



ISSN 2181-1709 (P)
ISSN 2181-1717 (E)

2024/№ 1

**ТА'ЛИМ ВА
INNOVATION
TADQIQOTLAR**

**ОБРАЗОВАНИЕ И
ИННОВАЦИОННЫЕ
ИССЛЕДОВАНИЯ**

**EDUCATION AND
INNOVATIVE
RESEARCH**

TA'LIM VA INNOVATSION TADQIQOTLAR
ОБРАЗОВАНИЕ И ИННОВАЦИОННЫЕ ИССЛЕДОВАНИЯ
EDUCATION AND INNOVATIVE RESEARCH



№1/2024
YANVAR

Muassis:
Buxoro davlat universiteti
Fan va ta'lim MChJ

Bosh muharrir: Ma'murov
Bahodir Baxshullayevich

Jamoatchilik kengashi raisi:
Xamidov Obidjon Xafizovich,
Buxoro davlat universiteti
rektori

Mas'ul kotib: Akramova
Gulbahor Renatovna

Texnik muxarrir: Davronov
Ismoil Ergashevich

Tahririyat manzili:
Buxoro shahar,
Q.Murtazoyev ko'chasi, 16-uy

E-mail:
eirjurnal2020@gmail.com

Jurnalning elektron sayti:
www.interscience.uz

Jurnal OAK Rayosatining
2021 yil 30 sentyabrda
306/6-son Qarori bilan
PEDAGOGIKA,
PSIXOLOGIYA,
FILOLOGIYA, TARIX
FANLARI bo'yicha falsafa
doktori (PhD) va fan doktori
(DSc) ilmiy darajasiga
talabgorlarning dissertatsiya
ishlari yuzasidan asosiy
ilmiy natijalarini chop etish
tavsiya etilgan ilmiy nashrlar
ruyxatiga kiritilgan

Bosishga ruxsat etildi:
10.02.2024 y.
Qog'oz bichimi 60x84 1/8.
b/t.12,5.
Buyurtma raqami 1.23
«FAN VA TA'LIM»
nashriyotida chop etildi.
Buxoro shahar

Jurnal 28.07.2021 yilda 9305
raqami bilan O'zbekiston
Ommaviy axborot vositalari
davlat ro'yxatidan o'tgan

Jurnal 2020 yilda tashkil topdi
va 2 oyda 1 marta chop etildi.
2021 yil noyabr oyidan
boshlab har oyda 1 marta
o'zbek, rus va ingliz tillarida
chop etiladi

«Ta'lim va innovatsion
tadqiqotlar» xalqaro ilmiy-
metodik jurnalidan ko'chirib
bosish tahririyatning roziligi
bilan amalga oshiriladi

Maqolada keltirilgan
faktlarning
to'g'riligi uchun muallif
mas'uldir

07.00.00 – TARIX FANLARI	
Hamaev N. Qahramon Rajabovning “Turkiston qo‘rboshilari” kitobiga taqriz	3
Dusaliev M. T. Qo‘qon xonligining Ashtarxoniy hukmdolari bilan bo‘lgan o‘zaro siyosiy jarayonlari tarixi	5
Karimov K. S. XIX asr oxiri – XX asr boshlarida Turkistonda mavjud bo‘lgan qozixona hujjatlari tasnifi (alfehrest risolasi mosolida)	10
Maxamadiev G‘.I. Shomiko‘tarmatepa yodgorligida olib borilgan arxeologik tadqiqotlar	17
Qudratov Sh. Yo. Buxoro amirligining Afg‘oniston va Eron bilan tashqi savdo aloqalari	21
Rajabov Q. Sharq ayolining yangi qiyofasi (Yodgor Nasriddinova faoliyatiga chizgilar)	25
Saparbayev B.X. Muhammad Rahimxon I (1806-1825) hukmronligi davrida Xiva xonligining mustahkamlanishi, ijtimoiy-siyosiy, iqtisodiy va madaniy jihatdan yuksalishi	32
Turdiyev B. S. Turkiston o‘lkasida ijtimoiy taraqqiyotga intilish va jadidchilik g‘oyalarining vujudga kelishi.	38
Ubaydullaeva Sh. A. O‘zbekiston sog‘liqni saqlash sohasi islohotlarida xotin-qizlarning o‘rni	45
Yarkulov A.A. Qanqa arxeologiya yodgorligini muzeylashtirishda uning ahamiyatini baholash	50
10.00.00 – FILOLOGIYA FANLARI	
Alaudinova D. R. Articulation features of the English language	54
Авриддинов Ч. М. «Зуфонго‘ё ва Чаһонпо‘ё» чун сарчашмаи луг‘авӣ	57
Аскарова Ш. И. К вопросу морфологической интерференции	60
Baydjanova I. A. Ingliz tilidagi hazil-mutoyiba mexanizmlarining lingvistik shakllanishi	63
Esanova D. Muammo janriga oid qarashlar shakllanishi	67
Эргашева Г. А. Синтаксемный анализ предложных сочетаний в позиции предикатива	69
Hasanova D. O‘zbek hikoyachiligi va uning taraqqiyot yo‘li	75
Калниязов Е. Ш. Паремнологическая картина гостеприимства как объект исследований в современном языкознании.	77
Mahmudova N. R. Gradatsiyaning konseptual sferasi va uning boshqa konseptual sferalar bilan o‘zaro aloqasi	84
Mamatova S. Q. Alisher Navoiy ijodida payg‘ambarlar siymolari	89
Maripova X. M. Harbiylar nutqida jargonning ifodalanishi	93
Mashrabova B. N. Stylistic analysis of the short film “the english teacher	97

Ramazonova S. S., Qoryog'diev Z. O. Xalq pedagogikasida mahallaning tarbiyaviy va didaktik inkoniyatlaridan samarali foydalanishning ahamiyati	101
Рахматуллаева У. Х. Гендерный анализ мимики в узбекском и разных культурах	106
Saidova F. A. Sinonim leksemalarni tarjima lug'atlarda berilishi	110
Xamidova S. B. Ingliz va o'zbek tillarida frazeologik paradokslarning lingvokulturologiyasi	114
Sherbekova G. Ya. Buxoro nikoh to'yi qo'shiqlarida sovchi obrazining badiiy talqin asoslari va xususiyatlari	120
Шарофидинзод М. Ш. Некоторые аспекты изучения научного творчества Мауланы Наджмуддина Гавхари Кавкаби Бухарай	124
13.00.00 – PEDAGOGIKA FANLARI	
Safarova R. Pedagogik komparativistikaning asosiy tushunchalari hamda mazmun mohiyati	129
Aripova M. Chet tilini o'qitishda noan'anaviy ta'limning pedagogik-psixologik xususiyatlari	133
Axmadov O. Sh. Buxoroda ta'lim va tarbiyani zamonaviylashtirish uchun kurash. (XIX asr oxiri XX asr 30 yillarida)	136
Алимова Ф. А. Таймлайны как современное средство визуализации информации	140
Boltayeva N. F. Boshlang'ich sinf o'quvchilarini tayyorlashda milliy urf-odat va ana'analarning o'rni	145
Eshquvvatov U.A. Talabalarning muhandislik kasbiga o'qitishda mutaxassislik, ixtisoslik va tanlov fanlarning o'zaro integratsiyasi	148
Fayziyev V. Sh. Fizika fanida murakkab tuzilishga ega bo'lgan zanjir elementlarini echishning amaliy isboti	154
Hamitova S. B. Zamonaviy yoshlar dunyoqarashi va ma'naviyatini shakllantirishda teatrning o'rni.	158
Himoyeva S. J. Ona tili va o'qish savodxonligi ta'limida 4k model orqali o'quvchilarning ijodiy qobiliyatlarini rivojlantirish	161
Ibragimov A. K., Xasanov J. M. Boshlang'ich sinf o'quvchilarida chidamlilik sifatini rivojlantirishning o'ziga xos uslublari	165
Канашевич Т. Н. Система непрерывного инженерно-технического образования в Республике Беларусь	168
Mamurov B. B. Badmintonning sport turi sifatida paydo bo'lishi tarixi va o'ziga xos xususiyatlari	178
Muratova N. H. Noto'liq oilalardagi bolalarni pedagogik qo'llab-quvvatlash metodologiyasining samaradorligi	182
Muxamedov T. Dj. Musiqa cholgu ijrochiligida mustaqil ish bajarishni to'g'ri tashkil qilishning ba'zi usullari	187
Najmiddinova A. Sh. Chet tilini samarali o'rganish usullari va ingliz tilini o'qitishda ona tili tizimi	192
Norqulova D. Bo'lajak o'qituvchilarning kasbiy kompetensiyasini portret rangtasviri orqali rivojlantirish jarayonini modellashtirish	197
Nurtayev U. N. Bo'lajak tasviriy san'at o'qituvchilarini kasbiy kompetensiyasini shakllantirish texnologiyalari.	201
Qorayeva L. Z. O'quv faoliyati jarayonida boshlang'ich sinf o'quvchilarining psixologik rivojlanishi	206
Rafieva B. R. Didactic potential of digital educational technologies as a tool of individualization of education	211
Rajabov T. I. Xalq musiqa merosida bolalar folklor qo'shiqlarining tutgan o'rni.	215
Saidov I. I. O'z-o'zini jismoniy tarbiyalash orqali o'quvchilar salomatligini mustahkamlab, ularni har tomonlama jismoniy rivojlantirish	220
Saipnazarov Sh. A., Fayziev J. A. Qimmatli qog'ozlardan qutiladigan daromadlar va ularning riskini minimallashtirish yo'llari	223
Sanoyev G. A. Ajdodlar merosini o'rganish jarayonida boshlang'ich sinf o'quvchilarining savodxonlik ko'nikmalarini rivojlantirishning nazariy asoslari	229
Sattarkulov K. R., Aliyev N. B. Akademik litseylarda kvant fizikasi bo'limini statistik metod asosida o'qitish	235
Sayfiddinova J. Z. Boshlang'ich sinf "O'qish savodxonligi" darslarida mantiqiy fikrlashning ahamiyati	242
Teshayev J. N., Ibodov S. T. O'quvchilarini xalq og'zaki ijodi vositasida musiqaga qiziqishini takomillashtirish tizimini loyihalash	247
Turapova R. B. Boshlang'ich sinf o'quvchilarining dialogik nutqini shakllantirish darajasini o'rganishning pedagogik xususiyatlari.	251
Уразимбетова М. С., Сатбаева А. Методика и технология совершенствования техники плавания юных пловцов	255
Уришов Ш. М. Сущность и функции проблемного обучения	260
Xalmatova N. B. Boshlang'ich sinf o'quvchilarining darsdan tashqari vaqtda jismoniy faolligi tartibini optimallashtirish usullari	263

Xayrov R. Z. Tasviriy san'atni o'qitishda kasbiy-metodik tayyorgarlikning mohiyati va mazmuni tahlili	269
Xayrullayev A. I. Virtual laboratoriyalardan foydalanib talabalarning kasbiy tayyorgarligini rivojlantirishning pedagogik shart-sharoitlari	278
Xolmatova S. V. Ta'limning raqamli transformatsiyasi kontekstida akademik mustaqillikning evolyutsiyasi	283
Zaripova G. K. Umumiy o'rta ta'lim maktabi o'quvchilarining yosh va individual xususiyatlarini hisobga olish – ular tarbiyasi samaradorligini oshirishning muhim faktoridir	288
19.00.00 – PSIXOLOGIYA FANLARI	
Абдумаджидова Д. Психологическое здоровье и психологическая подготовка спортсменов в современном спорте	297
Elmurodov U. Yu. Rahbar shaxsining psixologik kompetentligini rivojlantirish masalalari	302
Казимова Л. Развитие эмоции у дошкольников – как предмет психологического исследования	306
Konurova L. R. Music therapy in working with preschool children	311
Mavlyanova S. S. Shaxsda mustaqillik xususiyatini shakllanishida oilaviy munosabatlarning ta'siri	316
Murtazayeva Sh. M. Oila mustahkamligini ta'minlashda ota-ona va farzand munosabatlarining psixologik xususiyatlari	320
Odilova Yo. I. Ota-onalarning bolaga munosabati, ijtimoiy fobiya shakllanishining omili sifatida	324
Otanazarova M. U. Shaxsning shakllanishida oila, pedogog va psixolog hamkorliginig psixologik xususiyatlari	330
Rashidova G. G'. Muloqot psixologiyasida muloqotning jins bilan bog'liq xususiyatlari	334
Ravshanov O. Ertak terapiyasi maktabgacha yoshidagi bolalarning psixologik xavfsizligini shakllantirish usuli sifatida	339
Raxmonova D. F. Kasbiy kompetentlikni rivojlantirishning ijtimoiy-psixologik xususiyatlari	344
Rustamov Sh. Sh. Talabalarda psixologik kompetentlikni shakllantirishning ijtimoiy - psixologik mexanizmlari	348
Рзаев Р.М., Кошанов Д.Е., Қоңырбаев Д.М., Палуаниязова Н. Қорақалпоғистоннинг турли ҳудудларида истиқомат қилувчи ҳарбий чақирик ёшидаги ўспиринларнинг ташқи нафас олиш ҳолатига тавсиф	355
Ro'ziqulov F. R. Noto'liq oilalarda tarbiyalangan o'smirlarning ijtimoiy-psixologik xususiyatlarini o'rganish	359
Tirkasheva M. A. Nikoh barqarorligiga ta'sir etuvchi omillar	364
Yuldasheva S. U. Koxlear implantatsiyasi: muammo, echim, istiqbollari	371
Narzulloyeva S. S. Hamshiralarda kasbiy kompetentlikni rivojlantirish ijtimoiy-psixologik muammo sifatida	379



TA'LIM VA INNOVATSION TADQIQOTLAR

JAMOATCHILIK KENGASHI A'ZOLARI

Djurayev Risboy Haydarovich, pedagogika fanlari doktori, O'zbekiston Respublikasi Fanlar akademiyasi akademigi
Shamsutdinov Rustambek Temirovich, Andijon davlat universiteti professori, O'zbekistonda xizmat ko'rsatgan madaniyat hodimi, tarix fanlari doktori

Majidov Inom Urushevich, texnika fanlari doktori, professor. O'zbekiston milliy universiteti.

Olimov Qahramon Tanzilovich, pedagogika fanlari doktori, professor. A.I.Gersen nomidagi Rossiya davlat pedagogika universiteti Toshkent filiali

Tadjixodjayev Zokirxo'ja Abdusattorovich, texnika fanlari doktori, professor

Musurmonova Oyniso, pedagogika fanlari doktori, professor

Safarova Rohat G'aybulloyevna, pedagogika fanlari doktori, professor, T.N.Qori-Niyoziy nomidagi O'zbekiston pedagogika fanlari ilmiy tadqiqot instituti.

Ibragimov Xolboy Ibragimovich, pedagogika fanlari doktori, professor. O'zbekiston jaxon tillari universiteti

TAHRIRIYAT KENGASHI A'ZOLARI

XORIJ OLIMLARI

Artamonova Yekaterina Iosifovna, pedagogika fanlari doktori, professor, Moskva davlat pedagogika universiteti, Xalqaro pedagogika fanlari akademiyasining prezidenti

Yemelyanova Irina Yevgenyevna, pedagogika fanlari doktori, professor. Janubiy-ural davlat ijtimoiy -pedagogika universiteti. Rossiya

Kuzmenko Galina Anatolevna, pedagogika fanlari doktori, professor. Moskva davlat pedagogika universiteti, Jismoniy tarbiya, sport va salomatlik instituti

Safaraliyev Bozor Safaraliyevich, pedagogika fanlari doktori, professor. Chelyabinsk davlat akademiyasi

Kulishov Vladimir Vasilevich, pedagogika fanlari doktori, professor. Davlat iqtisodiyot va texnologiya universiteti prorektori, Krivoy Rog, Ukraina

Lazarenko Irina Rudolfovna, pedagogika fanlari doktori, professor. Altay davlat pedagogika universiteti rektori, Rossiya

Filippova Oksana Gennadevna, pedagogika fanlari doktori, professor. Janubiy-ural davlat ijtimoiy -pedagogika universiteti. Rossiya

Xristo Kyuchukov, pedagogika fanlari doktori. Umumiy tilshunoslik va psixolingvistika professori. Berlin Erkin universiteti, Turkologiya instituti. Xalqaro psixolingvistika va Sotsiolingvistika jurnali asoschisi va muharriri, Germaniya

Kumskov Mixail Ivanovich, fizika-matematika fanlari doktori, professor. M.V. Lomonosov nomidagi Moskva davlat universiteti

Maksimenko Sergey Dmitriyevich, akademik, psixologiya fanlari doktori, professor. Ukraina Milliy pedagogika fanlari akademiyasining akademigi

Padalka Oleg Semenovich, pedagogika fanlari doktori, professor, M.P. Dragomanova nomidagi pedagogika milliy universiteti, Ukraina

Hazretali Tursun, tarix fanlari doktori, professor, Xoja Ahmad Yassaviy nomidagi xalqaro qozoq-turk universiteti professori

Mamedova Irada, tarix fanlari bo'yicha falsafa doktori, dotsent, Ozarbayjon Milliy akademiyasi Tarix instituti bo'lim boshlig'i

Timur Xo'jao'g'li, tilshunos va adabiyotshunos olim. Michigan universiteti professori (AQSh)

Nurettin Hatunoğlu Doç. Dr., Zonguldak Bülent Ecevit Üniversitesi Fen-Edebiyat Fakültesi Tarih Bölümü (Turkiya)

Mullodjanov Sayfullo Kuchakovich, tarix fanlari doktori, professor. Tojikiston milliy universiteti

Gushko Sergey Vladimirovich, iqtisodiyot fanlari doktori, professor, Davlat iqtisodiyot va texnologiya universiteti prorektori, Krivoy Rog, Ukraina

O'ZBEKISTON OLIMLARI

TARIX FANLARI

Inoyatov Sulaymon Inoyatovich, tarix fanlari doktori, professor. Buxoro davlat universiteti

Ziyo Azamat Xamid o'g'li, tarix fanlari doktori, akademik, O'zbekiston Fanlar akademiyasi Tarix instituti direktori

Rajabov Qahramon Kenjayevich, tarix fanlari doktori, professor, O'zbekiston Fanlar akademiyasi Tarix instituti yetakchi ilmiy xodimi

Rashidov Oybek Rasulovich, tarix fanlari doktori (DSc). Buxoro davlat universiteti

FILOLOGIYA FANLARI

Madjidova Ra'no Urishevna, filologiya fanlari doktori, professor, O'zbekiston davlat jahon tillari universiteti

Sharipova Laylo Frunzeyevna, filologiya fanlari doktori (DSc). Buxoro davlat universiteti

Nigmatova Lolaxon Xamidovna, filologiya fanlari doktori (DSc). Buxoro davlat universiteti

Yusupova Hilola O'ktamovna, filologiya fanlari nomzodi, dotsent. Buxoro davlat pedagogika instituti

Akramova Surayo Renatovna, filologiya fanlari bo'yicha falsafa doytori (PhD), dotsent. Buxoro davlat pedagogika instituti

PEDAGOGIKA FANLARI

Tolipov O'tkir Qarshiyevich, pedagogika fanlari doktori, professor. Nizomiy nomidagi Toshkent davlat pedagogika universiteti.

Olimov Shirinboy Sharofovich, pedagogika fanlari doktori, professor. Buxoro davlat universiteti

Dilova Nargiza Gaybullaevna, pedagogika fanlari bo'yicha DSc, professor. Buxoro davlat universiteti

Tilavova Matlab Muxammadovna, pedagogika fanlari nomzodi, dotsent. Buxoro davlat pedagogika instituti

Sohibov Akram Rustamovich, pedagogika fanlari nomzodi, dotsent. Qarshi davlat universiteti

Umarov Baxshullo Jo'rayevich, pedagogika fanlari nomzodi, dotsent. Buxoro davlat pedagogika instituti

Hasanova Gulnoz Qosimovna, pedagogika fanlari nomzodi, dotsent. Buxoro davlat universiteti

Inoyatov Abdullo Shodiyevich, pedagogika fanlari bo'yicha falsafa doktori (PhD) dotsent. Buxoro davlat universiteti

Davronov Nurzod Ismoilovich, pedagogika fanlari bo'yicha falsafa doktori (PhD) dotsent. Buxoro davlat pedagogika instituti

PSIXOLOGIYA FANLARI

Umarov Baxriddin Mingbayevich, psixologiya fanlari doktori, professor. Toshkent davlat pedagogika universiteti

Bafayev Muxiddin Muxammadovich, psixologiya fanlari buyicha falsafa doktori (PhD). Nizomiy nomidagi Toshkent davlat pedagogika universiteti

IQTISODIYOT FANLARI

Kurolov Kobuljon Kulmanovich, iqtisodiyot fanlari doktori, professor. Islom Karimov nomidagi Toshkent davlat texnika universiteti huzuridagi pedagog kadrlarni qayta tayyorlash va ularning malakasini oshirish tarmoq markazi direktori

Mamanazarov Abdusakim Bozorovich, iqtisodiyot fanlari fan nomzodi, dotsent. Lomonosov nomidagi Moskva davlat universiteti Toshkent filiali

FALSAFA FANLARI

Namozov Bobir Bahriyevich, falsafa fanlari doktori (DSc). Buxoro davlat universiteti

BIOLOGIYA FANLARI

Artikova Hafiza To'ymurodovna, biologiya fanlari doktori, dotsent. Buxoro davlat universiteti

ОБРАЗОВАНИЕ И ИННОВАЦИОННЫЕ ИССЛЕДОВАНИЯ

ЧЛЕНЫ ОБЩЕСТВЕННОГО СОВЕТА

- Джурраев Рисбой Хайдарович*, доктор педагогических наук, академик АНРУз
Шамсутдинов Рустамбек Темирович, профессор Андижанского государственного университета, заслуженный работник культуры Узбекистана, доктор исторических наук
Мажидов Ином Урушев, доктор технических наук, профессор, Национальный университет Узбекистана им. Мирзо Улугбека
Олимов Кахрамон Танзилевич, доктор педагогических наук, профессор. Ташкентский филиал Российского государственного педагогического университета имени А.И. Герцена
Таджиходжаев Зокирхужа Абдусатторович, доктор технических наук, профессор
Мусурмонова Ойнисо, доктор педагогических наук, профессор
Сафарова Рохат Гайбуллоевна, доктор педагогических наук, профессор, Узбекский научно-исследовательский институт педагогических наук имени Т. Н. Коринязи
Ибрагимов Холбой Ибрагимович, доктор педагогических наук, профессор, Узбекский государственный университет мировых языков

РЕДАКЦИОННО-ИЗДАТЕЛЬСКИЙ СОВЕТ ЗАРУБЕЖНЫЕ УЧЕНЫЕ

- Артамонова Екатерина Иосифовна*, доктор педагогических наук, профессор, Московского государственного педагогического университета. Президент Международной академии педагогических наук
Емельянова Ирина Евгеньевна, доктор педагогических наук, профессор, Южно-уральский государственный гуманитарно-педагогический университет. Россия
Кузменко Галина Анатольевна, доктор педагогических наук, профессор. Московский государственный педагогический университет, Институт физической культуры, спорта и здоровья
Сафаралиев Бозор Сафаралиевич, доктор педагогических наук, профессор кафедры социально-культурной деятельности Челябинской государственной академии
Кулишов Владимир Васильевич, доктор педагогических наук, профессор. Государственный университет экономики и технологий, Кривой Рог, Украина
Лазаренко Ирина Рудольфовна, доктор педагогических наук, профессор. Ректор Алтайского государственного педагогического университета, Россия
Филлипова Оксана Геннадьевна, доктор педагогических наук, профессор. Южно-уральский государственный гуманитарно-педагогический университет. Россия
Христо Кючук, доктор педагогических наук. Профессор общего языкознания и психолингвистики. Свободный университет Берлина, Институт тюркологии. Редактор Международного журнала психолингвистики и социолингвистики, Германия
Кумсков Михаил Иванович, доктор физико-математических наук, профессор Московского государственного университета им. М.В. Ломоносова
Максименко Сергей Дмитриевич, академик, доктор психологических наук, профессор. Академик Национальной академии педагогических наук Украины
Падалка Олег Семенович, доктор педагогических наук, профессор, Национального педагогического университета имени М.П. Драгоманова, Украина
Хазретали Турсун, доктор исторических наук, профессор Международного казахско-турецкого университета имени Ходжи Ахмада Яссави
Мамедова Ирада, PhD по историческим наукам, доцент, заведующий институтом истории Национальной Академии Азербайджана
Тимур Хужаугли, лингвист и литературовед. Профессор Мичиганского университета (США)
Nurettin Natiñođlu, Assoc. доктор, университет Зонгулдак Бюлент Эджевит, факультет искусства и наук, исторический факультет (Турция)
Муллоджанов Сайфулло Кучакович, доктор исторических наук, профессор. Национальный университет Таджикистана
Гушко Сергей Владимирович, доктор экономических наук, профессор, проректор Государственного экономико-технологического университета, Кривой Рог, Украина

УЧЕНЫЕ УЗБЕКИСТАНА

История

- Иноятов Сулаймон Иноятович*, доктор исторических наук, профессор. Бухарский государственный университет
Зиё Азамат Хамид угли, доктор исторических наук, академик, директор Института истории Академии наук Узбекистана
Раджабов Кахрамон Кенжаевич, доктор исторических наук, профессор, ведущий научный сотрудник Института истории Академии наук Узбекистана
Ойбек Расуллович Рашидов, доктор исторических наук. Бухарский государственный университет

Филология

- Маджидова Рано Уришевна*, доктор филологических наук, профессор, Узбекский государственный университет мировых языков
Шарипова Лайло Фрунзевна, доктор филологических наук. Бухарский государственный университет
Нигматова Лолахан Хамидовна, доктор филологических наук. Бухарский государственный университет
Юсупова Хилола Уктамовна, кандидат филологических наук, доцент. Бухарский государственный педагогический институт
Акрамова Сурай Ренатовна, доктор философских наук, доцент. Бухарский государственный педагогический институт

Педагогика

- Толипов Уткир Кариевич*, доктор педагогических наук, профессор. Ташкентский государственный педагогический университет имени Низами.
Олимов Ширинбой Шарофович, доктор педагогических наук, профессор. Бухарский государственный университет
Тилавова Матлаб Мухаммадовна, кандидат педагогических наук, доцент. Бухарский государственный педагогический институт
Дилова Наргиза Гайбуллоевна, DSc по педагогическим наукам, профессор. Бухарский государственный университет
Сохибов Акрам Рустамович, кандидат педагогических наук, доцент. Каршинский государственный университет
Умаров Бахмулло Джурраевич, кандидат педагогических наук, доцент. Бухарский государственный университет
Хасанова Гулноз Касимовна, кандидат педагогических наук, доцент. Бухарский государственный университет
Иноятов Абдулло Шодиевич, доктор философских наук (PhD) по педагогическим наукам, доцент. Бухарский государственный университет
Давронов Нурзод Исмоилович, PhD по педагогическим наукам, доцент. Бухарский государственный педагогический институт

Психология

- Умаров Бахриддин Мингаевич*, доктор психологических наук, профессор. Ташкентский государственный педагогический университет
Бафав Мухиддин Мухаммадович, PhD по психологическим наукам. Ташкентский государственный педагогический университет имени Низами

Экономика

- Куролов Кобулжон Кулманович*, доктор экономических наук, профессор. Директор сетевого центра переподготовки и повышения квалификации педагогов Ташкентского государственного технического университета имени Ислама Каримова
Маманазаров Абдухаким Бозорович, кандидат экономических наук, доцент. Ташкентский филиал Московского государственного университета им. М.В. Ломоносова

Философия

- Намозов Бобир Багриевич*, доктор философских наук. Бухарский государственный университет

Биология

- Артикова Хафиза Тоймуродовна*, доктор биологических наук, доцент. Бухарский государственный университет

EDUCATION AND INNOVATIVE RESEARCH

MEMBERS OF THE PUBLIC COUNCIL

Djuraev Risboy Haydarovich, Doctor of Pedagogical Sciences, Academician of the Academy of Sciences of the Republic of Uzbekistan
Shamsudinov Rustambek Temirovich, Professor of Andijan State University, Honored Worker of Culture of Uzbekistan, Doctor of Historical Sciences

Majidov Inom Urushevich, Doctor of Technical Sciences, Professor. National University of Uzbekistan.

Olimov Kahramon Tanzilovich, Doctor of Pedagogical Sciences, Professor. Tashkent branch of the Russian State Pedagogical University named after AI Gertsen

Tadjikhodjaev Zokirkhoja Abdusattorovich, Doctor of Technical Sciences, Professor

Musurmonova Oyniso, doctor of pedagogical sciences, professor

Safarova Rohat Gaybulloevna, Doctor of Pedagogical Sciences, Professor, Uzbek Scientific Research Institute of Pedagogical Sciences named after TN Qori-Niyazi.

Ibragimov Kholboy Ibragimovich, Doctor of Pedagogical Sciences, Professor, Uzbekistan University of World Languages

MEMBERS OF EDITORIAL COUNCIL

Artamonova Ekaterina Iosifovna, Doctor of Pedagogical Sciences, Professor, President of the Moscow State Pedagogical University, International Academy of Pedagogical Sciences

Emelyanova Irina Evgeneevna, Doctor of Pedagogical Sciences, Professor, South Ural State Humanitarian Pedagogical University. Russia

Kuzmenko Galina Anatolevna, Doctor of Pedagogical Sciences, Professor. Moscow State Pedagogical University, Institute of Physical Culture, Sports and Health

Safaraliev Bozor Safaralievich, doctor of pedagogical sciences, professor. Chelyabinsk State Academy

Kulishov Vladimir Vasilevich, Doctor of Pedagogical Sciences, Professor. Vice-Rector of the State University of Economics and Technology, Krivoy Rog, Ukraine

Lazarenko Irina Rudolfovna, Doctor of Pedagogical Sciences, Professor. Rector of Altai State Pedagogical University, Russia

Filippova Oksana Gennadevna, Doctor of Pedagogical Sciences, Professor. South Ural State Humanitarian Pedagogical University. Russia

Christo Kyuchukov, Doctor of Pedagogical Sciences. Professor of General Linguistics Psycholinguistics. Free University of Berlin, Institute of Turkology. Founder and editor of the International Journal of Psycholinguistics and Sociolinguistics, Germany

Kumskov Mikhail Ivanovich, Doctor of Physical and Mathematical Sciences, Professor. M.V. Lomonosov Moscow State University

Maksimenko Sergey Dmitriyevich, academician, doctor of psychological sciences, professor. Academician of the National Academy of Pedagogical Sciences of Ukraine

Padalka Oleg Semenovich, Doctor of Pedagogical Sciences, Professor, National Pedagogical University named after M.P. Dragomanova, Ukraine

Hazretili Tursun, Doctor of Historical Sciences, Professor of the International Kazakh-Turkish University named after Khoja Ahmad Yassavi

Timur Khuzhaugli, linguist and literary critic. Professor at the University of Michigan (USA)

Nurettin Hatunoğlu Assoc. Dr., Zonguldak Bulent Ecevit University, Faculty of Arts and Sciences, Department of History (Turkey)

Mullojanov Sayfullo Kuchakovich, Doctor of Historical Sciences, Professor. National University of Tajikistan

Gushko Sergey Vladimirovich, Doctor of Economics, Professor, Vice-Rector of the State University of Economics and Technology, Krivoy Rog, Ukraine

SCIENTISTS OF UZBEKISTAN

History

Inoyatov Sulaimon Inoyatovich, Doctor of Historical Sciences, Professor. Bukhara State University

Ziyo Azamat Xamid o'g'li, Doctor of Historical Sciences, Academician, director of the Institute of History of the Academy of Sciences of Uzbekistan

Rajabov Kakhramon Kenjayevich, Doctor of Historical Sciences, Professor, Leading Researcher of the Institute of History of the Academy of Sciences of Uzbekistan

Rashidov Oybek Rasulovich, Doctor of Historical Sciences. Bukhara State University

Philology

Majidova Rano Urishevna, Doctor of Philology, Professor. Uzbek State University of World Languages

Sharipova Laylo Frunzevna, Professor, Doctor of Philology. Bukhara State University

Nigmatova Lolaxon Xamidovna, Doctor of Philology. Bukhara State University

Yusupova Khilola Oktamovna, candidate of philological sciences, associate professor. Bukhara Engineering and Technology Institute

Akramova Surayo Renatovna, Doctor of Philosophy, Associate Professor. Bukhara State Pedagogical Institute

Pedagogy

Tolipov Utkir Karshiyevich, Doctor of Pedagogy, Professor. Tashkent State Pedagogical University named after Nizami.

Olimov Shirinboy Sharofovich, doctor of pedagogical sciences, professor. Bukhara State University

Tilavova Matlab Muhammadovna, Candidate of Pedagogical Sciences, Associate Professor. Bukhara State Pedagogical Institute

Dilova Nargiza Gaybullayevna, DSc, Professor. Bukhara State University

Sohibov Akram Rustamovich, candidate of pedagogical sciences, associate professor. Karshi State University

Umarov Bakhshullo Djurayevich, Candidate of Pedagogical Sciences, Associate Professor. Bukhara State Pedagogical Institute

Khasanova Gulnoz Kasimovna, candidate of pedagogical sciences, associate professor. Bukhara State University

Inoyatov Abdullo Shodievich, Doctor of Philosophy (PhD) in Pedagogical Sciences, Associate Professor. Bukhara State University

Davronov Nurzod Ismoilovich, PhD in Pedagogical Sciences, Associate Professor. Bukhara State Pedagogical Institute

Psychology

Umarov Bakhridin Mingbayevich, Doctor of Psychology, Professor. Tashkent State Pedagogical University

Bafaev Muhiddin Mukhamadovich, PhD in Psychological Sciences. Tashkent State Pedagogical University named after Nizami

Economy

Kurolov Kobuljon Kulmanovich, Doctor of Economics, Professor. Director of the network center for retraining and advanced training of teachers of the Tashkent State Technical University named after Islam Karimov

Mamanazarov Abdukhakim Bozorovich, candidate of economic sciences, associate professor. Tashkent branch of Moscow State University. M.V. Lomonosov

Philosophy

Namozov Bobir Baxriyevich, Doctor of Philosophy. Bukhara State University

Biology

Artikova Khafiza Tuymurodovna, Doctor of Biological Sciences, Associate Professor. Bukhara State University

ILM FAN UMMONI ARBOBLARI TOMONIDAN YARATILGAN NODIR ASARGA FIKRNOMA

QAHRAMON RAJABOVNING “TURKISTON QO‘RBOSHLARI” KITOBIGA TAQRIZ

Nodirbek Hamaev
Farg‘ona davlat universiteti,
tarix fanlari bo‘yicha falsafa doktori, dotsent

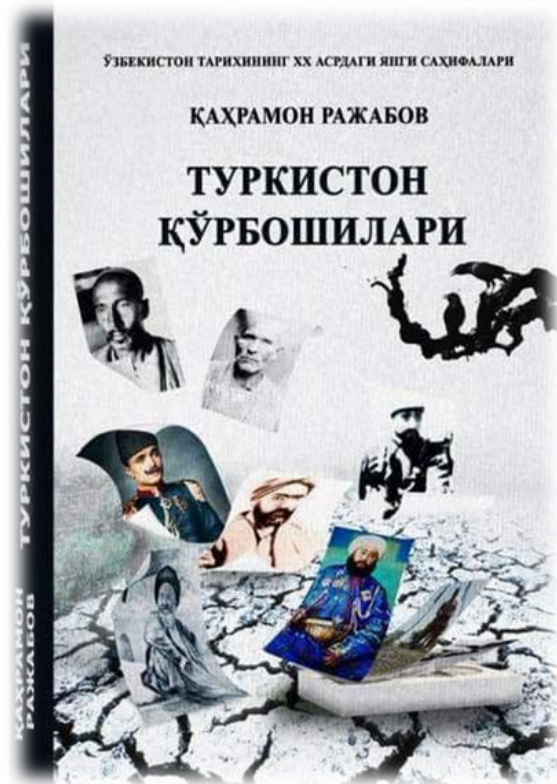

O‘zbekiston tarixshunosligida so‘nggi o‘ttiz yilda juda ko‘plab shaxslar faoliyatiga bag‘ishlangan tadqiqotlar yaratildi. Bunday tadqiqotlar mavzusi bo‘lib afsonaviy Afrosiyob, Alp Er To‘nga, isyonkor Shiroq, Jaloliddin Mankburni, buyuk Amir Temur, Zahiriddin Bobur, Shayboniyxon, Abdullaxon, Abaydullaxon, Xoja Ahror Valiy va boshqa yuzlab ajdodlarimiz hayoti va faoliyati xizmat qildi.

Bundan bor yo‘g‘i bir asr oldin yashab o‘tgan hamda Turkiston ozodligi uchun kurashib, tarixda nomlari qolgan yana minglab ota-bobolarimiz ham borki, ular haqida hali yetarli darajada tadqiqotlar o‘tkazilmadi. Sovet rejimiga qarshi qurolli harakatning yetakchilari bo‘lgan shaxslar tarixshunoslikda QO‘RBOSHI deb bilan nomlangan va uning asosiy yalovbardori bo‘lgan Madaminbek, Shermuhammadbek, Ibrohimbek, Bahrombek, Islomqul va boshqa haqida ko‘plab katta-kichik tadqiqotlar olib borildi va olib borilmoqda. R.Shamsutdinov, A.Ibodinov, M.Xo‘jaev, A.Raxmonov, Evril Turon, Tohir Qahhor, Yu.Tolibov, S.Sayhon, K.Ismoilov va boshqalarning ilmiy, badiiy va publitsistik asarlarida qator qo‘rboshilarning hayoti va faoliyati imkon qadar yoritib berildi.

Bu borada juda keng ko‘lamli tadqiqotlar professor Q.K.Rajabov tomonidan amalga oshirildi. Olimning yuzdan ortiq kitoblari va mingga yaqin maqolalarida qo‘rboshilar faoliyatining turli jihatlarini yo umumiy yoki alohida o‘rganildi.

2022 yilda nashr etilgan “Turkiston qo‘rboshilari” kitobini Qahramon Rajabovning tom ma’noda qo‘rboshilar faoliyatiga bag‘ishlangan 35 yillik izlanishlari natijasi deyish mumkin.

Asar muallifning o‘zi ta’kidlaganidek, “O‘zbekiston tarixi” va boshqa markaziy nashrlarda e’lon qilingan maqola va tadqiqotlariga asoslanadi. Biroq bu asar turli yillarda e’lon qilingan ishlarning jamlanmasi degani emas. Chunki “Turkiston qo‘rboshilari” oxirgi yillarda qo‘lga kiritilgan arxiv hujjatlari, qo‘rboshilar avlodlari tomonidan taqdim etilgan yangi ma’lumotlar bilan boyitilgan, mazkur masala bo‘yicha sal kam qirq yillik tajriba hamda yetuk ilmiy tahlil va xulosalar natijasidir.

“Turkiston qo‘rboshilari” uchta bobdan tashkil topgan. Uning birinchi bobida Turkistonda XX asr birinchi yarmida yuz bergan sovet rejimiga qarshi qurolli harakatning o‘zbek dalatchiligidagi ahamiyati ko‘rsatib berilgan.

Kitobning ikkinchi bobi Turkiston zaminida sovetlar mustamlakachiligi va zulmiga qarshi kurashgan 58 nafar qo‘rboshining hayoti, shaxsi, harbiy va siyosiy faoliyatiga bag‘ishlangan. Ushbu bobda nomlari zikr va faoliyati tahlil etilgan qo‘rboshilarni muallif besh guruhga

ajratgan: 1. Farg'ona qo'rboshilari; 2. Samarqand qo'rboshilari; 3. Buxoro qo'rboshilari; 4. Xorazm qo'rboshilari; 5. Turkiston ayol qo'rboshilari.

Kitobni o'qish jarayonida o'quvchi qo'rboshilarning taxalluslari, unvon va harbiy salohiyati haqida keng tasavvurga ega bo'ladi. Shuningdek, kitobda keltirilgan ayrim qo'rboshilar haqidagi ma'lumotlarning 50 sahifa, ayrimlari haqidagisi esa 1 sahifadan iboratligi ularning qaysilari bo'yicha yana yangi tadqiqotlar olib borish lozimligi haqida xulosa qilish imkonini beradi.

Istiqlolchilik harakati rahbarlari bo'lgan shaxslarga berilgan QO'RBOSHI unvoni Qo'qon xonligidagi qo'rboshidan mazmuniga ko'ra farq qiladi. Ularning vakolati va faoliyat ko'lami xonlikdagi qo'rboshinikidan ancha keng bo'lgan. Ya'ni sovet rejimiga qarshi kurashgan qo'rboshilar mustaqil faoliyat yuritgan va o'zi harakat qilgan hudud hayotiga ma'lum darajada ta'sir o'tkazgan. Buni ushbu kitobda berilgan Turkiston qo'rboshilarining harbiy tashkilotlari, qo'rboshidan boshqa qo'shimcha unvonlari, muhr, tug', bayroq, mahsus libos, tanga, harbiy musiqiy marsh singari ramzlari, qurultoy va maslahat kengashlari bo'lganligidan bilib olishimiz mumkin.

Qo'rboshilar o'z vaqtida siyosiy va diplomatik faoliyat bilan ham shug'ullandilar. Buning uchun jadid munavvarlari va millat oydinlari, ayrim ulamolar bilan mustahkam aloqa o'rnatganlar, ularning dunyoviy va diniy bilimlaridan qo'shinni boshqarishda foydalanganlar.

"Turkiston qo'rboshilari" kitobi sovet rejimiga qarshi kurashgan mard va jasur vatandoshlarimizning chin ma'noda tanish imkonini beradi. Shuningdek, qo'rboshilarning Madaminbek singari eng ko'zga ko'ringanlari o'lkada demokratik tamoyillarga asoslangan mustaqil davlatchilikni tiklashni o'zining asosiy maqsadi deb bilgan bo'lsa, Anvar Posho, Parpi qo'rboshi, Ochilbek va boshqalar turkiy xalqlarni birlashtirish, yagona Turkiston g'oyasini, Katta Ergash, Shermuhammadbek, Ibrohimbek, Mulla Abduqahhor islomiy an'ana va huquq asosida mustaqil islom jumhuriyatini tuzish kabi ezgu maqsad yo'lida jonini fido qilganligi haqida batafsil ma'lumot beradi.

Bundan tashqari, ushbu kitob orqali yosh avlodga mustaqillik buyuk ne'mat ekanligi, u osonlik bilan qo'lga kiritilmaganligini, millionlab ajdodlarimizning daryo misol oqqan qonlari evaziga istiqloлга erishganligimizni anglatishda muhim manbalardan biri bo'lib xizmat qiladi.

07.00.00 – TARIX FANLARI

QO‘QON XONLIGINING ASHTARXONIY HUKMDOLARI BILAN BO‘LGAN O‘ZARO SIYOSIY JARAYONLARI TARIXI

Dusaliev Muysin Tura o‘g‘li,

Shahrisabz davlat pedagogika instituti “Ijtimoiy fanlar” kafedrası o‘qituvchisi
<https://doi.org/10.53885/edinres.2024.01.1.001>

Annotatsiya. Ushbu maqolada Qo‘qon xonligining Buxoro xonligida hukmronlik qilgan Ashtarxoniy sulola vakillari bilan o‘zaro siyosiy jarayonlari tarixi tahliliy asosda yoritilgan. Qo‘qon xonligida hokimiyat tepasiga kelgan Ming sulolasi vakillarining har birining Buxoro xonligi hukmdorlari bilan aloqalari tarixi tadqiq etildi. Shuningdek Qo‘qon xonligining davlatchilik tarixining shakllanishi va hukmdorlarning siyosiy boshkaruvi hamda Buxoro xonligi bilan manfaatlari kesishgan hududlar to‘g‘risida ma‘lumotlar o‘rganildi.

Kalit so‘zlar: Qo‘qon xonligi, Buxoro xonligi, Ashtarxoniyalar, Ming urug‘i, siyosiy jarayonlar, davlatchilik tarixi, Shohruxbiy, Abdurahimbiy, Abdulkarimbiy, Erdonabiy, Abulfayzxon, siyosiy munosabatlar, Jung‘or-qalmoqlar, Sin hukumati, Sharqiy Turkiston.

ИСТОРИЯ ВЗАИМОПОЛИТИЧЕСКИХ ПРОЦЕССОВ КОКАНДСКОГО ХАНСТВА С АШТАРХАНИДСКИМ ПРАВИТЕЛЬСТВОМ

Дусалиев Муйсин Тура угли,

*Шахрисабзский государственный педагогический институт Преподаватель кафе-
дры «Гуманитарные науки»*

*Аннотация. В данной статье на аналитической основе освещена история взаимоотно-
политических процессов между Кокандским ханством и представителями династии
Аштарханидов, правившей Бухарским ханством. Исследована история взаимоотноше-
ний каждого из представителей династии Минг, пришедших к власти в Кокандском
ханстве, с правителями Бухарского ханства. Также были изучены сведения об истории
становления государственности Кокандского ханства и политического руководства
правителей, а также сведения о сферах пересечения интересов с Бухарским ханством.*

*Ключевые слова: Кокандское ханство, Бухарское ханство, Аштарханиды, династия
Мин, политические процессы, история государственности, Шахрухбий, Абдурахимбий,
Абдулкаримбий, Эрданабий, Абульфайзхан, политические отношения, Джунгор-калма-
ки, правительство Цинь, Восточный Туркестан.*

HISTORY OF MUTUAL POLITICAL PROCESSES OF THE KOKAND KHANATE WITH THE ASHTARGKHANID GOVERNMENT

Dusaliev Muysin Tura o‘g‘li,

Shahrisabz state pedagogical institute teacher of the «Social sciences» department

*Abstract. This article, on an analytical basis, highlights the history of mutual political
processes between the Kokand Khanate and representatives of the Ashtarkhanid dynasty, which
ruled the Bukhara Khanate. The history of the relationship between each of the representatives
of the Ming dynasty, who came to power in the Kokand Khanate, and the rulers of the Bukhara
Khanate has been studied. Information about the history of the formation of statehood of the
Kokand Khanate and the political leadership of the rulers, as well as information about the
areas of intersection of interests with the Bukhara Khanate were also studied.*

Key words: Kokand Khanate, Bukhara Khanate, Ashtarkhanids, Ming dynasty, political

processes, history of statehood, Shahrukhbiy, Abdurakhimbiy, Abdulkarimbiy, Erdanabiy, Abulfayzkhan, political relations, Dzhungor-Kalmaki, Sin government, East Turkestan.

Dolzarliligi. Markaziy Osiyoda mavjud ikki xonlik – Buxoro va Qo‘qon xonligi o‘rtasidagi o‘zaro siyosiy jarayonlar tarixini o‘rganish tarixchi tadqiqotchilarning asosiy masalalaridan biri sifatida hisoblanadi. Ayniqsa xonliklarni boshqargan hukmron sulolalar o‘rtasidagi aloqalar, shuningdek o‘zaro urushlar mavzusini o‘rganish dolzarb tadqiqot ob‘ekti sifatida qaraladi. Hukmron sulola vakillarining boshqaruv tizimini tadqiq qilish davlatchiligimiz tarixini o‘rganishning ahamiyatini yanada oshiradi.

Metodlar va o‘rganilganlik darajasi: So‘ngi yillarda O‘zbekistondagi davlatchilik tarixini o‘rganishga qiziqish ortib, bunda mamlakat hududida o‘z vaqtida mavjud bo‘lgan uchta xonlik tarixiga ko‘proq e‘tibor qaratilmoqda. Natijada mazkur uch xonlik tarixiga doir ko‘plab ilmiy tadqiqotlar vujudga keldi. O‘zbek xonliklari tarixini o‘rganish yoki ularning sharq va g‘arb mamlakatlaridagi boshqa davlatlar bilan tashqi siyosiy aloqalari tadqiqi barobarida ayni xonliklarning bir – birlari bilan elchilik munosabatlari masalasi nazardan chetda qolmoqda yoki bu masalaga olimlar nisbatan kamroq ahamiyat bermoqdalar. Vaholanki, ikki xonlikning o‘zaro siyosiy, iqtisodiy va madaniy munosabatlari tarixi masalasini o‘rganish ularga xos xususiyatlarni aniqlashga katta yordam bergan bo‘lar edi. Ushbu maqolada mavzuni yoritishda tarixiylik, xronologik va qiyosiy-tahlil usullaridan foydalanildi. Shuningdek mustaqillik yillaridan so‘ng ushbu mavzu yuzasidan yaratilgan bir qincha tadqiqot ishlari hamda tarixiy manbalarda o‘rganilayotgan masalalar yuzasidan bildirilgan ayrim mulohazalar tahlil etildi.

Tadqiqot natijalari: Farg‘ona vodiysining mustaqil davlat boshqaruviga erishishi Buxoro xonligidagi siyosiy inqirozidan boshlanadi. Buxorodagi taxt uchun kurash, bosh-boshdoqliklar va nihoyat, Xiva xonlarining Buxoroga qayta-qayta qilgan bosqinchilik yurishlari Abdulazizxonni 1680 yili taxtni ukasi Subxonquliga topshirishga majbur etdi. Abdulazizxonning o‘zi esa xaj ziyoratiga jo‘nab ketdi. Subxonqulixoniga Buxoroda juda og‘ir ahvol meros bo‘lib qolgan edi. Uning hukmronligi davrida ichki va tashqi ahvol yanada og‘irlashdi. Viloyat hukmdorlari mustaqillik talab qilibgina qolmay xazinaga soliq to‘lashdan bosh tortishdi. Xonning o‘g‘illari bilan munosabati urushgacha borib etdi. Xususan, Samarqand viloyati hokimi Xojiqulibiy o‘tarchi urushish uchun Xiva xoni Anushaxonga qo‘shildi. Xiva qo‘shinlari Buxoro, Karmana, Vardonze va xatto Samarqandgacha etib keladi.

Samarqand olingach Anushaxonning nomiga xutba o‘qitilib, uning nomiga tanga zabt ettirildi. Badaxshon hokimi Mahmudbiy yordamida xivaliklarni zo‘rg‘a quvib chiqargan Subxonqulixon Balxga qo‘shin tortib, o‘g‘li Siddiq Muhammadni xibsga olib uni qatl ettiradi. Bu vaqtda (1686 yil) Anushaxon saroyida fitna uyushtirilib xon ham qatl etiladi. Lekin ahvol yaxshilanmadi. Shunday bir og‘ir sharoitda bo‘lmachilik harakatlaridan biri Farg‘onada yuz bermoqda edi. 1708 yili Targ‘ova, Pillaxon, To‘qaytepa, Parnok, Tapaqo‘rg‘on va Qaynar mavzularining xo‘jayinlari bo‘lmish nufuzli xojalar jamoasi o‘zlarini mustaqil deb e‘lon qiladilar. Xuddi shu paytda Ubaydullaxon tazyiqiga uchragan va mamlakatda nufuzi ortib ketgan minglar qabilasi mustaqillik uchun kurashib, qabila oqsoqollari kengashidan keyin (1709 yili) xojalar jamoasini ag‘darib, ming sulolasi vakillarini Farg‘onada mustaqil davlatga asos soladilar. Oqsoqollardan biri bo‘lgan Shohruxbiy esa xon deb e‘lon qilinadi. Shu tariqa Farg‘ona vodiysi Buxoro xonligiga bo‘ysunishdan bosh tortdi va o‘zini mustaqil deb e‘lon qiladi.

Shunday qilib Qo‘qon xonligiga Ming qabilasining boshlig‘i Shohruxbiy ibn Ashur Muhammad asos solgan. Bu urug‘ vakillari XVIII asrning boshlarida hokimiyatni xo‘jagon sulolasining qo‘lidan kuch bilan tortib olgan edi. Xo‘jagon sulolasi – ruhoniysabab Sharqiy Turkistonning hokimlari bo‘lgan. Xo‘jalar Sharqiy va G‘arbiy Turkistonda hukm surgan chig‘atoy hokimlari davrida katta mansab va vazifalarga ega bo‘lgan hamda qo‘llarida qudratli iqtisodiy va siyosiy kuch mavjud edi. Qoraxo‘jalarga mansub Offoqxo‘ja Sin hukumatini tan

olgan bo'lsa, Oqxo'jalarga mansub Maxdumi A'zamning o'g'li Muhammadamin esa Sin hukumatini tan olmagan. Shu sababli Xitoy Sharqiy Turkistonga bostirib kirganida Oqxo'jalar G'arbiy Turkistonga, ya'ni Qo'qon xonligiga o'tib qoladi. Shohruhbiy ham o'z hokimiyatini mustahkamlash maqsadida xo'jalar bilan ittifoq tuzadib shuningdek ittifoqchilikni yanada mustahkamlash maqsadida Chodak xo'jalaridan birining qiziga uylanadi. Poytaxt shaharni ham Eski qo'rg'onidan Qo'qonga ko'chirtiradi. Shohruhbiy xon taxtiga o'tirgandan so'ng barcha o'zini qo'llab-quvvatlaganlarga O'rdaning atrofidan hovli-joy beradi, shuningdek har qaysinisining iste'dodiga qarab mansabga tayinlaydi. Shohruhbiy Qo'qon xonligini Buxoro xonligidan ajratib olgan bo'lsada, uning hokimiyati hali ashtarxoniyatlardan to'la yoki batamom mustaqil emas edi. Chunki manbalarda Shohruhbiyning nomi ashtarxoniy Abulfayzxonidan so'ng tilga olinib, Shohruhbiyga Buxoro xoni tomonidan otaliq unvoni berilgani eslatiladi. Bu haqda tadqiqotchilarning ham fikrlari munozaralidir. Nima bo'lganda ham, Shohruhbiy Buxoro xonligidan mustaqil ravishda (nisbatan bo'lsa ham) siyosat olib borishga harakat qilib, minglar sulolasi tasarrufidagi erlarni kengaytira boshladi. Shohruhbiy hukmronligi davrida Qo'qon, Namangan, Marg'ilon, Konibodom, Isfara va ularning atroflaridagi qishloqlar minglar sulolasi qo'lida bo'lgan. Qo'qon xonligi va Buxoro xonligi o'rtasidagi munosabatlar asosan hududlar borasidagi mojarolar, o'zaro urushlardan iborat bo'lgan. Ko'lob, O'ratepa, Xo'jand ikki davlat o'rtasidagi doimiy talash bo'lgan hududlardan bo'lib qolaverdi, ayrim vaqtlarda bu hududlar Qo'qon xonligi tasarrufida bo'lsa, ayrim vaqtlarda u urush yo'li bilan Buxoro amirligi hududiga qo'shib olingan. Shohruhbiyning hukmronligi davrida O'sh, O'zgan, Xo'jand mustaqil qoladi, mamlakatning shimoliy chegarasi Namanganning shimoligacha borgan edi. Shohruhxon 12 yil hukmronlik qilib, 13-yilida vafot etadi. Shohruhxondan Abdurahimbek, Abdulkarimbek va Shodibek ismli uch o'g'il tug'ilgan. Davlatlar o'rtasidagi nizoli vaziyatlarni Shohruhbiyning o'g'li va vorisi Muhammad Abdurahimbey (1721-1733 yy.) davrida ham ko'rish mumkin. Abdurahimbey juda hushyor, dono hamda ziyarak bo'lgan. Uning hukmronligi davrida Buxoro xonligi juda zaif va parokanda ahvolda edi, mansabdorlarni davlat ishlari qiziqitirmay qo'ygandi. Shu vaziyatdan ustalik bilan foydalangan Abdurahimbey atrofiga qariyib o'ttiz ming askarni yig'di. Albatta, bu davrda Buxoro xonligi taxtida o'tirgan Ashtarxoniyalar sulolasining vakili Abulfayzxonni ham hukumat ishlari umuman qiziqitirmay qo'yganligini ta'kidlashimiz lozim. Abdurahimbey 1724 yilda Andijonni bosib olgandan so'ng, 1725 yilda Xo'jandga yurishni boshlaydi va bir kecha-kunduzda Xo'jand shahriga etib borib, sahar vaqti shaharni qo'lga kiritadi. Yuz urug'idan bo'lgan shahar hokimi Oqbo'tabiy muzokara olib borishdan bosh tortadi va tez orada vafot etadi. 1726 yilda O'ratepani bosib olib, xonlik hududlariga qo'shib oldi. U qisqa muddat bo'lsada Buxoroga qarashli Samarqand va Kattaqo'rg'onni egallab, Shahrisabzga ham tahdid solgan. Xususan, 1729-1730 (ba'zi manbalarda hijriy 1145, milodiy 1732) yilda Abdurahimbey Samarqandga yurish qilib, shaharni qamalga oladi. Lekin shahar a'yonlari va oqsoqollari bir necha kun o'tmay, shahar darvozalarini ochib beradi. Bu vaqtda Turkistonning ko'p joylarida qabila va urug'lar o'zaro urush va janglar bilan mashg'ul edi. Shu bois Abdurahimbey qabila va urug' rahbarlari bilan ittifoq tuzib, davlat chegaralarini kengaytiradi. Shahrisabz voliysi Ibrohim otaliq kenagas bilan esa qarindosh bo'lib, uning qiziga uylanadi. Minglarning kenagas urug'i bilan tuzgan bu ittifoqi XIX asrning 60- yillarigacha davom etadi. Ammo orada olti oy o'tmay, Buxoro xoni Abulfayzxon Samarqandni o'z tasarrufiga qayta kiritadi. Abdurahimxon bundan xabardor bo'lgach, Qo'qondan Xo'jandga kelganida o'ldiriladi va o'rniga Abdulkarimbey ibn Shohruhbiy (1734-1750) xon bo'ldi.

Muhammad Abdulkarimbey milodiy 1703 yilda tug'ilib, hokimiyat tepasiga kelishdan oldin valiahd sifatida Namangan shahrida hokim vazifasini bajarib kelar edi. Abdulkarimbey hokimiyat tepasiga kelgandan so'ng asosiy e'tiborni mamlakatning mudofaa ishlariga e'tiborini qaratadi. Uning hukmronligi davrida poytaxt shahar atrofi qo'rg'on bilan o'ralib, Isfara, Qatag'on, Marg'ilon, Haydarbek nomli to'rtta darvoza qurdiriradi. Abdulkarimbeyning

mudofaa ishlariga e'tiborini qaratgani bejizga emas edi. Buning sababi Abdulkarimbiyning otasi va bobosi asosan mamlakatni tashqi siyosatiga e'tibor qaratib, mamlakat chegara hududlarni o'zga erlarni bosib olish evaziga kengaytirishni maqsad qilgandi. Xalqaro maydonda mamlakatning asosiy manfaati asosan Buxoro xonligi bilan to'qnash kelardi. Shu orada Qo'qon xonligining shimoliy va shimoli-sharqiy tomondan chegaradosh hududlarda yashab kelayotgan ko'chmanchi qabilalarning ham tez-tez hujumlari yuz beradi. Bu esa mamlakatning oldingi yillardagi bosqinchilik urushlari natijasida mudofaa ishlari sezilarli darajada susayganligidan dalolat berardi. 1741-1745 yillarda Farg'ona jung'orlarning hujumidan so'ng Abdulkarimbiy qipchoq-qirg'izlar va O'ratepa hokimi Fozilbiy yuzni yordamiga murojaat qiladi hamda ular bilan birgalikda jung'orlarga qarshi urush olib boradi. Shuning o'zi ham mamlakatning harbiy holati oldingi yillardagi urushlar natijasida zaiflashganligini ko'rsatadi. Shunday bo'lsada Buxoro xoni Abulfayzxonning iltimosiga ko'ra Abdulkarimbiy To'raqo'rg'on va Samarqandga yurishlar qiladi. Buxoro xonligining Miyonqolida 1745 yilda Ibodullohbiy rahbarligida xitoy-qipchoqlar qo'zg'olon ko'taradi. XIX asrning boshlarida Xitoy hukumati tazyiqi ostida Sharqiy Turkistondan Farg'ona vodiysiga qalmoqlar, uyg'urlar, qirg'izlar, qoraqalpoq va qozoq-qipchoqlar ko'chib kelishadi. Farg'ona vodiysi XVIII asrning o'rtasida ko'plab xalq va jamoalar uchun vatan bo'ladi.

O'z navbatida xonlikda hayot o'z yo'liga tusha boshladi. Mamlakatning xo'jalik va madaniy hayoti rivojlanishi ko'zga tashlanib qoldi. Qalmoqlarning hujumi 1749 yilga kelib tinchlik sulhi tuzilishi bilan yakunlandi. Sulh shartlariga ko'ra, qalmoqlar vataniga qaytganiga qadar qozoq dashtlarida yashab turish hamda ularga o'troq hayot tarzida yashayotgan xalqlar bilan savdo-sotiq qilish huquqlariga ega bo'lishadi. Qalmoqlar esa Qo'qon xonligi hududlariga bostirib kirmaslik shartini zimmasiga olishadi. Qalmoqlar hamda Qo'qon xonligi o'rtasidagi ittifoqni yanada mustahkam, to'liq ishonarli bo'lishi uchun jung'or-qalmoqlar o'z tomonidan bir shahzodani Qo'qonga jo'natadi va Qo'qondan esa Bobobek ibn Abdulkarimbiy ko'chmanchilarning qarorgohiga yuboriladi. Xon Abdulkarimbiy 1750-yil vafot etadi. Xon vafotidan so'ng shahzoda Bobobek ham ko'chmanchilar qarorgohidan ozod etilib qo'yib yuboriladi. Buning sababi esa jung'or-qalmoqlarning manfaati uchun taxtga Bobobek ibn Abdulkarimbiy o'tirgani ma'qul edi. Taxtga esa Abdulkarimbiyning boshqa bir o'g'li Abdurahmon o'tiradi. Oradan ko'p o'tmasdan taxtga Abdurahimbiyning ikkinchi o'g'li Erdonabiy chiqadi. O'ratepaga yurishi vaqtida Bobobek Beshariqda qatl etiladi hamda Erdonabiyning hokimiyati yanada mustahkamlanadi.

Abdurahimbiydan so'ng Erdonabiy ham Xo'jand va O'ratepaga yurish qiladi, biroq uning bu yurishlari muvaffaqiyatli yakun topmaydi. Shunday bo'lsada Erdonabiy Xitoyning Qo'qon xonligiga va Qo'qon xonligining Sharqiy Turkiston – Koshg'ar ishlariga dahl qilmasligi haqida shartnoma tuzilishiga hamda ancha muddat tinchlik o'rnatilishiga erishadi. Xulosa qilib aytganda, XVIII asrning 60-yillariga kelib albatta Buxoroda ham hokimiyat tepasida hukmron sulolaning nomi o'zgaradi. Bu davrga kelib hokimiyat to'liq Mang'itlar sulolasining qo'liga o'tib ketadi. Qariyb 50 yil davomida Ashtarxoniy va Minglar sulolasining manfaatlari asosan hududlarga bo'lgan davolarda kesishdi. Buxoroda Ashtarxoniyning kuchlari zaiflashishi Qo'qonda Ming urug'i sulola vakillarining hokimiyatda yanada mustahkamlanishiga xizmat qildi.

Foydalanilgan adabiyotlar ro'yxati

1. Polvonov N.T., Sheripov U.A. Qo'qon va Xiva xonliklarining o'zaro elchilik aloqalari tarixiga doir (XIX asr). Xorazm Ma'mun akademiyasi axborotnomasi – 1/2019. – B. 55-60.
2. Eshov B. O'zbekistonda davlat va mahalliy boshqaruv tarixi. – T.: Yangi asr avlodi, 2012. – 558 b.
3. Shamsutdinov R, Mo'minov H. O'zbekiston tarixi (Oliy o'quv yurtlarining notarix fakultetlari uchun o'quv qo'llanma). – T.: "Sharq", 2013. 270-bet.

4. Avaz Muhammad Attor Xo‘qandiy. Tarixiy jahonnamoiy, II jild // Qo‘lyozma O‘Z FASHI – № 9455. – 343 b.
5. Mirzo Salimbek. Tavorixi muttaqadamin va muttaaxirin. Fors- tojik tilidan N.Yo‘ldoshev tarjimasi – Buxoro. 2003. – B. 292-297.
6. Muhammad Hakimto‘ra. Muntaxab ut tavorix. Toshkent: Yangi asr avlodi. 2008. – B.175-176.
7. Mirzo Olim Maxdum hoji. Tarixi Turkiston . – Toshkent: Yangi asr avlodi, 2008. – 256 b.
8. Тарихи Шахрохи – История владельцев Ферганы; Сочинения муллы Нияз Мухаммадбек Ашур Мухаммад Хокандса, изданное Н.Н.Пантусовым – Казан: 1885. – 333 с
9. Mirzo Olim Toshkandiy. Qo‘qon xonligi tarixi. – Toshkent: Fan, 2001.
10. Muhammad Rizo Erniyozbek o‘g‘li Ogahiy. Riyoz ud-davlat, V jild. – Toshkent: G‘.G‘ulom, 1978 . – B.156.
11. Muhammad Rizo Erniyozbek o‘g‘li Ogahiy. Zubdatu-t-tavorix: tarixlar sarasi. Toshkent: O‘zbekiston, 2009. – B. 137-149.
12. Веселовский Н. Рес. на кн. Краткая история Кокандского ханства / Составил В. Наливкин. Ч. VI. – Казан: 1886. – 215 с
13. Xudayqulov Tulqin Do‘stboboevich. XIX asrda qo‘qon xonligining ijtimoiy-siyosiy, iqtisodiy va madaniy hayoti. Tar. fan. nom. diss. – T.:2009. – 172 b.
14. Ikromjon Kuzikov. Qo‘qon xonligi tarixi (o‘quv-uslubiy qo‘llanma). – Namangan nashriyoti, 2014. – 86 b.

XIX ASR OXIRI – XX ASR BOSHLARIDA TURKISTONDA MAVJUD BO‘LGAN QOZIXONA HUIJATLARI TASNIFI (Alfehrest risolasi mosolida)

*Karimov Kaxramon Sadikovich,
Tarix fanlari bo‘yicha falsafa doktori PhD, Qo‘qon davlat pedagogika instituti
<https://orcid.org/0009-0006-2397-8572>
<https://doi.org/10.53885/edinres.2024.01.1.002>*

Mazkur maqolada XIX asr oxiri – XX asr boshlarida Turkistonda Rossiya imperiyasi ta’sir doirasi faoliyat yuritgan qozilik mahkamalari, huquqiy me’yoriy hujjatlar, notarial harakatlar tarixiga doir masalalar, mahalliy boshqaruvi, iqtisodiy, siyosiy, ijtimoiy, diniy, madaniy hayotga qilgan ta’siri, Turkiston o‘lkasi qozilarning ish yuritish tartiblari, huquqiy asoslari va huquqiy qadriyatlarini qonunchilikda aks ettirilish masalalari ko‘rib chiqilgan.

Kalit so‘zlar: qozilik mahkamasi, da’vogar va javobgar, xalq sudyalari faoliyati, ro‘yxatga olish kitobi.

КЛАССИФИКАЦИЯ КАЗЕННЫХ ДОКУМЕНТОВ, СУЩЕСТВОВАВШИХ В ТУРКЕСТАНЕ В КОНЦЕ XIX – НАЧАЛЕ XX ВЕКА (На примере книги Альфереста)

*Каримов Кахрамон Садикович,
Коканского государственного педагогического института, доктор философских наук, PhD*

Аннотация. В данной статье рассматриваются вопросы, касающиеся истории казначества, правовых нормативных актов, нотариальных действий, влияния на местное самоуправление, экономическую, политическую, социальную, религиозную, культурную жизнь в Туркестане в конце XIX – начале XX века, действовавшей в сфере влияния Российской империи, порядок делопроизводства судей Туркестанского края, правовые основы и правовые ценности, отраженные в законодательстве. рассмотрены вопросы.

Ключевые слова: суд присяжных, истец и ответчик, деятельность народных судей (казиев), реестр.

CLASSIFICATION OF JUDICIAL DOCUMENTS THAT EXISTED IN TURKESTAN AT THE END OF THE XIX-BEGINNING OF THE XX CENTURIES (On the example of the book of Alphehrest)

*Qahramon Karimov
Associate Professor of History Department of Kokan State Pedagogical Institute, Doctor of Philosophy in History, PhD qahramonjob876@umail.uz*

Abstract. In this article, the judicial courts operating in Turkestan at the end of the 19th - the beginning of the 20th century, legal regulations, issues related to the history of notarial actions, local administration, their impact on economic, political, social, religious, cultural life, the working procedures of the judges of the Turkestan region, legal foundations and the issues of reflection of legal values in the legislation were considered.

Keywords: Court of Justice, plaintiff and defendant, activities of people’s judges (kazi), registration book.

Kirish. Yozma yodgorliklar tarixiy manbalarininr muhim va asosiy turi hisoblanib, insonning ijtimoiy faoliyati, aniqrrog‘i qishilarning o‘zaro munosabatlari natijasida sodir bo‘lgan ijtimoiy-siyosiy voqelikni o‘zida aks ettirgan manba sifatida tarixni o‘rganishda muhim ahamiyat kasb

etadi.

Turkiston tarixi, uning ma'muriy idora boshqarish usuli, XIX asr oxiri va XX asr boshlari, Turkiston general gubernatorligi tuzilgandan keyin hududdagi boshqaruv usuli, sud idora mahkamasi tarixini o'rganishda Turkiston o'lkasi qozixonalarida tuzilgan vasiqalar, hukmlar, xatlar, tilxatlar, iqrar xati, inoyatnoma, dalolatnoma(akt), da'volar, qozilik ishlari reestr daftarlari kabi hujjatlar asosiy manba bo'lib hisoblanali.

Mavzuga oid adabiyotlarning tahlili

Davriy matbuot materiallari Manbalarning maxsus turi bo'lgan davriy matbuot materiallaridan ushbu tadqiqotni tayyorlashda unumli foydalanildi. Markaziy va mahalliy davriy nashrlardan "Sadoi Farg'ona" (مذخر فادص), "Sadoi Turkiston" (ناتس كروت يادص), "Shuhrat" (ترهش), "Taraqiy" (يقرت), "Turkiston viloyatining gazetasi" (يتالو نامي جرت), "Vaqt" (تقو), "Tarjimon" (نامي جرت), "Ulug' Turkiston" (ناتس كروت غولا), "Xurshid" (دشروخ), "Turk eli" (يلی كروت) nomli gazeta va jurnallar tadqiq etilayotgan muammolarga jalb qilindi. Mazkur davriy matbuot nashrlari ichida "Sadoi Turkiston" gazetasi alohida o'rin tutadi.

O'zbekiston Respublikasi Fanlar akademiyasi Alisher Navoiy nomidagi Davlat adabiyot muzeyi fondida saqlanayotgan manbalar:

"Yangi hukmlar" (رال كوح يگني) manbasi ruslar tomonidan bo'ysundirilgan qozoq xalqi erlaridagi ijtimoiy holat to'risidagi kichik hajmdagi maqola. Ushbu maqolada o'quvchilarga ramazon oyida ro'za tutish taqiqlanganligi yozilgan[2].

Kayfiyati musulmin (نم ل سوم تي في ك) risolasi taxminan XVIII asrga tegishli manba. Qo'qon qog'oziga qora siyoh bilan 15 qator hajmda ko'chirib yozilgan. Turkiy tilda yozilgan asarda poygiral izchillik bilan qo'yilgan. Asarda o'lka aholisi ijtimoiy kayfiyatiga baho berishga harakat qilingan[3].

"Diniy risola" (دل اس ي ر ي ن ي د) nomli diniy-aqidaviy mazmundagi asar nasr ko'rinishida yozilgan. Ikki ustun shaklida nasta'liq xatida bitilgan asarda diniy-aqidaviy masalalar to'g'risida so'z yuritilgan[4].

"Turli hujjatlar" (اهت خوج) nomli turli yozuvlar va hujjatlar to'plami. Qo'qon qog'oziga nasta'liq xatida tezkorlik bilan ko'chirib yozilgan ushbu manbada nasabni aniqlov, vaqf hujjatlari, birlashib ishlamoqqa takliflar va bag'ishlovlar keltirilgan[5].

"Nikoh hujjati" (ح اكن ت خوج) manbada esa musulmonchilik odatiga ko'ra nikohni rasmiylashtirish hujjatining namunasi, tartib-qoidalari ko'rsatib o'tilgan. Mazkur qo'lyozma XIX asrga oid tarixiy manba hisoblanadi[6].

"Xat va vasifalar majmuasi" (يش عدم خم رال هقي شو و طج) risolasida turli hujjatlar, masalan, oilada er va xotinning moddiy ta'minotdagi o'ri, mahkumlikdan ozod qilish hatii, nikoh va taloq hujjatlari namunalari keltirilgan[7].

"Yer o'lchash to'g'risida risola" (هف اس م دل اس د) Barufaq ismli muallifligidagi risolada er o'lchash asoslari, to'g'ri, tekislik va notekis erlarni o'lchash, uning yuzasi, tomonlari, chegaralarini belgilash tartiblariga o'plamdir[8].

"To'plam" (ت عوم جم) nomli XIX asrga oid tarixiy manba risolada shariat tarti-qoidalarni amalga oshirish bo'yicha yo'l-yo'riqlar, ularga oid sharhlar, voqea va hikoyalar bayon qilingan[9].

Mazkur fondida saqlanayotgan manbalar orasida er-mulk va turar joy-hovli oldi-sottisi bilan bog'liq hujjatlar aks etgan manbalar ham ko'plab uchraydi[10].

"Usuli din bayoni" (ن ي د لوصا ن ا ي ب ر د) nomli Mir Abdulloh shoh muallifligidagi risolasida Dini Islomning sakkis asosi bo'yicha bir qator ma'lumot sharhi keltirilgan. Mazkur manba 12x26 sm hajmdagi Qo'qon qog'oziga nasta'liq xatida bitilgan[11].

"Qozi daftari" (يرتف د ي ضاق) risolasi noma'lum qozi shaxsiy tashabbusi bilan jamlangan fiqh ilmiga oid turli asarlar va fatvolardan saralangan to'plamdir. Ushbu qo'lyozma XIX asrga

oid bo'lib, tadqiqot ishimiz uchun muhim manbalardan biri hisoblanadi[12].

“Meros huquqiga oid risolalar to'plami” (ضیاء رفلا یف لیاس رلا عم اج) nomli risolada musulmon huquqidan merosga oid masalalar bo'yicha yozilgan. Ushbu risola ketma-ketlik tartibida joylashtirilgan uch qismli iborat[13].

“Mashru' va g'ayri mashru' navblar bayoni” (تاع و رشملاری غ و رشمل اعاونایب) nomli risolada shariat ahkomlarining bayoni, farz, vojib, sunnat, mustahab, xarom, makrux, muboh amallarning ta'rifi berilgan[14].

Tahlil va natijalar. O'zbekiston Respublikasida tarixiy hujjatlarning boy to'plamlari mavjud, ularning soni ekspertlar xulosasiga ko'ra yuz ellik mingdan ziyodni tashkil etadi. Respublikamizdagi arxivlar, fondlar, muzeylarda erdan foydalanish masalalari, ularni sug'orish va shu bilan bog'liq nizolarni mahkama (sud) qarori bilan hal qilish bilan bog'liq hujjatlar mavjud.

Girbovoy marka pul xususidagi nizom qonuniga muvofiq qozixonalarda marof'a (دعفارم) ya'ni dalil va iqror qilingan hujjatlardan olinadigan girbovoy marka uchun ko'rsatilgan bayonnoma kitobi Alfehest[1] (تسر هفلا) qozilik ishlarini yuritish uchun asosiy dastur-ul amal bo'lib xizmat qilgan.

Ushbu bayonnoma Turkiston viloyatini qozilari xuzurida iqror qilinadigan har xil vasiqalardan girbovoy marka olish to'g'risidagi qonun qoidasiga muvofiq olinadigan girbovoy markalarni adadi bilan ko'rsatish tajribasi tavsiya qilingan. Mazkur marka pullar miqdorini oz yoki ko'p belgilash xususida shobe' (عباش) ya'ni umummusulmon fiqhiya huquqini ushbuning e'lon (نالای) va boshqa bir shaklda ushbu bayonnoma kitobida ko'rsatilgan ikki xil ma'lumotnoma berishni sahl (لمس) ya'ni oson qilishi ko'rsatilgan. Turkiston viloyatining sartiya fuqarolari tomonidan bo'ladigan da'volar haqiqati va dalillash vaqtida bir necha kitobi matnlari va lug'atlari arab va fors tilidan foydalanilgan. Ikkinchi masala qozilar dalillarda voqea bo'ladigan yakka va jamoaviy da'volar xususida yoziladigan vasiqalar va hujjatlar uchun qancha marka puli talab qilinishi zarur ekanini bilish oson bo'ladi[1].

Bu da'vogar e'loni bayonnoma kitobi shu tariqa buzilib qilinib fehest tartibi e'lon qilingach qozilar qiladigan arabiy va forsiy fiqhiya lug'atlari e'lon yozilish akt ya'ni dalolatnomalar to'g'risida shu dalolatnomalar bo'yicha yoziladigan vasiqalarning har qaylaridan qancha marka pulli tashkil tilganini bayon qilingan. Musulmon fiqhiya da'volari xususida kitoblarda tahrir qilingan matndan iborat ma'nosini va mazmunlarini tayinlash vaqtida haq-huquqlarini pul shu bayonnomani yozishda fiqhiya kitoblar bilan amal qilingan. Chunonchi, imom Abu Xanifa va ham imom Shofe'ini fatvolariga muvofiq mustamlaka hukumati birlashtirgan mas'ullar tomonidan tarjima qilinib, Sankt-Peterburg shahrida 1882-yilda bosib chiqarilgan.

Va kitob kashshof Muhammad Ali bin Ali at-Tahonaviy rahmatulloh taolo Kalkutta shahrida 1862-yilda bosilgan “Emtelohot al-funun taolif ash-shayx al-ajal al-mavlaviy” risolasi, Mirzo Kozimbek arab tilida bayon qilib Qozon shahrida 1845-yilda bosib chiqargan “Muxtasar ul-viqoyat” kitobi va Majididdin Muhammad ibn Ya'qub Firuziy Obodiyning “al-Qomus” (سون ایقوا) turkiy tilida tarjima qilinib Istanbul shahrida hijriy 1303 ham 1305-yillarda chop etilgan nashralardan foydalanilgan.

Turkiston viloyatidagi xalq sudyalari tomonidan tuziladigan vasiqalar ya'ni er-mulk oldi-sotdisi to'g'risida tuzilgan rasmiy hujjatlardan marka pullari yig'ish to'g'risidagi 1903-yilda bosib chiqarilgan hamda 1904-1908-yillarda qo'shimchalar kiritilib, amalda qo'llanilgan qonun majmuani marka pullari ustiga yopishtirilish talab qilinadigan ustav(nizom) qonun-qoidalari belgilangan. Bunday tashqari Turkiston-general gubernatorligida mas'ul qilib belgilangan Onisimov ismli kishi yozgan markalash tartibi tasnifi ham amalda ijroga yo'naltirilgan[1].

Rus tilidan tarjima qilingan marka pullari yig'ish to'g'risidagi 1903-yilda bosib chiqarilgan hamda 1904-1908-yillarda qo'shimchalar kiritilib, amalda qo'llanilgan qonun-qoidalar va e'lonlariga muvofiq, mahalliy tartiblar o'yicha er-mulk oldi-sotdisi to'g'risida tuzilgan rasmiy hujjatlardan marka pullari yig'ish tartiblariga mustamlaka ma'muriyati bilan kelishilgan

holda qo‘shimchalar kiritilgan. Chunki, mahalliy hkumdorlar (jumladan xon va amirlar) hukmlari, vazirlar amrnomalari, vazirlarning dastur-ul amallarida ko‘rsatilgan qoidalarini asos qilib, marka pullari olish bekor qilingan. Ba‘zan bu yo‘riqnomalar asosida to‘lov miqdorlari belgilangan[1].

Hujjatlarni rasmiylashtirish bo‘yicha marka pullari to‘g‘risida tuzatishlar va qo‘shimchalar kiritilgan tartiblar jamlanmasi 1911-yilda Peterburgda nashr etilgan. Hujjatlar, ish hujjatlari va ma‘muriy yoki sud xizmatlarini ko‘rsatish bilan bog‘liq operatsiyalar uchun boj (soliq) to‘lash uchun ishlatilgan pochta marka pulini belgilash qonun-qoidasiga muvofiq qilinadigan ishlar mazkur fehest bo‘yicha xatlardan, aktnomalardan va vasiqalardan 1905-yil 10-iyunida tasdiqlagan matbuotdagi Rossiya imperiyasi Moliya vazirligining 1902-yil 3-rqamli 759-son nizomining 1-qismga asosan chiqarilgan e‘longa muvofiq talab qilingan.

Har qaysi yangi tartiblar va qo‘shimcha umumiy shaklda jamlangan. Mazkur tartiblar mahalliy aholiga joriy qilingan fehest xatlar, aktнома va vaqisalarni rasmiylashtirish jarayonida lafz(og‘zaki ko‘rsatma) bilan da‘volarni hal qilgan.

Barcha qozilarning qiladigan vasiqalarining nomlarini bilish to‘g‘risida taftish va tahlil qilish vaqtida Toshkent uyezdida bo‘lib o‘tgan qozi al-hol Toshkent shahrida O‘qchi mahalladagi Jome masjidni imomi va Turkiston gazetasining muharriri Mullo Olim Abulqosim o‘g‘lini yordami bilan matbuotda e‘lon qilingan.

Isbotul nasab (بسن لاثابثا) vorislarning meros olish uchun huquqlarini mustahkamlash yoki merosdan mahrum qilish to‘g‘risida ariza va e‘lonlarga muvofiq rasmiylashtirilgan ijozatnomalardan pochta marka puli olinmaydi.

Ijora (إجرا) shartnomasi orqali bir odam o‘z mulkini va yo amvolini (لاوم)* boshqa odamga xizmat uchun avvaldan kelishilgan ma‘lum bir aniq muddatga (lekin uch yildan) uch yildan oshiq bo‘lmagan muddatga ijoraga berilishini mumkin bo‘lgan.

Shartnoma tuzish jarayonida ijora ahdnomalarida keltirilgan masoqatlar (ثاقاسم) ya‘ni er egasi o‘zini tokzorini, bog‘ini va sabzavot ekinlarini, qoramollarini, yilqilarini hamda ularda etishtirilgan sabzavot mahsulotlari va mevalarining ma‘lum bir qismini ijora ba‘dali sifatida berilsa, ho‘kiz va otlaridan har qanday turdagi ishlarda foydalanilsa ijora ahdnomasiga pochta marka to‘lov puli olingan.

Agarda mablag‘ 300 (уч юз) so‘mdan oshiq 10 (ўн) ming so‘mgacha miqdorda bo‘lsa bunday vaqtda har bir yuz so‘mga 50 tiyindan pochta marka puli olingan. Shartnomada keltirilgan summa miqdori 10 (o‘n) ming so‘m va undan oshiq summadan har bir ming so‘mga 5 (besh) so‘mdan pochta marka puli olingan. 100 (yuz) ming va undan oshiq summadagi shartnomalarga ham har bir ming so‘mga 5 (besh) so‘mdan pochta marka puli olish tartibi qo‘llanilgan.

Shu tariqa ijora ahdnomalari mablag‘i 50 (ellik) so‘mgacha bo‘lsa marka puli olinmaydi. Miqdor 55 so‘mdan 100 so‘mgacha har bir varag‘i uchun 5 tiyinlik, 100 so‘mdan 200 so‘mgacha har bir varag‘i uchun 10 tiyinlik hamda 200 so‘mdan oshiq miqdor uchun har bir varag‘i uchun 15 tiyindan pochta marka puli olingan[1].

Agarda ijora aqdnomasi iqrор qiling‘onda ijora mablag‘i noma‘lum bo‘lsa masala masoqot va muzoraatlarining (تعر ازم)* ijora mablag‘i ma‘lum bo‘lmagan hollarda hosildan ajratiladigan ulush xissasi ahdnomaga kiritilib, aniq mablag‘ ko‘rsatilmagan bo‘lsa bunday holatda har to‘rt varag‘iga 25 tiyin pochta marka puli olingan.

Axbornoma (همان رابخا) – qozilar faoliyatiga taalluqli ishlar bo‘yicha ma‘lumotlar yuzasida yuboriladigan va rasmiylashtiriladigan hujjatlar uchun pochta marka puli olinmaydi.

Iznoma (همان نزا) turkumidagi hujjatlar qozixonalarda istexbor nomayi rasmiy (رازختسا) rasmiy ma‘lumot yig‘ish hujjatlari qozixonalarda iqrор qilinadigan ishlar va shu vaj bilan mahkamalarga chaqirilgan xolis odamlarga beriladigan ma‘lumotnomalar kiradi.

Quyida keltirilgan ma‘lumotnomalar uchun pochta marka puli olinmaydi:

- 1) Izodatnomalar uchun ma'lumotnoma;
- 2) Aybdorlik ishlari, jazoni o'tash va surkun qilish hukmlariga bog'liq ma'lumotnomalar;
- 3) Pochta marka puli olinadigan ishlar yuzasidan olinishi kerak bo'lgan ma'lumotnomalarga qozi imzosi bilan tasdiqlanib, sababi ko'rsatilgan hollarda;
- 4) O'lkani boshqarish Nizomiga muvofiq boshqaruv mahkama amaldorlari va mansabdorlarning talablariga muvofiq qozilar tomonidan taqdim etiladigan ma'lumotlar;
- 5) Biror bir qozining boshqa qoziga, amaldorlarga, shahar va uyezd mahkama ma'murlariga hamda jamoalarga beriladigan ma'lumotnomalar uchun to'lov puli olinmagan.

Har qanday turdagi shirkatlar tashkil etish, bu jarayonga bog'liq ahdnomalarni turjima qilish, kelishuv shartnomalar muddatlarini uzaytirishgadoir ma'lumotnomalar uchun 25 tiyinlik pochta markalari olingan. Boshqa turdagi barcha ma'lumotnomalar uchun har bir varag'iga 75 tiyinlik pochta marka puli olingan.

Jamoa mulklari tegishli ma'lumotnomalar uchun berilgan arizalarga rasmiylashtiriladigan ma'lumotnomalar uchun to'lov olinmagan. Ammo mazkur mol-mulklar meroz tariqasida hujjatlashtirilsa bu holatda pochta marka puli olingan.

Iqola* (القا) ya'ni egalik huquqini bir shaxsdan ikkinchi shaxsga o'tishini rasmiylashtiruvchi savdo muaomalaalari, oldi-sotti ishlari bo'yicha shartnomalar tuzish yoki aksincha bekor qilish, dehqonchilik mahsulotlarini sotish va etkazib berish kelishuvlari o'rnatish yoki un bekor qilish to'g'risidagi iqrornomalar tuzilsa kamida 300 so'mgacha bo'lsa to'lovga tortilmaydi. Agar 300 so'mdan oshiq to 10 ming so'mgacha bo'lsa bu vaqtda har 100 so'mga 5 tiyin, har 1000 (ming) so'mga 5 so'mdan marka puli olingan. 10 ming, 100 ming so'mlar uchun ham huddi shu hisob amal qiladi[1].

Shu tariqa iqola (القا) ya'ni egalik huquqini bir shaxsdan ikkinchi shaxsga o'tishini rasmiylashtiruvchi hujjatlarining nusxalari uchun ham marka puli olinadi. Chunonchi, miqdori 50 so'mgacha mablag'i iqror qilingon bo'lsa marka puli olinmaydi. Agarda 50 so'mdin ziyod 100 so'mgacha iqror qilingon bo'lsa 5 tiyin, 100 so'mdin ziyod 200 so'mgacha 10 tiyin, 200 so'mdin ziyod bo'lsa 15 tiyinlik marka puli olingan.

Baroat* (تعارب) savdo maqsadi bilan kelishilgan joyga borib omonatga topshirilgan narsani sotib bo'lganidan keyin pulini egasiga qaytarish xususida tuzilgan hujjatdir.

Bunday ahdnomalarga 300 so'm miqdorgacha marka puli to'lanmaydi. Miqdori 300 so'm va undan ko'p toki 10 ming so'mgacha har bir yuz so'mga 5 tiyindan marka puli to'lanadi. 10 ming, 100 ming so'mlar uchun ham huddi shu hisob amal qiladi.

Bunday hujjatlarning 50 so'mdan oshmagan miqdoriy shartnomalar uchun hujjat nusxalariga marka puli to'lanmaydi. Miqdori 50 so'mdan oshiq holatda 100 (yuz) so'mdan oshiq bo'lmasa har bir varag'iga 5 tiyindan marka puli undiriladi. Summasi 100 so'mdan 200 so'mgacha har bir varaqiga 10 tiyin va 200 so'mdan oshiq hujjat nusxalari uchun 15 tiyindan marka puli olinadi.

Bay' va bot (تاب و یی), bay' va shero (عارش و عی) hujjatlari orqali mol-mulkni olish va sotish xususidagi jarayondagi sharnomaviy muomala to'g'risidagi qozixona hujjati hisoblanadi. Mulkni oldi-sottisi xususida qilingan kelishuvda ko'char va ko'chmas aqor* mulklar (راقع) ya'ni, joylashuvi mustahkam bo'lgan o'zgartirish va ko'chirishning imkoni bo'lmagan (uy, suv va dehqonchilik erlari) mulklar va manqul (لوقنم)* ya'ni ko'char naqd pullar, tijorat mollari va uy hayvonlari xususida bo'lgan hujjatlar uchun 300 so'm mablag'gacha har 100 so'mdan 50 tiyin, har 10 ming so'mdan 5 so'm marka puli olinadi.

Bu hujjatlarning nusxalaridan agarda savdo muomalalari 50 so'mdan oshmasa marka puli olinmaydi. Ammo 50 so'mdan 100 so'm oralg'idagi summa bo'lsa bu vaqtda nusxani har bir varag'iga 5 tiyinlik marka puli olingan. Agar shartnoma puli miqdori 100 so'mdan oshiq 200 so'mdan kam bo'lsa har bir varag'i uchun 10 tiyinlik, 200 so'mdan ziyod hujjatning har bir varaqi uchun 15 tiyinlik marka puli olingan[1].

Mulkni olish va sotish yoki mol etkazish to'g'risidagi bo'lgan savdo hujjatidagi muomalalar

har biri tartib-qodalar asosida kelishilgan. Masalan, savdo xati (hisob xati), telegram xati, vosita xati, shartnoma xati va ushbu hujjatlarga o‘xshash hujjat xatlar elon iqrор qilingon bo‘lsa va shunga o‘xshash ziroatchilik ishlari xususida er egosi dehqonlor ekinlorini sotmaq va etkurmak xususida salam va salaf* muomalasidagi hujjatlardan girbovoy marka puli ushbu tartibda olingan. Salam savdosi shuki, nasiya molni naqd mablag‘ ko‘rinishidagi bahoga sotish yoki sotib berishni o‘z zimmasiga olgan narsani naqd bahoga sotish amaliyotidir. Ya’ni molning narxi avvaldan berilib evaziga beriladigan molni keyinchalik ma’lum bir muddatda olish sharti bilan amalga oshirilgan kelishuv hisoblanadi. Go‘yoki bir shaxs boshqasiga «Mana yuz ming so‘m. Evaziga falon hududni falon navli mevasidan falon muddatda masalan avgust oyida bizga etkazib berasiz» deyishligiga o‘xshash holat. Bu savdo umumiy savdolardan farq qiladi. Aslida qoida shuki hali mavjud bo‘lmagan yoki mulkiga kirmagan narsani sotish joiz emas.

Xulosa

Turkiston o‘lkasining bu davrdagi xalq sudyalari va qozilik mahkamasi faoliyati tarixiga oid adabiyotlar tahlili Turkiston o‘lkasining siyosiy, iqtisodiy va madaniy taraqqiyoti masalasi tarix fanida yaxlit tadqiqot shaklida o‘rganish masalasi dolzarblini ko‘rsatadi.

Qo‘qon xonligi Rossiya imperiyasi davlati tarkibiga O‘rta Osiyoning boshqa mintaqalariga nisbatan ancha erta qo‘shib olindi. Mustamlaka hukmronligi davrida Farg‘ona vodiysining siyosiy hayotida Rossiya imperiyasiga bo‘ysundirish masalasi asosiy o‘rinni egalladi. Avvalgi mahalliy sulola o‘lkani idora etishni davom ettirdi. Bu erda Qo‘qon xonligi o‘rnida Turkiston general–gubernatorligi va rus hokimiyatining o‘rnatilishi ham dastlab jiddiy siyosiy o‘zgarishlarga olib kelmadi. Mustamlaka boshqaruv Qo‘qon xonligi ixtiyoridagi o‘lka boshqaruvidan rus mutamlaka ma’murlari idora etgan Turkiston general–gubernatorligiga aylantirildi.

Fodalanilgan adabiyotlar ro‘yxati:

1. Alfehest (تسرهفلا). – Toshkent: FASHI, 1912. – Qo‘lyozma № 712. – V. 3.
2. Yangi hukmlar (رالکوح یگنی). Qozon. O‘zbekiston Respublikasi Fanlar akademiyasi Alisher Navoiy nomidagi Davlat adabiyot muzeyi. 1913 .№ 401/III. 2 varaq.
3. Kayfiyati musulimin (نیم ل سوم تی فی یک). O‘zbekiston Respublikasi Fanlar akademiyasi Alisher Navoiy nomidagi Davlat adabiyot muzeyi. XVIII .№ 615. 23 varaq.
4. “Diniy risola” (هل اسیر ینی د). O‘zbekiston Respublikasi Fanlar akademiyasi Alisher Navoiy nomidagi Davlat adabiyot muzeyi. 1149/1736 .№ 756. 374 varaq.
5. “Turli hujjatlar” (اهتخوج). O‘zbekiston Respublikasi Fanlar akademiyasi Alisher Navoiy nomidagi Davlat adabiyot muzeyi. XIX-XX .№ 358/X. 2 varaq.
6. “Nikoh hujjati” (حاکن تخوج). O‘zbekiston Respublikasi Fanlar akademiyasi Alisher Navoiy nomidagi Davlat adabiyot muzeyi. XIX .№ 353/III. 1 varaq.
7. “Xat va vasifalar majmuasi” (یش ع دم خم رال حق یشو و ظج) Qo‘qon. O‘zbekiston Respublikasi Fanlar akademiyasi Alisher Navoiy nomidagi Davlat adabiyot muzeyi. 1897 .№ 358/VI. 5 varaq.
8. “Yer o‘lchash to‘g‘risida risola” (هفاسم هل اسد). Qo‘qon. O‘zbekiston Respublikasi Fanlar akademiyasi Alisher Navoiy nomidagi Davlat adabiyot muzeyi. XIX-XX .№ 407/VIII. 5 varaq.
9. “To‘plam” (ت عوم خم). O‘zbekiston Respublikasi Fanlar akademiyasi Alisher Navoiy nomidagi Davlat adabiyot muzeyi. XIX-XX .№ 710/III. 21 varaq.
10. “Hujjat” (تجج). O‘zbekiston Respublikasi Fanlar akademiyasi Alisher Navoiy nomidagi Davlat adabiyot muzeyi. XIX .№ 313/II. 2 varaq.
11. “Hujjat” (تجج). O‘zbekiston Respublikasi Fanlar akademiyasi Alisher Navoiy nomidagi Davlat adabiyot muzeyi. 1138/1725 .№ 787/II. 1 varaq.
12. “Usuli din bayoni” (نید لوصا نایب رد). O‘zbekiston Respublikasi Fanlar akademiyasi Alisher Navoiy nomidagi Davlat adabiyot muzeyi. 1138/1725 .№ 284/IV. 2 varaq.

13. “Qozi daftari” (ىرتفدىضاق). O‘zbekiston Respublikasi Fanlar akademiyasi Alisher Navoiy nomidagi Davlat adabiyot muzeyi. XIX .№ 405. 232 varaq.
14. “Meroz huquqiga oid risolalar to‘plami” (ضىا رفلأى فى لىاس رلا عمأج). O‘zbekiston Respublikasi Fanlar akademiyasi Alisher Navoiy nomidagi Davlat adabiyot muzeyi. XIX .№ 407/V-VII. 64 varaq.
15. “Mashru’ va g‘ayri mashru’ navblar bayoni” (ورشملأرىغ و رشملأعاونأناىب). O‘zbekiston Respublikasi Fanlar akademiyasi Alisher Navoiy nomidagi Davlat adabiyot muzeyi. № 366/I. 5 varaq.
16. Kayfiyati muslimin (نىملسوم تىفىك). O‘zbekiston Respublikasi Fanlar akademiyasi Alisher Navoiy nomidagi Davlat adabiyot muzeyi. XVIII .№ 615. 23 varaq.
17. “Diniy risola” (هلأسىرىنىد). O‘zbekiston Respublikasi Fanlar akademiyasi Alisher Navoiy nomidagi Davlat adabiyot muzeyi. 1149/1736 .№ 756. 374 varaq.
18. “Turli hujjatlar” (امتخوج). O‘zbekiston Respublikasi Fanlar akademiyasi Alisher Navoiy nomidagi Davlat adabiyot muzeyi. XIX-XX .№ 358/X. 2 varaq.
19. “Nikoh hujjati” (حاكنتخوج). O‘zbekiston Respublikasi Fanlar akademiyasi Alisher Navoiy nomidagi Davlat adabiyot muzeyi. XIX .№ 353/III. 1 varaq.
20. “Xat va vasifalar majmuasi” (ىشعدمخمرال هقىشو و طج). Qo‘qon. O‘zbekiston Respublikasi Fanlar akademiyasi Alisher Navoiy nomidagi Davlat adabiyot muzeyi. 1897 .№ 358/VI. 5 varaq.
21. “Yer o‘lchash to‘g‘risida risola” (هفاسمهلأسد). Qo‘qon. O‘zbekiston Respublikasi Fanlar akademiyasi Alisher Navoiy nomidagi Davlat adabiyot muzeyi. XIX-XX .№ 407/VIII. 5 varaq.
22. “To‘plam” (تعمومخم). O‘zbekiston Respublikasi Fanlar akademiyasi Alisher Navoiy nomidagi Davlat adabiyot muzeyi. XIX-XX .№ 710/III. 21 varaq.
23. “Hujjat” (تجج). O‘zbekiston Respublikasi Fanlar akademiyasi Alisher Navoiy nomidagi Davlat adabiyot muzeyi. XIX .№ 313/II. 2 varaq.
24. “Hujjat” (تجج). O‘zbekiston Respublikasi Fanlar akademiyasi Alisher Navoiy nomidagi Davlat adabiyot muzeyi. 1138/1725 .№ 787/II. 1 varaq.
25. “Usuli din bayoni” (نىد لوصأناىب رد). O‘zbekiston Respublikasi Fanlar akademiyasi Alisher Navoiy nomidagi Davlat adabiyot muzeyi. 1138/1725 .№ 284/IV. 2 varaq.

SHOMIKO‘TARMATEPA YODGORLIGIDA OLIB BORILGAN ARXEOLOGIK TADQIQOTLAR

Maxamadiev G‘ayrat Ilyosovich,
Samarqand Davlat Universiteti
<https://doi.org/10.53885/edinres.2024.01.1.003>

Annotatsiya. Ilk urta asrlarda Sug‘d vohasida gigint shaharlar bilan bir qatorda ularning tarkiiga kirgan bir qancha kichik shaharchalar va qurg‘onlar paydo bo‘ldi va rivojlandi. Bunday joylarning uzining qishloq xujaligi va hunarmandchilik markaziga ega bo‘lgan.

Kalit so‘zlar: Shomiko‘tarmatepa, Po‘latchi, Saroy, Dabusqal‘a, Samarqand, Paxsa, Axsikent, Panjikent, Tig‘tepa, Xumdon, Qopqo, Yog‘log‘I, Qo‘za, Xumcha, Kosa.

АРХЕОЛОГИЧЕСКИЕ ИССЛЕДОВАНИЯ ПАМЯТНИКА ШОМИКОТАРМАТЕПА

Махаммадиева Гайрата Ильясовича,
Самаркандский Государственный Университет

Аннотация. В раннем средневековье в Согдийском оазисе возникло и развивалось несколько небольших городков и курганов, которые, наряду с гиждуванскими городами, входили в их состав. Одним из таких мест был центр сельского хозяйства и ремесел УЗИ.

Ключевые слова: Шомикотарматепа. Сталевар. Дворец. Дабускала. Самарканд. Paxsa. Axsikent. Panjikent. Тыгтепа. Хамдон. КАПО. Масло. Ягненок. Хумча. Чаша.

ARCHAEOLOGICAL RESEARCH CARRIED OUT AT THE SHOMIKOTARMATEPA MONUMENT

Maxamadiev G‘ayrat Ilyosovich,
Samarkand State University

Abstract. In the early urta centuries, the Sughd Oasis saw the emergence and development of several small towns and kurgans that entered their tarkii along with the gigint cities. Uzi of such places had a village cell and a craft center.

Keywords: Shomikotarmatepa, Steelworker, Palace, Dabusqal‘a, Samarkand, Paxsa, Akhsikent, Panjikent, Tigattepa, Humdon, Kapo, Butter, Mutton, Humcha, Kosa.

Kirish. Shomiko‘tarmatepa yodgorlik Po‘latchi QFY ga qarashli Bobon (Ukrach) mahallasida, Lo‘li qishlog‘ini sharqiy tomonida joylashgan. Tepalikni butun bir qismi kvadratsimon shaklda, maydoni 2 g. ga yaqin. Saroy yalpi yirik qal‘a devoriga ega bo‘lib, u kvadrat shaklida, maydoni 75x75 m va balandligi 12-13 m gacha etadi. Saroyni markaziy qismi ayanchli tarzda buzilgan. Mustahkam manzilgohga (shahriston) kirish saroy tomondan shimolda qayd qilingan. Mustahkam manzilgohni saqlanish balandligi 5-6 m etadi. Uni o‘rab turgan qismini chegarasi o‘ta ayanchli buzilgan va hozirgi kunda bu joyni zamonaviy qabriston egallab olgan[1]. Bu yodgorlik Dabusqal‘a yodgorligidan to‘g‘ri kesib chiqilsa 6,6 km uzoqlikda joylashgan. Manbalarda qayd etilgan Butanin yoki Butaytin qishlog‘i Dabusiya dan 0,5 farsah uzoqlikda, Dabusiya va Rabinjon o‘rtasida joylashgan[2]. Butaytin nomi sug‘dcha Pattana – «shahar» kabi so‘zidan yasalgan[3]. Mazkur qishloq Paxtachi tumani Lo‘li qishlog‘ini sharqiy tomonida joylashgan Shomiko‘tarmatepa arxeologik yodgorligi bilan lokalizatsiya qilingan (1-rasm).

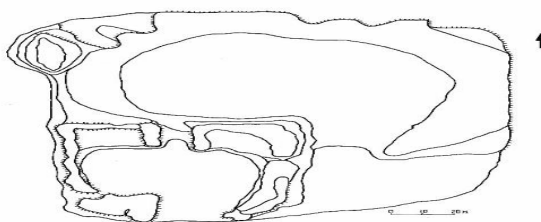

Yodgorlikda 2023 yil may oyida Ya. G'ulomov nomidagi Samarqand arxeologiya instituti va Samarqand Davlat Universiteti Tarix fakulteti hamkorlikda qisqa muddatli qidiruv – qazuv ishlari olib bordi. Tadqiqot yodgorliklikning ark (saroy) qismining g'arbiy devorida amalga oshirildi. Shurf (kesma) 3,4x3 m kenglikda, chuqurligi 4,3 m qazildi. Tadqiqot natijasida shu narsa malum bo'ldiki, devor xom g'ishtar va paxsa yordamida qad kutargan. Paxsa orsiga belbog' tarzda bir qator xom g'isht terilgan. Umuman olganda devorlarning tuzilishi quyidagi tartibda: dastlab paxsa kiyin xom g'isht qilib ko'rilgan, devor bor bo'yiga shu tartibda davom etgan. Eng avvalo bu tartibda qurish zilzilbardoshlikni oshirgan, ikkinchidan mustahkam bo'lgan, uchinchidan bino va inshootning tez qurib tugatishga imkon bergan. Devor quyidagi tartibda kuriladi – birinchi paxsa devorning qurib bitkazilgandan so'ng keyingi paxsani qurish uchun birinchi paxsa yaxshi qurishi kerak, buning uchun ko'p vaqt talab etiladi. Agar paxsa bir oz qurigandan keyin yaxshi qurigan xom g'ishtar teriladigan bo'lsa, birinchidan pastki paxsa devorning to'liq qurishiga ehtiyoj qolmaydi, ikkinchidan keyingi paxsa devor avvalgisiga o'xshab yana quruq joyga kuyiladi va shu tartibda davom ettiriladi. Agar dastlabki paxsa devor tular kurimasdan kiyingi paxsani uning ustiga kuyadigan bo'lsa devorni yiqilishiga olib keladi. Shuning uchun paxsa devor tuo'liq qilib quritiladi yoki yuqoridagigi uxshatib almashlab quriladi. Bu turdagi qurilish usulidan Axsikent[4], Panjikent[5], Tig'tepa[6] (Farg'ona) yodgorligida V – VII asrlarda foydalanilgan. Qurilishda 50x25x10 sm bo'lgan xom g'ishtlardan foydalanilgan. Bunday hajmdagi xom g'ishtar Axsikent[14], Kofirqal'a[7], Ko'ktepa[8], Panjikent[9] kabi yodgorliklarda V – VII asrlarda bino va inshootlar qurilishida ishlatilgan (2-rasm).

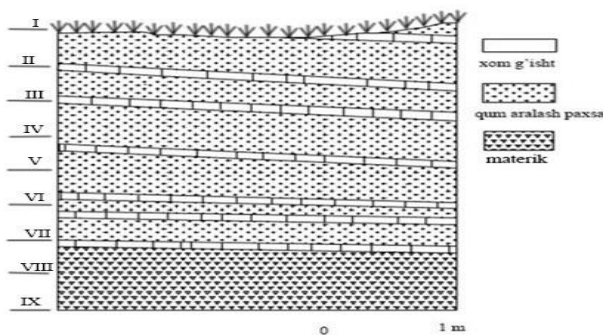

Tadqiqotlar davomida qo'lga kiritilgan kulolchilik buyumlaridan oynahoy, qo'za, piyola, xumlar Afrasiyob II va III qatlamlarida[10], Navro'zshoh[11], Yerqo'rg'on[12], shimoli-g'arbiy Ustrushona[13] hamda Sirdaryo bo'yi «Qovunchi madaniyati» ga mansub[14] yodgorliklarning IV–VI asrlar qatlamlarida uchraydi (3-rasm).

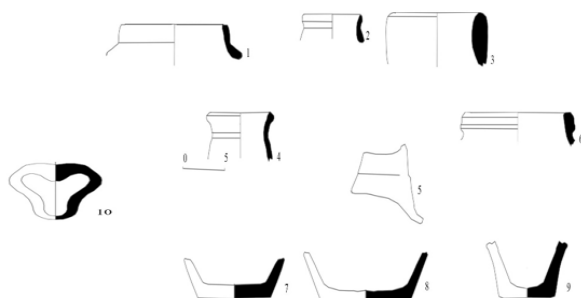

Xumdon. Shomikutarmatepa yodgorligining shahriston qismining shimoliy sharqiy qismida kulolchilik xumdoni qayd etildi. Qayd etilgan xumdonning saqlanib qolgan balandligi 2,1 m. Xumdonda juda kuchli olov yonishi natijasida xumdon devorlari (shlak) toshqollarga aylangan. Toshqolning qalinligi 10-12 sm, toshqoldan keyin 5-7 sm qalinlikda qizarish alomatlari aniqlandi. Xumdonning janubiy sharqiy qismi qattiq shikastlangan, saqlanib qolgan balandligi 30 sm. Pol qismida 13-15 sm qalinlikda kul qatlami saqlanib qolgan. Pol qismi bir oz ovalsimon bo'lib, diametri 1,55x163sm. Xumdonning qorin qismi diametri 160 sm. Xumdonning shimoliy – g'arbiy qismida olov yoqishga mo'ljallagan og'iz qismi joylashgan. U xumdon polidan 1,47 m balandlikda joylashgan bo'lib, pastga tomon enib boradi. Uning kengligi 47sm dan 60 smgacha kengayib boradi. Saqlanib qolgan balandligi 50-53 sm. (4-rasm).

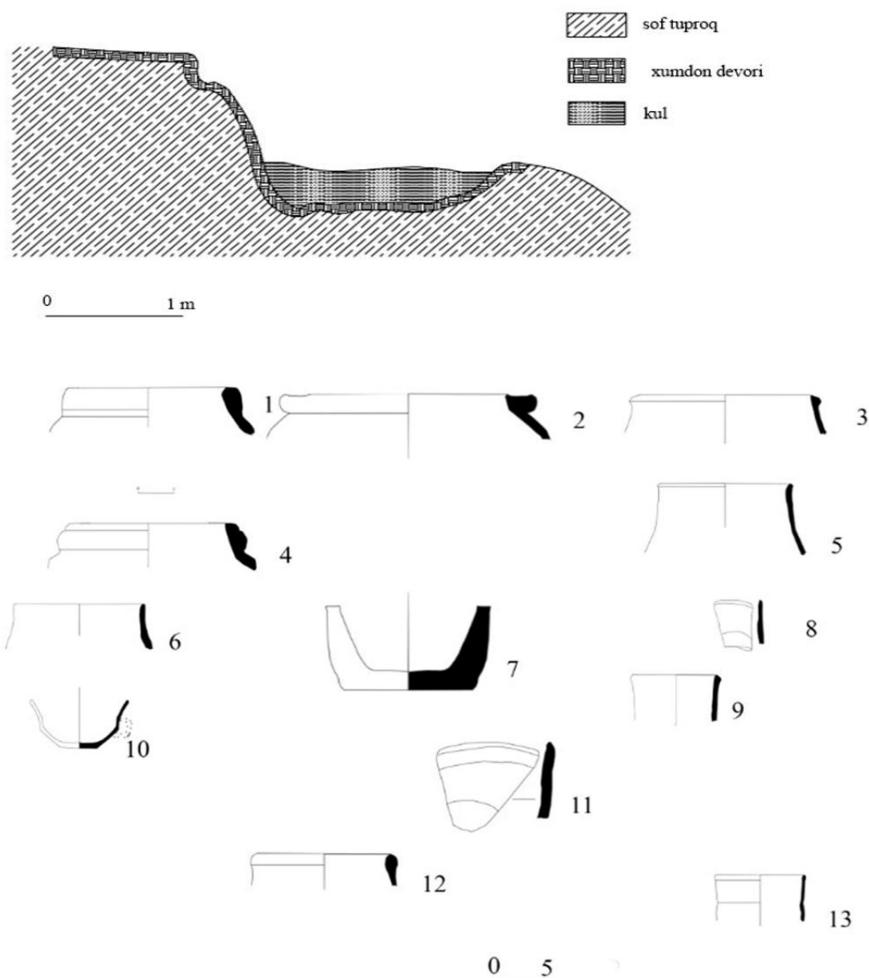

Xumdonda qopqoq, yog'log'i, qo'za, xumcha va kosalar qayd etildi (5-rasm).
Bu turdagi sopol buyumlar Afrasiyob[15] yodgorligida XI-XIII asrlardagi madaniy qatlamlarida uchraydi.

FOYDALANILGAN ADABIYOTLAR RO'YXATI.

1. Раҳимов К.А., Сайфуллаев Б.Қ., Хасанов М. Пахтачи археологик экспедицияси. Пахтачи туманида 2012 йилда олиб борилган археологик дала кидирув тадқиқотларининг илмий хисоботи // Самарқанд, 2013. Ф.4. Оп.1.Д. 322.

2. Ас-Сам'оний. Насабнома (ал-Ансоб). (VIII-XII асрда яшаган О'збекистонлик олимлар ҳақида ма'лумот). Араб тилидан о'збек тилига Бухорий А. ва Раҳимовлар К. таржимаси. Тошкент, 2017. Б. 99; Ас-Самани. Китаб ал-ансаб. Важный источник по истории и истории культуры Средней Азии / Камолиддин Ш.С. LAP LAMBERT Academic

Publishing RU, 2018 .

3. Луре П.Б. Историко–лингвистический анализ согдийский топонимии // Дисс. ... канд. филол. наук. – Санкт-Петербург, 2004.

4. Анарбаев А. Ахсикет – столица древней Ферганы // АН РУз, Институт археологии им. Я. Гулямова АН РУз.: Ташкент, 2013.

5. Ворнина В. Древняя строотелная техника Средней Азий. // Архитектурное наследство 3. М., 1953.

6. Анарбаев А. Еще раз о локализации столичных городов Ферганы (Даван-Дайюан) и некоторые спорные вопросы, связанные с ними. Археология Узбекистана. Самарқанд, 2010.

7. Бердимуратов А.Э. Джоржети Д, Мантеллине С. Археологические исследования на городище Кафиркала 2006-2007 годах. 2006-2007 йиллар. 6-сон. Тошкент, 2009.

8. Грицина А.А., Рапен К., Грицина М.А., Рахимов К. Раскопки на городище Ко'ктепа. 2006-2007 годах. 2006-2007 йиллар. 6-сон. Тошкент, 2009.

9. Сверчков Л.М., Бороффка Н. Археологические работы в Бандыхане В 2006–2007 гг. 2006-2007 годах. 2006-2007 йиллар 6-сон. Тошкент, 2009.

10. Шишкина Г.В. Керамика конца IV–II вв. до н.э. Афрасиаб II // Афрасиаб. Вып. III. –Ташкент, 1974.

11. Якубов Ю. Раннесредневековые селские поселения горного Согда. Душанбе, 1988.

12. Сулейманов Р.Х. Древний Нахшаб. Ташкент, 2000.

13. Пардаев М., Пардаев А. Жиззах воҳасининг IV–VI асрлардаги кулоллик идишлари // ИМКУ. Вып. 30. – Самарқанд, 1999.

14. Левина Л.М. Керамика нижней и средней Сырдары в I тысячелетии н.э. М., 1971.

15. Соколовская Л.Ф. Неглазуванная керамика средневекового Самарканда как фактор экономики городского ремесла (по материалам городища Афрасиаб конца VII – начала XIII вв.) // Археология Центральной Азии: архивные материалы. Т. I. Самарқанд, 2015.

BUXORO AMIRLIGINING AFG‘ONISTON VA ERON BILAN TASHQI SAVDO ALOQALARI

Qudratov Shuxrat Yodgorovich

Arxeologiya va Buxoro tarixi kafedrasida katta o‘qituvchisi, t.f.f.d. (PhD)

<https://doi.org/10.53885/edinres.2024.01.1.004>

ВНЕШНЕТОРГОВЫЕ ОТНОШЕНИЯ БУХАРСКОГО ЭМИРАТА С АФГАНИСТАНОМ И ИРАНОМ

Кудратов Шухрат Ядгарович – старший преподаватель кафедры Археологии и истории Бухары, д.ф.и.н. (PhD)

FOREIGN TRADE RELATIONS OF BUKHARA EMIRATE WITH AFGHANISTAN AND IRAN

Kudratov Shukhrat Yadgarovich - Senior Lecturer of the Department of Archaeology and History of Bukhara, PhD.

Annotatsiya.: Ushbu maqolada XIX asr oxiri XX asr boshlarida Buxoro amirligining tashqi savdo aloqalari to‘g‘risida atroflicha ma‘lumot berilgan. Jumladan, amirlikning Eron va Afg‘oniston kabi Sharq davlatlari bilan savdo-iqtisodiy aloqalar olib borganliklari, savdogarlarning faoliyati, karvonsaroylar haqida batafsil to‘xtalib o‘tilgan.

Kalit so‘zlar: savdogar, karvonsaroy, tanga, tadbirkor, karvonboshi, tujjor, bankir, sarraf, karvon, tabobat, xolva, sarmoya, boshpana, misqol.

Аннотация: в данной статье представлены подробные сведения о внешнеторговых связях Бухарского эмирата в конце XIX - начале XX веков. В частности, освещена информация о ведении торгово-экономической связи эмирата с такими странами Востока как Иран и Афганистан, деятельности торговцев, караван-сараях.

Ключевые слова: торговец, караван-сарай, монета, предприниматель, караван-баши (глава каравана), тужжор (купец), банкир, сарраф (меняла), караван, медицина, халва, капитал (денежные средства), убежище, мискаль (золотник).

Abstract: this article presents detailed information on foreign trade relations of the Bukhara Emirate in the late XIX - early XX centuries. In particular, it covers information about trade and economic relations of the Emirate with such Eastern countries as Iran and Afghanistan, activities of traders, caravanserais.

Keywords: merchant, caravanseray, coin, entrepreneur, caravan-bashi (the chief of caravan), tujjor (merchant), banker, sarraf (money changer), caravan, medicine, halwa, capital (money), shelter, miskal (gold piece)

Kirish. Buxoro amirligi XIX asr oxiri XX asr boshlarida Eron va Afg‘oniston kabi Sharq davlatlari bilan savdo, iqtisodiy va madaniy aloqalar olib borgan. 1868 va 1873 yillarda imzolangan Rossiya-Buxoro shartnomalariga ko‘ra, xorijiy davlatlar bilan mustaqil diplomatik aloqalar olib borish uchun cheklovlar o‘rnatilgan bo‘lsa-da, Sharq mamlakatlari bilan savdo aloqalarini davom ettirgan. Jumladan, qo‘shni davlatlar Qo‘qon va Xiva xonligi bilan savdo aloqalari to‘xtovsiz davom etgan. Buxoro, Qo‘qon va Xiva savdogarlari o‘rtasidagi o‘zaro savdo-sotiq ishlari yoz, kuz va qish oylarida bo‘lib o‘tgan. Buning asosiy sababi o‘zaro ayirboshlanadigan mollarning aksariyat qismi uchala mamlakatda ham asosan shu fasllarda sotuvga chiqarish uchun tayyorlangan. XIX asrning 60-70 yillarida Buxoro savdogarlari Qo‘qon va Xivaga asosan chetdan keladigan olib kelingan mahsulotlar bilan birga Qarshi va Shahrisabz tamakisi, egarlar, Buxoro qog‘ozi, holvalar, tabobatda ishlatiladigan dori-darmonlar olib borganlar [1].

Adabiyotlar tahlili.

М.В.Виткевичнинг “Записки о Бухарском ханстве”-Москва, 1983., Сухарева.О.А.

“Бухара XIX - начало XX вв.”. Москва 1966, Вамбери Х. “Очерки Средней Азии дополнения к путешествию в среднюю Азию”. Москва, 1868, Назаров Х. “Равоботи Бухоро ва Афғонистон аз барпо шудаги давлати дуррониҳо то ғалтидаги аморати Бухоро”. Душанбе, 1963, O'zbekiston milliy arxivi, I-1 fond, 34 ro'xat, I-3 fond, 20 ro'xat, Туркестанский сборник, Туркестанские ведомости gazetalarida Buxoro amirligining tashqi savdo aloqalari masalalari batafsil ma'lumotlar berilgan.

Natija va muxokoma.

Afg'oniston ham amirlikning doimiy savdo hamkori edi. Bu savdoning rivojlanishida ikki mamlakatning qulay geografik o'rni, yondosh qo'shnichiligi emas, o'zaro savdo aloqalarida qulay sharoitlar yaratilganligi muhim omil bo'lgan. Buxoro, Qarshi, Samarqand, Hirot, Qobul, Mazori Sharif, Balx, Qudduz, kabi shaharlardagi karvonsaroylar, turli xil mollar saqlaydigan joy, savdogarlar uchun boshpana sifatida xizmat qilgan. Buxoro amirligining yirik savdo-iqtisodiy markazlari - Buxoro, Qarshi, Sherobod, Samarqand va Afg'onistonning Qobul, Hirot, Maymana, Qudduz, Balx va Qandahor kabi shaharlari bilan bog'lovchi qadimiy karvon yo'llari ikki mamlakatning iqtisodiy turmushida muhim o'rin tutgan. Ikki mamlakat uchun ham foydali savdo munosabatlari o'rnatilgan bo'lib, Amudaryodagi kechuvlardan mol o'tkazish evaziga juda oz haq olingan. Kalif kechuvi orqali olib o'tiladigan har bir tuya yuk (tuyalar 16 pud yuk ko'targan) uchun bir tanga, otdagi yuk uchun yarim tanga miqdorda boj olingan.[2] Kalif bekligi ma'muriyatiga kechuvdan o'tkaziladigan mollar uchun bojning to'g'ri olinishini nazorat qilish bo'lgan. Shuning uchun Buxoro amirlari bu beklikka ishonchli, tadbirkor va diplomatik yo'l tuta oladigan kishilarni bek qilib tayinlar edilar. Sadoqatli va halol amaldorlar bu kechuvdan o'tuvchi Afg'oniston, Hindiston va Eron savdogarlarining serqatnovligini ta'minlashda muhim rol o'ynar edilar [3].

Buxoro amirligi shaharlarida xorijiy savdogarlari uchun yaratilgan bir qator imtiyozlar tufayli Buxoro va Qarshi kabi shaharlarda ayrim afg'on savdogarlari uy-joy qurib, turg'un yashab qolganlar. Jumladan, 40 ming tilla sarmoya egasi bo'lgan Badriddin ismli afg'on savdogari “Бадриддин карвонсаройи” [4], Rashid ismli yana bir afg'on savdogari “Rashid karvonsaroyi” barpo etganlar [5], XIX asrning 70-80 yillarida Buxoro shahrida doimiy yashovchi 3 afg'on savdogarining har birida 30 mingdan 80 ming tillagacha, vaqtinchalik yashovchi 40 afg'on savdogarining har birida 5 mingdan 20 ming tilla tangagacha sarmoyalari bo'lgan. Amirlikning Kogon shahrida esa XX asr boshlarida savdo bilan shug'ullanuvchi 800 afg'on istiqomat qilgani haqida ma'lumotlar mavjud [6].

Buxoro amirligi bilan savdo qiluvchi afg'on savdogarlari XIX asrning ikkinchi yarmida Buxoro shahrida 12 ta karvonsaroyini egallaganlar. Ular Peshovar-Qobul-Buxoro karvon yo'lidan foydalanib, Buxoro bozorlarini choy, doka, nil bo'yog'i, banaros kimxobi, chit, dorivor giyohlar kabi xitoy, hind, ingliz mollari: jun, bo'yoqlar, tulki terisi, pista, mesh kabi afg'on mollari bilan ta'minlaganlar. Afg'onistonda, shuningdek, boshqa xorijiy mamlakatlarda ishlab chiqarilgan mollarning Buxoroga keltirilishi va savdosida Qobul, Hirot, Saripul, Shibirg'on, Maymana shahri savdogarlari faol ishtirok etganlar. Buxorodan Qobulga turli xil gazlamalar, xom ipak, echki tiviti, qurol, sandiq, rus mollaridan: kumush, temir, po'lat, qog'oz va qand keltirilgan. Afg'onistonda yashovchi aholining Buxoro shoyi choponlari, adras va alachasi, shoyi ro'mollariga nisbatan talabi katta bo'lgan. Afg'on savdogarlari Buxoro bozorlaridan kumush simlar, feruza, marjon, ulardan tayyorlangan zeb-ziynatlar va chinni buyumlar xarid qilishgan [7].

Buxorolik savdogarlarning Badaxshon aholisidan sotib olib Buxoroga keltirgan Badaxshon feruzasi mahalliy zargarlar mehnati bilan nafis bezak buyumlarga aylantirilgach, Afg'oniston bozorlariga yuborilgan. Afg'onistonga mol olib borgan savdogarlar qaytishda jun gazlama, jun sallalik, shinni (uzumdan tayyorlanadigan qiyom), sariq ildiz (nisholda, obi navot suyuq holvalarini tayyorlashda ishlatilgan), murch va qo'lyozma kitoblar olib qaytganlar [8].

Xonlikning Afg'oniston bilan chegaradosh Sherobod bekligida ko'p miqdorda paxta, ipak, bug'doy, guruch, arpa va jo'xori etishtirilgan. Beklikdagi markaziy bozordan Balxdan qo'ylar keltirib sotuvchi afg'on savdogarlari dehqonlar etishtirgan mahsulotlarning asosiy xaridorlari edilar [9]. 1880 yildan boshlab, buxorolik savdogarlar mahalliy aholining go'shtga bo'lgan ehtiyojini qondirish maqsadida Afg'onistondan katta miqdorda chorva mollari olib kelib,

sotganlar.

Buxorolik savdogarlar o‘zaro oldi-sotdidan tashqari Afg‘onistondan mahsulot olib keluvchi buxorolik savdogarlarga karvonboshilik qilganlar. Jumladan, Sayfulla karvonboshi, Xolberdi karvonboshi va Qurbon karvonboshilar Kobuldan; Raxmonqul karvonboshi, Xolmurod karvonboshi va Abduvohid karvonboshi Maymanadan; Otaboy, Raxmonqul, Abdurasul karvonboshilar Axchadan, Mirzaboy va Karimboy karvonboshilar Andxoydan Buxoro shahri va amirlikning yirik shaharlariga keladigan karvonlarga boshchilik qilganlar [10]. Buxorolik savdogarlarning keng savdo faoliyati Buxoro hukumati uchun ham foydali edi. Masalan, 1882 yil iyun-iyul oylarida buxorolik yirik savdogar Afg‘onistonga chiqargan 1.781.400 rubllik mol uchun Buxoro bojxonasiga 150 ming rubl zakot to‘lagan [11].

Afg‘onistonlik savdogarlar Buxoro bozorlarini xitoy, hind choylari, nil bo‘yog‘i va ingliz dokasi bilan ta‘minlashda asosiy mavqeni egallashgan. Bu savdoda 1880-yillarning oxiri - 1890-yillarning boshlarida 8ta savdo firmasi ishtirok etgan bo‘lib, ulardan 7 tasi afg‘on, 1 tasi esa buxorolik savdogarlarga qarashli bo‘lgan. Bu firmalar Peshovardan Qobul orqali Buxoroga har yili 45-50 ming pud og‘irligidagi turli navli ko‘k choyni etkazib berganlar [12].

Buxoro-Afg‘oniston savdosidagi mollar hajmida Buxoro oltini muhim o‘rin tutgan. Sharqiy Buxoro aholisi tomonidan oddiy usulda daryo qumi tarkibidan ajratib olinadigan oltinning asosiy qismi Afg‘onistonga sotilgan. Bu haqda Rossiya imperiyasining Yangi Buxorodagi siyosiy agenti: “Bahor mavsumi kelib, konlarda ish boshlangach, afg‘on savdogarlari, xususan, badaxshonliklar Kabodiyon, Saroy, Ko‘lobdan Sho‘g‘nongacha bo‘lgan sarhadlarda tilla xarid qilib, yashirin ravishda Afg‘onistonga olib ketmoqdalar. Bu mulklarning hokimlari har yili jami 10 ming misqol (1 misqol – 4,25 gramm) tilla sotmoqdalar”, deb tashqi ishlar vazirligiga ma‘lumot bergan [13].

Buxorolik va afg‘onistonlik tujjorlar faoliyatida sarroflar muhim o‘rin tutganlar. Ular sharq dunyosining bankirlari bo‘lib, bir shaxardan ikkinchi shaharga yo‘l oluvchi savdogarlarning omonatini saqlab turish va o‘rniga chek qog‘ozi berish, boshqa har xil pul birliklariga almashlab berish vazifasini ham bajarganlar. Masalan, Buxoroda sarrofga o‘z pulini berib, chek qog‘ozi olgan savdogarlar Qobulga kelgach, bu erlik sarrofdan o‘z pulini yuqoridagi chek qog‘ozi orqali to‘la qaytarib olgan. O‘zaro savdo aloqalarining rivojida sarroflarning qarzga pul berishlari ham alohida ahamiyat kasb etgan. Shu bois, har bir fuqaro qarz olib, tovar xarid qilish, uni xorijga chiqarib sotish imkoniyatiga ega bo‘lgan. Qarzdorning ishonchliligi va kreditga bo‘lgan talabning darajasiga qarab, sarroflar berilgan har 100 tilla tangadan oyiga 7 foizdan 15 foizgacha miqdorda foyda olganlar [14].

Buxoro sarroflarining uyushmasi mavjud bo‘lib, 1880 yillarda uyushmani ma‘rifatparvar tabib Mirzo Sirojiddin Hakimning otasi Mirzoxurd, 1890 yillaarda esa Mirhikmat Mirsolihov boshqargan [15].

1892 yilda Amir Abdulahadxon Rossiya imperiyasi tazyiqi ostida rus bojxonasini Buxoroning Afg‘oniston bilan chegarasiga ko‘chirishga majbur bo‘ladi. Bundan xabar topgan afg‘on, hind va fors savdogarlar rus bojxona postlari joriy etilgunga qadar, Buxoro, Qarshi karvonsaroylarini turli mahsulotlar bilan to‘ldirishni boshlaydilar.[16] Rus bojxona tizimi barpo etilgach, mol qiymatining 5 foizi miqdorida boj belgilanishi natijasida afg‘on mollarining Buxoroga keltirilishi yil sayin qisqarib borgan.

Buxoro-Eron savdo aloqalarida Mashhad, Hirot va Marv shaharlari muhim rol o‘ynagan. Eron shaharlaridan chiqqan savdo karvoni 22 kunda Buxoro shahriga etib kelgan. “Qo‘shbegi” karvonsaroyi eronlik savdogarlar uchun mehmonxona va mollari uchun esa omborxona sifatida xizmat qilgan. Buxorolik savdogarlar ham Eron bilan qizg‘in savdo munosabatlarida bo‘lib, ro‘mollar, oyna, temir, mis buyumlar, qozon, temir, sandiq, rus va Buxoro oltin tangalarini sotish uchun olib borganlar. Qaytishda Buxoroga chit, surp, movut, gilam, yarim shoyi gazlamalar, mo‘yna, ipak va boshqa mahsulotlar olib kelganlar. Shuningdek, Eronning Marv va Mashhad shaharlari bozorlarida keng savdoda bo‘lgan Angliyada ishlab chiqarilgan mollarni ham olib kelishgan. Buxoro va Eron o‘rtasidagi savdo munosabatlarida haj ziyoratchilari ham muayyan o‘rin tutganlar. Ular safar xarajatlarini qoplash maqsadida Eron bozorlarida sotish uchun ipak ro‘mollar, pichoqlar, Namangan shoyisi, Qo‘qon do‘ppilari olib borganlar [17].

Eron bilan savdo-sotiq ishlarida buxorolik yirik savdogar, sayyoh va tabib Mirzo Sirojiddin Hakim alohida o'rin tutgan. U Eronning Mashhad, Nishopur va Sabzavor shaharlaridan paxta sotib olib, Moskva va Yevropa bozorlariga jo'natgan [18]. Erondan fors va Yevropa mollarini Buxoroga keltirishda esa buxorolik savdogarlardan Abdurauf Azizov va Abdug'ani Arabovlar yuqori mavqeni egallaganlar. Shuningdek, Amir Abdulahadxon saroyida yuqori lavozimlarda xizmat qilgan shia amaldorlari ham Mashhad bilan ham oshkora, ham yashirin savdo qilganlar. 1880-1890-yillarda Eron bilan savdodagi yirik tujjor Hoji Rajab edi [19]. Eron bilan savdo aloqalarining ikkala tomon uchun ham manfaatli bo'lishi uning rivojlanib borishini ta'minlagan.

Xulosa.

Xullas, XIX asr oxirlariga kelib, Rossiya imperiyasining yarim mustamlakasiga aylanishi munosabati bilan Buxoro amirligining tashqi aloqalarida cheklovlar yuzaga keldi va bu savdogarlar faoliyatiga ham salbiy ta'sir ko'rsatdi. Jarayonlarning dastlabki bosqichida yirik savdogarlar kasodga uchrash holatlari ham kuzatildi. Suveren davlatning ichki va tashqi siyosatiga qo'pol ravishda, noqonuniy aralashuvi hamda qarshiliklarga qaramasdan, Buxoro amirligining Sharq mamlakatlari bilan savdo aloqalari XX asr boshlarigacha davom etdi.

Фойдаланилган адабиётлар рўйхати.

- 1.Средне-азиатская торговля. // Туркестанские ведомости. 22 февраля 1871 года.
- 2.Путевые заметки классного топографа Петрова //СМА. Выпуск 21. Санкт Петербург, 1886. – С. 80.
3. Путевые заметки классного топографа Петрова. – С. 80.
- 4.Виткевича М.В. Записки о Бухарском ханстве. (Записки).-Москва, 1983. - С.101.
- 5.Сухарева О.А. Бухара XIX- начала XX в. - Москва, 1966 - С. 57.
6. Ўзбекистон Миллий архиви, 1- фонд, 12-рўйхат, 1915-йиг'мажилд, 1-варақнинг орқаси.
- 7.Гуламов Х.Г. Из истории дипломатических отношений России с Бухарским ханством XVIII в. Ташкент, 1992. – С. 31-32.
- 8.Шомансурова А.Ш. К вопросу среднеазиатског'афганских отношений в первой половине XIX в // Взаимоотношение народов Средней Азии и сопредельных стран Востока в XVIII – начале XX вв. Ташкент, 1968. – С. 13.
- 9.Восточная Бухара, Бадахшан и северный Афганистан // Туркестанский сборник. Том 404.
- 10.Ўзбекистон Миллий архиви, И-1-фонд, 34-рўйхат, 696-йиг'мажилд, 3-варақ.
- 11.Ўзбекистон Миллий архиви, И-1-фонд, 34-рўйхат, 696-йиг'мажилд, 1-варақ ва унинг орқаси.
- 12.Торговля Бухары. // Туркестанский сборник. Том 526. – С. 180.
13. Назаров Х. Работы Бухоро ва Афғонистон аз барпо шудани давлати дуррониҳо то ғалтидани аморати Бухоро. Душанбе, 1963. – С. 67.
- 14.Торговля Бухары. // Туркестанский сборник. Том 526. – С. 186.
15. Ўзбекистон Миллий архиви, I 3-фонд, 20-рўйхат, 370-йиг'мажилд, 7-варақ.
- 16.Ўзбекистон Миллий архиви, I 3-фонд, 20-рўйхат, 250-йиг'мажилд, 186-варақ.
17. Вамбери Х. Очерки Средней Азии. Дополнение к путешествию в Среднюю Азию. - Москва, 1868. – С. 371-372.
- 18.Ўзбекистон Миллий архиви, И-1-фонд, 34-рўйхат, 8330-йиг'мажилд, 4-6 варақлар.

ШАРҚ АЁЛИНИНГ ЯНГИ ҚИЁФАСИ (ЁДГОР НАСРИДДИНОВА ФАОЛИЯТИГА ЧИЗГИЛАР)

Қаҳрамон Ражабов,
тарих фанлари доктори, профессор, Ўзбекистон ФА Тарих институти бош илмий ходими

<https://doi.org/10.53885/edinres.2024.01.1.005>

НОВЫЙ ОБРАЗ ВОСТОЧНОЙ ЖЕНЩИНЫ (ЗАРИСОВКИ О КАРЬЕРЕ ЯДГАР НАСРИДДИНОВА)

A NEW IMAGE OF AN ORIENTAL WOMAN (DRAWINGS ON THE CAREER OF YODGOR NASRIDDINOVA)

Аннотация: Мақолада таниқли давлат ва жамоат арбоби Ёдгор Содиқовна Насриддинова (1920-2006) фаолияти ҳақида сўз боради. Муаллиф архив маълумотлари, даврий матбуот материаллари, замондошлари хотиралари асосида XX асрда совет давлатида энг нуфузли лавозимларга эришган қўқонлик ўзбек аёлининг ҳаёти ва давлат арбоби сифатидаги серқирра фаолиятини ўзига хос тарзда ёритган.

Аннотация: В статье содержатся сведения о деятельности известного государственного и общественного деятеля Ядгар Насриддинова (1920-2006). Автор на основе архивных данных, материалов периодической печати, воспоминаний современников описывает жизнь узбекской женщины из Коканда, дошедшей до самых влиятельных постов советского государства в XX веке.

Abstract: The article talks about the activities of the famous state and public figure Yodgor Sodikovna Nasriddinova (1920-2006). The author describes the life of an Uzbek woman from Kokand, who reached the most influential positions of the Soviet state in the 20th century, based on archival data, materials from periodicals, and memories of her contemporaries.

Калит сўзлар: Ўзбек қизи, ҳаммол, комсомол қиз, физкультурачи, коммунист, министр, қирим-татар вакиллари, депутат, Шарқ аёли, сиёсий арбоб, совет сиёсий элитаси, порахўрлик, қўшиб ёзиш, қайта қуриш.

Ключевые слова: Узбечка, носильщик, комсомолка, коммунистка, министр, представители крымских татар, депутат, Восточная женщина, политический деятель, советская политическая элита, взяточничество, переписывание, перестройка.

Keywords: Uzbek girl, porter, Komsomol girl, communist, minister, representatives of the Crimean Tatars, deputy, Eastern woman, political figure, Soviet political elite, bribery, overwriting, perestroika.

Бугунги ёш авлод Ўзбекистонда XX асрда етишиб чиққан атоқли давлат ва жамоат арбоблари, фан ва санъат намояналари ҳақида кўп маълумотга эга эмас. Биз сўнгги 30 йил давомида совет ҳокимияти йилларида ўзбек халқи эришган ютуқларни кам ёритдик. Ўзбекистон тарихида чуқур из қолдирган буюк сиймоларимиз фаолияти ҳақида ёзиш ўрнига фақат сукут сақлаш билан чекландик. Мазкур ўринда сўз таниқли давлат ва сиёсат арбоби, Шарқ мамлакатларидан биринчи бўлиб ўзбек аёлларидан етишиб чиққан дастлабки парламент раиси, қўқонлик ўзбек қизи Ёдгора Содиқовна Насриддинова (1920 – 2006) фаолияти ҳақида сўз боради.

Шубҳасиз, XX аср 50-70-йилларида Ўзбекистон сиёсий элитасининг ёрқин намоянаси, Шарқда аёллардан етишиб чиққан дастлабки давлат раҳбари Ёдгор Насриддинова ҳисобланади. Унинг сиёсий фаолияти нафақат Ўзбекистонда, балки Совет Иттифоқининг маркази бўлган Москвада ҳам самарали кечди.

Ёдгор Насриддинова ўзбек аёллари орасида совет сиёсий иерархиясида жуда юқори

чўққига етган ҳамда йирик давлат арбоби ва сиёсатчи даражасида танилган тарихий шахсдир. Совет давлатида ҳеч қайси мусулмон аёли у эришган натижани такрорлай олмаган.

Ёдгор Насриддинова 1920 йил 26 декабрда Қўқон шаҳрида туғилди. Унинг отаси юк ортувчи (хаммол) бўлиб, у Ё.Насриддинова туғилишига уч ой қолганда вафот этади. Қизалоқ туғилганидан кейин, унинг 13 ёшли онаси оламдан ўтган отасидан қолган ёдгорлик дея, унга Ёдгор исмини қўяди. Қизнинг онаси бошқа эркакка турмушга чиқади ва ўғай ота оғуфуруш бўлиб, Ёдгор олти ёшга тўлганида ундан воз кечади. У ёш қизалоқни кўлидан ушлаб олиб чиқиб, йўлнинг четида ёлғиз ўзини ташлаб кетади. Одамлар йиғлаб турган қизчага раҳми келиб ўзларининг тарбиясига олишади. Ёдгор ўн бир ёшга тўлганига қадар турли оилаларда яшаб юради. Фақат 1931 йилда у Ўзбекистон ССРда очилган биринчи болалар уида кўним топади ва шу ерда тарбияланади. Сал кейинроқ эса, Ёдгор касбий-техник билим юртида таҳсил олади. Ушбу билим юртини муваффақиятли тугатганидан сўнг, Ё.Насриддинова 1931 йилда ташкил этилган Ўрта Осиё темирйўл транспорти инженерлари институти (1937 йилда унинг номи Тошкент темирйўл транспорти инженерлари институтига ўзгартирилган)га ўқишга киради ва уни 1941 йилда тамомлайди.

Шу даврдан бошлаб, Ё.Насриддинова ҳаёти ва карьерасида жиддий ўзгаришлар рўй беради. атига 18 ёшга тўлган қиз Каттақўрғон сув омбори қурилишида уста лавозимида ишлаган бўлса, бироздан сўнг эса Тошкент-Ангрен кўмир йўлида участка бошлиғи лавозимида фаолият олиб боради.

1939 йилда Усмон Юсупов бошчилигидаги Ўзбекистон раҳбарияти комсомол аъзоси Ё.Насриддиновага Бутуниттифоқ физкультура кўригида Ўзбекистон ССРнинг вакили сифатида қатнашишни ишониб топширади. Кўриқдан кейин Катта Кремль саройида қатнашчилар шарафига қатта зиёфат берилиб, делегатларни шахсан И.Сталин қабул қилади. У физкультурачилар қаторини айланиб ўтиб, жажжи ўзбек қизчанинг олдида тўхтайтиди. “Қизалоқ, сен қаердан келдинг, - деб, Ёдгорнинг сочини силайди. Ёш ўзбек қизи эса: “Мен Ўзбекистонданман, физкультура билан шуғулланаман, ишлайман ва ўқийман”, - деб жавоб беради.

Шу кундан бошлаб Ё.Насриддинова Ўзбекистон ССРда Шарқнинг янги аёли сиймосига айланади ва унинг сиёсий карьерасида шиддатли юксалиш кузатилади. Шу воқеадан сал кейин уни Ўзбекистон Компартияси МҚнинг биринчи котиби Усмон Юсупов ўз олдига чақиртириб, Ё.Насриддиновага республика комсомол ташкилотининг секретари лавозимида ишлашни таклиф қилади. Ёдгорнинг бу ишни эплай олмаслигини билдириб, айтган эътирозларига қарши, республика сиёсий раҳбари: “Сен етим ўсгансан, болалар уйининг тарбияланувчисисан, ҳаётни яхши биласан” - деб унинг эътирозини қабул қилмайди. Шу кундан бошлаб эътиборан, Ё.Насриддинованинг сиёсий карьераси бошланади.

Таъкидлаш жоизки, Ёдгор Насриддинованинг ҳаётида, унинг сиёсий карьерасидаги шиддатли юксалишда Усмон Юсуповнинг хизмати жуда қатта бўлган.

Совет Иттифоқига Германиянинг хужуми бошланган даврда олий маълумот олган ёш ўзбек комсомол қизининг шиддатли карьераси ҳам бошланди. Тошкент темир йўл бекатида муҳандис (1941 – 1942), Ўзбекистон ЛКСМ Марказий Комитетининг мактаблар бўйича секретари (1942 – 1946), Ўзбекистон ЛКСМ МК Тошкент обкоми биринчи котиби (1946 – 1948), Ўзбекистон ЛКСМ МК иккинчи секретари (1948 – 1950), Ўзбекистон Компартияси Тошкент шаҳар Киров райкоми биринчи котиби (1950 – 1952), Ўзбекистон ССР Қурилиш материаллари саноати министри (1952 – 1955), 35 ёшида Ўзбекистон ССР Министрлар Совети раиси ўринбосари (1955 – 1959) каби масъул лавозимларда фаолият кўрсатди.

Ё.Насриддинова Ўзбекистон ССР Министрлар Совети раиси ўринбосари лавозимида ишлаётган пайтида, яъни 1956 йил 30 январда бўлиб ўтган Ўзбекистон ССР Олий Советининг сессиясида Иттифоқ министрликларининг Ўзбекистонда қурилиш соҳасидаги сустваклигини очиқ равишда қуйидагича танқид қилган эди:

“Бинокорлик материаллари тайёрлайдиган йирик саноатнинг йўқлиги қурилиш

ишларидаги катта камчиликларнинг бири бўлиб, бу соҳадаги ишларга жиддий тўсқинлик қилмоқда. Ғишт, оҳак, гипс, эффе́ктли материаллар ва йиғма конструкциялар етишмаётир.

Бинокорлик материаллари саноатини янада тез суръатлар билан ривожлантиришни кўп марта қаттиқ талаб этганимизга қарамай, Иттифоқ министрлиги янги заводлар қуриш учун республикамизга кам маблағлар ажратмоқда. 1953 йилнинг охирида СССР Министрлар Совети Ўзбекистонда Бинокорлик материаллари саноатини ривожлантириш программасини тасдиқлади. Аммо Иттифоқ министрлигининг айби билан бу қарор жуда қоникарсиз бажарилмоқда. Қурилиши мўлжалланган 12 корхонадан атиги 4 корхона қурила бошлади. Утган икки йил ичида ва 1956 йилда бу ишларга атиги сал кам 24 миллион сўм ажратилди”.

Ёдгор Насриддинова 38 ёшни тўлдирган маҳалда уни республика парламенти раёслигига сайлашди. 1959 йил мартдан 1970 йил сентябргача 11,5 йил давомида у Ўзбекистон ССР Олий Совети Президиуми раиси лавозимида иш олиб борди (бу лавозимда у юқорига кўтарилган Шароф Рашидов ўрнига ўтирди). Шунингдек, 1959 йил октябрдан 1970 йил июлгача у СССР Олий Совети Президиуми раиси ўринбосари лавозимида ҳам фаолият кўрсатди. 1970 йил 14 июлдан то 1974 йил 16 июнгача 4 йил давомида Ё.Насриддинова мамлакат парламенти – СССР Олий Совети Миллатлар Совети раиси ҳисобланган. Шундай қилиб айтганда, Ёдгор Насриддинова Шарқ аёллари орасидан XX асрда етишиб чиққан дастлабки давлат арбоби – республика ва мамлакат парламенти раиси сифатида жаҳон тарихига кирди.

Бу ҳолат нафақат Ё.Насриддинованинг, балки бутун ўзбек аёлларининг ўша даврда эришган энг катта ютуғи бўлди. Совет ҳокимияти йилларида нафақат Ўзбекистонда, балки бутун мусулмон республикаларида ҳеч қандай аёл бундай мавқега эришмаган. Фақат бухоролик Раъно Ҳабибовна Абдуллаева у эришган натижаларга сал яқинроқ келади.

Хуллас, Ёдгор Насриддинова 38 ёшида 1959 йил 24 мартда ўша пайтдаги СССРнинг олий сиёсий раҳбари Н.С.Хрушчевнинг таклифига биноан Ўзбекистон ССР Олий Совети Президиумининг раиси лавозимига сайланади (Шароф Рашидов ўрнига). Кейинчалик у россиялик журналистларга берган интервьюсида ўзининг ушбу лавозимига тайинланиши ҳақида қизиқ фактларни айтиб ўтган. Мазкур лавозимни Ш.Рашидов қарийб 10 йил давомида эгаллаб, кейин 1959 йилда Ўзбекистон Компартияси Марказий Комитети биринчи котиби этиб сайланади. Ўзбекистон ССР Олий Совети Президиумининг раиси лавозимига тайинланиши юзасидан Ўзбекистон Компартияси МК бюроси мажлисини республика сиёсий раҳбари Ш.Рашидов олиб боради. Ушбу юксак лавозимга бир неча номзодлар бўлиб, уларнинг орасида Ё.Насриддинова ҳам бор эди. Номзодлар кўриб чиқиладиган пайтда телефон жириглаб қолади ва гўшакни кўтарган Ш.Рашидов ҳаяжонланиб, “Никита Сергеевич, биз ҳозир бу лавозимга кимни тайинлаш масаласини муҳокама қиляпмиз” – деб жавоб беради. Н.С. Хрушчевнинг бу кўнғироғи бу лавозимга Ё.Насриддиновани тайинлашда ҳал қилувчи роль ўйнайди. “Демак мен ўз вақтида кўнғироқ қилибман-да, сен сўраб кўр, бу лавозимга ўзбек қизини тавсия қилсам, ўртоқлар бунга қандай муносабатда бўлишади. Уларга Хрушчев тавсия қиляпди деб айт” – дейди. Аслида эса бу СССР сиёсий раҳбари томонидан берилган тавсия шаклидаги буйруқ эди. Ш.Рашидов эса телефон трубкасини юқорига кўтариб, “Никита Сергеевич, Ўзбекистон ССР Олий Совети Президиумининг раиси лавозимига Ёдгор Содиқовна Насриддинова номзодини тавсия этаяпти. Никита Сергеевичнинг таклифини қўллаб-қувватлаймизми?” – дея бюро мажлиси қатнашчиларига юзланади. Залда эса сукунат ҳукм суради. Шунда Ш.Рашидов мажлис қатнашчиларига қайтадан мурожаат қилиб: “Яна сўраяпман, қўллаб-қувватлаймизми..”. Залдагилар эса яна жим ўтиришади ва у “Никита Сергеевич, номзодни бир овоздан қўллаб-қувватладик”, – дея жавоб беради.

Ё.Насриддинова шу билан бир вақтда, мамлакатдаги сиёсий тартибга биноан Ўзбекистон ССР Олий Совети Президиумининг раиси бўлганлиги сабабли СССР Олий Совети Президиуми раисининг ўринбосари лавозимини ҳам эгаллайди. У мазкур лавозимларда то 1970 йилгача фаолият олиб боради.

Ё.Насриддинованинг ушбу лавозимдаги фаолиятига кенгроқ баҳо бериш учун, шу даврда совет миллий сиёсатида ўта зиддиятли муаммолардан бири бўлган қирим-татарларнинг Ўзбекистондан ўз юртига, яъни Қирим АССРга қайтиб кетишларига рухсат олиш учун СССР олий раҳбариятига бир неча бор қилган мурожаатлари билан боғлиқ бўлган айрим далилларни келтириб ўтиш лозим.

Ёдгор Насриддинова 1966 йилда Андижон вилоятининг 98-Ленинск сайлов округидан СССР Олий Совети депутатлигига сайланиш учун сайловчилар билан 1966 йилнинг 30-31 май ва 1 июнь куни учрашувлар ўтказди. Ушбу учрашувлар Ленинск (ҳозирги Асака), нефтчиларнинг Андижондаги ва Жанубий Оламушук ишчи поселкаларида бўлиб ўтган.

Қирим-татар вакиллариининг СССР ҳокимият органлари ва айрим газеталарга жўнатган хатларида таъкидланишича, мазкур учрашувларда Ё.Насриддинова қирим-татар сайловчиларининг учта гуруҳи билан учрашиб, суҳбатлашишга мажбур бўлади.

Ушбу учрашувларда қирим-татарларнинг миллий ҳуқуқларини тиклаш масаласи бўйича улар томонидан қўйилган саволларга Ё.Насриддинова қуйидагича жавоб беради: “Мен қирим-татарлар вакиллариининг миллий ҳуқуқлари бузилганлиги, уларнинг тенг ҳуқуққа эга эмасликлари ҳақида уларнинг айрим вакиллари томонидан билдирилган фикрларни қатъиян рад қиламан. Сизларнинг миллий масалангиз аллақачон ҳал бўлган, сизлар оқлангансизлар. Сизларнинг муаммоларингиз партия ва совет ҳуқуматиининг кун тартибиде йўқ. Қирим-татарлар Ўзбекистонда жуда яхши ҳаёт кечиришади. Ўзбеклар ҳам шундай яшаганларида яхши бўлар эди. М.П. Георгадзе (ўша даврда СССР Олий Совети Президиумининг котиби лавозимида ишлаган) менга айтди, у қирим-татарларнинг вакиллариини қабул қилганда ушбу халқнинг миллий масаласи яқин вақтда съезддан кейин кўриб чиқилади, деб баёнот бермаганман деди”.

Жанубий Оламушук ишчи поселкасида бўлиб ўтган учрашувда эса Ё.Насриддинова қирим-татарларнинг ҳуқуқлари тикланиши масаласида ўта зиддиятли фикрларни билдиради: “Қирим-татарлари ҳеч қачон Қиримга қайтарилмайди.. Сизлар умрбод Ўзбекистонда яшайсизлар. Бу ҳақда СССР Олий Советининг қарори бор.. Сизлар бизга ёқасизлар.. Биз сизларни қўйиб юборишни хоҳламаймиз. Иттифоқ органлари қарор чиқарган тақдирда ҳам, биз ўйлаб кўрамиз, сизларни қўйиб юбориш керакми ёки йўқми, сизлар бизга кераксизлар”.

Қирим-татар халқи вакиллари Ё.Насриддинованинг ушбу баёнотлари юзасидан КПСС МК Сиёсий бюроси, СССР Олий Совети Президиуми, СССР Марказий Сайлов комиссияси, Ўзбекистон Компартияси Марказий Комитети бюроси, Ўзбекистон ССР Олий Совети Президиуми, “Правда”, “Известия” ва “Правда Востока” газеталарининг редакцияларига арз билан мурожаат қилиб, у қирим-татар вакиллари ҳақида ўта ножўя гаплар айтганлигини билдиришади. Унда келтирилишича, Ё.Насриддинова қуйидагича фикрларни билдирган: “Қирим-татарларнинг 600-700 кишидан иборат миллатчи гуруҳи халқдан пул йиғиб Москвага боришади, олий органлар фаолиятига ҳалақит беришган, улар ичкиликбозлик қилишади, халқнинг пулини кўкка совуришади”.

Ўзбекистон ССР Олий Совети Президиуми раисининг бутун бир халқнинг ҳоҳиш-иродаси ҳақида, уларнинг вакиллари орқали тарихий ҳақиқатни юзага чиқариш учун курашига, яъни ўз юртларига қайтиб кетиш учун партия ва совет раҳбарияти олдида қўяётган бундай талабларини менсимасдан, ушбу халқ вакилларига исботсиз айблар қўйиш бу совет сиёсий тузуми раҳбарлари учун оддий ҳол эди. Агар халқ вакиллари ўз миллий манфатларини ҳимоя қилиб чиқса ва бу совет миллий сиёсатини белгилаб берган раҳбарлар нуқтаи назарига зид бўлса, унда бу каби вакилларга “миллатчи” тамғаси қўйилади.

Шунинг учун ҳам Ё.Насриддинова шу пайтдаги коммунистик партия ва совет давлати раҳбарларининг миллий сиёсатини қўллаб-қувватлайди. Совет давлати раҳбарлари томонидан, умуман совет миллий сиёсати учун қирим-татар халқининг ҳуқуқларини инкор қилиш 1944 йилнинг апрель ойидан бошлаб то 1980 йилларнинг охиригача давом этган. Лекин ўз ҳуқуқини талаб қилган халқ вакилларига бу каби айбловларни қўйиш, Ўзбекистон ССР Олий Совети Президиуми раиси лавозимини эгаллаб турган юқори

мансабдорнинг қирим-татар халқининг ҳуқуқини писанд қилмаслик, унга кўрсатган ҳурматсизлик Ё.Насриддинованинг сиёсий-ижтимоий фаолиятидаги салбий ҳолатлардан бири бўлганлигини таъкидлаш жоиз.

Ё.Насриддинованинг қирим-татар халқи ҳуқуқларининг тикланишига ўта салбий муносабати ва ушбу халқ вакиллари билан бўлган учрашувларида билдирган фикрлари уларнинг норозилик билдириб юқоридан қайд қилинган “Депутатликка номзоднинг аксилпартиявий баёнотлари ҳақида” номи билан аталган хатни ёзишга мажбур қилади. Унда таъкидланишича, “Ё.Насриддинованинг феодал-бой ва қулдорлик оҳангида айтилган антиленинча, антмарксистик баёнотлари бутун қирим-татар меҳнаткашларининг норозилигини келтириб чиқарди ва ғазабини уйғотди”.

Қирим-татар халқи вакиллариининг фикрига кўра, бу халқ Ё.Насриддиновага фақат ишчи кучи ҳамда миллий ҳуқуқи топталган халқ сифатида ёқади. У сайловчилар ва вилоят партия ходимлари олдида ўзини кўз-кўз қилиб унинг номига қирим-татарлардан келган, лекин очилмаган бир уюм хатлар ётганини таъкидлаб, унда уларнинг ҳуқуқларини тиклаш ҳақида юқори давлат органларига мурожаат қилиш истаги йўқлигини таъкидлайди. Шунингдек, ушбу сайлов округида қирим-татар сайловчиларининг сони кам бўлган, шунинг учун Ё.Насриддинова мазкур халқ вакилларига “Хоҳласанглар мен учун овоз беринглар, хоҳламасанглар керак эмас”, - деб нафақат сайловчиларга, балки ушбу халқ вакилларига ҳам очикчасига ҳурматсизлик кўрсатади.

Ё.Насриддинова Ўзбекистон ССР Олий Совети Президиуми раиси сифатида СССР сиёсий раҳбарияти иродасининг ижрочиси бўлган, холос. Қирим-татар халқи ҳуқуқининг тикланиши унга эмас, балки Кремлнинг иродасига боғлиқ эди. Лекин шундай бўлишига қарамасдан, Ё.Насриддинова томонидан қирим-татар халқига кўрсатилган ҳурматсизликка унинг сиёсий фаолиятидаги катта камчиликлардан бири сифатида қараш мумкин.

Таъкидлаш жоизки, қирим-татар вакиллариининг хатларига нафақат Ўзбекистон ССР раҳбарияти, жумладан Ўзбекистон ССР Олий Совети Президиуми раиси Ё.Насриддинова томонидан, балки СССР давлати олий ҳокимияти органлари томонидан ҳам ҳеч қандай жавоб бўлмаган. Аксинча, турли вилоятларда яшовчи қирим-татарларнинг миллий ҳуқуқини тиклаш талаби изҳор қилинган ва 72 100 имзо қўйилган етти томлик хатни уларнинг 60 нафар вакили (жумладан, аёллар ва ногиронлар ҳам) КПСС МК Сиёсий бюросига топшириш учун борганларида, улар куч ишлатувчи органлар томонидан зўрлик билан 3та автобусда ўрмонга олиб кетилган ва бирма-бир сўроқ қилинган.

Совет сиёсий элитаси ўртасидаги кураш доимий бўлиб келган ва бу нарса Ё.Насриддинованинг сиёсий фаолиятига ҳам катта таъсир кўрсатган. Агар совет раҳбарлари И.Сталин унинг бошини силаган бўлса, Н.Хрушчев унга юқори лавозимларга тавсия қилган бўлса, кейинчалик унинг Л.Брежнев билан муносабатларининг ёмонлашиши Ё.Насриддинова карьерасига салбий тасир кўрсатган.

Н.Хрушчев давридаги партия раҳбарияти томонидан Ё.Насриддиновага жуда катта ҳурмат кўрсатилган ва Никита Сергеевич уни доим чет эл сафарларига ўзи билан бирга олиб борган. А.Микоян эса Ё.Насриддиновага ўзининг ўсмирлик даврини гапириб беришни яхши кўрган, Н.Косигин уни туғилган кунини нишонлашга чақирар, СССР маданият министри бўлган Е.Фурцева эса чет эл сафарларида Ёдгор Содиковнани дўконлар бўйлаб олиб юрар эди.

Ё.Насриддинова 1970 йилнинг июлида СССР Олий Совети Миллатлар Советининг раиси лавозимига тайинланади. Бу эса унинг сиёсий карьерасида рўй берган энг катта ютуқ эди. Лекин шунга қарамасдан Ё.Насриддинова ўз даврининг, совет тузумининг кичик бир механизми эди, холос. Албатта, СССР Конституцияси бўйича СССР Олий Совети мамлакатдаги олий қонунчилик органи бўлиб, у ўзининг эгаллаган лавозими бўйича давлатдаги энг олий раҳбарлардан бири эди. Шунинг учун у совет тузумига содиқ эди ва унга сидқидилдан хизмат қилди.

КПСС МК Сиёсий бюроси мажлисида 1974 йили шу пайтдаги республика раҳбари Ш.Рашидов Ё.Насриддиновага қарши бир неча компроматларни тақдим қилади, лекин

КПСС МК бу вазиятдан жанжал чиқармайди. Лекин Ё.Насриддинова лавозимидан туширилиб, унинг ўрнига Латвия ССР вакили В.Рубен тайинланади. Ёдгор Содиковна КПСС МК Бош котиби Л.Брежнев қабулига чақиртирилиб, унга шахсан Бош котиб томонидан СССРнинг Австриядаги элчиси лавозими таклиф қилинади. Лекин Ё.Насриддинова бунга рози бўлмайди: “Йўқ, Леонид Ильич, мен ҳеч қаерга кетмайман. Мен бева аёлман (умр йўлдоши 1966 йилда вафот этган эди), бу ерда менинг қизим ўқияпти, ўғлим ишлайди,” - деб жавоб беради. Бундай жавобни кутмаган Бош котиб унга “сен – ахлоқсан”, - деб ўшқириб беради.

Кейинчалик Ёдгор Насриддинова СССР Қурилиш материаллари саноати министри ўринбосари (1974 – 1979) ҳамда Осиё ва Африка мамлакатлари ишлари бўйича комитет раиси лавозимларида фаолият кўрсатди. 1979 йил декабрдан Иттифоқ аҳамиятидаги шахсий пенсионер.

Бироқ Леонид Ильич Брежнев даври ва қайта куриш вақтида Ё.Насриддинова порахўрлик ва пахта ишида ноҳақ айбланиб, 1988 йили қамоққа олинди. 1991 йил апрелда унинг айбсиз эканлиги тўлиқ исботланди. 1988 йил 18 ноябрда КПСС сафидан чиқарилган Ё.Насриддинова 1991 йил 3 апрелда партия сафига қайта тикланди.

Ё.Насриддинова нафақага чиқарилгач, унга қарши жиноят иши очилган бўлиб, 1970-1975 йилларда содир этган порахўрлик ва хизмат вазифасини суиистеъмол қилиш айблари кўйилган. Натижада у КПСС аъзолигидан чиқарилган. Ушбу жиноий иш тафсилотлари бўйича 1979 йилдан бошлаб СССР Бош прокурори қошидаги ўта маҳсус ишлар бўйича терговчиси бўлиб фаолият олиб борган Владимир Калининко айрим далилларни келтиради. Унинг фикрига кўра, Ўзбекистонда талон-тарож ва порахўрлик билан боғлиқ жиноятлар XX аср 70-йиллари ўрталарида, яъни пахта ишидан олдин пайдо бўлган. Биринчи жиноий иш 1975 йилда очилган бўлиб, Ўзбекистон ССР Олий Совети Президиуми раиси (Н.М. Матчонов) ва Ўзбекистон ССР Олий Суди раиси (М.С. Восиқова) жиноий жавобгарликка тортилган. Улар орқали эса СССР Олий Совети Миллатлар Советининг раиси Ё.Насриддиновага чиқишган. Тергов олиб борилиши натижасида унинг поралар олганлигини тасдиқловчи жуда муҳим фактлар қўлга киритилган ва уни жиноий жавобгарликка тортишга юқори прокуратура органларидан рухсат берилган. Бироқ Ё.Насриддинова КПСС Бош котиби Л.И. Брежневга йўл топгач, бу жиноий иш олий ҳокимият изни билан тўхтатилади. Кейинчалик Ё.Насриддинова пахта иши бўйича ҳам жиноий ишлар фигурантига айланади.

Умуман олганда, бутун мамлакатда бўлгани каби Ўзбекистон ССРда ҳам порахўрлик, қўшиб ёзиш, товламачилик каби ўта салбий иллатлар одатий бир ҳолга айланиб борди ва бу салбий жараёнлар совет тузумининг инқирозини чуқурлаштириб юборди. Пахтачиликдаги қўшиб ёзишлардан ташқари, қишлоқ хўжалиги ва саноатнинг бошқа соҳаларида ҳам бу иллат чуқур илдиз отган эди. Қўшиб ёзиш ва кўзбўямачиликлар ҳаёлий фаровонликни яратиш учунгина эмас, балки шу аснода давлат мулкани ўмариш учун ҳам замин ҳозирлади. Масалан, Тошкент вилоятидаги “Тўзал” тикувчилик буюмлари бирлашмасида узоқ йиллар 59 кишидан иборат талончилар гуруҳи фаолият юритган. Улар ҳисоб-китобдан яширилган товарларни тайёрлаш ва сотиш билан шуғулланиб, давлатга бир неча миллион сўмлик зарар келтиришган.

Қўшиб ёзиш, ўғрилиқ, порахўрлик кенг қулоч ёйиб, кадрлар муайян қисмининг айнаши ва бузилишига олиб келди, 1970-1980 йилларда рўй берган ижтимоий-иқтисодий ривожланишдаги суст суръатлар ҳақида атайлаб сукут сақланиб, қўшиб ёзиш ва кўзбўямачилик йўли билан ҳар томонлама бузиб кўрсатилди.

Шундай қилиб, 1970-1985 йилларда партия ва совет раҳбарларининг маънавий бузилиши кучайиб борди ҳамда бу анъана мамлакатда оммавий тус олганлигини юқоридан кўрсатиб ўтилган салбий жараёнлар мисолида кўриш мумкин. Шунинг учун ҳам Ё.Насриддиновани, уни совет тузумидаги юқори номенклатура вакили сифатида, бу жараёнларга алоқадор бўлмаган, дея олмаймиз.

Лекин шундай бўлсада, 1990 йил декабрда РСФСР прокуратураси томонидан Ё.Насриддиновага кўзғатилган жиноий ишда жиноят таркиби бўлмаганлиги сабабли бекор қилинган ва 1991 йил апрель ойида у КПСС аъзолигига тикланган.

Ё.Насриддинова 2006 йил 7 апрелда Москва шаҳрида 86 ёшида вафот этди ва Кунцево қабристонига дафн қилинган. Унинг шахсий ҳаёти ҳам мураккаб кечди. Унинг умр йўлдоши Сирож Нуриддинов 1966 йили оламдан ўтади. Ё.Насриддинова пахта иши фигурантига айланганидан кейин оиласи, жумладан унинг ўғли Бахтиёр Нуриддинов катта маънавий босим остида бўлган ва у бу босимни кўтара олмасдан 1989 йили 42 ёшида вафот этади.

Ё.Насриддинова бутун вужуди билан совет тузумига хизмат қилди. У жуда мустақам характердаги қаттиққўл раҳбар бўлиб, ундан кўп эркаклар чўчир эди. У ҳамма вақтини ишга сарф қилиб, ҳар қандай эркак киши ҳавас қиладиган ҳақиқий чидамлилиқ мўъжизасини кўрсатар эди.

Ё.Насриддинованинг ҳаёти ва фаолияти худди совет даври тарихи каби зиддиятли ва мураккабдир. Совет тузumi уни вояга етказди, тарбиялади ва ўқитди, шунингдек кечаги етим қиз учун жуда катта имкониятлар эшигини очиб берди. Ё.Насриддинова нафақат совет тузумининг маҳсули, балки унинг содиқ аскарлари ҳам эди ва умрининг охиригача шундай бўлиб қолди. Лекин унинг сиёсий фаолияти билан боғлиқ салбий жараёнларни совет сиёсий тарихида рўй берган ижтимоий-сиёсий жараёнлардан айри ҳолда қарамаслик керак. Ёдгор Содиковнинг фаолияти совет тарихининг бир қисми бўлиб, сиёсий тузумдаги салбий ҳодисалар унинг ҳам фаолиятида акс этган. Бу каби воқеликларни тарихий ҳолислик нуқтаи назаридан, яъни у яшаган давр ва фаолият юритган тузумнинг моҳиятидан келиб чиқиб баҳо бериш лозим. Ё.Насриддинованинг фаолиятида зиддиятли жиҳатлар етарлича бўлишига қарамасдан, у СССРдай улкан бир давлатнинг энг юқори лавозимларидан бирида фаолият юритган ягона ўзбек аёли сифатида тарих саҳифаларидан.

Ёдгор Насриддинованинг серқирра сиёсий фаолиятига баҳо бериш осон вазифа эмас. Одатда сиёсий раҳбарлар ва давлат арбобларига нисбатан тарихчилар томонидан бериладиган баҳолар кўпинча субъектив хусусиятга эга бўлади. Ҳақиқий баҳони эса доимо сиёсий арбобнинг замондошлари бўлган халқ беради. Бироқ орадан маълум муддат ўтиши билан халқ хотирасидан бу воқеалар ўчиб кетиши, сиёсий жараёнлар унутилиши, янги лидерларга муносабат пайдо бўлиши мумкин. Тарихчининг баҳоси эса китоб саҳифаларида асрлар давомида мангуга муҳрланиб қолади.

Оддий халқдан етишиб чиққан ҳамда том маънода совет давлатининг ғамхўрлиги ва тўғри олиб борилган кадрлар сиёсати натижасида қисқа муддат давомида мансаб пиллапояларидан куйидан юқорига қараб шиддат билан парвоз қилган қўқонлик ўзбек қизи фаолияти таҳсинга сазовордир. Бироқ чекланмаган ҳокимият ҳар қандай шахс фаолиятига салбий таъсир кўрсатгани сингари Ё.Насриддинова ҳам ўз пайтида кўплаб хатоларга йўл қўйди. Ўзбекистонда сиёсий ҳокимиятни эгаллаш учун ҳам пинҳона, ҳам ошқора кураш олиб борди. Кўп ҳолатларда у Москва томонидан қўллаб-қувватланди. Н.Муҳитдиновдан фарқли равишда Ё.Насриддинованинг бутунлай Москвада қолиб кетиши, ўша ерда вафот этиши ҳамда дафн этилиши унинг сиёсий қарашлари ўзгармаганлиги, ўзи туғилиб ўсган ва камолга етган юрт Ўзбекистон билан алоқалари эса бутунлай узилганлигидан далолат беради.

Бироқ Ё.Насриддинова сингари аёллар ҳар бир халқ тарихида камида 100 – 200 йилда бир марта дунёга келадиган буюк инсонлар ҳисобланади. Афсуски, биз ҳозиргача ўзбек халқининг шонли қизи бўлган қўқонлик бу аёлнинг, ўз ватандошимиз ва миллатдошимизнинг шонли хотирасига арзийдиган деярли ҳеч қандай иш қилмадик.

MUHAMMAD RAHIMXON I (1806-1825) HUKMRONLIGI DAVRIDA XIVA XONLIGINING MUSTAHKAMLANISHI, IJTIMOYIY-SIYOSIY, IQTISODIY VA MADANIY JIHATDAN YUKSALISHI

Saparbayev Bunyod Xurrambek o'g'li,
Urganch Davlat Universiteti Tarix kafedrasi katta o'qituvchisi, Ph.D.
<https://doi.org/10.53885/edinres.2024.01.1.006>

Annotatsiya.: Maqolada Xiva xoni Muhammad Rahimxon I (1806-1825) davrida Xiva xonligining ijtimoiy-siyosiy, iqtisodiy va madaniy jihatdan taraqqiy qilishi haqida so'z boradi.

Kalit so'zlar: Muhammad Rahimxon I, Muhammad Yusuf mehtar, mullo Odina, Gandumkon qishlog'i, Pahlavon Mahmud maqbarasi, Qutlimurod inoq madrasasi, xon taxti, Munis, Ogahiy, Roqim, Mirzo Masihiy, Ja'farxo'ja Hazoraspiy, Junaydullo Hoziq, Niyozjon xo'ja.

УКРЕПЛЕНИЕ И СОЦИАЛЬНО-ПОЛИТИЧЕСКОЕ, ЭКОНОМИЧЕСКОЕ И КУЛЬТУРНОЕ ВОЗВЫШЕНИЕ ХИВИНСКОГО ХАНСТВА В ПЕРИОД ПРАВЛЕНИЯ МУХАММАД РАХИМХАНА I (1806-1825)

Сапарбаев Бунёд Хуррамбек оглы,
Старший преподаватель кафедры История Ургенчского государственного университета, Ph.D.

Аннотация: В статье говорится о социально-политическом, экономическом и культурном развитии Хивинского ханства в период правления хивинского хана Мухаммад Рахимхана I (1806-1825).

Ключевые слова: Мухаммад Рахимхан I, Мухаммад Юсуф мехтар, мулла Одина, Гандумканский кишлак, мавзолей Пахлавана Махмуда, медресе Кутлимурад инака, ханский трон, Мунис, Агахий, Рахим, Мирза Масихий, Джафарходжа Хазораспи, Джунайдулло Хазик, Ниязджан Ходжа.

STRENGTHENING AND SOCIO-POLITICAL, ECONOMIC AND CULTURAL RISE OF THE KHANATE OF KHIVA DURING THE REIGN OF MUHAMMAD RAHIMKHAN I (1806-1825)

Saparbaev Bunyod Khurrambek ogli,
Senior Lecturer, Department of History, Urgench State University, Ph.D.

Abstract: The article talks about the socio-political, economic and cultural development of the Khiva Khanate during the reign of the Khiva Khan Muhammad Rahimkhan I (1806-1825).

Key words: Muhammad Rahimkhan I, Muhammad Yusuf mehtar, Mullah Odin, Gandumkon village, mausoleum of Pakhlavan Makhmud, Kutlimurad Inak madrasah, Khan's throne, Munis, Agakhy, Rakim, Mirza Masihiy, Jafarkhodja Khazoraspi, Junaydullo Khazik, Niyazdjan Khodja.

Muhammad Rahimxon I davlat tepasiga kelgach, o'z atrofiga qobiliyatli, ishchan, ishonchli kishilarni to'pladi. Sayyid Yusufxo'ja naqib, Qora Bahodir mirob, Muhammadrizo qushbegi, Xo'jash mahram, Muhammad Yusuf mehtar kabi kishilarning har biri saltanat ayvonining rukni a'zami, davlat idorasining ichki mahrami edilar [1].

Hukmdoro'z faoliyatini boshlashdanoq, urug'chilik tamoyilidan voz kechib, mansabdorlarni qobiliyatiga qarab ishga tanladi, ilgari chetlashtirilgan sart toifasiga mansub mahalliy aholi bilan yaqinlashdi, ular orasidagi iste'dodli kishilarni mansabga tayinladi. Shulardan biri Yusuf mehtar bo'lib, u xonlikning gullab-yashnashida jonbozlik ko'rsatdi. Xon mansabdorlarga ishiga qarab moyana to'ladi. Shaharlarning obodonchiligiga e'tibor qaratdi.

Xiva shaharlari, ayniqsa xonlik poytaxti yirik diniy-ma'rifiy va madaniy markazga aylandi, uning ta'siri xonlikdan tashqari hududlarga ham o'z ta'sirini o'tkazdi.

U Toshovuz shahriga asos soldi, Yangi Urganch shahrini yirik savdo markaziga aylantirdi.

Qurilish-arxitektura sohasiga alohida e'tibor qaratdi.

Darhaqiqat, Muhammad Rahimxon I davridagi tinch va osoyishta hayot mamlakat hududida obodonchilik va qurilish ishlarining yuksalishiga jiddiy ta'sir ko'rsatdi. Buning natijasi sifatida xonlar xonadoniga mansub binolarning Ichon qal'adan Deshon qal'aga chiqa boshlash jarayonidan anglash mumkin. Xonlar orasida birinchi bo'lib Muhammad Rahimxon I bu ishga bosh-qosh bo'ldi va poytaxtni kengaytira boshladi.

XIX-asrning boshida Xiva shahrining shimoliy-g'arbiy tomonida Nurullaboy degan shaxsning katta va ko'rkam bog'i barpo qilingan edi. Bog'ning kattaligi, manzarali va mevali daraxtlari xonning nazariga tushdi, bog'ni Nurullaboydan sotib olishni maqsad qildi. Boyning Nurullaboy nomini saqlab qolish istagiga rozilik berdi va bog'ni sotib oldi [2].

Muhammad Rahimxon I bog'ni sotib olgach, uning ichida nigirik-sinchdan qilingan devorlar bilan o'rab olingan binolar qurdirdi. Bu binolarda o'g'illari Olloquli to'ra, Rahmonquli to'ra, Xudoyquli to'ra, Sayyid Mahmud to'ra, Sayyid Ahmad to'ra, Sayyid Muhammad to'ra va Tangri quli to'ralar uchun yashash joylari barpo qildirdi.

Shundan keyin asta-sekin Nurullaboy majmuasi paydo bo'la boshladi. Xiva qal'asi kengayib, yangi shaharcha qad rostlay boshladi. Natijada Deshon qal'a vujudga kelib, uni devor bilan o'rab olish Muhammad Rahimxon I ning to'ng'ich o'g'li Olloqulixon tomonidan amalga oshirildi.

Xonlikda kishining mansabiga qarab emas, balki unga qilgan ishiga qarab, xalq manfaatlari yo'lidagi xizmatlariga qarab baho berilgan. Bu xususiyat aynan Muhammad Rahimxon I davrida yaqqol ko'zga tashlanadi. Uning davrida huquqsiz, oddiy qullikdan Bojxona boshlig'i lavozimigacha ko'tarilgan shaxslarni (Xo'jash mahram) ham ko'rish mumkin.

Muhammad Rahimxon poytaxtni go'zal shaharga aylantirish uchun katta ishlarni amalga oshira boshladi. Dastlab bu ishlarga o'z hisobidan mablag' ajratdi. 1811-yilda otasi qabri qoshida Xivadagi Pirimxo'ja Eshon madrasasining yonida bir madrasa, ziyoratgoh va bir xonaqoh qurdirdi [3]. O'sha yili u ta'mir talab ko'priklarni yangilaydi.

Sirchali arig'iga uchta tosh ko'prik qurdiradi. "Sirchali arig'ining uch guzargohida kim, biri Gandumkon arosida, yana biri Hazrati Boytemur ota alayhir rahmaning javorida (yaqinida), yana biri Bog'chada yangi darvozaning muqobilasida uch sangin ko'prikkim, Chingizxon tasallutidin toa'loi Xorazm diyorida rasm ermas erdi, imorat qildurub erdi" [4].

Bu ishlarni amalga oshirish hazorasplik mullo Odina zimmasiga yuklatilgan bo'lib, bu kishi o'sha davrlarda "Mulla uka" laqabi bilan tanilgan. Qurilish ishlariga bosh-qosh bo'lishni hukmdor Yusuf mehtarga topshirgan. Oz fursatda bu ish oxiriga etkazilgan va shahar ko'rkiga ko'rk bag'ishlagan.

1815-yilda Gandumkon qishlog'ida imorat va bog' qurdiradi. Ushbu bog' ta'rifini Eron elchisi Rizoquli Hidoyat shunday tasvirlagan ekan: "Bu bog'ning uch tomonini egallagan katta bog'ga duch kelasiz. Daraxtlar xilma-xil bo'lib, mevalar ayrim-ayrim ekilgan. Uning o'rtasida ham to'rt eshikli ulkan imoratlar bo'lib, bu taxminan 30 tanob maydonni egallagan. Bog'dagi gujumlar qatorasiga bir xil oraliqda ekilgan bo'lib, oralig'i yigirmadan to qirq zargacha (o'lchov) masofada ekilgan. Shuningdek, oq terak va tabriziy terak deb ataluvchi sanobar daraxtlari nihoyatda adl holatda osmonga bo'y cho'zib turibdi. Bog'dagi olma, anor, behi, nashvati, uzum, anjir, tut daraxtlarini ko'rib ko'zingiz quvonadi" [1]. Gandumkon bog'i keyinchalik chet ellik mehmonlar uchun mehmonxona vazifasini o'tagan.

Muhammad Rahimxon I faoliyatida Pahlavon Mahmud maqbarasining barpo qilinishi ulkan ishlardan biri sifatida baholanadi. Buyuk shoir Pahlavon Mahmud maqbarasi o'rniga dastlab Abulg'oziyxon dafn etilgan. Uning o'g'li Anusha davlat tepasiga kelgach, Pahlavon Mahmud va Abulg'oziyxon qabrlari ustiga xom g'isht va sinchdan (cho'bkari) maqbara qurdirdi. XVII-asrga kelib, Anushaxon, Xudoydodxon, Orangxon, Jo'jixon, Shohniyozxon, XVIII-asrning boshida xonlik qilgan Yodgorxon, Temurg'oziyxon va ularning yaqinlari ham shu erga dafn qilinganlar.

1811-yili Muhammad Rahimxon I o'zi va avlodlari uchun abadiyat uyi tayyorlashga farmon berdi. Muhammad Yusuf mehtar maqbaraning tarhini chizib ishboshi bo'ldi. Gumbazning balandligi 25 metr bo'lib, 5-6 chaqirimdan ko'zga tashlanadi.

Xon ushbu muqaddas dargohga eng iste'dodli, ilmi ruhoniylarni jam qildi. Qori qur'on tilovot qiladigan "...furqoni majid hofizlaridin guruhi donish"ni tashkil etdi [4]. Maqbari gumbazi ostiga Astraxandagi Xiva savdogarlari tomonidan 1817-yil olib kelingan qandil (lyustra) o'rnatiladi [5].

1825-yilda Muhammad Rahimxon I vafot etgach, Pahlavon Mahmud maqbarasining katta gumbazli xonaqohi to'rida dafn etildi. Bu davrgacha maqbara peshtoqining tepa qismigina koshin bilan bezatilib ulgurilgan edi. Muhammad Rahimxon qabri koshinlariga arab va fors tillarida yozuvlar bitilgan [2]. Bu yozuvlar nihoyatda chiroyli bo'lib, san'at darajasiga ko'tarilgan.

1809-yili Qutlimurod inoq madrasasi barpo qilingan. Qutlimurod inoq xonning akasi bo'lib, taxt yonida amirul umaro, undan keyin Qutlimurod inoq o'tirgan. U madrasasini barpo qilganda birinchi bo'lib, er ostida sardoba qurdirgan. Qal'a qamal qilingan taqdirda aholi o'sha manbadan suv bilan ta'minlangan. Qutlimurod inoq madrasa ichida o'ziga qabr ham tayyorlab, vafot etganda o'sha joyga dafn qilishni vasiyat qiladi. U 1824-yilda Marv viloyatida suv ta'minoti bo'yicha ish yuritayotganda to'satdan kasallikka chalinib, yo'lda vafot etadi. O'sha davr odatiga ko'ra qal'adan tashqarida o'lgan kishi shahar ichkarisiga kiritilib dafn etilmagan. Ammo xon ulamolar bilan kengashib ijobiy xulosaga kelishni Yusuf mehtarga topshiradi. Ulamolar uzoq kengashib oxirida qal'a devorining bir qismini yiqib, shudgor qilgandan so'ng o'sha joydan o'likni kiritish mumkin, degan to'xtamga kelishadilar va Qutlimurod inoqning jasadi shaharga kiritilib, o'zi vasiyat qilgan joyga dafn qilinadi [6].

Muhammad Rahimxon eskirgan madrasalarni ta'mirlash ishlariga ham g'amxo'rlik qilgan. 1616-yilda sinchdan qurilib xaroba ahvolga kelgan Arabxon madrasasini yiqitirib, pishiq g'ishtdan qayta qurirdi. O'sha davrda shaharda madrasalar uncha ko'p bo'lmagan. Arabxon madrasasidan tashqari Xo'jamberdibiy (1688), Sherg'ozixon (1719-1720), Muhammadamin inoq (1765), Fozilbek (1799), Eshmurodbiy (1810) madrasalari faoliyat ko'rsatgan [7].

Muhammad Rahimxon I davrida xon taxti yog'ochdan ishlanib, sirti yupqa kumush bilan qoplangan va islmiy naqshlar o'yilib, sayqal berilgan. Taxtning hamma joyi O'rta Osiyodagi gul va o'simliklarni o'zida namoyon etuvchi juda chiroyli naqshlar bilan bezatilgan. Bu taxt Xiva ustalarining mahorat cho'qqisi, ya'ni metallga gul solish san'atining betakror mahsulidir [8].

Taxtning orqa suyanchig'i tepasi madohil naqshi shaklida ishlangan bo'lib, unga arab alifbosida, nasta'liq xati yozuvida shunday so'zlar bitilgan: "Muhammad Rahim Xorazmshoh zamoni ming ikki yuz o'ttiz birda Xivaq viloyatida Yusuf Muhammad kaminaning tarh (loyiha) bitgani" [9]. Hijriy 1231 melodiy 1816 ga to'g'ri keladi. Madohil (uch barg) naqshining ramziy ma'nosi, dunyoning abadiyligi, uch bargi yaxshi fikr, yaxshi so'z, yaxshi amalni bildiradi. Jamiyatning asosi bo'lgan uch tabaqa, uch qatlamni: - olimlar, dehqonlar va navkarlar birligini anglatadi [6].

"Ichan-Qal'a" muzey qo'riqxonasi fondida 121-raqam bilan saqlanayotgan qilichni ham shu usta ishlagan. Bu qilichning tig'i va dastasiga oltindan gullar qadalgan. Dastasining yonida tig'ining har ikkala tomoniga ikki misradan bitta to'rtlik she'r oltin bilan o'yib yozilgan va chiroyli gullar bilan bezatilgan. Qilichni tuzatgan usta o'z ismini tilla bilan diametri ikki santimetr keladigan doira ichiga shunday yozib qo'yibdi. "Amali Muhammad Yusuf Misriy" [10].

Umuman olganda, XIX-asrda xonlikda qurilish-arxitektura ishlari yuqori bosqichga ko'tarilgan. O'sha davrda Xiva shahrining o'zida 120 madrasa, 63 qorixona bo'lgan. Xiva xonligini Rossiya bosib olganidan keyin ularning soni ikki baravar kamaygan. XX-asr boshida ularning soni 64 bo'lib, 1922-yilga kelganda 54 ga tushib qolgan [2].

Muhammad Rahimxon I o'z atrofidagi mansabdorlarning yaxshi ishlaganini qadrlagan. Ularga muruvvat ko'rgazgan. Shulardan biri Xo'jash mahram bo'lib, xon unga bojxona boshlig'i vazifasini ishongan. Xo'jash mahram saroyda hisob-kitob ishlarini yaxshi olib borgan, xazinaga kiradigan pullarni to'g'ri hisoblab, xonlik xazinasini boyitishga hissa qo'shgan. U qal'aning o'rtasida bir madrasa qurdirib, unda savdo-sotiq va boj-xiroj masalalarini o'qitishni yo'lga qo'yadi. Uning davrida chet mamlakatlardan kelayotgan va chet mamlakatlarga chiqayotgan karvonlardan boj olish qonuniy tusga kirgan. To'langan boj uchun yozilgan yorliqqa muhr

qo'yilgan. Natijada xon xazinasi ancha ko'paydi. Ma'lumki, bojxona ishida imtiyozlar ham bo'lgan. Bunday mollarga davlat boshlig'ining muhri bosilgan. Unga qizil rahnoma-yo'llanma berilgan. Bunday mollar jumlasiga biron davlat podshohiga sovg'a-salomlar kiritilgan bo'lsa, ularga ham imtiyozlar berilib, ana shunday mollar mamlakatga kirsa, ular bepul qal'aga o'tkazilgan [1].

Hukmdor Xo'jash mahramdan boshqa mansabdorlarni ham ish faoliyatiga qarab rag'batlantirgan. Ushbu toifa kishilar xonning tayanchlari bo'lib, poytaxtning arxitektura boyliklarini yuksaltirishda o'z hissalarini qo'shganlar. Bunday kishilar mamlakatning barcha joylarida obodonchilik ishlarini olib borganlar. Eltuzarxonning o'g'li Rahmonberdiy daryoning o'ng qirg'og'idagi Kat qal'asi janubida bozor qurilishini amalga oshirgan va Biybozor qishlog'ini bunyod etgan [1].

Xiva shahrida ma'rifiy-madaniy hayot jonlandi. Munis va Ogahiy kabi tarixnavis va iqtidorli shoirlar etishib chiqdi. Bu ikki buyuk shaxs Xiva tarjima maktabiga ham asos soldilar.

Eltuzarxon davrida Munisga Mirxondning "Ravzat us-safo" asarini forsiydan turkiyga o'girish topshirilgan edi. Biroq, Munis asarning birinchi jildini tarjima qilib, ikkinchi jildni boshlaganda to'satdan vafot etadi.

Munis 1815-yilda Qutlimurod inoqning maslahatiga ko'ra, sakkiz yarim ming baytdan iborat "Munis ul-ushshoq" devonini tuzgan. Uning 146 varaqdan iborat "Savodi ta'lim" nomli ilmiy asari ham bizgacha etib kelgan [11].

Ushbu kitob arab alifbosini soddalashtirib o'rgatish usullarini o'rgatishga mo'ljallanganligi bilan muhim pedagogik ahamiyatga ega. Munisning ishini uning jiyani Muhammadrizo Ogahiy davom ettirib, Munis boshlagan "Firdavs ul-iqbol" asarini yozib tugalladi. O'z navbatida ustoz boshlagan tarjima maktabini davom ettirib, "Ravzat us-safo"ning II va III jildlarini tarjima qildi. Uning bundan boshqa tarjima asarlari ham yigirmaga yaqindir [12].

Tarixnavislik va tarjima sohasida Munis va Ogahiydan tashqari, Xudoyberdi ibn Qo'shmhammad degan shaxs ham katta ishlarni amalga oshirgan. U Munisning ko'rsatmasi bilan 1822-1825-yillarda Sharafiddin Ali Yazdiyning "Zafarnoma" asarining qisqacha tarjimasini amalga oshiradi va Xorazm tarixiga oid "Dili g'aroyib" asarini yozadi [13]. "Dili g'aroyib" da keltirilgan ma'lumotlar Xorazm va Xivaning XVIII-XIX asr birinchi choragidagi ijtimoiy, iqtisodiy va siyosiy ahvolini o'rganishda juda muhimdir.

Pahlavonquli Ravnaq (1725-1806) adabiy muhitga katta ta'sir ko'rsatdi. Munis uning she'rlariga muxammaslar bag'ishlagan. Shoir Roqimning (1742-1815) 6470 misradan iborat devoni bizgacha etib kelgan. Munis boshchiligidagi adabiy muhitda Kiromiy, Hoksor, Ziyrak, Nishotiy, Rojih, Umar Boqiy, Tavfiq, Gulshan va boshqa ko'plab shoirlar yashab ijod qilishgan.

Yangi Xiva adabiy muhitining eng ko'zga ko'ringan birinchi vakillari Munis va Mirza Masihiy bo'lgan. Mirzo Masihiy asli Xivalik emas. U Xivaga Qo'ng'irotdinastiyasining xoni Muhammad Rahimxon I hukmronligi davrida kelgan va Muhammad Amin hukmronligi davrida vafot etgan. Mirzo Masihiy shu darajada mashhur bo'lib ketganki, natijada uning saroydagi faoliyati Qo'qon xoni Amir Umarxon va Buxoro xoni Haydarda hasad uyg'otgan. Xiva shoirlari tarixchilari, tarjimonlaridan Munis, Ogahiy, Komil, Xolis kabi shoirlar Mirzo Masihiyning shogirdlari sanalgan [14].

Albatta o'zi ma'rifatli bo'lgan xon atrofida ma'rifiy muhit yarata oladi. Darvoqe, xonning o'zi "Madrasai Inoqiya"da ta'lim olib, diniy va dunyoviy bilimlarga ega bo'lgan inson edi. U Qur'oni Karimni yod olib "Qoriy qur'on" bo'lgani uchun "Xon oxun" deb e'tirof etilgan. U adabiyotni sevgan, yuqorida nomlari ko'rsatilgan shoirlar bilan mushoira kechalarini tashkil etib, mushoirani Munis boshlab bergan.

Xon saroyida fuzalo va ahli donishlarni yig'ib, ma'nidorlik oqshomi o'tkazishni xush ko'rar, hadislar aytilib, uning tabarruk ma'nilari ustida fikrlar yuritilgan. Ulamolalar va umarolar bilan hayotiy masalalar ustida mulohazalar yuritilgan.

Muhammad Rahimxon I Qurbon bayrami oqshomida barcha amiru umaroni, fozil kishilarni, shoir va tarixchilarni saroyga yig'ib, Iyd-Qurbonni nishonlagan. Hayit dasturxoniga turli ovqatlar tortilgan. Meva-chevalar qo'yilgan shundan keyin xon: hazratlari Hayit jomini qo'lga olib, barchani ulug' bayram bilan tabriklagan. Turli mevalardan qilingan sharbatlar

ichilgan. Undan keyin hurmo suvidan qilingan sharbat ichilgan. Keyin navbat kitobxonlikka o'tadi. Ulamolar va fozil kishilar Qur'oni karim, hadis, tahvid, tafsil, fiqhga oid har bir iborani tahlil qilib, ularning ma'nosiga etishga harakat qilishgan [1].

Tabobat san'ati Muhammad Rahimxon I davrida ancha taraqqiy qilgan. Chunki, tabobat ilmi Xorazmda qadimdan boshlab rivojlanib kelayotgan edi. Xonning o'zi ham yaxshi tabib bo'lib, saroy atrofiga xonlikdagi ko'zga ko'ringan tabiblarni yig'ib, ularga homiylik qilar edi.

"Xon o'z saroyida munajjimlarni saqlaydi. Ular bo'lajak voqealarni oldindan ayta oladilar. O'sha vaqtda Xivada tibbiyot boshqa fanlarga nisbatan yaxshi rivojlangan, lekin hali yosh va tajribasiz edi. Kasalliklarni davolashda tabiblar qarama-qarshi xususiyatlardan ko'p foydalanadilar. Masalan: ular issiqlikni muz bilan, sovuqlikni issiqlik bilan, zaiflikni qizdirish yo'li bilan davolashadi. Ularda tabiblik nasldan-naslga o'tadi. Ular juda ko'p shifobaxsh o'simliklarni maxfiy saqlashadi. Chunki, tabiblar o'simliklarning o'nlab dardlarga davo bo'lishini yaxshi bilardilar. Ular, ayniqsa, shifobaxsh giyohlar bilan turli yaralarni davolashda ustasi farangdirlar. Shuning bilan bir qatorda, xivaliklar Osiyoning boshqa davlatlari va Ovrupo shifokorlarining ilm va tajribalariga va kasalliklarni davolashda sehrgarlikka ishonishadi" [15].

"Xivalik o'zbeklar juda sog'lom, kuchli, mehmondo'st (odamlardirlar). Ularning yaxshi ko'rgan taomi palov. Ular bug'doy noni va mastavani xush ko'rishadi. Tuya va ot go'shtini iste'mol qilishmaydi. Shakar va boshqa shirinliklarni juda yoqtirishadi" [15].

Xonlikda o'sha davrda Ja'farxo'ja Hazoraspiy degan mashhur hakim yashab ijod qilgan. U madrasa ta'limini olgan, bilimli kishi bo'lib, Muhammad Rahimxon va Olloqulixonlar davrida mashhur tabib darajasiga ko'tarilgan.

Shuningdek, Junaydullo Hoziq adabiyot, tarix va tibbiyot sohalarida etuk insonlardan bo'lib, shoirlikda ham mashhurlik qozongan.

Muhammad Rahimxon I davrida san'at sohasida ham yuksalish yuz bergan. Xivalik Niyozjon xo'ja degan kishi Buxoroga borib shashmaqom kuylari bilan tanishib qaytadi va Xorazm maqomlarini o'rgatishda ustozlik qilib Mahdumjon qozi, usta Muhammadjon sandiqchi degan shogirdlar etishtiradi. Ular ham maqomchilik bo'yicha qator tanburchi shogirdlar tarbiyalashadi. Muhammadjon sandiqchidan Xo'jash mahramning o'g'li Abdusattor mahram ta'lim oladi. Natijada shashmaqom san'ati tobora rivojlanadi [16].

Muhammad Rahimxon musiqani sevgan va katta sayillarda, kanallarni qazish paytlarida sozanda, xonandalarni taklif qilib, mehnatkashlarga ma'naviy oziq baxsh etgan. Bu davrda dorboz o'yinlari, masxarabozlik, baxshi tinglash to'y-tomoshalarda an'anaga aylangan. Bu ishlarga Muhammad Yusuf mehtar boshchilik qilgan. Baxshilar haqida N.Muravyov shunday yozadi:

"Kuylovchilar ovozlari, tana harakatlari bilan o'zlaridan ilgarigi o'tgan avlodlarning epchilliklarini, qo'rqmasliklarini va g'ayrathamdajasaratlarini ko'rsatishga harakat qilishadilar.. ularning qo'shiqlari ayrim hollarda tun bo'yi davom etadi. Ular baland va xirillagan ovoz bilan kuylashadi" [15]. N.N.Muravyov Xivaga kelayotirgan paytida Xorazmning "Shohsanam qal'asi" ustidan o'tgan va bu ism bilan qiziqib, "Oshiq G'arib" dostonining qisqacha mazmunini yozib olgan. Uning bu xizmati muayyan darajada ilmiy ahamiyatga ega, chunki, dostonning o'sha davrdagi mazmuni bilan hozirgi variantini qiyoslash folklorshunoslik ilmiga ma'lum darajada yangilik bera oladi.

Muhammad Rahimxonning davrida fuqaro osuda hayot kechirib, ilmu fazlga ixlos ko'rguzdi. Uning suhbatlarida dashnom bo'lmas, aksar majlislarda ulamo va fuzalo, zurafo va shuaro bilan hamnashin bo'lib, kitobxonlig', ma'nishunoslik va latifago'ylikdin o'zga ishga mayl qo'yimas erdi [4].

"Muhammad Rahimxon salohiyatli, epchil, jasur, odatdan tashqari pishiq-puxta hukmdor. Shu bilan birga u ma'rifatli, o'z ona tilidan tashqari arabcha, forsha so'zlasha oladi, hatto shu tillarda o'qiydi va yozadi ham. O'z navbatida u munajjimlik va tabobat san'atini ham egallagan. Shaxmat o'ynashni yoqtiradi, bu o'yinni u mukammal o'zlashtirgan" [15].

Muhammad Rahimxon xonlikni boshqarishda asosan o'z inilari Qutlug'murod inoq va Muhammadnazarbeklarga tayangan. Shu bilan birga, vohada birgalikda yashaydigan turkman, qoraqalpoq xalqining obro'li, salohiyatli vakillarini ham nazardan chetda qoldirmagan. Qoraqalpoq bahodirlaridan: Shohniyoziy qoraqalpoq, Davlatnazarbiy, To'lagan yuzboshi,

To‘rabek yuzboshi, Oymirzabiy, Do‘simbiy, Qodirberdibiy, Qulyumribiy, turkman bahodirlaridan: Murod sardor, Suyun bahodir, Qoqa sardor, Mengli Ali sardor kabi shaxslarni u hamisha hurmat qilgan va qaltis paytlarda ularga tayanib, mamlakatni boshqargan [4].

Umuman olganda, 1819-1820-yillarga kelib, mamlakatda ma‘lum darajada barqarorlik vujudga keldi. Natijada, xonlik hududida madaniy-iqtisodiy hayot yangi pog‘onaga ko‘tarildi. Mirzo Masihiy boshchiligidagi adabiy harakatchilik gullab-yashnadi. Ko‘plab qurilish, ta‘mirlash ishlari keng ko‘lamda olib borildi. Xonlikda adabiyot va san‘atning bebaho namunalari yaratildi. Bu sohada iste‘dodli shaxslar o‘z maktablarini shakllantirdi.

Muhammad Rahimxon I davridagi madaniy hayotga razm solganda, asosan, poytaxt shahardagi muhit haqida so‘z yuritiladi. Xonlik hududidagi ko‘chmanchi hayot kechiruvchi boshqa millat vakillari xususida ma‘lumotlar kam. Biroq, bu degani ushbu millat vakillari orasida iqtidorli kishilar yo‘q degan ma‘noni bildirmaydi. Bunga o‘sha davrda yashab o‘tgan qoraqalpoq millatiga mansub Vladimir Karakalpakovning taqdiri misol bo‘la oladi. Qozoq soldatlar uni Peterburgga keltirishgan, bir xonadonga topshirib, uni yuqoridagi nom bilan atashgan. 1813-yilning sentyabrida u Imperator badiiy Akademiyasiga qabul qilinadi va eng yaxshi portret yaratuvchi rassom bo‘lib etishadi [17].

Foydalanilgan adabiyotlar ro‘uxati:

1. Давлатёр Раҳим. Оллоқулихон. - Урганч, “Қувончбек-Машхура” МЧЖ нашриёти. 2018. – 28-б; 101-б; 211-б; 95-б.
2. Худойберганов К. Нуруллабой мажмуаси. – Урганч: “Қувончбек-Машхура” МЧЖ нашриёти, 2018. –11-б; 94-98-б; 31-б.
3. Раҳманова Ю.М. Хива шахрининг XVI-XX-асрнинг бошларидаги ижтимоий-сиёсий ҳаёти: анъана ва ўзгаришлар. – Тарих фанлари номзоди дисс. - Тошкент, 2009. 145 б.
4. Шермухаммад Мунис, Мухаммадризо Огаҳий. “Фирдавс ул-иқбол”. Бахтлар боғи. Энг қадимги даврдан 1825 йилгача бўлган Хоразм тарихи. Нашрга тайёрловчилар: Нусратилло Жумахўжа, Сафарбой Рўзимбоев. Масъул муҳаррир Нусратилло Жумахўжа. – Тошкент: “Ўқитувчи”: 2010. – 505-б; 485-б; 610-б; 605-б.
5. Иванин М.И. Хива и река Аму-дарья. Санкт-Петербург, 1879. – С.35.
6. Худойберганов К. Хива дунёдаги энг кўхна қалъа. –Т.: 2012. – 200-201-б; 100-101-б.
7. История Узбекистана (XVI - первая половина XIX в.) –Т.: “Фан”, 2012. – С.362.
8. Содикова Н. Ўғирланган миллий бойликларимиз. “Фан ва турмуш” журнали. 1991. № 9. – 20-б.
9. Хива “Ичан-Қалъа” давлат музей кўрикхонаси фонди. КП № 4467 фотоси.
10. Хива “Ичан-Қалъа” давлат музей кўрикхонаси фонди. КП № 4468 фотоси.
11. Ўзбек адабиёти тарихи, IV том. –Т.: Фан, 1978. – 385-б.
12. Огаҳий асарларининг тавсифи. (тузувчи: Ф.Ғанихўжаев) –Т.: 1986. – 33-57-б.
13. Аҳмедов Б. Тарихдан сабоқлар. –Т.: “Ўқитувчи”, 1994. – 333-б.
14. Холлиева Г. Ўзбек мумтоз адабиёти рус адабиётшунослигида. –Т.: 2011. 104-105-б.
15. Муравьёв Н.Н. Путешествие в Туркмению и Хиву в 1819 и 1820 гг. гвардейского Генерального штаба капитана Николая Муравьева, посланного сию страну для переговоров. – М., 1819-1820.Т. 1-2; – С.138-139; С.122; С.53-55.
16. Мулла Бекжон Раҳмон ўғли, Мухаммад Юсуф Девонзода. Хоразм мусиқий тарих-часи. –Т.: “Ёзувчи”. 1998. – 9-б.
17. Нурмухамедов М. Рус-қорақалпоқ маданий алоқалари тарихидан. // Адабиёт ва мафкура. –Т.: “Адабиёт ва санъат”, 1977.-142-б.

TURKISTON O'LKASIDA IJTIMOYIY TARAQQIYOTGA INTILISH VA JADIDCHILIK G'OYALARINING VUJUDGA KELISHI

Turdiyev Baxritdin Samiyevich,

Nizomiy nomidagi Toshkent Davlat Pedagogika Universiteti "Ma'naviyat asoslari va huquq ta'limi" kafedrasi dotsenti

<https://doi.org/10.53885/edinres.2024.01.1.007>

Annotatsiya.: Ushbu maqolada Turkistonni chor Rossiyasi bosib olgandan keyingi ijtimoiy, iqtisodiy-siyosiy soxalardagi zuravonlik siyosati va o'lkada yashovchi xalqlarning turli qatlamlaridagi noroziliklarning kelib chiqishi oqibatida hur fikrli jadid marifatparvarlarining paydo bo'lishi haqida bayon qiladi.

Kalit so'zlar: Turkiston o'lkasi, jadidlar, Turkiston ziyolilari, chor Rossiyasi, chor Rossiyasining O'rta Osiyoga tajovuzi, O'rta Osiyo xonliklari, mustamlaka siyosati.

THE DESIRE FOR SOCIAL DEVELOPMENT AND THE EMERGENCE OF IDEAS OF MODERNISM ON THE TERRITORY OF TURKESTAN

Turdiyev Baxritdin Samiyevich,

Nizomiy Tashkent State Pedagogical University, Associate Professor, Department of «Education of Spirituality and Law»

Abstract: This article describes the emergence of freedom-minded Jadids educators as a result of the policy of violence in the social, economic and political spheres after the occupation of Turkestan by Tsarist Russia, as well as the emergence of protests from various strata of peoples.

Key words: Turkistan Territory, jadids of Turkestan, intellectuals of Turkestan, tsarist Russia, tsarist Russian aggression on Central Asian, Central Asian khanates, colonial policy.

ВОЗНИКНОВЕНИЕ ИДЕЙ СТРЕМЛЕНИЯ К СОЦИАЛЬНОМУ РАЗВИТИЮ И МОДЕРНИЗМА В ТУРКЕСТАНЕ

Турдиев Бахритдин Самиевич,

Низомий Ташкентский государственный педагогический университет, доцент кафедры «Образование духовности и права»

Аннотация: В данной статье описывается возникновение свободомыслящих джадидов просветителей в результате политики насилия в социальной, экономической и политической сферах после оккупации Туркестана царской Россией, а также возникновение протестов различных слоев народов.

Ключевые слова: Туркестанский край, джадиды Туркестана, интеллектуалы Туркестана, царская Россия, агрессия царской России на Центральную Азию, среднеазиатские ханства, колониальная политика.

Tarixdan malumki, yurtimiz zaminida uzoq tarixiy davr davomida turli tashqi tahdidlarga qarshi kurash davom etib keldi. Chet mamlakatlar tajovuzi va hukumronligi davrida bosqinchilar ko'plab shahar va qishloqlarni vayronaga aylantirdi. Moddiy va ma'naviy boyliklar talandi. Bunday fojia va talofatlar chor Rossiyasi tajovuzi va hukumronligi davrida ham ro'y berdi.

Chor Rossiyasi tamonidan O'rta Osiyo xonliklariga bostirib kirish va ularning boyliklarini o'zlashtirishga bo'lgan intilish XVII asrdayoq ko'zga tashlangan edi. Pyotr I xonlikka harbiy yurishni davlat siyosati darajasiga ko'tarib, uni bosib olishni maqsad qilib qo'ydi. Uning shu maqsadda Xivaga ekspeditsiya yuborgani tarixdan ma'lum. Taniqli tarixchi olim Hamid Ziyoev o'zining "O'zbekiston mustamlaka va zulm iskanjasida" asarida yozganidek, Rossiyaning O'rta Osiyoga qaratilgan harbiy harakatlari Piyotr I davrida, ayniqsa, jiddiy tus olgandir.[2] O'sha asarda keltirilgan ma'lumotga ko'ra, o'z maqsadiga yeta olmagan Pyotr I hatto o'lim to'shagida yotganida ham O'rta Osiyo xonliklarini bosib olishni tavsiya etadi. Ruslarning mashhur shoiri A.S. Pushkin bu haqda: "Pyotr I ikki armon bilan ketdi: biri Prut sohilidagi

mag'lubiyati uchun Turkiyadan, ikkinchi Bekovichning tor – mor etilishi uchun Xiva'dan o'ch ola olmagan edi",- deya ma'lumot beriladi o'sha asarda. Olim Rossiya podshosining O'rta Osiyoga intilishini uning quyidagi fikri bilan izohlaydi: " Sharq bilan aloqada,- degan edi Pyotr I, - Qozog'iston tasarrufi kalit va darvozadir. Shuning uchun millionlab pul sarflansa ham Qozog'istonni bo'ysundirish yoki hech bo'lmasa, u yerda Rossiya ta'sirni o'rnatish zarur",- ko'rsatma bergandi u.

Chor Rossiyasining O'rta Osiyo xonliklarini bosib olishining o'ziga xos sabablari bor, albatta. Ammo shu o'rinda alohida ta'kidlash zarurki, xonliklarning Rossiya istilosi tasiriga tushib qolishining asosiy sabablaridan biri XVIII asrning birinchi choragida va keyingi yillarda O'rta Osiyo sultonlarining o'zaro urushlari o'lkada tinchlik, bahamjihatlik o'rnini porokandalik, o'zaro nizolarning ko'payib ketishiga sabab bo'ldi. O'zaro kelishmovchilik va parokandalik esa oxir– oqibatda XIX asrning ikkinchi yarmida o'lka yerlarini Chor Rossiyasi tamonidan istilo etilishiga olib keldi. Buni qarangki, hayotligida maqsadiga yeta olmagan Pyotr I ning bu ushulmagan orzusi uning o'limidan unchalik ko'p o'tmay taqdir taqozasi bilan amalga oshdi. " Bo'linganni bo'ri, ayrilganni ayiq yer" degan maqolni bejiz aytmagan xalqimiz.[1]

Manfur bosqinchi Chor Rossiyasi o'z maqsadiga erishgan edi. O'lkani talon – taroj qilishning turli yo'llarini ishlab chiqdiki, natijada uning olib borgan siyosati oqibatida o'lka boyliklari talon – taroj etilib, xalqi qonga botirildi, necha o'nlab qishloq va shaharlar vayronaga aylandi. O'lka xalqi bosqinchilik natijasida juda katta moddiy va ma'naviy boyliklaridan ayrildi.

Mustamlakachilar o'zlarining hukmronlik siyosatini mustahkamlash uchun o'lkaga turli tabaqa vakillari - chinovniklar, harbiylar, muhandis – texniklar, shuningdek, ishchilarni safarbar etdi. O'lka boyliklarini talash, tashib ketish maqsadida barcha zarur chora – tadbirlarni ko'rdi. " Chor Rossiyasining O'rta Osiyoda, shu jumladan, Turkistonda olib borgan siyosati, - deya ma'lumot beradi yuridik fanlari nomzodi Jo'raqul Toshqulov, - uzoq yillar mobaynida har tamonlama puxta o'ylangan, o'lkaning bitmas – tunganmas moddiy va ma'naviy boyliklarini shafqatsiz talash, uning mehnatsevar xalqlarini ezish, ularning mehnati evaziga mustamlakachilarning boyishini ta'minlashni maqsad qilib qo'ygan bosqinchilik siyosati edi. Lekin bu siyosatni amalga oshirish osonlikcha bo'lmadi. O'rta Osiyo xalqlari chor qo'shinlari bosqinchilik yurishlarini dastlabki daqiqalardan e'tiboran o'z yurtini dushmandan himoya qilish, uning mustaqilligini saqlab qolish uchun jon – jahdlari bilan kurashdilar, har bir qala, qishloq, har bir qarich yer uchun jon olib, jon berdilar. Shunga qaramasdan, qurollanish jihatidan ustun bo'lgan chor qo'shinlari O'rta Osiyo shahar va qishloqlarini kulini ko'kka sovurdilar, ularning butun boyliklarini tashib ketdilar".

Chor hukumati O'lkani boshqarishning puxta o'ylangan vahshiylik asosida boshqardiki, o'lkada mustamlakachilik va ulug' millatchilik siyosati o'rnatildi. Tarix fanlari doktori Hamid Ziyoevning "Turkiston Rossiya tajovuzi va hukmronligiga qarshi kurash" nomli kitobida o'sha davr Turkiston tarixiga oid qimmatli ma'lumotlar beriladi: "Rus hukumati Turkiston o'lkasini uch parchalashdan maqsad o'zbeklar, tojiklar, qozoqlar, qirg'izlar, turkmanlar va qoraqalpoqlarning birdamligiga va katta bir oilaga birlashishlariga yo'l qo'ymaslikdan iborat edi". [2]

Chor hukumatining Turkistonda olib borgan siyosatining butun mazmun –mohiyati mustamlakachilikka asoslangan edi. "Boshqaruvning asosiy tamoyillari metropoliyaning siyosiy, iqtisodiy va ijtimoiy manfaatlariga tayandi va shularga muvofiq chorizmning quyidagi vazifalari belgilab chiqildi: Turkiston xalqlarining yangi rejimga qarshilik ko'rsatishining barcha shakllarini harbiy yo'l bilan bostirish va bu xalqlarni zo'rlik bilan mustamlakachilik tizimiga moslashtirish; xonlar, beklar, mahalliy ayonlar boshchiligidagi avvalgi hukmronlik mexanizmlarini yo'qotish; mahalliy aholining turmushi, urf – odatlariga aralashmaslik; Turkistonga "aholini to'g'ri joylashtirish"ni tashkil etishga yordamlashish; mintaqaning tabiiy boyliklaridan foydalanishning arzon tizimini ta'minlash", - deyiladi". "Mustabid tuzumning O'zbekiston milliy boyliklarini talash siyosati: tarix shohidligi va saboqlari" nomli asarda .

Chor hukumati aksariyat hollarda zo'ravonlik, bosqinchilik, talonchilikka asoslangan siyosat yuritgan. Bunga misol tariqasida chor hukumatining yirik rahbarlaridan biri, Turkiston ginerall – gubernatori K. P. Kaufman faoliyatini keltirishimiz mumkin. U boshqaruvning

zo' ravonlikka asoslangan usullariga tayanib, mustamlakachilik siyosatini olib bordi. Uning rahbarligi ostida Turkistonning ko'plab yerlarida, Samarqanddan Xivagacha bir qancha qonli harakatlar sodir etildi. Kaufmannning buyrug'i bilan chor armiyasi askarlari yuzlab shaharlar va qishloqlarning kulini ko'kka sovurdi, aholini talab, masjid va madrasalarni buzib tashladi, bazi madrasa va masjidlarni o'zlarining omborxonasi va otxonalariga aylantirdi.

Chor Rossiyasi tamonidan 1880-yilda "Ijtimoiy – o'lpon va yer to'zilishi to'g'risidagi to'plam", "1886-yilgi Nizom", "Turkiston o'lkasida yer-o'lpon tuzilishini joriy etish to'g'risida 1903-yilgi "Qoidalar" qabul qilindi. Aholini ko'chirish to'g'risidagi 1906 -yilgi siyosat va boshqalar natijasida er munosabati va soliqqa tortishning butun tizimiga o'zgartishlar kiritildi. Bu tadbirlar yer egalari, butun xalqning ijtimoiy ahvolini og'irlashtirdi. Mazkur qonunlarni ishlab chiqishda Turkiston o'lkasining manfaatlari va uning iqtisodiy rivojlanish ehtiyojlari, unda istiqomat qilayotgan 6 million aholining talablari umuman hisobga olinmadi. Turkiston har tamonlama, ayniqsa, iqtisodiy tomonlama Chor Rossiyasiga qaram qilib qo'yildi.

XIX asrning 60-yillaridan to 1917-yilgacha bo'lgan davrda paxta yetishtirishni rivojlantirish, undan tobora ko'proq foyda olish harakati butun Turkiston o'lkasi bo'ylab keng quloch yo'yd. "Paxta vasvasasi" tashabbuskorlari va ilhomchilari chor hukumati va savdo – sanoat doiralari qamrab oldi. Natijada mo'may daromadni ko'zlab, o'lkaga katta mablag' olib kelindi. Ammo u asosan chor hukumati, banklar, firma, sudxo'rlarning cho'ntagini qappaytirdi. Paxta bilan bog'liq barcha mashaqqatlar-u og'ir mehnat esa mahalliy dehqonlar yelkasiga tushdi. Bir amallab kun ko'rib turgan kambag'allar xonavayron bo'ldi, o'rta hol dehqonlarning ham ahvoli yomonlashdi.

Turkistonda olib borilgan bunday iqtisodiy siyosatdan ko'zlangan maqsad, faqat paxtadan emas, balki Rossiya g'allasini o'lkaga keltirib sotish va shu orqali katta daromad olish edi. Ikkinchi tamondan esa Rossiyani Amerika paxtasiga qaramlikdan ozod etib, sarflanayotgan millionlab mablag'ni tejash bo'lgan. Rossiyada paxtadan katta foyda ko'rishdan tashqari Rossiya g'allasini Turkistonga olib kelib sotish orqali ham foyda ko'rish rejalashtirila boshlandi. Bu masala bo'yicha yuqori doiralari orasida o'lkada paxtachilikni rivojlantirish orqali g'alla va boshqa ekin turlarini kamaytirish, mahalliy xalqning Rossiya g'allasiga bo'lgan ehtiyojini oshirish kerak, deyuvchilar ko'pchilikni tashkil etdi. Natijada Rossiya paxtadan ham, g'alladan ham katta foyda ko'rish vazifasini o'z oldiga maqsad qilib qo'ydi.

Turkistonda azal – azaldan paxta bilan bir qatorda pilla etishtirish ham davom etib kelgan. Pillachilik juda nozik va masuliyatli soha hisoblanib, mahalliy xalq bu sohada ham yetarli tajribaga ega edi. Ammo XIX asrning oxirlarida pillachilikda o'ziga xos muommolar yuzaga kelishi natijasida, bu soha ancha og'ir ahvolga tushib qolgandi. Shu sababli Chor Rossiyasi o'zining mustamlakachilik yillarining dastlabki davridayoq katta foydani ko'zlab, Turkistonda pillachilikni rivojlantirishga alohida ahamiyat berdi.

XIX asrning oxiri XX asr boshlarida Turkiston zaminida paxtachilik va pillachilikning rivojlantirilishi mustamlaka nuqtai nazaridan amalga oshirilgan ish edi. Zero, ular arzon bahoda Rossiyaga olib ketilishidan, ulardan tayyorlangan mahsulotlar - gazlama, kiyim – kechaklar Rossiya uchun, uning hukumati va kapitalistlari uchun koni foyda bo'lib, ularning cho'ntagini to'ldirardi. Bundan tashqari Amerika paxtasini xarid qilishdan qutilgan Rossiya endi Turkiston paxtasi va pillasi bilan o'z to'qimachilik korxonalarini bemalol xom ashyo bilan ta'minlash imkoniyatini qo'lga kiritgan edi. Bu ham etmagandek, u o'zining g'allasini, paxta va pilladan tayyorlangan mahsulotlarini Turkiston bozorlariga keltirib sotish orqali yana ham mo'l – ko'l daromad topdi. Ammo masalaning eng yomon tamoni shunda ediki, chorizm davrida Turkiston Rossiyaning xom ashyo manbaiga aylanib, paxta yakkahokimligining poydevori qurilgan edi.

O'rta Osiyoga temir yo'lining kirib kelishi 1880-yilda boshlangan. U Kaspiy dengizining Mixaylovskiy qo'ltig'idan Qizilrovotgacha yetib keldi. Shundan so'ng temir yo'l Krasnovodskka, 1885-yil Ashxobodga, 1886-yil Samarqandga, 1898-yil esa Marvdan Kushkagacha, 1895 – 1898-yillarda Samarqand – Toshkent orqali Andijonga olib borildi. Keyinchalik, 1905-yil Orenburg – Toshkent temir yo'li ishga tushirilib, O'rta Osiyo temir yo'liga ulandi.

Chor Rossiyasi O'rta Osiyoga temir yo'l o'tkazish orqali uni taraqqiy ettirishni maqsad qilmagani albatta, aksincha, o'lkada temir yo'lining qurilishi O'rta Osiyo boyliklarini avval

hovuchlab tashilgan bo'lsa, endi tonnalab tashib ketish uchun imkon eshiklarini ochdi. Temir yo'llarning qurilishi O'rta Osiyoga keltirilayotgan ishlab chiqarish jihozlari evaziga paxta zavodlari va yog' tayyorlash zavodlarini, umuman, sanoat tarmog'ini rivojlanishiga olib kelgan bo'lsa, ikkinchidan esa Rossiyadan tayyor sanoat mahsulotlarining kirib kelishini kuchaytirdi. Bundan tashqari, O'rta Osiyoga zarur paytda harbiy kuchlarning yetib kelishiga ham imkon tug'ildi. Umuman temir yo'llar Turkiston o'lkasini obod etish uchun emas, asosan chor hukumatining mustamlakachilik siyosatini mustahkamlash, o'lka boyliklarini talon – taroj qilish maqsadida bunyod etildi.

Tarixdan malumki, xalq hunarmanchiligi azal – azaldan O'rta Osiyoda keng tarqalgan mashg'ulotlardan bo'lib, hunarmanchilikning turli yo'nalishlari bo'yicha mohir ustalar tamonidan tayyorlangan mahsulotlar asrlar davomida mahalliy xalq ehtiyojini taminlab kelgan. Mahalliy mahsulotlar o'lka ichki va tashqi savdosida asosiy tovarlar hisoblanib kelingan. O'lkada savdo – sotiq ham azaldan rivojlangan bo'lib, dunyoning turli mamlakatlari bilan savdo – sotiq olib borilgan. Mahalliy savdogarlar orasida hatto Rossiyaning shimoliy o'lkalari bilan savdo – sotiq olib boruvchi usta savdogarlar yetishib chiqqani tarixdan ma'lum. Ammo o'lkada sanoat tarmog'ining vujudga kelishi asrlar davomida xalqning muayyan qatlamining kundalik turmush tarziga salbiy ta'sir ko'rsatdi ham. Rossiya sanoatida tayyorlangan ip gazlamalar, turli tayyor mahsulotlar Turkiston o'lkasining bozorlarini egallab bordi. Bu esa mamlakatda hunarmandlar ishining kasodga uchrashiga olib keldi, ichki va tashqi savdoda mahalliy mahsulotlar o'rnini borgan sari Rossiya sanoati mahsulotlari egallay boshladi. “O'lkani rus qo'shinlari bosib olishining dastlabki yillaridan boshlab, Turkistonga Rossiyaning tayyor mahsulotlarini keltirish kuchaygan edi, - deb yozadi H.Ziyoyev o'z asarida, - endilikda Rossiya gazlamalari miqdor jihatidan boshqa mollarga nisbatan birinchi o'ringa chiqib oldi va mahalliy mahsulotlarni borgan sari siqib chiqardi” Savdo aloqalaridagi tenglik va adolat tamoyillari barham topdi. Endilikda turli gazlamalar, temir, po'lat, cho'yan va mis hamda ulardan yasalgan asboblar va boshqa turli mollar katta hajmda keltirib turildi. XIX asrning oxirlariga kelib, Rossiya mahsulotlari Sirdaryo viloyatida, shu jumladan, Toshkentda mustahkam o'rin egalladi. Ayniqsa, ip gazlamalar katta miqdorda keltirildi.[2] O'lka ma'muriyati rus gazlamalariga nisbatan raqobat yuzaga kelishining oldini olish maqsadida Hindiston, Eron, Turkiyadan gazlamalar keltirishni taqiqlab qo'ydi. Rossiya to'qimachilik sanoatida to'qilgan sifatli va bir muncha arzon gazlamalar mahalliy gazlamalar o'rnini egallay boshladi. Mahalliy gazlamalar esa raqobatga bardosh bera olmay, borgan sari o'z xaridorini yo'qotib bordi. Bu esa juda katta salbiy oqibatlarni keltirib, qanchadan qancha to'quvchi, tikuvchi va bo'yoqchilarni qashshoqlashuviga va hatto o'z ishidan ayrilishiga, mamlakatda hunarmandchilikka zarba berilib, ishlab chiqarish kuchlarini zaiflashishiga olib keldi. Mahalliy savdo ahli tayyor mahsulotlar bilan savdo qilishdan ayrilib, rus kapitalistlari soyasida qolib ketdi. Chor hukumati, firma va banklar o'lkani tayyor mahsulotlar bozoriga aylantirish orqali katta daromad topishni davom ettirdilar. Bu esa xalqni tabora qashshoqlashuviga olib keldi. Shu o'rinda A.Avloniyning ushbu so'zlarini keltirib o'tishni lozim topdik: “Yovrupoliklar o'zimizdan olgan besh tiyinlik paxtamizni keturub, o'zimizga 25 tiyinga soturlar”

O'lkada paxtani rivojlantirilishi natijasida oziq – ovqat mahsulotlari kamayib, ularning narxi oshib bordi. Masalan, malumotlarga ko'ra, o'lkaga ruslar kelgunga qadar Toshkentda guruch, bug'doy va boshqa g'alla mahsulotlari hayratga solar darajada arzon bo'lgan. 1900-yilda Farg'ona viloyatida oziq – ovqat mahsulotlari ikki – uch marotiba oshgan. Oziq – ovqatning taqchilligi esa kambag'al xalq ommasining tinka – madorni quritgan.[4]

Chor Rossiyasi mahalliy xalqni asoratga solgani etmaganidek, o'lkada o'ziga mustahkam tayanch hosil qilish uchun va yerlarni o'zlashtirish maqsadida rossiyalik aholining ma'lum bir qismini ko'chirib keltirib, bu yerda rus shaharlari, rus posyolkalarini bunyod etdi. Bu haqida taniqli olim H.Ziyoyev “Jadidchilik: islohat, yangilanish, mustaqillik va taraqqiyot uchun kurash” nomli to'plamda shunday ma'lumotlarni keltiradi: “XIX asrning oxiriga kelib, o'lkadagi ruslarning soni 197.420 kishi bo'lsa, 1909-yilga kelib, ularning soni 619.320 kishini tashkil etdi. Buning orqasida o'lkadagi o'troq va ko'chmanchi aholi unumdor yerlar va yaylovlarning talay qismidan mahrum bo'lib, og'ir ahvolga tushib qoldi. O'lkada ruslarning tobora ko'payib borishi siyosiy jihatdan ham tub aholiga o'ta xavfli edi. Zero, ular

rus davlatining mustamlakachilik va ulug' millatchilik siyosatini mustahkamlovchi omillardan biri bo'lgan". Xuddi shu to'plamda N.Karimov ham ushbu masalada o'z fikrlarini bayon etib o'tgan: "1906 – 1913-yillarda Turkistonda 116 ta rus qishlog'i vujudga keldi. Bu qishloqlarni tashkil etgan mujiklarning 36, 7 foizi hech qanday mol – mulksiz, 60,9 foizi esa, hatto sariq chaqasiz kelgan edi. [4] Chor hukumati ana shu mujiklarning boshlarini silab, ularning mahalliy xalqni ezish va feodal qoloqlik sharoitida ushlab turishda hukumatning ishonchli suyanchig'i bo'lishlari uchun barcha imkoniyatlarni yaratdi. Natijada mahalliy xalqning iqtisodiy, ijtimoiy va madaniy ahvoli chidab bo'lmas darajada og'irlashdi".

XIX asrning oxiri XX asr boshlarida Turkiston zaminida zo'r berilib, mustamlakachilik va ulug' millatchilik siyosatiga asoslangan tizim hukm surgan. Rus hukumati o'zbek va boshqa tub aholiga siyosiy va insoniy huquqlarni berishni istamadi. Biz Turkistonni o'z nomi bilan emas, o'sha davrda yaratilgan asarlarda va rus matbuotida ochiqdan – ochiq "Rossiya mustamlakasi" nomi bilan atalib, "Russkiy Turkistan" atamasi odat tusiga kirganligini ko'ramiz. Shuningdek, yerli millat vakillariga mensimay munosabatda bo'linganligini tub xalq o'zbek yoki qozoqlar deb atalmasdan, balki, "inorodets" ("begona zot"), "tuzemets" ("yerli aholi") deb yuritilgan. [4] Yerli xalqqa, o'zining butun qora mehnati bilan mustamlakachilarning yaxshi yashashi uchun xizmat qilayotgan turkistonliklarga mensimay munosabatda bo'lish Chor Rossiyasini mustamlakachilik siyosatining manfur ko'rinishi edi.

Mustamlakachilik siyosati o'lkaning ma'naviy hayotiga ham qattiq zarba bo'lib tushdi. Asrlar davomida xalq tamonidan yaratilgan milliy – ma'naviy boyliklarni yo'q qilish chorizm siyosatining eng muhim tamoni edi. Shu o'rinda chor zobitlaridan biri, qonxo'r general Skobelevning ushbu so'zlarini eslab o'tish o'rindir: "Millatni yo'q qilish uchun uni qirish shart emas, uning madaniyatini, san'atini, tilini yo'q qilsang bas, tez orada o'zi tanazzulga uchraydi".

Rus hukumati esa imkoni boricha milliy til va milliy madaniyatni rivojlanishiga ongli ravishda to'sqinlik qilib, maktablar va madrasalar ta'minotiga mablag' ajratishni xayoliga ham keltirmasdi. Bu bilan yerli xalqning faqat moddiy emas, ma'naviy rivojlanishiga ongli ravishda to'sqinlik qilib, maktablar va madrasalar ta'minotiga mablag' ajratishni xayoliga ham keltirmasdi. Yerli xalq o'rtasida rus madaniyatini yoyish, xalqni o'z milliy madaniyatidan chetlashtirishga, mamlakatda ruslar ta'sirini oshirishga harakat qildi. Zero, Chor Rossiyasining istilochilikdan maqsadida Turkistonda o'z hukumronliklarini mustahkamlash va abadiy egalik huquqini saqlab qolish maqsadida mahalliy xalq o'rtasida ruslashtirish siyosatini yuritdi. Istilochilikning dastlabki yillaridanoq o'lkada rus tiliga davlat maqomi berildi. Bu haqda "Jadidchilik: islohat, yangilanish, mustaqillik va taraqqiyot uchun kurash" nomli asarda shunday ma'lumotlar keltiriladi: Musulmon ruhoniylarga, maktablar, islomning ijtimoiy institutlariga qarshi qo'poruvchilik faoliyati kuchaytirdi, ayni vaqtda, rus – tuzem, cherkov – qavm, yakshanbalik va boshqa maktablarning, pravoslav cherkovlari, soborlar, ibodatxonalar, monastirlar va turli missiyalarning faoliyat ko'rsatishi uchun keng imkoniyat yaratib berildi. Ayrim ma'lumotlarga ko'ra, Turkiston g'eneral – gubernatorligi byudjetining faqat bir foizigina maorifga ajratilgan. Uning 74 foizi rus maktablarini, 26 foizi esa rus – tuzem maktablarini ta'minlashga sarflangan. O'lkadagi madrasa va masjidlar ahvoli og'ir bo'lib, davlat tamonidan umuman e'tibor berilmagan. Yaxshiyamki, sharq an'analari asoslangan mahalliy xalq vakillari tamonidan hasharlar uyushtirilib, mablag' to'planib, madrasa va masjidlar ta'mirlanib turilgan. Rus hukumati masjid va madrasalarni o'rta asrlar qoloqligida saqlashga harakat qilib, ularni ataylab qattiq nazorat ostida ushlab turgan. Bundan ko'zlangan maqsad, rus hukumati tub aholining savodli, bilimli bo'lishi, dunyoviy fanlarni o'zlashtirib, ongi va tafakkuri o'sishini istamasdi, agar bunday hol ro'y bersa, xalqning milliy his – tuyg'ulari kuchayishi va buning oqibatidan cho'chir edi.

Chorizmning maorif sohasidagi strategik yo'li milliy maktablarni asta – sekin tugatish edi. Xalqni savodsizlik, jaholat va xurofot ostida saqlash orqali ularning milliy g'urur va erkini bo'g'ish, har qanday kuchlarning bosh ko'tarib chiqishini oldini olish edi. Chor mamurlari nazarida mahalliy xalq madaniyatsiz, omi, ularning ongini ko'tarish faqat rus hokimiyati tamonidan amalga oshirilishi mumkin edi. Shunday fikrga ega ulug' millatchilik siyosatining

ilhomchilaridan biri, Turkiston matbuot senzori N.O. Osroumov: “Rus hukumati mahalliy aholini rus xalqi bilan aralashtirishga harakat qilishi kerak. Shu yo’nalishda mahalliy aholining maorifini ma’lum darajada rivojlantirish mumkin”, - deyish bilan go’yo mahalliy xalq taqdirini o’zicha hal etgandi.

Chor hukumati madrasa va masjidlarga qarashli vaqf yer – mulkini bekor qilish bilan ularning moddiy manfaatini cheklab qo’ydi. Bu ham yetmaganday, madrasa va masjidlar ustidan qattiq nazorat o’rnatgan holda diniy vazifalarga vijdonli, iymonli, sof musulmonlardan o’rniga chor hukumati siyosatini qo’llab – quvvatlovchi kimsalarni tayinlashga intildi. Din peshvolari orasidagi iymonli, sof e’tiqodli, halol odamlar vazifasidan chetlashtirilib, ularning “nojo’ya” harakatlari “panturkizm”, “panislomizm” sifatida qoralandi.

Ayrim manbalarda keltirilishicha, chor mustamlakachilari o’zlarining cheksiz haq – huquqlar egasi ekanliklarini namoyish etish uchun masjidlarga ham itlar bilan kirgan. Ba’zi manbalarda esa Toshkentning katta ko’chalarida mahalliy xalqning milliy kiyimlarda yurishi taqiqlangan.

Shu va shunga o’xshash chor hukumati tamonidan mahalliy xalq madaniyatini yo’qotishga qaratilgan chora – tadbirlari, xalqning asrlar davomida ezozlab kelingan ma’naviy qadriyatlarini sohasiga aralashishlarga urinishlari besamar ketdi. Bu urinishlar mahalliy xalqning o’z milliy madaniyati va mafkurasini saqlab qolishga, xalq, millat sifatida uyg’onishiga, o’zligini va dunyoda bo’layotgan o’zgarishlarni angab yetishini, milliy ta’limni jahon miqyosida ro’y bergan o’zgarishlarga monand o’zgartirishga bo’lgan intilishlarini kuchaytirdi, xolos.

Hukumat tamonidan qanchalik qarshilik ko’rsatilmasin, yurt fidoyilari ajnabiylar zo’ravonligiga qarshi bosh ko’tarib, xalqni o’z ortidan ergashtirishga bo’lgan urinishlari avj olib bordi. Masalan, o’zbek xalqining chor mustamlakachligi davrida olib borgan ozodlik kurashi tarix zarvaraqlariga 1885-yilda Andijon va Marg’ilon uездlarida bo’lib o’tgan Darveshxon boshchiligidagi qo’zg’alon, 1892-yil Toshkentda bo’lib o’tgan “vabo isyoni”, 1898-yilda Farg’ona vodiysida yuz bergan xalqning ommoviy chiqishlari, 1916-yilda mardikorlikka qarshi qo’zg’alonlar oltin harflar bilan bitilgan.[3]

1898-yilgi Andijon qo’zg’aloni yetakchisi Muhammadali Eshon va uning ko’p sonli hammaslamlari ustidan chor mamurlari sud jarayoni paytida chor amaldorlaridan birining eshonga qarata: Seni avom xalqqa bosh bo’lib, podsho tuzumiga qarshi chiqishga nima majbur etdi? – qabilidagi savolga u o’sha zohoti: “Sizlarning mahalliy xalq boshiga solgan behad zulmingiz, uning erkini, qadr – qimmatini tahqirlaganingiz”, - deya javob berganligi ham mustamlakachilarning xalqning boshiga solgan sitamlari og’ir ekanligini bildiradi.

Turkistonda chorizmga qarshi kuch sifatida aholining turli qatlamlari vakillarini uchratish mumkin edi. Bular ziyolilar, ulmolar, milliy burjuaziya vakillari, ishchi va dehqonlar. Ularning milliy – ma’naviy ongi o’sishida o’sha davrda turli yashirin yo’llar bilan kirib kelgan xorij matbuotlari katta ta’sir qilgan. Mahalliy ziyolilar Tatariston, Ozarbayjon, Hindiston, Misr va Turkiya mamlakatlarida nashr etilgan gazeta, jurnallarga mushtariy bo’lib, ularni muntazam ravishda mutolaa qilib turishgan. Bu mamlakatlardan kelib turgan gazetalar Mahmudxo’ja Behbudiy, Munavvar Qori, Abdulla Avloniy, Hamza, Qitrat, Cho’lpon singari yoshlarni dunyoning boshqa mamlakatlarida sodir bo’layotgan voqealar, o’zga xalqlar hayoti bilan, yangi tug’ilgan asrning ma’rifatparvarlik g’oyalari bilan tanishtira boshladi.[7] Xuddi shu yillarda Rossiya, Turkiya va Eronda sodir bo’lgan inqiloblar haqidagi xabarlar ham shu nashrlar orqali Turkistonga yetib keldi. Bu davrda Turkistonning o’zida hali gazetalar nashri yo’q edi.[3]

Chor hukumati Turkistonga kirib kelayotgan gazetalardan bexabar bo’lgan deyish o’rinsiz, albatta. Shuning uchun chor hukumati Turkistonning har bir ma’rifatli kishisini qattiq nazorat ostiga olibgina qolmay, masjid, madrasa, bozorlardagi kitob do’konlari, omborlarda tintuv o’tkazib, siyosiy adabiyotlarning, yani Boqchasaroy, Ufa, Orenburg va boshqa shaharlarda chop etilgan gazeta, jurnallarning bor – yo’qligi bilan doimo qiziqib turgan, bunday inqilobiy va taraqqiyparvar nashrlarning kirib kelmasligi uchun turli chora – tadbirlarni ko’rishga intilgan. Buning oldini olish, xalqni itoatda saqlash maqsadida ulomolarni har tamonlama qo’llab – quvvatlab, din arboblarning o’ta mutaassiblashuviga shart – sharoitlar yaratib

berishga, ularning ixtiyoridagi madrasa va masjidlarning kuchayishi va shu orqali ularning tasir doiralarini kengaytirishga imkoniyat yaratib berdi. Shu o'rinda N. I. Ilinskiyning quyidagi so'zlarini keltirish mumkin: "Olimlardan va o'ta bilimli o'qituvchilardan ehtiyot bo'linglar.

O'ta odobli va mukkasi bilan dinga berilgan oddiy odamlarga qaraganda ularni juda qattiq kuzatuv ostiga olinglar". Ilinskiyning ana shu "dono" ko'rsatmalariga amal qilgan Rossiya Ichki ishlar politsiyasi tamonidan "olimlar va o'ta bilimli o'qituvchilar" siyosiy nazorat ostiga olindi, "o'ta odobli va mukkasi bilan dinga berilgan oddiy odamlar" ning Turkiston ijtimoiy va ma'naviy hayotidagi o'rni oshib bordi. Ayni paytda chor hukumati mahalliy ma'muriyat ijozati bilan o'lkada fohishaxonalar va turli spirtli ichimliklar sotuvchi do'konlar ochildi. Mahalliy ulomolar esa bu voqealarga beparvo munosabatda bo'ldilar. Natijada har ikkala razolat o'choqlari ajdaho singari mahalliy xalqni, ayniqsa, yoshlarni asta – sekin o'z domiga torta boshladi.

XX asrning boshlariga kelganda Turkistonda erk g'oyasi, ozodlik uchun kurash jiddiy tus oldi. Chor Rossiyasining sitam, jabr – zulmi, xalq boshiga solgan adoqsiz zo'ravonliklari xalqning sabr kosasining to'lib- toshishiga olib keldi.[7] Xalq orasidan chorizm siyosatining asl mohiyatini teran anglab yetgan ma'rifatli kishilari bu zulmga qarshi kurash olib borish uchun maydonga chiqdilar.

Bu kurash ayniqsa 1917-yilda Rossiyada bo'lib o'tgan ijtimoiy – siyosiy voqealardan so'ng yanada jonlandi. Chor hukumatining ag'darilishi jabrdiyda xalqda ozodlikka bo'lgan umidni kuchaytirdi. Biroq "ozodlik bayrami" sodir bo'lmadi. Jonli voqealikda markaziy hokimiyatning to'la – to'kis milliy huquqlilik to'g'risidagi rasmiy deklaratsiyasi bilan eski mustamlakachilik tartiblarini qaror toptirishga qaratilgan haqiqiy amaliyoti o'rtasida keskin ziddiyat mavjudligi ko'zga tashlandi. Muvaqqat hukumat, chor ma'muriyati singari birinchi galda imperiyaning hududiy yaxlitligini saqlab qolish, ajralib chiqishga qaratilgan urunishlarni bartaraf etish xususida g'amxo'rlik qilardi.

So'z bilan ishning to'g'ri kelmasligi, avvalgi mustamlakachilik yo'lining davom ettirilishi Turkistonda milliy ozodlik harakatining yangidan yuksalishiga olib keldi. Shu bilan birga, bu davrda milliy demokratlar, jadidlarning ijodiy jasorati tufayli milliy davlatchilikni tiklash g'oyasi demokratik davlat qurish va jamiyatni o'zgartirishning tadrijiy rivojlanish yo'llarini izlash konsepsiyasi bilan boyitildi.

Jamiyatning ilm – ma'rifatli qatlamlari chetdan tiqishtirilgan davlat tuzumining tabora yaramasligini anglagan holda, o'z mamlakatlarini o'zlari boshqarishga qodir ekanligini borgan sari chuqurroq anglab yeta boshladilar, o'z vatanlarining milliy – ozodligi va siyosiy mustaqilligi uchun kurash olib borish zarur, degan xulosaga keldilar. Ular dastlabki milliy tashkilotlar va uyushmalarning tamal toshini qo'yidilar, qarshilik ko'rsatishni umummilliy manfaatlariga javob beradigan darajaga ko'tarishga intildilar. Shunday buyuk maqsadni o'z oldiga qo'yib, mamlakat taqdiri, kelajagi yo'lida katta jasorat bilan kurashga tushgan kuchlar – bular jadidlar edi. Ularning ezgu maqsad yo'lida olib borgan harakati ijtimoiy – siyosiy harakat sifatida tarixda jadidlar harakati, deya nom oldi.

Foydalanilgan adabiyotlar:

1. Karimov I. Yuksak ma'naviyat – yengilmas kuch . - Toshkent: "Ma'naviyat", 2008.
2. Ziyoev H. O'zbekiston mustamlaka va zulm iskanjasida. Toshkent: "Sharq", 2006.
3. Usmonov Q., Sodiqov M. O'zbekiston tarixi. – Toshkent: "Sharq", 2003.
4. Azamxo'jaev S. Turkiston Muxtoriyati. - Toshkent: "Ma'naviyat", 2000.
5. Qosimov B. Milliy tiklanish: jasorat, ma'rifat, fidoyilik. - Toshkent: "Ma'naviyat " . 2002.
6. Qosimov B., Dolimov U. Ma'rifat darg'alari. - Toshkent:"O'qituvchi " . 1990.
7. Jadidchilik: islohat, yangilanish, mustaqillik va taraqqiyot uchun kurash. - Toshkent: "Universitet" ,1999.

O'ZBEKISTON SOG'LIQNI SAQLASH SOHASI ISLOHOTLARIDA XOTIN-QIZLARING O'RNI

Ubaydullaeva Shaxlo Abdullaevna,

PhD, O'zbekiston Respublikasi oliy harbiy aviatsiya bilim yurti, Qarshi

<https://doi.org/10.53885/edinres.2024.01.1.008>

Annotatsiya.: Maqolada O'zbekiston tibbiyotini rivojlantirishda xotin-qizlarning ishtiroki masalasi yoritilgan. Shuningdek, mustaqillik yillarida sog'liqni saqlash va tibbiyot sohasi islohotlarini amalga oshirishda xotin-qizlarning ilmiy-amaliy ishlariga oid ma'lumotlar keltirilgan.

Kalit so'zlar: Jahon sog'liqni saqlash tashkiloti, saqlash sohasining pediatriya, akusher-ginekologiya, nevrologiya yo'nalishlari, tibbiyotda gender tenglik, tibbiyot kadrlarini tayyorlash

РОЛ ЖЕНЩИН В РЕФОРМЕ ЗДРАВООХРАНЕНИЯ УЗБЕКИСТАНА

Убайдуллаева Шахло Абдуллаевна,

PhD, высшее военное авиационное училище Республики Узбекистан

Аннотация: В статье освещается вопрос участия женщин в развитии медицины Узбекистана. В нем также представлена информация о научно-практической работе женщин в годы независимости по реформированию здравоохранения и медицинской сферы.

Ключевые слова: Всемирная организация здравоохранения, Педиатрия, акушерство, гинекология, неврология в области здравоохранения, гендерное равенство в медицине, подготовка медицинских кадров

THE ROLE OF WOMEN IN UZBEKISTAN'S HEALTHCARE REFORM

Shakhlo Ubaidullaeva A,

PhD, Higher Military Aviation School of the Republic of Uzbekistan

Abstract: The article highlights the issue of women's participation in the development of medicine in Uzbekistan. It also provides information on the scientific and practical work of women in the years of independence on the reform of healthcare and the medical sector.

Keywords: World Health Organization, Pediatrics, obstetrics, gynecology, neurology in the field of healthcare, gender equality in medicine, training of medical personnel

Kirish. Jahonda XXI asrga kelib gender tengligini ta'minlash orqali jamiyat hayotida xotin-qizlar rolini ko'tarish dunyoning turli mamlakatlari siyosatining asosiy yo'nalishlaridan biriga aylanmoqda. Xotin-qizlarni jamiyat hayotining turli sohalarida, jumladan sog'liqni saqlash sohasining pediatriya, akusher-ginekologiya, nevrologiya yo'nalishlaridagi hissasini yanada oshirish davr talabiga aylanmoqda. Jahon sog'liqni saqlash tashkiloti (JSST) bu borada asosiy e'tiborini xotin-qizlarning sog'liqni saqlash sohasidagi huquqlarini ta'minlash, ularning tibbiy savodxonligini oshirish masalalariga qaratmoqda. Nufuzli xalqaro tashkilotlarning ushbu masalaga e'tibori xotin-qizlarning jamiyatdagi rolini yanada oshirishga xizmat qilmoqda. Bugungi kunda jahonda tibbiyot sohasining kasalliklar diagnostikasi, terapiya, pediatriya, jarrohlik yo'nalishlarini o'rganishga qaratilgan ilmiy tadqiqotlar olib borilmoqda. Ushbu tadqiqotlarda aholi salomatligini mustahkamlash, xotin-qizlarning tibbiyot sohasidagi o'rnini kuchaytirish, tibbiyotda gender tenglik, tibbiy kadrlarni rag'batlantirish va ijtimoiy qo'llab-quvvatlash kabi yo'nalishlar dolzarb masalaga aylanmoqda.

Adabiyotlar tahlili va metodlar. O'zbekistonda mustaqillik yillarida tibbiyot tizimida amalga oshirilgan keng qamrovli islohotlar, xususan ona va bola salomatligini saqlash, yuqumli kasalliklar, sil kasalliklariga qarshi kurash ishlari kabi tadbirlar natijasida sog'liqni saqlash sohasida ijobiy o'zgarishlar kuzatilmoqda. «Xalqimiz salomatligini mustahkamlash,

sogʻlom turmush tarzini qaror toptirish, biz uchun hayotiy muhim masaladir. Oʻz aholisining sogʻligʻini muhofaza qilish – har qaysi davlat va jamiyat uchun hal qiluvchi ahamiyatga ega dolzarb masala sanaladi»[1]. Bu borada olib borilayotgan islohotlarda, xususan, aholi oʻrtacha umr koʻrishini uzaytirish, onalar va bolalar oʻlimi koʻrsatkichining pasaytirish, yuqumli va ijtimoiy kasalliklarning oldini olish ishlarida xotin-qizlarning ulushi alohida ahamiyat kasb etmoqda.

Oʻzbekistonda mustaqillik yillarida sogʻliqni saqlash sohasi tarixiga doir dissertatsiya ishlarining koʻlami kengayib bordi[2]. Bu mavzu Oʻzbekiston tarixining asosiy yoʻnalishlaridan biriga aylandi, desak mubolagʻa boʻlmaydi. G.Moʻminova, S.Jumanov, M.Mahmudova kabilarning tadqiqot ishlarida, qisman boʻlsa-da, sogʻliqni saqlash sohasida xotin-qizlarning oʻrni masalasiga ham toʻxtalib oʻtilgan. Bu borada ayniqsa M.Mahmudova va B. Toshpoʻlatovning dissertatsiya ishlari muhim ahamiyatga ega boʻlib, tadqiqotchilar bevosita bizning tadqiqotimizga aloqador tarixiy jarayonlarga, qisman boʻlsa-da, toʻxtalib oʻtgan. Ammo shu kunga qadar Oʻzbekistonda mustaqillik yillarida tibbiyotni rivojlantirishda xotin-qizlarning oʻrni yaxlit tadqiqot obʻekti sifatida tanlab olinmagan.

Natijalar va muhokamalar. Oʻzbekiston mustaqillikni qoʻlga kiritgach, asosiy eʼtiborni sohalar islohotiga qaratdi. Xususan, tibbiyot sohasida ham islohotlar jadallik bilan olib borildi. Bu tarixiy jarayonlarda xotin-qiz ham faol qatnashdi. Ular sohasidagi boshqaruv tizimida, sohaning turli yoʻnalishlarida, xususan, pediatriya, akusher-ginekologiya, terapiya, lor, nevrologiya kabi sohalarida faol ishtirok etdi. Qolaversa, xotin-qizlar tibbiyot boʻyicha Oʻzbekistonning xalqaro tashkilotlar va xorijiy davlatlar bilan boʻlgan hamkorligida ham asosiy oʻrinda turdi.

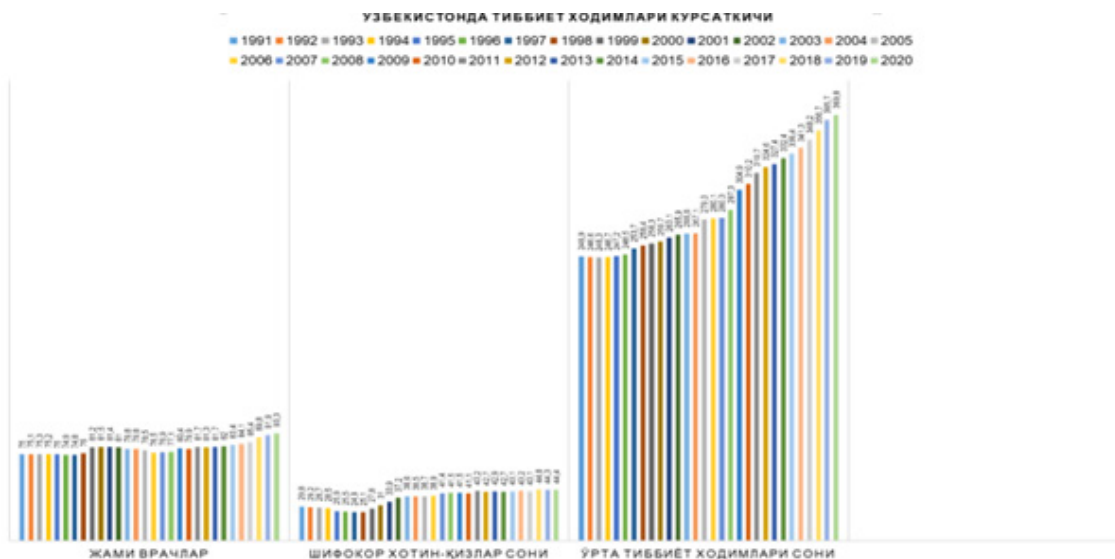

Oʻzbekistonda sogʻliqni saqlash sohasidagi islohotlar bir necha bosqichlarda amalga oshirildi. Xususan, 1990–1998 yillari aholi salomatligini muhofaza qilishning milliy modeli asoslarini yoʻlga qoʻyish bosqichi, 1998–2005 yillar deb nom olgan ikkinchi «Tarkibiy islohotlar bosqichi»da “1999–2005 yillari soha rivojiga bagʻishlangan Davlat dasturi” qabul qilindi. Har bir bosqichda ustuvor yoʻnalishlar aniq belgilab berildi. Birinchi bosqichda sohaga davlat budjet mablagʻlarini ajratish va uni sarflashda oʻzgarishlar boʻldi. Shundan soʻng sogʻliqni saqlash sohasi mablagʻlarini aholi jon boshiga shakllantirishga oʻtildi. 1994–1998 yillardan boshlab sogʻliqni saqlash sohasida muhim davr boshlandi. Oʻzbekistonda sogʻliqni saqlash va tibbiyotni rivojlantirish Konsepsiyasi ishlab chiqildi va amaliyotga joriy etildi. Konsepsiyaga muvofiq soha xodimlarini ijtimoiy himoya qilish islohotlar strategiyasi sifatida belgilandi[5].

Oʻzbekiston mustaqillikning ilk davridan boshlab zamonaviy bilimlarni puxta egallagan tibbiyot kadrlarini tayyorlash vazifasini kun tartibidagi asosiy masalalar qatoriga kiritdi. Oʻzbekiston hukumati tomonidan keyingi yillarda ham islohotlarning huquqiy asoslarini yanada mustahkamlash choralari koʻrildi. Jumladan, 1996 yil 22 fevralda Oʻzbekiston Respublikasi Vazirlar Mahkamasi tibbiy patronaj tizimini tashkil qilish toʻgʻrisida”gi Qarori,

1998 yil 10 noyabrda “Sog‘liqni saqlash tizimini isloh qilish to‘g‘risida” Prezident Farmoni e‘lon qilindi. Mazkur Farmonda tibbiyot sohasi kadrlari masalasiga ham katta e‘tibor berildi. Xususan, yuqumli kasalliklarga qarshi kurash jarayonida erkaklar bilan birga ayol tibbiyot xodimlari ham yonma-yon turib faol ishtirok etdi.

O‘zbekistonda mustaqillikning ilk davrida tibbiyot xodimlarining katta qismini, shifokorlarning 65 foizini xotin-qizlar tashkil etdi. Sohada amalga oshirilgan islohotlar natijasida zamonaviy bilim va ko‘nikmalarga ega bo‘lgan, tibbiyotning so‘nggi yangiliklarini egallagan hamda ularni amaliyotda qo‘llay oladigan xotin-qizlardan iborat tibbiyot kadrlari salmog‘i oshib bordi.

O‘zbekistonda sog‘liqni saqlash va tibbiyot sohasining qator mas‘uliyatli lavozimlarida xotin-qizlar faoliyat ko‘rsatdi. Jumladan, Malika Abdullaxo‘jaeva (JSSNing ilmiy maslahatchisi, Xalqaro Patologiya akademiyasining Markaziy Osiyo bo‘limi Prezidenti), Elmira Bositxonova (Bosh vazir o‘rinbosari – Xotin-qizlar qo‘mitasi raisi), Yoqutxon Majidova (Sog‘liqni saqlash vazirligi bosh nevrologi), Umida Gazieva (SSVning Davolash-profilaktika yordamini tashkillashtirish Bosh boshqarmasi bosh mutaxassisi), Flora Inoyatova (Respublika gepatologiya ilmiy bo‘limi rahbari), Tamaraxon Aripova (Immunologiya va genomika instituti direktori). Xususan, Malika Abdullaxo‘jaeva bioetikada bemorlarning haq-huquqlarini himoya qilib, ratsionalizator sifatida shu sohaga asos soldi. Tibbiyotning serqirra yo‘nalishlari ichida eng murakkab va mas‘uliyatli yo‘lni tanladi. Malika Abdullaxo‘jaeva sog‘liqni saqlash sohasiga ko‘rsatgan xizmati uchun O‘zbekiston Qahramoni unvonini qo‘lga kiritdi. U O‘z Fasi akademigi, Xalqaro Patologiya akademiyasining Markaziy Osiyo bo‘limi Prezidenti ham edi.

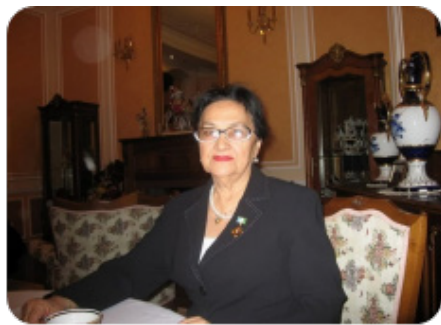

Malika Abdullaxo‘jaeva ko‘p yillar respublika Patologik anatomiya markazi direktori sifatida faoliyat ko‘rsatib, Amerikadagi Xalqaro Biografiya instituti tomonidan e‘lon qilingan XX asrning eng ko‘zga ko‘ringan 500 nafar olimlaridan biri bo‘ldi. M.Abdullaxo‘jaevaning insoniyatga xizmat qilayotgan umrboqiy ilmi munosib baholanib, “Mehnat shuhrati” ordeni sohibasi bo‘ldi. MDH davlatlarida birinchi marta makro va mikroskopiya telemeditsinasining Telepatologiya yo‘nalishini tashkil etdi. Jahon Sog‘liqni Saqlash Tashkiloti eksperti sifatida jahonga tanildi. Xalqaro konferensiyalarda tibbiyotning dolzarb mavzularida chiqish qildi. O‘zbek olimasiga AQShning Kaliforniya shtatida Fresno shahri faxriy fuqarosi maqomi berildi. Uning rahbarligida odam patologiyasini o‘rganish maqsadida Toshkentda patologik markazi tashkil etildi.

Xotin-qizlardan Sog‘liqni saqlash vazirligi “Hamshiralik ishi” bo‘yicha bosh mutaxassis, tibbiyot fanlari nomzodi, dotsent Rixsi Salixodjaeva, Sog‘liqni saqlash vazirligining Davolash-profilaktika yordamini tashkillashtirish Bosh boshqarmasi bosh mutaxassisi Umida Gazieva, aholini sog‘lom turmush tarzini qo‘llab-quvvatlash va jismoniy faolligini oshirish markazi direktori Barno Odilova, Qarshi shahar 6-oilaviy poliklinika umumiy amaliyot shifokori Zebiniso Qanoatovalar bu tadbirlarda faol ishtirok etib, hududda olib boriladigan tibbiy ishlarga etakchilik qildi. Jumladan, Umida Gazieva boshchiligidagi guruh 3 kun davomida 6 ta xonadonni yo‘riqnoma asosida ko‘rib chiqib, tibbiy ma‘lumotlarni elektron tizimga kiritish, xonadonning tibbiy kartasi, “Salomatlik profili”ni yaratish ishlarini amalga oshirishda faollik ko‘rsatdi.

Sog‘liqni saqlash sohasidagi qator huquqiy hujjatlarga muvofiq Respublika Salomatlik instituti, viloyatlar, Toshkent shahri va Qoraqalpog‘iston Respublikasida uning filiallari tashkil etildi. 1994 yili Respublikaning qator viloyatlarida shu kabi filiallar faoliyati yo‘lga qo‘yildi. Keyinchalik ular viloyat sport-sog‘lomlashtirish markazlariga aylantirildi. Aholi o‘rtasida tibbiy madaniyatni oshirish va sanitariya-tashviqot ishlarini olib borishda bu kabi markazlar muhim rol o‘ynadi. Masalan, 2007 yilda bu markaz Respublika salomatlik va statistika institutining Qarshi filialiga aylantirildi va unga Shoira Nabieva rahbar bo‘ldi. Sh.Nabieva 2007-2021 yillar davomida viloyat ahlini tibbiy savodxonligini oshirish ishiga o‘zining

munosib hissasini qo'shdi. U bilan birga oliy toifali shifokor Dilfuza Abdishukurova ham bu boradagi xayrli ishlarda faol ishtirok etdi. Salomatlik markazlari faoliyatini yo'lga qo'yishda respublikaning turli viloyatlaridagi davolash muassasalarida faoliyat ko'rsatgan xotin-qizlar muhim rol o'ynadi. Har bir shahar va tumanda salomatlik markazlari tashkil etildi.

Statistik ma'lumotlarga ko'ra, respublika bo'yicha kasalliklar tashxisining 60 foizini turli xildagi saraton kasalligi tashkil etadi. Bunda ham ayollarda uchraydigan xavfli o'sma kasalliklar asosiy o'rinlarda turdi. Onkologiya mutaxassisidan mukammallikni talab etadigan soha bo'lishiga qaramay, bunda Jamila Po'latova, Nargiza Zakirova, Yelena Boyko, Kamila Izrailbekova, Lola Alimxodjaeva, Nargiza Karimova kabi xotin-qizlar ilmiy-amaliy natijalarga erishdilar. Xususan, saraton kasalligining yosharish tendensiyasi, onkologik patologiyadan o'lim sabablari va aholining onkologik hushyorligining ahamiyati bo'yicha Respublika ixtisoslashtirilgan onkologiya va radiologiya ilmiy-amaliy markazi tayanch harakat tizimi o'smalar bo'limi ilmiy direktori Jamila Po'latova etakchilik qildi.

J.Po'latova O'zbekiston bo'yicha shifokor xotin-qizlar orasida yagona ayol ortoped-onkolog bo'lib hisoblanadi. U onkologiya sohasi rivojida onko-maktab yaratish g'oyasi bilan tanildi. Bu g'oya O'zbekistonda pandemiya sabab karantin davrida, onkologiya sohasida yuqori malakali kadrlarning tanqisligiga, xorijda davolanish va chet eldan mutaxassislarni taklif qilish imkoni mavjud bo'lmaganda paydo bo'ldi. Onko-maktabining asosiy maqsadi onkologlarning yangi avlodini tarbiyalash va tibbiy ta'limni davom ettirishdan iborat bo'ldi.

J.Po'latovanning fikricha, bitta malakali shifokorga mingta bemor to'g'ri kelsa, mutaxassis maqsadiga erishgan bo'ladi. Shuning uchun minglab bemorlarni bir shifokor davolashi uchun onko-maktabda tibbiy mutaxassislarni tayyorlash zarur. Qolaversa, tibbiy kadrlarni xorijda o'qitishdan ko'ra, O'zbekistonga xorijlik etuk onkologlarni taklif etib, onko-maktab sifati samaradorligiga erishish mumkinligini aytib o'tdi.

Xulosa. Xullas, O'zbekistonda sog'liqni saqlash sohasi islohotlariga davlat tomonidan jiddiy e'tibor qaratilib, jarayon bir necha bosqichda amalga oshirildi. Albatta, bu tarixiy jarayonda xotin-qiz tibbiyot xodimlari oldingi o'rinda turdilar. Xotin-qizlar nafaqat davolash ishida, balki boshqaruvda va tibbiyot fani rivojida ham faol bo'ldilar. JSSTning Markaziy Osiyo bo'yicha ilk eksperti ham o'zbek ayoli bo'ldi. Ayniqsa, jahon xalqlari boshidan o'tkazayotgan pandemiya sharoitida koronavirusga qarshi kurashda o'zbekistonlik xotin-qiz tibbiyot xodimlari ham katta jasorat ko'rsatdilar. O'zbekistonda koronavirusga chalingan ilk bemorni davolagan shifokor ham ayol kishi edi. Hatto ularning ba'zilar kasallikka qarshi kurash jarayonida vafot etdi. Hukumat tomonidan xotin-qizlarning aholi salomatligini muhofaza qilishda qo'shayotgan xizmati munosib taqdirlanib borildi.

Yuqoridagi mulohazalardan kelib chiqib, quyidagi takliflarni asos qilish mumkin.



1. O'zbekiston tibbiyotini rivojlantirishda xotin-qizlarning ishtiroki muammosining o'rganilishi tahlili shuni ko'rsatdiki, tibbiyot xodimlari mehnatiga haq to'lash tizimini yanada talab darajasiga oshirish, xotin-qizlarning mehnat qilish sharoiti, ularga imtiyozlar berish, xorijiy davlatlarga shifokor va hamshiralarni malakasini oshirish masalasi qayta ko'rib chiqilishi lozim;

2. O'zbekiston davlat arxivlarining mavzuga doir fondlari o'rganilganda, shunday xulosaga kelindiki, xotin-qiz tibbiyot xodimlarining shaxsiy fondlarini tashkil etish umuman talabga javob bermaydi. Shu bois, Respublika tibbiyot rivojiga katta xissa

qo'shgan xotin-qizlar haqidagi ma'lumotlarni to'plab, ularni davlat arxivlariga topshirish va shu asosida ularning shaxsiy fondlarini yaratish zarur;

Foydalanilgan manba va adabiyotlar ro'yxati

1. Ўзбекистон Республикаси Президентининг 2018 йил 2 февралдаги “Хотин-қизларни қўллаб-қувватлаш ва оила институтини мустаҳкамлаш соҳасидаги фаолиятни тубдан такомиллаштириш чора-тадбирлари тўғрисида”ги ПФ-5325-сон фармони.

(Қонун ҳужжатлари маълумотлари миллий базаси, 03.02.2018й., 06/18/5325/0653-сон; [хттпс://lex.uz/doss/3546742](https://lex.uz/doss/3546742).)

2. Ўзбекистон Республикаси Президентининг 2021 йил 5 майдаги ПФ-6221-сонли “Соғлиқни сақлаш тизимида олиб борилаётган ислохотларни изчил давом эттириш ва тиббиёт ходимларининг салоҳиятини ошириш учун зарур шарт-шароитларни яратиш тўғрисида”ги фармони (Қонун ҳужжатлари маълумотлари миллий базаси, 06.05.2021й., 06/21/6221/0428-сон. [хттпс://lex.uz/doss/5411129](https://lex.uz/doss/5411129))

3. Ўзбекистон демографик йиллик тўплами.– Тошкент, 2019.– 210 б.

4. Ўзбекистон Миллий архиви (Ўз МА). Р-837-фонд – Ўзбекистон ССР Министрлар Совети.

5. Ўзбекистон Илмий-техника ва тиббиёт ҳужжатлари Миллий архиви (Ўз ИТТХ МА). М-372-фонд-Ўзбекистон Республикаси соғлиқни сақлаш вазирлиги.

6. Ўзбекистон Республикаси Соғлиқни сақлаш вазирлиги жорий архиви

7. Каримова М. Аёл яратган дунё. И китоб, Тошкент: «Шарқ», 2005.

QANQA ARXEOLOGIYA YODGORLIGINI MUZEYLASHTIRISHDA UNING AHAMIYATINI BAHOLASH

Yarkulov Alisher Ataqulovich-Madaniy meros agentligi, PhD
<https://doi.org/10.53885/edinres.2024.01.1.009>

Annotatsiya.: Ushbu maqolada mamlakatimiz tarixida muhim o'rin egallagan yodgorliklardan biri Qanqaning muzeylashtirilishida uning ahamiyatini baholash qanchalik muhim ekanligini ko'rsatib berishga harakat qilingan. Chunki aynan yodgorlikning ahamiyatini baholash orqali muzeylashtirishning keyingi rejalashtirilishi amalga oshadi. Shuning uchun ham maqolada tahlil qilish usulidan keng miqyosda foydalanildi.

Kalit so'zlar: Qanqa, arxeologiya yodgorligi, konservatsiyalash, muzeylashtirish, baholash, madaniy meros obyektlari ahamiyati, Arxeologiya parki, mezon, muhofaza qilish, foydalanish.

ASSESSMENT OF ITS SIGNIFICANCE IN THE MUSEUM OF KHANKA ARCHAEOLOGICAL MONUMENT

Yarkulov Alisher Ataqulovich,
Cultural Heritage Agency, Ph.D

Abstract: In this article, an attempt is made to show how important it is to assess the importance of the museum of Khanka, one of the monuments that has an important place in the history of our country. Because it is through the assessment of the importance of the monument that the next planning of museumization is carried out. That is why the article used the analysis method on a large scale.

Key words: Kanka, archaeological monument, conservation, museumization, evaluation, importance of cultural heritage objects, Archaeological Park, criterion, protection, use.

ОЦЕНКА ЕГО ЗНАЧИМОСТИ В МУЗЕЕ КАНКИНСКОГО АРХЕОЛОГИЧЕСКОГО ПАМЯТНИКА

Яркулов Алишер Атакулович,
Агентство культурного наследия, PhD.

Абстракт: В данной статье предпринята попытка показать, насколько важно оценить значение музея Ханка, одного из памятников, занимающего важное место в истории нашей страны. Потому что именно через оценку значимости памятника осуществляется дальнейшее планирование музеефикации. Именно поэтому в статье широко использован метод анализа.

Ключевые слова: Канка, археологический памятник, консервация, музейфикация, оценка, значимость объектов культурного наследия, археологический парк, критерий, охрана, использование.

KIRISH. Keyingi yillarda mamlakatimizdagi madaniy meros obyektlaridan turizm obyekti sifatida foydalanish uchun katta ishlar amalga oshirilmoqda. Shunday ishlardan biri arxeologiya merosi obyektlarini konservatsiya qilish va muzeylashtirish ishlarini amalga oshirgan holda turizm obyektiga aylantirish hisoblanadi. Shunday arxeologiya obyektlaridan bir qanchasini misol tariqasida keltirish mumkin. Masalan, Toshkent shahridagi Chilonzor oqtepesi, Yunusobod Oqtepesi, Toshkent viloyatidagi Qanqa, Shohruxiya, Chinoztepa, Ulkan To'ytepa, Farg'ona viloyatidagi Quva shahristoni, Samarqand viloyatidagi Afrosiyob, Surxondaryo viloyatidagi Dalvarzintepa va Qashqadaryo viloyatidagi Yerqo'rg'on arxeologiya yodgorliklari o'zlarining tarixdagi muhim ahamiyati hamda o'rni bilan alohida ajralib turadi. Shuni alohida ta'kidlash kerakki, mamlakatimizda arxeologiya yodgorliklaridan turizm obyekti sifatida foydalanish yo'lga qo'yilmagan. Shu o'rinda aytish lozimki, ulardan foydalanish turizm obyektlari soni hamda salohiyatini ikki baravardan ko'proqqa oshirishi mumkin.

Shunday turizm obyektiga aylantirish mumkin bo'lgan arxeologiya yodgorliklaridan biri yuqorida tilga olingan Toshkent viloyatidagi Qanqa hisoblanadi. Bu erda konservatsiya va

muzeylashtirish ishlari olib borilgan taqdirda turizm infrastrukturasi shakllanishi bilan birga, ko'plab ish o'rinlari yoki o'zini-o'zi ish bilan ta'minlovchi aholi qatlami vujudga kelishiga sharoit yaratadi.

Tadqiqot maqsadi. Madaniy meros obyektlarini muhofaza qilish va saqlashda ularni konservatsiyalash va muzeylashtirish muhim o'rin tutadi. Mamlakatimizda bu sohadagi tadqiqotlar kamligi va amalga oshirilgan ishlar juda ozligi uning ahamiyati dolzarbligicha qolayotganligidan dalolat beradi. Shuningdek, arxeologiya merosi obyektini muzeylashtirib, turizm obyektiga aylantirish undan foydalanishning yo'lga qo'yilishiga olib keladi.

ADABIYOTLAR TAHLILI VA METODLAR. Qanqa shahri - Toshkent vohasining katta va eng qadimgi shahri hisoblanadi. U Chochning birinchi poytaxti - uning xarobalari Toshkentdan 70 km janubi-g'arbda, eski Ohangaron o'zanining chap qirg'og'ida joylashgan. Shahar miloddan avvalgi IV asr oxiridan to milodning XII asrigacha mavjud bo'lib, uni tadqiqotchilar Yaksartorti Antioxiy (antik manbalarda), Yueni, Shi, Chjeshi (xitoy manbalarida), Choch va Xarashket (o'rta asr manbalarida) degan nom ostida eslaganlar[1].

O'z davrining eng yirik shaharlaridan biri, 700 yil davomida Qang' davlatining poytaxt shahri bo'lib xizmat qilgan bu qadimiy yodgorlik bir necha qismlardan iborat bo'lib hisoblanadi. U ark, shahriston va rabot qismlaridan iborat bo'lgan.

1868-yilda bu yodgorlikni V.V. Vereshchagin birinchi bo'lib aniqlagan. 1896-yildan boshlab, TKLA a'zolari Y.T Smirnov, I.A. Belyaev, I. Kastane kichik tajriba qazishma ishlarini olib borgan. 1934-yilda M.E. Masson tomonidan tadqiq qilinib, yodgorlikning topoplani olindi va uning Xarashket shahri ekanligi aniqlangan. 1966-yili O'zR FAning Chotqol-Qurama otryadi tomonidan Qanqa Toshkent viloyatining arxeologik xaritasiga kiritilgan, 1969-yildan esa yodgorlikda qazishma ishlari boshlanadi. 1974-yildan boshlab yodgorlik keng miqyosda o'rganilib, O'zR FA Arxeologiya institutining asosiy tayanch obyektiga aylantirilgan. 2007-2008-yillari O'zbekistan Milliy universitetining Arxeologiya kafedrasida tomonidan yodgorlikda kichik qazishma ishlari olib borilgan[2].

Albatta, hozirgi kunda bu yodgorlikni muzeylashtirish uchun rejali asosda bir qancha asrashga doir va muzeylashtirish chora-tadbirlarini bajarish kerak bo'ladi.

Birinchi navbatda inson yoki atrofdagi xo'jalik yuritish subyektlarining ta'siridan himoyalash maqsadida uning atrofi sim to'r yoki 3D panjaralar bilan o'rab olinishi kerak bo'ladi.

Arxeologiya merosi obyektlarini konservatsiya qilish va muzeylashtirishda ularning ahamiyatini aniqlash va baholash muhim ahamiyat kasb etadi. Chunki, arxeologiya merosi obyektlarining hech qaysisi aynan bir-birini takrorlamaydigan o'ziga xos bo'lgan xususiyatlarga ega hisoblanadi.

Bu xususiyatlarni saqlab qolish va uni kelajak avlodga etkazish uchun tadqiqotlar davomida hamda keyingi bosqichlar bo'lgan konservatsiyalash, muzeylashtirish jarayonida unga zarar etkazib qo'ymaslik kerak.

Merosning, shu jumladan arxeologiya merosining ham ahamiyatini aniqlash quyidagi bosqichlar orqali amalga oshiriladi:

1. Ahamiyatini tekshirish
2. Ahamiyatini baholash
3. Muhimligini tushunish va boshqarish[2]

Mamlakatimizda madaniy meros obyektlari ahamiyati uchta darajada aniqlash mumkin: mahalliy, respublika va umumjahon merosi. Shundan kelib chiqib, obyektlar ahamiyatini baholashda maxsus, yuqori, o'rtacha, biroz va kam ahamiyatli sifatida belgilash mumkin. Bunda, maxsus mezoniga obyekt butunligining yuqori darajasi, nodirligi, mashhurligi va oson tushunilishi hisobga olinadi. Yuqori mezoniga asl ko'rinishining yuqori darajasi, asosiy elementlarining saqlanib qolganligi, o'zgartirishlar uning ahamiyatini pasaytirmasligi hisobga olinadi. O'rtacha mezoniga obyektga o'zgartirish kiritilganligi yoki elementlarning o'zgartirilganligi, tarixiylik qiymati kamayganligi, ammo umumiy ahamiyatining saqlanib qolganligiga e'tibor qaratiladi. Biroz mezoniga o'zgarishlar natijasida ahamiyati deyarli yo'qotilgan hamda talqin qilish qiyin bo'lgan jihatlari tushuniladi. Kam ahamiyatli mezoniga

merosning ahamiyati yo'q qilinganligi, ba'zi qismlari aniqlanganligi, saqlash imkoniyati yo'q bo'lgan holatdagilar hisoblanadi.

Maxsus, yuqori, o'rtacha mezonlari bilan baholangan obyektlarni mahalliy, respublika yoki umumjahon merosi ro'yxatiga kiritish mumkin. Lekin, biroz va kam ahamiyatli deb baholanganlarini bunday ro'yxatlarga kiritib bo'lmaydi. Ularning aksariyati tasodifiy aniqlangan yoki er tuzish, qazish va qurilish jarayonlarida aniqlangan, qisman saqlanib qolgan madaniy qatlamlarda uchraydi. Ulardan faqatgina ayrim ma'lumotlarni olish va hisobotlarda qayd etib qo'yish mumkin xolos.

Saqlash metodologiyasi obyektlarning har qanday turdagi ta'sir qilish usulini hisobga olishi kerak. Biroq, obyektlar «ochiq havo»da saqlanishida eng jiddiy ta'sirlarga duchor bo'ladi.

Ushbu tur eng jozibali bo'lishiga qaramay, obyekt tabiiy landshaftga kiritilganligi sababli, tabiiy muhitga mos kelmaydigan pavilonlar va inshootlar bo'lmaydi. Aynan shu tur bilan yodgorlik atrof-muhitning iqlim sharoiti ta'sirida muqarrar ravishda zarar ko'radi.

Engsamaralikonservanttarkibini aniqlash uchun mutaxassislar shamollar, yog'ingarchiliklar, yer osti suvlarining yaqinligi, kimyoviy va termal ifloslanish, obyekt materialining fizik tarkibi kabi omillarning butun majmuasini va boshqalarni hisobga olishlari kerak.

Materiallarni yo'q qilish, qoida tariqasida, muqarrar jarayondir, ammo uning tezligi tabiiy yoki antropogen sabablarga ko'ra atrof-muhit omillarining agressiv ta'sirining kuchayishi natijasida ko'p marta oshishi mumkin. Bino joylashgan iqlim zonasiga qarab, tabiiy namlik, sovuq, shamol, biodegradantlar, er osti suvlari tuzlari ta'sirida jinslarning qarishi turli tezliklarda sodir bo'lishi mumkin[3]. Shuning uchun ham merosni muhofaza qilishning umumiy echimi yo'q, restavratorlar uchun usullar, har biri individual ko'rib chiqish va barcha iqlim va tabiiy muhit sharoitlarini hisobga olishni talab qiladi. Yodgorlikni saqlashning ustuvorligi ba'zi hollarda pavilon yoki yopiq turdagi ochiq ko'rgazmadan voz kechishni talab qilishi mumkin.

Bundan tashqari, ochiq ko'rgazma sharoitida, obyektlarning jismoniy xavfsizligi nuqtai nazaridan, qazishmaning yon tomonlari devorlarining qulashiga yo'l qo'ymaslik uchun ko'rish platformalari qiyalik tizimini yaratish tavsiya etiladi. Albatta, nishab tizimi katta maydonni talab qiladi, bu har doim ham mumkin emas. Shu sababli, har qanday muzey-qo'riqxonaning asosiy sharti - bu iqtisodiy faoliyatni amalga oshirish mumkin bo'lgan zonalar chegaralarini belgilash, xizmat ko'rsatish binolari va infratuzilmalarini qurish, shuningdek, bufer zonasini ajratish bilan hududni rayonlashtirishdir. Bundan tashqari, obyektlarni saqlash talablari bo'lgan taqdirda, turistik oqim cheklanishi mumkin[4].

Arxeologiya merosini saqlash bilan shug'ullanadigan ko'pchilik tadqiqotchilar muzeylashtirish konservatsiyaning eng samarali shakli ekanligini ta'kidlaydilar. O'z navbatida, arxeologiya merosini muzeylashtirish bir nechta modellar, jumladan arxeologiya muzey-qo'riqxonasi, noyob hududni yoki alohida yodgorlikni muzeylashtirish bilan ifodalanishi mumkin. "Arxeologiya parki" va "arxeodrom" tushunchalarini ham eslatib o'tish kerak, ular nazariy darajada arxeologik meros obyektlarini muzeylashtirish tizimida hali o'ziga xos o'rinni egallamagan, chunki bu modellar haqida aniq fikr haligacha mavjud emas. professional muhitda shakllangan.

Arxeologiya yodgorligini turizm va ekskursiyaning alohida obyekt sifatida muzeylashtirish shahar sharoitida eng keng tarqalgan echimdir, chunki ko'pincha tarixiy markazlarning madaniy qatlami katta darajada shikastlangan va tarixiy landshaft zamonaviy binolar tomonidan o'zgartirilgan. Bu holat juda xarakterlidir, chunki yodgorliklarning shahar shakllantiruvchi funksiyasiga qaramay, shahar hayotning zamonaviy talablariga mos ravishda rivojlanishi kerak. Biroq, yagona yodgorlikni muzeylashtirish uchun atrof-muhitni ma'lum bir tarzda tashkil qilish kerak, bunda uning saqlanishi va tashqi kontekstning muvozanati kuzatiladi. Hech kimga sir emaski, shahar tarkibida joylashgan yagona muzey yodgorligi umumiy iqlim sharoitlaridan tashqari kimyoviy va fizik ifloslanishlarga ham duchor bo'ladi.

Shuning uchun ba'zi himoya tuzilmalarini yaratish va bufer zonasini ajratish kerak. Shu bilan birga, ushbu tuzilmalar tufayli obyekt o'zining tarixiy kontekstidan chiqib ketmasligi ma'qul, buni kuzatish juda qiyin. Shu bilan birga, yuridik nuqtai nazardan, yagona arxeologiya yodgorliklarini muzeylashtirish mahalliy muzeylashtirish nazariyasi va amaliyotining eng kam

rivojlangan jihatlaridan biridir[5].

Merosni muhofaza qilishni rejalashtirish an'anaviy boshqaruvni rejalashtirishdan farq qiladi, chunki u meros qiymatini saqlash uchun maxsus ishlab chiqiladi. Obyektni muhofaza qilishni rejalashtirish foydalanish va ahamiyati o'rtasidagi muvozanatni saqlaydigan hamda tarixiy joy haqida qaror qabul qilishda foydali asosni ta'minlaydigan siyosatni belgilaydi. Merosni muhofaza qilishni rejalashtirish jarayoni har doim tarixiy resursning barqarorligi va uzoq umr ko'rishi rejalashtirishning asosini tashkil qilishi kerak.

Tadqiqot natijalari. Hozirgi paytda aksariyat arxeologiya yodgorliklari inson yoki tabiiy omil ta'siri natijasida emirilib ketmoqda. Ayniqsa, rivojlanish suratlari tezlashgan bir paytda buning oldini olish choralari ko'rish qiyin kechmoqda. Shunga ko'ra, arxeologiya merosi obyektlarini saqlab qolish va ularni muhofaza qilishning eng samarali usuli bu ularni konservatsiyalash va muzeylashtirish hisoblanadi.

NATIJALAR VA MUHOKAMA. Merosni muvaffaqiyatli muhofaza qilish rejasi bu joyning meros qadriyatlarini, jumladan, ijtimoiy, iqtisodiy va ekologik qadriyatlarni konseptual hal qilishni talab qiladi. Agar yaxshi yozilgan bo'lsa, u ko'pincha qiymatni aniqlash va boshqarishdagi noaniqlikdan kelib chiqadigan salbiy ta'sirlarni yumshatishi kerak. Va albatta, u tarixiy joydan barqaror foydalanish, texnik xizmat ko'rsatish, ta'mirlash, o'zgartirish va boshqarish uchun siyosat asoslarini ta'minlashi kerak.

Merosni muhofaza qilish rejasi ta'mirlash jadvali yoki moslashtirilgan qayta foydalanish uchun texnik-iqtisodiy asoslash emas. Bu joy eski degan hujjat ham emas, biz obyekt haqida hamma narsani bilganimizda, uni qayta tiklash kerak. Bu merosni muhofaza qilish va boshqaruv qarorlari yo'nalishini bildiruvchi siyosat bayonotidir. Ideal holda, bunday qarorlar qabul qilinishidan oldin u mavjud bo'lishi kerak. Amalda, tarixiy joy uchun qaror qabul qilish zarurati merosni muhofaza qilish rejasini ishlab chiqishga turtki bo'ladi[6].

Baholash jarayoniga ta'sir ko'rsatuvchi omillardan biri sifatida yana shuni ham alohida ta'kidlash lozimki, Qanqa respublika ahamiyatidagi hamda YUNESKO obyektlariga nomzod bo'lgan yodgorlik hisoblanishi uning tarixi singari muhim hisoblanadi.

XULOSA. Yuqoridagilardan kelib chiqib, shuni aytish mumkinki, madaniy merosni muhofaza qilish, konservatsiyalash va muzeylashtirish ishlaridan asosiy maqsad:

1. Arxeologiya merosi obyektlarining ahamiyatini saqlab qolish.
2. Foydalanishni o'zgartirish yoki mavjud ta'sirlarni yumshatish.
3. Tarixiy joydan samarali va barqaror foydalanishni yo'lga qo'yish hisoblanadi.

Shunday qilib, arxeologiya merosi obyektlarini konservatsiya qilish va muzeylashtirishda ularning ahamiyatini baholash muhim ahamiyat kasb etadi. Bu madaniy meros obyektlarini muhofaza qilish va saqlashdagi mezonlar asosida amalga oshirilishi ularning ahamiyatini oshirishga xizmat qiladi.

ADABIYOTLAR RO'YXATI (REFERENCES)

1. Буряков Ю.Ф., Богомолов Г.И. Qanqa. Toshkent vohasi arxeologiyasi. 2009.
2. HERITAGE BRANCH. Assessing Significance for Historical Archaeological Sites and 'Relics'. Department of Planning. Heritage Council of New South Wales. First published 2009.
3. Постникова О.Н. Причины разрушения каменных памятников архитектуры. / URL: http://www.standartov.ru/norma_doc/50/50886/index.htm#i1405384
4. Булатов Н.М. Принципы организации археологических музеев заповедников // Вопросы охраны, реставрации и пропаганды памятников истории и культуры. Вып. 3. НИИК. Труды 28. М., 1975.
5. Ефремова Е.В. Музеефикация объектов археологического наследия в свете современного Российского законодательства/ Вестник Томского государственного университета. 2014. Вып. 387.// URL:<https://cyberleninka.ru/article/n/muzeefikatsiya-obektov-arheologicheskogo-naslediya-v-svete-sovremennogo-rossiyskogo-zakonodatelstva>
6. Conservation Planning Methodology Developing policies for the conservation of historic places. www.for.gov.bc.ca/heritage.

10.00.00 – FILOLOGIYA FANLARI

ARTICULATION FEATURES OF THE ENGLISH LANGUAGE

Alaudinova Dilnoza Rustam qizi

Doctor of philosophy on pedagogical sciences (PhD), Termez state university

<http://orcid.org/0009-0007-1704-8501>

<https://doi.org/10.53885/edinres.2024.01.1.010>

Abstract. This article deals with articulation features of the English. Articulation (pronunciation and talking) is the ability to physically move the tongue, lips, teeth and jaw to produce sequences of speech sounds, which make up words and sentences.

Key words: articulation, translation, English, important, exercise, engage in Introduction.

Артикуляционные особенности английского языка

Алаудинова Дильноза Рустам кызы

Доктор философии по педагогическим наукам (PhD), Термезский государственный университет

Аннотация. В данной статье рассматриваются артикуляционные особенности английского языка. Артикуляция (произношение и речь) — это способность физически двигать языком, губами, зубами и челюстью для создания последовательностей речевых звуков, из которых складываются слова и предложения.

Ключевые слова: артикуляция, перевод, английский язык, важно, упражнение, заниматься.

INGLIZ TILINING ARTIKULYATSIYA XUSUSIYATLARI

Alaudinova Dilnoza Rustam qizi,

Pedagogika fanlari bo'yicha falsafa doktori (PhD), Termiz davlat universiteti

Annotatsiya. Ushbu maqola ingliz tilining artikulyatsiya xususiyatlariga bag'ishlangan. Artikulyatsiya (talaffuz va gapirish) - so'z va jumalarni tashkil etuvchi nutq tovushlari ketma-ketligini hosil qilish uchun til, lablar, tishlar va jag'ni jismoniy harakatlantirish qobiliyati.

Kalit so'zlar: artikulyatsiya, tarjima, inglizcha, muhim, mashq qilish, shug'ullanish

Введение. Articulation is important to be able to produce sounds, words and sentences which are clear and can be easily understood and interpreted by others in order to be able to express basic needs and wants, right through to being able to engage in complex conversations.

Depending on the extent of the difficulties, unclear speech can impact significantly on how well a child can interact with adults and their peers and can affect the development of language and social skills. A child who is having difficulties being understood can become frustrated and angry which may lead to behavioural issues. Articulation is also important in literacy skills such as reading and spelling out of words.

What are the building blocks necessary to develop articulation (pronunciation and talking)?

- Attention and concentration: Sustained effort, listening and doing activities without distraction and being able to hold that effort long enough to get the task done (e.g. being able to attend to speech and sounds long enough to be able to process the information).

- Hearing: For detection of speech sounds.

- Good middle ear functioning most of the time (e.g. a child with on-going ear infections, 'glue ear' or colds which block the ears may have fluctuating hearing levels which can affect speech).

- Process speech sounds, identify and hear differences between sounds.

- Muscle coordination: The ability to move and coordinate the muscles involved in

producing sounds (e.g. diaphragm, lips, tongue, vocal cords, jaw and palate).

- Understanding that sounds convey meaning.

Articulatory Phonetics

The production of speech involves 3 processes:

Initiation: Setting air in motion through the vocal tract.

Phonation: The modification of airflow as it passes through the larynx (related to voicing).

Articulation: The shaping of airflow to generate particular sound types (related to manner)

Methods

Articulatory phonetics refers to the “aspects of phonetics which looks at how the sounds of speech are made with the organs of the vocal tract” Ogden (2009:173).

Articulatory phonetics can be seen as divided up into three areas to describe consonants. These are voice, place and manner respectively. Each of these will now be discussed separately, although all three areas combine together in the production of speech.

1) Voice

In English we have both voiced and voiceless sounds. A sound fits into one of these categories according to how the vocal folds behave when a speech sound is produced.

Voiced: Voiced sounds are sounds that involve vocal fold vibrations when they are produced.

Examples of voiced sounds are /b,d,v,m/.

If you place two fingers on either side of the front of your neck, just below your jawbone, and produce a sound, you should be able to feel a vibrating sensation. This tells you that a sound is voiced.

Voiceless: Voiceless sounds are sounds that are produced with no vocal fold vibration.

Examples of voiceless sounds in English are /s,t,p,f/.

2) Place

The vocal tract is made up of different sections, which play a pivotal role in the production of speech. These sections are called articulators and are what make speech sounds possible. They can be divided into two types.

The active articulator is the articulator that moves towards another articulator in the production of a speech sound. This articulator moves towards another articulator to form a closure of some type in the vocal tract (i.e., open approximation, close, etc – define)

Results and discussions.

The passive articulator is the articulator that remains stationary in the production of a speech sound. Often, this is the destination that the active articulator moves towards (i.e., the hard palate).

I will now talk about the different places of articulation in the vocal tract

- Bilabial: Bilabial sounds involve the upper and lower lips. In the production of a bilabial sound, the lips come into contact with each other to form an effective constriction. In English, /p,b,m/ are bilabial sounds.

- Labiodental: Labiodental sounds involve the lower lip (labial) and upper teeth (dental) coming into contact with each other to form an effective constriction in the vocal tract. Examples of labiodental sounds in English are /f,v/. Labiodental sounds can be divided into two types.

a) Endolabial: sounds produced where the upper teeth are pressed against the inside of the lower lip.

b) Exolabial: sounds produced where the upper teeth are pressed against the outer side of the lower lip.

- Dental: Dental sounds involve the tongue tip (active articulator) making contact with the upper teeth to form a constriction. Examples of Dental sounds in English are / θ, ð/. If a sound is produced where the tongue is between the upper and lower teeth, it is attributed the term ‘interdental’.

- Alveolar: First of all, before I explain what an alveolar sound is, it’s useful to locate the alveolar ridge itself. If you place your tongue just behind your teeth and move it around, you’ll feel a bony sort of ridge. This is known as the alveolar ridge. Alveolar sounds involve the front portion of the tongue making contact with the alveolar ridge to form an effective constriction in the vocal tract. Examples of alveolar sounds in English are /t,d,n,l,s/.

- Postalveolar: Postalveolar sounds are made a little further back ('post') from the alveolar ridge. A postalveolar sound is produced when the blade of the tongue comes into contact with the post-alveolar region of your mouth. Examples of post-alveolar sounds in English are /ʃ, ʒ /.

- Palatal: Palatal sounds are made with the tongue body (the big, fleshy part of your tongue). The tongue body raises up towards the hard-palate in your mouth (the dome shaped roof of your mouth) to form an effective constriction. An example of a palatal sounds in English is /j/, usually spelt as <y>.

- Velar: Velar sounds are made when the back of the tongue (tongue dorsum) raises towards the soft palate, which is located at the back of the roof of the mouth. This soft palate is known as the velum. An effective constriction is then formed when these two articulators come into contact with each other. Examples of velar sounds in English are /k, g ŋ /.

3) Manner

In simple terms, the manner of articulation refers to the way a sound is made, as opposed to where it's made. Sounds differ in the way they are produced. When the articulators are brought towards each other, the flow of air differs according to the specific sound type. For instance, the airflow can be completely blocked off or made turbulent.

1) Stop articulations:

Conclusion

Stop articulations are sounds that involve a complete closure in the vocal tract. The closure is formed when two articulators come together to prevent air escaping between them. Stop articulations can be categorized according to the kind of airflow involved. The type of airflow can be oral (plosives) or nasal (nasals). I will now talk about both plosives and nasals separately.

1a) Plosives are sounds that are made with a complete closure in the oral (vocal) tract. The velum is raised during a plosive sound, which prevents air from escaping via the nasal cavity. English plosives are the sounds /p,b,t,d,k,g/. Plosives can be held for quite a long time and are thus also called 'maintainable stops'.

1b) Nasals are similar to plosives in regard to being sounds that are made with a complete closure in the oral (vocal) tract. However, the velum is lowered during nasal sounds, which allows airflow to escape through the nasal cavity. There are 3 nasal sounds that occur in English /m,n, ŋ/

2) Fricatives:

Fricative sounds are produced by narrowing the distance between the active and passive articulators causing them to be in close approximation. This causes the airflow to become turbulent when it passes between the two articulators involved in producing a fricative sound. English fricatives are sounds such as

/ f,v, θ,ð, s,z, ʃ,ʒ /

3) Approximants:

Approximant sounds are created by narrowing the distance between the two articulators. Although, unlike fricatives, the distance isn't wide enough to create turbulent airflow. English has 4 approximant sounds which are /w,j,r,l/.

Used literature

1. Jon Marks (2007) IELTS Resource pack Delta Publishing
2. Теорическая фонетика английского языка А.В. Зырянова. -Челябинск; Изд-во Юж.-Урал.гос.гуман.-пед.унюта,2016
3. Ship or sheep? An intermediate pronunciation courses. Third edition. Ann Baker. Cambridge University press, 2006. Newspaper Articles to get Teenagers talking. Upper-intermediate-Advanced. Peter Daity. Scholastic, 2006
4. Fluent English. Barbara Rainsnider, Living Language 2005
5. English collocations in Use. Upper-intermediate. Forth Edition. Michael McCarthy, Felicity O'Dell, Cambridge University Press, 2017
9. Improve your Skills Listening & Speaking skills for IELTS. Joanna Preshous Macmillan, 2014

«ЗУФОНГУЁ ВА ЧАҲОНПУЁ» ЧУН САРЧАШМАИ ЛУҒАВӢ

Авриддинов Ҷобир Мусулмон ўғли

тадқиқотчи мустақили ДДС

<https://doi.org/10.53885/edinres.2024.01.1.011>

Аннотация: Фарҳангнигорӣ яке аз қисмҳои муҳими илми забоншиносӣ буда, дар таҳияи ҳар гуна луғат меҳнати пурмашаққати танзимдиҳандаи онро талаб мекунад. Дар илми фарҳангнигорӣ шарҳу тафсири калимаҳои душворфаҳм аз забонҳои дигар иқтибосшударо маънидод намудан кори нисбатан осон аст ва мураббӣ метавонад дар муқобили ин гуна калимаҳо муродифоти онро зикр намояд. Дар мақола оиди яке аз сарчашмаҳои луғавӣ “Зуфонгуё ва чаҳонпуё” ва тарзи шарҳи вожаҳо дар он суҳан меравад.

Вожаҳои калидӣ: Фарҳангнигорӣ, манбаъ, сарчашмаи луғавӣ, фарҳанг, моддаи луғавӣ, тафсир, вожаҳои архаистӣ, этимология.

«ЗУФОНГУЙО И ДЖАХАНПУЙО» КАК СЛОВАРЬ-ИСТОЧНИК

Аннотация: Лексикография является одной из важнейших частей лингвистической науки и при разработке любого словаря требует кропотливой работы ее регулятора. В науке о лексикографии сравнительно легко объяснить и интерпретировать труднопонятные слова, взятые из других языков, и составитель может указать против таких слов их синонимы. В статье говорится об одном из словарных источников «Зуфонгуйо ва джаханпуйо» и способе объяснения слов в нем.

КЛЮЧЕВЫЕ СЛОВА: лексикография, источник, лексический источник, словарь, лексическая единица, интерпретация, архаические слова, этимология.

Фарҳангнигорӣ яке аз бахшҳои муҳимтарини маданияти хаттии асри миёна ба ҳисоб меравад. Фарҳангнигорӣ тоҷикӣ-форсӣ бо анъана ва раияи худ, аз асри XI шурӯъ карда, решаҳои он боз ҳам қадимтар мебошад. Фарҳангҳо барои инкишофи маданияти халқҳои форсизабон мавқеи муҳим бозиданд. Таҳияи фарҳангҳо ҳаминро нишон медиҳад, ки талабот ба маҳсулоти илмӣ аср ба аср зиёд будааст. Он феҳрасте, ки академик К.Г.Залеман соли 1887 тартиб додааст, миқдори фарҳангҳои тафсири 180 номгӯй аст. Рӯйхати фарҳангҳои тафсирие, ки Саид Нафисӣ соли 1951 тартиб дода ба 202 номгӯй мерасад. Имрӯз мумкин аст, ки ин адад зиёд бошад. Мо имрӯз дар китобхонаҳои машҳури ҷаҳон миқдори зиёди коллексияи фарҳангҳо дида метавонем. Ба таври муқоисавӣ тадқиқ намудани фарҳангҳои асрҳои XI-XV (“Луғати фурс”, “Фарҳанги Фаҳри Қаввос”, “Сихоҳ-ул-фурс”, “Меъёри Ҷамолӣ”, “Дастур-ул-афозил”) имконият медиҳад, ки гӯем онҳо аз ҷиҳати сохт ва дарбаргирии маводи забонӣ хусусияти умумиро дороанд. Як ҷиҳати хarakterноки интиҳоби истилоҳи фарҳанг боз дар он аст, ки истилоҳ ба ғайр луғат маъноҳои ақл ва одоб, дониш, илм ва маърифатро низ дорад. Ба ин истилоҳ натавонанд луғат, ҳатто маҷмӯи осори фарҳангнигориро низ ифода карданд. Фарҳангҳои мутақаддимин на танҳо барои дуруст хондани ашъори шоирон, балки онҳо ҳамчун дастури санъати адабиётшиносӣ низ хизмат мекунанд. Онҳо барои ёфтани калимаҳои ҳамрадиф, маҷозиву киноявӣ, номҳои маҳаллу одамон ҳамчун маълумотнома ва китоби энциклопедӣ хизмат мекунанд. Фарҳангҳои мутақаддимин барои ғайи гардонидани забони адабӣ, инчунин имло, орфография, истилоҳот, таъбирот ва калимасозӣ, маъноҳои маҷозиву киноявӣ мавқеи муҳим мебозанд. Фарҳангҳои қадима ҳамчун китоби дарсӣ дар системаи фанҳо бо номи улуми адабӣ дохил карда шуда буданд ва он барои инсонии бомаданият ва қисман барои шоирон мутолиаи он шарт буд. Фарқи “Зуфонгуё ва чаҳонпуё” аз фарҳангҳои пешинаи дигар дар он аст, ки он ҷиҳатҳои гуногуни забонро дар худ акс намудааст ва бештар дар он равияи лексикологӣ ва забоншиносӣ акс ёфтааст. Ҳамаи ин имконият медиҳад, ки мо “Зуфонгуё ва чаҳонпуё”-ро дар таърихи фарҳангнигорӣ як давраи навро офарид гӯем, хато нахоҳад шуд. Аз тарафи И.С.Баевский феҳрасти

калимаҳои эзоҳшавандаи фарҳанг пурра оварда шудааст [Зуфонгўё, Ф. саҳ.71-139]. Ба ғайр аз ин матни мукаммали баҳши 3 (масдар) ва баҳши 7 (калимаҳои туркӣ-ўзбекӣ) саҳифаҳои 147-166 низ ба таври хоно мошинагӣ сабт ёфтаанд.

Фарҳанги “Зуфонгўё ва ҷаҳонпўё” як марҳилаи таърихи фарҳангшиносии тоҷикӣ аст. Дар фарҳанги “Зуфонгўё ва ҷаҳонпўё” лексикаи умумистеъмоли ва архаистӣ, ки қабатҳои гуногуни забони тоҷикӣ-форсиро ташкил мекарданд, фаро гирифтааст. Ин фарҳанг яке аз аввалин шуда, таркиби луғавии забонро ба гурӯҳҳо (баҳшҳо) тақсим карда, онҳоро аз ҷиҳати баромад (этимология) муайян кардааст, ки ин принсип, албатта, меҳнати зиёдеро меҳост. Муаллиф калимаҳои мансуби арабӣ, туркӣ ва юнониро алоҳида-алоҳида додааст. Ҳамин диққатҷалбкунанда аст, ки муаллиф калимаҳои мансуби тоҷикӣ-форсиро аз ҷиҳати калимасозӣ ба се қисм тақсим мекунад: Баҳши I, калимаҳои якҷаҳагӣ (содда). Баҳши II, калимаҳои дурҷагӣ (мураккаб). Дар ҳамин баҳш калимаҳои сохта низ дода шудааст. Баҳши III, калимаҳои масдарӣ. Дар фарҳангҳои пеш аз “Зуфонгўё ва ҷаҳонпўё” феълҳо асосан ба шакли тасрифӣ дода шудаанд (масалан, мекунад, меравад). Аммо дар ин фарҳанг феълҳо асосан ба шакли масдарӣ, бо шаклҳои гуногуни он дода мешавад, ки ин равия дар фарҳангшиносии баъдина, инкишоф ёфтааст. Замимаи муаллиф, ки дар он калимаҳои маҷозӣ ва ибораҳои фразеологӣ оварда мешавад, аҳамияти махсусро соҳиб аст. Чунки ин равия дар фарҳангҳои пешина дида намешуд ва дар фарҳангшиносии баъдина инкишофи худро ёфтааст. Баҳши IV ва қисман баҳши V ба калимаҳои иқтибосии арабӣ баҳшида шудааст. Дар фарҳангҳои мутақаддимин низ калимаҳои арабӣ дучор мешуданд, аммо дар «Зуфонгўё ва ҷаҳонпўё» ин равия аввалин бор ба таври алоҳида зикр шудааст, ки ин ҳолат дар фарҳангҳои баъдина ниҳоят афзудааст. Боз як аз навигарии ин фарҳанг дар он аст, ки муаллиф калимаҳои румӣ ба таври алоҳида (баҳши VI) меорад, ки онро ҳамчун луғати дузабонаи румӣ-форсӣ истифода бурдан мумкин аст. Муаллифи “Зуфонгўё ва ҷаҳонпўё” яке аз авалинҳо шуда, калимаҳои туркӣ-ўзбекиро дар баҳши алоҳида (баҳши VII) дохил кардааст. Албатта, дар фарҳангҳои пешина низ баъзе калимаҳои иқтибосии туркӣ-ўзбекӣ дида мешуд, аммо муаллифи “Зуфонгўё ва ҷаҳонпўё” ба миқдори зиёдеро (572 мақолаи луғавӣ, дар нусхаи дигараш 478 мақолаи луғавӣ) нишон медиҳад, ки ин дар шимоли Ҳиндустон ва дар марказ паҳн шудани забони туркӣ-ўзбекиро нишон медиҳад. Ин ҳолат албатта ба ҳодисаҳои таърихӣ алоқаманд аст. Чи тавре ки В.В.Бартолд қайд мекунад, “уже в XIII веке мы встречаемся с живописами о трёх литературных языках мусульманского мира имея ввиду арабский, персидский и тюркские языки” [Зуфонгўё, Ф. саҳ.60] (аллақай дар асри XIII мо дар дунёи мусулмонӣ се забони адабиро дида метавонистем. Забонҳои арабӣ, форсӣ ва туркӣ дар назар дошта мешавад).

Ба фарҳангҳо дохил карда шудани калимаҳои туркӣ-ўзбекиро аз асри XV сар карда дар ҳамаи фарҳангҳои тафсири мушоҳида карда метавонем. Қисми калимаҳои туркӣ-ўзбекиро муаллиф “Дар суҳанони туркӣ” номида, бо ҳамин дар таърихи фарҳангшиносии ба фикри мо, яке аз аввалинҳо шуда луғати дузабонаи туркӣ-форсиро офаридааст. Агар таҷрибаи луғатсозии арабӣ-форсӣ дар асри XIV инкишоф ёфта бошад, сарчашмаи он ба асри XI рафта мерасад. Аммо таҳияи луғати туркӣ-форсӣ ба асрҳои XV-XVI рост меояд, ки оиди осори Алишер Навоӣ ба забони қадимаи ўзбекӣ луғати “Бадое-ул-луғот” (асри XV) офарида шуда буд. Дар “Зуфонгўё ва ҷаҳонпўё” аксари мавридҳо муродифи ҳиндӣ калимаи эзоҳшаванда, оварда мешавад, ки ин эҳтимол дорад, ки ҳамон забони урду дар назар дошта мешавад. Бинобар он ин фарҳанг ҳамчун луғати бисёрзабона низ мавриди истифода шуда метавонад. Ин равияи “Зуфонгўё ва ҷаҳонпўё” дар фарҳангшиносии минбаъда (яъне, ба баҳшҳо тақсим намудани таркиби луғавии забон) инкишоф наёфт. Калимаҳои иқтибосӣ бо қайди алоҳида ва баъзан сарҳарфи он арабӣ –айн, форсӣ –ф, туркӣ –т нишон дода мешуд. Дар “Зуфонгўё ва ҷаҳонпўё” баробари лексикаи китобӣ ба калимаҳои гуфтугӯӣ-шевагӣ низ мавқеи алоҳида дода шудааст. Дар луғат калимаҳои шевагии Бухоро, Шероз, Нишопур, Фарғона, Мавроуннаҳр, Гелон, Озарбойҷон ва ғайраро дучор карда метавонем.

Фарҳанги “Зуфонгўё ва ҷаҳонпўё” яке аз асарҳои фарҳангшиносии буда, аз ҷиҳати сохта ва ҷобачо гузории маводи забон обрӯю эътибори хоссаро соҳиб будааст. Ин гуфтаҷоро бо

он тасдиқ кардан мумкин аст, ки муаллифони луғатҳои баъдина ба он бо боварии том муручиат кардаанд ва онро ҳамчун сарчашма истифода намудаанд. Яке аз аввалинҳо шуда, “Зуфонгӯё ва ҷаҳонпӯё”-ро Муҳаммад ибни Қаввоси Балхӣ дар фарҳанги худ “Баҳрул-фазоил” ҳамчун сарчашма истифода бурдааст. Инчунин ба қалами Муҳаммад ибни Қаввоси Балхӣ шарҳи “Махзан-ул-асрор”-и Низомии Ганҷавӣ мансуб буда, якчанд дастхати он то мо омада расидааст. Баъд аз он “Зуфонгӯё ва ҷаҳонпӯё”-ро ҳамчун сарчашма Иброҳим Қавомиддини Форукӣ дар таҳияи “Фарҳанги Иброҳимӣ” (соли 878/1473-1474) истифода кардааст. Фарҳангномаи дигаре, ки “Зуфонгӯё ва ҷаҳонпӯё”-ро ҳамчун яке аз сарчашмаҳои асосӣ истифода намудааст, ин “Тӯҳфат-ус-саодат”-и Искандарӣ (соли 916/1510-1511) мебошад.

Фарҳанги дигаре, ки дар тартиб додани он муаллиф аз “Зуфонгӯё ва ҷаҳонпӯё” истифода кардааст ва ҳагто равию ба гуруҳҳо тақсим намудани калимаҳоро аз “Зуфонгӯё ва ҷаҳонпӯё” ҳамчун намуна гирифтааст, ин фарҳангномаи “Муайид-ул-фузало” (соли 925/1519) мебошад. Муаллифи “Муайид-ул-фузало” ба калимаҳо ва идиомаҳо аҳамияти махсус дода, онҳоро алоҳида шарҳ медиҳад. Шоир ва фарҳангшинос Муҳаммад Қосим Сурурии Кошонӣ дар таҳияи фарҳанги машҳури худ “Маҷмаъ-ул-фурс” дар қатори 16 сарчашма фарҳанги “Зуфонгӯё ва ҷаҳонпӯё”-ро низ номбар мекунад. Яке аз фарҳангҳои машҳури асримиёнагӣ, ки дар дарбори темуриёни ҳинд дар Ҳиндустон соли 1017/1608-1609 мураттаб шудааст, ин “Фарҳанги Ҷаҳонгирӣ”-и Фаҳриддин Ҳасани Шерозӣ мебошад. Муаллиф дар таҳияи фарҳанг аз 44 сарчашма истифода кардааст. Дар байни ин сарчашмаҳо “Зуфонгӯё ва ҷаҳонпӯё” низ номгӯй шуда, барои калимаҳои маҷозию киноявӣ замина дорад, ки ин равию дар “Зуфонгӯё ва ҷаҳонпӯё” низ дида мешавад. Таркиби луғавии фарҳанг, сохти он, эробгузорӣ, имконият медиҳад, ки “Зуфонгӯё ва ҷаҳонпӯё” ҳамчун яке аз сарчашмаҳои боварибахш дар таҳияи “Фарҳанги Ҷаҳонгирӣ” истифода шудааст.

Яке аз фарҳангҳои дигар, ки дар таҳияи он ба фарҳанги “Зуфонгӯё ва ҷаҳонпӯё” таъя кардааст, ин “Фароид-ул-фавоид” мебошад, ки дар нимаи аввали XVII мураттаб шудааст. Муаллифи “Фароид-ул-фавоид” дар фарҳанги худ бештар ба масдар ҷой додааст, ки ин таъсири бевоситаи “Зуфонгӯё ва ҷаҳонпӯё” аст. Муқоисаи мақолаҳои луғавии “Бурҳони қотей”, ки яке аз фарҳангҳои машҳури асри миёна аст, дар таҳияи луғати худ дар бисёр мавридҳо ба он таъя мекунад. “Зуфонгӯё ва ҷаҳонпӯё” то охири асри XVII аз тарафи фарҳангшиносон ҳамчун сарчашмаи эътимодбахш мавриди баҳрабардорӣ гардидааст. Масалан, яке аз фарҳангҳои форсӣ-туркӣ “Фарҳанги шуурӣ” баробари дигар фарҳангҳои қадима, номи “Зуфонгӯё ва ҷаҳонпӯё”-ро низ номбар кардааст.

Феҳрасти адабиёт:

1. Бадриддин Иброҳим. Фарҳанги «Зуфангуя ва джаханпуйа» (Словарь говорящий и мир изучающий); факсимиле рукописи, издание текста, введение, список толкуемых слов, приложения С.И.Баевского. – Москва, 1979.
2. Баевский С.И. Описание персидских и таджикских рукописей Института народов Азии. Вып.4. Персидские толковые словари (фарҳанги). – Москва, 1962.
3. Баевский С.И. Ранняя персидская лексикография XI - XV вв. – Москва, 1989.
4. Воҳидов А. Фарҳангшиносии форсӣ–тоҷикӣ дар асрҳои X-XIX. - Самарқанд: Нашри ДДС, 2018.
5. Самадов А. Олими фарҳангшинос. – Дар: Амон Воҳидов: Нишондоди библиографӣ. – Самарқанд: Нашри ДДС, 2006. – 32 саҳ.
6. Ҳошимов С. Луғатшиносии. – Душанбе: Маориф ва фарҳанг, 2004. – 79 саҳ.

К ВОПРОСУ МОРФОЛОГИЧЕСКОЙ ИНТЕРФЕРЕНЦИИ

Шахноза Исмаиловна Аскарлова-преподаватель Ферганского государственного университета(PhD).

<https://doi.org/10.53885/edinres.2024.01.1.012>

Аннотация: В статье рассматривается явление лексической и морфологической интерференции, влияние родного и английского языка как первого иностранного в условиях изучения немецкого языка а качестве второго иностранного языка. При этом трансфер речи может быть как положительной, так и отрицательной. Настоящее исследование опирается на теорию языкового трансфера. Контрастный анализ между немецким и английским языками проводится на уровне морфологии и синтаксиса.

Ключевые слова: лексическая интерференция, морфологическая интерференция, английский язык, немецкий язык, трансфер, повелительное предложение, деривация.

MORFOLOGIK INTERFENSIYA HODISASI HAQIDA

Shaxnoza Ismailovna Askarova,
Farg'ona davlat universiteti o'qituvchisi(PhD).

Annotatsiya.: Maqolada leksik va morfologik interferensiya hodisasi, nemis tilini o'rganish sharoitida ona va ingliz tilining birinchi chet tili sifatida ta'siri va ikkinchi chet tili sifatida ko'rib chiqiladi. Bunday holda, nutqni uzatish ham ijobiy, ham salbiy bo'lishi mumkin. Ushbu tadqiqot til uzatish nazariyasiga asoslanadi. Nemis va ingliz tillari o'rtasidagi qarama-qarshi tahlil morfologiya va sintaksis darajasida amalga oshiriladi.

Kalit so'zlar: leksik interferensiya, morfologik interferensiya, ingliz tili, nemis tili, transfer, buyruq gap, derivatsiya.

ON THE ISSUE OF MORPHOLOGICAL INTERFERENCE

Shakhnoza Ismailova Askarova,
lecturer at Ferghana State University (PhD).

Abstract: The article examines the phenomenon of lexical and morphological interference, the influence of native and English as the first foreign language in the context of learning German as a second foreign language. In this case, the transfer of speech can be both positive and negative. The present study is based on the theory of language transfer. The contrast analysis between German and English is carried out at the level of morphology and syntax.

Keywords: lexical interference, morphological interference, English, German, transfer, imperative sentence, derivation.

ВВЕДЕНИЕ. Лингвистические различия между родным и изучаемым языками являются причиной трудностей при изучении иностранного языка. Разница также может заключаться в том, что в целевом языке существует структура, которая не существует в родном языке. Однако следует также признать, что подобные языки не всегда беспроблемны. Ошибки также могут возникать между ними, так как интерферентное языковое явление и положительный перенос зависят от нормы речи. Различия между правильной формой родного языка и неправильной формой языка обучения представляют собой нарушение, при котором интерференция еще больше дифференцируется. Существует интерференция, возникающая либо при активном использовании языка, либо в процессе рецептивного присвоения, то есть в том случае, когда индивид что-то неправильно понял. Эти ошибки часто обнаруживаются через контекст. Согласно Я.Юхасу каждое языковое изменение изначально считается ошибкой [1: 76].

Основой для категоризации интерференции является разделение семантически и грамматически эквивалентных элементов. Я.Юхас делит эти элементы на три группы: а) тождественные элементы; б) элементы, отличающиеся резким семантическим структурным и следовательно, психологическим контрастом; в) элементы, между которыми нет резкого контраста. Точка зрения на эти отношения зависит от того, какой язык принимается в качестве тождественных элементов, которые появляются, когда элемент отношений аналогичным образом входит в систему родного языка. С другой стороны смысловые структуры лексических элементов различных языковых систем имеют

различия, которые выделяют тождественные элементы, но нужно подчеркнуть, что эти сходства относительны.

Такой эквивалент срабатывает даже в случае переноса. Контраст относится к соотношению языковых значений. Помимо языкового контраста, возникает еще один - психологический контраст. Говорящий должен изменять структуру формы родного языка. Эти контрасты не всегда идентичны. Контраст часто читается по интерференции. Ряд контрастных ошибок может образовывать разную валентность. Не только контрастные различия между языками, но и отсутствие контрастности может вызвать появление интерференции. Контрастная лингвистика фокусируется на сходствах и различиях языков, кроме того, может проиллюстрировать специфику каждого языка в сопоставительном сравнении [2:142]. Для контрастного рассмотрения играет важную роль степень эквивалентности противопоставленных слов, где эквивалентность понимается, как коммуникативное соответствие между исходными и целевыми языковыми единицами.

МЕТОДЫ И МАТЕРИАЛЫ ИССЛЕДОВАНИЯ. В данной статье языковая интерференция определяется как ошибочная и чаще всего бессознательная передача языковых элементов одного языка на другой язык на индивидуальном уровне из-за взаимного влияния данных языков. Согласно теории М. Джусупова и К.Сапаровой «интерференция – это ошибки в речи на втором языке, которые порождаются несходством в значениях, в структурах языковых единиц родного и неродного языков» [3:78].

Как правило, человек, с детства не овладевший в совершенстве неродной язык, создает речь на основе системы родного языка. Если языковая система другого языка своеобразна, то он сталкивается со специфическим лингвистическим барьером - феноменом языковой интерференции.

Вопросы взаимодействия и взаимовлияния русского и немецкого, узбекского и таджикского языков изучали такие лингвисты как М. Ставрulli, Е.Д. Поливанов, В.В. Решетов, А.К. Боровков и другие. Е.Д. Поливанов [4:16] подходил к этому вопросу с точки зрения влияния русского языка на немецкий язык. В качестве параллели из германских языков к двум славянским словам (берег и берг), можно назвать немецкое слово «Berg»- «гора», значение его правда отличается от русского слова Т.М. Ставрulli характеризует влияние узбекского языка на таджикские семьи. А.К. Боровков ограничивается утверждением, что развитие языков происходит на основе внутренних возможностей. Он связывает изменения, происходящие в языках с их внутренним развитием [5].

Даже на морфологическом уровне нельзя не заметить, что индоевропейские языки, английский и немецкий, очень похожи. Как в английском, так и в немецком языках деривация играет важную роль в словообразовании. Слова состоят из основы и аффикса, которые могут встречаться в виде префикса и суффикса. В двух языках можно найти слова, которые выражают схожие значения с помощью аналогичного аффикса

РЕЗУЛЬТАТЫ ИССЛЕДОВАНИЯ. В английском языке часть речи редко меняется с помощью аффиксов. Существует два распространенных причинно-следственных глагольных аффикса, а именно en- и be- [6:31]. В немецком языке встречаются похожие аффиксы, например: ver-, be-, ent- и er-. Аналогичные словообразовательные формы существуют и при отрицании, например, слова с приставками: mis-, in-, im-, un-, anti- и non- в английском языке и слова с приставками: miss-, un-, anti- и des- в немецком языках. Эти слова могут сравниваться парами например: ermöglichen – enable, anreichern – enrich, erneuern – renew, befreunden – befriend, missverstanden – misunderstood, antibiotikum – antibiotic, unsinn – nonsense, unmöglich – impossible.

Не все примеры могут быть перечислены здесь. С одной стороны учитывая схожие суффиксы в словах обоих языков, учащиеся могут совершать ошибки, но с другой стороны знание обоих языков может оказать положительное влияние. Если учащийся уже знает английское слово, ему будет легко найти немецкое слово, сформированное в аналогичной форме.

Большая разница в отношении составных слов в обоих языках заключается в написании. Немецкие составные слова пишутся либо слитно, либо через дефис как это принято в английском языке. Примерами иллюстрирующими это различие являются следующие сравнения: Fitness-Studio или Fitnessstudio - fitness studio; Sommerschlussverkauf - summer sale; Preis-Leistungs-Verhältnis - cost effectiveness.

Повелительное предложение - это фраза, которая выражает просьбу,

предупреждение, угрозу или приказ. Английское повелительное предложение имеет только одну повелительную форму, в которой инфинитив ставится перед подлежащим, а подлежащее опускается. В отличие от этого, повелительное предложение в немецком языке имеет три формы по отношению к трем разным адресатам: Sie, du и ihr. В соответствии с адресатом глагол спрягается в немецком императивном предложении, например: Nehmen Sie bitte Platz! - Sit down please!; Nimm bitte Platz! - Sit down please!; Nehmt bitte Platz! - Sit down please!

Что касается морфологии, то, за исключением нескольких подробных различий, в системе словообразования и системе значений, как правило, больше сходства. Такое сходство может принести облегчение при изучении немецкого языка. Скорее всего, на уровне предложений было обнаружено большее неравенство в отношении порядка слов и роли глаголов. Таким образом, при изучении немецкого языка может возникнуть отрицательный перевод с английского.

ОБСУЖДЕНИЕ. Студенты узбеки изучающие немецкий язык получают опыт изучения английского языка в школе. Кажется логичным, что сходство обоих языков выгодно для изучения немецкого языка, потому что можно перенести опыт изучения английского языка на изучение немецкого языка. Но этот опыт также может быть чрезмерно обобщен и иметь негативные последствия. На самом деле при изучении языка в высшем образовании выступают многие факторы, такие как возраст учащихся, субъективный опыт обучения и личностные качества. Утверждается, что процесс изучения второго иностранного языка существенно отличается от процесса изучения первого иностранного языка. Эти качественные и количественные различия объясняются и анализируются с помощью различных моделей, таких как динамическая модель многоязычия; ролево-функциональная модель; факторная модель; экологическая модель многоязычия; модель овладения иностранным языком.

ВЫВОДЫ. Подводя итоги исследования проведенного для изучения иностранного языка, необходимо отметить тот факт, что родной язык и предшествующее знание первого иностранного языка влияют на изучение второго иностранного языка. Это воздействие может быть как положительным, так и отрицательным, но в основе этой работы лежит анализ отрицательного переноса, то есть интерференционных ошибок. По этой причине полученные данные о негативных последствиях были подчеркнуты и осуществили негативный эффект в изучаемом тертичном языке. Типологические особенности узбекского языка существенно отличаются от второго иностранного немецкого языка. Эти различия относятся к фонетическому, лексико-семантическому и грамматическому уровням, поскольку узбекский и немецкий языки принадлежат к разным языковым семьям, как уже было упомянуто. На основе анализа ошибок, полученных в результате анализа ошибок, было установлено, что типологические особенности родного языка являются причиной ошибок интерференции. Эти ошибки были классифицированы в соответствии с указанными языковыми уровнями.

СПИСОК ИСПОЛЬЗОВАННОЙ ЛИТЕРАТУРЫ:

1. Juhasz, J. Probleme der Interferenz. München.Hueber. 1970. S.76.
2. Kratochvilova I. Zum Für und Wider des Interlexikons aus deutsch-tschechischer Perspektive. In Germanistik im Spiegel der Generationen. Iva Kratochvílová, Lenka Vaňková. 1. Aufl. Opava, Ostrava: Slezská univerzita v Opavě. Filozoficko-přírodovědecká fakulta. Ustavcizíchjazyků, Ostravská univerzita, 2004. ISBN 80-7248-276-9. S. 142.
3. Джусупов М. Фоностилистика и звуковая интерференция как истоки вариативности функционально-стилевого маркера языковой единицы и речи / М. Джусупов, К. Сапарова // Новая Россия: традиции и инновации в языке и науке о языке : материалы докладов и сообщений Международной научной конференции, посвященной юбилею Заслуженного деятеля науки РФ, доктора филологических наук, профессора Л. Г. Бабенко, 28—30 сент. 2016 г., Екатеринбург, Россия. — Москва; Екатеринбург : Кабинетный ученый, 2016. — С. 69-84.с. 78.
4. Поливанов Е.Д. Материалыпо грамматике узбекского языка. Т., 1934, стр-16.
5. Боровков А. К. Таджико-узбекское двуязычие и вопросы о взаимовлиянии таджикского и узбекского языков. Ученые записки Института востоковедения. Т. IV. М., 1952, с. 188.

INGLIZ TILIDAGI HAZIL-MUTOYIBA MEXANIZMLARINING LINGVISTIK SHAKLLANISHI

Baydjanova Iroda Abdullayevna
Urganch davlat universiteti o'qituvchisi, PhD
<https://doi.org/10.53885/edinres.2024.01.1.013>

Abstrakt: Maqolada ingliz tilidagi hazil-mutoyiba mexanizmlarining lingvistik shakllanishi haqida so'z boradi. Maqola mazmunini ochib berish maqsadida tegishli so'zlar taqqoslangan. Kalit so'zlar: Lingvistik shakllanish-mexanizm, Sintaksis, Semantika, Ritorika.

ЛИНГВИСТИЧЕСКОЕ ФОРМИРОВАНИЕ ЮМОРИСТИЧЕСКИХ МЕХАНИЗМОВ В АНГЛИЙСКОМ ЯЗЫКЕ

Байджанова Ирода Абдуллаевна,
Ургенчский государственный университет, преподаватель, PhD

Аннотация: В статье рассматривается лингвистическое формирование юмористических механизмов в английском языке. Для раскрытия содержания статьи сопоставлены соответствующие слова.

Ключевые слова: Языковое образование-механизм, Синтаксис, Семантика, Риторика.

LINGUISTIC FORMATION OF HUMOROUS MECHANISMS IN ENGLISH

Bayjanova Iroda Abdullayevna,
teacher of Urganch State University, PhD.

Abstract: The article deals with the linguistic formation of humorous mechanisms in the English language. In order to reveal the content of the article, relevant words have been compared.

Key words: Linguistic formation-mechanism, Syntax, Semantics, Rhetoric.

Har bir davrning va har bir davlatning kulgi tili mavjud. Bu xuddi ovqatimizdagi ziravorlar kabi suhbatimiz va hayotimizni qiziqarli, quvonchli va rang-barang qiladi. Palmerning fikricha hazil mexanizmini quyidagicha ifodalash mumkin:

1) voqea «o'yin-kulgi» ekanligini tushinish shu orqali hazilni rag'batlantirish, ham tahdid hissini to'xtatish. (Bu erda tinglovchilar gapning lingvistik va paralingvistik shakliga e'tibor berishlari kerak, bu esa hazil qilish niyatini bildiradi.)

2) Hazil-mutoyiba o'zi kulish uchun etarlicha o'tkir, ammo hafachilik uchun etarli darajada keskin emas.

3) Hazil-mutoyibaning mazmunini retrospektiv tarzda anglab etish, tushinmovchilik bo'lmaganini ko'rsatadi. (Pamler, 1994: 100)

Gapirish orqali hazil qilishga til orqali erishiladi. Odamlar hazil-mutoyiba holatini yaratish uchun til elementlarining boy turlaridan foydalanishlari mumkin. Ushbu maqolada, hazilning ba'zi keng tarqalgan turlarini tahlil qilish orqali hazil-mutoyibani nima kulgili qilishini sintaksik, semantik, ritorik va boshqa kabi turli lingvistik jihatlardan aniqlashga harakat qilinadi.

Индукция

Hazil odamlarning kundalik hayotida, ayniqsa muloqotda muhim rol o'ynaydi. Bu erkin va qiziqarli suhbat muhitini taklif qilish orqali shaxslararo aloqani yanada yoqimli qiladi. Hazil-mutoyiba salbiy his tuyg'ularni yoqimsiz va hafachilik bilan olib borishdan ko'ra, ularni yo'q qilish yo'li bilan taranglikni kamaytirishga yordam beradi. Hazil va kulgu qiyinchilik va baxtsizliklarga qarshi kuchli qurol sifatida qabul qilingan. Muxtasar qilib aytganda, yahshi kayfiyat va hazil-mutoyiba shaxsiy va ijtimoiy muvozanatni saqlashga yordam beradi. Hazilning o'ziga xos funksiyasi bu kungacha ko'plab olimlarning e'tiborini tortib kelmoqda. Aynan 2000 yildan ko'proq vaqt oldin odamlar hazil bo'yicha tadqiqotlarni boshlaganlar.

Biroq, hazilni o'rganish juda murakkab va ko'p qirrali vazifa bo'lib, u tilshunoslik, psixologiya, fiziologiya, antropologiya, etnologiya, sotsiologiya va boshqalar kabi turli fanlarni qamrab oladi. Shunday qilib, hatto hozirgacha «hududdagi barcha tadqiqotlar uchun qabul qilinadigan hazilning yagona tarozisi mavjud emas. (Goldstein & McGhee, 1983:XXI). O'tgan ming yillar davomida hazil-mutoyiba faylasuflar va adabiyotshunoslarni chuqur fikrlashga undagan mavzu hisoblanadi. Ko'pchilik hazil-mutoyiba to'g'risidagi tadqiqotlar bo'yicha yozilgan maqolalar odatda adabiyot tarixchilari yoki etnologlar tomonidan yoziladi. Bir necha o'n yillar oldin tilshunoslar hazil-mutoyiba sohasi bo'yicha ilmiy tadqiqotlar olib borishga kirisha boshladilar. Ushbu maqolada hazil-mutoyiba qanday paydo bo'lishi va hazilni kulgili qiladigan narsa faqat lingvistik nuqtai nazardan tahlillanishiga harakat qilingan.

Ko'pma'nolilikdan paydo bo'lgan hazil

Umuman olganda, agar til shakli (masalan, so'z, ibora, jumla yoki boshqa aloqa) bir nechta ma'noda oqilona talqin qilinishi mumkin bo'lsa, u ko'pma'noli deyiladi. Tilshunos olimlarning ta'kidlashicha, ko'pma'nolilik o'ziga xos lisoniy hodisa bo'lib, u nafaqat til birligida, jumladan so'z, ibora, jumla va boshqalarda, balki tildan amaliy foydalanishda ham mavjud. Bir tomondan, ko'pma'nolilik hayotimizda tushunmovchiliklarni keltirib chiqarsa, boshqa tomondan, og'zaki hazilga ham katta hissa qo'shadi.

Ko'pma'nolilik hazilning eng muhim manbalaridan biri hisoblanadi va ko'pincha kulgili effekt yaratish vositasi sifatida ishlatiladi. Ko'pma'nolilik hazili - bu xato yoki turli ma'nolarning to'qnashuvidir. Unda noto'g'ri yoki bir-biriga mos kelmaydigan ikki yoki bir nechta ma'nolar, tovushlar yoki hatto imo-ishoralar bo'lishi mumkin. Shu jumladan maqolada fonologik ko'pmanolilik, lug'aviy ko'pma'nolilik va semantik ko'pma'nolilik tufayli yuzaga kelgan hazil-mutoyibalar haqida so'z boradi.

Fonologik ko'pma'nolilikdan kelib chiqqan hazil

Kundalik muloqotda, agar talaffuzni bir nechta ma'noda tushunish mumkin bo'lsa, biz bu hodisani fonologik ko'pma'nolilik deb ataymiz. Fonologik ko'pma'nolilik natijasida hosil bo'lgan hazil birinchi navbatda quyidagi ikki turni o'z ichiga oladi:

1) omofon mavjudligi tufayli yaratilgan;

omofon boshqa so'z bilan bir xil, ammo ma'nosi yoki imlosi jihatidan farq qiladigan so'z sifatida aniqlanadi. Masalan, «awful» va «aweful», «knew» va «new», «to», «juda» va «two». Keling, quyidagi misolni ko'rib chiqaylik:

Bir kuni ingliz tilini o'rganishni boshlaganiga qisqa vaqt bo'lgan ingliz o'quvchisi ko'chada amerikalik bilan to'qnashib qoldi.

Ingliz tilini o'rganuvchi: "I am sorry" dedi.

Amerikalik "I am sorry,too", dedi.

Ingliz tilini o'rganuvchi: «I am sorry three», dedi.

Amerikalik hayron qoldi va so'radi: «What are you sorry for»

Ingliz tilini o'rganuvchi nima deyishni bilmay: «I am sorry, five», dedi.

«Too» va «ikki», «for» va «to'rt» talaffuzi bir xil bo'lgani, lekin ma'no jihatidan farq qilgani sababli, ba'zida tushunmovchilik yuzaga kelgan va shu sababli hazil effektiga olib kelgan.

Leksik ko'pma'nolilik bilan hosil qilingan hazil-mutoyiba.

Omonim va polisemiya inson tilining asosiy xususiyatlari hisoblanadi. Ular leksik ko'pma'nolilik manbalaridir. Ular orasida biroz farqlar mavjud. Omonim-aytilishi va yozilishi bir xil bo'lgan, lekin ma'nolari har xil va bir-biriga bog'liq bo'lmagan so'z yoki iboraga aytiladi. Polisemiya bir xil talaffuz va shakldagi so'zlar bo'lsada, ular turli xil, ammo bir-biriga bog'liq ma'nolarga ega. Quyida leksik ko'pma'nolilik tufayli yaratilgan ikkita hazil.

Maktab o'qituvchisi va o'rta maktab direktori maktab o'yin maydonchasida ba'zi o'g'il-qizlar urushayotganini ko'rishganidan xavotirda.

O'qituvchi o'quvchilarga: «The principal and I have decided to stop fighting on the school ground», deydi. Biroz kulgini eshitib, u o'z xabari umuman aniq emasligini sezdi, shuning uchun u qo'shib qo'ydi: "What I mean to say is that there won't be fighting under our noses".

Hazilda ikkita ko'pma'nolilik bor. Ulardan biri «to'xtatish» bo'lib, «faoliyatni davom ettirishni to'xtatish» yoki «oldini olish» degan ma'noni anglatishi mumkin. Ikkinchisi

«burunimiz ostida» bo'lib, uni tom ma'noda «burun ostidagi dog'da « yoki majoziy ma'noda «birovning oldida, ochiqchasiga» deb talqin qilish mumkin. Shunday qilib, maktab o'qituvchisining tushuntirishi uning boshida aytgan gaplariga aniqlik kiritmaydi, balki hazilni yanada kulgili qiladi.

Semantik ko'pma'nolilik tufayli yuzaga kelgan hazil-mutoyiba.

Gap elementlarining turli grammatik funktsiyalari tufayli gap elementlari o'rtasidagi munosabatlar odatda har xil bo'ladi. Gapning yuzaki tuzilishi va chuqur tuzilishiga qarab turlicha talqinlar berilishi mumkin. Umuman olganda, chuqur strukturaning ma'nosi yuzaki tuzilish ma'nosiga qarama-qarshi yoki zid bo'lsa, nafaqat semantic ko'pma'nolilik, balki hazil-mutoyiba ham paydo bo'ladi. Ushbu hodisalar asosida ko'plab hazillar yaratilgan.

O'qituvchi: When was Rome built?

Tom: At night.

O'qituvchi: Who told you that?

Tom: You did. You said that Rome was not built in a day.

«Rim bir kunda qurilmagan» jumlasining yuzaki ma'nosi. Rimning qurilishi kunduzi bo'lmaganligi, ya'ni, kechasi bo'lganligini bildiradi. Biroq, o'zingiz bilganingizdek, bu maqol, ya'ni «Buyuk ishni bir kunda amalga oshirib bo'lmaydi. Qattiq xarakter qilsangiz, albatta muvaffaqiyat qozonasiz.» Chuqur ma'no va yuzaki ma'noning mos kelmasligi hikoyani kulgili qiladi.

Ritorik hazil.

Ritorika entsiklopediyasiga ko'ra. Ritorika G'arb madaniyatidagi uchta asl liberal san'at yoki triviumdan biridir. Qolgan ikki a'zo dialektika va grammatikadir. O'zining 2500 yillik uzoq tarixi davomida ritorika tushunchasi vaqti-vaqti bilan o'zgarib turgan. Bugungi kunda ritorika til orqali ishontirish san'ati sifatida ta'riflanadi. Boshqacha qilib aytganda, ritorika - bu odamlarni samarali ishontirish uchun gapirish yoki yozish san'atidir. Ayni paytda, ritorika atamasi ba'zida bahs-munozara shakliga ishora qilish uchun ishlatilishi mumkin, ko'pincha ritorika haqiqatni yashirish vositasi sifatida ham ishlatiladi. Ritorika ham hazilning muhim manbaidir

Qofiya orqali hosil qilingan hazil.

Qofiya she'riyatning eng muhim usullaridan biridir. Qofiya - ikki yoki undan ortiq turli so'zlarda bir xil yoki o'xshash tovushlarning takrorlanishi. Qofiya atamasi odatda qofiyalangan so'zlarning oxiridagi tovushlarning takrorlanishini anglatadi. Dono er qofiya texnikasidan foydalangan holda xotiniga epigraf yozgan.

Here lies my wife, here let her lie!

Now she is at rest, and so am I

Qisqa epigrafdan ko'rinib turibdiki, xotin sergap va jafokor edi va er uzoq vaqt davomida xotining sergapligidan azob chekib kelgan. Er xotining fe'l-atvorini va nikohdagi munosabatlarini ikkita qisqa qofiyali jumlada aniq tasvirlab berdi.

Alliteratsiya orqali hosil qilingan hazil

Alliteratsiya she'riyatda ham ko'p qo'llaniladi. Yozuvchilar ma'lum so'zlarni ta'kidlamochi bo'lganlarida, ular alliteratsiyadan foydalanishlari mumkin. Ikki yoki undan ortiq yaqin so'zning boshlang'ich tovushi (odatda undosh) bir xil yoki o'xshash bo'lsa, u alliteratsiya deyiladi. Boshqacha qilib aytganda, bir xil tovush bilan boshlangan ikki yoki undan ortiq qo'shni so'zlarga ega. Alliteratsiya ta'kidlanishi kerak bo'lgan so'zlarni ajratib turadi va hazil effektini yaratishning muhim usullaridan biriga aylangan.

Metafora orqali hosil bo'lgan hazil

Metafora Burk tomonidan biror narsani boshqa narsa nuqtai nazaridan ko'rish vositasi sifatida ta'riflanadi. (Burke, 1945: 50.) U bizga g'oya, so'z, ibora yoki ob'ektni boshqasi o'rniga ular o'rtasidagi o'xshashlikni ko'rsatishga imkon beradi. Metafora tilda ham, muloqotda ham keng qo'llaniladi. Xoffman (1983) o'rtacha ingliz tilida so'zlashuvchi haftada 3000 dan ortiq metafora ishlatishini taxmin qiladi va biz ba'zan kundalik suhbatda daqiqada to'rtta metafora ishlatishimiz mumkinligini taxmin qilgan. Bowers (1993) insonning tafakkuri o'zining fikrlash doirasida metafora ekanligini ta'kidlaydi. Ya'ni, biz ko'pincha ma'lumotni majoziy misollar

va tushunchalar asosida o'ylaymiz, asoslaymiz va qayta ishlaymiz. Tabiiyki, metafora kulgili hikoyalar yaratish uchun keng tarqalgan.

Masalan: Har bir insonning ko'rib esda qolish xotirasi bor. Yozuvchi inson xotirasini kameraga qiyoslaydi. Yodlash jarayoni xuddi suratga olish kabi deb baholaydi. Kamera muhim, kino ham muhim. Ammo kinodan hech narsani olib tashlab bo'lmaydi. Yozuvchi kinosiz kameradek harakat qiladigan unutuluvchan odamlarni hazil bilan kinoya qiladi.

Xulosa

Shaxslararo muloqot vositasi va maqsadi sifatida hazil barcha madaniyatlar, tillar, diolektlar va nutq birliklarining yadro qismidir. Bu ijtimoiy hayotning barcha jabhalariga kirib boradigan keng tarqalgan hodisa hisoblanadi. Ajablanarlisi shundaki, hazil o'rganilmaydi, lekin kulib qarshi olinadi. Shu kunga qadar tadqiqotlarning ochib barilmagan jabhasi hisoblanadi. Tilshunoslik so'nggi bir necha o'n yilliklargacha hazil-mutoyibani o'rganishda harakatsiz bo'lib kelgan. Quvonarlisi shundaki, so'nggi yigirma yil hazil-mutoyiba haqidagi birinchi semantik va pragmatik nazariyalarning guvohi bo'ldi. Tilshunoslik hozirda hazil-mutoyiba tadqiqining etakchi sohalaridan biri hisoblanadi. JL Ostin, HP Grice, Sperber, Uilson, Raskin va boshqalar kabi ko'plab tilshunoslar bu sohaga katta hissa qo'shgan, bu hazil-mutoyibani yangi davrga olib keladi.

Foydalanilgan adabiyotlar

1. Attardo, Salvatore. Hazilning lingvistik nazariyalari. Berlin va Nyu-York. Aterton, 1994 yil.
2. Ostin, JL. Qanday qilib so'zlar bilan ishlarni qilish mumkin. Oksford: Clarendon Press, 1962.
3. Berger, AA Hazil anatomiyasi. Ner Jersi: Davlat universiteti, Nyu-Brunsvik, Nyu-Jersi, 1992 yil.
4. Goldstein, Jeffrey va McGhee, muharrirlar Pol. Hazil tadqiqotlari bo'yicha qo'llanma. Nyu-York: Springer, 1983.121-130.
5. Grice, HP Logic and Conversation. Speech Acts, P. Cole va J. Morgan, jild. Sintaksis va semantika. Nyu-York: Akademik matbuot, 1975 yil.
6. Jon Lyons. Lingvistik semantika: kirish. Pekin xorijiy tillarni o'qitish va tadqiqot nashriyoti, 2000.165-177
7. Lakoff, G va Jonson. Biz yashayotgan metaforalar [M]. London: Chikago universiteti matbuoti, 1980. 95-112.
8. Nesh, Valter. Hazil tili: Komik nutqda uslub va texnika [J] Ingliz tili seriyasi; № 16, London va Nyu-York: Longman1985.

MUAMMO JANRIGA OID QARASHLAR SHAKLLANISHI

Esanova Dilnoza

*O'zMu tayanch doktoranti, O'zbek filologiyasi fakulteti,
https://doi.org/10.53885/edinres.2024.01.1.014*

Annotatsiya.: ushbu maqolada muammo janriga oid qarashlar, kelib chiqishidagi bahs-munozalar, fikrlar yoritilgan. Ma'lumot uchun turli tarixiy kitoblardan parchalar keltirilgan. Kalit so'zlar: muammo, lug'z, ta'miya, arab adabiyoti, fors adabiyoti, tebdil te'miya

Juda qadim tarixga ega Sharq adabiyoti o'zining boy adabiy merosi bilan jahon adabiyoti tarixida alohida o'rin tutadi. Chindan ham, badiiy adabiyot ma'naviy hayotimizning ajralmas bir qismi bo'lish bilan birga har bir shaxs uchun juda ahamiyatlidir.

O'zbekiston Respublikasi Prezidenti Sh.Mirziyoyevning 2022-yil 28-yanvardagi PF-60-son "2022-2026-yillarga mo'ljallangan Yangi O'zbekistonning taraqqiyot strategiyasi to'g'risida"gi farmonlari, 2022-yil 10-fevraldagi PQ-126-sonli "Qadimiy yozma manbalarni saqlash va tadqiq etish tizimini takomillashtirishga doir qo'shimcha chora-tadbirlar to'g'risida"gi qarori biz yoshlarni yanada salohiyatli bo'lishga undaydi. Biz ham tarixga nazar tashlagan holda, ularning nechog'lik muhim ekanligini o'rganamiz. Adabiyotimiz she'riy janrlari xilma-xilligi ila ko'proq qiziq, albatta. Bu turfaliklar ichida biz muammo janriga alohida to'xtalamiz. "Muammo"ning ibtidosi qanday, u qay yo'sinda shakllandi?

Muammo haqida gap ketar ekan, muammo ko'proq nazmiy asarlarda uchraydi. Bu janrga bag'ishlab yozilgan risolalarda ta'kidlanishicha, muammo nasriy asarlar tarkibida ham bo'ladi. Muammo janrining eng asosiy xususiyatlaridan biri, bu arab alifbosiga asoslanganligidir.

Muammo janriga yana nazar tashlaydigan bo'lsak, XV-XVI asrlarda adabiyot maydoniga kelgan deya olamiz, ammo eng birinchi bo'lib kim ijod etganini topishga muvaffaq bo'lmayapmiz, arablar buni aruz ilmining bilimdon shoiri Halil ibn Ahmad nomi bilan ham bog'laydilar. Eronlik olimlarning ma'lumotlariga ko'ra muammo janrining asoschisi Ali ibn Abu Tolibdir. Biz arab adabiyoti olimlarini ham, eron olimlarining qarashlarini hozircha rad eta olmaymiz, sababi muhim ashyo hali topmadik.

Bilamizki, har qaysi millatda uning o'ziga xoslik atalmishlari, sababi, turtkilari bor. Aynan muammo ham bundan mustasno emas. Bu janr, turk, arab, fors adabiyotlarida o'rganilganida jumboqli masalalarga xizmat qilgan. Xususan, turk adabiyotshunosi, olim Ismoil Durmush muammo janriga quyidagicha ta'rif bergan: "Lug'atda "(narsaning) yashirin, berkitiladigan va berkitiladigan" ma'nosini bildiruvchi "ama" o'zasidan olingan bo'lib, ta'miya ("so'zni yashirincha aytmoq") so'zidan kelib chiqqan "mef'ul" otidir va yashirincha, uni tushunarsiz qilish uchun, bu xarakterdagi so'zlar uchun ishlatiladi. Ikki xil: davlatning maxfiy ma'lumotlarini ma'lum bir joyga etkazish imkonini beruvchi ilmiy jumboq va shoir va ziyolilar orasida keng tarqalgan adabiy jumboq. Ilmiy jumboq matnni faqat bilganlar tushunadigan shaklga aylantirish, maxsus usullar yordamida yuzaga keladi. Ebu Bekir es-Suliy, (Abu Bakir as-Suliy) Ibnu'd-Duneynir, Ibn Adlan va Ibnu'd-Dureyhim tarjima so'zini «ta'miye» va «tercemi»ni «jumboq» sifatida ishlatgan bo'lsa, Ibn Vehb tarjimini «tebdil ta'miye» deb ta'riflagan. Ta'miye va muamma uchun «ilmü'l-muamma, ta'miyatu'l-huruf, remz-mermuz, ibham-mübhem» kabi so'zlarni ishlatadigan mualliflardan tashqari, bizning davrimizda ular asosan «shifr» va arabchalashgan "teşfir" qilingan".

Arab adabiyotidagi bitiklarda muammo qadim zamonlardan beri hamma ham xohlamaydigan ma'lumotlarni yashirish uchun turli usullar qo'llanilgan. Qadimgi misrliklar miloddan avvalgi 1900-yillarda ma'lumotni yashirin tarzda etkazish va yozishni bilganliklari, harflar o'rniga ba'zi maxsus shakllardan foydalanganliklari va bu borada boshqa sivilizatsiyalarga ta'sir o'tkazganliklari qayd etilgan (Muhammed Merayati va boshqalar, I, 3). Kriptografiya usullari mixxat va ierogliflar bilan yozilgan matnlarga tatbiq etilganligi aniqlandi. Johiliyat arablari o'z xabarlarini faqat aqlli kishilar tushuna oladigan tarzda ifodalash uchun "remz", "melahin", "maoriz" kabi ifoda uslublaridan foydalanganlar. Keyinchalik Islom davrida bu tushunchalar boyitib, "elg'az", "ta'miye", "muhojat", kabi yashirin ifoda usullari qo'llanilgan.

Ta'miya bilan bog'liq bo'lgan istihroj-i muamma fanlari, xabarlarini yashirish ilmi va yashirin xabarni hal qilish usullari, II. (8-asr) yarmidan keyin musulmon olimlari tomonidan ilgari surilgan. Qolaversa, islom dinining ilk davrlarida naqqoshlik va haykaltaroshlik san'atlarining taqiqlanganligi odamlarni til va adabiyotga etaklagan bo'lsa, lug'oz, so'z o'yinlari, jumboq kabi til san'atlari birinchi o'ringa chiqqanini aytish mumkin (Kan, 93-bet). Uning bu boradagi birinchi asari Xalil ibn tomonidan «Kitobul-Mu'amma» deb nomlangan. Buni Ahmad yozgan degan mish-mishlar bor. Shundan so'ng, Jabir b. Hayyon ualulur-qoruz, Zumnun El-Mir'riy, Zar'r-Rumasi Flik, dud. Muammo, Ya'qub ibn. Ishoq al-Kindi Risale fi'stihraci'l-mu'amma (Risale fi'l-esma'i'l-mu'ammât), Ibn Vahshiyye "Shevku'l-mustaham fi ma'rifeti rumuzi'l-mâl-amâmâmân", Devid b. Heysem et-Tenuhi "Risale fi'stihraci'l-mu'amma", Ibn Tabataba "Risola fi'stihraci'l-mu'amma" nomli kitobini yozgan. Bu tadqiqotlar dastlabki uch asrda amalga oshirilgan tarjima faoliyatiga asoslanadi. Turli tillardan tarjima qilingan asl nusxadagi alkimyo, sehr, falsafa va ilohiyot kabi mavzularga oid ayrim yozuv va yozuvlar sirli edi. Darhaqiqat, Zunnun el-Misriy va Ibnu'l-Iroqiylar "Hallu'r-rmuz" nomli asarining muqaddimasida qadimgi sivilizatsiyalarga oid yozuv va bitiklarda lug'oz, jumboq kabi ma'lumotlar borligini va ular yozganliklarini ta'kidlaydilar. Ibn Vahshiyya ham o'zining «Shevku'l-mustaham» kitobida eski va yangi sivilizatsiyaga mansub to'qson uch alifboning harflari, timsollari va belgilarini hal qilgan. Silvestre de Sachi tomonidan 1810 - yilda ushbu asar haqida chop etilgan maqola Jan-Fransua Shampollionga Misr ieroglif yozuvi belgilarini ochishda eng muhim yordam bo'ldi.

Ahmad al-Hanefi as-Samarqandiy "Îzâhu'l-Havâ'id fi 'ilmi'l-mu'ammâ" (Suleymaniye Ktp., Cârullah Afandi, nr. 2077, vr. 172-178, 172-178, Şehr. Ali 199;); Ibrohim b. Iso el-Havrani "Jila'u'd-deyajii fi'l-mu'ammeyat ve'l-elgâz ve'l-ehaji" (Dimashk 1882). Taxsil, tekmi, teshil va tezyil deb atalgan to'rt jarayon va ularning qismlari haqidagi nazariy ma'lumotlar, jumboqni tartibga solish va echishda ham, fors va turkiy adabiyotlarda ham, bu asarlarda ham umumiy tarzda o'xshash tarzda muhokama qilinadi.

Jumboq ifodalash mahorati bo'lgani uchun u ifoda ilmiga tobe bo'lgan fan sifatida qabul qilingan. Sirlar protsedurani biladiganlar va aql va tezkor aqlga ega bo'lganlar tomonidan hal qilinishi uchun yoziladi. Bu jihatdan jamiyatning umumiy aql-zakovati va odatlariga muvofiq tashkil etilgan. Hech qanday yo'l bilan echilmaydigan sirlarning adabiy qiymati yo'q. Badi' ilmi bilan bog'liq jumboqning tomoni shundaki, u she'riyatda adabiy san'at sifatida ijro etiladi. Arab adabiyoti tarixida lug'z va muamma adiblari asosan ikkinchi darajali shoirlar, adabiyot ahli va ziyolilar bo'lganligi aytiladi. Lug'zda arab shoirlari ustun bo'lsa-da, jumboqlarning eng yaxshi namunalari fors shoirlari tomonidan berilgan deydi olim Siddiq Hasan Xon, II, 513.

Fors va turk adabiyotidagi jumboqlarni uch guruhga bo'lish mumkin: Allohning ismlari, payg'ambarlar ismlari va shaxs ismlari asosidagi. Turk adabiyotida jumboqlarni birinchi bo'lib aytganlar Ahmadiy (vaf. 815/1412) va Muiniydir. Eron va Ozarbayjon shoirlari Anadoluda e'tiborni o'ziga jalb etish va mashhurlikka erishishda muhim rol o'ynagan. Kinalizade Hasan Chalabiy, Yavuz Sulton Salimning Eron safari ortidan Anadoluga bu mamlakatdan kelgan olim va san'atkorlar orasida jumboqda mohir kishilar ko'p bo'lganini aytadi (Tezkire, II, 914).

Darhaqiqat, Yavuz Sulton Salim Nihoniyning har bir misrasida jumboqli bir qasida taqdim etishidan va Muammoiy taxallusli shoirning uning nomidan jumboqli risola yozib, unga 300 gul hadya qilganidan xursand bo'ldi. Ammo 700 ga yaqin sirlarni aytib bergan Emrulloh Emrining yuksalishi bilan bu shoir unutildi deyiladi manbalarda. Muammoiy taxallusi bilan ijod qilgan shoir o'z asarini usmonli turk tilida bayon qilganligi ham ma'lum bo'ldi.

Yana XV-XVII asrlarda fors adabiyotida ham, turk adabiyoti singari barakali ijod qilishgan va eng maqtovga sazovori deb ham fors adabiyotidagi muammolar ko'zga tashlanishi isbotlangan. O'zbek mumtoz adabiyotida muammo janrida Alisher Navoiy, Zahiriddin Muhammad Bobur, Ogahiy, Yusuf Badiiylar o'z noyob iste'dodlarini shakllantirganlar.

СИНТАКСЕМНЫЙ АНАЛИЗ ПРЕДЛОЖНЫХ СОЧЕТАНИЙ В ПОЗИЦИИ ПРЕДИКАТИВА

Эргашева Гулноз Алимовна.

Каршинский государственный университет, стар. преподаватель
<https://doi.org/10.53885/edinres.2024.01.1.015>

Аннотация. Настоящая статья посвящена изучению глубинной структуры предложных сочетаний в позиции предикатива, обладающие дифференциальными синтаксико-семантическими признаками. Предложные сочетания в позиции предикатива служат средством выражения самых различных синтаксем представленных системой вариантов выявленных на основе метода лингвистического эксперимента.

Ключевые слова: синтаксико-семантический признак, предикатив, синтаксемный анализ, трансформация, субстанциональность, эквивалентный парадигматический ряд.

SYNTAXEME ANALYSIS OF PREPOSITIONAL COMBINATIONS IN THE PREDICATIVE POSITION

Ergasheva Gulnoz Alimovna,

lecturer of Karshi State University

Abstract. This article is devoted to the study of the deep structure of prepositional combinations in the predicative position, which have differential syntactic-semantic features. Prepositional combinations in the predicative position serve as a means of expressing a wide variety of syntaxemes presented by the system of variants identified on the basis of the method of linguistic experiment.

Key words: syntactical-semantic feature, predicative, syntaxeme analysis, transformation, substantiality, equivalent paradigmatic series.

PROSSION BILASHMALARNING SINTAKSEMIK TAHLILI PREDIKATIV HOLATDA

Ergasheva Gulnoz Alimovna,

Qarshi davlat universiteti katta. o'qituvchi

Annotatsiya. Ushbu maqola differensial sintaktik-semantik xususiyatlarga ega bo'lgan predikativ pozitsiyadagi old qo'shma birikmalarning chuqur tuzilishini o'rganishga bag'ishlangan. Predikativ pozitsiyadagi predlogli birikmalar lingvistik eksperiment usuli asosida aniqlangan variantlar tizimi tomonidan taqdim etilgan turli xil sintaksislarni ifodalash vositasi bo'lib xizmat qiladi.

Tayanchso'zlar: sintaktik-semantik xususiyat, predikativ, sintaksematahlili, transformatsiya, substansiallik, ekvivalent paradiigmatik qator.

Введение. Задача синтаксемного анализа заключается в изучении глубинной структуры предложения, т.е. его содержания.

Основной целью большинства разделов науки о языке прямо или косвенно служит изучение плана содержания.

При этом внутренняя сторона языка анализируется как правило, не изолировано, а в единстве с материальной формой её выражения, т.е. вместе с внешней стороной языка. Итак, наука о плане содержания языка называется семантикой (в переводе с греческого означает «обозначающий»). Возникновение семантики, как науки, связано с именем французского ученого М.Бреала.

Семантику, также называют наукой о значениях, но понятие семантики шире, чем понятие значения.

Изучение глубинной структуры предложений предполагает выявление синтаксем у

предложных сочетаний в позиции предикатива, т.е. в позиции ядерного предикатирующего компонента. Синтаксемы характеризуются дифференциальными синтаксико-семантическими признаками, определяемыми с учётом синтаксических связей.

Обзор литературы. В работах как наших, так и зарубежных лингвистов в понятие синтаксемы вкладывается различное содержание, И.И. Мещанинов под синтаксемами понимает словоизменение синтаксического порядка, которые выявляют задание семантики предложения («Общее языкознание» Л.1940 с.41).

И.Ф. Вардуль использует термин «синтаксема» для обозначения первичной синтаксической единицы японского языка, не совпадающей по своей природе с первичными единицами русского синтаксиса. Он пишет, что «синтаксема — это знаменательное слово с прилегающими к нему служебными словами, если они имеются» («Очерк потенциального синтаксиса японского языка» М.1964 с.9).

В определении А.А. Пашковского, также работающего на материале «японского языка, синтаксема-это» суффиксальный компонент члена предложения, существенными признаками которого являются: несамостоятельность в речи, постпозиционность, присловность, иначе говоря суффиксальность; неизменяемость; выражение отношений или релятивность; способность входить в состав члена предложения безотносительно к его словесному выражению, что коротко можно назвать синтаксичностью («Слово в японском языке» М.1980.с141).

Г.А. Золотова выводит понятие синтаксемы из анализа значений падежных форм русского языка и определяет ее как минимальную, далее неделимую семантико-синтаксическую единицу и только русского языка, выступающую одновременно как носитель элементарного смысла и как конструктивный компонент более сложных синтаксических построений, характеризуемую определенным набором синтаксических функций. («Синтаксический словарь» М.1988.с.4)

Методы исследования. Данная статья рассматривает синтаксему как синтаксическую единицу-инвариант, представленную в языке системой вариантов, находящихся в эквивалентностных отношениях друг с другом, образующих эквивалентностный парадигматический ряд.

Синтаксемы объединяемые каким-либо общим синтаксико-семантическим признаком, образуют оппозитивные парадигматические ряды.

Итак, в языке существует 3 вида синтаксем: субстанциальная синтаксема, обозначающая признак предмета; процессуальная синтаксема, обозначает действие; квалификативная синтаксема, обозначает признак, свойство.

Почти все синтаксемы, выявленные у предложных сочетаний в позиции предикатива являются субстанциальными, кроме тех, которые выражаются с наречием или словами непосредственно указывающие на действие.

В синтаксемном анализе используют 3 основных подхода для выделения синтаксем: средства выражения; синтаксическое содержание элементарных единиц; синтаксическая позиция. Мы использовали все 3 подхода для установления различных синтаксико-семантических признаков.

Предложные сочетания в позиции предикатива служат средством выражения самых различных синтаксем. Предложные сочетания в позиции предикатива обладают синтаксико-семантическими признаками локативности, стативности, активности, темпоральности, объектности, социативности, происхождения, цели и др., а кроме этого они обладают общим для всех них синтаксико-семантическим признаком субстанциальности.

Признак субстанциальности у рассмотренных синтаксем средствами выражения которых являются предложные сочетания в позиции предикатива, определяется посредством детерминатива, являющиеся таковыми личные местоимения, указательные местоимения, артикли, числительные, прилагательные, существительные в притяжательном падеже. Например: 1. It was in that red box. 2. I was with these guys in Austin.... 3. A man was on the horse's back. 4. He was in his shirt sleeves.

Выявление синтаксем с различными синтаксико-семантическими признаками у

предложных сочетаний в позиции предикатива основывалось на методе лингвистического эксперимента, который сводится к различным трансформациям исследуемой нами части. Использование той или иной трансформации зависит от характера выявляемого синтаксико-семантического признака. Так например, собственно локативная, локативная аблативная, локативная иллативная, локативная эллативная, локативная темпоральная, стативная определяется посредством замены их вариантами; активная синтаксема с помощью пассивации; локативная активная – вербализации; темпоральная, генетическая, социативная, объектная, финальная с помощью постановки вопроса.

Результаты исследования. Каждая синтаксема выраженная предложным сочетанием в позиции предикатива имеет свою систему вариантов. Но количество вариантов у синтаксем не равномерно; у одних больше, у других меньше, а у третьих вообще один единственный вариант. Так, самым большим количеством вариантов обладает собственно локативная синтаксема, а социативная синтаксема имеет всего лишь один вариант – with S.

Социативная синтаксема представляет смысл некой совокупности, совместности. Единственным средством выражения социативной синтаксемы является предлог with. («Предлог with является средством выражения отношения ассоциативной или социативной связи» Рейман Е.А. 1982 с.41).

Рассмотрим ряд примеров, обладающих признаком социативности:

1. I was with these guys in Austin.... (J.F.M.113) → With whom was I in Austin? 2. Louis was with Eileen in the church parlor ... (J.F.M.565) → With whom was Louis in the church parlor? 3. At this moment our thoughts and prayers should be with the families of the victims of this terrible crime. (D.N.oct.4.96. p.1) → With whom should our thoughts and prayers be at this moment?

Социативная синтаксема, выраженная предложным сочетанием в позиции предикатива реализуется на базе существительного или местоимения обозначающего только одушевлённые предметы (guys, Eileen, families, you и др).

Предложные сочетания в позиции предикатива чаще всего выражают локативную синтаксема при определении которой наряду с заменой ее вариантами используется и метод постановки вопроса – Where?

Собственно локативная синтаксема определяется с помощью вариантов near, in front of, at, in (He's at the pool. /They were in front of door./I'll be in the city in the evening.); локативная аблативная – from, out of (The Nazi commandant of the camp was from my hometown./ That noise was out of the darkness.); локативная иллативная – within, inside (The best place to bury a good is within your heart./ .. a splinter was still inside him); локативная темпоральная – during, at (... against which we were at war./ It was during the process when...).

В качестве лексической базы локативной синтаксемы могут быть существительные обозначающие конкретные предметы, названия городов, деревень, гор, рек, части тела, пространственные явления, живые существа.

Наиболее употребительной синтаксемой выраженной предложным сочетанием в позиции предикатива является стативная синтаксема. Признак стативности выявляется предложной группой in a state of. Например: 1. Jesus was in absolute safety. (С.М.nov.10-16. 95. p17) → Jesus was in a state of safety. 2. They're in a temporary crisis. (С.М.m. 96. p58) → They're in a state of temporary crises.

Но не во всех случаях возможно употребление данной предложной группы. В исследовательской работе С. Эгамбердиева мы можем увидеть выявление стативных синтаксем с помощью замены предложных сочетаний с причастием II. 1. She was in remission. (R.D.apr. 91.p42) → She was remitted. 2. But the sheets were in disarray. (R.D.apr. 91.p74). → But the sheets were disarrayed.

Стативная синтаксема выражается как глаголом-связкой be, так и другими глаголами – связками come, stand, remain, appear и др. 1. ..the Iraqi treat remains at bay. 2. The section stood at ease.

Стативная синтаксема в отличии от активной синтаксемы может сочетаться с

наречием и прилагательным.

Другим синтаксико-семантическим признаком является признак активности. Активная синтаксема сочетается со словами, указывающими на скорость совершения действия (*rapid, quick, slow*) и определяется путём пассивации. Например: 1. *As soon as we got money our work was in quick progress.* → *As soon as we got money our work was quickly progressed.*

2. *From Brazil to New Zealand, a drive is on to rapidly boost the quality of screen-writing.* → *From Brazil to New Zealand, a drive is rapidly boosted the quality of screen-writing.*

Темпоральная синтаксема выявленная у предложных сочетаний в позиции предикатива определяется с помощью постановки вопроса-when? и заменой словом then. Например: 1. *... this bullish was in October 1987.* → *When was this bullish?* – *This bullish was then.* 2. *And it was on Monday afternoon.* → *When it was?* – *It was then.*

Наряду с темпоральной синтаксемой существует темпоральная локативная синтаксема, определяемая посредством замены предложного сочетания со словами *there, here*. Например: 1. *That's all in the past.* → *That's all there.* 2. *The twenty – first century is almost upon us.* → *The twenty – first century is here.*

Генетическая синтаксема или синтаксема происхождения, выраженная предложным сочетанием в позиции предикатива выявляется посредством варианта *from S, out of S*. Например: 1. *Those words are from the book Science and Health with Key to the Scriptures.* 2. *We're out of Harvard Geophysics.*

Согласно данным некоторых словарей, средством выражения генетической синтаксемой являются следующие предлоги: *from* (БАРС, I:557; Hornby, I:346), *through* (БАРС, II:626), *out of* (БАРС, II:146; Hornby, II:91), *by* (БАРС, I:204), *on* (БАРС, II: 128), *off* (БАРС, II:122). Но в наших исследованиях средством выражения генетической синтаксемой в позиции предикатива является предлог *out of* и с большим преимуществом предлог *from*. Так в примерах: 1. *The roses are from Richard.* (B.T.Gr.275) 2. *His vision comes from his political hero Konrad Adenaver, the first chancellor of postwar Germany.* (N.nov.4.96. p.4) 3. *....this was just from our class.* (J.F.M.199) невозможна замена предлога *from* другими вариантами генетической синтаксемой.

Попробуем заменить вариант *fromS* другим вариантом данной синтаксемой *-byS*: 1. *The sappy tale is from the pen of Anita Leung Fung-ye.*... (N.may.26.97.p.48) → *The sappy tale is by the pen of Anita Leung Fung-ye.* 2. *The third western account...came from the pen of Maurice Collis...* → *The third western account...came by the pen of Maurice Collis...*

В данных примерах эксперимент замены приводит к искажению грамматической правильности предложения. Наиболее подходящим вариантом было бы сочетание предлога *by* со словами *Anita Leung, Maurice Collis*, а не словом *pen*. Но наша задача заключается в рассмотрении именно того материала который находится в качестве предложного сочетания в позиции предикатива. Итак, как показывают вышеприведенные предложения генетическая синтаксема выраженная предложным сочетанием в позиции предикатива представлена вариантом *-fromS* и существительное на базе чего реализуется данная синтаксема, обозначает: книги, справочники, приборы, природные ресурсы, здания, имена собственные.

Существует 4 варианта объектной синтаксемой- *for S, to S, of S, about S*.

Рассмотрим объектные синтаксемой выраженные предложным сочетанием в позиции предикатива, обозначающие лицо или предмет, на который непосредственно переходит действие, т.е. обозначает объект действия, либо деятеля, либо орудие действия и т.п.

Наиболее употребительным вариантом объектной синтаксемой является *to be for S* и синтаксико-семантический признак объектности доказывается путем постановки вопроса *-for whom?* Например: 1. *It was only for the little children....* (N.aug.25.97. p.16) → *For whom was it?* 2. *.....that victory would be for us.* (N.fev.17.97. p.57) → *For whom would be that victory?* 3. *Democrats were for poor people* (D.N.jan.5.95.p.19) → *For whom were democrats?*

Близким по значению предлогу *for* является предлог *to*. Но при замене предлога *for* с то смысловой оттенок предложения меняется.

Предлог *for* в предложном сочетании *for the little children* используется в том случае, когда речь идёт именно о передаваемой вещи (*bags, dress, sweats* и т.д.) и об уроках.

Предлог *to* используется, когда речь идёт о передаваемой информации, событиях и т.д. Например: 1. *The reference was to my film "JFK" (N.nov.4.96. p105)* 2. *but his first call was to the Harvard University switchboard. (J.F.M. p97)*

Объектная синтаксема выражается предлогом *about*: 1. *It's about developing national pride. (N.may.26.97. p48)* 2. *My response is more about myself.... (C.M.feb.9-15.96. p.11)* 3. *that was about winning.... (J.F.M. p.246)*

В редких случаях мы можем увидеть объектную синтаксему выражённую предлогом *of*: 1. *The only talk is of the Bible and family. (N.march 26.97.p45)* 2. *My personal and strongest impression... was of a man who told the truth. (C.M.march 8-14.96.p14)*

Возможна замена предлога *of* с предлогом *about*, при этом смысл предложения не меняется. Правильность примеров подтверждается с помощью эксперимента: 1. *The only talk is about the Bible and family. → What is the only talk about?* 2. *My personal and strongest impression... was about man who told the truth. → Whom was my personal and strongest impression about?*

Очень часто объектная синтаксема выражается препозитивной фразой *one of, kind of, part of*: 1. *The lawn was one of those familiar suburban places.... (J.F.M.p.94) → What was the lawn one of?* 2. *it's one kind of music.... (J.F.M.p.169) → What is it kind of?* 3. *The Wroclaw factory is part of a trend. (N.aug.25.97. p33) → What is the Wroclaw factory part of?*

Из выше приведённых примеров можно сделать вывод, что средством выражения объектной синтаксемы в позиции предикатива являются различные предлоги (*for, to, about, of*) в сочетании с существительным, которые и представляют объект действия. Предлоги *of, about* взаимозаменяемы, что мы не можем сказать о двух первых. При замене предлога *for* с *to* наблюдается нарушение смысловой правильности предложения.

Предложные сочетания в позиции предикатива имеют синтаксико-семантический признак цели. Финальная синтаксема – синтаксема цели, понятие которого связано не только как факт человеческой деятельности, но и как объективный факт природы. «Отношение целесообразности выступает как специфическая форма взаимодействия, позволяющая обнаружить определенную направленность процессов, их обусловленность конечными результатами, предстающими в качестве целей». (ВСЭ.М.1987 г т. 28.с.473)

Финальная синтаксема представленная предложным сочетанием в позиции предикатива имеет лишь один вариант *to be for S*. Приведём примеры, указывающие на признак финальности: 1. *The novel was for reading in the parking garage. (J.F.M.30)* 2. *The study tapes are for active learning at home (C.M. march. 1-7.96. p5)* 3. *It was for protection (M.T.A.286)*

Для доказательства, что в данных предложениях в действительности присутствует признак цели, обратимся к эксперименту с постановкой вопроса - 1. *For what purpose was the novel?* 2. *For what purpose are the study tapes?* 3. *For what purpose was it?* - Согласно эксперименту, можем сказать, что предложные сочетания в позиции предикатива в действительности обладают признаком финальности.

Социативная синтаксема представляет смысл некой совокупности, совместности. Единственным средством выражения социативной синтаксемы является предлог *with*. («Предлог *with* является средством выражения отношения ассоциативной или социативной связи» Рейман Е.А. 1982 с.41).

Рассмотрим ряд примеров, обладающих признаком социативности и убедимся в правильности сказанного с помощью эксперимента: 1. *I was with these guys in Austin.... (J.F.M.113) → With whom was I in Austin?* 2. *Louis was with Eileen in the church parlor ... (J.F.M.565) → With whom was Louis in the church parlor?* 3. *At this moment our thoughts and prayers should be with the families of the victims of this terrible crime. (D.N.oct.4.96. p.1) → With whom should our thoughts and prayers be at this moment?*

Социативная синтаксема, выраженная предложным сочетанием в позиции

предикатива реализуется на базе существительного или местоимения обозначающего только одушевлённые предметы (guys, Eileen, families, you и др). Итак, мы выявили ещё одну синтаксему, выраженную предложным сочетанием в позиции предикатива представленным вариантом to be with S.

Выводы. Предложные сочетания в позиции предикатива обладают различными синтаксико-семантическими признаками. Каждая синтаксема, выявленная данным сочетанием, имеет свою систему вариантов.

Изучение вариантов синтаксемы - функциональных эквивалентов предложных сочетаний в позиции предикатива позволяет делать вывод о том, что за внешне одинаковым выражением, т.е. за предложным сочетанием в позиции предикатива, могут стоять совершенно различные по своему синтаксико-семантическому содержанию единицы глубинной структуры предложения.

При разграничении синтаксемы важную роль играют их формально-дистрибутивные особенности – сочетаемость, местоположение, позиционные возможности, а также лексическая наполняемость.

Исследуемые нами синтаксемы выражены сочетаниями с различными предлогами. Свободная взаимозаменяемость вариантов одной синтаксемы говорит об общности их синтаксико-семантического содержания. Но следует заметить, что не все выявленные нами синтаксемы имеют взаимозаменяемые варианты.

Изучение предложных сочетаний в позиции предикатива основывалось на методы лингвистического анализа.

ИСПОЛЬЗУЕМАЯ ЛИТЕРАТУРА:

1. Белинская П.П. Парадигматический ряд субстанциальных локативных синтаксем и их вариантов в современном английском языке. 1981г. Автореферат.
2. Benelhadj F. Prepositional phrases across disciplines and research genres: A syntactic and semantic approach.-2015.Dissertation.
3. Золотова Г.А. К проблеме соотношения семантики, морфологии и синтаксиса /Г.А.Золотова//Теоретические проблемы функциональной грамматики: материалы науч. конф. сент.2001г./отв.ред. А.В.Бондарко.-СПб.: Наука,2001.
4. EvansV. and Tyler.A. The semantics of English prepositions spatial scenes, embodied meaning and cognition . Cambridge university Press. 2003.
5. Иванова И.П., Бурлакова В.В., Почепцов Г.Г. Теоретическая грамматика современного английского языка.- М., 1981г.
6. Pylsh B. The Structure of Modern English. - Л.,1971г.
7. Мухин А.М. Синтаксемный анализ и проблема уровней языка.- Л.,1980г.
8. Рейман Е.А. Английские предлоги. Значения и функции.- Л., 1982г.
9. Филимонова О.Е. Стативная синтаксема в английском предложении.- Л.,1978г. Автореферат.
10. Эгамбердиев С. Синтаксические и синтаксико-семантические характеристики сочетаний с предлогом under в современном английском языке. 1993г. Автореферат.
11. Функционально-семантические аспекты грамматики./ Лингвистические исследования.- М., 1987 г. стр.50-59, 183-190

O‘ZBEK HIKOYACHILIGI VA UNING TARAQQIYOT YO‘LI

Hasanova Dilbar

O‘zbekiston Milliy universiteti tayanch doktoranti

<https://doi.org/10.53885/edinres.2024.01.1.016>

Annotatsiya.: Ushbu maqolada o‘zbek hikoyachiligi, uning ma’lum bir davrlariga xos xususiyatlari, mustaqillikdan keyingi davr xususiyatlarini yoritishda yozuvchi Ahmad A’zamning “Oyning gardishi” hikoyasi tahlilga tortilgan.

Abstract: In this article the uzbek storyteller, whose specific features characteristic of periods, when highlighting the features of the post independent period writer Ahmad A’zam’s story “The flange of the moon” has been subject to analysis.

Аннотация: В этой статье, освещая особенности узбекского сказительства, его специфику в определенных периоды, период после обретения независимости, анализируется рассказ писателя Ахмад Аъзама “Фланец луны”.

Kalit so‘zlar: hikoya, hikoyachilik, realizm, ramz, timsol, syujet.

Keywords: story, storytelling, realism, symbol, emblem, plot.

Ключевые слова: история, рассказывание историй, реализм, символ, эмблема, сюжет.

O‘zbek hikoyachiligi uzoq va boy tarixga ega. Hikoya epik turning eng kichik shakllaridan biridir. Hikoyaning shakli, garchand kichik bo‘lsa-da, u o‘z zamirida olam-olam mazmuni sig‘dirishga, ifodalashga qodir. Shu jihatdan, shakily muxtasarlik, qisqalik, mazmunan lo‘nda va yaxlitlik hikoyaning an’anaviy zohiriy belgilaridandir. Jahon adabiyoti durdonalarining ta’siridan unumli o‘rganish va foydalanish davomida hikoyalar shakli va mazmunida muttasil o‘zgarishlar o‘z ifodasini topmoqda. O‘zbek nasrining taraqqiyotini kuzatib borayotgan har bir o‘quvchi hikoyachiligimizning tez sur‘atlar bilan rivojlanib borayotganligini va bu kichik janrda ham katta epic janrlardagidek salmoqli hayotiy muammolar o‘z echimini topayotganligini kuzatishi mumkin. Yuqorida hikoyachilik tarixini uzoq tarixga ega ekanligini ta’kidladik, xususan XIX asr oxiri XX asr boshlarida yaratilgan milliy hikoyachilik janrining shakllanishi, shaksiz milliy xarakterlarning haqqoniy yaratilganligi, xalqimiz turmushining yorqin va betakror bo‘yoqlariga, manzaralariga boyligi bilan ajralib turadi. Xususan, Cho‘lponning “Qor qo‘ynida lola”, “Novvoy qiz”, “Oydin kechalarda” kabi hikoyalarida maishiy turmush manzaralarini tasvirlash orqali inson psixologiyasi, ijtimoiy muhit, ijtimoiy voqelik o‘rganiladi. Ushbu hikoyalardagi har bir detal va kichik chizgilar qahramon shaxsiyatidagi u yoki bu qirralarni yoritishga xizmat qiladi. Bundan tashqari, bu davr hikoyachiligi axloq masalasini yoritishi bilan xarakterlanadi. Qisqacha qilib aytganda, bu davr hikoyachiligi o‘quvchi ko‘z o‘ngida voqelikni jonli aks ettirishga, qahramonni tipiklashtirishga qaratilganligi bilan ajralib turadi.

20-30-yillar hikoyachiligi esa o‘zining satirik xarakteri bilan izohlanadi. Bu davrdagi satirik hikoyachilik o‘z mazmun-mundarijasida ijtimoiy mazmunning xarakteri, eskilik sarqitlaridan batamom qutulib ulgurmay, o‘zini yangilik tarafdori qilib ko‘rsatadigan munofiqlar, o‘z manfaatini hamma narsadan ustun qo‘yuvchi xudbinlar obrazini tasvirlanishi bilan ajralib turadi. Bu davrning eng sermahsul ijodkorlari sifatida Cho‘lpon, Fitrat, Abdulla Qodiriy, Shokir Sulaymon, Abdulla Qahhor, G‘afur G‘ulom, G‘ayraty kabi ijodkorlar sermahsul ijod qilishgan. Bu davr hikoyachiligi keyingi davr hikoyachiligi uchun muhim poydevor vazifasini o‘tadi, desak mubolag‘a bo‘lmaydi.

Ma’lumki, hikoya epik turning eng kichik janrlaridan biri sifatida qaraladi. U qissa va romandan xarakter, hayotiy voqealar ko‘lami va hajm nuqtayi nazaridan farqlanadi. Shu jihatdan, “Adabiy turlar va janrlar” kitobida hikoyaga xos umumiy xususiyatlar quyidagicha belgilanadi: “Hikoya birgina voqea asosiga quriluvchi, xarakter birgina epizod orqali aks etuvchi, xarakterlar tayyor holda beriluvchi, xarakterning birgina holati ko‘rsatiluvchi, personajlar soni cheklangan, xarakterning hikoyaga kirgunicha va hikoya tugaganidan keying holati noma’lum qoluvchi janr” [1] ekanligi aytib o‘tilgan. Biroq zamon yangilanishi va badiiy adabiyotga bo‘lgan ehtiyojning yuzaga kelishi bu xususiyatlarning ko‘pini inkor etishga sabab bo‘lmoqda. Bu haqida adabiyotshunos olim D. Quronov shunday deydi: “Tasvirlanayotgan voqealarning yuz berish vaqti qisqaligi bois hikoyaning hajmi kichik, syujeti sodda, personajlari kam bo‘lishini taqozo etadi. Hikoyanavisning mahorati eng avval hikoyabop voqeani tanlay olishi bilan belgilanadi” [2]. Hikoyabop mavzu tanlay olish, murakkab ijtimoiy-ma’rifiy qimmatga

ega voqeani tanlay bilish ijodkor mahoratiga bog'liq.

Mustaqillik epkinining esishi nafaqat, hikoyachilikka, balki butun o'zbek adabiyotida novatorlikning yuzaga kelishini ta'minlovchi omillardan biriga aylandi. Adabiyotda insonni "hazrati inson" sifatida ulug'lash, inson ruhiyatining eng nozik qirralarini tasvirlash, uning o'y-xayollari va orzu-intilishlarini asosiy planda tasvirlash kabi jihatlar etakchi xususiyatlarga aylandi. Sanab o'tilgan xususiyatlar hikoyachilikda ham o'z aksini topib kelmoqda. Mahoratli yozuvchi Ahmad A'zam hikoyalari o'zining badiiy psixologizmi, personajlarining turli toifa vakillari ekanligi, jamiyatdagi illatlarni ro'y-rost tasvirlashi jihatidan ajralib turadi. Yozuvchi o'z qahramonlarini goh ziyoli qatlam vakillari orasidan tanlasa, goh qishloq odamlarining sodda va kamtarin qiyofasini aks ettiradi. Yozuvchining "Oyning gardishi" hikoyasi yozuvchi voqelikni ifodalash uchun bola nigohidan foydalanadi.

Asar sof realizm ruhida yozilgan. Ushbu hikoyada kattalardek fikrlovchi Ma'sudning atrofdagi turli voqea va hodisalarni o'z ta'biri bilan talqin qilishi natijasida hikoya biografik xarakter kasb etadi. Asarda qishloq hayoti, sodda qishloq odamlarining qiyofasi yoritib beriladi. Hikoyaning bosh qahramoni Ma'sud. Ma'sudning narigi qishloqqa tunda yolg'iz qilgan safari, uning o'y-xayollari vositasida asosiy g'oya va mazmun ochib beriladi. Hikoya davomida Ma'sudning ilmga chanqoq, sho'x, quvnoq, orzularga beriluvchan, o'zining kichik dunyosiga ega va shu bilan bir qatorda otasiga g'amxo'r farzand sifatida gavdalanadi. Ma'sudning akasi Akrom ota katta o'g'lini shaharga ilm izlab ketib, qaytib kelmagani uchun kitoblarga o'zgacha mehr qo'ygan Ma'sudga ham qattiqqo'llik qiladi. Bu quyidagi misralarda ko'rinadi: "Uxlab qolibsan kitobing surilib, chiroqqa tegay-tegay deb turibdi. Uyqusirab turtib yuborsang, omin, Ollohu Akbar, hammayoq yonib ketadi. Eng birinchi o'zing yonasan kitobing bilan birga" yoki yana bir o'rinda "Birov seni majburlayaptimi, dunyodagi hamma kitoblarni o'qiysan, deb. Darsingni beshga o'qisang bo'ldi-da" [3]. Zotan, ota bolasiga mehribon, ammo akasi kabi uning ham olis shaharlarga ketib qolishini, qarigan chog'ida turgaksiz qolishni xohlamaydi. Bir yig'inda aytilgan otaning fikrlariga diqqat qaratamiz: "Ne-ne azoblar bilan o'qitdim. Qanday pir yillar edi! U bo'lsa, o'qishni bitirib kelib, muallimligini boshlagach: "Ota dindan kechasiz, nima qilasiz Xudoga ishonib..." dedi. Uni dindorligi uchun mansabga chiqolmayotgan emish"[4]. Ota ham ilmga befarq johil inson emas, aslida. Qiynalib o'qitgan farzandining gap-so'zlaridan keyin undan qo'lini yuvib qo'ltiqqa urgan.

Asar bosh qahramoni Ma'sudning tunda amakisirikiga, qo'shni qishloqqa, borishdagi yolg'iz safari davomida uning tabiat, jamiyat haqidagi o'y-fikrlari o'z aksini topgan. Hikoyaning butun mohiyati bolaning ko'rgan tushi ta'sirida qayta ochiladi. U kitob o'qib, mudrab ketadi va tushida o'zining oq qo'yga minib, olib oy gardishining devorini axtaradi, qo'y ham tixirlik qilib hech joyidan jilmaydi. Otasining tanbehlari, qarindosh-u qo'shnilar Mamat mesh va Orziqul boboning qotib-qotib kulishlari tushning ham yozuvchi tomonidan mahorat bilan tasvir etilganligini ko'rsatadi.

Hikoya ramziylik asosiga qurilgan. Hikoyadagi oy, oyning qo'tonlangan holati ya'ni gardishi, qo'y kabi timsollar ramziylik kasb etgan. Qo'rg'onlangan oy- jamiyatdagi chegaralangan an'anaviy milliy qadriyat timsoli bo'lsa, gardish – cheklanganlik ramzi, oyning qo'tonlanishi esa an'anaviy milliy qadriyatlarga o'ralashib qolgan o'zbek xalqining hayotiga ramziy ishora desak, mubolag'a bo'lmaydi. Oq qo'yga minib olib, yo'l topa olmayotgan bola esa, o'zbek xalqining an'anaviy milliy qadriyatlari bilan to'qnashib, o'zi istaganidek katta yo'lga chiqa olmayotgan inson obrazi sifatida ramziylik kasb etgan. Yuqorida Ahmad A'zam mahoratli yozuvchi ekanligini ta'kidladik, "Oyning gardishi" hikoyasida yozuvchining mahorati shunday aks etadiki, yozuvchi bir vaqtning o'zida hikoyaga qishloq odamlarining sodda va kamtarin qiyofasini, ayrim ziyoli qatlamning illatlarini, jamiyat hayotining ijtimoiy holatini bola, oy va oyning gardishi, oq qo'y ramzlari misolida yaqqol tasvirlaydi.

Xulosa qilib aytganda, o'zbek hikoyachiligi uzoq tarixga egaligi, o'tgan davrlar mobaynida ko'plab o'zgarishlarga uchraganligini, mustaqillikdan so'ng yanada yangi mavzular, obrazlar bilan boyiganligini kuzatish mumkin.

Foydalanilgan adabiyotlar ro'yxati

1. Adabiy turlar va janrlar (Tarixi va nazariyasiga oid) 3tomlik. T.1. -Toshkent: Fan, 1991. B.68.
2. Quronov D. Adabiyot nazariyasi asoslari Toshkent: "Navoiy universiteti", 2018. B.376.
3. Ahmad A'zam. Oyning gardishi. www.ziyouz.com
4. Ahmad A'zam. Oyning gardishi. www.ziyouz.com

ПАРЕМИОЛОГИЧЕСКАЯ КАРТИНА ГОСТЕПРИИМСТВА КАК ОБЪЕКТ ИССЛЕДОВАНИЙ В СОВРЕМЕННОМ ЯЗЫКОЗНАНИИ

Калниязов Есемурат Шамшетович,
заведующий кафедрой «Узбекского языка, языков и общественных предметов»
Медицинского института Каракалпакстана, Нукус
<https://doi.org/10.53885/edinres.2024.01.1.017>

Аннотация. В парадигме мирового языкознания исследование феномена гостеприимства сконцентрировано на анализе паремиологических структур разных культур. Паремиологический подход обуславливает углубленное рассмотрение национально-культурных особенностей восприятия гостеприимства. Поскольку пословицы и поговорки являются конденсированным отражением культурных и социальных норм, их изучение автором, дает возможность увидеть, как разные общества интерпретируют и ценят гостеприимство, что особенно значимо для понимания глобальных культурных взаимодействий и социолингвистических процессов.

Ключевые слова: гостеприимство, интерпретация, социальный институт, топология, элементы, стратегия, мифология, феодальное общество.

ZAMONAVIY TILSHUNOSLIKDA TADQIQOT OB'EKTI SIFATIDA MEHMONDO'STLIKNING PAREMIOLOGIK TASVIRI

Kalniyazov Yesemurat Shamshitovich,
Qoraqalpog'iston tibbiyot institutining "O'zbek tili, tillar va ijtimoiy fanlar» kafedrasini mudiri, Nukus

Annotatsiya. Jahon tilshunosligi paradigmasida mehmondo'stlik fenomenini o'rganish turli madaniyatlarning paremiologik tuzilmalarini tahlil qilishga qaratilgan. Paremiologik yondashuv mehmondo'stlikni idrok etishning milliy va madaniy xususiyatlarini chuqur ko'rib chiqishni belgilaydi. Maqol va maqollarda madaniy va ijtimoiy me'yorlarning kondensatsiyalangan aksi bo'lganligi sababli, muallifning ularni o'rganishi turli jamiyatlarning mehmondo'stlikni qanday talqin qilishi va qadrlashini ko'rish imkoniyatini beradi, bu ayniqsa global madaniy o'zaro ta'sirlar va sotsiolingvistik jarayonlarni tushunish uchun muhimdir.

Kalit so'zlar: mehmondo'stlik, talqin, ijtimoiy institut, topologiya, elementlar, strategiya, mifologiya, feodal jamiyat.

THE PAREMIOLOGICAL PICTURE OF HOSPITALITY AS AN OBJECT OF RESEARCH IN MODERN LINGUISTICS

Kalniyazov Yesemurat Shamshitovich,
Head of the Department of Uzbek Language, Languages and Social Subjects,
Karakalpakstan Medical Institute, Nukus

Abstract. In the paradigm of world linguistics, the study of the phenomenon of hospitality is focused on the analysis of paremiological structures of different cultures. The paremiological approach leads to an in-depth consideration of the national and cultural characteristics of the perception of hospitality. Since proverbs and sayings are a condensed reflection of cultural and social norms, their study by the author makes it possible to see how different societies interpret and appreciate hospitality, which is especially important for understanding global cultural interactions and sociolinguistic processes.

Keywords: hospitality, interpretation, social institution, topology, elements, strategy, mythology, feudal society.

ВВЕДЕНИЕ. Гостеприимство в лингвистической литературе анализируется с различных сторон: как социальный институт и обычай, как норма морали и этики, как часть национального менталитета и системы ценностей. Так, например, Ю.В. Ватолина

рассматривает гостеприимство как явление, имеющее глубокие символические и культурные корни. Гостеприимство трактуется как явление с сакральными и символическими элементами, как социальный акт и духовный обмен между хозяином и гостем. Гостеприимство имеет символично-мифический характер и основывается на принципе комплексности, схожем с логикой карнавала. Топология гостеприимства характеризуется динамичной многомерностью и пронизана символическими порядками. Время в этом контексте является временем событийности, которое отличается от повседневного времени. Это с гостеприимства связано уникальностью, как хозяина, так и гостя, которые объединены общим символическим измерением. В современной новоевропейской реальности, по словам исследователя, гостеприимство подвергается изменениям и может даже утрачиваться, но в некоторых сферах оно все еще остается важной этосной стратегией [3]. Л.С. Хагожева определяет гостеприимство в адыгском феодальном обществе как социокультурный институт, который имеет глубокие корни в истории и мифологии народа. Этот институт не ограничивается простым радушием или гостеприимством в обыденном понимании, так как вбирает в себя развитую систему норм, правил и установлений. Гостеприимство тесно связано с социальным статусом и является одним из ключевых элементов адыгской знати [9].

МЕТОДЫ. В адыгском феодальном обществе гостеприимство имело значение, и было тесно связано с военизированным образом жизни аристократических слоев. Оно предполагало радушие, его система норм и правил обязывала заботиться о комфорте, как родственников, так и любого путника, что было связано с мифологическими представлениями, согласно которым умерший мог вернуться в образе незнакомого путника. Помимо этого, гостеприимство было одним из ключевых элементов социального статуса адыгской знати. Для адыгского князя и «уэркъ» (дворянина) щедрость и гостеприимство были обязательными качествами. Эти нормы нашли отражение во многих жанрах фольклора и были одними из определяющих качеств личности в адыгском обществе [9].

В адыгской культуре существовали специализированные гостевые помещения, которые были всегда открыты для путников. Прием гостя регламентировался рядом обычаев и правил, которые были подробно описаны в этнографической литературе и в которых учитывался социальный статус гостя, что отражалось даже в месте, где привязывал своего коня путник [9]. Из изложенного вытекает, что гостеприимство в адыгской культуре было не просто формой радушия, но социокультурным институтом с множеством предписанных норм и правил, которые отражали социальную иерархию и мифологические представления общества.

А.Ш. Жилкубаева раскрывает понятие гостеприимства как явление, тесно связанное с национальной идентичностью тюркских народов. Гостеприимство описывается как комплексное понятие, включающее в себя не только предложение пищи гостям, но и демонстрацию таких качеств, как уважение, щедрость и добропорядочность. При таком подходе гостеприимство выступает как отражение национального характера и культурных особенностей [5].

А.Ш. Жилкубаева также освещает гендерные аспекты гостеприимства, указывая на то, что приготовление пищи для почетных гостей отражает гендерный подход в узбекской культуре [5]. В статье приводятся пословицы и выражения, которые иллюстрируют этнокультурное содержание концепта гостеприимства и выражают значение уважения и радушия по отношению к гостю, а также связывают понятие гостеприимства с путешествиями и дорогой [5].

В целом, гостеприимство трактуется как культурный феномен, включающий в себя различные аспекты отношений между людьми и отражающий национальные и культурные особенности тюркских народов.

Г.Р. Гарипова понимает гостеприимство как концепт, который имеет различные аспекты в зависимости от культурного и языкового контекста. Основные подходы к трактовке автором понятия гостеприимства основаны на изучении гостеприимства с точки зрения его языковой и культурной репрезентации и сводятся к следующим:

1. Гостеприимство представляет собой важный элемент языковой картины мира и

имеет высокую значимость в русской и английской культурах, знаменуя не просто понятие, но и ментальное образование, которое отражает универсальные и специфические аспекты человеческого бытия.

2. Концепт гостеприимства включает в себя различные понятия, представления, стереотипы и установки, которые отражают национальное мировоззрение и менталитет, чем и объясняются различия в русской и английской лингвокультурах.

3. Фразеологическая картина мира является одним из инструментов для интерпретации гостеприимства, особенно в контексте его национально-культурной специфики.

4. В русском и английском языках гостеприимство выражается через разнообразные фразеологические средства, которые репрезентируют культуру встреч, приема, развлечения и проводов гостей.

5. Национально-культурная специфика гостеприимства в русском языковом сознании связана с такими чертами национального характера, как доброжелательность, радушие и душевность. В английском языке это связано со светскостью, сдержанностью и строгим следованием этикету [4].

З.А. Валиева подвергает анализу гостеприимство на материале английской лингвокультуры и паремиологии. Гостеприимство в интерпретации автора выступает как один из ключевых аспектов языкового сознания и занимает важное место в паремиологической системе английского языка. Автор в пословицах и поговорках, которые отражают концепт гостеприимства в английской культуре, выделяет различные аспекты гостеприимства, такие как радушие, вежливость, уважение и щедрость в угощении [2]. В частности, выделяются пословицы, представляющие группу «уважение» («respect») и «хозяин» («host»), что отражает важность хозяев в процессе гостеприимства [2].

Также в статье рассматриваются универсальные и национальные особенности концепта гостеприимства. Пословицы и поговорки представляют собой фрагмент наивно-языковой картины мира, отражая важные для данного народа ценности и стереотипы [2].

В целом, можем отметить, что З.А. Валиева подходит к изучению гостеприимства посредством лингвокультурологического анализа паремиологии, сквозь призму концепта в контексте английской культуры.

Н.В. Рузметова определяет понятие гостеприимства как социолингвокультурный феномен, рассматривая гостеприимство через призму художественных текстов и анализируя его на нескольких уровнях:

1. На лексическом уровне гостеприимство представлено специальными лексемами, которые используются только для выражения гостеприимства и не имеют прямых аналогов в других языковых системах. Эти лексеммы подразделяются на следующие группы:

- а) лексеммы, характеризующие атмосферу во время встречи гостей;
- б) лексеммы, описывающие образ человека-гостя;
- в) лексеммы, выражающие манеру приглашения, сцены и образы, которые описывают, как люди приглашают других в гости;
- г) лексеммы для описания гостиной, т.е пространства, в котором принимают гостей;
- д) лексеммы, выражающие угощение и обслуживание.

2. На коммуникативном уровне во главу угла изучения ставится корректность обращения, т.е. речь идет о правильности и уместности взаимодействия между участниками процесса гостеприимства [6].

Следует отметить, что Н.В. Рузметова выбирает для анализа произведения узбекского, английского и русского писателей одинакового стиля и жанра, чтобы показать, как эти аспекты гостеприимства могут варьироваться в разных культурных контекстах.

Чжан Мянью и Д.К. Саяхова рассматривают гостеприимство как явление культуры, тесно связанное с моралью и традициями. Гостеприимство определяется как черта национального характера и реализуется через частый прием гостей, щедрое угощение и отрицательное отношение к практике приема незваных гостей. В русской культуре, например, гостеприимство связано с понятиями «хлеб» и «соль», которые символизируют угощение и радушие. В китайской культуре гостей размещают лицом к востоку или к

югу, так как эти направления считаются почетными и счастливыми. Авторы также отмечают, что гостеприимство в каждой лингвокультуре наполняется разными смыслами и становится ценностно-смысловым познанием мира [10].

Г.В. Салимьянова толкует понятие гостеприимства через призму когнитивной лингвистики. Анализируя гостеприимство как когнитивный концепт, который отражает национально-культурное поведение народа, исследователь применяет фреймовую структуру для анализа гостеприимства, что позволяет раскрыть коммуникативно-прагматические особенности изучаемого явления. Структура фрейма включает в себя различные слоты, которые представляют собой компоненты понятия гостеприимства, а также его различные этапы и элементы: предварительное приглашение, появление гостя в доме, угощение, развлечение гостя и проводы гостя [7]. Можно заключить, что Г.В. Салимьянова подходит к изучению гостеприимства с когнитивно-лингвистической точки зрения, акцентируя внимание на его фреймовой структуре.

Ж.Н. Сарангаева дает определение понятия гостеприимства с двух основных позиций: статической и динамической. В статическом контексте гостеприимство анализируется через словарные, синонимические и фразеологические толкования. С динамической точки зрения рассматриваются нормативные и вариативные характеристики этого феномена. Автор также уделяет внимание культурным и языковым аспектам гостеприимства, приводя примеры из калмыцкого языка. В калмыцком языке существует несколько терминов и фраз, которые описывают различные аспекты гостеприимства, такие как прием гостей, угощение и торжества в честь гостей. Кроме того, Ж.Н. Сарангаева обращает внимание на то, что гостеприимство является коммуникативным процессом последовательных и алгоритмизированных действий, что определяется как лингвокультурный скрипт сценарного типа и характеризуется наличием определенной структуры или схемы действий [8].

По утверждению исследователя, гостеприимству присущи различные «дискурсивные эмблемы» с этнокультурными и коммуникативными (вербальными и поведенческими) аспектами [8].

Р.Д. Юнусова в своей статье «Фразеологизмы о гостеприимстве в русском и татарском языках» подходит к трактовке понятия гостеприимства с эмпирической и языковой перспективы, анализируя фразеологические единицы в русском и татарском языках. Гостеприимство рассматривается как деятельность, включающая в себя различные аспекты: прием, встреча, приветствие, угощение и временное размещение гостей. Поведение хозяина выделяется ситуативно-детерминированными особенностями типа щедрость, приветливость и великодушие [11].

Р.Д. Юнусова обращается к идее взаимности в отношениях между хозяином и гостем, которая находит свое выражение через языковые маркеры и фразеологические единицы, отражающие моральные и этические ценности традиционного общества. Существует два сценария встречи хозяина и гостя: идеальный и отрицательный. В идеальном сценарии хозяин и гость взаимно уважают и ценят друг друга, в отрицательном – происходят искажения этого идеального варианта, которые могут быть вызваны различными факторами, например, эмоциональное отношение и капризы. При этом в татарских фразеологизмах наблюдается большая однозначность и определенность в представлении о гостеприимстве, что достигается через этическую однозначность и соответствие традиции [11].

В целом, гостеприимство толкуется авторами как отражение культурных и моральных ценностей нации.

Таким образом, метод работ исследователей-лингвистов позволяет охарактеризовать гостеприимство как принятую в данном социуме систему норм и правил приема и общения с гостями, включающую радушную встречу, комфортные условия пребывания, щедрое угощение и внимательное отношение к гостям.

РЕЗУЛЬТАТЫ. Современные лингвистические исследования феномена гостеприимства характеризуются мультидисциплинарностью и опорой на применение

разнообразных методологических подходов. Как показал проведенный анализ лингвистических работ, основными подходами к исследованию гостеприимства являются культурологический, социологический, этический, лингвокультурологический, лингвокогнитивный, коммуникативно-прагматический и аксиологический.

Обзор методов позволил исследователю детально рассмотреть, как каждый из подходов проявлялся в конкретных исследованиях гостеприимства.

На основе проведенного анализа лингвистической литературы по изучаемой проблеме исследователь выделил несколько основных научных подходов к исследованию феномена гостеприимства. [См. схему 1.1].

Схема 1.1

Основные подходы к изучению гостеприимства

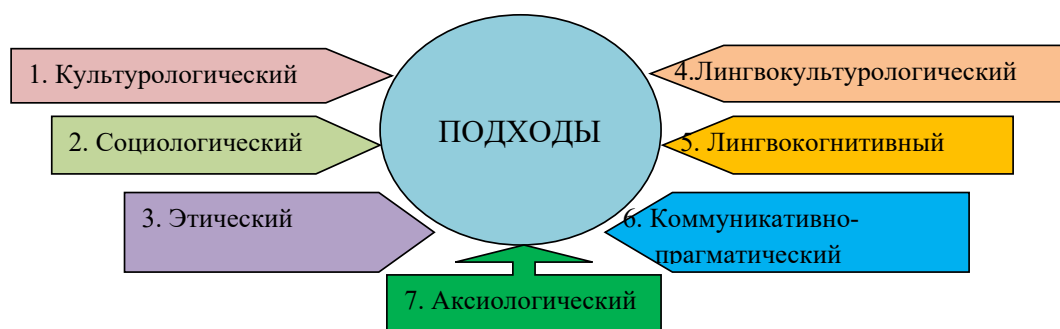

Как представлено в схеме 1.1, к основным подходам к изучению гостеприимства в современном языкознании относятся культурологический, социологический, этический подход, лингвокультурологический, когнитивно-лингвистический и коммуникативно-прагматический подходы.

Согласно культурологическому подходу, гостеприимство исследуется как культурный феномен, тесно связанный с историей, традициями, мифологией и менталитетом народа (Ю.В. Ватолина, Л.С. Хагожеева, А.Ш. Жилкубаева). В рамках социологического подхода гостеприимство анализируется как социальный институт, выполняющий важные функции в обществе (Ю.В. Ватолина). Этический подход к исследованию гостеприимства трактует его как проявление морально-нравственных норм и принципов (Чжан Мянъ и Д.К. Саяхова). Лингвокультурологический подход предусматривает изучение гостеприимства через анализ языка и языковых единиц (Г.Р. Гарипова). Лингвокогнитивный подход базируется на рассмотрении гостеприимства как концепта, структурированного в сознании (Г.В. Салимьянова и др.). Коммуникативно-прагматический подход подразумевает исследование гостеприимства как коммуникативного процесса с определенной структурой (Ж.Н. Сарангаева). Аксиологический подход к изучению гостеприимства направлен на выявление его оценочных и ценностных характеристик (Р.Д. Юнусова). Особо следует оговорить, что применение того или иного подхода в «чистом» виде наблюдается редко, исследования зачастую носят мультидисциплинарный характер.

Таким образом, можно констатировать, что результаты изучения феномена гостеприимства в современной лингвистике носит междисциплинарный характер и опирается на применение различных подходов. Анализ научных работ показал, что наиболее распространенными являются культурологический, лингвокультурологический, лингвокогнитивный и коммуникативно-прагматический подходы, которые позволяют исследовать явление гостеприимства с различных ракурсов. Комплексное применение разных методологий дает возможность получить наиболее полное представление об изучаемом явлении.

ОБСУЖДЕНИЕ. Паремнологические единицы языка аккумулируют в себе исторический опыт народа, его менталитет, ценностные ориентации и правила поведения. В

связи с этим, анализ пословиц, поговорок и других устойчивых выражений предоставляет возможность глубже изучить национально-культурную специфику концептуализации гостеприимства в той или иной лингвокультуре.

Р.Д. Юнусова, рассматривая гостеприимство как важный фрагмент паремиологической (пословичной) картины мира, отмечают, что пословицы и поговорки являются отражением культурных и социальных норм, а также мировоззрения народа. При таком подходе гостеприимство выступает не просто как индивидуальное качество или социальный обычай, но и часть более широкой культурной и моральной системы [1].

Паремиологическая картина мира содержит информацию о том, какие аспекты гостеприимства считаются наиболее ценными в русской и татарской культурах. Например, в русской культуре акцент может быть сделан на теплоте и щедрости, в то время как в татарской культуре уделяется внимание искренности и уважению к гостю [1].

Авторы также указывают на то, что паремиологическая картина мира может раскрывать специфические ситуации, в которых проявляется гостеприимство, такие как праздники, приемы и случайные встречи. Это позволяет определить, как гостеприимство воплощается в повседневной жизни и какие моральные и эмоциональные компоненты оно содержит [1].

Следовательно, рассмотрение гостеприимства как части паремиологической картины мира позволяет глубже понять его культурные и ценностные аспекты.

В работе Г.Р. Гариповой гостеприимство в качестве части паремиологической (пословичной) картины мира представлено как социальный и культурный феномен, который находит свое отражение в народной мудрости, заключенной в пословицах и поговорках. Паремиологическая картина мира служит как зеркало, отражающее ценностные ориентации, нормы и установки культуры или нации. Автор акцентирует внимание на том, как гостеприимство описывается и интерпретируется в этих кратких и выразительных языковых формах, что оно вбирает в себя различные аспекты, такие как важность отношения к гостю, моральные и этические обязанности хозяина, и даже суеверия или верования, связанные с приемом гостей [4].

В работе Г.В. Салимьяновой гостеприимство предстает как схематизированный опыт, который репрезентируется во фреймовой структуре, которая начинается с предварительного этапа приглашения и заканчивается этапом пребывания гостя в доме. Этот последний этап включает в себя четыре основных слота: появление гостя в доме, угощение, развлечение гостя и проводы гостя [7].

Гостеприимство как фрагмент паремиологической картины мира рассматривается и в статье А.Ш. Жилкубаевой, которая исследует пословицы и другие паремии с целью выявления в них специфики национального и культурного понимания гостеприимства у тюркских народов. Пословицы и поговорки репрезентируют значения уважения, радушия и щедрости по отношению к гостю. Они также толкуют, что гостеприимство не ограничивается материальными аспектами, такими как пища, но также включает в себя эмоциональные и социальные компоненты. Иначе говоря, пословицы и поговорки служат не только иллюстрацией культурных особенностей, но и средством передачи социальных и моральных норм, связанных с понятием гостеприимства.

Итак, гостеприимство в работе А.Ш. Жилкубаевой представляет собой ключевой элемент паремиологической картины мира, через который можно определить ценностные ориентации и культурные особенности тюркских народов.

З.А. Валиева, рассматривая паремиологическую картину мира как совокупность пословиц и поговорок, которые отражают ключевые концепты и ценности данной культуры, анализирует различные пословицы и поговорки, связанные с гостеприимством с целью выявления особенностей восприятия концепта гостеприимства в английской культуре. Через анализ этих паремий автор выявляет, что в английской культуре гостеприимство ассоциируется с такими качествами, как радушие, вежливость и уважение к гостю.

Чжан Мянью и Д.К. Саяхова отмечают, что паремиологический фонд языка, включающий пословицы и поговорки, служит знаками вторичной номинации и отражает

ценности, регулирующие взаимодействие людей в повседневной жизни. В русской культуре, например, гостеприимство тесно связано с понятиями «хлеб» и «соль», которые символизируют угощение и радушие. Это находит отражение в таких русских пословицах, как Гость на порог – счастье в дом или Гость за гостем – хозяину радость [10].

Итак, анализ обсуждений показывает, что паремиологические единицы языка играют важную роль в концептуализации и репрезентации феномена гостеприимства. Пословицы, поговорки и другие устойчивые выражения являются своеобразным кодом культуры, в котором заключены основные ценностные ориентиры, этические принципы и типичные модели поведения в гостеприимстве.

ЗАКЛЮЧЕНИЕ. Отражая национально-культурную специфику гостеприимства, его роль в качестве социорегулятивного механизма, а также эволюцию данного концепта на разных исторических этапах в данной статье на основе собранного анализа работ ученых-лингвистов автор дал определение понятию гостеприимства, раскрыл его сущность и основные подходы к его интерпретации выводами:

1. Гостеприимство – это комплексный социокультурный феномен, включающий совокупность предписанных традицией и обычаем правил, норм и моделей поведения, связанных с приемом, размещением, угощением и обслуживанием гостей.

2. Одной из важнейших функций гостеприимства является поддержание социальных связей и укрепление межличностных отношений. Гостеприимство несет в себе гуманистические ценности, такие как признание достоинства личности, уважение и забота о ближнем.

3. Существует множество подходов к определению понятия гостеприимства: как культурный феномен, социальный институт, проявление этики и морали, лингвокультурный концепт и т.д. Большинство исследователей рассматривают гостеприимство как явление с глубокими историческими и символическими корнями.

4. Гостеприимство тесно связано с менталитетом и культурой народа. Реализация гостеприимства в разных культурах имеет свою специфику, обусловленную менталитетом и национальными традициями.

5. Язык играет важную роль в выражении концепта «гостеприимство», отражая национально-культурные особенности. Существуют различные структурные и процессуальные модели описания явления гостеприимства в лингвистике.

ЛИТЕРАТУРА

1. Байрамова Л.К., Юнусова Р.Д. Человек гостеприимный: ценности и модели поведения (на материале русских и татарских паремий) // Ученые записки Казанского государственного университета. – Том 150, кн. 2: Гуманитарные науки. – 2008. – С. 90.
2. Валиева З.А. Отражение концепта «гостеприимство» в паремиях английского языка // Вестник Педагогического университета. – № 1 (90). – 2021. – С. 28.
3. Ватолина Ю.В. Гостеприимство как антропологический феномен: Дисс. ...канд. Филол. Наук. – Санкт-Петербург, 2014. – С. 8.
4. Гарипова Г.Р. Концепт «гостеприимство» в русском и английском языках (на материале фразеологизмов): Автореф. дисс. ...канд. филол. наук. – Уфа, 2010. – С. 5.
5. Жилкубаева А.Ш. Когнитивное пространство концепта «гостеприимство» в тюркских языках // Мир Большого Алтая. – № 2 (1.2). – 2016. – С. 135.
6. Рузметова Н.В. Репрезентация концепта «гостеприимство» в узбекском, английском и русском художественных текстах // Вестник Челябинского государственного университета. – № 22. – 2010. – С. 107-111.
7. Салимьянова Г.В. Фрейм гостеприимства и его структура (на материале английской художественной литературы 20 века) // Доклады Башкирского университета. – Том 3. № 2. – 2018. – С. 186.
8. Сарангаева Ж.Н. Эмблематические характеристики гостеприимства в калмыцкой лингвокультуре // Известия Волгоградского государственного педагогического университета. – № 9-10 (104). – 2015. – С. 148-149.
9. Хагожеева Л.С. Мотив гостеприимства в адыгских сказках // Научные известия. – № 11. – 2018. – С. 75.
10. Чжан Мянью, Саяхова Д.К. Фразеологизмы и пословицы со значением «Гостеприимство» в русском и китайском языках // Вестник Башкирского университета. – Вып. 22, № 3. – 2017. – С. 829-834.
11. Юнусова Р.Д. Фразеологизмы о гостеприимстве в русском и татарском языках // Вестник Вятского государственного университета. – Вып. 1, № 2. – С. 47.

GRADATSIYANING KONSEPTUAL SFERASI VA UNING BOSHQA KONSEPTUAL SFERALAR BILAN O'ZARO ALOQASI

Mahmudova Nilufarxon Ravshanovna- dotsent, filologiya fanlari bo'yicha falsafa doktori
(Phd) Andijon davlat chet tillari instituti
<https://doi.org/10.53885/edinres.2024.01.1.018>

Annotatsiya.: Ma'lumki, lisoniy gradatsiya tadqiqotlarida gradual shkala muammosi alohida o'rin tutadi. E. Sepir gradatsiyaga «ma'lum bir shkalaga mos tartibga solish» sifatida ta'rif bergan. Bizningcha, shkala gradatsiyaning grafik jihatdan tavsirlangan kognitiv (fikrlash) tuzilmasi, ya'ni obrazli-sxematik modellaridir. Shu tariqa, tilshunoslar tomonidan ishlab chiqilgan gradatsiya shkalalarining barcha turlari “shkala” obraz- sxemasining turlari sifatida ko'rib chiqilishi mumkin.

Kalit so'zlar: obraz sxemalar, shkala, jismoniy harakat, ortish (kattalashish) va kamayish (kichrayish), Gradatsiya kontseptual sferasi.

КОНЦЕПТУАЛЬНАЯ СФЕРА ГРАДАЦИИ И ЕЕ ВЗАИМОДЕЙСТВИЕ С ДРУГИМИ КОНЦЕПТУАЛЬНЫМИ СФЕРАМИ

Махмудова Нилуфархан Равшановна,
доцент, доктор философии (PhD) по филологическим наукам Андиганский государственный институт иностранных языков

Аннотация: как известно, проблема градуальной шкалы занимает особое место в исследованиях языковой градации. E. Сепир определил градацию как «расположение, соответствующее определенной шкале». На наш взгляд, шкала-это графически изображаемая познавательная (мыслительная) структура градации, т. е. образно-схематические модели. Таким образом, все виды градуационных шкал, разработанные лингвистами, можно рассматривать как типы образно - схемной “шкалы”.

Ключевые слова: изображение схемы, масштаб, физическое движение, увеличение (увеличение) и уменьшение (уменьшение), градация концептуальной сферы.

THE CONCEPTUAL SPHERE OF GRADATION AND ITS INTERACTION WITH OTHER CONCEPTUAL SPHERES

Mahmudova Nilufarkhan Ravshanovna,
Associate Professor, Doctor of philosophy in philology (Phd) Andijan State Institute of foreign languages

Abstract: As is well known, the problem of the graded scale occupies a special place in studies of linguistic gradation. E. Sepir defined gradation as «an arrangement corresponding to a certain scale». In our opinion, a school is a graphically depicted cognitive (mental) structure of graduation, i.e. figurative and schematic models. Thus, all types of gradation scales developed by linguists can be considered as types of figurative - schematic “scale».

Keywords: diagram image, scale, physical movement, magnification (increase) and decrease (decrease), gradation of the conceptual sphere

KIRISH. Obraz-sxemalar umumiy ko'rinishda bazaviy mavhum tuzilmalardan iborat bo'lishi mumkin, ular yordamida dunyoni “tasavvur etish”, “kontseptuallashtirig”, “kategorialashtirish” sodir bo'ladi va ular turli-tuman kognitiv semantik jarayonlarda alohida rol o'ynaydi[1.25]; bizning hissiy qabul qilishimizga asoslangan tajriba va bilimlarimizni tashkil etuvchi tuzilmalar[2.16]. J. Lakoff, obrazlarning sxematik modellari (sxema-obrazlar) metaforik va metonimik modellar bilan bir qatorda kategorizatsiya jarayonlarini ta'riflash uchun qo'llanilishi mumkinligini qayd etadi va ularni yo'nalish, uzun ingichka shakllar yoki konteyner kabi obrazlarning sxematik tasavvurlari sifatida ta'riflaydi[6.333] M. Jonson sxema-obrazlarni inson ongining elementar kognitiv tuzilmalari sifatida ko'rib chiqadi, ular uning sensomotor tajribasi natijasida yaxlit obraz (geshtalt) sifatida shakllanishini ta'kidlaydi[3.17]

Shkala gradual kontseptlarni tartibga soladi. Bunda “ortish”, “kamayish”, “ko’proq”, “kamroq” kabi kontseptlar harakatchan hisoblanadi, chunki shkalada istalgan joyni egallashi mumkin. Shuni qayd etish mumkinki, “ortish” va “kamayish” kontseptlari o’zining o’zgaruvchan tabiatiga ko’ra odatda butun shkalani yoki, hech bo’lmaganda, uning katta qismini qamrab oladi. Bu shu bilan izohlanadiki, ularning shkaladagi joylashuvini belgilovchi me’yor ham nisbatan o’zgaruvchan bo’ladi.

“Katta daraja”, “kichik daraja”, “eng katta daraja”, “eng kichik daraja” kontseptlarini tartibga soluvchi me’yor shkalada muayyan o’rinni egallaydi. Shu munosabat bilan ushbu kontseptlar nisbatan qat’iy hisoblanadi: shkalaning me’yordan bir tomonida “katta daraja” va “eng katta daraja”, boshqa tomonida esa “kichik daraja” va undan keyin “eng kichik daraja” joylashgan. Bu kontseptlarning me’yor va bir-biriga nisbatan boshqacha joylashtirish mumkin emas. Biroq, shkala yanada kichikroq bo’linmalarga ajralishi mumkin, chunki gradatsiya mohiyatan cheksiz bo’linadigan jarayon. Shu tariqa, turli hisob nuqtalari (o’zgaruvchan va qat’iy me’yor) tegishli gradual kontseptlarning turlicha maqomini belgilaydi: o’zgaruvchan va qat’iy kontseptlar shular jumlasidan.

Shkalalarnin obrazli-sxematik modellaridan tashqari, gradatsiyaning sferasining tuzilishida metaforik modellar muhim rol o’ynaydi.

TADQIQOTLAR METODOLOGIYASI

Kognitiv (kontseptual) nazariya nuqtai nazaridan metafora “bilishning zarur vositasi”, kognitiv jarayon sifatida talqin etilib, “usiz yangi bilimni olish mumkin emas” va u “tilni anglashda miya, ong va madaniyatni birlashtiradi”[7.358]. J. Lakoff va M. Djonsonga ko’ra, metafora kundalik hayotimizning ajralmas qismidir[6.416]. Metaforaning namoyon bo’lish sohasi til bilan chegaralanmaydi: bizning tushunchaviy tizimimiz metaforik hisoblanadi, shu munosabat bilan «bizning fikrlashimiz, kundalik tajribamiz va xulqimiz ko’p darajada metaforaga asoslanadi». Bizningcha, har qanday metafora (qanday kontseptsiya doirasida ko’rib chiqilmasin) tabiatiga ko’ra kontseptual, chunki voqelikni anglash jarayonini aks ettiradi.

J. Lakoff va M. Djonson metaforaning mohiyatini bir kontseptual sohani boshqa kontseptual soha orqali anglash jarayoni sifatida ta’riflaydilar[7.358]. Ya’ni metaforizatsiya jarayonida ikki kontseptual sferaning kesishuvi sodir bo’ladi: muayyan elementlar, bilimlarni bir kontseptual sfera – manba sohadan (source domain), boshqa kontseptual sferaga – maqsad (nishon) sohasiga (target domain) ko’chirish orqali sodir bo’ladi[4.204]. Boshqa terminologiyada o’zaro ta’sirga kirishuvchi sohalar donor (donor domain) va retsipient (recipient domain) nomini olgan. Shu tariqa, metaforani hosil qilish jarayonida bir kontseptual sohaning bir qismi boshqa kontseptual soha bilan kesishadi. Ko’p hollarda metaforik ko’chirish obraz-sxemalar negizida amalga oshiriladi: dastlabki soha tuzilishi maqsadli soha tuzilishiga “quriladi”, “moslashadi”. J. Lakoffning “invariantlik tamoyiliga” muvofiq, metaforik ko’chirish manba sohaning kognitiv tuzilmasi maqsad sohasining ichki tuzilmasiga mos kelsagina saqlanib qoladi[4.78]. Metaforizatsiya manba sohaning tegishli obrazli-sxematik modelini ko’chirish orqali maqsadli sohani qayta shakllantirish vositasida amalga oshiriladi[1.31].

Shuni ta’kidlash lozimki, metonimik kognitiv modellar ham manba va maqsad sohalari asosida shakllanadi, biroq, metaforizatsiyadan farqli o’laroq, metonimik ko’chirish bir kontseptual soha doirasida amalga oshiriladi.

Gradatsiyani kontseptual sohasini ko’rib chiqar ekanmiz, gradatsiyaning qanday kognitiv asosda qanday kontseptual sohalar bilan o’zaro ta’sirga kirishishi va metaforizatsiya jarayonida gradatsiyaning kontseptual sohasida qanday obraz-sxematik shakllanishini aniqlash zarur.

MATERIALLAR VA METODLAR

Tadqiqot shuni ko’rsatdiki, metaforizatsiya jarayonida gradatsiyaning kontseptual sohasi turli-tuman kontseptual sohalar bilan yaqinlashib, ularni ikki katta sohaga birlashtirish mumkin: real va areal dunyo sohaslariga. Real dunyo sohasini fizik harakat/makonda ko’chirish, pertseptiv belgilar, fizik chegara, materiya holatlari, ob-havo hodisalari, fauna, kosmos, insonning patologik fiziologik holatlari, o’lim kabi kontseptual sohalar tashkil etadi. Areal dunyo sohasi inson hissiyotlari, uydirma, hayolot, madaniy tasavvur kabi kontseptual sohalarini birlashtiradi.

Gradatsiya kontseptual sohasining ushbu kontseptual sohasilar bilan yaqinlashuvi kognitiv asosga ega va gradual hodisalarni anglashning asosiy jarayonlarini aks ettiradi: jismonan qabul qilish (ko'rish, sensomotor, sezish orqali qabul qilish), emotsional qabul qilish, gnoseologik va madaniy tasavvurlar, asotsiatsialash va tasavvur qilish shular jumlasidandir. Gradatsiya kontseptual sohasini aytib o'tilgan kontseptual sohasilar bilan o'zaro ta'sirini ko'rib chiqamiz.

MUHOKAMALAR VA NATIJALAR

Gradatsiya jismoniy harakat/ makonda ko'chish kontseptual sohalari bilan aloqani namoyon etadi. "Ortish (kattalashish)" va "kamayish (kichrayish)" o'zgaruvchan gradual kontseptlarni belgilash uchun ushbu manba sohadan elementlarning "harakat" integral komponenti negizida ko'chishi sodir bo'ladi. Harakat yo'nalishiga qarab ushbu kontseptual sohalarda kichik bo'lgan sohalarni farqlash mumkin. Jumladan, gradatsiya kontseptual sohasi bilan o'zaro ta'sirlashadigan harakat / vertikal ko'chish sohasini ajratish mumkin: ko'tarilmoq, sakrab turmoq, oshirmoq, tushmoq, pasaymoq va h.k. Boshlang'ich soha "tepa – past" yoki "vertikal" obraz-sxemalar yordamida tuzilgan, u xuddi gradatsiya shkalasiga birikib, tasavvurda vertikal joylashuv ko'rinishini oladi: yuqoriga yo'nalish – belgining o'sishini, pastga yo'nalish – belgining kamayishini ko'rsatadi.

J. Lakoff va M. Djonson bu kabi metaforalarni yo'nalishga oid metafora deb nomlaganlar. Ularning negizida – jismoniy (ko'rish orqali) qabul qilishning o'ziga xos xususiyatlari mujassam: konteynerga ko'proq modda yoki predmetlar qo'shilsa, uning ichidagi narsa darajasi oshadi, buni ko'z bilan ko'rib, qayd etiladi [O'sha erda]. Shu tariqa, shkala bo'yicha tepaga harakatlanish belgi darajasini ortishi (oshishi) bilan izohlanadi:

His parents bought him in because he'd had a high fever. (Sunday magazine MM16, 2009); Durust, man otangizga birga ketalmasligimni, charlarni uch-to'rt kun kutib qolishimni bir necha vaqt aytalmay yurdim va nihoyat otangiz ketishka ruxsat so'ray boshlag'ach, otam orqaliq uzrimni aytirdim, bas, bunda qanday uyatsizlik bo'lsin, gumonimcha isitmangiz qattig'ushlag'an ko'rinadir va bu telbalarcha maktubingizni isitma orasida yozg'on o'xshaysiz..» (Abdulla Qodiriy, O'tkan kunlar)

Armour's share price jumped up, we don't expect it to stay there. (ARMOUR Residencial REIT, inc. 2018);

Ayniqsa, urush boshlanib, paxta xomashyosiga ehtiyoj kuchayib, jahon bozorida paxtaning narxi keskin oshib ketgan holda shirkatlar tomonidan narxlarning hamon past darajada to'lanishi yigitlarning g'azabini yanada oshirib yubordi. (Mansurxo'ja Xo'jaev, Shermuhammadbek Qo'rboshi)

The move paid off, that ear he hit a record twenty-nine home runs. (Eyewitness to history, 1927);

Ishlarim yurishgandan yurishib ketdi. Ўзим хурсанд, кайфим чоғ, ашула айтганим-айтган. Баҳоларим ҳам жойида — нукул беш! (Худойберди Тўхтабоев, Сариқ девни миниб).

Pastga harakatlanish tegishli belgining kamayishi bilan izohlanadi: US birth rates plunge to record lows, with economic ramifications. (South China Morning Post, 2018);

Ammo zaharli ximikatlarni, yuqori toksik moddali birikmalarni keng qo'llash atrof-muhitga tuzatib bo'lmaydigan darajada talafot etkazdi, suv havzalari ifloslanishi, foydali bo'g'imoyoqlilar va boshqa jonivorlar soni keskin kamayishi, qishloqlarda ekologik vaziyat keskinlashuvi va aholi orasida kasalliklar o'sishiga olib keldi. (A.Sh.Xamraev, B.A.Xasanov, B.A.Sulaymonov, A.G.Kojevnikova. O'simliklarni biologik himoya qilish vositalari(darslik));

Doctor insisted on lowering her blood pressure.(The Washington Post, 2018);Ushbu maqoladan siz oziq-ovqat mahsulotlarini qon bosimni pasaytirishga nima yordam berayotganini bilib olasiz. Shuningdek, maqolaning har bir qismida gepotonik bemorlar uchun bosimni kamaytiradigan oziq-ovqatlarni iste'mol qilish mumkinmi (ba'zi oziq-ovqatlarni iste'mol qilish mumkin, ba'zilar o'rtacha, ba'zilar taqiqlangan) (pastela.ru).

Gradatsiya kontseptual sferasi harakat/uzoqlashish/yaqinlashish kabi jismoniy harakat yo'nalishi kabi kichik soha bilan o'zaro ta'sirlashadi: ketmoq,. Yaqinlashish yo'nalishidagi harakatlanish kontseptlari daraja oshishini belgilash uchun gradatsiya kontseptual sferasiga birikadi, uzoqlashish yo'nalishidagi harakatlanish kontseptlari darajaning kamayishini kontseptuallashtirish uchun qo'llaniladi. Boshlang'ich hisob nuqtani shakllantiruvchi «Manba

– yul – maqsad» obraz sxemasi, gradatsiya shkalasiga tengalshtiriladi: manba belgining boshlang'ich darajasi (hisob nuqtasi) bilan bog'lanadi, yo'l – darajaning ortish/kamayish tomoniga, maqsad (yakuniy manzil) belgining yakuniy darajasi bilan izohlanadi.

Masalan: But Barnaby delayed beyond all precedent. The visitor's dinner was served, removed, his wine was set, the fire replenished, the hearth clean swept; the light waned without, it grew dusk, became quite dark, and still no Barnaby appeared. (Theodore Dreiser, *An American tragedy*, 1925);

Lojuvard, musaffo osmonga tig'dek sanchilib turgan cho'qqining eng uchida subhi kozib chog'i paydo bo'lgan qabrdan hech kimsa xabar topmay, u bo'z tepachaga aylandi, abadulabad tog'larga singishib ketdi va uning so'ylanmagan minglab-milyonlab afsonalarining biriga aylandi. (Said Ahmad, *Quyosh fasli*).

Bunda qaytdi indikatori emotsional holatning harakatini (yo'l) avvalgi kontekstda belgilangan xavotir (manba)dan xotirjamlik (maqsad) tomon harakatini namoyon qiladi. Keyingi misol darajaning pasayishi va harakatning kamayishi kontseptlarining uzoqlashuv tomon yo'nalishini ko'rsatadi: The afternoon came on wet and somewhat misty: as it waned into dusk, I began to feel that we were getting very far indeed from Gates head: we ceased to pass through towns; the country changed; great grey hills heaved up round the horizon: as twilight deepened, we descended a valley, dark with wood, and long after night had overclouded the prospect, I heard a wildwind rushing amongst trees. (Charlotte Bronte, *Jane Eyre*);

Bolam, anchadan beri yopgan non emagandirsan, berikel, issiqqina non ebol. Ona shunday dedi sukunat qorong'ulikga singib ketdi. (Said Ahmad. *Suvlar oqib ketdi*).

Singib ketdi indikatori "qorong'ulik" belgisining kamayishini va butunlay yo'q bo'lib ketishini – nol darajasi tomon yo'nalishini belgilaydi. Ko'rib chiqiladigan kontseptual sferaning o'zaro ta'sirlashuvi, bizningcha, quyidagicha kognitiv izoh topadi: uzoqlashish tomon yo'nalishida harakatanuvchi, ko'chuvchi ob'ekt ko'z bilan ko'rganda kichrayadi, yaqinlashayotgan ob'ekt esa kattalashadi.

Gradatsiya, shuningdek, harakat/yakuniy manzilga etib borish sohasi bilan aloqani namoyon etib, u ham "manba-yo'l-maqsad" obraz-sxema yordamida tashkil etiladi: etib bormoq, erishmoq va h.k. Daraja harakati (ortish/kamayish) ob'ektning jismoniy harakati/ko'chishi (yo'l) bilan moslashadi, chegaraviy daraja – etib kelish (maqsad) nuqtasi bilan bog'lanadi:

The album brought the brand unprecedented success in the underground scene, selling in excess of 100,000 copies. (Wikipedia);

Men «omad» degan so'zga ishonmayman, lekin «omad kelishi» rost bo'lsa, shu safar mening omadim yurishgan ekan! Menga ayni o'zim tilab yurgan savollar tushgan edi: birinchi savol — sakkizinchi sinf programmasidan Nyuton qonuni, ikkinchisi qarshilik kuchi, uchinchisi osongina bir misol!. (Odil Yoqubov, *Muqaddas*)

XULOSA

Gradatsiya kontseptual sferasi pertseptiv belgilar (sezgi organlari bilan qabul qilinadigan belgilar) kontseptual sferasi bilan chambarchas bog'liq bo'lib, pertseptiv belgilar gradual, turli darajada namoyon bo'lishga qodir. Bunda pertseptiv belgining harakati darajasi va yo'nalishi gradatsiya darajasi va yo'nalishi bilan moslashadi: ko'proq darajada (shkalaning ortish tomond tomondagi qismi) namoyon bo'luvchi belgining nomi graduallikning katta darajasini nomlash uchun qo'llaniladi: baland (o'lcham haqida) → baland (daraja haqida), vaholanki, kichik darajada namoyon bo'luvchi (shkalaning kamayish tomondagi qismi) belgining nomi graduallikning kichik darajasini belgilash uchun qo'llaniladi: past (o'lcham haqida) → past (daraja haqida). Ushbu sohalarning kesishuvi gradatsiyani (graduallikni) anglash, tushunish qonuniyatlarini aks ettiradi: avval bevosita sezgi organlari orqali qabul qilish mumkin bo'lgan belgilarni anglash sodir bo'ladi, ko'p hollarda esa o'lchash mumkin bo'lgan belgilarni ham, so'ng bu belgilarning gradualligi aniqlanadi (masalan, bir xil belgiga turli darajada ega voqelik ob'ektlarini taqqoslash, solishtirish jarayonida).

FOYDALANGAN ADABIYOTLAR

1. Clausner T.C., Croft W. *Domains and image schemas // Cognitive Linguistics*. – 1999. – Vol. 10, № 1. – P. 1-31.; Акуленко В.В. *Лексические средства выражения интенсивности*

качественного признака в современном русском языке (на материале имен прилагательных): Автореф. дисс. ... канд. филол. наук: 10.02.01 / Киев. гос. ун-т им. Т.Г. Шевченко. – Киев, 1987. – 25 с.

2. Ibarretxe-Antunano I. What's Cognitive Linguistics? A New Framework for the Study of Basque – P. 1-16. <http://languages.londonmet.ac.uk/ciltrans/coglin.pdf>.

3. Johnson M. *The Body in the Mind: The Bodily Basis of Meaning, Reason and Imagination*. – Chicago, L.: The Univ. of Chicago Press, 1987. – 233p.; Галич Г.Г.

4. Lakoff G., Johnson M. *Metaphors We Live By*. – Chicago and London: The University of Chicago Press, 2003. – P.204.

5. Градуальные характеристики качественных прилагательных, глаголов и существительных современного немецкого языка: Автореф. дисс. ... канд. филол. наук: 10.02.04 / Ленингр. гос. ун-т им. А.А. Жданова. – Л., 1981. – 17с.

6. Лакофф Дж. Мышление в зеркале классификаторов // Новое в зарубежной лингвистике: Когнитивные аспекты языка. – М.: Прогресс. – 1988. – Вып. 23. – С. 12-51.; Булыгина Т.В. О границах и содержании прагматики // Изв. АН СССР. Сер. лит. и яз. – 1981. – Т. 40. – № 4. – С. 333-342.

7. Макормак Э. Когнитивная теория метафоры // Теория метафоры. – М.: Прогресс. – 1990. – С. 358-386.

ALISHER NAVOIY IJODIDA PAYG‘AMBARLAR SIYMOLARI

Mamatova Sadbara Qo‘ldoshevna
Renessans ta‘lim universiteti o‘qituvchi,
<https://doi.org/10.53885/edinres.2024.01.1.019>

Annotatsiya.: Maqolada o‘zbek mumtoz adabiyotining yirik namoyondalaridan biri Alisher Navoiyning “Xazoyin ul-maoniy”, “Xamsa” va “Tarixi anbiyo va hukamo” asarlarida payg‘ambarlar obrazlariga e‘tibor qaratilgan. Ushbu asarlarning tasavvufga bog‘liq jihatlari, payg‘ambarlar obrazlari bilan mutanosibliigi o‘rganilgan. Shuningdek, hamd, na‘t g‘azallarning shoir ijodi, dunyoqarashi va badiiy olamida tutgan o‘rni, g‘azallarning bir tomondan islom dini bilan ikkinchi tomondan esa so‘fiyona qarashlarga muvofiq kelishi, ulardagi payg‘ambarlar obrazining vazifasi, mazmuni va ahamiyati tadqiq etilgan.

Kalit so‘zlar: Hamd g‘azali, Na‘t g‘azali, tasavvuf, Muxammad s.a.v, Xizr a.s, Odam a.s, Iso a.s, Nuh a.s., Sulaymon a.s.

Abstract: The article deals with the images of the prophets in the works of Alisher Navoi, one of the major representatives of Uzbek classical literature, «Khazain ul-maoni», «Khamsa» and «Tarihi anbiyo va hukamo». The aspects of these works related to Sufism and their correlation with the images of the prophets are studied. The role of ghazals in the work, worldview and artistic world of the poet, the compatibility of ghazals with Islam on the one hand and Sufi views on the other, the function, meaning and meaning of the image of the prophets in them are also explored.

Keywords: Hamd ghazali, Naat ghazali, Sufism, Muhammad s.a.v., Khizr s.a.v., Adam s.a.v., Jesus s.a.v., Nuh s.a.v., Suleiman s.a.v.

Аннотация: В статье рассматриваются образы пророков в произведениях Алишера Навои, одного из крупных представителей узбекской классической литературы, «Хазайн ул-маони», «Хамса» и «Тарихи анбиё ва хукамо». Изучены аспекты этих произведений, связанные с суфизмом, и их соотношение с образами пророков. Также исследуется роль газелей в творчестве, мировоззрении и художественном мире поэта, совместимость газелей с исламом с одной стороны и суфийскими воззрениями с другой, функция, значение и значение образа пророков в них.

Ключевые слова: Хамд газали, Наат газали, Суфизм, Мухаммад с.а.в., Хизр с.а.в., Адам с.а.в., Исус с.а.в., Нух с.а.в., Сулейман с.а.в.

Alisher Navoiy o‘zining “Xazoyin ul-maoniy” devonini ham an‘anaga muvofiq hamd, munojot g‘azallar boshlab, na‘t va me‘roj mavzusidagi g‘azallar bilan davom ettiradi. Navoiygacha devon yaratgan shoirlar ijodida ham aynan shu mavzudagi payg‘ambarlar timsollari vositasida bitilgan g‘azallarni uchratishimiz mumkin. Lekin bu g‘azallar Navoiy g‘azallari kabi inson qalbidan joy topa olmagan. Chunki Navoiy g‘azallarida islom dini va tasavvufga uyg‘un falsafiy qarashlarni umushtira olgan shoirdir.

Hamd yo‘lida bitilgan g‘azallarda shoir Allohni madh etadi, ulug‘laydi, undan najot so‘raydi, o‘zining zaifligini izhor qiladi. Alloh, odam va olam o‘rtasidagi munosabatlar haqidagi diniy qarashlar va tasavvurlarning asosi aynan shu g‘azallarga singdirilgan.

“Xazoyin ul-maoniy” devonidagi g‘azallarning bir qancha qismini payg‘ambarlar timsollari aks etgan g‘azallar tashkil etadi. Ushbu g‘azallarning mazmuni an‘anaviy mavzu sifatida e‘tirof etilsada, aslida ularda har bir musulmon uchun komil inson bo‘lgan payg‘ambarimiz Muhammad Mustafo (s.a.v) ning hayot tarziga oid lavhalar, unga yuburilgan mo‘jizalar va cheksiz muhabbat ifoda etilgan. Manbalarda “Ey Rasulim, sen bo‘lmaganingda edi, olamlarni yaratmagan bo‘lardim” degan hadisga duch kelamiz.

Olamning yaratilishidan maqsad Odam a.s., olamning yaratilishidan maqsad esa payg‘ambarimiz Muhammad (s.a.v.) ekanligi quyidagi baytda ham o‘z aksini topgan:

Olam-u odam fidong o‘lsunki borsen, ey habib,

Sen g'araz insondin, ar olamdin insondur g'araz.

“Agar Rasululloh bo‘lmasa edi, Xudo hech narsani yaratmasdi. Boshqalar ildizdan chiqqan daraxtga o‘xshaydilar. Rasululloh olamga tarqalgan ulug‘ daraxtdur”. Ushbu jumlagga uyg‘un fikrlar baytda ham o‘z ifodasini topgan. “Maqtash va ulug‘lash cheksiz ulug‘, qudratlik Allohga loyiqdurkim, Muhammad nurini xalq etib, aning tufaylidin olamni yaratdi. Olamni yaratishdan maqsad odam yaratish edi. Shuning uchun insonlar ichida alardin ulug‘ ruhlik, pok zotlik bir guruh kishilar yaratib, o‘zi bilan bandalari orasida yashovchilik vazifasini alarga topshirdi. Bularning eng avvali hamma inson otasi, otamiz hazrat Safiyullohdir. Hammalaridan afzal, eng oxirgi xotamul anbiyo payg‘ambar Muhammad Mustafo (s.a.v) erur. Navoiy bir g‘azalida:.

Xamiri moyayi jismingdin ortqanni qazo,

Ikki badanda qilib rux, atadi Xizru Masih. [Alisher N, 1988; 616]

-deydi Navoiy. Baytda aytilishicha, Rasulullohning loyi qorilganda uning ortib qolgan qismidan Xizr va Iso alayhissalomlar yaratilgan ekan. Bu fikr Muhammad (s.a.v) ning jami payg‘ambarlar payg‘ambari ekanligiga ishora qiladi. Ushbu mazmundagi baytlar shoir g‘azallarida tez-tez uchrab turadi. Jumladan:

Ey nubuvvat xaylig‘a xotam bani Odam aro,

Gar alar xotam, sen ul otkim bo‘lur xotam aro.

Ushbu bayt Qur‘oni Karimdagi “Muhammad sizlardan biron kishining otasi emasdur, balki u Allohning payg‘ambari va payg‘ambarlarning so‘ngisidir” degan oyatiga muvofiq keladi. Bu haqiqatni ifodalashda shoir xotam so‘zining ma‘no imkoniyatlaridan keng foydalanadi, shu bilan birga, Muhammad payg‘ambar “xamiri moyayi jismi” ning yaratilishiga etiborimizni qaratadi. Professor Najmiddin Komilov tasavvufning kayhoniy tushunchalari, ya‘ni olam tuzilishi haqidagi tasavvurlarni qisqacha sharxlar ekan, shunday deydi: “Tasavvuf falsafasiga binoan Alloh taolo avval Muhammad alayhissalomning yaratdi. So‘ngra shu nur tufayli olamlarni va odamlarni yaratdi. Shunday qilib, olam asosida Muhammad nuri yoki Muhammad haqiqati yotadi. Olamlar boshida Muhammad nuri mavjud bo‘lganligi sababli birinchi inson hazrati Odam Safiyullohni Muhammadning o‘g‘li, boshqacha aytganda, Muhammad (s.a.v) ga nisbatan ham ota, ham o‘g‘il deyish mumkin. Navoiy g‘azallarida aynan shu masalaga e‘tibor qaratilgan:

Odamki, bashar nasli silkiga erur payvand,

Suratda sanga valid, ma‘noda sanga farzand. [Alisher N, 1989; 560]

“Butun insoniyatni farzand deb bilgan Odam a.s. zohiran Muhammad s.a.v ga ota, mohiyatda esa senga farzand” - deydi Navoiy. “Bunda ba‘zilar o‘ylagandek, ul muborak zotning tarixiy shaxsiyatlar emas, tasavvufiy manbalarda ko‘p marta ta‘kidlanganidek, Odam a.s. ning loyi qorilayotgan chog‘dayoq payg‘ambar bo‘lgan haqiqati Muhammadiya nazarga olinmog‘i lozim”. Odam ato farzandlari butun er yuzidagi odamlarni haq yo‘lga boshlash uchun yuborilgan payg‘ambarlarni xalqa deb, ya‘ni uzuk halqasi deb bilsak, Rasululloh (s.a.v) ana shu uzuk xalqasini bog‘lab turuvchi uzuk ko‘ziga bitilgan ism tiriklikning mazmuni ekanligi e‘tirof etiladi. Navoiy Rasulullohga bo‘lgan muhabbatini u zot hayotidagi eng baxtiyor kunlar bilan bog‘laydi:

Ne uchun kuymish qaro har yon solib jaybig‘a chok,

Furqatingdin Ka‘ba gar qolmaydurur motam aro.

Bu baytdagi manzaralar vositasida Payg‘ambarimizning Makkadan Madinaga xijrat qilganliklari aytilmoqda. Ya‘ni “Agar Ka‘ba sendan ayrilgani uchun motam tutmayotgan bo‘lsa, nega u qora libosini kiyib, motam tutmoqda”. Baytdagi Ka‘ba timsolini ramziy mazmundagi ko‘ngil ma‘nosi bilan bog‘lab tushunganda Rasululloh bilan birga hijrat qilib ketolmay qolib ketayotgan kishilar o‘z aksini topgan. Rasulullohni poklik olamining so‘fiysi deb bilgan shoir shunday degan:

So‘fiyi olami qudsiy senu as‘hob rusul,

Arshi a‘lo kelib ul xayl uchun xonaqohing. [Alisher N, 1990; 568]

“Sen poklik olamining so‘fiysan. Boshqa payg‘ambarlar sahobalardir. Sizlar uchun arshi a‘lo xonaqohdir”. Rasululloh samoga ko‘tarilgan kecha har bir osmondan otayotganda o‘zidan avval o‘tgan payg‘ambarlarga duch keladi, Odam a.s, Iso a.s, Yahyo a.s, Yusuf a.s,

Muso a.s, Ibrohim a.s, Idris alayhissalomlar bilan ko‘rishganlar. Navoiy g‘azallarida boshqa payg‘ambarlar timsoli qo‘llangan shunday baytlar borki, ularda me‘roj kechasi voqealari chog‘ishtiriladi.

Rafiqing toyir andoqkim Sulaymon oldida hudhud,
Buroqing soyir anjum shohi ustida sipehroso.

Ushbu baytda rafiq- do‘st; toyir- davlat qushi; soyir- sayr qiluvchi; anjum shohi- yulduzlar shohi deb izohlanadi. Sulaymon- islomda payg‘ambar va shavkatli podshoh hamdir. Rivoyatlarga ko‘ra unga er-u osmon, shamol, dev-u pari, barcha hayvonot olami bo‘ysungan. Bir kun Hudhud sulaymonga Sabo shahri va uning malikasi Bilqis haqida xabar keltiradi. Birinchi misrada shunga ishora qilib talmeh orqali Jabroilning Muhammad payg‘ambarga xabar etkazib turishini Hudhudning Sulaymonga xabar etkazishiga qiyos etilmoqda. Ikkinchi misrada payg‘ambarning o‘zini maqtash asnosida uning yaqinlari va ko‘makchilarining sifatlarini ham badiiy tasvirlaydi.

Alisher Navoiy hayotni e‘tirof qilarkan, olamning olam bo‘lishi ham hayot guli bo‘lmish inson uchundir, deydi. Agar hayot gulshan, bog‘u bo‘ston bo‘lsa, inson uning gulidir deb ta‘riflaydi. Shuning uchun insonlar hayotning qadriga etishlari, o‘zliklarini anglashlari va eng asosiysi, ”UMR” deb atalmish bebaho ne‘matni qadrlashlari kerakligini uqtiradi. Insonning hayoti abadiy emas, u tug‘iladi, o‘ladi, ota-bobolar o‘rnini farzandlar, nabiralar egallaydi. Shunday ekan, inson hayotdan unumli foydalanishni bilmog‘i, uning har bir daqiqasini, qadr-qimmatini chuqur mushohada qilmog‘i va shunga qarab oqilona ish tutmog‘i lozim, aks holda so‘nggi pushaymon foydasizligini turli majoziy timsollarda izohlaydi. “Hayrat ul-abror” dostonining o‘n ettinchi maqolati “Bahor yigitligi haqida” deb nomlangan. Unda shoir umr ta‘rifini beradi: insonning umr bahori, eng go‘zal davri haqida so‘z yuritadi. Insonga berilgan umrni yil fasllariga qiyos qiladi. Inson umr bahorini shunday o‘tkazishi kerakki, yoshlik mevalari to‘kilib, baqo gulshanini go‘zallik tark etganda, oh ila nadomatlar chekmasin. Navoiy bir insonning maqsadsiz o‘tgan umrini shunday bo‘laklarga ajratadi. O‘n yoshgacha - g‘aflat, yigirmagacha – bilimsizligu mastlik bilan band bo‘lish, o‘ttiz bilan qirq ichida aysh qilish, inson ellik yoshga borganda taraqqiy qilishi mumkin emas. Oltmish yoshda esa ishi tanazzulga yuz tutadi. Yetmish yoshda turishing, saksonda o‘tirishing farzdir. To‘qson yoshda yiqilmoq, yuz yoshda jon tark qilishing kerak. Bunday samarasiz umrdan o‘lim yaxshiroqdir. Kimdir qisqa umrini mazmunli o‘tkazib, elga na‘fi tegadi. Kimdir esa mazmunsiz umr kechiradi. Navoiy ta‘kidicha, har bir inson umrining bahori, yigitligini ilm-hunar egallashga safarbar etmog‘i joiz.

Umri tabiiy kishiga bo‘lsa kom,
Istar o‘lib, har sari qilg‘ay xirom.
Umri tabiiy dema, gar umri Nuh,
Bor esa, tavfiqdin o‘lmay futuh,
Yaxshiroq ul umrdin o‘lmoq yiroq,
Umr nekim, andin o‘lum yaxshiroq.

Alisher Navoiy Nuh umrini, fasllar go‘zali bahorga qiyos etarkan, uni insonning ayni g‘ayrati jo‘shgan, mehnat qilib charchamaydigan davriga qiyos etadi. Shuning uchun bu fasl go‘zalliklaridan zavq ola bilish va o‘rinli foydalanish umrni bezashini uqtiradi. Aksincha, bu go‘zalliklardan zavq ola bilmaslik, tiriklikda o‘likdek hayot kechirish bilan barobar deb, uni kuz xazonrezgisiga o‘xshatdi. Inson umri so‘ngida pushaymonlik girdobiga tushib qolmaslik uchun yoshligini befoyda o‘tkazmaslik kerakligini ta‘kidlaydi.

Qo‘lin bu barq yorutti, damin buy el ochdi,
Agar sipehr uza Muso edi gar Iso.

Ushbu baytda esa Muso payg‘ambarning qo‘liga Alloh inoyat qilgan nur va Iso Masihga ravo bo‘lgan tiriltiruvchi nafas haqida so‘z ketadi. Falak uzra chaqmoq Musoning qo‘lini yoritti, el Isoning Nafasini ochdi. Baytdagi “bu barq” va “bu el” Allohni nazarda tutadi. Muso a.s ga payg‘ambarlik nasib bo‘lganda unga Alloh to‘qqizta mo‘jiza ato etgan va uning bittasi qo‘ldir. Muso a.s ning qo‘liga nur jo bo‘lgan. Muso va Iso a.s lar payg‘ambarlikka erishgan vaqtlaridagi voqealar va ularning ilohiy xususiyatlarini keltirish tufayli Muhammad s.a.v ning me‘roj

kechasi Alloh visoliga etib, payg'ambarlikka erishganini qiyoslab, payg'ambarimizdagi ustunlikni ko'rishimiz mumkin.

Navoiy g'azallarida qo'llangan payg'ambarlar obrazi diniy va dunyoviy ilmlarni o'zida mujassamlashtirgan. Alloh hamdi va payg'ambar maqtoviga bag'ishlangan g'azallarda chin e'tiqod sari undovchi ulug'vorliklar tasvir markaziga olinadi. Shoir g'azallarida payg'ambarlar timsoliga murojaat etish orqali o'zining muhim siyosiy-ijtimoiy, ilohiy-irfoniy, axloqiy-ta'limiy qarashlarini ifoda etgan.

Xulosa

Ushbu maqolada Alisher Navoiyning "Xazoyin ul-maoniy" devonidagi, Xizr, Muxammad s.a.v, Sulaymon a.s, Iso a.s, Odam a.s timsollari qo'llangan baytlar va o'rinlarning mohiyatini ochib berishga harakat qilindi, ayni choqda ushbu timsollarga murojaatining sabablari xususida atroflicha mulohazalar yuritilib shoirning san'atkorlik mahorati tahlillar asosida yoritildi.

Xizr, Muxammad s.a.v, Sulaymon a.s, Iso a.s, Nuh a.s., Odam a.s timsollari Navoiyning asarlarida uchraydigan o'zbek adabiyotshunosligining so'nggi yutuqlari asosida o'rganildi.

Foydalanilgan adabiyotlar:

1. Alisher N. G'aroyib us-sig'ar. Mukammal asarlar to'plami. XX tomlik, 3-tom. Toshkent: «Fan», 1988. – 616 b.
2. Alisher N. Navodir ush-shabob. Mukammal asarlar to'plami. XX tomlik, 4-tom. Toshkent: «Fan», 1989. – 560 b.
3. Alisher N. Badoe ul-vasat. Mukammal asarlar to'plami. XX tomlik, 5-tom. Toshkent: «Fan», 1990. – 544 b.
4. Alisher N. Favoyid ul-kibar. Mukammal asarlar to'plami. XX tomlik, 6-tom. Toshkent: «Fan», 1990. – 568 b.
5. Alisher N. Tarixi anbiyo va hukamo. Mukammal asarlar to'plami. XX tomlik, 16-tom. Toshkent: «Fan», 1991. – 392 b.
6. Abdullayev A. Tasavvuf va uning namoyondalari. –Termiz. 2007. – 198 b.

HARBIYLAR NUTQIDA JARGONNING IFODALANISHI

Maripova Xurshidaxon Muzafarjonovna
Farg'ona davlat universiteti o'qituvchisi
<https://doi.org/10.53885/edinres.2024.01.1.020>

Annotatsiya. Maqolada harbiy frazeologik jargonning milliy-madaniy xususiyatlari haqida so'z borgan. Harbiy hizmatchilarning frazeologik tasviri jargon orqali bayon qilingan. Iboralarning mazmunini to'g'ri anglash, ayniqsa, badiiy tarjimada juda muhimdir. Maqola nafaqat nemis tili o'qituvchilariga, balki to'g'ridan-to'g'ri madaniyat tarixiga, semantik jihatlariga qiziqadigan keng ommaga ushbu jihatlarni o'z ona tilining mos analoglari bilan taqqoslash imkonini berish maqsadida yozilgan.

ВЫРАЖЕНИЕ ЖАРГОНА В ВОЕННОЙ РЕЧИ

Марипова Хуришдахан Музафарджонова,
преподаватель Ферганского государственного университета.

Аннотация. В статье говорится о национально-культурных особенностях военного фразеологического жаргона. Фразеологический образ военнослужащих выражается посредством сленга. Правильное понимание смысла выражений очень важно, особенно при художественном переводе. Статья написана не только для преподавателей немецкого языка, но и для широкой общественности, непосредственно интересующейся культурно-историческими и смысловыми аспектами, с целью сравнения этих аспектов с соответствующими аналогами родного языка.

EXPRESSION OF JARGON IN MILITARY SPEECH

Maripova Khurshidakhan Muzafarjonovna,
teacher at Fergana State University

Abstract. The article talks about the national-cultural features of military phraseological jargon. The phraseological image of military personnel is expressed through slang. Correct understanding of the meaning of expressions is very important, especially in literary translation. The article is written not only for teachers of the German language, but also for the general public, who are directly interested in cultural history and semantic aspects, to allow comparison of these aspects with the corresponding analogues of their native language.

Tayanch so'z va iboralar: submadaniyat, jargon, frazeologik birliklar, harbiy, madaniyat, ijtimoiy, munosabat, xususiyatlar.

Ключевые слова и выражения: субкультура, жаргон, фразеологизмы, военные, культурные, социальные, отношение, характеристика.

Keywords and expressions: subculture, jargon, phraseological units, military, cultural, social, attitude, characteristics.

Inson ongida lingvistik tasvir nafaqat real obyektlarni aks ettiradi, balki shaxsning ularga bo'lgan munosabatini ham o'z ichiga oladi. Bundan tashqari, inson tomonidan olamni aks ettirish passiv emas, balki faol bo'lganligi sababli obyektlarga munosabat ushbu obyektlar tomonidan shakillantiriladi va faoliyat orqali o'zgartiriladi.

Shaxsning dunyoqarashi ijtimoiy guruh madaniyati bilan belgilanadi. Bir xil voqelik hodisalarni idrok etish va talqin qilish jamiyatga mansub bo'lgan jamoa xususiyatlariga qarab farqlanadi.

Xar qanday rivojlangan jamiyatning ajralmas qismi qurolli kuchlar, davlat suverenitetini himoya qilish va harbiy maqsadlarni amalga oshirishdagi vazifalar yotadi.

Armiya jamiyati bu o'zlari bajaradigan ijtimoiy funksiyani biladigan o'ziga xos munosabatlar madaniyati, axloqiy ko'rsatmalar, qadriyatlar tizimiga ega bo'lgan, odamlarni birlashtirgan, tarihan shakillangan jamoadir.

Vatan himoyachisining harbiy mehnati va kundalik hayotining o'ziga xos xususiyatlari harbiy submadaniyat vakilining shaxsiyatiga alohida talab qo'yilishi bilan ahamiyatlidir.

T.B.Shepaskayaning yoshlar submadaniyatining o'rni va umumiy madaniyat tizimidagi o'ziga xos xususiyatlari to'g'risidagi qoidalarga asoslanib, biz ham harbiy submadaniyatni quyidagilarga ajratamiz: 1) umumiy mentalitet, ramzlar, madaniy kodlar va dunyoqarash; 2) an'analar, marosimlar, xatti-harakatlarning stereotiplari va 3) madaniyat tashuvchisi va yaratuvchi muhitning umumiyliigi.

Harbiy xizmatchining kasbiy guruhning o'ziga xos sotsialekti (jargon) yordamida umumiy til mavjudligi bilan belgilanadi.

V.S.Yelestratov jargonga "kelajak madaniyati" jonli epitetini qo'llab, uning jadal rivojlanishida sotsialektning muhim ro'lini ta'kidlaydi.

Harbiy submadaniyat vakilining yashash joyi ularning frazeologik olamini boyitadi. Submadaniyatlarning norasmiy muloqot tildagi frazeologiyasini lingvokulturologik tadqiq qilish, submadaniyatning ijtimoiy tuzilish xususiyatlarini tahlil qilish imkonini beradi, shuningdek etnik guruhning mentalitetini ifodalash uchun "samimiy zamin"ni yaratadi.

Submadaniyat tilining frazeologik birliklarning konnotativ ma'nosida madaniy ahamiyatga ega ekanligini ta'kidlab, E.M.Beregovskaya sotsialekt frazeologik birliklarining paradoksal xususiyatini, ularni har qanday frazeologik birlik va jargon kabi beqarorligini qayd etadi.

Jargonning alohida ijtimoiy va kommunikativ maqomi tilning boshqa quyi tizimlari bilan "funktional to'ldiruvchanlik" xususiyatiga ko'ra, adabiy til va sotsialekt o'rtasidagi munosabatlarni o'z ichiga oladi. Bir tomondan, nutqda jargonni ishlatadigan odamlar bir vaqtning o'zida adabiy tilni ham bilishadi va aloqa sohalaridagi holatlarda muvofiq ishlatadilar.

Boshqa tomondan, so'zlovchilar ongida mavjud bo'lgan qarama-qarshilik "adabiy til – jargon" ikki quyi tizimning leksik va frazeologik birliklarini kommunikativ shartlari bilan cheklaydi, ularning qo'shilishini oldini oladi va butunlikni saqlashga yordam beradi. Bu ikki tizim birliklari muloqot jarayonida ham foydalanishga ruxsat beradi, ham cheklaydi.

Harbiy frazeologik jargonlarning semantik tahlili

Harbiy frazeologik birlik	Ma'nosi
ABC-Abwehr	ABS-himoya. Bunda atom bombasi portlaganda kursant o'zini panaga urishi va boshini to'sib, himoya qilishi tushuniladi
ABC-Alarm	ABS-ogohlantirish. Bu signal bo'lib, harbiy xizmatchi ABS-signal chalinganda, darhol himoya kiyimini kiyishi, himoya niqobini taqishi kerak bo'ladi. Hattoki kursant og'ir jang mashqlaridan keyin va ovqatlanishga o'tirilganda ham signal bosilishi mumkin
ABC-Männchen	Harbiy xizmatchi xonadan chiqayotganda shkafini ochiq qoldirmasligi, hamma narsalarini, harbiy etiklar, niqob va boshqa buyumlarini joylashtirish bo'yicha mashq
ABC-Schutzbekleidung, persönliche	Ommaviy qirg'in quollaridan himoya qiluvchi shaxsiy kiyimlari. Joyni tejash uchun ryukzakda saqlash mumkin bo'lgan portativ fin saunasi
ABC-Schutzmaske	ABS-himoya niqobi. Gazniqobli forma. U harbiy xizmatchini yadroviy, kimyoviy yoki biologik hujum ta'siridan himoya qiladi
ABC-Übungsraum	ABS-mashq xonasi. Bu xonada Qurolli Kuchlarning 10 yillik gaz niqoblaridan foydalanish mumkinmi yoki yo'qmi, tekshiruv xonasi
Abfahrt grün	Imkon qadar tezroq ketish kerakligi haqidagi yashil chiroq signali
Adidas-Gefreiter	Kapralning norasmiy nomi. Chunki uning elkasida adidas krassovkasi kabi ko'p chiziqlar borligi uchun
Anonyme Alkoholiker	Anonim tarzda spirtli ichimliklar sotuvchiga nisbatan
Bälle flach halten	O'zini bosib olishlik. Masalan: Kamerad, immer schön die Bälle flach halten! Du bist schließlich nicht freiwillig hier. Og'ayni, o'zingni bosib ol! Sen o'z ixtiyoring bilan bu erda emassan.
Barbara, der heiligen Barbara huldigen	Barbaraga hurmat bajo keltirish. Bu erda Barbara ismi – Qurolli Kuchlar. Artilleriyachilarining homiysi qurolli kuchlardir. Agar artilleriyachi chanqoqlik bilan ko'p ichimlik ichsa, unga nisbatan shu ibora qo'llaniladi
BFD-Kurse	BFD-kurslari. Ish beruvchi bunday kurs uchun harbiy xizmatchini 5 kun ozod qilishga majburdir
Boden-Luft-Verbindungsoffizier	Harbiy ruhoniy. So'zma-so'z, er va havo bilan aloqa qiluvchi mutaxassis
Die magischen drei D	So'zma-so'z, sehrli uch D. Bosim/non
Fünf-Punkt-Landung	So'zma-so'z, besh nuqtada qolish; parashyutda qo'nish usuli: oyoq-tizza-bosh
Jawohl-Stube	Kompaniya ofisi
Machen tun	Biz bugun bajarishni xohlaymiz
Mein Freund Walther	Mening do'stim Valter. Qurolli kuchlar tomonidan ishlatiladigan R1 to'pponchasi. Bu qurol "Walther" tomonidan ishlab chiqilgan. Bu ibora Mayk Krugerning ahmoqona qo'shig'ida namoyon bo'ladi
Micky-Mäuse	Mikki-sichqonchalar. Bu – o'q otish poligonida kiyiladigan quloqchinlar. Quloqchalarning shakli sichqonnikiga o'xshaganligi uchun shunday nom olgan
NATO-Puschen	NATO-shippaklari – jangovar etiklar
Weitere Befehle, warten auf	Keyingi buyruqlarni kutamiz. Mashg'ulotlardan so'ng, butun kun davomidagi ish
NATO-Erotikdämpfer	Qurolli Kuchlarning ichki kiyimi
NATO-Evangelium	Hamma joydagi xizmat ko'rsatish qoidalar
NATO-Hotel	So'zma-so'z, NATO mehmonxonasi; kazarma
NATO-Kitt	Kartoshka pyuresiga o'xshash ovqat nomiga aytilgan
Hören und sehenbei Nacht	So'zma-so'z, kechasi eshitish va ko'rish; tunda o'zini qanday tutish kerakligini ko'rsatishga qaratilgan tadbir

Ushbu nemischa frazeologik birliklarning aynan o'zbekcha ekvivalentini topish qiyin. Ularning semantikasida Germaniya millati lingvistik ongining o'ziga xosligi, millatning

o'tmish madaniyati, tabiiy geografik muhitining o'ziga xos xususiyatlaridan kelib chiqqan holda, xalqning milliy-madaniyati an'anaviy turmushining turli tomonlari, etnik guruhning turmush tarzi kabi xususiyatlarni o'z ichiga oladi.

Harbiy xizmatchilarning tili o'ziga xos, ko'pincha cheklangan odamlar doirasiga tushunarli, hazil bilan ajralib turadi, bu harbiy jargonlarning shakllanishiga ta'sir qiladi. Harbiy xizmat sharoitida hazil hissiy funksiyani bajaradi - xavf tug'diradigan narsalar ustidan kulish orqali psixologik stressni engillashtiradi.

Xulosa qilib shuni aytish mumkinki, harbiy xizmatchilarning armiya submadaniyati avakilining frazeologik tasviri – milliy va professional xizmatni o'zida mujassam etgan bo'lib, harbiy jamoa a'zolarining ahloqiy yo'nalishlarini va qadriyatlarini belgilaydi.

Harbiy xizmatchilarning frazeologik dunyoqarashi o'ziga xos bo'lgan sotsialekt (jargon) yordamida umumiy til mavjudligini belgilaydi.

Foydalanilgan adabiyotlar ro'uxati

1. Береговская, Э. М. Фразеологизмы арго как специфический взгляд на мир / Э. М. Береговская // Фразеология в контексте культуры. - М.: Языки русской культуры, 1999. - Б. 108 - 113.

2. Л.Э.Бинович, Н.Н.Гришен, Немецко-русский фразеологический словарь 1975.

3. Дорошенко, А. В. Лексико-фразеологический фрагмент языка биржевой субкультуры (на материале английского языка) / А. В. Дорошенко // Фразеология в контексте культуры. - М.: Языки русской культуры, 1999. - Б. 86 - 95.

4. Елистратов, В. С. Арго и культура / В. С. Елистратов. - М.: Изд-во Моск. ун-та, 1995. - 231 б.

5. Елистратов, В. С. Словарь русского арго / В. С. Елистратов. - М.: Рус. словари, 2000. - 694 б.

6. Крысин, Л. П. Русское слово, свое и чужое: исследования по современному русскому языку и социолингвистике / Л. П. Крысин. - М.: Языки славянской культуры, 2004. - 888 б.

7. Маслова, В. А. Лингвокультурология: учеб. пособие для студентов высш. учеб. заведений / В. А. Маслова. - М.: Академия, 2001. - 208 б.

8. Митрахович, В. А. Специфические характеристики военного социума / В. А. Митрахович // Образование и наука. - 2007. - № 5. - Б. 91 - 99.

STYLISTIC ANALYSIS OF THE SHORT FILM “THE ENGLISH TEACHER

Mashrabova Buviniso Nurbek qizi,
 Teacher at Andijan State Pedagogical Institute
<https://doi.org/10.53885/edinres.2024.01.1.021>

Abstract. The article discusses the concept of discourse and film discourse, in particular, the discursive analysis of film texts. It is known that the discursive analysis of each film means the analysis of the linguistic, pragmatic, stylistic and linguacultural aspects of the film text. In the article, the stylistic analysis of the speech of the short film «The English Teacher» is analysed. Also, in the article, the views of various linguists who have worked on this issue are observed. On the example of the short film «Ustoz», the speech style and the use of several stylistic tools in the film text are illustrated with examples.

Key words: discourse, discourse analysis, film discourse, linguistic devices, extralinguistic devices, stylistics, stylistic devices, metaphora, repetition

СТИЛИСТИЧЕСКИЙ АНАЛИЗ КОРОТКОМЕТРАЖНОГО ФИЛЬМА «УЧИТЕЛЬ АНГЛИЙСКОГО ЯЗЫКА»

Маширабова Бувинисо Нурбек кизи,
 преподаватель-стажер Андижанского государственного педагогического
 института

Аннотация. В статье рассматривается понятие дискурса и кинодискурса, в частности, дискурсивный анализ кинотекстов. Известно, что дискурсивный анализ каждого фильма подразумевает анализ языковых, прагматических, стилистических и лингвокультурных аспектов кинотекста. В статье рассматривается стилистический анализ речи короткометражного фильма «Учитель английского языка». Также в статье рассмотрены взгляды различных лингвистов, работавших по данному вопросу. На примере короткометражного фильма «Устоз» на примерах иллюстрируется стиль речи и использование в тексте фильма нескольких стилистических средств.

Ключевые слова: дискурс, дискурсивный анализ, кинодискурс, лингвистические приемы, экстралингвистические приемы, стилистика, стилистические приемы, метафора, повтор.

“USTOZ” QISQA METRAJLI FILMINING STILISTIK TAHLILI

Mashrabova Buviniso Nurbek qizi,
 Andijon Davlat Pedagogika Instituti stajor-o`qituvchi

Abstract. Maqolada diskurs va kino diskurs tushunchasi, xususan, kino matnlarining diskursiv tahlili haqida so`z yuritilgan. Ma`lumki, har bir filmning diskursiv tahlili deyilganda, film matnining lingvistik, pragmatik, stilistik va linguakulturologik jihatlarini tahlil qilish ko`zda tutiladi. Maqolada, “Ustoz” (The English Teacher) qisqa metrajli filmining nutqining stilistik tahlili ko`rib chiqiladi. Shuningdek, maqolada mazkur masala ustida ish olib brogan turli tilshunoslarning qarashlari mushohada etilgan. “Ustoz” qisqa metrajli film misolida nutq stili, bir qancha stilistik vositalarning film matnida qo`llanilishi misollar bilan yoritilgan.

Kalit so`zlar: diskurs, diskursiv tahlil, kinodiskurs, lingvistik diskurs, ekstralingvistik diskurs, stilistika, stilistik vositalar, metafora, takror.

Kirish. Diskurs – fanlararo tadqiqotlar mavzusi, obykti yoki yo`nalishi hisoblanadi. Zamonaviy yondashuvlar nuqtai nazaridan, diskurs murakkab kommunikativ hodisa bo`lib, matni tushunish zarur bo`lgan qo`shimcha lingvistik omillarni (fikrlar, dunyo haqidagi bilimlar, qabul qiluvchining maqsadlari, munosabatlar) o`z ichiga oladi.

“Diskurs” atamasi lotin tilidan o`zlashgan so`z bo`lib, “Discursus” – hissiy, bevosita,

intuitiv, ya'ni muhokama orqali hosil qilinadigan mantiqiy dalil-isbotli bilim degan ma'noni anglatadi.

Bugungi zamonaviy tilshunoslik sohasida "Diskurs" atamasi juda keng qo'llanilmoqda. "Diskurs – bu ekstralingvistik-pragmatik, sotsial-madaniy, psixologik omillar bilan birgalikdagi izchil matn hisoblanib maqsadli ijtimoiy harakat sifatida qaraladigan nutq, odamlarning o'zaro ta'siri va ularning ongi mexanizmlari (kognitiv jarayonlar)da ishtirok etuvchi komponent sifatida qaraladi. Shu sababli "diskurs" atamasi, "matn" atamasidan farqli o'laroq, hayot bilan aloqasi tiklanmagan qadimiy va boshqa matnlarga qo'llanilmaydi" [1;45]

Diskursning lingvistik tahlili asosan matnlarga asoslangan bo'ladi, lekin matnning lingvistik, falsafiy, psixologik, pragmatik, retorik va sotsiologik taraflari ham hisobga olinadi.

So'nggi yillarda kinofilmlarni o'rganishga katta e'tibor qaratilmoqda. Ularning jamiyat hayotiga salmoqli ta'siri tufayli, kino ishlab chiqarish turli sohadagi izlanuvchilarning asosiy o'rganish obyektiga aylanib bormoqda, tilshunos olimlar, tarixchilar, faylasuflar shular jumlasidandir. Tilshunoslar asosan kinofilmlarning diskursiv tahliliga katta qiziqish bildirmoqda.

Kino diskursi bu filmlardagi matnlarni, film qahramonlarini hissiy kechinmalarini, filmdagi badiiy tasvirni so'z orqali ifodalanishning ilmiy tahlilidir. Shubhasiz, kinofilmlardagi matnlar va kino diskursi lingvistik xususiyatlarga ega bo'lish bilan bir qatorda, ular ekstralingvistik xususiyatlarni ham o'z ichiga oladi: masalan, madaniyatni, tarixni bayon qilish, noverbal muloqot vositalaridan foydalanish. [2;11]

Kino diskurs tahlili so'zlar, iboralar va tasvirlarni tanqidiy baholashga asoslanadi. U narratologiya, falsafa, madaniyatshunoslik va boshqa sohalarni birlashtirgan keng ma'noli matn sifatida tahlil qilinadi. Kino diskursni lingvistik nuqtai nazardan o'rganayotgan tadqiqotchilar orasida turli yondashuvlar mavjud. Tilshunos olimlar kino diskurs va film matni tushunchalari, kino diskursning turlari va ularning tasnifi, vazifalari haqida tadqiqot olib bormoqdalar. Ko'pchilik san'at tarixi va kino hikoyasining semiotikasiga e'tibor beradi. Kino diskursining janr tipologiyasi, kino dialogi filmning lingvistik tarkibiy qismi sifatida tahlili albatta tadqiqotchilarda katta qiziqish uyg'otmoqda. [3;98]

Kino diskursni o'rganish ko'p hollarda madaniyatshunoslik va sotsiologiya fanlariga ham asoslanadi. Hozirgi kunda Filmlar dunyoning istalgan joyida olinayotganligi va turli tillarga tarjima qilinib, keng ommaga namoyish etilayotganligi sababli film matnining tarjimasi va kino diskursning lingvistik va madaniy jihatlarini tadqiq qilishga katta qiziqish bildirilmoqda. Filmlar turli tillarga tarjima qilinganda, ularning matnini mahalliyashtirish va uning elementlarini tarjima qilish va maqsadli auditoriya madaniyatiga moslashtirish har tomonlama ko'rib chiqilishi kerak.

Butun dunyo bo'ylab kino sanoatining jadal rivojlanishi kino matnini chuqurroq tushunishga bo'lgan talabni keltirib chiqaradi, uning jihatlaridan biri filmlarning diskursiv tahlil qilishdir. Biroq, lingvistik adabiyotlar sharhi shuni ko'rsatadiki, badiiy filmlarning diskurs tahlili masalalari tilshunoslik fani uchun yangi soha hisoblanadi va izchil o'rganilmagan. Ularning tipologiyasi va xususiyatlari ham nazariy, ham amaliy qiziqish uyg'otishi mumkin. Ushbu tadqiqotning materiallari va topilmalari kino sanoati va kinoprokatida, shuningdek, tilshunoslik kurslarini o'qitishda foydalanish potentsialiga ega bo'ladi.

Tadqiqot savollari:

- Qisqa metrajli filmning nomi va asosiy mazmuni
- Qisqa metrajli filmning stilistik tahlili
- Qisqa metrajli filmda stilistik vositalarning qo'llanilishi

Tahlil va Natijalar

"USTOZ" (The English Teacher) qisqa metrajli filmining asosiy mazmuni:

"Ustoz" qisqa metrajli filmi 2020 yilda A Ridder Film Production tomonidan suratga olingan. Blake Ridder tomonidan yozilgan va sahnalashtirilgan. Film janri Drama, film voqealar Londonda bo'lib o'tadi. Filmdagi asosiy voqealar Ingliz tili fani O'qituvchi Mr. Robert hayotidagi eng qiyin vaziyatlarga asoslanadi. Uning ayoli avtohalakatda vafot etadi va u butunlay yolg'izlanib qoladi..

Tong. Mr. Robert telefoniga kelgan xabardan uyg'ondi. Xabar Jin Hing Song tomonidan yuborilgan va unda ingliz tilidan o'qituvchi kerakligi aytilgan. Mr. Robert xitoylik Jin Hing Song uyiga tashrif buyuradi va unga ingliz tilidan asosiy bilimlarni berishni boshlaydi. Ular bir qancha darslarni birgalikda olib borishadi va ular orasida do'stona munosabat paydo bo'ladi. Jin Hing Song tez orada ingliz tilidan imtihoni borligini va undan o'ta olsa Mr. Robertga yaxsigini pul to'lashini

aytadi.

Tun. Mr. Robert komputerida ishlayotganda, Jin Hing Songdan video xabar keladi. Video xabarda Jin Hing Song avvalo, unga ingliz tilini o'rgatgani uchun Mr. Robertga minnatdorchilik bildiradi va undan uzr so'raydi. Uning uzr so'rashini asosiy sababi Mr. Robertning xotinini o'limi bo'ladi. U Mr. Robertning xotinini mashinada urib yuborganligini va voqea joyidan qo'rqib qochib ketganligini, bu ishidan juda afsusda ekanligini aytadi. Shuningdek, u Mr. Robertni hamon o'z do'stidek ko'rishini, aybiga iqror ekanligini bildiradi. Bu xabarni eshitgan Mr. Robert Jin Hing Songning uyiga boradi, eshik qo'ng'irog'ini bosadi, qayta qayta chaqiradi, lekin javob yo'q.

“Ustoz” qisqa metrajli filmi 2020-yilda Eng Yaxshi Qisqa Metrajli Film (AWARD WINNING Short film) nominatsiyasida g'alaba qozongan va shu yilning o'zidayoq 20 dan ortiq tillarga tarjima qilingan, 50 dan ortiq davlatlarda namoyish etilgan.

“Ustoz” qisqa metrajli filmining Stilistik tahlili

Nutq stilistikasi. Bu tushuncha adabiyotlarda funksional stilistika deb ham yuritiladi. Nutq stillari bir-biriga bog'liq vositalarning tuzilishidan tashkil topadi. Ular tilning vazifasi bilam chambarchas bog'liqdir. Shuning uchun ular ham nutq stillari deyiladi. Tilning vazifasi jamiyat taraqqiyoti bilam bog'liq va uning ijtimoiy mohiyatidan kelib chiqadi. Nutq stili tizimini tashkil etuvchi ifodalar faqat bir stil doirasida cheklanib qoladi. Masalan, ilmiy stilda ishlatiladigan terminlar badiiy, publitsistik, rasmiy va so'zlashuv stillarida ishlatilmasligi mumkin. Lekin har bir nutq stili o'zining barcha xususiyatlari bilan yagona bir maqsadga bo'ysungan muayyan til vositalarining majmuasiga ega. [4;72] Masalan, so'zlashuv stili, asosan, og'zaki va yozma shaklda ifodalanishi mumkin. “Ustoz” qisqa metrajli filmida ham, asosan, so'zlashuv stilidan foydalanilgan. Filmning nutqida bunga bir qancha misollar topa olamiz:

- So, why don't you tell me a little bit about yourself and why you want to learn English?
- Yes, of course, I'll teach you
- Right, let's start with the basics
- Pardon?
- Ok, let's move on
- That's very kind of you!
- I can't accept that money so I'm gonna have to transfer that money back
- I will not let you down

“Ustoz” qisqa metrajli filmida stilistik vositalarning qo'llanilishi.

Stilistik vositalar yozuvchilar tomonidan o'ziga xos effekt yaratish, o'quvchilarning tasavvurini jalb qilish va ularning asarlarini yanada jozibador qilish uchun qo'llaniladigan adabiy vositalardir. Ushbu stilistik vositalar yordamida so'zlarni oddiy, ya'ni asl ma'nosida ishlatilishidan chetga chiqiladi, chunki ular ma'no qatlamlarini murakkablashadi va chuqur hissiy reaksiyalarni uyg'otadi.[5;110]

Yozuvchilar metafora, o'xshatish, alliteratsiya va personifikatsiya kabi usullarni sinchkovlik bilan tanlab, ulardan foydalanish orqali his-tuyg'ularni o'ziga tortadigan va o'quvchiga doimiy ta'sir ko'rsatadigan boy til gobelenini yaratishi mumkin. Bu badiiy bezaklar yozma va og'zaki nutqqa teranlik, nafosat va go'zallik bag'ishlab, asarning umumiy sifatini ko'tarib, o'quvchilarda chuqur taassurot uyg'otadi.

“Ustoz qisqa metrajli filmida ham bir qancha stilistik vositalardan unumli foydalanilgan:

- I am sorry, I'm late, London traffic can be a nightmare
- I give you money back es that sounds like a bribe to me

Berilgan ikkita misoldan ko'rinib turibdiki, bu erda metafora stilistik vositasidan qo'llanilgan. Bu misollarni yanada chuqurruq tushunib etish uchun, avvalo, metafora atamsi nima ekanligini izohlab olishimiz kerak.

Metafora - bu majoziy tilning bir shakli bo'lib, so'z yoki iborani o'xshashlik yoki o'xshatishga asoslangan ko'chma ma'noda ishlatish va shunday ma'noda ishlatilgan so'z yoki ibora; ob'ekt yoki harakatni tom ma'noda to'g'ri bo'lmagan tarzda tasvirlaydigan, lekin fikrni tushuntirishga yoki taqqoslashga yordam beradigan nutq shakli.

Birinchi misolda, Londondagi tirbandlik xuddi yomon tush kabidir deyilmoqda, ya'ni tirbandlik yomon tushga qiyoslanmoqda. Tomoshabin bu nutq orqali Londonda ko'chalari ko'pincha tirband bo'lishini va bu tirbandlik ko'p odamlarning asabiylashishiga, betoqatligiga sabab bo'lishini anglab oladi. Yomon tush ham insonlarni asabiylashishga olib kelganligi sababli Londondagi tirbandlik

ham yomon tushga qiyoslanmoqda, ya'ni bu erda ma'no jihatdan umuman qarama-qarshi bo'lgan o'xshatish vositasidan ishlatilmoqda.

Ikkinchi misolda esa: "Bu pul menga xuddi poradek tuyulyabdi, pulingizni qaytarib beraman" deyilmoqda, ya'ni pul poraga qiyoslanmoqda. Bu erda ma'no jihatdan o'zaro yaqin bo'lgan o'xshatish ishlatilmoqda.

- You are my friend ah you are my friend, friend, very good friend!
- Now I can send you this video speak good, good, very good English
- I want to say part note sorry I want to say sorry is the Robin I'm so sorry for you for the loss of your wife
- It was it was me who hit the car of your wife

Yuqorida berilgan misollarning barchasi takror stilistik vositasidan foydalanilgan. Takror - bu yozuv yoki nutqda bir xil so'z yoki iborani qayta-qayta ishlatishni anglatuvchi adabiy vosita. Takror stilistik vositasi yozma va og'zaki nutqda keng qo'llaniladi, asosan tinglovchini diqqatini jalb etish, biror narsani ta'kidlash, joziba berish bu adabiy vositaning asosiy vazifasidir. "Ustoz" qisqa metrajli filmidan olingan yuqoridagi misollarda takror stilistik vositasidan asosan fikrni kuchlirok bildirish, ta'kidlash uchun ishlatilgan. Birinchi (You are my friend ah you are my friend, friend, very good friend!) va uchunchi (I want to say part note sorry I want to say sorry is the Robin I'm so sorry for you for the loss of your wife) misollarda butun bir gap so'zlovchining nutqida takrorlanmoqda va uning fikrini kuchliroq ta'kidlab ifoda etishga yordam bermoqda.

Xulosa. Yuqoridagi o'rganishlardan shuni xulosa qilishimiz mumkin, diskurs zamonaviy tilshunoslikda yangi yo'nalish sifatida keng qo'llanilmoqda. Diskurs deyilganda, asosan, matnni lingvistik va ekstralingvistik omillar asosida tahlil qilish tushuniladi. Lingvistik omillar deganda matnni pragmatik, linguokulturologik, tarjimologik va stilistik jihatdan tahlili, ekstralingvistik omillar esa kulturologik, psixologik, sotsiologik jihatdan matn tahlilini o'z ichiga oladi. Kino matnini diskursiv tahlili esa yana bir yangi yo'nalish sifatida tilshunoslikka kirib keldi. Kino diskurs deyilganda, kino matnidagi so'z va ibora, badiiy va stilistik vositalarni lingvistik jihatdan tahlil tushuniladi.

Maqolada tahlil qilingan "Ustoz" qisqa metrajli filmi stilistik tahlil qilinganda, bu filmda, asosan, og'zaki so'zlashuv stilidan foydalanilganligi va bir qancha stilistik vositalardan (Metafora, jonlantirish va takror) unumli foydalanilganligi misollar bilan ko'rib, tahlil qilindi.

Foydalanilgan adabiyotlar:

1. Абдуназарова Н. "Дискурс"ни изоҳлашга бўлган турлича ёндашувлар. Academic research in educational sciences. 2021, №4
2. Арутюнова Н. Д. Дискурс // Лингвистический энциклопедический словарь. – М. : 1990
3. Dynel, M. (2011). Stranger than Fiction: A Few Methodological Notes on Linguistic Research in Film Discourse. Brno Studies in English, 37(1), 41-61.
4. Wildfeuer, J., & Bateman, J. (2016). Film Text Analysis: New Perspectives on the Analysis of Filmic Meaning. Routledge.
5. Saodat Sultunsaidova, O'lmas Sharipov; O'zbek tili stilistikasi (O'quv qo'llanma), Toshkent 2009

Internet saytlari:

1. <https://www.supersummary.com/discourse-in-literature-definition-examples/#discourse-outside-of-literature>
2. <https://www.supersummary.com/discourse-in-literature-definition-examples/>
3. <https://www.youtube.com/watch?v=fMpjENF1VDc&si=N6XEwwn2n1uHQsNh>
4. <https://writers.com/common-literary-devices>
5. <https://glossary.sil.org/term/metaphor>
6. <https://www.masterclass.com/articles/writing-101-what-is-repetition-7-types-of-repetition-in-writing-with-examples#>

XALQ PEDAGOGIKASIDA MAHALLANING TARBIYAVIY VA DIDAKTIK INKONIYATLARIDAN SAMARALI FOYDALANISHNING AHAMIYATI

Ramazonova Salomat Saidovna

Osiyo xalqaro universiteti magistranti

Qoryog'diev Zufar Oxunjonovich

Ilmiy rahbar

<https://doi.org/10.53885/edinres.2024.01.1.022>

Annotatsiya.: Mazkur maqolada xalq pedagogikasida mahallaning tarbiyaviy va didaktik imkoniyatlaridan samarali foydalanishning ahamiyati tahlili, mahalla haqidagi qarashlar, fikrlar va manbaalar haqida fikr yuritilgan, yoshlarning ta'lim- tarbiyasi jarayonida mahallaning o'rni va ahamiyati yoritib berilgan bo'lib, milliy qadriyatlarimiz va urf-odatlarimizni o'zida aks ettirgan istiqbol mafkurasini yoshlar ongiga singdirishda o'zimizga xos milliy xususiyatlarimizni unutmasligimiz kerakligi ta'kidlab o'tiladi. Mahallaning jamiyat a'zolari o'rtasida ijtimoiy-axloqiy munosabatlarni tartibga solishdagi ahamiyati, xalqning turmush tarzi, milliy an'analari va urf-odatlarini amalga oshirishdagi o'rni haqidagi ma'lumotlar to'planib, ushbu maqoladan xalq pedagogikasi sohasi bo'yicha izlanayotgan mutaxassislar foydalana olishi mumkin.

Kalit so'zlar: pedagogika, mahalla, mehnatsevarlik, axloq-odob, tarbiya, do'stlik, urf-odat, an'analar, milliy o'zlik, milliy qadriyatlar.

ЗНАЧЕНИЕ ЭФФЕКТИВНОГО ИСПОЛЬЗОВАНИЯ УЧЕБНО- ДИДАКТИЧЕСКИХ ВОЗМОЖНОСТЕЙ РАЙОНА В НАУЧНОЙ ПЕДАГОГИКЕ

Рамазонова Саломат Саидовна

аспирантка Международного университета Азии.

Корёгдиев Zufar Oxunjonovich

научный руководитель

Аннотация: В статье анализируется значение эффективного использования воспитательно-дидактических возможностей соседства в народной педагогике, обсуждаются взгляды, мнения и источники о соседстве, раскрывается роль и значение соседства в процессе воспитания молодежи. выделены наши национальные ценности и традиции – подчеркивается, что мы не должны забывать о собственных национальных особенностях при внедрении в сознание молодежи идеологии независимости, отражающей наши обычаи. Собраны сведения о значении соседства в регулировании социальных и нравственных отношений между членами общества, роли народа в реализации своего образа жизни, национальных традициях и обычаях. Данная статья будет использована специалистами в области народная педагогика может получить

Ключевые слова: педагогика, соседство, трудолюбие, нравственность, воспитание, дружба, традиция, традиции, национальная идентичность, национальные ценности.

THE IMPORTANCE OF EFFECTIVE USE OF EDUCATIONAL AND DIDACTIC CAPABILITIES OF THE NEIGHBORHOOD IN PUBLIC PEDAGOGY

Ramazonova Salomat Saidovna

is a graduate student of Asia International University

Koryogdiev Zufar Okhunjonovich

Scientific supervisor

Abstract: This article analyzes the importance of effective use of the educational and didactic opportunities of the neighborhood in folk pedagogy, views, opinions and sources about the neighborhood are discussed, the role and importance of the neighborhood in the process of education of young people is highlighted, our national values and traditions - it is emphasized that we should not forget our own national characteristics when inculcating the ideology of

independence, which reflects our customs, into the minds of young people. Information about the importance of the neighborhood in regulating social and moral relations between members of the society, the role of the people in the implementation of their lifestyle, national traditions and customs has been collected. This article will be used by specialists in the field of folk pedagogy can get

Key words: pedagogy, neighborhood, hard work, morals, education, friendship, tradition, traditions, national identity, national values.

Bugungi kunda respublikamizda yosh va barkamol avlodni tarbiyalash masalasi davlat siyosati darajasiga ko'tarildi. Chunki, barkamol avlod Vatanimiz kelajagi va naslimiz davomchisi hisoblanadi. Ularni zamonaviy, komil insonlar etib tarbiyalash, ular ongiga milliy –madaniy, ma'naviy qadriyatlarimizni singdirish, qadimiy va boy tariximiz bilan qurollantirish, aqlan va ma'nun barkamol etib tarbiyalash bugungi kunimizning dolzarb masalasidir. O'zbekiston Prezidenti Sh.M.Mirziyoev tomonidan, yoshlarimizning mustaqil fikrlaydigan, yuksak intellektual va ma'naviy salohiyatga ega bo'lib, dunyo miqyosida o'z tengdoshlariga hech qaysi sohada bo'sh kelmaydigan insonlar bo'lib kamol topishi, baxtli bo'lishi uchun davlatimiz va jamiyatimizning bor kuch va imkoniyatlarini safarbar etilmoqda. Darhaqiqat, mamlakatimizda tinchlik va barqarorlik, jamiyat ijtimoiy-iqtisodiy rivojlanishini ta'minlash, inson huquq va erkinliklarini faol himoya qilish, aholi farovonligi va turmush darajasini oshirish kabi yo'nalishlar demokratik suveren davlatimizning adolatli va insonparvar siyosatida doimiy ustuvor bo'lib kelmoqda. Ular sirasida jamiyatning ma'naviy yuksalishi va shaxs ma'naviy kamolotiga berilayotgan e'tiborni alohida ta'kidlash lozim.

Yurtboshimiz tashabbuslari bilan ertangi kun egalari bo'lgan yosh avlodning ma'naviy va jismoniy kamoloti, zamon talablariga mos bilim olishi, kasb-hunar tanlashi, qobiliyati va iqtidorini erkin namoyon qilishi va rivojlantirishi uchun zarur shart- sharoitlarni yaratish maqsadida ulkan ishlar amalga oshirilmoqda. Kelajak avlodga zamonaviy ta'lim berish bilan birga ularni umuminsoniy va milliy qadriyatlar, yuksak insoniy fazilatlar ruhida tarbiyalash, ongi va qalbini mafkuraviy va ma'naviy tahdidlardan ishonchli himoya qilish, ularda g'oyaviy immunitet va faol fuqarolik pozitsiyasini shakllantirish masalalari davlatimizning doimiy diqqat markazida bo'lib kelmoqda.

Yoshlar tarbiyasi hamma vaqt va har qanday jamiyatda muhim ahamiyat kasb etgan. Buni ma'rifatparvar adib Abdulla Avloniyning "Tarbiya biz uchun yo hayot – yo mamot, yo najot – yo halokat, yo saodat – yo falokat masalasidir", degan so'zlari tasdiqlab turibdi. Hozirgi shiddat bilan o'tayotgan davrimizda o'ziga xos va mos milliy, diniy qadriyatlarga asoslangan xalqimizning tarbiya borasidagi azaliy an'analari "ommaviy madaniyat", milliy, diniy qadriyatlarimizga yot g'oya va qarashlar ta'sirida asl mohiyatini yo'qotib borayotgani barchamizni tashvishga soladi. Shuning uchun ham tarbiyaviy masalalarga e'tibor qaratmasak, ertaga kech bo'lishi va xunuk oqibatlariga olib kelishi mumkin.

Yoshlarni milliy qadriyatlar va urf-odatlar asosida ma'naviy-ma'rifiy dunyoqarashini shakllantirishda keng aholi jamoasining o'rni beqiyos. Tarixdan ma'lumki, kishilar azal-azaldan jamoa-jamoa bo'lib yashashga intilib kelganlar. Hamjihatlikda turmush qiyinchiliklarini engib, mushkul vaziyatlarda bir-birlariga ko'makdosh, ishonchli himoyachi bo'lishgan. Shunga asoslanib aytish mumkinki, qadim zamonlardayoq bugun biz ta'rif berayotgan fuqarolik jamiyati, kishilarning o'zini-o'zi boshqarish organlarining ilk kurtaklari namoyon bo'la boshlagan. Sharqda bu jarayon ming yillik tarixga ega bo'lgan mahallalar ko'rinishida rivojlangan bo'lsa, Farb davlatlarida kishilarning o'z manfaat va qiziqishlarini jamiyatda kechayotgan jarayonlardan kelib chiqib ifodalash va himoya kilish maqsadida har xil uyushmalar, partiyalar, jamiyatlar, harakatlar va boshqa tuzilmalar paydo bo'lishiga asos solindi.

O'zbekiston hududida o'zini o'zi boshqaruvchi tashkilotning boshlang'ich shakli – mahalla azaldan mavjuddir. Mahalla bevosita jamoatchilik tarixi, odamlarning jamoa bo'lib, hamjihat bo'lib, uyushib yashash tarixi bilan bog'langan holda ikki ming yildan ortiq o'tmishga ega. Bu bizning millatimizga xos bo'lgan voqealidir. Mahalla bu kishilarni intilishi va sa'y-harakati, uning o'ziga xos hayot tarzi ham qadim – qadimdan ularda yashaydigan kishilarning manfaatlarini himoya qilib, imkon qadar qondirib shakllana boshlagan. Bobomiz Sohibqiron Amir Temur o'zi barpo etgan bepayon va qudratli saltanatni boshqarishda mahalla muttasaddi shaxslarga tayangani va ular bilan yaqin munosabatda bo'lib, bamaslahat ish olib borgani o'zining "Tuzuk"larida

shunday keltirib o'tadi. "Har el va har millatning ulug'larini, boshliq oqsoqolarini qadrladim, ularga sog'ra – salomlar berib xizmatlaridan foydalandim".

Oila va mahalla har tomonlama bir-birlari bilan bog'liq. Zotan mahalla oilalardan tashkil topadi. Farzandlar oila bag'rida kamol topgani kabi, oila ham mahalla ichida ravnaq topadi, nurli kelajak sari intiladi. Kerak bo'lsa, mahalla oilaning eng yaqin maslahatchisi, tog'day tayanchidir. Sharq xalqlari chunonchi o'zbek xalqi shu narsani biladi, teran ma'no- mazmunini yaxshi tushunadi. Darhaqiqat, Sharq xalqlari uchun muhim xususiyat xursandchilik kunlari ham, boshga ish tushgan onlarda ham bir-biriga hamdard va hamnafas bo'lishdir. Insonlar o'rtasidagi bunday bog'liqlik va hamjihatlikning muhim vositasi – mahalladir. Ta'kidlash joizki, mahalla yosh oilalarni hayotning turli xavf- xatarlaridan asrash, uning mustahkam oyoqqa turib olishi uchun elkadosh bo'lishi, bu borada zarur ko'mak, maslahat berish, yo'l- yo'riq ko'rsatishda fuqarolar yig'inining roli va ahamiyati beqiyosdir. Shuning uchun mahallani tarbiya maskani desak ham bo'ladi.

Mahalla jamoatchi-tarbiyachi sifatida ushbu pedagogik jarayonga xos barcha sifatlarga ega bo'lgan maskandir. Bugungi kunda jamoatchilik hamda "Oila- mahalla- ta'lim muassasasi" hamkorligi orqali shakllanayotgan yangicha dunyoqarash o'sib kelayotgan yoshlarda o'z Vataniga sadoqatni, milliy qadriyat va an'analarga bo'lgan muhabbat, o'z oilasi va yaqinlariga mehribonlik, tanlagan yo'li, kasbi va e'tiqodiga sodiqlikni tarbiyalashda muhim o'rin tutadi. Zero, mahalla, eng avvalo, sog'lom ijtimoiy muhitdir. Bu erda kuchli ta'sirga ega bo'lgan jamoatchilik fikri mavjud bo'lib, u aholining xulq-atvori, o'zaro munosabatlarini adolat, bag'rikenglik, insonparvarlik kabi ma'naviy mezonlar asosida tartibga solib turadi.

Jamiyat mustahkam, ma'naviy va axloqiy jihatdan sog'lom oila bo'lishidan manfaatdordir. Shu sababli davlatimiz oilani mustahkamlashni, bolalar tarbiyasi, shuningdek, ijtimoiy turmush sharoitlarini yaxshilashda yordam berishni davlat ahamiyatiga molik ish deb biladi. Keyingi yillarda respublikamizda qabul qilingan bir qator qaror va yo'l-yo'riqlarda xalqimizning ijtimoiy-madaniy yuksalishini ta'minlovchi fikrlar, tavsiyalar berildiki, bular respublikamizning asosi- oilalarning ijtimoiy-iqtisodiy va ma'naviy kamolotida muhim ro'l o'ynamoqda. Chunki oilalarning har tomonlama yuksalishi, ta'bir joiz bo'lsa, jamiyatning yuksalishi demakdir. Xuddi shu ma'noda kelajagimiz bo'lmish yosh avlod tarbiyasi va uning taraqqiyoti davlat ahamiyatiga molik masala hamdir. Ikkinchi tomondan, jamiyatning oila va oilaviy tarbiyaga bo'lgan talabi ham kun sayin ortib bormoqda. Zotan, ota-onalarning bolalar tarbiyasi yuzasidan mas'uliyatini kuchaytirish, tarbiyalashga oid layoqatini oshirish, oilaviy va ijtimoiy tarbiya birligini ta'minlash hozirgi kunning dolzarb masalasidir. Oila o'zining tarixiy taraqqiyoti davrida uzoq va murakkab yo'lni bosib o'tdi. Bu yo'lning o'ziga xos xususiyatlaridan biri jamiyatning o'zaro aloqalari va ijtimoiy vazifalarining tubdan o'zgarganligidir.

Oilada yoshlarni tarbiyalash o'zining bir qancha milliy xususiyatlariga ega. Ular xalqning shakllangan oilaviy an'analari, urf-odatlarini, xalqning ruhiyati, hayoti va turmush tarzidir. Oilaning bolalariga ko'rsatadigan ta'sir doirasi shunchalik kattaki, u jamiyat ta'siri bilan uyg'unlashib ketadi. Shu bilan birga, biz uning o'ziga xos imkoniyatlari mavjudligini inkor eta olmaymiz. Barkamol inson tarbiyasida oila jamiyat bilan yaxlit bir birlikni tashkil etadi, bu esa hozirgi kunimiz uchun xos xususiyatlardan biridir. Barchalarimizga ma'lumki, bugungi kundagi yoshlar kelajakda bizlarning davomchilarimiz va hayotning barcha sohasidagi katta-kichik vazifalarni egallovchi o'rinbosar hisoblanadi. Har bir davrning o'ziga xos tabiati va sharofati bo'lganidek, fan va texnika jadal taraqqiy etib borayotgan bizning asrimizda ham yoshlar tarbiyasi alohida ahamiyat kasb etadi. Farzandlarimizning ilmiy saviyalari, kasbu hunarlari bilan bir qatorda axloqiy fazilatlarini ham o'sib borishida mahallaning roli beqiyosdir. Yosh avlodning ta'lim va tarbiyasi to'g'risida g'amxo'rlik qilish faqat hukumatimizning yoki maktablarning emas, balki har bir mahallaning va ota-onaning ham muqaddas burchlaridan hisoblanadi. Har bir ota-ona o'z farzandini yaxshi, barkamol inson bo'lib etishishini orzu qiladi.

O'zini o'zi boshqarishning milliy modeli bo'lgan mahalla va undagi xalqimizning azaliy udumlari, urf-odatlari va an'analarga tayangan xolda, jamoatchilik fikrining ustivorligi va unga yoshlikdan odatlanish ulkan tarbiyaviy vazifani bajaradi. Mahalla keksalarining o'z tajribalari asosidagi pand-nasihatlarini, ularning erishgan yutiqlari yoshlarini keng dunyoqarashli, irodaliy va mard jasur bo'lib etishida, milliy iftixor, milliy g'urur, ertangi kunga ishonch tuyg'ularini shakllanishida beqiyos ahamiyat kasb etadi.

O'rta asr faylasuf olimlaridan biri Abu Nasr Farobiy aytganidek, yoshlarda kasb- hunar, ish tajriba, jahd va gayratga ega bo'lganliklari va shu narsalarni o'z vujudlariga singdirganliklaridan so'ng ularni asta- sekin egallay boradilar hamda yuqorida aytib o'tilgan fazilatlarini aniqlab borib, nazariy bilimlarning hammasida mantiqiy fikrlash yo'lini ishlatishga odatlanadilar. Shu tartibda bolalarga o'rgatish yo'li bilan ular kamolotga etguncha ana shu fazilatlar aniqlanadi va tarbiya qilinadi. Haqiqatan ham, jamiyatda eng kerakli bo'lgan va hayot davomida egallanishi zarur bo'lgan kasbu hunarlarni egallagan har bir insonning beramu ko'st yashashini hayot tasdiqlab beradi.

O'zbek oilasining o'ziga xos xususiyatlaridan biri oilada yoshi ulug' qariyalar – bobo va buvilar ning yuksak mavqe va martabaga egaligi bo'lib, ular hamisha izzat-ikrom qilinadi, barcha masalalarda ular bilan maslahatlashib, so'ng ish boshlashga amal qilinadi. O'zbek oilasiga xos mazkur xarakterli xususiyatlarni alohida e'tirof etib o'tishdan maqsad shuki, oila tarbiyasining o'ziga xos qirralari ana shundagina to'la-to'kis namoyon bo'ladi. Bu tarbiya jarayonida milliy-madaniy merosning qanday o'rin tutishi, salmog'i, ahamiyati xususida asosli fikr yuritish imkoniyati paydo bo'ladi. Ko'p yillar davomida ota-bobolarimiz qalbiga singib ketgan ushbu qadriyatlarni bugun yanada sayqallash kerakligini zamon talab etmoqda.

O'zini o'zi boshqarishning milliy modeli bo'lgan mahalla va undagi xalqimizning udumlari, urf-odatlar va an'analarga tayangan holda, jamotchilik fikrining va unga yoshlikdan odatlanish ulkan tarbiyaviy vazifani bajaradi. Mahalla o'z tajribalari asosidagi pand-nasihatlari, ularning erishgan yutuqlari yoshlarini keng dunyoqarashli, irodali, mard va jasur bo'lib etishida, milliy iftixor, milliy g'urur, ertangi kunga ishonch tuyg'ularini shakllanishida beqiyos ahamiyat kasb etadi. Bugungi kunda «Farzandlarimiz bizdan ko'ra kuchli, bilimli, dono va albatta baxtli bo'lishlari shart!» degan hayotiy da'vat har birimizning, ota-onalar va keng jamoatchilikning ongi va qalbidan mustahkam o'rin egallagan. Bu erda kuchli ta'sirga ega bo'lgan jamoatchilik fikri mahalla ahlining xulq atvori, o'zaro munosabatlarini adolat va ma'naviy mezonlar asosida tartibga solib turadi.

Yoshlarga oid davlat siyosatini ro'yobga chiqarishda fuqarolar o'zini o'zi boshqarish organlarining ishtirok etishi, yoshlarga oid davlat siyosati sohasidagi davlat dasturlarini, hududiy va boshqa dasturlarni ishlab chiqish hamda amalga oshirishda ishtirok etadi, yoshlarning huquqlari, erkinliklari va qonuniy manfaatlarini himoya qilishga, ularning jamiyat hayotidagi roli va faolligini oshirishga, sog'lom va barkamol yosh avlodni tarbiyalashga, oilada ma'naviy-axloqiy muhitni shakllantirishga qaratilgan chora-tadbirlarni ko'radi, yoshlarni tarbiyalash masalalari yuzasidan ta'lim muassasalari va boshqa muassasalar bilan hamkorlik qiladi, tegishli hududda joylashgan korxonalar, muassasalar va tashkilotlarda yoshlarning bandligini ta'minlashga ko'maklashadi, yoshlarga oid davlat siyosati sohasidagi qonunchilikning ijro etilishi, davlat dasturlarining va hududiy dasturlarning ro'yobga chiqarilishi ustidan jamoatchilik nazoratini amalga oshiradi.

Yoshlarda fuqarolik tushunchasining rivojlanishida mahalla va oilaning roli nihoyatda katta. Shu nuqtayi nazardan yoshlarni ijtimoiy hayotga tayyorlashda mahalla va oila o'z faoliyati bilan muhim ahamiyat kasb etadi. Bu borada mahalla va oila dasturlarida asosiy urg'u ijtimoiy munosabatlar, yangi qadriyatlar, yangi talablar va me'yorlar majmuasi asosida yoshlarning dunyoqarashiga ijobiy ta'sir ko'rsatishga qaratiladi. Yoshlarni ijtimoiy hayotga izchil tayyorlashda mahalla va oila oldida turgan muhim masalalardan biri ta'lim muassasalari bilan hamkorlikda ish olib borib, yoshlardagi insoniy munosabatlar va qarashlarni to'g'ri rivojlantirishdan iboratdir. Bu borada amalga oshiriladigan ishlar yoshlarning hayotini izchil o'rganish, tahlil qilish, solishtirish, ularning muammolarini, qiziqishlarini, talablarini hisobga olgan holda hal etiladi, albatta. Bu borada asos bo'lib hisoblanuvchi omillar: yoshlarni ajdodlar merosini qadrlash, umuminsoniy qadriyatlarni anglashga o'rgatish, yoshlarda vatanparvarlik ruhini tarbiyalash, milliy qadriyatlarni qadrlashga o'rgatish, ilmiy va diniy bilimlar majmuasini barobar singdirish, innovatsion texnik bilimlar majmuasi, iqtisodiy, ijtimoiy va siyosiy qarashlar ilg'orligini oshirish, irqiy, diniy tenglik tushunchasini singdirish, tabiat bilan inson uyg'unligi tushunchasini singdirishdan iborat.

Prezidentimiz ta'kidlaganlaridek, biz uchun hech qachon kun tartibidan tushmaydigan yana bir o'ta muhim masala borki, unga alohida to'xtalib o'tishni zarur deb bilaman. U ham bo'lsa, unib-o'sib kelayotgan yosh avlodimiz, farzandlarimiz tarbiyasi bilan bog'liqdir. Buyuk Abdulla Avloniy bobomiz aytganidek, bu masala biz uchun haqiqatan ham yo najot, yo halokat, yo saodat, yo falokat

masalasi va bu masala biz uchun o'z dolzarbligi va ahamiyatini hech qachon yo'qotmaydigan, ta'bir joiz bo'lsa, masalalarning masalasi. Hozirgi vaqtda jamiyatimiz, insoniyat taraqqiyoti mustaqilligimiz istiqbollari uchun jiddiy xavf tug'diradirayotgan iqtisodiy, ijtimoiy, siyosiy, ekologik, ichki va tashqi omillarning tahdidi ortib borayotgan ayni vaqtda, oilalar mustahkamligini ta'minlash va bu masalani to'g'ri hal etishning asosiy yo'li bo'lmish yoshlarni oilaviy hayotga tayyorlash masalasi hech kechiktirib bo'lmaydigan, o'ta jiddiy yondashishlarni talab etuvchi davlat, hukumat miqyosidagi dolzarb masaladir. Buning muvaffaqiyatli amalga oshishiga jamiyatimizning har bir fuqarosi, ota-onalar, mahalla-ko'y hamma birdek mas'uldir. Chunki insoniyat va jamiyatimiz taraqqiyoti shu masalani biz bugun qanday hal qilishimizga bog'liq. Yosh avlod tarbiyasining muvaffaqiyati biron-bir alohida olingan usullarga emas, balki o'ylab va yaxshi tashkil etilgan uslublar tizimiga bog'liqdir.

Avvalgiday mahalla jamoasi o'sib kelayotgan avlodni tarbiyalashda muhim o'rin tutmoqda. Hozirda mahalla fuqarolar yig'ini mas'ullari bolalar bog'chalari va maktablari bilan yaqin hamkorlik olib borib, ularga ta'mirlash ishlarini olib borishda, tarbiya ishlarida yordam ko'rsatadi. Mahalla qo'mitasi majlislarida maktab intizomining jiddiy buzilishlari ham ko'rib chiqiladi. Yoshlarga ta'sir ko'rsatishning bu rasmiy tarmoqlaridan tashqari jamoani nazorat qilishning an'anaviy usuli ham saqlanib qolgan. Har qanday mahallada boy hayotiy tajribaga ega odamlar mavjud. Ularning asosiy vazifasi aholining an'anaviy axloq-odob qoidalariga rioya qilishlarini, bolalarning ko'chadagi yurish-turishini nazorat qilishdir. Ular har qanday odamga tanbeh berishlari mumkin, biroq bu ishni doimo ularning hurmatini saqlagan holda amalga oshiriladi. Ota-onalarning bunday munosabatni qadrlashi taqsiinga sazovor. Shuning uchun "mahalla sening ham otang ham, onang" degan maqol mavjud. Boshqa sohalarida namoyon bo'ladigan milliy tiklanish, xalqning milliy o'z-o'zini anglashni faollashtirish orqali bo'ladi.

Xulosa qilib aytganda, mahallaning yoshlarni milliy qadriyatlar va urf-odatlar asosida ma'naviy-ma'rifiy dunyoqarashini shakllantirishdagi o'rni beqiyos ahamiyat kasb etadi. O'zbek mahallalari tom ma'noda, milliy qadriyatlarning maskani hamdir. Oilada ota-ona bolaga qanchalik tarbiya bera olsa, o'sha oila yashayotgan mahallaning tarbiya borasidagi hissasi ham shuncha bo'ladi, desak xato qilmaymiz. Buning ustiga, mahallada xalqimizning qadimiy demokratik an'analari hozir ham o'z kuchini yo'qotgan emas. Mahalla o'zini o'zi boshqarish organi sifatida oiladan fuqarolik jamiyatiga o'tish uchun axloqiy ko'priki bo'lib xizmat qiladi. Davlatimiz rahbari ham yoshlar masalasida har bir to'xtalganlarida, biz yoshlarga doir davlat siyosatini hech og'ishmasdan, qat'iyat bilan davom ettiramiz. Nafaqat davom ettiramiz, balki bu siyosatni eng ustuvor vazifamiz sifatida bugun zamon talab qilayotgan yuksak darajaga ko'taramiz deb bejizga aytmaganlar.

Bizningcha, yangi O'zbekiston barpo etilayotgan hozirgi sharoitda milliy oilaviy qadriyatlarining o'rni har qachongidan ham ortib bormoqda, milliy va umuminsoniy qadriyatlar jamiyat rivojiga va uning negizi, millatning tarixiy taraqqiyotida erishilgan muvaffaqiyatlarini avlodlardan avlodga yetkazuvchi qudratli omildir. Shunday ekan, oilada farzandlarimiz bolalik, o'smirlik, balog'at sari borishlarida ibratli dovondan o'tishi uchun farzandlarimizga to'g'ri yo'lni ko'rsatguvchi bir yo'l boshchi vazifasini o'tashimiz zarur.

Foydalanilgan adabiyotlar

1. Mirziyoyev Sh M . Erkin va farovon, demokratik O'zbekiston davlatini birgalikda barpo etamiz. -T.: "O'zbekiston", 2017
2. Mirziyoyev Sh M. Buyuk kelajagimizni mard va olijanob xalqimiz bilan birga quramiz, -T.: "O'zbekiston", 2017
3. Abu Nasr Forobiy. Fozil odamlar shahri. - T.: "Yangi asr avlodi", 2011
4. Fuqarolar yig'inining ma'rifat va ma'naviyat masalalari bo'yicha komissiyasi faoliyatini tashkil etish yuzasidan Uslubiy tavsiyalar.-T.: "Mahalla", 2015
5. Alixon Sog'unij tarjimai. Temur tuzuklari, T, G'afur G'ulom nashriyoti, 1991.
6. Musurmonova O. Oila ma'naviyati - milliy g'urur, Toshkent, "O'qituvchi" 1999

ГЕНДЕРНЫЙ АНАЛИЗ МИМИКИ В УЗБЕКСКОМ И РАЗНЫХ КУЛЬТУРАХ

Рахматуллаева Умида Хомидовна-Национальный Университет имени Мирзо Улугбека

<https://doi.org/10.53885/edinres.2024.01.1.023>

Аннотация. Мимика детерминруется ситуацией общения, каналом коммуникации, а также имеет культурный и социальный контекст. Восприятие мимических жестов тоже зависит от самых разных факторов, а не только от конкретного значения, которое имеет то или иное мимическое движение. Описание самих мимических жестов существенно отличается от их вербальной интерпретации. Сокращение мышц лица дает возможность выразить различные эмоциональные состояния человека: радость, удивление, страдание, гнев, презрение, испуг, счастье, любовь, злость, печаль, изумление. Эффективное использование мимики, умелое владение мимическими жестами, способность правильно распознавать невербальные сигналы способствуют эффективному общению с людьми.

Ключевые слова: амплитуда, динамика, фрагмент, явление, адресат, тон.

GENDER ANALYSES OF FACIAL EXPRESSIONS IN UZBEK AND DIFFERENT CULTURES

Rakhmatullaeva Umida Khomidovna
National University named after Mirzo Ulugbek

Abstract. Facial expression is determined by the communication situation, the communication channel and also has cultural and social context. The perception of facial gestures also depends on a variety of factors and not only on the specific meaning that this or that facial movement has. The description of the mimic gestures differs significantly from their verbal interpretation. The contraction of the muscles of the face makes it possible to express various emotional states of a person: joy, surprise, suffering, anger, sadness, amazement. Effective use of facial expressions, skillful use of facial gestures, the ability to correctly recognize non-verbal signals contribute to effective communication with people.

Key words: amplitude, dynamics, fragment, phenomenon, addressee, tone

O'ZBEK VA TURLI MADANIYATLARDA OILALARNING GENDER TAHLILI

Raxmatullaeva Umida Xomidovna
Mirzo Ulug'bek nomidagi Milliy universiteti

Annotatsiya. Mimika aloqa holati, aloqa kanali bilan belgilanadi, shuningdek, madaniy va ijtimoiy kontekstga ega. Yuz imo-ishoralarini idrok etish nafaqat u yoki bu yuz harakatining o'ziga xos ma'nosiga emas, balki turli omillarga bog'liq. Yuz imo-ishoralarining tavsifi ularning og'zaki talqinidan sezilarli darajada farq qiladi. Yuz mushaklarining qisqarishi insonning turli xil hissiy holatlarini ifodalash imkonini beradi: quvonch, hayrat, azob, g'azab, nafrat, qo'rquv, baxt, sevgi, g'azab, qayg'u, hayrat. Mimikadan unumli foydalanish, yuz imo-ishoralarini mohirona o'zlashtirish, og'zaki bo'lmagan signallarni to'g'ri taniy bilish odamlar bilan samarali muloqot qilishga yordam beradi.

Kalit so'zlar: amplituda, dinamika, fragment, hodisa, adresat, ohang.

“Опыт и исследования помогли нам понять, что человеческое лицо-это основной инструмент, используемый для передачи эмоциональных выражений”. [1]

Мимика лица представляет интерес не только для психологов и физиологов. По мнению исследователей, мимику анализируют:

- 1) по линии ее произвольных компонентов;
- 2) на основе ее физиологических параметров (тонус, сила, комбинация) мышечных сокращений, симметрия-асимметрия, динамика, амплитуда);
- 3) в социальном и социально-психологическом плане (межкультурные типы

выражений, выражения, принадлежащие определенной культуре, выражения, принятые в социальной группе, индивидуальный стиль выражения);

4) в феноменологическом плане (“топография мимического поля”): фрагментарный, дифференциальный и целостный анализ мимики;

5) в терминах тех психических явлений, которым данные мимические знаки соответствуют;

6) можно также осуществлять анализ мимики, исходя из тех впечатлений-эталонов, которые формируются в процессе восприятия человеком мимических картин, окружающих людей.

Мимика лица по мнению Г.Е. Крейдлина это, прежде всего, место симптоматического выражения чувств, внутреннего состояния человека и межличностных отношений, иными словами, важнейшей функцией, которую выполняют лицевые мышцы является эмотивная функция. Мимика является отражением эмоционального и интеллектуально-волевого состояния коммуниканта. Остальные функции лица-это коммуникативная, то есть передача адресату определенной информации и отражение межличностных отношений, и регулятивная, в частности, контактоустанавливающая и контактоподдерживающая функции. В диалоге даже малейшие изменения лица собеседника бывают чрезвычайно информативными, и на их основе люди часто выносят самые разнообразные по своему характеру суждения о коммуникативном партнере [2].

М. Арджиль указывает, что лицо способно выразить семь основных групп эмоций; счастье, удивление, смех, печаль, гнев, отвращение, презрение, заинтересованность, интерес [3]. Мимика мужчин в большей степени соответствует их внутреннему состоянию, а мимика женщин является отражением их реакций на чувства и отношение к себе тех лиц, с кем она взаимодействует.

В узбекском языке известны следующие семантические инварианты мимических жестов: он нахмурился, он открыл лоб, он сморщил нос, он открыл рот, он поджал губы, он повернул губы, он прищурился, он прищурил глаза, “наша мама была недовольна”. Лицо его исказилось и забалело, он скривил губы и пробормотал “Что не так с моей лещадью... машина лучше лошади...-сказал он”. Бети буришиб-буришиб оғринди.Лабини буриб минғиллади: -Отим нимам..отдан машина яхши..-деди” (Тогай Мурод Лошадь заржавшая вечером) [3].

Бакавул все видел и слышал. Но он пожал плечами, поджал губы и терпеливо стоял. (Тогай Мурод Лошадь заржавшая вечером ст. 17) [3:17]. Он плохо выглядел, сильно кусался. Он выругался. Наконец он бросил козу. [4]. “В зале раздался смех. Сафарову было интересно, над чем смеются люди.” Айбек тоже трясся и смеялся. Сафаров посмотрел на него [5]. Ставя на стол вещи, которые мы взяли из ресторана, он подмигнул нам и сказал “Домла, я знаю ты пьешь немного коньяка. Вчера оставили дома. Два лимона съели дети, извините” [5:37]. Мой братишка,-сказал дедушка, покачивая головой. Эта Шура не верит в Бухару [5:213].

Рассмотрим типично женские мимические жесты, среди них наиболее частотной является “қошини чимирди”. Красота бровей узбекских девушек издавна воспевались поэтами и писателями: “Не спешите. Старуха вдруг поджала губы. Её брови нахмурились” [6].

Когда мужчины злятся, они хмурятся. “Брови Хумейина были нахмурены, а лицо его было полно мечтаний. Это угроза?” [7].

Чувства недовольства также по-разному выражается мужчинами и женщинами. Анализ художественной прозы показал, что состояние недовольства женщины выражают мимическими жестами “Бека Бегим говорила дрожащими губами: Хазрат, может быт на сегодня хватит прогулки на лодке?” [8].

Мужчины чувства недовольства выражает при помощи нахмуренных, сдвинутых бровей. Данные мимические жесты сопутствуют таким состояниям, как: напряжение, раздражение. Например: “Умматали сел и нахмурился глядя на сына.” [6:118].

Хотя Т.М. Николаева считает, что возможности мимики, несмотря на широкоизвестные положения о выразительности человеческого лица, по сравнению с жестами функционально ограничены [9]. На наш взгляд, мимические средства позволяют различать целые группы знаков того же типа, что и жесты. Посредством мимики можно передать эмоции, подчеркнуть мысль (нахмуриться, улыбнуться), можно выделить ритмику звучания.

В связи с этим мы говорим об универсальных или спонтанных выражениях лица конкретных ситуациях общения, от типа культурного или социального контекста, от канала коммуникации, то есть пути, по которому отправляется или приходит сообщение. Они образуют важный подкласс правил невербального выражения эмоций. К таким универсальным мимическим знакам относится улыбка.

Улыбка, как совершенно верно пишет Г.Е. Крейдлин [10]. Это не один жест, а класс семантически разнородных жестов, причем смысловое разнообразие и соответствующее ему разбиение всех жестов-улыбок на классы является культурно-специфичным. Улыбка, по мнению исследователя, является исключительно важным социальным и культурным феноменом, причем роль этого жеста постоянно растет. Это связано с увеличением числа и значимости социальных и культурных ритуалов в современном обществе [10:72]. Речь идет о таких важных социальных ситуациях, как социальное представление-знакомство, деловые встречи, ведение коммерческих, дипломатических и политических переговоров, реализованные визиты и приемы, посещение банков, магазинов, юридических контор, медицинских и других общественных учреждений, и др. Отметим и сегодняшнюю исключительно важную общественную роль рекламы, где улыбка человека является одним из обязательных элементов. В этих и подобных им случаях мы всегда сталкиваемся с социальными улыбками разных типов, видов и форм.

Согласно мнению многих исследователей, женщины улыбаются чаще, чем мужчины, это качество не врожденное, а приобретает с возрастом. Улыбка женщины является не только знаком расположения, выражения симпатии к собеседнику, женщина улыбается также и в состоянии нервозности, смущения, растерянности. По мнению психолога Л.П. Тарховой, “в животном мире “улыбка” служит знаком подчиненного положения”. Отчего некоторые исследователи считают: улыбка представительницы слабого пола-подтверждение ее подчиненного статуса, а не только проявление женственности. То есть улыбка женщины не всегда должна трактоваться в прямом смысле-как знак дружелюбия или хорошего настроения; оно может скрывать и нечто противоположное. Это подмечают наблюдательные дети-они обычно ориентируются на смысл того, что говорит мать и всегда верят в улыбку отца, так как мужчины не улыбаются, говоря неприятные вещи [11].

Б.Х. Бгажноков обращает внимание на тот факт, что мужчины улыбаются меньше, чем женщины. Улыбка мужчины недопустима при приветствии старшего младшим. Улыбка сообщает некоторую фамильярность акту приветствия, в то время как этикет предписывает совершать его с серьезным, сосредоточенным выражением лица. Конвенциональную улыбку индонезийцев адыгские мужчины восприняли бы как насмешку. Приветствие у них своего рода священнодействие и оно должно совершаться строго в соответствии с предписаниями этикета [12].

В Японии улыбка-социальный феномен. Она-не только естественное выражение эмоций, но еще и форма этикета. Японских детей учат, чаще всего личным примером-улыбаться во исполнение социальной обязанности. И другим странам эта практика не чужда, но там она экстермализована, выведена вовне и носит особое название Social-style (светская улыбка). В Японии функция улыбки введена вовнутрь. “Улыбка стала здесь по меньшей мере подсознательным или не бессознательным жестом” [13].

Гендерный анализ улыбки в узбекской культуре показывает, что улыбка в узбекском обществе также является социальным феноменом, служащим для дифференциации невербального женского и мужского поведения. Так, если женщина улыбается чаще всего в эмоциональном состоянии радости, то мужчины улыбаются, прежде всего, при

выражении отрицательных эмоций: презрения, гнева, сарказма. Так, анализ художественных произведений показал, что мужчинам характерны усмешка, искаженная улыбка, язвительная ухмылка, кривая улыбка, гримаса. “Ум вашего ребенка острый!” -сказал он. Папа снова засмеялся. Я не знаю ума моего ребенка, но каким он был в тот момент?” Учитель был в замешательстве. Что было странным? “Нет это ты виноват, ты не забыл ты должно был прочитал перед сном” [14]. Ср.: Мимический жест мийиғида кулди, илжайди (усмехнуться, ухмыльнуться) имеет семантический инвариант язвительная улыбка, является выражением иронии, злорадства: “Шейх, поторопитесь! Пришли деликатные гости. Шейх не торопится. Он знает свою работу. Замедлять. Если это деликатно для себя-говорит он с улыбкой” [15].

Смех тоже относится к мимике состояния. При смехе мимические черты лица изменяются неадекватно у мужчин и женщин, что зависит от видов смеха. Ю.А. Фомин, приводя типологию смеха, выделяет такие его виды, как: радостный, веселый, окрыленный, беззаботный, звонкий, предупредительный смех, грохочущий, блеющий, горький, сладкий, грязный (сальный), ядовитый, ненавидящий, издевательский, злорадный, степенный, уютный, смущенный, скрытый, деланный, жеманный, искусственный, вымученный (98,184). Проанализировав смех в эмоциональном состоянии гнева, злости, презрения, радости на исследуемом материале художественной прозы, мы убедились, что женщины изображаются смеющимися чаще, чем мужчины. Мужчинам характерен открытый смех, смех с широко раскрытым ртом. В ходе анализа художественных произведений зафиксированы следующие номинации описания смеха мужчин: Если бы он был водителем, он бы покачал головой и рассмеялся. Лутфиниса устыдилась и словно опустила в кресло, став маленькой и застенчивой [6:40].

Таким образом, анализ мимики лица, произведенный нами в социальном и социально-психологическом, гендерном плане и на основе анализа впечатлений эталонов, которые формируются в процессе восприятия и выражения эмоций мужчинами и женщинами показал, что мимика лица играет важную роль в повышении культуры общения в социуме.

Литература

1. Richmond et al., 2011, 73. <https://etheses.bham.ac.uk/id/eprint/7044/1/Richmond16PhD.pdf>
2. Крейдлин Г. Е. Невербальная семиотика: Язык тела и естественный язык. М.: Новое литературное обозрение. -2002. -71
3. Argyle M. Bodily Communication N. Y. Intrn. University press, 2000.
4. Тоғай Мурод Лошадь заржавшая вечером.
5. Саид Аҳмад Потерянные и обретённые –Тошкент: 2014-16
6. Саид Аҳмад Горизонт –Тошкент: 1976-11.
7. Примкул Қодиров Звёздные ночи –Тошкент: 1981.
8. Примкул Қодиров Перевал поколений – Тошкент: 2016.
9. Николаева Т. М. Жест и мимика в лекции. -М.:2002.
- 10 Крейдлин Г. Е., Чувилина Е. А. Улыбка как жест и как слово // Вопросы языкознания. -№4, 2001.
- 11 Тархова Л. П. Воспитать мужчину. –М.: Педагогика: 1998.
- 12 Бгажноков Б. Х. Адыгский этикет. –Нальчик: 2004.
- 13 Мир по-японски. Эстетические и этические ценности в японской культуре: Северо-запад, СПб., 2000.
- 14 Сказки из прошлого-1988. -55.
- 15 У. Хошимов Дела мира2013. -33.

SINONIM LEKSEMALARNI TARJIMA LUG'ATLARDA BERILISHI

Saidova Farida Allayor qizi

Renessans ta'lim universiteti dotsenti, filologiya fanlari bo'yicha falsafa doktori (PhD)

<https://doi.org/10.53885/edinres.2024.01.1.024>

Annotatsiya.: Ushbu maqolada tarjima jarayonida sinonim leksemalarning qo'llanishi va uni ikki tilli tarjima lug'atlarda berish muammolari aks etgan. Inglizcha-o'zbekcha, o'zbekcha-inglizcha tarjima lug'atlari va dunyo tilshunosligida tarjima jarayonining rivojlanishi yuzasidan tadqiqot olib borilgan. Inglizcha-o'zbekcha tarjima lug'atlarida sinonimlar bilan bog'liq ayrim mulohazalar keltirilgan.

Abstract: This article reflects the use of synonymous lexemes in the translation process and the problems of providing them in bilingual translation dictionaries. English-Uzbek, Uzbek-English translation dictionaries and the development of the translation process in world linguistics have been researched. English-Uzbek translation dictionaries contain some comments related to synonyms.

Аннотация: В данной статье отражено использование синонимических лексем в процессе перевода и проблемы их обеспечения в двуязычных переводческих словарях. Исследованы англо-узбекские, узбекско-английские словари перевода и развитие процесса перевода в мировом языкознании. Англо-узбекские переводные словари содержат некоторые комментарии, связанные с синонимами.

Kalit so'zlar: tarjima, sinonimiya, leksema, lug'at, leksikografiya, tarjima jarayoni.

Keywords: translation, synonymy, lexeme, dictionary, lexicography, translation process.

Ключевые слова: перевод, синонимия, лексема, словарь, лексикография, процесс перевода.

KIRISH. ВВЕДЕНИЕ (Introduction) Tilshunoslikning ajralmas bo'g'ini sifatida rivojlanib kelayotgan tarjimashunoslik sohasi hamisha dolzarb, u hech qachon o'z kuchini yo'qotmagan. Jamiyatning har bir bo'g'inida o'zga tilni o'rganuvchilar va o'rganishni xohlovchilar soni juda ko'pchilikni tashkil qiladi. Fan, texnika, iqtisodiyot, savdo aloqalari insonlarda turli tillarni o'rganish ehtiyojini tug'diradi.

Qadimdan tarjimalar haqida ko'plab ma'lumotlar uchraydi. Zero, tarjima va tarjimonlarsiz xalqlararo, madaniy, siyosiy munosabatlarni yo'lga qiyin. Ikki bir-biriga notanish til egalarining o'zaro fikr almashuvi uchun eng ma'qul vosita bu tarjima lug'atlaridir. O'zbek tilshunosligida tarjima lug'atlarini tuzishning ilk boshlang'ich davri 1981 yilga to'g'ri keladi: bunday lug'atlarni tuzishda "O'zbek tilining izohli lug'ati" dagi so'zlikka tayanildi. Shundan so'ng O'zbekiston SSR FA Til va adabiyot instituti leksikograflari bilan mazkur nash-riyot xodimlari o'rtasida mustahkam va samarali hamkorlik natijasida 50 ming so'zli bir tomli "Ruscha-o'zbekcha lug'at" (M., 1954) va 40 ming so'zli bir tomli "O'zbekcha-ruscha lug'at" (M., 1959) tayyorlandi, nashr etildi.

METODLAR. МЕТОДЫ (Methods) Undan so'ng tarjimashunoslik sohasi ham rivojlanib, rus tilidan boshqa tillarga bag'ishlangan tarjima lug'atlari chop etila boshlandi. Bundan tashqari, A.K. Borovkovning "Из опыта составления русско-национальных словарей" nomli maqolasi (Лексикографический сборник, вып. II, М., 1957), Э.В. Севортыanning "Некоторые вопросы тюркской лексикографии" maqolasi (Лексикографический сборник, вып. III, М., 1958), shuningdek, G.N. Mixaylovning "Опыт лексикографического исследования узбекско-русских словарей, изданных в советский период" (Toshkent, 1961), K.A. Sharafutdinovanning "Раскрытие значений слова в двуязычном узбекско-русском словаре" (Toshkent, 1963), TA. Turaboyevning "Лексикографическое оформление глагольных форм в тюркско-русских словарях" (Тошкент, 1971) nomli dissertatsiyalarini ko'rsatish mumkin. Bu ishlarda o'zbek tili izohli lug'atining muammolari bevosita qo'yilmagan bo'lsa-da, ikki tilli lug'atlarni tuzishning ayrim masalalariga munosabat bildiriladi. A.A. Yo'ldoshevning "Принципы составления тюркско-русских словарей" nomli kitobi (M., "Наука", 1972)

haqida ham xuddi shunday deyish mumkin .

Har bir davlat boshqa davlatlar bilan o‘zaro aloqalarni rivojlantirar ekan, shu til doirasida tarjima lug‘atlarini tuzishga va foydalanuvchilar soni oshsa, rivojlantirishga harakat qiladi. O‘zbek tarjimashunoslik sohasida ham bir qancha tarjima lug‘atlari ketma-ket nashr etila boshlandi. Inglizcha-o‘zbekcha, nemischa-o‘zbekcha, fransuzcha-o‘zbekcha, koreyscha-o‘zbekcha va b. , bu qatorni davom ettirish mumkin. Bunday lug‘atlar ichida eng ko‘p izlanadigan va hozirgi kunda turli variantlari yaratilayotgani inglizcha-o‘zbekcha, o‘zbekcha-inglizcha tarjima lug‘atlaridir.

Tarjima — muhim jarayon. Tilning eng boy lug‘aviy qismini tashkil qiluvchi leksik sinonimlarsiz qaysidir uslubda yozilgan jumlaning tarjimasi to‘liq bo‘lmaydi. Lisoniy tizimning voqelanish jarayoni deganda muayyan nutq sharoitida so‘zlovchining maqsadi, nutq sharoiti, lisoniy birliklardan mosini tanlash va uni muvofiq qurshovda qo‘llash me‘yor va qonun-qoidalari nazarda tutiladi. Masalan, o‘zbek tilida odam boshi old tomonining peshonadan iyak va chakkagacha bo‘lgan qismini atovchi (yuz), (bet), (bashara), (turq), (angor) hamda (yuz), (chehra), (oraz), (uzor) kabi shu narsa (mazkur denotat)ni hamda unga nisbatan so‘zlovchining ijobiy yoki salbiy munosabatini ifodalovchi leksemalar sirasi mavjud bo‘lib, so‘zlovchi o‘z nutq malakasi, maqsadi, ehtiyoji hamda nutq sharoiti va tinglovchining xususiyatlariga mos ravishda ulardan zarurini, deylilik, (yuz) leksemasini tanlaydi. Mazkur paradigmadan [yuz] leksemasining tanlanishi, avvalo, lisoniy tizimning leksik-semantik va stilistik sathlarining hamkorligi asosida amalga oshiriladi .

Tarjima jarayoni bilan bog‘liq masalalarda jahon tilshunosligida samarali tadqiqotlar amalga oshirilgan. Tarjima bilan bog‘liq muammolar tadqiqotlarning asosiy obyekti bo‘lib kelmoqda. Tarjima lug‘atlarida, umuman, bir tildagi so‘zning ikkinchi tildagi muqobilini tanlash, ularni korpusda aks ettirish masalalari eng ko‘p tadqiq etilayotgan muammolardan hisoblanadi.

A.S.Hornby , R.R.K. Hartmann , G. Stein kabi olimlar tarjima nazariyasi va amaliyoti, tarjima leksikografiyasi, o‘quv lug‘atlari xususida o‘z qarashlarini bayon etishgan. Bundan tashqari, ko‘pchilik olimlar tarjima jarayonini milliy o‘zlik, milliy madaniyat bilan bog‘lashadi, bu masalaga dolzarb muammo sifatida qarashadi .

Tarjima nazariyasiga bag‘ishlangan ilk tadqiqotlar o‘tgan asrning yigirmanchi yillarida yuzaga kela boshladi. Bu davrda nashr qilingan F.R.Amos, J.P.Postget, O.M.Finkel, M.P.Alekseyev kitoblarida, Sanjar Siddiqning “Adabiy tarjima san’ati” (1936 y.) risolasida ham tarjima nazariyasini fan sifatida e‘tirof qiluvchi aniq fikrlar bildirilmagan edi. Tarjima nazariyasiga fan sifatida yondashuvchi, bunga da‘vat etuvchi tadqiqotlar o‘tgan asrning 50-yillariga kelib e‘lon qilina boshlandi. Aniqrog‘i, 1952 yilda “Иностранные языки в школе” jurnalida taniqli tarjimon I.Kashkinning “Ishonchsiz tamoyil va noaniq xulosalar” hamda taniqli tilshunos A.A.Reformatskiyning “Tarjimaning lingvistik masalalari” nomli maqolalarining chop qilinishi bu sohada bahs-munozaralarning boshlanishiga sabab bo‘ldi. Masalan, professor A.A.Reformatskiy o‘z maqolasida “tarjima amaliyoti barcha fanlar uchun xizmat qilsa-da, tarjima nazariyasi mustaqil fan bo‘la olmaydi. U tilshunoslikning bir bo‘limigina bo‘lishi mumkin”, degan da‘vo bilan chiqadi. Tez orada olimning bu fikriga qarshi tarjimashunos A.V.Fedorov: “Tarjima nazariyasi fan sifatida e‘tirof qilinishi zarur. Faqat u qurilishi jihatidan tilshunoslik yo‘nalishiga vobasta bo‘lmog‘i kerak” degan g‘oyani ilgari suradi. Bu yillarda O‘zbekistonda ham tarjima nazariyasi xususida dadil fikrlar aytila boshlandi. A.Muxtor, J.Sharipov, G‘.Salomov, N.Vladimirovalarning tarjima nazariyasidan bahs yurituvchi risola va maqolalari nashr qilindi .

Jahon tilshunosligida tarjima nazariyasi va u bilan bog‘liq masalalar har doim lingvist va tarjimonlarning e‘tiborida bo‘lgan. Tarjima va lingvistika, tarjimaning muhim xususiyatlari, talablari, prinsplari to‘g‘risida L.S.Barxurdarov , A.D.Shveyteyr, V.N.Komissarov o‘z tadqiqot ishlarida keltirib o‘tishadi.

NATIJA. РЕЗУЛЬТАТЫ (Results) Tarjima lug‘atlarida so‘zlararo leksik-semantik munosabat turlaridan sinonimiya va omonimiya hodisalariga alohida ahamiyat berishgan va tarjimalarda, asosan, shu ikkita munosabat asosida so‘zning muqobili tanlangan. Sinonimik va

omonimik munosabatlarni ifodalovchi leksemalarning o'ziga xos xususiyati shundan iboratki, bunday leksemalar alohida denotativ ma'noga ega bo'ladi va o'z qatoriga ega bo'lmas-da, o'z qatoridan vakil bo'lmas-da, shu hodisaga tegishli ekanligi sezilib turadi. Antonimik va paronimik munosabatlarda esa biror bir leksemaning jufti bo'lmasa, shu hodisaga tegishli ekanligini anglash mushkul. Shu nuqtai nazardan ham tarjima lug'atlarda so'zlarning tarjimaviy izohida sinonimik va omonimik munosabatlar o'rin egallagan.

Inglizcha-o'zbekcha, o'zbekcha-inglizcha tarjima lug'atlarida, nafaqat tarjima, balki boshqa turkum lug'atlarda ham so'zlararo leksik-semantik munosabat turlari aks etgan bo'ladi. Tarjima lug'atlarida esa sinonim va omonimlar eng ko'p o'rinni egallaydi. Hamda lug'atlarning kirish qismida, lug'atdan foydalanish qismida sinonimlar va omonimlarga alohida to'xtalinadi va omonimlar rim yoki arab raqamlari ostida berilishi haqida ko'rsatmalar beriladi.

Istiqlol yillarida yuz bergan katta o'zgarish va rivojlanishlardan so'ng mamlakatimizda ingliz tili ta'limi ancha yuqori saviyaga ko'tarildi. Ushbu yaratilgan lug'atning asosiy maqsadlaridan biri o'zbek va ingliz tillarida vujudga kelgan o'zgarishlarni ko'rsatib berish, ayrim so'zlarning ma'nolarini so'z birikmasi yoki iboralar tarzidagi illustrativ manbalar bilan kengroq yoritib berishga qaratilgan. Bu lug'atning hajmini biroz kattalashtirsa-da, ammo zamon talabi darajasiga mos keladi.

Lug'at so'zboshi qismida keltirilgan ushbu holat yuzasidan tahlillar o'tkazilganda, lug'atda illustrativ misollar keltirilmaganining guvohi bo'lindi. Illustrativ misollar ba'zi tarjima lug'atlarida so'zning ma'nosi yanada oydinlashtirilishi zarur bo'lsa yoki so'zni qaysi vaziyatda qo'llash lozimligi ko'rsatilishi shart bo'lsa, o'sha holdagina illustrativ misollar keltiriladi. Asosan, ikki yoki bir necha tilli so'zlashgich lug'atlarda xuddi shunday materiallardan foydalaniladi. Biroq illustratsiyalar uchun badiiy adabiyot yoki jurnal, OAV ma'lumotlari asosida emas, erkin holda tuzilgan jumlar tanlanadi.

Tarjima qilinayotgan va tarjima uchun tanlanayotgan so'z bir-biriga, albatta, har jihat jihatdan mos bo'lmog'i lozim. Tarjima uchun tanlanayotgan sinonimlar esa tarjima qilinuvchi so'zning qanday semasi ekanligiga qarab tanlashi va shunga asosan lug'atlarni shakllantirish maqsadga muvofiq. Chunki sinonimlar masalasi har doim tilshunoslikning dolzarb masalalaridan biri bo'lgan. Hamda u anglatgan denotativ, konnotativ, funksional semalari tarjima lug'ati uchun asos vazifasini bajarishi va sinonimiya turlari mezon sifatida qabul qilinishi shart.

Demak, Yuqoridagilardan quyidagicha xulosaga kelish mumkin:

Tarjima lug'atlarida sinonimlarni tanlash uch bosqichda amalga oshiriladi:

1. Tarjima uchun tanlanayotgan so'zning sinonimik qatori va sinonimik qator a'zolarining semalari tahlil qilinadi, ajratib chiqiladi;
2. Tarjima uchun tanlanayotgan so'zning sinonimik qatori aniqlanadi;
3. Tarjima uchun tanlanayotgan so'zning darajalanish xususiyati aniqlanadi.

Tarjima uchun sinonimlardan birini tanlash yoki bir nechasini tanlash uchun aniqlangan bosqichlarni inglizcha-o'zbekcha tarjima lug'ati asosida tahlil qilamiz:

Dastavval, so'zning turkumi aniqlanadi, undan so'ng unga mos tushuvchi sinonimik qator tekshiriladi. Sinonimik qatorni tekshirish uchun "O'zbek tilining izohli lug'ati", "O'zbek tili sinonimlarining izohli lug'ati" va darajalanish xususiyatini aniqlash uchun "O'zbek tilining so'zlar darajalanishi o'quv lug'ati" dan foydalanamiz.

Tarjima uchun tanlangan so'z – face;

So'zning tarjimasini uchun tanlangan sema – denotativ (1 Odam boshining old tomoni, old tomondan ko'rinishi; bet). Inson boshining old tomonida peshonadan iyakkacha bo'lgan ikki quloq orasida joylashgan qismi.

So'zning tarjimasini uchun tanlangan sinonim qator – yuz, bet, aft, bashara, chehra, jamol, diydor, oraz, uzor, ruxsor.

So'zning tarjimasini uchun tanlangan darajalanish qatori – aft, bet, bashara, yuz, chehra, jamol, diydor, oraz, uzor, ruxsor.

Bosqichlar bajarilgan so'ng, tahliliy yondashuvga o'tiladi. Tahliliy yondashuvda so'zning tarjimaviy izohi uchun tanlanayotgan so'z yuqoridagi bosqichlar asosida aniqlanadi.

Sh.Bo'taev va A.Irisqulov muallifligi ostida nashr qilingan tarjima lug'atida face so'ziga quyidagi tarjimalar keltirilgan:

Face – n. 1) yuz, aft, qiyofa; 2) yuz ifodasi; chehrasida aks etgan belgi; va boshqa soʻzlar bilan birikib kelingan holatlari aks etgan. Tarjimalardan koʻrinib turibdiki, yuz, aft, qiyofa tarjimasidagi qiyofa soʻzi ortiqcha, chunki keyingi tarjimada (boshqa maʼnosida) yuz ifodasi yaʼni qiyofasi haqida ketmoqda.

XULOSA. ЗАКЛЮЧЕНИЕ (Conclusion) Tarjima uchun asosiy tanlanishi kerak boʻlgan sinonimlar yuz va bet soʻzlaridir. Face soʻzining turli oʻrinlarda koʻproq salbiylik boʻyogʻi kuchli boʻlganligi sababli asosiy bosh soʻz va salbiylik boʻyogʻini bildiruvchi sinonimlardan biri tanlanishi etarli.

Tarjima lugʻatlarida leksik sinonimlarning tanlanishi bilan bogʻliq masala tarjima qilinayotgan tilning sinonimik soʻzlar bazasi orqali amalga oshirilishi zarur. Shu tildagi sinonim leksemalarning mukammal lugʻati yaratilgan boʻlsa, tarjima jarayonida tushunarsiz oʻrinlar uchrashi kamayadi va lugʻatdan foydalanuvchida soʻzning tarjimasini bilan bogʻliq notoʻgʻri xulosa paydo boʻlmaydi. Aks holda tilni oʻzlashtirish jarayoni murakkablashadi.

FOYDALANILGAN ADABIYOTLAR. СПИСОК ЛИТЕРАТУРЫ (References):

1. Boʻtayev Sh., Irisqulov I. English-Uzbek, Uzbek-English Dictionary. – Toshkent, “Fan”. 2009.
2. Hornby A.S. Some Problems of Lexicography. English Language Teaching. – 1965., № 3. – R. 104-110.
3. Hartmann R.R.K. Lexicography with particular reference to English learners’ dictionaries. Language Teaching. – 2003., № 25. – R. 151-159.
4. Edmonds O.P., Hirst G. Near-Synonymy and Lexical Choice // Computational Linguistics, 2002., Vol.28, Number 2. – S. 105-144.
5. Stein G. Illustration in Dictionaries. International Journal of Lexicography. – 1995, № 4.2. – S. 99-127.
6. Xolbekov M. Tarjima nazariyasi fan sifatida. // Jahon adabiyoti, 2013. 4-son.
7. Бархударов Л.С. Язык и перевод: вопросы общей и частной теории перевода. М.: ЛКИ, 2008. 240 с.
8. Менглиев Б. Лисоний тизим яхлитлиги ва унда сатхлараро муносабатлар. Филология фанлари доктори диссертацияси. – Бухоро, 2001. – 15 б.
9. Сабирова Э. “Ўзбек тилининг изоҳли луғати”да ҳуқуқий терминларнинг берилиши: Филол.фан.б. фал.док. .. дисс. – Тошкент, 2021. – Б. 16.

INGLIZ VA O'ZBEK TILLARIDA FRAZEOLOGIK PARADOKSLARNING LINGVOKULTUROLOGIYASI

Xamidova Sevara Baxtiyorovna,
Jizzax davlat pedagogika universiteti Ingliz tili amaliy kursi kafedrasini mudiri
<https://doi.org/10.53885/edinres.2024.01.1.025>

Annotatsiya: Ushbu maqolada paradox, oksyumoron, antitezalarning orasidagi farqlar ingliz tili va o'zbek tilidagi misollar yordamida lingvokulturologik jihatlari ko'rib chiqildi. Paradokslar adabiyotda va falsafiy texnikada keng tarqalganligi aniqlandi. Misol sifatida Zenonning «Chopqir Axilles» hikoyasi keltirilgan. Bu hikoya uzoq muddatli maqsadga erishish har doim ham eng tezkor yoki eng kuchli bo'lish emasligini o'rgatadi, ba'zan ishni bajarish uchun izchil va qat'iyatli bo'lish muhimroqdir.

Kalit so'zlar: adabiy matn, paradoks, ma'no, lingvokulturologiya

LINGUOCULTUROLOGY OF PHRASEOLOGICAL PARADOXES IN ENGLISH AND UZBEKI

Khamidova Sevara Bakhtiyorovna,
Jizzakh State Pedagogical University The head of the department of practical English language course

Abstract: This article examines the linguistic and cultural aspects of the differences between paradox, oxymoron and antithesis using examples from the Bulgarian language and the Uzbek language. Paradoxes are widespread in literature and philosophical techniques. As an example, Zeno's story "Running Achilles" is given. This story teaches that achieving a long-term goal is not always about being the fastest or the strongest; sometimes it is more important to be consistent and determined to achieve your goal.

Key words: literary text, paradox, meaning, lingua- culture

Аннотация: В данной статье рассмотрены лингвокультурные аспекты различий между парадоксом, оксюмороном и антитезой на примерах из болгарского языка и узбекского языка. Парадоксы широко распространены в литературе и философских техниках. В качестве примера приведен рассказ Зенона «Бегущий Ахиллес». Эта история учит, что для достижения долгосрочной цели не всегда нужно быть самым быстрым или самым сильным; иногда важнее быть последовательным и решительным, чтобы добиться цели.

Ключевые слова: художественный текст, парадокс, смысл, лингвокультурология

Ingliz va o'zbek tillarida o'pkasini qo'ltiq qilmoq, o'pkasi ko'rinadi, o'pkasi yo'q, kallasining qatig'ini chiqarmoq, oyog'ini qo'liga olib qochmoq, bir boshini ikkita qilmoq, boshida danak chaqmoq, boshini emoq, boshini olib chiqib ketmoq, do'ppisini ol desa, kallasini olmoq, dami ichida qoldi, dami chiqmadi, nafasi chiqmadi, jonini hovuchlab, jonini kaftiga olib, joni chiqdi, ichini it tirnadi, ichini edi, ko'zining ola-kulasi chiqib ketdi, ko'zi xonasidan chiqib ketdi, ko'zlari qinidan chiqib ketdi, kshragi tog'day ko'tarildi, miyasini qoqib qo'liga bermoq, og'ziga qarab, payini qirqmoq, pichoq ssyakka etdi, suyak-suyagidan o'tib ketmoq, etidan o'tib ketmoq, terisiga somon tiqmoq, til biriktirmoq, tili bir qarich, tili besh qarich, tili bir quloq, yurakka qilsig'maydi, yurakka qo'l solmoq, yuragidan sidirib tashlamoq, yuragidan urmoq, yuragi yorildi, o'takasi yorildi, yuragini oldirib qo'ymoq, yuragini ochmoq, yuragini siqmoq, yuragini changallab, yurak-bag'ri ezildi, yuragi orqasiga tortib ketdi, yuragi orqasiga urib ketdi, yuragi tars yorilguday bo'ldi, yuragi qon bo'ldi, o'z yog'iga o'zi qovurilmoq, o'zini o'zi eb qo'ymoq kabi idomatik birliklarning semantik mazmunida paradokslar ma'nolar ya'ni zid ma'nolar yotadi.

Paradokslar juda qiziqarli bo'lib, ko'pgina hollarda, ularni aytish oson va darhol paradoksal matnni "hal qilish" uchun urinishga undaydi. Eng qiyin paradokslardan biri bu yolg'onchi paradoksdur.

Tadqiqot ishimiz davomida dunyo tilshunos olimlari tomonidan ziddiyatlilikni anglatuvchi, stilistik vositalardan biri hisoblanadigan, paradoks terminiga berilgan turli xil ta'riflarni, ularning turlarini va paradox matnlarning yasalishi yuzasidan fikr- mulohazalar keltirdik, shuningdek, paradoks - bu bema'ni ko'rinadigan, lekin aslida haqiqat donasiga ega bo'lishi mumkin bo'lgan bayonotdir degan chiroyli ma'no anglatuvchi jumla vujudga keldi. Odatda paradoksal matn bir vaqtning o'zida to'g'ri bo'lishi mumkin bo'lgan ikkita qarama-qarshi bayonotni o'z ichiga oladi.

Ma'lumki, paradokslar ko'pincha adabiyotda haqiqat va voqelik haqidagi umidlarimizni shubha ostiga qo'yadigan qarama-qarshi vaziyatlarni yoki g'oyalarni tasvirlash uchun ishlatiladi.

Misollar bilan tahlil qilar ekanmiz, Zenonning mashhur harakatga oid falsafiy "Chopqir Axilles" hikoyani eslab o'tish muhimdir, bu erda Axilles qay darajada chopqir bo'lmasin va oraliqdagi masofa qancha bo'lishidan qat'i nazar, u hech qachon toshbaqani quvib etolmaydi, — deydi Zenon. Chunki bizning harakat xususidagi tasavvurlarimiz yolg'ondir. Isbot: Axilles toshbaqagacha bo'lgan masofani bosib o'tarkan, bu vaqtda toshbaqa ham yurishdan to'xtamaydi. Bu holat cheksiz davom etishi mumkinligini inobatga olsak, cheksiz masofani bosib o'tish uchun chegarasiz vaqt kerak bo'ladi. Axilles o'zining chaqqonligi tufayli g'alaba qozonishi kutiladi, lekin toshbaqa oxir-oqibat g'alaba qozonadi. Zenon bu borada shunday farazni ilgari suradi: "Tasavvur qiling: harakatdagi jism olg'a borarkan, qarshisidagi havoni ham oldinga itaradi. Demakki, u xuddi tiqin (porshen) kabi ro'parasida uchragan barcha buyumlarni ham ilgari surib ketaveradi." Bundan ko'rinib turibdiki, Axilles ham toshbaqaga yaqinlasha borib, uni ozgina bo'lsa-da, oldinga itaradi. Axilles qanchalar tez yugursa, toshbaqaga shuncha kuchli ta'sir etadi. Natijada toshbaqa hamma vaqt Axillesdan ilgarida ketaveradi.

Bu hikoya bizga uzoq muddatli maqsadga erishish har doim ham eng tezkor yoki eng kuchli bo'lish emasligini o'rgatadi; ba'zan ishni bajarish uchun izchil va qat'iyatli bo'lish muhimroqdir.

Tadqiqotlarimiz jarayonida uchratdikki, paradoks syujet haqidagi yashirin haqiqatlarni ham ochib berishi mumkin:

"Imperatorning yangi kiyimlari" haqidagi klassik hikoyada behuda imperator aldanib, uning ustida kiyim-boshi bo'lmasa-da, eng chiroyli kiyimlarni kiyadi deb o'ylaydi.

Bu hikoyaning yashirin haqiqati shundaki, odamlar odatda noto'g'ri yo'l tutgan bo'lsalar ham, hokimiyat arbobiga qarshi chiqishni istamaydilar.

Darhaqiqat, paradoksal matndan xarakter haqidagi ma'lumotni ochish usuli sifatida ham qo'llanilishi mumkin:

Masalan, Gamletning mashhur "Mehribon bo'lish uchun shafqatsiz bo'lishim kerak" paradoksi shuni ko'rsatadiki, u otasining amakisi Klavdiy tomonidan o'ldirilgani uchun o'ch olish onasiga nisbatan mehribonlik ekanligini his qiladi, lekin bu uning hayotiga fojia olib keladi, chunki u endi unga uylangan.

Umuman olganda, paradokslar o'ziga qarama-qarshi bo'lib tuyuladigan bayonot bilan belgilanishi mumkin, ammo shunga qaramay, o'quvchini nafaqat matndagi so'zlarni o'qish, shu bilan birga bu haqda o'ylashga ham majbur qiladi.

Ziddiyatni anglatuvchi, stilistik vositalardan biri bo'lgan paradoksnings qo'llanishi yuzasidan, quyidagicha xulosaga kelindi, ya'ni paradoks - odatda yozuvchilar tomonidan dramatik yoki ritorik ta'sir qilish uchun o'quvchini dunyomiz haqida chuqurroq o'ylashga undash uchun ishlatiladi.

Yana bir misol keltirar ekanmiz, "Yagona doimiy – o'zgarish" iborasi paradoks, ammo "Bu achchiq shirin edi" degan qarama-qarshi gap o'rniga oksimorongga asoslanganligini guvohi bo'lishimiz mumkin.

Darhaqiqat, o'quvchilarda bir savol tug'ilishi mumkin. Ziddiyatlikni ifodalovchi stilistik vositalardan oksyumoron, antiteza va paradokslar o'rtasidagi farq nima? Tadqiqot ishimizning dastlabki boblarida oksyumoron yuzasidan batafsil ma'lumot keltirganmiz. Ushbu bobda O'zbek tilshunoslarining fikrlarini keltirishni va misollar yordamida aniqlik kiritishni joiz

deb bildik.

O'zbek tilshunoslari tomonidan olib borilgan tadqiqotlar shuni ko'rsatadiki, zidlikni ifodalovchi stilistik vositalar borasida turlicha fikr-mulohazalar mavjud. Tilda zid ma'noli so'zlarning mavjudligi badiiy nutqning ifodaliligi, ekspressivligi, ta'sirchanligini ta'minlashda qulay vositalardan sanaladi. Sharq badiiy adabiyotida qadimdan tildagi mavjud bu kabi ifoda imkoniyatidan keng foydalanib kelingan. Ta'kidlash joizki, "shoir uchun juda zarur bo'lgan badiiy sa'natlardan biri tazoddir. Bu san'at yana mutobaqa, tiboq, tatbiq, muttazod, ittizod va takofu deb ham ataladi. Ushbu badiiy san'at turi zid ma'noli so'zlardan foydalanish bilan karakterlanadi"

Abu Abdulloh al-Xorazmiy o'zining badiiyat ilmi istilohlari tadqiqiga bag'ishlangan "Mafotih al-ulum" asarida mutobaqa atamasiga shunday izoh beradi: "mutobaqa so'zi tobaqa fe'lidani olingan bo'lib, muannas "tuya orqa oyog'ini o'zining oldingi oyog'ining iziga qo'yib yurdi, ma'nosini beradi", biroq, Yevropa filologik an'anasiga ko'ra, bu badiiy sa'nat "antithesis" antiteza deb yuritiladi. Badiiy asar tilining sifati, aniqligi, ifodaliligi, ta'sirchanligini ta'minlashga xizmat qiladigan zidlantirish, qarshilantirish san'atidan foydalaniladi. Zid ma'noli so'zlarni yonma-yon qo'llash orqali tushunchalar, belgilar, holatlar, obrazlar zidlantiriladi. Odatda, lisoniy-kontekstual yoki nutqiy zid ma'noli so'zlar o'ziga xos tarzda farqlanadi. Masalan:

- Eski qishloqqa yangi odat (maqol).
- A new habit to the old village. Ushbu misoldagi o'zbek tilida eski – yangi, ingliz tilidagi tarjimada new-old so'zlari bir biriga ziddir va maqoldagi aniqlikni, ta'sirchanlikni oshirishda muhim ahamiyat kasb etadi.

- Hali ancha balandda bo'lsa ham uning kamolidan zavoli yaqinroq ekani ko'rinib turardi. Ushbu gapda kamol – zavol so'zlari bir-biriga zidlash orqali, matndagi melodika ta'minlangan.

- Shuncha er qo'ldan chiqqan bo'lsa, uning baravariga qancha davlat qo'lga kirgandir, buni xudo biladi-yu xudoning sevimli bandasi qora ko'z Miryoqub biladi (Cho'lpon).

Ba'zan mahoratli yozuvchilar qahramonlar ruhiyatidagi kontrastlikni bo'rttirib tasvirlash maqsadida muayyan bir kontekstual sinonimik qatordagi bir necha so'zga birdaniga zidlantiradilar. Masalan:

"U vaqtda o'zi – kuldi, ochildi, quvondi, gerdayib, osmondan qarab qadam bosdi. Xadichaxon esa ezildi, kuydi, o'rtandi, xo'rlanib-xo'rlanib, achchiq-achchiq yig'ladi (Cho'lpon)". Quyidagi misolda birgina so'z emas, balki uyushiq bo'lakli so'zlar qatorlari kuldi, ochildi, quvondi, gerdayib, osmondan qarab qadam bosdi- ezildi, kuydi, o'rtandi, xo'rlanib-xo'rlanib, achchiq-achchiq yig'ladi o'zaro zidlikni hosil qilib, matnning impressivligini oshirib, o'quvchida katta taassurot uyg'otadi.

Kontekstual antonimlardan badiiy asarda tasvirning ta'sirchanligini oshirish maqsadida foydalaniladi:

U mushtdek yurakni qoyadek dard bosib turibdi, deb yursa bu vujudga vulqon kuch topayotgan ekan (T.Malik) – bu nutqiy parchada mushtdek va qoyadek so'zlari "kichik" va "katta" ma'nolarini ifodalab, antonimik munosabatga kirishgan. Zid ma'nolilikni barqaror birikmalarda ham ko'plab kuzatishimiz mumkin. Shuningdek:

a) iboralarda: Ko'kka ko'tarmoq-erga urmoq; Yuzi yorug' -yuzi shuvut; Ko'ngli oq-ichi qora; Ko'ziga issiq ko'rinmoq-k'ziga sovuq ko'rinmoq

b) so'z va ibora o'rtasida: Leksik-frazeologik zid ma'nolilik; Xasis qo'li ochiq; Xafa – og'zi qulo'ida

s) maqol va matallarda: Kattaga hurmatda bo'l, kichikka izzatda; Yaxshidan ot qoladi, yomondan dod; Osmon yiroq – er qattiq

d) hikmatli so'zlarda: Bilmaganni so'rab o'rgangan – olim, orlanib so'ramagan – o'ziga zolim.

Ma'lumki, ingliz tili adabiyotida antiteza (antithesis- qarama-qarshi qo'yish, zidlash) badiiy san'ati keng qo'llanilib, u " mantiqiy jihatdan qiyoslanuvchi fikr, tushuncha, sezgi va timsollarni qarama-qarshi qo'yish, zidlash hodisasidir" . Voqea-hodisalar mohiyatidagi ziddiyatni to'liq bayon etish maqsadida asosan, badiiy nutqda zid ma'noli qo'shimchalar, zidlovchi bog'lovchilar, so'z va iboralardan foydalaniladi. Badiiy matnni lisoniy jihatdan

tahlil qilishda zidlantirishdan yozuvchining ko'zda tutgan maqsadi nima ekanligini aniqlash talab qilinadi. Yozuvchining mahorati zidlantirilayotgan voqeliklar uchun tanlangan ifoda materialida yanada aniq ko'rinadi:

Noningni yo'qotsang yo'qot, nomingni yo'qotma! (O'.Hoshimov).

Ushbu misolda muallif bir-biriga aloqasi bo'lmagan ikkita tushunchani qarama-qarshi qo'ygan: non - nom. Aslida, non hayotning, tiriklikning ajralmas bo'lagi. Bir parcha non topib eyish uchun odamzod mehnat qiladi, ter to'kadi. Ammo hayotda o'sha bir parcha nonni topaman deb o'z nomiga, sha'niga dog' tushirayotganlar ham uchrab turadi.

Adabiyotshunoslik sohasida oksyumoron deb ataluvchi hodisada ham mantiqan biri ikkinchisini inkor etadigan, bir-biriga mazmunan zid bo'lgan ikki tushunchani ifodalovchi s'zlar o'zaro qo'shib qo'llaniladi. Oksyumoron (grekcha so'z bo'lib "o'tkir lekin bema'ni") degan ma'noni bildiradi. Ular ayrim adabiyotlarda "okkazonal birikmalar, noodatiy birikmalar" yoki "g'ayriodatiy birikmalar" deb ham yuritiladi. Bunday birikmalar individualligi, yangiligi, ko'nikilmaganligi va oxoriligi bilan tasvir ifodaliligini ta'minlaydi. Masalan:

- Sokin hayqiriq (M.Ali), otashin muz, yong'inli daryo, so'qir lomakon, qora nur, yalong'och shuur, yaxlagan sarob (R.Parfi).

Matnda qo'llanilgan oppoq tun, so'zsiz suhbat kabi so'z birikmalar oksyumorongga misol bo'lib, tunning oq bo'lmasligi yoki so'zga ega bo'lmagan suhbatning yo'qligi shundan dalolat beradiki, oksyumaron bir-biriga zid ma'noga ega bo'lgan so'zlarning birikma tarzida ifodalanishi bilan xarakterlanadi. Bunday g'ayriodatiy birikmalar antitezaning bir ko'rinishi sifatida talqin qilinadi. Garchi, istalgan ikki so'zni biriktirish orqali oksyumaron yuzaga kelavermaydi. Bunday birikmalar yozuvchining badiiy tafakkur mahsuli hisoblanadi. Shuning uchun g'ayriodatiy birikmalarni mantiqsizlik bilan bog'lash mumkin emas. Ularga estetik hodisa sifatida yondashish zarur. Shu o'rinda savol tug'iladi: O'zaro bog'lanmaydigan so'zlarni bog'layotgan kuch nimada? Ularning birikib, badiiy effekt berishi uchun qanday ifoda imkoniyati mavjud? Yozuvchining bunday "maromsiz" birikmalar yaratishga nima majbur qildi? Kabi savollar bilan mazkur hodisa mohiyatiga kirib borish mumkin.

Paradoks mantiqiy bayon sifatida yoziladi. Biroq, bayonot elementlari o'zlariga zid ko'rinadi yoki bu taklifni ehtimoldan yiroq qiladi. Paradoks vaziyatni keltirib chiqaradi. Paradoks- bu odatda jumla yoki bir nechta jumlar bo'lib, ikkita voqea bir biriga o'xshab ko'rinmaydigan vaziyatni ko'rsatadigan atama sifatida qabul qilinadi. Oksyumaron paradoksal xususiyatga ega, ammo u nutq figurasi (figure of speech) bo'lib, vaziyat yoki hodisa emas va odatda atigi ikkita atamadan iborat. Ularni ajratish uchun paradoksni voqea yoki vaziyat, oksyumaronni esa nutq figurasi deb hisoblash o'rinlidir.

Paradoks - bu yozuvchi muayyan vaziyatning o'ziga xos xususiyatlarini aks ettirish uchun foydalanadigan vositadir. Paradoks tinglovchilarni u taqdim etayotgan vaziyat haqida chuqur mulohaza yuritishga undaydi. Paradoksdagi vaziyat qarama-qarshi bo'lganligi sababli, q'shimcha tushunish uchun o'qishda pauza keltirib chiqadi. Matnda paradoks vositasi qo'llanilgani sababli, o'quvchidan beixtiyoriy ravishda bu haqida bir muddatga tafakkur ila talqin etib, ligvokultrologik jihatdan mohiyatini anglash talab etiladi. Bu odatda qiziqarli kontseptsiya yoki g'oyani taqdim etish yoki to'g'ridan-to'g'ri fikr bildirmasdan bayonot berish usulidir. Paradoksal ravishda u faqat yozuvchi ma'lum bir nuqtai nazarni yoki sharhni bildirishni xohlaganda qo'llanishi kerak. Bundan tashqari, paradoks tomoshabinlarni to'xtatish va o'ylashga majbur qiladi, shu sababli ham, undan faqat maqsad bilan bevosita bog'liq bo'lganda foydalanish kerak.

Shu o'rinda misol tariqasida Suqrotning mashhur paradoksini keltirishni joiz topdik. O'zining cheksiz so'roq qilish usulidan foydalangan holda, Suqrot tez orada aslida hech kim o'zlari bilgan, da'vo qiladigan narsalar to'g'risida- san'at, axloq, siyosat, adolat, o'zlik yoki bizni o'rab turgan dunyoning asl tabiati to'g'risida hech narsa bilmasligini aniqladi. U shunday qilib, Platon (Aflotun) ning "Apologiya" (Suqrotni himoya qilish) asarida yozilganidek, Delfiyaruhoniysi (folbini) o'zining donoligi to'g'risida to'g'ri qaror qilgan bo'lishi mumkin degan xulosaga keladi: "Men ketayotganimda, o'zim haqida o'ylardim, men bu odamdan ham donoman. Ehtimol, ikkalamiz ham olijanob va yaxshi narsalarni bilmaymiz, lekin u

bilmaganida biron narsani biladi deb o'ylaydi, men esa, men bilmaganim kabi, bilaman deb o'ylamayman ham. Men bu narsada u bilan bir oz donoroq bo'lishim mumkin, men bilmagan narsani bilaman deb o'ylamayman ham." Boshqacha qilib aytganda, Suqrot o'zini o'zi gapiradiganlardan ko'ra dono deb biladi, chunki ulardan farqli o'laroq u o'zining johilligini tan oladi. Ushbu fikr paradoksal bayonot bilan qamrab olingan: "I know that I know nothing" (Men hech narsani bilmasligimni bilaman). Manbalarning ta'kidlashicha, Suqrotning mashhur paradoksi sifatida tanilgan bu jumla Suqrot aytgan so'zlar emas, balki yuqorida bayon qilingan Aflotunning "Apologiya" dan olingan degan fikrlar mavjuddir. Nima bo'lishidan qat'iy nazar, bu bilimlar nazariyasi bilan bog'liq falsafaning bo'limi – epistemologiya (falsafaning bilim va ishonch tabiati, uslublari, cheklovlari va qiymatlarini o'rganuvchi sohasidir) uchun muhim paradoksal bayonot hisoblanadi. Suqrot tamonidan aytilgan, paradoksni o'z ichiga qamrab olgan munozarasi biz bilgan narsalar to'g'risida chuqur shubhaga, noaniqlikka sabab bo'lmoqda - inson bilimlari poydevori oxir-oqibat urf-odat va urf-odatlardan boshqa narsalarga asoslanganmi yoki yo'qmi degan noaniqlik.

Binobarin, ilmiy izlanishlarimiz shuni ko'rsatadiki, stilistik vositalardan biri bo'lgan paradoksning paydo bo'lishi va qo'llanilishi bir necha ming yillik tarixga egadir. Yuqorida keltirib o'tganimizdek Yunon faylasufi Suqrotning mashhur paradoksal fikri hanuzgacha o'z qiymatini yo'qotmagan holda, insonlarni o'sha bayonotning ma'nosini anglash uchun falsafiy jihatdan tafakkur qilishga undaydi, turli-tuman fikrlarning voqelikka muvofiq bo'lishini, bular haqiqatmi yoki xato, chinmi yoki yolg'on ekanligini belgilashda o'z ifodasini topadi.

Ma'lumki, har bir sohada badiiy-stilistik vositalardan biri bo'lgan paradokslarni uchratishimiz mumkin, yuqoridagi misolni fikrimizning dalili desak mubalag'a bo'lmas, fikrimizning davomiyligi sifatida zidlikni ifodalovchi paradoksning tarjimashunoslik sohasida tutgan muhim roli borasida so'z borar ekan: buyuk nemis shoiri Ioxan Volfgang Gyote ta'riflaganidek, "Uilyam Shekspir bepoyon" – uning merosi, mana, to'rt asrdiki dunyo xalqlarini o'ziga rom qilib kelmoqda. Vatanimiz O'zbekistonda ham Uilyam Shekspir nomi, uning mashhur asarlari kitobxon va hamda tomoshabinlar qalbidan chuqur joy olgan. O'tgan sakson yil ichida Shekspir yaratgan shoh asarlarining qariyb barchasi tilimizga o'girilib, qator nashrlarda kitobxonlarimizga tortiq etildi, chunonchi Shekspirning shoh asari "Hamlet" tarjimasida so'z borar ekan, ushbu asarda qo'llanilgan paradoksning o'zbek tarjimonlari tamonidan o'girilgan tarjimalari turlicha ko'rinishda ekanligiga guvoh bo'lamiz. Masalan: asliyatda "To be, or not to be: that is the question" paradoks bilan boshlanuvchi hayajonli monolog Cho'lpon tarjimasida "Yo hayot, yo o'lim, masala shunda"; M.Shayxzoda tarjimasida esa "Tirik qolmoq yo o'lmoq? Shudir masala!" tarzida jaranglaydi. Jamol Kamol uni "Yo hayot, yo momot: masala shundoq" deb o'giran. Shekspirning ushbu mashhur asarida keltirilgan "To be, or not to be" jumalari zidlik ma'noni anglatib, ta'sirchanlikni oshiradi va o'quvchini chuqur mulohaza etishga ma'jbur etadi. Paradoksni asliyatdagi varianti bilan solishtirganimizda, tarjimalarda xam ushbu zidlikni ifodalovchi vosita saqlangan holda tarjima etilganini ko'rishimiz mumkin. Masalan: "Yo hayot, yo o'lim" (Cho'lpon), "Tirik qolmoq yo o'lmoq" (M.Shayxzoda), "Yo hayot, yo momot" (Jamol Kamol) tarjimalardagi jumlar o'zaro zid ma'no anglatib, uni talqin etish uchun mutolaa etuvchidan ziyraklikni talab etadi.

Xulosa qilib aytganda, paradoks bu o'zining ko'rinishida mantiqan ziddiyatli, bema'ni yoki an'naviy g'oyaga qarshi tuyiladigan, ammo biron bir tarzda talqin qilinadigan bo'lib chiqadigan va o'quvchini innovatsion uslubda fiklashga majbur qiladigan bayonotligi bilan boshqa stilistik vositalardan ajralib turadigan vositadir. Bu shunday tez-tez uchrab turadigan aql - idroklilikning komponentidir. Ma'lumki, Irlandiyalik yozuvchi Oskar Uayld paradokslardan yuqori darajada foydalanganligi bilan ajralib turadi, u o'zining "The Picture of Dorian Gray" (1890) (Dorian Greyning sur'ati) nomli asarida paradoksga quyidagicha ta'rif keltiradi "Hayriyatki, paradokslardan foydalanish texnikasi – bu haqiqat yo'lidir. Haqiqatni sinab ko'rish uchun biz uni mahkam arqonda ko'rishimiz kerak. Agar haqiqat akrobatlarga aylanganda, biz ularni hukm qilishimiz mumkin." Paradoksdan mohirona o'z asarlarida qo'llagan va uning rivojlanishiga o'z hissasini qo'shgan ingliz yozuvchisi Oskar Uayldning paradoks haqida bildirgan ushbu fikrlari tahsinga sazovordir. Uni talqin etayotib naqadar ajoyib ekanligiga va paradokslarni haqiqat ekanligini anglash uchun o'sha haqiqatni akrobat

bo'lishini, agarda havaskor bo'lsa arqondan tushib ketishini, ya'ni paradoksga chiqarilgan hukm yolg'onga aylanishi mumkinligini anglashimiz mumkin.

FOYDALANILGAN ADABIYOTLAR VA INTERNET SAYTLAR

1. Философский энциклопедический словарь. Москва, 1983.-447с.
2. Lacey A.R. A Dictionary of Philosophy-3rd edn, Department of Philosophy, King's College, University of London, 1996.- P.386 .
3. Абдурахмонов Х. Махмудов Н.Сўз эстетикаси. – Тошкент.:Фан,1981.-Б.38-37
4. Зиёвуддинова Ш. Абу Абдуллоҳ ал-Хоразмийнинг “Мафотиҳ ал-улум” асарига поэтика. – Тошкент.: ТДШИ,2001.-Б.57
5. Йўлдошев М. Исоқов З. Ҳайдаров Ш.Бадий матннинг лисоний таҳлили.- Тошкент.:А.Навоий номидаги Ўзбекистон Миллий кутубхонаси нашриёти,2010.- Б.111
6. Холбеков М.Н.Таржимашунослик ва таржима танқиди.Тошкент.: “Наврўз” нашриёти, 2014.- Б.102
7. Йўлдошев И. Муҳаммедова С. Холмонова З. Мажидова Р. Султонова Ш. // Дарслик // Мутахасисликка кириш (Тилшуносликка кириш) – Т.: “Баркамол файз медиа ”, 2018. – Б.328
8. Xamidova.S.B. Paradoks tarjimalaridagi leksik muammolar//FARS Internatioanal Journal of Education, Social Science and Humanities – Finland, 2022. Volume-10. Issue-12. <https://doi.org/10.5281/zenodo.7477902>
9. Xamidova S.B.Paradoksning lingvistik xususiyatlari //Research And Education, ISSN: 2181-3191 Volume 2 | Issue 4 | 2023 Scientific Journal Impact Factor 2023: 5.789 <http://sjifactor.com/passport.php?id=22258.560-566>.
10. Khamidova S.B. Problems of Paradox Translation //Mental Enlightenment Scientific-Methodological Journal – Jizzax, 2022. - № 4. – P. 488-498 (Impact Factor (2022):6.704).
11. Khamidova S.B. Lexical, semantic and typological aspects of the translation // Mental Enlightenment Scientific-Methodological Journal – Jizzax, 2022. - № 3. – P. 119-132 (Impact Factor (2022):6.704).
12. Xamidova C.B. Paradoksning tadrijiy etimologik xususiyatlari// Xorazm Ma'mun Akademiyasi Axborotnomasi – Xiva, 2021.- № 8. –Б.311-316

BUXORO NIKOH TO'YI QO'SHIQLARIDA SOVCHI OBRAZINING BADIY TALQIN ASOSLARI VA XUSUSIYATLARI

Sherbekova Gavhar Yaxshibaevna,
Buxoro muhandislik-texnologiya instituti hakademik litseyi o'qituvchisi
<https://doi.org/10.53885/edinres.2024.01.1.026>

Annotatsiya. Mazkur maqolada o'zbek xalqining sovchilik udumi, uning kelib chiqish asoslari, to'y qo'shiqlarida sovchilik, sovchi obrazining badiiy talqin xususiyatlari Buxoro nikoh to'yi folklori misolida tahlilga tortilib, lokal belgilari dalillangan.

Kalit so'zlar: folklor, to'y, nikoh to'yi, o'zbek xalq to'y qo'shiqlari, obraz, sovchilik, sovchi, lokal belgi, marosim, udum.

ОСНОВЫ И ОСОБЕННОСТИ ХУДОЖЕСТВЕННОЙ ИНТЕРПРЕТАЦИИ ОБРАЗА СОВЧИ В БУХАРСКИХ СВАДЕБНЫХ ПЕСНЯХ

Шербекова Гавхар Яхшибаевна,
Преподаватель академического лицея Бухарского инженерно-технологического института

Аннотация. В данной статье на примере свадебного фольклора Бухары анализируются брачная традиция узбекского народа, ее истоки, ухаживания в свадебных песнях, особенности художественной интерпретации образа жениха, доказываются местные особенности.

Ключевые слова: фольклор, свадьба, венчание, узбекские народные свадебные песни, образ, жених, сваха, местный символ, обряд, удум.

FUNDAMENTALS AND CHARACTERISTICS OF ARTISTIC INTERPRETATION OF SOVCHI IMAGE IN BUKHARA WEDDING SONGS

Sherbekova Gavkhar Yakhshibaevna,
A student of Bukhara Institute of Engineering and Technology Academic Lyceum

Abstract. In this article, the Uzbek people's courtship ceremony, the basis of the performed performance, courtship in their songs, the artistic interpretation of the image of the suitor, are examined on the example of Bukhara wedding folklore, and local symbols are proven.

Key words: folklore, wedding, wedding, Uzbek folk wedding songs, image, suitor, matchmaker, local sign, ritual, udum.

Kirish. Jahon folklorshunosligida turli hududlarda yashovchi aholining milliy o'zligini anglatadigan marosim folklori va bu folklor janrlar tarkibining o'ziga xos jihatlari, tarixiy-genetik asoslari, marosim qo'shiqlarining struktural-semantik, poetik xususiyatlarini tadqiq etish dolzarb ilmiy yo'nalishlardan biridir. Shu jumladan, Buxoro nikoh to'yi folklorining janriy tarkibi, ijro xususiyatlari, tili, obrazlar olami ham o'ziga xos bo'lib, yaxlit tizim sifatida o'rganishni taqazo qiladi. Chunki ularda o'zbek xalq marosim va lirik qo'shiqlarida tez-tez tilga olinadigan yanga, kelin, kuyov, yor, kuyov jo'ra, qaynona, qaynota, qaynaka, qaynopa, qaynsingil (boldiz), qaynuka, sovchi, quda singari obrazlar faolligi kuzatiladi. Ammo shunga qaramay, ularning ilmiy tahlili va tadqiqiga e'tibor sal sust.

O'zbek folklorshunosligida nikoh to'yi marosimi folklorining o'ziga xos xususiyatlari, janrlar tarkibining tasnifi, tarixiy asoslari va poetikasi masalalari M.Alaviya, S.Davlatov, N.Quronboeva, O.Ismonova, L.Xudoyqulova, M.Murodova, Sh.Imomnazarova dissertatsiyalarida,[1] M.Jo'raev, U.Jumanazarov, G.Tosheva, F.Hayitova va X.Xolovalarning ilmiy maqolalarida tahlilga tortilgan.[2] Biroq Buxoro vohasi hududida istiqomat qiluvchi zullisonayn aholining nikoh to'yi folklori hozirga qadar filologik jihatdan maxsus ilmiy tadqiqot ob'ekti bo'lmagan esa-da, bu haqda buxorolik folklorshunoslar O.Safarov, D.O'raevalarning

ayrim monografiya, to‘plam va maqolalarida ba’zi fikrlar aytilgan. Jumladan, O.Safarov Buxoro nikoh to‘yi marosimi folklorini alohida to‘plash va o‘rganishga kirishish bilan o‘zbek nikoh to‘yi marosimi folklori janrlarining hududiy-lokal jihatlarini o‘rganishni boshlab berdi. Olim Buxoro va Navoiy viloyatlarining ayrim tumanlaridan yozib olingan materiallar asosida “kelin o‘tirsin”, “kuyov o‘tirsin”, “kelin eltish” va “kuyov eltish” udumlari folklori haqidagi ilk tadqiqotlarini chop ettirdi.[3] D.O‘raeva esa Buxoro to‘ylarida muxammasxonlik haqida o‘z fikrlarini bayon etdi.[4] U yana D.Rajabov bilan Buxoro xalq qo‘shiqchilarining to‘planishi va badiiyati to‘g‘risida ham to‘xtaldi.[5] Umuman aytganda, voha aholisining nikoh to‘yi folklorini yaxlit tizim sifatida o‘rganish hozirgi zamon etnofolkloristikasi taraqqiyoti uchun muhim hisoblanadi.

Asosiy qism. O‘zbek xalqi betakror udumlari bilan jahon ahlining e’tiboriga tushgan. Sovchilik, qudashlikka kirishish ham xalqimizga xos qadimiy va an’anaviy, betakror udumlardan biridir. Sovchilik udumining qadimiyligini “O‘rxun-Enasoy bitiklari” tarkibidagi To‘nyuquq (VII asr) bitiktoshida hamda “Irg bitigi” (fol kitobi)da so‘z, gap, xabar yetkazuvchi ma’nosida qo‘llangan “sov”, “sab”, “sabchi”, Mahmud Qoshg‘ariyning “Devonu lug‘otit turk” asaridagi “sovchi – kelin va kuyov orasida bir-biriga xabar eltuvchi”[6] so‘zlaridan ham bilsa bo‘ladi. Chunki xalqimizda oila tushunchasi azaldan muqaddas sanalib kelingani uchun bu masalalarga hamisha alohida e’tibor bilan yondashilgan. Oila har bir jamiyatning tinchligi, yetukligi, mukammalligi, baxtli va farovonligi, rivojini kafolatlaydigan muhim bo‘g‘im bo‘lganligi sababli oila qurish, uni tashkil qilish, bunda ota-onalarning o‘z farzandi uchun munosib umr yo‘ldoshi, quda yoki kelin yoxud kuyov tanlashga jiddiy qaralgan.

Udumshunos I.Jabborov: “Nikoh marosimi ayrim viloyatlarda o‘ziga xos xususiyatlarga ega bo‘lsa-da, umumiy sovchilikdan boshlanadi”[7] deb ko‘rsatadiki, darhaqiqat, Buxoroda ham shunday. Buxoroda O‘zbekistonning boshqa hududlaridagi kabi yigit tomondan qiz tomonga sovchi yuboriladi. Qiz tomonga yigit tomoni ma’qul kelsa, sovchilarga rozilik berilib, nikoh to‘yi tantanalari boshlab yuboriladi. Hududda qiz ovlash, qiz tanlash, sovchilik udumlari nikoh to‘yi marosimining boshlang‘ich etapini tashkil qiladi. Shunga muvofiq sovchilar “kichik sovchilar” hamda “katta sovchilar” guruhiga ajratiladi. Kichik sovchilar qiz ovlash, qiz tanlash, sovchilikka ilk borish udumlarini bajarishsa, katta sovchilar qiz tomonning javobini olib, to‘y udumlarini boshlab yuborish maslahati uchun borishadi. Ular tarkibida yigitning eng yaqin erkak va ayol qarindoshlari qatorida qishloqning so‘zamol, uvali-juvali, hurmatli kishisi ham bo‘ladi.[8]

Sovchilarning ovchi va sovchiga bo‘linishi quyidagi yor-yor matnidan ham anglashilib turadi:

Yangi Kogon yo‘lidan
 Ovchi keldi, yor-yor.
 Sevganimning uyidan
 Sovchi keldi, yor-yor.

Bu misralarda qo‘llanayotgan ovchi so‘zi hayvonlarni ov qilish bilan shug‘ullanuvchi, ov qiluvchi kishi ma’nosida emas,[9] qiz topuvchi, qiz tanlovchi ma’nosida qo‘llanmoqda. Ovchilar hali sovchi emas. Ular qiz yoqsagina, sovchi bo‘lib kelishadi. To‘yning bo‘lish yoki bo‘lmasligi sovchilarga bog‘liq. Eng katta mas’uliyat sovchining zimmasida.

Sovchilik juda nozik va mas’uliyatli ish bo‘lganligi uchun bu ishni hamma ham uddalay olmagan. Sovchilikka ko‘pincha oilaning boshliqlari, yoshi ulug‘lari, shuningdek, mahalladagi pok niyatli, iymon-e’tiqodli, halol, hurmat-e’tiborli, so‘zi o‘tadigan, o‘ta didli, dono, ilm-hunarli, ko‘pni ko‘rgan, keksa, uvali-juvali, o‘zidan tingan, so‘zga usta, har ikki tomon uchun ham xolis niyatli kishilar jalb qilingan:

Keksa-keksa xotinlar borib keling, yor-yor.
 Ikki yoqni ko‘ndirib, to‘yni qiling, yor-yor.
 Qo‘shish qiling sovchilar, to‘y ortilsin, yor-yor.
 Shu og‘amning baxtlari tez ochilsin, yor-yor.

Ko‘rinyaptiki, yor-yorda keksa-keksa xotin sovchilar obraziga alohida urg‘u qaratilmoqda. Ular vositasida taqdiri qo‘shilayotgan yoshlarning baxti ham bardavom bo‘ladi, qo‘sha

qariydilar, deb hisoblangan.

Sovchilikka katta mas'uliyat va ayricha e'tibor bilan yondashilishi bejiz emas. Sababi, sovchilar nafaqat to'ydan oldin, balki to'ydan so'ng ham shu oilaning mustahkam bo'lishi uchun mas'ul hisoblanishgan. Agar qudalar yoki kelin-kuyov o'rtasida biror-bir anglashilmovchilik yuz bersa, sovchilar yana o'rtaga tushib, ularni kelishtirib qo'yishgan.

O'zbeklarda qiz sha'ni juda ulug'lanadi. Shuning uchun sovchilar ham bu masalaga hamisha juda jiddiy qaraganlar. Sovchilar kelinlikka tanlangan qizning eshigi oldini tong saharda, boshqalarga o'zini sezdirmay, supurgi yo ro'mol bilan supurib ketishgan. Bundan xabar topgan qiz xonadonidagilar sovchilar tashrifini kutib, tayyorgarlik ko'rishga kirishishgan. Sovchilikka borishda, odatda, boriladigan joy ogohlantirilmagan. Lekin ba'zan yuqoridagi kabi o'ziga xos yo'llar bilan ogohlantirilib ham borilgan.

Ko'pincha sovchilikka kechda, odamlar oyog'i tingach borilgan. Shu sababli to'y qo'shiqlarida sovchilikka borish vaqtiga ham alohida urg'u qaratilgani kuzatiladi:

Kechasi sovchi ketdi Oydin uchun, yor-yor.

Oydinni to'y qilmoqchi og'am uchun, yor-yor.

Sovchilikka borilayotganini hech kim ko'rmasligi va bilmasligi kerak. Agar bilib qolishsa, yoshlarning baxt yo'lini bog'lashlari mumkin, deb qaralgan.

Buxoro viloyatining turli tumanlarida G'ijduvon tumanida sovchilar "taqdirjumonlar", [10] Buxoro shahri va uning atrofidagi tumanlarda "xo'skorlar" deb yuritiladi.

Sovchilikka borishdan oldin kelinlikka tanlangan qizning jismonan, ruhan va aqlan sog'lomligiga, yetti pushtining pokligiga, ota-onasiga alohida e'tibor qaratilgan. Ayniqsa, "Onasini ko'r, qizini ol, Otasini ko'r qizingni ber" naqliga amal qilib, ona-otalar obdon surishtirilgan. Kelinlikka munosib qiz topish kuyov va uning xonadoni uchun beqiyos baxtga tenglashtirilgan. Bu haqda nikoh to'yining mashhur qo'shiqlaridan biri yor-yorlarda alohida qaydlar berilgani shundandir:

Tog'da tarlon izi bor,

Qumda quyon izi bor.

Og'ajonim uyida

Nortuyaday qizi bor.

Nortuyaday qiziga

Sovchi kelar, yor-yor.

Bilmam qay baxtli yigit

Pochcham bo'lar, yor-yor.

Pochchang bo'lsa, yosh bo'lsa

Qo'y kabi yuvosh bo'lsa.

Opajoning ko'rganda,

Diling quvonchga to'lsa.

Xalqimiz orasida sovchilikka borish bilan bog'liq bir qator odatlar, irim-sirimlar mavjud. Udumga muvofiq, sovchilikka uch marta borilgan. Sovchilarning o'z an'anaviy nutq klishe'lari ham shakllangan. Masalan, Buxoro viloyatining Qorako'l tumanida qizga sovchilikka kelganlar, odatda, "Qulchilikka keldik", "Eshigingizni supurishga keldik", "Hovlingizda bir gul o'sayotgan ekan, shunga xaridor (yoki kashol) bo'lib keldik" kabi an'anaviy, odatiy qolip jummalarni ishlatishadi. Qiz tomon rozi bo'lsa, "Mayli, amaki-amma, tog'a-xollari bilan maslahatlashib ko'raylik-chi" yoki "Qarindoshlar bilan o'ylashib ko'raylik", "Yana bir kelarsizlar" kabi javoblarni aytadilar. Mabodo qarshi yo ikkilanib turishgan bo'lsa "Qizimiz hali yosh", "To'yga hali tayyor emasmiz", "To'yga taraddudimiz yo'q edi", "Qizimizning boshi bog'langan", "Boshqa tomonlarni ham bir ko'ringlar" deb javob beradilar.[11] Qizig'i shundaki, sovchilikda qo'llanadigan bunday an'anaviy formulalar xalq to'y marosimi hamda sevgi, oila munosabatlari haqidagi lirik qo'shiqlarda ham keltirilgani kuzatiladi.

Xullas. Xulosa qilib aytganda, o'zbek xalq nikoh to'yi qo'shiqlarining tarixiy ildizlari juda chuqur bo'lib, ularda qadim zamonlarda yashagan ota-bobolarimizning qadimiy, an'anaviy urf-odatlarini, marosimlarining epik va lirik talqini o'ziga xos o'rin egallagani kuzatiladi.

Foydalanilgan adabiyotlar ro'yxati

1. Alaviya M. O'zbek xalq marosim qo'shiqlari. – Toshkent: Fan, 1974; Davlatov S.

Qashqadaryo vohasi o‘zbek to‘y marosimlari folklori: Filol. fan. nomz. ... diss. avtoref. – Toshkent, 1996; Quronboeva N.R. Xorazm to‘y qo‘shiq-lari: Filol. fan. nomz. ... diss. avtoref. – Toshkent, 1998; Ismonova O. O‘zbek to‘y marosim folklorida “kelin salom” janri (genezisi, o‘ziga xos xususiyatlari va poetikasi): Filol. fan. nomz. .. diss. – Toshkent, 1999; Xudoyqulova L. Surxondaryo to‘y marosimi qo‘shiq-lari: Filol. fan. nomz. ... diss. – Toshkent, 2011; Murodova M.Sh. O‘zbek nikoh to‘yi folklorining janrlar tarkibi va badiiyati (O‘rta Zarafshon vohasi materiallari misolida): Filol. fanlari bo‘yicha falsafa doktori (PhD) ... diss. avtoref. – Toshkent, 2018. – 53 b.; Imomnazarova Sh.X. O‘zbek folklorida o‘lan janri (o‘ziga xos xususiyatlari, genezisi va badiiyati): Filol. fanlari bo‘yicha falsafa doktori (PhD) diss. avtoref. – Toshkent, 2018. – 57 b.; Jo‘raev M. “Kelin tushdi” marosimi. – Toshkent: Respublika xalq ijodiyoti markazi, 2002. – B. 7-8.

2. Jo‘raev M. “Kelin tushdi” marosimi. – Toshkent: Respublika xalq ijodiyoti markazi, 2002. – B. 7-8; Jumanazarov U. To‘y marosim folklorida olqish janri / O‘zbek folklorshunosligi masalalari. – Toshkent: Fan., 2010. – B.100–107; Tosheva G. O‘zbek-tojik to‘y marosimi folklori aloqalarining yo‘nalish va prinsiplari // O‘zbek tili va adabiyoti. – Toshkent, 1993. – №4. – B.39–42; Hayitova F. To‘y qo‘shiq-larida duo mazmunining ifodalanishi // O‘zbek tili va adabiyoti. – Toshkent, 1997. – №4. – B.64–65; Xolova X. “Ishimma” qo‘shig‘iga doir ayrim qaydlar // O‘zbek tili va adabiyoti. – Toshkent, 1998. – №5. – B.51-53; O‘raeva D. “Kelin salom”lar ijro kompozitsiyasida hamd va na‘t. / Yoshlarni milliy va umuminsoniy qadriyatlar ruhida tarbiyalashda madaniyat va san‘atning o‘rni” mavzusidagi ilmiy-nazariy anjuman materiallari to‘plami. – Buxoro, 2017 yil 15 noyabr. – B.31-32.

3. Safarov O. “Kelin o‘tirsin” va “Kuyov o‘tirsin” marosimi qo‘shiq-lari (Buxoro nikoh to‘ylari misolida) // O‘zbek tili va adabiyoti. – Toshkent, 1989. – №5. – B.35–36; Safarov O. “Kuyov eltish” va “Kelin eltish” udumlari va janrlari // O‘zbek tili va adabiyoti. – Toshkent, 1991. – №6. – B.35–36.

4. O‘raeva D. Xalq muxammasxonligi // O‘zbek folklorshunosligi masalalari. Ilmiy maqolalar to‘plami. YI kitob. – T., 2017. – B.99-107.

5. O‘raeva D., Rajabov D. Buxoro xalq qo‘shiq-larining to‘planilishi va badiiyati haqida / Buxoro elda gul sayli: Buxoro xalq qo‘shiq-lari va termalari. – T.: Muharrir, 2010. – B.3-15; O‘raeva D. Buxoro folklorini to‘plash va o‘rganishning dolzarb muammolari. / “Navqiron Buxoro” gumanitar tadqiqotlar markazi. “Filologiya fanlarining dolzarb masalalari” mavzusidagi ilmiy-nazariy konferensiya materiallari. 2-qism. – Buxoro: “Durdona”, 2017. – B.55-59.

6. Koshg‘ariy Maxmud. Devonu lug‘atit turk. T. 3. – Toshkent, 1960. – B.169.

7. Jabborov I. O‘zbeklar. – Toshkent: Sharq, 2008. – B.136.

8. Tursunov S.N., Pardaev T.R., Tursunov A.S., Tog‘aeva M.R. O‘zbekistonning janubiy hududlarida nomoddiy madaniyat tarixi. – Toshkent: “Muharrir”, 2012. – B.110.

9. O‘zbek tilining izohli lug‘ati. Besh jildlik. Uchinchi jild. N-Tartibli. – Toshkent: “O‘zbekiston milliy ensiklopediyasi” Davlat ilmiy nashriyoti, 2007. – B.81. (681 b)

10. Taqdirni tebratib yuboruvchi ma‘nosida. Ushbu ma‘lumotni Buxoro viloyatining G‘ijduvon tumanida yashovchi Ra‘no Isoqulovadan 2012 yilda Z.Rasulova yozib olgan.

11. Xolova X. Qorako‘l nikoh to‘ylarining birinchi bosqichi marosimlari // O‘zbek folklorshunosligi masalalari. – Toshkent, 2006. – B.95.

НЕКОТОРЫЕ АСПЕКТЫ ИЗУЧЕНИЯ НАУЧНОГО ТВОРЧЕСТВА МАУЛАНЫ НАДЖМУДДИНА ГАВХАРИ КАВКАБИ БУХАРАИ

Шарофидинзод Муслихиддин Шарофидин

декан музыкальный-педагогический факультет Таджикского государственного института культуры и искусства имени Мирзо Турсунзаде
<https://doi.org/10.53885/edinres.2024.01.1.027>

Аннотация: В данной статье рассматриваются некоторые аспекты научного творчества выдающегося ученого восточного средневековья Кавкаби Бухорои. На основании анализа исследований таджикских ученых (дается краткий обзор особенностям написания трактатов таджикских ученых А. Афсахзод, А. Семенов, А. Раджабов, Д. Рашидова, А. Низамов) формулируются выводы о вкладе Кавкаби в развитие средневековой таджикской музыкальной науки.

Ключевые слова: музыкальные трактаты, композиционные формы, произведения, звуки, методы, ритм, развитие, составление макомов, научная мысль, музыкальные жанры, двенадцать макомов.

SOME ASPECTS OF STUDYING THE SCIENTIFIC CREATIVITY OF MAULANA NADJMUDDIN GAVHARI KAVKABI BUKHARAI

Sharofidin zod Muslihiddin Sharofidin

dean of the musical- pedagogical faculty of Tajik state Institute of culture and art named after Mirzo Tursunzoda

Abstract: This article examines some aspects of the scientific work of the outstanding scientist of the Eastern Middle Ages Kavkabi Bukhoroi. Based on an analysis of the research of Tajik scientists (a brief overview is given of the peculiarities of writing treatises by Tajik scientists A. Afsakhzod, A. Semenov, A. Radjabov, D. Rashidova, A. Nizamov), conclusions are formulated about the contribution of Kavkabi to the development of medieval Tajik musical science..

Keywords: musical treatises, compositional forms, works, sounds, methods, rhythm, development, compilation of maqoms, scientific thought, musical genres, twelve maqoms.

Введение. Богатое историческое и культурное наследие таджикского народа имеет очень богатую основу, оно славится своими традициями, древней историей, разнообразием и особенностями, вносит значительный вклад в прогресс мировой культуры. В своей истории традиционная и профессиональная таджикская музыка пережила три периода, и каждый период показал самостоятельный процесс в интерпретации музыки и основного тонового строя.

Стоит отметить, что наши предки, уделяя внимание музыкальному искусству и овладевая основами музыкальной науки, написали множество научных диссертаций по музыке и музыкальным инструментам, которые включали обширные сведения о таджикской музыкальной цивилизации, ее изучении с точки зрения образования. В духе Обычай и традиции своего народа, самопознание играют важную роль и на основе приобретенных знаний, умений и навыков способствуют приобретению высшей способности наследовать национальное самосознание и высокие моральные и культурные качества ценности.

Основы жанра трактата были заложены во время правления халифа Аль-Мамуна, основателя Даруль-Хикмата (дома знаний). Первые трактаты этого периода «Китаб ан-нагом» и «Китаб алика» принадлежат перу Халила ибн Ахмада (ум. 791) - выдающегося ученого, поэта, музыковеда и основоположника теории аруза.

Согласно источникам, трактаты Абу Юсуфа Якуба аль-Кинди (800-879) «Рисола фи хубр-синаат-таалиф», «Китаб аль-муссавадат альватрия», «Мухтасар аль-муסיки фи-таалиф ан-нагом ва» сана аль-уд», «Рисола фи-аджза хабарийя фил-муסיки» и «Аль-рисола аль-кубра фит-таалиф» в дальнейшем заложили основу для написания жанра

музыкальных трактатов. Учитывая это период написания диссертации можно разделить на несколько периодов и этапов. Первый период соответствует VIII-IX векам – периоду перевода трактатов аль-Кинди с арабского языка.

Второй период (X-XV вв.) первый этап X-XII вв. от Абу Насра Фараби (870-950) до Фахриддина Рази (1150-1209); второй этап (XIII-XV вв) Сафиаддина Урмави (1230-1294) до Абдул Кадира Марогая (1353-1435) и третий период (XVI-XIX вв.), первый этап XVI-XVII вв. - от Наджмиддина Кавкаби Бухарои (XV-XVI) до Абдулмомина Джурджани (XVII) и второй этап XVIII-XIX Сафарчи, Фурсати Ширози, Зиявуддина Юсуфи и других неизвестных авторов. В этом контексте весьма ясна роль музыковеда, поэта, писателя, музыканта Мавлоно Наджмуддина Гавхари Кавкаби Бухарои (1468 – 1532) в жанре сочинения эссе и исследования музыкальной науки.

Следует отметить, что исследования, проведенные таджикскими учеными А. Афсахзод, А. Семенов, А. Раджабов, Д. Рашидова и А. Низамова, они играют важную роль в идентификации личности Каукаби. З Мавлоно Кавкаби Бухараи – одна из ярких звезд на светлом небосклоне персидско-таджикской науки, он входит в число ученых мира.

Следует отметить, что «Трактат о музыке», «Трактат об интерпретации двенадцати уровней» (Дувоздахмаком)- и «Трактат о Киромии в науке о музыке» Кавкаби Бухараи и другие его труды занимают особое место в музыкознании среди других музыкальных трактатов средневековых учёных. Как отмечает таджикский учёный Аслиддин Низами в своей характеристике музыкальных трактатов XVI века, музыкальные трактаты этого периода всем своим содержанием считаются полным отражением художественно-творческой ситуации того времени. Среди них одним из наиболее содержательных произведений, имеющих особое научное и историческое значение, является музыкальный трактат Наджмиддина Кавкаби Бухараи» [3, с. 117-119]. По описанию Дарवेशали Чанги (1542-43-1649) о бухарских кавкаби в «Тухфату-с-сурур» «..из результатов магического килка на странице повседневной жизни девана стихи, несколько очерков, после него остался крупный автор и многочисленные учёные в области науки..» он сыграл значительную роль в культурной жизни своего времени, провел большую научную и художественную работу по расширению научных идей, развитию создание и исполнение музыки (жанр, форма, стиль композиции и голос).

Во времена Шайбани (1500-1599) бухарский Каукаби основал новую исследовательскую и практическую музыкальную школу и написал выдающиеся труды, посвященные 4 практическим и теоретическим вопросам музыки (особенно «Двенадцати позициям», (Дувоздахмаком) взаимосвязи музыки и поэзии).

В частности, произведения Кавкаби Бухараи «Музыкальный трактат» (посвященный Убайдулле-хану Шайбани 1533-1539), «Трактат о толковании двенадцати позиций» (в стихах, первое теоретическое сочинение музыки в стихах), «Трактат о музыкальной науке» (этот трактат был скопирован разными авторами), «Султония» и др. считаются важнейшими музыкальными произведениями в истории музыкальной цивилизации 16 века. К ним относятся Иран и Индия. его произведения (особенно поэтический трактат Кавкаби Бухараи) как достоверные источники [6, с. 29].

Кавкаби Бухараи также внес значительный вклад в развитие и пропаганду поэзии двенадцати макамов, впервые составил текст макамов («Куллият Двенадцати макамов»), и в дальнейшем его творчество создало новую творческую и процесс выступлений в художественных и творческих регионах Мовароуннахр и Хорасана, Ирана и Индии привнес на сцену статус и авторитет.

В контексте «Куллият Дувоздахмаком» не только полная поэма позиций (двенадцать позиций и ее композиция), а также дальнейшее развитие и составители поэмы «Шашмаком» и «Хафт дастгох», (иранский) сделали очень многое. Использование этого произведения бухарских каукабов [1, с. 67-68]. В частности, в трактатах «Шесть макамов», «Хафт дастгох», появившихся в XVIII-XIX и начале XX веков, текст большинства положений был отобран и развит на основе «Куллият Довоздахмаком».

По писанию профессора Аслиддина Низомова, «...одной из особенностей музыкального трактата Каукаби является объяснение многочисленных примеров сложности, то есть композиционных закономерностей, связанных с внутренним строением. Прежде всего, Кавкаби дает информацию о «Нубе» и поясняет, что эта сложность состоит из четырех времен года — Кавл, Газал,. Эти сведения Кавкаби имеют большое историческое значение для исследования древних жанров традиционной таджикской музыки, поскольку один и тот же композиционный образец впервые сформировался в музыке горных народов (Рашт, Гиссар, Хатлон, Зарафшан).

Речь идет о народно-музыкальных сериях, ставших популярными в XIX веке в виде «савтхони» (в Бухаре) и байтхони (в Гисаре, Зарафшан). Со страниц музыкальных трактатов Кавкаби известно, что подобные серии музыкальных произведений на основе газелей, песен и народных стихов были популярны еще в XV-XVI веках» [4, с. 18]. Существует мнение, что Каукаби Бухараи был одним из последователей и учеников Абдуррахмана Джами [7, с. 9].

Однако, по заключению других ученых, в том числе Аслиддина Низомова, ссылаясь на исследования А.А.Семенова и завершённые им исследования, он отмечает, что «..если обратить внимание на содержание диссертации Каукаби, то сразу становится ясно, что влияние теоретической школы и стиля Джами здесь нельзя увидеть» [3, с. 273-274]. В музыкальной форме «Куллиёт» его произведения, созданные в художественных регионах Бухары, Самарканда, Герата, Индии и Ирана, породили новый дух поэзии и музыки, и многие музыканты создали интересные версии его творчества.

Коллективное творчество Каукаби Бухараи в стиле «Зарбульфат» (как «Хусайни», «Рост», «Ирак») приобрело большую известность в творческих и исполнительских кругах, а авторы и певцы Самарканда, Бухары, Марва, Хоразм, Герат (Хасани Кавкаби, Ходжа Мухаммади Кавкаби, Ходжа Джафар Канони, Ходжа Абдусаттори Канони, Амир Алиакбари Канони, Мираки Маджрухи из Бухары, Бокий Джаррахи из Самарканда и др.) создали произведения в рамках этой серии.

Или «Чахарзарб» Кавкаби Бухараи рассматривается как «Ирак» из классификации «композиционно великолепной и профессиональной музыки» XVI-XVII веков («Музаккиру-л-Ахбаб» Ходжи Хасана Нисори) и текст этого произведения приписывается под перо автора., первая часть которой начинается следующей песней:

Пусть взгляд друга будет светлым душе твоей,

Пусть глаза врага далеки от красоты,

Пусть твоя красота будет твоей красотой,

Пусть его надежда сбудется..

По объяснению Ходжи Хасана Нисори («Музаккиру-л-ахбаб»), Дарвешали Чанги («Тухфату-с-сурур»), Сайфиддина Азнави («Музыкальный трактат») и других, «Зарбулфах» Кавкаби Бухарая из композиционной классификация импровизации считается профессиональным творческим духом музыкантов 16-17 веков. Текст этого произведения принадлежит композитору, а первые две песни «Зарбулфы» таковы:

До соловья души будет петь, До песни «Ушшок», «Наво будет».

Я не буду с любовью, пока у меня не будет сил спать.

«Куллиет» Кавкаби Бухарая, который считается «Истинным» из сложной классификации поэзии и музыки (Ходжа Хасан Нисари, «Музаккиру-л-ахбаб», Дарвешали Чанги, «Тухфату-с-сурур»), и в Музыкальная жизнь Бухары, Самарканда, Герата и Индо-Ирана также расширила сферу музыкальной деятельности. Текст «Куллиёта» принадлежит перу Кавкаби Бухарая, и эта форма, тип поэзии и музыки используется в художественных сферах в качестве ориентира по 8 гаммам, проверки знаний и таланта музыкантов, а его вводная часть представляет собой следует:

По пути «Роста» настроишься на «Хиджаз»,

Пройти через «Исфахан» на сторону «Ирака».

К крючку «Зангула» в шторе «Рахави»,

Голосуйте за качество «Бусалик» «Хосейни».

«Большой» должен быть «маленьким»

На этой должности он заплатил за «Ушшок» и «Наво».
Когда прочитаешь «Гавашт», «Моя» и «Гардония».
Создайте занавес для «Навруз», «Салмак» и «Шахназ».
Я услышал в своем сердце от Кавкаби, который объяснил:
Четыре куплета, десять, две макому и шесть голосов [2, с.92]

В своих более поздних трактатах ученые часто цитировали стихи Кавкабии Бухараи о Двенадцати маком, причем следует отметить, что в своем трактате поясняя голоса, способы и ритмы голосов, подчеркивал, что их общее число достигает 17, а примером является и метод «Чагорзарб» (кстати, Акашариф Джураев создал четырехчастную сюиту «Чахорзарб» на основе навоса «Мавриги») [3, с. 231].

По словам таджикского ученого Аскарала Раджабова, Кавкаби Бухараи составил краткое содержание и текст двух томов стихов на основе поэмы «Дувоздахмаком» и посвятил ее Абдуррахману Джами. Он также обладал высоким вкусом в искусстве поэзии, создал ценные произведения в поэтических формах - газель, рубайи, сюжет, маснави и др., составил два сборника стихов[5].

В одной из глав своей книги Наджмиддин Кавкаби Бухараи поместил на одной странице содержание интервалов, тетракордов и пентакордов, показав связь музыки Средней Азии и Индии, а другие музыковеды использовали эту работу в своих исследованиях. Как было отмечено, Кавкаби сыграл важную роль в использовании композиционных шаблонов, способе соединения рядов произведений, и именно в его период в таджикской традиционной музыке появился термин «композитор» (т.е. композитор от слова композиция – от латынь аранжировать, аранжировать) стал популярным (человек, который, соблюдая законы ударных инструментов, поэтического тона и т. д., соединял ряды состояний из нескольких мелодий и песен).

В частности, расположению струн инструментов и шестой струны посвящен музыкальный трактат Касима ибн Дост Али аль-Бухари «Кашф аль-автар» (год составления 1662-1664), который был подарен амиру Джалал ад-Дину Мухаммаду Акбару. статус «Двенадцать позиций». Этот музыкальный трактат до сих пор полностью не изучен. В частности, в трактате Али ибн Усмана аль-Джуллаби аль-Худжавири аль-Газнави «Кашф аль-Махджуб».

Статья содержит точные сведения о расположении струнных проводов и происхождении 17 тонов, что является новым взглядом с точки зрения теории музыки. Содержит подробную информацию о струнных инструментах «Зават аль-Автар» и духовых инструментах «Зават ан-Нуфх», расположении звуков «хиддат ва сакль», тонах и голосах. Этот трактат связан с музыкальными традициями Бухары и часто содержит ссылки и цитаты Бухараи Кавкаби и Касима Кохи.

Следует отметить, что наряду с Кавкаби Бухараи, певцы и музыканты, поэты и писатели, такие как Хасан Кавкаби Самаркандски, Ходжа Хасан Нисари, Ходжа Джафар Самаркандски, Амир Алиакбари Самаркандски, Бакий Жарар Самаркандски, Мирак Маджрухи Бухараи, на сцену вышел Мухаммад Кавкаби и др. Искусство пришло и сыграло значительную роль в развитии цивилизации 16-17 веков.

В этом контексте одним из последователей Кавкаби Бухараи является музыковед, музыкант, певец и композитор XVI века Наджмуддин Хасан Кавкаби из Самарканда. Каукаби из Самарканда изучал музыкальное искусство в своем родном городе Самарканде и в связи с этим учился игре на инструментах, искусству пения и теории музыки у Ходжи Джафара. Затем он поехал в Бухару совершенствовать свое мастерство и изучал науку адвара и другие музыкальные композиции у Кавкабии Бухораи. У него учились музыке известные артисты своего времени: Дарвеш Бузгола из Самарканда, Мулла Бобо Камчин, Мулла Ахии Кафшдуз и другие.

Он создал множество песен, таких как «Савт», «Амаль», «Пешправ» и «Нахш» до статуса «Ирак», «Кучак», «Рост», «Савти Хушгили» и «Нахши Диловез» в сотрудничестве с Устад Алишах классифицируется для Ходжа Мираки Чангии Бухараи. Для своего

учителя Каукаби Бухараи он сочинил «Амали Каукаби» и «Звук драгоценного камня», которые были очень известны в Самарканде и Бухаре[7, с. 352].

Заключение. Сегодня одной из важных задач таджикской культуры является мобилизация опыта прошлого в сегодняшних условиях. Поэтому изучение и исследование особенностей произведений таких уникальных личностей, как Каукаби Бухараи, необходимо не только для правильного распознавания их произведений и мыслей, но и для определения основных направлений развития современной науки и культуры.

ЛИТЕРАТУРА:

1. Афсахзод А. Жизнь и произведения Абдуррахмана Джами. - Душанбе, 1980. – 223с.
2. Кавкабии Бухорои в заявлении Доваздахмакама, ИВАН Уз. ССР 4.
3. Низами, А. История таджикской музыки. Душанбе, 2014. – 276с.
4. Раджабов А. Наджмуддин Кавкаби Бухараи/ Музыкальный трактат.– Душанбе, 1978. -236с.
5. Трактат о музыкальности в музыкальной науке, Р:468-111, ИВАН Уз.ССР 7.
6. Семенов А.А. Среднеазиатский трактат о музыке Дарвеша Али. Ташкент, 1946. -287.
7. Энциклопедия таджикской литературы и искусства. Т.1. - Душанбе, 1988. – 415с.

13.00.00 – PEDAGOGIKA FANLARI

ПЕДАГОГИК КОМПАРАТИВИСТИКАНИНГ АСОСИЙ ТУШУНЧАЛАРИ ҲАМДА МАЗМУН МОҲИЯТИ

Сафарова Р.

ЎзПФТИ, “Ўзлуксиз таълим психологияси ва педагогикаси” бўлими бошлиғи
н.ф.д., проф.

<https://doi.org/10.53885/edinres.2024.01.1.028>

Аннотация. Ушбу мақолада педагогик компаративистика, унинг асосий тушунчалар, мазмун-моҳияти, вужудга келиши ва ривожланиши, компаративистик педагогиканинг қиёсий педагогикадан фарқи, қиёсий таълим ва қиёсий педагогиканинг ўзаро муносабатлари компаративистик педагогикани ривожлантириши зарурияти ҳақида фикр юритилган. Мақола илмий педагогик жамоатчилик, профессор-ўқитувчилар, дарслик муаллифлари учун манба сифатида хизмат қилади

Таянч сўзлар: педагогик компаративистика, қиёсий педагогика, қиёсий таълим, чоғиштирма педагогика, концепция, педагогик гоя, педагогик назария, хорижий таълим, хорижий педагогика, тенденция, педагогик моделлар.

Бугунги кунда компаративистик педагогикани ривожлантиришга бўлган эҳтиёж кучаймоқда. Мамлакатимизда педагогиканинг мазкур соҳасига оид илк ёндашувлар ўтган XX асрнинг охири XXI аср бошларида вужудга келди. Дастлаб педагогика фанлари доктори, професор Ю.Н.Абдуллаев “Актуальные проблемы зарубежный высшей школы” (1998), “Хорижий олий таълим: тажриба ва тараққиёт йўналишлари” (1999), “Хорижий олий таълимнинг ижтимоий педагогик хусусиятлари: тажриба ва тараққиёт тамойиллари” (2000), Жаҳон олий мактаби: қиёсий таҳлил” (2001) каби илмий тадқиқот ишларини амалга оширган. Бугунги кунда ҳам ушбу атаманинг мазмун-моҳияти аксарият педагоглар учун тўлиқ тушунрали эмас. Чунки бу атама мураккаб педагогик ҳодисаларни ифодалашни назарда тутди. Унинг мураккаблиги шундаки: а) ҳар қандай педагогик воқелик ҳақида маълумотлар, тасаввурлар, ёндашувлар, нафақат кун сайин балки соат сайин ортиб бормоқда; б) муҳим муаммолардан хабардор бўлиш учун инсон уларни мунтазам қайд этиб бориши керак; в) педагогик воқеликдаги ҳодисаларни доимий тарзда ўрганиш, уларнинг мазмун-моҳиятини таҳлил қилиш асосида янги атамаларнинг моҳиятини тушунишга эришилади.

С.В.Ивановнинг таъбирича, компаративистлар учун атамалар масаласида келишиб олиш муҳим аҳамиятга эга. И.А.Тагунова эса педагогик компаративистиканинг таянч тушунчалари устида бир неча йиллардан буён фикрлаш жараёни давом этаётганлигини таъкидлайди. Б.Л.Вульфсон муайян соҳага оид атамалар, тушунчалар устидаги баҳс-мунозаралар узоқ йиллар давом этаётганлигини кўрсатиб ўтган. Бу фикрларда шу нарса аниқ бўладики, педагогик компаративистикада атамалар масаласида бир тўхтамга келиш жуда муҳим ҳисобланади.

Педагогик компаративистикага оид мутахассислар қуйидаги атамаларни ҳам кириштириш зарурлигини таклиф қилмоқдалар: геосиёсий воқелик, глобаллашув, хорижий маданиятни ўқитиш тажрибаси, интеграция, компаративизм (қиёсийлик), компаративист (қиёсий), компаративистика (қиёсий тадқиқотлар), медиалогия, медиа таълим, фанларро, нейро таълим, нейропедагогика, қайта концепциялашга оид қиёсий тадқиқотлар, таълим тизими, қиёсий педагогика, қиёсий таълим кабилар.

Компаративистик педагогиканинг намоёндаларидан бири Е.В.Андрienко атамаларнинг функциясини таҳлил қилиб, дастлабки тўртасини геосиёсий воқелик, глобаллашув, хорижий маданиятни ўқитиш тажрибаси, интеграцияни кўрсатиб, уларнинг атамалар ва тушунчаларни тартибга солувчи ҳамда унификацияловчи тушунчалар сифатида эътироф этади.

Педагогик компаративистика йўналишида фикр юритган мутахассислар В.А. Титова,

П.Н. Карплюка, Г.К. Морозова ва Б.Р. Манделялар компаративискага оид атамаларни тизимлаштириш натижасида ушбу йўналишдаги турли туманликларни бартараф этиш имконияти вужудга келишини таъкидлаганлар. Компаративистиканинг функциялари сирасига таълим тарақиётининг турли даражаларини ўрганиш; турли тимзлардаги ҳамкорликнинг марказида турадиган умумий, ягона ҳолатни аниқлаш; хорижий маданиятни ўқитиш тажрибасидан алоҳида ўзига хос жиҳатларини излаб топиш; компаративистик педагогиканинг башорат қилувчи, яъни прогностик функциясидан фойдаланиш. Аниқланган ҳолатлар компаративистика тушунчасини ойдинлаштириш заруриятини тақозо этмоқда. Н.Н.Найденованинг таъбирича, компаративистика аниқ фаннинг алоҳида таркибий қисми бўлиб, унинг асосини илмдаги қиёслаш ва таққослаш методологияси ташкил этади.[] Педагогик компаративистика педагогика соҳасидаги барча тадқиқотлар билан алоқадорликда ривожланади.

Б.Л.Вульфсонинг фикрига кўра педагогик компаративистика илмий тадқиқотларнинг янги йўналиши сифатида вужудга келган бўлиб, унинг асосий вазифаси сиёсий тизимлар, ижтимоий институтлар, турли мамлакатларнинг маданий моделлари ҳамда худудларнинг геосиёсий тизимларини қиёсий таҳлил қилишдан иборат. []

Е.И.Бражник эса компаративистикани ижтимоий жараёнларни қиёсий ўрганиш методологияси сифатида талқин этади. Шу билан бир қаторда педагогик компаративистикани назарий ҳамда эмперик тадқиқотлар орасидаги воситачи эканлигини асослашга интилади. Педагогик компаративистика ҳақида фикр юритган мутахассисларнинг барчаси унинг иккита ўзаро қарама қаршиликка эга бўлган методологик асосига эътибор қаратишни таклиф қилганлар.

1. Таълим тизимининг қиёсий таҳлили тадқиқот объекти ва предметини чегарлаш асосида амалга оширилади. Бунда муайян мамлакат таълим тизими билан хорижий мамлакатлар таълим моделлари орасидаги ўзаро фарқлар ва қарма қарши ҳолатлар эътиборга олинади

2. Таълим тизимининг ривожланиш тенденцияларини ўрганиш миллий таълим тизимининг ўзига хослиги ва индивидуал жиҳатларини тўлиқ акс эттириш имконини бермайди.

Педагогик компаративистика бугунга қадар ягона ёндашувга эга эмас. У учта тушунчага таянган ҳолда ривожланмоқда: қиёсий таълим, қиёсий педагогика ҳамда педагогик компаративистика каби тушунчалар билан боғлиқ илмий ходисалар таҳлил қилинмоқда. Биз кўйида ушбу тушунчалар ҳақида фикр юритамиз. Ушбу тушунчаларнинг ҳар бири алоҳида-алоҳида педагогик ходисаларни англатади.

Қиёсий таълим тушунчаси, бундан салкам 210 йиллар аввал француз тадқиқотчиси М.А.Жьютен (1775-1848) томонидан илмий муомалага киритилган. Қиёсий таълим қиёсий педагогиканинг асосий масалалари сирасига киради. Шунинг учун ҳам француз тилида “*pédagogie compare*” атамаси мавжуд.

Педагогик компаративистикага тадқиқотчиларининг бири Е.И.Бражникнинг таъкидлашича, қиёсий таълим фанлараро таълим муаммосини ўрганувчи илм соҳаси бўлиб, таълим амалиётини турли контекстларда ўрганади. Қиёсий таълим билан қиёсий педагогиканинг тадқиқот предмети орасидаги фарқли жиҳатларини ажратиш мураккаб хarakterга эга.

Қиёсий таълимда таълим соҳаси етакчи мавқени эгаллайди. Шу билан бир қаторда қиёсий педагогика таълимнинг мазмуни, усуллари, уни бошқариш механизмларини тадқиқ қилади. Қиёсий педагогика эса, педагогик фикрлар, ғоялар, ёндашувлар, концепциялар, назариялага эътибор қаратилади.

Компаративистик педагогика ҳақидаги рус тилидаги дастлабки қўлланма 1978 йилда чоп этилган. 1990 йиллардан кейин қиёсий педагогикага бўлган эътибор ортди. Ушбу йўналишдаги дастлабки тадқиқотлар вужудга кела бошлади. XXI асрга келиб педагогик компаративистика атамасини қўллаш кўлами анча кенгайди. С.В.Конева, Н.Е.Воробьев, И.С.Бессарова, А.Н. Джуринский, Е.В. Андриенко, А.Н. Тесленко, Б.Л. Вульфсон, Л.Л. Супрунова каби мутахассислар қиёсий педагогика билан педагогик компаративистикани ўзаро синоним сўзлар сифатида қўллаганлар. Бир гуруҳ мутахассислар эса ушбу

сўзларни синоним сўзлар сирасига киритмайдилар. Е.В.Андрienконинг таъбирига кўра қиёсий педагогикага кўра педагогик компаративистика аниқроқ маънога эга. Аксарият рус олимлари ўз тадқиқотларида айнан педагогик компаративистика атамасини қўлламоқдалар. Шу билан бир қаторда мутахассислар қиёсий педагогикага нисбатан педагогик компаративистиканинг ўзига хос жиҳатлари мавжудлигини ҳам асослашга ҳаракат қилганлар. Шунинг учун ҳам қиёсий педагогика билан педагогик компаративистика орасида аниқ чегара ўрнатиш ва ушбу чегарани илмий жиҳатдан асослаш зарурияти кучаймоқда.

Педагогик компаративистика қиёсий педагогикага нисбатан кенгрок тушунча бўлиб, унда турли мамлакатларга хос бўлган таълим тизими билан бир қаторда педагогик назариялар, ёндашувлар, концепциялар ҳам ўзаро қиёсий ўрганилади. Бугунги кунга қадар педагогик компаративистика ўз таркибига кирган атамаларни такомиллаштириш жараёнини амалга оширмоқда. Педагогик компаративистиканинг объекти қиёсий педагогикага нисбатан кенг бўлганлиги учун ҳам педагогика олий ўқув юртлари ўқув режаси таркибига педагогик компаративистика фани киритилди. Педагогиканинг ушбу тармоғи мамлакатимиз таълим тизимини такомиллаштириш, инновацион ёндашувлар ва илғор ғоялар билан бойитиш мақсадида уни турли мамлакатларнинг таълим тизими билан қиёсий ўрганиш ҳамда ўзбек халқи педагогик тафаккурига хос бўлган назарий моделлар, ёндашувлар, маданий педагогик тажрибаларни жаҳон миқёсида кенг тарқалган педагогик назариялар билан қиёсий ўрганишга оид тадқиқотларни амалга ошириш эҳтиёжи кучаймоқда. Мамлакатимизда амалга оширилаётган педагогик компаративистикага оид тадқиқотлар таълим тизимимиз ва педагогика фанини ривожланган мамлакатларнинг таълим тизимлари ва педагогик назариялар билан қиёсий ўрганишга йўналтирилади.

Ҳар қандай атама муайян саволга жавоб беришга хизмат қилади. Илмий атамалар ҳам тадқиқот доирасидаги муайян саволга жавоб қайтариб илмий йўналишини белгилайди. Ҳар қандай тадқиқот таълим тизими ҳамда педагогика фанининг муайян муаммосини ечишга хизмат қилиши лозим. Бугунги кунда таълим муаммоларига нисбатан компаративистик ёндашувни қўллаш зарурияти ҳар қачонгидан кучаймоқда. Компаративистиканинг долзарблашуви бир қатор сабаблар билан боғлиқ. Чунки инсон фаолиятининг барча соҳалари янгиланмоқда ва инновацион ёндашувлар билан бойитилмоқда. Инсон фаолияти маданий ахлоқий, аксилогик ёндашувлар негизида ривожлантирилмоқда.

Бугунги кунда таълимда турли хил параллел тизимларнинг мавжудлиги компаративистик педагогиканинг тадқиқот объектига айланмоқда. Турли педагогик ҳодисалар орасидаги ўзаро ўхшашликларни ўрганишга оид ёндашувлар ҳам вужудга келмоқда. Педагогиканинг ичидаги бундай воқеликларни аниқ кўрсатиш зарурияти кучаймоқда. Шунга кўра компаративистик ёндашувни педагогик ҳодисалар доирасидагина эмас балки педагогиканинг ўзида ҳам асослаш зарурияти кучаймоқда. Бу ўта долзарб, мураккаб характердаги илмий тадқиқотларни амалга оширишни тақозо этади.

Компаративистик ёндашув бошқа барча методологик ёндашувлар каби инсон фаолияти ва ўзига хос воқеликни тадқиқ этиш заруриятини келтириб чиқармоқда. Компаративистик ёндашув турли педагогик ҳодисалар орасидаги ўхшашлик ва фарқларни қиёсий ўрганишни назарда тутди. Компаративистик ёндашув натижасида педагогик воқеликни тадқиқ этиш орқали улар орасидаги ўхшашликлар ва фарқларни аниқлаш асосида мазкур ҳодисаларнинг қимматли жиҳатлари ва аҳамиятини ойдинлаштиришга эришилади. Мазкур муаммони чуқур тадқиқ этиш мақсадидан келиб чиққан ҳолда хорижий мамлакатларнинг таълим тизимлари ва уларда мавжуд бўлган педагогик ёндашувларни ҳар томонлама таҳлил қилиш ва ўрганиш назарда тутилади.

Бугунги кунга келиб ривожланган мамлакатларнинг таълим тизимига бўлган қизиқиш ҳар қачонгидан ортиб бормоқда. Чунки таълимнинг самарадорлиги ҳар қандай мамлакат тараққиётининг сифат кўрсаткичини белгилайди. Таълим тизимида вужудга келадиган турли ҳодисаларни ўрганиш таълим муассасалари ва педагогиканинг тараққиётидаги энг яхши тенденцияларни аниқлаш имконини беради. Шунинг учун ҳам

компаративистик педагогика доирасида амалга оширилган хорижий тадқиқотларни қиёсий ўрганиш асосида замонавий таълимни ривожланиш тенденцияларини ҳар томонлама чуқур ўрганиш ва хорижий тажрибалардан фойдаланиш механизмларини ишлаб чиқиш имконини беради. Мустақиллик йилларида ривожланган мамлакатларнинг таълим тизимларини ўрганиш ва таҳлил қилиш йўналишида бир қатор илмий тадқиқотлар амалга оширилди. Бу соҳадаги изланишлар жадал давом этмоқда, лекин уларнинг аксарияти илмий мақолалар, таҳлилий ёндашувлар ва бир қатор замонавий концепциялардан иборат. Шу билан бир қаторда амалга оширилаётган изланишлар хориждаги таълим тизимларини ўрганишга бағишланган бўлиб, педагогик ғоялар, назариялар, концепцияларнинг таҳлили ва тадқиқига деярли эътибор қаратилмаяпти. Шунга кўра ривожланган хорижий мамлакатлар олимларининг педагогик ғоялари, назарий ёндашувлари ва концепциялари, фикрларини қиёсий ўрганиш ва таҳлил қилиш, унинг илғор жиҳатларини аниқлашга оид тадқиқотларга эҳтиёж сезилмоқда.

Хорижий давлатларнинг педагогикасида кўплаб назариялар, концепциялар мавжудки, уларни қиёсий ўрганиш асосида Ўзбекистонда педагогика назариясини бойитиш имкониятлари кенгайди.

Фойдаланилган адабиётлар

1. Абдуллаев Ю.Н. Хорижий олий таълимнинг ижтимоий-педагогик хусусиятлари: тажриба ва тараққиёт тамойиллари: Пед.фанл.докт. .. дисс. – Т.: 2000. – 310 б

2. Вульфсон Б.Л. Педагогическая компаративистика российского зарубежья (1920-1930 гг.). Педагогика. - 2001.-№2.-С.88-95

3. Найденова Н. Н. И др. Сравнительная педагогика с позиций XXI века. Педагогика. - 2016. - № 3. - С. 106-108

4. Тагунова И.А. Педагогическая компаративистика вчера, сегодня, завтра. Образование и педагогическая наука за рубежом. – 2011. – С-132-146

5. Бражник Е. Сравнительная педагогика как область исследования // Педагогика в вузе: наука и учебный предмет (рабочие материалы конференции). СПб: Изд-во РГПУ им.А.И Герцена, 2000.- 0,65 п.л

6. Julien de Paris M.-A. Esquisse d'un ouvrage sur l'éducation comparée et séries de questions sur l'éducation. - Genève: Bureau International de l'Éducation, réimpression de l'édition de 1817. - 1962.

CHET TILINI O'QITISHDA NOAN'ANAVIY TA'LIMNING PEDAGOGIK-PSIXOLOGIK XUSUSIYATLARI

Aripova Matluba,

O'zbekiston davlat jahon tillari universiteti dotsenti, pedagogika fanlari nomzodi
<https://doi.org/10.53885/edinres.2024.01.1.029>

Annotatsiya. Ushbu maqolada chet tilini o'qitishda qo'llaniladigan noan'anaviy ta'limning pedagogik-psixologik xususiyatlari va undagi muammolar haqida fikr-mulohazalar bildirilgan. Tayanch so'zlar: noan'anaviy ta'lim, chet tili, interaktiv metodlar, innovatsion texnologiyalar, an'anaviy ta'lim, motivatsiya, tashabbuskorlik, faollik, xususiyatlar, ma'ruza, munozara, qiziqishlar, qoida, tahlil.

ПЕДАГОГИЧЕСКИЕ И ПСИХОЛОГИЧЕСКИЕ ОСОБЕННОСТИ НЕТРАДИЦИОННОГО ОБРАЗОВАНИЯ ПРИ ОБУЧЕНИИ ИНОСТРАННОМУ ЯЗЫКУ

Арипова Матлуба,

Узбекский государственный университет мировых языков, доцент,
кандидат педагогических наук

Аннотация. В данной статье высказаны мнения о педагогических и психологических особенностях нетрадиционного образования, используемого в обучении иностранному языку, и его проблемах.

Ключевые слова: нетрадиционное образование, иностранный язык, интерактивные методы, инновационные технологии, традиционное образование, мотивация, инициатива, активность, особенности, лекция, дискуссия, интересы, правило, анализ.

PEDAGOGICAL AND PSYCHOLOGICAL FEATURES OF NON-TRADITIONAL EDUCATION IN FOREIGN LANGUAGE TEACHING

Aripova Matluba,

Uzbekistan State University of World Languages Associate Professor, Candidate of Pedagogical Sciences

Abstract. In this article, opinions are expressed about the pedagogical and psychological features of non-traditional education used in foreign language teaching and its problems.

Key words: non-traditional education, foreign language, interactive methods, innovative technologies, traditional education, motivation, initiative, activity, features, lecture, discussion, interests, rule, analysis.

Kirish. O'zgarib borayotgan dunyoda ta'lim tizimi bitiruvchining tashabbuskorlik, yangilikka intiluvchanlik, harakatchanlik, moslashuvchanlik, dinamizm va asoslanganlik kabi yangi sifatlarini shakllantirishi kerak. Bo'lajak professional butun umri davomida mustaqil o'rganishga intilishi, mustaqil qarorlar qabul qilishi, ijtimoiy va kelajakdagi professional sohalarga moslashishga, har qanday jamoada ishlay olishga qodir bo'lishi, ortiqcha yuklanishlar, stressli vaziyatlarga tayyor bo'lishi va ulardan tez chiqish qobiliyatiga ega bo'lishi lozim. Shunday ijtimoiy va professional jihatdan faol shaxsni tarbiyalash zamonaviy pedagoglardan o'quv jarayonida, eng avvalo, o'quvchilarning bilim olish, muloqot qilish va shaxs sifatidagi faolliklarini rivojlantiruvchi yangi usullar, texnologiyalarni qo'llashni talab qiladi. Zero, interaktiv metodlar, innovatsion texnologiyalar, pedagogik va axborot texnologiyalaridan foydalanish ta'lim sifatini oshiradi, o'qituvchining o'quvchi bilan samarali natijalarga erishishiga ko'maklashadi. Ayniqsa, chet tilini o'zlashtirish jarayonida zamonaviy texnologiyalarni qo'llashga bo'lgan qiziqish, e'tibor kundun-kunga kuchayib bormoqda. Bunga sabab, shu vaqtgacha (an'anaviy) ta'limda o'quvchilar faqat tayyor bilimlarni egallashga o'rgatilgan bo'lsa, zamonaviy texnologiyalarda esa ular egallayotgan bilimlarni o'zlari

qidirib topishlariga, mustaqil o'rganib tahlil qilishlariga, xatto xulosalarni o'zlari keltirib chiqarishlariga o'rgatadi.

Tili o'rganilayotgan mamlakat madaniyati, etnik xususiyatlarini o'z ona tili, xalqining milliy, madaniy xususiyatlariga bevosita taqqoslab o'qitish jarayonida ko'plab texnologiyalarni qo'llash mumkin. Jumladan, harakatlar ketma-ketligini to'g'ri tashkil etishga, mantiqiy fikrlashga, o'rganayotgan predmet asosida ko'p, xilma-xil fikrlardan, ma'lumotlardan kerakligini tanlab olishni o'rgatishga qaratilgan "Blis-o'yin" metodi, o'qituvchilarni auditoriyani boshqarishdagi usullarni hamda o'quvchilarni ish jarayonida boshqarish usullari bilan tanishtiruvchi va shunga o'rgatishga qaratilgan "Boshqaruv" texnikasidan foydalanish mumkin. Chet tilini o'qitishdagi faollik o'quvchi va talabalarda chet tilida nutq harakatlarini amalga oshirish uchun zarur bo'lgan diqqat, tafakkur, xotira va irodani rivojlantirish degan ma'noni bildiradi. Faollikning asosiy manbalari maqsadlar, sabablar, xohish, istaklar va qiziqishlar hisoblanadi.

Amaliyotdagi oddiy qoidadan ma'lumki, nazariy darsning asosiy daqiqasida o'quvchilarga yangi bilimlarni berish amalga oshiriladi, keyin esa bahs-munozara, kichik guruhlarda ishlash va boshqa shu kabi noan'anaviy metodlarni amalga oshirish orqali berilgan bilim mustahkamlanishi lozim. Haqiqatan ham dars jarayonida kuzatsak, ta'limning asosiy daqiqasi eng samarali, shundan keyin esa ong faoliyatida o'rganishni davom ettirish motivatsiyasi tezda pasaya boshlaydi. Shu sababli yangi mavzu haqida ma'ruzachi ma'lumot bergandan so'ng, davom ettirish uchun birlashtirilgan o'quvchilarga birma-bir so'z berilsa maqsadga muvofiq bo'ladi. Buning uchun har bir darsga uch yoki to'rt o'quvchi (ulardan bittasi ma'ruza) tayyorlanib kelishlari (qolganlari mavzu yuzasidan qo'shimcha materiallar tayyorlashlari) kerak bo'ladi. Va albatta, ma'ruzachi o'quvchi tayyorlagan ma'ruzasini ma'ruzachi o'qituvchi oldindan ko'rib berishi va birgalikda muhokama qilib olishlari kerak. O'quvchining ma'ruzachi o'qituvchidan so'ng so'z olishi dars jarayonida noan'anaviy metodlar qo'llanilishidan dalolat berib, o'quvchilarning axborotni eslab qolish ko'rsatkichini pasaymasligiga olib keladi. Chunki bu jarayon bir xillikni oldini oladi. Ayni paytda "Aqliy hujum" metodining og'zaki shaklidan foydalanilsa, o'quvchilarning barchasini jalb etish imkoniyati bo'ladi, shu jumladan, o'quvchilarda muloqot qilish va munozara olib borish madaniyati shakllanadi, chunki bunda bildirilgan fikr-g'oyalar muhokama qilinmaydi va baholanmaydi, ular xatto to'g'ri bo'lmasa ham inobatga olinadi. Ma'ruzachi-o'quvchi darsga tayyorlanish jarayonida mustaqil izlanadi, o'z fikrini bayon etishga o'rganadi. Bu jarayon har bir ma'ruzachi-o'quvchi uchun o'zining qobiliyatini turlicha namoyish qilishga imkoniyat beradi. O'quvchi tomonidan har bir darsda turlicha tayyorlangan ko'rgazmali qurollar, o'yinlar va texnikalarni guvohi bo'lish mumkin. Har bir o'quvchining ma'ruzasidan so'ng, o'quvchi rag'batlantiriladi hamda ma'ruzachi o'qituvchi tomonidan mavzu to'ldirib turiladi. Bu klassik an'anaviy o'qitishning oldini olib, o'quvchilarning diqqatini jalb qilish bilan bir qatorda, barcha o'quvchilarni ishtirok etishini ta'minlaydi. Idrok qilish paytida qancha ko'p sensorik (sezgi) kanallardan foydalanilsa, esda olib qolingan bilimlarning miqdori va sifati shunchalik yuqori bo'ladi. Agar bilimlar faqat "ma'ruza"lar orqali (passiv tinglash yo'lida) berilgan bo'lsa, unda 3 kundan so'ng ularning faqat 25% ini eslash mumkin, xolos. Agar ma'ruzalar o'qish (tinglash), namoyish qilish va ko'rgazmali tarzda (ko'rish, ushlab ko'rish va shu kabilar) orqali berilsa va shu to'g'risida bahslashilsa, unda 3 kundan so'ng bilimlarning 75% ini esga tushirish mumkin. Agar bilimlarni idrok qilishda bir necha sensorik kanallar birgalikda ishga solingan bo'lsa, ma'lumotlarning qisqa xotiradan uzoq xotiraga o'tish jarayoni tezlashadi, bu esa bilishning asosi bo'lib hisoblanadi. Bundan quyidagi qoidalar kelib chiqadi:

- o'quv vaziyatini tayyorlashda noan'anaviy metodlar va audiovizual vositalarni samarali ishlatish lozim. Bunda birdaniga ko'pgina sensorik kanallar jalb etiladi;
- o'quv jarayonlarida suhbatlar, guruhviy bahs-munozaralar ko'p tavsiya etiladi, chunki bu metodlar o'quvchilarni faollikka jalb qiladi.

Shuningdek, noan'anaviy ta'limning yutuqlari bilan birga bir qator kamchiliklari ham mavjud. Ularni pedagog inobatga olgan holda to'g'ri yo'nalishni tanlab, keyingi jarayonlarda bu kamchiliklarni to'ldirib, tuzatib borishi maqsadga muvofiq bo'ladi. Jumladan,

“Kichik guruhlarda ishlash” metodining kamchiliklari:

• kuchsiz o‘quvchilar bo‘lganligi sababli, kuchli o‘quvchilarning ham past baho olish ehtimoli bor;

- barcha o‘quvchilarni nazorat qilish imkoniyati past bo‘ladi;
- guruhlararo o‘zaro salbiy raqobatlar paydo bo‘lib qolishi mumkin;
- guruh ichida o‘zaro nizo paydo bo‘lishi mumkin.

“Bahs-munozara” metodining kamchiliklari:

- o‘qituvchidan boshqarish mahoratini talab etadi;
- o‘quvchilarning bilim darajasiga mos va qiziqarli bo‘lgan mavzu tanlash talab etiladi.

“Davra suhbat” metodining kamchiliklari:

- ko‘p vaqt talab etiladi;
- o‘qituvchining o‘zi ham rivojlangan fikrlash qobiliyatiga ega bo‘lishi talab etiladi;
- o‘quvchilarning bilim darajasiga mos va qiziqarli bo‘lgan mavzu tanlash talab etiladi.

“Ishbop o‘yin” metodining kamchiliklari:

- o‘qituvchidan katta tayyorgarlikni talab etadi;
- vaqt ko‘p sarflanadi;
- tanlangan mavzu o‘quvchining bilim darajasiga mos kelishi talab etiladi;
- o‘quvchining his-hayajoni to‘g‘ri qaror qabul qilishga halaqit berishi mumkin.

“Loyihalash” metodining kamchiliklari:

- ko‘p vaqt talab etiladi;
- tanlangan mavzu o‘quvchining bilim darajasiga mos kelishi muhim.

“Yo‘naltiruvchi matn” metodining kamchiliklari:

- ko‘p vaqt talab qiladi;
- tanlangan mavzu o‘quvchining bilim darajasiga mos kelishi kerak;
- o‘qituvchidan katta tayyorgarlik ko‘rish talab etiladi.

“Muammoli vaziyat” metodining kamchiliklari:

- o‘quvchilardan yuqori motivatsiya talab etiladi;
- qo‘yilgan muammo o‘quvchilarning bilim darajasiga mos kelishi kerak;
- ko‘p vaqt talab etiladi;
- o‘qituvchi tomonidan savolni to‘g‘ri qo‘ya olmaslik ehtimoli;
- o‘qituvchidan yuqori darajada eshitish qobiliyatining talab etilishi. Xulosa.

Noan’anaviy ta’lim jarayonlarining psixologik tahlillariga nazar tashlaganda, ularning ko‘pchiligida uchraydigan umumiy xususiyatlardan yana quyidagilarni kuzatish mumkin. Bulardan: ta’lim oluvchilarning individual, psixologik, psixofiziologik, ijtimoiy psixologik xususiyatlari hisobga olinmasligi, o‘zini o‘zi boshqarish, nazorat qilish, baholash kabilarning sustligi, o‘zaro muzokaralarda vaqtdan unumli foydalana olmaslik, ruhiy notinchlik, halovatsizlik kabi xususiyatlar ko‘p uchraydi. Lekin mutaxassislikni yaxshi o‘zlashtirgan kasb egasi bunday vaziyatlarda kamchiliklarni bartaraf etib borish imkoniyatlarini yarata oladi. Bunda pedagoglarga, avvalo, bilimi, tajribasi, ijodkorligi qo‘l keladi. Xulosa shuki, mamlakatimizda olib borilayotgan islohotlardan ko‘zlangan pirovard natija har bir fuqaroning, ayniqsa, yoshlarning mustaqil dunyoqarashga ega, jamiyatda kechayogan tub islohotlar mohiyatini to‘g‘ri anglay oladigan va ularda munosib ishtirok etadigan shaxslar etib tarbiyalashdan iborat. Shu bois, yurtimizda kelajakda jamiyatning ilg‘or bo‘g‘ini bo‘lib etishadigan yoshlar ta’lim-tarbiyasiga katta e’tibor qaratilgan.

ADABIYOTLAR RO‘YXATI

1. Ahmadaliyev A.M., Qosimov A.X. Innovatsion faoliyat va ilg‘or pedagogik texnologiyalar. T.: TATU, 2006.

2. Umarova M.Yu. Tili o‘rganilayotgan mamlakat adabiyoti, tarixi fanini yangi pedagogik texnologiyalar asosidatashkil qilish. // “Chettillarni o‘qitishda yangi pedagogik va axborot–kommunikatsiya texnologiyalaridan samarali foydalanish masalalari” Respublika ilmiy-amaliy konferensiya materiallari. O‘zDJTU, 2014 yil 28 mart.

3. Axmedova M., Aripova M. Chet tilini o‘qitishning pedagogik-psixologik asoslari. T.: “Impress Media”, 2017, 100 b.

4. Aripova M.L. Chet tilini o‘rgatishda o‘quvchilarni vatanparvarlik ruhida tarbiyalash. // “Zamonaviy ta’lim” ilmiy-amaliy ommabop jurnal. Toshkent, 2015, №1. -51-56 b.

BUXORODA TA'LIM VA TARBIYANI ZAMONAVIYLASHTIRISH UCHUN KURASH.

(XIX ASR OXIRI XX ASR 30 YILLARIDA)

*Axmadov Olimjon Shodmonovich,
BuxDPI Boshlang'ich ta'lim kafedrasida dotsenti p.f.f.d (PhD)
<https://doi.org/10.53885/edinres.2024.01.1.030>*

Annotatsiya.: Ushbu maqolada XX asr birinchi choragida Buxoroda ta'lim-tarbiya muammolari Shu tufayli 1920 yil 2 sentabrda Buxoroda amirlik tartibi ag'darilganidan so'ng (monarxiyaga qarshi to'ntarish), Respublikaning dastlabki oylaridanoq zamonaviy maorif tizimini vujudga keltirish choralari ko'rildi. Buxoro Respublikasi rahbarlari ushbu masalaga: «Maorif kerak, chunki hech bir mamlakat, hech bir millat va hech bir inqilob maorifsiz yashamas, o'qimok uchun maktab kerak, maorif kerak kitob kerak-bular haqiqatligi ilmiy jihatdan tahlil qilingan.

Tayanch so'zlar: manba, manbashunoslik, ta'lim, tarbiya, uzluksiz ta'lim, tadqiqot, maqola, dastur, tizim, an'anaviy ta'lim, maktab, madrasa.

БОРЬБА ЗА МОДЕРНИЗАЦИЮ ОБРАЗОВАНИЯ И ВОСПИТАНИЯ В БУХАРЕ

(КОНЕЦ 19 ВЕКА – 30-Е ГОДЫ 20 ВЕКА)

*Ахмадов Олимджон Шодмонович,
доцент кафедры начального образования БухДПИ п.ф.ф.д (PhD)*

Аннотация: В данной статье рассмотрены проблемы образования в Бухаре в первой четверти 20 века. В связи с этим после свержения эмиратского строя в Бухаре 2 сентября 1920 года (переворота против монархии) были приняты меры по созданию современной системы образования с первых месяцев существования Республики. Руководители Бухарской Республики обратились к этому вопросу: «Образование необходимо, потому что ни одна страна, ни одна нация, ни одна революция не могут жить без образования, для обучения нужны школы, нужно образование, нужны книги – эти факты научно подтверждены». проанализировано.

Ключевые слова: Источник, источниковедение, образование, воспитание, системное образование, исследование, статья, программа, система, традиционное образование, школа, методика.

THE STRUGGLE FOR THE MODERNIZATION OF EDUCATION AND UPBRINGING IN BUKHARA.

(LATE 19TH CENTURY – 30S OF THE 20TH CENTURY)

*Akhmadov Olimjon Shodmonovich,
Associate Professor of the Department of Primary Education BukhDPI graduate (PhD)*

Summary: This article examines the problems of education in Bukhara in the first quarter of the 20th century. In this regard, after the overthrow of the Emirati system in Bukhara on September 2, 1920 (a coup against the monarchy), measures were taken to create a modern education system from the first months of the existence of the Republic. The leaders of the Bukhara Republic addressed this issue: "Education is necessary, because not a single country, not a single nation, not a single revolution can live without education, schools are needed for learning, education is needed, books are needed - these facts are scientifically confirmed." analyzed.

Key words: Source, source studies, education-upbringing, chain education, study, article, program, system, nontraditional education, school, madrasa.

Kirish. "O'zbekiston Respublikasini rivojlantirishning 2017-2021 yillarga mo'ljallangan

harakatlar strategiyasi”da ta’lim-tarbiya va ilm-fanni yuksaltirishga alohida e’tibor qaratilib, uzluksiz ta’lim tizimini takomillashtirish, ta’lim sifatini oshirish, raqobatbardosh milliy kadrlar tayyorlash va bo’sh ishchi o’rinlari yaratish masalalari dolzarb qilib qo’yildi. Ta’lim va tarbiya jarayonlarining uzviy bog’liqligi, inson mafkuraviy immunitetini yuzaga keltirishdagi ahamiyati, jamiyat barqaror rivojlanishidagi o’rni masalalarining beqiyosligi isbot talab qilmaydi. O’tmishdagi voqeliliklarni nuqul bir xil qora bo’yoqda tavsiflash uslubi esa ana’naviylik tizimiga darz keltiradi. Shuningdek, ajdodlar va avlodlar o’rtasidagi aloqadorlikni yo’qolishiga sabab bo’ladi. O’zbekiston Respublikasi prezidenti Sh.M. Mirziyoev “el - yurtimizning qon - qonida azaldan bo’lgan aql - zakovat ilm - marifat tufayli zaminimizda yangi Xorazmiylar, Beruniylar, Ulug’beklar etishib chiqishiga ishonch bildirdilar. Sh.M.Mirziyoev 2020 yil 24 yanvardagi murojatnomasida, “Sharq donishmandlari aytganlaridek: “Eng katta boylik –bu aql zakovat va ilm . Eng katta meros- bu tarbiya. Eng katta qashshoqlik –bu bilimsizlikdir” deb takidladilar. Istiqboldagi ulkan vazifalarni bajarish uchun o’zbek pedagogikasining tarixiy tajribasi muhim o’rin tutadi. Ayniqsa, Buxoroda asrlar davomida ta’lim-tarbiyada o’ziga xos yo’nalish va an’analar vujudga kelib, ular yashovchan bo’lib qolmoqda. Buxoro Xalq Savet Respublikasi davrida (1920-1924 yillar) zamonaviy dunyoviy ta’lim-tarbiya asoslarini yaratish uchun kurash boshlandi.

Shu tufayli 1920 yil 2 sentabrda Buxoroda amirlik tartibi ag’darilganidan so’ng (monarxiyaga qarshi to’ntarish), Respublikaning dastlabki oylaridanoq zamonaviy maorif tizimini vujudga keltirish choralari ko’rildi. Buxoro Respublikasi rahbarlari ushbu masalaga: «Maorif kerak, chunki hech bir mamlakat, hech bir millat va hech bir inqilob maorifsiz yashamas, o’qimok uchun maktab kerak, maorif kerak kitob kerak-bular haqiqat»- aqidalari tarzida qaradilar.

BXSRning 10 nafardan iborat milliy hukumat tarkibi jadidlari ya’ni taraqqiyparvar vakillardan iborat bo’lib, ular jamiyat azolarini yoppasiga savodli qilish orqali mamlakatni jaholat va qoloqlik botqog’idan xalos qilish mumkin degan qat’iy fikriga egalar va ezgu orzu-umidlarining ro’yobga chiqish vaqti etdi, deb hisobladilar. Mazkur yo’nalishda BXSR hukumatining dastlabki yilida ishlab chikilgan va «Buxoro axbori»2 gazetasida BXSRning birinchi maorif noziri Qori Yo’ldosh Po’latov (1890-1965) va maktab sho’basi mudiri imzosi ostida chop qilingan «Maktablar haqida umumiy qoidalar» («Qoidalar») alohida ahamiyatga molik bo’ldi. Mazkur «Qoidalar» Buxoroda amirlik tartibi tugatilganidan uch oy o’tib, ya’ni 1820 yilning noyabr oyi ohirgi haftasida ishlab chiqilgan va matbuotda bosilgan tarixiy hujjat: «Umumiy qoidalar», «Ta’lim-tarbiya ishlariga oid», «Maktab idorasi hay’ati vazifasi», «Maktab sho’rosining vazifasi», «Maktab xodimlari uchun kategoriyalar» kabi besh bo’limdan iborat. BXSRda ta’lim tizimini zamonaviylashtirishga kirishishi ushbu “Qoidalar”ni joriy etishdan boshladi, desak to’g’ri bo’ladi.

“Koidalarida, amirlik zamonida mavjud bo’lgan eskicha ta’lim tizimini tubdan isloh kilish, aholini yoppasiga savodini chiqarish masalasi kun tartibiga dolzarb qilib quyiladi. Maktab ishlarida: 8-16 yoshli bolalarni maktabga jalb qilish avvalo ibtidoiy (boshlang’ich) maktablar ochish, savodsizlikni tugatish kurslari hamda muallim va murabbiylar tayyorlaydigan maxsus o’quv yurtlarini tashkil etish ko’zda tutiladi. Matbuot sahifalarida «Qoidalar» e’lon qilinganidan keyin, bu keng jamoatchilik muhokamasida munozaralarga sabab bo’lgandi.

Jumladan, «Qoidalar»da boshlang’ich maktablarda o’quv muddati 7-8 yil davom etishi qayd qilingandi. Keyinchalik bu masalada munozaralar kuchayib «Buxoro axbori» gazetasining bir qator sonlarida bosilgan maqola va bildirishlarda ushbu muddatni 4-5 yilga kamaytirilishi bilan bog’liq taklif va muloxazalar bildirilgan. Maorif noziri Qori Yo’ldosh Po’latov: «Buxoroning boshlang’ich maktablarida o’qish muddatini Bekboy («Buxoro axbori» muxbirlaridan biri-O.A) o’rtoq 4 yil bo’lsun deydu. Maorif nazorati bu masalani obdon qarab chiqib 6 va 7 yillik emas, boshlang’ich o’qish muddatini 5 yillik o’laroq qabul kilgan edi»4 deb yozgandi. «Qoidalar»da eski maktablarni isloh qilish, yangi maktablarda ta’lim tarbiyani yo’lga qo’yishda vaqtincha avvallari madrasada ta’lim bergan muallimlardan foydalanib turish, qizlar maktablarini tashkil etish, bolalar bog’cha va yasllilarini ochish, ta’lim majburiyligini joriy etish, o’quvchilarni hukumat hisobidan bepul o’qitish va maktabda ovqatlantirish masalalari sanab o’tiladi. «Qoidalar»ning 1-bo’lim 11-bandida: «Maktablarning har qaysisida tarbiya

olmoq bilan birga, bolalar uchun mumkin bo'lg'on ravishda osh, choy, kiyim ham berilur— deb yozilganligi etiborni tortadi. Maktablarda bolalar sog'lig'ini nazorat qilish uchun doimiy tibbiy nazorat ko'rigini tashkil etish uchun maxsus tibbiy xodim faoliyat yuritishi kerakligi bilan bog'liq tavsiya hozirgi zamon uchun hamohangdir.

Ta'lim-tarbiyada «bolalarni so'qmoq, urmoq, jazo bermoq bitirilib, o'git-nasihat, tanbeh, o'rnak ko'rsatish (ibrat-namuna)» usullarini qo'llash «Qoidalar»matnidan o'rin olgan. Ta'lim «axloqiy, faniy, siyosiy (mafkuraviy)» ravishda bo'lishi, har bir sinfdagi o'quvchilar soni 30-35 tagacha qilib belgilanishi yozib kuyilgan. Nazarimizda bitta sinf o'quvchilarning soni 35 ta qilib belgilanganligi o'sha paytda maktablarda sinf xonalarning yoriqligi hamda ta'lim muassasalari texnik bazasi bo'shligidan dalolat beradi. BXSР dastlabki kunlaridan bosmachilik xarakati bilan to'qnash kelganligi, amirlikdan qolgan iqtisodiy tanazul yo'l tutishga majbur qilingan. Xolbuki 1909-1914-yillarda Buxoro maktablarida har bir sinfda 20-25 o'quvchi tahsil olganligi bilan bog'liq ma'lumotlar keltiriladi.

Nima bo'lganda ham «Qaydlar» hozirgi zamon ruhi bilan hamohang ekanligining guvohi bo'lamiz. Ayniqsa, ta'limning shakllari, ta'lim-tarbiya usullari, hatto, bir sinfdagi ukuvchilar soni kabilar hozirgi ta'lim muassasalari va o'quv jarayoni talablari o'xshab ketadi. «Qoidalar» bilan tanishar ekanmiz, istiqbolda ta'lim-tarbiya tizimida axloq va ma'naviy barkamollik tarbiyasiga alohida e'tibor berilganligi guvohi bo'lishdi. «Maktablarda odob-axloqqa juda ahamiyat berilib odobsizlik, tarbiyasizliklar, tamaki tortmok, qimor, oshiq o'yinlari, bedana o'ynamoq maktab bolalariga qat'iy mumkin emasdur. Muallimlarga xam maktablarda tamaki tortmoq mumkin emasdur» - deb yoziladi, «Qoidalar»da. 1920-yillarda o'tmish jamiyatdan qimor, oshiq o'yinlari, bedana urushtirish musobaqalari kabi illatlar saqlanib qolgan edi. Katta yoshdagi o'quvchilar tamaki chekish, nosvoy chekish kabi salbiy jixatlarni maktab ostonasigacha olib borgan edilar.

Ushbu qat'iy qoidalar Buxoro jadidlarining 1908 yil oktabrda Sallohxuja kvartalida ochgan birinchi jadid maktabi «Tarbiyai atfol» («Bolalar tarbiyasi») maktabida ham amal qilgan edi. Maktabda ta'lim oladigan yosh jadidlar axloqiy pok bo'lish, vino ichmaslik, o'z so'zida qat'iy turish, maorif va maktabga sadoqat, ko'rsatish shaxsiy manfaatlaridan jamiyat manfaatlarini ustun qo'yish kabi xislatlarga ega bo'lish uchun oldindan qasam ichardilar. «Qoidalar»ning «Maktab idorasi xay'ati ta'limiya vazifasi», «Maktab sho'rosining vazifasi» kabi bo'limlarida maorif tizimi rahbarlarining maktab va shug'balardagi vazifalari bayon qilingan. Maktablarda tartib-intizomni mustahkamlash, dars jadvallarini tuzish va o'quv jarayonini uyushtirish, maktabning moddiy-texnikaviy bazasini mustahkamlash, yaxshi pedagog mutaxassislarni tanlov asosida ishga qabul qilish kabi keng miqyosdagi vazifalar raxbariyat zimmasiga yuklangan. «Maktab mudirlari maktabni idora kilgonlari uchun 25 foiz ortiq maosh olurlar, xaftasinda 12 soat dars berurlar» -deb yozilgan. «Koidalar»ning «Maktab xodimlari uchun kategoriyalar» bulimida. O'qituvchi murabbiylarga maosh to'lashda ularning malakasi, ma'lumoti, ish tajribasiga qarab yo'l tutilishi ta'kidlangan. «Maktab xodimlariga 3 kategoriya va 5 daraja orasinda moyana berilur, ya'ni 8000 sumdan 6000 sumga kadar pasatib boradi.

1nchi daraja 8000 so'm.

2nchi daraja 7500 so'm.

3nchi daraja 7000 so'm.

4nchi daraja 6500 so'm.

5nchi daraja 6000 so'm.

«Maktablar haqida umumiy qoidalar» dagi bandlar bilan tanishar ekanmiz, barcha millat vakillarinig ta'lim olishdagi tenglik huquqi, milliy urf-odatlarini xurmat qilish, bolalarni yosh xususiyatlariga qarab dars soatlarini belgilash, o'quvchi va xodimlarga ta'til berish kabi masalalarga atroflicha e'tibor berilganligining guvohi bo'lamiz. «Maktablar haqida umumiy qoidalar»dagi vazifalar ko'lami keng va o'sha tarixiy davrda bir qator muammolarni tug'dirishi tabiiy hol edi. «Buxoro axbori» gazetasining «Qoidalar» e'lon qilinganidan keyingi sonlarini varaqlar ekanmiz, bu masalada fikrimiz o'z isbotini topadi. «Maorif ishlari» ruknida berilgan xabarlarda maktablarda o'qituvchi-murabbiylar etishmasligi, ular moddiy-texnika bazasining pastligi, eskilik sarqitidan qutulmagan kishilar farzanddarini maktabga yubormay quyishi, Buxoro hududidagi harbiy harakatlar (Istiqlochlilik harakati) tufayli o'quv jarayoni hamma

joyda ham uzluksiz davom etmaganligidan xabardor bo‘lamiz. «Buxoroda hozirgi kunda ochilmoqda; bo‘lgan maktablarga etarlik miqdorda o‘qituvchilar ta‘min etilgan emas, etarlik miqdorda maktab asbobi: qalam, qog‘oz va boshqa narsalar ana shu darajada ozdur. Turkiston, Ichki Rusiya (Rossiya), Kavkazdan (Ozarbayjon)dan keltirilgan o‘qituvchilar moddiy axvollari yaxshi emasligi tufayli qaytib ketayaptilar» -kabi xabarlarini o‘qiymiz. Mamlakatda iqtidorli maorif xodimlari ozligi ma‘naviy jihatdan barkamol bo‘lmagan shaxslarni o‘qituvchilikka qabul qilishga majbur qilardi. O‘qituvchi va katta yoshli o‘quvchilarni harbiy xizmatdan ozod qilish, ularga imtiyozlar berish xam vaziyatni o‘nglay olmadi. Shunga qaramay, «Qoidalar»ni hayotga tadbiiq qilish uchun BXSР xukumati: «Har bir kuch bilim uchun», «Barcha narsa bilim uchun» shiorlarini o‘rtaga tashladi. Maorif sohasidagi ishlarning sifatini ko‘tarish maqsadida «bir olsak xam osh yaxshi!» tarzida ish ko‘rishga intildilar. Maorif tizimida 1921-1922 yillarda budjet tanqisligi sezilganidan so‘ng oz bo‘lsada amaliy ishlarni bajarish sari yo‘l tutildi. «Buxoro axbori»ning sonlaridan birida: «Nima narsa kerak desak, u narsa yo‘kdur, topilmas, shuning uchun maorif yo‘lida ishlayotgan har bir ish doirasi kichik hajmda lozim bo‘lmog‘i ko‘rinadur. Negakim: «Eplay olmas zo‘r ko‘tarmas, bu bir qonundur!» -deb yozilgandi.

XULOSA.

BXSР xukumati o‘zining to‘rt yillik tarixi davrida millatimizni zamonaviy taraqqiyot darajasiga ko‘tarish uchun barcha chora-tadbirlarni ko‘rdi. Maorif va fanni rivojlantirishga, jahonda o‘z munosib o‘rnimizni egallashning tamoyili deb qaraldi. Ko‘pgina iqqidorli yoshlarimizni xorijiy mamlakatlarga talim olish uchun yubordi.

BXSРning dastlabki davridanoq ishlab chiqilgan «Maktablar haqida umumiy qoidalar» tarixiy xujjatining o‘zida xalq maorifini yuksaltirishga yo‘naltirilgan orzu-umidlar aks ettirilgan edi. Respublikada 1920-1923 yillar davomida ochilgan dorulmuallimin, boshlang‘ich, o‘rta to‘liqsiz maktab, savodsizlikni bitirish kurslari haqida bizgacha chop etilgan adabiyotlarda ko‘p fikrlar bayon qilingan. Bu masalaga takroran murojaat qilishni lozim topmadik. Nima bo‘lganda ham xukumatning maorif dasturi porloq kelajakka mo‘ljallangandi.

Afsuski, sovet tuzumidagi noinsoniy siyosat, totalitar tartib millatimiz jonkuyarlarining istiqbolli umidlarini sarobga aylantirdi, o‘zlarini esa jallod boltasi ostita etakladi.

Foydalanilgan manbalar va adabiyotlar ro‘xati

1. O‘zbekiston Respublikasi prezidenti Sh.M.Mirziyoevning asar va nutqlari
 2. Mirziyoev Sh.M. Milliy taraqqiyot yo‘limizni qat‘iyat bilan davom ettirib, yangi bosqichga ko‘taramiz. Tom I. T.: O‘zbekiston NMIU, 2018. – 592 b.
 3. Shodmonovich A. O. Education in the emirate of bukhara (based on the life and work of the rulers) //Academia: an international multidisciplinary research journal. – 2020. – T. 10. – №. 12. – C. 1224-1227.
- «Buxoro axbori», 55-son. 1921 yil, 18 noyabr. (Bekboy. «Maorif ishlari tegrasida»).
- («Buxoro axbori», «Ozod Buxoro» gazetalariidagi materiallarini taqdim etganligi uchun dissertant tarix fanlari nomzodi, dotsent K.J.Raxmonovga minnatdorchilik bildiradi
- «Maktablar xakida umumiy koidalar», «Buxoro axbori», 1920 yil, 29 noyabr. 10-son.
- «Buxoro axbori», 1921 yil 26 noyabr 56-son. («Muboxasa» rukni. Kori Yo‘ldosh. «Maorif ishlari tugrisida»).
- «Maktablar xakida umumiy koidalar», «Buxoro axbori», 10-son. 1920 yil 29 noyabr.
- Hayitov Sh. va boshqalar. Buxoro xalq sovet Respublikasi: iqtisodiyot, ijtimoiy siyosat va madaniy hayot. Buxoro: «Buxoro» nashriyoti, 2005 - B. 72.
- Qarang. Ergashev B.X. «Ideologiya natsionalno-osvoboditelnogo dvijeniya v Buxarskom emirate». T. «Fan» - 1991 g.
- «Buxoro axbori». 30-son. 1921 yil 5 aprel. (Azizzoda Laziz «Xamma narsa bilim uchun»)
- «Buxoro axbori» 55-son. 1921 yil 18 noyabr (Bekboy. «Maorif ishlari tegrasida»).

ТАЙМЛАЙНЫ КАК СОВРЕМЕННОЕ СРЕДСТВО ВИЗУАЛИЗАЦИИ ИНФОРМАЦИИ

Алимова Фарзона Абдукамаловна,
Ташкентский государственный педагогический университет, доцент.
<https://doi.org/10.53885/edinres.2024.01.1.031>

Аннотация. Эффективная организация учебного процесса, в которой учащиеся учатся быстро и продуктивно запоминать большие объемы информации, требует необходимости создать особые условия для развития у обучающихся логического мышления. В данной статье показаны возможности использования таймлайнов при изучении химии, как средства визуализации теоретического материала. Представлены программные приложения для создания таймлайнов в процессе подготовки к учебным занятиям.

Ключевые слова: информационные технологии, визуализация, система наглядности, инфографика, таймлайны, химия, активизация обучения.

VAQT JADVALLARI ZAMONAVIY AXBOROTNI VIZUALIZATSIYA QILISH VOSITASI SIFATIDA

Alimova Farzona AbduKamalova,
Toshkent davlat pedagogika universiteti, dotsent.

Annotatsiya. O'quvchilar katta hajmdagi ma'lumotlarni tez va unumli eslab qolishga o'rganadigan ta'lim jarayonini samarali tashkil etish o'quvchilarda mantiqiy fikrlashni rivojlantirish uchun alohida shart-sharoitlar yaratish zarurligini taqozo etadi. Ushbu maqolada nazariy materialni vizualizatsiya qilish vositasi sifatida kimyoni o'rganishda taymlaynlardan foydalanish imkoniyatlari ko'rsatilgan. O'quv mashg'ulotlariga tayyorgarlik ko'rish uchun vaqt jadvallari yaratish uchun dasturiy ilovalar taqdim etilgan.

Kalit so'zlar: axborot texnologiyalari, vizualizatsiya, vizualizatsiya tizimi, infografika, xronologiya, kimyo, o'rganishni faollashtirish.

TIMELINES AS A MODERN MEANS OF VISUALIZING INFORMATION

Alimova Farzona Abdukamalova,
Tashkent State Pedagogical University, Associate Professor.

Abstract. Effective organization of the educational process, in which students learn to quickly and productively memorize large amounts of information, requires the need to create special conditions for the development of logical thinking among students. This article shows the possibilities of using timelines in the study of chemistry as a means of visualizing theoretical material. Software applications for creating timelines in preparation for training sessions are presented.

Keywords: information technology, visualization, visualization system, infographics, timelines, chemistry, activation of learning.

Введение. В современном обществе преподаватель высшей школы оказывается перед сложным выбором инструментов, методов, форм и средств образовательной деятельности, соответствующих потребностям обучающихся «цифрового» поколения. Стремительное развитие сетевых информационных технологий открывает новые перспективы в образовании. Сегодня появляются принципиально новые интегрированные методики обучения, основанные на интернет-технологиях, благодаря которым обучение становится личностно-ориентированным, а программное обеспечение, информационные ресурсы и технологии – доступными в любое время [1].

Изучение событий и любых других элементов в хронологическом порядке является проблемой для большинства учеников. Запоминание дат зазубриванием не приносит желаемого

эффекта. Чтобы преодолеть эту проблему и активизировать процесс обучения, преподаватели могут использовать таймлайны. Для визуализации учебного материала удобно создавать и использовать инфографику. Одним из видов инфографики является таймлайн или временная шкала (timeline). Таймлайн — инструмент для группировки информации в хронологической последовательности. По сути таймлайн представляет собой вертикальную или горизонтальную линию, на которой отмечают по времени разные элементы. Таймлайн также включает заголовок и подзаголовок с объяснением того, какой теме он посвящен, отметки с датами и изображениями.

Обзор литературы. Психологами установлено, что человеческий мозг значительно лучше усваивает информацию, представленную не в текстовой форме, а виде наглядных образов. Именно поэтому в методике обучения химии хорошо зарекомендовали себя различные виды наглядности и визуализации (опорные конспекты, таблицы, фреймовые модели, инфографика и др.) [2]. В ходе ведения образовательного процесса использование методов визуализации крайне важно, поскольку создаваемый преподавателем визуальный контент позволяет увеличить информативность теоретической части и упростить сложный материал с применением авторских иллюстраций. Наиболее эффективно визуальный контент используется для изучения изначально текстовой информации в наглядном виде [3, с.39-40].

Одним из средств улучшения профессиональной подготовки будущих специалистов, в частности преподавателей химии, в условиях развивающейся визуальной среды, считается формирование у обучающихся особых умений визуализации учебной информации. Термин «визуализация» происходит от латинского *visualis* – воспринимаемый зрительно, наглядный. Понятие визуализации появилось совсем недавно (в конце 80-х годов), визуальные средства, облегчающие построение ментальных образов, имеют давнюю историю. Примерами визуализации могут служить периодическая таблица Менделеева, географические карты, графики и диаграммы и т.п. А для педагогов это понятие знакомо как принцип наглядности. Визуализация выступает как промежуточное звено между учебным материалом и результатом обучения.

На сегодняшний день, интернет-технологии обладают огромным образовательным потенциалом для визуализации информации, при котором происходит активное вовлечение обучающихся в процесс обучения, формируются умения находить информацию в различных источниках, обобщать, анализировать, систематизировать информацию, представлять ее в разных форматах, работать в группе. Одними из таких являются программные приложения для составления таймлайнов.

Таймлайн могут быть встроены как в конструкторы электронных учебников (например, iSpring Kinetics (Visuals) «Временная шкала»), а могут представлять собой самостоятельные онлайн-сервисы (сайты). Рассмотрим ряд подобных бесплатных сайтов для создания таймлайна.

Padlet — сервис, который зарекомендовал себя для создания онлайн-уроков. Здесь также есть формат «таймлайн», который легко освоит учащийся. Можно работать одновременно с разных устройств.

Knighlab — самый известный таймлайн-сервис, который не требует регистрации и позволяет создавать встраиваемые на любые сайты линии времени.

Time.graphics — на этом ресурсе можно не только сделать свой таймлайн, но и посмотреть работы коллег. Удобный интерфейс, к каждой дате можно добавить фото и видео [4].

Методология исследования. В современном образовании визуализацию определяют в виде важнейшего дидактического принципа, который раскрывает в себе наглядность и доступность, получаемой информации. Данный принцип является основным для обучающихся, поскольку способствует быстрому запоминанию и осмыслению полученного материала [5, с.204-205]. На уроках химии таймлайны можно использовать для формирования у обучающихся системного взгляда на изучаемые объекты и события (исторические, биологические или химические), процессы, биографии учёных. Если обратиться к сущности этого приема, то его можно использовать не только для изучения дат, фактов и событий, но и для работы с любым учебным материалом, предполагающим установление последовательности [6].

Например, можно создать таймлайн об ученых – химиках Узбекистана, внесших свой вклад в развитие химической науки нашей республики, рис.1. Основной задачей занятия является

расширить знания учащихся о роли химии в жизни человека, об истории развития предмета химии и о вкладе в развитие химической науки и промышленности ученых химиков Узбекистана.



Рис.1 Фрагменты таймлайна

Например, такие ученые как С.Ю. Юнусов (1909-1991) – академик АН РУз, доктор химических наук, профессор. Заложил основы Института химии растительных веществ АН РУз, создал школу химии растительных веществ. Основные научные труды принадлежат к области алкалоидной химии. Он установил более 2000 алкалоидов в более чем в 3000 растениях, встречающихся в Узбекистане; Т.М. Миркамиллов (1939-2004) – академик АН РУз, доктор технических наук, профессор. Научные труды посвящены проблемам химической технологии полимерных веществ и синтеза пластмасс, искусственных волокон, огнестойких кинофотопленок, а также физиологически активных полимеров. Также можно привести информацию и о других ученых-химиках Узбекистана.

Или, например, при изучении истории создания периодической системы химических элементов, можно создать такой таймлайн, рис.2.

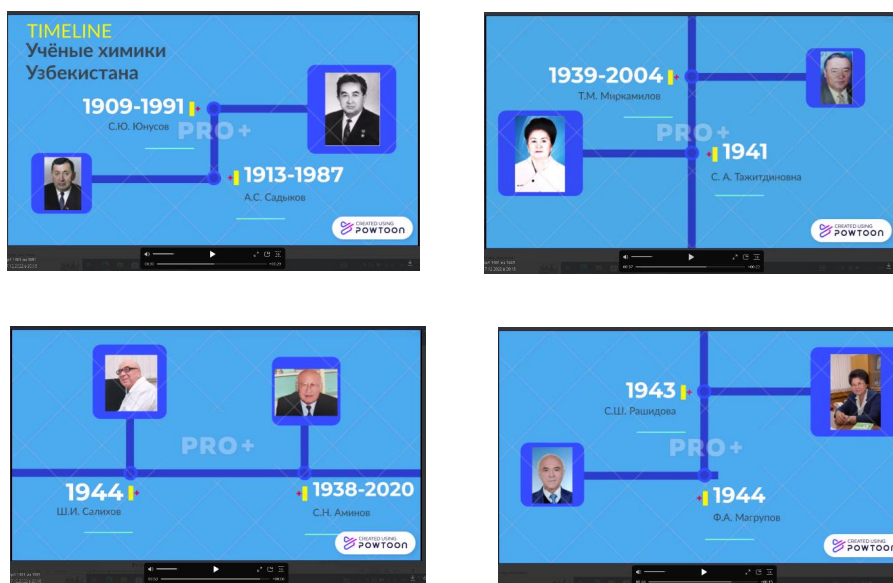

Рис.2. Фрагмент таймлайна по истории создания периодической системы химических элементов

В начале XIX в., с развитием идей химической атомистики и методов химического анализа, появились первые попытки систематизации элементов по их атомному весу, признанному основной количественной характеристикой элемента. В 1817 г. И.В. Дёберейнер заметил, что атомный вес стронция приблизительно совпадает со средним значением атомных весов кальция и бария, причем свойства элементов, составляющих триаду Ca–Sr–Ba, сходны. В 1829 г. он указал и на другие триады. В 1843 г. Л. Гмелин привел таблицу химически сходных элементов, расставленных по группам в определенном порядке. Вне групп элементов, вверху таблицы, Гмелин поместил три «базисных» элемента – кислород, азот и водород. Под ними были расставлены триады, а также тетрады и пентады (группы из четырех и пяти элементов), причем под кислородом расположены группы металлоидов (по терминологии Берцелиуса), т.е. электроотрицательных элементов; электроположительные и электроотрицательные свойства групп элементов убывали сверху вниз.

В 1863 г. А. де Шанкуртуа расположил элементы в порядке возрастания их атомных весов по спирали на поверхности цилиндра, разделенного на вертикальные полосы. Элементы со сходными химическими и физическими свойствами оказывались при этом расположенными на одной вертикали.

В 1864 г. Д. Ньюлендс заметил, что если расположить элементы в порядке возрастания атомного веса, то каждый восьмой элемент, начиная от выбранного произвольно, в какой-то мере подобен первому, как восьмая нота в музыкальной октаве. Ньюлендс назвал эту закономерность законом октав. В 1865 г. он построил таблицу, в которой элементы были расположены в порядке возрастания их атомного веса. И, наконец, к ноябрю 1870 г. в работе «Естественная система элементов и применение ее к указанию свойств не открытых элементов» Д.И. Менделеев создал фактически современный вариант периодической системы.

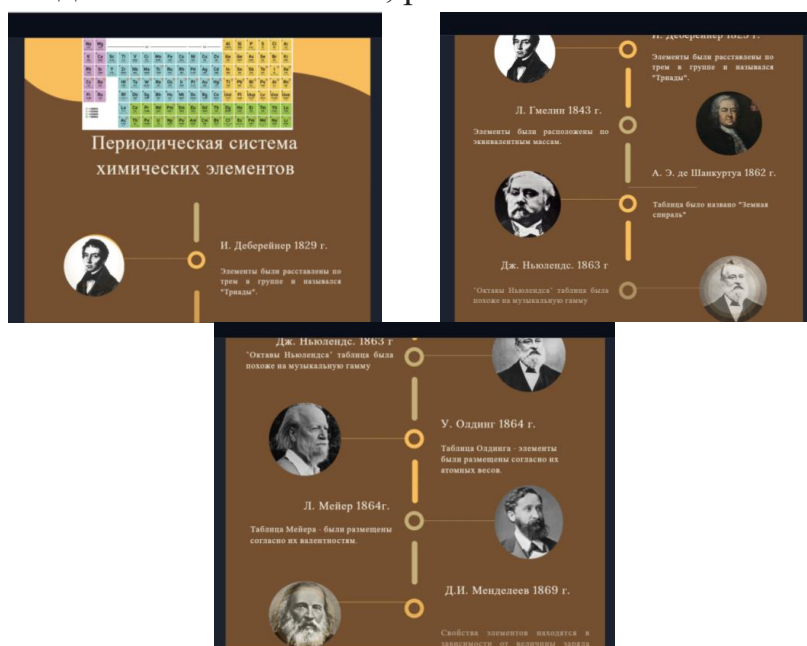
Использование данного средства визуализации предоставляют широкие возможности не только для знакомства с новой учебной информацией, но и передачи в доступной и легко усваиваемой форме теоретических, практических и прикладных знаний.

Результаты и их обсуждение. Таким образом, одной из эффективных технологий активизации обучения является метод визуализации учебной информации. Успех визуализации напрямую зависит от того, какое выбрано средство визуализации, как его используют и как оно оформлено [7, с.38-48, 8-10].

Визуализация учебной информации таймлайнами позволяет решить целый ряд педагогических задач: обеспечение интенсификации обучения, активизации учебной и познавательной деятельности, формирование и развитие критического и визуального мышления, зрительного восприятия, образного представления знаний и учебных действий, передачи знаний и распознавания образов, повышения визуальной грамотности и визуальной культуры. Поэтому, будущий педагог должен уметь осуществлять технологическую подготовку и эффективно использовать в обучении информационные образовательные продукты различных видов. Для этого необходимо понимать место и роль визуальных методов, их грамотного использования в информационных технологиях обучения.

Исходя из вышесказанного, можно утверждать, при визуализации учебной информации таймлайнами решается ряд педагогических задач: во-первых, формируется умение систематизировать и интерпретировать информацию; во-вторых, развивается память, внимательность, критическое мышление; в-третьих, повышается интерес и мотивация учащихся к изучению химии. Важным результатом применения таймлайнов является развитие креативности, творческих способностей.

Использованная литература

1 Алейникова Т.Г. Сетевая образовательная среда как инструмент подготовки будущих педагогов к использованию интернет-технологий [Электронный ресурс] / Т.Г. Алейникова, Л.Л. Ализарчик. – Режим 359 доступа: <http://elib.bsu.by/bitstream/123>

2 Белохвостов, А. А. Электронные дидактические материалы: методика разработки и

использования / А.А. Белохвостов // Химия в школе. – 2016. – № 8. – С. 31-34

3.Ахметов М. А. От познавательного интереса к раскрытию сущности электрохимических процессов // Химия в школе. 2014. № 8. С. 38-44.

4.Таймлайн на уроках: линии, которые укрощают время. Таймлайн на уроках: линии, которые укрощают время. redsovet.org

5. Жиркова Т. Н. Визуализация экспериментальных задач по химии в условиях реализации электронного обучения в общеобразовательных организациях / Т. Н. Жиркова, Ю. В. Корнилов // Современное образование: традиции и инновации. 2016. № 4. С. 203-208.

6.Харченко М.К. Визуализация учебного материала как эффективное средство обучения. Харченко.pdf. bolohovomt.ru

7. Алимova Ф.А. Проективная деятельность будущих преподавателей химии в условиях цифровизации образования (организация и диагностика): Монография. Т.: Lesson press, 2022. - 151 с.

8. Alimova, F. A. (2021). Project activities of students in the digital educational environment. *Asian Journal of Research in Social Sciences and Humanities*, 11(12), 97-99

9. Alimova, F. A. (2019). Computer Testing as Developing Information and Communication Skills Factor of Chemistry Teachers. *Eastern European Scientific Journal*, (1).

10.Шомуротова, Ш. Х., & Алимova, Ф. А. (2017). Применение педагогических программных средств при изучении темы» гибридизация электронных орбиталей в комплексных соединениях». *Вопросы гуманитарных наук*, (3), 95-98.

BOSHLANG‘ICH SINIF O‘QUVCHILARINI TARBIYALASHDA MILLIY URF-ODAT VA ANA‘ANALARNING O‘RNI

*Boltayeva Nigina Fatullayevna,
Osiyo Xalqaro Universiteti magistri
<https://doi.org/10.53885/edinres.2024.01.1.032>*

Annotatsiya. Maqolada umumiy o‘rta ta‘lim maktabi boshlang‘ich sinif o‘quvchilarining jismoniy tarbiyalashda harakatli o‘yinlardan foydalanish usullari, harakatli o‘yinlarni o‘quvchilarning organizmiga ijobiy ta‘sir yetishi, harakatli o‘yinlarni o‘quvchilarning aqliy, estetik, ma‘naviy qobiliyatlarini shakllantirish yo‘llari ko‘rib chiqiladi.

Kalit so‘zlar: harakatli o‘yin, jismoniy sifat, milliy qadriyat, jismoniy tayërgarlik, harakatlarga o‘rgatish yo‘llari, go‘daklik davri.

Inson madaniy muhitning barcha turlari va turlari bilan faol munosabatda bo‘lish qobiliyatini amalga oshirib, madaniy genezis mexanizmini ta‘minlaydi. Turli tarixiy davrlar madaniy merosining asosini jamoaviy tajribaning an‘analari va qadriyatlari, jamiyatning ijtimoiy munosabatlari tashkil etadi [1, 7-bet].

Har bir xalq o‘z adabiyotida qo‘shiq, maqol, ertaklardan boshlab, o‘z tushunchasiga ko‘ra inson qanday bo‘lishi kerakligi haqidagi e‘tiqodini ifodalaydi [2, 53-bet]. Hisoblash kitoblari, maqollar, ertaklar, o‘yinlar va folklor ijodining boshqa turlari bolaning rivojlanish psixologiyasi, badiiy didi va ijodiy imkoniyatlarini hisobga oladigan «bolalar estetikasi» qonunlariga eng mos keladi. 59].

Ma‘lumki, har bir bola ijtimoiylashuv va inkulturatsiya jarayonida o‘z xalqining madaniyatini o‘zlashtiradi. Bolaligida u shaxslararo munosabatlarni, qadriyatlarni, ona tilining boyligini hech qanday hukm qilmasdan idrok etadi. Bolaning shaxsiyati nafaqat maxsus yaratilgan sharoitlarda, balki atrof-muhitning ta‘siri ostida ham shakllanadi: an‘analar, urf-odatlar, marosimlar, folklor, bayramlar va boshqalar. [4, 32-bet].

An‘ana – ajdodlardan avlodlarga o‘tib kelayotgan va uzoq vaqt saqlanib qolgan ijtimoiy-madaniy meros elementlari. Bular muayyan ijtimoiy institutlar, xulq-atvor me‘yorlari, qadriyatlar, g‘oyalar, marosimlar, marosimlar va urf-odatlardir [5, 54-b.]. An‘analarda tarixan shakllangan me‘yor va tamoyillar, ideallar, munosabatlar, munosabatlar qayd etiladi. Kollektiv xotira vazifasini bajaruvchi an‘analar etnik ongning ajralmas elementi hisoblanadi. Xalq ijodiyotining dastlabki asarlarida ham shaxs haqidagi g‘oyalar aniq shakllantirilgan bo‘lib, ularning rivojlanishi uchlik doirasida amalga oshirilishi kerak: mehribonlik, mehnatsevarlik, aql-zakovat.

Avlodlar davomiyligi ta‘limga katta ta‘sir ko‘rsatadi. Bu davomiylik qanchalik chuqur va yaqin bo‘lsa, bolalarni tarbiyalash uchun shunchalik yaxshi bo‘ladi. An‘analar - bu o‘z ildizlariga mansublikni anglash.

Zamonaviy dunyoda xalq an‘analarining ahamiyati umumiy e‘tirof etilgan. Masalan, ko‘plab xalqaro tashkilotlarning maqsadli faoliyati buning dalilidir. Xalqaro folklor festivali tashkilotchilari kengashi faoliyati xalq an‘analarini tiklash va o‘rganishga bag‘ishlangan. Xalq amaliy san‘atini global tushunish va muloqot vositasiga aylantirish asosiy maqsadlardan biridir. Xalq an‘analari davomiyligini qo‘llab-quvvatlagan mazkur tashkilot a‘zolari bolalarning folklor bayramlarida ishtirok etishiga katta ahamiyat bermoqda.

Bizga meros bo‘lib qolgan boy xalq an‘analari betakror bo‘lib, ularning yo‘qotilishi o‘rnini bosa olmaydi. Xalq an‘analari, urf-odatlari, ijtimoiy-axloqiy me‘yorlari ta‘lim-tarbiya jarayonining yetakchi omillari bo‘lib, bolaning shaxsini shakllantirishga sezilarli ta‘sir ko‘rsatadi.

Bolalarni xalq an‘analarida tarbiyalash orqali siz ularning o‘z xalqiga hurmatini rivojlantirishingiz mumkin. Yaxshiroq natijaga erishish uchun bolalarga an‘anaviy rus hayoti, umuman rus madaniyati olamiga sho‘ng‘ish imkoniyatini beradigan sharoitlarni yaratish kerak.

Xalq an‘analari – tarixan shakllangan tarbiyaviy va ijtimoiy tajribalar, xulq-atvor normalari va avloddan-avlodga o‘tib kelayotgan ijtimoiy an‘analar majmuidir. Ma‘naviy tarbiyaning

mehnat an'analari bolalarni tizimli mehnat qilishga, dehqon dunyosida ma'lum bo'lgan barcha ko'nikma, bilim va ko'nikmalarni o'rgatish, mehnat qilish, mehnatsevarlik, mehnatga hurmat va hurmat, topshirilgan ishga mas'uliyat odatlarini shakllantirishga yordam berdi. Hayotiy tajriba xalqning butun borliq tarixi davomida orttiriladi va xalq an'alarida o'z aksini topadi. Xalq taraqqiyotining o'ziga xos tarixiy sharoitlaridan shakllangan xalq an'alarining boy arsenalidan keng foydalanish zarur. Xalqning madaniy merosida pedagogik qimmatli g'oyalar va ko'p asrlar davomida sinovdan o'tgan ta'lim-tarbiya tajribasi mavjud bo'lib, ular rivojlanib borar ekan, jahon pedagogik tafakkurini boyitib boradi.

Yosh avlod tarbiyasida xalq an'alarining o'rni katta. Shaxsning axloqiy rivojlanishidagi eng muhim davr - bu boshlang'ich maktab yoshi. Bu yosh tashqi ta'sirlarga moyillik, o'rgatilgan va aytilgan har bir narsaning yaxshi xulq-atvoriga ishonish, axloqiy me'yorlarning so'zsizligi va zarurligiga ishonch, boshqalarga nisbatan murosasiz axloqiy talablar va xatti-harakatlarning o'z-o'zidan o'tishi bilan tavsiflanadi. Bu kichik maktab o'quvchilarining o'rganish va ta'lim qobiliyatining kalitidir.

Kichik yoshdagi maktab o'quvchilarini xalq pedagogikasi an'analari asosida tarbiyalash jamiyat o'zligini asrash, tarixni asrab-avaylash va xalqimiz kelajagini belgilashda muhim ahamiyatga ega bo'lgan milliy o'zlikni anglash va mustahkamlashga xizmat qiladi.

Xalq an'alaridan foydalanish samaradorligi nafaqat ularning rolini tushunishga, balki o'qituvchining pedagogik ta'sirlarning umumiy kontekstida mavjud bo'lgan barcha qimmatli narsalardan foydalanish qobiliyatiga ham bog'liq. Ma'naviyatimizning o'zagi milliy - an'alarimiz oila bag'rida, mahalla ostonasida shakllanib kamol topgan bo'lib, asrlar davomida ajdodlarimizdan avlodlarga meros sifatida yetib kelgan urf odatlarimiz, qadriyatlarimiz, an'alarimiz ham milliylikimiz ramzi bo'lib, katta qadrga egadir.

Yoshlar jamiyatning eng katta va harakatchan qismi hisoblanadi. Shuning uchun ham ularni har doim kuzatib, nazorat qilish zamonning dolzarb masalalari qatoriga kiradi.

Hozirgi davrda taraqqiyotimiz uchun xavfli bo'lgan, yoshlar ma'naviyatiga salbiy ta'sir etuvchi, yoshlarni dushmanlik ruhida tarbiyalaydigan buzg'unchi g'oyalarga qo'shimcha ta'sirlar sifatida quyidagi vositalardan ham foydalanilmoqda, bular: internet, sputnik aloqalari, badiiy adabiyot, gazeta va jurnallar, san'at (tasviriy san'at, haykaltaroshlik, kino, seriallar, musiqa, raqs) orqali salbiy ta'sir o'tkazishdir. Bunday tahdidlarning turlari, ularning xususiyatlari ba'zan oshkora va ba'zan o'ta maxfiy, ichki, yashirin bo'ladi, bu maqsadlarni bilish va o'z vaqtida anglash hamda unga qarshi javob berish uchun, yoshlar yuksak ma'naviyatli, g'oyaviy ongli, ma'naviy barkamol bo'lishlari shart. Faqat shunday yoshlarga bunday ta'sirlardan himoyalashga qodir bo'ladi.

Hozirgi kundagi mavjud bo'lgan mazkur mafkuraviy va ma'naviy xurujlarning maqsad va mohiyatini o'z vaqtida anglab oladigan va ularga qarshi o'z fikri va mustaqil dunyoqarashiga ega bo'lgan barkamol avlodni tarbiyalashda milliy qadriyatlarning o'rni beqiyosdir. Milliy qadriyatlar insonni o'z-o'zini anglashi, milliy g'ururga ega bo'lishi, o'z millati va uning tarixi bilan faxrlanuvchi, yuksak ideallarga intiluvchi va mehnatsevar, iymonli va insofli, o'tmish ajdodlar va keksalarga nisbatan izzat-hurmatli hamda yurt taqdirini o'z taqdiri bilan bir deb hisoblovchi shaxs bo'lib yetishishi uchun xizmat qiladi.

Qadimdan ota-bobolarimiz ham bolalarda avvalo qattiqqo'llik bilan irodani, mustaqillikni tarbiyalab, juda ko'p maqsadlarni ko'zda tutishgani ma'lum. Bunda kattalar bolalarga nisbatan talabchanlikni oshirib, bolanimustaqil ravishda harakat qilishga o'rgatishlari lozim. Shunga o'xshash tadbirlar bolada mustaqillik va mustaqil faoliyatni tashkil qilish uquvini shakllantiradi. Maktabgacha eshdagi bola asta-sekin kattalarning haëti va faoliyati dunësigacha kirib boradi, oldin hamkorlikdagi faoliyatda namoën bo'lgan ijobiy his-tuyg'ular, shijoat va dadillik sari yetaklovchi ruhiy kechinmalar namuna darajasidagi kattalarning ruhiy olamiga ko'tariladi.

Maktab eshida bolaning o'zi mustaqil ravishda kattalarning haëti va faoliyatiga kirish yo'llarini topa boshlaydi. U keyinchalik kattalar haëti va faoliyatining barcha sohasida, shaxslararo munosabatlarida qatnashish istagini ko'rsatadigan bo'ladi. Shuning uchun xalq milliy harakatli o'yinlari kattalar bilan bola o'rtasida yangicha munosabatni vujudga keltiradi va bu munosabatda milliy xususiyatlar: o'z yurtini qadrlash, hurmat qilish, kattalarga hurmatda bo'lish kabi fazilatlar shakllanib, tarkib topib boradi.

O‘yin faoliyati o‘zining mazmuni va mohiyati bilan ijtimoiydir. Milliy harakatli o‘yinlar bola mustaqil faoliyatining èrqin namunasi bo‘la oladi, bu jihatdan o‘yinlarning mazmuni orqali u kattalarning haèti bilan yaqindan tanishadi. O‘yinda ana shu o‘yin sharoiti va predmetli harakatlarning o‘zaro munosabatida asosiy e‘tibor predmetlar bilan ko‘pincha harakat qilishga qaratilishini, bunda predmetli o‘yinlar masalan: tosh bilan, chopon, do‘ppi bilan va hokazolar bola harakati uchun yetakchi faoliyat vazifasini o‘tashini ham aytib o‘tish kerak bo‘ladi. Ammo bola o‘yinlarda qandaydir vazifani bajara oladi, buni ham e‘tibordan soqit qilmaslik kerak. Masalan, biror predmetni bir ob‘ektdan ikkinchisiga yetkazishga belgilangan o‘yinlarda shunday holat ro‘y berishi mumkin. Milliy harakatli o‘yinlardan foydalanish jaraènida boshlang‘ich maktab o‘quvchilarining quyidagi o‘ziga xos xususiyatlarini hisobga olish kerak:

1. Bolaning kattalar faoliyati, ularning predmetlarga munosabati va o‘zaro muomalasiga, munosabatiga qiziqishi.

2. Bolalar xalq harakatli o‘yinlari atrofdagi voqelikning eng tashqi ifodali, jo‘shqin his-tuyg‘uli jihatlarini aks ettirishini.

3. Xarakatli o‘yinlarda bolaning kattalar bilan bir xil sharoitda, yagona zaminda yashaètganini his etgan holda o‘z istagini amaliètga tadbiq qila olishi.

Yoshlar faolligini ta‘minlashning yana bir muhim yo‘nalishi ular ongida milliy urf-odat va an‘analarni shakllantirishdir. Milliy urf-odatlar hayotimizning har bir sohasiga singib ketgan bo‘lib, bu urf-odatlar bizni aynan qaysi xalq vakili ekanligimizni ko‘rsatuvchi izoh, ya‘ni, bizning kim ekanligimizni isbotlovchi dalil hisoblanadi. Chunki, ma‘naviy barkamol yoshlarni o‘ziga xos bo‘lgan milliy urf-odatlar xayr-saxovat, mehr-oqibat, muruvvat, andisha, or-nomus, sharm-hayo, iffat, bosliqlik, ulug‘vorlik, sabrlilik kabi ma‘naviy fazilatlar, mehmondo‘stlik, bag‘rikenglik, bolajonlilik, oqko‘ngillilik, mehnatkashlik kabi milliy qadriyatlar aynan urf-odat an‘analarda qaror topadi. Shunday ekan, milliy qadriyatlarga hurmat bilan qarash millatning o‘ziga hurmat bilan qarashning asosiy belgisidir. Ming yillar mobaynida shakllangan milliy qadriyatlarimiz hozirgi davrda yaratilgan madaniy-ma‘naviy boyliklar bilan qo‘shilib, taraqqiyotimizni tezlatadi, g‘oyaviy va ma‘naviy poklanishni ta‘minlashga ko‘maklashadi. Qadriyatlarining barcha turlari insonning ayniqsa, yoshlarning farovon hayot kechirishi, erkin yashashi, ma‘naviy-axloqiy kamol topishi uchun xizmat qiladigan vositalar bo‘lib hisoblanadi.

Yoshlarimizning ma‘naviy tarbiyasida beparvolik va va loqaydlik hukm sursa, eng dolzarb masalalar o‘zibo‘larchilikka tashlab qo‘yilsa, o‘sha yerda ma‘naviyat eng ojiz va zaif nuqtaga aylanadi. Yoki aksincha, qaerda xushyorlik va jonkuyarlik, yuksak aql-idrok va tafakkur xukmron bo‘lsa, o‘sha yerda ma‘naviyat qudratli kuchga aylanadi.

Oldimizdagi turgan ezgu maqsadlarimiz-mamlakatimizning buyuk kelajagi ham, ertangi kunimiz, erkin va faravon xayotimiz xam, O‘zbekiston XXI asrda jaxon xamjamiyatidan qanday o‘rin egallashi xam – bularning barchasi, avvalambor yosh avlod, unib – o‘sib kelayotgan farzandlarimiz qanday insonlar bo‘lib voyaga yetishiga bog‘liqdir. Yoshlar tarbiyasida doimo ogoh va sergak bo‘lish, hamda milliy qadriyatlarimizni ularning ongiga singdirish biz ota onalarning burchimizdir.

Adabiyotlar

1. Баратов П. Табиатни муҳофаза қилиш. Тошкент, Ўқитувчи, 1991.
2. Каюмов А.А., Рахмонов Р.Н., Эгамбердиева Л.Ш., Хамрокулов Ж.Х., Табиатдан фойдаланиш ва уни муҳофаза қилиш. - Т.: “Iqtisodiyot”, 2014.
3. Sulonov R.S. Ekologiya va atrof-muhitni muhofaza qilish asoslari. T., “Musiqa”., 2007.-2346.

TALABALARNING MUHANDISLIK KASBIGA O'QITISHDA MUTAXASSISLIK, IXTISOSLIK VA TANLOV FANLARNING O'ZARO INTEGRATSIYASI

Eshquvvatov Ulug'bek Abdulla o'g'li

Termiz muhandislik-texnologiya instituti "Yo'l muhandisligi" kafedrasida katta o'qituvchisi
<https://doi.org/10.53885/edinres.2024.01.1.033>

Annotatsiya. Ushbu maqola ta'lim jarayonida talabalarning kasbiy faoliyatni amalga oshirish uchun zarur bo'lgan bilim, ko'nikma va malakalarning egallanishi uchun zarur bo'lgan fanlarni o'zlashtirish va ularni amalda yuqori darajada qo'llay olinishi haqida yoritilgan.

Kalit so'zlar va tushunchalar: talaba, ta'lim, tarbiya, muhandis, ijod, qobiliyat, mustaqil ta'lim, o'quv jarayoni, qiziqish, ko'nikma, malaka, kasb.

ИНТЕГРАЦИЯ ЗНАНИЙ, СПЕЦИАЛИЗАЦИИ И ФАКУЛЬТАТИВОВ ПРИ ОБУЧЕНИИ СТУДЕНТОВ ИНЖЕНЕРНОЙ ПРОФЕССИИ

Эшкувватов Улугбек Абдулло угли,

*Термезский инженерно-технологический институт
Старший преподаватель кафедры "дорожного строительства"*

Аннотация. В данной статье освещается тот факт, что в образовательном процессе студенты получают возможность осваивать дисциплины, необходимые для приобретения знаний, умений и квалификаций, необходимых для осуществления профессиональной деятельности, и применять их на высоком уровне на практике

Ключевые слова и понятия: студент, образование, воспитание, инженер, креативность, способности, самостоятельное образование, образовательный процесс, интерес, навыки, квалификация, профессия.

INTEGRATION OF EXPERTISE, SPECIALIZATION AND ELECTIVES IN TEACHING STUDENTS TO THE ENGINEERING PROFESSION

Eshkuvvatov Ulugbek Abdullo o'g'li,

*Termez Institute of engineering and technology
Senior Lecturer, Department of road engineering*

Summary. This article is covered by the fact that in the educational process, students are able to master the disciplines necessary for the acquisition of knowledge, skills and qualifications necessary for the implementation of professional activities and apply them at a high level in practice

Key words and concepts: student, education, upbringing, engineer, creativity, ability, independent education, educational process, interest, skills, qualifications, profession.

KIRISH. Iqtisodiyot tarmoqlari va hududlarni izchil taraqqiy ettirish istiqbollari inobatga olgan holda shakllatirishni ta'lim jarayonida bo'layotgan o'zgarishlar o'quv jarayoniga xalqaro ta'lim standartlariga asoslangan eng ilg'or pedagogik texnologiyalar, ta'lim dasturlari ixtisoslik yo'nalishlari va mutaxassisliklarni hududlar va sohalar bo'yicha talab va ehtiyojlari, bugungi kunda oliy ta'lim tizimiga o'zgarish kiritilishini taqazo etmoqda. Ushbu o'zgarishlar asosida jamiyatda faol, ijodkor tashabbuskor, sohaga oid yangiliklarni tez o'zlashtira oluvchi, kasbiy malakaga ega mutaxassislarni tayyorlashni maqsad qilib qo'yimoqda. O'zbekiston Respublikasini yanada rivojlantirish bo'yicha Harakatlar strategiyasida "uzluksiz ta'lim tizimini yanada takomillashtirish, sifatli ta'lim xizmatlari imkoniyatlarini oshirish, mehnat bozorining zamonaviy ehtiyojlariga mos yuqori malakali kadrlar tayyorlash siyosatini davom ettirish" kabi ustuvor vazifalar belgilangan [1].

Muxtaram prezidentimiz Sh.M.Mirziyoyev "Yoshlarimiz mustaqil fikrlaydigan, yuksak intellektual va ma'naviy salohiyatga ega bo'lib, dunyo miqiyosida o'z tengdoshlariga hech qaysi sohada bo'sh

kelmaydigan insonlar bo‘lib kamol topishi, baxtli bo‘lishi uchun davlatimiz va jamiyatimizning bor kuch va imkoniyatlarini safarbar etamiz” [2], degan fikrlari ham mustaqil O‘zbekistonimiz yoshlarini erkin fikrlashni tarkib toptirishga qaratilayotgani ham e‘tibordan holi emas. Shunday ekan biz o‘qituvchilar hozirgi yangi davr talabi asosida darslarni tashkizamonaviy yondashuvlar asosida tashkil qilishimiz oldimizdagi yuksak vazifalardan biridir.

ADABIYOTLAR TAHLILI VA METODOLOGIYA

Texnika oliy o‘quv yurtlarida va ilmiy tadqiqot muassasalarida muhandislarni kasbiy faoliyatga tayyorlash, talabalarning o‘quv-tadqiqot faoliyati bilan bog‘liq kasbiy yo‘naltirilgan nazariy topshiriqlarni kengaytirish, ta‘lim mazmunini tanlash prinsiplari, mezonlari va ularni takomillashtirish, ta‘lim oluvchilarning umuminsoniy madaniyatini faol amaliy va ijodiy o‘zlashtirishlari uchun muhit yaratish, gumanitar va tabiiy-ilmiy bilimlar integratsiyasi va fanlararo aloqalarni o‘rnatish bo‘yicha ilmiy tadqiqotlar olib borilmoqda [1,2].

Bir qator olimlarning fikriga ko‘ra, “Fanlararo aloqalar” tushunchasi – bu sof pedagogik atamadir va u didaktikaning tamoyillaridan biri vazifasini bajaradi. “Dunyoning mavjud qonunlarining ifodasidir, va o‘z falsafiy va didaktik ma‘nosi tufayli u ma‘lum bir tarzda o‘qitishning tarkibi, usullari va shakliga ta‘sir qiladi”[5, 31-b.].

Ta‘lim sifatini oshirish – Yangi O‘zbekiston taraqqiyotining, rivojlanishining ustivor yo‘nalishlaridan biridir. Prezidentimiz Shavkat Mirziyoev “Ushbu sohada boshlagan islohotlarimizni davom ettirishimiz, ta‘lim dargohlariga borib, o‘qituvchi va murabbiylar bilan ko‘proq muloqot qilib, sifatni oshirish bo‘yicha ular qo‘ygan masalalarni birgalikda hal qilishimiz kerak.

NATIJALAR

Muhandislarni tayyorlovchi yo‘nalishlarning fan dasturlari va ishchi dasturlarini tadqiqotimiz aspektida tahlil qilib shiqdik. Jumladan, 5340600- “Yo‘l muhandisligi” ta‘lim yo‘nalishi o‘quv reja fan dasturi va ishchi dasturi mazmunini tahlil qilib, mazkur yo‘nalish uchun quyidagi fanlar mutaxassislik, ixtisoslik va tanlov fanlarini asosiy ahamiyat kasb etadi degan xulosaga keldik:

1. Matematik va tabiiy-ilmiy fanlar bilan ixtisoslik fanlarini ilmiy hamda nazariy jihatdan bog‘liqligini ta‘minlovchi mutaxassislik fanlar: chizma geometriya va muhandislik grafikasi; avtomobil yo‘llarini loyihalash; avtomobil yo‘llarini qurish va rekonstruksiya qilish; avtomobil yo‘llarining rivojlanish tarixi; yo‘nalishga kirish;

Talabalarni ularni o‘zlashtirishi texnikada amalga oshayotgan real jarayonlarni tabiatning umumiy qonunlari pozitsiyasidan turib tahlil qila olish qobiliyatini paydo qiladi.

2. Maxsus bilimlar, kasbiy faoliyatdagi bilim va ko‘nikmalarni, sohaga oid fan texnika yutuqlari, muammolari va ularning rivojlanish istiqbollari haqidagi tasavvurlarini hosil qiluvchi ixtisoslik fanlari: avtomobil yo‘llarining qidiruv va loyihalash; muhandislik geologiyasi va gurunlar mexanikasi; qurilish mexanikasi va konstruksiyasi; avtomobil yo‘llaridagi sun‘iy inshootlar; avtomobil yo‘llarini qurish.

Mazkur guruh fanlarini o‘rgatishdan asosiy maqsad – aniq texnikalar namunasi asosida talabalarda tabiatning umumiy qonuniyatlarini amalga oshishi haqidagi tasavvurlarni rivojlantirishdan iborat. Natijada talabalar kasbiy masalalarning asosiy variantlari bo‘yicha muhandislik hisob-kitoblari metodikalariga, ko‘p maqsadli texnikalarni loyihalashtirish va konstruksiyalash asoslariga ega bo‘ladilar.

3. “Yo‘l muhandisligi” ta‘lim yo‘nalishidagi ixtisoslik tanlov fanlar bloki.

“Yo‘l muhandisligi” ixtisoslik fanlariga “Avtomobil yo‘llarini obodonlashtirish va jihozlash” fani Respublikaning avtomobil yo‘llari tarmog‘ini rivojlantirish, jahon bozoriga olib shiqadigan transport kommunikasiyalarini barpo qilish va shu maqsadida xalqaro standartlarga mos keladigan avtomobil yo‘llarini jihozlash va obodonlashtirish davlat yo‘l siyosatining ustivor yo‘nalishlaridan biri hisoblanadi. “Keyingi yillarda avtomobil yo‘llarini obodonlashtirish va jihozlash, arxitektura badiiy bezash dolzarb vazifalardan hisoblanib, talabalarni nazariy bilim, amaliyot ko‘nikmalarini va ilmiy dunyoqarashini shakllantirish vazifalarini bajaradi”[7]. Ushbu fan ishchi o‘quv dasturi bakalavr talabalari uchun ishlab chiqilgan tasniflarga to‘g‘ri keluvchi va ushbu fan bo‘yicha alohida mavzu va savollarni o‘rganish hajmi, tarkibi va ketma-ketligini aniqlovchi asosiy hujjat hisoblanadi.

MUHOKAMA

Nazariy jihatdan qaralganda mutaxassislik fanlarning fanlararo integratsiyasini ta‘minlagan holda

o'qitish, shundan so'ng "Yo'l muhandisligi" ixtisoslik tanlov fanini o'quv rejasiga "Innovatsion muhandislik kasbiy faoliyatiga tayyorlash asoslari" nomli maxsus fan kiritish orqali mutaxassislik va ixtisoslik fanlari orasidagi integratsiyani ta'minlagan holda ta'lim berish natijasida innovatsion muhandislik kasbiy faoliyatiga tayyorlash amalga oshiriladi.

Oliy ta'lim muassasasi ta'lim jarayonining vazifasi faqatgina o'quv va ilmiy ma'lumotlarni taqdim etishdan iborat emas. Balki, zamonaviy muhandislarni tayyorlashda kasbiy sifatlarni shakllantirish va aqliy qobiliyatlarini rivojlantirish katta ahamiyat kasb etadi. Oliy ta'lim muassasalarida talabalarni innovatsion muhandislik kasbiy faoliyatiga tayyorlash jarayoni quyidagi 4 ta yo'nalish bo'yicha bilim olishni o'z ishiga oladi: a) gumanitar va ijtimoiy-iqtisodiy; b) matematik va tabiiy-ilmiy; v) mutaxassislik; g) ixtisoslik (1-rasm). "Talabalarga bunday asosda ta'lim berishda ularning kasbiy tayyorgarligini oshirish, kasbiy tayyorgarlikni ta'minlovchi fanlarini o'qitish orqali amalga oshiriladi"[7].

Talabalardan talab etiladigan bilim va ko'nikmalarning mazmuni o'quv dasturida ko'rsatilgan 5340600-"Yo'l muhandisligi" ta'lim yo'nalishi bo'lib, unda ixtisoslik uchun "Avtomobil yo'llarini obodonlashtirish va jihozlash" faniga ajratilgan soatlar keltirilgan. Kelajakda har bir ta'lim yo'nalishlarida talaba tanlov fanlarini ulushini oshirish ta'lim-fan-ishlab chiqarish tamoyillariga asoslangan holda mutaxassislar tayyorlash malakasini qo'llanilishi innovatsiyalarni ta'lim jarayoniga qo'llashni takomillashtirishga qaratilgan islohot hisoblanadi.

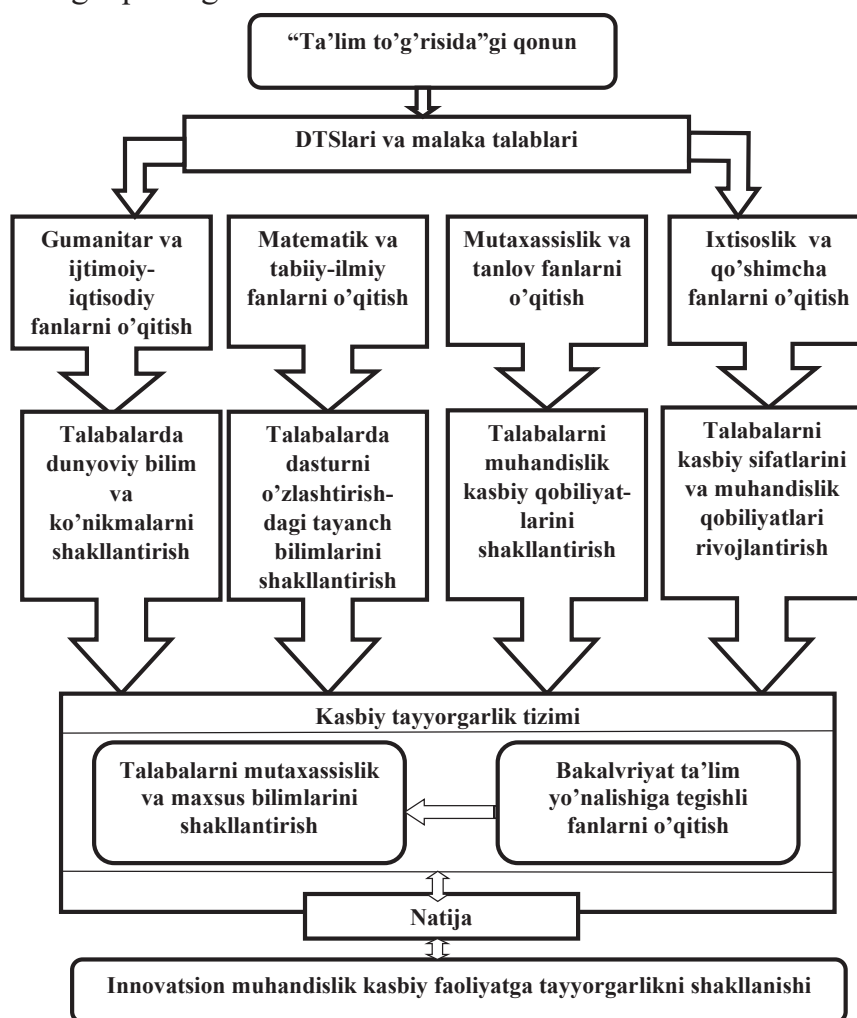

1 - rasm. Oliy ta'lim muassasalarida talabalarni innovatsion muhandislik kasbiy faoliyatiga tayyorlash tizimi

Avtomobil yo'llarini obodonlashtirish va jihozlash fani 8-semestrda o'qitiladi. Fan uchun o'quv vaqti shunday taqsimlanganki, har bir ma'ruza mashg'ulotiga bittadan amaliy mashg'uloti to'g'ri keladi. Fanni o'zlashtirish uchun ma'ruza, amaliy mashg'ulotlari

navbatma-navbat amalga oshiriladi. Mashg‘ulotlarning bunday ketma-ketligi taqdim etilayotgan materialni o‘zlashtirilish jarayonini nazorat qilib borish imkoniyatini berib, zarur bo‘lganda bu jarayonni muvofiqlashtirib boshqarish imkoniyatini beradi. “Avtomobil yo‘llarini obodonlashtirish va jihozlash” fani bo‘yicha o‘quv mashg‘ulot turi va vaqt taqsimoti ilovada keltirilgan.

“Avtomobiliyo‘llarini obodonlashtirish va jihozlash” fani oldidaturgan vazifalar: ilgario‘zlashtirilgan fanlardan nazariy bilimlarni tizimlashtirish va muhandisda kasbiy sifatlarni shakllantirish maqsadida ularga kasbiy yo‘naltirishni berish; fizikaviy qonunlarni bilish asosida talabalarni turli fizik-mexanik jarayonlarni tushuntirishga; masala echimini har tomonlama tahlil asosida optimal echimini topishga hamda o‘z nuqtai nazarida tahliliy asoslagan holda turishga o‘rgatish.

Yo‘l muhandisligi ta‘lim yo‘nalishi fan bloklaridan tadqiqotimizda foydalaniladigan fanlarni nazariy jihatdan ikkita, tashqi va ichki integratsiyalarini hosil qilamiz (2-, 3-rasmlar).

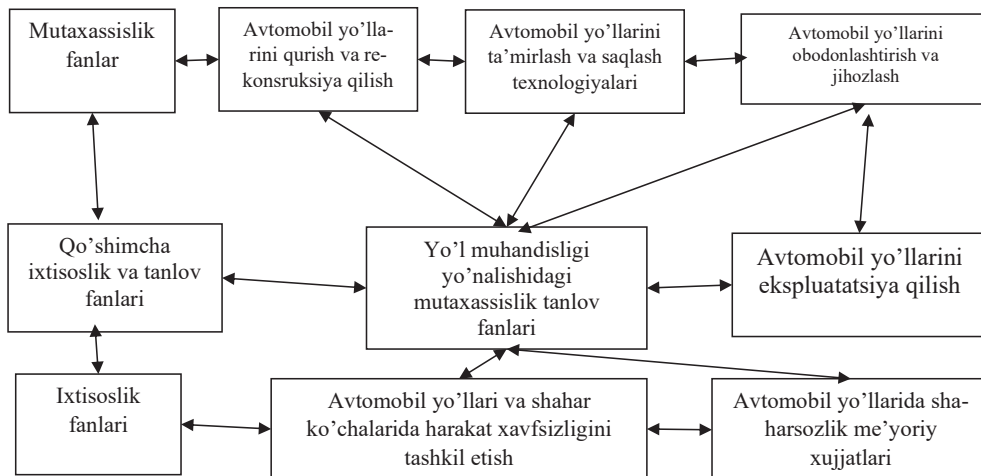

2-rasm. Fanlar bloklarining o‘zaro bog‘liqligi

3-rasm. “Avtomobil yo‘llarini ta‘mirlash va saqlash texnologiyalari”, “Avtomobil yo‘llarini obodonlashtirish va jihozlash” va “Avtomobil yo‘llarini ekspluatatsiya” qilish fanlarining o‘zaro bog‘liqligi

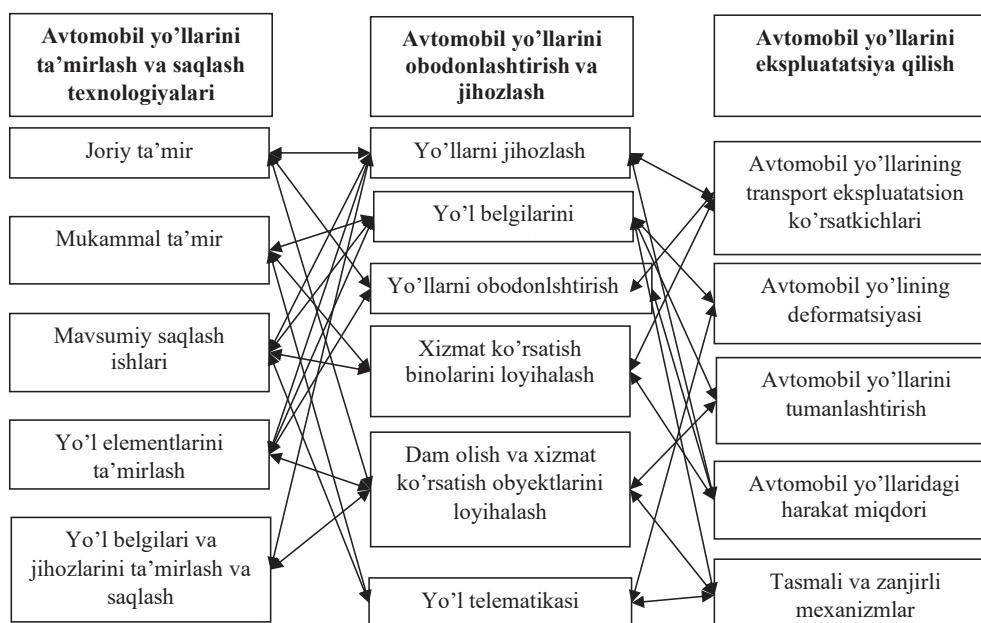

3-rasm. “Avtomobil yo‘llarini ta‘mirlash va saqlash texnologiyalari”, “Avtomobil yo‘llarini obodonlashtirish va jihozlash” va “Avtomobil yo‘llarini ekspluatatsiya” qilish fanlarining o‘zaro bog‘liqligi

Birinchi va ikkinchi semestrlarda o'zlashtirilgan barcha fanlar mutaxassislik bo'lgan "Mashina detallari" fani uchun fundament bo'lib hisoblanadi, o'z navbatida mazkur fan tabiiy-ilmiiy fanlar bilan maxsus fanlarni bog'lovchi qism hisoblanadi.

"Avtomobil yo'llarini obodonlashtirish va jihozlash" mutaxassislik fani hisoblanib, bu fanni o'zlashtirish uchun mutaxassislik fanlardan "Qurilish mexanikasi va konstruksiyasi", "Materiallar qarshiligi", "Muxandislik geologiyasi va guruntlar mexanikasi", "Qurilish materiallari" va ayniqsa "Chizma geometriya va muhandislik grafikasi" fanlarini puxta o'rgangan bo'lishlari shart. Yuqoridagi 2-rasmda "Avtomobil yo'llarini ta'mirlash va saqlash texnologiyalari" va "Avtomobil yo'llarini ekspluatatsiya qilish" fanlarini "Avtomobil yo'llarini obodonlashtirish va jihozlash" faniga bog'liqligi aynan qaysi mavzularda ko'rinishi keltirilgan. Quyidagi 3-rasmda "Avtomobil yo'llarini obodonlashtirish va jihozlash" fanini "Avtomobil yo'llarini ta'mirlash va saqlash texnologiyalari" faniga bog'liqligi keltirilgan.

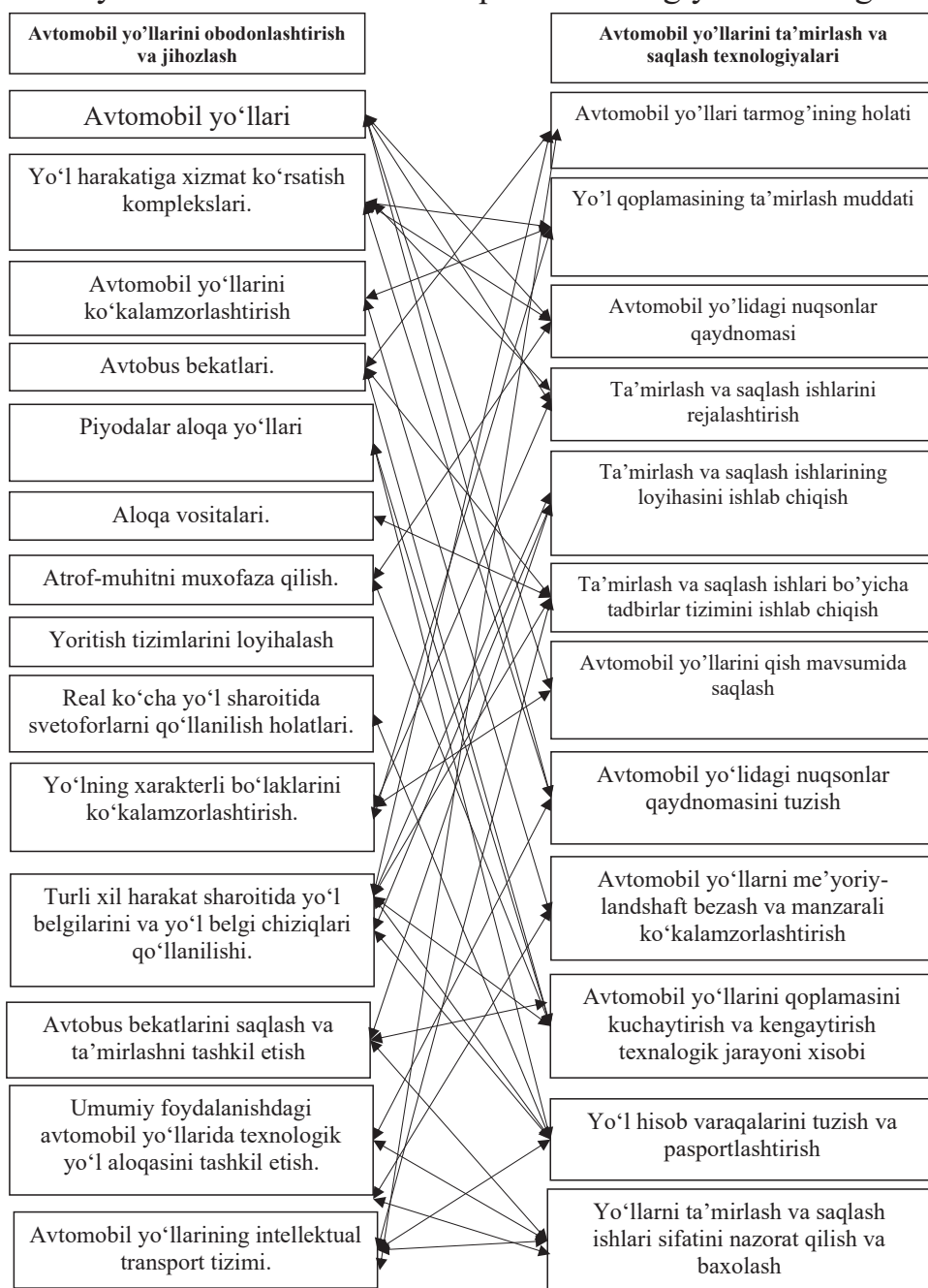

4-rasm. "Avtomobil yo'llarini obodonlashtirish va jihozlash" va "Avtomobil yo'llarini ta'mirlash va saqlash texnologiyalari" faniga bog'liqligi

5340600-Yo‘l muhandisligi ta‘lim yo‘nalishining mutaxassislik fanlar blokidagi “Avtomobil yo‘llarini obodonlashtirish va jihozlash” fani bilan ixtisoslik fanlar blokidagi “Avtomobil yo‘llarini ta‘mirlash va saqlash texnologiyalari” fanlarining bir-biriga chambarchas bog‘liqligini yuqoridagi

4-rasmda ko‘rishimiz mumkin. Bundan ko‘rinib turibdiki bo‘lg‘usi muhandislar mutaxassislik fanlarni qanchalik puxta o‘rganishi ularning ixtisoslik fanlarini, bitiruv oldi amaliyotlarini, bitiruv malakaviy ishlarini bajarishda muhim ahamiyat kasb etadi. “Mutaxassislik fanlarni o‘rganish mobaynida talabalarda kasbiy kompetentsiyalari shakllansa, ixtisoslik va tanlov fanlari orqali ularning kasbiy kompetentligi hosil bo‘ladi”[7].

Bir so‘z bilan aytganimizda, talaba o‘quv jarayonining to‘la huquqli qatnashuvchisiga aylanadi, uning muhandislik tayyorgarlik jarayonida kasbiy faoliyatiga bo‘lgan tajribasi bilim olish asosiy manbasiga aylanadi. Yuqorida biz ishlab shiqqan modeldan korinadiki pedagog tayyor bilim bermaydi, lekin qatnashuvchilarni mustaqil izlanishga undaydi va topshiriqni bajarishda yordamchi funksiyasini bajaradi.

XULOSA

Xulosa qilib aytganda, oliy ta‘lim muassasalari faqatgina ma‘lum bir sohada mutaxassis tayyorlash bilangina cheklanib qolmasdan fanlararo integratsiya asosida talabalarda ijodkorlik qobiliyatini aniqlash, uni rivojlantirish va ro‘yobga chiqarish bilan ham shug‘ullanishi shart. Chunki ijodkor talabalar mamlakat umumiy rivojining drayverlaridir.

Yuqoridagi hulosadan kelib chiqib quyidagi tavsiyalarni beramiz:

- o‘quv jarayoni asosiga ta‘lim oluvchi shaxs extiyojini asos sifatida oladi;
- ta‘lim olish jarayonida jamoaviy ta‘lim olish bilan bir qatorda individual ta‘lim olishni joriy qilish, uning yo‘lini tanlash va amalga oshirish vositasini aniqlash lozim;
- talabalarda bilim olishga turg‘un motivatsiya uyg‘otish yo‘llarini ishlab chiqish va amalga tadbiq qilish lozim.

ADABIYOTLAR RO‘YXATI

1. O‘zbekiston Respublikasi Prezidentining 2017 yil 7-fevraldagi PF-4947-sonli «O‘zbekiston Respublikasini yanada rivojlantirish bo‘yicha Harakatlar strategiyasi to‘g‘risida»gi Farmoni. O‘zbekiston Respublikasi qonun hujjatlari to‘plami, 2017 yil, 6-son, 70-modda.
2. Semina E.A. (2010). Competence model of a graduate of a pedagogical university - a future teacher of mathematics. Almanac of modern science and education. - No. 5 (36). - S. 133-135.
3. Muslimov N.A., Usmonboeva M.H., Sayfurov D.M., To‘raev A.B. Pedagogik kompetentlik va kreativlik asoslari – Toshkent, 2015. – 72-92-betlar
4. Азизходжаева Н.Н. Педагогические технологии в подготовке учителя. – Т.: ТДПУ, 2000.
5. Azizxo‘jaeva N.N. Pedagogik texnologiya va pedmahorat. T.: Nizomiy nomidagi TDPU. 2003 – 176 b.
6. Барышева Т.А., Жигалов Ю.А. Психолого-педагогические основы развития креативности. СПб, 2006. -285с.
7. I.S.Sadiqov, Q.H.Azizov, A.X.O‘roqov. Avtomobil yo‘llarini obodonlashtirish va jihozlash. T. TAYI. 2016. 325 b.
8. Толипов Ў., Усмонбоева М. Педагогик технологияларнинг тадбиқий асослари – Т.: 2006. – Б. 260.
9. Muslimov I.A., Boltaboev S.A., Sharipov Sh. Maxsus fanlarni o‘qitish metodikasi.
10. Kasb ta‘limi yo‘nalishi magistrantlari uchun qo‘llanma. Toshkent: Nizomiy nomidagi TDPU 2003 yil.
11. Eshquvvatov, Ulug‘bek. “Talabalarni muhandislik kasbiga yo‘naltirishning dolzarbligi”, “Педагогическая Акмеология” международный научно-методический журнал 1.3 (2023).
12. Xudoykulov R.Q. Bo‘lajak qurilish muhandisliklamda texnologik kompetentlikni rivojlantirishda fanlarning tavsifi “ILM SARCHASHMALARI” ilmiy-nazariy, metodik jurnal, 31.08.2023 yil, 109-bet

FIZIKA FANIDA MURAKKAB TUZILISHGA EGA BO'LGAN ZANJIR ELEMENTLARINI YECHISHNING AMALIY ISBOTI

Fayziyev Vohid Shavkatovich

Buxoro davlat tibbiyot instituti akademik litseyi fizika fani o'qituvchisi
<https://doi.org/10.53885/edinres.2024.01.1.034>

Annotatsiya: Ushbu maqolada elektr zanjirlarining umumiy qarshiligini hisoblashning nazariy yo'l bilan chiqarilgan natijalarni amaliy isboti ko'rsatilgan.

O'quvchilar masala echishda faqat nazariy hisob-kitoblar orqali natijaga erishadilar, agar shu masalani ham nazariy ham amaliy bajarsalar ularning nazariy bilimlari mustahkamlanadi. Kalit so'zlar: Sxemalar, qarshiliklar, piramida, voltmeter.

ПРАКТИЧЕСКОЕ ДОКАЗАТЕЛЬСТВО РЕШЕНИЯ ЭЛЕМЕНТОВ ЦЕПИ, ИМЕЮЩИХ СЛОШНУЮ СТРУКТУРУ В ФИЗИКЕ

Файзиев Вохид Шавкатович

Преподаватель физики академического лицея Бухарского государственного медицинского института

Аннотация: В данной статье показано практическое подтверждение теоретических результатов расчета полного сопротивления электрических цепей.

Ученики могут решать задачи только путем теоретических расчетов. Если они решат эту задачу как теоретически, так и практически, их теоретические знания укрепятся.

Ключевые слова: схемы, сопротивления, пирамида, вольтметр.

PRACTICAL PROOF OF THE SOLUTION OF CIRCUIT ELEMENTS WITH A CORRECT STRUCTURE IN PHYSICS

Fayziev Vokhid Shavkatovich

Physics teacher at the Academic Lyceum of the Bukhara State Medical Institute

Abstract: This article shows practical confirmation of the theoretical results of calculating the impedance of electrical circuits.

Students can solve problems only through theoretical calculations. If they solve this problem both theoretically and practically, their theoretical knowledge will be strengthened.

Key words: circuits, resistance, pyramid, voltmeter.

Kirish: O'quvchilar elektr zanjirlariga doir masalalar echishda faqatgina nazariy hisob-kitob bilan kerakli natijalarni chiqaradilar, chiqqan natijalar qanchalik to'g'ri yoki noto'g'riligini faqatgina nazariy isbotlay oladilar. Agar har-bir sxemani amaliy yig'ib undagi natijalarni ham nazariy ham amaliy keltirib chiqarsak, o'quvchilar bilimlari ikki karra oshadi, chunki o'zi amaliy bajargan ishi ko'nikma hosil bo'lishga yordam beradi.

Asosiy qism: Masala echishning amaliy isboti sifatida quyidagi sxemani ham nazariy ham amaliy isbotini ko'rib chiqamiz.

Uchburchakli piramidaning barcha tomonlarining qarshiligi $R=20\Omega$ ga teng, sxemaning AB nuqtalar orasidagi umumiy qarshiligini toping(1-sxema)?

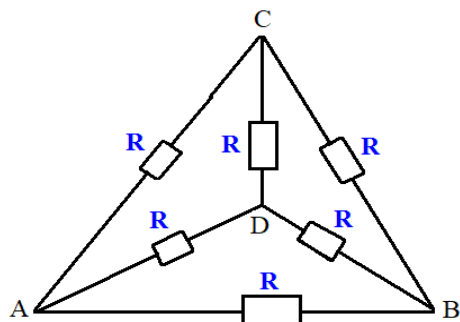

1-sxema. Zanjir sxemasi.

AB nuqtalar orasidagi umumiy qarshilikni hisoblash uchun biz avval har bir rezistor orqali o'tadigan toklarni topib chiqamiz. Demak A va B nuqta orasidagi qarshilikni toping deyilgani uchun A nuqtadan I tok kirib B nuqtadan chiqib ketadi deb faraz qilib masalani ishlaymiz va sxemada tok kuchlarini quyidagicha joylashtirib chiqamiz(2-sxema).

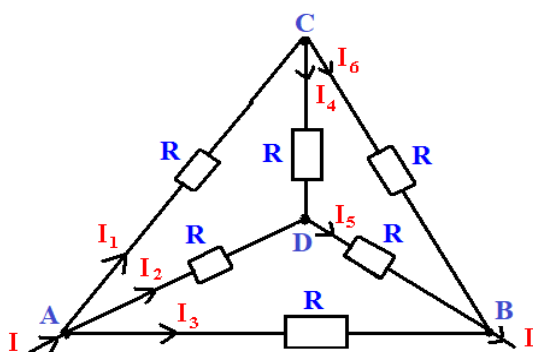

2-sxema. Sxemada toklarning taqsimlanishi.

Kirxgofning 1-qoidasiga ko'ra tugunlarga kiruvchi va chiquvchi toklar tengligidan quyidagi tenglamaga ega bo'lamiz.

$$\begin{aligned} I &= I_1 + I_2 + I_3 \\ I_6 + I_5 + I_3 &= I \\ I_4 + I_2 &= I_5 \\ I_4 + I_6 &= I_1 \end{aligned} \quad (1)$$

Kirxgofning 2-qoidasiga ko'ra ACD, ADB va CBD yopiq kontur uchun quyidagi tenglamaga ega bo'lamiz.

$$\begin{aligned} I_1 \cdot R + I_4 \cdot R - I_2 \cdot R &= 0 \\ I_2 \cdot R + I_5 \cdot R - I_3 \cdot R &= 0 \\ I_6 \cdot R - I_5 \cdot R - I_4 \cdot R &= 0 \end{aligned} \quad (2)$$

(1) va (2) tenglamalarni soddalashtirsak $I_3 = 2I_1 = 2I_2 = 2I_5 = 2I_6$; $I_4 = 0$ quyidagi natijaga erishamiz.

Demak CD yo'nalishda tok harakatlanmaydi potentsiallar farqi $\varphi_C - \varphi_D = U_{CD} = 0$ bo'ladi. Shuning uchun CD rezistorini sxemadan olib tashlaymiz va sxemamiz quyidagi ko'rinishga keladi(3-sxema).

3-sxemani quyidagi sodda ko'rinishdagi 4-sxema ko'rinishiga o'tib uni hisoblaymiz.

$$\frac{1}{R_{AB}} = \frac{1}{2R} + \frac{1}{2R} + \frac{1}{R};$$

$$R_{AB} = 0,5R = 0,5 \cdot 20 = 10\Omega$$

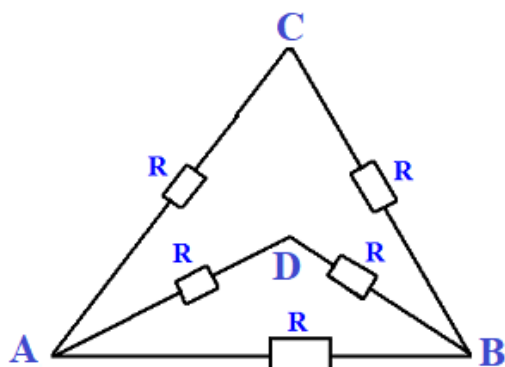

3-sxema. CD qarshilik olib tashlanadi.

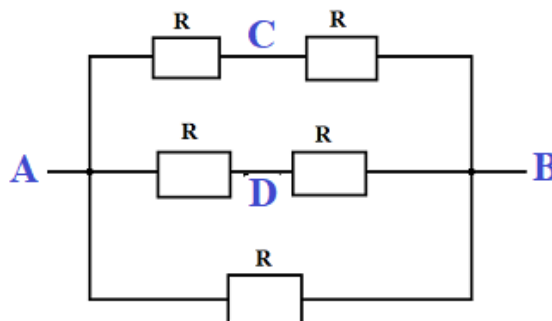

4-sxema. Soddalashgan sxema.

Endi nazariy yo'l bilan isbotlab chiqarilgan natijalarni amalda bajaramiz.

$\varphi_C - \varphi_D = U_{CD} = 0$ ushbu natijani amalda isbotlaymiz. Buning uchun quyidagi sxemani yig'amiz

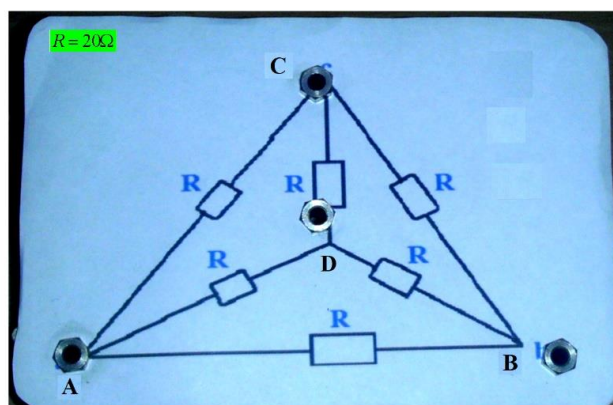

1-rasm. Zanjirning yig'ilishi. Old ko'rinishi

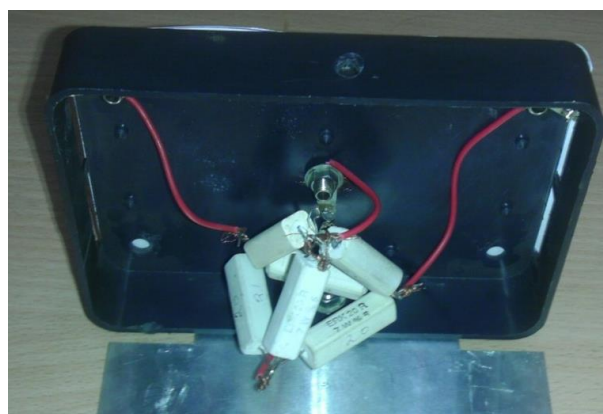

1-rasm. Zanjirning yig'ilishi. Orqa ko'rinishi

Sxemamizni A va B nuqtasini tok manbaiga ketma-ket, C va D nuqtalarni esa voltmetrغا parallel ulaymiz.



2-rasm. Tajriba qurilmalari.

Tajribadan ko'rinib turibdiki, voltmetr 0 ni ko'rsatmoqda demak C va D nuqtalarda potentsiallar farqi 0 ga teng ekan.

Endi umumiy qarshilikni hisoblaymiz, buning uchun qarshilik o'lchaydigan asbob ommetrdan foydalanamiz(3-rasm).

Bizga nazariy yo'l bilan $R_{AB} = 10\Omega$ javob chiqqan edi, amalda ham shunday chiqdi.

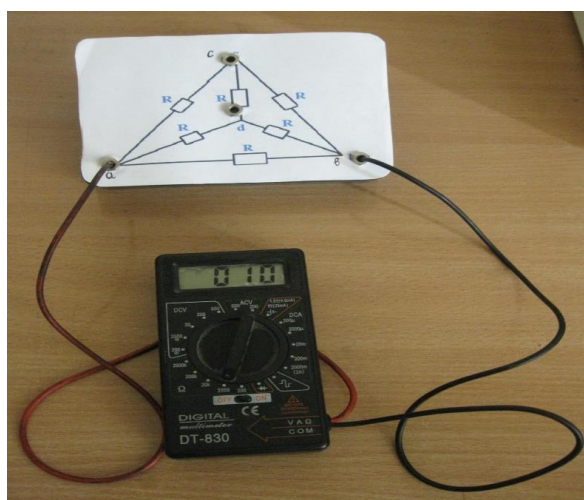

3-rasm. O'lchash natijasi.

Xulosa: Nazariy yo'llar bilan topilgan barcha natijalar amaliy yo'llar bilan o'z isbotini topdi. Tajribadan ya'na shunday xulosa chiqarish mumkinki, Kirxgofning 1-qoidasiga ko'ra tugunlarga kiruvchi va chiquvchi toklar teng deyilgan edi, haqiqatdan ham A nuqtaga ulangan ampermetr ham B nuqtaga ulangan ampermetr ham bir xil tokni ko'rsatmoqda.

Bunday amaliy tajribalar o'quvchilarning nazariy bilimlarini amaliyotda qo'llashga o'rgatadi va nazariy bilimlarini mustahkamlaydi.

Foydalanilgan adabiyotlar ro'yxati

1. Черноуцан А.И. Физика. Задачи с ответами и решениями: Учебное пособие. М:Книжный дом «Университет», 2001. -336 с.

2. O'lmasova M.H. Fizika. Elektrodinamika asoslari. Tebranishlar va to'lqinlar. 2- kitob. Akademik litseylar uchun o'quv qo'llanma. O'qituvchi" NMIU. 2004. – 360 b.

3. G'aniyev A.G.Fizika (I-qism) Akademik litsey va kasb-hunar kollejlari uchun darslik. «o'qituvchi» nashriyoti-matbaa ijodiy uyi. Toshkent-2021.-385 b.

ZAMONAVIY YOSHLAR DUNYOQARASHI VA MA'NAVIYATINI SHAKLLANTIRISHDA TEATRNING O'RNI

Hamitova Sunbula Bahodir qizi

Buxoro davlat universiteti Musiqa ijrochiligi va madaniyat kafedrasi o'qituvchisi
<https://doi.org/10.53885/edinres.2024.01.1.134>

Annotatsiya. Zamonaviy yoshlar dunyoqarashini va ma'naviyatini shakllantirishda teatr san'atining o'rni beqiyos. Teatrda, spektakllar namoyishi orqali tomoshabinlarga nimanidir aytadi. Teatr tomoshalari orqali inson o'zini-o'zi tuzatish, qayta tarbiyalash, yoshlar imkoniyatini ro'yobga chiqarish uchun puxta zamin hozirlaydi, komillik sari etaklaydi. Umuman olganda teatr san'ati, bugungi kun kishisini o'z hayotida sog'lom muhit tashkil etishida muhim omillardan biri hisoblanadi.

Katil so'zlar: Teatr, spektakl, yoshlar ma'naviyati, tarbiya, tomosha, jamiyat, ijodkor, pyesa, syujet, kompozitsiya.

РОЛЬ ТЕАТРА В ФОРМИРОВАНИИ МИРОВОЗЗРЕНИЯ И ДУХОВНОСТИ СОВРЕМЕННОЙ МОЛОДЕЖИ

Хамитова Сунбула Бахадировна

Преподаватель Бухарского государственного университета кафедры музыкального исполнения и культура

Аннотация: Неоценима роль театрального искусства в формировании мировоззрения и духовности современной молодежи. В театре он что-то говорит публике через постановку пьес. Через театрализованные представления человек подготавливает почву для небольшой коррекции, перевоспитания, реализации потенциала молодежи, ведет к совершенствованию. В целом театральное искусство – один из важнейших факторов создания здоровой среды в современной жизни.

Ключевые слова: Театр, спектакль, духовность молодежи, воспитание, спектакль, общество, творец, пьеса, сюжет, композиция.

THE ROLE OF THEATER IN SHAPING THE WORLDVIEW AND SPIRITUALITY OF MODERN YOUTH

Khamitova Sunbula Bahadyrovna

Teacher at Bukhara State University, Department of Musical Performance and Culture

Abstract: The role of theatrical art in shaping the worldview and spirituality of modern youth is invaluable. The theatre says something to the audience through his performances in the theater. Through theatrical performances, a person prepares the ground for self-correction, re-education, realization of the potential of young people, leads to perfection. In general, theatrical art is one of the most important factors in creating a healthy environment in one's life today.

Key words: Theater, performance, youth spirituality, upbringing, spectacle, society, creator, play, plot, composition.

Yoshlar ma'naviyati deganda, tasavvurimizda ularning xulqi, ma'naviyati va odob-ahloqi gavdalanadi. Bular o'z-o'zidan ota-ona tarbiyasi, mahalla-ko'y nazorati, ilm dargohlaridan olgan ta'lim-u, hayotiy kuzatishlar orqali shakllanadi va butun umri davomida mayoq sifatida gavdalanadi. Yana bir maskan borki, hayotning qiziqarli-yu ajoyib g'aroyibotlarga boy sehrli hayoti namoyon bo'ladi. Zamonaviy yoshlarning ma'naviyatini shakllantirishda ularga bevosita tarbiyaviy spektakllarning o'rni nihoyatda beqiyos. Zamonaviy yoshlar deganda, ikki-uch tilni mukammal biladigan, o'z oldiga aniq va puxta rejalar qo'ygan va bu maqsadi sari og'ishmay harakat qiladigan tengdoshlarim, zamondoshlarim shakllanadi.

“Teatr – tarbiya maskani. Yoshlarimizni turli mafkuraviy tahdidlar va g'araz niyatli kuchlardan, ta'sirlardan asrab-avaylashga ustuvor ahamiyat qaratmoqdamiz. Yoshlarni to'g'ri

yo'lga boshlashda pand-nasihati bilan kifoyalanib bo'lmaydi. Ezgulikni, vatanparvarlikni, insoniy fazilatlarini kamol toptirishga xizmat qiladigan amaliy ishlar qilish kerak. Ana shunday amaliy tarbiya omillaridan biri teatrdir." Bejizga, Teatr – jamiyat hayotining ko'zgusi deyilmaydi. O'qishga qiziqmaydigan, qo'lga umuman kitob olmaydigan o'quvchilarni ham teatr orqali o'qishga qiziqтира olish mumkin.

Yoshlarga hayot haqiqati borasidagi tushunchalarini to'g'ri anglatish teatr san'atining eng oliy maqsadi bo'lib kelgan. Albatta, hayotning o'zi yaratgan eng oliy maqsadi bor. Biroq, uni yosh tomoshabinga etkazish uchun butun boshli fidoyi ijodkorlar jamoasi bo'lish kerak. Shu jumladan, teatr ko'p qirrali sintetik san'at turi hisoblanadi. Teatrni dramaturgiya, rejissura, aktyorlik san'ati, musiqa, raqs, badiiy jihoz kabi komponentlarsiz tasavvur etib bo'lmaydi. Umuman olganda teatr san'ati ham bugungi kun kishisini o'z hayotida sog'lom muhit tashkil etishida muhim omillardan biri bo'lib kelmoqda. Teatrda asosiy vazifa – tomoshabin bilan teatr o'rtasidagi aloqani mustahkamlash.

Teatrda spektakllar namoyishi orqali tomoshabinlarga nimanidir aytadi, anglatadi. Bu orqali teatr ezgulik hissini yoshlarda shakllantirib boradi. Spektakl shunday ko'rinishdirki, uning yordamida insonlar bir-birlari bilan o'zaro ruhiy jihatdan munosabatga kirishib, o'zaro bir-birlariga ta'sir o'tkazadilar, bir-birlarini his qiladilar.

Tan olish kerakki, agar yosh tomoshabinlar teatrlari sahnasidagi aksariyat spektakllar jiddiy, ma'naviy boy tus olsa, yoshlar ularga darhol ergashavermaydi, yosh tomoshabin ushbu tomoshani hazm qilishi qiyinroq kechadi. Shu sababdan ham, yosh tomoshabinlar teatri targ'ibot ishini eng avvalo bolalar bog'chasidan boshlash kerak, bolalarni haqiqiy qadriyatlarga va sahnaviy madaniyat bilimlariga o'rgatish lozim. Bugungi kunda maktabgacha ta'lim muassasalarida teatr jamoalarining sahnalashtirilgan spektakllar namoyishini kuzatamiz. Asosan yangi yil, Navro'z sayllarida ularning ijodiy ishlariga guvoh bo'lamiz. Aytib o'tish joizki, kichkintoylar faqat qorboboyu, qorqizlar, yalmog'izu ayiqpolvonlarning chiqishlari bilan cheklanib qolmasligi, ularga tarbiyaviy jihatdan muhimroq va saviyali kichik spektakllar namoyishi zarur. Bu borada dramaturgiyani ham mas'uliyatga chorlaymiz. Yoshlikdagi his tuyg'ular keyinchalik shakllanib borishi sir emas. Ezgulikning, adolatning va halollikning hamisha g'olib bo'lishi, ularda tarbiyaning ijobiy tomonlari ochilishiga sabab bo'ladi. Ertak qahramonlari deymizmi, yo bo'lmasam zamonaviy qahramonlarni ularni olib chiqish, o'rnak sifatida ko'rsatishimiz muhim masaladir. Shu o'rinda yosh tomoshabinlar teatri va qo'g'irchoq teatrlariga bir muncha mas'uliyatni yuklaymiz.

Xalq og'zaki ijodining eng yuksak namunalari bo'lmish doston va afsonalarning ma'naviyatdagi o'rni beqiyos. Ulardagi millatimizga xos bo'lgan ulug'vorlik, bag'rikenglik, oqillik, bunyodkorlik, yuksak g'urur va bahodirlik ifodasi kishida faxr tuyg'usini uyg'otadi. Jumladan, Sak qabilasining cho'poni Shiroq qahramonliklari ham dostonga aylanib yosh avlod ma'naviy dunyosining boyishida nihoyatda muhim o'rin tutadi.

Teatr tomoshalari orqali inson o'zini-o'zi tuzatish, qayta tarbiyalash, yoshlar imkoniyatini ro'yobga chiqarish uchun puxta zamin hozirlaydi, komillik sari etaklaydi. Xullas, teatr asarlarni sahnalashtirishda, spektakllarni ko'rsatishda tomoshabinlarni guruhlariga ajratgan holda ba'zi bir qoidalarga rioya qilinsa, ma'lum yutuqlarga erishilardi. Jumladan:

– Yosh tomoshabinlar spektakllarda nafaqat ijtimoiy hodisalar – tashqi voqelik jihatdan, balki asarning ichki ruhiy holati va mazmunan ham o'zligini his etsin. Mazkur jarayon o'quv tarbiya dasturlarining teatr ijodi bilan uzviyligi, ikki tomonlama aloqasi tufayli yuzaga keladi.

– Teatr ijodkorlari qahramonlarning dunyosini ochishda harakatlari, imo-ishoralar, mimika, pantomimika ustida ishtiyoq bilan shug'ullansalar, engil tabassum, iliq miyig'ida kulish, chiroyli yurish kabi mashqlarni amalga oshirsalar, tomoshabinlar bilan munosabatni to'g'ri yo'lga qo'yish imkoniyatiga erishadilar.

Bularga amal qilish orqali tomoshabinlarda yoqimli taassurot qoldirish, ularda mehr – muhabbat tuyg'usini uyg'otish va tomosha tanlash borasida imkon tug'diradi. Shu qatorda teatr san'ati yoshlarni ruhiy va ma'naviy jihatdan yuksaklikka erishishida, o'ziga bo'lgan ishonch tuyg'usini mustahkamlanishida yordam beradi. Respublika yosh tomoshabinlar teatri tarixi, spetsifik xususiyatlari ba'zi mutaxassislarining ishlarida o'z ifodasini topgan bo'lsa-da, biroq

mazkur teatrlarning zamonaviy muammolari, talab va ehtiyojlari, yoshlar auditoriyasining o'ziga xos jihatlari, yoshlar va teatrning bir-biriga ta'siri deyarli o'rganilmagan. Ayniqsa, ijodiy ishlarda yoshlar ehtiyojlari, intilishlari hisobga olinmayotganligi ko'plab jiddiy oqibatlarining yuzaga kelishiga sabab bo'lmoqda. Bunday holat teatrlarning istiqboliga ham salbiy ta'sir ko'rsatadi. Binobarin, ilmiy tadqiqotlarda teatrlarning ijodiy faoliyati zamon talablari, tomoshabinlarning ehtiyojlari bilan bog'liq holda keng qamrovda qaralishi zarur. Xulosa o'rinda shuni aytish kerakki, yosh tomoshabinlar teatri yosh tomoshabinlarning auditoriyasini hisobga olgan holda bog'cha, maktab, kollej, akademik litseylarning o'quv dasturidagi asarlarni sahnalashtirishi maqsadga muvofiqdir. Bir tomondan o'quv darsligidagi asarlarning sahnaviy variantini ko'rish o'quvchining o'qish jarayoni ya'ni fan materiallarini o'zlashtirishga olib kelsa, ikkinchi tomondan o'quvchi bilimining yanada mustahkamlanishiga olib keladi. Boshqa tarafdin esa o'quvchilarning teatr bilan yanada yaqinlanishiga sabab bo'ladi. Shu qatorda o'quv dasturidagi asarlar asosida yozilgan pyesalardagi syujet, kompozitsiyasi ko'proq yosh avlodlar tarbiyasi va ularning hayotiga o'xshashligi, yaqinligi, uning ta'sirida yozilganligidan darak beradi.

FOYDALANILGAN ADABIYOTLAR RO'YXATI:

1. Stanislavskiy K. Собрание сочинений, 8 tomlik. 6-tom, M.: "Iskusstvo", 1959. – 466 b.
2. Toji Muhammad. Rejissyor. T.: Adabiyot uchqunlari, 2015. – 256 b.
3. To'laxo'jayeva M. Rejissyor izlanishlari // "Teatr" jurnali, 1999/1-2-son.
4. To'laxo'jayeva M. Rejissura izlanishlar yo'lida // "Teatr" j., 2008/4.
5. "Художественные и идеологические проблемы в репертуаре театра" Miasto Przyszłości Kielce 2023 (613-616)

ONA TILI VA O'QISH SAVODXONLIGI TA'LIMIDA 4K MODEL ORQALI O'QUVCHILARNING IJODIY QOBILİYATLARINI RIVOJLANTIRISH

Himoyeva Sarvarbegim Jamilovna

Buxoro davlat universiteti 1-bosqich doktoranti

<https://doi.org/10.53885/edinres.2024.01.1.035>

Annotatsiya. Bu maqolada boshlang'ich sinf ona tili va o'qish savodxonligi ta'limida mantiqiy tafakkurni rivojlantiruvchi 4K modeldan foydalanish va uning hozirgi zamon bilan chambarchas bog'liqligi haqida fikr yuritilgan. Chunki bugungi kunda munozarali ta'lim o'quvchilarning tashabbuskorligini oshirishga, tanqidiy fikrlashni rivojlantirishga yordam beradi. Hozirgi rivoj topib, tobora taraqqiylashib borayotgan zamonda o'qituvchilar va o'quvchilar uchun zerikarli bo'lgan bir xildagi darslardan voz kechib, yangicha texnologilardan foydalanib, elektron vositalardan foydalanib dars faoliyatini olib borish o'quvchilarda fanga qiziqishni kuchaytiradi. Bu esa o'quvchilarda ilmiy dunyoqarashni shakllantiribgina qolmay, o'quvchilarda faollikni, bilimga changoqlik, tez fikrlash, hozirjavoblik kabi xislatlarni rivojlantiradi.

Kalit so'zlar. Ko'nikma, ijodiy, darslik, davriylik, an'anaviy, ommaviy, mezon, tizim.

DEVELOPMENT OF STUDENTS' CREATIVE ABILITIES USING 4K MODEL IN THEIR NATIVE LANGUAGE AND READING LITERACY TRAINING

Himoyeva Sarvarbegim Jamilovna

Doctoral student of Bukhara State University, 1st stage

Abstract. This article discusses the use of the 4K model, which develops logical thinking in primary-grade mother tongue and reading literacy education, and its relevance to the present. Because today, controversial education is one of the most important forms of educational activity, and it helps to increase students' initiative and develop critical thinking. In today's developing and increasingly advanced age, abandoning the same lessons, which are boring for teachers and students, instead using technologists, conducting class activities using electronic tools increases students' interest in science. This not only forms a scientific worldview in students, but also develops such qualities as activity, thirst for knowledge, quick thinking, and responsiveness in students.

Key words. Skill, creative, textbook, periodic, traditional, public, criterion, system.

РАЗВИТИЕ ТВОРЧЕСКИХ СПОСОБНОСТЕЙ СТУДЕНТОВ С ИСПОЛЬЗОВАНИЕМ МОДЕЛИ 4К НА РОДНОМ ЯЗЫКЕ И ОБУЧЕНИИ ЧИТАТЕЛЬНОЙ ГРАМОТНОСТИ

Химоева Сарварбегим Джамилевна

Докторант Бухарского государственного университета, 1 ступень

Абстрактный. В данной статье рассматривается использование модели 4К, развивающей логическое мышление в начальной школе при обучении родному языку и чтению, а также актуальность в настоящее время. Потому что сегодня дискуссионное обучение является одной из важнейших форм учебной деятельности, способствует повышению инициативности учащихся и развитию критического мышления. В современный развивающийся и все более зрелый век отказ от одних и тех же уроков, скучных для учителей и учеников, вместо использования технологов, проведение классных занятий с использованием электронных средств повышает интерес учащихся к науке. Это не только формирует у учащихся научное мировоззрение, но и развивает у учащихся такие качества, как активность, жажда знаний, быстрота мышления, отзывчивость.

Ключевые слова. Навык, творческий, учебник, периодический, традиционный, общественный, критерий, система.

Kirish. Mamlakatimiz innovatsion taraqqiyot yo'lida shiddat bilan rivojlanib borayotgan bir davrda kelajagimiz davomchilari bo'lgan yoshlarning ijodiy g'oyalari va ijodkorligini har tomonlama qo'llab-quvvatlash, ularning bilim, ko'nikma va malakalarini shakllantirish hamda ilg'or xorijiy tajribalar, xalqaro mezon va talablar asosida baholash tizimini takomillashtirish, shu yo'lida xalqaro tajribalarni o'rganish, mavjud tizimni har tomonlama qiyosiy tahlil qilish, tegishli yo'nalishdagi xalqaro va xorijiy tashkilotlar, ilmiy tadqiqot muassasalari bilan yaqindan hamkorlik qilish muhim ahamiyatga egadir. Har qanday ta'lim jarayoni samarali bo'lishi uchun u ta'lim oladigan shaxsning qiziqish va ehtiyojlariga mos bo'lishi lozim. Bu barcha yoshdagi ta'lim oluvchilarga xos bo'lib, ayniqsa, kichik maktab yoshdagilar uchun muhim ahamiyat kasb etadi. Shu sababdan boshlang'ich sinf o'quvchilarini kreativ yondashuvlar asosida turli hayotiy vaziyatlarga tayyorlash murakkab vazifa sanaladi. Ta'kidlash joizki, "darsliklar mazmunini takomillashtirish fan bo'yicha muammoning qo'yilishi hamda echimini hal qilishda qatnashuvchi axborotlar mazmuni, oqimi va hajmini belgilash asosida amalga oshiriladi". Hozirgi kunda umumiy o'rta ta'lim maktablari uchun darsliklardagi mavjud xato va kamchiliklarni tuzatish maqsadida Respublika ta'lim markazi tomonidan "Darsliklarga taklif – 2020" telegram bot kanali tashkil etilib, unga 8 mingdan ortiq takliflar kelib tushgan. Shundan mutaxassislar tomonidan o'rinli deb aniqlangan 1600 ga yaqin takliflar ajratib olingan va darsliklarni davriylik asosida nashrga tayyorlash jarayonida ushbu takliflar inobatga olinmoqda. Albatta, bu kabi ishlar natijasida darsliklar sifati va mazmuni yanada takomillashadi. O'qituvchining ishini uslubiy nuqtai nazardan tartibga soluvchi asosiy hujjat, shubhasiz, 2022-yildan boshlab yangi tahrirga ega bo'lgan Milliy o'quv dasturi [1,24-b]. Milliy o'quv dasturida o'quvchilarning mustaqil fikrlash, muammoli va ijodiy vazifalarni hal qilish qobiliyatini rivojlantirish muhim ta'lim natijalari sifatida e'lon qilingan, bu ijodkorlikni rivojlantirmasdan va tanqidiy fikrlashni shakllantirmasdan mumkin emas. Ushbu kompetensiyalar yuqori darajadagi ko'nikmalar bo'lib, mamlakatning tahliliy salohiyatini mustahkamlashni rag'batlantiradi. Biroq, ularga rasmiy baho berilmagan. Ommaviy maktab amaliyotida an'anaviy dars doirasida va ma'lum bir fan mazmuniga nisbatan ushbu kompetensiyalarni shakllantirish va baholash imkonini beradigan bunday pedagogik texnologiyalar va baholash vositalari mavjud emas. Bundan tashqari, bu kompetensiyalar ta'lim standartlari doirasida aniq tavsifga ega emas. Milliy o'quv dasturi tomonidan o'rnatilgan meta-fanni o'rganish natijalari va "4K" ko'nikmalarining xususiyatlarining o'zaro bog'liqligi ular juda yaqin va kesishgan degan xulosaga kelishimizga imkon beradi, shuning uchun "4K"ning shakllanish darajasini baholash vositalari. Ta'lim standartining meta-mavzu natijalarini baholash imkonini beradi.

Metodlar. O'zbekiston Respublikasining 2020-yil 23-sentabrda qabul qilingan "Ta'lim to'g'risida"gi qonunida [2,4-b] boshlang'ich ta'lim umumiy o'rta ta'lim olish uchun zarur bo'lgan savodxonlik, bilim va ko'nikma asoslarini shakllantirishga qaratilgan. Hozirgi kunda ilg'or xorijiy tajribalar asosida boshlang'ich sinf darsliklari yangidan "4K" modeli asosida tayyorlandi va ta'lim tizimiga tatbiq etildi. Xo'sh, "4K" modeli nima? "4K" modeli ta'lim berishga zamonaviy yondashuv bo'lib, ushbu yangi tajriba bilan o'quvchilarning tanqidiy fikrlashi, o'z fikrini erkin bayon eta olishiga ko'proq ahamiyat beriladi. Bu metodologiya o'quvchilarning har tomonlama rivojlanishiga qaratilgan bo'lib, quyidagi to'rt asosiy kompetensiyani o'z ichiga oladi:

1. Kollaboratsiya – jamoada ishlash qobiliyatini rivojlantirish. Bu ko'nikma asosida o'quvchilar hamkorlik qilishga, samarali fikr almashishga va o'zaro qo'llab-quvvatlashga o'rganadilar.

- ijtimoiy o'zaro ta'sir, ya'ni umumiy maqsadlarni muhokama qilish, muzokaralar olib borish, o'z harakatlarini boshqa odamlarning harakatlari bilan muvofiqlashtirish;

- o'z rejalari va g'oyalarni amalga oshirish uchun etakchilik ko'nikmalarini va o'z jamoasini shakllantirish qobiliyatini rivojlantirish;

2. Kommunikativlik – bu ko'nikma o'quvchilarning boshqalar bilan muloqot qilish qobiliyatini rivojlantirishga qaratilgan. O'quvchilar o'z fikrlarini aniq va ravshan ifodalash, tinglash va tushunish, ma'lumot berishda til vositalaridan unumli foydalanishni o'rganadilar.

- muloqotda cho'chimaslik va muloqotni uyushtira bilish qobiliyati, savollar berish va ularga javob berishga tayyorlik.

- muloqot maqsadi va mazmuniga, shuningdek, suhbatdoshga moslashish qobiliyati;
- muloqotchanlik maqsadlariga erishishda verbal va noverbal vositalardan foydalanish qobiliyati;

- muloqot jarayonidagi turli vaziyatlarni tushunish va ishonch darajasini oshirish;

3. Kreativ fikrlash – ijodiy fikrlash orqali o‘quvchilarda yangilik qilish qobiliyati rivojlanadi. Ular o‘z maqsadlariga erishish uchun yangi yondashuvlarni qo‘llashni o‘rganadilar, innovatsion echimlar topadilar va muammolarni ijodiy hal qilish ko‘nikmalariga ega bo‘ladilar.

- qiziquvchanlik - tevarak-atrofdagi olamga qiziqish va u haqida ko‘proq bilishga intilish, dunyo obyektlari o‘rtasidagi sabab-natija munosabatlarini aniqlash, axborotni mustaqil izlash va o‘z savollariga javob topish qobiliyati;

- tasavvur - ko‘plab original va nostandart g‘oyalarni ishlab chiqish qobiliyati;

- optimallashtirish - maqsadga tez va samarali erishish uchun bir nechta usullarni solishtirish qobiliyati;

4. Kritik fikrlash – bu o‘quvchilarning axborotni tanqidiy baholash, o‘z fikri va mulohazalarini shakllantirish ko‘nikmalarini rivojlantirishni o‘z ichiga oladi. O‘quvchilar muammolarga tanqidiy nuqtayi nazardan yondashishni o‘rganadilar. Umuman, bu kompetensiyalar yanada samarali, zamonaviy va shaxsga yo‘naltirilgan ta‘lim muhitini yaratishga xizmat qilib, o‘quvchilarning shaxsiy sifatlarini rivojlantirish, ularga chuqur bilim va malakalar berish va ularning ijodiy qobiliyatlarini rivojlantirish uchun zamin yaratadi.

- tahlil - topshiriqni alohida kichik vazifalarga bo‘lish, masalalarni echishning ma‘lum ketma-ketlikka ega bo‘lgan tizimli algoritmlarini yaratish qobiliyati;

- baholash – olinadigan ma‘lumotlarining sifatli qabul qilish qobiliyati;

- tushuntirish - o‘z nuqtayi nazarini dalillash, mantiqiy-bog‘liq izchil fikr bildirish;

- maqsadlarni belgilash – erishishga yo‘naltirilgan maqsadni to‘g‘ri shakllantirish, mavjud ma‘lumotlarni va uning etarililigini aniqlash, shu asosda mustaqil xulosalar chiqarish qobiliyati;

- o‘zini boshqara bilish - o‘z-o‘zini tekshirish, xulosalar asosida tuzatish va mulohaza yuritish (refleksiya);

- modellashtirish - amaliy vaziyatni sifatli tahlil qilish va vazifalarni hal qilish uchun vaziyatni mavhumdan ma‘lum model bilan almashtirish qobiliyati;

- o‘rganilayotgan predmetga turli nuqtali nazardan qarash amaliyoti;

- kuzatish asosida o‘lchovlarni rejalashtirish va amalda qo‘llash amaliyoti;

- muammolarni hal qilish malakalarini rivojlantirish;

- dalillarni ajrata olish, ularni shakllantirish va baholash qobiliyati;

- strategik fikrlash vazifalarini o‘z ichiga oladi.

Mulohaza. Yangi yaratilgan boshlang‘ich sinf darsliklarini ko‘zdan kechirar ekansiz, ularning sifati, dizayni va mazmuni tubdan yangilanganining guvohi bo‘lasiz. Shu o‘rinda yangi yaratilgan 2-sinf “Ona tili” darsligi misolida “4K” modelining o‘ziga xos xususiyatlari haqida to‘xtalib o‘tmoqchimiz. Boshlang‘ich sinf ona tili darsliklarida til qoidalarini ongli o‘zlashtirish uchun grafik va orfografik malakani egallashga zamin bo‘ladigan bilimlar tanlangan. Mazkur darslikda Xalq og‘zaki ijodi bo‘limida: Ertaklar – yaxshilikka etaklar, Afsona va rivoyatlar, Bir, ikki, o‘n olti kabi xalq ijodi namunalari keltirib o‘tilgan. Bunday manbalar orqali o‘quvchilarning jamoada ishlash, muloqotchanlik, ijodiy fikrlash hamda tanqidiy fikrlash tafakkurlarini rivojlantiradi. Masalan To‘maris afsonasini [5,114-b] namuna keltirish asnosida tushuntirib o‘tmoqchiman.

To‘maris

Bizning yurtimizda qadim zamonlarda massagetlar qabilasi yashagan ekan. Bu qabilani To‘maris ismli malika boshqargan vaqtlarda xalq juda boy-badavlat, tinch-totuv hayot kechirishar ekan. Massagetlar qo‘rqmas, botir xalq bolgan ekan... Mana shu matn orqali o‘quvchilarning 4k modeli qobiliyatlarini rivojlantirishimiz mumkin. Birinchidan, To‘marisning massagetlar qabilasini qanday boshqarganligi, xalq dardini eshitishi, chaqqonligi tufayli shunaqa natijaga, ya‘ni xalqning boy badavlat va tinch totuv yashay olishini taminlay olishga erishgan mard, jasur ayol ekanligi tushuntiriladi. Bu esa albatta kollaboratsiya ko‘nikmasi orqali amalga oshiriladi.

Ikkinchidan, o‘quvchilarni mavzu yuzasidan savol javob qilish orqali amalga oshirilishi

mumkin. 1. O'zbekiston hududida qadim zamonlarda qaysi qabila yashagan ekan? 2. To'maris kim va u qanday ayol edi? 3. Massagetlar ustiga kim yurish qildi? Shunga oxshagan savollarni o'quvchilarga berish orqali matni qay darajada tushunganliklari aniqlab olinadi va bu orqali ularning kommunikativlik ko'nikmasi shakllantiriladi.

Uchinchidan, 2-sinf darsligida To'maris afsonasidan keyin o'quvchilar ko'z o'ngida xotirasida butun umr saqlanib qoladigan qilib tasvirlash maqsadida qaqbila rasmi tushirilgan. O'quvchilarga uyga vazifa berish jarayonida shu rasmni chizib kelish topshirig'i asosida ularning kreativ ko'nikmalarini rivojlantirishimiz mumkin.

To'rtinchidan, o'quvchilarning axborotini tanqidiy fikrlashga o'rgatish uchun qatorlararo ishlash orqali amalga oshirishimiz mumkin. Masalan aytishimiz mumkin, 1-qatordagi o'quvchilar matndagi ijobiy qahramonlarni, 2-qatordagi o'quvchilar esa salbiy qahramonlarni yozishlari va bu qahramonlar haqida o'z fikrlarini bildiradilar. Bu bilan biz o'quvchilar kretik ko'nikmasini shakllantira olishimiz mumkin.

Ijobiy qahramonlar	Salbiy qahramonlar
To'maris	Hukmdor Kir
Massaget qabilasi	Forslar

Xo'sh o'quvchilar biz qanday davlatda yashayapmiz? Bizning qabila boshlig'imiz (prezidentimiz) kim? Vatanimiz qaysi qabilaga o'xshaydi nima deb o'ylaysiz? Sizlar qaysi qahramonga o'xshagingiz keldi? Quyidagi savollarni berish orqali ularning qay darajda o'zlashtirganliklari hamda kretivlik qobiliyatlarini aniqlab olamiz. Hamda ularga to'g'ri tavsiyalar berib o'tamiz.

Xulosa va tavsiyalar. Xulosa qilib aytganda, "4 K" modeli asosida yaratilgan darsliklarda berilgan topshiriqlar o'quvchini mantiqiy kreativ fikrlashga, tadqiqot va tahlil qilishga, tanqidiy mulohaza yuritishga, ma'lumotlardan unumli foydalanishga, muloqot qilishga, tashabbuskorlikka va tizimli fikrlashga o'rgatadi. Shu bilan birga biz o'quvchilarga turli xildagi topshiriqlar va savol javoblar, aqliy hujumlar orqali ularning fikrlash qobiliyatlarini va ijodiy qobiliyatlarini shakllantirishimiz mumkin. Buning uchun o'qituvchidan sabrlilik, mahoratlik, qobiliyatlik, kommunikativlik, kreativlik, talabchanlik kabi sifatlar talab qilinadi.

Foydalanilgan adabiyotlar ro'yxati.

1. O'zbekiston Respublikasining yangi tahrirdagi "Ta'lim to'g'risida" gi qonuni. O'RQ-637-son 23. 09. 2020. Ta'lim to'g'risida (lex.uz)

2. O'zbekiston Respublikasi Prezidentining "O'zbekiston Respublikasi Xalq ta'limi tizimini 2030-yilgacha rivojlantirish konsepsiyasini tasdiqlash" to'g'risida 2019-yil 29-aprel, 5712-sonli Farmoni.

3. Adizov B. R., Khamroev A. R. Modeling activities of teachers when designing creative activities of students // Ilmiy xabarnoma. – C. 69.1. Roziqov O., Mahmudov M., Adizov B. Umumiy didaktika, - Toshkent, 2009

4. Hamroyev A. Boshlang'ich sinflarda ona tili ta'limini ijodiy tashkil etish : Monografiya

5. Mavlonova K. 2-sinf Ona tili va o'qish savodxonligi darsligi. Toshkent. 2023-yil

6 www.ziyounet.uz

BOSHLANG‘ICH SINFI O‘QUVCHILARIDA CHIDAMLILIK SIFATINI RIVOJLANTIRISHNING O‘ZIGA XOS USHLUBLARI

Ibragimov Alisher Karomatovich

Buxoro davlat pedagogika instituti, Jismoniy tarbiya va sport kafedrasida dotsenti

Xasanov Javohir Muxtorovich

Buxoro davlat pedagogika instituti magistri

<https://doi.org/10.53885/edinres.2024.01.1.036>

Annotatsiya.: Ushbu maqolada maktab o‘quvchilarida chidamlilikni rivojlantirish uchun ushlublari va hozirgi kunda yosh sportchilarni tayyorlashda umumiy chidamlilikka ko‘p e‘tibor berilayotganligi yoritilgan. Bolalik davridan boshlab jismoniy yuklamalarni oqilona taqsimlashda umumiy chidamlilikni rivojlantirishga katta e‘tibor berish lozimligi e‘tirof etiladi.

Kalit so‘zlar: o‘quvchi, chidamlilik, yugurish, umumiy chidamlilik, yosh sportchilar, mashq.

SPECIFIC METHODS OF DEVELOPING ENDURANCE IN PRIMARY CLASS STUDENTS

Ibragimov Alisher Karomatovich

Bukhara State Pedagogical Institute, Associate Professor of Physical Education and Sports Department

Khasanov Javohir Mukhtorovich

Bukhara State Pedagogical Institute master’s degree

Abstract: This article discusses methods for developing endurance in schoolchildren and the current emphasis on general endurance in the training of young athletes. It is recognized that it is necessary to pay great attention to the development of general endurance in the rational distribution of physical loads from childhood.

Key words: student, endurance, running, general endurance, young athletes, exercise.

СПЕЦИАЛЬНЫЕ МЕТОДЫ РАЗВИТИЯ ВЫНОСЛИВОСТИ У УЧАЩИХСЯ НАЧАЛЬНЫХ КЛАССОВ

Ибрагимов Алишер Кароматович

Бухарский государственный педагогический институт, Доцент кафедры физического воспитания и спорта

Хасанов Джавахир Мухторович

Бухарский государственный педагогический институт, степень магистра

Аннотация: В данной статье рассматриваются методы развития выносливости у школьников и современные акценты на общую выносливость в подготовке юных спортсменов. Признано, что развитию общей выносливости при рациональном распределении физических нагрузок необходимо уделять большое внимание с детского возраста.

Ключевые слова: студент, выносливость, бег, общая выносливость, юные спортсмены, физические упражнения.

Kichik maktab yoshidagi bolalarda chidamlilik darajasi ancha past bo‘ladi. Biroq 10 yoshlarga kelib ularda tezkor ishni bir necha marta bajarishga (qisqa masofaga takroriy yugurish), shuningdek, nisbatan uzoq vaqt davomida kam shiddatli ishni (sekin yugurish) bajarishga bo‘lgan qobiliyat oshadi. Demak, sekin yugurish kichik maktab yoshidan boshlab chidamlilikni rivojlantirish uchun muvaffaqiyat bilan qo‘llanilishi mumkin.

Birinchi mashg'ulotlardan oq umumiy chidamlilikni rivojlantirishga katta e'tibor qaratish lozim. Bunda bir maromli uzoq davom etadigan sekin yugurishdan foydalanish tavsiya etiladi.

Mualliflar mashq paytida umumiy chidamlilikni rivojlantirish uchun qo'llaniladigan usullar va uslublar, shuningdek, bir guruh murabbiylar tomonidan o'tkazilgan tajriba hamda uning natijalarini ta'riflab berganlar.

Biror bir faoliyatda charchoqqa qarshilik ko'rsatish qobiliyati chidamlilik deb ataladi.

Umumiy chidamlilik - insonning odatiy bo'lmagan faoliyatni uzoq vaqt va muvaffaqiyatli bajara olish qobiliyati.

Umumiy chidamlilikning namoyon bo'lishi asosida inson organizmining funksional xususiyatlari yotadi. Ular har xil turdagi harakat faoliyatiga nisbatan chidamlilik namoyon bo'lishining maxsus bo'lmagan asosini tashkil etadi.

Bu, birinchi navbatda, vegetativ funksiyalar, jumladan, energiyaning aerob manbasi unumdorligidir. Masalan, insonning nafas olish imkoniyatlarida o'ziga xoslik u qadar sezilmaydi. U harakatning tashqi shakliga u qadar bog'liq emas. Shuning uchun, agar kimdir yugurish mashg'ulotlari evaziga o'zining aerob imkoniyatlari darajasini ancha yaxshilab olsa, bu boshqa harakatlarning (yurish, eshkak eshish va x.k.) bajarilish unumdorligiga ijobiy ta'sir ko'rsatadi. Organizmning vegetativ tizimlari ishini takomillashtirishga asoslangan mashq bilan chiniqqanlikning maxsus bo'lmagan, umumlashtirilgan darajasi chidamlilikning bitta faoliyat turidan ikkinchisiga keng qamrovda o'tish uchun qulay sharoit yaratadi. Shuning uchun ushbu chidamlilik turini «umumiy» sifatida belgilashga asos bo'ladi. Mushak ishi davomiyligi ortishi bilan chidamlilikning ko'chishi oshib boradi (Volkov.N.I va boshqalar, 1994). Umumiy chidamlilikning ijobiy ko'chish samarasi sport amaliyotida va kasb-amaliy jismoniy tarbiyada keng qo'llaniladi.

Umumiy chidamlilikni rivojlantirish uchun o'z tuzilishiga ko'ra musobaqa mashqlaridan yoki kasbga oid harakatlardan ancha yiroq bo'lgan, lekin yurak-tomir hamda nafas olish tizimlari uchun yuqori samarali hisoblangan mashqlar tez-tez qo'llaniladi.

Muallifning ta'kidlashicha, aerob xususiyatdagi ishga bo'lgan chidamlilik darajasini oraliqli va o'zgaruvchan uslublarning tegishli rejimlarini qo'llash yordamida oshirish mumkin. Oraliqli asosiy uslub shu narsani tashkil qiladiki, nisbatan yuklamali ish bajarilgandan so'ng dam olish oraliqlari vaqtida yurak urish hajmi eng katta ko'rsatkichlarga etadi.

Yosh sportchilar chidamliligini belgilab beruvchi omillar. Chidamlilikning namoyon bo'lishini oldindan belgilab beruvchi omillar quyidagilar: mushaklarning tuzilishi; ichki mushak va mushaklararo koordinatsiya; yurak-qon tomir, nafas olish va asab tizimlari ishining unumdorligi; organizmdagi energiya manbalarining zahirasi; boshqa jismoniy sifatlarning rivojlanish darajasi; harakat faoliyatining texnik va taktik tejamkorligi.

Chidamlilikning namoyon bo'lishida shunday o'xshash bog'liqlik boshqa harakat sifatlarning rivojlanish darajasida ham kuzatiladi. Bu shundan dalolatki, faqat boshqa jismoniy sifatlarning optimal darajada rivojlangan bo'lsagina, chidamlilikning yuqori darajada namoyon bo'lishiga erishish mumkin.

Musobaqa faoliyatida chidamlilikning namoyon bo'lish darajasi sport kurashining optimal taktikasiga ham bog'liq bo'ladi.

Aerob xususiyatdagi ishda o'zgaruvchan tezlik bilan ishlash keng qo'llaniladi. Bunda nisbatan yuqori va nisbatan past tezlik bilan yugurib o'tiladigan bo'laklarni o'zgartirib turish, bo'laklar shiddatini tomir urishi daqiqada 160-170 zarbagacha bo'lganda oshirishni hamda oxirida kam shiddatli bo'lakda YuQT daqiqada 140-145 zarba bo'lganda kamaytirishni nazarda tutadi.

Chidamlilikni rivojlantirish vositalari. Umumiy chidamlilikni rivojlantirish uchun turli jismoniy mashqlar va ularning komplekslari qo'llanilishi mumkin. Ular quyidagi talablarga javob berishi lozim:

- nisbatan oddiy bajarilish texnikasi;
- aksariyat skelet mushaklarining faol ishlashi;
- chidamlilikning namoyon bo'lishini chegaralovchi funksional tizimlarning yuqori darajada faolligi;

- mashg'ulot yuklamasini me'yorlash va boshqarish imkoniyati;
- uzoq vaqt (bir necha daqiqadan bir necha soatlargacha) bajarish imkoniyati.

Sanab o'tilgan talablarga siklik mashqlar: yurish, yugurish va x.k. ko'p jihatdan mos keladi. Ko'pchilik siklik mashqlarni bajarish texnikasi deyarli hamma kishilar uchun oson va engil. Ularni bajarishda deyarli hamma skelet mushaklari baravar ishtirok etadi va organizmning etakchi funksional tizimlari faollashadi. Lekin siklik mashqlarning eng asosiysi - bu yuklama shiddati va davomiyligini muayyan kishining salomatlik holati va jismoniy tayyorgarligi darajasiga qat'iy muvofiq holda me'yorlash imkoniyatidir.

Foydalanilgan adabiyotlar

1. Абдуллаев А, Хонкелдиев Ш. Жисмоний тарбия назарияси ва услубияти. - Т.: ЎзДЖТИ, 2005. - Б. 231.
2. Богданов Г.П. Темпы возрастного развития разных двигательных качеств у школьников //Проблемы здоровья, физического развития и безопасности детей и учащейся молодежи Севера. - Мураманск, 1993. - С. 69-70.
3. Болтаев З.Б, Кипчоков Б., Туйчиев С. Тарбиянинг вазифаси болалар ва ўсмирлар жисмоний тайёргарлигининг муҳим таркибий қисми //Жисмоний тарбия машғулотларида замонавий педагогик ва ахборот технологиялари: Олий таълим муассасалари илмий-назарий анжумани материаллари. - Т., 2008. - Б. 21.

СИСТЕМА НЕПРЕРЫВНОГО ИНЖЕНЕРНО-ТЕХНИЧЕСКОГО ОБРАЗОВАНИЯ В РЕСПУБЛИКЕ БЕЛАРУСЬ

*Канашевич Татьяна Николаевна,
кандидат педагогических наук, доцент, Белорусский национальный технический универ-
ситет, Республика Беларусь
<https://doi.org/10.53885/edinres.2024.01.1.037>*

*Аннотация. На основании анализа структуры национальной экономики, специфики заня-
тости населения автором обоснована актуальность развития системы непрерывного ин-
женерно-технического образования в Республике Беларусь. Определены основные элементы
такой системы и их взаимосвязь. Обосновано включение в систему непрерывного инженер-
но-технического образования этапа допрофессиональной подготовки, представлен вариант
его реализации посредством профильного обучения в 10 – 11 классах учреждений общего сред-
него образования. Автором определен спектр различных образовательных маршрутов, позво-
ляющих овладеть техническими и инженерными специальностями и достичь максимально
высокого уровня квалификации. Определены перспективы разработки Концепции развития
непрерывного инженерно-технического образования и представлена методологическая осно-
ва построения такой системы в Республике Беларусь.*

*Ключевые слова: система образования, подготовка инженерных кадров, непрерывное ин-
женерно-техническое образование, образовательные маршруты, профильное обучение, прин-
ципы построения системы непрерывного инженерно-технического образования.*

SYSTEM OF CONTINUOUS ENGINEERING AND TECHNICAL EDUCATION IN THE REPUBLIC OF BELARUS

*Kanashevich Tatiana Nikolaevna,
PhD, Associate Professor, Belarusian National Technical University, Republic of Belarus.*

*Abstract. Based on the analysis of the national economy structure and specifics of population
employment, the author substantiates the relevance of the development of continuous engineering
education system in the Republic of Belarus. The main elements of such a system and their interrelation
are defined. The author substantiates the inclusion of the pre-professional training stage in the system
of continuous engineering and technical education and presents a variant of its realization through
profile education in grades 10-11 of general secondary education institutions. The author defines the
range of different educational routes to master technical and engineering specialties and achieve the
highest possible level of qualification. Prospects for the development of the Concept of Continuous
Engineering and Technical Education and the methodological basis for the construction of such a
system in the Republic of Belarus are defined.*

*Key words: education system, engineering personnel training, continuous engineering and
technical education, educational routes, profile education, principles of continuous engineering and
technical education system construction.*

BELARUS RESPUBLIKASIDA TUZISHIMIZ MUHENDISLIK VA TEXNIK TA'LIM TIZIMI

*Kanashevich Tatyana Nikolaevna,
Pedagogika fanlari nomzodi, Dotsent, Belarus Milliy Texnika Universiteti, Belarus Respublikasi*

*Annotatsiya. Milliy iqtisodiy tuzilma va aholi bandligining o'ziga xos xususiyatlarini tahlil qilish
asosida muallif Belarus Respublikasida uzluksiz muhandislik ta'limi tizimini rivojlantirishning
dolzarbligini asoslaydi. Bunday tizimning asosiy elementlari va ularning o'zaro bog'liqligi aniqlanadi.
Muallif kasbiy tayyorgarlik bosqichining uzluksiz muhandislik-texnik ta'lim tizimiga kiritilishini
asoslab beradi va uni umumiy o'rta ta'lim muassasalarining 10-11-sinflarida profilli ta'lim orqali
amalga oshirish variantini taqdim etadi. Muallif texnik va muhandislik mutaxassisliklarini o'zlashtirish
va eng yuqori malaka darajasiga erishish uchun turli xil ta'lim yo'nalishlarini belgilaydi. Uzluksiz*

muhandislik-texnik ta'lim kontseptsiyasini ishlab chiqish istiqbollari va Belarus Respublikasida bunday tizimni qurishning uslubiy asoslari belgilangan.

Kalit so'zlar: ta'lim tizimi, muhandis-texnik kadrlar tayyorlash, uzluksiz muhandislik-texnik ta'lim, ta'lim yo'nalishlari, profilli ta'lim, uzluksiz muhandislik-texnik ta'lim tizimini qurish tamoyillari.

Социально-экономическое развитие общественных структур в значительной степени зависит от состояния и функционирования образовательной системы. Такая система наряду с сохранением и приумножением культурно-исторического опыта, реализацией личностных интересов субъектов, влияет и на экономическую безопасность общества и государства – рост экономических показателей, повышение производительности труда, обеспечение достойного уровня доходов населения, возможностей трудоустройства и самореализации, комфортных условий труда с учетом современных информационно-технических достижений, социальной поддержки. Поэтому построение эффективной и перспективно ориентированной для национальной экономики, конкурентоспособной в международном пространстве образовательной системы – одна из приоритетных государственных задач.

Национальная экономика Республики Беларусь на современном этапе представлена преимущественно такими отраслями, как промышленность, энергетика, сельское и лесное хозяйство, строительство и сфера услуг. Ведущей отраслью в стране выступает обрабатывающая промышленность, которая состоит из множества индустриальных направлений и формирует более четверти (28,3%) валового внутреннего продукта (ВВП) [9].

Наиболее значимым отраслевым направлением белорусской экономики является машиностроение. Им обеспечивается производство автомобилей и автокомпонентов, сельскохозяйственных машин и станков, сложных приборов, оптики, электротехнического оборудования, бытовой техники и электроники. Производственная линейка включает десятки тысяч наименований различной продукции: от микросхем до самых больших в мире карьерных самосвалов [7].

Легкая промышленность в Беларуси представлена широким спектром предприятий: РУПТП «Оршанский льнокомбинат», ОАО «Витебские ковры», ОАО «Моготекс», СООО «Белвест», СП ЗАО «Милавица», ОАО «Полесье», ОАО «Слонимская камвольно-прядильная фабрика», ОАО «Камволь», ОАО «Минское производственное кожевенное объединение» и многими другими; и ориентирована в большей степени на производство текстиля, одежды, изделий из кожи и меха [6].

Активно развивается в стране топливно-энергетический комплекс. Газотранспортная система Беларуси в настоящее время имеет протяженность свыше

67 тыс. км. В 2021 году в действие введена первая атомная электростанция суммарной мощностью двух энергоблоков 2400 МВт. Данное направление в целом обеспечивает потребности экономики и населения в энергоносителях, рациональном их использовании и при этом снижение нагрузки на окружающую среду.

С учетом географического положения страны, наличием уникального возобновляемого ресурса (лесами покрыто около 40% территории) существенные позиции в экономике занимают лесное хозяйство и деревообрабатывающее производство. Выращивание посадочного материала осуществляется в 79 постоянных лесных питомниках, а также в четырех специализированных тепличных комплексах [11]. В республике функционируют более 40 организаций, ориентированных на производство разнообразных товарных позиций из древесины и бумаги.

Достаточно широко представлена и пищевая промышленность, которая при взаимодействии с агропромышленным комплексом, обеспечивает функционирование предприятий мясной, молочной, сахарной, консервной, масложировой и иных направлений.

Нефтехимическими предприятиями, объединенными в концерн «Белнефтехим», осуществляется производство кокса, продуктов нефтепереработки, химических продуктов, резиновых и пластмассовых изделий.

Строительный комплекс страны включает свыше 10 тыс. организаций, осуществляющих архитектурную, градостроительную и строительную деятельность. Важная роль отводится и производству строительных материалов и конструкций. Предприятиями страны на основе

применения передовых технологий выпускаются энергосберегающие, солнцезащитные и многофункциональные стекла, сухие строительные смеси, керамическая плитка и многое другое.

По результатам анализа структуры ВВП Республики Беларусь можно констатировать, что наибольшее количество занятых (в совокупности по направлениям 49%) осуществляют свою профессиональную деятельность на предприятиях и в организациях производственной сферы (обрабатывающей промышленности, сельского, лесного и рыбного хозяйства, транспорта, строительства, информационных систем и коммуникации, энерго- и водоснабжения, добычи полезных ископаемых) [12] (рисунок 1).



Рисунок 1. – Доля работников по направлениям деятельности в Республике Беларусь

Существенную роль инженерно-технических кадров для национальной экономики подтверждает и общий профиль занятого населения, составленный на основе данных, собранных Национальным статистическим комитетом Республики Беларусь. Это мужчина (с незначительным преимуществом в 1,5% в сравнении с женской категорией работающих) в возрасте 41,6 года, проживающий в городской местности, имеющий высшее образование, работающий по найму в сфере производства [12].

В настоящее время с учетом темпов технического и информационного развития, процессов цифровизации в государственном и международном масштабах востребованность специалистов с инженерно-техническим образованием высока во всех сферах деятельности, что обусловлено и потребностью в разработке и поддержке эффективного функционирования технологического обеспечения, в том числе программного, совершенствовании качества, скорости, контролируемости выполняемых операций, увеличения производственных мощностей при сокращении количества занятых и их физических трудозатрат. Поэтому с учетом тенденций мирового социокультурного развития, а также специфики национальной экономики наибольшую привлекательность при выборе абитуриентами образовательных программ, обеспечивающих получение профессионального образования, имеет профиль «Техника и технологии» [8] (рисунок 2).

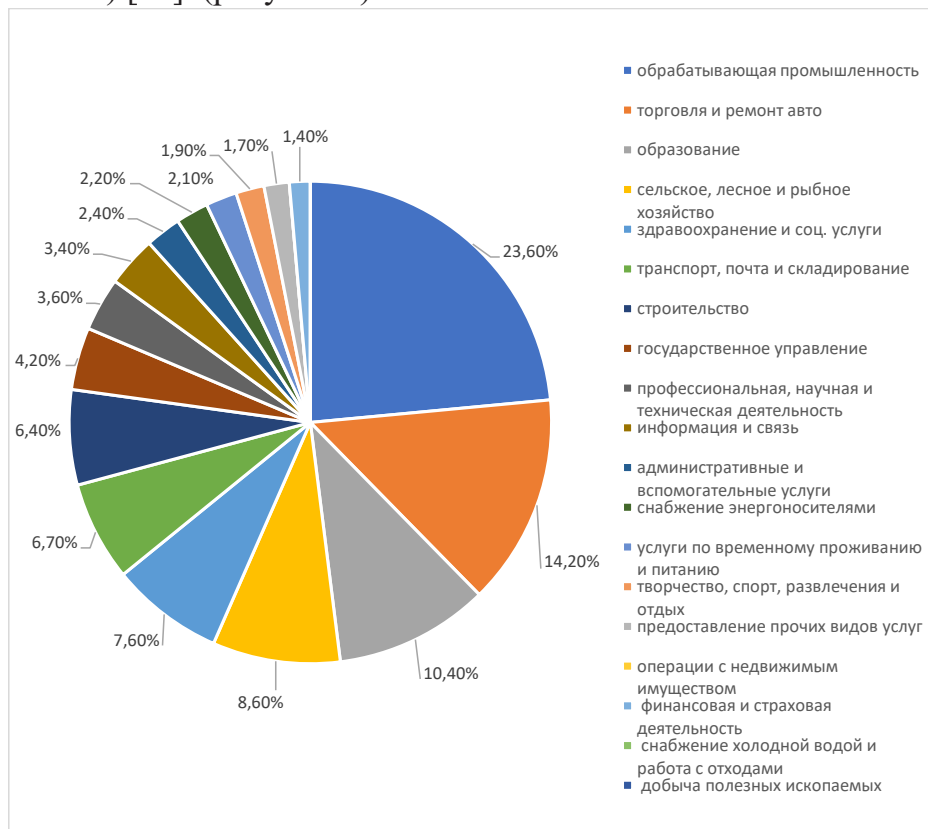

Рисунок 2. – Соотношение количества обучающихся по профилям и уровням образования

В Республики Беларусь на современном этапе существует развитая система инженерно-технического образования, которая представлена пятью образовательными уровнями:

- профессионально-техническое (квалификациирабочего (служащего));
- среднее специальное (квалификациирабочего или специалиста со средним специальным образованием);
- высшее (общее высшее, обеспечивающее получение степени «Бакалавр» и квалификацииспециалиста с высшим образованием; углубленное высшее – степени «Магистр» и специальное высшее – степени «Магистр» и квалификация специалиста с высшим образованием);
- научно-ориентированное (подготовка кадров высшей квалификации);
- дополнительное образование (повышение квалификации, переподготовка).

Обучение по техническим специальностям осуществляется более чем в 200 учреждениях из 439 [10]: в 52% учреждений высшего, 55% учреждений среднего специального, 44% учреждений профессионально-технического образования. Подготовка научных кадров по техническим наукам в аспирантуре ведется в 24 учреждениях, докторов – в 15, по 24,6% и 16,8% специальностям соответственно от общего количества специальностей [13].

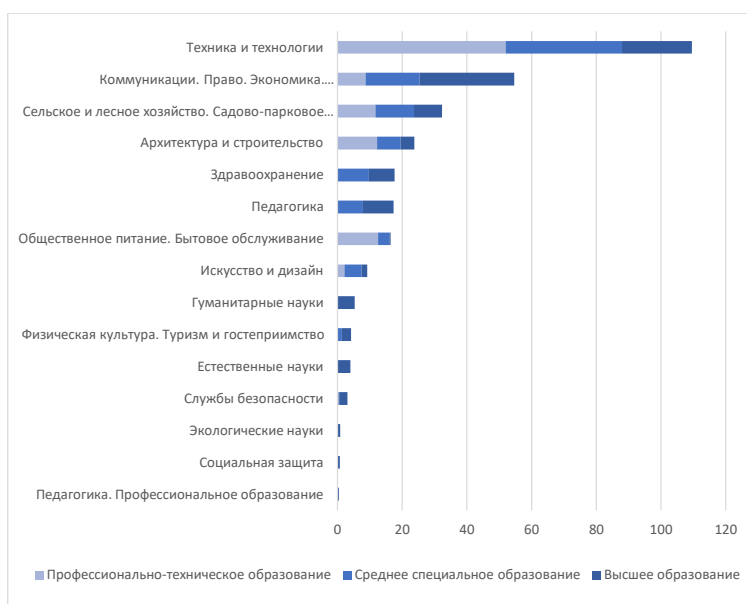
Вместе с тем следует отметить, что создание конкурентоспособных высокотехнологичных продуктов во многом обеспечивается использованием, преобразованием и разработкой соответствующих информационно-коммуникационных технологий, программных средств, роботизированных устройств, интеллектуальных систем [14], что определяет необходимость постоянного совершенствования функционала и инструментария инженерно-технической деятельности, повышение уровня интеллектуальной сложности, значимости продуктов инженерного труда и степени ответственности за их создание и применение. В связи с чем высокую актуальность приобретает не только качественная подготовка инженерно-технических кадров, но совершенствование собственно системы инженерно-технического образования.

Одним из перспективных направлений развития образовательной системы наряду с модернизацией нормативного обеспечения, образовательных программ, обновлением методической и материально-технической базы, расширением и укреплением международных связей выступает выстраивание целостной многокомпонентной системы, гарантирующей получение качественного образовательного результата с учетом интересов

и потенциала каждой личности, – системы непрерывного инженерно-технического образования.

Идея непрерывности образования как социокультурного феномена активно разрабатывалась в XX веке и стала основой для нововведений или реформ образования во всех странах мира в целях устранения недостатков в знаниях и умениях, удовлетворения познавательных потребностей личности, постоянной актуализации профессиональной подготовки с учетом информационного и научно-технического прогресса (Гершунский Б.С., Купцов О.В., Литвицкий В.Ф., Онушкин В.Г.,

Сманцер А.П. и другие). При этом основной акцент ставился на взаимосвязь основного и дополнительного образования. Вместе с тем особую значимость для квалификации будущего профессионала играет этап допрофессиональной подготовки – ступени общего среднего образования. Именно в это время закладываются основы мировоззрения, понимание картины мира, формируются система предметных знаний и умений, интерес к профессиональным областям, развиваются общие и специальные способности. Следовательно, непрерывное образование в современных условиях целесообразно рассматривать через обеспечение взаимодополняющей интеграции основного и дополнительного образования и следующих образовательных уровней: общего среднего, профессионально-технического, среднего специального, высшего, научно-ориентированного и дополнительного образования (таблица 1).

Тип образования	Уровень образования	Ступень / вид образования	Учреждения образования
Основное	Дошкольное образование (ДО)	–	Детский сад, санаторный детский сад, дошкольный центр развития ребенка
	Общее среднее образование (ОСО)	I ступень – начальное образование (НО) – I – IV классы; II ступень – базовое образование (БО) – V – IX классы; III – среднее образование (СО) – X – XI классы	Начальная школа, базовая школа, средняя школа, гимназия, лицей, специализированный лицей, суворовское военное училище, кадетское училище, школа-интернат для детей-сирот и детей, оставшихся без попечения родителей, санаторная школа-интернат, гимназия-колледж искусств, училище олимпийского резерва
	Профессионально-техническое образование (ПТО)	–	Колледж, университет, академия (консерватория), специальное профессионально-техническое училище закрытого типа, специальное лечебно-воспитательное профессионально-техническое училище закрытого типа
	Среднее специальное образование (ССО)	–	Колледж
	Высшее образование (ВО)	Общее высшее образование (ОВО); специальное высшее образование (СВО); углубленное высшее образование (УВО)	Университет, академия (консерватория), институт
	Научно-ориентированное образование (НОО)	Аспирантура, докторантура	Учреждения высшего образования, академия последиипломного образования, институт повышения квалификации и переподготовки, организации, осуществляющие научно-методическое обеспечение научно-ориентированного образования, научные организации, организации, уполномоченные Президентом Республики Беларусь на реализацию образовательных программ научно-ориентированного образования
	Дополнительное	Дополнительное образование детей и молодежи (ДОДМ)	–
Дополнительное образование одаренных детей и молодежи (ДООДМ)		–	Детский технопарк
Дополнительное образование взрослых (ДОВ)		–	Академия образования, академия последиипломного образования, институт повышения квалификации и переподготовки, институт профессионального образования, институт контроля знаний, центр подготовки, повышения квалификации и переподготовки кадров

В последнее десятилетие в аспекте допрофессиональной (общеобразовательной) подготовки наблюдается устойчивый рост востребованности профильного обучения, которое традиционно позволяет:

- обеспечить непрерывность допрофильного и последующего профильного образования, возможность личностного и профессионального развития, расширения круга обучающихся;

- создать условия с учетом потенциала учреждений общего среднего, среднего специального и высшего образования для формирования готовности обучающихся учреждений общего среднего образования к выбору профессионального направления и продолжения образования;

- сформировать мотивационную основу к обучению по конкретному профессиональному направлению;

- сократить количество обучающихся, получающих образование по ошибочно или формально выбранному профилю;

- целенаправленно воспитывать и укреплять у обучающегося стремление к профессиональной самореализации в профессиональной деятельности на основе полученного образования.

В этой связи с целью совершенствования системы непрерывного инженерно-технического образования возникает ряд актуальных задач: определение теоретических основ реализации непрерывной подготовки кадров, создание организационно-педагогических условий для внедрения непрерывного инженерно-технического образования в систему основного образования страны, обеспечение реализации преемственности уровней непрерывного инженерно-технического образования и другие. В контексте их решения в Республики Беларусь ведется разработка Концепции развития непрерывного инженерно-технического образования с учетом потенциала межуровневой образовательной интеграции. Основная задача данной концепции выражается в создании научно-методического обеспечения, которое включает:

- 1) методологические основы развития непрерывного инженерно-технического образования;

- 2) ключевые направления его развития;

- 3) содержание нормативного, организационного и методического инструментария;

- 4) дорожную карту развития непрерывного инженерно-технического образования на основе межуровневой образовательной интеграции в Республике Беларусь на 2025 – 2035 годы.

Методологической основой построения и развития системы непрерывного инженерно-технического образования будут выступать положения системного и компетентностного подходов.

В соответствии с системным подходом непрерывное инженерно-техническое образование представляет собой совокупность подсистем, структурных компонентов, уровней, этапов, взаимосвязанных определенными отношениями и зависимостями [2]. В качестве подсистем целесообразно рассматривать отдельный образовательный уровень, направление, например формирование учебно-профессиональной мотивации, развитие специальных способностей, управление учебной деятельностью и т.п. Реализация данного подхода обеспечивается соблюдением принципов структурности, интегративности, целостности.

Принцип структурности позволяет выделить и установить роль каждого из компонентов системы непрерывного инженерно-технического образования, определить характер их иерархичной упорядоченности, степень взаимного влияния. В соответствии с данным принципом на основе выявленных взаимосвязей между компонентами системы обеспечивается рациональность построения вариативных образовательных маршрутов в достижении профессиональной компетентности.

Принцип интегративности проявляется в объединении компонентов системы для

сохранения ее целостности. На основании данного принципа построение подготовки на разных этапах системы непрерывного инженерно-технического образования учитываются особенности и самоценность каждого из них, обеспечивается поэтапная соподчиненность и взаимодополняемость, но в то же время исключается образовательная регрессия, однородное информационное наложение.

Принцип целостности предполагает создание единого образовательного пространства для получения инженерно-технического образования. Такое пространство аккумулирует в себе информационную, методическую, технологическую, коммуникативную составляющие продуктивной реализации любого из маршрутов инженерно-технического образования с возможностью привлечения материально-технических и иных ресурсов входящих в систему элементов.

Суть компетентного подхода заключается в создании продуктивного характера образования, ориентации на развитие личностных и профессиональных качеств обучающегося, необходимых для его саморазвития и самореализации [1, 4]. В соответствии с данным подходом образовательным результатом непрерывного инженерно-технического образования выступает профессиональная компетентность – интегральное качество личности, обеспечивающее на основе комплекса компетенций способность рабочего, служащего, специалиста самостоятельно эффективно организовывать и осуществлять многокомпонентную инженерную деятельность в условиях инновационной быстро развивающейся социально-ориентированной производственной среды [3]. К принципам реализации компетентного подхода в непрерывном инженерно-техническом образовании можно отнести принцип детерминизма, объективности, нелинейности, профессиональной направленности.

Принцип детерминизма предусматривает конкретную обусловленность каждого из явлений объективной действительности. В соответствии с данным принципом, с одной стороны, функционирование системы непрерывного инженерно-технического образования и образовательные результаты определяются потребностью в формировании и совершенствовании профессиональной компетентности будущего работника с учетом уровня требований современного развития экономики. С другой стороны, они обеспечиваются степенью согласованности ее элементов как в содержательном, методическом, организационном, так и в психологическом аспектах, а именно в актуальности и предметности информационно-практической составляющей образования, соответствии методик и условий обучения и воспитания перспективным требованиям, учете личностных особенностей, потенциала обучающихся для повышения качества их учебных достижений.

Принцип объективности характеризуется исключением субъективизма, односторонности и предвзятости при рассмотрении фактов и явлений. Следовательно, содержание и результат непрерывного инженерно-технического образования формируются и определяются на основе потребностей экономики и производства независимо от личности субъектов образовательного процесса. Продуктивность воздействия на формирование профессиональной компетентности будущего специалиста обеспечивается на основе данных диагностик, построения и реализации наиболее эффективных образовательных маршрутов. Например, с учетом образовательных результатов по завершении уровня общего среднего образования для получения инженерно-технического образования обучающимся может быть выбрана образовательная программа общего высшего, специального высшего образования или программа среднего специального образования с последующим получением высшего образования (интегрированная программа, предусматривающая сокращенный срок получения высшего образования).

Принцип нелинейности предусматривает вариативность в возможности формирования уровня профессиональной компетентности. На основании потенциала, потребностей и интересов обучающихся определяется образовательный маршрут, обеспечивающий необходимый результат (специальность, профилизация), возможности расширения (курсовое обучение, повышение квалификации, переподготовка) и углубления подготовки (углубленное высшее, научно-ориентированное образование), а также

продолжительность обучения.

Принцип профессиональной направленности определяет содержательно-деятельностную специфику каждого из образовательных этапов (дополнительная предметная или профильная подготовка) в соответствии с выбранным профилем или направлением получения профессионального образования. При этом приближение к этапам выбора профиля или специальности обучения повышает концентрацию дополнительных специальных образовательных элементов, усиливающих конкретное направление подготовки и формирование необходимых для нее образовательных результатов. Например, изучение ряда предметов на повышенном уровне, посещение факультативных занятий профессиональной направленности, участие в конкурсах и олимпиадах, научно-исследовательской работе.

В контексте выбранной методологической основы и с учетом структуры национальной системы образования определяется ряд образовательных маршрутов получения инженерно-технического образования (рисунок 3), каждый из которых берет свое начало в поле формирования профессиональной компетентности и имеет продолжение в поле ее развития. Такой подход позволяет, с одной стороны, при выборе любого из маршрутов достигнуть максимально высокого образовательного результата, с другой стороны, учесть и эффективно использовать исключительные возможности каждого образовательного этапа в достижении образовательной цели.

Поле формирования профессиональной компетентности включает образовательные этапы, обеспечивающие получение базового профессионального образования (первоначальную квалификацию: от рабочего или служащего до магистра с квалификацией специалиста с высшим техническим образованием), позволяющего осуществлять соответствующую деятельность. В данном поле находятся и все этапы, ориентированные на предоставление обязательного образования [5], как основы профессионального. Также целесообразно выделить инвариантный и вариативный элементы в формировании профессиональной компетентности, обеспечивающие необходимую профессиональную подготовку (нормативно закрепленную) и расширенные возможности развития индивидуально личностного потенциала обучающегося соответственно. Инвариантным элементом системы непрерывного инженерно-технического образования в данном поле выступают этапы основного образования, вариативным – этапы дополнительного образования.

КАРТА

образовательных маршрутов
формирования и развития профессиональной компетентности инженерно-технических кадров

Условные обозначения:

- образовательный период;
- - начало или окончание образовательного периода;
- - рабочий (служащий) с профессионально-техническим образованием
- - специалист со средним специальным образованием (на базе общего базового образования);
- - специалист со средним специальным образованием (на базе общего среднего образования);
- - специалист (бакалавр) высшим образованием;
- - специалист (магистр) со специальным высшим образованием;
- - специалист (магистр) с углубленным высшим образованием;
- - специалист с высшим научно-ориентированным образованием;
- - межуровневая преемственность;
- - внутриуровневая преемственность



Рисунок 3. – Система образовательных маршрутов формирования и развития профессиональной компетентности инженерно-технических кадров

Первоначальное профессиональное образование любого уровня можно продолжить и получить более высокую квалификацию. Эти возможности и соответствующая часть образовательных маршрутов находятся в поле развития профессиональной компетентности. Данное поле позволяет реализовать расширить профессиональную компетентность, получив образование по специальности, отличающейся от базовой, либо углубить, продолжив обучение по выбранному направлению. Инвариантный элемент системы непрерывного инженерно-технического образования в этом поле несет нагрузку обеспечения соответствия качества профессиональной подготовки работника актуальным требованиям и реализуется за счет системы дополнительного образования взрослых (повышение квалификации). Назначение вариативного элемента – расширение и углубление профессиональной компетентности (продолжение образования на более высоком уровне, переподготовка), что реализуется через систему основного образования.

Существенную роль в функционировании системы непрерывного образования играет реализация преемственных связей, которые выстраиваются как между различными этапами внутри одного образовательного уровня (между ступенями общего среднего образования, при получении углубленного высшего на основе общего высшего образования), так и между разными уровнями образования (общим средним и средним специальным, высшим и научно-ориентированным). Такие связи обеспечивают методологическую, содержательную, организационную и методическую целостность образовательной системы. Важно отметить, что именно позиции перехода от одного образовательного этапа к другому являются наиболее уязвимыми в системе (на рисунке 3 отмечены точками внутри- или межуровневой преемственности), поскольку сопряжены с существенными изменениями условий для обучающихся: смена учреждения, преподавательского состава, характера образовательного процесса, коллектива обучающихся, учебной нагрузки и т.д.

Наиболее педагогически управляемые такие позиции в поле формирования профессиональной компетентности, что объясняется, в первую очередь, возрастом обучающихся, во вторую, потребностью в дальнейшей социализации в профессиональном направлении, приобретению и укреплению собственного статуса в обществе. Образовательные задачи, решаемые в этом поле, определяют дальнейшее поведение индивида в направлении собственного совершенствования. Следовательно, в поле формирования профессиональной компетентности важно создать условия, которые позволят максимально раскрыть и развить потенциал обучающихся, будут способствовать успешному сознательному самоопределению и стремлению к овладению профессиональными знаниями и умениями.

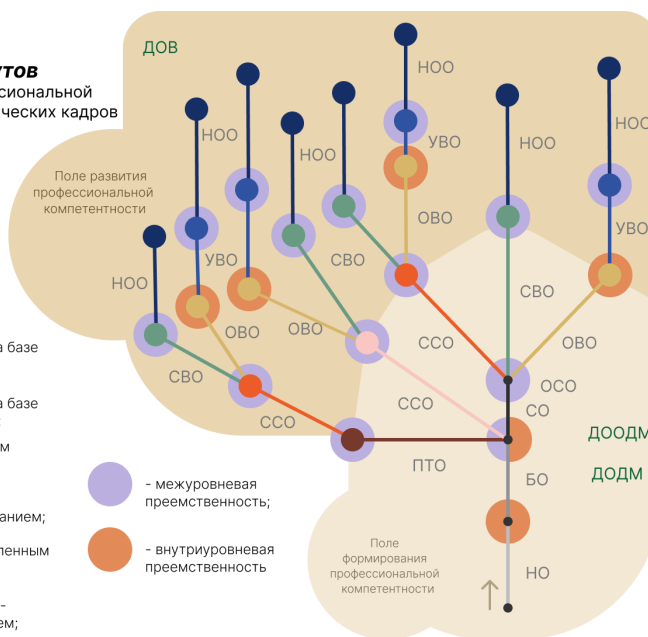
Таким образом, представленное развитие системы непрерывного инженерно-технического образования в Республике Беларусь основывается на положениях системного и компетентностного подходов. С учетом задач формирования и развития профессиональной компетентности инженерно-технических кадров для национальной экономики структура системы непрерывного инженерно-технического образования дополнена и определена совокупностью таких образовательных уровней, как общее среднее, профессионально-техническое, среднее специальное, высшее и дополнительное образование. Непрерывность как значимое условие подготовки в этой системе будет достигнуто за счет информационно-практической и психолого-педагогической согласованности компонентов системы, обеспечения вариативности образовательных маршрутов, возможности выбора направления получения и особенностей продолжения образования по завершении каждого из этапов.

Среди преимуществ данной системы непрерывного инженерно-технического образования выделяются, во-первых, комплексный образовательный эффект совокупности образовательных уровней, взаимодополняющих и усиливающих воздействие каждого из них в отдельности, во-вторых, планомерное, целенаправленное и поэтапное формирование и развитие компонентов профессиональной компетентности как образовательного результата, в-третьих, создание необходимых условий для сознательного и зрелого

выбора профессионального направления, успешной самореализации, в-четвертых, обеспечение достаточного количества вариативно комбинируемых образовательных компонентов для построения индивидуальных образовательных маршрутов, позволяющих достичь расширения и углубления профессиональной компетентности.

Список использованной литературы

1. Зимняя И.А. Компетенция и компетентность в контексте компетентностного подхода в образовании // Иностранные языки в школе. [Электронный ресурс]: URL: [https://psychlib.ru/mgppu/periodica/IYaSh062012/ZKk-002.htm#\\$p2](https://psychlib.ru/mgppu/periodica/IYaSh062012/ZKk-002.htm#$p2) (дата обращения: 02.12.2023).

2. Истомин Е.П., Соколов А.Г. Теория организации: системный подход. Санкт-Петербург: Андреевский издательский дом, 2009. 314 с.

3. Канашевич Т.Н. Инженерная компетентность как образовательный результат подготовки специалиста в техническом университете // Высшая школа. 2020. № 4. С. 56 – 61.

4. Киселева Е.В. Сущность компетентностного подхода в высшем образовании // Вестник Майкопского государственного технологического университета. 2017. [Электронный ресурс]: URL: <https://cyberleninka.ru/article/n/suschnost-kompetentnostnogo-podhoda-v-vysshem-obrazovanii> (дата обращения : 06.12.2023).

5. Кодекс Республики Беларусь об образовании: [13 января 2011 г.: принят Палатой представителей 2 декабря 2010 г.: одобрен Советом Республики 22 декабря 2010 г.]: с изменениями, внесенными Законом Республики Беларусь от 14 января 2022 г. № 154-З: по состоянию на 1 сентября 2022 г. Минск : Национальный центр правовой информации Республики Беларусь, 2022. [Электронный ресурс]: URL: <https://pravo.by/document/?guid=12551&p0=N12200154&p1=1> (дата обращения : 06.12.2023).

6. Легкая промышленность // Официальный сайт Президента Республики Беларусь. [Электронный ресурс]: URL: <https://president.gov.by/ru/belarus/economics/osnovnyye-otrasli/promyshlennost/mashinostroenie/> (дата обращения: 28.12.2023).

7. Машиностроение // Официальный сайт Президента Республики Беларусь. [Электронный ресурс]: URL: <https://president.gov.by/ru/belarus/economics/osnovnyye-otrasli/promyshlennost/mashinostroenie/> (дата обращения: 28.12.2023).

8. Образование в Республике Беларусь // Национальный статистический комитет Республики Беларусь. Минск, 2021. 40 с.

9. Основные отрасли экономики и флагманы отраслей // Официальный сайт Президента Республики Беларусь. [Электронный ресурс]: URL: <https://president.gov.by/ru/belarus/economics/osnovnyye-otrasli/> (дата обращения: 28.12.2023).

10. Профессиональное образование // Официальный сайт Министерства образования Республики Беларусь. [Электронный ресурс]: URL: <https://president.gov.by/ru/belarus/social/education/professional> (дата обращения: 10.12.2023).

11. Сельское и лесное хозяйство // Официальный сайт Президента Республики Беларусь. [Электронный ресурс]: URL: <https://president.gov.by/ru/belarus/economics/osnovnyye-otrasli/selskoe-i-lesnoe-hozjajstvo/> (дата обращения: 28.12.2023).

12. Труд и занятость в Республике Беларусь // Национальный статистический комитет Республики Беларусь. Минск, 2022. 32 с.

13. Управление науки и инновационной деятельности // Официальный сайт Министерства образования Республики Беларусь. [Электронный ресурс]: URL: <https://edu.gov.by/nauka-i-innovatsii/upravlenie-nauki-i-innovatsionnoy-deyatelnosti/zadachi-i-funktsii-upravleniya-nauki-i-innovatsionnoy-deyatelnosti/> (дата обращения: 10.12.2023).

14. Шваб К., Девис Н. Технологии Четвертой промышленной революции : [перевод с английского]. Москва, 2021. 321 с.

BADMINTONNING SPORT TURI SIFATIDA PAYDO BO'LISHI TARIXI VA O'ZIGA XOS XUSUSIYATLARI

Mamurov Baxrom Baxshulloevich

Buxoro muhandislik-texnologiya instituti

<https://doi.org/10.53885/edinres.2024.01.1.038>

Annotatsiya. Maqolada badmintonning sport turi sifatida paydo bo'lishi tarixi va o'ziga xos xususiyatlari, uning kelib chiqishi, sport o'yini sifatida rivojlanib borishi, kelajak avlod uchun sog'lom turmush tarzini shakllantirish bugungi kunning eng dolzarb muammolaridan biridir. Maqolada aynan shu masalalar atroficha yoritilib berilgan.

Kalit so'zlar: BWF, badminton, volan, roopa, o'yin, olimpiya, sport, jismoniy rivojlanish.

THE HISTORY AND CHARACTERISTICS OF THE EMERGENCE OF BADMINTON AS A SPORT

Mamurov Bakhrom Bakhshulloevich

Bukhara Institute of Engineering and Technology

Abstract. In the article, the history of the appearance of badminton as a sport and its characteristics, its origin, development as a sport, and the formation of a healthy lifestyle for the future generation are one of the most urgent problems of today. These issues are covered in detail in the article.

Key words: BWF, badminton, volan, roopa, game, olympics, sports, physical development.

ИСТОРИЯ И ОСОБЕННОСТИ ВОЗНИКНОВЕНИЯ БАДМИНТОНА КАК ВИДА СПОРТА

Мамуров Бахром Бахшуллоевич

Бухарский инженерно-технологический институт

Аннотация. В статье история появления бадминтона как вида спорта и его особенности, его зарождение, развитие как вида спорта, формирование здорового образа жизни будущего поколения являются одной из наиболее актуальных проблем современности. Эти вопросы подробно рассмотрены в статье.

Ключевые слова: BWF, бадминтон, волан, роопа, игра, Олимпиада, спорт, физическое развитие.

Kirish. Badminton juda keng tarqalgan sport o'yini. Uni dunyoning barcha qit'alarida turli yoshdagi millionlab odamlar - bolalardan tortib keksalargacha o'ynashadi. O'yinning keng ommalashishi uning qoidalarining soddaligi, shuningdek, unda faqat ikki kishi va bundan tashqari, har qanday yoshdagi ishtirok etishi mumkinligi bilan izohlanadi.

Respublikamizda badminton sport turini yanada keng rivojlantirish, aholi keng qatlamlarini, xususan, yoshlarni badminton sport turi bilan muntazam shug'ullanishga jalb etish, ular orasidan iqtidorli sportchilarni saralab olish, yuqori malakali trener kadrlarni tayyorlash tizimini rivojlantirish, mavjud moddiy-texnika bazadan samarali foydalanish maqsadida 2021-2022 o'quv yilidan boshlab har bir Olimpiya va Paralimpiya sport turlariga tayyorlash markazlarida, sport maktablarida, ixtisoslashtirilgan sport maktablarida badminton bo'limlarini ochish bo'yicha aniq chora-tadbirlar belgilangan. Kelajak avlod uchun sog'lom turmush tarzini shakllantirish bugungi kunning eng dolzarb muammolaridan biridir. Har bir davlat o'z avlodidan sog'lom, mehnatga layoqatli, vatanni himoya qiladigan, jamiyat talablari asosida yashaydigan kelajak avlodni kutadi.

Asosiy qism. Jismoniy faollik inson faoliyatining ajralmas turi bo'lib, sog'lig'ini saqlash va mustahkamlash uchun mutlaqo zarurdir. Progressiv tendentsiyaga ega bo'lgan zamonaviy turmush tarzining o'ziga xos xususiyatlaridan biri bu neyropsik ortiqcha yuk bilan birgalikda jismoniy faoliyat (gipokineziya) va mushaklarning ishini (gipodinamiya) kamaytirishdir.

Bugungi kunda badminton ko'pchilikka 1992 yildan beri Olimpiya o'yinlari tizimining

bir qismi bo'lgan maxsus jismoniy va texnik tayyorgarlikni talab qiladigan ajoyib, nafis sport o'yini sifatida tanilgan. Badminton o'ynashda sportchilar uchun zarur bo'lgan barcha jismoniy rivojlanish talablarini hisobga olsak, shunday xulosaga kelishimiz mumkin.

Boshlang'ich sinf bolalarida badminton o'ynash texnikasini o'zlashtirish sinflarning birinchi to'rt yilidagi butun mashg'ulot jarayonining asosidir. Shu sababli, murabbiy birinchi navbatda o'yin texnikasi asoslarini o'zlashtirish va uni takomillashtirishga e'tibor qaratishi kerak, shundan so'ng u faqat bolaning jismoniy tayyorgarligi darajasiga e'tibor qaratishi kerak.

Badminton sayyoramizdagi eng qadimgi o'yinlardan biridir. Uning kelib chiqishi haqida ko'plab taxminlar mavjud. Ikki ming yil oldin Qadimgi Yunoniston, Xitoy, Yaponiya, Hindiston va Afrika mamlakatlarida paydo bo'lgan degan taxminlar mavjud.

1650 yilda Shvetsiya qirolichasi Kristina "patli to'p" o'ynash uchun Stokgolmdagi Royal Palace (Qirollik saroyi) yaqinida maydoncha (kort) qurdi. Kort hali ham Shvetsiya poytaxtida mavjud va hozir cherkovga tegishli.

XIX-asrda Angliyada volan o'ynash ayniqsa Bofort gertsogi oilasida mashhur bo'ldi. Gertsog badminton assotsiatsiyasining homiysi va Front Hall egasi edi. U erda hozirgi kungacha ham qadimgi raketkalar va volanlarning ajoyib to'plami mavjud.

1860 yilda Isaak Spratt "badminton – batldor – yangi o'yin" kitobini nashr etdi, unda badmintonning birinchi qoidalari tasvirlangan. Hinduston zamonaviy badminton vatani hisoblanadi. Bu Hindistonda «roopa» deb nomlangan o'yindan kelib chiqqan.

O'sha davrda Hindistonda xizmat qilgan ingliz zobitlari bu o'yinni katta qiziqish bilan o'ynaganlar. 1872-yilda vatanlariga qaytgach, ular mazkur qiziqarli o'yinni Glochestershir yaqinidagi Badminton er-mulkida namoyish etishadi. Aynan shu yil Angliyada mana shu er-mulk nomidan kelib chiqib "badminton" deb nom berilgan o'yinning "tug'ilgan yili" hisoblanadi. 1875-yilda zobitlarning "Folkstaun" nomli badminton klubiga asos solinadi. Assotsiatsiyaning ilk prezidenti polkovnik Dolbi bo'lib, u "pune"- "roopa" o'yinlari qoidalari asosida badmintonning yangi qoidalarni ishlab chiqishda faol ishtirok etadi. Ana shu qoidalarning ayrimlari bugungi kungacha saqlanib qolgan. Asta-sekin Angliyada badminton klublari yuzaga kela boshlaydi. Shuni ta'kidlash kerakki, o'sha davrda turli hududlarda o'Ichami har xil bo'lgan maydonlarda o'ynashgan. Gvilforddagi kort ayniqsa mashhur bo'lgan.

1898-yilda badminton bo'yicha ilk rasmiy turnir bo'lib o'tadi. 1899-yil 4- aprelda Londonda birinchi marta Angliya chempionati o'tkaziladi. Keyinchalik Angliyada chempionatlar ommalashadi, badminton klublari soni ham ortib, badminton o'yini Birlashgan Qirollik va butun Yevropada keng ommalashib boradi.

Yangi sport o'yini tez ommalashib, o'z navbatida, volan ishlab chiqarish ham rivojlanadi. 1898-yilda volan ishlab chiqarish bo'yicha ilk patentni Enn Jekson xonim oladi.

Dolbi bo'lib, u "pune" - "roopa" o'yinlari qoidalari asosida badmintonning yangi qoidalarni ishlab chiqishda faol ishtirok etadi. Ana shu qoidalarning ayrimlari bugungi kungacha saqlanib qolgan.

Badminton nafaqat Angliya, balki boshqa mamlakatlarda ham keng tarqaladi. 1934-yilda Xalqaro Badminton Federatsiyasi (IBF) sifatida tashkil etilgan bo'lib, dastlab to'qqiz davlat (Kanada, Daniya, Angliya, Fransiya, Irlandiya, Niderlandiya, Yangi Zelandiya, Shotlandiya va Uels) a'zo bo'lgan.

1981-yilda IBF Jahon Badminton Federatsiyasi bilan birlashtirildi va 2006-yil 24-sentabrda Madridda bo'lib o'tgan navbatdan tashqari umumiy yig'ilishda tashkilot nomi Butunjahon Badminton Federatsiyasi (BWF) ga o'zgartirildi.

BWF tashkil etilganida (IBF sifatida), uning bosh ofisi Buyuk Britaniyaning Cheltenxem shahrida joylashgan edi. Bosh ofis 2005-yil 1- oktabrda Malayziyaning Kuala Lumpur shahriga ko'chirildi. Hozirgi kunda BWFga butun dunyo bo'ylab 176 ta davlat a'zo bo'lib, ular 5 ta qit'a konfederatsiyasida tuzilgan.

Ilk rasmiy jahon chempionati 1977-yil Shvetsiyaning Malme shahrida bo'lib o'tgan. 1992-yilda badminton olimpiada o'yinlari oilasiga qabul qilindi.

Badminton mashhur sport o'yini. U butun dunyoda, ayniqsa Osiyo mamlakatlarida keng tarqalgan. Badminton mashg'ulotlari inson tanasiga turli xil ta'sir ko'rsatadi, jismoniy fazilatlarini

rivojlantiradi, irodaviy fazilatlarni rivojlantirishga hissa qo'shadi va ishtirokchilarning sog'lig'iga g'amxo'rlik qilish uchun barqaror ehtiyojni yaratadi. Badminton mashg'ulotlari vizual idrok etishning aniqligini oshirishga yordam beradi, vosita reaksiyasining tezligini oshiradi va maydon haqida fazoviy tushunchani shakllantiradi.

Badmintonchi tomonidan qo'llaniladigan harakatlar tabiiy bo'lib, ular yugurish, uloqtirish va sakrashga asoslangan.

Sakrash mashqlari oyoqlarning mushak-ligamentli apparatlarini mustahkamlashga yordam beradi. Ta'sirli harakatlar qo'llarning harakatchanligini oshiradi va ularning ligamentli apparatlarini mustahkamlaydi.

Badminton vositalarining kompleks ta'siri metabolizmni oshiradi, butun tananing faoliyatini yaxshilaydi, qon aylanish va nafas olish organlarining faoliyatini rag'batlantiradi, asab tizimini mustahkamlaydi.

O'yin faoliyati ishtirokchilarda quvnoqlik, pozitivizm, xushchaqchalik kabi ijobiy his-tuyg'ularni uyg'otadi.

Shuning uchun badminton nafaqat jismoniy rivojlanish vositasi, balki, ayniqsa, aqliy mehnat bilan shug'ullanadigan odamlar uchun faol dam olish vositasidir.

Badminton mashg'ulotlari jasorat, o'ziga ishonch, tez fikrlash, topqirlik va qat'iyat kabi qimmatli shaxsiy fazilatlarni rivojlantirishga yordam beradi.

Badmintonning maktablar, oliy o'quv yurtlari va ishlab chiqarish jismoniy madaniyatining o'quv jarayoniga kiritilishi xalqni ommaviy jismoniy sog'lomlashtirish, sog'lig'ini mustahkamlash, aqliy va jismoniy faollikni oshirish, ijodiy uzoq umr ko'rishni ta'minlash, harbiy xizmatga tayyorlash muammolarini hal qilishga yordam beradi. Ma'lumki, badminton kosmonavlarning jismoniy tarbiya dasturiga kiritilgan.

Badmintonning soddaligi va qulayligi har qanday yoshdagi va jinsdagi odamlarga ushbu sport bilan shug'ullanishni boshlash imkonini beradi. Havaskor mashqlar katta xarajatlarni talab qilmaydi, odamlar ochiq havoda mashq qiladilar, oddiy platformalar va uy qurilishi jihozlaridan foydalanadilar.

Yukning individual dozalanishi mumkin bo'lgan o'zgaruvchanligi badminton vositalarini dam olish uylarida va universitetlardagi maxsus tibbiy guruhlarda rehabilitatsiya tadbirlariga kiritish imkonini beradi.

Boshqa tomondan, badminton texnik jihatdan qiyin o'yin. Yuqori toifali sportchilar tez va osonlik bilan kortning bir chetidan ikkinchisiga o'tadilar, volanni qiyin pozitsiyalardan olib chiqadilar va sakrashda hujumkor «zarb» zarbasini chiroyli bajaradilar. Hisob-kitoblarga ko'ra, bir sportchi o'rtacha rallida 20 ta zarbani amalga oshiradi. Agar bu zarbalarning 2/3 qismi burchaklarga qaratilgan deb faraz qilsak, badmintonchi 100 m ga yaqin masofani bosib o'tgani ma'lum bo'ladi. Uchrashuvda bosib o'tilgan masofa 6 km gacha bo'lishi mumkin. Zamonaviy o'yinda volan uchun maksimal tezlik rekordi 493 km/soatni tashkil etadi, bu badmintonchilarni o'yin holatini tezda baholashga, o'yinning borishini bashorat qilishga va o'zlari uchun taktik jihatdan qulay vaziyatlarni yaratishga majbur qiladi. Shuning uchun badmintonchilar doimo o'yin davomida hal qiladigan intellektual va motorli vazifalarga duch kelishadi. O'yin vaziyatlarining xilma-xilligi va o'zgaruvchanligi volanning traektoriyasidan, uning tezligidan, o'yinchilarning maydondagi holatidan, ularning harakat yo'nalishlaridan va zarba berishda kuchning kattaligidan iborat. Badmintonda o'yinchilarning yaxshi rivojlangan muvofiqlashtirish qobiliyatlari katta ahamiyatga ega bo'lib, ular kortda harakat harakatlarini tez va samarali bajarishga yordam beradi.

Badmintondagi musobaqalar turli va murakkabdir. Uning tizimli tahlili jismoniy sifatlarning namoyon bo'lishi va texnik tayyorgarligi, sportchilarning jismoniy tayyorgarligi va ular tomonidan bajariladigan taktik harakatlar o'rtasidagi bog'liqlikni ochib beradi. Texnika va taktik harakatlar o'rtasidagi bog'liqlik ochib berilgan. Shunday qilib, badmintonchining tayyorgarligining barcha jihatlari raqobat faoliyatida har tomonlama namoyon bo'ladi. Badminton musobaqalarida tayyorgarlikning turli jihatlari muvaffaqiyatli amalga oshirish sportchining yaxlit tayyorgarligidan dalolat beradi.

Adabiyotlar

1. O'zbekiston Respublikasi Vazirlar Mahkamasining 2020-yil 11-martdagi "O'zbekiston

Respublikasida badminton sport turini rivojlantirish chora-tadbirlari to‘g‘risida’ VM-143-son qarori. <https://lex.uz/uz/docs/-4761107>

2. Алексеев, В. Бадминтон для самых маленьких / В. Алексеев // Физическая культура в школе. – 1991. – № 5. – С. 52–54.

3. Васильев, К.И. Результативность соревновательной деятельности и функциональное состояние высококвалифицированных бадминтонистов / К.И. Васильев, Л.Г. Рогулева, Л.Г. Корягина // Омский научный вестник. – 2012. – № 3 (109). – С. 174–177.

4. Галицкий, А. Азбука бадминтона / А. Галицкий, О. Марков. – М.: Физкультура и спорт, 1971. – 96 с.

5. Глебович, Б.В. Бадминтон для детей / Б.В. Глебович, А.А. Постников. – М.: ФиС, 1968. – 160 с.

6. Глебович, Б.В. Секция бадминтона в школе / Б.В. Глебович, Ю.Н. Смирнов. – М.: Физкультура в школе. – 1988. – № 9. – С. 52–53.

7. Григорян Э.А. Двигательная координация школьников в зависимости от возраста пола и занятий спортом: Автореф. дис. канд. пед. наук. - Киев, 2006 с.23

8. Дауни, Д. Бадминтон для школ / пер. с англ. А.А. Ивашина. – Лондон, 1978. – 94 с.

9. Жигун Е.Е. Современные научные подходы к обучению глухих и слабослышащих детей игре в бадминтон / Е.Е. Жигун, М. Таштариан // Актуальные проблемы и перспективы развития индивидуально-игровых видов спорта: материалы Всероссийской научно-практической заочной конференции с международным участием. – М.: РГУФКСМиТ, 2015. – С. 124–128.

10. Игнатъев, М.А. Бадминтон как одно из средств улучшения двигательных возможностей школьников с нарушением слуха: дис. ... канд. пед. наук: 13.00.04 / Игнатъев Михаил Алексеевич. – Чебоксары, 2002. – 179 с.

11. Кадетова, Н.В. К вопросу об основах общей и специальной физической подготовки бадминтонистов школьного возраста / Н.В. Кадетова // Психология и педагогика на современном этапе. – 2015. – № 6. – С. 73–75.

12. Коваленко, Т.Г. Методика совершенствования игры в бадминтон: учеб. пособие. – Волгоград: ВГУ. – 2006. – 69 с.

13. Кон, И.С. Психология ранней юности/ И.С.Кон. - М.: Просвещение, 1989 с.187оличество

14. Лифшиц В.Я. В общении с воланом / В.Я. Лифшиц. М.: Физкультура и спорт, 1990

15. Таштариан, М. Биомеханизм хлеста как основа техники удара «смеш» в бадминтоне / М. Таштариан, А.А. Шалманов, Е.Е. Жигун // Теория и практика физической культуры. – 2016. – № 3. – С. 102–104.

16. Темченко, В.В. Оценивание успеваемости студентов, занимающихся бадминтоном / В.В. Темченко, Т.Н. Мальцева // Физическое воспитание студентов. – 2011. – С. 103.

NOTO'LIQ OILALARDAGI BOLALARNI PEDAGOGIK QO'LLAB- QUVVATLASH METODOLOGIYASINING SAMARADORLIGI

*Muratova Nozima Habibullaevna,
Oila va xotin-qizlar ilmiy tadqiqot institute
<https://doi.org/10.53885/edinres.2024.01.1.039>*

Annotatsiya. Maqolada noto'liq oilada voyaga etayotgan farzandning psixologik holatini pedagogic metodlar yordamida rivojlantirish, ijtimoiy muhitga kirishishda duch keladigan muammolar xususida so'z yuritilgan. Shuningdek, ota-onasi ajrashgan bolalarning ta'lim muassasasidagi ishtiroki tahlil qilingan.

Kalit so'zlar. Noto'liq oila, ta'lim muassasasi, pedagogik-psixologik metodlar, zamonaviy yondashuv, tendensiya

ЭФФЕКТИВНОСТЬ МЕТОДИКИ ПЕДАГОГИЧЕСКОГО СОПРОВОЖДЕНИЯ ДЕТЕЙ ИЗ НЕПОЛНЫХ СЕМЕЙ

*Муратова Нозима Хабибуллаевна,
Научно-исследовательский институт семьи и женщин*

Аннотация. В статье рассматриваются проблемы развития психологического состояния ребенка, достигшего совершеннолетия в неполной семье с помощью педагогических методов, с которыми он сталкивается при вхождении в социальную среду. Также проанализировано участие в образовательном учреждении детей, родители которых разведены.

Ключевые слова. Неполная семья, образовательное учреждение, педагогико-психологические методы, современный подход, тенденция

EFFECTIVENESS OF THE METHODOLOGY OF PEDAGOGICAL SUPPORT OF CHILDREN IN NON-FAMILIES

*Muratova Nozima Habibullaevna,
Scientific Research institute of family and women*

Abstract. The article deals with the problems faced in the development of the psychological state of an adult child in a dysfunctional family with the help of pedagogical methods, access to the social environment. Also, the participation of children whose parents divorced in an educational institution was analyzed.

Key words. Non-Working Family, Educational Institution, pedagogical-psychological methods, modern approach, trend

Kirish. Noto'liq oilalar farzandlarini samarali pedagogik qo'llab-quvvatlash muammosiga echim izlash shuni ko'rsatdiki, olimlarning ishlari jamoada farzandlarni qo'llab-quvvatlash va himoya qilish masalalariga bag'ishlangan. Biroq ajrashgan ota-onalar bilan o'zaro munosabatlar, ularning o'qituvchilar tomonidan maslahatlari, shuningdek, ta'lim muassasalarida noto'liq oilalarning farzandlarining ijtimoiylashuvini pedagogik qo'llab-quvvatlash masalalari alohida masala sifatida etarlicha ta'kidlanmagan.

Qisman, buning sababi shundaki, hozirgi vaziyat ko'pgina ta'lim muassasalarida oilalar bilan o'zaro munosabatlar ma'muriyat, o'qituvchilar, psixologlar va boshqalardan, ota-onalar yig'ilishlarida olinadigan va ko'pincha o'z mazmunida rasmiylashtiriladigan dolzarb ma'lumotlarning minimal darajasiga tushirildi. Ota-onalarning maqsadli izchil pedagogik ta'limiga kamroq e'tibor berila boshlandi. Buning sababi, ko'pgina ota-onalar frontal ta'limga muhtoj emaslar. Ijtimoiy sharoitlarning o'zgarishi – bolalar sonining kamayishi va ota-onalarning jiddiyroq ta'lim olishi oilaning ta'lim imkoniyatlarini oshirdi, bola va ota-ona muloqotining nisbati yuqori bo'ldi (V. Vershinin, 2005).

Shu munosabat bilan o'qituvchilar ota-onalarning o'z imkoniyatlari to'g'risida xabardorligini targ'ib qila boshladilar, ularni oilaviy didaktika yordamida farzandlarining

maktabdagi ta'lim va tarbiyaviy bo'shliqlarini qoplashga topshirdilar, bu esa ota-onalarning kasbiy va pedagogik faoliyatning boshlang'ich tajribasini olishiga yordam berdi. Astasekin, ularga qo'yiladigan talablarni tushunishga majbur bo'lgan ota-onalar tobora ko'proq pedagogik ishlarning hammualliflariga aylana boshladilar. Natijada, oilalar o'zlarining pedagogik mahoratiga ishonchni qozondilar va oilalar va o'qituvchilar o'rtasidagi o'zaro munosabatlarning samaradorligi pasaydi.

Shu bilan birga, zamonaviy oilalarning rivojlanishida yangi tendensiyalar paydo bo'ldi. Bolalarni mustaqil tarbiyalashda faol ishtirok eta boshlagan otalarning ta'limga bo'lgan ishonchi ortdi. Ajrashgan yoki alohida yashaydigan ota-onalarning ta'limdagi ishtiroki ta'lim beruvchi ota-ona bilan ziddiyatli munosabatlar bilan murakkablashgan qismi ajratilgan va ortib bormoqda. Bunday sharoitda alohida yashaydigan ba'zi ota-onalar uchun ta'lim muassasalari o'z farzandlari bilan muloqot qilishlari va ularni tarbiyalashda ishtirok etishlari mumkin bo'lgan yagona joyga aylandi. Aksincha, ular o'qituvchilar bilan ko'proq muloqot qilishga intila boshladilar va maslahatchi va vositachi sifatida ulardan yordam so'ray boshladilar.

Pedagogik qo'llab-quvvatlash bo'yicha asosiy konseptual qoidalar O.S. Gazman (1996) tomonidan ishlab chiqilgan bo'lib, u konseptsiyani bolalarga jismoniy va ruhiy salomatlik, ijtimoiy va iqtisodiy holat, muvaffaqiyatli o'rganish va muloqot bilan bog'liq individual muammolarni hal qilishda profilaktik va tezkor yordam berish g'oyasiga asoslagan. Qo'llab-quvvatlash tushunchasining semantik va pedagogik ma'nosi shundaki, ular allaqachon mavjud bo'lgan narsalarni qo'llab-quvvatlaydi va yordam beradi, ammo daraja etarli emas.

Pedagogik qo'llab-quvvatlash predmeti farzandlarning o'z "men"ini shakllantirishga va mustaqil ravishda ta'lim, o'z-o'zini tarbiyalash, muloqot qilish va sog'lom turmush tarzida kerakli natijalarga erishishga to'sqinlik qiladigan to'siqlarni engib o'tish jarayonidir. Pedagogik qo'llab-quvvatlash ijtimoiylashuv bilan bevosita bog'liqdir, chunki u farzandlarning ichki holatini ularning harakatlari bilan muvozanatlash va ularni ijtimoiy muhit talablari bilan bog'lash imkonini beradi. U farzandlarning yoshi va individual xususiyatlarini hisobga olgan holda qurilgan, bu ularning o'z-o'zini rivojlanishini rag'batlantiradi.

Adabiyotlar tahlili shuni ko'rsatdiki, agar o'qituvchi "qo'llab-quvvatlovchi pozitsiyani" egallasa, pedagogik faoliyat mazmunini aniqlay olsa va loyihalashtira olsa, maxsus vositalarga ega bo'lsa va pedagogik faoliyatning muvaffaqiyatini aniqlay olsa, pedagogik yordamni muvaffaqiyatli amalga oshirish mumkin.

Noto'liq oilalardan bo'lgan farzandlarning ta'lim hayotida ijtimoiylashuvi uchun pedagogik qo'llab-quvvatlashning aniq tavsiyalari va vositalarini izlash shuni ko'rsatdiki, ular tabiatda umumlashtirilgan va ko'pincha farzandlarning izolyatsiya, tashvish, simbiotik munosabatlar, nevrotik salomatlik buzilishi kabi sharoitlari to'g'risida ogohlantirish shaklida taqdim etiladi. Tavsiyalar, shuningdek, umuman pedagogik qo'llab-quvvatlash bo'yicha tavsiyalardan kam farq qiladi.

Adabiyotlarni tahlil qilish bizga O.S. Gazman tomonidan taklif qilingan pedagogik qo'llab-quvvatlashning to'rtta taktikasini aniqlashga imkon berdi: "himoya", "yordam", "ko'mak" va «o'zaro ta'sir». Taktikaning nomlari vazifaga qarab pedagogik qo'llab-quvvatlash ma'nosini aks ettiradi. Vaziyatni hal qilishda, O.S. Gazmanning so'zlariga ko'ra, o'qituvchi yangi vazifalar va imkoniyatlarni ochadigan o'zgaruvchan muhitga rioya qilgan holda taktikalardan birini qo'llaydi yoki bir nechtasini birlashtiradi.

Keyinchalik, O.S. Gazman, N.H. Mixaylova va S. M. Yusfin kabi olimlar o'qituvchilarga bolalarning muammoli holatini hal qilishda, vaziyatning rivojlanishidan so'ng, juftliklardan birini ishlatishni taklif qilishadi. Taktikadan foydalanish qobiliyati ularga moslashuvchan va harakatchan bo'lishga, muayyan vaziyatlarda o'quvchilarni qo'llab-quvvatlashga imkon beradi, shu bilan birga uni iloji boricha tarbiyaviy qiladi.

"Himoya" taktikasining sharti: o'quvchi vaziyatlarning qurboni bo'lib qolmasligi kerak. O'qituvchi "himoya" taktikadan foydalanib, o'quvchini uning faoliyati va rivojlanishiga to'sqinlik qiladigan salbiy holatlardan himoya qiladi, salbiy holatlarni yumshatadi, ularda qo'rquvdan xalos bo'lish qobiliyatini rivojlantiradi.

"Yordam" taktikasining sharti: agar o'quvchi o'z muammosini hal qilishda faol bo'lsa, o'zi

uchun ko'p ish qilishi mumkin va siz unga bunga ishonch hosil qilishda yordam berishingiz kerak. Pedagogik yordamni tashkil etish usuli sifatida "ko'mak" va "o'zaro ta'sir" taktikasiga o'tishda o'quvchi o'z faolligini ko'rsatgan, "vaziyat qurboni" bo'lmagan, u juda barqaror hissiy holatga ega bo'lgan.

"Ko'mak" taktikasining sharti: tanlash uchun obyektiv imkoniyatga ega bo'lgan o'quvchi tanlov mavzusiga aylanishi kerak. O'qituvchi unga noma'lum qo'rquvni engishga yordam beradi, maqsadli ravishda tanlov qilish qobiliyatini rivojlantirish uchun sharoit yaratadi, tajribani kengaytirishga yordam beradi.

"O'zaro ta'sir" taktikasining sharti: shartnoma erkinlik va mas'uliyat sinovidir. O'qituvchi shartnomadan turli xil shartnomaviy o'zaro ta'sirlarni o'z ichiga olgan maxsus texnologiya sifatida foydalanadi (o'quvchi shartlari, o'qituvchi shartlari bo'yicha shartnoma, murosa va hamkorlik).

"Ko'mak" va "o'zaro ta'sir" taktikasidan foydalanish sharti talabning barqaror hissiy holatiga ega bo'lgan va uning o'zini o'zi qadrlashi kam baholanmagan holatlardir. Taktikani ekstremal sharoitlarda qo'llash mumkin emas. Agar o'quvchining muammosi keskin va tez rivojlanayotgan bo'lsa va o'qituvchi uni ta'lim holatiga joylashtirishga vaqt topolmasa, u holda o'qituvchi "himoya" taktikasiga qaytishi va o'quvchiga o'z muammosiga nisbatan mustaqil harakat qilishni o'rganishga yordam berishi kerak.

Ushbu tadqiqot obyekti ota-onalari bir-biri bilan ziddiyatda bo'lgan va oilaviy vaziyat ko'pincha yaxshilanish tendensiyasiga ega bo'lmagan noto'liq oilalarning farzandlar bo'lganligi sababli, bu holat o'ta og'ir sanaladi. Ta'lim muassasasi sharoitida u noto'liq oilalardagi farzandlarning faoliyati disfunktsional hissiy holat bilan cheklanishida namoyon bo'lishi mumkin.

Bunday oilaviy muammo uzoq vaqt davom etishi va ularning rivojlanish muhitiga o'tishi mumkin. Bunday sharoitda o'qituvchining vazifasi noto'liq oilalarning yosh o'quvchilariga pedagogik yordam ko'rsatishdan iborat bo'lib, bu ularga o'rganish qobiliyatini saqlab qolish va muvaffaqiyatli muloqot qilish imkoniyatini yo'qotmaslik imkonini beradi.

Yuqoridagilarni umumlashtirgan holda shuni ta'kidlashimiz mumkinki, noto'liq oilalarning ko'pligiga va ularning o'ziga xos qiyinchiliklariga qaramasdan, zamonaviy pedagogikada farzandlarni yolg'izlikdan ijtimoiylashtirish uchun pedagogik yordam vositalari mavjud emas. Ko'rinib turibdiki, bu, bir tomondan, to'liq va noto'liq oilalarning ijtimoiy tengligi, ikkinchi tomondan, to'liq va noto'liq oilalarga nisbatan kamsitish qo'rquvi bilan bog'liq.

Model tushunchasi modellashtirish natijasini nazarda tutadi va ko'rib chiqilayotgan jarayonning analitik va grafik tavsifidir, ya'ni: diagramma shaklida sun'iy ravishda yaratilgan obyekt, ushbu obyekt elementlari o'rtasidagi tuzilish, xususiyatlar, munosabatlarni oddiy shaklda aks ettiradi; aqliy tasavvur qilingan yoki moddiy jihatdan amalga oshirilgan tizim bu o'rganish obyektini aks ettiradi yoki takrorlaydi va uni almashtirishga qodir, shunda uni o'rganish ushbu obyekt haqida yangi ma'lumot beradi. Pedagogikada modellarning umumiy qabul qilingan tasnifi uchta yo'nalishni o'z ichiga oladi:

- jismoniy (asl nusxaga o'xshash tabiatga ega);
- moddiy-matematik (fizik tabiati prototipdan farq qiladi, ammo asl nusxaning matematik tavsifi mumkin);

- mantiqiy-semiotik (maxsus belgilar, ramzlar va tarkibiy sxemalar yordamida qurilgan).

Nomlangan model yo'nalishlari o'rtasida qat'iy chegaralar mavjud emas. Pedagogik modellar asosan ikkinchi va uchinchi guruhlarga kiritilgan. Mantiqiy-semiotik yo'nalish ushbu tadqiqotga to'liq mos keladi.

Shu munosabat bilan o'qituvchilar ota-onalarning o'z imkoniyatlari to'g'risida xabardorligini targ'ib qila boshladilar, ularni oilaviy didaktika yordamida farzandlarining maktabdagi ta'lim va tarbiyaviy bo'shliqlarini qoplashga topshirdilar, bu esa ota-onalarning kasbiy va pedagogik faoliyatning boshlang'ich tajribasini olishiga yordam berdi. Astasekin, ularga qo'yiladigan talablarni tushunishga majbur bo'lgan ota-onalar tobora ko'proq pedagogik ishlarning hammualliflariga aylana boshladilar. Natijada, oilalar o'zlarining pedagogik mahoratiga ishonchni qozondilar va oilalar va o'qituvchilar o'rtasidagi o'zaro

munosabatlarning samaradorligi pasaydi.

Shu bilan birga, zamonaviy oilalarning rivojlanishida yangi tendensiyalar paydo bo'ldi. Bolalarni mustaqil tarbiyalashda faol ishtirok eta boshlagan otalarning ta'limga bo'lgan ishonchi ortdi. Ajrashgan yoki alohida yashaydigan ota-onalarning ta'limdagi ishtiroki ta'lim beruvchi ota-ona bilan ziddiyatli munosabatlar bilan murakkablashgan qismi ajratilgan va ortib bormoqda. Bunday sharoitda alohida yashaydigan ba'zi ota-onalar uchun ta'lim muassasalari o'z farzandlari bilan muloqot qilishlari va ularni tarbiyalashda ishtirok etishlari mumkin bo'lgan yagona joyga aylandi. Aksincha, ular o'qituvchilar bilan ko'proq muloqot qilishga intila boshladilar va maslahatchi va vositachi sifatida ulardan yordam so'ray boshladilar.

Biz ko'rib turgan ta'lim faoliyatining asosiy turlari – bu farzandlar tomonidan ijtimoiy rollarning rivojlanishiga muvofiq tarbiyaviy ta'sirni ta'kidlaydigan, pedagogik qo'llab-quvvatlash vositalariga ega bo'lgan o'qituvchining faoliyati: “yordam-o'zaro ta'sir-ko'mak” taktikasini, “Oilani tarbiyalash” sinfdan tashqari kompensatsion kompleks dasturini amalga oshiradi, sinf o'quvchilari va ularning ota-onalarini qamrab olgan holda, yillik bayramlar doirasi bilan bog'liq ijtimoiy tajriba holatlarini tashkil qiladi.

Bu pedagogik hamjamiyat ichidagi ta'lim muassasasida amalga oshirilishi mumkin bo'lgan noto'liq oilalarning farzandlarini ijtimoiylashtirish uchun pedagogik qo'llab-quvvatlash sohasida o'qituvchilarning qo'shimcha kasbiy tayyorgarligini talab qiladi. Bu kelajakdagi oila a'zolarining ta'lim yo'nalishini alohida tarkibiy qismida ajratib ko'rsatish imkonini beradi.

Sinfni maktab miqyosidagi ta'lim tizimining birligi va sinfdoshlarni tarbiyalashning alohida ajralmas tizimi sifatida ko'rib chiqish bizga quyidagi faoliyat turlarini aniqlashga imkon berdi: darsdan tashqari tarixiy tadqiqotlar, kognitiv, oilaviy yo'naltirilgan, bo'sh vaqt, harbiy-vatanparvarlik, sport-rolli va ma'rifatparvar.

Sinfdan tashqari mashg'ulotlar va tanlangan bayramlarning mazmuni madaniy vositalar, xalq pedagogikasi tajribasi va tamoyillaridan foydalanishni talab qiladi va oilaga yo'naltirilgan yo'nalishga ega. Strukturalash dasturning ayrim faoliyatining ta'lim muassasasi faoliyati bilan bog'liqligini va o'zaro bog'liqligini ta'minlaydi.

Strukturalash natijasida ta'lim muassasasining o'quv faoliyatining fazoviy-vaqtinchalik tuzilishida modelning namoyon bo'lish sohalari (joyi) aniqlandi (2-jadval). Jadvalda ta'lim yo'nalishlari bilan ta'lim faoliyati turlari ushbu dissertatsiya tadqiqotlari g'oyasiga muvofiq qanday ochib berilganligi ko'rsatilgan bo'lib, u noto'liq oilalarning farzandlarini ijtimoiylashtirish uchun pedagogik yordam o'qituvchilar tomonidan xalq pedagogikasi va madaniyati yordamida ta'minlanishi mumkin degan fikrga asoslanadi.

Ta'lim jarayonining tamoyillari quyidagilar edi:

- Tabiiylik – farzandlarning yoshga bog'liq rivojlanish qonuniyatlarini hisobga olish, ularning jismoniy va ruhiy salomatligini mustahkamlashni nazarda tutadi;
- Subyektivlik – shaxsning yaxlit rivojlanishiga yo'naltirishni, o'z taqdirini o'zi belgilashni, o'zini takomillashtirishni, ijodkorlikni rag'batlantirishni talab qiladi;
- Madaniy muvofiqlik – madaniyat qadriyatlari va me'yorlariga asoslangan ish tizimini yaratishni, o'quvchilarning o'z oilasi tarixiga bo'lgan qiziqishini va hurmatini shakllantirishni, uning an'analari, xalq pedagogikasi va madaniyatining tarixiy merosi;
- Ochiqlik – bu ta'lim subyektlari o'rtasida erkin ochiq muloqotni tashkil etish, ularning o'zaro munosabati, samarali hamkorligini anglatadi;
- Gumanistik yo'nalish – o'quvchiga, oilaga, ijobiy tomonga ishonish, qadriyatlarga asoslangan va shaxsga yo'naltirilgan munosabat asosida amalga oshiriladi;
- Differentsiatsiya – noto'liq oilalardagi farzandlarning aqliy, jismoniy, axloqiy rivojlanishining individual xususiyatlarini, ularning tashqi ogohlantirishlarga javobini tarbiyalashda hisobga olishni o'z ichiga oladi.

Pedagogik jarayon uchun shartlar quyidagilar edi: o'qituvchilarning yuqori malakasi, pedagogik qo'llab-quvvatlash vositalariga ega bo'lish, qo'llab-quvvatlovchi pozitsiya, sezgirlik, mutanosiblik hissi, oilaviy qadriyatlarga murojaat qilishda pedagogik xushmuomalalik va axloq qoidalariga rioya qilish.

Modelning mazmunli va texnologik komponenti noto'liq oilalardan farzandlarning

ijtimoiylashuviga hissa qo'shadigan asosiy ish yo'nalishlari va turlarini ochib beradi. Bular o'qituvchilar bilan ishlash (malaka oshirish), farzandlar bilan ishlash ("oilaparvar odamni tarbiyalash" keng qamrovli darsdan tashqari dasturini o'tkazish) va ota-onalar bilan ishlash (pedagogik ta'lim va maslahat) kabilardan iborat.

O'qituvchilarning malakasini oshirish yoki kasbiy madaniyati pedagogik hamjamiyat doirasida seminarlarda noto'liq oilalardan farzandlarni ijtimoiylashtirish uchun shaxsiy pedagogik yordam ko'rsatish tajribasini xabardor qilish, o'qitish va doimiy muhokama qilish orqali amalga oshiriladi.

O'qituvchilarning faoliyati:

1. Strategik intilish – tizimni tashkil etuvchi omil bu kelajakdagi oilaparvar odamni xalq pedagogikasi va madaniyati orqali tarbiyalash.

2. Rejalashtirish – taqvim rejalashtirish "oilaparvar odamni tarbiyalash" kompleks dasturini amalga oshirish uchun ishlatiladi.

3. Ta'lim yo'nalishining murakkabligiga fanlarni (farzandlar, o'qituvchilar va ota-onalar) va shakllarni (guruh va individual), farzandlar uchun jozibali dastur usullari va vositalarini (tadbirlar, munozaralar, rolli o'yinlar, ijodiy ishlar) birlashtirish orqali erishiladi.

4. Pedagogik yordamdan foydalanish – pedagogik qo'llab-quvvatlashning barcha vositalari ikki guruhga bo'linadi: birinchisi, barcha farzandlarga umumiy pedagogik yordam beradi va xayrixohlik, o'zaro tushunish va hamkorlikning hissiy fonini yaratadi, ikkinchisi, taktika va tavsiyalar, ishlab chiqish va takomillashtirishni talab qiladi va o'qituvchilarning qo'shimcha tayyorgarligini o'z ichiga oladi.

Yuqorida muhokama qilingan pedagogik qo'llab-quvvatlash taktikasini o'qituvchi foydalanishi mumkin bo'lgan "yordam-o'zaro ta'sir-ko'mak"ning uch bosqichli taktikasiga o'zgartirish maqsadga muvofiq va mumkin bo'lib tuyuladi. "Yordam" bosqichida harakat qilishni boshlash uchun o'qituvchi o'quvchi tashqaridan nimadan (yoki kimdan) qo'rqishini, o'zida nimadan qo'rqishini tushunishi kerak. Agar o'qituvchi ilgari turli vaziyatlarda uning xatti-harakatlariga e'tibor bergan bo'lsa, o'quvchining qiyinchiliklarini tashxislash obyektiv bo'ladi.

Foydalanilgan adabiyotlar

1. Колесникова, И.А. Основы педагогической культуры педагога / И.А. Колесникова. - СПб. : Изд. «Дрофа», 2003. - 285 с.

2. Колеченко, А.К. Психология и технологии воспитания. Монография / А.К. Колеченко,- СПб. : КАРО, 2006 - 416 с.

3. Кон, И.С. Ребенок и общество: (Историко-этнографическая перспектива) / И.С. Кон,- М. : «Наука», 1988. - 270 с.

4. Корчак, Я. Как любить ребенка / пер. с пол. К.Э. Сенкевич / Я Корчак. - Калининград : ОГУП Кн. Изд-во, 2000. - 367 с.

5. Кузьмина Н.В. Методы системного педагогического исследования / Н.В. Кузьмина. - М. : Народное образование, 2002. - 208с.

MUSIQA CHOLGU IJROCHILIGIDA MUSTAQIL ISH BAJARISHNI TO'G'RITASHKIL QILISHNING BA'ZI USULLARI

Muxamedov To 'lqinjon Djurayevich

Buxoro davlat universiteti o'qituvchisi, San'atshunoslik fakulteti dekanining Yoshlar masalalari va ma'naviy-ma'rifiy ishlar bo'yicha o'rinbosari

<https://doi.org/10.53885/edinres.2024.01.1.040>

НЕКОТОРЫЕ МЕТОДЫ ПРАВИЛЬНОЙ ОРГАНИЗАЦИИ ВЫПОЛНЕНИЯ САМОСТОЯТЕЛЬНОЙ РАБОТЫ ПО ИСПОЛНЕНИЮ НА МУЗЫКАЛЬНЫХ ИНСТРУМЕНТАХ

Мухамедов Толкин Джон Джуряевич

Преподаватель Бухарского государственного университета, Заместитель декана факультета искусствоведения по делам молодежи и духовно-просветительской работе

SOME METHODS FOR CORRECTLY ORGANIZING INDEPENDENT WORK ON PERFORMING MUSICAL INSTRUMENTS

Mukhamedov Tolkinjon Dzhuraevich

Lecturer at Bukhara State University, Deputy Dean of the Faculty of Art History for Youth Affairs and Spiritual Educational Work

<https://orcid.org/0000-0002-8485-8092>

Annotatsiya.: Maqolada Oliy ta'lim tizimi musiqa yo'nalishida ta'lim olayotgan talabalarni mustaqillikka, berilgan mustaqil ish topshiriqlarini katta mas'uliyat bilan bajarishga, o'z kasbini egallashda shaxsiy tashabbuskorlikni rivojlantirishga, talabalikning dastlabki davrdan boshlab muntazam mustaqil ishlash ko'nikmasini hosil qilish, mustaqil ta'limni to'g'ri tashkil etish, mustaqil mashg'ulotlarning taxminiy tuzilishi, vaqtdan ratsional va umumli foydalanish, ijroning ifodali bo'lishini ta'minlash, xatolarning kelib chiqish sabablarini aniqlash, uni bartaraf etishning yo'llarini izlash va topshiriqlarga ongli yondashishlariga o'rgatish yo'llari haqida so'z boradi.

Аннотация: В статье идёт речь о способах как научить студентов в системе Высшего Образования изучающих музыку стать самостоятельными, с большой ответственностью выполнять поставленные самостоятельные задачи, развивать личную инициативу в приобретении своей профессии. Формировать самооценку, правильно организовать самостоятельное обучение, примерную структуру самостоятельного обучения, времени рационального и общего использования.

Abstract: The article talks about ways to teach students in the Higher Education system who study music to become independent, carry out assigned independent tasks with great responsibility, and develop personal initiative in acquiring their profession. Form a sense of self, properly organize independent learning, an approximate structure of independent learning, rational and general use of time.

Kalit so'zlar: Oliy ta'lim tizimi, mustaqil ishlash ko'nikmasi, musiqa.

Ключевые слова: система высшего образования, навыки самостоятельной работы, музыка.

Key words: higher education system, independent work skills, music.

Kirish: Bugungi kunning dolzarb muammolaridan biri bu-yosh avlodning mantiqiy fikrlay olish hamda ilmiy salohiyatini rivojlantirish uchun barcha imkoniyatlarni yaratish, sog'lom, bilimli va ma'naviy barkamol avlodni tarbiyalash, global ishlab chiqarishning muhim bo'g'iniga aylangan kuchli iqtisodiyotni shakllantirish kabi masalalardir. Insoniyat paydo bo'libdiki, eng dolzarb, eng mashaqqatli va eng qiyin vazifa – yoshlar masalasi bo'lib kelgan. Mutafakkir

va allomalar, ziyolilar jamiyatning rivoji, tinchligi va xotirjamligini yoshlar tarbiyasi bilan bog'lagani bejiz emas. Tarbiya masalasi qadriyat, an'ana bilan bog'liqlikda hal etishga harakat qilingan bo'lsa, o'sha joyda rivojlanish bo'lgan. Yoshlar tarbiyasiga e'tiborsizlik bo'lgan joyda inqiroz va o'pirlilishlar sodir bo'lgan. Siyosatshunos Ravshan Baykulovning aytishicha, fan va texnika jadal rivojlanayotgan hozirgi sharoitda, aksari yoshlar oldida turli muammolarning paydo bo'lishi, birinchi navbatda, ularning dunyoqarashi tamomila o'zgarganida.

-Bu yoshlar vaqtini bekorga sarflab, kunlarini ijtimoiy tarmoqlarda o'tkazmoqda, — deya davom etadi siyosatshunos. Yer yuzidagi aholining 20 foizini yoshlar tashkil qiladi. Afsuski, millionlab yoshlar maktab nima ekanini umuman bilmaydi. Ya'ni, ular, mutlaqo savodsiz. Yana shuni ham aytish kerakki, kichik muammolar o'z-o'zidan yiriklarini keltirib chiqaradi. E'tibor bergan bo'lsangiz, jahon yoshlari orasida ishsizlik muammosi ham bugunga kelib eng dolzarb mavzuga aylandi. Hozir, hatto, eng rivojlangan mamlakatlarda yoshlar bandligini ta'minlash katta muammoga aylandi. Ularning ko'pchiligi xorijda ish topaman deb odam savdosi atalmish jirkanch jinoyatning qurboniga aylanmoqda.

Aynan shu muammolarni hal qilishda-ijtimoiy tarmoqlar orqali turli xildagi ma'lumotlarning kirib kelishi bilan yoshlar ongi va madaniyatining shakllanishida chalkashliklarga yo'l qo'ymaslik, professional ta'lim tizimini innovatsion usullar orqali rivojlantirish, o'quvchilarni zamonaviy bilim va ko'nikmalarga o'rgatish, mustaqil ravishda to'g'ri qarorlar qabul qilishga o'rgatish-bugungi kun har bir ziyolisining zimmasidagi ulkan vazifadir. Shuningdek yoshlar infratuzilmalarini rivojlantirish, xalqaro hamkorlikni rivojlantirish, millatlararo totuvlikni yanada mustahkamlash, shu bilan birga Oliy ta'lim tizimi bilan qamrovni kengaytirish, oliy ma'lumotli mutaxassislar tayyorlash sifatini oshirish, Oliy ta'lim tizimining barcha yo'nalishida ta'lim olayotgan talabalarni mustaqillikka, berilgan mustaqil ish topshiriqlarini katta mas'uliyat bilan bajarishga o'rgatish, o'z kasbini egallashda shaxsiy tashabbuskorlikni rivojlantirishga, talabalikning dastlabki davrlaridan boshlab muntazam mustaqil ishlash ko'nikmasini hosil qilishga, mustaqil ta'limni to'g'ri tashkil etish kabi masalalarga ham alohida e'tibor qaratilishi zarur.

Metodlar:

Ko'pgina davlatlar Oliy ta'lim tizimida yangi-Kredit ta'lim tizimining joriy etilishi bugungi kun professor-o'qituvchisi va talabalar zimmasiga bir qator mas'uliyat yuklaydi. Mustaqil ravishda tayyorlanadigan dars-auditoriyada o'tkazilgan mashg'ulotning mantiqiy davomi ekanligini, uning vaqti va davomiyligini o'quvchining o'zi mustaqil rejalashtirishi hamda undan samarali foydalanishi zarurligini o'quvchi chuqur anglab etishi kerak. Auditoriyada o'tiladigan dars mashg'ulotlari jarayonida talaba kerakli ma'lumotlarni qanday tartibda konspektlashtirganligiga qarab, mustaqil ravishda tayorgarlik ko'rish jarayonida ushbu ma'lumotlardan foydalanishi mumkin. Fan haqidagi mavjud tushuncha va g'oyalarni birlashmasidan kartografiya tashkil qilish maqsadga muvofiq usuldir. Bunda talaba auditoriyada tahlil qilinib o'rganilgan mavzulardagi o'ziga notanish iboralar lugat to'plamini tuzib chiqadi. Mustaqil tayorlanish uchun berilgan asarlarni auditoriya mashg'ulotlarida o'rganilgan asarlar bilan solishtirish orqali mavjud bog'liklarni o'rganib chiqadi, natijada o'rganilayotgan mavzuning mazmunini chuqurroq o'zlashtirishga erishiladi. Shu o'rinda bir narsaga alohida e'tibor berish lozim: talabalarda mustaqil fikrlashlarini rivojlantirish uchun bir qator savollar o'rtaga tashlanadi. Bular:

-Muallif nima demoqchi, sizni fikringiz qanday?

-Auditoriyada tahlil qilinib o'rganilgan va mustaqil tayorlanish uchun berilgan asarlarning asosiy bog'liklari hamda farqlari nimada?

-Ushbu asar qaysi diapazonda va qanday cholg'u asbobida ijro etilganda tinglovchida yaxshi qoldirar edi deb o'ylaysiz?

-Asardagi eng faol kulminatsion parcha qaysi?

Shu bilan birga mashq qilish va dam olishni to'g'ri tashkil etish katta ahamiyatga ega. Talaba o'z o'qituvchisining ko'rsatma va fikrlariga ko'r-ko'rona ergashib bo'ysinishi emas, balki biror masala yuzasidan o'zining shaxsiy munosabatini ijro orqali bildira olishi kerakligi muhim. O'qituvchi rahbarligida o'tiladigan darsning ahamiyati katta, lekin bu ish o'quvchining mustaqil ishlari muhimligini inkor etmaydi. Xususan bu faoliyatda musiqa yo'nalishi talabalariga alohida

e'tibor qaratish zarur. O'quvchining mustaqil mashg'ulotiga sarf bo'layotgan vaqtini bekor o'tkazmasligini o'qituvchi o'rganib borish kerak. Buning uchun avvalo o'quvchiga mustaqil mashg'ulotni qanday tashkil qilish, nimalarga ko'proq e'tibor berish kerakligini sodda, oson yo'llar bilan tushuntirish lozim. Vaqtdan ratsional va umumli foydalanish mustaqil ishlashning asosiy prinsiplaridan biri bo'lishi zarur. Asosiy prinsiplaridan yana biri mashg'ulotning muntazam davomiyligidir. Xususan bu mashg'ulotlar musiqa yo'nalishidagi cholg'u ijrochiligi misolida oladigan bo'lsak, ijroni o'rgatishning dastlabki davridan boshlab o'quvchida muntazam mustaqil ishlashni ko'nikmasini hosil qilish zarur. Odatda, muntazamlikka erishish qiyin bo'lsa ham, bunday mashg'ulotlar asta-sekin odat tusiga ko'rib borishi maqsadga muvofiqdir. Ayrim o'quvchilarning uyga berilgan vazifani tayyorlay olmaslik hollarini ham uchratamiz. Buning sababi turlicha ko'rinishda bo'ladi. Lekin ko'p hollarda uy vazifasi tayyor emasligining sababi o'quvchining darsga bo'lgan yomon munosabati yoki dangasaligida emas, balki vazifani oxirigacha tushunib etmasligi, musiqa asarini o'rganishga qanday yondoshish kerakligini bilmasligi bo'lib chiqadi. Shu sababli mustaqil ishlash uchun berilayotgan vazifa o'quvchiga batafsil holda tushuntirilishi lozim. Ba'zi o'quvchilar mustaqil mashg'ulot paytida berilgan musiqa asarini boshidan oxirigacha ko'p marotaba takrorlayveradilar. Bunda musiqa asarining ma'nosini va o'ziga xos xususiyatlari to'la va aniq tahlil qilinmaydi. Asar o'qituvchi oldida ijro etib bera olish uchungina yuzaki takrorlanadi. Mustaqil shug'ullanishdagi mashg'ulotlarning kamchiliklardan yana biri o'quvchilar vazifani tayyorlash jarayonida o'z ijrolarini nazorat qila olmaydilar. Masalan, musiqa asari yod olinishida biror nota noto'g'ri o'rganiladi va buni o'quvchining o'zi sezmaydi. Yoki ma'lum bir ijro usuli noto'g'ri bajariladi va bu ham o'quvchining nazaridan chetda qoladi. Bunday kamchilik dars paytida har doim o'qituvchi tomonidan bartaraf etilib boriladi. O'rganilayotgan asarning ijrosi paytida o'zining harakatlari, tovushlarning to'g'riligini nazorat qilish ko'nikmasi o'quvchilarda o'z-o'zidan paydo bo'lmaydi, balki o'qituvchi tomonidan puxta rejalashtirilgan ravishda olib borilgan mashg'ulotlar evaziga erishiladi. O'z-o'zini nazorat qilishning ijrochi uchun ahamiyati juda katta. U orqali ijrodagi kamchiliklarga asta-sekinlik bilan bartaraf etish mumkin. Mustaqil mashg'ulot qanday tuzilishi kerak va nimalardan iborat bo'ladi? Yuqorida aytib o'tganimizdek, mustaqil mashgulot uchun berilgan vazifa qanchalik aniq, konkret bo'lsa, o'quvchining vazifasi shuncha osonlashadi. Mustaqil mashg'ulot qanday kechishidan qat'i nazar, uni ma'lum reja asosida olib borish yaxshi natija beradi. Quyida mustaqil mashg'ulotlarning taxminiy tuzilishi va vaqtini keltiramiz:

1. Gamma, uch tovushliklar va turli mashqlarni ijro etish 10-15 daqiqa.
2. Yangi berilgan vazifani o'zlashtirish 15-20 daqiqa.
3. Dam olish uchun 5 daqiqa.
4. Oldin o'rganilgan vazifalarni takrorlash 20-25 daqiqa.

Keltirilgan vaqtlar me'yori taxminiy bo'lib, albatta o'qituvchi uni belgilashda o'quvchining individual imkoniyatlarini hisobga olgan holda vazifalar hajmining katta-kichikligiga qarab kamaytirishi yoki, aksincha, ko'paytirishi mumkin. Mustaqil mashg'ulot uchun keltirilgan taxminiy vaqt jami 45-60 daqiqani tashkil etmoqda. Bu belgilangan taxminiy vaqt bir qarashda kamdek ko'rinishi mumkin. Ammo mashg'ulotlar muntazam ravishda davom ettirilsa, ko'zlangan natijaga bema'lol erishish mumkin. Musiqa asarini yod olishni har bir sozanda qobiliyati va imkoniyatlaridan kelib chiqqan holda amalga oshiradi. Bu borada hamma uchun yagona ko'rsatma bo'lishi qiyin. Ba'zi sozandalarda asarning notali matnini ko'rib eslab qolish qobiliyati kuchliroq bo'lsa, boshqalarida eshitib eslab qolish qobiliyati kuchli. Shu sababdan ham asarni yod olish ishida ularning metodlari turlicha bo'ladi. Muhimi, musiqa asari qaysi bir metod bilan yod olinishidan qat'iy nazar, u sozandaning yodida mustahkam o'rnashib qolishidir. Hozirgi paytda o'quv yurtlaridagi o'zlashtiriladigan ma'lumotlar miqdorining ortib borishi, kam vaqt sarf qilib ko'proq natijaga erishishni taqozo etadi. O'quvchilarning mustaqil mashg'ulotlari muvaffaqiyatli bo'lishiga o'qituvchi rahbarligida sinfdagi darsni shu mustaqil mashg'ulotga yaqinlashtirib o'tish yordam beradi. Bunda o'quvchi barcha vazifalarni mustaqil bajaradi va o'qituvchi kerak bo'lgandagina o'z ko'rsatmalarini beradi. O'qituvchining mustaqil mashguloti kunning qaysi vaqtiga mo'ljallanishi kerak? Bunday mashgulot vaqtini belgilash

o'quvchining kun tartibiga bog'liq. Agar o'quv yurtidagi mashg'ulotlar asosan kunning birinchi yarmida bo'lsa, mustaqil mashg'ulot kunning ikkinchi yarmida o'tkaziladi. Muhimi, mustaqil mashg'ulot har kuni bir vaqtda o'tkazilishi. Uy vazifasini bajarishning yana bir qator muhim tomonlari bo'lib, bularni o'quvchi esda tutishi zarur. Shulardan ba'zilarini ko'rib chiqamiz:

Musiqasi asari o'quvchi tomonidan avvalo to'g'ri tushunilishi, ya'ni asar mohiyati to'g'ri ochilishi asosiy vazifa qilib qo'yilishi kerak. Oldin aytib o'tilganidek, asar ma'nosini to'g'ri tushunishda ijro uslublarining tanlashishi, belgilarga rioya qilish, applekaturaning to'g'ri qo'yilishi kabi masalalar muhim ahamiyatga ega. O'quvchining mustaqil mashg'ulotlari paytida uning diqqat-e'tibori albatta biror konkret vazifani bajarishga qaratilishi kerak. Aks holda mashg'ulot quruq ma'nosiz kechib, hech qanday natijaga erisha olmaslik mumkin. Ba'zi o'quvchilar musiqa asarini o'zlashtirish davrida nota tekstiga ko'proq e'tibor berib, ijroning ifodali bo'lishi kerakligini unutib qo'yadilar. Shu kamchilikning oldini olish maqsadida o'quvchilarning diqqat markazida doimo ijroni ifodali bajarish vazifasi turishi shart. Boshqacha aytganda, o'quvchilar asar tekstini o'zlashtirishga qancha kuch sarf qilishsa, ijroning ifodali chiqishiga ham shuncha e'tibor berishlari kerak. Ijroning ifodali chiqishi esa o'quvchining fikrlashi va tasavvur qila olishiga juda bog'liq jarayondir. Mustaqil tayorgarlik jarayonining samaradorligi fikrlash harakat va nutqning o'zaro aloqadorligi bilan aniqlanadi. Til yordamida fikrlash mustahkamlanadi va rivojlanadi. Y'ani nota matnini o'rganishda albatta solfedjio kuylab, dirijyorlik to'ri yordamida sanoq o'lchamlarini mustaqil tekshirib chiqish zarur. Fikrlashni rivojlantirishga faqat talabning mustaqil faoliyati emas, shu bilan birga o'qituvchisi yoki shu sohada ta'lim oluvchi boshqa guruhdoshlari bilan muloqot vositasi ham zarur. Talabalarning mustaqil ishlari didaktik jihatdan o'qituvchi tomonidan tashkillashtirilgan va o'z-o'zini tayyorlashga yo'naltirilgan talabning kompleks amallaridan iborat bo'lishi maqsadga muvofiq. Bunda talabaga o'quv jarayoni bevosita o'qituvchining ishtirokisiz vujudga keladi.

Natijalar:

Mustaqil ta'limning qimmatini - talaba mustaqil tayorgarlik natijasida erishgan yutuqlarini turli yo'llar bilan rag'batlantirib borish orqali ortadi. Mavzuga xos axborot hajmini muntazam ravishda o'zgartirish lozim bo'ladi. Qo'shimcha ma'lumotlar berib borish bilan faqat miqdor ko'rsatgichi emas balki sifat ko'rsatgichi oshishi nazarda tutiladi. Talabning bilim ko'nikma va malakalarini oshirishga bo'lgan intilishini rivojlantirib borish - o'qituvchining doimiy vazifasi bo'lmog'i kerak. Ushbu jarayon talabada intellektual hamda bilim olish jarayonining o'sishiga asos bo'ladi. O'qituvchi fanga oig yangi adabiyotlar va ma'lumotlar bilan tanishtirarkan talabalarga o'qitadigan kursi doirasida va shu bilan birga uning intellektida rivojlantirishga turtki bo'ladigan vazifani amalga oshirgan bo'ladi. Xususan musiqa cholg'u ijrochiligi yo'nalishi talabalari mashg'ulotlari davrida shuni kuzatishimiz mumkinki ijro etiladigan asarlar dunyoga taniqli turli ijrochilar tomonidan oldin chalingan bolishi mumkin. Ularning ijrolarini o'qituvchi va talaba birgalikda tinglashi, tomosha qilishi, tahlil qilish jarayoni albatta yo'l qo'yiishi mumkin bo'lgan biror xatoni oldindan ko'ra bilish imkonini beradi. O'quvchi biror xatoga yo'l qo'ygan paytda, shu bo'lakni sekin tempda diqqat bilan qayta takrorlasa yo'l qo'yilgan xatoning sababini to'g'ri aniqlab, shu xatoga boshqa yo'l qo'ymaslik choralari ko'rish mumkin. O'quvchilar ijrosidagi xatolar ham bir-biridan farq qiladi. Ayrim holatlarning qaytarilishi o'quvchilarda odat tusiga kirib, asarning ma'lum qismida xato deyarli har safar takrorlanaveradi. Bunga sabab noto'g'ri tanlangan applikator, ijro usuli yoki boshqa bir kamchilik bo'lishi mumkin. Bunday xatolarning kelib chiqish sababini to'g'ri aniqlash - uni bartaraf etishning garovidir. Xatolar tasodifiy xarakterga ega bo'lsa ham, ularga yo'l qo'ymaslik lozim. Xatolar qanday bo'lishidan qat'i nazar o'quvchi o'zining mustaqil mashg'uloti paytida ularni bartaraf etish choralari topishni o'zining asosiy maqsadlaridan biri qilib qo'yishi kerak. Cholg'u ijrosi bilan shug'ullanish natijasida o'quvchi ham aqliy, ham jismoniy charchashi sababli uning dam olishiga bir oz vaqt ajratilishi kerak. Aks holda ijroning sifati yomonlashib, xato va kamchiliklarga yo'l qo'yilishi mumkin. Su o'rinda aytib o'tish joizkim-ta'lim jarayonida o'quvchilarning alohida jihatlarini hisobga olish ham didaktikaning asosiy tamoyillaridan biri bo'lib hisoblanadi. U o'qitish jarayonini har bir o'quvchiga xos xususiyatlarni ko'zda tutgan holda tashkil qilishni taqozo etadi. Ma'lumki,

har qanday shaxs muayyan geografik muhitda shakllanadi. Uning tabiatida o'sha muhitga xos jihatlarni muhrlangan bo'ladi. Shuning uchun ham o'qitish jarayonida mintaqaviy xususiyatlarni hisobga olish tamoyili ham didaktikaning zarur talablaridan biridir. Milliy didaktikaning asosiy tamoyillaridan biri ta'limning insoniylashuvidir. Mazkur tamoyil ta'lim jarayoni uchun bilim emas, balki o'quvchi shaxsi asosiy qadriyat ekanligini anglatadi. Bunda o'quvchi shaxsini shakllantirishga ustuvor o'rin beriladi. Ta'limning insonparvarlashuvi tamoyili o'zbek didaktikasining asosiy talablaridan bo'lib, ta'lim mazmunini belgilash va pedagogik amaliyotni tashkil etishda shaxs ma'naviyatini shakllantirishga yo'naltirilgan o'quv fanlariga ustuvor ahamiyat berilishini ko'zda tutadi. Estetik, badiiy turkumdagi predmetlarni o'qitishga alohida e'tibor qaratish yo'li bilan o'quvchilarning hissiyotini shakllantirishga erishish, ularda iroda xususiyatlarini tarkib toptirish muhimdir. O'quvchi ma'naviyati bilan uning o'zlashtirishi o'rtasida uzviy aloqa borligi zamonaviy psixologiya fani tomonidan asoslab berilgan. Bu holatni hisobga olmay ish ko'rgan pedagog muvaffaqiyatsizlikka mahkumdur. Barchaga ma'lumki qiziquvchan o'quvchilar har qanday mavzuni chuqur o'rganadilar. Bundan talabada asarga bo'lgan qiziqishini kuchaytirish zarur degan xulosaga kelamiz. Demak ko'zlagan maqsadga erishishning yana bir vositasi - talabalarda har gal yangi asarni o'rganish jarayonida ushbu asarga bo'lgan qiziqishini oshiruvchi usullar va ma'lumotlarni izlab topish kerakligi muhim va shart omillardan biridir.

Xulosa va tavsiyalar.

Xulosa qilib aytganda, Musiqa san'ati cholg'u ijrochiligi yo'nalishi fanini o'qitishda talabalarining mustaqil ishlashini tashkil qilish, talabalar bilan ilmiy izlanishlar olib borish ishlari- mustaqil fikrlashga, dunyoqarashi keng, etuk mutaxassislarni tayyorlashga zamin yaratadi. Musiqa ilmini o'rganish jarayonida ushbu vazifalarni talaba yoshlar onglariga singdirmoq orqali chuqur fikrlash va tahlil qilish natijalariga asta-sekin erishiladi. Zero buyuk mutafakkirimiz Abdulla Avloniyning fikricha, - «Fikr tarbiyasi eng kerakli, ko'p zamonlardan orzu qilib kelingan, muallimlarning diqqatlariga suyalgan va vijdonlariga yuklangan muqaddas bir vazifadir. Fikr insonni sharofatlik, g'ayratlik bo'lishiga sabab bo'lur»- deb yozadi o'zining «Turkiy guliston yoxud axloq» asarida.

Foydalanilgan adabiyotlar va internet saytlari:

1. Sh.U.Norova T.Dj.Muxamedov 2020 "Tarbiyaviy jarayon qonuniyatlari va prinsiplari hamda ulardan talabalar amaliyotida foydalanish" International Journal of Psychosocial Rehabilitation, Vol. 24, Issue 04, ISSN: 1475-7192 6485-6492 betlar
2. Мухамедов Тулкин Джураевич 2020. «Способы направления студентов на информационные технологии» VESTNIK NAUKI I OBRAZOVANIYA № 21 (99). Chast 2 Moskva 2020 ISSN2541-7851 <https://cyberleninka.ru/article/n/sposoby-napravleniya-studentov-na-informatsionnye-tehnologii>
3. Tulkinjon Djurayevich Muxamedov Sharq xalqlari san'ati tarixi, musiqa merosi va maqom ijrochiligi haqida «SCIENTIFIC PROGRESS» Scientific Journal ISSN: 2181-1601 // Volume: 1, ISSUE:6 <https://cyberleninka.ru/article/n/sharq-xalqlari-san-ati-tarixi-musiqa-merosi-va-maqom-ijrochiligi-haqida>
4. Мухамедов Т. Д. 2021 «Способы и средства развития музыкальных способностей учащихся на уроках музыки». Проблемы науки, (2021).43. <https://cyberleninka.ru/article/n/sposoby-i-sredstva-razvitiya-muzykalnyh-sposobnostey-uchaschihsyana-urokah-muzyki>
5. Muhammedov To'lqinjon Jo'rayevich 2021 "Issues of theory and methods of the conductor executive arts" European Scholar Journal (ESJ) Available Online at: <https://www.scholarzest.com> Vol. 2 No. 9, SEPTEMBER 2021, ISSN: 2660-5562
6. Tulkinjon Juraevich Mukhamedov "Factors of Social Activity of Students of Higher Educational Institutions" European Journal of Innovation in Nonformal Education (EJINE) Volume 2 | Issue 6 | ISSN: 2795-8612
7. Muxamedov To'lqinjon Djurayevich 2022 "Oliy ta'lim sohasida Xor-dirijorligi mahoratini oshirish texnologiyalari" Special issue | 2022 "Innovative Features of Learning for Development" Analytical Journal of Education and Development ISSN: 2181-2624 www.sciencebox.uz
8. To'lqinjon Djurayevich Muxamedov April 30th 2022 Badiiy havaskorlik yo'nalishida "Buxorcha" va "Mavrigi" turkumlarining rivojlanishi International Conference on Research Identity, Value and Ethics Hosted from USA, April 30th 2022 <http://www.conferenceseries.info/index.php/ICRIVE>
9. <https://flamenco.ru/uz/toi-ili-inoi-professionalnoi-deyatelnosti-osnovnye-tipy-i-vidy-professionalnoi-deyatelnosti-sovr/>
10. <https://uz.wikipedia.org/wiki/Didaktika>

CHET TILINI SAMARALI O'RGANISH USULLARI VA INGLIZ TILINI O'QITISHDA ONA TILI TIZIMI

*Najmiddinova Aziza Shuxratovna,
Samarqand davlat chet tillar instituti mustaqil tadqiqotchisi(PhD).
<https://doi.org/10.53885/edinres.2024.01.1.041>*

Annotatsiya.: Ushbu maqolada ingliz tilini samarali o'rganishda talaffuzning turli usullari va ahamiyati haqida yozilgan. Bundan tashqari, ingliz tilini o'rgatishda o'z ona tilidan foydalanish metod va ularning turlari haqida ma'lumot berilgan.

Kalit so'zlar: Til, o'rgatish, ijtimoiy, o'rganish, usullar, muhit, interaktiv o'yinlar, jarayon, aralashish, salbiy ta'sir, tovushlar, transpozitsiya, bilim, ko'nikma, kompetentsiya

МЕТОДЫ ЭФФЕКТИВНОГО ИЗУЧЕНИЯ ИНОСТРАННОГО ЯЗЫКА И СИСТЕМА РОДНОГО ЯЗЫКА ДЛЯ ОБУЧЕНИЯ АНГЛИЙСКОМУ ЯЗЫКУ

*Нажмиддинова Азиза Шухратовна. Независимый научный сотрудник (PhD)
Самаркандского государственного института иностранных языков*

Аннотация: В этой статье написано о различных методах и важности произношения для эффективного изучения английского языка. Кроме того, представлена информация о методах и видах использования родного языка при обучении английскому языку.

Ключевые слова: Язык, обучение, социальное, обучение, методы, окружающая среда, интерактивные игры, процесс, помехи, негативное влияние, звуки, транспозиция, знания, навыки, компетентность.

EFFECTIVE LEARNING A FOREIGN LANGUAGE METHODS AND SYSTEM OF NATIVE LANGUAGE FOR TEACHING ENGLISH

*Najmiddinova Aziza Shukhratovna,
Independent researcher (PhD) of the Samarkand State Institute of Foreign Languages.*

Abstract: This article has written about various methods and importance of pronunciation in learning English effectively. In addition, information is provided on the methods and types of using own native language in teaching English.

Key words: Language, teach, social, learn, methods, environment, interactive games, process, interference, negative influence, sounds, transposition, knowledge, skills, competence

Language teaching has its challenges. Most of the time, it is a foreign language that the learner can't pick up from his/her surroundings, and you should teach patiently and systematically so that the students become confident and can read, write and speak the language effortlessly[1].

A person learning a foreign language cannot get out of the rules and system of his native language, he cannot leave it. He first forms his opinion in his native language, and then tries to find equivalent means in a foreign language. So, the cognitive process takes place on the basis of the mother tongue, and the communicative process takes place in the second language. In the process of mastering a second language, there is a separation of language and thinking. As a result, the speaker cannot get rid of the system and norms of the native language, and the features of the native language begin to hinder the process of speech formation in the second language. As a result, a person who speaks a second language is forced to involuntarily transfer the rules of his mother tongue to the language he is learning[2].

In the process of knowing, ideas about existence are formed. Words name things and events, express concepts. Thinking is based on logical and psychological laws. Language expresses accumulated experience and information in its own way. Languages that reflect objective existence differ from each other in different degrees[3]. The members of the Prague Linguistic Circle paid special attention to these characteristics of languages, studied them specially, and identified various phenomena that prevent easy learning of a foreign language. One of them is the phenomenon of interference.

Interference is actually a Latin word that means inter-intera, ferens-entrant, barrier, cavity. This term was first used in the science of physics, and it means the increase or decrease of the vibration amplitude of the waves falling on top of each other in space. Later, it became customary to use this word in the field of psychology. The psychological aspect of interference is that the previous activity is repeated in a continuous rhythm, and as a result of its automation, it takes a firm place in the memory. Therefore, if the next activity is different from the previous activity, the previous activity starts to interfere with the next activity. As a result, an interference phenomenon occurs. From the psychological point of view, it is noted that there are types of interference such as retroactive, proactive, verbal, motor-acoustic, visual, selective. In addition, this term is also used in biology[1].

Interference means negative influence, unknown displacement, hindrance, confusion, which leads to a negative result of skills and abilities. As an example of this, learning English sounds requires a special methodological approach. The reason is that the lack of such a sound in the Uzbek language causes difficulties for Uzbek children. However, the skills developed by students through exercises can have a positive effect on learning this phonetic phenomenon. Interference is a deviation from the norm in the speech of a bilingual speaker, and any influence of one language on the other is the result of this influence. In such a psychological process, the balance and adequacy between the rules of the languages that come into contact is broken[2]. The essence of the interference process is that a person learning a foreign language involuntarily transfers the norms of the system of speech rules established in the native language to the language being studied.

Transposition is a Latin word, «transpositio», means to move to another place. This concept is interpreted in the methodology as positive influence, positive transfer, coming to help, assistance, transfer of knowledge, skills and competence leading to a positive result[3].

It can be said that equipping children with the knowledge of interlingual or intralingual linguodidactic comparative analysis of foreign language, second language and mother tongue is one of the important conditions for the formation of their skills aimed at solving cognitive, communicative-educational and practical-planning tasks. The English language is the language of the world, and English teachers have changed their methods of delivery over the years to suit the present scenario. In this article, I will be discussing specific popular and efficient ways of teaching the English language, which fulfills the demand of modern learners. The present generation gets exposure to the world through social media, their knowledge base is augmenting by the information available on the internet, the students nowadays are more impatient and to grab their attention, teaching methods need to cater to their dynamic thinking process.

Language teaching, like any other topic, has undergone a lot of changes. It has shifted to role-plays, interactive games, short visuals, etc. from the traditional ways, such as lectures by facilitators with only a blackboard to support and spell repetition and grammar worksheets, have shifted to role-plays. In general, everything you teach needs to be relevant to the students' environment, as students are the focal point of the teaching and learning process.

Among the manifestations of the phenomenon of linguistic interference, the characteristics of the phonetic level are clearly visible. In the process of using a foreign language, the manifestation of phonetic system elements specific to the dominant language creates phonetic interference. This is expressed in linguistics by a special term - the term accent. One of the unique features of an accent is that it is extremely difficult to get rid of it. Because the previous pronunciation skills are endlessly repeated in the native language and completely prevent the achievement of the adequacy of similar articulation in a foreign language. Phonetic interference is the phenomenon of phonetic interference, involuntarily applying the phonetic features of the native language to the language being studied.

In accented speech, the speaker makes mistakes as a result of using the pronunciation models of the mother tongue, as the speaker does not have sufficient freedom of the pronunciation system of the second language acquired. Of course, there are deviations from the established norm in the speech of native speakers. They are related to the concept of local accent. There are

also deviations from language norms in the speech of children who speak a certain language. This is especially evident in the initial period of formation and stabilization of language norms. Only cases related to the attitude of the dialect to the literary language or the pronunciation of other language units of a foreigner can be included in the border or circle of accent. Deviations from the norm in bilingual speech are clearly manifested in the initial period of learning a foreign language.

The accent is variable, and in the process of learning a foreign language, the speech of a foreigner may start with a strong accent, and then become almost unrecognizable as a result of regular practice. In the case of bilingualism, the phonetic formation of the speech of the learner is not only carried out during the speech process, but it also depends on the quality of the speech in the foreign language, as well as the level of acceptance of the pronunciation features of the foreign language by the learner. Linguistic communication is a two-way process: it involves not only speaking, but also listening. The development of conversation between communicants depends on the level of mutual understanding between them, the ability to receive exactly the same message. Usually, in the conditions of interference, the speech activity of the native speaker is significantly lower compared to the natural conditions of communication in the native language, and it can have features such as slowing down. In the process of speaking with the native speaker, the learner's attention is more focused on the form of the interlocutor's language. The communication situation, the speaker's attitude towards the listener and other extralinguistic factors are not in the focus of attention of the learner. The social aspect of the accent in the speaker's speech is one of the issues that has attracted the attention of a number of world linguists and is still waiting for a positive solution. However, this aspect of accent has not been studied theoretically in Uzbek linguistics. Some think that the accent does not cause difficulties in the exchange of ideas and are indifferent to it. Because the accent sometimes makes communication difficult. In our opinion, even if it is very difficult to get rid of the accent, it can be eliminated through regular practice.

From a sociolinguistic point of view, an accent is a special form of deviation from the pronunciation norm that occurs in the situation of bilingualism. One of the features of accent is the presence of a norm governing the pronunciation of a second language learner. First of all, before turning to the issue of bilingualism and accent, it is necessary to determine what is included in the scope of accent in speech. Grammar Paraphrasing this method of teaching English is a classic one used since the 16th century. This approach was improvised for teaching the Latin language, which was not commonly learned and spoken by people. The method of teaching English focused on translating the texts in Latin to the native language and then gaining it, in line with the grammatical rules and vocabulary of Latin. The rote learning method is the most used method to learn vocabulary.

This method of teaching English, also known as the direct method, seems to be a response to the Grammar translation technique. In this process, the teacher who is aiming to teach English as a second language, asks the learner to think in English so that they can communicate in English.

The technique aims at building a connection between thought and expression. It required the teacher to strictly prohibit the student from using his/her native language. The learner is supposed to perfectly express himself/herself in English, with proper accent and usage of grammatical skills.

This method of teaching English is used in modern times and is useful in teaching to communicate in English. As the student thinks and talks in English in real-life situations, they learn the language accurately, and there is no rote learning or translation. This might take some time, but whatever is learned has a long term effect on our memory.

The various characteristics of this methods

Interaction in English language results is a proper understanding of the language.

Students are taught strategies to understand English.

The experiences of the students are focused on making up the content of the lessons.

Authentic text in English is used for teaching[1]

Principled Eclecticism: This refers to the variety of teaching methods, depending on the

aptitude of the learner. Different methods are put together to suit the requirement of the student.

Any single method has its strengths and weaknesses. Therefore it may not be suitable for a specific learner, so the teacher in this approach uses a combination of techniques to make the language understandable.

This is the most contemporary method of teaching a foreign language and is very useful.

Much like the task-based approach, the project-based approach is meant to address students' real needs by adapting language to the skills and competencies they truly need personally and/or professionally.

The application of this approach begins by determining the one, global objective that the individual or group of students have[3].

For example, if you're teaching a business English class, you should look at why students are in the class to begin with and plan accordingly. One time when working for a corporate client, I taught a room full of accountants who were all for promotions up for grabs in their company.

Naturally, I taught them differently than I would students interested in learning casual English conversations because of the nature of their jobs. They had to produce specific monthly reports in English for multiple departments in their office. So, we broke one sample report into sections and analyzed each segment. Each student prepared the sections as if they were the real thing.

In class, discussed the difficulties my students encountered, in addition to covering all the vocabulary and grammar needed to complete each section. Their final project was a finished report they could submit to their boss for approval, and the criteria we used to create the report was based their company handbook.

Think of the project as their final, comprehensive assessment. Whereas small tests or the completion of individual tasks are cumulative assessments. Just remember, your evaluation criteria must be clear so students know what they're being graded on.

Using Smartphones in the Classroom

A good example of how smartphones enhance classroom learning is the scavenger hunt exercise. Here, students must go through websites to find the information they need to fill out a worksheet. Students can also use their devices to access free, online exercises that reinforce language and skills seen in class.

The key issue here is to be creative with the use of smartphones. Other uses for smartphones in the classroom could be polling apps, surveys or even recording, es, recording! Students can record themselves in action, which is perfect helping them receive feedback on specific tasks and activities.

In the scientific literature on methodology various models of communicative been presented. But in the current interpretation the communicative competence includes linguistic, sociolinguistic, discourse, strategic, socio-cultural, and social competences. Linguistic competence: the ability to produce and interpret meaningful utterances which are formed in accordance with the rules of the language concerned and bear their conventional meaning that meaning which native speakers would normally attach to an utterance when used in isolation. This competence includes vocabulary, grammar, phonetic and phonological, stylistic knowledge. Sociolinguistic competence: the awareness of ways in which the choice of language forms is determine by such conditions as setting, relationship between communication partners, communicative intentions, etc. This competence covers the relation between linguistic signals and their contextual/situational meaning. Discourse competence: the ability to use appropriate strategies in the construction and interpretation of texts. It refers to selection, sequencing, and arrangement of words, structures, and utterances to achieve a unified spoken message. This is where the top-down communicative intent and socio-cultural knowledge intersect with the lexical and grammatical resources to express messages and attitudes and to create coherent texts. Strategic competence: when communication is difficult we have to find ways of getting our meaning across or finding out what somebody means; these are communicative strategies, such as rephrasing, asking for clarification,[5] etc.

— Accent, in addition to the pronunciation of vowels and consonants, also stands out in

accent and intonation. Therefore, the struggle against the accented pronunciation of vowels and consonants in the language of the language should be equally focused on accent and intonation. In the process of learning a foreign language, especially in its first stages, it is not always possible to identify the source of the error. It is natural to associate accentological idiosyncrasies with the influence of the speaker's native language. Thus, the concept of accent is a complex phenomenon and is characterized by covering various phenomena. The presence of interference between two language systems and norms should be a general and basic condition for defining an accent.

It is worth noting that noticing unusual pronunciation is related to the learner. A person learning a second language is characterized by phonetic interference. Since bilingualism is a multifaceted phenomenon, the factors of interference theory should also be taken into account. If the second language is not systematized in the learner's mind, the interference and foreign accent in his speech will be stronger. So, successful learning of a new language requires paying attention to its system character.

It can be concluded from the above information that in teaching and learning any foreign language, a special approach is required to the positive and negative effects of the language learner's mother tongue on the foreign language, i.e. interference and transposition phenomena. In addition to the above intralinguistic effects, phonetic interference also depends on extralinguistic factors. Among the extralinguistic influences, first of all, what is the social status of the language. For example, speaking English with a French accent is perceived positively in the USA, but in Canada, on the contrary, it is perceived as a negative characteristic of speech. Among Russian aristocrats of the 18th and 19th centuries, communicating with French pronunciation patterns was considered a sign of civilization. Goals of the English language teaching are determined of all-round development of an individual and upbringing of students as well as by requirements of the syllabus of a certain type of an educational stage.

REFERENCES

1. Bluestein, J. (1999). *Twenty-first century discipline: Teaching students responsibility and self-management*. Belmont, CA: Fearon. P.32, 91
2. Brady, K., Forton, M. B., Porter, D., & Wood, C. (2003). *Rules in school*. Greenfield, MA: Northeast Foundation for Children. P 56
3. James R Hurford. *Mirror neurons and articulation, and the origin of speech*. // *Evolution of Language Fourth International Conference*. 2002. № 12 (5). - P. 56-62.
4. Jacob, Alvina Sarah, *Op. cit.* P.32.
10. Harmer, Jeremy, *The Practice of English language Teaching*. London: Longman, 1983, P. 70, 90, 100, 228.
5. Kralova Z. *Classification Factors of Foreign Language Phonic Competence*. // *The Elementary School Journal*. 2016. № 9 (4). - P. 92-99

BO‘LAJAK O‘QITUVCHILARNING KASBIY KOMPETENSIYASINI PORTRET RANGTASVIRI ORQALI RIVOJLANTIRISH JARAYONINI MODELLASHTIRISH

Norqulova Dildora,
Samarqand davlat universiteti assistenti
<https://doi.org/10.53885/edinres.2024.01.1.042>

Annotatsiya. Ushbu maqolada bo‘lajak o‘qituvchilarining kasbiy kompetensiyani rivojlantirishning dolzarbligi uning ikki tomonlama muhim jihatlari, bo‘lajak o‘qituvchilarning kasbiy mahoratini yanada yaxshilashga, bo‘lajak o‘qituvchilarni kasbiy kompetensiyasini rivojlantirish modeli vaziyatni yaxlit tushunish, pedagogika oliy ta‘lim muassasalari doirasidan tashqariga chiqish, o‘rganilayotgan bo‘lajak o‘qituvchilar bizning misolimizda bo‘lajak o‘qituvchilarni faoliyati sohasidagi o‘zgarishlarni oldindan aytish va bu o‘zgarishlarni bo‘lajak o‘qituvchilar tayyorlash jarayonida hisobga olish zarurligini o‘z ichiga olishi, bo‘lajak o‘qituvchi faoliyati modelini yaratish kabi masalalar yoritilgan.

Kalit so‘zlar: kasbiy kompetensiya, og‘zaki metod, mustaqil ta‘lim, o‘qitishning mantiqiy metodi, muammoli izlanish, ko‘rgazmali metod, induktiv va deduktiv metodlar, ilmiy metodlar, nazorat va o‘z-o‘zini nazorat qilish metodlari, pedagogik texnologiya, ijodiy faoliyat, kasbiy faoliyat

МОДЕЛИРОВАНИЕ ПРОЦЕССА РАЗВИТИЯ ПРОФЕССИОНАЛЬНОЙ КОМПЕТЕНТНОСТИ БУДУЩИХ УЧИТЕЛЕЙ С ПОМОЩЬЮ РАСКРАСКИ ПОРТРЕТА

Норкулова Дилдора,
ассистент Самаркандского государственного университета

Абстракт. В данной статье рассматривается актуальность развития профессиональной компетентности будущих учителей, ее двояко важные аспекты, дальнейшее совершенствование профессионального мастерства будущих учителей, модель развития профессиональной компетентности будущих учителей, комплексное понимание ситуации, педагогика со стороны В рамки выходящих вузов, изучаемых будущих учителей, в нашем примере входит необходимость прогнозировать изменения в сфере деятельности будущих учителей и учитывать эти изменения в процессе подготовки будущих учителей, такие вопросы, как создание рассмотрена модель деятельности будущего учителя.

Ключевые слова: профессиональная компетентность, устный метод, самостоятельное обучение, логический метод обучения, проблемное исследование, демонстративный метод, индуктивный и дедуктивный методы, научные методы, методы контроля и самоконтроля, педагогическая технология, творческая деятельность, профессиональная деятельность.

MODELING THE PROCESS OF PROFESSIONAL COMPETENCE DEVELOPMENT OF FUTURE TEACHERS THROUGH PORTRAIT COLORING

Norkulova Dildora,
assistant of Samarkand State University. dildor.norkulova@mail.ru

Abstract. In this article, the relevance of the development of professional competence of future teachers, its twofold important aspects, further improvement of the professional skills of future teachers, the model of development of professional competence of future teachers, comprehensive understanding of the situation, pedagogy from the framework of higher

educational institutions going out, future teachers being studied, in our example, include the need to predict changes in the field of work of future teachers and take these changes into account in the process of training future teachers, Issues such as creating a model of future teacher activity are covered.

Key words: professional competence, oral method, independent education, logical method of teaching, problem research, demonstrative method, inductive and deductive methods, scientific methods, control and self-control methods. , pedagogical technology, creative activity, professional activity

Bo'lajak o'qituvchilarning kasbiy kompetensiyasini rivojlantirish muammolarini hal etishda ma'lum qiyinchiliklar va ziddiyatlar mavjud. Ularni bartaraf qilish uchun pedagog faoliyati mohiyati, uning tarkibiy qismlari hamda shaxs faoliyatining tuzilishini puxta o'rganish talab etiladi. Bugungi kunda pedagogka oliy ta'lim tizimi oldida ta'lim-tarbiya berish sohasiga yuqori malakali va chuqur bilimga ega bo'lgan mutaxassislar etkazib berish masalasi dolzarb bo'lib turibdi. Pedagogika oliy ta'lim muassasalarining professor-o'qituvchilari tarkibi ta'limning to'rtta shartini chuqur o'zlashtirgan bo'lishlari kerak, bular: o'z fanini a'lo darajada bilish, egallagan kasbini jon-dilidan sevish va talabalarda fanlarga nisbatan qiziqish uyg'ota olish, amaliy ishlarni hozirgi davr talablari asosida uyushtirish, chuqur bilimga ega bo'lish kabilardir. Bular o'z navbatida bo'lajak o'qituvchilarning kasbiy mahoratini yanada yaxshilashga, ularni ijodiy fikrlovchi va tashabbuskor mutaxassislar qilib tarbiyalashga xizmat qiladi. Bo'lajak o'qituvchilarini kasbiy kompetensiyasini rivojlantirishda o'quv jarayonini davlat ta'lim standartiga mos ravishda, pedagogik texnologiya va zamonaviy axborot texnologiyalari asosida tashkil qilish oliy ta'lim muassasasi o'qituvchilaridan yuqori malakani talab qiladi. SHuning uchun bo'lajak o'qituvchilar quyidagi ta'lim metodlarini o'zlashtirgan holda, ularni talabalarga singdirishlari zarur:

- 1) og'zaki metod (ma'ruza, suhbat, hikoya va boshqalar);
- 2) amaliy va laboratoriya mashg'ulotlarini tashkil etish va o'tkazish metodikasi;
- 3) mustaqil ta'lim shakllari;
- 4) o'qitishning mantiqiy metodi;
- 5) muammoli izlanish (reproduktiv) metodi;
- 6) ko'rgazmali metod;
- 7) induktiv va deduktiv metodlar;
- 8) ilmiy metodlar;
- 9) o'qitishning nazorat va o'z-o'zini nazorat qilish metodlari.

Pedagogik faoliyat bu yuksak kasbiy mahorat va pedagog shaxsining xususiyatlari sintezi, ta'lim – tarbiya jarayonini tashkil etish usullarini egallash va shaxsdagi kasbiy kompetensiyani rivojlantirish sifatleri mavjudligi, sohada to'plangan kasbiy tajribani ijodiy o'zlashtirish va yangilash jarayonidir. Bu ma'noda kasbiy kompetensiyani rivojlantirishning dolzarbligi uning ikki tomonlama muhim jihati: birinchidan, bo'lajak mutaxassis shaxsining kasbiy faoliyatning dastlabki davrlaridanoq tarbiyalash va ta'limdagi muammolarning echilishiga faol jalb etilishi, ikkinchidan ta'lim jarayonining sub'ekti hisoblangan o'quvchi shaxsining sifatli va kelajakka yo'naltirilgan ta'lim olishining ta'minlanishi, uning har tomonlama rivojlanishi uchun mustahkam asos yaratilishi bilan belgilanadi. Bugungi kunda pedagogika nazariyasining rivojlanishi hamda ta'lim va tarbiyaning yaxlit tizimini hozir aynan faoliyat kontekstida tushunish zarurdir. SHu jihatdan, faylasuf olim V.S.Biblarning faoliyat shakllanishi nazariyasi e'tiborlidir, u fanning faoliyat fenomeni sifatida tushunilishi va rivojlantirilishi zarurligini ta'kidlaydi. V.S.Biblarning asosiy g'oyasiga ko'ra, o'qitish va tarbiya jarayoni turli faoliyatlarning muloqoti va o'zaro hamkorlik qilishidan iborat deb tushuniladi. Bu o'qituvchining katta nazariy tayyorgarligini, mahoratini, madaniy muloqot olib borish uquvini,

yuksak kasbiy-pedagogik faoliyatga moslashuvchanligini belgilaydi. Kasbiy faoliyat tarixan shakllangan moddiy va ma'naviy boyliklar, axloqiy me'yorlar, faoliyat namunalari, usullarining majmui ekanligi nazarda tutiladigan bo'lsa, uning nihoyatda xilma-xil ekanligini va uni inson hayoti davomida o'zlashtirib olishi mumkin emasligini hisobga olgan holda, ta'lim va tarbiya muassasalari, o'qituvchi shaxsi oldida turgan eng muhimlarini tanlab olish zarur bo'ladi. SHu o'rinda biz bo'lajak o'qituvchilarda kasbiy kompetensiyani rivojlantirish tuzilmasi-modeli va uning asosiy tarkibiy qismlarini aniqlashga harakat qilamiz. Ta'kidlash zarurki, «mutaxassis modeli» tushunchasi turli olimlar tomonidan turlicha talqin qilinadi. Ko'pchilik olimlar mutaxassis modeli deganda, muayyan ixtisoslik bo'yicha mutaxassisning umumlashtirilgan obrazi hisoblangan, o'rganiladigan ob'ektning asosiy tavsifini aks ettiruvchi va bayon etuvchi o'xshashlikni tushunishadi. Mazkur tushunchaga N.M.Boritko tomonidan birmuncha boshqa mazmun kiritiladi. Mutaxassis modeli– bu oliy ta'lim muassasasida mutaxassislar tayyorlash jarayonini tartibga soluvchi o'quv rejalari, dasturlar va boshqa hujjatlarning aks ettirilishidir. YA'ni, mutaxassisning kasbiy tayyorgarligi modeli eng umumiy ko'rinishi o'zida ijtimoiy-siyosiy, tashkiliy-boshqaruv, axloqiy bilimlarning, mehnat faoliyati uchun zarur bo'lgan xususiyatlar, ko'nikmalarning hajmi va tuzilmasining sxematik ifodalanishini aks ettiradi. SHu qoida qabul qilinganda, istalgan mutaxassis modeli yaratish imkoni bo'lgan bo'lar edi, hozir gap faqat uni to'ldirish haqida bormoqda, deb aytish mumkin. O'qituvchilarning kasbiy kompetensiyasini rivojlantirish modeliga ta'rif bergan va ayni vaqtda uning texnologiyasini bayon qilgan bunday ko'plab talqinlarni uchratish mumkin. Masalan, N.A.Muslimov, eng maqbul o'quv rejasi buyurtmachi sifatida korxonalarining mutaxassisga qo'yiladigan talablarini hisobga olgan holda ishlab chiqilishi kerak bo'lgan talaba modeli asosidagina tuzilishi mumkin, deb hisoblaydi. Boshqacha nuqtai nazar tarafdorlari ham mavjud. Ular mutaxassisning modeli tushunchasiga mutaxassisning bilimi, malaka va boshqalarni ham kiritishadi. Tadqiqotimizda, bo'lajak o'qituvchilarni tayyorlash modeli – bu faqat o'quv rejasi, dasturi va boshqa hujjatlarni ko'zda tutuvchi izchil konsepsiya emas, chunki u bo'lajak o'qituvchi faoliyatini o'rganishni nazarda tutmaydi, balki bo'lajak o'qituvchilarning kasbiy kompetensiyasini rivojlantirishning asosini tashkil etuvchi sifatlarini ochib berishga xizmat qiladi. SHularni inobatga olib bo'lajak o'qituvchi tayyorlash modeli asosiga uning faoliyati modeli qo'yilsa, fikrimizcha, eng maqbul model loyihalashtiriladi. Unga qo'yiladigan bugungi va kelajakdagi talablar, bo'lajak o'qituvchilarni tayyorlashdagi muhim nuqsonlarning oldini olish muammosi ana shu modelda o'z ifodasini topadi. Bo'lajak o'qituvchilarni kasbiy kompetensiyasini rivojlantirish modeli vaziyatni yaxlit tushunish, pedagogika oliy ta'lim muassasalari doirasidan tashqariga chiqish, o'rganilayotgan bo'lajak o'qituvchilar bizning misolimizda bo'lajak o'qituvchilarni faoliyati sohasidagi o'zgarishlarni oldindan aytish va bu o'zgarishlarni bo'lajak o'qituvchilar tayyorlash jarayonida hisobga olish zarurligini o'z ichiga olishi lozim. Bo'lajak o'qituvchi faoliyati modelini yaratish murakkab va ko'p qirrali vazifa bo'lib, uni hal etish bosqichlarini quyidagicha ajratib ko'rsatish mumkin:

- bo'lajak o'qituvchini kasbiy kompetensiyasini rivojlantirish modelining asosiy parametrlarini dastlab farazlar tarzida, so'ngra tadqiqot darajasida ajratib ko'rsatish;
- modelni loyihalash uchun uning ko'rsatkichlarini tanlash, konstruksiyalash, standartlashtirish;
- bo'lajak o'qituvchini kasbiy kompetensiyasini rivojlantirish modelini yaratish uchun metodik asoslarni ishlab chiqish. So'ngi yillarda respublikamizning qator olimlari tomonidan ham u yoki bu pedagogik jarayonni modellashtirishga qaratilgan tadqiqotlar amalga oshirildi. Jumladan, N.SHodiev talabalarni kasbga yo'naltirish ishlariga tayyorlash modelini, N.Sayidahmedov esa bo'lajak o'qituvchilarni yoshlarning ijtimoiy foydali, unumli mehnatiga rahbarlik qilishga tayyorlash modelini yaratdilar. SHuni alohida ta'kidlash joizki, N.Sayidahmedovning tadqiqotida o'qituvchi faoliyati modeli tuzilmasi nafaqat matn tarzida,

balki umumiy ko'rinishdagi sxema tarzida ham keltiriladiki, bu ixtiyoriy pedagogik faoliyatni modellashtirish imkonini beradi.

Bo'lajak o'qituvchilarni kasbiy kompetensiyasini rivojlantirishda ayniqsa, ijodiy faoliyat texnologiyasiga asoslanishni talab etadigan ijodiy faoliyat texnologiyalarini qo'llash samaralidir. Ijodiy faoliyat texnologiyalari hamda faol va interfaol metodlar bo'lajak o'qituvchilarda o'z-o'zini to'g'ri baholash va o'z nuqtai nazarini yanada namoyon qilish uchun zaruriy shart-sharoit yaratadi. Ijodiy faoliyat texnologiyasining mazmuni o'zida kognitiv – amaliy faoliyat – refleksiya birligi va ana shu bosqichlarni har birida o'ziga xos tarzda namoyon bo'luvchi kasbiy kompetensiyasini rivojlantirish darajalari (anglash, tushunish, munosabat va fikrlash) ni aks ettirdi. Bizning fikrimizcha, kasbiy kompetensiya bo'lajak o'qituvchi umumiy faoliyatning kasb sohasida namoyon bo'lishidir.

Kasbiy kompetensiyani rivojlantirish modelni tuzish mantiqi ta'limni insonparvarlashtirish, madaniy va ma'naviy yaratuvchilik faoliyatining shart-sharoitlarini shakllantirish tamoyillariga amal qilish mantiqiga muvofiq keladi. Tadqiqotimizga ko'ra, pedagogik oliy ta'lim muassasalari tizimida muayyan o'qituvchi ixtisosligidan qat'i nazar, talabalarni bo'lajak kasbiy faoliyatiga moslashishini ko'zda tutuvchi omillarni e'tiborga olgan holda tashkillashtirilishi kerakligini ta'kidlash mumkin. Bu jarayon ularning ongi va faoliyatining o'ziga xosligini belgilab beradi. Kasbiy kompetensiyani rivojlantirish bilimlarining talqini pedagogik ijod sifatida bo'lajak tasviriy san'at o'qituvchisining faoliyatga yaxlit munosabatidan, pedagogik muomala va faoliyat uslubini belgilovchi madaniy muloqotdan kelib chiqadi. Tadqiqotimizda, nazariy model ko'rinishida bo'lajak o'qituvchilarning kasbiy kompetensiyasini turli darajalarda mantiqiy o'zaro bog'liqligini ko'rib chiqdik. Pedagogika oliy ta'lim muassasalari ta'lim tizimida bo'lajak o'qituvchilarda kasbiy kompetensiya rivojlantirish jarayonining yaxlit dialektik manzarasini aks ettirishga qaratilgan bo'lishi kerak. Bu jarayon ularning ongi va faoliyatining o'ziga xosligini belgilab beradi. Ta'lim jarayonining samaradorlik, fanlararo aloqadorlik, bo'lajak o'qituvchilarining kasbiy kompetensiyasini rivojlantiruvchi omili sifatida qaralishini maqsad qilib qo'ydik.

Adabiyotlar

1. Avliyaqulov N.X. Pedagogik texnologiya. Darslik. –T.: Cho'lpon, 2012. – 208 b.
2. Azizxo'jaeva N.N. O'qituvchi tayyorlashning pedagogik texnologiyasi. –T.: Nizomiy nomidagi TDPU, 2000. – 52 b.
3. Мирсолиева М.Т. Олий таълим муассасалари раҳбар ва педагог кадрларининг касбий компетентлигини ривожлантириш механизмларини такомиллаштириш: педагогика фанлари бўйича фан доктори (DSc). ..дисс. – Тошкент, 2019. – 225 б.

BO‘LAJAK TASVIRIY SAN’AT O‘QITUVCHILARINI KASBIY KOMPETENSIYASINI SHAKLLANTIRISH TEXNOLOGIYALARI

Nurtayev Urinbay Nishanbekovich,

*Nizomiy nomidagi Toshkent davlat pedagogika universiteti dotsenti, pedagogika fanlari
nomzodi.*

<https://doi.org/10.53885/edinres.2024.01.1.043>

Annotatsiya. Ushbu maqolada bo‘lajak tasviriy san‘at o‘qituvchilarini kasbiy kompetensiyasini shakllantirish texnologiyalarini rivojlantirish muammolarini ta‘minlash pedagogik muammollarining mazmun va mohiyati yoritilgan.

Kalit so‘zlari: Kasbiy kompetentlik, badiiy ta‘lim, professional, innovatsion pedagogik texnologiyalari.

TECHNOLOGIES FOR THE FORMATION OF PROFESSIONAL COMPETENCE OF FUTURE TEACHERS OF FINE ARTS

Nurtayev Urinbay Nishanbekovich,

*associate professor of Tashkent State Pedagogical University named after Nizami,
candidate of pedagogical science.*

Abstract. This article covers the content and essence of the pedagogical problems of ensuring the problems of the development of technologies for the formation of professional competence of future teachers of Fine Arts.

Keywords: professional competence, art education, professional, innovative pedagogical technologies.

ТЕХНОЛОГИИ ФОРМИРОВАНИЯ ПРОФЕССИОНАЛЬНОЙ КОМПЕТЕНТНОСТИ БУДУЩИХ ПЕДАГОГОВ ИЗОБРАЗИТЕЛЬНОГО ИСКУССТВА

Нуртаев Уринбай Нишанбекович,

*доцент Ташкентского государственного педагогического университета имени
Низами, кандидат педагогических наук.*

Аннотация. В данной статье освещены содержание и сущность педагогических проблем обеспечения проблем развития технологий формирования профессиональной компетентности будущих учителей изобразительного искусства.

Ключевые слова: профессиональная компетентность, художественное образование, профессионализм, инновационные педагогические технологии.

Jahon miqyosida bo‘lajak mutaxassis, jumladan pedagog kadrlarni tayyorlash jarayonida ta‘lim va ishlab chiqarish amaliyotining uyg‘unligini ta‘minlash, ta‘lim mazmunini san‘atshunoslik asosida va hayotiy tajribalarga asoslangan o‘quv materiallari asosida tizimlashtirish, bo‘lajak tasviriy san‘at o‘qituvchilarini san‘atshunoslik asosida kasbiy kompetentligini tarkib toptirishning tasviriy san‘at texnologiyalarini rivojlantirishni talab etadi. Bolonya jarayoni mutaxassislar tayyorlash mazmunini integratsiyalash va ta‘limdagi hamkorlikni rivojlantirishning ustuvor yo‘nalishi sifatida bitiruvchilarda umumiy va maxsus, shu jumladan, bo‘lajak tasviriy san‘at o‘qituvchilarini san‘atshunoslik asosida kasbiy kompetensiyalarni rivojlantirishni taqozo etmoqda. AQSh, Germaniya, Angliya, Rossiya, Yaponiya kabi davlatlarda bo‘lajak tasviriy san‘at o‘qituvchilarini tayyorlashga yo‘naltirilgan o‘quv jarayoni kasbiy bilim va malakalarni tarkib toptirish bilan birga, yuksak san‘atshunoslik

asosida kasbiy kompetentlikni rivojlantirishga asoslangan holda tashkil etilishi muhim vazifa etib belgilangan.

Jahon oliy ta'lim tizimida bo'lajak tasviriy san'at o'qituvchilarini san'atshunoslik asosida kasbiy kompetentlikni shakllantirishning innovatsion modellarini joriy etish, bo'lajak o'qituvchilarni san'atshunoslik asosida kasbiy faoliyatga tayyorlashning komponentlari va omillarini aniqlashtirish, integratsion yondashuv asosida bo'lajak tasviriy san'at o'qituvchilarini san'atshunoslik asosida kasbiy kompetensiyalarni shakllantirishning elektron-dasturiy ta'minotini takomillashtirishga doir qator ilmiy izlanishlar olib borilmoqda. Ayniqsa, axloqiy-insonparvar tarbiyaning asosiy vositasi sifatida san'atshunoslik asosida kasbiy kompetentlikni shakllantirishning ijtimoiy-pedagogik texnologiyalarini takomillashtirish, shaxsiy, madaniy turmush va san'atshunoslik asosida kasbiy kompetentligini tajribaning uyg'unligini ta'minlash, obrazli fikrlashning asosi sifatida badiiy ijodkorlikni rivojlantirishning pedagogik mexanizmlarini takomillashtirishga alohida e'tibor qaratilmoqda.

Respublikamizda bo'lajak tasviriy san'at o'qituvchilarini san'atshunoslik asosida kasbiy kompetentligini shakllantirish mezonlari va ko'rsatkichlarini aniqlashtirish, bo'lajak tasviriy san'at o'qituvchilarini san'atshunoslik asosida kasbiy kompetentligini shakllantirish bo'yicha o'quv materiallarini tizimlashtirishning didaktik parametrlarini aniqlashtirish, bo'lajak tasviriy san'at o'qituvchilarini san'atshunoslik asosida kasbiy kompetentligini shakllantirish tashkiliy-texnologik tizimini takomillashtirish muhim vazifa sifatida belgilanadi. "O'zbekiston Respublikasini yanada rivojlantirish bo'yicha Harakatlar strategiyasi" da bo'lajak tasviriy san'at o'qituvchilarini san'atshunoslik asosida kasbiy kompetentligini shakllantirish kompetentligini takomillashtirish asosida "Jismonan sog'lom, ruhan va aqlan rivojlangan, mustaqil fikrlaydigan, Vatanga sodiq, qat'iy hayotiy nuqtai nazarga ega yoshlarni tarbiyalash, demokratik islohotlarni chuqurlashtirish va fuqarolik jamiyatini rivojlantirish jarayonida ularning ijtimoiy faolligini oshirish" muhim vazifa etib belgilandi.

O'zbekiston Respublikasi Prezidentining 2017 yil 7 fevraldagi

PF-4947-son "O'zbekiston Respublikasini yanada rivojlantirish bo'yicha Harakatlar strategiyasi to'g'risida"gi, 2019 yil 8 oktabrdagi PF-5847-son "O'zbekiston Respublikasi oliy ta'limi tizimini 2030 yilgacha rivojlantirish konsepsiyasini tasdiqlash to'g'risida"gi farmonlari, 2018 yil 5 iyundagi PQ-3775-son "Oliy ta'lim muassasalarida ta'lim sifatini oshirish va ularning mamlakatda amalga oshirila-yotgan keng qamrovli islohotlarda faol ishtirokini ta'minlash bo'yicha qo'shimcha chora-tadbirlar to'g'risida"gi, 2020 yil 21 apreldagi PQ-4688-son "Tasviriy va amaliy san'at sohasi samaradorligini yanada oshirishga doir chora-tadbirlari to'g'risida"gi qarorlari hamda mazkur sohaga taalluqli boshqa me'yoriy-huquqiy hujjatlarda belgilangan vazifalarni amalga oshirishda mazkur ilmiy tadqiqoti ishi muayyan darajada xizmat qiladi.

Oliy ta'lim muassasalarida badiiy ta'lim fanlarining, shu jumladan tasviriy san'at fanini o'qitilishi, shuningdek, bo'lajak tasviriy san'at o'qituvchilarini san'atshunoslik asosida kasbiy kompetentligini shakllantirish texnologiyalarini takomillashtirishda uzviylik va uzluksizning yo'lga qo'yilganlik holatini o'rganish asosida quyidagi konseptual asosga ega bo'lgan muammolarni hal etish zarur ekanligi haqidagi xulosaga kelindi:

1) Oliy ta'lim tizimida tasviriy san'at o'qituvchilarini tayyorlashda uzviyligini ta'minlash, tasviriy san'at o'qitish jarayonida badiiy ta'lim ma'lumotlarni tushunarli, qiziqarli, talabning ongi va qalbiga chuqur kirib boradigan shakl, metod va vositalaridan foydalanish, o'quv materiallarini tanlashda tabaqalashgan yondashuvni qo'llash lozim. Bulajak tasviriy san'at o'qituvchilarni kasbiy kompetentligini rivojlantirish texnologiyalari jarayoni samarali bo'lishiga xizmat qiladi;

2) Bo'lajak tasviriy san'at o'qituvchilarini san'atshunoslik asosida kasbiy kompetentligini shakllantirish texnologiyalarini takomillashtirishda dars va darsdan tashqari mashg'ulotlarni tashkil etish samaradorligini oshirish.

Mazkur jarayonda bo'lajak tasviriy san'at o'qituvchilarini san'atshunoslik asosida kasbiy kompetentligini shakllantirish texnologiyalarini ishlab chiqishga alohida ehtiyoj mavjud.

Hozirgacha respublikamizda bo'lajak tasviriy san'at o'qituvchilarini san'atshunoslik asosida kasbiy kompetentligini shakllantirish texnologiyalarini takomilashtirish samarali yo'llarini ishlab chiqishga harakat qilinayotgan bo'lsa, ham mazkur jarayonni bosqichma-bosqich amalga oshirish, har bosqichda qo'llaniladigan ta'lim shakl, metod va vositalarini loyihalashning yaxlit tizimi yaratilishi lozim;

3) O'zbekistonda yangi ma'naviy – g'oyaviy yo'nalishlarning shakllanishi o'z navbatida, zamonaviy san'atning barcha sohalariga samarali ta'sir etib. ijodiy izlanishlar doirasini kengaytirib, badiiy tafakkur rivojini yanada jadallashtirdi. Barcha shaharlarimizda ulkan qurilishlar amalga oshirildi, me'morchilik jadal rivojlandi. Bu davrda devoriy, mahobatli rangtasvir, vitraj, mozaika me'morlik bilan uzviy bog'liq holda rivojlanib bordi. Shu davrda barpo etilgan yirik inshootlar mahobatli rangtasvir ustalarining faol ishtirokida bunyod bo'ldi. Ana shu asosdan kelib chiqqan holda, bo'lajak tasviriy san'at o'qituvchilarini san'atshunoslik asosida kasbiy kompetentligini shakllantirish texnologiyalarini takomilashtirishda badiiy pedagogika imkoniyatlaridan foydalanish yo'llarining ishlab chiqilishi maqsadga muvofiqdir.

Yuqoridagi fikrlardan ma'lum bo'ladiki, bo'lajak tasviriy san'at o'qituvchilarini san'atshunoslik asosida kasbiy kompetentligini shakllantirish texnologiyalari nazariy va amaliy jihatlarini tadqiq etish o'zida muhim pedagogik muammoni aks ettiradi.

Bo'lajak tasviriy san'at o'qituvchilarini san'atshunoslik sohasiga tayyorlash tizimida, tasviriy san'at namunalari maxsus fanlar bo'yicha tashkil etilgan ma'ruza va amaliy mashg'ulotlar, maxsus kurslar, ilmiy-tadqiqot, mustaqil ishlar, bo'lajak o'qituvchilarning kurs va diplom ishlari negizida o'rganiladi.

Ushbu tizimda tasviriy san'ati uchta yo'nalishda ko'rib chiqiladi:

- birinchi yo'nalish - qadimgi yodgorliklar,
- ikkinchi yo'nalish - tasviriy san'at turlari,
- uchinchi yo'nalish - tasviriy san'atining asosiy mavzulari va janrlari.

Tasviriy san'atining qadimgi yodgorliklari, qoyatoshdagi chizmalar, tosh va arxitektura obidalarini asosida o'rganiladi. Qadimgi amaliy-bezak san'ati temir, sopol, yog'ochdan ishlangan buyumlarni badiiy tahlil qilish asosida yuzaga chiqadi. Bu qadimgi qozon, chuqur lagan, chiroq, qabr toshi, shuningdek amaliy-bezak san'ati, hayvon tasviri aks etgan naqshlar. Inqilobdan oldingi davrda erining birinchi tasviri rassom V.Vereshagin ijodiga mansubdir.

Tasviriy san'at turlari, grafika, rangtasvir va haykaltaroshlik hamda amaliy-bezak san'ati materiallari asosida ko'rib chiqiladi. Grafikaning o'rganish jarayonida dastlabki grafik-rassomlar ijodi e'tiborga olinadi: A.Ikromov, V.Kaydalov, K.Cherpakov, V.Kedrin, G.Shevyakov, A.Osheyko. Shuningdek, grafikaning stanokli shakllarini taqdim etgan Q.Basharov, G.Chiganov, A.Siglintsev, M.Kagarov, V.Parshin, Yu.Strelnikov, I.Siganovlar ham juda samarali faoliyat olib borishgan.

Rangtasvir sohasida kasb mahoratining ortib borishiga o'rta avlod vakillarining ijodiy faoliyati ham katta turtki berdi, ushbu jarayon taniqli mo'yqalam sohiblari O'.Tansiqboev, P.Benkov, Z.Kovalavevskaya, N.Kashina, V.Ufimsev, V.Kedrinlar ijodida yaqqol ko'zga tashlanadi. Ular o'zining individual ish uslubi va yo'nalishiga ega bo'lgan ijodkorlar, biroq tasviriy san'at maktabida shakllangan an'analarning davomchilaridir. Pedagogika oliy ta'lim muassasalari bo'lajak tasviriy san'at o'qituvchilarining san'atshunoslik sohasiga tayyorgarlik ko'rishida quyidagi mahoratli rassomlarning ijodini o'rganish alohida o'rin tutadi: A.Abdullaev, L.Abdullaev, Sh.Hasanova, Ch.Ahmarov, M.Nabiev, R.Timurov, S.Muhamedov, A.Siddiqiy, A.Roziqov, A.Nuridinov va boshqalar.

Tasviriy san'atning haykaltaroshlik turida rivojlanish bosqichlari, Ye.Aliev, D.Ro'ziboev, M.Musaboev, A.Shoymurodov, A.Toirov, Ya.Shapiro, V.Degtyarev, K.Salohitdinov,

N.Benzeladze, V.Klevansev, R.Nemirovskiy, P.Ivanov, N.Ivanov, B.Lunev, A.Baymatov, J.Mirtojiev, I.Jabbarov kabi bir qator xalq rassomlarining nomlari bilan bog'liq. Respublikamizda yildan-yilga haykaltaroshlari soni oshib bormoqda, ularning asarlari marmar, yog'och, mayolika (keramikaga o'xshash, kuydirilgan qummi silliqlash orqali tayyorlanadigan material) dan foydalangan xolda tayyorlangan. Ushbu ijodkorlar tomonidan zamondoshlar, mehnat qahramonlari, tarixiy shaxslarning ko'plab portretlari va xaykallari yaratilgan.

Bo'lajak tasviriy san'at o'qituvchilarini san'atshunoslik sohasiga tayyorlash jarayonida mahobatli xaykaltaroshlik san'at asarlarini o'rganish ham ulkan qiziqish uyg'otadi. Mahobatli haykaltarosh ustalaridan F.Grishenko, N.Krimskoy, A.Boymatov, Ye.Aliev, A.Rahmatullaev, G.Ryabsev, I.Jabborov kabilarning ijodiy faoliyati bilan yaqindan tanishish orqali ko'rib chiqiladi.

Mamalakatimiz amaliy-bezak san'atining mahoratli ustalari ijodiy faoliyatini ma'ruza va amaliy mashg'ulotlarda o'rganish, bo'lajak tasviriy san'at o'qituvchilarida xalq amaliy san'atining turli-tuman qirralariga nisbatan o'ziga xos qiziqish uyg'otadi. Ayniqsa naqsh-bezakli san'atining ilk ustasi Anvar Ilhomovning ijodini o'rganish alohida o'rinni egallaydi. Uning ijodi takrorlanmas va noyob go'zallikka ega. A.Ilhomov tomonidan bizni o'rab turgan tashqi olam, naqshinkor ko'rinishda, o'ziga xos maftunkor san'at orqali gavdalanadi. Uning "Go'zal", "8 qirrali naqshinkor stol", "Shiftdagi naqshli chizmalr" asarlari o'ziga xos ko'rinishi va betakrorligi bilan ajralib turadi. Kasbiy mahorat darajasidagi amaliy-bezak san'atini keng ma'noda yoritish uchun, bo'lajak tasviriy san'at o'qituvchilarini zargar ustalar R.To'xtaxo'jaev, J.Hakimov, A.Qosimjonov, M.To'raev, yog'och va terini qayta ishlash ustalari S.Xo'jaev, M.Qosimov, kulolchilik sohasi ustalari R.Matjonov, U.Shermatov, R.Yegamberdiev, Q.Hazratqulovlarning ijodi bilan tanishtirish zarur bo'ladi.

Bo'lajak tasviriy san'at o'qituvchilarini san'atshunoslik sohasiga tayyorlashda, san'atshunos olimlarning ilmiy-tadqiqot ishlarini o'rganish va tahlil qilish alohida qiziqish uyg'otadi. Tasviriy san'at sohasidagi bo'lajak o'qituvchilar amaliy-bezak san'ati, grafika, rassomchilik, arxitektura tarixiga doir ilmiy-tadqiqot ishlaridan habardor bo'lishlari zarur. Mazkur yonalishlarda san'atshunoslar olib borayotgan ilmiy ishlar haqidagi ma'lumotlar o'quv rejadagi maxsus fanlarni o'qitish jarayonida ham etkazib beriladi. Olingan bilimlar bo'lajak tasviriy san'at o'qituvchilarining mustaqil bajargan ishlari, auditoriyadan tashqaridagi o'quv-tarbiya jarayonida yanada mustahkamlab boriladi.

O'zbek xalqining boy tarixga ega tasviriy san'atini turli-tuman yondashuvlar asosida, har tomonlama tadqiq etish katta mas'uliyatni talab etadi. Tasviriy san'atini tadqiq etishning asosiy yo'nalishlari:

- taniqli tasviriy san'at ustalarining hayoti va ijodi;
- tarix, arxitektura va arxeologiyaning o'zaro uzviy aloqadorligi;
- amaliy-bezak san'atini rivojlanish tarixi;
- grafika, rangtasvir va haykaltaroshlik san'atining mohiyati va o'ziga xos tomonlari;
- tasviriy san'atining rivojlanishidagi zamonaviy tendensiyalar;
- respublikamizda san'atshunoslik sohasidagi bilimlarning rivojlanishi.

Respublikamiz hududida mavjud bo'lgan toshga tarashlab ishlangan tasvirlar, haykalchalar, qadimgi kulolchilik buyumlari, yog'och va sopol idishlar, misdan tayyorlangan kandakorlik ashyolari qadimgi yodgorliklari sirasiga kiradi. Qadimgi tarixiy yozuvlar, qo'lyozmalar, chizmalar va amaliy-bezak san'ati buyumlari tarixini o'rganishga Q.Qosimov, S.Bulatov, B.Boymetov kabi tadqiqotchilar ulkan hissa qo'shishgan. Xalq amaliy-bezak san'atini o'rganishdagi ayrim yo'nalishlar arxitektura yodgorliklari va arxeologik topilmalarga uzviy bog'liq xolda olib boriladi. Arxeologik tadqiqotlar natijasida topilgan qadimgi ashyolar, respublika amaliy-bezak san'ati badiiy fondini boyitadi. Tasviriy san'at sohasining bo'lajak o'qituvchilariga arxeologlar S.P.Tolstoy, A.P.Okladnikov, M.Y.Masson, B.N.Kastalskiy,

I.T.Poslavskiy olib borgan ishlar asosiy ko‘makchi vazifasini o‘tab beradi.

Tadqiqot natijalariga ko‘ra, bo‘lajak tasviriy san‘at Bo‘lajak tasviriy san‘at o‘qituvchilarini o‘quvchilarga badiiy-ijodiy ta‘lim va estetik tarbiya berishga san‘atshunoslik sohasi bo‘yicha tayyorlash quyidagi xolatlarni nazarda tutadi:

- tasviriy san‘atini rivojlanish tarixi;
- taniqli badiiy ijod ustalarining hayoti va ijodi;
- tarix, arxeologiya, arxitektura va tasviriy san‘atning o‘zaro bogliq jihatlarini ko‘rsatuvchi tushunchalarni shakllantirish;
- amaliy-bezak san‘ati tarixining mazmuni;
- amaliy-bezak san‘atining o‘ziga xosligi;
- grafika, rangtasvir va haykaltaroshlik san‘ati;
- tasviriy san‘atining rivojlanishidagi zamonaviy yo‘nalishlar;
- respublikada san‘atshunoslik sohasidagi bilimlarning rivojlanishi.

Shunday qilib, maxsus fanlar doirasidagi ma‘ruza va amaliy mashg‘ulotlarda tasviriy san‘at namunalaridan foydalanish, bo‘lajak tasviriy san‘at o‘qituvchilarini kelgusi amaliy faoliyatga ijtimoiy, kasbiy, pedagogik va psixologik jihatdan tayyorlash ishining sifat ko‘rsatkichini oshirishga xizmat qiladi.

Foydalanilgan adabiyotlar ro‘yhati

1. Ўзбекистон Республикаси Президентининг Фармони “Ўзбекистон Республикасини янада ривожлантириш бўйича ҳаракатлар стратегияси тўғрисида” - Тошкент “Адолат”, 2017.

2. Алимов Н.А. Математик таълим турлари орасидаги узвийликни таъминлаш // Халқ таълими, 2002 йил, № 5. 76-78 бетлар.

3. Муслимов Н. Касб таълим ўқитувчисини касбий шакллантиришнинг назарий-методик асослари: дис. Автореферат. -Тошкент; ТДПУ, 2007.47 б.

4. Нуртаев У. Методика изучения изобразительного искусства Узбекистана в системе подготовки будущих учителей, автореферат. -Москва: 1994. -62 с.

9. www.pedagog.uz

10. www.ziyonet.uz

O'QUV FAOLIYATI JARAYONIDA BOSHLANG'ICH SINFLAR O'QUVCHILARINING PSIXOLOGIK RIVOJLANISHI

*Qorayeva Latifa Zarifovna,
Navoiy innovatsiyalar universiteti o'qituvchisi (PhD)
<https://doi.org/10.53885/edinres.2024.01.1.044>*

Annotatsiya. Maqolada O'quv faoliyati ta'lim, o'qish va o'rganish, o'qituvchi va o'quvchi hamkorligi doirasida hamda o'qituvchining bilim, ko'nikma, malakalarini o'quvchilarga o'rgatish ya'ni o'quv faoliyati jarayonida boshlang'ich sinflar o'quvchilarining o'qishga bo'lgan munosabatini shuningdek ularning psixologik rivojlanishi bo'yicha metodik va amaliy tavsiyalar bayon etilgan.

Tayanch so'zlar: qobiliyat, muloqot, xotira, tafakkur, intellekt, diqqat, tasavvur, ijtimoiy munosabat, xarakter, shaxsiy xususiyat.

ПСИХОЛОГИЧЕСКОЕ РАЗВИТИЕ УЧЕНИКОВ НАЧАЛЬНЫХ КЛАССОВ В ПРОЦЕССЕ УЧЕБНОЙ ДЕЯТЕЛЬНОСТИ

*Кораяева Латифа Зарифовна,
Преподаватель Навоийского инновационного университета (PhD)*

Аннотация. В статье описана учебная деятельность по обучению, чтению и обучению в рамках сотрудничества учителя и ученика, а также обучение учащихся знаниям, умениям и навыкам учителя, то есть отношение учащихся начальной школы к чтению, как а также их психологическое развитие.

Ключевые слова: способность, коммуникация, память, мышление, интеллект, внимание, воображение, социальное отношение, характер, личные качества.

PSYCHOLOGICAL DEVELOPMENT OF PRIMARY SCHOOL STUDENTS IN THE LEARNING PROCESS

*Korayeva Latifa Zarifovna,
teacher of Navoi Innovation University (PhD)*

Abstract. The article describes the educational activity of teaching, reading and learning, within the framework of teacher-student cooperation, as well as teaching the teacher's knowledge, skills, and abilities to students, that is, the attitude of elementary school students to reading, as well as their psychological development.

Keywords: ability, communication, memory, thinking, intelligence, attention, imagination, social context, character, personal property.

Kirish. Boshlang'ich ta'lim davridayoq har bir o'quvchi shaxsida o'quv faoliyatiga bo'lgan faol-ijobiy munosabat motivlarining etarli darajada shakllantirish bilan bog'liq ijtimoiy-psixologik omillarni tadqiq qilish masalasi bugungi ta'lim oldida turgan muhim vazifalardan biri bo'lmog'i kerak.

Ayni paytda, o'quvchi shaxsidagi ta'lim o'ziga xos individuallik, betakrorlik, identifikatsiya va refleksiya jarayonlarining o'quv faolligiga bevosita ta'sirini va bu ta'sir doirasidagi munosabat motivatsiyasiga daxldor ijtimoiy-psixologik tadqiqotlarni olib bormay turib ta'lim samaradorligini ta'minlab bo'lmaydi.

Rus psixologi A.N.Leontev inson faoliyatining psixik va amaliy shakllari mavjudligini, bola ongi aynan o'quv faoliyatida o'sishini ta'kidlaydi.

D.B.Yelkonin esa o'quv faoliyatining xusu- siyatlarini ko'rsatib, uni mohiyati, mazmuni va namoyon bo'lish shakliga ko'ra ijtimoiyligini ta'kidlaydi. O'quv faoliyati bu shunday

faoliyatki, uning natijasida avvalo o'quvchida o'zgarish yuz beradi. Uning mahsuli turli motivlar asosida ko'rilgan bo'lishi darkor. Bu motivlar bevosita o'quvchi shaxsining o'sishi va rivojlanishi bilan bog'liq bo'lishi kerak. O'quv faoliyati ta'lim, o'qish va o'rganish degan tushunchalar bilan bevosita bog'liqdir. Ta'lim o'qituvchi va o'quvchi hamkorligidagi o'quv faoliyati, o'qituvchining bilim, ko'nikma va malakalarini o'quvchilarga o'rgatish ja- rayonidir. Ta'lim jarayoni bevosita muayyan axborot, harakatlar, xulq-atvor shakllarini o'zlashtirishga qaratilgandir.

O'qish va o'rgatish tushunchalari o'quv faoliyati bilan bog'liq bo'lib, ular bilim, ko'nikma va malakalarni o'rgatish, o'zlashtirishga xizmat qiladi (1-sxema).

Ta'lim jarayoni alohida tashkil etiladigan hamda boshqariladigan faoliyat bo'lib, u o'quvchilarning o'quv faoliyatini tashkil etadi va ularni boshqaradi.

Ta'lim jarayoni quyidagi elementlardan iborat:

- ta'limning maqsadi – nima uchun o'qitish kerak;
- ta'limning mazmuni – nima o'qitish kerak;
- ta'limning metodlari, usullari va pedagogik muloqot yo'llari;
- ta'lim beruvchi (o'qituvchi) va ta'lim oluvchi (o'quvchi).

Ta'lim va ta'lim jarayonida bolaning rivojlanish muammosi markaziy masalalardan biridir.

P.Ya.Gal'perin nazariyasi bo'yicha bilimlarni o'zlashtirish jarayoni olti bosqichdan iborat:

1. Motivatsiya.
2. Tushuntirish.
3. Moddiy shakldagi xatti-harakatlarni bajarish.
4. Xatti-harakatlar va vazifalarni baland ovozda bajarish.
5. Bajariladigan xatti-harakatlarni ovoz chiqarmay bajarish.
6. Faoliyatni fikran bajarish.

Ushbu nazariyada ta'limning uchta asosiy turi ajratiladi:

- birinchi turda xatti-harakatlarni o'zlashtirish xatolar bilan kechadi, berilayotgan material etarli darajada anglanilmaydi, ta'lim oluvchi ta'limning asl mohiyatini tushunib etmaydi;
- ikkinchi turda materialning nisbatan dadil va to'la tushunilishi va material bilan bog'liq tushunchalarning ajratilishi bilan xarakterlanadi;
- uchinchi turda tez, samarador va bexato xatti-harakatlarning o'zlashtirilishi ta'minladi.

Usullar. Ta'limning psixologik asoslari muammosi ko'pgina masalalarni qamrab oladi. Ta'limning muvaffaqiyati bir qator psixologik omillarga bog'liq bo'ladi. Avvalo, o'quvchining o'qishga bo'lgan munosabatiga to'xtalaylik.

Bu munosabat diqqat, his-tuyg'ular, qiziqishlar va iroda, shaxsning tutgan yo'lida namoyon bo'ladi. Ta'lim jarayoni, avvalo, o'quvchilar diqqatini yo'lga solishni talab etadi. Darslarda ko'rgazmali qurollar, texnik vositalardan foydalanish ta'lim oluvchida ixtiyorsiz diqqatni yuzaga keltiradi.

Ta'lim jarayonida ta'lim beruvchining vazifasi darsda ishlash holatini yuzaga keltirishgina emas, balki o'quvchilarning darsda o'tiladigan materiallarni idrok etishga tayyor turishlarini kuzatish hamdir.

Dars jarayonida o'quvchilarning diqqati o'zgarib turadi. O'qitish jarayonida bu qonuniyatlarni nazarda tutish va o'quvchilar diqqatini materialning asosiy jihatlariga jalb etish hamda ularni takrorlash kerak.

Natijalar. Muallif tomonidan 12-umumiy o'rta ta'lim maktabida o'tkazilgan kuzatishlar shuni ko'rsatadiki, bunday ko'rsatmalar berilmaganda, o'quvchilarda ko'pincha noto'g'ri tasavvurlar vujudga keladi.

O'qitishning emotsionalligi ta'limning muvaffaqiyatlilikini ta'minlovchi omillardan biridir. Ta'lim berish jarayoni emotsional jarayon. Agar o'quvchilarga berilayotgan axborot ularda hech qanday his-tuyg'u uyg'otmasa, uni o'quvchilar esda yaxshi saqlab qolmaydilar.

Gap o'quvchilarning psixik holatlari, ya'ni ularning muayyan bir paytdagi kechinmalari haqida ham borishi kerak, albatta. Ulardagi quvonchli, optimistik kayfiyat o'quv faoliyatini juda samarali qiladi. O'quvchilar emotsional ruhdagi materialni durustroq o'zlashtirib oladilar.

Jamiyatimizdagi mehnat – haqiqiy ijod, quvonch manbai. Maktab o'quvchilarida o'quv mehnatiga ijodiy munosabat uyg'otib, mehnatning haqiqiy ijod, quvonch manbaiga aylanishiga ko'maklashishi kerak. Ta'lim jarayonida o'quvchilarning bilishga qiziqishlari g'oyat katta rol o'ynaydi.

Ma'lumki, qiziqish o'quvchilarning emotsional bezagi biror buyum, biror faoliyatni tanlash munosabati va yo'nalishidir. Ma'lumki, psixologiyada qiziqishning ikki turi o'quvchilarning ta'lim jarayonida aniqlanadi: birinchisi, bevosita qiziqish, ikkinchisi esa bilvosita qiziqishdir. Har bir o'qituvchi o'z o'quvchilarida o'z faniga nisbatan bilvosita qiziqishni tarkib toptirishga harakat qiladi. Qiziqishlar orqali o'quvchilarda ta'limga faol munosabat namoyon bo'ladi.

Psixologiyada qiziqish shaxsning o'zi uchun qimmatli yoki yoqimli bo'lgan muayyan narsa yoki hodisalarga munosabatdir. Qiziqishlar shaxsning muhim va individual xususiyatlaridan biri bo'lib hisoblanadi.

Qiziqishlar o'quvchilar hayotida katta rol o'ynaydi. Ular o'quv faoliyatini faollashtiruvchi asosiy turtkilar – motivlardir. Qiziqishlar maktab o'quvchisiga fan asoslarini durustroq o'zlashtirib olishlari, qobiliyatlarining o'sishi, bilim doiralari kengayishiga imkon beradi.

O'qituvchilarning vazifasi o'quvchini dastlab qiziqitirib qolgan ishning o'zi bilan shug'ullanishga majbur qilish emas, balki undagi qiziqishlarni chuqurlashtirish va kengaytirish, ta'sirchan qilish, qiziqishlarning markaziga aylanib qolgan faoliyat bilan shug'ullanish istagi, mayliga aylantirishdir.

Munozara. O'quvchilarning muayyan maqsadni ko'zlab ish tutishi, qiyinchiliklarni engalish, ishdan chalg'itadigan narsalar bilan shug'ullanishdan o'zini tiya olish, unda o'qishga ishtiyoqni tarkib toptirishda namoyon bo'ladigan iroda ta'lim jarayonida alohida ahamiyat kasb etadi.

Ta'lim jarayonida o'quv materialiga bo'lgan diqqatning barqaror bo'lishida irodaviy zo'r berishning ahamiyati nihoyatda kattadir. Ta'limda iroda o'quvchida maktab va uyda o'tkaziladigan mashg'ulotlarga tayyor turishda namoyon bo'ladi. O'quv materialini o'rganish, eslab qolish o'quvchining irodaviy zo'r berishiga bog'liq.

Iroda o'quvchilarning fikrlash faoliyatlari – masalani echish, qo'yilgan savolga javob topishga intilishlarida namoyon bo'ladi. Ular o'quvchilarda ko'nikma va malakalarni hosil qilishda ham tarkib topadi. Qiziltepa tumnidagi 12-umumiy o'rta ta'lim maktabi sharoitida olib borilgan tadqiqotlarda o'quvchilar tomonidan berilgan materiallarning o'zlashtirilishi ko'p jihatdan irodaning tarbiyalanishiga bog'liqligi aniqlandi.

Quyida boshlang'ich sinf o'quvchilarining o'quv faoliyatini jarayonida psixologik rivojlanishiga oid mashqlardan ayrimlarini tavsiya etamiz.

1-mashq: «Kuzatuvchanlik»

Bolalar har kuni ko'radigan maktab hovlisini mufassal ta'riflab berishi kerak bo'ladi. Bunday ta'rifni kichik maktab yoshidagi bir o'quvchi aytadi. Sinf doshlar esa aytilmay qolgan detallarni to'ldiradilar. Bolalar o'z ta'riflarini yozma ravishda bayon qilishlari mumkin, keyinchalik esa javoblarini real sharoit bilan qiyoslashadi. Bu o'yinda diqqat bilan ko'rish xotirasi o'rtasidagi aloqa rivojlantiriladi.

Xotirani rivojlantiruvchi usullar

1-mashq: «Qiyinini eslab qol»

O'qituvchi o'quvchilarga 25-30 soniyada 10 ta qiyin yoziladigan so'zlarni ko'rsatadi va yashiradi. So'ngra o'qituvchi aytib turadi, o'quvchilar qog'ozga o'sha so'zlarni yozadi. Ko'rish xotirasi eshitish xotirasiga yordam beradi. Hamma so'zni to'g'ri yozganlar yutib chiqadilar.

2-mashq: «Adashgan hikoyachi»

Qatnashchilar aylana qurib o'tirishadi. Boshlovchi suhbat mavzusini tanlaydi. Qatnashchilardan biri uni rivojlantiradi. So'ngra tasodifiy fikrlar ortidan borib, suhbatni boshqa tomonga buradi. U bir mavzudan boshqa mavzuga o'tadi va iloji boricha ko'proq chalkashtirishga harakat qiladi. So'ngra gapirayotgan imo bilan keyingi qatnashchiga so'z navbatini beradi. So'z xohlagan odamga uzatilishi mumkin. Buning davomini hamma kuzatadi. Kimga qaralgan bo'lsa, u barcha fikriy chalkashtirishlarni teskari yo'nalishda davom ettirib, ilk mavzuga qaytib kelishi zarur. So'ngra o'zi ham «ilk» mavzuni chalkashtirishga harakat qiladi.

Bolalar tafakkurini rivojlantirish.

Bolalar tafakkurini rivojlantirish har bir ota-ona, pedagog va tarbiyachi oldidagi muhim vazifalardan biridir. Bolalarda tafakkurning rivojlanishi o'ta intensiv kechadi. Mana shu intensiv taraqqiyotni yanada jadallashtirish mumkin. Buning uchun maxsus psixologik mashqlar bolalar bilan amalga oshirilsa, ulardagi tafakkur va nutq rivoji keskin oshadi. Shuning uchun biz quyida e'tiboringizga bolalar tafakkuri rivojiga ijobiy ta'sir qiluvchi psixologik mashqlarni havola qilamiz.

Bolalar tafakkurini rivojlantirish usullari

1-mashq: «Savol – javob»

O'yin uchun material sifatida muammoli mazmunga ega bo'lgan istalgan surat olinadi.

O'yin yosh va vaziyatga bog'liq holda turlicha o'tkaziladi. Kichik maktab yoshidagilardan ular nimani bilishni istashsa, o'shani so'rash talab qilinadi. Agar bola savolga javob bermasa, u yutqazadi. Bolalar o'yinni o'zaro o'ynashlari mumkin.

O'quvchi hamma narsani so'rab bo'lgach, undan surat bo'yicha kichik hikoya tuzish so'raladi. Shu o'rinda bola qanday savollarga javob bera olgani, qandaylariga javob bera olmaganiga e'tibor beriladi. Shuningdek, savollarning xarakteri, oson-qiyinligiga ham e'tibor beriladi.

2-mashq: «O'hshashlik va farq»

O'quvchilardan predmet va tushunchalarni o'zaro qiyoslash so'raladi. Kichik maktab yoshidagilar uchun yaxshi tanish bo'lgan predmetlarni qiyoslash so'raladi: sut va suv, sigir va ot, samolyot va poezd. Ularning tasviridan ham foydalansa bo'ladi: surat va fotosurat, tong va kech, muhabbat va nafrat. To'g'ri javoblar, xatolar miqdori, o'xshash va farqli belgilarning o'zaro munosabati, belgilarning xususi yatlari (tashqi, funksional, sinf-tur munosabatlari va h.k.) aniqlanadi. Qiyoslangan eng ko'p asosni va eng so'nggi belgini aytgan yutadi.

3-mashq: «Gap tuzish»

Ma'no jihatdan o'zaro bog'liq bo'lmagan uchta so'z tavakkal tanlanadi. Masalan, «osmon», «qog'oz», «tulki». Mana shu uchta so'z qatnashgan iloji boricha ko'proq gap tuziladi. Bunda uch xil javobni farqlash mumkin: jo'n gap, murakkab gap, ijodiy yondashilgan gap. Bu o'yinda o'qituvchi javoblarning miqdori va sifati o'rtasidagi «oltin oraliq»ni topishi zarur. Bir tomondan, qancha ko'p gap tuzilganini, ikkinchi tomondan o'z ishiga ijodiy yondashilganini rag'batlantirib turish lozim. Mazkur o'yinlar samaradorligining zaruriy sharti o'yinchilar bilan javoblarni qiyoslash va muhokama qilishdan iborat. O'quvchilarga o'ziga yoqqan gaplarning nima uchun yoqqanligini tushuntirib berish zarur. Bu topshiriq o'quvchilarni obrazlar yaratishga o'rgatadi

O'quvchining o'qishga bo'lgan qiziqishini rivojlantirish uchun quyidagilarni tavsiya qilamiz:

- o'quv jarayonini shunday tashkil etish lozimki, bunda o'quvchi faol harakat qilishi, mustaqil izlanishi, yangi bilimlarni o'zi kashf etishi va muammoli xarakterdagi masalalarni echish uchun sharoit izlashi lozim;

- o'quvchilarga bir xil o'qitish usullari va bir turdagi ma'lumotlarni berishdan qochish kerak;

- o'rgatilayotgan fanga nisbatan qiziqishning namoyon bo'lishi uchun ayni shu fan voki

bilim o'quvchining o'zi uchun qanchalik ahamiyatli va muhim ekanligini bilishi zarur;

• yangi material o'quvchi tomonidan avval o'zlashtirilgan bilimlar bilan qanchalik bog'liq bo'lsa, u o'quvchi uchun shunchalik qiziqarli bo'ladi. Haddan ziyod qiyin materiallar o'quvchida qiziqish uyg'otmaydi. Berilayotgan bilimlar o'quvchining kuchi etadigan darajada bo'lish lozim.

Xulosa. O'qituvchi o'rganilayotgan mavzu yoki bilimning ahamiyatini ko'rsatishi, o'quvchining o'quv faolligini oshirish uchun qiziqarli misollar, aqliy o'yinlardan keng foydalanishi lozim. Lekin ta'limda beriladigan har bir bilim yorqin, qiziqarli bo'lavermaydi, shuning uchun o'quvchilarda iroda, qat'iylik, mehnatsevarlik kabi xislatlarning kamol toptirilishi nihoyatda zarurdir. Ana shu xislatlar o'quvchining kelgusida o'z-o'zini nazorat qilish, o'z-o'zini baholash va mustaqil ta'lim olishiga asos bo'lishi kerak.

ADABIYOTLAR RO'YXATI:

1. Абдурасулов Р. Психологнинг кундалик китоби. – Жиззах: ЖДПИ, 2005.
2. Абдурасулов Р., Рихсиева М. Психологик маслаҳат ишларини ташкил этишнинг назарий асослари. – Жиззах: ЖДПИ, 2010.
3. Галперин П.Я. Введение в психологию: Учебное пособие для вузов. - М.: нижний дом «Университет», 1999.
5. Инаков К.К., Розидова М.А. Таълим муассасаларида психологик-педагогик консилиумларни ташкил этиш бўйича тавсиялар. – Т.: «Янги аср авлод», 2014.
6. Каримова В., Найитов О. Шахснинг ижтимоийлашув муаммоси. – Т.: ТДПУ, 2007.
7. Леонтев А.Н. Деятелност. Сознание. Личност. - М.: Смысл, Академия, 2005.
8. Элконин Д.Б. Детская психология: учеб. пособие для студентов высш. учеб. заведений. / Под ред. Б.Д.Елкониной, 4-е изд. - М.: «Академия», 2007.

DIDACTIC POTENTIAL OF DIGITAL EDUCATIONAL TECHNOLOGIES AS A TOOL OF INDIVIDUALIZATION OF EDUCATION

Rafieva Bunafsha Rustamovna

Senior teacher at Samarkand Branch of Tashkent State University of Economics
<https://doi.org/10.53885/edinres.2024.01.1.045>

Abstract: This article explores the didactic potential of digital educational technologies as a tool for individualizing education. With the rapid advancement of digital technologies, educators now have access to a wide range of tools and resources that can enhance the individualization of education. This article highlights the benefits, challenges, and future implications of integrating digital educational technologies into the process of individualizing education.

Keywords: personal educational space, continuous learning, informatization, practical implementation.

ДИДАКТИЧЕСКИЙ ПОТЕНЦИАЛ ЦИФРОВЫХ ОБРАЗОВАТЕЛЬНЫХ ТЕХНОЛОГИЙ КАК ИНСТРУМЕНТ ИНДИВИДУАЛИЗАЦИИ ОБРАЗОВАНИЯ

Рафиева Бунафша Рустамовна

старший преподаватель, Самаркандский филиал Ташкентского государственного университета экономики

Аннотация: В данной статье исследуется дидактический потенциал цифровых образовательных технологий как инструмента индивидуализации образования. Благодаря быстрому развитию цифровых технологий преподаватели теперь имеют доступ к широкому спектру инструментов и ресурсов, которые могут повысить индивидуализацию образования. В этой статье освещаются преимущества, проблемы и будущие последствия интеграции цифровых образовательных технологий в процесс индивидуализации образования.

Ключевые слова: индивидуальное образовательное пространство, непрерывное обучение, информатизация, практическая реализация.

RAQAMLI TA'LIM TEXNOLOGIYALARINING DIDAKTIK POTENTIALI TA'LIMNI INDIVIDUALLASHTIRISH VOSITASI SIFATIDA

Rafiyeva Bunafsha Rustamovna

Toshkent davlat iqtisodiyot universiteti Samarqand filiali katta o'qituvchisi

Annotatsiya.: Ushbu maqola ta'limni individuallashtirish vositasi sifatida raqamli ta'lim texnologiyalarining didaktik imkoniyatlarini o'rganadi. Raqamli texnologiyalarning jadal rivojlanishi bilan o'qituvchilar endi ta'limni individuallashtirishni kuchaytiradigan keng ko'lamlı vositalar va resurslardan foydalanish imkoniyatiga ega. Ushbu maqolada raqamli ta'lim texnologiyalarini ta'limni individuallashtirish jarayoniga integratsiyalashning afzalliklari, muammolari va kelajkdagi oqibatlari yoritilgan.

Kalit so'zlar: shaxsiy ta'lim maydoni, uzluksiz ta'lim, axborotlashtirish, amaliy amalga oshirish.

Introduction. Individualization of education aims to tailor instruction to meet the unique needs, interests, and learning styles of each student. Traditional classroom settings often struggle to accommodate the diverse learning needs of students. However, digital educational

technologies offer promising solutions to these challenges. By leveraging these tools, educators can create individualized learning experiences that cater to each student's specific requirements, enhancing their understanding and retention of knowledge.

The development of digital technologies contributes to the change of the traditional role of the teacher as a source of information and translator of knowledge. In modern society, overloaded with information, traditional centralized educational instruction does not meet the needs of students who are striving to determine the purpose of learning and construct a personal educational space.

Methods

Information technologies, as a means of activating independent learning, offer unlimited opportunities to realize the aspirations of students to self-education. The combination of processes of globalization and informatization of education contribute to the creation of a single educational space in which it takes place synergy of traditional education with information technologies.

The multidimensionality of modern education systems involves the transfer not only knowledge, but also methods of practical cognitive activity, creative experience, valuable personality orientation. The result of such a combination is the emergence of a stable system of continuous advanced education, the main value of which is individual needs of the individual. As Opanasyuk [2016] notes, personal orientation of the process of informatization of education is a process of integration of means and methods of information and communication technologies in the education system with the aim of improving and updating the forms and content of student-centered education process. Scientists define the following conceptual aspects of implementation of informatization of education: didactic (development of new educational standards); technical; technological (quality and accessibility to information messages); methodical (development of mixed forms of education with a priority on educational autonomy).

Recognizing the fact that the formation of students' ability to self-development and continuous learning is a leading task of higher education, we consider the use of digital educational technologies to be an effective means of practical implementation of the specified task.

The strategic direction of the information modernization of the education system in Uzbekistan is fixed at the legislative level and highlighted in a number of regulatory and legal documents.

Results and Discussion

Analyzing the state of educational practices, we singled out the key trends of informatization of education in Uzbekistan: creation of conditions for the formation of digital critical competence skills and media literacy of the population,

ensuring free access for every person to digital educational resources according to his needs; introduction of distance education; development of modern digital learning tools; promotion of individualization and autonomy of the learning process through the creation of individual modular programs taking into account specific opportunities and needs;

development of methodological support for the effective implementation of digital technologies and criteria for evaluating the quality of tools; creation of a system for increasing the level of digital competence of teachers;

ensuring the development of the national global network of education and science. The issue of the introduction of information and communication technologies into the educational process was paid attention to in their scientific works by Russian researchers Bykov [2009], Kozar [2009], Zhaldak [2013], Burovytska [2016] and others. The integration of digital resources into the process of independent work was studied by Koval [2009], Tymchuk [2017]. Didactic potential of digital technologies for learning a foreign language was studied by Zayarna [2015],

Osova[2020], Morska[2008], Gres[2017] and others.

Scientists identify the following advantages of using digital resources in the context of individualized learning [Andreyko, Skarlupina, 2019]:

- variability and variety of information and reference resources to optimize the search for information and meet the educational and professional needs of each student;
- providing information in various multimedia modes: video, audio format, hypertexts;
- interactivity of digital means;
- activation of motivation to study by adapting resources to the interests and level of knowledge of students;
- objective assessment using automated task quality control;
- development of systemic, critical and creative thinking;
- time-space unlimited access to resources;
- creation of conditions for simultaneous work in groups and individually;
- creation of a virtual authentic linguistic and cultural environment for training speaking skills;
- development of digital critical competence in assessing the quality of information resources.

Among the shortcomings of traditional foreign language teaching, the researchers singled out the teacher's dependence on textbooks, which do not always meet the real needs and interests of students. Digital educational resources provide an opportunity to solve this issue, and students can choose the resource independently. Complex application of various means of learning a foreign language contributes to the manifestation of the student's individuality. The openness and availability of learning products that students upload to the network or online platforms contribute to the development of responsibility for the quality of the learning product.

Considering the fact that not only the number of digital resources, but also the devices that provide access to the resources are increasing, scientists pay attention to the peculiarities of teaching foreign languages by means of computers, mobile smartphones, tablets, etc. The combination of web technologies, online applications and devices stimulates the cognitive activity of students, helps to delegate some responsibilities of the teacher to the student, expands the student's opportunities to show himself as a creative and purposeful person.

An important prerequisite for the effective integration of digital educational technologies is the creation of didactic conditions for the implementation of the specified process.

Thus, considering the peculiarities of the introduction of information and communication technologies in the context of the individualization of the educational process, Zavizyena[2004] singles out the following didactic conditions: the level of digital competence of teachers higher school; diagnosis and analysis of individual capabilities and needs of students; a combination of traditional and individualized forms of educational interaction of the teacher, student and digital technologies; stimulation of the processes of self-evaluation and reflection of students during the individualization of the educational process [Zavizyena, 2004, p. 9]. As the next step to ensuring individualization of education using information technologies, the researcher determines the formation of students' readiness for this process. According to her definition, students' readiness for individualized learning in a digital environment is a personal education that combines professional knowledge, abilities and skills, psychological capabilities, activates cognitive interest, stimulates creative thinking and self-evaluation. It is the readiness of the teacher to introduce individualization by means of technology and the readiness of the student to perceive such training that Zavizen[2004] defines as one of the criteria for the effectiveness of individualization of training. In the course of her research, it was empirically proven that the academic performance of students increased under the conditions a combination of

individualization of learning, information technologies and professional digital competence of the teacher.

Developing the idea of intensifying the individualization of learning by means of digital technologies, Maloivan [2015] believes that information technologies enrich the learning process, provide an opportunity to develop and implement an individual educational trajectory, and are an effective interactive means of self-monitoring.

The vast majority of researchers emphasize the importance of social interaction in the process of individualization, believe that it is the network nature of web technologies that contributes to the development of cooperation skills and spontaneous communication. Shmirova [2005] cites the example of the Moodle platform, which provides extensive communication opportunities for individual independent execution of distance courses. Students can share files, create glossaries, complete interactive tasks, receive timely and meaningful feedback, and go through unclear material an unlimited number of times until the topic is fully mastered. All this educational activity does not take place in isolation, but with the support of the teacher and fellow students.

Conclusion

Information and communication technologies create conditions for universities to form an integrated system of universal knowledge, skills and abilities. They open the way to an individual search for information and educational activities based on an individual educational trajectory. Therefore, the use of digital technologies in the process of individualization of education is purposeful process of changing the content, methods and organizational forms of education.

However, this process changes not only the forms, but also the personality of both students and teachers, since the integration of digital technologies is not only a technological, but also a didactic process associated with conceptual changes in the preparation of initial methodological support, the development of an evaluation system and updating the content of training. Research by scientists confirms that the use of digital technologies has a significant effect on increasing the effectiveness of pedagogical activity and academic success and contributes to the formation of an individual educational trajectory.

References/Адабиётлар/Литература

1. Rafieva, B. R. Teaching Professional Disciplines By Means of a Foreign Language in Higher Education. *Spanish Journal of Innovation and Integrity*, 7, 302-304.
2. Obloberdiyevna, D. S., & Rustamovna, R. B. (2023). The Main Criteria of Autonomy Approach in Teaching English for Students of Economics. *Best Journal of Innovation in Science, Research and Development*, 2(2), 125-130.
3. Rustamovna, R. B., & Obloberdiyevna, D. S. (2023). Role of the teacher and student in modern distance education. *Arxitektura, muhandislik va zamonaviy texnologiyalar jurnali*, 2 (1), 14–17.
4. Rafieva, B. R. (2021). Main factors influencing the development of distance education. *Scientific progress*, 2(7), 372-376.
5. Б. Рафиева Дидактическая система индивидуализации обучения иностранному языку студентов экономических вузов *Общество и инновации* 4 (5), 66-71.

XALQ MUSIQA MEROSIDA BOLALAR FOLKLOR QO'SHIQLARINING TUTGAN O'RNI

Rajabov To'xtasin Ibodovich
Buxoro davlat universiteti Musiqa ijrochiligi va madaniyat kafedrasida professori,
p.f.d.(DSc)

Rahmatova Maftuna To'yevna
Buxoro davlat universiteti San'atshunoslik fakulteti Musiqa ijrochiligi va madaniyat
kafedrasida 3-bosqich talabasi
<https://doi.org/10.53885/edinres.2024.01.1.046>

Annotatsiya.: Maqolada folklor qo'shiqlarining o'ziga xos ta'limiy va tarbiyaviy imkoniyatlarga egaligi bilan ahamiyatli ekanligi haqida fikr yuritiladi. Ular xalqimizning badiiy-musiqiy merosi sifatida o'z o'rniga ega va son jihatdan juda ko'p, ammo ularning barchasini ham o'quvchilarini estetik tarbiyalash vositasi sifatida qo'llash maqsadga muvofiq bo'lmasligi mumkin. Chunki ular o'zining badiiy jihatdan mazmun-mohiyati, musiqiy tuzilmasi, kuylanishiga ko'ra bir-biridan farq qiladi. Ularni muayyan pedagogik talablar asosida tanlab olish talab etilishi haqida so'z boradi.

Kalit so'zlar: musiqa, folklor qo'shiqlari, o'quvchi-yoshlar, bilim, ko'nikma, malaka, musiqiy savodxonlik, xalq musiqasi, qo'shiq, dunyoqarash, marosim, urf-odat, an'ana, folklorshunoslik.

РОЛЬ ДЕТСКИХ НАРОДНЫХ ПЕСЕН В НАРОДНОМ МУЗЫКАЛЬНОМ НАСЛЕДИИ

Ражабов Тўхтасин Ибодович
доктор педагогических наук (DSc), профессор, кафедры музыкального исполнения и
культуры, Бухарского государственного университета

Рахматова Мафтуна Тўевна,
Студентка 3-курса Бухарского государственного университета, кафедра музы-
кального исполнительства и культуры

Аннотация: В статье рассматривается правильно учению музыки и пению народных песен, здесь пишется об особенностях песен соседних стран и зарубежных стран. Здесь рассказывается об знании музыки, пение музыки, как сыграть народные музыкальные инструменты, умение их слышать, уловление ритма музыки и тансывание.

Ключевые слова: музыка, народная музыка, ученики, знание, навыка, опыт, музыкальное знание, народные музыка, песня, мировоззрение, традиция, фольклористика.

THE ROLE OF CHILDREN'S FOLK SONGS IN THE FOLK MUSICAL HERITAGE

Rajabov Ibodovich Ibodovich
professor doctor of pedagogical sciences (DSc) of Bukhara State University
Department of Music Performance Cultur

Maftuna Rahmatova Toyevna
3rd stage student of Bukhara State University, Faculty of Arts, Department of Music
Performance and Culture

The article teaches students how to sing in music lessons, introducing contemporary, folk songs on various genres, characters, themes, samples of composer art, brotherly and foreign music, mainly through listening to music. In this process, the student listens to music and then begins to practice, whether they are singing, playing on children's instruments, performing

rhythmic and dance moves appropriate to the music, theoretical, practical knowledge, skills and, most importantly, music. perceptions are developing.

Key words: music, folk songs, students, knowledge, skills, skills, musical literacy, folk music, song, worldview, ritual, tradition, folklor.

Respublikamizda o'sib kelayotgan yosh avlodni har tomonlama barkamol, ma'naviy etuk kishilar bo'lib etishishlari uchun barcha imkoniyatlar yaratib berilmoqda. Ta'limning barcha bo'g'inlarida bo'lgani kabi umumiy o'rta ta'lim maktablarida o'quvchi-yoshlarni ta'limni ilk bosqichidan boshlab har jihatdan etuk qilib, ya'ni jismoniy, aqliy, axloqiy, ma'nan sog'lom qilib tarbiyalash, ayniqsa, ularda milliy g'urur, milliy ong, nafosatni uyg'un kamol toptirishga alohida e'tibor berib kelinmoqda. Chunki, milliy ong, milliy g'urur va tafakkur, eng avvalo, milliy qadriyatimiz sanalmish-tilimiz, tariximiz, xalqimizning uzoq tarixiy taraqqiyoti mobaynida shakllangan o'ziga xos madaniy va moddiy boyliklarini o'rganish, ularga mehr qo'yish, asrab avaylash va rivojlantirish negizida tarkib topadi. Shuning uchun ham xalqimizning milliy qadriyatlari tizimida muhim o'rin tutuvchi xalq musiqasining yoshlar tarbiyasida tutadigan o'rni va ahamiyati beqiyosdir.

Xalq donishmandligining ko'zgusi bo'lgan o'zbek xalq musiqa merosi o'zining tarbiyaviy imkoniyatlari bilan boshqa san'at turlariga nisbatan alohida jozibadorlik va ta'sirchanlik kasb etadi. Xalqimiz o'zining ijtimoiy, ma'naviy taraqqiyotining har bir bosqichida, uning turfa ko'rinishlari, urf-odat va marosimlariga atab juda ko'plab qo'shiqlar namunalari yaratishgan. Bu esa uzoq o'tmishdan madaniy va ma'rifiy jihatdan o'ziga xos an'anaga aylanib kelgan xalq hayotining turli qirralarining badiiy estetik ifodasi sifatida an'anaviylik asosida avloddan-avlodga o'tib, kishilar tarbiyasiga bevosita yoki bilvosita kuchli, badiiy-emosional ta'sirini ko'rsatib kelgan. Bizga ma'lum bo'lishicha o'zbek xalqining boy musiqa merosi xazinasida katta yoshdagi kishilar dunyoqarashi bilan kichik yoshdagi bolalar ma'naviy olamini o'zida mujassamlashtirgan bolalar folklor qo'shiqlari (aksariyat o'yin bilan uzviy bog'liq holda ijro etiluvchi) ham salmoqli o'rin tutadi. Bunday qo'shiqlar mazmunida bolalarning o'ziga xos quvnoq, o'yinqaroq, soda va beg'ubor hayoti, dunyoqarashlari, bolalarbop o'yinlar, aytishuvlar va muayyan voqelik bilan bog'liq jarayonlarni ifoda etilishi bilan ajralib turadi. Bolalar folklor qo'shiqlarini o'rganish va tahlil qilish shuni ko'rsatadiki, ular ham xalq musiqasining ommaviy turlari singari badiiy va g'oyaviy mazmunga ega bo'lib, sodda shakli, ijro uslubi, nihoyatda ixcham, o'yin-raqs xarakteriga egadir. Bunday qo'shiq namunalari o'zining bolalarning ruhiy, aqliy, badiiy tafakkuri, va dunyoqarashiga mos soddaligi, kuylashga oson va qulayligi, bolalar diqqatini o'ziga tez jalb qila olish xususiyatlari bilan ulardan ta'limiy va tarbiyaviy maqsadlarda keng foydalanish uchun qulaylik tug'diradi.

O'zbek musiqa folklori asosida o'quvchilarni estetik tarbiyalash dolzarb muammolardan biriga aylandi. Chunki, o'zbek musiqa folklori millatning ma'naviy-musiqiy boyligi hisoblanishi bilan birga uning mazmunida milliy urf-odat va an'analar, milliy mentalitet o'z ifodasini topgan. O'zbek musiqa folklori o'zining o'ynoqiligi va jo'shqinligiga ko'ra o'quvchilarni estetik tarbiyalashda muhim didaktik vosita sanaladi. Shuning uchun ham umumiy o'rta ta'lim maktablarida "Musiqqa madaniyati" o'quv fani jarayonida o'zbek musiqa folklorini o'rganish o'quvchilarning san'at asarlarini his etish, ulardan ma'naviy zavq olish, go'zallikka intilish kabi xislatlarining shakllanishida alohida ahamiyatga ega.

Shu jihatdan ham bugungi kunda o'zbek musiqa folklori asosida o'quvchilarni estetik tarbiyalash usullari, vositalarini, estetik tarbiyaning pedagogik-psixologik imkoniyatlarini ochish zaruriyati alohida dolzarblik kasb etmoqda. Chunki musiqa ta'limining ushbu yo'nalishi o'quvchilarda musiqa folkloriga oid nazariy va amaliy bilimlarni, badiiy-musiqiy, estetik tafakkurni shakllantirishda, ma'naviy-axloqiy tarbiyalashda dolzarb muammolardan hisoblanadi. Fuqarolik jamiyatini tarkib toptirish, eng avvalo, mazkur jamiyatda yashayotgan kishilarning ma'naviy – axloqiy jihatdan etukligi va yuksak darajadagi aqliy salohiyatiga

bog'liq. Milliy xalq musiqa merosini chuqur tahlil qilish shuni ko'rsatadiki, bu borada qator kamchiliklar borligi ayniqsa, yoshlarni vatanga sadoqat uni sevish, ardoqlash ona vatanimizning betakror saxovati eng muhimi oliyjanob odamlari haqidagi qo'shiqlar bilan har tomonlama mukammal tanishtirib borish borasida kamchiliklar borligi aniqlandi. Mavjud nuqsonlar ta'lim muassasalarida maktablarda, kollej va letseylarda estetik tarbiya bilan bir qatorda, vatanparvarlik tarbiyasiga e'tiborsizlik bilan munosabatda bo'lishlikda, yoshlarni yuksak fazilatlar bilan san'atga, madaniyatga, milliy qadryatlarga muhabbat bilan qarovchi ularni tushunuvchi, qadrllovchi qilib tarbiyalashga e'tiborsizlik bilan qarashda, san'atda yod ta'sirlarga yoshlarni moyil bo'lishda ko'zga tashlanadi.

1. Tadqiqotni maqsad va vazifalaridan kelib chiqib, ilmiy izlanishimizning manbai bo'lgan umumiy o'rta ta'lim maktablarida yoshlarni vatanparvarlik ruhida tarbiyalashning quyidagi shartlarini ko'rsatib o'tish mumkin:

2. Musiqiy estetik tarbiya mazmunida vatanparvarlik g'oyalarini tarannum etuvchi xalq kuy-qo'shiqlariga e'tiborni kuchaytirish;

3. O'zbek xalqining tarixi, an'analari va urf-odatlarini tarbiya jarayoniga kiritishning o'ziga xos shakl, usul, metodlarini ishlab chiqish va amaliyotga joriy etish;

4. Xalq qo'shiqlari tarkibidagi vatanni madh etuvchi namunalarning tarbiyaviy va didaktik imkoniyatlarini, o'ziga xos xususiyatlarini qamrab olgan o'quv metodik qo'llanmalarni yangitdan davr ruhiga moslab ishlab chiqish;

5. Umumta'lim maktablarida vatanparvarlik tarbiyasini yaxlit ya'ni, dars va darsdan tashqari holda-madaniy-ommaviy tadbirlar, konsertlar, bayramlar va turli xil uchrashuvlarda yo'lga qo'yish maqsadga muvofiqdir. Bunda dars va darsdan tashqari mashg'ulotlar doimo o'zaro bog'liqlikda bir-birini to'ldirib borishi zarur.

Qayd etilganlar ta'limiy-tarbiyaviy va o'quv ishlarini muvaffaqiyatli hal etilishini ta'minlaydi va musiqiy-estetik tarbiya tizimida vujudga kelgan muammolarni ijobiy xalq etishda muhim rol o'ynaydi. Ma'lumki, qo'shiqchilik eng ommaviy va ta'sirchan san'at turlaridan bo'lib, har-bir qo'shiqda u yaralgan davrning o'chmas izi bor. Tarixiy, mumtoz, folklor qo'shiqlari sirasiga kiruvchi juda ko'plab qo'shiqlarda vatan madhi, vatan sog'inchi, undan zavqlanish hissiyoti umuman olganda vatan sevgisi eng oliy qadryat sifatida ulug'lanadi.

Yosh avlodga ta'lim-tarbiya berish umumiy o'rta ta'lim maktablarida o'qitiladigan har bir o'quv predmeti hamda sinfdan tashqari olib boriladigan tadbirlar orqali amalga oshiriladi. Maktab o'quv predmetlari o'quvchilarni estetik ruhda tarbiyalash vositasi sifatida muhim ahamiyat kasb etadi. Estetik ta'lim-tarbiya tufayli o'quvchilarda bir qator ijobiy sifatlar shakllanadi. Jumladan, ularda kuchli hissiy mushohada, mustaqil tafakkur yuritish qobiliyati, mantiqiy fikrlash xususiyatlari tarkib topadi. Shunday ekan, umumiy o'rta ta'lim bosqichida o'quvchilarda estetik madaniyatni shakllantirishga alohida e'tibor qaratish zarur. Xalqimizning ma'naviy madaniyatini rivojlantirish jamiyatda davlat siyosati darajasiga ko'tarilgan vazifa bo'lib, uni amalga oshirishda yoshlarning estetik tarbiyasi alohida o'rin tutadi. Ta'lim-tarbiya mazmunini yangilash, ta'lim islohotlarini amalga oshirishning bugungi qizg'in pallasida o'quvchi ma'naviy estetik madaniyatini rivojlantirish muammosiga qay darajada e'tibor berilmoqda, degan savol tug'iladi.

Xususan: O'quvchilarga estetik ta'lim-tarbiya berishda ma'naviy merosimizning tarkibiy qismi bo'lgan musiqiy folklor etakchi o'rin egallaydi. Ta'lim jarayonida musiqiy merosdan foydalanish natijasida o'quvchilarni murakkab o'quv yuklamasidan xalos etish, ularni ma'naviy-axloqiy tarbiyalash, estetik didini rivojlantirish uchun imkoniyat vujudga keladi. Bu kabi vazifalarni amalga oshirishda o'zbek musiqa folklorining ritmi, o'quvchiga tez ta'sir qilishi alohida ahamiyatga molik. O'zbek musiqa folklori o'zining etnik xususiyatlari va uslubi bilan boshqa voqa folkloridan keskin farq qiladi. Yuqoridagilarga ko'ra, boshlang'ich sinf o'quvchilariga musiqa folklorini nazariy va metodik asoslarini o'rgatish muhim ahamiyatga

egadir.

Yuqoridagi fikrlardan shu narsa ayon bo'ldiki, tadqiqotchilar e'tibori bir qator muhim pedagogik muammolarga qaratilmoqda. O'quvchilarni insonparvarlik, Vatanga muhabbat, bilim va ma'rifatga intilish ruhida tarbiyalash, urf-odatlar, an'analarni qadrlashga undovchi omil bo'lib, ular musiqa ta'limini zamonaviy talablar asosida tashkil qilish va shu bilan birgalikda o'quvchilarni estetik tarbiyalashni taqozo qiladi. Qayd etilgan muammolarni tadqiq qilishda quyidagilarni alohida hisobga olish kerak. Avvalo, musiqa ta'limining samaradorligini oshirishga ehtiyoj tug'ilmogda. Qolaversa, musiqa ta'limi orqali o'quvchilarni estetik tarbiyalash usullari, vositalarini asoslash, estetik tarbiyaning pedagogik-psixologik imkoniyatlarini ochish zaruriyati paydo bo'lmoqda.

Bolalar o'yin- qo'shiqlari o'z navbatida biron-bir she'riy matnga asoslangan, kuylash hamda jismoniy harakatlar bajarishga moslashgan bo'lib, har bir o'yin biror bir maqsadga yo'naltirilgan bo'ladi. Bolalar qo'shiqni ijro etish va o'yinni bajarish davomida qo'yilgan maqsadga erishishga intiladilar. Takroriy va izchil sur'atdagi bunday mashg'ulotlar bolalarni ham ma'naviy, ham ruhiy va jismoniy jihatdan takomilga etishuvida ijobiy ta'sirini ko'rsatadi. Quyida o'z tajribamizda qo'llagan va bolalarga o'rgatgan xalq musiqiy ijodiyotiga tegishli o'yin-qo'shiqlardan ayrimlarini musiqa darslarida o'rganish holatlariga tavsif berib o'tamiz.

1. "Choriy-chanbar". Bu o'yin-qo'shiq jismoniy harakatlar mushtarakligida amalga oshiriladi. Ushbu o'yin- qo'shiqni bolalarga o'rgatishda uning bir necha variantlari borligini nazarda tutish lozim. Shulardan ikkitasi haqida to'xtalib o'tamiz.

a) Bolalar davra qurib, oyoqlarining uchiga barmoqlarini tekkizib sanaydilar. Sanoqning oxiri kimda to'xtasa, shu bola boshlovchining u yoki bu shartini (bir oyoqda ma'lum bir sanoqqacha sakrash, o'yinga tushish va h.k.) bajaradi.

2. Ma'lumki, xalqimiz hayotida qizlarni arg'imchoq uchish o'yini keng tarqalgan. Arg'imchoq uchish navbatma- navbat amalga oshirilgan. Navbatda turgan qizlar qo'shiq kuylashgan:

Choriy-chanbar,
Biri anbar
Ona qiz qayoqda?
Ola-bula tog'da
Tog'man- zuvman,
Ona bosh- yonbosh,
Guldur gup.

Oxirgi misra kuylanganda arg'imchoq uchayotgan qiz bola o'zini erga otadi. U erga yiqilmasdan, tizzalari bukilib o'tirib qolmasdan tik tushsa, g'olib hisoblanadi. Aksincha bo'lsa, yutqazgan hisoblanadi.

2. "Kim oladi-ya, shuginani-ya". Bu o'yinda bolalar davra qilib chapak jo'rligida "Kim oladi-ya, shuginani-ya" deya jo'rnavozlikda kuylashadi. O'rtaga do'ppi yoki biror yumshoq buyum qo'yiladiki, o'yin qoidasiga ko'ra talabgor shu buyumni tizzalari bukilmasdan egilib, tishida ko'tarib olishi kerak bo'ladi. Talabgor bola davraga "Men olamana, shuginani-ya" satrlarini kuylab kirib keladi, chiroyli raqs harakatlarini bajarib, yuqorida bayon qilingan o'yin shartini bajarishga intiladi. Bu o'yinda har bir bola o'zining chaqqonligi, raqsga tushish mahorati, shu bilan birga jismoniy jihatdan nimalarni qodir ekanligini ko'rsatishga harakat qiladi.

Xalq musiqa ijodiyoti davr oynasidir. Ularda xalq hayotining ma'lum bir qirralari aks etadi. Shuning uchun o'zbek musiqa merosida o'ziga xos o'rin tutuvchi bolalar folklor qo'shiqlarini boshlang'ich sinflardan boshlab samarali ish shakli va usullaridan foydalangan holda o'quvchi-yoshlarga o'rgatib borish, ularni badiiy-estetik tarbiyalashda muhim ahamiyat kasb etishi shubhasiz.

FOYDALANILGAN ADABIYOTLAR:

1. O‘zbekiston Respublikasining Konstitutsiyasi. – T: O‘zbekiston, 2023. – 113 b.
2. O‘zbekiston Respublikasining “Ta’lim to‘g‘risda”gi qonuni. O‘RQ–637–son 23.09.2020–T.: 2020. 75 b. // <https://lex.uz/doss/5013007>
3. Алавия М. Ўзбек халқ маросим кўшиқлари. – Т.: Фан, 1974. 77 б.
4. Атоев О.Кўҳна ва Навқирон Бухоро тароналари.Т.;2011.237б
5. Ражабов, Д. З., & Ражабов, Т. И. (2018). Формирование и развитие узбекской народной лирики. In *Международная образовательная деятельность как фактор развития и сотрудничества высших учебных заведений в современном поликультурном мире* (pp. 207-212).
6. Ражабов, Т. И. (2023). Совершенствование Механизма Духовно-Нравственного Формирования Учащихся Через Узбекские Народные Песни. *Miasto Przyszłości*, 33, 167-176.
7. Ражабов, Т. И. (2021). Ўқувчи-ёшларга ўзбек миллий музыка фольклори намуналари воситасида эстетик тарбия бериш. *Science and Education*, 2(11), 1094-1103.

O'Z-O'ZINI JISMONIY TARBIYALASH ORQALI O'QUVCHILAR SALOMATLIGINI MUSTAHKAMLAB, ULARNI HAR TOMONLAMA JISMONIY RIVOJLANTIRISH

Saidov Izzatillo Istamovich

pedagogika fanlari bo'yicha falsafa doktori (PhD), jismoniy tarbiya va sport kafedrasida dotsenti, Buxoro davlat pedagogika instituti

<https://doi.org/10.53885/edinres.2024.01.1.047>

УКРЕПЛЕНИЕ ЗДОРОВЬЯ СТУДЕНТОВ ПУТЕМ САМОФИЗИЧЕСКОГО ВОСПИТАНИЯ И ИХ КОМПЛЕКСНОГО ФИЗИЧЕСКОГО РАЗВИТИЯ

Саидов Иzzатилло Истамович

Доктор философии (PhD) педагогических наук, доцент кафедры физического воспитания и спорта: Бухарский государственный педагогический институт

STRENGTHENING THE HEALTH OF STUDENTS THROUGH SELF-PHYSICAL EDUCATION AND THEIR COMPREHENSIVE PHYSICAL DEVELOPMENT

Saidov Izzatillo Istamovich

Doctor of Philosophy (PhD) of Pedagogical Sciences, Associate Professor of the Department of Physical Education and Sports, Bukhara State Pedagogical Institute

Аннотасија. Ушбу мақоллада о'қувчилар о'з-о'зини jismoniy tarbiyalab, sog'lig'ini mustahkamlashi ularni jismoniy rivojlantirishdagi roli jismoniy tarbiya mashg'ulotlarini bolalarni sog'lomlashtirishga yo'naltirish asosida tashkil qilish usullari bayon etilgan.

Tayanch tushunchalar: sog'lomlashtirish, sog'lomlashtiruvchi jismoniy tarbiya, o'z-o'zini jismoniy tarbiyalash, o'quvchilarning jismoniy tayyorgarlik darajasi, differensial yondashuv, yaxshi va tez o'zlashtiruvchi o'quvchilar, sekin o'zlashtiruvchi o'quvchilar.

Резюме. В данной статье изложены методы организации оздоровительных уроков физической культуры, в дошкольных организациях и начальных классах общеобразовательных школ.

Ключевые понятия: оздоровление, оздоровительная физическое воспитание, степен физической подготовленности учащихся, дифференциальный подход, быстроуспевающие учащиеся, слабоуспевающие учащиеся.

Summary. In this article enlightened the ways of directing to health and fitness of children in the activities of physical instruction and elementary education.

Support conceptions: health and fitness, pupils' physical preparation levels, physical instruction which makes health and fitness, approaching differential, pupils who acquire well and fast, pupils who acquire slowly.

Ta'lim va tarbiya jarayonida, o'z-o'zini tarbiyalash shaxsni rivojlantirish barobarida uni raqobatga bardoshli, bilimi, malaka va ko'nikmasi bilan jamiyatda munosib o'rin egallashga intilish imkonini beradi. Shaxsning raqobatga bardoshlilikini tavsiflovchi sifatlarining ruhiy pedagogik tahlili orqali shaxsning yuqori darajadagi raqobat bardoshlilikini belgilab beruvchi bir nechta tizimni ishlab chiqdi: maqsadning aniqligi, ishchanlik, ishga ijodiy yondashuv, tavakkal qilishga qodirlik, mustaqillik, stressga bardoshlilik, kasbiy parvozga intilish. Bularning bari shaxsning jismoniy tarbiya darajasining rivojlanganligi, ikkinchi tomondan uning sog'lom turmush tarzini kechirishiga bog'liq.

Jismoniy o'z-o'zini tarbiyalash bu aniq maqsadga yo'naltirilgan, shaxsning ongli va rejaga muvofiq o'z sog'ligini mustahkamlash maqsadida o'z ustida ishlashi, jismoniy mahoratning oshishi, hamma tomonlama jismoniy rivojlanganlik, professional faoliyatda shaxsiy sifat va

muvaffaqiyatlarning mukammalligidir. O‘z-o‘zini jismoniy tarbiyalashning asosiy maqsadi jismoniy tarbiyaning ma’naviy, ijtimoiy, moddiy qiy-mat-laridan mustaqil foydalana olishni shakllantirish orqali jismoniy mukammallikka erishish mumkinligi qayd etilgan. Buni amalga oshirish uchun quyidagi topshiriqlarni bajarish lozim:

- salomatlikni ta’minlash, jismoniy o‘z-o‘zini tayyorlash, o‘z-o‘zini tarbiyalash, sog‘lom turmush tarzini kechirishga oid bilimlarni, ko‘nikmalarni shakllantirish orqali o‘zlashtirish va jismoniy tarbiya vositalaridan foydalanishga o‘rgatish;

- organizmning rivojlanish bosqichlarini inobatga olgan holda uning jismoniy salohiyat va ishchanligini oshirishda organizmni tabiiy, samarali rivojlantirishga ko‘maklashuvchi forma va funksiyalar;

- yakka jismoniy rivajlanishni inobatga olgan holda sport o‘yinlari asosida harakatlanish qobiliyatini tarbiyalash;

- harakatlantiruvchi ko‘nikma va malakalarni, jismoniy o‘z-o‘zini kamolga yetkazish, hayot uchun muhim bo‘lgan faoliyatda talab etiladigan mustaqil darslarning ko‘nikmalarini tarbiyalashni shakllantirish.

Shaxsning tarbiyaliligi uning nafaqat aytilgan ishni vaqtida bajarishi bilan belgilanadi, balki ma’lum bir ishlardan o‘zini tiyib turishi lozimligini ongli anglashida ham ko‘rinadi. Jismoniy tarbiya darslari, sport mashg‘uloti jarayonlari va musobaqalarda qatnashish o‘quvchilardan ongli ravishda topshiriqlar, buyruq, o‘qituvchining vazifasini bajarishni, tarbiyali bo‘lishni, mustaqil qaror qabul qilish va tashabbuskor bo‘lishni talab etadi. Jismoniy mashqlarni bajarish ma’lum tahlika va jasorat ko‘rsatish bilan bog‘liq. Mashqlarni bajarish jarayonida o‘quvchi tashqi ta’sirlarga e’tibor bermaslikka o‘rganadi, o‘zidagi o‘z-o‘ziga ishonch kayfiyatini kuchaytirib, mardlikni rivojlantiradi. O‘z-o‘zini jismoniy tarbiyalash jarayonida qat’iyatlilik va jiddiylik kabi shaxs xislatlari rivojlanadi va yanada mustahkamlanadi. Bu narsa o‘quvchilarning uzoq vaqt mobaynida o‘z oldilariga qo‘ygan maqsadlariga erishish yo‘lida ongli ravishda ish olib borishlarida namoyon bo‘ladi.

O‘quvchining fe’l-atvori ishchanlik, qat’iyatlilik kabi sifati bilan belgilanadi. Musobaqalar vaqtida jismoniy mashqlarni bajarish doimo kuchli hayajon bilan o‘tadi: musobaqa oldi hayajoni, raqib bilan bellashishdan oldingi xavotir, g‘oliblik nashidasi, yutqazgandagi mag‘lubiyat alami va boshqalar. Qattiq hayajonni boshidan o‘tkaza turib o‘quvchilar turli vaziyatlarga tayyor turishni, o‘z ustidan nazorat o‘rnatishni, o‘ylab aniq harakatga kirishishni o‘rganadilar. Turli noxush holatlar, kuchli hayajonlanishdan qutulish uchun pedagog o‘quvchilarga ma’lum maxsus mashqlarni bajarishni taklif etadi. Bu mashqlar o‘z-o‘zini tarbiyalashga xizmat qila oladi. Bularga quyidagi mashqlar kiradi: autogen mashqlar bajarish, nafas olish mashqlari, o‘z-o‘zini massaj qilish. Shu yo‘l bilan o‘quvchilarning har tomonlama va to‘liq rivojlanishi uning o‘z ustida tinimsiz faol ish olib borishi, doimiy ravishda o‘zini tarbiyalashi, jismoniy mukammallikka erishishi orqali amalga oshadi.

O‘z-o‘zini tarbiyalashga o‘tishni ish, muloqot, jismoniy tarbiya darslaridan ajralib turadigan maxsus faoliyat, deb qarash kerak emas. Inson o‘zini jamiyatning foydali mehnatida ishtirok etish orqali tarbiyalaydi. Agar o‘quvchi sport zali, o‘yin maydonchasi, sport maydoniga kelsa, ertalabki gimnastikani bajarsa, u o‘z-o‘zini tarbiyalashga kirishgan bo‘ladi.

Olimlar o‘z-o‘zini tarbiyalashning bir nechta turlarini ishlab chiqishdi:

- o‘quvchilarning o‘z yutuq va kamchiliklari, o‘z hayot yo‘llarini anglab yetishlari;
- o‘ziga nisbatan talabchanlik, o‘zidan norozilik, eng yaxshi bo‘lishga intilish;
- o‘z oldiga ma’lum bir maqsad va vazifalarni qo‘ya bilish va ularga erishish;
- maqsadga intilish, qat’iy ishonch, tamoyillik, mustaqillik, faollik;
- oldiga qo‘yilgan maqsad va vazifalar yo‘lida hech narsadan og‘ishmay reja asosida oldinga intilish;
- o‘z ustida ishlash yo‘llari va uslublarini bilish;
- o‘zini bir nechta yo‘nalishda kamol toptirishga qaratilgan aniq faoliyat.

O'zini jismoniy tarbiyalash o'quvchi shaxsining o'z xatti-harakatini baholay olishini shakllantirish uchun yetarli asosdir. O'z-o'zini baholash o'z faoliyati va harakatini o'zi nazorat qilishning psixologik mexanizmi. U o'z maqsadlari, ularni amalga oshirish imkoniyati, mustaqil faoliyatining natijalarini baholash munosabatlarida namoyon bo'ladi. O'z imkoniyatlarini to'g'ri baholay bilish, haqiqiy holat bilan, o'zining harakatlari bilan mutanosib ravishda taqqoslash, erishgan yutuqlarini bo'rttirmaslik yoki omadsizlikka uchraganda ruhan tushkunlikka tushmaslik, ya'ni o'zini har qanday holatda nazorat qilish o'z-o'zini adekvat baholash deb ataladi.

Shunday ekan, o'z-o'zini tarbiyalashning samarali bo'lishiga erishish uchun o'qituvchidan turli-tuman uslublardan foydalanish talab etiladi. O'zini tarbiyalashda mavzularga bo'lingan holda olib borilgan suhbatlarning o'rni beqiyos. O'quvchilar, tabiiyki, bu mavzuga katta qiziqish bilan qarab, unda faol ishtirok etadilar. Bu suhbatlarni o'quvchilar orasida hurmat-e'tibor qozongan pedagog olib borsa, maqsadga muvofiq. Sababi o'quvchilar bunday suhbatlarda o'zlarini erkin tutishlari, pedagogga ishonishlari, samimiy holda u bilan dardlashishlari kerak.

O'quvchilarning o'zini-o'zi tarbiyalash jarayonining barcha bosqichida ota-onalarning namuna bo'lishi katta ahamiyat kasb etadi. O'z-o'zini tarbiyalashga o'rgatishda o'quvchilarni o'zaro bir-biriga taqqoslamagan ma'qul. Imkon qadar ularning har biri tomonidan alohida qo'lga kiritilgan yutuqlarning aniq darajasiga tayanish lozim. Har qanday ijobiy natija rag'batlantirilib borilishi lozimligini unutmash kerak. Baholaganda ularning hozirgi ishlari nuqtai nazaridan emas, balki ilgari natijalari bilan solishtirgan holda ularning yaxshi tomonga o'zgarganligi bilan munosabat bildirish kerak.

Foydalanilgan adabiyotlar ro'yxati:

1. Абдуллаев А., Ханкелдиев Ш.Х. Жисмоний тарбия назарияси ва услубияти: Жисмоний тарбия институти ва олий таълим муассасалари жисмоний тарбия факултетлари учун дарслик. – Т., 2018. 268-б.
2. Абдураҳмонов М., Махмудов А.Т. Жисмоний тарбия ва спорт. Спорт тиббиёти. – Т.: ИТА, 2018. – 84 б.
3. Абу Али ибн Сино. Тиб қонунлари. 1-жилд // Таржимон: Расулов А.Р. Қаюмов А.П. – Т.: Муҳаррир, 2013. – 692 б.
4. Гончарова О.В. Болалар жисмоний сифатларини тарбиялаш. – Т.: Ilmiy texnika axboroti press nashriyoti, 2018. – 204 б.
5. Кошбахтиев И.А. Валеология асослари. Жисмоний тарбия институти ва олий таълим муассасалари жисмоний тарбия факултетлари учун дарслик. – Т., 2005. – 252 бет.
6. Saidov I.I. Management of system of preparation of high qualification wrestlers with use innovative pedagogical technologies. Advanced Science and technology. International Journal of Advanced Science and Technology Vol. 29, No. 11s, (2020), pp. 1962-1965
7. Saidov I.I. Shahriddinova L.N. Formation of a healthy lifestyle and components of health. // Fan-Sportga: Tashkent. No. 3. 2010. 25-30 p. (13.00.00; No. 16)
8. Saidov I.I. Physical culture and sports are an effective means of preserving and strengthening human health. Materials of the international Olympic scientific conference. Baku city. 2012. 415-420 p.

QIMMATLI QOG‘OZLARDAN QUTILADIGAN DAROMADLAR VA ULARNING RISKINI MINIMALLASHTIRISH YO‘LLARI

Saipnazarov Shaylovbek Aktamovich
TDIU, “Amalaliy matematika” kafedrasida p.f.n., dotsenti

Fayziev Javlon Abduvoxidovich
TDIU, “Amalaliy matematika” kafedrasida katta o‘qituvchisi
<https://doi.org/10.53885/edinres.2024.01.1.048>

Annotasiya. Bu maqolada qimmatli qog‘ozlar portfelini optimal boshqarish haqida so‘z yuritildi. Nazariya va amaliyotda qimmatli qog‘ozlar portfelini boshqarishda ikki xil usuldan foydalaniladi: an’anaviy va zamonaviy. An’anaviy usulda qimmatli qog‘ozlar portfeli diversifikatsiya orqali optimallashtiriladi. Bu maqolada esa matematik metodlarga asoslangan holda moliyaviy uskunalarni portfelga joylashtirish orqali qimmatli qog‘ozlar portfelini kutiladigan daromadi va riskini optimallashtirish masalasiga e’tibor berilgan.

Аннотация. В данной статье изучается оптимальное управление портфелем ценных бумаг. В теории и практике при управлении портфелем ценных бумаг используются два метода: традиционный и современный. При традиционном подходе портфель ценных бумаг оптимизируется путем диверсификации. В данной статье уделено внимание задаче оптимизации прибыли и риска портфеля ценных бумаг путем размещения в портфель финансовых инструментов, основанных на математических методах.

Abstract. This article studies optimal management of a securities portfolio. In theory and practice, two methods are used to manage a securities portfolio: traditional and modern.

With the traditional approach, the securities portfolio is optimized through diversification. This article focuses on the problem of optimizing profitability and risk of a securities portfolio by placing financial instruments based on mathematical methods in the portfolio.

Moliya bozorida ko‘p hollarda qimmatli qog‘ozlarga murojaat qilinadi: davlatning qimmatli qog‘ozlari, munitsipal obligatsiyalar, korporativ aksiyalar va h.q. Agar bu bozorda ishtirok etuvchining ortiqcha mablag‘i bo‘lsa, u holda ularni bankka olib borib omonatga qo‘yish va foizlar olishi yoki unga qimmatli qog‘ozlar sotib olib daromad qilishi mumkin. Savol tug‘iladi; Qaysi bankka olib borish kerak? Kam riskli qimmatli qog‘ozlar kam daromadli, ko‘p daromadli qimmatli qog‘ozlar riski yuqori bo‘ladi. iqtisodiy ilm ma’lum darajada bu savolga echim topishga yordam beradi, albatta bu masalani echishda matematik apparat muhim rol o‘ynaydi.

Shunday qilib investor moliya bozorida shunday qimmatli qog‘ozlarni izlaydiki, u uchun qimmatli qog‘ozlar daromadi va riski uning hohishiga to‘g‘ri kelishi kerak bo‘ladi. qimmatli qog‘ozlar to‘plami qimmatli qog‘ozlar portfeli deyu yuritiladi. Nazariyada va amaliyotda portfelni boshqarishni ikkita usuli mavjud: an’anaviy va zamonaviy. An’anaviy fundamental va texnik tahlilda shakllanadi. Bunda tarmoqlar bo‘yicha qimmatli qog‘ozlarni diversifikatsiyalash keng ko‘lamda targ‘ib qilinadi. Zamonaviy usulda esa statistik va matematik metodlardan foydalaniladi.

Investor tomonidan shakllashtiriladigan portfel bir qancha qimmatli qog‘ozlardan tashkil topib ularning har biri o‘zining kutilayotgan daromadiga ega bo‘ladi. Portfellarni birlashtirganda ularning kutilayotgan daromadlari qanday bo‘lishi investor uchun zarur.

Portfelning kutilayotgan daromadi ularning tarkibi bo‘lgan qimmatli qog‘ozlarning kutilayotgan daromadlarining o‘rtacha qiymatiga teng bo‘ladi.

$$E(r_p) = E(r_1) \cdot \theta_1 + E(r_2) \cdot \theta_2 + \dots + E(r_n) \cdot \theta_n \quad (1)$$

bunda $E(r_p)$ – portfelning kutilayotgan daromadi; $E(r_1); E(r_2); \dots, E(r_n)$ - birinchi, ikkinchi va n – nchi qimmatli qog'ozlardan kutilayotgan daromadlar; $\theta_1, \theta_2, \dots, \theta_n$ - birinchi, ikkinchi va n – nchi qog'ozlarning solishtirma tarkibi.

Portfeldagi qog'ozlarning solishtirma tarkibi har bir qohoz narxlarining portfelning barcha narxlari nisbati bilan hisoblanadi:

$$\theta_i = \frac{P_i}{P_p}$$

bunda θ_i - i – nchi qog'ozning solishtirma tarkibi; P_i - i – nchi qog'ozning narxi P_p - portfel narxi, bunda $\theta_1 + \theta_2 + \dots + \theta_n = 1$

Misol 1. Portfel A va V turdagi ikkita qog'ozlardan iborat. $E(r_A) = 8\%$, $E(r_B) = 6\%$ A – qog'oz narxi 40 ming so'm, V – qog'oz narxi 600 ming so'm. Portfelning kutilayotgan daromadini toping.

Yechish. Portfelning narxi: $400 \text{ минг} + 600 \text{ минг} = 1000 \text{ минг} \text{ сўм}$

$$\theta_A = \frac{400}{1000} = 0,4; \quad \theta_B = \frac{600}{1000} = 0,6$$

$$E(r_p) = 8\% \cdot 0,4 + 6\% \cdot 0,6 = 6,8\%$$

Bu erda (1) formuladan foydalaniladi. Berilgan masalani echishda dastlab har bir qog'ozning kutilayotgan daromadini hisoblash kerak edi. Buning uchun quyidagi usuldan foydalanamiz. Aytaylik, noaniqlik sharoitida menedjer riskli qog'oz, masalan, aksiya unga turli natijalarni keltirishi mumkin deb o'ylaydi va portfelni shakllantirishda ma'lum ehtimolni qismlaridagi daromadni hisoblashni afzal ko'radi.

Misol 2. Ehtimolni hisobga olgan holda aksiyaning daromadi berilgan hol:

daromadlilik (r_i)	5	7	8	10
ehtimollik (π_i)	0,2	0,3	0,3	0,2

Aksiyaning daromadligini (samaradorligi) toping:

Bu holda aksiyaning kutiladigan daromadi ushbuga teng:

$$5\% \cdot 0,2 + 7\% \cdot 0,3 + 8\% \cdot 0,3 + 10\% \cdot 0,2 = 7,5\%$$

Qimmatli qog'ozning kutiladigan daromadini aniqlashning umumiy formulasi ushbuga teng:

$$E(r) = \sum_{i=1}^n r_i \pi_i$$

bunda $E(r)$ – qog'ozning kutilayotgan daromadi;

r_i - i – nchi holatdagi qog'ozning daromadi;

π_i - i – nchi holatdagi ehtimolni yuz berishi.

Qimmatli qog'ozdan keladigan aniq daromad kutiladigan daromaddan past bo'lsa, risk yuzaga keladi deb aytamiz. Riskni miqdoriy bahosi sifatida o'rtacha kvadratik chetlanishni olamiz.

Ikkita qimmatli qog'oz uchun portfel riskini quyidagi formula bo'yicha hisoblaymiz.

$$\sigma_p^2 = \theta_A^2 \sigma_A^2 + \theta_B^2 \sigma_B^2 + 2\theta_A \theta_B \text{cov}(r_A, r_B) \quad (2)$$

Bu formulani korrelyatsiya koeffitsienti orqali yozsak, $\text{corr}(r_A, r_B) = \frac{\text{cov}(r_A, r_B)}{\sigma_A \cdot \sigma_B}$ dan

$$\sigma_p^2 = \theta_A^2 \sigma_A^2 + \theta_B^2 \sigma_B^2 + 2\theta_A \theta_B \text{corr}(r_A, r_B) \cdot \sigma_A \cdot \sigma_B$$

Aytaylik, $r_{12} = +1$ bulsin, ya'ni A va V qog'ozlar chiziqli funksional bog'lanishda bo'lsin. U holda

$$\sigma_p^2 = \theta_A^2 \sigma_A^2 + \theta_B^2 \sigma_B^2 + 2\theta_A \cdot \sigma_A \cdot \theta_B \sigma_B = (\theta_A \cdot \sigma_A + \theta_B \cdot \sigma_B)^2$$

ya'ni

$$\sigma_p = \theta_A \sigma_A + \theta_B \sigma_B \quad (3)$$

(3) formuladan qog'ozlar daromadi +1 korrelyatsiyaga ega bo'lgan, u holda portfel riski unga kiruvchi qog'ozlar risklarining o'rta qiymatiga teng bo'ladi. bunday qog'ozlarni bitta portfelga kiritish diversifikatsiyadan foydalanishga olib kelmaydi, ya'ni bunday holda diversifikatsiya riskni kamaytirmaydi.

Agar $r_{12} = -1$, ya'ni r_A va r_B daromadliklar manfiy koeffitsientli chiziqli bog'lanishda bo'lsa u holda

$$\sigma_p^2 = \theta_A^2 \sigma_A^2 + \theta_B^2 \sigma_B^2 - 2\theta_A \sigma_A \cdot \theta_B \sigma_B = (\theta_A \cdot \sigma_A - \theta_B \cdot \sigma_B)^2$$

ya'ni

$$\sigma_p = \theta_A \sigma_A - \theta_B \sigma_B \quad (4)$$

-1 korrelyatsiyali qog'ozlarni bitta portfelga birlashtirish riskni kamaytirishga olib keladi. Bunday holda investor risk va daromad nuqtai nazardan kelib chiqib har qanday portfelni ushbu rasmda ko'rsatilgandek AS va SV to'g'ri chiziqlarda yotadigan qilib shakllantirish mumkin.

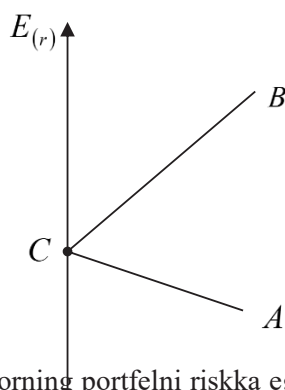

S nuqtada investorning portfelni riskka ega emas. shunday portfelni shakllantirish uchun A va V qog'ozlarni solishtirma tarkibini topish kerak. Buning uchun (4) tenglamani o'ng qismini nolga tenglashtirib θ_A va θ_B larni topamiz.

$$\begin{aligned} \sigma_p &= \theta_A \sigma_A - \theta_B \sigma_B = 0 \\ \theta_A + \theta_B &= 1 \end{aligned}$$

Demak, $\theta_A = \frac{\sigma_B}{\sigma_A + \sigma_B}$, $\theta_B = \frac{\sigma_A}{\sigma_A + \sigma_B}$

Endi Markovisning minimal riskli portfelini qaraymiz.

Portfelning dispersiyasini minimallashtiruvchi θ_i ni ushbu tenglikdan

$$\sigma_p^2 = \sum_{i=1}^n \sum_{j=1}^n \theta_i \theta_j \text{cov}(r_i, r_j)$$

quyidagi shartda

$$E(r) = \sum_{i=1}^n \theta_i E(r_i), \quad \sum_{i=1}^n \theta_i = 1$$

topamiz.

Dispersiyani minimallashtirish riskni minimallashtirishga teng kuchli.

Shunday θ_i ni topamizki

bunda $E(r) = \sum_{i=1}^n \theta_i \cdot E(r_i)$, $\sum_{i=1}^n \theta_i = 1$ shartlar qanoatlantirilib

$$\sigma_p = \sqrt{\sum_{i=1}^n \sum_{j=1}^n \theta_i \theta_j \cdot \text{cov}(r_i, r_j)} \rightarrow \min$$

Bu masalaning optimal echimini θ^* bilan belgilaymiz. Agar $\theta_i^* \geq 0$ bo'lsa, u holda bu shuni anglatadiki ortiqcha pulga i – nchi turdagi qimmatli qog'ozni θ_i^* ning qismini joylashtirish kerakligini anglatadi. Agar $\theta_i^* < 0$ bo'lsa, qisqa muddatli sotish operatsiyasini amalga oshirish lozim.

Aytaylik, $E(r)$ - samaradorlik va σ_2^2 portfelning riskli qismining riski. U holda portfelning umumiy samadorligi $m_p = \theta_0 r_0 + (1 - \theta_0)E(r)$, portfel dispersiyasi $G_p^2 = (1 - Q)^2 G_2^2$ va portfel riski $\sigma_p = |1 - \theta_0| \sigma_2$ θ_0 ni yo'qotib $m_p = r_0 + \sigma_p (E(r) - r_0) / \sigma_2$, ya'ni portfelning samadorligi uning riski bilan chiziqli bog'langan.

Bunday holda Markovisning optimal portfel haqidagi masalasi quyidagicha bo'ladi:

$$\begin{aligned} \sum_{i=1}^n \sum_{j=1}^n \theta_i \theta_j \cdot \text{cov}(r_i, r_j) &\rightarrow \min \\ \theta_0 r_0 + \sum_{i=1}^n \theta_i \cdot E(r_i) &= m_p \\ \theta_0 + \sum_{i=1}^n \theta_i &= 1 \end{aligned} \tag{5}$$

Bu masala Tobin tomonidan quyidagicha echilgan. Aytaylik, V – riskli qog'oz turining kovarasiyasining matritsasi bo'lsin,

$$X = (\theta_i), \quad M = (E(r_i)), \quad \theta_i \quad i - \text{nchi}$$

Turdagi riskli qog'ozning θ_i mablag' qismining vektor ustuni va bu turdagi qog'ozdan kutiladigan samadorlik. Komponentlari 1 ga teng bo'lgan n o'lchovli vektor uchun I bo'lsin. U holda θ_i qismining optimal qiymati

$$X^* = \frac{m_p - m_0}{(M - m_0 I) V^{-1} (M - m_0 I)} V^{-1} (M - m_0 I) \tag{6}$$

Bunda V^{-1} - matritsa V ga teskari matritsa. (6) formuladagi kasr suratida, maxrajida ham son hosil bo'ladi, bu investorga bog'liq emas, $V^{-1} (M - m_0 I)$ n o'lchovli vektor ustun. Bu vektor m_p portfelning samadorligiga bog'liq emas. shunday qilib, qimmatli qog'ozning riskli qismining vektori ham m_p ga bog'liq emas. X^* vektor komponentlaring yig'indisi m_p ga bog'liq, X^* vektorning komponentlari m_p ning o'sishiga proporsional ravishda o'sadi, shuning uchun risksiz θ_0 kamayadi. Optimal portfelning riskini uning samadorligiga bog'lanishini ifodalaymiz. Buning uchun portfelning dispersiyasini topish formulasiga $\sigma_p^2 = X^T V X$ (6) formuladan X^* qiymatini qo'yamiz, maxrajni d^2 bilan belgilaymiz va quyidagini hosil qilamiz.

$$\begin{aligned} \sigma_p^2 &= \left[\frac{(m_p - m_0)^2}{d^2} \right] \cdot [V^{-1} (M - m_0 I)]^T V [V^{-1} (M - m_0 I)] = \\ &= \left[\frac{(m_p - m_0)^2}{d^4} \right] \cdot (M - m_0 I) V^{-1} V V^{-1} (M - m_0 I) = \\ &= \frac{(m_p - m_0)^2}{d^2} \quad \text{yoki} \quad \sigma_p = \frac{m_p - m_0}{d} \end{aligned}$$

Optimal portfelning samadorligini risk orqali ifodalash mumkin.

$$m_p = m_0 + \sigma_p \cdot d$$

Markovis va Tobinning maksimal samadorlikka ega bo'lgan portfeliga doir misol keltiramiz.

Markovising optimal portfelini shakllantirishni quyidagicha bayon qilish mumkin: barcha portfellar ichida shunday portfelni tashkil etish kerakki, uning samaradorligi berilgan portfelning samaradorligidan kam bo'lmasin.

Portfelning qutiladigan samaradorligini maksimallashtiradigan, ya'ni

$$m_p = \sum_i \theta_i m_i \rightarrow \max$$

bo'ladigan shunday θ_i larni topish kerakki, bunda

$$\sum_{i=1}^n \sum_{j=1}^n \theta_i \theta_j \cdot \text{cov}(r_i, r_j) \rightarrow \sigma_p^2$$

shart bajarilishi lozim, bunda $\sum_i \theta_i = 1$.

Misol. Aytaylik, sarmoya portfeli uch xil qimmatli qog'ozdan iborat bo'lib uning samaradorligi va risklari (4;10); (10;40); (40;80) bo'lsin. Hamda riskning yuqori chegarasi 50 ga teng. U holda qimmatli qog'oz tarkibi mos ravishda 6%, 34% va 60% va portfel samaradorligi 27,6% bo'ladi.

Agar bozorda risksiz qog'ozlar bo'lsa, u holda maksimal samaradorlikka ega bo'lgan portfelni shakllantirish echimiga ega bo'ladi, ya'ni Tobin masalasining echimiga o'xshaydi.

Riskli qog'ozning optimal qismi ushbuga teng.

$$X^* = \frac{r_p}{\sqrt{(M - m_0 I) V^{-1} (M - m_0 I)}} V^{-1} (M - m_0 I)$$

Matritsali – vektor ko'rinishida portfelni maksimal samaradorlikka shakllantirish risksiz qog'ozlar bozorida quyidagicha bo'ladi:

$$X_0 m_0 + MX \rightarrow \max,$$

$$XVX = r_p^2,$$

$$\theta_0 + IX = 1$$

Bu shartli ekstremum masalasini echish uchun Lagranj funksiyasini tuzamiz:

$$L = \theta_0 m_0 + MX + \lambda_0 (XVX - r_p^2) + \lambda_1 (\theta_0 + IX - 1)$$

L dan X va θ_0 bo'yicha xususiy hosila olib nolga tenglashtiramiz:

$$\begin{cases} \frac{\partial L}{\partial X} = 0 \\ \frac{\partial L}{\partial \theta_0} = 0 \end{cases}$$

Ushbuga ega bo'lamiz

$$\begin{cases} m_0 + \lambda_1 = 0 \\ M + \lambda_0 VX + \lambda_1 I = 0 \end{cases}$$

Ikkinchi tenglamadan λ_1 ni topamiz va birinchi tenglamaga qo'yamiz va ushbuga ega bo'lamiz.

$$M - m_0 I = -\theta VX, \quad X = \left(-\frac{1}{\lambda_0} \right) V^{-1} (M - m_0 I)$$

λ_0 ni topish uchun X ning qiymatini $XVX = r_p^2$ tenglikka qo'yib

$$\left(-\frac{1}{\lambda_0} \right) (M - m_0 I) V^{-1} V \left(-\frac{1}{\lambda_0} \right) V^{-1} (M - m_0 I) = r_p^2$$

Bundan

$$\left[\left(-\frac{1}{\lambda_0} \right)^2 \right] (M - m_0 I) V^{-1} (M - m_0 I) = r_p^2$$

$(M - m_0 I) V^{-1} (M - m_0 I)$ ni d^2 bilan belgilab $\left(-\frac{1}{\lambda_0} \right) = \frac{r_p}{d}$ ega bo'lamiz va nihoyat

$$X^* = \left(\frac{r_p}{d} \right) V^{-1} (M - m_0 I) \quad (7)$$

Portfel samaradorligini maksimal samaradorlik bilan ifodalash maqsadida uning riski r_p orqali bog'lanishini topamiz, ya'ni $\theta_1^* m + M X^*$ ni qiymatini topamiz, bunda θ_1^* va X^* optimal tarkiblar.

$\theta_1^* = 1 - I X^*$ ni topamiz, bu ifodani (7) formuladagi X^* ga qo'yamiz va ushbuga ega bo'lamiz.

$$\begin{aligned} \theta_1^* m_0 + M X^* &= \left(1 - I \left(\frac{r_p}{d} \right) V^{-1} + (M - m_0 I) \right) m_0 + M \left(\frac{r_p}{d} \right) V^{-1} (M - m_0 I) = \\ &= m_0 + \left(r_p / d \right) (M - m_0 I) V^{-1} (M - m_0 I) = m_0 + d r_p \end{aligned}$$

Ko'rinib turibdiki, bu bog'lanish chiziqli. Bu optimal portfelni Tobinning maksimal daromadli portfeli deb yuritamiz.

Xulosa. Bu maqolaning maqsadi qimmatli qog'ozlar optimal sarmoya portfelidan keladigan daromadlarni maksimallashtirish va minimal risk modelini tuzishdir. Buning uchun biz Markovis modelining takomillashtirilgan holi Tobin modelini tuzish variantlarini ko'rdik. Tobin metodini barqaror fond bozorlariga tadbiiq etish maqsadga muvofiq bo'ladi.

Adabiyotlar

1. Markowitz Harry. Portfolio selection // The Journal of Finance, vol 7. №1. P. 77-91.
2. J. Jobin. Liquidity Preference as Behavior Towards Risk: The Review of Economic studies, Vol. 25. № 2.
3. Кох И.А. Портфельное инвестирование методологические подходы / И.А.Кох – Казан Казанский государственный университет, 2009. 54 с.
4. Sh.A.Saipnazarov «Biznes matematika» T. 2023.

AJDODLAR MEROSINI O'RGANISH JARAYONIDA BOSHLANG'ICH SINF O'QUVCHILARINING SAVODXONLIK KO'NIKMALARINI RIVOJLANTIRISHNING NAZARIY ASOSLARI

Sanoyev G'aybullo Abduraxmonovich
Buxoro davlat universiteti tadqiqotchisi
<https://doi.org/10.53885/edinres.2024.01.1.049>

Annotatsiya.: maqolada ajdodlar merosini o'rganishning dolzarbligi, mazkur jarayonda boshlang'ich sinf o'quvchilarining savodxonlik ko'nikmalarini rivojlantirish zarurati, savodxonlik va unga q'yilgan talablar, soxalar b'uyicha savodxonlik tizimi va uning azariy asoslari, ajdodlarimiz tomonidan o'quvchida savodxonlik ko'nikmasini rivojlantirishda o'qituvchi e'tibor qaratishi lozim bo'lgan tavsiyalar, shaxs kamoloti va jamiyat taraqqiyotida ajdodlar merosidan foydalanishning o'ziga xos xususiyatlari haqida so'z boradi.

Kalit so'z: savodxonlik, ajdodlar merosi, shaxs kamoloti, jamiyat taraqqiyoti, savodxonlik darajasi, ilm-fan, aql-idrok, inson tafakkuri, madaniyat, ma'naviyat, ong, intellektual salohiyat.

ТЕОРЕТИЧЕСКИЕ ОСНОВЫ РАЗВИТИЯ НАВЫКОВ ГРАМОТНОСТИ МЛАДШИХ ШКОЛЬНИКОВ В ПРОЦЕССЕ ИЗУЧЕНИЯ НАСЛЕДСТВЕННОСТИ ПРЕДКОВ

Саноев Гайбулло Абдурахмонович
Исследователь Бухарского государственного университета

Аннотация: В статье рассматриваются актуальность изучения наследия предков, необходимость развития навыков грамотности учащихся начальных классов в данном процессе, грамотность и предъявляемые к ней требования, Система грамотности по отраслям и ее азаритные основы, рекомендации, на которые учитель должен обратить внимание при развитии навыков грамотности у ученика нашими предками, роль предков в развитии личности и общества. особенности использования наследования.

Ключевое слово: грамотность, наследие предков, созревание личности, развитие общества, уровень грамотности, наука, интеллект, мышление человека, культура, духовность, сознание, интеллектуальный потенциал.

THEORETICAL FOUNDATIONS FOR THE DEVELOPMENT OF LITERACY SKILLS OF PRIMARY SCHOOL STUDENTS IN THE PROCESS OF STUDYING ANCESTRAL HERITAGE

Sanoyev Gaibullo Abdurakhmonovich
Bukhara State University researcher

Abstract: the article will talk about the relevance of studying the heritage of ancestors, the need to develop literacy skills of Primary School students in this process, literacy and requirements for it, the literacy system and its Azari foundations by industry, recommendations that the teacher should pay attention to in the development of literacy skills in the student by our ancestors, personality maturation and

Keyword: literacy, ancestral heritage, personality maturation, community development, literacy rate, Science, intelligence, human thought, culture, spirituality, consciousness, intellectual potential.

Dunyo miqyosida sifatli ta'lim berishda kollaborativ, kommunikativ, kreativ yondashuvlarga asoslangan holda o'quvchilarda XXI asr ko'nikmalarini rivojlantirishda ajdodlar merosidan foydalanish fan taraqqiyotining nazariy asosi ekanligi e'tirof etilmoqda. Boshlang'ich

sinfardan boshlab o'quvchilarni o'z maqsadlariga erishishga o'rgatishda xalqaro va milliy dastur talablarini o'zida aks ettirgan innovatsion, integratsion tarzda nostandart echimlarni izlab topish, ijodiy muammolarni hal qilish qobiliyatini egallashlarida tarixiylik tamoyiliga amal qilish, buyuk mutafakkirlarning shaxs kamoloti va ma'naviyatiga oid qarashlarini hozirgi zamon ilmiy yangiliklari bilan qiyosiy tahlil etish, ularning o'zaro aloqadorligini aniqlash uchun ajdodlar merosidan foydalanish dolzarblik kasb etmoqda.

Jahonning rivojlangan Yaponiya, Rossiya, Germaniya, Fransiya, Buyuk Britaniya, Ispaniya, Misr, Hindiston, Eron, Turkiya kabi xorijiy mamlakatlarida o'quvchilarning savodxonlik ko'nikmalarini shakllantirishga yo'naltirilgan xalqaro tajribalar hamda milliy tarixiy qadriyatlar integratsiyasiga asoslangan ilmiy loyihalar hamda tadqiqotlar olib borilmoqda. Bilimlarga asoslangan jamiyatda ta'lim – tarbiya samaradorligini ta'minlashda ajdodlarning ma'naviy - madaniy merosidan foydalanish, kichik maktab yoshidan boshlab o'quvchilarning savodxonlik darajasini oshirib borish, ular ongida ma'rifatparvarlik, insonparvalik, bag'rikenglik, mehr-oqibat, or-nomus kabi fazilatlarini singdirishning samarali shakllari va usullarini joriy etish, boshlang'ich ta'lim jarayonida ajdodlar merosini o'rganish orqali o'quvchilar savodxonligini oshirish mexanizmlarini takomillashtirish zaruratini yuzaga keltirmoqda.

Malakatimizda uchinchi Renessans poydevorini yaratish asosiy maqsad qilib belgilangan davrda jamiyatimiz uchun ham ushbu vazifalarni amalga oshirish muhimdir. Chunki, yosh avlodga berilayotgan sifatli ta'lim va uning savodxonlik darajasiga alohida e'tibor qaratish, «buyuk ajdodlarimizning betakror va noyob ilmiy-ma'naviy merosi biz uchun doimiy harakatdagi hayotiy dasturga aylanishi kerak. Bu o'lmas meros hamisha yonimizda bo'lib, bizga doimo kuch-quvvat va ilhom bag'ishlashi lozim. Avvalambor, milliy ta'lim tizimini ana shunday ruh bilan sug'orishimiz kerak». Ushbu yondashuv ta'lim tizimining yuksak cho'qqilarga chiqishiga amaliy dasturdir. 2022-2026-yillarga mo'ljallangan yangi O'zbekistonning taraqqiyot strategiyasida o'quvchi yoshlarni har tomonlama etuk qilib tarbiyalashda ajdodlar merosidan foydalanishni ommalashtirish hamda rivojlantirishni davlat tomonidan qo'llab-quvvatlash muhim vazifalardan biri sifatida belgilangan. Buning uchun fikr tarbiyasi, milliy va umuminsoniy qadriyatlar tarbiyasini tashkil etish, xalqimizning necha ming yillik hayotiy tushuncha va qadriyatlariga tayanish, ilmiy-nazariy va kompleks tadqiqotlarni olib borish muhim ahamiyat kasb etadi.

O'zbekiston Respublikasi Prezidentining 2018-yil 14-avgustdagi «Yoshlarni ma'naviy-axloqiy va jismonan barkamol etib tarbiyalash, ularga ta'lim-tarbiya berish tizimini sifat jihatdan yangi bosqichga ko'tarish chora-tadbirlari to'g'risida»gi PQ-3907-son, 2019-yil 3-maydagi «Ma'naviy-ma'rifiy ishlar samaradorligini oshirish bo'yicha qo'shimcha chora-tadbirlar to'g'risida» PQ-4307-son, 2020-yil 6-noyabrdagi «Ta'lim-tarbiya tizimini yanada takomillashtirishga oid qo'shimcha chora-tadbirlar to'g'risida»gi PQ-4884-son, 2021-yil 26-martdagi «Ma'naviy-ma'rifiy ishlar tizimini tubdan takomillashtirish chora-tadbirlari to'g'risida» PQ-5040-son, 2022-yil 28-yanvardagi «2022-2026-yillarga mo'ljallangan Yangi O'zbekistonning taraqqiyot strategiyasi to'g'risida»gi PF-60-son, O'zbekiston Respublikasi Prezidentining Qarorlari hamda mazkur faoliyatga tegishli boshqa me'yoriy-huquqiy hujjatlar, xalqaro va milliy dasturlarda belgilangan vazifalarni amalga oshirish uchun ushbu tadqiqot ishi muayyan darajada xizmat qiladi.

Bugungi kunda ajdodlar merosini o'rganish jarayonida boshlang'ich sinf o'quvchilarining savodxonlik ko'nikmalarini rivojlantirish mexanizmlarini takomillashtirishga alohida e'tibor qaratilib, O'zbekiston Respublikasi Prezidentining, 2022-yil 28-yanvardagi «2022-2026-yillarga mo'ljallangan Yangi O'zbekistonning taraqqiyot strategiyasi to'g'risida»gi PF-60-son Qarori, Xalqaro va Milliy dasturlarda belgilangan strategiyalar mazkur tadqiqot uchun metodologik asos bo'lib xizmat qiladi.

Mamlakatimizda umumiy o'rta ta'lim tizimining asosiy bo'g'ini bo'lgan boshlang'ich ta'limda o'qitish sifati va o'quvchining savodxonlik ko'nikmasini rivojlantirish muammolari, ushbu jarayonni tashkil etishning pedagogik shart-sharoitlari masalasi R.Djurayev,

Sh.Qurbonov, U.Inoyatov, R.Ahldinov, E.Seytxalilov, R.Karimov, S.Turg'unov, boshlang'ich ta'lim mazmunini modernizatsiyalash va integratsiyalash, o'quvchi shaxsini rivojlantirish, uning savodxonlik ko'nikmasini baholashda shaxsga yo'naltirilgan ta'lim texnologiyalardan foydalanish, ta'limda qadriyatli yodashuv, o'quvchining ma'naviy tarbiyasi masalalari J.Yo'ldoshev, R.Safarova, B.Adizov, Sh.Abdullayeva, B.Ma'murov R.Nurjanova, G.Hasanova, N.Dilova, Z.Jalilov, H.Nazarova, G.Akramova, N.Davronov, N.Hakimovatomonidan tadqiq etilgan.

Mustaqil davlatlar hamdo'stligi (MDH) mamlakatlarida zamonaviy ta'lim texnologiyalari asosida o'quvchilar savodxonligini oshirish oid ayrim yondashuvlar Shatolov, Amonoshvilli, V.Arshinova, V.Budanova, V.Vinenko, V.Ignatova, S.Kurdyumova, N.Talanchuk, G.Xaken, I.Prigojin, I.Stengers, G.Nikolis, A.Klimontovich, L.Gordin, A.A.Vorojbitova, V.Andreyevlar, o'qish savodxonligini oshirishning ilmiy nazariy jihatlarini V.Ignatova, YE.Knyazeva, S.Kurdyumova, G.Malinetskiy, L.Makarova, Y.Sharonin, S.SHeveleva, V.Matkin, O.Fedorovlarning tadqiqotlarida o'z aksini topgan.

Horijda zamonaviy ta'lim jarayonida o'quvchi savodxonligini oshirishga oid turli ta'lim nazariyalari Sh.Sharon, M. Montessori, R.Ganye, Dj.Brigs, L.Stross, R.Slavin, R.Djonson, D.Djonson, YE.Arasonlar tomonidan ishlab chiqilgan.

O'zbekiston Respublikasi Prezidenti Sh.M.Mirziyoyev ta'kidlaganidek, «Oldimizda turgan eng muhim va dolzarb masalalardan biri – yuksak ma'naviyatli, zamonaviy bilim va kasb-hunarlariga, o'z mustaqil fikriga ega bo'lgan yoshlarni milliy va umuminsoniy qadriyatlar ruhida tarbiyalashdan iborat ekanini barchamiz yaxshi tushunamiz», va har bir sohada innovatsion yondashuvga asoslanish zamirida kelajak avlodni intellektual darajada har tomonlama savodxon qilib tarbiyalashda boshlang'ich sinf o'qituvchilari zimmasiga katta ma'suliyat yuklaydi.

Savodxonlik - millat yuksalishining eng muhim jihatlaridan biri bo'lib, u faqat ta'lim tizimidagi alohida tarmoq bo'lmay, davlatning barcha sohasidagi birlamchi masaladir. YUNESKOning 1958-yil Parijda bo'lib o'tgan 10 - sessiyasida barcha mamlakatlarda savodlilik tushunchasini bir xillashtirish maqsadida yozuvni tushunib o'qiy oladigan va o'zining kundalik hayotini yozma ravishda bayon qila biladigan kishilarni savodli hisoblashga kelishilgan va YUNESKOning 1966-yilda bo'lib o'tgan Bosh anjumanida 8-sentabr - Xalqaro savod tarqatish kuni ekanligi belgilab qo'yilgan.

Savodxonlik bu: aholi madaniy saviyasi ko'rsatkichlaridan biri; odamning adabiy til normalariga muvofiq keladigan og'zaki va yozma nutq malakalariga egaligi; oddiy matnlarni o'qiy olish yoki ularni o'qish va yoza olish ko'nikmasiga egalik; muayyan soha bo'yicha mukammal bilimga egalik; shaxsiy va hayotiy ko'nikmalarga egalik, jamiyat taraqqiyotining turli bosqichlarida shaxsning ijtimoiy, siyosiy, ilmiy, madaniy hamda ruhiy saviyasini oshirib borish ko'nikmasiga egaligidir.

Bilamizki, boshlang'ich sinfdan boshlab sifatli ta'lim-tarbiya jarayonida puxta egallangan savodxonlik shubhasiz, eng asosiysi va eng muhimi sanalib, ushbu savodxonlik qolgan barchasi uchun "kalit" vazifasini o'taydi (1-rasmga qarang).



1-rasm. Ijtimoiy jamiyat taraqqiyoti va inson kamoloti uchun zarur bo'lgan sohalarga oid savodxonlik ko'nikmalari tizimi

Ilm-fan jadallik bilan rivojlanayotgan, inson tafakkurining imkoniyati yuksalib borayotgan davrda mamlakatimizda ta'lim tizimi xalqaro standartlar hamda milliy dasturlar asosida shunday tashkil etilganki, hech bir kishi ta'lim olishdan chetda qolmaydi. Ву маъсулиятли вазифани сифатли амалга ошириш мактаб таълим тизими зиммасига юклатилган. Бошланғич синфдан бошлаб ўқувчининг savodxonlik ko'nikmasini rivojlantirishdagi asosiy omillardan biri – таълим-тарбия жараёнида ajdodlar merosini ilmiy va badiiy manbalar asosida пухта ўзлаштириш орқали уларнинг онгли, равон ўқиш малакалари, оғзаки ва ёзма нутки, саводхонлик кўникмаларини босқичма - босқич ривожлантириш асосида сўз бойликларини ошириб бориш муҳим аҳамият касб этади.

Qadimdan savodlilik insonning eng go'zal xislatlardan biri sanalgan. Bu haqda qator asarlarda ham aytilgan. Jumladan, Hazrat Navoiyning "Muhokamat ul-lug'atayn", "Lison ut-tayr", Munisning "Savodi ta'lim" kabi asarlarida bu masalaning na qadar nozikligi va lozimligi haqida uqtirilgan. Hatto, Bobur ham o'z "Boburnomasi"da til sofligini ta'minlash maqsadida davlat rahbari sifatida qilgan islohotlari haqida so'zlaydi.

Boshlang'ich sinf fan dasturlari mazmunida berilgan ajdodlar merosini o'rganish jarayoni o'quvchilarning savodxonlik ko'nikmasini rivojlantirishda, ularning savodli, bilimli, fikrlash qobiliyati teran, dunyoqarashi keng, ma'naviyatli va ma'rifatli bo'lishida, milliy qadriyatlarni hurmat qilishida samarali o'rin egallaydi. Shu ma'noda savodlilikning eng muhim omillaridan biri, bu - maktab o'quvchisini badiiy so'z san'ati bilan ko'proq hamroh qilishdir. Bu yo'lda ustozlarimiz o'quvchilarda kichik maktab yoshidan boshlab kitob mutoalasi, ajdodlar merosini o'rganishga nisbatan qiziqish uyg'otishi kerak.

Boshlang'ich sinf o'qituvchilari maktabga qadam qo'ygan bolani pedagogik psixologik jihatdan o'rganib, o'qish ko'nikmalarini "Alifbe" darsligi asosida sabr va matonat bilan hosil qiladi. Birinchi sinflarda tovushlarni o'rgatish - tovushni harfga, harfni tovushga aylantirish - aqliy faoliyati murakkab jarayon bo'lib, egallangan ko'nikmalar natijasida o'qish darsliklarida berilgan ajdodlar merosiga oid matn namunalari berilgan murakkab so'zlarni o'qish malakasini egallash osonlashadi. Ma'lumki o'qish darslarining maqsad va vazifasi o'quvchilarning og'zaki va bog'lanishli nutqini o'stirish, lug'atini boyitish, to'g'ri va ifodali o'qishga o'rgatish bilan birga ularda kitobxonlik va nutq madaniyatini hamda mustaqil fikrlash qobiliyatini shakllantirishdan iborat bo'lib, aynan ajdodlar merosini o'rganish jarayoni quyidagi savodxonlik ko'nikmalarini rivojlantirishga xizmat qiladi (3-rasmga qarang).

**O'qish darslarida
ajdodlar merosini
o'rganish
jarayonida
o'quvchilarda
shakllanadigan
savodxonlik
ko'nikmalari**

-to'g'ri, tez, ongli, ifodali o'qish malakalari shakllantiriladi;
-kitobga, o'qishga muhabbat uyg'onadi;
-oddiy kitobxondan chuqur mulohaza yurituvchi, ijodkor
kitobxon darajasiga ko'tariladi;
-tevarak - atrof, borliq haqidagi bilimlar kengaytiriladi;
-nutq va tafakkuri o'sib, elementar adabiy til tushunchalari
shakllanadi;
-axloqiy-estetik va mehnatsevarlik ko'nikmasi shakllanadi

O'qish darslarida ajdodlar merosini ўрганиш жараёнида qo'yilgan таълимий ва tarbiyaviy vazifaning muvaffaqiyatli hal etilishi darsda badiiy asar matni ustida ishlash bilangina bog'liq bo'lib qolmay, balki bolalarni qurshab olgan hayot, tabiatdagi turfa o'zgarishlar, ekologik vaziyat, ijtimoiy foydali mehnat bilan ham o'zaro bog'liq bo'lishi lozim. O'quvchilarni ongli savodxon sifatida o'qishga o'rgatishda hayot tajribalariga tayanib ish ko'riladi.

Boshlang‘ich sinflarda va sinfdan tashqari tadbirlarda ajdodlarimizdan: Imom al-Buxoriy, Abu Iso Muhammad at-Termiziy, Abu Nasr Forobiy, Abu Mansur al-Moturidiy, Abu Ali ibn Sino, Abu Rayhon Beruniy, Yusuf Xos Hojib, Mahmud az-Zamaxshariy, Burhoniddin Marg‘iloniy, Najmiddin Kubro, Bahouddin Naqshband, Husayn Voiz Koshifiy, Ahmad Donish, Alisher Navoiy, Amir Temur, Mirzo Bobir kabilarning hayoti va ijodini o‘rganishda ular yozib qoldirgan bebaho asarlarni o‘rganish yosh avlodga puxta va mustahkam bilim berishda muhim ahamiyatga ega bo‘lib, o‘quvchilarning savodxonlik darajasi, so‘z boyligi oshadi, ijodiy faoliyati rivojlanib, iste’dodi yuzaga chiqaradi.

Boshlang‘ich sinflarda va sinfdan tashqari tadbirlarda ajdodlarimizdan: Imom al-Buxoriy, Abu Iso Muhammad at-Termiziy, Abu Nasr Forobiy, Abu Mansur al-Moturidiy, Abu Ali ibn Sino, Abu Rayhon Beruniy, Yusuf Xos Hojib, Mahmud az-Zamaxshariy, Burhoniddin Marg‘iloniy, Najmiddin Kubro, Bahouddin Naqshband, Husayn Voiz Koshifiy, Ahmad Donish, Alisher Navoiy, Amir Temur, Mirzo Bobir kabilarning hayoti va ijodini o‘rganishda ular yozib qoldirgan bebaho asarlarni o‘rganish yosh avlodga puxta va mustahkam bilim berishda muhim ahamiyatga ega bo‘lib, o‘quvchilarning savodxonlik darajasi, so‘z boyligi oshadi, ijodiy faoliyati rivojlanib, iste’dodi yuzaga chiqishini kafolatlaydi.

Ajdodlarimiz tomonidan o‘quvchida savodxonlik ko‘nikmasini rivojlantirishda o‘qituvchi e’tibor qaratishi lozim bo‘lgan tavsiyalar

Az-Zamaxshariy	<ol style="list-style-type: none"> 1. O‘quvchida fahm -farsosat tezligini tarbiyalash, diqqatni zarur va muhim narsalarga, o‘rganilishi lozim bo‘lgan masalalarning ichidan eng muhimini ajratib olishga, bilimlarni tez egallash qobiliyatini rivojlantirishga e’tiborli bo‘lish. 2. Bilimlarni egallashda butun diqqatni o‘rganilayotgan muammoga qaratish va uni o‘zlashtirib olishga erishish. 3. Topshiriqni bajarishda qo‘yilgan muammoni tez anglab olishga diqqatini jamlash va esda saqlab qolishlarini nazoratga olish
Abu Rayhon Beruniyning	“Aql asosida erishiladigan natijalar” haqidagi ta’limotida savodli o‘qitish nazariyasiga alohida o‘rin ajratib, ma’lum bir buyumni chinakam bilish, tashqi ko‘rinishini tahlil qilish sababalarini aniqlash asosida idrok etishga erishilsagina u puxta o‘zlashtirilgan bo‘ladi, deb tavsiya beradi.
Abu Ali ibn Sino	“savodli bo‘lmoq” deganda insonning tug‘ma iste’dodini, shuningdek tajriba asosida va bilish jarayonida shakllanadigan fikrlash qobiliyatini tushunadi. Savodxonlik – “insoning birlamchi tug‘ma sog‘lom fikrlashi yaxshi va yomon ishlarni vujudga keltiradigan, ularni farqlaydigan kuch”, - deb ta’riflab, u insonning xatti-harakatlarida namoyon bo‘lishini, natijada o‘quvchi narsa va hodisalarni aniqlaydi, umumlashtiradi hamda ularning eng yaxshilarini tanlaydi,- deb ta’kidlaydi
Alisher Navoiy	«Hayrat ul-abror» asarida odob-axloq va ta’lim-tarbiya masalasiga alohida e’tibor qaratib, ilm va savodxonlik barcha yaxshiliklarning kaliti ekanligini, bola tarbiyasi, uni o‘stirish, o‘qitish va balog‘atga etkazishda puxta bilim berishning ahamiyati muhimligini bayon etadi.

Demak, ulug' mutafakkirlarimiz ham shaxs rivojlanishida uning savodxonlik ko'nikmasining ahamiyatiga alohida e'tibor berishganlar. Ajdodlar merosini o'rganish jarayonida o'quvchilarning savodxonlik ko'nikmasini rivojlantirishda ularga o'ziga xos yondashuv ham katta ahamiyat kasb etadi.

Foydalanilgan adabiyotlar:

1.Mirziyoyev Sh.M. Demokratik islohotlarni izchil davom ettirish, xalqimiz uchun tinch va osoyishta, munosib hayot darajasini yaratish – barqaror taraqqiyot kafolatidir. / Tadbirkorlar va ishbilarmonlar harakati – O'zbekiston Liberal-demokratik partiyasining VIII syezdidagi ma'ruzasi. // «XXI ASR», 2016-yil 21-oktabr, 44-son.

2.Abdullayeva Q. va boshqalar. “Savod o'rgatish darslari.” T., “O'qituvchi”, 2012 y.

3.Qosimova K., Matjonov S., G'ulomova X., Yo'ldosheva Sh., Sariyev Sh. Boshlang'ich sinflarda ona tili o'qitish metodikasi.T., TDPU. 2008 58-bet.

4.Safarova R, Inoyatova M, Shokirova M, SHermamatova L ”Alifbe” 1- sinf uchun darslik. Toshkent “Ma'naviyat”-2018 y.

AKADEMIK LITSEYLARDA KVANT FIZIKASI BO‘LIMINI STATISTIK METOD ASOSIDA O‘QITISH

Sattarkulov Komil Raxmatovich
Guliston davlat universiteti Fizika kafedrasi, tadqiqotchi

Aliyev Nurbek Bahodir o‘g‘li
Guliston davlat universiteti Fizika yo‘nalishi 4-bosqich talabasi
<https://doi.org/10.53885/edinres.2024.01.1.050>

Annotatsiya.: Uzluksiz ta‘limning mazmunini yangilash, ilmiylik darajasini oshirish, o‘qitish metodlarini uzluksiz takomillashtirish, o‘quvchilar bilimining sifatiga bo‘lgan talablarning oshib borishi - o‘qituvchidan o‘z bilimini uzluksiz ravishda to‘ldirib va yangilab borishni, malaka, ko‘nikma va metodik mahoratini yuksaltirishni talab qilmoqda. Ushbu o‘quv qo‘llanmada umumiy o‘rta ta‘lim maktablari, akademik litseylar va kasb-hunar kollejlari fizika kursini, pedagogika oliy o‘quv yurtlarida nazariy fizika kursining kvant mexanika, statistik fizika va termodinamika bo‘limlarida statistik g‘oya va tushunchalarni didaktikaning izchillik tamoyiliga asoslanib o‘qitish usullari bayon qilingan. Taklif qilinayotgan usullar tajriba va ilmiy-metodik tadqiqotlarga asoslangan bo‘lib, akademik litseylarda fizika o‘qitishning sifatini yaxshilash borasida tegishli fikrlar bildirilgan.

Kalit so‘zlar: statistik, klassik elektrodinamika, Plank, mikroskopik, to‘lqin funktsiya, makroolam, mikrohodisalar, korpuskulyar.

ПРЕПОДАВАНИЕ КВАНТОВОЙ ФИЗИКИ В АКАДЕМИЧЕСКИХ ЛИЦЕЯХ НА ОСНОВЕ СТАТИСТИЧЕСКОГО МЕТОДА

Саттаркулов Комил Рахматович
Гулистанский государственный университет, кафедра физики, исследователь

Алиев Нурбек Бахадир угли
Студент 4-го курса Гулистанского государственного университета

Аннотация: обновление содержания непрерывного образования, повышение уровня научности, непрерывное совершенствование методов обучения, повышение требований к качеству знаний учащихся - требует от учителя непрерывного пополнения и обновления своих знаний, повышения квалификации, умений и методических навыков. В данном учебном пособии изложены методы преподавания курса физики в общеобразовательных школах, академических лицеях и профессиональных колледжах, статистических идей и понятий на кафедрах квантовой механики, статистической физики и термодинамики курса теоретической физики в педагогических вузах на основе принципа согласованности дидактики. Предлагаемые методы основаны на опыте и научно-методических исследованиях, в академических лицеях высказываются соответствующие соображения по улучшению качества преподавания физики.

Ключевые слова: статистическая, классическая электродинамика, планковская, микроскопическая, волновая функция, макроволны, микроволны, корпускулярная.

TEACHING QUANTUM PHYSICS IN ACADEMIC LYCEUMS BASED ON THE STATISTICAL METHOD

Komil Rakhmatovich Sattarkulov

Gulistan State University, Department of Physics, researcher

Aliyev Nurbek Bahodir ugli

4th year student of Gulistan State University

Abstract: updating the content of continuing education, increasing the level of scientific knowledge, continuous improvement of teaching methods, increasing the requirements for the quality of students' knowledge - requires teachers to continuously replenish and update their knowledge, improve their qualifications, skills and methodological skills. This textbook describes the methods of teaching physics courses in secondary schools, academic lyceums and professional colleges, statistical ideas and concepts in the departments of quantum mechanics, statistical physics and thermodynamics of theoretical physics courses in pedagogical universities based on the principle of consistency of didactics. The proposed methods are based on experience and scientific and methodological research, and relevant considerations are expressed in academic lyceums to improve the quality of teaching physics.

Keywords: statistical, classical electrodynamics, Planck, microscopic, wave function, macro waves, microwaves, corpuscular.

KIRISH. Hamma fundamental fizikaviy nazariyalarni ikkita guruhga, dinamik va statistik nazariyalarga ajratish mumkin. Dinamik nazariyalarda kattaliklar bir qiymatli qonuniyatlarga bo'ysunadi. Statistik nazariyalar ehtimoliy- statistik qonuniyatlarga asoslangan.

XIX-asrning o'rtalarida fizikada dinamik va statistik qonuniyatlar orasidagi munosabat masalasi qo'yila boshlandi. Dastavval dinamik qonuniyatlar ma'lum ustunlikka ega bo'lgan, dinamik qonunlarning ustunlik prinsipida statistik qonuniyatlar ortida dinamik qonunlarning yashiringan holda mavjudligi hamda dinamik qonunlarda sababiy - oqibat bog'lanishlarning obyektivligi asos sifatida ifodalanadi. Masalan, shu prinsipga asosan gazdagi hamma molekularlarning boshlang'ich holatini aniq bilish va molekularlarning to'qnashishlarini to'la hisobga olish mumkin bo'lsa, gaz holatini ehtimoliy tasavvurlarsiz, dinamik qonuniyatlar asosida bir qiymatli aniqlash mumkin bo'lar edi. [1] U holda gazdagi har bir molekulaga, klassik mexanikadagi dinamik qonunlarni qo'llagan holda gaz qonunlarini aniqlash mumkin bo'lar edi lekin, gaz molekularlari soni juda katta bo'lganligi va har bir molekulaning harakatini dinamik usulda aniqlash mumkin emasligidan ehtimoliy xarakterdagi statistik qonunlardan foydalanish zaruriyati aniq namoyon bo'ladi. Ehtimoliy qonuniyatlar faqat katta sondagi zarralardan tashkil topgan fizikaviy sistemalar uchun emas, balki alohida atomlar, molekularlar uchun ham o'rinli bo'ladi. Dinamik qonuniyatlarining ustunlik prinsipi, statistik fizikaviy nazariyalar dinamik nazariyalarga qaraganda ancha kechroq yaratilganligi sababli, etarlicha ko'p vaqt asosiy o'rinni egallagan.

ADABIYOTLAR TAHLILI. Ehtimoliy – statistik g'oyalar fizikaga XIX-asr o'rtalarida molekular-kinetik g'oyalarning izchil nazariyalarga aylanish jarayonida kirib kelgan. Ehtimollik tushunchasi fizikada birinchi marta XIX – asrda, 1859 yilda Maksvell tomonidan qo'llanilgan.

Dj.Maksvell, L.Bolsman, R.Klauzius, Dj.V.Gibbs, A.Eynshteyn, M.Smoluxovskiy kabi olimlarning ilmiy ishlari statistik va dinamik qonuniyatlarining o'zaro bog'lanishiga oid muammolar va makroskopik jismlarning fizikaviy hossalari, qonunlarini ehtimollar nazariyasi va matematik statistika hamda moddalarning tuzilish modellariga asoslanib o'rganishga bag'ishlangan.

XX-asrning boshlarida Dj.V.Gibbs tomonidan, fizikaning mustaqil bo'limi sifatida, statistik

fizikaning yaratilishi bu yoʻnalishdagi ishlarning ahamiyatini yana bir necha barobar oshirgan.

A.Eynshteyn, M.Smoluxovskiylar tomonidan Broun harakati nazariyasi yaratilgandan soʻng, statistik nazariya toʻla tan olingan va Broun harakati misolida, statistik qonunlarning faqat zarralar kollektiviga emas, balki alohida zarrachalarga ham tadbiiq etilishi mumkinligi isbotlangan.

Statistik nazariyalar dinamik nazariyalardan sistemalarning holati tushunchasining mazmunini aniqlash bilan farqlanadi.

Statistik nazariyalarda, dinamik nazariyalardan farqli holda, sistemaning holati fizikaviy kattaliklarning qiymatlari bilan emas, balki taqsimot qonunlari bilan beriladi.

Taqsimot qonunlari fizikaviy kattaliklarning u yoki bu qiymatlarni qabul qilish ehtimolliklarini aniqlaydi, kattaliklarning oʻzlari esa berilgan sharoitlarda, aniq qiymatlarni qabul qilmaydigan, tasodifiy kattaliklar hisoblanadi.

XX asrning 20-yillaridan boshlab, norelyativistik kvant mexikaning fizikaviy asoslari yaratilib, kvant mexanika fan sifatida shakllangandan soʻng, mikrojarayonlar fizikasi, statistik harakterdagi kvant nazariyalar keng maʼnoda rivojlana boshladi va dinamik nazariyalar oʻzining dastlabki ahamiyatini toʻla yoʻqotdi.

Kvant mexanika zamirida kvant elektrodinamika, zaif oʻzaro taʼsir nazariyasi, kvant xromodinamika kabi fundamental statistik nazariyalar yaratildi va hozirgi kunda tez rivojlanmoqda. Yuqorida taʼkidlangan nazariyalar asosida materiya mohiyatiga yanada chuqurroq kirib borish, dinamik nazariyalardan statistik nazariyalarga oʻtishni talab qilmoqda.

Fundamental fizikaviy nazariyalarning yaratilish tarixini tahlil etish, dinamik nazariyalar inson tomonidan tabiatni oʻrganishning birinchi etapiga mos kelishini, keyingi etaplarda esa statistik nazariyalar asosiy rolni oʻynashini koʻrsatmoqda.

Demak, xulosa qilib aytganda, ehtimoliy qonuniyatlarni dinamik qonuniyatlarga taqqoslash, statistik qonuniyatlarning yanada chuqurroq, yanada fundamental qonuniyatlarga ekanligini koʻrsatmoqda.

TADQIQOT METODOLOGIYASI. Quyida ehtimoliy-statistik gʻoyalarning fizikaning kvant fizika boʻlimiga kirib kelishi va rivojlanishi masalalariga asosiy eʼtiborni qaratamiz. [2, 3]

Bu yoʻnalishdagi dastlabki ishlar issiqlik nurlanishi xossalarini statistik metod asosida oʻrganish bilan bogʻliq boʻlib, bu statistik fizika va termodinamikaning qoʻllanish chegaralarini kengaytirdi va fizikaga yangi gʻoyalarni kiritilishiga olib keldi.

Plankning ishlarida issiqlik nurlanishi, bu moddalardan elektromagnit toʻlqinlarning chiqarilishi va yutilishi natijasi deb qaralgan, issiqlik nurlanishini oʻrganishga klassik elektrodinamika va termodinamika qonunlari tadbiiq etilgan.

Plank bu yoʻnalishdagi ishlarida Bolsmanning gʻoyalarni yanada chuqurroq darajada rivojlantirib, nurlanish energiyasining spektral zichligi uchun mashhur formulasini oladi.

Plankning ishlari asosida energiyaning diskret porsiyasi sifatida “energiya kvanti” tushunchasi kiritildi, energiyaning diskretligi tushunchasi, “Taʼsir kvanti” - (Plank doimiysi) bilan bogʻlangan.

Plankning ishlarida energiyaning diskretligi moddalarning hossasi sifatida qaralgan va uning nazariyasida faqat ossilyatorlarning energiyasi kvantlangan, nurlanish esa elektromagnit toʻlqin sifatida uzluksiz hodisa deb qaralgan. Bu ishlarda elektromagnit maydon energiyasining alohida porsiyalar koʻrinishida yutilishi va nurlanishning elementar aktlari qaralmagan, faqat muvozanatli nurlanish energiyasining spektral taqsimotini aniqlash masalasiga eʼtibor qaratilgan.

A.Eynshteyn (1905 y.) elektromagnit nurlanish energiyasining diskretligi gʻoyasini yoki “Yorugʻlik kvanti” gipotezasini kiritadi, bu gipotezaning ikki tomoni mavjud, yaʼni birinchidan – nurlanishning boʻlinmas va lokal energiya kvantlaridan tuzilganligi toʻgʻrisidagi tasavvur,

ikkinchidan shu tasavvurga asoslanuvchi elementar jarayonlarning diskretligi tasavvuri.

Ushbu gipoteza asosida Eynshteyn yorug'likning korpuskulyar nazariyasiga asos soladi, keyinchalik yorug'lik kvantlari nazariyasini rivojlantirish natijasida, yorug'likning korpuskulyar – to'liq dualizmi g'oyasini olg'a suradi.

De-Broyl tomonidan korpuskulyar – to'liq dualizmi g'oyasi mikrozaralar, ya'ni modda uchun tadbiiq etilgan va umumlashtirilgan. Eynshteyn tomonidan nurlanishning chiqarilishi va yutilishidagi elementar jarayonlarning tahlil etilishi atomlar va molekullarning kvant nazariyasini rivojlanishida katta rol o'ynadi. 1906 yilda Eynshteyn garmonik ossillyator energiyasining kvantlanish qonunini issiqlik sig'imi nazariyasiga tadbiiq etadi.

Mikroskopik hodisalar nazariyasini yaratishdagi muhim bosqich N.Borning kvant tasavvurlarni, ya'ni modda energiyasining kvantlanishi, nurlanish va yutilishning diskretligi to'g'risidagi g'oyalarni atomlar (avvalo, eng sodda atom vodorod atomiga) va molekullarga tadbiiqiga oid ishlari bilan bog'langan va bu ishlarda statsionar holatlar, sistemadagi harakatlar chastotasidan farq qiluvchi, kvant o'tishlar chastotalari to'g'risidagi yangi g'oyalar kiritilgan.

[4]

Bor vodorod atomi nazariyasini yaratishda Rezerfordning 1911 yilda taklif etgan, atom modelidan foydalangan. Bu modelga asosan atom yadro va uning atrofida harakatlanuvchi elektronlardan iborat deb qaraladi, elektronlarning tezlanish bilan harakatlanishi natijasidagi nurlanish tufayli energiya yo'qotilganligidan, bu model klassik qonunlarga asoslanib, atomlarning turg'unligini tushuntira olmaydi.

Bu muammoni hal etish maqsadida Bor o'zining ikkita postulatini kiritadi. Bor nazariyasi shu ikki postulatga asoslanib, katta hajmdagi eksperimental materiallar (spektrlarning fizikaviy qonuniyatlari, kimyoviy elementlarning davriy qonuni) ni tushuntirishga muvaffaq bo'ladi. Borning bu nazariyasi eksperimental materiallar bilan tasdiqlangan bo'lsa ham qat'iy nazariy asosga ega emas edi.

Bor nazariyasida elektronlarning statsionar holatlarda klassik qonunlar bo'yicha harakatiga sun'iy ravishda kvant shartlar qo'yilgan.

Eynshteynning nurlanish muammolariga oid ishlarida vodorod atomi uchun Bor nazariyasidan foydalanilgan. U Bor atomi va nurlanish orasidagi termodinamik muvozanat masalasi asosida, kvant tasavvurlariga tayanib, absolyut qora jism nurlanish energiyasining spektral zichligi uchun Plank formulasini statistik usulda isbotlaydi va bu ishlar kvant nazariyasining kelgusi rivojlanishida katta rol o'ynagan.

Eynshteynning nurlanish nazariyasiga oid ishida spontan va majburiy nurlanish va yutilish masalalari ham qaralgan, yutilish ehtimoligining majburiy nurlanish ehtimoligiga tengligi isbotlangan.

Kvant tasavvurlarning rivojlanishida De Broylning ishlari ham katta ahamiyatga ega bo'lib ularda zarrachaning harakati bilan ma'lum fazaviy tezlik bilan harakatlanuvchi to'liqning harakati taqqoslanadi va to'liq tasavvurlari asosida Bor nazariyasidagi impuls momentining kvantlanish shartlari isbotlanadi va doiraviy orbitalarni kvantlash sharti ifodalari olinadi.

Ma'lumki, kvant mexanikani o'rganish jarayonida De Broyl to'liqlari tushunchasi murakkab o'zlashtiriladigan tushunchalardan biri hisoblanadi, chunki De Broyl to'liqlari klassik fizikadan ma'lum bo'lgan elektromagnit, elastik va boshqa turdagi to'liqlarning hech biriga o'xshamaydi, chunki u tabiatiga ko'ra ehtimoliy tavsifga ega.

De-Broyl to'liqlarining fizikaviy mazmuni mikrozaralarning korpuskulyar-to'liq dualizmi va ehtimoliy-statistik g'oyalar va tasavvurlarga asoslanadi. De Broyl to'liqining fizikaviy, statistik mazmuni M. Born tomonidan ehtimoliy tasavvurlar asosida berilgan.

M.Borning to'qnashishlar nazariyasiga oid fundamental tadqiqotlarida to'liq funksiyaning ham fizikaviy mazmuni masalasi ham qaralgan va uning ehtimoliy- statistik talqini berilgan.

[5]

To'liq funksiyaning M. Born tomonidan taklif etilgan fizikaviy talqini A.Eynshteynning

yorug‘lik kvantlarining to‘lqin maydoni bilan bog‘lanishi to‘g‘risidagi g‘oyasiga asoslangan.

Sistemadagi barcha mikrozzarrachalarning koordinatasi va vaqtga bog‘liq bo‘lgan to‘lqin funktsiya, Born tomonidan Shredinger tenglamasining echimi yoki “ehtimollik to‘lqini” sifatida qaralgan.

Kvant fizikaning dastlabki rivojlanish etapida muhim ahamiyatga ega bo‘lgan munosabatlardan biri Geyzenbergning noaniqliklar munosabati hisoblanadi.

Kvant fizikasida o‘rganiladigan mikrozzarrachalar tabiatining korpuskulyar – to‘lqin dualizmi mikrozzarrachalarning holatini ifodalovchi fazoviy koordinatalar va ularga mos impuls proyeksiyalari bir vaqtda aniq qiymatlar qabul qilishi mumkin emasligini ko‘rsatadi. Biz ushbu paragrafda fizikaga kvant tasavvurlarning kirib kelishi va ularning tarixiy rivojlanish ketma-ketligini qarab chiqdik, shu asosda kvant fizikasida ehtimoliy – statistik tasavvurlarning shakllantirilishini tahlil etamiz.

XX-asrdan boshlab fizika faniga kirib kelgan kvant tasavvurlar, kvant nazariyasi tushunchalari yangi g‘oyalar va yangi metodologiyalarning vujudga kelishiga olib keldi.

Kvant fizikaning fan sifatida shakllanishi dinamik va statistik qonuniyatlarini rolini taqqoslash va baholashni taqozo etgan holda, fizikaviy modellarning xarakterini o‘zgartirish, ko‘pchilikka odatiy bo‘lib qolgan tushunchalar va tasavvurlardan voz kechishni talab etadi.

Kvant fizikani ta’riflashni har doim ham bitta javob bilan qamrab olish qiyin. Kvant fizika – bu materiya hossalari mikrohodisalar darajasida tavsiflovchi nazariya bo‘lib, mikroobyektlar (molekulalar, atomlar, elementar zarrachalar) ning harakat qonunlarini tadqiq etadi.

Shu bilan birga, kvant fizikasi modda va maydonning hossalari, strukturasi haqidagi bilimlarning nazariy asosi hisoblanib materiya hossalari klassik fizikaga nisbatan chuqurroq va yanada fundamentalroq darajada o‘rganadi.

TAHLIL VA NATIJALAR. Akademik litseylarda kvant fizikaning o‘rganish sohasini o‘quvchilarga tushuntirishda, klassik fizika “Makroolam”da, kvant fizikasi esa “mikroolam”da o‘rinli deb aytish, o‘quvchilarda tabiatda alohida “Makroolam” va alohida “Mikroolam”ning mavjudligi to‘g‘risidagi fikrning shakllanishiga olib keladi. To‘g‘rirog‘i, makroobyektlar (makrohodisalar), mikroobyektlar (mikrohodisalar)ning mavjudligi to‘g‘risidagi tushunchani shakllantirish maqsadga muvofiq, chunki makroobyektlar mikroobyektlardan tuzilgan.

Hozirgi kunda akademik litseylarning Aniq fanlar yo‘nalishi uchun tavsiya etilgan darsliklar va o‘quv qo‘llanmalarida yuqorida aytilgan fikrlar to‘la o‘z ifodasini topmagan.

Shuningdek, akademik litseylarning aniq fanlar yo‘nalishi fizika fani o‘qituvchilari uchun kvant fizikasi hamda atom fizikasi bo‘limlari materiallarini o‘qitish samaradorligini oshirishga yo‘naltirilgan metodik adabiyotlar deyarli mavjud emas. Shu sababli akademik litseylarning fizika chuqurlashtirib o‘rganiladigan yo‘nalishlarida ta’lim mazmunan past sifatda o‘qitilmoqda. [7]

Akademik litseylarning fizika va matematikani chuqur o‘zlashtirishga yo‘naltirilgan “Aniq fanlar” ta’lim yo‘nalishida umuman fizika kursini, xususan kvant fizika bo‘limini o‘qitish sifati va samaradorligini tubdan yaxshilash maqsadida fan dasturini qayta ishlab chiqish, shu asosda darsliklar va o‘quv qo‘llanmalarining yangi avlodini yaratish zarurligi fan o‘qituvchilari tomonidan ham e’tirof etilmoqda.

Akademik litseylarning “Aniq fanlar” ta’lim yo‘nalishida amalda qo‘llanilayotgan, 2021-yil 26-fevraldagi 1-son majlis bayoni bilan ma’qullangan hamda Oliy va o‘rta maxsus ta’lim vazirligining 2021-yil 10-martdagi 110-son buyrug‘i bilan tasdiqlangan namunaviy o‘quv rejasida fizika faniga jami (768 soat) o‘quv soati ajratilgan. [6] Mazkur o‘quv rejaga asosan, kvant fizikasi va atom fizikasi bo‘limlari (44 soat) o‘quv soati ajratilgan bo‘lib, quyidagi mavzularni o‘rganish tavsiya etilgan:

1. Kvant fizikasi bo‘limida

Yorug‘likning kvant nazariyasining vujudga kelishi. Yorug‘lik kvantlari. Yorug‘lik ta’siri. Fotoeffekt. Fotoeffekt nazariyasi va qonunlari. Eynshteyn tenglamasi. Fotonlar. Ichki fotoeffekt.

Fotoeffektning qo'llanilishi. Geliotexnika elementlari. Quyosh energiyasidan foydalanish. Yorug'likning bosimi. Lebedev tajribasi. Yorug'likning kimyoviy ta'siri. Fotografiya. Yorug'lik tabiatini tushuntirishdagi dualizm-yorug'likning to'lqin va kvant xossalari;

2. Atom fizikasi bo'limida

Atom tuzilishi. Tomson modeli. Rezerford tajribasi va formulasi. Atomning planetar modeli. Bor postulatlar. Atom spektrlaridagi asosiy qonuniyatlar. Vodorod atomining spektral seriyalari. Balmerning umumlashgan formulasi. Vodorod atomining Bor nazariyasi. Energetik sathlar diagrammasi. Bor nazariyasining qiyinchiliklari. Spontan va majburiy nurlanishlar. Yorug'likning kuchaytirish prinsiplari. Rubin lazerining tuzilishi va ishlash prinsipi. Lazer nurlanishining xossalari. Lazerlarning qo'llanilishi kabi mavzularni o'z ichiga olgan.

Akademik litseylarning "Aniq fanlar" ta'lim yo'nalishi uchun fizika bo'yicha darsliklar va o'quv qo'llanmalarining kvant fizikasi bo'limida mavzularga oid materiallarni bayon etish va eksperimentlarni sodda tushuntirish metodikasi asosida yozilgan, shu sababli mavzular ilmiy-metodik talablar darajasidan biroz past saviyada yoritilgan, o'quv materiallarining bayonida o'rganilayotgan hodisalarning mag'zini tashkil etuvchi, ehtimoliy-statistik g'oyalardan kam foydalanilgan, shu sababli o'quv materiallarining mazmunini o'quvchilar tushunishlari bir oz qiyin kechmoqda.

Akademik litseylarning "Aniq fanlar" ta'lim yo'nalishining fizika fani bo'yicha namunaviy o'quv dasturida tavsiya etilgan darsliklar va o'quv qo'llanmalarining ko'pchiligida kvant fizikasi va atom fizikasi bo'limlariga oid mavzular talab darajasidan bir oz sayoz yoritilgan, mavzularning mohiyati deyarli ochilmagan, fizika faniga kvant tushunchasining kiritilishi va kvant nazariyaning, to'g'rirog'i kvant fizika kabi zamonaviy fizikaning asosiy bo'limlarining birini yaratilishi tarixiy jihatdan to'g'ri ochilmagan. [8]

Kvant fizikasi va atom fizikasi mikroobyektlarga hos bo'lgan mikrohodisalarni statistik metod bilan, ehtimoliy-statistik g'oyalar va tasavvurlarga suyangan holda o'rganadi. Shularni e'tiborga olgan holda kvant fizika va atom fizikasi bo'limlarini bitta bo'limga "Kvant fizika" bo'limi sifatida birlashtirish, hamda Kompton effekti, De-Broyl g'oyalari, De-Broyl to'lqini, Geyzenbergning noaniqliklar munosabati mavzularini kiritish va bo'limdagi mavzularni yagona fizikaviy tasavvur asosida o'qitilishiga zamin yaratadi. Bo'limga Kompton effekti mavzusining kiritilishi, o'quvchilarga fotonning korpuskulyar xususiyatini xarakterlovchi ikkinchi asosiy xarakteristikasi - impulsni va impulsning saqlanish qonunini o'rgatish uchun asos bo'ladi, foton uchun korpuskulyar to'lqin dualizmini kengroq tushinishga yordam beradi.

Bo'limga De-Broyl to'lqini mavzusining kiritilishi mikrozarhalarning to'lqin xususiyatlarini, korpuskulyar-to'lqin dualizmining faqat foton uchun emas, balki barcha mikrozarhalalar uchun o'rinli ekanligini to'la tushunishlariga va bu to'lqinning statistik mohiyatini anglashga yordam beradi, Geyzenberg noaniqliklar munosabatlari mavzusining kiritilishi ushbu munosabatlarning mikrozarhalarning korpuskulyar-to'lqin dualizmiga asoslanganligini, bu munosabatlar klassik va kvant tushunchalarining qo'llanishiga hos chegaralarni ko'rsatishini chuqurroq anglashlariga yordam beradi.

Natijada o'quvchilarda:

-o'quvchilarga dinamik va statistik (ehtimoliy) qonuniyatlarni va ular orasidagi farqlar hamda qonuniyatlarning qo'llanish chegaralarini tushunib oladi;

-mikrohodisalarning kvant tasavvurlarga asoslanganligini va asosiy tasavvurlar hamda qonuniyatlarni chuqurroq o'rganadi;

-klassik tasavvurlardan mazmunan farq qiluvchi kvant tasavvurlarni chuqurroq shakllantirish asosida ularning umumiy o'rta ta'lim bazasida shakllantirilgan moddalarning tuzilishi, molekulalar, atom va atom yadrosi tuzilishi to'g'risidagi tasavvurlari ortadi;

-mavzularni o'rganish davomida ularda ehtimoliy-statistik g'oyalar va tushunchalar shakllanadi;

XULOSA. Akademik litseylarning "Aniq fanlar" ta'lim yo'nalishi uchun fizika bo'yicha

darsliklar va o'quv qo'llanmalarida kvant fizikasiga oid mavzularning yoritilishining ilmiy-metodik saviyasi ham talab darajasida emas, o'quv materiallarining bayonida o'rganilayotgan hodisalarning mag'zini tashkil etuvchi, ehtimoliy-statistik g'oyalardan foydalanilmagan, shu sababli o'quv materiallarining mazmuni o'quvchilar uchun tushunarli bo'lmaganligidan mavzularni o'zlashtirish, ularga murakkab tuyiladi. Kvant fizikasining tavsifini bitta javob bilan qamrab olish har doim ham oson emas. Kvant fizikasi-materiyaning xususiyatlarini mikroyashilliklar darajasida tavsiflovchi va mikroob'ektlarning (molekulalar, atomlar, elementar zarralar) harakat qonunlarini o'rganadigan nazariya hisoblanadi. Bunda kvant fizikasi materiya va maydonning xossalari va tuzilishi haqidagi bilimlarning nazariy asosi hisoblanadi va materiyaning xossalarini klassik fizikaga qaraganda chuqurroq va fundamental darajada o'rganadi. Akademik litseylarda talabalarga kvant fizikasini o'rganish sohalarini tushuntirishda klassik fizika "Makroolam"da, kvant fizikasi esa "Mikroolam"da mos keladi, degan fikr talabalarining alohida "Makroolam" mavjudligi haqidagi fikrini shakllantirishga olib keladi va tabiatda alohida "Mikroolam". Aksincha, makroobjektlar (makro hodisalar), mikroobjektlar (mikro hodisalar) mavjudligi haqidagi g'oyani shakllantirish maqsadga muvofiqdir, chunki makroobjektlar mikroobjektlardan iborat. Hozirgi vaqtda yuqoridagi g'oyalar akademik litseylarda o'qish uchun tavsiya etilgan darsliklar va o'quv qo'llanmalarida to'liq ifoda etilmagan.

Shunday qilib, akademik litseylarning "Kvant fizikasi" uchun o'quv qo'llanmalarining samaradorligini oshirishga qaratilgan uslubiy adabiyotlar soni deyarli yo'q. Fizikani chuqur o'rganishga qaratilgan akademik litseylar uchun umuman kvant fizikasi, xususan, ta'lim yo'nalishi bo'yicha fizika kursini o'qitish sifati va samaradorligini tubdan oshirish maqsadga muvofiqdir.

Kvant fizikasi bo'limi uchun tavsiya etilayotgan mavzular tarixiy ketma-ketlikka mos va kvant fizikasining fizikaviy asoslarini tashkil etadi va mazmunan o'quvchilarda yorug'likning modda bilan o'zaro ta'siri, korpuskulyar-to'lqin dualizmi va uning barcha mikrozaralar uchun o'rinli ekanligi, atomning tuzilish modellari, Bor postulatlar va Bor nazariyasi, atom spektrlari to'g'risida to'la ma'lumot olish uchun etarli bo'ladi.

FOYDALANILGAN ADABIYOTLAR RO'YHATI:

1. Зубов В.П. Развитие атомических представлений до начала XXI века. М.: Наука, 1965
2. Ейнштейн А. Илмиy ishlar to'plami, - М., Наука, Т.1-4, 1965-1967.
3. Голубева О.В. Реализация динамического принципа при изучении квантовой механики в курсе физики средней школы. Автореферат. М. 2008.
4. Тарасов Л.В. Современная физика в средней школе - М.: "Просвещение" 1990
5. Фок В.А. Квантовая физика и строение материи. М.; Книжный дом: ЛИБРОКОМ. 2010.
6. Akademik litseylar uchun namunaviy o'quv dasturi. Toshkent. 2021 yil.
7. Komil Rakhmatovich Sattarkulov "Probabilistic and Statistical Representations of Students When Teaching Quantum Physics in Academic Lyceums Formation on the Basis of Dynamic and Statistical Methods"
8. Djoraev M., Samatov G'.B, Xo'janov E.B., Akademik litseylar fizika kursi kvant va atom fizikasi bo'limlarining ehtimoliy statistik asoslari. Guliston. 2019 "Universitet.

BOSHLANG'ICH SINIF “O’QISH SAVODXONLIGI” DARSLARIDA MANTIQUIY FIKRLASHNING AHAMIYATI

Sayfiddinova Jamila Ziyodulla qizi

Sharof Rashidov nomidagi Samarqand davlat universiteti doktoranti

<https://doi.org/10.53885/edinres.2024.01.1.051>

Annotatsiya.: Ushbu maqolada kichik yoshdagi o’quvchilarning mantiqiy mulohaza yuritish qobiliyatlarini shakllantirish bo’yicha va shu bilan birgalikda “O’qish savodxonligi” darsligida berilgan badiiy asarlarni muammoli ta’lim texnologiyasi asosida ochib berish bo’yicha fikr va mulohazalar keltirilgan. O’quvchilarda mantiqiy mulohaza yuritish qobiliyatini shakllantirishda o’quvchi-yoshlarning o’rganilgan ma’lumotlardan to’g’ri va aniq qaror hamda xulosalarga kela olishlari o’ta muhimdir.

Kalit so’zlar: mantiqiy fikrlash, boshlang’ich ta’lim, o’quvchilarning fikrlari, ta’lim jarayoni, savol-javoblar, qobiliyat, ma’lumot.

THE IMPORTANCE OF LOGICAL THINKING IN ELEMENTARY SCHOOL “READING LITERACY” LESSONS

Sayfiddinova Jamila

PhD student of Samarkand State University

Abstract: This article provides feedback and reflections on the formation of logical reasoning abilities of younger students, and thus on the disclosure of works of art given in the textbook “Reading literacy” on the basis of problematic educational technology. In the formation of the ability to reason logically in students, it is extremely important for pupils to be able to come from the data studied to a correct and clear decision and conclusions.

Keywords: logical thinking, elementary education, pupils’ thoughts, educational process, questions and answers, ability, information.

ВАЖНОСТЬ ЛОГИЧЕСКОГО МЫШЛЕНИЯ НА УРОКАХ “ГРАМОТНОСТИ ЧТЕНИЯ” В НАЧАЛЬНОЙ ШКОЛЕ

Сайфиддинова Джамия

Аспирант Самаркандского государственного университета

Аннотация: В данной статье приводятся отзывы и размышления о формировании способностей к логическому мышлению у младших школьников, а значит, и о раскрытии художественных произведений, приведенных в учебнике “Грамотность чтения” на основе проблемной образовательной технологии. При формировании у учащихся способности логически рассуждать чрезвычайно важно, чтобы учащиеся могли на основе изученных данных прийти к правильному и ясному решению и выводам.

Ключевые слова: логическое мышление, начальное образование, мысли учащихся, образовательный процесс, вопросы и ответы, способности, информация.

Introduction. In recent years, certain work has been carried out in the country’s education system to improve the quality and effectiveness of education, the formation of modern knowledge and skills among pupils of preschool educational organizations, primary and high school pupils, as well as students of higher educational institutions, ensuring the continuity and continuity of education.

Reading literacy occupies a special place in elementary school education in its essence, goals and objectives. On the basis of reading, not only literacy or moral education begin to form, but also the first signs of acquiring knowledge, expanding horizons, enriching imagination,

and striving for independent activity. Achieving effectiveness in mastering other academic subjects in primary grades is inextricably linked to how correctly, competently, rationally and expediently reading literacy lessons are organized.

In reading lessons, students were limited to memorizing the text and repeating verses. The fact that lessons organized on the basis of memorization and repetition do not give pupils anything is also evident from the example of our mistakes and shortcomings today. With a proper understanding of the role of primary education, the pupil, guided by the teacher to the correct perception of the works in the textbook, begins to learn to work independently, read, promote other people's thoughts, observe the world of his own and others' feelings, and feel different. He discovers the universe, he himself takes a direct part in the formation of his own inner self.

Today requires our teachers and parents not only to pay special attention to the education and upbringing of young people, but also to communicate more with them, as well as encourage young people to think logically. In this regard, a number of reforms in the field of education are being carried out in our country. A striking example of this is the Decree of the President of the Republic of Uzbekistan dated November 6, 2020 No. PD-6108 [9] "On measures for the development of educational and scientific spheres in the new period of development of Uzbekistan", Decree of the President of the Republic of Uzbekistan dated January 28, 2022 No. PD-60 [10] "We see that the decrees" on the new development strategy of Uzbekistan for 2022-2026 « serve to further develop and improve the education system.

Literature analysis

In the world of science, teaching a person to think has always been relevant. The American inventor and entrepreneur Thomas Alva Edison gives the following arguments: "The great task of civilization is to teach man to think» [1.95]. French philosopher and writer B. Pascal: «Our whole virtue lies in the fact that we have the ability to think. So, let's strive for correct thinking" [2.172].

As you know, freedom of thought is one of the most important factors determining individual freedom. French philosopher Joseph Ernest Renan: "Freedom of thought is the inviolable right of every human being", Scottish philosopher David Hume: "Nothing can be as free as human thinking" [1.115.], Dagan's views confirm our point of view above. Through thinking, a person comprehends the universe, Man, self, perceives the essence of national values, customs, traditions, feels a sense of honor, understands that it needs to be protected. After all, the future of every nation depends on a perfect generation that thinks independently, based on logic.

Psychologist S. L. Rubinstein: «Thinking usually begins with a problem, question, surprise, misunderstanding or contradiction. This problematic situation involves a person in a thought process; a person is focused on mentally solving a question in such situations. Thinking manifests itself in consciously controlled mental operations. Thinking is an act of thought in which the connection of the particular with the general and from the general to the particular is revealed. Thinking is closely related to action. Thinking is accompanied by action, and action is accompanied by thinking. Movement is the primary life form of thinking. The primary type of thinking is Thinking in motion. Thinking is not only an object of study of psychological science, but also an object of study of dialectical logic. According to him, each of these disciplines studies thinking within the framework of its own problem and research" [3.383.]

It seems that all types of mental activity – thinking inherent in a person are interconnected and require and complement each other. The orientation of younger schoolchildren to logical thinking in the practice of primary school reading lessons is carried out by creating problematic situations based on the content of works of art, relying in this process on the inherent skills of independent, creative and analytical (analytical) thinking and their joint development.

Searching a person's mind for problematic situations related to its solution requires a variety of forms of thinking. This, in turn, will be the basis for disagreements of opinions, conflicts of decisions, and disputes. On this basis, people of thought are gradually being formed.

Research methodology

Thinking is an integral part of a healthy human brain. Therefore, all healthy people have the ability to think. A person can only stop thinking when his brain is asleep. L. Vygotsky argues that the mechanism of human thinking grows with his intellectual development. At first, the child, reasoning independently, begins to express his desires, after which, when he masters his thinking and is able to control it, he develops logical thinking. [4.42.]. According to the scientist, logical thinking is conscious, self-controlled thinking based on scientific and theoretical foundations. The lack of awareness, freedom, and independence in the process of thinking leads to a lack of logic in thinking.

As you know, any person thinks, searches, checks what they know, strains, worries in order to solve a vital or scientific problem facing them. This is a natural trait inherent in a mentally healthy person. Even a student who finds himself in such a situation in the learning process forgives such feelings on the way to gaining knowledge by solving an educational task.

In modern education, qualitatively new requirements are set before educational activities that go beyond providing the pupil with the necessary set of knowledge, forming the pupil's spirituality, forming his inner need for knowledge, skills of independent, logical, creative thinking. The school requires the pupil to independently develop the skills of reading books to ensure his spiritual perfection, to determine the skills of creativity, using all available opportunities on the way to gaining knowledge. This approach to learning, in turn, saves the student from activities based on imitation, copying, ready-made templates, established templates.

In this sense, problem education is the key to independent, logical, scientific, creative thinking, the key to overcoming obstacles encountered on this path independently, with a creative approach to it. This training quickly demonstrates the assimilation of educational material strengthens and consolidates knowledge. It causes the pupil to have a positive emotional attitude to learning; there is a need to acquire knowledge. When using problem-based learning technology in educational practice, it becomes easier to achieve the main goal of education - the formation and development of personal qualities in a pupil.

In problem-based learning, an important place is occupied by both posing questions to the pupil aimed at transferring knowledge, as well as a problematic question or task on the way to forming his spirituality. They are the main condition for the formation of a problematic situation. When asking a problematic question or tasks aimed at giving the student knowledge or improving his morale, it is advisable to observe the following standards:

- a) the knowledge that students must master on their own should be in a complexity corresponding to their capabilities;
- b) the solution of the material to be transferred must be implemented at intervals specified in the program;
- c) the strength and level of knowledge acquired creatively is higher than that of knowledge acquired reproductively[5.130].

Problem-based education turns the process of solving a problem into an active mental work of the whole class team. This requires maximum consideration of the individual personality characteristics of each child in the classroom. Only then does the entire member of the team in the classroom literally turn into a person of creativity, a person of thought throughout the entire educational process.

Analyses and results

In the last century, in world pedagogy, the question arose of presenting the acquired knowledge to the pupil in a problematic form in order to raise pupils in the educational process

from participating in what the teacher says to the level of performers of an educational evening. V.Okon, M.Makhmutov, V.Kudryavtsev, V.Maransman, N.Mochalova, A.Matyushkin, I.Ilnitskaya dealt with this direction of education in world pedagogy, and in Uzbek pedagogy A.Abdurazzokov, K.Husanbayeva studied separately and justified that the inner need that motivates the reader to intellectual activity arises in problematic situations, this need It is born out of an interest in knowing the essence of the difficult question posed to him. Scientists have proved by scientific and practical methods that in the current problematic situation, a fluid person functions with the full mobilization of all his capabilities, available opportunities and life experience. In the research conducted by many of them, the goal was to increase the effectiveness of learning by increasing student engagement.

The use of this method to orient pupils to logical thinking can be seen on the example of the didactic analysis of the text «The benefits of craft» of the textbook grade 2 «reading literacy» [6.38]. It will be advisable to work on this text, linking it with life, with the interests of readers, based on the purpose of literary education. However, not all teachers are able to approach the lesson process based on the main goal of literary education – the formation of a spiritually harmonious personality, which can negatively affect the effectiveness of the lesson.

In text analysis, it is effective to first take an introductory conversation on a topic related to the text. This topic is given at the beginning of the section “Hunar – hunardan unar”.

The teacher shows pupils pictures related to crafts and organizes a conversation about their types and ways of using them. The interview uses questions from the textbook: «What other types of crafts do you know? Are there any artisans in the area or on the street where you live? Do you know the name of the products that the craftsmen make? Do you have any crafts at home?»

When the pupils are ready to learn the text, the teacher will expressively read the artwork. Pupils feel the tone of reading, the charm of words and images. The tone of the teacher’s expression should be able to lead the students out of the classroom into another world where events will take place.

Then a retelling is carried out. First, the teacher retells, then the retelling is performed with the help of several pupils. Retelling helps to find out only the plot of the work, the events. This is not a text analysis et. Now the teacher begins to analyze the literary text. Samples from the surface of the object, life examples related to the subject, from works are used for analysis.

The questions suggested for understanding the text given in the textbook, although appropriate, mostly serve only for the plot content. For a narrative to be perfectly analyzed, it must be connected with life, based on real facts, and also encourage readers to think, reflect:

1. What crafts do you know? Have you ever had a desire to become a jack of all trades?
2. What kind of craftsman do you want to become? Why did you choose this particular craft?
3. What famous people do you know who are famous for their craft? Use online materials about this.
4. What do you think a person needs a craft for?
5. Do you need a craft just to make money, or do you know other aspects?
6. What proverbs about the craft do you know? Can you comment on the proverb?
7. Can you explain by the example of a person in your area, in your village, that a craft benefits a person?
8. How would you comment on the proverb” the artisan does not despise»?
9. How would you imagine life if it were not for the artisans?
10. How do you interpret the phrase” craft can save a person»?

Pupils are not required to answer all the questions asked by the teacher. What they know from readers’ answers. The teacher should value the opinion of the responding pupil, not to blame him if he gets lost, but to recognize him. Only then will the number of respondents’

increase.

Even if pupils cannot answer all the questions, it is important that they hear them. In the inner tier of the heart, without borders, they are stored; someday they will find their answer. The more accurately and correctly readers answer the questions, the more they will understand the content of the narrative.

Conclusion

It should be especially noted that it is desirable for a teacher to remember that the effectiveness of the educational and cognitive process organized by him largely depends on the unique creation of each pupil, his educational and family environment, the position in the classroom and the teacher's attitude, his mental experiences and mood. It is necessary that each teacher, with his knowledge and skills, can take a deep place in the hearts of younger schoolchildren, earn the love and respect of pupils, become one of the people closest to them, share their joy and anxiety, be able to behave correctly in problematic situations.

The analysis by elementary school pupils together with their comrades of the read work of art, the reaction to life problems in the text of the work form their logical reasoning. This case teaches pupils not to approach the matter superficially, not to study thoroughly, not to express opinions without finding grounds. In fact, logic is the final conclusion, making a decision based on the studied information. Teaching a pupil to search for such signs and analyze them makes him prone to logical thinking, attentive reasoning.

References:

1. Gulshani of thought. // Aphorisms and wise sayings of compatriots and foreign scientists. Collector Voronsov V. - T.: Gafur Gulam publishing house of literature and art, 1989. – 142 b.
2. G.Ya. Strelsova. Blaise Pascal. - Moscow: Izd. «MISL», 1979. - S. 236.
3. Рубинштейн С.Л. Основы общей психологии. Серия: Мастера психологии издательство: Питер, 2002 г. 383-450 стр.
4. Vigotsky L.S. Image and creativity in childhood. – M.: «Enlightenment», 1991. – P.90.
5. Husanbayeva Q. Methodology for teaching literature in elementary grades. Textbook. T.: «Innovation-Ziyo», 2020. 380 P.
6. Aydarova U. Reading literacy. Textbook for Grades 2 Part 1. T.: Novda edutainment 2023. 80 p.
7. Kiyamov N.S. Characteristics of the formation of musical culture in students // Journal of Critical Reviews. – 2020. - Т. 7. – №. 5. - S. 1722-1729. https://drive.google.com/file/d/1kv4ya8TomZeRXj_PYZHRpTZbC0JZhKK/view
8. Khusanboeva Q. Literature teaching methodology and problem education. - T.: Innovation-ziyo, 2022 P. 384
9. <https://lex.uz/ru/docs/-5841063>

O'QUVCHILARINI XALQ OG'ZAKI IJODI VOSITASIDA MUSIQAGA QIZIQISHINI TAKOMILLASHTIRISH TIZIMINI LOYIHALASH

Teshayev Javohir Nurali O'g'li
Buxoro Inovatsiyalar Universiteti 2 -bosqich magistranti

Ibodov Sardorbek To'xtasin o'g'li
Yunus Rajabiy nomidagi O'zbek milliy musiqa san'ati instituti talabasi
<https://doi.org/10.53885/edinres.2024.01.1.052>

Annotatsiya. Maqolada umum o'rta ta'lim maktablarining musiqa darslarida o'tiladigan xalq qo'shiqlari ularni ijro uslublaridan foydalanish va bolalar folklor qo'shiqlari o'rgatishning metodik uslublari hamda bu qo'shiqlar orqali bolalarni ona vatani uning qo'shiqlariga bo'lgan mexrini ortirish va ularning taxlili haqida so'z boradi.

Kalit so'zlar: Kuy, qo'shiq, ijro, xalq ijodi, bolalar folklori ijrosi, maxalliy uslub, ta'lim va tarbiya, taxlil.

РАЗРАБОТКА СИСТЕМЫ ПОВЫШЕНИЯ ИНТЕРЕСА УЧЕНИКОВ К МУЗЫКЕ ЧЕРЕЗ УСТНОЕ НАРОДНОЕ ТВОРЧЕСТВО

Тешаев Жавохир Нуралиевич,
Бухарский Университет Инноваций Магистрант 2-го курса

Ибодов Сардорбек Тухтасинович
Студент узбекского национального института музыкального искусства Имени Юнуса Раджабий

Аннотация: В статье рассматриваются вопросы использования народных песен на уроках музыки в общеобразовательных школах, методические приемы преподавания детских народных песен, а также анализ любви детей к песням своей Родины через эти песни.

Ключевые слова: Мелодия, песня, исполнительское народное творчество, исполнение детского фольклора, местный стиль, образование и воспитание, анализ.

DEVELOPMENT OF A SYSTEM FOR INCREASING PUPILS' INTEREST IN MUSIC THROUGH ORAL FOLK ARTS

Teshayev Javohir Nuraliyevich
Bukhara Innovation University student of master's degree 2nd stage

Ibodov Sardorbek Tukhtasinovich
Student of the Uzbek National Institute of Music Art Named Yunus Rajabiy

Abstract: The article discusses the use of folk songs in music lessons in secondary schools, methodological techniques for teaching Bukhara children's folk songs, as well as an analysis of children's love for the songs of their Motherland through these songs.

Key words: Melody, song, performance folk art, performance children's folklore, local style, education and upbringing, analysis.

Dunyo musiqashunosligida xalqlar tomonidan yaratilgan dostonlarning obrazlilik va mifologik tasavvurlarga boyligi yoshlar ma'naviyatini rivojlantirishda muhim o'rin tutishiga

alohida e'tibor qaratilmoqda.

Jahonda ko'p madaniyatli muhitda yashash, xalqlarning an'analari va turmush tarzini tushunish hamda milliy madaniyatlarini hurmat qilishga qodir shaxsni shakllantirish muhim ahamiyat kasb etmoqda. Bugungi kunda ta'lim va tarbiyaning etnik-madaniy yo'nalishi alohida ahamiyatga ega bo'lib, u har birida shakllantirish maqsadida shaxs va musiqa san'ati, o'zining va boshqa etnik guruhlar o'rtasidagi uyushgan aloqa jarayoni orqali amalga oshiriladi.

Prezidentimiz Sh.M.Mirziyoyev "Yoshlarimizning mustaqil fikrlaydigan, yuksak intellektual va ma'naviy salohiyatga ega bo'lib, dunyo miqyosida o'z tengdoshlariga hech qaysi sohada bo'sh kelmaydigan insonlar bo'lib kamol topishi, baxtli bo'lishi uchun davlatimiz va jamiyatimizning bor kuch va imkoniyatlarini safarbar etamiz" deb da'vat etadi. Bu da'vat, birinchi navbatda, yoshlarni mustaqil fikrlaydigan, yuksak intellektual va ma'naviy salohiyatga ega bo'lishida ajdodlarimiz an'analari, bebaho qadriyatlari va madaniyati, ma'naviy-axloqiy fazilatlari, milliy-musiqiy merosi, xususan, Xorazm xalq dostonlarini nazariy va amaliy jihatlarini tadqiq qilishda alohida o'rin tutadi. Milliy musiqiy qadriyatlarimizning butun jahon hamjamiyati tomonidan e'tirof qilinayotganligini o'tmish tariximiz, bugungi hayotimizga berilgan munosib baho sifatida Shaxrisabz shahrida bo'lib o'tgan

Maqom musiqa san'ati va uning jahon sivilizatsiyasida tutgan o'rni" mavzusidagi Xalqaro ilmiy-amaliy konferensiyani, shuningdek Surxondaryoda "Baxshichilik", Xivada "Raqs" festivallarini yuqori saviyada o'tkazilganligidan ham ko'rish mumkin. O'zbekiston Respublikasi Prezidentining 2019-yil 14-maydagi PQ-4320-sonli "Baxshichilik" san'atini yanada rivojlantirish chora-tadbirlari to'g'risidagi, 2021-yil 10-apreldagi PQ-5070-sonli II- xalqaro baxshichilik san'ati festivaliga tayyorgarlik ko'rish va baxshichilik san'atini rivojlantirish uchun qulay shart-sharoitlar yaratishga doir qo'shimcha chora-tadbirlar to'g'risidagi, 2018-yil 26-avgustdagi PQ-3920-son O'zbekiston Respublikasi madaniyat va san'at sohasini innovatsion rivojlantirish chora-tadbirlari to'g'risidagi qabul qilingan qaror va farmonlar talabalar bilimi va salohiyatini yanada yuksaltirishga qaratilmoqda. Bu kabi o'zgarishlar ortida o'quvchilarga ta'lim berish asnosida tarbiyaviy immunitetni ham oshirib borish muhim bo'lib bormoqda. Jumladan, ta'lim-tarbiya jarayoni mazmuniga milliy mafkura g'oyalarini singdira borish, talabalarni qadriyatlarimiz, an'analari va ko'p asrlik musiqiy merosimiz asosida ma'naviy tarbiyalash bugungi kunning dolzarb muammolaridan biri hisoblanadi.

Musiqa san'ati insonning yoshligidan unga bevosita va kuchli ta'sir o'tkazib, uning umumiy madaniy rivojida katta o'rin tutadi. Jamiyat madaniy hayotida yanada kengroq o'rin tutayotgan musiqa kishiga butun hayot davomida uning doimiy hamrohi hisoblanadi. Musiqa yagona san'at bo'lib, inson yuragiga juda chuqur kirib borib, ana shu qalb tug'yonini yorqin ifodalash qudratiga ega bo'lib bolalar folkloriga tegishli namunalar ham bunga misol bo'ladi.

Shuningdek, ajdodlarimizga munosib avlodni tarbiyalashda musiqaning ham munosib o'rni borligi ayni haqiqat. Demak, musiqa san'ati va ta'lim-tarbiyasi kishidagi insoniy fazilatlarni rivojlantirib, ruhiy poklanish va yuksalishga da'vat etadigan, insonning ichki olamini boyitadigan, iymon-e'tiqodini, irodasini mustahkamlaydigan, ijodini uyg'otadigan qudratli botiniy kuch – ma'naviyatning yuksalishini ta'minlaydi. Musiqa yordamida uning badiiy idroki o'sib, hissiyotini yanada boyitib boradi. Bolalarda musiqaviy idrokni o'stirmay, ularning musiqaga mehr-muhabbatini etarli darajada qiziqitirmay turib, har tomonlama jismoniy boy, ma'naviy va axloqiy sifatlarni tarbiyalab bo'lmaydi.

Yunon faylasufi Platonning fikricha, davlatning kuch-qudrati unda qanday musiqa, qaysi ohang yangrayotganligiga to'g'ridan-to'g'ri bog'liq. Davlat uchun insonni yuksaklikka ko'tarishga yordam beruvchi musiqa kerak deb hisoblagan. SHarq mutafakkiri Forobiy musiqani, insonda yuksak axloq namunalarini shakllantiruvchi, unda estetik did va go'zallik tuyg'ularini uyg'otuvchi va hatto inson sihat-salomatligiga ham ijobiy ta'sir ko'rsatuvchi vosita deb ta'riflaganligi bizga ma'lum. Shuningdek, Forobiy «Baxt-saodatga erishuv haqida»gi

risolasida ta'kidlashicha san'at insonda go'zal estetik fazilatlarni tarbiyalashga qodir kuchga egadir. Shu bois mutafakkir inson oldiga alohida talablar qo'yadi. U mazkur risolasida ta'lim tarbiya masalalariga alohida to'xtalib, yoshlarning axloqiy fazilati nizomlarini hamda ularning san'atni egallashi uchun amaliy malakalarini tarbiyalash tarbiyachilarning muqaddas vazifasi ekanligini ko'rsatib beradi. Ibn Sino ham musiqaning hissiy ta'sir kuchini e'tirof etgan holda uni o'zining meditsina kitoblarida aks ettirgan hamda ruhiy kasalliklarni davolashda shifo dasturi sifatida tavsiya qilgan. "Tib qonuni" asarida bir o'rinda musiqaning ruhiy ta'sir kuchiga baho berib, go'dakning tarbiyasidagi ahamiyatini shunday ta'riflagan: "Go'dakning tanasi chiniqishi uchun ikki narsa zarur: biri uni asta qimirlatib tebratish, ikkinchisi onasining qo'shig'i (allasi). Birinchisi tanasiga, ikkinchisi – ruhiga tegishlidir". Alloma «Al-muddohil ila san'atal musiqiy» asarida shunday yozadi: «Musiqqa hayotbaxsh, oliyanob, axloqiy xususiyatlarni rivojlantiradi, u insonga xizmat qiladi. Uning ruhiy va axloqiy qiyofasini shakllantiradi». Olimning musiqaning tarbiyaviy ahamiyati haqidagi qarashlari Arastu fikrlari bilan hamohangdir. Musiqqa madaniyati darslarida folklor namunalariidan foydalanishning qulay jihatlari shuki, oddiy xalq tili bilan kuylangan qo'shiqlar va qarakatlar o'quvchi yoshlar ongida tez shakllantiriladi. Musiqqa san'ati insonni tarbiyalaydi, uni ezgulikka, kishilarni yaxshilik qilishga undaydi.

Birinchidan, har bir qo'shiq musiqqa orqali insonda yashirinayotgan qobiliyat va iqtidorlarni topish imkoniyatini yuzaga keltiradi. Ikkinchidan, san'at odamlardagi yomon sifatarni bartaraf etishga yordam beradi. Milliy-madaniy merosni o'rganish va o'zlashtirish orqali o'zbek millatiga mansubligi bilan faxrlanish hissini uyg'otadi. Uchinchidan esa san'at kishilarni jamiyatdagi mavjud kamchilik va muammolarni hal etishga safarbar etadi. Musiqqa orqali yana takroran aytamizki, inson tarbiya topadi, xalqona yo'lda yaratilgan qo'shiqlar orqali kishilar tin oladilar. Biroz bo'lsada madaniy xordiq chiqaradilar, qam-tashvishlarini unutadilar. Umuman olganda milliy qo'shiq yoki musiqqa inson qalbiga yaqin bo'ladi.

Bolalar folkloriga tegishli namunalar vositasida o'quvchilarni estetik tarbiyalash shakllaridan biri ijodiy hisobotlardir. Institut o'quvchilari davrasida, turli bayram va kechalarda o'tkaziladigan konsertlar va badiiy chiqishlar ashula va rasq to'garagi qatnashchilarining ijodiy hisobotlaridir. Shunga qaramay ish jarayonida biz dars qatnashchilarining individual hisobotlarini ham tez-tez eshitib turishni yo'lga qo'ydik. Bunda ularning mustaqil ravishda san'atga doir qanday asarlar bilan tanishganliklari, o'qigan kitoblari, o'rgangan kuy va qo'shiqlari haqida ma'lumotlar to'planadi va ular umumlashtirib boriladi.

Darsning har bir qatnashchisi, birinchi navbatda, o'zining musiqiy iqtidorga oid sifatlarini ehtiyot qilishi, o'z ovozi saqlashi, orasta bo'lishi va o'z mahoratini uzluksiz oshirib borishi, bolalar folkloriga tegishli qo'shiq namunalarniga e'tibor berishi lozim. Repertuardagi asarlarni o'rganishda faqat institut doirasidagi mashg'ulotlar bilan cheklanmay uyda ham shug'ullanib turishlari, pedagoglardan va san'atkorlardan iloji boricha tegishli maslahatlar olib turishlari zarur. Ijodiy hisobotlarda ana shu tomonlar chetda qolmasligi kerak.

Ma'lumki, hozirgi davrda barcha qatori umumiy o'rta ta'lim maktablarining o'quvchilari ham gazeta va jurnallar, radio va televidenie orqali berilayotgan ko'rsatuv va eshittirishlardan ko'plab axborotlar oladilar va shu tariqa ularning bilim va tushunchalari boyib, dunyoqarashlari kengayib boradi. Biroq bunda bir narsani unutmash kerak. O'quvchilar bolalar folkloriga tegishli namunalar bilan estetik tarbiya borasida ish olib borayotgan pedagoglar ularga to'g'ri maslahatlar berishlari, qaysi sohalarga ko'proq diqqat qilishlarini uqtirib borishlari zarur. Aks holda o'quvchilarning bilim va tushunchalari oddiy tinglovchilarnikidan farq qilmay qolishi mumkin. Pedagogika umumiy o'rta ta'lim maktablari o'quvchilarini folklor qo'shiqlari vositasida estetik tarbiyalash sohasida biz aytib o'tgan tarzda izchil, pedagogik tizim asosida ish olib borilsa kuzatilgan maqsadga erishiladi. O'quvchilarni xalq qo'shiqoari vositasida estetik tarbiyalashga pedagogik rahbarlik barcha o'quv jarayoni bilan, uzluksiz ta'lim-tarbiya

jarayoni bilan bog'lab olib borilgandagina samarali bo'ladi.

Shuningdek o'quvchilarga singdirilishi lozim bo'lgan g'oyalar tizimini yaratishda pedagogika nazariyasida o'z isbotini topgan bolalar folkloriga tegishli namunalarni to'rt yo'nalish asosida belgiladik (bu yo'nalishlar ishimizning konseptual o'zagini tashkil etadi).

1. O'quvchilarning ona Vatanga, uning jonli va jonsiz tabiatiga, xalqiga, asrlar osha shakllanib kelgan an'analarimizga bo'lgan sadoqat ishlari. Boshqa millat kishilariga bo'lgan oqibatlilik.

2. O'quvchilarning mehnatga bo'lgan munosabati, mehnatni, kasbni ulug'lash, mehnat kishilarni qadrlash, mehnat mahsulotlarini avaylash, kasb tanlash va halol mehnat qilishga intilish hislarini tarbiyalash.

3. O'quvchilarning kishilarga bo'lgan munosabatini tarbiyalash. Ota-onaga, qarindosh-urug'larga, mahalladagilarga, o'qituvchilarga, sinfdoshlarga, tanish va notanishlarga bo'lgan munosabatini tarbiyalash.

4. O'quvchilarning o'z-o'ziga bo'lgan munosabati, o'z burchini anglashi, kundalik vazifalarini bajarish, o'z-o'zini hurmat qilish, iymon-e'tiqodli bo'lish, o'z so'zida turish, yolg'on gapirmaslik, o'g'irlik qilmaslik, ozodalikka rioya qilish, yuz-qo'llari va jismini ozoda tutish, halol va xaromning farqiga borish, barqaror e'tiqodli bo'lish hislarini tarbiyalash.

Xalq og'zaki ijodivositasida o'quvchilarga beriladigan ma'naviy-axloqiy tarbiyani amalga oshirish uchun biz alohida dastur tayyorlab 1-7-sinf o'quvchilarining yosh psixologiyasiga va saviyasiga mos keladigan asarni tanlab olish. Ularning she'riy matnlari, musiqiy ifodasi (melodiyasi)ning harakteri; unda berilgan asosiy g'oyalarni amalga oshirish imkoniyatidan kelib chiqqan holda ularning har biridan o'quvchilarning ma'naviy-axloqiy xislatlarini shakllantirishda foydalanishga harakat qilish. Shuni alohida ta'kidlash lozimki har bir qo'shiqda biz amalga oshirish lozim bo'lgan g'oyalar tizimining ma'lum elementlarigina berilgan bo'ladi. Aynan shu zarralar to'planib o'quvchilar ongida o'ziga xos ma'naviy-axloqiy sifatlarning turli yo'nalishdagi o'ziga xos bir irmog'iga aylana boradi.

XULOSA qismida bu asarlardan foydalanish tartibi va yo'llari haqida ham batafsil to'xtalib o'tamiz. Biz quyida tanlab olingan asardan o'quvchilarning qanday ma'naviy-axloqiy xususiyatlarini shakllantirish o'z konseptual g'oyalarimizni amalga oshirish mumkinligiga alohida to'xtalamiz. Bunda biz asarning she'riy matnida ifodalangan g'oyalar va ohanglarda o'z ifodasini topganligini tahlil qilish orqali ma'lum bir konsepsiyaga ya'ni g'oyalar tizimiga erishimiz mumkin. Milliy istiqlol g'oyasi-asosiy tushuncha va tamoyillari ma'naviy-axloqiy tarbiyaning metodologik asosini (bазisini) tashkil qiladi. Bolalar folklor qo'shiqlari orqali o'quvchi-yoshlarni musiqiy madaniyatini, ma'naviy va badiiy estetik tarbiyalashning pedagogik va metodik tizimini yaratish, bugungi kungacha to'plangan mavjud tajribalarni o'rganish, turli viloyatlarda faoliyat yuritayotgan folklor-etnografik ansambillar faoliyatini o'rganish, ular repertuaridagi bolalar folkloriga tegishli namunalarni to'plash, umumlashtirish va ta'lim jarayoniga tadbiiq etish orqali musiqiy ta'limning milliy asoslarini mustahkamlashga erishish mumkin.

BOSHLANG'ICH SINIF O'QUVCHILARINING DIALOGIK NUTQINI SHAKLLANTIRISH DARAJASINI O'RGANISHNING PEDAGOGIK XUSUSIYATLARI

Turapova Ra'no Barat qizi
Termiz davlat pedagogika instituti o'qituvchisi
<https://doi.org/10.53885/edinres.2024.01.1.053>

Annotatsiya.: Ushbu maqolada boshlang'ich sinf o'quvchilarining dialogik nutqini shakllantirish darajasini o'rganishning pedagogik xususiyatlari haqida ilmiy ma'lumotlar berib o'tilgan.

Kalit so'zlar: nutq usullari, dialogik nutq, monologik nutq, variativ yondashuv, olimlar ilmiy qarashlari, malaka, ko'nikma, o'quvchi, o'qituvchi.

PEDAGOGICAL FEATURES OF STUDYING THE LEVEL OF FORMATION OF DIALOGICAL SPEECH OF PRIMARY STUDENTS

Turapova Ra'no Barat kizi
teacher of the Termez State Pedagogical Institute

Abstract: This article provides scientific information about the pedagogical features of studying the level of formation of dialogic speech of elementary school students.

Key words: speech methods, dialogic speech, monologic speech, variable approach, scientific views of scientists, competence, skill, student, teacher.

ПЕДАГОГИЧЕСКИЕ ОСОБЕННОСТИ ИЗУЧЕНИЯ УРОВНЯ ФОРМИРОВАНИЯ ДИАЛОГИЧЕСКОЙ РЕЧИ МЛАДШИХ ШКОЛЬНИКОВ

Турапова Рано Баратовна
преподаватель Термезского государственного педагогического института

Аннотация: В данной статье представлена научная информация о педагогических особенностях изучения уровня сформированности диалогической речи учащихся младших классов.

Ключевые слова: приемы речи, диалогическая речь, монологическая речь, вариативный подход, научные взгляды ученых, компетентность, умение, ученик, преподаватель.

KIRISH. Dialogik nutq ko'plab fanlar tomonidan o'rganiladi: tilshunoslik, psixologiya, pedagogika, psixolingvistika va boshqalar. Shunga ko'ra, ko'plab olimlar bu muammoni o'rgandilar: Yakubinskiy L.P., Baxtin M.M., Lisina M.M., Kapitovskaya O.A., Plohotnyuk M.G. va boshqalar. Ular turli fanlarning vakillari bo'lib, muloqotni turli nuqtai nazardan o'rgandilar. Bir qator olimlarning fikricha, elementar dialogik nutqni o'zlashtirish monologga nisbatan birlamchi bo'lib, unga tayyorgarlik ko'radi. Dialogik nutqning malaka va ko'nikmalari monologni o'zlashtirish uchun asosdir. Bunga dialogning aloqadorligi ham yordam beradi: mulohazalar ketma-ketligi, alohida gaplarning bir-biri bilan mantiqiy va semantik aloqasi. Erta yoshda dialogik nutqning shakllanishi monologning shakllanishidan oldin sodir bo'ladi va kelajakda bu ikki shaklni rivojlantirish bo'yicha ishlar parallel ravishda davom etadi.

Dialogik nutqning xususiyatlari turli fanlarda keng yoritiladi. Shunday qilib, E. A. Trofimov, N. Yu. Shvedova, A. K. Solovyeva va boshqalar dialogni tilshunoslik nuqtai nazaridan o'rgandilar. Tilshunoslikda dialogni o'rganish uchun dialogning tarkibiy birligini aniqlash muhim ahamiyatga ega. Adabiyotda ushbu muammo bo'yicha bir nechta fikrlar mavjud. L. S. Vygotskiy o'zining «Tafakkur va nutq» kitobida bu so'z ekanligini ta'kidlagan. I. M.

Sechenov uchun bu taklif. Yanushek ushbu bayonotni dialogning tarkibiy birligi sifatida ajratib ko'rsatadigan tilshunoslarning pozitsiyasini egallaydi. T.Yotov nutqiy muloqotning elementar aktini bir vaqtning o'zida faoliyat ko'rsatuvchi o'zaro bog'liq ikkita replikadan tashkil topgan dialogning tarkibiy birligi deb hisoblaydi.

ADABIYOTLAR TAHLILI

Tilshunoslikda "dialogik birlik" tushunchasi ishlab chiqilmoqda. Dialogik birlik dialogdagi qo'shni replikalar o'rtasidagi aloqaning o'ziga xos turi sifatida tushuniladi. Replikatsiya - dialogning o'ziga xos xususiyati. Replika dialogning asosiy elementi hisoblanadi.

Dialog tilshunoslikda so'zlashuv nutqini o'rganishning bir qismi sifatida o'rganiladi. So'zlashuv nutqiga xos bo'lgan muloqotning bevositaligi va shaxsiyati dialog shaklining ustun qo'llanilishini va ma'lumotlarning bir qismini paralingvistik vositalar bilan uzatish imkoniyatini belgilaydi.

Psixologiyada dialogni muloqot muammosi doirasida ko'rib chiqish mumkin. Muloqot muammosini A. N. Leontiev, J. Piaje, S. L. Rubinshteyn, M. I. Lisina va boshqalar o'rgandilar. Psixologiyada muloqot maxsus faoliyat sifatida qaraladi (M. I. Lisina, A. A. Leontiev, T. V. Dragunova va boshqalar). Ushbu yondashuvning asosini P. Ya.ning asarlarida ishlab chiqilgan faoliyat nazariyasi tashkil etadi.

M. I. Lisina muloqotni «bir nechta shaxslarning harakatlarini muvofiqlashtirish muammosini hal qiladigan maqsadli jarayon» deb tushunadi. Muloqot - bu munosabatlarni o'rnatish va umumiy natijaga erishish uchun o'z sa'y-harakatlarini uyg'unlashtirish va birlashtirishga qaratilgan ikki (yoki undan ortiq) odamlarning o'zaro ta'siri.

Faoliyat sifatida muloqotga yondashuv muloqotning vazifalari (maqsadlari) muammosini o'rganadi. Muloqot vazifasi ostida M.I.Lisina «insonning kommunikativ harakatining maqsadini, uning muloqotga bo'lgan ehtiyojini qondirish uchun ushbu aniq sharoitlarda nima qilishi kerakligini» tushunadi. Bolaning muloqoti vazifalarining mazmuni tashqi (muloqot holati, sherikning ta'siri) va ichki (bolaning muloqotga bo'lgan ehtiyoji, uning o'tmishdagi ijtimoiy tajribasi) sharoitlar kombinatsiyasi bilan belgilanadi.

MUHOKAMA

Pedagogikada dialog deganda ikki yoki undan ortiq ma'ruzachilar (polilog) bayonotlarining o'zgarishi va gaplarning vaziyat bilan bevosita bog'liqligi bilan tavsiflangan nutq shakli tushuniladi. Muloqotda so'zlovchining gapi replika deyiladi. Muloqotdagi nusxalar suhbatdoshga (suhbatdoshlarga) qaratilgan. Qoida tariqasida, keyingi so'zlarning har birida oldingi vaziyatdan ma'lum bo'lgan hamma narsa kamayadi. Shuning uchun, ba'zi mulohazalarni faqat vaziyat bilan bog'liq holda tushunish mumkin: «Bu nima?» (musiqa sadolari eshitiladi) - «Bu ota.» - «Otangiz violonchel chalishini bilmasdim» (Turgenev). Suhbatda deklarativ, turtki beruvchi, so'roq gaplarning barcha turlari mavjud; minimal sintaktik murakkablikdagi jumlar ustunlik qiladi, zarrachalar keng qo'llaniladi. Muloqot sharoitida gapning sintaktik, leksik, intonatsion vositalari va uning oldingi yoki keyingi matn bilan semantik aloqalari o'zaro ta'siri faollashadi. Til vositalari imo-ishoralar va yuz ifodalari bilan kuchayadi.

Shuningdek, pedagogikada badiiy adabiyotdagi dialog va so'zlashuv nutqidagi farqlarga e'tibor qaratiladi. Adabiy muloqot lug'at, sintaktik tuzilmalar, replikalarning o'zaro ta'sir qilish usullarini tanlash jarayonida rivojlanadi - bu yozuvchining individual uslubini tavsiflaydi.

Psixolingvistika muloqotni kommunikativ kompetentsiyani o'rganishning bir qismi sifatida o'rganadi. N.Xomskiy asarlarida "kompetentlik" o'ziga xos yashirin, ichki (tug'ma) mexanizm, yolg'onchilik sifatida qaraladi. asosiy sintaktik tuzilmalarni yaratish uchun asos bo'lgan «ishlash» ga - nutqdagi til tuzilmalarining haqiqiy faoliyatiga qarshi.

Zamonaviy psixolingvistikada kommunikativ kompetentsiya lingvistik belgilarning ma'nolari (ularning ma'lum qoidalarga muvofiq kombinatsiyasi va muloqotda qo'llanilishi)

bilan ishlash jarayonlarini qamrab oluvchi umumiy tushuncha sifatida qaraladi va til qobiliyatini ajralmas qism sifatida o'z ichiga oladi. Bunday yondashuv bilan kommunikativ kompetentsiyada semantik, sintaktik va pragmatik darajalar yoki tomonlar ajratiladi. Birinchi ikkitasi haqiqiy til qobiliyatini (kompetentligini) tashkil etadi - bu maxsus, ierarxik tarzda tashkil etilgan, ko'p komponentli va funktsional tizim bo'lib, ular elementlar va ularning ishlash qoidalaridan iborat. Kommunikativ kompetensiya va lingvistik kompetensiya o'rtasidagi farq nutq aktining ishtirokchilarning niyatlari va kontekstiga muvofiqligini hisobga olgan holda semantik va sintaktik tuzilmalarga nutq aktining muvaffaqiyati uchun paradigmatic shartlarni qo'shishdadir.

NATIJALAR

Shunday qilib, kommunikativ kompetensiya tegishli lingvistik kompetentsiyaga qo'shimcha ravishda (imo-ishora tizimini o'zlashtirish) turli xil - qisman bir-biriga mos keladigan - sohalarga tegishli bo'lgan komponentlarni birlashtiradi: paradigmatic (tildan jumlagi qaraganda kattaroq assotsiatsiyalarda foydalanish bilan bog'liq bo'lib, ular suhbat-dialogni o'z ichiga oladi.) va sotsiolingvistik (tilni turli funktsiyalarda, vaziyatlarda qo'llash bilan bog'liq).

Shunday qilib, dialog og'zaki muloqot shaklidir. Unda sheriklarning o'zaro ta'siri til belgilari orqali amalga oshiriladi. Tilni bilish, o'z fikrlarini og'zaki ifodalash, his-tuyg'ularni etkazish, turli kommunikativ vaziyatlarda sherik bilan munosabatlarni o'rnatish qobiliyati - muhim jihatlari, dialog o'tkazish uchun zarur bo'lgan qismlar.

Dialogik nutq odamga tug'ilgandan beri berilmaydi, u boshqa har qanday faoliyat turiga o'xshab, ko'proq tajribali sherik - kommunikativ madaniyat tashuvchisi bilan o'zaro munosabat jarayonida o'zlashtiriladi.

Agar besh-olti oylik chaqaloq kattalarning o'z ishi bilan shug'ullanayotganini ko'rsa, u o'z e'tiborini o'zida mavjud bo'lgan vositalar bilan jalb qilishga harakat qiladi (qo'ng'irog'i, qichqiradi). Bu ona va bola o'rtasidagi muloqotning asl farqlanmagan shakli yoki Lepskaya ushbu muloqot shakli deb atagan «duet». «Duet» - bu muvofiqlashtirilmagan nutq o'zaro ta'sirining o'ziga xos hodisasi bo'lib, unda muloqot xususiyatlari namoyon bo'ladi va dastlabki bosqichlarda uni dialogni «tiklaydigan», pauzalarni to'ldiradigan, bolani mumkin bo'lgan narsalarga undaydigan ona ta'minlaydi. mavzuni saqlash va rivojlantirish variantlari. Ikki yoshda bolaning nutqi yaqin kattalar bilan muloqot qilishning asosiy vositasiga aylanadi, u ular uchun «yoqimli suhbatdosh» dir.

Uch yoshda nutq tengdoshlar o'rtasidagi muloqot vositasiga aylanadi. Tengdoshlar bilan muloqot, shuningdek, yaqin atrofdagi bolalarning nomuvofiq nutq faoliyati shaklida paydo bo'ladi. Piaget muloqotning ushbu shaklini «jamoaviy monolog» deb atadi va unda bolalarga xos bo'lgan egosentrizmning namoyon bo'lishini, sherik pozitsiyasini egallashga qodir emasligini ko'rdi. Kuzatishlar shuni ko'rsatadiki, muvofiqlashtirilmagan nutq bayonotlari, «kollektiv monologlar» barcha bolalarga xosdir. Bu, ayniqsa, ko'pincha tasviriy san'at darslarida, shuningdek, kichik o'yinchoqlar bilan o'ynash, qurish jarayonida, bolalar yaqin joyda bo'lganda, lekin har kim o'z ishini qiladi. Ushbu shaklda tengdoshlar bilan ijtimoiy aloqa, hissiy aloqa o'rnatishning asosiy ehtiyoji qondiriladi. Bu erda nutq munosabatlarni o'rnatish funktsiyasini bajaradi.

Bolalarning o'zaro munosabatlarida «ko'tarilish» davri (muloqot va til vositalarining motivlarining xilma-xilligi nuqtai nazaridan) hayotning beshinchi yilidir. Kattaroq maktabgacha yoshda ma'lum bir pasayish kuzatiladi: muloqot qilish motivlarining monotonligi va ularning lingvistik ifodasining soddaligi. Psixologlarning fikricha, nutq rivojlanishining sezgir (reseptivlik nuqtai nazaridan qulay) davri 2-5 yoshdir. Nutqning mazmuni bolalar hayotining mazmuniga bog'liq. Bolalar shaxsiy tajriba mavzulari bo'yicha o'z taassurotlarini baham ko'rishlari, o'z uchrashuvlari, tabiat haqida, uy hayvonlari (to'rt oyoqli do'stlari),

sevimli o'yinchoqlari, ota-onalari haqida gapirish takliflariga bajonidil javob berishlari kerak. Qiziqarli kuzatuvlar, taassurotlar, tajribalar, fikrlar, nutqni ifodalashga bo'lgan ehtiyoji bilan bolalar nutqini boyitadi.

Hayotning beshinchi yilidan boshlab, vaziyat va nutq mavzusiga qarab, til vositalaridan farqli foydalanishni kuzatish mumkin. Demak, bolalar tabiat hodisalari haqida gapirganda, ijtimoiy hayot hodisalarini tasvirlashdan ko'ra, sifat va qo'shimchalarni 3-7 marta tez-tez ishlatadilar. Ijtimoiy hayotning tanish, tushunarli hodisalari haqidagi bayonotlarda fe'llarning qo'llanilishi 2-2,5 barobar ortadi. Tabiat haqidagi bayonotlarda ulardan bir nechtasi bor.

To'rt yoshga qadar bolalarda nutq va o'yin harakatlari o'rtasidagi induktiv munosabatlar holatlari kuzatilishi mumkin. Bola ko'rgan narsasini osongina izohlaydi, nima qilmoqchi yoki allaqachon qilgani haqida gapiradi; lekin o'z harakatlarini amalga oshirishda hali ham jim. Hayotning beshinchi yilida o'z faoliyatini nutq bilan tasdiqlash istagi va qobiliyati ortadi. Shunday qilib, 4,5 yoshdan oshgan bola har bir soniya (kundalik, o'yin) harakatiga nutq bilan hamroh bo'ladi. Lekin tushuntirish vaziyatidan farqli o'laroq, bolalarning gaplari oddiy jumladan iborat.

XULOSA

Og'zaki rivojlanish har doim birlamchi so'zma-so'z aloqa tizimini tashkil etuvchi protosignallarning mavjudligidan oldin bo'ladi. Proto-til og'zaki bo'lmagan paralingvistik xususiyatga ega, imo-ishoralar, nutqiy bo'lmagan tovushlardan iborat. Og'zaki bo'lmagan protosignallar bolaning hayotining dastlabki ikki yilidagi nutq faoliyatining asosini tashkil qiladi. Og'zaki tilning paydo bo'lishi bilan ular yo'qolmaydi, balki shaxsning lingvistik ongining chuqurligiga kiradi va bu erda maxsus intellekt tilini shakllantirish uchun asos bo'ladi. Keyinchalik bu tizim til bilan birga takomillashtiriladi, nutqni hosil qilish va tushunish jarayoniga ta'sir qiladi.

Bolaning dialogik qobiliyatini rivojlantirishning yangi bosqichi "narsalar dunyosida va narsalar yordamida" dialogidan "so'zlar dunyosida va so'zlar yordamida" dialogiga o'tishni ko'rib chiqish mumkin. Bu taxminan ikki yoshda sodir bo'ladi. Bu vaqtda dialogik o'zaro ta'sirning namoyon bo'lishi mavjud bo'lib, uning tarkibida fikr va his-tuyg'ular almashinuvi bo'lishi mumkin bo'lgan umumiy maqsadning paydo bo'lishi bilan belgilanadi.

Nutqni rivojlantirishning ikkinchi darajasida muloqot nafaqat imo-ishoralar yordamida, balki fonetik va grammatik jihatdan juda buzilgan bo'lsa-da, nutq vositalaridan foydalanish orqali ham amalga oshiriladi. Bolalar frazaviy nutqdan foydalanishni boshlaydilar va savollarga javob berishlari, hayotdagi tanish voqealar haqida rasmda kattalar bilan suhbatlashishlari mumkin. Ya'ni, bu bosqichda dialogik nutq shakllana boshlaydi.

Foydalanilgan adabiyotlar ro'yxati:

1. Toshpo'latov F. U. et al. Bolalarni o'yin texnologiyalari asosida kasb-hunarga qiziqishlarini shakllantirishda rivojlantiruvchi o'yinlar //Science and Education. – 2021. – T. 2. – №. 4. – C. 487-491.

2. Toshpulatov F. U., Turotova R. B. Games that develop children's interest in the profession based on game technology //Science and Education. – 2021. – T. 2. – №. 4. – C. 487-491.

3. Baratovna T. R., Abdurakhmanova S. LEGAL AND REGULATORY BASIS OF ORGANIZING ACTIVITY CENTERS IN PRESCHOOL EDUCATIONAL ORGANIZATIONS //E Global Congress. – 2023. – T. 2. – C. 65-68.

4. Baratovna T. R., Asal A. « IMPROVING THE METHODOLOGY OF CHILDREN'S DIALOGIC SPEECH DEVELOPMENT BASED ON A VARIATIONAL APPROACH»(IN THE CASE OF 5-6 YEAR OLD CHILDREN) //Conferencea. – 2023. – C. 45-51.

5. Baratovna T. R. Developing Dialogic Speech of Pre-School Children on the Basis of a Variative Approach //American Journal of Social and Humanitarian Research. – 2022. – T. 3. – №. 10. – C. 272-275.

МЕТОДИКА И ТЕХНОЛОГИЯ СОВЕРШЕНСТВОВАНИЯ ТЕХНИКИ ПЛАВАНИЯ ЮНЫХ ПЛОВЦОВ

*Уразимбетова Марджина Султамуратовна
Соискатель Нукусский филиал Узбекского государственного университета
физического воспитания и спорта*

Сатбаева Азада

Студент Нукусского филиала Узбекского государственного университета физической культуры и спорта

<https://doi.org/10.53885/edinres.2024.01.1.054>

Аннотация. В данной статье рассказывается о методике и технологии совершенствования техники плавания юных пловцов, а также о процессе совершенствования техники плавания на начальном этапе подготовки в детской спортивной школе. Выявлены особенности изменения основных биомеханических показателей техники плавания юных пловцов, рассказывается об их методике использования методических приемов у пловцов, тренирующихся по традиционной программе.

Ключевые слова: плавание, техника движений в плавании, шаговые движения, способности, талант, подвижность, активность, индивидуальность, программа тренировок.

YOSH SUZUVCHILARNING SUZISH TEXNIKASINI TAKOMILLASHTIRISH METODOLOGIYASI VA TEXNOLOGIYASI

*Urazimbetova Mardjina Sultamuratovna,
O'zbekiston davlat jismoniy tarbiya va sport universiteti Nukus filiali tadqiqotchisi*

Satbaeva Azada

O'zbekiston davlat jismoniy tarbiya va sport universiteti Nukus filiali talabasi

Annotatsiya. Mazkur maqolada yosh suzuvchilarning suzish texnikasini takomillashtirish metodologiyasi va texnologiyasi hamda bolalar sport maktabida dastlabki tayyorgarlik bosqichida suzish texnikasini takomillashtirish jarayoni haqida so'z boradi. Yosh suzuvchilarning suzish texnikasining asosiy biomexanik ko'rsatkichlaridagi o'zgarishlarning xususiyatlari aniqlangan, ularning an'anaviy dastur bo'yicha mashq qiladigan suzuvchilarda metodologik texnologiyalardan foydalanish texnikasi haqida so'z boradi.

Kalit so'zlar: suzuvchi, suzishda harakat texnikalari, qadam harakatlari, qobiliyat, istedod, harakatchanlik, faoliyat, individuallik, trening dasturi.

METHODOLOGY AND TECHNOLOGY FOR IMPROVING THE SWIMMING TECHNIQUE OF YOUNG SWIMMERS

*Urazimbetova Mardjina Sultamuratovna
Uzbekistan State physical University of education and sports Nukus branch researcher*

Satbaeva Azada

Student of Nukus branch of Uzbekistan State University of physical education and sports

Abstract. This article will talk about the methodology and technology of improving the swimming technique of young swimmers and the process of improving the swimming technique at the initial preparatory stage at the children's sports school. The characteristics of the

changes in the basic biomechanical indicators of the swimming technique of young swimmers have been determined, their techniques for using methodological technologies in swimmers who train according to the traditional program are discussed.

Key words: floating, motion techniques in swimming, step movements, ability, talent, mobility, activity, individuality, training program.

Введение. Одной из составляющих успешности спортивного результата является техническая подготовка спортсмена. Анализ научно-методической литературы выявил разнообразие трактовки понятия «техника плавания». В исследованиях М.А Вершинина представлен ретроспективный анализ данного понятия. Автор определяет технику спортивного плавания как рациональную систему движений, позволяющую пловцам максимально реализовывать свои двигательные и функциональные возможности при плавании на соревнованиях тем или иным способом, что согласуется с подходами В.Н. Платонова в определении техники. С.М.Гордон к технике плавания причисляет еще и умение пловца максимально эффективно и вариативно координировать движения и использовать для поступательного движения вперед все имеющиеся силы внешнего и внутреннего происхождения, воздействующие в направлении продвижения. Эта сторона техники плавания во многом отражает индивидуальные особенности и связана с развитием морфофункциональных показателей пловцов, обеспечивающих ключевые технические проявления. Совершенствование техники плавания, как отмечают Л.П. Макаренко и В.Н. Платонов, проводится на всех этапах спортивной тренировки, но при этом все больше добавляются индивидуальные особенности техники и стиля плавания с учетом телосложения и физической подготовленности конкретного спортсмена. Основным параметром специальной технической подготовленности, как подчеркивают М. А. Вершинин, Д. Каунсилмен, В.Б. Хальянд и другие специалисты, выступает эффективность техники действий пловца в условиях соревновательной деятельности. Достаточно объективной оценкой качества и эффективности специальной технической подготовленности считается сопоставление основных ориентиров педагогической модели техники плавания, поворотов и стартов с индивидуальной техникой спортсмена. Д.Каунсилмен, В.Н. Платонов подтверждают, что технике плавания и ее отдельным компонентам всегда уделялось много внимания, т. к. именно неумение реализовывать физические и функциональные данные трактовалось как плохо усвоенная техника плавания. В исследованиях С. М. Вайцеховского, Н.Н. Сидорова, Л. П. Макаренко к параметрам, характеризующим технику плавания высококвалифицированных пловцов, относятся темп и длина шага.

Спортивная техника-это способ выполнения движений (двигательных действий) в данном виде спорта. Техника, пользуясь которой достигают наиболее высоких спортивных результатов (то есть та, которой пользуются сильнейшие спортсмены мира), считается наиболее совершенной. Поэтому понятие «спортивная техника» часто воспринимается как наиболее рациональный, эффективный способ выполнения физических действий в данном виде спорта.

Между тем зачастую биомеханический анализ обнаруживает ряд погрешностей в движениях даже самых высококвалифицированных спортсменов. А различия между тем, кто добивается высоких спортивных результатов, и представителем массового спорта состоит в том, что первый стремится к совершенству движений, а второй не ставит перед собой такой задачи в должной мере. Однако, и первый, и второй могут овладеть совершенной структурой движений. В этом случае их будет отличать главным образом не схема выполняемых движений, а скорость, сила и другие стороны, характеризующие степень развития двигательных качеств, в единстве проявляющихся

в данном виде спорта, у данного спортсмена.

Анализ литературы по теме. В.М. Дьячков, Д.Д. Донской, В.Д. Мазниченко, Н.Г. Озолин понимают «технику» как отдельное, единое, конкретное движение (систему движений). Л.П. Матвеев считает, что «технику» можно понимать как модель соревновательного действия и как конкретный способ действия, существующий реально в чьем-то исполнении.

М.М. Боген считает, что позиция авторов в отношении спортивной техники оправдывает существование многих техник. «Образцовая» (или эталонная) техника представляет собой обобщенную модель рациональной системы движений для решения данной двигательной задачи. Целесообразной же будет индивидуальная для каждого спортсмена техника, представляющая собой приспособление образцового варианта к его индивидуальным особенностям. Техника может быть начальной, совершенной, переходной, оперативной.

Д.Д. Донской: «Техника не стоит на месте, а развивается... И в каждый период времени существует современная, т. е. наиболее передовая техника - самая эффективная из существующих. И случайно, и целенаправленно в десятках и сотнях тысяч попыток ищут новые варианты. Главный источник прогресса - поиск этих вариантов».

Критерием рациональности спортивной техники выступает уровень относительной эффективности: сравниваются конкретные действия конкретных исполнителей, эталоном признается действие победителя.

Однако победа в соревнованиях - несовершенный критерий качества, ведь техника зависит не только от качества движений. «А как быть, если победителей двое и они демонстрируют разные техники? На какие критерии ориентироваться победителю, чья техника считается эталонной в поиске дальнейшего совершенствования?» - спрашивает М.М. Боген.

Поэтому так часто встречающееся понятие «идеальной» техники некорректно и скорее может применяться лишь в эмоциональных откликах на победу исполнителя.

Постоянные, пусть даже незначительные изменения в технике у ведущих спортсменов и последующие в связи с этим победы подталкивают остальных на копирование и подражание победителю. В последнее время сформулировано понятие «модель техники», на которую ориентируются и которая постоянно совершенствуется, т. е. она не считается идеальной, но на данном этапе является наиболее оптимальной для достижения высоких результатов.

Техника плавания способом кроль на груди

Положение тела и общая характеристика способа. Тело пловца расположено у поверхности воды и находится в хорошо обтекаемом, близко к горизонтальному, положении с углом атаки $2-6^\circ$ (диапазон угла атаки может колебаться и в пределах $0-8^\circ$, у высококвалифицированных пловцов этот диапазон более строгий - $4-5^\circ$). Голова опущена в воду (лицом вниз) настолько, что уровень воды находится примерно у верхней части лба. Пловец смотрит под водой вперед-вниз, непринужденно удерживая голову почти строго на продольной оси.

Кроль на груди характеризуется попеременными и симметричными движениями руками и ногами. Ноги пловца, ритмично и умеренно сгибаясь и разгибаясь в тазобедренном, коленном и голеностопном суставах, перемещаются попеременно вверх и вниз, вспенивая поверхность воды. Рабочая часть движения ноги - удар сверху вниз. Наиболее эффективным является хлесткий, выполненный от бедра удар. При этом бедро, двигаясь вниз, немного обгоняет голень-стопу. Расстояние между стопами в крайнем нижнем и верхнем положении достигает примерно 40 см. Носки ног оттянуты и развёрнуты немного внутрь, большие пальцы почти соприкасаются. Движения ног обеспечивают устойчивое горизонтальное положение тела и поддерживают скорость

продвижения. Руки (в первую очередь это кисти и предплечья), которые движутся по криволинейным траекториям, обеспечивают основное продвижение тела вперед. Во время плавания в связи с работой рук туловище совершает поворот вокруг продольной оси тела на $35-50^\circ$. Наибольший наклон приходится на момент вдоха (в некоторых случаях поворот может возрасти до $60-65^\circ$). Колебание туловища усиливает гребок и помогает проносу руки и выполнению вдоха. Наибольшие углы наклона наблюдаются у грудной части туловища, наименьшие - у поясничной и тазовой.

Результаты и анализ. Существуют 3 разновидности способа кроль в зависимости от частоты работы ног: 2-ударный, 4-ударный и 6-ударный, когда на один цикл работы рук (2 гребка руками) приходится 2, 4 или 6 ударов ногами (см. рис. 6, 7, 8). 2-х и 4-ударный кроль применяется, как правило, на средних и длинных дистанциях, а 6-ударный - на спринтерских и на финишных ускорениях.

Движения рук. В кроле на груди основное продвижение тела вперед обеспечивают руки (кисти и предплечья), которые движутся по криволинейным траекториям (см. рис. 7). Цикл движений каждой руки состоит из следующих фаз:

- вход руки в воду;
- захват;
- опорная часть (две подфазы - подтягивание и отталкивание);
- выход руки из воды;
- пронос руки над водой.

Как правило, фазовый состав движения рук начинает рассматриваться со входа руки в воду, что вполне оправдано из визуальных соображений. Однако вход руки в воду завершает подготовку к очередному гребку, поэтому в некоторых литературных источниках (например, в книге Н.Ж.Булгакова «Спортивное плавание», 1996), рассмотрение техники движения рук и фазового состава начинается со следующей фазы, чтобы не нарушать целостности рабочего и подготовительного периодов. В то же время смысловое содержание и порядок чередования самих фаз в цикле и в одном, и в другом случае остаются неизменными.

Фаза входа руки в воду. После проноса по воздуху согнутая в локтевом суставе рука быстро входит в воду под острым углом впереди одноименного плечевого сустава, ладонь обращена вниз-назад, пальцы соединены. Погружение руки в воду осуществляется в следующей последовательности: кисть, предплечье, плечо. Рука разгибается в локте, и начинается захват.

Рука входит в воду близко к продольной оси тела или между ней и параллельной линией, условно проведенной на ширине плеча. В момент касания воды кистью руки угол крена тела на противоположный бок еще составляет $10-15^\circ$, в момент завершения входа в воду он равен нулю.

Практические рекомендации

Основными задачами технической подготовки юных пловцов на этапе в начальной подготовке являются:

- для мальчиков и девочек семилетнего возраста. овладение элементами четырех способов плавания, стартов и поворотов; обучение умению создавать силу упора в воде; ознакомление занимающихся с основными закономерностями техники плавания; увеличение длины «шага» при плавании.

- для мальчиков и девочек восьмилетнего возраста: совершенствование техники плавания, стартов и поворотов; увеличение длины «шага»; приведение показателя темпа движений к оптимальным величинам; увеличение скорости плавания; ознакомление с фазовой структурой гребка.

- для мальчиков и девочек девятилетнего возраста: совершенствование техники плавания, стартов и поворотов; достижение рационального соотношения длины «шага»

и темпа движений; совершенствование фазовой структуры гребка; повышение согласованности движений рук и ног при плавании в полной координации (коэффициент координации); увеличение скорости плавания.

Список литературы

1. Абсалямов Т.М., Бажанов В.В., Данилочкин В.А., Мелконов А.А. Силовые тренажеры в практике подготовки высококвалифицированных пловцов // Плавание. - М.: Физкультура и спорт, 1979. - Вып. 1. - с.25-28.
2. Абу Замья Али. Методика развития координационных способностей детей младшего школьного возраста в процессе начального обучения плаванию : Автореф.дисс. . канд.наук по физич.воспитанию и спорту. Киев, 1997. -24с.
3. Гилев Г.А. Проблемные аспекты подготовки пловцов высокого класса: Монография. М.: МГЦУ, 1997. - 205 с.
4. Гордеев Ю.А. Обучение плаванию младших школьников с учетом функциональной асимметрии : Автореф.дисс. . канд.пед.наук. СПб., 1994. -21 с.
5. Каунсилмен Д.Е. Спортивное плавание. М.: Физкультура и спорт, 1982.- 208 с.
6. Каунсилмен Д.Е. Скорость и ускорение движений рук при плавании кролем // Плавание : Ежегодник. 1983. - Вып. 1.-с. 18-21.
7. Мартиросов Э.Г. Методы исследования в спортивной антропологии. -М.: Физкультура и спорт, 1982. 199 с.
8. Маряничева Е.Г. Обучение плаванию детей младшего школьного возраста на основе опорного гребка и двигательных представлений : Дисс. . канд. пед. наук. Краснодар, 1998. - 156 с.
9. Масальгин Н.А. Математико-статистические методы в спорте. М.: Физкультура и спорт, 1974. - 151 с.

СУЩНОСТЬ И ФУНКЦИИ ПРОБЛЕМНОГО ОБУЧЕНИЯ

Уришов Шакир Маматалиевич

Доцент кафедры «Педагогика и психологии» Ташкентский государственный университет Востоковедение

<https://doi.org/10.53885/edinres.2024.01.1.055>

Аннотация: Проблемное обучение направлено на формирование познавательной самостоятельности учащихся, развитие их логического, рационального, критического и творческого мышления и познавательных способностей. Многие новшества не являются в методологическом смысле проработанными, отсутствует целостность и системность в процессах освоения и применения заявленных новшеств.

Ключевые слова:

Сущность проблемного обучения, основные компоненты, категории проблемного обучения, формы учебной проблемы, сущность познавательной задачи, учебные задания.

MUAMMOLI O'QUVNING MOHIYATI VA VAZIFALARI

Urishov Shakir Mamataliyevich

Toshkent davlat sharqshunoslik universiteti "Pedagogika va psixologiya" kafedrasida dotsenti

Annotatsiya.: Muammoli ta'lim o'quvchilarning kognitiv mustaqilligini rivojlantirishga, ularning mantiqiy, oqilona, tanqidiy va ijodiy fikrlash hamda kognitiv qobiliyatlarini rivojlantirishga qaratilgan. Ko'pgina innovatsiyalar uslubiy jihatdan ishlab chiqilmagan, e'lon qilingan yangiliklarni o'zlashtirish va qo'llash jarayonlarida yaxlitlik va izchillik yo'q.

Kalit so'zlar: Muammoli ta'limning mohiyati, asosiy tarkibiy qismlari, muammoli ta'lim kategoriyalari, ta'lim muammolari shakllari, bilish vazifasining mohiyati, tarbiyaviy vazifalar.

ESSENCE AND FUNCTIONS OF PROBLEM-BASED LEARNING

Urishov Shakir Mamatalievich

Associate Professor, Department of Pedagogy and Psychology, Tashkent State University of Oriental Studies

Abstract: Problem-based learning is aimed at developing students' cognitive independence, developing their logical, rational, critical and creative thinking and cognitive abilities. Many innovations are not methodologically developed; there is a lack of integrity and consistency in the processes of mastering and applying the declared innovations.

Keywords: The essence of problem-based learning, main components, categories of problem-based learning, forms of educational problems, the essence of a cognitive task, educational tasks.

Одним из направлений научного поиска в области повышения эффективности и результативности учебного процесса является проблемное обучение, которое рассматривается сегодня в качестве одного из ведущих направлений в конструировании систем школьного образования с целью решения таких сложнейших задач, как развития умственных сил, познавательной активности и творческого мышления.

Сущность проблемного обучения состоит в том, что преподаватель, систематически создавая проблемные ситуации и организуя деятельность учащихся по решению учебных проблем, обеспечивает оптимальное сочетание их самостоятельной поисковой деятельности с усвоением готовых выводов науки.

Проблемное обучение направлено на формирование познавательной самостоятельности учащихся, развитие их логического, рационального, критического и творческого мышления и познавательных способностей. Сегодня разработка моделей обучения как организационно-учебно-поисковой исследовательской деятельности рассматривается в зарубежных педагогических поисках как одно из направлений, инновационного подхода к учебному процессу. Это дает основание отнести проблемное обучение к категории нового вида обучения.

Сущность проблемного обучения состоит в том, что перед учащимися последовательно и целенаправленно выдвигается ряд учебных проблем, и школьники с помощью учителя или самостоятельно осуществляют творческий поиск путей их решения.

Проблемное обучение представляет собой целостную дидактическую систему, конструирование которой основано на логико-психологических закономерностях творческого усвоения знаний и способов деятельности. Применение проблемного обучения позволяет учителю конструировать системы развивающего обучения.

Основные компоненты этой системы (цели, учащиеся, педагоги, содержание образования, организационные формы, дидактические процессы) характеризуются специфическими особенностями, обусловленными современными социальными потребностями общественного развития, целью модернизации школы, предусматривающей первоочередное решение задачи развития творческих способностей и познавательной самостоятельности учащихся, превращения их знаний в убеждения в процессе усвоения системы научных знаний.

Эти требования непосредственно воздействуют на такой элемент педагогической системы, как цели обучения и воспитания. Основная цель проблемного обучения – формирование и развитие у учащихся опыта творческого усвоения знаний и усвоения школьниками способов творческой деятельности.

Сущность проблемного обучения состоит в радикальном изменении роли субъектов образовательного процесса: основная функция учителя в этих условиях состоит в создании учебных проблемных ситуаций; функция школьников – в самостоятельном поиске учебной информации, недостающей для успешного, решения поставленной учебной проблемы.

Основные категории проблемного обучения: «проблемная ситуация», «учебная проблема», «проблемная задача», «познавательная задача», «проблемный вопрос», «проблемное задание», «способ разрешения проблемной ситуации».

Проблемная ситуация – особый вид мыслительной деятельности, связанной с выполнением учащимися задания, которое требует приобретения новых ранее неизвестных ему знаний или овладения ими новыми способами действия является центральным звеном в структуре процесса проблемного обучения. Проблемная ситуация затрагивает познавательную и мотивационно-эмоциональную сферу личности, отражает субъективную неопределенность целей, условий, способов и средств деятельности, проявляется в познавательном затруднении школьника.

А. М. Матюшкин в структуру проблемной ситуации включает три компонента:

- познавательную потребность, побуждающую к интеллектуальной деятельности;
- неизвестное достигаемое знание или способ действия;
- интеллектуальные возможности человека, включающие его творческие способности и прошлый опыт.

Проблемная ситуация сопровождается состоянием напряженности мыслительных, эмоциональных и волевых психических сторон личности ученика. Под влиянием проблемной ситуации в его сознании возникает учебная проблема, подлежащая решению.

Учебная проблема – форма проявления логико-психологического противоречия процесса усвоения, определяющая направление умственного поиска, побуждающая

интерес к исследованию, объяснению сущности неизвестного и ведущая к усвоению нового понятия или нового способа действия. Такое понятие учебной проблемы вытекает из ключевого понятия проблемного обучения – проблемной ситуации, подчеркивает внутренние стороны учебно-познавательной деятельности школьника в ходе проблемного обучения, его объективно - субъективную сущность. Объективная проблема может быть поставлена учителем, но стат субъективной для ученика и побуждают его к познавательной активности она может только в условиях созданной учителем проблемной ситуации: проблемная ситуация делает объективную проблему личностно значимой для ученика.

Формы предъявления учебной проблемы. Формами предъявления учебной проблемы учащимся могут быть проблемная (поисковая) познавательная задача, проблемный вопрос, проблемное задание (теоретическое или практическое).

Познавательная задача. При решении любой задачи (теоретической, практической, конструкторской и др.) ученик помимо основного получает и познавательный результат: знания о каком-либо конкретном явлении или вопросе и способах его решения. Поэтому любая задача носит познавательный характер. Но по своему содержанию задача может быть проблемной и не проблемной. Внутренняя структура не проблемной задачи характеризуется тем, что содержание данного и искомого не новы для ученика в принципе, новыми являются только факты (например, цифры); путь решения этих задач известен ученику. Если путь решения задачи неизвестен ученику – такие задачи называют проблемными или поисковыми, или просто познавательными.

Сущность познавательной задачи, содержащей учебную проблему, охарактеризовал известный отечественный психолог

А. М. Матюшкин следующим образом: «Проблемная задача в отличие от обычных учебных задач представляет не просто описание некоторой ситуации, включающей характеристику данных, составляющих условие задачи, и указание на неизвестное, которое должно быть раскрыто на основании этих условий. В проблемной задаче сам субъект включен в ситуацию задачи»

Проблемный вопрос. Особенностью проблемного вопроса, в отличие от информационного, является то, что он ориентирован на противоречивую ситуацию и требует от учащихся определенных действий по приобретению новых знаний. По определению А. М. Матюшкина, «проблемный вопрос – это вопрос, определяющий область тех неизвестных закономерностей или способов действия, которые могут или должны быть раскрыты на основе усвоенных знаний и достигнутого уровня способов действия».

Проблемное задание. Учебные задания – это любой вид поручения учителя учащимся выполнить какие-либо учебные (теоретические или практические) действия. Задание является проблемным, если оно нацеливает ученика на действия, вызывающие у него потребности в новых знаниях и способах, без которых задание не может быть выполнено.

Разработанная в дидактике концепция проблемного обучения получила сегодня углубленное развитие, стала одной из теоретических основ разработки инновационных подходов к обучению, реализации этих идей в образовательной практике.

Литература:

1. Загвязинский В. И. Теория обучения: Современная интерпретация : Учеб. пособ. для студентов высш. пед. учеб. заведений / В. И. Загвязинский. – М. : Академия, 2001. – 192 с.
2. Селевко Г. К. Современные образовательные технологии : Учебное пособие / Г. С. Селевко. – М. : Народное образование, 1998. – 256 с.
3. Современные педагогические технологии [Электронный ресурс]. – Режим доступа: <http://www.imc-new.com/index.php/teaching-potential/teaching-technologies>

BOSHLANG‘ICH SINIF O‘QUVCHILARINING DARS DAN TASHQARI VAQTDA JISMONIY FAOLLI GI TARTIBINI OPTIMALLASHTIRISH USULLARI

Xalmatova Nasiba Bozorboyevna

O‘zbekiston-Finlandiya Pedagogika instituti “Jismoniy madaniyat nazariyasi va metodikasi” kafedrasio ‘qituvchisi

<https://doi.org/10.53885/edinres.2024.01.1.056>

Annotatsiya.: Mazkur maqolada boshlang‘ich sinf o‘quvchilarining darsdan tashqari vaqtda jismoniy faolligi tartibini optimallashtirish usullari haqidagi ma‘lumotlar bayon etilgan. Shuningdek, maktab yoshdagi bolalarning ish qobiliyati sifatini rivojlantirish uchun maxsus jismoniy mashqlar majmuasi, sog‘lomlashtirish to‘garaklarida maxsus jismoniy mashqlar vositalari yordamida yassioyoqlikni korreksiyalash metodikasi haqidagim ma‘lumotlar tahlili yoritilgan.

Kalit so‘zlar: Boshlang‘ich sinf, o‘quvchilar, darsdan tashqari vaqt, jismoniy faollik, sport, jismoniy tarbiya.

МЕТОДЫ ОПТИМИЗАЦИИ ФИЗИЧЕСКОЙ АКТИВНОСТИ УЧАЩИХСЯ НАЧАЛЬНЫХ КЛАССОВ ВНЕ КЛАССА

Халматова Насиба Бозорбоевна

Узбекско-Финляндский педагогический институт «Теория физической культуры и преподаватель кафедры методологии

Аннотация: В данной статье описаны методы оптимизации физической активности учащихся младших классов вне школы. Также освещен анализ данных о методике коррекции плоскостопия с помощью специальных тренажеров в фитнес-клубах для развития качества трудоспособности детей школьного возраста.

Ключевые слова: Начальный класс, учащиеся, внеклассное время, двигательная активность, спорт, физическое воспитание.

METHODS OF OPTIMIZING THE PHYSICAL ACTIVITY OF PRIMARY CLASS STUDENTS OUTSIDE THE CLASSROOM

Khalmatova Nasiba Bozorboyevna

Uzbekistan-Finland Pedagogical Institute «Physical culture theory and methodology» department teacher

Abstract: This article describes the methods of optimizing the physical activity of elementary school students outside of school. Also, the analysis of data on the method of correction of flat feet with the help of special physical exercise equipment in fitness clubs for the development of the quality of work ability of school-aged children is highlighted.

Key words: Primary class, students, extracurricular time, physical activity, sport, physical education.

O‘sib kelayotgan yosh avlodning jismoniy va ma‘naviy salomatligini shakllantirish, sog‘lom turmush tarziga intilish va sportga mehr-muhabbatni singdirish borasida shart-sharoitlar yaratib berish, bolalar ommaviy sportini qishloq joylarda rivojlantirishga alohida e‘tibor berish, vatanga sadoqatli, kelajakka ishonchi bor, barkamol avlod tarbiyalash, bolalar orasida iste‘dodli sportchilarni tanlab olish va ularning qobiliyatini rivojlantirishga ko‘mak berish maqsadida jismonan baquvvat bo‘lishini yanada rivojlantirishda muhim omil bo‘lmoqda[1, 14].

O‘zbekistonda umumiy o‘rta ta‘lim maktablarda boshlang‘ich sinf o‘quvchilar jismoniy tarbiyasining eng muhim vazifalaridan biri ularning salomatligini mustahkamlash va kasallanishni kamaytirishdir. Jismoniy faollik hayotiy muhim biologik ehtiyoj bo‘lib, boshlang‘ich sinf o‘quvchilar organizmining o‘sishi va rivojlanishining muhim omilidir. Bolalarning sog‘lig‘iga ta‘sir ko‘rsatadigan ko‘plab omillar (gigiyenik, ijtimoiy-iqtisodiy, demografik, madaniy, tabiiy) orasida ratsional ravishda tashkil etilgan jismoniy tarbiya va turli tadbirlar va dam olishning to‘g‘ri o‘zgarishini ta‘minlaydigan to‘g‘ri kun tartibi muhim o‘rin tutadi.

Yosh maktab o'quvchilarining kun tartibi jismoniy tarbiya mashg'ulotlari va darsdan tashqari shakllar (ertalabki gimnastika, o'zgarishlarda harakatli o'yinlar va ko'ngil ochar tadbirlar, kuni uzaytirilgan guruhlarida jismoniy tarbiya, to'garaklar va bo'limlarda mashg'ulotlar, qo'shimcha mashg'ulotlar, sayohatlar, jismoniy madaniyat bayramlari, bo'sh vaqtlarida mustaqil mashg'ulotlar, uy vazifalari).

Boshlang'ich sinf o'quvchilarining darsdan tashqari mashg'ulotlarda jismoniy faolligini oshirishning samarali shakllaridan biri qo'shimcha ravishda tashkil etilgan jismoniy mashqlar hisoblanadi. Qo'shimcha mashg'ulotlarning maqsadi harakat tartibini kengaytirish, jismoniy tayyorgarligi past bo'lgan va harakat qobiliyatlarini rivojlantirish darajasi kam bo'lgan boshlang'ich sinf o'quvchilarining jismoniy faolligini va samaradorligini oshirishdir.

Qo'shimcha tashkil etilgan mashg'ulotning tayyorgarlik qismida to'g'ri yurishni shakllantirish uchun quyidagi mashqlar keng qo'llanildi: oyoq barmoqlari va to'pig'ida yurish, boshga yuklama bilan o'tirib turish va yarim cho'zilish, oyna oldida turish; oyoq barmoqlarida harakat qilish, ushlab turish, boshga qum yostig'i yoki rezina doira; turli xil dastlabki holatlarda bajariladigan narsalar bilan va obyektlarsiz umumiy rivojlanish mashqlari; aylana bo'ylab, ustunda, oyoq barmoqlarida, to'piqlarda, yarim cho'zilgan holda yurish; atletik qadam bilan yurish, keng qadam; harakat yo'nalishi va tezligini o'zgartirish bilan yurish va yugurish.

Qo'shimcha tashkil etilgan mashg'ulotning tayyorgarlik qismi 15-20 daqiqa davom etdi. U o'quvchilarning mashg'ulotga tayyorgarligini tashkil etish va tekshirish, echilishi lozim bo'lgan vazifalarni muloqot qilishdan boshlanib, umumiy rivojlantiruvchi mashqlarni bajarish bilan yakunlandi. Yuqorida sanab o'tilgan asosiy gimnastika harakatlari qo'shimcha ravishda tashkil etilgan mashg'ulotlarning tayyorgarlik qismida qo'llaniladi, bolalarning to'g'ri qomatsini shakllantirishga va uning buzilishlarini tuzatishga, mushaklar-skelet tizimining mushaklarini mustahkamlashga va boshlang'ich sinf o'quvchilarining jismoniy faolligini oshirishga yordam berdi.

Qo'shimcha tashkil etilgan mashg'ulotning asosiy qismida asosiy e'tibor harakat va koordinatsiya qobiliyatlarini rivojlantirish, jismoniy va axloqiy-irodaviylik fazilatlarini tarbiyalash, harakatlarning asosiy turlarida harakat ko'nikmalari va malakalarini shakllantirish va takomillashtirishga qaratildi. Ushbu ta'limiy va tarbiyaviy muammolarini hal qilish uchun qo'shimcha tashkil etilgan mashg'ulotlarning asosiy qismida quyidagilar ishlatilgan: 3-5 daqiqadan 10-12 daqiqagacha umumiy chidamlilikni rivojlantirish uchun sekin harakat qilish; yuqori tezkorlikda qobiliyatlarni rivojlantirish uchun 10, 20, 30, 40, 60 m masofada yuqori tezkorlikda harakat qilish; 3x5 m, 3x10 m masofani bosib o'tish, turli obyektlarni ishga tushirish va 10-15 m masofada; ikki va bir oyoqqa joyida sakrash va harakat qilish, joydan uzunligi va balandligi bilan sakrash, arqon bilan sakrash, tayanuvchi otlar va 30 dan 50 sm gacha balandlikdan sakrash.

Ushbu mashqlar yosh o'quvchilarning jismoniy faolligini oshirishga, yuqori tezkorlik va kuch xususiyatlarini rivojlantirishga (tezkorlik, qobiliyat, sakrash, harakatchanlik) va umumiy chidamlilikni oshirishga yordam berdi.

Boshlang'ich sinf o'quvchilari bilan qo'shimcha mashg'ulotlarda o'tkaziladigan harakatli o'yinlar va estafeta musobaqalarida ko'pincha musobaqa mashqlari qo'llanilgan (yurish va hatlash uchun yugurish, to'pni qator, kolonna va aylana bo'ylab uzatish, to'pni harakatda dribling qilish, to'pni uloqtirish). boshingizni va uni ikki qo'lingizdan ushlab, to'pni ringga tashlash, arqon tortish, to'rt yoki besh halqa yoki kub atrofida yugurish, bir-biridan 1,5 m masofada polga o'rnatilgan bayroqlar).

Issiq mavsumda ochiq havoda (stadionda), issiq mavsumda esa sport zalida ochiq havoda o'yinlar va estafeta poygalari o'tkazildi. Har bir qo'shimcha mashg'ulotda 7 dan 10 daqiqagacha harakatli o'yinlar va estafeta o'yinlari berildi.

Qo'shimcha mashg'ulotlarda bolalarning jismoniy faolligini oshirish uchun mashqlarni bajarishning frontal, oqim va aylana usullaridan foydalanilgan. O'quv yili boshida asosiy harakat turlari frontal usulda, o'rta va oxirida esa guruhli usulida bajarildi. Akrobatik mashqlar (salto, umbaloq, elkada turish, yotgan holatdan ko'prik), gimnastika skameykasi va devoriga ko'tarilish, gimnastika o'rindig'ining tor temir yo'li bo'ylab yurish, to'sin, joydan uzunlikka sakrash, baland joydan sakrash. chuqurlashtirish va boshqa mashqlarni bajarish.

Qo'shimcha jismoniy mashqlar samaradorligini oshirishning eng muhim talabi - o'quvchilarning yoshi, jismoniy rivojlanishi, jismoniy tayyorgarligi, sog'lig'i holati va ularga xos bo'lgan xarakter xususiyatlarini hisobga olgan holda individual differensial yondashuvni ta'minlashdir.

Qo'shimcha mashg'ulotlarda jismoniy mashqlar yurak tezligi va charchoqning tashqi belgilari bilan nazorat qilindi. Mashg'ulotlarda o'tkir yurak urish tezligi (160 ud/daq dan ortiq) va katta charchoq (yuzning o'tkir qizarishi, kuchli nafas qisilishi, ko'ngil aynishi, bosh aylanishi, harakatlarni koordinatsiyaning yo'qolishi) sabab bo'lgan mashqlar qo'llanilmadi. Katta charchoqning bu belgilari paydo bo'lganda, vazifalarni bajarish to'xtatildi va ish qobiliyatini tiklash va ortiqcha kuchlanishni bartaraf etish uchun dam olish berildi.

Qo'shimcha mashg'ulotlarda 155-160 ud/daq zarba tezligi bilan kuchli jismoniy mashqlar past yuklamalarga (120-130 ud/daq), shuningdek, yurak urish tezligi (90-100 ud/daq) ga qadar faol dam olish davrlari bilan almashtirildi. Ushbu yuklama boshlang'ich sinf o'quvchilar uchun maqbul edi. Kuchli jismoniy faollikning past jismoniy faollik va faol dam olish davrlari bilan almashinishi mashg'ulot davomida bolalarning mehnat qobiliyatini saqlab qolish va jismoniy tayyorgarlik darajasini oshirishga yordam berdi.

Maxsus jismoniy tayyorgarlik jismoniy sifatlar bilan tutashib ketadi. [2, 9].

Maktab yoshdagi bolalarning ish qobiliyati sifatini rivojlantirish uchun maxsus jismoniy mashqlar majmuasi (7-11 yosh uchun)

Dastur bo'limlari	Mashqni bajarish davomiyligi	Me'yor	Dam olish oralig'i	Xafta kunlari
Buyumlar orasidan 10 metrga "Ilonizi" yugurish.	7-6 soniya	2 marta	2 daqiqa	Dushanba
Ikki qo'l yonda tizzalab estafeta	jamoaning o'rtacha ko'rsatgan natijasiga ko'ra	1 marta	2-3 daqiqa	
Oyoq uchida 10 metrga yurish	11-12 soniya	2 marta	2-3 daqiqa	
Maxsus jismoniy mashqlardekori bo'ylab tirmashish	15 soniya va undan kam	2 marta	1-1,5 daqiqa	Seshanba
Maxsus jismoniy mashqlaro'rindig'ida o'rta tezlikda yurish	6,5 soniya va undan kam	2-4 marta	30 soniya	
Maxsus jismoniy mashqlarkoptogi bilan yugurish (estafeta)	jamoaning o'rtacha ko'rsatgan natijasiga ko'ra	1 marta	1,5-2 daqiqa	
Rangli maxsus jismoniy mashqlar halqasiga yugurish	11,5-14,5 soniya	2-3 marta	1,5-2 daqiqa	Chorshanba
"Emaklash" (estafeta)	jamoaning o'rtacha ko'rsatgan natijasiga ko'ra	1 marta	1,5-2 daqiqa	
Sakramachoq (arqon) orqali sakrash 10 soniya	12-13 marta	2 marta	2-3 daqiqa	
Maxsus jismoniy mashqlar tayoqchasidan hatlab o'tish	21,5-24,5 soniya (har bir oyoq uchun)	2-3 marta	1-1,5 daqiqa	Payshanba
"Qopni kiygan holda estafeta"	jamoaning o'rtacha ko'rsatgan natijasiga ko'ra	1 marta	2-3 daqiqa	
Futbol to'pini 10 metrda dumalatish.	13-14 soniya	1 marta	2-3 daqiqa	

Biz tomonimizdan ishlab chiqilgan ushbu maxsus jismoniy mashqlar majmuasi ish qobiliyati sifati darajasini oshirish maqsadida jismoniy sifati va mushak harakatchanligini oshirish uchun tajriba guruhidagi bolalar uchun vosita sifatida qo'llanildi va amaliyotga joriy qilindi. Mashg'ulotning yakuniy qismida to'p mushaklarning tiklanishiga qaratilgan.

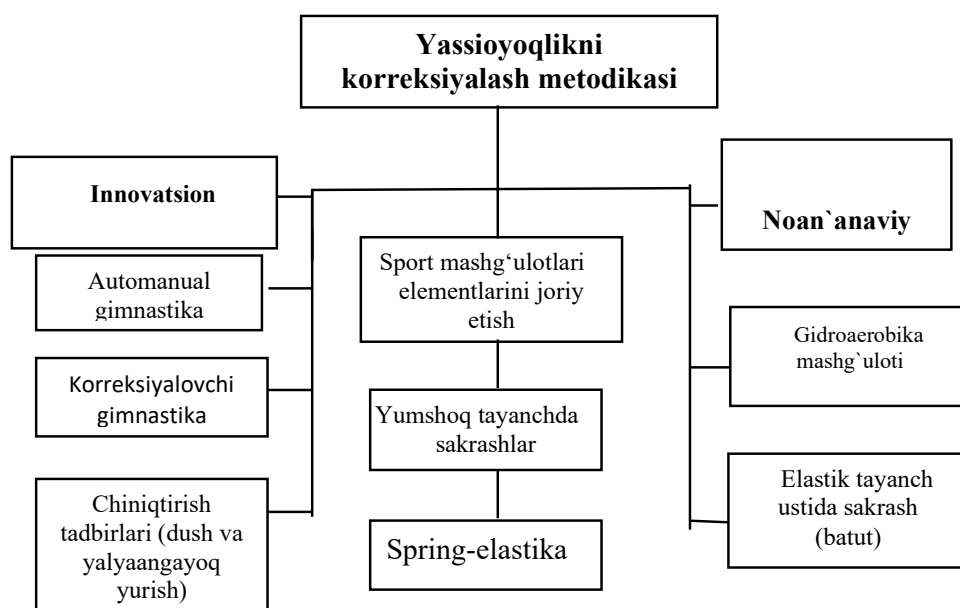

Korreksion ta'sir asosida rolli o'yinlar texnikasi yordamida o'zaro ta'sir (munosabat)larni demonstratsiyalashni nazarda tutuvchi "ego-pozitsiya (holat)lar"ni tizimli tahlili yotadi. [3, 21].

Sog'lomlashtirish to'garaklarida maxsus jismoniy mashqlar vositalari yordamida yassioyoqlikni korreksiyalash metodikasi.

Yassioyoqlikni oldini oluvchi maxsus jismoniy mashqlari.

1) Turgan holatda, oyoqlar juft, orqaga tayangan holda bosh barmoqlarni ko'tarish. Kuniga 3 marta 15-20 marta takrorlash;

2) oyoqlari tik turgan holatda, to'piqdan oyoqqa va orqaga burilish. Kuniga bir marta 15-20 marta takrorlash;

3) Tik holatda, oyoqlarini juftlab, barcha barmoqlarni ko'tarish va tushirish. Kuniga 3 marta 15-20 marta takrorlash;

4) Tik turgan holda, oyoqlar juft, barcha barmoqlarni egish orqali oyoqni oldinga siljitish;

5) Tik turgan holatda, oyoqlar juft, oldinga siljish, oyoqlar bilan uchburchak shaklni chizish (birinchi navbatda, tovonlarni kerib, to'piqlarni bog'lab, keyin tovonlarni bog'lash va to'piqlarni yoyish va hokazo);

6) Oyoq barmoqlarida va tovon ustida yurish;

7) Oyoq uchida muvozanat saqlash-10 yondashuv uchun 2 soniya;

8) Oyoq barmoqlariga tayangan holda oyoqlarni ko'tarish va tushirish-2 majmuada 20 marta bajarish;

9) O'tirgan holatda, oyoqlar oldinga cho'ziladi, barmoqlarini o'zingizga torting, so'ngra ularni oldinga cho'zish-2 to'plamda 10 marta;

10) Tik turgan holatda oyoq barmoqlariga tayanib, oyoqlar elkalar kengligida, pastga cho'kallash-10 marta;

11) Ikki oyoqda, keyin bir oyoqda barmoqlarda sakrash. Qo'llarni elkada ushlab turish. 2 ta yondashuvda 10 marta bajarish;

12) Dumaloq yuzali tayoq yoki shishani har bir oyoq bilan kuniga 3 2 daqiqa davomida yoki undan ko'proq aylantirish.

Asosiy maxsus mashqlardan va harakatlaridan foydalangan holda biz tomonimizdan ishlab chiqilgan metodika bo'yicha mashg'ulotdan tashqari o'tkazilgan jismoniy madaniyat mashg'ulotlari va qo'shimcha jismoniy mashqlar tajriba-sinov guruh o'quvchilarining jismoniy faolligiga ijobiy ta'sir ko'rsatdi. Pedagogik tajriba davrida tajriba-sinov guruhidagi boshlang'ich sinf bolalarida jismoniy faollik kompetensiyalari sezilarli darajada yaxshilandi. Tajriba-sinov va nazorat guruhlariga jalb qilingan bolalarning jismoniy faolligi kompetensiyalarining o'zgarishi 6 jadvalda ko'rsatilgan.

Pedagogik tajriba davrida bolalarning kundalik jismoniy faolligi tajriba-sinov guruhda o'g'il bolalarda 2112 harakatga, qizlarda 2211 qadamga oshdi. Sport zalida o'tkaziladigan jismoniy tarbiya mashg'ulotida umumiy harakatlar soni tajriba sinfida o'g'il bolalarda 743 ta, qizlarda 703 ta harakatga ko'paydi. Jismoniy tarbiya mashg'ulotlarida daqiqada harakatlarning intensivligi tajriba sinfida o'g'il bolalarda 10,4 harakatga, qizlarda 9 harakatga oshdi.

Tajriba-sinov davomida boshlang'ich sinf o'quvchilari o'rtasida jismoniy faolligi kompetensiyalarining o'zgarishi

Jismoniy faolligi kompetensiyalari	Jinsi	Tajriba boshlang'ich sinf (40 bola)					
		Tajribaning boshida		Tajriba oxirida		Farq (o'sish)	P
		M ± m		M ± m			
Bir kunlik harakatlar soni, daq	O'	12845+364,2	1190	14957+394	1345	2112	0,01
	Q	11678+440,3	1723	13889+370,3	1237	2211	0,01
Yurishning daqiqada harakatlarning intensivligi	O'	40,2+1,36	5,46	52,5+1,30	5,14	12,3	0,01
	Q	38,4+1,40	5,62	48,9+1,62	6,78	10,5	0,01
Zalda jismoniy tarbiya mashg'ulotlari da harakatlar ning umumiy soni	O'	2453+18,8	80,4	3196+26,7	89,3	743	0,01
	Q	2147+19,4	83,6	2850+20,5	84,2	703	0,01
Jismoniy tarbiya mashg'ulotida daqiqada harakatlarning intensivligi	O'	69,2+1,58	4,67	79,6+1,40	5,64	10,4	9,0
	Q	66,9+1,40	5,58	75,9+1,32	5,34	9,0	0,01
Boshlang'ich sinf ni nazorat qilish (40 nafar ishtirokchi)							
Bir kunlik harakatlar soni, daq	O'	12734+368,5	1210	13753+372,5	1280	1001	0,05
	Q	11856+446,5	1810	12869+454,1	1896	1013	0,05
Yurish paytida daqiqada harakatlarning intensivligi	O'	41,3+1,29	5,12	46,6+1,68	6,94	5,3	0,05
	Q	37,6+1,43	5,74	42,7+1,27	4,98	5,1	0,05
Sport zalida jismoniy tarbiya mashg'ulotida jami harakatlar soni	O'	2486+19,1	82,7	2787+21,2	86,4	300,1	0,05
	Q	2198+22,5	90,3	2490+18,9	81,6	292	0,05
Sport zalida jismoniy tarbiya mashg'ulotida daqiqada harakatlarning intensivligi	O'	70,4+1,43	5,77	74,5+1,38	5,54	4,1	0,05
	Q	68,3+1,50	6,17	72,5+1,29	5,10	4,2	0,05

Barcha holatlarda tajriba guruhi o'quvchilarining jismoniy faolligi nazorat guruhidagi bolalarga qaraganda ancha yuqori. Tajriba guruhi o'quvchilarida jismoniy faolligi kompetensiyalarining o'sishi nazorat guruhiga qaraganda 2 baravar yuqori.

Jismoniy tarbiya mashg'ulotlarida jismoniy faoliyat kompetensiyalari boshlang'ich ma'lumotlarga nisbatan nazorat guruh o'quvchilari orasida yaxshilandi. Shu bilan birga, kundalik jismoniy faollik kompetensiyalarining o'sishi, yurish paytida daqiqada harakatlarning intensivligi va nazorat guruhidagi bolalarda sport zalida jismoniy tarbiya mashg'ulotlarida harakatlarning umumiy soni tajriba guruhi o'quvchilariga qaraganda ancha past.

Pedagogik tajriba davrida tajriba guruhi boshlang'ich sinf o'g'il va qizlardagi jismoniy faolligining barcha kompetensiyalari statistik jihatdan sezilarli darajada oshdi ($P < 0,01$ dan $0,001$ gacha).

Pedagogik tajriba yakuniga ko'ra, 16 ta bolalar uchun tajriba-sinov guruhda (40%) yuqori va o'rtacha darajadagi jismoniy faolligining rivojlanish darajasi oshdi. Agar tajriba boshida 17 ta (42,5%) bolada tajriba-sinov guruhda jismoniy faolligining past va o'rtacha darajadan past rivojlanish darajasi kuzatilgan bo'lsa, tajriba oxirida bunday bolalar yo'q edi. O'quv yili oxirida tajriba-sinov guruhning 24 (60%) o'quvchilarida jismoniy faolligining yuqori va o'rtacha yuqori darajasi aniqlandi.

Tadqiqot shuning xulosasi shuni ko'rsatdiki, zamonaviy boshlang'ich sinf ta'lim texnologiyalari, ta'limning o'zgaruvchan shakllari, mualliflik dasturlari va kurslari bilan haddan tashqari katta hajmga ega. Zamonaviy boshlang'ich sinfning o'quv jarayoni aqliy yuklamani noqonuniy ravishda oshirish, qo'shimcha darslar (matematika, chet tili, musiqa, o'qish, ona tili), 45 daqiqadan ortiq davom etadigan 4-5 darsni o'tkazish bilan haddan tashqari ko'p yuklamalarda boshlang'ich sinf o'quvchilarining 60 foizida harakat tartibi haftada ikki marotaba jismoniy tarbiya to'garagi bilan cheklanganligi aniqlandi. Jismoniy tarbiya to'garaklari zarur bo'lgan kunlik harakatning atigi 15-20% ni qoplaydi. Albatta, bu bolalarning harakatga bo'lgan kundalik ehtiyojini qondirish uchun etarli emas.

Foydalanilgan adabiyotlar

1. N.X.Soatov, F.F.Nadjimov – O'zbekiston Respublikasi Xalq ta'limi vazirligi Bolalar sportini rivojlantirish boshqarmasi nazoratchi metodisti Maktabda jismoniy tarbiya. Umumiy o'rta ta'lim maktablarning jismoniy tarbiya fani o'qituvchilari uchun metodik qo'llanma.-T.: «Extremum-press», 2015. - 424b.

2. Mirsharipova Z.M. Kamilova J.E. Jismoniy tarbiya va sport jismoniy tayyorgarlik asoslari O'quv – uslubiy qo'llanma. – T.: ToshDTU, 2010. 70 bet.

3. Z.T.Nishanova, G.K.alimova. Psixologik xizmat psixokorreksiyasi. Darslik. Toshkent – 2019. 496 b.

4. <http://www.edu.uz>.

5. <http://www.uzedu.uz>.

TASVIRIY SAN'ATNI O'QITISHDA KASBIY-METODIK TAYYORGARLIKNI MOHIYATI VA MAZMUNI TAHLILI

Xayrov Rasim Zolimxon o'g'li
Pedagogika fanlari falsafa doktori, dotsent
Guliston davlat pedagogika instituti
<https://doi.org/10.53885/edinres.2024.01.1.057>

Anotatsiya. Maqolada bo'lajak tasviriy san'at o'qituvchilarning kasbiy-metodik tayyorgarlikning pedagogik shart-sharoitlari mazmun mohiyati ochib berilgan. Shuningdek, talabalarning kasbiy-metodik tayyorgarligi muammosi bilan shug'ullangan pedagog-olimlarning fikrlari bayon etilgan. Kasbiy-metodik tayyorgarlikda mutaxassislik fanlarini oldindan loyihalash, kasbiy-metodik tayyorgarlikni shakllantirish bosqichlari masalalari yoritilgan.

Kalit so'zlar: kasbiy-metodik, tayyorgarlik, ta'lim mazmuni, kompetentsiyalar, muammoli ta'lim, loyihalash, bosqichlar, faoliyat, kreativlik.

АНАЛИЗ СУЩНОСТИ И СОДЕРЖАНИЯ ПРОФЕССИОНАЛЬНО-МЕТОДИЧЕСКОЙ ПОДГОТОВКИ В ПРЕПОДАВАНИИ ИЗОБРАЗИТЕЛЬНОГО ИСКУССТВА

Хайров Расим Золимхон углы
Доктор философии педагогических наук, доцент Гулистанский государственный педагогический институт

Аннотация. В статье раскрывается сущность содержания педагогических условий профессионально-методической подготовки будущих учителей изобразительного искусства. Также описаны мнения ученых-педагогов, которые занимались проблемой профессионально-методической подготовки студентов. В профессионально-методической подготовке освещаются вопросы предварительного проектирования специальных дисциплин, этапы формирования профессионально-методической подготовки.

Ключевые слова: профессионально-методический, подготовительный, содержание образования, компетенции, проблемное обучение, проектирование, этапы, деятельность, креативность.

ANALYSIS OF THE ESSENCE AND CONTENT OF PROFESSIONAL AND METHODOLOGICAL TRAINING IN THE TEACHING OF FINE ARTS

Khayrov Rasim Zalimkhan ugli
Doctor of Philosophy of Pedagogical Sciences, Associate Professor Gulistan State Pedagogical Institute

Abstract. The article reveals the essence of the content of pedagogical conditions of professional and methodological training of future teachers of fine arts. The opinions of scientists and teachers who dealt with the problem of professional and methodological training of students are also described. In professional and methodological training, the issues of preliminary design of special disciplines, the stages of formation of professional and methodological training are highlighted.

Key words: professional-methodical, preparatory, educational content, competencies, problem-based learning, design, stages, activity, creativity.

Respublikamizda oliy ta'lim tizimini rivojlantirishning amaldagi bosqichida ta'lim

mazmuni va metodikasiga, xususan uning samaradorligini oshirishga yangi talablar qo'yimoqda. O'zbekiston Respublikasi oliy ta'lim tizimini 2030 yilgacha rivojlantirish kontseptsiyasida "Oliy ta'lim mazmunini sifat jihatidan yangi bosqichga ko'tarish, ijtimoiy soha va iqtisodiyot tarmoqlarining barqaror rivojlanishiga munosib hissa qo'shadigan, mehnat bozorida o'z o'rnini topa oladigan yuqori malakali kadrlar tayyorlash tizimini yo'lga qo'yish" muhim ustuvor vazifa sifatida belgilangan [1]. Shu nuqtai nazardan, bo'lajak tasviriy san'at o'qituvchilarini kasbiy-metodik tayyorgarligini takomillashtirish hamda innovatsion faoliyatning reproduktiv, produktiv, qisman izlanuvchi va kreativ darajalarini puxta egallashlari uchun pedagogik shart-sharoitlar va didaktik imkoniyatlarni ta'minlash dolzarb ahamiyat kasb etadi.

Respublikamiz bo'lajak o'qituvchilarini kasbiy-metodik tayyorlashning muammolari, ta'lim muassasalarida ta'limni tashkil etish masalalari bo'yicha R.X.Djuraev, N.A.Muslimov, H.A.Abdukarimov, N.N.Azizxodjaeva, F.R.Yuzlikaev, U.I.Inoyatov, O'.Q.Tolipov, X.F.Rashidov, M.B.Urazova, U.Sh.Begimqulov, R.Isyanov, Z.K.Ismailova, B.S.Abdullaeva, O.A.Qo'ysinov, D.U.Qo'chqarov, N.M.Ahmedova va boshqalar ilmiy-tadqiqot olib borgan [8; 42-b.]. Oliy ta'limda tasviriy san'at fanini o'qitishda talabaning nazariy bilimi, amaliy ko'nikma va malakalarini takomillashtirish va kasbiy faoliyatga tayyorlash muammolari M.N.Nabiev, R.H.Hasanov, S.F. Abdullaev, S.S.Bulatov, A.Sulaymanov, B.B.Boymetov, S.F.Abdirasilov, O'.U.Nurtaev, N.Oydinov, B.N.Oripov oxirgi yillarda bo'lajak tasviriy san'at o'qituvchilarini kasbiy-metodik tayyorgarligi bo'yicha K.M.Gulyamov, N.D.Yadgarov, S.S.Azimov, N.I.Yuldasheva, H.E.Sultonov, O.Jabborova, S.M.Abduxamidov ishlarida tadqiq etilgan [9; 24-b.].

Oliy ta'lim tizimida bo'lajak tasviriy san'at o'qituvchilarini kasbiy-metodik tayyorgarligini yuqori darajada shakllantirilishi va rivojlantirilishi bilan uzviy bog'liq muhim omillardan biri, bu - ta'lim jarayonini takomillashtirishdir. Ta'lim mazmuni ta'lim jarayonining eng muhim elementi hisoblanadi. A.E.Baxmutskiy [2] nazariyasiga ko'ra, ta'lim mazmunini jamiyatning hozirgi shiddat bilan rivojlanayotgan bir paytda jamiyat rivojlanishiga mos ravishda uni o'zgartirishga to'g'ri keladi, deb aytgan.

Pedagog olim A.V.Xutorskoy fikriga ko'ra, kasbiy-metodik tayyorgarlikni oldindan loyihalash, ta'lim mazmunini talabalar o'zlashtirish natijalari, olgan bilimlarini amaliyotda qay yo'sinda foydalanishi bilan belgilanadi deb ta'kidlaydi [10; 67-b.].

Hozirgi vaqtda ta'lim oluvchilarning zamon talablariga mos eng maqbul metodlarni qo'llanilishini taqozo etmokka.

M.V. Grabning fikricha o'quv jarayonini ob'ekti ham, sub'ekti ham bo'lajak mutaxassis - talaba hisoblanadi. Shuning uchun, ta'lim jarayonida har bir talabaning individual xususiyatlari inobatga olinadi, deb ta'kidlaydi [4; 14-b.].

Yuqoridagi fikrlardan kelib chiqqan xolda, bo'lajak tasviriy san'at o'qituvchisining kasbiy-metodik tayyorgarligi tushunchasi mazmuni, mohiyatini ko'rib chiqish maqsadga muvofiq, deb bildik.

Tasviriy san'at va muhandislik grafikasi ta'lim yo'nalishi bo'yicha bakalavrlar tayyorlash milliy malaka ramkasi, kasb standartlaridan kelib chiqib kunduzgi va sirtqi ta'lim yo'nalishlarida amalga oshiriladi. O'qitish kredit-modul tizimi asosida tashkil qilinadi. Kunduzgi ta'limda 3 yil, sirtqi ta'lim 5 yil bo'lishi mumkin. Bakalavriat o'quv dasturi 180 kredit birligini tashkil etadi.

Xususan, tasviriy san'at va muhandislik grafikasi ta'lim yo'nalishi bo'yicha bakalavr kasbiy faoliyati: pedagogik; ilmiy tadqiqot; ma'naviy-ma'rifiy; tashkiliy-boshqaruv turlariga bo'linadi.

Kasbiy-metodik tayyorgarlik va kompetenliklar tasviriy san'at va muhandislik grafikasi bakalavriat ta'lim yo'nalishining malaka talabalarida belgilab berilgan bo'lib, bo'lajak tasviriy san'at o'qituvchisining faoliyat turidan qat'iy nazar uning kasbiy-metodik tayyorgarligi ikkita

asosiy tarkibiy qismni mujassalashtiradi. Ular:

1. Bo'lajak o'qituvchining kasbiy-metodik tayyorgarlik darajasini aniqlovchi nazariy bilimlari tizimi.

2. Bo'lajak o'qituvchining kasbiy-metodik tayyorgarligini amalga oshirish uchun zarur bo'lgan amaliy ko'nikma va malakalar tizimi.

Bo'lajak tasviriy san'at o'qituvchisining kasbiy-metodik tayyorgarligi va kompetentsiyalari quyidagi asosiy talabalarni o'z ichiga oladi:

- o'quv-tarbiya jarayonini modellashtirish va uni ta'lim amaliyotiga tatbiq etish;
- turli yosh davrlarida insonning xulq-atvori va faoliyatini boshqarishning o'ziga xosliklari, psixik va psixofiziologik rivojlanishning mahsus konuniyatlari egallanganlik;
- individual o'ziga xosliklarini xisobga olish vositalaridan foydalanish qobiliyatiga egalik, ota-onalar bilan munosabatga kirisha olish; psixologik va pedagogik tadqiqotlarning miqdor va sifat metodlarini egallaganlik.
- turli yosh guruxidagi bolalarning rivojlanishi, muloqoti, faoliyatini tashxis etish metodlaridan foydalanish qobiliyatiga egalik;
- o'kitish, tarbiya, rivojlanishning turli nazariyalariga doir bilimlar, ta'limning turli bosqichlariga o'qitish dasturlaridan foydalanish qobiliyati; bolalarning xilma-xil faoliyatini tashkil etish usullarini egallaganlik;
- kasbiy vazifalarni hal etishda fanlararo va vakolatli tuzilmalarning birgalikdagi faoliyatida ishtirok etishga qobiliyatlik;
- kasbiy faoliyatda bola xuquqlari to'g'risidagi asosiy xalkaro va milliy me'yoriy-xukukiy xujjatlardan foydalanish qobiliyati [8; 40-b.].

Fanlarga doir metodik tayyorgarlik va kompetentsiyalar:

- tasviriy san'at ta'limining o'ziga xosliklarini anglash, turli tipdagi ta'lim muassasalarida o'quvchilarni o'qitishda uzviylikni amalga oshirish vositalarini egallaganlik;
- tasviriy san'at nazariyasi va amaliyotiga doir zamonaviy bilimlarni egallaganlik;
- tasviriy san'atga doir bilim, ko'nikma va malakalarni qo'llay olish hamda egallangan tayanch bilimlarni o'quvchilarga etkazish qobiliyati;
- turli badiiy tizimlar nazariyasi va tarixiga doir zamonaviy bilimlarni, badiiy-ijodiy faoliyatga doir bilim, ko'nikma va malakalarni qo'llay olish hamda egallangan tayanch bilimlarni o'quvchilarga uzatishga qobiliyatlik, amaliy harakatlarni bajarish ko'nikmasiga va malakasiga ega bo'lishi.

Tasviriy san'at fanlarining o'qitish metodikasining rivojlanish tarixi, asosiy printsiplari va qonuniyatlari:

- tasviriy san'at fani o'qitilishini dolzarb muammolari;
- tasviriy san'atni o'qitishning mazmuni, metodlari, vositalari, shakllari.

Shuningdek, xususiy metodikaning uziga xos xususiyatlari:

- fanni o'qitishda zamonaviy pedagogik va axborot texnologiyalaridan foydalanish, o'quvchilar ongi va qalbiga milliy g'oyani singdirishda zarur metodik bilimlar;
- kasbiy ko'nikmalarni shakllantirish yo'llariga oid bilimlar berish, tahliliy - tankidiy, ijodiy va mustakil fikr yuritish va o'rgatish ko'nikmasiga va malakasiga ega bo'lishi.

Sinf va sinfdan tashqari tadbirlarni tashkil etish:

- muzey, galereya, arxitektura va milliy madaniyat yodgorliklariga ekskursiya uyushtirish, san'at bo'yicha suhbatlarni tashkil etish hamda o'tkazish sohasidagi bilimlarni qo'llay olishga qobiliyatlik;

- matbaa, interer va ekstererga badiiy bezak berish, tasviriy, amaliy san'at xamda fan sohasiga doir zamonaviy texnologiya, metod, vositalarni ko'llay olishga qobiliyatlik;

Grafik va kompyuter grafikasi bilimlarga oid axborotlarni tuplash, jamlash, kayta ishlash

va ulardan o'qitishda foydalanish usullarini egallaydi va uz kasbiy faoliyatida ulardan mustaqil asoslangan qarorlar kabul kila olish;

Tasviriy san'at o'qitish metodikasi fanining rivojlanishi, tarixi, pedagogik texnologiyalar, o'qitish metodlari, o'qitish vositalarini amaliyotga samarali ko'llay olishi, ta'limni DTS me'yorlari, o'quv dasturlariga kura tashkil etishi, baxolash mezonlarini tushunishi, xalkaro baholash tadqiqotlarini bilishi va o'quvchilarning tasviriy savodxonligini (STEAM kontekstlari) rivojlantirish faoliyatida zamonaviy ta'lim texnologiyalaridan samarali foydalana olish ko'nikma va malakalariga ega bo'lishi.

R.H.Hasanov [7], S.F. Adirasilov [2], O' .U.Nurtoevlarning [10] ilmiy ishlarida umumiy o'rta ta'lim maktabida ishlash uchun zarur bo'lgan kasbiy-metodik bilim, malaka va ko'nikmaning asosiy qismini talabalar tasviriy san'at fanini o'qitish metodikasi kursini o'rganayotganda oladilar, deb ta'kidlaganlar. Tasviriy san'at fanini o'qitish metodikasi kursi asosan maktab o'quvchilari tomonidan amaliy vazifalarni bajarishga rahbarlik qilish uchun bo'lajak tasviriy san'at o'qituvchilarni tayyorlashga qaratilgan.

N.I.Yuldashevaning ilmiy tadqiqot ishlarida bo'lajak o'qituvchilar o'quvchilarga ta'lim va tarbiya berish muammolarini, estetik va badiiy ta'lim jarayonida hal qiladilar, deb o'rgangan [9].

Kasbiy-metodik tayyorgarlikning mazmuni kelajakda tasviriy san'at o'qituvchilari maktab o'quvchilarini axloqiy, ekologik, vatanparvarlik tarbiyalash uchun tayyorlashni nazarda tutadi. Shu munosabat bilan bo'lajak tasviriy san'at o'qituvchilarining kasbiy-metodik tayyorgarligini takomillashtirish modelini o'z ichiga olishi kerak.

Tadqiqotchi olimlar E.N.Sokolova [6; 125-b.], R.B.Yarmatovlarni [3; 25-b.], ilmiy asarlarini o'rganish, turli xil ta'lim muassasalari tizimidagi ko'p yillik pedagogik faoliyat va olib borilgan tadqiqotlar natijasida biz kasbiy-metodik tayyorgarlikni shakllantirishni o'zaro bog'liqligi bo'yicha oltita bosqichlarga bo'ldik (1-rasm):

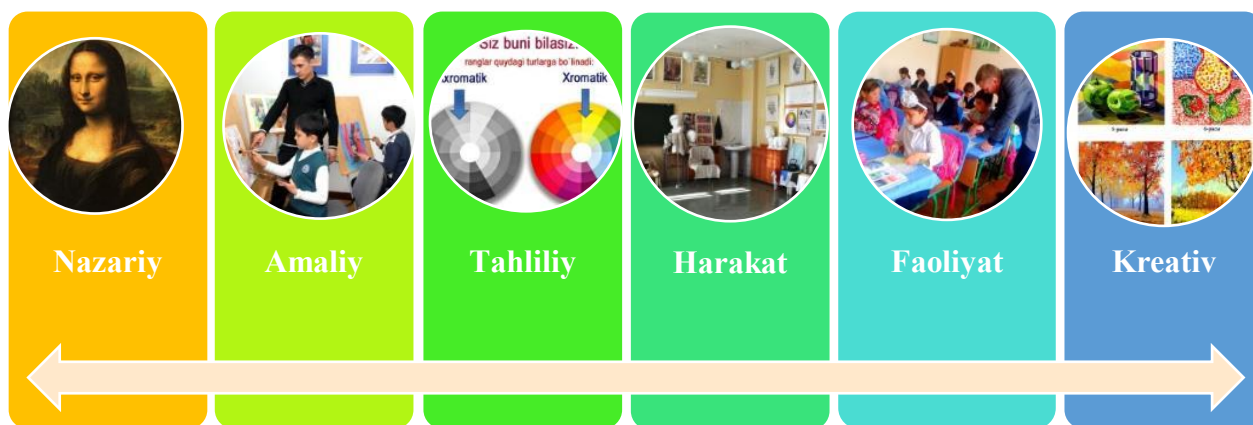

1-rasm. Kasbiy-metodik tayyorgarlikni shakllantirish

Nazariy qism- maktabda tasviriy san'at va uni o'qitish metodikasi kursi bo'yicha nazariy materiallarni batafsil o'rganish, uni batafsil o'quv faoliyati va dars ishlanmalarini yozishda dastlabki qo'llashi bilan bog'liq.

Amaliy qism maktab o'quv dasturi bo'yicha "Master-klass" va pedagogik rasm chizishni u tomonidan taqdim etilgan tasviriy san'at materiallari bilan rivojlantirish bilan bog'liq.

Tahliliy qismda bo'lajak tasviriy san'at o'qituvchilarini metodik tayyorgarlik qismi bo'lib, unda ta'lim muassasalari tizimidagi o'quv jarayonlari, dasturlar, maktab darsliklari, ko'rgazmali qurollar va boshqalarni tahlil qilishga o'rgatishga qaratilgan. Shu bilan birga, biz o'quv materialini mazmunining dolzarbligi, uning hayot bilan bog'liqligi, maktab o'quvchilarining yosh xususiyatlariga muvofiqligi, o'quv materialini taqdim etish mantig'iga alohida e'tibor qaratamiz; o'z darslarini va o'z kursdoshlarining darslarini tahlil qilish, ulardan xulosa chiqarish, sub'ektiv tajribani to'ldirish va o'zlarining metodik tayyorgarligini tuzatishga, o'quv jarayoni va uning natijalarini bashorat qilishga va hokazolarga qaratilgan.

Tahliliy qismida metodik tayyorgarlikni shakllantirish funktsiyalarning pedagogik jarayondagi o'rnini tushunish bilan bog'liq va u quyidagilarga qaratilgan:

- pedagogik faoliyatda metodik ma'lumotlarni olish ko'nikmalarini o'rgatish: a) tasviriy san'at dasturi, ta'lim vazirligi tomonidan tavsiya etilgan o'quv jarayoni mazmunini rejalashtirish va boshqa pedagogik hujjatlar bilan; b) ilmiy va uslubiy adabiyotlardan; v) talabalar ilmiy konferentsiyalari ishlaridan; d) talabalar va hamkasblar muloqotidan;

- talabani bevosita ishtirokida o'zlarining uslubiy faoliyati natijalarini, shuningdek, boshqa talabalarni tahlil qilishni, bashorat qilishni o'rganish.

Harakat qismida metodik tayyorgarlikni shakllantirishning bo'lajak tasviriy san'at o'qituvchilari tomonidan maktab o'quvchilarini o'qitish va tarbiyalash bo'yicha uslubiy harakatlarni o'zlashtirishga qaratilgan. U quyidagi ko'nikmalarni o'z ichiga oladi: a) o'quv jarayoniga tayyorgarlik ko'rish; b) o'quv vazifalarini bajarish uchun talabalar jamoasini tashkil etish; v) o'quv materialini maktab o'quvchilari uchun tushunarli tilda yoritish, mavzu yuzasidan savollar berish, tinglash, korrektsiyalash va o'quvchilarning javoblarini umumlashtirish (bunga quyidagilar kiradi: o'quv ko'rgazmali qurollarini namoyish etish, yangi materialni tushuntirishning zarur usullarini qo'llash, o'quv materialini hayot bilan bog'lash va hokazo); g) sinfda ta'lim jarayonini tashkil etishda qulay psixologik muhitni yaratish; d) sinfda turli hil vaziyatlarga hozir javob bo'lish; e) o'quvchilarning mustaqil ishlariga rahbarlik qilish va mavzu bo'yicha dars yoki ta'lim-tarbiya tadbirlarini umumlashtirish.

Haraktli qismning funktsiyalari quyidagilarga qaratiladi: 1) talabani sub'ektiv metodik tajribasi holatini aniqlash; 2) bo'lajak tasviriy san'at o'qituvchisining sub'ektiv tajribasini tuzatish va unga turli pedagogik vaziyatlarda ta'lim vazifalarini bajarish uchun zarur bo'lgan texnika va usullarni o'rgatish; 3) o'quv jarayonini aktuallashtirish, metodik ishlar nazariyasini o'rganish va talabani tajribasida etishmayotgan bilimlar bilan to'ldirish; 4) uning uslubiy tayyorgarligi holatini bilim (nazariy) va harakatli (amaliy) darajada nazorat qilish qobiliyatiga o'rgatish.

Metodik tayyorgarlikni shakllantirishning faoliyat qismi olingan bilim va ko'nikmalarni tasviriy san'at darslarida, birinchi navbatda amaliy mashg'ulotlarda metodologiyaga muvofiq (batafsil rejalar-xulosalar tuzish), so'ngra ta'lim jarayonida pedagogik amaliyot davomida umumiy o'rta ta'lim maktabning ta'lim jarayonining yaxlit qiyofasiga qo'shilishi bilan bog'liq holda olib boriladi.

Tadqiqotchi V.P. Simonov [11] faolit qismida pedagogik menejmentni amalga oshirishga qaratilgan pedagogik tizimlarni boshqarishning tamoyillari, usullari, tashkiliy shakllari va texnologik usullari majmui sifatida ta'rif berdi.

Bo'lajak tasviriy san'at o'qituvchilarini kasbiy-metodik tayyorlashning faoliyat qismi vazifalari:

1) tasviriy san'at o'qituvchisining turli xil o'quv va tarbiyaviy faoliyat turlarini o'zlashtirish (maktab o'quv dasturi tomonidan taqdim etilgan turli xil tasvirlash materiallar texnikasini o'zlashtirish, darsga tayyorgarlik ko'rish, darslarni rejalashtirish, alohida dars uchun o'quv vazifalarini belgilash, darsning yakuniy natijasini ko'rish qobiliyati, choraklik, yarim yillik, o'quv yili natijalarini bashorat qila olish qobiliyati) talabada ta'lim-tarbiya jarayonining yaxlit

tasviri yaratilishi kerak;

2) tasviriy san'at o'qituvchisi sifatida faoliyat yuritish uchun o'zining individual xususiyatlari va qobiliyatlarini bilish (2-rasm);

3) maxsus kurslar va umumiy kasbiy-metodik tayyorgarlik fanlarida olgan bilim, ko'nikma va malakalarini faollashtirish;

4) shaxsiy metodik tayyorgarlikning nazariy bilimlari va amaliy ko'nikmalaridagi bo'shliqlarni aniqlash;

5) rassom-pedagog sifatida turli xil bilimlarni yaxlitlik sifatida integratsiyalash;

6) mashg'ulotning har bir daqiqasida o'zini rassom-pedagog kasbida anglash.

Umumiy o'rta ta'lim maktabi tasviriy san'at bo'yicha o'quv dasturi bilan ishlash qobiliyati;
Maktab o'quvchilarining o'quv faoliyatini rejalashtirish qobiliyati;
Dars uchun o'quv materialini tanlashda maktab o'quvchilarining ma'naviy madaniyatini shakllantirish qo'llash qobiliyati;
Sinfda keng ko'lamli natural qo'yilmalarni tashkil etish, tasviriy san'at ko'rgazmasiga, tabiat qo'yiniga ekskursiyalar tashkil etish qobiliyati;
Darsning o'quv maqsadlari va vazifalarini belgilash va ularga ta'lim jarayonida erishish;
Sinfda turli xil o'quv, ma'naviy-madaniy tadbirlarini tashkil etish va o'tkazish qobiliyati;
Maktab o'quvchilarining badiiy va ijodiy faoliyati mahsulotlarini tahlil qilish qobiliyati;
Darsni umumlashtirish qobiliyati;
O'quvchilar tasviriy san'atdan tanlovlar, viktorinalarni tashkil qilish va hokazolar qobiliyati.
2-rasm. Ta'lim jarayonini tashkil etish qobiliyatlari

Bugungi kunda oliy ta'lim tizimimizda bo'lajak o'qituvchi eng faol pozitsiyadagi shaxs sifatida zamonaviy bilimlarini egallab borishi, tinimsiz izlanuvchan va fidoiy bo'lishi lozim chunki, u kechiktirib bo'lmas jarayon shaxsni intellektual hamda ma'naviy qashshoqlikdan qutqarib qoladi. Hozirgi zamon standartlarini amalga tadbiiq etish bo'lajak o'qituvchidan nafaqat doimiy kasbiy-metodik rivojlanishni, balki o'z ishiga ijodiy yondashishni talab etadi. Bo'lajak tasviriy san'at o'qituvchisining kreativligi o'z bilim, malaka, ko'nikmasini qayta ko'rib chiqishi, yaxshilashi ma'lum narsalarni o'zgartira olishi va ijodiy foydalana olishi sifat jihatdan yangiliklarni yaratishi muhim ega bo'lib bormoqda.

Kreativlik - (ing. "create" - yaratish, "creative" yaratuvchi, ijodkor) ingliz tilidan tarjima qilinganda ijod ma'nosini anglatadi. Pol Torrens yoki "Kreativlik otasi" nomi bilan mashhur olim to'rtta kreativlik ko'nikmasini o'rgangan [9]. Olib borgan tadqiqotlarda, mazkur kreativ ko'nikmalarni shakllantirish va ularni baholash mumkin:

1. Ravonlik. Ko'plab g'oyalarni o'ylab topish ko'nikmasi ko'p degan so'zga asoslanadi.

2. Moslashuvchanlik. Turli g'oyalarni o'ylab topish ko'nikmasi o'zgartirish degan so'zga asoslanadi.

3. O'ziga xoslik. Boshqalarga o'xshamagan, ajralib turuvchi g'oyani o'ylab topish ko'nikmasi noyob degan so'zga asoslanadi.

4. Yaratuvchanlik. G'oyalarni kengaytirish ko'nikmasi qo'shish degan so'zga asoslanadi. Patti Drepeau tomonidan ham bo'lajak o'qituvchilarda kreativlik sifatlarini muvaffaqiyatli rivojlantirishning to'rta yo'lini ko'rsatgan:

- Kreativ fikrlash ko'nikmasini shakllantirish;
- Kreativ faoliyat jarayonlarni tashkil etish;
- Amaliy kreativ harakat ko'nikmalarini rivojlantirish
- Kreativ ishlanma (mahsulot) lardan foydalanish.

N.Sayidaxmedov [8; 43-b.] fikricha kreativlik bevosita innovatsiyalar bilan bog'liq jarayondir. Negaki bo'lajak tasviriy san'at o'qituvchisining kreativlik faoliyat yuritishi uchun, u albatta tasviriy san'at va pedagogika sohasidagi eng so'nggi yangiliklardan bohabar bo'lishi, innovatsion yangiliklarni o'z faoliyatida o'rinli foydalana olishi lozim. Masalan, tasviriy san'atning yangi jdanrlarida ko'rishimiz mumkin.

Kreativlik bo'lajak tasviriy san'at o'qituvchilarini innovatorlikka undovchi pedagogik kategoriya hisoblanadi.

- kreativlik tasviriy san'at o'qituvchining kasbiy va shaxsiy sifatining integratsiyasidir. Chunki tabiatan qiziquvchan, intiluvchan bo'lmas ekan, o'qituvchi hech qachon ijodkorlikni namoyon eta olmaydi.

- kreativlik bo'lajak o'qituvchining yangiliklarga intilishi, yangiliklarni o'zlashtirish va amaliyotda qo'llay olish, ta'lim jarayonlarida duch keladigan qiyinchiliklarni eng a olishi;

- innovatsion yangiliklarni o'z faoliyatida faol, ijodkorona foydalana olish va o'z mualliflik g'oyalariga, echimlarni (evristik) topa olishi;

- bo'lajak o'qituvchining kreativligining shakllanishi "ehtiyotlar", yo'nalishlar va "Men" kontseptsiya" laridan kelib chiqadi.

Bo'lajak o'qituvchining kreativlik faoliyati pedagogik faoliyatning barcha turlarida namoyon bo'lishi davr talabidir. Bunday pedagogik faoliyat esa qo'yidagilar kiradi:

- o'quv-pedagogik faoliyat. Bu faoliyat loyixalash va konstruksiyalash faoliyati deb ham ataladi, bunda jamiyat talablari doirasida o'quv ishlarini tashkil etish nazarda tutiladi. O'quv jarayoni umumiy o'rta ta'lim maktablarida hamda oliy o'quv yurtlarida mazmunan va shaklan bir biridan farqlanadi. Umumiy o'rta ta'lim maktablarida o'quv jarayoni o'quv setkasi asosida o'quvchilarga fanlarni o'qitishga yo'naltirilgan bo'lsa, oliy o'quv yurtlarida o'quv hamda ilmiy tadqiqot ishlari birgalikda olib borilib, ko'proq talabalarni mustaqil va ijodiy ishlashini amalga oshiradi hamda nazariy va amaliy mashg'ulotlar olib boriladi; Shuningdek bu faoliyat turiga o'quvchi va talabalar imkoniyatlarini hisobga olgan ho lida ularni muvaffaqiyatga eltuvchi vaziyatlar yaratish, axborotni iqtidorli va past o'zlashtiruvchi o'quvchi va talabalarga tushunarli qilib o'zgartira olish ishlari, mashg'ulot loyahasini turli vaziyatlarda moslab to'za olish, darsda ixcham tashkil etishni rejalashtirish, sodir bo'lgan vaziyatga qarab (materialni) qayta ko'rish, tushuntirish, axborotni o'zlashtirishini ta'minlash ishlari ham kriadi.

- tashkilotchilik faoliyat. Bu faoliyat o'kuv-tarbiya ishlarini rejalashtirishni o'z ichiga oladi. Shuningdek, bunda o'qituvchi o'quvchilar bilan olib boradigan pedagogik faoliyatini, o'z vaqtini rejalashtiradi, ishlarini taqsimlaydi. Bu faoliyatning asosini o'quvchi-talabalarining o'qituvchilar bilan hamkorlikda ishlashi tashkil etadi;) talabalar mustaqil bilish faoiyatlarini tashqil etish va boshqarish, talabalar diqqat va qiziqishlarini o'ziga jalb qilish.

- gnostik (bilishga oid) faoliyat. Bu faoliyatda o'qituvchi atrofda gilarini va o'zligini chuqur va har tomonlama anglashi nazarda tutiladi. Bunda o'qituvchining o'zi va talaba (o'quvchi)lar faoliyatida ro'y beradigan qiyinchiliklarni tashhishlash, ularni bartaraf qilishga o'rgatish, o'z faoliyatini tahlil qilish, faoliyat natijasini oldindan yaqqol tasavvur etish ishlari ham nazarda tutiladi.

- kommunikativ (muloqotga moyillik) faoliyat, ya'ni bu o'qituvchining hamkasabalari va o'quvchilari bilan to'g'ri pedagogik muloqotda bo'lishidir Bunda o'qituvchining xushmuomila va talabchan bo'lishi, talaba va o'quvchilarni javobgarlikni oshiradigan vaziyatlarga duchor

qilish, ularni o'ziga yaqin tutishlariga erishish nazarda tutiladi.

Muammoni o'rganish kelajakdagi tasviriy san'at o'qituvchilarini maktabda kasbiy ishlarga metodik tayyorlash uchun tarkib modelini loyihalashning olti bosqichini aniqlashga imkon berdi.

Birinchi bosqich - birinchi navbatda, bo'lajak o'qituvchilar tomonidan o'qitiladigan fan orqali maktab o'quvchilarining bidimlarini shakllantirish zarurligini tushunishga hissa qo'shadigan ta'lim-tarbiya jarayoni mazmunining maqsadli yo'nalishlarini aniqlash; metodologik, san'atshunoslik, psixologiya va pedagogika fanlari yutuqlarini hisobga olib, fan mazmunining kontseptual mazmuni anglash.

Loyihalashning ikkinchi bosqichi - bo'lajak tasviriy san'at o'qituvchilarining metodik tayyorgarligi mazmunini aniqlash bilan bog'liq. U estetik, badiiy, axloqiy, ekologik, vatanparvarlik tarbiya sohasidagi bilim va ko'nikmalarni o'z ichiga oladi. Tadqiqot natijasida olingan ma'lumotlarga qaraganda: 1) maxsus fanlar - chizmasavir, rangtasvir, kompozitsiya, haykaltaroshlik, plastik anatomiya, rangshunoslik, perspektiva, san'at tarixi, tasviriy san'atni o'qitish nazariyasi va metodikasi; 2) ijtimoiy va gumanitar fanlar tsiklining fanlari - Jahon va O'zbekiston tarixi; O'zbekistonning eng yangi tarixi; madaniyatshunoslik; dinshunoslik; 3) tabiatshunoslik fanlari tsiklining o'quv predmetlari -ekologiya va energiyani tejash asoslari; 4) umumiy kasbiy fanlar tsiklining o'quv predmetlari - pedagogika; psixologiya; nutq madaniyati - ular maktab o'quvchilarining ma'naviy madaniyatini shakllantirish uchun metodik tayyorgarlikning zaruriy shartidir.

Uchinchi bosqich umumiy kasbiy, gumanitar, maxsus va metodik tsikllarning o'quv fanlari o'rtasida integratsiya va fanlararo aloqalarni o'rnatishni o'z ichiga oladi. Bo'lajak tasviriy san'at o'qituvchilarining bilimlari, ko'nikmalari va malakalari integratsiyasi quyidagi yo'nalishlarda amalga oshiriladi: predmetli (tasviriy san'at mutahassisligi fanlari); psixologik-pedagogik; xususiy-metodik; texnologik va metodik integratsiya. Bu bo'lajak o'qituvchilar uchun ta'limiy dunyoqarashini yaxlit kartinasi shakllantiradi, "tabiat - jamiyat - inson" tizimida sodir bo'layotgan jarayonlarni izohlaydi, zamonaviy sharoitda maktab o'quvchilarini estetik, badiiy, axloqiy, ekologik, vatanparvarlik, mafkuraviy tarbiyalashga kompleks yondashuvning dolzarbligini tushungan holda.

To'rtinchi bosqich - bo'lajak tasviriy san'at o'qituvchilarini metodik faoliyatga kiritish orqali maktab o'quvchilarining ma'naviy madaniyatini shakllantirishda metodik kompetentsiyasini shakllantirishga qaratilgan metodik vazifalarni nazariy asoslash va ishlab chiqishni o'z ichiga oladi.

Beshinchi bosqich talabalarni maktab o'quvchilarining ma'naviy madaniyatini shakllantirishga tayyorlashning metodik modeli vositalarini aniqlash bilan bog'liq. Bunga quyidagilar kiradi: 1) estetikani naturada, ya'ni tabiat qo'yinida idrok etish; 2) tasviriy san'at asarlarida badiiy obrazni idrok etish; 3) amaliy tasviriy faoliyat (xalq ijodiyoti asarlariga illyustratsiyalar bajarish).

Metodik modelni loyihalashning oltinchi bosqichi tanlangan qiymat-maqsadli ko'rsatmalar va o'quv jarayonining refleksiya bilan belgilanadigan (birinchi bosqichda bo'lgani kabi) amalga oshirilgan ishlarni aks ettirish bilan bog'liq.

Shuni ta'kidlash kerakki, ta'lim-tarbiya jarayonida metodik tayyorgarlikning tarkibiy qismlari bir-biri bilan chambarchas bog'liq bo'ladi. Ta'lim jarayoni, tarbiya jarayoni va rivojlanish jarayonlarini bir-biridan ajratib bo'lmaydi. Bundan tashqari, tasviriy san'atni o'qitish nazariyasi va metodologiyasini o'rganish jarayonida biz metodik xarakterdagi bilim va ko'nikmalarni to'plash vazifasini qo'ymaymiz.

Yuqoridagi fikrlardan kelib chiqib shunday xulosaga kelish mumkin, ya'ni kasbiy-metodik tayyorgarlikni shakllantirish samaradorligining baholanishi ta'lim texnologiyalari asosida o'qish natijasida umumkasbiy va ixtisoslik fanlaridan bilimlarni egallab, ularni bo'lajak tasviriy san'at o'qituvchilar o'z kasbiy faoliyatini egallash jarayonida o'z o'rnida qo'llay

olishi, har xil vaziyatlarda muammolarni to‘g‘ri hal qilishi va to‘g‘ri xulosalar qabul qilishi va shu kabilar kiradi. Bu erda asosiy holat talabalarning o‘quv materialini individual psixologik xususiyatlariga muvofiq tushunishlari, bilim, ko‘nikma va malakalarni o‘zlashtirish qobiliyati, ayni vaqtda uni maktab o‘quvchilari bilan ishlash uchun zarur bo‘lgan shaxsiy tajribasi sifatida idrok etish, anglash, tushunish, qabul qilishga tayyorligi. Shuning uchun bo‘lajak tasviriy san‘at o‘qituvchilarini metodik tayyorlashda biz talabalar bilan individual ishlashga alohida ahamiyat beramiz.

Shunday qilib, bo‘lajak tasviriy san‘at o‘qituvchilarining kasbiy-metodik tayyorgarligini takomillashtirishda, bizning pozitsiyamizga ko‘ra, talabalarni ularning mavjudligidan ko‘ra mazmunli bilim va amaliy metodik ko‘nikmalar bilan qurollantirishni o‘z ichiga oladi; sub‘ektiv metodik tajribani shakllantirish; o‘quv-metodik tayyorgarlikni qurish nazariyadan amaliyotga va amaliyotni tahlil etish orqali nazariyagacha bo‘lgan jarayondir. Ushbu yondashuv tasviriy san‘at o‘qituvchisining sub‘ektiv tajribasini amaliy tekshirishga, uni tuzatishga va doimiy ravishda yangilab turishga va yangi bilim, amaliy ko‘nikmalar bilan to‘ldirib borishga yordam beradi.

Adabiyotlar:

1. O‘zbekiston Respublikasi oliy ta‘lim tizimini 2030 yilgacha rivojlantirish kontsepsiyasini. <https://lex.uz/docs/4545884>.
2. Abdirasilov S., Nurtayev O‘. Umumiy o‘rta ta‘lim maktablarida tasviriy san‘atni o‘qitish texnologiyasi. Metodik qo‘llanma. - T.: TDPU, 2021. - 110 b.
3. Yarmatov R.B. Bo‘lajak o‘qituvchi shaxsini tarbiyalash va rivojlantirish. -T.: Fan va texnologiya. 2009. -128 b.
4. Граб М.В. Индивидуальный подход в обучении студентов вузов изобразительно-му искусству // Вестник магистратуры. № 11 (50). Т. 3. 2015. - С. 13-15.
5. Бахмутский, А.Е. Мониторинг школьного образования: проблемы и решения. - СПб.: КАРО, 2007. - 176 с.
6. Соколова Е.Н. Совершенствование методической подготовки будущего художника-педагога в вузе // Известия Российского государственного педагогического университета имени А. И. Герцена. - СПб., 2011. - №129. - 120-127 с.;
7. Hasanov R. Maktabda tasviriy san‘atni o‘qitish metodikasi. - T.: Fan, 2004. - 250 b.
8. Xayrov R.Z., Todjiboyeva D.B. Bo‘lajak o‘qituvchilarining kasbiy-metodik tayyorgarligini takomillashtirishning didaktik imkoniyatlari va modeli. International Journal of Education, Social Science & Humanities. Finland Academic Research Science Publishers // Volume-11/ Issue-5/ 2023 Published: /22-05-2023. p. 40-49.
9. Хайров Р.З. Совершенствование подготовки будущих педагогов изобразительного искусства к обучению живописи на основе индивидуального подхода // Вестник ГулГУ ОАК. -Гулистан. -№3 (95) -2022. - С. 20-24.
10. Хуторской А.В. Технология проектирования ключевых и предметных компетенций. Инновации в общеобразовательной школе. Методы обучения // Сб. научных трудов / под ред. А. В. Хуторского. - 2006. - С.67-69.
11. Симонов В.П. Педагогический менеджмент: Ноу-хау в образовании. Учебное пособие. –М.: Высшее образование, 2006, -357 с.

VIRTUAL LABORATORIYALARDAN FOYDALANIB TALABALARNING KASBIY TAYYORGARLIGINI RIVOJLANTIRISHNING PEDAGOGIK SHART-SHAROITLARI

Хайруллаев Аслиддин Исатуллойевич-Жиззах политехника институти
<https://doi.org/10.53885/edinres.2024.01.1.058>

Аннотатсия. Мақоллада Virtual laboratoriyalardan foydalanib talabalarning kasbiy tayyorgarligini rivojlantirishning pedagogik shart-sharoitlari haqida soʻz boradi. Maqola mazmunini ochib berish maqsadida xorijlik va mahalliy olimlarning ilmiy tadqiqot ishlaridan foydalanilgan.

Kalit soʻzlar; virtual laboratoriyalar, kasbiy tayyorgarlik, taʼlim jarayoni, pedagogic tahlillar.

ПЕДАГОГИЧЕСКИЕ УСЛОВИЯ РАЗВИТИЯ ПРОФЕССИОНАЛЬНОЙ ПОДГОТОВКИ СТУДЕНТОВ С ИСПОЛЬЗОВАНИЕМ ВИРТУАЛЬНЫХ ЛАБОРАТОРИЙ

Хайруллаев Аслиддин Исатуллаевич
Джиззакский политехнический институт.

Абстракт. В статье говорится о педагогических условиях развития профессиональной подготовки студентов с использованием виртуальных лабораторий. Для раскрытия содержания статьи использованы научные исследования зарубежных и отечественных ученых.

Ключевые слова; виртуальные лаборатории, профессиональное обучение, учебный процесс, педагогический анализ.

PEDAGOGICAL CONDITIONS FOR THE DEVELOPMENT OF PROFESSIONAL TRAINING OF STUDENTS USING VIRTUAL LABORATORIES

Khairullayev Asliddin Isatullayevich
Jizzakh Polytechnic Institute

Abstract. The article talks about the pedagogical conditions for the development of professional training of students using virtual laboratories. In order to reveal the content of the article, scientific research works of foreign and local scientists were used.

Keywords; virtual laboratories, professional training, educational process, pedagogical analyses.

Zamonaviy mehnat bozori va ijtimoiy-iqtisodiy sharoitlar oliy oʻquv yurtlari bitiruvchilari sifatiga katta talablar qoʻymoqda. Ish beruvchilarga ijodiy fikrlaydigan, tashabbuskor va mustaqil ravishda professional qarorlar qabul qiladigan kadrlar kerak. Boʻlajak tibbiyot xodimlarining kasbiy kompetensiyalarini shakllantirishda virtual laboratoriya majmualaridan foydalanish ushbu maqsadga erishishga xizmat qiladi. Bugungi kunda oliy taʼlimni jadal kompyuterlashtirish ishlari olib borilmoqda, tabiiy va texnik fanlarni oʻqitish darajasini oshirish maqsadida oʻquv axborot vositalari – elektron darsliklar va oʻquv qoʻllanmalar, virtual laboratoriya majmualari va boshqalar ishlab chiqilmoqda hamda joriy etilmoqda. Aynan interaktiv virtual laboratoriyalarning rivojlanishi tabiiy va texnik fanlarni batafsil oʻrganishga yordam beradi. Shuning uchun fizika fanini oʻqitish jarayonida virtual laboratoriya majmuasidan foydalanish bugungi kunning dolzarb masalasidir [1, 2, 3, 4, 5].

Taʼlim tizimini rivojlantirish va isloh qilishning hozirgi bosqichida oʻquv jarayonini axborotlashtirish, uzluksiz oʻsib borishi dolzarbdir. Oliy taʼlimni axborotlashtirish muammolari

A.I.Bashmakov, R.S.Gurevich, M.M.Kozyar, A.Yu. Uvarov, A.I.Uman, L.S.Shevchenko kabi olimlarning tadqiqot ishlarida yoritilgan. Axborot-ta'lim muhitida mutaxassislarni kasbiy tayyorlashda shakllantirish va qo'llash muammolari V.E.Velichko, V.G.Hrytsenko, V.A.Diduk, N.L.Don, Yu.O.Lyashenko, A.Yu.Romanova, S.O.Savchenko, O.G.Fedorenko, A.O.Yurchenko va boshqalar ishlarida tadqiq etilgan. Olimlar o'z nashrlarida tabiiy va fizika fanlarini o'rganish jarayonida axborot va o'quv muhitidan foydalanish nazariy materialni batafsilroq bayon qilish, an'anaviy fizika laboratoriyalari mavjud bo'lmaganda laboratoriya ishlarini tashkil etish imkonini berishini va zarur ma'lumotlarni o'z ichiga olishini ta'kidlaydilar. Fizika fanlarini o'zlashtirishda laboratoriya amaliyoti muhim rol o'ynaydi, uning maqsadi nazariy takliflarni eksperimental tekshirish, haqiqiy asbob-uskunalar bilan ishlashning amaliy ko'nikmalarini shakllantirish va olingan natijalarni qayta ishlashni o'rgatishdir. Ta'limni axborotlashtirish va ta'lim uchun axborot-kommunikatsiya texnologiyalaridan, xususan, axborot ta'lim muhitidan foydalanish bilan bog'liq ko'plab turli xil va keng ko'lamli tadqiqotlarga qaramay, ular virtual laboratoriya majmuasidan oliy o'quv yurtlarida fizika fanini o'rganishda foydalanish masalasini to'liq o'rganishni yorita olmadilar [6, 7, 8, 9, 10].

I.V.Robert ta'lim jarayonini faollashtirish uchun zarur shart-sharoitlarni yaratadigan AKTning quyidagi noyob imkoniyatlarini ta'kidlaydi:

- foydalanuvchi va AKT o'rtasidagi tezkor aloqa;
- voqelikda va virtualda sodir bo'ladigan ob'yektlar yoki jarayonlar, hodisalarning qonuniyatlari haqidagi o'quv ma'lumotlarini kompyuterda vizualizatsiya qilish;
- juda katta hajmdagi ma'lumotlarni arxivda saqlash, ularni uzatish imkoniyati, shuningdek, markaziy ma'lumotlar bankiga oson kirish;
- hisoblash va axborot qidirish jarayonlarini avtomatlashtirish, shuningdek, o'quv eksperimenti natijalarini parcha yoki eksperimentning o'zini bir necha marta takrorlash imkoniyati bilan qayta ishlash;
- axborot-metodik ta'minlash, o'quv faoliyatini tashkiliy ta'minlash va o'quv natijalarini nazorat qilish jarayonlarini avtomatlashtirish.

Didaktik tamoyillar nuqtai nazaridan eng muhimi dasturiy vositalar yordamida eng samarali amalga oshiriladigan uslubiy maqsadlar:

- o'quv jarayonini individuallashtirish va differensiallashtirish (masalan, turli darajadagi murakkabliklar bo'yicha maqsad sari bosqichma-bosqich o'tish imkoniyati tufayli);
- o'quv (o'quv faoliyati) natijalariga ko'ra xato diagnostikasi (talabning noto'g'ri harakatlarining sabablarini aniqlash va tegishli sharhlarni taqdim etish) va o'quv faoliyati natijalarini baholash bilan qayta aloqa bilan nazoratni amalga oshirish;
- o'z-o'zini nazorat qilish va o'z-o'zini tuzatishni amalga oshirish;
- o'quv materialini o'zlashtirish va talabalarning o'zini o'zi tayyorlash jarayonida o'qitishni amalga oshirish;
- ko'p vaqt talab qiluvchi hisoblash ishlari va raqamli tahlil bilan bog'liq tadbirlarni bajarish uchun maxsus maqsadli dasturiy vositalardan foydalanish hisobiga o'qish vaqtini bo'shatish;
- o'quv ma'lumotlarini kompyuterda vizualizatsiya qilish: birinchidan, o'rganilayotgan ob'ekt (ob'ektning ekranda vizual tasviri, uning tarkibiy qismlari yoki ularning modellari);
- tarkibiy qismlarning ichki munosabatlarini ko'rsatish imkoniyati bilan har xil burchaklarda, batafsil); ikkinchidan, o'rganilayotgan jarayon (ushbu jarayonning yoki uning modelining ekranidagi vizual taqdimoti).
- o'rganilayotgan qonuniyatning grafik talqini taqdimoti;
- o'rganilayotgan ob'yektlar, jarayonlar yoki hodisalarni modellashtirish va taqlid qilish;
- laboratoriya ishlarini haqiqiy tajriba yoki eksperimentga taqlid qilish sharoitida olib borish;
- ta'lim faoliyati uchun zarur bo'lgan ma'lumotlar bazalarini yaratish va ulardan foydalanish

hamda ulardan foydalanish imkoniyatini ta'minlash;

- o'quv motivatsiyasini kuchaytirish;
- fikrlashning muayyan turini rivojlantirish (masalan, vizual tasvir, nazariy);
- qiyin vaziyatda optimal yoki o'zgaruvchan qarorlar qabul qilish qobiliyatini shakllantirish;
- talabning o'quv faoliyati madaniyatini, axborot madaniyatini shakllantirish.

Fizika fanini o'qitish jarayonida virtual laboratoriya vositalaridan quyidagi maqsadlarda foydalanish kerak:

1) o'quv ma'lumotlarini taqdim etish (elektron darsliklar, elektron ko'rinishdagi ma'ruza matnlari, ma'ruza taqdimotlari, ma'ruza namoyishlari);

2) matematik bog'liqliklarni (elektron jadvallar, maxsus matematik paketlar) hisoblash va vizualizatsiya qilish;

3) o'quv jismoniy tadqiqotlarini (o'quv kompyuter simulyatorlari) o'tkazish qobiliyati va ko'nikmalarini shakllantirish;

4) talabalarning ta'lim olish faoliyatini qo'llab-quvvatlash (ta'limni boshqarish tizimi);

5) talabalarning mustaqil ishlarini tashkil etish.

Shuning uchun o'quv bioximik tadqiqotlarni o'tkazish ko'nikma va malakalarini shakllantirish uchun o'quv kompyuter simulyatorlaridan (virtual laboratoriyalar) foydalanish maqsadga muvofiqdir.

Fizika fanidan virtual laboratoriya majmuasi talabalarni fizik hodisalarning tabiati, zamonaviy o'lchash asboblari bilan tanishtirish, eksperimental qurilmalardan foydalanish, tegishli o'lchovlarni o'tkazish ko'nikmalarini egallash uchun ishlatiladi. Bu esa amaliy nuqtai nazardan, an'anaviy fizika laboratoriyalari yo'qligida o'zlashtirishning eng yaxshi variantidir. Ammo shuni ta'kidlash kerakki, an'anaviy eksperimental fizik qurilmalarni yig'ish va o'lchash moslamalarini sozlash butun laboratoriya mashg'ulotlari vaqtining uchdan bir qismini olishi mumkin. Bundan tashqari, an'anaviy va ayni paytda qimmat uskunalar va ko'p sonli zamonaviy o'lchash asboblardan foydalanish har doim ham yuqori sifatli va ishonchli tadqiqot natijalarini kafolatlamaydi. Natijalar ishonchsiz kontaktli ulanishlar sifatiga,

o'lchash moslamalarining ishonchliligiga, uzilishlar ehtimoli va boshqalarga bog'liq;

quvvat manbalari va o'lchash moslamalarining ortiqcha yuklanishi va ishdan chiqishi xavfi mavjud;

stendlarda favqulodda rejimlarni amalga oshirishning mumkin emasligi. O'z navbatida, virtual laboratoriya ishlaridan foydalanish bunday vaziyatlardan qochish imkonini beradi.

Virtual laboratoriya aslida matematik model bo'yicha qisman yoki to'liq tajriba o'tkazish imkonini beradigan, ulardan foydalanish bo'yicha hujjatlar to'plami bilan birlashtirilgan dasturlar yoki apparat va dasturiy ta'minot majmuasidir.

O'quv jarayonida virtual laboratoriya ustaxonasidan foydalanish, bir tomondan, tadqiqotchiga oliy ta'lim muassasasining haqiqiy laboratoriyasida mavjud bo'lmagan asbob-uskunalar va materiallar bilan tajriba o'tkazish imkonini beradi – shu bilan birga, ta'lim muassasasida etishmayotgan, fizika o'qituvchilarini sifatli tayyorlash uchun zarur bo'lgan zamonaviy qimmat uskunalarini almashtirish muammosi hal etiladi.

Oliy ta'lim tizimida talabalarni virtual laboratoriya asosida fizika fanini o'qitishda ular tafakkurini rivojlantirish modelini muvaffaqiyati ma'lum bir pedagogik shartlar yaratish asosida amalga oshirilishi mumkin. Virtual laboratoriyalar mavjud holatdagi fizika fanini bilan bog'liq muammolar va kelajakdagi kasbiy faoliyat uchun bo'lajak fizika o'qituvchilarini samarali kasbiy faoliyatga tayyorlashda tegishli sharoitlarni izlash bilan belgilanadi. Tadqiqot ishning oliy ta'lim mazmunida nazariy va eksperimental tadqiqotlari, bo'lajak fizika o'qituvchilarini fizika fanini o'qitish asosida kasbiy tayyorgarligini rivojlantirish jarayoni modelini muvaffaqiyatli amalga oshirish uchun etarli pedagogik shart-sharoitlari aniqlandi va asoslandi (1-rasm):

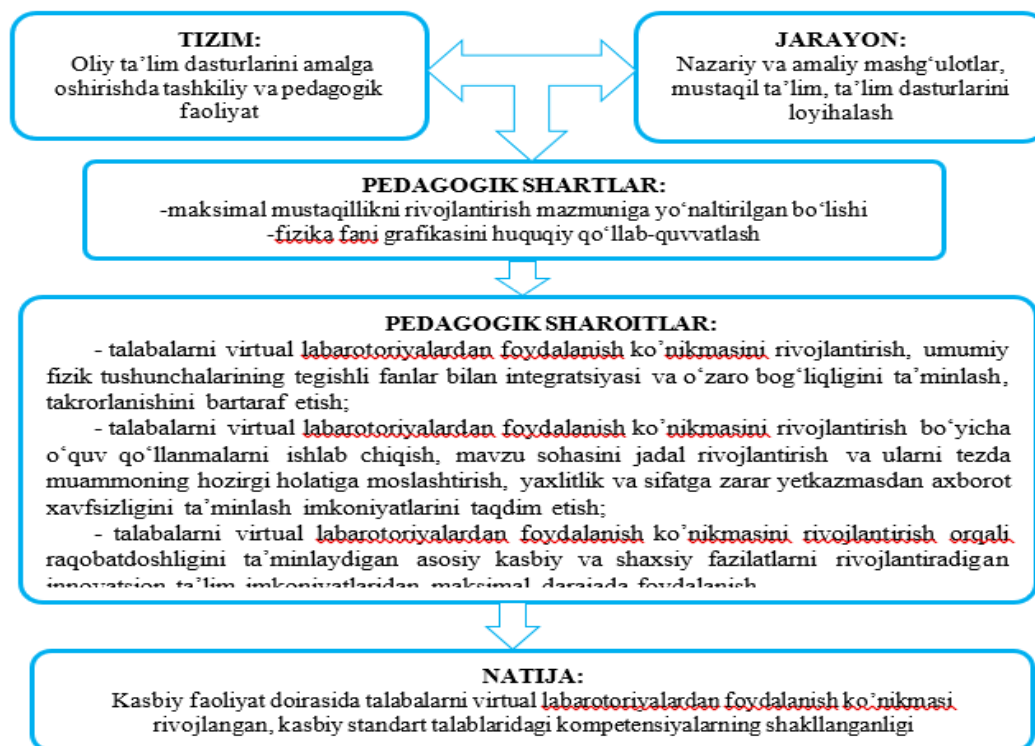

1-rasm. Talabalarning virtual laboratoriyalardan foydalanish ko'nikmasini rivojlantirishning pedagogik shart-sharoitlari tuzilmasi.

Talabalar virtual laboratoriyalar zamonaviy pedagogik-axborot texnologiyalar asosida laboratoriya ishlarining bajarilishiga keng yo'l ochadi. Bundan tashqari, virtual laboratoriyalarning yaratilishi natijasida laboratoriya sharoitida o'tkazilishi mumkin bo'lmagan ishlarni bajarib ko'rsatish imkonini beradi. Virtual laboratoriyalardan amaliy va laboratoriya ishlarini bajarishda foydalanish uchun o'quv materiallarning ochib berishga va o'zlashtirish ko'rsatgichini oshirishga olib keladi.

Tizimning ta'sir etuvchi elementlar sifatida ishtirok etuvchi pedagogik shart-sharoitlar aniq maqsadga erishishni ta'minlovchi pedagogik jarayonlar asosida yotgan elementlardir. Tadqiqotimiz mavzusiga hos bo'lgan holda pedagogik shart-sharoitlar - deganda biz bo'lajak fizika o'qituvchilarining pedagogik faoliyatiga tayyorlashni ta'minlaydigan o'zaro bog'langan va o'zaro shartlashgan komponentlarni tushunamiz. Yuqoridagilardan kelib chiqqan holatda talabalarning virtual laboratoriyalardan foydalanish ko'nikmasini rivojlantirish pedagogik shart-sharoitlari sifatida quyidagilarni qayd etish mumkin:

- virtual laboratoriyalardan foydalanish ko'nikmasini aniqlash (analitik– tadqiqotchilik, modelli-bashoratli, tashkiliy-metodik, kasbiy-izlanuvchan, reflektiv-baholash ko'nikmalari);
- fizika o'qituvchilarining kasbiy tafakkurini rivojlantirishga yo'naltirish;
- kasbiy tafakkurini rivojlantirish orqali o'qitish (ijodiy topshiriqlarni ishlab chiqish, amaliy vaziyatlarni, talabalar ilmiy-amaliy konferensiyalarida ishtirok etish);
- talabalarni virtual laboratoriyalardan foydalanish ko'nikmasini rivojlantirishga yo'naltirilgan innovatsion faoliyatga jalb etish;
- pedagogik innovatsiyalarni ta'lim jarayoniga tatbiq etish;
- bo'lajak fizika o'qituvchilarining virtual laboratoriyalardan foydalanish ko'nikmasini rivojlantirish ta'minlovchi maxsus kursini ishlab chiqish va amalga oshirish.

Xulosa.

Virtual laboratoriyalarning asosiy kontsepsiyasi: muammoli vaziyatlardan foydalanib axborotni faol almashinishi va o'zlashtirilishiga erishish.; interaktiv muloqot aqliy rivojlanishga imkoniyat yaratishi; teskari aloqaning ta'minlanishi orqali axborot uzatuvchisi va qabul qiluvchisi o'rtasida kommunikativ rol almashinish; talabalarda bilimlarni nazorat qilish, olingan bilimlarni amaliyotda va aniq vaziyatlarda qo'llash ko'nikma va malakalarini rivojlantirish; jahon ta'lim resurslari bilan tanishish va ma'lumotlar bazasi bilan ishlash imkoniyati ortishi bilan tavsiflanadi.

Foydalanilgan adabiyotlar ro'yxati

1. Abdukodirov A.A. Oliy ta'limda masofali o'qitish texnologiyasi "OTM ta'lim jarayoniga zamonaviy PTlar va ilg'or tajribalarni joriy etishning ilg'or pedagogik asoslari" Resp. ilmiy-amaliy konf. materiallari, 2008 yil

28 - 29 noyabr, T., 2008. 11-14 betlar.

2. Abduqodirov A.A., Pardaev A.X. Masofali o'qitish nazariyasi va amaliyoti. 2009.

3. Трухин А.В. Об использовании виртуальных лабораторий в образовании» Открытое и дистанционное образование. – 2002. – № 4 (8) .

4. Черемисина Э.Н., Антипов О.Э., Белов М.А. Роль виртуальной компьютерной лаборатории на основе облачных вычислений в современном компьютерном образовании. Дистанционное и виртуальное обучение. – 2012. – №1. – С. 53-60.

5. Саданова Б.М., Олейникова А.В., Алберти И.В. FF Применение возможностей виртуальных лабораторий в учебном процессе технического ВУЗа Молодой ученый. – 2016. - № 4 (108). – С. 71-74.

6. Белов М.А., Лупанов П.Е., Токарева Н.А. и др. Современные информационные технологии и ИТ-образование. - 2017. - Т.13. №1. С. 182-189.

7. Колпаков А.И. ПСИМ – программа анализа преобразовательных устройств и систем. Электронные компоненты, 2003. – С.7782

8. Айро И.Н., Бондарева Т.М., Тсарахова Л.Н. Методологические основы дидактических приемов в образовательном пространстве медицинского и фармацевтического вузов в свете реализации новых регламентирующих документов: материалы 70-й учебно-научно-методической конференции. Рекламно-информационное агентство на Кавминводах. - Пятигорск, 2017.- С.14-21.

TA'LIMNING RAQAMLI TRANSFORMATSIYASI KONTEKSTIDA AKADEMIK MUSTAQILLIKNING EVOLYUTSIYASI

Xolmatova Saidaxon Voxobjonovna- Namangan davlat chet tillari instituti, Ijtimoiy va gumanitar fanlar kafedrasi katta o'qituvchisi
<https://doi.org/10.53885/edinres.2024.01.1.059>

Annotatsiya.: Maqolada ta'limdagi zamonaviy texnologik o'zgarishlar nuqtai nazaridan akademik erkinlik sohasida sodir bo'layotgan o'zgarishlar ko'rib chiqiladi. Mualliflar raqamli innovatsiyalarning akademik muhitdagi erkinlik va mustaqillikning an'anaviy tamoyillariga ta'sirini o'rganadilar; shuningdek, ushbu jarayon bilan bog'liq muammolar va istiqbollarni tahlil qiladilar. Maqolada onlayn platformalardan foydalanish, o'quv materiallarini raqamli formatlarga moslashtirish va virtual ta'lim muhitida adolat va mualliflik huquqini ta'minlashda yuzaga kelishi mumkin bo'lgan muammolar ko'rsatilgan. Ish o'quvchilarga raqamli transformatsiya davrida akademik erkinlik evolyutsiyasini chuqur tahlil qilish va akademik muhitda innovatsiyalarni an'anaviy qadriyatlar bilan qanday muvozanatlash haqida munozaralarni rag'batlantirishga qaratilgan.

Kalit so'zlar: akademik erkinlik evolyutsiyasi, ta'limning raqamli transformatsiyasi, oliy ta'limdagi innovatsiyalar, akademik muhitdagi raqamli texnologiyalar, onlayn ta'lim va akademik erkinlik, ta'lim paradigmasidagi o'zgarishlar, akademik tadqiqotlarda raqamli vositalarning roli, raqamli texnologiyalarning afzalliklari va muammolari ta'limdagi o'zgarishlar.

ЭВОЛЮЦИЯ АКАДЕМИЧЕСКОЙ СВОБОДЫ В УСЛОВИЯХ ЦИФРОВОЙ ТРАНСФОРМАЦИИ ОБРАЗОВАНИЯ

Холматова Саудахон Вохобжонова

Наманганский государственный институт иностранных языков, старший преподаватель кафедры Социальных и гуманитарных наук

Аннотация: Статья исследует изменения, происходящие в сфере академической свободы в свете современных технологических трансформаций в образовании. Авторы рассматривают влияние цифровых инноваций на традиционные принципы свободы и независимости в академической среде, а также анализируют проблемы и перспективы, связанные с этим процессом. В статье освещаются вопросы использования онлайн-платформ, адаптации учебных материалов под цифровые форматы и возможные вызовы в обеспечении честности и авторских прав в виртуальной образовательной среде. Работа призвана предоставить читателям глубокий анализ эволюции академической свободы в эпоху цифровой трансформации и стимулировать дискуссии о том, как балансировать инновации с традиционными ценностями в академической среде.

Ключевые слова: эволюция академической свободы, цифровая трансформация образования, инновации в высшем образовании, цифровые технологии в академической среде, онлайн-образование и академическая свобода, изменения в образовательной парадигме, роль цифровых инструментов в академическом исследовании, преимущества и вызовы цифровой трансформации в образовании.

THE EVOLUTION OF ACADEMIC FREEDOM IN THE CONTEXT OF DIGITAL TRANSFORMATION OF EDUCATION

Kholmatova Saidakhon Vokhobzhonovna

Namangan State Institute foreign languages, senior teacher Department of Social Sciences and Humanities

Abstract: The article explores the changes taking place in the sphere of academic freedom in the light of modern technological transformations in education. The authors examine the impact of digital innovation on the traditional principles of freedom and independence in the academic environment, and also analyze the problems and prospects associated with this process. The article highlights the use of online platforms, adaptation of educational materials to digital formats, and possible challenges in ensuring fairness and copyright in a virtual educational environment. The work aims to provide readers with an in-depth analysis of the evolution of academic freedom in the era of digital transformation and stimulate debate about how to balance innovation with traditional values in the academic environment.

Keywords: evolution of academic freedom, digital transformation of education, innovation in higher education, digital technologies in the academic environment, online education and academic freedom, changes in the educational paradigm, the role of digital tools in academic research, advantages and challenges of digital transformation in education.

Kirish. Akademik erkinlik oliy ta'limning asosiy jihati bo'lib, ochiq jamiyatda tadqiqot, fikr bildirish va o'rganish erkinligini ifodalaydi. Vaqt o'tishi bilan, ayniqsa raqamli transformatsiya davrida, kontseptsiya yangi texnologiyalar va ijtimoiy talablar ta'sirida o'zgarib bormoqda. Ta'limning raqamli transformatsiyasi sharoitida akademik erkinlikning evolyutsiyasi oliy o'quv yurtlarida o'qitish, tadqiqot va jamoatchilik o'zaro ta'sirining turli jihatlariga ta'sir ko'rsatadigan murakkab va ko'p qirrali jarayondir. Ushbu evolyutsiyaning bir nechta asosiy jihatlarini ko'rib chiqish muhimdir:

* Axborotga kengaytirilgan kirish: raqamli transformatsiya ta'lim resurslari va ilmiy ma'lumotlarga kengroq kirish imkonini beradi. Talabalar va tadqiqotchilar yangi bilimlarni yanada samarali o'zlashtirish uchun onlayn resurslar, kutubxonalar va ma'lumotlar bazalaridan foydalanishlari mumkin.

* Ta'limning globallashuvi: raqamli texnologiyalar butun dunyo bo'ylab olimlar va talabalar o'rtasidagi hamkorlikka imkon beradi. Bu fikr almashishni rag'batlantiradi va akademik muhitda xilma-xillikni saqlaydi.

* Masofaviy ta'lim: raqamli platformalar istalgan joyda va istalgan vaqtda o'rganishga imkon beradi, bu esa talabalarga o'quv rejimini tanlashda ko'proq moslashuvchanlikni beradi. Onlayn ta'lim, shuningdek, chekka hududlardagi odamlar uchun ta'lim olish imkoniyatini yaxshilaydi.

* Shaxsiylashtirilgan ta'lim: adaptiv texnologiyalar va sun'iy intellekt har bir talabaning ehtiyojlarini hisobga olgan holda shaxsiylashtirilgan ta'lim materiallarini taqdim etishi mumkin.

* Tadqiqotning ko'proq mavjudligi: raqamli platformalar ilmiy asarlarni nashr etish va tarqatishni osonlashtiradi, bu esa ularni keng auditoriyaga yanada qulayroq qiladi. Bu jamoatchilik muloqotini rivojlantirishga va bilim almashishga yordam beradi.

* Ijtimoiy tarmoqlar va virtual jamoalar: olimlar va talabalar ijtimoiy tarmoqlar va virtual jamoalar tufayli bir-biridan uzoqda bo'lsa ham munozaralarda faol ishtirok etishlari mumkin.

* Ma'lumotlarning maxfiyligi va xavfsizligi: raqamli texnologiyalarning rivojlanishi bilan talabalar va tadqiqotchilar ma'lumotlarining maxfiyligi to'g'risida savollar tug'iladi. Universitetlar maxfiylikni saqlash va raqamli ta'lim platformalarining xavfsizligini ta'minlash uchun kurashishlari kerak.

* Mualliflik huquqi va raqamli kontent: mualliflik huquqi va raqamli kontentdan foydalanish

masalalari onlayn ta'lim va ma'lumotlarga kirish kontekstida yanada murakkablashmoqda.

Ta'lim muassasalari va ta'lim tashkilotlari ushbu o'zgarishlarni akademik erkinlikni qo'llab-quvvatlovchi, talabalar va tadqiqotchilarning huquqlarini himoya qiladigan va ta'limning raqamli o'zgarishi bilan bog'liq axloqiy va huquqiy masalalarni hal qiladigan siyosatlarni ishlab chiqish orqali hisobga olishlari muhimdir.

An'anaviy akademik erkinlik. O'zining asl shaklida akademik erkinlik universitetlarning tashqi kuchlar aralashuvidan mustaqilligiga – davlat organlari yoki tijorat manfaatlariga qaratilgan. O'qituvchilar va tadqiqotchilar o'z g'oyalarini erkin ifoda etish huquqiga ega va talabalar turli xil bilimlarga ega bo'ladilar. An'anaviy akademik erkinlik oliy ta'lim tarixida o'z ildizlariga ega va universitetlar va ularning a'zolarining tashqi ta'sirlardan mustaqilligini ta'minlashga qaratilgan tamoyil sifatida rivojlangan.

Universitetlar to'g'ridan-to'g'ri hukumat aralashuvidan xoli avtonom institutlar hisoblanadi. Bu muassasalarga o'z maqsadlarini, o'quv dasturlarining mazmunini va baholash mezonlarini aniqlash erkinligini beradi. O'qituvchilar va tadqiqotchilar tadqiqot mavzularini tanlash, o'z fikrlarini bildirish va natijalarni nashr etish erkinligidan foydalanadilar. Ushbu erkinlik olimlarga bilimlarning turli jihatlarini erkin va tanqidiy o'rganish imkoniyatini beradi. O'qituvchilar va talabalar qasos olish yoki repressiyadan qo'rqmasdan o'z fikrlarini bildirish huquqiga ega. Bunga hatto qarama-qarshi mavzular va nuqtai nazarlarni muhokama qilish erkinligi kiradi.

Universitetlar talabalarga turli fanlarni tanlash va o'rganish imkoniyatini berish orqali keng ko'lamli bilimlarni taqdim etishga intiladi. Bu tanqidiy fikrlashni shakllantirishga va ma'lumotni mustaqil baholashga yordam beradi. Akademik erkinlik o'qituvchilarning talabalarni akademik standartlarga muvofiq o'qitish va baholash usullarini aniqlash huquqini o'z ichiga oladi. Bu, shuningdek, sinfda turli mavzularni muhokama qilish imkoniyatini ham o'z ichiga oladi. An'anaviy akademik erkinlik muhim tamoyil bo'lib qolmoqda, garchi vaqt o'tishi bilan uning talqini raqamli transformatsiya va jamoatchilik kutushidagi o'zgarishlar kabi yangi qiyinchiliklar nuqtai nazaridan o'zgarishi mumkin. U oliy ta'limning asosiy elementi bo'lib qolmoqda, ta'lim muassasalarida intellektual mustaqillik va fikr erkinligini ta'minlaydi.

Ta'limdagi raqamli inqilob. Raqamli texnologiyalar paydo bo'lishi bilan akademik muhit katta o'zgarishlarga duch kelmoqda. Onlayn kurslar, elektron kutubxonalar, ommaviy ochiq onlayn kurslar (MOOC) – bularning barchasi ta'lim olish imkoniyatini kengaytiradi, ammo shu bilan birga an'anaviy o'qitish modellarini shubha ostiga qo'yadi. Ta'limdagi raqamli inqilob haqiqatan ham akademik muhitga katta o'zgarishlar kiritmoqda. Onlayn kurslar va MOOC'lar talabalarga dunyoning istalgan nuqtasidan o'z uylarining farovonligidan ta'lim olish imkonini beradi. Bu, ayniqsa, uzoq yoki kam ta'minlangan ta'lim mintaqalarida yashovchilar uchun juda muhimdir. Raqamli texnologiyalar moslashuvchan o'quv jadvalini taqdim etadi. Talabalar o'zlari uchun qulay bo'lgan vaqtda materiallarni o'rganishlari mumkin, bu esa o'qishni ish yoki boshqa vazifalar bilan birlashtirishga imkon beradi.

Elektron platformalar interaktiv video darslar, Real vaqtda bilimlarni sinovdan o'tkazish va shaxsiylashtirilgan topshiriqlarni o'z ichiga olgan turli xil ta'lim shakllarini taklif etadi. Bu materialni yanada samarali o'zlashtirishga yordam beradi. Talabalar keng qamrovli elektron kutubxonalar va resurslardan foydalanishlari mumkin, bu ularga ma'lum sohalar bo'yicha bilimlarini chuqurlashtirish va qiziqish mavzularini mustaqil ravishda o'rganish imkonini beradi. Raqamli texnologiyalar turli mamlakatlardan kelgan olimlar va talabalar o'rtasidagi hamkorlikni osonlashtiradi. Virtual sinflar va loyihalar geografik va til to'siqlarini engib o'tishda tajriba va bilim almashish imkonini beradi.

Biroq, barcha afzalliklarga qaramay, raqamli ta'lim inqilobi ta'lim institutlari uchun ta'lim sifatini ta'minlash, texnologiyaning mavjudligi muammolari va ma'lumotlarning maxfiyligi kabi bir qator muammolarni keltirib chiqaradi. Bu raqamli texnologiyalarni ta'lim jarayoniga

samarali integratsiya qilish uchun doimiy moslashuvchan yondashuv va hamkorlikni talab qiladi.

O'qituvchi va talabalaridagi o'zgarishlar. Raqamli transformatsiya o'qituvchilar va talabalar rollarining o'zgarishiga olib keladi. O'qituvchi endi nafaqat ma'lumot etkazib beruvchisi, balki o'quv jarayonining tashkilotchisi hamdir. Talabalar, o'z navbatida, mustaqil ravishda kurslar va bilim manbalarini tanlab, faol ishtirokchilarga aylanadilar. Raqamli transformatsiya o'qituvchilar va talabalarning roliga sezilarli ta'sir ko'rsatadi, bu esa ta'lim jarayonlarida o'zgarishlarga olib keladi. Bu o'zgarishlarning bir nechta jihatlari:

O'qituvchining roli:

1. O'quv jarayonining tashkilotchisi:

* O'qituvchilar endi o'quv jarayonini tashkil etishda faol ishtirok etib, onlayn kurslar, interaktiv materiallar va topshiriqlarni ishlab chiqmoqdalar.

2. Mentor va murabbiy:

* O'qituvchilar talabalarga Mentor sifatida yaqinlashadi, o'quv jarayonida qo'llab-quvvatlash va yo'l-yo'riq ko'rsatadilar.

3. Texnologiyadan foydalanish:

* O'qituvchilar darslarni samarali olib borish uchun zamonaviy o'quv texnologiyalari va elektron platformalar bilan tanish bo'lishi kerak.

4. Fikr-mulohaza va moslashish:

* Raqamli vositalar orqali o'qituvchilar talabalarning yutuqlarini tezda tahlil qilishlari va materialni yaxshiroq o'zlashtirish uchun o'qitish usullarini moslashtirishlari mumkin.

Talabaning roli:

1. Faol ishtirok etish:

* Talabalar onlayn kurslarni tanlash va interaktiv tadbirlarda qatnashish orqali o'quv jarayonining faol ishtirokchilariga aylanishadi.

2. O'z-o'zini o'qitish:

* Kurslar va bilim manbalarini mustaqil tanlash imkoniyati talabalarning mustaqilligi va ularning o'qishi uchun javobgarligini rivojlantirishga yordam beradi.

3. O'rganishda moslashuvchanlik:

* Raqamli transformatsiya orqali talabalar o'qish uchun qulay vaqt va joyni tanlab, o'rganishni moslashuvchan tarzda rejalashtirishlari mumkin.

4. Hamkorlik va tajriba almashish:

* Raqamli platformalar talabalar o'rtasida tajriba almashish va hamkorlikni rivojlantiradi, bu esa ta'lim ta'sirini kengaytiradi.

Umumiy o'zgarishlar:

1. Ta'limning globallasuvi:

* Raqamli texnologiyalar turli mamlakatlardan kelgan talabalar va o'qituvchilarga jismoniy chegaralarsiz o'zaro muloqot qilish va bilim almashish imkonini beradi.

2. Vakolatlarni baholash:

* An'anaviy baholash o'rniga, raqamli platformalar ko'pincha ma'lum vakolatlar uchun baholarni taqdim etadi, bu esa materialni o'zlashtirish darajasini aniqroq aks ettiradi.

3. O'qitish usullaridagi yangiliklar:

* O'qituvchilar o'rganishni yanada qiziqarli va samaraliroq qilish uchun gamifikatsiya, virtual haqiqat va boshqalar kabi yangi o'qitish usullarini joriy qilmoqdalar.

Ta'limdagi raqamli transformatsiya o'qituvchilar va talabalar o'rtasida yanada moslashuvchan, arzon va innovatsion ta'lim muhitini yaratish orqali yaxshi muloqot qilish uchun yangi imkoniyatlar ochadi.

4. Raqamli davrda akademik erkinlik muammolari

Raqamli transformatsiya sharoitida akademik erkinlik uchun yangi muammolar paydo bo'ladi. Raqamli maxfiylik, talabalar ma'lumotlarini nazorat qilish, noto'g'ri ma'lumotlar va

soxta ilmiy tadqiqotlarni tarqatish masalalari ta'limning ishonchliligi va sifatini ta'minlash uchun yangi yondashuvlarni talab qiladi.

5. Akademik erkinlikni himoya qilishning zamonaviy yondashuvlari

Yangi muammolarni hal qilish uchun universitetlar va ta'lim tashkilotlari zamonaviy texnologiyalar va siyosatlarni joriy qilmoqdalar. Bunga raqamli maxfiylikni himoya qilish, talabalarga tanqidiy fikrlash va axborotni baholash ko'nikmalarini o'rgatish va bitiruvchilarni zamonaviy dunyoning haqiqiy muammolariga tayyorlash uchun sanoat bilan hamkorlik qilish kiradi.

Zamonaviy ta'limda akademik erkinlikni himoya qilish texnologik va ta'lim innovatsiyalarini o'z ichiga olgan turli yondashuvlar, shuningdek, jamiyat bilan faol hamkorlik qilish orqali qo'llab-quvvatlanadigan qiyin vazifadir. Talabalarining nozik ma'lumotlari va tadqiqot loyihalarini himoya qilish uchun zamonaviy shifrlash texnologiyalaridan foydalanish. Ma'lumotlarga ruxsatsiz kirish va sizib chiqishni oldini olish uchun universitetlar tarmoqlari va infratuzilmasi xavfsizligini ta'minlash vositalarini ishlab chiqish. Talabalarga ishonchli manbalarni yolg'ondan ajratishga o'rgatadigan, shuningdek, ma'lumotlarni tahlil qilish qobiliyatini rivojlantiradigan o'quv dasturlarini joriy etish.

Talabalarni tadqiqot faoliyati qoidalari va standartlaridan xabardor qilish uchun axloqiy masalalar va ilmiy usulga bag'ishlangan kurslarni joriy etish. Talabalar amaliy ko'nikmalarga ega bo'lishlari va haqiqiy dunyo muammolariga tayyor bo'lishlari uchun sanoat vakillari ishtirokida amaliyot va loyihalarni tashkil etish. Mehnat bozorining zamonaviy talablarini qondirish uchun o'quv dasturlarini ishlab chiqishda sanoat vakillari bilan o'zaro aloqalar. Ilmiy nashrlar va tadqiqotlarga ochiq kirishni qo'llab-quvvatlash, shunda bilimlarni tarqatish imkon qadar qulay bo'ladi. Olimlarning bosim yoki tsenzura xavfisiz o'z fikrlari va tadqiqot xulosalarini chiqarish huquqini himoya qilish. Xalqaro loyihalar va tadqiqot tarmoqlarida ishtirok etish, bu bilim almashishni osonlashtiradi va olimlarning jahon hamjamiyatini mustahkamlaydi.

Zamonaviy universitetlar tomonidan birlashtirilgan va amalga oshirilgan ushbu yondashuvlar akademik erkinlik asosiy tamoyil bo'lib qoladigan va talabalar zamonaviy dunyoning murakkabliklariga tayyor bo'lgan ta'lim muhitini yaratishga yordam beradi.

Xulosa. Ta'limning raqamli o'zgarishi akademik erkinlik uchun yangi imkoniyatlar va yangi muammolarni keltirib chiqaradi. Ushbu kontseptsiyaning evolyutsiyasi o'zgaruvchan jamiyat va texnologik taraqqiyot sharoitida sifatli va ishonchli ta'limni ta'minlash uchun ta'lim muassasalaridan moslashuvchanlik va innovatsiyalarni talab qiladi.

Foydalanilgan adabiyotlar ro'yxati

1. Пашенцев Д. А. Российское высшее образование в эпоху цифровых трансформаций // Образовательное право и правовое воспитание в условиях цифровых трансформаций. – 2022. – С. 23-29.
2. Моторная, С. Е. «Кризис традиционного образования: высшая школа в условиях цифровой трансформации.» Архонт 6 (21) (2020): 44-53.
3. Ханс Д. В. Эволюция мировых концепций, тенденций и вызовов в интернационализации высшего образования (пер. с англ.) // Вопросы образования. – 2019. – №. 2. – С. 8-34.
4. Родачин, Владимир Михайлович. «Эволюция миссии вузов и вузовской науки: история и современность.» Universum: общественные науки 4 (34) (2017): 25-30.
5. Тавернье, К. Дж. «Стратегический менеджмент и эволюция управления в католическом университете Лювена в 1960-2002годах.» Университетское управление: практика и анализ 2 (2002): 52-62.
6. Кинзер, Кевин, and Джейсон Э. Лейн. «Зарубежные филиалы университетов: эволюция феномена.» Международное высшее образование 85 (2016): 8-10.
7. Оганян, Анаит Артуровна, and Дмитрий Михайлович Хлопцов. «Трансформация глобальной академической среды: механизмы и социально-экономические последствия.» Вестник Томского государственного университета. Экономика 42 (2018): 22-40.
8. Ткач, Геннадий Федорович, and Василий Савельевич Сенашенко. «Болонский процесс: обзор эволюции приоритетов и промежуточные итоги.» Высшее образование в России 7 (2015): 119-130.

UMUMIY O'RTA TA'LIM MAKTABI O'QUVCHILARINING YOSH VA INDIVIDUAL XUSUSIYATLARINI HISOBGA OLISH – ULAR TARBIYASI SAMARADORLIGINI OSHIRISHNING MUHIM FAKTORIDIR

Zaripova Gulbahor Komilovna,

Buxoro davlat universiteti axborot texnologiyalari fakulteti "Axborot tizimlari va raqamli texnologiyalar" kafedrasida dotsenti, pedagogika fanlari nomzodi

<https://doi.org/10.53885/edinres.2024.01.1.060>

Annotatsiya.: Mazkur maqolada umumiy o'rta ta'lim maktabi o'quvchilarining yosh va individual xususiyatlarini hisobga olish – ular tarbiyasi samaradorligini oshirishning muhim faktori haqida ilmiy-nazariy va amaliy muallifning izlanishlariga bag'ishlangan. Bunda o'quvchilarni mustaqil inson sifatida o'z-o'zini tarbiyalashga qaratilgan pedagogik-psixologik mahorat tajribalari haqida bo'lib, shu bilan birga o'quvchi ma'lum yoshga etgan inson va shaxs sifatida uch jihati bilan ajralib turishi batafsil bayon etilgan hamda unda o'quvchilarni birinchidan ijtimoiy jihatdan, ikkinchidan pedagogik-psixologik jihatdan, uchinchidan biologik jihatdan ochib berilgan.

Kalit so'zlar: inson, inson aql zakovati, odamga ta'sir ko'rsatmoq, hamkasblar, tabiat-jamiyatga munosabat, yosh davrlari, psixik faoliyat, aqliy, axloqiy, estetik, g'oyaviy-siyosiy, ma'naviy-ma'rifiy, tanlagan mutaxassisligini chuqur egallash, sabab va oqibat munosabatlari, moddiy va ma'naviy ishlab chiqarish, ijtimoiy hayot, O'quv yurtlaridagi, ta'lim-tarbiya jarayoni, ijtimoiy etuklik, axborot vositalari.

УЧЁТ ВОЗРАСТА И ИНДИВИДУАЛЬНЫХ ОСОБЕННОСТЕЙ УЧАЩИХСЯ ОБЩЕЙ СРЕДНЕЙ ШКОЛЫ ЯВЛЯЕТСЯ ВАЖНЫМ ФАКТОРОМ ПОВЫШЕНИЯ ЭФФЕКТИВНОСТИ ИХ ОБРАЗОВАНИЯ

Зарипова Гульбахор Комиловна,

доцент кафедры информационных систем и цифровых технологий факультета информационных технологий Бухарского государственного университета, кандидат педагогических наук,

Аннотация: Данная статья посвящена авторским научно-теоретическим и практическим исследованиям об учёте возрастных и индивидуальных особенностей учащихся общеобразовательных школ – важном факторе повышения эффективности их образования. Речь идёт о педагогических и психологических мастер-опытах, направленных на самовоспитание учащихся как самостоятельных личностей, и в то же время подробно поясняется, что учащийся различается по трём аспектам как личность достигшая определенного возраста: и в нём ученики подвергаются во-первых социальному, во-вторых педагогически-психологическому и, в-третьих, биологическому аспектам объясняется.

Ключевые слова: человек, интеллект человека, влияние на человека, коллеги, отношение к природе-обществу, возрастные периоды, мыслительная деятельность, интеллектуальная, нравственная, эстетическая, идейно-политическая, духовно-духовная рифи, углубленное освоение выбранной специальности, причинно-следственные связи, материальное и духовное производство, общественная жизнь, образовательный процесс, социальная зрелость, средства информации.

CONSIDERING THE AGE AND INDIVIDUAL CHARACTERISTICS OF GENERAL SECONDARY SCHOOL STUDENTS IS AN IMPORTANT FACTOR IN INCREASING THE EFFECTIVENESS OF THEIR EDUCATION

Zaripova Gulbahor Kamilovna,

Bukhara State University, Faculty of Information Technology, Associate Professor of the Department of Information Systems and Digital Technologies, Doctor of Pedagogical PhD.

Abstract: This article is devoted to the author's scientific, theoretical and practical research on taking into account the age and individual characteristics of students in secondary schools - an important factor in increasing the effectiveness of their education. We are talking about pedagogical and psychological master experiments aimed at self-education of students as independent individuals, and at the same time it is explained in detail that a student differs in three aspects as a person who has reached a certain age: and in it, students are exposed, firstly, to social, secondly, pedagogical-psychological and, thirdly, biological aspects are explained.

Key words: person, human intelligence, influence on a person, colleagues, attitude to nature-society, age periods, mental activity, intellectual, moral, aesthetic, ideological and political, spiritual and spiritual reasoning, in-depth development of the chosen specialty, cause-and-effect relationships, material and spiritual production, social life, educational process, social maturity, media.

Inson tabiatning eng murakkab va shu bilan birga eng nozik xilqatidir. O'z navbatida inson muhitga moslashishda o'zini o'zi tartibga soluvchi subyektiv tizimdir. Murakkabligi, sharoitga moslasha olishi va aql zakovatining imkoniyatlarining kengligi jihatdan hozir mavjud bo'lgan elektron va kompyuter qurilmalari insonga barovar bo'la olmaydi. Inson aql zakovatini bu darajada o'sishiga jamiyat taraqqiyoti darajasi hamda ta'lim-tarbiya belgilovchi hisoblanadi. Ammo, inson aql zakovatining cheksiz imkoniyatlarini rivojlanishi ko'p omillar ichida belgilovchi bo'lgan tarbiyaga bog'liq bo'ladi. Inson tarbiyasi ham o'zidek murakkab va ko'p qirralidir. Eng muhimi inson shaxsi va kamolotining asosi bo'lgan tarbiyadan to'g'ri foydalana olishdir. Bunda eng nozik borliqdagi hamda jonli va jonsiz narsalardan qimmatli insonga tarbiyaning mos keluvchi, nozik usullari orqali to'g'ri ta'sir ko'rsata olish muhimdir.

Kishi biron bir narsaga, yoki odamga ta'sir ko'rsatmoqchi va ma'lum natijaga erishmoqchi bo'lsa, uni bilishi kerak. Masalan, chelangar metaldan biron buyumni yasashdan oldin o'sha buyumga mos metalni tanlaydi. Pichoq yasamoqchi bo'lsa, keskir bo'lishi va zanglamasligi uchun shunga mos po'lat navini tanlaydi. Duradgor bolaga beshik yasamoqchi bo'lsa, o'shanga mos har bir qismi uchun tol, tut daraxtlari yog'ochini tanlab oladi. Modomiki shunday ekan, nechun biz o'quvchi shaxsining xususiyatlarini bilmay unga yondashamiz?!

Bir mutafakkir ta'kidlagan ediki, pedagogik jarayon ham mehnat jarayonidir. Shuning uchun, bunda sen nimaga borayotganingni va o'z materialingdan nima qilmoqchiligingni aniq bilishing lozim.

Agar zargar oltindan qimmatbaho zebu-ziynat buyumini yasayotganida xato qilsa, u oltinni qayta eritib, o'sha buyumni yasashi mumkin. Agar qimmatbaho toshdan buyum yasayotganida xato qilsa, u tosh chiqitga ketadi, Ammo, har qancha qimmatbaho brilliant ham bizning ko'z oldimizda tug'ilgan insondan qimmatliroq emas. Insonni buzish juda katta jinoyat, yoki boshqacha qilib aytganda ulkan gunohdir. Inson meterialidan nima qilmoqchi ekanligini oldindan aniq bilib, so'ng undan nima qilmoqchi ekanligini aniq bilishi lozim.

Uzoq vaqtlar hamkasblar bilan o'quvchilarni o'qitish va tarbiyalash tajribasidan shuni payqadikki, ko'pchilik hollarda tarbiyachilar o'quvchi shaxsi, uning yoshi bilan organizimida va kishilarga, bilim egallashga, tanlagan mutaxassisligiga munosabatining o'zgarishining pedagogik-psixologik qonuniyatlarini uncha bilmaydilar. Shuni hisobga olib, bizlar baholi

qudrat o'quvchilarning yosh xususiyatlari va ular jamoasidagi shaxslararo munosabatlarni qisqacha bayon qilishga jazm qildik. Inson shaxsining shakllanishi va bilish jarayonlari hamda o'ziga, kasbga, boshqalarga, tabiat-jamiyatga munosabatining o'zgarishi inson organizimidagi ichki o'zgarishlar va psixikasining rivojlanishi qonuniyatlariga bog'liq holda sodir bo'ladi. Shuning uchun, insonni tarbiyalash, uni ma'lum kasbga o'rgatishda yosh davrlari bilan bog'liq qonuniyatlardan kelib chiqmoq zarur. Yosh davrlar psixologiyasi ta'limotiga ko'ra inson shaxsini kamol topishi qonuniyatlari turli yosh davrdagi odamlarda vujudga keladigan psixik faoliyat, buning oqibatida yuz beradigan ichki va tashqi ta'sirlarning o'zgarishi bilan xarakterlanadi.

Shaxs kamolotining turli davrlardagi uning yosh jinsiy xususiyatlardagi o'zgarishlarni inobatga olmay, ta'lim tarbiyani, o'quvchini kasb o'rganishini to'g'ri yo'lga qo'yib bo'lmaydi. O'quvchilar tarbiyasini to'g'ri tashkil qilish, ularni o'zi tanlagan mutaxassisligini chuqur egallash bilan yosh, xususiyatlarini bilish o'zaro sabab va oqibat munosabatlari tarzida bir-biriga bog'liqdir.

Umumiy o'rta ta'lim maktabida yuqori malakali mutaxassislar tayyorlash ta'lim-tarbiyaning ilg'or, faol usullarini qo'llash hamda hozirgi zamon o'qitishini pedagogik va informatsion texnologiyalaridan foydalanish bilan birga o'quvchilarni yosh va o'ziga xos xususiyatlarini bilishga ham bog'liqdir. Bu esa pedagoglar bilan o'quvchilar o'rtasida bir-birini tushunish asosida munosabatlar shakllanishiga asos bo'ladi. O'qituvchi bilan o'quvchining hamkorligidagi faoliyati ta'lim-tarbiya va kasb egallashida muhim masala hisoblansa-da tadqiqotchilar e'tiboridan chetga qolayotganligi ham aniq.

Umumiy o'rta ta'lim maktabi yuqori sinf o'quvchilari ma'lum kasbni tanlab, uni egallashga kirishgan, jismoniy va jinsiy rivojlanishi asosan sekinlashgan inson, shaxs hisoblanadi. Bu davrdagi o'quvchilar asosan moddiy va ma'naviy ishlab chiqarishda ijtimoiy hayot va kasb sohibiga xos rollarni va ularga xos talab bilan maxsus rejim, dasturlar asosida bajarishga tayyorlanayotgan alohida ijtimoiy sinf namoyondasidir. Umumiy o'rta ta'lim maktabidagi ta'lim-tarbiya jarayonining o'ziga xos tomoni o'quvchilarni boshqa ijtimoiy sinflar bilan xoh rasmiy, xoh norasmiy bo'lsin muloqotga kirishishiga undaydi. Bu o'spirin yoshdagi o'quvchilik davrining asosiy xususiyatlaridan biri ijtimoiy etuklikning jadal sur'at bilan ro'yobga chiqishidir.

Ijtimoiy etuklik esa shaxsdan zarur aqliy qobiliyatni va ijtimoiy turmushda bajariladigan turli rollarni egallashga, farzandlarni tarbiyalashga, kasb egallab, jamiyatda ma'lum ijtimoiy mavqega ega bo'lishga o'zini tayyorlashni taqozo qiladi. Shu bilan birga o'quvchi shaxsining xususiyatlarida asosiy mezonlar kasb egallash, bilim olish, jamoat ishlarida ishtirok etish, ta'lim-tarbiyada faollik ko'rsatib o'zini namoyon qilish, yuridik-siyosiy talablarning ustuvorligini ta'minlash hamda ularni bajarishga intilish tuyg'usi va irodaviy zo'r berish, yosh ota, yoki onaning burchini anglash, bo'sh vaqtini tashkil eta olish, sport bilan shug'ullanish, to'garak ishlarida qatnashish kabi jihatlar ustuvor bo'ladi.

Umumiy o'rta ta'lim maktabi yuqori sinf o'quvchisi yosh davri o'smir va o'spirinlikni birinchi bosqichi ilk yoshlikdan iborat bo'lib, 15-18, ba'zi hollarda 19 yoshni ham o'z ichiga oladi va o'zining takrorlanmas xususiyatlari va ziddiyatlari bilan xarakterlanadi. Yuqori sinf o'quvchilik davri uning ijtimoiy va kasbiy mavqeini anglashidan boshlanadi. Bunda o'spirinning o'ziga xos ruhiy holatida inqiroz, yoki tanglikni boshidan kechiradi. Katta yoshdagi kishilarning har xil rollarini bajarib ko'rishga intiladi. Turmushning turli quvonch va iztiroblariga ko'nika boshlaydi. Shu asosida katta kishilarning turmush tarzlarini egallash jarayoni uning kamolotida qator ichki qarama-qarshiliklarni keltirib chiqaradi.

Umumiy o'rta ta'lim maktab yuqori sinf o'quvchisi biologik, fiziologik, pedagogik, psixologik jihatidan kasbiy ta'lim olishga tayyor bo'ladi. Ular fikrlashida konkret va abstrakt tafakkur, bilimlarni tizimlashtirish kabi sifatlar shakllangan bo'ladi. O'quvchi bu sifatlar

zaminida aqliy, axloqiy, estetik, g'oyaviy-siyosiy, ma'naviy-ma'rifiy jihatdan kamoloti ancha chuqurlashadi. Ammo, shunga qaramay tanlagan mutaxassisligini egallash bilan bog'liq yangi vazifalar paydo bo'ladi [1].

Hozirgi paytda axborot vositalarining jadal rivojlanishi, fan-texnika taraqqiyoti, ilmiy ma'lumotlarning miqdorini ko'payishiga hamda bilimlarni egallashni yangi usul va shakllarini kompyuter, internet, ijtimoiy tarmoqlar orqali, masofaviy ta'lim olishni osonlashtiradi. Elektron vositalar orqali fanni, o'z kasbiga doir yangiliklarni o'rganish imkoniyatini tug'dirmoqda. Ammo, shu bilan birga yuqori sinf o'quvchilarni ma'lum qismi o'zi sevmagan mutaxassislikka o'qishga kirishga majbur etganliklari undagi kasbga nisbatan qiziqishlarning barqaror emasligi va shaxsining yo'nalishi xususiyatidan kelib chiqib, yangiliklarni kasbga doir bilimlarni o'zlashtirishga qiziqishning pastligi, qat'iylik, ijodiy izlanish, irodaviy intilishi o'rnini, loqaydlik, faoliyatsizlik egallashi mumkin. Boshqacha aytganda ular tayyor axborotlar quliga aylanadilar. Chunki kompyuter, displey, EHM, kalkulatorlar inson aqliy mehnatini engillashtirishda, ularni aqliy zo'r berishdan xolos qiladi [6].

Buning ta'siri ostida o'quv mashg'ulotlari va tarbiyaviy tadbirlarga befarqlik kuchayishi kuzatilmoqda. Buni oldini olish va yuqori sinf o'quvchilarga kasbiy bilimlarni chuqur o'rgatish hamda ular shaxsiy sifatlarini bilish, yosh xususiyatlarini bilish asosida fan yangiliklari, kasbini chuqur o'rganish ishtiyoqini mustahkamlashni taqozo qiladi. Shu bilan birga o'quvchilarni mustaqil bilim olish, o'z faoliyatini tashkil qila olish, o'z qiziqishi va irodasini muhim ishlarga yo'naltira olish sifatlarini tarbiyalash zaruriyati tug'iladi. Tadqiqotlarning ko'rsatishicha umumiy o'rta ta'lim maktabda o'qish o'quvchilar uchun silliq, tekis kechmaydi. Buning boisi shuki, bu davrda ham yuqori sinf o'quvchi shaxsida turli ruhiy holatlar – shaxsini shakllanishi bilan bog'liq fazilatlarining takomillashishi davom etadi. O'quvchilik yoshining ijtimoiy psixologik rivojlanishida belgilovchi xususiyatlaridan biri kasbini o'rganishiga bo'lgan ongli motivning kuchayishidir. Bu yoshda o'quvchilarda axloqiy jarayonlar ancha sust o'ssada, Ammo, shaxsiy xulq atvoridagi fahm-farosat, mustaqillik, topqirlik, tashabbuskorlik, mulozimmat va munosabatidagi o'zgarishlar keskinroq namoyon bo'ladi. Ularda ijtimoiy voqealar, siyosatga qiziqish, axloqiy normalarga rioya qilish, ularni anglash-fikrlashga, oilaviy masalalar, er-xotin munosabatilarga qiziqish ancha oshadi.

Ilmiy tadqiqotlarning ko'rsatishicha, yuqori sinf o'quvchi hayot tajribasini egallashida o'zligini anglash kuchayadi. Bu eng avvalo, shaxsiy hayotining mazmunini anglash, hozir va kelajak uchun turmush rejalarini belgilash, kelajakdagi hayot maqsadini aniqlash hissiyotlari o'quvchi fikri-zikrida muhim o'rin egallaydi. Shu asosda o'quvchi o'rta maktabdagi har kunlik siquv, nazorat, so'rashlardan umumiy o'rta ta'lim maktabda nisbatan mustaqil sharoitiga ko'nika boradi. Umumiy o'rta ta'lim maktabdagi tartib-intizom, o'quv mashg'ulotlari, sinov imtihonlarning talablariga o'zini moslashtiradi. Yangi-yangi mikromuhit ichidagi (barcha o'quv sinflari, maktab)idan uning ichidagi kichik mikromuhit hisoblangan sinf muhitiga ko'nika boshlaydi. Yuqori sinf o'quvchisi bir muncha yangilangan mikromuhitda o'z o'rnini topish, haq-huquqlarini va majburiyatlarini tushina boradi. O'quvchi uchun shaxslararo munosabatlarining yangicha maydoni paydo bo'ladi. Buning oqibatida u hayotdagi o'zining ijtimoiy o'rni-rollarini shaxsan o'z ko'rigidan o'tkazadi.

Ammo, shu bilan birga o'spirinlikning avvalgi yillarida shakllangan romantik his tuyg'ular o'quvchi hayotida yuz berayotgan yangi voqealarning mohiyatini chuqur anglashga halaqit beradi. O'quvchi hali hayotda sodir bo'layotgan yutuqlar va muvafaqqiyatsizlikning ijtimoiy-psixologik mohiyati haqida aniq tasavvurga ega emas. Shuning uchun, o'quvchilikning dastlabki yillarida sodir bo'layotgan ayrim shaxsiy va ijtimoiy hayot o'zgarishlarini tahlil qilish va ulardan uzoqqa boruvchi xulosalar chiqara olmaydi. Bular oqibatida o'quvchi o'z xulqi va bilish faoliyatini to'la ongli maqsadga muvofiq boshqara olmaydi. Shunga ko'ra hattiharakati, xulqi harakatlarida asoslanmagan motivlar, ehtiyoqsizliklar ro'y beradi.

O'quvchining yosh davrining xususiyatlarini o'rgangan V.T.Lisovskiy ta'kidlashicha, 19-20 yoshlarda ham hali salbiy hatti-harakatlar uchrab turadi. Bu yoshda xohish va intilish (ehtiyoj bilan imkoniyat)ning o'sishi iroda va xarakterning rivojidan ancha ilgarilab ketadi. Bu nomunosiblikni bartaraf qilishda o'quvchining hayot tajribasi muhim rol o'ynaydi. Shu tajribaning etishmasligi, nazariy tasavvurlar bilan real hayot voqeligi, hayoliy reallik bilan romantika, haqiqat bilan illuziyani, orzu bilan xohishni, optimizm (kelajak) bilan qat'iylikni farqlay olmaydi [4].

Ilk o'spirinlikda boshlangan o'z-o'zini tarbiyalash, o'quvchilik yillarida chuqurlashib uning shaxs va kasb sohibi sifatida shakllanishida muhim rol o'ynaydi. Shu bilan birga o'z faoliyatini o'zi boshqarishi ham ancha kuchayadi. Unda o'z-o'zini boshqarishning komponentlari: o'z-o'zini tahlil, nazorat, o'ziga baho berish, o'z faoliyatini korreksiya qilish, qisqasi o'zini anglash ham belgilovchi ahamiyat kasb etadi. O'quvchida ilk o'spirinlik yoshida shakllangan idealida ham o'zgarishlar yuz beradi. Idealidagi yuksak, barqaror, barkamol «men»ni real yangi sharoitdagi (aniq, voqea) «Men» bilan taqqoslash orqali o'z-o'zini boshqarishning tarkibiy qismlari amaliy ahamiyat kasb etadi. Unda avvalgi ideal «men» yangi sharoitga mos emasligi, uni umumiy o'rta ta'lim maktabdagi hayot tajribasi bilan to'ldirish lozimligi istagi paydo bo'ladi. Avvalgi idealning yangi sharoitga mos kelmasligi undagi g'ayritabiiylik, tasodifiylik sodir bo'layotganini sezadi. Real «men» esa uni to'lik qondira olmaydi. O'quvchi shaxsining takomillashuvida bunday obyektiv qarama-qarshiliklar o'z shaxsiyatiga nisbatan ichki ishonchsizlikni, o'qishga nisbatan salbiy munosabatni vujudga keltiradi. Bunda o'quv yurtiga kirgan o'quv yili boshlanishidagi ko'tarinki kayfiyat bilan ta'limni tashkil qilish shakli, mazmuni, kun tartibi, o'rta maktabdan keskin farq qiluvchi omillar – bilimni tekshirish va baholash, uning yangi sharoitga to'la tayyor emasligi, uning ruhiyatida ma'lum tushkunlik ro'y berishiga olib keladi. O'quvchining kayfiyati, ichki va tashqi omillarning bir-biriga mos kelmasligi unda umidsizlik, ruhiy parokandalik, kelajakka ishonchsizlik, ikkilanish, hadiksirash kabi salbiy his tuyg'ularni paydo bo'lishiga asos bo'ladi.

Hozirda taniqli olim bilan o'quv yurtida o'quvchilarni tarbiyaviy jarayoniga doir mavzuda o'z fikrlari bilan o'rtoqlashishni so'raganimizda, u kishi o'zlari aynan yuqoridagi holatni o'z boshlaridan kechirganliklarini hikoya qilib berdilar. O'rta maktabni a'lo baholarda bitirib, umumiy o'rta ta'lim maktabga birovlarning maslahati bilan kirish, osonroq kasbga hujjat topshirib, kirish imtihonlaridan muvaffaqiyatli o'tib, o'quv yurtiga kirdim. Ammo, o'qish sharoitining keskin o'rta maktabdan farq qilishi, ayrim o'qituvchilarning pedagogik muomalasining qo'polli oqibatida menda o'qishga kirganimga afsuslanish kayfiyati paydo bo'ldi. Buning qator sabablari bor edi. Eng avvalo oilaviy iqtisodiy sharoit, yotoqxonada joy ozligi uchun ijarada turish, o'quvchilarning mutlaqo o'z holiga tashlab qo'yilganligi, ular bilimni baholashda maktabdan keskin farq, bilimni baholashdagi noxolis munosabat menda o'qishni tashlayman, degan fikrga olib keldi. Bunday kayfiyatni paydo bo'lishiga bir fan o'qituvchisining menga noto'g'ri baho qo'yganligi ham sabab bo'lgan edi. Ammo, maktab o'qituvchilarim, o'qishga kirolmagan o'rtoqlarim menga o'qishni tashlamaslikni, qiyinchiliklar o'tib ketishini, ularni engib o'tish kerak, degan maslahatlari tufayli o'qishni davom ettirishimga turtki bo'ldi», - deb xotirlaydi etuk ustoz [3].

Shuning uchun, umumiy o'rta ta'lim maktab ta'limining dastlabki paytlarida bo'lim, kafedra va sinf rahbarlari o'quvchilarga bu erdagi ta'lim jarayonini tashkil qilishning o'ziga xos xususiyatlari, sinov va imtihonlarining o'tkazilish tartibi, shunga muvofiq kun tartibi, o'quvchining yangi sharoitga ko'nikishiga ko'maklashishlari lozim. Umumiy o'rta ta'lim maktabga kirgan o'quvchilarning yuqoridagi vaziyatga tushmasligining oldini olishda, ular bilan olib boriladigan tarbiyaviy ishlar ham muhim rol o'ynaydi. O'quvchilikning dastlabki davrlarida kishilarning hulk-atvor normalariga munosabatlarida tajribasizlik, voqelikka baho berishda o'z imkoniyatini to'g'ri baholay olmaslik, noto'g'ri talab qo'yish, qat'iyatlilikning etishmasligi kabi qator xususiyatlari bilan ham ajralib turadi. Buning oqibatida o'rtoqlari va

o'qituvchilar bilan muloqotga kirisha olmaslik, pedagoglarning uning talablarini inkor qilish ham nizolar keltirib chiqaradi.

Yirik psixolog olim B.G.Ananyev rahbarligida o'tkazilgan ilmiy tatqiqotlar shuni ko'rsatadiki, o'quvchilar psixofiziologik rivojlanishidagi xususiyatlari ta'lim-tarbiyani to'g'ri tashkil qilganda, ularning aqliy imkoniyatlarini to'la ishga solish va samarali o'quv faoliyatini tashkil qilish uchun etarli imkoniyat va shart-sharoit yaratadi [2].

O'quv yurtida o'qishni 9-va 11-sinflarda mutaxassislikni to'g'ri tanlagani, yoki tanlamaganligi haqida jiddiy o'ylaydilar. Chunki bu yoshda o'quvchida o'zini boshqarishning ijodiy tafakkur, muayyan hayotiy tajriba, egallagan bilimlarni tizimlashtirish, his-tuyg'ular, qarashlar, axloqiy qadriyatlarga ma'lum barqaror munosabat shakllanadi.

O'quvchida o'zligini anglash hamda nisbatan barqaror e'tiqod shakllanadi. Shular asosida o'quvchi o'z qat'iy fikriga, xatti-harakatida qat'iyat, ijtimoiy hayot turli tomonlari bo'yicha ma'lum ko'nikma va malakalarga ega bo'la boradi. Buning oqibatida o'zining olgan bilimlarini amaliy sinash, o'z hayot tasavvurlarini real voqelik bilan solishtira olish imkoniyatiga ega bo'ladi.

B.G.Ananyevning tadqiqotlarining tasdiqlashicha, o'quvchi 16-17 yosh davrida psixofiziologik imkoniyatlari yuksak rivojlanadi. Uning organizimining tashqi ta'sirga javobi, qon bosimi optimal darajada bo'lib, qon kislorod bilan etarli to'yinadi. Buning oqibatida unda o'qish uchun qulay imkoniyat paydo bo'ladi. O'quvchida ilmiy axborotlarni bilish, eslab qolish va xotirada saqlash qobiliyatlari kuchayadi. O'quvchilikning keyingi davrlarida ham undagi bu sifatlar pasaymaydi. [2]

Kuzatishlar ko'rsatadiki, o'quvchilar o'quv faoliyatining samarali bo'lishi o'quv yurtidagi ta'lim-tarbiya jarayonining o'ziga xos jihatlarini tushunib, salbiy ta'sir qiluvchi omillarning oldini olish, sinfda hamkorlik, hamdardlik, bir-birini tushunish yuz berishi mumkin bo'lgan ziddiyatlarning oldini oladi. Quyi va o'rta sinflarda umumiy o'rta ta'lim maktabi mikromuhitiga to'la moslashmagan, buning oqibatida o'qish faoliyatlarini etarli tashkil qila olmagan bo'lsalar, asta-sekin sinfdan sinfga o'tish bilan ularda ma'lum malakalar hosil bo'ladi. Ular o'z faoliyatlarini tashkil etish, bilimlarni o'zlashtirishga moslashib boradilar. Ammo, shu bilan birga o'quvchilarda fanlarni o'zlashtirish, bilimlarini mustahkamlashning uslubiy asoslari (texnologiyasi)ni hali aniq tasavvur qila olmaydilar. So'rovlar natijasida shu narsa aniqlanganki, o'z faoliyatlarini tashkil qilish, bilimlarni o'zlashtirish, deganda ular ko'p takrorlashni tushunishlarini e'tirof etadilar.

So'rov savollariga o'quvchi «materiallarni o'zlashtirish uchun ularni o'qiyman, takrorlayman, lekin, hech qachon uni o'zlashtirishning oqilona yo'l, usul, yoki vositalarini izlab o'tirmayman», - deb javob berdi. Bundan ko'rinadiki, o'quvchilar o'quv faoliyatining ayrim tomonlarini yuzaki biladilar. O'quv faoliyatining tashkil qilinishning umumlashgan tomonlari anglash, bilish faoliyatining harakatlari haqida aniq tasavvurga ega emaslar.

O'quvchilar ko'pchilik hollarda referat, seminar yozish, ma'ruzaga doir asosiy manbalarni konspektlashtirish, imtihon va sinovlarga tayyorlanish malakalarini egallab oladilar. Ularni bilish faoliyatini tashkil qilishni maqsadga muvofiq bo'lishi uchun aqliy mehnatni tashkil qilish texnologiyasi bilan tanishtirish lozim.

Inson har qanday faoliyat bilan shug'ullanganida uning ruhiy holati asosiy rol o'ynaydi. Ichki, yoki tashqi sharoitga qarab bajaradigan vazifalarida psixik holat inson xulq-atvori, yoki faoliyatida baholovchi, yo'naltiruvchi, nazorat qilish, qiziqtirish, yoki mazmunini belgilovchilik funksiyalarini bajaradi. Inson psixikasi uning xulq-atvori va faoliyatidan ajralmasdir. O'z navbatida psixika xulq-atvor va faoliyatga ta'sir ko'rsatadi. Shaxsdagi psixik jarayonlarni bilish, emotsional va irodaviy turlarga ajratish mumkin. Insonning psixik holati deganda – uning vaqtli holatini (ko'tarinki, ishonchli, tayyor, ko'nikkan, shubhali, ezilgan va h.k.) bo'lib, ularning holatidan bilish, amaliy faoliyatdagi muvaffaqiyat hamda insonga tashqi

ta'sir natijalarini boshqarish ko'p jihatdan tarbiyaga bog'liq bo'ladi. Shaxsning tarkib topishi va o'zini namoyon qilishi uning ongi va o'zini anglash asosida borliqqa ma'lum munosabatida o'z ifodasini topib, xulq-atvor va faoliyatining subyektivi tarzida ijtimoiy taqozo qilingan sifat va xususiyat, o'z hayotiy pozitsiyasi, baholay olish, qiziqishlari bilan ajralib turadi. O'quvchining yoshi va u bilan bog'liq, psixofiziologik xususiyatlarini aniqlash – ta'lim-tarbiyani xususiy maqsadlarini aniqlash imkonini berib, unda ta'lim jarayonida zarur bilim, ko'nikma va malakalarni hamda kasbi uchun zarur bo'lgan sifatlarni shakllantirish imkoniyatini beradi. Bo'lajak mutaxassislar faoliyatini tahlil qilish ta'lim-tarbiya vazifalarini to'g'ri belgilashga asos bo'ladi. Shu bilan birga o'quv jarayonini har qanday mutaxassisga xos bo'lgan kasbiy va shaxsiy sifatlarni shakllantirishga qaratish imkoniyatini beradi.

O'quvchi ma'lum yoshga etgan inson va shaxs sifatida uch jihati bilan ajralib turadi:

1. Ijtimoiy jihatdan o'quvchi ijtimoiy munosabatlarni, ma'lum insoniy sifatlarni mujassamlashtirgan, ma'lum sinf (ziyoli) millat, jamoa-sinfga, mansub. Uning jamiyatdagi mavqei o'quvchilar ijtimoiy sinfiga kirib, ta'lim oluvchi vazifasini bajarishi bilan belgilanadi.

2. Pedagogik-psixologik jihatdan o'quvchi psixik jarayonlar, holatlar va shaxsiy sifatlarning birligining namoyon bo'lishidir. Uning bu jihati psixik jarayonlar (yo'nalganlik, mijoz, xarakter, iroda, qobiliyat) bilan belgilanib, ularning holati oqibatida psixik jarayonlarning paydo bo'lishi, davom etishi, namoyon bo'lishida ko'rinadi. Ammo, bu jarayonlar har bir o'quvchida o'ziga xos individul namoyon bo'lishini unutmashlik lozim.

3. Biologik jihatdan o'quvchi oliy nerv faoliyatining tipi, analizatorlar, reflekslar, instink, jismoniy kuch, gavda va yuz-ko'z tuzilishi, ko'z va teri rangi bilan xarakterlanadi. Bu xususiyatlar asosan irsiyat bilan belgilanib, lekin, ma'lum yashash sharoiti ta'sirida o'zgarishlarga duchor bo'ladi.

O'quvchilarni bunday tomondan o'rganish, ularning shaxsiy sifatlarini va imkoniyatlarini aniqlashga asos beradiki, ta'lim-tarbiyani bularsiz to'g'ri tashkil qilish mumkin emas. O'quvchiga ma'lum yoshdagi inson sifatida yondashadigan bo'lsak, unda hamma psixofiziologik sifatlari shakllangan, aqliy mehnat uchun imkoniyati etarli bo'ladi. Boshqa yoshdagi kishilarga qaraganda o'quvchilik yillarida xotira va diqqat kuchayib, yuksak rivojlanishga ko'tariladi. Verbal mantiqiy masalalarni echishga ko'proq tayyor bo'ladi. Agar uni shaxs sifatida o'rgansak, 15-16 yosh bu axloqiy, estetik hissiyotlarning faol rivojlanish davri, xarakterning shakllanib, ma'lum maromga kelishi bilan xarakterlidirki, bu katta yoshdagi kishilarga taalluqli har qanday fuqarolik, ijtimoiy-siyosiy, mehnat rollarni egallashga tayyor bo'ladi. Aynan shu davr bilan shaxsning mustaqil ishlab chiqarish faoliyati va mehnatni hamda o'z tarjimai holini boshlashi, keyinchalik esa mustaqil kasb-hunar egallab, maktabni tugatgandan keyin o'z oilasini qurishi bilan xarakterlanadi. Yuqori sinf o'quvchilarda qadriyatlarga nisbatan butun motivatsiya tizimining keskin o'zgarishi, boshqa jihatdan kasbiy o'zgarishlarning jadal rivojlanib, mutaxassislikka moslashishi bo'lsa, boshqa tomondan bu yosh xarakter va intellektning shakllanishida asosiy hal qiluvchi davr hisoblanadi. Bu payt sportda rekordlar, badiiy, texnika va ilmiy ijodda muvaffaqiyatlar bilan alohida ajralib turadi.

O'spirinlik davrida organizimning jismoniy kamolotining rivojlanishi qisman sekinlashib, g'oyaviy va ma'naviy etuklikning rivojlanganlik darajasi – mustaqil ravishda kasb tanlash va ishlab chiqarishda ishtirok etish uchun etarli bo'ladi. Bu yoshda yuqori sinf o'quvchilarida milliy qadriyatlarga nisbatan alohida munosabat shakllanadi. Bu uning o'z shaxsiy sifatlari, bilim olishi, tengqurlari va kattalarga munosabatida ham birday namoyon bo'ladi. O'quvchini o'z xatti-harakatiga boshqalarning bahosi ko'proq qiziqtirgani uchun o'z xulq-atvorini ongli belgilangan va qabul qilingan normalar asosida qurishga harakat qiladi. O'quvchining shaxs sifatida ma'lum etuklikka aqliy, axloqiy va ijtimoiy siyosiy etilishi qiziqishlarining mazmunan chuqurlashuviga olib keladi. Shu asosda faktlarga qiziqish ham mazmunan yo'nalish olib, yalpisiga hamma fanlarga emas, ma'lum fanga qiziqish barqarorlashadi. Atrofdagilarning tanqid, tanbehlariga o'z-o'zini tanqid bilan javob beradi. Ammo, o'rinsiz tanqid, dashnomlar,

tengqurlari va rahbarlar, o'qituvchilarning noto'g'ri muomalasi o'ziga va boshqalarga nisbatan norozilikka sabab bo'ladi [3].

Umumiy o'rta ta'lim maktabida ta'lim-tarbiya jarayonining murakkablashib borishi, o'quvchi shaxsiga ham ta'sir ko'rsatadi. Har qanday shaxs kabi o'quvchi shaxsi ham o'zgaruvchan va rivojlanuvchidir. Hali yuqori sinf o'quvchisi maktab o'rta sinf o'quvchisidan uncha ham farq qilmasada, uning mavqeining maktab o'quvchisidan mustaqil hayot tomon o'zgarishi, unga qadam qo'yishi qator yangi sifat o'zgarishlari bilan xarakterlanadi. O'quvchida o'zligini anglash hissiyotining yuksalishi bilan namoyon bo'ladi, bunda endi «men yuqori sinf o'quvchisiman, boshlang'ich sinf o'quvchi emasman», degan so'zlarni eshitish mumkin. Bunga o'quv maktabdagi ma'lum ma'noda (ota-ona, o'qituvchilar tarkibi) mustaqillik, ijtimoiy topshiriqlar va jamoat tashkilotlarining ta'siri, yangi fan tarmoqlarini egallash, boshqa jinsdagilarning boshqacha qarashlari ham sabab bo'ladi.

O'quvchilar bilan ishlash va ular faoliyatini o'rganish natijalari ko'rsatadiki, 8-9 sinf o'quvchilari turli jamoat ishlariga ko'proq xohish bilan ishtirok etadilar, ular o'qituvchilar, rahbarlar va jamoat tashkilotlari ta'siriga ko'proq beriluvchan bo'ladilar. Ularga topshiriq berib, natijasini talab qilish ancha oson. Chunki ularda o'rta maktab oldingi sinflarida shakllangan odat, o'z shaxsiy manfaatlaridan kelib, topshiriqni halol bajarish tashabbusi so'nmagan bo'ladi.

Ammo, 10 - 11 sinfdan boshlab ular mustaqil hayot sharoitiga moslashadilar. Ularga «8-9 sinflarga qaraganda o'zingizga qanday o'zgarishni his qilyapsiz?», deb berilgan savolga 10 - 11 sinf o'quvchilari «o'zimni ishonchli his qilib, budjet va vaqtni taqsimlashga ancha tajriba orttirdim», - deb javob berdilar. Shu bilan birga o'quvchilar ancha mustaqil, avvalgi xatolarni takrorlamaslik, ma'naviy boy va ma'suliyatli bo'lganlarini, mutaxassislikni egallash haqida o'ylab, maxsus fanlarga qiziqishlarining oshganligini qayd qiladilar.

11 yuqori sinf o'quvchilari kasbiy tayyorgarligining kuchayishi, ilmiy ishga qiziqishning mustahkamlanishi, kasbiy qiziqishlarning rivojlanishi va chuqurlashuvi bilan o'quvchi hayotida alohida ahamiyat kasb etadi. Mutaxassislikka qiziqishining keskin oshishi ayrim hollarda turli sohalarga qiziqishning qisqarishida ko'rinadi. U davrda o'quvchining o'quv yurtidagi faoliyatining asosiy xususiyati mutaxassislikni egallash bilan belgilanadi.

Umumiy o'rta ta'lim maktabdagi ta'limining tugallash bosqichida o'quvchi o'z kasbi mutaxassisligi bilan yaqindan amaliyot orqali tanishadi. Uning xulq-atvorida kasbiy tayyorgarlikni egallashning samarador shakl va vositalarini izlash, uning hayotiy va madaniy qadriyatlarga yangicha yondashish sifatleri paydo bo'ladi. O'qishni tugatib bo'lajak faoliyatga amaliy (ruhiy) tayyorlanish haqida hozirlanish hosil bo'ladi. O'quvchi hayotida moddiy va oilaviy qadriyatlarga munosabat, bo'lajak ish joyi, yoki oliy o'quv yurtlariga kirish masalalari belgilovchi bo'lib qoladi. Bu davrning o'ziga xos yana bir jihati o'quvchining jamoaviy hayoti tarzidan asta-sekin yakka (individual) yashash tarziga o'tishini ham nazardan soqit qilmaslik kerak [7].

Bundan tashqari mutaxassislik harakteriga qarab texnik, tabiiy, yoki gumanitar, hamda kasbning xususiyatiga bog'liq o'quvchi shaxsiy sifatlarida kasbiy yo'nalishga xos o'zgarishlar vujudga keladiki, ularni maxsus tadqiq qilish kerak. Biz baholi qudrat unga umumiy tomonlar – mavzu talabi doirasida, tarbiyaviy jarayonini tashkil qilish jihatidan sayohat uyushtirdik, xolos. O'quvchilarni o'ziga xos xususiyatlarini o'rganishda ularni yoshi bilan bog'liq qiziqishlarining ko'lamini ham o'zgarishini hisobga olish ta'lim-tarbiyasini tashkil qilishga ma'lum ahamiyatga ega. 16-17 yoshdagi kishilarning talab va ehtiyojlarini o'rganish ko'rsatadiki, qiziqish, ehtiyojlarining darajasining oshib borishi bilan yutuq va muvafaqiyatsizlik bilan shu yosh sinfiga kiruvchilar soni kamayib boradi. Yosh omili talab va ehtiyojlar darajasiga bevosita ta'sir ko'rsatmaydi, Ammo, yosh o'tishi bilan yutuq va muvafaqiyatsizlikka munosabat mutanosibliyi pasayadi. Bu esa o'quvchining o'ziga ishonchi, baho berishining va xulq-atvorining ancha doimiylashganligining nishonasidir. Shuning bilan birga tadqiqotchilar o'quvchilarga yutuq

va muvafaqiyatsizlikka nisbatan umumiy baho berishda umumiy muvafaqiyatsizlikka baho berish ancha oshirib yuborish xosligini ta'kidlaydilar [5].

Shunday qilib, shu asosda agar biz umumiy o'rta ta'lim maktab o'quvchilarini sinfdan-sinfga o'tishi bilan ehtiyoj va qiziqishlarining o'zgarishi dinamikasiga nazar solsak, qo'yidagi manzaraning guvohi bo'lamiz.

9 sinf – o'rta maktab o'quvchisini umumiy o'rta ta'lim maktab yuqori sinf o'quvchisining jamoaviy hayotiga moslashtirish masalasini hal qilishi lozim. O'quvchilar xulq-atvorida qat'iyatning etishmasligi, ayrim hollarda kelishuvchanlik darajasining yuqoriligi, o'z rolga tabaqalashgan yondashuvning yo'qligi bilan xarakterlanadi.

10 sinf – o'quvchining jiddiy va tekis faoliyati davri hisoblanadi. 10 sinf o'quvchisi hayotida ta'lim-tarbiyaning hamma shakllarining belgilovchiligi bilan ajralib turadi. O'quvchilar umumiy tayyorgarlik olish bilan birga, o'zlarida keng ma'naviy-madaniyat ehtiyojlarini shakllantiradilar. Umumiy o'rta ta'lim maktabisharoitiga moslashish jarayonini tugallaydi.

Umumiy o'rta ta'lim maktabni 11 sinf, ya'ni maktab bitiruvchisi bo'lajak mutaxassis sifatida imkoniyati oshadi:

- o'quvchining g'oyaviy e'tiqodi, kasbga yo'nalganligi, mustahkamlanishi, zaruriy qobiliyatlari rivojlanadi;

- shaxsiy (psixofiziologik) xususiyatlari mutaxassislashadi, holati va tajribasi takomillashadi;

- mustaqillikka, Vatan, xalq oldidagi burchini anglash hissiyoti kuchayadi, kasbiy mutaxassislik, o'ziga xosligi (individuallik), hayotiy pozitsiyasi mustahkamlanadi;

- o'quvchining bo'lajak kasbga nisbatan qiziqishi oshadi;

- ijtimoiy va kasbiy tajribani muntazam o'zlashtirish oqibatida, kasbiy sifatlar shakllanib, ijtimoiy, axloqiy, ma'naviy etuklik rivojlanib, o'quvchi shaxsini umumiy qat'iyiligi oshadi;

- kasbiy mutaxassisligi va bo'lajak ishiga amaliy tayyorgarligi mustahkamlanadi.

Ammo, bu sifat va kasbiy xususiyatlar silliq, to'g'ri yo'ldan bormay, o'quvchining shaxsida ichki dunyosining ziddiyatlari, o'ziga xos individuallikni aniqlashning butun murakkabligi, ma'naviy va madaniy madaniyatini shakllantirishining quvonchi, tashvishlari, iztiroblari bilan amalga oshadi. O'qituvchilar, umumiy o'rta ta'lim maktabiva bo'lim rahbarlari, tarbiyachilar ular bilan ish olib borar ekanlar, ularni yoshi va shaxsi bilan bog'liq xususiyatlarini bilib muomala qilsalar, har ikkala tomon faoliyati ham samarali bo'lishini tajriba ko'rsatmoqda.

Foydalanilgan adabiyotlar ro'yxati:

1. Zaripov K.Z., Murodova M. Sinf rahbarlari ishining mazmuni va ular metod birlashmasi faoliyati. – Toshkent: – 1991-yil.

2. Ананьев Б.Г. К психофизиологии студентского возраст В. к: современное психолога – Педагогические проблемы высшей школе. – Ленинград: – 1974.

3. Мусурмонова О. Юқори синф ўқувчилари маънавий маданиятини шакллантиришнинг педагогик асослари: - Пед. фан. док. ёзилган дисс. – Тошкент: – 1993. – 364 б.

4. В. Т. Лисовский, В. Г. Иванов, Д. А. Гранин и др. Жить достойно: Пробл. нравств. воспитания молодежи / Личность. Мораль. Воспитание. Сер. худож.-публицист. и науч.-попул. изд. - М. : Политиздат, 1984. 223 с.

5. G. K. Zaripova. Future specialists—spiritual and professional education of secondary school students—a need for the development of our independent country. (2023). Future specialists – spiritual and professional education of secondary school students – a need for the development of our independent country. Educational Research in Universal Sciences, 2(9), 97–105. <http://erus.uz/index.php/er/article/view/3872>.

6. G. K. Zaripova, F.F.Norova, T. Subxonqulov. Building the professional competence of globally competitive teachers in digital and information and communication technologies. Journal of Survey in Fisheries Sciences. 10(3S) 2254-2264. 2023. 2254-2264- pages. <https://sifisheriessciences.com/journal/index.php/journal/article/view/844/837>.

7. Г. К. Зарипова. Педагогическая подготовка и формирование личности учащегося и общей средней школы и его значение лидера и получения профессии. Образовательные исследования в области универсальных наук, 2 (10), 8–22. (2023). <http://erus.uz/index.php/er/article/view/3794>.

19.00.00 – PSIXOLOGIYA FANLARI

ПСИХОЛОГИЧЕСКОЕ ЗДОРОВЬЕ И ПСИХОЛОГИЧЕСКАЯ ПОДГОТОВКА СПОРТСМЕНОВ В СОВРЕМЕННОМ СПОРТЕ

Абдумаджидова Дилдора

Докторант Республиканского научно-практического центра спортивной медицины при Национального Олимпийского комитета Узбекистана
<https://doi.org/10.53885/edinres.2024.01.1.061>

Аннотация. Психологическая подготовка включает в себя эффективное, сознательное управление собственным психическим состоянием в экстремальных условиях соревнований и самовоспитание воли. Это один из важнейших факторов, обеспечивающих максимальную результативность соревновательной деятельности спортсмена в повышении эффективности спортивных достижений.

Ключевые слова: психологическая подготовка, спортивный психолог, психодиагностика, саморегуляция, ситуативное управление.

PSYCHOLOGICAL HEALTH AND PSYCHOLOGICAL PREPARATION OF ATHLETES IN MODERN SPORTS

Abdumadjidova Dildora

Doctoral student of the Republican Scientific and Practical Center for Sports Medicine under the National Olympic Committee of Uzbekistan

Abstract. Psychological training includes effective, conscious management of one's own mental state in extreme conditions of competition and self-education of the will. This is one of the most important factors that ensure the maximum effectiveness of an athlete's competitive activity in improving the effectiveness of sports achievements.

Key words: psychological preparation, sports psychologist, psychodiagnostics, self-regulation, situational management.

ZAMONAVIY SPORT O'YINDA SPORCHILARNING PSIXOLOGIK SALOMATLIGI VA PSIXOLOGIK TAYYORLARI

Abdumadjidova Dildora

O'zbekiston Milliy olimpiya qo'mitasi huzuridagi Respublika sport tibbiyoti ilmiy-amaliy markazi doktoranti

Annotatsiya. Psixologik tayyorgarlik ekstremal raqobat sharoitida o'z ruhiy holatini samarali, ongli ravishda boshqarishni va irodani o'z-o'zini tarbiyalashni o'z ichiga oladi. Bu sport yutuqlari samaradorligini oshirishda sportchining raqobatbardosh faoliyatining maksimal samaradorligini ta'minlaydigan eng muhim omillardan biridir.

Kalit so'zlar: psixologik trening, sport psixologi, psixodiagnostika, o'z-o'zini tartibga solish, vaziyatni boshqarish.

Введение. Психологическая подготовка спортсменов - это процесс, направленный на создание у спортсменов состояния психической готовности к соревнованию, а так же процесс практического применения четко определенных средств и методов, направленных на создание психологической подготовки спортсмена. Главным фактором качественной психологической подготовки, является максимально полное сосредоточенность всех потенциальных возможностей спортсмена, при прочих равных условиях и примерно одинаковом уровне профессионального мастерства. Цель психологической

подготовки спортсмена в повышении эффективности спортивных достижений у всех участников одна - создание условий для достижения спортсменом максимальных для него спортивных результатов и помощь в переходе в спорт высших достижений, так же единение цели для всех участников является важной особенностью в организации психологического сопровождения, способствующей движению в едином направлении и создающей атмосферу общности [11, С.67].

Методы и организации исследования. Полномасштабная психологическая подготовка обязательно включает в себя все стороны и этапы подготовки спортсмена: планирование, отбор кандидатов, психодиагностика личности, формирование долговременной мотивации, постановка долгосрочных и краткосрочных целей, моделирование условий соревнований, коррекция эмоционально-волевой сферы, обучение психической саморегуляции и идеомоторной тренировке. Соответственно, формирование подсознательных установок деятельности, психотерапия инстинктивных страхов и блоков, психологический контроль состояния на всех этапах подготовки спортсмена, осознание результатов деятельности и ряд других специфических проблемных сторон. Суть его состоит в том, чтобы обеспечить развитие и совершенствование психологических механизмов, регулирующих движения, переживания и поведение. Профессия спортивного психолога позволяет достаточно быстро войти в систему спортивной подготовки, быть правильно понятым и в итоге принятым в спортивный коллектив по сравнению с психологами, имеющими иную специализацию.

Отличительной особенностью спортивной деятельности и современного спорта, по сравнению со многими другими видами деятельности, является то, что спорт – это деятельность, всегда требующая преодоления тех или иных трудностей, а также необходимость качеств, таких как выдержка, терпеливость и психологическая выносливость [6, С. 45]. Изучаемая проблема психологической подготовки спортсменов в повышении эффективности спортивных достижений, различной квалификации в современном спортивном движении, по мнению ряда авторов, является чрезвычайно актуальной, как с точки зрения науки, так и с позиции социально-психологической практики в спорте [4, С.150].

Результаты исследования и их обсуждение. При изучении формирования психологической устойчивости спортсменов было установлено, что накопленная, как положительная, так и отрицательная энергия может выражаться в тех или иных формах агрессии. В таких ситуациях психологическая подготовка спортсмена имеет большое значение [5, С.56]. Психические возможности спортсменов в соревновательной период выступают на первый план. Нередко это является основным лимитирующим фактором в достижении наивысших спортивных результатов [8, С.193]. Выполняя ту или иную деятельность, спортсмен сможет лучше с ней справиться, имея какую-то хотя бы минимальную психологическую подготовку.

Психологическая подготовка важна на всех этапах соревнования и тренировочного процесса, так как именно она формирует и воспитывает тот стержень и характер, который должен быть у каждого человека, занимающегося данной профессиональной деятельностью [2, С.141].

Важнейшее значение в формировании правильного эмоционального фона и поведения несомненно имеет тренер. Главная цель и задача, которая стоит перед тренером - это не только победа в соревновании. Стоит понимать, что сюда включено также все-стороннее развитие человека, как в культурном, так и в физическом плане [1, С.34]. Успешные тренеры должны правильно обучать навыкам конкретных спортивных тренировок и морально подготовить спортсменов к соревнованиям. Независимо от физического, умственного, социального и эмоционального благополучия, так как все спортсмены учатся по-разному. Тренеры должны быть осведомлены о процессе обучения, чтобы

создать улучшенный опыт тренировок для спортсмена. Тренеры должны уважать стиль спортсменов. При оценке и отборе спортсменов на соревновательном уровне необходимо учитывать: склонность воспринимать визуально, аудиально или кинестетически. Тренеры должны обращать внимание на то, как спортсмен обрабатывает полученную информацию, помочь спортсменам ставить цели, которые будут позволяют им максимизировать участие и потенциал. Одновременно развивать собственное целеполагание, навыки и умения [10, С.6].

Программа психологической подготовки спортсменов, определяет и развивает представления о возможностях и способностях, понимание и контроль своего состояния, в результате повышается уверенность в своих силах, следовательно улучшаются спортивные результаты [9, С.213].

Таким образом, психологическая подготовка включает три уровня: команды, личности и индивидуальных особенностей. Такой трехуровневый подход позволяет более целенаправленно строить систему подготовки, ориентированную на всестороннее гармоническое развитие личности спортсмена. Следовательно, программа психологической подготовки спортсменов включает в себя диагностическую работу, консультативную деятельность (по итогам диагностических исследований и запросу участников) и коррекционно-развивающую деятельность. При разработке программ психологической подготовки необходимо опираться на следующие исходные положения:

- 1) психологическое обеспечение подготовки спортсменов должно проводиться систематически, а не сводиться к «аварийным мероприятиям» по снятию неблагоприятных проявлений психики в их деятельности;
- 2) психологическая подготовка должна быть основана на результатах психодиагностики и возрастных закономерностях развития психики;
- 3) психологическая подготовка должна опираться на всесторонний анализ требований.

Психологическая подготовка к конкретному соревнованию направлена на формирование у спортсмена психической готовности именно к данному конкретному соревнованию, то есть на то, чтобы перед соревнованием и в ходе его спортсмен находился в психическом состоянии, обеспечивающем эффективность и надежность саморегуляции поведения и действий. Именно данное состояние приходится обеспечивать тренеру. Таким образом, современный спорт - это не только большие физические нагрузки на организм в ходе тренировочного процесса и во время соревнований, но и высокая психическая напряженность. Спортсмен нередко попадает в экстремальные ситуации, к которым необходимо адаптироваться и научиться их преодолевать, в противном случае успех в соревнованиях будет для него недостижимым. Именно для достижения высокого результата так и необходима программа психологической помощи спортсменам.

При проведении программы психологической подготовки психодиагностика ставит своей целью изучение спортсмена и его возможностей. Сюда входит базовая психодиагностика, которая обычно проводится в начале соревновательного цикла, и позволяет изучить потенциальные возможности спортсмена [12, С.373].

В спортивной деятельности тренер и психолог должны стремиться к поддержанию у спортсмена мотивации самосовершенствования, установки на активный поиск резервов роста спортивного мастерства. Такие индивидуально-психологические качества как: гибкость мыслительных процессов, высокий уровень поведенческой регуляции и личностного адаптационного потенциала, тревожность, нервно-психическая устойчивость, низкий уровень выраженности патопсихологических свойств личности и самоконтроль обуславливают психологическую готовность спортсменов в экстремальных ситуациях соревнований [3, С.182]. Учитывая тот факт, что саморегуляция может быть улучшена с самого раннего возраста с помощью замещающего опыта: вербального убеждения и

успешной работы - этот вывод может иметь практическое значение для тренеров в том смысле, что, повышая саморегуляцию, они могут помочь спортсменам быть более подготовленными к стрессу [7, С.427].

Психологическое обеспечение как основная форма деятельности психолога в спорте – это совокупность мероприятий для повышения эффективности всех видов подготовки спортсмена и, прежде всего, обеспечения психической готовности к выступлению, создание предпосылок к продолжительной спортивной карьере и стабильной демонстрации высоких результатов [13, С.73]. Исследования психологической подготовки спортсменов в конкретном виде спорта позволяют углубить познание деятельности спортсменов в повышении эффективности спортивных достижений, уточнить структуру этих механизмов, разработать методы их исследования.

Заключение. В заключении можно сказать что, психологическая готовность спортсмена - целостное психологическое новообразование, имеющее многоуровневую структуру и формирующееся в процессе спортивной деятельности. Развитие психологической подготовки охватывает все этапы становления спортивного мастерства и завершается на этапе развитой формы спортивной деятельности (спортсмены высшей квалификации). В структуру психологической подготовки входят компоненты, характеризующие спортивную результативность, перспективное и этапное целеполагание, уверенность в успехе, показатели мобилизации исполнительных функций, субъективно-психологические характеристики личностных качеств, способностей к саморегуляции психических состояний в экстремальных условиях спортивной деятельности и психологические показатели технико-тактического мастерства. Интегральной характеристикой высокой психологической готовности является спортивно-деловая коллективистическая мотивация, адекватная самооценка, эффективная и надежная результативность спортивной деятельности [11, С.277].

При организации психологической подготовки и психологического сопровождения обязательно необходимо учитывать вид спорта, этап спортивного мастерства. Знание выделенных условий важно для определения способов реализации психологического сопровождения. Только глубокий анализ психологических особенностей подготовки в конкретном виде спорта и доступных механизмов воздействия на психику спортсмена, выбор наиболее эффективных форм, средств и методов тренировки, творческое взаимодействие всех участников подготовки позволит максимально полно реализовать потенциал спортсмена и сохранить высокий уровень его соревновательных достижений.

Литература.

1. Ахмадеев, Д. Н. Психологическая подготовка учащихся к соревнованиям / Д. Н. Ахмадеев. М.: Новая наука: стратегии и векторы развития. - 2019. – 273 с.
2. Ашихмина А. А. Техники саморегуляции субъекта спортивной деятельности как фактор его психологической безопасности / А. А. Ашихмина. М.: Наука, образование и культура. — 2016. – 189 с.
3. Бобрищев, А.А. Психологические особенности личности спортсменов – представителей силовых единоборств с различным уровнем психической готовности / А.А. Бобрищев // Учёные записки университета имени П.Ф. Лесгафта. – 2009. – № 1 (47). – С. 10-14.
4. Буриков А.В. Формирование психологической устойчивости к действиям в экстремальных условиях // Педагогика & Психология. Теория и практика. Международный научный журнал, № 3 (17), Волгоград, 2018, С. 56-57.
5. Буриков А.В. Формирование психологической устойчивости курсантов высшего военного учебного заведения // Colloquium-journal, Warszawa, Poland, № 6(17), 2018 г. P. 44-46.

6. Воронов Н.А. Поведенческая адаптация спортсменов / Воронов Н.А., Козниенко И.В., Суворов Е.А. // Наука, образование, общество: тенденции и перспективы развития. Сборник материалов VII Международной научно-практической конференции. Редколлегия: О.Н. Широков [и др.]. 2017. С. 150-151.
7. Gangyan, S., Cruz, J., Jaenes, J.C. (Ads). Sport Psychology - Linking Theory to Practice. Instituto Politécnico de Lisboa. - 2017. - 427 p.
8. Горбунов, Г.Д. Психопедагогика спорта / Г.Д. Горбунов. – М. : Советский спорт, 2012. –312 с.
9. Елисеев, С.А. Профессиография практикующего психолога в спортивной деятельности / С.А. Елисеев, Н.В. Журин // Ученые записки университета им П.Ф.Лесгафта – 2016. - №10 (140) – С.242 - 246.
10. Jeff Martin. Special Olympics Sports Sciences: Sport Psychology for Coaches – February 2014. - 34 p.
11. Общая психологическая подготовка спортсмена к соревнованиям | Psylist.net [Электронный ресурс]. - Режим доступа: \www/ URL: <https://psylist.net/sport/fivo074.htm/>.
12. Платонов В. Н. Система подготовки спортсменов в олимпийском спорте: общая теория и ее практические приложения. М., 2005. С. 463.
13. Психологическая служба по работе со спортсменами высокой квалификации [Эл. ресурс]. – URL: <http://www.self-master-lab.ru/psiho.html>.

RAHBAR SHAXSINING PSIXOLOGIK KOMPETENTLIGINI RIVOJLANTIRISH MASALALARI

Elmurodov Ulug'bek Yusup og'li

*Samarqand Davlat universiteti psixologiya kafedrasi o'qituvchisi
(PhD)*

<https://doi.org/10.53885/edinres.2024.01.1.062>

Annotatsiya. Ushbu maqolada Rahbar shaxsiga qo'yiladigan talablar rahbarning qobiliyati, yangi davr rahbari psixologiyasi rahbar shaxsiga qo'yiladigan talablar rahbar faoliyatini rivojlantirish tahlil etilgan

Kalit so'zlar. Kompetent yondashuv, Kompetentlik, kommunikativ, Autopsixologik kompetensiya

ПОВЫШЕНИЕ ПСИХОЛОГИЧЕСКОЙ КОМПЕТЕНТНОСТИ ЛИДЕРА

Элмуродов Улугбек Юсуп угли

Преподаватель кафедры психологии

Самаркандского государственного университета (PhD)

Аннотация. В статье анализируются требования к личности лидера, способности лидера, психология новой эпохи, требования к личности, развитие деятельности лидера.

Ключевые слова. Компетентный подход, Компетентность, коммуникативность, психологическая компетентность

INCREASING THE PSYCHOLOGICAL COMPETENCE OF THE LEADER

Elmurodov Ulugbek Yusup ogli

*Teacher of the Department of Psychology of Samarkand State University
(PhD)*

Abstract. The article analyzes the requirements for the personality of a leader, the ability of the leader, the psychology of the new era, the requirements for the personality, the development of the leader's activities.

Keywords. Competent approach, Competence, communication, Autopsychological competence

Mamlakatimizda har bir tizimida amalga oshirilayotgan o'zgarishlar va islohotlar, tabiiyki, boshqaruvda kompetentli yondashuvni talab etmoqda. Prezidentimiz takidlagandek "Jadal va barqaror rivojlanishga qaratilgan bu siyosat bundan keyin ham so'zsiz davom ettiriladi. Tanqidiy tahlil, qat'iy tartib-intizom va shaxsiy javogarlik har bir rahbari-bu Bosh vazir yoki uning o'rinbosarlari bo'ladimi, hukumat a'zosi yoki xududlar hokimi bo'ladimi, ular faoliyatining kundalik qoidasi bo'lib qolishi kerak".

Buning uchun hayotda va kasbiy amaliyotda o'z sohasini puxta egallagan, zamonaviy bilimlar majmuasini mukammal bilgan va uni muvaffaqiyatli qo'llash qobiliyatiga ega bo'lgan kadrlarni tayyorlash hamda malakasini oshirish va qayta tayyorlash zarur bo'lmoqda. Kompetent yondashuv rahbarning ijtimoiy, kommunikativ, informatsion, kasbiy va boshqa shaxsiy sifatlarini shakllantirishga yo'naltirilgan bo'lib, rahbarda bilim, malaka va ko'nikmalarni xodimlarga oddiygina etkazish bo'libgina qolmasdan, balki ularda kasbiy bilimdonlikni rivojlantirishni va kafolatli o'zlashtirilishini ham talab etadi.

Sivilizatsiyalashgan jamiyatdagi rahbar o'zining ma'naviyati, barkamolligi, fidoiyligi, iymon-e'tiqodliligi, vatanparvarligi, alohida qobiliyatga ega ekanligi bilan boshqalardan ajralib turishi kerak. Boshqaruv psixologiyasi asoslarini puxta egallash orqaligina har bir

insonda yuksak his-tuyg`ular, mehnatga ijobiy munosabat, ijtimoiy faollik, komfort hislarini shakllantirish mumkin. O`zini-o`zi anglash milliy ong kabi yuksak tuyg`ularni qaror toptirish orqali mehnatsevar, vatanparvar kishilarni shakllantirish joiz. Bozor iqtisodiyotining birmuncha murakkab mexanizmlari qay yo`sinda ishlashini tushunib etish, muvaffaqiyatli faoliyat ko`rsata olish uchun nimalar qilish kerakligini anglash, unga to`g`ri yo`l topa bilish mumkindir. Hozirgi ijtimoiy muhitda shaxslararo munosabatlar silsilasida “birdamlik ruhi” va “mushtaraklik tuyg`usi” singari hamkorlik faoliyatini yo`lga qo`yishning samarali usullari va uslublari psixologiya fanida ishlab chiqilgan. Huddi shu nuqtai nazarga binoan ijrochi, amalga oshiruvchi inson fikrlashga ojiz robot emas, balki individual maqsad va manfaatlarga erishish yo`lida o`zining muayyan ijtimoiy ehtiyojlari majmuasiga ega bo`lgan o`ziga xos shaxs subyektidir, degan ta`rifni berish bilan birga u ziddiyatli zot ekanligiga asoslanib boshqaruvchi shaxsga (boshqaruvchiga) jiddiy e`tibor qaratishni hamda uning jamoadagi faoliyati darajasiga asoslanib jamoaning unga nisbatan munosabatini shakllantirish va aksincha holatlarni o`rganishga e`tibor ortayotganligini ta`kidlab o`tish maqsadga muvofiq. Boshqaruv yoki rahbar psixologiyasi orqali shaxsda boshqarishning o`ziga xos murakkab muammolarini bilishga nisbatan intilishni kuchaytirish, ularda amaliy tashkilotchilik faoliyatiga ishtiyoq uyg`otishga qaratilgandir. Hozirgi davr shaxsi ertangi kunda boshqaruv tizimining xodimi, kichik, o`rta va katta jamoalar rahbari, korxonalar yoki firma faoliyatining turli tomonlarini boshqarish bo`yicha loyihalar, tadbirlar ishlab chiquvchi yuksak saviyali mutaxassis bo`lib yetishadi.

Kompetentsiya – xodimning kompaniya kutayotgan darajada va belgilangan tarkibda ishlab chiqarish xulqini muntazam ravishda namoyish qilishga tayyorlik qobiliyati. Kompetentlik (bilimdonlik) – (1) u yoki bu savolning javobidan xabardorlik; (2) ishda kerakli natijalarni qo`lga kiritish yuzasidan zarur qarorlarni qabul qila olish qobiliyati. Kompetentsiya shaxsning yurish-turishini baholashga oid bilimlar majmui bo`lib, u orqali biz tashkilotni samarali rivojlanishi yo`lida xodimning o`z faoliyatini amalga oshirishida qanday darajadagi muvaffaqiyatlarga erishayotganligini aniqlashimiz mumkin. Kompetentsiyalarning mavjudligi odatda, shaxs xulq-atvorini o`lchovchi (indikatorlar yordamida) muayyan holatlar orqali qayd qilinadi (yaxshi shakllangan xulqiy malakalar). Kompetentsiya va shaxsning kompetentligi biror mutaxassisligi doirasida tajriba va malaka bilan faoliyat yurita olishini, har tomonlama bilimdonlik darajasini ko`rsatadi. Bugungi kunda mutaxassislardan uslubiy, ilmiy, ijtimoiy, professional, kibernetik kompetentsiya bilan bir qatorda xorijiy tillarni bilishi kabi kompetentsiyalar talab qilinmoqda.

XX asrning 90-yillarida mutaxassislarga malakaviy talablarni qo`yuvchi Xalqaro mehnat tashkiloti malaka oshirish hamda boshqaruv xodimlarni kasbiy qayta tayyorlashda “tayanch kompetentsiya”lar degan tushunchani fanga kiritdi. Tayanch kompetentsiyalari - menejerning boshqaruv madaniyati malakalarini o`zlashtirish darajasini aniqlashga imkon beruvchi bilim va tajribalaridir. Barcha metodik usullar ichida, aynan, shaxsning o`zgalar bilan tez va aniqlik bilan ishchanlik hamda shaxsiy muloqotni o`rnata olish orqali boshqalarga ta`sir ko`rsata olish malakasini aniqlovchi KOS-1 metodi tadqiqotchilarda borgan sari ko`proq ishonch uyg`otmoqda. Metodning qulayligi shundaki, u ko`p vaqtni olmagan holda (10-15 daqiqa) respondentdan 40 ta savolga “ha” yoki “yo`q” deb javob berishni taqozo etadi.

Bevosita kommunikativ kompetentsiyani aniqlash uchun “Muloqotga kirishuvchanlik darajasi”, “Fikrni bayon eta olish” kabi qator metodikalar hamda o`zini qanchalik nazorat qila olishini bilishda M.Snaydarning maxsus testi qo`llaniladi. Tayanch kompetentsiyalari – ish samaradorligini ta`minlovchi va rahbarxodim munosabatlarini tizimlashtiruvchi, shaxsni bilimdonlik darajasini asosiy ko`rsakichi hisoblanadi. Barcha soha va mutaxassisliklarda bir xil taqozo etiladigan bilimdonlik mezonidir.

Barcha ijtimoiy tarmoqlar borki boshqaruvga muhtojlik sezadi. Agar boshqaruv

jarayoni sustkashlik asosida qurilgan bo'lsa boshqaruvda samaradorlik bo'lmaydi. Rahbarning boshqaruvdagi roli past bo'ladi va iskicha yondoshuvlar asosida ta'lim jarayonini tashkil etgan, yoki boshqaruvga qobiliyati yuq deb qaraladi. Bugungi kunda zamonaviy boshqaruvga xos kompetensiyalar farqlanadi.

G.Miroyubova o'zining “Menejerlar madaniy kompetensiyalarining rivojlanishi” (2005) deb nomlangan o'quv-uslubiy qo'llanmasida boshqaruvchining tayanch kompetensiyalari xususida zamonaviy, ilmiy jihatdan asoslangan qator fikr-mulohazalarini ta'kidlab o'tadi. Shu bois ham, da'vogarning lavozimga loyqlik mezonlari xususida gap ketganda, mutaxassislar oldida boshqaruvchi shaxsiga xos quyidagi tayanch kompetensiyalarni aniqlash yoki o'rganish masalasi ko'ndalang turadi:

1. Professional kompetensiya– bu o'zi boshqarayotgan soha faoliyatini mukammal darajada yo'lga quyish uchun tashkilot missiyasini aniqlashtirishga xizmat qiluvchi mavjud ma'lumot, bilim hamda malakalarga ga o'lishlikdir.

2. Uslubiy kompetensiya– bu rahbarning bilgan narsalari, shaxsiy malaka va ko'nikmalari, turli loyihalar xususidagi ma'lumotlar hamda topshiriqlarni tez, to'g'ri va tushunarli (operativ) tarzda xodimlarga etkaza olish qobiliyati.

3. Ijtimoiy-psixologik kompetensiya– bu shaxsning ijtimoiy-psixologik hodisalar hamda muomala qonuniyatlari, o'zgalarni bilish, to'g'ri idrok qilish, dilidagini anglash va shu asosda o'zaro hamkorlikni tashkil qilish borasidagi savodxonligidir.

“Amaliy ijtimoiy psixologiya” (1998) kitobining mualliflari ijtimoiy-psixologik kompetensiyaning 3 ta asosiy tarkibiy qismlarini ajratib ko'rsatishadi:

- a) kommunikativ kompetensiya;
- b) perseptiv kompetensiya
- c) interaktiv kompetensiya

Shaxsning, birinchi navbatda, rahbarning ijtimoiy-psixologik kompetensiyasini aniqlash uchun turli metodlar ishlatiladi. Bular o'sha biz bilgan ko'plab shaxsning muloqotga kirishuvchanlik sifatlarini aniqlash metodlaridir. Lekin ularning ko'pchiligi nazariy nuqtai nazardan diagnostik ishlarni amalga oshirish uchun maqsadga muvofiq emas. Barcha metodik usullar ichida, aynan, shaxsning o'zgalari bilan tez va aniqlik bilan ishchanlik hamda shaxsiy muloqotni o'rnata olish orqali boshqalarga ta'sir ko'rsata olish malakasini aniqlovchi KOS–1 metodi tadqiqotchilarda borgan sari ko'proq ishonch uyg'otmoqda. Metodning qulayligi shundaki, u ko'p vaqtni olmagan holda (10–15 daqiqa) respondentdan 40 ta savolga “ha” yoki “yo'q” deb javob berishni taqozo etadi.

Ijtimoiy-psixologik kompetensiya nafaqat rahbar tomonidan o'zini-o'zi anglashi (bilishi), balki autopsixologik kompetensiya bilan ham bog'liq

4. Autopsixologik kompetensiya– bu rahbardagi shunday malakalar majmuiki, ular boshqaruvchini o'z kasbiy hamda shaxsiy sifatlarini diagnostikalash, ya'ni o'zini-o'zi diagnostika qilish, o'zini-o'zi tuzata olish (korreksiyalash), o'zini-o'zi takomillashtira olish, o'ziga-o'zi motivasiya bera olish, har qanday ma'lumotdan samarali foydalana olish, psixolingvistik kompetensiyalar bilan bog'liq qobiliyatdir.

5. Ijtimoiy-informasion kompetensiya– bu rahbardagi axborot texnologiyalari bilan ishlay bilish hamda ijtimoiy informasiyalarga nisbatan tanqidiy munosatda bo'la olishga egaligi.

6. Kommunikativ kompetensiya– bu boshqaruvchining turli tildagi og'zaki va yozma muomala texnologiyalarini o'zlashtirganligi hamda kompyuterda dasturlash va Internet orqali munosabatga kirisha olish qobiliyati. Ayrim mutaxassislar tomonidan ijtimoiy-psixologik kompetensiya tushunchasi ko'pincha OAVda “kommunikativ kompetensiya” tushunchasi bilan sinonim sifatida ham ishlatiladi. Bevosita kommunikativ kompetensiyani aniqlash uchun “Muloqotga kirishuvchanlik darajasi”, “Fikrni bayon eta olish” kabi qator metodikalar hamda o'zini qanchalik nazorat qila olishini bilishda M.Snaydning maxsus testi qo'llaniladi.

7. Kognitiv kompetensiya– bu rahbarning ma'lumot darajasini oshirishga tayyorligi,

o'zining shaxsiy imkoniyatlarini faollashtirishga ehtiyojmandligi, yangi malaka va bilimlarni mustaqil ravishda yaratish hamda o'zini-o'zi rivojlantirish qobiliyati demakdir.

8. Maxsus kompetensiya– bu boshqaruvchining professional xatti-harakatlarni mustaqil tarzda bajarishga tayyorlanish va o'z mehnati natijalarini baholay olish qobiliyati.

9. Madaniy kompetensiya– bu menejerning tashkilot normalari va qadriyatlari orqali xulq-atvorini boshqarishga tayyorlik qobiliyatiga egaligi. Shuningdek, munosib bo'lmagan vaziyatlardagi xatti-harakatlarda maqsadga erishish uchun standart vaziyatlarni saqlab qolish va zarur bo'lganda ularni yangilari bilan almashtira olish savodxonligi.

Qator xorijiy adabiyotlarda tayanch kompetensiyalar sirasiga fanda so'nggi o'rinni madaniy kompetensiya egallab, odatda, bu kompetensiya menejerning tanlash imkoniyati mavjud bo'lmagan hollarda, har xil madaniy uzilishlarda muvaffaqiyatli ishlash imkonini beradi. Shuningdek, madaniy kompetensiya tashkilot menejerining boshqaruv madaniyati malakalarini o'zlashtirish darajasini aniqlaydi.

Xulosa qilib aytganda, raxbarlik tizimida kompetent yondashuvni tatbiq etish birinchidan, bilim, ko'nikma va malaka hamda amaliy faoliyat usullarini shaxsiy tajribaga aylantirish imkoniyatini beradi, ikkinchidan, ular o'rtasidagi integratsiyani ta'minlashga xizmat qiladi, uchinchidan, raxbarning o'zini o'zi rivojlantirishi, mustaqilligi, ijodiy faolligini oshirishini kafolatlaydi, to'rtinchidan, yaxlit majmuaviy kompetensiyalarni egallashni shart qilib qo'yadi.

Foydalanilgan adabiyotlar:

1. Mirziyoev SH.M. Tanqidiy tahlil, qat'iy tartib-intizom va shaxsiy javobgarlik – har bir rahbar faoliyatining kundalik qoidasi bo'lishi kerak. Mamlakatimizni 2016 yilda ijtimoiy-iqtisodiy rivojlantirishning asosiy yakunlari va 2017 yilga mo'ljallangan iqtisodiy dasturning eng muhim ustuvor yo'nalishlariga bag'ishlangan Vazirlar Mahkamasining kengaytirilgan majlisidagi ma'ruza, 2017 yil 14 yanvar/ SH.M.Mirziyoev. – Toshkent: O'zbekiston, 2017. 104 b.

2. Mirziyoev SH.M. Erkin va farovon, demokratik O'zbekiston davlatini birgalikda barpo etamiz. – Toshkent: O'zbekiston. 2016. – 13 b.

3. Karimov I.A. Yuksak malakali mutaxassislar – taraqqiyot omili. T. O'zbekiston. 1995. 22-23 bet.

4. “Amaliy ijtimoiy psixologiya” E.Turg'unov T (1998)

5. Sh.N. Zaynuddinov. I.U.Murakaev. Menejment asoslari. Toshkent Moliya 2007

6. S.S. Qosimov., Mo'minov N.A. Rahbarlik qobiliyati va boshqaruv malakalari. Prepring T. 2001. 56 bet

7. Shonazarov A.M. “Ta'lim Tizimi Rahbarlarning Ijtimoiy-Psixologik Kompetentligini Shakllanishiga Oid Nazariy-Metodologik Yondashuvlar”. Zamonaviy Ta'lim Ilmiy-Amaliy Jurnal. №9(130) 2023. Issn 2181-6514. Www.Itm.Uz

8. Boliyev A. Rahbar ma'naviyati. T.: “Ma'naviyat”, 2002. – 32 b.

9. Boshqaruv psixologiyasi - Karpov A.V. Menejment psixologiyasi,

10. Boshqaruv psixologiyasi. Raxmonova D.B.

РАЗВИТИЕ ЭМОЦИИ У ДОШКОЛЬНИКОВ – КАК ПРЕДМЕТ ПСИХОЛОГИЧЕСКОГО ИССЛЕДОВАНИЯ

Казимова Лейла

преподаватель кафедры “Педагогика” Ургенчского государственного педагогического института

<https://doi.org/10.53885/edinres.2024.01.1.063>

Аннотация. В данной статье описывается роль эмоций в психическом развитии детей дошкольного возраста, наглядность эмоций и выражение чувств. Также проанализирован уровень изученности проблемы эмоций в международной психологии.

Ключевые слова: эмоция, дошкольник, эмоциональное развитие, социальное развитие, коммуникативная функция, счастье, гнев, печаль, страх, идентичность.

MAKTABGACHA YOSHDAGI BOLALARDA HISSIYOTNI RIVOJLANTIRISH PSIXOLOGIK O'RGANISH MAVZUSI SIFATIDA

Kazimova Leyla

Urganch davlat pedagogika instituti “Pedagogika” kafedrasida o'qituvchisi

Annotatsiya. Mazkur maqolada maktabgacha yoshdagi bolalar psixik taraqqiyotida emotsiyalarning o'rni, ularda emotsiyalarning namoyon bo'lishi hamda his-tuyg'ularning ifodalashi to'g'risidagi ma'lumotlar bayon qilingan. Shuningdek, jaxon psixologiyasida emotsiya muammosini o'rganilganlik darajasi tahlil qilingan.

Kalit so'zlar: hissiyot, maktabgacha yoshdagi bola, hissiy rivojlanish, ijtimoiy rivojlanish, kommunikativ funktsiya, baxt, g'azab, qayg'u, qo'rquv, o'ziga xoslik.

EMOTIONAL DEVELOPMENT IN PRESCHOOL CHILDREN AS A SUBJECT OF PSYCHOLOGICAL LEARNING

Kazimova Leyla

Teacher of the Department “Pedagogy” of the Urgench State Pedagogical Institute

Abstract. This article describes the role of emotions in the mental development of preschool children, the visibility of emotions and the expression of feelings. The level of study of the problem of emotions in international psychology is also analyzed.

Key words: emotion, preschooler, emotional development, social development, communicative function, happiness, anger, sadness, fear, identity.

Введение. Существуют многочисленные теоретические и эмпирические работы, подчеркивающие роль нарушения взаимоотношений воспитателя и ребенка в дальнейшем развитии социально-эмоциональных трудностей ребенка [8]. Для эмоционального развития необходимо поддерживать отношения с родителями, а также с со сверстниками и друзьями, поскольку они предоставляют разный опыт и выполняют разные функции. Отношения между родителем и ребенком предлагают, безопасность и защиту в первые годы жизни, а также основные социальные навыки, которые так необходимы для гармоничного развития.

Отношения со сверстниками, с другой стороны, представляют собой контексты, в которых дети практикуют приобретенные навыки в отношениях с воспитателем, с людьми, более или менее похожими на него, и становятся маленькими мастерами в сложностях сотрудничества и конкуренции. По сути, отношения воспитателя и ребенка являются тренировкой эмоциональных навыков, которые затем переносятся на отношения дошкольников с другими детьми. Оба типа отношений тесно связаны с социальным

развитием, поскольку эмоции выражаются не только в социальном контексте, но и в матрице отношений заботы и преданности [9, с. 25.]. Благодаря этому мы обнаруживаем, что способность ребенка эффективно справляться со своей социальной жизнью во многом является результатом опыта отношений с близкими людьми.

Преыдушие исследования о важности развития эмоционального интеллекта у дошкольников мы понимаем эмоции как организованную реакцию на событие, которая соответствует индивидуальным потребностям, целям и интересам и характеризуется психологическими, основанными на опыте и, очевидно, поведенческими изменениями [8]. С этой точки зрения эмоции ребенка имеют две функции: мотивационную и коммуникативную.

Как мотивационный фактор эмоции определяют поведение ребенка. Например, дошкольник приближается к новому явлению при условии, что оно не интерпретируется как угроза; однако избегание приводит к результату, если интерпретация связана с угрозой. Дети используют коммуникативную функцию эмоций, чтобы заставить других реагировать на их потребности. К ним относятся как слова, так и слезы или улыбки [8].

Хотя ребенок обладает определенным набором навыков, связанных с его эмоциональной жизнью, другие люди в его жизни играют роль в развитии его эмоциональных навыков. Они связаны с врожденными различиями и первой заботой, которые создали раннюю адаптацию ребенка.

Обзор литературы.

Айзенберг Н., Фабес Р.А., Миллер П.А., Шелл К., Ши Р., Мэй Пламли Т. (1990). Опосредованное эмоциональное реагирование дошкольников и их ситуативное и диспозиционное просоциальное поведение

В книге описывается эксперимент проведенный на эмоциональное состояние в гендерных различиях у детей дошкольников

Браунелл К., Хейзен Н. (1999). Раннее взаимодействие со сверстниками: программа исследований. Раннее образование и развитие. В книге предлагается и обсуждается несколько гипотез, касающихся уникального статуса развития отношений со сверстниками в первые три года жизни.

Гринспен, С.И. (1989). Развитие эго: последствия для теории личности, психопатология и психотерапевтический процесс. Мэдисон, Коннектикут: Издательство международных университетов. Автор заявляет для своей книги впечатляюще амбициозный и несколько запутанный ряд целей: «Эта работа представит всеобъемлющую теорию, которая одновременно рассматривает биологические... и интерактивные... основы эго, а также стадии, которые эго использует для организовать себя, а именно, свой собственный опыт.

Данн Дж., Хьюз К. (1998). Понимание детьми раннего возраста эмоций в близких отношениях. Познание и эмоции. Автор описывает исследование 55 участников четырехлетнего возраста, посвященном рассказам детей о ситуациях, которые вызывали счастье, гнев, печаль и страх у них самих, их друзей и их матерей.

Малатеста, К.З., Калвер, К., Тесман, Дж.Р., Шепард, Б. (1989). развитие выражения эмоций в течение первых двух лет жизни. Монографии Общества исследований детского развития.

Результаты исследования обсуждаются в рамках организационных моделей аффективного развития младенцев; Было обнаружено, что теория привязанности и подходы к дискретным эмоциям дают разные, но одинаково информативные данные о ходе социально-эмоционального развития.

Способность детей эффективно выражать эмоции является отправной точкой для социальных взаимодействий. Социальная компетентность ребенка оценивается по типу,

частоте и продолжительности эмоционального выражения. Если ребенок постоянно и продолжительно выражает нервозность, это говорит о том, что социальные партнеры будут отговариваться от дальнейшего взаимодействия с ним. Причина в том, что опыт и эмоциональное выражение влияют на поведение ребенка, что, в свою очередь, дает информацию потенциальным социальным партнерам о продолжении или прекращении взаимодействия с ним [5, с. 12].

В большинстве случаев дети чувствительны к другим, осознают перспективу других и проявляют альтруистическое отношение [7, с. 54, 1–104]. В двухлетнем возрасте при условии эмоциональной безопасности и относительного переживания эмоций [дети способны в большинстве своем интерпретировать эмоциональные состояния других, переживать эти эмоциональные состояния как эмпатический ответ (особенно в случае негативных эмоций) и стараться облегчить эмоциональный дискомфорт других [1, с. 36, 507-528].]

Обсуждение. В возрасте трех лет контекст и идентичность социальных партнеров становятся определяющими факторами типа выражаемых эмоций. Дети обладают способностью чередовать режим и выразительность в соответствии с требованиями ситуации [5, с. 171-174.]. Дети также учатся принимать правила поведения (например, культурно адекватного выражения эмоций), заменять, маскировать, минимизировать или максимизировать свою эмоциональную выразительность в соответствии с определенными ситуациями и в целях самосохранения.

Трех, четырех и пятилетние дети выражают широкий спектр эмоций и могут использовать соответствующие ярлыки для таких эмоций, как огорчение, печаль, счастье, чтобы различать свои чувства. В дошкольном возрасте эмоциональные состояния детей ситуативные и могут меняться так же быстро, как они переходят от одного вида деятельности к другому. По мере того, как они растут от трех до пяти лет, они испытывают растущую интернализацию и лучшую способность регулировать свои собственные эмоции. Таким образом, по мере развития они накапливают новые языковые и когнитивные навыки, учатся управлять своими эмоциями и выражать то, что чувствуют и чувствуют другие.

Эмоции трех и четырехлетних детей в значительной степени экстернализованы. В этом возрасте дети начинают понимать различные эмоции, которые они испытывают, но им трудно их скорректировать или идентифицировать и описать. Их эмоции тесно связаны с событиями и чувствами, происходящими в это. Также трех и четырехлетние дети с трудом отделяют чувства от действий. В тот момент, когда они что-то чувствуют, они выражают себя. Отсрочка удовлетворения и контроль импульсивных чувств часто являются настоящей проблемой. Поэтому их природное любопытство часто приносит им проблемы.

В возрасте четырех лет дети часто используют физические средства для разрешения конфликтов вместо того, чтобы устно обсуждать свои потребности. Обучение дошкольников правильным средствам выражения личных эмоций является «вехой» в их эволюции. Конфликты, возникающие между двумя детьми из-за желания взять какой-либо предмет, являются обычным явлением, поэтому важно научить их различным социально приемлемым способам разрешения конфликтов [2, с. 10, 403–413.].

В трехлетнем возрасте дети испытывают сильные эмоции. Когда они расстроены, они выражают свои эмоции через личностные кризисы или физические проявления. То же самое касается моментов, когда они счастливы. При малейшем раздражителе они выражают себя через неконтролируемый смех или радостное хихиканье. В четыре года они понимают, что выражение крайних эмоций может оказать влияние на других. Сейчас у них развивается чувство юмора, и иногда они смеются просто для того, чтобы рассмешить других. Дети начинают понимать природу шутки, тот факт, что иногда

люди говорят определенные вещи, чтобы быть смешными. Дошкольники могут тысячу раз повторять одну и ту же старомодную загадку или одну и ту же шутку и каждый раз от души смеяться. В трехлетнем возрасте у детей появляются страхи, которые они могут идентифицировать. Они хотят спать с включенным светом, иначе они никогда не пойдут в темный подвал одни. Они продолжают присутствовать и в четырехлетнем возрасте, но начинают понимать, что сон отличается от реальности, и могут отличить то, что они делали, от того, что им только приснилось.

Четырехлетние дошкольники начинают понимать, что у других есть чувства [3] и что чувствуют другие. Разлука с родителями или с близкими иногда может быть трудной, особенно в детском саду, и может вызвать эмоциональный стресс [5, с. 177-180.]. В возрасте трех лет дети менее заинтересованы в играх с другими детьми и гораздо больше рады проводить время со своим родными. У четырехлетних детей страх отчуждения, как правило, кратковременный, и родителям труднее его переварить, чем самому ребенку.

Пятилетние дети начинают управлять своими эмоциями и выражать свои чувства социально приемлемыми способами. В этом возрасте дети начинают отделять свои чувства от действий [5, с. 182-186.].

Результат. Пятилетним детям удастся откладывать свои желания. Они учатся ждать своей очереди за игрушкой или слушать, когда кто-то говорит, и начинают усваивать социально приемлемое поведение, а когда видят что-то, что хотят, они спрашивают [3]. Если им сказать, что им нельзя ничего получать, будь то разочарование или гнев, они учатся справляться с этими чувствами. Хотя в этом возрасте любопытство очень сильно, они начинают понимать пределы любопытства.

Физическая агрессия и истерики начинают исчезать. Поскольку дети могут выражать свои чувства словами, поведенческое выражение эмоций начинает сокращаться. В этом возрасте они часто используют ассоциации с неприятными вещами, чтобы назвать вещь или товарища, которые им не нравятся, появляются первые формы издевательств. В то же время дети учатся различать разные типы эмоций, умея определять выражения лица, которые показывают, что кто-то счастлив, нервничает, грустит или просто разочарован. Пятилетние дети очень веселые, любящие и ласковые. Им нравится смеяться, чтобы рассмешить других, они находят шутки, но все еще не понимают логику, необходимую для создания собственных смешных шуток. Плач становится конкретной ситуацией. В этом возрасте дети могут контролировать свои слезы, возникающие из-за физической боли или разочарования, а также в случае, если их обидел товарищ. Подобные инциденты становятся все более редкими. В первые дни посещения детского сада некоторые дети могут расстаться с матерью со слезами на глазах, слезами от страха перед неизвестностью. Но эти слезы не длятся долго. Редко когда пятилетний ребенок плачет больше месяца с начала посещения детского сада.

Дошкольникам важно понимать эмоции товарищей по играм, поскольку это дает им возможность воспринимать коммуникативную функцию эмоций, которые испытывает он или другой человек. Понимание эмоций служит функцией выживания. Субъективность и значение являются важными элементами в понимании эмоций, поскольку они объясняют, почему конкретная эмоция возникает в схожих ситуациях, и в то же время объясняют различия в эмоциональной выразительности [9, с. 59–75.].

Понимание причинных факторов эмоциональных ситуаций улучшается в дошкольном периоде. Дети начинают использовать информацию в своей повседневной жизни, чтобы понимать основные эмоции — страх, гнев, печаль и счастье — и почему они возникают [5, с. 188-190.]. Они также могут говорить о своих чувствах, поскольку понимают причинную сложность эмоций. Благодаря собственному опыту и повышенной социальной чувствительности у детей развивается способность оценивать эмоции других,

даже если они менее очевидны, распознавать различные эмоциональные переживания, управлять собственными эмоциями, переживать несколько эмоций одновременно [6].

Вывод. Способность дошкольника выражать эмоции на разных возрастных этапах несет изменяющийся характер, в более усовершенствованную форму в зависимости от цели и задачи. А так же, детям необходимо испытывать на умеренном уровне разнообразные эмоции, чтобы выстроить социальные модели эмоций. Во-первых, они размышляют и выносят суждения о своих собственных эмоциях и умения распознавать эмоции других. Важно позволить детям испытывать эмоции, поощряя положительные и помогая им научиться управлять отрицательными социально приемлемыми способами.

Использованная литература.

1. Айзенберг Н., Фабес Р.А., Миллер П.А., Шелл К., Ши Р., Мэй Пламли Т. Опосредованное эмоциональное реагирование дошкольников и их ситуативное и диспозиционное просоциальное поведение. Октябрь 1990 г. Научный журнал «Merrill-Palmer» (Государственный университет Уэйна. Пресса).

2. Браунелл К., Хейзен Н. Раннее взаимодействие со сверстниками: программа исследований. Научный журнал Раннее образование и развитие. (Техасский университет) (1999).

3. Гринспен, С.И. «Развитие эго: последствия для теории личности, психопатология и психотерапевтический процесс.» Издательство международных университетов. Международные университеты Pr Inc. (1989)

4. Джуди Данн, Клер Хьюз (1998). Понимание детьми раннего возраста эмоций в близких отношениях. Научный журнал «Познание и эмоции»(1998).

5. Денхэм, «Эмоциональное развитие детей раннего возраста.» Guilford Publications, Incorporated. (1998).

6. Малатеста К.З., Калвер С., Тесман Дж.Р., Шепард Б. «Развитие выражения эмоций в течение первых двух лет жизни.» Монографии Общества исследований детского развития. (1989).

7. Мюссен, Айзенберг. «Истоки просоциального поведения у детей.» Кембриджского университета; Первое издание (25 августа 1989 г.)

8. Робинсон Дж.Л., Эмде Р.Н., Корфмахер Дж. Интеграция аспекта эмоциональной регуляции в программу посещения родителей и детей раннего возраста. Журнал «Общественная психология». (1997). 59–75.

9. Л. Алан Сруф, Лос-Анджелес Эмоциональное развитие: Организация эмоциональной жизни в ранние годы. Издательство Кембриджского университета. (1997).

MUSIC THERAPY IN WORKING WITH PRESCHOOL CHILDREN

Konurova Leyla Ruslanovna

Teacher of Gulistan State Universiteti

<https://doi.org/10.53885/edinres.2024.01.1.064>

Abstract: A child in kindergarten is the most vulnerable link in the pedagogical process. As soon as he arrives at kindergarten, he experiences severe stress, which sometimes drags on for several months, turning into a severe form of adaptation. Over the next 4-5 years of stay in a preschool educational institution, any child may experience situations that cause strong emotional stress more than once.

One of the ways to strengthen a child's psychological health and achieve emotional well-being is music therapy, which is of great interest to specialists as a method associated with the release of a person's hidden energy reserves, responding to negative emotional experiences in the process of creative self-expression and the formation of a worldview that helps a person to be healthy and happy.

Key words: Music therapy, art therapy, music playing, pantomime, meditation, playing musical instruments, rhythm, musical improvisation, color therapy, psychotherapeutic effect

Аннотация: Ребенок в детском саду – самое уязвимое звено педагогического процесса. Только придя в детский сад, он испытывает сильнейший стресс, который иногда затягивается на несколько месяцев, переходя в тяжелую форму адаптации. В течение последующих 4-5 лет пребывания в ДОО у любого ребенка еще не раз могут возникнуть ситуации, вызывающие сильное эмоциональное напряжение. Один из способов укрепления психологического здоровья ребенка и достижения им эмоционального благополучия — музыкальная терапия, которая вызывает большой интерес специалистов как метод, связанный с высвобождением скрытых энергетических резервов человека, отражением негативного эмоционального опыта в процессе творческого самовыражения и формированием такого мировосприятия, которое помогает человеку быть здоровым и счастливым.

Ключевые слова: Музыкалотерапия, арт-терапия, музицирование, пантомима, медитация, игра на музыкальных инструментах, ритмика, музыкальная импровизация, цветотерапия, психотерапевтический эффект

Annotatsiya. Bolalar bog'chasidagi bola pedagogik jarayonning eng zaif bo'g'inidir. Bolalar bog'chasiga kelishi bilan u qattiq stressni boshdan kechiradi, bu ba'zan bir necha oy davom etadi va moslashishning og'ir shakliga aylanadi. Maktabgacha ta'lim muassasasida keyingi 4-5 yil davomida har qanday bola bir necha marta kuchli hissiy stressni keltirib chiqaradigan vaziyatlarni boshdan kechirishi mumkin. Bolaning psixologik salomatligini mustahkamlash va hissiy farovonlikka erishish usullaridan biri bu musiqa terapiyasi bo'lib, u insonning yashirin energiya zaxiralarini chiqarish, ijodiy jarayonda salbiy hissiy tajribalarga javob berish bilan bog'liq usul sifatida mutaxassislarda katta qiziqish uyg'otadi. o'zini namoyon qilish va insonning sog'lom va baxtli bo'lishiga yordam beradigan dunyoqarashni shakllantirish.

Kalit so'zlar: Musiqa terapiyasi, art-terapiya, musiqa o'ynash, pantomima, meditatsiya, musiqa asboblarini chalish, ritm, musiqiy improvizatsiya, rang terapiyasi, psixoterapevtik effekt

Introduction. Modern children know much more than their peers 10-20 years ago, but they experience feelings of admiration, surprise, compassion, and empathy much less often. The

number of anxious children, characterized by increased anxiety, uncertainty, and emotional instability, is increasing. In order to improve the energy resource of the child's body, direct it towards positive development, and adapt the children's psyche to the outside world, it is necessary to supplement general education programs with health-saving technologies and techniques.

The most optimal method in adaptation is a creative approach, when a person does not resist changing conditions to the detriment of his health, but also does not show conformity, i.e. agreement with everything that is offered to him, but finds ways to influence external circumstances with maximum benefit for himself. The work of a music director in a preschool educational institution at the present stage is filled with new content. His task is to raise a person capable of independent creative work, an active, searching person. This task can be effectively accomplished through the integration of the activities of all participants in the educational process: educators, psychologists, and additional education teachers. Taking into account the characteristics of children, they should look for the most rational and effective ways to stimulate their harmonious development.

The musical director has a special role in this matter, since musical activity is not only creative in nature, but has an impact on the development of all aspects of the personality and the sphere of cognitive development. Therefore, the goal of the work of a teacher-musician is to preserve the child's mental health by creating comfortable conditions for creative self-expression and personality development. In the practice of conducting music classes, art therapeutic methods and technologies are still used extremely rarely. At the same time, art-therapeutic techniques, widely used by psychotherapists, have already been adapted in certain pedagogical studies of recent years to work with ordinary children in order to prevent and correct their negative emotional states, normalize the emotional and volitional sphere of the individual, promoting both spiritual and moral and physical wellness.

Methodology and organization of the study.

Various music therapy techniques involve both the holistic and isolated use of music as the main factor of influence, and in combination with other types of art (in art therapy) as musical accompaniment to various correctional techniques to enhance their emotional impact and increase their effectiveness.

The healing power of music is used in many countries around the world for the treatment and prevention of a wide range of disorders: developmental disorders, emotional instability, behavioral disorders, sensory deficits, psychosomatic diseases, speech disorders, autism, etc.

The universality of music lies in the fact that it existed, exists and will exist among all peoples and in all cultures.

Numerous methods of music therapy provide for both the holistic use of music as the main and leading factors of influence (listening to musical works, playing music), and the addition of musical accompaniment to other correctional techniques to enhance their impact. Today this method is actively used in the correction of emotional deviations in young children. They relate to their fears, motor and speech disorders, psychosomatic diseases, behavioral abnormalities, etc.

In order for music to have a beneficial effect on a child, it must correspond to his emotional state. Back in 1916, V.M. Bekhterev wrote: "A piece of music, which in its state coincides with the mood of the listener, makes a strong impression. A work that is disharmonious with the mood of the listener may not only not like it, but even irritate it."

A detailed analysis of the literature devoted to various aspects of music therapy is presented in the works of L.S. Brusilovsky (1971), V.Yu. Zavyalova (1995), K. Shvabe (1974), etc. In the 70s and 80s, several monographs were published on music therapy, which described methods for using music for therapeutic purposes in children suffering from neuroses (K. Shvabe, 1974), early childhood autism (R.O. Benenzon, 1973). In 1982, the book "Music

Therapy for Children” by J. Brückner, I. Mederake and K. Ulbrich was published in Berlin, which examined in detail the types of children’s music therapy, including pantomime and various methods of drawing to music.

Well-known music therapist and scientific researcher in the field of the effects of music on the human body S.V. Shusharjan notes in his works that the waves created by the brain can be changed with the help of music and spoken sounds. Consciousness is made up of beta waves, which vibrate at a frequency of 14 to 20 hertz. Beta waves are generated by our brain when we are focused on daily activities or experiencing strong negative emotions. Elevated sensations and peace are characterized by alpha waves, propagating at a frequency of 8 to 13 hertz. Periods of peak creativity, meditation and sleep are characterized by theta waves, which have a frequency of 4 to 7 hertz. And deep sleep, deep meditation and unconsciousness generate delta waves, the frequency of which ranges from 0.5 to 3 hertz. The slower the brain waves, the more relaxed and peaceful we experience. With the help of music, you can shift your consciousness away from beta waves and towards the alpha range, thus increasing your overall well-being and alertness.

With the help of music during gaming sessions, a number of goals are achieved:

- overcoming the child’s psychological defense - calms or, conversely, activates, tunes, interests;
- increasing self-esteem based on self-actualization;
- unlocking suppressed emotions;
- establishment and development of interpersonal relationships; withdrawn, shy children become more spontaneous and develop skills of interaction with other children;
- disclosure of creative possibilities;
- formation of valuable practical skills - playing musical instruments;
- short music playing at each lesson is well absorbed by children who do not tolerate mental stress well;
- engaging and providing a strong calming effect on most hyperactive children.

The main content of music therapy in working with children is the creation or perception of musical images, supplemented by their discussion and various types of creative activities, including movement to music, dance, improvisation on children’s musical instruments, voicing fairy tales and poems, writing stories, and artistic activities.

Music helps a child relax, distract from negative experiences, and feel a range of different sensations. For perception, special music is selected with a rhythm frequency of no more than 60 beats per minute, which gives the child the opportunity to concentrate on the images he creates, feel muscle relaxation, and synchronize breathing. Having relaxed, the child, with the help of a psychologist, builds pleasant images for him, “revives” pleasant memories that help him cope with anxiety, fears or tension for any reason.

What does music express?

An exercise to become aware of your own emotional state (describing the emotional content of music, comparing it with your feelings).

Free dance

This exercise develops imagination, gives a charge of vigor and positive attitude, and activates energy potential. Children are invited to come up with their own dance “Spring Mood”, “Colored Palms”, “Waltz of Snowflakes”. Various attributes are used (twigs, flowers, scarves, plumes) and elements of theatrical costumes. Spontaneous movement to music provides the opportunity for self-expression and motor emancipation.

Spontaneous drawing to music

It is carried out with the goal of teaching children to react emotionally to music. Reduces tension, anxiety, the child’s condition becomes more balanced. Children are encouraged to draw

whatever they want while the music plays. Associations born of music are freely expressed on paper. Pencils, paints, crayons are used. The music is bright, emotionally rich, quiet, no more than 60-65 beats per minute.

First stage (for group work). Various musical and noise instruments are placed on a large round table. Children sit in a circle. They are asked to choose one instrument (they can use the same instruments), study what sounds “live” in it, try to find different ones, and determine what they sound like. Children happily knock, strum, rattle, ring, exchange their instruments, and then all the instruments “dance” to cheerful music.

Second phase. It is necessary to focus on the expressive capabilities of each instrument. To do this, each child needs to “introduce himself” - extract several sounds from his instrument, show what this instrument can do. If it is difficult for children to start an exercise, the adult begins first, accompanying the improvisation with words.

Third stage. We invite children to play music that reflects their mood and emotions. The entire process of creating musical improvisation is recorded. After the children feel that they have nothing more to add, we listen to the resulting result in an audio recording. A positive assessment of children’s creativity is given, and a musical work is discussed. After this, the children listen to the recording again.

Key points to discuss:

- what sounds predominated in the music, how can they be described, what do they sound like;

- what other sound combinations were remembered, what mood they expressed;

— what, in the children’s opinion, is the music they created about, does it reflect the children’s lives, their moods, relationships;

- what each child brought to the collective creativity, how his instrument sounded.

Fourth stage. First, a theme is set, for example, “We are playing” (“My friends”, “In a fairy forest”, “An extraordinary island”). Children discuss the plot and content of the topic: what events can occur within the topic, which characters take part in them, what each character does and why, the presence of possible conflicts, ways to resolve them, how the story ends. Then the children, having chosen suitable instruments, come up with a musical story on this basis (compose a fairy tale). Children come up with a story one at a time, voicing their statements by playing instruments and passing the “baton” around the circle. The entire creative process is recorded. This increases interest and involvement in activities, which brings the desired psychotherapeutic effect.

Research results.

The experience of using music in working with preschoolers shows that children maintain stable attention throughout the day, the effectiveness of learning material increases, and positive dynamics are noted in the development of musical abilities. In music therapy classes, a positive emotional mood is formed, imagination and creativity are developed. Children are in a cheerful mood, friendly, emotional, actively cooperate with adults and communicate with peers.

Music therapy can be an effective treatment for childhood neuroses, which are increasingly affecting more and more children today. Therefore, today children must gradually master not only good skills in the field of intellectual operations, but also the skills and habits of life in modern society, know how to cope with its demands and overcome the subjective difficulties that inevitably arise in the life path of every person. One of these means is music therapy.

With the help of music therapy, it is possible to create optimal conditions for the development of children, nurturing their aesthetic senses and taste, getting rid of complexes, and discovering new abilities.

Music therapy promotes the formation of character, norms of behavior, enriches the child’s inner world with vivid experiences, simultaneously cultivating a love for the art of music and,

forms the moral qualities of the individual and an aesthetic attitude towards the environment. Children should develop through knowledge of cultural heritage, and be brought up in such a way as to be able to increase it.

The level of development of children in preschool institutions will be higher if traditional forms, methods and means of teaching and upbringing are combined with music therapy.

References.

1. Каплунова И.М., Новосколцева И.А. Ладушки. Программа по музыкальному воспитанию детей дошкольного возраста. СПб., 2010.
2. Кисилева М.В. Арт-терапия в работе с детьми. СПб., 2006.
3. Князева О.Л., Стеркина Р.Б. Я, ты, мы: Учеб.-метод. пособие по социально-эмоциональному развитию детей дошкольного возраста. М., 1999.
4. Кряжева Н.Л. Развитие эмоционального мира детей. Ярославл, 1997.
5. Музыкальное развитие дошкольников / Под ред. Н.В. Микляевой. М., 2015.
6. Радынова О.П. Слушаем музыку: Метод. пособие. М., 2009.
7. Хухлаева О.В. Лесенка радости: Коррекция негативных личностных отклонений в дошкольном и младшем школьном возрасте. М., 1998.
8. Чистякова М.И. Психогимнастика. М., 1995.
9. <https://bestpublication.org/index.php/pedg/article/view/6926>

SHAXSDA MUSTAQILLIK XUSUSIYATINI SHAKLLANISHIDA OILAVIY MUNOSABATLARNING TA'SIRI

Mavlyanova Surayo Sultanaliyevna

Toshkent amaliy fanlar universiteti, "Psixologiya" kafedrasida o'qituvchisi

<https://doi.org/10.53885/edinres.2024.01.1.065>

Annotatsiya. Mustaqillik shaxsning xususiyati sifatida har qanday faoliyat turida individual yoki jamoaviy yutuqlarga erishishda yuqori ko'rsatkichni ta'minlaydigan muhim omillardan biri bo'lib hisoblanadi.

Kalit so'zlar: Mustaqillik, shaxs, shaxs sifatлари, individuallik, mustaqil fikrlash, ota-ona munosabatlari, bola tarbiyasi.

THE INFLUENCE OF FAMILY RELATIONSHIPS IN THE FORMATION OF INDEPENDENCE CHARACTERISTICS IN A PERSON

Mavlyanova Surayo Sultanaliyevna

Tashkent University of Applied Sciences, teacher of the «Psychology» department

Abstract. Independence as a personality trait is considered one of the important factors that ensure high productivity in achieving individual or collective success in any kind of activity.

Keywords: Independence, personality, personality qualities, individuality, independent thinking, parent relations, child education.

ВЛИЯНИЕ СЕМЕЙНЫХ ОТНОШЕНИЙ НА ФОРМИРОВАНИЕ ХАРАКТЕРИСТИК НЕЗАВИСИМОСТИ ЧЕЛОВЕКА

Мавлянова Сурайё Султаналиевна

Ташкентский университет прикладных наук, преподаватель кафедры «Психология»

Аннотация. Самостоятельность как свойства личности считается одним из важных факторов, обеспечивающих высокую производительность в достижении индивидуальных или коллективных успехов в любом виде деятельности.

Ключевые слова: самостоятельность, качества личности, индивидуальность, самостоятельное мышление, родительские отношения, воспитание ребенка.

Kirish. Dunyo miqyosidagi hozirgi ijtimoiy-siyosiy hayot, kishilik jamiyati taraqqiyotining ayni bosqichi shunday o'ziga xos xususiyatga egaki, endi unda harbiy qudrat emas, balki intellektual salohiyat, aql-idrok, fikrlash, yangi texnika va texnologiyalar hal qiluvchi ahamiyat kasb etadi. Yoshlarni mustaqillikka o'rgatish tufayli ular kelgusida o'z oldilarida vujudga kelishi kutiladigan muammolarni mustaqil ravishda hal qilish orqali xalqimiz rivojlanishiga, respublikamizning ilg'or texnologiyaviy jahon davlatlari qatoridan munosib o'rin egallashiga hissa qo'shishga erishish mumkin.

Adabiyotlar tahlili. Sharq allomalarining boy ma'naviy merosida oila va jamiyatda yoshlarni mustaqil fikrlashga o'rgatish, ulardagi fikr va dunyoqarashni tarbiyalovchi omillar to'g'risidagi qarashlarini ko'plab adabiyotlar misolida nazariy tahlil qilish shuni ko'rsatdiki, xalq, tafakkur tarzidagi mustaqillik elementlari asriy an'analarga ega ekan. Shuningdek ularning ilmiy merosida oila, oilaviy munosabatlar va ularda shaxs shakllanishi muammosi dolzarb muammo sifatida keltirib o'tilgan. Shu bois hozirgi kunda bola tarbiyasi jarayonini mazkur fikrlardan foydalangan holda amalga oshirish samarali natijalarni berib kelmoqda. Shunday qilib, bolaning tarbiyasida oila, ya'ni ota-onaning o'rnini hech qanday tarbiya maskanlari o'ta

olmasligi ayni haqiqat bo'lib qolmoqda.

Bu muammoning yuzaga kelishi esa psixologiya hamda didaktikada ta'lim jarayonining o'zida o'quvchilarda bilish faolligini va mustaqilligini orttirish masalasini har qachongidan dolzarb qilib qo'ymoqda va fanda bu borada maxsus tadqiqotlar o'tkazilgan. Bu tadqiqotlar orasidan Dj. Dyui, B.P.Yesipov, M.N.Skatkin, I.Ya.Lerner, A.M.Matyushkin, P.I.Pidkasistiy, N.A.Polovnikova, I.V.Kuxarev, M.G.Davletshin, E.G'.G'oziyev, V.M.Karimova, R.I.Sunnatova, R.N.Tojiboyeva, E.Z.Usmonova, Z.T.Nishonova va boshqalarning ishlarini ko'rsatish mumkin.

Qator tadqiqotchilar (A.Freyd, Selliven, Ollport va boshqalar) ota-onalar va farzandlar o'zaro munosabati, oiladagi shaxslararo munosabatlar xarakterining bola shaxsi shakllanishiga ta'siri xususiyatlarini o'rganar ekan, ular oilada va oiladan tashqarida tarbiyalanayotgan bolalar o'rtasida tadqiqotlar olib borib, shaxs shakllanishida oilaviy muhit, ularning go'daklik chog'ida ota-onasidan ajralishi, ota-ona va farzandlar o'zaro munosabatlarida mehrning yetishmasligini aniq tafovutlar asosida ko'rsatib berdilar.

Masalan, amerikalik psixolog olimlar R.A.Shpis, G.F.Xarlou, K.Tekeks va boshqalar o'z tadqiqotlarida ota-onalar va farzandlar o'zaro munosabatlarining bolada ijobiy shaxsiy sifatlarining shakllanishiga ta'siri xususiyatlarini o'rganganlar. Oilada ota-ona tarbiyasida o'sayotgan bolalar hissiy kechinmalarga boy bo'lishi, unga oila a'zolari tomonidan ko'rsatilayotgan mehr-muhabbat, g'amxo'rlik evaziga bolada atrofdagi kishlarni sevish qobiliyatining shakllanishi alohida belgilab ko'rsatilgan.

Yuqorida qayd etilgan holatlar bola shaxsining shakllanishiga ota-onaning bolaga munosabatlari ta'sirini o'rganish shu kunning eng dolzarb muammolaridan biri ekanligini ko'rsatadi. Shu bois o'spirinlarning o'z hayot yo'llarini anglashda, mustaqil, erkin fikrlovchi shaxs bo'lib yetishishlarida ota-onaning ta'sirini o'rganish hozirgi kunda dolzarb masalalardan hisoblanadi.

Yuqorida keltirilgan mustaqillik tushunchasi ta'riflariga e'tibor bersak, mustaqillik tafakkurning individual xususiyati sifatida o'rganilganligining guvohi bo'lamiz. Bu tadqiqotlardan farqli ravishda, biz o'spirinlarda mustaqillik fenomenining shakllanishida oilaviy munosabatlarning ta'sirini milliy muhitda ilk bora o'rgandik. Bizning fikrimizcha farzandlarimiz mustaqil bo'lib kamolga yetishlarida ota-ona tomonidan berilgan tarbiya uslubi ham muhim ahamiyatli omil hisoblanadi. Tadqiqotimizda ushbu ilgari surilgan taxmin A.Ya. Varga, V.V.Stolinlar tomonidan ishlab chiqilgan "Ota-onalar munosabati so'rovnomasi" orqali o'rganildi va quyidagi natijalar qayd etildi.

Ota-onalarning farzandga munosabati xususiyatlari. (1-жадвал).

Qabul qilish-rad etish	9.38%	68.75%	21.87%
Kooperatsiya	90.62%	9.37%	0%
Simbioz	56.25%	37.5%	6.25%
Avtoritar gipersotsiolizatsiya	65.62%	31.25%	3.12%
Kichik omadsiz	3.12%	34.37%	62.5%

Ushbu so'rovnomadan olingan natijalari taxliliga ko'ra, ota-onalardagi farzandga nisbatan

mehr-muhabbat his-tuygʻusining yuqori darajada ekanligi farzandlarining faoliyatlari va kelgusidagi rejalari bilan qiziqishlari, xar taraflama unga yordam berishlari, hamdardlik bildirishlari ham shaxsda mustaqillikni rivojlanishiga ijobiy ta'sir etishi tadqiqotda o'z ifodasini topdi. Bunda ota-onalar farzandlarning ijodiy va intellektual qobiliyatlarini yuqori baholashlari va u bilan faxrlanishlari ko'rinib turibdi. Ota-onalar bolaning tashabbuskorligi va mustaqilligini rag'batlantiradilar, u bilan tenglik pozitsiyasida bo'lishga harakat qiladilar. Muammoli vaziyatlarda farzandlarining nuqtai nazarlariga turishga harakat qiladilar va farzandlariga ishonadilar.

“Simbioz” shkalasida o'rtacha ko'rsatkich 4,92 ni tashkil qiladi. Me'yoriy ko'rsatkichdan biroz balandroq bo'lib, bu ota-onalarning farzandlariga nisbatan simbiotik munosabatlarini ifodalab, bunda ota-ona bola bilan o'zini bir butun deb his qilishi, hamma ehtiyojlarini qondirishga, hayotiy qiyinchilik va noxushliklardan himoyalashga harakat qilishi aniqlandi. Ota-onaning farzandiga nisbatan havotiri doimiy bo'lib, ayniqsa farzand mustaqilligini namoyon qilmoqchi bo'lganda xavotir kuchayadi. Chunki ayrim ota-onalar farzandlarining mustaqil bo'lishlarini tasavvur qilolmaydilar.

Navbatdagi shkala “Avtoritar gipersotsiolizatsiya” deb nomlanib bu shkala bo'yicha sinaluvchilar o'rtacha 5,07 qiymatga ega bo'lishdi. Bu ham normaga nisbatan yuqoriroq natija bo'lib, ota-ona munosabatidagi avtoritarlikni bildiradi. Unga ko'ra ota-onalar bolalardan so'zsiz itoat qilish va quloq solishni, qat'iy intizomni saqlashlarini kutadilar. Ular bolaga o'z xohish irodasini singdirishga harakat qiladilar.

“Kichik omadsiz” shkalasi bo'yicha natijalar 2,42 ko'rsatkichni tashkil qilib, bunda ota-onalar farzandlarini tushunishlarini, ularni qabul qilish xususiyatlari namoyon qiladi.

Xulosa. Ota-ona va farzand munosabati tushunchasi ma'no va mazmun jihatidan keng qamrovlidir. Ota-onalarning munosabati tushunchasi bir qancha umumiy xarakterga ega va u ota-onalar va bolaning o'zaro aloqasi va bir-biriga bog'liqligida ko'rsatiladi.

Tadqiqot nattijalariga ko'ra quyidagi xulosalar ishlab chiqildi:

Mustaqillik bilan vazminlik, tashabbuskorlik, harakatlarning uyg'unligi, jasurlik, samimiylk kabi shaxs xususiyatlari o'rtasida to'g'ri proporsional bog'lanish mavjud bo'lib, o'spirinlarda shu xislatlarni yoshligidan rivojlantirishga e'tibor berish.

Ota-onalarning farzandga nisbatan munosabatlarida ularning yosh xususiyatlariga e'tibor berish ya'ni, mehr-muhabbat his-tuygʻusining yuqori darajada ekanligi farzandlarining faoliyatlari va kelgusidagi rejalari bilan qiziqish, hamma narsada unga yordam berish, uning nuqtai nazarini obyektiv xurmat qilish, hamdardlik bildirish mustaqillikni rivojlanishiga ijobiy ta'sir ko'rsatadi.

Ota-onalar, kattalar bolani qanday bo'lsa, shundayligicha iktidorli, layoqatli deb idrok qilishga, qabul qilishga o'rganmoqlari kerak.

Ta'lim muassasalarida differensial yondashuvni amalga oshirish zarur, kerak bo'lsa, ta'lim oluvchini layoqati, qobiliyati, yo'nalishini hisobga olgan holda bilim, ko'nikma va malakalariga nisbatan talablar ishlab chiqish maqsadga muvofiq, yangi ta'lim maskanlarida yangi o'kuv texnologiyasi joriy etilishi maqsadga muvofiq, bunda bolalarga hurmat, uning fikri va yuksalishiga e'tibor bilan qarash zarur.

Amaliy psixologlar, o'qituvchilar guruhning faoliyatini mazmunli tashkil etish, ya'ni munozara, dialog, o'yin, trening metodlaridan keng va o'rinli foydalanish bolaga ko'prok fikrlarni izhor qilish sharoitini yaratish lozim.

Tavsiyalar. Ota-onalar va amaliyotchi psixologlarga o'quvchilarda mustaqillik xususiyatini rivojlantirish bo'yicha tavsiyalar:

1. Mustaqillik bilan chidamlilik, tashabbuskorlik, xatti-harakatlarning uyg'unligi, jasurlik, samimiylk kabi shaxs xususiyatlari o'rtasida to'g'ri proporsional bog'lanish mavjud bo'lib, o'spirinlarda shu xislatlarni yoshligidan rivojlantirishga e'tibor berish.

2. Ota-onalar, kattalar bolani qanday bo'lsa, shundayligicha iktidorli, layoqatli deb

idrok qilishga, qabul qilishlari zarur.

3. Amaliy psixologlar, o'qituvchilar guruhning faoliyatini mazmunli tashkil etish, ya'ni munozara, dialog, o'yin, trening metodlaridan keng va o'rinli foydalanish bolaga ko'prok mustaqil fikrlarni izhor qilish sharoitini yaratish lozim.

Oilada farzand erkin bo'lmog'i lozim, ammo biz kattalar u insondan ko'pincha mana shu erkinlik tuyg'usini va erkinlik huquqini tortib olmoqchi bo'lamiz, uning hohishiga qaramaymiz bezovta qilamiz. Inson huquqi aqidasidan kelib chiqib oilada tarbiya masalasiga yondashadigan bo'lsak, biz farzandlarimizni birinchi o'rinda erkinlikka o'rgatishimiz lozim. Faqat erkin mustaqil fikrlaydigan insongina har qanday hayot sharoitida ham o'z o'rnini topa oladi.

ADABIYOTLAR

Андреева Т.В. Семейная психология. – СПб.: 2004

Варга А.Я. Типы неправильного родительского отношения // Автореф. дисс. канд. психол. наук. – М.1997.

Дюи Д. Психология и педагогика мышления. – М.: Совершенство. 1998. – 208 с.

Каримова В.М., Суннатова Р.И., Тожибоева Р.Н. Мустақил фикрлаш. – Т.: Шарқ. 2000. – 111б

Митаренко В.Я. Семья и формирование личности. М.1987.

Нишанова З.Т. Мустақил ижодий фикрлаш. Т.: Фан 2003.

Салаева М. Ота-она ва фарзандлар ўзаро муносабатларини ўрганиш услубини қўллаш. - Т. Янги аср авлоди. 2001.

Ғозиев Э.Ғ., Икромов Ж. Мустақил фикрлашнинг комиликка таъсири // Халқ таълими. 2001. № 4. 31-37 б.

Abdivalievna, A. N. (2023). Psychological Interpretation of the Concept of Happiness. Eurasian Journal of Humanities and Social Sciences, 16, 3-6.

Abdivalievna, A. N. (2022). Psychological Characteristics Of Doctor And Patient Communication. Eurasian Scientific Herald, 8, 106-109.

OILA MUSTAHKAMLIGINI TA'MINLASHDA OTA-ONA VA FARZAND MUNOSABATLARINING PSIXOLOGIK XUSUSIYATLARI

Murtazayeva Shaxloxon Muzaffar qizi

Sharof Rashidov nomidagi Samarqand davlat universiteti Psixologiya va ijtimoiy-siyosiy fanlar fakulteti doktoranti

<https://doi.org/10.53885/edinres.2024.01.1.066>

Annotatsiya.: Mazkur maqolada oila mustahkamligini ta'minlashda ota-ona va farzand munosabatlarining falsafiy va psixologik yondashuvlari, zamonaviy oilada ota-onalar va farzandlar o'rtasidagi munosabatlarning o'ziga xos xususiyatlari, tarbiya mezonlari va an'analari tahlil qilinadi.

Kalit so'zlar: avlod, tarbiya, ijtimoiylashuv, oilaviy munosabatlar psixologiyasi, tarbiya, oilaviy munosabatlar madaniyati.

ПСИХОЛОГИЧЕСКИЕ ОСОБЕННОСТИ РОДИТЕЛЬско-ДЕТСКИХ ОТНОШЕНИЙ В ОБЕСПЕЧЕНИИ ПРОЧНОСТИ СЕМЬИ

Муртазаева Шахлохан Музаффаровна

Докторант факультета психологии и социально-политических наук Самаркандского государственного университета имени Шарофа Рашидова

Аннотация: В данной статье анализируются философско-психологические подходы к детско-родительским отношениям, особенности взаимоотношений родителей и детей в современной семье, критерии и традиции воспитания в целях обеспечения стабильности семьи.

Ключевые слова: поколение, образование, социализация, психология семейных отношений, воспитание, культура семейных отношений.

PSYCHOLOGICAL CHARACTERISTICS OF PARENT-CHILD RELATIONSHIPS IN ENSURING FAMILY STRENGTH

Murtazayeva Shaklokhon Muzaffarovna

Doctoral student of the Faculty of Psychology and Socio-Political Sciences of Samarkand State University named after Sharof Rashidov

Abstract: This article analyzes the philosophical and psychological approaches of parent-child relations, the characteristics of the relationship between parents and children in the modern family, the criteria and traditions of upbringing in order to ensure the stability of the family.

Key words: generation, education, socialization, psychology of family relations, upbringing, culture of family relations.

Mamlakatimizda ma'naviy barkamol, jismonan sog'lom farzandlarni voyaga yetkazishda oilada amalga oshiriladigan axloq, odob tarbiyasining o'rni benihoya katta. Xalqimizning axloq va odob tarbiyasi borasidagi an'analari, qadriyatlar asrlar davomida shakllanib, rivojlanib kelgan. Islomga qadar yuzaga kelgan axloqiy qadriyatlar, islomiy an'analari, buyuk mutafakkirlarning hikmatli so'zlari, xalq og'zaki ijodida ifodalangan marosimlar, urf-odatlar, muomala va yurish-turish qoidalari oiladagi axloq, odob tarbiyasiga asos bo'lgan.

Jamiyatning turli davrlarida oila masalasi olimlarning diqqat markazida bo'lib kelgan. Jumladan, Sharq mutafakkirlari va davlat arboblari – Abu Nasr Farobiy, Abu Rayhon Beruniy, Abu Ali ibn Sino, Yusuf Xos Hojib, Amir Temur, Alisher Navoiy, Shal (Tilyeuke) Kulkeo'g'li, Ahmad Donish, Abay Qo'nanbayev, Rizouddin ibn Faxruddin, Faxr-ul Banot Sibg'atulloh qizi,

Abdurauf Fitrat va boshqalarning asarlaridagi oila-nikoh munosabatlari, oiladagi shaxslararo munosabatlar, ota-onaning vazifalari, farzandlar burchi haqida g'oyatda ibratli maslahat va o'g'itlari bayon etilgan. Zardushtiylikning muqaddas kitobi "Avesto"da keltirilgan oila va shar'iy nikoh odoblari, ota-onalar va farzandlar munosabati, ularning burch va vazifalari, uylanish va kelin tanlash xususidagi g'oyatda qimmatli fikrlar bugun ham o'z ahamiyatini yo'qotmagan. Shuningdek, "Avesto"da oila nikoh munosabatlari, oilaviy burch va farzand tarbiyasi xususida bir qator fikrlar bayon qilingan. Unda oila boshlig'i "Nmanapati", uning xotini "Nmanapatni" shaklida berilgan. Kitobda "Vira", ya'ni erkak kishi axloqiy yo'l-yo'riqlarni o'zlashtirish bilan birga, oila qurish va farzand to'g'risida o'ylash zarurligi haqidagi ma'lumotlar ham bor. "Avesto"da qarindoshlarning o'zaro oila qurishi qat'iy man etilgan. Qavm va urug' qonini toza, avlodni benuqson saqlash uchun shunday qilingan. Unda ko'p bolali oilalarga davlat hisobidan nafaqa tayinlash lozimligi, bir yo'la 2-3 ta tuqqan ayollar mukofot olishga sazovor ekanligi uqtiriladi. [1;304].

Sharq mutafakkirlari Bahovuddin Naqshbandi, Ahmad Yassaviy, At-Termiziy, Al-Buxoriy, Bobarahim Mashrab, Abu Rayhon Beruniy, Abu Nosir Farobiy, Abu Ali ibn Sino, Al-Xorazmiy, Burhoniddin Marg'iloniy, Mahmud Qoshg'ariy, Ahmad Donish, Yusuf Xos Xojib, Abdulla Avloniy, Abdurauf Fitrat, hamda hozirgi davr O'zbekiston olimlari M.G. Davletshin, G'.B. Shoumarov, V.M. Karimova, E.G'. G'oziyev, Sh.R. Baratov, M.Mamatov, B.M. Umarov va boshqalarning tadqiqotlarida ham oila muammosi, undagi er-xotin o'rtasidagi nizoli munosabatlar hamda barcha oilaviy munosabatlar farzand tarbiyasiga qay darajada ta'sir etishi muammosi mahalliy shart-sharoitlar nuqtai nazaridan o'rganilgan.

Oila va undagi shaxslararo munosabatlar, uning shaxs shakllanishiga ta'sirini o'z madaniy muhiti sharoitida xorijiy psixolog olimlardan R.Brazington, T.Dumitrashku, F.Galton, U.Toumen, R.Richardson, R.Zayons, G.Xomentauskas va boshqalar ushbu sohani tadqiq qilgan. Mustaqil Davlatlar Hamdo'stligi mamlakatlari olimlaridan ushbu soha bo'yicha V.V.Boyko, G.M.Breslav, A.G.Volkov, S.V.Kovalev, V.P.Levkovich, E.I.Pavlovich, V.L.Titarenko kabi bir qator olimlar oila muammolari, shaxs oilasidagi genetik va orttiriladigan xususiyatlari bo'yicha ilmiy izlanishlar olib borganlar. Hozirgi kunga kelib mamlakatimizda oila muammolari, undagi shaxslararo munosabatlarning ijtimoiy-psixologik jihatlari to'g'risida F.Akramova, D.Abdullayeva, V.Karimova, A.Kadirova, Z.Nishonova, G.Niyozmetova, M.Salayeva, N.Sog'inov, R.Samarov, Z.Rasulova, M.Utepbergenov, G'.Shoumarov va boshqa olimlarimiz ilmiy izlanishlar olib bormoqdalar.

Oila jamiyatning muhim tarkibiy qismi hisoblanadi. Oilaning shakllanishi va rivojlanishi jamiyat hayotidagi siyosiy, iqtisodiy, ijtimoiy, ma'naviy munosabatlar bilan bevosita bog'liq ravishda amalga oshgan. Jamiyat hayotida bo'lib turadigan o'zgarishlar, kishilarning turmush tarzi, yashash va mehnat qilish sharoitlari, milliy axloq normalari, psixologiyasi, diniy e'tiqodlari ham oilaviy munosabatlarning axloqiy, huquqiy, ijtimoiy mezonlariga ta'sir ko'rsatgan. Oila muammosiga bag'ishlangan tadqiqotlarni o'rganar ekanmiz, unda oilaviy munosabatlarning huquqiy, axloqiy asoslari, ota-onalarning jamiyat va farzandlari oldidagi burchi masalasi doim olimlarning diqqat markazida bo'lgan. Shuningdek, yoshlar oilaning buyuk ma'naviyat, qadriyat, burch va mas'uliyat ekanini anglab yetmoqlari zarurligi, yigit va qizlar mustahkam oilani shakllantirish borasidagi milliy an'analarimiz, qadriyatlarimiz haqida yoshligidan to'la va to'g'ri tasavvurga ega bo'lishlari lozimligini ta'kidlaganlar. Shunki oiladagi hayot, ota-onaning bir-biriga munosabati ham ana shunday tushuncha va tasavvurlar shakllanishining asosiy shartlaridandir.

Ma'lumki, oilaviy turmush munosabatlari oilaning o'tgan ijtimoiy tuzumlarga, hozirgi mavjud va kelajakdagi ijtimoiy hayotga bog'lanib ketganligi bilan ikkiyoqlama xususiyat kasb etadi. Barcha zamon va davrlarda, sinfiy jamiyatlarda oilaviy munosabatlarning ijtimoiy va individual, sinfiy-tabaqaviy, milliy-etnik xususiyatlarga, o'ziga xos belgilariga ega jihatlari

mavjuddir. Bular esa oilaviy munosabatlarning psixologik va ma'naviy, ijtimoiy-iqtisodiy, madaniy-axloqiy aloqalari xususiyatlarini belgilashga asos bo'ladi. Oila, ta'bir joiz bo'lsa, kishining hayot yo'li, faoliyati boshlanadigan eng birinchi jamoa sanalib, inson ilk bor insonni shu yerda ko'radi, u haqda tushuncha, tasavvurga ega bo'ladi. Oilada, avvalo, bola uchun eng yaqin kishilar, uning ota-onasidir. Shuning uchun ham bolaning xulq-atvori, xarakteri, odat hamda ko'nikmalari oilada shakllanadi. Chunki oila o'z a'zolari bilan uzluksiz o'zaro ta'sir etib, uning faoliyati, yurish-turishini nazorat etib boradi. O'zbek oilalaridagi o'zaro hurmat, ehtirom, ota-onaga e'zoz, farzandlarga mehr-shafqat va kichiklarga izzat-ikrom bu kishini barkamol inson, mukammal shaxs sifatida shakllantiradigan, axloqiy va ma'naviy jihatdan go'zal hamda yetuk qiladigan, insoniy fazilatlarini rivojlantiradigan qadriyatlar bo'lib hisoblanadi. Va bu qadriyatlarning mazmun-mohiyati farzandlar ongiga dastlab oilada singdiriladi. Jamiyatda oila doim ham muhabbat asosiga qurilavermaydi. Urf-odat, sharoit taqozosi, ota-ona orzusi bilan ham oila tashkil topishi mumkin. Ota-onalar farzandlar orqali kelajak avlodning, naslning davomiyligini ta'minlaydilar, ya'ni oilaning reproduktiv funksiyasi namoyon bo'ladi. Ota-ona har qanday sharoitlarda ham farzandlari oldidagi o'z vazifa va majburiyatlaridan voz kechishlari mumkin emas. [2;36-40].

Inson oilada dunyoga keladi, undagi urf-odat, an'analarni, umuminsoniy qadriyatlarni o'zlashtiradi va dunyoqarashi shakllanadi. Nikoh va oila munosabatlari ijtimoiy masala sifatida hamma davrlarda olimlar diqqat markazida bo'lib kelgan. Oila turli o'ziga xos qator xarakteristikalar (tarkibning geterogenligi, insonni oilaga kiritilganligining totalligi, polifunksionallik va hokazo)ni egallovchi kichik guruhning alohida turi sifatida bola shaxsini shakllantiradigan birlamchi ijtimoiy tizim sifatida ijtimoiy tajriba, ijtimoiy xulq-atvor ko'nikmalariga ega bo'ladigan ilk ijtimoiy institut hisoblanadi. [3;180].

Oila nafaqat individ xulq-atvorini shakllantiradi va belgilaydi, balki hayot davomida sezilarli darajada saqlanib qoladigan xulq-atvorning emotsional rejasini va tuzilishini to'playdi, shu bilan birga har bir aniq davrda xulq-atvorga o'zgaruvchan ta'sir ko'rsatadi. [4:72].

Falsafiy va psixologik adabiyotlarda bola-ota-ona munosabatlarining mazmuni va mazmunini tushunishning bir qator nazariy yondashuvlari shakllangan. Z.Freydning klassik psixoanalizida ota-onalarning bolaning aqliy rivojlanishiga ta'siri markaziy o'rinni egallaydi. Ota-onalar (ayniqsa, ona) - bu bola eng erta va eng muhim erta tajribaga ega bo'lgan odamlardir. Ota-onalarning bolaga g'amxo'rlik qilish haqidagi odatiy kundalik tashvishlari sezilarli psixologik ta'sir ko'rsatadi. Chaqaloqning hayotiy ehtiyojlarini qondirishning to'liqligi va yo'li bog'lanish, ishonch, hayot uchun faollik asosiga aylanadi. Psixoanalitik yondashuvning vakili E.Erikson hayot davomida shaxsning shakllanish jarayonini tahlil qilib, har bir shaxs uchun psixoseksual emas, balki ziddiyatlarni hal qilish zarur degan xulosaga keldi. Sog'lom shaxsni shakllantirishning asosi - avtonomiya (o'zini tuta bilish, mustaqillik hissi), dunyoga asosiy ishonch hissi (ichki ishonch), tashabbus (o'z faoliyatini saqlab qolish uchun muammolarni hal qilish qobiliyati). ijtimoiy va motorli - ota-onaning tegishli mavqei (ishonchlik, ishonch, mustaqillikni rag'batlantirish), bola tomonidan boshqariladigan makonning ko'payishi sharoitida yotqiziladi. Psixoanalitik pedagogikaning vakili K.Byutner oila va muassasa ta'limi o'rtasidagi munosabatlarni, xususan, videofilmlar, o'yin sanoati va o'yinchoqlarning tobora ortib borayotgan ta'sirini ko'rib chiqadi. Ushbu sohadagi so'nggi tadqiqotlar Internetning shaxsiyatning shakllanishiga ta'siri, Internetga qaramlik bilan bog'liq. Ushbu masalalar batafsil ishlab chiqishni talab qiladi, ularni shakllantirish bugungi kunda juda dolzarb bo'lib, mualliflar o'zlarining bir qator oldingi ishlarida ushbu muammoni hal qilishgan. [5:15].

Jamiyatda har bir inson uchun oila - bu umrning boshlanishi, barcha narsalarning muqaddimasidir. Qolaversa, o'z baxti va saodatini eng avvalo oilasi bilan bog'laydi, ya'ni o'z uyi, oilasida baxtli bo'lgan insongina o'zini to'laqonli baxtiyor his etadi. Oila mustahkamligi yo'lidagi ham diniy, ham dunyoviy qarashlar bir-biriga uyg'un. Oila mustahkamligini saqlash esa, har bir shaxsning o'z qarashiga bog'liqdir.

Xulosa o‘rnida aytish lozimki, jamiyatimiz mustahkam tayanchi bo‘lmish oila nafaqat ertangi kun shaxslarini tarbiyalaydi, balki vatan va ertangi kun uchun qayg‘ura olish qobiliyatini ham shakllantira olishi shubhasizdir. Oila tinch totuv bo‘lsa, ota ona o‘rtasidagi munosabat samimiyat va mehr muhabbat asosiga qurilsa, albatta, farzandlar odobli, bilimdon va aqlli, mehnatsevar, iymon e‘tiqodli bo‘lib tarbiyalanadilar. Shunday ekan ma’naviyat qo‘rg‘oni bo‘lmish oilani mustahkamligini ta’minlash barchamizning burchimizdir.

Foydalanilgan adabiyotlar ro‘yxati.

1. Hasanov S. Xorazm ma’rifati-olam ko‘zgusi. -Toshkent: “O‘qituvchi”, 1996.-304 b
2. Eshmuradov O. Oila mustahkamligini ta’minlashning ijtimoiy-psixologik omillari mavzusidagi psixologiya fanlari bo‘yicha falsafa doktori dissertatsiyasi. 2022.-36-40 b
3. Ананьев Б.Г. О проблемах современного человекознания. – М.: “Наука”, 1977. – 180.
4. Анисимов О.С. Акмеология и методология: проблемы психотехники и мыслетехники. – М.: РАГС, 1998. –72.
5. Salayeva M.S. O‘zbek oilalarida ota-ona va farzandlar o‘zaro munosabatlarning ijtimoiy-psixologik xususiyatlari. Psixologiya fan nom diss. – T.: 2005. – 15.

OTA-ONALARNING BOLAGA MUNOSABATI, IJTIMOY FOBIYA SHAKLLANISHIN-ING OMILI SIFATIDA

Odilova Yoqutxon Islomovna,

Navoiy davlat pedagogika instituti psixologiya fani o'qituvchisi

<https://doi.org/10.53885/edinres.2024.01.1.067>

Аннотация. Мақоллада ijtimoiy fobiya muammosi va uning psixologik chegaralarning buzilishi va yaxlit shaxsiyatni shakllantirish qiyinligi bilan bog'liqligi ko'rib chiqiladi. Ota-onalar va bola o'rtasidagi o'ziga xos munosabatlar bolaning boshqalar bilan munosabatlarida moslashuvchan va barqaror psixologik chegaralarni shakllantirishda qiyinchiliklarga olib kelishi mumkinligi aniqlandi. Beqaror chegaralar oiladan tashqarida sotsializatsiyani qiyinlashtiradi, bu esa etarlicha yaxlit shaxsiyatning shakllanishiga to'sqinlik qiladi. Ijtimoiy fobiya bu kontekstda parchalangan o'ziga xoslik fonida jamiyatdan rad etish qo'rquvi va shaxs tomonidan noto'g'ri kutish sifatida qabul qilinadi.

Kalit so'zlar: ijtimoiy fobiya, psixologik chegaralar, bola-ota-ona munosabatlari, kumūlatif travma, o'smirlik inqirozi, o'smirning ijtimoiylashuvi, shaxsiyatning shakllanishi, bo'laklangan shaxsiyat.

So'nggi o'n yilliklarda sodir bo'lgan ijtimoiy o'zgarishlar ijtimoiy qadriyatlarning o'zgarishi va bu o'zgarishlarning tezligi ortib borayotganligi bilan tavsiflanadi. Bunday sharoitda jamiyat ijtimoiy moslashuvga talablarni oshiradi. Ushbu talablarga rioya qilmaslik hayot sifatini pasaytiradi va ijtimoiy begonlashuv, ijtimoiy qo'rquv va ba'zi hollarda ijtimoiy fobiyalarni keltirib chiqarishi mumkin.

So'zma-so'z tarjima qilingan «ijtimoiy fobiya» so'zi «jamiyatdan qo'rqish» degan ma'noni anglatadi. T.E. ta'kidlaganidek. Doud, «o'tgan asrlarda tashvish odatda jismoniy xavfni idrok etishdan kelib chiqqan bo'lsa, bugungi kunda xavf asosan ijtimoiy va shaxslararo xarakterga ega» [1]. O'zining namoyon bo'lishida ijtimoiy fobiya har qanday ijtimoiy harakatlarni amalga oshirishdan yoki hatto begonalar va qarama-qarshi jinsdagi odamlar bilan shunchaki muloqot qilishdan qo'rqishda namoyon bo'ladi. Umuman olganda, ijtimoiy fobiya diqqat markazida bo'lish qo'rquvida ifodalanadi, bu o'zini boshqalarning salbiy bahosidan og'riqli qo'rquvda va bunday vaziyatlardan qochishda namoyon qiladi. Ijtimoiy fobiya odatda o'smirlik va yosh balog'at yoshida, mustaqil ijtimoiy o'zaro munosabatlar ko'nikmalari shakllanayotganda paydo bo'ladi va uning paydo bo'lishi ushbu ko'nikmalarning shakllanishini sezilarli darajada murakkablashtiradi [2].

Ijtimoiy fobiya muammosi ijtimoiy psixologiya, klinik psixologiya va shaxsiyat psixologiyasi chorrahasida joylashgan. Ushbu muammoni ko'rib chiqishda, ijtimoiy fobik alomatlari bo'lgan odamlarning shaxsiy va kognitiv xususiyatlari, shuningdek, o'zlarini idrok etishlari - o'ziga xoslik kabi jihatlarga e'tibor qaratish lozim.

Shaxsning jamiyat bilan o'zaro munosabatini ko'p jihatdan belgilovchi omil uning ijtimoiy o'ziga xosligi va shaxsiy O'zini-o'zi tushunchasidir [3; 4]. Shaxsni shakllantirishni qiyinlashtiradigan travmatik omillardan biri bu chegaralarning muntazam ravishda buzilishi bo'lib, u jami travmani keltirib chiqaradi.

Shaxsning shaxsiy o'ziga xosligi «Men - Boshqalar» chegaralari bilan belgilanadi, chegaralar ifodalanmasa, o'ziga xoslik xiralashadi va tarqoq bo'ladi [5]. Chegarani o'rnatish orqali sub'ekt teng o'zaro ta'sir qilish imkoniyati va vositasini yaratadi. Aloqa, o'zaro ta'sirning eng etuk shakli sifatida, chegarada aniq rivojlanadi, bu erda ajralish saqlanib qoladi va natijada birlashma shaxsning yaxlitligini buzmaydi.

Chegaralarning shakllanishi bolaning rivojlanishi davomida sodir bo'ladi: birinchidan, bu jismoniy tananing chegaralari bo'lib, o'zini dunyodan ajratish imkonini beradi; o'zingizning ruhiy hodisalaringizni ajratish imkonini beruvchi psixologik chegaralar; xususiy va ijtimoiy

o'rtasidagi muvozanatni aniqlash imkonini beruvchi ijtimoiy chegaralar. Ijtimoiy fobiyada, bir tomondan, chegaralarning moslashuvchan bo'lmagan qat'iyligini, boshqa tomondan, tanlangan o'tkazuvchanlik va zaiflikni kuzatish mumkin. Shuni ta'kidlash kerakki, jismoniy va psixologik chegaralarning shakllanishi ota-onalarning faol ishtirokida va ijtimoiy chegaralar - oilaning yordami bilan tengdoshlar ishtirokida sodir bo'ladi. Chegaralar kichik va katta jamiyatga - oila va do'stlarga, ijtimoiy guruhga, etnik guruhga, insoniyatga munosabatni belgilaydi. Atrof-muhitni do'stona, psixologik makonning bir qismi sifatida qabul qilish konstruktiv, hayotiy-ijodiy tendentsiyalarning namoyon bo'lishiga imkon beradi, bu esa inson va dunyoning o'zaro kirib borishiga olib keladi.

Psixologik makon masalalari u yoki bu shaklda K. Levin ("maydon nazariyasi", "hayot dunyosi", "psixologik vaqt va makon"), R. Zommer ("o'tish davri obyekt"), F. Perls ("shaxsiy maydon", "aloqa va chegaralar") [7; 8]. Rus psixologiyasida insonning sub'ektiv mavjudligini tavsiflashda ular hayotiy dunyo haqida ham gapiradilar - F.E. Vasilyuk, mavzu topologiyasi - A.Sh. Txostov, tashqi va ichki o'zini - A.B. Orlov, joy omili va shaxsning izolyatsiyasi - V.S. Muxina. Oiladagi psixologik makon masalalari va uning rus psixologiyasida bolaning rivojlanishiga ta'siri S.K.ning tadqiqotlarida to'liq aks ettirilgan. Nartova-Bochaver [9].

Psixologik chegaralar muammosi hodisa sifatida XX asr boshlariga qadar olimlar tomonidan ko'rib chiqilmagan. Shu bilan birga, rivojlanish va ijtimoiy psixologiyaga muvofiq, jamiyatning shaxsning o'z-o'zidan paydo bo'ladigan reaksiyalarini cheklaydigan doirasi ijtimoiy normalar va qoidalarni o'zlashtirish uchun zarur deb hisoblangan [10]. Shaxs va jamiyat chegaralariga oid qiziqarli kontseptsiya J. Bolduin bo'lib, u ma'naviy rivojlanishni tahlil qilishda dialektik yondashuv zarurligini, ya'ni insonning ijtimoiy nuqtai nazardan nima ekanligini o'rganish zarurligini ta'kidladi. jamiyatni shaxs nuqtai nazaridan o'rganish [11]. J. Bolduinning asarlarida allaqachon psixologik chegaralarning o'zi nafaqat tashqi, balki ichki chegaralar sifatidagi roli haqida savol tug'iladi, ular odamlarning intellektual va shaxsiy fazilatlarini rivojlantirish uchun ikki tomonlama ma'noga ega. Tashqi va ichki integratsiyaga konstruktiv urinish V.I. Slobodchikov «tashqi» va «ichki» ni hisobga olgan holda davrlashtirishni tuzgan va inson rivojlanishining besh bosqichini o'z xatti-harakati va psixikasi sub'ekti sifatida aniqlagan [12].

Ijtimoiy fobiya kontekstida jamiyat bilan funktsional chegaralarni saqlashda qiyinchiliklarni aniq kuzatish mumkin. O'smirlik davrida shaxsiyatning shakllanishi birinchi navbatda jamiyat bilan o'zaro munosabatda bo'lganligi sababli [13], bu ijtimoiy fobiya namoyon bo'lgan odamda shaxsiyatning sezilarli darajada buzilishi va parchalanishini ko'rsatadi. Shuni ta'kidlash kerakki, oiladagi ota-onalar yoki ularning o'rnini bosuvchi shaxslar bilan munosabatlar shaxsiyatni shakllantirish va ijtimoiylashuv uchun zarur bo'lgan jismoniy, psixologik va ijtimoiy chegaralarni rivojlantirish jarayonida etakchi omil hisoblanadi.

E.Erikson asarlarida o'ziga xoslikni shakllantirish uzluksiz jarayon sifatida qaraladi, u o'z haqidagi o'z g'oyalarini va ular bilan o'zaro munosabatda bo'lganida o'zini boshqa odamlarda aks ettirishni birlashtiradi [14; 15]. Shaxsiyat bo'yicha zamonaviy tadqiqotlar bir nechta ilmiy yo'nalishlar kesishmasida olib boriladi: shaxsiyat psixologiyasi, ijtimoiy psixologiya, rivojlanish psixologiyasi, kognitiv psixologiya [16]. O'ziga xoslik - bu shaxsni ijtimoiy voqelik bilan bog'laydigan va unda o'z o'rnini aniqlashga imkon beradigan individual ong va o'zini o'zi anglashning tarkibiy qismidir [17].

Rivojlanish nazariyasi nuqtai nazaridan, shaxsni shakllantirishda ishtirok etadigan birinchi odamlar ota-onalar va oilalar bo'lib, ular birgalikda bola uchun asosiy mos yozuvlar guruhini tashkil qiladi. Muhitning quyi tuzilmasi sifatida mos yozuvlar guruhi boshqa quyi tuzilmalarga qaraganda avvalroq aniqlangan, xususan, V. Bronfenbrenner va J. Vulvill ishlarida. U. Bronfenbrenner ma'lum darajada L. Vigotskiy va K. Levin asarlari ta'sirida ekologik tizimlarning psixologik nazariyasini yaratdi. Bu nazariyaning eng birinchi quyi tizimi - oilaviy mikrosistema birlamchi mos yozuvlar guruhi sifatida qaraladi. Muallif barcha munosabatlar o'zaro, ya'ni bolalarning xulq-atvoriga nafaqat kattalar, balki bolalarning o'zlari, ularning

jismoniy xususiyatlari, shaxsiy xususiyatlari va imkoniyatlari ham kattalar xulq-atvoriga ta'sir qiladi, deb ta'kidlagan [18; 19]. Shuni ta'kidlash kerakki, bolaning tajovuzkorligini ifodalash va unga kattalarning adekvat munosabati, uni ushlab turish va bolaga uni og'zaki ifodalashga yordam berish bolaning ruhiyati, uning ijobiy o'zini va hissiy intellektini har tomonlama rivojlantirish shartidir. Shunday qilib, ota-onaning dushmanligi va bolaning tabiiy his-tuyg'ulariga toqat qila olmaslik bolaning o'zini o'zi anglashiga salbiy ta'sir qiladi.

Oiladagi ziddiyatli munosabatlarning shaxsni shakllantirishdagi roli ko'pincha etarli darajada baholanmaydi. Ikkinchisi bolada chuqur ichki ziddiyatni keltirib chiqaradi, bu gender identifikatsiyasining buzilishiga olib kelishi yoki bundan tashqari, rivojlanishni aniqlashi mumkin.

G. Figdor ta'kidlaganidek, ko'pincha bolalarning xatti-harakatlaridagi o'zgarishlar maktabda qiyinchiliklar paydo bo'lgandagina e'tiborni tortadi [21]. Shuni ta'kidlash kerakki, ijtimoiy fobiya ko'p hollarda maktabda, o'smirlik davrida aniq bo'ladi. Bu davrda muvaffaqiyatli ijtimoiy va aqliy moslashuv ko'p jihatdan o'spirinning mustaqilligi haqidagi boshqalarning umumiy qabul qilingan qarashlari, shuningdek, ota-onasining xulq-atvori va tarbiya usullari, o'spirinning tengdoshlari bilan munosabatlari va ularni qo'llab-quvvatlashi bilan belgilanadi. mustaqil xulq-atvor [22]. O'smirlik davrida paydo bo'ladigan ijtimoiy fobiya, oiladagi munosabatlar bilan bog'liq rivojlanishning oldingi bosqichlaridagi qiyinchiliklar tufayli shaxsiyatni shakllantirish vazifasidan qochishning o'ziga xos usuli deb taxmin qilish mumkin.

Shuni ta'kidlash kerakki, ijtimoiy fobiyaning diffuz identifikatsiya sindromi bilan tavsiflangan chegaradagi shaxs buzilishi deb hisoblash mumkin. Diffuz o'ziga xoslik O. Kernbergning asarlarida to'liq ko'rib chiqiladi va o'zini o'zi va boshqa muhim tushunchalar o'rtasidagi zaif integratsiya bilan ifodalanadi [23]. Ijtimoiy fobiya bilan shaxsni shakllantirish mexanizmlarining jiddiy buzilishini taxmin qilish mumkin, bu noqulaylik va ijtimoiy aloqadan qochishga olib keladi [24].

Shunday qilib, ijtimoiy fobiya fenomeni, chegaralarni shakllantirishdagi buzilishlar va umuman shaxsiyatning buzilishini hisobga olsak, biz quyidagi munosabatlar mavjudligini taxmin qilishimiz mumkin:

- Oiladagi munosabatlarning o'ziga xosligi bolaning shaxsiyatining psixologik makonining muntazam ravishda buzilishiga olib keladi, bu esa bolada barqaror va moslashuvchan shaxslararo chegaralarni mustaqil ravishda shakllantirishni qiyinlashtiradi.

- shaxslararo chegaralarni o'rnatishdagi qiyinchiliklar oiladan tashqarida ijtimoiylashuvda qiyinchiliklarni keltirib chiqaradi, bu esa etarli darajada yaxlit shaxsni shakllantirishga imkon bermaydi.

- Shaxslararo chegaralar va parchalangan o'ziga xoslikdagi qiyinchiliklarning uyg'unligi, bir tomondan, shaxsning noto'g'ri kutishlariga, ikkinchidan, jamiyat tomonidan rad etilishiga olib kelishi mumkin, bu esa ijtimoiy fobiyaning shakllantirishi mumkin.

Ko'rinib turibdiki, bu munosabatlarning asosiy omili oiladagi bola bilan munosabatlardir va ijtimoiy fobiya rivojlanishining muhim tarkibiy qismlari psixologik makon chegaralarini buzish va shaxsiyatning buzilishidir.

Hozirgi vaqtda ijtimoiy fobiya muammosi fikrlash va ijtimoiy vaziyatni baholashdagi buzilishlar bilan bog'liq holda eng ko'p o'rganilgan. Ushbu hodisalar kognitiv psixologiya doirasida to'liq tavsiflangan, ammo ota-onalar va bolalar o'rtasidagi munosabatlar, chegaralarning buzilishi va ijtimoiy fobiya o'ziga xos xususiyatlar hali etarlicha o'rganilmagan.

Bolada, keyin esa kattalarda ijtimoiy qo'rquvning shakllanishiga ta'sir ko'rsatadigan eng muhim omillardan biri bu uning o'sib ulg'aygan muhitidir. Birinchi navbatda, albatta, ota-onalar bilan munosabatlar. Ayniqsa onam bilan.

Biz ota-onalarning ettita buzg'unchi xatti-harakatlarini ajratib ko'rsatishimiz mumkin,

ularda ijtimoiy fobiya rivojlanish xavfi sezilarli darajada oshadi. Darhol ta'kidlashni istardimki, ota-ona bunday xatti-harakatlarni sof shaklda ham, ularni doimiy yoki vaqti-vaqti bilan birlashtirib ko'rsatishi mumkin.

Ijtimoiy qo'rquvni shakllantirishda ota-onalarning roli

1. E'tiborsiz ota-ona. Bunday ota-onalar bolaning fikrlari va his-tuyg'ulariga e'tibor bermaydilar va ularni hech narsani anglatmaydi. Ular o'z ishlari bilan shug'ullanadilar, bolaning iltimoslari va / yoki shikoyatlariga tom ma'noda e'tibor bermaydilar, ularga quloq solmaydilar yoki «Yaxshi emas, bu men uchun ham muammo» deb aytadilar. Ba'zilar ochiqdan-ochiq nafratlanishadi yoki hatto o'zlarini bolaning hisobiga hazil qilishlariga, o'sib borayotgan shaxsiyat va uning ehtiyojlarini qadrsizlantirishga va hatto kamsitishga ruxsat berishadi. Qoidaga ko'ra, bir nuqtada o'smir o'zini o'zi ichiga oladi, hatto kattalardan eng kichik yordam olishdan umidini uzadi. Ota-onaning e'tiborsiz xatti-harakatining yashirin xabari: «siz muhim emassiz, sizning fikringiz va his-tuyg'ularingiz muhim emas». Bu bolaning shaxsiyati va o'zini o'zi qadrlashini yo'q qiladi va ko'pincha hissiy zo'ravonlikning bir ko'rinishidir.

O'smir ochiqdan-ochiq norozilik bildira boshlaydi yoki ota-onasining roziligini kutgan holda muvaffaqiyatga erishish uchun bor kuchi bilan harakat qiladi. Ikkala variant ham aniq yo'qotadi, chunki ular ichki ziddiyatning kuchayishiga olib keladi, o'zini-o'zi qadrlashning etarli emasligini va past ijtimoiy moslashuvni shakllantiradi.

Ota-onalarning xatti-harakatlariga e'tibor bermaslikning oqibatlari fikrlar, ehtiyojlar va istaklarni ifoda etishda qiyinchiliklar, o'z nuqtai nazarini himoya qilish, nizolar va nizolardan qochish, boshqalarni mamnun qilish tendentsiyasi, o'zini past baholash va natijada - ijtimoiy tayyorgarliksizlik va qiyinchiliklarda namoyon bo'ladi. boshqa odamlar bilan yaqin munosabatlarni o'rnatish.

2. Ota-onani nazorat qilish . Ota-onalarni e'tiborsiz qoldirishdan farqli o'laroq, nazorat qiluvchi ota-onalar bolaning hayoti bilan bog'liq bo'lgan hamma narsaga tom ma'noda aralashib, o'z fikrlarini qat'iy ravishda o'z zimmlariga oladilar, ularning fikricha, yagona to'g'ri. Ko'pincha bular hayotidagi hamma narsa, shu jumladan, bola ham «ideal» bo'lishi kerak deb hisoblaydigan perfektsionist ota-onalardir. Ular bolani mustaqil shaxs sifatida ko'rmaydilar, uni o'z xohishlariga ko'ra tarbiyalaydilar va qayta shakllantiradilar, xuddi ularga e'tibor bermaganlar kabi, farzandining fikr va his-tuyg'ularini hisobga olmaydilar. Bunday haddan tashqari himoyalangan ota-onalar ko'pincha jamiyat oldida g'amxo'r va e'tiborli bo'lib ko'rinadi, bola buni his qiladi va o'z boshidan kechirganlarini hech kimga aytishni xayoliga ham keltirmaydi. Va kichkina odam omon qolish uchun moslashishga majbur. U o'zini qanday eshitishni unutadi, hamma narsada onasi yoki dadasi bilan maslahatlashadi va ota-onalar «eng yaxshisini bilishiga» chin dildan ishonishni boshlaydi. U sevgini faqat boshqasiga moslashish orqali olishini bilib oladi. Ko'pchilik ota-onalari bilan aloqani uzib, balog'atga eta oladi va o'zini chetlangan tuyg'uga mahkum qiladi, chunki ko'pincha bu holatda oila va qarindoshlar bolaga qarshi chiqadilar.

Ota-onalarning nazorat qiluvchi xatti-harakatlarining oqibatlari hissiy beqarorlik, boshqalarni mamnun qilish istagi, ingratsiya, boshqa nazorat qiluvchi odamlarga ishtiyoq, o'zini alohida mustaqil shaxs sifatida qabul qilmaslik va ijtimoiy aloqalarni o'rnatishdagi qiyinchiliklarda namoyon bo'ladi.

3. Hissiy jihatdan mavjud bo'lmagan ota-ona . Ota-onalarning hissiy sovuqligi o'sib borayotgan odam uchun ham halokatli. Shu bilan birga, ota-onalar tashqaridan juda g'amxo'r ko'rinishi mumkin, uyni toza saqlash va oilaning moddiy ehtiyojlarini qondirish, lekin bola doimo yashirin yoki ochiq bo'lgan hissiy va / yoki jismoniy masofani his qiladi. Jismoniy aloqa, e'tibor va yordamdan mahrum qilish ham hissiy zo'ravonlikning bir turi hisoblanadi. Bolalar o'zlarini «hech kim» kabi his qiladilar, bunga e'tibor berishga arzimaydi va bu o'z-o'zini anglash tuyg'usini kattalikka olib boradi. Ba'zilar hech bo'lmaganda ona yoki otasining e'tiborini olish uchun tez-tez kasal bo'lib qolishadi. Ota-onalarning jismoniy borligi va

hissiy ochlik bolaning ongini tom ma'noda buzadi, uni doimiy yolg'izlik, tashvish va og'riq tuyg'usiga soladi.

Ota-onalarning hissiy jihatdan mavjud bo'lmagan xatti-harakatlarining oqibatlari katta yoshli bolalarning qaram xulq-atvorida, ota-ona mehrining o'rnini bosuvchi turli xil qaramlikka moyillik, chegaralarni belgilash, munosabatlarni o'rnatish muammolari, boshqa odamlarga ishonchsizlik va o'zini izolyatsiya qilish tendentsiyasida namoyon bo'ladi.

4. O'zgaruvchan ota-ona. Bunday ota-onalar bir ekstremaldan ikkinchisiga o'tadilar: yoki ular juda zo'ravon, bolaning chegaralarini hisobga olmaydilar yoki ular uzoq va mavjud emas. Shu bilan birga, bugungi kunda qanday ota-ona bo'lishini oldindan aytib bo'lmaydi. Bu bolani chalg'itadi, ichki ziddiyatni rivojlantiradi: bola butun qalbi bilan ona yoki dadaning e'tiborini xohlaydi, lekin rad etishdan qo'rqadi va aloqa qilmaydi. Bu bolada tashvishli va/ yoki chetlab o'tadigan xatti-harakatlarni, ularning his-tuyg'ularini va ehtiyojlarini aniqlash va his-tuyg'ularini nazorat qila olmaslikni keltirib chiqaradi.

Shuningdek, ota-onalarning nomuvofiq xatti-harakatlari natijasida, hissiy beqarorlik va odamlarning haddan tashqari ishonchsizligi bilan bir qatorda, nazorat qiluvchi sheriklar bilan nosog'lom munosabatlarni o'rnatish istagi paydo bo'ladi, chunki ular yolg'on barqaror va ishonchli deb qabul qilinadi, shuningdek, ular bilan yaqinlashadi. qattiq va hatto shafqatsiz odamlar.

5. O'zini o'zi yo'naltiruvchi ota-ona. Bular zamonaviy dunyoda narsisistik deb ataladigan ota-onalardir. Ota-ona odatda ona bo'lsa, oilaning va umuman koinotning markazi. U bolalarni mohirona boshqaradi, lekin nazorat qiluvchi ona kabi ochiqchasiga emas. U uni maqtagan va unga bo'ysunadigan bolalarni yaxshi ko'radi va dunyo haqidagi tasavvuridan chiqib ketganlarni kamsitadi. U oila a'zolarini bir-biriga qarshi qo'yish va kamsitishning ustasi. Og'zaki zo'ravonlikka va aybdorlarni qidirishga moyil. Bunday ona bolani o'zini kattalashtirish vositasi sifatida qabul qiladi, lekin eng xavfli tuzoq shundaki, bola uning sevgisi va e'tiborining bir qismini olish uchun onaning g'oyalariga mos kelishi kerak. Ammo balog'at yoshida ulkan muvaffaqiyatlarga erishgandan keyin ham, o'zini o'ylaydigan onalarning farzandlari uning befarqligi va samimiy hamdardlik yo'qligi tufayli qalblarida bo'shliqni his qilishda davom etadilar.

Ota-onalarning o'zini o'zi yo'naltiruvchi xatti-harakatlarining oqibatlari: tashqaridan tan olinishiga bo'lgan keskin ehtiyoj, o'zini o'zi qadrlamaslik, baxtli bo'la olmaslik, yaqin munosabatlarni o'rnatishdagi qiyinchiliklar, narsisistik shaxslarga jalb qilish, ichki yolg'izlik hissi, «qo'shimcha».

6. Jangchi ota. Bunday ota-ona barcha oila a'zolaridan, shu jumladan bolalardan o'zi irodasiga so'zsiz bo'ysunishni talab qiladi. Kichkina itoatsizlikdan g'azablanadi. Bunday xatti-harakatni tarbiyaviy va to'g'ri deb hisoblab, u shafqatsiz va despotik bo'lishi mumkin. Ikkinchi ota-ona, hatto oilada jismonan mavjud bo'lsa ham, bunday zulmga indamay rozi bo'ladi va hissiy jihatdan o'zidan uzoqlashadi. Jangchi ota-ona tashqaridan mukammal ko'rinishni xohlaydi va bu ko'pincha sodir bo'ladi. Va bola, xuddi nazorat qiluvchi ota-onada bo'lgani kabi, yopiq eshiklar ortida oilada haqiqatan ham nima sodir bo'layotgani haqida hech kimga maslahat berishga jur'at etmaydi. Bu o'sib borayotgan shaxsiyatni chalg'itadi, ularning «yomonligi» ga asos soladi, chunki ota-onalar bolalarning kamchiliklari bilan og'zaki (va ko'pincha jismoniy) zo'ravonlik bilan kurashishlarini taklif qiladi. Tanqid va tajovuz uchun mas'uliyatni doimiy ravishda bolaga yuklash ota-onalarning bunday xatti-harakatlarining doimiy hamrohlari. Bu bolani xato qilishdan qo'rqib yoki moslashishga, onaning fikriga rozi bo'lishga va uni rozi qilishga harakat qilishga majbur qiladi. Yoki yaqinlikdan qoching, aloqa qilishdan qoching. Yoki uchinchi holatda, ochiqchasiga isyon ko'taring, lekin bunga javoban kattalardan ko'proq tajovuzni qabul qiling.

Ota-onalarning jangovar xulq-atvorining natijasi - bu bolada katta qo'rquv hissi, o'ziga ishonchsizlik, kichik nizolar bo'lsa ham o'tkir reaksiya, o'z-o'zini tartibga solish, yaqin

munosabatlarni o'rnatish bilan bog'liq muammolar va shaxslararo munosabatlarda noto'g'ri xatti-harakatlar.

7. Intruziv ota-ona. Bunday ota-onalar doimo bolaning shaxsiy chegaralarini buzadilar, hamma narsaga va hamma narsaga aralashadilar, o'z farzandlarini mustaqil shaxslar emas, balki ularning davomi deb hisoblaydilar. Bolaga bunday patologik munosabatni aniqlash qiyin, chunki bunday munosabatlardan bo'g'uvchi tuyg'u uni sevish hissi bilan qoplanadi. Ammo, aslida, ona uchun uning ehtiyojlari birinchi o'rinda turadi. Ko'pincha bunday ota-ona yolg'iz, o'ziga xos ijtimoiy aloqalarga ega emas va tom ma'noda o'z farzandining hayoti bilan yashaydi. Bolani, masalan, aybdorlik hissi orqali mohirona boshqaradi. Yagona bola yoki oxirgi, ko'pincha kech qolgan, eng ko'p «oladi». Vaqt o'tishi bilan, bola ota-onasi bilan hamma narsani iste'mol qiladigan ittifoqqa o'rganib qoladi, bu ko'pincha onasi bilan sodir bo'ladi. Bunday simbiozni tushunish qiyin va psixologik jihatdan tuzatish qiyin.

Ota-onaning obsesif xatti-harakatining tipik oqibatlar - bu katta yoshli bola uchun mustaqillikka erishishdagi qiyinchiliklar, bolaning o'z chegaralarini tushunmasligi, noto'g'ri ijtimoiy xatti-harakatlar va shakllanmagan o'zini o'zi anglash.

Ota-onaning, ayniqsa onaning bolaga qanday munosabatda bo'lishi, uning qanday qabul qilishi va qanday munosabatda bo'lishi, bolaga o'ziga bo'lgan munosabatini bildirishi, uni boshqa odamlar va butun dunyo tomonidan qanday qabul qilish hissini shakllantiradi.

Ta'riflangan yetti turdagi ota-onalarning xatti-harakatlarida umumiy narsa bor - ularning bolalari o'z-o'zini idrok etishning chalkash ichki kompasiga o'xshaydi. Voyaga etganida, bunday odamlar o'zlarining his-tuyg'ulari va ehtiyojlarini shakllantirishda, his-tuyg'ularini ifoda etishda qiyinchiliklarga duch kelishadi. Ularning jamiyatga moslashishi qiyin, chunki ijtimoiy xulq-atvor ko'nikmalari shakllanmagan yoki mos kelmaydigan. Tanqid yoki rad etish alomatlariga duch kelganda, ular bolaligida bo'lgani kabi, o'zlarining «qobig'ida» yashirinishga ko'proq odatlangan. Shafqatsiz doira paydo bo'ladi: ijtimoiy aloqalardan voz kechish faqat o'zining ahamiyatsizligi, pastligi hissini kuchaytiradi va jamiyat qo'rquvini yanada kuchaytiradi.

Адабиётлар

1. Dovud T.E. Kognitiv gipnoterapiya. Sankt-Peterburg, 2003 yil.
2. Ijtimoiy fobiya / Butunjahon psixiatriya assotsiatsiyasining ijtimoiy fobiya bo'yicha muammoli guruhi / ed. S.A. Montgomeri. 1993 yil.
3. Kon I.S. O'z-o'zini izlash, shaxsiyat va uning o'zini o'zi anglash. M., 1984 yil.
4. Malkina-Pykh I.G. Stress ostida xatti-harakatlar strategiyalari // Moskva psixologik jurnali. 2005 yil. № 12.
5. Kernberg O.F. Shaxsning jiddiy buzilishlari: psixoterapiya strategiyalari. M., 2000 yil.
6. Nartova-Bochaver S.K. Shaxsning psixologik maydoni: monografiya. M., 2005 yil.
7. Perls F. Gestalt seminarlari / trans. ingliz tilidan M., 2007 yil.
8. Perls F. Ego, ochlik va tajovuz / trans. ingliz tilidan M., 2000 yil.
9. Nartova-Bochaver S.K. Farmon. Op.
10. Martsinkovskaya T.D. Psixologik chegaralar: tarix va hozirgi holat // Psixologiya olami. 2008 yil. № 3.
11. Qarang: Efremenko D.V. Yigirmanchi asrning birinchi yarmidagi Amerika sotsiologiyasi va ijtimoiy psixologiyasidagi interaksionizm: maqolalar to'plami. qator M., 2013 yil.
12. Slobodchikov V.I. Insonning ichki dunyosini shakllantirishning psixologik muammolari // Psixologiya savollari. 1986 yil. 6-son.
13. Erikson E. O'ziga xoslik: yoshlik va inqiroz / trans. ingliz tilidan M., 2006 yil.

SHAXSNING SHAKLLANISHIDA OILA, PEDOGOG VA PSIXOLOG HAMKORLIGINIG PSIXOLOGIK XUSUSIYATLARI

Otanazarova Muhayyo Uktamovna

Toshkent amaliy fanlar universiteti, "Psixologiya" kafedrasida assistenti

<https://doi.org/10.53885/edinres.2024.01.1.068>

Annotatsiya.: Oila jamiyatda, ta'limda farzandning shaxs sifatida shakllanishi, kamol topishining asosiy shartlaridan biri bu hamkorlikdir. Shaxsning yetuk shaxs sifatida kamol topishi bu murakkab jarayon hisoblanib, unda oila, jamiyat, pedogog, psixologning o'rni muhim ahamiyat kasb etadi. Oilada tinchlik bo'lishi, oila azolarining bolaga to'g'ri munosabat qilishida, pedagogning o'quvchilarga to'g'ri yondashuvda psixologning o'rni va ular bilan hamkorligi muhimdir.

Kalit so'zlar: Oila, shaxs, bola, pedagog, psixolog, jamiyat, noadekvat, psixik taraqqiyot, maktab, ta'lim -tarbiya, yosh individual hususiyatlar.

ПСИХОЛОГИЧЕСКАЯ ОСОБЕННОСТЬ СОТРУДНИЧЕСТВА СЕМЬИ, ПЕДАГОГА И ПСИХОЛОГА В ФОРМИРОВАНИИ ЛИЧНОСТИ

Отаназарова Мухайё Уктамовна

Ташкентский университет прикладных наук, ассистент кафедры «Психология».

Аннотация: Сотрудничество является одним из главных условий становления и развития ребенка как личности в семье, обществе, образовании. Развитие человека как зрелой личности считается сложным процессом, в котором большое значение имеет роль семьи, общества, педагога, психолога. Роль психолога и сотрудничество с ним важна для мира в семье, для правильного отношения членов семьи к ребенку, для правильного подхода педагога к ученикам.

Ключевые слова: Семья, человек, ребенок, педагог, психолог, общество, неполноценность, психическое развитие, школа, образование, индивидуальные особенности молодого человека.

PSYCHOLOGICAL FEATURES OF COOPERATION OF FAMILY, TEACHER AND PSYCHOLOGIST IN PERSONALITY FORMATION

Otanazarova Muhayyo Uktamovna

Tashkent University of Applied Sciences, Assistant of the Department of «Psychology».

Abstract: One of the main conditions for a child's development as a mature person in the family, society, and education is unity. The development of a person as a mature person is considered a complex process, in which the role of the family, society, pedagogue, and psychologist is of great importance. The role of the psychologist and cooperation with them is important for peace, family members' correct attitude towards the child, the teacher's correct approach to the students.

Key words: family, person, child, teacher, psychologist, society, school, education, youth individual characteristics.

KIRISH. Mamlakatimizda bolalar va onalar haqida g'amxorlik qilish chinakam davlat siyosati darajasidagi faoliyatlarga aylanib bormoqda. Jamiki yaxshi narsalar- bolalarga shiori yanada baralla jaranglamoqda. Keyingi yillarda mazkur masala yuzasidan qabul qilingan qarorlar fikrimizning isbotidir. Ma'lumki, bola maktabga kelgunga qadar ham, maktabda o'qish davrida ham asosan oilada tarbiyalanadi. Oila davlatning asosiy kurtagi sifatida bolalarning dunyoqarashi, xulqi va didiga ta'sir ko'rsatishi tabiiy holdir. Oila a'zolarining ma'naviy birligi

yoshlarni har tomonlama kamol toptirishning dastlabki va asosiy omillaridan biri hisoblanadi. Oilda bola mamnun holda uydan chiqib ta'lim maskaniga yo'l oladi. U yerda tengdoshlari bilan muloqot qiladi, shaxslararo munosabatlarni o'rganadi, pedagogdan kerakli ko'nikma va malakalarni o'zlashtiradi. Bolaning o'qituvchidan bilim o'rganishida va tengdoshlari bilan muamola munosabatga kirishishda turli qiyinchiliklarga duch kelishi tabiiy holatdir. Va bunda psixolog yordamga keladi. Pedagog ayni damda bolalarga qanday yondoshish bo'yicha psixologik bilimlarga ham ega bo'lmog'i lozim.

Bola ruhiyati haqida malumotlar bilan psixolog, pedagog ota-onani habardor qilib turadi va bu o'zaro hamkorlik bolaning sog'lom psixik taraqqiyoti, tarbiyasi va kelajakdagi muvaffaqiyatlarining garovidir. Agar ota-onalar yoki pedagoglar o'zlarining noadekvat hatti-harakatlarida va muomala munosabatlarida bolaga hissiy zara yetkazib qo'yish ehtimoli bo'lsa, bu bolaning kelajagiga o'zining salbiy ta'sirini o'tkazadi. Bu psixologik jarohatlarni oldini olish uchun oila, pedagog va psixolog faoliyati o'ta ahamiyatli hisoblanadi. Tarbiyada meyordagi talabchanlik, ota-ona va katta yoshdagi kishilarning o'zaro ahilliklari, kichiklarga g'amxo'rlik, osuda turmush va halol mehnat faoliyati oilaviy, bolaning individual xususiyatlarini xisobga olish tarbiyaning asosini tashkil qiladi.

Bundan tashqari har bir oilada farzand tarbiyasida aniq bir maqad bo'lishi kerak. Eng muhimi, farzandlarimizni nafaqat bo'lajak ota-ona yoki aka-uka, opa-singil sifatida, balki jamiyatning haqiqiy fuqorosi, kelajagiga ishonuvchi, unga sadoqat bilan xizmat qiluvchi inson, vatanparvar pospon sifatida ham tarbiyalashga e'tibor berishimiz lozim. Oilada doimo tinchlik bo'lishi, bo'sh vaqtini faol va mazmunli tashkil etish, madaniyat, san'at maskanlariga oilaviy sayohatlar uyushtirish, bolani tinglash, bolaga yetarlicha e'tibor berish-oila barkamolligini ta'minlashga xizmat qiladi. Oilada bolaning to'g'ri tarbiyalashning asosiy shartlaridan biri tarbiyada hamjihatlikdir. Ta'lim tarbiya jarayoni murakkab jarayon bo'lib, bunday ulkan mas'uliyatli sharafli ishni oila, maktab, mahalla va keng jamoatchilik bilan hamkorlikda olib borish muhim o'rin egallaydi. Shuningdek, oila azolarining o'zaro munosabatlari va bola bilan munosabatlari samimiy bolishi muhim.

Adabiyotlar tahlili: Psixologik xizmat asoslari darsliklarida aynan ota-ona, pedagog o'qituvchilar va psixolog hamkorligiga asoslangan alohida boblar bor. Xususan, Z.T.Nishanova, SH.T.Alimbayevaning "Psixologik xizmat asoslari" darsligining 25-bobi ota-ona, o'qituvchi, psixolog hamkorligi ular bilan olib boriladigan psixokorreksion ishlar jarayoni keng ko'lamda keltirib o'tilgan.

Psixolog B.M. Umarov muallifligidagi "Psixologiya" kitobi aynan ta'lim-tarbiya jarayonlari oilada, o'quv jarayonida o'qituvchi va bolalar bilan munosabatlar, oilada ota-ona bilan munosabatlar yoritilgan.

SH.R.Baratov "Psixologik xizmat" darsligida psixolog aynan maktab psixologi uchun muhim mavzular keltirilgan, psixologga tavsiyalar, ularning ish faoliyatlariga doir to'liq tavsiyalar ishlab chiqilgan. Unda psixologlar bolalarni ruhiyati, qobiliyati, bilish jarayonlari kabi muhim psixologik jarayonlarni aniqlab ularni karreksiya qilib boradi va o'z navbatida o'qituvchi va ota-onalarga xam bu jarayonlarni yetkazib ma'lumot berib boradi. Aynan mana shu diagnostika va karreksiya jarayonlarida bolalarga qanday munosabatda bo'lish kerak, ular bilan qayday muloqot tashkil qilish kerakligi to'g'risida psixologlar ota-onalar va o'qituvchilarni boxabar qilib boradi.

I.V.Dubronina "Rukovodstvo Prakticheskogo psixologo" kitobida aynan maktab davrida kata sinf o'quvchilari, o'smirlardagi rivojlanishning o'ziga xos xususiyatlari keltirilgan. O'smirlik davridagi bolalardagi, ularning ruhiyatidagi muammolar, o'zaro muloqot va munosabatlardagi ular duch keladigan qiyinchiliklar ochiq yoritilgan bo'lib, psixologlarga asosiy ishchi dastur vazifasini o'taydigan muhim adabiyotlardan biri hisoblanadi.

Psixologning ota-onalar bilan ishlash maqsadi va vazifalari dolzarb muammolar bilan

bog'liq. Ota-onalar bilan muloqot qilishda psixolog tamoyillarga amal qiladi: ota-onalar va ularning farzandlariga yaxshi niyat va hurmat, mantiq, qulaylik, maxfiylik. Ishning uchta asosiy yo'nalishini ajratish mumkin:

1. Oila diagnostikasi.
2. Oilaviy maslahat.
3. Ota-onalarni bolalar psixologiyasiga oid bilimlar bilan qurollantirish.

Ota-onalar bilan hamkorlikni intuitsiya asosida qurish mumkin emas. Zamonaviy oilaning xususiyatlarini, uning maktabga munosabatini, o'zgarishlarini bilish kerak. Shuning uchun psixolog oilani turli xil usullardan foydalangan holda o'rganadi usullari: kuzatish, suhbat, anketa, test. Bundan tashqari, maxsus uyushtirilgan diagnostika jarayonida tabiiylikni hisobga olishi kerak, Olingan natijalar maslahat jarayonida asos bo'lib xizmat qilishi mumkin.

Xulosa. Bolalarni barkamol inson qilib tarbiyalash maktabni oila bilan mustahkam bog'lamay turib, tarbiya sohasidagi butun ishlarni muvaffaqiyatli amalga oshirib bo'lmaydi. Shu maqsadda ota-onalar o'rtasida ta'lim tarbiyaga oid tashviqot ishlarini kengaytirish ularni maktabning faol yordamchilarga, o'quvchilarning sinfda maktabdan tashqaridagi ishlarida har tomonlama foydali tashkilotchilarga aylantirish zarur. Pedagog ta'lim-tarbiya jarayonini bolalarni individual hususiytlaridan hisobga olgan holda tashkil qilishi maqsadga muvofiq sanaladi. Uni o'ziga xos qobiliyatlarini psixolog bilan hamkorlikda aniqliydi va psixolog yordamida rivojlantirish ishlarini olib boradi. Muammoli vaziyatlarda esa pedagog psixolog bilan maslahatlashib bolada muammoli vaziyatlardan chiqish ko'nikma va malakalarini shakillantirishga qaratilgan psixokorreksiyon dastur ishlab chiqiladi va bolalar bilan ish olib boradi.

Psixokorreksion jarayonga ota-ona va pedagogni ham jalb qilish, rivojlantiruvchi ishlarining samaradorligini orttiradi. Chunki, psixokorreksion chora-tadbirlarning tasiri, aynan oila, pedogog va psixolog xamkorligiga bevosita bog'liqdir. Ayniqsa, psixokorreksiya ota-onalarning ishtirok etishi, kata psixoterapevtik ahamiyatga eha bo'lib, boladagi istalmagan xulq-atvorni ong osti darajasida o'zgartirish imkoniyati oshadi.

Jamiyatning jadal rivojlanishi, faoliyat turlarining tobora murakkablashib borishi shaxs ongiga ko'rsatyotgan ko'rinmas ta'sirining kuchayishiga olib kelmoqda. Mana shu sharoitda kishining mavjud bilimi, kasb-hunari, malakalari kamlik qilib qolmoqda. Eng avallo insonlarda oila tarkib topgan did, farosat, aql, odob, emotsional madaniyatga muhtojlik sezilmoqda. Estetik, axloq va boshqa tarbiya sifatlari kundalik hayot ehtiyojga aylanib bormoqda. Tabiiyki, bunday sifatlarga oilaviy tarbiya orqali asos solinadi, kamol toptiriladi. Va bunda ijtimoiy tarbiyaning o'rnini inkor etib bo'lmaydi. Ana shu nuqtai nazardan ularning birligiga, o'zaro hamkorliklariga asoslansak, barkamol, yetuk shaxs tarbiyalashda muvaffaqiyatlarga erishish mumkin.

Tavsiya. Oila, maktab va psixologning hamkorlik ishlarini yanada jadallashtirish va samaradorligini oshirish uchun ish rejasini ishlab chiqish muhim hisoblanadi.

Psixologning oila va pedagog bilan hamkorlik rejasini tuzish:

- Psixolog ota-onalar bilan seminar treninglar tashkil qilishi, psixologik bilimlarni ota-onalarga berib borishi lozim.
- Psixolog pedagoglar bilan seminar treninglar tashkil qilishi, pedagoglarga psixologik bilimlarni berib borishi lozim.
- Psixolog o'quvchilar bilan seminar treninglar tashkil qilishi, o'quvchilarga psixologik bilimlarni berib borishi lozim.

Shuningdek psixolog seminarlar tashkil qilish, konsultatsiyalar o'tkazish ushbu ishlarni amalga oshirishi o'zaro hamkorlikni yaxshi ta'minlaydi. Yetuk shaxsni shakillanishida psixologning ushbu hamkorlik faoliyati muhim ahamiyat kasb etadi. Hamkorlik nafaqat oila, pedagog, psixolog orasida balki matab jamoasi va mahalla orasida bo'lsa bu yetuk shaxs rivojida muhim ahamiyat kasb etadi va quydagi tamoyillarga amal qilganda samaradorlik

yanada yuqoriroq bo'ladi:

- Ta'lim tarbiya jarayonida hamkorlik harakatlarning ish birligi tarbiyalanuvchilarga hurmat va talabning uyg'unligi
- hamkorlik jarayoni sebektlarning teng huquqliligi va yuksak mas'uliyati
- ota-ona farzandining maktabgacha bo'lgan davrdagi jismoniy, aqliy va ma'naviy rivojlanishini ta'minlash.

Psixolog va ota-onalar o'rtasidagi o'zaro ta'sirning maqsadi, bolalarni tarbiyalash va rivojlantirish uchun qulay sharoitlar yaratishdir.

Maqsad aniqroq vazifalarda keltirilgan:

- bolani maktabga, maktab o'quvchilarining yangi ijtimoiy rolga moslashtirish bo'yicha ota-onalar va psixologning harakatlarini muvofiqlashtirish;
- bolalarda ijobiy ta'lim motivatsiyasini shakllantirishda hamkorlik qilish;
- fan va san'at sohasida qadriyat yo'nalishlarini birgalikda shakllantirish
- kasbiy qiziqishlar va iqtidorni aniqlash va bolaning qobiliyatlarini rivojlantirish;
- bolalarda antisosial xatti-harakatlarning birgalikda oldini olish

Bularning barchasi bolaning yetuk inson bo'lib voyaga yetishida muhim ahamiyatlardan biri hisoblanadi. Maktab psixologi – yosh avlodni katta hayotga to'g'ri yo'naltirishda ota-ona va o'qituvchi bilan barobar ahamiyatga ega shaxs. Murakkab davr-o'smirlikka qadam qo'yayotgan bola, shaxs sifatida shakllanayotgan o'smirning o'z olamidagi muammolariga yechim topishi uchun yordam berishda maktab psixologining roli katta. Maktab psixologi o'quvchilarga ustoz emas, do'st bo'lishi kerak. O'quvchilar o'z sirlarini psixologga qo'rqmay ayta olishlari, unga ishonishlari lozim.

ADABIYOTLAR

1. Z.T.Nishanova, SH.T.Alimbayeva. "Psixologik xizmat asosalari" 2007.
2. SH.R.Baratov "Psixologik xizmat" 2018.
3. Практическая психология образования; Учебное пособие 4-е изд. / Под редакцией И. В. Дубровиной — СПб.: Питер, 2004.
4. Abdivalievna, A. N. (2022). Special Psycho-Correction of Learning Processes in School Readiness in Children with Deficiency and Hyperactivity. Pindus Journal of Culture, Literature, and ELT, 2(2), 140-144.
5. Аскарова, Н. А. Кичик мактаб ёшидаги ўқувчиларнинг билиш жараёнларини кор-рекциялашга доир. 2015. Педагогика журнали, 4.
8. Аскарова, Н. А. (2022). Влияние родительского отношения на психологическое здоровье детей.
9. Askarova Nargiza Abdivalievna, & Boymurodova Xolisa Rahmonqul qizi. (2023). Factors of Psychosomatic Diseases in School Children. European Journal of Pedagogical Initiatives and Educational Practices, 1(1), 65–67.

MULOQOT PSIXOLOGIYASIDA MULOQOTNING JINS BILAN BOG'LIQ XUSUSIYATLARI

Rashidova Gulnoza G'ulomovna
Milliy universitetning Jizzax filiali (PhD)
<https://doi.org/10.53885/edinres.2024.01.1.069>

Annotatsiya.: Mazkur maqolada muloqot psixologiyasida muloqotning gender bilan bog'liq xususiyatlari, farqlari haqida so'z yuritiladi. Maqola mazmunini ochib berish maqsadida xorijiy va mahalliy olimlarning g' ilmiy tadqiqot ishlaridan foydalanildi va o'zaro qiyosiy tahlil qilingan.

Kalit so'zlar: Identifikator, gender tafovutlar, lingvistik, diskriminatsiya, nevroz, madaniy me'yor.

GENDER-RELATED FEATURES OF COMMUNICATION IN COMMUNICATION PSYCHOLOGY

Rashidova Gulnoza Gulomovna
Jizzakh branch of National University (PhD)

Abstract: this article will talk about the gender-related characteristics, differences of communication in the psychology of communication. In order to reveal the content of the article, the scientific research work of foreign and domestic scientists g was used and a comparative analysis was carried out among themselves.

Keywords: identity, gender differences, linguistic, discrimination, neurosis, cultural norm.

ГЕНДЕРНЫЕ ОСОБЕННОСТИ ОБЩЕНИЯ В ПСИХОЛОГИИ ОБЩЕНИЯ

Рашидова Гульноза Гуломовна
Джиззакский филиал Национального университета (PhD)

Аннотация: В данной статье речь пойдет о гендерных особенностях общения, различиях в психологии общения. В целях раскрытия содержания статьи были использованы и взаимно сравнительно проанализированы научно-исследовательские работы г зарубежных и отечественных ученых.

Ключевые слова: идентичность, гендерные различия, лингвистические, дискриминация, невроз, культурная норма.

Kirish. Psixikaning jinsiy xususiyatlari muloqotga sezilarli ta'sir qiladi. Qizlar muloqotga ko'proq muhtoj, suhbatdoshning holatiga va unga bo'lgan munosabatga nisbatan sezgir, yaxshi so'zlarga ko'proq ishonadilar. Ularning fikrlash mantig'i ular uchun aniq aloqalarni e'tiborsiz qoldirish tendensiyasi tufayli ko'proq yashiringan. Erkaklar fikrining to'g'ridan-to'g'ri, haddan tashqari oqilona mantig'i ularga yoqmaydi, shuning uchun ayollar bir-birlari bilan aloqa qilish osonroq va ko'pincha qo'polligi, to'g'riligi va tushunarsizligi uchun erkaklardan xafa bo'lishadi. Natijada, qiz bilan yurakdan suhbatlashish ayol uchun yaxshiroq bo'ladi.

Ko'pgina mualliflar ayollarning odamlar o'rtasidagi munosabatlarni birinchi o'ringa qo'yishini ta'kidlaydilar, bu ham ayollar uchun muloqotning katta ahamiyatida namoyon bo'ladi. V. B. Bulanova qizlar o'rtasidagi muloqotga bo'lgan munosabat qiz do'stiga bo'lgan ehtiyoj, kattaroq o'g'il bolalarni jalb qilish va kattalar hokimiyatiga yo'naltirilganligi bilan tavsiflanadi; o'g'il bolalar uchun jamoada o'z o'rnini egallash istagi, tengdoshlari tomonidan tan olinish istagi, qizlar bilan muloqot qilish va kattalar bilan teng asosda muloqot qilish zarurati. Qizlarning tashqi ko'rinishi va xatti-harakati bilan ko'proq shug'ullanishi, ularning o'zlari haqidagi boshqalarning fikriga qiziqishlarining bilvosita namoyonidir. Qizlar ota-onalariga

ijtimoiy munosabatlar haqida ko‘proq savollar berishadi.

Adabiyotlar tahlili. Natijada, qizlar o‘g‘il bolalarga qaraganda ko‘proq muloqot qilishga tayyor. Masalan, O.A.Tirnova o‘g‘il bolalar qizlarga qaraganda tez-tez o‘zaro ta’sirning shablonli turlaridan foydalanishini aniqladi. Ular qizlarga qaraganda kamroq darajada muloqot qilish texnikasi va usullariga ega. Qizlar muloqotda ko‘proq moslashuvchan va xilma-xildir. O‘g‘il bolalarga nisbatan qizlarning muloqot qilishga intilishi ko‘proq ekanligini boshqa tadqiqotchilar ham ko‘rsatgan. Xuddi shu narsa kattalarda ham topilgan.

Masalan, A.A. Bodalev erkaklar o‘rtasidagi muloqot ayollarnikiga qaraganda bir yarim baravar kam ekanligini aniqladi. A.A. Bodalev turli yoshdagi ayollar o‘rtasidagi to‘g‘ridan-to‘g‘ri muloqot doirasi erkaklarnikiga qaraganda ko‘proq odamlarni o‘z ichiga olishini ko‘rsatdi. Buni I.S. Kon tomonidan olingan ma’lumotlar ham tasdiqlaydi. Agar qarama-qarshi jins vakillari bilan muloqotda bo‘lgan yigitlar, asosan, tengdoshlari tomonidan boshqarilsa, ularning katta qismida qizlar - erkak jinsning keksa vakillari tomonidan boshqariladi.

Shunday qilib, I. S. Konning so‘zlariga ko‘ra, siz qaysi yoshda do‘st bo‘lishni afzal ko‘rasiz? degan savolga javob berganda, yigitlarning 80 foizi tengdoshini, 20 foizi - kattasini va kamdan-kam hollarda yoshni afzal ko‘rishgan. Qizlar esa 40-50 foizda yoshi kattalarga ustunlik beradi va o‘zidan yoshni tanlamaydi. Shu bilan birga, ularning turli yoshdagi odamlar bilan muloqot qilish bo‘yicha pozitsiyasi juda ziddiyatli. Shunday qilib, ular yosh bolalarga bajonidil homiylik qilishadi, yordam berishadi, ko‘rsatmalar berishadi, g‘amxo‘rlik qilishadi.

A.A. Bodalev ma’lumotlariga ko‘ra, erkaklarning eng yaqin aloqalari doirasida ular bilan bir xil faoliyat bilan shug‘ullanadigan odamlar ayollarga qaraganda 21-34% ko‘proq bo‘lgan. Ayollar bilan solishtirganda, ular uchun subyektiv ahamiyatga ega bo‘lgan, ular bilan bevosita muloqot qiladigan odamlar orasida ijtimoiy mavqei yuqori bo‘lgan odamlar ham ko‘proq. U yoki bu shaxsni erkaklarning ijtimoiy doirasiga kiritish uchun asos bu shaxslardan turli yordam olish imkoniyati, shuningdek, ularning kundalik maishiy ehtiyojlarini qondirishda ishtirok etishi hisoblanadi. Yoshi bilan bevosita muloqot doirasini shakllantirish sabablari o‘zgaradi. Agar bolalarda hissiy va gender xususiyatlariga ustunlik berilsa, kattalarda muloqot sheriklarini tanlashda asosiy omil pragmatizmdir.

Qiziqarli faktlarni R. Xagen va A. Kan ochib berdi: haqiqiy shaxslararo o‘zaro munosabatlarda va sof shaxsiy nuqtai nazardan, yuqori malakali ayollar nafaqat erkaklar, balki ayollar ham yoqmaydi. Mualliflar eksperimental ravishda ularning ikkalasi ham o‘z guruhidan malakali ayollarni chiqarib tashlashga moyil ekanligini aniqladilar. Mualliflar buni ayollarning yuqori malakasi mavjud jinsiy rol stereotiplarini buzishi bilan izohlaydilar. Erkakning ayolga yo‘qolishi deyarli har doim uning o‘ziga bo‘lgan hurmatining pasayishini anglatadi, chunki haqiqiy erkak har doim ayolni mag‘lub etishi kerak shubhasiz, shuning uchun shaxmat bo‘yicha jahon chempionati uchun erkaklar va ayollar uchun alohida musobaqalar o‘tkaziladi.

Garchi zaifroq jinsning ba’zi taniqli vakillari ko‘plab xalqaro grossmeysterlar erkaklardan zaif emasligini bir necha bor isbotlagan bo‘lsalar ham. Keksalikda ayollar shaxslararo aloqalarni faol ravishda kengaytiradilar, erkaklar esa oila bilan aloqalarini cheklaydilar.

Do‘st bo‘lgan qizlar o‘rtasida munosabatlar o‘g‘il bolalarnikiga qaraganda ancha ishonchli. Qizlarda qarama-qarshi jins bilan yaqin do‘stlik o‘g‘il bolalarga qaraganda ertaroq o‘rnatiladi. Xuddi shu tendentsiya kattalarda ham davom etmoqda. Mualliflarning fikricha, ayollar erkaklarga qaraganda yaqinroq do‘stlikka ega, ular ko‘proq moyil. Bundan tashqari, munosabatlarning yaqinligi o‘smir qizlarda allaqachon kuchli namoyon bo‘ladi, bu ularni qarama-qarshi jinsdagi odamlar bilan aloqa o‘rnatishga undaydi.

A.A.Bodalev ta’kidlashicha, erkaklar va ayollar nevrozlarining sabablari shaxslararo, xususan, intim aloqalar sohasining ayollar uchun va erkaklar uchun kamroq ahamiyatga ega ekanligining bilvosita dalillaridir.

V. M. Bexterevaning ta’kidlashicha, ayollardagi nevrozlarning 80% ga yaqini oiladagi munosabatlarning bunday rivojlanishining natijasidir, bu ularning xohish-istaklariga.

da'volariga zid keladi va erkaklarda bu omil nevrozlarga faqat 20% ta'sir qiladi. Ayollar erkaklarnikiga qaraganda yaqin munosabatlarning yo'qligini ko'proq his qilishadi, lekin ayni paytda ular niqoblash va sublimatsiya qilish qobiliyatiga ega. Ayollar balog'at yoshida do'stlik va bir xil darajada yaqinlikni saqlab qolishadi. Erkaklar esa kamroq yangi do'stlarga ega bo'lishadi, ular yaqin do'stlik izlashga moyil emaslar va shu bilan birga munosabatlarda kamroq yaqinlik ko'rsatadilar. Ayollar, ayniqsa balog'at yoshida, ko'chib o'tish, ajralish yoki o'lim tufayli do'stlarini yo'qotishdan afsuslanadi. Bularning barchasi ayol uchun do'stlik butun hayot siklida juda muhim ekanligini isbotlaydi. Tadqiqotchilar, shuningdek, ba'zi ayollar do'stlikning tugashiga sevgi munosabatlarining tugashidan ko'ra ko'proq azob chekishlarini ta'kidlaydilar.

Erkaklarning ijtimoiy doirasi kengroq bo'lishi mumkin bo'lsa ham, muloqot ayollarnikiga qaraganda yuzakiroqdir. Erkaklardan hissiy qo'llab-quvvatlash kamdan-kam hollarda kutiladi, chunki ular o'zlarining oldida boshqa odamning his-tuyg'ularini oshkor qilishga shu qadar mantiqiy va hissiyotsiz munosabatda bo'lishadiki, buni rad etish bilan adashtirish mumkin. O'z navbatida, o'zini oshkor qilishdan qochadigan erkaklar bu bilan boshqalardan yordam olish imkoniyatini kamaytiradi, chunki boshqalar bunday yordam zarurligini hatto anglamasligi ham mumkin. Ayollar o'zlarining yaqin odamlari bilan muloqotlarini erkaklarga qaraganda yaqinroq va barqarorroq deb bilishadi.

Tadqiqotlarda aytilishicha, ayollarning 57 foizi yoshga qarab boshqa odamlar bilan yaqinlik o'sishini qayd etdi va ularning atigi 7 foizi uning kamayishi haqida gapirdi. Erkaklarda so'ralganlarning atigi 25 foizi uning o'sishini, 51 foizi esa pasayganini tasdiqladi. Erkaklarning 29 foizi ayollar bilan kommunikativ aloqalarini erkaklarnikiga qaraganda yaqinroq va shu bilan birga beqarorroq deb baholagan. Faoliyatning jinsiy bo'linishi erkaklar va ayollarning do'st bo'lish imkoniyatlarini cheklaydi. Ayollarning ta'kidlashicha, ularning erkaklar bilan do'stligi ayollar do'stligiga qaraganda kamroq mukofot, yaqinlik va yordam beradi. Erkak va ayol o'rtasidagi munosabatlarda erkaklar kuchni, ayollar esa zaiflikni afzal ko'rishadi. Bir qator mualliflar erkak va ayol nutqidagi farqlarni qayd etadilar.

Ma'lumotlariga ko'ra, ayollarga nisbatan erkaklar o'rtacha pauza hajmi va nutqdagi pauzalar nisbati sezilarli darajada yuqori, so'z boyligining xilma-xilligi yoshga qarab kamayadi va so'zlarning umumiy soni ortadi, tugallanmagan jumlar nisbati undan sezilarli darajada past. Ikkinchisi erkaklarnikiga qaraganda nutqning vaqtinchalik xususiyatlariga ega. Ba'zi tadqiqotchilar nutq shakllarini, shuningdek, nutq mavzularini ayol va erkak turlarga bo'lishni taklif qilishadi ta'kidlaganidek, ayollar ikki xil lingvistik diskriminatsiyani boshdan kechirishadi. Til qoliplarini o'rganuvchi tadqiqotchilar, umuman olganda, ayolning yon tomondan nutqi ko'pincha noaniq va ishonitirilmaydigan tarzda taqdim etiladi, erkakning so'zlari esa, aksincha, tushunarli va ishonchli ko'rinadi. Ko'p ayollar o'z nutqlarida uzoq talablar bilan murojaat qilishadi.

Ayollar erkaklar bilan suhbatga qaraganda, boshqa ayollar bilan suhbatda ifodali iboralarni kamroq qo'llashadi- bunday ma'lumotlarga asoslanib, ayollar muloqot qilishdan ko'ra yoqimliroq degan xulosaga kelish mumkin. erkaklarnikiga qaraganda boshqa ayollar bilan. Biroq, ayol va erkak nutq shakllari o'rtasida juda ko'p farqlar topilgan va bu muammoni hal qilish olimlarni qiziqtirgan. Erkaklar va ayollar o'rtasidagi tildan foydalanishdagi ikkita farqga e'tibor qaratdi, ular ko'pchilikning e'tiborini tortdi: ayollar erkaklarnikiga qaraganda ikki baravar ko'p kuchaytirgichlar va umumiy tushunchalardan foydalanadilar.

Kuchaytirgichlar - bu boshqa so'zlarni o'zgartiruvchi va asl so'z orqali bildirilgan fikrni ta'kidlash uchun xizmat qiluvchi so'zlar. Shunday qilib, erkaklar va ayollarning haqiqiy nutq amaliyotini o'rganishga ko'ra, ayollar ko'pincha dahshatli, mutlaqo va shunga o'xshash so'zlarni ishlatishadi. Umumiy tushunchalar asl so'z bilan aytilgan fikrni yumshatish va zaiflashtirish uchun so'zlarni o'zgartiradi. Tadqiqotlar shuni ko'rsatadiki, ayollar ma'lum

darajada, ehtimol soʻzlarni ishlatishni afzal koʻrishadi. Ayollar erkaklarnikiga qaraganda tez-tez savol berishadi. Ayollar erkaklarnikiga qaraganda koʻproq “Siz shunday deb oʻylaysizmi? va Ishonchingiz komilmi?”.

Umuman olganda, ayollar koʻproq maʼlumot va tafsilotlarni olish, shuningdek, boshqalar maʼlumotni qanday qabul qilishini aniqlash uchun savollardan foydalanadilar. Ayollar oʻzlarining gender identifikatorlarini oʻzlarini onalariga yoqish yoki qarindosh sifatida koʻrish orqali shakllantiradilar. Ular aloqadan qarama-qarshi jins bilan munosabatlarni oʻrnatish va saqlab qolishning muhim usuli sifatida foydalanishni oʻrganadilar. Erkaklar oʻzlarining gender identifikatorlarini onalaridan qanday farq qilishlarini yoki ajralishlarini tushunish orqali shakllantiradilar. Shunday qilib, ular nutqni nazorat qilish, mustaqillikni saqlash va mavqeni oshirish usuli sifatida foydalanadilar.

Erkaklar bosim bilan gapiradi, suhbatdoshning soʻzini boʻladi, ayollar esa suhbatdoshga kamroq toʻgʻridan-toʻgʻri taʼsir qilish usullarini afzal koʻradilar - ular kamroq gapiradi, xushmuomala oʻziga ishonmaydi. Ular tez-tez savollar berishadi, ularni takrorlaydilar, koʻpincha oʻz fikrlarini yumshatish va boshqa maʼruzachiga hech boʻlmaganda minimal yordam koʻrsatish uchun oʻz bayonotlariga shubha yoki rad etishadi. L. Karli va boshqalar ayollar erkaklarnikiga qaraganda bir oz koʻproq oqlovchi intonatsiyaga ega ekanligini aniqladilar.

R. Lakoff yozganidek, ayollar hokimiyatning yoʻqligini ifodalovchi “Kuchsiz til” deb ataladigan tilda gapirishadi. Ayol nutqining uslubi tenglik va hamkorlikka boʻlgan munosabat bilan ajralib turadi. Erkaklarning nutqida tajovuzkorlik va shafqatsizlik koʻproq. Erkaklar suhbatini hisobot xarakteriga ega, ayollar esa arzimmas narsalar haqida gapirishadi. Erkaklar suhbatini maʼlum bir statusga erishishga, ayollarning suhbatini esa rozilik va yaqinlikni tasdiqlashga qaratilgan. Ayollar suhbatdoshning muammosini tinglash va unga eʼtibor berishga qodir, suhbat jarayonida uni kamroq toʻxtatadi. Odatda, aralash kompaniyada ayolning koʻp gapirishi kutilmaydi. Bundan tashqari, qizlar va ayollarning sukunati toʻgʻridan-toʻgʻri suhbatdoshni jalb qilishni va uni mamnun qilishni xohlashlari bilan bogʻliq.

“Erkak nutqi ayollardan farq qiladimi?” degan savolni yozadi. Professional nutqqa kelsak, erkaklar va ayollarning fikriga koʻra, u farq qilmaydi. Bu savolga javob beradigan erkak qanchalik katta boʻlsa, u erkak va ayol nutqida hech qanday farq yoʻqligini tez-tez aytadi. Xuddi shu narsani juda yosh erkak informatorlar 27 yoshgacha koʻrsatadi.

Erkaklar va ayollar oʻrtasidagi ogʻzaki boʻlmagan muloqot ham baʼzi farqlarga ega. Ayollar erkaklarga qaraganda koʻproq eshitishdan koʻra koʻrishni afzal koʻradilar, yaʼni ular vizual (ogʻzaki boʻlmagan) maʼlumotlarga koʻproq ishonadilar. Qizlar ham qizlarga qaraganda oʻgʻil bolalarga koʻproq qarashadi. Toʻgʻri, boshqa kuzatishlar ham bor. Shunday qilib, R. Berns gender rollari haqidagi anʼanaviy gʻoyalarga ega boʻlgan oʻgʻil va qizlar bir-birlariga kamroq qarashlarini, bir-biri bilan kamroq gaplashishlarini, kamroq tabassum qilishlarini va kamroq foydalanishlarini payqadilar.

Ayollar koʻpincha suhbatdoshga gapirish paytida emas, balki tinglash paytida qarashadi, erkaklarda esa bunday farqlar yoʻq. Ayollar suhbatdoshning jinsidan qatʼiy nazar, erkaklarnikiga qaraganda tez-tez koʻz bilan aloqa qilishadi. Ayollar erkaklarnikiga qaraganda tez-tez tabassum qiladilar, ammo ularning tabassumini izohlash qiyinroq. Toʻgʻri, koʻp narsa aloqa guruhiga va undagi odamning mavqeiga bogʻliq. Barcha erkaklar guruhlarida erkaklar, barcha ayollar guruhlaridagi ayollarga qaraganda kamroq tabassum qiladilar va kuladilar. Biroq, aralash guruhlarda erkak rahbarlar, ayol boʻysunuvchilar bilan muloqotda boʻlishadi va erkak boʻysunuvchilar, ayol rahbarlar bilan muloqot qilish, ayollarga qaraganda tez-tez tabassum qilishdi. Ayol liderlar ham erkaklar, ham ayollar bilan muloqot qilishda bir xil darajada kulishgan faqat qarama-qarshi jins ishtirokida kuladigan erkak liderlardan farqli oʻlaroq.

Erkaklar tabassumi odatda ijobiy his-tuygʻularni anglatadi, ayollarning tabassumi esa koʻpincha minnatdorchilik va doʻstona munosabatni aks ettiradi. Aloqa paytida imo-ishoralar

erkaklar va ayollar tomonidan turli xil o'zgarishlarda va turli chastotalarda qo'llaniladi. Erkaklar boshqalarga tegishni ayollarga qaraganda tez-tez ishlatishadi, ikkinchisi esa o'zlariga tegishni afzal ko'radi. Ayollar erkaklarnikiga qaraganda ko'proq tabassum qiladilar. Ayollar erkaklarnikiga qaraganda tez-tez tabassum qiladilar, ammo ularning tabassumini izohlash qiyinroq. To'g'ri, ko'p narsa aloqa guruhiga va undagi odamning mavqeiga bog'liq.

Xulosa.

Erkaklar va ayollardagi muloqot o'rtasidagi masofa ularning balandligiga bog'liq bo'lishi mumkin. M.Argylening bir guruh Oksford psixologlari bilan o'tkazgan tajribalarida suhbat masofasi va suhbatdoshlarning o'sishi o'rtasida aniq bog'liqlik aniqlandi va bu aloqa erkaklar va ayollar uchun boshqacha bo'lib chiqdi. Erkak qanchalik baland bo'lsa, suhbatdoshga shunchalik yaqinlashadi va aksincha, erkakning bo'yi qanchalik kichik bo'lsa, u suhbatdoshidan uzoqroq bo'lishni afzal ko'radi. Ayollarda qarama-qarshi munosabatlar kuzatildi. Tajriba mualliflari buni jamiyatimizda o'ziga xos "madaniy me'yor" rivojlanganligi bilan izohlaydilar - erkak baland bo'yli, ayol esa, aksincha, miniatyura bo'lishi kerak. Shuning uchun odamlar ongsiz ravishda ushbu me'yorlarga moslashishga moyildirlar. Uzun bo'yli erkak suhbatdoshining yonida turishdan mamnun bo'ladi va baland bo'yli ayol, aksincha, o'z kamchiligini yashirish uchun uzoqlashishga intiladi.

Foydalanilgan adabiyotlar ro'yxati

1. Бодалев А. А. Психология общения. — М.; Воронеж, 1996
2. Э. Г. Волчков Психология общения Учебное пособие КАЗАНЬ-2015
3. G. Rashidova, N. Soyimnazarov Muloqot psixologiyasi O'quv uslubiy qo'llanma Toshent-2023

ERTAK TERAPIYASI MAKTABGACHA YOSHIDAGI BOLALARNING PSIXOLOGIK XAVFSIZLIGINI SHAKLLANTIRISH USULI SIFATIDA

Ravshanov Olim

Milliy universitetning Jizzax filiali katta o'qituvchisi
<https://doi.org/10.53885/edinres.2024.01.1.070>

Annotasiya. Maqola ertak terapiyasi usulidan foydalangan holda bolalarning psixologik tarbiyasini ko'rib chiqishga bag'ishlangan. Ushbu usul ularning xavfsizlik tuyg'usini shakllantirishga yordam beradi. Ertaklar bolaning ma'naviy tarbiyasini, mustaqil shaxsini rivojlantirishga ta'sirining afzalliklari haqida hikoya qilinadi. Maqolada ertakning xilma-xilligi va u bilan ishlash haqida qisqacha ma'lumot berilgan. Psixologlarning fikriga ko'ra, bu psixokorreksiya usuli ertak metaforasi turli muammolarni hal qilishning yashirin ma'nosiga ega ekanligiga asoslanadi. Shunday qilib, ertak terapiyasi bola hayotining ma'naviy va axloqiy sohasini rivojlantirishga yordam beradi. Ushbu masalaning zamonaviy bolalar jamiyatida dolzarbligi ham ko'rsatilgan.

Kalit so'zlar: ertak terapiyasi, bola rivojlanishi, psixologik xavfsizlik, ma'naviyat, ertak, metafora, terapiya, maktab yoshidagi bolalar.

FAIRY TALE THERAPY AS A METHOD OF FORMING PSYCHOLOGICAL SECURITY OF PRESCHOOL CHILDREN

Ravshanov Olim

senior teacher of the Jizzakh branch of National University

Abstract. The article is devoted to the consideration of psychological education of children using the method of fairy tale therapy. This method helps to build their sense of security. Tales are told about the benefits of the child's spiritual upbringing and the development of his independent personality. The article gives a brief description of the variety of the fairy tale and how to work with it. According to psychologists, this method of psychocorrection is based on the fact that the metaphor of a fairy tale has a hidden meaning of solving various problems. Thus, fairy tale therapy helps to develop the spiritual and moral sphere of a child's life. The relevance of this issue in modern children's society is also shown.

Key words: fairy tale therapy, child development, psychological safety, spirituality, fairy tale, metaphor, therapy, school-aged children.

СКАЗОЧНАЯ ТЕРАПИЯ КАК МЕТОД ФОРМИРОВАНИЯ ПСИХОЛОГИЧЕСКОЙ БЕЗОПАСНОСТИ ДЕТЕЙ ДОШКОЛЬНИКА

Равшанов Олим

старший преподаватель Джизакского филиала Национального университета

Абстракт. Статья посвящена рассмотрению психологического воспитания детей с использованием метода сказкотерапии. Этот метод помогает укрепить чувство безопасности. Рассказываются сказки о пользе духовного воспитания ребенка и развитии его самостоятельной личности. В статье дается краткое описание разновидности сказки и способов работы с ней. По мнению психологов, этот метод психокоррекции основан на том, что метафора сказки имеет скрытый смысл решения различных задач. Таким образом, сказкотерапия способствует развитию духовно-нравственной сферы жизни ребенка. Также показана актуальность данного вопроса в современном детском обществе.

Ключевые слова: сказкотерапия, развитие ребенка, психологическая безопасность,

духовность, сказка, метафора, терапия, дети школьного возраста.

Atrof muhit va maktabgacha yoshidagi bolalarning psixologik xavfsizligi muhofazasi nafaqat, davlat, jamiyat, balki har bir fuqaroning vazifasidir. Shunday ekan maktabgacha ta'lim va maktab yoshidagi bolalarning muassasalarida ta'lim olayotgan bolalarning bolalik davridan atrof-olamni anglash, uni muhofaza qilish, unga nisbatan ijobiy munosabatni shakllantirish, atrof muhitni iflos qilmaslik va psixologik xavfsizligini shakllantirish haqida kompetensiyaviy yondashuvni amalga oshirishda «ilk va maktabgacha yoshdagi bolalar rivojlanishiga qo'yilgan davlat talablari» hamda «ilk qadam» davlat o'quv dasturida belgilangan vazifalar amalga oshiriladi. O'zbekiston Respublikasi Prezidentining 2016 yil 29 dekabrda «2017-2021 yillarda maktabgacha va maktab ta'lim tizimini yanada takomillashtirish chora-tadbirlari to'g'risida»gi farmoni ijrosini ta'minlash maqsadida maktabgacha yoshdagi bolalarni har tomonlama maktab ta'limiga tayyorlash darajasini tubdan yaxshilashda, atrof-olamga bo'lgan ijobiy munosabatni shakllantirish, ongli idrok qilish, borliqni xis qilishda bolalarni har tomonlama intellektual, axloqiy, estetik va jismoniy rivojlantirish uchun shart-sharoitlar yaratishni avvalo oiladan boshlab maktabgacha ta'lim muassasalarida davom ettirishni taqozo etmoqda. Kengroq mushohada yuritadigan bo'lsak, millat barkamolligi, Vatan taraqqiyoti farzand tarbiyasi bilan bog'liqdir. Ertak terapiya bu bolani ertaklar orqali tarbiyalash, psixologik xavfsizligi shakllantirish va davolash metodidir [1].

Bu boradagi ishlarni amalga oshirishda ota-onaning, o'qituvchilarning va psixologlarning o'rni muhimdir. O'qituvchilarning kasbiy faoliyatining o'ziga xos xususiyati shundaki, ular o'quvchilarga ta'lim va tarbiya berish jarayonini tashkil qilish va boshqarishda tashqi ta'sir sub'ektiga aylanadi.

Shuning uchun ular o'zlarining funktsional majburiyatlarini bajarishda ta'lim jarayoni orqali uzatiladigan ijtimoiy qadriyatlarini takror ishlab chiqarishga yordam beradigan maxsus sharoitlarni yaratishlari kerak. Ammo shuni ta'kidlash kerakki, bularga nafaqat yosh avlodning davlat ta'lim standartlariga mos keladigan yuqori darajadagi ta'lim darajasi, balki ularning sog'lig'i holati ham kiradi.

Afsuski, oxirgi yillarda nafaqat maktab yoshidagi bolalar orasida kasallanish, balki ularning o'lim darajasi ham oshdi. Bu o'quv jarayonida o'quvchilarning sog'lig'ini saqlash va mustahkamlash uchun yanada samarali o'qitish usullarini joriy etish zarurligini belgilaydi. Maktab yoshidagi bolalarning psixologik xavfsizligini shakllantirish usullaridan biri bu ertak terapiyasi bo'lib, uning asosiy yo'nalishi ma'naviy rivojlangan, mustaqil shaxsni shakllantirish, uning ahamiyatini anglash va sog'liqni saqlashning aqliy, ma'naviy va ijtimoiy tarkibiy qismlarini saqlab qolishdir, bu bolaning umumiy rivojlanishiga ijobiy ta'sir ko'rsatadigan jarayondir [2].

Ilmiy va pedagogik adabiyotlarda ertak terapiyasi usulining shaxsning ichki dunyosiga ta'siri muammolarini o'rganishga qaratilgan ertak terapiyasi sohasida tadqiqotlar mavjud (V.Belyanin, N.Berkovskaya, E.Bern, I.Vachkov, A.Gnezdilov, T.Grabovskaya, Ya.Deikovskiy, A.Zaporojets, T.Zinkevich-Evstigneeva, Ya.Kolominskiy, A.Kulchiskaya, N.Rubakin, D.Kudzilov, M.Erikson va boshqalar.). Ertaklarning odamning ongsizligiga ta'siri E.Bern, S.Freyd, E.Fromm, K.Yung kabi mashhur psixologlar tomonidan qayd etilgan. Bundan tashqari Respublikamiz olimlaridan Ahmedova Z. «Ertak terapiya», Kadirova u.T. «Ertak terapiya» mutolaa madaniyatini yuksaltiradi» kabi maqolalarida ertak terapiya haqida tadqiqotlar olib borgan.

Maqolaning maqsadi—tadqiqotning nazariy tahlili asosida maktab yoshidagi bolalarning psixologik xavfsizligini shakllantirish usuli sifatida ertak terapiyasining mohiyatini aniqlash.

«Ertak terapiyasi» tushunchasining usul sifatida ta'rifi 1997 yilda T.D.Zinkevich-Evstigneeva tomonidan berilgan. Uning ta'rifiga ko'ra, «ertak terapiyasi» - bu ruhning

ma'naviy yo'li va insonning ijtimoiy realizatsiyasi haqidagi bilimlarni uzatish usullari to'plami, insonning ma'naviy tabiatiga mos keladigan ta'lim tizimidir [6].

Vrach-terapevt A.V.Gnezdilov ertak terapiyasini bolalarning psixologik xavfsizligini shakllantirish usuli sifatida ko'rib chiqadi va «ertak terapiyasi-bu «eslash» va bolaga uyg'un dunyoqarashni qaytarish jarayoni deb hisoblaydi [5].

I.Vachkovning so'zlariga ko'ra, ertak maktab yoshidagi bolalarning psixologik xavfsizligini shakllantirish usuli sifatida ikkita muhim vazifani hal qilishga imkon beradi [4]:

1. «Oyna» ning vazifasi. Ertak bolaga o'zini ko'rishga, o'zi bilan uchrashishga yordam beradi, shuning uchun o'z-o'zini anglashni rivojlantiradi va shaxsiy makonini uyg'unlashtirish imkoniyatini beradi. Masalan Zumrad va qimmat obrazlari.

2. «Kristal» ning vazifasi. Ertak terapiyasi tufayli bola atrofdagi dunyoni va uning atrofidagi odamlarni yangicha ko'ra oladi, shuning uchun odamlar va umuman dunyo bilan yangi, konstruktiv munosabatlar o'rnatadi.

I.Vachkovning so'zlariga ko'ra, ertak terapiyasining usul sifatida asosiy afzalligi shundaki, har qanday ertakning yadrosi metafora hisoblanadi. Metafora - ertak terapiyasining psixologik ta'sir vositasi bo'lib xizmat qiladi. Metaforaning aniqligi va mukammalligi tuzatish usullarining samaradorligini belgilaydi. Ushbu psixokorreksiya usuli xayoliy hikoyaning murakkab muammolarni hal qilishning yashirin ma'nosini anglatishiga asoslanadi [4].

Ertakning psixikani oddiy, ammo chuqur arxetipik vaziyatlarni takrorlash va ijro etish orqali «davolash» qobiliyati ertak syujetining ko'p so'zligiga asoslangan bo'lib, unda ongli va ongsiz ravishda tashkil topgan inson psixikasining psixoanalitik tekshiruviga mos keladigan bir necha darajadagi tahlillarni ajratish mumkin (Nartova-Bochaver, 1996) [8].

Ertaklar bolaning sezgirligini, mehr-muhabbatni rivojlantirishga yordam beradi, bolaning hissiy va ixtiyoriy rivojlanishini boshqariladigan va maqsadga muvofiq qiladi, deb ta'kidlaydi.

Maktab o'quvchilarining psixologik xavfsizligini shakllantirishda ertak terapiyasi usulining xususiyatlarini ko'rib chiqing (B.M.Kiseleva, 2006) [7]:

1. Ertakning informatsion tarkibi-bola yaratadigan ertakni tahlil qilish orqali o'qituvchi uning hayoti, hozirgi holati, qiyinchiliklarni engish usullari, dunyoqarash pozitsiyalari haqida ma'lumot oladi;

2. Ertakning ekologik xavfsizligi-bu kundalik hayotda emas, balki dramatik haqiqatdaligida; bola ham, o'qituvchi ham hissiy jihatdan himoyalangan. Shunday qilib, «yonish» xavfi kamayadi va bolaning terapevtik ta'sirga bo'lgan ishonchi oshadi;

3. Ertakning cheksizligi-ertakni to'ldirish, almashtirish, boyitish, bola (kattalar) o'z-o'zini cheklashni engib, o'z hayotini to'ldiradi, o'zgartiradi, boyitadi;

4. Ertakning hissiyligi-bola o'zining ijtimoiy immunitetini mustahkamlab, ijobiy hissiy zaryadni to'playdi;

5. Ertakning donoligi-ertak orqali o'qituvchi bolaga muammoli vaziyatdan chiqishning yangi usullari va algoritmini etkazishi mumkin;

6. Yosh cheklovlarining yo'qligi-ertak bolaning individual tarixidagi bo'shliqlarni bajaradi va uni umuminsoniy ma'lumotlar bilan to'ldiradi.

Funksiyalarga qarab, ertaklarning quyidagi turlari ajratiladi: diagnostik, korreksiyalovch va rivojlantiruvchi. Buning uchun ertaklarning quyidagi toifalari qo'llaniladi: badiiy, ular o'z navbatida muallif va xalq, didaktik, psixoterapevtik va psixokorreksiya bo'linishi mumkin.

Agar dastlabki ikki tur maktabdagi darslarda doimiy ravishda ishlatilsa va o'quv va tarbiyaviy vazifalarni amalga oshirishga qaratilgan bo'lsa, ikkinchisi faqat mutaxassislar tomonidan amalga oshirilishi kerak, ammo ularning elementlari o'qituvchi darslarida, psixologning aniq nazorati va uning dastlabki maslahati ostida ishlatilishi mumkin.

Ertak terapiyasining terapevtik ta'siri ikki darajada sodir bo'ladi: verbal va noverbal. Ishni og'zaki darajada boshlash tavsiya etiladi (ertakni idrok etish), og'zaki bo'lmagan (rasm,

modellashtirish) tartibda davom eting va yakuniy bosqichda og'zaki vositalar qo'llaniladi (ertakni muhokama va munozaral qilish).

O. Burchik ertak ustida profilaktika va korreksiya yo'nalishiga ega bo'lgan quyidagi ish turlarini aniqlaydi, ya'ni [3]:

1. Ertak aytib berish:

A) bir guruh bolalarga uchinchi shaxs nomidan yangi yoki taniqli ertakni aytib berish. O'qituvchi ma'lum bir ajoyib vaziyatning ahamiyatini va uning shaxsning rivojlanishiga tarbiyaviy ta'sirini tushunib, ushbu turdagi ish paytida ularga e'tibor qaratishi mumkin. Bu bolaning shaxsiy fazilatlarini yaxshilashga yordam beradi.

B) butun guruhga ma'lum bo'lgan ertakning guruh hikoyasi. Bunday holda, hikoyachi bitta bola emas, balki guruhdir. Guruhning har bir a'zosi navbatma-navbat ertakning kichik bir qismini aytib beradi. Hikoya oldingi rivoyatchi hikoyaning qaysi qismini o'z zimmasiga olishiga qarab, erkin va o'z-o'zidan kichik qismlarga bo'linadi. Ammo bu ish jarayonida o'qituvchi bolalarning hikoyasini nazorat qiladi.

2. O'zingizning ertagingizni yaratish.

A) guruhning har bir a'zosi tomonidan individual ertak yaratish. Ushbu turdagi faoliyat metafora shaklida bolaning ichki dunyosini aks ettiradi va bilvosita shaxsiy rivojlanishga hissa qo'shadi. Agar siz bolalarning o'zlari qahramonlarga ism berishlarini taklif qilsangiz, bu jamoada u yoki bu o'quvchining qanday qabul qilinishini aniqlashga yordam beradi.

B) guruh bo'lib ertakni tuzish. Har bir bola o'z navbatida ertak asarini o'zi davom ettirib to'ldiradi. Guruhni qo'shish jarayoni guruhda kim etakchi ekanligini, kim o'ziga e'tiborni jalb qilmoqchi, kim e'tiborsiz qolishni xohlaydi, kim o'z qarorini o'tkazishni istaydi va kim boshqasining fikrini hurmat qiladi. Bundan tashqari, ushbu turdagi ishga bo'lgan munosabat guruh jamoasining qanchalik yaqinligini aniq ko'rsatib beradi.

3. Ertak qo'g'irchoq terapiyasi va ertaklarni drammatizatsiya qilish.

Ushbu turdagi ishlar nafaqat o'qish darslarini diversifikatsiya qilishi, balki jamoani mustahkamlashga, guruhda ijobiy hissiy muhitni shakllantirishga, o'quvchilarning ijodiy salohiyatini rivojlantirishga va ichki muammolarni metafora shaklida hal qilishga yordam beradi.

Darslar davomida ertak terapiyasini samarali amalga oshirish uchun o'quv jarayoniga moslashtirish va ularni o'qitish paytida amalga oshirishning quyidagi tamoyillariga rioya qilish kerak [6]:

1. Bolaning ichki dunyosini so'zsiz qabul qilish printsiipi. Bunda ertak dunyosi yaxlit va bebaho tarzda qabul qilinadi.

2. Ob'ektivlik printsiipi. Bunda ertakni ko'p qirrali qismida ko'rib chiqiladi va o'rganiladi.

3. Natijaga erishish printsiipi. O'tkazilgan tahlil aniq maqsadga ega bo'lishi kerak: xulosalarni shakllantirish, jamoani birlashtirish, ma'lum bir darsning o'quv va o'quv maqsadlariga erishish.

Yuqoridagilarni umumlashtirib shuni ta'kidlashimiz mumkinki, so'nggi paytlarda sog'lig'ini yo'qatayotgan bolalar soni, ayniqsa uning ma'naviy yoki ruhiy tarkibiy qismlari ko'paygan. Ularning oldini olish va bartaraf etishning samarali usullaridan biri ertak terapiyasidan foydalanishdir. Ushbu usul maktab yoshidagi bolalarning psixologik xavfsizligini shakllantirish mohiyatini aniqlashga va ularni bartaraf etishga, ijobiy xulq-atvor modellarini o'zlashtirishga, salbiy his-tuyg'ularni, tashvish darajasini pasaytirishga imkon beradi. Bolaning ertak bilan muloqati uning salbiy holatlarini, xususiyatlarini, ishonchsizligini, dangasaligini va yangi narsalarni o'rganishni istamasligini engishga yordam beradi.

Foydalanilgan adabiyotlar:

1. Ahmedova Z. "Ertak terapiya" Toshkent- 2019

2. Nishanova Z.T., Alimova G.F.L., Turg'unboyeva A.G'., Asranboyeva M.X. "Bolalar psixologiyasi va psixodiagnostikasi" Toshkent – 2017

3. Бурчик О.В. Групповая сказкотерапия в личносно - ориентированном воспитании детей / О.В. Бурчик // Вестник Житомирского государственного университета имени И. Франка. – 2005 – № 25 – С. 203–205.

2. Вачков И. Сочиняем сказки (сказкотерапевтический тренинг) // Школьный психолог: приложение к газете «Первое сентября» / И. Вачков. 2003.- № 19.- С. 16

3. Гнездилов А.В. Авторская сказкотерапия. Дым старинного камина (сказки доктора Баллу) / А. В. Гнездилов. - Санкт-Петербург: Речь, 2003. - 290 с.

4. Зинкевич-Евстигеева Т. Практикум по сказкотерапии / Т. Зинкевич-Евстигеева, Т. Грабенко. – СПб.: Питер, 2001 – 315 с.

5. Киселева М.В. Арт-терапия в работе с детьми: Руководство для детских психологов, педагогов, врачей и специалистов, работающих с детьми. — СПб.: Речь, 2006 — 160 с.

6. Нартова-Бочавер С.К. Народная сказка как средство стихийной психотерапии // ХРЕСТОМАТИЯ. Сказки народов мира / Под ред. К.М. Нартова. М., Ин-т практической психологии, 1996.

KASBIY KOMPETENTLIKNI RIVOJLANTIRISHNING IJTIMOIIY-PSIXOLOGIK XUSUSIYATLARI

Raxmonova Dilnoza Farmanovna

Renessans ta'lim universiteti Pedagogika-filologiya kafedrasida o'qituvchisi
<https://doi.org/10.53885/edinres.2024.01.1.071>

Annotatsiya. Shaxs tom ma'noda ijtimoiy mavjudot bo'lganligi bois uning kasbiy yo'nalganligi va kasbiy layoqatining namoyon etilishi ham bevosita muayyan darajadagi ijtimoiy-psixologik omillar bilan belgilanadi. Maqolada har bir ijtimoiy-psixologik kompetentlik omili shaxs kasbiy taraqqiyotida muhim ahamiyat kasb etishi, kompetentlikni layoqatlilik, tayyorlik, imkoniyatga egalik va shu bilan birga, ma'lim bir harakatlarning natijasi sifatida talqin etish, baholash uchun ma'lum mezonlarni qo'llash orqali ishonch darajalarini aniqlash mumkinligi yoritilgan.

Kalit so'zlar: psixologik xizmat, kasbiy kompetentlik, ijtimoiy-psixologik kompetentlik, kasbiy yo'nalganlik, tadqiqot, kasbiy tayyorlik, kasbiy layoqat, psixologik nazorat.

СОЦИАЛЬНО-ПСИХОЛОГИЧЕСКАЯ ХАРАКТЕРИСТИКА РАЗВИТИЯ ПРОФЕССИОНАЛЬНОЙ КОМПЕТЕНТНОСТИ

Рахманова Дильноза Фармановна

Преподаватель кафедры педагогики и филологии Образовательного университета «Ренессанс»

Аннотация. Поскольку человек является существом социальным в буквальном смысле, его профессиональная направленность и проявление его профессиональных способностей непосредственно определяются социально-психологическими факторами определенного уровня. В статье каждый фактор социально-психологической компетентности имеет важное значение в профессиональном развитии человека, трактуя компетентность как способность, готовность, способность и одновременно как результат определенных действий, используя определенные критерии оценки. можно определить.

Ключевые слова: психологическая служба, профессиональная компетентность, социально-психологическая компетентность, профессиональная направленность, исследование, профессиональная готовность, психологический контроль.

SOCIO-PSYCHOLOGICAL CHARACTERISTICS OF PROFESSIONAL COMPETENCE DEVELOPMENT

Rakhmanova Dilnoza Farmanovna

Lecturer at the Department of Pedagogy and Philology, Renaissance Educational University

Abstract: Since a person is a social being in the literal sense, his professional orientation and the manifestation of his professional abilities are directly determined by socio-psychological factors of a certain level. In the article, each factor of socio-psychological competence is important in the professional development of a person, interpreting competence as ability, readiness, ability and at the same time as the result of certain actions, using certain evaluation criteria. can be determined.

Key words: psychological service, professional competence, socio-psychological competence, professional orientation, research, professional readiness, psychological control.

Psixologiyada muayyan darajadagi ijtimoiy-psixologik kompetentlik omillarini o'rganish

va tadqiq qilish bo'yicha xorijda, Rossiyada va O'zbekistonda ko'plab tadqiqotlar olib borilgan. Ushbu tadqiqotlarda muammoning metodologik asoslari ochib berilgan. Ushbu yondashuvlarning umumiy jihati shundaki, aksariyat tadqiqotchilar ijtimoiy-psixologik kompetentlik masalasini kasbiy kompetentlikning shakllanish jarayoni bilan bevosita bog'laydilar. Shu nuqtai nazardan, quyida tahlil qilinadigan har bir talqin ijtimoiy-psixologik kompetentlik omillarining u yoki bu darajadagi metodologik omillarini ochib berishga xizmat qiladi. Qolaversa, ijtimoiy-psixologik kompetentlik omillari, qadimdan sharq mutafakkirlari tomonidan yaratilgan durdona asarlarning asosini tashkil qilib kelgan. Jumladan, Abu Nasr Forobiy, Abu Rayhon Beruniy, Abu Ali ibn Sino, Yusuf Xos Xojib, Ahmad Donish va boshqalar tomonidan yozilgan asarlarda muammo atroficha talqin qilingan. Kompetentsiyalar keng ma'noda qobiliyat, ko'nima, imkoniyat, malaka va tushunishni anglatadi. Kompetentli shaxs - bu ma'lum bir sohada yetarli mahorat, bilim va imkoniyatlarga ega bo'lgan shaxs.

Kompetentlik mutaxassis tomonidan alohida bilim, malakalarning egallanishini emas, balki har bir mustaqil yo'nalish bo'yicha integrativ bilimlar va harakatlarning o'zlashtirilishini nazarda tutadi. Shuningdek, kompetensiya mutaxassislik bilimlarini doimo boyitib borish, yangi axborotlarni o'rganish, muhim ijtimoiy talablarni anglay olish, yangi ma'lumotlarni izlab topish, ularni qayta ishlash va o'z faoliyatida qo'llay bilishni taqozo etadi.

Shaxsda kompetentlik quyidagi holatlarda yaqqol namoyon bo'ladi:

- murakkab jarayonlarda;
- noaniq vazifalarni bajarishda;
- bir-biriga zid ma'lumotlardan foydalanishda;
- kutilmagan vaziyatda harakat rejasiga ega bo'la olishda kompetensiyaga ega mutaxassis esa:

- o'z bilimlarini izchil boyitib boradi;

- yangi axborotlarni o'zlashtiradi;

- davr talablarini chuqur anglaydi;

- yangi bilimlarni izlab topadi;

- ularni qayta ishlaydi va o'z amaliy faoliyatida samarali qo'llaydi

Inson hayotiga kirib keladigan har qanday yangilik unda sergaklikni, hattoki norozilikni uyg'otadi. Shunga ko'ra, uzoq yillar davomida an'anaviy usullar bilan ishlab kelgan psixologlar bugungi kunning o'zidayoq takomillashtirilgan Davlat standartlari asosidagi faoliyatni talab darajasida tashkil eta olmaydilar. Eng avvalo, jamiyatda biror bir o'zgarishlarni amalga oshirish uchun avval insonlarning kasbiy ongini tubdan o'zgartirish kerak.

Ayniqsa, inspektor-psixologlar faoliyatini yangi takomillashtirilgan standart asosida tashkil etish uchun, avvalo, o'z faniga oid davlat ta'lim standarti va o'quv dasturini sinchiklab o'rganishi, yangidan nashr etilgan darslik bilan tanishishi, jahon tajribasi asosida reja tuzib olishi kerak bo'ladi. Kompetensiyaviy yondashuvga asoslangan faoliyat uchun ham tegishli o'zgarishlar qilish lozim. Jumladan: voyaga yetmaganlar masalalari bo'yicha inspektor-psixologning kasbiy faoliyati samaradorligiga ta'sir etuvchi ijtimoiy-psixologik omillarni aniqlash, voyaga yetmaganlar masalalari bo'yicha inspektor-psixologning faoliyat jarayonida tayanch kompetensiyalarning shakllantirilishiga kognitiv, emotional, xulqiy omillarini ish tajribasidan kelib chiqib o'zaro mutanosib ravishda dinamik rivojlanishi faoliyat samadorligini ta'minlashda individual va differensial farqlarga bog'liqligini asoslash, ko'nikmasiga ega bo'lishi kerak.

Ko'pgina olimlar kasbiy kompetensiya hodisasini o'z tadqiqotlarida o'rganganlar (V.A. Slastenin, E.V. Andrienko, I.F. Isayev, E.N. Kozyreva, M. I. Lukyanova, E. F. Zeyer, E. A. Klimov, L. V. Abdalina, T. A. Kaplunovich, N. N. Aniskina, I. V. Grebnev, D. I. Ivanov, T.Ye. Isayeva, A.K. Markova, V.V. Krayevskiy, L.M. Nikitina, S.M. Murzina, Yu.P. Povarenkov, V.I. Zagvyazinskiy, V.N. Lebedev, O. A. Bulavenko, E.P. Tonkonogaya, E.N. Bondarenko, V.G. Vorontsova, K.G. Mitrofanov, V.A. Metayeva, O. G. Kukosyan, V.F. Balashova, A.I. Rublev,

L.K. Glebova, O.A. Yurkovets, N.L. Solyankina, I. V. Siromyatnikov, E.M. Nikitin, N.V. Kuzmina, S.A. Drujilov, E.A. Yamburg va boshqalar).

Ammo aksariyat hollarda mualliflar o'qituvchining kasbiy muhim fazilatlarini, ularni shakllantirish va baholash shartlariga e'tibor berishadi. Shunday qilib, «o'z ishining ustasi», «professional» tushunchasi pedagogik va psixologik nuqtai nazardan nimani o'z ichiga olganligi to'liq aniqlanmadi.

Hozirgi vaqtda inspektor-psixolog kasbiy kompetentsiyasining mohiyatini aniqlash muammosi psixologlar, amaliyotchilar, fiziologlar va boshqalar o'rtasidagi diqqat ob'ekti hisoblanadi.

Chet el manbalarida ham e'lon qilingan kasbiy va pedagogik kompetentsiya ta'riflari kontseptsiyaning mazmunini to'liq yoritib bera olmaydi, bu quyida keltirilgan olimlarning ishlarini ko'rib chiqishda aniq ko'rinadi.

Daniel B. Hogan, kompetentlikni bashorat qilish qiyin, deb ta'kidlaydi. Uning fikricha, malakani sertifikatlash va faoliyatning muvaffaqiyati o'rtasida aniq aloqa o'rnatilgunga qadar, kompetentlikni aniqlash qiyin, chunki kompetentlikni baholash mutaxassis tomonidan iste'molchiga keltiriladigan foyda o'lchovi bilan belgilanishi kerak.

Jerald Kucher shuningdek kompetentsiya tushunchasini tahlil qiladi va malaka sertifikatlashning zamonaviy usullari eng kam va eng yuqoridarajadagi vakolatlarni ajratib olishga qodir ekanligiga shubha tug'diradi.

Uning so'zlariga ko'ra, kompetentsiya taklif etilayotgan professional xizmatga qarab farq qilishi mumkin, bu holda vakolatni o'ziga xos xususiyat sifatida emas, balki shart sifatida ko'rib chiqish yaxshiroq bo'lishi mumkin deb o'ylash asossiz emas.

Kasbiy kompetentsiyani, shuningdek, «voqelikni realizatsiya qilish qobiliyati», «topshiriqlarning etarli darajada bajarilishi holati», «chuqur bilim» (G.K. Britell, R.M. Jueger, W.Ye.Blank) sifatida qayd etadilar.

Amerikalik olimlar umuman olganda vakolatli shaxsni ijtimoiy rollarni malakali bajarish va dunyo bilan o'zaro aloqalar uchun zarur bo'lgan munosabatlar, motivlar, qobiliyatlar, qadriyatlar, e'tiqodlarni rivojlantirish nuqtai nazaridan tavsiflaydi; ular bilan bog'liq bilim, ko'nikmalarni egallash; professional rollarni, psixomotor funksiyalarni bajarish uchun zarur bo'lgan ko'nikmalarni shakllantirish; shaxslararo muloqotni, kognitiv faoliyatni amalga oshirish. SHunday qilib, kompetentsiya insonga xos umumiy xususiyat sifatida qaraladi.

Ba'zi tadqiqotchilarning fikriga ko'ra, kompetentsiya vakolatlarning butun doirasini - natijada mehnat unumdorligini belgilaydigan va mutaxassisning kasbiy kompetentsiyasining umumiy darajasini ko'rsatadigan professional faoliyatning tomonlarini birlashtiradi.

Zamonaviy frantsuz olimlari kompetentsiya - bu shaxsga kasbiy faoliyatning murakkab turini amalga oshirishga imkon beradigan mumkin bo'lgan harakatlar (emotsional, kognitiv va psixomotor) majmuidir. Kompetentsiya subkompetensiyalarni, shuningdek mikrokompetensiyalarni yoki o'ziga xos vakolatlarni o'z ichiga olishi mumkin. Shunday qilib, «kompetentsiya» tushunchasi ma'lum bir vaziyat yoki faoliyatning muvaffaqiyatini belgilaydigan vaziyatli vazifalarga mos keladigan bilim, mahorat va kasbiy qobiliyatlarning sintezi sifatida qaraladi. Frantsuz tadqiqotchilari «minimal vakolat» tushunchasidan ham foydalanadilar. Minimal kompetentsiya - bu bir yoki bir nechta mezon asosida maqbul deb hisoblangan ma'lum bir bilim va mahorat darajasi. Bu alifbo harflarini chizish yoki bilish qobiliyatiga va hokazolarga bog'liqligiga qarab o'zgaradi, moyillik, ijtimoiy sharoit va atrof-muhitdagi farqni hisobga olmagan holda, o'sha yoshdagi barcha guruh uchun bir xil minimal malakalarni egallashni talab qilish haqiqatga to'g'ri kelmaydi.

L.M. Dolgova, P.V. Simonov va boshqalarning fikricha, kompetentlik - olingan bilimlarga asoslangan holda harakat qila olishlik demakdir. Namunalarga o'xshash harakatlarni ko'zda tutadigan "bilim, ko'nikma va malakalardan farqli o'laroq, kompetentlik universal bilimlarga asoslangan holda mustaqil faoliyat tajribasini nazarda tutadi. "Kompetentlik - ijtimoiy amaliyot ko'rinishidagi bilim va ko'nikmalarning mavjudligi bo'lib u ta'lim jarayoni natijalariga ijtimoiy-madaniy talablar va jamiyat tomonidan talablar qo'yiladigan hollarda namoyon bo'ladi", - deb ta'kidlaydi L.M. Dolgova.V.V. Bashevning ta'kidlashicha, kompetentliklar - insonning individual qobiliyati bo'lib, ular shart-

sharoitlar o'zgargan paytda ushbu qobiliyatning boshqa vaziyatlarga ko'cha olishida namoyon bo'ladi. Qo'llash sohalari ularning maxsusligi va aniqligini belgilaydi (matematik, tillar bo'yicha, siyosiy va boshqa kompetentliklar). Jamiyatni o'rganish sohasida samarali faoliyat ko'rsatuvchi odam quyidagilarga qodir bo'lishi kerak, ya'ni kompetentli shaxs:

- 1) o'zi tushib qolgan vaziyatni tadqiq eta olishi;
- 2) boshqa odamlar bilan muloqot o'rnata olishi;
- 3) qarorlar qabul qila olishi;
- 4) qabul qilingan qarorlarni amalga oshirish bo'yicha individual va jamoaviy harakatlarni tashkillashtira olishi;
- 5) faoliyatning yangi usullarini egallay olishi.

Shunday qilib, kompetentlikni layoqatlilik, tayyorlik, imkoniyatga egalik va shu bilan birga, ma'lim bir harakatlar natijasi sifatida talqin etish mumkin. Boshqacha qilib aytganda, kompetentlik – faoliyatga doir kategoriya bo'lib, sub'ektning qo'yilgan vazifalarni bajarishga qaratilgan kasbiy, ijtimoiy va boshqa faoliyati jarayonida namoyon bo'ladi.

N.G. Vitkovskayaning ta'riflashicha, kompetentlik qo'yilgan muammolarni hal etishga qaratilgan insonning ichki (bilim, ko'nikma va malakalari, ma'naviy sifatleri, psixologik xususiyatlari) va tashqi (moddiy-texnik, ijtimoiy) imkoniyatlarin safarbar qila olishga qodirligidir.

Psixologik nuqtai nazardan, A.K. Markovaning fikricha, kompetentlik muayyan insonning xarakteristikasi, ya'ni kasbiy talablarga munosibliigi darajasi bo'yicha insonning individual xarakteristikasi demakdir.

N.A. Muslimov o'zining tadqiqot ishlarida kasbiy kompetentlikni (o'qituvchilar misolida) shakllanganlik asosini oltita sifatlar, ya'ni motivatsion xislatlar (insonning butun hayoti davomida shakllanib, rivojlanib boruvchi tanlagan kasbiga bo'lgan ehtiyojlari, motivlari va maqsadlarni qamrab oladi), intellektual salohiyat (barcha rasmiy hujjatlar asosida o'qituvchi axborot va ma'lumotlarni uzatishga, bilim, ko'nikma va malakalarni shakllantirishga intiladi), irodaviy sifatlar (maqsadga intiluvchanlik, ichki va tashqi to'siqlarni, jismoniy va aqliy zo'riqishlarni yenga olishlik, o'zini tuta bilishlik va tashabbuskorlik xislatlari), amaliy ko'nikmalar (psixologik, pedagogik, metodik va texnik-texnologik qobiliyatlar, amallar, individning faoliyat va muloqotning turli sohaslaridagi ko'nikmalari), hissiy sifatlar (o'z hissiyotlarini boshqarishning zaruriy malakalari shakllantirishi, o'zining aniq hislari (qahr, g'azab, bezovtalik, arazlash, hasad, hamdardlik, uyalish, mag'rurlik, qo'rqish, ko'ngilchanlik, muhabbat va boshqalar)ni boshqarishi hamda o'z hissiyoholatlarini va ularni keltirib chiqaruvchi sabablarni tushunishi) hamda o'z-o'zini boshqara olish (maqsadlarni va ularga erishish vositalarini tanlashdagi erkinlik, vijdonlilik, o'z faoliyatiga tanqidiy yondoshuv, harakatlarning keng qamrovliligi va anglanganligi, o'z xulqini boshqalarniki bilan qiyoslab borishi, kelajakka ishonchi, o'z jismoniy va psixologik holatini talab darajasida tutib turishi va boshqara olishi) sifatleri tashkil etishini ta'kidlab o'tadi.

FOYDALANILGAN ADABIYOTLAR:

1. Андреева Г.М. Социальная психология. – М.: Аспект пресс, 2000. – 139 с.
2. Батаршев А.В. Психодиагностика способности к общению или как определить организаторские и коммуникативные качества личности. – М.: Гуман. Изд. Центр Владос, 1999. – 176 с.
3. Лаптева М.Д. Компетентность социального взаимодействия: компонентный состав и подходы к формированию // Проблемы качества образования: материалы XV Всерос. науч.-метод. конф.–Уфа, 2005.– С. 39-47.
4. Суннатова Р.И. Саморегуляция мыслительной деятельности. – Ташкент: Фан, 1996. – С. 83.
5. Мухамедова Д.Г. Таълим менежерини инновацион фаолиятта тайёрлашнинг ижтимоий-психологик технологияларини такомиллаштириш. (DSc) Автореферат. – Тошкент, 2015. – 75 б.

TALABALARDA PSIXOLOGIK KOMPETENTLIKNI SHAKLLANTIRISHNING IJTIMOY - PSIXOLOGIK MEXANIZMLARI

Rustamov Shavkat Shuxratovich

Buxoro davlat universiteti psixologiya va sotsiologiya kafedrasi p.f.f.d (PhD) dotsent

<https://doi.org/10.53885/edinres.2024.01.1.072>

Annotatsiya.: Mazkur maqolada talabalarda psixologik kompetentlikni shakllantirishning ijtimoiy - psixologik mexanizmlari va talabalarning muloqot qobiliyatlari ulardagi kasbiy kompetentsiyalarni rivojlantirish haqida fikr yuritiladi. Talabalarni innovatsion kompetentligi muammosining hozirgi holati tahlil qilinadi va innovatsiya samaradorligini ta'minlaydigan shaxsiy fazilatlar ko'rib chiqilgan. Ta'lim muassasasida innovatsion faoliyatda faol ishtirok etuvchi va o'qituvchilar va talabalardir. Shuningdek, innovatsion kompetentlik va innovatsion faoliyatga qiziqish ko'rsatmaydigan shaxslarning shaxsiy xususiyatlarini o'rganish natijalari keltirilgan.

Kalit so'zlar: individuallik, metodologiya, xarakter, innovatsion faoliyat, kompetentlik, ijodkorlik, ijtimoiy psixologik xususiyatlar, kasbiy faoliyat, global kompetentlik.

СОЦИАЛЬНО - ПСИХОЛОГИЧЕСКИЕ МЕХАНИЗМЫ ФОРМИРОВАНИЯ ПСИХОЛОГИЧЕСКОЙ КОМПЕТЕНТНОСТИ У УЧАЩИХСЯ

Аннотация: В данной статье рассматриваются социально - психологические механизмы формирования психологической компетентности у студентов и коммуникативных способностей учащихся по развитию у них профессиональных компетенций. Анализируется современное состояние проблемы инновационной компетентности учащихся и рассматриваются личностные качества, обеспечивающие эффективность инноваций. Активными участниками инновационной деятельности в образовательном учреждении являются и преподаватели, и студенты. Также представлены результаты исследования личностных особенностей лиц, не проявляющих инновационной компетентности и интереса к инновационной деятельности.

Ключевые слова: индивидуальность, методология, характер, инновационная деятельность, компетентность, креативность, социально-психологические особенности, профессиональная деятельность, глобальная компетентность.

SOCIO-PSYCHOLOGICAL MECHANISMS FOR THE FORMATION OF PSYCHOLOGICAL COMPETENCE IN STUDENTS

Abstract In this article, the socio - psychological mechanisms of the formation of psychological competence in students and the communication skills of students are reflected on the development of professional competencies in them. The current state of the problem of innovative competency of students is analyzed and personal qualities that ensure the effectiveness of innovation are considered. They are active participants in innovative activities in the educational institution and are teachers and students. The results of the study of the personal characteristics of individuals who are not interested in innovative competence and innovative activities are also presented.

Key words: individuality, methodology, character, innovative activity, competence, creativity, social psychological characteristics, professional activity, global competence.

Kirish. Kasbiy kompetensiyasini shakllantirish murakkab muammolar orasida alohida o'rin tutadi. Ayniqsa, ta'limni modernizatsiya qilish bilan bog'liq islohotlarning hozirgi bosqichida kasbiy pedagogik faoliyatga moslashish muammosi yanada yaqqol namoyon

bo'lmoqda. Bo'lajak o'qituvchilarni amaliy, psixologik, uslubiy yo'nalishlarga o'rgatish o'qituvchining kasbiy kompetensiyasini shakllantirish bilan bir qatorda tadqiqot turlari ham boyib bormoqda. Kasbiy kompetensiyani baholash diagnostik, kommunikativ, boshqaruv va projektiv tadqiqotlarning kasbiy shakllanishi guruhlarning mohiyatidir. Ta'lim muassasalarida yoshlarning shaxsiy rivojlanishi ularning mustaqil fikrlash, ijodkorlik, faollik, munosabatlarining chuqurlashib hamda boyib borishi, xarakter hamda dunyoqarashlarining turg'unligi, o'z-o'zini nazorat qilish va tarbiyalashga bo'lgan ehtiyojlarning shakllanishi kabi holatlar bilan tavsiflanadi. Bo'lajak kasb egalari uchun ta'lim muassasalarida ta'lim olish jarayoni – bu insonda mehnat faoliyatini muvaffaqiyatli amalga oshirishda ahamiyatli sanalgan kasbiy bilim, sifat, kompetentlik va mezonlar asosida rivojlantirish hamda o'z-o'zini takomillashtirishning eng maqbul davridir. Ta'lim oluvchilar ushbu jarayonda bilimlarni jamlash, saqlash, uzatish, ularning mantiqiy tuzilmasini yaratish va istiqbolda kasbiy faoliyatini tashkil etishda ulardan samarali foydalanish kabi holatlarni o'zida mujassam ettiradi. Global o'zgarishlarga qarshi islohotlar amalga oshirilayotgan sharoitda talabalarda innovatsion kompetentli yoshlarning mavjudligi davr taqozosi hisoblanib, o'z shaxsiy dunyoqarashiga ega bo'lgan insonlarga jamiyat taraqqiyotini ta'minlashga xizmat qiladigan ko'plab loyihalarni ishlab chiqishga qodir ekanligini ko'rsatadi hamda mavzuning dolzarbligini belgilab beradi. Ilmiy adabiyotlarning tahliliga qaraganda, kasbiy kompetentlikni aniqlashga doir tadqiqotchilar tomonidan turli yondashuvlar mavjud.

Adabiyotlar tahlili. Yevropa va amerikalik tadqiqotchilar kasbiy kompetentlikni amaliy jihatlarini, ya'ni muhitga ta'sir etuvchi (I.Borg, M.Muller, T.Staufenbiel), vazifani muvaffaqiyatli uddalashga xizmat qiluvchi bilim, ko'nikma va malakalar majmuasi (M.Perlmutter, M.Kaplan, L.Nyquist); faoliyat tuzilmasidagi alohida xatti-harakatlarni amalga oshirishni ta'minotchisi (G.Schreder, M.Vorweg), amaliyotga tatbiq etiladigan usullarni bilish jarayonlariga qo'llovchi (S.P.Dyrstra, S.Dollinger) sifatida o'rganishgan.

Rossiyalik olimlardan L.I. Ansiferova, D.N. Zavalishina, Ye.F. Ribalko, N.V. Kuzmina, N.V. Yakovleva, A.K. Markova, M.A. Choshanov, Yu.V. Vardanyan, T.V. Zamorskaya, L.V. Temnova, O.A. Anisimova, S.S. Sedova, A.A. Derkach, V.G. Zazikin, I.A. Zimnyaya, Yu.G. Tatur, A.I. Yushko, A.I. Subetto, Z.M. Albekova va boshqalar tomonidan so'nggi yillarda kompetentlik va kompetensiya masalalariga ilmiy yondashuvlarni uchratish mumkin.

Professor N.A. Muslimov bu borada keng qamrovli tadqiqotlarni olib borib, kasbiy kompetentlikni ettita turga bo'lib o'rganadi. Olimning fikricha, global kompetentlik; ijtimoiy-madaniy kompetentlik; ijtimoiy faoliyatga oid kompetentlik; axborot olishga kompetentlik; kommunikativ kompetentlik; o'quv-bilishga oid kompetentlik; amaliy faoliyatga oid kompetentlik turlari mavjud bo'lib, fikrimizcha, bular shaxs kompetensiyalari, kasbiy individual xislatlari va sifatlarini aniqlovchi mezon bo'lib xizmat qilishi mumkin.

G.K.Ushakov fikricha, talabalarni innovatsion kompetentligini psixologik munosabatlar tashkil qiladi. Psixologik munosabat deganda, talabalarining jamoa o'rtasida o'zaro hamjihatlikni tashkil etishdan iborat psixologik usullar va malakalardan o'z o'rnida samarali foydalanish tushuniladi.

Uzluksiz ta'lim jarayonida kompetentlikni shakllantirish tizimiga qo'yiladigan talablar Oliy ta'limning bakalavriat bosqichida qo'yiladigan talablar majmuasi:

1) Global kompetentlik. Mustaqil hayot yo'lini topa olishi, jamiyatdagi roli va o'rnini anglab etishi.

2) Ijtimoiy-madaniy kompetentlik. Chuqur o'zlashtirishi zarur bo'lgan bilim va faoliyat tajribasining doirasini kengaytirish.

3) Ijtimoiy-faoliyatga kompetentlik. Fuqarolik, ijtimoiy-mehnat sohasidagi bilim va tajribalarni egallash.

4) Axborot olishga kompetentlik. Audio-video vositalari va axborot texnologiyalari yordamida mustaqil izlanish.

- 5) Kommunikativ kompetentlik. O'zaro munosabatlar, ularning usullarini o'zlashtirish,
- 6) O'quv-bilishga kompetentlik. Maqsadni ko'ra bilish, faoliyatni rejalashtirish, uning mazmunini tahlil qilish bo'yicha bilim va malakalar majmuasini egallash.
- 7) Amaliy faoliyatga kompetentlik. Harakat va amallarni yangi vaziyatlarda qo'llay olish, yangi axborotlar ichida tez yo'nalish olish ko'nikmalarini shakllantirish.
- 8) Global bilimlarga egalik. O'z kasbi doirasida etarli darajadagi bilimga ega bo'lish.
- 9) Fanlarni integrasiyalay olishlik. Zaruriy bilimlarni o'zlashtirishda o'qitiladigan barcha fanlarning bir-biri bilan o'zaro aloqadorligini ta'minlash.
- 10) Konstruksiyalay olishlik. Obyekt va jarayonlarning tuzilishi va o'zaro joylashuvlarini tuza bilishning tizimli faoliyati bo'yicha malakalarga ega bo'lish.
- 11) Modellashtira olishlik. Biror-bir hodisa, jarayon yoki obyektlar tizimini ideal yoki real modelini qurish va uni o'rganish orqali ularning xususiyatlarini aniqlash.
- 12) Loyihalay olishlik. Obyekt va jarayonlarni rejalashtirish, modelini tuzish, ularning xususiyatlarini aniqlash.
- 13) Bashorat qila olishlik. Manbalar asosida istiqbolda aniqlash lozim bo'lgan natija xususida oldindan fikr yuritish.
- 14) Motivasion xislatlarga egalik. Kasbiy faoliyatni samarali tashkil etishga undovchi ko'nikma va malakalarni shakllantirish.
- 15) Intellektual salohiyatga egalik. Fikrlash, erudisiya, sezgirlik, ziyraklik, bashorat qila olish, kuzatuvchanlik, tasavvur, ijodkorlik malakalarini shakllantirish.
- 16) Irodaviylik. O'zaro muloqotda chidam, faoliyatni amalga oshirishda, maqsadlarga erishishda, o'zligini rivojlantirish.
- 17) Hissiylik. Ta'lim oluvchilarning o'y-kechinmalari, o'quvchilarning yosh-fiziologik xususiyatlarini e'tiborga olish, hamfikrlik va ruhiy muhitni boshqara olish.
- 18) Qobiliyatlilik. Muayyan faoliyat yuzasidan layoqatlilik va ishni muvaffaqiyatli bajarishdagi o'ziga xos imkoniyatlarga egalik ko'nikma va malakalarini shakllantirish.
- 19) O'z-o'zini takomillashtira olishlik. O'z faoliyatini tahlil qilish va baholash, o'z individualligini rivojlantira olish.
- 20) Global fikrlashga egalik. Intellektual, hissiy, jismoniy, axloqiy va ruhiy xususiyatlarni rivojlantirish.

Talabalarni innovatsion kompetentligini o'rganish ularni amalga oshirishga tayyorligini rivojlantirish strategiyasini nazariy jihatdan asoslash va ishlab chiqish, tizim-faoliyat paradigmasida rivojlanish qonuniyatlarini, psixologik mexanizmlar va tamoyillarni ajratib ko'rsatish imkonini beradi.

Innovatsion faoliyat konsepsiyasini yaratish zarurligini birinchi navbatda ta'lim jarayonini optimallashtirish va samaradorligini oshirish, talabalarning yangi, ijodiy faoliyatda mustaqilligini namoyon etishi bilan bog'liq to'siqlarni bartaraf etish muhimligida ko'ramiz.

Bizning fikrimizcha, ijodiy salohiyati past, o'zini-o'zi boshqarish, o'z-o'ziga ishonchi, qat'iyati, kognitiv faoliyatga rag'batli etarlicha rivojlanmagan o'quvchilar o'qishni tamomlagandan so'ng innovatsiyalarda yuqori natijalarga erishish va mehnat bozorida raqobatbardosh bo'lish imkoniyati kam.

Biz ushbu ma'lumotlarni bevosita atrof-muhit sharoitlarini o'zgartirishga, talabalarning ichki faolligini rag'batlantirishga, tegishli shaxsiy fazilatlarini va innovatsiyalarga tayyorlikni rivojlantirishga qaratilgan psixologik-pedagogik tadqiqotlar o'tkazishning eng muhim amaliy sharti deb hisoblaymiz. Biroq, bu natijalarni barcha holatlarga o'tkazish noto'g'ri, chunki ular maxsus tadqiqotlarni talab qiladi. Avvalo, turli ta'lim muassasalari va talabalar uchun ularning ishonchliligini tekshirish kerak. Bundan tashqari, talabalarning innovatsion kompetentligini ta'lim muassasasi professor-o'qituvchilari faoliyati, uning innovatsion yo'nalishi, o'qituvchilarning talabalar innovatsion xulq-atvori va innovatsion tayyorgarligi ko'nikmalarini rivojlantirish istagi va ehtiyojlari bilan bog'liqligini e'tiborsiz

qoldirib bo'lmaydi.

Shunday qilib, talabalarning innovatsion kompetenligini rivojlantirish natijasi bir xil bo'lishi mumkin emas va ularni o'qitish va tarbiyalashning psixologik-pedagogik sharoitlariga, turli xil tashqi omillarning ta'siriga, shuningdek, ichki omillarga - qobiliyatlarga, qiziqishlarga, shaxsiy xususiyatlarga qarab o'zgaradi. Bu otalabalarning innovatsion faoliyatga tayyorgarligini shakllantirish jarayonini qanday tashkil etish bo'yicha aniq psixologik-pedagogik tadqiqotlar olib borilgan taqdirdagina, ta'lim tashkilotlari o'zlarining ta'lim faoliyatida buni hisobga olishlari va zaruriy choralar ko'rishlari mumkin bo'lgan muhim pedagogik xulosani anglatadi.

Talabalarning innovatsion kompetenligini psixologik asoslarini aniqlash vazifasi uning nazariy tamoyillari tizimini ochish bilan bog'liq. «Talabalarning innovatsion kompetenligini» tushunchalarini tizimli-faollik yondashuvi nuqtai nazaridan ko'rib chiqish kerak, bu nafaqat innovatsion jarayonning alohida bosqichlarini tahlil qilish, balki uni har tomonlama o'rganishga o'tish imkonini beradi.

Odatiy turmush tarziga ta'sir qiluvchi stereotiplar og'riqli hodisalarga olib keladi, ta'limning barcha turlarini yangilashga to'sqinlik qiladi. Odamlarning zamonaviy ta'limdagi yangiliklarni qabul qilishni istamasligining sababi qulaylik, xavfsizlik va o'zini o'zi tasdiqlash uchun hayotiy ehtiyojlarni blok qilishdadir. Hamma ham nazariyani qayta o'rganish, imtihon topshirish, fikrini o'zgartirish, shaxsiy vaqt va pul sarflashga tayyor emas. Yangilash jarayoni boshlangandan so'ng, uni faqat maxsus texnikalar yordamida to'xtatish mumkin. Shuningdek, parallel amalga oshirish eski va yangi ta'lim jarayonining birgalikda mavjudligini, bunday sintezning samaradorligini tahlil qilishni nazarda tutadi. Ya'ni bir paytning o'zida ikki tomonla ta'lim usuli orqali jarayonni olib borish ancha sifat darajasini oshiradi.

Yuqoridagi ma'lumotlarga mustasno tarzida shuni taqidlab o'tish joizki, hozirgi davrda innovatsion texnologiyalarni ta'lim jarayoniga joriy etish muammolari ham yoq emas.

Ta'limdagi innovatsion texnologiyalar turli sabablarga ko'ra «sekinlashmoqda».

1. Ijodkorlik to'sig'i. Eski dasturlar bo'yicha ishlashga odatlangan o'qituvchilar hech narsani o'zgartirishni, o'rganishni va rivojlanishni xohlamaydilar. Ular ta'lim tizimidagi barcha yangiliklarga qarshi turadilar.

2. Konformizm. Oportunizm, rivojlanishni istamaslik, boshqalarning ko'ziga yomon ko'z bilan ko'rinishdan qo'rqish, kulgili tuyulishi tufayli o'qituvchilar g'ayrioddiy pedagogik qarorlar qabul qilishdan bosh tortadilar.

3. Shaxsiy tashvish. O'ziga ishonchsizlik, qobiliyatlar, kuchli tomonlar, o'zini past baholash, o'z fikrlarini ochiq aytishdan qo'rqish tufayli ko'plab o'qituvchilar ta'lim muassasasidagi har qanday o'zgarishlarga oxirgi imkoniyatgacha qarshilik ko'rsatadilar.

4. Fikrlashning qattiqligi. O'qituvchilari o'zlarining fikrlarini yagona, yakuniy, qayta ko'rib chiqilmaydigan deb bilishadi. Ular yangi bilim, ko'nikmalarni egallashga intilmaydilar, zamonaviy ta'lim muassasalaridagi yangi tendentsiyalarga salbiy munosabatda bo'lishadi.

Bundan tashqari, ta'lim jarayoniga innovatsiyalarni joriy etishga to'sqinlik qiluvchi omillar orasida etakchi o'rinlarni quyidagilar egallaydi:

- ta'lim muassasalarining kompyuter va elektron vositalar bilan etarli darajada ta'minlanmaganligi (ayrim oliy o'quv yurtlarida barqaror internet mavjud emas, amaliy va laboratoriya ishlarini bajarish uchun elektron qo'llanmalar, uslubiy tavsiyalar etarli emas);

- professor-o'qituvchilarning AKT sohasidagi malakasining etarli emasligi;

- ta'lim muassasasi rahbariyatining o'quv jarayonida innovatsion

Hozirgi davrni jamiyatning barcha sohalari kabi talim sohasida ham katta va tezkor o'zgarishlar davri deb atash mumkin. Yangiliklarning turli ko'rinishlari mavjud. Yangiliklarning turlari asosan metodologik sabablarga kora ajratiladi.

Talabalarni innovatsion kompetenligini rivojlantirishda talim sohalari bir-biri bilan shu darajada uzviy bog'liqlik, bir sohadagi yangiliklar, istalgan boshqa sohada yangiliklarni

vujudga keltiradi. Shuning uchun ta'limning ayrim komponentlarida yangiliklarning joriy etilishi, qo'llangan yangiliklarning umumiy samaradorligini aniqlashni talab etadi.

Tahlil. Bizning fikrimizcha, birinchi asosiy mezon bu yangilikning qanday muhitda joriy qilishga bog'liq. Ikkinchi mezon yangilikni qo'llashning yo'llari, uchinchi yangilik joriy qilish tadbirlarining kengligi va chuqurligi, to'rtinchi mezon - yangilikning vujudga kelishiga sabab bo'lgan asos.

Talabalarni innovatsion kompetenligini rivojlantirishda talimning qaysi sohasiga yangiliklarning kiritilishi va qo'llanilishiga qarab, birinchi mezonga quyidagi yangiliklarni kiritish mumkin: 1) ta'lim mazmunida, 2) texnologiyasida, 3) tashkil qilishda, 4) boshqarish tizimida.

Yangiliklarni joriy qilishning yo'llaridan qat'iy nazar ularni quyidagilarga ajratish mumkin:

a) tizimli, rejali, oldindan o'ylangan;

b) kutilmagan, oz-ozidan paydo bolgan, to'satdan paydo bo'lgan. Yangiliklarni joriy qilish tadbirlarining kengligi va chuqurligidan qat'iy nazar ularning quyidagi turlarini sanab o'tish mumkin:

a) ommaviy, katta, global, tizimli, keskin, asosli, muhim, jiddiy, chuqur va boshqalar;

b) qisman, kichik, mayda.

Yangilikning paydo bo'lish xususiyatiga qarab ularni quyidagicha birlashtirish mumkin:

a) tashqi b) ichki.

Talabada o'zlashtirishga nisbatan motiv hosil bolsa, o'quv materialini tez va oson o'zlashtiradi. Ta'lim jarayoniga yangiliklarni joriy qilishda talabalarda motiv komponenti hosil qilish muhim ahamiyatga ega.

Talabalarni innovatsion kompetenligini rivojlantirishda motivlarni hosil qilishda quyidagilarga e'tibor qaratish lozim:

1. Berilgan bilim va ko'nikmalarning zarurligini tushuntirish;

2. Shaxsiy mas'uliyat hissini yaratish;

3. Talim jarayonida vaqtda talabalarining qiziqishini uygotish va saqlab turish;

4. Orttirilgan bilimlardan hayotda qanday foydalanish mumkinligini tushuntirish;

5. Ma'qullash, e'tirof etish, rag'batlantirish;

6. Sog'lom raqobat;

7. Olingan bilimlardan kelajakda talabalar qanday muvaffaqiyatlar qozonishlari mumkinligi haqida muloqot qilishga imkon berish;

8. Tanlash imkoniyatini yaratish.

Rus olimasi O.A. Kozireva o'z izlanishlarida talabalarni innovatsion kompetenligini rivojlantirishda kasbiy etuklik darajalari va shakllanishini qiyoslab o'rgangan. Uning fikricha, kasbiy etuklikning uchta darajasi mavjud bo'lib, ularning har biri "anglanmagan kompetentsizlik ® anglanilgan kompetentsizlik ® anglangan kompetentlik" tizimidagi kasbiy kompetentlik darajalarini belgilab beradi (1-jadvalga qarang).

Kasbiy etuklik (professionalizm)ning darajalari		Kasbiy kompetentlik darajalari
«Eng maqbul» (istiqbolli)	9	Anglangan kompetentlik («Men nima bilishim haqida bilaman»)
	8	Anglanilgan kompetentsizlik («Men bilmasligim haqida bilaman»)
	7	Anglanmagan kompetentsizlik («Men – hech narsa bilmasligim haqida, hech narsa bilmayman»)
«Eng muhim» «nomigagina»	6	Anglangan kompetentlik («Men nima bilishim haqida bilaman»)
	5	Anglanilgan kompetentsizlik («Men bilmasligim haqida bilaman»)
	4	Anglanmagan kompetentsizlik («Men – hech narsa bilmasligim haqida, hech narsa bilmayman»)
«Yashirin, ammo yuzaga chiqishi mumkin bo’lgan» (ilmi-tarbiyali)	3	Anglangan kompetentlik («Men nima bilishim haqida bilaman»)
	2	Anglanilgan kompetentsizlik («Men bilmasligim haqida bilaman»)
	1	Anglanmagan kompetentsizlik («Men – hech narsa bilmasligim haqida, hech narsa bilmayman»)

Shuningdek, shaxsi shakllanishida innovatsion kompetentlik va kasbiy etuklik kengroq yoritishda mutaxassis kompetentsiyalari klasteriga murojaat etish maqsadga muvofiqdir.

Kasbiy kompetentlikning bunday klasteri uch xil: faoliyatni; shaxslilikni; motivatsiyani tashkil qiluvchi kompetentsiyalar majmuida ko’rinadi

Biz tomondan o’tkazilgan dastlabki tadqiqotlar natijasiga ko’ra, kompetentlik – inson faoliyatini uning eng yaxshi bajargan amallariga nisbatan baholashda yordam beradigan standart, deb aytish mumkin. Sababi, bunday baholanish, o’z navbatida, o’zgarishlar sharoitida tashkilot (iqtisodiyot subyektlari) faoliyatini yaxlit holda ijobiy tomonga o’zgarishiga olib keladi. Oxir oqibat, muvaffaqiyat egalari – bu tashkilot, jamiyat va muayyan shaxslar hisoblanishadi.

Umuman olganda, kompetentsiya muayyan shaxs doirasida o’rganilganda, insonning rivojlantirishi zarur bo’lgan kuchli tomonlarini, sifatlarini yuzaga chiqarishda va ishni eng yaxshi, samarali bajarish mumkin bo’lgan usullarini aniqlashda yordam bersa, tashkilot miqyosida esa hamkasblarni o’qitishga bo’lgan ehtiyojlarni va berilgan maslahatlar natijasida to’lmay qolgan «bo’shliq»larni to’ldirishda asqotadi.

Xulosa. Talabalarni innovatsion kompetentligini muayyan shaxs doirasida o’rganilganda, insonning rivojlantirishi zarur bo’lgan kuchli tomonlarini, sifatlarini yuzaga chiqarishda va ishni eng yaxshi, samarali bajarish mumkin bo’lgan usullarini aniqlashda yordam bersa, tashkilot miqyosida esa hamkasblarni o’qitishga bo’lgan ehtiyojlarni va berilgan maslahatlar natijasida to’lmay qolgan «bo’shliq»larni to’ldirishda asqotadi.

Talabalarni innovatsion kompetenligi ta'lim-tarbiya jarayonining uzluksizligini ta'minlash uchun, ya'ni muayyan kishilar (guruhlar) malakasini oshirish va ish(o'qish)-faoliyatini yaxshilash, yuksak ma'naviyatli shaxs shakllanishida o'ziga xos indikator sifatida xizmat qiladi.

Foydalanilgan adabiyotlar ro'yxati

1. Vygotskiy, L.S. Pedagogik psixologiya / L. S. Vygotskiy. - M.: Pedagogika, 1991. - 480 b.
2. Sayidahmedov N.S., Abdurahimov S.A. Pedagogik mahorat va pedagogik texnologiya: monografiya.-T., A. Beruniy nomli TDTU Qoshidagi OIPI, 2009.-327 b.
3. innovatsion faoliyati / V.S. Lazarev // Maktabda tajriba va innovatsiya.-2008.-No2.-P. 2-8.
4. Prigojin A.I. Innovatsion jarayonlarda tabiiy-sun'iy / A.I. Prigojin / Ijtimoiy fanlar va zamonaviylik. - 2013. - № 3. – 116-130-betlar.
5. Bordovskaya N.V. Zamonaviy oliy pedagogik ta'limning akademik yo'naltirilgan modeli / N. V. Bordovskaya / Inson va ta'lim. 2015 yil. 1-son (42). 4-10-betlar.
6. Grebenkina L.K., Demidova S.B. Innovatsion oliy ta'limning etakchi gumanistik g'oyalari / L.K. Grebenkina, S.B.Demidova / To'plamda: 21-asr fan va ta'limi, X xalqaro ilmiy-amaliy konferentsiya materiallari. – 2006. – B. 100-103.
7. Oliy ta'limda faol va interaktiv ta'lim texnologiyalari (darslarni o'tkazish shakllari): darslik / komp. T.G. Muxin. - Nijniy Novgorod: NNGASU, 2013. - 97 p.
8. Zaxarova, I.G. Ta'limda axborot texnologiyalari: oliy ta'lim uchun darslik. darslik muassasalar / I.G. Zaxarov. - M.: «Akademiya», 2008., 338-bet
9. Kozireva O.A. Fenomenologiya professionalnoy kompetentnosti uchitelya / Educational Technology & Society. – 2008. – № 11(2).

**ҚОРАҚАЛПОҒИСТОННИНГ ТУРЛИ ХУДУДЛАРИДА ИСТИҚОМАТ
ҚИЛУВЧИ ҲАРБИЙ ЧАҚИРИҚ ЁШИДАГИ ЎСПИРИНЛАРНИНГ ТАШҚИ
НАФАС ОЛИШ
ҲОЛАТИГА ТАВСИФ**

Рзаев Р.М.,

*Самарканд давлат ветеринария медицинаси, чорвачилик ва биотехнологиялар уни-
верситети Нукус филиали*

Кощанов Д.Е.,

Ўзбекистон давлат жисмоний тарбия ва спорт университети Нукус филиали

Қоңырбаев Д.М.,

Ўзбекистон давлат жисмоний тарбия ва спорт университети Нукус филиали

Палуаниязова Н,

Ўзбекистон давлат жисмоний тарбия ва спорт университети Нукус филиали
<https://doi.org/10.53885/edinres.2024.01.1.073>

*Аннотация: Қорақалпоғ‘истон республикасининг жанубий, шимолий ва марказий
ҳудудларида истиқомат қилувчи ҳарбий чақириқ ёшидаги ўспиринларнинг адаптив
ривожланиш қобилиятларининг ташқи нафас олиш кўрсаткичлари ҳамда ўларнинг
атроф-муҳит билан алоқаси таҳлил қилиниб, натижада экологик яшаш шаройтига
боғ‘лиқ айрим ёш гuruhларида ташқи нафас тизим суст эканлиги аниқланди.*

*Калит сўзлар: нафас олиш, ҳарбий чақириқ ёшидаги ўспиринлар, кўкрак қафаси,
Жанубий Оролбўйи, атроф муҳит.*

**ХАРАКТЕРИСТИКА СОСТОЯНИЯ ВНЕШНЕГО ДЫХАНИЯ ЮНОШЕЙ
ВОЕННО-ПРИЗЫВНОГО ВОЗРАСТА ПРОЖИВАЮЩИХ В РАЗНЫХ
РЕГИОНАХ КАРАКАЛПАКСТАНА**

Рзаев Р.М., Кощанов Д.Е., Қоңырбаев Д.М., Палуаниязова Н.

*Аннотация: были проанализированы показатели внешнего дыхания способностей
адаптивного развития подростков призывного возраста, проживающих в южных,
северных и центральных регионах Республики Каракалпакстан, а также взаимосвязь с
окружающей средой, в результате чего было установлено, что система внешнего ды-
хания находится в неудовлетворительном состоянии.*

*Ключевые слова: дыхание, подростки призывного возраста, грудная клетка, Южный
Приаралья, окружающая среда*

**CHARACTERISTICS OF THE RESPIRATORY SYSTEM OF YOUNG
MALES OF CONSCRIPTION AGE RESIDING IN DIFFERENT REGIONS OF
KARAKALPAKSTAN**

Rzaev R.M., Koshanov D.E., Qongirbaev D.M., Paluaniazova N.

*Abstract: the indicators of external respiration of adaptive development abilities of
military-age adolescents living in the Southern, Northern and Central regions of the Republic
of Karakalpakstan were analyzed, as well as the relationship with the environment, as a result
of which it was found that the external respiration system is in an unsatisfactory condition*

Keywords: breathing, military age adolescents, chest, Southern Aral Sea region, environment

Кўп сонли морфологик тадқиқотлар натижалари шуни кўрсатадики, сўнги ўн йил-ликда ҳарбий чақириқ ёшидаги ўспирим ва ёшлик даврдаги шахсларда жисмоний ри-вожланиш кўрсаткичларининг ўзгариш тенденциялари кузатилмоқда [1,2,3]. Бу эса жисмонан ривожланган соғлам шахсларни баҳолашга йўналтирилган ёндашувларни ишлаб чиқиш ва халқнинг бу контингенти орасида меҳнат потенстиалини сақлашга қа-ратилган тадқиқотларни олиб боришни тақоза этади.

Кукрак атрофи тананинг умумий ҳажмининг параметрларидан бири ҳисобланади. Бу курсаткич кукрак қафасининг ҳажми, кукрак ва бел мушакларининг ривожланиши-ни, шунингдек, кукрак бушлиги органларининг функционал ҳолатини тавсифлайди.

Биз тадқиқот давомида ёш ва яшаш жойига қараб кукрак қафаси айланаси (КҚА) тахлилини утказдик (1-расм).

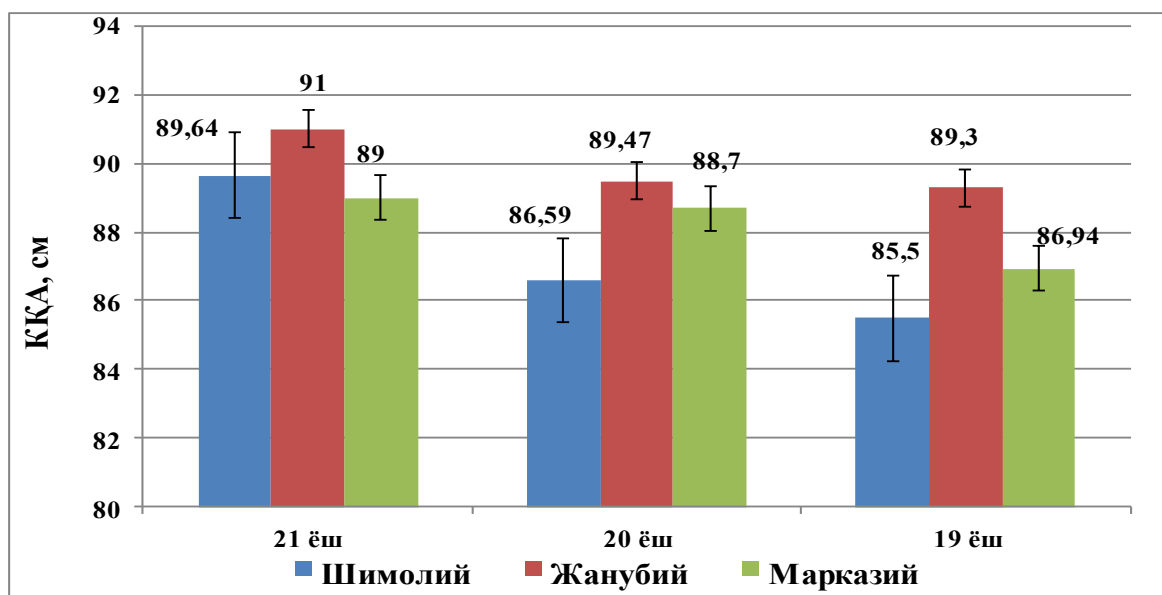

1-расм. Қорақалпоғистон Республикасининг турли ҳудудларида истиқомат қилувчи ҳарбий чақириқ ёшидаги ўспиринларда пауза пайтида КҚА кўрсаткичлари (см)

1-расм. Қорақалпоғистон Республикасининг турли ҳудудларида истиқомат қилувчи ҳарбий чақириқ ёшидаги ўспиринларда пауза пайтида КҚА кўрсаткичлари (см)

Шу билан бирга, шуни таъкидлаш жоизки, барча ёш гуруҳларида КҚА кўрсат-кичлар Қорақалпоғистоннинг Шимолий ($p < 0,05$) ва Марказий ($p < 0,001$) ҳудудларига қараганда Жанубий ҳудудлардаги ҳарбий чақириқ ёшдаги ўспиринлар орасида анча юқори бўлган.

Бундан ташқари, ушбу кўрсаткични 21 ёшдаги гуруҳда ҳисобга олганда, энг юқори кўрсаткич Жанубий ҳудудлардаги ҳарбий чақириқ ёшдаги ўспиринларда орасида қайд этилди, нафас олиш пайтида КҚА кўрсаткичларининг энг юқори стандарт оғиш кўр-саткичи Жанубий ҳудудидаги ҳарбий чақириқ ёшдаги ўспиринлар орасида барча ёш гуруҳларида кузатилди. Катта ёшдаги (21 ёш) ҳарбий чақириқ ёшдаги ўспиринлар-да нафас олиш пайтида КҚА кўрсаткичлари даражасига келсак, уларнинг барчаси тен-глаштирилган кўрсаткичларни намоён этди (2-расм).

Шу билан бирга, Қорақалпоғистоннинг барча ўрганилган ҳудудларида ҳарбий чақи-риқ ёшидаги ўспиринларда нафас олиш пайтида КҚА кўрсаткичларини қиёсий баҳолаш амалга оширилди.

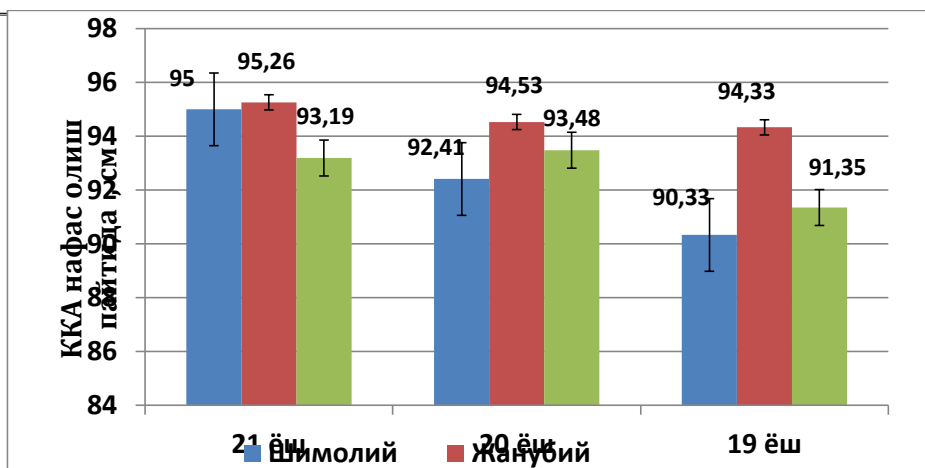

2-расм. Қорақалпоғистон Республикасининг турли ҳудудларида истиқомат қилувчи ҳарбий чақирик ёшидаги ўспиринларда нафас олиш пайтида КҚА кўрсаткичлари (см)

Шундай қилиб, 3- расмда кўриниб турибдики, барча ёш гуруҳларидаги ҳарбий чақирик ёшидаги ўспиринлар орасида энг юқори кўрсаткич Жанубий ҳудудларда қайд этилганлигини кўрсатади ($p < 0,05$).

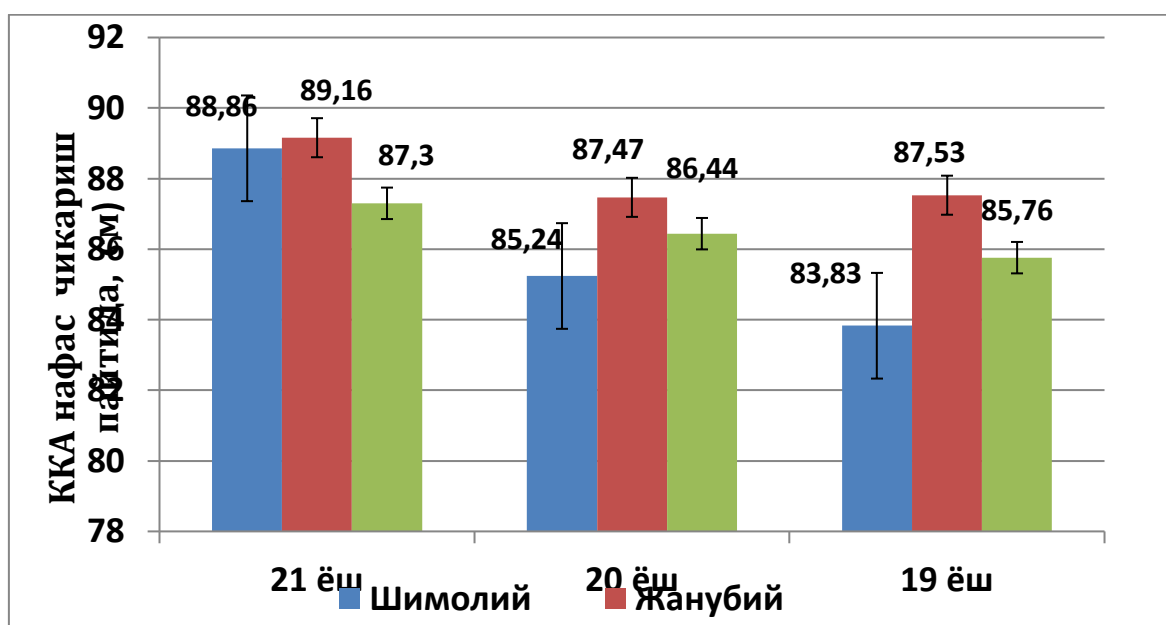

3-расм. Қорақалпоғистон Республикасининг турли ҳудудларида истиқомат қилувчи ҳарбий чақирик ёшидаги ўспиринларда нафас чиқариш пайтида КҚА кўрсаткичлари (см)

Индекслар орасидаги энг катта фарқ Жанубий ва Марказий ҳудудлардаги ҳарбий чақирик ёшидаги ўспиринларнинг нафас чиқариш пайтида КҚА кўрсаткичлари орасида аниқланди (3.1-жадвал). Кўрсаткичнинг қиёсий баҳоси шуни кўрсатадики, энг катта фарқ 21 ёшдаги (4,3 см, $p < 0,001$), энг кичиклари Шимолий ва Жанубий ҳудудлардаги 19 ёшдаги нафас чиқариш пайтида КҚА кўрсаткичлари орасида аниқланди (1,6 см, $p < 0,01$). Таъкидлаш жоизки, ушбу ўсиш Жанубий Оролбўйи минтақасининг иқлим ва географик омиллар таъсирига боғлиқ.

УТС кўрсаткичлари барча ёш гуруҳларида Қорақалпоғистоннинг Шимолий ва Марказий ҳудудларидаги ҳарбий чақирик ёшидаги ўспиринларга қараганда Жанубий ҳудудларидаги ўспиринларда юқорилигини таъкидлаш мумкин, бу ерда Жанубий ҳудудлардаги 19 ёш гуруҳларида энг катта ва Шимолий ҳудудлардаги 19 ёшдаги ўспиринларда энг кичик кўрсаткич аниқланди (4- расм).

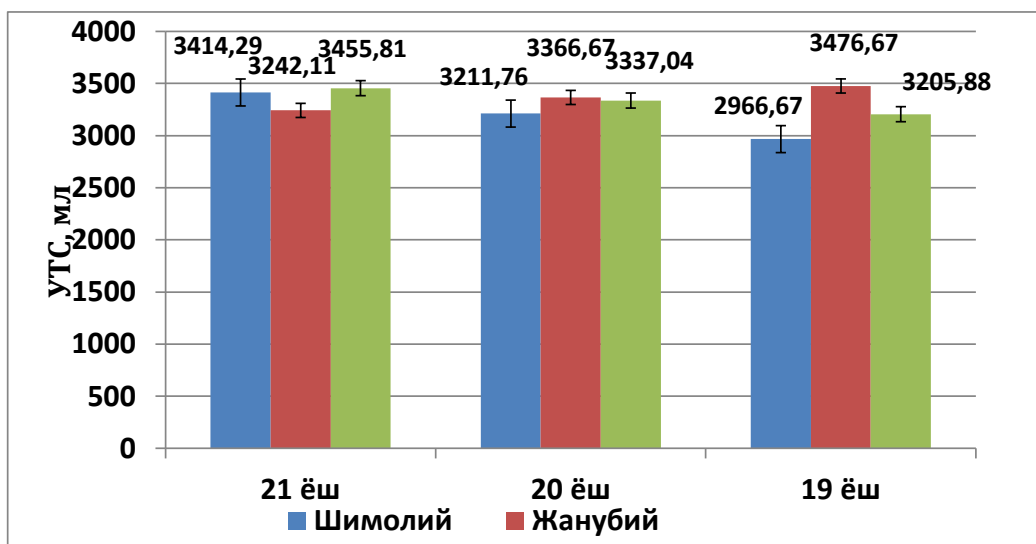

4- расм. Қорақалпоғистон Республикасининг турли ҳудудларида истиқомат қилувчи ҳарбий чақирик ёшидаги ўспиринлардаги ЎТС кўрсаткичлари (мл)

Қорақалпоғистон Республикасининг турли ҳудудларида яшовчи ҳарбий чақирик ёшидаги ўспиринларда ташқи нафас олиш ҳолатини ўрганиш бўйича маълумотларни сарҳисоб қилганда шуни таъкидлаш мумкинки, ҳарбий чақирик ёшидаги ўспиринлардан олинган натижалар ўсиб бораётган танага хос бўлган ўпка вентиляциясининг сези-ларли даражада муҳим кўрсаткичларига эришишни англатади.

Организм ривожланишининг ҳарбий чақирик ёшидаги ўспиринлик даврида, тинчлик даврида нафас олиш табиати ёшга боғлиқ динамикаси қайд этилиб, унинг са-марадорлиги ошиши, аммо тежалишининг пасайиши билан тавсифланади. Тинчлик давридаги ЎТС нинг ҳақиқий кўрсаткичи ҳисоб китоб қилинган қийматлардан фарқ қилмайди. ЎТС нинг ҳақиқий кўрсаткичларининг тегишли кўрсаткичларга нисбатан пасайиши ташқи нафас олишнинг захира қобиляти ёш меъёрларига мос келмайди ва пастдир.

Шундай қилиб, ҳарбий чақирик ёшидаги ўспиринларда ташқи нафас олиш ҳолати тўғрисида олинган маълумотлар, ёшлик даврида организмнинг ривожланиши учун (морфогенетик ва жинсий хусусиятлар) генетик дастурни амалга ошириш жараёни тўғрисида фикр юритишга имкон беради. Ташқи нафас олиш тизимининг динамикаси ушбу жараённинг йўналишини намойиш этади: самарадорликни ошириш ва умуман олганда нафас олиш тизимининг ишлаш самарадорлигини пасайиши. Функционал ҳо-латдаги ўзгаришларнинг намоён бўлиш даражаси жинси, соматотип ва яшаш шароит-лари билан белгиланади, бу ушбу тизимнинг ривожланиш даврида ушбу тизимнинг лабиллигини намойиш этади.

ФОЙДАЛАНИЛГАН АДАБИЁТЛАР

1. Артеменков А.А. Оценка физического развития студентов // Проблемы социальной гигиены, здравоохранения и истории медицины. 2012. №3. С. 19-21.
2. Дембо А.Г. Лёгочные объёмы // Физиология дыхания. -Л., 1973.-С. 4-18.
3. Апанасенко Г.Л. Валеология на рубеже веков // Валеология, 2000. - № 1, - С. 4-12.
3. Rzaev R., Kochanov D., Ramazanov M. Anthropometric and functional indicators of the youth in different regions of Karakalpakstan // Хоразм Маъмун академияси ахборотномаси – Урганч, 2022. №2. – С. 28-30.

NOTO‘LIQ OILALARDA TARBIYALANGAN O‘SMIRLARNING IJTIMOIIY-PSIXOLOGIK XUSUSIYATLARINI O‘RGANISH

Ro‘ziqulov Faxriddin Rasulovichning

*Navoiy viloyat pedagoglarni yangi metodikalarga o‘rgatish milliy markazi direktori,
psixologiya fanlarin nomzodi, professor*

<https://doi.org/10.53885/edinres.2024.01.1.074>

Annotatsiya. Maqolada noto‘liq oilalarda tarbiyalangan o‘smirlarning ijtimoiy-psixologik xususiyatlarini o‘rganilgan hamda noto‘liq oilalarda o‘smirlarning ijtimoiy-psixologik xususiyatlari, muloqotga kirishimlilik va tashkilotchilik qobiliyati shaxsning o‘z atrofida qilargan nisbatan shaxslararo munosabatlarni aniqlash haqida fikr mulohazalar yuritilgan. Bundan tashqari o‘smirlarning ijobiy shaxsiy xususiyatlarini rivojlantirish uchun to‘liq bo‘lmagan oilaning ichki resurslarini ochish uchun oila va bolaning o‘zaro munosabatlar xarakteri o‘rganilgan.

Kalit so‘zlar: ijtimoiylashuv, pedagogik jamoa, o‘smirlik, barqarorlik, persepsiya, motivatsiya, ustanovka, bezovtalik, determinizm.

ИЗУЧЕНИЕ СОЦИАЛЬНО-ПСИХОЛОГИЧЕСКИХ ОСОБЕННОСТЕЙ ПОДРОСТКОВ, ВОСПИТЫВАЮЩИХСЯ В НЕПОЛНЫХ СЕМЯХ

Аннотация. В статье изучены социально-психологические особенности подростков, воспитывающихся в неполных семьях, а также рассмотрены социально-психологические особенности подростков в неполных семьях, коммуникативная доступность и организаторские способности для определения межличностных отношений личности по отношению к окружающим. Кроме того, изучается характер взаимодействия семьи и ребенка с целью раскрытия внутренних ресурсов неполной семьи для развития положительных личностных качеств подростков.

Ключевые слова: социализация, педагогический коллектив, подростковый возраст, стабильность, перцепция, мотивация, установка, тревожность, детерминизм.

STUDY OF SOCIO-PSYCHOLOGICAL CHARACTERISTICS OF ADOLESCENTS RAISED IN NON-RESIDENTIAL FAMILIES

Abstract. The article explores the socio-psychological characteristics of adolescents brought up in dysfunctional families and reflects on the socio-psychological characteristics of adolescents in dysfunctional families, access to communication and organizational skills of an individual to identify interpersonal relationships with those around him. In addition, the character of the relationship of the family and the child is studied in order to open up the internal resources of an incomplete family to develop positive personal characteristics of adolescents.

Key words: socialization, pedagogical community, adolescence, stability, perception, motivation, ustanovka, restlessness, determinism.

Kirish. Jahonda inson hayotida yuzaga keladigan oilaviy muammolarni psixologik jihatdan tahlil qilish, zarur psixologik chora-tadbirlarni belgilash, oqilona yechim topish, natijalarni to‘g‘ri baholash va ilmiy tadqiqotlar asosida qarorlar qabul qilish muammolarini o‘rganishga yo‘naltirilgan ilmiy izlanishlarga alohida ahamiyat berilmoqda. Jenevada Millatlar Ligasining Beshinchi Assambleyasida qabul qilingan «Bola huquqlari to‘g‘risidagi Deklaratsiya»da keltirilishisha, «o‘smirlarni psixologik jihatdan sog‘lom qilib tarbiyalash uchun barcha sharoitlar yaratib berilishi», «ularning ijtimoiy munosabatlarda faol qatnashishi», «o‘smirlarni

ta'lim olishida bevosita ta'sir ko'rsatuvchi salbiy emotsional holatlarini bartaraf etilishi» kabilar dolzarb muammolardan bo'lib qolmoqda.

Jahonda BMTning Ta'lim, Fan va madaniyat masalalari bo'yicha tashkiloti – YUNESKO ma'lumotlariga qaraganda, jahonda minglab o'smirlarda emotsional buzilishlar orqali turli ko'rinishdagi salbiy holatlar kuzatilmoqda. Oiladagi muammolar, o'z navbatida, o'smirlarning kelajagiga salbiy ta'sir ko'rsatib, ularning ta'lim-tarbiya jarayonida bir qancha muammolarni keltirib chiqarmoqda. O'smir ijtimoiy jarayonlarning faol a'zosi sifatida kamol topar ekan, uning ijtimoiy-psixologik tasavvurlari va idrokini shakllantirish, baholash, ta'lim- tarbiya muhim omil sifatida xizmat qilishi, o'smirlarning shaxslararo munosabatga, hayotiy vazifalarini belgilashdagi shuningdek, ijtimoiy rolini aniqlash zarurati kuzatilmoqda.

Oila, oilaviy munosabatlar, ayniqsa oiladagi ota-onalar bilan farzandlar o'rtasidagi o'zaro munosabatlar insoniyat jamiyati yuzaga kelgan ilk davrlardan buyon, shuningdek, bugungi kunda ham eng dolzarb muammolardan biri bo'lib kelmoqda.

Noto'liq oilalar o'smirlarning kelajagiga salbiy ta'sir ko'rsatib, ularning ta'lim-tarbiya jarayonida bir qancha muammolarni keltirib chiqarmoqda. O'smir ijtimoiy jarayonlarning faol a'zosi sifatida kamol topar ekan, uning ijtimoiy-psixologik tasavvurlari va idrokini shakllantirish, baholash, ta'lim- tarbiya muhim omil sifatida xizmat qilishi, o'smirlarning shaxslararo munosabatga, hayotiy vazifalarini belgilashda to'liq va ma'naviy yetuk oila muhim ahamiyat kasb etadi.

Respublikamizda so'ngi yillarda amalga oshirilayotgan keng qamrovli ishlar bilan bir qatorda o'sib kelayotgan yosh avlodning ta'lim-tarbiyasi ertangi kuni ma'naviy–axloqiy salohiyatga ega bo'lgan yoshlarni tarbiyalash va inson qadrini yuksaltirish ishlariga alohida e'tibor qaratilib zarur huquqiy-me'yoriy asoslari yaratilmoqda.

Mamlakatimizda oila va oilaviy munosabatlarga oid muammolar, o'smirlardagi emotsional zo'riqishlar masalasi F.A.Akramova, Sh.R.Baratov, M.G.Davletshin, A.M.Jabborov, V.M.Karimova, Z.T.Nishonova, S.A.Oxunjonova, N.A.Sog'inov, G'.B.Shoumarov, N.S.Safayev, B.M.Umarov, M.A.Utepbergenov, E.G'.G'oziyev singari olimlarning tadqiqotlarida o'rin egallaydi.

Mustaqil Davlatlar Hamdo'stligi mamlakatlari olimlaridan A.V.Petrovskiy, L.I.Bojovich, D.B.Elkonin, D.I.Feldshteyn, L.S.Vigotskiy, A.N.Leontev, G.M.Andreeva, V.S.Merlin, V.V.Stolin, N.S.Leytes, V.M.Rusalov, O.A.Konopkin, I.S.Ognevlarning olib borgan tadqiqotlarida oilaviy munosabatlardagi emotsional zo'riqishlar to'g'risida sharhlar berilgan.

Xorij psixologlaridan emotsional zo'riqishlarni korreksiyalash borasidagi tadqiqotlarda jumladan, Z.Freyd, E.Krechmer, D.Mayers, G.Ollport, K.Tomaslarning olib borgan ilmiy izlanishlarida ushbu muammo to'g'risida sharhlar berilgan.

Oila va oilada o'smir bolalar tarbiyasi muammolarini tadqiqot etishga qaratilgan bir qancha ishlar mavjud bo'lsada, bevosita noto'liq oilada o'smir shakllanishining psixologik tamoyillarini psixologik nuqtai-nazardan o'rganish bo'yicha maxsus tadqiqot ishlari olib borilgan

Oilaning ijtimoiy va etnopsixologik xususiyatlari oila psixologiyasi kursining predmetini tashkil qiladi. Oila psixologiyasi kursining vazifalari quyidagilardan iborat:

1. Oilaning shaxsni shakllanishidagi roli haqida yoshlarda to'laqonli tasavvur shakllantirish.
2. Yoshlarni oilaning ijtimoiy tarixiy kelib chiqishi va yuzaga kelgandan so'ng oilaviy hayot davomida bo'ladigan o'zgarishlar haqidagi ilmiy asoslangan bilimlar bilan tanishtirish.
3. Yoshlarda oilaviy hayotda muqarrar ravishda sodir bo'ladigan o'zgarishlar, muammolar, qonuniyatlar haqida ilmiy asoslangan to'laqonli tasavvumi shakllantirish va ularni bu jarayonlarga tayyorlash.
4. Yoshlarni oilaviy hayotda yuzaga keladigan muammolarga konstruktiv tus berishga, destruktiv yo'nalishdagilaridan esa saqlanishga o'rgatish.
5. Yoshlarda oilaviy hayotning o'ziga xos xususiyatlarini ilmiy asoslangan tarzda talqin

etib, muammoli vaziyatlardan psixologik jihatdan oqilona (oilaga va uning mustahkamligiga salbiy ta'sir etmagan holda) chiqish imkonini beruvchi malakalarni shakllantirish.

6. Yoshlarda o'zlariga turmush o'rtog'ini to'g'ri tanlash malakalarini shakllantirish.

7. Yoshlarni oiladagi muloqotga tayyorlash.

8. Yoshlarni oilani rejalashtirishga o'rgatish.

9. Yoshlarni jinsiy hayotga ilmiy asosda tayyorlash.

10. Yoshlarda oilaning mustahkamligini ta'minlovchi bilim va malakalarni shakllantirish.

11. O'quvchilarda oilani o'rganuvchi psixologik tashxis metodikalari bilan ishlash va ular yordamida olinadigan natijalarni to'g'ri talqin etish malakalarini shakllantirish.

Hozirgi zamon oilalarining qanday turlarga ega ekanligi va ularning ijtimoiy-psixologik xususiyatlarini bilish, ularga xos muammolarni o'rganish, oilaviy hayotda ro'y berishi mumkin bo'lgan noxushliklarning oldini olish imkonini beradi. Quyida shular haqida qisqacha to'xtalib o'tamiz. Oila uni xarakterlovchi turli mezonlarga ko'ra quyidagilarga farqlanadi:

1. To'lialigiga ko'ra: to'liq, noto'liq va qayta tuzilgan (ikkinchi nikoh) oilalar.

2. Bog'inlar soniga ko'ra: nuklear (ota-ona va bolalardan iborat bo'lgan) va ko'p bo'g'inli (ikki va undan ortiq avloddan iborat oila a'zolari birga yashovchi) oilalar.

3. Bolalar soniga ko'ra: farzandsiz, bir bolali, ikki bolali, 3-4 bolali, 5 va undan ortiq bolali oilalar.

Turli mamlakatlarda bu mezonlar turlichadir. Masalan, AQSh, Fransiya, Germaniya, Gretsiya, Rossiya va boshqa rivojlangan davlatlarda 3-4 bolali oilalar ko'p bolali oilalar hisoblanadi. O'zbekistonda bunday oilalar farzandlar soni o'rtacha bo'lgan oilalar sarasiga kiradi.

4. Er-xotinning ijtimoiy kelib chiqishiga ko'ra: ishchilar, dehqonlar, xizmatchilar, ziyolilar oilasi, aralash tipdagi oila.

5. Er-xotinning ma'lumot savivasiga ko'ra: oliy ma'lumotlilar, o'rta-maxsus, o'rta, tugatilmagan o'rta, maxsus yordamchi maktab ma'lumotiga, va turli saviyadagi ma'lumotga ega bo'lgan oila.

6. Oilaning «yoshiga» ko'ra: yosh oila (1 yilgacha, 3—5 yillik, 6—10 yillik turmush tajribasiga ega bo'lgan oilalar), o'rta yoshdagi oila, yetuk yoshdagi oila (qariyalar oilasi).

7. Oilalarning moddiy ta'minlanganlik darajasi jihatidan qudalarning bir-biriga mos ekanligi yoki ular orasida katta tafovut mavjudligi bo'yicha bir-biriga mos va mos bo'lmagan oilalar.

8. Regional iihatlariga ko'ra: shahar, qishloq, aralash tipdagi oila.

9. Nikohdan qoniqqanlik savivasiga ko'ra. ajralish saviyasida — nikohdan qoniqqanlik darajasi quyi saviyada bo'lgan oila, o'rta saviyada va nikohdan qoniqqanlik darajasi yuqori saviyadagi oila.

10. Oilada avol voki erkak yetakchiligiga ko'ra: er yetakchi bo'lgan oila, xotin yetakchi bo'lgan oila, er va xotin yetakchilikni birga bajaradigan (biarxat) oila.

11. Oilada er-xotin orasidagi munosabatlarga ko'ra: avtoritar, demokratik, liberal, aralash tipdagi oilalar.

12. Er-xotinlarning millatiga ko'ra: bir millatli yoki baynalmilal oilalar. Baynalmilal oilalarni o'z navbatida ikkiga bo'lish mumkin: - dini, urf-odatlar yoki tili bir guruhga kirgan millat vakillari orasida nikohlar, masalan: o'zbek-tojik, o'zbek-qozoq, o'zbek-turkman, rus-ukrain, o'zbek-tatar va boshqalar, — dini, urf-odatlar yoki tili bir guruhga kirmagan millat vakillari orasidagi nikohlar, masalan: o'zbek-rus, o'zbek-ukrain, o'zbek-eston, o'zbek-nemis va boshqalar.

13. Yuridik rasmiylashtirilganligiga ko'ra: sinovdagi oila (birga yashashadi, ammo hali nikohni rasmiylashtirmagan, chunki bir-birlarini norasmiy nikohda sinashayapti), rasmiylashtirish arafasidagi oila (birga yashashadi, oila qurish maqsadi aniq, ammo ayrim ob'ektiv sabablarga ko'ra rasmiylashtirish kechiktirilayapti), nikohdagi oila, nikohdan tashqari

oila (ayrim erkak kishilarning ikkinchi, uchinchi, yuridik jihatdan norasmiy oilasi). Nikohdan tashqari oilalarning ayrimlari pinhona bo'lsa, ko'pchiligi haqida erkak kishining birinchi oilasi va qarindoshlari bilishadi. Oilaning yuqoridagi shartli ijtimoiy-psixologik klassifikatsiyasi, ularga xos psixologik xususiyatlar mutaxassis (sotsiolog, psixolog)lar tomonidan ilmiy o'rganilishi va yoshlarni oilaviy hayotga tayyorlashda xizmat qilishi kerak.

Hozirgi zamon oilasining asosiy funksiyalari: Har bir oila ijtimoiy tizim struktura sifatida jamiyat oldida ma'lum bir funksiyalami bajaradi. Oilaning ijtimoiy funksiyalari haqida gapirganda, bir tomondan, jamiyatning oilaga ta'sirini, ikkinchi tomondan esa umumiy ijtimoiy tizimda oilaning o'rnini, oilaning hal qiladigan ijtimoiy (jamoatchilik) funksiyalarini hisobga olish lozim. Barcha oldingi jamiyatlarda oila quyidagi asosiy funksiyalami bajargan: iqtisodiy, reproduktiv, tarbiyaviy, rekreativ, kommunikativ, regulyativ (boshqaruv). Bu haqda Sharq allomalari: Abu Nosir Forobiy, Yusuf Xos Hojib, Ibn Sino, A.Temur, A.Navoiy, A.Donish va boshqalar o'z asarlarida yozib qoldirganlar. Albatta, bu sanab o'tilganlar hozirgi zamon oilasini asosiy funksiyalarining yagona klassifikatsiyasini tashkil eta olmaydi. Chunki ayrim manbalarda: naslni davom ettirish, tarbiyaviy, xo'jalik va o'zaro yordam kabi funksiyalar hozirgi zamon oilasining muhim funksiyalari sifatida ko'rsatib o'tilgan, sotsiolog olimlar (U.M.Sverdlov, V.A.Ryasensov, V.P.Klyuchnikov) esa inson zotini davom ettirish, bolalarni tarbiyalash va xo'jalik funksiyalarini farqlaydi; S.D.Laptenok xo'jalik-maishiy, aholi sonini qayta tiklash, tarbiyaviy va oila a'zolari dam olishi — hordiq chiqarishini tashkil etish; N.G.Yurkevich - ma'naviy muloqot, seksual, bolalarni dunyoga keltirish, tarbiya jarayonidagi hamkorlik, uy xo'jaligini yuritish uchun zarur vositalarni ta'minlash, dam olishni tashkil qilish, o'zaro moddiy va ma'naviy qo'llab-quvvatlash; A.G.Xarchev - aholi sonini qayta tiklash, ijtimoiylashuv, xo'jalik, iste'mol va dam olishni tashkil qilish kabilarni farqlaydi. Mana, yuqoridagilardan ko'rinib turibdiki, qator oilashunos mutaxassislar tomonidan oilaning asosiy funksiyalari turlicha klassifikatsiya qilinmoqda. Bu o'rinda oila funksiyalarini shunchaki sanab o'tish emas, balki ularni, bir tomondan, odamlarning moddiy, xo'jalik-maishiy va ikkinchi tomondan, emotsional va ijtimoiy-psixologik ehtiyojlarini qondiruvchi funksiyalarga farqlash muhim. Shuni ham aytib o'tish joizki, hozirgi zamon oilasida emotsional va ijtimoiy-psixologik jarayonlarni qondirish funksiyasining ahamiyati ortib bormoqda. Hatto sof moddiy xarakterga ega bo'lgan funksiyalarda ham hissiylik ko'proq tus olib bormoqda. Hissiy, emotsional kontaktlarning ahamiyati shahar oilalarida kuchliroq anglanmoqda. Qishloq oilalari esa uy hayvonlari va tomorqa yerlarining borligi evaziga shahar oilalariga qaraganda jamiyatning ishlab chiqaruvchi bo'g'iniligini, ishlab chiqaruvchilik funksiyasini ko'proq saqlab qolmoqda. Insoniyat taraqqiyotining hozirgi bosqichida hozirgi zamon oilasining asosiy funksiyalari qatorida quyidagilarni sanab o'tish mumkin: iqtisodiy, reproduktiv, tarbiyaviy, rekreativ, kommunikativ, regulyativ (boshqaruv), feliotsitologik kabilar.

Xulosa. O'smirlik yoshida bolalikdan kattalik holatiga ko'chish jarayoni sodir bo'ladi hamda o'smirda psixik jarayonlar keskin o'zgarishi bilan nafaqat aqliy faoliyatiga balki, emotsional holatlarida ham o'zgarishlar seziladi. Shuning uchun shaxslararo munosabatlarda, kattalar bilan o'smirlarning muomalasida qat'iy o'zgarishlar vujudga keladi va bu o'zgarishlar ularda turli ko'rinishdagi emotsional zo'riqishlarga sabab bo'lar ekan.

Adabiyotlar ro'yxati

1. Мухторов А. Шахс тарбиясида миллий г'оя, эhtiёж ва манфаатлар уйг'унлиги. – Тошкент: Янги аср авлоди, 2003.- 136 б.
2. Ғозиев Э. Психология: (Ёш даврлари психологияси). Педагогик институтлар ва университетларнинг талабалари учун ўқув қўлланма. – Т.: Ўқитувчи, 1994.- 224 б.
3. Maslow A.H. Synergy in the society and in the individual, J. Individ// Psychol., 1964, 20, 153-164.
4. Reklen M. Les problemes de Psychologies. – Paris, 1994.
5. Ribot Teodul . Un monde qui nous voyons. Hachette Filipacchi Médias.



6. Ф. Саморегулируемое учение как психологодидактическая технология формирования компетенции у обучаемых // Психологическая наука и образование. 2004. № 3. С. 5 – 40.

7. Иванова М.А. Формирование учебных умений студентов вне аудиторной самостоятельной работе на примере иностранного языка на неязыковом факультете: кан. пед. наук.. дисс.: – РФ. 2005.– С 157.

Internet saytlari

8. <http://www.natlib.uz/>

9. <http://ziyonet.uz>

10. <https://www.coursera.org/>

NIKOH BARQARORLIGIGA TA'SIR ETUVCHI OMILLAR

Tirkasheva Mavluda Akramovna

Milliy universitetning Jizzax filiali "Oilaviy munosabatlar psixologiyasi" yo'nalishi 1 bosqich magistranti

Odilova Go'zal Odil qizi

Milliy universitetning Jizzax filiali "Oila psixologiyasi" kafedrasida 1 bosqich talabasi
<https://doi.org/10.53885/edinres.2024.01.1.075>

Annotatsiya.: Maqolada nikoh barqarorligiga ta'sir etuvchi omillar haqida so'z yuritilib, unda har bir oilada er-xotinning huquq va majburiyatlari yuzasidan tug'ilyotgan bahslar, turmushning darz ketishi va u bilan bog'liq mojarolar, ayrim xonadonlardagi mavjud notinch ma'naviy-ruhiy muhit natijasida sodir bo'layotgan nikohdan ajralishlar bugungi kunda jamiyatimizda jiddiy e'tibor qaratilishi lozim bo'lgan masalalar haqida batafsil yoritilgan.

Kalit so'zlar: nikoh, oila, farzandlar, turmush o'rtoqlar, oilaning buzilishi, bevalik, ajralish masalasi, majburiyat.

ФАКТОРЫ ВЛИЯЮЩИЕ НА СТАБИЛЬНОСТЬ БРАКА

Туркашева Мавлюда Акрамовна,

Джизакский филиал Национального университета, магистратура 1 ступени «Психология семейных отношений»

Одилова Гозал Одил кызы

студентка 1 курса кафедры «Семейная психология» Джизакского филиала Национального университета

Аннотация: В статье говорится о факторах, влияющих на устойчивость брака, при которых в каждой семье возникают споры относительно прав и обязанностей супругов, распад брака и связанные с этим конфликты, существующее беспокойное моральное состояние в некоторых домохозяйствах. По психической среде подробно обсуждаются вопросы, которым сегодня следует уделять серьезное внимание в нашем обществе.

Ключевые слова: брак, семья, дети, супруги, распад семьи, вдовство, развод, обязательства.

FACTORS AFFECTING THE STABILITY OF MARRIAGE

Tirkasheva Mavluda Akramovna,

Jizzakh branch of the National University, «Psychology of family relations» 1st stage master's student

Odilova Gozal Odil kizi

1st stage student of the «Family Psychology» department of the Jizzakh branch of the National University

Abstract: The article talks about the factors affecting the stability of marriage, in which disputes arise in every family regarding the rights and obligations of spouses, the breakdown of marriage and conflicts related to it, the existing turbulent morale in some households. - Divorces caused by mental environment are discussed in detail about the issues that should be given serious attention in our society today.

Key words: marriage, family, children, spouses, family breakdown, widowhood, divorce, commitment.

Kirish. Jamiyat hayotining o'zgarishi, ma'lum jihatdan oilaga, uning a'zolariga bog'liq

bo‘lganligi bois, bu muammoni o‘rganish va tahlil etish dolzarb jarayon hisoblanadi. Har bir millat oila va u bilan bog‘liq jarayonga alohida e‘tibor qaratib, oila haqidagi bilimlarni, tasavvurlarni va qadriyatlarini avloddan avlodga yetkazib kelmoqdalar.

Oila - ijtimoiy institut sifatida uning a‘zolari yoshi, kasbi, farzandlarning soni, nikoh yoshi, er-xotinlarning milliy mansubligi, hududiy jihatdan yashash joyini inobatga olgan holda tasniflanadi va o‘rganiladi. Oilada er-xotinning huquq va majburiyatlari yuzasidan tug‘ilayotgan bahslar, turmushning darz ketishi va u bilan bog‘liq mojarolar, ayrim xonadonlardagi mavjud notinch ma‘naviy-ruhiy muhit natijasida sodir bo‘layotgan nikohdan ajralishlar bugungi kunda jamiyatimizda jiddiy e‘tibor qaratilishi lozim bo‘lgan masaladir.

Oila masalasida gap ketganda davlatimiz rahbarining ushbu so‘zlarini yodga olish o‘rinlidir. “Avvallari biror oila ajrashsa, mahallada duv-duv gap bo‘lardi, butun mahalla oyoqqa turardi. Ajrim — bu katta fojia. Albatta, barchamizning istagimiz, tilagimiz bitta: qani endi, yurtimizda ajrim degan noxush holatning o‘zi bo‘lmasa... Oilalar parokanda, bolalar tirik yetim bo‘lib, sarson-sargardon bo‘lmasa... Men bir fikrni qayta-qayta aytishdan charchamayman. Oila — bu mehr va baxt qo‘rg‘oni. Oila bor ekan, farzand degan bebaho ne‘mat bor, insoniy qadr-qimmat va ma‘naviyat bor”, — deya ta‘kidlaydi davlatimiz rahbari Sh.Mirziyoyev.

Arzimagan vajlar sabab oilani barbod etish, albatta, bolalar tarbiyasiga salbiy ta‘sir etadi. Xalqimizda «Bolaning uvoli tutadi», degan gaplar ham o‘z-o‘zidan paydo bo‘lmagan. Afsuski, uvol-savobni bilmaydigan, norasidalarining yetim qolishini uylamaydigan ota-onalar ham oramizda yo‘q emas.

Xo‘sh, nima uchun bunday holat vujudga kelyapti? Asl sababi nimada? Tahlillarga ko‘ra, bu muammoning bosh omili — ularning huquqiy bilimiga yetarli darajada ega emasliklari, huquqiy savodxonlik darajasining pastligidan dalolat beradi. Shuning uchun ular ajralish holati qanday oqibatlarga olib kelishini tushunib yetmaydilar.

Qolaversa, ajrashish holatlari oilalardagi kelishmovchiliklar, o‘zaro muhabbatning yo‘qligi, fe‘l-atvorning to‘g‘ri kelmasligi, er yoki xotinning kasalligi, achinarlisi, ayrim yigitlarning ichkilikbozlik, giyohvandlikka berilib ketishi yoki boshqa ayollar bilan hayot kechirishi natijasida ham kelib chiqqan.

Bilamizki, oilalar tinchligi va mustahkamligida oila boshlig‘i — erkaklarning o‘rni hamda mas‘uliyati juda katta. Chunki hayotning qiyinchiliklarini ular o‘z yelkalariga oladilar. Afsuski, amaliyotda ko‘rib turibmizki, erkaklarning oilaviy munosabatlarda o‘z o‘rnini yo‘qotib qo‘yayotgani, ya‘ni ikkinchi darajaga tushib qolayotgan holatlar ham yo‘q emas.

Xo‘sh, muammolarning oldini qanday olish zarur? Avvalo, yoshlarni oilaviy hayotga tayyorlab borish zarur. Bu juda muhim ahamiyatga ega. Unda bir qator omillarga e‘tibor qaratish lozim bo‘ladi, ya‘ni oiladagi ajrimlarni oldini olishda, asosan, yoshlarni oila ilmiga o‘rgatish maqsadga muvofiqdir. Ularda oila muqaddas qo‘rg‘on ekanligi to‘g‘risidagi targ‘ibot-tushuntirish ishlarini butunlay yangi bosqichda, ya‘ni noodatiy usul va yondashuvlar asosida olib borish kerak.

Mavzuga oid adabiyotlar tahlili (Literature review). Shuni ta‘kidlash kerakki, nikohning muvaffaqiyati uchun sanab o‘tilgan deyarli barcha omillar ijtimoiy-psixologik (ular turmush o‘rtoqlarning munosabatlarini tavsiflaydi) va bu tasodifiy emas. Oilani o‘rganishning ijtimoiy-psixologik yondashuvi - bu nikoh muvofiqligini o‘rganishdir. Shu bilan birga, uning individual-psixologik, ijtimoiy-psixologik va ijtimoiy-madaniy kabi darajalari ajratiladi. Ushbu muvofiqlik darajalarining har biri oilaviy hayot siklining turli bosqichlarida o‘ziga xos xususiyatlarga ega.

S.I.Golodning kontsepsiyasiga ko‘ra, nikohning barqarorligi nikohning moslashuvchanligi bilan ta‘minlanadi. Ikkinchisi, o‘z navbatida, yaqinlik (er-xotinning xushyoqishi, moyilligi va erotik mehr-muhabbati) va avtonomiya - er-xotinlarning bir-biridan nisbiy mustaqilligi kabi omillarga bog‘liq bo‘lib, ularning bunday ehtiyojlar va turlari borligini ko‘rsatadi. Muallif tomonidan aniqlangan nikohning xususiyatlari (moslashish, yaqinlik va avtonomiya) turmush o‘rtoqlarning jinsiga va ularning oilaviy hayotining davomiyligiga qarab o‘zgaradi.

Oilaviy munosabatlar borasida yana bir tadqiqotchilardan D.Olson va uning hamkasblari tomonidan ishlab chiqilgan yondashuv oilani o‘rganishda yuqorida qayd etilgan yo‘nalish bilan chambarchas bog‘liq. D.Olson boshchiligidagi ilmiy jamoa qarashlarining mohiyati shundan

kelib chiqadiki, oila ichidagi (nafaqat nikoh) munosabatlar ikki nisbatan mustaqil jihat, oila a'zolarining hissiy bog'lanishi sifatida belgilangan birdamlik bilan tavsiflanadi. bir-biriga va moslashuvchanlik, ya'ni nikoh yoki oila tizimining o'z tuzilishini, rol munosabatlarini va vaziyat yoki rivojlanayotgan stressga javoban ularni boshqaradigan qoidalarni o'zgartirish qobiliyati mavjudligini aytib o'tadi.

Tadqiqot metodologiyasi. Oilani tahlil qilishning ijtimoiy-psixologik yondashuvi reproduktiv va tarbiyaviy kabi o'ziga xos funksiyalarni ko'rib chiqishni o'z ichiga oladi. Agar oilaning birinchi funksiyasi, xususan, turmush o'rtoqlarning reproduktiv munosabatlari, ularning reproduktiv xulq-atvori motivatsiyasi va bu sohada ijtimoiy siyosat yetarlicha o'rganilgan bo'lsa, ikkinchi funksiyaga oid ba'zi fikrlar mavjud. Har bir oila o'z mavjudligini tabiiy ravishda, ya'ni turmush o'rtoqlardan birining vafoti tufayli tugatmaydi. Ko'pincha oilaning buzilishi bevalik yoki ajralish natijasida sodir bo'ladi. Birinchisi kam o'rganilgan, ajralish masalasiga kelsak, bu muammo demografiya, sotsiologiya, tarix, etnografiya kabi turli bilim sohalari olimlarining e'tiborini tortadi. Biz ushbu muammoning ijtimoiy-psixologik jihatini yoritishga harakat qilamiz.

Avvalo, ajrashayotgan turmush o'rtoqlarga to'g'ridan-to'g'ri, yopiq savollar orqali ochiladigan ajralish sabablarini nikoh barqarorligiga ta'sir qiluvchi «xavf omillari» deb nomlash mumkin. Ajrashayotgan yosh turmush o'rtoqlarning javoblari shuni ko'rsatadiki, ajralish to'g'risida qaror qabul qilish jarayonida boshqa odamlarning fikri, moddiy jihatlari, yaxshi dam olish va kasbiy o'sish imkoniyati, turmush o'rtoqlardan birining spirtli ichimliklarni suiste'mol qilishi muhim ahamiyatga ega. Ajralishning yana bir muhim masalasi uning protsessual jihatidir. Ushbu muammo bo'yicha xorijiy ma'lumotlarni tahlil qilish ularni jadvalda umumlashtirish imkonini beradi. Jadvalda keltirilgan ajralishning ko'p bosqichlari, bosqichlari, bosqichlari shaxsiydir, individual xususiyatga ega, lekin ayni paytda boshqa odamlar bilan munosabatlarning o'zaro ta'siri va qayta tuzilishi kuzatiladi.

Bundan kam muhim ijtimoiy-psixologik muammo - bu nikohning buzilishi jarayonida er-xotin o'rtasidagi o'zaro ta'sir. Yaqinda ajrashgan turmush o'rtoqlarning pozitsiyalarini ta'kidlashga harakat qilindi:

- begona - ajralishga qarshi bo'lganlar;
- kelishilgan - sherik bilan kelishilgan holda ajralishga qaratilgan;
- avtonomistlar - turmush o'rtog'ining fikrini hisobga olmagan holda ajralish to'g'risida qaror qabul qilganlar;
- passiv - ajralishni ularning irodasiga qarshi sodir bo'lgan narsa sifatida qabul qili. Ushbu tasnifning kamchiliklari shundaki, u turli oilalardan ajrashgan turmush o'rtoqlar so'rovlariga asoslangan.

Ko'pincha yosh turmush o'rtoqlar o'zaro munosabatlarning murakkab aralash uslublariga ega. Shu bilan birga, er va xotinlar boshqa turmush o'rtog'ini oilani ajralishga undaydigan "provokator" deb hisoblashadi. Ularning ikkalasi ham ko'pincha o'zlarida og'zaki faollikni va turmush o'rtog'ida xulq-atvor faolligini qayd etadilar. Ular turmush o'rtog'ining so'zlari va harakatlari bir-biriga zid ekanligiga ishonishadi.

Ajralishning muhim jihati uning oqibatlari bo'lib, uni uchta mustaqil guruhga bo'lish mumkin:

- turmush o'rtoqlar;
- ularning farzandlari;
- jamiyat uchun.

Ko'pincha ajralishdan oldingi davr er-xotinlar tomonidan ajralishdan keyingi hayotdan ko'ra qiyinroq bo'ladi, deb ishonish uchun asoslar mavjud. Xorijiy tadqiqotchilarning ajralishdan oldingi hissiy "ajralish jarohati"ni oshiradigan yoki kamaytiradigan omillar haqida ma'lumotlari mavjud. Keyinchalik, ajrashganlar orasida o'lim, kasallanish (jismoniy va psixologik), o'z joniga qasd qilish ko'rsatkichlari, avtohalokatlar soni va boshqalar kabi noqulay ko'rsatkichlar boshqa oilaviy ahvoldagi odamlarga nisbatan yuqori bo'lib chiqdi. Bu masala bo'yicha keng ko'lamlı xorijiy statistik ma'lumotlar mavjud, ammo ajralish fakti va turmush o'rtoqlarning hissiy farovonligi o'rtasida bog'liqlik yo'qligini ko'rsatadigan alohida xorijiy mualliflarning ma'lumotlarini hisobga olmaslik kerak.

Ota-ona oilasining buzilishining bola uchun oqibatlariga kelsak, kundalik ongda ular tabiatan bir ma'noda salbiy ekanligiga ishonch bor. Biroq, empirik darajada bu muammo hali ham yaxshi tushunilmagan. Biroq, ba'zi xulosalarni chiqarish mumkin. Birinchidan, tadqiqotlar shuni ko'rsatdiki, bolalarga kuchliroq salbiy ta'sir ota-onaning yo'qligi yoki ajralishning o'zi emas, balki undan oldingi davr va nikohlararo nizolar bilan birga keladi. Ikkinchidan, ba'zi ayollarning fikriga ko'ra, erning ketishi bolaning ahvoriga ijobiy ta'sir ko'rsatdi. Uchinchidan, o'g'il va qiz bolalarning ota-onaning ajrashishiga munosabatida sezilarli farqlar mavjud. Agar birinchisi ko'proq tajovuzkorlik, qo'zg'aluvchanlik bilan ajralib tursa, ikkinchisi - izolyatsiya, ko'z yoshi, noaniqlik va boshqalar bilan farq qiladi.

Tadqiqot natijalari. Jamiyat uchun oilaning asosiy vazifalari reproduktiv va tarbiyaviydir. Asoslangan fikrga ko'ra, bolalar sonining sezilarli darajada kamligi sharoitida ajralish tug'ilish darajasiga deyarli ta'sir qilmaydi. Shu bilan birga, ajralishning nasldan naslga o'tish deb ataladigan ishonchli statistik ma'lumotlar mavjud.

Oilaviy maslahatning mazmuni uning turi, oilaning yoshi, o'ziga xos muammolari va mijozlarning ehtiyojlariga e'tibor qaratish bilan belgilanadi.

Nikohdan oldingi nikoh bosqichidagi oilaning eng muhim xususiyatlari kelajakdagi nikohning barqarorligiga ta'sir qiluvchi omillardir («xavf omillari» deb ataladi). Bu boradagi mahalliy va xorijiy tadqiqotlar natijalari jadvalda aniq aks ettirilgan.

Nikoh barqarorligiga ta'sir etuvchi nikohgacha bo'lgan omillar:

Bevosita bog'liq	Nikoh barqarorligi bilan teskari korrelyatsiya
1. Erining oliy ma'lumoti 2. Butun oilaning ijtimoiy mavqei 3. Respondentlarning ota-onalarining oilaviy hayotidagi muvaffaqiyatlarini ijobiy baholashi 4. Nikohdan oldin tanishish, uchrashish muddati haqida 5. Bir-birining o'zaro ijobiy birinchi taassurotlari 6. Ish, o'qish vaziyatida tanishish 7. Uchrashuv davri (bir yildan bir yarim yilgacha) 8. Erkakning turmush qurish tashabbusi 9. Qisqa (ikki haftagacha) muhokamadan so'ng nikoh taklifini qabul qilish 10. Nikohni ro'yxatdan o'tkazishni to'y marosimlari bilan birga olib borish	1. Erkaklar va ayollar uchun nikohning erta yoshi 2. Nikohning kech yoshi 3. Xotinning yoshi erining yoshidan kattaligi 4. Xotining oliy ma'lumoti 5. Xotinning eridan yuqori ma'lumotga ega bo'lishi 6. Er-xotinlarning ijtimoiy mavqeyining farqi 7. Er-xotinning demografik jihatda farqi 8. To'liq bo'lmagan oilada ta'lim 9. Bo'lajak turmush o'rtoqlardan aka-uka (singillar) yo'qligi 10. Tanishuv paytida munosabatlarning beqarorligi 11. Nikohdan oldingi homiladorlik 12. Ota-onalarning nikohga salbiy munosabati 13. Er-xotinlar millatining farqi

Yuqoridagi jadvaldan ko'rinib turibdiki, bir nechta haqiqiy ijtimoiy-psixologik omillar mavjud («ijobiy» dan - bular 3, 5, 8, «salbiy» dan - 10 va 12). Ammo shuni yodda tutish kerakki, ajralish ehtimoli ko'p jihatdan kelajakdagi turmush o'rtoqlarning ijtimoiy-demografik xususiyatlariga (nikoh yoshi, ta'lim darajasi, ota-onaning oila tuzilishi va boshqalar) emas, balki «refraksiya» ga bog'liq bo'lib, bu parametrlarning inson ongida, uning munosabatida, qadriyat yo'nalishlarida mujassamlanadi.

Oila hayotining navbatdagi katta bosqichi bu oilaviy hayotning o'zi bo'lib, u asosan bolalarning tug'ilishi va tarbiyasi bilan bog'liq bo'lib, u o'z navbatida nikohlararo munosabatlarning xususiyatlaridan ajralmasdir. Bu o'rinda nikoh barqarorligiga ta'sir etuvchi «xavf omillari»ni ham aytib o'tish mumkin. Oilaviy ajrimlar bugungi kunda dolzarb muammo, jamiyatimizning og'riqli nuqtasiga aylanib ulgurdi. Yurtimizda jar yoqasiga kelib qolgan oilalarni asrab qolishga, bolalarni tirik yetim, onalarni to'l qilmaslikka jiddiy e'tibor qaratilyapti. Mahalla faollari, diniy ulamolar, ma'naviyat va ma'rifat targ'ibotiga daxldor tashkilotlar va keng jamoatchilik sa'y-harakatlariga qaramay, afsuski, oilaviy ajrimlar soni keskin kamaymayapti. Shu o'rinda bir savol tug'iladi: Xo'sh, nega ajrimlar, oilada nizoli holatlar vujudga kelyapti? Oqibatlari o'rganilganda, oilalarning ajralib ketishiga moddiy yetishmovchilik, uchinchi shaxs aralashuvi, befarzandlik, jufti haloliga xiyonat, uzoq vaqt birga yashamaslik, o'zaro bir-birini tushunmaslik sabab bo'layotgani oydinlashadi. Tan olish kerak, oilalarning buzilib ketishiga qaynona-kelin munosabatlarining yomonlashuvi, achinarlisi, jahl ustida aytilgan birgina achchiq gap ham sabab bo'lmoqda. Qolaversa, ajrashish holatlari oilalardagi kelishmovchiliklar, o'zaro muhabbatning yo'qligi, fe'l-atvorning to'g'ri kelmasligi, er yoki xotinning kasalligi, achinarlisi, ayrim yigitlarning ichkilikbozlik, giyohvandlikka berilib ketishi yoki boshqa ayollar bilan hayot kechirishi natijasida ham kelib chiqmoqda.

Xulosa. Oila tinch, mustahkam, halol-pok bo'lsa, jamiyat ham osoyishta va farovon bo'ladi. Jamiyat ravnaqi oila ravnaqi bilan chambarchas bog'liq. Oilani davlat tomonidan qo'llab-quvvatlash, ularni har tomonlama jamiyatning asosiy bo'g'ini sifatida barqarorligini ta'minlash har bir mamlakatning doimiy e'tiborda bo'ladigan ustuvor yo'nalishlardan biri sanaladi.

Turmushimiz tobora farovonlashayotgan paytda oilalar mo'rtlashayotgani, oilaviy ajrimlarning birmuncha ko'payib borayotganligi tashvishlanarli holat. Buning oqibatida qanchadan qancha oilalarning obro'si to'kilmoqda. O'rtadagi farzandlar tirik yetim bo'lib, bechora farzandlar ushbu holatdan sarson va sargardon bo'lib, nima qilishni bilmay qolmoqda. Otasiga boray desa ona norozi, onasiga boray desa ota ruxsat bermaydi. Bola ikki o'tni orasida qolib, bir qancha mashaqqatlarga duch kelmoqda. Natijada esa bolaning tarbiyasi buzilmoqda. Ota-ona ajrimi aksar hollarda farzandni noqobil bo'lib voyaga yetishiga sabab bo'lmoqda. Ruhiiy iztiroblar bolaning sog'lom voyaga yetishiga salbiy ta'sir qiladi. Qalbi butun umrga kemptik bo'lib qoladi. Afsuski, qarovsiz qolayotgan, ota-onasi bor ba'zi bolalarni mehribonlik uylariga topshirish holatlariga ham duch kelinmoqda.

Oilalarning parokanda bo'lishi, oilaviy ajrimlarning zarar va ziyonlari haqida rivoyatlarda misollar tariqasida keltirilgan. Imom Muslim rivoyatida bir oila buzilishi sababli ko'plab musulmonlarning o'rtalarida dushmanchilik paydo bo'lishi, shuning uchun ham Shaytonni eng xursand qiladigan ish — oila buzilishidir deyilgan. Bu haqda hadisda shunday deyiladi: Jobir roziyallohu anhudan rivoyat qilinadi: «Nabiy sallallohu alayhi vasallam: «Iblis o'z taxtini suv ustiga quradi va o'z lashkaridan guruhlarini yuboradi. Ularning eng ko'p fitnatchisi, unga eng yaqinidir. Birisi kelib «undoq qildim, bundoq qildim» deydi. U bo'lsa «hech narsa qilmabsan!» deydi. Keyin boshqa biri kelib «uni qo'yarda qo'ymay xotini bilan orasini buzdim» deydi. U esa o'shani o'ziga yaqinlashtirib «Ha! Balli! Qanday ham yaxshisan!» deydi», dedilar.

Oiladagi muhitning sog'lomligi avvalo ayolga bog'liq bo'lganidek, jamiyatdagi ma'naviy

muhitning sog'lomligi bevosita oilaga va oila tarbiyasiga ma'sul bo'lgan onaga bog'liqdir. Bo'lajak onalarimiz esa hozirgi kunning yosh qizlaridir. Qomusiy olimlarimizdan biri Abu Abdulloh Rudakiyning "Qaysi bir millatni yakson qilmoqchi bo'lsangiz, ularning qizlarini - bo'lajak onalarni tarbiyadan chiqaring. Qaysi bir millatni yuksaltirmoqchi bo'lsangiz, ularning qizlarini - bo'lajak onalarini chiroyli tarbiyaga, go'zal axloqqa o'rgating" degan fikri hozirgi kunning ham dolzarb mavzularidandir. Millatning qizlari ilmi, tarbiyali hamda aqlli, oilaviy hayotga nisbatan har tomonlama tayyor bo'lsa, oiladaga muhit ham sog'lom va oila mustahkam, farovon bo'ladi. Shuning uchun qizlarning oilaviy hayotga ma'naviy-psixologik tayyorgarlik holati, ularning psixologik yetukligi muhim ahamiyatga egadir.

Oila mustahkamligi jamiyat mustahkamligining garovi ekan, bu borada oilaviy ajrimlarga yetaklovchi omillarni tahlil etishning hayotiy ahamiyati bor. Oilaviy ajrimlarning salbiy oqibatlarini ko'pchilik, ayniqsa, katta yoshdagilar yaxshi tushunadi. Shu bois har bir insonning suyanchi sanaluvchi bu muqaddas dargohga darz yetmasin, deymiz.

Kezi kelganda oilaviy ajrimlarning yana boshqa omillari haqida ham fikr-mulohaza yuritsak. Aytaylik, oilalarning bir-biriga mos emasligi (lo'nda qilib aytganda, teng-tengini topmaganligi) ham ajrimlarni yuzaga keltiradi. Ya'ni kuyovning oilasidagi hayot tarzi kelinnikiga umuman o'xshamaydi. Ularning hayotga munosabati, dunyoqarashi, fikrlashi, moddiy imkoniyatlari butunlay farq qiladi. Oxir-oqibat kelishmovchilik, o'zaro janjal, dilxiraliklar ro'y beradi va bu holat ajrim bilan yakunlanishi ham hech gap emas. Bunday vaziyatda ota-onaning bir umr yiqqan-terganlari, to'yga qilgan xarajatlari, hattoki, shirindan-shakar farzandlar ham ko'zga ko'rinmay qoladi.

Urf-odatlar, qaynonaning kelinga soliq solishi, kuyovning esa kelin tomondan mulk ta'ma qilishi, kelinlarning ota uyiga "gap tashishi", telefon va ijtimoiy tarmoqlar, yoshlarning na fikrlash, na pul topish borasida mustaqil emasligi, yigitlarning o'z so'zini o'tkazishga harakat qilishi, qizlarning esa "xo'p"dan yiroqligi, diniy bilimdan bexabarlik, o'zaro hurmat tushunchasining yo'qolishi, besabrlik, aybini tan olmaslik kabilar ham ko'p hollarda ajrimlarga sabab bo'layotganini ham tahlillar ko'rsatmoqda.

Er yoki xotinning uzoq muddat chet davlatlarda bo'lishi ham oraga sovuqchilik tushishi, oilalarga darz ketishiga olib kelmoqda. Haddan tashqari rashk qilish, bir-biriga ishonchsizlik ham ajralish sabablaridan biri.

Yoshlar kelin-kuyovlik haq-huquqlari, burch va mas'uliyatlarini yaxshi bilmasliklari, oilaviy madaniyatni tushunmasliklari, umuman olganda yoshlarning oila munosabatlariga tayyor emasliklari oila buzilishiga asosiy sabab hisoblanadi. Oila qurish, uni yuritish qanday amalga oshirilishi, oila a'zolarining bir-birlariga munosabati qay tarzda bo'lishi haqida muqaddas dinimiz ta'limotlaridan xabardor bo'lish oila mustahkamligining omilidir. Albatta, har bir narsani bilib, uning mazmun-mohiyatiga tushunib yetib, bilim asosida olib borilishi ko'p yaxshiliklarga sabab bo'ladi. Oila munosabatlari juda nozik va murakkab bo'lib, nihoyatda ehtiyot bo'lish, unga jiddiy qarash lozim. Farzandlarimizning faqat moddiy jihatlari emas, balki ma'naviy dunyosiga ko'proq e'tibor berishimiz zarur.

Muammoli oilalar bilan maslahat faoliyatini tashkil etishning eng samarali texnologiyalari, shakllari va usullari sifatida quyidagilarni aytib o'tishimiz mumkin:

- homiylik ostidagi oilalar a'zolari uchun joylarda maslahatlar;
- maslahat suhbatlari, shu jumladan telefon orqali;
- biblioterapiya elementlaridan foydalanish, ertak terapiyasi, art terapiya;
- "Oila haykali", "Oila surati" metodologiyasi;
- o'yin usullari.

O'zbek oilasining taraqqiyoti va barqarorligi, nikohning qadriyat sifatida avlodlardan-avlodga o'tib kelish jarayoni tadrijiy tamoyillarga, jamiyat taraqqiyotining ustuvor yo'nalishlariga bog'liq holda ro'y beradi. Shuning uchun ham jamiyat taraqqiyotiga doir tamoyillar va

qadriyatlar oilalar rivojining ma'naviy-mafkuraviy asosiy rolini o'ynaydi deb ayta olamiz.

Adabiyotlar:

1. <https://www.gazeta.uz/oz/2021/03/06/divorce/>
2. Jabborov I. O'zbeklar: turmush tarzi va madaniyati. Toshkent: 2003.- B. 67-95. – 208 b.
3. Akramova F. Oiladagi zo'ravonlik profilaktikasi va ijtimoiy-psixologik reabilitatsiyasi: Monografiya. – Toshkent: «Lesson-press» nashriyoti, 2021.
4. Andreyeva G.M. Социальная психология. - М.: Аспект Пресс. 2010.
5. Andreyeva T.V. Семейная психология. - М., 2004.
6. Davletshin M., Shoumarov G'. Zamonaviy o'zbek oilasi va uning psixologik xususiyatlari // O'zbek oilasining etnopsixologik muammolari mavzusidagi Respublika ilmiy amaliy anjumani ma'ruzalarining qisqacha bayoni. – Toshkent, 1993.
7. Davletshin M.G. Oiladagi nizolar psixologiyasi va uni bartaraf etish yo'llari // O'zbek oilasining etnopsixologik xususiyatlari. Respublika ilmiy-amaliy anjumani, ma'ruzalarining qisqacha bayoni. - Toshkent: 1993.
8. G'oziyev E. Oliy maktab psixologiyasi. «O'qituvchi», T.: 1997.

KOXLEAR IMPLANTATSIYASI: MUAMMO, ECHIM, ISTIQBOLLARI

Yuldasheva Saodat Utkurovna,
Toshkent Kimyo xalqaro universiteti,
Maktabgacha va boshlang'ich ta'lim kafedrası
katta o'qituvchisi
<https://doi.org/10.53885/edinres.2024.01.1.076>

Annotatsiya. Maqolada koхlear implantatsiya reabilitatsiyasi, uning bosqichlari, asosiy omillari, muammolari haqida tahliliy mulohazalar bildirilgan. O'zbekistonda zaif eshituvchi va kar bolalarni koхlear implantatsiyalash tizimini takomillashtirish uchun olib borilishi zarur bo'lgan ilmiy tadqiqot ishlari yo'nalishlari ko'rsatib o'tilgan.

Аннотация. В статье представлены аналитические размышления о реабилитации кохlearной имплантации, ее этапах, основных факторах, проблемах. Указаны направления научных исследований, которые необходимо провести в Узбекистане для совершенствования системы кохlearной имплантацииу слабослышащих и глухих детей.

Abstract. The article provides an analytical reflection on the rehabilitation of cochlear implants, its stages, main factors, problems. The directions of scientific research work to be carried out in Uzbekistan for the improvement of the system of cochlear implantation of deaf and hard of hearing children were outlined.

Kalit so'zlar: koхlear implant, reabilitatsiya, universal audiologik skrining, neonatolog, otoloringolog, audiolog, otometrik tekshiruv, otoakustik emissiya, inklyuziv ta'lim, integratsiya, identifikatsiya, defektolog, logoped, surdopedagog.

Ключевые слова: кохlearный имплантат, реабилитация, универсальный аудиологический скрининг, неонатолог, отолоринголог, аудиолог, отометрическое обследование, аутоакустическая эмиссия, инклюзивное образование, интеграция, идентификация, дефектолог, логопед, сурдopedagog.

Key words: cochlear implant, rehabilitation, universal audiological screening, neonatologist, otolaryngologist, audiologist, otometric examination, audioacoustic emission, inclusive education, integration, identification, defectologist, speech therapist, and surgical educator.

Statistika ma'lumotlariga ko'ra, yangi tug'ilgan har ming chaqaloqdan biri kar bo'lib tugiladi, hayotining dastlabki 2-3 yilida esa yana uchta chaqaloq eshitish qobiliyatini yo'qotadi. Mamlakatimizda har yili 300-400 ga yaqin eshitishida nuqsoni bo'lgan va kar bolalar dunyoga keladi. Bu raqamlar ortida insoniy fojia yotadi.

Insoniyat uzoq yillar davomida bu muammoning echimini topishga harakat qilgan. Ilm-fan va texnologiyalarning taraqqiy etishi bu sohaga ham o'z ta'sirini ko'rsatgan. Bugungi kunda muammoning samarali echimi sifatida koхlear implantatsiyasidan keng foydalanib kelinmoqda. Koхlear implantatsiya - bu eshitish qobiliyatini jarrohlik amaliyotini o'tkazish yo'li bilan tiklash usuli bo'lib, bunda ichki quloqda joylashgan chig'anoq ichiga maxsus qurilma o'rnatiladi. U tovushlarni idrok etishga yordam beradigan eshitish nervlarining shikastlanmagan sog'lom qismini me'yorida ishlashini ta'minlab beradi va eshitish qobiliyatini tiklaydi.

Ma'lumki, O'zbekistonda bolalar sog'ligini muhofaza qilish, ijtimoiy himoyaga muhtoj bolalarning turmush sifatini yaxshilashga va ularning jamiyatimizga ijtimoiy moslashuvini ta'minlash masalalariga davlat siyosati darajasida e'tibor beriladi. Zaif eshituvchi va kar

bolalarga g'amxo'rlik ko'rsatish maqsadida 2014 yildan boshlab mamlakatimizda koxlear implantatsiya qilish bo'yicha jarrohlik amaliyoti davlat byudjetidan moliyalashtirib kelinmoqda.

Koxlear implantatsiya tarixiga nazar tashlaydigan bo'lsak uzoq otmishga borib taqaladi, 1790 yilda italiyalik mashhur fizik va fiziolog olim Aleksandro Volto o'z tadqiqotlarining birida eshitish tizimiga elektr toki bilan ko'rsatiladigan ta'sir tovush eshitisilish hissini yuzaga keltirishini aniqlagan. Bu voqea elektr toki yordamida ovozni kuchaytirish muammolari bo'yicha ilmiy tadqiqot ishlarini yo'nalishidagi birinchi qadam edi. 1957 yilda Fransiyada Andre Djorno va Sharl Eyriye tomonidan bir kanallik koxlear implant qurilmasii ixtiro qilindi. 1961 yilda AQSHda shifokor Uilyam Xaus tomonidan bir kanallik elektrodni eshituv nerviga o'rnatish va jonlantirish bo'yicha tajribalar o'tkazildi. 1977 yil 16-dekabrda Vena texnika universiteti qoshidagi otolariningologiya klinikasida Kurt Burian tomonidan birinchi sakkiz kanalli mikroelektronik koxlear implant o'rnatish bo'yicha jarrohlik amaliyoti o'tkazildi.

1977 yilda Avstraliyalik olim Grem Klarkga "Eshitish protezlarini yaratish» mavzusidagi tadqiqot ishi uchun grant berildi. 1978 yilda esa, Melburn universitetida Rod Sanders isimli birinchi bemorga koxlear implant qurilmasini o'rnatish bo'yicha muvaffaqiyatli jarrohlik amaliyoti o'tkazildi.

1984 yilga qadar koxlear implantatsiya qilingan bemorlarning soni to'rt yuz nafar katta yoshli bemordan oshmagan edi. Bemorlarga ko'p kanalli implantlarni o'rnatish boshlandi. Ammo texnologiya hali ham mukammal emas edi. Jarrohlik amaliyoti faqat kattalarda otkazilar edi.

1990 yilga kelib Amerikada jarrohlik amaliyoti 2 yoshdan boshlab, oradan 8 yil o'tgandan keyin 1,5 yoshdan, yana 4 yil o'tgandan keyin esa 1 yoshdan boshlab o'tkazila boshlandi.

1991 yilda Rossiya Federatsiyasida birinchi koxlear implant ro'yxatga olindi. 2005 yildan boshlab esa, bu texnologiya Otorinologiya ilmiy-klinik markazida, Sankt-Peterburg quloq, tomoq, burun va nutq ilmiy-tadqiqot institutida, hamda Rossiya Audiologiya va eshitish protezlari ilmiy-amaliy markazida muvaffaqiyatli qo'llanila boshlandi.

2013 yilga qadar O'zbekistonda 20 nafarga yaqin zaif eshituvchi va kar bolalarga koxlear implant qurilmasini o'rnatish bo'yicha jarrohlik amaliyotini o'tkazilgan.

2013 yilda O'zbekistonda Respublika ixtisoslashtirilgan pediatriya ilmiy-amaliy tibbiyot markazi, Samarqand davlat tibbiyot instituti va "Medel" kompaniyasi (Avstriya) tomonidan "Koxlear implantatsiyalangan bolalarni psixologik-pedagogik qo'llab-quvvatlash" mavzusida xalqaro uslubiy seminar tashkil etildi. Seminarning maqsadi zaif eshituvchi va kar bolalarni reabilitatsiya qilish samaradorligini oshirish muammosi bo'yicha so'nggi yillarda erishilgan natijalarni muhokama qilish, tadqiqot ishlari samaradorligini oshirish, tajriba almashish va mamlakatimizda koxlear implantatsiya amaliyotini yo'lga qo'yishdan iborat edi. Shu tariqa, 2014-yildan boshlab O'zbekistonda zaif eshituvchi va kar bolalarga koxlear implant qurilmasini bepul o'rnatish bo'yicha jarrohlik amaliyotini o'tkazish boshlandi.

Ko'p yillik tajriba va kuzatishlar shuni korsatadiki, talab darajasida bajarilgan jarrohlik amaliyoti to'liq reabilitatsiyani ta'minlab bera olmaydi. Koxlear implant reabilitatsiyasi katta jamoa tomonidan amalga oshiriladigan, juda murakkab va uzoq vaqt talab etuvchi jarayon bo'lib, reabilitatsiyaning yakuni bolalarning inkluziv ta'lim tizimiga o'tishi bilan tugallanishi ko'zda tutilgan. Koxlear implant reabilitatsiyasining samaradorligiga bir qator jiddiy omillar ta'sir ko'rsatadi. Bu omillar bir qator tadqiqotchi olimlar tomonidan uzoq yillar davomida o'rganib kelinmoqda.

Bugungi kunda koxlear implant reabilitatsiyasi bo'yicha Rossiya Federatsiyasi mutaxassislari tomonidan to'plangan tajriba va erishilgan yutuqlar e'tirofga sazovar.

Rossiyalik etakchi tadqiqotchilardan Ya.A.Nakatisning ta'kidlashicha, erta yoshda yuqori texnologiyali tibbiy yordamni o'z vaqtida ko'rsatishni tashkil etish maqsadida, yangi tug'ilgan chaqaloqlar va bir yoshgacha bo'lgan bolalarni universal audiologik skrining qilish tizimini joriy etish zarur. Shuningdek, koxlear implant o'rnatilgan bemorlar uchun tibbiy yordamni, nutq protsessorining parametrlarini davriy sozlashni, uning ishlashini texnik qo'llab-quvvatlashni

va eshitish-nutq reabilitatsiyasini bemorning yashash joyiga yaqin bo'lishini ta'minlovchi infrastrukturani rivojlantirish kerak.

Olimlardan N.A.Dayxes, A.V.Pashkov, S.V.Yablonskiylarning fikriga ko'ra, bolalarni yangi tug'ilgan chaqaloqlik davrida universal audiologik skrining o'tkazish orqali eshitish qobiliyatini tashxis qilishning eng samarali usuli hisoblanadi. Bunda, tibbiy yordam sifatini oshirish, ya'ni sog'liqni saqlash tizimini professional kadrlar bilan ta'minlash muhim. "Yangi tug'ilgan chaqaloqlarni audiologik skrining" yo'nalishi bo'yicha tematik kurslarga hamshiralar, pediatrlar, neonatologlar, otorinolaringologlar, audiologlar-otolaringologlar kabi mutaxasislarni jalb qilgan holda, barcha muassasalar uchun yagona o'qitish tizimini ishlab chiqish bolalarga audiologik yordam ko'rsatish tizimini optimallashtirish bo'yicha iqtisodiy va ijtimoiy imkoniyatini ta'minlaydi yo'naltirilgan o'z vaqtida boshqaruv qarorlari qabul qilishga yordam beradi.

Tadqiqotchilardan E.A.Svetkov, N.G.Zaytseva, tug'ma eshitish qobiliyatini yo'qotgan bolalar uchun koxlear implantatsiyaning samaradorligi ko'p jihatdan jarrohlik amaliyoti o'tkazilgan yoshiga bogliq. Yangi tug'ilgan chaqaloqlar uchun eshitish skrining tekshiruvlarining uch bosqichli dasturini qo'llash aniq tashxis qo'yish imkonini bermoqda. Zamonaviy texnik vositalar yordamida o'z vaqtida amalga oshirilgan tadbirlar, bolalarni hatto karlik holatida ham to'liq ijtimoiylashuvi va eshituvch odamlar muhitiga integratsiyalashuvi uchun sharoit yaratib beradi, deb ta'kidlaydi.

Audio skrining sohasi mutaxasislaridan L.I.Juchko, O.G.Xorov, D.N.Martsul, T.A.Yakusik, T.I.Yutsevich, I.Ch. Aleshik, hozir vaqtda barcha tekshiruvga yuborilgan bolalarni ro'yxatdan o'tkazish uchun CVEP (33 1/s sekin urish rejimi), otoakustik emissiyaning buzilish mahsulotlarini qayd etish (DPOAE) usuli va CVEPda patologiyasi aniqlangan bolalarda impedansometriya «Erta tashxis qo'yish dasturi»ni qo'llash eshitishni ob'ektiv baholash uchun ahiq ma'lumotlar berishini ta'kidlaydi. Ularning fikriga ko'ra, qo'llanilayotgan dasturning muvaffaqiyatlarga qaramay uni: 1 oygacha - identifikatsiya, 3 oygacha - baholash, 6 oygacha - aralashuv (EHDI) tizimi darajasiga qadar takomillashtirish talab qilinadi.

R.A.Bayburin, E.E. Saveleva, R. M.Xabibullin, S.X.Yakovleva, G.I. Vasileva, N.F. Aleksandrovalarning fikriga ko'ra, audiologik skrining tekshiruvlarini o'tkazishda AccuScreen, GN Otometrics usullarini joriy etish, bunda ZRT-01 tovush reaktotestidan foydalangan holda Zodiac 901, Otoflex 100, GN Otometrics tekshiruvini o'tkazish eshitish funksiyasi buzilgan bolalarni aniqlash imkoniyatini kengaytiradi va 3 oylikidan boshlab nutqni rivojlantirish bo'yicha individual reabilitatsiya mashg'ulotlarini o'tkazish imkonini beradi.

Tadqiqotchilardan V.E. Kuzovkov, V.I. Pudov koxlear implantatsiya uchun nomzodlarni tanlashga alohida e'tibor berish, koxlear implantatsiya samara bermasligi aniq bo'lgan hollarda amaliyotni amalga oshirmaslik, bemorlarni tanlashning yagona mezonlari, usullari va jarrohlik amaliyotidan oldingi tekshiruvlarni puxta o'tkazish kerakligini ta'kidlaydi. Koxlear implantatsiyasini amalga oshirish ko'lamini kengaytirish nomzodlarni tanlash ko'rsatkichlarini tibbiy, yosh va audiologik ko'rsatkichlar bo'yicha kengaytirish, hamda ikki tomonlama (bilateral) koxlear implantatsiyasini amalga oshirish uchun asoslangan me'yorlarni ishlab chiqish zarur deb fikr bildiradi.

Ma'lumki, koxlear implantatsiya kar bolaning og'zaki nutqini o'zlashtirishi uchun faqatgina fiziologik asos yaratadi va bu muammoni hal qilmaydi. Jarrohlik amaliyotidan keyingi reabilitatsiya va ayniqsa unda qo'llaniladigan uslubiyatlar jarayonning natijasiga ta'sir ko'rsatuvchi muhim omil hisoblanadi.

I. V. Korolyovanning fikriga ko'ra, kar bolalarda an'anaviy usullar bilan nutqni shakllantirishda ko'rish va taktil sezgilarga asoslangan og'zaki usullar va imo-ishora usullaridan, shuningdek, eshitish qobiliyatidan foydalanishga asoslangan «Audio-verbal usul (Estabrooks, Kanada) hamda "Eshitish usuli (Korolyova, Rossiya)" foydalanish samarali bo'ladi.

E.I. Leongardning ta'kidlashicha, koxlear implantatsiya qilingan bolalarning eshitish va nutq rivojlanishi nutqni shakllantirish qonunlariga muvofiq amalga oshirilgandagina reabilitatsiya natijasini ijobiy deb hisoblash mumkin. Eshitish qobiliyati buzilgan bolalarda eshitish, eshitish-nutq, til kabi psixo-fiziologik tizimlarni, shuningdek, nutqni eshitish mexanizmini shakllantirish eshitish-nutq va tilni normallashtirishning zaruriy sharti hisoblanadi. Nutqni boshqarish mexanizmlariga shakllanish jarayonida va til sohasining tuzilishini belgilab beruvchi mexanizmlarga salbiy ta'sir ko'rsatishi sababli o'qitishda daktilologiya va imoishora tilidan foydalanishni istisno qiladi. Til tizimini shakllantirish maktabgacha yoshdagi zaif eshituvchi bolalarda turli faoliyat turlari sharoitida og'zaki nutq, o'qish va yozishga asoslangan grammatik tuzilmani shakllantirishni o'z ichiga oladi.

O.S. Jukovanning fikriga ko'ra, koxlear implantatsiya ko'payib borishi jarrohlik amaliyotidan keyingi reabilitatsiyada qo'llash uchun logopedik usullarini ishlab chiqishni taqazo etadi. Kuzatishlar shuni ko'rsatadiki, ko'p yillardan beri bolalarning og'zaki nutqni rivojlantirishda qo'llanib kelinayotgan usullarni katta amaliy ahamiyati va yuqori samaradorligiga qaramay, koxlear implantatsiyadan keyingi reabilitatsiya jarayonida qo'llash kutilgan samarani bermaydi. Logopedlar nutq nuqsonlarini bartaraf etishda qo'llaydigan usullar koxlear implantat bolalarning verbal nutqini rivojlantirishda yuqori samara berishi mumkin. Logoped koxlear implantat bolalar bilan samarali ish olib borishi uchun sensomotor, motor alaliya, rinololiya kabi ogir nutq nuqsonli bolalar bilan ishlash tajribasiga ega bo'lishi, zaif eshituvchilarning nutqiy idrokini ruvojlantirish asoslarini bilishi, impressiv va ekspressiv lugat boytishga, bog'langan nutqni shakllantirishga ustida ishlashi kerak.

T.N. Perepelkina, A.V. Gontmaxer, L.V. Efremova, E.A. Galitsinalarning ta'kidlashicha, koxlear implantatsiya reabilitatsiyasi jarayonida vrach-audiolog, pedagog-psixolog, defektolog, logoped, surdopedagog, apparatni sozlash bo'yicha instruktorlar, tarbiyachi-pedagog, musiqa o'qituvchisi jalb etilishi, reabilitatsiya yosh guruhiga moslashtirish va barcha rivojlanish usullaridan foydalangan holda, dori-darmon va fizioterapevtik muolajalar bilan birga olib borilishi kerak. Bunda Biofeedback innovatsion usuli (BFB) yordamida psixologik reabilitatsiyani olib borish ish samaradorligini yanada oshiradi.

L.I. Rulenkova koxlear implantatsiyadan keyin bolalarni reabilitatsiya qilish jarayonida verbotonal usul qo'llashni tavsiya qiladi. Bu usul nonutqiy tovushlarni idrok etishni va ritmik tuzilmani shakllantiradi, nutq, ritm, temp va intonatsiya shakllantirishga yordam beradi. Bolalar bilan ishlashda audiovizual kurslar (AVK) keng qo'llashni samarali deb hisoblaydi.

Yu.A. Voronina, M.V. Polyanskaya, D.K. Shumilovalar olib borilgan tadqiqotlar (Korolyova I.V., Shmatko N.D. va boshqalar) natijasiga asoslanib, koxlear implantatsiyadan keyingi reabilitatsiyaning muvaffaqiyati bolalarni eshituvchi va gapiruvchi odamlarning muhitiga to'liq integratsiya qilish, ularga motivatsiya berish va ularning shaxsiy xususiyatlariga bog'liq deb hisoblaydilar, hamda oila ijtimoiylashuvning eng muhim sharti va amalga oshiriladigan korrektsiya ishlari samaradorligining asos ekanligini ta'kidlab o'tadilar.

M.G. Gurevaning ta'kidlashicha, koxlear implantatsiyadan keyingi pedagogik reabilitatsiya inklyuziyaga qaratilishi kerak. Pedagogik reabilitatsiya E. Leongard, N. Shmatko, T. Pelymskaya, P. Guberina va boshqalarning usullari asosida o'tkaziladigan korrektsiya qiluvchi va rivojlantiruvchi mashg'ulotlarni, ota-onalar bilan trening mashg'ulotlarini, pedagogik kuzatuv va yordamni (pedagogik hamrohlikni) o'z ichiga olishi kerak. Shuni unutmaslik kerakki pedagogik reabilitatsiya davrida bola nafaqat o'quv dasturi materiallarini o'zlashtirishi, balki shaxs sifatida rivojlanishi, muloqot qilishi, do'stlar orttirishi, sinfda o'zini qulay his qilishi kerak.

M. Yu. Sedova, S.V. Ikonnikova, S.V. Ilyushinalar maktab yoshidagi koxlear implantatsiya qilingan bolalarni reabilitatsiya qilishda ularni kompyuter texnologiyalari, o'quv-ijtimoiy loyihalar, sinfda va darsdan tashqari ijodiy loyihalarga, integratsiyalashgan darslar va individual darslar jalb qilish va bular orqali ularning ijtimoiy faolligini oshirish zarur. Bu

maktab yoshidagi koxlear implantatsiya qilingan bolalarni reabilitatsiya qilish jarayonida eshitish va nutqdan foydalanishga o'rgatishda va ijtimoiy muhitga moslashishida ijobiy natijalarga erishish imkonini berdi, deb ta'kidlaydi.

E.V.Mettus, O.S.Turmalarning fikriga ko'ra, koxlear implantatsiya qilingan bolalarning inklyuziv ta'limdagi muvoffaqiyatini ta'minlash uchun umumiy ta'lim maktabiga uning individual xususiyatlarini hisobga olgan holda tabaqalashtirilgan yondashish, bu jarayonga ota-onalarni jalb qilish, ularning maktab bilan hamkorligi, mutaxassislar tomonidan qo'llab-quvvatlashni tashkil etish (surdopedagog, psixolog, logoped), ommaviy va maxsus maktablar o'qituvchilari o'rtasidagi hamkorlik, inklyuziv ta'lim sinflarida ishlaydigan o'qituvchilarni psixologik va uslubiy yordam ko'rsatish, maktab – oliy o'quv yurti va maktab – o'rta maxsus kasb-hunar ta'limi muassasasi tizimida uzviylikning mavjudligi kabi shart-saroitlarning bo'lishi zarur.

G.D.Stepanenko zaif eshituvchi va kar bolalarning koxlear implantatsiyadan keyingi reabilitatsiyasining muvoffaqiyatini ta'minlashda yaratilgan infrastrukturaga muhim omil hisoblanadi, axborot texnologiyalari mutaxassislari bilan birgalikda zaif eshituvchi va kar bolalarni ijtimoiy-psixologik va pedagogik qo'llab-quvvatlashni standartlashtirish va «erta aralashuv» tizimini ishlab chiqish, markazlarning «reabilitatsiya salohiyatini baholash» dasturini yaratish, zaif eshituvchi va kar bolalarning koxlear implantatsiya keyingi reabilitatsiya markazlarining mintaqaviy dasturi modelni ishlab chiqish ixtisoslashtirilgan yordamning sifatini oshirish imkonini beradi deb hisoblaydi.

B.V.Olshanskayaning takidlashicha, zaif eshituvchi va kar bolalarning koxlear implantatsiya keyingi reabilitatsiyasida “СПб АРДИС” dasturida musiqa savodxonligi va instrumental musiqa yaratish vositalari orqali reabilitatsiyaning innovatsion texnologiyasidan foydalanish yaxshi samara beradi va bolaning ijtimoiy moslashuvini engillashtiradi. Bolaning maktab tadbirlaridagi chiqishi uning tengdoshlari, o'qituvchilari va barcha maktab xodimlari oldida ijtimoiy mavqegini oshiradi.

G.A.Kireyva O.A.Krasilnikova, S.V.Ilyushina koxlear implantatsiyadan y keyingi reabilitatsiyasida maktab yoshdagi bolalar uchun o'quv jarayonida y elektron kitoblarni yaratish va ovozashtirish, kompyuter dasturlari yordamida multfilmlar yaratish, o'quvchilarning og'zaki va aqliy faoliyati bo'yicha taqdimotlar tayyorlash, masofaviy ta'lim veb-saytida ishlash kabi innovatsion texnologiyalarni qo'llash zarur. Ushbu texnologiyalar koxlear implantatsiya qilingan bolalarning eshitish idrokini rivojlantiradi, nutq nuqsonlarini to'g'rilaydi, dunyoni butun xilma-xilligi bilan ochib beradi. O'qitishdagi innovatsion texnologiyalar o'quv jarayonining sifatini oshirishga, sog'lom o'quvchilarini koxlear implantatsiya qilingan bolalar bilan muloqot madaniyatini shakllantirishga va ularni muvaffaqiyatli reabilitatsiya qilishga yordam beruvchi zamonaviy samarali usullar sifatida tavsiya etadi.

A.S.Matbeeva, N.V.Ivanova, G.V.Jarova, N.Yu.Jernovenkovalar reabilitatsiyaning tarkibiy bo'g'inlari bo'lgan nutq terapiyasi va psixokorreksiyaning maqsadi to'liq nutq funksiyasini shakllantirish va bolaning jamiyat hayotiga moslashishiga yordam berishdan iborat. Ularning asosiy vazifasi koxlear implantatsiya qilingan bolalarda nutqni o'zlashtirish uchun ijobiy motivatsiya yaratish va buning uchun ijodiy psixo-nutqni modellashtirish usulini qo'llashdan iborat. Nutq terapiyasi vazifalari koxlear implantatsiya qilingan bolalarning oliy psixik funksiyalar va psixologik rivojlanishi xususiyatlarni hisobga olgan holda belgilanishi kerak, deb hisoblaydilar.

O.V.Zontova, V.I.Pudovlarning takidlashicha, koxlear implantatsiyaning samaradorligi jarrohlik amaliyoti natijasi bilan, balki undan keyingi eshitish-nutq reabilitatsiyasi sifati bilan belgilanadi. Bunda tashkiliy masalalar muhim o'rin tutadi. Koxlear implantatsiya murakkab tibbiy, ta'lim va ijtimoiy muammo bo'lib, keng doiradagi mutaxassislar ishtirokini talab qiladi. Koxlear implantatsiyani amalga oshirishni kengaytirish sharoitida butun jarayonini tashkil

etishning umumiy tamoyillarini ishlab chiqish talab etiladi. Koxlear implantatsiyani tashkil etish, albatta, hududlarida zarur infratuzilmani rivojlantirishni o'z ichiga olishi kerak.

A.V.Staroxa, Yu.A.Xandjapova, E.N.Zueva, M.M.Litvak, A.B.Kuzmina, N.V.Viktorovalarning fikriga ko'ra, reabilitatsiyaning natijasiga koxlear implantatsiya qilingan bolalarning ota-onalarning (yoki katta yoshli bemor va uning qarindoshlarining) mutaxassislar nazorati ostida uzoq muddatli va intensiv ishlashga tayyor bo'lishlari uchun beriladigan motivatsiyasi sezilarli ta'sir ko'rsatadi. Oilaning tayyorligi, bolani qo'llab-quvvatlash va natijani vahimaga tushmasdan sabr-toqat bilan kutish reabilitatsiya samaradorligini oshiradi.

E.E.Popova, Yu.A.Shalabayevalar bugungi kunda koxlear implantatsiya reabilitatsiyasi jarayonida yuzaga keladigan muammolar haqida so'z yuritib, quyidagilarni sanab o'tadi: ba'zi bolalarni skrining doirasidan tashqariga qolishi, koxlear implantatsiya haqida ob'ektiv va batafsil ma'lumotlarning yo'qligi, bolalar bilan ishlash uchun defektologlar bilim va malakalarining etishmasligi, bolalarni reabilitatsiya qilish bo'yicha muvofiqlashtirilgan dasturning yo'qligi, nutq protsessorini har 4-6 yilda bir marta almashtirish, batareyalar va akkumulyatorlarga doimiy ehtiyoj mavjudligi, komponentlarni almashtirish uchun barcha xarajatlar ota-onalarning zimmasiga tushishi. Koxlear implantatsiya reabilitatsiyasi samarasini oshirish uchun bu muammolarni hal etish zarurligini ta'kidlab o'tadilar.

E.D. Muxametgalieva, O.V.Genoxova, I.I.Uspenskaya ta'kidlashicha, koxlear implantatsiyadan keyingi eshitish-nutq reabilitatsiyasidan kutilgan natijalarga erishish uchun, bolalarni kompleks reabilitatsiya qilish markazini tashkilotish, pedagogik reabilitatsiyani maxsus tayyorlangan mutaxassislarga ega bo'lgan muassasada o'tkazish, bolalarni umumiy ta'lim muassasalariga integratsiyalash uchun o'quv joylarini yaratish, reabilitatsiya samaradorligini oshirish maqsadida ota-onalarga motivatsiya berib borish, koxlear implantlari bo'lgan shaxslar uchun kompleks reabilitatsiya xizmatlarini ko'rsatish bo'limida ko'rsatiladigan reabilitatsiya tadbirlari, texnik vositalar va xizmatlarni federal byudjet hisobidan ta'minlanishini ko'rib chiqish kerak.

L.A.Zigle, M.G.Melexova E.P.Mikshinalar implantatsiya qilingan bolalar bilan ishlashda bir qator tashkiliy, pedagogik va uslubiy muammolar mavjudligini ta'kidlab o'tadi. Bular - maktabgacha ta'lim tizimida erta (2 oydan uch yilgacha) psixologik-pedagogik xizmatlarning etishmasligi, hamrohlik, bolalar bog'chasida bolalarni birgalikda o'qitish va tarbiyalashni tashkil etish bo'yicha uslubiy tavsiyalarning yo'qligi, mutaxassislar va ota-onalarning zaif eshituvchi bolalar va sog'lom bolalarni birgalikda o'qitish va tarbiyalashga tayyor emasligi, individual reabilitatsiya dasturlari mazmunida idoralararo hamkorlikning yo'qligi. Mualliflarning fikriga ko'ra, ushbu muammolarni hal qilish implantatsiya qilingan bolalarning reabilitatsiya qilish jarayonining samaradorligini oshirishga yordam beradi.

I.V.Korolyova, E.A.Ogorodnikova, Yu.K.Yanovlarning fikriga ko'ra, koxlear implantatsiya qilingan bolalarning uzoq muddatli eshitish-nutq reabilitatsiyasini olib borish jarayonida rivojlanish darajasi va dinamikasini muntazam ravishda baholash kerak. Bunda, EARS va LittEARS (MED-EL, Avstriya), hamda House Ear Institute (AQSh) bilan birgalikda HINT testlarini qo'llash yaxshi samara beradi.

E.S.Semenova, I.V.Korolyovalar koxlear implantatsiya qilingan bolalarning passiv va faol lug'at rivojlanish dinamikasini muntazam ravishda baholab borish zarur deb hisoblaydilar. Bunda, «My LittEARS Auditory Diary» (MEDEL, Avstriya) eshituv kundaligidan foydalanishni tavsiya etadilar. Koxlear implantatsiyadan so'ng yosh bolalarda boshlang'ich lug'atning rivojlanishi ularning eshitish idrokining shakllanishi bilan belgilanishini ta'kidlab o'tadilar.

M.Yu.Boboshko, I.V.Kalmikova, E.S.Garbaruklar bolalarda koxlear implantatsiya sohasida olib boriladigan ishlarning samaradorligini oshirishda monitoring tizimini joriy etish, bemor bolalar haqida dastlabki skrining natijalaridan boshlab, barcha ma'lumotlarni o'zida jamlaydigan elektron ma'lumotlar bazasini yaratish, implantatsiya qilingan bemorlar

to'g'risidagi ma'lumotlarni saqlash va qayta ishlash mexanizmini yo'lga qo'yish, bemorlarni audiologik reabilitatsiya qilish, hamda yuqori texnologiyali tibbiy yordam ko'rsatish doirasida amalga oshiriladigan davolashning ajralmas qismi bo'lishi kerak, deb hisoblaydilar.

Bugungi kunga qadar O'zbekistonda surdopedagog olimlar tomonidan eshituv nutq reabilitatsiyasi muammolari bo'yicha bir qator ilmiy tadqiqot ishlari olib borilgan. Tadqiqotchilardan N.Sh.Bekmurodov maxsus maktab-internat faoliyatini takomillashtirish, X.M.Gaynutdinov, F.U.Qodirova, S.F.Turg'unboev, G.Salixovalarnogironligibo'lganshaxslarni ijtimoiy moslashuv muammolari, F.D.Alimxodjaeva, D.B.Yakubjanova, S.M.Pulatova, M.U.Xamidova, M.M.Qodirovlar zaif eshituvchi o'quvchilar eshitish idrokini rivojlantirish uslubiyati, U.Yu.Fayzieva, Z.N.Mamarajabova, N.X.Dadaxo'jaeva, K.G.Sadirova fanlarni o'qitish uslubiyati, Z.N.Urunova defektologiya nazariyasi, F.R. Teshaboeva, L.R.Xayitov, G.Abdullaevalar surdopedagogikaning oliy ta'lim bilan bog'liq muammolari bo'yicha ilmiy-tadqiqot ishlarini olib borganlar.

Afsuski bugungi kunga qadar O'zbekistonda koxlear implantatsiyasi muammolari bo'yicha ilmiy tadqiqot ishlari nihoyatda kam olib borilgan. Tadqiqotchilardan U.Yu.Fayzieva uzoq yillik olib borilgan tadqiqotlari natijalari asosida koxlear implantli bolalarning reabilitatsiya jarayoni dasturini, uni amalga oshirishda qo'llaniladigan uslubiyatlarni, hamda ulardan foydalanish bo'yicha ilmiy asoslangan tavsiyalarni ishlab chiqqan. O'zbekistonda koxlear implantatsiyasining ommalasuviga va rivojlanishiga katta hissa qo'shgan.

X.S.Raximova olib borilgan ilmiy-tadqiqot natijalariga asoslangan holda koxlear implantli bolalarning eshituv-nutqiy reabilitatsiyasini amalga oshirishda samarali bo'lgan vositalarni aniqlagan va uslubiyatni ishlab chiqqan.

Yuqorida keltirilgan mulohazalarni umumlashtirgan holda shuni aytish mumkin, koxlear implantli bolalar jarayonini takomillash jarrohlik amaliyotidan oldingi tayyorlov va keyingi reabilitatsiya davrini samaradorligini oshirish, inklyuziv ta'lim va integratsiya jarayonini optimallashtirish maqsadida mavjud holatni chuqur o'rganishi, tahlil qilish, muammolarni aniqlash bo'yicha quyidagi yo'nalishlarda ilmiy tadqiqot ishlarini olib borish talab etiladi:

audiologik skrining tekshiruvlari tizimini takomillashtirish, ma'lumotlarni elektron avtomatlashtirilgan tizimga joylashtirish, saqlash va qayta ishlashni, hamda koxlear implantatsiyaga nomzod bolalarning elektron navbat tizimini joriy etish;

koxlear implant texnologiyasi zamonaviy imkoniyatlaridan yanada kengroq foydalanish maqsadida nomzodlarni tanlashning yagona mezonlarini qayta ko'rib chiqish;

koxlear implantatsiyasini amalga oshirish ko'lamini kengaytirish maqsadida nomzodlarni tanlash olishni tibbiy, yosh va audiologik ko'rsatkichlar bo'yicha kengaytirish, hamda ikki tomonlama (bilateral) koxlear implantatsiyasini amalga oshirish uchun asoslangan me'yorlarni ishlab chiqish;

koxlear implantatsiyasidan oldingi tayyorlov bosqichi va keyingi reabilitatsiya jarayonini samaradorligini oshirish maqsadida ilmiy asoslangan tashkiliy va uslubiy tavsiyalar ishlab chiqish;

amaliyotda qo'llanilayotgan uslubiyatlarni koxlear implantatsiyali bolalar reabilitatsiyadagi samaradorlik darajasini baholash;

inklyuziv talim va keyingi integratsiya jarayonini chet el tajribasi asosida optimallashtirish yo'nalishida ilmiy tadqiqot ishlarini olib borish;

surdopedagog-reabilitolog kasbiy kompetentsiyasini shakllantirish bo'yicha o'quv kursini ishlab chiqish;

chekka hududlarda yashovchi koxlear implantli bolalarning samarali reabilitatsiyasini ta'minlab bera oluvchi to'liq infrastrukturaga ega bo'lgan markazlarni modellashtirish va loyihalarini yaratish;

Xulosa qilib shuni aytish mumkinki, kelgusida olib boriladigan ilmiy tadqiqot ishlarining natijalarini mamlakatimizda koxlear implantatsiya sohasining taraqqiy etishiga ijobiy ta'sir

ko'rsatadi.

Foydalanilgan adabiyotlar:

И.В.Королева. Кохлеарная имплантация глухих детей и взрослых/ И.В.Королева, СПб.:КАРО, 2009.

Кохлеарная имплантация как метод реабилитации инвалидов по слуху. Тезисы докладов всероссийского конгресса по кохлеарной имплантации. СПб. 2010.

Э.И.Леонгард, Е.Г.Самсонова,Е.А.Иванова. Я не хочу молчать.-М.:Теревинф, 2009.

U.Fayzieva, D,Nazarova, F.Qodirova. Surdopedagogika.-Toshkent,:"Sano standard", 2012.

Н.Д.Шматко,Т.В.Пелымская. Если малыш не слышит.М.:Просвещение, 2003.

HAMSHIRALARDA KASBIY KOMPETENTLIKNI RIVOJLANTIRISH IJTIMOIY-PSIXOLOGIK MUAMMO SIFATIDA

Narzulloeva Salomatbonu Sunnatulloevna
Buxoro psixologiya va xorijiy tillar instituti tadqiqotchisi
<https://doi.org/10.53885/edinres.2024.01.1.077>

Annotatsiya. Mazkur maqolada hamshiralarda kasbiy kompetentlikni rivojlantirish usullari, uning metodologiyasi va psixologik asoslari ochib berilgan. Bundan tashqari tibbiyot xodimlari sotsial-psixologik kompetentligi va uning shakllanishiga ta'sir etuvchi omillarni o'rganishga oid tadqiqotlar olib borilgan. Shuningdek tibbiyot xodimlari sotsial-psixologik kompetentligini shakllantiruvchi ijtimoiy-psixologik omillar va mexanizmlarni aniqlangan, shifokorlarda sotsial-psixologik kompetentlik hamda sotsial intellektni o'zaro aloqadorligini aniqlash va asoslash bo'yicha so'z yuritilgan.

Kalit so'zlar: sotsial-psixologik kompetentlik, ijtimoiy refleksiya, empirik tahlil, adekvat muloqotchanlik, adekvat emotsional munosabat, kommunikativ kompetentlik, kompetentlik omillari.

РАЗВИТИЕ ПРОФЕССИОНАЛЬНОЙ КОМПЕТЕНТНОСТИ МЕДСЕСТРЫ КАК СОЦИАЛЬНО-ПСИХОЛОГИЧЕСКАЯ ПРОБЛЕМА

Нарзуллоева Саломатбону Суннатуллоевна
научный сотрудник Бухарского Института психологии и иностранных языков

Аннотация. В данной статье раскрыты методы развития профессиональной компетентности у медсестер, ее методология и психологические основы. Кроме того, проведены исследования по изучению социально-психологической компетентности медицинских работников и факторов, влияющих на ее формирование. Выявлены также социально-психологические факторы и механизмы, формирующие социально-психологическую компетентность медицинских работников, даны рекомендации по выявлению и обоснованию взаимосвязи социально-психологической компетентности и социального интеллекта у врачей.

Ключевые слова: социально-психологическая компетентность, социальная рефлексия, эмпирический анализ, адекватная коммуникативность, адекватный эмоциональный отклик, коммуникативная компетентность, факторы компетентности.

DEVELOPMENT OF PROFESSIONAL COMPETENCE OF A NURSE AS A SOCIO- PSYCHOLOGICAL PROBLEM

Narzulloeva Salomatbonu Sunnatulloevna
Researcher Bukhara Institute of Psychology and foreign languages

Annotation. This article reveals the methods of developing professional competence in nurses, its methodology and psychological foundations. In addition, research has been carried out on the study of the social and psychological competence of medical personnel and the factors that influence its formation. Also identified the socio-psychological factors and mechanisms that shape the Social-Psychological competence of medical workers, the doctors talked about social-psychological competence and the identification and justification of the interaction of social intelligence.

Key words: social-psychological competence, social reflection, empirical analysis, adequate communication, adequate emotional attitude, communicative competence, competence factors.

Kirish. Jahonda tibbiyot hamshiralari kasbiy kompetentligiga ta'sir etuvchi psixologik omillarni shakllantirish va rivojlantirish kontseptsiyalarini yaratish, kompetentlik mezonlarini tizimlashtirish, kasbiy layoqat ko'rsatkichlarini tadqiq qilish hamda rivojlantirishga mo'ljallangan psixodiagnostik metodikalar majmuini ishlab chiqish, tizimli ilmiy tadqiqotlar olib borish masalalariga alohida e'tibor qaratish dolzarblashib bormoqda. Birlashgan Millatlar Tashkilotining 66-sessiyasida ruhiy salomatlikni saqlash sohasida 2013-2023 yillarga mo'ljallangan kompleks harakatlar rejasi qabul qilingan bo'lib, unda sog'liqni saqlash tizimining boshlang'ich bo'g'ini bo'lgan tibbiyot hamshiralari maqsadga

yo'naltirilgan xatti-harakatlari va kasbiy faoliyat samaradorligiga ta'sir etuvchi shaxs sifatidagi o'rni va ahamiyatiga alohida e'tibor qaratilgan. Bu borada bo'lajak tibbiyot hamshiralarning faoliyatga tayyorlash va uni amalga oshirishning psixologik tamoyillariga e'tibor berish, ularning ham shaxsiy ham kasbiy tayyorgarligini takomillashtirish orqali kasbiy kompetentligini oshirish, tibbiyot hamshiralarning psixologik kompetentligini shakllantirish orqali kasbiy faoliyat samaradorligini oshirish dolzarb muammolardan biri bo'lib qolmoqda.

Hamshiralarning kasbiy kompetentligiga ta'sir etuvchi omillarni tadqiq etish va shakllantirish muammosi Sharqning buyuk mutafakkirlarini asrlar davomida qiziqtirib kelgan. Mahmud Qoshg'ariyning, Abu Rayhon Beruniy, Abu Ali Ibn Sino, Abu Nasr Forobiy, Al - Xorazmiyning, Voiz Koshifiy kabi mutafakkirlar kasallarni davolashda tibbiyot xodimlarining kasbiy kompetentlik omillarini ahamiyati haqidagi fikrlarini o'z asarlarida yozib qoldirganlar.

Mamlakatimiz olimlaridan B.Qodirov, D.Muxamedova, G'.Shoumarov, V.Karimova, Sh.Baratov, A.Jabborov, E.G'oziyev, Sh.Abdullayeva Z.Ibodullayev, D.Ilxamova, M.Karamyanlar o'z tadqiqotlarida kasbiy kompetentlikning psixologik va tibbiy-psixologik jihatlarini ilmiy asoslab berganlar.

Rus olimlaridan M.Mileyko, Yu.Sarqcheva, I.Demidova, Yu.Makarov, M.Bobneva, I.Zimnyaya, V.Kunitsyna, V.Ageyev, L.Svirskaya, Yu.Jukov, A.Panfilova kabi olimlar esa kasbiy kompetentlikning psixologik xususiyatlarini tadqiq etganlar.

Xorij olimlaridan I.Borg, M.Muller, M.Perlmutter, M.Kaplan, J.Mayer L.Nuguist kabilar o'z tadqiqotlarida bo'lajak tibbiyot xodimlarida kasbiy kompetentlikka ta'sir qiluvchi omillar va komponentlarni ochib berganlar.

Yuqoridagi ilmiy tahlil natijalaridan ko'rinib turibdiki, tibbiyot hamshiralar kasbiy kompetentligini tahlil qilish mamlakatimizda va xorijda yetarlicha o'rganilmagan. Bu esa ushbu muammoning yanada dolzarbligini ko'rsatmoqda.

Biz ijtimoiy psixologiyada tibbiyot hamshiralarda kasbiy kompetentlikni shakllantirish muammosiga bag'ishlangan ilmiy adabiyotlarni nazariy tahlil qilar ekanmiz, eng avvalo kasbiy kompetentlik metodologiyasini tadqiq etishga bag'ishlangan ilmiy mulohazalarni tahlil qilishni lozim topdik. Hozirgacha yaratilgan ilmiy maktablarning psixologik tahliliga e'tibor beradigan bo'lsak, kasbiy kompetentlikni aniqlashga doir tadqiqotchilar tomonidan turli yondashuvlar mavjudligiga guvoh bo'lish mumkin.

Kasbiy kompetentlikni faoliyat samaradorligiga ta'siri hamda ijtimoiy psixologik muammo sifatida kasbiy faoliyat doirasida qay tariqa va qanday o'rganilganligini tahlil qilish va talqin qilish bugungi kunda muhim ahamiyat kasb etadi. Chunki kasbiy kompetentlikka oid olib borilgan nazariy-ilmiy va amaliy-uslubiy tadqiqotlar ko'lamiga ma'lum tartibda baho bermay turib, bo'lajak tibbiyot hamshiralarda kasbiy kompetentlik haqidagi tasavvurlarini shakllantirish va rivojlantirish masalasi haqida fikr-mulohaza yuritib bo'lmaydi. Chunki, jadallik bilan rivojlanayotgan ijtimoiy islohotlar davrida bo'lajak tibbiyot hamshiralarga qo'yilayotgan talablarning anchagina mas'uliyatli ekanligi, ko'p hollarda kasbiy kompetentlikka ta'sir qiluvchi omillarning qay darajada rivojlanganligiga bog'liq bo'lib qolmoqda.

Ushbu ijtimoiy psixologik muammoni sharq olimlarining asarlarida ham ko'plab uchratish mumkin.

Jumladan, Abu Nasr Forobiy (872-950 yil) asarlarida insonni ulug'lash, adolat, vatanparvarlik, mehnatsevarlik, xalqparvarlik, mardlik, saxiylik, kamtarlik, rostgo'ylik, do'stlik, olijanoblik, muruvvatlilik, odob-axloq, ilm-ma'rifat g'oyalari ilgari surilgan. Mutafakkir yoshlarni navqironlik davrining har daqiqasini qadriga yetishga, halol mehnat qilib, farovonlik, baxt-saodatga erishishida o'qituvchilarning roliga katta ahamiyat qaratadi. Bunda u o'quvchini tarbiyalashda quyidagi: rag'batlantirish, taqdirlash, tanbeh berish, man etish usullaridan keng foydalangan».

Rag'batlantirish usuli bola qilgan ishni, xulq-atvorni ma'qullash, maqtash, tabriklash tarzida qo'llangan. Bu esa bolaning kelgusida yanada go'zal xatti-harakatlarni amalga oshirish, o'z qobiliyati va bajargan yaxshi ishidan faxrlanish tuyg'usini o'stirishga xizmat qilgan.

Taqdirlash usuli bolaning qilgan ishidan mamnunlik ifodasi bo'lgan «barakalla», «raxmat bolam», «omon bo'l» deyish, yoqimli kulib qo'yish, boshini silash, peshonasidan o'pish, quchoqlab bag'riga bosish ko'rinishida amalga oshirilgan.

Tanbeh usuli kichik yoshdagi bolalarga nisbatan, o'rtoqlari bilan qo'pol muomalada bo'lgai, topshiriqlarni bajarmagan yoki yomon bajargan, isrofgarchilikka yo'l qo'ygan, qizlarni noo'rin ranjitgai o'g'il bolaga nisbatan qo'llangan. Ushbu ijtimoiy psixologik muammoni «Fozil odamlar shahri», «Baxt saodatga erishuv to'g'risida», «Ixsu – al-ulum», «Ilmlarning kelib chiqishi», «Aql ma'nolari to'g'risida»,

«Mukammal ta'lim haqida risola» kabi asrlarida ijtimoiy-tarbiyaviy qarashlari ifodalagan. Farobiy «maqsadga muvofiq amalga oshirilgan ta'lim-tarbiya, insonni ham aqliy, ham axloqiy jihatdan kamolga yetkazadi, xususan, inson tabiat va jamiyat qonun-qoidalarini to'g'ri bilib oladi va hayotda to'g'ri yo'l tutadi, boshqalar bilan to'g'ri munosabatda bo'ladi», deb aytadi. «Bunday inson, - deb yozgan edi Forobiy, - insoniy barkamollikning oliy sohibi va baxt saodat bo'ladigan xatti-harakatni biladigan zotdir»[1].

Mahmud Qoshg'ariyning «Devonu lug'atit turk» asarida ilm olishning qadri, bilim eng bebaho boylik bo'lib, uning negizida insonning ma'naviy-ma'rifiy dunyoqarashi, odob-axloqi, go'zal insoniy fazilatlari shakllanishi, bilim va kasb-hunar insonning butun xatti-harakatlarini belgilashi ta'kidlab o'tilgan. Shuningdek, alloma mol-dunyoga intilish va hirs qo'yishni xuddi tog'dan kelayotgan selga o'xshatadi. Mol-mulk hirsiga berilib ketgan kishi shu sel ostida qolgan toshdek chilparchin bo'ladi, deydi[5].

Voiz Koshfiy «Axloqi muhsiniy» asarida aql bilan faoliyatning o'zaro aloqasi haqida gapirib, barcha kishilar aqlga ehtiyoj sezishi, aql esa amaliy faoliyatga ehtiyoj sezishini ta'kidlaydi. Harakat, faoliyat aqlning ko'zgusi sanaladi. Aql yordamida insoniy tajribalar, ma'naviy qadriyatlar yig'ilib boradi va kelgusi avlodlarga yetkaziladi, deydi[4].

Bo'lajak tibbiyot hamshiralari kasbiy kompetentlik haqidagi ijtimoiy tasavvurlarni shakllantirish bugungi kunda dolzarb vazifalardan biriga aylanib Abu Ali Ibn Sino, Abu Rayxon Beruniy, Alisher Navoiy o'z asarlarida, insonlarni tushunish, muloqotmandlik, suhbatdoshning xulq-atvori, hatti-harakatlari, kechinmalariga nisbatan adekvat sezuvchanlik, axloqiy ustanovkalar kabi sifatlarining namoyon etilishini yuqori darajadagi axloqiy sifatlar deb ta'riflaganlar [1;3;5].

Mashhur mutaffakkir Abu Bakr ar-Roziy (865-925) o'z davrida bemorlarni davolashda, ularga ruhiy ta'sir qilish, muhim omillardan biri ekanligini ta'kidlagan. U o'z asarlarida tibbiyot xodimlarining shaxsiy va kasbiy xislatlari hamda ularning shaxslararo munosabatidagi roli haqida fikrlarini yozib qoldirgan. Buyuk mutaffakkir Abu Ali Ibn Sinoning (865-925) «Tib qonunlari» asarida davolashni turli xil vositalari bilan birgalikda, bemor ruhiyatiga ta'sir ko'rsatishning usullari va ahamiyati keng yoritib berilgan. Ibn Sino kasalliklarni davolashda psixologik omillarga katta e'tibor qaratib, bemorni avvalo ruhiyatini so'z yordamida davolashni va bu jarayonda tibbiyot xodimlarini muloqotmandligi, emotsional intellekti, sotsial-psixologik kompetentligini rivojlantirish muhim ekanligini ta'kidlab o'tadi.

Bundan tashqari Ismoil Jurjoniy, Masixiy Al Karvakiy, Chag'miniy kabi tabiblar ham kassallikni davolashda tibbiyot xodimlarini kasbiy kompetentligiga ta'sir etuvchi psixologik omillarni ochib berganlar [68].

Ijtimoiy psixologiyada N.V. Kuz'mina bo'lajak tibbiyot xodimlari uchun zarur bo'lgan kasbiy kompetentlik omillarini quyidagi mexanizmlarga ajratadi [3]:

1. Sotsial-pertseptiv kompetentlik
2. Sotsial-psixologik kompetentlik
3. Autopsixologik kompetentlik
4. Psixologik-pedagogik kompetentlik
5. Kommunikativ kompetentlik

Rus olimi A.Yu.Makoyeva esa bo'lajak tibbiyot hamshiralari uchun kasbiy kompetentlik funktsiyalarini quyidagicha belgilaydi[84]:

1. Kognitiv kompetentlik
2. Kommunikativ kompetentlik
3. Intellektual kompetentlik
4. Sotsial kompetentlik
5. Autopsixologik kompetentlik

Kognitiv kompetentlik – bu tibbiyot xodimlari kasbiy faoliyati jarayonida uchraydigan psixologik to'siqlarni yengib o'tish, faoliyat jarayonida kasbiy vazifalarni to'g'ri hal eta olish, muammoli vaziyatlardan turli xil psixologik usullar yordamida chiqib keta olish, vaziyatni to'g'ri baholay olish va axborotlarni sintez qila olish qobiliyati.

Kommunikativ kompetentlik – bo'lajak tibbiyot hamshiralari kasbiy kompetentligiga ta'sir etuvchi muhim omil hisoblanib, kommunikativ muloqotda atrofda qilarni ijobiy munosabatini shakllantiradigan, shaxsiy dispozitsiyasini himoya qila oladigan va shaxslararo munosabatni to'g'ri tashkil qila olish qobiliyati.

V.N.Vvedenkiyning xulolariga ko'ra, tibbiyot hamshiralari kasbiy kompetentlikni rivojlantirish

quyidagi yondashuvlar acocida amalga oshiriladi [1]:

- Ijtimoiy-psixologik yondashuv;
- Etnopsixologik yondashuv;
- Etnik yondashuv;
- Xulqiy – ma'naviy yondashuv.

Yuqorida qayd etilgan yondashuvlar tibbiyot hamshiralari kasbiy kompetentligini rivojlantirishning psixologik chora-tadbirlariga bag'ishlangan bo'lib, ular orqali kasbiy kompetentlik komponentlari baholanadi.

Xulosa qilib aytganda, mamlakatimiz psixologlari tomonidan hanuzgacha kasbiy kompetentlikni muayyan kasbiy faoliyatga yoki xususan, tibbiyot hamshiralari misolida atroflicha va to'liq o'rganilmaganligi kuzatildi. Bu esa bugungi bo'lajak tibbiyot hamshiralari faoliyati misolida uning kasbiy kompetentlikka daxldor bulgan imkoniyatlari ko'lamini aniq belgilab olishni taqozo etadi. Shunday qilib, yuqoridagi tadqiqot yo'nalishlarining tahlili birinchidan umumiy tarzda, ilmiy-nazariy jihatdan kasbiy kompetentlikka ta'rif berish imkonini bersa, ikkinchidan tadqiqot maqsadiga mos tibbiyot hamshiralari kasbiy kompetentlik mezonlarini ishlab chiqish va uni amaliyotda qo'llash uchun ilmiy-nazariy asos bo'lib xizmat qiladi. Aytish mumkinki, barcha nazariy-metodologik asoslar bugungi kunda tibbiyot hamshiralari kasbiy kompetentlikni rivojlantirish uchun ma'lum darajadagi ilmiy tadqiqotlarni olib borishda tegishli ilmiy oydinliklar kiritish imkonini beradi.

Adabiyotlar:

1. 1. O'zbekiston Respublikasini yanada rivojlantirish bo'yicha Harakatlar strategiyasi to'g'risida"gi O'zbekiston Respublikasi Prezidentining Farmoni // O'zbekiston Respublikasi qonun hujjatlari to'plami. 2017. (766)-son
2. Алексеев А.А., Громова Л.А. Психогеометрия для менеджеров. – Л.: «Знание», 1991. – 164 с.
3. Асеев В.Г. Мотивация поведения и формирования личности. М.: Мысль, 1976. – 150 с.
4. Sobirova D.A. Sotsial intellekt: nazariya va amaliyot. - Toshkent.: "Fan", 2013. – 160 b.
5. Olport G. Stanovleniye lichnosti. Izbrannyye trudy. – M: Smysl, 2002 – 329 s.;
6. Terstoun L.L. Xarakter intellekta.- M.:Pedagogika, 1924.- 230 s.
7. Mayer J.D., Salovey P., Caruso D.R. Mayer–Salovey–Caruso Emotional Intelligence Test (MSCEIT) user's manual. Toronto, Canada: MHS Publishers, 2002.
8. Ховов О.В. Компетентность профессиональная // Энциклопедия профессионального образования: В 3-х т. - М.:АПО. - 1998.-Т.1. -С.454-455.

Jurnal Ommaviy axborot vositasi davlat ro'yxatidan 2020 yil 6 oktyabrda o'tgan.
Jurnal har oyda bir marta o'zbek, rus va ingliz tillarida nashr etiladi.
Jurnalning hajmi 60x84, 1/8, A-4;

«Ta'lim va innovatsion tadqiqotlar» xalqaro ilmiy-metodik jurnali 2020 yil oktyabrdan nashr etilmoqda.

Pedagogika, psixologiya, filologiya va tilshunoslik, matematika, fizika va mexanika, texnika fanlari, tabiatshunoslik, tarix va falsafa, turizm va iqtisodiyot, axborot kommunikatsion texnologiyalari, geografiya sohalardagi ilmiy va ilmiy-uslubiy materi-allarni o'z ichiga oladi. Nashr qilingan materiallar mualliflari O'zbekiston Respublikasi hamda yaqin va uzoq xorijning yetakchi olimlari, tadqiqotchilari.

Jurnalning kalit so'zlari:

Oliy pedagogik ta'lim nazariyasi va amaliyoti; umumiy va maxsus pedagogika va psixologiya, pedagogika va innovatsiya, integratsiya, O'zbekiston, Rossiya va xorijiy mamlakatlarning ta'lim tizimi; ta'lim jarayoni; ko'p madaniyatli va mintaqaviy ta'lim; III Renessans, XXI asrdagi ta'lim; ta'lim va tarbiya sohasidagi milliy va qadriyat ustuvorliklari; ta'lim sifatini monitoring qilish; uzluksiz pedagogik ta'lim tizimi; ta'lim dasturlari; umumiy o'rta va o'rta maxsus, kasb-hunar ta'limining davlat ta'lim standartlari; o'qituvchilarni tayyorlash tizimidagi ta'lim texnologiyalari.

Guvohnoma raqami № 8882
Bosh muharrir: B.B.MA'MUROV

Bosishga ruxsat etildi 15.12.2024. Buyurtma №2447.
«Buxoro viloyat bosmaxonasi» MCHJda chop etildi.