



BUXORO DAVLAT UNIVERSITETI ILMIY AXBOROTI

Научный вестник Бухарского государственного университета
Scientific reports of Bukhara State University

9/2023

E-ISSN 2181-1466

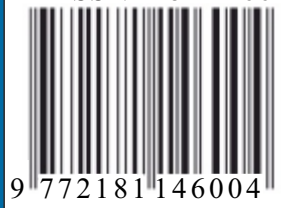

9 772181 146004

ISSN 2181-6875



9 772181 687004

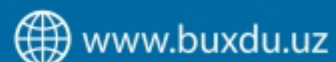
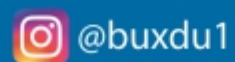
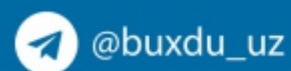

9/2023



BUXORO DAVLAT UNIVERSITETI ILMIY AXBOROTI
SCIENTIFIC REPORTS OF BUKHARA STATE UNIVERSITY
НАУЧНЫЙ ВЕСТНИК БУХАРСКОГО ГОСУДАРСТВЕННОГО УНИВЕРСИТЕТА

Ilmiy-nazariy jurnal
2023, № 9, oktabr

Jurnal 2003-yildan boshlab **filologiya** fanlari bo'yicha, 2015-yildan boshlab **fizika-matematika** fanlari bo'yicha, 2018-yildan boshlab **siyosiy** fanlar bo'yicha O'zbekiston Respublikasi Vazirlar Mahkamasi huzuridagi Oliy attestatsiya komissiyasining dissertatsiya ishlari natijalari yuzasidan ilmiy maqolalar chop etilishi lozim bo'lgan zaruriiy nashrlar ro'yxatiga kiritilgan.

Jurnal 2000-yilda tashkil etilgan.
Jurnal 1 yilda 12 marta chiqadi.

Jurnal O'zbekiston matbuot va axborot agentligi Buxoro viloyat matbuot va axborot boshqarmasi tomonidan 2020-yil 24-avgust № 1103-sonli guvohnoma bilan ro'yxatga olingan.

Muassis: Buxoro davlat universiteti

Tahririyat manzili: 200117, O'zbekiston Respublikasi, Buxoro shahri Muhammad Iqbol ko'chasi, 11-uy.
Elektron manzil: nashriyot_buxdu@buxdu.uz

TAHRIR HAY'ATI:

Bosh muharrir: Xamidov Obidjon Xafizovich, iqtisodiyot fanlari doktori, professor

Bosh muharrir o'rinbosari: Rasulov To'liqin Husenovich, fizika-matematika fanlari doktori (DSc), professor

Mas'ul kotib: Shirinova Mexrigiyo Shokirovna, filologiya fanlari bo'yicha falsafa doktori (PhD)

Kuzmichev Nikolay Dmitriyevich, fizika-matematika fanlari doktori (DSc), professor (N.P. Ogaryov nomidagi Mordova milliy tadqiqot davlat universiteti, Rossiya)

Danova M., filologiya fanlari doktori, professor (Bolgariya)

Margianti S.E., iqtisodiyot fanlari doktori, professor (Indoneziya)

Minin V.V., kimyo fanlari doktori (Rossiya)

Tashqarayev R.A., texnika fanlari doktori (Qozog'iston)

Mo'minov M.E., fizika-matematika fanlari nomzodi (Malayziya)

Mengliyev Baxtiyor Rajabovich, filologiya fanlari doktori, professor

Adizov Baxtiyor Rahmonovich, pedagogika fanlari doktori, professor

Abuzalova Mexriniso Kadirovna, filologiya fanlari doktori, professor

Amonov Muxtor Raxmatovich, texnika fanlari doktori, professor

Barotov Sharif Ramazonovich, psixologiya fanlari doktori, professor, xalqaro psixologiya fanlari akademiyasining haqiqiy a'zosi (akademigi)

Baqoyeva Muhabbat Qayumovna, filologiya fanlari doktori, professor

Bo'riyev Sulaymon Bo'riyevich, biologiya fanlari doktori, professor

Jumayev Rustam G'aniyevich, siyosiy fanlar nomzodi, dotsent

Djurayev Davron Raxmonovich, fizika-matematika fanlari doktori, professor

Durdiyev Durdimurod Qalandarovich, fizika-matematika fanlari doktori, professor

Olimov Shirinboy Sharofovich, pedagogika fanlari doktori, professor

Qahhorov Siddiq Qahhorovich, pedagogika fanlari doktori, professor

Umarov Baqo Bafoyevich, kimyo fanlari doktori, professor

Murodov G'ayrat Nekovich, filologiya fanlari doktori, professor

O'rayeva Darmonoy Saidjonovna, filologiya fanlari doktori, professor

Navro'z-zoda Baxtiyor Nigmatovich, iqtisodiyot fanlari doktori, professor

Hayitov Shodmon Ahmadovich, tarix fanlari doktori, professor

To'rayev Halim Hojiyevich, tarix fanlari doktori, professor

Rasulov Baxtiyor Mamajonovich, tarix fanlari doktori, professor

Eshtayev Alisher Abdug'aniyevich, iqtisodiyot fanlari doktori, professor

Quvvatova Dilrabo Habibovna, filologiya fanlari doktori, professor

Axmedova Shoira Nematovna, filologiya fanlari doktori, professor

Bekova Nazora Jo'rayevna, filologiya fanlari doktori (DSc), professor

Amonova Zilola Qodirovna, filologiya fanlari doktori (DSc), dotsent

Hamroyeva Shahlo Mirjonovna, filologiya fanlari doktori (DSc), dotsent

Nigmatova Lola Xamidovna, filologiya fanlari doktori (DSc), dotsent

Boboyev Feruz Sayfullayevich, tarix fanlari doktori

Jo'rayev Narzulla Qosimovich, siyosiy fanlar doktori, professor

Rasulov Zubaydullo Izomovich, filologiya fanlari doktori (DSc), dotsent

Qurbonova Gulnoz Negmatovna, pedagogika fanlari doktori (DSc), professor

Zaripov Gulmurot Toxirovich, texnika fanlari nomzodi, dotsent

MUNDARIJA *** СОДЕРЖАНИЕ *** CONTENTS

ANIQ VA TABIIY FANLAR *** EXACT AND NATURAL SCIENCES *** ТОЧНЫЕ И ЕСТЕСТВЕННЫЕ НАУКИ

Fouzia A., Rasulov T.H.	Modified proximal point algorithm for minimization and fixed-point problem in geodesic space with positive curvature	4
Norkobilov A.T., Bakhtiyorov A.N., Elmanov J.B.	Modeling of membrane processes for the separation of azeotropic mixtures	9
Doliyev Sh.Q.	Juft regressiya va korrelyasiya tahlillari orqali noaniq sharoitlar uchun ekonometrik model tuzish	14
Dusanova G.M., Tadjiyeva M.K., Egamberdiyeva M.X., Qobilov F.Sh., Bozorov Sh.I.	Maktabgacha ta'lim muassasalarida 3-7 yoshli bolalar uchun ratsional ovqatlanish tamoyillarini ishlab chiqish	20
Farxodov S.U.	Texnologik jarayonlarni optimallashtirishda texnik vositalarni tadqiq qilish	28
Jumayev J., Fatilloeva M.N.	Manbasiz turli materialli bir o'lchovli sohalarda issiqlik tarqalishini sonli o'rganish	35
Rahmonov E.S.	Bir jinsli sohalarda Karleman formulasi	43
Raxmatov I.I., Jo'rayev H.O., Mirzayev M.S., Halimov N.N.	O'zbekiston sharoitida quyosh fotoelektrik stansiyalarini ishlatishning ilmiy-texnik imkoniyatlari	48
Shaxriddinov F.F., Akbarov M.M., Egamberdiyeva M.X., Ergashov A.M.	7-12 yoshdagi bolalarni ratsional ovqatlanishining yangi tamoyillarini ishlab chiqish	58
Shaxriddinov F.F., Berdimuradov X.T., Ibragimov A.K., Irgasheva M.E., Shodiyeva E.B.	Sportchilar uchun funksional ovqatlanish mahsulotlarini tahlil qilish	66
Barakayev N.R., Uzoqov Y.A., Ergashev A.M., Sayfullayev N.I.	O'zbekiston sharoitida zamonaviy un ishlab chiqarish texnologik liniyasini narariy jihatdan asoslash	74
Шарипов М.З., Хайитов Д.Э., Эргашева Н. М. Олимпур Ф.И., Файзиева З.Х., Зокирова З.М.,	Доменная структура бората железа	79
Bozorov I.N., Rasulov T.H., Tosheva N.A.	Panjaradagi chekli o'lchamli qo'zg'alishga ega bir zarrachali Hamiltonian uchun Birman-Shvinger prinsipi	84
Tosheva N.A.	Uchinchi tartibli operatorli matrilsalar oilasi uchun Birman-Shvinger prinsipi va uning tadbiqlari	91
Akramova D.I, Qurbonova D.N.	On classification of singularities related to oscillatory integrals	99

Jumayeva Ch.I.	Ba'zi to'rt o'lchamli Li algebralarning lokal ichki differensiallashlari	106
Зарипов Г.Т.	Технология производства напитков на основе составляющих природного характера	110
Меражова Ш.Б	Эквивалентность обратной задачи поставленной уравнению смешанного типа интегральному уравнению Фредгольма 1-рода	114
Bazarova S.J.	Elementary thermodynamics	120
TILSHUNOSLIK *** LINGUISTICS *** ЯЗЫКОЗНАНИЕ		
Navruzova M.G.	Tibbiy birliklarning folklor asarlaridagi genderologik tavsifi	127
Raxmanov B.A.	Surxondaryo etnodialektal xarakterdagi maqol va matallarning turlari hamda lingvomadaniy xususiyatlari	131
Nazarova S.A.	Turkiy tillarda shaxs tavsifining sintaktik ifodasi xususida	136
Akramov I.I.	An aphorism as an entire passage: mechanisms of structural-semantic organization	142
Nabiyeva Sh.I.	Formation and orthological genesis of the English literary language norms	148
Saidova M.U.	Ingliz adabiyotshunoslik lug'atlari xususida mulohazalar	152
Umurova Kh. Kh.	Linguoculturological analysis of axiological concepts of wedding rite in different cultures	158
Жўраева Ю.Ф	Ўзбек хотин-қизлар исмларида ой лексемасининг ўрни ва қўлланаши	162
Vaxidova F.S	Ziyorat turizmi terminlarining struktural qoliplari	167
Kilichev B.E.	Regionim – Buxoro toponimlarining bir guruhi	172
Мейлиева М.О.	Использование современных подходов в преподавании русского языка в условиях билингвизма: актуальные проблемы и рекомендации	176
Каримова Г.Х.	Лингвокультурологические особенности экклезионимов джизакской области	180
Қаҳҳорова Г.Ш.	Юкламаларнинг ёрдамчи сўзлар билан вазифадошлиги	186
ADABIYOTSHUNOSLIK *** LITERARY CRITICISM *** ЛИТЕРАТУРОВЕДЕНИЕ		
Latipova S.T.	Tarixiy asarlarda Buxoroning hukmdor ayoli tavsifi	197
Meliyev X.N.	Gulbadan Begimning "Humoyunnoma" asari va tarjimalarida keltirilgan ruboiyning adabiy tahlili	203
Тўхсанов Қ.Р.	Румий "Маснавийи маънавий" манзумасининг аслият ва ўзбекча таржимасининг рақамларда берилиши	207
Болтаева Г.Ш.	O'zbek adabiyotida ilk Muxammas	215
Abdullayeva X.N.	Ingliz hamda o'zbek ertaklarida g'aroyib safar motivi	219
Habibova M.N.	Description of the Orient in Lawrence's "Seven pillars of wisdom"	223
Karamova Sh.L.	Aruz – metaforik tafakkurning keng maydoni sifatida	228
Karimova Sh.K.	Zamonaviy ingliz va o'zbek she'riyatida tovush takrorlarining o'ziga xos jihatlari	232
Muxtorova U.T.	Mumtoz adabiyot namunalarida ilohiy motivlar va rivoyatlarning qo'llanilish tamoyillari	240
Urazaliyeva M.G'.	Maya Anjelu asarlarining adabiy tanqidchilar tomonidan tahlil qilinishi	245
Xolova M.B.	Badiiy matnda xushmuomalalik strategiyalarining voqelanishi	251
Муртазаева Ф.Р.	Внутренний мир персонажей в «женской прозе» английских и американских писательниц	258

Норқўчқоров Ш. Ш.	Таҳлили жанрҳои шеърӣ дар “шачарат-ул-арӯз”-и Саид Музаффаралии асирӣ	263
Тухсанов К.Р.	“Маснавийи маънавий” и узбекская литература	268
Худойқулова М.А.	Рауф Парфи ижоди ҳақидаги баҳслар	273
Qahharova D.A.	Ko'ngil timsolining ramziy mohiyati	277
Саидова Н.З.	Современная узбекская проза: сохранение мировых литературных традиций	281
Чориева З.Б.	Лингвокультурологический анализ узбекских и английских скороговорок и загадок: сравнительная типология и особенности	285
Курбонова Г.С.	Лингвофалсафий қарашлар бадиий-фалсафий матнларнинг бош компоненти сифатида: интерпретация ва таржима муаммолари	290
MATNSHUNOSLIK VA ADABIY MANBASHUNOSLIK *** TEXTOLOGY AND LITERARY SOURCE STUDY *** ТЕКСТОЛОГИЯ И ЛИТЕРАТУРНОЕ ИСТОЧНИКОВЕДЕНИЕ		
Safarova H.O., Ismoilov N.	Xiromiy “Chor darvesh” asari toshbosma nusxasining Hamd bobi talqini	299
“NAVOIY GULSHANI”		
Bekova N.J.	Tatabbu' –yangi ijodiy maydon	302
FALSAFA VA HUQUQ, SIYOSATSHUNOSLIK *** PHILOSOPHY, LAW AND POLITICAL SCIENCES *** ФИЛОСОФИЯ, ПРАВО И ПОЛИТОЛОГИЯ		
Rashidov R.R.	Loyya Jirg'aning afg'on siyosiy tizimida tutgan o'rni va ta'siri	310
Musayev M.T.	Globalashuv sharoitida missionerlikning ijtimoiy-siyosiy munosabatlarga ta'siri	315
PEDAGOGIKA *** PEDAGOGICS *** ПЕДАГОГИКА		
O'ktamov M.O'.	Bo'lajak pedagoglarni kasbiy tayyorgarligini rivojlantirishning ilmiy-pedagogik asoslari	321
Jo'rayev I.I.	Umumta'lim maktablarida informatika fanini mobil texnologiyalar asosida o'qitish metodikasi	326
Холматова Ш.Т.	Инновационные подходы к обучению русскому языку в современных условиях	332
TARIX *** HISTORY *** ИСТОРИЯ		
Hayitov Sh.A., Hasanova H.Y.	Turkiston mintaqasida sanoat sohasidagi texnik yangiliklarning tarixiy tahlili (1917-1924 yillar)	337
Savriyev J.	O'rta Zarafshon vohasi yodgorliklari: Raboti Malik karvonsaroyining yaratilish hamda o'rganilish tarixidan ayrim ma'lumotlar	342
Каримов К.С.	Историческая интерпретация документов об общественных отношениях в деятельности народных судей Туркестана	346
IQTISODIYOT *** ECONOMICS *** ЭКОНОМИКА		
Саъдуллаев О.Т.	Корхоналар фаолиятига таъсир қилувчи рискларнинг назарий асослари ва уларни юзага келтирувчи омиллар таҳлили	351
Qolqanatov A.N.	Iqtisodiyotning globalashish sharoitida bozor faoliyatining amal qilishi (ijodiy ishlab chiqarishda)	359
O'ZBEK TILIGA DAVLAT TILI MAQOMI BERILGANLIGIGA 34 YIL TO'LDI		
Asadov T.H.	Ona tili – tafakkur va tuyg'uning yorqin aksi!	364

**MODIFIED PROXIMAL POINT ALGORITHM FOR MINIMIZATION
AND FIXED-POINT PROBLEM IN GEODESIC
SPACE WITH POSITIVE CURVATURE**

Fouzia Amir, Rasulov Tulkin,
Faculty of Physics and Mathematics,
Department of Mathematical Analysis,
Bukhara State University
t.h.rasulov@buxdu.uz

Abstract. The purpose of this paper is to propose an iterative algorithm to solve the minimization problem and the common fixed-point problem in the setting of CAT(1) space. We aim to establish the convergence results of the proposed iterative algorithm to such a common solution under suitable conditions. Our results extend and improve several corresponding results of the existing literature.

Key words: fixed point, convex optimization, CAT(1) space.

**МОДИФИЦИРОВАННЫЙ АЛГОРИТМ ПРОКСИМАЛЬНОЙ ТОЧКИ ДЛЯ
МИНИМИЗАЦИИ И ЗАДАЧА НЕПОДВИЖНОЙ ТОЧКИ В ГЕОДЕЗИЧЕСКОМ
ПРОСТРАНСТВЕ С ПОЛОЖИТЕЛЬНОЙ КРИВИЗНОЙ**

Аннотация. Целью данной статьи является предложение итерационного алгоритма для решения задачи минимизации и общей задачи фиксированной точки в пространстве CAT(1). Мы стремимся установить результаты сходимости предлагаемого итерационного алгоритма к такому общему решению при подходящих условиях. Наши результаты расширяют и улучшают некоторые соответствующие результаты существующей литературы.

Ключевые слова: неподвижная точка, выпуклая оптимизация, пространство CAT(1).

**MINIMALLASHTIRISH UCHUN O'ZGARTIRILGAN PROKSIMAL NUQTA ALGORITMI
VA GEODEZIK FAZODA MUSBAT EGRILIK XOS BO'LGAN BELGILANGAN NUQTA
MASALASI**

Annotatsiya. Ushbu maqolaning maqsadi CAT(1) fazosini o'rnatishda minimallashtirish muammosi va umumiy qo'zg'almas nuqtali muammoni hal qilish uchun iterativ algoritmni taklif qilishdir. Biz taklif qilingan iterativ algoritmning mos sharoitlarda shunday umumiy yechimga yaqinlashuv natijalarini o'rnatishni maqsad qilganmiz. Bizning natijalar mavjud adabiyotlarning bir nechta mos natijalarini kengaytiradi va yaxshilaydi.

Kalit so'zlar: qo'zg'almas nuqta, qavariq optimallashtirish, CAT(1) fazo.

Introduction. In the optimization theory, we often come to the problem to find a point $x \in X$ such that

$$\min_{x \in X} h(x),$$

where X is a Hilbert space and $h: X \rightarrow (-\infty, +\infty]$ be a proper and convex function. We denote by

$$\operatorname{argmin}_{x \in X} h(x)$$

the set of minimizers of a convex function.

The minimizers of objective convex functionals in the spaces with nonlinearity play a crucial role in the field of analysis and geometry. Numerous applications in computer vision, machine learning, electronic structure computation, system balancing, and robot manipulation can be treated as solving optimization problems on manifolds.

The proximal point algorithm is a widely used tool for solving a variety of convex optimization problems such as finding zeros of maximally monotone operators, fixed points of nonexpansive mappings, as

well as minimizing convex functions. The algorithm works by applying successively so-called “resolvent” mappings associated to the original object that one aims to optimize.

In 2013, owing to the usefulness of the PPA, Bačák [1] introduced the proximal-point algorithm in the CAT(0) space. Bačák generalized the results of Brézis and Lions [2] on the proximal-point algorithm in Hilbert spaces to the complete CAT(0) spaces. Inspired by this, numerous results have been obtained for the proximal point algorithm in the setting of CAT(0) spaces.

In 2017, Kimura and Kohsaka [3] obtained the proximal point algorithm in a CAT(1) space (X, d) as follows:

$$x_1 \in X:$$

$$x_{n+1} = \operatorname{argmin}_{y \in X} \left[h(y) + \frac{1}{\lambda_n} \tan(d(y, x_n)) \sin(d(y, x_n)) \right], \quad (1)$$

for each $n \geq 1$, where $\lambda_n > 0$ for all $n \geq 1$. They showed that if h has a minimizer then the sequence $\{x_n\}$ Δ -converges to its minimizer under some conditions.

In 2018, Pakkaranang et al. [4] introduced the proximal point algorithm for a convex function and nonexpansive mapping in CAT(1) spaces X as follows:

$$u_n = \operatorname{argmin}_{y \in X} \left[h(y) + \frac{1}{\lambda_n} \tan(d(y, x_n)) \sin(d(y, x_n)) \right], \quad (2)$$

$$x_{n+1} = (1 - \eta_n)x_n \oplus \eta_n T_1(u_n),$$

for all $n \geq 1$, where $\{\eta_n\}$ is a real sequence in the interval $[0, 1]$. They proved Δ -convergence theorem under some mild conditions.

In 2020, Nopparat et al. [5] introduce a new modified proximal point algorithm by using Ishikawa as follows:

$$u_n = \operatorname{argmin}_{y \in X} \left[h(y) + \frac{1}{\lambda_n} \tan(d(y, x_n)) \sin(d(y, x_n)) \right],$$

$$y_n = (1 - \beta_n)x_n \oplus \beta_n T_2(u_n), \quad (3)$$

$$x_{n+1} = (1 - \eta_n)x_n \oplus \eta_n T_2(y_n),$$

for all $n \geq 1$, where $\{\eta_n\}$ and $\{\beta_n\}$ are real appropriate sequences in the interval $[0, 1]$.

In 2023, Garodia et al. [6] generalized the previous algorithm by using Thakur Iteration as follows:

$$u_n = \operatorname{argmin}_{y \in X} \left[h(y) + \frac{1}{\lambda_n} \tan(d(y, x_n)) \sin(d(y, x_n)) \right],$$

$$y_n = (1 - \eta_n)x_n \oplus \eta_n T_1(u_n),$$

$$z_n = (1 - \beta_n)x_n \oplus \beta_n T_2(y_n), \quad (4)$$

$$x_{n+1} = (1 - \alpha_n)T_2 z_n \oplus \alpha_n T_3(z_n),$$

Motivated by the ongoing research, in this article, we introduce a new modified proximal point algorithm to solve common solution of the set of common fixed points of three nonexpansive mappings and the set of minimizer of a convex function in CAT(1) space by using Ullah’s iteration as follows:

$$u_n = \operatorname{argmin}_{y \in X} \left[h(y) + \frac{1}{\lambda_n} \tan(d(y, x_n)) \sin(d(y, x_n)) \right],$$

$$z_n = \operatorname{argmin}_{x \in X} \left[g(x) + \frac{1}{\beta_n} \tan(d(x, u_n)) \sin(d(x, u_n)) \right], \quad (5)$$

$$v_n = (1 - \eta_n)z_n \oplus \eta_n T_1(z_n),$$

$$w_n = T_2 v_n,$$

$$x_{n+1} = T_3 w_n$$

We also provide some Δ and strong convergence results of the presented algorithm under some mild conditions. Moreover, our result is the generalization of (1), (2), (3) and (4).

Convergence theorem

In this section, we put the main convergence theorem of our proposed iterative scheme.

Lemma 1. Assume that

- (i) (X, d) is an admissible complete CAT(1) space;
- (ii) $h: X \rightarrow \mathbb{R} \cup \{+\infty\}, g: X \rightarrow \mathbb{R} \cup \{+\infty\}$ are proper lower semi continuous convex functions;
- (iii) T_1, T_2, T_3 are three nonexpansive mappings on X such that

$$\Omega = F(T_1) \cap F(T_2) \cap F(T_3) \cap \underset{y \in X}{\operatorname{argmin}} h(x) \cap \underset{x \in X}{\operatorname{argmin}} g(x) \neq \emptyset;$$
- (iv) $\{\eta_n\}$, is a sequence in $[a, b]$ for some $a, b \in (0, 1)$ and for all $n \geq 1$ with

$$\lambda_n \geq \lambda > 0, \beta_n \geq \beta > 0 \text{ for all } n \geq 1 \text{ and some } \lambda, \beta.$$

Suppose that the sequence $\{x_n\}$ is generated by (5). Then the following relations are true:

- (i) $\lim_{n \rightarrow \infty} d(x_n, p)$ exists for all $p \in \Omega$,
- (ii) $\lim_{n \rightarrow \infty} d(x_n, u_n) = 0, \lim_{n \rightarrow \infty} d(u_n, z_n) = 0,$
- (iii) $\lim_{n \rightarrow \infty} d(x_n, T_1 x_n) = \lim_{n \rightarrow \infty} d(x_n, T_2 x_n) = \lim_{n \rightarrow \infty} d(x_n, T_3 x_n) = 0.$

Theorem 1. Let (X, d) be an admissible CAT(1) space and let $h: X \rightarrow \mathbb{R} \cup \{+\infty\} g: X \rightarrow \mathbb{R} \cup \{+\infty\}$ be proper lower semi continuous convex functions. Then the sequence generated by (5) Δ – converges to an element of Ω .

Theorem 2. Let (X, d) be an admissible CAT(1) space and let $h: X \rightarrow \mathbb{R} \cup \{+\infty\} g: X \rightarrow \mathbb{R} \cup \{+\infty\}$ be proper lower semi continuous convex functions. Then the sequence generated by (5) strongly converges to an element of Ω if and only if $\liminf_{n \rightarrow \infty} d(x_n, \Omega) = 0$, where $d(x_n, \Omega) = \{\inf(d(x, p): p \in \Omega)\}$.

A family $\{G, H, I, J\}$ of mappings is said to satisfy condition (O) if there exists a nondecreasing function $f: [0, \infty) \rightarrow [0, \infty)$ with $f(0) = 0$ and $f(r) > 0$ for all $r \in (0, \infty)$ such that

$$d(x, Gx) \geq f(d(x, P)),$$

or

$$d(x, Hx) \geq f(d(x, P)),$$

or

$$d(x, Ix) \geq f(d(x, P)),$$

or

$$d(x, Jx) \geq f(d(x, P))$$

for all $x \in X$, where $P = P(G) \cap P(H) \cap P(I) \cap P(J)$.

Theorem 3. Let (X, d) be an admissible CAT(1) space and let $h: X \rightarrow \mathbb{R} \cup \{+\infty\} g: X \rightarrow \mathbb{R} \cup \{+\infty\}$ be proper lower semi continuous convex functions. If the mappings $R_\lambda, R_\beta, T_1, T_2, T_3$ satisfy the condition (O), then the sequence generated by (5) strongly converges to an element of Ω .

Theorem 4 Let (X, d) be an admissible CAT(1) space and let $h: X \rightarrow \mathbb{R} \cup +\infty g: X \rightarrow \mathbb{R} \cup +\infty$ be proper lower semi continuous convex functions. If the mappings $R_\lambda, R_\beta, (\text{or } T_1, \text{ or } T_2, \text{ or } T_3)$ is demicompact, then then the sequence generated by (5) strongly converges to an element of Ω .

Some Applications

In this section, we show some applications to some convex optimization problems and the common fixed point in $CAT(\kappa)$ with the bounded positive real number κ .

Throughout this section, we give the following assumptions:

(A1) X is a complete $CAT(\kappa)$ space such that $d(x_1, x_2) < \frac{D_k}{2}$, for all $x_1, x_2 \in X$;

(A2) k is a positive real number and, $D_k = \frac{\pi}{\sqrt{k}}$;

(A3) $h: X \rightarrow \mathbb{R} \cup \{+\infty\}$, $g: X \rightarrow \mathbb{R} \cup \{+\infty\}$ are proper lower semi continuous convex functions;

(A4) R_λ and R_β are the resolvent mapping on X defined by

$$R_\lambda(y) = \operatorname{argmin}_{y \in X} \left[h(y) + \frac{1}{\lambda} \tan \left(d(\sqrt{k}y, x_n) \right) \sin \left(\sqrt{k}d(y, x_n) \right) \right]$$

$$R_\beta(y) = \operatorname{argmin}_{y \in X} \left[g(y) + \frac{1}{\beta} \tan \left(\sqrt{k}d(y, x_n) \right) \sin \left(\sqrt{k}d(y, x_n) \right) \right]$$

for all $\lambda > 0$ and $x \in X$. In this case, $(X, \sqrt{k}d)$ is an admissible complete $CAT(1)$ space and the mapping R_λ, R_β are well defined [7].

By Theorem 1,2, 3 and 4 and assume that assumptions A1, A2, A3 and A4 hold, we obtain Corollary 1, 2, 3 and 4, respectively:

Corollary 1. Assume that

(i) (X, d) is an admissible complete $CAT(1)$ space; (ii) $h: X \rightarrow \mathbb{R} \cup \{+\infty\}$, $g: X \rightarrow \mathbb{R} \cup \{+\infty\}$ are proper lower semi continuous convex functions; (iii) T_1, T_2, T_3 are three nonexpansive mappings on X such that $\Omega = F(T_1) \cap F(T_2) \cap F(T_3) \cap \operatorname{argmin}_{y \in X} h(x) \cap \operatorname{argmin}_{x \in X} g(x) \neq \emptyset$;

(iv) $\{\eta_n\}$, is a sequence in $[a, b]$ for some $a, b \in (0, 1)$ and for all $n \geq 1$ with $\lambda_n \geq \lambda > 0, \beta_n \geq \beta > 0$ for all $n \geq 1$ and some λ, β .

Suppose that the sequence $\{x_n\}$ is generated by following:

$$\begin{aligned} u_n &= \operatorname{argmin}_{y \in X} \left[h(y) + \frac{1}{\lambda_n} \tan \left(\sqrt{k}d(y, x_n) \right) \sin \left(\sqrt{k}d(y, x_n) \right) \right], \\ z_n &= \operatorname{argmin}_{x \in X} \left[g(x) + \frac{1}{\beta_n} \tan \left(\sqrt{k}d(x, u_n) \right) \sin \left(\sqrt{k}d(x, u_n) \right) \right], \\ v_n &= (1 - \eta_n)z_n \oplus \eta_n T_1(z_n), \\ w_n &= T_2 v_n, \\ x_{n+1} &= T_3 w_n. \end{aligned} \tag{6}$$

Then the sequence generated by (6) Δ – converges to an element of Ω .

Corollary 2. Suppose that the assumptions A1-A4 hold. Then the sequence generated by (6) strongly converges to an element of Ω if and only if $\liminf_{n \rightarrow \infty} d(x_n, \Omega) = 0$, where $d(x_n, \Omega) = \{\inf\{d(x, p): p \in \Omega\}$.

Corollary 3. Suppose that the assumptions A1-A4 hold and the mappings $R_\lambda, R_\beta, T_1, T_2, T_3$ satisfy the condition (O), then the sequence generated by (6) strongly converges to an element of Ω .

Corollary 4. If the mappings R_λ , or R_β , (or T_1 , or T_2 , or T_3) is demicompact and assumption A1-A4 are true, then the sequence generated by (6) strongly converges to an element of Ω .

REFERENCES:

1. Bačák M., “The proximal point algorithm in metric spaces,” *Israel J. Math.*, 194, 689–701 (2013).
2. Brézis H. and Lions P., “Produits infinis de r’esolvantes,” *Israel J. Math.*, 29, 329–345 (1978).
3. Kimura Y. and Kohsaka F., “The proximal point algorithms in geodesic spaces with curvature bounded above,” *Lin. Nonlin. Anal.*, 3, 133–148 (2017).

4. Pakkaranang N., Kumam P., Cholamjiak P., Suparatulatorn R., and Chaipunya P., "Proximal point algorithms involving fixed point iteration for nonexpansive mappings in $CAT(k)$ spaces," *Carpath. J. Math.*, 34, No. 2, 229–237 (2018).
5. Wairojjana N. and Saipara P., "On solving minimization problem and common fixed-point problem over geodesic spaces with curvature bounded above," *Comm. Math. Appl.*, 11, No. 3, 443–460 (2020).
6. Garodia, C., Radenovic, S. On a proximal-point algorithm for solving the minimization problem and common fixed-point problem in $CAT(k)$ spaces. *Ukr Math J.*, 75, 190–205 (2023).
7. Kimura Y. and Kohsaka F., "Spherical nonspreadingness of resolvents of convex functions in geodesic spaces," *J. Fixed Point Theory Appl.*, 18, 93–115 (2016).

MODELING OF MEMBRANE PROCESSES FOR THE SEPARATION OF AZEOTROPIC MIXTURES

Norkobilov Adham Tilovovich, associate professor
Shahrisabz branch of the Tashkent chemical-technological institute
Bakhtiyorov Abdulaziz Nodirbek o'g'li, student, group 14-20
Elmanov Javokhir Begmat o'g'li, student, group 1-20
adham.norkobilov@gmail.com

Abstract. The purpose of this work is to study the chemical technological processes for etherification processes, and a membrane unit for the separation of Ethyl tert butyl ether (ETBE) and Ethanol mixture. A membrane system is examined to the separation of ETBE and ethanol. Calculation of vapor liquid equilibrium of the mixture system is done using UNIFAC model. The feasibility of the membrane integrated pervaporation process was evaluated by rigorous simulation and optimization using the Aspen Custom Modeler and Aspen Plus software packages.

Key words: etherification, ETBE, membrane, Aspen Custom Modeler, Aspen Plus, UNIFAC, Modeling.

МОДЕЛИРОВАНИЕ МЕМБРАННЫХ ПРОЦЕССОВ РАЗДЕЛЕНИЯ АЗЕОТРОПНЫХ СМЕСЕЙ

Аннотация. Целью данной работы является исследование химико-технологических процессов этерификации и мембранной установки разделения этил-трет-бутилового эфира (ЭТБЭ) и смеси этанола. Исследована мембранная система для разделения ЭТБЭ и этанола. Расчёт парожидкостного равновесия смеси системы выполнен с использованием модели UNIFAC. Возможность интегрированного в мембрану процесса перапарации была оценена путём тщательного моделирования и оптимизации с использованием пакетов программного обеспечения Aspen Custom Modeler и Aspen Plus.

Ключевые слова: этерификация, ЭТБЭ, мембрана, Aspen Custom Modeler, Aspen Plus, UNIFAC, моделирование.

AZEOTROP ARALASHMALARNI MEMBRANALI AJRATISH JARAYONLARINI MODELLASHTIRISH

Annotatsiya. Ushbu maqolada maqsadi eterifikatsiya jarayonlari uchun kimyoviy texnologik jarayonlarni va etil tert butil efir (ETBE) va etanol aralashmasini ajratish uchun membrana qurilmasini o'rganish bilan bog'liq ilmiy mulohazalar ifodalangan. ETBE va etanolni ajratish uchun membrana tizimi tadqiq etildi. Aralash tizimining bug 'suyuqlik muvozanatini hisoblash UNIFAC modeli yordamida amalga oshirildi. Membranani integratsiyalashgan pervaporatsiya jarayonining maqsadga muvofiqligi Aspen Custom Modeler va Aspen Plus dasturiy paketlari yordamida modellashtirish va optimallashtirish usullari orqali baholandi.

Kalit so'zlar: eterifikatsiya, ETBE, membrana, Aspen Custom Modeler, Aspen Plus, UNIFAC, modellashtirish.

Introduction. In recent years, ETBE have been producing higher than other oxygenate additives, because of less disadvantages. Another attractive feature of ETBE is that it can be produced using renewable material. In other words, part of the raw material in gasoline can be replaced with a renewable material. We simulated the different alternatives of ETBE process and compared. To purify the ETBE, the pervaporative separation of an ethanol/ETBE/hydrocarbon multicomponent mixture was studied and a phenomenological model including component activity influence to permeation process was developed that was used for the optimum design of a hybrid process. The methodology applied to the design of the hybrid process, allows the design of the structure of the process. Mathematical modeling and simulation of the membrane module have been performed using Aspen Custom Modeler and linked with Aspen Plus software to describe the overall process.

Modeling and simulation have become indispensable tools for engineers and researchers in synthesis, analysis and optimization of processes. Depending on the requirements of the model, different models with different complexities can be used, which differ greatly in predictive accuracy and determining the appropriate model parameters [1].

Membrane separation is one of the promising directions in the separation of multicomponent mixtures. The merits of this group of processes can be attributed to the fact that most of them are conducted at relatively low temperatures. This avoids additional energy consumption for heating and allows the separation of thermally unstable substances. During this process, the liquid passing through the membrane is removed as a vapor. The process of pervaporation is used in the dehydration of organic solvents, separation of mixtures of organic components and azeotropic mixtures. The developed mathematical model takes into account the activity of components in the multicomponent mixtures. In this purpose, additional calculations were made of the dependence of the molar fraction and the activity coefficient on the activity of components. Membrane transport follows Fick's law, with the permeant fugacity difference as the driving force.

Results and Discussion. For our study, a global transmembrane model based on the solution-diffusion theory was selected. It assumes equilibrium between the upstream liquid and the upstream membrane surface, and between the downstream vapor and its membrane side. Membrane transport follows Fick's law, with the permeant fugacity difference as the driving force. An intrinsic membrane property is the permeability (permeant flux times membrane thickness divided by permeant driving force) or the permeance (permeant flux divided by the permeant driving force). The latter magnitude is used for asymmetric or composite membranes for which the effective membrane thickness is not readily available [2].

The permeance of component i in the membrane, Q_i , is defined with regard to the flux J_i as:

$$J_i = Q_i (\hat{f}_i^{feed} - \hat{f}_i^{perm}) \approx Q_i (p_i^o x_i^{feed} \gamma_i - p_i^{perm}) \quad (\text{Eq. 1})$$

where \hat{f}_i^{feed} and \hat{f}_i^{perm} are the fugacities of component i in the feed mixture and in the permeate side of the membrane, respectively. The saturation vapor pressure (p_i^o) is obtained from the Antoine equation and the activity coefficients (γ_i) have been obtained using the UNIFAC-Dortmund model.

The activities of the components in the liquid phase are calculated as:

$$a_i = x_i \gamma_i \quad (\text{Eq. 2})$$

In this work we have used the experimental data for the separation of ETBE/ethanol mixtures by pervaporation with PERVAP 2256 commercial membranes reported in previous papers by our research group. Those experimental data have now been incorporated into a model that describes the mass transport through the membrane as a function of the activity of the components and operating conditions. As reported by Ortiz et al. [3] the partial fluxes are a nonlinear function of the activity of the components, which means that the permeances are not constant but depend on the activity of the components. Therefore, taking into account the various semi-empirical models reported in literature, we have adjusted the ethanol permeability data to an equation that depends only on the activity of ethanol, as follows:

$$Q_{ethanol} = A_1 + B_1 * (a_{ethanol})^{C_1} \quad (\text{Eq. 3})$$

With regard to ETBE, we have found that its permeance can be described as a function of the activities of both ethanol and ETBE, as follows:

$$Q_{ETBE} = A_2 + B_2 * (a_{ethanol}) + C_2 * (a_{ETBE}) \quad (\text{Eq. 4})$$

We have assumed that only two components (ethanol and ETBE) permeate through the membrane, while the rest of the components remain at the retentate side and do not permeate. This simplification was experimentally tested with the membrane PERVAP 2256 used to find the experimental data.

In this study, the temperature dependence of membrane permeance in the proposed mathematical model was described through the Arrhenius-type equation (Eq. 5),

$$Q_{i,T} = Q_{i,T_0} \exp\left(\frac{-E_{act,i}}{RT}\right) \quad (\text{Eq. 5})$$

Experimental permeation data from Alonso-Davila [4] have been fitted to Eqs. 4.6-4.8 using the Aspen Custom Modeler (AspenTech) software tool, obtaining the estimated parameters that are reported in Table 1. The experimental data used to estimate the model parameters were obtained from laboratory-scale experiments performed under isothermal conditions.

Table 1. Parameters of the pervaporation model for EtOH/ETBE mixtures permeating through PERVAP 2256 membrane (65 °C)

	Ethanol	ETBE	
		$X_{ETBE} > 0.78$	$X_{ETBE} < 0.78$
A_i	4.79×10^{-3}	8.61×10^{-3}	7.57×10^{-4}
B_i	0.186	-4.04×10^{-4}	-3.03×10^{-4}
C_i	8.208	-1.43×10^{-4}	-7.08×10^{-4}
$E_{act,i}$ (kJ mol ⁻¹)	-3.35	-3.91	

Comparison of the experimental data [4] with the model data fitting (Eqs. 1-5) is shown in Figures 1 and 2.

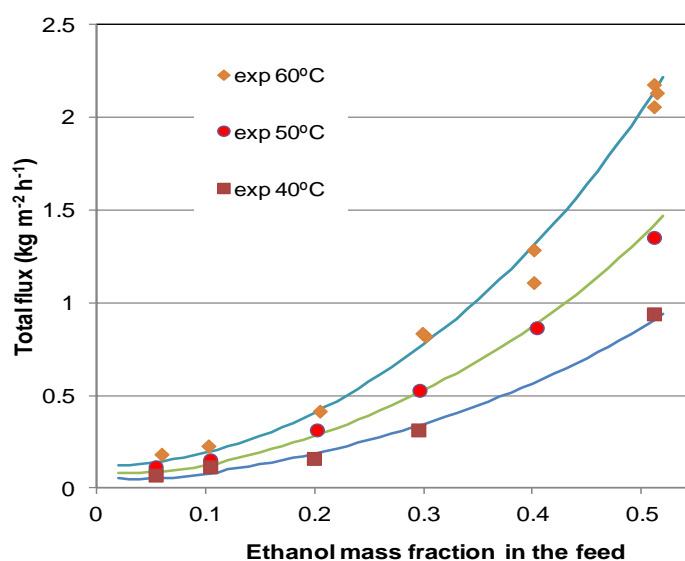

Figure 1. Influence of the feed concentration on the total flux through the Pervap-2256 membrane. The solid lines represent the predictions of the model

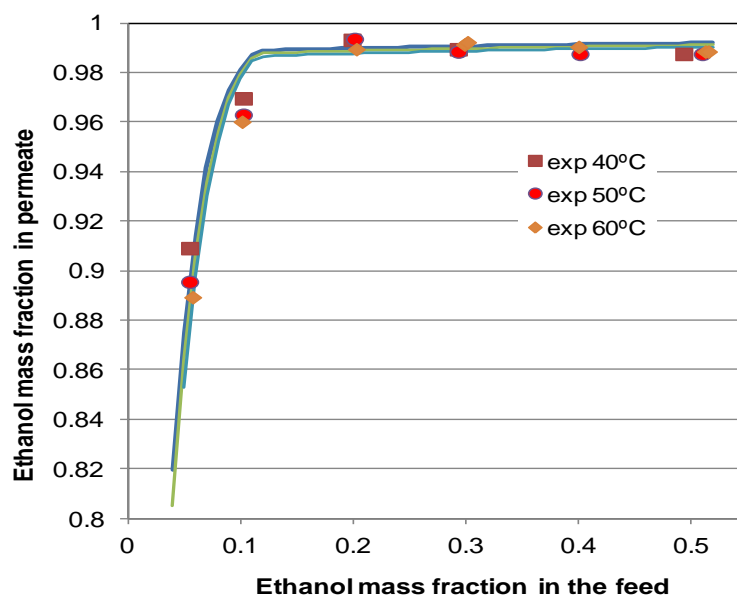

Figure 2. Influence of the feed concentration on the ethanol content in the permeate. The solid lines represent the predictions of the model

In order to simulate the behavior of a pervaporation module at industrial scale, a mathematical model of a plate and frame membrane module was adapted from Luyben [5] where the above membrane performance model was incorporated. Steady state mass and energy balances were developed considering (i) plug-flow for the feed liquid stream, (ii) perfect mixing in the permeated vapor, (iii) negligible pressure drop within the module, (iv) negligible polarization effects and (v) negligible heat losses. For calculation purposes a discretization technique has been applied: the membrane module has been divided into a set of cells; five cells have been considered in each membrane module. The dynamic changes in composition and temperature of the retentate in each cell are described by means of ordinary differential equations. As heat resistances through the membrane are usually negligible, the temperature on the retentate and permeate sides in each cell are assumed to be equal. The molar holdup in each cell M_R is assumed constant, so the total molar balance is algebraic. Thus, the mass and energy balances are as follows:

$$\begin{aligned} \frac{dM_R}{dt} &= 0 = F_{R,n-1} - F_{R,n} - F_{P,n} \\ M_R \frac{dh_{R,n}}{dt} &= 0 = F_{R,n-1} h_{R,n-1} - F_{R,n} h_{R,n} - F_{P,n} H_{P,n} \\ M_R \frac{dz_{R,n,i}}{dt} &= 0 = F_{R,n-1} z_{R,n-1,i} - F_{R,n} z_{R,n,i} - F_{P,n} z_{P,n,i} \end{aligned} \quad (\text{Eqs. 6-8})$$

where

$F_{R,n}$ = molar flowrate of the liquid retentate from cell n (kmol h^{-1})

$F_{P,n}$ = molar flowrate of vapor permeate from cell n (kmol h^{-1})

$h_{R,n}$ = molar enthalpy of liquid retentate in cell n (GJ kmol^{-1})

$H_{P,n}$ = molar enthalpy of vapor permeate leaving cell n (GJ kmol^{-1})

$z_{R,n,i}$ = mole fraction of component i in the liquid retentate in cell n .

$z_{P,n,i}$ = mole fraction of component i in the vapor permeate leaving cell n .

The permeate flowrate is the sum of the two components (ethanol and ETBE) fluxes times the membrane area (A_{mem}) as given by Eq. 9, and the composition of the permeate is given by the ratio of partial to total flux (Eq. 10).

$$F_{P,n} = A_{mem} (J_{n,ethanol} + J_{n,ETBE}) \quad (\text{Eq. 9})$$

$$z_{P,n,i} = A_{mem} \times \frac{J_{n,i}}{F_{P,n}} \quad (\text{Eq. 10})$$

The flux of component “ i ” in each cell is calculated using the following equation:

$$J_i = Q_i (z_{Ri} \gamma_i P_i^{sat} - z_{Pi} P_{permeate}) \quad (\text{Eq. 11})$$

The temperature of the retentate is calculated from the known liquid enthalpy $h_{R,n}$ and the known retentate composition $Z_{R,n}$ using physical properties relationships.

Conclusion. The Aspen Custom Modeler (ACM) software is used to simulate the pervaporation process. Composition and temperature of the retentate and permeate streams are variables distributed along the module, which are computed by simultaneously solving the material and energy balances (Eqs. 6-8). To do this, the thermodynamic properties that are a function of temperature and composition need to be computed in each cell using subroutines specific in ACM software. Thus, properties such as activity coefficients, vapor pressure, density, heat capacity, and liquid and vapor enthalpies are calculated as variables distributed along the membrane module. In addition, the membrane permeances are also calculated in each cell using the equations of the proposed model (Eqs. 1-5) as a function of the activities and temperature. The differential and algebraic equations (Eqs. 6-11) for each cell and each module are incorporated in the Aspen Custom Modeler program. The ACM model is then exported to Aspen Plus software as a standalone module to integrate the pervaporation membrane module into global flowsheets. So we can evaluate diagrams with different configurations or different number of membrane modules, and analyze the influence of the recycling streams (recovered unreacted ethanol). Considering the commercially available pervaporation modules, a membrane area of 30 m^2 for each module was assumed. Permeating molecules are removed from the downstream surface of the membrane in the vapor phase, and the latent heat for the phase change is obtained from the sensible heat of the feed [6]. Thus, in PV cells a temperature drop

will be observed between the feed inlet and the retentate outlet streams. Feed pressure has been chosen such that the feed to the PV modules is in the liquid state at the operating temperature (70 °C).

REFERENCES:

1. Lipnizki F, Trägårdh G. *Modelling of pervaporation: Models to analyze and predict the mass transport in pervaporation. Separation & Purification Reviews* **30**: 49-125 (2001).
2. Wijmans J. *Process performance= membrane properties operating conditions. J Membr Sci* **220**: 1-3 (2003).
3. Ortiz I, Alonso P, Urtiaga A. *Pervaporation of azeotropic mixtures ethanol/ethyl tert-butyl ether: Influence of membrane conditioning and operation variables on pervaporation flux. Desalination* **149**: 67-72 (2002).
4. Alonso-Dávila, PA. *Diseño de un proceso óptimo para la producción de éter etil tert-butílico. Tesis Doctoral, Universidad de Cantabria* (2003).
5. Luyben WL. *Control of a column/pervaporation process for separating the ethanol/water azeotrope. Ind Eng Chem Res* **48**: 3484-3495 (2009).
6. Baker RW. *Membrane technology and applications. 3rd ed. John Wiley & Sons, Chichester, (2012).*

JUFT REGRESSIYA VA KORRELYASIYA TAHLILLARI ORQALI NOANIQ SHAROITLAR UCHUN EKONOMETRIK MODEL TUZISH

Doliyev Shoxabbos Qulmurot o'g'li,
Toshkent kimyo-texnologiya instituti
Shahrisabz filiali katta o'qituvchisi
shokhabbos9109@gmail.com

Annotatsiya. Ushbu maqolada mavzuning dolzarbligi, o'rganilganlik darajasi, statistik ma'lumotlar, tahlil natijalari asosida, juft regressiya va korrelyasiya tahlillari orqali noaniq sharoitlar uchun ekonometrik model tuzish jarayoni ko'rsatilgan.

Mazkur mavzuni o'rganish jarayonida korrelyasion bog'liqliklar bir belgi-omil bilan natijaviy omil o'rtasidagi bog'liqliklar, juft regressiya va korrelyasiya tahlillari, korrelyasiya koeffitsiyentining qabul qilishi mumkin bo'lgan qiymatalri va bu qiymatlarda to'g'ri va teskari bo'lganishlari hamda qabul qilingan qiymatlarning qanday darajada zich holatda bo'lish jarayoni keltirilgan.

Chiziqli modelni tuzish jarayonida modelning ahamyatligini tekshirish uchun tuzilgan chiziqli model tenglamasining parametrlari statistik ahamiyatga ega emasligi haqidagi H_0 gipoteza qabul qilindi. Bu ma'lumotlar qanday darajada ahamyatligini tekshirish uchun Fisher mezonidan foydalanildi.

Kalit so'zlar: statistik, korrelyasiya, regressiya, ekonometrik model, omil, kovariasiya, determinatsiya, approksimatsiya, Fisher kriteriyasi.

ПОСТРОЕНИЕ ЭКОНОМЕТРИЧЕСКОЙ МОДЕЛИ ДЛЯ НЕОПРЕДЕЛЁННЫХ УСЛОВИЙ ПУТЁМ ПАРНОЙ РЕГРЕССИИ И KORPEЛЯЦИОННОГО АНАЛИЗА

Аннотация. В данной статье показан процесс построения эконометрической модели неопределённых условий на основе актуальности темы, степени изученности, статистических данных, результатов анализа, посредством парного регрессионного и корреляционного анализа.

В ходе изучения данной темы представлены корреляционные зависимости между одним признаком-фактором и результирующим фактором, парный регрессионный и корреляционный анализы, допустимые значения коэффициента корреляции и правильные и обратные связи в этих значениях, а также процесс, в какой степени принятые значения находятся в плотном состоянии.

Для проверки значимости модели в процессе построения линейной модели была принята гипотеза H_0 о том, что параметры составленного уравнения линейной модели не являются статистически значимыми. Критерий Фишера использовался для проверки степени значимости этих данных.

Ключевые слова: статистика, корреляция, регрессия, эконометрическая модель, фактор, ковариация, детерминация, аппроксимация, критерий Фишера.

CONSTRUCTION OF AN ECONOMETRIC MODEL FOR UNCERTAIN CONDITIONS THROUGH PAIR REGRESSION AND CORRELATION ANALYSIS

Abstract. This article shows the relevance of the topic, the level of study, statistics, based on the results of the analysis, the process of constructing an econometric model for uncertain conditions through paired regression and correlation analyzes.

In the course of studying this topic, correlational correlations are given by the correlations between one character-factor and the resultant factor, paired regression and correlation analyses, the value that the correlation coefficient can take, and the correct and inverse correlations in these values, and the process of how dense the accepted values are in the state.

In the process of constructing a linear model, the H_0 hypothesis was adopted that the parameters of the linear model equation formulated to test the significance of the model were not statistically significant. This was useful by Fisher's criterion to verify to what extent the data is relevant.

Key words: statistic, correlation, regression, econometric model, factor, covariation, determination, approximation, Fisher criterion.

Kirish. Ma'lumki hozirgi kunda turli xil sharoitlarda ma'lum statistik ma'lumotlar oraqli ma'lum bir ko'rsatkichlarni qanaday o'zgarishini oldindan bilish uchun prognoz qiluvchi modellar tuzish zarurati paydo bo'ladi. Bu modellar asosan ekonometrik modellardir. Ular korrelatsion va regression tahlil orqali tuziladi va ularning ahamiyatlilik darajasi tekshiriladi. Noaniq jarayonlarni o'rganish maqsadida statistik kuzatishlar natijasida olingan ma'lumotlar jarayonning ma'lum bir tomonini (qirrasini) ifodalovchi belgilar bo'lib, ular jarayonlarning o'zgarishida natijaviy va ta'sir etuvchi omillarga bo'linadi. Bir belgining o'zgarishi natijasida ikkinchi belgi ham o'zgarsa, birinchi belgi omil belgi, ikkinchi belgi esa natijaviy belgi deyiladi va bu omillarning o'zaro bog'liqligini ko'rsatadi va quyidagicha ifodalanadi:

$$y=f(x_1, x_2, x_3, \dots, x_n).$$

Bu yerda y natijaviy belgi, x_i lar esa omil belgilardan iborat. O'zgaruvchilar o'zaro ikkiga bo'linadi. Ularning o'zaro bog'liq yoki bog'liq emasligi korrelyatsion tahlil natijalari asosida aniqlaniladi. Omillar o'zlarining sifat va miqdoriy jihatlariga ega. Son bilan ifodalanadigan belgilar miqdoriy belgilar deyiladi.

Bir omilli (juft) korrelyatsion bog'liqliklar bir belgi-omil bilan natijaviy omil o'rtasidagi bog'liqlik (boshqa omillarning ta'siri mavhumlashganda) hisoblanadi[1].

Ko'p omilli (ko'plik) korrelyatsion bog'liqliklar esa bir necha omillar (belgilar) bilan natijaviy omil (belgi) o'rtasidagi bog'liqlik (omillar birgalikda, ya'ni bir vaqtning o'zida va o'zaro bog'liqlikda ta'sir ko'rsatadi). Korrelyatsion bog'liqlik korrelyatsion va regression tahlil usullari yordamida tadqiq etiladi.

Korrelyatsion tahlil ikkita omil o'rtasidagi (juft bog'liqlikda) hamda natijaviy omillar bilan boshqa ko'p omillar o'rtasidagi (ko'p omilli bog'liqlikda) bog'liqlikning zichligini miqdoriy jihatdan aniqlashdan iborat.

Korrelyatsiya – bu tasodifiy kattaliklar o'rtasidagi unda tasodifiy kattaliklardan birining o'zgarishi boshqasining matematik kutishning o'zgarishiga olib keluvchi statistik bog'liqlik .

Bog'liqlikning zichligi miqdoriy jihatdan korrelyatsiya-koeffitsiyentlari qiymati bilan ifodalanadi. Korrelyatsiya koeffitsiyentlari qiymatini topish x_i va y_i omillari yakka tartibdagi qiymatlarining ularning \bar{x} va \bar{y} o'rtacha qiymatlaridan og'ishlari ko'paytmasining yig'indisiga asoslangan;

$$\sum_{i=1}^n (x_i - \bar{x})(y_i - \bar{y})$$

Ushbu kattalik n kuzatuvlar soniga bo'lindi va chiqqan natija kovariatsiya deb nomlanadi. U ikki belgi variatsiyasining bog'langanligini tavsiflaydi va ikkita tasodifiy o'zgaruvchi o'zaro ta'sirining statistik o'lchamini o'zida namoyon etadi[2, 3].

Kovariatsiyani aniqlash formulasi quyidagi ko'rinishga ega:

$$Cov(y, x) = \frac{\sum_{i=1}^n (x_i - \bar{x})(y_i - \bar{y})}{n}$$

bu yerda n – tadqiq etilayotgan kuzatuvlarning umumiy soni;

x_i – mustaqil o'zgaruvchining i qiymati ($i = 1, 2, \dots, n$);

y_i – erksiz o'zgaruvchining i qiymati ($i = 1, 2, \dots, n$);

\bar{x} – mustaqil o'zgaruvchining o'rtacha qiymati va u quyidagi formula bo'yicha aniqlanadi:

$$\bar{x} \Rightarrow x_i$$

\bar{y} –erksiz o'zgaruvchining o'rtacha qiymati va ushbu o'zgaruvchi quyidagi formula bo'yicha aniqlanadi:

$$\bar{y} \Rightarrow y_i$$

To'g'ridan-to'g'ri bog'liqlik mavjud hollarda x ning katta qiymatlari y ning katta qiymatlariga mos kelishi kerak, o'z navbatida, $(x_i - \bar{x})$ va $(y_i - \bar{y})$ farqlari musbat bo'ladi.

x va y ning kichik qiymatlari uchun ushbu farqlar manfiy bo'ladi, ularning ko'paytmasi esa musbat bo'ladi. Demak, to'g'ridan-to'g'ri bog'liqlikda kovariatsiya musbat qiymat bo'ladi.

Teskari bog'liqlik mavjud hollarda $(x_i - \bar{x})$ va $(y_i - \bar{y})$ farqlari turli belgilarga ega bo'ladi (x ning katta qiymatlari y ning kichik qiymatlariga mos keladi va aksincha).

Va nihoyat, bog'liqlik mavjud bo'lmagan hollarda $(x_i - \bar{x})$ va $(y_i - \bar{y})$ farqlarining belgilari tartibsiz bo'ladi, qo'shish chog'ida $(x_i - \bar{x})$ va $(y_i - \bar{y})$ ning manfiy va musbat ko'paytmalari o'zaro qo'shib olinadi va kovariatsiya nolga yaqin bo'ladi.

Kovariatsiya miqdori x va y omillarining ko‘lamiga bog‘liq. Bog‘liqlikning nisbiy tavsifiga ega bo‘lish uchun kovariatsiya (σ_x) va (σ_y) belgilar o‘rtacha kvadratik farqlarining ko‘paytmasiga teng bo‘lgan eng katta qiymatga bo‘linadi. Natijada korrelyasiyaning chiziqli koeffitsiyentiga ega bo‘linadi.

Korrelyasiyaning chiziqli koeffitsiyenti formulasi quyidagi formula bilan topiladi;

$$r_{yx} = \frac{\sigma_x}{\sigma_y}$$

bu yerda σ_x va σ_y – tasodifiy kattaliklar x va y ning o‘rtacha arifmetik farqi. Ular quyidagi formulalar bo‘yicha aniqlanadi:

$$\sigma_x = \sqrt{\frac{\sum_{i=1}^n (x_i - \bar{x})^2}{n}}$$

$$\sigma_y = \sqrt{\frac{\sum_{i=1}^n (y_i - \bar{y})^2}{n}}$$

Korrelyasiyaning chiziqli (juft) koeffitsiyentini hisoblash uchun yana quyidagi formulalardan foydalanish mumkin:

$$1) r_{yx} = \frac{\overline{xy} - \bar{x} \cdot \bar{y}}{\sigma_x \cdot \sigma_y}$$

bu yerda x y- ikkita kattalikning o‘rtacha arifmetik ko‘paytmasi. U quyidagi formula bo‘yicha aniqlanadi:

$$2) r_{yx} = \frac{\sum_{i=1}^n (x_i - \bar{x})(y_i - \bar{y})}{\sqrt{\sum_{i=1}^n (x_i - \bar{x})^2 \sum_{i=1}^n (y_i - \bar{y})^2}}$$

$$3) r_{yx} = \frac{n \sum_{i=1}^n x_i y_i - \sum_{i=1}^n x_i \sum_{i=1}^n y_i}{\sqrt{\left[n \sum_{i=1}^n x_i^2 - \left(\sum_{i=1}^n x_i \right)^2 \right] \left[\sum_{i=1}^n y_i^2 - \left(\sum_{i=1}^n y_i \right)^2 \right]}}$$

Korrelyatsiya koeffitsiyenti -1 dan +1 gacha qiymatni qabul qiladi. Koeffitsiyentning musbat qiymati to‘g‘ridan-to‘g‘ri bog‘liqlikning, manfiy qiymati esa teskari bog‘liqlikning mavjudligidan dalolat beradi.

Agar $r_{yx} = \pm 1$ bo‘lsa, korrelyatsion bog‘liqlik chiziqli funksional bog‘liqlik bilan ifodalanadi.

Agar $r_{yx} = 0$ bo‘lsa, chiziqli korrelyatsion bog‘liqlik mavjud emas deb hisoblanadi.

Korrelyatsiya koeffitsiyenti r_{yx} , omillar o‘rtasidagi bog‘liqlikni sifat jihatidan tavsiflaydi:

1. Agar $r_{yx} \Delta$ dan $\pm 0,3/$ oraliq‘ida bo‘lsa, omillar o‘rtasidagi bog‘liqlik mavjud emasligini ko‘rsatadi.

2. Agar $r_{yx} \pm 0,3/$ dan $\pm 0,5/$ oraliq‘ida bo‘lsa, omillar o‘rtasidagi bog‘liqlik zaif hisoblanadi.

3. Agar $r_{yx} \pm 0,5/$ dan $\pm 0,7/$ oraliq‘ida bo‘lsa, omillar o‘rtasidagi bog‘liqlik bir maromda ekanligini tavsiflaydi.

4. Agar $r_{yx} \pm 0,7/$ dan $\pm 1,0/$ oraliq‘ida bo‘lsa, omillar o‘rtasidagi bog‘liqlik kuchli hisoblanadi.

Korrelyatsiya koeffitsiyentlari statistik kattaliklar sifatida ishonchlilik nuqtayi nazaridan tahlil qilinadi va baholanadi. Bu shu bilan izohlanadiki, kuzatuvlarning har qanday to‘plami ayrim tanlashni o‘zida namoyon etadi.

Demak, tanlash asosida hisoblab chiqilgan har qanday ko‘rsatkichning qiymati haqiqiy qiymat sifatida ko‘rib chiqilishi mumkin emas, balki uning ozmi yoki ko‘pmi aniq bahosi hisoblanadi. Shu munosabat bilan ko‘rsatkichlarning ahamiyatligi (muhimligi)ni tekshirish zarurati paydo bo‘ladi [4, 5].

EXACT AND NATURAL SCIENCES

Tadqiqot usullari. Statistik ma'lumotlarga asoslanib chiziqli model tuzish uchun eng kichik kvadratlar usulidan foydalanib tuzilgan formulalardan foydalanamiz. Ma'lumotlarga ko'ra, mamlakatdagi yettita viloyat bo'yicha ikkita ko'rsatkich qiymatlari berilgan.

1- jadval.

Viloyatlar raqamlari	Umumiy xarajatlarda oziq –ovqat mahsulotlarini sotib olish uchun xarajatlar,%, y	Bir ishchining o'rtacha kunlik ish haqi, ming so'm, x
1	68,8	45,1
2	61,2	59,0
3	59,9	57,2
4	56,7	61,8
5	55,0	58,8
6	54,3	47,2
7	49,3	55,2

y bilan x orasidagi dastlabki holatdagi tasviri 1-rasm Excel dasturi orqali tasvirlaymiz. Funktsiyalar parametrlarini hisoblab chiziqli modelini quramiz.

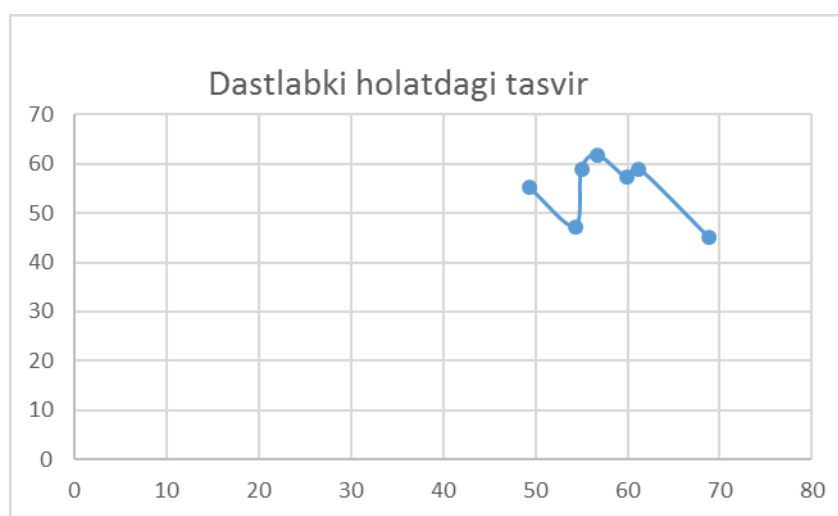

Chiziqli regressiyaning a va b parametrlarini hisoblash uchun quyidagi normal tenglamalar sistemasini a va b larga nisbatan aniqlashimiz mumkin:

$$n \cdot a + b \cdot \sum x = \sum y$$

$$a \cdot \sum x + b \cdot \sum x^2 = \sum (y \cdot x)$$

Hisoblashlarni amalga oshirish uchun quyidagi ishchi jadvalini tuzamiz.

2- jadval.

	y	x	yx	x^2	y^2	\hat{y}	$y - \hat{y}$	$A\%$
1	68,8	45,1	3102,88	2034,01	4733,44	61,3	7,5	10,9
2	61,2	59	3610,8	3481	3745,44	56,5	4,7	7,7
3	59,9	57,2	3426,28	3271,84	3588,01	57,1	2,8	4,7
4	56,7	61,8	3504,06	3819,24	3214,89	55,5	1,2	2,1
5	55	58,8	3234	3457,44	3025	56,5	-1,5	2,7
6	54,3	47,2	2562,96	2227,84	2948,49	60,5	-6,2	11,4
7	49,3	55,2	2721,36	3047,04	2430,49	57,8	-8,5	17,2
Jami	405,2	384,3	22162,34	21338,41	23685,76	405,2	0,0	56,7
O'rtacha qiymat	57,89	54,90	3166,05	3048,34	3383,68	-	-	8,1
σ_x	5,74	5,86	-	-	-	-	-	-
σ^2	32,92	34,34	-	-	-	-	-	-

$$b = \frac{\overline{y \cdot x} - \bar{x} \cdot \bar{y}}{\sigma_x^2} = \frac{3166,05 - 57,89 \cdot 54,9}{5,86^2} = -0,35$$

$$a = \bar{y} - b \cdot \bar{x} = 57,89 - 0,35 \cdot 54,9 = 76,88$$

Parametrlarning qiymatlarini o'rniga qo'ysak ushbu regressiya tenglamasini olamiz:

$$\hat{y} = 76,88 - 0,35 \cdot x$$

Natijalar va uning muhokamasi. Tuzilgan regressiya tenglamasi o'rtacha kunlik ish haqini 1000 so'mga ortishi oziq-ovqat mahsulotlarini sotib olish uchun xarajatlar ulushni o'rtacha 0,35 foizga kamayishiga olib kelishini ko'rsatadi. Chiziqli juft korrelyatsiya koeffitsientini hisoblaymiz:

$$r_{xy} = b \frac{\sigma_x}{\sigma_y} = -0,35 \frac{5,86}{5,74} = -0,357$$

$$r_{xy}^2 = (-0,357)^2 = 0,127$$

Determinatsiya koeffitsientining bu qiymati natija - y ning variatsiyasi 12,7 foiz x omil belgining variatsiyasiga bog'liqligini ko'rsatadi. Regressiya tenglamasiga x ning haqiqiy qiymatlarini qo'yib nazariy (hisoblangan) qiymatlarini topamiz va tuzilgan model orqali $\hat{y} = 76,88 - 0,35 \cdot x$ chiziqli modelning tasviri quyidagi ko'rinishdalgini bilishimiz mumkin (2-rasm).

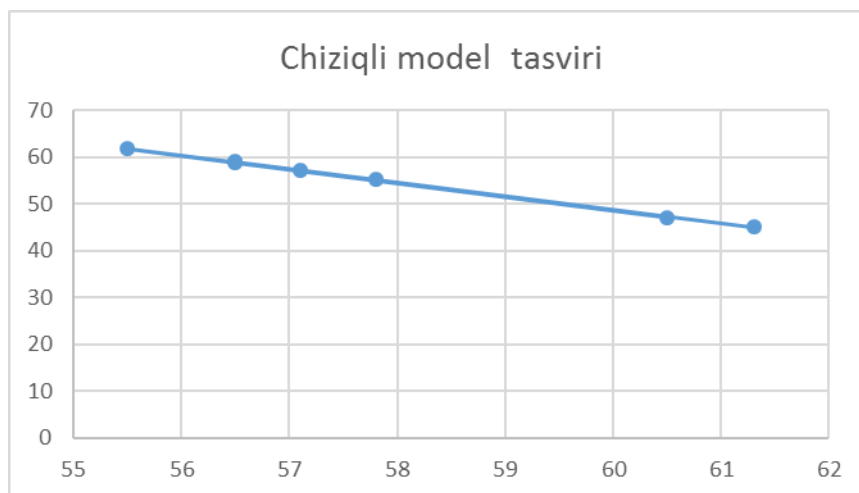

\bar{A} – approksimatsiyaning o'rtacha standart xatoligini hisoblaymiz.

$$\bar{A} = \frac{1}{n} \sum \left| \frac{y - \hat{y}}{y} \right| \cdot 100\% = \frac{0,567}{7} 100\% = 8,1\%$$

Bu natijaviy belgining hisoblangan qiymatlari nazariy qiymatlaridan 8,1 foizga chetlanishini ko'rsatadi. Regressiya tenglamasining ahamiyatligini tekshirish uchun Fisherning F-mezonidan foydalaniladi. Fisherning F-kriteriyasini hisoblaymiz. Juft chiziqli regressiya holatida regressiya modelining ahamiyatligi quyidagi Fisherning F- kriteriyasining formulasi bo'yicha aniqlanadi. n=7, k=1 qabul qilinadi.

$$F_{haq} = \frac{r_{yx}^2}{1 - r_{yx}^2} (n - k - 1)$$

$$F_{haq} = 5 \frac{0,127}{0,873} = 0,7$$

Xulosa. Olingan natijani, ya'ni $1 < F < \infty$ e'tiborga oladigan bo'lsak, olingan natijalar hosil bo'lgan bog'lanishni tasodifiy xususiyatga egaligi haqidagi H_0 gipotezani qabul qilish kerakligini va tenglama parametrlari hamda bog'lanish zichligini statistik ma'noga ega emasligini ko'rsatadi. Tuzilgan chiziqli model esa teskari bog'lanishga ega va $r_{yx} / \pm 0,3 /$ dan $\pm 0,5 /$ oralig'ida bo'lganligi, ya'ni -0,357, omillar o'rtasidagi

bog'liqlik zaif hisoblanadi. \bar{A} – approksimatsiyaning o'rtacha standart xatoligi 10-12 foizdan oshmasa, tuzilgan regressiya tenglamasi qoniqarli hisoblanadi, biz aniqlagan qiymatda esa 8,1 foizga chetlanishini ko'rsatadi.

ADABIYOTLAR:

1. Doliyev Shoxabbos Qulmurot o'g'li, and Raxmonov Erkinjon Komil o'g'li. "Ekonometrik modellashtirishda ko'p omilli regressiya usulini tadqiq qilinishi." *Central Asian Research Journal for Interdisciplinary Studies (CARJIS)* 2.10 (2022): 374-381.
2. Doliyev S. Q., & Jo'rayev F. D. (2022). *Ekonometrik modellashtirish bosqichlarini tahlil qilish. international conferences*, 1(1), 10–13. Retrieved from <https://researchedu.org/index.php/cf/article/view/22>.
3. Greene W.H. *Econometric Analysis*. Prentice Hall. 7th edition, 2011.– 1232 p.
4. Christopher Dougherty. *Introduction to Econometrics*. Oxford University Press, 2011. – 573 p.
5. Жураев Ф.Д., Рахимов А.Н, *Введение в математический анализ и некоторые топологические понятия, раскрываемые с помощью метрики* - Вестник науки и творчества, 2017.

**MAKTABGACHA TA'LIM MUASSASALARIDA 3-7 YOSHLI BOLALAR UCHUN
RATSIONAL OVQATLANISH TAMOYILLARINI ISHLAB CHIQUISH**

Dusanova Gulshod Mirzayevna,

*Toshkent kimyo texnologiya instituti Shahrisabz filiali assistenti
guyg6063@gmail.com*

Tadjiyeva Muxayyo Kudratovna,

*Toshkent kimyo texnologiya instituti Shahrisabz filiali assistenti
muhayyotadjiyeva@gmail.com*

Egamberdiyeva Marjona Xusniddin qizi,

*Toshkent kimyo texnologiya instituti Shahrisabz filiali assistenti
egamberdiyevamarjona286@gmail.com*

Qobilov Feruz Shuxrat o'g'li,

*Toshkent kimyo texnologiya instituti Shahrisabz filiali katta o'qituvchi
qobilovferuz1@gmail.com*

Bozorov Shomurod Ilmurodovich,

*Toshkent kimyo texnologiya instituti Shahrisabz filiali assistenti
qobilovferuz1@gmail.com*

Annotatsiya. Ushbu maqolada mavzuning dolzarbligi, o'rganilganlik darajasi va ishlab chiqilgan tamoyili asosida 3-7 yoshli bolalarni ratsional ovqatlanish tamoyillari bilan bog'liq bo'lgan masalalar tahlili keltirilgan.

Maktabgacha ta'lim muassasalarida 3-7 yoshli bolalarning ratsional ovqatlantirish tamoyillarini ishlab chiqish va uning o'ziga xos xususiyatlarini izohlab o'rganiladi.

Maktabgacha ta'lim muassasalarida bolalarning sog'lom ovqatlanishiga oid uchraydigan muammolarni o'rganish hamda tahlil qilish va ular yuzasidan takliflar berishni o'z ichiga olgan. Undan tashqari maktabgacha ta'lim tashkilotlarida ovqatdan zararlanish holatlarining oldini olish va ushbu holatlar yo'l qo'ymaslik uchun chora-tadbirlar ishlab chiqildi. Maktabgacha ta'lim tashkilotlarida bolalarni aoutsorsing usulida ovqatlantirishni tashkil etish boyicha taklif berildi. Maktabgacha ta'lim muassasalarida 3-7 yoshli bolalar uchun ratsional ovqatlanish tamoyillarini ishlab chiqildi.

Kalit so'zlar: Moslashuvchanlik funksiyasi, tizimli yondashuv, tadqiqot davomida ilmiy, huquqiy, statistik, restrospektiv, moslashuvchanlik qobiliyati, qiyosiy kabi tahlil metodlardan foydalanildi.

**РАЗРАБОТКА ПРИНЦИПОВ РАЦИОНАЛЬНОГО ПИТАНИЯ ДЛЯ ДЕТЕЙ 3-7 ЛЕТ
В ДОШКОЛЬНЫХ ОБРАЗОВАТЕЛЬНЫХ УЧРЕЖДЕНИЯХ**

Аннотация. В данной статье представлен анализ вопросов, связанных с принципами рационального питания детей 3-7 лет, исходя из актуальности темы, уровня исследования и разработанного принципа.

Изучено развитие принципов рационального питания детей 3-7 лет в дошкольных образовательных учреждениях и его особенности.

Оно включает изучение и анализ проблем, связанных со здоровым питанием детей в дошкольных образовательных учреждениях, и внесение предложений по ним. Кроме того, разработаны меры по предотвращению случаев заражения пищевых продуктов в дошкольных образовательных учреждениях и недопущению этих случаев. Было предложено организовать аутсорсинг детского питания в дошкольных образовательных учреждениях. В дошкольных образовательных учреждениях разработаны принципы рационального питания детей 3-7 лет.

Ключевые слова: функция гибкости, системный подход, научные, правовые, статистические, ретроспективные, гибкие и сравнительные аналитические методы.

**DEVELOPMENT OF THE PRINCIPLES OF RATIONAL FOOD FOR CHILDREN AGED 3-
7 IN PRE-SCHOOL EDUCATIONAL INSTITUTIONS**

Abstract. This article presents an analysis of issues related to the principles of rational nutrition of 3-7-year-old children based on the relevance of the topic, the level of research and the developed principle.

Development of the principles of rational feeding of 3-7-year-old children in pre-school educational institutions and its specific features are studied.

It includes the study and analysis of problems related to healthy eating of children in pre-school educational institutions and making suggestions about them. In addition, measures were developed to prevent cases of food contamination in pre-school educational institutions and to avoid these cases. An offer was made to organize feeding of children in preschool educational organizations by outsourcing method. The principles of rational nutrition for children aged 3-7 years have been developed in pre-school educational institutions.

Key words: flexibility function, systematic approach, scientific, legal, statistical, retrospective, flexibility, and comparative analytical methods.

Kirish. Insonning real ehtiyojlariga mos ravishda tashkil etilgan va moddalar almashinuvining optimal darajasini ta'minlovchi ovqatlanish - ratsional ovqatlanish deyiladi.

Ratsional ovqatlanishning ilmiy asoslari shunday deb nomlanuvchi nazariyada ifodalanadi. Ratsional ovqatlanish nazariyasi XX asrdagi eng chiroyli nazariyalardan biri hisoblanadi: uning mantiqi va amaliy ahamiyati hech qachon shubhaga o'rin qoldirmaydi. Ratsional ovqatlanish konsepsiyasi 1930-yili M.N. Shaternikov tomonidan shakllantirilgan edi. Uning yozishicha, hayotiy jarayonlar dinamikasida ustuvor o'rinni moddalar almashuvi va organizm bilan tashqi muhit o'rtasidagi kuchlar, ya'ni keng ma'noda oladigan bo'lsak, ovqatlanish jarayonlari egallaydi. Insonning o'sishi, rivojlanishi, mehnat layoqati va hatto mavjudligining o'ziyoq ovqatlanishning yetarliligi va ratsionalligi bilan jips bog'liqlikda bo'ladi. Zamonaviy ko'rinishdagi ratsional ovqatlanish nazariyasi asosi – muvozanatlashtirilgan ovqatlanish konsepsiyasi esa 1964-yili A.A. Pokrovskiy tomonidan shakllantirilgan.

Uning fikricha, ovqatlanish haqidagi fan rivojlanishining asosiy xulosalaridan biri ovqat so'rilishi va uning kimyoviy tarkibining muvozanatlashtirilganligi darajasi orasidagi korrelyativ bog'liqlikni aniqlashdan iboratdir. Ba'zi bir ozuqa moddalarining organizmning fiziologik o'ziga xosliklariga, shuning barobarida mehnat qilish va yashash sharoitlariga sifatli va miqdoriy muvofiqligining nisbati haqidagi tasavvurlar, tabiiyki, nafaqat ovqatlanish haqidagi fanning rivojlanish darajasini belgilabgina qolmay, balki aholi ovqatlanishi sohasidagi va iqtisodiyotning muvofiq sohalari rivojlanishiga amaliy tavsiyalarning asoslanganlik darajasini ham aks ettiradi.

Nazariya tabiatshunoslik, fiziologiya va bioximiyaning fundamental qonunlari (quvvat saqlanish qonuni) asosida yaratilgan bo'lib, uyg'un rivojlanadi va ushbu sohalarda yangi bilimlar to'planishi va umumlashtirilishiga qarab to'ldirib boriladi. Ratsional ovqatlanish nazariyasiga asosan, inson ratsioni quvvati bo'yicha ham, shuningdek, alohida nutriyentlar va biologik faol moddalar bilan muvozanatlashtirilgan bo'lishi kerak. Bunda ratsion kimyoviy tuzilishining modda almashinuvining barcha bosqichlarida organizmning fermentativ tizimlariga muvofiq kelishidek ontogenetik evolyutsion qoidaga amal qilinadiki, bu metabolizmning optimal darajasining asosidir.

Ratsional ovqatlanish nazariyasining asosiy qonunlaridan biri barcha ozuqa moddalarini *almashtirilmas* yoki *essensial*, ya'ni organizmda yetarli miqdorda sintezlanmaydigan va ovqat bilan doimiy ravishda tushib turishi kerak bo'lgan hamda metabolizm yo'llarida yetarlicha paydo bo'luvchi *almashtiriluvchi* moddalarga bo'lishdan iborat. Essensial nutriyentlarga sakkizta aminokislotalar, ba'zi bir mono va polito'yinmagan yog' kislotalari, ovqat tolalari, barcha vitaminlar, mineral moddalar va mikroelementlar kiradi. Ushbu ro'yxat kelgusida unga bir qator ovqat tarkibiy qismlari (masalan, vitaminsimon birikmalar)ni kiritish hisobiga kengaytirilishi mumkin, faqat ularning alimantar almashtirilmasligi haqida ilmiy dalillar olinishi shart [4,11].

Ratsional ovqatlanish nazariyasi muvozanatlashtirilganlikning uchta darajasi ko'rinishida ko'rib chiqilishi mumkin.

Birinchi daraja – quvvat muvozanati. U organizm tomonidan barcha faoliyat turlariga sarflanadigan quvvat ovqat bilan tushayotgan quvvat hisobidan to'ldirilishi kerak. Shu tariqa, ratsionning kaloriyaliligi sarflangan quvvatga ekvivalent bo'lishi kerak. Tushayotgan quvvat tanqisligi yoki oshiqchaligi tomonga har qanday og'ish, albatta, alimantar muvozanat buzilishi (disbalans)ga olib keladi.

Ikkinchi daraja – quvvat eltuvchi makronutriyentlar (oqsillar, yog'lar, uglevodlar) muvozanati. Organizm optimal ishlashi uchun makronutriyentlarning proporsional ravishda tushishiga rioya qilish lozim. Ovqat bilan tushayotgan oqsillar ulushi 10 dan 15 % (o'rtacha 12%) oralig'ida, yog'lar ulushi – 30 % dan oshmaydigan, uglevodlar ulushi esa – 55 dan 65 % gacha (o'rtacha 58 %) bo'lishi kerak. Miqdoriy

tavsiflash (grammlarda) o'tkazilganda, quvvat eltuvchi makronutriyentlarning sutkalik optimal nisbati 1:1, 1:4,8 ni tashkil etadi.

Ovqatlanishning muvozanatlanganligi – bu uning ratsionalligini ahamiyatli metabolik asosidir. Biroq ratsional ovqatlanishning gigiyenik mazmuni nafaqat ovqat murakkab kimyoviy tuzilmasining umumiy muvozanatini ta'minlabgina qolmay, balki ovqatlanishni tashkillashtirish, ya'ni tartib va shartlarga rioya qilgan holda turli-tuman oziq-ovqat mahsulotlaridan optimal foydalanishdir.

Ovqatlanishlar orasidagi tanaffuslar 3 ... 4 soatdan oshmasligi kerak: bu har safar ovqatlanganda o'rtacha miqdorda ovqat tanavvul qilishga imkon yaratadi va ortiqcha ovqat yemaslikdek sog'lom odatni shakllantiradi. Ovqatni keragidan ortiqcha miqdorda (o'ta to'yib) iste'mol qilish ko'pincha sog'lom odamda ovqatlanishlar orasidagi intervalning haddan tashqari uzoq bo'lishi oqibatida qattiq ochlik hissi rivojlanishi bilan bog'liq bo'ladi. Ayni paytda asosiy ovqatlanishlar orasida "tamaddi qilib olish"lar hisobiga ovqatlanishlar sonini oshirish maqsadga muvofiq emas, chunki bu normal ishtaha shakllanishini o'zgartirishi va ovqat hazm qilish a'zolarining bir maromda ishlashini buzishi mumkin. Ozuqaviy xatti-harakatning ijobiy dinamik stereotipi ishlab chiqilishi uchun ovqatni kunning belgilangan paytlarida tanavvul qilish lozim.

Ovqatni istemol qilish vaqti barcha taomlarni shoshilmay va puxta chaynab yeyish uchun yetarlicha bo'lishi kerak. Buning uchun, masalan, tushlik vaqtida 30 daqiqadan kam bo'lmagan vaqt talab etiladi. Shoshib ovqatlanganda inson kerak bo'lganidan ortiqroq ovqatni yeb yuboradi, chunki bunda to'yish vaqti nisbatan kechikadi va teskari salbiy aloqa qonuniga binoan qondagi glyukoza va aminokislotalar konsentratsiyasi bilan limitlashtirilib xatti-harakat signali miyaga kech uzatiladi. Bundan tashqari, ovqat yaxshi maydalanmaydi va so'lak bilan namlanmaydi, buning oqibatida esa uning oshqozondagi va ichaklardagi hazmlanishi va so'rilishi yomonlashadi.

Ovqat yeyish shartlarini baholash asosan mavjud talablarga asosan ovqatlanish sifatiga ta'sir ko'rsatilishi ehtimoli darajasi bilan aniqlanadi. Ovqatlanish – bu ovqat sifati bilan birga tevarak-atrofdagi sharoitga ham bog'liq bo'lgan murakkab ruhiy-emotsional akt ekanligini nazarada tutgan holda, ovqat yeyish uchun optimal sharoitlarni: xonadagi sharoit, iqlim sharoitlari, yoritilganlik va shovqinli (musiqiy) tartib, dasturxon bezatilganligi va hokazolarni ta'minlash lozim. Bir qator holatlar (bemorlarning, katta jamoalarning ovqatlanishi) da ovqat yeyish sharoitlari ushbu jarayonning to'laqonligini ta'minlashda ahamiyatli o'rin tutishi mumkin [3,8].

Odamning sog'lom va baquvvat bo'lishida, yosh organizmning normal o'sishi va rivojlanishida, ish qobiliyatining yaxshi bo'lishida ratsional ovqatlanish muhim ahamiyatga ega.

Ratsional ovqatlanish atamasiga yana quyidagicha ta'riflar keltirib o'tilgan:

Ratsional ovqatlanish – bu organizmni o'z vaqtida turli xil oziq ovqat moddalarga boy bo'lgan to'yimli va mazali ovqat bilan ta'minlashni to'ri tashkil etishdir.

Ratsional ovqatlanish – bu organizmning sutkalik sarflangan energiyasiga mos ravishda to'qima va organlarning yangilanishini uzluksiz ta'minlaydigan miqdordagi ozuqa moddalar bilan ta'minlashdir.

Ratsional ovqatlanish organizmning normal hayot kechirishi uchun zarur bo'lgan vitaminlar, mikroelementlar va boshqa moddalar bilan o'z vaqtida ta'minlashni kafolatlaydi.

Ratsional ovqatlanish aniq ovqatlanish rejimini talab etadi, ya'ni kun davomida yeyiladigan ovqatni qaysi vaqtda necha marta ovqatlanish va to'yimlilikini har safar yeyiladigan ovqatga to'g'ri taqsimlashi talab etiladi.

Bolalar va o'smirlar ovqatlanishini to'g'ri tashkil qilish-ulaning jismonan rivojlanishida, sog'lom o'sishi va yuqumli kasalliklarga qarshi kurashish qobiliyatining yuqori bo'lishida ruhan tetik bo'lishida muhim ahamiyatga ega.

Maktabgacha ta'lim yoshidagi bolalarning ratsional ovqatlanishining huquqiy asoslari quyidagilardan iborat:

- 2019-yil 16-dekabrda "Maktabgacha ta'lim va tarbiya to'g'risida" O'RB-595-sonli qonuni;
- O'zbekiston Respublikasi Prezidentining "Maktabgacha ta'lim tizimini tubdan takomillashtirish chora-tadbirlari to'g'risida" 2017-yil 9-sentyabrda PQ-3261-son qarori;
- O'zbekiston Respublikasi Vazirlar Mahkamasining 2019-yil 25-iyulda "Davlat maktabgacha ta'lim tashkilotlarida sog'lom ovqatlanish tizimini yanada takomillashtirish to'g'risida"gi 626-sonli qarori;
- O'zbekiston Respublikasi Adliya vazirligi tomonidan 2021-yil 26-iyunda 30-son bilan ro'yxatga olingan "O'zbekiston Respublikasi maktabgacha ta'lim tashkilotlarida tarbiyalanayotgan bolalarni xavfsiz va sifatli ovqatlanishini tashkil etilishiga oid gigiyenik talablar to'g'risida"gi Qaror; [4,6].

2019-yil 16-dekabrda "Maktabgacha ta'lim va tarbiya to'g'risida" O'RB-595-sonli qonuniga asosan, xususan, qonunning 46-moddasiga ko'ra, *Maktabgacha bo'lgan yoshdagi bolalar uchun tabiiy oziq-*

EXACT AND NATURAL SCIENCES

ovqat mahsulotlari to'plami, ularni yoshiga doir fiziologik ehtiyojlariga muvofiq bo'lgan ratsional va mutanosib oziq-ovqat bilan ta'minlash tartibi O'zbekiston Respublikasi Sog'liqni saqlash vazirligi tomonidan O'zbekiston Respublikasi Maktabgacha ta'lim vazirligi bilan birgalikda belgilanadi. Maktabgacha ta'lim tashkilotlarida oziq-ovqat sifati ustidan nazorat O'zbekiston Respublikasi Sanitariya-epidemiologik osoyishtalik va jamoat salomatligi xizmati, uning hududiy bo'linmalari va maktabgacha ta'lim organlari tomonidan amalga oshiriladi. Maktabgacha ta'lim tashkilotlarida maktabgacha bo'lgan yoshdagi bolalarning ovqatlanishini tashkil etish outsorsing uslubi bilan ham amalga oshirilishi mumkin.

Tadqiqot usullari: Oziq-ovqat mahsulotlarini taomnoma taqsimoti asosida qozonga solinishi tibbiyot xodimi nazoratida amalga oshiriladi. Taom pishirilishida qaynatish, pishirish, toblab pishirish, jazlash, dimlab pishirish, bug'da pishirishning o'ziga xos bo'lgan texnologik jarayonga amal qilinishi kerak. Taom tayyorlashda yog'da cho'mdirib qovurish usuli qo'llanilmaydi.

Juma va shanba kunlari olingan kunlik namunalar dushanba kunigacha saqlanadi. Muqaddam olingan kunlik namunalar bugun olingan sinamalar (nonushta, tushlik, ikkinchi tushlik, kechki ovqat) bilan almashtiriladi.

Kunlik sinamalarni olish va ularning saqlanishining nazorati tibbiy xodimlar tomonidan amalga oshiriladi.

1-jadval.

Turli yoshdagi guruhlar uchun mineral moddalarning o'rtacha kunlik fiziologik normalari

Nomi	1-3 yoshdagi bolalar	3-7 yoshdagi bolalar
Kalsiy, mg	800	900
fosfor, mg	800	800
magniy, mg	150	200
temir, mg	10	10
rux, mg	5	8
selen, mg	0,01	0,02
yod, mg	0,1	0,1
S, mg	30	50
A, mg	400	500
Ye, mg	5	7
D, mkg	10	10
V1, mg	0,5	1
V2, mg	0,5	1,2
V6, mg	6	8
Folat, mg	150	200
V12, mg	0,9	1,5

2-jadval.

Bolalarga berilayotgan taomlarning hajmi (grammda)

Bolalarning yoshi	Nonushta	Tushlik	Ikkinchi tushlik	Kechki ovqat
3 — 7 yosh	330 — 400	530 — 580	210 — 225	340 — 370

3-jadval.

Bolalarga berilayotgan taomlarning nomi va miqdori

Taom nomi	Porsiya miqdori (g, ml)	
	1 — 3 yoshgacha	3 — 7 yosh
Nonushta		
Bo'tqa (sutli, yormali, sabzavotli) yoki sabzavotli taom	120 — 150	150 — 180
Yoki go'shtli, baliqli, tvorogli, tuxumli taomlar garnir bilan	50/100	50/130
Qaynoq ichimliklar (sutli kakao, sut, sutli choy)	100 — 130	130 — 150

EXACT AND NATURAL SCIENCES

Non	25 — 30	30 — 40
yoki buterbrodlar	35 — 65	40 — 75
Tushlik		
Sabzavotlardan tayyorlangan salat	35 — 40	40 — 50
1-taom (sho‘rva, bulyon)	120	150
2-taom (quyuq taomlar)	130 — 150	150 — 180
yoki go‘shli, baliqli taom garnir bilan	50/100	50/130
Kompot, sharbat, kisel	130	150
Ikkinchi tushlik		
Sut, qatiq, sutli choy, sharbatlar	150	150
Bulochka yoki xamirli qandolat mahsulotlari	50 — 60	60 — 75
Kechki ovqat		
Bo‘tqa (sutli, yormali, sabzavotli) yoki sabzavotli taom	120 — 150	150 — 180
Sut, qatiq	130	150
Kechki tamaddi		
Qatiq, kefir, yoki mevalar	100	130

Maktabgacha ta’lim muassalarida bolalarning ratsional ovqatlanishi bilan bog‘liq yuzaga kelayotgan ayrim muammoli masalalar tahlili.

Natijalar va uning muhokamasi. Ma’lumotlarga ko‘ra, bugungi kunda respublika bo‘yicha jami 28 012 ta maktabgacha ta’lim tashkiloti faoliyat yuritmoqda. Mazkur muassasalarda bola qamrovi qariyb 2 million nafarga (69,4 foiz) yetgan. 2022-yil 1-yanvar holatiga mamlakatimizda 6 300 ta davlat maktabgacha ta’lim tashkiloti faoliyat ko‘rsatib, ularda 1 million 276 ming bola qamrab olingan. 1 185 ta davlat maktabgacha ta’lim tashkilotida ovqatlanish outsorsing usulida tashkil etilgan bo‘lsa, 5 145 tasi o‘z oshxonasiga ega.

Bog‘chalardagi bolalarning ovqatdan guruhli kasallanishning 4 ta asosiy omili bor.

1. Sifatsiz oziq-ovqat mahsulotlari ishlatilishi;
2. Ovqat tayyorlash texnologik jarayoniga rioya etmaslik;
3. Nomutaxassislar faoliyat yuritayotgani;
4. Aksariyat hollarda xodimlar sanitariya talablarini bilmagani sababli bog‘chalarda ommaviy kasallanishlar kuzatilmoqda.

Davlat maktabgacha ta’lim tashkilotlarining oziq-ovqat mahsulotlari bilan ta’minlanish darajasi to‘g‘risidagi hisobotlar yuritiladi.

4-jadval.

I. Umumiy tipdagi davlat maktabgacha ta’lim tashkilotlarida bir nafar bolani bir kunlik ovqatlantirish amaldagi sanitariya qoidalari va me’yorlarini to‘liq ta’minlagan holda amalga oshirish:

T/r	Oziq-ovqat mahsulotlari nomi	Miqdori (gramm)
1.	Non 1-navli (vitamin va minerallar bilan boyitilgan)	110
2.	Bug‘doy uni 1-navli	25
3.	Mevali kisel tayyorlash uchun kraxmal	5
4.	Yormalar, makaron mahsulotlari	45
5.	Shakar	40
6.	Qandolat mahsulotlari (murabbo, djem, gematogen va boshq.)	10
7.	Sariyog‘	20
8.	O‘simlik yog‘i	8
9.	Tabiiy sut	300
10.	Kefir, yogurt	200
11.	Smetana	10
12.	Tvorog	30

EXACT AND NATURAL SCIENCES

13.	Pishloq	8
14.	Go'sht (mol go'shti, qo'y go'shti, parranda go'shti, quyon go'shti)	100
15.	Baliq (tozalangan va muzlatilgan)	25
16.	Tuxum (dona)	0,5
17.	Kartoshka	150
18.	Sabzavotlar	200
19.	Mevalar, meva sharbatlari, vitaminli ichimliklar	150
20.	Quruq mevalar	15
21.	Choy	0,3
22.	Kakao	2
23.	Yodlangan tuz	3
24.	Achitqilar (drojlar)	1

5-jadval.

II. Ko'p tarmoqli ixtisoslashtirilgan davlat maktabgacha ta'lim tashkilotlarida bir nafar bolani bir kunlik ovqatlantirish me'yori:

T/r	Oziq-ovqat mahsulotlari nomi	Miqdori (gramm)
1.	Non 1-navli (vitamin va minerallar bilan boyitilgan)	130
2.	Bug'doy uni 1-navli	25
3.	Mevali kisel tayyorlash uchun kraxmal	5
4.	Yormalar, makaron mahsulotlari	50
5.	Shakar	40
6.	Qandolat mahsulotlari (murabbo, djem, gematogen va boshq.)	10
7.	Sariyog'	20
8.	O'simlik yog'i	10
9.	Tabiiy sut	300
10.	Kefir, yogurt	200
11.	Smetana	15
12.	Tvorog	30
13.	Pishloq	10
14.	Go'sht (mol go'shti, qo'y go'shti, parranda go'shti, quyon go'shti)	120
15.	Baliq (tozalangan va muzlatilgan)	40
16.	Tuxum (dona)	0,5
17.	Kartoshka	200
18.	Sabzavotlar	220
19.	Mevalar, meva sharbatlari, vitaminli ichimliklar	180
20.	Quruq mevalar	15
21.	Choy	0,3
22.	Kakao	2
23.	Yodlangan tuz	3
24.	Achitqilar (drojlar)	1

Ovqatlanish rejimida 4 ta asosiy qoidaga amal qilinadi:

1. Ovqatni kunining ma'lum bir vaqtida iste'mol qilish. Chunki ovqat iste'mol qilishi kerak bo'lgan aniq vaqtda odam organizmida refleks tarzida me'da shirasi, so'lak, oshqozon osti bezidan shira, o't suyuqligi ajralib chiqadi, bu esa ovqatni to'liq hazm bo'lishini ta'minlaydi.

2. Kun davomida necha marta ovqatlanishni to'g'ri tashkil etish. Sog'lom odamlarda asosan uch yoki to'rt marotaba ovqatlanish rejimi qabul qilinadi. Ya'ni nonushta, tushlik, kechi ovqat yoki nonushta, ikkinchi nonushta, tushlik, kechki ovqat yoki nonushta, tushlik, yarim tushlik, kechki ovqat.

3. Har galdagi ovqat iste'mol qilishda ovqatlanish ratsioniga amal qilish. Bunda har galgi ovqatlanish (nonushta, tushlik, kechki ovqat) uchun tanlangan mahsulotlar tarkibida oqsil, yog', uglevodlar, mineral moddalar, vitaminlar yetarli darajada organizmga tushishini hisobga olish zarur.

4. Kun davomida iste'mol qilinadigan ovqat miqdorini fiziologik talablarga mos ravishda taqsimlash. Bunda uch mahal ovqatlanish rejimida ovqat koloriyaliyligi quyidagicha taqsimlanadi:

Nonushta	30%
Tushlik	45%
kechki ovqat	25%

4 mahal ovqatlanish rejimida esa quyidagicha bo'lishi kerak.

Nonushta	25%
Tushlik	40%
yarim tushlik	10%
kechki ovqat	25%

Har qanday ovqatlanish rejimida ham ovqatlanishlar orasidagi vaqt 6 soatdan oshmasligi va kechki ovqat yotishdan 2 soat oldin yeyilishi kerak. O'zbekistonning issiq iqlim sharoitida 3 mahal ovqat rejimida yuqori kaloriyali va kuchli ovqat tushlikda emas balki kechki ovqatda yeyilishiga odatlanilgan. Bunda:

Nonushta	25%
Tushlik	40%
yarim tushlik	10%
kechki ovqat	25%

Ratsional ovqatlanish muvozanatli ovqatlanish nazariyasiga asoslanishi va oziq-ovqat iste'mol qilishning to'g'ri rejimini ta'minlashi kerak.

Ratsional ovqatlanishning uchta tamoyilini bilish kerak:

- me'yor,
- xilma-xillik,
- ovqatlanish tartibi.

oziqlanishdagi mo'tadillik hayot jarayonida sarflanganidan ko'ra oziq-ovqat bilan ko'proq yoki kamroq energiya iste'mol qilishga imkon bermaydi;

ratsiondagi turli xil ovqatlar, ehtimol, barcha muhim ozuqaviy tarkibiy qismlarni olishni kafolatlaydi; ma'lum bir parhez (kun davomida ovqatlanish vaqti, shuningdek, har bir taomda oziq-ovqat miqdori va sifati) ishtahani kerakli chegaralarda saqlaydi.

Xulosa. Xulosa qilib shuni aytish mumkinki, tadqiqot davomida belgilangan vazifaga erishilib, oldimizga qo'yilgan barcha vazifalar bajarildi.

O'tkazilgan ratsional ovqatlanish tamoyillari natijalari bo'yicha quyidagi xulosalarga kelindi:

3-7 yoshdagi bolalarni ratsional ovqatlantirishning tamoyillarini ishlab chiqish tushunchasiga "maktabgacha ta'lim muassasalarida bolalarni mavsumga mos ravishda, turli xil oziq-ovqat moddalarga boy bo'lgan to'yimli, foydali ovqat bilan me'yor doirasida o'z vaqtida ta'minlashni to'g'ri tashkil etish" deb ta'rif berish o'rinli bo'ladi. Shuningdek, O'zbekiston Respublikasi Prezidentining 2022-yil 28-yanvardagi "2022-2026-yillarga mo'ljallangan Yangi O'zbekistonning Taraqqiyot strategiyasi to'g'risida"gi PF-60-sonli Farmoni bilan "2022-2026-yillarga mo'ljallangan Yangi O'zbekistonning Taraqqiyot strategiyasi" tasdiqlangan. Mazkur Taraqqiyot strategiyasining 4-yo'nalishi "adolatli ijtimoiy siyosat yuritish, inson kapitalini rivojlantirish" bo'lib, ushbu yo'nalishdagi 38-maqсад (maktabgacha ta'limdagi qamrov darajasini hozirgi 67 foizdan kamida 80 foizga yetkazish), 39-maqсад (maktabgacha ta'lim tizimida ta'lim sifatini yangi bosqichga olib chiqish), 40-maqсад (maktabgacha ta'lim tizimida byudjet mablag'larining maqsadli va samarali sarflanishini ta'minlash) maktabgacha ta'lim tizimini rivojlantirishga oiddir.

Ushbu normativ-huquqiy hujjatlar asosida maktabgacha ta'lim tizimini rivojlantirish, ularda bolalarning sog'lom ovqatlanishini tashkil etish bo'yicha bir qator boshqa me'yoriy hujjatlar qabul qilindi.

Mazkur hujjatlar asosida hozirda maktabgacha ta'lim tashkilotlarida tegishli tizim yo'lga qo'yilgan. Shunday bo'lsa-da, hanuzgacha maktabgacha ta'lim tashkilotlarida bolalarni sog'lom ovqatlantirish, ratsional ovqatlanishga alohida ahamiyat berish dolzarb bo'lib kelmoqda.

Maktabgacha ta'lim tashkilotlarida bolalarni outsorsing usulida ovqatlantirishni tashkil etishda qator jiddiy kamchiliklarning oldini olish maqsadida, - outsorsing usulida ovqatlantirish ularni nazorat qilish tizimi to'liq shaklda amalga oshirish uchun tafsiya etildi.

Maktabgacha ta'lim muassasalarida 3-7 yoshli bolalarning ratsional ovqatlanish tamoyillarini ishlab chiqish zaruriyati shundan iboratki, bunda bolalarning ovqatlanishidagi har bir jihat inobatga olingan va to'liq qamrab olingan bo'ladi. Ushbu tamoyillardan chetga chiqish bolalarning sog'lom, ratsional ovqatlanishiga salbiy ta'sir ko'rsatadi. Ushbu tamoyillar bolalar ovqatlanishini ustuvor jihatlarini belgilab beradi.

Ushbu masalani hal qilish uchun quyidagi 3-taklifni kiritamiz.

Jumladan, maktabgacha ta'lim tashkilotlarida 3-7 yoshdagi bolalarning ovqatlanish ratsionining quyidagi tamoyillar ishlab chiqildi:

1. *Mavsumiylik*
2. *Foydalilik*
3. *Me'yor*
4. *O'z vaqtidalik*

Mazkur tamoyillarni tegishli me'yoriy hujjatlarda aks ettirish orqali keng ko'lamli natijalarga erishish mumkin.

Olib borilgan tadqiqot ishi yuzasidan umumiy xulosa qilinadigan bo'lsak, maktabgacha ta'lim tashkilotlari bolalarning o'sishi va rivojlanishi uchun o'ta muhim maskan hisoblanadi. Ushbu tashkilotlarda bolalar ratsional ovqatlanishining aniq belgilangan tamoyillari doirasida me'yoriy huquqiy hujjatlarda belgilangan tartibda ovqatlantirilishi lozim.

ADABIYOTLAR:

1. Ладодо К.С. Рациональное питание детей раннего возраста. М. Миклос, 2009; 320 с.
2. Потапова С.К. Современные подходы рационального вскармливания детей раннего возраста. РМЖ 2008; 5: 330–332
3. Аношкина Н.Л. Состояние питания и физическое развитие молодежи / Н.Л. Аношкина, А.Б. Гулин // Вестник ТГУ. - 2014. - Т. 19, № 1.-с. 71-74.
4. O'zbekiston Respublikasining Qonuni 2019-yil 16-dekabrda O'RQ-595-sonli "Maktabgacha ta'lim va tarbiya to'g'risida" Qonuni;
5. Mahramovich K. S., Sattarovna K. F., & Farangiz M. (2022). Synthesis of Gossipy Products of Pyrimidine Bases and Getting Their Water-Solved Complexes.
6. O'zbekiston Respublikasi Prezidentining 2017-yil 9-sentyabrda PQ-3261-son "Maktabgacha ta'lim tizimini tubdan takomillashtirish chora-tadbirlari to'g'risida" Qarori;
7. O'zbekiston Respublikasi Vazirlar Mahkamasining 2019-yil 25-iyulda "Davlat maktabgacha ta'lim tashkilotlarida sog'lom ovqatlantirish tizimini yanada takomillashtirish to'g'risida"gi 626-sonli Qarori;
8. Sharipova. N.V., Do'schanov B.O., Shayxova G.I., Qurbonov Sh.Q., Azizova F.L., Rahmatullayev Y.Sh., Salixova N.S. O'zbekiston Respublikasi aholisi turli guruhlarining oziq moddalar va energiyaga bo'lgan fiziologik. talab me'yorlari. Sanitariya me'yorlari, qoidalari va gigiyena norinativlari (SanPiN-0250-08). Toshkent, 2008-y.
9. Мартинчик А.Н., Батулин А.К., Кешибянс Е.Е., Фатьянова Л.Н., Семенова Я.А., Базарова Л.Б., Устинова Ю.В. Анализ фактического питания детей и подростков России в возрасте от 3 до 19 лет // Вопр. питания 2017. Т. 86.
10. O'zbekiston Respublikasi Adliya vazirligi tomonidan 2021-yil 26-iyunda 30-son bilan ro'yxatga olingan "O'zbekiston Respublikasi maktabgacha ta'lim tashkilotlarida tarbiyalanayotgan bolalarni xavfsiz va sifatli ovqatlanishini tashkil etilishiga oid gigiyenik talablar to'g'risida"gi Qaror.
11. ГОСТ 55577— 2013 Функциональная информация о продукции, отличающая цену от эффективности.
12. Мартинчик А.Н., Батулин А.К., Кешибянс Е.Е., Фатьянова Л.Н., Семенова Я.А., Базарова Л.Б., Устинова Ю.В. Анализ фактического питания детей и подростков России в возрасте от 3 до 19 лет // Вопр. питания 2017. Т. 86.

**TEKNOLOGIK JARAYONLARNI OPTIMALLASHTIRISHDA
TEKNIK VOSITALARNI TADQIQ QILISH**

*Farxodov Sunnatjon Umar o'g'li,
Toshkent kimyo-texnologiya instituti
Shahrisabz filiali katta o'qituvchisi
s.farkhodov@mail.com*

Annotatsiya. Ushbu maqolada mavzuning dolzarbligi, o'rganilganlik darajasi texnologik jarayonlarni optimallashtirishda texnik vositalarni tadqiq qilish, Sanoatni avtomatlashtirish texnologiyalari real vaqt rejimida uskunalarni boshqarish, arifmetik va mantiqiy operatsiyalar, ma'lumotlar bitlarini qayta ishlash va taymer hisoblagichlarini sozlashni ta'minlaydigan dasturlashtiriladigan mantiqiy kontrollerlardan foydalanish maqsadga muvofiq ko'rsatilgan.

Zamonaviy sanoat PLClar ushbu qurilmalarni eng muhim obyektlarda ishlatishga imkon beruvchi afzalliklar, PLC dasturlash tillari standartlashtirilgan va IEC 61131 standartida keltirilgan. Avtomatlashtirish loyihasini har tomonlama rivojlantirish, shu jumladan, HMI vositalari loyihasiga integratsiya qilish uchun mo'ljallangan dasturiy mahsulot - TIA Portal deb nomlangan. Uning qo'llanilishi avtomatlashtirishning barcha vazifalarini bitta dasturiy ta'minot loyihasida ishlab chiqish vaqtini, narxini va ish hajmini sezilarli darajada qisqartirish bilan hal qilish imkonini berganligi ko'rsatilgan.

Kalit so'zlar: Avtomatlashtirish, loyihalash, boshqarish tizimi, dasturlash, PLC, TIA Portal, SCADA, EMICON, HMI (human-machine interfeys).

**ИССЛЕДОВАНИЕ ТЕХНИЧЕСКИХ СРЕДСТВ ОПТИМИЗАЦИИ
ТЕХНОЛОГИЧЕСКИХ ПРОЦЕССОВ**

Аннотация. В данной статье показана актуальность темы, степень изученности технических средств исследования при оптимизации технологических процессов, технологии промышленной автоматизации целесообразного использования программируемых логических контроллеров, обеспечивающих управление оборудованием в режиме реального времени, арифметические и логические операции, обработку битов данных и настройку счетчиков таймеров.

В статье приведены современные промышленные ПЛК преимущества, позволяющие использовать эти устройства на наиболее важных объектах, языки программирования ПЛК стандартизированы и перечислены в стандарте IEC 61131. Программный продукт, предназначенный для комплексной разработки проекта автоматизации, включая интеграцию в проект инструментов HMI, называется TIA Portal. Его применение значительно сокращает время, затраты и объем работ по разработке всех задач автоматизации в одном программном проекте.

Ключевые слова: автоматизация, проектирование, система управления, программирование, ПЛК, TIA Portal, SCADA, EMICON, HMI (интерфейс человек-машина).

**STUDY OF TECHNICAL MEANS FOR OPTIMISATION
OF TECHNOLOGICAL PROCESSES**

Abstract. In this article, the relevance of the topic, the level of study is seen in the optimization of technological processes, the research of technical means, industrial automation technologies in real-time equipment management, arithmetic and Logical Operations, Data bit processing and the use of programmable logical controllers that provide the adjustment of timer counters.

The advantages that modern industrial PLCs allow these devices to be used in the most important facilities, PLC programming languages are standardized and listed in IEC 61131. A software product designed to comprehensively develop the automation project, including integration into the HMI tools project, is called TIA Portal. Its application is to significantly reduce the development time, cost and workload of all automation tasks in one software project.

Keywords: automation, design, control system, programming, PLC, TIA Portal, SCADA, EMICON, HMI (human-machine interface).

Kirish. Texnologik operatsiyalarni avtomatlashtirish uchun o'ratilgan protsessor modullari va platalaridan foydalanish dasturiy ta'minotni ishlab chiqish uchun professional dasturchilarni jalb qilish zarurati bilan bog'liq bo'lib, ular nafaqat dasturlash texnikasini yaxshi bilishlari, balki avtomatlashtirilgan texnologik jarayonlarni ham yaxshi bilishlari kerak. Agar foydalanuvchi dasturchi boshqaruv obyektining ishlashi haqida yomon tasavvurga ega bo'lsa, bu qimmatbaho uskunalarning ishdan chiqishiga olib kelishi yoki hatto xodimlarning xavfsizligiga salbiy ta'sir ko'rsatishi mumkin. Xususan, bu kosmik uchirish komplekslarini (SC) boshqarish tizimlari va gaz sanoati korxonalarini uskunalari uchun dasturiy ta'minotni ishlab chiqishga taalluqlidir. Bu yerda dasturiy ta'minot yagona obyekt sifatida ishlaydi va ko'plab boshqaruv tizimlarining birta yerdagi uskunalari ishonchligini belgilaydi. Shu bilan birga, kosmik SC uchun dasturiy ta'minot hajmi yuz minglab kodlarga yetishi mumkin (masalan, MTKK Space Shuttle dasturiy ta'minoti, shu jumladan, birta dasturiy ta'minotni tayyorlash va ishga tushirish uchun avtomatlashtirilgan boshqaruv tizimlari uchun yerdagi dasturiy ta'minot, ko'proq narsani o'z ichiga oladi. 3 million kod). Oxir oqibat, SC dasturiy ta'minotining narxi apparat narxidan bir necha baravar yuqori bo'lishi mumkin [5, b. 115].

Shu nuqtayi nazardan, texnologik operatsiyalar va jarayonlarni avtomatlashtirish uchun dasturlashtiriladigan mantiqiy kontrollerlar (PLC) yanada qulay yechimni beradi. Ular sanoat muhitida ishlashga moslashtirilgan mikroprotsessorga asoslangan ixtisoslashgan mahalliy boshqaruv qurilmalaridir. PLC arxitekturasi foydalanuvchi uchun zarur apparat konfiguratsiyasini yaratish va nazoratchini professional dasturlashni jalb qilmasdan dasturlash imkoniyatiga ega. Ya'ni odatda texnologik jarayonlarni avtomatlashtirish buyurtmachisi bo'lgan texnolog ko'p hollarda mustaqil ravishda nazorat qilish dasturini ishlab chiqish vazifasini bajara oladi. Tabiiyki, bunday texnolog-dasturchi raqamli avtomatlashtirish va boshqaruv mashinalarining ishlashini algoritmlash sohasida yetarli bilimga ega bo'lishi kerak.

Iyerarxik boshqaruv tizimining texnologik (maydon) darajasida o'ratilgan PLClar barcha SC tizimlari uchun asosiy boshqaruv algoritmini amalga oshirishni va ularning o'zaro ta'sirini ta'minlashi mumkin. Shu bilan birga, SC yer usti uskunalarning texnologik tizimlarining xilma-xilligi taqsimlangan boshqaruv tizimlarini yaratishga to'sqinlik qilmaydi. Chunki tarmoq aloqa kanallari PLC larga bir-biri bilan ma'lumot almashish va uni yuqori darajadagi boshqaruv darajalariga o'tkazish imkonini beradi. Bunda axborot qayta ishlanadi va eng to'g'ri qarorlar qabul qilinadi. Tabiiyki, iyerarxik boshqaruv tizimining yuqori darajalarida axborotni qayta ishlashni markazlashtirish, dasturiy ta'minotni ishlab chiqishda professional dasturchilarning ishtirokini talab qiladi. Ammo bu ishga tushirishdan oldin tayyorlashning texnologik operatsiyalarini o'ziga xos xususiyatlari bilan bog'liq bo'lmaydi [1, b. 70].

Deyarli yarim asrlik tarix davomida PLClar eng oddiy mantiqiy modullardan real vaqt rejimida kuchli boshqaruv tizimlarini yaratish imkonini beruvchi ko'p protsessorli qurilmalarga aylandi. Ularning sxemalari doimiy ravishda takomillashtirilmoqda. Vazn va o'lcham ko'rsatkichlari va quvvat iste'moli pasaymoqda. Ishlash tezligi va ishonchligi oshib bormoqda. Ishlab chiqarish talablaridan kelib chiqib PLClar yangi funksiyalarga ega bo'ladi. Masalan, ular qadamli yuritmalarni kabi maxsus aktuatorlarni boshqaradi yoki noaniq mantiqqa asoslangan aqlli tizimlar uchun asos bo'lib xizmat qiladi.

Zamonaviy sanoat PLClar ushbu qurilmalarni eng muhim obyektlarda ishlatishga imkon beruvchi afzalliklarga ega:

- markazlashtirilmagan boshqaruv strategiyasini amalga oshirishga imkon beradigan tarmoq funksiyalari ishlab chiqilgan bo'lib, unda kuchli axborotni qayta ishlash resurslari va uzoq aloqa liniyalariga ehtiyoj qolmaydi, boshqaruv quyi tizimlari sensorlar va aktuatorlar yaqinida joylashgan bo'lishi mumkin.
- ruxsatsiz tizim boshqaruvi va tizim ma'lumotlariga ruxsatsiz kirishdan himoya qilish.
- qiyin iqlim sharoitida ishlash qobiliyati: harorat oralig'i -40 dan $+125$ ° C gacha va chang - namlikdan IP65 gacha himoya qilish.

PLClar turli xil sanoat avtomatlashtirish uskunalari ishlab chiqaruvchilari tomonidan ishlab chiqariladi. Ular orasida yetakchi kompaniyalar bor:

Germaniyaning Siemens konserni, Amerikaning Rockwell Automation / Allen-Bradley korporatsiyasi va Yaponiyaning Omron korporatsiyasi. Rossiyalik PLC ishlab chiqaruvchilari orasida turli xil ish sharoitlari uchun dasturlashtiriladigan kontrollerlarni ishlab chiqaradigan Fastwel-ni ta'kidlash kerak [7, b. 32].

Tadqiqot usullari. REM620 o'rta va katta asenkron motorlarni himoya qilish, nazorat qilish, o'lchash va monitoring qilish uchun mo'ljallangan. PLC ishlab chiqarish va qayta ishlash sanoatida differensial himoyani talab qiladigan maxsus aqlli vosita - himoya qurilmasidir. REM620 - 620 seriyali qurilmalarning bir qismi bo'lgan Relion oilasining himoya va nazorat qurilmasi. REM620 seriyali qurilmalar kengaytirilishi va modulli dizayni bilan ajralib turadi. 620 seriyali IEC 61850 standartining aloqa va podstantsiyalarni avtomatlashtirish qurilmalarining o'zaro ishlashi nuqtayi nazaridan to'liq imkoniyatlarini amalga oshirish

uchun mo'ljallangan. COM600 ,shuningdek, shlyuz rolini o'ynaydi. Bu podstansiya IED lari va Micro SCADA Pro va System 800xA kabi tarmoq darajasini boshqarish va boshqarish tizimlari o'rtasida samarali aloqani ta'minlash sxemasi quyidagi 1-rasmda keltirilgan.

1-jadval.

ABBDan yechimlar

Mahsulot	Versiya
SOMbOO podstansiyasini avtomatlashtirish qurilmasi	4.0 SP1 yoki undan keyingi versiya
MicroSCADA Pro SYS 600	9.3 FP2 yoki undan keyingi
Tizim 800xA	5.1 yoki keyinroq

REM620 oldingi HMI(human-machine interfeys) yoki masofadan boshqarish pulti orqali o'chirgichlar, ajratgichlar uchun boshqaruv funksiyalarini ta'minlaydi. IED ikkita o'chirgichni boshqarish blokini o'z ichiga oladi. O'chirish to'xtatuvchisini boshqarish funksiyasi blokiga qo'shimcha ravishda boshqarish uchun mo'ljallangan yana to'rtta funktsiya blokiga ega.

Minimal, maksimal va o'rtacha quvvat qiymatlari (P, Q, S) vaqt belgisi bilan qayd etiladi. Bu odatiy bo'lib, yozuvlar doimiy xotirada saqlanadi.

Chiqish davrini nazorat qilish funksiyasi doimiy ravishda chiqish sxemasining tayyorligi va funksiyasini nazorat qiladi. O'chirishni ochish nazorati o'chirgichning yopiq va ochiq holatida ham amalga oshiriladi. Bundan tashqari, elektron cheklashning nazorat kuchlanishining yo'qolishi aniqlanadi.

AC kuchlanish pallasini nazorat qilish funksiyasi kuchlanish o'lchash davrlari va qurilma o'rtasidagi nosozliklarni aniqlaydi. Nosozliklarni aniqlash uchun salbiy ketma-ketlikning oqimi va kuchlanishini kuzatishga asoslangan algoritm yoki kuchlanish va oqimning o'zgarish tezligini kuzatishga asoslangan algoritm qo'llaniladi. Zarar aniqlanganda, o'zgaruvchan tok zanjirini boshqarish funksiyasi signalni faollashtiradi va kuchlanishni himoya qilish funksiyalarini mo'ljallanmagan ishlashdan bloklaydi [3, b. 17].

Oqim davri monitoringi funksiyasi oqim transformatorining ikkilamchi davrlarida nosozliklarni aniqlash uchun ishlatiladi. Nosozlik aniqlanganda, joriy kontaktlarning zanglashiga olib kelishini nazorat qilish funksiyasi ham signal LEDni faollashtirishi va mo'ljalsiz ishlashning oldini olish uchun ba'zi himoya funksiyalarini o'chirib qo'yishi mumkin. Joriy kontaktlarning zanglashiga olib borishini nazorat qilish funksiyasi fazali KT lardan olingan faza oqimlarining yig'indisini hisoblab chiqadi va ularni nol ketma-ketlikdagi CT yoki fazali CTlardagi alohida yadrolardan o'lchangan nol ketma-ketlik oqimi bilan taqqoslaydi.

PLClar keng doiradagi ilovalarni qamrab oladi va turli dizaynlarda amalga oshirilishi mumkin. Eng keng tarqalgani asosiy prinsipga muvofiq qurilgan modulli PLClardir. Ularga protsessor moduli va boshqaruvchining kerakli funksionalligini ta'minlovchi qo'shimcha modullar kiradi. 2-rasmda Siemens va Fastwell tomonidan ishlab chiqarilgan sanoat PLClarning ikkita modeli misol sifatida ko'rsatilgan.

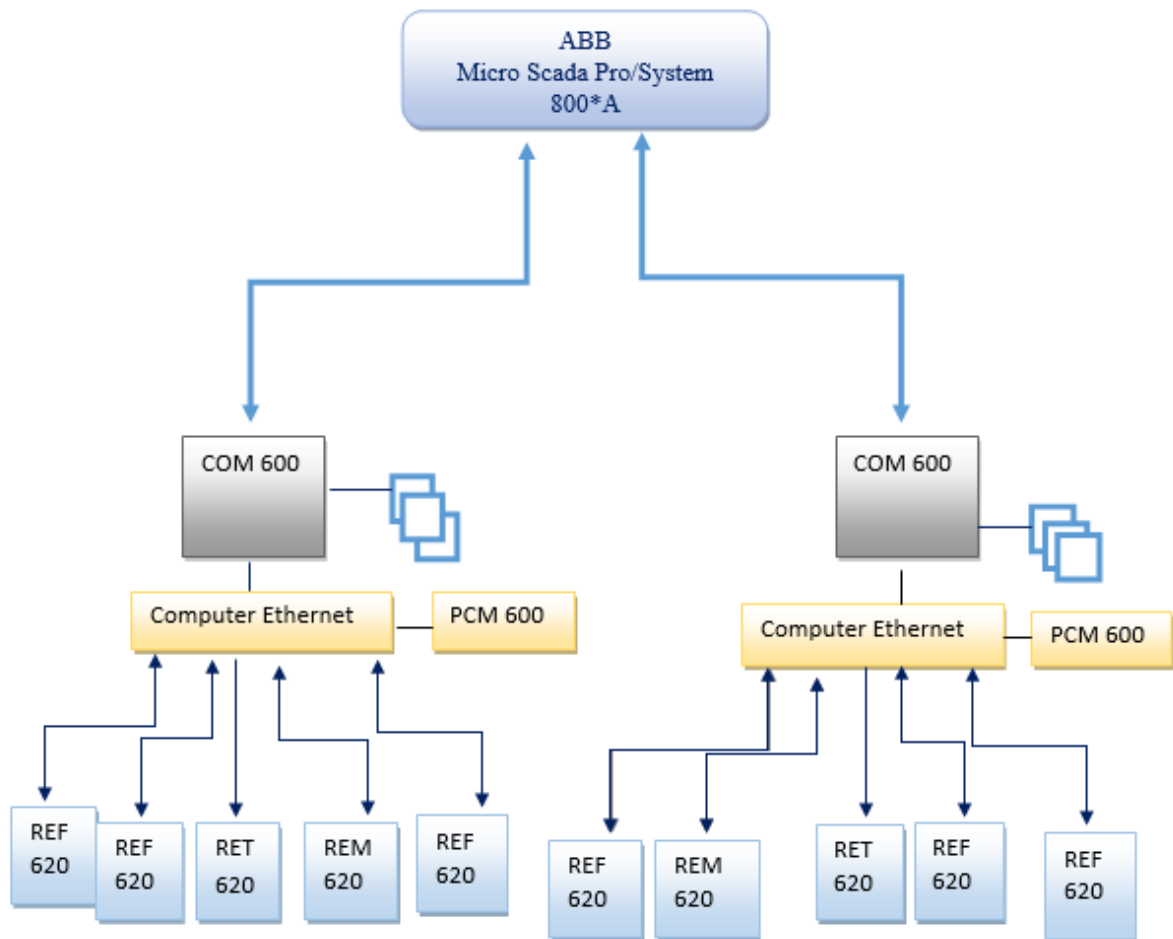

1-rasm. Aqlli elektron qurilmalar

COM600 va System 800xA energiya tizimini avtomatlashtirish boshqaruvchisidan foydalanadigan sanoat energiya tizimining namunasi



2-rasm. Sanoatda dasturlashtiriladigan mantiqiy kontrollerlar:
a – Siemens S7-1200 kontroller; b – Fastwell CPM 902 boshqaruvchisi

Bugungi kunga kelib, raketalarni uchirishdan oldin tayyorlashning texnologik operatsiyalarini avtomatlashtirish uchun Rossiyaning Fastwell kontrollerlaridan foydalanish tajribasi allaqachon qoʻllanilib kelinmoqda. Xususan, ushbu kontrollerlardan foydalangan holda “SKB Orion” YoAJ Gviana Kosmik Markazida (GCC) “Soyuz” kosmik raketasining yerga asoslangan texnologik jihozlarini boshqarish uchun axborot-nazorat kompleksini (IMC) yaratdi [1, b. 50].

Koʻp darajali iyerarxik tuzilishga ega boʻlgan kompleks suyuqlik komponentlari va kriogen komponentlar bilan getergen toʻldirish tizimlarini yagona axborot maydoniga birlashtirish imkonini berdi; yoqilgʻi komponentlarini saqlash va haroratni nazorat qilish tizimlari, siqilgan gaz taʼminoti tizimlari, yongʻin oʻchirish tizimlari va boshqalar.

Bundan tashqari, elektr ta'minoti tizimi boshqaruv majmuasiga birlashtirildi. Bu umumiy quvvati 1 MVt bo'lgan elektr energiyasini zarur taqsimlashni ta'minlanadi. Texnologik algoritmlarni amalga oshirish darajasida nazorat qiluvchilarning har biri operatorning ish stantsiyalaridan (AWS) va obyekt bilan aloqa qurilmasidan (USO) ma'lumotlarni oladi. Ularni belgilangan algoritmlar bo'yicha qayta ishlaydi va ish stantsiyasida ko'rsatish uchun tegishli ma'lumotlarni chiqaradi. Markazlashtirilgan ma'lumotlarni qayta ishlash CompactPCI forma faktorli o'rnatilgan protsessor platalari asosida hisoblash qurilmalarini boshqarishning yuqori darajalarida amalga oshiriladi [5, b. 14].

ACS TO dasturiy ta'minotini yaratish uchun "SKB Orion" YoAJda ishlab chiqilgan, professional dasturchilar va past darajadagi dasturlash tillari ko'nikmalarini talab qilmaydigan asboblarni majmuasi ishlatilgan. Sozlash jarayonida boshqaruv tizimining dasturiy ta'minotini dasturlash va sozlash avtomatlashtirilgan texnologik jarayonni yaxshi tushunadigan va algoritmlash asoslarini biladigan texnolog-dasturchilar tomonidan amalga oshirildi.

Dasturni boshqarish printsipi PLCda ishlayotgan boshqaruv dasturini o'zgartirish orqali boshqaruv tizimining algoritmini o'zgartirishga imkon beradi. PLC mikrokompyuter bo'lganligi sababli, uning dasturiy ta'minoti an'anaviy kompyuter dasturlari bilan juda ko'p umumiy xususiyatlarga ega. Professional dasturchilar tomonidan ishlab chiqilgan bunday shaxsiy kompyuterlarning tizimli dasturiy ta'minoti amaliy dasturlarni ishlab chiqish uchun dasturlar to'plamidan (dasturlash muhiti) va ijro etuvchi muhitdan (operatsion tizim) iborat bo'lib, u chiqarilganda kontrollar xotirasiga yoziladi.

Ilovalarni ishlab chiqish uchun dasturiy ta'minot ishlab chiqaruvchi tomonidan taqdim etiladi. Odatda funksional modullarga o'rnatilgan dasturlash tili muharrirlariga, aloqa vositalariga, disk raskadrovka vositalariga va boshqalarga kirishni ta'minlaydigan umumiy grafik foydalanuvchi interfeysi bilan dasturiy ta'minot to'plami sifatida amalga oshiriladi.

PLC uchun asosiy talab ularning texnik xodimlar tomonidan ishlashi uchun mavjudligi sababli, kompyuter dasturlash tillari va o'rnatilgan protsessor platalari PLC dasturlash uchun juda mos emas. Shuning uchun PLC uchun amaliy dasturlarni ishlab chiqishda analog va raqamli avtomatlashtirish asoslari bilan tanish bo'lgan, shuningdek, kompyuter fanlari sohasida tajribaga ega bo'lgan foydalanuvchi uchun tushunarli bo'lgan ixtisoslashtirilgan, muammoga yo'naltirilgan dasturlash tillari qo'llaniladi.

PLC dasturlash tillari standartlashtirilgan va IEC 61131 standartida keltirilgan.

Bular:

- narvon diagrammasi tili (Ladder diagrammasi - LD);
- funksional blok-sxemalar tili (Function Block Diagram - FBD);
- ko'rsatmalar ro'yxati (ko'rsatmalar ro'yxati - IL);
- tuzilgan matn (Strukturalangan matn - ST) [6, b. 54].

Birinchi ikkita dasturlash tillari (LD va FBD) grafik tillar bo'lib, hatto asosiy bilimga ega foydalanuvchilar tomonidan ham foydalanishlari mumkin. Ushbu tillarda yozilgan dasturlar mos ravishda qadamli va blokli mantiqiy sxemalarga o'xshaydi. Uskunani yangilashda bu mutaxassislariga "qattiq" apparat mantig'idan dasturlashtiriladigan mantiqqa o'tishni soddalashtirishga imkon beradi. Uchinchi va to'rtinchi tillar (IL va ST) mos ravishda past va yuqori darajali tillardir. Ular ilg'or foydalanuvchilar uchun mo'ljallangan.

Avtomatlashtirilgan jarayonni boshqarish tizimining atributi operator va jarayon o'rtasidagi aloqa vositalaridir: inson-mashina interfeysi (HMI - inson-mashina interfeysi). Bularga klaviaturalar, matnli displeylar, operator panellari va sensorli panellar kiradi. HMI qurilmalarini loyihaga kiritish qo'shimcha amaliy dasturlar yordamida amalga oshiriladi.

Umumiy xarajatlarni kamaytirish bilan birga foydalanuvchi, bozor va unumdorlik talablarining doimiy ortib borishi bilan PLC ishlab chiqaruvchilari barcha sohalarida avtomatlashtirish vazifalarini hal qilish uchun yagona platforma yaratishga intilmoqda. Ushbu yondashuvga misol sifatida Siemens tomonidan ishlab chiqilgan TIA (Total Integrated Automation) kontseptsiyasi bo'lib, u bir nechta qurilmalar o'rtasida ochiq muloqot va moslik uchun asos bo'lib, ularni yagona avtomatlashtirish tizimiga birlashtirish imkonini beradi. Natijada dala qurilmalaridan tortib, boshqaruvchilar va zavod miqyosidagi boshqaruv tizimlarigacha bo'lgan integratsiyalashgan o'simliklarni boshqarish tizimining barcha darajalarida maksimal ishlashi inobatga olinadi. Avtomatlashtirish loyihasi har tomonlama rivojlantirish, shu jumladan, HMI vositalari loyihasi integratsiya qilish uchun mo'ljallangan dasturiy mahsulot - TIA Portal deb nomlangan. Uning qo'llanilishi avtomatlashtirishning barcha vazifalarini bitta dasturiy ta'minot loyihasi ishlab chiqish vaqtini, narxini va ish hajmini sezilarli darajada qisqartirish bilan hal qilish imkonini beradi.

Hozirgi vaqtda EMICON markaziy protsessor modullari va USO modullari o'rtasida axborot almashish uchun yangi protokol - EmiBusni ishlab chiqdi. Ushbu protokolni amalga oshirish uchun ikkita

yangi modul ishlab chiqilgan. Ulardan biri optik qabul qiluvchilarni o'z ichiga olgan MS-01A media konvertoridir. Modul optik tolali aloqa liniyalarini simli aloqa liniyalari bilan bog'lash uchun mo'ljallangan. Ikkinchi modul S-44A tarmog'i bo'lib, u so'roq modullarini so'roq qilishni ta'minlaydi.

2-jadval.

C-44A modulining texnik xususiyatlari

Parametr nomi	Parametr qiymati
Interfeys turi	RS-485
RS-485 interfeys kanallari soni	2
Maksimal ma'lumotlarni uzatish tezligi, Kbps	921,6
Almashinuv protokoli	EmiBus
RS-485 interfeys kanallari orqali axborot almashinuvi ko'rsatkichining mavjudligi	Mavjud
Tizim interfeysi	parallel avtobus

3-jadval.

MC-01A modulining texnik xususiyatlari

Parametr nomi	Parametr qiymati
Interfeys kanallarining turlari	RS-485 optik
RS-485 interfeys kanallari soni	1
Interfeys optik kanallari soni	2
Maksimal ma'lumotlarni uzatish tezligi, bps	2304000
Optik kabel turi	multimod
To'lqin uzunligi, nm	1310
Optik ulagichning turi	ST

“EMIKON” YOAJ tomonidan ishlab chiqarilgan modullar asosida qurilgan kontrollerlar yordamida import qilinadigan mahsulotlardan foydalanmasdan ko'p bosqichli avtomatlashtirish tizimlarini yaratish mumkin.



3-rasm. Ikki avtobus tashkiloti bilan ortiqcha markaziy boshqaruvchi

EMICON kontrollerlari turli sohalardagi korxonalarda - neft va gaz, neft-kimyo, yadro, metallurgiya, raketa-kosmik va boshqalarda murakkab va muhim avtomatlashtirish tizimlarida keng qo'llaniladi.

Xulosa. Zamonaviy sanoat PLClar ushbu qurilmalarni eng muhim obyektlarda ishlatishga imkon beruvchi afzalliklarga ega:

-haqiqiy sanoat muhitida mikroelektronik komponentlarning kontaktlarning zanglashiga olib keladigan yuqori nosozliklarga chidamliligi kuchli elektrostatik razryadlar, vaqtinchalik jarayonlar natijasida yuzaga kelishi mumkin bo'lgan kuchlanishning ko'tarilishi va elektromagnit buzilishlar bilan tavsiflanadi.

-asosiy boshqaruvchi ishlaymay qolganda zaxira boshqaruvchiga kechikishsiz o'tish bilan ortiqcha avtomatlashtirish tizimlarini, shuningdek, texnologik favqulotda vaziyatlarda halokatli oqibatlarini istisno qiladigan xavfsiz boshqaruv tizimlarining yaratilish imkoniyatini beradi.

ADABIYOTLAR:

1. Автоматизированная система поддержания заданных условий транспортирования космических аппаратов к месту старта. /Е. Песляк, Г. Воронович. // СТА. – 2013. – № 3. – С. 50–55.

2. Латышев В.А. Моделирование элементов процессорных систем управления технологическим оборудованием // Технологические системы и техника. Первая электронная международная научно-техническая конференция. Сб. тр. – Тула, 2002. – 372 с.

3. Наземная инфраструктура / Система эксплуатации. Состояние и перспективы развития. – [Электронный ресурс] – Режим доступа. – URL: <http://www.sovkos.ru/cosmos/information/561.html>

4. Технологические объекты наземной инфраструктуры ракетно-космической техники / Инженерное пособие, книга 3; под ред. И.В. Бармина. – М., 2012. – 251 с.

5. Чернышева Т.Ю., Удаляя Т.В. Оценка риска проекта информатизации на основе производственных правил// Научное обозрение. – 2013. – № 5. – С. 169–172.

6. PLC History. – [Электронный ресурс] – Режим доступа. – URL: <http://www.plcs.net/chapters/history2.htm>

7. SIMATIC Industrial Automation Systems. – [Электронный ресурс] – Режим доступа. – URL: <http://www.automation.siemens.com/mcms/automation/en/Pages/Default.aspx>

**MANBASIZ TURLI MATERIALLI BIR O'LCHOVLI SOHALARDA ISSIQLIK
TARQALISHINI SONLI O'RGANISH**

Jumayev Jo'ra,
Buxoro davlat universiteti dotsenti
j.jumayev @buxdu.uz
Fatilloeva Mavluda Nurulloyevna,
Buxoro davlat universiteti magistranti

Annotatsiya. Maqolada ichki manbaga ega bo'lmagan bir o'lchovli turli materialli sohalarda issiqlik tarqalish masalasi sonli o'rganilgan. Buning uchun bir o'lchovli holdagi issiqlik tarqalish tenglamasi boshlang'ich va chegaraviy shartlarni hisobga olgan holda oshkormas holda chekli ayirmalarda yozilib, haydash usulidan foydalanilgan. Tuzilgan algoritm DELPHI muhitida dasturlashtirilib, grafiklarni chizish uchun MathCAD tizimidan foydalanilgan. Turli xossalarga ega bo'lgan materiallarda turli temperatura va vaqt mobaynida issiqlik tarqalish masalasi o'rganilib, tegishli xulosalar chiqarilgan.

Kalit so'zlar: Modellashtirish, issiqlik oqimi, issiqlik tarqalish tenglamasi, issiqlik o'tkazish koeffitsienti, zichlik, solishtirma issiqlik sig'imi, chekli ayirmalar, haydash usuli, nostasionar masala, kompyuter modeli, matematik model, xususiy hosilali differensial tenglama.

**ЧИСЛЕННОЕ ИЗУЧЕНИЕ ТЕПЛОТДАЧИ НА ОДНОМЕРНЫХ ОБЛАСТИ С
РАЗЛИЧНЫМИ МАТЕРИАЛАМИ БЕЗ ИСТОЧНИКА**

Аннотация. В статье численно изучена задача теплопроводности без внутренних источников для разных материалов. Для этого одномерное уравнение теплопроводности записано неявно в конечных разностях, и применён метод прогонки. Составленный алгоритм реализован в среде DELPHI, для рисования графиков использована система MathCAD. Изучен процесс теплопроводности для разных материалов с разными свойствами, и сделаны соответствующие выводы.

Ключевые слова: моделирование, тепловой поток, уравнение теплопроводности, коэффициент теплопроводности, плотность, теплоемкость, конечные разности, метод прогонки, нестационарная задача, компьютерный модель, математический модель, уравнение в частных производных.

**NUMERICAL STUDY OF HEAT DISSIPATION IN ONE-DIMENSIONAL AREAS WITH
DIFFERENT MATERIALS WITHOUT A SOURCE**

Abstract. The article numerically studies the problem of heat conduction without internal sources for different materials. To do this, the one-dimensional heat equation is written implicitly infinite differences and the sweep method is used. The compiled algorithm was implemented in the DELPHI environment the MathCAD system was used to draw graphs. The process of heat transfer for different materials with different properties has been studied and appropriate conclusions have been drawn.

Keywords: modeling, heat flow, heat equation, thermal conductivity coefficient, density, heat capacity, infinite differences, sweep method, unsteady problem, computer model, mathematical model, partial differential equation.

Kirish. Modellashtirish bilan obyektlari (fizik hodisa va jarayonlar)ni ularning modellari yordamida tadqiq qilish, mavjud narsa va hodisalarning modellarni yasash va o'rganishdan iboratdir.

Qishloq xo'jaligi va sanoatning turli sohalarda issiqlik tarqalish jarayonlari uchraydi. Issiqlik tarqalish jarayonlarini o'rganish issiqlikni hosil qiluvchi energiya manbalarini tejash masalalari bilan chambarchas bog'liq [1]. Bunda qurilmalarda tajribalar sanoqli hollarda o'tkaziladi, tajribalar katta xarajatlar talab qiladi. Ayrim tajribalarni o'tkazish esa juda murakkab hisoblanadi. Ana shunday paytlarda bu jarayonlarni matematik modellashtirish yaxshi samara beradi [1-2]. Matematik model asosida olingan natijalar loyihachilarga obyekt va jarayonlar haqida to'liq tasavvur olishga yordam beradi.

Modellashtirish uslubidan hozirgi zamon fanidan keng foydalanilmoqda. U ilmiy-tadqiqot jarayonini osonlashtiradi, ba'zi hollarda esa murakkab obyektlarini o'rganishning yagona vositasiga aylanadi. Modellashtirish, ayniqsa, mavhum obyektlarni, olis-olislarda joylashgan obyektlarni, juda kichik hajmli obyektlarni o'rganishda ahamiyati kattadir. Modellashtirish uslubidan fizik, astronomik, biologik, iqtisod uchun ham foydalaniladi [3].

Tadqiqotlarda issiqlik tarqalish masalalari [4-8] ishlarda ko'rilgan. Bunda deyarli barcha hollarda issiqlik tarqalish masalasi umumiy holda ko'rilgan, jarayon kechadigan muhit tabiati hisobga olinmagan. Tanlangan matematik model va uni yechish usullari qanchalik ahamiyatga ega bo'lsa, ana shu boshlang'ich ma'lumotlar ham shunchalik ahamiyatga egadir.

Amaliyotda teplotexnik hisoblar jarayonida silindrik yoki sferik simmetriyaga ega bir o'lchovli masalalarni yechish zarurati tug'iladi. Masalan, uzun silindrning sovushi haqidagi masala yoki quvursimon kanallarning issiqlik holatini tahlil qilish masalalarini olish mumkin. Bu kabi jarayonlar hisoblash qurilmalari, turar joylardagi devorlar kabilarda uchraydi. Shuning uchun ham issiqlik tarqalish obyektining aniq xususiyatlarini hisobga olib bunday jarayonlarni modellashtirish dolzarb masaladir.

Metodika. Tekis cheksiz plastinka yoki tashqi muhit bilan issiqlik almashmaydigan (izolyatsiyalangan) sterjen orqali issiqlik uzatilishini tahlil qilamiz.

Ingichka silindrik formadagi uzunligi L bo'lgan bir jinsli sterjenda issiqlik tarqalish masalasini qaraylik. Ushbu sterjenning ikki chekkasi issiqlik o'tkazmaydigan bo'lishi, yoki biror qoidaga asosan biror issiqlik oqimi berilishi mumkin (1-chizma). Buni chegaraviy shartlarda beriladi.

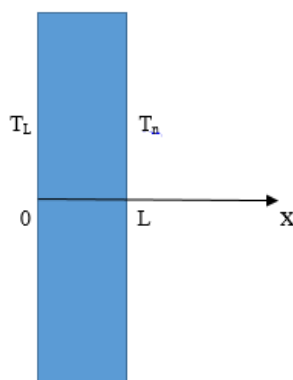

1-chizma. Masalaning geometrik berilishi

Bir o'lchovli holda issiqlik o'tkazish tenglamasi quyidagi ko'rinishga ega:

$$c\rho \frac{\partial T}{\partial t} = \frac{\partial}{\partial x} \left(\lambda \frac{\partial T}{\partial x} \right) + Q(x), \quad 0 < x < l; t > 0, \quad (1)$$

bu yerda, c va ρ mos ravishda moddaning issiqlik sig'imi va zichligi, λ - issiqlik o'tkazuvchanlik koefitsiyenti, $Q(x)$ – sterjenga qo'yilishi mumkin bo'lgan issiqlik manbasi.

Boshlang'ich shart:

$$t := 0: T = T_0, \quad 0 \leq x \leq L;$$

Chegaraviy shartlar:

$$\begin{cases} x = 0: T = T_l, t > 0; \\ x = L: T = T_r, t > 0; \end{cases} \quad (2)$$

Agar issiqlik o'tkazuvchanlik koefitsiyenti λ ni soddalik uchun o'zgarmas deb olsak (1) tenglama quyidagi ko'rinishga keladi:

$$\rho c \frac{\partial T}{\partial t} = \lambda \frac{\partial^2 T}{\partial x^2} + Q(x), \quad 0 < x < L,$$

Ushbu tenglamani ikki tomonini ρc ga bo'lib quyidagi ko'rinishda yozib olamiz:

$$\frac{\partial T}{\partial t} = \frac{\lambda}{\rho c} \frac{\partial^2 T}{\partial x^2} + \frac{Q(x)}{\rho c} \quad (3)$$

Endi bu tenglamada o'lchov birliklari to'g'ri ekanini tekshirib ko'ramiz:

Buning uchun tenglamadagi har bir hadni o'lchov birliklarini yozib olamiz:

Temperatura uchun $^{\circ}\text{C}$, vaqt uchun s , λ uchun $\text{Bt}/(\text{m}\cdot^{\circ}\text{C})$, ρ uchun kg/m^3 , c solishtirma

issiqlik sig'imi uchun $J/(\text{kg}\cdot^{\circ}\text{C})$, x koordinata uchun m , $Q(x)$ issiqlik manbasi uchun $\frac{\text{kg}}{m\cdot s^3}$.

Adabiyotlardan ma'lumki, Bt birligi $\frac{\text{kg}\cdot\text{m}^2}{s^3}$. U holda λ ning birligi quyidagiga teng:

$$\lambda \rightarrow \text{Bt}/(\text{m}\cdot^{\circ}\text{C}) \rightarrow \frac{\text{kg}\cdot\text{m}^2}{s^3}/(\text{m}\cdot^{\circ}\text{C}) \rightarrow \frac{\text{kg}\cdot\text{m}}{s^3\cdot^{\circ}\text{C}}$$

Issiqlik sig'imidagi J ning birligi quyidagicha:

$$J \rightarrow \text{H}\cdot\text{m} \rightarrow \frac{\text{kg}\cdot\text{m}}{s^2}\cdot\text{m} \rightarrow \frac{\text{kg}\cdot\text{m}^2}{s^2}$$

U holda issiqlik sig'imi c ning birligi quyidagicha bo'ladi:

$$c \rightarrow \frac{\frac{\text{kg}\cdot\text{m}^2}{s^2}}{(\text{kg}\cdot^{\circ}\text{C})} \rightarrow \frac{\text{m}^2}{s^2\cdot^{\circ}\text{C}}$$

Endi (3)-tenglamadagi $\frac{\lambda}{\rho c}$ hadning birligini yuqorida keltirilganlardan foydalanib chiqaramiz:

$$\frac{\lambda}{\rho c} \rightarrow \frac{\text{Vt}/(\text{m}\cdot^{\circ}\text{C})}{(\text{kg}/\text{m}^3)\cdot(\text{Vt}\cdot\text{s})/(\text{kg}\cdot^{\circ}\text{C})} = \frac{\text{m}^2}{s}$$

Bundan kelib chiqadiki, haqiqatan ham $\frac{\lambda}{\rho c}$ ning o'lchov birligi $\frac{\text{m}^2}{s}$ ekan va adabiyotlarda $\frac{\lambda}{\rho c} = \alpha$

kabi belgilanib, temperatura o'tkazish koeffisienti deb ataladi.

Endi $\frac{Q(x)}{\rho c}$ uchun birlikni chiqaramiz:

$$\frac{Q(x)}{\rho c} \rightarrow \frac{\frac{\text{kg}}{m\cdot s^3}}{\frac{\text{kg}}{m^3}\cdot\frac{\text{m}^2}{s^2\cdot^{\circ}\text{C}}} \rightarrow \frac{^{\circ}\text{C}}{s}$$

Endi $\frac{\partial T}{\partial t}$ uchun birlikni chiqaramiz: $\frac{\partial T}{\partial t} \rightarrow \frac{^{\circ}\text{C}}{s}$

Endi $\frac{\lambda}{\rho c} \frac{\partial^2 T}{\partial x^2}$ had uchun birlikni chiqaramiz:

$$\frac{\lambda}{\rho c} \frac{\partial^2 T}{\partial x^2} \rightarrow \frac{\text{m}^2}{s} \cdot \frac{^{\circ}\text{C}}{\text{m}^2} \rightarrow \frac{^{\circ}\text{C}}{s}$$

Yuqoridagilardan ko'rinadiki, (3) tenglamadagi barcha hadlarning birligi bir xil, ya'ni $\frac{^{\circ}\text{C}}{s}$ kabi chiqdi.

Endi (3) ning to'la matematik tavsifini berish uchun bu tenglamaga geometrik, fizik, boshlang'ich va chegaraviy shartlarni o'z ichiga olgan bir qiymatlilik shartlarini qo'shimcha kiritish zarur.

O'rganilayotgan jarayon uchun geometrik shartlar jismning shakli va o'lchamlarini aniqlab beradi. Fizik shartlar esa jismning - teplofizik xarakteristikalarini aniqlab beradi. Vaqt bo'yicha boshlang'ich shartlar boshlang'ich vaqt momentida jismda temperaturaning taqsimlanishini ifodalab beradi.

Qaralayotgan masalaning to'la matematik qo'yilishini berish uchun bir qiymatlilikning fizik shartlarini ham berish zarur.

Endi biz ko'rayotgan sterjen uchun ishlatiladigan biror bir material, masalan, temir uchun temperatura o'tkazish koeffisientini hisoblaymiz. Temir uchun $\frac{\lambda}{\rho c}$ dagi hadlarning qiymatlari quyidagiga teng :

$$\lambda = 46 \text{ Bt} / (m \cdot ^\circ\text{C}), \rho = 7800 \text{ kg} / m^3, c = 460 \text{ J} / (kg \cdot ^\circ\text{C})$$

Bu yerda Vt –Batt, issiqlik oqimi quvvati; m –metr, sterjen uzunligi;

$\lambda = 46 \text{ Bt} / (m \cdot ^\circ\text{C}), \rho = 7800 \text{ kg} / m^3, c = 460 \text{ J} / (kg \cdot ^\circ\text{C})$ -temperatura, issiqlik o'lchovi; ρ – zichlik; c – materialning solishtirma issiqlik sig'imi; J – issiqlik bajaradigan ish o'lchovi, $J = Vt \cdot s$, bu yerda s –sekund, vaqt birligi.

Ushbu qiymatlarni $\frac{\lambda}{\rho c}$ ga qo'yib topamiz:

$$\frac{46}{7800 \cdot 460} = 1,282 \cdot 10^{-5}$$

Demak, temir uchun temperatura o'tkazish koeffisienti $1,282 \cdot 10^{-5} m^2 / s$ ga teng ekan.

Oddiy g'isht uchun $\frac{\lambda}{\rho c}$ dagi hadlarning qiymatlari quyidagiga teng :

$$\lambda = 0,7 \text{ Bt} / (m \cdot ^\circ\text{C}), \rho = 1500 \text{ kg} / m^3, c = 750 \text{ J} / (kg \cdot ^\circ\text{C})$$

Ushbu qiymatlarni $\frac{\lambda}{\rho c}$ ga qo'yib topamiz:

$$\frac{0,7}{1500 \cdot 750} = 6,2 \cdot 10^{-7}$$

Demak, oddiy g'isht uchun temperatura o'tkazish koeffisienti $6,2 \cdot 10^{-7} m^2 / s$ ga teng ekan.

Xuddi shuningdek, mis uchun $\frac{\lambda}{\rho c}$ dagi hadlarning qiymatlari quyidagiga teng :

$$\lambda = 384 \text{ Bt} / (m \cdot ^\circ\text{C}), \rho = 8800 \text{ kg} / m^3, c = 381 \text{ J} / (kg \cdot ^\circ\text{C})$$

Ushbu qiymatlarni $\frac{\lambda}{\rho c}$ ga qo'yib topamiz:

$$\frac{381}{8800 \cdot 3810} = 0,00015$$

Endi masalani yechish uchun jarayon obyekti bo'lgan sterjenni uzunligi bo'yicha N-1 ta teng kesmalarga bo'lamiz va tugun nuqtalarni aniqlaymiz.

i – chi tugundagi temperaturaning $t = t_n = n \cdot \tau$ vaqt momentidagi qiymatini $T(x_i, t_i) = T_i^n$ kabi aniqlaymiz. Bu yerda τ – vaqt koordinatasi bo'yicha integrallash qadami; n – vaqt bo'yicha qadam nomeri.

Ushbu tadqiqot ishida jarayonda qoshimcha issiqlik manbasi yo'q bo'lgan holni, ya'ni $Q(x) = 0$ holni qaraymiz. (1) tenglamadagi differensial operatorlarni ularning chekli ayirmali analoglari bilan almashtiramiz. Bunda oshkormas sxemadan foydalanamiz [9-10]:

$$\frac{\partial T}{\partial t} = \frac{T_i^{n+1} - T_i^n}{\tau}, \quad \frac{\partial^2 T}{\partial x^2} = \frac{T_{i+1}^{n+1} - 2T_i^{n+1} + T_{i-1}^{n+1}}{h^2}$$

Xususiy hosilalarni mos chekli ayirmalar bilan almashtirish natijasida quyidagi chiziqli algebraik tenglamalar sistemasini hosil qilamiz:

$$\rho c \frac{T_i^{n+1} - T_i^n}{\tau} = \lambda \left(\frac{T_{i+1}^{n+1} - 2T_i^{n+1} + T_{i-1}^{n+1}}{h^2} \right), \quad i = 2, 3, \dots, N-1, n \geq 0 \quad (4)$$

Bu yerda $N - x$ o'qi bo'ylab olingan tugun nuqtalar soni.

Xususiy hosilalarni aproksimatsiyalashning tanlangan sxemasini grafik ko'rinishda 2-chizmadagidek tasvirlash mumkin.

2-chizma foydalanilayotgan to'rt nuqtali oshkormas ayirmali sxemada yangi vaqt qatlamida uchta nuqta va eski vaqt qatlamida esa bitta nuqta olinayotganini yaqqol ko'rsatadi.

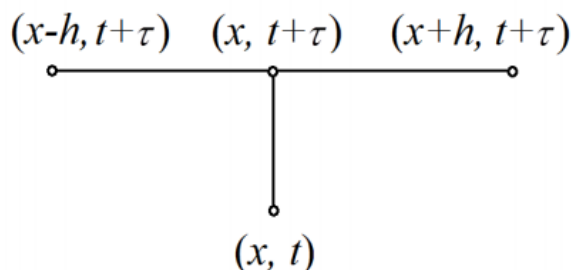

2-chizma. To'rt nuqtali, ikki qatlamli oshkormas sxema shabloni

Hosilalarni bunday aproksimatsiyalash uslubi oshkormas deb atalishiga sabab vaqtning yangi qatlamidagi temperaturalar maydoni oshkormas ifodalangan, ya'ni ularni aniqlash uchun progonka(haydash) usulidan foydalaniladi.

(4)-tenglikda shakl almashtirish ishlarini bajarib, quyidagicha umumiy ko'rinishga keltirish mumkin:

$$A_i \cdot T_{i+1}^{n+1} - B_i \cdot T_i^{n+1} + C_i \cdot T_{i-1}^{n+1} = F_i \quad i = 1, \dots, N-1 \quad (5)$$

bu yerda

$$A_i = C_i = \frac{\lambda}{h^2}, \quad B_i = \frac{2\lambda}{h^2} + \frac{\rho c}{\tau}, \quad F_i = -\frac{\rho c}{\tau} T_i^n$$

(5) sistema uch diagonalli tuzilmaga ega. Shuning uchun nostatsionar masala qaralayotganligi sababli (5) sistemani har bir vaqt qadamida yechish zarur.

Faraz qilaylik, shunday α_i va β_i ($i = 1, 2, \dots, N-1$) sonlar ketma-ketligi mavjudki, ular uchun

$$T_{i-1}^{n+1} = \alpha_{i-1} \cdot T_i^{n+1} + \beta_{i-1} \quad (6)$$

tenglik o'rinli, ya'ni ikki qatlamli to'rt nuqtali (4) tenglama birinchi tartibli ikki nuqtali (6) tenglamaga aylanadi. (6) tenglikda indeksni bittaga kamaytiramiz va hosil bo'lgan ushbu $T_{i-1}^{n+1} = \alpha_{i-1} \cdot T_i^{n+1} + \beta_{i-1}$ ifodani (5) tenglamaga qo'yamiz:

$$A_i \cdot T_{i+1}^{n+1} - B_i \cdot T_i^{n+1} + C_i \cdot \alpha_{i-1} \cdot T_i^{n+1} + C_i \cdot \beta_{i-1} = F_i,$$

bu yerdan esa

$$T_i^{n+1} = \frac{A_i}{B_i - C_i \cdot \alpha_{i-1}} T_{i+1}^{n+1} + \frac{C_i \cdot \beta_{i-1} - F_i}{B_i - C_i \cdot \alpha_{i-1}} \quad (7)$$

ko'rinishni olamiz.

Oxirgi (7) tenglikni (6) bilan solishtirganda barcha $i = 2, 3, \dots, N-1$ lar uchun α_i va β_i lar quyidagiga teng bo'ladi:

$$\alpha_i = \frac{A_i}{B_i - C_i \cdot \alpha_{i-1}}, \quad \beta_i = \frac{C_i \cdot \beta_{i-1} - F_i}{B_i - C_i \cdot \alpha_{i-1}}. \quad (8)$$

(8) ni hisobga olganda (7) quyidagi ko'rinishni oladi:

$$T_i^{n+1} = \alpha_i T_{i+1}^{n+1} + \beta_i \quad (9)$$

Progonka(haydash) usulining to'g'ri yo'lida $i = 1, 2, 3, \dots, n-1$ lar uchun α_i va β_i lar topib olinadi.

Bunda $i = 1$ da α_1 va β_1 chap chegaraviy shartdan topiladi.

Endi haydash usulini quyidagicha qo'llaymiz.

(2) dan chap chegarada $x = 0$: $T = T_l$, $t > 0$. U holda (9) ga $i = 1$ ni qoyib olamiz:

$$T_1^{n+1} = \alpha_1 T_2^{n+1} + \beta_1 \quad (10)$$

Bundan

$\alpha_1 = 0$, $\beta_1 = T_l$ bo'lishi kelib chiqadi.

(10)ni hisobga olgan holda $i = 2, 3, \dots, N-1$ lar uchun (9) yordamida α_i va β_i lar topib olinadi.

(2) dan o'ng chegarada $x = L$: $T_N = T_r$ ma'lum. Agar (9) da $i = N-1$ desak

$$T_{N-1}^{n+1} = \alpha_N T_N^{n+1} + \beta_N \quad (11)$$

(11) dagi T_N^{n+1} - chegaraviy shartdan topilgan, $i = 2, 3, \dots, N-1$ lar uchun (9) yordamida α_i va β_i lar topib olingan, demak endi haydash usulining teskari yo'nalishida $i = N-1, \dots, 1$ qiymatlarida (9) yordamida T_i^{n+1} lar topib olinadi.

Shunday qilib, (5) ko'rinishdagi tenglamalar sistemasining yechimini yuqoridagidek izlash uslubi haydash (progonka) usuli deb atalib, uchta formula bo'yicha hisoblashlarga olib kelinadi: (10) formula yordamida chap chegaradagi shart yordamida progonka koeffitsiyentlari deb ataluvchi α_1 va β_1 lar va (8) yordamida ($i = 2, 3, \dots, N-1$) larda α_i va β_i lar (to'g'ri progonka) va keyin esa (9) formula bo'yicha T_i^{n+1} ($i = N-1, N-2, \dots, 2$) noma'lumlar topiladi.

Ushbu algoritm bo'yicha dasturiy mahsulot Delphi tilida yaratildi [11] va natijalar massivlarga yozilib, Mathcad matematik paketida grafiklar olindi [12-15].

3-chizmada materiali temir bo'lgan va uzunligi bir metr bo'lgan sterjenda temperatura tarqalish jarayoni vaqtning turli momentlarida keltirilgan. Chizmadan ko'rinadiki, agar sterjen uchida 40°C , orasida 20°C temperatura qo'yilgan bo'lsa, taxminan 15 minutlardan keyin chap chegaradan qo'yilgan issiqlik sterjen o'rtasida seziladi.

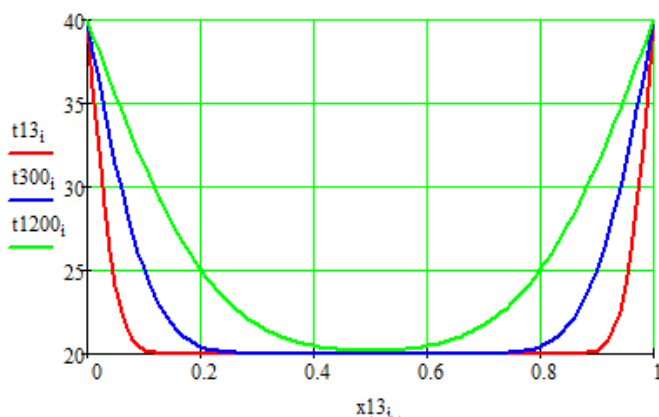

3-chizma. Materiali temir bo'lgan bir metrli sterjenda 1 minut, 5 minut, 15 minut o'tgandan so'ng issiqlik tarqalish jarayoni

Turli materiallarda issiqlik tarqalish jarayoni ko'rinishini 4-chizmada ko'rish mumkin. 4-chizmadagi birinchi grafikda temir moddali sterjenda, ikkinchi grafikda esa mis moddali sterjenda issiqlik tarqalish jarayoni keltirilgan. Chizmadagi grafiklardan ko'rinadiki, mis materialli sterjenda issiqlik tarqalish tezligi ancha katta.

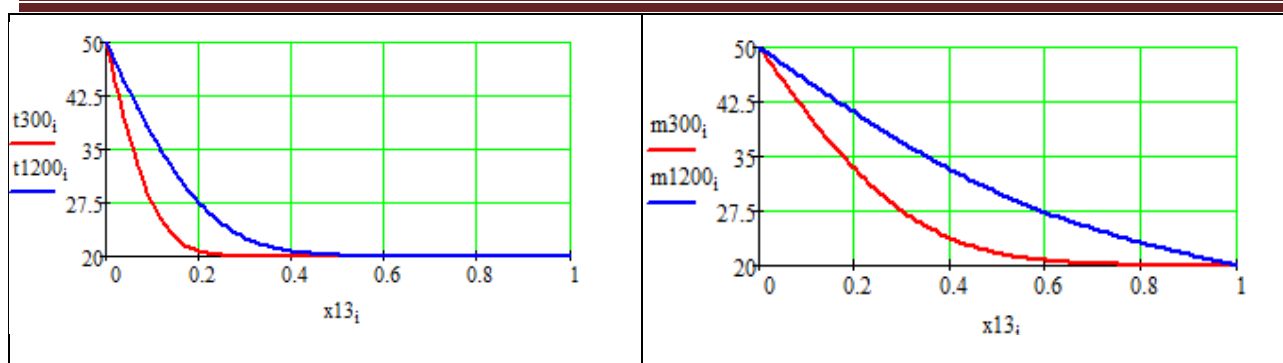

4-chizma. Temir va mis materialli sterjenlarda issiqlik tarqalish jarayonini 5 minutdan va 15 minutdan so'ng taqqoslash

Xulosa. Ushbu maqolada ichki manbalarga ega bo'lmagan bir o'lchovli sohada issiqlik tarqalish masalasi soha materiali termodinamik xossalari hisobga olgan holda nazariy o'rganilgan. Bunda matematik model sifatida nostasionar issiqlik tarqalish tenglamasi oshkormas shablonli chekli ayirmalarda yozilib, hosil qilingan tenglamalar sistemasi boshlang'ich va chegaraviy shartlarni hisobga olgan holda haydash usulida yechilgan. Boshlang'ich ma'lumotlar sifatida temir va mis moddalari kattaliklaridan foydalanilgan va ana shu materialli bir o'lchovli sohalarda bo'layotgan jarayonlar bir-biri bilan solishtirilgan. Tuzilgan algoritm va dasturiy ta'minotdan issiqlik tarqalish bor bo'lgan amaliy masalalarda foydalanish mumkin.

ADABIYOTLAR:

1. Zohidov R.A., Alimova M.M., Mavjudova Sh.S. *Issiqlik texnikasi. Darslik. T.: "O'zbekiston faylasuflari milliy jamiyati". 2010. -200 b.*
2. *Разностные методы решения задач теплопроводности: учебное пособие. / Г.В. Кузнецов, М.А. Шеремет. – Томск: Изд-во ТПУ, 2007. – 172 с.*
3. Дьяконов В.Г., Лонцаков О.А. *Основы теплопередачи. Учебное пособие//КНИТУ, Казань, 2011. -230 с.*
4. Рындин Е.А., Куликова И.В., Лысенко И.Е. *Основы численных методов: теория и практика// Электронное учебное пособие. Таганрог. 2015. 216 с.*
5. Андерсон Д., Таннехилл Дж., Плетчер Р. *Вычислительная гидромеханика и теплообмен. В 2-х томах. М: «Мир», 1990. 344 с.*
6. Jumayev J., Mustapakulov Ya., Kuldoshev H. *Numerical algorithm for modeling turbulence in a jet with diffusion combustion// 14th international Conference on Application of information and Communication technologies(AICT). Conference Proceedings.(Tashkent, 7-9 okt. 2020). pp. 1-4 DOI 10.1109/AICT50176.2020.9368857*
7. Jumayev J., Shirinov Z., Kuldoshev H. *Computer simulation of the convection process near a vertically located source//International conference on information Science and Communications Technologies (ICISCT) 4-6 november. 2019. Tashkent. Conference Proceedings. pp.635-638. DOI: 10.1109/ICISCT47635.2019.9012046*
8. Жумаев Ж., Тошева М.М. *Моделирование стационарной теплопроводности при свободной конвекции в ограниченном объеме// Universum. Технические науки. Выпуск 4(97). Апрель, 2022. Часть 3. С. 34-38. <http://7universum.com/ru/tech/archive/category/497>*
9. Бейбалиев В.Д., Шабанова М.Р. *Численный метод решения краевой задачи для двумерного уравнения теплопроводности с производными дробного порядка//Вест. Сам.гос.техн.ун-та. Сер.физ.мат.науки. -2010. -№ 5(21). –с. 244-251.*
10. Крайнов А.Ю., Рыжих Ю.Н., Тимохин А.М. *Численные методы в задачах теплопереноса: учебно-методическое пособие. Томск. Том. ун-т, 2009. 114 с.*
11. Nazirov Sh.A., Musayev M.M. va b. *Delphi tilida dasturlash asoslari. O'quv qo'llanma. Toshkent. "G'afur-G'ulom", 2008. 277 bet.*
12. Охорзин В.А. *Прикладная математика в системе MATHCAD: Учебное пособие.-СПб.: "Лань".2008.-352 с.*

13. Жумаев Ж. Решение математических задач в пакетах математических программ. Учебное пособие. Бухара. «Дурдона», 2020. 240
https://uniwork.buxdu.uz/resurs/13227_2_D84564EDB490F3D0421C50F064AAACE32C739DAB1.pdf.
14. Жумаев Ж. Математические системы. Учебное пособие. Бухара. «Дурдона», 2021. 230 с.
15. Jumayev J. Transport masalasini MathCAD tizimida yechish// BuxDU ilmiy axboroti, 2022, № 6, 27-31 betlar. https://journal.buxdu.uz/index.php/journals_buxdu/article/view/8701

BIR JINSLI SOHALARDA KARLEMAN FORMULASI

Rahmonov Erkin Sodiq o'g'li,

Toshkent kimyo-texnologiya instituti Shahrisabz filali
erkinrahmonov14@mail.ru

Annotatsiya. Ko'p o'zgaruvchili kompleks analizda Karleman formulasi bir qancha sohalarda, jumladan, birlik shar va polikrug sohalari uchun o'rganilgan. Ushbu maqolaning maqsadi matritsaviy sohalarda Karleman formulasini o'rganishdan iboratdir. Matritsa argumentli golomorf funksiyalarning xossalari yordamida golomorf davom ettirishga va yadrolarni o'rganishda tadbiiq etish mumkin. Agar bu masala ko'p o'lchovli kompleks fazoda qaralsa, u yanada murakkablashadi. Ular ∂D chegaraga yaqinlashishda o'zini yaxshi tutuvchi golomorf funksiyalarning D soha nuqtalarida ∂D dagi yoki S dagi qiymatlari bo'yicha tiklash klassik masalasini yechadi.

Kalit so'zlar: Lebeg o'lchovi, golomorf, Karleman formulasi, Goluzin-Krilov teoremasi.

ФОРМУЛА КАРЛЕМАНА В ОДНОРОДНЫХ ПОЛЯХ

Аннотация. В многомерном комплексном анализе формула Карлемана изучалась для нескольких областей, включая области единичной сферы и многокругов. Целью данной статьи является исследование формулы Карлемана в матричных полях. Свойства голоморфных функций с матричными аргументами можно применять к голоморфным продолжениям и обучающим ядрам. Если этот вопрос рассматривать в многомерном сложном пространстве, он усложняется. Они ∂D решают классическую задачу восстановления корректных голоморфных функций D в точках ∂D сферы при или S при значениях.

Ключевые слова: мера Лебега, голоморф, формула Карлемана, теорема Голузина-Крылова.

CARLEMAN FORMULA IN HOMOGENEOUS FIELDS

Abstract. In multivariate complex analysis, the Carleman formula has been studied for several domains, including the unit sphere and polycircle domains. The purpose of this article is to study the Carleman formula in matrix fields. Properties of holomorphic functions with matrix arguments can be applied to holomorphic continuations and learning kernels. If this issue is considered in a multidimensional complex space, it becomes more complicated. They ∂D solve the classical problem of recovery of well-behaved holomorphic functions D at the points ∂D of the sphere at or S at the values of.

Key words: Lebesgue measure, holomorph, Carleman formula, Goluzin-Krylov theorem.

Kirish. Ma'lumki, soha chegarasidagi qiymatlarini bilgan holda uning soha ichkarisidagi qiymatlarini tiklash masalasi kompleks analizning dolzarb masalalaridan bo'lib, bu mavzuni o'rganishga ko'plab ilmiy adabiyotlar va maqolalar bag'ishlangan. Tekislikda bu masalani funksiyaning qiymatlari sohaning butun chegarasida berilgan holda Koshining integral formulasi yechadi. Funksiyaning qiymatlari sohaning butun chegarasida emas, faqatgina chegaraning biror qismidagina berilgan bo'lsa masala qiyinlashadi. Agar bu masala ko'p o'lchovli kompleks fazoda qaralsa, u yanada murakkablashadi.

Ta'rif. ∂D chegarasi silliq bo'lgan, chegaralangan $D \subset \mathbb{C}^n$ soha berilgan bo'lsin. D da golomorf bo'lgan f funksiya quyidagi shartni bajarsa,

$$\overline{\lim}_{\varepsilon \rightarrow 0} \int_{\partial D} |f(\xi - \varepsilon v_\xi)|^p d\sigma_\xi < \infty$$

u holda Hardi sinfi aniqlangan deyiladi.

Bu yerda v_ξ -tashqi normal vektori $\xi \in \partial D$ nuqtadagi, $d\sigma$ element esa Lebeg o'lchovi, $0 < p < \infty$

Bizga kompleks sonlar tekisligida D bir bog'lamli chegaralangan soha berilgan bo'lsin, ∂D chegarasi silliq bo'lsin. Hardi sinfidan olingan $f \in H^1(D)$ funksiya uchun Koshining integral formulasi o'rinli:

$$f(z) = \frac{1}{2\pi i} \int_{\partial D} \frac{f(\xi)}{\xi - z} d\xi, \quad z \in D. \quad (1)$$

Endi ∂D chegarada Lebeg o'lchovi musbat bo'lgan M to'plamni ko'rib chiqamiz. Biz chegaraning bir qismi $M \subset \partial D$ da berilgan funktsiyani soha ichida tiklash masalasini ko'ramiz. Bu masalani birinchi bo'lib Karleman yechgan, shuning uchun bu formula Karleman formulasi deb yuritiladi.

Karlemanning g'oyasidan foydalanib, (1) formuladagi $\partial D \setminus M$ bo'yicha integrallashtan ozod qiladigan yordamchi funktsiyani quramiz. Buning uchun quyidagi 2 ta shartni qanoatlantiruvchi yordamchi $\varphi(z) \in H^\infty(D)$ funktsiyani kiritamiz;

- 1) $|\varphi(\xi)| = 1, \partial D \setminus M$ deyarli barcha joyida
- 2) $|\varphi(\xi)| > 1, D$ sohada

Quyidagicha funktsiyani qaraylik

$$u(x, y) = \frac{1}{2\pi i} \int_M \frac{\partial G}{\partial n} ds, \quad (2)$$

Bu funktsiya mos Dirixle masalasining yechimi hisoblanadi. Bunda $S - \partial D$ dagi aylananing yoyi, $G - D$ soha uchun Grin fuksiyasidir. (2) formula D da garmonik va chegaralangan shunday $u(x, y)$ funktsiyani ifodalaydiki, bunda

$$u(x, y) = \begin{cases} 1, & M \text{ ning deyarli barcha joyida} \\ 0, & \partial D \setminus M \text{ ning deyarli barcha joyida} \end{cases}$$

ya'ni D sohaga nisbatan M garmonik o'lchovli. u funktsiya garmonik bo'lganligi uchun birlik doirada doim bu funktsiyaga qo'shma v funktsiya topiladi. U holda φ yordamchi funktsiyani

$$\varphi = \exp(u + iv)$$

ko'rinishida olamiz va bu funktsiya yuqoridagi ikkita shartni to'liq qanoatlantiradi:

1-shartdan $|\varphi(\xi)| = e^u = 1, \partial D \setminus M$ da,

2-shartdan $|\varphi(\xi)| = e^u = e > 1, M$ da.

1-Teorema (Goluzin-Krilov). Agar $f \in H^1(D)$ va $M \subset \partial D$ to'plam Lebeg ma'nosida musbat o'lchamga ega bo'lsa, u holda $\forall z \in D$ nuqta uchun quyidagi Karleman formulasi o'rinni:

$$f(z) = \lim_{m \rightarrow \infty} \frac{1}{2\pi i} \int_M f(\xi) \left[\frac{\varphi(\xi)}{\varphi(z)} \right]^m \frac{d\xi}{\xi - z}. \quad (3)$$

Isbot. Hardi sinfidan olingan $f \in H^1(D)$ funktsiya uchun Koshining integral formulasi

$$f(z) = \frac{1}{2\pi i} \int_{\partial D} \frac{f(\xi)}{\xi - z} d\xi,$$

Bu formulani $f\varphi^m \in H^1(D)$ funktsiya uchun qo'llasak

$$f(z)[\varphi(z)]^m = \lim_{m \rightarrow \infty} \frac{1}{2\pi i} \int_{\partial D} f(\xi)[\varphi(\xi)]^m \frac{d\xi}{\xi - z},$$

bo'ladi. Bunda m -butun musbat son.

$[\varphi(z)]^m$ funktsiya integralga bog'liq emas, shuning uchun bu integral formulani quyidagicha o'zgartiramiz:

$$f(z) = \lim_{m \rightarrow \infty} \frac{1}{2\pi i} \int_M f(\xi) \left[\frac{\varphi(\xi)}{\varphi(z)} \right]^m \frac{d\xi}{\xi - z} + \lim_{m \rightarrow \infty} \frac{1}{2\pi i} \int_{\partial D \setminus M} f(\xi) \left[\frac{\varphi(\xi)}{\varphi(z)} \right]^m \frac{d\xi}{\xi - z}.$$

φ funktsiya xossalarini hisobga olsak ikkinchi integral nolga teng shuning uchun faqat birinchi integral qoladi:

$$f(z) = \lim_{m \rightarrow \infty} \frac{1}{2\pi i} \int_M f(\xi) \left[\frac{\varphi(\xi)}{\varphi(z)} \right]^m \frac{d\xi}{\xi - z}$$

teorema isbot bo'ldi. Endi quyidagicha ketma-ketlik qaraymiz:

$$f_m(z) = \frac{1}{2\pi i} \int_M f(\xi) \left[\frac{\varphi(\xi)}{\varphi(z)} \right]^m \frac{d\xi}{\xi - z},$$

$m \rightarrow \infty$ intilganda $f_m(z)$ ketma-ketlik D sohadagi $K \subset D$ kompaktda $f(z)$ funksiyaga yaqinlashadi, agar $f(z)$ funksiya Hardi sinfiga tegishli bo'lsa, u holda tekis yaqinlashadi.

Natija: Teorema shartidan quyidagi

$$f(z) = \frac{1}{2\pi i} \int_M \frac{f(\xi) d\xi}{\xi - z} + \frac{1}{2\pi i} \int_0^\infty d\sigma \int_M \frac{f(\xi)}{\xi - z} \left[\frac{\varphi(\xi)}{\varphi(z)} \right]^\sigma \ln \frac{\varphi(\xi)}{\varphi(z)} d\xi,$$

o'rinli bo'ladi.

Misol. D sohaning ∂D chegarasini ikki qismga ajratamiz:

$C_1 = \{z: z \in \partial D, \operatorname{Re} z \geq a\}$ va $C_2 = \{z: z \in \partial D, \operatorname{Re} z \leq a\}$, bu yerda $a \in \mathbb{R}^1$. U holda $z \in D_1 = \{z: z \in D, \operatorname{Re} z > a\}$ nuqta uchun quyidagi formula o'rinli:

$$f(z) = \lim_{m \rightarrow \infty} \frac{1}{2\pi i} \int_{C_1} f(\zeta) e^{m(\zeta - z)} \frac{d\zeta}{\zeta - z},$$

$z \in D_2 = D \setminus \bar{D}_1$ nuqta uchun esa

$$f(z) = \lim_{m \rightarrow \infty} \frac{1}{2\pi i} \int_{C_2} f(\zeta) e^{m(z - \zeta)} \frac{d\zeta}{\zeta - z},$$

formula o'rinli bo'ladi.

Kitmanov usuli

Bu usul \square^n da bir jinsli sohalarga qo'llanilishi ma'nosida paydo bo'lgan. Uning sodda bir jinsli soha $U(0,1) \subset \square^1$ doira holida ko'rsatamiz. Aytaylik, $M - \partial U$ da Lebegning musbat o'lchovli to'plami bo'lsin. $a \in U$ fiksirlangan nuqta va M to'plamning

$$\omega = (a - \zeta) / (1 - \bar{a}\zeta), \quad \omega(a) = 0, \quad \omega(0) = a.$$

Doira avtomorfizmlarida $\omega(M) = M_a$ aksini qaraymiz. Aytaylik, har bir $\omega(M)$ uchun $\varphi_m^a = \varphi_m^{M_a} \in L^\infty(M_a)$ funksiyalarning shunday ketma-ketligi mavjudki, har qanday $f \in H^1(U)$ uchun quyidagi o'rinli

$$f(0) = \lim_{m \rightarrow \infty} \frac{1}{2\pi i} \int_{M_a} f(\zeta) \varphi_m^a(\zeta) \frac{d\zeta}{\zeta}, \quad (4)$$

2–Teorema (Kitmanov). Agar $f \in H^1(U)$ va $M \subset \partial U$ Lebeg musbat o'lchoviga ega bo'lsa, u holda ixtiyoriy $a \in U$ nuqta uchun quyidagi formula o'rinli:

$$f(a) = \lim_{m \rightarrow \infty} \frac{1}{2\pi i} \int_M f(\zeta) \varphi_m^a(\omega(\zeta)) \frac{d\zeta}{\zeta - a}, \quad (5)$$

bo'ladi.

Isbot. $\omega = \omega(\zeta)$ avtomorfizmda

$$\frac{d\omega}{\omega} = \frac{1 - |a|^2}{1 - \bar{a}\zeta} \frac{d\zeta}{\zeta - a},$$

tenglik o'rinli. Bu yerda $\frac{1 - |a|^2}{2\pi|\zeta - a|^2} = P$, $U(0,1)$ doira uchun Puasson yadrosi. $f_a(\zeta) = f(\omega(\zeta))$

bo'lsin, u holda $f \in H^1(U)$ va (4) formulaga asosan

$$f(a) = f_a(0) = \lim_{m \rightarrow \infty} \frac{1}{2\pi i} \int_{M_a} f_a(\omega) \varphi_m^a(\omega) \frac{d\omega}{\omega},$$

ko'rinishida bo'ladi.

Bundan,

$$f(a) = \lim_{m \rightarrow \infty} \frac{1}{2\pi i} \int_M f(\zeta) \varphi_m^a(\omega(\zeta)) \frac{1-|a|^2}{1-\bar{a}\zeta} \frac{d\zeta}{\zeta-a}, \quad (6)$$

bo'ladi.

Bu formulani $f(\zeta)(1-\bar{a}\zeta)$ funksiyaga qo'llab (5) formulaga ega bo'lamiz.

Misol.

$$\varphi_m^M(z) = \exp[m(h_M(z) - h_M(0))] \quad (7)$$

o'rinli bo'lsin, buyerda

$$h_M(z) = \frac{1}{2\pi i} \int_M \frac{\zeta+z}{\zeta-z} \frac{d\zeta}{\zeta},$$

u holda (4) formula o'rinli, chunki bu yerda $\varphi_m^M(z)$ – "yordamchi" funksiya, lekin 0 nuqta uchun qaralyapti:

$$h_M(z) - h_M(0) = \frac{1}{2\pi i} \int_M \frac{2z}{\zeta-z} \frac{d\zeta}{\zeta}.$$

Endi agar $z \rightarrow \omega(z)$, $\zeta \rightarrow \omega(\zeta)$ o'zgaruvchilarni almashtirsak, u holda

$$\frac{2z}{\zeta-z} \frac{d\zeta}{\zeta} \rightarrow \left(\frac{\zeta+z}{\zeta-z} - \frac{\zeta+a}{\zeta-a} \right) \frac{d\zeta}{\zeta},$$

bo'ladi.

Shuning uchun $\varphi_m^a(\omega(z)) = \exp[m(h_M(z) - h_M(a))]$, bundan kelib chiqadiki

$$f(a) = \lim_{m \rightarrow \infty} \frac{1}{2\pi i} \int_M f(\zeta) \exp[m(h_M(\zeta) - h_M(a))] = \frac{d\zeta}{\zeta-a},$$

$U(0,1)$ doira uchun Karleman formulasi hosil bo'ldi. Biroq, φ_m ketma-ketlikni (7) formula bo'yicha tuzish shart emas.

Misol. Aytaylik, $M - \partial U$ dan ajratilgan yoy, lekin butun ∂U aylana emas. $P_a(0) = 1$ va $|P_a(\zeta)| < 1$ $\zeta \in \omega(M)$ bo'lganda, $P_a(\zeta)$ ko'phadni shunday tuzish mumkinki, u holda

$$f(0) = \lim_{m \rightarrow \infty} \frac{1}{2\pi i} \int_{M_a} f(\zeta) [P_a(\zeta)]^m \frac{d\zeta}{\zeta},$$

formula o'rinli bo'ladi.

Shuning uchun (2)-teoremaga asosan

$$f(a) = \lim_{m \rightarrow \infty} \frac{1}{2\pi i} \int_M f(\zeta) [P_a(\omega(\zeta))]^m \frac{d\zeta}{\zeta-a},$$

formula o'rinli.

Xulosa. Maqolada quyidagi mavzular o'rganildi va natijalar isbotlandi. Bir jinsli sohalarida Karleman formulasi uchun Goluzin-Krilov va Kitmanov uchun usullari keltirildi va o'rganildi. Shar va polikrug uchun Karleman formulasi to'liq isboti bilan keltirildi va unda matritsaviy sohalar uchun Karleman formulasi o'rganildi.

ADABIYOTLAR:

1. Л.А.Айзенбер "Формулы Карлемана в комплексном анализе". Новосибирск, Н., 1990 г, 248с.
2. Хуа Локен „Гармонический анализ функций многих комплексных переменны», М: Наука-1959 г. 163с.
3. Г.Худойбергенов, А.М. Кытманов, Б.А.Шаимкулов. „Комплексный анализ в матричных областях” Кроснаярск, 2011 г. 290 с.
4. Худайбергенов Г. Формула Карлемана для функций от матриц // Сибирский матем. журн. 1988. Т.28. №1. с.207-208.
5. Sodiq o'g'li, Rahmonov Erkin. «Kompleks o'zgaruvchili funksiyalar» International Scientific Research Conference. Vol. 2. No. 13. 2023.

6. Rahmonov, E., & Khadjiev, D. *Theorem-2. Let (M, F) is foliated manifold where M is a smooth connected finite-dimensional complete Riemannian manifold. Then the group $\text{Iso}F(M)$ is a topological group with F -compact open topology. Let's denote as $\text{Diff}^0 F(M)$ set of all C^r diffeomorphisms $g \in \text{Diff}^r F(M)$ of foliated. Ministry of higher and secondary special education of the Republic of Uzbekistan, 67.*

7. Ахматова Г. Формула Карлемана для классических областей. "Математика, физика ва ахборот технологияларининг долзарб муаммолари" мавзусидаги республика миқёсидаги онлайн илмий-амалий анжумани тезислар тўплами. Бухоро, 2020 йил 15 апрель, б. 500.

**O'ZBEKISTON SHAROITIDA QUYOSH FOTOELEKTRIK STANSIYALARINI
ISHLATISHNING ILMIIY-TEXNIK IMKONIYATLARI**

Raxmatov Ilhom Ismatovich,
Buxoro davlat universiteti dotsenti, texnika fanlari nomzodi,
Jo'rayev Husniddin Oltinboyevich,
Buxoro davlat universiteti professori, pedagogika fanlari doktori,
Mirzayev Mirfayz Salimovich,
Buxoro davlat universiteti dotsenti, texnika fanlari
Halimov Nuriddin Najmiddin o'g'li,
Buxoro davlat universiteti magistranti
raxmatov.1961@mail.ru

Annotatsiya. Maqolada quyosh batareyalari ularni ish jarayoning fizik asoslari, quyosh foto-elektrik stansiyalarining tuzilishi ishlatish tartiblari, FES larning foydali ish koeffitsienti, ularni oshirish yo'llari, imkoniyatlari va ishlatish samaradorligini oshirishning nazariy va amaliy asoslari haqida ilmiy fikrlar va tavsiyalar keltirilgan. Quyosh fotoelektrik stansiyalarida amalga oshadigan yarim o'tkazgichlar fizikasi haqidagi ma'lumotlar jamlangan. O'zbekistonda noana'naviy energiya turlaridan foydalanish samaradorligini oshirish to'g'risidagi qaror va qonunlar to'g'risida ham ma'lumotlar keltirilgan. Buxoro Davlat Universitetida bu sohada amalga oshirilgan ilmiy-amaliy ishlarning natijalari umumlashtirilgan. Ilmiy tajribalar va nazariy tahlillar umumlashtirib zaruriy xulosalar keltirilgan. Xulosalarda quyosh foto-elektrik stansiyalarini Buxoro viloyati sharoitida samaradorligini oshirish yo'llari ko'rsatilgan.

Kalit so'zlar: yarim o'tkazgich, kremniy, p-n o'tish akkumlyator, invertor, kontroler, quyosh paneli, F.I.K monitoring, radiatsiya, quvvat kuchlanish.

**НАУЧНО-ТЕХНИЧЕСКИЕ ВОЗМОЖНОСТИ ЭКСПЛУАТАЦИИ СОЛНЕЧНЫХ
ФОТОЭЛЕКТРИЧЕСКИХ СТАНЦИЙ В УЗБЕКИСТАНЕ**

Аннотация. В статье представлены научные результаты и рекомендации о физических основах работы солнечных элементов, устройств и порядок работы солнечных фотоэлектрических установок, коэффициенты полезного действия ФЭС (КПД), путях их повышения, возможностях и теоретико-практических основах повышения КПД и эффективность использования. Собрана информация по физике полупроводников, реализованных в солнечных фотоэлектрических установках. Также дана информация о решении и законах о повышении эффективности использования нетрадиционных видов энергии в Узбекистане. Подведены итоги научных и практических работ, проведённых в этой области в Бухарском государственном университете. Необходимые выводы представлены путём обобщения научных экспериментов и теоретического анализа. В выводах показаны пути повышения эффективности солнечных фотоэлектрических установок в условиях Бухарской области.

Ключевые слова: полупроводник, кремний, батарея с p-n переходом, инвертор, контроллер, солнечный элемент, КПД, контроль, радиация, напряжение питания.

**SCIENTIFIC TECHNICAL POSSIBILITIES OF OPERATION OF SOLAR
PHOTOELECTRIC STATIONS IN UZBEKISTAN**

Abstract. The article presents scientific opinions and recommendations about the physical basis of solar cells' operation, the structure and operation procedures of solar photoelectric plants, the useful work coefficient S.P.E, ways of increasing them, possibilities and theoretical and practical bases of increasing the efficiency of use. Information on the physics of semiconductors implemented in solar photoelectric plants is collected. Information is also given about the decision and laws on increasing the efficiency of the use of non-traditional energy types in Uzbekistan. The results of the scientific and practical works carried out in this field at Bukhara State University are summarized. Necessary conclusions are presented by summarizing scientific experiments and theoretical analysis. The conclusions show ways to increase the efficiency of solar photo- electric plants in the conditions of Bukhara region.

Key words: *semiconductor, silicon, p-n junction battery, inverter, controller, solar panel, U.W.C monitoring, radiation, power voltage.*

Kirish. Bugungi kunda energiya tejamkorligini oshirish, ekologik toza, noan'anaviy va qayta tiklanuvchan energiya manbalaridan foydalanish ko'lamini yanada kengaytirish tobora dolzarb ahamiyat kasb etmoqda. Shu bois butun dunyoda iqtisodiyotning turli sohalarida muqobil energiya manbalaridan foydalanishga katta e'tibor qaratilayapti. Chunki, energiyaning muqobil turlaridan oqilona va samarali foydalanish yurt taraqqiyotiga, xalq farovonligiga xizmat qiladi. Qayta tiklanadigan energiya manbasi, tabiiy energiya xususiyatiga ega bo'lgan, keng mezonidagi tabiat manbasidir. Shunga qaramay, qayta tiklanadigan energiya manbai bu to'liq yechim emas, energiya olishning barcha masalasini hal etmaydi, qancha ko'p bu manbadan foydalanar ekanmiz, shuncha neft, tabiiy gaz, toshko'mirdan foydalanish qisqaradi, atrof-muhitning ifloslanishi va issiqxona gazlarining atmosferaga tarqalishi kamayadi va shu bilan birga ish joylari ko'payadi.

Asosiy qism. O'zbekistonda ham bu borada ulkan ko'plab ishlar olib borilmoqda. O'zbekiston Respublikasi Prezidentining '2023-yilda Qayta tiklanuvchi energiya manbalarini va energiya tejavchi texnologiyalarni joriy etishni jadallashtirish chora-tadbirlari to'g'risida' qarorida umumiy quvvati 4 300 Mvt bo'lgan qayta tiklanuvchi energiya manbalarini, shu jumladan 2 100 Mvt — yirik quyosh va shamol elektr stansiyalari, 1 200 Mvt — ijtimoiy soha obyektlari, xo'jalik subyektlarining bino va inshootlari hamda xonadonlarda o'rnatiladigan quyosh panellari, 550 Mvt — tadbirkorlar tomonidan barpo etiladigan kichik fotoelektr stansiyalarini ishga tushirish, qayta tiklanuvchi energiya manbalari qurilmalarini o'rnatish, iste'molchilarni muqobil energiyaga o'tkazish va energiya tejamkor texnologiyalarni joriy qilish orqali 2023-yilda qo'shimcha 5 milliard kilovatt-soat elektr energiyasi ishlab chiqarish va 4,8 milliard metr kub tabiiy gazni iqtisod qilish; ushbu maqsadlarga jami 15,4 milliard AQSh dollari miqdoridagi mablag'larni yo'naltirish, shu jumladan 13,4 milliard AQSh dollari — davlat-xususiy sheriklik loyihalari doirasida investorlar mablag'lari, 1,1 milliard AQSh dollari — tijorat banklari kreditlari, 610 million AQSh dollari — korxonalarining o'z mablag'lari, 150 million AQSh dollari — xorijiy moliyaviy tashkilotlar mablag'lari va 100 million AQSh dollari ekvivalentidagi Davlat budjeti mablag'lari ajratish ko'zda tutilgan. Buning uchun ishlab chiqarish jarayonlarining energiya samaradorligini oshirish chora-tadbirlarini moliyalashtirish uchun 2023-yil 1-martdan boshlab "Yashil energiya" bank moliya produktini amalga kiritish to'g'risidagi taklifi qo'llab-quvvatlash kerakli aytilgan. 2025 yilgacha O'zbekistonda kamida 50 foiz elektr energiyasini xususiy elektr stansiyalarida ishlab chiqarish uchun barcha imkoniyatlar yaratib beriladi. Bu haqda prezident Shavkat Mirziyoev Navoiy viloyati Karmana tumanida zamonaviy quyosh fotoelektr stansiyasi (O'zbekistondagi ilk xususiy elektr stansiyasi) ishga tushirilishi munosabati bilan o'tkazilgan marosimda ma'lum qildi. Jumladan, Navoiy viloyatining o'zida 2023 yilda Masdar kompaniyasi bilan hamkorlikda 500 Mvt li shamol stansiyasi va Phanes group ishtirokida 200 Mvt li quyosh stansiyasi barpo etiladi. Karmanadagi quyosh elektr stansiyasi 100Mvatt quvvatga ega bo'lib unga 292 mingta quyosh paneli 268 gektar yer maydoni, 600 dan ortiq inverter, 1000 km dan ortiq turli kabellar ishlatildi. Samarqand viloyati Nurobod tumanida ham xuddi shunday foto-elektrik stansiya ishga tushirildi. Oxirgi 4 yilda umumiy quvvati 6000 Mvt bo'lgan quyosh vashamol stansiyalarini qurish bo'yicha 16ta bitim imzolandi. Bu "Yashil loyiha" ning umumiy qiymati 6mlrd AQSH dollariga teng. Jami Navoiy viloyatida 6 Mvt bo'lgan 2ta quyosh va shamol elektr stansiyasi, Samarqandda 1320 Mvt bo'lgan 3ta quyosh elektr stansiyasi, Toshkentda 400 Mvt bo'lgan quyosh elektr stansiyasi, Jizzaxda 220 Mvt quyosh elektr stansiyasi, Qoraqalpog'istonda 1600 Mvt bo'lgan shamol elektr stansiyasi, Xorazmda 100 Mvt bo'lgan quyosh elektr stansiyasi, Buxoroda 1250 Mvatt bo'lgan shamol va quyosh elektr stansiyasi, Surxondaryoda 457 Mvt bo'lgan quyosh elektr stansiyasi "Yashil loyiha" tarkibiga kiritildi. Shuningdek "ASWA POWER" kompaniyasi O'zbekiston energetika tarmog'iga kiritgan investitsiya hajmi 7,5 mlrd AQSH dollariga teng bo'lib bu mablag' 4ta yo'nalish: issiqlik, shamol quyosh, vodorod energiyasiga yo'naltirilgan. So'nggi yillarda aynan shu dastur quyosh panellari bozorining qariyb 90 foizini ta'minlaydi.

Fotoenergetikaning shakllanish bosqichida bunday mexanizmlar Evropa, AQSh, Yaponiya, Xitoy, Hindiston va boshqa mamlakatlarda yo'lga qo'yilgan.

Yer yuzasi yaqinida 635 Vt/m^2 quyosh nurlanishining o'rtacha intensivligini qabul qilish mumkin, juda aniq quyoshli kunda bu qiymat 950 Vt/m^2 dan 1220 Vt/m^2 gacha o'zgarib turadi va o'rtacha qiymat 1000 Vt/m^2 ga yetadi. Demak yer sirtida doimiy ravishda juda kata muqobil energiya manbai mavjud. Bu energiyani biz quyosh batareyalari yordamida olishimiz mumkin. Bu bizga sof yashil energiyani olish imkonini beradi. Quyosh batareyalari quyosh panellari, controller, inventar va akkmulyatordan tashkil topadi (1-rasm).

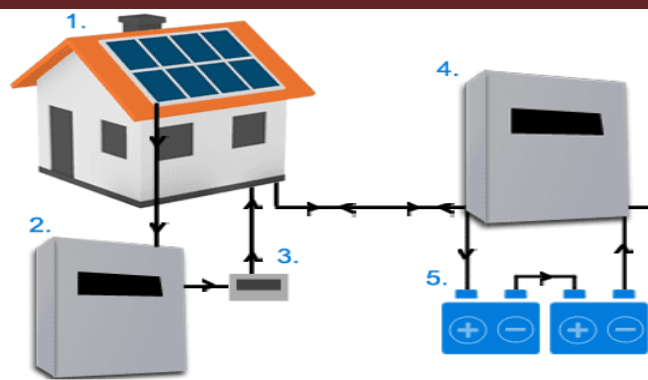

1-rasm. Quyosh elektrostansiyasining tuzilishi. 1.quyosh paneli 2.inventor 3. kontroller 4.inventor 5. Akkmulyator

Fotoelektr effekti quyosh energiyasini to'g'ridan-to'g'ri elektr energiyasiga aylantiradigan fotoelektrik tizimda paydo bo'ladi. Fotovoltaik tizim kun yorug'ligini talab qiladi. Fotovoltaik tizimlar to'g'ridan-to'g'ri quyosh nuri ostida bo'lishi shart emas, shuning uchun bulutli kunlarda ham fotoelektr panellari bir oz elektr energiyasini ishlab chiqarishi mumkin. Fotovoltaik yoki quyosh batareyasining (QE) eng oddiy dizayni - quyosh nurlanishining energiyasini aylantirish uchun qurilma - bir kristalli kremniyga asoslangan 1-rasmda ko'rsatilgan.

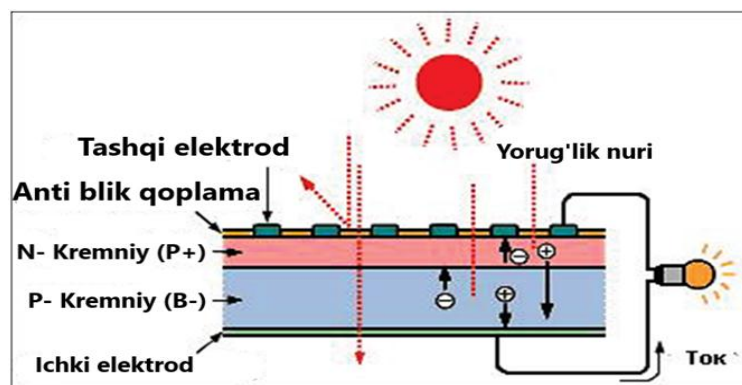

2-rasm. Quyosh batareyasida kechadigan yarim o'tkazgichlarning fizik sxemasi

Yarim o'tkazgichli fotoelementlarning volt-amper xarakteristikasi ni quyidagicha yozaylik:

$$-j = j_s \left(e^{\frac{eV}{kT}} \right) - j_{q,u} \quad (1)$$

Bunda j_s - to'yinish toki

Tashqi zanjirdagi R qarshilikda ajraladigan quvvat

$$W = j \frac{kt}{e} \ln \left(\frac{j_{q,u} - j}{j_s} + 1 \right). \quad (2)$$

Tashqi zanjirda maksimal quvvat olish uchun R qarshilikni shunday tanlab olish kerakki,

$$R = \frac{\mathcal{E}_{max}}{j_{max}} \quad (3)$$

Tenglik bajarilishi kerak. Bunda \mathcal{E}_{max} va j_{max} qarshilikdagi maksimal e.y.u.k va maksimal tok. \mathcal{E}_{max} va j_{max} larni topish uchun (2) dan j bo'yicha hosila olib, nolga tenglashtiramiz, yani

$$\ln \left(\frac{j_{q,u} + j_{max}}{j_s} + 1 \right) - \frac{j_{max}}{j_s + j_{q,u} - j_{max}} = 0 \quad (4)$$

$$(1) \text{ dan } \frac{e\mathcal{E}_{max}}{kT} = \ln \left(\frac{j_{q,u} - j_{max}}{j_s} + 1 \right). \quad (5)$$

(4) va (5) larni birga yechsak:

$$j_{max} = \frac{(j_s + j_{q,u}) \frac{e\mathcal{E}_{max}}{kT}}{1 + \frac{e\mathcal{E}_{max}}{kT}}; \quad (6)$$

$$e^{\frac{e\mathcal{E}_{max}}{kT}} \left(1 + \frac{e\mathcal{E}_{max}}{kT}\right) = 1 + \frac{j_{q,u}}{j_s} \quad (7)$$

R qarshilikda olinadigan maksimal quvvat

$$W_{max} = j_{max} \mathcal{E}_{max} \quad (8)$$

Formula orqali aniqlanadi. Fotoelementning foydali ish koeffitsenti esa

$$\eta = \frac{W_{max}}{W_i} * 100\% \quad (9)$$

bo'ladi, bunda W_i -fotoelementga 1 sek da tushadigan nurlanish energiyasi. Biz bu yerda nurning fotoelement sirtidan qaytishini, fotoelementda yutilmasdan o'tib ketadigan qismini va kvant chiqarishni hisobga olmadik. Agar bularni ham hisobga olsak, fotoelementning foydali ish koeffitsenti quydagicha yoziladi:

$$\eta = (1-r) (1-e^{-ad_2}) \beta * \frac{W_{max}}{W_{max}} * 100\% \quad (10)$$

bunda r -nurning sirtidan qaytish koeffitsenti, β kvant chiqarish (har bir yutilayotgan foton yoki radio aktiv nurga to'g'ri kelgan elektron-teshik jufti).

Fotoelementga tushayotgan nurning r qismi fotoelement sirtidan qaytib foydali ish koeffitsentining kamayishiga olib keladi. R ortishi bilan F.I.K. ham kamayib boradi. Shuning uchun maxsus shaffof qatlam bilan fotoelement yuzi qoplanib r ni kamaytiradi. Yorug'lik nurining $\exp(-ad_1 - ad_2)$ qismi m fotoelementda yutilmay o'tib ketadi. Bu ham F.I.K ning kamayishiga olib keladi. Yarim o'tkazgichda yutilayotgan fotonlarning hammasi fotoaktiv bo'lmasligi mumkin, yani β hamma vaqt birga teng (radiaktiv nurlar uchun $\beta > 1$ bo'la oladi) bo'lmay birdan kichik bolishi ham mumkin. β birdan qancha kichik bo'lsa, f.i.k ham shuncha kichrayib boradi. Bulardan tashqari f.i.k kamayishiga sirtiy va hajmiy rekombinatsiya ta'sir qiladi. Nazariya shunu ko'rsatadiki, agar kontakt va sirt oldida berkituvchin qatlam hosil bo'lsa sirtiy rekombinatsiyakatta bo'lib, f.i.k kamayadi. Berkitmovchi qatlam hosil bo'sa, sirtiy rekombinatsiya kichik bo'lib, rekombinatsiyadagiyo'qolish minimal qiymatga ega bo'ladi.

Fotovoltaik qurilmalarda eng ko'p ishlatiladigan bir kristalli (samaradorlik 21,5% gacha), polikristalli (samaradorlik 14-17%) va amorf kremniyga (samaradorlik 5-8%) asoslangan uchta turdagi kremniy elementlari (3-rasm). Ushbu turlar orasidagi farq kremniy atomlarining kristallda qanday tashkil etilganligidir.

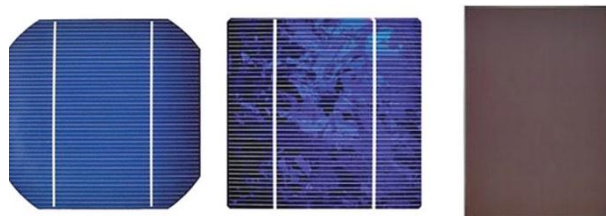



3-rasm. Monokristalli, polikristalli va amorf quyosh elementlari

Fotovoltaik elementlar orqa kontaktga va turli o'tkazuvchanlikka ega bo'lgan 2 qatlamli kremniyga, tepada metall kontaktlar panjarasiga va quyosh batareyasiga xarakterli ko'k rang beradigan porlashga qarshi aks ettiruvchi qoplama ega. Quyosh batareyalarining tipik o'lchamlari va ularning elektr parametrlari 1-jadvalda keltirilgan.

Galliy arsenid (GaAs) quyosh energiyasida yuqori samarali fotovoltaik elementlarni yaratish uchun istiqbolli materiallardan biridir. Bunday elementlar yuqori samaradorlikka ega (bir tutashgan elementlar uchun taxminan 28%). Alohida-alohida, siz organik materiallardan foydalanadigan elementlarni tanlashingiz mumkin. Organik bo'yoq bilan qoplangan titan dioksidi (TiO_2) asosidagi fotovoltaik hujayralar samaradorligi taxminan 11% ni tashkil qiladi. Elementning ishlash printsiipi bo'yoqning fotoqo'zg'alishi va TiO_2 o'tkazuvchanlik zonasiga tez elektron in'ektsiyasiga asoslangan.

Quyosh panellari (ular shuningdek fotovoltaik yoki quyosh modullar) quyosh batareyalaridan iborat. Biri quyoshli bo'lgani uchun element yetarli elektr energiyasini ishlab chiqarmaydi, ushbu elementlarning bir nechtasi quyosh panellariga yig'iladi ko'proq elektr energiyasini ishlab chiqarishi mumkin (4-rasm).

QE turi	QE o'lchami mm	FIK, %	Maksimal quvvat (P_{TMM}), Vt	Salt kuchlanish (U_{sc}), V	Qisqa tutashuv toki (I_{sc}), A
6" multi 	156x156	16,4	3,99	0,618	8,27
		16,2	3,94	0,616	8,21
		⋮	⋮	⋮	⋮
		15,0	3,65	0,607	7,77
6" mono 	156x156	17,6	4,21	0,624	8,63
		17,4	4,16	0,623	8,57
		⋮	⋮	⋮	⋮
		16,0	3,82	0,613	8,08
5" mono 	125x125	17,4	2,59	0,621	5,35
		17,2	2,56	0,619	5,31
		⋮	⋮	⋮	⋮
		16,0	2,38	0,607	5,08

1-jadval. Quyosh batareyalarining tipik o'lchamlari va ularning elektr parametrlari

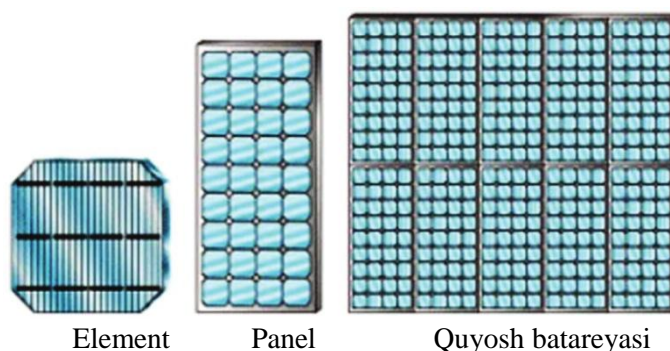

4-rasm. Quyosh elementi, quyosh paneli (fotoelektrik modul), quyosh batareyasi

Panel fotoelektr generatoridir, orqasida joylashgan shisha plastinadan iborat quyosh panellari muhr plyonkasining ikki qatlamiga joylashtirilgan. Elementlar, elektr bilan o'zaro bog'liq metall shinalar. Sindirmaslik uchun pastki qatlam himoyalangan himoya qatlami bilan tashqi ta'sirlardan. Ichkariga panel korpusi qopqog'i ostida terminal bloki bilan jihozlangan joylashtirilgan elektr kontaktlar uchun ulanish 5-rasm

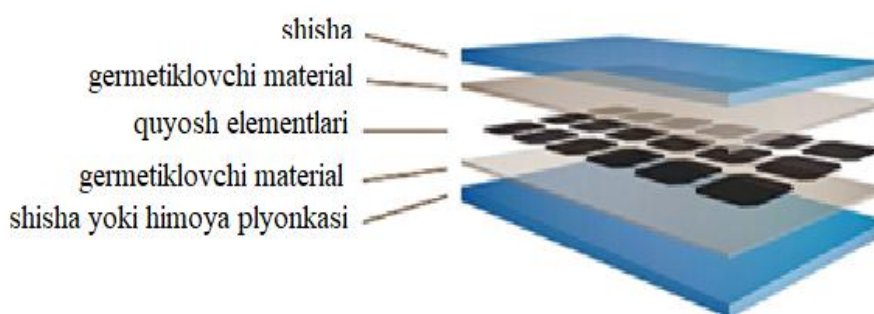

5-rasm. Quyosh panelining tuzilishi. 1.Shisha 2.Izolyatsion material 3.Quyosh elementlari. 4.Izolyatsion material 5.Shisha yoki ekran himoyasi

Sindirmaslikni ta'minlash uchun zarur ochiq havoda ishlashda quyosh batareyalarining to'liq zichligi havo yil davomida. Agar havo yoki namlik ta'sirida bo'lsa oksidlanish va yo'q qilish quyosh batareyasi ichida

sodir bo'ladi. panelning ishdan chiqishiga olib keladigan quyosh batareyalarining kontaktlari Odatda plomba sifatida etilen vinil asetat ishlatiladi. (EVA). Afsuski, bu ham fotoelektrik panellarning qarish omillaridan biri, shuning uchun vaqt o'tishi bilan qanday qilib shaffofligini yo'qotadi. Panellarni bir-biriga bog'lab, quyosh batareyalarini hosil qilish mumkin uchun kattaroq kuch (masalan, Ikkitasi panellar tomonidan ellik Vt, ulangan birgalikda, tengdir panellar kuch 100 Vt). Quyosh batareyasi har qanday kuchlanish va oqim kombinatsiyasida ishlashi mumkin. Biroq, aslida, u ma'lum bir vaqtning o'zida ishlaydi. Ushbu nuqta panel tomonidan emas, balki ushbu panel (yoki quyosh batareyasi) ulangan sxemaning elektr xususiyatlari bilan tanlanadi. Amalda, quyosh batareyasi etarli quvvat ishlab chiqarilganda oqim va kuchlanish kombinatsiyasi bilan ishlaydi. Ularning eng yaxshi kombinatsiyasi maksimal quvvat nuqtasi (MQN) deb nomlanadi. Tegishli kuchlanish va oqim U_p (nominal kuchlanish) va I_p (nominal oqim) bilan belgilanadi. Aynan shu nuqtada quyosh panelning nominal quvvati va samaradorligi aniqlanadi.

Quyosh batareyasining akkumulyator batareyasiga (AB) to'g'ridan-to'g'ri ulanishi bilan, u hozirgi vaqtda akkumulyator batareyasining kuchlanishiga teng voltajda ishlaydi. Batareya zaryadlanganda uning kuchlanishi ko'tariladi, shuning uchun panel 10 dan 14,5 V gacha ishlaydi (nominal zo'riqishida 12 V bo'lgan panel uchun; 24 V nominal zo'riqishida bo'lgan panellar uchun kuchlanish qiymatlari 2 ga ko'paytirilishi kerak. Nima uchun panellarni 12 volt berish uchun qilish mumkin emas? Agar buni qilsangiz, unda panellar batareyani zaryad qilish uchun zarur bo'lgan kuchlanishni faqat sovuq, mukammal holatda va yorqin quyoshda beradi. Odatda bunday sharoitlar aslida mavjud emas. Shuning uchun batareyalarni past nur sharoitida, chang ostida va quyoshda isitib olish uchun panellarda kuchlanish chegarasi bo'lishi kerak. Mantiqdan farqli o'laroq, quyosh batareyalari sovuq ob-havo sharoitida yaxshiroq ishlaydi. Oddiy sharoitlarda quyosh paneli 40-45 °C gacha qizdirilganda uning quvvati 15-17% ga kamayadi. Shunday qilib, batareyani 12 V kuchlanish bilan zaryad qilish uchun paneldagi kuchlanishni 14,5 V ga yetkazish kerak (yoki past haroratlarda zaryad olayotganda hatto 15 V gacha). Haqiqiy sharoitda quyosh panelning kuchlanishi nominaldan pastroq bo'ladi. Birinchidan, quyosh batareyasi qizib ketganda, uning kuchlanishi taxminan 0,5 V ga kamayadi, ikkinchidan, ulanish simlarida voltaj yo'qotishlari mavjud. Yorug'lik darajasi 1000 Vt/m² bo'lganligi ham kamdan-kam uchraydi. Bularning barchasi paneldagi haqiqiy kuchlanish pasayib ketishiga olib keladi va aslida 14,5 V ga juda yaqin bo'lib chiqadi, boshqa tomondan, past haroratlarda kuchlanish nominaldan yuqori bo'lishi mumkin.

Quyosh batareyasi (quyosh elementi) yorug'lik bilan yoritilganida elektr energiyasini ishlab chiqaradi. Yorug'lik intensivligiga qarab, quyosh elementi ozmi-ko'pmi elektr energiyasini ishlab chiqaradi: yorqin quyosh nuri soyadan, soya esa elektr nuridan afzalroq. Quyosh batareyalari va panellarini taqqoslash uchun element yoki panelning nominal quvvatini bilish kerak. Vattning eng yuqori kuchi (W_{pk}) bilan ifodalangan quvvat darajasi quyosh batareyasi optimal sharoitda qancha elektr energiyasi ishlab chiqarishi mumkinligini o'lchaydi. Quyosh panellarining yorlig'ida ko'rsatilgan STC (standart test condition- standart test shartlari)-dagi parametrlar. Ular barcha ishlab chiqaruvchilar uchun talab qilinadi. Agar quyosh batareyasining kuchi haqida gapiradigan bo'lsaktarey, keyin STC (standart test condition- standart test shartlari)-da quvvat ko'rsatiladi (6-rasm).



6-rasm. Quyosh panellarining yorlig'i

So'nggi paytlarda tobora ko'proq ishlab chiqaruvchilar panel parametrlarini "Normal sharoitda", ya'ni panel haroratida 40-45 ° C va 800 Vt/m² yoritishda ko'rsatadilar. Biroq, normal sharoitda panelning haqiqiy quvvatini ham aks ettirmaydi, chunki quyosh batareyasining ishlashi paytida yorug'lik hatto 1000Vt/m² dan yuqori bo'lishi mumkin va harorat 45 ° C dan ancha past. Panelni taqqoslash uchun STC o'rniga PVUSA (Kommunal tizimlarni qo'llash uchun fotovoltaiklar) sinov shartlari (PTC) tobora ko'payib bormoqda, ular yanada aniqroq. Biroq, barcha ishlab chiqaruvchilar PTC uchun parametrlarni ko'rsatmaydi. Odatda PTC Amerika bozori uchun ishlab chiqarilgan panellar uchun ko'rsatiladi. PTC sinov parametrlari STC ga qaraganda ancha aniq sharoitlarda quyosh panelini sinov natijalarini ko'rsatadi. PTC shuningdek 1000 Vt/m² yoritishni nazarda tutadi, ammo harorat STCda bo'lgani kabi quyosh elementining o'zi tomonidan emas, balki atrof-muhit havosi tomonidan normallashtiriladi. Panellar yer sathidan 10 m balandlikda, havo harorati 20 ° C va shamol tezligi 1 m/s bo'lishi kerak. PTC parametrlari STC dan 10-15% kamroq, bu quyosh panellarining haqiqiy ish sharoitlari ta'sirini aks ettiradi. stantsiyasini loyihalashda buni hisobga olish kerak.

Quyosh panelining quvvati deyarli to'g'ridan-to'g'ri mutanosiblikdagi yorug'likka qarab o'zgaradi

(7-rasm). Yorug'likning ma'lum bir qiymatida panel ishlab chiqarishni to'xtatishi mumkin. Masalan, kristalli panellar uchun bu taxminan 150-200 Vt/m², amorf panellar uchun esa 100 Vt/m² ga teng. Shuningdek, quyosh panelining quvvati uning haroratiga bog'liq va odatda ko'tarilganda pasayadi. Kristalli panellar uchun odatdagi harorat koeffitsienti -0,45% / K ni tashkil etadi (ya'ni har bir daraja uchun panel harorati ko'tarilganda uning ishlab chiqarilishi 0,45% ga kamayadi).

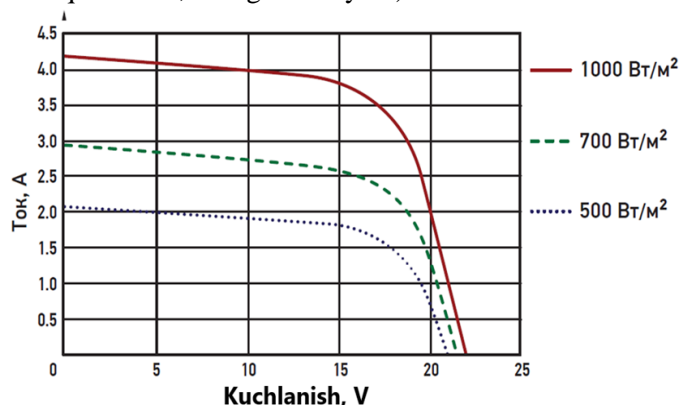

7-rasm. Quyosh panelining yoritilganlikka nisbatan volt-ampere tavsifi

Buxoro Davlat Universiteti tom qismida har biri 550W bo'lgan panellar sistemasi o'rnatilgan bo'lib, ularning umumiy quvvati 100 kW ni tashkil etadi (6-rasm). Ushbu batareyalar zamonaviy monokristal panellar bilan tashkil topgan va juda kata samaradorlikka ega. Ular 2ta inventar yordamida doimiy nazoratda bo'ladi va ishlab chiqarayotgan energiya monitoring qilinadi. Ushbu tizim orqali biz kunning istalgan vaqtidagi oniy quvvatni aniqlashimiz mumkin. Undan tashqari tizimdagi xatoliklar haqida ham ma'lumot olishimiz mumkin. Quyidagi grafiklarda biz fevral oyida ishlab chiqarilgan elektr energiya va olingan sof daromadni ko'rishimiz mumkin.

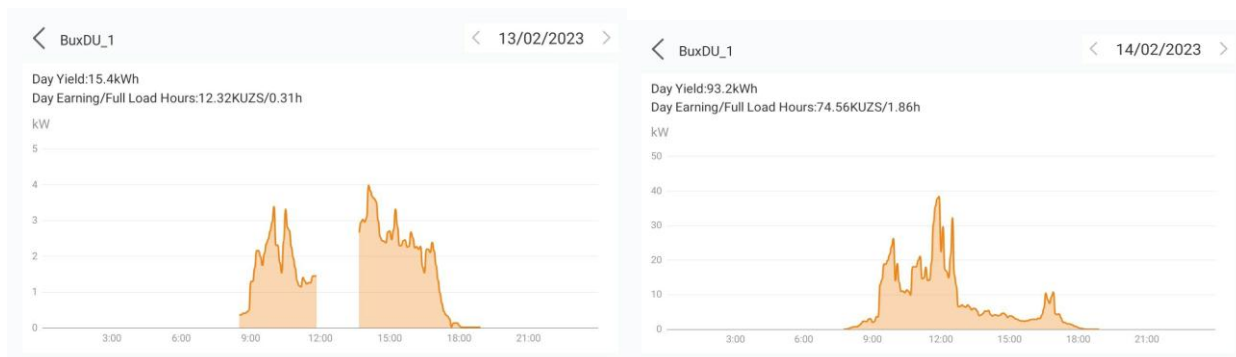

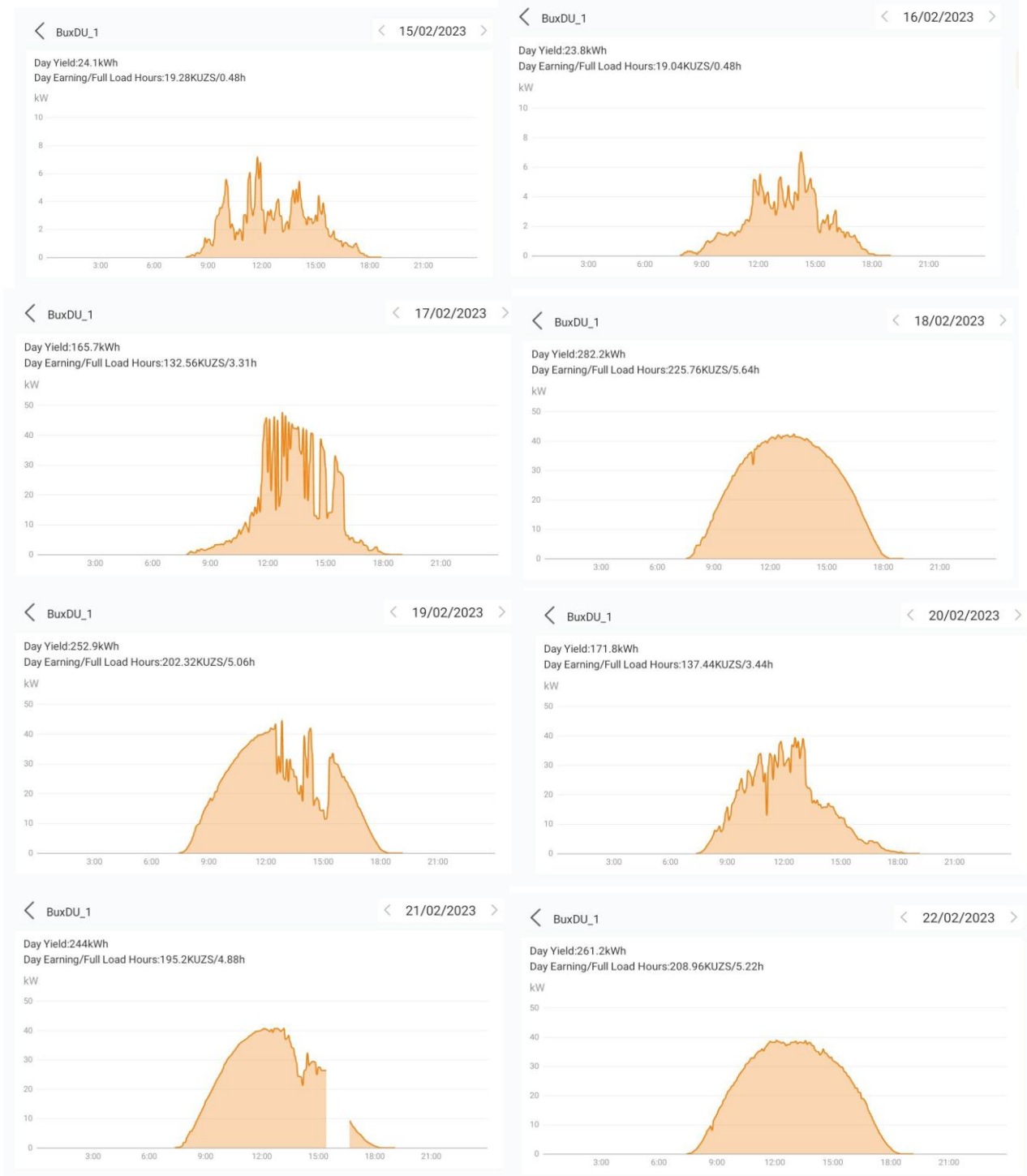

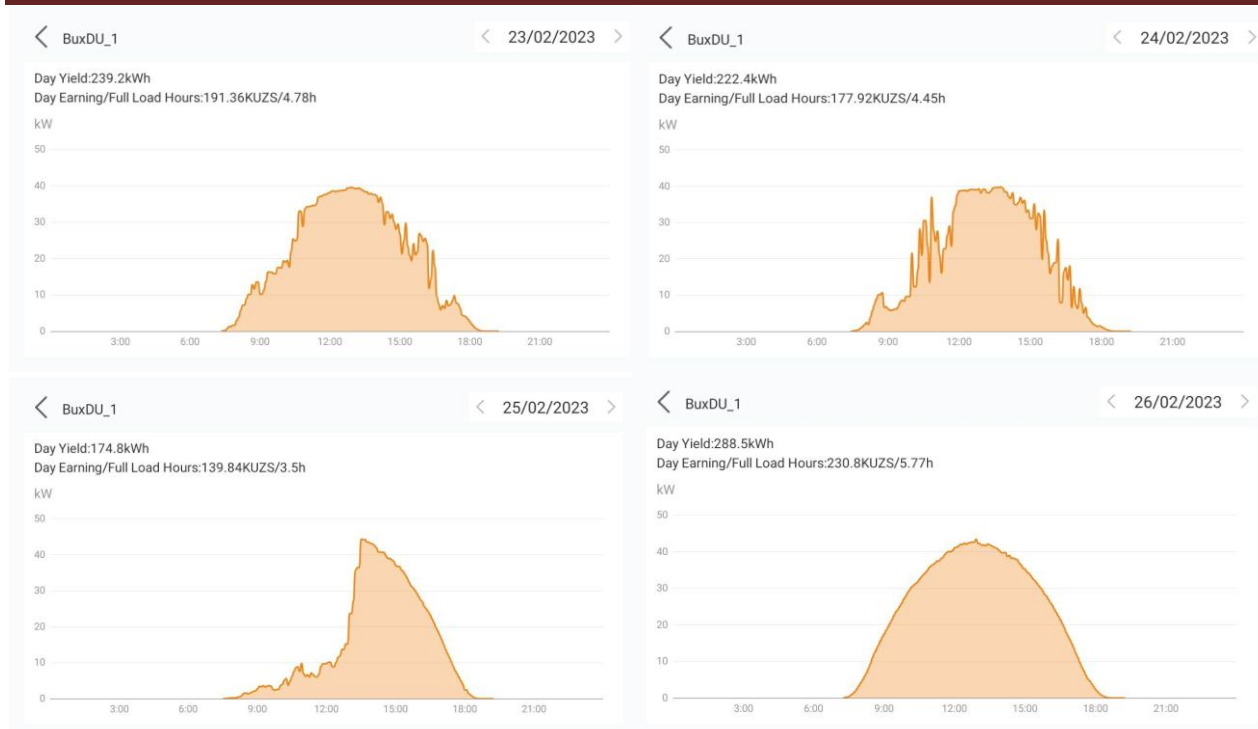

8-rasm. BuxDU bosh binosi tomiga o'rnatilgan 1 invertorning fevral oyida ishlab chiqargan energiya ko'rsatgichlari diagrammasi

Ushbu oyda (12-fevraldan 28-fevralgacha) umumiy quvvati 100kW bo'lgan quyosh batareyasidan jami 6501,5 kWh elektr energiya ishlab chiqarildi va o'rtacha kunlik 382,4 kWh unumdorlikka erishildi. Bu esa jami 5361200 so'm sof daromad yoki o'rtacha kunlik daromad 315365 so'm deganidir.

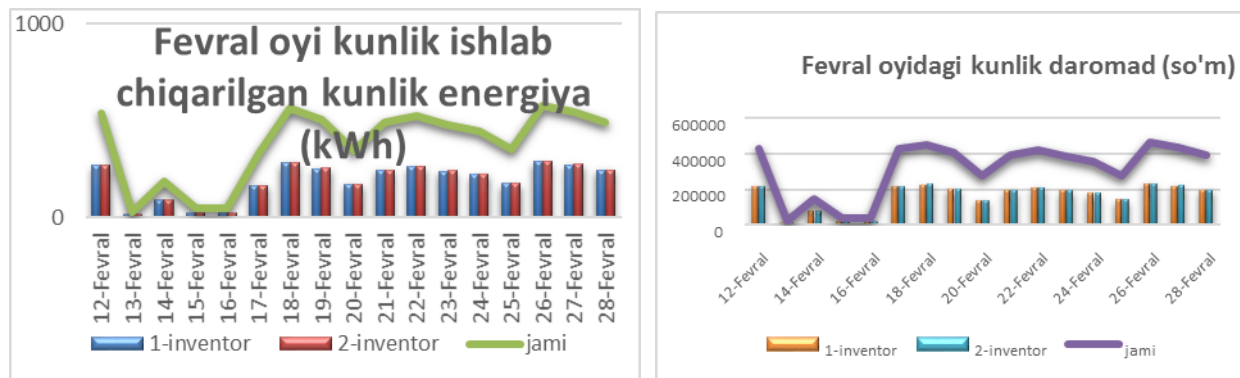

9-rasm. 2023 yil fevral oyida bosh binoga o'rnatilgan 100 kWh lik quyosh panellarini texnik iqtisodiy ko'rsatgichi

Xulosa. Qayta tiklanuvchi energiya manbalaridan foydalanib ishlab chiqarish hozirda dolzarb vazifa bo'lib turibdi. Chunki energiyaga bo'lgan talab kundan-kunga oshib bormoqda. Har bir korxon va tashkilotlar o'zining energiyaga bo'lgan ehtiyojini 25 foizini shamol yoki quyosh elektr stansiyasidan foydalanib qoplashi hozirda maqsad qilib qo'yildi. Shu asnoda Buxoro Davlat Universitetida ham quyosh stansiyasi o'rnatilgan va undan to'laqonli foydalanilyapti. tahlil va hisoblashlar shuni ko'rsatadiki O'zbekiston hududida boshqa vohalarga qaraganda Buxoro hududida quyosh energiyasini olish ancha samarali. undan tashqari bu energiya turidan foydalanish ekologik jihatdan eng maqbul yechim hisoblanadi va qaysidir manoda atrof-muhitni asrashga katta hissasini qo'shadi. Yuqorida qilingan analiz va hisoblashlar fikrimizning isbotidir.

ADABIYOTLAR:

1. Лукутин Б.В., Суржикова О.А., Шандарова Е.Б. *Возобновляемая энергетика в децентрализованном электроснабжении.*-М.: Энергоатомиздат, 2008. - 231 с.
2. Городов Р.В, Губин В.Е., Матвеев А.С. *Нетрадиционные и возобновляемые источники энергии: Учебное пособие.* - Томск: Изд-воТомского политех. ун-та, 2009. -294 с.
3. *Основы возобновляемой энергетики.* Компания «Ваш Солнечный Дом», 2016. [Электронный ресурс] Режим доступа: <http://www.solarhome.ru/ru/basics>
4. *Investigations into kinetics of sun drying of herb greens* I.I.Rakhmatov – *Applied solar energy*, 1995
5. *Модель массопереноса при сушке в режиме прямого и противотока* И.И Рахматов, Т.Ойгул - *Вестник науки и образования*, 2020
6. *Повышение эффективности сушки пряной зелени с использованием нетрадиционных источников энергии* И.И.Рахматов – 1993
7. *Термодинамика геотермального теплоснабжения* И.И Рахматов, Р.М. Саидова - *Молодой ученый*, 2016
8. *Results of experimental investigations of a two-chamber drying unit DZHM* Muradov I. 1-jadval. I.Rakmatov, Komilov O.S - *Applied solar energy*, 1992

7-12 YOSHDAGI BOLALARNI RATSIONAL OVQATLANISHINING YANGI TAMOYILLARINI ISHLAB CHIQISH

Shaxriddinov Farrux Faxriddin o'g'li,

*Toshkent kimyo texnologiya instituti shahrisabz filiali katta o'qituvchi
shaxriddinovfarrux04@gmail.com*

Akbarov Mansur Muxtarovich,

*Toshkent kimyo texnologiya instituti shahrisabz filiali katta o'qituvchi
mansurxon 7801@gmail.com*

Egamberdiyeva Marjona Xusniddin qizi,

*Toshkent kimyo texnologiya instituti shahrisabz filiali assistent
egamberdiyevamarjona286@gmail.com*

Ergashov Abduraufxon Mubilloxon o'g'li,

*Toshkent kimyo texnologiya instituti shahrisabz filiali talaba
abduraufxonergashov@gmail.com*

Annotatsiya. Ushbu maqolada mavzuning dolzarbligi, o'rganilganlik darajasi va ilmiy yangiligi asosida 7-12 yoshli bolalarni ratsional ovqatlantirishning yangi tamoyillari bilan bog'liq ba'zi masalalar tahlili keltirilgan.

Maktab ta'lim muassasalarida 7-12 yoshli bolalarning ratsional ovqatlantirishning yangi tamoyillarini ishlab chiqish va uning o'ziga xos xususiyatlarini izohlab o'rganiladi.

Boshlang'ich sinflarda ta'lim oluvchi bolalarning sog'lom ovqatlanishiga oid uchraydigan muammolarni tahlil qilish va ular yuzasidan takliflar berishni o'z ichiga olgan. Boshlang'ich sinf o'quvchilari uchun keyring usulida ovqatlantirishni tashkil etishda qator jiddiy kamchiliklarni oldini olish maqsadida tegishli mexanizmni soddalashtirish imkonini beradi. Mazkur mavzuni o'rganish jarayonida nafaqat tamoyillar bo'yicha, balki maktablarda ratsional ovqatlanishga ham alohida urg'u berilgan. Bundan tashqari, maktab ta'lim muassasalarida ratsional ovqatlanishning yangicha tamoyillari tushunchasiga keng qamrovli ta'rif berildi.

Kalit so'zlar: tizimli yondashuv, moslashuvchanlik funksiyasi, ilmiy tadqiqot, huquqiy, statistik, xromatografik, restrospektiv, moslashuvchanlik qobilyati, qiyosiy tahlil.

**РАЗРАБОТКА НОВЫХ ПРИНЦИПОВ РАЦИОНАЛЬНОГО ПИТАНИЯ
ДЛЯ ДЕТЕЙ 7-12 ЛЕТ**

Аннотация. В данной статье представлен анализ некоторых вопросов, связанных с новыми принципами рационального питания детей 7-12 лет на основе актуальности темы, уровня изученности и научной новизны.

Разработка новых принципов рационального питания детей 7-12 лет и его особенности изучаются в школьных образовательных учреждениях.

Обзор включает в себя анализ проблем, связанных со здоровым питанием детей, обучающихся в начальных классах, и внесение предложений по ним. Это позволяет упростить соответствующий механизм и предотвратить ряд серьезных недостатков в организации питания учащихся начальных классов. В процессе изучения этой темы особое внимание уделялось не только принципам, но и рациональному питанию в школах. Кроме того, всесторонне определена концепция новых принципов рационального питания в школьных образовательных учреждениях.

Ключевые слова: системный подход, функция гибкости, научно-исследовательский, юридический, статистический, хроматографический, рестроспективный, адаптируемый, сравнительный.

**DEVELOPMENT OF NEW PRINCIPLES OF RATIONAL FOOD FOR CHILDREN
7-12 YEARS OLD**

Abstract. This article presents an analysis of some issues related to the new principles of rational nutrition of children 7-12 years old based on the relevance, level of study and scientific novelty of the topic.

Development of new principles of rational feeding of 7-12-year-old children and its specific features are studied in school educational institutions.

It includes the analysis of problems related to the healthy eating of children studying in primary grades and making suggestions about them. It allows to simplify the relevant mechanism in order to prevent a number of serious shortcomings in the organization of catering for primary school students. In the process of studying this topic, special emphasis was placed not only on principles, but also on rational nutrition in schools. In addition, the concept of new principles of rational nutrition in school educational institutions was comprehensively defined.

Key words: *systematic approach, flexibility function, scientific research, legal, statistical, chromatographic, retrospective, adaptability, comparative analysis.*

Kirish. Bolaning ovqatlanishi bolaning o'sish sur'atini, uning barkamol rivojlanishini, ta'limning turli shakllari va turlariga qobiliyatini, adekvat immunitet reaksiyasini, atrof-muhitning salbiy ta'siriga chidamliligini belgilovchi asosiy omillardan biridir. Oziq moddalar va energiya iste'moli bolalarning yosh xususiyatlariga mos kelishi kerak. Natijada, asosiy oziq moddalar va energiyaga bo'lgan ehtiyojning tavsiya etilgan me'yorlari turli yoshdagi bolalarning jismoniy rivojlanishi, ovqat hazm qilish apparati, metabolik jarayonlar, moddalar, 1 yoshdan (erta yosh) o'smirlikga qadar sodir bo'lgan faolligidagi o'zgarishlarga muvofiq sezilarli darajada o'zgaradi. 7 yil (maktabgacha yosh), shuningdek, o'smirlik davrida. Bolalarni maktabda issiq ovqat bilan ta'minlash ularning salomatligi va samarali bilim olish qobiliyatini saqlashning muhim shartlaridan biridir. Biroq to'liq issiq ovqatni tashkil etish qiyin vazifa bo'lib, uning eng muhim bo'g'inlaridan biri optimal (sog'lom) ovqatlanishning zamonaviy ilmiy tamoyillariga javob beradigan va bolalarni barcha ozuqa moddalari bilan ta'minlaydigan to'liq me'yoriy menyusini ishlab chiqishdir. Ularga kerak bo'lgan ozuqa moddalari bilan boyitib borishib lozim. Bunday ratsionlarni hisoblash mahalliy ovqatlanish an'alariga, mintaqaning iqtisodiy imkoniyatlariga, ovqatlanishning o'ziga xos xususiyatlariga va boshqa ko'plab omillarga bog'liq.

Ratsional ovqatlanish - bu jinsi, yoshi, sog'lig'i holati, turmush tarzi, mehnat va kasbiy faoliyati tabiati, yashash joyining iqlim sharoitiga asoslangan muvozanatli ovqatlanish. To'g'ri tuzilgan parhez tananing salbiy ekologik omillarga qarshilik ko'rsatish qobiliyatini oshiradi, salomatlikni saqlashga, faol uzoq umr ko'rishga, charchoqqa chidamlilik va yuqori ishlashga yordam beradi.

Ratsional ovqatlanishning asosiy tamoyillari: Energiya balansi - oziq-ovqat bilan ta'minlangan energiyaning hayot jarayonida organizm tomonidan sarflangan energiya miqdoriga mos kelishi. Oziq-ovqatdan energiyani yetarli darajada iste'mol qilinmasa, tana oziqlanishning ichki manbalariga - yog'to'qimalariga, mushak to'qimalariga o'tadi, bu esa uzoq muddatli energiya tanqisligi bilan muqarrar ravishda tananing charchashiga olib keladi. Oziq moddalarning doimiy ko'pligi bilan organizm yog'li to'qimalarni muqobil oziq-ovqat manbalari sifatida saqlaydi, oddiy hayot uchun tanaga zarur bo'lgan ozuqa moddalarining muvozanatidir. Ratsional ovqatlanish asoslariga ko'ra, oqsillar, yog'lar va uglevodlarning optimal nisbati katta yoshdagi aholi uchun past mehnat intensivligida 1: 1: 4 va yuqori mehnat intensivligida 1: 1: 5 ni tashkil qiladi. Ratsionga rioya qilish ratsional ovqatlanishning asosiy tamoyillaridan biridir. Ratsional ovqatlanish kuniga to'rt marta ovqatlanishni o'z ichiga oladi, bu tananing yetarli darajada to'yinganligiga va ochlikni bostirishga, asosiy ovqatlar orasida gazaklarning yo'qligiga, nonushta va tushlik, tushlik va kechki ovqat o'rtasidagi ma'lum vaqt oralig'ini saqlashga yordam beradi. Bu tanani ovqatlanishga tayyorlaydigan shartli refleks reaksiyalarining rivojlanishiga yordam beradi. To'g'ri ovqatlanishning asosi oziq-ovqat piramidasi. Asosiy tamoyil, bu quyidagicha: piramidaning tagida joylashgan mahsulotlarni iloji boricha tez-tez iste'mol qilish kerak. Mahsulotlar organizmdan qanchalik uzoq bo'lsa, ular bizning dietamizda kamroq joy egallaydi. Piramidaning tepasida joylashgan ovqatdan siz butunlay voz kechishingiz yoki uni kamdan-kam ishlatishingiz kerak. [1; b. 10-19].

1-qavat – bug'doy non, kepakli non, qora non, o'simlik moylari ushbu guruhdagi mahsulotlar har kuni iste'mol qilinishi kerak.

2-qavat - sabzavotlar (ko'p miqdorda), mevalar, rezavorlar (kuniga 2-3 ta porsiya).

3-qavat - yong'oqlar, dukkakkilar (1-3 ta porsiya).

4-qavat - baliq, parranda go'shti (terisiz, tangachalarsiz), tuxum (har kuni 2 ta porsiya).

5-qavat - sut va sut mahsulotlari (1-2 porsiya).

6-qavat - qizil go'sht, kolbasa, sariyog', margarin, shirinliklar, kartoshka, oq non va guruch, gazlangan ichimliklar (o'ta kam).

Bolalarning ovqatlanishi kattalarnikidan biroz farq qiladi. Bu, birinchi navbatda, o'sib borayotgan organizmning katta ehtiyojlari bilan bog'liq. Agar bolaning ovqatlanish tizimi to'g'ri qurilgan bo'lsa, u holda

bola ham jismoniy, ham ruhiy jihatdan normal rivojlanadi. Bundan tashqari, bolalarning to'g'ri ovqatlanishi bola tanasining chidamliligini oshirishga, o'quv va mehnat qobiliyatini oshirishga, stressli vaziyatlarga va tashqi dunyoning salbiy ta'siriga chidamliligini oshirishga, shuningdek, tananing turli infeksiya va kasalliklarga qarshi immunitetini mustahkamlashga yordam beradi. Bolaning ovqatlanishini rejalashtirishda bolaning tanasining ayrim xususiyatlarini hisobga olish kerak. Ulardan ba'zi birlarini - biz batafsil ko'rib chiqamiz. Bola tanasining o'sishi bolalar ovqatlari o'rtasidagi asosiy farq bola tanasining o'sishidir. Ya'ni chaqaloq kattalarga qaraganda ko'proq proteinga muhtoj. Buni bilib, ko'plab kattalar tomonidan iste'mol qilinadigan odatiy proteinli ovqatlar ona sutidan ko'ra, ko'proq proteinni o'z ichiga olsa ham, yuqori proteinli dietani yaratishga e'tibor qaratishda xato qiladi. Yuqori harakatchanlik bolalar ovqatining yana bir xususiyati - bolalar kattalarnikidan farqli o'laroq, juda harakatchan. Bola tanasining katta harakatchanligi metabolizmni normallashtirishga yordam beradi. Agar bolalar o'z harakatlarida majburiy ravishda cheklangan bo'lsa, bu o'sish gormonlarining yetarli darajada sekretsiyasini, kasalliklarni va natijada rivojlanishning kechikishini keltirib chiqaradi. Shirinliklarni iste'mol qilish haqida yuqori metabolizm tezligi tufayli bolalar, kattalardan farqli o'laroq, o'zlariga juda ko'p zarar etkazmasdan, sezilarli darajada ko'proq shirinliklarni iste'mol qilishlari mumkin. Biroq ularni bunday qilishga undamaslik kerak. Bundan tashqari, kattalar bilan solishtirganda, bolalar xolesterinni ancha faol ishlatishadi. Bu salomatlik uchun juda muhim, u butun organizm hujayralarini o'rab turgan membrananing asosiy tarkibiy qismidir.

Bolaning tanasida energiyani qabul qilish va sarflashni nazorat qiluvchi tartibga solish mexanizmlari mukammal ishlaydi. Uning tanasi qanday oziq-ovqat va qancha miqdorda kerakligini aniq biladi. Biroq mazali pishirilgan (achchiq, qovurilgan, yog'li) va shirin taomlar ko'p bo'lsa, fiziologik ehtiyoj emas, balki kishining ishtahasi muvofiqlashtiriladi. Ushbu tartibga solish darajasi 14-17 yoshgacha saqlanib qoladi. Kelajakda inson sog'lom turmush tarzini olib borish sharti bilan saqlanib qoladi. Bolalar ovqatlanishidagi oqsillar bolalar va o'smirlarning ovqatlanishida katta e'tibor oqsil tarkibiga va uning aminokislotalar tarkibiga yangi hujayralar va to'qimalarni qurish uchun asosiy plastik material sifatida qaratiladi [2].

Ma'lumki, kasallikka chalinmaslik yoki uni yengil o'tkazishda immunitet muhim o'rin tutadi. Maktab o'quvchilaridagi immunitet zaifligiga ko'pincha vitaminlar tanqisligi, yomon uyqu va doimiy psixologik stress sabab bo'ladi. To'g'ri ovqatlanishni tashkil qilish yo'li bilan vitaminlar tanqisligining oldini olish mumkin. Maktab o'quvchilari orasida pala-partish ovqatlanuvchi bolalarning soni yildan-yilga ortib boryapti. Yarim tayyor fasfud taomlar ko'pincha bolalarga zarur bo'lgan vitamin va minerallarni ovqatdan olishiga to'sinlik qiladi. 7 yoshdan 12 yoshgacha bo'lgan davrda bolaning tanasida bir vaqtning o'zida o'sish va o'rganish vazifalari turganini unutmaslik kerak. Bu esa ota-onadan alohida e'tibor talab etadi. Bola kuniga kamida 4 marta ovqatlanishi kerak. Agar bolada ozg'inlik yoki ortiqcha vazn bo'lsa, shifokor maslahati zarur. Sport bilan shug'ullanadigan o'quvchining ovqatlanishi jismoniy mashqlar hajmini hisobga olgan holda tuzilishi talab etiladi. Yodlangan tuzni doimiy iste'mol qilish, suv ichish rejimiga amal qilish va ovqatlanish ratsionida vitanimlarga boy bo'lishi kerak. Bolalarni ovqatlantirish uchun bir nechta universal qoidalar mavjud. Birinchidan, bolaning ovqati har doim yangi bo'lishi kerak, chunki bolalar oziq-ovqat toksinlariga juda sezgir. Ikkinchidan, kunlik rejimga rioya qilish va bir vaqtning o'zida ovqatlanish tavsiya etiladi. Uchinchidan, bolalarning ovqatlanishi muvozanatli, xilma-xil bo'lishi va energiya, makro va mikroelementlarga bo'lgan kunlik ehtiyojlarini qondirishi kerak.

O'quvchilarning ovqatlanishi maktabdagi o'qish rejimi, ish yoki va sport bilan chambarchas bog'liq. Bola qaysi smenada o'qiyotganidan qat'i nazar, uni kuniga kamida uch marta, eng yaxshisi to'rt-besh marta ovqat bilan ta'minlash kerak.

Agar bu birinchi smena bo'lsa, u holda soat 7.00 - 8.00 uyda nonushta, 10.00-11.00 - maktabda issiq nonushta, 12.00-14.00 - uyda tushlik yoki guruhlarida maktabda, 19.00-20.00 - uyda kechki ovqat.

Agar bu ikkinchi smena bo'lsa, u holda soat 8.00-8.30 - uyda nonushta, 12.00-13.00 - uyda tushlik (maktabga ketishdan oldin), 16.00-16.30 - maktabda issiq ovqat, 19.30-20.30 - uyda kechki ovqat.

Albatta, dietalar qo'shimcha mashg'ulotlarga, sport bo'limlariga, sevimli mashg'ulotlariga tashrif buyurish vaqtiga qarab farq qilishi mumkin. [4].

Sog'lom ovqatlanish - insonning energiya, oziq-ovqat va biologik faol moddalarga bo'lgan fiziologik ehtiyojlarini to'liq qondiradigan, xavfsizlik talablariga javob beradigan va optimal sifat ko'rsatkichlari bilan ajralib turadigan, normal o'sishi, jismoniy va intellektual rivojlanishi uchun sharoit yaratadigan oziq-ovqat mahsulotlaridan iborat kundalik ovqatlanish, shu jumladan, reproduktiv va kasalliklarning oldini olishga hissa qo'shadi. Shunday qilib, maktab o'quvchisi uchun sog'lom ovqatlanish nafaqat bolani barcha zarur oziq moddalar va energiya bilan optimal miqdorda ta'minlashi, balki sog'ligini mustahkamlash va kasalliklarning oldini olishga ham hissa qo'shishi kerak. Shubhasiz, bu konseptsiya bitta mahsulot yoki taomga taalluqli emas, umuman olganda, ovqatlanish sog'lom bo'lishi mumkin.

Maktab o'quvchilari uchun sog'lom ovqatlanishning tarkibiy qismlari nimadan iborat:

1. Oziq-ovqat bilan ta'minlangan energiya miqdori energiya sarfiga, ozuqa moddalarining tarkibi esa organizmning fiziologik ehtiyojlariga mos kelishi kerak;

2. Turli xillikni ta'minlash uchun barcha asosiy oziq-ovqat guruhlarini dietada mavjud.

3. To'g'ri dietaga rioya qilinadi.

4. Ratsionga kafolatlangan sifatli yog'lar, tuz va oson hazm bo'ladigan shakar miqdorini nazorat qilish bilan ajralib turadigan maxsus oziq-ovqat mahsulotlarini kiritish maqsadga muvofiqdir. Ularga vitaminlar, minerallar, xun tolasi va biologik faol komponentlar qo'shimcha ravishda kiritilishi mumkin.

5. Oziq-ovqat mahsulotlarini tayyorlash usullari asl mahsulotlarning ozuqaviy qiymatini maksimal darajada saqlashga yordam berishi kerak.

6. Bolaning individual xususiyatlarini hisobga olish va ovqatlanish madaniyatini singdirish muhimdir.

Maktab o'quvchilari uchun shunchaki chanqoqni bosuvchi vosita emas, u tananing eng muhim tarkibiy qismi bo'lib, barcha organlar va tizimlarning to'g'ri ishlashi uchun zarurdir. Suv oziq-ovqatning hazm bo'lishi va so'rilishi, qon aylanish tizimining ishlashi uchun talab qilinadi; tana haroratini tartibga solish, metabolik mahsulotlar va toksinlarni nazorat qilish yoki turli kasalliklardan kelib chiqqan holda iste'mol qilish kerak. Bundan tashqari, u organizm uchun ftor va kaltsiy kabi mineral elementlarning manbayi bo'lib xizmat qiladi. Suvdagi mineral tuzlarning yetishmasligi ham, ortiqcha bo'lishi ham sog'liq uchun noqulaydir.

Suv tanamizga suyuqlik va oziq-ovqat bilan kiradi. Oziq-ovqatlardagi suv miqdori juda farq qiladi, ayniqsa, sabzavot va mevalarda juda ko'p. Misol uchun, yangi bodringdagi suv miqdori 95% dan oshadi.

Kichik maktab o'quvchilarining suvga bo'lgan ehtiyoji kuniga taxminan 1000 ml ni, kattalarniki esa 1500 ml gacha. Biz ichimlik suvi haqida gapiradigan bo'lsak, issiq havoda (25 ° C dan yuqori), past namlikda, jismoniy faollikni oshirishda (agar bola sport bilan shug'ullansa), kasallik davrida qo'shimcha miqdorda suv talab qilinadi [5; b. 38-45]. Amaliyot shuni ko'rsatadiki, zamonaviy maktab o'quvchilarining suv ichish rejimi maqbul emas. Bolalar quyidagicha suv ichishni o'rganganlar. Suv kompotlar, mevali ichimliklar va boshqa shirin ichimliklar bilan almashtirilgan, bu esa uglevodlarni ortiqcha iste'mol qilishga olib keladi. Shuni esda tutish kerakki, choy, qahva ichimligi, kakao, shuningdek, nektarlar, sharbatlar, kompotlar va boshqalar oziq-ovqat mahsuloti bo'lib, suv o'rnini bosa olmaydi. Ular ovqatlanishning bir qismi sifatida ishlatiladi: nonushtada, tushlikda, peshindan keyingi choyda, kechki ovqatda iste'mol qilinadi.

Farzandingizni yoshligidanoq suv bilan chanqog'ini qondirishga o'rgating. Bir vaqtning o'zida ko'p miqdorda ichishga majburlash shart emas, ovqatlanish oraliq'ida qultumlarda ichishni o'rgatish kerak. Uyda suv erkin bo'lishi kerak. Bu shisha idishdagi suv, qaynagan va xona haroratida bo'lishi mumkin. Uni uy vazifasini bajarish uchun ko'p vaqt sarflaydigan bolaning ish stoliga qo'yish yaxshidir.

Suv sifati muhim ahamiyatga ega. Ichimlik suvi ko'p hollarda ochiq suv havzalaridan olinadi, avvalo, u tozalashning bir necha bosqichlaridan o'tadi, so'ngra dezinfeksiya (xlorlash, ozonlash) va deodorizatsiya (ya'ni uning tarkibi kerakli me'yorga keltiriladi) o'tadi. Suvining sifatiga suv ta'minoti tarmog'ining holati ham ta'sir qiladi, bu hamma joyda bir xil emas. Buloq suvining sifati buloq oqadigan hududning tuproq xususiyatlariga bog'liq. Ba'zan sanoat chiqindilarining oqishi tufayli ifloslanishi mumkin.

Sanoat ishlab chiqarilgan, filtrlangan suv eng kafolatlangan tarkibga ega. Kundalik iste'mol uchun mo'ljallangan ichimlik shishasidagi suv tarkibi, tarkibidagi mineral tuzlarning miqdoriga (mineralizatsiya darajasi) qarab toifaga (birinchi, eng yuqori) qarab farqlanadi [6].

Birinchi toifadagi suvlar xlordanmaydi va barcha xavfsizlik talablariga javob beradi. Yuqori toifadagi suvlarga yanada qattiqroq talablar qo'yiladi. Ular foydalidir, chunki ular tanamiz uchun zarur bo'lgan muhim mikroelementlar miqdorini o'z ichiga oladi - kalsiy, magniy, kaliy, bikarbonatlar, yod, ftor. U erda alohida minerallar ko'p bo'lgan suvlar mavjud bo'lib, bu ularga o'ziga xos xususiyatlarni beradi. Bunday suvlar shifobaxsh (eng ko'p minerallar mavjud) yoki shifobaxsh suvlari deb tasniflanadi. Dorivor va shifobaxsh suvlar bolalar va kattalar uchun shifokorning retsepti bo'yicha ishlatiladi. Ularni tozalash kerak va doimiy foydalanish uchun mos emas.

Tadqiqot usullari:

Suv idishlarining yorliqlarida har doim uning qaysi turga tegishliligi va uning tarkibi, shuningdek, uni saqlash shartlari va ochilgandan keyin qancha vaqt saqlanishi ko'rsatilgan. Plastik suv idishlarini qayta ishlatmaslik kerak.

Suv – hayot manbaidir. Inson tanasining 2/3 qismi suvdan tashkil topgan. Masalan, suvning miqdori qonda – 83%, miyada – 75-85%, muskullarda – 75%, terida – 72%, suyaklarda – 22% gacha bo'ladi. Inson suvsiz 3 sutkadan ortiq yasholmaydi, ovqatsiz esa bir necha hafta yashashi mumkin.

Oziq-ovqat mahsulotlari tarkibidabi suv miqdori % ko'rsargichida

Mevalar, sabzavotlar	70...95 %
Pivo, sharbatlar	87...90 %
Tuxum	70...80 %
Sigir suti	85...89 %
Go'sht	60...75 %
Pishloq	37...40 %
Non	35...50 %
Djem	28...35 %
Un	14,5...15 %
Kraxmal	13...20 %
Asal	10...20 %
Pechene	6...9 %
Karamel	7...8 %
Shokolad	5...7 %
Quruq sut	4...7 %
Tuxum kukuni	4...8.5 %

Namlik yo'qotilganda mahsulotlarning tabiiy xossasi o'zgaradi. Saqlanganda mahsulotlarning barqarorligiga **erkin** va **bog'langan namlik** ta'sir etadi. Umumiy namlik bog'langan va erkin suv bilan xarakterlanmaydi.

Erkin namlik quritishda, quyultirishda, muzlatishda mahsulotdan tezda ajraladi. Masalan: meva va sabzavotlardagi namlik yuqori 70-95% bo'lsa, namlikni katta qismi tezda ajraladi, bu erkin suvdur, 55-10% namlikni ajralishi qiyin bo'ladi. O'simlik urug'larida, masalan, bug'doyda 14% namlik quritilganda 10% suvning ajralishi qiyin bo'ladi quritish jarayonida hujayra membranalaridan past haroratli suvning o'tishi qiyin bo'ladi.

Bog'langan suv 0°C dan past haroratda muzlaydi, tuz va qandlarni eritmaydi, quritishda, bug'latishda, muzlatishda ajralmaydi, mikroorganizmlar rivojlanmaydi, biokimyoviy jarayonlar bormaydi. Bu suv – ajralmaydigan suv deyiladi. Suvning organoleptik xususiyatlariga ta'sir qiluvchi, tabiiy suvlarda topilgan yoki uni qayta ishlash jarayonida suvga qo'shilgan kimyoviy moddalar konsentratsiyasi quyidagi me'yorlardan oshmasligi kerak:

2-jadval.

Temir (Fe), mg / dm ³ ,	GOST 4011-72 bo'yicha 0,3 dan oshmaydi
Umumiy qattqlik, mol / m ³ ,	GOST 4151-72 bo'yicha 7,0 dan oshmaydi
Marganes (Mn), mg / dm ³ ,	GOST 4974-72 bo'yicha 0,1 dan oshmaydi
Mis (Cu ²⁺), mg / dm ³ ,	GOST 4388-72 bo'yicha 1,0 dan oshmaydi
Qoldiq polifosfatlar (PO ₃ -4), mg / dm ³ ,	3,5 dan oshmasligi GOST 18309-72 bo'yicha
Sulfatlar (SO ₄ -), mg / dm ³ ,	500 dan oshmasligi GOST 4389-72 bo'yicha
Quruq qoldiq, mg / dm ³ ,	1000 dan oshmaydi GOST 18164-72 bo'yicha
Xloridlar (Cl-), mg / dm ³ ,	GOST 4245-72 bo'yicha 350 dan oshmaydi
Sink (Zn ²⁺), mg / dm ³ ,	5,0 dan oshmasligi GOST 18293-72 bo'yicha
Standart o'lchovdagi loyqalik, mg / dm ³ ,	1,5 dan oshmasligi GOST 3351-74 bo'yicha
Xromatiklik, daraja,	20 dan oshmaydi GOST 3351-74 bo'yicha
GOST 2874-82 "ICHISH SUV. Gigiena talablari va sifat nazorati"	

Ichimlik suvi sifatining asosiy ko'rsatkichlari (me'yorlari)

Organoleptik - rang, ta'm, hid, rang, shaffoflik.

Toksikologik - zararli kimyoviy moddalar mavjudligi (fenollar, mishyak, pestitsidlar, alyuminiy, qo'rg'oshin va boshqalar).

Nonushta mahsulotlar - manbalar mavjudligi bilan juda zich bo'lishi kerak oqsil (tuxum, tvorog,

EXACT AND NATURAL SCIENCES

pishloq va boshqalar). Tushlik va kechki ovqatda go'sht (baliq) mahsulotlarini qo'shing. Sabzavotli ovqatlar (shu jumladan, sabzavotli sho'rva, yorma ovqatlar, salat yoki shunchaki yangi sabzavotlar) kuniga 2-3 marta taklif qiling. To'g'ri tayyorlangan sho'rva ajoyib parhez taomidir.

Agar bola sabzavotlarni "yoqmasa", sabzavotli sho'rva dietani qoplashga yordam beradi. Oziq-ovqatlarni to'g'ri birlashtiring. Agar birinchi bola uchun sabzavotli sho'rva tayyorlangan bo'lsa, ikkinchisi uchun quyuq makaronni tanlang va aksincha, agar sho'rva yoqmasa, unda sabzavotli sho'rvalar taklif qiling.

Mahsulotlar va iste'mol qiladigan ovqatlarni mosligini baholang. Agar birinchi sho'rva bo'lsa, ikkinchisiga quyuq taomlar taklif qilmasligingiz kerak. Chunki bolalarni ko'p miqdorda quyuq taomlardan qaytarish tafsiya etiladi.

Natijalar va uning muhokamasi. Menyuda xilma-xillikka e'tibor bering. Xuddi shu taom kun davomida takrorlanmasligi kerak. Takrorlashni oldini olish uchun siz maktabdagi menyu bilan tanishishingiz kerak.

Har bir taomni ichimlik bilan tugating. Bola ovqatlar orasida suv ichishi kerak, kafolatlangan sifat bilan shishaga solingan, u har doim bola uchun mavjud bo'lishi kerak.

Maktab o'quvchilarining ovqatlanishiga qo'shish uchun tavsiya etilgan mahsulotlar

3-jadval

Oziq-ovqat mahsulotlarining nomi	Mahsulot hajmi
Sut (yog'liligi 2,5-3,2%)	1,5-2 stakan *
Nordon sutli ichimliklar (2,5% -3,2% yog'li)	1 stakan*
Tvorog (yog'liligi 5-9%)	1/2 chashka *
Smetana (yog' 10-15%)	1-2 choy qoshiq
Pishloq	2-3 tilim, 15-20 g
Go'sht, parranda go'shti, baliq	1-2 kotlet / dona 70-100 gr
Yangi uzilgan mevalar	2 ta o'rtacha (olma / banan apelsin)
Yormalar (don, qattiq makaron)	2-3 stakan* tayyor
Qandolat mahsulotlari	2 ta konfet / 2-3 pechene / 1-2 vafli (ixtiyoriy)
Shakar	6-7 choy qoshiq
Oziq- ovqat tuzi yoki yodlangan tuz	5-7 g
Sharbatlar, nektarlar	1 stakan*
O'simlik moylari	1/2 - 1 osh qoshiq
Sariyog'	1 osh qoshiq (ovqatlanish vaqtida to'g'ridan to'g'ri)

Nonushta menyusining namunaviy variantlari 4-jadvalda keltirilgan.

Maktab o'quvchilari uchun namunali nonushta menyusi

4-jadval.

Variant 1	-Makaron va pishloq (pechone bilan mumkin) -Sabzavotli salat -Ichimlik (sutli kofe ichimligi, sutli kakao, choy)
Variant 2	- Sutli bo'tqa (mevalar bilan mumkun) - Pishloq (yoki tuxum) -Ichimliklar ichimlik (sut bilan kofe ichimligi, sutli kakao,
Variant 3	-Omlet -Yashil no'xat (yoki sabzavotli salat yoki sabzavotlar) -Ichimliklar (sut bilan kofe ichimligi, sutli kakao, choy)
Variant 4	-Smetana bilan pishloqli pishiriqlar (tvorogli) quruq mevalar bilan mumkin (mayiz va danaksiz turshak) - O'simlik moyi qo'shilgan yangi sabzi salati - Ichimlik (sutli kofe ichimligi, sutli kakao, choy)

Nonushta uchun tvorog - kechki ovqat uchun tvorog emas va hokazo. Tushlik uch-to'rt kursni o'z ichiga oladi: salat, sho'rva, asosiy taom (go'sht yoki baliqni majburiy kiritish bilan), ichimlik.

Peshindan keyin odatda sut va sut mahsuloti (tvorog, yogurt, kefir va boshqalar), non yoki qandolat, meva yoki rezavorlardan iborat.

Kechki ovqat, albatta, issiq taom (sabzavotli, yorma mahsulotlaridan tayyorlangan, tvorogli va boshqalar) va issiq ichimlikni o'z ichiga oladi.

Kechki ovqatdan keyin bolangizga choy, qahva, kakao, sut taklif qilmaslik kerak. Ushbu mahsulotlar tarkibidagi moddalar temir, sink, B₁₂ vitaminining so'rilishini oldini oladi, bu organism, asosan, go'shtli taomlarning bir qismi sifatida oladi. Kompotlar va mevali ichimliklar an'anaviy ravishda uchinchi taomlar ekanligi bejiz emas.

5-jadval.

Maktab yoshidagi bolalar uchun bitta qismning taxminiy og'irligi (grammda)

Nomi	7-10 yosh	10-13 yosh
Yormali / sabzavotli / tuxumli / tvorogli / go'shtli taom	150-200	200-250
Salat, sabzavotlar	60-100	100-150
Birinchi taom	200-250	250-300
Ikkinchi taom (go'sht, parranda go'shti, baliqdan)	90-120	100-120
Ichimlik (kompot, sharbat, choy, kofe ichimligi, kakao) Mevalar	180-200	180-200
Mevalar	100	100

SanPiN-0250-08 umumiy ovqatlanish uchun sanitariya-epidemiologiya talablari.

Aytaylik sifatida biz tavsiya qilishimiz mumkin: mevalar; quritilgan mevalar; oz miqdorda yong'oq, fermentlangan sutli ichimliklar (ichimlik yogurt, biolakt, kefir, achitilgan pishirilgan sut va boshqalar), bug'doydan qilingan non, qora non.

Xulosa. Tadqiqot ishi davomida belgilangan maqsadlarga erishilib, oldinga qo'yilgan vazifalar bajarildi.

O'tkazilgan ilmiy-tadqiqot natijalari bo'yicha quyidagi xulosalarga kelindi:

1. 7-12 yoshdagi bolalarni ratsional ovqatlantirishning yangi yangi tamoyillarini ishlab chiqish tushunchasiga "maktab ta'lim tashkilotlarida bolalarni mavsumga mos ravishda, turli xil oziq-ovqat moddalarga boy bo'lgan to'yimli, foydali ovqat bilan me'yor doirasida o'z vaqtida ta'minlashni to'g'ri tashkil etish" deb ta'rif berish o'rinli bo'ladi.

2. Maktab ta'lim tashkilotlarida ovqatdan zararlanish holatlarining oldini olish va ushbu holatlar yo'l qo'ymaslik uchun quyidagi:

a) sifatsiz oziq-ovqat mahsulotlari ishlatilishiga yo'l qo'ymaslik;

b) ovqat tayyorlash texnologik jarayoniga rioya etish;

v) nomutaxassislar faoliyat yuritisha yo'l qo'ymaslik;

g) xodimlardan sanitariya talablariga rioya etishlarini talab etish kabi chora tadbirlarni amalga oshirmoq lozim bo'ladi.

3. Maktab ta'lim tashkilotlarida bolalarni keytring usulida ovqatlantirishni tashkil etishda qator jiddiy kamchiliklarni oldini olish maqsadida,

-keyting usulida ovqatlantirish ularni nazorat qilish tizimi to'liq ishlab chiqish;

-ovqatlantirish tizimida inson omilini kamaytirish;

-xokimliklarda oziq-ovqat mahsulotlarining eng yuqori xarid narxlarini shakllantirish bo'yicha yagona metodika ishlab chiqish lozim bo'ladi.

Maktab ta'lim tashkilotlarida bolalarning ratsional ovqatlanishini to'g'ri tashkil etish maqsadida, avvalambor, maktab ta'lim tashkilotlarida bolalarning ratsional ovqatlanishi tushunchasiga ta'rif bermoq lozim hamda ushbu ta'rifni tegishli hujjatlarda aks ettirmoq lozim.

"Maktab ta'lim tashkilotlarida ratsional ovqatlanish – bu maktab ta'lim tashkilotlarida bolalarni mavsumga mos ravishda, turli xil oziq-ovqat moddalarga boy bo'lgan to'yimli, foydali ovqat bilan me'yor doirasida o'z vaqtida ta'minlashni to'g'ri tashkil etishdir.

Davlat maktab ta'lim tashkilotlarida bolalarni keytring usulida ovqatlantirishni tashkil etish belgilangan.

Mazkur tizimning keng tarqalmayotganligiga sabab qilib, keytring xizmati bo'yicha qo'yilgan talablarga hududlarda mos nomzodlar mavjud emasligi ko'rsatilmoqda. Mamlakatda 7-12 yoshdagi bolalarni ratsional ovqatlantirishning yangi tamoyillarini ta'xis etish, sog'lom ovqatlanishni tashkil etish,

mablag'larning to'g'ri yo'naltirilayotganligin samarali nazorat qilish, korrupsiya va talon-taroj holatlarini oldini olish maqsadida, maktab ta'lim tizimida bolalar ovqatlanishini tezkorlik bilan keytriga o'tkazish lozim.

Olib borilgan tadqiqot ishi yuzasidan umumiy xulosa qiladigan bo'lsak, 7-12 yoshdagi bolalar, albatta, o'suvchan, imunitet ham rivojlanayotgan va ayniqsa, 12 yoshida bola balog'at davrining ilk bosqichida bo'ladi. Shu boisdan biz bu yoshdagi bolalarga nihoyatda e'tiborli va ovqatlanish ratsioniga amal qilishga ko'maklashmog'imiz lozim. Bolaning ovqatlanish ratsionini rang-baranglik va tabiiy mahsulotlar bilan, shuningdek, iloji boricha uy sharoitida tayyorlangan mahsulotlar bilan boyitib borsak maqsadga muvofiq bo'lar edi.

ADABIYOTLAR:

1. *Khaitbaev A. K., Khakberdiev S. M., Toshov K. S. Isolation of Gossypol from the Bark of Cotton Roots //Annals of the Romanian Society for Cell Biology. – 2021. – C. 1069-1073.*

2. *Sharipova. N.V., Do'schanov B.O., Shayxova G.I., Qurbonov Sh.Q., Azizova F.L., Rahmatullayev Y.Sh., Salixova N.S. O'zbekiston Respublikasi aholisi turli guruhlarining oziq moddalar va energiyaga bo'lgan fiziologik. talab me'yorlari. Sanitariya me'yorlari, qoidalari va gigiyena norinativlari (SanPiN-0250-08). Toshkent, 2008 y.*

3. *Mahramovich K. S., Sattarovna, K. F., & Farangiz, M. (2022). Synthesis of Gossipy Products of Pyrimidine Bases and Getting Their Water-Solved Complexes.*

4. *Аношкина Н.Л. Нутрициальный статус и физическое развитие лиц юношеского возраста / Н.Л. Аношкина, А.В. Гулин // Вестник ТГУ. - 2014. - Т. 19, № 1.-с. 71-74.*

5. *Баранов А.А. Состояние здоровья современных детей и подростков и роль медико-социальных факторов в его формировании / А.А. Баранов, В.Р. Кучма, Л.М. Сухарева // Вестник Рос. АМН. - 2009. - № 5. - С. 6-11.*

6. *Бердыгалиев, А.Б. Состояние фактического питания учащихся образовательных школ Алматинской области / А.Б. Бердыгалиев // Питание и здоровье: материалы международной научно-практической конференции (Алмата, 4 мая, 2009 г.). - Алмата, 2009. - № 2 (78). - с. 53.*

7. *Боровик Т.Э. Педиатрическая нутрициология: настоящее и будущее / Боровик Т.Э., Скворцова В.А., Ладодо К.С., Семенова Н.Н. // Российский педиатрический журнал. - 2011. - № 3. - с. 25-28*

8. *Мартинчик А.Н., Батулин А.К., Кешибяңц Э.Э., Фатьянова Л.Н., Семенова Я.А., Базарова Л.Б., Устинова Ю.В. Анализ фактического питания детей и подростков России в возрасте от 3 до 19 лет // Вопр. питания. 2017. Т. 86. № 4. С. 50-60.*

9. *Doliyev Shoxabbos Qulmurot O'g'li, and Raxmonov Erkinjon Komil o'g'li. "Ekonometrik modellashtirishda ko'p omilli regressiya usulini tadqiq qilinishi." Central Asian Research Journal for Interdisciplinary Studies (CARJIS) 2.10 (2022): 374-381.*

**SPORTCHILAR UCHUN FUNKSIONAL OVQATLANISH
MAHSULOTLARINI TAHLIL QILISH**

Shaxriddinov Farrux Faxriddin o'g'li,

*Toshkent kimyo texnologiya instituti Shahrisabz filiali kata o'qituvchisi
shaxriddinofarrux04@gmail.com*

Berdimuradov Xasan Tuxli o'g'li,

*Toshkent kimyo texnologiya instituti Shahrisabz filiali kata o'qituvchisi
khasanberdimuradov@gmail.com*

Ibragimov Anvar Kuchkorovich,

*Toshkent kimyo texnologiya instituti Shahrisabz filiali assistenti
Ibragimovanvar1986@gmail.com*

Irgasheva Maftuna Erkin qizi,

*Toshkent kimyo texnologiya instituti Shahrisabz filiali talabasi
emaftuna205@gmail.com*

Shodiyeva E'zoza Burxon qizi,

*Toshkent kimyo texnologiya instituti Shahrisabz filiali talabasi
shodiyevaezoza88@gmail.com*

Annotatsiya. Ushbu maqolada mavzuning dolzarbligi, o'rganilganlik darajasi va qilingan tahlil natijalari hamda sportchilarning funksional va ratsional ovqatlanish tamoyillari ishlab chiqilgan va tahlil qilingan.

Mazkur mavzuni o'rganish jarayonida nafaqat tamoyillar bo'yicha, balki sportchilarning ovqatlanishiga ham alohida urg'u berilgan. Bundan tashqari, sportchilarning ratsional ovqatlanish tushunchasiga keng qamrovli ta'rif berildi.

Sportchilarning sog'lom ovqatlanishiga oid uchraydigan muammolarni tahlil qilish va ular yuzasidan takliflar berishni o'z ichiga olgan. Sportchilar uchun funksional va ratsional ovqatlanishning nazariy-huquqiy asosalarini yoritish hamda sportchilarning ovqatlanishi bilan bog'liq ayrim masalalar izohlash, bundan tashqari sportchilar uchun sog'lom ovqatlanishiga oid muammolarni tahlil qilish va ularni baholashga imkon beradi.

Kalit so'zlar: tizimli yondashuv, moslashuvchanlik funksiyasi, tahliliy natijalar, huquqiy, statistik, xromatografik, restrospektiv, moslashuvchanlik qobilyati, qiyosiy kabi tahlil metodlari.

АНАЛИЗ ПРОДУКТОВ ФУНКЦИОНАЛЬНОГО ПИТАНИЯ ДЛЯ СПОРТСМЕНОВ

Аннотация. В данной статье на основе актуальности темы, уровня изученности и результатов проведённого анализа приводится разработка и анализ принципов функционального и рационального питания спортсменов.

Он включал анализ проблем, с которыми сталкиваются спортсмены, связанных с их здоровым питанием, и предложения по ним. Освещение теоретико-правовых основ функционального и рационального питания спортсменов и интерпретация отдельных вопросов, связанных с питанием спортсменов, кроме того, позволяет проанализировать и оценить возникающие проблемы, касающиеся здорового питания спортсменов.

Ключевые слова: системный подход, функция гибкости, аналитические результаты, юридические, статистические, хроматографические, рестроспективные, адаптивные, сравнительные методы анализа.

FUNCTIONAL NUTRITION PRODUCTS FOR ATHLETES ANALYSIS

Abstract. This article cites the relevance of the topic, the level of study and the development and analysis of the principles of functional and rational nutrition for athletes, based on the results of the analysis performed.

Included analyzing and making suggestions on the common problems of healthy nutrition for athletes. Coverage of the theoretical and legal framework of functional and rational nutrition for athletes, as well as

interpretation of certain issues related to the nutrition of athletes, in addition, allows you to analyze and evaluate the problems encountered in healthy nutrition for athletes.

Key words: *systematic approach, flexibility function, analytical results, legal, statistical, chromatographic, retrospective, adaptability, comparative analysis methods.*

Kirish. Olib borilgan ilmiy tadqiqotlar sportchi vujudi ovqatlanish jarayonlarining bir qator o'ziga xos xususiyatlari mavjudligini ko'rsatadi. Ayniqsa, katta sportda yuqori natijalarga erishish uchun muntazam shug'ullanish va musobaqalar davomida sportchi vujudiga tushadigan kuchli yuklama- moddalar va energiya almashinuvining dastlabki va muhim bosqichlariga katta e'tibor berish kerakligini taqozo qiladi. Bu borada yig'ilgan ma'lumotlar tahlili sportchi ovqatlanishida quyidagi asosiy beshta qoidaga amal qilish zarurligini ko'rsatadi:

1. Sportchi vujudining tegishli quvvat bilan ta'minlanishi u sarflagan umumiy quvvatga mos keiishi.
2. Ovqatlanishda oziq moddalar, suv, vitaminlar, mineral moddalar umumiy miqdori va nisbatini sport turi, bajariladigan jismoniy zo'riqish tezligi, davomiyligi va ko'lamiga qarab belgilash.
3. Musobaqaga tayyorlanish, musobaqa davri va musobaqadan keyingi davrlar o'ziga xos holda ovqatlanishni (oziq moddalarning bir-biriga me'yoriy nisbatini) talab qiladi.
4. Mushak massasi va kuchini oshirib borishda unga mos keladigan kuniik ovqatni belgilab olish.
5. Muvofiq ovqatlanishni belgilashda sportchi vujudining fiziologik, biokimyoviy xususiyatlari, milliy an'analar hamda iqlim sharoitlarini hisobga olish.

Bajariladigan har qanday jismoniy ish uning hajmi, tezligi va ko'lamiga ko'ra tegishli miqdorda oziq moddalar talab qiladi. Vujudning bunday ovqatga bo'lgan umumiy ehtiyoji sportchining jinsi, ob-havo sharoitlari, ruhiy kechinmalariga qarab ham turlicha bo'ladi. Ovqat bilan ehtiyojni qoplash uchun qabul qilinadigan quvvat esa asosiy oziq moddalaridan qancha va qanday holda iste'mol qilinishiga bog'liq. Iste'mol qilinadigan taomlar tarkibida bu moddalar turli xil nisbatda, masalan, go'shtli ovqatlarda oqsil, yog'li ovqatlarda lipidlar, xamir, o'simlik mahsulotlaridan tayyorlangan ovqatlarda esa uglevodlar ko'p bo'ladi. Kunlik ovqatning umumiy energetik qiymati esa uning tarkibidagi oqsil, yog', uglevodlar miqdori bilan aniqlanadi. Bu moddalar ichida uglevodlar asosiy quvvat manbasi hisoblanib, sport mashg'ulotlari bilan shug'ullanilganida dastavval aynan ular ishga tushadi. Yog' va oqsillar bu borada ikkinchi va uchinchi darajalidir, ularning quvvat hosil bo'lishi uchun sarflanishi, ko'pincha, favqulodda holatlardagina sodir bo'ladi.

Har xil sport turi bilan shug'ullanuvchilar o'rtasida to'g'ri ovqatlanish masalasi hal qilinsa, birinchidan, qo'lga kiritiladigan natijalar yuqori bo'ladi, ikkinchidan, sport bilan shug'ullanish jarayonida ko'ngilsiz tarkibiy va vazifaviy buzilishlarning oldi olinadi va nihoyat, uchinchidan, ma'lum darajada iqtisodiy tejamkorlikka erishiladi. Lekin hamma gap har bir sport turi bilan shug'ullanuvchilar uchun kundalik ovqatning tarkibiy va miqdoriy jihatdan aniq qilib belgilashning juda qiyinligidir. Hozirga qadar qanchalik tadqiqot ishlari olib borilmasin, bu borada yechilmagan muammolar hamon nihoyatda ko'p.

Ma'lumki, sportning har qanday turi bilan shug'ullanishda tegishli maqsad ma'lum rejaga asosan mashq qilish orqali amalga oshiriladi. Mashqlar rejasi esa uch bosqichda, ya'ni tayyorlanish, musobaqalar davri va o'tish bosqichlarida o'tkaziladi. Shu bosqichlarning har biri davrida olib boriladigan mashq davomida bajariladigan zo'riqishlar hajmi, tezligi hamda dam olishning o'ziga xos xususiyatlari sportchilar oldiga qo'yilgan maqsad asosida tashkillashtiriladi. Sanab o'tilgan davr va bosqichlarning har birida sportchilarning ovqatlanishi ham qayd qilingan umumiy maqsadga muvofiq ravishda tuzib chiqiladi. Masalan, tayyorlanish bosqichida asosiy e'tibor umumiy jismoniy tayyorgarlikka qaratiladi. Bu bosqichda mashq qilish, asosan, umumiy mushak massasining o'sishiga qaratilgan bo'ladi, shuning uchun ham bu davrda tarkibida oqsil ko'proq kunlik ovqat jadvalini oldindan tuzib chiqish va bir kunda kamida 4-5 marta ovqatlanish maqsadga muvofiq. Tayyorlanish bosqichida sportchilarning kuniik ovqatida B₁ B₂, PP va C vitaminlari yetarli miqdorda bolishi tavsiya qilinadi, chunki ular mashq qilish tufayli tanada sodir bo'ladigan moddalar va quvvat almashinuvining qayta tashkil qilinishi uchun zarur. 2-jadvalda mashq qilishning turli davrlarida ayrim vitaminlarga bo'lgan talab me'yorlari keltirilgan.

Bu bosqichda mashq qilish qon tarkibida bir talay o'zgarishlarni keltirib chiqaradi. Ulardan eng muhimi ko'plab gemogloblin va miogloblinlarning hosil bo'lishi hisoblanib, u vujudning temirga bo'lgan talabini oshiradi. Shuning uchun ehtiyojni qondirish maqsadida tarkibida temir moddasi bor mahsulotlardan yetarli miqdorda tanovul qilish lozim [9; b. 115-124].

Chaqqonlikni oshiradigan va tez bajariladigan mashqlar kishining fosfoga bo'lgan talabini ham oshiradi. Bu modda sut, qatiq mahsulotlari va go'shtga serob bo'ladi. Biz yuqorida chaqqonlikni shakllantiruvchi xatti-harakatlarga boy tayyorlanish bosqichida qabul qilinadigan oziq moddalarning asosiy

qismi uglevodlardan iborat bo'lishini aytganda, asosan, sabzavot va meva-chevalarni nazarda tutdik. Uglevodlar hissasini non va non mahsulotlari, makaronlar hisobiga ko'paytirish maqsadga muvofiq emas. Chunki ovqatda non va makaronlar hisobiga uglevodlar ko'paysa, tanada chaqqonlik va tezlikni oshiruvchi fiziologik va biokimyoviy jarayonlar ko'ngildagidek kechmaydi. Tezlikning oshirilishiga yo'naltirilgan mashqlar, masalan, qisqa masofalarga yugurish, uzunlik va balandlikka sakrash kabi sport turlari bilan shug'illanuvchilarning taomlarida oqsillar, uglevodlar hamda fosfor ko'proq bo'lishi kerak. Bo'ladigan taomlardan, ichimliklardan kam miqdorda tanovul qilish, mashq qilish jarayonida katta asabiy-ruhiy zo'riqish tushadigan sport turlari bilan shug'ullanuvchilar (gimnastikachilar) bokschilar, qilichbozlar, tog' chang'isi bilan shug'ullanuvchilar va boshqalar) ovqatida oqsillar, fosfor hamda B1 vitamini ko'proq bo'lishi kerak.

Ko'proq issiqlik yo'qotish bilan bog'liq bo'lgan sport turlari, masalan, suzish va sportning qishki turlari bilan shug'ullanilganda kundalik yeyiladigan yog' miqdorini ko'paytirgan ma'qul, chunki yog'lar, yuqorida ko'rib o'tganimizdek, oqsil va uglevodlarga qaraganda ikki baravardan ko'proq energetik manba bo'lib xizmat qiladi. Ko'rish analizatori faoliyati oshirilishini talab qiladigan sport turlari (merganlik, qilichbozlik) bilan shug'ullanuvchilar ratsionida A vitamini serob bo'lishi kerak [1].

Qanday sport turi bilan shug'ullanishdan qat'iy nazar, har bir sportchining ovqatlanish bobidagi shaxsiy xususiyatlari, milliy an'analari, urf-odatlar ham muhim ahamiyatga ega. Chunki vujud uzoq yillar davomida iste'mol qilib kelingan taomlarga o'rganib qolgan, tanadagi moddalar va quvvat almashinuvi jarayonlari aynan shunday taomlarga moslashgan bo'ladi. Hazm a'zolarida amalga oshiriladigan gidrolizlanish va so'rinish jarayonlari ham "o'z" taomlariga moslanib, ularni tez va to'liq o'zlashtiradi. Masalan, kavkazliklar ko'proq go'shtli ovqatlarni, Boltiqbo'yi mamlakatlarida sut va sut mahsulotlarini sevib iste'mol qilishadi. O'zbeklar ovqatida non, un mahsulotlari ko'proq o'rin tutadi. Agar sportchi musobaqalarda qatnashish uchun o'zga mamlakatlarga borib qolsa, u yeydigan taomlar turi va miqdorining odatdagi holdan keskin o'zgarishi, dastavval, uning me'da-ichak tizimida hazm bo'lish jarayoni bilan bog'liq bir qator salbiy siljishlarni yuzaga keltiradi. Bu hol, o'z navbatida, me'yoriy moddalar va quvvat almashinuvini, vaqtincha bo'lsa-da, izdan chiqarishi mumkin. Bunday ko'ngilsiz holatlarning sodir bo'lmasligi uchun sportchi yoki o'zi o'rgangan ovqat turlari, hech bo'lmaganda shunga yaqin taomlar bilan ovqatlanishi yoki yangi ovqat turlariga bir necha o'nlab o'rganishi, ya'ni moslashishi kerak.

Tayyorlanish bosqichida sportning barcha turlari bilan shug'ullanuvchilar uchun iste'mol taomlarining servitamin bo'lishi maqsadga muvofiqdir. Aytib o'tganimizdek, bu narsa umumiy moddalar va quvvat almashinuv jarayonini maqsadga muvofiq ravishda qayta shakllantirishga olib keladi. Musobaqa kunlaridagi ovqatlanish kundalik mashq paytlarida bo'ladigan ovqatlanishdan birmuncha farq qiladi. Quyida shular haqida bayon etilgan fikrlarni tahlil qilib, ayrim tavsiyalar berish mumkin:

- 1) musobaqaga och holda qatnashmaslik;
- 2) start oldidan suyuqliklarni iloji boricha kam iste'mol qilish;
- 3) har xil ovqatning me'da-ichak tizimida qancha vaqt saqlanishini hisobga olish;
- 4) qiyin hazm bo'ladigan taomlarni yemaslik;
- 5) agar startlar orasida vaqt yetarli bo'lsa tez hazm bo'lmasdan meva sharbati, kisel ichish va musobaqa paytida ko'p miqdorda sarf bo'lgan uglevodlar o'rni bosadi.

Yuqorida sport mashqlarini bajarishning turli davr va bosqichlarida ovqatlanishga bo'lgan umumiy talablar haqida fikr yuritildi. Shu narsani qayd qilish kerakki, hech qachon alohida olingan sportchi uchun aynan qanday ovqatlanish kerakligini uzil-kesil aytib bo'lmaydi. Chunki har bir vujudning o'ziga xos xususiyatlari, shug'illanishning asosiy maqsadlari, ob-havo sharoitlari va boshqa qator omillar bunga imkon bermaydi. Lekin ovqatlanishdagi umumiy qonun-qoidalarga amal qilish har bir sportchi uchun kerak. Sportchining ovqatlanish tartibi, dastavval, bajariladigan jismoniy zo'riqish kunning qaysi soatlarida amalga oshirilishi bilan belgilanadi. Agar mashq qilish va musobaqa kunning birinchi yarmiga to'g'ri kelsa, ertalabki nonushta miqdor jihatidan ko'p bo'lmasligi, uning tarkibida shakar, fosfor, C vitamini yetarli bolib, qiyin hazm bo'ladigan moddalar bo'lmasligi, energetik qiymati kunlik ovqatning o'rtacha 30-35%ini tashkil qilishi kerak. Ertalabgi ovqat tarkibida kletchatka va qiyin eriydigan yog'lar, iloji boricha, kam bo'lishi, go'shtlar qaynatilgan yoki maydalangan, sabzavot-ko'katlar serob bo'lishi maqsadga muvofiqdir. Tushlik ovqat kunlik ovqat energetik qiymatning 35-40 % ini tashkil qilib, uning fiziologik mohiyati mashq qilish natijasida sarflangan moddalar va quvvatning tiklanishiga qaratilgan bo'ladi. Tushlik tarkibida nonushta va kechki ovqatdan farqli o'laroq, go'sht, yog', kletchatka, me'dada uzoq turib qoladigan oziq moddalar bo'lishi mumkin. Shuni ham aytib o'tish kerakki, tushlikning bunday bo'lishi ob-havosi salqin o'lkalar sharoitiga to'g'ri keladi. O'rta Osiyo mamlakatlarida esa bunday tartibda ovqatlanish bahor, kech kuz va qish fasllarida mumkin. Yozning issiq kunlari esa ovqatlanishda boshqacha tartib o'rnatiladi. Kechki ovqat vazifasiga

tushlik bilan o'rni qoplanmay qolgan quvvat va moddalar o'rni to'ldirish hamda sportchi vujudini ertaga bo'ladigan mashqlarga tayyorlash kiradi. Shu bilan bir qatorda, u ko'p miqdorda bo'lib, me'da-ichak tizimini qiynab qo'ymasligi kerak. Kechki ovqatning energetik qiymati kunlik umumiy quvvatning 25-30 % atrofida bo'ladi. Uyquga yotishdan yarim soat yoki bir soat oldin bir stakan qatiq ichgan ma'qul. Chunki sut mahsulotlari uyquning tinch va bir tekis bo'lishini ta'minlaydi, ichaklarda chirish jarayoniga sabab bo'ladigan mikroorganizmlarning ko'payib ketishiga yo'l qo'ymaydi. Agar musobaqa va mashq qilish kunning ikkinchi yarmida o'tkaziladigan bo'lsa, tushlik ovqat biroz kamaytiriladi. Uning energetik qiymati 30-35 % ga tushirilib, hajmi katta bo'lrnasligi, tarkibida kletchatka kam bo'lishi kerak. Mashq qilishni ovqatlanishdan kamida 2-3 soat o'tgandan keyin boshlagan ma'qul. Musobaqalar sharoitida bu vaqt 3,5 soatgacha cho'ziladi. Mashq tugagandan keyin esa kamida 30-40 daqiqa o'tkazib ovqatga o'tirish kerak. [2].

Respublikamizning issiq iqlimi sportchilar vujudiga kuchli ta'sir ko'rsatadigan omil hisoblanadi. Yuqori harorat quruq havo, davomli quyosh nuri tanadagi ko'pgina fiziologik-biokimyoviy jarayonlarni o'zgartirib yuborishi mumkin. Xususan, bunday paytda ovqatlanishning qanday bo'lishi kerakligi haqida to'xtalganda, dastavval, shuni qayd qilish lozimki, sanab o'tilgan omillar ta'sirida kishi ko'p suv va u bilan birga ko'pgina mineral moddalar yo'qotadi. Issiq harorat ishtahani bo'g'ib, me'da-ichak tizimida oziq moddalarini parchalaydigan fermentlar faolligini ko'pincha pasaytirib yuboradi, shuning uchun hazm jarayonlari qiynlashadi. Buning ustiga kuchli jismoniy mashqlar bajarish ovqat hazm bo'lishi bilan bog'liq jarayonlarni yanada murakkablashtiradi. Havo issiq bo'lgan paytda jismoniy ish bajarishning qanchalik qiynligini ko'pchilik tasavvur qila oladi, lekin uning fiziologik-biokimyoviy mohiyatini tushunib yetish hamma uchun, ayniqsa, sportchilar uchun foydadan xoli emas. Gap shundaki, iste'moldagi har qanday ovqat tanada moddalar almashinuvining birmuncha kuchayishiga olib keladi, bu holat ovqatning spetsifik-dinamik ta'siri deyiladi. U oqsilii ovqat, ayniqsa, qo'y go'shti ko'p yeyilganda eng yuqori bo'ladi. Issiq paytda shunday ovqat iste'mol qilinib, kuchli jismoniy mashq bajarilsa, tashqi harorat ta'siri, yeyilgan ovqatning spetsifik-dinamik ta'siri va bajariladigan jismoniy mashq tufayli tana haroratining oshib ketishi bilan bog'liq uch tomonlama zo'riqish kuzatiladi. Shuning uchun ham bunday sharoitlarda mashq qilishda har bir sportchi va murabbiydan ovqatlanish omiliga alohida e'tibor berish talab qilinadi. [6].

Avvalo, sportchi ovqatida mineral moddalardan natriy, fosfor, kalsiy temir hamda vitaminlar birmuncha ko'paytirilishi zarur va buning uchun iste'mol qilinadigan osh tuzi miqdori 25-30 gr ga yetkazilishi kerak. Yana mineral moddalar majmuasidan iborat maxsus aralashmalar, mineral suvlar va servitamin mahsulotlardan muntazam iste'mol qilib turish zarur. Issiq iqlim sharoitida, ayniqsa, suv ichish tartibiga ko'p e'tibor berish ma'qul, chunki ko'p terlash tufayli suv va mineral moddalar tanadan chiqib ketib kishi chanqaydi. Bunday paytlarda ko'p suv ichishning foydasi kam. Yana ko'kat, bodring, pishirilgan go'sht, no'xat solib tayyorlangan ayron ham bu o'rinda juda foydali bo'ladi. Mashq qilish kunning salqin soatlariga qoldirilganligi tufayli shug'ullanishdan 2 soat oldin yengilgina ikkinchi tushlik qilib olish mumkin. Issiq iqlimli o'lkalarda ovqatlanish masalasida asosiy e'tibor kechki ovqatga qaratiladi. Bunday tartib respublikamizda yashaydiganlarning barchasiga ayon. Sportchi ovqatlanishining maqsadga muvofiqligini aniqlashda 2 ta ko'rsatkich muhim. Bulardan birinchisi—tana vaznini doimiy ravishda kuzatib borish. Buning uchun vaznni maxsus tarozida o'lchash ertalab nonushtagacha doim bir xil kiyimda olib borilishi kerak. Agar bu ko'rsatkich umumiy mushak vazni oshmasdan ko'paysa yoki tanadagi suv va yog'ning ozaymasligidan kamaysa, tegishli ravishda, ovqatlanishning me'yordan ortiq yoki kam bo'layotganligi haqida xulosa qilish mumkin. Ikkinchi ko'rsatkich shundan iboratki, sportchi mashq qilish va dam olish jarayonlarida o'zini lanj, og'ir, holsiz sezmasligi, ortiqcha qo'zg'aluvchan bo'lmashligi kerak, aksincha, va mashqlardan keyin yaxshi kayfiyatda va o'zini yengil his etishi kerak.

Tadqiqot usullari. Sportchilarning vitaminlar va minerallarga bo'lgan yuqori ehtiyoji ham har doim ham an'anaviy ovqatlanish bilan qoplanmaydi. Kuchli, uzoq va takroriy kunlik mashg'ulotlar ovqat hazm qilish tizimidagi asosiy oziq-ovqatning normal assimilyatsiyasi va barcha organlar va to'qimalarni zarur moddalar bilan to'liq ta'minlash uchun vaqt qoldirmaydi. Bu metabolizmdagi o'zgarishlarni keltirib chiqaradi, organizmdagi energiya va plastik resurslarning tiklanish tezligini pasayishiga olib keladi, sport ko'rsatkichlariga ta'sir qiladi va sport natijalarini oshirishni qiynlashtiradi.

Ratsionga ixtisoslashgan mahsulotlar va xun takviyalarini kiritish metabolik jarayonlarni tartibga solish va faollashtirishga imkon beradi va shu bilan sportchining tanasiga sport turiga, mashg'ulot va raqobat faoliyati bosqichlariga muvofiq maqsadli ta'sir ko'rsatadi.

Ixtisoslashgan sport ovqatlanishi muammolarini hal qilish va uning yetarliligini nazorat qilish diagnostika qilishni o'z ichiga oladi, ovqatlanish va metabolizm holati, organlar va tizimlarning funktsional holati, sportchining jismoniy holatini baholash, energiyaga bo'lgan ehtiyojni aniqlash va asosiy oziq moddalar - uglevodlar, oqsillar, yog'lar, vitaminlar, mikroelementlar.

Xun qo‘shimchasi - bu sog‘liqni saqlash va yoki ish faoliyatini yaxshilash uchun odatiy iste‘mol qilinadigan parhezga qo‘shimcha ravishda maqsadli ravishda ishlatiladigan oziq-ovqat, ozuqaviy moddalarning ozuqaviy tarkibiy qismi konsensus bayonoti: xun takviyeleri va yuqori samarali sportchi.

Vitaminlar organizmning normal metabolizmi, o‘sishi va rivojlanishi uchun zarur bo‘lgan hayotiy, almashtirib bo‘lmaydigan oziq moddalardir. Shuningdek, ular kasalliklardan va atrof-muhit omillaridan himoya qilishga hissa qo‘shadi, tananing barcha hayotiy funksiyalarini ta‘minlaydi. Vitaminlarni kam iste‘mol qilish immunitet tizimining faoliyatini susaytiradi, yuqumli kasalliklarning chastotasi va zo‘ravonligini oshiradi, atrof-muhitning salbiy ta‘siriga chidamliligini pasaytiradi, jismoniy chidamlilikni pasaytiradi va o‘quv qobiliyatiga, shuningdek, yosh avlodning reproduktiv salomatligini rivojlanishiga salbiy ta‘sir qiladi.

Sportchilarning vitaminlar bilan ta‘minlash muammosi juda keskin va ko‘pchilik sportchilarning vitaminlarga bo‘lgan talablari yiqori. Ayniqsa, vitaminlar yetishmasligi kuz-bahor davrida aniq seziladi, mashg‘ulot yuklari ko‘payib, harorat pasayib, yuqumli kasalliklar ko‘payadi. Vitamin tanqisligi nafaqat zaiflashgan bolalarda, balki yuqori jismoniy zo‘riqish (sport bilan shug‘ullanadigan va hokazo) yoki faol o‘shishni boshdan kechirayotganlarda ham namoyon bo‘ladi.

Vitaminlarning yetishmasligi bolalarning yoshi va sog‘lig‘iga qarab tanlangan boyitilgan oziq-ovqat mahsulotlari yoki vitamin-mineral komplekslari bilan qoplanishi mumkin. Ko‘pgina mamlakatlarda vitamin yetishmasligi muammosi ommaviy iste‘mol qilinadigan mahsulotlarni (non, sut va boshqalar) vitamin bilan boyitish muammosini hal qilishga yordam beradi. Biroq bizning mamlakatimizda bugungi kunda bunday amaliyot yo‘q, shuning uchun individual yondashuv, ayniqsa, muhimdir.

Sportchilar uchun funksional ovqatlanishning muhim prinsipi to‘g‘ri ovqatlanish rejimiga rioya qilishdir. Eng ko‘p fiziologik isbotlangan ovqat hazm qilishning rejimi kuniga belgilangan rejim vaqtida ovqatlanishni tashkil qilishdir.

Natijalar va uning muhokamasi. Sportchilar uchun umumiy tavsiyalar: Energiyaga bo‘lgan ehtiyojni qondiradigan va ozuqa moddalarining to‘g‘ri taqsimlanishini o‘z ichiga olgan oqilona ishlab chiqilgan dieta mashg‘ulotlarga va raqobatbardosh yuklarga samarali moslashish uchun asosdir.

1-jadval. Sport turlarida tavsiya etilgan vitamin talablari yoshga nisbatan.

Ko‘rsatkichlar	Sportchilarning yoshi			
	12-14 yosh	14-18 yosh	18-22 yosh	22-29 yosh
Energiya qiymati, kkal	2500	2800	3200	3500
oqsillar, energiya balansi, %	11,43	15	17	19
oqsillar, kkal	270	300	320	350
Vitaminlar, mg				
A (retinol)	1.0	2.1	2,6	3.0
E (a-tokoferol)	15	30	40	45
Askorbin kislotasi	70	130	180	210
D (kaltsiferol)	0,0025	0,0053	0,0065	0,0075
B1 (tiamin)	1,4	3,0	3,7	4,2
B2 (riboflavin)	1,7	3,6	4,5	5,2
B3 (niatsin)	18	36	48	54
B5 (pantotenat)	10	21	26	30
B6 (piridoksin)	2.0	4,25	5.3	6,0
B9 (folatsin)	0.40	0,85	1,06	1,30
B12 (kobalamин)	0,003	0,006	0,008	0,009

2- jadval. Kuchli sport turlari uchun tavsiya etiladigan vitamin talablari yoshga nisbatan

Ko‘rsatkichlar	Sportchilarning yoshi			
	12-14 yosh	14-18 yosh	18-22 yosh	22-29 yosh
Energiya qiymati, kkal	2800	3000	4000	5000
oqsillar, energiya	11,43	18	18	19

EXACT AND NATURAL SCIENCES

balansi, %				
oqsillar, kkal	320	540	720	800
Vitaminlar, mg				
A (retinol)	1.0	1.7	2,25	2.70
E (a-tokoferol)	15	26	34	40
Askorbin kislotasi	70	120	158	185
D (kaltsiferol)	0,0025	0,0043	0,0056	0,0066
B1 (tiamin)	1,4	2,4	3,5	3,9
B2 (riboflavin)	1,7	2,6	3,5	4,2
B3 (niatsin)	18	31	40	51
B6 (piridoksin)	2.0	3,4	4.3	5,1

Sportchilar odatda ko'p suyuqlik ichishlari kerak, masalan, tozalangan suv yoki shakarsiz ko'k choy. Bu mashg'ulotdan oldin, mashg'ulot paytida va keyin bajarilishi kerak. Shug'ullanish jarayonida siz oz miqdorda bir necha marta 2-3 qultum suv ichishingiz kerak. Shuningdek, bolalar bilan energetik ichimliklarni iste'mol qilish haqida suhbatlashishga arziydi, ko'plab do'konlarda ular butunlay erkin sotiladi, ammo ular tanaga katta xavf tug'diradi. Kun davomida bir xil mahsulotlardan iste'mol qilish va takrorlash, hafta davomida - bir sportchining energiya va ozuqa moddalariga bo'lgan ehtiyoji, birinchi navbatda, sport turiga va bajarilgan ish hajmiga qarab sezilarli darajada farq qiladi. Energiya sarfiga qarab sport to'rt guruhga bo'linadi.

Birinchi guruh - muhim jismoniy faoliyat bilan bog'liq bo'lmagan sport turlari
(Masalan: dart, shaxmat)

3- jadval

Jinsi	Yosh	Kalloriya
O'g'il bolalar va qizlar	6-10	2500
O'g'il	11-13	2700
qizlar	11-13	2500
O'smirin Yoshlar	14-18	3100
O'smirin qizlar	14-18	2700

Ikkinchi guruh - qisqa muddatli, ammo sezilarli jismoniy zo'riqish bilan bog'liq sport turlari
(Masalan: figurali uchish, quvnoq sport, gimnastika, chang'ida uchish, balandlikka sakrash).

4- jadval

Jinsi	Yosh	Kalloriya
O'g'il bolalar va qizlar	6-10	2700
O'g'il	11-13	3100
qizlar	11-13	2700
O'spirin yoshlar	14-18	2600
O'spirin qizlar	14-18	3100

Uchinchi guruh - jismoniy faoliyatning katta hajmi va intensivligi bilan tavsiflangan sport turlari
(Masalan: boks, kikkboksing, xokkey, og'ir atletika, qilichbozlik, futbol).

5- jadval

Jinsi	Yosh	Kalloriya
O'g'il bolalar va qizlar	6-10	3100
O'g'il	11-13	3600
qizlar	11-13	3400
O'spirin yoshlar	14-18	3900
O'spirin qizlar	14-18	3400

To'rtinchi guruh - uzoq va og'ir jismoniy faoliyat bilan bog'liq sport turlari (Masalan: uzoq masofaga suzish, biatlon, kros, yengil atletika).

6- jadval

Jinsi	Yosh	Kalloriya
O'g'il bolalar va qizlar	6-10	3100
O'g'il	11-13	3600

EXACT AND NATURAL SCIENCES

qizlar	11-13	3400
O'spirin yoshlar	14-18	4900

Muhim oziq moddalarga bo'lgan ehtiyoj dietaning umumiy kaloriya miqdori bilan bog'liq va har bir oziq moddasi tomonidan taqdim etilgan kaloriya tarkibini hisobga olgan holda hisoblanadi.

Muvozanatli ovqatlanish nazariyasi oziq-ovqat iste'molini ma'lum miqdorda oqsillar, yog'lar, uglevodlar, vitaminlar va minerallarni oziq-ovqat bilan birga iste'mol qilish hisobiga metabolizmning zarur darajasini ta'minlash nuqtayi nazaridan ko'rib chiqadi. Sportchilar uchun muvozanatli ovqatlanish formulasi quyidagicha ko'rinadi: 1 g uchun oqsillar 0,8 dan 1 g gacha yog' va 4 g uglevodlarni tashkil qilishi kerak. Sportchilarning ratsionidagi oqsillar, yog'lar va uglevodlarning ko'rsatilgan nisbatiga qo'shimcha ravishda, muvozanatli ovqatlanish formulasi har bir ozuqaviy moddalarni iste'mol qilishning ma'lum bir tuzilishini ham ta'minlaydi.

7- jadval

Kuniga bitta mashg'ulot	Kuniga ikkita mashg'ulot	Kuniga uchta mashg'ulot
Birinchi nonushta - 10% Mashg'ulot Ikkinchi nonushta - 25%	Birinchi nonushta - 5 % Mashg'ulot Ikkinchi nonushta - 25%	Birinchi nonushta - 15% Ertalabgi mashg'ulot Ikkinchi nonushta - 25 %
Kundalik mashg'ulot Tushlik - 35% Tushlik keyingi ovqat - 5 %	Kundalik mashg'ulot Tushlik - 35% Tushlik keyingi ovqat - 5 %	Kundalik mashg'ulot Tushlik - 30 % Tushlik keyingi ovqat - 5 %
Kechki ovqat - umumiy kunlik kaloriyalarning 25%	Kechki mashg'ulot Kechki ovqat -30% umumiy kunlik kaloriyalar	Kechki mashg'ulot Kechki ovqat -30% umumiy kunlik kaloriyalar

Yosh sportchilar uchun mashg'ulot paytida va undan keyin tavsiya etilgan minimal suyuqlik iste'moli.

8- jadval

Tana vazni, kg	Jismoniy mashqlar paytida regidratsiya (suyuqlikni to'ldirish), ml / soat	Mashqdan keyin regidratsiya (suyuqlikni to'ldirish), ml / soat
25	325	100
30	390	120
35	455	140
40	520	160
45	585	180
50	650	200
55	715	220
60	780	240

Eslatma: 13 ml/kg tana vazniga - mashg'ulot vaqtida; 4 ml / kg tana vazniga - mashg'ulotdan keyin

Mashg'ulot paytida o'rtacha terlash tezligi 0,5-2,0 l / soatni tashkil qiladi, deb ishoniladi, shuning uchun suv yo'qotish tufayli ishlashning pasayishi mashg'ulotning 60-90 daqiqasida sodir bo'lishi mumkin. Jismoniy mashqlar paytida tana vaznining 4% dan ko'prog'ini yo'qotish qizib ketish, issiqlik urishi va boshqa salbiy oqibatlariga olib kelishi mumkin. Suyuqlik muvozanatini saqlash va suvsizlanishning oldini olish uchun sportchilar 0,5-2 L / soat suyuqlik iste'mol qilishlari kerak. Buning uchun mashg'ulot paytida tez-tez (har 5-15 daqiqada) 350-500 ml suv yoki sport ichimligi iste'mol qilish kerak.

Energiya talabi ovqatlanish orqali mashg'ulotlarni optimallashtirishning asosiy komponenti sportchilarning energiya sarfini qoplash uchun yetarli kaloriya iste'mol qilishlarini ta'minlashdir. Muntazam ravishda o'rtacha intensivlikda (masalan, kuniga 2-3 soat intensiv mashg'ulotlar haftasiga 5-6 marta bajariladi) yoki yuqori hajmda (masalan, kuniga 3-6 soat intensiv mashg'ulotlar 5-6 kun davomida) muntazam ravishda mashq qiladigan sportchilar haftada) mashg'ulot paytida soatiga 600-1200 kkal yoki undan ko'p sarflashi mumkin. (50-100 kg vaznli sportchi uchun 2000-7000 kkal / kun). Sportchilar o'zlarining kaloriya ehtiyojlarini shunchaki muvozanatli ovqatlanish orqali qondirishlari mumkin, katta sportchilar va intensiv mashg'ulotlar bilan shug'ullanadiganlar uchun kaloriya talablarini qondirish uchun har kuni ko'p miqdorda oziq-ovqat iste'mol qilish ko'pincha qiyin. Ayol sportchilar sportning raqobatbardosh va estetik talablari tufayli energiya va ozuqaviy to'yib ovqatlanmaslik xavfi ostida. Bundan tashqari, ular orasida ovqatlanish buzilishining yuqori chastotasi qayd etilgan energiya ta'minotining yetarli

emasligi funksional gipotalamus oligomenoreya amenoreya bilan bog'liq bo'lib, bu ko'pincha tana vaznini tashvishga soladigan sport bilan shug'ullanadigan ayollar orasida qayd etiladi. Energiya ta'minotining kamayishi ayol sportchilar uchun asosiy ovqatlanish muammosidir.

Xulosa. Hozirgi vaqtda sportga tayyorgarlik tizimi, ayniqsa, eng yuqori yutuqlar, nihoyatda yuqori tayyorgarlik va raqobatbardosh yuklamalar bilan ajralib turadi. Shu bilan birga, jismoniy faollikni oshirish, charchoqning oldini olish va jismoniy zo'riqishlardan keyin tiklanish jarayonlarini tezlashtirishda ratsional ovqatlanish (asosiy ovqatlanish) va ozuqaviy-metabolik yordam muhim rol o'ynaydi. Shu sababli, eng yuqori yutuqlar sportida, sportchining butun faoliyati davomida yuqori ko'rsatkichlarini ta'minlaydigan vosita va usullar tizimida parhez omillarining roli xarakterlidir.

Mashg'ulotlar jarayoni tarkibini o'zgartirish yillik o'quv siklining turli bosqichlarida va musobaqa davomida ovqatlanish masalalariga alohida e'tibor berishni talab qildi. Kuniga ikki va uch marta mashg'ulotlarning joriy etilishi yuqori malakali sportchilarning ovqatlanishini sezilarli darajada o'zgartirdi va mashg'ulot usullarini takomillashtirish organizmning energiya sarfini sezilarli darajada oshirishga olib keldi.

Hujayra va hujayra darajasida ozuqa moddalarini assilyatsiya qilish jarayonida metabolik xususiyatlarni aniqlash sizga sportchining dietaning individual tarkibiy qismlariga bo'lgan ehtiyojini aniqlashga, ularning jismoniy ko'rsatkichlarini oshirish uchun zarur bo'lgan optimal nisbatlarini belgilashga, yuklarga moslashish jarayonlarini tezlashtirishga imkon beradi va salbiy ekologik omillarning ta'siri, organizmni tiklash jarayonlarini faollashtiradi.

Xulosa qilib shuni aytamanki sportchilarning to'g'ri ovqatlanishi va o'z vaqtida mashg'ulotlarni bajarishi ularni kerakli darajada ham jismonan ham ruhan yetuk qilib tarbiyalaydi. Barcha sportchilarning funksional ovqatlanishi va ovqatlanish mezonlariga to'liq amal qilishi natijasida ularning sportda qo'lga kiritadigan yutuqlari eng yaxshi natijalarni qayd etadi. Sportchilarning funksional ovqatlanish natijasida turli xil sport turlari bilan shug'ullanuvchi sportchilarimizning sog'liklari va ularning erishadigan yutuqlari uchun chambarchas bog'liq bo'lib hisoblanadi.

ADABIYOTLAR:

1. Атамухамедова М. и др. Влияние умственной деятельности у учащихся на газообмен в различных экологических условиях //Символ науки. – 2019. – №. 3. –С. 81-82.

2. Атамухамедова М. Р., Саидова А. Я., Исраилжанов С. И. Функциональные сдвиги в организме детей в неблагоприятных условиях окружающей среды//Проблемы и перспективы развития экспериментальной науки. – 2018. – С. 136-138.

3. Atamukhamedova M. R., Eminov A. Y., Boratov O. M. Changes in the respiratory and blood system as a result of physical exercises //Scientific Bulletin of Namangan State University. – 2019. – T. 1. – №. 10. – С. 317-322.

4. Rakhimzhanovna A. M., Adkhamzhanovich A. A., Avazkhanovich E. A. Physical performance indicators in young swimmers //Innovative Technologica: Methodical Research Journal. – 2021. – T. 2. – №. 11. – С. 59-62.

5. Атамухамедова М. Р., Саидова А. Я. Питание при железодефицитной анемии //Новая наука: история становления, современное состояние, перспективы развития. – 2020. – С. 267-269.

6. Атамухамедова М. Р., Саидова А. Я. Основные правила питания при занятиях спортом //Новая наука: история становления, современное состояние, перспективы развития. – 2020. – С. 265-267.

7. Nikityuk D.B., Miroshnyukova Yu.V. Burlyaeva E.A., Vybornov V.D., Balandin M.Yu., Timoshenko K.T. Yosh sportchilarning ovqatlanishi bo'yicha ko'rsatmalar - Moskva, 2017 yil

8. Макарова, С. Г. Особенности питания юных спортсменов, занимающихся циклическими видами спорта / С. Г. Макарова, Т. Р. Чумбадзе, С. Д. Поляков // Вопросы современной педиатрии. – 2015. – 14 (3). – С. 332–340.

9. Гольберг, Н. Д. Питание юных спортсменов / Н. Д. Гольберг, Р. Р. Дондуковская. – М.: Советский спорт, 2007. – 240 с.: ил.

10. Пшендин, П. И. Рациональное питание спортсменов / П. И. Пшендин. – М., 2005. – 76 с.

11. IOC Consensus Statement on Sports Nutrition // Nutrition for Athletes – A practical guide to eating for health and performance. – 2016. – 37 p.

12. Phillips, S. M. Protein "requirements" beyond the RDA: implications for optimizing health / S. M. Phillips, S. Chevalier, H. J. Leidy // Appl Physiol Nutr Metab. – 2016. – Vol. 41 (5). – P. 565–572.

O'ZBEKISTON SHAROITIDA ZAMONAVIY UN ISHLAB CHIQARISH TEXNOLOGIK
LINIYASINI NAZARIY JIHATDAN ASOSLASH

Barakayev Nusratilla Rajabovich,
Renessans ta'lim universiteti professori
BarakayevNR@gmail.com

Uzoqov Yusuf Ahrol o'g'li,
Toshkent kimyo texnologiya instituti Shahrisabz filiali assistenti
yusufuzoqov121293@gmail.com

Ergashev Abduraufxon Mubilloxon o'g'li,
Toshkent kimyo texnologiya instituti Shahrisabz filiali talabasi
Abdurauf1720@gmail.com

Sayfullayev Nodirxon Ilyos o'g'li,
Toshkent kimyo texnologiya instituti Shahrisabz filiali talabasi
Nodirxon2023@gmail.com

Annotatsiya. Ushbu maqolada mavzuning dolzarbligi, o'rganilganlik darajasi va qilingan tahlil natijalari asosida, mamlakatimiz un ishlab chiqarish sanoatining hozirgi holati o'rganilgan va zamonaviy un ishlab chiqarish texnologiyasi ishlab chiqilgan va tahlil qilinganligi keltirib o'tilgan.

Aholimizning bug'doy uniga bo'lgan ehtiyoji va iste'molda tutgan o'rni o'rganib chiqildi.

«O'zdonmahsulot» aksiyadorlik kompaniyasi tizimidagi korxonalar tadqiq qilindi va ularning bugungi kundagi umumiy holati o'rganib chiqildi.

Mazkur mavzuni o'rganish jarayonida aholining sifatli va oziq-ovqat nuqtayi nazardan xavfsiz bo'lan un mahsulotlariga bo'lgan ehtiyoji va ushbu ehtiyojni qay darajada qondirilayotganligi o'rganib chiqilgan.

Ushbu maqolada dunyo standartlariga javob beradigan zamonaviy Turk texnologiyasi asosida qurilgan 150 tonna/sutka quvvatga ega bo'lgan un ishlab chiqarish korxonasining texnologik liniyasi bayon etildi.

Kalit so'zlar: O'zdonmahsulot, bug'doy uni, jaydari un, yorma, turk texnologiya, dimlash bunkerlari, vals dastgohi, elak, entolektor, vimol mashinasi.

ТЕОРЕТИЧЕСКОЕ ОБОСНОВАНИЕ СОВРЕМЕННОЙ ТЕХНОЛОГИЧЕСКОЙ ЛИНИИ
ПО ПРОИЗВОДСТВУ МУКИ В УСЛОВИЯХ УЗБЕКИСТАНА

Аннотация. В данной статье, исходя из актуальности темы, уровня исследования и результатов анализа, изучено современное состояние мукомольной отрасли нашей страны, а также разработана и проанализирована современная технология производства муки.

Изучены потребности нашего населения в пшеничной муке и её роль в потреблении.

Изучены предприятия системы АО «Уздонмахсулот», и изучено их общее состояние на сегодняшний день.

В процессе изучения данной темы изучена потребность населения в качественных и безопасных для пищевых продуктов мучных изделиях и степень удовлетворения этой потребности.

В данной статье описана технологическая линия предприятия по производству муки мощностью 150 тонн/сутки, построенная на основе современной турецкой технологии, соответствующей мировым стандартам.

Ключевые слова: Уздонмахсулот, мука пшеничная, мука джайдари, крупа, турецкая технология, бункеры пропаривания, вальцовочная машина, сито, энтолейтор, машина vimol.

THEORETICAL SUBSTANTIATION OF A MODERN TECHNOLOGICAL LINE FOR
FLOUR PRODUCTION UNDER THE CONDITIONS OF UZBEKISTAN

Abstract. In this article, based on the relevance of the topic, the level of research and the results of the analysis, the current state of the flour production industry of our country is studied, and the modern flour production technology has been developed and analyzed.

The needs of our population for wheat flour and its role in consumption were studied.

Enterprises in the system of the joint-stock company "Uzdonmakhsulot" were studied and their general condition today was studied.

In the process of studying this topic, the population's need for high-quality and food-safe flour products and the extent to which this need is met were studied.

This article describes the technological line of a flour production enterprise with a capacity of 150 tons/day, built on the basis of modern Turkish technology that meets world standards.

Key words: *Uzdonmakhsulot, wheat flour, jaidari flour, groats, Turkish technology, steaming bunkers, rolling machine, sieve, entoleitor, vimol machine.*

Kirish. Resublikamiz aholisi boshqa davlatlarga qaraganda don va don mahsulotlarini ko'proq iste'mol qiladi. Izlanishlar shuni ko'rsatkichi, dunyo bo'yicha olib qaraganda har bir kishi yil davomida o'rtacha 133 kg g'alla (bug'doy) donini qayta ishlash natijasida olingan mahsulotlarni (un, non, yorma, makaron, qandolat) iste'mol qiladi. Bu raqam bizning respublikada 160-170 kg tashkil qiladi. Ya'ni bizda bu ko'rsatkich nisbatan yuqori. Un navlari ichida iste'mol qiymati bo'yicha javdari un yuqori hisoblanadi, unda inson organizmi uchun zarur barcha oziq moddalar mavjud [1].

Oliy navli undan tayyorlangan 500 g nonda oqsil moddasi 30 foizdan oshmaydi, I navli unda esa - 35 foiz, II navli unda 40 foizga yaqin va javdari unda 45-55 foizni tashkil qiladi [2].

Resublikamiz aholining bug'doy uniga bo'lgan ehtiyoji O'zdonmahsulot AK tarkibidagi korxonalar tomonidan ishlab chiqarilgan unlar, mahalliy xususiy un ishlab chiqaruvchi korxonalar tomonidan ishlab chiqarilgan unlar hamda qo'shni Qozog'iston Respublikasida ishlab chiqarilgan unlar hisobiga qondiriladi. Agar 1992- yilda 1 million 250 ming tonna don yetishtirilgan bo'lsa, bu ko'rsatkich 2020- yilda 8 million tonnadan oshib ketdi [3].

Mamlakatimiz un ishlab chiqarish sanoati tarixi 100 yildan uzoqroqqa boradi. O'rta Osiyo hududida dondan un tayyorlashning turli usullardan foydalanganlar. Masalan, Xorazmda ikki toshdan iborat yormachiq qo'l tegirmoni yoki yog'ochdan tayyorlangan o'g'irlardan foydalanilgan. Keyinroq suv tegirmonlari qurila boshlagan. Toshkent shahrida birinchi bo'lib 1883- yili hozirgi 3-un tegirmoni Mirzo Ulug'bek tumanidan o'tadigan Salor arig'ining shimoliy qirg'og'ida qurilib, kuniga 20 tonna javdari un ishlab chiqargan. O'zbekiston viloyatlarida ko'pincha mayda suv tegirmonlari mavjud bo'lib, ular ariqlar yon bag'riga joylashgan edi. Bunday tegirmonlar hunarmandchilikda muhim ahamiyat kasb etgan. Tegirmonlarda tortiladigan unga ko'p mehnat sarf qilinar va buning natijasida mahsulot tannarxi ancha qimmatlashardi.

Asrimiz boshlarida O'rta Osiyoda paxta maydonlari kengayib borishi sababli o'lka iqtisodiyoti o'zgardi. Buning natijasida kattaroq quvvatga ega bo'lgan tovar tegirmonlarini barpo etish zaruriyati paydo bo'la boshladi va Samarqand (1898 y), Andijon (1901 y), Toshkent (1909 y) shaharlarida bug'doydan bir necha navli un ishlab chiqaradigan, elektr quvvati yordamida va chet el texnologiyasi asosida ishlaydigan tegirmonlar mahalliyashtirildi. 1918- yilga kelib o'lkadagi barcha tegirmonlar qayta qurildi. Tegirmonlardagi eski dastgohlar chet eldan keltirilgan yangi dastgohlar bilan almashtirildi, norma va normativlar qaytadan ishlab chiqilib, texnologiyasi yanada takomillashtirildi. Respublikada don resurslarining cheklanganligi sababli mutaxassislarning e'tibori tegirmonlarni qayta tiklash, mahsulot birligi uchun sarf bo'ladigan xom ashyo miqdorini iqtisod qilish kabi chora-tadbirlarga qaratildi. Buning natijasida don resurslari iqtisod qilinish, un ishlab chiqarish hajmi o'sdi. 1921- yilda tegirmon sanoati oziq-ovqat xalq komissariati ixtiyoriga o'tadi. 1922- yili "Xleboprodukt" aksionerlik jamiyati tashkil etilib, uning tarkibida "Aziyaxleb" tresti tashkil topadi. Shu yillardan boshlab tegirmonlar yiriklashib, maydalari esa asta-sekin kamaya boradi. 1932 yili "Aziyaxleb" jamiyati qayta tuzilib, uning o'rniga "Trestsredazglavmuka" tashkil etiladi. Bu trest tarkibiga O'zbekiston, Tojikiston, Qirg'iziston va Turkmaniston respublikalarida joylashgan un, yopma ishlab chiqaruvchi korxonalar kirgan. "Trestsredazglavmuka"da 1938-yili un-yorma korxonalarining soni 3814 ga etib, bulardan 24 tasi tovar tegirmonlari edi. Tovar tegirmonlari yalpi mahsulotlarning salkam 80 % ini ishlab chiqarsa, qolgan qismi esa qishloq xo'jaligi tegirmonlari zimmasiga to'g'ri kelardi. Shunga qaramasdan, mayda tegirmonlar O'zbekistonning qishloq aholisini un bilan ta'minlashda muhim hissa qo'shib keldi. Respublikada un ishlab chiqarish hajmi 1941- yilga kelib 1917 - yilga nisbatan 10 marta oshdi.

II jahon urushi yillarida barcha korxonalar bir navli un ishlab chiqarishga o'tib, barcha kuchlarini front uchun safarbar etadi. 1950-1955- yillarga kelib ko'pgina korxonalar texnika bilan qayta qurollandi, 1955-yilning oxirlarida asosiy dastgoh bo'lgan valli stanoklarning 63,5 %, un elaklari, don tozalaydigan mashinalarning 64% almashtirildi. 1956- yil sentyabr oyida "Trestsredazglavmuka" o'rniga Respublikada Don mahsulotlari Ministrligi tashkil etiladi. 1956-65- yillarda tegirmon sanoati oldiga un ishlab chiqarish

hajmini ko'paytirish, un sifatini yaxshilash, ishlab chiqarish iqtisodiy ko'rsatkichlarini ko'tarish masalalari asosiy vazifa qilib qo'yildi. Shy yillarda katta un kombinatlari qurilib, don qabul qilish punktlarida 25 ta kichik hajmga ega bo'lgan, kuniga 15 t navli un ishlab chiqaradigan, chet eldan olib kelingan tegirmonlar montaj qilindi. Ularning jami quvvati sutkasiga 375 tonna unni tashkil qilardi. Harakatdagi tovar tegirmonlari rekonstruksiya qilinib, ular yangi texnika va ilg'or texnologiya bilan almashtirildi. Yuqori mexanizasiyalashgan kopxonalarda kuniga 240 t un ishlab chiqaradigan yangi tegirmonlar qurila boshlandi. Shular jumlasiga Farg'ona (1962- y.), Yangiyo'l (1963- y.), Namangan (1964- y.), Andijon (1965- y.), Samarqand (1967 y.), Buxoro (1968 y.) va Navoiy (1960 y.) dagi tegirmonlarni kiritish mumkin. Respublikada 1971-1975- yillarda kuniga jami 540 t un ishlab chiqarish quvvatiga ega. 7 ta korxonalar: Jizzax (1971- y.), Ohangaron (1971- y.), Qo'qon (1971-y.), Qarshi (1973-y.), Asaka (1974 -y.), Jomboy (1974- y.) va Taxiatosh (1975- y.)da ishga tushirildi. 1980 -yili tegirmonlar 6330 t donni qayta ishlab, mahsulot olish quvvatiga ega bo'lib, ikkinchi jahon urushi davridagiga nisbatan bir necha marta ko'p un ishlab chiqara boshladi. Saksoninchi yillarda bular qatoriga Xonqa va Uchqo'rg'ondagi Shvetsariya litsenziyasi asosida to'la avtomatlashgan, kuniga 500 t. uch navli un ishlab chiqaradigan tegirmonlar qo'shildi [4].

O'zbekiston Respublikasi Prezidentining 1992- yil 6- fevraldagi PF-334-sonli farmoniga asosan, O'zbekiston Respublikasi Don mahsulotlari vazirligi tugatilib, uning negizida O'zbekiston Respublikasi Don mahsulotlari («O'zdonmahsulot») davlat konserni tashkil etilgan.

O'zbekiston Respublikasi Prezidentining 1994- yil 22- apreldagi PF-840-sonli farmoniga asosan «O'zdonmahsulot» davlat konserni «O'zdonmahsulot» davlat - aksionerlik korporatsiyasiga aylantirilgan.

1995-1998- yillar davomida 13 ta yorma sexlari, 30 ta ozuqa am va 52 ta un zavodlari xususiy lashtirildi. Bu korxonalar yiliga 300 ming tonnadan ortiq yorma, 3 million tonnadan ortiq ozuqa am va un mahsulotlarini ishlab chiqarib, respublika aholisi ehtiyojini qondirdi.

Donni xarid qilish, saqlash va qayta ishlash sohasida boshqaruvni tubdan takomillashtirish, ortiqcha oraliq tuzilmalarni tugatish, tarmoqda bozor munosabatlarini yanada rivojlantirish va chuqurlashtirish, xususiy lashtirish va investitsiyalarni jalb etish jarayonlarini faollashtirish maqsadida O'zbekiston Respublikasi Vazirlar Mahkamasining 2004- yil 6- avgustdagi 376-sonli qaroriga asosan «O'zdonmahsulot» davlat-aksiyadorlik korporatsiyasi ochiq aksiyadorlik jamiyati shaklidagi «O'zdonmahsulot» aksiyadorlik kompaniyasiga aylantirilgan.

Bugungi kunda «O'zdonmahsulot» aksiyadorlik kompaniyasi tizimida 43 ta korxonalar mavjud.

«O'zdonmahsulot» aksiyadorlik kompaniyasi tizimidagi korxonalarda 52 ta un ishlab chiqaruvchi tegirmon, 93 ta non sexi, 30 ta makaron sexi, 16 ta yorma va 49 ta omuxta am sexlari faoliyat ko'rsatmoqda. O'zbekiston respublikasida zamonaviy komplekt jihozlangan yuqori unumdorli tegirmonlar (unumdorligi bir kunda 60 tonnadan 500 tonnagacha bo'lgan tegirmonlar) mavjud. Bu tegirmonlarda 75-78 % gacha yuqori navli unlar olinadi. Hozirgi vaqtda respublikamizda unumdorligi 30 t/sut bo'lgan kichkina tegirmonlar qurilmoqda.

Tadqiqot usullari. Respublika aholisining sifatli va oziq-ovqat nuqtayi nazardan xavfsiz bo'lgan un mahsulotlariga bo'lgan talabining oshib borishi ushbu sohada tegishli yangiliklar va o'zgarishlarni amalga oshirib boorishni taqozo etadi. Ma'lumki mamlakatimizda faoliyat yuritayotgan «O'zdonmahsulot» aksiyadorlik kompaniyasiga tegishli bo'lgan korxonalar dastlab chor Rossiyasi tomonidan patentlangan eski Byuller texnologiyasi asosida qurilgan edi. Hozirgi kunda ushbu texnologiyalarning 70-80 % qismi zamonaviy Turk texnologiyasi asosida qayta rekonstruksiya qilindi.

O'zbekiston Respublikasida zamonaviy komplekt jihozlangan yuqori unumdorli tegirmonlar (unumdorligi bir kunda 60 tonnadan 500 tonnagacha bo'lgan tegirmonlar) mavjud. Bu tegirmonlarda 75-78 % gacha yuqori navli unlar olinadi. Hozirgi vaqtda Respublikamizda unumdorligi 30 t/sut bo'lgan kichkina tegirmonlar qurilmoqda.

Zamonaviy uskunalar bilan jihozlangan tegirmonlarda yuqori malaka va bilimga ega bo'lgan mutaxassislar talab oshib bormoqda.

Tegirmondagi texnologik jarayonlar bir yoki bir necha oqimdan boshlanib un tortish davrida o'nlab, yuzlab oqimlarga ajralib (yirikligi va sifati bo'yicha) alohida ishlov beriladi. Oxirida bir yoki bir necha nazoratchi oqim orqali tayyor mahsulot chiqadi.

Ushbu maqola Turkiyaning ERKAN MAKINA korxonasi liniyasi asosida un ishlab chiqaradigan kunlik quvvati 150 t/s ga teng bo'lgan 75-78% (ikki navli, ya'ni oliy va bir xamda manniy yormasi va makaron uni) olish uchun mo'ljallangan un ishlab chiqaruvchi tegirmonning texnologik liniyasi tadqiq qilingan.

Natijalar va uning muhokamasi. Quvvati 150 t/s bo'lgan donni qayta ishlovchi korxonaning ishchi binosining o'lchamlari:

Binoning eni: 18 metr
Uzunligi: 24 metr
Balandligi: 23,5 metr
Qavatlar balandligi:
1-qavat - 5.000 metr
2- qavat - 5.000 metr
3- qavat - 5.000 metr
4- qavat - 5.000 metr
5- qavat - 3.500 metr

Dastlabki tozalash liniyasidagi don noriya orqali yuqoriga ko'tarilib u yerdan EM-BM-150 tipidagi magnit separatorga, so'ngra EM-CS-150\200 tipidagi tozalash separatoriga, EM-HK150 havo kanaliga, so'ngra elektron tarozilarga beriladi. Keyingi noriya orqali shnek uskunasiga va undan o'tib $68 \times 4 = 272$ tonna quruq don uchun mo'ljallangan to'rtta qutiga beriladi.

Don tozalash bo'limida quruq bug'doy bunkeridagi don EM-UH250 shneki orqali EM-ELV25x25 №1 noriyaga va EM-BM-150 tipidagi magnit separatoriga uzatiladi va unda metal aralashmalardan tozalanadi, undan keyin EM-CS-100\200 tipidagi tozalash separatoriga uzatiladi unda asosiy tur dondan eni, yo'g'onligi va aerodinamik xususiyatlari bilan farq qiluvchi aralashmalarni ajratiladi, keyin EM-HK100 tipidagi havo kanaliga uzatiladi va dondan yengil bo'lgan aralashmalar tozalanadi, so'ngra undan o'tgan don EM-TA-2x120x120 tosh ajratuvchi uskunada mineral chiqindilardan tozalanib keyin esa ikki qavatli 2x75x240 rusumli trier kukolajratgich uskunada bug'doy dondan kichik bo'lgan donli aralashmalardan tozalanadi so'ngra 2-sonli noriyadan o'tib ikki qavatli EM-ATR 2x90x300 rusumli trierovsyugajratgich uskunadan bug'doy donidan uzun bo'lgan donlardan tozalanadi, keyin EM-BM-150 tipidagi magnit ustun orqali don yangi model oqlash uskunasi EM-KS 45x80 radial tarar (yopiq havo aylanishi bilan duoaspirator-separator) EM-KDRT-100 uskunalariga yuborilib unda donning qobiq qismi tozalanadi, keyin №3 noriya orqali va qiya namlantiruvchi mashina (xrom-nikel) EM-AT 35/300, bu yerda qolgan mikroflora va qisman meva qobig'i tozalanadi. Qiya namlash mashinasida donni namlash dastlabki bosqichda 4-5% ga erishishga imkon beradi. Sxemaga uch marta yangi model oqlash uskunasi kiritilishi O'zbekistonda yetishtirilgan donning yuzasi mikroflora bilan to'yinganligidan kelib chiqadi, uning elementlarini faqat yangi model oqlash mashinasida olib tashlash mumkin. Undan so'ng birinchi dimlash bunkeriga kelib tushadi.

Birinchi dimlash bunkeridan 4-sonli don noriyaga keyin yangi model oqlash uskunasi EM-KS 45x80 radial tarar (yopiq havo aylanishi bilan duoaspirator-separator) EM-KDRT-100 uskunalariga yuborilib unda donning qobiq qismi tozalanadi, so'ngra 5-sonli noriyaga don beriladi, keyin EM-ATM 35/300 rusumli qiya namlagich mashinasi, keyin esa ikkinchi dimlash bunkeriga beriladi.

Dimlashning ikkinchi bosqichida donni namlash rejimi 2-3% ni tashkil qiladi. EM-UVH 250 shneki bilan ikkinchi dimlash bunkerlaridan don 6-sonli noriyaga va yangi model oqlash uskunasi EM-KS 45x80 radial tarar (yopiq havo aylanishi bilan duoaspirator-separator) EM-KDRT-100 uskunalariga yuborilib, yengil aralashmalar va changlari don massasidan havo bilan chiqariladi.

Maydalash uchun tayyorlangan don B1 bunkeriga beriladi va keyin valli dastgohga beriladi.

Shunday qilib, tegirmonning donni tozalash bo'limida donni maydalash uchun tayyorlashning butun sikli prognoz parametriga muvofiq amalga oshiriladi va donni tozalash va gidrotermik qayta ishlashning quyidagi natijalariga erishiladi:

Un tortish bo'limiga qayta ishlash uchun olingan donning namligi-15,5-16,5% begona o'tlar aralashmasining mavjudligi 0,2% dan yuqori emas don aralashmasining mavjudligi yuqori emas-2,0% don kulining 0,12-0,14% ga kamayishi yuqoridagi ko'rsatkichlardan ko'rinib turibdiki, texnologik ko'rsatkichlar nafaqat O'zbekiston Respublikasining "texnologik jarayonini tashkil etish va yuritish qoidalariga" mos keladi, balki ba'zi ko'rsatkichlar va undan yuqori.

Un tortish bo'limi uchun quyidagi texnologik uskunalar ishlab chiqilgan:

1. Vals dastgohi EMMV-4x1000x250 - 10 dona.
2. Elak EM-KE- 8x28-1 dona.
3. Elak EM-KE- 6x24-2 dona.
3. Vimol mashinasi EM-KF 45x110 -4 dona.
4. Entolektor EM-IF 55 -6 dona.
5. Sitoveyka-EM-IS-2x46x200 -2 dona.

Unni to'plash va uni navlar bo'yicha ajratish uchun har bir navli un uchun bo'luvchi klapanlar va o'zi oqar quvurlar mavjud. Un tortish bo'limining texnologik jarayoni an'anaviy bo'lib, quyidagilarni o'z ichiga

oladi:

4 ta maydalash jarayoni (B1,B2,B3,B4)

2 sayqallash jarayoni (C1A, C1B)

2 saralash jarayoni (DIV1,DIV2)

8 ta un tortish jarayoni (C1,C2,C3,C4,C5,C6,C7,C8)

Vallarning yo'nilishi an'anaviy hisoblanadi. Silliqlash tizimlarining vallari C8 dan tashqari "silliq".

Periferik tezliklar va valning aylanish differentsialligi an'anaviylardan yuqori.

Texnologik jarayon ikki navli un chiqishi 75-78% bo'lgan novvoylik unini, makaron uni va yorma olishga asoslangan.

Elaklar sakkiz va olti seksiyalidir. Ular faqat Shveysariyada SEFAR NETAL tomonidan ishlab chiqarilgan neylon elaklardan foydalanadi.

Un assortimenti:

Oliy navli – 5 %

Birinchi navli - 65%

Makaron uni -2%

Manniy krupa-3%

Kepak – 21,5 %

Chiqindi- 3,5%

Elak unlari shnekda yig'iladi. Har bir elak sistemalari ostidan un o'zi oqar quvurlarga kelib tushadi va sifatiga qarab (oliy yoki birinchi nav) yo'naltirilgan klapanlarga yo'naltirilishi mumkin.

Un navlarga ko'ra noriyaga (oliy va birinchi navlarga) yuboriladi va o'zi oqar quvurlar yordamida bunkerlarga beriladi.

Qadoqlash bo'limi yuqori aniqlikdagi ± 50 gramm yuqori samarali elektron tortish moslamasida bilan ta'minlangan.

Unning tarozida tortish aniqligi O'zbekiston Respublikasi Davlat standarti normalariga mos keladi.

Pnevmatik transport uchun elektr energiyasi sarfi shunga o'xshash ishlab chiqarish quvvatiga ega mahalliy yuqori samarali uskunalar bilan jihozlangan tegirmonlarga qaraganda 2 baravar past.

Metall aralashmalarni tozalash uchun U1-BMP tipidagi magnit separatorlar, U1-BMM yangi model oqlash uskunolari oldidan hamda vallli dastgohlardan oldin loyihalashtiriladi.

Xulosa. Un ishlab chiqarishda zamonaviy texnologiyalardan foydalanish nafaqat iste'molchi uchun, balki ishlab chiqaruvchi uchun ham manfaatli hisoblanadi, chunki zamonaviy texnologiyalar kamxarajat, ya'ni elektr energiya sarfi, suv sarfi kamroq bo'ladi va asosiysi, samaradorligi yuqori bo'ladi. Shuning uchun eski turdagi un ishlab chiqarish korxonalarini bosqichma- bosqich zamonaviysiga almashtirib borish kerak.

ADABIYOTLAR:

1. *Don va don mahsulotlari tovarshunosligi.* Ayxodjaeva N.K., Ravshanov S.S. Toshkent: 2012-yil.-157 bet .

2. Черняев С.И., Зевакин И.И., Марков М.В. *Некоторые аспекты экологии, питания и здоровья //Пищевая промышленность, 2000-с*

3. <https://www.uzdon.uz> «O'zdonmahsulot» davlat-aksiyadorlik korporatsiyasi faoliyati.

4. *Un, yorma va omixta am texnologiyasi.* prof. P.M.Tursunxo'jaev Toshkent: 2013-yil.-172 bet

5. Suvankul R. et al. *Improving bakery properties in the preparation of wheat flour from local wheat grains // Chemistry and Chemical Engineering. – 2019. – T. 2019. – №. 4. – C. 14.*

ДОМЕННАЯ СТРУКТУРА БОРАТА ЖЕЛЕЗА

Шарипов Мирзо Зокирович,

Профессор Бухарского инженерно-технологического института
m.z.sharipov@rambler.ru

Хайитов Дилиод Эргашевич,

Доцент Бухарского инженерно-технологического института
d_e_hayitov@rabler.ru

Эргашева Нилуфар Мансуровна,

Докторантка Бухарского инженерно-технологического института
nilu_1221@mai.ru

Олимпур Фирдавс Икромзода,

Докторант Бухарского инженерно-технологического института

Файзиева Зарифа Хикматовна,

Докторантка Бухарского инженерно-технологического института

Зокирова Зархал Мирзоевна,

Студентка Бухарского Государственного Университета

Аннотация. В данной статье приведены литературный обзор исследования доменной структуры бората железа, в котором использовались метод рентгеновской топографии и магнитооптический метод. В результате было установлено, что в достаточно совершенных кристаллах реализуется регулярная доменная структура. Причём в зависимости от геометрических размеров образца и его кристаллографической ориентации в этих кристаллах может реализоваться как сквозная доменная структура, в которой вектор намагниченности не меняет своей ориентации в домене по всей толщине кристалла.

Общая теория доменной структуры ромбоэдрических слабых ферромагнетиков, учитывающая магнитоупругую и магнитоэлектрическую энергии, показывает, что в соответствии с симметрией в ромбоэдрических кристаллах возможно наличие 60, - 120 – и 180 – градусных доменных границ.

Ключевые слова: доменная структура, доменная граница, борат железа, слабый ферромагнетик, антиферромагнетик, лёгкая плоскость, эффект Фарадея, механическое напряжение, вектор намагниченности, тонкий кристалл.

TEMIR BORATNING DOMEN TUZILISHI

Annotatsiya. Ushbu maqolada rentgen topografiya usuli va magnit-optik usuldan foydalangan holda temir boratning domen tuzilishini o'rganish bo'yicha adabiyotlar ko'rib chiqiladi. Natijada, yetarli darajada mukammal kristallar muntazam domen tuzilishini namoyish etishi aniqlandi. Bundan tashqari, namunaning geometrik o'lchamlari va uning kristallografik yo'nalishiga qarab, bu kristallar magnitlanish vektori kristalning butun qalinligi bo'ylab domendagi yo'nalishini o'zgartirmaydigan yoki qatlamli domenni o'zgartirmaydigan domen strukturasi amalga oshirishi mumkin.

Magnit elastik va magnitostatik energiyalarni hisobga olgan holda rombedral kuchsiz ferromagnitlarning domen tuzilishining umumiy nazariyasi shuni ko'rsatadiki, simmetriyaga muvofiq, rombedral kristallar 60, - 120 - va 180 - darajali domen chegaralariga ega bo'lishi mumkin.

Kalit so'zlar: domen tuzilishi, domen devori, temir borat, zaif ferromagnit, antiferromagnit, oson tekislik, Faraday effekti, mexanik kuchlanish, magnitlanish vektori, yupqa kristal.

DOMAIN STRUCTURE OF IRON BORATE

Abstract. This article provides a literature review of the study of the domain structure of iron borate, which used the X-ray topography method and the magneto-optical method. As a result, it was found that sufficiently perfect crystals exhibit a regular domain structure. Moreover, depending on the geometric dimensions of the sample and its crystallographic orientation, these crystals can be realized as a through

domain structure, in which the magnetization vector does not change its orientation in the domain throughout the entire thickness of the crystal.

The general theory of the domain structure of rhombohedral weak Ferro magnets, taking into account magneto elastic and magneto static energies, shows that, in accordance with symmetry, rhombohedral crystals may have 60, - 120 - and 180 - degree domain boundaries.

Key words: domain structure, domain wall, iron borate, weak Ferro magnet, antiferromagnetic, easy plane, Faraday Effect, mechanical stress, magnetization vector, thin crystal.

Введение. Новый интерес к физике магнитных доменов был стимулирован широким использованием доменных структур в различных приборах, функционирование которых основывается на возможности формирования устойчивых микродоменных конфигураций, способных перемещаться с высокой скоростью под действием внешнего магнитного поля. Достаточно указать на устройства записи, хранения и обработки информации в персональных компьютерах; на цифровые микросхемы, работающие на основе цилиндрических магнитных доменов; на различные магнитооптические функциональные модули линий волоконно-оптической связи. Поиск путей создания нужного вида доменных конфигураций с заданной совокупностью статических и динамических свойств привел к более глубокому экспериментальному и теоретическому изучению доменных структур как в ферромагнетиках, так и в других магнитоупорядоченных средах. Исследования, выполненные за последние десятилетия, привели к открытию новых типов доменов и доменных стенок и связанных с ними новых эффектов, а также к более ясному пониманию физических механизмов, формирующих доменную структуру магнитоупорядоченной среды. В частности, было установлено, что физика магнитных доменов вплотную соприкасается с физикой нелинейных явлений, с физикой примесных состояний, с физикой фазовых переходов и т.д., после чего стало очевидно, что исследования доменных структур имеют не только прикладное значение, но и представляют значительный интерес с точки зрения фундаментальной науки.

Поскольку доменная структура оказывает существенное влияние на многие физические свойства магнетиков, определяя характер магнитоупругих явлений, вид кривой намагничивания, гистерезисные эффекты, спектр спиновых волн и др., исследования влияния внешних воздействий на доменную конфигурацию магнитоупорядоченной среды является актуальной задачей физики магнитных явлений.

Круг веществ, в которых наблюдается устойчивая доменная структура, включает в себя кристаллы и сплавы с различным типом магнитного упорядочения: ферромагнетики, ферримагнетики, антиферромагнетики со слабым ферромагнетизмом. Впервые гипотеза о существовании в ферромагнетиках областей самопроизвольной намагниченности – доменов была выдвинута Вейсом еще в начале 20-го века. Знаменитая работа Ландау и Лифшица 1935 года (см. [1]) дала теоретическое обоснование гипотезы Вейса о доменах и в ней же была изложена первая конкретная модель доменной структуры (ДС) ферромагнетика. В рамках развитой в [1] феноменологической теории задача определения равновесных спиновых конфигураций в магнетиках с ДС сводится к решению уравнений

Полученные результаты и их анализ. В отличие от антиферромагнетиков, где существование доменной структуры обуславливается исключительно дефектами кристаллической решетки, в слабых ферромагнетиках ниже температуры Нееля ввиду наличия слабого ферромагнитного момента реализуется устойчивая доменная структура. Как уже отмечалось выше, FeVO_3 в слабоферромагнитной фазе обладает анизотропией типа «легкая плоскость». Поэтому переходный слой между доменами будет образовываться поворотом векторов ферромагнетизма и антиферромагнетизма, которые могут отклоняться от базисной плоскости кристалла (111) лишь на малый угол

$$\psi \sim \frac{\mathcal{G}}{c^2},$$

где \mathcal{G} – скорость электрона на орбите; c – скорость света [2].

Поэтому следует ожидать в этом кристалле наличия блоховских доменных границ, параллельных плоскости (111), и неелевских доменных границ, перпендикулярных плоскости (111). При этом ориентация неелевских доменных границ должна определяться внутривекторной гексагональной магнитной анизотропией.

Для исследований доменной структуры FeVO_3 использовались метод рентгеновской топографии [3] и магнитооптический метод [4,5,6]. В результате выполненных исследований было установлено, что в достаточно совершенных кристаллах (не имеющих макроскопических дефектов) реализуется регулярная доменная структура с типичной шириной доменов $\sim 0,3 - 1$ мм. Как правило, в кристаллах FeVO_3 возникает 180° – градусная доменная структура (т.е. доменная структура, в которой вектор намагниченности меняет свое направление в соседних доменах на 180°), однако возможно существование 120° – и 60° – градусных доменов. Причем в зависимости от геометрических размеров образца и его кристаллографической ориентации в этих кристаллах может реализоваться как сквозная доменная структура, в которой вектор намагниченности не меняет своей ориентации в домене по всей толщине кристалла, так и слоистая доменная структура, в которой вектор \mathbf{M}_s в доменах меняет свое направление при переходе от слоя к слою.

Общая теория доменной структуры ромбоэдрических слабых ферромагнетиков, учитывающая магнитоупругую и магнитоэлектрическую энергии, была разработана в [7,8]. Показано, что в соответствии с симметрией в ромбоэдрических кристаллах возможно наличие 60° , 120° – и 180° – градусных доменных границ: параллельных плоскости (111) $S_{||}$ – доменных границ блоховского типа; перпендикулярных плоскости (111) S_{\perp} – доменных границ неелевского типа; S_c – доменных границ, пересекающих плоскость (111) под углом

$$\gamma_0 = \arctg \frac{C_1}{C_{31}},$$

где C_1 и C_{31} – константы магнитоэлектрики.

Образование доменных границ S_c – типа связано со значительным приростом магнитоупругой и магнитоэлектрической энергий, поэтому их появление вызывается наличием в кристалле напряжений и неоднородностей.

Все три типа доменных границ наблюдались при помощи метода порошковых фигур в схожем по магнитным и кристаллографическим свойствам с боратом железа кристалле гематита ($\alpha\text{-Fe}_2\text{O}_3$) [8,9], который в отличие от FeVO_3 легко синтезируется в виде многогранников с поперечными размерами ~ 1 мм во всех трех измерениях, что делает гематит удобным модельным объектом для исследований ДС этого класса слабых ферромагнетиков. Границы S_c – типа наблюдались в тонких кристаллических пластинках толщиной $25 - 200$ мкм на плоскостях (112) в виде полос, параллельных плоскости (111), и на плоскостях (110) под углом $\gamma_0 \approx 20^\circ$ к плоскости (111). Доменные границы $S_{||}$ – типа проявлялись на срезах кристаллов, параллельных плоскостям (110) и (112), а границы S_{\perp} – типа – на плоскостях (112).

В этих же работах было исследовано влияние внешнего магнитного поля на доменную структуру $\alpha\text{-Fe}_2\text{O}_3$. Как было установлено, магнитное поле, меньшее поля межплоскостной анизотропии ($H_A \sim 1$ кЭ), перпендикулярное базисной плоскости кристалла, не оказывало существенного влияния на доменную структуру образца. Изменение доменной структуры происходит, в основном, под действием магнитного поля $H_{||}$, приложенного параллельно плоскости (111). При наложении $H_{||}$ домены, разделенные $S_{||}$ и S_{\perp} – границами, с преимущественной ориентацией вектора \mathbf{m} по полю, расширяются за счет уменьшения объема, занимаемого доменами с противоположной ориентацией \mathbf{m} .

Наличие механических напряжений в кристалле приводит к изменению направления оси легкого намагничивания и, как следствие, к перестройке его доменной структуры [10,11]. Так в [10] показано, что когда давление, прикладываемое в плоскости (111), превышает некоторое критическое значение, доменные границы S_c – типа переходят в 180° – градусные границы $S_{||}$ – типа.

В [4] на кристалле FeVO_3 с помощью эффекта Фарадея изучалась периодическая доменная структура, индуцированная в образце внешним давлением. Как уже отмечалось, в кристалле, свободном от напряжений, доменные границы располагаются в базисной плоскости параллельно О.Л.Н. (вдоль C_2 – оси). В [4] было показано, что при сжатии кристалла (давление создавалось в плоскости (111)) ферромагнитному моменту выгодно ориентироваться перпендикулярно направлению, вдоль которого создается механическое напряжение. Поскольку собственная магнитная анизотропия в базисной плоскости кристалла мала (см. рис.1.), то при этом в плоскости (111) возникает полосовая доменная структура, полосы в которой ориентируются перпендикулярно направлению прикладываемого напряжения.



Рисунок 1. Температурная зависимость поля внутрислойной гексагональной магнитной анизотропии в плоскости (111) монокристалла FeVO_3 [12]

Период ДС, возникающей в образце толщиной ~ 100 мкм и поперечными размерами $\sim 2 \times 2$ мм² составил ~ 1 мм. В результате сравнения экспериментально найденной ширины доменной границы наблюдаемой ДС ($\sim 2,6$ мкм) с теоретической оценкой ширины неелевской доменной границы ($\sim 0,5$ мкм), а также учитывая, что в полях $H > 2$ Э (достаточных для смещения неелевской границы) исследуемые доменные границы еще существовали, в этой работе делается вывод: наблюдаемые доменные границы представляют собой комплекс, образованный пересечением доменных границ неелевского и блоховского типов. В магнитном поле наблюдаемая доменная структура вела себя обычным образом: объем доменов с $\mathbf{M}_s \parallel \mathbf{H}$ увеличивался за счет доменов с противоположной ориентацией намагниченности.

Особенности доменной структуры бората железа изучались также в [5,6]. В этих работах на образце монокристалла FeVO_3 при 77 К магнитооптическим методом наблюдалась система интерференционных полос, обусловленных наложением линейного кристаллографического двупреломления на эффект Фарадея. Для возникновения заметной интерференции этих двух эффектов базисная плоскость кристалла ориентировалась под углом 45° к направлению распространения света с тем, чтобы вклад кристаллического двупреломления в модуляцию эффекта Фарадея был максимален. Наблюдаемые интерференционные полосы были ориентированы в плоскости (111) перпендикулярно направлению C_2 – осей. При наложении внешнего магнитного поля в базисной плоскости, интерференционные полосы исчезали во временной последовательности, зависящей от их ориентации относительно направления намагничивания: последними исчезали те полосы, направление которых было наиболее перпендикулярно к направлению поля. В полях $H > 25$ Э интерференционная картина исчезала. Такое поведение интерференционной картины в поле H объяснялось наличием в FeVO_3 120 – градусных блоховских доменных границ, ориентированных перпендикулярно к C_2 – осям и образующих с базисной плоскостью кристалла угол $\sim 4^\circ$. Предложенная модель явления соответствует наличию в кристалле доменных границ S_c – типа, наблюдаемых и в гематите.

Вывод. Заметим, что согласно недавним исследованиям [13,14], при ориентации намагничивающего поля в базисной плоскости FeVO_3 в направлении, перпендикулярном направлению доменных границ (перпендикулярном О.Л.Н.), процесс намагничивания образца происходит исключительно за счет квазиоднородного вращения вектора \mathbf{m} (\mathbf{l}). Таким образом, доменная структура бората железа, а также ее поведение во внешнем магнитном поле и под действием однородного одноосного сжатия, были хорошо исследованы как экспериментально, так и теоретически.

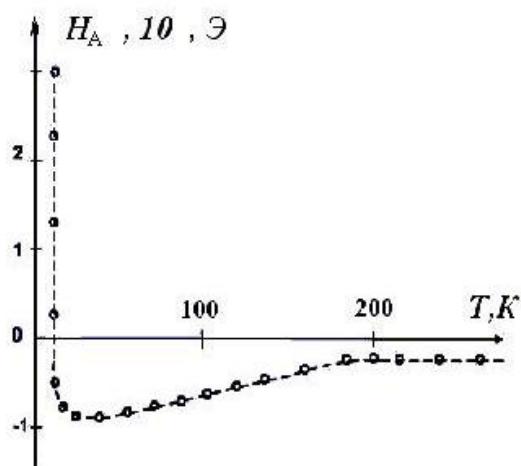
ЛИТЕРАТУРА:

1. Ландау Л.Д. *Собрание трудов*. – М: Наука, 1969 - Т.1. - 189 с.
2. 40. Овчинников С.Г. Многоэлектронная модель зонной структуры и перехода металл – диэлектрик в FeVO_3 // *Письма в ЖЭТФ*. – Москва, 2003. – Т.77. – В.12. – С.808 – 811.

3. Дзялошинский И.Е. Термодинамическая теория слабого ферромагнетизма антиферромагнетиков // ЖЭТФ. – Москва, 1957. – Т.32. – №6. – С.1547 – 1562.
4. 5, Scott G.B. Magnetic domain properties of $FeBO_3$ // J. Phys. D: Appl. Phys. – London, 1974. – V.7. - №11. – P. 1574 – 1587.
5. Лабушкин В.Г., Ломов А.А., Фалеев Н.Н., Фигин В.А. Рентгенодифракционные исследования влияния магнитной доменной структуры на степень совершенства слабоферромагнитных кристаллов гематита и бората железа // ФТТ.- Санкт - Петербург, 1980.- Т.22. – В.6. – С.1725 – 1733.
6. 43. Hisma J., Stacy W.T. Interference fringes due to magnetic domains in $FeBO_3$ // J. Appl. Phys. – USA, 1973. – V.44. - №7. – P.3367 – 3369.
7. Чжан А.В. Образование неоднородных магнитных структур в слабых ферромагнетиках ромбоэдрической симметрии // ФТТ. - Санкт - Петербург, 2008.- Т.50.- В.6. – С.1064 – 1067.
8. Фарзтдинов М.М., Шамсутдинов М.А. Магнитные домены и доменные стенки в антиферромагнетиках со слабым ферромагнетизмом // ФТТ.- Санкт - Петербург, 1977.- Т.19. – №8. – С.1422 – 1426.
9. Eaton J.A., Morrish A.H. Domains in Hematite at and above the Morin transition // J. Appl. Phys. – USA, 1969. – V.40. - №8. – P.3180 – 3185.
10. Eaton J.A., Morrish A.H. Magnetic domains structure of Hematite // Canad. J. Phys. – Ottawa, 1971.- V.49. - №22. – P. 2768 – 2777.
11. Халфина А.А., Харрасов М.Х., Шамсутдинов М.А. Спиральная структура в антиферромагнетиках // ФТТ. - Санкт - Петербург, 2001.- Т.43. – В.8. – С.1478 – 1481.
12. Кадомцева А.М., Левитин Р.З., Попов Ю.Ф., Селезнев В.Н., Усков В.В. Магнитные и магнитоупругие свойства монокристалла $FeBO_3$ // ФТТ.- Санкт - Петербург, 1972.- Т.14. – В.1. – С.214 – 217.
13. Фарзтдинов М.М. Физика магнитных доменов в антиферромагнетиках и ферритах. – М: Наука, 1981. – 156 с.
14. Колотов О.С., Красножон А.П., Погожев В.А. О механизме 90° импульсного намагничивания монокристаллов бората железа // ФТТ. - Санкт - Петербург, 1996.- Т.38. – №4. – С.1017 – 1022.

**PANJARADAGI CHEKLI O'LCHAMLI QO'ZG'ALISHGA EGA BIR ZARRACHALI
HAMILTONIAN UCHUN BIRMAN-SHVINGER PRINSIPI**

Bozorov Islom Nomozovich,

V.I.Romanovskiy nomidagi

Matematika instituti Samarqand bo'linmasi

katta ilmiy xodimi, Samarqand. O'zbekiston

islomnb@mail.ru

Rasulov To'liq Husenovich,

Buxoro davlat universiteti

Matematik analiz kafedrası professori, f.-m.f.d (DSc)

t.h.rasulov@buxdu.uz

Tosheva Nargiza Ahmedovna,

Buxoro davlat universiteti

Matematik analiz kafedrası dotsenti v.b., f.-m.f.d (PhD)

n.a.tosheva@buxdu.uz

Annotatsiya. Maqolada panjaradagi bir zarrachali Hamiltonianning koordinata va impuls tasvirlari keltirilgan. Qo'zg'alish operatorining musbat ekanligi ko'rsatilgan. Tadqiq qilinayotgan Hamiltonianga mos Fredgolm determinanti qurilgan hamda uzluksiz spektrdan o'ngda yotuvchi xos qiymatlarga ega emasligi ta'kidlab o'tilgan. Bundan tashqari, Birman-Shvinger prinsipi bayon qilingan va berilgan operator hamda Fredgolm determinantining nollari orasidagi bog'lanish o'rnatilgan.

Kalit so'zlar: panjara, Hamiltonian, koordinata tasvir, impuls tasvir, Fredgolm determinanti, Birman-Shvinger prinsipi.

**ПРИНЦИП БИРМАНА-ШВИНГЕРА ДЛЯ ОДНОЧАСТИЧНОГО ГАМИЛЬТОНИАНА С
КОНЕЧНОМЕРНЫМ ДВИЖЕНИЕМ НА РЕШЁТКЕ**

Аннотация. В статье приведены координатное и импульсное представления одночастичного гамильтониана на решётке. Показано, что оператор возмущения положителен. Построен определитель Фредгольма, соответствующий изучаемому гамильтониану, и отмечено, что он не имеет собственных значений, лежащих справа от непрерывного спектра. Кроме того, сформулирован принцип Бирмана-Швингера, и установлена связь между нулями определителя Фредгольма и собственными значениями данного оператора.

Ключевые слова: решётка, гамильтониан, координатное представление, импульсное представление, определитель Фредгольма, принцип Бирмана-Швингера.

**THE BIERMANN-SCHWINGER PRINCIPLE FOR A SINGLE-PARTICLE HAMILTONIAN
WITH FINITE-DIMENSIONAL MOTION ON A LATTICE**

Abstract. The coordinate and momentum representations of an one-particle Hamiltonian on a lattice are given. It is shown that the perturbation operator is positive. The Fredholm determinant corresponding to the Hamiltonian under study is constructed, and it is noted that it does not have eigenvalues lying to the right of the continuous spectrum. In addition, the Birman-Schwinger principle was formulated and a connection between the zeros of the Fredholm determinant and the eigenvalues of a given operator was established.

Key words: lattice, Hamiltonian, coordinate representation, momentum representation, Fredholm determinant, Birman-Schwinger principle.

Kirish. Bizga yaxshi ma'lumki, ikki zarrachali diskret Shryodinger operatida to'la kvazi-impuls fiksirlanganda bir zarrachali Hamiltonianga unitar ekvivalent operator hosil bo'ladi. Shu sababli bir zarrachali Hamiltonianning spektral xossalari o'rganish panjaradagi ko'p zarrachali operatorlarning spektral nazariyasida muhim ahamiyat kasb etadi [1]. Maqolada uch o'lchamli panjaradagi bitta kvant zarracha harakatini ifodalovchi Hamiltonian qaralgan. Bu Hamiltonian xos qiymatlari soni va joylashuv o'rni tadqiq qilingan.

Bir zarrachali Hamiltonianning koordinata tasviri. $l^2(\mathbb{Z}^d) - d -$ o'lchamli butun sonli panjara \mathbb{Z}^d fazoda aniqlangan kvadrati bilan jamlanuvchi funksiyalarning Hilbert fazosi bo'lsin.

Koordinatali tasvirida \mathbb{Z}^d panjarada harakatlanuvchi bir kvant zarrachaning erkin Hamiltoniani $l^2(\mathbb{Z}^d)$ fazoda chegaralangan o'z-o'ziga qo'shma operator sifatida quyidagi fopmula orqali aniqlanadi [1-3]:

$$(\hat{h}_0 \hat{\phi})(x) = \sum_{s \in \mathbb{Z}^d} \hat{\varepsilon}(x-s) \hat{\phi}(s), \quad \hat{\phi} \in \ell^2(\mathbb{Z}^d).$$

Bu yerda $\hat{\varepsilon}(\cdot)$ funksiya \mathbb{Z}^d da aniqlangan dispersion munosabat va quyidagi ko'rinishga ega

$$\hat{\varepsilon}(s) = \begin{cases} d, & \text{agar } |s|=0, \\ -\frac{1}{2}, & \text{agar } |s|=1, \\ 0, & \text{agar } |s|>1, \end{cases}$$

$$s = (s^{(1)}, \dots, s^{(d)}) \in \mathbb{Z}^d, \quad |s| = |s^{(1)}| + \dots + |s^{(d)}|.$$

Koordinatali tasvirda $\hat{v}_{\mu\lambda}$ potensial maydondagi bir zarrachaning to'la Hamiltoniani \hat{h}_0 erkin Hamiltonianning chegaralangan qo'zg'alishi sifatida quyidagicha aniqlanadi:

$$\hat{h}_{\mu\lambda} = \hat{h}_0 - \hat{v}_{\mu\lambda}.$$

Bu yerda $\hat{v}_{\mu\lambda}$ funksiya $l^2(\mathbb{Z}^d)$ fazoda $\hat{v}_{\mu\lambda}(\cdot)$ funksiyaga ko'paytirish operatori, ya'ni

$$(\hat{v}_{\mu\lambda} \hat{\phi})(x) = \hat{v}_{\mu\lambda}(x) \hat{\phi}(x), \quad \hat{\phi} \in \ell^2(\mathbb{Z}^d).$$

$\hat{v}_{\mu\lambda}(\cdot)$ funksiya \mathbb{Z}^d da quyidagicha aniqlangan

$$\hat{v}_{\mu\lambda}(s) = \begin{cases} \mu, & \text{agar } |s|=0, \\ \frac{\lambda}{2}, & \text{agar } |s|=1, \\ 0, & \text{agar } |s|>1, \end{cases}$$

bunda $\mu \geq 0$ va $\lambda \geq 0$ bir vaqtda nolga teng bo'lmagan sonlar.

Ta'kidlash joizki, $\hat{h}_{\mu\lambda}$ funksiya $l^2(\mathbb{Z}^d)$ Hilbert fazosida chegaralangan o'z-o'ziga qo'shma operator bo'ladi.

Bir zarrachali Hamiltonianning impuls tasviri. $\mathbb{T}^d - d -$ o'lchamli tor, ya'ni $(-\pi; \pi]^d$ mos qarama-qarshi tomonlari aynan teng bo'lgan kub bo'lsin. $\mathbb{T}^d \equiv (-\pi; \pi]^d \subset \mathbb{P}^d$ to'plamdagi qo'shish va haqiqiy songa ko'paytirish amallari \mathbb{P}^d fazodagi $(2\pi\mathbb{Z}^1)^d$ modul bo'yicha amallar sifatida tushuniladi.

$L^2(\mathbb{T}^d)$ fazo \mathbb{T}^d torda aniqlangan kvadrati bilan integrallanuvchi funksiyalarning Hilbert fazosi, $L_e^2(\mathbb{T}^d) \subset L^2(\mathbb{T}^d)$ -juft funksiyalar qism fazosi bo'lsin.

Ushbu

$$\Phi : \ell^2(\mathbb{Z}^d) \rightarrow L^2(\mathbb{T}^d) : (\Phi \hat{f})(p) = (2\pi)^{\frac{d}{2}} \sum_{s \in \mathbb{Z}^d} \hat{f}(s) e^{i(p,s)}$$

$$(p, s) = \sum_{j=1}^d p^{(j)} s^{(j)}, \quad p = (p^{(1)}, \dots, p^{(d)}) \in \mathbb{Z}^d, \quad s = (s^{(1)}, \dots, s^{(d)}) \in \mathbb{T}^d$$

standart Fur'e almashtirishini qaraymiz.

Fur'e almashtirishi yordamida $\Phi(\ell_e^2(\mathbb{Z}^d)) \subset L_e^2(\mathbb{T}^d)$ munosabatni hosil qilish mumkin. Φ_e orqali Φ ning $\ell_e^2(\mathbb{Z}^d)$ dagi qismini belgilaymiz. Ko'rsatish mumkinki, ushbu $\Phi_e(\ell_e^2(\mathbb{Z}^d)) = L_e^2(\mathbb{T}^d)$ tenglik o'rinli bo'ladi.

Impuls tasvirida $H_{\mu\lambda} = \Phi_e \hat{h}_{\mu\lambda} \Phi_e^{-1}$ Hamiltonian $L_e^2(\mathbb{T}^d)$ Hilbert fazosida chegaralangan, o'z-o'ziga qo'shma operator bo'lib, u quyidagi formula orqali aniqlanadi

$$H_{\mu\lambda} = H_0 - V_{\mu\lambda}.$$

bunda h_0 ε funksiyaga ko'paytirish operatori:

$$(H_0 f)(p) = \varepsilon(p) f(p),$$

$$\varepsilon(p) = \sum_{i=1}^d (1 - \cos p^{(i)}), \quad f \in L_e^2(\mathbb{T}^d), \quad p = (p^{(1)}, p^{(2)}, \dots, p^{(d)}) \in \mathbb{T}^d,$$

$V_{\mu\lambda}$ – integral operator va uning rangi $d + 1$ dan oshmaydi va quyidagi tenglik o'rinli bo'ladi:

$$(V_{\mu\lambda} f)(p) = \frac{1}{(2\pi)^d} \int_{\mathbb{T}^d} (\mu + \lambda \sum_{i=1}^d \cos p^{(i)} \cos t^{(i)}) f(t) dt, \quad f \in L_e^2(\mathbb{T}^d).$$

Bir zarrachali Hamiltonianning spektral xossalari: $V_{\mu\lambda}$ – rangi $d + 1$ dan oshmaydigan integral operator bo'lganligi uchun Veyl teoremasiga ko'ra, $H_{\mu\lambda}$ operatorning uzluksiz spektri $\sigma_{cont}(H_{\mu\lambda})$, $\mu, \lambda \geq 0$ lardan bog'liqsiz va $\sigma(h_0)$ operatorning spektri $\sigma(h_0)$ bilan ustma-ust tushadi [4]. Shunday qilib, quyidagi tengliklar o'rinli

$$\sigma_{cont}(H_{\mu\lambda}) = \sigma(H_0) = [0, 2d].$$

$L_e^2(\mathbb{T}^d)$ da quyidagi ortonormal sistemani qaraymiz:

$$\alpha_0 = \frac{1}{(2\pi)^{\frac{d}{2}}}, \quad \alpha_i(p) = \frac{\sqrt{2}}{(2\pi)^{\frac{d}{2}}} \cos p^{(i)}, \quad i = \overline{1, d}.$$

$V_{\mu\lambda}$ operator quyidagi ko'rinishda tasvirlanadi:

$$V_{\mu\lambda} f = \mu \alpha_0(f, \alpha_0) + \frac{\lambda}{2} \sum_{i=1}^d (f, \alpha_i) \alpha_i,$$

bunda (\cdot, \cdot) – $L_e^2(\mathbb{T}^d)$ dagi skalyar ko'paytma.

I-lemma. $V_{\mu\lambda}$ nomanfiy operator, ya'ni ixtiyoriy $f \in L_e^2(\mathbb{T}^d)$ uchun $(V_{\mu\lambda} f, f) \geq 0$ tengsizlik o'rinli.

$V_{\mu\lambda} \geq 0$ operatorning nomanfiyligidan, uning $V_{\mu\lambda}^{\frac{1}{2}} \geq 0$ kvadrat ildizi mavjud. $V_{\mu\lambda}^{\frac{1}{2}}$ operator $L_e^2(\mathbb{T}^d)$ fazoda quyidagi formula bo'yicha aniqlanadi:

$$(V_{\mu\lambda}^{\frac{1}{2}} f)(p) = (2\pi)^{-\frac{d}{2}} \int_{\mathbb{T}^d} v_{\mu\lambda}^{\frac{1}{2}}(p - q) f(q) dq,$$

bunda

$$V_{\mu\lambda}^{\frac{1}{2}}(p) = (2\pi)^{-\frac{d}{2}} \sum_{s \in \mathbb{Z}^d} \hat{v}_{\mu\lambda}^{\frac{1}{2}}(s) e^{i(p,s)}$$

va $\hat{v}_{\mu\lambda}^{\frac{1}{2}}(\cdot)$ funsiya $\hat{v}_{\mu\lambda}(\cdot)$ funksiyaning musbat kvadrat ildizi.

$V_{\mu\lambda}$ integral operatorining aniqlanishidan uning kvadrat ildizi $V_{\mu\lambda}^{\frac{1}{2}}$ quyidagicha aniqlanadi

$$V_{\mu\lambda}^{\frac{1}{2}} f = \sqrt{\mu} \alpha_0(f, \alpha_0) + \sqrt{\frac{\lambda}{2}} \sum_{i=1}^d (f, \alpha_i) \alpha_i. \quad (1)$$

\mathbb{C} – kompleks tekislik va $r_0(z)$, $z \in \mathbb{C} \setminus [0, 2d] - h_0$ operatorning rezolventasi bo'lsin.

$\varepsilon(q) = \varepsilon(q^{(1)}, \dots, q^{(d)}) = \sum_{i=1}^d (1 - \cos q^{(i)})$ funsiya $q^{(i)}$ va $q^{(j)}$ $i, j = \overline{1, d}$

o'zgaruvchilarning o'rnini almashtirishga nisbatan simmetrik funsiya bo'lganligi uchun ushbu

$$\int_{\mathbb{T}^d} \frac{\cos q^{(i)} dq}{\varepsilon(q) - z}, \quad \int_{\mathbb{T}^d} \frac{\cos^2 q^{(i)} dq}{\varepsilon(q) - z}, \quad \text{va} \quad \int_{\mathbb{T}^d} \frac{\cos q^{(i)} \cos q^{(j)} dq}{\varepsilon(q) - z}$$

integrallar $i, j = \overline{1, d}$, $i \neq j$ lardan bog'liq emas.

Quyidagi belgilashlarni kiritamiz:

$$\begin{aligned} a(z) &= (\alpha_0, r_0(z) \alpha_0) = \frac{1}{(2\pi)^d} \int_{\mathbb{T}^d} \frac{dq}{\varepsilon(q) - z}, \\ b(z) &= (\alpha_0, r_0(z) \alpha_i) = \frac{\sqrt{2}}{(2\pi)^d} \int_{\mathbb{T}^d} \frac{\cos q^{(i)} dq}{\varepsilon(q) - z}, \\ c(z) &= (\alpha_i, r_0(z) \alpha_i) = \frac{2}{(2\pi)^d} \int_{\mathbb{T}^d} \frac{\cos^2 q^{(i)} dq}{\varepsilon(q) - z}, \\ d(z) &= (\alpha_i, r_0(z) \alpha_j) = \frac{2}{(2\pi)^d} \int_{\mathbb{T}^d} \frac{\cos q^{(i)} \cos q^{(j)} dq}{\varepsilon(q) - z}, \end{aligned} \quad (2)$$

$z < 0$, $i, j = \overline{1, d}$, $i \neq j$.

Ixtiyoriy fiksirlangan $\mu, \lambda \geq 0$ va $z \in \mathbb{C} \setminus [0, 2d]$ lar uchun $L_e^2(\mathbb{T}^d)$ fazoda quyidagi formula bilan ta'sir qiluvchi chekli o'lchamli Birman–Shvinger integral operatori $G_{\mu\lambda}(z)$ ni aniqlaymiz:

$$G_{\mu\lambda}(z) = V_{\mu\lambda}^{\frac{1}{2}} r_0(z) v_{\mu\lambda}^{\frac{1}{2}}.$$

$V_{\mu\lambda}^{\frac{1}{2}}$ operatorning (1) tenglik bilan aniqlanishiga ko'ra, $G_{\mu\lambda}(z)$ operator quyidagi ko'rinishda tasvirlanadi:

$$G_{\mu\lambda}(z) f = \left(\mu a(z) (f, \alpha_0) + \sqrt{\frac{\mu\lambda}{2}} b(z) \sum_{i=1}^d (f, \alpha_i) \right) \alpha_0 +$$

$$+ \sum_{i=1}^d \left[\sqrt{\frac{\mu\lambda}{2}} b(z)(f, \alpha_0) + \frac{\lambda}{2} c(z)(f, \alpha_i) + \frac{\lambda}{2} d(z) \sum_{i \neq j=1}^d (f, \alpha_j) \right] \alpha_i. \quad (3)$$

(3) tenglikdan $G_{\mu\lambda}(z)$ operatorning rangi $z \in \mathbf{C} \setminus [0, 2d]$ dan bog'liqmas va $d + 1$ dan oshmaydi.

Ixtiyoriy fiksirlangan $\mu, \lambda \geq 0$ uchun $H_{\mu\lambda} - zI$ operatorning determinantini $I - G_{\mu\lambda}(z)$ operatorning Fredgolm determinanti kabi aniqlaymiz:

$$\Delta(\mu, \lambda; z) := \det(H_{\mu\lambda} - zI) := \det(I - G_{\mu\lambda}(z)). \quad (4)$$

Ravshanki, ixtiyoriy $\mu, \lambda \geq 0$ uchun $\Delta(\mu, \lambda; \cdot)$ funksiya $\mathbf{C} \setminus [0, 2d]$ sohada analitik bo'ladi.

2-lemma. Barcha $\mu, \lambda \geq 0$ va $z \in \mathbf{C} \setminus [0, 2d]$ uchun quyidagi tengliklar o'rinli

$$\Delta_d(\mu, \lambda; z) = \Delta_d^{(1)}(\mu, \lambda; z) (\Delta_d^{(22)}(\lambda; z))^{d-1}, \quad (5)$$

$$\Delta_d(\mu, 0; z) = 1 - \mu a(z), \quad \Delta_d(0, \lambda; z) = \Delta_d^{(21)}(\lambda; z) (\Delta_d^{(22)}(\lambda; z))^{d-1}, \quad (6)$$

bunda

$$\Delta_d^{(1)}(\mu, \lambda; z) = \Delta_d(\mu, 0; z) \Delta_d^{(21)}(\lambda; z) - \frac{d\mu\lambda}{2} b^2(z), \quad (7)$$

$$\Delta_d^{(21)}(\lambda; z) = 1 - \frac{\lambda}{2} (c(z) + (d-1)d(z)), \quad \Delta_d^{(22)}(\lambda; z) = 1 - \frac{\lambda}{2} (c(z) - d(z)). \quad (8)$$

1-lemma isboti. Haqiqatan ham, ixtiyoriy $f \in L_e^2(\mathbb{T}^d)$ uchun quyidagiga ega bo'lamiz:

$$\begin{aligned} (V_{\mu\lambda} f, f) &= \int_{\mathbb{T}^d} (V_{\mu\lambda} f)(p) \overline{f(p)} dp = \\ &= \frac{1}{(2\pi)^d} \int_{\mathbb{T}^d} \left[\int_{\mathbb{T}^d} (\mu + \lambda \sum_{i=1}^d \cos p^{(i)} \cos t^{(i)}) f(t) dt \right] \overline{f(p)} dp = \\ &= \frac{1}{(2\pi)^d} \left[\mu \int_{\mathbb{T}^d} f(t) dt \overline{\int_{\mathbb{T}^d} f(p) dp} + \lambda \sum_{i=1}^d \int_{\mathbb{T}^d} \cos t^{(i)} f(t) dt \overline{\int_{\mathbb{T}^d} \cos p^{(i)} f(p) dp} \right] = \\ &= \frac{1}{(2\pi)^d} \left[\mu \left| \int_{\mathbb{T}^d} f(t) dt \right|^2 + \lambda \sum_{i=1}^d \left| \int_{\mathbb{T}^d} \cos t^{(i)} f(t) dt \right|^2 \right] \geq 0. \end{aligned}$$

$L_{d+1} \subset L_e^2(\mathbb{T}^d)$ – orqali 1 va $\cos p^{(i)}$ $i = \overline{1, d}$ funksiyalarga tortilgan $d + 1$ – o'lchamli qism fazoni belgilaymiz.

1-eslatma. $V_{\mu\lambda}$ operator $L_e^2(\mathbb{T}^d)$ Hilbert fazoni L_{d+1} qism fazoga akslantiradi.

2-eslatma. $V_{\mu\lambda}$ operatorning $L_e^2(\mathbb{T}^d)$ fazoda nomanfiyligi (qar. 1-lemma) va $\sup_{f \neq 0} (H_{\mu\lambda} f, f) \leq \sup_{f \neq 0} (H_0 f, f)$ tengsizlikdan $h_{\mu\lambda}$ operatorning uzluksiz spektri $[0, 2d]$ dan o'ngda yotuvchi xos qiymatga ega emas.

3-lemma. Ixtiyoriy $\mu, \lambda \geq 0$ uchun $z < 0$ soni $H_{\mu\lambda}$ operatorning xos qiymati bo'lishi uchun 1 soni $G_{\mu\lambda}(z)$ operatorning xos qiymati bo'lishi zarur va yetarlidir.

Isboti. $z < 0$ soni $h_{\mu\lambda}$ operatorning xos qiymati va $f \in L_e^2(\mathbb{T}^d)$ unga mos xos funksiya bo'lsin, ya'ni

$$H_{\mu\lambda} f = z f \quad \text{yoki} \quad (H_0 - z) f = V_{\mu\lambda} f.$$

Bu yerdan

$$f = r_0(z)V_{\mu\lambda}f$$

tenglikni hosil qilamiz. Bundan esa

$$V_{\mu\lambda}^{\frac{1}{2}}f = (V_{\mu\lambda}^{\frac{1}{2}}r_0(z)V_{\mu\lambda}^{\frac{1}{2}})V_{\mu\lambda}^{\frac{1}{2}}f = G_{\mu\lambda}(z)V_{\mu\lambda}^{\frac{1}{2}}f$$

tenglikka ega bo‘lamiz.

Teskarisi. 1 soni $G_{\mu\lambda}(z)$ operatorning xos qiymati va $\varphi \in L_c^2(\mathbb{T}^d)$ unga mos xos funksiya bo‘lsin, ya’ni

$$\varphi = (v_{\mu\lambda}^{\frac{1}{2}}r_0(z)V_{\mu\lambda}^{\frac{1}{2}})\varphi.$$

Bu yerdan

$$\psi = V_{\mu\lambda}r_0(z)\psi$$

tenglik o‘rinli bo‘ladi, bunda $\psi = v_{\mu\lambda}^{\frac{1}{2}}\varphi$. $f = r_0(z)\psi$ belgilash orqali

$$(h_0 - z)f = V_{\mu\lambda}f$$

tenglikka ega bo‘lamiz, ya’ni f – ushbu $H_{\mu\lambda}$ operatorning $z < 0$ xos qiymatiga mos xos funksiyasi bo‘ladi.

H Hilbert fazosida aniqlangan va $\beta \in \bullet$ nuqtadan o‘ngda (mos holda chapda) muhim spektrga ega bo‘lmagan A chegaralangan o‘z-o‘ziga qo‘shma operator uchun $n_+(\beta, A)$ (mos holda $n_-(\beta, A)$) sonni quyidagicha aniqlaymiz:

$$n_+(\beta, A) = \sup\{\dim L : L \subset H; (Af, f) > \beta, \|f\| = 1\}$$

$$(n_-(\beta, A) = \sup\{\dim L : L \subset H; (Af, f) < \beta, \|f\| = 1\}).$$

$n_+(\beta, A)$ (mos holda $n_-(\beta, A)$) soni A operatorning β dan o‘ngda (mos holda chapda) yotuvchi xos qiymatlari soniga mos keladi.

Xos qiymatlar muammosini kamaytirish Birman [5] va Shvinger [6] tomonidan umumqabul qilingan bir jinsli Lipman–Shvinger tenglamasi ko‘paytmasiga keltirilgan.

1-teorema (Birman–Shvinger prinsipi). *Ixtiyoriy $\mu, \lambda \geq 0$ va $z \leq 0$ uchun*

$$n_-(z, H_{\mu\lambda}) = n_+(1, G_{\mu\lambda}(z))$$

tenglik o‘rinli.

O‘z-o‘ziga qo‘shma $H_{\mu\lambda}$ operatorining xos qiymatlari va $I - G_{\mu\lambda}(z)$ Fredholm determinanti $\Delta(\mu, \lambda; z)$ ning nollari o‘rtasidagi bog‘liqlik quyidagi teorema bilan o‘rnatiladi.

2-teorema. *Ixtiyoriy $\mu, \lambda \geq 0$ uchun $z \in \mathbb{C} \setminus [0, 2d]$ soni $H_{\mu\lambda}$ operatorning m – karrali xos qiymati bo‘lishi uchun u $\Delta(\mu, \lambda; z)$ funksiyaning m – karrali noli bo‘lishi zarur va yetarli.*

Xulosa. Maqolada butun sonli panjaradagi bir zarrachali Hamiltonianning koordinatali va impuls tasvirlari keltirilib o‘tilgan. Qo‘zg‘alish operatori deb ataluvchi potensial operatori, ya’ni integral operatorning musbat aniqlangan operator ekanligi isbotgan. Tadqiq qilingan Hamiltonianga mos Fredholm determinanti deb ataluvchi regulyar funksiya qurilgan. Berilgan Hamiltonian o‘zining uzluksiz spektridan o‘ngda yotuvchi xos qiymatlarga ega emasligi ta’kidlab o‘tilgan. Birman-Shvinger prinsipi bayon qilingan. O‘rganilgan Hamiltonian va Fredholm determinantining nollari orasidagi bog‘lanish o‘rnatilgan.

ADABIYOTLAR:

1. Лакаев С.Н., Бозоров И.Н. Число связанных состояний одночастичного гамильтониана на трехмерной решетке. *Теор. Мат. Физика.* 2009. Т. 158, № 3. С. 425–443.

2. Лакаев С.Н., Бозоров И.Н. О числе и местонахождении собственных значений одночастичного гамильтониана на одномерной решетке. *Узбекский Матем. Журнал*. 2007. № 2. с. 70–80.
3. Бозоров И.Н. Число связанных состояний одночастичного гамильтониана на двумерной решётке. *Узбекский Матем. Журнал*. 2009. № 4. с. 35–49.
4. Рид М., Саймон Б. *Методы современной математической физики. Т.4. Анализ операторов.* – М.: Мир, 1982.
5. Бирман М.Ш. О числе собственных значений в задаче квантового рассеяния // *Вестник ЛГУ*. 1961. – № 13. Вып.3. – С.163-166.
6. Schwinger J. On the bound states of a given potential // *Proc. Nat. Acad. Sci. –USA*. **47**. 1961. – P. 122-129.

UCHINCHI TARTIBLI OPERATORLI MATRITSALAR OILASI UCHUN BIRMAN-SHVINGER PRINSIPI VA UNING TADBIQLARI

Tosheva Nargiza Ahmedovna,

Buxoro davlat universiteti

Matematik analiz kafedrası dotsenti v.b., f.-m.f.f.d (PhD)

n.a.tosheva@buxdu.uz

Annotatsiya. Ushbu maqolada panjaradagi soni saqlanmaydigan va uchtadan oshmaydigan zarrachalar sistemasiga mos $H(K)$, $K \in (-\pi; \pi]^d$ uchinchi tartibli operatorli matritsalar oilasi qaralgan.

Bu operator bozonli Fok fazoning qirgʻilgan uch zarrachali qism fazosida ta'sir qiladi. $H(K)$ operatorli matritsalar oilasiga mos Birman-Shvinger prinsipi keltirib chiqarilgan hamda uning ayrim tadbiqlari keltirilgan.

Kalit so'zlar: panjara, zarrachalar sistemasi, operatorli matritsa, bozonli Fok fazo, paydo qilish va yo'qotish operatorlari.

ПРИНЦИП БИРМАНА –ШВИНГЕРА ДЛЯ СЕМЕЙСТВА ОПЕРАТОРНЫХ МАТРИЦ ТРЕТЬЕГО ПОРЯДКА И ЕГО ПРИЛОЖЕНИЯ

Аннотация. В данной статье рассматривается семейство матриц с оператором третьего порядка $H(K)$, $K \in (-\pi; \pi]^d$, соответствующее системе частиц, число которых в решётке не сохраняется и не превышает трёх. Этот оператор действует на усечённом трёхчастичном подпространстве в бозонного пространства Фока. Выводится принцип Бирмана-Швингера, соответствующий семейству операторных матриц $H(K)$, и приводятся некоторые его приложения.

Ключевые слова: решётка, система частиц, операторная матрица, пространство Фока с бозонами, операторы создания и уничтожения.

THE BIERMANN-SCHWINGER PRINCIPLE FOR A FAMILY OF THIRD-ORDER OPERATOR MATRICES AND ITS APPLICATIONS

Abstract. This article considers a family of matrices with a third-order operator $H(K)$, $K \in (-\pi; \pi]^d$, corresponding to a system of particles, the number of which in the lattice is not conserved and does not exceed three. This operator acts on the truncated three-particle subspace of the bosonic Fock space. The Birman-Schwinger principle corresponding to the family of operator matrices $H(K)$ is derived and some of its applications are given.

Key words: lattice, particle system, operator matrix, Fock space with bosons, creation and destruction operators.

Kirish. Elementlari Banax yoki Hilbert fazolarida ta'sir qiluvchi chiziqli operatorlardan iborat matritsalariga blok operatorli matritsalar yoki qisqacha operatorli matritsalar deyiladi [1,2]. Bunday matritsalarining muhim sinflaridan biri – bu panjaradagi soni saqlanmaydigan zarrachalar sistemasiga mos Gamiltonianlardir. Zarrachalar soni spin-bozon modelidagi kabi cheksiz yoki qirgʻilgan spin-bozon modelidagi kabi chekli bo'lishi mumkin. Zarrachalar soni cheksiz bo'lgan holda cheksiz o'lehamli operatorli matritsa, zarrachalar soni chekli bo'lgan holda esa chekli o'lehamli operatorli matritsa hosil bo'lishini ta'kidlab o'tamiz. Operatorli matritsalar oilasining muhim va diskret spektrlari bilan bog'liq masalalar qattiq jismlar fizikasi [3], kvant maydon nazariyasi [4], statistik fizika [5], magnetogidrodinamika [6], kvant mexanikasi [7] va boshqa ko'plab sohalardagi dolzarb masalalardan hisoblanadi. Shuning uchun panjaradagi soni saqlanmaydigan va uchtadan oshmaydigan zarrachalar sistemasiga mos operatorli matritsalar oilasiga oid tadqiqotlarni rivojlantirish muhim hisoblanadi.

Adabiyotlar tahlili. Quyida biz soni saqlanmaydigan chekli sondagi zarrachalar sistemasiga mos

gamiltonianlar uchun olib borilgan ayrim tadqiqotlarga to'xtalamiz. \mathbb{R}^d Yevklid fazosidagi soni saqlanmaydigan chekli sondagi zarrachalar sistemalari [8,9] kabi ishlarda o'rganilgan [9]. Maqolada bitta atom va ko'pi bilan ikkita foton holda uch zarrachali radioaktiv sochilish masalasi qaralgan. Mualliflar chekli (0, 1 yoki 2) sondagi fotonli spin-bozon modeli standart uch zarrachali masala analogi ekanligini ko'rsatgan. Standart sochilishlar nazariyasi texnikasidan foydalanib bog'lanish o'zgarishining yetarlicha kichik qiymatlarida to'lqin operatorlarining mavjudligini va to'laligini isbotlashgan. Xususan, berilgan gamiltonian spektrning absolyut uzluksiz qismidan tashqarida yotuvchi yagona asosiy holatga egaligi va singulyar uzluksiz spektrning bo'sh to'plam bo'lishi ko'rsatilgan.

[8] ishda qo'zg'almas atomga ega va ko'pi bilan uchta fotonli spin-bozon modelini tadqiq qilishgan hamda to'lqin operatorlarining mavjudligini va asimptotik to'laligini isbotlashgan. Qayd qilingan natijalarni isbotlashda gamiltonianlarning rezolventasini o'rganish muhim o'rin egallagan.

[10] maqolada dispersiya funksiyasi chegaralangan holda, $\alpha > 0$ ta'sirlashish parametrining ixtiyoriy qiymatida \mathbb{R}^d fazodagi ko'pi bilan ikki fotonli spin-bozon modelining spektri tahlil qilingan. Bu holda muhim spektrning aniq ko'rinishi tavsiflangan hamda muhim spektrning ikki zarrachali va uch zarrachali tarmoqlari ajratilgan. Bundan tashqari, muhim spektr bitta kesmadan yoki oltitadan ko'p bo'lmagan kesmalar birlashmasidan iborat bo'lish shartlari topilgan.

[11] maqolada $\alpha > 0$ ta'sirlashish parametrining ixtiyoriy qiymatlari uchun \mathbb{R}^d dagi ko'pi bilan ikki fotonli spin-bozon modeliga mos model operator spektri tahlil qilingan. Model operator diskret spektrining chekli to'plam bo'lishi, muhim spektrining quyi chegarasi esa sodda Nevanlinna funksiyasining noli bo'lishi ko'rsatilgan.

[12] ishda panjaradagi ko'pi bilan ikkita fotonli spin-bozon modelining spektral tahlilida muhim ahamiyatga ega bo'lgan operatorli matritsaning spektri o'rganilgan. Uning muhim spektri tavsiflangan. Muhim spektrdan chapda yotuvchi xos qiymatlar sonining chekli bo'lish shartlari keltirib chiqarilgan.

[13] ishda panjaradagi soni saqlanmaydigan chekli sondagi zarrachalar sistemasiga mos model operator muhim spektrining joylashuv o'rni va tuzilishi tavsiflangan. Diskret spektrning muhim spektr uch zarrachali tarmog'idan chapda joylashgan qismining chekliligi esa isbotlangan [14]. Model operator parametrlariga qo'yilgan ba'zi shartlarda cheksiz sondagi xos qiymatlarning mavjudligi (Yefimov hodisasi) [15,16] ishlarda isbotlangan.

[17] ishda ikkinchi tartibli operatorli matritsa ko'rinishidagi umumlashgan Fridriks modeli sonli tasvirining tuzilishi yordamida uning spektri va sonli tasviri ustma-ust tushish shartlari topilgan [18]. Ishda umumlashgan Fridriks modelining kvadratik sonli tasviri komponentalarining chegaralari uchun baholashlar olingan. Umumlashgan Fridriks modellari oilasining spektri yordamida soni saqlanmaydigan va uchtadan oshmaydigan zarrachalar sistemasi bilan bog'liq ikkinchi tartibli operatorli matritsaning muhim spektri [19] ishda aniqlangan [20]. Ishda esa spektral parametrning ikkinchi tartibli operatorli matritsa muhim spektridan tashqarida chekli yoki cheksiz sondagi xos qiymatlarga ega bo'ladigan sirlari ajratilgan bo'lib, uning qiymati 6 ga teng bo'lganda bir vaqtning o'zida muhim spektrdan chapda va o'ngda xos qiymatlar soni cheksiz bo'lishi isbotlangan.

[21] ishida quyidagi natijalar olingan: panjaradagi soni saqlanmaydigan va uchtadan oshmaydigan zarrachalar sistemasi Gamiltoniani H qaralgan. m (m soni H operator muhim spektrining uch zarrachali tarmog'ining quyi chegarasi) ga intiluvchi xos qiymatlar sonining cheksizligi parametr funksiyaning aynimagan minimumga ega bo'ladigan nuqtalari soniga bog'liq holda o'rganilgan. H operatorning $z, z \leq m$ dan quyida yotuvchi xos qiymatlari soni uchun $z \rightarrow m - 0$ da topilgan asimptotika bunday nuqtalarga bog'liq emasligi ko'rsatilgan. Shu bilan birga bir o'lchamli holda operator muhim spektrining quyi chegarasi uchun baholash hamda H operator xos qiymatlar sonining chekli yoki cheksiz bo'lish shartlari topilgan.

So'ngra, ko'pi bilan n ($n = 1, 2$) ta fotonli spin-boson modelining panjaraviy analogi \mathcal{A}_n tadqiq qilingan.

\mathcal{A}_1 operatorning spektri orqali \mathcal{A}_2 operator muhim spektrining joylashuv o'rni tavsiflangan, ya'ni \mathcal{A}_2 operator muhim spektrining ikki zarrachali va uch zarrachali tarmoqlari ajratilgan. \mathcal{A}_2 operator muhim

spektrining chap tomonida joylashgan xos qiymatlar soni chekli ekanligi aniqlangan. Bundan tashqari, panjaradagi soni saqlanmaydigan chegaralangan sondagi zarrachalar sistemasiga mos H gamiltonian kompakt bo'lmagan qo'zg'alishli uchinchi tartibli operatorli matritsa kabi qaralgan. H operatorli matritsa muhim spektrining joylashuvi kanal operatorning spektri orqali tavsiflangan. H operatorli matritsaning xos vektorlari uchun Faddeyev tipidagi tenglama olingan. H operatorli matritsa muhim spektrining ichida (muhim spektr bo'shlig'ida, muhim spektridan quyida) yotuvchi cheksiz sondagi xos qiymatlarning mavjudligini kafolatlaydigan shartlar topilgan.

[22] ishda uch o'lchamli panjaradagi soni saqlanmaydigan va uchtdan oshmaydigan zarrachalar sistemasiga mos $H(K)$ uchinchi tartibli operatorli matritsalar oilasi muhim spektrining ikki zarrachali va uch zarrachali tarmoqlari aniqlangan; ikkinchi tartibli operatorli matritsa ko'rinishidagi $h(k)$ umumlashgan Fridriks modellari oilasi spektral parametrining diskret to'plamdan olingan qiymatlarida bo'sag'aviy xos qiymat va virtual sathning mavjudlik, hamda musbatlik shartlari topilgan; nol soni umumlashgan Fridriks modeli uchun xos qiymat bo'lsa yoki umumlashgan Fridriks modeli nomanfiy bo'lib, nol soni regulyar tipdagi nuqta bo'lsa, u holda operatorli matritsalar oilasi spektral parametrining diskret to'plamdan olingan qiymatlarida manfiy xos qiymatlari sonining chekli bo'lishi isbotlangan; umumlashgan Fridriks modeli nol energiyali rezonansga ega bo'lsa, u holda uchinchi tartibli operatorli matritsalar oilasi spektral parametrining diskret to'plamdan olingan qiymatlarida xos qiymatlari sonining cheksiz bo'lishi isbotlangan hamda xos qiymatlar soni uchun asimptotik formula topilgan.

Uchinchi tartibli operatorli matritsalar oilasi va uning muhim spektri. Maqolada ishlatiladigan ayrim fazolarni kiritamiz. \mathbb{C} orqali bir o'lchamli kompleks fazoni, \mathbb{T}^d orqali d o'lchamli tori, $L_2(\mathbb{T}^d)$ orqali \mathbb{T}^d torda aniqlangan kvadrati bilan integrallanuvchi (umuman olganda, kompleks qiymatlarni qabul qiluvchi) funksiyalarning Hilbert fazosini, $L_2^s((\mathbb{T}^d)^2)$ orqali $(\mathbb{T}^d)^2$ to'plamda aniqlangan kvadrati bilan integrallanuvchi (umuman olganda, kompleks qiymatlarni qabul qiluvchi) simmetrik funksiyalarning Hilbert fazosini hamda \mathcal{H} orqali $\mathcal{H}_0 := \mathbb{C}$, $\mathcal{H}_1 := L_2(\mathbb{T}^d)$ va $\mathcal{H}_2 := L_2^s((\mathbb{T}^d)^2)$ fazolarning to'g'ri yig'indisini belgilaymiz, ya'ni $\mathcal{H} := \mathcal{H}_0 \oplus \mathcal{H}_1 \oplus \mathcal{H}_2$. Bunda $\mathcal{H}_0, \mathcal{H}_1$ va \mathcal{H}_2 fazolarga $L_2(\mathbb{T}^d)$ fazo yordamida qurilgan $\mathcal{F}_s(L_2(\mathbb{T}^d))$ bozonli Fok fazoning mos ravishda nol zarrachali, bir zarrachali va ikki zarrachali qism fazolari, \mathcal{H} Hilbert fazosiga esa bozoli Fok fazosining qirqilgan uch zarrachali qism fazosi deyiladi.

\mathcal{H} Hilbert fazosida ta'sir qiluvchi quyidagi

$$H(K) := \begin{pmatrix} H_{00}(K) & H_{01} & 0 \\ H_{01}^* & H_{11}(K) & H_{12} \\ 0 & H_{12}^* & H_{22}(K) \end{pmatrix} \quad (1)$$

uchinchi tartibli $H(K)$, $K \in (-\pi; \pi]^d$ operatorli matritsalar oilasini qaraymiz. Bu yerda matritsaviy elementlar

$$\begin{aligned} H_{00}(K)f_0 &= w_0(K)f_0, & H_{01}f_1 &= \int_{\mathbb{T}^s} v_0(t)f_1(t)dt; \\ (H_{11}(K)f_1)(p) &= w_1(K;p)f_1(p), & (H_{12}f_2)(p) &= \int_{\mathbb{T}^s} v_1(t)f_2(p, t)dt; \\ (H_{22}(K)f_2)(p, q) &= w_2(K;p, q)f_2(p, q), & f_i &\in \mathcal{H}_i, \quad i = 0, 1, 2 \end{aligned}$$

kabi aniqlangan bo'lib, H_{ij}^* ($i < j$) orqali H_{ij} operatorga qo'shma operator belgilangan. Bundan tashqari $w_0(\cdot)$ va $v_i(\cdot)$, $i = 0, 1$ funksiyalar \mathbb{T}^d da aniqlangan haqiqiy qiymatli chegaralangan funksiyalar, $w_1(\cdot; \cdot)$ va $w_2(\cdot; \cdot)$ funksiyalar esa mos ravishda

$$\begin{aligned} w_1(K; p) &:= l_1 \varepsilon(p) + l_2 \varepsilon(K - p) + 1, \\ w_2(K; p, q) &:= l_1 \varepsilon(p) + l_1 \varepsilon(q) + l_2 \varepsilon(K - p - q), \end{aligned}$$

tengliklar yordamida aniqlanib, $l_1, l_2 > 0$ va

$$\varepsilon(q) := \sum_{i=1}^3 (1 - \cos(nq^{(i)})), \quad q = (q^{(1)}, q^{(2)}, q^{(3)}) \in \mathbb{T}^d, \quad n \in \mathbb{N}.$$

Ta'kidlash joizki, H_{01} va H_{12} operatorlarga yo'qotish operatorlari, H_{01}^* va H_{12}^* operatorlarga esa paydo qilish operatorlari deyiladi. Mazkur tadqiqot ishida qaralayotgan zarrachalar sistemasida paydo bo'ladigan va yo'qoladigan zarrachalar soni 1 ga teng hol tahlil qilinadi. Bu esa, o'z navbatida, m5 $H_{02} \equiv 0$ va $H_{02}^* \equiv 0$ ekanligini anglatadi.

O'quvchiga qulaylik uchun H_{01}^* va H_{12}^* qo'shma operatorlarni hisoblaymiz.

Ixtiyoriy $f_i \in \mathcal{H}_i, i = 0, 1$ uchun

$$(H_{01}f_1, f_0) = \int_{\mathbb{T}^3} v_0(t)f_1(t)dt \cdot \overline{f_0} = \int_{\mathbb{T}^3} f_1(t)(\overline{v_0(t) \cdot f_0})dt = (f_1, H_{01}^*f_0)$$

munosabatlar o'rinli ekanligidan

$$H_{01}^*: \mathcal{H}_0 \rightarrow \mathcal{H}_1, (H_{01}^*f_0)(p) = v_0(p)f_0, f_0 \in \mathcal{H}_0$$

tenglik kelib chiqadi. Bunda biz $v_0(\cdot)$ funksiyaning \mathbb{T}^d torda aniqlangan haqiqiy qiymatli funksiya ekanligidan foydalandik.

Xuddi shuningdek, $v_1(\cdot)$ funksiyaning \mathbb{T}^d da aniqlangan haqiqiy qiymatli funksiya va f_2 ning simmetrik funksiya ekanligidan foydalanib, ixtiyoriy $f_i \in \mathcal{H}_i, i = 1, 2$ uchun

$$\begin{aligned} (H_{12}f_2, f_1) &= \int_{\mathbb{T}^3} \left(\int_{\mathbb{T}^3} v_1(s)f_2(t, s)ds \right) \cdot \overline{f_1(t)}dt = \int_{(\mathbb{T}^3)^2} v_1(s)\overline{f_1(t)}f_2(t, s)dsdt = \\ &= \int_{(\mathbb{T}^3)^2} f_2(t, s) \cdot \frac{1}{2} (v_1(s)f_1(t) + v_1(t)f_1(s))dsdt = (f_2, H_{12}^*f_1) \end{aligned}$$

munosabatlarni hosil qilamiz. Bu esa o'z navbatida

$$H_{12}^*: \mathcal{H}_1 \rightarrow \mathcal{H}_2, (H_{12}^*f_1)(p, q) = \frac{1}{2} (v(p)f_1(q) + v(q)f_1(p)), f_1 \in \mathcal{H}_1$$

ekanligini bildiradi.

$H(K)$ operatorli matritsalar oilasining spektral xossalarini o'rganishda muhim sanalgan $\mathcal{H}_0 \oplus \mathcal{H}_1$ Hilbert fazosida

$$h(k) := \begin{pmatrix} h_{00}(k) & h_{01} \\ h_{01}^* & h_{11}(k) \end{pmatrix}$$

kabi aniqlangan va umumlashgan Fridriks modellari oilasi deb ataluvchi $h(k), k \in \mathbb{T}^d$ operatorli matritsani qaraymiz. Bu yerda

$$\begin{aligned} h_{00}(k)f_0 &= (l_2 \varepsilon(k) + 1)f_0, \quad h_{01}f_1 = \frac{1}{\sqrt{2}} \int_{\mathbb{T}^3} v_1(t)f_1(t)dt, \\ (h_{11}(k)f_1)(q) &= E_k(q)f_1(q), \quad E_k(q) := l_1 \varepsilon(q) + l_2 \varepsilon(k - q). \end{aligned}$$

$h(k)$ operatorli matritsaning muhim spektri uchun $\sigma_{\text{ess}}(h(k)) = [E_{\min}(k); E_{\max}(k)]$ tenglik o'rinlidir. Bu yerda $E_{\min}(k)$ va $E_{\max}(k)$ sonlari

$$E_{\min}(k) := \min_{q \in \mathbb{T}^3} E_k(q) \quad \text{va} \quad E_{\max}(k) := \max_{q \in \mathbb{T}^3} E_k(q)$$

tengliklar yordamida aniqlangan.

Har qanday $k \in \mathbb{T}^d$ uchun $z \in \mathbb{C} \setminus [E_{\min}(k); E_{\max}(k)]$ sohada analitik bo'lib,

$$\Delta(k; z) := l_2 \varepsilon(k) + 1 - z - \frac{1}{2} \int_{\mathbb{T}^s} \frac{v_1^2(t) dt}{E_k(t) - z}$$

tenglik yordamida aniqlangan funksiyani qaraymiz. Odatda $\Delta(k; \cdot)$ funktsiyaga $h(k)$ operatorli matritsaga mos Fredgolm determinanti deyiladi.

Quyidagicha belgilashlar kiritamiz:

$$m_K := \min_{p, q \in \mathbb{T}^s} w_2(K; p, q), \quad M_K := \max_{p, q \in \mathbb{T}^s} w_2(K; p, q),$$

$$\sigma_K := \bigcup_{p \in \mathbb{T}^s} \{\sigma_{\text{disc}}(h(K - p)) + l_1 \varepsilon(p)\}, \quad \Sigma_K := [m_K; M_K] \cup \sigma_K.$$

Keyingi bo'limda foydalanishga qulaylik uchun $\tau_{\text{ess}}(K)$ orqali $H(K)$ operatorli matritsalar oilasi muhim spektrining quyi chegarasini belgilaymiz, ya'ni $\tau_{\text{ess}}(K) := \min \sigma_{\text{ess}}(H(K))$.

Teorema 1. $H(K)$ operatorli matritsalar oilasi muhim spektri uchun $\sigma_{\text{ess}}(H(K)) = \Sigma_K$ tenglik o'rinlidir.

Birman-Shvinger prinsipi va uning tadbiqlari. Bu bo'limda $H(K)$ operatorli matritsalar oilasi uchun Birman-Shvinger prinsipi isbotlanadi hamda uning yordamida olinadigan natijalar bayon qilinadi.

$\mathcal{H}_0 \oplus \mathcal{H}_1$ fazoda ta'sir qiluvchi hamda o'z-o'ziga qo'shma $T(K, z)$, $z < \tau_{\text{ess}}(K)$ kompakt 2×2 blok operatorli matritsani quyidagicha aniqlaymiz:

$$T(K, z) := \begin{pmatrix} T_{00}(K, z) & T_{01}(K, z) \\ T_{10}(K, z) & T_{11}(K, z) \end{pmatrix}.$$

Uning matritsaviy elementlari quyidagicha aniqlangan:

$$T_{00}(K, z)g_0 = (1 + z - w_0(K))g_0, \quad T_{01}(K, z)g_1 = \int_{\mathbb{T}^s} \frac{v_0(t)g_1(t)dt}{\sqrt{\Delta(K - t; z - l_1 \varepsilon(t))}};$$

$$(T_{10}(K, z)g_0)(p) = - \frac{v_0(p)g_0}{\sqrt{\Delta(K - p; z - l_1 \varepsilon(p))}},$$

$$(T_{11}(K, z)g_1)(p) = \frac{v_1(p)}{2\sqrt{\Delta(K - p; z - l_1 \varepsilon(p))}} \int_{\mathbb{T}^s} \frac{(w_2(K; p, t) - z)^{-1} v_1(t)g_1(t)dt}{\sqrt{\Delta(K - t; z - l_1 \varepsilon(t))}}$$

bunda $g_i \in \mathcal{H}_i, i = 0, 1$.

\mathcal{H} Gilbert fazosida ta'sir qiluvchi \mathcal{A} chiziqli, chegaralangan, o'z-o'ziga qo'shma operator uchun $n(\gamma, \mathcal{A})$ sonini quyidagi qoida yordamida aniqlaymiz:

$$n(\gamma, \mathcal{A}) = \sup \{ \dim F : (\mathcal{A}u, u) > \gamma, u \in F \subset \mathcal{H}, \|u\| = 1 \}.$$

Agar $\gamma < \max \sigma_{\text{ess}}(\mathcal{A})$ bo'lsa, u holda $n(\gamma, \mathcal{A})$ soni cheksizga teng bo'ladi. Agar $n(\gamma, \mathcal{A})$ soni chekli bo'lsa, u holda bu son \mathcal{A} operatorning γ dan katta xos qiymatlari soniga (karralıkları bilan qo'shib hisoblaganda) teng bo'ladi.

$N(K, z)$ orqali $H(K)$ operatorli matritsaning $z \leq \tau_{\text{ess}}(K)$ dan chapda joylashgan xos qiymatlari sonini belgilaymiz. U holda

$$N(K, z) = n(-z, -H(K)), \quad -z > -\tau_{\text{ess}}(K)$$

tenglik o'rinlidir.

Quyidagi teorema $H(K)$ operatorli matritsa uchun mashhur Birman-Shvinger prinsipini ifodalaydi.

Teorema 2. Faraz qilaylik, $K \in \mathbb{T}^d$ bo'lsin. U holda $T(K, z)$ operatorli matritsa $z < \tau_{ess}(K)$ bo'lganda kompakt va uzluksiz hamda $N(K, z) = n(1, T(K, z))$ tenglik o'rinlidir.

Isbot. $H(K)$ operatorli matritsalar oilasini quyidagi ko'rinishda yozib olamiz:

$$H(K) = \begin{pmatrix} H_{00}(K) & 0 & 0 \\ 0 & H_{11}(K) & 0 \\ 0 & 0 & H_{22}(K) \end{pmatrix} + \begin{pmatrix} 0 & H_{01} & 0 \\ H_{01}^* & 0 & H_{12} \\ 0 & H_{12}^* & 0 \end{pmatrix}.$$

$\mathcal{H}_i, i = 0, 1, 2$ Hilbert fazosida birlik operatorni $I_i, i = 0, 1, 2$, orqali belgilaymiz va $\mathcal{H}_0 \oplus \mathcal{H}_1$ va \mathcal{H} fazolarda esa mos ravishda $I := \text{diag}\{I_0, I_1\}$ va $\mathfrak{I} := \text{diag}\{I_0, I_1, I_2\}$ birlik operatorlarni belgilaymiz.

$H_{ii}(K) - zI_i, i = 0, 1, 2$ operator $z < \tau_{ess}(K)$ uchun musbat va teskarilanuvchan hamda, $H_{ii}(K), i = 0, 1, 2$, operatorning $R_i(K, z) = (H_{ii}(K) - zI_i)^{-1}$ rezolventasining $R_i^{1/2}(K, z)$ kvadrat ildizi mavjud.

Faraz qilaylik, $\mathcal{M}(K, z), z < \tau_{ess}(H(K))$ operatorli matritsa quyidagi elementlardan tashkil topgan bo'lsin:

$$M_{00}(K, z) = (1 + z)I_0 - H_{00}(K), \quad M_{01}(K, z) = -H_{01}R_1^{1/2}(K, z) \\ M_{12}(K, z) := -R_1^{1/2}(K, z)H_{12}R_2^{1/2}(K, z), \quad M_{10}(K, z) = M_{01}^*(K, z), \quad M_{21}(K, z) := M_{12}^*(K, z).$$

Bundan tashqari

$$M_{\alpha\beta}(K, z) = 0, \quad \alpha, \beta = 0, 1, 2.$$

$$((H(K) - z\mathfrak{I})f, f) < 0, f \in \mathcal{H} \text{ tengsizlik faqat va faqat } ((M(K, z) - \mathfrak{I})g, g) > 0, g = (g_0, g_1, g_2)$$

bo'lganda o'rinlidir, bu yerda $g_0 = f_0, g_i = (H_{ii}(K) - zI_i)^{1/2}f_i, i = 1, 2$.

Bundan esa o'z navbatida

$$N(K, z) = n(1, M(K, z)) \tag{2}$$

ekanligi kelib chiqadi.

$\mathcal{H}_0 \oplus \mathcal{H}_1$ Hilbert fazosida $V(K, z), z < \tau_{ess}(H(K))$ operatorli matritsa quyidagi elementlardan tashkil topgan bo'lsin:

$$V_{11}(K, z) = M_{12}(K, z)M_{21}(K, z), \text{ qolgan hollarda } V_{\alpha\beta}(K, z) = M_{\alpha\beta}(K, z), \alpha, \beta = 0, 1.$$

$F = F_0 \oplus F_1 \subset \mathcal{H}_0 \oplus \mathcal{H}_1$ orqali $\dim F = n(1, V(K, z))$ tenglik bajariladigan qism fazoni belgilaymiz.

Bu holda barcha $f = (f_0, f_1) \in F$ uchun

$$(M(K, z)g, g) = (V(K, z)f, f)$$

va $g = (f_0, f_1, M_{21}(z)f_1)$.

Bundan tashqari

$$((M(K, z) - \mathfrak{I})g, g) = ((V(K, z) - 1)f, f) - \|f^{1/2}\|^2$$

barcha $f = (f_0, f_1) \in F$ uchun va $g = (f_0, f_1, M_{21}(K, z)f_1 + f_2^\perp), f_2^\perp \perp M_{21}(K, z)f_1$.

Shuning uchun,

$$n(1, M(K, z)) = n(1, V(K, z)). \tag{3}$$

$((V(K, z) - 1)\varphi, \varphi) > 0, \varphi = (\varphi_0, \varphi_1) \in \mathcal{H}_0 \oplus \mathcal{H}_1$ tenglik faqat va faqat $\psi_0 = \varphi_0, \psi_1 = R_1^{1/2}(z)\varphi_1$ uchun quyidagi tengsizlik bajarilganda o'rinlidir:

$$(\psi_0, \psi_0)_0 + ((H_{11} - I_1)\psi_1, \psi_1)_1 < (M_{00}(z)\psi_0, \psi_0)_0 - (H_{01}\psi_1, \psi_0)_0 - (H_{10}(z)\psi_0, \psi_1)_1 + (H_{12}R_2(z)H_{21}\psi_1, \psi_1)_1.$$

Shu sababli

$$n(1, V(K, z)) = n(-z, G(K, z)). \tag{4}$$

Bu yerda

$$G(K, z) = \begin{pmatrix} -H_{00}(K) & -H_{01} \\ -H_{01}^* & H_{12}R_2(z)H_{12}^* - H_{11}(K) \end{pmatrix}$$

Endi esa H_{12}^* operatorni $L_2(\mathbb{T}^d)$ dan $L_2((\mathbb{T}^d)^2)$ fazoga ta'sir qiluvchi ikkita

$$(H^{(1)}f_1)(p, q) = \frac{1}{2}v(p)f_1(q), \quad (H^{(2)}f_1)(p, q) = \frac{1}{2}v(q)f_1(p)$$

operatorlar yig'indisi ko'rinishida tasvirlaymiz.

$$D(K, z) := H_{11}(K) - z - H_{12}R_2(z)H^{(2)}, \quad z < \tau_{ess}(H(K)) \quad \text{operator } \Delta(\cdot, z) \text{ musbat funksiyaga}$$

ko'paytirish operatori hamda \mathbb{T}^d torda aniqlangan va u teskarilanuvchan. Ma'lumki, $D^{-1/2}(K, z)$ operator $\Delta^{-\frac{1}{2}}(\cdot, z)$ funksiyaga ko'paytirish operatori va $D^{-1}(K, z)$ operatorning musbat kvadrat ildizi.

Bundan, $(G(K, z)\varphi, \varphi) > -z(\varphi, \varphi)$ munosabat faqat va faqat $\eta_0 = \varphi_0, \eta_1 + D^{-\frac{1}{2}}$ uchun $(T(K, z)\eta, \eta) > (\eta, \eta)$ bajarilganda o'rinishidir hamda

$$n(-z, G(K, z)) = n(1, T(K, z)) \tag{5}$$

degan xulosaga kelamiz.

$$(2), (3), (4) \text{ va } (5) \text{ tengliklar } N_{(-\infty, z)}(H(K)) = n(1, T_\mu(K, z)) \text{ ni beradi.}$$

Va nihoyat, $T(K, z), z < \tau_{ess}(H(K))$ operator z da kompakt va uzluksizligi kelib chiqadi.

Birman-Shvinger prinsipi $H(K)$ operatorli matritsalar oilasining muhim spektrdan chapda joylashgan xos qiymatlar sonining chekli ekanligini isbotlashda tadbiiq qilinadi. Bunda A_1 va A_2 kompakt operatorlar yig'indisi hamda ixtiyoriy λ_1 va λ_2 musbat sonlar uchun o'rinli bo'lgan.

$$n(\lambda_1 + \lambda_2, A_1 + A_2) \leq n(\lambda_1, A_1) + n(\lambda_2, A_2)$$

Veyl tengsizligidan foydalaniladi. Bundan tashqari, $T(K, \sigma_{ess}(H(K)))$ limitik operatorning kompakt operator ekanligi ko'rsatiladi.

Xuddi shuningdek, Birman-Shvinger prinsipi yordamida $H(K)$ operatorli matritsa xos qiymatlari soni uchun (ularning soni cheksiz bo'lgan holda) asimptotik formulani ham keltirib chiqarish mumkin. Bunda quyidagi lemma ham qo'llaniladi.

Lemma. Faraz qilaylik, $A(z) = A_0(z) + A_1(z)$ bo'lsin, bu yerda $A_0(z)$ ($A_1(z)$), $z < 0$ ($z \leq 0$) uchun kompakt va uzluksizdir. Faraz qilaylik, biror $f(\cdot)$ funksiya uchun

$$\lim_{z \rightarrow -0} f(z)n(\gamma, A_0(z)) = l(\gamma)$$

limit mavjud va $l(\cdot)$ funksiya $(0; +\infty)$ oraliqda uzluksiz bo'lsin. Bu yerda $z \rightarrow -0$ bo'lganda $f(z) \rightarrow 0$. U holda $A(z)$ uchun ham shunga o'xshash limit mavjud va

$$\lim_{z \rightarrow -0} f(z)n(\gamma, A(z)) = l(\gamma)$$

tenglik o'rinli.

Eslatish joizki, $U(\cdot)$ funksiya γ o'zgaruvchining uzluksiz funksiyasi bo'lganligi bois, yuqoridagi lemmaga ko'ra $A_0(z)$ qo'zg'alish operatori $n(1, T(K, z))$ uchun asimptotik munosabat keltirib chiqarishga ta'sir qilmaydi.

Xulosa. Ushbu maqolada panjaradagi soni saqlanmaydigan va uchtadan oshmaydigan zarrachalar sistemasiga mos $H(K)$, $K \in (-\pi; \pi)^d$ uchinchi tartibli operatorli matritsalar oilasi qaralgan. Bu operator bozonli Fok fazoning qirg'ilgan uch zarrachali qism fazosida ta'sir qiluvchi chiziqli, chegaralangan va o'z-o'ziga qo'shma operator bo'ladi. $H(K)$ operatorli matritsalar oilasining muhim spektri tavsiflangan hamda unga mos Birman-Shvinger prinsipi keltirib chiqarilgan. Matn so'ngida Birman-Shvinger prinsipining ayrim tadbirlari keltirilgan.

ADABIYOTLAR:

1. Tretter C. *Spectral theory of block operator matrices and applications*. Impe. Coll. Press, 2008.
2. Jeribi A. *Spectral Theory and Applications of Linear Operators and Block Operator Matrices*. Springer-Verlag, New-York, 2015.
3. Mattis D. *The few-body problem on lattice*. *Rev. Modern Phys.*, 58 (1986), 361-379.
4. Фридрихс К.О. *Возмущение спектра операторов в гильбертовом пространстве*, Мир, М., 1969.
5. Мальшиев В.А., Минлос Р.А. "Кластерные операторы", *Труды семинара им. И.Г. Петровского*, 9 (1983), 63-80.
6. Lifschitz A.E. *Magnetohydrodynamics and spectral theory, vol. 4 of Developments in Electromagnetic Theory and Applications*. Kluwer Academic Publishers Group, Dordrecht, 1989.
7. Thaller B. *The Dirac equation. Texts and Monographs in Physics*. Springer, Berlin, 1992.
8. Жуков Ю.В., Минлос Р.А. *Спектр и рассеяние в модели "спин-бозон" с не более чем тремя фотонами* *Теор. и матем. физика*, 103:1 (1995), 63–81.
9. Minlos R.A., Spohn H.. *The three-body problem in radioactive decay: the case of one atom and at most two photons* *Topics in Statistical and Theoretical Physics, AMS Transl.–Series 2*, 177 (1996), 159–193.
10. Ibrogimov O.O.. *Spectral analysis of the spin-boson Hamiltonian with two bosons for arbitrary coupling and bounded dispersion relation*. *Reviews in Mathematical Physics*, 2020, 32(6), 2050015
11. Ibrogimov O.O.. *Spectral Analysis of the Spin-Boson Hamiltonian with Two Photons for Arbitrary Coupling* *Annales Henri Poincare*, 2018, 19(11), pp. 3561-3579
12. Ibrogimov O.O., Tretter C.. *On the spectrum of an operator in truncated Fock space* *Operator Theory: Advances and Applications*, 2018, 263, pp. 321-334
13. Лакаев С.Н., Расулов Т.Х. *Модель в теории возмущений существенного спектра многочастичных операторов* *Мат. заметки*, 73:4 (2003), 556–564.
14. Расулов Т.Х. *О дискретном спектре одного модельного оператора в пространстве Фока*. *Теор.и мат. физика* 152:3 (2007), №. 518–528.
15. Albeverio S., Lakaev S.N., Rasulov T.H. *On the Spectrum of an Hamiltonian in Fock Space*. *Discrete Spectrum Asymptotics. J. Stat. Phys.* 127:2 (2007), P. 191–220.
16. Albeverio S., Lakaev S.N., Rasulov T.H. *The Efimov effect for a model operator associated with the Hamiltonian of a non conserved number of particles*. *Methods Funct. Anal. Topology* 13:1 (2007), P. 1–16.
17. Расулов Т.Х., Дилмуродов Э.Б.. *Исследование числовой области значений одной операторной матрицы*, *Вестн. Сам. гос. техн. ун-та. Сер. Физ.-мат. науки*, 35:2 (2014), 50–63
18. Dilmurodov E.B.. *New branches of the essential spectrum of a operator matrix*. *Uzbek Mathematical Journal*, 2 (2020), P. 44-51
19. Rasulov T.H., Dilmurodov E.B.. *Analysis of the spectrum of a operator matrix*. *Discrete spectrum asymptotics, Nanosystems: Physics, Chemistry, Mathematics*, 11:2 (2020), P. 138-144
20. Лакаев С.Н., Расулов Т.Х.. *Модель в теории возмущений существенного спектра многочастичных операторов* *Мат. заметки*, 73:4 (2003), 556–564.
21. Rasulov T.H.. *Blok operatorli matritsalar va soni saqlanmaydigan chegaralangan sondagi zarrachalar sistemi gamiltonianlarining spektral xossalari*. *Fizika-matematika fanlari doktori (DSc) dissertatsiya avtoreferati*, - Samarqand, 2021, - 58 b.
22. Tosheva N.A.. *Uchinchi tartibli operatorli matritsalar oilasining muhim va diskret spektrlari*. *Fizika-matematika fanlari bo'yicha falsafa doktori (PhD) dissertatsiya avtoreferati*, - Qarshi, 2023, - 58 b.
23. Sobolev A.V.. *The Efimov effect*. *Discrete spectrum asymptotics // Comm. Math. Phys.*, 156 (1993), 101-126.

ON CLASSIFICATION OF SINGULARITIES RELATED TO OSCILLATORY INTEGRALS

Akramova Dilshoda Isroil qizi,

Lecturer at the Department of Mathematical Analysis,

Bukhara State University

akramova.shoda@mail.ru,

Qurbonova Dilnora Nuriddinovna,

Student at Bukhara State University

dilnoraqurbonova3@gmail.com.

Abstract. In this paper we obtain estimates depending on the height of the smooth hyper surface introduced by A.N. Varchenko. This results improve the estimates given by M.Sugimoto for the case $n = 2$. Then we extend the estimates given by M.Sugimoto for arbitrary phase function. This gives a solution of the problem proposed by M.Sugimoto in the paper.

Key words: convolution operator, implicit function theorem, phase function, analytic solution, classification for the function, oscillatory integral.

О КЛАССИФИКАЦИИ ОСОБЕННОСТЕЙ, СВЯЗАННЫХ С ОСЦИЛЛИРУЮЩИМИ ИНТЕГРАЛАМИ

Аннотация. В данной работе получены оценки в зависимости от высоты гладкой гиперповерхности, введённой А.Н. Варченко. Этот результат улучшает оценки М.Сугимото для случая $n=2$. Затем мы расширим оценки, данные М.Сугимото, для произвольной фазовой функции. Это даёт решение проблемы, предложенной М.Сугимото в статье.

Ключевые слова: свёрточный оператор, теорема о неявной функции, фазовая функция, аналитическое решение, классификация по функции, осциллирующий интеграл.

TEBRANUVCHAN INTEGRALLAR BILAN BOG'LIQ O'ZIGA XOSLIKLAR TASNIFI

Annotatsiya. Ushbu maqolada A.N.Varchenko tomonidan kiritilgan silliq gipersirtlarning balandligiga bog'liq baholarni olamiz. Bu natija M.Sugimoto tomonidan $n = 2$ holat uchun berilgan baholarni yaxshilaydi. Aniqroq qilib aytganda, M.Sugimoto tomonidan ixtiyoriy faza funksiyasi uchun berilgan baholarni kengaytiramiz. Bu M.Sugimoto tomonidan yozilgan maqolada qo'yilgan masalaning yechimini beradi.

Kalit so'zlar: o'rama operatori, oshkormas funksiya haqida teorema, faza funksiyasi, analitik yechim, funksiyaning klassifikatsiyasi, tebranuvchan integral.

Introduction. Let $\varphi \in C^\omega(\mathbb{R}^3 \setminus 0)$ be a real analytic on $\mathbb{R}^3 \setminus 0$ and homogeneous of order 1. $a_k(\xi) \in C^\infty(\mathbb{R}^3)$ is homogeneous of order $-k$ for large $|\xi|$.

Consider the convolution operator given by the kernel.

$$K_k(x) = F^{-1}\left(e^{i\varphi(\xi)} a_k(\xi)\right) \quad (1)$$

Following [5] we can localize the $a_k(\xi)$ in a sufficiently small conic neighborhood of a fixed point $v \in S^2$ where S^2 is a unite sphere centered at the origin of \mathbb{R}^3 .

Without loss of generality we may assume that $v = (0,0,1)$ and

$$\frac{\partial}{\partial \xi_1} \varphi(0,0) = \frac{\partial}{\partial \xi_2} \varphi(0,0) = 0$$

$$\varphi(0,0,1) = 0 \quad \frac{\partial}{\partial \xi_1} \varphi(0,0,1) \neq 0.$$

Otherwise, we may use linear change of variables $\xi_1 = \eta_1, \xi_2 = \eta_2, \xi_3 = \eta_3 - \frac{\partial\varphi(0,0,1)}{\partial\xi_2}\eta_2 - \frac{\partial\varphi(0,0,1)}{\partial\xi_1}\eta_1$.

Then for the function

$$\varphi_1(\eta_1, \eta_2, \eta_3) = \varphi(\eta_1, \eta_2, \eta_3 - \frac{\partial\varphi(0,0,1)}{\partial\xi_2}\eta_2 - \frac{\partial\varphi(0,0,1)}{\partial\xi_1}\eta_1).$$

We have $\varphi(0,0,1) = 1$

$$\frac{\partial\varphi_1(0,0,1)}{\partial\eta_1} = \frac{\partial\varphi_1(0,0,1)}{\partial\eta_2} = 0 \quad \frac{\partial\varphi_1(0,0,1)}{\partial\eta_3} = 1.$$

We remind classification for the function given by M.Sugimoto [60]. We assume

$$h(0,0) \neq 0, \quad \xi_3 = 1 + h(\xi_1, \xi_2), \quad \nabla h(0,0) = 0.$$

Then we define the function $b_0(y_2)$ and $b_1(y_2)$, which are real analytic at the origin, by the equations

$$h'_1(b_1(y_2), y_2) = 0, \quad b_1(0) = 0, \quad b_0(y_2) = h(b_1(y_2), y_2). \tag{2}$$

They are uniquely determined near the origin by the implicit function theorem. The curve $(b_1(t), t, b_0(t))$ is the ridge of the mountain Σ when we see it parallel to the y_1 -axis.

The following result holds true.

Proposition. *The function h is of type I if and only if when h has singularity of type A_{δ_0-1} at the origin. The function h is of type II or III if and only if h has A_∞ type singularity at the origin.*

Proof. By the proposition the phase function $h(y_1, y_2)$ after possible linear change of variables can be written as

$$h(x_1, x_2) = b(x_1, x_2)(x_1 - b_1(x_2))^2 + x_2^n \alpha(x_2),$$

where b_1 is a real analytic function satisfying the condition

$$b_1(0) = b'_1(0) = 0 \quad n \geq 3.$$

Then we have

$$b_0(y_2) = h(b_1(y_2), y_2) = x_2^n \alpha(x_2).$$

If $b_0(y_2)$ has a root of multiplicity at the origin, then we may assume that $n = \delta_0$ and $\alpha(0) \neq 0$. So we can use the diffeomorphic change of variables

$$x_1 = y_1 - b_1(x_2), \quad x_2 = y_2 \tag{3}$$

The function h in the x coordinates can be written as

$$h^a(x_1, x_2) = b(x_1 + b_1(x_2), x_2)x_1^2 + x_2^{\delta_0} \alpha(x_2).$$

Then the Newton polygon of the function h^a consists of

$$N(h^a) = \mathbb{R}_+^2 \cap \left\{ \frac{t_1}{2} + \frac{t_2}{\delta_0} \geq 1 \right\}.$$

By the Arnol'd theorem on normal forms. h is diffeomorphic equivalent to $\pm x_1^2 \pm x_2^{\delta_0}$. Thus function h has A_{δ_0-1} type singularity at the origin. Similarly if $b_1(y_2)$ has root of multiplicity δ_1 at the origin and $\delta_0 = \infty$ then by using (3) change of variables the function $h^a = b(x_1 + b_1(x_2), x_2)x_1^2$. Since $b(0,0) \neq 0$ h can be reduced to the form $\pm x_1^2$. It is the A_∞ type singularities.

Proposition is proved.

Furthermore, we show that the total phase function $\Phi(y_1, y_2, s_1, s_2)$ can have different type of singularities.

Now, we consider the oscillatory integral with A_{δ_0-1} type singularities. Then it is well-known the estimate:

$$|I(\lambda, z)| \leq \frac{C_g}{\lambda^{\frac{1}{2} + \frac{1}{\delta_0}}}$$

$$\Phi(x, s) = b(x_1, x_2)(x_1 - x_2^m \omega(x_2))^2 + x_2^n \beta(x_2) - s_1 x_1 - s_2 x_2.$$

Let $m < \frac{n}{2} + 1$, denote

$$q_m := \min\left\{4, \frac{2(m-1)}{m-2}\right\}.$$

The following results holds true.

Theorem 1. Assume the phase function h has singularity A_{n-1} and

$$\delta_0 := m < \frac{n}{2} + 1.$$

Then there exists a neighborhood $U \times V$ of the origin and a function $\psi \in L^{q_m-0}(V)$ such that for any $a \in C^\infty(U \times V)$ the following estimate holds true:

$$|I(\lambda, s)| \leq \frac{\psi(s)}{|\lambda|}.$$

Proof of Theorem 1. Without loss of generality we may assume that the phase function of the oscillatory integral has the form:

$$\Phi(x_1, x_2) = b(x_1, x_2)x_1^2 - s_1 x_1 + x_2^n \beta(x_2) - s_1 x_2^m \omega(x_2) - s_2 x_2,$$

where b, β, ω are smooth functions satisfying the conditions $b(0,0) \neq 0$, $\omega(0) \neq 0$, $\beta(0) \neq 0$. First, we consider the following one-dimensional oscillatory integral

$$I(\lambda, s_1, x_2) := \int e^{i\lambda(b(x_1, x_2)x_1^2 - s_1 x_1)} a(x, s) dx_1. \tag{4}$$

We may assume that (x_2, s_1) belongs to a sufficiently small neighborhood of the origin. Consider the following equation with respect to the critical point.

$$F(x_1, x_2, s_1) = \frac{\partial b}{\partial x_1}(x_1, x_2)x_1^2 + 2x_1 b(x_1, x_2) - s_1 = 0 \tag{5}$$

We claim that the non-degenerate critical point can be written in the form:

$$x_1^c = s_1 B(x_2, s_1),$$

where $B(x_2, s_1)$ is a smooth function with

$$B(0,0) = \frac{1}{2b(0,0)} \neq 0.$$

Indeed, $b(0,0) \neq 0$. By the implicit function Theorem the equation (5) has a real analytic solution

$$x_1^c = G(x_2, s_1).$$

In $s_1 = 0$ then for any small x_2 we have $x_1^c(x_2, 0) = G(x_2, 0) = 0$. Hence the function $G(x_2, s_1)$ can be written as

$$G(x_2, s_1) = s_1 B(x_2, s_1),$$

where B is a real analytic function at the origin.

By differentiation of the implicit function we have

$$\frac{\partial x_1^c(0,0)}{\partial s_1} = -\frac{\frac{\partial F(0,0,0)}{\partial s_1}}{\frac{\partial F(0,0,0)}{\partial x_1}} = -\frac{-1}{2b(0,0)} = \frac{1}{2b(0,0)} \neq 0.$$

On the other hand,

$$\frac{\partial x_1^c}{\partial s_1} = B(0,0).$$

Thus,

$$B(0,0) = \frac{1}{2b(0,0)} \neq 0.$$

Now, we use stationary phase method to the integral (4) and have

$$J(\lambda, s_1, x_2) = C \frac{e^{i\lambda s_1^2 \tilde{B}(x_2, s_1)} a(x_1^c(x_2, s_1), x_2, s_1)}{\lambda^{\frac{1}{2}}} + R(\lambda, s_1, x_2),$$

where $R(\lambda, s_1, x_2)$ is a remainder term satisfying the condition

$$|R(\lambda, s_1, x_2)| \leq \frac{C}{\lambda^{\frac{3}{2}}},$$

$$\tilde{B}(x_2, s_1) := b(s_1 B(x_2, s_1), x_2) B^2(x_2, s_1) - B(x_2, s_1),$$

Note that $\tilde{B}(x_2, s_1)$ is a smooth function satisfying the condition

$$\tilde{B}(0,0) = \frac{b(0,0)}{4b^2(0,0)} - \frac{1}{2b(0,0)} = -\frac{1}{4b(0,0)} \neq 0.$$

Hence our two-dimension oscillatory integral can be written in the form:

$$J(\lambda, s) = \frac{1}{\lambda^{\frac{1}{2}}} \int e^{i\lambda \Phi_1(x_2, s)} a_1(x_2, s) dx_2 + O\left(\frac{1}{\lambda^{\frac{3}{2}}}\right),$$

where

$$\Phi_1(x_2, s) = x_2^n \beta(x_2) - s_1 x_2^m - s_2 x_2 + s_1^2 \tilde{B}(x_2, s_1),$$

$$a_1(x_2, s) := a(x_1^c(x_2, s_1), x_2, s).$$

Consequently it is enough to consider the following one-dimensional oscillatory integral

$$J_1(\lambda, s) = \int e^{i\lambda \Phi_1(x_2, s)} a_1(x_2, s) dx_2.$$

The following statement holds true.

Lemma. *If Φ is the phase function satisfying the condition of Theorem 3.12 then there exists a neighborhood $U \times V$ of the origin and a function $\psi \in L^{q_m-0}(V)$. such that the following estimate holds true:*

$$|J_1(\lambda, s)| \leq \frac{\|\psi(s)\| \|a(\cdot, s)\|_{C^2}}{\lambda^{\frac{1}{2}}},$$

where $\|Pa(\cdot, s)\|_{C^2}$ is the norm of the function $a(\cdot, s)$ with respect to a natural norm of the space C^2 .

Proof. The function $\tilde{B}(x_2, s_1)$ can be written as

$$\tilde{B}(x_2, s_1) = \tilde{B}(0, s_1) + x_2 \tilde{B}'_{x_2}(0, s_1) + x_2^2 B_2(x_2, s_1),$$

where B_2 is a smooth function. Inserting \tilde{B} to Φ_1 we have

$$\Phi_1(x_2, s_1, s_2) = x_2^n \beta(x_2) - s_1 x_2^m - (s_2 - s_1^2 \tilde{B}'_{x_2}(0, s_1)) x_2 + s_1^2 x_2^2 B_2(x_2, s_1).$$

We use change of variables $s_2 - s_1^2 \tilde{B}'_{x_2}(0, s_1) \rightarrow s_2$ and have

$$\tilde{\Phi}_1(x_2, s_1, s_2) = x_2^n \beta(x_2) - s_1 x_2^m - s_2 x_2 + s_1^2 x_2^2 \beta_1(x_2, s_1).$$

Now, for the parameters (s_1, s_2) consider two cases.

1-case. $\left\{ (s_1, s_2) : \frac{|s_1|}{|s_2|^{\frac{n-m}{n-1}}} < \varepsilon \right\}$, where $\varepsilon > 0$ is a fixed sufficiently small positive real number. Then

we use change of variables $x_2 = |s_2|^{\frac{1}{n-1}} y_2$ the new variable y_2 again denoting by x_2 . We get:

$$J_1(\lambda, s) = |s_2|^{\frac{1}{n-1}} \int a_1(|s_2|^{\frac{1}{n-1}} x_2, s) e^{i\lambda |s_2|^{\frac{1}{n-1}} \Phi_2(x_2, s)} dx_2,$$

where $\Phi_2(x_2, s) = x_2^n \beta(|s_2|^{\frac{1}{n-1}} x_2) - \frac{s_1}{|s_2|^{\frac{n-m}{n-1}}} x_2^m - \text{sign}(s_2) x_2 + \frac{s_1^2}{|s_2|^{\frac{n-2}{n-1}}} x_2^2 B(|s_2|^{\frac{1}{n-2}} x_2, s_1)$. Note

that if $|\lambda| |s_2|^{\frac{n}{n-1}} \gg 1$ then we can use Van der Compute Lemma and have

$$|J_1(\lambda, s)| \leq \frac{C \|a_1(\cdot, s)\|_V}{|\lambda|^{\frac{1}{n}}} \leq \frac{C \|a_1(\cdot, s)\|_V}{|\lambda|^{\frac{1}{n}} |\lambda| |s_2|^{\frac{n}{n-1}} |\lambda|^{\frac{1}{2}} |s_2|^{\frac{1}{n-1}}} = \frac{C \|a_1(\cdot, s)\|_V}{|\lambda|^{\frac{1}{2}} |s_2|^{\frac{n-2}{2(n-1)}}},$$

where $\|a_1(\cdot, s)\|_V = |a_1(0, s)| + V[a]$. If $|s_1| \leq \varepsilon |s_2|^{\frac{n-m}{n-1}}$ then we have

$$\iint_{|s_1| \leq \varepsilon |s_2|^{\frac{n-m}{n-1}}} \frac{|s_2|^{n-m}}{|s_2|^{2(n-1)}} \leq \int_0^1 \frac{ds_2}{|s_2|^{\frac{(n-2)p}{2(n-1)} - \frac{n-m}{n-1}}}.$$

The last integral converges whenever $\frac{(n-2)p}{2(n-1)} - \frac{n-m}{n-1} < 1$. Or equivalently

$(n-2)p < 2(2n-m-1)$. Thus for $p < \frac{2(2n-m-1)}{n-2}$. Thus for the case when $|\lambda| |s_2|^{\frac{n}{n-1}} \gg 1$ we have a

required bound. Further assume that $|\lambda| |s_2|^{\frac{n}{n-1}} \gg 1$. Note that $\frac{|s_1|^2}{|s_2|^{\frac{n-2}{n-1}}} = \varepsilon^2$ under condition that $m < \frac{n}{2} + 1$.

Note that $\frac{2(2n-m-1)}{n-2} \geq \frac{m}{m-1}$.

It is easy to see that there exists a positive real number M such that for any $|x_2| > M$ the phase function Φ_2 has no critical points. We use partition of unity $\{h_1, h_2\}$ corresponding to the covering $(-M-1, M+1) \cup (R \setminus [-M, M])$ (so $\text{supp}(h_1) \subset (-M-1, M+1)$ and $\text{supp}(h_2) \subset R \setminus [-M, M]$).

Let

$$J_1^v(\lambda, s) = |s_2|^{\frac{1}{n-1}} \int a_1(|s_2|^{\frac{1}{n-1}} x_2, s) e^{i\lambda |s_2|^{\frac{1}{n-1}} \Phi_2(x_2, s)} h_v(x_2) dx_2, \quad v = 1, 2.$$

Thus $J_1(\lambda, s) = J_1^1(\lambda, s) + J_1^2(\lambda, s)$. Since the phase function of the oscillatory integral $J_1^2(\lambda, s)$ has no critical points by parts arguments we get:

$$|J_1^2(\lambda, s)| \leq \frac{C |s_2|^{\frac{1}{n-1}} \|a_2(\cdot, s)\|_V}{|\lambda| |s_2|^{\frac{n}{n-1}}} \leq \frac{C |s_2|^{\frac{1}{n-1}} \|a_2(\cdot, s)\|_V}{|\lambda| |s_2|^{\frac{n}{n-1}} |\lambda|^{\frac{1}{2}} |s_2|^{\frac{1}{n-1}}} \leq \frac{C \|a_1(\cdot, s_v)\|_V}{|\lambda|^{\frac{1}{2}} |s_2|^{\frac{n-2}{2(n-1)}}}.$$

The last estimate is enough to get a required bound. Now we consider behavior of the integral $J_1^1(\lambda, s)$. By the condition the phase function can be considered as perturbation of the function

$$x_2^n \beta(0) - \text{sign}(s_2) x_2.$$

The last function has only non-degenerate critical points (at most two critical points). Therefore, we can use Morse Lemma with parameters and have

$$|J_1^1(\lambda, s)| \leq \frac{C \|a_1(\cdot, s)\|_V}{|\lambda|^{\frac{1}{2}} |s_2|^{\frac{n-2}{2(n-1)}}}$$

Thus, we are done for the first case. From now on we consider the case.

2-case: $\left\{ (s_1, s_2) : \frac{|s_2|}{|s_1|^{\frac{n-1}{n-m}}} \leq N \right\}$, where N is a sufficiently large fixed positive real number.

In this case we use change of variables $x_2 = |s_1|^{\frac{1}{n-m}} y_2$ and the new variable y_2 will be denoted by x_2 . Thus, we get

$$J_1(\lambda, s) = |s_1|^{\frac{1}{n-m}} \int a_1(|s_1|^{\frac{1}{n-m}}, s) e^{i\lambda |s_1|^{\frac{n}{n-m}} \Phi_3(x_2, s)} dx_2,$$

where

$$\Phi_3(x_2, s) = x_2^n \beta(|s_1|^{\frac{1}{n-m}} x_2) - \text{sign}(s_1) x_2^m + |s_1|^{\frac{n+2-2m}{n-m}} \text{sign}(s_1) x_2^2 B(|s_1|^{\frac{1}{n-m}} x_2) + \frac{s_2}{|s_1|^{\frac{n-1}{n-m}}} x_2.$$

If $|\lambda| |s_1|^{\frac{n}{n-m}} \geq 1$, then we use Van der Corput type estimate and have

$$|J_1(\lambda, s)| \leq \frac{C \|a_1(\cdot, s)\|_V}{|\lambda|^{\frac{1}{n}}} \leq \frac{C \|a_1(\cdot, s)\|_V}{|\lambda|^{\frac{1}{n}} |\lambda| |s_1|^{\frac{n}{n-m}} |\lambda|^{\frac{1}{n}}} = \frac{C \|a_1(\cdot, s)\|_V}{|\lambda|^{\frac{1}{2}} |s_1|^{\frac{n-2}{2(n-m)}}}.$$

Note that

$$\int_{|s_2| \leq N |s_1|^{\frac{n-1}{n-m}}} \frac{|s_1|^{\frac{n-1}{n-m}}}{|s_1|^{\frac{(n-2)p}{2(n-m)}}} ds_2 ds_1 \leq N \int_0^1 \frac{|s_1|^{\frac{n-1}{n-m}}}{|s_1|^{\frac{(n-2)p}{2(n-m)}}} ds_1.$$

The last integral converges if and only if $\frac{(n-2)p}{2(n-m)} - \frac{n-1}{n-m} < 1$.

Consequently, $(n-2)p < 2n-2 + 2n-2m$. Or equivalent $p < \frac{2(2n-m-1)}{n-2}$. Thus, we have a required

bound. There exists a positive real number M such that for any $|x_2| > M$ the phase function has no critical point. As before we consider a partition of unity $\{h_1, h_2\}$ corresponding to the covering $(-M-1, M+1) \cup (\mathbb{R} \setminus [-M, M])$. For the integral $J_1^2(\lambda, s)$ we have a required bound. We consider estimate for the integral

$$J_1^2(\lambda, s) = |s_1|^{\frac{1}{n-m}} \int a_1(|s_1|^{\frac{1}{n-m}}, x_2, s) e^{i\lambda |s_1|^{\frac{n}{n-m}} \Phi_3(x_2, s)} dx_2$$

Further, we suppose that $|\lambda| |s_1|^{\frac{n}{n-m}} \geq 1$.

The phase function $\Phi_3(x_2, s)$ can be considered as small perturbations of the function

$$x_2^n \beta(0) - \text{sgn}(s_1) x_2^m + \xi_2^0 x_2$$

where $\xi_2^0 \in [-N, N]$ is a fixed number. If $\xi_2^0 \neq 0$ then the phase function at worst has A_2 type singularity. Let's consider the case when $\xi_2^0 = 0$. Then the phase function can be considered as perturbation of a_{m-1} type singularities. Thus, there exists a function $\psi \in L^{\frac{2m}{m-1}-0}(V)$ such that for the oscillatory integral $J_1(\lambda, s)$ the following estimate holds true

$$|J_1(\lambda, s)| \leq \frac{\psi\left(\frac{s_2}{n-1}\right) \|a(\cdot, s)\|_v}{|s_1|^{m-n} \frac{1}{|\lambda|^2 |s_1|^{\frac{n-2}{2(n-m)}}}}$$

It is easy to see that

$$\frac{\psi\left(\frac{s_2}{n-1}\right)}{|s_1|^{m-n} \frac{1}{|\lambda|^2 |s_1|^{\frac{n-2}{2(n-m)}}}} \in L^{\frac{2m}{m-1}-0}(U)$$

Theorem 1 is proved.

The following result improves Theorem proved by M. Sugimoto.

Theorem 2. Suppose h has A_{δ_0-1} type singularity and $\delta_1 \geq 3$ then M_k is $L^p \rightarrow L^{p'}$ bounded if

$$k > \max\left\{6\left(\frac{1}{p} - \frac{1}{2}\right) - \frac{1}{2}, \min\left\{\left(5 - \frac{1}{\delta_1}\right)\left(\frac{1}{p} - \frac{1}{2}\right), \left(5 - \frac{2}{\delta_0}\right)\left(\frac{1}{p} - \frac{1}{2}\right)\right\}\right\}.$$

REFERENCES:

1. Akramova D. I. and Ikromov I. A. *Randol Maximal Functions and the Integrability of the Fourier Transform of Measures* // *Mathematical Notes*, 2021, Vol. 109, No. 5, pp. 661-678.
2. Arnol'd V. I., Gusein-zade S. M., and Varchenko A. N. *Singularities of differentiable mappings* // *In Classification of Critical Points of Caustics and Wavefronts 1985, Vol. 1, 1985, Birkhäuser, Boston, Basel, Stuttgart.*
3. Akramova D.I., *Arnol'dning E6 tipidagi maxsusligi bilan bog'langan tebranuvchan integrallar haqida.* *SamSU Scientific journal*, 2020, 5 (123), pp. 15–27. (01.00.02)
4. Akramova D.I., *On estimates for convolution operators.* *Uzbek Mathematical Journal*, 2019, (4), pp. 12–23. (01.00.06)
5. Sugimoto M., *Estimates for Hyperbolic Equations of Space Dimension 3,* *Journal of Functional Analysis*, 160, 382-407 (1998).
6. Varchenko A. N., *Newton polyhedra and estimates of oscillating integrals.* *Funkcional. Anal. i Priložen*, 10 (1976), 13–38 (Russian); *English translation in Funkcional Anal. Appl.*, 18 (1976), 175–196.

BA'ZI TO'RT O'LCHAMLI LI ALGEBRALARINING LOKAL
ICHKI DIFFERENSIALLASHLARI

Jumayeva Charos Ilhomjon qizi,
Buxoro davlat universiteti
charosjumayeva2801@gmail.com

Annotatsiya. Hozirda algebralar bo'yicha differensiallashlarning turli xil turlari o'rganilmoqda. Masalan, differensiallash, ichki differensiallash, lokal differensiallash, lokal ichki differensiallash, 2- lokal differensiallash, deyarli ichki differensiallash va boshqalar. Kichik o'lchamli Li algebralarining lokal ichki differensiallanishini o'rganishda bir qancha qiyinchiliklar paydo bo'ladi. Shu sababli ushbu maqolada to'rt o'lchovli Li algebralaridan ba'zilarining lokal ichki differensiallashlari ko'rib chiqilgan. Shu bilan birga Li algebralarining differensiallashlarining umumiy ko'rinishi topilgan. Chekli o'lchamli hollari bilan taqqoslangan. O'rganilgan to'rt o'lchovli Li algebralaridagi har qanday lokal ichki differensiallash ichki differensiallash ekanligi topilgan.

Kalit so'zlar: Li algebra, differensiallash, ichki differensiallash, lokal differensiallash, lokal ichki differensiallash.

ЛОКАЛЬНЫЕ ВНУТРЕННИЕ ПРОИЗВОДНЫЕ НЕКОТОРЫХ
ЧЕТЫРЁХМЕРНЫХ АЛГЕБР ЛИ

Аннотация. В настоящее время изучаются различные типы дифференциалов на алгебрах. Например, дифференциация, локальная дифференциация, 2 - локальная дифференциация, почти внутренняя дифференциация и т.д. При изучении локального внутреннего дифференцирования малых алгебр Ли возникает ряд трудностей. Поэтому в этой статье рассматриваются локальные внутренние дифференциации некоторых четырёхмерных алгебр Ли. В то же время был найден общий вид дифференциалов алгебр Ли. Было проведено сравнение с конечномерными случаями. Было обнаружено, что любое локальное внутреннее дифференцирование в изучаемых четырёхмерных алгебрах Ли является внутренним дифференцированием.

Ключевые слова: алгебра Ли, вывод, внутренний вывод, локальный вывод, локальный внутренний вывод.

LOCAL INNER DERIVATIONS OF SOME FOUR-DIMENSIONAL LIE ALGEBRAS

Abstract. Different types of differentials on algebras are currently being studied. For example, derivation, inner derivation, local derivation, 2 - local derivation, almost inner derivation, etc. A number of difficulties arise in studying the local internal differentiation of small Lie algebras. This article therefore considers local inner differentiations of the some four-dimensional Lie algebras. At the same time a general view of differentials of Lie algebras has been found. Has been compared to finite-dimensional cases. It has been found that local inner derivation in studied four-dimensional Lie algebras is an inner derivation.

Key words: Lie algebra, derivation, inner derivation, local derivation, local inner derivation.

Kirish. Bugungi kunda algebralar bo'yicha turli xildagi differensiallashlar o'rganilmoqda. Bulardan biri bo'lgan lokal differensiallash birinchi marta 1990-yilda R.Kaidison ishida ko'rib chiqilgan [1] va mustaqil ravishda D. Larson va A. Surur ishlarida kuzatiladi. Ushbu hujjatlarda, lokal differensiallash differensiallash bo'lgan ba'zi shartlar ko'rsatilgan. R.Kaidison ishida fon Neyman algebralari va ba'zi polinom algebralaridagi, lokal differensiallashni ko'rib chiqdi. L.Molnar standart operator algebralarida, lokal ichki differensiallash ta'rifini kiritdi. Bundan tashqari, ular chekli o'lchami ikkidan katta bo'lgan har bir nilpotent Li algebrasi avtomorfizm bo'lmagan 2-lokal avtomorfizmi qabul qilishini ko'rsatadi. Ayrim chekli o'lchamli oddiy Li va Leybnits algebralarining mahalliy avtomorfizmlari [2,3] da o'rganilgan. Li algebralarining deyarli ichki differensiallash C.S.Gordon va E.N. Vilson ixcham kollektorlarning izospektral deformatsiyalarini o'rganishdi.

Asosiy qism. Boshlash uchun Li algebralarining ta'rifini eslaymiz.

Ta'rif 1. F maydon ustidagi L algebrada ixtiyoriy $x, y, z \in L$

$x, y, z \in L$ elementlar uchun quyidagi ayniyatlar bajarilsa:

1. $[x, y] = -[y, x]$ – antikommutativlik ayniyati,
2. $[x, [y, z]] + [y, [z, x]] + [z, [x, y]] = 0$ – Yakobi ayniyati,

u holda L algebra Li algebrasi deyiladi, bu yerda $[x, y] - L$ dagi ko'paytma.

L cheklangan o'lchovli Li algebra bo'lsin. L Li algebra uchun biz quyidagi markaziy va hosilaviy qatorlarni ko'rib chiqamiz:

$$L^1 = L, L^i = [L^{i-1}, L], i \geq 1,$$

$$L^{[1]} = L, L^{[k]} = [L^{[k-1]}, L^{[k-1]}], k \geq 1.$$

Ta'rif 2. Aytaylik, $d: L \rightarrow L$ chiziqli akslantirish bo'lsin. Agar ixtiyoriy $x, y \in L$ elementlar uchun quyidagi tenglik bajarilsa:

$$d([x, y]) = [d(x), y] + [x, d(y)],$$

u holda d chiziqli akslantirish L algebra differensiallash deyiladi. Barcha ichki differensiallashlar to'plami $Der(L)$ bilan belgilanadi. [4]

Ta'rif 3. Ixtiyoriy $x, y \in L$ uchun $ad_a(x) = [x, a]$ kabi aniqlangan $ad_a: L \rightarrow L$ akslantirish differensiallash bo'ladi va bunday differensiallashlar ichki differensiallashlar deb ataladi. Barcha ichki differensiallashlar to'plami $InDer(L)$ kabi belgilanadi.

Ta'rif 4. Chiziqli operator $\Delta: L \rightarrow L$ lokal ichki differensiallash deyiladi, agar barcha $x \in L$ uchun, $ad_x: L \rightarrow L$ ichki differensiallash (x ga bog'liq bo'lgan) mavjud bo'lib $\Delta(x) = ad_x(x)$ tengligi bajarilsa. [5]

$$\text{Algebra } L_1: [e_1, e_2] = e_3, a = \sum_{i=1}^4 a_i e_i \in L_1$$

$$\text{uchun } ad_a(x) = [x, a] = [x_1 e_1 + x_2 e_2 + x_3 e_3 + x_4 e_4, a_1 e_1 + a_2 e_2 + a_3 e_3 + a_4 e_4] = (x_1 a_2 - x_2 a_1) e_3$$

$$\text{bo'ladigan } x = \sum_{i=1}^4 x_i e_i \in L_1 \text{ elementi mavjud.}$$

Lokal ichki differensiallashlar ta'rifiga ko'ra, $\{e_1, e_2, e_3, e_4\}$ asosi uchun $\Delta(e_i) = ad_{e_i}(e_i)$ ($i=1, 2, 3, 4$) tengligini tekshirib, biz quyidagilarni olamiz:

$$\Delta(e_1) = a_{21} e_3, \Delta(e_2) = -a_{12} e_3, \Delta(e_3) = \Delta(e_4) = 0.$$

Δ operatori chiziqli bo'lgani uchun

$$\Delta(x) = \Delta(x_1 e_1 + x_2 e_2 + x_3 e_3 + x_4 e_4) = (a_{21} x_1 - a_{12} x_2) e_3.$$

U holda $\Delta(x) = [x, a_{12} e_1 + a_{21} e_2]$. Bu Δ operatorining ichki differensiallashlari ekanligini bildiradi.

Algebra $L_2: [e_1, e_2] = e_1$, ushbu algebra uchun oldingi texnikani takrorlab, biz L_2 dagi har bir lokal ichki differensiallash ichki differensiallash ekanligini tushunamiz.

L_3 va L_4 algebralar uchun e_1, e_2, e_3, e_4 va $e_2 + e_3$ ga teng x ta qiymat uchun $\Delta(x) = ad_x(x)$ ning tengligini tekshiramiz.

$$\text{Algebra } L_3: [e_1, e_2] = e_2, [e_1, e_3] = e_2 + e_3, a = \sum_{i=1}^4 a_i e_i \in L_3 \text{ element uchun } L_3 \text{ ning ichki}$$

differensiallashlarini quyidagicha aniqlaymiz:

$$ad_a(x) = [x, a] = [x_1 e_1 + x_2 e_2 + x_3 e_3 + x_4 e_4, a_1 e_1 + a_2 e_2 + a_3 e_3 + a_4 e_4] =$$

$$= (x_1 a_2 + x_1 a_3 - x_2 a_1 - x_3 a_1) e_2 + (x_1 a_3 - x_3 a_1) e_3,$$

bu erda $x \in L_3$.

$\Delta - L_3$ algebraning lokal ichki differensiallashlari bo'lsin. x ning e_1, e_2, e_3, e_4 va $e_2 + e_3$ ga teng qiymatlari uchun $\Delta(x) = ad_x(x)$ ning tengligini tekshirib, biz quyidagilarni olamiz:

$$\Delta(e_1) = (a_{21} + a_{31}) e_2 + a_{31} e_3, \Delta(e_2) = -a_{12} e_2,$$

$$\Delta(e_3) = -a_{13}e_2 - a_{13}e_3, \quad \Delta(e_4) = 0, \quad (1)$$

$$\Delta(e_2 + e_3) = -2a_1e_2 - a_1e_3.$$

$\Delta(e_2 + e_3) = \Delta(e_2) + \Delta(e_3)$ ya'ni $-2a_1e_2 - a_1e_3 = -a_{12}e_2 - a_{13}e_2 - a_{13}e_3$ tengligidan biz $a_{13} = a_{12}$ ni olamiz. Olingan tenglikni (1) ga almashtirsak, biz $\Delta(e_3) = -a_{12}e_2 - a_{12}e_3$ ga ega bo'lamiz.

U holda $\Delta(x) = [x, a_{12}e_1 + a_{21}e_2 + a_{31}e_3]$. Bu Δ operatorining ichki differensiallash ekanligini bildiradi.

Algebra $L_4 : [e_1, e_2] = e_2, [e_1, e_3] = \lambda e_3, \lambda \in C^*, |\lambda| \leq 1$, ushbu algebra uchun oldingi texnikani takrorlab, biz L_4 dagi har bir lokal ichki differensiallash ichki differensiallash ekanligini tushunamiz.

Algebrasi $L_5 : [e_1, e_2] = e_1, [e_3, e_4] = e_3, a = \sum_{i=1}^4 a_i e_i \in L_5$ element uchun L_5 ning ichki differensiallashlarini quyidagicha aniqlaymiz:

$$\begin{aligned} ad_a(x) &= [x, a] = [x_1e_1 + x_2e_2 + x_3e_3 + x_4e_4, a_1e_1 + a_2e_2 + a_3e_3 + a_4e_4] = \\ &= (x_1a_2 - x_2a_1)e_1 + (x_3a_4 - x_4a_3)e_3, \end{aligned}$$

bu erda $x \in L_5$.

$\Delta - L_5$ algebraning lokal ichki differensiallashi bo'lsin. x ning e_1, e_2, e_3, e_4 ga teng qiymatlari uchun $\Delta(x) = ad_x(x)$ ning tengligini tekshirib, biz quyidagilarni olamiz:

$$\Delta(e_1) = a_{21}e_1, \quad \Delta(e_2) = -a_{12}e_1, \quad \Delta(e_3) = a_{43}e_3, \quad \Delta(e_4) = -a_{34}e_3$$

U holda $\Delta(x) = [x, a_{12}e_1 + a_{21}e_2 + a_{34}e_3 + a_{43}e_4]$. Bu Δ operatorining ichki differensiallashi ekanligini bildiradi.

Algebrasi $L_6 : [e_1, e_2] = e_3, [e_1, e_3] = -2e_1, [e_2, e_3] = 2e_2, a = \sum_{i=1}^4 a_i e_i \in L_6$ element uchun L_6 ning ichki differensiallashlarini quyidagicha aniqlaymiz e_1, e_2, e_3, e_4

$$\begin{aligned} ad_a(x) &= [x_1e_1 + x_2e_2 + x_3e_3 + x_4e_4, a_1e_1 + a_2e_2 + a_3e_3 + a_4e_4] = \\ &= (2x_3a_1 - 2x_1a_3)e_1 + (2x_2a_3 - 2x_3a_2)e_2 + (x_1a_2 - x_2a_1)e_3, \end{aligned}$$

bu yerda $x \in L_6$.

$\Delta - L_6$ algebraning lokal ichki differensiallashi bo'lsin. x ning e_1, e_2, e_3, e_4 va $e_1 + e_2, e_1 + e_3, e_2 + e_3$ ga teng qiymatlari uchun $\Delta(x) = ad_x(x)$ ning tengligini tekshirib, biz quyidagilarni olamiz:

$$\Delta(e_1) = -2a_{31}e_1 + a_{21}e_3, \quad \Delta(e_2) = 2a_{32}e_2 - a_{12}e_3,$$

$$\Delta(e_3) = 2a_{13}e_1 - 2a_{23}e_2, \quad \Delta(e_4) = 0, \quad \Delta(e_1 + e_2) = -2a_3e_1 + 2a_3e_2 + (a_2 - a_1)e_3,$$

$$\Delta(e_1 + e_3) = (2b_1 - 2b_3)e_1 - 2b_2e_2 + b_3e_3, \quad \Delta(e_2 + e_3) = 2c_1e_1 + (2c_3 - 2c_2)e_2 - c_1e_3.$$

Tenglikni aniqlash texnikasidan foydalanib, biz quyidagi munosabatlarga ega bo'lamiz:

$$\Delta(e_1 + e_2) = \Delta(e_1) + \Delta(e_2) \Rightarrow a_{32} = a_{31},$$

$$\Delta(e_1 + e_3) = \Delta(e_1) + \Delta(e_3) \Rightarrow a_{23} = a_{21},$$

$$\Delta(e_2 + e_3) = \Delta(e_2) + \Delta(e_3) \Rightarrow a_{13} = a_{12}.$$

Ushbu olingan tengliklardan biz $\Delta(e_1) = -2a_{31}e_1 + a_{21}e_3, \quad \Delta(e_2) = 2a_{31}e_2 - a_{12}e_3, \quad \Delta(e_3) = 2a_{12}e_1 - 2a_{21}e_2, \quad \Delta(e_4) = 0$ ga egamiz.

U holda $\Delta(x) = [x, a_{12}e_1 + a_{21}e_2 + a_{31}e_3]$. Bu Δ operatorining ichki differensiallash ekanligini bildiradi.

Algebrasi $L_7 : [e_1, e_2] = e_3, [e_1, e_3] = e_4, a = \sum_{i=1}^4 a_i e_i \in L_7$ element uchun L_7 ning ichki

differensiallashlarini quyidagicha aniqlaymiz

$$\begin{aligned} ad_a(x) &= [x, a] = [x_1 e_1 + x_2 e_2 + x_3 e_3 + x_4 e_4, a_1 e_1 + a_2 e_2 + a_3 e_3 + a_4 e_4] = \\ &= (x_1 a_2 - x_2 a_1) e_3 + (x_1 a_3 - x_3 a_1) e_4, \end{aligned}$$

bu yerda $x \in L_7$.

L_7 algebraning lokal ichki differensiallashi bo'lsin. x ning e_1, e_2, e_3, e_4 va $e_2 + e_3$ ga teng qiymatlari uchun $\Delta(x) = ad_x(x)$ ning tengligini tekshirib, biz quyidagilarni olamiz:

$$\begin{aligned} \Delta(e_1) &= a_{21} e_3 + a_{31} e_4, & \Delta(e_2) &= -a_{12} e_3, \\ \Delta(e_3) &= -a_{13} e_4, \Delta(e_4) = 0, & \Delta(e_2 + e_3) &= -a_1 e_3 - a_1 e_4. \\ \Delta(e_2 + e_3) &= \Delta(e_2) + \Delta(e_3) \text{ tengligidan biz } a_{13} = a_{12} \text{ ni olamiz. } \Delta(e_3) &= -a_{12} e_4 \text{ ga ega bo'lamiz.} \end{aligned}$$

U holda $\Delta(x) = [x, a_{12} e_1 + a_{21} e_2 + a_{31} e_3]$. Bu Δ operatorining ichki differensiallashi ekanligini bildiradi.

Algebra $L_8 : [e_1, e_2] = e_2, [e_1, e_3] = e_3, [e_1, e_4] = \alpha e_4, \alpha \in C^*, a = \sum_{i=1}^4 a_i e_i \in L_8$ element uchun L_8

ning ichki differensiallashni quyidagicha aniqlaymiz.

$$\begin{aligned} ad_a(x) &= [x, a] = [x_1 e_1 + x_2 e_2 + x_3 e_3 + x_4 e_4, a_1 e_1 + a_2 e_2 + a_3 e_3 + a_4 e_4] = \\ &= (x_1 a_2 - x_2 a_1) e_2 + (x_1 a_3 - x_3 a_1) e_3 + (\alpha x_1 a_4 - \alpha x_4 a_1) e_4, \end{aligned}$$

bu yerda $x \in L_8$.

$\Delta - L_8$ algebraning lokal ichki differensiallash bo'lsin. x ning e_1, e_2, e_3, e_4 va $e_2 + e_3 + e_4$ ga teng qiymatlari uchun $\Delta(x) = ad_x(x)$ ning tengligini tekshirib, biz quyidagilarni olamiz:

$$\begin{aligned} \Delta(e_1) &= a_{21} e_2 + a_{31} e_3 + \alpha a_{41} e_4, & \Delta(e_2) &= -a_{12} e_2, \\ \Delta(e_3) &= -a_{13} e_3, \Delta(e_4) = -\alpha a_{14} e_4, & \Delta(e_2 + e_3 + e_4) &= -a_1 e_2 - a_1 e_3 - \alpha a_1 e_4. \\ \Delta(e_2 + e_3 + e_4) &= \Delta(e_2) + \Delta(e_3) + \Delta(e_4) \text{ tengligidan biz } a_{13} = a_{14} = a_{12} \text{ ni olamiz. } \Delta(e_3) &= -a_{12} e_3, \\ \Delta(e_4) &= -\alpha a_{12} e_4 \text{ ga ega bo'lamiz.} \end{aligned}$$

U holda $\Delta(x) = [x, a_{12} e_1 + a_{21} e_2 + a_{31} e_3 + a_{41} e_4]$. Bu Δ operatorining ichki differensiallash ekanligini bildiradi.

Xulosa. Zamonaviy algebraning rivojlangan yo'nalishlaridan biri Li algebralar nazariyasi hisoblanadi. Bu algebra yarim asrdan ko'proq vaqt davomida o'rganilmoqda. Dastlab Li algebrasi Li guruhlarini o'rganishda eng yaxshi vosita bo'lgan bo'lsa, keyinchalik Li algebrasi o'ziga xos qiziqishga ega bo'ldi. Bu qiziqish Li algebrasining statik va kvant mexanikasida, molekulyar fizika va boshqa ko'plab moddalarni o'rganishda qo'llanishlariga asoslangan. Li algebrasining sutrukturaviy nazariyasi bilan ko'plab matematik olimlar shug'ullangan. Ushbu maqola orqali to'rt o'lchovli $L_1 - L_8$ algebralari o'rganildi va bu algebralardagi har qanday lokal ichki differensiallash ichki differensiallash ekanligi ko'rsatildi.

ADABIYOTLAR:

1. Kadison R.V., *Lokal derivatsiyalar J. Algebra, 130 (1990) 494–509.*
2. Ayupov Sh.A., Kudaybergenov K.K., *Chekli o'lchovli Li algebralari bo'yicha lokal hosilalar // Chiziqli algebra va uning qo'llanilishi. 493 (2016 yil), b. 381–398.*
3. Ayupov Sh.A., Kudaybergenov K.K., *2-Chekli o'lchovli Li algebralarda lokal avtomorfizmlar // Chiziqli algebra va uning qo'llanilishi. 507 (2016 yil), b. 121–131.*
4. Larson D.R., Sourour A.R., *B(X) ning mahalliy hosilalari va mahalliy avtomorfizmlari, Proc. Simpozlar. Sof matematika. 51 (1990) 187–194.*
5. Ayupov Sh.A., Kudaybergenov K.K., Rahimov I.S., *2-Chekli o'lchovli Li algebralari bo'yicha lokal hosilalar // Chiziqli algebra va uning qo'llanilishi. 474 (2015), b. 1–11.*

ТЕХНОЛОГИЯ ПРОИЗВОДСТВА НАПИТКОВ НА ОСНОВЕ СОСТАВЛЯЮЩИХ
ПРИРОДНОГО ХАРАКТЕРА

*Зарипов Гулмурот Тохирович,
Бухарский государственный университет,
доцент кафедры “Биотехнология и продовольственная безопасность»*

Аннотация. В данной статье создана технология производства нетрадиционных безалкогольных напитков, богатых биологически активными веществами, обогащёнными органическими кислотами, ферментами, витаминами на основе местных фруктов и овощей, доступных в нашей стране: красной моркови и испанской тыквы. В эксперименте определяли активность ферментов бета-фруктофуранозидазы и эстеразы под воздействием концентрата лимонной кислоты. Органические кислоты в концентратах шпината и красной моркови изучали методом бумажной хроматографии. При этом проводились эксперименты по увеличению относительной доли лимонной кислоты, изучались изменения рН безалкогольного напитка и период стратификации в зависимости от концентрации лимонной кислоты. Чтобы придать напитку стабильность, он использовал бензоат натрия, который широко применяется при производстве безалкогольных напитков. Кроме того, для обеспечения однородной системы напитка добавляется пищевой пектин.

Ключевые слова: красная морковь, испанская тыква, органические кислоты, ферменты, витамины, безалкогольный напиток, технология, концентрат, гидролиз, синтез, лимонная кислота.

TABIIY INGRYEDIYENTLAR ASOSIDA ICHIMLIKLAR ISHLAB CHIQARISH
TEXNOLOGIYASI

Annotatsiya. Ushbu maqolada o'lkamizda mavjud mahaliy meva-sabzovotlar qizil sabzi va ispan qovog'i asosida organik kislotalar, fermentlar, vitaminlarga boyitilgan biologik faol moddalarga boy noan'anaviy alkogolsiz ichimliklar ishlab chiqarish texnologiyasi yaratilgan. O'tkazilgan tajribada limon kislatasi konsentrati ta'sirida beta-fruktofuranozidaz va eksteraz fermentlarining faolligi aniqlangan. Qog'oz xromatografiyasi yordamida ispan qovog'i va qizil sabzidan tayyorlangan konsentrat tarkibidagi organik kislotalar o'rganilgan. Hamda limon kislotasining nisbiy ulushini oshirib tajribalar o'tkazilgan, limon kislotasining konsentratsiyasi bo'yicha alkogolsiz ichimlikning rN-i va qatlamlanish muddatining o'zgarishlari o'rganilgan. Ichimlikka barqarorlik berish uchun alkogolsiz ichimliklar ishlab chiqarishda keng qo'lanadigan natriy benzoatidan foydalangan. Bundan tashqari ichimlikning gomogen tizimini ta'minlash maqsadida oziq-ovqat pektini qo'shilgan.

Kalit so'zlar: qizil sabzi, ispan qovog'i, organik kislotalar, fermentlar, vitaminlar, alkogolsiz ichimlik, texnologiya, konsentrat, gidroliz, sintez, limon kislotasi.

TECHNOLOGY FOR PRODUCTION OF BEVERAGES BASED ON NATURAL
INGREDIENTS

Abstract. This article has created a technology for the production of non-traditional soft drinks rich in biologically active substances, enriched with organic acids, enzymes, vitamins based on local fruits and vegetables available in our country: red carrots and Spanish pumpkin. The experiment determined the activity of the enzymes beta-fructofuranosidase and esterase under the influence of citric acid concentrate. Organic acids in spinach and red carrot concentrates were studied using paper chromatography. At the same time, experiments were conducted to increase the relative proportion of citric acid, changes in the pH of the soft drink and the stratification period were studied depending on the concentration of citric acid. To give the drink stability, he used sodium benzoate, which is widely used in the production of soft drinks. In addition, food grade pectin is added to ensure a uniform beverage system.

Key words: carrots, spinach, organic acids, enzymes, vitamins, soft drink, technology, concentrate, hydrolysis, synthesis, citric acid.

Введение. Безалкогольные напитки широко распространены и активно потребляются не только в нашей стране, но и за рубежом. Общая выработка данного вида напитков возрастает с каждым годом. С ростом производства расширяется их ассортимент, что не всегда свидетельствует в пользу качества безалкогольных напитков. Так в последнее время прилавки супермаркетов и небольших магазинов Узбекистана заметно пополнились безалкогольными напитками, часто приготовленными на основе импортных экстрактов. А при производстве напитков все чаще стали применять сахарозаменители, красители, ароматизаторы и подобные им компоненты неприродного происхождения. Мы не оспариваем пищевое достоинство названных компонентов, но считаем, что необходимо отдавать предпочтение напиткам, приготовленным на основе составляющих природного характера.

Основная часть. Таким образом, актуальной проблемой для нас остается разработка технологий безалкогольных напитков на основе местного нетрадиционного экологически чистого сырья. В качестве такового вида сырья мы предлагаем использовать красную морковь и испанский сорт тыквы. Согласно литературным источникам [1], красная морковь и тыква имеют нижеследующий химический состав (смотрите таблицу 1).

**Химический состав красной моркови и тыквы
(в г. на 100 г. съедобной части)**

Таблица 1.

№	Наименование компонента	Морковь красная	Тыква
1.	Вода	88,5	86,2
2.	Белки	1,3	1,0
3.	Жиры	0,1	-
4.	Углеводы, в т.ч.	7,8	IV,0
	моно- и	6,0	2,0
	дисахариды,	0,2	
	крахмал и др.	0,6	0,4
5.	Клетчатка	2,2	2,4
6.	Орг. кислоты	0,1	0,1
7.	Минер. вещ-ва		
8.	Зола	1,0	0,6
9.	Na, мг	21	14
10.	K, мг	200	170
11.	Ca, мг	51	40
12.	Mg, мг	38	14,0
13.	P, мг	55	25,5
14.	Fe, мг	1,2	0,8
15.	Витамины (мг/кг)	0,07	0,03
16.	В-каротин	9,00	1,50
17.	B1	0,06	0,05
18.	B6	0,07	0,03
19.	P P	1,00	0,50
20.	C	5	8
21.	Энергетичес. ценность, КЖ	138	121

Как видно из таблицы, мякоть красной моркови и тыквы весьма богата биологически активными веществами. Нами была поставлена цель: максимально извлечь полезные компоненты моркови и тыквы в экстракт и на его основе приготовить безалкогольный напиток.

Экстракция полезных компонентов овощей была произведена раствором лимонной кислоты различной концентрации при температуре в интервале от 60 до 90 °С в течение от 3-х до 30 минут. Эффект экстракции устанавливали рефрактометрически по максимальному извлечению сухих веществ. Было установлено, что наибольший эффект от экстракции получается при использовании 0,5 %-ного раствора лимонной кислоты; оптимальными параметрами для процесса оказались: температура – 70°С, продолжительность – 7 минут. Концентрирование экстракта проводили в вакууме при 70°С до накопления сухих веществ до 55%.

Следующий этап исследования касался изучения активности ферментов бета-фруктофуранозидазы и эстеразы (гидролизующая функция) в концентрированных экстрактах, полученных с использованием раствора лимонной кислоты. Результаты исследований нами приведены в таблице 2. В качестве ферментосодержащего объекта использовали 1 г. концентрированного экстракта. Активность бета-фруктофуранозидазы выражали в мл. 0,1 N раствора перманганата калия, израсходованного на титрование при определении инвертного сахара по Бертрану в объекте при инкубации в течение 2-х часов. Активность эстеразы выражали в мл. 0,1 N раствора NaOH, израсходованного на титрование прогидролизованного уксусноэтилового эфира.

Таблица 2.

**Зависимость активности ферментов бета-фрукто-фуранозидазы
и эстеразы в концентратах от концентрации кислоты**

№	Концентрация лимонной кислоты в экстракте	Активность бета-фрукто-фуранозидазы	Активность эстеразы
1	0,15	3,4	0,65
2	0,25	3,9	1,30
3	0,35	7,7	1,67
4	0,45	8,5	2,37
5	0,55	9,9	5,9
6	0,65	10,5	6,35
7	0,75	10,5	6,35

Результаты таблицы 2 показали, что наибольшая активность ферментов наблюдается в образцах концентратов, полученных 0,5-0,7%-ным водным раствором лимонной кислоты. Высокая активность фермента бета-фруктофуранозидазы способствовала не только гидролизу сахарозы в готовом напитке, но и синтезу различных алкилфруктозидов, существенно улучшающих вкусовых качества готового продукта [2].

Состав органических кислот концентрата изучали методом бумажной хроматографии [3]. Органические кислоты из разбавленного тыквенно-морковного концентрата выделяли пропусканием последних через ионообменный анионит ЭДЭ – 1010 П в форме CO₂ со скоростью потока 1 мл/мин. Эллюацию кислот проводили 10 % - ным раствором углекислого аммония. Аммонийные соли органических кислот разделяли на катионообменнике КУ – 2 в H⁺ форме. В качестве растворителя при хроматографировании использовали смесь n-бутилового спирта, муравьиной кислоты и воды в соотношении 7:1:2. Органические кислоты проявляли 0,04% - ным спиртовым раствором бромкрезоля синего.

Сравнение пятен с метчиками органических кислот показало, что в тыквенно-морковном концентрате находятся такие кислоты, как: яблочная, янтарная, лимонная, винная, гликолевая, молочная; 2 - неизвестные. Все эти кислоты придают напитку легкую свежесть.

Производство полученного безалкогольного напитка, созданного на основе полученного сырья, потребовало решение двух проблем. Первое: обеспечение гомогенности состава напитка, не допускающего расслоения. Второе - обеспечение длительного срока хранения напитка.

Полученный безалкогольный напиток имел биологически богатый состав. Так как он приготовлен из тыквы и красной моркови, то ценные компоненты названных растительных плодов, как ферменты, аминокислоты, моносахар, эфирные масла, витамины и др. перешли в напиток, как и полипептиды, целлюлоза, пектиновые вещества, гемицеллюлоза и т.п. Последние создают платформу, на которой держатся пигменты, придавая специфический цвет готовому продукту.

При длительном хранении может произойти конденсация молекул или же соединение различных молекул, образуя нерастворимые в сиропе макромолекулы. В таком случае происходит расслоение компонентов в напитке. Конденсация молекул и реакция их соединения во многом зависит от pH среды. Именно pH диктует заряженность различных макромолекул. С этой целью были поставлены опыты по измерению стабилизации безалкогольного напитка на основе варьирования pH среды.

pH напитка можно изменить двумя способами. Первый способ - это изменение концентрации лимонной кислоты (см. таблицу 3). Наилучший результат получен при концентрации лимонной кислоты равной 4,5 г/л и pH среды – 2,9.

Изменение pH напитка и длительности расслоения в зависимости от концентрации лимонной кислоты

№	Концентрация лимонной кислоты, г/л	pH напитка	Длительность от начала расслоения в сутках	Вкус
1.	1	4	7	Терпкий
2.	1,5	4	9	Терпкий
3.	2,0	3,9	9	Терпкий
4.	2,5	3,7	11	Нейтральный
5.	3,0	3,	15	Слегка кисл.
6.	3,5	3,3	19	Кисло-сладк.
7.	4,0	3,1	24	Кисло-сладк.
8.	4,5	2,9	30	Кисло-сладк.
9.	5,0	2,7	30	Кисловатый

В целях обеспечения биологической стойкости во всех вариантах напитка была задана одинаковая доза бензоната натрия.

Заключение. Нами были проведены также работы [4] по обеспечению гомогенной стойкости напитка на основе пищевого пектина. Установлена оптимальная доза пектина, равная 0,05%. Этого достаточно для обеспечения гомогенной стойкости, что объясняется 25-кратным набуханием пектина в среде сахара и органической кислоты. Именно это качество пектина позволяет увеличить вязкость напитка, следовательно, его гомогенную стойкость.

ЛИТЕРАТУРА:

1. *Химический состав пищевых продуктов. // Под редакцией А.А. Покровского. - М., Пищепромиздат, 1976.*
2. *Абдураззакова С.Х., Саломов Х.Т., Бабаханов Б.А., Ваисова З.Ш. Образование в винах алкилфруктозидов под действием бета-фруктофуранозидазы//Узбекский биологический журнал». - 1978. - № 6.*
3. *Зарипов Г.Т. Технология приготовления безалкогольного напитка на основе местного растительного сырья // Проблемы интенсификации интеграции науки и производства: Сб.трудов Междун. науч.-практ. конф. – Бухара, 2006. - С. 301-302.*
4. *Эгамбердиев Н.Б., Саломов Х.Т., Зарипов Г.Т. Стабилизация безалкогольных напитков с использованием хлопкового пектина // Тезисы Республиканской научно-технической конференции «Научно-практические аспекты комплексной переработки хлопчатника». - Ташкент, 1989.*
5. *Зарипов Г., Бешимов Ю.С, Табиий хом ашёларнинг қайта ишлаида гидролитик ферментларнинг таъсири // Бухоро давлат университети илмий ахбороти - Бухоро. 2016. - № 4. – 15 бет.*
6. *Зарипов Г. Испан қовогидан композиция тайёрлаш // Бухоро давлат университети илмий ахбороти. №4, 2017 йил.*
7. *Зарипов Г. Маҳаллий сабзавотлардан композициялар тайёрлаш ва озиқ-овқат саноатида қўллаш.// Бухоро давлат университети илмий ахбороти. №2, 2017 йил.*
8. *Зарипов Г. Қишлоқ хўжалик маҳсулотларидан композициялар тайёрлаш технологияси // Тупроқ унумдорлигини ошириши, сақлаш, муҳофазалаш ва тиклаидаги муаммолар ва илмий ечимлар Республика илмий-амалий анжумани 2018 йил 6-7 апрел. 258-260 бет.*
9. *Зарипов Г.Т. “Испан қовогидан крмпозиция тайёрлаш технологияси” мавзусини ўқитиши методикаси // Педагогик маҳорат. №5, 2019 йил, 119-123 бетлар.*
10. *G.Zaripov. S.Nazarova. “The USE of local vegetables raw materials in the production of the soft drinks. The American journal of applied sciences” // АКШ. volume-02.issue. 10/2020.*
11. *Зарипов Г.Т Воздействие безалкогольных напитков, изготовленных на основе растительного сырья, на организм человека ISSN 2181-0842 Volume 2, Issue 11 November 2021 Science and education.*

ЭКВИВАЛЕНТНОСТЬ ОБРАТНОЙ ЗАДАЧИ ПОСТАВЛЕННОЙ УРАВНЕНИЮ СМЕШАННОГО ТИПА ИНТЕГРАЛЬНОМУ УРАВНЕНИЮ ФРЕДГОЛЬМА 1-РОДА

Меражова Шахло Бердиевна,
доцент кафедры «Дифференциальные уравнения»,
Бухарский государственный университет
s.b.merajova@buxdu.uz, shsharipova@mail.ru

Аннотация. В настоящее время во всём мире проводятся исследования в бурно развивающемся направлении математической физики, посвященном методам исследования обратных задач. Эта область стала одной из важнейших проблем в физике и технических науках, поскольку решение этих проблем позволяют находить параметры, которые не могут быть определены напрямую. Это направление имеет применение во многих областях. Прямые и обратные задачи для уравнений смешанного типа являются актуальными с точки зрения приложений.

В данной статье показана эквивалентность обратной задачи, поставленной уравнению смешанного параболо-гиперболического типа, интегральному уравнению Фредгольма 1-го рода.

Обратные задачи математической физики часто приводят к некорректно поставленным задачам, типичным примером является уравнения Фредгольма первого рода. В нашем случае тоже задача приводится к уравнению Фредгольма 1-го рода.

Ключевые слова: уравнение смешанного параболо-гиперболического типа, интегральное уравнение, интегральное уравнение Фредгольма 1-го рода, прямая задача, обратная задача, корректная задача, некорректная задача, ряд Фурье.

ARALASH TIPDAGI TENGLAMAGA QO'YILGAN TESKARI MASALANING FREDGOLM 1-TUR INTEGRAL TENGLAMASIGA EKVIVALENTLIGI

Annotatsiya. Hozirgi kunda jahon miqyosida matematik fizikaning eng tez rivojlanayotgan sohasi – teskari masalalarni tadqiq qilish usullariga alohida e'tibor qaratilmoqda. Bu soha fizika va texnik fanlardagi eng muhim muammolardan biriga aylandi, chunki ularni hal qilish bevosita aniqlab bo'lmaydigan parametrlarni topishga imkon beradi. Bu yo'nalish juda ko'p sohalarda tadbiiq etilgan. Aralash tipdagi tenglamalar uchun to'g'ri va teskari masalalar qo'llanish nuqtayi nazaridan dolzarbdir.

Ushbu maqolada aralash parabola-giperbolik tipdagi tenglamaga qo'yilgan teskari masalaning Fredgolm 1-tur integral tenglamasiga ekvivalentligi ko'rsatilgan.

Matematik fizikaning teskari masalalari ko'pincha nokorrekt qo'yilgan masalalarga olib keladi; tipik misol sifatida Fredgolmning 1-tur integral tenglamasini qarash mumkin. Bizning holatimizda ham masala 1-turdagi Fredgolm tenglamasiga keltiriladi. Fredgolmning 1-tur integral tenglamasi nokorrekt masalaga misol bo'ladi.

Kalit so'zlar: aralash parabola-giperbolik tipdagi tenglama, integral tenglama, Fredgolm 1-tur integral tenglamasi, to'g'ri masala, teskari masala, korrekt masala, nokorrekt masala, Furiye qatori.

EQUIVALENCE OF THE INVERSE PROBLEM POSED BY A MIXED-TYPE EQUATION TO THE FREDHOLM INTEGRAL EQUATION OF THE 1ST KIND

Abstract. Currently, research is being conducted all over the world in the rapidly developing area of mathematical physics, devoted to methods for studying inverse problems. This area has become one of the most important problems in physics and engineering sciences, since the solution to these problems makes it possible to find parameters that cannot be determined directly. This direction has application in many areas. Direct and inverse problems for mixed type equations are relevant from the point of view of applications.

This article shows the equivalence of the inverse problem posed to an equation of mixed parabolic-hyperbolic type and the Fredholm integral equation of the 1st kind.

Inverse problems of mathematical physics often lead to incorrectly posed problems; a typical example is the Fredholm equation of the first kind. In our case, too, the problem is reduced to the Fredholm equation of the 1st kind.

Key words: equation of mixed parabolic-hyperbolic type, integral equation, Fredholm integral equation of the 1st kind, direct problem, inverse problem, well-posed problem, ill-posed problem, Fourier series.

Введение. На сегодняшний день в геологии, электродинамике, газодинамике, процессах распространения волн, геофизике и многих других областях обратные задачи для смешанных дифференциальных уравнений в частных производных составляют основу исследуемых задач. Определение решения обратной задачи, основываясь на дополнительной информации о решении прямой задачи, проведение исследований прямых и обратных задач, на сегодняшний день остаётся одной из важных задач математической физики.

В настоящее время во всём мире проводятся исследования в бурно развивающемся направлении математической физики, посвящённом методам исследования обратных задач. Эта область стала одной из важнейших проблем в физике и технических науках, поскольку решение этих проблем позволяет находить параметры, которые не могут быть определены напрямую. Это направление имеет применение во многих областях. Прямые и обратные задачи для уравнений смешанного типа являются актуальными с точки зрения приложений. Таким образом, возникает необходимость исследования корректности прямых и обратных задач для уравнения смешанного парабола-гиперболического типа. В приложениях нахождение решений прямых и обратных задач, поставленных для уравнений смешанного парабола-гиперболического типа, являются целенаправленными научными исследованиями.

Теория краевых задач для уравнений смешанного типа является одним из центральных разделов теории уравнений в частных производных и встречается при решении многих важных вопросов прикладного характера. Прямые и обратные задачи для уравнений смешанного типа изучены относительно меньше, чем задачи для уравнений конкретного типа. Тем не менее, такие задачи являются актуальными с точки зрения приложений. Например, в работах А.Н. Тихонова и А.А. Самарского [7] показано, что в однородной среде в случае её малой проводимости напряжённость электромагнитного поля удовлетворяет волновому уравнению, в случае же сравнительно большой проводимости, когда можно пренебречь токами смещения по сравнению с токами проводимости, упомянутая величина удовлетворяет уравнению теплопроводности. В работах И.М. Гельфанда [8] и Ф.И. Франкля [9] замечено, что процесс движение газа в закрытом канале с пористыми стенками описывается волновым уравнением, а вне его — уравнением диффузии. Прямые задачи для уравнений смешанного парабола-гиперболического типа изучались в работах Ф. Трикоми, Г. Фикера, Т. Д. Джураева, В.Н. Врагова, М.С. Салахитдинова,

К.Б. Сабитова [3-5], Б.И. Исломова [10] и др. Обратные задачи об определении правой части или начальной функции в начально-краевых задачах для уравнений смешанного парабола-гиперболического типа в прямоугольной области рассматривались в работах К.Б. Сабитова, Э.М. Сафина, С.Н. Сидирова и др., где на основе спектрального метода установлены критерии единственности и существования решения.

Различные обратные задачи определения коэффициентов, правых частей отдельных типов дифференциальных уравнений в частных производных второго порядка, т. е. параболических, гиперболических и эллиптических уравнений, изучались во многих работах В.Г. Романова [1], А.М. Денисова, С.И. Кабанихина [11], Р.Р. Ашурова, С.З. Джамолова,

А.И. Прилепко, Д.Г. Орловского, И.А. Васина и др. Обратные задачи восстановления ядра в гиперболических интегро-дифференциальных уравнениях исследовались в работах В.Г. Романова [1], Д.К. Дурдиева [2], Ж.Д. Тотиевой, А.А. Рахромова [15,16], У.Д. Дурдиева, З.Р. Бозорова и др. С другой стороны, весьма малое количество работ посвящено численным методам решения обратных задач. Можно отметить на эту тему работу В. Г. Романова, В. А. Дедок, А. А. Дучкова, А.Л. Карчевского [6] и других. Для каждого класса дифференциальных уравнений имеются типичные постановки задач. Характерной чертой этих задач является их корректность.

В этой статье показано эквивалентность обратной задачи об источнике для уравнений смешанного парабола-гиперболического типа интегральному уравнению Фредгольма 1-го рода.

Методика исследования.

В начале приведём постановку задачи и выведем основные соотношения.

В прямоугольной области $G := \{(x, t) : 0 < x < l; -\alpha < t < \beta\}$ рассмотрим дифференциальное уравнение

$$\theta(t)u_t(x, t) + \theta(-t)u_{tt}(x, t) - \sigma u_{xx}(x, t) = g(x), \quad (x, t) \in G \quad (1)$$

где $\theta(t)$ – θ -функция Хевисайда, α, β, l, σ – заданные положительные числа, со следующими условиями:

краевые:

$$u(0, t) = 0, u(l, t) = 0, t \in [-\alpha, \beta]. \quad (2)$$

склейки при $t = 0$:

$$u(x, t + 0) = u(x, t - 0), \lim_{t \rightarrow -0} \frac{\partial u(x, t)}{\partial t} = \lim_{t \rightarrow +0} \frac{\partial u(x, t)}{\partial t}, x \in [0, l], \quad (3)$$

и считаем, имеет место нелокальное условие:

$$u(x, \beta) - u(x, -\alpha) = \phi(x), x \in [0, l]. \quad (4)$$

Будем считать, что функция $g(x)$ непрерывна и $g(0) = g(l) = 0$.

Соотношения (1)-(4) являются прямой задачей, т.е., если известны функции $\phi(x), g(x)$ и постоянная σ , то решение $u(x, t)$ может быть найдено из соотношений (1)-(4).

Обратная задача: Необходимо определить функцию $g(x)$, если о решении прямой задачи (1)-(4) известна следующая дополнительная информация:

$$u(x, \beta) = \psi(x), x \in [0, l]. \quad (5)$$

Решение прямой задачи (3.1.1)-(3.1.4) представляется в виде ряда:

$$u(x, t) = \sum_{k=1}^{\infty} u_k(t) \sin(\omega_k x), \quad \omega_k = \frac{\pi}{l} k, k \in N. \quad (6)$$

Точно также разлагаем в ряд Фурье $\phi(x)$ и $g(x)$ функции по собственным функциям $\sin(\omega_k x)$. Подставляем их разложения в задачу (1)-(4) и получим следующие уравнения:

$$\begin{cases} u'_k(t) + \sigma \omega_k^2 u_k(t) = g_k, \\ u''_k(t) + \sigma \omega_k^2 u_k(t) = g_k. \end{cases}$$

Решая эти уравнения получим коэффициенты $u_k(t)$ в следующем виде:

$$u_k(t) = \begin{cases} \lambda_k \phi_k e^{-\lambda \omega_k^2 t} + \frac{g_k}{\lambda \omega_k^2}, & t > 0, \\ \lambda_k \phi_k (\cos(\sqrt{\sigma} \omega_k t) - \sqrt{\sigma} \omega_k \sin(\sqrt{\sigma} \omega_k t)) + \frac{g_k}{\sigma \omega_k^2}, & t < 0, \end{cases} \quad (7)$$

здесь ϕ_k и g_k – коэффициенты разложения функций $\phi(x)$ и $g(x)$ в соответствующие ряды Фурье и

$$\lambda_k = \frac{1}{e^{-\sigma \omega_k^2 \beta} - (\cos(\sqrt{\sigma} \omega_k \alpha) + \sqrt{\sigma} \omega_k \sin(\sqrt{\sigma} \omega_k \alpha))}.$$

В работе [13] показано, что решение обратной задачи (1)-(5) существует и единственно тогда и только тогда, когда знаменатель дроби не обращается в нуль и начально заданные функции удовлетворяют условиям гладкости требуемого порядка. Найдены условия на α, β и $k \in N$, когда это не происходит. Везде ниже будем предполагать, что эти условия выполнены.

(7) подставляя (6) получим решение прямой задачи (1)-(4) в следующем виде:

$$u(x, t) = \begin{cases} \sum_{k=1}^{\infty} \left(\lambda_k \phi_k e^{-\sigma \omega_k^2 t} + \frac{g_k}{\lambda \omega_k^2} \right) \sin(\omega_k x), & 0 < t < \beta, \\ \sum_{k=1}^{\infty} \left(\lambda_k \phi_k \cos(\sqrt{\sigma} \omega_k t) - \sqrt{\sigma} \omega_k \lambda_k \phi_k \sin(\sqrt{\sigma} \omega_k t) + \frac{g_k}{\sigma \omega_k^2} \right) \sin(\omega_k x), & -\alpha < t < 0. \end{cases} \quad (8)$$

Теперь будем решать обратную задачу, с заданным условием (5), т.е. если $u_k(\beta) = \psi_k$, найти $g(x)$.

Найдем, какая функция разлагается в ряд Фурье

$$\sum_{k=1}^{\infty} \frac{g_k}{\omega_k^2} \sin(\omega_k x),$$

если известно, что

$$g(x) = \sum_{k=1}^{\infty} g_k \sin(\omega_k x).$$

Проинтегрируем разложение Фурье для функции $g(x)$ два раза:

$$\int_0^x g(s) ds = \sum_{k=1}^{\infty} g_k \int_0^x \sin(\omega_k s) ds = - \sum_{k=1}^{\infty} g_k \frac{1}{\omega_k} (\cos(\omega_k x) - 1) = - \sum_{k=1}^{\infty} g_k \frac{1}{\omega_k} \cos(\omega_k x) + \sum_{k=1}^{\infty} \frac{g_k}{\omega_k}.$$

$$\int_0^x \int_0^y g(s) ds dy = \int_0^x \left(- \sum_{k=1}^{\infty} g_k \frac{1}{\omega_k} \cos(\omega_k y) + \sum_{k=1}^{\infty} \frac{g_k}{\omega_k} \right) dy = - \sum_{k=1}^{\infty} \frac{g_k}{\omega_k^2} \sin(\omega_k x) + x \sum_{k=1}^{\infty} \frac{g_k}{\omega_k},$$

отсюда

$$\sum_{k=1}^{\infty} \frac{g_k}{\omega_k^2} \sin(\omega_k x) = x \sum_{k=1}^{\infty} \frac{g_k}{\omega_k} - \int_0^x \int_0^y g(s) ds dy =$$

$$= x \sum_{k=1}^{\infty} \frac{g_k}{\omega_k} - \int_0^x (x-s) d(s) ds. \tag{9}$$

С другой стороны

$$\sum_{k=1}^{\infty} \frac{g_k}{\omega_k} = \sum_{k=1}^{\infty} \frac{1}{\omega_k} \frac{2}{l} \int_0^l g(x) \sin(\omega_k x) dx = \int_0^l \frac{2}{l} g(x) \left(\sum_{k=1}^{\infty} \frac{\sin(\omega_k x)}{\omega_k} \right) dx = \int_0^l \frac{2}{l} g(x) \frac{l-x}{2} dx$$

$$= \frac{1}{l} \int_0^l g(x) (l-x) dx.$$

Значит

$$\sum_{k=1}^{\infty} \frac{g_k}{\omega_k} = \frac{1}{l} \int_0^l g(x) (l-x) dx. \tag{10}$$

Данные представления имеют место в предположении, что ряд Фурье для функция $g(x)$ сходится равномерно. В последнем равенстве воспользовались суммой известного ряда

$$\sum_{k=1}^{\infty} \frac{\sin(\omega_k x)}{\omega_k} = \frac{l-x}{2}, 0 < x < 2l.$$

(10) подставляем в (9) получим:

$$\sum_{k=1}^{\infty} \frac{g_k}{\omega_k^2} \sin(\omega_k x) = \frac{x}{l} \int_0^l (x-s) g(s) ds - \int_0^x (x-s) g(s) ds = \int_0^l \left(\frac{x}{l} (l-s) - (x-s) \theta((x-s)) \right) g(s) ds,$$

т.е. имеем

$$\sum_{k=1}^{\infty} \frac{g_k}{\omega_k^2} \sin(\omega_k x) = \int_0^l K(x,s) g(s) ds, \tag{11}$$

где

$$K(x,s) = \begin{cases} s \left(1 - \frac{x}{l}\right), & s \leq x, \\ x \left(1 - \frac{s}{l}\right), & s > x. \end{cases}$$

Чтобы решить обратную задачу воспользуемся формальным решением прямой задачи (1)-(4), которое получили в виде ряда (8), при $t > 0$ и используем дополнительное условие (5):

$$\psi(x) = \sum_{k=1}^{\infty} \left(\lambda_k \phi_k e^{-\sigma \omega_k^2 \beta} + \frac{g_k}{\sigma \omega_k^2} \right) \sin(\omega_k x).$$

Отсюда, используя разложения $\psi(x)$ в ряд Фурье, получим:

$$\sum_{k=1}^{\infty} \left(\lambda_k \phi_k e^{-\sigma \omega_k^2 \beta} + \frac{g_k}{\sigma \omega_k^2} \right) \sin(\omega_k x) = \sum_{k=1}^{\infty} \psi_k \sin(\omega_k x).$$

Далее находим

$$\sum_{k=1}^{\infty} \frac{g_k}{\omega_k^2} \sin(\omega_k x) = \sigma \sum_{k=1}^{\infty} \psi_k \sin(\omega_k x) - \sigma \sum_{k=1}^{\infty} \lambda_k \phi_k e^{-\sigma \omega_k^2 \beta} \sin(\omega_k x).$$

Введём обозначение:

$$\phi_{\beta}(x) = \sigma \psi(x) - \sigma \sum_{k=1}^{\infty} \lambda_k \phi_k e^{-\omega_k^2 \beta} \sin(\omega_k x)$$

и из (11) видим, что решение обратной задачи (1)-(5) эквивалентно решению интегрального уравнения Фредгольма 1-ого рода:

$$\phi_{\beta}(x) = \int_0^l K(x, s) g(s) ds. \quad (12)$$

Результаты и их обсуждение

И так доказана следующая

Лемма. *Решение обратной задачи (1)-(5) эквивалентно решению интегрального уравнения Фредгольма первого рода (12). Так как ядро уравнения (12) симметрично и непрерывно, это уравнение имеет решения [14].*

Полученное уравнение типичный пример некорректно поставленной задачи.

Уравнения Фредгольма первого рода, также представляет трудности для изучения, существенно отличные от интегральных уравнений второго рода. Рассмотрим следующий пример:

Пример 1. Пусть задано интегральное уравнение Фредгольма первого рода

$$\int_a^b K(t, s) \varphi(s) ds = f(t),$$

ядро интегрального уравнения многочлен относительно t и s :

$$K(t, s) = a_0(s)t^m + a_1(s)t^{m-1} + \dots + a_m(s),$$

где $a_i(s)$ — многочлены относительно s ($i = 1, 2, \dots, m$).

Тогда левая часть интегрального уравнения будет иметь вид $b_0 t^m + b_1 t^{m-1} + \dots + b_m$ для любой $\varphi(t) \in C[a, b]$, а следовательно, такой же вид должна иметь и правая часть интегрального уравнения, т.е. функция $f(t)$.

Таким образом, для любой непрерывной функции решение интегрального уравнения Фредгольма 1-рода, вообще говоря, не существует при сколь угодно «хорошем» ядре.

Пример 2. Рассмотрим следующее уравнение

$$\int_0^1 \varphi(s) ds = t,$$

с ядром $K(t, s) \equiv 1$ и $f(t) = t$. Очевидно, что в классе интегрируемых (в частности, непрерывных) функций это уравнение не имеет решений.

Выводы.

Введем обозначение

$$A[x, g(s)] := \int_0^l K(x, s) g(s) ds = \phi_{\beta}(x), 0 \leq x \leq l,$$

здесь $g(s)$ искомая функция. Это уравнение имеет решение не для всякой функции $\phi_{\beta}(x)$.

Будем предполагать, что интегральное уравнение (12) имеет единственное решение, т. е. если для некоторой функции $\phi_{\beta}(x)$ уравнение (12) имеет решение $g(s)$, то оно единственно.

Так как ядро $K(x, s)$ является симметричным (см. (11)) и $K'_x(x, s)$ имеет разрыв первого рода при $x = s$ (см. [14]), то уравнение (12) однозначно разрешимо.

Численное решение уравнения Фредгольма 1-ого рода показано в работах [12].

ЛИТЕРАТУРА:

1. Романов В.Г. Обратные задачи математической физики. М.: Наука, 1984, 264с.
2. Дурдиев Д.К., Меражова Ш.Б. О решении обратных задач для уравнения смешанного парабола-гиперболического типа: одномерный случай. // Бухоро давлат университети илмий ахборотномаси, 2015 йил, 2-сон, 2-6 бб.
3. Сабитов К.Б., Сафин Э.М., Обратная задача для уравнения смешанного парабола-гиперболического типа в прямоугольной области. Известия вузов. Математика 2010, №4, с. 55-62
4. Сабитов К.Б., Начально-граничная и обратные задачи для неоднородного уравнения смешанного парабола-гиперболического уравнения. Математические заметки, 2017, том 102, выпуск 3, с. 415-435
5. Сабитов К.Б., Нелокальная задача для неоднородного уравнения парабола-гиперболического типа в прямоугольной области. Математические заметки, 2011, том 89, выпуск 4, с. 596-602
6. Карчевский А.Л. Численное решение одномерной обратной задачи для системы упругости. ДАН, 2000, т. 375, N 2, с. 235-238.
7. Тихонов А.Н., Самарский А.А. Уравнения математической физики. М.: Гостехиздат, 1953.
8. Гельфанд И.М. Некоторые вопросы анализа и дифференциальных уравнений // Успехи мат. наук. 1959. Т. 14, № 3. С. 3–19.
9. Франкль Ф.И. Избранные труды по газовой динамике. М.: Наука, 1973.
10. Исломов Б., Холбеков Ж.А. Аналог задачи Трикоми для нагруженного парабола-гиперболического уравнения с тремя линиями изменения типа. I // Узб. мат. журн. 2015. № 4. С. 47–56.
11. Кабанихин С.И. Обратные и некорректные задачи. Новосибирск: Сибирское научное изд-во, 2009.
12. Меражова Ш.Б. О численном решении обратной задачи для уравнения смешанного парабола-гиперболического типа по определению правой части уравнения. // Математические заметки СВФУ (Mathematical notes of NEFU), – 2022. Том 29(3), –С. 108–127. (3. Scopus. IF= 0.225)
13. Merajova Sh.B. Inverse source problem of determining the right side for equation of mixed parabolic-hyperbolic type: one-dimensional case. // Uzbek Mathematical Journal. – 2022. Volume 66(4). – P.93-104.
14. Краснов М.Л. Интегральные уравнения. Введение в теорию. М.: Наука, 1975. — 302 с.
15. Дурдиев Д.К., Рахмонов А.А. Задача об определении двумерного ядра в системе интегро-дифференциальных уравнений вязкоупругой пористой среды // Сиб. журн. индустр. математики. 2020. Т. 23, № 2. С. 63–80.
16. Дурдиев Д.К., Тотиева Ж.Д. О глобальной разрешимости одной многомерной обратной задачи для уравнения с памятью // Сиб. мат. журн. 2021. Т. 62, № 2. С. 269–285.

ELEMENTARY THERMODYNAMICS**Bazarova Saodat Jamolovna,***Navoi State Mining Institute, Head of the "Educational Quality Control Inspection Department",
Doctor of Pedagogical Sciences, Professor*

Abstract. *The article deals with the elements of thermodynamics, which is one of the branches of physics. Thermodynamics is the subject of the curriculum of the higher educational institution, the method of teaching thermodynamics is the basis of the professional training of a physics teacher, the content and tasks of the method of teaching thermodynamics as a science, and the method of learning the science of thermodynamics. is conducted.*

Key words: *thermodynamics, thermal phenomena, lecture, laboratory work, training, teaching, physics methodology, methods, efficiency, assessment, lesson.*

ЭЛЕМЕНТЫ ТЕРМОДИНАМИКИ

Аннотация. *В статье рассматриваются элементы термодинамики, которая является одной из отраслей физики. Термодинамика является предметом учебного плана высшего учебного заведения, методика преподавания термодинамики составляет основу профессиональной подготовки учителя физики, раскрываются содержание и задачи методики преподавания термодинамики как науки, а также методика изучения дисциплины термодинамики.*

Ключевые слова: *термодинамика, тепловые явления, лекция, лабораторная работа, обучение, преподавание, методика физики, методы, эффективность, оценка, урок.*

TERMODINAMIKA ELEMENTLARI

Annotatsiya. *Maqolada fizikaning bo'limlaridan biri bo'lgan Termodinamikaning elementlari so'z boradi. Termodinamika oliy ta'lim muassasasi o'quv dasturining predmeti, termodinamikani o'qitish metodikasi fizika o'qituvchisining kasbiy tayyorgarligining asosi, termodinamikani fan sifatida o'qitish metodikasining mazmuni va vazifalari, termodinamika o'qitish metodikasi fanini o'rganish metodikasi kabi qator masalalarida fikr yuritiladi.*

Kalit so'zlar: *termodinamika, issiqlik hodisalari, ma'ruza, laboratoriya ishlari, mashg'ulot, o'qitish, fizika metodikasi, metodlar, samaradorlik, baholash, dars.*

Introduction. Thermodynamics studies systems consisting of a very large number of particles. Describing such systems using the methods of classical mechanics is not only not possible, but is actually meaningless. Features of the thermodynamic description arise due to the fact that the behavior of large ensembles of particles obeys statistical laws and cannot be reduced to the analysis of the deterministic evolution of dynamic systems. However, historically, thermodynamics developed without relying on the ideas of statistical theory, and the main provisions of thermodynamics can be formulated on the basis of a limited number of postulates, which are generalizations of experimental facts. The number of these postulates varies among different authors in accordance with how the axiomatics of thermodynamics are constructed, but it is traditionally believed that four principles of thermodynamics can be distinguished.

Basic concepts of thermodynamics.

Thermodynamic systems. Thermodynamics is the study of physical systems consisting of a large number of particles and being in a state of thermodynamic equilibrium or close to it. Such systems are called thermodynamic systems. This concept is generally quite difficult to define strictly, so a descriptive definition is used, in which a thermodynamic system is a macroscopic system that is somehow (for example, using a real or imaginary shell) isolated from the environment and is capable of interacting with it. A shell that does not allow heat exchange between the system and the environment is called adiabatic, and a system enclosed in such a shell is called thermally insulated or adiabatically insulated.

The heat-permeable shell is also called diathermic; if such a shell prevents the exchange of matter, then the corresponding system is called closed. Systems in which the shell does not interfere with the exchange of either matter or energy are called open.

Thermodynamic equilibrium. Fundamental to classical thermodynamics is the concept of thermodynamic equilibrium, which is also difficult to define logically and is formulated as a generalization of experimental facts. It is argued that any closed thermodynamic system for which external conditions remain unchanged, over time passes into an equilibrium state in which all macroscopic processes cease. At the same time, a variety of processes can occur in the system at the microscopic level, for example, chemical reactions that can occur in both the forward and reverse directions, but on average these processes compensate each other, and the macroscopic parameters of the system remain unchanged, fluctuating relative to the equilibrium value. Fluctuations are studied in statistical physics.

Thermodynamic parameters. Thermodynamics does not consider the structural features of bodies at the molecular level. Equilibrium states of thermodynamic systems can be described using a small number of macroscopic parameters, such as temperature, pressure, density, concentrations of components, etc., which can be measured by macroscopic instruments. The state described in this way is called the macroscopic state, and the laws of thermodynamics allow us to establish the relationship between the macroscopic parameters. If a parameter has the same value, independent of the size of any selected part of the equilibrium system, then it is called non-additive or intensive, but if the value of the parameter is proportional to the size of the part of the system, then it is called additive or extensive [1]. Pressure and temperature are non-additive parameters, and internal energy and entropy are additive parameters.

Macroscopic parameters can be divided into internal, characterizing the state of the system as such, and external, describing the interaction of the system with the environment and force fields affecting the system, however, this division is quite arbitrary. So, if a gas is enclosed in a vessel with moving walls and its volume is determined by the position of the walls, then the volume is an external parameter, and the gas pressure depends on the speed of thermal movement of the molecules and is an internal parameter. On the contrary, if external pressure is specified, then it can be considered an external parameter, and the volume of gas - an internal parameter. It is postulated that in a state of thermodynamic equilibrium, each internal parameter can be expressed in terms of external parameters and the temperature of the system. Such a functional connection is called the generalized equation of state of the system [2].

Thermodynamic processes. When external parameters change or when energy is transferred into a system, complex processes can arise in it at the macroscopic and molecular level, as a result of which the system transitions to a different state. Equilibrium thermodynamics does not deal with the description of these transition processes, but considers the state established after the relaxation of nonequilibria. In thermodynamics, idealized processes are widely used in which a system passes from one state of thermodynamic equilibrium to another, which continuously follow each other. Such processes are called quasi-static or quasi-equilibrium processes. A special role in the methods of thermodynamics is played by cyclic processes in which the system returns to its original state, doing work during the process and exchanging energy with the environment.

Principles of thermodynamics

Zero law of thermodynamics. The zero law of thermodynamics is so named because it was formulated after the first and second laws had become established scientific concepts. It states that an isolated thermodynamic system, over time, spontaneously enters a state of thermodynamic equilibrium and remains in it indefinitely if external conditions remain unchanged. It is also called the common principle [2].

Thermodynamic equilibrium presupposes the presence in the system of mechanical, thermal and chemical equilibrium, as well as phase equilibrium. Classical thermodynamics only postulates the existence of a state of thermodynamic equilibrium, but says nothing about the time it takes to achieve it.

In the literature, provisions on the properties of thermal equilibrium are also often included in the zero principle. Thermal equilibrium can exist between systems separated by a fixed heat-permeable partition, that is, a partition that allows systems to exchange internal energy, but does not allow substance to pass through. The postulate about the transitivity of thermal equilibrium states that if two bodies separated by such a partition (diathermic) are in thermal equilibrium with each other, then any third body that is in thermal equilibrium with one of these bodies will also be in thermal equilibrium with another body.

In other words, if two closed systems A and B are brought into thermal contact with each other, then after the complete system A+B reaches thermodynamic equilibrium, systems A and B will be in a state of thermal equilibrium with each other. Moreover, each of systems A and B itself is also in a state of

thermodynamic equilibrium. Then if systems B and C are in thermal equilibrium, then systems A and C are also in thermal equilibrium with each other.

In foreign literature, the postulate about the transitivity of thermal equilibrium is often called the zero beginning, and the position on achieving thermodynamic equilibrium can be called the “minus first” beginning. The importance of the transitivity postulate lies in the fact that it allows us to introduce a certain function of the state of the system that has the properties of empirical temperature, that is, to create instruments for measuring temperature. The equality of empirical temperatures measured using such a device—a thermometer—is a condition for thermal equilibrium of systems (or parts of the same system).

First law of thermodynamics

The first law of thermodynamics expresses the universal law of conservation of energy in relation to problems of thermodynamics and excludes the possibility of creating a perpetual motion machine of the first kind, that is, a device capable of doing work without corresponding expenditure of energy.

The internal energy of a thermodynamic system can be changed in two ways, by performing work on it or through heat exchange with the environment. The first law of thermodynamics states that the heat received by the system goes to increase the internal energy of the system and to perform work by this system. “Elements of thermodynamics” Thermodynamics is the branch of physics that studies thermal (i.e., associated with energy transformations) phenomena without taking into account the molecular structure of matter. Of course, with a modern presentation of its foundations it is impossible to do without references to the discrete structure of the bodies around us, so we will sometimes do this. The basis of thermodynamics is made up of two laws, or principles, of thermodynamics¹.

The first law of thermodynamics. The internal energy of a thermodynamic system (i.e., a system consisting of a large number of molecules) is the sum of the kinetic energy of the chaotic movement of molecules and the potential energy of their interaction². This does not include the kinetic energy of motion of the system as a whole and the potential energy of interaction of its particles with other bodies. From a mechanical point of view, the energy of a system can only be changed by doing work on it.

To do this, you need to apply some external forces to the system and move the points of their application. However, as experience shows, the internal energy of a thermodynamic system can change in some other, “invisible” way, when external forces do not do work on it. This method is called heat transfer, and the above statement represents the first law, or principle, of thermodynamics. So, the first principle, which is a generalization of a huge number of experimental facts, states that there is, in addition to work, another way to change the internal energy of a system. It does not reveal the mechanism of this change, but only indicates its possibility. From the point of view of this principle, there are two reasons for changes in the energy of the system: the performance of work (when there are macro-movements of the points of application of forces) and everything else (when there are no such movements), called heat transfer, and both of these reasons can act simultaneously. Quantitatively, the first law of thermodynamics can be written as follows:

$$\Delta U = A' + Q, \quad (1)$$

Where ΔU - change in internal energy U of the system, A' - work of external forces on the system, and Q - amount of heat received by the system. The quantity of heat, as follows from (1), is understood as a measure of the change in the internal energy of a system without performing work on it (or it).

If instead of A' we introduce the work of the system (against external forces) $A = -A'$, then we get another form of writing the first beginning

$$Q = \Delta U + A, \quad (2)$$

that is, the heat transferred to the system goes to increase its internal energy and perform work on it. The unit of heat, as follows from (1) or (2), is the joule in the SI system. Comment. It should be borne in mind that the above formulation of the first law of thermodynamics (and it is generally accepted) assumes the invariance of the mechanical energy E_{mech} of the system. In the general case, heat and work of external forces can partially or completely go towards increasing the mechanical energy of the system, so the term ΔE_{mech} must be added to the left side of equation (1):

$$\Delta U + \Delta E_{\text{mech}} = A' + Q. \quad (1')$$

This same term will obviously appear in the equation (2):

$$Q = \Delta U + A + \Delta E_{\text{mex}}. \quad (2')$$

The definition will change accordingly Q: In the general case, the amount of heat should be understood as a measure of change in the internal energy of a system without performing work on it (or it) while its mechanical energy is constant. This can be illustrated using the following simple examples. The brake shoe is pressed against the rotating disk, and the disk stops. Obviously, the rubbing parts will heat up and their internal energy will increase. If the disc brake system is isolated, then both work and heat are zero. The increase in internal energy here occurs only due to a decrease in the mechanical (kinetic) energy of the system in strict accordance, for example, with (1'), but not with (1). Similarly, heating of the atmosphere during the movement of a parachutist occurs due to a decrease in the potential gravitational energy of the parachutist-Earth system. In the future, we will assume that the mechanical energy of the system remains constant and use formulas (1) and (2).

THERMODYNAMICS OF AN IDEAL GAS What results will result from applying the first law of thermodynamics to the simplest ideal gas system?

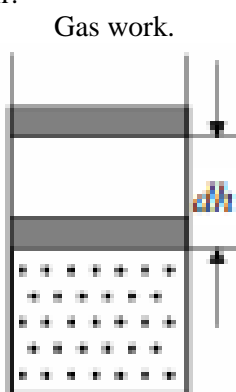

Figure 1.

We will consider only quasi-static, or equilibrium, processes, i.e., processes for which at any time the state of the gas can be considered equilibrium. This means that the process must proceed slowly enough (in the limit infinitely slow) so that all thermodynamic parameters have time to take their equilibrium values. In other words, the time to establish equilibrium must be much less than the time during which the gas parameters change noticeably. Let us first consider the gas located in the cylinder under the piston (Fig. 1). Let the piston (slowly) make a small displacement dh , so that the gas pressure remains practically unchanged. The work of the gas dA corresponding to this movement is equal to the product of the force acting on the piston (it is constant) and its displacement (which we will consider positive if it leads to an increase in the volume of gas, and negative otherwise):

$$dA = Fdh = pSdh = pdV, \quad (3)$$

where S is the area of the piston, and dV is a small change (positive or negative) in the volume of gas. In the more general case of a gas bounded by a shell of arbitrary shape, its

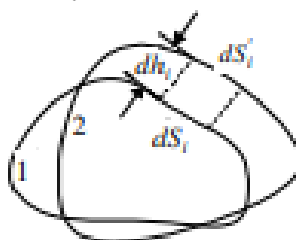

Figure 2

work is also determined by formula (3). Really, let 1 and 2 be two close positions of the shell (Fig. 2). Let us divide it into small sections of area dS_i , each of which makes small movements, moving into section i dS' .

If positions 1 and 2 are close enough, then, obviously, shown in Fig. 2 with a dotted line, is an approximately oblique cylinder of height dhi . Since the gas pressure forces at each point are perpendicular to

the surface of the shell, the work done by it to move the i -th section of it, the total work of the gas is determined by the summation of dA_i over the entire surface:

$$dA = dA = p dS dh = p dV,$$

where dV is the change in volume occupied by the gas. Let us note once again that this work corresponds to small displacements of the shell, at which the gas pressure does not change significantly. If there are significant changes in the position and shape of the shell, it is necessary to divide the entire process into a sequence of close states, calculate using formula (3') the work for the transition between each pair of neighboring states and add the results:

$$A = \sum dA = \sum p dV \quad (4)$$

Formulas (3) and (4) allow for a very clear graphical interpretation. If we depict an arbitrary (quasi-static) process on the $p - V$ diagram (Fig. 3; curve 1-2)

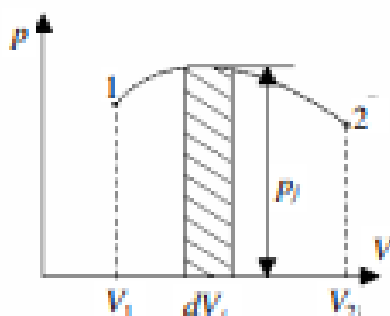

Figure 3.

and divide the change in volume into small sections dV_j , then the work of the gas on each of them in accordance with (3) turns out to be numerically equal to the area of the corresponding curved trapezoid (the j -th trapezoid is shaded in Fig. 3). The total work in the process 1 - 2 will be equal, obviously, to the area under the curve 1 - 2, taken with a plus sign if the volume increases and with a minus sign if it decreases.

Internal energy of an ideal gas. Number of degrees of freedom. The internal energy of an ideal gas, whose particles interact only through elastic collisions, obviously consists of the energies of each molecule separately and for one mole can be represented as

$$U_{\mu} = NaE, \quad (5)$$

where E is the average energy per molecule. If the gas is monatomic, then all the energy is kinetic and according to the basic MKT equation, so

$$U_{\mu} = 2/3 RT \quad (6)$$

If the gas is polyatomic, then expression (6) includes only part of its energy associated with the movement of the centers of mass of the molecules, and does not take into account the energy of motion of the atoms relative to the center of mass of the molecule.

This energy depends on the number of atoms in the molecule and is determined by the number of its degrees of freedom. In general, the number of degrees of freedom i of a system is the number of independent coordinates that determine its position and configuration in space.

For example, a free material point (monatomic molecule) has three degrees of freedom, two unbound points have $i = 6$, etc. Two rigidly bound material points (diatomic rigid molecule) have five degrees of freedom: of the six coordinates, only five are independent, so how six coordinates of points must satisfy one connection equation, expressing the invariance of the distances between them.

It can be calculated differently: three coordinates determine the position of the center of mass of the molecule (translational degrees of freedom) and two (rotational degrees) fix the position of its atoms relative to the center of mass. These are the angles of rotation α and ϕ of the axis of the molecule relative to the horizontal xy and vertical xz planes (Fig. 4).

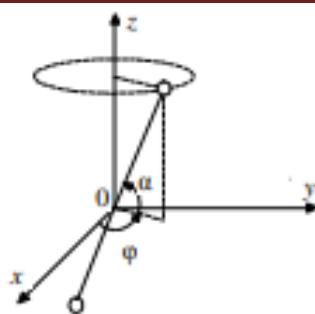

Figure 4.

For a triatomic rigid molecule, if its atoms are not located on the same straight line (Fig. 5), in addition to the three coordinates of its center of mass, it is necessary to set three more rotation angles: two of them determine the position of any axis rigidly connected to it (for example, AA), and the third characterizes the rotation around this axis. For such a molecule $i = 6$ (three translational and three rotational powers).

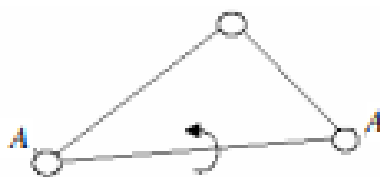

Figure 5.

In the general case of an n -atomic rigid molecule (as well as an absolutely solid body), the number of degrees of freedom is also six, because specifying the positions of any three of its atoms (not lying on the same straight line) uniquely determines the position of all the others.

Boltzmann's law of equipartition. In statistical physics, the following theorem (Boltzmann) is proven: if a system of molecules is in a state of thermodynamic (thermal) equilibrium at temperature T , then for each degree of freedom of the molecule there is the same kinetic energy

$$w = kT/2.$$

First of all, we note that the basic MKT equation we obtained earlier (for a monatomic ideal gas) is in complete agreement with Boltzmann's theorem: the average energy of its molecule $w = 3kT/2$ can be considered uniformly distributed over its three degrees of freedom, so that for each there is just $kT/2$. The proof of this theorem in the general case, based on the use of a mechanical model of n -atomic molecules colliding according to the laws of elastic impact, is very cumbersome, but its meaning is quite clear. As an illustration, consider a gas consisting of diatomic rigid molecules ("dumbbells").

Let's imagine that at the initial moment of time all the "dumbbells" move progressively. This state, of course, will immediately be disrupted: as a result of collisions, the molecules will begin to rotate and part of the kinetic energy of translational motion will turn into rotational energy. If, on the contrary, we first excite only the rotational movement of the dumbbells, then upon collision their centers of mass will begin to move and acquire kinetic energy.

Thus, the mechanism of energy transfer between different degrees of freedom "works" in both directions. The theorem states that it will lead to complete equalization of average energies across all powers.

So, the more degrees of freedom a molecule has, the more energy, on average, it stores when in thermal equilibrium with other particles. Are there other "containers" of energy in the molecule? It turns out that there is, but not kinetic, but potential.

For satisfactory agreement with experiment, the molecules of some gases must be endowed with elastic properties, that is, their atoms must be considered not rigidly, but elastically connected to each other.

Such a molecule is said to have vibrational degrees of freedom. For example, the diatomic molecule shown in Fig. 6, has one vibrational degree (plus three translational, plus two rotational), a triatomic molecule (Fig. 6) has three vibrational degrees of freedom, etc.1.



Figure 6.

If, for example, a vibrational degree of freedom is excited in a diatomic molecule, then its atoms, oscillating around their center of mass, will also have some potential energy in addition to kinetic energy. True, over time, kinetic energy will transform into potential energy and vice versa, but the average (over a fairly large time interval) values of these energies turn out to be quite definite and, as calculations show (for an ideal spring), equal to each other. Таким образом, каждая колебательная степень свободы «вмещает» в среднем энергию kT :

$kT/2$ in accordance with Boltzmann's theorem, it accounts for the kinetic and the same amount for the potential. In general, if a molecule has only i degrees of freedom, of which j are vibrational, obviously its total average energy

$$E = kT (i + j) / 2, \quad (7)$$

and the internal energy of one mole of an ideal gas with such molecules is

$$U_{\mu} = RT (i + j) / 2. \quad (8)$$

For ν moles, obviously

$$U = \nu RT (i + j) / 2 = \beta T \quad (9)$$

Conclusion. Where $\beta = \nu R (i + j) / 2$ - a constant coefficient depending on the “structure” of the molecules and their number. Thus, the internal energy of a given mass of an ideal gas does not depend on the pressure and volume it occupies, but is a function only of its temperature (this is not true for non-ideal gases).

REFERENCES:

1. Кириллин В. А., Сычев В. В., Шейндлин А. Е. *Техническая термодинамика*. — 5-е изд., перераб. и доп. — М.: Изд. дом МЭИ, 2008. — 496 с. — ISBN 978-5-383-00263-6.
2. Кириллин В. А., Сычев В. В., Шейндлин А. Е. *Техническая термодинамика*. — 5-е изд., перераб. и доп. — М.: Изд. дом МЭИ, 2008. — 496 с. — ISBN 978-5-383-00263-6.
3. Воронин Г. Ф. *Основы термодинамики*. — М.: Изд-во Моск. ун-та, 1987. — 192 с.

TIBBIY BIRLIKLARNING FOLKLOR ASARLARIDAGI GENDEROLOGIK TAVSIFI

Navruzova Muyassar Gaybullayevna,
Buxoro davlat universiteti
Boshlang‘ich ta‘lim kafedrasida dotsenti,
filologiya fanlari bo‘yicha falsafa doktori (PhD)
nmg0412@gmail.com

Annotatsiya. Maqolada xalqning “ayol homiy ruh” haqidagi mifologik qarashlari momo obrazining kelib chiqishiga asos bo‘lganligi izohlanildi. Xalqning tasavvuricha, momolar ruhi ayollarga, ularning faoliyatida, sog‘ligiga hamisha yor-u madadkor bo‘ladi. Aniqrog‘i, uning ildizi ruhlarga ishonchdan iborat animistik tasavvurlar, kult miqlari bilan tutash sanaladi.

Kalit so‘zlar: “ayol homiy ruh”, momo, momo ruhlar, timsol, homiy ruhlar, sunnat to‘yi.

ГЕНДЕРОЛОГИЧЕСКОЕ ОПИСАНИЕ МЕДИЦИНСКИХ ЕДИНИЦ В ФОЛЬКЛОРНЫХ ПРОИЗВЕДЕНИЯХ

Аннотация. В статье поясняется, что в основу возникновения образа момо легли мифологические представления народа о “женском духе-хранительнице”. По представлениям людей, дух матери всегда помогает женщинам в работе и здоровье. Точнее, его корни связаны с анимистическими представлениями и культовыми мифами, состоящими из веры в духов.

Ключевые слова: “женский дух-покровительница”, момо, духи момо, символ, духи-покровители, обряд обрезания.

GENDEROLOGICAL DESCRIPTION OF MEDICAL UNITS IN FOLKLORE WORKS

Abstract. In the article, it was explained that the mythological views of the people about the “female guardian spirit” were the basis for the origin of the image of grandmother. According to people’s imagination, the spirit of mothers always helps women in their work and health. More precisely, its roots are connected with animistic imaginations and cult myths consisting of belief in spirits.

Key words: “female guardian spirit”, grandmother, grandmother spirits, symbol, patron spirits, circumcision wedding.

Kirish. O‘zbek xalqi o‘zining uzoq tarixi, ko‘hna va qadimiy, boy va sermazmun milliy madaniyati bilan jahon tamadduniga ulkan hissa qo‘shgan. O‘tmish ajdodlarimizdan bizgacha yetib kelgan nomoddiy meros, ya‘ni xalq og‘zaki namunalari ham xalqimiz madaniyatining qadimiyligidan darak beradi.

Bugungi kun tadqiqotlari sirasida xalq og‘zaki ijodi namunalarning leksikasi, frazeologiyasi, grammatikasi, dialektologiyasiga doir izlanishlarni kuzatish mumkin. Tilshunoslikda lingvofolkloristika deb nom olgan soha tobora rivojlanib bormoqda. Folklor tili va unda qo‘llanuvchi lug‘aviy birliklarning izohli lug‘atlarini tuzishga e‘tibor oshirilmoqda.

Jahon xalqlari og‘zaki va yozma nutqida tibbiy birliklarning alohida o‘rni bor. Insoniyat azaldan kasallik turlari, ularning xalqona muolajasini aniqlab, belgi-xususiyatlariga ko‘ra tasniflab kelmoqda. Ba‘zan birliklar talqinida xalq dunyoqarashi, psixologiyasi, e‘tiqodiy tushunchalari, mifopoetik tafakkuri, ularni nomlashda tabu va evfemizmlarga rioya qilinganligiga alohida e‘tibor berilmoqda. Natijada, har bir xalq tilida tibbiy birliklarning muayyan tizimi shakllanib, qadimiy ko‘rinishlari folklor asarlari tilida saqlanib qolganki, ularning etnolingvistika, lingvofolkloristika, lingvopoetika, lingvokulturologiya jihatidan tadqiq etishga alohida ahamiyat qaratilmoqda.

Asosiy qism. O‘rta Osiyo xalqlari orasida momo ruhlarning nomi juda ko‘p. Xalq nazdida Momoyi Kalon – Katta momo barcha momo ruhlarning boshlig‘i sanaladi. Boshqa ruhlar unga bo‘ysunishi aytiladi.

Yo‘lchi momo o‘z ajdodlariga yo‘lda va safarda homiylik qiluvchi momo ruhdir.

Elchi momo o‘z elini qo‘llab-quvvatlovchi, tiriklarga yordam ko‘rsatuvchi momodir.

Xabarbar momo – xabar eltuvchi, Xabarbiyor momo esa xabar keltiruvchi, yuz berishi mumkin bo‘lgan voqealardan oldindan ogoh etuvchi ruhdir. Odatda, folbinlik va baxshilik qiluvchilar uni o‘zlariga

homiy deb bilganlar. Bu momo ruhlarning har to'rttasi ham insonlarga ezgulik qiluvchi madadkor ruhlar sanaladi.

To'q momo nomiga tez-tez is chiqarilib, duoyi fотиha o'qib turilgani, ya'ni tiriklar tomonidan vaqtida yo'qlanib, "oziqlantirib" borilgani tufayli o'z avlodlaridan minnatdor bo'luvchi ruhdur.

Gung momo – tirikligida gung, gapira olmaydigan bo'lib yashab o'tgan ayol ruhi. Aytishlaricha, ko'pincha ular shomon ayollarga homiylik ko'rsatarkan.

Momoyi pushti yoki momoyi merosi ajdod homiy ruhlardan biri bo'lib, shomonlik qiluvchining marhum ota-onasi, ajdodlari ruhi shu nom bilan yuritilgan. Bu dunyoni tark etgan ajdodlarining kasbidan, boyligidan foydalanadiganlar, odatda, shu momo ruhni homiy bilib, unga sig'ingan.

Gumchi momo yo'qolgan kishilarni va narsalarni topib berishda yordam beruvchi, izlab topishda yo'l ko'rsatuvchi homiy momo timsolidir. U folbin shomonlar sig'inib, madad so'raydigan homiy kuchdir. Ko'rinyaptiki, bu momo ruhlar, asosan, bajaradigan vazifasiga qarab nomlangan. Ba'zi momo ruhlar qo'nim topgan manzil-makoniga qarab nomlangani kuzatiladi. Jumladan,

Kul momo kul orasida,

Gul momo gullar, xususan, qizil atirgul orasida,

Suvchi momo suv havzalarida qo'nim topishi aytiladi.

Bu momo ruhlar ehtiyotsizlik qilgan odamga zarar yetkazishi mumkin. Agar odam kul to'kilgan joydan kechqurun o'tsa yoki u yerdan hojati uchun foydalansa, shuningdek, gul tagida uxlab qolsa, momo ruhlardan zarar topishi uqtiriladi. Ammo Kul momo va Gul momo hammavaqt ham insonga zarar va ozor yetkazuvchi yovuz, raqib kuch sifatida talqin qilinmaydi. Chunki gul va kuldanda o'rmi kelganda ezgu maqsad yo'lida ham foydalanish mumkin. Masalan, lolagul, lolaqizg'aldoq, na'matak, atirgul, chuchmomo kabi bir qator gullardan inson salomatligi yo'lida foydalanilishi ko'pchilikka ma'lum. Yoxud kuldanda kinnani haydashda, ko'z og'rig'ini davolashda foydalanadilar. Uchuni momo, Hasud momo, Mechkay momo, Kinna momo, Ro'dapo momo va Shalpar momo kabilar ham insonlarga raqib bo'luvchi yovuz momolar qatoriga kiradi.

Uchuni momo nopok va bevaqt yurgan kishilarga yo'liqsa, uchintirib kasal qilishi aytiladi. U ko'pincha o'z ajdodlariga munosib voris bo'lmaganlarni jazolashi uqtiriladi.

Hasud yoki Hasad momo ham odamlar uchun yovuz, raqib ruhlardan biridir. U yaqin ajdodlarining xasisligi va beparvoligi oqibatida unutilib, och qoldirilgani uchun xavfli ruhga aylangan bo'ladi. Ko'pincha ular qurbonlik talab qiluvchi och arvoqlar [1] sifatida kezib yurishi aytiladi. Jumladan,

Mechkay momo ham Hasad momo kabi och, yeb to'yimas yovuz ruhlardan biridir. Bu yovuz ruh, odatda, odamlarning tushida namoyon bo'lib, o'zi uchun qurbonlik berishga undar ekan. Agar tush ko'rgan kishi vaqtida unga atab qurbonlik marosimini o'tkazmasa, kasallikka chalinishi, yo biror baxtsizlikka yo'liqishi mumkinligi bildiriladi.

Kinna momo ruhi odamlarning qorin bo'shlig'iga joylashib olib, kuchli og'riq hosil qilishi, nigohi o'tkir odamlarga o'rtnashib, shu orqali atrofdagilarga zarar yetkazishi aytiladi.

Ro'dapo momo juda ozg'in va kasal ayol qiyofasida zarar yetkazuvchi ruh sifatida tasavvur qilinadi. U, asosan, sog'lom va to'laqonli odamlarga zarar yetkazishga urinishi ta'kidlanadi.

Shalpar momo odamga yomon ta'sir ko'rsatib, uni kuchsizlantiruvchi, shalpaytirib, ojizlantirib qo'yuvchi ruh sifatida tasavvur qilinadi. Momo ruhlar nomi ranglar bilan ham bog'langan. Bunda momo ruhlarga bag'ishlangan marosimlarda yoqiladigan chiroq – nukchalardan chiqqan olov va uning tutuni rangi e'tiborga olingan. Ya'ni olov va tutunning oq, qora, qizil, sariq tusga kirishiga qarab momo ruhlar miqdori, xarakter-xususiyati, nomi belgilangan. **Ko'k momo, Qora momo va Sariq momo** yovuz ruhlar qatoriga kiradi. Ular ko'proq odamlarni kasal qilib, ozor yetkazishga urinishi aytiladi.

Sariqiz yoki Sariq momo sariq sochli qiz yoki sariq tusli tovuq ko'rinishida ayollarga hujum qilishi aytiladi. Oq momo esa insonga homiy ezgu ruhlardan biri sanaladi. U juda rahmdil va mehr-shafqatli, saxovatpesha sifatida talqin qilinadi. O.A.Suxareva tadqiqotlarida Xunxor momo (qon so'ruvchi), Shaloyim momo (yengiltak, tutqich bermas), Kashmiri momo (sehr-jodu qilishga aloqador afsunlarni o'rgatuvchi).

Alamon momo (olomon, ya'ni ko'pchilik bo'lib yurishuvchi momolar), momo-pari kabi momo obrazlarining nomlari uchraydi. Lekin Alamon momo ayollarga ozor, dard yetkazuvchi, odamga kutilmaganda tashlanib qoladigan maxluq ko'rinishidagi yovuz ruhlardan biri sifatida ham talqin qilinadi.

Shaloyim momo ko'pincha chaqaloqlarga ozor yetkazuvchi, ularni nobud qilishga intiluvchi yovuz kuch sifatida talqin etiladi.

Xunxor momo esa jonzoqlarning, ayniqsa, insonlarning qonini so'rib ichuvchi momo sifatida ko'rsatiladi. Xunxor momo uchun ko'pincha uluq, qo'y tovuq kabildan qon chiqarilib, u zarar yetkazgan bemor davolanadi. Aks holda Xunxor momo bemorning qonini so'rib, uni holsizlantirishi, halok etishi

mumkinligi aytiladi. L.Xudoyqulovning “O‘zbek folklorida Momolar kulti” maqolasida Sariq momo, Qora momodan tashqari yana *Titti momo, Ochil momo, Gulsun momo, Yozil momo va Tuvgich* momo nomlari tilga olinadi. Muallifning ma’lumot keltirishicha, shu yetti momo obrazi xalq orasida homilador ayollarning asotiriy homiysi sifatida tasavvur qilinadi. O‘zbek xalq allalarida Uyqu momo obrazi ham uchraydi.

Uyqumomo – uyqu ilohasi. Qaldirg‘och nomi bilan bog‘liq afsona va afsunlarda Go‘zal momo nomi uchraydi. U ko‘z og‘rig‘ining oldini oluvchi, unga shifo baxsh etuvchi homiy momo timsolidir. O‘tmishda ko‘z og‘rig‘ining kelib chiqishi va tarqalishi sabablarini bilmagan kishilar bu kasallikka aziz avliyolarning ta’siri yoxud yomon ruhlarning ta’siri deb qaraganlar. 2 Xalq qurg‘oqchilikda yomg‘ir so‘rab, Guldur momo hamda Shaldir momoga murojaat qilgan.

Quriganmish gul hovuz
Baliqlardan biror iz.
Guldur momo, kelsang-chi,
Shaldir momo, kelsang-chi,
Savobdir yemak baliq [2].

Ushbu qo‘shiqda Guldur momo – momoqaldiroq, Shaldir momo – yomg‘ir tangrisi sifatida tilga olinayotir. Ma’lumki, yomg‘ir chaqirish marosimlarida Sust xotin, Chala xotin nomlariga ham murojaat qilinadi. M.Jo‘rayev yana o‘zbeklarning shamol kulti bilan bog‘liq mifologik tasavvurlarining matriarxat davri e’tiqodiy qarashlariga aloqador alohida turkumi Yali momo yoki Yalala momo haqidagi inonchlar tizimini tashkil etishini ko‘rsatib o‘tadi. Demak, hozirlikcha momo ruhlarning 40 dan ortiq nomlari aniqlandiki, bu o‘z navbatida, momo ruhlarga hamda Momo kultiga ishonch O‘rta Osiyo xalqlari orasida bir muncha keng va muayyan yaxlit tizim ko‘rinishida tarqalganligini bildiradi. Shunisi ham borki, xalq orasida bolani erkalash uchun aytiladigan quyidagi qo‘shiqda homiy momolarning yetmishdan ortiqligi ta’kidlangan:

Yetmish momong orqangdan
Bug‘doy olib yugursin.

Momo ruhlarning nomi, soni bu darajada ko‘p va rang-barang bo‘lganligi uchun, odatda, ularni umumlashtirib “lashkar” deb atash xalq orasida va shomonlik qiluvchilar o‘rtasida o‘ziga xos an’anaga aylangan. Yovuz momo ruhlarga yo‘liqish xalq orasida “ajina chalibdi”, “alvastiga yo‘liqibdi”, “momolar tegishibdi”, “momolar ziyon beribdi”, “momolarning shamoli tegibdi” yoki “momolaring og‘irlik tashlabdi” kabi iboralar bilan izohlanadi. Bu iboralarning har biri o‘ziga xos ma’noga ega.

Homiy momo timsoli O‘rta Osiyoda yashovchi xalqlar orasida turlicha nomlanadi. Qirg‘izlarda ayollar va go‘daklarning homiy momosi sifatida Umay ena ruhiga sig‘iniladi. “Umay” so‘zi “ezgu ruh” tushunchasini bildiradi. Aslida “Uma” – qadimgi turkcha so‘z bo‘lib, “ona” deganidir. Folklorshunos A.Musaqulovning ta’kidlashicha, inson tanasidagi tug‘ma xollar ham Umayning izi hisoblangan. A.Bernshtam **Umay momoni ayol** jinsidagi mifologik mavjudot, oila o‘chog‘i va avlodlar davomiyligi homiysi bo‘lgan, deb talqin qiladi. O‘zbek va tojik xalqi orasida yordamchi, homiy momo ruhlar haqidagi qarashlar **Bibimushkulkushod va Bibiseshanba** kabi epik personajlar timsolida aks ettirilishi kuzatiladi. Momo ruhga ishonch va hurmat ta’sirida ayrim mifologik personajlarga “momo” so‘zi qo‘shib aytilganligi kuzatiladi. Jumladan, chaqmoq ruhi – Momo Qaldiroq, oy – Oymomo, birinchi ayol inson – Momo Havo, shamol tangrisi – **Chuy momo** deb yuritiladi. Momolarga e’tiqod ayol kishilarga atab qo‘yiladigan ismlarda ham seziladi. Ba’zi ismlarga ulug‘vorlik baxsh etish ma’nosida momo so‘zi qo‘shib aytiladi. B.Sarimsoqov “O‘zbeklarda qadimgi davrlardan ruhlarga dualistik munosabatda bo‘lish natijasida ularni Xizr, arvoh, momolar, parilar, chiltonlar, muakkillar, qirq qizlar, Bibimushkulkushod, Bibiseshanba kabi yaxshi; dev, alvasti, jin, ajina, suq kabi yomon ruhlarga ajratib kelinadi”, – deb yozadi. Ko‘rinyaptiki, momo ruhlar ezgu va homiy ruhlar qatorida sanab ko‘rsatilayotir. Darhaqiqat, ayrim kasalliklar nomining momo nomiga bog‘lab aytilishini kuzatish mumkin. Masalan, kishi badaniga qizilcha toshsa, bu kasallikning nomi “Qizamiq momo”, suvchekak toshsa – “Qora momo” deb yuritiladi. Bularning barchasi misolida momo ruhga nisbatan dualistik qarash shakllanganligi anglashiladi [5]. Momoni insu jins, ya’ni mifologik timsol sifatida, ko‘pincha pari yoki alvasti, ajina ko‘rinishida tasavvur qiladilar. Bunda momo shu mifologik timsollar ko‘rinishida insonga zarar yetkazuvchi yovuz ruh deb qaraladi.

Muhokamalar va natijalar. Islom dini davrida ayol homiy kuchlar, ya’ni Momo kulti haqidagi qarashlar ayrim real shaxslarga singdirila boshlagani kuzatiladi. Jumladan, Anbar ona, Bibi Seshanba, Bibi Mushkulkusho, Bibi Ro‘ipo‘sh (niqobdagi bibi), Bibi Hojatbaror, Bibi Fotimayu Zuhro, Bibi Xadichai Kubaro, Qizbibi, Bibi Maxsumayi pok, Bibi Shahrabonu kabilar shular qatoriga kiradi. Momo ruhlar o‘zga, ko‘zga ko‘rinmaslar olami vakili sifatida bizning tilimizni tushunmaydi degan ma’noda ularga qarata boshqa tilda, masalan, o‘zbeklar bo‘lsa – tojik tilida, tojiklar bo‘lsa – o‘zbek tilida murojaat qilib, aytimlar aytganlar. Umuman aytganda, momolar ruhi ayollarga, ularning faoliyatida, shug‘ullanadigan kasb-korlarida hamisha

yoru madadkor bo'ladi. Momo kulti haqidagi qarashlar islomgacha shakllangan diniy-mifologik tushunchalarga borib taqaladi. Aniqrog'i, uning ildizi ruhlarga ishonchdan iborat animistik tasavvurlar, kultmiflari bilan tutashdir.

Ertaklardagi qon so'ruvchi yoki bolalarni o'g'irlab ketuvchi maston kampir, yalmog'iz kampir kabi momolar timsolining keltirilishi hamda ularga qarshi epik qahramonning kurashi bevosita yovuz momolar haqidagi qarashlar ta'sirida shakllangan deyish mumkin.

O'zbek folklorida o'g'il bolalar sunnat to'yi folklori ham mavjud. Xalqimizda o'g'il bolalarning "qo'lini halollash", ya'ni sunnat qilish marosimining o'ziga xos folklor an'analari mavjud bo'lgan. "Sunnat" so'zi aslida arabcha bo'lib, Payg'ambarimiz bajargan va boshqalarga ham tavsiya qilgan amallardir. Bu marosim ko'pgina joylarda "xatna to'yi" deb ham ataladi. Zero, "xatna" atamasi arab tilidagi "kesmoq", "isqartmoq" ma'nolarini anglatuvchi "xatnun" so'zidan olinganligi uchun o'g'il bolalar jinsiy a'zosi uch qismi terisini kesish bilan bog'liq marosim ham "xatna to'yi" deb yuritiladi. Bolani xatna qilish an'anasining tarixiy ildizlari ibtidoiy jamoa davridagi sinov-initsiatsiyarituallari, xususan, bolalarni bir yosh-jins mansubiyatidan boshqasiga o'tkazish bilan bog'liq qadimgi udumlarga borib taqaladi. Xatna qilish odati qadimiy Misr, Indoneziya, Avstraliya, Afrika xalqlarida ham kuzatilgan. Sunnat qadimiy Bobilda yashagan somiy xalqlar o'rtasida ham keng tarqalgan. Xatna O'rta Osiyoda qadimdan mavjud bo'lgan degan taxminlar bo'lsa-da, biroq u islom dini kirib kelgandan (VIII asr)dan so'ng keng tarqalgan. Bu marosim mamlakatimiz viloyatlarida "xatna to'yi", "sunnat to'yi", "ummat qilmoq", "huydo-huydo qilmoq", "chuk to'yi", "to'yi pizar", "chuk buron", "gula qildirish", "kestirish", "chukron to'yi", "o'g'il to'yi", "nevara to'yi", "qo'l halollash to'yi" kabi nomlar bilan ataladi.

Xulosa. O'zbek folklori namunalari tilida tibbiy birliklarning sheva ko'rinishlariga ham ko'p duch kelinadi. Ular orqali o'sha folklor namunasi qayerda yaratilgani va keng tarqalgani, qaysi hududdan yozib olinganini bilib olish imkoni paydo bo'ladi. Xalq tilidagi tibbiy birliklar insonlarning yoshiga, jinsiga, kasallikning turiga, kechish davriga, og'ir yoki yengillik holatiga qarab nomlanishi ayonlashadi.

ADABIYOTLAR:

1. Муродов О. Шаманский обрядовый фольклор у таджиков средней части долины Зеравшана // Домусульманские верования и обряды в Средней Азии. – М.: "Наука", 1975. – С.101-102. 185.
2. Худойқулова Л. Ўзбек фольклорида Момолар култи. – Ўзбек тили ва адабиёти. – 2007. – 4-сон. – Б.50-53.
3. Мирзаева С. Ўзбек халқ афсун-дуоларининг жанр хусусиятлари ва бадиияти. – Т.: "Истиқлол", 2006. – Б.40-41.
4. Petersen Marilyn. *Treasury of Uzbek Legends and Lore.* –Toshkent: Qatortol-Kamolot, 2000. – Б.142. (Мерилин Петерсен 1996-2000).
5. Жўраев М. Ёмгир ёғдириш маросимлари // Ўзбек мавсумий маросим фольклори. – Т.: "Фан", 2008. – Б.160-205.
6. Сухарева О.А. Пережитки демонологии и шаманства у равнинных таджиков // Домусульманские верования и обряды в Средней Азии. – М.: "Наука", 1975. – С.101.
7. Рустамов А. Сўз хусусида сўз. – Т.: "Ёш гвардия", 1987. – Б.125.
8. Мусақулов А. Ўзбек халқ лирикаси. – Т.: "Фан", 2010. – Б.186.
9. Бернштам А. Социально-экономической строй Орхон-Енисейских тюрок YI-YIII веков: Восточнотюркской каганат и кыргызы. – М. – Л.: Изд-во АН СССР, 1946. – С.163.
10. Бегматов Э.А. Ўзбек исмлари. – Т.: "Қомуслар" Бош тахририяти, 1991. – 208 б. Ўзбек фольклори очерклари. 3 томлик. 1-том. – Т.: "Фан", 1988. – Б.173-187
11. Наврузова М. Г. (2020). Креативность педагога-условие инновационности его профессиональной деятельности. Вопросы науки и образования, (11 (95)), 109-111.
12. Navrozoza M. G. (2021). Xalqona tibbiy birliklarda mano kochish usullari. Academic research in educational sciences, 2(CSPI conference 1), 1487-1491.
13. Gaybullaevna N. M. (2021). Fundamentals of medical termsformation in uzbek language. Middle European Scientific Bulletin, 12, 488-491.
14. Gaybullaevna N. M. Etymology of Uzbek Medical Terms. JournalNX, 7(06), 169-171.
15. Gaybullaevna N. M. (2021). Linguculturological properties of medical units of uzbek language. Journal of Contemporary Issues in Business & Government, 27(4).
16. Navruzova, M. (2023). Тиббий бирликлар тадқиқи. Центр научных публикаций (buxdu. uz), 28(28).

**SURXONDARYO ETNODIALEKTAL XARAKTERDAGI MAQOL VA MATALLARNING
TURLARI HAMDA LINGVOMADANIY XUSUSIYATLARI**

Raxmanov Botir Abdurasulovich,

*Termiz agrotexnologiyalar va innovatsion rivojlanish instituti,
O'zbek tili va adabiyoti kafedrasida katta o'qituvchisi,
botirjonrahmonov99@gmail.com*

***Annotatsiya.** Ushbu maqolada Surxondaryo shevalariga xos maqol, matal va aytimlarning etnografik tomonlari hamda lingvomadaniy xususiyatlari haqida so'z boradi. Shuningdek, ming yillar davomida mahalliy aholi, cho'ponlar, baxshilar nutqida saqlanib kelinayotgan noyob xalq og'zaki ijodi namunalari (turg'un birikmalar) dialektal variantda yig'ib olinib tahlil qilingan. Shu bilan birga yo'qolib ketish arafasida turgan noyob mahalliy maqol, matal va aytimlarning turlari haqida fikr yuritilgan. Maqolada vohaning keng tarqalgan hamda qadimiy mashg'ulot turi chorvachilik bilan bog'liq dialektal etnografizmlarga alohida urg'u berilgan.*

***Kalit so'zlar:** umumturkiy so'z, dialektal maqol, dialektal aytim, etnografik leksika, etnografizm, lingvomadaniyat, etnografik maqollar lug'ati, marosim leksikasi, diniy motivlar.*

**ВИДЫ ПОСЛОВИЦ И ПОГОВОРОК ЭТНОДИАЛЕКТНОГО ХАРАКТЕРА
СУРХАНДАРЬИ И ИХ ЛИНГВОКУЛЬТУРОЛОГИЧЕСКИЕ ОСОБЕННОСТИ**

***Аннотация.** В данной статье говорится об этнографических аспектах и лингвокультурологических особенностях пословиц, поговорок и посвящений, характерных для сурхандарьинских диалектов. Также в диалектном варианте собраны и проанализированы уникальные образцы народного устного творчества (устойчивые сочетания), сохранившиеся в речи местных жителей, пастухов и бахши на протяжении тысячелетий. При этом высказывались мысли о видах уникальных местных пословиц, поговорок и посвящений, находящихся на грани исчезновения. В статье особый акцент сделан на диалектных этнографизмах, связанных со скотоводством - распространённым и древним занятием оазиса.*

***Ключевые слова:** общетюркские слова, диалектная пословица, диалектная поговорка, этнографическая лексика, этнография, лингвокультура, словарь этнографических пословиц, обрядовая лексика, религиозные мотивы.*

**TYPES OF PROVERBS AND SAYINGS OF SURKHONDARYA OF ETHNODIALECTAL
CHARACTER AND THEIR LINGUOCULTUROLOGICAL FEATURES**

***Abstract.** This article talks about the ethnographic aspects and linguocultural features of proverbs, sayings and aytim-olkish, characteristic of the Surkhondarya dialects. Also, in the dialect version, unique examples of folk oral art (stable combinations) preserved in the speech of local residents, shepherds and bakhshis for thousands of years were collected and analyzed. At the same time, thoughts were expressed about the types of unique local proverbs, sayings and olkish that are on the verge of extinction. The article places special emphasis on dialect ethnographisms associated with cattle breeding - a widespread and ancient occupation of the oasis.*

***Key words:** common Turkish words, dialect proverb, dialect saying, ethnographic vocabulary, ethnography, linguistic culture, dictionary of ethnographic proverbs, ritual vocabulary, religious motives.*

***Kirish.** Bizga ma'lumki, o'zbek xalqining uzoq asrlardan buyon og'izdan-og'izga o'tib, shoir va baxshilar, cho'ponlar tomonidan avloddan avlodga o'tib kelayotgan xalq og'zaki ijodi namunalari talaygina.*

Surxondaryo o'zining qadim sivilizatsiyasi, turli til va madaniyatlar chorrahasida joylashganligi, lahja va shevalarga boyligi, folklor hamda etnografik an'ana va udumlarga boyligi bilan alohida ajralib turadi. [1.41]

Xalq dostonlari baxshilar tomonidan kuylanib keyingi avlodga yaxlit holda saqlanib kelayotgan bo'lsa-da, maqol, matal va aytim kabi xalq og'zaki ijodi turlarining bir qismi yo'qolib ketish arafasida.

Ayniqsa, dialektal-etnografik ko‘rinishdagi og‘zaki ijod namunalarining mutaxassislar tomonidan yetarli darajada o‘rganilmaganligi va yig‘ib olinmaganligi sababli minglab etnografizmlar iste‘moldan chiqib ketdi. Aslida o‘tgan asr o‘rtalarida ko‘tarilgan ushbu muammo hozir ham o‘z ahamiyati va dolzarbligini yo‘qotgan emas. Xususan, akademik Sh.Shoabdurahmonov “*Agar yaqin kelajakda o‘zbek traditsion leksikasi to‘laligi bilan qayd etib olinmasa, barcha mas‘uliyatni hisobga olgan holda aytish mumkinki, keksa avlod tugab borishi bilan, tilning ular hofizasida saqlanib, bizgacha yetib kelgan qimmatli materiallarning bir qismi hamishalikka yo‘qolishi mumkin*” [3.325] - deya masalaga olimlar e‘tiborini qaratgan edi.

Asosiy qism. Har bir tilning tarixi, uning shakllanishi jarayoni hamda buguniga oid barcha hodisalar o‘sha xalq tarixi va madaniyati bilan chambarchas bog‘liqdir. Har bir millat va elatning tilida uning urf-odat va madaniyati, tarixiy an‘analari, turmush tarzi, o‘ziga xos realiyasi yoinki, mental belgilari bo‘rtib turadi. Turkiy xalqlarning ham ko‘p yillik tarixiy madaniyatida, hozirda alohida millat sifatida shakllangan xalqlarni tutashtiruvchi vositalardan biri bu til belgilaridir. Bir paytlar bir til, bir madaniyat hamda yakdil jamoa sifatida yashagan turkiy xalqlar bir necha ming yillik tarixiy taraqqiyot jarayonida turli omillar ta‘sirida turli xillilikka yuz tutdi. Bu holat ularning tilida ham yaqqol aks etgan. Kattaligi bo‘yicha turk tilidan keyingi o‘rinda turuvchi o‘zbek tili ham tarixiy taraqqiyot davomida o‘ziga xos jarayonlarni bosib o‘tdi. Xususan, o‘zbek tili boshqa turkiy tillardan bir necha muhim xususiyatlari bilan tubdan ajralib turadi. Masalan, faqatgina o‘zbek tilida uchta lahjaning mavjudligi, sershevaligi, adabiy tilda singormanizm holatining deyarli mavjud emasligi, fors-tojik tilining faol ta‘siri va h. Bu narsa, ayniqsa, o‘zbek tilining dialektal xilma-xilligi va murakkab etnografik leksikasida yanada ko‘proq namoyon bo‘ladi.

Bizga ma‘lumki, hozirgi O‘zbekiston hududi uzoq yillik tarix davomida turli davlatlarning markazi va poytaxti bo‘lib kelgan. Shu bilan birga buyuk ipak yo‘lining muhim chorrahasi sifatida turli dinlar va madaniyatlar tutashgan nuqta sifatida e‘tirof etiladi. Bu omillar ham hudud madaniyati va tiliga yorqin ta‘sir etgan. Til tizimining murakkab va xilma-xil bo‘lishiga xizmat qilgan.

Barchamizga ma‘lumki, til tarixi va xalq tarixi bir-biri bilan chambarchas bog‘liq. Har bir xalq tilida turli lisoniy belgilar orqali dunyo, olam tushunchalari, dunyoning lisoniy tasviri tasvirlanadi. Hodisalar o‘rtasidagi o‘xshashlik tushuncha kategoriyalarini tashkil etuvchi leksemalarning mazmuniga ta‘sir qiladi. Agar bu tushunchalar turlarining nomlari bir butun sifatida tilning asosini tashkil etsa, dunyo, unda sodir bo‘layotgan hodisalar tasviri orqali milliy xususiyatlarni o‘zida jamlaydi.

Ta‘kidlash joizki, Surxondaryo hududi ham qadim etnomadaniy hayot tarzi hamda shunga hamohang xalq og‘zaki ijodi namunalariga boyligi bilan alohida ajralib turadi. Vohada uzoq yillar davomida shakllangan o‘ziga xos etnolingvomadaniy manzara mavjud. Buni mahalliy aholining turmush tarzida, kasb va kundalik mashg‘ulotlarida, to‘y va azalarida, turli diniy tadbirlarida, qarindosh urug‘chilik munosabatlarida yaqqol ko‘rish mumkin. Surxondaryo dialektal-etnografik makonida qipchoq lahjasi katta hajmga ega. Shu sababli mahalliy hududga xos maqol, matal va aytimlarning aksariyat qismi “j” lovchi sheva vakillari nutqidan olingan hamda dialektal fonetik qonuniyat asosida qayd etilgan [2.24]. Ta‘kidlash joizki, mazkur etnografik maqol va matallarning ko‘pchiligi chorvachilik, turli marosimlar hamda urug‘-qabila munosabatlari bog‘liq. Shu bilan birga ularning aksariyat qismi boshqa viloyat sheva vakillari nutqida ham u yoki bu variantda uchrashi mumkin.

Ishda ayrim maqollarning ma‘nosini – ko‘chimini izohlashda turli mulohaza va munozaralarga duch keldik. Masalan, *Qo‘taningdan chixsa chixsin, Qozaningdan chixmasin* maqoli moling xarom o‘lsa o‘lsin-u, janoza – ma‘rakangga so‘yilib, qozoningdan chiqmasin – o‘lim bo‘lmasin tushunchasiga ishoradir.

Y o k i *O‘n sakkiz yashar qizi bor uyding, o‘tovidan qon tomib turadi* maqoli, bir qarashda, “bo‘yi yetgan qizi bor xonadon”ga ishora bordek tuyulsa ham, aslida, uning ko‘chimi o‘tmishda bo‘y qizlarning achchiq taqdiri, qismati bilan bog‘liq va b.

Aksar maqollar hayvon nomi yoki uning xususiyatlari asosida shakllanib, tarixiy-tadrijiy jarayonning yuqori bosqichiga ko‘tarilgan, til faktiga aylangan, xotirada butun holda shakllanadigan maqol, matal, topishmoq, frazema, aforizm maqomini olgan, ma‘nosi (ko‘chimi) ibora tarkibidagi so‘zlarning real (denotat) ma‘nosidan anglashilmaydigan umumiy, ko‘chma, obrazli, falsafiydashgan, mahraj ma‘no (hosila ma‘no) anglatadigan hodisalardir.

Ularning yana bir o‘ziga xosligi shuki, u grammatik shakli (sodda gapmi, qo‘shma gapmi)dan qat‘i nazar, matn ichida ham, matndan tashqarida ham o‘zining shakl va mazmun butunligini saqlaydi. Chunonchi, *Otdan tushsa ham, egardan tumaydi* maqoli har qanday nutqiy vaziyatda mansabparast, shuhratparast, takabbur yoki nodon tushunchalarini anglatadi beradi.

Hosila ma‘no – ko‘chim inson tafakkuri, fantaziyasi va zakovatining, demakki, tilning ham keyingi taraqqiyot mahsuli bo‘lmish maqol, matal, aytim, topishmoq, frazema, perefraza, aforizm, etnografizm, evfema va disfema (kakofemizm) kabi sayqallangan, obrazli vositalaridir.

Ta'kidlash kerakki, masalan, chorva nutqi va uning xususiyatlari asosida shakllangan, dastlab, chorvador (dehqon, ovchi, bog'bon, kosib va b.lar) nutqida sayqal topgan, so'ngra ijtimoiylashib, umumadabiy til mulkiga aylangan maqol, matal yoki ibora kabi lisoniy birliklarning ko'chimini aniqlash munozaralidir. Bu, avvalo, parafraza, frazema, jumladan, maqollarning semantik tizimi, evolutsiyasi, ko'chimlari yetarli o'rganilmaganligi bilan xarakterlanadi.

Ot tepmas, it qopmas dema; It qutursa egasini qopadi, eshak semirsa (to'ysa) egasini tepadi maqollarining mazmuni chorvadorlardan so'ralsa, ko'pchiligi asl, bosh ma'noga, ba'zilarigina majoziy (ko'chim) ma'noga ishora qiladilar. To'g'ri, bir qarashda, yuqoridagi maqollarda hayvon harakati bilan bog'liq yuz berishi mumkin bo'lgan **qopmoq, tepmoq, fishlamoq** tushunchalari anglashilib turadi. Bu tushunchalar hali fikrdan o'chgan emas.

Biroq parafraza, frazema, jumladan, maqollardan yuqoridagidek birlamchi (genetik, real) ma'no izlansa, tiklansa, ular: 1) maqol bo'lmaydi; 2) ulardan ko'chma ma'no qidirish ortiqcha bo'lib qoladi. Holbuki, chorva nomlari bilan bog'liq paydo bo'lgan maqollarda hukm qaratilgan obyekt – adresat, asosan, hayvon emas – inson, jamiyat [4.123].

Insondagi yoki jamiyatdagi ijtimoiy illat va nuqsonlar, ochiq aytish istihola qilingan, tilga olish odobsizlik, qo'pol hisoblangan salbiy holatlar hayvon harakati orqali (allegorik) bayon etiladi. Masalan, **Sinamagan otning sirtidan o'tma** maqoli real ma'no (sinamagan otning sirtidan yoki orqasidan o'tma (faqat II shaxsga qaratilgan), tepadi, mayib bo'lasan)ga nisbatan ham, majoziy ma'no (sinamagan, bilmagan odamga yaqinlashma, baloga qolasan, g'alva orttirishning mumkin)ga nisbatan ham obrazli ifodadir. Yoki *Vatanningni, xalqingni, oila va do'stlaringni tashlab ketding! Oxiri qaysi yuz bilan qaytib kelding, vatangado! Xoin!* gaplari o'rnida **«Ha, ot aylanib qozig'ini toparkan-da!»** deyish mumkin.

Demak, xalq fantaziyasi bilan bog'liq shakllangan maqollarning o'ziga xos xususiyati shuki, unda fikr tig'i formal jihatdan aniq obyektlarga qaratilgan bo'lsa-da, mantiqan ular nomi va xususiyatlari orqali inson xatti-harakati yoki biror ijtimoiy voqelik yopiq «feleton» qilingan bo'ladi. Maqolada maqol, matal va aytilmlar hudud shevasida – asliyatida berildi, ayrimlarining umumxalq va dialektal variantlari keltirildi. Ba'zi shevaga xos so'zlar esa qavs ichida izohlandi.

Mahmud Koshg'ariy ta'kidlaganidek, "...har bir so'zni o'z nomi bilan atamasak, garchi u uyat a'zolar nomi yoki haqorat, so'kishdan iborat bo'lsa ham, iste'moldan chiqib ketadi, unitiladi. Ularni aqalli lug'atlarda saqlash lozim". Shundan kelib chiqib, biz ham xalqimiz tilida, ta'bir joiz bo'lsa, dilida yashab kelayotgan "qo'pol" – disfemik tabiatli maqollarning ayrimlarini maqolada qayd etdik.

Maqolada keltirilgan materiallar voha tumanlari kesimida Surxondaryo viloyati hududini qamragan bo'lib, keltirilgan va izohlangan maqol, matal, aytilmlar boshqa joylarda uchramaydi, degan fikrdan yiroqmiz.

O'zbek tiliga davlat tili maqomining berilishi hamda mamlakatimizning mustaqillikka erishishi milliy tariximizni, madaniyatimizni, urf-odat va an'alarimizni, qadriyat va marosimlarimizni, mahalliy lahja va shevalarimizni haqqoniy va keng asosda o'rganish imkonini berdi. Ayniqsa, etnografiya, folklorshunoslik o'zbek tilining etnografik leksikasini o'rganish yangi bosqichga ko'tarildi [4.98].

Dialektal-etnografik maqol, matal hamda boshqa birliklarni lingvomadaniy hamda etnik xususiyatlaridan kelib chiqib quyidagi turlarga ajratish mumkin.

1. **Diniy motivlar bilan bog'liq maqol, matal va boshqa birliklar:** Iymani jo'xting burdi jo'q (*noinsof, lafzi yo'q inson*); Mo'lla jo'xta mo'llaman, Mo'lla borda jo'ldaman (*uddaburon, har qanday vaziyatdan chiqib keta oladigan odam*); Banda bersa ko'rimlik, Xuda bersa to'yimlik (*risqing Alloh tomonidan berilishiga ishora*); Payg'ambar(h)am hazirdi ko'zlabdi (*ertaga nima bo'lishini xudo biladi ma'nosida*); Safar oyi-xatar oyi (*irim-sirim*); Mullali ovul-qo'rqqoq, Boxshili ovul-botir (*qadimiy voha odatlariga ko'ra mullalar odamlarga pand-nasihat qilgan bo'lsa, baxshilar do'mbirasini qo'liga olib ularni ruhlantirgan*); Sodaqa baloni jer, to'(v)ba guna(h)ni... (*insonlarni yaxshilikka undash*); Poshshaning ha(o)li tang bo'sa gadoydi oxtarar, gadoyding hali tang bo'sa xudani oxtarar (*har bir narsani o'z vaqtida qadrlashga ishora...*); Chillasi chira(q)x ko'rmaganding, Sochi tora(q)x ko'rmas (*ziqna, xasis ma'nosida*); Sovadsiz mo'llaning sallasi katta (*bilimsizlik, uquvsizlikka ishora*).

2. **Pand-nasihat, didaktik mazmundagi hamda munosabat aks etgan maqol, matal va aytilmlar:** Birinchi boxting oy boxting, Yekinchi boxting suvlarga oxting (*birinchi nikoh va oilaning muqaddasligiga ishora*); Qutli (barakali) qo'noq (mehmon) kesa qo'y yegiz tuvar, Qutsiz qo'noq kesa qo'yg'a qoshg'ir tegar (*Odatda mahalliy cho'ponlar irm-sirimlarga ishonuvchan bo'ladi. Chorvaga keladigan biror falokat yoki barakani biror omilga bog'lab irm qiladi. Var. Cho'ponning toyag'idan, Kelinning oyag'idan*); Jemiyma, jemiyma deb jengsa bilakti jebdi (*ikkiyuzlamachi, tovlamachi, nafsi yomon insonlarga nisbat*); Qiyshiq-shiyshiq bo'sayam qiy shipirib keladi, Joman juman bo'sayam joppa (tappi) terib keladi (*qanoat, kifoya*).

boriga shukrona); Qudag'ayim qurovuz, Jegan noni birovuz (*ko'p gapiradigan, og'ziga elak tutib bo'lmaydigan xotin ma'nosida*); Oshiq o'ynag'an ozar, To'biq o'ynag'an to'zar (*vohada oshiq va to'biq kabi o'yinlar mashhur. To'biq o'yini ba'zan janjalli holatni keltirib chiqarganligi sababli aholi orasida salbiy qarashga ega. Ko'chimi: hayot sinovlarining rang-barangligiga ishora*); Ulsiz xotin sumakka to'yimas, Qizsiz xotin tubakka... (*ochko'z, ziqna kishilarga ishora*); Cholimning topqanini o'yna-o'ynab jiyman, ulimning topqanini o'ylab-o'ylab jiyman (*oilaviy munosabatlarga ishora*); Yel o'lar qada (*urf-odat*)si qolar (*dunyo utkinchi, insondan faqat yaxshiliklar qoladi ma'nosida*); Boxshig'a oysang bog'adi, Qushnochqa oysang qog'adi (*ijtimoiy notenglik*); Uling joqqan chira(q)xti qizing(h)am jog'adi (*ug'il va qiz farzand tengligiga ishora*)

3. **Chorvachilik bilan bog'liq maqol, matal va boshqa birliklar:** Surxon vohasi aholisining aksariyat qismi azaldan chorvachilik bilan shug'ullanib keladi. Ayniqsa, tog' va tog'oldi hududida yashovchi aholi hayoti chorvachilik bilan chambarchas bog'liq. Shu sababali mazkur hududda chorvachilikka oid maqol, matal va shunga o'xshash etnografik birikmalar talaygina. Mavjud voqelik, biror narsani taqqoslashda, biror hayotiy misolni ta'sirchan ifodalashda aynan hayvonlardan majoz sifatida foydalanadi. Moling xo'ra bo'sa berdi Xuda, Xotining xo'ra bo'sa urdi xuda (*omad, taqdir- peshona*); Oshnangdan tuya so'ra, Uyalib biya berar (*ad.var. Tog'cha so'rasang qircha beradi*); Jolada ot tannama, Hayit(bayram)ta qiz tannama (*Bemavrid qaror qabul qilmaslikka ishora*); Cho'panning choqqani (chaqqoni), Takadan sut soqqani (*sog'moq*) (*abjir, uddaburon, kishilarga nisbat*); Bo'ri jordi, Quzg'in to'ydi (*ad.var. Birovning tahoratiga birov nomoz o'qimoq*); Itgayam bermadi, Yelgayam qimadi (*xasis, ziqna*); Toyliq'a ishanib toshshag'im jorildi (*aldov, yolg'on, fribgarlik ma'nolarida*); Silag'andi siyir bilmas, siypag'andi – yeshshak... (*hurmat-izzatni bilmaydigan kishilarga ishora*); Qo'y so'yib mardlik qilding, kallapa(y)cha qo'yib nomardlik... (*xasis, baxil kishilarga nisbatan*); Dehqan jovsa tinar, cho'pan o'lsa... (*cho'ponlikning og'ir kasb ekanligiga ishora*); Ovuldoshimding oti o'zgincha, Hamsaya(qo'shni)mding toyi o'zsin (*qo'shnichilikning ulug'lanishi*); Ovul oymag'i (qarindosh-urug') bilan, Bo'ta toylag'i bilan (*hayot o'zaro munosabat va muvozanatdan iborat*); Ot box(q)sang - ulaqqa, qo'y boxsang – qo'naq(mehmon)qa (*har narsaning o'rni joyi bor*); Oyran ichkan qutular, satil jalagan (yalamoq) tutilar (*ad. Var. Suv olib kelgan emas, ko'za sindirgan aziz. Asosiy jinoyatni amalga oshirganlar panada qolib ikkinchi darajali insonlarni jazolash holatiga nisbatan*); Norman (nari) borma bo'ri jemasin, Berman (beri) kema ko'zim ko'rmasin (*na unga na bunga ko'nadigan kishilarga nisbatan*); Chola tentak otini mo(a)x(q)tar, Toza tentak xotinini... (*farosatsiz, befahm, kattaog'iz kishilarga nisbatan*); Yo(Ya)xshig'a hazil qisang jipaktay bo'lar, jomanga hazil qisang yeshaktay bo'lar (*Har bir narsada me'yor bo'lishiga ishora*); Yegachi (opa) li qizg'a to'y qayda?, Yechkili qo'yg'a suv qayda? (*hisob-kitobli, muammoli dunyo*)[5.427].

4. **Inson yoshi, vaqt va makon, zamon bilan bog'liq etnografik birliklar:** Navro'zdan so'ng qish bo'mas, Mezondan so'ng yoz bo'mas (*har bir narsaning o'z vaqti soati bor*); Ol(t)mishqacha oshir, Jetmishdan so'ng dashir (*Inson hayot-faoliyatini to'g'ri taqsimlashga ishora*); Ol(t)mishdan so'ng urgangan kuyingdi go'ringda cholasan (*disf. aytim*), (*har bir narsaning o'z vaqti soati bor, ilm va hunarni yoshlikdan egallash zarurligiga ishora*); Yoxshi kesa hut – kadi-kadi sut, Joman kesa hut-soylar to'la put (*Eski taqvim bo'yicha oy nomi. 21 fevral va 21 mart oralig'i. Shu muddatda yog'ingarchilikning yaxshi bo'lishi chorvadorlar uchun hal qiluvchi ahamiyat kasb etgan*); Safar oyi – Xatar oyi (*irim-sirim*); Qiz chog'im sulton, Kelin chog'im ulton (*qul*), (*umrning har bir davri, lahzasi qadrli ekanligiga ishora*); Asadda oralab jiysan, Sumbulada saralab (*Eski taqvim bo'yicha oy nomi. Avgust Sentabr oylari. Bu davrdagi pishiqchilik va to'kin-sochinlikka ishora*); Javzodan o'tmagan nahal o'tin bo'ladi (*aytim. Eski taqvim bo'yicha oy nomi. 20 may va 20 iyun oralig'i. Bu paytda odatda kattiq issiq va qurg'oqchilik kuzatilgan. Ko'chimi:insonlarning sabr-toqati qanoatiga, hayot mashaqqatlari va sinovlari oldidagi bardoshiga ishora*); Oy qutannasa oyda jovadi, Kun qo'tannasa kunda jovadi (*chorvadorlar bashorati. Ko'chimi: ehtiyotkorlik, shaylik, har xil holatlarga tayyor turishga ishora*).

Xulosa. Shuni alohida ta'kidlash kerakki, Surxon vohasi aholisining qadriyat va an'analari, rasm-rusumlari o'ziga xosligi va xilma-xilligi, jozibadorligini o'zida aks ettirgan minglab xalq og'zaki ijodi namunalarini yig'ish va ularni ilmiy asosda o'rganish kechiktirib bo'lmaz masalalardan biridir. Sababi asosan keksa avlod nutqida saqlanib qolayotgan nodir maqol, matal va boshqa og'zaki ijod manbalari vaqt o'tishi bilan yo'qolib ketish xavfi mavjud.

ADABIYOTLAR:

1. Рахмонов Б.А. Сурхондарё диалектал-этнографизмларининг турлари ва таснифи. *Academic research in modern science International scientificonline conference*. <https://doi.org/10.5281/zenodo.7066347>
2. Омонтурдиев А. Рахмонов Б. Сурхондарё диалектал-этнографик мақолларининг қисқача изоҳли лугати. Тошкент, 2019 й.
3. Шоабдурахмонов Ш. Ўзбек адабий тили ва ўзбек шевалари. – Тошкент, 1962, 325-б.
4. Рахманов Б. Этнографизмлар талқини ва унинг ёндаш соҳалар билан муносабати масаласи. *Илм сарчашмалари. (ОАК журнал) Урганч*. 12. 2020 й.
5. Рахманов Б. Этнографизмлар тилишунослик объекти сифатида. Наманган давлат университети илмий ахборотномаси. 2023 йил, 7-сон 426-429-бетлар.

TURKIY TILLARDA SHAXS TAVSIFINING SINTAKTIK IFODASI XUSUSIDA

Nazarova Saida Axmedjanovna,

*Buxoro davlat universiteti O‘zbek tilshunosligi va
jurnalistika kafedrasi dotsenti, filologiya fanlari nomzodi
saidanazarova77@gmail.com*

Annotatsiya. Maqolada o‘zbek tilidagi shaxsni tavsiflovchi so‘z birikmalarining semantik guruhlari, lisoniy qurilish qolipi, oraliq shakllari ajratilgan, til sathida shaxs tavsifini anglatuvchi so‘z birikmalari tizimini hosil qilishi asoslangan. Turkiy tillarda shaxs tavsifining sintaktik ifodalanishi masalasi o‘zbek, ozarbayjon va qumiq tillaridagi shaxsni tavsiflashga xizmat qiluvchi so‘z birikmalari misolida qiyosiy o‘rganilgan.

Kalit so‘zlar: shaxs, shaxs tavsifi, so‘z birikmasi, ismli birikmalar, lisoniy sintaktik qolip, antroponim.

**О СИНТАКСИЧЕСКОМ ВЫРАЖЕНИИ ОПИСАНИЯ ЛИЧНОСТИ
В ТЮРКСКИХ ЯЗЫКАХ**

Аннотация. В статье обосновано образования системы словосочетаний, описывающих личность на уровне языка, выделены семантические группы, рассмотрены языковая синтаксическая модель и промежуточные формы их в узбекском языке. Изучен в сравнительном аспекте вопрос синтаксического выражения описания личности в тюркских языках на примере словосочетания служащие для описания личности в узбекском, азербайджанском и кумыкском языках.

Ключевые слова: личность, описание личности, словосочетание, именные словосочетания, языковая синтаксическая модель, антропоним.

**THE SYNTACTIC EXPRESSION OF PERSONALITY DESCRIPTION
IN THE TURKIC LANGUAGES**

Abstract. The article substantiates the formation of a system of phrases describing a person at the language level, identifies semantic groups, a linguistic syntactic model and their intermediate forms in the Uzbek language. The question of the syntactic expression of the description of personality in the Turkic languages has been studied comparatively by the example of the phrase serving to describe personality in the Uzbek, Azerbaijani and Kumyk languages.

Key words: personality, personality description, word combination, nominal phrases, language syntactic model, anthroponym.

Kirish. Tilda shaxsni atash yoki tavsiflash leksik-semantik sath birliklarining vazifasi bilan cheklanmaydi. Til tizimi shunday qurilganki, ayni bir vazifani bajarishda lisoniy sathlar bir-birini to‘ldiradi, qo‘llab-quvvatlaydi, muhtasham imorat ustunlaridek uning butunligini ta‘minlab turadi. Agar har bir tilda shaxsni atashga xizmat qiluvchi leksik birliklar mavjud hisoblansa, demak, shaxs tushunchasini ma‘lum jihatdan muayyanlashtiruvchi sintaktik birliklar borligiga shubha qilib bo‘lmaydi. Tilda shunday imkoniyat mavjudligini S.E.Ragimxanova, N.V.Yashchenko, G.I.Babayeva, M.T.Ramazanov, G.X.Zinnatulina, M.B.Guseynovaning tadqiqotlari [1; 2; 3; 4; 5; 6] dalillaydi. Ularda ozarbayjon, slavyan, roman-german, tatar, qumiq tillarida shaxsning u yoki bu xususiyatini aniqlashtiruvchi so‘z birikmalari atributiv, ismli, substantiv, genitiv birikmalar paradigmasida ko‘zdan kechiriladi. Bu sintaktik birliklar ba‘zan tavsifiy, ba‘zi hollarda semantik, struktur, qiyosiy-tipologik jihatlardan tahlil qilingan. Ta‘kidlash lozimki, ismli, substantiv, atributiv birikmalarda aks etishi qayd etilsa ham, “shaxsni tavsiflovchi so‘z birikmalari” deb ajratilmagan va maxsus tadqiq etilmagan.

Asosiy qism. O‘zbek tilida shaxs tavsifi leksik, morfologik, sintaktik birliklar orqali ifodalanadi. Shaxs tavsifi “shaxs” semali leksik birliklarda ifodalanishi, ot turkumi tizimida shaxs otlari/nomlari sifatida ajratilishi va “shaxs tavsifi” mavzuviy to‘dasini tashkil etishi, shuningdek, mazkur to‘da tarkibida o‘ndan ortiq lug‘aviy-ma‘noviy guruhga birlashishi ma‘lum. Tilshunoslikda “shaxs” va “shaxs tavsifi” ma‘nolarining til birliklarida aks etishi yirik muammo bo‘lgani bois bu muammoni alohida tadqiq qilish lozim. Shunisi muhimki, tilda shaxs tavsifi leksik-semantik ifodalanish imkoniyati bilan cheklanmaydi.

Sababi, til shaxsni tavsiflash vazifasini soʻz birikmalari yordamida ham amalga oshiradi. Chunonchi, oʻzbek tilida soʻzlashuvchilar nutqida shaxsni maʼlum xususiyatlariga koʻra tavsiflaydigan soʻz birikmalari mavjud:

oʻqituvchi ayol, sotuvchi erkak, ayol haydovchi, erkak oshpaz, qoʻshni qiz, sinfdosh yigit, qozoq chol, rus shifokor, suvchi yigit, mahalladosh novvoy, sirdosh doʻst, ovuldosh choʻpon, tilshunos olim, aravasozi usta, chiptachi erkak, (v.h.).

Shaxsni tavsiflovchi soʻz birikmalarini semantik jihatdan quyidagi guruhlarga ajratish mumkin:

1) shaxsni kasbi va jinsiga koʻra tavsiflovchi birikmalar: *oʻqituvchi ayol, oshpaz erkak, shifokor ayol, sotuvchi erkak, farrosh xotin, naqqosh erkak, haydovchi ayol, novvoy erkak, fermer ayol, soatsoz erkak...*

2) shaxsni jinsi va kasbiga koʻra tavsiflovchi birikmalar: *erkak shifokor, ayol payvandchi, erkak oshpaz, ayol fermer, erkak tikuvchi, ayol uchuvchi...*

3) shaxsni millati va kasbiga koʻra tavsiflovchi birikmalar: *qozoq choʻpon, oʻzbek muallim, tojik savdogar, hind sangtarosh, uygʻur oshpaz, turk muhandis...*

4) shaxsni yoshi va kasb/hunariga koʻra tavsiflovchi birikmalar: *chol baqqol, oʻspirin usta, kampir tabib, oʻsmir etikdoʻz...*

5) shaxsni kasb-hunariga koʻra tavsiflovchi birikmalar: *duradgor usta, oʻrmonchi agronom, aravasozi usta, parhezshunos hamshira, mashinasoz muhandis, maslahatchi shifokor, akusher ginekolog, tarjimon shoir, urolog jarroh...*

6) shaxsni millati va yoshiga koʻra tavsiflovchi birikmalar: *qozoq chol, oʻzbek yigit, tojik qiz, loʻli bola, rus kampir, turkman qiz...*

7) shaxsni millati va jinsiga koʻra tavsiflovchi birikmalar: *oʻzbek ayol, turkman erkak, tatar ayol, rus xotin, uygʻur erkak, qirgʻiz xotin...*

8) shaxsni millati va yaqinligiga koʻra tavsiflovchi birikmalar: *tatar qoʻshni, qoraqalpoq kursdosh, tojik mahalladosh, qozoq birodar, rus hamkasb...*

9) shaxsni millati va qarindoshligiga koʻra tavsiflovchi birikmalar: *tojik kelin, turkman yanga, turk kuyov, tatar buvi, qozoq quda, uygʻur ovsin...*

10) shaxsni jinsi va qarindoshligiga koʻra tavsiflovchi birikmalar: *qiz farzand, oʻgʻil farzand, qiz nevara, oʻgʻil nevara, ayol quda, erkak quda...*

11) shaxsni yaqinligi va jinsiga koʻra tavsiflovchi birikmalar: *qoʻshni ayol, mahalladosh erkak, hamshahar erkak, hamqishloq ayol...*

12) shaxsni yaqinligi va kasbiga koʻra tavsiflovchi birikmalar: *qoʻshni duradgor, mahalladosh tikuvchi, hamkasb usta, ovuldosh choʻpon, hammaslak oʻqituvchi, hamshahar jurnalist, hamqishloq dehqon...*

13) shaxsni yaqinligi va yoshiga koʻra tavsiflovchi birikmalar: *sinfdosh bola, mahalladosh chol, qoʻshni kampir, kursdosh qiz, hamqishloq juvon, yurtdosh yigit ...*

14) shaxsni yaqinligiga koʻra tavsiflovchi birikmalar: *sinfdosh doʻst, sirdosh dugona, hamqishloq oshna, kursdosh oʻrtoq, maslakdosh hamkasb, hamxona kursdosh, kasbdosh doʻst...*

Oʻzbek tilida shaxs tavsifini ifodalovchi soʻz birikmalari alohida maʼnoviy tur sifatida ajratilgan. Mazkur soʻz birikmalarini hosil qiluvchi lisoniy sintaktik qolip ham aniqlangan [7;8;9;10;11].

Shaxsni tavsiflovchi soʻz birikmalarining lisoniy qurilishi $[O_{sh} \sim O_{sh}] = SB$ sintaktik qolipida umumlashadi. Bu soʻz birikmalari nutqda $[O_{sh} \sim O_{sh}] = SB$ qolipining voqelanishi asosida yuzaga keladi, shuning uchun $[O_{sh} \sim O_{sh}] = SB$ ning hosilalari hisoblanadi. Shaxsni tavsiflovchi soʻz birikmalarining guruhlariga ajratilgan koʻrinishlari shaxs otlarining oʻzaro birikuvlarini umumlashtirgan $[O_{sh} \sim O_{sh}] = SB$ qolipiga tegishlidir. Ammo ular bu sintaktik qolipga muayyan oraliq shakl/qolip orqali, yaʼni:

- 1) shaxsni kasbi va jinsiga koʻra tavsiflovchi birikmalar $[O_k \sim O_j] = SB$ oraliq shakli;
- 2) shaxsni jinsi va kasbiga koʻra tavsiflovchi birikmalar $[O_j \sim O_k] = SB$ oraliq shakli;
- 3) shaxsni millati va kasbiga koʻra tavsiflovchi birikmalar $[O_m \sim O_k] = SB$ oraliq shakli;
- 4) shaxsni yoshi va kasb/hunariga koʻra tavsiflovchi birikmalar $[O_y \sim O_{k/h}] = SB$ oraliq shakli;
- 5) shaxsni kasb-hunariga koʻra tavsiflovchi birikmalar $[O_k \sim O_k] = SB$ oraliq shakli;
- 6) shaxsni millati va yoshiga koʻra tavsiflovchi birikmalar $[O_m \sim O_y] = SB$ oraliq shakli;
- 7) shaxsni millati va jinsiga koʻra tavsiflovchi birikmalar $[O_m \sim O_j] = SB$ oraliq shakli;
- 8) shaxsni millati va yaqinligiga koʻra tavsiflovchi birikmalar $[O_m \sim O_{yaq}] = SB$ oraliq shakli;
- 9) shaxsni millati va qarindoshligiga koʻra tavsiflovchi birikmalar $[O_m \sim O_q] = SB$ oraliq shakli;
- 10) shaxsni jinsi va qarindoshligiga koʻra tavsiflovchi birikmalar $[O_j \sim O_q] = SB$ oraliq shakli;
- 11) shaxsni yaqinligi va jinsiga koʻra tavsiflovchi birikmalar $[O_{yaq} \sim O_j] = SB$ oraliq shakli;
- 12) shaxsni yaqinligi va kasbiga koʻra tavsiflovchi birikmalar $[O_{yaq} \sim O_k] = SB$ oraliq shakli;

13) shaxsni yaqinligi va yoshiga ko'ra tavsiflovchi birikmalar $[O_{\text{yaq}} \sim O_y] = \text{SB}$ oraliq shakli;

14) shaxsni yaqinligiga ko'ra tavsiflovchi birikmalar $[O_{\text{yaq}} \sim O_{\text{yaq}}] = \text{SB}$ oraliq shakli asosida bog'lanadi.

Shunga asoslanib aytilish joizki, o'zbek tilida shaxsni tavsiflash vazifasiga xoslangan so'z birikmalari mavjud va ular shaxs tavsifini anglatuvchi so'z birikmalari tizimini hosil qiladi. Bu tizimni quyidagi jadval yaqqol aks ettiradi:

Shaxs tavsifini anglatuvchi SBlari		
Shaxs tavsifi – umumiy ma'no		
$[O_{\text{sh}} \sim O_{\text{sh}}] = \text{SB}$ – umumiy qolipi		
Xususiy ma'nolar/ma'noviy turlar		
Oraliq shakl/qolip		
1.	<i>Kasb va jinsga k.t. SBlari</i>	$[O_k \sim O_j] = \text{SB}$
2.	<i>Jins va kasbga k.t. SBlari</i>	$[O_j \sim O_k] = \text{SB}$
3.	<i>Millat va kasbga k.t. SBlari</i>	$[O_m \sim O_k] = \text{SB}$
4.	<i>Yosh va kasb/hunarga k.t. SBlari</i>	$[O_y \sim O_{k/h}] = \text{SB}$
5.	<i>Kasb-hunarga k.t. SBlari</i>	$[O_k \sim O_k] = \text{SB}$
6.	<i>Millat va yoshga k.t. SBlari</i>	$[O_m \sim O_y] = \text{SB}$
7.	<i>Millat va jinsga k.t. SBlari</i>	$[O_m \sim O_j] = \text{SB}$
8.	<i>Millat va yaqinlikka k.t. SBlari</i>	$[O_m \sim O_{\text{yaq}}] = \text{SB}$
9.	<i>Millat va qarindoshlikka k.t. SBlari</i>	$[O_m \sim O_q] = \text{SB}$
10.	<i>Jins va qarindoshlikka k.t. SBlari</i>	$[O_j \sim O_q] = \text{SB}$
11.	<i>Yaqinlik va jinsga k.t. SBlari</i>	$[O_{\text{yaq}} \sim O_j] = \text{SB}$
12.	<i>Yaqinlik va kasbga k.t. SBlari</i>	$[O_{\text{yaq}} \sim O_k] = \text{SB}$
13.	<i>Yaqinlik va yoshga k.t. SBlari</i>	$[O_{\text{yaq}} \sim O_y] = \text{SB}$
14.	<i>Yaqinlikka k.t. SBlari</i>	$[O_{\text{yaq}} \sim O_{\text{yaq}}] = \text{SB}$

Turkiy tillarda shaxs tavsifini anglatuvchi birikmalar “ismli so'z birikmalari” yoki “ismli birikmalar” terminlari ostida o'rganilgan. Chunonchi, M.T.Ramazanov “Именное словосочетание в азербайджанском языке в сравнительно-сопоставительном освещении” nomli tadqiqotida ismli birikmalarni qismlari ot bilan ifodalangan so'z birikmalari sifatida tahlil qiladi [4, 210-212]. Uning fikricha, bunday birikmalarda ikkala qism (ya'ni tobe va hokim a'zo – *izoh bizniki*) bosh kelishikda ifodalanadi va qismlar orasida atributiv (aniqlovchili) munosabat mavjud bo'ladi. Birinchi qism ikkinchisini aniqlaydi. Ko'p hollarda qismlar vazifasida muayyan otlar voqelashadi: demir korpu=turk tilida: demir ko'pru – rus tilida: железный мост (o'zbek tilida: temir ko'pri); dash ev=turk tilida: taş ev – rus tilida: каменный дом (o'zbek tilida: tosh uy)... [4, 210].

Tadqiqotchi ismli birikmalarni tarkibiy qismlari orasidagi semantik munosabatlar asosida guruhlariga ajratganligi e'tiborimizni tortdi. Zero, ular sirasida shaxsni muayyan jihatdan tavsiflaydigan so'z birikmalari ham o'rin olgan. Chunonchi:

1. Birinchi komponenti ikkinchi komponentida ifodalangan shaxsning mashg'ulot turini anglatuvchi so'z birikmalari. Masalan: muellim Suleyman = turkcha: öğretmen Suleyman – rus tilida: учитель Сулейман; hekim Logman = turkcha: hekim Loğman – rus tilida: врач Локман; demirchi Musa = turkcha: demirçi Musa – rus tilida: кузнец Муса [4, 211].

2. Birinchi a'zosi ikkinchi a'zo nomlaydigan shaxsning lavozimi, unvoni, darajasi, ilmiy darajasi va shu kabilarni anglatuvchi so'z birikmalari. Masalan: general Nazi = turkcha: general Nezi – rus tilida: генерал Нази; polkovnik Mustafa = turkcha: albay Mustafa – rus tilida: полковник Мустафа; deputat Xelil = turkcha: milletvekili Halil – rus tilida: депутат Халил [4, 211].

3. Birinchi a'zosi ikkinchi a'zo nomlaydigan shaxsning qarindoshlik belgisini aniqlashtiruvchi so'z birikmalari. Bu guruhga quyidagi birikmalar kiritilgan: jezne Hesen = turkcha: enişte Hasan – rus tilida: зять Гасан; dayı oğlu Memmed = turkcha: dayı oğlu Memet – rus tilida: сын дяди Мамед; xala oğlu Mehman = turkcha: hala oğlu Mehman – rus tilida: сын тети Мехман; kirve Mehmed = turkcha: kirve Mehemet – rus tilida: кум Мамед [4, 211].

4. Birinchi komponenti ikkinchi komponentida ifodalangan shaxsning milliy mansubligini anglatuvchi so'z birikmalari. Masalan: rus Ivan=turkcha: rus Ivan – rus tilida: русский Иван; ózbek Gulam=turkcha: ózbek Gulam – rus tilida: узбек Гулам; tatar Balaxan = turkcha: tatar Balahan – rus tilida: татарин Балахан; gurchu Shato = turkcha: gürçu Şato – rus tilida: грузин Шато [4, 211-212].

5. Birinchi komponenti ikkinchi a'zo nomlaydigan predmet laqabini aniqlashtiruvchi so'z birikmalari. Quyidagi birikmalar mazkur guruh tarkibiga kirishi qayd etilgan: gatyır Memmed = turkcha: gatiр Memmed–

rus tilida: мул Мамед; kirpi Hesen=turkcha: kirpi Hasan – rus tilida: ёж Гасан; xoruz Semed=turkcha: horus Semed – rus tilida: петух Самед; chuche Kerim = turkcha: çivçiv Kerim – rus tilida: цыпленок Керим [4, 212].

M.T.Ramazanov tomonidan tasniflangan ismli birikmalar tarkibidagi besh xil guruh ozarbayjon tilida shaxsni tavsiflovchi soʻz birikmalari mavjudligini tasdiqlaydi. Shuningdek, ozarbayjon tilidagi ismli birikmalarining mazkur besh turi turk tilidagi ayni maʼnoni ifodalaydigan birikmalar bilan qiyoslangan. Bu esa turk tilida ham shaxsni tavsiflovchi soʻz birikmalari mavjudligidan dalolat beradi.

Shu oʻrinda M.B.Guseynova qumiq tilida izofali soʻz birikmalarini tadqiq qilganligini qayd etish joiz. Chunki uning tadqiqotida oʻrganilayotgan masalaga bevosita aloqador maʼlumotlar oʻz ifodasini topgan. Turkiy tillardan biri – qumiq tilida shaxs tavsifini aniqlashtiruvchi soʻz birikmalari mavjudligi haqida dalillar keltirilgan. Biroq tadqiqotchi bunday soʻz birikmalarini “ismli birikmalar” deb baholamaydi. Mohiyatan shaxsni tavsiflovchi soʻz birikmalarini “izofali birikmalar”ning turi sifatida baholab, quyidagi guruhlarga ajratadi:

1. Prepozitiv ot ikkinchi komponent anglatuvchi atoqli (xususiy) otning sotsial mavqeyi, kasbi, unvoni, darajasini bildiradi: “туварчы Агъмат” – rus tilida: «пастух Ахмед», “шавхал Тарковский” – rus tilida: «шамхал Тарковский», “охувчу Аскер” – rus tilida: «ученик Аскер» [6, 9].

2. Prepozitiv ot, yaʼni aniqlovchi millat vakilini, postpozitiv ot, yaʼni aniqlanmish soʻz kasbni anglatadi: “даргили хасапчы” – rus tilida: «мясник даргинец», “орус учитель” – rus tilida: «русский учитель», “къазикъумукълу этикчи” – rus tilida: «лакец-сапожник» [6, 9-10].

3. Tobe komponent (aniqlovchi) vokativ epitetning murojaat formulasi sifatida qoʻllanib, hokim komponent ifodalaydigan atoqli (xususiy) otga tegishli unvon, sotsial mavqe, turli qarindoshlik aloqasini anglatadi: “къурдашым Магъаммат” – rus tilida: «друг Магомед», “къызардашыш Патимат” – rus tilida: «сестра Патимат», “эгечим Патимат” – rus tilida: «сестра отца Патимат», “бийке Патимат” – rus tilida: «госпожа Патимат» (аунап «княгиня Патимат») [6, 10-11].

Alohida boʻlmasa ham, tadqiqotchi tomonidan bu sirada aniqlovchi sifatida kishi ismlari (xususiy nomlar) va hokim komponent mavqeyida turli murojaat, qarindoshlik aloqasi nomlari (“агъав”, “иним”, “эфенди”, “абай”, “ханым”, “бийке”, “агъа”, “аба”) ifodalanadigan soʻz birikmalarini qayd etadi: “Агъмат агъа”, “Папукъ аба” (buviga murojaat) [6, 10-11].

M.B.Guseynova “mazkur struktur tip boshqa turkiy tillar uchun xarakterli, deb hisoblaydi [6, 11]. Uning fikrini qoʻllab quvvatlagan holda, aytish joizki, oʻzbek tilida ham tarkibiy qismlari kishi ismlari (familiya va ota ismlari), yaʼni antroponimlardan tuziladigan soʻz birikmalari mavjud.

Mazkur birikmalar ikki guruhga boʻlinadi:

Birinchi guruhga tobe aʼzosi shaxs otlari, hokim aʼzosi kishi ismlari (familiya yoki ota ismlari) – antroponimlardan tuzilgan soʻz birikmalari kiradi: *usta Abduqahhor, suvchi Nozim, general Rahimov, professor Neʼmatov, shoh Bobur, mulla Abdurahmon* v.h.

Ikkinchi guruhni tobe aʼzosi kishi ismlari (familiya yoki ota ismlari) –antroponimlar, hokim aʼzosi shaxs otlaridan iborat soʻz birikmalari tashkil qiladi: *Nurmat boʻzchi, Qosim sartarosh, Yusuf muallim, Haydar choʻpon, Xosiyat kashtachi, Akbar rais, Nasim polvon, Hanifa doya, Shodmon togʻa, Oysha xola* v.h.

Tobe aʼzosi shaxs otlari va hokim aʼzosi kishi nomlaridan tuzilgan (1-guruh), shuningdek, tobe aʼzosi kishi nomlari va hokim aʼzosi shaxs otlaridan tashkil topgan (2-guruh) soʻz birikmalari oʻzbek tilida shaxs tavsifining sintaktik ifodalanish vositasi, shakli, usuli, imkoniyati borligini dalillaydi.

M.Y.Xojiyeva “Antroponimlar (kishi ismi, familiasini anglatuvchi birliklar) tobe yoki hokim vaziyatda reallashuvini tasdiqlovchi bu soʻz birikmalari alohida guruhni tashkil etadi. Shunga koʻra, bu guruhni shaxsni tavsiflovchi soʻz birikmalari sirasida antroponim shakllantiruvchi guruh sifatida ajratish mumkin”, deb hisoblaydi [10,14]. Bu guruhga oid soʻz birikmalari ham tilning shaxsni atash va muayyan xususiyatiga koʻra tavsiflash vazifasini nutqda roʻyobga chiqishi bilan amalga oshiradi. Otlarga xos lisoniy imkoniyatlardan biri shaxs otlari va atoqli ot (antroponim)larning sintaktik aloqasi asosida voqelanar ekan, shaxs otlarining atoqli otlarni birlashtirish va ularga birikish qobiliyatlarini namoyon etadi. Boshqacha aytganda, oʻzbek tilida shaxsni tavsiflovchi ot leksemalarning atoqli otlar, yaʼni kishi ismi, ota ismi, familiasini anglatgan leksemalar bilan tobelanishidan hosil boʻladigan hamda kommunikativ maqsad va nutqiy ehtiyojdan paydo boʻladigan soʻz birikmalari mavjud. Bunday soʻz birikmalarining tarkibida kishi ismi, ota ismi, familiasini atovchi leksemalar goh tobe, goh hokim vaziyatda voqelana oladi [10, 14-15].

Ayni paytda, otlarning oʻzaro tobelanishidan hosil boʻladigan, aniqrogʻi, tobe va hokim aʼzolari otlardan tuziladigan soʻz birikmalari turkiyshunoslikda aksariyat “ismli birikmalar” sirasiga kiritilgan va mazkur soʻz birikmalarining bir turi sifatida oʻrganilgan, deb qatʼiy xulosalab boʻlmaydi. Chunki baʼzi

tadqiqotlarda bunday birikmalar “substantiv so‘z birikmalari” termini ostida o‘rganilgan, hatto turkiy va noqardosh tillardagi substantiv birikmalar qiyoslangan.

Jumladan, G.I.Babayeva ham “Turkiy tillarda otlarning muayyan guruhi ikkala komponenti ot bilan ifodalangan, shu bilan birga, bu komponentlardan birinchisi ikkinchisining aniqlovchisi bo‘lib xizmat qiladigan so‘z birikmalarini hosil qila oladi” [3, 8-9], deya e‘tirof etadi. U substantiv so‘z birikmalarini ozarbayjon va rus tillari misolida qiyosan o‘rganar ekan, bunday so‘z birikmalarining tobe a‘zosi bosh kelishikdagi ot bilan ifodalanishini nazarda tutib, “Tobe komponenti bosh kelishikdagi otli substantiv birikmalar” modelini alohida ko‘rsatib o‘tgan. Qizig‘i shundaki, model muayyan qurilma/formula/chizma/tarh shaklida berilishi lozim edi, ammo u so‘zlarda ifodalangan. Tadqiqotchi “bu model hozirgi ozarbayjon tilida keng qo‘llanilishi”ni, “nominativ shaklidagi otlar otlar bilan birikib, tobe komponent vazifasini bajarib, xilma-xil, ayniqsa, aniqlovchili munosabatlarni ifodalashi”ni qayd etadi [3, 10]. Muhim tomoni shundaki, ozarbayjon tilidagi “Tobe komponenti bosh kelishikdagi otli substantiv birikmalar” sirasiga shaxs tavsifini ifodalaydigan quyidagi birikmalarni kiritadi:

1. Nominativda tobe ot kasb yoki mutaxassislikni anglatuvchi substantiv so‘z birikmalari: *usta Məməd* – rus tilida: «мастер Мамед»; *dəyirmançı Həsən* – rus tilida: «мельник Гасан» v.h. [3, 10].

2. Substantiv so‘z birikmalari laqab yoki taxallusni ifodalaydi: *Nəhəng Səlim* – rus tilida: «Великан Салим»; *Ayi İlhan* – rus tilida: «Медведь Илхан» v.h. [3, 10].

3. Daraja, unvon yoki lavozimni anglatuvchi substantiv so‘z birikmalari: *professor Əli* – rus tilida: «профессор Али», *idmançı Seyid* – rus tilida: «спортсмен Сейид», *müdür Bəsir* – rus tilida: «директор Басир» v.h. [3, 10].

4. Substantiv so‘z birikmalari millatga ishora qiladi: *azəri oğlan* – rus tilida: «азербайджанец мальчик» v.h. [3, 11].

5. Substantiv so‘z birikmalari qarindoshlik yoxud boshqa munosabatlar termini sifatida xizmat qila oladi: *bacı Əminə* – rus tilida: «сестра ЭМИНЭ», *yoldaş Muxtar* – rus tilida: «товарищ Мухтар», *gonşu Emin* – rus tilida: «сосед ЭМИН» v.h. [3, 11]

6. Substantiv so‘z birikmalari muayyan shaxsni u ishlayotgan yoki ro‘uxatda turgan tashkilot yoki muassasa orqali nomlaydi: *ambarçı İdris* – rus tilida: «Идрис, который работает на складе» v.h. [3, 11].

G.I.Babayeva ajratib ko‘rsatgan olti xil so‘z birikmasi, muallif ularni “substantiv birikmalar” deb baholagan bo‘lsa ham, aslida, shaxsni mutaxassislik, laqab, taxallus, daraja, unvon, lavozim, millat, qarindoshlik yoki boshqa munosabatlar, ishlayotgan tashkilot yoki muassasa bilan aloqadorligiga ko‘ra aniqlashtiradi. Asosiysi, tadqiqotchi substantiv birikmalar sirasida guruhlagan olti xil so‘z birikmasi turkiy tillarga mansub ozarbayjon tilida shaxs tavsifi so‘z birikmalarida ifodalanishining yorqin dalili sanaladi.

Xulosa. Tahlil natijasidan anglashiladiki, ozarbayjon va qumiq tillariga xos dalillarning aksariyati shaxs tavsifini «shaxs oti+kishi nomi» va «kishi nomi+shaxs oti» birikish tarziga ega qurilmalarda ifoda etsa ham, mazkur so‘z birikmalarining lisoniy qurilishi va sintaktik qoliplari aniqlanmagan. Bundan farqli o‘laroq, o‘zbek tilida shaxsni tavsiflovchi so‘z birikmalarining bu turi substansial sintaksis nuqtayi nazaridan tadqiq qilingan: mazkur birikmalarining lisoniy qurilishi va sintaktik qoliplari aniqlangan [7;10;11].

Ma’lum bo‘ladiki, G.I.Babayeva substantiv birikmalar sirasiga kiritgan olti xil so‘z birikmasi ham, M.T.Ramazanov ismli birikmalar tarkibida ajratgan besh xil guruh ham ozarbayjon tilida, M.B.Guseynova izofali birikmalar sirasida ko‘rsatib o‘tgan uch guruh qumiq tilida shaxs tavsifi so‘z birikmalari orqali ifodalana olishini yana bir karra tasdiqlaydi. Demak, o‘zbek, ozarbayjon, qumiq tillarida shaxsni tavsiflovchi so‘z birikmalarining mavjudligi “turkiy tillarda shaxs tavsifi sintaktik birliklar, ya’ni so‘z birikmalari ko‘rinishlarida ifodalanish imkoniyatiga ega” deb umumlashtirishga asos bo‘ladi.

ADABIYOTLAR:

1. Рагимханова С.Э. Синтаксические модели субстантивных словосочетаний в азербайджанском языке//Вестник Адыгейского государственного университета. Сер. Филология и искусствоведение. –Майкоп, 2009. Вып.3.– С. 204-209.

2. Ященко Н.В. Свободное словосочетание как способ номинации лиц женского пола в современном немецком языке/Балтийский гуманитарный журнал.2018.–№2(23).Т.7.–С.107-111. <https://cyberleninka.ru/journal/n/ baltiyskiy-gumanitarnyy-zhurnal>

3. Бабаева Г.И. Простые и сложные субстантивные словосочетания в азербайджанском и русском языках: Автореф.диссер...кандидата филол. наук. – Махачкала, 2016.–25 с. <https://www.dissercat.com/content/prostye-i-slozhnye-substantivnye-slovosochetaniya-v-azerbaidzhanskom-i-russkom-yazykakh/read>

4. Рамазанов М.Т. Именное словосочетание в азербайджанском языке в сравнительно-сопоставительном освещении. <https://lib.herzen.spb.ru/media/magazines/contents/1/93/ramazanov93210212.pdf>
5. Зиннатуллина Г.Х. Типы и функции апеллятивных идентификаторов (на примере художественных текстов татарской литературы) // Сибирский филологический журнал. 2013. –С.227-231. <https://cyberleninka.ru/article/n/tipy-i-funksii-apellyativnyh-identifikatorov-na-primere-hudozhestvennyh-tekstov-tatarskoy-literatury/pdf>
6. Гусейнова М.Б. Изафетные словосочетания в кумыкском языке: Автореф. диссер. ... кандидата филол.наук. – Махачкала, 2006. –24 с. <https://www.dissercat.com/content/izafetnye-slovosochetaniya-v-kumykskom-yazyke/read>
7. Nazarova S.A., Khojiyeva M.Yu. Personal Description in the Word Combination and Expression in a Speech// International Journal of Integrated Education. ISSN: 2620-3502 (E) 2615-3785 (P) Impact factor - 5.8. Volume 3 Issue II. Feb.2020. -P.15-18. <https://journals.researchparks.org/index.php/IJIE>
8. Назарова С. Лисоний синтактик курилиш колиплари хусусида // Бухоро давлат университети илмий ахбороти. – Бухоро, 2008. -№3. – Б.66-68.
9. Назарова С.А. Сўз бирикмаси синтаксиси субстанциал талқинда. –Т.: Фан, 2015. – 112 б.
10. Хojiyeva M.Y. O‘zbek tili so‘z birikmalarida shaxs tavsifi (substansial va sotsiopragmatik aspektlarda). Filol. fanlari... falsafa doktori (PhD) disser.avtoref. –Buxoro, 2023.– 59 b.
11. Nazarova S., Khojiyeva M. Ismli birikmalar. – Buxoro: Bukhara hamd print, 2023. – 156 б.

AN APHORISM AS AN ENTIRE PASSAGE: MECHANISMS OF STRUCTURAL-SEMANTIC ORGANIZATION

*Akramov Izzatulla Ikromovich,
Bukhara State University,
Researcher of the English linguistics department
i.i.akramov@buxdu.uz*

Abstract:

Background. *The relevance of the undertaken research is determined by an integrated approach to the study of an aphorism as an integral text. Of particular importance is the inclusion in the scientific paradigm of the study of those communicative factors, extralinguistic, that determine the production of the text and its interpretation. An aphorism is considered from the standpoint of communicative stylistics as a special type of text, linguoculturally and genre specific. The purpose of the article is to study the basic structural mechanisms of the design of an aphorism as an integral text and the conditioning of such an aphoristic structure on the semantics and pragmatics of an aphorism.*

Research methods. *Research methods form an integral complex, which includes methods of structural-semantic and intertextual analysis, methods of linguistic and philological interpretation. If an aphorism is presented in a literary text as a component of its semantic space and a fully formed syntactic unit, then it is studied as an integral text, and its semantics acquires a universal meaning, i.e. the structural and functional autonomy of an aphorism is possible only if its original meaning is transformed when extracted from a specific context in the coordinates of a literary text*

Results and discussions. *The mechanisms of the structural-semantic organization of an aphorism, identified in the process of research, are determined by certain semantic features of this integral text: first of all, the aphorism must have a laconic volume (no more than three sentences), in the coordinates of which a certain universal idea must be realized, revealing ontological aspects, guiding human reflections to reveal universal values, which can provide answers to important questions of existence.*

Conclusion/Recommendations. *The design of an aphoristic statement within an integral text of a larger volume is also determined by extralinguistic factors that contribute to the translation of linguistically and culturally significant meanings through an aphorism. The mechanisms of the structural-semantic organization of an aphorism are determined by its general significance and expressiveness (taking into account its particular characteristics of expressiveness, emotionality and imagery). Intertextuality can also play an important role in the design of the structure of an aphorism and its functioning in the text.*

Key words: *aphorism, literary text, linguistic and stylistic specificity, structural and semantic features, context, pragmatic effect, value picture of the world.*

АФОРИЗМ КАК ЦЕЛОСТНЫЙ ОТРЫВОК: МЕХАНИЗМЫ СТРУКТУРНО-СЕМАНТИЧЕСКОЙ ОРГАНИЗАЦИИ

Аннотация. *В данной статье мы попытаемся проанализировать комплексный подход к изучению афоризма как целостного текста. Особое значение имеет включение в научную парадигму изучения тех коммуникативных экстралингвистических факторов, которые определяют производство текста и его интерпретацию. Афоризм рассматривается с позиций коммуникативной стилистики как особый тип текста, лингвокультурно и жанрово специфический.*

Ключевые слова: *афоризм, текст, лингвостилистическая специфика, структурно-семантические признаки, контекст, прагматический эффект, ценностная картина мира.*

BUTUN BO'LAK SIFATIDA AFORIZM: TUZILISHI VA SEMANTIK JIHATDAN YUZAGA KELISH MEXANIZMLARI

Annotatsiya. *Ushbu maqolada biz aforizmni integral matn sifatida o'rganishga kompleks yondashuvni tahlil qilishga va izlanishlarimiz natijalarini asosalashga harakat qilamiz. Matnni yaratish va uni talqin qilishni belgilaydigan ekstralingvistik kommunikativ omillarni o'rganishning ilmiy paradigmasiga kiritilishi alohida ahamiyatga ega. Aforizm kommunikativ stilistika nuqtayi nazaridan lingvomadaniy va janrga xos bo'lgan maxsus matn turi sifatida qaraladi.*

Kalit so'zlar: aforizm, matn, lingvistik-stilistik o'ziga xoslik, strukturaviy-semantik xususiyatlar, kontekst, pragmatik effekt, dunyoning lisoniy manzarasi.

Introduction. Modern linguistics generates an integrated approach to the study of literary text, which is aimed at considering the influence of linguistic and extralinguistic communicative factors of communication on the process of generating a text and its interpretation [1:7]. Extralinguistic factors include the personality of the author and the specifics and features of the implementation of aesthetic communications, as well as the nature of the communicative situation, genre, etc. [1: 8]. for a functional approach, significant within the framework of communicative stylistics, the determining factor is not the structural-linguistic method of describing styles, but the identification of the specifics of the functioning of styles in correlations "style-forming factors and linguistic means" [2:8] and revealing the importance of the extralinguistic in communication.

Modern concepts of communicative stylistics interpret an aphorism as a special text, which is characterized by linguistic-stylistic and genre specificity. Traditionally, aphorisms are understood as judgments that are brevity, characterized by philosophical meaning and completeness in a semantic sense [3]. such judgments retain a connection with the personality of a particular author and have a figurative form [4:3]. aphorisms are also studied from the standpoint of cognitive-pragmatic and linguo-culturological approaches, cf.: "... aphorisms <...> contain a large amount of information about traditions, foundations, the uniqueness of the worldview and mentality of a particular linguistic community" [5:8]. In the scientific paradigm of modern linguistics, it is promising to consider an aphorism as an integral text of a small format, as a statement that has a special semiotic and communication status.

The aim of the article is to study the basic structural mechanisms of the design of an aphorism as an integral text and the conditioning of such an aphoristic structure on the semantics and pragmatics of an aphorism.

Aphorism as a complex phenomenon is a relevant object of linguistic research, developing in several directions, priority among which are communicative-stylistic, cognitive-pragmatic, linguo-culturological and structural-semantic. Communicative stylistics creates the necessary conditions for clarifying specific features of an aphorism, in particular, recognizing its artistic and figurative speech concretization as fundamental. This basic feature of a literary text is determined by a number of extralinguistic factors that distinguish it from figurative concretization in a literary text, and in this regard, it is important that the concept of artistic figurative speech concretization is much broader than the understanding of verbal imagery [1:]. aphorisms are used in a variety of social spheres (science, art, politics, law, religion, everyday life, etc.), in official and informal communicative situations, combining logical and figurative thinking, which is facilitated by a complex of aphorism functions, including aesthetic, communicative, expressive function. In addition, an aphorism is potentially characterized by pragmatic attitudes of reasoning, denunciation and reproach, warning, (self) justification, statement, justification, appeal to authority (including the author himself), motivation, advice, knowledge, aesthetic impact, etc.[6:9].

The study of an aphorism from the standpoint of systemic stylistic analysis and the method of linguistic interpretation of a text [7] makes it possible to identify its constitutive features - general significance, expressiveness, information density (conciseness) - and to describe the correlative connections of the logical-semantic and linguistic aspects in an aphorism as a special type of text.

The cognitive-pragmatic direction in the study of aphorisms makes it possible to identify their features that organize aphoristic discourse [8] and the linguistic picture of the world, determined by the mentality of the ethnic group and linguistic personality [9]. the structural-semantic approach focuses on describing the place of aphorisms in the paremic picture of the world, their correlations with proverbs, sayings and other phraseological units [5; 10; 11], and also determines the specifics of an aphorism as a small-format text as a whole [12; 4], including in the aspect of intertextuality [9;5].

Methods. In the process of scientific research, we selected aphorisms used in artistic and scientific works in Uzbek and English languages as research objects and used appropriate research methods. Structural-semantic and intertextual analysis methods, linguistic and philological interpretation were used as research methods.

Results and discussion. It is traditional for linguistics to consider aphorisms as texts, regardless of whether they are individual literary works (i.e., isolated aphorisms) or whether they are presented in larger texts (i.e., introductory aphorisms). in addition, the texts may also contain such aphorisms that are not interpreted adequately out of context, i.e. structurally limited by context.

As a special type of text, an aphorism is both a speech work, which is characterized by independence, and a microtext (a component of the macro-context) [3], while such characteristics can be applied to the same aphorism [5], which determines its structure and functions. Based on the structural criterion, isolated and introductory aphorisms are distinguished. Isolated aphorisms are statements that the author himself qualifies as aphorisms, which allows him to sometimes combine them into separate collections of his own sayings. The very name of the genre - aphorism - is not always represented in the titles of books (for example, "for every day", "The Way of Life" by L. N. Tolstoy); sometimes authors resort to using synonyms of the term (for example, "Maxims and Moral Reasoning" by La Rochefoucauld). Nevertheless, there are also cases of including the very name of the genre (for example, "excerpts and aphorisms" by P. Ya. Chaadaev). Introductory aphorisms are studied as sayings that are an integral component of an artistic or journalistic, scientific text, which are nevertheless isolated from larger texts on the basis of the implementation of conceptually significant ideas in them (in this case, the marker is lexemes and lexical combinations included in a certain concept sphere) and the possibility of limiting the volume of the introductory aphorism (no more than three sentences).

In our opinion, if the aphorism is not initially isolated, but is presented in the text as its semantic and structural component, as a separate syntactic unit within the text, then it can be studied from the standpoint of linguistics only as an integral text, and its semantic structure in this case acquires a more universal meaning, applicable not only to a specific context from which it is isolated, but also realizing ontological content. In other words, the structural and functional autonomy of an aphorism becomes possible only if its original meaning is transformed when extracted from a specific context in the coordinates of a literary text.

The mechanisms of the structural-semantic organization of an aphorism are determined by certain semantic features of such a complete text: first of all, the aphorism must have a laconic volume, the coordinates of which must contain a certain universal idea that clarifies aspects of human existence, guides his thoughts about universal values, capable of giving answers to ontologically important questions. It is also important to note that the design of an aphoristic statement within an integral text of a larger volume is also influenced by extralinguistic factors that make it possible to translate linguistically and culturally through an aphorism.

Significant meanings elucidation of the mechanisms of the structural organization of aphorisms is necessary, first of all, for their correct isolation from the macro context. The semantics of an aphorism must be broader than the context that surrounds it; it must be free from contextual and situational restrictions, for example: "generally speaking, it is not known how much a person needs. Probably more than what he needs, and no less than what he wants" [7]. The aphorism given as an example is indeed a statement that has a universal meaning, which is realized through the use of the lexeme person and other grammatical means (pronouns how many, comparative degree of adjectives more, less, etc.).

An aphorism can be included by the author in a wider context in different ways. An aphorism does not always undergo transformations in the text: it may not depend semantically on the context, its representation as an independent text does not entail changes in the structural-semantic and/or lexico-grammatical organization. Such aphorisms are autonomous in relation to the surrounding context, for example: "Some of us get paid well. Some win on loans. Some people even know where they get their money from. But we have little idea what wealth is" [8]. We emphasize here that the autonomy of the highlighted aphoristic statement can be recognized through the use of the pronouns we and some, which expands the applicability of the verbalized situation to the widest addressee.

One of the important semantic features that determine the structure of an aphorism as an integral text of a special type is its general validity. General validity is understood as a certain value of information recorded by an aphorism for a wide addressee. The cognitive basis of general significance is formed by the relevance of the subject of speech and the philosophical depth of the statement, provided, in turn, by ontological meanings. In the structure of an aphorism, universal validity appears as an explication of didacticism. For example, M. Zoshchenko: "science is imperfect. Truth is the daughter of time" [9]. Universal significance receives consistent implementation here, first of all, because it refers the addressee to his background knowledge and experience: indeed, a person cannot comprehend the truth in an instant, this requires work and time. In our opinion, this aphorism also has special pragmatics due to the author's effective implementation of laconic statements and their strict logical sequence: science is a "tool for comprehending truth" - truth.

In a specific literary text in which the introductory aphorism is differentiated, general significance can have different shades: these are the edifying, pragmatic or contemplative-informative orientation of general significance. However, in all cases of realization of general significance, the priority remains the generality

of the judgment, supported by the expressiveness of their speech design, for example: “war will become absurd, I think, when technology reaches an absolute hit” [9]. In the above aphorism, universal significance is achieved by appealing to the universal values of humanity and anti-war pathos, while the semantics of the aphorism is clarified by highlighting those pragmatic features that characterize modern changing world: the author proves that war will then cease to be a popular way of resolving contradictions when the technical means of waging it become impeccable in terms of the effectiveness of achieving results.

Paradoxically, an aphorism retains its general validity even in the case of zero realization of generality, which can be observed in aphorisms of a specific historical or epigrammatic nature, for example: “Actually, we don’t have any rich people. But we have wealthy people” [8]. We especially emphasize here that the opposition, which is the basis of the structural-semantic organization of the aphorism, has a specific historical origin, since M. Zoshchenko creates his literary texts in the first years of Soviet power, which means that the denial of wealth is included in the official ideology. Nevertheless, it is clear that it is precisely the discrepancy with ideological guidelines that forms the basis of satire in Zoshchenko’s texts, therefore the use of synonyms rich and prosperous acquires new clarifying stylistic and semantic shades.

General significance can also be realized in those aphorisms that, at first glance, are statements characterized by an ironic or humorous orientation. In such aphorisms, evaluativeness comes to the fore, manifesting the components of the author’s value picture of the world, for example: “The patient is worthless now. that is, everyone strives to get treatment for nothing using an insurance card” [7]. the addressee is initially convinced that here the author proves the importance of the main goal of medicine - providing assistance to the patient, ultimately aimed at healing, and not at obtaining profit. The pragmatic effect arises due to the proof of this truth “from the opposite”, which, moreover, is enhanced by means of the colloquial style (worthless, insurance card, free treatment).

It should be especially noted that the mechanisms of the structural and semantic organization of an aphorism as an integral text are also based on originality. originality is considered from the perspective of linguistics as the emphasized unusualness of an aphorism in terms of verbalization and semantics of the statement.

Thanks to originality, the contradictions between the meaning of an aphorism and the reader’s extra-linguistic experience or language norms can be actualized, for example: “the mind is a dark matter” [7]. Traditionally, in Russian linguistic culture, the mind is understood as that which leads to the light of knowledge, therefore the paradoxical nature of the semantics of an aphorism allows the author to achieve the necessary pragmatic effect: the statement is easily remembered. In addition, this aphorism also has a deep philosophical meaning - indeed, the mechanisms of human cognitive activity are difficult to comprehend, since the observer necessarily turns out to be at the same time a participant in the experiment (it is impossible to observe the activity of consciousness in isolation, without involving the cognitive mechanisms of one’s own mind).

Alogism, which forms the foundation for the realization of the originality of an aphorism, consists of an unexpected combination of phenomena and objects that are not correlated in everyday life. Thanks to illogicality, the author gets the opportunity to express in a laconic form the entire semantics of artistic images, often in this way defining his own artistic principles and demonstrating the value picture of the world in an artistic text, for example: “and stupidity is not a headache that goes away with powder” [7]. in the above aphorism, the pragmatic effect is fixed by comparing the incomparable (stupidity is a headache), revealing a significant component of the value the author’s world pictures.

The representation of an alogism is explicit if the aphorism contains an indication of its obvious manifestation when relying on speech facts. Alogism acquires an implicit character if its source is an extralinguistic situation. It is also important to distinguish two types of alogism: the dominants of the originality of the aphorism: these are semantic-stylistic alogism based on the unexpectedness of the perspective of thought or paradox, for example: “It is better to have no desires than to have trouble again” [9]; linguistic-stylistic alogism, which represents the implementation of the contrast of concepts, the opposition of the substantive and formal aspects of the statement, for example: “such upbringing is ruining my children. I don’t want them to fight, quarrel and kick out guests. it will be difficult for them to live in the world, and they will die alone” [12].

An important feature of an aphorism, which determines its structural and semantic organization, is also its information density (conciseness), for example: “It is a great misfortune not to love anyone” [9].

Analysis of the research material allows us to talk about the importance of intertextuality in the structural and semantic organization of aphorisms. Thus, M. Zoshchenko refers to well-known texts, indicating their author, for example: “various sublime thoughts pass through. Various humane phrases are

crowded in my head. different poems come to mind. something like this comes to mind from Pushkin: "Daddy, daddy, our nets brought in a dead man..." [6]. in the given aphoristic statement the name of the author of the poetic lines is verbalized, and the poetic fragment itself from the poem by A.S. Pushkin "The Drowned Man" (1828) is intended to evoke broad linguistic and cultural associations in the reader. The comedy of the aphorism lies here in its illogicality, because there is a semantic contrast between the lexical combinations of sublime thoughts, humane phrases and lines included in this aphoristic context. Also, a representative example of the intertextuality of the aphorism: "Rough age. Rough manners. there is no romanticism" [7]. in our opinion, the implicit reference to the final phrase of Pushkin's "miserly knight" (1830) "terrible age, terrible hearts!", pronounced by the Duke as a moralistic conclusion, receives here not only a lexical, but also a semantic transformation, and its sublime pathos is reduced by the vernacular formalizing the thought "there is no romanticism" and replacing the adjective terrible with rude. We find an even more complex case of the implementation of intertextuality in the following aphorism by M. Zoshchenko: "reason conquers suffering. but the "sufferers" do not want to give up their positions.

It was they who declared woe to reason and began to fear it, deciding that all suffering comes from it and nothing else" [9]. It seems that the above aphoristic statement contains a reference to significant philosophical concepts, and not to any one philosopher. among the supposed sources one can name Cicero, Rousseau, Nietzsche, however, the author's intention here is not at all to direct the reader to search for correspondences, but to express an ontologically important thought laconically and succinctly, accompanying it with polemical reasoning.

Conclusion. This article makes an attempt to systematize the mechanisms of the structural and semantic organization of an aphorism as an integral text and, on this basis, to establish criteria for isolating an aphoristic statement from a larger literary text. elucidating the factors that determine the semantics and pragmatics of an aphorism as a special type of text seems relevant for modern linguistics due to the blurring of boundaries and the lack of a clear methodology for a relatively new field of research - aphorism. aphorisms act as individual statements characterized by general significance, expressiveness, and laconic volume. one of the important factors that can influence the structure and semantics of an aphorism is intertextuality. in addition, alogism, which often forms the basis of the structure of an aphorism, is capable of imparting additional expressiveness to an aphoristic statement and revealing ontologically significant meanings thanks to a unique form of representation of an idea. An important role in determining the structural and semantic mechanisms that are important for the design of the boundaries of an aphorism is also played by the author's intention, which allows the addressee to evaluate both the linguistic creative potential of the linguistic personality of the producer of the aphoristic statement and to perceive dominants of his value picture of the world. In our opinion, a promising aspect of the study of aphorism presented in this article is the study of the representation of the author's value picture of the world in aphoristic form, the identification of correlations between the genre of the source text and the frequency of occurrence in such text of aphorisms. It also seems important to parameterize the signs of aphorism, allowing one to correctly determine the boundaries of an aphorism in a larger literary or journalistic text, which should strengthen the evidentiary power of the concepts of aphorism as a promising spheres of language science.

REFERENCES:

1. Akramov, I. (2022). *Linguistic Simplicity of Aphorisms in English and Uzbek*. *Центр научных публикаций (buxdu.uz)*, 24(24).
2. Alisherovna, R. N.(2023). *Lisoniy Shaxs Nazariyasi Va Tilshunoslikda U Haqidagi Qarashlar*. *Miasto Przyszłości*, 33, 193–196. Retrieved from <http://miastoprzyszlosci.com.pl/index.php/mp/article/view/1214>
3. Ikromovich, A. I. (2022). *Linguistic Simplicity of Aphorisms in English and Uzbek*. *Central Asian Journal of Literature, Philosophy and Culture*, 3(12), 39-43.
4. Izomovich, R. Z. (2022). *On the Basis of Information-Discursive Analysis*. *Indonesian Journal of Innovation Studies*, 18.
5. Kurbanov, S. (2023). *The Theme of Father-Daughter Relationship in "to Kill a Mockingbird" by Harper Lee*. *Interdisciplinary Conference of Young Scholars in Social Sciences*, 144–147. Retrieved from <https://openconference.us/index.php/ysc/article/view/804>.
6. Rakhmatova, M. M., & Inoyatova, D. I. (2022). *Conceptual and Figurative Structure of the Concept of "Ugliness"*. *Open Access Repository*, 8(04), 58-61.
7. Зоценко М. Голубая книга: сборник рассказов. доступно по: https://librebook.me/tom_5__

golubaia_kniga/vol1/1. ссылка активна на 27.07.2020.

8. *Rasulov, Z. (2022). О дискурсивном анализе в современной лингвистике. Центр научных публикаций (buxdu.uz), 25(25).*

9. *Ruziyeva, N. (2023). Eufemizm va sinonimiya tinosabati xususida. Центр научных публикаций (buxdu.Uz), 36(36). Извлечено от https://journal.buxdu.uz/index.php/journals_buxdu/article/view/10021*

10. *Зоценко М. Последний рассказ под лозунгом «счастливый путь». доступно по: http://rulibs.com/ru_zar/prose_su_classics/zoschenko/c/j135.html. ссылка активна на 27.07.2020.*

11. *Наличникова И.А. Афоризм как жанр, малоформатный текст и универсальное высказывание. Филологические науки. вопросы теории и практики, 2016;4(58):3:121-123.*

12. *Федоренко Н.Т. Афористика / Н.Т. Федоренко, Л.И. Сокольская. М.: наука, 1990.*

13. *Эпштейн М.Н. афористика. литературный энциклопедический словарь. Москва, 1987:43.*

FORMATION AND ORTHOLOGICAL GENESIS OF THE ENGLISH LITERARY LANGUAGE NORMS

*Nabiyeva Sharifa Ismailovna,
Doctor of Philosophy of
Philological sciences, associate professor, Researcher of KSU
sharifa.nabieva@mail.ru*

Abstract. *This article discusses the history and genesis of views and theoretical ideas that greatly influence the ontological system of language norms of English and Uzbek. There has also been scientific study of the specifics of this historical periodization. In particular, the scientifically based theoretical views of Russian and European scientists have been studied analytically with the stages of development of Uzbek literary language norms.*

Keywords: *orthological vocational dictionary, lexicographical genesis, orthological, phonological system, universal standardized spelling.*

ФОРМИРОВАНИЕ И ОРТОЛОГИЧЕСКИЙ ГЕНЕЗИС НОРМ АНГЛИЙСКОГО ЛИТЕРАТУРНОГО ЯЗЫКА

Аннотация. *В данной статье рассматривается история и генезис взглядов и теоретических идей, которые в значительной степени влияют на онтологическую систему языковых норм английского и узбекского языков. Также было проведено научное исследование специфики этой исторической периодизации. В частности, были аналитически изучены научно обоснованные теоретические взгляды российских и европейских учёных на этапы развития норм узбекского литературного языка.*

Ключевые слова: *орфологический профессиональный словарь, лексикографический генезис, орфологическая, фонологическая система, универсальная стандартизированная орфография.*

INGLIZ ADABIY TIL ME'YORLARINING SHAKLANISHI VA ORTOLOGIK GENEZISI

Annotatsiya. *Ushbu maqolada ingliz va o'zbek tillarining til me'yorlarining ortologik tizimiga katta ta'sir etayotgan qarashlar va nazariy g'oyalar tarixi va genezisi haqidagi so'z boradi. Shuningdek, ushbu tarixiy davrlanishning o'ziga xos jihatlari ilmiy tadqiq etilgan. Ayniqsa, rus va yevropa olimlarining ilmiy asoslangan nazariy qarashlari o'zbek adabiy til me'yorlarining rivojlanish bosqichlari bilan tahliliy o'rganilgan.*

Kalit so'zlar: *ortologik o'quv lug'atari, lug'atchilik genezisi, orfologik, fonologik tizim, universal standartlashirilgan imlo.*

Introduction. A special place in the absolutization of language norms of English and Uzbek languages and the development of modern orthological dictionaries is occupied by European, in particular, English lexicographical Genesis. However, it should also be noted that, as seen in the previous paragraph, the emergence of early views on the literary norms of written and oral speech in Turkic languages can be traced back to the 11th century. The emergence of the first thoughts on the norms of the English language, which at the same time leads the world in terms of the number of European languages, in particular, has a great influence on the orthological system of world languages, dates back to the XV-XVI centuries.

According to the British Council, at the same time the number of anglophones (those who speak English) in the world is more than 1.75 billion. While 380 million people consider English as their native language, more than 370 million people consider it a second native language. More than 750 million people study English as a foreign language. Also, 81% of the internet language is made up of English language data [1;23]. In this section we will discuss the scientific norms inherent in English writing and oral speech and the history of their formation, the creation of orthological educational dictionaries.

Main part. In the transformation of the science of the English literary language, secondary education in theoretical and practical progress, the service of T.Eliot, R.Mulkaster, S.Jonson, N.Vebster, J.Eliot,

J.Uoker, N.Homsky, G.Morris, V.Homsky, K.Homsky, R.Venetsky, G.Khitching [2] and others has become great.

By the beginning of the 20th century, inconsistencies in the orthographic system of classical English began to attract the attention of many scientists. The issue of writing, pronunciation and spelling came to the agenda again. K.Homsky's 1970 paper, "Reading, Writing, and Phonology", states that classical English spelling norms do not correspond to the sound system of the language, writing and pronunciation inconsistencies are much deeper than assumed, but that English orthography does not form in its own way, not taking into account aspects inherent in pronunciation, but rather a motivated basis, it relies on a basis lower than phonetic, issues of the need to revise spelling problems from the point of view of pronunciation and writing attitude are put on the agenda [3; 287-309].

Important issues of English spelling, including the alternation, falling, gaining of vowel sounds in pronunciation, were focused. R.L.Venetsky notes that the graphic and phonological inconsistency inherent in the English orthographic system was not specifically conceived by language consumers for writing design, it is simply associated with historical coincidences, since the orthographic system is slower to progress than the language, it is clarified in essence when approached from the point of view of synchronous and diachronic phonology, if the researcher

RL.Venetsky develops orthological rules based on an analysis of the spelling and pronunciation of the 20,000 most common English words. In its rules, any word or word brings the wrong form in which the two main forms of the form are correct and its use in speech has become a habit. The first was a form of writing, i.e. syllables (graphemes) and syllables (graphotactics) formed from their placement in a certain order, followed by the recognized rules of orthography, while the second was their manifestations related to the pronunciation process. He classified each functional orthographic character as a relational unit or marker according to whether or not their oral pronunciation is appropriate. Orthograms associated with auxiliaries, relational forms, prepositions, in general, morphological suffixes (morphophonemic) were developed as intermediate phenomena between morphemic and phonemic units [5;351-365]

In large English-speaking megacities, the population of which was made up of people of different nationalities, several dialects of the English language arose, which created a great discrepancy between pronunciation and writing and created complexity in determining the scientific norms of the language. This has so far led to the differentiation of two variants – British spelling and American spelling – in the spelling of the same language-English. True, on the one hand, it helped to facilitate international communication, but, on the other hand, regional differences in English spelling – exacerbated the occurrence of differences between pronunciation and writing in different regions. This spurred attempts to compile spelling dictionaries, as in all languages.

From the 16th century in Europe, the first dictionaries begin to be published that determine the origin, composition, spelling – norms of words. The first dictionary to be published in book form in English was under the name Thomas Eliot (1496-1546), and was published in 1538. The "Latin-English dictionary" ("Latin-English dictionary") noted English diplomat and scholar Sir Thomas Eliot (Sir Thomas Elliot) is known as one of the early proponents of the development of English literary language norms in the early stages of the English Renaissance, which began after a long civil war. Eliot's two major works in honour of Governor Henry VIII, "the Boke named the Governour" (a book for the Governor / Governor), published in 1531, and the "Latin-English dictionary" (1538), are written on this occasion. In "the ruler", Eliot, as a linguist-popularizer and enlightener, uses the method of applying English equivalents of Latin terms and explaining them in detail to introduce new concepts into everyday life, thereby enriching the English lexicon as well [6;276].

A copy of the first edition of the dictionary to be kept in the British Museum contains an autographic letter Eliot wrote to his friend Cromwell for submission. The dictionary was edited and expanded in 1548 by Thomas Cooper, Bishop of Winchester. He named it "Bibliotheca Eliotae", and it formed the basis of Cooper's dictionary "Thesaurus linguae Romanae et Britannicae", published in 1565 [7;57-60].

The next dictionary devoted to the norms of the English literary language was published in 1582 by the director of the London School, educator and linguist R.It is published by Mulcaster (Richard Mulcaster) under the title "the first Part of the Elementarie". The dictionary is compiled from a hard – to-write 8,000-word-list that cannot be interpreted as a dictionary due to its lack of definition, annotations. More precisely, in this period there was also no concept of a pure English Dictionary [8;25]. The fact that English meets the educational needs of teaching, covers words that are a problem in spelling, increases the status of the dictionary.

Mulcaster attempts to establish standard spelling rules in an era when English has no universally standardized spelling. Along with initiating the movement of the English language to the first proper writing standards, this dictionary is also characterized by the fact that it has guidelines for the construction of alphabetical ordered dictionaries that indicate not only the correct writing, but also the correct application of all words used in English speech [9;].

The next normative dictionary was the Italian-English Dictionary, published by John Florio in 1598. The dictionary was the first English Dictionary to use illustrations to give word meaning, although with only 2,449 words and no words beginning with the letters w, x or y, it was the first monolingual dictionary in English. In particular, Bmartin's dictionaries" *Lingua Britannica Reformata* "(1749) and Aynsworth's" *Thesaurus Linguae Latinae* " (1737) are notable for interpreting particular meanings of the word as well as defining writing forms in different aspects. Also notable are John Cowell's "Interpreter" dictionary, published in 1607, Edward Phillips' "the new world of English words", published in 1658, Nathan Beale's Dictionary of 40,000 words, published in 1721.

The main disadvantage of these dictionaries is due to the incorrect selection of "difficult-to-spell words" in them, poorly studied technical terms, appropriation words, the meaning of which is formed from incomprehensible or outdated words. This is justified by the fact that, as historian Henry Hitching points out, the biggest mistake of early lexicographers is that they cannot interpret English words as they are applied in practice [10].

One of the most famous normative dictionaries in the history of Scholastic lexicography in Europe is S.Jonson's "a Dictionary of the English Language", published in 1755. This dictionary, known as the "Johnson dictionary", is considered the first English Dictionary that played an important role in the formation of the literary language of its time, the further development of English lexicography, which, according to many experts, becomes a legend as the greatest work created in English [11;417].

B.Bahriddinova, studying S.Jonso's contributions to instructional lexicography, states that lexicographers are generally in favor of keeping linguistic laws in moderation, while language is tirelessly rich and progressive in various ways, and this, in itself, raises the need to reform current norms, and says that on the basis of sources, Johnson was the only scientist in his time in favor of changing norms, and as The British require strict moderation. The language is inherently variable. It cannot be held in one norm. Perhaps it is necessary to change the norm" quotes [12;88].

In June 1746, when there was a high need for dictionaries in England and existing dictionaries did not satisfy these needs, a group of London booksellers contracted with Johnson to write a dictionary now worth about £ 250,000 (£1,575). Johnson, though blind enough to be able to complete this task in three years, asks for a period of seven years to complete the contract. For this purpose, he wrote "the Plan of a Dictionary of the English Language" in 1747 before compiling a dictionary and defining the criteria and methodology for compiling a dictionary. In this work, he argues that his main task is to fight for the purity of the English language [13;85].

This dictionary will occupy a very large position as the only and competent resource that has been able to set the standards for writing and reading English words for almost a century. Dictionary hajman is very large and quite expensive. Its pages were 18 inches (46 cm) high and almost 20 inches (51 cm) wide. The most expensive paper was used for the book, the cost of which exceeded the amount Johnson was paid to write the dictionary, at around £ 1,600. Johnson himself gave the book A rating of "Vasta mol superbus" ("value per volume"). No book dealer dared to print this book without patrons. No book of such quality and size has been published except for the gospel [14].

Johnson's dictionary also plays a major role in the development of lexicography in America. Two of America's great 19th-century lexicographers, Noa Webster and Joseph Emerson, began their careers based on the Worcester Johnson dictionary. Although Webster later made scathing comments on changing certain standards of Johnson's dictionary and, as an initiator of spelling reform, compiled the dictionary "Universal and Critical Dictionary of the English Language", Johnson assesses the dictionary that "since its publication, such a standard for this language has never been developed again". In general, while lexicography is as progressive as it is, the Johnson dictionary is still a normative legal framework in American Dictionary law [15]. Therefore, the following sentence is frequently used among experts:" ...as long as the American Constitution remains intact, Johnson's Dictionary will have a role to play in American law " [16;229-31] (until the American Constitution was amended, Johnson's dictionary would continue to play a significant role in American law).

Also in America in 1800, S.Johnson and J.The school dictionary "a Selected pronunciation and accentuated Dictionary", created by the Eliots in co-authorship, also stands out in the development of

normative dictionaries. The dictionary covers most Americanisms (words adapted from British English, Hindi and other languages to American English) for the first time as a normative case for a literary language” [17;92]

In **conclusion**, dictionaries provides information on “rules of change, pronunciation and spelling of words that are close to each other, but are themselves different, words that differ in their utterance and spelling, words with problematic spelling, and ways to overcome this flaw. At the same time, the dictionary plays an important role in improving the efficiency of practical use of the language, mastering the norms of spelling, pronunciation.

REFERENCES:

1. Nashirova Sh.B. *Lexicographic interpretation of ambiguous words in bilingual educational Dictionaries (on the example of English-Uzbek and Uzbek English bilingual educational dictionaries): Philol. doctor of philosophy in science (PhD)... diss. - Termez, 2023. – 146 b. – B. 23.*
2. Sir Thomas Elyot. *The Boke named The Governour*. [ed. from 1st edn of 1531] – London: Published by J.M. Dent & Co And in New York by E.P.Dutton & Co. Luminarium.org. (1880) Retrieved 2012-12-20. Menston, Eng., Scolar Press, 1970 / <https://www.luminarium.org/renaissance-editions/gov/gov1.htm>;
3. Mulcaster, Richard. *The first part of the elementary*, 1582. / <https://archive.org/details/firstpartofeleme00mulc>; Walker, J. (1936) *Walker's Rhyming Dictionary*, Dutton, New York.;
4. Chomsky, Noam; Halle, Morris (1968). *The Sound Pattern of English*. New York: Harper & Row. pp. 46, 48–49; Venezky, R. (1967) "English Orthography: Its Graphical Structure and its Relation to Sound," *Reading Research Quarterly International Literacy Association*. 2 (3): 75–105;
5. Hitchings, Henry (2005), *Defining the World: the extraordinary story of Dr. Johnson's Dictionary*.
6. Carol Chomsky. *Reading, Writing, and Phonology / Harvard Educational Review* (1970) 40 (2): 287–309.
7. Venezky, Richard L. *The Structure of English Orthography*. *Janua Linguarum. Series Minor*. The Hague: Mouton. 1970
8. Venezky, Richard L. (1976). "Notes on the history of English spelling". *Visible Language*. 10 (4): 351–365.
9. Major J.M. *Sir Thomas Elyot and Renaissance humanism*. University of Nebraska Press; 0 edition (January 1, 1964), 276 p.
10. Burganova V.N. *Thomas Eliot: Portrait of a humanist “between the Renaissance and the Reformation” // Bulletin of Kemerovo State University*. 2014. № 3 (59) T. 2. – С.57-60 <https://cyberleninka.ru/article/n/>
11. McCaig, Thomas Eccles (1967). *The Differential Influence of the Junior High School and Elementary School Organizational Patterns on Academic Achievement and Social Adjustment of Seventh and Eighth Grade Students*. Loyola University Chicago. p. 25. / https://ecommons.luc.edu/cgi/viewcontent.cgi?article=1846&context=luc_diss
9. Stephanie Schmitz, 2003, *The relationship between phonology and orthography and the issue of orthographic reform for English*, Munich, GRIN Verlag, <https://www.grin.com/document/57888>
12. Hitchings, Henry (2008), *The Secret Life of Words: How English Became English*, London: John Murray, ISBN 978-0-7195-6454-3.; Hitchings, Henry (2005), *Defining the World: the extraordinary story of Dr. Johnson's Dictionary*, New York: Farrar, Straus and Giroux, ISBN 0-374-11302-5
13. Bryson B. *Made In America An Informal History of the English Language in the United States*. N.Y.: Perennial, 2001. P. 417. <https://www.thriftbooks.com>
14. Bahriddinova B.M. *Educational vocabulary in Uzbekistan: linguistic foundations, history and prospects: Philol.fan... doctor (DSc) diss. - Samarkand. 2020., -252 B. - B. 88*
15. Burchfield R. *The English Language*. Oxford: Oxford University Press, 2002, – P. 85 <https://www.amazon.com/English-Language-Oxford-Classics/dp/0198604033>
16. Reddick, Allen (1996). *Creation of Johnson's Dictionary 1746-1773*. Cambridge: Cambridge University Press. https://hmong.ru/wiki/Johnson's_Dictionary#title
17. Crystal, David (2005). *Samuel Johnson Dictionary of the English Language: An Anthology*. London: Penguin Books. XXVIII // https://hmong.ru/wiki/Johnson's_Dictionary#title;
18. Hitchings, Henry (2005). *Dr Johnson's Dictionary: The Extraordinary Story of the Book That Defined the World*. London: John Murray. ISBN 0-7195-6631-2. pp. 229–31
19. Bahriddinova B.M. *Educational vocabulary in Uzbekistan: linguistic foundations, history and prospects: Philol.fan... doctor (DSc) diss. - Samarkand. 2020., -252 B. - B. 92.*

INGLIZ ADABIYOTSHUNOSLIK LUG'ATLARI XUSUSIDA MULOHAZALAR

*Saidova Muxayyo Umedilloeyevna,
Buxoro davlat universiteti dotsenti, PhD
m.u.saidova@buxdu.uz*

Annotatsiya. Ushbu maqolada adabiyotshunoslik terminlarining o'rganganlik darajasi va ahamiyati to'g'risida to'xtalib, ingliz adabiyotshunoslik terminlari lug'atlari va ulardagi adabiyotshunoslik terminlarining mavzuiy guruhlari haqida ma'lumotlar berilgan.

Kalit so'zlar: adabiyotshunoslik terminlari, adabiyot terminlari lug'ati, yondosh adabiy terminlar, tanqidiy terminlar, adabiy tanqid, adabiy tushuncha.

РАЗМЫШЛЕНИЯ ОБ АНГЛОЯЗЫЧНЫХ СЛОВАРЯХ ЛИТЕРАТУРОВЕДЕНИЯ

Аннотация. В данной статье рассматривается значимость литературных терминов, приводится информация об английских словарях литературных терминов и тематическая классификация литературоведческих терминов.

Ключевые слова: литературные термины, словарь литературных терминов, сопутствующие литературные термины, критические термины, литературная критика, литературная концепция.

REFLECTIONS ON ENGLISH LITERARY DICTIONARIES

Abstract. This article discusses the importance and the significance of literary terms, provides information on English dictionaries of literary terms and a thematic classification of literary terms.

Keywords: literary terms, dictionary of literary terms, literary companion terms, critical terms, literary criticism, literary concept.

Kirish. Tildagi jamiki so'zlar, ularning tarixi, izohi, imlosi kabi muhim masalalar bilan lug'atshunoslik (leksikografiya) shug'ullanadi. Mukammal tuzilgan lug'at va so'zliklar u yoki bu tilning boyligini o'zida to'playdi. Lug'atlar qadimdan yaratilib kelingan va ular ikki guruhga bo'linadi: 1) qomusiy lug'atlarda mashhur shaxslar, ilmiy, siyosiy, adabiy hamda ishlab chiqarishga xos tushunchalar, borliqdagi predmetlar, hodisalar haqida ma'lumot beriladi; 2) lingvistik (tilshunoslik) lug'atlar bir tilli va ko'p tilli bo'ladi. Bir tilli lug'atlarga imlo lug'ati(so'zlarni to'g'ri yozishga yordam beradi), chappa lug'at (so'zlar oxirgi harfi bo'yicha alfavit tartibida joylashtiriladi), orfoepik lug'at (so'zlarni to'g'ri talaffuz qilishga yordam beradi), morfem lug'at (so'zlarni asos va qo'shimchalarga ajratishga yordam beradi), o'zlashma so'zlar lug'ati (chet tillardan kirgan so'zlarga ta'rif beriladi), frazeologik lug'at (iboralar lug'ati), terminologik lug'at (ma'lum fan sohasi bo'yicha atamalarga izoh beriladi), izohli lug'atlar (tilda mavjud bo'lgan so'zlarga izoh beriladi), chastotali lug'atlar (ma'lum asarlarda so'zlarning qo'llanish darajasi haqida ma'lumot beradi), paronimlar lug'ati (tilda mavjud bo'lgan talaffuzdosh so'zlar haqida ma'lumot beradi). Har qanday lug'atda kirish maqola tarzida lug'atning o'ziga xos tavsifiy belgilari beriladi. "Lug'atga kirish", "Lug'atdan qanday foydalanish kerak?", "Lug'atning tavsifiy belgilari" mavzulari ostida beriladigan bunday yo'riqnoma lug'atlarning boshi yoki oxirida ilova qilinadi. Lug'atning o'quv-uslubiy qurilmasi deganda har qanday lug'atning ilmiy asoslari boshqa lug'atlardan farqlanadigan tavsifiy belgilari, lug'at bilan ishlash uslublari bayon etilgan yo'riqnoma tushuniladi. Mutaxassislarning fikricha, lug'atlarning uslubiy qurilmasini lug'at bilan ishlashga doir leksikogrammatik topshiriqlar bilan kengaytirish, takomillashtirish maqsadga muvofiqdir. Chunki lug'atdagi birgina kirish maqolasi bilan foydalanuvchiga lug'atning ish uslubini tushuntirib bo'lmaydi. O'quv uslubiy qurilmaning lug'atdagi ma'lumotlarga munosabat bildirishga jalb qiluvchi savollar tizimi, qo'shimcha leksikografik belgilar va ularning izohi, diqqatni tortadigan noan'anaviy usullarda tuzilgan lug'at bilan ishlash mashqlari bilan boyitilishi lug'atlarning ahamiyatini yanada oshiradi. Demak, lug'atlar bilan ishlash samaradorligini oshirishda o'quv-uslubiy qurilmaning roli muhimdir. Nazariy leksikografiya lug'atlarni yaratishda amal qilinishi muhim bo'lgan quyidagi mezonlarni ajratadi:

1) psixologik o'lchov –lug'atdan foydalanuvchining yosh xususiyati bilan bog'liq ma'lumotlarni qamrab olish, lug'atlarni kichik, o'rta, katta yoshdagi o'quvchilarga moslab tuzishga asoslanadi;

2) sotsiologik o'lchov – lug'atni aniq bir mamlakat, millat kishisiga, shu millatning milliy madaniyatiga xoslaydi. Chet ellik kitobxonlarga mo'ljallab yoki chet tilini o'rganishga mo'ljallab tuzilgan lug'atlar lingvomamlakatshunoslik, lingvodidaktik xususiyatga ega bo'ladi. Har qanday lug'atda lug'at foydalanuvchilari mansub millatning urf-odatlarini, tabiati, iqlimi, milliy ruhi aks etmogi lozim; 3) lingvistiko'lchov – lug'at so'zligi bilan bog'liq bo'lib, lug'at maqolalarining berilishi, so'z ma'nolarini sharhlash, turdosh lug'atlarda (ma'nodosh so'zlar, zid ma'noli so'zlar, darajalanuvchi so'zlar, talaffuzdosh so'zlar, uyadosh so'zlar lug'atlari) fikrlar uzviylikini ta'minlash, ortiqcha takrorlar, bir so'zni ikki o'rinda baholash kabi muammolarni tartibga soladi; 4) semiotik (ishoraviy)o'lchov – lug'atdagi leksikografik simvolika, shartli belgilar, qisqartmalardan foydalanish bilan bog'liq muammolarni nazorat qiladi. Qaysi o'rinda qora harflar, ostiga chizilgan yoki yotiq harflar qo'llanilishi, arab, rim raqamlari, qavs, yarim qavs, to'rtburchakli qavs, tirening ishlatilishi va hokazolar bilan shug'ullanadi.

Tadqiqot metodi. Lug'at uchun material tanlash har qanday lug'atni tuzishda ham asosiy muammolardan biridir. Lug'atdagi so'zlarning o'ziga xos belgisi eng zarur, eng muhim ma'lumotlarni qamrab olishi, aniq, qisqa, lo'nda bo'lishidir. Lug'at uchun material tanlashning ommaviy uslubi nutqda eng ko'p qo'llanadigan so'zlarni qamrab olish mezonidir. Ammo keyingi tadqiqotlar material tanlashda, nafaqat eng ko'p qo'llanadigan so'zlarni qamrab olish, balki kam iste'molli, doimiy zahirada turuvchi so'zlarni ham chetda qoldirmaslik lozimligini ko'rsatmoqda. Tahlil biror badiiy asar ustida ketganda, so'zlarning qo'llanish darajasiga tayanish yaxshi natija beradi. Biroq biror tilga mansub so'zlarni qo'llanish darajasiga ko'ra ro'yxatlashtirish unchalik samarador usul hisoblanmaydi, chunki tildagi so'zlar turli uslubiy qurshovlarda turlicha qo'llanish darajasiga ega bo'ladi. O'quv lug'atiga material tanlashda so'zlarning qo'llanish darajasiga tayanish mezonini takomillashtirilishi, boshqa mezonlar bilan qoplanishi, umumiy va mukammal mezon bo'lishi uchun kamida quyidagi uch jihatni hisobga olish lozim: 1) so'zlarning qo'llanish miqdori, darajasiga tayanish; 2) so'zlarning mavzuiy guruhlarini tanlash; 3) lug'at turi bilan bog'liq maxsuslashgan so'zlarni tanlash. Shu o'rinda shuni ham aytib o'tish kerakki, lug'atda so'z yig'ish mezonlarining hech biri barcha o'quv lug'atlari uchun birdek qolip bo'la olmaydi, lug'at mavzusi va maqsadidan kelib chiqqan holda shakllantiriladi.

Leksikografiya nazariyasi lingvistik tavsiflash nazariyasi masalalari haqida o'ylantirishga majbur qiladi. Lingvistik tavsiflarda (grammatik va lug'aviy) har qanday tavsif kabi nisbiylik tamoyil(prinsip)lari amal qiladi. Nisbiylik deganda bir leksik birlikning bir necha ekvivalentlar orqali ifodalanishi emas, balki grammatika yoki lug'at o'quvchisining tushunish darajasiga yo'naltirilganligi nazarda tutiladi. Nisbiylik prinsipi tavsif tanlash erkinligi asosida emas, balki amaliyot, aniq tarixiy vaziyat, ma'lum kommunikativ sharoitdagi real aloqa orqali optimal tavsiflar tanlash bilan aniqlanadi [1, 56]. Hatto yagona to'g'ri tavsif bo'lgan taqdirda ham, ushbu tavsifning metatili masalasi ochiq qolmoqda. Agar bir til aspekti (bizning vaziyatimizda termin) ikki ta'rifga ega bo'lsa, ularni o'quvchi mutaxassisligiga qarab ma'lum mezonlar bo'yicha taqqoslab tahlil qilish mumkin bo'ladi.

Adabiyotshunoslik terminlarini tadqiq qilish jarayoni ularning lug'atlardagi talqini va tavsiflanishi bilan bog'liq jarayon hisoblanadi. Shu sababli ingliz adabiyotshunoslik terminlari izohli lug'atlarining bir nechitasi bilan tanishib chiqildi. Har bir lug'at ma'lum davrga tegishli bo'lib, ularning tuzilishi, hajmi, nashr etilgan vaqti, foydalanuvchilar yo'nalishi kabilarga e'tiborimizni qaratamiz.

Muhokama. Ingliz adabiyotshunoslik terminlarini tavsiflovchi turli xil masalan: spravochnik, glossariy, adabiyotshunoslik ensiklopediyasi va boshqa shakl lug'atlari anchagina. Har bir lug'atning material tanlash va yetkazib berishda, albatta, maqsadi turlicha bo'lib, ular oddiy filolog talabaga asosiy tushunchalar haqida ma'lumot berishdan tortib, zamonaviy adabiyotshunoslik leksikasi va estetikaning batafsil yoritilishigacha bo'lgan talqinlardan iborat. Shunday qilib, XX asrda nashr etilgan ingliz adabiyotshunoslik terminologiyasi lug'atlari orasidan quyidagi lug'atlar tanlab olingan:

1. The Dictionary of World Literary Terms [J.T. Shipley, 1970]. Lug'at antik davr tarixidan hozirgi kunga qadar bo'lgan adabiy tanqid (a consideration of literary criticism) tushunchasi tahlilini bayon etadi. Adabiy tanqid tushunchasi adabiyotshunoslik terminlari, adabiy maktablar talqini, oqimlar, butun tarix davomida adabiyotshunoslik terminologiyasi tili va vositalari talqinini o'z ichiga olgan. (*techniques of... the major languages of ancient and modern terms* - "klassik va zamonaviy terminlarni ifoda etgan asosiy tillar vositalari").

Ushbu lug'atning kirish qismida nashrning aniq maqsadi va auditoriya ko'rsatib o'tilgan. Bu esa lug'atning maxsus auditoriyaga mo'ljallanmaganligi, uni chop etishdan asosiy maqsad terminosistema haqida umumiy ma'lumotlar berishdan iborat bo'lgan. Shuni ham aytib o'tishimiz joizki, lug'at o'z davrida adabiyotshunoslik terminologiyasining talqiniga bag'ishlangan birinchi va yagona nashr hisoblangan (*all the material included in the first edition was prepared especially for this book, which was the first of this kind*).

Bu, o'z navbatida, ushbu sohaga qiziqishni oshirishga nisbatan qo'yilgan qadam bo'lgan. Sohaning bu tarzda o'zlashtirilishining boshlanishida lug'atning qat'iy ixtisoslashgan bo'lishi o'rinsiz, aksincha, lug'at nomutaxassislar tomonidan ham mutoala qilinishi mumkinligidan dalolat beradi. Muallif keng auditoriyani qamrab olishga harakat qilgan.

2. *Critical Terms for Science Fiction and Fantasy. A Glossary and Guide to Scholarship* [Garry K. Wolte, 1946]. Lug'at – glossariy, *Science Fiction and Fantasy* (“ilmiy fantastik” va “fentezi”) adabiy janrini tavsiflovchi terminlar va tarkibida termin mavjud bo'lgan sitatlar majmui. Mualliflarning asosiy maqsadi ushbu soha bilan ishlash uchun material berish bo'lgan. “*Glossary is not an attempt to the breadthand variety of critical thought that has been brought to bear on this fields*”, («Lug'at–ushbu sohani keng qamrovli va xilma -xilligini namoyish qilishga qaratilgan emas»).

3. *Current Literary Terms. A Concise Dictionary* [A. F. Scott, 1965]. An'anaviy va zamonaviy adabiyotshunoslik terminlarining etimologiyasi va qisqacha talqinlarni bayon etuvchi, sitata va tanqidiy sharhlar bilan boyitilgan lug'at : “...a complete reference-book ... giving the etymology and concise comprehensive definition of the principal terms used in all branches of literature. Definitions are illustrated with extensive quotations ... The book, which is international, includes descriptions of forms as various as Dadaism, Epic and Kabuki, and provides scholarly information with a dear critical line ...”.

4. *A Dictionary of Literary, Dramatic and Cinematic Terms* [S. Bamet, M. Berman, W. Burto, 1971]. “... terms ought not to tyrannize the reader; rather, they may in part be the means whereby he takes (in Hery James' words) “possessions of literature”– ushbu original yondashuv materiallarning bayon qilinish xarakteriga ta'sir ko'rsatgan bo'lib, terminlar sof ilmiy uslubda talqin qilinmay, balki misollar bilan tavsiflangan. Bu osonlashtirilgan didaktika, havaskor-o'quvchilarni qo'rqitmasdan, aksincha, ularni qiziqtirib fanga yaqinlashtirishga xizmat qiladi. Adabiyotshunoslik terminlari ortida o'quvchini “azoblash” qobiliyati borligi ham aytib o'tilgan.

5. *A Dictionary of Literary Terms* [Harry Show, 1972]. O'sha davrda adabiy tanqid terminlari haqida to'liq ma'lumot beruvchi birinchi nashr hisoblangan: “...book defines, explains and illustrates ... all literary terms, references, and allusions that today's general reader and student are likely to encounter... The aim - to communicate with ordinary reader, the student and aspiring poet, novelist, dramatist”. Ushbu lug'at ma'lum darajada ixtisoslashgan va mutaxassis (talabalar, adabiyotshunoslar)lar uchun mo'ljallangan.

6. *Dictionary of Modern Critical Terms* [R. Fowler, 1973]. Ushbu lug'at faqat adabiyotshunoslik terminlari haqida ma'lumot bermasdan, tanish bo'lgan terminlar haqidagi ma'lumotlarni yanada kengaytirishga yo'naltirilgan. Lug'at terminlar bilan tanishish jarayonida ham qiziqish uyg'otishga qaratilgan ham ularga boshqa tomondan qarab chiqish, tushunish, muomalada terminlardan qanday foydalanishga qaratilgan: “encouraging a new perspective on literary terminology, to stimulate curiosity about how literary terms work actively for us, rather than to satisfy a utilitarian desire to gain access to their traditional meaning”. Lug'at ma'lum darajada “aktuator” (actuator) zamonaviy lug'atlar tuzish tamoyillari asosida tuzilgan. Bu, o'z navbatida, o'quvchilarga tanish bo'lgan terminlarning nafaqat boshqa komponentlar bilan muvofiqligini ko'rsatadi, balki ularning yangi talqini yoki ifodalanihini ham namoyish etgan. Bundan ko'rinadiki, asosiy auditoriya – maxsus fanni o'rganishga moslashuvchan talaba va o'qituvchilardir: “*The student and teacher of literature will find here a highly informative and stimulating exploration of the major concepts of modern criticism*”. Kirish qismidan fan tavsifining murakkabligi sababli (adabiy til haqida adabiy gapirish), tavsiflar “lug'aviy talqinlar”ga o'xshamasdan, terminlar haqidagi badiiy esselarga o'xshab ketgan (“*the entries are not definitions, but minor essays...*”).

7. *Literary Companion Dictionary* [David Grambs, 1984]. Lug'at, asosan, og'zaki adabiy nutqni ifodalovchi terminlarni tavsiflagan. Unda nafaqat adabiyotshunoslik, balki jurnalistika, tilshunoslik, tahrir ishi kabi sohalarga oid terminlar mavjud: “*Dictionary of proseterminology and of the devices of everyday speech and hence does not include the numerous poetry and classical drama terms commonly found in other literary handbooks...*”.

8. *The Concise Oxford Dictionary of Literary Terms* [C. Baldick, 1992]. Lug'at adabiyotshunoslik terminlarining ma'nolarini qisqa talqin qiluvchi qo'llanma hisoblanadi. Ammo mualliflar tomonidan ta'kidlanganidek, ushbu lug'atning maqsadi terminlarga uzundan uzoq talqin berish, ularni katalogga solish yoki xatlash bo'lmagan – “...It cannot purport to fulfill the functions of a balanced expository guide to literary criticism or literary concepts, nor does it attempt to catalogue the entire body of literary terms in use”. Aksincha, adabiyotshunoslik doirasida anchagina murakkab, o'rganuvchilar uchun anchagina noaniq terminlarni qisqa va lo'nda qilib ochib berish asosiy o'ringa qo'yilgan – «...It offers instead to clarify those thousand terms that are most likely to cause the student or general reader some doubt or bafflement in the context of literary criticism and other discussion of literary works»; «... This Dictionary provides succinct

and often witty explanations of one thousand potentially troublesome terms, encountered in the study of literature)».

9. The Penguin Dictionary of Literary Terms and Literary Theory [J.A.Cuddon, 1992]. Ushbu lugʻat zamonaviy adabiyotshunoslik va adabiy tanqid va shunga yaqin sohalardagi asosiy tushunchalarni qisqacha talqin qilgan: «... to provide a serviceable and fairly comprehensive dictionary to those literary terms which are in regular use in the world today .. a few terms of printers, grammarians, philologists and linguisticians». Lugʻat mutaxassislariga moʻljallangan. Lugʻatning debocha qismida muallif, umuman, nimani adabiyot terminiga kiritish mumkinligi haqida umumiy mulohazalar keltirib, hozirgi kunda adabiy asarlarni tahlil qilishda foydalanish mumkin boʻlgan barcha adabiy tushunchalar tasnifini taklif qilgan: “*Technical terms (metonymy), Forms (lymeric), Genres of kinds (fabliau), Technicalities (aesthetic distance), Groups-Schools-Movements, Well-known Phrases, - isms (realisms), Motifs or Themes (Faust-theme), Personalities, Modes-Attitudes and Styles (irony, sentimental comedy), Objects/Artifacts (polygraph), concepts (sincerity, sublime)*”.

10. Yana bir adabiyotshunoslik terminlarini tavsiflovchi lugʻat borki, uni ham ushbu roʻyxatga kiritishni lozim topdik. Bu A Glossary of Literary Terms [M. H. Abrams, 1957] lugʻati. Ushbu lugʻatdagi terminlarni izohlashda muallif, asosan, jahon adabiyoti durdonalaridan foydalanishga harakat qilgan. Ayrim terminlar izohida bir nechta tarixiy voqea va faktlarga murojaat qilingan va ularni muallif yillar bilan berishga harakat qilgan. Maʼlumotlarning aniqligini taʼminlash maqsadida har bir foydalanilgan asar yoki tarixiy maʼlumot manbasi keltirilgan. Bir nechta termin bitta umumiy termin ostida ifodalangan: *Terms that are related but subsidiary, or that designate subclasses, are discussed under the title heading of the primary or generic term; in addition, words that are often used in conjunction, or as mutually defining contraries, are discussed in the same essay.* Yana shuni ham taʼkidlash kerakki, har bir termin izohlanayotgan vaqtda biror adabiy asarga murojaat qilinganda shu asar muallifi haqida ham batafsil maʼlumotlar keltirib oʻtiladi. Baʼzi adabiyotshunoslik terminlarini izohlashda bitta emas, balki bir nechta yozuvchi va shoirlarning asarlariga murojaat qilinadi. Lugʻat adabiyotshunoslik mutaxassisligi boʻyicha tahsil olayotgan talabalar, qolaversa, adabiyotga qiziqishi boʻlganlar uchun moʻljallangan: *..., the book has proved to be a useful and popular work of reference for advanced students, as well as for the general reader with literary interests.*

Yuqoridagi ingliz adabiyotshunoslik terminlari lugʻatlaridagi terminlar tarkibini jadvalda berishga harakat qildik va quyidagi natijalarga erishildi.

Lugʻatlar terminologik guruhlar	1	2	3	4	5	6	7	8	9	10
adabiyotshunoslik maktablari, oqim va davrlar	+		+	+	+	+	+	+	+	+
adabiyotshunoslik janrlarini ifodalovchi terminlar	+	+						+		+
teatr-kino terminlari			+	+				+	+	
adabiyotni turdosh fan tushunchalari bilan bogʻlovchi terminlar			+		+	+		+		
kundalik nutqda ishlatiladigan prozaga oid terminlar	+						+			
adabiyotga xizmat qiluvchi kasblarni ifodalovchi terminlar						+		+		

Yuqorida adabiyotshunoslik terminlarini izohlovchi oʻnta lugʻat koʻrib chiqildi. Ularning barchasi adabiyotshunoslik terminlarini izohlashda tarixiy-madaniy ahamiyatga ega ekanligining guvohi boʻldik. Lugʻatlarining tarkibi va kirish qismlarini koʻrib chiqqanimizda adabiyotshunoslik fani turli aspektlarini tasvirlovchi quyidagi terminologik guruhlarini aniqladik: adabiyotshunoslik maktablari (*Literary criticism forms and terms*); adabiyotshunoslik janrlarini ifodalovchi terminlar; teatr-kino terminlari; adabiyotni turdosh fan tushunchalari bilan bogʻlovchi terminlar (*literary allusions and references*); kundalik nutqda ishlatiladigan prozaga oid terminlar (*prose terms and devices of everyday speech*); adabiyotga xizmat qiluvchi kasblarni ifodalovchi terminlar (*terms of printers, grammarians, philologists and linguisticians*). Ingliz adabiyotshunoslik lugʻatlari tahlil natijalarini jadvalda koʻrsatishga harakat qildik. Ushbu jadvaldan

yuqorida ko‘rib chiqqan lug‘atlardagi terminlar tarkibini aniq ko‘rishimiz mumkin bo‘ladi. Chunki ularning kirish qismi va nomlanishidan zamonaviy G‘arb terminologiyasining chegaralarini aniq belgilab bo‘lmaydi.

Xulosa. Ilmiy va didaktik adabiyotlarda adabiyotshunoslik terminlariga berilgan lo‘nda, mantiqan izchil izohlangan ta‘riflar mavjudligi kuzatiladi. Bu terminologiya qonuniyatlaridan kelib chiqqan. Termin qaysi tilda bo‘lishidan qat‘iy nazar mazmunan aniqlikka va ixchamlikka asoslanadi. Adabiyotshunoslik terminlarining shakllanishi va takomili so‘z san‘ati va adabiyotshunoslikning, shuningdek, adabiy tilning taraqqiyoti bilan uzviy bog‘liq. Ingliz adabiyotshunoslik terminlarini izohlovchi o‘nta lug‘at ko‘rib chiqildi. Ularning barchasi adabiyotshunoslik terminlarini izohlashda tarixiy-madaniy ahamiyatga ega ekanligining guvohi bo‘ldik. Lug‘atlarning tarkibi va kirish qismlarini ko‘rib chiqqanimizda adabiyotshunoslik fani turli aspektlarini tasvirlovchi ma‘lum terminologik guruhlar aniqlandi. Ushbu lug‘atlarni tuzishdan asosiy maqsad muallif kundalik hayotda duch kelinadigan terminlarni izohlash emas, balki tushunishi qiyin bo‘lgan, kamdan kam duch kelinadigan terminlarga izoh berish bo‘lgan. Adabiyotshunoslikka oid terminlar bir necha guruhlarga ajratiladi. Adabiy tushunchalar sharhlangan lug‘atlarda so‘zlarni berishda lug‘atlar soha mutaxassislari yoki sohaga qiziquvchilarga mo‘ljallanganligi bilan farqlanadi. Lug‘atlar bir xalq adabiyoti yoki bir necha mushtarak adabiyotlar materiali (tushuncha, terminlari) asosida tuzilishi mumkin. Adabiy tushunchalarning, binobarin, terminlarning mazmunan turli- tumanligi sabablarini makon, zamon, ijtimoiy-g‘oyaviy, milliy kesimda o‘rganish maqsadga muvofiq. Bu yerda adabiyotshunoslik terminlarini darajalash, ulardan qaysi biri adabiyot ilmi va amaliyoti uchun, birlamchi, qaysilari, ikkilamchi, ekanligini aniqlash maqsadga muvofiq. Shuning uchun kuzatishlar va xulosalarning ishonchliligini ta‘minlash maqsadida adabiy terminlarni tushuncha va dunyoqarashlar tizimi birligi sifatida o‘rganish lozim. Adabiyotshunoslik terminlari dinamik xarakterda, ya‘ni tug‘ilish, nutq va lug‘atlarda qo‘llanish, yangi ma‘no turlarini kasb etish, faol va nofaol rivojlanish bosqichlarini boshdan kechirish kabi xususiyatlarga ega. Shu xususiyatlarni hisobga olmasdan adabiyotshunoslik terminlarini tushunish ham, izohlash ham, lug‘atlarda xatlash ham juda qiyin kechadigan jarayondir.

ADABIYOTLAR:

1. *Виноградов В.В. Стилистика, теория поэтической речи, поэтика. - М. : 1959.*
2. *Хазанова О.Э. Словарное представление литературного процесса. // по изд. Русский филологический вестник. - М., 1994*
3. *Abrams M. H. A Glossary of Literary terms. – Heinle & Heinle, a division of Thomson Learning, Inc., 1999. – 366p.*
4. *Baldick Chris. The Concise Oxford Dictionary of Literary terms. - Oxford: Oxford University Press, 2001. – 280 p.*
5. *Barnet S., Berman M., Burto W. A Dictionary of Literary, Dramatic and Cinematic Terms. – Boston, 1971.*
6. *Bekson K., Ganz A. Literary Terms. – N. Y. , 2001.*
7. *Cuddon J.A. Dictionary of Literary terms and literary theory. – Fourth edition published in Penguin Books, 1999. – 784p.*
8. *Drabble M., Stringer J. Concise Companion to English Literature. – N.Y., 1996.*
9. *Grambs D. Literary Companion Dictionary. – London, 1984.*
10. *Fowler R. Dictionary of Modern Critical Terms. – США, N.Y. 1973.*
11. *McArthur T. The Concise Oxford Companion to the English Language Oxford:Oxford University Press, 2005. – 288б.*
12. *Merriam Webster Encyclopedia of Literature. – Merriam Webster & Britannica, 1995.*
13. *Scott A. F. Current Literary Terms. A Concise Dictionary. –Cambridge Univ.Press, 1965.*
14. *Shipley T. The Dictionary of World Literary Terms. // США, вконии 1970nouзд. N.Y., 1943.*
15. *Show H. A Dictionary of Literary Terms. – N.Y., 1905. Copyright, 1972.*
16. *Wolte G. K. Critical Terms for Science fiction and Fantasy. A Glossary and Guide to Scholarship. – London, New York, 1946.*
17. *Saidova Mukhayyo Umidullayevna. "Semantic analysis of english poetic terms in literary dictionaries." research and education 1.1 (2022): 38-46. <https://researchedu.org/index.php/re/article/view/682>*
18. *Саидова М. У. (2021). К. Болдикнинг “Адабиётшunoslik терминларининг қисқача изоҳли оксфорд лугати” даги ясама адабиётшunoslik терминлари таҳлили. международный журнал искусство слова, 4(2). <https://tadqiqot.uz/index.php/art/article/view/3240>*

19. Саидова М. (2021). *The concise oxford dictionary of literary terms. луеатидаги драма адабий турига хос терминларининг мазмуний таҳлили*//Центр научных публикаций (buxdu. uz), 8(8).https://journal.buxdu.uz/index.php/journals_buxdu/article/view/4453

20. Saidova M. U. (2020). *Lexicographic and ethymological analysis of the concise oxford dictionary of literary terms*
BY.<https://namdu.researchcommons.org/cgi/viewcontent.cgi?article=2723&context=journal>

LINGUOCULTUROLOGICAL ANALYSIS OF AXIOLOGICAL CONCEPTS OF WEDDING RITE IN DIFFERENT CULTURES

*Umurova Khushvakt Khakimovna,
Senior teacher of English Linguistics department
Bukhara State University*

Abstract. *Linguocultural axiological concepts are analyzed, a comparison is made of the semantics of concepts that have received objectification in the cultural codes of related and adjacent local traditions, in synchrony and diachrony, which makes it possible to detect the axiological attitudes of the folk tradition of the early period and determine the vectors of their change in the semantic space of cultures of later formation.*

Axiological concepts mostly vary from the semantic field of vocabulary and this difference is analyzed with the examples connected with the vocabulary of wedding related words in different languages.

Key words: *culture, local traditions, folk tradition, linguocultural analysis, ethnic groups, linguocultural concept.*

ЛИНГВОКУЛЬТУРОЛОГИЧЕСКИЙ АНАЛИЗ АКСИОЛОГИЧЕСКИХ КОНЦЕПЦИЙ СВАДЕБНОГО ОБРЯДА В РАЗНЫХ КУЛЬТУРАХ

Аннотация. *В статье анализируются лингвокультурно-аксиологические концепты, проводится сравнение семантики концептов, получивших объективацию в культурных кодах родственных и смежных локальных традиций, в синхронии и диахронии, что позволяет выявить аксиологические установки народной традиции раннего периода и определить векторы их изменения в семантическом пространстве культур позднего формирования.*

Аксиологические понятия в большей степени разнятся из семантического поля лексики, и это различие анализируется на примерах, связанных с лексикой свадебных слов в разных языках.

Ключевые слова: *культура, местные традиции, фольклорная традиция, лингвокультурный анализ, этносы, лингвокультурная концепция.*

TURLI MADANIYATLAR MISOLIDA TO'Y MAROSIMLARI AKSIOLOGIK TUSHUNCHALARINING LINGVOMADANIY TAHLILI

Annotatsiya. *Maqolada lingvomadaniy aksiologik tushunchalar tahlil qilinadi, o'zaro bog'liq va qo'shni mahalliy an'analarining madaniy kodlarida, sinxronlik va diaxroniyada obyektivlashgan tushunchalar semantikasini taqqoslash amalga oshiriladi, bu esa xalq an'analarining aksiologik munosabatlarini aniqlash, erta davr va keyingi shakllanish madaniyatlarining semantik makonida ularning o'zgarishi vektorlarini aniqlash imkonini beradi.*

Aksiologik tushunchalar, asosan, lug'atning semantik maydonlari orasida farqlanadi va bu farq turli tillardagi to'y marosimlariga oid so'zlar tarkibiga bog'liq misollar bilan tahlil qilinadi.

Kalit so'zlar: *madaniyat, mahalliy an'analar, xalq an'analari, lingvomadaniy tahlil, etnik guruhlar, lingvomadaniy tushuncha.*

Introduction. In modern linguistic science, the search for methods of linguocultural analysis is carried out in line with comparisons of conceptual pictures of the world of different ethnic groups. The concept is defined as the main unit of analysis, and accordingly the subject of analysis is the linguistic ways of explicating the concept in the compared cultures. [7] The terms verbal, actional, symbolic codes of culture, introduced by N.I. Tolstoy, within the framework of ethnolinguistics, largely determined the subject of linguocultural observations and at the same time discovered the need to develop technologies and tools adequate to the material being studied.[4]

A cultural concept is always the common property of a collective, a product of long-term joint existence in a certain territory under certain cultural and historical conditions. A linguocultural concept is always axiological, due to which its semantic space is dichotomous, since it contains two opposing semantic spheres, which in turn are included in the binary model of axiological macroconcepts norm - antinorm.

The existence of an axiological space of culture determines the moral attitudes and actions of representatives of society, which ensure the integrity of the team and allow it to exist as a single ethnocultural entity.

Methodology. In this article, we analyzed examples taken from different cultural wedding ritual words through typological analysis, descriptive and comparative cultural methods.

Ethnolinguistics is a new field of study that operates with such concepts as ethnicity, people, language and culture in the broadest sense. Language like a cultural phenomenon and means of communication used in the context of each nation in unity with its traditional spiritual culture (customs, sacraments, verbal folklore), and also with all objects and materials used in this culture. Modern ethnolinguistic research in some degrees perceive the subject of ethnolinguistics. The starting point is not only traditional folk culture and language. The content of this concept “is not limited only to communication and the study of folk texts, but also in synchronous and the diachronic aspect intensively transitions into the communication space of individual layers of modern literary language”. [9]. The subject of ethnolinguistics is not limited only to the national language, folklore or folk culture,

but includes all varieties of language,
including literary, within the framework of everything
spectrum of historical and synchronic research.

Literature Review and Analysis. Also A.K. Bayburin provides data that in Ancient Rus', according to the Charter of Yaroslav, as punishment for adultery, a woman's headdress was removed and her hair was cut off, that is, as if she was returned to her “original” state, and the husband had the right to refuse her. Izvestia, addressed to the entire society, it was also placed at the highest point of the house - a red/white flag was hung on the roof. The red element, as a symbol of chastity, also marks all wedding participants: a red flap on the groom's sleeve, red flowers in the guests' buttonholes, a red ribbon on the cow (in the Ukrainian and Kuban rites), a brush of viburnum.

Actually, the Kuban element should be considered the ritual of dividing the korovai, when the red ribbon was removed from the korovai and put into the groom's buttonhole as a sign of honor for his betrothed, and only after that, the korovai was cut.

In the early version of the Kuban rite, the cow was slaughtered on the second day and the bulls were poured on the second day, and on the first day and night, they were carefully guarded: the bull was guarded, guards were specially chosen, and they kept watch all night long. Taking into account the maternal Ukrainian tradition, the Kuban variable symbol bugai - bulls - bitter - sweet should be raised to the invariant (primordial) sign: sweet red wine decorated with a sprig of viburnum or tied with a red ribbon.

Obviously, a pair of bulls (bottles of red wine tied with a red ribbon) also symbolized honor/dishonor, since one bottle contained sweet wine and the other bitter: For the shakhori, the delay was bitter. Rub the red pepper to the edge. It is bittersweet. The bottles are the same, the bottles are the same, well, and the color is different. Only one is sweet, but the other cannot be taken from your mouth.

Noteworthy is the ritual of demanding, waiting for mead (Kuban), when young guests in the house ask her mother for mead after midnight. According to the dictionary of I.M. Magritskaya, in Ukrainian settlements they also smeared a loaf with honey as a sign of the honesty of the young woman and treated them to the wedding participants and the young woman herself. On the second day, they bring sweets to the young people (Kuban), they offer malt “licorice gorilka” (Ukrainian). The semantics of sweet, as it seems to us, is also produced by the field of the concept honesty/dishonesty - honor/dishonor. In the Kuban ritual, honey is asked in anticipation of the main news - about the honesty of the young woman.

“Sweet, honey!” - this is a lexical, symbolic and actional marker of the positive pole of the axiological concept, which is opposed to the “gorke” pole. The first is shouted in the absence of the newlyweds, when the main news has already been received, the second is shouted in their presence on the first day, when there is no news yet and this moment is far away, and therefore the expectation of news is the central hidden motive of the wedding.

Is it not in these acts that the semantics of “gorko” (“Gorko!”, which the guests repeatedly shout) is objectified: for the son-in-law this is bitter food, for the father this is bitter drink. The semantics of dishonesty, thus, extended to parents; ritual acts emphasized parental guilt—the improper upbringing of their daughter.

The conceptual fields' honesty/dishonesty and honor/dishonor apparently exist in a semantic overlap model. Moreover, the first concept produces acts of veneration for the parents of an honest bride, who raised their daughter correctly, which are also naturally assigned to the second day.

The groom brings gifts to the bride's parents - a comb and a barrel (kuban). Mothers are honored by scratching their heads - they are given a comb. The ritual is called combing the mother, later replaced by the act of giving a baked product in the form of a comb to the mother of the young bride. In the Ukrainian rite, native to the Kuban, a related custom is noted when the groom's parents came to the bride's house with baked figurines of a spinner and barrels, which they gave to the parents of the young woman, accompanied by the words: "We took a spinning worker from you, here's a spinning worker from us in return."

Subsequently, in Kuban culture, the image of a spinner, obviously, began to be represented by one object - a comb, as is known, a necessary tool for carding flax and wool. Perhaps this ritual, like a later one, forming new contextual semantic connections, interprets this element in the semantic space of the second day, endowing it with the semantics of honoring a mother who raised her daughter correctly. It is interesting that here, too, the comb is correlated with the semantics of the head, and the mentioned act, in addition, is imbued, in our opinion, with the semantics of honoring an honest mother.

Discussion. The wedding ceremony is one of the unique institutions created by folk tradition, establishing and updating a number of cultural, high-value norms. The regular reproducibility of the ritual and all its elements in the context of the existence of oral culture is aimed at broadcasting an important cultural text that immerses the participants in ritual acts into the axiological space of culture. All this gives rise to the conservatism of traditional cultures, the instinctive preservation of their own cultural model, from which the point of view on the world of each of its representatives stems.

The core axiological and text-forming concepts in the semantic space of the wedding ceremony are the concepts of honesty/dishonesty and honor/dishonor, radiating the semantics of these semantic spheres into units of verbal code, symbolic and actional.

A synchronous analysis of local folk cultures based on their vocabulary and dialect discourse, which are texts-memoirs of cultural bearers of predominantly older generations, reveals the obvious nature of the transformation of the old value system. This is manifested in the oblivion of many elements of the ritual, which results in semantic demotivation and remotivation of the symbol and act, loss of semantic connections within the cultural code, contamination of the semantics of symbols, and reduction of the ritual script.[6]

A comparative analysis of data from maternal local cultures with the ritual picture of late linguistic culture in the aspect of conceptual analysis makes it possible to discover the complete cultural text of the previous era, to discover semantic connections between different symbols and acts of ritual, which at first glance seemed semantically distant.

The semantics of the core zone of the concept honest/dishonest bride interacts in the value-semantic space of the ritual with the semantics of the concept honor-honor and is projected onto the paradigm relevant for the wedding ceremony, daughter - parents, while the daughter is thought of as honoring her parents, the foundations of the parents who raised her and gave her idea of honor.

As we see, ritual acts were of the nature of honor and dishonor. In the Kuban villages, signs of honor and dishonor were literally "dressed" on the bride and embodied in a symbolic (material) code in variants of the headdress: flowers on the head (as a sign of respect for maiden honor), a scarf (as a sign of violating the ban). It is interesting to note that the marks of honor/dishonor are placed on the head. The head as a representative of the semantics of the mind, rationality (top), - cf.: bride's veil, change of hairstyle, crown during a wedding in church.

It is possible that the act itself and its nomination appeared as a result of the phonetic convergence of scratching - to render honor (such lexical convergences in the folk tradition are repeatedly mentioned in the works of N.I. Tolstoy). The father is revered with a baked barrel. Acts of honoring the bride's parents on the second day of the wedding were widespread. Wed. eagle: Honorable day. On the special day, young people should go to the bride's parents, and give them something to give [7].

Conclusion. Thus, the linguocultural analysis of the concept made it possible to discover its text-generating (ritual-generating) properties. The nuclear sphere of the concept radiates actual meanings to verbal, symbolic and actional codes, promoting the formation of signs and the organization of connections between them, the establishment of motivational relationships. The textual connections established in primordial cultures between the signs of ritual codes in the conditions of the formation of later (secondary) cultures are preserved, despite the fact that the verbal series undergoes a significant reduction. The semantic space of the concept is reconstructed based on the analysis of elements of other levels of ritual - actional and symbolic.

The elements of these codes in the later ritual are shifted into the playing (comic) field of the wedding, generated by a new worldview, a new value-semantic picture, gradually losing their axiological

connotations. As a result, there is a break in old textual connections, the placement of a symbol in a new series of elements, the assignment of new functions to update the meanings of the new time.

REFERENCES:

1. Kagarov E.G. *Composition and origin of wedding rituals // Collection of the Museum of Anthropology and Ethnography. M., 1929. T. 8. P. 192.*
2. Kostromicheva M.V. *Dictionary of wedding vocabulary of the Oryol region. P. 105.*
3. Bayburin A.K. *Ritual in traditional culture. Structural-semantic analysis of East Slavic rituals : monograph. - St. Petersburg. : Nauka, 1993. - 240 p.*
4. Vorkachev S.G. *Linguoculturology, linguistic personality: the formation of an anthropocentric paradigm in linguistics // Philological Sciences. - 2001. - No. 1. - P. 64-72.*
5. Vorobyov, V.V. *Linguistic and cultural paradigm of personality. - M.: Ros. Peoples' Friendship University, 1996. - 170 p.*
6. Dal V.I. *Explanatory dictionary of the living Great Russian language: in 4 volumes -M. : Russian language, 1981. - T. 3. - 555 p.*
7. Karasik V.I. *Linguocultural concept as an element of linguistic consciousness / V.I. Karasik, G.G. Slyshkin // Methodology of modern psycholinguistics: collection. articles. - M.; Barnaul: Publishing house Alt. University, 2003. - Access mode: <http://psycholing.people.ru/monograf/karasik-psy-hrest.Htm>*
8. Magrytska I.M. *Dictionary of funny vocabulary of Ukrainian skhidnoslobozhansky govirok (Luhansk region). - Lugansk: Znannya, 2003. -172 p. - Access mode: <http://ruthenia.info/txt/magrytskai/slovnyk.html>*
9. Zenuchova K. *Perspectives of Etnolinguistics in Slovakia (On Example of Slovak-Bulgarian Cooperation). In Aleksandrova, T., Blagoeva, D. (Eds.). Proceedings of the International Jubilee Conference of the Institute for Bulgarian Language. Sofia, Institute for Bulgarian Language. Vol. 2, 2017. - pp. 180–185.*
10. Popova Z.D. *On the problem of unification of linguocognitive terminology / Z.D. Popova, I.A. Sternin // Introduction to cognitive linguistics. - Kemerovo, 2004.*
11. Protsenko B.N. *Wedding ceremony of the Don Cossacks in time and space // Traditional culture. Scientific almanac. - M., 2004. - No. 4.*

ЎЗБЕК ХОТИН-ҚИЗЛАР ИСМЛАРИДА ОЙ ЛЕКСЕМАСИНИНГ ЎРНИ ВА ҚЎЛЛАНИШИ

*Жўраева Юлдуз Файбуллаевна,
Қарши давлат университети мустақил
изланувчиси, университет Илмий кенгаши котиби*

Аннотация. Мазкур мақолада ўзбек тилида кенг истеъмолда бўлган ой лексемасининг ўзбек хотин-қизлари исмида (Ойгул, Ойсанам, Гулой) қўлланиши, бундай исмларнинг танланиши тамойиллари, лисоний ва нолисоний омиллари, ўзбек хотин-қизлари исмлари ўзбек антропонимияси гуруҳининг узвий ва муҳим қисми эканлиги, жамиятнинг ярмини ёки ярмидан сал кўпроғини хотин-қизлар ташкил қилиши, шу сабабли жамиятда шунча хотин-қизлар исмлари мавжудлиги ҳақида сўз юритилади. Ўзбек антропонимиясида ой лексемаси қизлар исмининг бош қисмида қўлланиши, яъни Ойсулув каби бош қисмида ой сўзи келадиган исмлар 250 дан ортиқ, ой сўзининг исм сўнгида келиши анча кўп (Иқболой, Тошой, Бекой) учрайди, улар 400 дан ортиқ исмлар охирида ой сўзи келади. Бу икки ҳолат бир-бирига миқдоран мос келмагандан, мазмунан ҳам мос эмас. Мақолада ой сўзи исм бошида келса, Ой планетаси ҳақидаги инсониятнинг гўзаллик, ойдинлик, нурлилик, дунёни - ер юзини ёритиши каби тушунчалари билан боғлиқлиги, Ойгул - Ойга ўхшаган гул. Ой сўзи исм сўнгида келганда жинс маъносини ҳам англатиши ҳақида фикр-мулоҳазалар билдирилган.

Калит сўзлар: ой, сўз, тушунча, исм, исмлар, қизлар исми, хотин-қиз.

МЕСТО И УПОТРЕБЛЕНИЕ ЛЕКСЕМЫ ЛУНЫ В УЗБЕКСКИХ ЖЕНСКИХ ИМЕНАХ

Аннотация. В данной статье рассматривается употребление слова "ой" в узбекском языке в именах девушек (Ойгул, Ойсанам, Гулой) и анализируются ассоциации подбора, языковые и не языковые особенности таких имён. Имена, включающие слово "ой", представляют собой существенную часть узбекской антропонимии и имеют большое значение в обществе, что проявляется в распространённости их использования среди девушек. Более 250 имён начинаются с этой лексемы, такие как "Ойсулув", а более 400 имён заканчиваются словом "ой", например, "Иқболой", "Тошой", "Бекой". Эти два случая разграничиваются как по количеству, так и по значению. Несмотря на сходство в форме, их семантическое содержание разнообразно и зависит от положения слова "ой" в имени. Когда "ой" находится в начале, оно ассоциируется с красотой, светлостью, сиянием и обогащением мира, связанным с планетой Луна (Ойгул – цветок, похожий на Луну). Когда "ой" находится в конце имени, обычно уделяется внимание гендерным аспектам и нюансам.

Ключевые слова: ой, слово, понятие, имя, имена девушек, женщина.

THE PLACE AND USE OF THE MOON LEXEMA IN UZBEK WOMEN'S NAMES

Abstract. In this article, we examine the use of the Uzbek word *oy* in the names of Uzbek girls (e.g., *Oygul*, *Oysanam*, *Guloy*) and analyze the associations, lexical and semantic features of such names. Names containing the word «*oy*» are a significant and integral part of Uzbek anthroponymy, and they hold great importance within society, as evidenced by their prevalence among girls. Over 250 names begin with this lexeme, such as «*Oysuluv*», and more than 400 names end with the word *oy*, for instance, «*Iqboloy*», «*Toshoy*», «*Bekoy*». Despite their formal resemblance, their semantic content is diverse and dependent on the position of the word *oy* in the name. When «*oy*» appears at the beginning, it is associated with beauty, brightness, radiance, and enriching the world, including references to the Moon as a celestial body. When «*oy*» is at the end of the name, it typically highlights gender-related aspects.

Keywords: moon, word, meaning, name, girls names, woman.

Қириш. Ўзбек хотин-қизларига исм қўйиш, ном танлаш дастлаб қачон ва қаерда расм бўлганини аниқ айтиш қийин. Аммо бир нарса аниқки, исмлар қизалокка ота-онаси, яқин қариндошлари, табаррук кексалар томонидан бериладиган, уни оилада, авлодлар ўртасида ва турли давраларда бошқалардан фарқлаш имконини яратадиган омил бўлиб, муайян сабаблар негизида шаклланган. Заҳматкаш номшунос олим Э.Бегматовнинг уқтиришича, исмларнинг барчаси эстетик ва ахлоқий

тамойиллар, инсоний орзу-истаклар, тасаввур ва дунёқарашлар, миллий кадриятларга уйкашиб кетган.

Асосий қисм. Хотин-қизлар исмларида ой лексемасининг ўрни ва қўлланиши ҳақида фикр юритишдан олдин қисқагина, ой сўзининг луғавий маънолари, ўзбек антропонимиясидаги киши исмларининг пайдо бўлиши, танланиш тамойиллари, қизларга чиройли ва гўзал исмларнинг танлашидаги лисоний ва нолисоний омиллар ҳақида фикр юритиш мақсадга мувофиқ.

Ой лексемасининг бош маъноси изоҳли луғатда изоҳланишича, қуйидаги луғавий маънога эга: 1. Куёшдан нур олиб, ёғду сочувчи самовий жисм, Ернинг табиий йўлдоши. *Ўн тўрт кунлик ой. Тўлин ой. Ой нури. Ой чиқди. Ой ботди. Ойнинг юзидаги доғлар. Ойнинг Ер атрофида айланиши. Ойни этак билан ёпиб бўлмайди.* Мақол. *Кечки гуллар очилиб турибди. Кўкда танҳо ой кезмоқда.* И. Раҳим, Чин муҳаббат.

Бош маъносидан ташқари яна уч маъноси ҳам берилган: яъни иккинчи маъноси сифатида астрономик йилнинг ўн иккидан бирига — Ойнинг Куёш атрофидан бир марта айланиб чиқиш муддатига яқин вақт оралиғи; ўлчов бирлиги: 28, 29 30 ёки 31 кунлик давр. *Ой боши. Май ойи. Бир йил — ўн икки ой. Бу орада уч ой ўтди. Ёз ойлари ҳам ўтиб кетди. Ойнинг ўн беши қоронғи бўлса, ўн беши ёруғ.* Мақол. *Ўзлим бечора ой ўтмасдан бўзчининг моксицидек қатнаб турса.* А. Қодирий, Ўтган кунлар. 3 Уч-тўрт кунлик ой шаклидаги безак ёки белги. *Мезана устидаги ой.* 4 Аёллар исми таркибига киради ёки аёллар номига қўшилиб, эркалалаш, хурматни билдиради. Мас: *Ойпошиша, Ойқиз, Ойтўти, Ойниса; Турсуной, Ширмоной, Кундузой.*

ЎТИЛда ой лексемаси иштирокида ўзбек тилида бир қатор сўзлар ясалганлиги ҳам кўрсатилган: **ойболдоқ**- исирғанинг олтин, кумуш, мисдан уч-тўрт кунлик ойга ўхшатиб ишланган, нақшсиз, шокиласиз бир тури. *Олтин ойболдоқ. Ойболдоқ тақмоқ.* **Ойгул** - кўп япроқли мойчечак шаклидаги нақш. *Ойгулни наққошлар бахт-иқбол.* **Ойдин** - ой чиқиб, ҳамма ёқ ой нури билан ёриган, ёруғ. *Ойдин кеча. тт Кеча ойдин, қабристон тип-тинч.* А. Қодирий, Ўтган кунлар. **Ойимпошшо**-хурмат юзасидан ёки кесатиқ билан аёлларга нисбатан ишлатиладиган сўз. [*Домла Фотимага:*] *Бир оз тобим йўқ деб ёзибсиз, нима бўлди, ойим-пошиша?* Ҳамза, Тухматчилар жазоси. 2 **Ойимпошша** (хотин-қизлар исми). **Ойимқовоқ**- ошқовоқнинг эртапишар бир тури. *Хуллас, икки-уч йил ичида пешонаси икки ҳиссага кенгайиб, боши ойим-қовоқдек ялтиради-қолди.* Н. Аминов, Ёлғончи фаришталар. **Ойтамғали**- ўзбек халқининг дўрмон, кипчоқ, кўнғирот каби йирик қабилалари таркибига кирган уруғлардан бири [4: 99-102] ва бошқалар.

Алишер Навоийнинг асарларида ҳам ой лексемаси ўхшатишлар ҳосил қилишда маҳорат билан қўлланилган: **Ой** юзунг кўзгуну атрофини тутқан занг хат, Не ярашибдур ул **ой** даврига миноранг хат [1: 204] Қилсангиз тасвир Лайли хуснин ул **ойдек** сизинг, Лек Мажнунни Навоий бирла монанд айлангиз [2, 214].

Аёнки, хотин-қизлар исмлари ўзбек антропонимияси гуруҳининг узвий ва муҳим қисми ҳисобланади. Жамиятнинг ярмини ёки ярмидан сал кўпроғини хотин-қизлар ташкил қилади. Шу сабабли жамиятда шунча хотин-қизлар исмлари мавжуддир. Ўзбек антропонимиясининг асосчиси Эрнст Бегматовнинг “Ўзбек исмлари изоҳи” [3: 605] номли луғатида 14600 та эркак ва аёллар исмлари берилган. Шу исмларнинг ярмидан анча оз қисмини хотин-қизлар исмлари ташкил қилади. Эркаклар исмлари миқдоран анча ортиқ. Бу ҳолат исмлар билан борлиқ нолисоний ҳодиса - ижтимоий воқелик таъсиридир. Жамиятда эркакларнинг ўрни юксак. Диний таълимот ва тарғибот, маънавият ва маърифат билан эркаклар кўпроқ шуғулланишган. Кишиларга исм қўйиш азал-азалдан кўп ҳолларда эркаклар қўлида бўлган. Жамиятни бошқариш эркаклар томонидан амалга оширилган. Ана шу каби нолисоний ҳолатлар эркаклар исмининг ниҳоятда бой, хилма-хил бўлишини таъминлаган.

Асрлар оша исм қўйишнинг турли расм-русум ва удумлари қарор топган. Аждодларимиз боланинг соғлиғи, келгуси ҳаёти ва бахти, хулқ-атвори ва тақдирига таъсир кўрсатади, деб билишган. Насллари давомчиларига уларни ғурурлантирадиган, бамисоли хусндек яхши отлар танлаб, тўлиқ ва чиройли талаффуз қилишган. Ўзгалар исмини чала-ярим айтишни ёки дилга оғир ботгувчи лақаблар тўқишни одобсизлик ҳисоблашган. Зеро, ҳадисда ҳам «Кимки бировни ўз номи ўрнига лақаб билан чақирса, уни фаришталар лаънатлайдилар» дейилган.

„Айрим исмлар ҳолат, вазият, табиат ҳодисалари, чақалоқ туғилган вақт, кун, фасл ва байрам-тантаналарга қиёслаб қўйилган. Оиланинг тўнғич фарзанди Муқаддам, иккинчиси Сония, тўртинчиси Робия ёки Чори, бешинчиси Панжи деб аталган. Отаси кексайганида туғилганларга Олтмишбой, Етмишбой, Саксонбой, Тўқсонбой, ота ёки онаси вафот этган гўдакка Ёдгор, ҳар иккисидан айрилганига Етим исми қўйилган. Ҳижрий йил ҳисобидаги ойлар номи ҳам кўпинча исм Ҳайиталининг замирида янги меҳмон куч-қудрат, етук ақл-заковат соҳиби бўлиб

камол топсин деган эзгу тилак мужассамлашади. Кўпчиликка аён иримга кўра, оилада қизлар кўпаяверса, энди бас, етар, навбатдагиси ўғил бўлсин деган умидда Басбуви, Басанда, Ўғилой, Ўрилшод, Кифоят, Зиёда, болалар гўдаклигида нобуд бўлаверса, кейингиси яшаб қолиши, умри узоқ бўлиши илинжида Яшар, Турди, Турғун, Турсун, Ўлмас, Тўхтасин, Кўйсин, Омон, Эсон каби ўзакли исмлар лойиқ кўрилади”. “Яна бир кизиқ ҳолат: муқаддам уйда туғилган қиз чақалоқлардан айримларининг киндиги меҳнат ёки жанг қуроллари ёрдамида кесилган. Шунга биноан, Олтиной, Олмосой, Кумуш, Динора исмларини олишган. Қолаверса, қоғоноқ, яъни ҳомила пуфаги ёрилмай туғилганини Парда, тиши борини Бўри, киндигига ўралиб тушган жингалаксоч митти войни Ўрол, сочи ўралиб туғилган чиройли «ҳолва»ни Зулфия дейишган. Исмларга тааллуқли бундай ажойиб-ғаройиб далилларни истаганча келтириш мумкин” [3].

Исмлар - сўз. Ҳар қандай исм аслида сўздан ҳосил қилинади. Сўз бўлганлиги учун у тил бирлиги ҳисобланади. Тил бирлиги сифатида у жамиятнинг инъикоси саналади. Ижтимоий воқелик тилда акс этади. Тил – жамиятнинг кўзгуси. Тил – борлиқнинг акси. Тил борлиқнинг инсон онгидаги, тафаккуридаги инъикосидир.

Тил – жамиятдаги ҳар қандай воқеликни акс эттиришга қодир мўъжиза. Жумладан, жамиятда юзага келган янги мавжудот - инсон ҳам бирон тил бирлиги билан аталади. Ана шу аталиш – исм деб номланган. Исм танлаш – ижтимоий воқелик, ижтимоий ҳодиса. Бу ҳодисани жамият бошқаради. Жамият эса ном, исм, отни жамоа аъзолари онгидаги сўзлардан танлайди. Танланган сўз - лисоний бирлик, лисоний ҳодиса. Танлаш тамойиллари, сабаблари - нолисоний ҳодиса, ижтимоий талаб ва эҳтиёждан келиб чиқади.

Исм, яъни кишининг оти ижтимоий воқелик билан боғлиқ бўлгани учун у жамият аъзоларининг кундалик, замонавий талабига мос бўлиши, жавоб бериши зарур. Жамият гўзалликни яхши кўради. Шунинг учун жамият аъзосининг исми ҳам гўзал бўлмоғи зарур. Ота-онанинг ҳам вазифаси фарзандига гўзал, мазмунли, ҳаммага манзур бўладиган исм кўйиши зарур. Шунинг учун жамиятда, оилада ҳам ўзбек тилида қиз фарзандларга исм танлашда ҳар бир исмнинг чиройли бўлишига асосий эътибор қаратилади. Масалан, гўзал ва чиройли исмлар сирасига қуйидаги исмларни намуна сифатида келтириш мумкин: Юлдуз, Гўзал, Сулувоё, Ойсулув, Раъно, Наргиза, Озода, Ойгул, Соҳиба, Ҳилола, Мудаддас, Баҳор, Чевархон, Дилбар, Дилдор, Лолахон, Норгул, Вазира, Зебо, Барно, Гулзебо, Гулнора, Гулчирой, Гулчехра, Тозагул, Гулсанам, Ойсанам, Гулимоё, Гулимоҳ, Назокат, Санобар, Кумушхон. Бундай исмлар ниҳоятда кўп. Баъзан Беғам, Басанда, Басбуви (оилада кетма-кет қизлар туғилгани учун кўйиладиган исм) каби исмлар ҳам учрайди. Бундай исмлар яхши исм ҳисобланмайди. Ҳам сўзи ва у англаган маъно инсон табиатига мос эмас. Инсон фақат яхши тушунчаларни хуш кўради. Исмларда ҳам ана шундай тушунчаларнинг номини кўришни хоҳлайди. Фарзанди чиройли бўлмаса ҳам, унинг исми чиройли бўлишини истади. Шунинг учун ҳам чиройли исмлар танлайди.

Чиройли, гўзал сўзлари англаган тушунчалар нисбийдир. Ҳамма учун бир хилдаги чиройли нарса йўқ. Ҳар ким учун ҳар хил нарса гўзал туюлиши мумкин. Шунинг учун ҳам оилада ардоқланган исм гўзал исм, чиройли ном саналаверади. Исм танлашда оилавий, сулолавий исмлар сериясига амал қилиш одати ҳам бор. Опаси - Шаҳноз, синглиси - Гулноз. Опаси-Дилбар, синглиси - Дилдор. Опаси - Ойбахор, синглиси - Гулбахор ёки Навбахор. Опаси Бўригул, синглиси - Кўзигул. Опаси - Ойсанам, синглиси - Гулсанам. Умуман, исмлар танлашда анъанавийлик кучли. Расм бўлган одатларга ҳам амал қилинади. Фотима, Зухра, Ҳадича; Ширин - Шакар, Ҳадича.

Аллоҳ сифатлари – 99 та. Ана шу сифатларнинг номлари эркаклар исмида қарийб тўла акс этган. Кузатишлардан қизлар исмида ана шу Аллоҳ исмларининг атиги 24 тасинигина акс этганлиги маълум бўлди. Буларнинг ҳам барчаси оммавий эмас. Диндорлар оиласида, шаҳар халқи орасида, маълум ҳудуддаги кишилар жамоаси орасида Аллоҳ исмлари борлиги маълум. Кенг тарқалган исмлар ичида нисбатан кам. Раҳима, Малика, Азиза, Ҳамида, Ҳалима, Ҳақима, Ҳафиза каби исмлар нисбатан фаолроқ учрайди. Аммо Сабура, Ҳодия, Валия, Вакила, Рақибба, Кабира, Шакура, Ғафура, Азима, Латифа, Алима, Басира каби исмлар нисбатан кам тарқалган. Баъзан бадийий асарларда учрайди. Қизлар исмида дин, Аллоҳ, худо, тангри сўзли исмлар ҳам деярли учрамайди. Диний мазмундаги исмларнинг камлиги ёки йўқлиги қизлар исмининг ўзига хос лисоний, нолисоний хусусиятларидан бири саналади.

Энди ой лексемаси ҳақида. Кузатишлар ва таҳлиллар шуни кўрсатдики, ўзбек антропонимиясида ой лексемаси қизлар исмининг бош қисмида ва сўнг қисмида қўлланади. Ойсулув каби бош қисмида ой сўзи келадиган исмлар 250 дан ортиқ. Ой сўзининг исм сўнгида келиши анча кўп учрайди, 400 дан ортиқ исмлар охирида ой сўзи келади. Бу икки ҳолат бир-бирига миқдоран мос келмагандан, мазмунан ҳам мос эмас. Ой сўзи исм бошида келса, Ой планетаси ҳақидаги инсониятнинг гўзаллик, ойдинлик, нурлилик, дунёни - ер юзини ёритиши каби тушунчалари билан боғлиқ бўлади. Ойгул - Ойга ўхшаган гул. Ой сўзи исм сўнгида келганда жинс маъносини ҳам англатади.

Исм сўнгида келганда ой сўзи қ и з сўзи маъносини ҳам беради. Умуман, ой сўзи қизлар исми ҳосил қиладиган маҳсус лексемалардан саналади.

Ой сўзи исм бошида келганда кишиларнинг осмон жисмларига сифиниши каби ибтидоий тасаввурлари ҳам акс этганлиги маълум. Қадимий исмлар бу тасаввурни тасдиқлайди. Ойнинг гўзаллик тимсоли саналиши ой сўзининг ҳам исм бошида, ҳам исм сўнгида келишига сабаб бўлган, албатта. Ой сўзли исмларнинг 2-қисми ўзбекча сўзлар (*биби, момо, қиз, тош, хон*), форс-тожикча (*бўстон, бозор, зада, жаҳон, зиёд, зебо, гул, пошша, парча, ҳол*), арабча (*қамар, султон, ҳумор, карам, зухра*) сўзлардан таркиб топган. Сўнгида ой сўзи келадиган исмларнинг 1-қисми ҳам ўзбекча, форс-тожикча, арабча.

Олтин, тилла, кумуш, зар, ёқут, гавҳар, маржон, дур, ақиқ, садаф, нуқра каби нодир металллар номи қизлар исмига айланган. Бу металллардан ва улардан тайёрланган зийнат буюмларига хос гўзаллик шу тур исмларнинг яралишига асос бўлган.

1 . Ой лексемаси исмлар бошида келади: Ойгул, Ойбиби, Ойбуви, Ойхон, Ойхол, Ойсара, Ойбанот, Ойбегим, Ойжамол, Ойзиёд, Ойзира, Ойзода, Ойкарам, Ойкулча, Ойлола, Ойнисо, Ойноз, Ойнур, Ойнор, Ойтувғон, Ойтўра, Ойчаман, Ойширин, Ойқамар, Ойўғил.

Э.Бегматовнинг “Ўзбек исмлари изоҳи” (2016) китобида ой сўзи билан бошланадиган 251 та хотин-қизлар исми мавжуд. Бу рўйхат, албатта, қатга ҳажм ва миқдорни ташкил этади.

Ой - осмондаги планетанинг исми. Ўзбек адабиётида Ой - гўзаллик тимсоли. Шунинг учун ҳам гўзалларнинг, маъшуканинг хуснини ойга нисбат беришади. Албатта, бунда ойнинг кечаси тунни ёритишини эътиборга олишган. Ойнинг гўзаллик тимсоли эканлиги ва шундай тасаввур қилиниши кишиларнинг осмон жисмлари ҳақидаги тушунчалари билан боғлиқ. Маълумки, кишилар энг ибтидоий даврларда осмон жисмларига эътиқод қилишган. Уларни муқаддас деб билишган. Осмон жисмларининг сирларини билишмаган.

Шуни айтиш керакки, Э.Бегматов томонидан аниқланган луғатда изоҳланган ой сўзи билан бошланадиган исмларнинг кўпчилиги қизларнинг исмидир. Айримлари ўғил болаларнинг ҳам исмига айланган; Оймирза, Оймардон, Ойбек. Аммо бундай исмлар миқдори жуда кам. Аксарият қизларнинг исми Ой - сўзи умумтуркий сўз. Туркий тилларнинг энг қадимий ўтмишига хос сўз бўлгани учун ҳам қадим замонларданок туркий исмлар таркибида учрайди.

Шуни айтиш керакки, ой сўзи билан бошланадиган исмларда киши турли мазмундаги ва турли тилларга мансуб сўзлар саналади:

А. 2-қисми ўзбекча сўздан таркиб топган: *Ойбиби, Оймомо, Ойқиз, Ойтош, Ойхон*

Б.-қисми форс-тожикча сўздан таркиб топган: *Ойбўстон, Ой бозор, Ойзода, Ойжаҳон, Ойзиёд, Ойзебо, Ойгўзал, Ойгул, Ойрўзи, Ойпошша, Ойпарча, Ойширин, Ойтўти, Ойхон, Ойшаҳар, Ойчаман.*

В. 3-қисми арабча сўздан таркиб топган: *Ойкарам, Ойзуҳра, Ойдават, Ойсанам, Ойсултон, Ойсифат, Ойқамар, Ойҳумор.*

Сўнги қисми сифатида кўпгина исмларда туркий-ўзбекча сўзлар хизмат қилган. 2-қисм сифатида арабча ва форсча, тожикча сўзларни қўлланиши нисбатан тилнинг кейинги даврлар тараққиётига хос. Ва бундай исмларнинг айримлари тилнинг адабий қатламига хос. Соф туркий сўзлардан юзага келган исмлар анча қадимий ва халқ орасида кенг тарқалган. Масалан, Ойтўлғон, Ойтўла, Ойтурди каби исмлар халқчил исмлардир. Аммо Ойчаман, Ойсифат, Ойширин исмлари китобий, кам учрайдиган исмлардир.

2. Ой лексемаси исмларнинг сўнгида келади. Ой лексемасининг исмлар охирида келиши кўп учрайдиган лисоний ҳодиса, Ой фақат қизлар исмининг охирида келади. Ўғиллар исмининг охирида ой лексемаси учрамайди. Ой лексемасининг гўзаллик аниқлиши ва шу билан боғлиқ тушунчаларнинг, ақидаларнинг кенг тарқалиши ой лексемасининг қизлар исмининг сўнгида келишини махсуслаштирган. Ой сўзи 250 дан ортиқ исмлар бошида келса, бир неча минг исмлар охирида келади. Айрим ўғиллар исми бошида ҳам ой сўзи учраса, ўғиллар исмининг охирида ой сўзи умуман учрамайди. Бу ҳолат ой сўзининг исмларда қўлланиши билан боғлиқ лисоний ва нолисоний ҳолатдир. Қизлар исмининг сўнгида келувчи ой сўзи гўзаллик тушунчаси билан боғлиқ. Инсон азалдан гўзалликни яхши кўради, гўзаллик сари интилади. Гўзаллик оламни кутқаради деб бежиз айтишмаган.

Яна шуни айтиш керакки, ой сўзи қизлар исмининг сўнгида келганда исм яшаш учун хизмат қилади. Масалан, Тошой исмини олайлик, Ой сўзини қўшмаса тош сўзининг ўзи қиз болага исм бўлмайди. Ой сўзини тош сўзи билан қўшса яхши исм - қўшма сўз юзага келади. Тошой исмида ном берувчининг икки хил орзу истаги ифодаланган. Маълумки, тош ташқи таъсирга узоқ чидаш бера оладиган жисм. Бу сўзда вақт семаси бор инсон эса узоқ вақт яшашни орзу қилади. Тош сўзида ҳар қандай ташқи таъсирга чидаш семаси ҳам бор. Бу маънони ҳам инсон яхши кўради. Ана шу икки маъно нозиклигини эътиборга олиб, инсон ўз боласига тош сўзини қўшиб исм танлайди. Бундан ташқари, тош сўзига ой сифат қўшганда унинг гўзаллик ҳақидаги орзуси ҳам акс этади. Тошой дегани тошдек мустаҳкам, тошдек умри узоқ ва ойдек сулув киз бўлсин деганидир.

Хулоса. Хуллас, хотин-қизлар исмларида ой лексемасининг ўрни бекиёс. Бу лексеманинг қизлар исмларида қўлланиши лисоний ва нолисоний омиллар билан боғлиқ ҳолда юзага келади. Бундай исмларда ота-оналарнинг орзуси, тилаги мужассам бўлади. Ой лексемасида гўзаллик, бежиримлилик, чиройлилик,

хушсуратлилик, зеболик семалари бор. Ана шу семаларни ёқтиргани учун инсон ўз фарзанди исмига ой сўзини қўшишни хуш кўради.

АДАБИЁТЛАР:

1. Алишер Навоий. Наводир уш-шабоб // Хазойин ул-маоний. Мукаммал асарлар тўплами. Йигирма томлик. Тўртинчи том. –Т.: Фан, 1989. -526 б.
2. Алишер Навоий. Бадойиъ ул-бидоя / Мукаммал асарлар тўплами. Йигирма томлик. Биринчи том. –Т.: Фан, 1987. -689 б.
3. Бегматов Э. Ўзбек исмлари изоҳи. -Тошкент: Ўзбекистон миллий энциклопедияси Давлат илмий нашриёти. 2016. - 605 б.
4. Ўзбек тилининг изоҳли лугати. И-В. -Тошкент: Ўзбекистон миллий энциклопедияси, 2007. – Б. 99-102
5. Ҳайдаров А, Тил, сўз ва исм ҳикмати унутилмас сабоқ. Ўзбекистон адабиёти ва санъати газетаси, 2021 йил 30 апрель, 18-сон.

ZIYORAT TURIZMI TERMINLARINING STRUKTURAL QOLIPLARI

Vaxidova Fotima Saidovna,

Buxoro davlat universiteti, Xorijiy tillar fakulteti

Ingliz tilshunosligi kafedrasida katta o‘qituvchisi

f.s.vaxidova@buxdu.uz

Annotatsiya. Ushbu maqolada ziyorat turizm terminlarining struktur- semantik modellari, shakllanish tamoyillari va manbalari tahlil qilingan. Ingliz va o‘zbek tillarida ziyorat turizm terminologiyasining tarkibi so‘z yasashning morfologik, sintaktik, va leksik semantik usullari dalilalangan.

Kalit so‘zlar: derivatsiya, qolip, morfologik, struktural yasalish.

STRUCTURAL PATTERNS OF PILGRIMAGE TERMS

Abstract. This article analyzes the structural and semantic models, principles of formation and sources of terms of pilgrimage tourism. The composition of pilgrimage tourism terminology in English and Uzbek languages is confirmed by morphological, syntactic and lexico-semantic methods of word formation.

Key words: derivation, model, morphological, structural, formation.

СТРУКТУРАЛЬНЫЕ МОДЕЛИ ТЕРМИНОВ ПАЛОМНИЧЕСКОГО ТУРИЗМА

Аннотация. В данной статье анализируются структурно - семантические модели, принципы формирования и источники терминов паломнического туризма. Состав терминологии паломнического туризма на английском и узбекском языках подтверждается морфологическими, синтаксическими и лексико-семантическими методами словообразования.

Ключевые слова: деривация, модель, морфологический, структурный, формирование.

Kirish. Ma’lumki, terminlar oddiy so‘zlar singari umumadabiy va maxsus leksikada bor bo‘lgan so‘z va o‘zaklardan yasaladi. O‘zbek tili terminlari sistemasi struktur turlar, ya’ni sodda, yasama, qo‘shma, qisqartma va so‘z birikmalarini qamrab oladi.

Bugungi kunda o‘zbek tili soha terminologiyasi har tomonlama takomillashish jarayonini boshidan kechirmoqda. Terminlarning ular ifodalaydigan narsa-buyum, voqea-hodisa tushunchasi, ma’no-mazmuniga mutanosib, mos tushishi, struktur (shakl) jihatdan ixcham bo‘lishi, yakka ma’noni ifodalashi, ma’nodoshlik(sinonimik) qatorlariga kirmasligi kabi talablar terminshunoslar diqqat markazidan joy olganligi yangilik emas.

Terminlar struktur xususiyatlari va derivastion jarayonlar terminlarni tushunish, ziyorat turizm sohasi mutaxassislarining o‘zaro bir-birini tushunishida muhim rol o‘ynaydi. Bunday xususiyatlar terminning shakily mezonini o‘rganishda ahamiyatlidir.

Asosiy qism. Avvalo, ziyorat turizm sohasi terminlarining so‘z turkumli tavsifiga to‘xtalamiz. Barcha soha terminshunosligida bo‘lgani kabi o‘rganilayotgan korpuslarda ot so‘z turkumi ustuvordir.

Terminning shakl jihatini tahlil qilib, ko‘plab tadqiqotchilar terminlarning tarkibiga ko‘ra farqlanadigan ikki asosiy guruhlarini ajratishadi: termin-so‘zlar (bir komponentli) va termin-so‘z birikmalar (ko‘p komponentli).

O‘rganilayotgan terminotizimlarda bir komponentli va ko‘p komponentli terminlarning tillar bo‘yicha taqsimoti quyidagi jadvalda o‘z aksini topgan:

	O‘zbek tili		Ingliz tili	
	Terminlar soni	Umumiy tanlamadan % hisobidan	Terminlar soni	Umumiy tanlamadan % hisobidan
Bir komponentli	288	41,1%	301	30,4%
Ikki komponentli	378	54%	635	64,1%
Uch komponentli	33	4,8%	37	3,7%

LINGUISTICS

To'rt komponentli	1	0,1%	2	0,2%
Olti komponentli	-	-	1	0,1%

Demak, biz tomondan olingan ma'lumotlar shuni ko'rsatadiki, o'zbek tilidagi "ziyosat turizmi" terminosistemasi shakllanish jarayonida bo'lib, taraqqiyoti davomida allaqachon shakllanib bo'lgan terminosistemalarga intiladi. Ko'p komponentli terminlarning ko'pligi, shuningdek, turizm terminlari ixtisoslashuvi jarayonining jadallashuvidan, terminosistemaning ierarxik tuzilmasining shakllanishidan, terminlar o'rtasidagi derivatsion aloqalarning o'rnatilishidan dalolat bermoqda. O'zbek va ingliz tillaridagi turistik nomlar ro'yxatining qiyoslanishi, shuningdek, o'zbek tilida oddiy terminlar yasama terminlardan ko'ra ko'pligiini, (mos ravishda 38,5% va 28,1%) ingliz tilida esa mazkur nisbat amalda bir xilligini (35,5% va 34,6%) aniqlashga imkon beradi. Bunday farq shu bilan izohlanadiki, o'zbek bir komponentli terminlarning yetarli darajada katta qismi o'zlashtirma so'zlar hisoblanadi (mehrob, qibla, ziyorat, masjid, *apgreyd, buking, otel trevelog, patio, xostel, branch, xab va boshqalar*).

Terminshunoslik bo'yicha ilgari olib borilgan tadqiqotlar [2, 106] shundan dalolat beradiki, shakllanayotgan terminotizimda ko'p komponentli terminlarning soni 70% ga yaqinlashadi. Demak, biz tomondan olingan ma'lumotlar shuni ko'rsatadiki, o'zbek tilidagi "turizm" terminotizimi shakllanish jarayonida bo'lib, taraqqiyoti davomida allaqachon shakllanib bo'lgan terminotizimlarga intiladi.

Ko'p komponentli terminlarning ko'pligi, shuningdek, turizm terminlari ixtisoslashuvi jarayonining jadallashuvidan, terminotizimning ierarxik tuzilmasining shakllanishidan, terminlar o'rtasidagi derivatsion aloqalarning o'rnatilishidan dalolat bermoqda. Bunday farq shu bilan izohlanadiki, o'zbek bir komponentli terminlarning yetarli darajada katta qismi o'zlashtirma so'zlar hisoblanadi (*apgreyd/upgrade, safari/safari, trevelog/travelog, botel/botel, djakuzi/jakuzi, kabana/cabana, xostel/hostel, branch/brunch, xab/hub*).

Turistik terminologiyada eng ko'p qo'llanilgan uslub so'zlarning birikuvidir. Jumladan, *ot + ot (muzey-qo'riqxon, yaxt-klub, kokteyl-zal, gid-tarjimon, yo'l-xarita, vagon-restoran, lanch-paket, banket-furshet, reliz-data, konferens-zal, vip-tur); internatsional xarakterdagi o'zgarma bog'liq bo'lak + ot (avtoturist, avtoturizm, avtorestoran, avtokarvon, avtouy, aviareys, aviatarif, aerovokzal, agroturizm, geoturizm, ekoturizm, akvapark)*.

O'zbek tilining terminotizimida murakkab so'zlarning o'sishi, avvalo, inglizabon termin elementlarning qo'llanilishi bilan bog'liq bo'lib, tizimning inglizchaga yo'nalganligidan dalolat beradi. Turizm terminshunosligiga tegishli murakkab so'zlar orasida inglizcha so'zlarning kirishi aniq kuzatilib, ular xalqaro xarakterga ega: *rum-servis/room service, lanch-paket/lunch package, fast fud/fast food, split-charter, buking-list/booking list, ruming list/rooming list va boshqalar*.

Biroq yasama bo'lmagan terminlarning ko'pligiga qaramasdan, shuni ta'kidlash lozimki, turistik terminlarning affiksial paydo bo'lishi yetarli darajada mahsuldor hisoblanadi (o'zbek va ingliz tillarida turizm sohasining bir komponentli terminlarining shakllanish yo'llari tavsiflangan jadvalga qarang). Turizm sohasida bu umumiste'moldagi leksikaning shakllanishi kabi ayni o'sha so'z shakllantiruvchi model asosida amalga oshiriladi. Asosiy terminologik birliklar ot so'z turkumi hisoblanadi. O'zbek va ingliz tillaridagi turizm terminshunosligi tizimida otlar barcha nutq qismlarining umumiy sonidan tegishli ravishda 97,1% va 96,8% ni tashkil etadi. Turizm sohasi tizimda faoliyat yurituvchi ot so'z turkumini semantik belgisiga ko'ra

- 1) jarayon;
- 2) faoliyatni amalga oshiruvchi;
- 3) turistik predmetlar, obyektlar, hodisalarni belgilaydigan 3 ta semantik sinfga bo'lishadi: jarayonni ifodalovchi ot so'z turkumi orqali yasalgan turistik terminlar ingliz tilida *-ing* suffiksli so'z shakllantiruvchi modellar eng ko'p qo'llaniladi: *praying, visiting, camping, hiking, staggering, catering, caravanning, trekking, meeting*.

Mazkur toifadagi ot so'z turkumini yasashda *-tion* (reservation, recreation, animation, accommodation), *-al* (arrival), *-ure* (departure), *-age* (pilgrimage, portorage) suffikslari kam ishlatilgan.

O'zbek tilida jarayonni anglatuvchi turizm terminlarining yasalishi boshqa sohalardagi terminlar yasalishiga o'xshaydi: bunda ustuvor suffiks *-lash, -lashtirish* hisoblanadi (*joylashtirish, mo'ljallash, bronlash, rezervlashtirish, kvotalash*). *-lash* suffiksi bilan tugaydigan so'zlar ko'plab sohalarda qo'llanilib, ilm-fan va texnika, ishlab chiqarishning turli sohalari tiliga xosdir.

Ziyorat turizm terminshunosligidagi salmoqli qatlamni har ikkala tilda faoliyatni amalga oshiruvchi, boshqacha aytganda, shaxs ismlarini bildiruvchi otlar tashkil qiladi. Shaxslarning inglizcha nomlari orasida ko'pchilik qismni *-er* suffiksi yordamida shakllangan otlar tashkil qiladi: *prayer, hosteller, busser, greeter, traveler, tripper, camper, cruiser*.

Ingliz tilida shaxslarni bildirishda mahsuldorlik bo'yicha ikkinchi va uchinchi o'rinda *-or* (*animator,*

visitor, consolidator) va *-ist (receptionist, excursionist, motorist)* suffiksli modellar turadi.

O‘zbek tili turizm terminshunosligida shaxs nomlarini yasashda eng mahsuldor modellar sifatida -or(er) (registrator, administrator, animator, rekreator, restorator, konsolidator, riteyler, serfer, dayver, xoteler), -chi (sayohatchi, kuzatuvchi, kutib oluvchi) suffiksli modellar xizmat qiladi.

Ot so‘z turkumining uchinchi sinfini turizm sohasidagi predmetlar, obyektlar va turizm sohasi hodisalari tashkil etadi. Ingliz tilida *-er* suffiksli (*appetizer, diner, sleeper, trailer, liner*) terminologik nomlar faoldir.

-ity (hospitality, seasonality), -ery/ory (carvery, inventory) qo‘shimchalari ham birmuncha faollikka ega.

O‘zbek tilida suffiksastiya ot so‘z turkumining mazkur sinfida ingliz tiliga qaraganda kam faol hisoblanadi: *-lik qo‘shimchali ko‘p bo‘lmagan terminlar mavjud (mavsumiylik, daromadlilik)* va *-ing (kemping, parking, yaxting)*.

Old qo‘shimchalar (prefiksastiya) tahlil etilgan tanlamaning mulohaza yuritishga imkon yaratishiga ko‘ra o‘zbek tilida ham, ingliz tilida ham turizm terminlarini tashkil etishning mahsuldor yo‘li hisoblanmaydi: o‘zbek tilida (*nosezon, norezident*), ingliz tilida (*non-season, non-resident, overbooking, incoming, rerouting*) kabilargina uchraydi.

Tadqiq etilayotgan terminologiyada fe‘l so‘z turkumlari unchalik ko‘p emas va ulardan termin yaratishda ot so‘z turkumiga qaraganda kam foydalanilgan. Fe‘llarning suffiksastiyasi ancha kuchsiz: o‘zbek tilida *-lash/lashtirish (bronlash, rezervlashtirish, kvotalash)*, ingliz tilida *-ate* qo‘shimchali 4ta fe‘l (*accommodate, animate, recreate, consolidate*) aniqlandi. Fe‘llar orasida prefiksastiya kamroq uchraydi: *reboard, reissue, reroute*.

Ziyorat turizm terminshunoslikda inglizcha so‘z yasash uchun quyidagi modellar xos:

1) ot + ot (*imomkhateeb, bellboy, owner-manager, housekeeping, chambermaid, pageboy, rest-camp, roadhouse, timeshare, birdwatching, hillwalking, kitesurfing, busboy*);

2) fe‘l+ predlog-so‘ng qo‘shimcha (*check-in, check-out, pick-up, kick-back, stopover, blackout*);

3) *sifat+ ot (freediving, blacklist)*.

“Turizm” terminotizimi tarkibidagi termin so‘z birikmalarining eng mahsuldori desak, mubolag‘a bo‘lmaydi. Konseptual modellarda komponentlarni belgilash uchun biz ingliz va o‘zbek tillarida umume’tirof etilgan qisqartirishlardan foydalanamiz: ot son turkumi (ot) – N (noun); sifat so‘z turkumi (sifat.) – Adj (adjective); predlog (predl.) – prep, (preposition); bog‘lovchi – conj (conjunction).

O‘zbek “turizm” terminotizimning ko‘p komponentli terminlari struktur modeli quyidagicha tahlil qilindi

Terminologik so‘z birikma	Model	Jami birlik	Jami, %	Namunalar
Ikki komponentli	sifat + ot	310	82,3%	<i>Muqaddas kitob, Muborak safar, katta haj, halol taom, Muqaddas avliyo, to‘liq paket, Charter aviareys, turistik qishloq, tematik park, tabarruk qadamjoh, aziz avliyo</i>
	ot + ot	54	13,8%	<i>Nogironlar aravachasi, ziyoratgoh joy, ziyoratchilar kiyimi, Umra qo‘llanmasi, qabr toshi, Haj vizasi, Payg‘ambar ravzalari, ziyoratchilar beijiki, gid tarjimon, Arafot tog‘i, mehmonxona xizmati, qo‘l yuki.</i>
	ot+predlog + ot	14	3,9%	<i>Ravzadagi gumbaz, quduqdagi suv, ziyoratga ruxsatnoma, ziyoratga yo‘llanma, hajdagi amallar.</i>
Jami		378	100%	
Uch komponentli	ot + sifat+ ot	9	27,2%	<i>Ziyorat lyuks paketi, turizmning yuqori konyukturasi, Mehmonxona standartli xizmati, sayohatning mavsumiy tannarxi.</i>
	ot+ pred.	7	21,2%	<i>Mehmonxona uchun qo‘shimcha to‘lov, ziyorat</i>

LINGUISTICS

	+sifat+ ot			<i>uchun turistik xarajatlar.</i>
	ot +ot + ot	5	15,1%	<i>Jahon sayohlik tashkiloti, ziyorat turizmi paketi, transport narxi koeffitsienti, ziyorat manzili xaritasi, qibla (Makka) yo'nalishi ko'rsatkichi.</i>
	ot + pred.+ ot + ot	3	9%	<i>Ellikboshi hamrohligidagi tur, maqbara joyiga tur, vizalar uchun talabnoma buyutmasi</i>
	sifat+sifat+ot	3	9%	<i>Halol tarkibli taom, tashqi/ichki turistik oqim, muqaddas manzilli ziyorat.</i>
	Boshqa	6	18,5%	<i>Shahar bo'ylab obzor ekskursiya, "uchinchi yosh" turizmi, ziyoratgohning doimiy mijosi; oilaviy ziyoratchilar tur paketi.</i>
Jami		33	100	
To'rt komponentli	Ot+ot+ot+ot	1	100%	<i>Ziyorat xizmatidagi transport vositalari.</i>

Ziyorat turistik terminlarining inglizcha tanlamasida ikki komponentli birliklar ustuvor bo'lib, ulardan eng ko'p ishlatilgani N + N (442 atama, 69,6%) modeli ekanligini kuzatish mumkin. Mazkur modelning keng qo'llanishi shu bilan izohlanadiki, bunday so'z birikmalar sintaktik munosabatlarni ifodalashning tejamkorlik vositasi hisoblanadi, chunki komponentlar o'rtasidagi aloqalar so'zlarning o'rini oddiy o'zgartirish orqali mazkur aloqaning shakliyi ko'rsatkichlari ishtirokisiz amalga oshadi.

Struktura	Model	Jami, birlik	Jami, %	Misollar
Ikki komponentli	N + N	442	69,6%	<i>Prayer book, Faith healing, Church porch, Sky temple, icon lamp, icon case, Blessing benediction, church records, communion cup, communion table, Ember days, Hall porter, hospitality praying room, menu card, shoulder season, tourism resources</i>
	Adj +N	181	28,5%	<i>Silk road, sacrificial altar, ritual bath, scared place, Holy See, Cultural heritage, Catholic church, ecumenical council, ecclesiastical law, religion ceremony, connecting rooms, halal hotel, good deed, Holy Qur'an, happy hour, ethnic restaurant, domestic traveler</i>
	N + prp / conj + N	12	1,9%	<i>Mother of God, Object of worship, act of worship, Kingdom of heaven, Bed and breakfast, meet and greet, heads in beds, length of stay, Prince of Peace, demand for tourism, date of departure</i>
Jami		635	100%	
Uch komponentli	Adj + N + N	13	35,1%	<i>Supplementary pilgrimage accommodation, daily pilgrimage flow, same day prayer, large pray room, electronic praying beads,</i>
	N + N + N	11	29,7%	<i>Pilgrimage journey route, worship places itenary, room status board, church candle stand (box), passenger facility charge, country house hotel</i>
	N + conj + N + N	4	10,8%	<i>Mosques and security regulations, food and beverage facilities, hub and spoke tour.</i>
	N +Adj +N	3	8,1%	<i>pilgrimage generating areas, group inclusive tour, horse riding tour</i>
	Boshqalar	6	16,2%	<i>Domestic independent tour, visiting friends and relatives, third and fourth freedom, inbound tourism department, host party logo.</i>
Jami		37	100%	
To'rt	N + N + N	2	100%	<i>Pilgrims' conference room facility, pilgrimage pray</i>

komponentli	+ N			room mat.
-------------	-----	--	--	-----------

Xulosa. Zamonaviy ingliz tilida ikki komponentli substantiv soʻz birikmalari vazifasi koʻp hollarda oʻtning grammatik imkoniyatlari bilan tushuntiriladi. Bundan tashqari “predmet” maʼnosidan tashqari, ot turli nominallashgan harakatlar, belgilar, sifatlarni ifodalashi mumkin. Otlarning soʻz birikmalari tarkibiga kirishi ularning “uzunligi” va shuningdek, “chuqurligi”ni taʼminlaydi: otlar guruhi mazmunan juda sigʻimli sintaktik tuzilma hisoblanadi, chunki aniqlovchilar oʻz navbatida, sintaktik guruhlarining yadrolari boʻlishi mumkin.

Oʻzbek tili korpusi tahlili shuni koʻrsatdiki, terminshunoslik soʻz birikmalarining sintaktik yasalishi hozirgi kunda termin hosil qilishning eng mahsuldor yoʻli hisoblanadi.

Yuqoridagilarni xulosalagan holda, shuni qayd eta olamizki, ot soʻz turkumi barcha soʻz birikmalarining ajralmas qismi hisoblanadi. Ot soʻz turkumining koʻp qoʻllanilishi uning semantik sigʻimidan dalolat beradi.

ADABIYOTLAR:

1. Вахидова, Ф. (2022). *Ziyorat turistik terminlar ozlashuvining intralingvistik omillari va tarixiy-etimologik manbalari. центр научных публикаций (buxdu.uz), 18(18).*
2. Гринев С.В. *Введение в терминоведение.* – М.: МГУ, 1993. –С.106;
3. Saidovna, V. F. (2023). *The Formation of Tourism and its Development in Central Asia. Best Journal of Innovation in Science, Research and Development, 2(6), 398–402. Retrieved from <https://www.bjisrd.com/index.php/bjisrd/article/view/357>*
4. Vakhidova Fotima Saidovna. (2022). *Pilgrimage Tour in Tourism. Miasto Przyszłości, 28, 342–345. Retrieved from <https://miastoprzyszlosci.com.pl/index.php/mp/article/view/651>*
5. Saidovna, V. F. (2022). *The Usage of Pilgrimage Tourism Terms in the English Language. International journal of inclusive and sustainable education, 1(4), 66-70.*

REGIONIM – BUXORO TOPONIMLARINING BIR GURUHI

Kilichev Bayramali Ergashovich,
Buxoro davlat universiteti professori
b.e.kilichev@buxdu.uz

Annotatsiya. Buxoro viloyati hududida qadimiy toponimlar ko'plab uchraydi. Ular tarkibida tumanlarga atab qo'yilgan nomlar ham mavjud. Viloyatdagi Jondor, Olot, Qorako'l, Qorovulbozor, Romitan, Vobkent, Shofirkon, G'ijduvon va boshqa tuman nomlari o'zining uzoq tarixga mansubligi bilan ajralib turadi. Bunday tipdagi nomlar regionim nomi ostida o'rganilishi mumkin. Regionimlar hududlardagi tuman (rayon) nomlaridir. Bu nomlar haqidagi ma'lumotlar tarixiy manbalarda Narshaxiy, Beruniy, Bobur va boshqalar tomonidan qayd etilgan. Tuman nomlarining alohida guruh sifatida o'rganilishi xalqimiz va tilimiz tarixini yanada chuqurroq tahlil qilish imkonini beradi. Regionimlarning respublika toponimiyasida o'rganilishi ham o'ziga xos ilmiy-nazariy, tarixiy va lingvistik ahamiyatga ega.

Kalit so'zlar: Buxoro, viloyat, toponim, tuman, rayon, regionim, tarixiy nom, tarixiy toponim.

РЕГИОНИМ - ГРУППА ТОПОНИМОВ БУХАРЫ

Аннотация. В Бухарской области много древних топонимов. Они также содержат названия районов. Названия Джандарского, Алатского, Каракульского, Каравулбазарского, Ромитанского, Вабкентского, Шафирканского, Гиждуванского и других районов области отличаются своей многовековой историей. Топонимов этого типа можно изучать под названием регионим. Регионим – это названия туманов (районов). Сведения об этих именах зафиксированы в исторических источниках Наршахи, Беруни, Бабура и других. Изучение названий районов как отдельной группы позволяет более глубоко проанализировать историю нашего народа и языка. Изучение регионов в топонимике республики имеет своё научно-теоретическое, историческое и лингвистическое значение.

Ключевые слова: Бухара, область, топоним, туман, район, регионим, историческое название, исторический топоним.

REGIONIM - A GROUP OF NAMES OF BUKHARA

Abstract. There are many ancient toponyms in the Bukhara region. They also contain the names of the districts. The names of Jandar, Alat, Karakul, Karavulbazar, Romitan, Vabkent, Shafirkan, Gijduvan and other districts of the region are distinguished by their centuries-old history. Toponyms of this type can be studied under the name regionym. Regionynoms are the names of tumans (districts). Information about these names is recorded in historical sources of Narshakhi, Beruni, Babur and others. Studying the names of districts as a separate group allows us to more deeply analyze the history of our people and language. The study of regions in the toponymy of the republic has its own scientific, theoretical, historical and linguistic significance.

Keywords: Bukhara, region, toponym, district, region, regionym, historical name, historical toponym.

Kirish. Buxoro Sharqning qadimgi madaniyat o'chog'i sifatida mashhurdir. Hozirgi Buxoro viloyati hududida minglab tarixiy madaniy yodgorliklar mavjud bo'lib, ular sirasiga joy nomlarini – toponimlar ham kiritishimiz mumkin. Chunki toponimlar xalqning madaniyati, ma'naviyati, tarixi, urf-odat va an'analari haqida ma'lumot beradigan ishonchli manbadir.

Buxoro viloyatida Buxoro viloyatida 11 ta tuman mavjud: Buxoro, Jondor, Kogon, Olot, Peshko', Qorako'l, Qorovulbozor, Romitan, Vobkent, G'ijduvon, Shofirkon. Toponimlar tarkibida hududlardagi tuman nomlari alohida bir leksik-semantik guruhni tashkil qiladi. Tuman nomlarini **regionim** sifatida o'rganish ma'quldir. Chunki tuman ma'lum bir region (hudud) uchun qo'llangan atoqli otdir.

Respublika toponimiyasida tuman atamasi keng qo'llandi. Nomshunoslikda viloyatlarning tarkibiy qismlariga nisbatan qo'llanadigan *tuman* so'zi aslida tarixiy toponimiya bilan bog'liq. Tuman – ma'muriy-hududiy birlik. O'rta asrlardan ma'lum. Sharqda, jumladan, Markaziy Osiyo mamlakatlarida ma'muriy-hududiy bo'linish; uyezd ma'nolarida ishlatilgan. O'zbekiston sobiq Ittifoq tarkibiga kirgan davrda

tumanlarni “rayon” deb atash rasm bo‘lgan. O‘zbek tiliga davlat til maqomi berilishi munosabati bilan tarixiy *tuman* so‘zi qayta tiklandi [1, 616].

Asosiy qism. Tuman turkiy-mo‘g‘ulcha so‘z sifatida, birinchidan, o‘n ming kishidan iborat harbiy qism, diviziya, ikkinchidan, o‘n ming va undan ortiq askar yetkazib imkoniga ega ma‘muriy-hududiy birlik, uchinchidan, viloyat, shahar hududida ularning tarkibiy qismi bo‘lgan ma‘muriy-hududiy bo‘linma ma‘nolarini ifodalaydi [2, 187]. *Tuman* so‘zi toponimiya sohasiga *rayon* atamasining muqobili sifatida kirib kelgan. *Rayon* (fr. rayon – keng maydon, katta keneglik < lot. regio, regionis – viloyat, o‘lka; chegara) tuman, tuman markazi, biror geografik, iqtisodiy va shu kabi belgilar, xususiyatlar bilan ajralib turadigan joy, hudud ma‘nosiga ega [3, 344]. Demak, *tuman* (rayon) viloyatning tarkibiy geografik bo‘linmalarini ifodalash uchun qo‘llanadigan atamadir.

Biz mazkur axborotda Buxoro viloyatidagi *Jondor*, *Kogon*, *Olot*, *Peshko‘*, *Qorako‘l*, *Qorovulbozor*, *Romitan*, *Vobkent*, *G‘ijduvon* va *Shofirkon* tumanlarining nomiga xos lisoniy – leksik-semantik va etimologik jihatlarni tahlil qilamiz.

Jondor tumani (1935-yil 17-yanvarda tashkil etilgan. 1962-yil 24-dekabrda Buxoro va Romitan tumanlari tarkibida bo‘lgan, 1967-yil 9-yanvarda qayta tuzilgan) Buxoroning janubiy-g‘arbida joylashgan. *Jondor* toponimi asos bo‘lgan so‘z bir necha ma‘noga ega.

Jondor so‘zining 1) tirik mavjudot, jonivor; 2) O‘rta Osiyoda qoraxoniylar va xorazmshohlar davrida yasovulboshi; 3) qurol-aslaha egasi; 4) do‘st va madadkor kabi ma‘nolari bor. Prof. Z.Do‘simov va X.Egamovlar ham *jondor* so‘zining “tirik mavjudot, jonivor hamda yasovul boshlig‘i” kabi ma‘nolari borligini, toponimga keyingi mansab, unvon ma‘nosi asos bo‘lgan bo‘lishi mumkin, deya fikr bildirishgan [4, 62].

Kogon tumani (1926-yil 29-sentyabrda tashkil etilgan) 1935-yilgacha Yangi Buxoro deb atalgan. Uning kichik shaharcha sifatida faoliyat ko‘rsatib, shahar sanoat tarmoqlarining shakllanishi 1887-yilda qurilgan Kaspiyorti temir yo‘lining Yangi Buxoro orali o‘tishi bilan bog‘liqdir. *Kogon* so‘zining kelib chiqishi to‘g‘risida turlicha qarashlar mavjud. Birinchidan, bu hududda o‘tgan asrlarda yirik somon bozori bo‘lgan; ikkinchidan, *kogon* so‘zi “kah+kon”, ya‘ni fors-tojikcha *somon koni* ma‘nosini anglatadi. Aholi ziroatkorlik bilan shug‘ullanib, asosan, bug‘doy yetishtirgan va somonini Buxoro bozorida sotgan. Qishloq aholisi somon, bug‘doy sotish bilan band bo‘lgani uchun ham *Kahkon* nomini berilgan. Bu nom keyinchalik o‘zgarib *Kokon*, keyinroq *Kogon* bo‘lib olgan, degan taxminlar bor.

Olot tumani (1943-yil 14-fevralda tashkil etilgan. 1960-yil Qorako‘l tumaniga qo‘shilgan. 1973-yil 26-dekabrda qayta tashkil etilgan. 1983-yildan yana Qorako‘l tumani tarkibida bo‘lgan. 1989-yildan mustaqil tumani maqomini olgan) nomi turkiy va mo‘g‘ul xalqlari uchun umumiy bo‘lgan qabila nomiga asoslangan. Chingizxon o‘g‘li Chig‘atoyga taqdim etgan to‘rtta qabiladan biri – arlot. Bu qabila Afg‘onistonning shimoliy qismiga o‘rnashib qolgan. Movarounnahrda arlotlar kam bo‘lsa ham, nufuzli qabilalardan hisoblangan [5, 176-177]. Arlot qabilasi 92 bog‘li o‘zbek “qavmlari” qatorida ko‘plab tarixiy manbalarda tilga olingan. Qabila *allat*, *olot* shakllarida ham talaffuz qilinadi. O‘rta asrlarning so‘nggi davrlarida arlotlar etnik mansubligini va butunligini unutgan, turli qabila, urug‘lar tarkibiga singib ketgan. Qadimgi turkiy etnonim mahalla, guzar nomiga aylangan [6, 46].

Olot, *Olotxona* toponimlari *Kogon*, Buxoro, *Olot* tumanlarida uchraydi. *Olot* – orlot etnonimining fonetik o‘zgarishga uchragan shaklidir (sonor tovushlarining bir-biriga o‘tishi o‘zbek tiliga xos hodisa). *Olot* o‘zbek xalqi tarkibida uchraydigan urug‘lardan biri. Abulg‘ozi Bahodirxon o‘zining “Shajarayi turk” kitobida orlot urug‘ini “mo‘g‘ul avlodlari” deb atalgan qismida tilga oladi va *arlot* so‘zining asl ma‘nosi “onasining sevgan o‘g‘li” demakdir, deydi.

Peshko‘ tumani (1950-yil 15-aprelda tashkil etilgan. 1959-yil 19-aprelda Vobkent tumani tarkibiga kiritilgan, 1978-yil 5-aprelda qaytadan tuzilgan. 1988-yil 5-sentyabrda Romitan tumani bilan birlashtirilgan, 1989-yil 17-maydan yana alohida tuman maqomiga ega bo‘lgan) nomi ikki qismdan iborat. Xalq etiologiyasiga ko‘ra birinchi qism old qo‘shimcha – *pesh* biror narsaning old tomoni va ikkinchi komponenti –ko‘ (-ko‘h): *tog‘* so‘zining fonetik jihatdan o‘zgargan shakli. Aslida “*pesh*” biror narsaning old tomoni, yoni; *ko‘* – arabcha “yo‘l” – ya‘ni yo‘lning oldi, yoni: yo‘l yonidagi qishloq. “Peshi ko‘ – “katta yo‘l ustidagi joy” ma‘nosini bildiradi va shu nomdagi qishloqqa nisbatan ishlatilgan. Keyinchalik tuman ham shu nom bilan atalgan. Bu nom Buyuk ipak yo‘li bilan bog‘liq. Chunki *Peshko‘* tumani Xorazm tomondan Buxoroga kirish yo‘li ustida joylashgan. *Yo‘lning yonidagi qishloq*, *makon* deyilganda mana shu tarixiy savdo yo‘li nazarda tutilgandir. Bu atamaning “peshi ko‘h” – “oldindagi tog‘” varianti ham bor.

Qorako‘l (1926-yildan 29-sentyabrda tashkil topgan) nomi ilk bor Narshaxiyning “Buxoro tarixi” asarida *Haromkom suvi Baykandga keladi*. *Baykandda qamishzorlar va katta-katta suv xalqoblari tutashadi*:

bularni “*Borgini farox*” – “*Keng havz*” deydilar va *Qorako‘l deb ham ataydilar. Ishonchli kishilardan eshitganmanki, u ko‘lining kengligi yigirma farsangdir, tarzida uchraydi* [7, 25].

Qorako‘l toponimi gidronim bilan bog‘liqligi ma‘lum. Nom ikki qismdan iborat: *qora* – katta (qora so‘zining ba‘zi so‘zlar bilan qo‘llanib, ular anglatgan narsaga xos belgi-holatning kuchli darajasini bildiradi), *ko‘l* – tabiiy suv havzasi, ya‘ni *katta ko‘l*.

S.G‘aybullayev *Qorako‘l* toponimi haqida quyidagicha fikr bildirgan: toponim tarkibidagi ikkinchi so‘zga kelsak, aslida u *ko‘l* emas, balki *kul* so‘zining talaffuzga moslashgan shaklidir. *Kul* so‘zi qadimiy turkiy tilda erk, erkin; xalqqa xizmat qiluvchi degan ma‘noda ishlatiladi... *Qorako‘l* – erkin, erkli, ozod qoralar yurti degan ma‘noni beradi [8, 141].

Bizningcha, *Qorako‘l* toponimini *katta ko‘l, ulkan ko‘l* tarzida sharhlash ma‘qul bo‘ladi. Chunki Narshaxiy ham ko‘lining kengligini yigirma farsax (140-160 km) deb ko‘rsatib nomning katta, ulkan ekanligiga ishora qilgan.

Qorovulbozor (1993-yil 12-yanvarda tashkil topgan) nomi *Qorovulbozor sardobasi* nomidan olingan. Mahalliy rivoyatga ko‘ra, qadimda sardoba yonida karvonsaroy qurilib, kichkina bozorcha vujudga kelgan. Uning yonidagi tepalikda Buxoro amiri sarbozlarining qorovullik burji bo‘lib, o‘sha tepalik *Qorovultepa*, yonidagi bozorcha esa *qorovulbozor* deb atalgan. Yana boshqa bir rivoyat bo‘yicha sardoba yonida qora o‘tovlar tikilgan *Qora ovul* vujudga kelgan. O‘tovlar oldida paydo bo‘lgan bozor *qoraovulbozor* deb yuritilgan. Yana bir taxminga ko‘ra, Buxoroga qo‘shni mamlakatlardan kelayotgan savdo karvonlari sardoba yonidagi karvonsaroyda to‘xtab, ularning mollari amirlikning shu yerdagi bojxona vakillari tomonidan tekshirilgandan so‘ng savdogarlarga poytaxtga kirishga ruxsat etilgan. Ruxsatnoma ololmagan savdogarlar o‘z mollarini shu yerdagi bozorda sotib yurtlariga jo‘nab ketishgan. Ruxsatnoma olgunga qadar savdogarlar o‘z mollarini ma‘lum muddat o‘zlari qo‘riqlagan.

Bizningcha, *Qorovulbozor* toponimi etimonini *qorovullik punkti* bilan bog‘lash o‘rinli bo‘ladi. Chunki bu joy Buxoro shahriga kelishdagi eng oxirgi nuqta bo‘lib, shu yerda qorovullik joyi tashkil qilingan.

Romitan. Mazkur toponimni etimologiyasini aniqlash borasida bir qator fikrlar bildirilgan. Xususan, I.Magidovich o‘zining “*Материалы по районированию Средней Азии* (кн.1. ч.1. –Т., 1926. –С.226) asarida Buxoro vohasida *rometi* degan kichkina bir urug‘ bo‘lganligini aytadi va *Romitan* o‘sha etnonimdan kelib chiqqan bo‘lishi mumkin deydi.

V.V.Bartold o‘zining (Сочинения. –М., 1963-1973) tadqiqotida *Romitan* tarixi borasida “*hozirgi vaqtgacha o‘z nomini saqlab kelgan Romitan istehkom qishlog‘i Buxoro atrofidagi eng ajoyib qishloqlardan biridir. Bu qishloq “qadimgi Buxoro” hisoblangan, ya‘ni Buxoro hokimining qadimgi rezidensiyasi (qarorgohi) shu yerda bo‘lgan. Buxoro barpo qilingandan keyin ham mahalliy hokimlar ko‘pincha Romitanda qishlab qolar edi. Romitanni afsonaviy Afrosiyob barpo qilgan deb hisoblaydilar. Afrosiyobning raqibi Kayxisrav Romitanning ro‘parasida, ya‘ni ariqning narigi betida Romush degan qishloq barpo qilgan va bu qishloqqa otashparastlar ibodatxonasini qurgan. Bu ibodatxonada somoniylar davrida ham cho‘qinishgan*” degan fikrni bayon etgan.

Buxorolik mashhur tarixchi Muhammad Narshaxiy *Romitan* haqida quyidagi ma‘lumotlarni bergan: “*Bu katta bir ko‘handizga ega va mustahkam bir qishloq bo‘lib, Buxorodan qadimiyroqdir. Ba‘zi kitoblarda bu qishloqni Buxoro deb ataydilar. Bu qishloq qadim vaqtlarda podshohlarning turar joylari bo‘lgan, keyinroq esa Buxoro shahri bino bo‘lgandan keyin, podshohlar qish faslidagina bu qishloqda turadigan bo‘lganlar. Bu erlar islom davlatiga o‘tganda ham shunday bo‘lib turgan. Marhum Abu Muslim Buxoroga kelganda shu qishloqda turgan. Bu qishloqni Afrosiyob bino qilgan...*” [7, 23].

Demak, *Romitan* toponimi tarkibidagi *metan/mitan* komponentini qishloq, shahar, aholi punkti yoki urug‘ nomi – etnonim deb qarash mavjud. Bizningcha, *yo‘l va etnonim* so‘zlarining bog‘lanishidan ko‘ra *yo‘l va qishloq* (*yo‘l bo‘yidagi qishloq*), *yo‘l va shahar* (*yo‘l yaqinidagi shahar*) tarzidagi birikuv ishonchliroqdir. Xullas, *Romitan* – *yo‘l bo‘yidagi qishloq* *yo‘l yaqinidagi shahar* ma‘nosiga ega.

Vobkent (1926-yil 29-sentyabrda tashkil topgan) nomi o‘g‘uz shevalarida *vob* yoki *vaxob* so‘zi *bo‘z yer, quruq yer* degan ma‘noni bildiradi. Demak, toponimning birinchi qismi *vob* – bo‘zdagi, qo‘riqdagi yer, degan ma‘noga ega. Toponimning ikkinchi komponenti – *kent* so‘zi so‘g‘dcha bo‘lib, *katta qishloq, shahar* degan ma‘noni ifodalaydi. Bobur ham qishloqni *kent* deb atagan. Xullas, *Vobkent* – *bo‘z yerdagi qishloq (shahar), qo‘riqdagi qishloq (shahar)*dir.

G‘ijduvon (1926-yil 29-sentyabrda tashkil topgan. 1935-1938-yillarda Akmal Ikromov tumani deb yuritilgan) nomi qishloqqa nisbatan X asrdan boshlab qo‘llangan. Narshaxiyning “*Buxoro tarixi*” asarida Muqanna voqeasi munosabati bilan birinchi marta tilga olingan. Ba‘zan *G‘ijduvon* shaklida ham uchraydi. Xalq og‘zida *G‘uji devon* – *bir to‘p dev*, yoki *G‘uji dehon* – *bir to‘p qishloq demakdir* tarzidagi rivoyat uchraydi [9, 65].

Ba'zan *G'ijduvon* nomining etimologiyasini *Kishtuvon* so'zi bilan bog'laydilar. Kish – forscha *ekin ekuvchi, tuvon – manzil*, ya'ni *ekin ekadigan dehqonlar manzili*. Bunga *G'ijduvon* va uning atrofi qadimdan dehqonchilik rivojlangan hudud hisoblanganligi asos bo'lgan.

Bizningcha, tuman nomini *bir qancha qishloq, qishloqlar to'dasi* ma'nosi bilan izohlash o'rinli bo'ladi, chunki bu holat hududdan o'tgan Zarafshon daryosi bilan ham uzviy bog'liq. Qadimdan aholi suv manbasiga yaqin joylarda o'rnatilgan.

Shofirkon (1926-yil 29-sentyabrda tashkil topgan) Buxoro viloyati hududidagi eng qadimiy shahardir. Muhammad Narshaxiy Buxoroning eng qadimiy shahar va qishloqlaridan Buxoro (Nuri Buxoro), *G'ijduvon*, Romitan, Karmina (Karmana), Zarmiton, Afshina (Afshona), Qorako'l va boshqalarni tilga olar ekan, ular qatorida *Shofirkonni* ham keltirgan va uni “*Shopur komi*”, ya'ni “*Shopur kanali*”, “*Shopur qazdirgan kanal*” ma'nosida talqin qilgan.

Tarixda Eronni boshqargan *Shopur* ismli ikki shoh (ota va o'g'il) o'tgan bo'lib, *Shopur I* eramizning boshlarida Eronni boshqargan *Ardasher I* ning o'g'lidir. Uning tug'ilgan yili noma'lum va vafoti 272-yilda sodir bo'lgan. *Shopur I* ning shohlik davrida mamlakat kengaytirilib, uning obodonlashtirilishida barakali ishlar qilingan. *Shopur I* ham eramiz boshlaridagi yuz yilliklarda yashagan shohdir [7, 34-36].

Mana shu ikki shohdan qaysi birining nomi “*Shofirkon*” toponimiga asos bo'lgani haqida yozma ma'lumotlar yo'q. Ammo tarixiy-ijtimoiy davrlarga e'tibor qaratisa, shuningdek, xalq orasidagi rivoyatlar ham kuzatilganda, go'yo shahzoda otasidan chakalakzor, to'qay bo'lib yotgan erlarni o'zlashtirish uchun ruxsat so'ragan. Demak, “*Shopurkom*” toponim paydo bo'lishi va “*Shopurkom ro'di*” (arig'i)ning qazilishiga *Shopur II* sababchi bo'lgan deb taxmin qilish mumkin. Shunga ko'ra, “*Shopurkom*” region, kenti va uni obod qilgan ro'd (sho(h) purkom) eramizning III asrida bunyod etilgan. Ammo mazkur yasama so'zning uchinchi, oxirgi leksemasi – “*kon*” tarixiy yozma manbalarda “*ariq*” ma'nosini anglatadigan “*kom*” so'zining shakliy variantidir. Bu haqda S.Qorayev o'zining “*Опыт изучения топонимов Узбекистана*” (–Т ..., 1969. –С.21) tadqiqotida ma'lumot bergan.

“*Kom*” termini “*ariq*” ma'nosida Buxoro viloyati hududida tez-tez uchraydi: *Komi zar*, *Komi Akka* (Zarafshon), *Haromkom* va b.

Shopurkom toponimi tarkibidagi morfemalarning uchalasi ham fors tili leksik birliklari bo'lib, *shah/shoh* fonetik variantlarida sulton, podsho, toj-u taxt egasi; *pur* – o'g'il, *-kom/kon* kabi so'z-morfemalardan iborat [10].

E.Murzayevning ma'lumotiga ko'ra, “*kom*” leksemasi Zarafshon vohasi toponimiyasida mustaqil so'z sifatida vazifa bajaradi *magistral kanal* semasiga ega [11, 9-10].

Demak, *Shofirkon* – *Shopurning komi* – *Shopur qazdirgan ariq* sifatida talqin qilinishi mumkin.

Xulosa sifatida aytish lozimki, regionimlar toponimlarning tuman nomlari deb yuritiladigan guruhi bo'lib, ular o'ziga xos ma'noviy, grammatik va derivatsion xususiyatlarga ega. Ularni leksik-semantik, etimologik jihatdan tahlil qilish respublika toponimiyasi uchun ham, xalqimiz va tilimiz tarixini o'rganish uchun ham ahamiyatlidir.

ADABIYOTLAR:

1. *Ўзбекистон миллий энциклопедияси. 12 жилд. 8-жилд. –Т.: “Ўзбекистон миллий энциклопедияси” давлат наشريёти. 2004. –Б.616.*
2. *Ўзбек тилининг изоҳли лугати. 5-жилд. 4-жилд. –Т.: “Ўзбекистон миллий энциклопедияси” Давлат илмий наشريёти. 2006. –Б.187.*
3. *Ўзбек тилининг изоҳли лугати. 5-жилд. 3-жилд. –Т.: “Ўзбекистон миллий энциклопедияси” Давлат илмий наشريёти. 2006. –Б.344.*
4. *Дўсимов З., Эгамов Х. Жой номларининг қисқача изоҳли лугати. –Т.: Ўқитувчи, 1977. –Б.62.*
5. *Кармышева Б.Х. Очерки этнической истории южных районов Таджикистана и Узбекистана. – М. 1976. –С. 176-177.*
6. *Нафасов Т. Қашқадарё қишлоқномаси. –Т: Муҳаррир. 2009. –Б.46.*
7. *Абу Бакр Муҳаммад ибн Наршахий Бухоро тарихи. –Т.: Фан, 1966. –Б.25; 34-36.*
8. *Файбуллаев С. Қумликлар бағрига яширинган тилсимлар... –Т.: Алишер Навоий номидаги Ўзбекистон Миллий кутубхонаси наشريёти, 2013. –Б.141.*
9. *Қораев С. Ўзбекистон вилоятлари топонимлари. –Т.: “Ўзбекистон миллий энциклопедияси” давлат илмий наشريёти, 2005. –Б.65.*
10. *Фарҳанги тафсири забони тоҷикӣ (иборат аз 2 ҷилд). Ҷилди 2. А – Н. –Душанбе, 2008. –С.120; 619; 654.*
11. *Аслонов А. Шофиркон тумани микротопонимиясининг лингвистик таҳлили: филол. фанл. номз. диссер. –Т., 2005. –Б.9-10.*

ИСПОЛЬЗОВАНИЕ СОВРЕМЕННЫХ ПОДХОДОВ В ПРЕПОДАВАНИИ РУССКОГО ЯЗЫКА В УСЛОВИЯХ БИЛИНГВИЗМА: АКТУАЛЬНЫЕ ПРОБЛЕМЫ И РЕКОМЕНДАЦИИ

*Мейлиева Мохоба Олмурадовна,
Каршинский государственный университет,
Узбекистан, город Карши
kasu_info@edu.uz*

***Аннотация.** В данной статье рассматриваются актуальные проблемы в преподавании русского языка в условиях билингвизма. Автор анализирует взаимосвязь между родным и русским языками в старших классах национальной школы. Исследование основано на теоретических основах лингвистики и педагогики, а также на практическом опыте преподавания. Результаты исследования могут быть полезными для разработки эффективных методик обучения русскому языку для нерусских учащихся. Статья предлагает рекомендации по использованию современных подходов и технологий в преподавании русского языка, учитывая особенности билингвальной среды. Всё это позволяет поднять актуальные проблемы и найти пути их решения.*

***Ключевые слова:** преподавание, русский язык, билингвизм, актуальные проблемы, современные подходы, взаимосвязь, национальная школа, методики, рекомендации, теоретические основы.*

IKKI TILLILIK SHAROITIDA RUS TILINI O'QITISHDA ZAMONAVIY YONDASHUVLARDAN FOYDALANISH: DOLZARB MUAMMOLAR VA TAVSIYALAR

***Annotatsiya.** Ushbu maqolada ikki tillilik sharoitida rus tilini o'qitishdagi dolzarb muammolar muhokama qilinadi. Muallif milliy maktabning yuqori sinflarida ona tili va rus tili o'rtasidagi munosabatni tahlil qiladi. Tadqiqot tilshunoslik va pedagogikaning nazariy asoslariga, shuningdek, o'qitishning amaliy tajribasiga asoslangan. Tadqiqot natijalari rus bo'lmagan talabalar uchun rus tilini o'qitishning samarali usullarini ishlab chiqishda foydali bo'lishi mumkin. Maqolada ikki tilli muhitning o'ziga xos xususiyatlarini hisobga olgan holda rus tilini o'qitishda zamonaviy yondashuvlar va texnologiyalardan foydalanish bo'yicha tavsiyalar berilgan. Bularning barchasi dolzarb muammolarni ko'tarish va ularni hal qilish yo'llarini topishga imkon beradi.*

***Kalit so'zlar:** o'qitish, rus tili, ikki tillilik, dolzarb muammolar, zamonaviy yondashuvlar, munosabatlar, milliy maktab, metodikalar, tavsiyalar, nazariy asoslar.*

THE USE OF MODERN APPROACHES IN TEACHING RUSSIAN IN THE CONTEXT OF BILINGUALISM: CURRENT ISSUES AND RECOMMENDATIONS

***Abstract.** This article discusses the current problems in teaching the Russian language in the context of bilingualism. The author analyzes the relationship between the native and Russian languages in the senior classes of the national school. The research is based on the theoretical foundations of linguistics and pedagogy, as well as on the practical experience of teaching. The results of the study may be useful for developing effective methods of teaching Russian to non-Russian students. The article offers recommendations on the use of modern approaches and technologies in teaching the Russian language, taking into account the peculiarities of the bilingual environment. All this makes it possible to raise current problems and find ways to solve them.*

***Keywords:** teaching, Russian language, bilingualism, current problems, modern approaches, interrelation, national school, methods, recommendations, theoretical foundations.*

Введение. В сфере образования в Республике Узбекистан активно проводятся реформы, направленные на повышение научного уровня и эффективности преподавания. Особое внимание уделяется изучению языков, включая русский язык, который имеет значимость в школах с обучением на родном языке. Однако, существуют некоторые недостатки в методиках и учебных пособиях для преподавания русского языка, которые требуют дальнейшего усовершенствования.

Необходимость внедрения новых методических пособий и учебников, а также разработка более эффективной системы обучения в соответствии с современными требованиями являются ключевыми

факторами для повышения уровня преподавания русского языка в учебных заведениях. Одной из проблем, требующих особого внимания, является вопрос о совершенствовании обучения правильному русскому произношению.

Фонетика и орфоэпия, как важные разделы языкознания, тесно связаны с грамматикой и лексикой, и играют существенную роль в системе русского языка. Правильное произношение заслуживает более глубокого изучения в процессе обучения. Как отмечает Аванесов Р.И. (1984), "Постановка правильного произношения должна быть целью обучения русскому языку на протяжении всего периода, поскольку неправильное произношение не только затрудняет устную речь учащихся, но и отражается на их орфографии."

Корректная речь имеет важное значение в формировании всестороннего и полноценного человека. Расширение словарного запаса помогает выражать свои мысли точно и грамотно, а также улучшает понимание окружающей действительности.

Звуковой аспект играет значительную роль в освоении второго языка. Соблюдение норм произношения неродного языка способствует обогащению словарного запаса и развитию звуковой культуры обучающегося. Этот фактор также способствует формированию широкого мировоззрения и развитию мышления у тех, кто осваивает неродной язык. Как подчеркивает Аванесов Р.И. (1970), "Обучение русскому литературному произношению необходимо так же, как и обучение правописанию и грамматике. Сознательное развитие литературного произношения имеет огромное значение для освоения учащимися русского литературного языка."

Материалы и методы. В ходе данного исследования мы провели сопоставительный анализ фонетических систем узбекского, русского и таджикского языков, основываясь на работах Р.И. Аванесова, Т.Г. Бирюковой и других исследователей. Материалы исследования включали аудиозаписи с речью носителей каждого языка и тексты на разных языках.

С помощью фонетического анализа, сравнительного анализа и экспертных оценок, мы смогли выявить и сопоставить фонетические особенности каждого языка. Результаты исследования имеют практическое значение для разработки эффективных методик обучения русскому языку для нерусских учащихся. Важными источниками, которыми мы пользовались, являются работы Р.И. Аванесова, такие как "Система фонем русского языка" (1970) и "Русское литературное произношение" (1984), а также диссертация Т.Г. Бирюковой "Взаимосвязь в обучении русскому и родному языку в старших классах национальной школы" (1991). Другие источники, такие как работа Н. Хомского "Язык и проблемы знания" (1995) и статья Г.С.А. Махмадиевой "Злободневные проблемы в преподавании русского языка в условиях билингвизма" (2018), также вносят ценный вклад в исследование.

Результаты и обсуждение. Полученные результаты имеют практическое значение для разработки эффективных методик обучения русскому языку для нерусских учащихся. Исследование также способствует улучшению взаимодействия между узбекским, русским и таджикским языками на территории нашей страны. Дальнейшие исследования в этой области позволят более полно изучить фонетические системы данных языков и разработать более точные и индивидуальные подходы к обучению русскому языку нерусских учащихся.

Проблема правильного литературного произношения языка влияет на обучение учеников, особенно тех, для кого русский язык не является родным. Различия в фонетической системе русского и узбекского языков может создавать сложности при произношении определенных звуков.

Важно понимать, что обучение произношению должно быть комплексным и учитывать не только физические аспекты произношения, но и функцию звуков в языке. Расстановка звуков по артикуляционным чертам и сравнение с родным языком может быть полезным, но не должна быть единственным подходом.

Методисты и лингвисты, работающие над этой проблемой, должны учитывать особенности зрительного и слухового восприятия, а также разработать эффективные методы, которые помогут учащимся освоить правильное произношение русского языка. Важно создать учебные пособия и материалы, которые будут доступны и понятны для учеников с разным уровнем языковых навыков.

Также, важно поощрять использование русского языка в повседневной коммуникации и создавать условия для практики устной речи. Введение дополнительных курсов по фонетике и орфоэпии в учебные планы может помочь студентам и ученикам в развитии правильного произношения.

В целом, решение проблемы правильного произношения русского языка требует совместных усилий методистов, учителей и учеников. Совершенствование методик и обучение адекватному произношению являются важными шагами в достижении высокого уровня владения русским языком.

Сопоставление фонем и сравнение их фонетических особенностей - это важные шаги в обучении произношению русского языка. Однако, как вы уже отметили, ориентация только на тождественность артикуляции может привести к ложным выводам.

Фактически, звуки русского языка имеют свои собственные качественные черты, которые отличают их от звуков других языков. Фонетическая система каждого языка уникальна и требует особого внимания при обучении неродному языку. Поэтому, важно правильно подходить к фонологическому обучению и внимательно изучать фонетическую систему русского языка.

Системное рассмотрение языковых фактов позволяет ученикам осознать различия между "сходными" гласными звуками разных языков, особенно при их произношении в потоке речи. Понимание этих различий и правильная оценка соответствующей артикуляции являются важными шагами в усвоении правильного произношения.

Таким образом, подход, основанный на системном рассмотрении фонетической системы русского языка, позволяет учащимся более точно и глубже понять особенности произношения и развить навыки литературного произношения. Это помогает создать более эффективные методы обучения и улучшить результаты в области произношения русского языка.

В процессе обучения русскому языку в иноязычных группах, особенно важным аспектом является обучение русскому вокализму и правильный системный подход к языковым явлениям. Недостаточное внимание к основным закономерностям русской фонетической системы может привести к ошибкам в произношении учащихся.

Анализ представленных данных показывает, что сравниваемые языки - таджикский, узбекский и русский - имеют различные характеристики и степень сложности в отношении произношения. Русский язык, хотя и имеет большее количество консонантных фонем, имеет меньший коэффициент сложности, чем другие языки. Таджикский язык, например, с его 24 согласными фонемами, имеет большее количество возможных сочетаний.

Анализ также показал, что сравниваемые языки имеют различное количество и качество сочетаний согласных звуков. В русском языке существуют и начальные, и конечные сочетания согласных, в то время как в таджикском языке нет начальных сочетаний, а в узбекском языке они присутствуют только в конечной системе. Трехэлементные сочетания отсутствуют в таджикском языке, а в узбекском языке они в основном встречаются в заимствованных словах. В русском языке же такие сочетания встречаются в соответствии с правилами. Четырехэлементные и пятиэлементные сочетания не встречаются в таджикском и узбекском языках, хотя они являются нормой для индоевропейских языков.

Эти анализы показывают, что каждый язык имеет свои особенности в системе сочетаний согласных звуков. При обучении русскому языку важно уделять должное внимание этим особенностям и помогать учащимся развивать навыки правильного произношения сочетаний согласных. Это позволяет учащимся лучше осознать и различать звуковые особенности русского языка и достичь более точного и правильного произношения.

Заключение. Действительно, на территории нашей страны существует взаимодействие трех языков - узбекского, русского и таджикского. Это требует создания условий для свободного функционирования узбекского языка как языка основной массы населения и государственного языка, а также русского языка в качестве языка межнационального общения.

На сегодняшний день мы наблюдаем благоприятные предпосылки для развития и укрепления этих языков. В Узбекистане происходит активное возрождение национально-культурных ценностей, что сопровождается обновлением литературного узбекского языка. В языковой ситуации страны происходят изменения, и государственный язык играет все более важную роль на официальном уровне.

В связи с этим, сопоставление фонетических систем узбекского, русского и таджикского языков и исследование проблем фонетики становится особенно актуальным. Учителя русского языка должны умело сочетать знания методики преподавания русского языка как родного и неродного, использовать разнообразные методы, приемы и виды упражнений. Кроме того, знания по педагогике и психологии, а также методические советы и рекомендации из опыта коллег помогут нам создать новую методику обучения русскому языку для нерусских учащихся.

Как учитель русского языка, мы должны стать творцами этой новой методики и искать наиболее рациональный путь обучения русскому языку для учащихся, для которых русский язык не является родным. Это требует от нас постоянного самообучения, экспериментирования и адаптации методов к конкретным потребностям наших учащихся.

Мы должны быть готовыми к тому, чтобы помочь им развить навыки грамотного использования русского языка в повседневной жизни, в общении и в освоении учебных предметов. Важно, чтобы наша методика была индивидуальной и учитывала особенности каждого ученика, чтобы помочь им полноценно включиться в образовательный процесс и достичь успеха в освоении русского языка.

ЛИТЕРАТУРА:

1. Аванесов Р.И., Сидоров В.Н. "Система фонем русского языка". Москва: Наука, 1970.
2. Аванесов Р.И. "Русское литературное произношение". Москва: Просвещение, 1984.
3. Бирюкова Т.Г. "Взаимосвязь в обучении русскому и родному языку в старших классах национальной школы". Диссертация на соискание ученой степени кандидата педагогических наук. Москва, 1991.
4. Хомский Н. "Язык и проблемы знания". Вестник Московского государственного университета. Серия 9. Филология. 1995, № 4.
5. Махмадиева Г.С.А. "Злободневные проблемы в преподавании русского языка в условиях билингвизма". Методика обучения и воспитания и практика 2017/2018 учебного года. 2018. С. 82–86.
6. Шарова Н.А. "Актуальные подходы к изучению фонетических систем различных языков". Журнал "Лингвистические исследования". 2015, № 3.
7. Иванова Е.В. "Русская фонетика: основы и проблемы". Москва: Флинта, 2012.
8. Гальперин И.Р. "Фонетика русского языка". Москва: Высшая школа, 2006.
9. Черкасова Л.А. "Фонетика русского языка". Москва: Академия, 2003.
10. Голубева О.А. "Фонетика русского языка: учебно-методическое пособие". Москва: Дрофа, 2008.

ЛИНГВОКУЛЬТУРОЛОГИЧЕСКИЕ ОСОБЕННОСТИ ЭККЛЕЗИОНИМОВ ДЖИЗАКСКОЙ ОБЛАСТИ

Каримова Гульрух Ханзафаровна,

*стажёр-преподаватель Джизакского государственного
педагогического университета
gulijonginat89@gmail.com*

Аннотация. В статье рассматриваются лингвокультурологические особенности экклезионимов - названий объектов культового назначения (мечетей) Джизакской области, и выявляются общие и национально-специфичные особенности экклезионимов Узбекистана. Автором даны структурно-семантическая характеристика экклезионимов Джизакской области, закономерности их возникновения и функционирования в лингвистическом пространстве современного города.

Ключевые слова: лингвистическая история, лингвокультурологическое исследование, ономастика, онимы, ономастическая система, топонимика, топонимы, экклезионимы.

JIZZAX VILOYATI EKKLEZIONIMLARINING LINGVOKULTUROLOGIK XUSUSIYATLARI

Annotatsiya. Maqolada Jizzax viloyati diniy maqsadlar uchun mo'ljallangan obyektlar (masjidlar) nomlari bo'lgan ekkleziyonimlarning lingvokulturologik xususiyatlari ko'rib chiqilgan va O'zbekiston ekkleziyonimlarining umumiy va milliy o'ziga xos xususiyatlari aniqlangan. Muallif tomonidan Jizzax viloyati ekkleziyonimlarining tarkibiy-semantik tavsifi, ularning paydo bo'lishi va zamonaviy shaharning faoliyat ko'rsatishi qonuniyatlari berilgan.

Kalit so'zlar: lingvistik tarix, lingvokulturologik tadqiqot, onomastika, onimlar, onomastik tizim, toponimika, toponimlar, ekkleziyonimlar.

LINGUOCULTUROLOGICAL FEATURES OF ECCLESIONYMS OF THE JIZZAKH REGION

Abstract. The article examines the linguistic and cultural features of ecclesionyms - the names of objects of worship (mosques.) The general and national-specific features of the ecclesionyms of Uzbekistan are revealed in the Jizzakh region. The author gives the structural and semantic characteristics of the ecclesionyms of the Jizzakh region, the patterns of their occurrence and functioning in the linguistic space of a modern city.

Key words: linguistic history, linguoculturological research, onomastics, onyms, onomastic system, toponymy, toponyms, ecclesionyms.

Введение. Современный этап развития ономастики характеризуется пристальным вниманием к ранее не изученным разновидностям имён собственных, среди которых особое место занимают названия мечетей. Данные наименования стали объектом исследования учёных сравнительно недавно, в основном по экстралингвистическим причинам. После независимости возрождения интереса к религии названия мест мечетей активно вошли в круг научных интересов исследователей.

Согласно теории Н.В.Подольской экклезионим (от греческого языка обозначает собрание, место для собраний, церковь) - класс топонима. Собственное имя места совершения обряда, места поклонения любой религии; в том числе название церкви, часовни, креста, отдельно стоящего алтаря, священного камня, источника, дерева.

Исследователь относит данные названия к классу топонимов. Однако в ономастической литературе существуют и другие точки зрения, как на само определение термина, так и на положение названий мест совершения обряда и молитвы в ономастической системе.

Так, исследователь православной религиозной лексики и названий православных церквей в частности И.В. Бугаева предлагает для данных наименований термин храмонимы, который характеризуется несколько узким пониманием обозначенного типа онимов. Он не охватывает

названия культовых сооружений других религий (не православия), например, костёлов, синагог, молитвенных домов, мечетей и т.д., что не даёт полного представления о данном классе ономастической лексики.

Своеобразие наименований культовых сооружений отмечала ещё в 1973 году А.В. Суперанская, которая писала: «Особую категорию имён с комплексными объектами представляют названия церквей, монастырей, часовен, алтарей. Они не могут быть включены ни в урбанонимию, ни в наименования коллективов или праздников из-за изменчивости границ своего применения. Они обозначают или обозначали не только здания, в которых располагается церковь или монастырь, но в определённые эпохи относились к людям, живущим или служащим там, и к крестьянам деревень, приписанным к монастырям, и к землям, приписанным монастырям. Ввиду комплексности обозначаемого объекта названия этого типа в своём последующем развитии становились основами и топонимов, и антропонимов».

На современном этапе развития науки учёными-ономатологами широко используется полевой подход, при котором языковые единицы рассматриваются как элементы системы с центром, периферией и переходными зонами. Так, исследователь русской православной экклезионимии Е.П. Аринина объясняет уникальность названий культовых сооружений их своеобразным, периферийным положением в общей ономастической системе языка. Экклезионимы «имеют специфические семантические и структурные свойства, не характерные для ядерных элементов поля. Отчасти этим и объясняется недостаточная изученность этого вида онимов».

Длительное время спорным в научной литературе оставался вопрос о правомерности включения наименований культовых сооружений в урбанонимное пространство. С точки зрения А.М. Мезенко, высказанной в работе 1991 года «Урбанонимия Белоруссии», «поскольку названия церквей, костёлов, монастырей, часовен и других мест совершения обряда являются собственными названиями внутригородских объектов, они должны рассматриваться как вид урбанонимов».

Объект и методика исследований. В качестве объекта исследования были выбраны названия мечетей Джизакской области. При освещении темы исследования были использованы классификация, описание, историко-сравнительный методы.

Результаты и их обсуждение. По нашему мнению особое внимание удалено отсутствию нормативов, определявших функции и аспекты мечети: поскольку мечеть не является храмом, домом Бога и образом мира и не моделирует космологические представления, ее планировка, архитектурная композиция, декоративное убранство не потребовали ни теологического обоснования, ни символического объяснения, ни иконографического закрепления. Собственно вероучение ислама оказалось безразлично как к отражению в культовой архитектуре «сакрального» и «символического», так и к архитектуре в целом. Отсюда все конструктивные, планировочные, пространственные эксперименты в исламской культовой архитектуре заведомо лишаются символично-теологического обоснования священными текстами, а архитектуру мечети следует признать факультативной по отношению к культовой функции и обусловленной факторами, не связанными с исламскими доктринами и ритуальной практикой.

Архитектурное сооружение, являющееся у мусульман помещением, в котором происходят молитвенные богослужения, называется мечетью. В переводе с арабского языка слово «мечеть» означает «место поклонения».

Мусульманская мечеть является не только местом для совершения намаза, но служит и для исполнения религиозных ритуалов: совершения обрядов никяха, заупокойной молитвы, заучивания Корана, преподавания исламских дисциплин, совершения зикров, является местом отдыха и успокоения для души, обсуждения социальной жизни. Во времена Пророка Мухаммада мечеть выполняла многие социальные функции: в ней содержались военнопленные и жили бездомные мусульмане, принимались решения по политическим и экономическим вопросам мусульманской общины молодого государства. Первой мечетью была Кааба. По словам пророка Мухаммада, после Каабы была построена мечеть аль-Акса в аль-Кудсе (Иерусалиме). Эти две мечети, а также мечеть пророка Мухаммада в Медине являются местами паломничества мусульман.

Мемориальный комплекс Хазрати Хизр стал самым привлекательным и красивым местом Самарканда. Святыня признана первой мусульманской мечетью и памятником архитектуры Узбекистана. По историческим данным, ее построил Кутейба ибн Муслим после того, как в VIII веке разрушили храмы огнепоклонников.

Научная теория гласит, что термин «мечеть» происходит от арабского слова «масджид», производного от корня «саджада», значение которого – «падать ниц». Слово «Масджид» означает

место поклонения или место, где совершают земные поклоны. Так называют любое место на земле, в котором верующий человек имеет возможность совершить поклонение Аллаху в то время, как совершает молитву. Такое место должно быть ритуально чистым.

В широком же смысле с точки зрения мусульман мечетью можно назвать всю нашу планету, так как верующие вправе молиться там, где они находятся. В одном из хадисов Пророка Мухаммада, переданном Бухари и Муслимом, говорится о том, что ему было даровано пять преимуществ над остальными пророками, одним из которых является тот факт, что вся планета была сделана местом поклонения. Однако мы будем придерживаться традиционного понимания мечети как мусульманского молельного дома.

Мечеть играет весомую роль в жизни мусульманской уммы, так как она выполняет ряд важнейших функций. **Основные функции мечети:**

- **место совершения молитв.** Безусловно, основным предназначением мечети является совершение в ней молитв. Верующие как минимум раз в неделю совершают коллективные намазы именно на территории мечетей;

- **место сбора верующих.** Второй функцией мечети является интегрирующая, так как верующие, посещающие её, приветствуют и взаимодействуют друг с другом, что, в свою очередь, приводит к сближению мусульман;

- **место получения знаний.** Ещё одной немаловажной функцией мечети является просвещенческая, так как верующие получают там новые знания, посещая образовательные курсы при мечетях.

Для мусульман мечеть является местом, где они собираются, чтобы совершить коллективную молитву, намаз. В ней могут собираться и с другой целью: для коллективного изучения основ исламской религии. В мусульманских странах он может проводить образовательные занятия, такие как уроки Корана в мечети, или проводить благотворительные программы, такие как пожертвования еды бедным.

В Узбекистане каждую пятницу перед «Пятничным намазом» согласно тезису, утвержденному Управлением мусульман Узбекистана, имамами всех мечетей проводятся лекции как грехи кабиры, религиозные обряды, любовь к родине, важность изучения науки, нравственность, поведение в общественных местах, воспитание, уважение к родителям, обязанности родителей перед детьми, обязанности детей перед родителями, делать добро людям, этикет обращения, этикет паломничества, этикет одежды, не сплетничать, манерность, неуважение к взрослым и другие подобные темы.

Экклезионимы Джизакской области представляют собой интересный культурный и исторический пласт. Джизакские экклезионимы до сих пор не были предметом лингвистического осмысления, между тем они заслуживают внимания. Экклезионимы же представляют собой названия точечных географических объектов, то есть являются топонимами.

Экклезионимы – специфический вид онимов. Одной из ярких особенностей экклезионимов является их структура: все названия объектов культового назначения отличают многословность, многокомпонентность, при этом экклезионимы строятся на относительно ограниченной лексической базе. Поэтому грамматическую структуру экклезионимов целесообразно рассматривать в тесной связи с их семантическими особенностями.

Экклезионимы - яркий пример именовании, возникших в результате процесса искусственной номинации. По области Джизака расположены 172 мечети.

Экклезионимы обладают рядом специфических черт, способствующих их выделению в самостоятельное поле, установлению их места в общей ономастической системе, определению границ пересечения разряда экклезионимов с другими разрядами. В результате проведенного анализа изучаемых названий в работе выделены следующие типологические черты экклезионимов:

1. Номинативная функция экклезионимов – именование объектов культового назначения - маркирует их с точки зрения специфики семантики, сферы применения и тем самым резко ограничивает круг функционирования данных онимов в процессе именовании объектов застройки.

2. Экклезионимы характеризуются многокомпонентной структурой. В целом официальные названия мечетей в лингвокультурологическом исследовании представляют собой религиозных именовании.

3. Экклезионимы имеют прозрачную внутреннюю форму и ясную мотивацию. Большинство экклезионимов образованы от:

– **ойконимов** (название населенных пунктов):

1. Мечеть “Абай” (Бахмальский ССГ Бахмальского района Джизакской области, кишлак Абай)

2. Мечеть “Ардахшон” (Раватский ССГ Шароф Рашидовского района Джизакской области, махалля Ардахшон)
3. Мечеть “Бахмаль” (Узунбулокский ССГ Бахмальского района Джизакской области, кишлак Янгихаёт)
4. Мечеть “Богзор” (Богзорский ССГ Дуствликского района Джизакской области, улица Хамида Алимджана здание №4)
5. Мечеть “Бешюз” (Бунёдкорский МСГ Зааминского района Джизакской области, кишлак Бешюз) – **антропонимов** (имена людей):
1. Мечеть “Абдумуталлиб” (Фаришский МСГ Арнасайского района Джизакской области, улица Хамида Алимджана, дом №3)
2. Мечеть “Абулқосим Хужақулов” (Муголский ССГ Бахмальского района Джизакской области, кишлак Мугол)
3. Мечеть “Абдусаттор хожи” (Бахмальский ССГ Бахмальского района Джизакской области, кишлак Илончи)
4. Мечеть “Абдукодир ота” (Оби Хаёт ССГ Зааминского района Джизакской области, кишлак Кунгирбай)
5. Мечеть “Боболхожи” (Сангарский ССГ Бахмальского района Джизакской области, кишлак Кора)
- **историко-антропонимов** (имена исторических лиц):
1. Мечеть “Абу Ханифа” (Узунбулокский ССГ Бахмальского района Джизакской области, кишлак Урта)
2. Мечеть “Алихонтур Соғуний” (Саритепинский ССГ Дуствликского района Джизакской области, улица Дуствлик, здание №149)
3. Мечеть “Амири Хамза” (Мустакилликский ССГ Зааминского района Джизакской области, кишлак Лайлак-уя)
4. Мечеть “Абдурахмон ибн Авф” (кишлак Баланчакир Янгибадского района Джизакской области)
5. Мечеть “Бурхониддин Маргилоний (Бустонский ССГ Арнасайского района Джизакской области, улица Галаба дом №5)
- **этнонимов** (названия различных видов этнических общностей):
1. Мечеть “Барлос” (Барлосский ССГ Бахмальского района Джизакской области, кишлак Барлос)
2. Мечеть “Кангли” (махалля Таракли Кангли ССГ Шараф Рашидовского района Джизакской области)
3. Мечеть “Кирк” (Бахтский МСГ Зааминского района Джизакской области, улица Бахт №7)
- **символического характера** (имена Аллаха):
1. Мечеть “Ар-Рауф” (Янгибустонский ССГ Арнасайского района Джизакской области, улица Ойбека дом №10)
2. Мечеть “Ар-Роҳман” (Ойкорский ССГ Бахмальского района Джизакской области, кишлак Тангатопди)
3. Мечеть “Раҳмон” (Бабурский МСГ Арнасайского района Джизакской области, улица Н.Холматова дом №4)
- **имени пророка (Мухаммад (сав)):**
1. Мечеть “Мустафо” (Арватинский ССГ Шараф Рашидовского района Джизакской области)
2. Мечеть “Расулulloх” (кишлак Увал Бешкубинского МСГ Зааминского района Джизакской области)
- **религиозных понятий:**
1. Мечеть “Исломобод” (Узбекистанский ССГ Мирзачульского района Джизакской области)
2. Мечеть “Ислом Нури” (А.Икромовский ССГ Пахтакорского района Джизакской области, улица Э.Холматов)
3. Мечеть “Иймон” (кишлак Пучугой Янгибадского района Джизакской области)
4. Мечеть “Номозгор” (кишлак Беккелди Бахмальского ССГ Бахмальского района Джизакской области)
5. Мечеть “Нури Ислом” (кишлак Сарбазар Галляаральского района Джизакской области)
6. Мечеть “Хидоят” (Галаба МСГ Пахтакорского района Джизакской области, Дўстлик шох кўчаси)
- **названия деревьев:**

1. Мечеть “Кушчинор” (Кулама ССГ Шараф Рашидовского района Джизакской области, улица Темирязов)
 2. Мечеть “Куштол” (кишлак Кангли Куштолский ССГ Зааминского района Джизакской области)
 3. Мечеть “Якка тут” (Куламанский ССГ Шараф Рашидовского района Джизакской области)
 4. Мечеть “Якка Кайрагоч” (махалля Раваллик Хамид Алимджанского АВ Шараф Рашидовского района Джизакской области)
- **названия паломничеств:**
1. Мечеть “Алам ота” (Фидокорский ССГ Бахмальского района Джизакской области, кишлак Аламли)
 2. Мечеть “Азлархон” (Чорвадорский ССГ Зааминского района Джизакской области, кишлак Жалоир)
 3. Мечеть “Аразгелди ота” (Фаришского района Джизакской области, кишлак Нарвон)
 4. Мечеть “Горбобо” (Адрободский ССГ Зааминского района Джизакской области)
 5. Мечеть “Трекуша” (кишлак Гараша Фаришского района Джизакской области)
 6. Мечеть “Губдин ота” (кишлак Губдин Галляаральского района Джизакской области)
 7. Мечеть “Новка ота” (кишлак Новка Новканского ССГ Бахмальского района Джизакской области)
 8. Мечеть “Парпи ота” (кишлак Паймарт Раватского ССГ Шараф Рашидовского района Джизакской области)
 9. Мечеть “Уснат ота” (кишлак Калтатой Кутлугабадского МСГ Бахмальского района Джизакской области)
 10. Мечеть “Хужаи Сероб” (кишлак Бош Пешагор Наваинского МСГ Зааминского района Джизакской области)

Сохранение прозрачной внутренней формы экклезионимов поддерживается многовековой традицией именованья культовых объектов.

Стабильность используемых моделей превращает экклезионимы в непреходящие духовные ценности для народа. Прозрачность внутренней формы помогает сохранить особое значение имени-посвящения.

4. Экклезионимы отличаются меморативным характером, который обусловлен особыми мотивами номинации объектов культового назначения.

5. Экклезионимы отличает широкое использование лексики религиозной семантики и стилистической оценки.

6. Имя одного объекта может функционировать в виде различных вариантов в зависимости от сферы употребления: *мечеть Кушчинор – мечеть Катта*.

7. Лексическое значение экклезионимов включает этнокультурную составляющую. В содержательном плане в названиях объектов культового назначения выражаются духовные ценности верующих, уважительное отношение к почитаемым ими религиозным праздникам.

Экклезионимы сохраняют прозрачную внутреннюю форму и мотивацию.

Доминирует в семантике экклезионимов идея сакральности, которая является одной из основных категорий религиозного мировоззрения. В целом, в силу специфики объекта номинации, неотъемлемости сопутствующих названиям фоновых знаний и определенных ассоциаций, экклезионимы оцениваются как историко-культурные номинативные единицы.

Семантическое наполнение экклезионимов включает этнокультурный компонент, отражающий особенности менталитета народа. Своеобразие семантики джизакских экклезионимов связано с характерными особенностями мировидения узбекского народа, системой его духовных ценностей.

Экклезионимы Джизакской области отличаются не только большими структурными, но и семантико-грамматическими возможностями. Использование в них семантико-грамматического потенциала позволяет передавать различные значения, связанные с выражением местоположения мечети.

Выводы. Изучение названия мечетей культового значения – интересная тема для исследования. История мечетей, история их названий – все это уникальные сведения об истории, культуре, языке нашего Джизака. Утрата исторических названий мечетей может привести к деградации народной культурной традиции, к обеднению исторического, культурного сознания. Все это позволяет считать экклезионимы культурно-историческими памятниками духовной культуры узбекского народа.

ЛИТЕРАТУРА:

1. Подольская Н.В. “Словарь русской ономастической терминологии”. – М.: Наука, 1978. – 200 с.
2. Подольская Н.В. “Словарь ономастической терминологии”. 2-е изд. переработ. и доп. - М.: Наука, 1988.
3. Лингвокультурологическое исследование национальной (русской) языковой личности: на материале афористики. – дисс...И.П.Васильюк, 2004.
4. Средневековые мечети Средней Азии и Сирии. – дисс...Фаузи Мустафа, 1993.
5. Супрун В.И. Лингвокультурологические и лингводидактические аспекты русской ономастики // Ценности в лингвокультурном аспекте: языковое сознание, коммуникация, текст: материалы Междунар. науч. конф. Тяньцзинь: Тяньцзин. ун-т иностр. яз., 2017. С. 164-171.
6. Щербак А.С. Имя собственное как ономастический знак // Экология языка и речи: материалы 5 Междунар. науч. конф. / отв. ред. А.С. Щербак. Тамбов: Принт-Сервис, 2016. С. 286-289.
7. Попов С.А. Православные названия на карте Воронежской области // Православный учёный в современном мире: проблемы и пути их решения: материалы Междунар. науч. конф., проведённой по благословению Митрополита Воронежского и Борисоглебского Сергия: в 2 ч. / Отраденское объединение православных ученых. Воронеж: Изд. О.Ю. Алейников, 2013. Ч. 2. С. 151-153.
8. Бугаева И.В. Агиотопонимы: частный случай отражения ментальности в географических названиях // *Respectus Philologicus*. 2006. № 10 (15). С. 119-130.
9. Мадиева Г.Б., Супрун В.И. Общие проблемы ономастики // Теория и практика ономастических и дериватологических исследований / науч. ред.: В.И. Супрун, С.В. Ильясова. Майкоп: Изд-во «Магарин Олег Григорьевич», 2017. С. 1-51.

ЮКЛАМАЛАРНИНГ ЁРДАМЧИ СЎЗЛАР БИЛАН ВАЗИФАДОШЛИГИ

Қаҳҳорова Гулруҳ Шавкатовна,

Бухоро давлат университети тадқиқотчиси,
филология фанлари бўйича фалсафа доктори (PhD)
gulrukh@mail.ru

Аннотация. Ушбу мақолада юкламалар вазифаси жиҳатидан ўзига яқин бўлган кўмакчи ва боғловчи сўзлар билан вазифадошлик ҳосил қилиши ёритилган. Ёрдамчи сўзлар орасида бир-бирига кўчиши, бирининг вазифасини иккинчиси бажаришидек хусусият барча ёрдамчи сўзларга хос бўлганлиги каби юклама ҳам бундан мустасно эмаслиги мақолада қузатилади. Бунга уларнинг сўзни сўзга ёки гапни гапга боғлашга, уларга қўшимча маъно юклашга хизмат қилиши асос яратади. Шунингдек, мақолада кўмакчини юклама билан бир туркумга бирлаштирган 4 жиҳати таҳлилга тортилган: биринчиси – ҳар иккаласининг сўзни сўзга боғлашга ёрдам бериши. Фақатгина кўмакчи сўзни сўзга тобе, юклама эса тенг боғлайди; иккинчиси – икковининг ҳам маъно бағишлаш хусусиятига эғалиги; учинчиси – гапнинг мазмуний ва шаклий тузилишида ўзи синтактик боғланиб келган сўзга бирикиб, алоҳида имплицит пресуппозицияга ишора қилиши; тўртинчиси – улар ўзи иштирок этган гапда алоҳида гап бўлаги бўлолмалиги туфайли ажралиб туради ва ўзига хос манتيқий маъно билдириб, гапнинг мазмуний тузилишини мураккаблаштиради.

Калит сўзлар: дискурс, алоқа-муносабат, соф ва вазифадош, юклама, боғловчи, кўмакчи, зидлов, айирув, тенглик, тобелик.

ВОПРОСЫ ФУНКЦИОНАЛЬНОСТИ ЧАСТИЦ СО ВСПОМОГАТЕЛЬНЫМИ СЛОВАМИ

Аннотация. В данной статье изучен вопрос образования частиц с предлогами и союзами, имеющими более схожие характеристики по функции. В статье проанализировано, что особенность перемещения друг к другу среди вспомогательных слов, выполняющая задачу одного из другого, характерна для всех вспомогательных слов, и частица не является исключением. Это основано на том, что они служат для связи слова со словом или предложения с предложением, придания им дополнительного смысла. В статье также анализируются 4 аспекта, объединяющие предлог с частицей в одну категорию: первый – то, что оба помогают связывать слова со словами. Только предлог связывает слово со словом в придаточной форме, а частица – в равной форме; во-вторых, им обоим свойственно придавать значение; третье – в содержательно-формальной структуре предложения оно сочетается со словом, с которым оно синтаксически связано, указывая на отдельную имплицитную предпосылку; в-четвёртых, они отличаются тем, что не могут быть самостоятельными предложениями, частью которых являются, придают собственный логический смысл и усложняют содержательную структуру предложения.

Ключевые слова: дискурс, связь-отношение, чистое и функциональное, частица, союз, предлог, противоречие, вычитание, равенство, зависимость.

ISSUES OF THE FUNCTIONALITY OF PARTICLES WITH AUXILIARY WORDS

Abstract. In this article, the question of the formation of particles with prepositions and conjunctions, which have more similar characteristics in terms of function, was studied. It was analyzed in the article that the feature of moving to each other among the auxiliary words, performing the task of one of the other, is characteristic of all auxiliary words, and particle is not an exception. This is based on the fact that they serve to connect word to word or sentence to sentence, to impose additional meaning on them. The article also analyzes 4 aspects that combine the preposition with the particle in one category: the first is that both help to link words to words. Only the preposition connects the word to the word in the subordinate form, and the particle connects it in the equal form; the second is that both of them have the characteristic of giving meaning; the third is that in the substantive and formal structure of the sentence, it is combined with the word it is syntactically connected with, pointing to a separate implicit presupposition; fourthly, they are

distinguished by the fact that they cannot be separate clauses in the sentence they are part of and they give their own logical meaning and complicate the meaningful structure of the sentence.

Key words: *discourse, communication-relationship, pure and functional, particle, conjunction, preposition, contradiction, subtraction, equality, dependence.*

Кириш. Дунё халқларидан кўпчилигининг тил тизими таркибида мустақил сўзларга қўшимча маъно юклаб, уларни ўзаро боғлашга хизмат қилувчи ёрдамчи лексикаси шаклланган. Луғавий маъно англатмаса-да, грамматик маъно, шакл ва вазифага эга бундай лексик бирликлар сўз, гапларга эмоция, экспрессивлик, интензивлик бахш этиши, уларни синтактик боғлаши жиҳатидан эътиборни тортади. Юкламалар шундай лисоний бириликлардан бири бўлиб, ёрдамчи сўз туркумлари қаторида ўз ўрнига эга. Баъзан у вазифаси жиҳатидан ўзига яқин бўлган кўмакчи ва боғловчи сўзлар билан вазифадошлик ҳосил қилиши кузатилади. Бунга уларнинг сўзни сўзга ёки гапни гапга боғлашга, уларга қўшимча маъно юклашга хизмат қилиши асос яратади. *Вазифадош юкламалар* ҳамда айрим мустақил сўзларнинг дискурсив сўзлар сифатида ёрдамчилик хусусиятлари хусусида А.Б.Пардаевнинг диссертациясида ҳам фикр-мулоҳазалар билдириб ўтилган. [9]

Уларнинг вазифаси қуйидагича белгиланган:

Кўмакчи	Боғловчи	Юклама
От, олмош, ҳаракат номи сифатдошни бошқа мустақил сўзга фақат бошқарув йўли билан тобе боғлайди.	Мустақил сўзларни ва содда ҳамда кўшма гап қисмларини тенг ҳам, тобе ҳам боғлайди.	Сўзларга қўшимча маъно юклаш баробарида сўз ва гапларни фақат тенг боғлаб келади.

Асосий қисм. Ҳозирги ўзбек тилида кўмакчи, боғловчи ва юклама деб номланадиган учта ёрдамчи сўз туркуми мавжуд. Уларнинг ҳар учаласи грамматик вазифасининг яқинлигига қараб бир уя – ёрдамчи сўзлар таснифи билан бирлаштирилган.

Кўмакчи, боғловчи ва юклама туркумидаги сўзлар грамматик шаклга, грамматик маъно ва вазифага эга, лекин аташ маъносига, ясаиш хусусиятига эга эмаслиги, урғу олмаслигига кўра мустақил сўзлардан ажратилади ва ҳар учаласи ёрдамчи сўзлар сифатида қаралади.

Демак, кўмакчи деганда, от, олмош, ҳаракат номи сифатдошнинг бошқа мустақил сўзга бошқарув йўли билан, тобе боғлашга ёрдам берувчи сўзлар тушунилади. Улар қатнашган бирикма кўмакчили бошқарувли бирикма ҳисобланади. Шунинг учун кўмакчилар келишиқ қўшимчалари билан ўрин алмашина олади, чунки буларнинг ҳар иккаласи ҳам тобе сўзни ҳоким сўзнинг талабига қараб боғлашга, улар ўртасида алоқа-муносабат ўрнатишга кўмак беради. Мана шу жиҳатдан кўмакчи ва келишиқ қўшимчалари ўзаро грамматик синонимлик ҳосил қилади. Кўмакчилар бош, қаратқич, жўналиш ва чиқиш келишигидаги сўзлар билангина бирга қўлланиб келади. Тушум (-ни) ва ўрин-пайт (-да) келишиқларидан сўнг келолмайди. Бош келишиқдаги сўзлар *билан, учун, сайин, сари, узра, бўйлаб, орқали, каби*; қаратқич келишигидаги сўзлар *билан, учун, устида, ичида, остида, қошида, ёнида*; жўналиш келишигидаги сўзлар *кўра, қараб, яраша, томон*; чиқиш келишигидаги сўзлар *буён, бери, кейин, сўнг, олдин, тортиб* кўмакчиларидан олдин кела олади.

Кўмакчини юклама билан бир туркумга бирлаштирган жиҳат тўрттадир:

биринчиси – ҳар иккаласининг сўзни сўзга боғлашга ёрдам бериши. Фақатгина кўмакчи сўзни сўзга тобе, юклама эса тенг боғлайди;

иккинчиси – икковининг ҳам маъно бағишлаш хусусиятига эгаллиги;

учинчиси – гапнинг мазмуний ва шаклий тузилишида ўзи синтактик боғланиб келган сўзга бириқиб, алоҳида имплицит пресуппозицияга ишора қилиши;

тўртинчиси – улар ўзи иштирок этган гапда алоҳида гап бўлаги бўлмаслиги туфайли ажралиб туради ва ўзига хос мантиқий маъно билдириб, гапнинг мазмуний тузилишини мураккаблаштиради. Масалан, *каби, сингари, янглиг, чоғли* кўмакчилари ўхшашликни; *томон, сари, қараб, қарата* кўмакчилари йўналишни; *кейин, сўнг, олдин, бери, нари, буён, сайин, бурун, илгари, оша, бўйи* кўмакчилари пайтни; *билан, орқали* кўмакчилари восита маъносини; *сабабли, туфайли, учун* кўмакчилари сабаб ва мақсадни; *узра, бўйлаб* кўмакчилари сатҳни; *бошлаб, тортиб* кўмакчиси бошланғич нуқтани, *бошқа, бўлак, ўзга, ташқари, қадар* айирув-чегараловни, *кўра, қараганда, биноан, асосан, бўйича, мувофиқ* асос-манбани, *ҳақида, тўғрисида* мавзуни, *ҳолда, йўсунда* ҳолатни, *яраша, лойиқ* вазни, *қарши, қарамай, қарамасдан* қаршилиқни билдирувчи кўмакчилар саналади. Ҳатто айрим кўмакчилар кўп маъноли ҳисобланади. Масалан, биргина “билан” кўмакчиси: а) восита

маъносини (микрофон билан гапирмоқ); б) пайт маъносини (ёзи билан китоб ўқиб чиқмоқ); в) ҳолат маъносини (уйга қувонч билан отилиб кирмоқ); г) биргалик маъносини (укаси билан театрга бормоқ); д) мақсад маъносини (бўлажак келин билан танишгани чиқмоқ) билдирса, учун кўмакчи: а) аташ маъносида (устози учун шеър ёзмоқ); б) мақсад маъносида (ўқиш учун келмоқ); в) эваз маъносида (ишлагани учун ҳақ олмоқ); д) сабаб маъносида (шамоллагани учун боролмаслик) келади.

Кўринадики, билан ва учун кўмакчилари мақсад маъносини ифодалаш жихатидан ўзаро маънодошлик (синонимлик) ҳосил қилиши кузатилади. Бундай маънодошлик каби / сингари / янглиг (ўхшатиш); сабабли / туфайли / учун (сабаб); орқали / билан (восита) кўмакчиларнинг грамматик табиати ва вазифасида ҳам кузатилади.

Кўмакчига хос ўхшатиш маъносини англатиш белгиси эса юкламага ҳам хосдир. Мана шу маънодошлик уларни синоним сифатида қарашга асос бўла олади. Масалан:

Отаси каби бўйдор йигит.

Йигитнинг бўйдорлиги худди отаси.

Бунда фақат гапнинг мазмунида эмас, синтактик қурилишида ўзгариш юз бермоқда. Таркибида кўмакчи қўлланган биринчи синтактик бирлик – мураккаб сўз бирикмаси бўлса, юклама иштирок этган иккинчи синтактик бирлик содда гапни ташкил қилган. Биринчи синтактик бирлик – мураккаб сўз бирикмасида “йигит” ҳоким (бош) сўз сифатида аниқланмишни, “отаси каби бўйдор” тобе сўз сифатида аниқловчини ҳосил қилган.

Иккинчи синтактик бирлик – содда гап таркибида *йигитнинг* сўзи қаратқич аниқловчи, *бўйдорлиги* – эга, *отаси* – кесим бўлак вазифасида келган.

Шундан ҳам англашиладики, кўмакчилар фақат сўзларни боғлаб, сўз бирикмасини ҳосил қила олса, юкламалар гап бўлақларини боғлаб, гапни ҳосил қила олади.

Кўмакчиларнинг объектлар ўртасидаги чегара маъносини ифодалаш юкламаларнинг аниқлов-чегаралов турига хос вазифани ёдга солади:

кўмакчи иштирокида: “Уни машинада йўлга **қадар** чиқариб қўйдим”.

юклама иштирокида: “Уни машинада **атиги** йўлгача чиқариб қўйдим”.

Бу ҳар иккала гапда “йўл” чегара сифатида танланиб, иш-ҳаракатнинг атиги шу объектга бажарилгани ва ундан нарисига бажарилмагани билдирилмоқда. Демак, чегара маъносини кўмакчи билан ҳам, юклама билан ҳам ифодалаш мумкин. Фақат бунда кўмакчи -га жўналиш келишиги қўшимчаси билан турланган ва мантиқий урғу олган йўл сўзидан кейин (йўлга қадар) келаётгани, юкламанинг эса, аксинча, отларга хос -гача чегаралов қўшимчасини ҳамда ва мантиқий урғу олган йўл сўзидан олдин келаётгани алоҳида эътиборни тортади. А.А.Шахматов таъкидлаганидек, кўмакчилар келишик формалари англатган маънони мустаҳкамлайди, тўлдиради, кучайтиради [10].

Умуман айтганда, кўмакчи ва юкламалар нутқнинг шакл ҳамда мазмун жихатдан шаклланишида муҳим вазифа бажариб келади.

Кўмакчи, боғловчи ва юкламанинг ўзаро яқинлиги, бир туркумга киритилиши муайян асосларга эга. Айтайлик, уларнинг ҳар учаласи ҳам соф ва вазифадош кўринишда учрайди. Масалан, *билан, учун, сари, сайин, каби, янглиг, сингари, узра, туфайли* кўмакчилари, одатда, соф кўмакчи бўлиб келса, *кейин, сўнг, олдида, қошида, ичида, ёнида, кўра, томон, қараб, бўйлаб* ва ҳоказолар баъзан кўмакчи, баъзан ўз маъносида келиши боис вазифадош кўмакчилар қаторига киритилади. Негаки, улар соф кўмакчилардан фарқли равишда фақат кўмакчи туркумида қатъий турмайди. Уларнинг қўлланиши мустақил сўзлар доирасида кўпроқ кузатилади. Қачонки кўмакчи вазифасида келса, кўчма маънони англатади. Масалан, “қизнинг *қошида* ўсмаси бор экан” дейилса, “*қошида*” сўзи от туркумига алоқадор ҳисобланади. Агар “мактабимиз *қошида* катта боғ бор” дейилса, “қошида” сўзи бунда кўмакчи сифатида эътироф қилинади. Чунки “қош” – инсон тана аъзоларидан бирининг номи (соматизм) бўлиб, ковоқ тепасидаги ёйсимон тукли қатламни англатади. Лекин яна у баъзи нарсаларнинг олд қисми, туртиб чиққан жойини, узук, исирга каби буюмларга ўйиб солинган ёйсимон гул – безакни, учинчи *шахс эгалик ва макон келишиклари шаклида (қошига, қошида, қошидан)* кўмакчи вазифасида макон муносабатларини ҳам билдиради [8]. У орқали бир объектнинг олдида, ёнида, ҳузурда ёки таркибида бошқа бир объектнинг борлиги, жойлашганлиги англашилади.

LINGUISTICS

Кўмакчи, боғловчи ва юкламанинг боғлаш вазифаси ва хусусияти қуйидагича намоён бўлади:

Кўмакчи	Боғловчи	Юклама
сўзни сўзга тобе боғлайди	сўзни сўзга тенг боғлайди	сўзни сўзга тенг боғлайди
	гапни гапга тенг ёки тобе боғлайди	гапни гапга тенг боғлайди
сўзни сўзга фақат тобе боғлайди (гапни боғлолмайди)	сўзни сўзга тенг боғлайди	сўзни сўзга тенг боғлайди
	гапни гапга тенг боғлайди	гапни гапга тенг боғлайди
	гапни гапга тобе боғлайди	гапни гапга тобе боғлайди

Боғловчи – сўзни сўзга, гапни гапга ҳамда уюшиқ бўлақларни бир-бирига боғлаш вазифасини бажариб келади.

Шунга кўра боғловчи сўзлар иккига бўлинади:

Тенг боғловчилар	Эргаштирувчи боғловчилар
Уюшиқ бўлақларни ҳамда қисмлари тенг бўлган боғланган қўшма гапларни ўзаро боғлайди.	Эргашган қўшма гапларнинг қисмларини тобе-ҳоким муносабати орқали ўзаро боғлайди.

Шуниси борки, гап бўлақлари ёки гапларни ўзаро тенг боғлаш вазифасини боғловчилар каторида юкламалар ҳам бажариб келади. Мана шу маънода улар тенг боғловчилардан бириктирув ҳамда зидлов боғловчилари билан вазифадошлик ҳосил қилиб, уларнинг ички тури сифатида кайд этилади:

Тенг боғловчи ички турларининг қўлланиш хусусиятлари						
Т./р.	Номланиши	Мазмун-моҳияти ва вазифаси	Соф	Вазифадош	Қўлланиши	
					Сўз кўринишида	Қўшимча кўринишида
1.	Бириктирув боғловчилари	Бир пайтда бўлган воқеа-ҳодисани англатади.	<i>ва, ҳамда</i>	<i>билан кўмакчиси, -у, -ю, -да, ҳам юкламалари</i>	<i>ва, ҳамда, билан кўмакчиси, ҳам юкламаси</i>	<i>-у, -ю, -да юкламалари</i>
2.	Зидлов боғловчилари	Зид маъноли сўзларни ва гапларни ўзаро зидлаб боғлайди. Зидлов боғловчиларидан олдин вергул қўйилади.	<i>аммо, лекин, бироқ</i>	<i>балки модал сўзи, -у, -ю, -да юкламалари</i>	<i>аммо, лекин, бироқ, балки модал сўзи</i>	<i>-у, -ю, -да юкламалари</i>
3.	Айирув боғловчиси	Галма-гал, навбатма-навбат юз берган воқеликни англатади.			Такрор ҳолда қўлланади: <i>гоҳ-гоҳ, дам-дам, баъзан-баъзан, хоҳ-хоҳ, бир-бир, ё-ё.</i> Буларнинг иккинчисидан олдин вергул	

LINGUISTICS

					кўйилади. Якка холда қўлланади: <i>ёки, ёхуд, ёйинки</i>	
4.	Инкор боғловчиси	Сўзларни ва гапларни ўзаро инкор мазмунида боғлайди. У қатнашган гапнинг кесими тасдиқ шаклида бўлади.			<i>на-на</i>	
Эргаштирувчи боғловчилар						
Т./р.	Ички кўринишларининг номланиши		Кўринишлари			
1.	Сабаб боғловчиси		<i>чунки, зероки, негаки</i>			
2.	Шарт боғловчиси		<i>агар, агарда, агарчи, гарчи, башарти, мободо, гарчанд</i>			
3.	Аниқлов боғловчиси		<i>яъни, (ки, ким)</i>			
4.	Мақсад боғловчиси		<i>деб, токи</i>			
5.	Ўхшатиш боғловчиси		<i>гўё, гўёки</i>			

Ҳозирги инглиз тилидаги боғловчилар маъно ва вазифасига кўрауч турга бўлинади:

1. **Тенг боғловчилар – Coordinating Conjunctions.** Бир хил сўроққа жавоб бўлиб, бир туркумга кирадиган, бир хил грамматик шаклда бир хил синтактик вазифага эга уюшиб келган икки ва ундан ортик сўз ёки ибораларни, тенг қисмли гапларни боғлайди. Жумладан, **and, but, or, nor, for, so, yet, and/or** тенг боғловчилар ҳисобланади.

Шулар орасида **and** боғловчисининг ўзбек тилига “ва”, “билан”, “ҳамда” сўзлари қаторида -у, -ю, -да, ҳам юктамалари орқали тўппадан-тўғри таржима қилиниши кўп кузатилади. Масалан: “Carrie nodded and asked her sister about the neighbourhood”. (Th.D. Sister Carrie, 11). – “Керри хўп дегандай бош ирғаб қўйди-да, опасидан қўни-қўшнилари суриштира бошлади”. (Т.Д. Бахтиқаро Керри, 18).

Келтирилган гапнинг аслиятидаги “nodded and asked” феълли тенг боғланишнинг таржимада “бош ирғаб қўйди-да,суриштира бошлади” кўринишида берилгани, яъни бунда **and** боғловчи ўрнида -да юктамаси боғловчи вазифасини бажариб, феъл билан ифодаланган кесимларни боғлаб келгани кузатилмоқда.

And боғловчиси гапнинг эга бўлақларини уюштириб боғлаб келса, бунда феъл кесимни кўплик сонда қўллашга тўғри келади. The sons and daughters are going to park (Ўғил ва қиз болалар паркка келишяпти).

But боғловчиси зидликни ифодалаши сабабли ўзбек тилига **аммо, лекин, бироқ** каби зидлик боғловчилари ёки **балки** модал сўзи, баъзан -у, -ю, -да юктамалари орқали таржимада берилади: “She wanted to make some reference to their relations upon the train, **but** was too timid. (Th.D. Sister Carrie, 12)”. – “У поездда бирга келишганини тилга олиб ўтмоқчи бўлди-ю, **бироқ** тортинчоқлиги йўл қўймади. (Т.Д. Бахтиқаро Керри, 19)”.
Yet боғловчиси ҳам зидликни ифодалаши туфайли ўзбек тилига уни аммо, лекин, бироқ каби зидлов боғловчилари қаторида шу вазифада қўлланиб кела оладиган -у, -ю, -да юктамалари билан таржимада бериш мумкин: “Yet she had applied so often. (Th.D. Sister Carrie, 54)”. – “**Бироқ** ҳар кимдан иш сўрайвериш ўлиб бўлди-ку! (Т.Д. Бахтиқаро Керри, 74)”.
Инглиз тилида танлаш ёки ажратиш маъносини билдириш учун ишлатиладиган **or** боғловчиси ўзбек тилидаги “ёки”, “ё”, “ёхуд”, “ёйинки” сингари айирув боғловчилари билан ифода этилади.

Nor инкор боғловчиси бўлиб, ўзбек тилига **на...на** ёки **ҳам** юктамалари орқали таржима қилинади. Фақатгина ундан олдин **not** ёки **neither** сўзлари келади. Жумладан: “There were, in the last place, a few good followers, **neither** rich **nor** poor, famous, **nor** yet remarkably successful, with whom he was friendly on the score of good-fellowship.(Th.D. Sister Carrie, 36). – “Нихоят майхонага тез-тез қадам

ранжида қилиб турувчилар орасида бой ҳам, камбағал ҳам бўлмаган, бироқ ҳамма танийдигану шон-шуҳрат бобида омади келмаганлар **ҳам** бўлиб, Герствуд улар билан чинакам ошначилик қиларди. (Т.Д. Бахтиқаро Керри, 51).

Агар **or** ёки **nor** гапнинг уюшган эга бўлаklarини боғлаб келса, кесим ўзига яқин турган эга бўлаги билан мослашади.

So натижани ифодаловчи боғловчи бўлиб, ўзбек тилида бундай боғловчи тури мавжуд эмас. Шунинг учун ўзбек тилига таржима жараёнида бу сўз “натижада”, “шундай қилиб”, “шундай экан” кўринишларида ифода қилинади.

“So this was the game, was it? Shut him out and make him pay. Well, by the Lord, that did beat all! (Th.D. Sister Carrie, 184)”. – “Уларнинг хунарлари шу экан-да! Уйдан ҳайдаб, пул тўлашга мажбур қилишмоқчи бўлишибди-да! Буниси чиндан ҳам ҳаммасидан ошиб тушди-ку! (Т.Д. Бахтиқаро Керри, 243)”.

Келтирилган гапнинг ўзбекча таржимасида натижа маъноси сақланиб қолинган эса-да, уни ифодаловчи сўз ва сўз бирикмалари қўлланилмаган. Бундай ҳолат кўп кузатилади.

For сабаб маъносини билдирувчи ўзбек тилидаги “чунки” боғловчиси ёки “учун”, “туфайли”, “сабабли” кўмакчиси билан таржимада ўзаро жой алмаша олади. Лекин уни таржимада -дан келишик кўшимчаси билан ҳам ифодаласа бўлади: “Temporarily she gave little thought to Drouet, thinking only of the dignity and grace of her lover and of his consuming affection **for** her. (Th.D. Sister Carrie, 102)”. – “Хаёллари махбубининг олижаноблиги, кўркамлиги ва бекиёс эҳтироси билан банд бўлганидан бироз вақт Друэ ҳам эсидан чиқаёзди. (Т.Д. Бахтиқаро Керри, 140)”.

Боғловчилар услубий жиҳатдан фарқланади. Бунга **for** ва **yet** боғловчилари ҳам мисол бўла олади. Улар оғзаки нутқда деярли ишлатилмайди ва кўпроқ расмий, китобий ёзма нутқда ишлатилади.

2. Айирув боғловчилари – Correlative Conjunctions. Ҳозирги инглиз тилида **both . . . and (ва . . . (ҳар иккаласи) / ҳам . . . ҳам); either . . . or (ё . . . ё, ё) not only . . . but also (нафақат . . . балки . . . ҳам), neither . . . nor (на . . . на)** кабилар айирув боғловчилари ҳисобланади. Улар тенг қисмлардан олдин ё кейин, ёки шундай бирликлар орасида такрорланиб келади. Масалан: “The entire metropolitan centre possessed a high and mighty air calculated to overawe **and** abash the common applicant, **and** to make the gulf between poverty **and** success seem **both** wide **and** deep. (Th.D. Sister Carrie, 13)”. – “Нега деганда унинг кўриниши жуда ваҳимали бўлиб, оддий фуқарони танг қолдириш ва камбағаллик билан омад ўртасидаги ўриннинг қанчалик кенг ва чуқурлигини кўрсатиб қўйиш кўзда тутилгани-да. (Т.Д. Бахтиқаро Керри, 22)”.

Кўриятгани, бу гапнинг ўзбекча таржимасида икки ўринда “ва” тенг боғловчиси ҳамда бир ўринда “-да” кучайтирув-таъкид юклаганидан фойдаланилган, холос. Унда аслиятдаги каби айирув боғловчилари келтирилмаган.

And/or(ва/ёки) боғловчилари ўзидан кейин келган сўзнинг аввалги фикрга кўшимча ёки илова қилинганлигини билдиради. Улар расмий адабий тилда ишлатилмаса-да, илмий услубда кўп ишлатилади.

Қуйидаги гапда **either . . . or (ё . . . ё)** қолипи кўзга ташланади: “A man in his situation who comes, after a long round of worthless **or** hardening experiences, upon a young, unsophisticated, innocent soul, is apt **either** to hold aloof, out of a sense of his own remoteness, **or** to draw near and become fascinated and elated by his discovery. (Th.D. Sister Carrie, 95)”. – “Герствуд мавқеидаги кўп йиллар мобайнида ҳеч нарсага арзимайдиган аёллар билан таниш-билиш бўлиб юрган одам ёш, айнамаган, қалби очик жувонга дуч келиб қолганда **ё** икковларининг орасида ер билан осмонча фарқ борлигини фаҳмлаб ўзини четроққа олади, **ё** бўлмаса танишганлигидан суюниб кетиб бутун кучи билан унга етишишга интилади. (Т.Д. Бахтиқаро Керри, 130)”.

Келтирилган гапнинг қисмларини боғлашга айирув боғловчилари хизмат қилган.

3. Эргаштирувчи боғловчилар – Subordinating Conjunctions. Эргаштирувчи боғловчиларбош ва эргаш гапларни ўзаро боғлаш учун тобе гапларнинг бошида, уларнинг олдида келиб, ҳоким гап маъносини изоҳлашга, тўлдиришга хизмат қилади. Эргаштирувчи боғловчилар билан бошланган тобе гап алоҳида гап сифатида ажратилмайди. Масалан: *Whenever I see her, she always curtsseys and asks me how I do.* (Таржимаси: Уни қачон кўрсам, у доим таъзим қилиб мендан аҳволимни сўрайди. (Emmaby Jane Austen. Volume I. Chapter I. – P.4).

Маълумки, инглиз тилида боғловчилар тузилишига кўра тўртга бўлинади. Булар: 1. Содда боғловчилар – Simple Conjunctions: and, but, as, or, nor, after, till, that, so, for, hence, yet, since, when, if, lest, while, whether. 2. Ясама боғловчилар – Derivative Conjunctions: untill, unless, supposing, seeing,

provided, because, once, directly, before, consequently. 3. Қўшма боғловчилар – Compound Conjunctions: however, wherever, although, whereas, nevertheless, therefore. 4. Мураккаб боғловчилар – Composite Conjunctions: as well as, both ... and, either ... or, neither ... nor, whether ... or, as ... as, as ... so, so ... as, so ... that, rather ... than, such ... as, in order ... that, even though, even if, not so ... as, no sooner ... than, not only ... but, the ... the, no matter ..., who (when), such ... that, but that, or else.

Ўзбек тилида ҳам боғловчилар тузилиши ва қўлланиши жиҳатидан тўртга бўлинади:

1. Содда боғловчилар: ва, ҳамда, аммо, лекин, бироқ, ёки, ёхуд...
2. Такрор боғловчилар: ё..ё, гоҳ...гоҳ, дам....дам, бир...бир, ҳам...ҳам, на...на....
3. Жуфт боғловчилар: аммо-лекин, ва-лекин....
4. Қисқартма боғловчилар: аммо-лек, лек, вале.

Инглиз тилида юкломалар тузилишига кўра қуйидаги уч турга бўлинади:

1. Содда: just, still, even, else...
2. Ясама: *merely, simply, alone...*
3. Мураккаб: *also*.

Ўзбек тилшунослигида юкломанинг боғловчи сафига ўтишидан ҳосил бўлган “оралик ходиса”ларга нисбатан **боғловчи-юклама** атамаси ҳам қўллангани кузатилади [1].

Юкломалар сўзни сўзга қўшишга хизмат қилганда, унинг ёрдами билан кўпинча жуфт сўзлар ҳосил бўлади. Масалан: *Она-ю бола – гулу лола. / Она-бола – гул ва лола.*

Агар лотин ёзувида жуфт сўзлар орасида -у/ -ю юкломаси келса, бу юклама олдинги исмдан чизикча билан ажратиб ёзилади ва жуфт сўзлар орасида чизикча қўйилмайди [8]. Масалан: *qor-u yomg'ir, ota-yu ona, ora-yu singil* каби. Бунда чизикча олдинги сўзга тегишли бўлади. Лекин кирилл ёзувида жуфт сўзлар орасида -у/ -ю юкломаси келса, бу юклама олдинги қисмга қўшиб ёзилади ва жуфт сўзлар ўртасига чизикча қўйилмайди. Масалан, *қору ёмғир, отаю она, опаю сингил.*

Юкломалар билан келадиган жуфт сўзлар таркиби, одатда, уч хил кўринишда намоён бўлади:

- а) яқин маъноли, бир туркумга мансуб сўзлардан (масалан, *ошу нон, дўсту ёр, гулу лола*);
- б) антоним, яъни шакли ва маъноси ҳар хил, аммо маъноси бир-бирига зид, қарама-қарши, айни пайтда туркуми бир хил сўзлардан (масалан, *яхшию ёмон, каттаю кичик, ўгилу қиз*);
- с) синоним, яъни шакли ҳар хил, аммо маънодош, туркуми бир хил сўзлардан (масалан, *бахту саодат, ошу овқат*).

Мисоллардан аёнлашмоқдаки, бундай жуфтликлар ўртасида, асосан, -у / -ю, **ҳам** юкломалари келади. Лекин улар юклама сифатида маъно юклаш вазифаси билан эмас, балки боғловчи сифатида икки сўзни тенг муносабатга киритиш, боғлаш вазифасини бажариб келади.

Агар юкорида кўрсатилган жуфтликлар ўртасида соф ҳамда вазифадош тенг-бириктирув боғловчилари (*ва, ҳамда* каби – соф, *ҳам* юкломаси, *билан* кўмакчиси – вазифадош), келса ҳеч қандай тиниш белгиси қўйилмайди. Масалан: *тун ва кун, чол ҳамда кампир, ота ҳам она, шоҳ билан гадо ...*

Бириктирув боғловчиси вазифасида келадиган -у, -ю, -да, ҳам юкломалари кўмакчи-боғловчи саналадиган билан сўзи ўрнида қўллана олади. Чунки билан кўмакчиси синтактик боғлаш вазифасида келувчи аниқ мустақил маънога эга бўлмаган, умумлашган грамматик маъноли лексик сатҳ бирлиги сифатида юкломалар каби қўшиб ҳисоблаш маъносини ифода қилади.

Юкломалар билан ишлатиладиган жуфтликлар, одатда, бир сўз туркумига мансуб бўлади:

Сўз туркуми	Ўзбек тилида	Инглиз тилида
От	<i>олмаю анор, шаҳару қишлоқ...</i>	<i>city and county</i>
Сифат	<i>узоқу яқин, каттаю кичик...</i>	<i>big and small</i>
Феъл	<i>боришу келиш, юклагоу туширмоқ ...</i>	<i>come and go</i>
Сифат	<i>Оқу қора, қизилу сариқ</i>	<i>black and white</i>
Рабиш	<i>эртаю кеч, эртаю индин</i>	<i>early and late</i>
Олмош	<i>сизу биз, сену мен...</i>	<i>you and me</i>
Сон	<i>учу тўрт, тўрту беш...</i>	<i>three to five</i>

Ҳам юкломаси уюшган бўлақларнинг олдида ёки охирида такрорланиб келиши мумкин. Агар у уюшган бўлақларнинг олдида келган бўлсагина боғловчи саналади.

Инглиз тилидаги партикларнинг ҳам бошқа сўз туркумлари билан омонимлик касб этишини кузатиш мумкин. Жумладан, замонавий инглиз тилида деярли барча партиклар бошқа сўз туркумлари билан омоним ҳисобланади, айниқса, равиш предлог ва боғловчилар билан. Жуда кам сонли партиклар бошқа сўзлар билан омоним эмас. Бунга бевосита *else, merely, barely, solely* каби

LINGUISTICS

партикллар мисол бўла олади. Аммо кўпчилиги шаклан қуйидаги сўз туркумлари билан омонимлик хосил қилади:

равиш билан: *exactly, simply, too, never, still, just, yet, right*;

сифат билан: *even, right, just, only, still*;

олмош билан: *all, either*;

фёъл билан: *still*;

боғловчи билан: *but*;

предлог билан: *but* (бирхил).

Қуйидаги мисоллар бевосита particles, яъни юклама билан adverbs, яъни равиш ўртасидаги вазифадорликни ўз ўрнида тўғри фарқлай олиш лозимлигини кўрсатади:

simply

--	--

I <i>simply</i> do not understand you.	He did it quite <i>simply</i> .
--	---------------------------------

(Particle).	(Adverb).
-------------	-----------

--	--

exactly

--	--

He always said <i>exactly</i> what he thought. (Particle)	У ҳамиша <i>айнан</i> (худди <i>ўша</i>) ўйлаган нарсасини айтган.
---	---

	(Партикл)
--	-----------

She knew <i>exactly</i> what she thought about the others. (Adverb)	У ҳамиша бошқалар ҳақида нима ўйлаганини <i>аниқ</i> (<i>равшан</i>) биларди (Равиш).
---	---

--	--

--	--

too

--	--

She is lazy, <i>too</i> .	У дангаса ҳам эди.
---------------------------	--------------------

(Particle)	(Партикл)
------------	-----------

She is <i>too</i> lazy.	У <i>ўта</i> дангаса.
-------------------------	-----------------------

(Adverb)	(Равиш)
----------	---------

--	--

just

--	--

You are <i>just</i> the person I need. (Particle)	Сиз менга керак бўлган <i>айнан</i> (худди) <i>ўша</i> одамсиз.
---	---

	(Партикл)
--	-----------

He has <i>just</i> left the room. (Adverb)	У <i>ҳозиргина</i> хонани тарк этди.
--	--------------------------------------

	(Равиш)
--	---------

--	--

--	--

never

--	--

He <i>never</i> looked back, he <i>never</i> hesitated. (Particle)	У <i>умуман</i> орқага қарамади, у <i>умуман</i> иккиланмади.
--	---

	(Партикл)
--	-----------

I have <i>never</i> been to London. (Adverb)	Мен <i>ҳеч қачон</i> Лондонда бўлмаганман.
--	--

	(Равиш)
--	---------

--	--

Навбатдаги мисоллар эса бевосита particles, юклама билан adjectives, яъни сифат ўртасидаги вазифадорликни ўз ўрнида тўғри фарқлай олиш лозимлигини кўрсатади:

LINGUISTICS

<i>only</i>	
I have <i>only</i> two letters to send. (Particle)	Менда <i>фақат</i> иккита юборадиган хат бор. (Партикл)
She is the <i>only</i> child in the family. (Adjective)	У оиласида <i>ягона</i> фарзанд (Сифат).
<i>just</i>	
They are <i>just</i> about to leave. (Particle)	Улар <i>шунчаки</i> кетмоқчи бўлиб турибди. (Партикл)
He is a <i>justman</i> . (Adjective)	У <i>адолатли</i> киши. (Сифат)
<i>even</i>	
I can't cook. I can't <i>even</i> boil an egg. (Particle)	Мен пишира олмайман. Мен тухумни <i>ҳаттоки</i> қайната олмайман. (Партикл)
I couldn't remember those <i>even</i> numbers on the wall. (Adjective)	Мен девордаги <i>ўша жуфт</i> сонларни эслай олмадим. (Сифат)

Кўпчилик инглиз партикллари кўп маъноли ҳисобланади. Масалан, буни *only* ва *just* мисолида кузатиш мумкин. Бу сўзлар ҳам *limiting* (айирув-чегаралов мазмунли) ҳам *intensifying* (кучайтирув-таъкид маъноли) партикл бўлиб келиши мумкин. Жумладан, *only* “*Limiting particle*” сифатида айирув-чегаралов мазмунида келганида, хоҳлаган сўз туркуми билан ишлатилиши ва гапнинг турли ўринларида келиши мумкин. Масалан, “*Only Mary was at home*”. Бу гапда *only* партиклининг гап бошида келаётгани кузатилмоқда.

Л.Типпинг фикрича, *only* сўзининг ўрни гапнинг маъносига таъсир кўрсатади. Буни қуйидаги гаплар мисолида кўриш мумкин:

Only Mary passed in French (= no one else passed).

Mary only passed in French (= passed but did not get honours).

Mary passed in French only (= passed in no other subject).

Only “*Intensifying particle*”, яъни кучайтирув-таъкид маъносида ишлатилувчи партикл бўлиб келса, бу ҳолатда *if* (агар) боғловчиси билан ишлатилиб, бутун гапнинг мазмунига дахлдорлик қилади. Масалан: “*If only she were here, I should speak to her now!*”. – Таржимаси: “Қанийди у шу ерда бўлганида эди, мен у билан ҳозир гаплашган бўлардим”.

Ёки яна: “*If only I had seen her yesterday, I should have told her everything*”. – Таржимаси: “Қанийди мен уни кеча кўрганимда эди, мен унга ҳаммасини айтган бўлар эдим”.

Just “*Limiting particle*” сифатида келса, у сон сўз туркуми ва сонга хос бўлган миқдор сўзлардан олдин берилади: “*The man gave the boy just 3 dollars*”. Ёки: “*He gave me just a little*”.

Агар *just* “*Intensifying particle*” вазифасида келса, у предикативни назарда тутуди ва кўпинча буйруқ гапларда ишлатилади: “*Just listen to me. We were just about to start our journey*”.

Инглиз ва ўзбек тилларидаги юклама ҳамда боғловчилар вазифадошлиги таржимада янада ёрқин ўз далилини кўрсатади. Эътиборли томони шундаки, инглиз ва ўзбек тилларида юкламалар сўзни сўзга қўшишга хизмат қилганда, унинг ёрдами билан кўпинча жуфт сўзлар ҳосил бўлиши кузатилади. Масалан, ўзбек тилидаги “Она-ю бола – гулу лола” мақолида она билан бола, гул билан лола шахс ва нарса отларини -у, -ю юкламалари тенг боғловчининг бир тури бўлган “ва” бириктирув боғловчиси вазифасида боғлаб келган. Худди шундай грамматик ҳолатни инглиз тилида ҳам кузатиш мумкин. Масалан, таникли америкалик адиб Т.Драйзернинг инглиз тилида ёзилган “*Sister Carrie*” – “Бахтиқаро Керри” асарида учрайдиган “*Time and repetition – ah, the wonder of it!*”[3] парчасидаги

“and” боғловчиси ёрдамида ўзаро боғланиб, уюшиб келган “time” (вақт) ҳамда “repetition” (такрорийлик) сўзларини таржимон ўзбек тилида шу “and” боғловчисига тўла мувофиқ кела оладиган “ва” боғловчиси билан эмас, балки унга вазифадош ҳисобланган “-у” юклагаси орқали ифода этган: “**Вақту** такрорийлик – о, нақадар зўр куч!” [3]. Демак, юклага билан боғловчининг ўзаро вазифадошлиги, бир хил туркумдаги сўзларни ўзаро боғлаб, жуфт сўзларни, уюшиқ бўлақларни ҳосил қилиши инглиз ва ўзбек тиллари учун барабар хосдир.

Куйидаги парчада инглиз тилидаги “**and**” боғловчисининг ўзбек тилидаги “**-ю**” юклагаси билан таржима қилинганини кўриш мумкин: “Her husband asked a few questions **and** sat down to read the evening paper”. (P.10). – “Мистер Гансон бўлса Керридан у-буларни суриштирган бўлди-ю, оқшомги газетани ўқишга тушди” (Б.17).

Бу таржимада аслиятдан фарқли бир неча ўринлар бор: а) “Her husband” (унинг эри) бирикмаси ўрнида “Мистер Гансон” антропоними таржимон томонидан киритилган; б) “asked a few questions” (турли саволларни сўрамоқ) бирикмаси эса “у-буларни суриштирган бўлмоқ” бирикмаси билан берилган; в) “sat down” (ўтириб, ўтирганча) феъли таржимада акс этмаган. Бироқ аслиятдаги “and” сўзи қўшма гап қисмларини боғлаб келгани сабабли таржимада унинг ўзбек тилида худди шундай грамматик вазифага эга “-ю” юклагаси билан жой алмашгани ўзини оқлайди. Яна шу ўринда аслиятда ва таржима матнида гарчи “кейин” кўмакчиси қўлланилмаган эса-да, унинг ўрни “оқшомги” сўздан олдин сезилиб туради. Зеро, “Мистер Гансон аввал суриштирди, кейин оқшомги газетани ўқишга тушди” дегандай.

Баъзан аслиятда бўлмаган юклаганинг таржима матнига қўшилиши кўзга ташланади: “In the intuitive graces she was still crude” (P.3). Таржимаси: “Нозу карашма бобида унда таржима борлиги мутлақо сезилмасди” (Б.6).

Кўриняптики, аслиятда “нозу карашма” сўзига мос келадиган “mincing, manners, flirt” сўзларидан бирортаси йўқ. Таржимон эса “нозу карашма” деган юклага орқали боғланган жуфт сўздан фойдаланган. Натижада аслиятда мавжуд бўлмаган –у кучайтирув-таъкид юклагаси пайдо бўлган.

Таржимонларнинг кўпинча “**Andyet**” бирикмасини “шундай бўлса-да” юклагамали бирикмаси орқали ифода этиши кузатилади. Масалан: “*And yet she was interested in her charms, quick to understand the keener pleasures of life, ambitious to gain in material things*”.(P.3). – Таржимаси: “Шундай бўлса-**да**, у ўзига қараб юрар, ҳаёт қувончларига бағрини очар ва моддий неъматларга зўр бериб интиларди” (Б.6).

Бунинг сабаби шуки, **yet** сўзи ўзбек тилидаги *бироқ, ҳар ҳолда, бунга қарамай, лекин, аммо* боғловчилари билан муқобиллик ҳосил қила олади. Бу фикрни мавжуд инглизча-ўзбекча таржима луғатлари мисолида асослаш мумкин [2].

Ўзбек тилида *аммо, лекин, бироқ* зидлов боғловчилари гапнинг бошида ё ўртасида келгани каби инглиз тилида уларга мазмунан мувофиқ келадиган “**andyet**” бирикмаси ҳам гоҳ юқоридаги каби гап бошида, гоҳ гап ўртасида қўлланиши кузатилади: “She realised that hers was not to be a round of pleasure, **and yet** there was something promising in all the material prospect he set forth (P.5). – “Ўзини кўнгилочар нарсалардан бўлак нарсалар **ҳам** кутаётганини жуда яхши тушунар, шундай бўлса-**да**, ҳамроҳи ҳикоя қилаётган нарсаларнинг барида умидвор қилувчи нимадир бор эди” (Б.10).

“**And**” сўзи “**whatever**” сўзи билан бирга “**and whatever**” кўринишида келса ҳам тўсиқсизлик маъносини билдиради. Негаки, инглиз тилидаги “whatever” сўзи ўзбек тилида “нима бўлса ҳам” маъносини англатади. Масалан: “He was, for the order of intellect represented, attractive, **and whatever** he had to recommend him, you may be sure was not lost upon Carrie, in this, her first glance. (P.4). – “Шу ваздан Керри унга бир қарагандаёқ унинг устидаги нархини оширадиган нарсаларнинг барини пайқади-қўйди” (Б.8).

Ушбу матн аслиятидаги “first glance” бирикмаси юклага билан қўлланмаган эса-да, унинг “бир қараганда” кўринишидаги таржимасида –**ёқ** кучайтирув-таъкид юклагасидан фойдаланилган. Лекин бунинг таржимага ёмон таъсири йўқ.

Инглиз тилида кўпинча боғловчи вазифасида келадиган “and” сўзи худди ўзбек тилидаги “ва”, “ҳамда” боғловчилари, “билан” кўмакчиси, “-у”, “-ю”, “-да” ҳам юклагамали каби бир туркумга мансуб иккита сўзни уюшиқ бўлак сифатида боғлашга хизмат қилади. Масалан, куйидаги мисолда “and” боғловчиси “nodded” ва “asked” феълларини боғлаб келган: “Carrie nodded **and** asked her sister about the neighbourhood” (P.11). – “Керри хўп дегандай бош ирғаб қўйди-**да**, опасидан қўни-қўшниларини суриштира бошлади (Б.18). Бироқ таржимада унинг ўрнида қўланилган “-да” юклагаси уюшиқ бўлақларни эмас, иккита содда гапни боғлаб келган.

Хулоса қилиб айтганда, инглиз ва ўзбек тилларидаги юклама ҳамда боғловчилар вазифадошлиги таржима жараёнида ҳам баъзида акс этади. Инглиз тилида юкламалар кўпинча боғловчи сўзлар ўрнида алмашилиб, вазифадош бўлиб келиши кўзга ташланади.

АДАБИЁТЛАР:

1. Асқарова М. Ўзбек тилида боғловчи-юкламалар ҳақида // *Ўзбек тили ва адабиёти*. – 1962. – 5-сон.
2. Бўтаев Ш., Ирисқулов А. *Инглизча-ўзбекча, ўзбекча-инглизча лугат. 70.00 0 сўз ва ибора лугати*. – Т.: Фан, 2009. – Б.
3. Draiser Th. *Sister Carrie. Gutenberg EBook FreeDetorial. 2008.* <https://www.gutenberg.org/files/233/233-h/233-h.htm>. – P. 246.
4. Жўраев К., Жўраев Э. *ва бошқалар. Таржима назарияси ва амалиёти*. – Андижон, 2008. – 116 б.
5. Зияев А. *Инглиз тилида сўз маъноларини кучайтиришининг когнитив талқини*. – Фарғона, 2011. – 76 б.
6. Ирисқулов М. *Тилиуносликка кириши*. – Т.: Ўқитувчи, 1992. – 256 б.
7. Каримов С.А. *Ўзбек тилининг бадиий услуби*. – Самарқанд: Зарафишон, 1992. – 140 б.
8. *O'zbek tilining imlo lug'ati. Chiziqcha bilan yozish*. – Т.: O'qituvchi, 1995. – В.20.
9. Пардаев А.Б. *Ўзбек тили ёрдамчи сўз туркумларининг лисоний тизимдаги ўрни ва лингвопрагматикаси: филол. фан. д-ри. дисс.* – Тошкент, 2017. – Б. 44.
10. Шахматов А.А. *Синтаксис русского языка. Вып.2.* – Л., 1927. – С.97.
11. Kakhkhorova G. (2021). *Objectives of Particles in the Uzbek and English Languages. Philology Matters*, 2021(3), 52-82.
12. Kakhkhorova G. S. (2021). *The allocation of particles in translation dictionaries and ways to express them in translation. Scientific Reports of Bukhara State University*, 5(2), 84-95.
13. Kaxxorova G. S. (2020). *Semantic Grouping of Particles in English and Uzbek Languages. Scientific Reports of Bukhara State University*, 4(3), 122-125.
14. Kakhkhorova G. S. (2020). *Problems of Translation of Particles in the English and Uzbek Languages. Scientific Reports of Bukhara State University*, 4(4), 149-153.
15. Uraeva D. S., Khakharova, I. S., & Khakhorova, G. S. (2020). *Meaning of Emotional Words in the Formation of Expressions in English and Uzbek Languages. Scientific Reports of Bukhara State University*, 3(2), 54-62.
16. Khamidova M. K., & Qahhorova, G. S. (2020). *Features Separate Linguistic Geopoetika in French And Uzbek Languages. Scientific Reports of Bukhara State University*, 4(2), 104-108.
17. Kakhkhorova G. S. (2021). *The Skills of Uzbek Writers Using Particles in English Translations. Scientific Reports of Bukhara State University*, 5(4), 87-96.
18. Qakhkhorova G. S., & Qakhkharova, I. S. (2020). *Significant features of the structure of emotional sentences. Scientific Reports of Bukhara State University*, 3(4), 156-161.
19. Султонова С. Х. (2018). *Русский язык в Узбекистане: вчера и сегодня. Гуманитарный трактат*, (25), 8-10.
20. Султонова С. Х., & Насириддинова, м. м. (2023). *Использование цифровых технологий в практике преподавания русского языка как иностранного (на примере онлайн-доски). Новости образования: исследование в ххi веке*, 1(9), 1346-1352.
21. Султонова с. х. (2022, april). *Коммуникативные аспекты в методике преподавания в школах Узбекистана. In International Journal of conference series on education and social sciences (online) (vol. 2, no. 3).*
22. Султонова С.Х. *"Обучение научным терминам на занятиях по русскому языку как иностранному."* *Finland international scientific journal of education, social science & humanities* 11, no. 1 (2023): 777-784.
23. Султонова С. Х. (2023). *Синтаксические конструкции на уроках русского языка как иностранного. O'zbekistonda fanlararo innovatsiyalar va ilmiy tadqiqotlar jurnali*, 2(15), 769-775.

UDK 83.821.512.133

TARIXIY ASARLARDA BUXORONING HUKMDOR AYOLI TAVSIFI

*Latipova Sayyora Tohir qizi,
Buxoro davlat pedagogika instituti o'qituvchisi
sayyoralatipova97@gmail.com*

Annotatsiya. Mazkur maqolada Buxoro taxtiga o'tirgan ayol hukmdor haqida ma'lumot beriladi. Bir qancha manbalarda hukmdor ayol to'g'risida keltirilgan ma'lumotlar o'zaro qiyoslanadi. Ularning o'xshash hamda farqli jihatlari xususida fikr yuritiladi. Ayolning Buxoro xalqi uchun qilgan beqiyos xizmatlari e'tirof etiladi. Bu orqali ayollarning mamlakat siyosatida tutgan o'rni ochib beriladi. Malikaning ismi, shaxsiyatidagi o'ziga xosliklari, jasurligi hamda matonati aks ettiriladi. Asarlardagi tarixiy joy nomlari, makon-zamon, tarixiy obrazlarning xarakter-xususiyatlari ham o'z tasdig'ini topadi.

Kalit so'zlar: tarixiy roman, tarixiy qissa, turkum, Zardushtiylik dini, roviy, obraz, islom dini, afsona, qahramon.

ОПИСАНИЕ ПРАВИТЕЛЬНИЦЫ БУХАРЫ В ИСТОРИЧЕСКИХ СОБЫТИЯХ

Аннотация. В данной статье представлена информация о женщине-правительнице, сидевшей на троне Бухары. Сведения о женщине-правительнице сопоставляются в нескольких источниках. Обсуждаются их сходства и различия. Признаны несравненные заслуги женщины перед бухарцами. Благодаря этому раскрыта роль женщин в политике страны. Отражено имя принцессы, черты её характера, смелость и упорство. В произведениях также подтверждены названия исторических мест, времени и пространства, характерные черты исторических образов.

Ключевые слова: исторический роман, историческая повесть, сериал, зороастрийская религия, повествователь, образ, исламская религия, легенда, герой.

DESCRIPTION OF THE RULING WOMAN OF BUKHARA IN HISTORICAL WORKS

Abstract. This article provides information about the female ruler who sat on the throne of Bukhara. Information about the female ruler is compared in several sources. Their similarities and differences are discussed. The incomparable services of the woman for the people of Bukhara are recognized. Through this, the role of women in the country's politics is revealed. The name of the princess, her personality traits, courage and tenacity are reflected. Names of historical places, time and space, and character traits of historical images are also confirmed in the works.

Key words: historical novel, historical story, series, Zoroastrian religion, narrator, image, Islamic religion, legend, hero.

Kirish. Jo'ra Fozil – Buxoro adabiy harakatchiligi vakillaridan biridir. Adibning qalami asosan zamonaviy mavzuda asar yaratish natijasida o'tkirlashgan. Mustaqillikning dastlabki yillarida uning 3 qissani o'z ichiga oluvchi "Oshiq Buxoriy qissalari" nomli turkumi nashr qilindi. Mazkur asarlar Buxoro tarixini yoritishda muhim manba bo'lib xizmat qila oladi. Negaki uch qissa hamda "Buxoroyi sharif elchilari" asarida Buxoroning eng ziddiyatli, murakkab uch davri aks ettirilgan. Buxoro o'tmishining eng murakkab davrlari – arablar istilosi va islom dinining tarqalishi, Somoniy hukmdorlar orasidagi ixtiloflar natijasida bu saltanatning inqirozi, Rossiya imperiyasining O'rta Osiyoni mustamlakaga aylantirishi, Buxoro amirining xatolari kabi hodisalar o'z aksini topgan. Adib bu davrlar hayoti, siyosiy vaziyatini to'g'ridan to'g'ri tasvirlamaydi. Bu voqea-hodisalarni qissalarda mavjud bo'lgan bosh obrazlar: "Buxoro malikasi"da Qaboj, "Ibtido ba intiho"da Ismoil Somoniy, Ismoil Muntasir, "Buxoroyi sharif elchilari"da Ernazar Maqsud, "Qizil quyun"da Abduqahhor, Abduvahob kabi tarixiy shaxslarning o'y-fikrlari, xatti-harakatlari, yurt uchun qilgan xizmatlari orqali tasviriladi.

Adib "Buxoroyi sharif elchilari" nomli tarixiy asarida bundan taxminan ikki yuz yilcha ilgari Buxoroda yashagan savdogar va elchi Ernazar Maqsudning Moskva, Sankt-Peterburg va Istanbul shaharlariga qilgan safarlari, xorijiy hukmdor va siyosatchilar bilan olib borgan muzokaralari, uning ona

yurti sharafi uchun jonbozliklari va o'z diyorida olisda vafot etishi kabi voqea-hodisalarni tarixiy dalillar bilan ko'rsatib bergan.

Adabiyotlar tahlili va metodlar. Mazkur ishda Buxoroda Zardushtiylik dini mavjud bo'lgan bir davrda taxtga o'tirib, bosqinchilarga qarshi mardonavor kurashgan ayolning hayoti hamda faoliyati yoritilgan bo'lib, unda qiyosiy-chog'ishtirma, tarixiy-tipologik metodlardan foydalanilgan.

Natijalar. Adibning "Buxoro malikasi" nomli tarixiy asari mavjud bo'lib, u "Oshiq Buxoriy qissalari" turkumining birinchi tarixiy qissasi hisoblanadi. Mazkur asarda Buxoro xalqining Zardushtiylik diniga e'tiqod qilayotgan bir davrda arablarning bu mamlakatga qilgan hujumlari, Buxoro malikasining dushmanlarga qarshi mardonavor kurashi, buning natijasida chekkan azob-uqubatlari tasvirlangan. Bu asarni yozishda adib tarixiy faktlarga tayanib, Buxoro aholisining matonati, kurashi, ruhiy holati, iztiroblari, qahramonlarning jasurligini badiiy usulda tasvirlab, o'tmish voqealarini kitobxonga yaxshi tushunarli bo'lishiga imkoniyat yaratib bergan.

Buxoro taxtiga o'tirib, arablar bosqiniga qarshi mardonavor kurashgan ayol haqida bir qancha tarixiy manbalarda ma'lumotlar keltirilgan. Xususan, Narshaxiyning "Buxoro tarixi", H.Vamberining "Buxoro yohud Movarounnahr tarixi" nomli ilmiy asarlarda ayol hukmdor haqida bir qadar muhim ma'lumotlar uchraydi. Bu jihat – ona yurtimizdagi shunday mard, qudratli, yurt ozodligi uchun matonat bilan kurashgan insonlarga boshqa xalq vakillarining katta qiziqish bilan qaraganligidan dalolatdir.

Taniqli o'zbek adibi Omon Muxtor arab xalifaligining Buxoroga bostirib kelishi va islom dinining yoyilishi haqida "Xotin podshoh" nomli qimmatli asar yaratib, ona yurtimizning tarixini yoritib berishga munosib hissa qo'shgan.

Jo'ra Fozil hamda Omon Muxtorning asarlari bitta tarixiy shaxs hamda Buxoroning qadimdagi hayoti haqida qimmatli ma'lumotlar beruvchi asarlar sirasiga kiradi. Mazkur asarlarda mavzu va g'oya, voqealar rivojida deyarli mushtaraklik holatlari kuzatilsa-da, ba'zi o'rinlarda jiddiy farqlarga duch kelamiz. Asarlar orasidagi farqlarning birinchisi – bu janr nuqtai nazaridandir. Yuqorida nomi qayd etilgan "Buxoro malikasi" asari qissa janriga mansub bo'lsa, "Xotin podshoh" asari roman turkumiga kiradi. Omon Muxtorning bu romani mavzu ko'lamini jihatdan Jo'ra Fozilning asariga nisbatan kengroq yo'sinda yaratilgan.

Omon Muxtor bu romanda, asarlarda azaliy va abadiy talqin etib kelinayotgan muhabbat mavzusini juda mahorat bilan olib kirgan. Natijada asarning ta'sirchanligi, badiiy saviyasi oshgan. Bundan tashqari, romanda bugungi kunda qo'llanilmaydigan ba'zi so'zlar, joy nomlari uchraydi. Adib ana shu so'zlar (joy nomlari)ning hozirgi davrda qo'llaniladigan variantini ham izoh tariqasida yozadi. Masalan, hisor (Ark, saroy), Omul (Amu), Romtin (Romitan) va shu kabilar.

Omon Muxtor romanining o'ziga xos jihatlaridan biri shundaki, adib xalq og'zaki ijodi na'munalaridan mohirlik bilan foydalangan. Asarda afsonaviy qahramonlar: To'maris va Shiroq jasorati haqida ma'lumotlar uchrashi, Buxoroning Siyovush tomonidan barpo etilganligi haqidagi rivoyatlarning mavjudligi, donishmand hikoyanavis – roviy obrazining asarda ishtirok etishi kabilar asarning ta'sirchanligini oshirib, kitobxonning mazkur romanga bo'lgan qiziqishini oshirishga xizmat qilgan.

Jo'ra Fozilning "Buxoro malikasi" nomli tarixiy asari besh fasldan iborat bo'lib, har bir bo'lim o'z sarlavhasiga ega. Har bir fasldagi voqealar o'zaro bog'liq, biri keyingisining davomi sifatida yaratilgan.

Yozuvchi Jo'ra Fozil Buxoro taxtiga o'tirgan yosh ayolning hayoti, faoliyatini boshdan oxirigacha bayon qilishni istamaydi. Asarda Qabojning og'ir va qiyin jarayonlarda tutgan yo'li, yon-atrofdagilar bilan munosabati va malikaning tevaragida bo'lgan shaxslarning xarakterini ask ettirishni niyat qilgan.

Qissada bir qancha tarixiy joy nomlari ham uchraydi. O'sha davrda "Shiri shutur" deb nomlangan sahro bugungi kunda "Tuya suti" deb ataladi, Haromkom – Zarafshon daryosi hisoblanadi, "Tarovacha" esa bugungi kunda "Torob" deb nomlanadigan qishloqning qadimgi nomidir.

Mazkur tarixiy qissada Buxoroda qadim zamonlarda mavjud bo'lgan me'morchilik namunalari tuzilishi va holati haqida ma'lumot berilgan: Buxoro arkida ikkita darvoza bo'lgan. Ulardan biri Sharq, ikkinchisi G'arb tomonda joylashgan bo'lib, oftob yo'nalishiga qarab "G'uriyon darvozasi"dan kirib, "Registon darvozasi"dan chiqilgan. Ikkinchi darvoza "Alaffurushon darvozasi" deb ham atalgan.

Asardagi voqealar tinch-osoyishta makon bo'lmish Buxoro ustiga arablarning hujumi bilan boshlanadi. Buxorxudotlardan bo'lgan Bidun shu vaqtda Buxoro podshosi edi. Tahlikali paytda u mamlakatni tark etishga qaror qiladi. Podshoh qo'shin to'plash maqsadida Sharqiy Turkistonga ketmoqchiligiga Buxoro malikasini ishontirish uchun shabistonga keladi. Qaboj juda dono va zukko, o'tkir aql-zakovat egasi va mard ayol edi, shu sababi podshohning bu fikrini ma'qullamaydi. Hatto xojasini bu

yo'ldan qaytarish uchun quyidagi so'zlarni aytadi: "Qo'shin oldiga sen chiqib dalda bermasang, ruhlari tushgay, parokandalik yuz bergay. Sen buni mendan yuz chandon yaxshiroq bilursan, shohim!" [1,27]

Asarning shu o'rniga kelganda, qissa qahramonlarining oldida katta jang, fojiali qismat, ona yurtga muhabbatini namoyon etish kabi hodisalar turganligi oydinlashadi.

Malikaning nazarida Buxoro podshohi Bidunning arablarga qarshi qo'shin to'plash maqsadida Sharqiy Turkistonga borishi bir bahonadek edi. Qabojning ko'z o'ngida u qo'rqqoqlik qilib yurtini bosqinchilarga tashlab qochadigan xoin sifatida gavdalanadi.

Qaboj Bidunning ketganidan xabarsiz bo'lsa ham, lekin u juda parishon, bezovta edi. Shu paytda uning ruhiy holati va iztiroblarini adib juda ta'sirli tasvirlaydi. U o'ziga savol berar, bu javobsiz savollar oldida yana o'zi ojiz qolardi. Har xil son-sanoqsiz hayollar girdobida qoladi. "Nahot Bidun bizni tashlab ketisa? Nahot gunohsiz go'dak Tag'shoda qul qilinishi, yoki boshi sapchaday uzilishini o'ylamasa?... Nahot podshoh, elning otasi shunday xiyonatga qodir bo'lsa?" [1, 29] Ushbu voqea asosida malikaning ahvoli kitobxon ko'z o'ngida gavdalanadi. Muallif Qaboj uchun fojiadek bo'lgan holatni, o'z podshohining qilmishidan azoblanayotganligini xuddi rassomlardek, mohirona tasvirlaydiki, oqibatda tasavvurimizda yoshgina, husnda tengi yo'q, nozik malika emas, chorasizlikdan, tuni bilan uxlo olmay, yurti, farzandini taqdirini o'ylab, hayol ko'chalarida kechib yurgan ona qiyofasi shakllanadi. Adib Bidunning dushman yaqinlashib qolganida, taxtni tashlab ketishi, malikaning xavotiri, ruhiy holatini ko'rsatish bahonasida dushmanning kim ekanligini, nimalarga qodirligini ko'rsatib bergan.

Shu o'rinda ikki asar o'rtasida farqli jihatni ko'rish mumkin. Taniqli adib Omon Muxtor Bidun buxorxudotning yurtini tashlab ketganligi haqida ma'lumot bermagan. Uni xalifa Ubaydulloh ibn Ziyod hujum qilishidan avvalroq mayda janglarning birida o'ldirilganligini ta'kidlaydi.

Yozuvchi Jo'ra Fozil esa Bidunni bir nechta xalifalardan so'ng Buxoroga kelgan xalifa Muslim ibn Ziyod davrida o'ldirilganligini dalillar bilan izohlaydi. Bu ma'lumotlarning qaysi biri tarixiy haqiqatligini aniqlash maqsadida biz Abu Bakr Narshaxiyning "Buxoro tarixi" asariga murojaat qildik. Bu asarda adib Jo'ra Fozil ta'kidlaganidek, Bidun xalifa Ubayddulloh ibn Ziyod emas balki, undan keyin kelgan xalifa Muslim ibn Ziyod davrida o'ldirilgan ekan.

Shu o'rinda aytish joizki, Buxoro malikasining ismi turli manbalarda har xil nomlar bilan ataladi. Lekin tarixiy shaxs bo'lgan ayolning haqiqiy ismini bilish maqsadga muvofiqdir. Shu maqsadda biz bir qancha tarixiy manbalarga murojaat qildik.

Omon Muxtorning "Xotin podshoh" asarida malikaning ismi Oynur tarzida beriladi. Albatta, bu har bir ijodkorning tasavvuri, ijod mahsulidir.

Narshaxiyning "Buxoro tarixi" asarida podshoh ayolning nomi berilmay, Xotin tarzida ifodalangan.

Tarixchi G'G'oibovning "Arablarning O'rta Osiyoga qilgan ilk yurushlari" nomli asarida Buxoro malikasini Xo'tak xotun nomi bilan tilga oladi.

Tabariyning "Tarix arrasul valmuluk" asarida malikaning nomi Xutak xotun tarzida beriladi.

H.Vamberining "Buxoro yoxud Mavorounnahr tarixi" asarida arablar bosqini paytida taxtga o'tirgan ayolga Xotun podshoh deb murojat qilingan.

Arab-fors manbalarida esa bu ayolning ismi Xutak xotun, Qabaj xotun, Xotun shakllarida atalgan. Bu tarixiy manbalarga tayanib, adib Jo'ra Fozil asarda Qabaj ismining Qaboj tarzida o'zgartirilgan shaklini qo'llagan.

Qabojning "yetsa – mol, yetmasa – jon" deya shiddat bilan gapirishidan uning mol-dunyoga o'ch emasligini, yurt tinchligini har narsadan ustun qo'yishini tushinish mumkin. U xazinani ko'zdan kechirar ekan: "O'rtada ona shahri or-nomusi turar ekan, ko'zimga hech qanaqa xazina, oltin, dur-u javohir ko'rinmaydur. Mening shon-sharafim, dur-u javohirim – Buxoro!" [1,42] deydi o'ziga o'zi. Bu fikrlarning o'ziyoq, malikaning xarakterini ko'rsatib, uning Buxoroga muhabbati qay darajadiligini ko'rsatib bergan.

Tun kirgach, malika yana javobsiz savollar, iztiroblar qurshovida qoladi. Uning Bidunga, o'ziga beradigan savollari, gapiradigan gaplari ko'p edi. Adib shu o'rinda malikanini qiynab, unga tinchlik bermayotgan gaplarini ichki monolog shaklida beradi. "Shohim, balki sen haqdirsan, erta-indin qo'shin bilan yordamga yetib kelursan. Senga gapirgan gaplarim ko'nglingni og'ritdimi? Men bu gaplarni senga ta'na uchun emas, balki mushkul ahvolda qolganimdan aytmoqdaman. Ehtimol sening o'z oliy haqiqating bordir? Lekin men uchun hozir eng oliy haqiqat – kindik qonim to'kilgan yurti saqlab qolish, uni yog'iy qo'lida xor etmaslik! Mening boshqa haqiqatim yo'q!" [1,35]

Mazkur qissa bir qarashda birgina malikaning faoliyati bilan bog'liq voqealar bayonidan iboratdek ko'rinadi. Lekin keyinchalik ma'lum bo'ladiki, yozuvchi ushbu obraz misolida o'zbek xalqining siyomosini gavdalantiradi.

Malika yosh bo'lsa ham tadbirli ayol edi. Uning hali ikki yoshga to'lmagan farzandi bo'lsa-da, yurtni bosqinchilardan himoya qilish uchun o'zi jangga kiradi.

Ayol kishining askarlarga bosh bo'lib jangga kirishi qadimiy afsonaga aylangan, mard ayol – To'marisning shijoatiga qiyoslansa bo'ladi. Qaboj ham To'maris obrazini juda yaxshi ko'rar, o'zi ham shu ayolga o'xshab ketardi.

Uning quyidagi fikrlari malikaning ona yurtiga nechog'lik sodiq farzandligini isbotlaydi: “Hammasini o'ylaydurman, o'ylashga majburdurman. Lekin el-yurt taqdiri, or-nomusi garovga tikilganda chetda turolmayman!” [1,34]

Qaboj arablarga qarshi jangga kirish oldidan lashkarni ruhlantirish uchun quyidagi so'zlarni aytadi: “Agar biz ona shahrimiz ostonalarida halok bo'lar ekanmiz, ona shahrimiz foxira qirmizi qonimiz ila faxr etgusidir!” [1,42]

Buxoro askarlari mag'lubiyatga uchrab, chekinadi. H.Vamberi “Buxoro yohud Mavorounnahr tarixi” asarida mazkur jangning nihoyasi boshqa manbalarga qaraganda farqli ravishda bayon qilinadi. Mazkur jangda Buxoro qo'shini emas, balki Ubaydulloh ibn Ziyod yengilib ortga, Marvga chekinishga majbur bo'ladi. Tabariyning asarida uning Toshkentgacha kelganligi haqida ma'lumot uchraydi. U qasos olish maqsadida juda ko'p asirlarni o'ldirgan, hattoki Buxoroda mavjud bo'lgan anchagina daraxtlarni kesib tashlagan.

Ushbu jangda Qabojning bir poy tilla suvi yurgizilgan etigi jang maydonida qolib ketadi. Shu etik borasida ham ijodkorlarning asarlarida turlicha qarashlar mavjud: Adib Jo'ra Fozilning asarida shu etikni jang maydonidan Abu Zar ismli sarkarda topib, malikaning huzuriga keltiradi. Oltin-u kumushlar bilan bezatilgan etikni ko'rgan arablar qimmatbaho buyumlarni etikdan yulib olinishi malikani seskantiradi, poyabzalni sarkardaga qaytarib beradi.

Omon Muxtorning romanida bir poy etik va malikaning paypog'ini arablar o'z mamlakatiga olib ketganliklari aytiladi. Asardagi ushbu farqni qaysi biri tarixiy haqiqatligini aniqlash uchun biz bevosita Narshaxiyning "Buxoro tarixi" asariga murojaat etdik. Bu asarda malikaning bir etigi va paypog'ini arablar o'z mamlakatiga olib ketganligi va uning bahosini ikki yuz ming dirham deb belgilaganliklari bayon etilgan.

H.Vamberi “Buxoro yohud Mavorounnahr tarixi” asarida ham malikaning etigi arablarni hayron qoldirganligi, uning bahosini yigirma ming dirham etib belgilanganligi haqidagi ma'lumotlar uchraydi.

Ko'rinib turibdiki, etik borasida tarixiy manbalarga murojaat qilganimizda, jang maydonida qolgan etikning malikaga qaytarib olib kelinishi badiiy to'qimaligi ayon bo'ldi.

Buxoroda ikki (ba'zi manbalarda uch yil) yil tinchlik hukmron bo'lgach, xalifa Said ibn Usmon Buxoroga yurish qiladi. Jangda Buxorolik askarlar yengiladi. Qaboj ilojsiz yana sulh tuzadi. Xalifa malikaga shart qo'yadi. Bunga ko'ra malika Said ibn Usmonga va uning har bir sarkardalariga salomga chiqishi kerak edi. Yurtining osoyishtaligini o'ylagan malika bu shartga rozi bo'ladi. Qabojni nafsoniyatiga tegadigan bunday shart voqeasi Buxoro tarixiga bag'ishlangan hamma asarlarda bir xil tasvirlangan.

Said ibn Usmon xastalanib qoladi. Buni eshitgan malika xalifani ko'rgani boradi.

Sharqda kasalni ko'rgani borish odatining ildizi otashparastlik davriga borib taqalishi mumkin. Barcha dinlarning mazmun – mohiyati bir-biriga yaqin turadi, negaki, Zardushtiylik dini vakili bo'lgan Qaboj xasta xalifaning holidan xabar olgani borgan. Islom dinida ham kasalni ko'rgani borish eng ulug' savobli amallardan biri hisoblanadi.

Jo'ra Fozil asarida xalifani ko'rgani borgan malikaning yuzidagi harir parda to'satdan ko'tariladi va xalifa Qabojning yuzini ko'rib, uni yoqtirib qolishi voqeasi mavjud.

“Buxoro malikasi” asarida Said ibn Usmonning malikadan visol talab qilish voqeasi mavjud. Bu xalifa malikani yoqtirib qolganligi haqida Narshaxiy o'zining "Buxoro tarixi" asarida ham aytib o'tgan. Lekin malikaning xalifani yoqtirib qolishi haqida ushbu asarda ham, Jo'ra Fozil ijodida ham uchramaydi. Nosir ijodida bu muhabbat masalasi faqat bir tomonlama bo'lgan.

Xalifa Said ibn Usmon yoshi qirq yoshlar chamasidagi qosa soqol, keng yelkali, zabardast erkak sifatida tasvirlanadi. U malikadan visol talab qilganida Qaboj o'z xalqini o'ylab, yurt tinchligi buzilmasligi uchun o'zini qurbon qilishga majbur bo'ladi. Xalifa unga “sen meni aziz mehmonimsan va men sening oshig'ingman”, deganida malika majburan jilmayadi va hayolida shunday fikr kechadi: “Sening aziz mehmoning bo'lguncha meni qaro yer yutsa bo'lmasmidi?” U xalifaga shunday deydi: “Bir narsani yaxshi bilib ol, amir, dunyodagi jamiki mustahkam qal'alarni kuch bilan olib bo'lur, lekin ayol qalbini kuch bilan olib bo'lmagay...” [1,65]

Jo'ra Fozil asarida malika Usmonni yoqtirganligi haqida na hayolida va na nutqida hatto ishora ham yo'qligini shu o'rinda ko'ramiz.

Yuqoridagi voqealar Omon Muxtor ijodida bir oz boshqacharoq tarzda bayon etilgan. Malika Said ibn Usmon qarorgohiga salomga borganida ular bir-birlarini yoqtirib qolishadi. Bu Xalifa yigirma to'rt- yigirma besh yoshdagi yigitcha. Sochi, qoshlari tus qora, ko'zlari esa ko'kimtir rangga qora qorishiq, shundan olovlanib turgandek taassurot uyg'otardi [1,52]. Malika va xalifa orasida bir necha bor xat yuborish holatlari bo'lganligi haqida ma'lumotlar uchraydi.

Omon Muxtor Buxoro malikasini erkaklar irodasidan kuchli iroda sohibi sifatida tasvirlasa-da, ammo ayollarni muhabbat oldida taslim holda ko'rsatadi. Malika o'z yurtiga bostirib kelgan dushmanni yaxshi ko'rib qolishi muhabbatning nechog'lik qudratli ekanligini, yurak amriga bo'ysunmaslikning iloji yo'qligini isbotlaydi. Hamma ayollar singari malika ham sevishni va sevilishni istaydi. Omon Muxtor ta'biricha, malika shu paytgacha Bidunni sevmagan, haqiqiy muhabbatini endi uchratgan edi. Shu voqeda yozuvchi malikaning boshqa ayollar singari yurak amri bilan ish tutishini ko'rsatib bergan. Bu oxiri yo'q muhabbat uchun malika islom diniga kirishga roziligi ham ochiq aytilmasa-da, shunga yaqin ma'no mavjud. Said ibn Usmon ketmoqchi bo'lganida Malika o'kinch bilan quyidagi fikrlarni ko'nglidan o'tkazadi: "Muhabbat nimalarga qodir emas! Sayyid ibn Usmon Buxoroda bironi podshohlikka qo'yib, sevgilisini dunyoning istagan burchiga olib ketmaydimi?! O'z diniga kiritib, ikki ko'ngilni ham obod qilmaydimi?! Bu damni qadrlab, mardona ish tutsa, din bobida ham – Buxoro o'lkasidagi aholi asta-asta islom diniga o'tishi xayrli kecharami?!" [2, 70]

H.Vamberining tarixiy asariga e'tibor qaratadigan bo'lsak, uning ijodida malika va xalifa o'rtasida muhabbat mavjud bo'lganligi haqida ma'lumotlar keltirilgan.

Yozuvchi Jo'ra Fozil bilan malika va xalifa Said ibn Usmon orasidagi munosabat mavzusida suhbatlashish jarayonida, nosirning tafakkur dunyosini, Buxoroni talagan arab xalifalariga nafratini yaqqol sezish mumkin. Adibning fikricha, yurtini himoya qilish uchun qo'lga qurol olib, bosqinchiga qarshi bir necha marotaba jangga kirgan ayol hech qachon dushmanga ma'shuqa bo'lolmaydi. Nosirning dunyoqarashi, tafakkuri bunday muhabbatni qabul qila olmas ekan.

Har ikkala ijodkor ham ayol podshohning jasurligi, matonati, vatanparvarligini tasvirlagan bo'lishsa-da, ular malikaning turli jihatlarni ko'proq ifodalashga urg'u berishgan.

Omon Muxtor Oynurning o'z diniga hurmati, boshqa dinlarga bo'lgan munosabatiga alohida e'tibor qaratgan. Xotin podshoh barcha dinlarni teng deb bilgan va biror dinga nisbatan norozilik munosabatida bo'lmagan. Adib mazkur tarixiy romanida din masalasiga chuqurroq to'xtalgan. Hatto Xitvar nomli to'qima obrazni asarga kiritganida ham, mazkur personajning din bilan bog'liq bo'lgan faoliyati tasvirlanadi. Xirvar Buxoro taxtini egallash uchun o'z dinidan kechib, islom dinini qabul qiladi. U arablar tomonida turib, o'z yurtiga qarshi jang qiladi. Said ibn Usmon Buxorodan garov tariqasida 80 kishini olib ketadi. U garovdagilarni Samarqanddan qaytgach, qo'yib yuborishi lozim edi, biroq u va'dasiga vafo qilmay, asirlarni o'z yurtiga olib ketadi. Ularga oddiy kiyimlar berib, dala ishlariga band qiladi. "Yomonning umri qisqa", – deganlaridek, xalifa asirlari tomonidan o'ldiriladi. Said ibn Usmonning qay tarzda o'ldirilishi haqida barcha tarixiy manbalarda bir xil ma'lumot uchraydi. Omon Muxtor asarga muhabbat mavzusini mahorat bilan olib kirganligi bizga ma'lum. Adib romanida shu voqeadan so'ng, malika o'z muhabbati va xojasining qarindoshlari uchun mamlakatda qirq kunlik motam e'lon qilgan. Bizning yurtimizda motam masalasiga e'lohida e'tibor beriladi. Motamning tub ildizlari shu davrlarga borib taqalishi ham mumkin.

Tarixiy manbalar, shu jumladan, Narshaxiyning "Buxoro tarixi" asarida Buxoro malikasi adolatli, dono, xalqparvar sifatida tasvirlaydi. Hattoki bu podshohdan-da odil kishi bo'lmagan.

Jo'ra Fozil malikaning donolik bilan ish yuritishi, amaldorlar va oddiy xalq vakillari o'rtasida adolat o'rnatganligi, uning o'z xalqiga ko'rsatgan saxovati kabi xislatlarini asarda kichik hajmli voqealarni bayon qilish orqali ochib bergan. Malika taxtda o'tirib, turli tabaqa vakillarining arzlari, muammolarini tinglab, kerakli choralarni qo'llagan. Qaboj ariq qazishda jonbozlik qilib, yangi erlarga suv chiqarishga ko'maklashgan bir dehqonning mehnatini munosib taqdirlaydi. Unga sarpo kiydirib, bir hamyon oltin beradi.

Yosh bir yigitni qozi o'limga hukm qiladi. Malika buning sababini bilish uchun yigit bilan suhbatlashadi. Bu muloqot davomida malika qishloq oqsoqoli ko'p xotinlari bo'lishiga qaramay, yigit yoqtirgan qizga uylanib olganligi, shu sababli yigit cholni o'ldirganligi haqidagi voqeani tinglaydi. Yigit nohaqlikka qarshi kurashganligi bois, malika uni o'lim jazosida ozod qilib, darra bilan urishga buyruq beradi.

Dinga nisbatan hurmatsizlik qilgan bir yigitni qozi sazoyi qilishga amr etadi. Malika yigitning so'zlarini tinglab, u xatosini o'zi tushunib olishi va bu yo'ldan qaytishi uchun vaqt beradi. Mazkur voqealar malikaning donolik va adolat bilan mamlakatni boshqarganligini ko'rsatishga xizmat qiladi.

Malika adolat va intizomni shoir qilib olgan edi. U amaldorlariga Buxoroda hukmronlik qilgan Abro'y ismli shaxsning fojeali o'limi haqida tez-tez gapirib turgan. Mazkur qissada Abro'y haqida kitobxonga ma'lumot berish uchun retrospektiva hodisasidan foydalanilgan. Tarixiy manbalarda e'tirof etilishicha, Buxoro shahri hali vujudga kelmagan, lekin Nur, Harqonrud, Vardona, Tarovcha, Safna, Izvona kabilar mavjud edi. Xalq ko'paygach, Abro'yni o'zlariga amir etib saylaydilar. Amir turadigan katta qishloq Poykent edi. Keyinchalik Abro'y xalqqa zulm qiladi. Buxoroliklar Turkiston podshohi Qorajo'rindan yordam so'raydilar. U o'g'li Sheri Kishvarni yuboradi. Mohir sarkarda Abro'yni tutib, qovoqari bilan to'ldirilgan qopga soladi. Natijada Abro'y qop ichida o'ladi.[1,71] O'tmish voqeligiga asoslangan mazkur rivoyatning Qaboj nutqida takrorlanib turishi malika va a'yonlarning mamlakatni adolat bilan boshqarishlarida asos bo'lib xizmat qiladi. Adib mazkur rivoyat mazmunini qissaga mahorat bilan singdiradi.

Xalifa Muslim ibn Ziyod tomonidan Bidun o'ldirilgach, yozuvchi malikaning holatini tasvirida aks ettirmaydi, balki uning mahzun holatini ko'rsatish maqsadida uning turmush o'rtog'i jasadi oldida to'kkan ko'z yoshlarini aks ettirishdan foydalanadi. Bidunning yurti uchun to'kilgan qoni va malikaning iztiroblari uyg'unlikda kitobxonning fojiali holatni tushunishiga yordam beradi.

Yuqoridagi bir nechta asar tahlillaridan ko'rinib turibdiki, adib Jo'ra Fozil Buxoro va uning malikasi haqida yozgan asarida tarixiy haqiqatlar o'zgarimasdan, o'z holicha aks ettirilgan. Badiiy to'qimalardan foydalangan bo'lsa-da, u tarixiy voqealarning mazmunini o'zgartirib yubormagan.

Xulosa. Buxoroning birgina ayol hukmdori haqida nafaqat Buxoro, balki chet elda ham asarlar yaratilganligi e'tiborga molikdir. Malikaning faoliyati, mardligi, matonati anchagina o'lkalarga yoyilgan. Ayol hukmdorning bu darajada shuhrat topishida Narshaxiy, Vamberi, Jo'ra Fozil, Omon Muxtorlarning xizmatlari beqiyosligini alohida ta'kidlash lozim. Xotin podshohning qilgan ezgu ishlari asrlar osha yashab kelmoqda.

ADABIYOTLAR:

1. Fozilov J. *Oshiq Buxoriy qissalari.* – Toshkent: Yangi asr avlodi, 2017. – 320 b.
2. Muxtor O. *Xotin podshoh.* – T.: Sharq, 2010. – 464 b.
3. G'oibov G'. *Arablarning O'rta Osiyoga qilgan yurishlari.* Dushanbe, 1989
4. Narshaxiy. *Buxoro tarixi.* – T.: Kamalak. 1994
5. Vamberi H. *Buxoro yoxud Movarounnahr tarixi.* – T.: G'afur G'ulom nomidagi Adabiyot va san'at nashriyoti. 1990

GULBADAN BEGIMNING “HUMOYUNNOMA” ASARI VA TARJIMALARIDA KELTIRILGAN RUBOIYNING ADABIY TAHLILI

*Meliyev Xabibullo Nurillayevich,
University of Business and Science
nodavlat ta’lim muassasasi katta o’qituvchisi*

Annotatsiya. Ushbu maqolada Gulbadan Begim Zahiriddin Muhammad Bobur qizining “Humoyunnoma” asari, uning tarjimasi va tarixiy-adabiy ahamiyati haqida fikr yuritilgan. Maqolada o’rganilgan asl nusxada keltirilgan matnning til va adabiy xususiyatlarini qiyosiy o’rganish maqsad qilingan bo’lib, bu orqali tarjimonlarning asarni tarjima qilishda uning shakli va mazmunini qay darajada o’girilayotgan tilda ifodalangani inobatga olingan. Mazkur maqsadda “Humoyunnoma”da keltirilgan ruboiy o’rganilib qiyosiy tahlil etildi. Tahlil natijalariga ko’ra asl matnda keltirilgan ruboiy A.S.Beverij va Pirimqul Qodirovning “Avlodlar dovoni” asarida berilgan va uning asosiy mazmuni saqlab qolingan. Ikki tilda berilgan tarjimalar mazmunan bir xil fikrni anglatganda, ularning orasida farqlar ko’zga tashlanishi misollar bilan tahlil qilingan.

Kalit so’zlar: adabiy tahlil, ruboiy, tarixiy asar, tarjima, uzilgan yil voqealari, oyna, aks.

ЛИТЕРАТУРНЫЙ АНАЛИЗ РУБАИ, ПРИВЕДЁННОГО В ПРОИЗВЕДЕНИИ ГУЛБАДАН БЕГИМ «ХУМАЮН-НАМЭ» И ЕГО ПЕРЕВОДАХ

Аннотация. В данной статье рассматривается произведение Гульбадан Бегим Захириддина Мухаммада Бабура «Хумаюн-намэ», его перевод и историко-литературное значение. Целью статьи является сравнительное исследование языка и анализ литературных особенностей текста, представленного в оригинальном варианте, и посредством этого изучается, в какой степени переводчики при переводе произведения выразили его форму и содержание на целевом языке. С этой целью был изучен и сопоставлен рубаи, упомянутый в «Хумаюн-намэ». По результатам анализа рубаи, приведённый в оригинальном тексте Гульбадан Бегим, приведён в произведении «Авлодлар Довони» Пиримкула Кадырова и в произведении в переводе А.С. Бевериджа, и основное его содержание сохранилось. Хотя переводы, данные на двух языках, выражают одну и ту же идею, различия между ними анализируются на примерах.

Ключевые слова: литературный анализ, рубаи, историческое произведение, перевод, события прерванного года, зеркало, отражение.

LITERARY ANALYSIS OF RUBAI QUOTED IN GULBADAN BEGIM’S WORK “HUMOYUNNOMA” AND ITS TRANSLATIONS

Abstract. This article discusses the work of Gulbadan Begum Zahiriddin Muhammad Babur's daughter "Humayunnoma", its translation, and historical-literary significance. It aims to do a comparative study of the language and analyze literary features of the text presented in the original version, and through this, it is studied to what extent the translators, when translating the work, expressed its form and content in the target language. For this purpose, the rubaiy mentioned in "Humayunnoma" was studied and compared. According to the results of the analysis, the rubaiy given in the original text by Gulbadan Begum is given in the work "Avlodlar Dovoni" of Primkul Kadyrov and in the work translated by A.S. Beveridge, and its main content has been preserved. Although the translations given in two languages mean the same idea, the differences between them are analyzed with examples.

Key words: literary analysis, rubaiy, historical work, translation, events of the interrupted year, mirror, etc.

Kirish. “Humoyunnoma” asari Zahiriddin Muhammad Bobur qizi Gulbadan Begim tomonidan yozilgan tarixiy asar bo’lib, uning als matni – fors tilida. Asarning yagona va qo’lyozma nusxasi Britaniya muzeyida saqlanayotgani haqida tarjimon A.S.Beverij ma’lumot beradi. Uning tarjimasida als manbada uzilgan yil voqealari izohlar bilan to’ldiriladi. Mazkur voqealar asarning asl nusxasida uzilib qolgan. Asarda

ishlatilgan til uslublari va adabiy tamoyillar turli tillarga turlicha o'tkazilgan. Maqolada shunga doir ayrim jihatlar tahlil qilinadi. Gulbadan Begim Bobur qizining asarida keltirilgan ruboiy va uning A.S.Beverij tomonidan ingliz tilidagi tarjimasida va Pirmiqul Qodirovning "Avlodlar dovoni" asarida berilgan tarjimalari tahlil etilgan.

Sharq va G'arb xalqlari adabiy-badiiy munosabatlari, jumladan, adabiy hamkorligi, o'zbek adabiyoti va uning mumtoz namoyondalari ijodi nafaqat Osiyoda, balki G'arb mamlakatlarida ham katta e'tibor qozonib kelgan. Alisher Navoiy, Zahiriddin Muhammad Bobur kabi shoirlarning durdona asarlari o'zlari hayotlik davrida ham Sharq va Yevropa mamlakatlarida tarqalgan edi. Shu bois, tarjima va uning adabiy hamkorliklari o'rni va mavqeyi manbashunoslik va matnshunoslik, qiyosiy tilshunoslik, adabiyotshunoslik va tarjimashunoslik masalalari uzoq vaqtlardan beri ko'plab ilmiy tadqiqotlar mavzusi bo'lib kelmoqda.

Asosiy qism. Z.M.Boburdan so'ng Akbarshoh hukmronligigacha bo'lgan davr Movorounnahr, O'rta Sharq, Qobul, Hindiston tarixini o'zida aks ettirgan Gulbdan Begimning "Humoyunnoma" asari O'rta asr tarix fani rivojiga bebaho hissa qo'shgan va o'zining ko'p qirraliligi bilan mashhur bo'lgan "Boburnoma" asarining davomi sifatida maydonga keldi.

Asarning yaratilgan vaqti borasida hozirgacha turli fikrlar mavjud. Bizgacha to'la bo'lmagan va chala holda yetib kelgan hamda hozirda Britaniya Muzeyida saqlanayotgan ushbu asarning yagona nusxasini ingliz olimi Charlz Ryu XVII asrning birinchi yarmida ko'chirilgan deb izohlaydi. Ingliz tarjimoni A.S.Beverij honim esa: "Mazkur nusxa muallifning o'z qo'li bilan yozilgan va bu 1585-1587- yillarga to'g'ri keladi", – deydi. A.S.Beverij xonim tarjimaning kirish qismida quyidagi fikrlarni keltiradi: "Bu jildda aks ettirilgan tarixning oz sonli muqobili bor, chunki u musulmaning ishi bo'lib, o'zining ayollik dunyosini yoritib turadi. U og'zaki til normalari bilan, to'xtalishlarsiz, ta'sirlanmagan va tabiiy holatda yozadi. Shuning uchun ham men bu Britaniya muzeyidagi uning yagona o'zi tomonidan yozilgan qo'lyozmaning matnini nusxalashga va undagi so'z va harflarning xususiyatlarini saqlashga harakat qildim. Biroz istisno bilan hech qanday sharhsiz uning umumiy qoidadan chetlanishlarini qayta ishlab chiqdim; qo'lyozmaga mening qo'shganlarim ba'zi izofalar va unda berilgan ba'zi misollarning belgilari bilan cheklandi" [1, 7].

Mamlakatimizda ham "Humoyunnoma" asarining tarjimasini bilan bog'liq bir necha amaliy ishlar olib borilgan. Ulardan Sabohat Azimjonovna va Botirali Yo'ldoshevlar tomonidan amalga oshirilgan tarjimalar alohida ahamiyat kasb etadi. Lekin mazkur tarjima asarlarda uzilib qolgan voqealarni aks ettiruvchi sahifalar mavjud emas.

Yevropada "Humoyunnoma"ning birinchi to'liq matni ingliz sharqshunosi A.S.Beverij xonim tomonidan tarjimaga yaqin 100 sahifalik so'z boshi, to'ldirilgan qo'shimcha izohlar, sharhlar hamda fors tilidagi nusxasi bilan nashr ettiriladi. Jan Pol Ryu hamda Jan Lui Bakke Gramonlar "Humoyunnoma"ni fransuz tiliga o'girib, 1966- yili tanqidiy matnga o'xshash to'ldirishlar bilan fransuz kitobxonlariga taqdim etadi.

Fransuz tarjimoni B.Gramon ham fransuzcha tarjimaning so'z boshida 1587- yilda Akbarshoh o'zining bosh vaziri va tarixchisi Abul Fazlga saroy tarixini yaratishni buyurganligini tilga oladi. Shu munosabat bilan bobosi Boburshoh hamda otasi Humoyun podshohni yaxshi bilgan olimlar hamda nufuzli sarkardalarga murojaat qilib, ular haqida bilganlarini yozishni buyurgan. "Buning natijasi o'laroq, "Humoyunnoma" ham aynan o'sha yillari yaratildi", – degan fikrni ilgari suradi [3.108]. Asarning tarjimalariga kelsak, bu asar ilk bor 1870- yili fors tilidagi aslidan urdu tiliga pokistonlik Rashid Axtar Nadviy tomonidan o'girilgan. Bularni xotirga olganimizda turli qit'alarining xalqlari, har xil e'tiqoddagi millatlar, turfa zaminu zamonlarni "yakqalam" qilib uyushtirishga kamarbasta bo'lib kelayotgan Hazrati Odanning o'ziday ko'hna tarixga, asarni yozilishiga farmon bergan janobu oliylariga, zahmatkash mutarjimlarga tahsin aytish joiz bo'ladi. Ingliz tarjimonlari: H. Vitsen, B. Erskin, J. Leyden, L. King, fransuz tarjimonlari: P. Kurteyl, B.Grammaon, nemis tarjimonlari: A. Kayzer, fors tarjimonlari: A. Bayramxon, R. Oro Begim, turk tarjimonlari: R. Rahmati Orot, rus tarjimonlari: M.Salye, yapon tarjimonlari: E.Mano, pokistonlik M.N.H.Ko'ragoniy, R.A.Nadviy, hindistonlik S.A.Rizvon va boshqalar aynan Osiyoning tarixiga oid asarlar tarjimasini bilan shug'ullangan til va adabiyot namoyondalaridir. Mazkur tarjimonlar tomonidan amalga oshirilgan ishlar jahonshumul tarjimachilik faoliyatining yorug' tomonlari sifatida iz qoldirgan. Ammo tarjima ishining ayrim soyali va nuqsonli taraflari ham mavjud bo'lib, buni yoritish uchun keltirilayotgan parchalar tahliliga o'tishga to'g'ri keladi. Umumiy tarzda esa bir muammoga to'xtalib o'tsak. Z.M.Boburning qizi Gulbadan Begimning "Humoyunnoma" asarida quyidagi ruboiy va tarjimasini keltirilgan. Ruboiyda Bobur o'zi ta'sir o'tkazmoqchi bo'lgan shaxsga pand-nasihat qilishi va unga o'zining amallari haqida o'ylab ko'rishi va u hech qanday kuchga emasligini tushunishib yetishi kerakligini ta'kidlaydi.

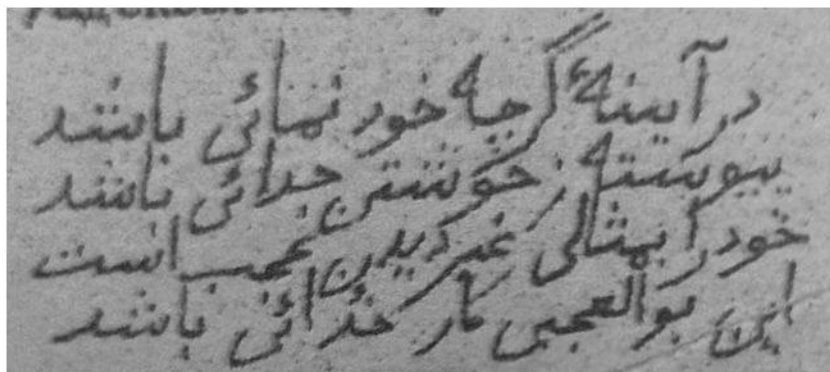

Дар оинаи гарче худ намоий бошад
Пайвасте зи хийштан жудой бошад
Худро бемисоли гайр дидан ажибаст
Ин буль ажаби коре худое бошад.

Tarjimasi:

Oynada o'zingni ko'rganing bilan,
Baribir boshqadir ul siymo sendan.
O'zingni boshqacha ko'rganing bilan
Bul ajib ishni ul hudodir qilgan.

Humoyun Mirzo qalamiga nisbat berilgan huddi shu to'rtlik yozuvchi Pirimqul Qodirovning "Avlodlar davoni" romanida ham tilga olingan.

Garchi oynada o'zingni ko'rursen,
Vale ul ko'rganing o'zing emassen
(ya'ni surat bilan siyrat orasida farq, judolik bor)
O'zingni o'zganing o'rnida ko'rish ajabdir
Ammo bu ajiblik ham Xudoning ishidir. [2.125]

Biz in'ikos nazariyasini G'arbdan qidirsak-da, uning ma'lum shakllari Sharqda mavjud edi. Sharqda falsafa sharhlanmagan, ifodalangan, yoritilgan. Birgina ruboyida bir dunyo ma'no va falsafaning berilishi Sharqda falsafaning qay darajada ekanligini ko'rsatadi. Oynada o'zingni ko'rib turibsan. Lekin bu o'zingsan va o'zing emassen. In'ikos nazariyasining mohiyati – shu. Qilni qirq yorgan mohir rassom ham tasvirga olayotgan kishining aynan o'zini ifoda eta olmaydi. "Humoyunnoma" asarining tarjimalariga ham shu nisbat berilgan bo'lishi mumkin. Ular qanchalik mohirlik bilan tarjima qilingan bo'lsa-da muallif taqdim etayotgan ma'lumotning asl maqsadiga har doim ham mos bo'lavermaydi. Mazkur ruboiy asarning barcha tildagi tarjimalarida mavjud. A.S.Beveridge xonim ham ruboiyni o'z tarjimasida ingliz tilida keltirib o'tgan.

Although one's image be shown in the mirror,
It remains always apart from one's self.
'It is wonderful to see one's self in another form:
This marvel will be the work of God.

Garchi oynada o'zingni ko'rursen,
Vale ul ko'rganing o'zing emassen
(ya'ni surat bilan siyrat orasida farq, judolik bor)
O'zingni o'zganing o'rnida ko'rish ajabdir
Ammo bu ajiblik ham Xudoning ishidir.

Ruboiyda kishining o'z siymosini aks ettirishi va anglashi haqida fikrlar surilgan. Unda ma'lum bir potensial afzalliklarni ko'rilishi mumkin.

Unda o'z-o'zini, ya'ni o'z timsolini ko'zguda ko'rish harakatiga alohida urg'u beriladi. O'z aksini o'rganish insonga, avvalo, o'zini, qolaversa, o'z tajribalarini va tabiatini chuqurroq tushunish imkonini beradi. Bu shaxsiy rivojlanish uchun qimmatli bo'lgan o'z-o'zini anglash, shaxsiy o'sish va introspektsiyaga olib kelishi mumkin.

Surat va nafs o'rtasidagi farqqa ham alohida e'tibor qaratilgan. U inson ko'zguda o'z siymosini ko'rishiga qaramay, u o'zining asl o'zligidan ajralib turishini ko'rsatadi. Bu farq bizning tashqi ko'rinishimiz bizni to'liq aniqlamasligini bildirishi mumkin. Bu yuzaki xususiyatlardan tashqariga qarash va o'z borligining mohiyatini tan olish muhimligini ifodalaydi.

LITERARY CRITICISM

Turli nuqtayi nazarlarni qadrlash ham aynan shu jarayonda shakllanishi mumkin. O'zini boshqa shaklda ko'rish tushunchasi o'zini turli nuqtayi nazardan idrok etish qobiliyatini nazarda tutadi. Bu insonda empatiyani, tushunishni va boshqalarning tajribalari va fikrlarini qadrlashni rivojlantirishi mumkin. Bu hayotda kengroq dunyoqarash, bag'rikenglikni rag'batlantiradi.

Bundan tashqari ruboiyda ilohiylikni ham e'tirof etiladi. Ruboiy o'z-o'zini boshqa shaklda ko'rish mo'jisani Allohning ishiga nisbat berishini nazarda tutadi. Bu nuqtayi nazar ma'naviyatning rolini yoki insonning shaxsiyatini va tajribalarini shakllantirishda yuqori kuchini tan oladi. Bu tasalli berishi, hayrat uyg'otishi va kattaroq narsa bilan bog'lanish tuyg'usini kuchaytirish mumkin.

Tarjimada matnida keltirilishicha shu maqsadlarda yozilgan bu to'rtlik Sher Xonga yozilgan. Gulbadan Begimning ma'lum qilishicha, Hamida Bonu Begim to'rtlikni zoti oliylari – Bobur tomonidan mirzo – Humoyunga yozilgan deb aytgan bo'lsa-da, aslida u elchi tomonidan Sher Xonga jo'natilgan edi. “Hamida-banu Begam says it was his Majesty who wrote and sent the following verse to the Mirza. I had heard that he sent it to Shir Khan by the envoy” [1. 145].

Xulosa o'rnida shuni ta'kidlash mumkinki, asarlar tarjima qilinar ekan ulardagi ilg'or fikrlar bir ko'rinishdan ikkinchisiga o'tsa-da, muayyan bir jamoa, qolaversa, ijtimoiy qatlamning tafakkurini rivojlanishiga sabab bo'luvchi omil bo'lib xizmat qilishi mumkin.

ADABIYOTLAR:

1. Beveridge A.S. Translation of “The history of Humayun (Humayunnama)” by Gulbadan Begam (Princess Rose-Body). – London: - 1902. - 468 p-s.
2. Pirmqul Qodirov. Humoyun va Akbar (Avlodlar dovoni). Toshkent. - 2018. - 529 b.
3. Ahmedova Sh. “Humāyūn-nāma” by Gulbadan Begim is a magnificent contribution to the field of literature. Theoretical and applied science. Volume 91. – Philadelphia. - 2020. - P-s. 108-110.

РУМИЙ “МАСНАВИЙИ МАЪНАВИЙ” МАНЗУМАСИНИНГ АСЛИЯТ ВА ЎЗБЕКЧА ТАРЖИМАСИНИНГ РАҚАМЛАРДА БЕРИЛИШИ

Тўхсанов Қахрамон Раҳимбоевич,
Бухоро давлат университети профессори,
филология фанлари доктори (DSc)
q.r.tuxsanov@buxdu.uz

Аннотация. Мазкур мақолада Жалолиддин Румий “Маснавийи маънавий” асарининг бевосита аслиятдан ўзбек тилига шеърий ўгирилган нусхалари қиёси асосида мутаржимларнинг вазн, қофия, радиф, лафзий ва маънавий санъатлар, ислоний-тасавуфий истилоҳлар, ояту ҳадислар, мақолу архаизмлардан фойдаланиш услубий маҳоратини илмий асослаш ва уларни тадқиқ қилиш вазифа қилиб олинган. Ушбу вазифани бажариш учун асарнинг аслияти ва ўзбекча таржималари рақамларда жадвал асосида ўрганилган ҳамда янада аниқроқ, фактлар асосида қиёсий ўрганишга ҳаракат қилинган.

Калит сўзлар: Жалолиддин Румий, “Маснавийи маънавий”, таржима, аслият, услуб, мутаржим, қиёсий таҳлил.

ИЗДАНИЕ ОРИГИНАЛА И ПЕРЕВОДА НА УЗБЕКСКИЙ ЯЗЫК МАНЗУМЫ РУМИ “МАСНАВИЙИ МАЪНАВИЙ” В ЦИФРАХ

Аннотация. В данной статье на основе сравнения копий произведения Джалалуддина Руми «Маснави Маънави», непосредственно переведённых с оригинала на узбекский язык, ставится задача научно обосновать и исследовать методическое мастерство переводчиков в использовании веса, рифмы, радифа, словесного и духовного мастерства. искусства, исламско-мистические нововведения, аяты и хадисы, а также пресловутые архаизмы. Для выполнения этой задачи было изучено своеобразие произведения и узбекских переводов на основе таблицы в цифрах и предпринята попытка провести сравнительное исследование на основе фактов.

Ключевые слова: Джалалиддин Руми, “Маснави Маънави”, перевод, оригинал, стиль, переводчик, сравнительный анализ.

ISSUANCE OF THE ORIGINAL AND UZBEK TRANSLATION OF THE RUMI “MASNAVIYI SPIRITUAL” MANZUMA IN NUMBERS

Abstract. In this article, on the basis of the comparison of copies of Jalaliddin Rumi's "Masnaviyi spiritual", which were directly translated from original to Uzbek, the task was to scientifically substantiate the methodological skills of the use of mutarjim in weight, rhyme, radif, lafzi and spiritual arts, Islamic-mystical conquests, ayat hadiths, proverbs and archaisms and research them. To fulfill this task, the original and Uzbek translations of the work were studied in numbers on a tabular basis, and a more specific, factual comparative study was tried.

Keywords: Jalaliddin Rumi, "Masnaviyi spiritual", translation, originality, style, mutarjim, comparative analysis.

Кириш. Жаҳон адабиётида умуминсоний кадриятлар ва инсон маънавий камолотини васф этган асарлар ҳамиша бутун башариятнинг мулки сифатида эътироф этиб келинади. Айниқса, Шарк мумтоз адабиёти ва унинг иждокорлари асарларига бўлган қизиқиш кундан кунга ортиб бормоқда. Шу боис асар ғояси ва фалсафасининг жамият маънавиятини юксалтиришдаги аҳамиятидан келиб чиқиб, унинг таржимасига эҳтиёжни туғдирган ижтимоий-психологик омилларни аниқлаш ҳамда таржима савиясини баҳолаш таржимашунослик олдида турган долзарб масалалардан ҳисобланади. Қайта-қайта таржима қилинган асарларнинг универсал ва парадигматик жиҳатларини очиш эса дунё таржимашунослиги тараққиёти билан боғлиқ кўплаб муаммоларнинг ечимини топишда муҳим аҳамият касб этади.

Асосий қисм. Шарқ мумтоз адабиётининг буюк вакили, шайх ва шоир, тасаввуф илмининг билимдони, Мавлоно Жалолоддин Румийнинг “Маснавийи маънавий” асари ва унинг таржималарини ўрганишга йўналтирилган илмий изланишлар жаҳоннинг қатор етакчи илмий марказлари ва олий таълим муассасалари, жумладан, Istanbul Üniversitesi (Туркия), Балх давлат университети (Афғонистон), University of Washington Press (АҚШ), Humbolt University of Berlin (Германия), Институт Востоковедения РАН, Институт восточных рукописей в Санкт-Петербурге (Россия), Қозон давлат университети, Қозоқ миллий университети (Қозоғистон), Azərbaycan Milli Pimilər Akademisi, Bakı Dövlət Universiteti, Z.Bünyadov adına Şerqşünaslıq İnstitutu (Озарбайжон), Алишер Навоий номидаги Тошкент давлат ўзбек тили ва адабиёти университети, ЎзР ФА Ўзбек тили, адабиёти ва фольклори институти, Тошкент давлат шарқшунослик институти, Ўзбекистон халқаро ислом академияси, Самарқанд, Қарши ва Бухоро давлат университетлари (Ўзбекистон)да илмий тадқиқотлар олиб борилмоқда.

Жаҳон адабий жараёнида “Маснавийи маънавий” матни таржималарига йўналтирилган тадқиқотлар натижасида бир қатор, жумладан, куйидаги илмий натижалар олинган: асар таржималари қаерларда амалга оширилганлиги географияси аниқланган. “Маснавийи маънавий” билан боғлиқ таржима санъатининг лингвистик мавқеи, шаклланиши ва ривожланиши илмий исботланган. “Маснавийи маънавий”нинг ғоявий-бадий таъсирчанлигини ошириш мақсадида унинг таркибига киритилган афсона, ривоят, ҳикоят, ояту ҳадис, мақолу ҳикматларнинг поэтик вазифалари, ислоний-тасаввуфий истилоҳларнинг аҳамияти ва уларнинг ўзига хос хусусиятлари тадқиқ қилинган.

Дунё адабиётшунослигида мумтоз асарларни турли тилларга таржима қилиш ва уларни тадқиқ этишнинг куйидаги устувор йўналишларида тадқиқотлар олиб борилмоқда: жаҳон таржимашунослигида шеърий таржималарнинг ўзига хос томонлари, жумладан, вазн, қофия, радиф, поэтик санъатларнинг таржимада акс этирилиши, уларда таржима асарларнинг адекватлик даражасини таъминлаш; ноадекват таржима сабабларини топиш ва уларни бартараф этиш йўллари ишлаб чиқиш; тил бирликларини, айниқса, архаизмларни, ислоний-тасаввуфий тушунчаларни ифодаловчи сўзларни таржима тилида беришнинг қиёсий таҳлили, таржимада прагматик мувофиқлик ва номувофиқликни келтириб чиқарувчи унсурларини аниқлаш; мумтоз асарларни таржима қилиш тамойилларини белгилаш кўзда тутилмоқда.

Шеърий матни идрок этиш ва уни бир тилдан бошқа тилга ўгириш масаласи узок йиллардан бери таржимашунослар эътиборини жалб қилиб келмоқда. Жаҳон ва рус адабиётшунослигининг кўп вакиллари шеърий таржима ва бадий матни қайта яратиш масаласига оид тадқиқотлари билан бу соҳа ривожига беқиёс ҳисса қўшдилар [1].

Дунё ва ўзбек адабиётшунослигида “Маснавийи маънавий”нинг аслияти, турли тилларда амалга оширилган таржима ва шарҳлари ҳақида катта-кичик тадқиқотлар мавжуд. Бирок кузатишлар шуни кўрсатдики, тадқиқотимиз учун бош манба ҳисобланган асарнинг Жамол Камол таржимаси тўғрисида ҳозирча бир неча тарғибий мақола мавжуд.

Жалолоддин Румий “Маснавийи маънавий” асарининг бевосита аслиятдан ўзбек тилига шеърий ўгирилган нусхалари қиёси асосида мутаржимларнинг вазн, қофия, радиф, лафзий ва маънавий санъатлар, ислоний-тасаввуфий истилоҳлар, ояту ҳадислар, мақолу архаизмлардан фойдаланиш услубий маҳоратини илмий асослаш ва уларни тадқиқ қилишган. Хусусан асарнинг аслияти ва ўзбекча таржималарини рақамда ўрганишни жадвал асосида беришни мазкур мақолада мақсад қилдик.

“Маснавийи маънавий”га шарҳ ёзиш XV асрдан бошланган. Илк шарҳлардан бири Камолддин Ҳусайн Хоразмий томонидан ёзилди. Лекин у “Жавохир ул-асрор ва завоҳир ул-анвор”да “Маснавийи маънавий”нинг фақат уч дафтариини шарҳлаган. Бундан ташқари, Яъқуб Чархий ҳам “Маснавийи маънавий”даги най тимсолини шарҳлаб рисола ёзган. XVIII асрга келиб яна битта шарҳ ёзилди. Бу Шайх Одина Муҳаммад Хоразмийнинг “Маснавийи маънавий”нинг дастлабки уч дафтарига ёзган ирфоний шарҳидир.

Жамол Камол кўп қиррали ижодий изланишларининг муҳим бир соҳаси унинг ўзбек таржимачилик санъатини ривожлантириш йўлидаги фаолиятидир. Бугунги ўзбек таржима санъатининг ривожига ҳақида гап кетганда, бу соҳада ғайрат кўрсатаётган фидойилар сафининг аввалида Жамол Камол номининг эътироф этилиши ғоят табиийдир. Зотан, шоир иқтидори, кўп йиллик заҳматли изланишлари маҳсули сифатида дунёга келган, жаҳоннинг турли тилларида яратилган асарлар таржимаси нафақат шоир ижодий йўлига кўрк бўлиб қўшилди, балки ўзбек

LITERARY CRITICISM

китобхонлари маънавий хазинасининг қатор нодир ва муқаддас дурдоналар ҳисобига тўлишига замин яратди [2].

Биринчи жадвалимиз: “Маснавийи маънавий”нинг ҳажми ва таркибидир, асар аслиятда [3] олти дафтар деб номланган, ўзбекча варианты [4] эса олти китобдир. Аслият ва таржимадаги байтлар сони ва асар ҳажми тўлиқ келтирилган.

№	Аслият	Байтлар сони	Ўзбекча таржимаси	Байтлар сони	Аслиятга сарлавҳалар сони	Таржимасида сарлавҳалар сони
1.	Дафтар	4018	Китоб	4018	173	173
2.	Дафтар	3825	Китоб	3825	113	113
3.	Дафтар	4810	Китоб	4810	227	227
4.	Дафтар	3855	Китоб	3855	139	139
5.	Дафтар	4240	Китоб	4240	179	179
6.	Дафтар	4930	Китоб	4930	141	141
	Жами:	25685		25685		

Ўтмишда ва бугунги кунда “Маснавийи маънавий” бир қатор адабиётшунослар ва мутаржимлар томонидан гоҳо назмдан назмга, гоҳо назмдан насрга ва баъзан шарху изоҳлар ўзбек тилига берилгани қувонарли ҳолдир. Бу анъана айни кунларда ҳам давом этмоқда.

Иккинчи жадвалда эса “Маснавий”нинг ўзбекча шеърӣ таржималари қайси шоир, мутаржим, адабиётшунос томонида шарх, изоҳ ва назмдан назмга ўзбекчалаштирилган келтирилган.

№	Таржимонлар	Шарх бериш	Изоҳ бериш	Таржима
1.	Бобораҳим Машраб	48 байт		
2.	Шайх Одина Муҳаммад Хоразмӣ		1384 байт	
3.	Алибек Рустамов			10 байтни
4.	Аскар Маҳкам			1207байт
5.	Жамол Камол			Тўлиқ таржима
6.	Мирзо Кенжабек			18 байт
7.	Вазира Шодиева			18 байт
8.	Шоислом Шомуҳаммедов			6 байт
9.	Қосимов Хайрулло	1388 байт		
10.	Йўлдош Парда	4 байт		
11.	Эргаш Очиллов	50 байт		

Булардан ташқари бир қатор мутаржимлар томонидан мазумандаги ривоят ва ҳикматлар ҳам ўзбекчалаштирилган. Шоир Муҳаммад Али “Маснавийи маънавий”нинг биттагина ривоятини ўзбекчалаштирилган.

Адабиётшунос ва мутаржим Нажмиддин Комилов “Маснавийи маънавий”дан олти хикоятнинг насрий баёни билан бирга талқинини ҳам келтирилган.

Ўзбекистон Миллий университети ўзбек филологияси факультети туркология бўлими 2-курсининг 16 нафар таржимон талабалари томонидан “Маснавийи маънавий” асаридан 49та ибратомуз хикоятлари соддалаштирилган насрий баён қилинган. Бу тўпламнинг иккинчи нашри ҳам чоп этилган.

Таржимон шоир, ёзувчи, адабиётшунос Хайрулла Қосимов шундай дейди: “Маснавийи маънавий”даги ҳар бир байт ўзига хос хикмат жавоҳирларидир. Камина мавлоно асарларининг бир мухлиси сифатида шоир Жамол Камол таржималаридан фойдаланган ҳолда айрим байтларни ажратиб тўпламда ва уни шартли равишда “Эпласанг, қочгил ўлимдин...” (Румӣ) деб атадим”. Унда 478 байтнинг шарҳи ва насрий баёни, иккинчи китобда эса жами 143 та байтнинг насрий баёни келтирилган.

Адабиётшунос ва мутаржим Сабоҳат Бозорова Румийнинг ҳикматларини мавзуларга бўлиб, турк тилидан ўзбекчалаштирган. Китобда 85 та сарлавҳа остида ҳикматли сўзлар таржима изоҳи берилган.

Адабиётшунос ва таржимон Абдумурод Тилавов томонидан 40 ҳикоятга 40 та шарҳ ёзилиб, иккита китоб шаклида нашр этилган. Мазкур китобни тайёрлашда бирламчи манба сифатида профессор Маҳмуд Темирчининг “Маснавийи маънавий”га ёзган шарҳларидан, шунингдек, Алишер Навоий, Абдурахмон Жомий, Аҳмад Яссавий, Бобораҳим Машраб, Сўфи Аллоёр каби мумтоз шоирларнинг, айрим ўринларда кейинги давр ижодкорларининг асарларидан, хусусан, ўзбек халқ мақолларидан фойдаланилган. Кейинчалик икки китоб бирлаштириб чоп этилган. Фақат 40 ҳикоятга 40 шарҳдан ташқари, “Найнома” таржималари, “Маснавийи маънавий”дан ҳикматлар келтирилган.

Таржимон, шоир, ёзувчи, адабиётшунос Хайрулла Қосимов томонидан “Маснавийи маънавий”дан 577 байт шарҳланиб, ўзбек китобхонига тақдим этилган.

Бугун ҳар қандай маърифатли инсон ўзбек китобхони имконият даражасида Ҳазрат Румийнинг асарлари билан таништиришга ҳаракат қиляпти. Саодат Мейлиева Карим Қоранинг “Мавлоно Маснавийсида қалб – кўнгил” тадқиқотини чоп этган.

Таржимон Абдуллоҳ Раҳимбоев “Маснавийи маънавий”дан 67 ҳикоятни насрий таржима қилган.

Эргаш Очиллов ҳам Румий ҳикматларини жамлаб, бир китоб шаклида чоп эттирди. “Ҳикматлар” китобида Алишер Навоий, Шоислом Шомухаммедов, Жамол Камол, Шерали Турдиев, Жаъфар Муҳаммад, Йўлдош Парда ва Эргаш Очиллов таржималари тўпланган.

Таржимон Рустамжон Раҳматуллоҳзода томонидан ҳам бу соҳада муайян ишлар қилинган.

Учинчи жадвалда эса “Маснавий”ни қайси шоир ва адабиётшунос томонидан ўзбекчада насрий баён этилган келтирилган.

№	Таржимонлар ва шорехлар	Нечта ҳикоятни шарҳ берган	Нечта ҳикматни шарҳ берган
1.	Алишер Навоий		8
1.	Нажмиддин Комилов	7	
2.	Абдумурод Тилавов	91	
3.	Сабоҳат Бозорова		85
4.	Саодат Мейлиева		185
5.	Абдуллоҳ Раҳимбоев	67	
6.	Муҳаммад Қобил		43
7.	Маҳмуд Ҳасаний		94
8.	Шерали Турдиев		2
9.	Жаъфар Муҳаммад		4
10.	Йўлдош Парда		1
11.	Эргаш Очиллов		29

“Маснавийи маънавий” асарининг вужудга келиши биланоқ дунё халқлари томонидан бадиий сўз санъати сифатида кутиб олинди. Румийшунослар бу асарни “Форсий Қуръон”, “Тасаввуф қомуси”, “Маънавият денгизи”, “Дунёнинг китоби” каби номлар билан ҳам улуғлайдилар. Тасаввуфда Ҳақ йўлига кирганларни аҳлиуллоҳ, аҳли ҳол, аҳли ботин, дарвеш, қаландар, фақир, авлиё, сўфий, шайх, солиқ каби номлар билан тилга оладилар. Асарда авлиё сўзи 106, фақир сўзи 69 ва бошқа истилоҳлар жуда кўп маротаба турли мақсадларда истифода қилинган.

“Маснавийи маънавий”да мақомот, қурб, муҳаббат, шавқ, ҳол, қол, унс, мужоҳида, жазба, маърифат, тавба, зуҳд, фақир, сабр, хавф, рижо, таваккул, ризо, қаноат, зикр, муруқаба, ориф, зоҳид, нафс, хилват, дарвеш, сўфий, валий, толиб, солиқ, каромат, ҳақ, ҳақиқат, ботин, зоҳир, ғайб, сир, асрор, ишқ, риёзат, таважжўҳ, хилват, анжуман, футувват, имон, ҳилм, такво, карам, сидк, мурувват, шафқат, эҳсон, вафо, ҳаё, ғайрат, муршид, иршод, мурид, ваҳдат, хирқа, яқин, мақом, дард, сахв, “муту қабла ан тамуту”, фоний, боқий, абдол, авлиё, адам, адаб, азоб, амал, анбиё, арз, арш, асмо, ақл, ағёр, аҳл, бало, бақо, бурҳон, васл, вақт, ваҳм, ворид, восил, вужуд, жалол, жамол, жилва, жунун, завқ, зот, ибодат, имон, илҳом, истиқомат, истиғроқ, ишорат, кавн, кашф, ладун, латифа, мавт, муҳаббат, нафас, нафс, ниёз, нур, огоҳ, озод, олам, рамз, риё, сайр, сакр, самоъ, сафар, сафо, сир,

LITERARY CRITICISM

тавҳид, туш, фақр, фитрат, хотир, якин, қалб, хайрат, ҳақиқат, ҳижоб каби кўплаб тасаввуфий истилоҳлар тилга олинган.

Шуларни инобатга олган ҳолда тўртинчи жадвалимиз, тасаввуфий истилоҳларни аслиятдаги ва таржимада берилишидан иборатдир.

№	Диний – тасаввуфий истилоҳлар	1д	1к	2д	2к	3д	3к	4д	4к	5д	5к	6д	6к
1.	Тавба	11	15	12	18	5	8	20	21	37	45	30	39
2.	Зӯҳд	2	2	2	2	-	-	2	3	4	3	4	3
3.	Фақр	20	10	5	3	9	2	9	2	9	5	14	-
4.	Сабр	26	42	34	32	41	51	18	24	42	59	63	73
5.	Хавф	8	6	11	10	26	19	4	6	18	7	26	13
6.	Ражо	6	4	4	2	1	2	3	-	7	3	9	4
7.	Таваккул	19	12	-	-	2	1	3	-	18	14	1	1
8.	Ризо	3	3	6	4	13	10	5	1	9	4	7	5
9.	Қаноат	8	10	-	1	-	3	3	3	5	9	2	-
10.	Зикр	12	12	18	16	21	16	6	5	6	3	20	11
11.	Муроқаб	-	-	-	2	-	-	-	-	-	-	-	-
12.	Ориф	7	10	9	10	5	5	9	7	13	14	21	23
13.	Зоҳид	-	1	8	9	8	8	4	3	24	27	9	11
14.	Нафс	40	59	62	72	47	53	32	35	49	67	35	40
15.	Хилват	18	26	6	5	11	14	3	3	15	12	11	12
16.	Дарвеш	23	31	13	14	20	19	11	16	10	8	24	27
17.	Суфий	9	7	51	54	7	9	23	17	27	21	36	33
18.	Вали	10	15	3	9	1	10	2	7	3	6	6	13
19.	Толиб	14	8	13	13	20	10	14	4	20	9	27	21
20.	Солик	1	1	1	-	7	2	2	1	3	2	1	1

Назм ўзининг гўзаллиги, оҳанги, дилкашлиги, таъсирчанлиги ва юксак бадиияти билан инсон қалбини ҳамиша ром қилиб келган. Чунки шеърин нутқдаги жозибадорлик, рангинлик ва равонлик шеърни биринчи ўқишдаёқ ўқувчи эътиборини тортиб, унга кучли ижобий таъсир қилади. Мумтоз адабиёт намояндларининг ўлмас маънавий мероси бунга яққол мисол бўла олади. Уларнинг машҳурлиги сири шундаки, қўлланган ҳар бир сўз, ибора ва мисра юксак ҳамда бетакрор бадиияти билан инсон маънавий ва руҳий камолотига катта хизмат қилади.

Ўзбек ва тожик халқларининг қадимдан бир юртда яшаб, бир ариқдан сув ичиб, умргузаронлик қилиши нафақат уларнинг ҳаёти, яшаш тарзи, балки адабиётларида ҳам ўхшашлик ва муштаракликни аниқлаган.

Адабиётшунос ва таржимон Ш. Шомухаммедов бу хусусда шундай ёзади: “Ўз адабиётларида айна бир хил вазнларга эга бўлган, адабий, маданий анъаналари бир-бирига яқин халқларда бу муаммо, чамаси, анча енгил ҳал қилинади. Масалан, шеърда ҳижола нисбати жиҳатидан классик ўзбек ва тожик адабиётларида муштараклик бор”. Олим бу ўринда нафақат икки адабиётдаги вазннинг муштарак хусусиятларини қайд қилган, балки улардаги адабий жанрлар, мавзулар силсиласи, ҳатто бадиий воситаларни қўллаш борасида бир-бирига ҳамоҳанг эканлигини ҳам назарда тутган. Бу ҳолат қофия ва радиф қўллаш мисолида янада яққолроқ намоён бўлади.

Қофиядош сўзлар шеърдаги бошқа сўзлардан кўра ўқувчига кучлироқ таъсир этади. Унинг хотирида узоқроқ сақланади, диққатини кўпроқ жалб этиб, бошқа сўзларнинг ҳам таъсирчанлиги ва маъно салмоқдорлигини оширади. Қофия мисраларни жуфтлаб, композицион яхлитликка олиб келади, ритмик бирликни ниҳоясига етказиб, шеърини паузани ҳосил қилади, мазмун маъноларни бир – бирига яқинлаштиради. Хуллас, қофия шеърнинг асосий унсурларини ўзаро алоқага киритиб, жўр қилувчи, барча экспрессив воситаларни бир жойга жамлаб, бир бутун кучга айлантирувчи воситадир”. Инсон руҳиятига кучли таъсир этувчи ва шеърини санъатларни орқасидан ташувчи, байтдаги қофияларнинг аслият ва таржимасини киёсий ўрганиб, мутаржим меҳнатига тўғри баҳо бериш асосий мақсаддир.

“Қофия” арабча сўз бўлиб, луғавий маъноси *бошининг орқаси, ҳар бир нарсанинг охири, узидан*

боришидир.

Термин маъносида, шаклан ўхшаш, ҳамоҳанг ё вазндош сўзларни қофия дейдилар. Асосан, шеър мисрасининг охирида келиб, унинг вазни ва оҳангдорлигини таъминлайди. Масалан, “дод”, “бод”, “шод”, “род” ва “даст”-у “раст”-у “хаст” ва ҳоказо.

Таъкидлаш жоизки, дунё тилларида “Маснавийи маънавий”нинг жуда гўзал таржима ҳамда шарҳлари бор. Ўзбек тилида эса шоир Асқар Маҳкам, Жамол Камол вариантлари ўз мухлисларини топиб улгурди. Асар шундай сўзлардан таркиб топганки, унинг ҳар бири етти-саккиз хил маънода жилоланади. Изланишлар шуни кўрсатадики, назмий таржимада ҳамиша бундай серқирра сўзларни топиш қийин. Шу боис таржима ҳар қанча муваффақиятли чиқмасин, асарнинг аслига тенг бўла олмайди. “Маснавийи маънавий” шарҳлари, таржималарининг сони кўплиги ҳам шундан бўлиши мумкин. Ҳар бир китобхон ундан ўз олами доирасида маъно жавоҳирларини тиради. Маъно жавоҳирлари эса асло тугамайди.

Назмдан назмга таржима қилиш шартларидан яна бири қофия ва радифнинг аслиятини таржимада берилишидир. Олиб борилган тадқиқотлар қуйидаги жадвалда ўз аксини топган:

№	Дафтар+китоблар	Қофия аслият	Радиф аслият	Қофия таржимада	Радиф таржимада
1	Биринчи дафтар+китоб	3136	882	3272	746
2	Иккинчи дафтар+китоб	3182	643	3149	676
3	Учинчи дафтар+китоб	4259	551	4071	739
4	Тўртинчи дафтар+китоб	3417	438	3280	575
5	Бешинчи дафтар+китоб	3779	461	3487	753
6	Олтинчи дафтар+китоб	4408	522	4199	731
Жами:	25678	22181	3497	21458	4220

Хуллас, истиқлол шарофатидан юртимизда Жалолиддин Румий ҳаёти ва ижодини ўрганиш, меросини таржима қилиб, нашр этишда алоҳида давр бошланди. Асқар Маҳкам, Жамол Камол, Эргаш Очилов каби шоир-мутаржимлар бу борада катта хизмат қилдилар. “Маснавийи маънавий”нинг Жамол Камол тўлиқ таржимаси, шунингдек, унинг боб ва ҳикоятларидан парчаларнинг назмий ва насрий таржималари ҳам асарни ўзбек китобхонига таништиришда муҳим аҳамият касб этмоқда.

“Маснавийи маънавий” аниқ бир сюжетдан иборат эмас. Адиб ҳикоя ичида ҳикоя, ривоят ичида ривоят, сура ичида оят, ҳадис таркибида халқ мақоллари, халқона масаллар ва ҳоказоларни келтириш билан ўз мақсадини ўқувчига етказди. Муаллиф масалаларни бадиий тасвирлар экан, аниқ бир тартибга риоя қилмайди ҳамда аниқ боб ва фаслларга ажратмайди. Буларнинг бари асар таржимасини мураккаблаштиради.

Бироқ “Маснавийи маънавий” аниқ бир сюжетдан иборат бўлмаса ҳам, мавзулар кўлами, ривояту ҳикоятлар силсиласи ҳамда ҳадису оятлар талқини мантиқан бир-бирига боғланиб, бир-бирини тўлдириб боради, мукаммалаштиради.

Мавлоно Жалолиддин Румий ривоятлар, киссалар ва ҳикоятлар таркибида баъзан лирик чекиниш қилиб, одоб-ахлоқ, сабр, шукур, қаноат, нафс тарбияси, ўзаро ҳурмат, ўзликни англаш, оилавий муносабатлар, ота-онани кадрлаш, турли касб эгаларини ҳурмат қилиш каби инсоний фазилатларни улуғлайди; устозни азиз билиш, ҳаёт кадрига етиш, бировга зулм қилмаслик, ақл-заковат билан иш тутиш, катталарни ҳурмат қилиб, кичикларнинг иззатини ўрнига қўйиш каби масалалар хусусида ҳам сўз юритади. Бунда у ўзи яшаган давр форс-тожик тилининг бор имкониятларидан кенг фойдаланган. Шунинг учун ҳам мутаржим ўша давр форс-тожик тилининг лексик-грамматик хусусиятларини билиши муҳимдир.

Ўтмишда ҳам “Маснавийи маънавий”ни ўзбек тилида шарҳлашга уринишлар бўлган. “Маснавийи маънавий”га шарҳ ёзиш XV асрдан бошланган. Илк шарҳ Камоллиддин Хусайн Хоразмий томонидан ёзилган. Лекин адиб “Жавоҳир ул-асрор ва завоҳир ул-анвор”да манзуманинг фақат уч дафтарини шарҳлаган. Алишер Навоийнинг “Мажолис ун-нафоис” тазкирасида Қосим Анворнинг Румий “Маснавий”си вазнида маснавий ёзганлиги, Хусайн Хоразмийнинг Румий “Маснавийи маънавий”сига шарҳ битганлиги айтилган. Гарчи муаллиф у ҳақидаги қайдларга алоҳида ўрин

ажратмаган бўлса-да, бошқа бир қатор асарларида турли сабабларга кўра, Румий сиймосига мурожаат этган. Яна Машрабнинг “Мабдаи нур”, XVIII асрда Хоразмда яшаб фаолият кўрсатган Шайх Одина Муҳаммад Хоразмийнинг “Мифтоҳ ул-асрор” асарлари Румий услубида ёзилганлиги билан эътиборни тортади.

“Маснавийи маънавий” шарҳи ва таржимасига қўл урган барча ижодкорлар мутаржим-шоир Жамол Камол учун тажриба мактабини таъминлаб берди. Таржимон уларнинг ютуқ ва камчиликларидан сабоқ олди, қаламини сайқал берди.

“Маснавийи маънавий” асари ўзбек атоқли шоир ва мутаржими Жамол Камол томонидан илк бор тўлиқ ўзбекчага ўгирилди. Ўзбек китобхонлари Жалолиддин Румий “Маснавийи маънавий” сини маҳоратли шоир ва мутаржим таржимасида худди аслият даражасида яратилган асар сифатида яхлит ҳолда ўқиш имкониятига эга бўлди.

“Маснавийи маънавий” асарида шеъринг санъатларнинг қиёмига етказиб ишлатилганлиги асар тилининг мураккаблашишига эмас, аксинча, содда ва равон бўлишига замин яратган. Унинг ўзбекча таржимасида ҳам ана шу содда ва равонлик сақланиб қолган. Ўқувчилар уларни қийналмасдан тушуниб оладилар.

Асар таркибидаги аксарият бадиий санъатлар моҳирлик билан ўзбек тилига ўгирилиб, талабчан китобхонлар диққатига ҳавола этилган. Уларда румийна руҳ яққол сезилиб туради. Лекин таъкидлаш жоизки, мутаржимлар баъзан аслиятдаги бадиий санъатларнинг айнан муқобилини бермай, уларни оддий баён этиш орқали ўқувчига етказишга ҳаракат қилишган. Бундай ҳолларда аслиятдаги байтлар мазмуни бузилмаган бўлса ҳам, бадииятга қусур етганлиги билиниб туради. Бу жиҳатдан айтиш мумкинки, Жамол Камол “Маснавийи маънавий” таркибидаги бадиий санъатларнинг аксариятини жуда маҳорат билан катта заҳмат эвазига ўзбек китобхонига етказа олган.

Жамол Камол “Маснавийи маънавий” таркибидаги бадиий санъатларни ўзбек тилида ўғирар экан, уларда шарқона руҳ, туркона оҳанг, мумтоз ва замонавий лисоннинг гўзал бир тарзда уйғунлашувидан ҳосил бўлган ширали тилни таъминлай олган. Айнан бадиий санъатлар таржимасидаги ана шу ширали тил, ҳассос руҳ, жозибали оҳанг ва равон услуб таржиманинг худди аслиятдагидай жаранглаб чиқишини ҳамда унинг муваффақияти ва ўқишлилигини таъминлаган.

Асар таржималарини қиёслаш жараёни шуни кўрсатадики, Жамол Камол таржималари пухтарок, аслият мазмунини нисбатан тўлиқроқ акс эттира олган. Шоир-мутаржим ҳар бир сўз устида курашган, ўқувчисига аслиятни имкон қадар мукамалроқ етказишга ҳаракат қилган. Бу ниҳоятда заҳматли иш бўлса-да, Жамол Камол унинг уддасидан чиқа олган. Айниқса, бадиий санъатлар таржимасида бу яққол кўзга ташланади.

Таржима мураккаб жараён бўлиб, асл нусханинг мазмунини аниқ ва тўғри бера олиш учун фақатгина сўзларнинг мосини топиш кифоя эмас, уларга алоқадор грамматик шакл ва бирликларни ҳам тўғри ифодалаш зарурдир. Шу жиҳатдан, таркибида кўплаб исломий-тасаввуфий тушунчаларни ифодаладиган сўзлар, оят ва ҳадислардан парчалар ҳам мавжуд бўлган “Маснавийи маънавий” ни ўзбек тилига маҳорат билан тушунарли ва оҳангдор тарзда ўғириш таржимондан бу борада етарли диний билим, дунёқараш, бадиий-эстетик тажрибани талаб қилади. Жамол Камол таржимасида бундай сўзлар икки йўл билан ўқувчига етказилган: биринчидан, диний-тасаввуфий истилоҳларнинг айнан ўзи сақланган; иккинчидан, мазкур сўзларнинг ўзбек тилидаги муқобили ёки маънодоши ишлатилган.

Бошқа таржимонлар кўпинча вазн талаблари ҳамда байтдаги мазмунни аслиятга яқин ҳолда сақлаб қолиш ниятида шоир ишлатган қофияларни кўллашга ҳаракат қилганлар. Маҳоратли таржимон Жамол Камол эса “Маснавийи маънавий” таржимаси жараёнида аксарият ҳолларда қофияларни аслиятдагидек сақлаб қолган.

Мутаржимлар архаик сўзларни таржима қилиш жараёнида имкон қадар ҳар иккала тил хусусиятларини ҳисобга олган ҳолда ёндашганлар. Муқобил вариантга эга бўлмаган архаик сўзларни таржима қилиш жараёнида қийинчиликка учраганлари табиий ҳол. Бу қийинчиликни Жамол Камол ўз шоирлик маҳорати ва бу соҳадаги катта тажрибаси эвазига енга олган. У ўзбек тилида муқобил варианты мавжуд бўлган архаик сўзларни шу тушунча маъносини берувчи мос сўзлар билан маҳорат ила ифодалашга муваффақ бўлган.

Хулоса. Диний-тасаввуфий сўзларнинг таржимаси анча мураккаб ҳисобланади. Бу сўзлар оддий сўзлар сирасига кирмайди. Уларнинг маъноси замирида жуда чуқур илдиз отган шариат ва тасаввуфий одоб-ахлоқ қоидалари, урф-одатлар, ҳикматли ривоят ва қиссалар ётади. Бу кадрятларни билмай туриб, “Маснавийи маънавий” таркибидаги диний-тасаввуфий истилоҳларни бошқа тилда

бехато бериб бўлмайди. Жамол Камол диний-тасаввуфий сўзларни таржима қилиш жараёнида жуда эҳтиёткорлик, маҳорат ва билимдонлик билан ёндашиб, сўзлар замирида ётган катта ҳикмат хазинасини англаган ҳолда уларни ўзбек ўқувчисига етказиб бера олган.

Мазкур мақолада аслият ва таржимани қиёслаб жадвал асосида тадқиқотимизни янада аниқроқ, фактлар асосида беришга ҳаракат қилдик.

АДАБИЁТЛАР:

1. Балхӣ, Мавлоно Чалолiddин Муҳаммад. *Маснавийи маънавӣ. Бар асоси матни Р.Никольсон ва муқобила бо нусхаҳои дигар.* – Техрон: Замон, 2001. С. – 728.
2. Гачечиладзе Г. *Художественный перевод и литературные взаимосвязи.* – М.: Сов. Писатель, 1980.
3. Мавлоно Жалолiddин Румий. *Маснавийи маънавий. Форсийдан Ўзбекистон халқ шоири Жамол Камол таржимаси.* – Т.: MERIYUS XHMK, 2010. – Б. 864.
4. Россельс В. *Сколько весит слово.* – М.: Сов. Писатель, 1984
5. Тўхсанов Қ. *“Маснавийи маънавий” асари ўзбекча таржималарининг қиёсий тадқиқи. Монография.* – Globe Edit, 2021. – 265 бет.
6. Фёдоров А. *Основы общей теории перевода.* – М.: Высшая школа, 1983
7. Шомухаммедов Ш. *Таржима санъати. Мақолалар тўплами.* – Т.: 1973. – Б. 44.
8. Эткинд Е. *Поэзия и перевод.* – Л. – М.: Сов. писатель, 1963

*Болтаева Гулчехра Шокировна,
доцент Навоийского государственного
педагогического института,
кандидат филологических наук*

Annotatsiya. Dunyo adabiyotshunosligida lirik janrlarga xos xususiyatlar, ulardagi transformatsion jarayonlar, badiiy takomil xususiyatlari, tasnifiy belgilari bo‘yicha muayyan izlanishlar olib borilmoqda. Shu jihatdan Sharq mumtoz adabiyoti, jumladan, o‘zbek adabiyoti rivojida alohida o‘rin tutgan muxammasning mustaqil she‘riy janr sifatida shakllanish tarixini tadqiq etish, uning tadrijiy takomili jarayonini aniqlash va o‘ziga xos g‘oyaviy-badiiy xususiyatlarini ilmiy-nazariy jihatdan o‘rganishga alohida diqqat qaratilmoqda.

O‘zbek adabiyoti tarixida muxammas yaratish an‘anasi barcha davr shoirlari ijodida uchraydigan adabiy hodisadir. Maqolada o‘zbek adabiyotida Hofiz Xorazmiy tomonidan yaratilgan ilk muxammasning poetik xususiyatlari tahlil etiladi.

Kalit so‘zlar: o‘zbek mumtoz she‘riyati, muxammas, poetik mavzu, poetik mazmun, poetik shakllar.

ПЕРВЫЙ МУХАММАС В УЗБЕКСКОЙ ЛИТЕРАТУРЕ

Аннотация. В мировой литературе проводятся специальные исследования особенностей лирических жанров, процессов их трансформации, художественного развития и классификационных признаков. В связи с этим имеет особое значение исследование генезиса мухаммасов как самостоятельного поэтического жанра, занимающего своеобразное место в развитии восточной классической литературы, в том числе узбекской, определение процесса его постепенного совершенствования, идейно-художественные особенности и научно-теоретический анализ его уникального характера.

В истории узбекской литературы традиция создания мухаммасов – литературное явление, встречающееся в творчестве поэтов всех эпох. В статье анализируются поэтические особенности первого мухаммаса, созданного Хафизом Хорезми в узбекской литературе.

Ключевые слова: узбекская классическая поэзия, мухаммас, поэтическая тема, поэтическое содержание, поэтические формы.

THE FIRST MUKHAMMAS IN UZBEK LITERATURE

Abstract. In world literature, special studies are conducted on the characteristics of lyrical genres, the processes of their transformation, artistic development and classification characteristics. In this regard, it is of particular importance to study the genesis of mukhammas as an independent poetic genre, which occupies a unique place in the development of Eastern classical literature, including Uzbek, to determine the process of its gradual improvement, ideological and artistic features and a scientific and theoretical analysis of its unique character.

In the history of Uzbek literature, the tradition of creating mukhammas is a literary phenomenon found in the works of poets of all eras. The article analyzes the poetic features of the first mukhammas, created by Hafiz Khorezmi in Uzbek literature.

Keywords: Uzbek classical poetry, mukhammas, poetic theme, poetic content, poetic forms.

Kirish. O‘zbek adabiy tafakkuri taraqqiyotida poetik mazmun va shakl yangilanishining adabiy-estetik asoslari, adabiy tur va janrlar, ularning evrilishi, sinkretizmi, stilisatsiyasi, poetik an‘ana sintezi kabi masalalar dolzarb muammolardan biri sifatida tadqiq etib kelinmoqda. Ijodkor poetik tafakkurining yangilanishi an‘analarga yondashuvning, lirik qahramon tabiatining, badiiy obrazlar tadrijining, janrlar takomili va poetik shakllarning yangilanishiga asos bo‘ladi. Ma‘lum bir janr genezisini mazkur yo‘nalishda tahlil etish adabiyotshunoslik ilmining adabiy tur va janr, vazn va qofiya, mavzu va obraz, an‘anaviylik va novatorlik, badiiyat va adabiy ta‘sir kabi nazariy masalalarini yanada aniqlashtirishga, takomillashtirishga xizmat qiladi.

Ma'lumki, qator lirik janrlarning shakllanishi arab adabiyotida borib taqaladi. Islomga qadar johiliya davri ijodkorlarining yuzdan ortiq she'riy asarlari mavjud bo'lgan. Bular asosan V asrdan boshlab, VII asrning o'rtalarigacha bo'lgan davr adabiyotini qamrab oladi [2,11]. Bu davr adabiyotida, asosan, qasida janri namunalari yetakchilik qiladi. Johiliyat davrida yashagan Umru-l-qays, Labid, Antara, Sobit ibn Abu al-azdi, Tabbata Sharan Bashar ibn Burd, Farazdaqning qasidaları "Ayomu-l-arab" to'plamida tilga olingan. Keyinroq islomiyat davrida yashagan Ibn Qutayba tomonidan yaratilgan "Shoir va she'r" kitobida qasidaga doir poetik unsurlar bayon qilinib, unda qo'shiqqa xos lirik kechinmalar ham, dostonga xos epik voqealar tasviri ham berilgan.

Adabiyot olamida lirik janrlarda mahorat ko'rsatib, uning rivojiga o'zining munosib hissasini qo'shgan ijodkorlar bor. Misol uchun arab ijodkori Al-Xansa marsiyada, Rudakiy qasidada, Ibn Yamin, Anvariy qit'ada, Burxoniddin Ahmad turkiy tuyuqda, Monuchehri va Qatron Tabriziylar esa musammat janrining rivojiga katta hissa qo'shganlar.

Mavzuga oid adabiyotlarning tahlili. Musammat shakllarining yozma adabiyotda paydo bo'lishi xususida O.Nosirov quyidagi fikrni bildiradi: Y.E.Bertelsning fikricha, fors-tojik klassik she'riyatida musammat dastlab XI asr shoiri Manuchehriy va Qatron Tabriziy ijodida ko'rinadi. XII-XIII asr shoirlarida, masalan, Sa'diyda keng rivojlanadi. Biroq shuni ta'kidlash lozimki, musammatning ildizlari yozma she'riyatdan ancha ilgari xalq ijodida paydo bo'lgan edi. Xuddi shuningdek, holatni turkiy xalqlar, jumladan, o'zbek adabiyotida ham ko'rish mumkin" [3,114]. Bu fikrlar o'zbek adabiyotida ham muxammas janrining genezisi bevosita xalq og'zaki ijodi bilan aloqadorligini ko'rsatadi.

Tadqiqot metodologiyasi. O'zbek mumtoz adabiyoti dunyo badiiy tafakkuri taraqqiyoti va takomiliga munosib ulush qo'shganligi bilan bashariyat ma'naviy va ma'rifiy rivojida o'ziga xos mavqe' kasb etadi. Buni 2017-yil avgust oyida o'zbek ziyolilari bilan uchrashuvda muhtaram Prezidentimiz "bizning havas qilsa arziydigan buyuk tariximiz bor, havas qilsa arziydigan ulug' ajdodlarimiz bor. Havas qilsa arziydigan beqiyos boyliklarimiz bor. Va men ishonaman, nasib etsa, havas qilsa arziydigan buyuk kelajagimiz, buyuk adabiyotimiz va san'atimiz ham, albatta. bo'ladi", deya qat'iy ta'kidlagan edi [1].

O'zbekiston Respublikasi Prezidenti Sh.M.Mirziyoyevning adabiy-madaniy meros va ma'naviy qadriyatlarni o'rganishga oid asarlari hamda o'zbek tili va adabiyotiga oid fundamental tadqiqotlar mazkur maqolaning metodologik asosini tashkil etadi.

Tahlil va natijalar. O'zbek mumtoz lirikasida misralar soni va band tuzilishiga qarab xillarga ajratiluvchi janrlar ham mavjudki, ularga mumtoz adabiyotdagi musammat kiradi. Bu tizimdagi she'rlar o'zbek mumtoz she'riyatining g'azaldan keyingi eng faol janrlaridan sanaladi. Muxammas ham musammat tarkibiga kiruvchi arab-fors she'riyati, aruz vazni orqali turkiy adabiyotga kirib kelgan lirik janr. Bizga ma'lumki, lirik janrlar tuzilishiga ko'ra ikkiga bo'linadi: kichik lirik janrlar va katta lirik janrlar. Kichik lirik janrlarga qit'a, fard, ruboiy, muammo kabi janrlar kirsa, katta lirik janrlarga g'azal, tarjiband, tarkiband, musammat kabilarni kiritishimiz mumkin. Bundan ko'rinib turibdiki, muxammaslar katta lirik janrlar sirasiga kiradi.

O'zbek adabiyoti tarixida muxammas yaratish an'anasi barcha davr shoirlari ijodida uchraydigan adabiy hodisadir. O'zbek adabiyotida turkiy muxammasning ilk namunasi Hofiz Xorazmiy nomi bilan bog'liq. Bu haqda Xorazmiy ijodini maxsus o'rgangan olim Mo'minjon Sulaymonov shunday yozadi: "Hofiz Xorazmiyning tarkiband va muxammasi, ikki mustazodi garchi son jihatidan kam bo'lsa ham, bu janrlarning o'zbek adabiyotidagi dastlabki mumtoz namunasi hisoblanishi bilan qimmatlidir" [4,12].

Dilnavoz Yusupova o'zbek adabiyotida tab'i xud muxammasning Hofiz Xorazmiy ijodidan boshlanganini qayd etadi: "Turkiy adabiyotda tab'i xud muxammasning ilk namunalari Hofiz Xorazmiy va Yusuf Amiriy ijodida uchraydi" [5,164]. Shu fikrlarga asoslanib, Hofiz Xorazmiy devonini varaqlaganimizda, shoirning 9 band 45 misradan iborat ishqiy mavzudagi muxammasini aniqladik.

Eykim, ko'runur la'li labing shahd ila shakkar,
So'z birla labi la'ling erur qandi mukarrar,
Santak sanamo yo'qturur ruhi musavvar,
Ko'ngul olg'uchi qadi chu sihiy sarvu sanavbar
Kim, bo'lsa sachi sunbulu yuzi gul-i ahmar.

Lutf aylayu g'amgin ko'nglimni qilako'r shod,
Banda-i g'am elidin mani qil bir yo'li ozod,
Mulki ko'nglim ichra g'amzang solg'ali bunyod,
San bor ekan o'zga din izdamadi ul dod,
Bedodu jafu birla mani aylama muztar [6, 258].

Yuqoridagi satrlar o'zbek adabiyotidagi muxammasning ilk ko'rinishi. Undagi tasvir uslubi, tashbehlar, poetik fikr to'liqini yakpora g'azalga monand jaranglaydi. Chunki mumtoz g'azaliyotda ishqiy mavzudagi g'azallarda tadrijylik bo'ladi: ma'shuqaning husni-jamoli, tashqi ko'rinishi, go'zallik belgilari birma-bir tasvir ettiriladi. Labning la'lga, shahd (asal) va shakarga tashbehlaniishi an'anaviy. Yoki uning so'zi qandga – shirinlikka qiyos etilgan. U ruhning musavviri – rassomi, qadi sarvu sanavbar, sochi sunbul, yuzi qizil gulga o'xshatilyapti. “Ahmar” so'zi Navoiy asarlari lug'atida “qip-qizil, qizil” degan ma'noni anglatadi [7,77]. Ko'rinadiki, bu tasvir-tashbehlar an'anaviy mazmunga ega. Shoir ham dastlabki bandda yor go'zalligini shu tarzda ifoda etadi. Bunda birinchi band muxammas tarzida a-a-a-a-a (shakkar-mukarrar-musavvar-sanavbar-ahmar) tarzida qofiyalangan. Mazkur jihat yozma muxammaslarning birinchi spetsifik xususiyati sifatida namoyon bo'ladi. Ikkinchidan, muxammasning fors-tojik adabiyotida shakllanganligi va asosan, ishqiy mavzuda bitilganligi inobatga olinsa, bu she'r ham shuning uzviy davomi sifatida taassurot uyg'otadi. Keyingi band ham g'azallardagi kabi silsilaviylik kasb etadi. Unda oshiq shunday go'zallik, jozibani o'zida mujassam etgan suyuklisidan mehr, muhabbat rishtalarini bog'lashni so'raydi. Ma'shuqadan oshiq uning g'amgin ko'nglini shod, o'zini ozod qilishini, ko'ngil mulkini obod qilishini iltijo qilib so'raydi. Bunda ham muxammas janr qofiya tizimiga muvofiq ravishda b-b-b-b (shod-ozod-bunyod-dod), a (muztar) tarzida ohangdoshlik hosil qiladi. aytish kerakki, shu tartib keyingi bandlarda ham rivojlantiriladi.

Olamda saningtak ani bir mohliqoye
Kim bo'lsa o'shul husn bila mehrfizoye,
Dard-u dilim rahm qilib, ayla davoye,
Ne bo'lg'ay agar topsa navo xasta gadoye
Sandinkim, erursan bu jamol ila tavongar.
Ey soqiy-i ushshoq, kelturgil anga jome,
To kuy-i xarobatda bo'lsun manga nome,
Sandin ne bo'la shod agar b'olsa g'ulome,
Qilsang nazare hosil o'lur bandaga kome,
Chun shoh-i zamonsan taqi davlat sanga chokar [6, 259].

“Mohliqoye”, “mehrfizoye” kabilar suyuklining sifatlarini ifodalab kelmoqda. Bunda bog'lanib kelgan g'ulome, kome so'zlari izchillik asosida qofiyadosh bo'lib kelmoqda. Aytish kerakki, mazkur ohangdosh so'zlar shoir aytmoqchi bo'lgan fikrlar uchun ham ochqich vazifasini o'tamoqda. Ularda ma'shuqa va oshiqning ruhiy holati aks etgan. Bunda soqiynoma unsurlarini ham ko'rish mumkin. Chunki soqiyu ushshoq – oshiqlar soqiysi deb shoir oshiqqa murojaat qilib, unga jomda may keltirishini so'rayapti. Xarobot mumtoz adabiyotda mayxonani bildirib keladi. Mayxonadagi kishi esa g'ulom – quldir, mayning quli. Ma'shuqa vaslidan umidvor oshiq ishq yo'lida g'ulom bo'lishdan shod bo'ladi. Bu misralarning zohiriy ma'nosi. Majoziy jihatdan esa ollohga qul bo'lish va uning vasl mayidan totish degan mazmunni ham bildirib kelmoqda.

Jonim ko'zi diydoring ila bo'lg'ali Ravshan,
Mulki-i ko'nglum bo'ldi muhabbat bila Gulshan,
Man do'stman-u qilma havola manga dushman,
Miskinlik ila qildim eshigingda chu maskan,
Miskinlarga bo'lg'il bu zamon nosiru yovar [6, 259].

Dastlabki misrada iyhom san'ati qo'llangan. Ya'ni “Ravshan” shu nomdagi xalq dostonining bosh qahramoni nomini ifodalamoqda. Shu bilan birga yor diydoridan ko'ngilning oydin, yorug' bo'lishi ko'zda tutilgan. Keyingi misrada ham shu an'ana davom etadi: Gulshan “Gulshanbog” xalq dostonining qahramoni. Qolaversa, keyingi ma'noda oshiqning ko'ngil mulki muhabbat tufayli gulshanga – gulzorga aylanganligi ifoda etilgan. Uchinchi satrda tazod orqali oshiq holati tasvir etilgan: ya'ni oshiq do'st, lekin ma'shuqadan unga dushmanlik qilmaslik, mehridan mosuvo etmaslikni so'rayapti. Miskin so'zi ham oshiqni bildiradi. “Nosir” so'zi “yordam beruvchi, yordamchi” [7, 458], “yovar” [7, 208] so'zi ham “nosir”ga sinonim “yordamchi, madadkor” degan ma'noni anglatadi. U ishqiy yo'lida oyoqosti bo'lishga tayyor fidoyi sifatida ma'shuqa eshigini maskan qilishga tayyor. Bu yo'lida u ma'shuqani unga madadkor-yordamchi bo'lishini istaydi.

Qani sanga o'xshash saname g'amzasi g'ammoz,
Sansan bu zamon jumla xaloyiq aro mumtoz,
Savdi sani jon o'ynag'ali oshiq-i jonboz,
Lutf ayla bu Hofizg'a, ayo sarv-i sarafroz,
Chun dodger ayladi sani lutf ila dovar [6, 260].

Bu bandda ham ma'shuqa ta'rifi bilan bog'liq fikrlar rivojlantiriladi. Endi u "g'amzasi g'ammoz", "xaloyiq aro mumtoz", "sarv-i sarafroz" qiyofalarida ko'rinish beradi. So'nggi band g'azal maqta'si kabi intiho topadi: unda shoir taxallusi keltiriladi. "Oshiqi jonboz" esa oshiqning sifati bo'lib, u jonini suyukliga fido qilishga tayyor. Ko'rinadiki, yuqorida tahlil etganimiz muxammas fors-tojik adabiyotida yuz ko'rsatgan muxammasning o'zbek mumtoz she'riyatidagi ilk go'zal namunasidir. Darhaqiqat, unda ishqiy mavzu davom ettirilgan, yakpora g'azaldagi kabi har bir band tugallik kasb etgan va bandlararo aloqadorlik mustahkamlanib borganbor: ma'shuqa sifatlari, go'zalligi banddan bandga o'tgani sari ortib borgan. Qolaversa, bunda ikkita ma'no anglashiladi: birinchisi, she'ning Hofiz Xorazmiyga nisbat berilishi bo'lsa, ikkinchidan, o'sha oshiq Hofizning o'zidir degan fikr anglashiladi.

Xulosa va takliflar. Ko'rinadiki, yuqorida tahlil etganimiz muxammas fors-tojik adabiyotida yuz ko'rsatgan muxammasning o'zbek mumtoz she'riyatidagi ilk go'zal namunasidir. Darhaqiqat, unda ishqiy mavzu davom ettirilgan, yakpora g'azaldagi kabi har bir band tugallik kasb etgan va bandlararo aloqadorlik mustahkamlanib borgan: ma'shuqa sifatlari, go'zalligi banddan bandga o'tgani sari ortib borgan. Qolaversa, bandlardagi zohiriy ma'nolar botiniy mazmun sari yo'l ochgan. Soqiynoma ruhi seziladi. Lirik qahramon unga murojaat qilib, chin vasldan umidvorlik istaydi. Binobarin, muxammasda g'azal mazmuni, kompozitsiyasi xususiyatlari ko'proq kuzatiladi. Bizningcha, bu g'azalning Sharq adabiyotidagi yetakchi janr ekanligi bilan chambarchas bog'liq.

Muxammaslarning paydo bo'lish tarixidan ma'lumki, ular dastlab mustaqil tarzda yuzaga kelgan. Ularning mazmuni turli xil hayotiy vaziyatlar, insoniylik, ishq-muhabbat mavzularida yozilgan. Janrning spetsifik belgilaridan biri–unda shoir o'zini erkin his qiladi, cheklanmaydi, kechinmalarni baralla kuylash, ifoda etish imkoniyatiga ega bo'ladi. Ularda shoirning o'ziga xos tasavvuri, mahorati va iste'dodi namoyon bo'ladi.

ADABIYOTLAR:

1. *Mirziyoyev Sh. Adabiyot va san'at, madaniyatni rivojlantirish – xalqimiz ma'naviy olamini yuklastirishning mustahkam poydevoridir // "Xalq so'zi" gazetasi. Toshkent, 2017- yil, 4-avgust.*

2. *Ханна ал-Фахури. История арабской литературы. Перевод с арабского В.В.Атамали, Д.А.Баширова, В.С.Сегалю. Часть I. – Москва, 1960.*

3. *Носиров О.ва бошқалар. Ўзбек классик шеърятининг жанрлари. – Тошкент: Ўқитувчи, 1979.*

4. *Сулаймонов М. Ҳофиз Хоразмий ва ўзбек лирик шеърятининг ривожини. Филология фанлари номзоди дисс.автореф. –Тошкент, 1996.*

5. *Yusupova D. Aruz vazni qoidalari va mumtoz poetika asoslari. O'quv qo'llanma. – Toshkent, 2018.*

6. *Хоразмий Ҳофиз. Девон. II китоб. –Тошкент, 1981.*

7. *Навоий асарлари лугати. Тузувчилар: Шамсиев П., Иброҳимов С. – Тошкент: Ф.Фулом номидаги нашриёт матбаа ижодий уйи, 1972.*

UO'K 821.51.1.11:821.111

INGLIZ HAMDA O'ZBEK ERTAKLARIDA G'AROYIB SAFAR MOTIVI

Abdullayeva Xurshida Ne'matjonovna,
Andijon davlat universiteti
birinchi bosqich tayanch doktoranti
khurshidakhon.abdullayeva.86@mail.ru

Annotatsiya. Ushbu maqolada butun jahon folklorshunoslari uchun hamon qiziqarli bo'lib kelgan epik asarlarning o'ziga hos badiiyati, estetik tabiati hamda jozibali syujetlari bilan ajralib turuvchi epik janrlaridan bo'lgan sehrli ertaklar o'zbek va ingliz xalqlarining ertaklari o'rtasidagi tipologik tahlili qisqacha ko'rsatib o'tilgan. Tahlil natijasi shuni ko'rsatadiki, o'zbek ertaklari o'zining badiiy jozibasi shaklan turfa xilligi bilan ajralib turishi, ingliz ertaklarida esa syujet va obrazlar munosabatlari aniq va jadal bayon etilishi aniqlangan. Albatta, sehrli ertaklarning barcha badiiy ko'rinishi, o'ziga xos belgilari ikki xalq ertaklarida bir xillik taraflari ham mavjud. Jumladan, tilsim pretmedlarni ishtiroki, epik qahramonning safar jarayonlardagi sehrli janglari, safar sarguzashtlarida ham mushtaraklik mavjudligini izlanishlar natijasi ko'rsatadi.

Kalit so'zlar: o'liklar saltanati, tegirmonxonona, yovuz dev, tilsim, shaffof fonus, fetishizm, totemizm, animizm.

МОТИВ НЕОБЫЧНОГО ПУТЕШЕСТВИЯ В АНГЛИЙСКИХ И УЗБЕКСКИХ СКАЗКАХ

Аннотация. В данной статье проводится типологический анализ волшебных сказаний эпических жанров, до сих пор представляющих интерес для фольклористов мира, отличающихся неповторимой художественностью, эстетичностью и привлекательностью сюжетов. Результат анализа показывает, что узбекские сказки отличаются художественным очарованием и разнообразием форм, тогда как в английских сказках чётко и интенсивно описываются взаимоотношения между сюжетом и персонажами. Конечно, весь художественный облик и характерные черты волшебных сказок имеют в сказках двух народов аспекты однородности. В частности, результаты исследования показывают, что есть общность в участии магических предметов, магических сражениях былинного героя в процессе путешествия и приключениях в путешествии.

Ключевые слова: царство мертвых, мельница, злой великан, заклинание, прозрачный фонарь, фетишизм, тоtemизм, анимизм.

AN ASTONISHING MOTIVE TRAVEL IN ENGLISH AND UZBEK FAIRY TALES

Abstract. In this article, a typological analysis of the magical tales of the epic genres, which are still interesting for the folklore scholars of the world, is distinguished by their unique artistry, aesthetic nature, and attractive plots. The result of the analysis shows that Uzbek fairy tales are distinguished by their artistic charm and variety of forms, while in English fairy tales, the relationship between the plot and characters is clearly and intensively described. Of course, all the artistic appearance and characteristic features of magical fairy tales have aspects of homogeneity in the fairy tales of the two peoples. In particular, the results of the research show that there are commonalities in the participation of magical objects, the magical battles of the epic hero during the travel process, and the travel adventures.

Key words: Kingdom of the dead, millhouse, evil giant, spell, transparent lantern, fetishism, totemism, animism.

Kirish. Dunyo folklorshunoslarining har doim diqqat markazida bo'lgan o'zining turfa xil syujet, o'xshash motivlar jamlanmasini o'z ichiga olgan epik janr bo'lmish sehrli ertaklar o'zing badiiyati, tabiati bilan boshqa nasriy janrlardan hamisha ajralib turgan. Sehrli ertaklar har bir xalqning tarixi, madaniyati, o'ziga xos turmush tarzi, urf-odatlarini, marosimlari va qadimiy e'tiqodiy qarashlarini o'rganishda muhim manba sifatida xizmat qila oladi. Chunki ular o'ziga xos fantastik talqin, xayoliy uydirma va tilsim bilan aloqador g'aroyib hodisa va narsalar tasviriga asoslanishi bilan alohidalik kasb etadi. Ularning kelib chiqishi

qadimgi mifologik tasavvurlar, ibtidoiy diniy e'tiqodlar (fetishizm, totemizm, animizm), tabu hamda marosimlar bilan bevosita bog'lanishi jihatidan e'tiborni tortadi.

Adabiyotlar tahlili. Jahon folklorshunosligida sehrli ertaklarni yozib olish, nashr etish, boshqa tillarga tarjima qilish va tadqiq etish alohida ahamiyat kasb etadi. Ertaklar mavzusiga munosabat aks etgan A.Aarne, S.Tompson hamda Uter (ATU) [1.300-365] katalogiga ko'z tashlash juda zarur hisoblanadi. Barcha xalqlarning sehrli ertaklari motiv ko'rsatkichlari ikki xalqning sehrli ertaklarini qiyoslashda ham juda katta samara beradi. Rus folklorshunosligida V.Y.Propp [2.184-185] tadqiqotlari ertaklar qiyosiga bag'ishlangan bo'lib ularda, asosan, morfologik jihatdan tahlil qilingan. O'zbek folklorshunosligida Z.Rasulova [3.33-44,44-52] "O'zbek xalq sehrli ertaklarida g'aroyib buyumlar" dissertatsiyasida ko'plab sehrli buyumlarni qiyoslab, ularni tasnifini keng tarzda berib o'tgan, ular sehrli uzuk, g'aroyib oyna kabilardir.

Maqolaning metodologiyasi sifatida qiyosiy-tipologik, tarixiy-qiyosiy, lingvofolkloristik metodlardan foydalanish maqsadga muvofiqdir. Ikki xalqning sehrli ertaklarida tipologik ko'rinishlari ularning etimologik, kultural urf-odatlarini xilma-xildir. Shu boisdan ularni shu metodlar orqali qiyoslash zarur. ATU kataogida barcha dunyo ertaklarini sehrli ertaklarini motiv ko'rsatkichi orqali jamlab chiqilgan, qiyoslash jarayonida ham, albatta, ertaklarni ikki xalq ertaklari belgilari epik obrazlari, epik syujetlari, badiiy ta'siri jihatidan qiyoslash juda samari usullardan hisoblanadi.

Tahlil va natijalar. Sehrli ertaklarda yer osti dunyosi, o'liklar saltanati, suv osti mamlakati, tog' usti (xususan, Yonar tog', Ko'hiqof kabi), chinor osti yoki usti, g'orlar, quduq tubi, tegirmonxona, qalin o'rmon yoki kimsasiz cho'l singarilar epik g'aroyib makonlar sifatida talqin etiladi. Bu barcha xalqlarning sehrli ertaklariga xos tipik belgilardan biridir.

Ertak qahramonlarining "o'zga yurt", sirli makon tomon qiladigan safari, asosan, biror-bir g'aroyib buyumni qo'lga kiritish maqsadi bilan bog'lanadi. Bunday joylar ko'pincha vahimali, qo'rqinchli, kimsasiz ko'rinishda tasvir etiladi.

Epik qahramon ko'pincha sirli manzilga biror-bir g'aroyib predmetni olib kelish yoki kimnidir (ko'pincha go'zal qizni yoki sehrlangan og'aynilarini) qutqarib, yonlariga qaytarish, yoyinki ajdaho yo yovuz devni yo'q qilish maqsadida safar uyushtiradi.

G'aroyib makonga safar motivi ibtidoiy insonlarning o'zi yashab turgan olamdan tashqarida yana boshqa o'zga olam borligiga ishonchi, abadiy hayot to'g'risidagi orzu-istagi asosida shakllantirilgan.

Sehrli makonga borish ertaklarda uch yo'l – "borsa kelar", "borsa kelmas", "borsa xatar" orqali boriladi. Unga yetish uchun qahramon "yo'l yursa ham, mo'l yuradi". Ko'pincha Simurg ko'magida unga yetadi.

Tilsim g'orga kirish uchun sehrli so'zdan foydalanadi. Masalan, sehrli so'zni aytish orqali toshni yorish, g'orning og'zini ochish motivlari shular jumlasidandir.

Inglizlarning "Keyt – yong'oq chaqqich" ("Kate Crackernuts") ertagida sirli yashil qoya ichidagi sehrgarlar makoni bo'lgan g'or obrazi keltirilgan. Unga qahramonlar "yo'l yursalar ham, mo'l yurib" yetib boradilar. Dastlab qahramonlar bir baland qasr oldiga keladilar. Keyt qasr eshigini taqqillatib, o'zi hamda bemor singlisiga bir kecha tunab qolishlari uchun joy berishlarini iltimos qiladi. Ular kelgan joy bir qirolning qasri ekan. Qirolning ikkita o'g'li bor ekan va ulardan biri bemor ekan. Uni tuzatish davosini hech kim bilmas ekan. Qirol esa o'g'liga bir tun qarab chiqqan kishiga bir qancha kumush tangalar berarkan. Keyt juda jasur va qo'rqmas qiz bo'lganligi uchun bemor yigitga qarab chiqmoqchi bo'libdi. Yarim tunda soat millari o'n ikkiga bong urgan paytda bemor shahzoda o'rmidan turib, kiyinib, zinalardan pastga tushibdi. Keyt esa uni orqasidan kuzatib boraveribdi. Shahzoda tashqariga chiqib, ot aravasini, keyin itini chaqiribdi. Shu payt Keyt ham sekingina ularning orqasidan ergashibdi. Shahzoda bilan Keyt yashil o'rmon ichidan o'tib, qalin yong'oq daraxtlari orasidan kesib chiqibdilar. Keyt etagiga yong'oqlardan sezdirmasdan solib olibdi. Ular to yashil cho'qqiga etib borguncha uzoq yurishibdi. Shahzoda otining yuganini tortib, to'xtatibdi va qoyaga qarab: "Ochil, ochil yashil qoya", – debdi. Shu payt qoya ochilib, shahzoda oti bilan ichkariga kiribdi. Keyt ham ular bilan birga bildirmasdan ichkariga kirib olibdi. Undan so'ng, Shahzoda g'orga kiribdi, Keyt esa eshik orqasiga yashirib, uni kuzatib turibdi. Bu yer muhtasham, juda chiroyli saroy bo'lib, bir qancha sehrgarlar bilan to'la edi.

"Keyt – yong'oq chaqqich" ("Kate Crackernuts") ertagida inson qiyofasidagi sehrgarlar obrazi keltirilgan. Ular bemor shahzodaning atrofida aylanib raqs tushadilar. Shahzoda ham ular bilan uzoq vaqtgacha raqs tushadi va nihoyat charchab yerga yiqiladi. Keyin sehrgarlar uni ko'tarib yana raqs tushishga majburlashadi. To xo'roz qichqirgancha ular raqs tushadilar. Xo'roz qichqirg'ini eshitgan shahzoda tezgina otiga minib, shoshib uyiga qaytadi. Uni orqama-orqa kuzatib yurgan Keyt ham shahzodaning orqasiga mingashadi. Ertalab tongda quyosh charaqlab chiqqan paytda barchalar Keytning olov oldida o'tirib yong'oq

chaqayotganini ko‘radi. Keyt ularga shahzoda yaxshi dam oldi, deb aytadi, lekin agar unga bir qop oltin bermasalar, keyingi tunda unga qarab chiqmasligini bildiradi. Keyingi tun kechasi shahzoda yana o‘rnidan turib kiyinib, otini chaqirib o‘sha saroyga boribdi. Keyt yo‘lda sezdirmay yong‘oqlardan etagini to‘ldirib olibdi. Yetib borishgach, shahzoda sehrgarlar bilan raqsga tusha boshlabdi. Bu safar u shahzodaning raqsini kuzatmabdi, ammo u o‘sha yerda bir kichkina sehrli bolaning tayoqchalar o‘ynab o‘tirganini ko‘rib qolibdi. Shu payt sehrgarlardan biri bolaga qarab “shu tayoqchalardan uchtasi Keytning singlisini asl chiroyli holatiga qaytaradi” debdi. Buni eshitgan Keyt yong‘oqlaridan bolaning oldiga tashlabdi va bola ularni tera boshlabdi, Keyt esa fursatdan foydalanib uning tayoqchalaridan uchtasini olib, etagiga solib qo‘yibdi. Birozdan so‘ng xo‘roz qichqiribdi. Ular avvalgidek shoshib uyga qaytishibdi. Keyt olib kelgan sehrli tayoqchalar bilan singlisiga xuddi eshitganidek uch marta urgan ekan, haqiqatan ham, Anna shu zahoti oldingidek go‘zal holatiga qaytibdi. Uchinchi kun ham tunda Keyt bemor shahzodaga qarab chiqishga rozi bo‘libdi. Ular yana o‘sha sehrli g‘orga borishibdi. Bu safar Keyt sehrgar bolaning qush o‘ynayotganini kuzatibdi. Sehrgarlardan biri bolaga qarab: “Agar shu qushning go‘sh tidan shahzoda uch qoshiq esa, u avvalgi holatiga qaytadi”, debdi. Buni eshitishi bilan Keyt etagidagi barcha yong‘oqlarni bolaning oldiga sekingina dumalatib tashlab, tezda qushni o‘g‘irlab olishga harakat qilindi. U qushni olib, etagiga yashiribdi. Xo‘roz qichqirishi bilanoq, ular yana o‘z saroylariga shoshib jo‘nab ketishibdi. Bu safar Keyt olov oldida yong‘oqlarni chaqib o‘tirmabdi. U qushning patlarini yulib, undan ovqat tayyorlabdi. Ovqatning mazali hidini sezgan shahzoda: “Oh, men bu qushning go‘sh tidan yeyishni istayman”, – dedi. Keyt unga bir bo‘lak go‘sh t beribdi. Shahzoda oyoqlarida tik turibdi-da, “yana bir bo‘lak go‘sh t yeyishni xohlayman”, – debdi. Keyt unga yana bir bo‘lak go‘sh t beribdi, uni yegandan keyin shahzoda karovotiga o‘tiribdi va “menga yana bir bo‘lak go‘sh t beringlar”, deb so‘rabdi. Keyt unga uchinchi bo‘lak go‘sh tni ham beribdi. Shahzoda o‘rnidan sog‘lom va baquvvat bo‘lib turibdi, kiyinib olov oldiga borib o‘tiribdi. Ertasi kuni ertalab odamlar xonaga kirishganda sog‘lom shahzodani olov oldida o‘tirib Keyt bilan yong‘oq chaqayotganini ko‘ribdilar. O‘sha payt uning akasi ham Annani ko‘rib, sevib qolibdi. Shunday qilib, shahzoda aqlli opaga, aqlli aka esa sehr-jodudan xalos bo‘lgan singilga uylanib, uzoq umr va baxtli hayot kechiribdilar.

“Child Rowland” ertagida [5.123] qirolning Zulmat qasri haqida so‘z yuritiladi. Singlisini shu qirolo o‘g‘irlagan makonni so‘rab yo‘lga chiqqan qahramon otboqar, molboqar, tovuqboqarlardan ushbu manzil daragini so‘raydi. Unga kulrang yopingchiqli ayol Zulmat minorasining qayerdaligini, unga kirish yo‘lini aytib beribdi. Child Rowland ayol aytganidek, halqali cho‘qqilar bilan o‘ralgan, yam-yashil aylana tepalikni ko‘ribdi. Uni uch marta aylanib, “Ochil eshik! Ochil eshik! Ichkariga kirishimga ruxsat ber”- debdi. Shu so‘zlarni uchinchi bor aytganida eshiklar ochilibdi va yigit ichkariga kiribdi. U kirib borgan g‘or butunlay zulmat bo‘lmasa ham, g‘ira-shira ekan. U yerda na oyna, na sham borligi uchun g‘ira-shira yorug‘lik tomi va devorlari bo‘lmagan g‘orning qayerdan kelayotganligini bilib bo‘lmas ekan. Bu yorug‘lik yorqin toshlar va kumush bilan qoplangan, qattiq va shaffof qoyali arkalardan taralayotgandi. Qoyalar bilan o‘ralganligiga qaramay, Parilar yurti iliq edi. Shunday qilib, yigit yo‘lak bo‘ylab toki ikkita birozgina ochilgan eshikka yetib kelgunicha ketaveribdi. Eshikni ochib juda ham ajoyib manzaraga guvoh bo‘libdi. Ulkan, keng zal yashil tepalikning o‘zidek baland va keng ko‘rinardi. Tomni ulkan va ajoyib ustunlar tutib turardi, bu ustunlar oldida cherkovniki hech narsa emas edi. Bularning barchasi oltin va kumush bilan bezatilgandi, turli-tuman gullar bilan to‘lgan chamanzor ham bor edi. Arka olmoslar, yoqutlar, marjonlar va boshqa qimmatbaho toshlar bilan bezalgandi va barcha arkalar tomning o‘rtasida birlashib ketardi va xuddi o‘sha nuqtada ulkan marjonli, shaffof fonus oltin zanjirda osilib turardi. O‘rtada ulkan qimmatbaho, qiziltosh tinmay aylanib turar va butun zalga quyosh kabi nur taratardi. Hashamatli jihozlangan zalning oxirida baxmal, ipak va oltindan bo‘lgan ajoyib o‘rindiqa oltinrang sochlarini kumush taroq bilan tarab Burd Ellen o‘tirardi. Akasini ko‘rgan qiz: “Parilar yurtiga kelganingdan ko‘ra tug‘ilmaganing yaxshi edi, baxtiqaro akajonim”- debdi.

Child Rowland parilar yurti qirolini yengib, ikki akasi va singlisini ozod etadi va yurtiga olib ketadi.

“Chol bilan Dev” ertagida aytilishicha, qadim zamonda bir chol bilan kampir bor ekan, ularning farzandi yo‘q ekan, chol o‘tin terib, sotib tirikchilik qilar ekan. Har kuni o‘tinga ketayotganida kampir unga qotirma qilib berar ekan. Chol qotirmani qo‘yib o‘tin qilgani ketsa, unga o‘rgangan bir tulki kelib har kuni cholning qotirmasini eb qo‘yar ekan. Bir kuni chol o‘tinga ketayotib yo‘ldan bir dona tuxum topib olibdi. O‘tin teradigan joyga borganda birdaniga qyun ko‘tarilibdi. Momaqaldiroq bo‘lib, yomgir yog‘a boshlabdi. Cho‘l belidagi arg‘amchini, qo‘lidagi ayri kaltakni va qo‘ynidagi tuxumni yerga ko‘mib qo‘yibdi. Bir vaqt quyunning ichida bitta dev kelibdi va choldan:

– San kimsan, ajinamisan, insmisan, jinsmisan? – deb so‘rabdi.

– Man odamman, – debdi chol.

- Odam bo‘lsang, sani eyman, – debdi Dev.
- Bo‘lmasa shartim bor, agar shu shartlarimni bajarsang, mani esang mayli, bo‘lmasa sani man eyman, – debdi chol.
- Shartingni ayt , – debdi Dev.
- Chol shartlarini aytibdi:
 1. Yerning miyasini yorib, qatig‘ini chiqarasan.
 2. Yerning qovurg‘asini sindirasan.

Dev bu shartlarni bajarish oson deb, yerni rosa tepibdi, lekin yerga hech nima bo‘lmabdi. Chol menga navbat deb, tuxum ko‘milgan yerga borib bir tepgan ekan, tuxum pachaq-pachaq bo‘lib ketibdi. Chol uni ko‘rsatib: “Mana bu yerning qatig‘i bo‘ladi”, – debdi. Dev tan beribdi. Dev endi yerning qovurg‘asini sindirmoqchi bo‘lib, yerni rosa tepibdi, yer larzaga kelibdi-yu, lekin uning qovurg‘asi chiqmabdi. Chol kaltak ko‘milgan yerga borib bir tepgan ekan, kaltak sinib, er ustiga chiqibdi. Chol uni ko‘rsatib: Mana bu yerning singan kovurg‘asi bo‘ladi”, – debdi. Dev bunga ham tan beribdi. Dev endi yerning ichagini chiqaraman deb yerni yana besh-olti tepib, yerni larzaga keltirsa ham, yerga hech narsa bo‘lmabdi. Navbat cho‘lga kelibdi. U arg‘amchi ko‘milgan yerga borib, u yerni bir tepgan ekan, yerdan arg‘amchi chuvalanib chiqibdi, dev bunga ham tan beribdi. Shartga muvofiq, chol devni yeyishi kerak edi, shuning uchun chol unga yopisha boshlabdi. Dev choldan qo‘rqib: “Shoshmay tur, san mani yema, nima tilaging bo‘lsa, bajo keltiray, sanga xizmatkor bo‘lay”, – debdi. Chol uyimga olib borib qo‘y, deb devning ustiga minibdi. Uyiga yetib boray deganda: “Qozonga oq dev bilan qora devning kallasini solib sho‘rva qil, uyga mehmon kelyapti”, – deb qichqiribdi. Bu gapni eshitib dev cholni ustidan yiqitib, orqasiga qaramay qocha boshlabdi. Dev choldan qo‘rqib qochib ketayotlsa, cholning qotirmasini har kuni eb yurgan tulki devning oldidan chiqib qolibdi va undan nega qochayotganini so‘rsa, dev unga: “Mana bu yerda bir chol bor ekan, u butun devlarni so‘yib yer ekan, bugun mani ham kurashda yengib, o‘ziga bo‘ysundirdi, uyiga borsam, kampiri qozonda oq dev bilan qora devning kallasini solib sho‘rva qilayotgan ekan, shuni ko‘rib qochib ketyapman”, – debdi. Tulki esa devga: “Ey, shu choldan qo‘rqdingmi? Man har kuni bu cholni aldab qotirmasini yeb yuraman. Yur, hozir man sani o‘zim boshlab boraman”, – debdi. Dev qo‘rqib cholning uyiga qarab yurmagan ekan, tulki uni dumiga bog‘lab, boshlab ketibdi. Uzoqdan ularning kelayotganini ko‘rgan chol kampiriga: “Ey kampir, bitta dev edi, tulkijon yana bittasini yetaklab kelyapti, sanga xudo berdi”, – deb baqiribdi. Dev cholning bu gapini eshitib, tulki mani aldab cholga tutib bermoqchi ekan, – deb tulkini sudrab orqasiga qarab qochibdi. Devning tez yugurganidan tulkining go‘shlari yo‘lda parcha-parcha bo‘lib ketibdi. Shunday qilib, chol ayyor tulkidan va devdan qutulib, tinch-omon yashab, murod-maqsadiga yetibdi.

Kuzatishlar natijasida ikki xalq ertagida ham safar qilgan epik qahramon turli hil sarguzashtlarni turli joylarda boshidan o‘tkazadilar, safar jarayonida yovuzlarga va sehrli sinovlarga duch keladilar, lekin ikki xalq epik qahramonlari bitta ezgu maqsad yuzasidan shuncha sinovlardan o‘tib oxir- oqibat o‘z maqsadiga yetadi. Ikki xalqning ertaklarida eng katta o‘xshashlik ham shundaki, ertaklarida doim yaxshilik, ezgulik, adolat g‘alaba qozonadi, yovuzlik esa mag‘lub bo‘ladi.

Xulosa qilib aytganda, sehrli ertaklar o‘zining jozibali fantastik motivlari, tilsimli predmetlar ishtirokidagi syujetlari bilan ajralib turuvchi janr hisoblanadi. O‘zbek sehrli ertaklarini tahlil qilinar ekan, o‘zbek xalqining qanchalik badiiy tasavvurga, estetik tasvirga boy ekanligiga guvoh bo‘lish mumkin. Ingliz ertaklari bilan o‘xshash motivlari ham uchrab turishi bilan birgalikda ularning badiiy tasvirida juda katta arqlanishiga guvoh bo‘lish mumkin. Ingliz ertaklari aniqlik voqealarning ixchamliklari bilan katta farq qiladi. Safar motivida ham shunday farqlarni aniqlash mumkin. O‘zbek ertaklarida safarlar davomiyligi bir necha, hatto, besh- olti qismli syujetlarni o‘z ichiga olishi mumkin, inglizlarda esa ko‘pincha aksini ko‘rish mumkin.

ADABIYOTLAR:

1. <http://www.mftd.org/index.php?action=atu&src=atu&id=660> [1.300-365]
2. *Пронн В.Я. Исторические корни волшебной сказки. 2-ое издание. – Л.: Наука, 1986. – С.184-185;*[2.]
3. *Rasulova Z. O‘zbek xalq sehrli ertaklarida “g‘aroyib buyumlar” (spesifikasi, genezisi va badiiyati): Filol. fanlari nomzodi diss. avtoref. – T., 2012. – 26 b. [3.33-44,44-52]*
4. *Guliyahqah pari. O‘zbek xalq fantastikasi. VI-kitob. – Toshkent: Yosh gvardiya, 1988. –B.35.*
5. *English fairy tales collected by Joseph Jacobs. – Pennsylvania State University, 2005. – [5.,123].*
6. *Samo tulpori. O‘zbek xalq fantastikasi. V-kitob. – Toshkent: Yosh gvardiya, 1987. –B[5.107.]*
7. *Ведерникова Н.М. Русская народная сказка. – М.: Наука, 1975. – [С.60].*
8. *English fairy tales By Jacobs, Joseph, 1854-1916, ed; Batten, John Dickson, 1860-1932, ill*

UDC 82-6(091)

DESCRIPTION OF THE ORIENT IN LAWRENCE'S "SEVEN PILLARS OF WISDOM"

*Habibova Manzila Nuriddinova,
Bukhara State Medical Institute,
teacher of English language department
khabibovamanzils@gmail.com*

Abstract. *This study aims to examine Thomas Edward Lawrence's Seven Pillars of Wisdom as a momentous instance of the twentieth century English travellers, with an Orientalist viewpoint. Linking the historical approach with an analytical one, it hints the Oriental influence on Lawrence's piece of writing during the Arab Revolt in the First World War by shedding light on myriad features of the Orient that has been mentioned in Lawrence's account. This research opens by addressing one of the marked Postcolonial issues, namely Orientalism, along with an emphasis on the most prominent concepts that shape Lawrence's Seven Pillars of Wisdom, that analyses the oriental aspects and the dramatic events that are described in Lawrence's work.*

Key words: *the oriental influence, the oriental aspects, analyses, depiction, prominent concepts, the historical events, civilization, literary works.*

ОПИСАНИЕ ВОСТОКА В ПРОИЗВЕДЕНИИ ЛОУРЕНСА «СЕМЬ СТОЛПОВ МУДРОСТИ»

Аннотация. *Это исследование направлено на изучение книги Томаса Эдварда Лоуренса «Семь столпов мудрости» как важного примера английских путешественников двадцатого века с точки зрения востоковеда. Связывая исторический подход с аналитическим, он намекает на влияние Востока на произведения Лоуренса во время арабского восстания в Первой мировой войне, проливая свет на бесчисленные особенности Востока, упомянутые в отчёте Лоуренса. Это исследование открывается обращением к одной из отмеченных постколониальных проблем, а именно ориентализму, наряду с акцентом на наиболее выдающиеся концепции, которые формируют «Семь столпов мудрости» Лоуренса, анализируя восточные аспекты и драматические события, описанные в работе Лоуренса.*

Ключевые слова: *восточное влияние, восточные аспекты, анализ, изображение, выдающиеся понятия, исторические события, цивилизация, литературные произведения.*

LOURENSNING "DONOLIKNING YETTI USTUNI" ASARIDA SHARQNING TAVSIFI

Annotatsiya. *Ushbu maqola Tomas Edvard Lourensning "Donolikning yetti ustuni" asarini sharqshunoslik nuqtayi nazaridan XX asr ingliz sayohatchilarining muhim namunasi sifatida ko'rib chiqishga qaratilgan. Tarixiy yondashuvni analitik yondashuv bilan bog'lab, u Birinchi jahon urushidagi arab qo'zg'oloni davrida Lorensning yozgan asariga sharqona ta'sir ko'rsatganiga ishora qilingan, Lourensning hikoyasida eslatib o'tilgan Sharqning ko'plab xususiyatlari yoritib berilgan. Maqolada, shuningdek, Lorensning "Donolikning yetti ustuni" asarini shakllantiradigan eng muhim tushunchalarga e'tibor qaratilgan hamda Lorens asarida tasvirlangan sharqona jihatlar va dramatik voqealarni tahlili bayon qilingan.*

Kalit so'zlar: *Sharq ta'siri, sharqona jihatlar, tahlillar, tasvir, muhim tushunchalar, tarixiy voqealar, sivilizatsiya, adabiy asarlar.*

Introduction. Thomas Edward Lawrence's *Seven Pillars of Wisdom*, is possibly regarded as one of the most substantial work in the history of English traveller writings about Arabia; a magnum opus of psychological analysis and self-revelation, which may enclose the truth and fantastic events, but which is undoubtedly an important piece of English prose. It was enormously influential in the development of the later perception and image of the Arabs in the consciousness of Lawrence's counterparts in England and other parts in the West. Yet Lawrence's true story and legacy is still a subject of matter and debates among historians. The central issue addressed in this chapter is to put forward the inspiration of the author and the

description of the Orient by Lawrence in *Seven Pillars of Wisdom*, along with a focus on Lawrence's masquerading, and his identity crisis. Besides, the intent is to highlight the common stereotypes, between Lawrence and his previous travellers. The last part of this chapter is consecrated to the notion of authenticity with an emphasis on the most controversial events in Lawrence's journey to the Middle East.

During the twentieth century, an exclusive the Oriental influence who goes by the name of Thomas Edward Lawrence wrote books about the Arab revolt against the Ottoman Empire during the First World War that continued to inspire many writers especially the westerns. Nevertheless, Lawrence found himself unexpectedly living in a period of time when abnormal conditions allowed him to do extra-ordinary things and for that reason he became remarkable. From a literary perspective, his considerable works and notably his magnum opus *Seven Pillars of Wisdom* reverses the main qualities and characteristics of the travel writers of the Victorian age and the twentieth century towards the Middle East, and regarded as a trustworthy source to justify the British conspiracy against the Arabs. But Lawrence was not spared from criticism for his ambiguous style, his manner of mixing facts with fictions, and mainly for the depiction of the conflicting and contradictory events between his literary works and his military reports.

Methodology. *Seven Pillars of Wisdom* is one of Lawrence's famous and controversial canonical works; it is a kind of report which shows the political and the historical events that shaped the Arab revolt, and it is an interpretation of the white man's vision rather an archive of an earnest and objective person's experience and examination. Nonetheless, Lawrence was one of the romantics who perceived the Orient as an extraordinary place for their fertile imaginary literary formation. Lawrence was looking for the exoticism of this land to achieve what he could not recognize in his motherland, and to get rid from the restricted English Victorian society, and also relying on that very contrast to scatter some magic on his own writings. In fact, it has been generally assumed that Lawrence's bias was the same prejudice pattern of his counterparts, Said strongly confirms that the majority of western writers are unable to conceive the Orient with real critical eyes, far away from the ethnic and racial preoccupations, and are all endorsing the idea of its inferiority, to that, Lawrence was not an exception. He assumed that Lawrence was a new Orient lived among the people of the East, as if he was one of them, but the purpose was not to appreciate the realistic Eastern lifestyle but to gather more information about them, and this paved the way to rule them easily. Throughout his wanderings in the desert, T.E. Lawrence perceived Arabs and their lands from his own stance: his whims and fancies intertwined with his observations, his pronounced imperialistic purpose was involved in his writing and the 'White Man's Burden' spirit was dominant. This can be noticed in his depiction of the people (Arabs and Turks) and the place.

Coming from a country that prides itself with its sophisticated urbanization and being born to a religion that is confined to some rituals and few practices in cathedrals, Lawrence contemplated the desert with great interest, claiming that it was a purifying instrument for the Arabs. He states: "Their birth set them in crowded places. An unintelligible passionate yearning drove them out into the desert. There they lived a greater or lesser time in meditation and physical abandonment; and thence they returned with their imagined message articulate, to preach it to their old, and now doubting associates" [1,37]. According to Lawrence, Arabs set their mythical patterns in the desert, and rely on its vastness and purity to disassociate themselves from the material world.

Results. In contrast to the "clean" and spiritual desert, Lawrence provides a horrifying description of Arabs war cities. In addition to that, the port of Jidda, in which "the foundations of the Arab Revolt" [1,28] are laid, was depicted as ruined and redolent in Lawrence's words: "*The style of architecture was like crazy Elizabethan half-timber work, in the elaborate Cheshire fashion, but gone gimcrack to an incredible degree ... The atmosphere was oppressive, deadly*" [1, 73]. The simile in the passage coheres with T.E. Lawrence's Victorian pride that made surface when he considered the harbor of his supposedly glorious Arab revolt as primitive and ruined. In a similar vein, Lawrence allows his negative portrayal of the cities to prevail, most clearly through his architectural description of the city of Akaba, where he states:

"Through the whirling dust we perceived that Akaba was all a ruin. Repeated bombardments by French and English warships had degraded the place to its original rubbish. The poor houses stood about in a litter, dirty and contemptible, lacking entirely that dignity which the durability of their time-challenging bones conferred on ancient remains"[1,314].

The author has purposefully chosen the less beautiful side and sites of Akaba to put forward its inferiority, over-simplicity and dull effects once compared with the Crusaders' castles in the mountains of south Syria. Likewise, Jerusalem was described by Lawrence as "a squalid town" [1, 333], thus ignoring its historical and architectural richness. The Arab cities which were supposed to form the Seven Pillars of

LITERARY CRITICISM

Wisdom are symbols of political, architectural and spiritual decay. Lawrence fashions himself as the prophet of the Arab Revolt and describes the cities as sinister and fanatic, neglecting their geographical and historical importance.

Analysis. The description of the Arab people was, in some instances, less negative than that of the cities, but the Western image of an immature primitive race that should be kept under the white man's tutelage prevailed in Lawrence's work. The Bedouins are regarded as highly spiritual individuals who find comfort in "the emptiness of the world and the fullness of God"[1, 39], but at the same time, the Semite "hovers between lust and self-denial" [1, 40]. Dislocation and civilization are fatal to the Arabs in Lawrence's standpoint, because the strength of the Bedouins is "the strength of men geographically beyond temptation: the poverty of Arabia made them simple, continent, enduring. If forced into civilized life they would have succumbed like any savage race to its diseases, meanness, luxury, cruelty, crooked dealing, and artifice; and, like savages, they would have suffered them repeatedly for lack of inoculation"[1,227]. In his first period of his stay in Arabia, Lawrence was careful and tended to study and analyses the people he meets, He states: "A first difficulty of the Arab movement was to say who the Arabs were. Being a manufactured people, their name was changing in sense slowly years by years. Once it meant an Arabian. There was a country called Arabia; but this was nothing to the point."[1, 13]. The author he feels superior to those people, who are so unlike from him for the color, of their skin, the clothes they wear, the language they speak and the religion they embrace, he held the same typical attitude of the European society in the nineteenth and twentieth century that consisted in seeing and portraying the Oriental people as inferior beings. At close quarters, in the first pages of the book there are some reflections on the Arabs that are the outcome of an imperialist vision. In this vein, he asserts: "That these people are incapable to rationalize reality, they are without any type of moral or material organization and they are incapable to appreciate what is materialistic"[1, 298]. Moreover, he goes on arguing that: "the Arabs do not feel any duty for the state but they are mainly lovers of their houses and domestic eases"[1, 242]. According to Lawrence the Arabs are greedy, dirty, small-minded, vindictive, ignorant and abstemious.

Discussion. Most specifically, the *Seven Pillars of Wisdom* is mostly shaped around the plot, structure, and the themes of Sir Thomas Malory's *Morte d'Arthur*, the only book that Lawrence carried with him throughout the desert campaign. *The Morte d'Arthur* delivers as proto-narrative³ of Lawrence judgments of Arab culture by lying over the Arthurian narrative upon the events of the Arab campaign. In serving as the proto-narrative for the Arab revolt, *The Morte d'Arthur* provides Lawrence with ready - made scenario for action, with a legal justification for his role in the Arab campaign, which he saw himself as committed in the chivalric operation by correcting a wrong done to another people by helping the Arabs to overrun the tyranny of the Turks, and with a rational authorization for Britain's mediation in the history of another people. However, as described in Lawrence's masterpiece, the Arab warrior tribesman parallel in many ways the brotherhood of the round table, he states: "the collective responsibility and group-brotherhood of the desert, contrasted with the isolation and competitive living of the crowded districts"[1, 240]. He sees the Bedouins as a congenial band, similar to the knights – errant, committed to wresting freedom from the Turks and thus acquiring justice. Among other conceptualization, Lawrence regarded the Arabs as an immature race that they are not qualified to burrow deep into Western philosophical and metaphysical questioning and issues. He states that:

"Semites had no half tones in their register of vision, they were a people of Primary colors, or rather black and whites, who saw the word always in contour, they were a dogmatic people, despising doubt, our modern crown of thorns .They did not understand pour metaphysical difficulties, our introspective questioning; they know only truth and untruth, belief and unbelief, without on hesitating retinue of finer shades"[1,17]. Thus, according to him the Arabs belief in god it could not be anything more than a simple doctrine unaffected by rational abilities. The special focus of Lawrence in 'Our' in which referred to his own race (The Westerners), is planned to make a pointed discrimination between the intellectuals and philosophical levels between the British and Semitic races. Lawrence was an oxford graduate and Archaeologist in the Middle East who was fascinated by history, and who held a considerable knowledge about the Semitic races, all this qualities were supposed to form a better description about the Arabs in his writings. Besides, albeit the historical proof of the Arabs contribution the Western renaissance, Lawrence intended to depict the Arabs as primitive people living a yahoo life, having no comprehension of the Western civilization, and he automatically considered himself as a member of a sublime race that must guide the Arabs in their revolt against the Turks.

Conclusion. Lawrence was an Oxford graduate and Archaeologist in the Middle East who was fascinated by history, and who held a considerable knowledge about the Semitic races, all these qualities were supposed to form a better description about the Arabs in his writings. Besides, albeit the historical proof of the Arabs' contribution to the Western Renaissance, Lawrence intended to depict the Arabs as primitive people living a Yahoo life, having no comprehension of the Western civilization, and he automatically considered himself as a member of a sublime race that must guide the Arabs in their revolt against the Turks. Throughout his wanderings in the desert, T.E. Lawrence perceived Arabs and their lands from his own stance: his whims and fancies intertwined with his observations, his pronounced imperialistic purpose was involved in his writing and the 'White Man's Burden' spirit was dominant. This can be noticed in his depiction of the people (Arabs and Turks) and the place.

REFERENCES:

1. Lawrence, Thomas Edward. *Seven Pillars of Wisdom: A Triumph*. London: Reprint Society, 1939. Print.
2. Abdel-Malek, Anouar. *Orientalism in Crisis*. New York: Diogenes, 1963. Print.
3. Dold, Bernard. *T.E. Lawrence: writer and wrecker*. Roma: Herder, 1988. Print.
4. Lawrence, T. E., Robert Graves, and Liddell Hart Basil Henry. n.d.: n. pag. Print.
5. Lawrence, T. E., Jeremy Wilson, and Nicole Wilson. *T.E. Lawrence: correspondence with Bernard and Charlotte Shaw, 1927*. Fordingbridge: Castle Hill, 2003. Print.
6. Habibova, M. N. (2021). Jorjina Houellning "Queen of the desert" biografik asarida Gertruda Bell timsoli tasviri. *Academic research in educational sciences*, 2(2), 770-778.
7. Habibova, M. N. (2021). The theme feminism in the epistolary novels in modern times. *ISJ Theoretical & Applied Science*, 11(103), 1101-1105.
8. Habibova, M. N. (2022). The history of the Russian epistolary novel in eighteenth century. *Eurasian journal of social sciences, philosophy and culture*, 2 (3), 135-139.
9. Habibova, M. N. (2022). Evaluative observation on Lawrence's epistolary achievement. *Eurasian Journal of Academic Research*, 2 (4), 489-494.
10. Habibova, M. (2022). Theories of intertextuality and the basic framework of Kristeva's formulation of her theory of intertextuality. *Eurasian Journal of Social Sciences, Philosophy and Culture*, 2(5), 301-307.
11. Habibova, M. N. (2022). A Biography is a specialized form of history and basic types of biographies. *Oriental Renaissance: Innovative, educational, natural and social sciences*, 2(5), 495-503.
12. Habibova, M. N. (2022). Epistolary Novel as a Scientific Problem. *American Journal of Social and Humanitarian Research*, 3(10), 211-214. Retrieved from <https://www.grnjournals.us/index.php/ajshr/article/view/1575>
13. Habibova, M. N. (2022). The Epistolary Form and Art in Modernist Literature. *American Journal of Social and Humanitarian Research*, 3(10), 206-210. Retrieved from <https://www.grnjournals.us/index.php/ajshr/article/view/1574>
14. Habibova, M. . (2022). Writing the novel of letters and the analysis of letter fiction and diary fiction. *International Bulletin of Applied Science and Technology*, 2(11), 260-264. Retrieved from <https://researchcitations.com/index.php/ibast/article/view/317>
15. Habibova, M. (2022). Epistolary narratology and citations from an epistolary source: Samuel Richardson's Pamela and Clarissa and Frances Burney's Evelina. *Eurasian Journal of Academic Research*, 2(12), 1131-1135.
16. Manzila Nuriddinovna Khabibova. (2022). Joyce's development as an author and his experiments with the epistolary form. *American Journal Of Philological Sciences*, 2(11), 73-81. <https://doi.org/10.37547/ajps/Volume02Issue11-10>
17. Manzila Nuriddinovna Habibova. (2022). Letter writing as allegory for the woman writer. *American Journal Of Philological Sciences*, 2(11), 88-92. <https://doi.org/10.37547/ajps/Volume02Issue11-12>
18. Хабибова, М. Н. (2022). Эпистолярный роман как научная проблема. *Results of National Scientific Research International Journal*, 1(9), 394-402. Retrieved from <https://academicsresearch.com/index.php/rnsr/article/view/1379>

19. Habibova, M. N. (2023). *Origins of the Epistolary Novel and the Principal Epistolary Works*. *International journal of language learning and applied linguistics*, 2(2), 70–74. Retrieved from <https://inter-publishing.com/index.php/IJLLAL/article/view/1159>

20. Khabibova, M. N. (2023). *The Historical Influence of the Epistolary Novel*. *International journal of language learning and applied linguistics*, 2(2), 75–79. Retrieved from <https://inter-publishing.com/index.php/IJLLAL/article/view/1161>

21. Habibova, M. (2023). *Specific possibilities writing techniques used in epistolary form and their effects on both the characters AND READERS*. *Eurasian Journal of Academic Research*, 3(5), 172–177. Retrieved from <https://in-academy.uz/index.php/ejar/article/view/14085>

22. Habibova, M. (2023). *Epistolary comparisons and trends*. *Евразийский журнал академических исследований*, 3(5 Part 4), 330–338. Извлечено от <https://in-academy.uz/index.php/ejar/article/view/16170>

ARUZ – METAFORIK TAFAKKURNING KENG MAYDONI SIFATIDA

*Karamova Shohida Luftillayevna,
Qarshi davlat universiteti, Yangi o'zbek adabiyoti va
adabiyot nazariyasi kafedrasida dotsenti, filologiya fanlari nomzodi
karamovash@mail.ru*

Annotatsiya. Maqolada metafora – ijodkorning salohiyati, ijodiy quvvati va iste'dodini namoyish qiladigan hodisa ekanligi haqida so'z boradi. Ayrim ashyolar, holat va hodisalar bugungi hayotimizdan butkul yo'qolib ketgan bo'lishiga qaramasdan, ular tashbeh, tafsil yoki istiora o'laroq she'riyat sathida faol ekanini E.Vohidov, A.Oripov, R.Parfi she'rlari misolida tahlilga tortilgan.

Kalit so'zlar: metafora, metaforik tafakkur, majoziy, ko'chim, g'azal an'anaviy timsol, tashbeh, tafsil.

ARUZ КАК ШИРОКАЯ ОБЛАСТЬ МЕТАФОРИЧЕСКОГО МЫШЛЕНИЯ

Аннотация. В статье отмечается, что метафора – явление, демонстрирующее потенциал, творческую энергию и талант автора. Несмотря на то, что некоторые предметы, ситуации и события сегодня полностью исчезли из нашей жизни, они активны на уровне поэзии как аллюзия, деталь или метафора, это анализировалось на примере стихотворений Э.Вохидова, А. Оripова, Р.Парфи.

Ключевые слова: метафора, метафорическое мышление, образность, перенос, традиционный символ газели, аллегория, деталь.

ARUZ AS A LARGE FIELD OF METAPHORICAL THINKING

Abstract. The article notes that metaphor is a phenomenon that demonstrates the potential, creative energy and talent of the creator. Despite the fact that some objects, situations and events today have completely disappeared from our lives, they are active at the level of poetry as an illusion, detail or metaphor, this was analyzed using the example of poems by E. Vohidov, A. Oripov, R. Parfi.

Key words: metaphor, metaphorical thinking, imagery, metaphor, traditional gazelle symbol, allegory, detail.

Kirish. She'riyatda metafora, metaforik tafakkur muammosi adabiyotshunoslikda chuqur tadqiq etilgan. Binobarin, metafora nazariyasi so'zning ko'p ma'noliligi, so'z ma'nolarining ko'chishi aspektida tilshunoslikda adabiyotshunoslikdan ham ko'proq o'rganilgan. Metafora (istiora) muammosi antik zamonlardayoq nafaqat olimlar, ijodkorlarning ham diqqatini o'ziga tortgan. Chunki metaforik tafakkur insoniyat ongli hayotining ilk davrlaridanoq o'zidan darak bergan, qadimiy qoyatosh rasmlaridan tortib folklorning ilk namunalarigacha in'ikos topgan. Metaforaga oid tadqiqotlar nihoyatda ko'p. Inson tafakkurining g'aroyib bu hodisasi tilshunoslar va adabiyotshunoslardan, ijodkorlardan tashqari, falsafa, psixologiya, mantiq, san'atshunoslik, folklor, hatto jamiyatshunoslik sohasi olimlari diqqatini ham o'ziga jalb etmoqda [1.512-bet].

Tadqiqot obyekti va qo'llanilgan metodlar. Metafora, sodda qilib aytganda, bir narsa-hodisani o'rtadagi o'xshashlikka asosan boshqa narsa-hodisani nomi bilan atashdir. Bobur “Sen, ey gul, qo'ymading sarkashligingni sarvdek hargiz” degan misrani yozganda yorni gulga o'xshatgan va uni “yor” emas, “gul” deb atagan. Metaforaning sharqona nomi “istiora” bo'lib, so'zning lug'aviy va terminologik ma'nosi ham shundan dalolat beradi. Chunki “istiora” – omonat, oriyatga olmoq, ya'ni biror kishining buyumidan bebadal foydalanib turmoq demak. Terminologik ma'noda ham ijodkor muayyan voqea-hodisani ifodalash uchun boshqa bir so'zdan bebadal foydalanib turadi. Yuqoridagi misolda Bobur “yor” ma'nosini ifodalash uchun “gul” so'zini, obrazli aytganda, “arendaga olgan”. Mana shu tarzda metafora (istiora) badiiy matnda qariyb topishmoq, jumboq kabi namoyon bo'ladi. Shuning uchun bo'lsa kerak, Aristotel “topishmoq – mohirona yaratilgan metaforadir”, [2. 92 -bet] degan edi.

“Yor”ning “gul”ga istiora qilinishi mumtoz adabiyotda ham, zamonaviy adabiyotda ham nihoyatda ko'p uchraydi. Shu o'rinda “Nega “gul” ramz emas, takror-takror qo'llanib ramzga aylanib ketmagan?” -

degan savol tugʻilishi tabiiy. Umuman olganda, adabiyotshunosligimizda ramz va metaforaning chegaralarini aniqlay olmaslik uchrab turadi. Ramz (simvol) va metafora-istora bir-biriga yaqin, oʻxshash hodisalar boʻlsa-da, baʼzan metaforaning ramzga aylanib ketishi badiiy soʻz tarixida uchrab tursa-da, ularni farqlab olish lozim. Ramz – kengroq tushuncha, oʻrni bilan u metaforani ham oʻz ichiga olishi mumkin. Ammo ramzlar hammavaqt ham oʻxshashlik asosidagi maʼno koʻchishiga asoslanmaydi, ramzlar nihoyatda chuqur maʼnoga, tarixga ega boʻladi. Masalan, kabutarni tinchlik ramzi deb oladigan boʻlsak, ikki oʻrtada oʻxshashlik yoʻq. Umuman, mavhum tushunchani konkret predmetga oʻxshatib boʻlmaydi. Mavhum tushunchani konkret predmet vositasida tasvirlash, tushuntirish mumkin. Kabutarning tinchlik ramzi oʻlaroq taqdim etilishi qadim rivoyatlar bilan bogʻliq. Bu rivoyatlar “Eski Ahd”da ham, “Injil”da ham, qadimgi Rim afsonalari ichida ham uchraydi. “Eski Ahd”ga koʻra, Nuh paygʻambar toʻfon tugagan-tugamaganini bilish uchun oʻz kemasidan kabutarni uch marta uchirib yuboradi. Birinchi gal qush qaytib keladi, ikkinchi gal tumshugʻida zaytun shoxchasini olib keladi va Yer yaqin orada ekanidan xabar beradi, uchinchi gal butunlay qaytib kelmaydi va kema dagilar toʻfon tugaganini anglaydilar. Shundan keyin kabutar Xudo va banda oʻrtasidagi sulh, tinchlik ramzi oʻlaroq tushuniladigan boʻladi. Nasroniylikda Muqaddas Ruh kabutar jismiga joylashgan deb anglangan. Kabutar tinchlik ramzi sifatida ikkinchi jahon urushidan keyin tan olingan [7]. Boshqa ramzlarning ham shunday muxtasar “tarix”lari bor. Ramz – butun insoniyat tafakkuri tarixi bilan bogʻliq va hammaga tushunarli boʻlsa, metaforalar – individual tafakkur mahsuli, miqyosan kichikroq hodisadir.

“Adabiyotshunoslik lugʻati”da metaforaning ana shu xususiyati uning matn bilan qattiq bogʻlangan ekanligi orqali quyidagicha ochib berilgan: “Badiiy matndagi metaforaning maʼnosi gʻoyat serqirra, chunki u kontekstdagi boshqa soʻzlar bilan birga mazmuniy butunlikni tashkil qilar ekan, ular bilan aloqada hosil boʻlgan assotsiatsiyalar tufayli maʼno diapazonini kengaytiradi. Mas., matndan ajratib olingan holda “suv sindi” birikmasining maʼnosi juda xira, uning metafora ekanligini idrok qilish uchun aqlni zoʻriqtirish talab etiladi. Biroq R. Parfining “Suv ostida yaltiraydi tosh, Xarsanglarda sinadi suvlar” satrlarida badiiy matn kontekstidagi birikma maʼnosi yorqin namoyon. “Suv sinishi” uchun uning oynaga oʻxshatilishi zarur, lekin sheʼrda suv oynaga oʻxshatilgan emas. Shunga qaramay, assotsiativ aloqalar asosida “ostida yaltiragan tosh” koʻrinadigan darajada tiniq suvni oynaga oʻxshata olamiz va shuning uchun ham uning “sinishi” tabiiy koʻrinadi”[8.169- bet].

Olingan natijalar va ularning tahlili. Agar metaforik tafakkur – majoziy, koʻchimga asoslangan tafakkur ekanidan kelib chiqadigan boʻlsak, bu hodisaning soʻz sanʼatining mohiyatini tashkil etishi ayonlashadi. Metafora – assotsiya, yaʼni turli narsa-hodisalar oʻrtasidagi aloqadorlik, oʻxshashliklarni idrok etish va soʻzda ifoda etish asosida maydonga keladigan hodisa. Adabiyotning asosini tashkil etgan obrazlilik ham qariyb shu mezonga asolanadi. Binobarin, metafora – ijodkorning salohiyati, ijodiy quvvati va isteʼdodini namoyish qiladigan hodisadir.

Maʼlumki, mumtoz sheʼriyatimiz istoraviylikning quyuqligi bilan alohida hodisadir. Zamonaviy milliy sheʼriyatning metaforalarga boy ekani ham, bizningcha, bevosita mumtoz adabiyot anʼanalari bilan bogʻliq. Istioraviylik kuchli boʻlmagan sheʼr bizda hatto kitobxonni ham qoniqtirmaydi. Biz sheʼrda kuchli istoraviylikka, badiiy sanʼatlarga oʻrganganmiz.

Binobarin, zamonaviy oʻzbek aruzi ham quyuq metaforalari bilan xarakterlanadi. Hatto aytish mumkinki, istoraviylik – zamonaviy oʻzbek aruzining eng muvaffiqiyatga erishgan sathidir.

Zamonaviy oʻzbek aruzini metafora nuqtayi nazaridan shunday xulosaga kelish mumkin. Hozirgi oʻzbek shoirlari aruzda qoʻllagan metaforalarni anʼana munosabatan quyidagi uch guruhga ajratish lozim:

Mumtoz sheʼriyatda qoʻllangan metaforalar.

Mumtoz sheʼriyatda qoʻllangan metaforalar bilan bogʻliq ravishda paydo boʻlgan metaforalar.

Individual-ijodiy metaforalar.

Alohida taʼkidlash lozimki, zamonaviy aruzda, xuddi mavzu sathida kuzatilganidek, oʻtmish shoirlarimiz qoʻllagan metaforalar miqdor jihatdan koʻp.

Maʼlumki, oʻtmish sheʼriyatimizga mansub gul, bulbul, may, sham, parvona, soqiy kabi istoralar “bosim”idan milliy adabiyotda oʻziga xos inqilob yasagan jadid shoirlari ham emin boʻlmaganlar. “Koʻp shoirlarimiz jadid boʻlushlik ila eski sheʼrlarini yirtib, yondurib tashlagon”[4.170-bet] boʻlsalar-da, eski adabiyotdagi vazn, qofiya kabi shakliy unsurlar bilan bir qatorda, poetik obraz va tafsillardan, istoralardan ham foydalanib turdilar. Bu haqda tadqiqotchi Sh. Nazarova shunday yozadi: “Jadid sheʼriyatida ham olamni poetik idrok etish ilmi badeʼ ruhida edi. Bu avlod oʻz sheʼriyatidagi oʻz markaziy obrazlarini tizimga solguncha, yangi poetik timsollarni yaratguncha, toʻlaligicha mumtoz adabiyot asosiga tayandi... Bunda mavjud timsollar mohiyati yangilandi, semantik qamrovi kengaydi” [4.121-bet]. Qizigʻi shundaki,

zamonaviy o'zbek aruznavislari mumtoz adabiyotdan vaqt nuqtayi nazaridan ancha uzoqlashgan, til, imlo o'zgarishlari, sho'roning "yangi proletar madaniyati" yaratish tamoyili bu uzoqlashuvni yanada chuqurlashtirgan bo'lsa-da, fonetik va leksik sathda ko'rib o'tilganidek, obrazlilik sathida ham an'ananing ta'siri kuchli bo'ldi. Bu ta'sir hatto katta shoirlar ijodida ham sezilarlidir.

Netaykim, har / tarafdan yo / g'ildir g'am o'q /lari menga,
Lekin mahv et / gali zulfig / dayin dor / ni topmasman[5.117-bet].
V - - - / V - - - / V - - - / V - -

Mafoiylun mafoiylun mafoiylun fauvlun.

Hazaji musammani mahzuf.

Ishqiy mavzuda yozilgan mazkur g'azal Abdulla Oripov qalamiga mansub. Ushbu baytda bizning diqqatimizni tortgan badiiy tasvir vositalari "g'am o'qlari" ochiq metaforasi hamda "dor" tashbehidir.

G'am o'qlari va dor. Biz o'q ishlatilmaydigan, dor qurilmaydigan makon va zamonda yashashimizdan, na ijodkorlar va na kitobxonlar aksariyatining umrida o'q va dorni ko'rmaganligidan kelib chiqsak, bu ikki tasvir vositasining mumtoz adabiyot ta'sirida qo'llanganini boshqa yo'l bilan isbotlashga hojat qolmaydi.

Umuman olganda, ushbu g'azal an'anaviy timsol, tashbeh, tafsil va obrazlar asosiga qurilgan.

Demishlar hur, malaklar ko'p, nihondir, ko'zga tashlanmas,

Bu ne sirdur, bashardursan, borsan, borni topmasman.

Mukammal suratingga jo bo'libdi siyrating, ey yor,

Muallif qaydadir, kim ul? Me'morni topmasman.

Junun vodiysida sarson misoli Shayx San'onman,

Qo'limda tasbehu, goho zunnorni topmasman.

Visoling vasfidan ortiq go'zal she'ru g'azal bo'lmas,

Tavof aylay desam gar Hofizu Attorni topmasman.

G'azal matni lingvistik jihatdan, grammatika nuqtayi nazaridan hozirgi o'zbek tili adabiy tili qoidalariga muvofiq yozilgan. Unda ayrim aruznavislarda o'rinli-o'rinsiz ravishda qo'llanadigan arxaik, tarixiy tushunarsiz so'zlar ham, shakl va qo'shimchalarning eski o'zbek tilidagi shakllari ham qo'llanmagan. G'azal til jihatdan bugungi o'quvchiga to'la tushunarli. Ayni vaqtda mazkur baytlardagi hur, malak, junun vodiysi, Shayx San'on, zunnor, Hofiz, Attor kabi obraz, tafsil va metaforalarning har biri qaysidir bir jihatlardan g'azalni mumtoz she'riyatga qarab tortadi. Hur, malaklar tilga olingan baytda "bashardursan" so'zining kelishi darhol Mashrabni yodga tushiradi. Bugungi shoir yoki o'quvchi zunnorning shaklu shamoyilini tasavvur qilolmasa-da, mohiyatini mumtoz adabiyot, Shayx San'on qissasi orqali bir qadar tushunadi, lekin ko'rmaganligi aniq. "Mukammal suratingga jo bo'libdi siyrating, ey yor, // Muallif qaydadir, kim ul? Me'morni topmasman" baytida ham an'anaga ko'ra Yaratuvchi, uning buyukligi haqida so'z boradi. Biroq A. Oripov shu baytda Parvardigori olamni "muallif" degan istiora orqali ifoda etadiki, mana shu birgina istiora tufayli an'analarga ko'milgan g'azal butunlay yangicha ruh paydo qiladi. Shoir benazir iste'dod kuchi tufayli birgina ohori istiora orqali she'ning badiiyatini yuksak darajaga ko'tara oladi.

Mustaqillik davri aruzida obrazlilik sathida vorisiylikka xos yana bir xususiyat bor. Mumtoz she'riyatda qo'llangan obraz, tafsil, tasviriy vositalar yangilangan holda, boshqa qirralarini namoyon qilgan holda qo'llanadi. Masalan, sochning tunga, yuz yo tishning tongga tashbeh, istiora qilinishi mumtoz shoirlarimizda o'nlab marta uchraydi. Endi ikki zabardast zamonaviy shoirning shu tafsillarni qo'llashiga e'tibor qarataylik.

Tun qorong'usida men Soching shabistonin ko'ray,

Tongotarda yuzlaringni Tong kabi ravshan topay.[2.10 -bet]

V - - / - V - - / - V - - / - V -

Foilotun foilotun foilotun foilun.

Ramali musammani mahzuf.

Erkin Vohidov bu g'azalida yorning sochini tunga, chehrasini tongga mengzayapti. Ammo bu o'xshatish to'g'ridan-to'g'ri "sochlaring tundur sening, oq yuzlaring – tongdir sening" qabilida sodir bo'lmaydi. Lirik qahramon tunga boqib mahbubasining sim-siyoh sochlarini, tongga qarab esa oppoq chehrasini xotirlaydi, ushbu jarayonda uning ko'z o'ngida yorning shakl-shamoyili namoyon bo'ladi. Shu tariqa milliy she'riyatimizda nihoyatda faol bo'lgan istiora, o'xshatish yangicha usulda istifoda etiladi, xuddi ohori tasviriy vositadek zavq uyg'otadi.

Endi Abdulla Oripov baytiga diqqat qilaylik.

Sochlaring yoymay turib, tushgan qorong'u tun emas.

Tishlaringni ko'rmayin tong ham oqargan kun emas.

V - - / - V - - / - V - - / - V -

Foilotun foilotun foilotun foilun.

Ramali musammani mahzuf.

Bu baytda ham asl muddao yorning sochlarini tunga, tishlarini tongga tashbeh qilish. Ammo lirik qahramon uchun butun olam ma'shuqa prizmasi orqali idrok etiladi. Olamning har bir ashyosi, hodisasi uningsiz ahamiyatsiz bo'lib tuyuladi. Sevimli yor yonida bo'lsagina, hayot – oshiq uchun hayotdir... Shu tariqa ikki buyuk shoirimiz mumtoz adabiyotdagi ikki tafsilga yangi hayot bag'ishlaganlar. Mana bu baytda esa mumtoz lirikada yor va oshiqqa istiora qilingan gado va shoh Abdulla Oripov tomonidan nihoyatda latif qo'llanadi.

Men gado bo'lsam agar, shohsan muhabbat mulkida,

Ayt o'zing, qay bitta shoh bo'lmish gadolardan xalos?

V - - / - V - - / - V - - / - V -

Foilotun foilotun foilotun foilun.

Ramali musammani mahzuf.

Xulosa. Bu – milliy she'riyatimizda an'analarning ta'sir kuchi nihoyatda katta ekanligi bilan bog'liq qonuniyatdir. Yuz yillar davomida shakl va mazmun bilan bog'liq ko'p unsurlar o'zgardi, yangilari paydo bo'ldi, sarbast misolida qofiya va vazn kabi unsurlar chetga chiqdi. Umumiyati-la go'yoki yangi bir she'riyat paydo bo'ldi. Shunday bo'lishiga qaramasdan, leksik, fonetik, morfologik sathda, obrazlar sathida mumtoz adabiyot ta'sirining, o'rta asrlar aruziga xos elementlar quyuq ekanini ko'rish mumkin. Ayrim ashyolar, holat va hodisalar bugungi hayotimizdan butkul yo'qolib ketgan bo'lishiga qaramasdan, ular tashbeh, tafsil yoki istiora o'laroq she'riyat sathida faol ekanini ko'ramiz. Vaholanki, ular faqat muzeylarda, tarix sahifalarida, shuningdek, badiiy matnlar qavatidagina uchraydi.

Zamonaviy aruzda mumtoz lirikada o'ta faol bo'lgan ochiq istioralar ham quyuq istifoda etilgan. Aniqrog'i, zamonaviy shoirlar mazkur tasviriy vositaning modelini – biri o'z va biri ko'chma ma'noga ega bo'lgan aniqlovchi-aniqlanmish tipidagi modelini saqlab qolgan holda original istioralar yaratdilar.

ADABIYOTLAR:

1. Теория метафоры. Сборник: Пер. с англ., фр., нем., исп., польск. яз. / Вступ. ст. и сост. Н. Д. Арутюновой. Общ. ред. Н. Д. Арутюновой и М. А. Журиной. — М.: “Прогресс”, 1990. — 512 с
2. Воҳидов Э. Сайланма. Танланган асарлар – Тошкент, “Шарқ” нашриёт-матбаа акциядорлик компанияси бош тахририяти, 2018. – 10-бет.
3. Энциклопедический словарь юного литературоведа. – Москва, “Педагогика”, 1988. – Стр. 92. (416 стр.)
4. Миллий уйғониш ва ўзбек филологияси масалалари. – Тошкент, “Университет”, 1993. – 70-бет.
5. Nazarova Sh. XX asr boshlari o'zbek she'riyatining yangilanish tamoyillari (yangi o'zbek she'riyati kontekstida). Filologiya fanlari doktori (DSc) ilmiy darajasini olish uchun yozilgan dissertatsiya. – Toshkent, 2023. – 121-бет.
6. Oripov A. Tanlangan asarlar. 7-jild. – 117-бет.
7. Parpishoyev K. Charo kabo'tar ramzi sulh ast? // <http://marifatiomuzgor.tj/blog-detail.php?id=236>;
8. Mayakova O. Kak poyavilsya simvol “golub mira”? // <https://www.culture.ru/s/vopros/golub-mira/>
9. Quronov D., Mamajonov Z., Sheraliyeva M. Adabiyotshunoslik lug'ati, 169-170-бетlar

ZAMONAVIY INGLIZ VA O'ZBEK SHE'RIYATIDA TOVUSH TAKRORLARINING O'ZIGA XOS JIHLARI

*Karimova Shaxnozaxon Karimovna,
Buxoro davlat universiteti o'qituvchisi
karimovashakhnoz@gmail.com*

Annotatsiya. Mazkur maqolada zamonaviy ingliz va o'zbek she'riyatida tovush takrorlari – alliteratsiya, assonans va konsonansning o'ziga xos xususiyatlari va vazifalari qiyoslangan. Maqola zamonaviy ingliz va o'zbek she'riyati vakillari Habib Sa'dulla, Sirojiddin Sayyid, Abdulla Oripov, Usmon Azim, Ros Barber, Jeki Key, Kerol Enn Daffi, Kerol Rumens she'rlarida tovush takrorlarining ishlatilishi masalalariga bagishlanadi. Bundan tashqari, maqolada tovush takrorlarining she'riy nutqning musiqiyliigi, uning ohangdorligini oshirishdagi o'rni dalillangan. Umuman, maqolada fonetik takrorlarining zamonaviy she'riyatda qo'llanilishining poetik fikr takomiliga xizmat qilishi misollar yordamida ko'rsatib berilgan.

Kalit so'zlar: alliteratsiya, assonans, konsonans, ohangdorlik, musiqiylik, turg'un alliteratsiya, kesishgan alliteratsiya, affiksalliteratsiya

ОСОБЕННОСТИ ЗВУКОВЫХ ПОВТОРОВ В СОВРЕМЕННОЙ АНГЛИЙСКОЙ И УЗБЕКСКОЙ ПОЭЗИИ

Аннотация. В данной статье сравниваются особенности и функции звуковых повторов – аллитерации, ассонанса и созвучия в современной английской и узбекской поэзии. Статья посвящена использованию звуковых повторов в стихотворениях представителей современной английской и узбекской поэзии Хабиба Садуллы, Сироджиддина Сайида, Абдуллы Орипова, Усмана Азима, Роса Барбера, Джеки Кейя, Кэрала Энн Даффи, Кэрала Руменса. Кроме того, в статье доказывается роль звуковых повторов в повышении музыкальности поэтической речи и ее мелодичности. В целом, в статье на примерах показано использование фонетических повторов в современной поэзии для совершенствования поэтической мысли.

Ключевые слова: аллитерация, ассонанс, консонанс, мелодичность, музыкальность, константная аллитерация, скрещённая аллитерация, аффиксальная аллитерация.

SPECIFIC ASPECTS OF SOUND REPETITIONS IN MODERN ENGLISH AND UZBEK POETRY

Abstract. This article compares the specific features and functions of sound repetitions – alliteration, assonance and consonance in modern English and Uzbek poetry. The article is devoted to the use of sound repetitions in the poems of modern English and Uzbek poetry representatives Habib Sadulla, Sirojiddin Sayyid, Abdulla Oripov, Usman Azim, Ros Barber, Jackie Kay, Carol Ann Duffy, Carol Rumens. In addition, the article proves the role of sound repetitions in increasing the musicality of poetic speech and its melodiousness. In general, the article shows the use of phonetic repetitions in modern poetry to improve poetic thought with the help of examples.

Key words: alliteration, assonance, consonance, melodiousness, musicality, constant alliteration, crossed alliteration, affixal alliteration

Kirish. Zamonaviy ingliz va o'zbek she'riyatidagi eng ko'p qo'llanadigan tovush takrorlaridan biri – alliteratsiyadir. Alliteratsiya ham nasrda, ham nazmda qo'llaniluvchi fonetik takror unsuridir. U – boshlang'ich undosh tovushlarning ikki yoki undan ortiq yaqin so'zlarda takrorlanishini aks ettiruvchi adabiy vosita. Bunda har bir urg'uli so'zning boshida undosh tovushning takrorlanishi tushuniladi. Ingliz adabiyotshunosligida alliteratsiyaning turg'un va kesishgan alliteratsiya xili mavjudligi qayd etilgan. Turg'un alliteratsiyada muayyan tovush ketma-ketlikda har bir so'z boshida takrorlanib keladi. Kesishgan alliteratsiyada muayyan tovush so'zlar osha takrorlanib keladi [1.68]. Adabiyotshunos D.Quronovning fikricha: "Alliteratsiya (lot. Al –yonida, litera – harf) – she'riy nutqda (nasrda nisbatan ham) bir xil undosh

LITERARY CRITICISM

tovushlarning takrorlanishiga asoslangan ifodaviylikni kuchaytiruvchi vosita, takrorning fonetik sathdagi xususiy ko‘rinishi.

Tadqiqot metodologiyasi. Alliteratsiya she‘rning alohida satri yoki misradagi so‘zlar guruhini fonetik jihatdan ajratadi, natijada she‘rning ifodaviyligi, musiqiyliigi, xushohangligi ortadi” [2,26]. Ingliz she‘riyatida alliteratsiyaning har ikkala ko‘rinishi ham qo‘llanganligini kuzatish mumkin. Buni alliteratsiya qo‘llangan she‘rlar misolida tahlil qilishga harakat qilamiz.

<i>Ingliz tilida</i>	<i>O‘zbek tilida</i>
You might forget the exact sound of her voice, Or how her face looked when sleeping. You might forget the sound of her quiet weeping Curled into the shape of a half moon, When smaller than her self , she seemed already to be leaving Before she left, when the blossom was on the trees And the sun was out, and all seemed good in the world. I held her hand and sang a song from when I was a girl – Heil Ya Ho Boys, Let her go Boys And when I stopped singing she had slipped away, Already a slip of a girl again, skipping off, Her heart light, her face almost smiling.[3]	Qaro qoshing qarolikda Qaro tunni xarob etmish [4,43]. Qay kunikim, kun jamoling Ko‘rdi bu ko‘z, dilrabo [4,71].

Yuqoridagi misralarda “q” va “k” undoshlari takroriga asoslangan alliteratsiya leksik ma’no ustiga qo‘shimcha she‘riy “bo‘yoq”, tegishli ohang va joziba berish vazifasini bajargan. Jeki Keyning “*Darling*” nomli she‘ri shoiraning eng yaqin do‘sti Julia Darling xotirasiga bag‘ishlangan. Shoir kitobxonlarning bu satrlarni o‘qib, o‘zlariga taskin topishlariga umid qiladi. To‘rt bandli, to‘rt qatorli misralardan tuzilgan bu she‘r erkin vaznda yozilgan. Shoir matnda bir necha takror va yarim qofiya namunalarini, shuningdek, mukammal qofiyaning yaxshi namunalarini ham mahorat bilan qo‘llaydi. Bunda shoir o‘lim mavzusini tilga oladi. U hozirgina vafot etgan kishi hayotda ularni sevganlar bilan yaqin bo‘lib qolishini, faqat odam ularga tayyor bo‘lganda ketishini nazarda tutadi. Ikkinchi baytning birinchi qatorida “*smaller*” va “*self*”, uchinchi baytning uchinchi qatorida “*slip*” va “*skipping*” so‘zlari kesishgan alliteratsiya bo‘lib kelgan.

<i>Ingliz tilida</i>	<i>O‘zbek tilida</i>
I did not promise to stay with you till death do us part , or anything like that, so part I must, and quickly. There are things I cannot suffer any longer: Mother, you never, ever said a kind word or a thank-you for all the tedious chores I have done; There are parents who stroke their children’s cheeks in the dead of night and sing in the colourful voices of rainbows, red to blue.[5]	Visol – Sizsiz, Muhabbat- Siz Vatan ham, e’tiqod ham Siz, Vafo ham – siz, Baqo ham – siz, Lazizsiz barcha ne‘matdan [4,106].

Tahlil va natijalar. Habib Sa’dulla ijodida qofiyadosh, ohangdosh so‘zlarning yoki bir xildagi tovush hamda qo‘shimchalarning takroriga asoslangan alliteratsiya ko‘rinishlarini kuzatish mumkin. a) qofiyadosh so‘zlar alliteratsiyasi. Ushbu she‘rda alliteratsiya qofiyadosh so‘zlar va “s” tovushi takroridan yuzaga kelgan. Misralardagi olmoshlarning takrori esa qat’iy hukm, kuchli ta’kid, cheksiz hurmat kabi ma’nolarni ifodalashi barobarida, lirik qahramon dilida kechayotgan beg‘ubor ishq tuyg‘ularini nechog‘li bebaho va beqiyos ekanligini ko‘rsatmoqda. Ingliz tilidagi “*Divorce*” (“*Ajralish*”) 2 bandlik she‘r bo‘lib, jami 14 misradan iborat. Misralari erkin vaznda yozilgan ushbu she‘r ota-ona va bola munosabatlari talqiniga bag‘ishlangan. Xususan, shoir notiqning ota-onasiga munosabatini, ular farzand haqida qayg‘urishlarini ifoda etgan. Lirik qahramon idealidagi ota-ona bilan hayotdagi ota-ona u qadar muvofiq kelmasligi uni o‘yga toldiradi. Bunda shoir alliteratsiyadan samarali foydalangan. Dastlabki bandning birinchi va ikkinchi qatorlaridagi “*promise*” va “*part*” so‘zlarida [p] va ikkinchi banddagi “*children’s cheeks*” so‘zlarida esa [tʃ] tovushlari takrorlangan va o‘ziga xos ohangdorlik kasb etgan. Buni turg‘un alliteratsiya deyish mumkin.

LITERARY CRITICISM

<i>Ingliz tilida</i>	<i>O‘zbek tilida</i>
Not a red rose or a satin heart. I give you an onion. It is a moon wrapped in brown paper. It promises light like the careful undressing of love. Here. It will blind you with tears like a lover. It will make your reflection a wobbling photo of grief. I am trying to be truthful. Not a cute card or a kissogram . I give you an onion.[6,9]	Ruhbaxsh dastur misol ustoz sabog‘i Barham berdi gina-quduratlarga “Toshkentnoma” bo‘lib adib mayog‘i Chorladi ijodga, yo‘lga, safarga ... [7,430] Men uchun har maktub bir butun olam, Har xat ola kelar qalbimga bahor. Onajonim yozar: “Sog‘misan, bolam?” “Boshingiz omonmi?! – deya so‘rar yor... Har kun xat olaman yaqin-olisdan – Ammadan, xoladan, tog‘a-jiyandan. Ishchi kasbimdan, Sinfdosh qizdan, Nechun xat kelmaydi, do‘stginam sendan?[7,48]

Shoir Habib Sa‘dullaning alliteratsiya qatnashgan she‘rlarida qo‘shimchalar takroridan hosil bo‘lganligini ham kuzatish mumkin. Demak, alliteratsiyaning 2-turi b) qo‘shimchalarning aynan takroridan iborat ko‘rinishi qo‘llangan. Yuqoridagi misollarda dastlab *ijodga, yo‘lga, safarga* so‘zlaridagi jo‘nalish kelishigi qo‘shimchasi *-ga* hamda *ammadan, xoladan, tog‘a-jiyandan* kabi qarindoshlik ma‘nosini ifodalovchi shaxs otlariga qo‘shilgan *-dan* chiqish kelishigi qo‘shimchalari alliteratsiyani hosil qilgan. Kerol Enn Daffining “*Valentin*” nomli she‘ri muhabbat mavzusida yozilgan. Shoirning lirik qahramoni – ishqdan ozorlangan shaxs. Shu bois unda kamon sevgi ramzini ifodalab keladi. “*Valentin*” kunida sevishtanlar bir-birlariga sovg‘alar beradilar. Bu sovg‘aning nima bo‘lishi sevgining oldida u qadar ahamiyatli emas. Chunki haqiqiy muhabbat his-kechinmalarda, qadr-qimmatda namoyon bo‘ladi. Ya‘ni oshiq sevmasa-yu, qimmatbaho sovg‘a bersa, unday sevgining keragi yo‘q. She‘r misralaridan shunday fikrlarni anglash mumkin. Bunda oshiq ma‘shuqaga piyoz beradi. Bundan tashqari, shoir avliyo Valentin kunida sevishtanlarning bir-biriga sovg‘a berishlarini yoqlamaydi. Lirik qahramon sevishtanlarning bir-biriga “qizil atirgul” va yurak shaklidagi sovg‘alar berishlarini u qadar oqlamaydi. Shuning uchun u har kunlik oshxonasidagi asosiy sabzavot – piyozni berishni ma‘qul ko‘radi. Bu ramziy ma‘noda muhabbatning barqaror, abadiy tuyg‘u ekanligini ta‘kidlaydi. She‘rdagi “*cute card or a kissogram*” satrda alliteratsiya qo‘llangan. Ingliz tilida “*c*” va “*k*” harflari [k] tovushini ifodalab keladi va tovush takrorini hosil qiladi. Bu bilan shoir muhabbatga nisbatan his-tuyg‘ularni yangicha ifodalash uchun piyozni tanlaydi.

Beloved sweetheart bastard.

Not a day since then I haven’t wished him dead.
 Prayed for it so hard I’ve dark green pebbles for eyes,
 Ropes on the back of my hands I could strangle with.[6,9]

Shoiraning ushbu she‘ri Miss Havisham tomonidan aytilgan monologdir. Kerol Enn Daffi feministik fikr tarafdori edi. Yuqoridagi she‘r Charlz Dikkensning “*The Great Expectations*” (“*Buyuk umidlar*”) romani qahramoniga bag‘ishlangan. Zamonaviy ingliz she‘riyati vakili Kerol Enn Daffi Shotlandiyaning Glazgo shahrida tug‘ilgan va Angliyada o‘tib-ulg‘aygan. U Angliyaning “*Poet-laureat*” (“*Poet-laureate*”) unvoniga sazovor bo‘lgan ilk ayol shoiradir (2009-yilda Britaniya qirolichasi Yelizaveta tomonidan taqdirlangan). Uning lirik qahramonlari o‘zidan tashqari, o‘zga kishilar hamdir. Shuning uchun ham yuqoridagi she‘rning lirik qahramoni Miss Havishamdir. She‘r xiyonatdan ozor chekkan lirik qahramonning qalb og‘riqlari, ruhiy iztiroblari, nafratli kechinmalaridan so‘zlaydi. Undagi o‘tli satrlardan ma‘lum bo‘ladiki, lirik qahramon xiyonat tufayli uzoq yillar iztiroblar ichida yashagan. Shu bois unda tushkunlik kayfiyati ustunlik qiladi. Ana shu kechinmalarni ifoda etishda kesishgan alliteratsiyadan foydalanilgan. Ayolning eri Janob Havishamning xiyonatidan keyin unda pessimistik kayfiyat tobora ortishi tasvirlangan. Bundan tashqari, she‘rning ehtirosli diksiyasi xonimning qalbidagi ehtirosga ishoradir. “*Beloved sweetheart bastard*” satrida [b] tovushi ketma-ket emas, so‘zlar osha takrorlangan. Lirik qahramon turmush o‘rtog‘iga murojaat etar ekan, uni “*sevgilim, azizim*” deyish barobarida xiyonatkorligiga ishora qilib, “*bastard*” so‘zini ishlatadiki, bu o‘ziga xos oksimorondir.

LITERARY CRITICISM

<i>Ingliz tilida</i>	<i>O'zbek tilida</i>
<p>Here are my bees, brazen, blurs on paper, besotted; buzzwords, dancing their flawless, airy maps. Been deep, my poet bees, in the parts of flowers, in daffodil, thistle, rose, even the golden lotus; so glide, gilded, glad, golden, thus – wise – and know of us: how your scent pervades my shadowed, busy heart, and honey is art.[8]</p>	<p>Samimiyatni ham, Andishani ham, Lutfu karamni ham, Odob - esni ham, Mehru-oqibatni, insoniylikni – Bir so'zga qilib jom Keksani ko'rsam ham, Yoshni ko'rsam ham Labimdan uchajak kalom - "Assalom!" [7,56]</p>

"Bees" ("Asalarilar") she'ri 2011-yilda "The Bees" to'plamida chop etilgan. Mazkur to'plam 2011-yilda she'riy asarlarga beriladigan Kosta mukofotini qo'lga kiritadi. Bu shoiraning shoir-laureat unvonini olgandan keyingi birinchi to'plami hisoblanadi. She'rda asalarining poetik obrazi yaratilgan. Bu nihoyatda mehnatkash hasharotlar guldan gulga qo'nib, nektar izlaydilar va ularni o'z inlariga olib keladilar. Natijada tabiatning eng yaxshi mo'jizasi asalni yaratadilar. Darhaqiqat, shoirning san'atkorligi, uning qo'llagan har bir so'zi asalari mehnatiga qiyos etiladi. Asal yig'ish jarayonida asalari hamma gulga ham qo'navermaydi. Shoira ham so'zning eng saralarini satrlarga tizadi. Qolaversa, she'r ohangdorligini ta'min etgan vositalardan biri – alliteratsiyadir. Jumladan, birinchi bandda "*bees, brazen, blurs*"; *besotted; buzzwords*" so'zlaridagi [b], ikkinchi banddagi "*gilded, glad, golden*" so'zlaridagi [g], uchinchi banddagi "*heart and honey*" so'zlaridagi [h] undosh tovushlari takrorlanishi natijasida turg'un va kesishgan alliteratsiya yuzaga kelgan. Mazkur misralardan asalarining g'izillab nektar yig'ishi holatini lirik qahramon ko'z oldiga keltiradi. Bu so'zlar asal bilan bog'liq tushunchalarni bildirib keladi. Qolaversa, takror tovushlar va asalari harakatlarida uyg'unlik mavjud.

Ma'lumki, kelishik qo'shimchalari tilshunoslikda sintaktik munosabat hosil qilish vazifasini bajaradi, ya'ni so'zlarni bir-biriga bog'lash vazifasini bajaradi. Habib Sa'dullaning yuqoridagi misralarida esa, bu affikslar grammatik vazifa bajarish bilan bir qatorda affiksalliteratsiyani hosil qilgan.

<i>Ingliz tilida</i>	<i>O'zbek tilida</i>
<p>I'm fond, neroids and nymphs, unlike some, of the pig, of the tusker, the snout, the boar and the swine. One way or another, all pigs have been mine – under my thumb, the bristling, salty skin of their backs, in my nostrils here, their yobby, porky colognes.[6,28]</p>	<p>Poezdlarda, Samolyotlarda, Tramvayda, Saman otlarda Uchqurlikda bo'lib go'yo nur O'tmoqda umr [7,134].</p>

Bu she'r yunon afsonasi syujeti, aniqrog'i, Homerning "*Odissey*" asaridagi Kirka ma'budasi qissasi asosida yozilgan. Circe (Kirka) – quyosh xudosi Heliosning qizi. U Eeya orolida yashagan va u yerda Odisseyni Troya urushidan uyiga qaytayotganda uchratadi. U o'z odamlarini Kirka orolini kashf qilish uchun yuboradi va uning mehmondo'stligini qabul qiladi. Ko'pchilik uyga kiradi. Bir kishi tashqarida qoladi. O'sha kishi Kirkaning sehr yo'li bilan odamlarni cho'chqa, sher va boshqa hayvonlarga aylantirayotganini ko'radi. Bu odam Evrilox, Odisseyga ko'rganlarini aytib beradi. Ular tashqi ko'rinishlari o'zgartirilgan odamlarni ozod qilish rejasini ishlab chiqadilar. Germes ularga o'zgarimasligi uchun ma'lum bir o'simlikni ichimlikka solib qo'yishni aytadi. Odissey Kirkaga tahdid qiladi va uni erkaklarni o'z shakllariga qaytarishga majbur qiladi. Odissey Kirka bilan bir oy yashaydi, ketishidan oldin undan o'g'il ko'radi. She'r shu jihatdan voqeabandlik kasb etgan. Alliteratsiya yordamida shoira shu voqelikni badiiy ta'sirchan ifodalashga erishadi. Dastlabki satrdagi "*neroids* (suv parisi) va *nymphs*" (ma'budalar, ular uzoq umr ko'rgan, odamlarga mehribon, beozor bo'lishgan) so'zlarida [n] va to'rtinchi misradagi "*bristling*" (quyuq) va "*backs*" (orqa) so'zlarida [b] tovushi takrorlangan. Yuqoridagi voqelikni badiiy ifodalash maqsadida shoira alliteratsiyadan foydalangan. O'zbek she'riyati misollaridan ko'rinadiki, Habib Sa'dulla she'riyatidagi affiksalliteratsiya

LITERARY CRITICISM

alliteratsiyalar, asosan, kelishik qo‘shimchalari vositasida hosil qilingan. Demak, shoir bu qo‘shimchalardan uslubiy bo‘yoqdorlik, fonetik ohangdorlik ifodalashda unumli foydalangan.

<i>Ingliz tilida</i>	<i>O‘zbek tilida</i>
Where I lived – winter and hard earth. I sat in my cold stone room choosing tough words, granite, flint, to break the ice. My broken heart – I tried that, but it skimmed, flat , over the frozen lake. She came from a long, long way, but I saw her at last, walking, my daughter, my girl, across the fields, in bare feet , bringing all spring’s flowers to her mother’s house. I swear the air softened and warmed as she moved.[6,31]	Gul shahrim, Gulzor shahrim, Gilamday guldor shahrim. Keksadan yoshigacha, Yerdan quyoshigacha. Billurday suvlaridan Yo‘ldagi toshigacha – Ishqibozi gulkor shahrim [7,31].

Kerol Enn Daffining “*Demeter*“ (“*Demetra*”) deb nomlangan yuqoridagi she’ri yunon afsonasi asosiga qurilgan. Unda yunon hosildorlik ma’budasi Demetraning hayoti haqidagi eng ko‘p aytilgan afsonalarga ishora qilinadi. Unda yozilishicha, ma’buda Demetraning chaqmoqdor Zevsdan bo‘lgan Persefona ismli navnihol, sohibjamol qizi bo‘lgan. Persefona dugonalari – Okean qizlari bilan chamanzor Nisey vodiysida kapalak misoli guldari gulga uchib, betashvish yayrab, sho‘x-sho‘x o‘ynab yurgan kunlardan biridagi voqea qalamga olingan. Ular barq urib ochilgan gullar, muattar binafshalar, qordek oppok nilufarlar, qirmizi rang xushbo‘y sunbul gullarini terish bilan band edilar. Persefona ham ular bilan juda xursand edi. U peshonasiga padari Zevs yozgan qismatdan mutlaqo bexabar edi. She’rda yozilishicha, Aid Nisey vodiysida halovatda o‘ynab yurgan Persefonani ko‘radi-yu, tezda uni o‘g‘irlashga qaror qiladi. U yer ma’budasi Geyadan go‘zallikda qiyosi yo‘q bir gul paydo qilishini iltijo qilib so‘raydi. Geya rozi bo‘ladi. Natijada Nisey vodiysida mo‘jizali bir gul g‘uncha ochiladi. Bu gulning kishini sarxush etuvchi atri butun vodiya taraladi. Persefona gulni ko‘rib qoladi va unga qo‘lini cho‘zib, uzib oladi. Shunda birdan yer yoriladi-yu, uning qariidan qora otlar qo‘shilgan oltin jang aravada Aid chiqib keladi. U Persefonaning belidan quchib arobaga chiqaradi-da, ko‘z yumib ochguncha yer ostiga kirib, g‘oyib bo‘ladi. Persefona faqat bir marta chinqirishgagina ulguradi. Badqovoq Aid uni o‘g‘irlaganini hech kim payqamaydi. Buni faqat tangri Helios, ya’ni Quyosh ko‘radi. Yuqoridagi she’rda mana shu afsonaviy voqea ifoda etilgan. Dastlabki bandning uchinchi misrasida “*flat*” (tekis) va “*frozen*” (muzlagan) so‘zlari va to‘rtinchi bandning birinchi satrida “*feet*” (oyoqlar) va “*flowers*” (gullar) so‘zlarida [f] undoshi takrorlangan. Habib Sa’dulla yuqoridagi “*Sog‘inib keldim*” she’rida *g* va *sh* tovushlari vositasida alliteratsiya hosil bo‘lgan. Shoir ona shahri Namanganni “Gullar shahri” ekanligini shu she’rda madh etgan. Uni sog‘inib kelganini, undagi go‘zallikni biron joyda topmaganini chiroyli sifatlar orqali ta’riflagan.

And now we are no longer blessed, for the world
 will not **deepen to dream** in. The other knows
 and out of love reflects me for myself.
 We see our **silver skin** flash by like memory
 of somewhere else. There is a coloured ball
 we have to balance till the man has disappeared.[9]

Kerol Enn Daffining “*Dolphins*” (“*Delfinlar*”) she’rida istirohat bog‘ida asirlikda saqlanayotgan umidsiz delfinlarning azob-uqubatlari ifoda etilgan. Asirlikdagi delfinlar uchun dunyo hovuzdir. Hovuz atrofida faqat eshkaklar, xalqalar, cheksiz doiralari mavjud. Bu to‘siqlar ularning erkinlikka chiqishiga yo‘l qo‘ymaydi. Shuning uchun ular bu joyni hech qachon tark etolmasliklarini his etishadi. She’rda tilsiz hayvonning iztirobli holatlari ifoda etilgan. Unda “*silver skin*” yoki “*deepen to dream*” kabi birikmalarda [s] va [d] undosh tovushlari takrorlanishidan alliteratsiya yuzaga kelgan. Bu orqali delfinlarning ozod bo‘lish orzusiga chuqur berilishlari ta’sirchan ochib berilgan.

The children are at the loom of another world.
 Their braids are oiled and black, their dresses bright.
 Their assorted heights would make a melodious chime.
 They watch their flickering knots like television.

LITERARY CRITICISM

As the garden of Islam grows, the bench will be raised.

Then they will lace the dark-rose veins of the **tree-tops**. [10]

Ingliz shoiri Kerol Rumensning *“Carpet-weavers, Morocco”* (*“Gilam to‘quvchilari, Marokash”*) asari uchinchi dunyo mamlakati deb atalmish Afrika hayotidan olingan. Unda turli yoshdagi bolalarning umrini masjidlarda ishlatiladigan gilamlarni to‘qish, ularga islom bog‘i naqshini solish bilan o‘tkazganlari ifoda etilgan. Bu bilan shoir ularni G‘arb bolalari bilan qiyoslaydi. Ehtimol, Marokash hayotini sharhlovchilar buni uchinchi dunyodagi bolalarning majburiy mehnati tarzida talqin qilishar. Aslida bu bolalarning yoshlikdan chiroyli ishlar bilan band qilishni ham anglatadi. She‘rda bolalarning turli balandliklarning go‘zal tasvirini gilamlarda aks ettirishi ifodalangan. Lirik qahramon bundan hayratga tushganligini ko‘rish mumkin. Qolaversa, shoir qalamga olgan voqelik G‘arb dunyosiga yot. Demak, u turli mintaqalar va turli xalqlar hayotiga, madaniyatiga qiziqadi. Shu jihatdan Marokash musulmon bolalari hayotidan bir lavhani she‘rga soladi. She‘rning oltinchi misrasidagi *“the tree-tops”* so‘zlarida [t] tovushi takrorlangan. Bu turg‘un alliteratsiyani hosil qilgan.

Zamonaviy ingliz va o‘zbek she‘riyatidagi eng ko‘p qo‘llanadigan tovush takrorlaridan biri bu assonansdir. *Assonans* – bir xil yoki turdosh unli tovushlarning ketma-ket yoki taxminiy bo‘g‘inlardagi takrorlanishi. Bu alliteratsiyadan ko‘ra kamroq ko‘zga tashlanadi, lekin muhimroq rol o‘ynaydi va misraning ohangida ishtirok etadi [11,177]. Mazkur takror turi she‘riy matn ichiga o‘ziga xos bo‘yoq berish uchun qo‘llaniladi. Zamonaviy she‘riyat namunalarini ko‘zdan kechirgan paytda tovush takrorlarining ishlatilishi naqadar she‘rni jozibali va kitobxon uchun qiziqarli bo‘lishiga xizmat qilayotganini ko‘rishimiz mumkin. She‘riyatda assonansning vazifasi asosan ritm yaratish. O‘zbek adabiyotshunos olimi D.Quronov assonansga quyidagicha ta‘rif beradi: *“Assonans – (lot. assonare –uyg‘un jaranglash, fr. assonance – ohangdoshlik) – 1) she‘riy nutqda (nasrga nisbatan ham) bir xil unlilar takroriga asoslangan ifodaviylikni kuchaytiruvchi vosita, takrorning fonetik sathdagi xususiy ko‘rinishi; she‘rga xushohanglik baxsh etadi, musiqiylikni kuchaytiradi”* [2,37].

<i>Ingliz tilida</i>	<i>O‘zbek tilida</i>
Not tomorrow, I’m dreaming till dusk turns into dawn – dust, must most, moot, moon, mown, down – with my hand on an open unread book, a bird that’s never flown...distantly the birdsong of the telephone.[12]	Onajonim , har kim oshin Oshab o‘tsin dunyoda, Garchi fano har kimsaga Azaliy bir qismatdir. Lekin ona tiriklik ham Bilsang, yarim hikmatdir. Tushlarimda, mayli boshim Silab turgin, onajon , Qolganlarga endi umr Tilab turgin, onajon [13,106].

Assonansning yaqqol ko‘rinishi zamonavi o‘zbek she‘riyatida ham yaqqol ko‘zga tashlanadi. Abdulla Oripov ijodidan olingan shoirning onasi Turdi Erdona Karvon qiziga bag‘ishlab yozgan *“Onajon”* she‘rida *“o”* tovushining takrori assonansni yuzaga keltirgan. She‘riy parchada unlilar takrori shoirning onasi xotirasini doimo yod olishi, onasi vafotidan keyingi iztirobli qalb kechinmalarini boshidan kechirganini ko‘rsatadi. She‘rni o‘qir ekansiz, har bir farzand hayotida onaning o‘rni beqiyos ekanligini, onalar hayotimiz mazmuni ekanligi chiroyli va ta’sirli tasvirlangan. She‘rning ta’sirli va jozibali chiqishida assonansning xizmati katta bo‘lgan. Kerol Enn Daffining *“A Dreaming Week”* (*“Orzular haftasi”*) asari Daffining she‘r yozishga bo‘lgan muhabbati bilan chambarchas bog‘liq. She‘r ichida melanxoliya ham bor. Ko‘pchilik Kerol Enn Daffi ham umri davomida bir *“hafta”* bo‘lib o‘tadigan munosabatlarni kuzatayotganini taxmin qilishadi. Bir tomondan, she‘r she‘riyatning go‘zalligini ta’kidlaydi, shu bilan birga munosabatlar olib kelishi mumkin bo‘lgan g‘amginlikka ishora qiladi. *“Dust, must”* bo‘ylab ichki qofiya she‘rni oldinga suradi. Assonansning *“dust, must”* bo‘ylab jiringlab takrorlanishi she‘rda uyg‘unlikni yaratadi.

<i>Ingliz tilida</i>	<i>O‘zbek tilida</i>
She brought her own; I never did. Hankies were presents from distant aunts in boxed sets, with transparent covers and script initials spelling <i>ponce</i> , the naffest	Ikki qumri bir-biriga mung‘ayar shoxlar aro, Ikkisi ham ikki hijron , ikki dildir, ikki zor [15,70].

LITERARY CRITICISM

<p>Christmas gift you'd get – my brothers too, more often than not, got male ones: serious, and grey, and larger, like they had more snot. It was hankies that closed department stores, with headscarves, girdles, knitting wool and trouser presses; homely props you'd never find today in malls.[14]</p>	
--	--

Ros Barberning *“Material”* she’ri - bu ro‘molcha ramzi orqali o‘tmish va an’analar haqida gapiradigan qiziqarli va ta’sirchan she’r. She’r o‘quvchini qahramonning yoshligiga olib boradi va onasining ro‘molchalarga bo‘lgan mehrini ko‘rsatib beradi. Onasi ro‘molchalarni har doim o‘z oldida, odatda, yengida saqlab yurardi. Shoir o‘z farzandlarini o‘z yoshida qanday yashaganini o‘zi bilan taqqoslaydi va keyin onasining hayoti va o‘limini so‘nggi satrlarda eslaydi. She’rning uchinchi bandida kelgan *“snot”* va *“props”* so‘zlaridagi [o] tovushining takrorlanishi kuzatiladi. Bu she’rga o‘ziga xos ichki qofiyani baxsh etadi va ritmi kuchaytirib beradi. She’rni o‘qir ekansiz, assonansning she’rga o‘zgacha ritm bag‘ishlaganini ko‘rishimiz mumkin.

Yana bir tovush takrori konsonans – bu matn qatorida bir xil undosh tovushlarning so‘z boshida, o‘rtasida yoki oxirida takrorlanishi bo‘lib, ushbu poetik unsur nasrdan ko‘ra nazmda faol qo‘llaniladi. Konsonansning alliteratsiyadan farqli tomoni shundaki, alliteratsiya urg‘uli bo‘g‘indagi bir xil undosh tovushlarning takrorlanishi hisoblansa, konsonans ketma-ket va undan ortiq so‘zlarda bir xil undosh tovushlarning takrorlanishidir. Konsonans foydali adabiy vositadir, ayniqsa, she’riyatda. Undosh tovushlarning takrorlanishi o‘quvchilar va tinglovchilar uchun dramatik eshitish effektini keltirib chiqarishi mumkin. Bu yozuvchilarga o‘z tinglovchilarining e’tiborini va diqqatini adabiy asar mavzusiga qaratish imkonini beradi [16].

<i>Ingliz tilida</i>	<i>O‘zbek tilida</i>
<p>If she were here she'd forget who she was, it's been so long, maybe nurse, a nanny, maybe a nun— Anon. [17]</p>	<p>Kelib qoldi bahor ham mana, Dalalarga sochib lolalar. Tepalikda quvonch-tantana – Chillak o‘ynab ketdi bolalar [18,50].</p>

Kerol Enn Daffining *“Anon”* (*“Anon”*) asari tarixda unutilgan ayollarga e’tibor qaratish bilan boshlanadi, ehtimol ular o‘zlarining anonim ishlarini tan olmaydilar. Shoiraning *“Anon”* asari to‘rtta teng bo‘lmagan baytlarni o‘z ichiga oladi, har bir band 6 dan 9 qatorgacha o‘lchanadi. Tuzilishdagi tafvutlar nafaqat adabiyot va yozuv bilan bog‘liq, balki jamiyatda ayollar hayotining ko‘p jabhalarida qanday qadrlanmaganligini aks ettirishi mumkin. She’rning dastlabki ikki satrida shoira *“she”* (u-ayollarga nisbatan ishlatiladigan olmosh) olmoshini uch marta takrorlaydi. Ayol mavzusining uch marta takrorlanishi ayollarning doimiy mavjudligini ko‘rsatadi. Shoira bu uslub orqali ularning tarixda mavjudligini ifodalaydi. Misralar osha esa [n] tovushining konsonans bo‘lib kelganini uchratamiz. Shoir Usmon Azimning *“Bolalikning so‘nggi kunlari”* she’rida *l* undosh tovushi so‘zlar boshida, o‘rtasida va oxirida kelib, konsonansni hosil qilgan va o‘zgartiruv figurasi bo‘lgan inversiya bilan uyg‘unlashib kelgan. She’r qahramoni bolalikdan o‘smirlikka o‘tayotgan bolaning o‘y-xayollari, orzu-umidlari va ruhiy kechinmalari bayon etilgan. She’rning ta’sirchanligini va ifodaviyligini kuchaytirishda konsonansning mohirona qo‘llanilishi yuqori darajada xizmat qilgan.

<i>Ingliz tilida</i>	<i>O‘zbek tilida</i>
<p>Whether or not shadows are of the substance such is the expectation I can wait to surprise my vision as a wind enters the valley: sudden and silent [19]</p>	<p>Bxshi bobongizni bilmaysiz ammo, Bu ayyor o‘yinda sizlarni yutdim! Menga berolmaysiz hech qanday baho – Oyoqyalang bo‘lib dunyodan o‘tdim... [18,44]</p>

Jeffri Xillning yuqoridagi she'rida [r] va [s] tovushlari konsonans effektini yaratish uchun ishlatgan. O'quvchilarni she'r mazmuniga ko'proq e'tibor qaratish uchun [s] tovushi ko'proq seziladi, chunki [s] tovushini o'qish davomida bir necha marta pauza qiladi. Zamonaviy o'zbek shoiri Usmon Azimning yuqoridagi "Mamamrayim baxshining bir davrada aytgani" she'riy parchasida ishlatilgan "Baxshi", "bilmaysiz", "Bu", "berolmaysiz", "baho", "bo'lib" so'zlarida b tovushi konsonansni hosil qilgan. Usmon Azim mazkur she'rida Mamamrayim baxshining etikdo'z bolalarning kishilarning boy va kambag'alligiga qarab, ularga bo'lgan muomalasi tilga olinishida shoir mohirona ravishda konsonansni qo'llaydi. Tovush takrorining ishlatilishi she'r ritmini kuchaytirib bergan.

Xulosa va takliflar. Tovush takrorlari qatnashgan misollardan quyidagicha xulosaga kelishimiz mumkin:

Birinchidan, zamonaviy ingliz she'riyati namunalarida alliteratsiyaning ikki xil turg'un va kesishgan shakli uchraydi. Zamonaviy o'zbek shoirlari ijodida ham alliteratsiyaning faolligi kuzatiladi. Alliteratsiya she'rning ifodaviyligi va musiqiyligini oshirishni ta'min etadi. Habib Sa'dulla ijodida affiksalsal, ya'ni qo'shimchalar alliteratsiyasining qo'llanilishi so'z va jummalarni bir-biriga bog'lash vazifasini bajargan.

Ikkinchidan, assonans zamonaviy ingliz she'riyatida alliteratsiyadan kamroq qo'llaniladi, ammo u muhimroq rol o'ynab, misra ohangining jozibali bo'lishida ishtirok etadi. O'zbek she'rlarida esa assonansning ichki qofiya va ritmi kuchaytirishga xizmat qilganligi kuzatildi.

Uchinchidan, konsonans nasrdan ko'ra she'riyatda ancha muhim poetik figura hisoblanadi. Bu unsur ingliz she'rlarida kitobxonning e'tibori va diqqatini tortsa, zamonaviy o'zbek she'rlarida she'r tuzilishi va jarangdorligiga xizmat qiladi.

ADABIYOTLAR:

1. Boulton M. *The Anatomy of Poetry*. Routledge & Kegan Paul, 1953. 1982. –P.68.
2. Куронов Д., Мамажонов З., Шералиева М. *Адабиётшунослик лугати*. – Тошкент: Академнашр, 2013. –Б.26,177.
3. <https://poemanalysis.com/jackie-kay/darling>
4. Саъдулла Ҳ. *Танланган асарлар. II жилд*. – Т.: Шарқ, 2002. –Б. 43,71,106.
5. <http://www.poemhunter.com/poem/divorce-61/>
6. Duffy C. A. *The World's Wife Collection*. –P.9,28,31.
7. Саъдулла Ҳ. *Танланган асарлар. I- жилд*. –Т.: Шарқ, 2002. –Б. 430, 38,56,134,37.
8. <http://margaret-cooter.blogspot.com/2016/04/poetry-thursday-bees-by-carol-ann-duffy.html>
9. <https://englishsummary.com/lesson/the-dolphins-poem-summary-and-analysis-isc/>
10. <https://literarydevices.net/carpet-weavers-morocco/>
11. Connell F.M. *A Textbook for the Study of the Poetry*. Norwood Press, U.S.A.1913. –P.177.
12. Duffy C. A. "A Dreaming Week". <http://a-poem-a-day-project.blogspot.com/2018/06/a-dreaming-week.html>
13. Орипов А. *Танланган асарлар. I-жилд. Шеърлар ва достонлар*. –Т.: Фафур Фулом номидаги Адабиёт ва санъат наириёти, 2000. –Б.106.
14. Barber R. "Material". <https://harton-tc.co.uk/wp-content/uploads/custom-import-v2/12062018090124.pdf>
15. Саййид С. *Дил фасли. Шеърлар*. –Тошкент: Ўзбекистон, 2007. –Б.70.
16. <https://literarydevices.net/consonance/>
17. Duffy C. A. "Anon". <https://genius.com/Carol-ann-duffy-anon-annotated>
18. Азим У. *Сайланма. Шеърлар*. –Тошкент: Шарқ наириёт-матбаа концерни, 1995. –Б.50,44.
19. Hill G. *On Seeing the Wind at Hope Mansell*. <https://www.poetryfoundation.org/poetrymagazine/poems/48432/on-seeing-the-wind-at-hope-mansell>

MUMTOZ ADABIYOT NAMUNALARIDA ILOHIY MOTIVLAR VA RIVOYATLARNING QO'LLANILISH TAMOYILLARI

Muxtorova Umida Tolib qizi,
Qarshi davlat universiteti mustaqil tadqiqotchi
muxtorovaumida06@gmail.com

Annotatsiya. Ushbu maqolada o'zbek milliy adabiyotidagi ilohiy-irfoniy g'oyalarning, motiv va rivoyatlarning badiiy sintezi o'rganildi. Sharq adabiyotida mavjud bo'lgan diniy-tasavvufiy tushunchalar bilan badiiy adabiyotning o'zaro uzviy aloqadorligi, Qur'oni karim va hadisi sharifning ta'siri hamda ahamiyati, Ahmad Yassaviy, Ahmad Yugnakiy, Yusuf xos Hojib hamda Navoiy asarlaridagi barcha ilohiy-irfoniy g'oyalar dalillar bilan solishtirilgan. Shuningdek, Sharq adabiyotidagi ilohiy-, diniy motivlar, mifologiyadan foydalanish usullari bilan bog'liq yo'nalishlar ilmiy asoslangan.

Kalit so'zlar: Qur'oni karim, Islom dini, Hamidulla Karomatov, Iloh-yirfoniy g'oyalar, Yusuf Xos Hojib, "Qutadg'u bilig", "Hikmatlar", Ahmad Yassaviy, "Xamsa".

ПРИНЦИПЫ ПРИМЕНЕНИЯ БОЖЕСТВЕННЫХ МОТИВОВ И ПОВЕСТВОВАНИЙ В ОБРАЗЦАХ КЛАССИЧЕСКОЙ ЛИТЕРАТУРЫ

Аннотация. В данной статье рассказывается о синтезе божественных идей, мотивов и повествований в узбекской национальной литературе. С религиозными и мистическими концепциями, присутствующими в восточной литературе, неразрывной взаимосвязью художественной литературы, влиянием и значением Корана Карима и хадиси Шарифа, все божественные идеи в произведениях Ахмада Яссави, Ахмада Югнаки, Юсуфа Хос Хаджиба и Навои были сопоставлены с доказательствами. Также научно обоснованы направления в восточной литературе, связанные с божественными, религиозными мотивами, методами использования мифологии.

Ключевые слова: священный Коран, ислам, Хамидулла Кароматов, божественные идеи, Юсуф Хос Хаджиб, "Кутадгу билиг", "Наставления", Ахмад Яссави, "Хамса".

PRINCIPLES OF APPLICATION OF DIVINE MOTIVES AND NARRATIVES IN THE SAMPLES OF CLASSICAL LITERATURE

Abstract. In this article written about synthesis of divine-Iranian ideas, motifs and narratives in Uzbek national literature. With the religious and mystical concepts present in Eastern literature, the inextricable relationship of fiction, the influence and significance of the Holy Quran and hadisi Sharif, all the divine-Iranian ideas in the works of Ahmad Yassawi, Ahmad Yugnaki, Yusuf Khos Hajib and Navoi were compared with the evidence. Also, the directions in Eastern literature associated with divine -, religious motives, methods of using mythology are scientifically based.

Keywords: Holy Quran, Islam, Hamidulla Karomatov, Divine-Iranian ideas, Yusuf Khos Hajib, "Qutadgü bilig", "Proverbs", Ahmad Yassawi, "Khamsa".

Kirish. Sharq adabiyoti tarixida diniy-tasavvufiy tushunchalar bilan badiiy adabiyotning integratsiyalashuvi, ya'ni Qur'oni karim va hadisi sharif ta'siri natijasida umuminsoniy g'oyalar va axloqiy konsepsiyalar aks etgan turli xil janrdagi asarlar mavjud.

"Bu olamning kaliti – Islom dini ruknlari va Qur'oni karim kalomi. Qur'oniy mavzularning jahon va xususan, o'zbek adabiyotiga singib o'tishi faqat diniy nuqtayi nazardangina ibratli bo'lib qolmay, balki, Sharq adabiyotining biz uchun mavhum qirralarini oydinlashtirib, turli adabiy mavzularning sarchashmalarini ochgan va hozirgi o'zbek adabiyotining islom adabiyoti bilan shajaraviy, moziydan uzilmas aloqalarini tiklashga ham madad bergan bo'lardi" [1; 3].

Mavzuning dolzarbligi. O'zbek xalqining bir necha asrlik ma'naviy-axloqiy yuksalish tajribasini o'zida jamlagan islom madaniyatini tiklash, jamiyatning diniy asoslari, axloqiy qadriyatlarini anglash, milliy g'urur, madaniy-tarixiy yagonalikka ega bo'lish yo'lidagi eng muhim vazifalardan biridir. Hamma davrlarda ham har qanday milliy adabiyot din va ilohiyotga doimo kuchli ehtiyoj sezgan va undan oziqlashib kelgan.

“Jamiyatning diniy-ruhiy asoslarini, xalqimizning o‘n to‘rt asrlilik ma‘naviy-axloqiy yuksalish tajribasini o‘zida jamlagan islom madaniyatini tiklash o‘z taqdirini o‘zi belgilash, tarixiy xotira, milliy g‘urur va madaniy-tarixiy yagonalikka ega bo‘lish yo‘lidagi eng muhim vazifalardan biridir. Qolaversa, har qanday milliy adabiyot dinning ruhoniyyatiga doimo kuchli ehtiyoj sezadi, undan oziqlanadi” [2; 15].

Adabiyotlar tahlili. Shu o‘rinda ta‘kidlash joizki, Adabiyotshunos olim Hamidulla Karomatovning “Qur‘on va o‘zbek adabiyoti” risolasi va Olim Davlatovning “Alisher Navoiy she‘riyatida Qur‘on oyatlari va hadislarning badiiy talqini” mavzusidagi tadqiqot ishi bu borada amalga oshirilgan asosiy tadqiqotlardan biridir. Hamidulla Karomatov ushbu tadqiqotda Qur‘oni karimning o‘zbek adabiyotiga, jumladan, Abu Ali ibn Sino she‘riyatidan tortib hazrat Alisher Navoiy ijodiga qadar ta‘sirini o‘rganib, tahlil qiladi va bu haqda olimning o‘zi “Qur‘on mavzulari islom dinini qabul etgan xalqlar adabiyotiga singib, mahalliy diniy va adabiy aqida-yu an‘analar bilan uzviy ravishda bog‘landi. Islom dini va mahalliy urf-odatlar to‘qimasi asosida o‘zbek adabiyoti va ilmning shoh asarlari yaratildi” [3; 120], – deb yozadi.

Ilohiy-irfoniy motivlar ustuvor bo‘lgan mumtoz asarlarning ilk namunasi sifatida XI asrda yaratilgan Yusuf Xos Hojibning ilk davlatchilik tizimlarini o‘zida mujassam etgan “Qutadg‘u bilig” (“Saodatga yo‘llovchi bilim”) asarini ta‘kidlab o‘tishimiz joizdir. Asarning “Qutadg‘u bilig” (“Saodatga yo‘llovchi bilim”) tarzida nomlanishidan uning saodatga eltuvchi yagona kitob, ya‘ni Qur‘oni karimga tayanib yozilganligini bilishimiz mumkin. Turkiy xalqlarning ushbu ko‘hna asar matnida biz islomiy mavzular va qur‘oniy iboralarga ko‘p bora duch kelamiz. Asar Qur‘ondagi suralarning avvali hisoblanmish basmala (“Bismillahir-r-rahmoni-r-rohim”) Yaratganga hamd-u sanolar (nasriy bitilgan) bilan boshlanadi.

Asarning ilk misralariyoq Qur‘on oyatlarining mazmuni bilan oziqlangan. Misralar mazmuni Muqaddas kitobning dastlabki “ochuvchi” ma‘nosini beruvchi “Fotiha” surasidagi oyatlarga ishora qiladi. Ya‘ni Yaratganning yakkayu-yagona ekanligi, barcha sifat va maqtoqlar yagona zot ekanligiga ishora qiladi – “Alhamdu lillahi robbil a‘lamiyin” (“Hamd-u sano barcha olamlarning Papvardigori bo‘lmish Olloh uchundir”) [4; 17-34]. Shuningdek, misralarda iyhom san‘ati asosida Yaratgan Zotning bir necha ismlari keltiriladi.

Qodir bir xudo barchadan ustundir,

Talay hamd-u sanolar ungagina sazodir.

Ulug‘lik sohibi, qodir, zuljalol,

Yaratuvchi, bino qiluvchi hamda qodir kamol [5; 52].

“Qutadg‘u bilig” asarining “Payg‘ambar alayhissalom fazilatlar borasida”, “Payg‘ambar sahobalarining, rizvonollohi alayhim, fazillari borasida” kabi fasllarning nomlanishi asarda Qur‘oni karim va Hadisi shariflarning ta‘sirini qay darajada ekanligi belgilab beradi. Muallif Tangri taoloni har ishda e‘tirof etish, zikr qilish hamda shariat va ma‘rifat yo‘lini bir lahza bo‘lsa-da, unutmazlikka chorlaydi.

Chuqur ma‘noli hikmatlari bilan xalq orasida mashhur bo‘lgan Ahmad Yassaviyning “Hikmatlar” asarining asosini ham ilohiy-irfoniy motivlar tashkil qilganligi bois, shu turdagi asarlar sirasiga qo‘shish mumkin.

Ahmad Yassaviy ilk mutasavvuf o‘laroq o‘z hikmatlarida Allohni ko‘ngil bilan tanish va Uni so‘ngsiz muhabbat bilan sevishtir, mudom uning zikrida bo‘lish, farz va sunnat amallarni mukammal ado etish kabi g‘oyalarini targ‘ib qildi. Shuningdek, inson nafsdan poklanib, ruh tarbiyasi bilan komillikka erishishi va Yaratganga yaqinlashishi tasavvufning, islom dinining bosh g‘oyasi bo‘lganidek, Ahmad Yassaviy hikmatlarining ham asosidir.

Nafsing sani oxir damda gado qilg‘oy,

Din uyini g‘orat qilib ado qilg‘oy.

O‘lor vaqtda iymoningdan judo qilg‘oy,

Oqil ersang nafs baddin bo‘lg‘il bezor [6; 97].

Shoir ta‘kidicha, o‘z holiga qo‘yilgan nafs odamni kundan kunga to‘g‘rilikdan ozdiradi, rasvoyi gumroh qilib, shayton bilan hamroh qiladi. Agarki nafsga qarshi kurashib, nafsning bo‘yni qayrilmas ekan, so‘nggi damda “O‘lor vaqtda iymoningdan judo qilg‘oy” deya ogohlantiradi, Ahmad Yassaviy hikmatlarining katta qismida nafs va uning oqibatlari va uni yengish choralari haqida gapiriladi.

Xudovandi Karim suygan bandalariga ilohiy quvvatni, fikr va tasavvur imkoniyatini ham o‘zi beradi. Valiy shoir Xo‘ja Ahmad Yassaviy hazratlari yozadiki:

Subhon azim bandasiga lutf aylasa,

Ichi yorib, tashi kuyib bir yon bo‘lur.

Pir etagin tutib oshiq yo‘lga kirsar

Haqni izlab ikki ko‘zi giryon bo‘lur [7; 152].

O'zbek mumtoz adabiyoti namunalarining bosh fazilati bu ilohiy olam g'oyalari, islomiy ma'rifat targ'ibi, Qur'on va Hadis hikmatlarini hayotga tadbiiq etish maqsad-muddaolari bilan bevosita bog'liq bo'lgan. Tajovuzkor ateistik mafkura zug'umi bilan A.Yassaviy, S.Boqirg'oni, S.Olloyor kabi mutasavvif shoirlar ijodini o'rganish, asarlaridan bahramand bo'lish yo'li tamoman berkitib qo'yildi. "Hamsa", "Boburnoma" singari monumental asarlardan Qur'oniy o'rinalar, Olloh va payg'ambarga ixlos satrlari zulmkor kommunistlar tazyiqi asosida munofiqlik bilan qisqartirib nashr etildi.

Hali go'daklik chog'idayoq Qur'oni Karimni, F.Attorning yuksak ilohiy islomiy nur bilan bezangan "Mantiq ut tayr" asarini yod olgan Navoiyning barcha yaratmalarida ilohiy olam masalalari salmoqli e'tiqod bilan o'z aksini topdi.

"Farhod va Shirin" dostonidagi muhim ijobiy obrazlardan biri olim Suhayldir. Rivoyatga binoan, Suhayl 500 yil umr ko'rgan, g'orda maskan tutgan "zamonasining Suqrotidir". Xalq ertaklaridek fantastik tarzda tasvir etilgan bu obrazning zamirida realistik haqiqat, maqsad bor. Ma'lumki, Navoiy ilm-fanni yuksak qadrlar, uning kuch-qudratiga katta baho berar edi. Uningcha, turli xil mushkulotlarni olimlarsiz hal etish mumkin emas. Davlat arboblari har bir masalada olimlar bilan kengashishlari, ularga tayanishlari kerak. Suhayl ham shunday olimlardan. U maslahatga kelgan hoqon va Farhodga "kelajakning kaliti"ni topshiradi. Uning ko'rsatmalari asosida Farhod Iskandar tilsimini ochadi, ajdarni o'ldiradi. Ahramanni yengadi va Chinga qaytib, ko'zguda Shirinni, o'z kelajagini ko'radi. Navoiy ilohiy nur egasi bo'lgan Farhodni xalqona rivoyatlar og'ushida tasvirlab, asarning qiziqarlilik mohiyatini hosil qila olgan.

"Farhod va Shirin" xalq orasida keng tarqalgan asarlardandir. Uning afsona va rivoyat, ertak va doston variantlari ham mavjud. Bular syujeti va kompozitsiyasi jihatidan bir biridan farq qiladi. Lekin g'oyaviy mazmuni bilan o'zaro juda yaqin turadi. Suv uchun, xalqning osoyishtaligi va farovonligi uchun kurash, samimiy sevgi va sadoqat "Farhod va Shirin" variantlarining asosiy mohiyati va leytmotivini tashkil etadi. Ularning ko'pchiligida mehnatkash va ijodkor Farhod zolim va ayyor Xisravga qarshi qo'yiladi.

O'zbek xalq ertaklaridan birida hikoya qilinishicha, Farhod bir kambag'alning o'g'li ekan. Otasi o'lib, unga bir ketmon, bir sandiq meros qolibdi. Farhod sandiqni ochib qarasa, unda bir ko'zgu bor ekan. Ko'zguna qarab go'zal bir qizni ko'rbdi va behush bo'lib yiqilibdi. O'rtog'i Shoko'r kelib, uni o'ziga keltiribdi. Farhod va Shoko'r bu go'zal qizni izlab yo'lga tushishibdi, ular juda ko'p yurib, oxiri Bekobodga kelibdilar, Bekobod xarob bir joy ekan: bu yerning aholisi mashaqqat chekib, tog' tosh kesib, Sirdaryo suvini cho'lga oqizish taraddudida ekan. Farhod otasidan qolgan ketmon bilan ishga tushib, mo'jizalar ko'rsatibdi. Farhodning ovozi Bekobod hukmdori Gulchehra va uning jiyani Shiringa borib yetibdi. Farhod ko'zguda ko'rgan go'zalning o'zini ko'ribdi. Farhod sharafiga ziyofat beribdilar.

"Sab'ayi sayyor" dostoni voqealariga ko'ra, ovda rassom Moniy uchrashib, Diloromning suratini ko'rgan Bahrom unga oshiqi beqaror bo'lib qoladi. Bahrom hoqondan oladigan bir yillik xirojini Xitoy savdogariga to'lab, Diloromning visoliga erishadi. Bahrom Diloromni butun qalbi bilan sevadi. Biroq u shohlik bilan oshiqlikni uyg'unlashtira olmaydi.

Shunday qilib, aysh-ishrat va xudbinlik shoh Bahromning ijobiy xislatlarini yengib boradi. Bu, hatto, oshiq Bahromga ham salbiy ta'sir etadi. U xudbinligi tufayli ovda sevikli yori Diloromni cho'l biyobonga, o'lim qa'riga tashlab ketadi. Biroq sevgi tug'yoni tezda g'alaba qiladi. Bahrom Diloromni izlaydi, undan darak topolmaydi. Hijron azobi uning yurak-bag'rini ezadi, ayonlar va hakimlarning tadbirlari ham kor qilmadi. U o'ziga ibrat bo'la oladigan Suhayl, Axil, Mas'ud, Juna va Farruh kabi ajoyib kishilarning sarguzashti, olijanob fazilati, xislati bilan tanishadi. Bahrom ularda ibrat olishi kerak edi. Biroq u shunday qilmaydi. Diloromning visoliga ikkinchi marta muyassar bo'lgandan keyin Bahrom yana aysh-ishratga, ovga berilib ketadi. U dardu illatga giriftor bo'lgan edi. Bunday kishi davlat boshida ortiq qolmasligi kerak. Birinchi jazo (Diloromdan judolik)dan tegishli xulosa chiqara olmagan Bahromni endi halokatga mahkum etish kerak edi. Bahrom saroy ahli, qo'shin va Dilorom bilan katta ovga chiqadi. Lak-lak hayvonlar, qushlar qirib tashlanadi, qon ariq bo'lib oqadi. Bu ovloq bir vaqtlar botqoq yer ekan. Ko'p qon to'qilishi va qattiq yomg'ir yog'ishi bilan yerning ustki qatlami yumshab, botqoqlik ochiladi. Natijada Bahromni ham, uning hamrohlarini ham, xalq ta'biri bilan aytganda, yer yutadi. Bu bilan Navoiy Bahromning halokatini yanada dahshatliroq va haqqoniyroq qilib tasvirlaydi.

Navoiy "Xamsa"sining so'nggi dostoni "Saddi Iskandariy" ham rivoyatlar, ertaklarning ilohiy-ma'rifiy g'oyalar bilan bog'langan yaratmalar.

Iskandarning yarim tarixiy, yarim afsonaviy sarguzashtlarini hikoya qiluvchi rivoyatlar bilan birga, Iskandar haqida kichik-kichik ibratli hikoyalar ham vujudga keladi. Ularda Iskandar Arastuning maslahati bilan ish tutgan donishmand, xalqparvar, olijanob kishi sifatida tasvirlanadi. Bunday hikoyalardan ba'zi birlari, masalan, "Iskandar va Devona", "Iskandar va hoqon" va boshqalar Iskandar obrazi yaratilgan

dostonlarda ham keltiriladi. Iskandar obrazi lirik asarlarda ham o'z ifodasini topa boshlaydi. Turkiy xalqlarda ham Iskandar haqida turli-tuman afsona va rivoyatlar paydo bo'la boradi. Mashhur olim Mahmud Qoshg'ariyning "Devonu lug'otit turk" asaridagi ayrim qayd va izohlar shundan dalolat beradi. Mahmud Qoshg'ariy xalq etimologiyasiga asoslanib, ayrim geografik nomlar va so'zlarning kelib chiqishini Iskandar nomi bilan bog'lab izohlaydi, u haqda yaratilgan ba'zi bir afsona va rivoyatlarning (yoki parchalarning) qisqacha mazmunini bayon etadi.

O'zbek adabiy yodgorliklaridan Rabg'uziyning "Qissasul anbiyo" asarida (XIV asr) Iskandar haqidagi afsona va rivoyatlar ancha keng o'rin tutadi. Rabg'uziy Iskandarning urushlardagi yurishlari, sad(devor) barpo etishi, obi hayot izlab zulmatga kirishi va boshqalarni hikoya qiladi. U qadimiy afsona va rivoyatlardan ham, "Qur'on"dan ham foydalanadi, Iskandarni islomning homiysi qilib ko'rsatishga alohida e'tibor beradi. O'zbek xalqi orasida ham, boshqa xalqlarda bo'lgani kabi, Iskandar haqidagi afsona va rivoyatlar hozirga qadar yashab kelmoqda. Ularda Iskandar yo zolim podsho yoki odil podsho sifatida tasvirlanadi. Masalan, Xorazm xalq ertagi "Iskandari Zulqarnayn"da Iskandar odil podsho va lashkarboshi sifatida berilib, uning Doron (Doro)ga qarshi jangi va g'alabasi hikoya qilinadi. "Shohli Iskandar" nomli xalq ertagida esa u zolim va qotil sifatida tasvirlangan.

Anglaymizki, Navoiyga qadar Iskandar obrazi uch yo'nalishda: shoh, olim va payg'ambar sifatida talqin qilinardi. Navoiy Iskandarni shoh va olim sifatida talqin etdi hamda salaflaridan (Nizomiydan ham) farqli o'laroq, shoh va olim obrazini bir biriga o'zviy bog'ladi; uning yaxshi fazilatlarini bo'rttirib tasvirladi. U Iskandarning olimlarga munosabati, ular bilan hamkorligiga katta e'tibor va o'rin berdi. Navoiy Iskandarning sarguzashtlariga doir voqealar doirasini belgilab, chegaralab oldi. Garchi u Iskandarning o'nlab o'lkalarga yurish qilishini, afsonaviy sarguzashtlarini, dengiz sayohati va obi hayot izlashini dostonning XXIII bobida yarim tarixiy, yarim afsonaviy ma'lumotlar hamda badiiy yodgorliklar asosida sanab o'tsa, ham, Iskandarning hayoti va faoliyati silsilasini bir necha yirik epizod asosida to'zadi.

Navoiy dostonining qahramoni Iskandar insoniyatga zarar keltiruvchi har qanday kuchlarga qarshi kurashadi. U vataniga qaytayotib, mag'rib o'lkasida it kattaligida bo'lgan chumolisimon hayvonlarga duch keladi. Ular odamxo'r vahshiylarning posbonlari ekan. Iskandar qo'shini bilan vahshiylar o'rtasida jang boshlanadi. Vahshiylar boshlig'i yakkama-yakka jangga kishi talab qiladi; Iskandar yigitlari maydonga tushishga botinolmaydilar. Shunda Chin hoqoni tortiq qilgan kanizak erkakcha libos kiyib, betiga niqob tashlagan holda maydonga kiradi va vahshiyni yengadi. Shundan keyin Iskandar qo'shini Karvon o'lkasiga keladi. O'lka nihoyatda xarob bo'lib, aholi vahshiy ya'juj- ma'jujlarning yag'mosidan musibat chekar ekan. Iskandar Qof tog'i etagida yashovchi ya'juj va ma'jujlarning yo'lini to'sib sad devor qurdiradi. Bu devor adolat va osoyishtalik devori edi. Uni bino qilishda turli mamlakatlarning xalqlari, jumladan, rumliklar, movarounnahrliklar, forslar, xitoylar, hindular, ruslar, fransuzlar va boshqalar qatnashadi. Xalqlar do'stligi va ittifoqliligi insoniyatning ashadiy dushmani timsoli bo'lgan ya'juj va ma'jujlarni qirib tashlaydi.

Yana bir valiy shoir So'fi Olloyor ham komil musulmon sifatida Parvardigorning beaded qudratini ixlos ila bayon qilgan:

Xudovandiki birdur beshaku rayb
Ravo yo'qdir anga o'rtoq ila ayb.
Aning farmonindin hech kim qutulmas,
Tovonadur hamisha o'zga bo'lmas.
Erur ul barcha olamning xudosi,
Aning yo'q ibtidosi, intihosi [8; 8].

So'fi Olloyor o'zbek mumtoz adabiyoti tarixidagi diniy-tasavvufiy qarashlarni, ilohiy-irfoniy motivlarni Ahmad Yassaviy singari tashviqiy yo'sinda davom ettirgan bir qancha islomiy masnaviylar muallifidir. Mutasavvufning ilohiy-irfoniy motivlar asosida yaratilgan "Sabot ul-ojizin" asari Qur'oni karimdagi oyat va hadislarning she'riy talqini deyish mumkin. Qur'oni karimni, Hadisi sharif va fiqh ilmini yuksak darajada o'rganib musulmonlarning hidoyat yo'liga mash'ala tutdi.

"Sabot ul-ojizin" asarida "Taroziyu qiyomat bayoni" haqida quyidagicha sharhlar keltiriladi.

Tarozi haq erur ro'zi qiyomat,
Aning sidqig'a nozil bo'ldi oyat.
Bilur Tangri agarchi holimizni,
Tarozug'a solur a'molimizni.
Qilur ogoh qulin qilmishlariga,
Yetushmas aql Egamning qilmishlarig'a.
Tarozi borig'a qirorimiz bor,

Nechuk erkanig'a ne korimiz bor? [9; 6]

So'fi Olloyor qiyomat kuni tarozi borligini haqiqat ekanligini uqtirmoq maqsadida bu haqida Qur'oni karimda oyat borligini aytadi. "Mufasssirlar aytmishlarki, me'zon Mikoil farishtasining qo'lida bo'lur, Bir pallasi – Nurdan, ikkinchisi – qorong'ulikdan. Kattaligi Yer bilan ko'k orasicha" [10; 256]. Shoir aytganidek, Qiyomat tarozi haqida "A'rof" surasining 8-oyatida xabar beriladi. Mashrab ijodi, yuqoridagi shoirlardan farqli ravishda, xalqonaligi, ilohiy-irfoniy motivlar tadrijida esa adabiy-badiiy qoliplardan uzoqlashganini, shu bilan bir qatorda, she'riyatning bir qadar shaxsiylashganini kuzatish mumkin. Ammo mana shunday shaxsiylashish obyektiv ibtido tarzida kitobxonga ta'sir qilib boraveradi. Bunday qarashlarni olima Zebo Yaxshiyeva ta'biri bilan aytganda, "badiiy voqelikning "obyektiv ibtido" deyilishida shartlilik bor, chunki u reallikdan olingan oddiygina nusxa emas, balki voqelikning ijodkor ko'zi bilan ko'rilgan, idrok etilgan, baholangan va ijodiy qayta ishlangan aksidir [11,21].

Xulosa. Mashrab yaratgan she'rlar qanchalik dardli bo'lmasin, vazni sho'x, ohangi diltortar. U yaratgan tasavvufiy, ilohiy-irfoniy motivdagi she'rlar shoir ishqining jilvalari yanglig' akslanadi.

O'zbek mumtoz adabiyotida aks etgan ilohiy-irfoniy g'oyalarning ilmiy tadqiqi va badiiy talqiniga Hamidulla Karomatov, Shuhrat Sirojiddinov, Rashid Zohidov, Akramjon Dehqonov, Ma'rifat Rajabova, Olim Davlatov, kabi olimlar mumtoz adabiyot namunalarini asosida yondashganlar. XX asr o'zbek adiblari o'z uslubiy tadqiqotlarida Sharq mumtoz adabiyoti durdonalari va jahon mumtoz adiblari tajribasidan kelib chiqib, diniy-ma'rifiy, ilohiy-irfoniy motivlar badiiy sintez qilingan mifologik syujetli asarlar yozishga kirishdilar. Bu borada mifologik model an'anasini mumtoz adabiyotdan so'ng davom ettirgan Asqad Muxtor asarlari ahamiyatlidir. Istiqloq davri adabiyoti vaqillarining mifologik yaratmalari qariyb jahoniy jamiyatga molik yutuqlarga dadil yaqinlashib borayotganligi bilan ahamiyatlidir.

ADABIYOTLAR:

1. Karomatov H. *Qur'on va o'zbek adabiyoti*. – Toshkent: Fan, 1993. 3-bet
2. Davlatov O. *Alisher Navoiy she'riyatida Qur'on oyatlari va hadislarining badiiy talqini*. *Filol.fan.b.fals.dok.diss. avtoref...* – Samarqand, 2017, 15-bet
3. Karomatov H. *Qur'on va o'zbek adabiyoti*. – Toshkent: Fan, 1993, 120-bet
4. Shayx Alouddin Mansur. *Qur'oni karim. O'zbekcha izohli tarjima* – Toshkent: Cho'lpon, 2001. 17-34-betlar
5. Yusuf Xos Hojib. *Qutadg'u bilig*. – Toshkent. "FAN", 1971. 52-bet
6. Xoja Ahmad Yassaviy. *Devoni Hikmat*. – Toshkent. "Movaraunnahr", 2006. 97-bet.
7. Ahmad Yassaviy. *Hikmatlar*. Toshkent. G'.G'ulom nomidagi Adabiyot va san'at nashriyoti, 1991, 152 bet. (Misollar shu nashrdan).
8. So'fi Olloyor. *Sabotul ojizin. Manzuma*. Toshkent. "Yozuvchi", 8 bet.
9. So'fi Olloyor. *Sabotul ojizin. Taroziyu qiyomat bayoni*. Toshkent. "Yozuvchi", 6- bet
10. "Risolai aziza" – "Sabotul ojiziyn" sharhi // *Tuzuvchi: B. Hasan*. – Toshkent. A.Qodiriy nomidagi xalq merosi nashr, 2000. 66-bet (256-bet)
11. Yaxshiyeva Z. *Muhammad Alining "Ulug' saltanat" tetralogiyasida tarixiy voqelik va uning badiiy ifodasi*. *fil. fan. diss. Qarshi.2021,142 b.*

MAYA ANJELU ASARLARINING ADABIY TANQIDCHILAR TOMONIDAN TAHLIL QILINISHI

*Urazaliyeva Madina G'ofurovna,
O'zbekiston davlat jahon tillari universiteti mustaqil tadqiqotchisi
O'zbekiston, Toshkent
madinaurazaliyeva4@gmail.com*

Annotatsiya. Ushbu maqolada Afro-amerikalik yozuvchi Maya Anjeluning hayoti va ijodining turli tanqidchilar tomonidan o'rganilishi va tahlili yoritilgan. Maya Anjeluning "Angladim qafasdagi qush nolasin" asari bilan boshlanuvchi jami umumiy yettita romandandan iborat ulkan avtobiografik asarlari to'plamiga ham ta'rif berib o'tilgan. Adabiy tanqidchilar Maya Anjeluning avtobiografik romanini o'ziga xosligini bir necha o'ziga xos jihatlarini va ularning har biri muallif tomonidan alohida shaxsga bag'ishlov ekanligini ham qayd etib o'tganlar. Yozuvchining o'ziga xos she'riyatiga ham bir necha adabiy tanqidchilar nigohida maqolada to'xtalib o'tilgan.

Kalit so'zlar: avtobiografik roman, Afro-amerikalik yozuvchi, qafasdagi qush, tanqidiy asar, badiiy unsur, memuar asar, formalist, an'anaviy unsurlar, jazz adabiyoti, o'zlikni anglash, jasorat.

АНАЛИЗ РАБОТ МАЙИ АНЖЕЛУ ЛИТЕРАТУРНЫМИ КРИТИКАМИ

Аннотация. В этой статье даётся обзор анализа и изучения жизни Майи Анжелу в её произведениях различными критиками. Кроме того, описаны автобиографические сборники Майи Анжелу, которые начинаются словами "Я знаю, почему поёт птица в клетке" и содержат в общей сложности семь романов. Литературные критики подчёркивают, что автобиографический роман Майи Анжелу имеет свои уникальные особенности, и каждая из них является посвящением автора определённому человеку. Уникальный поэтический стиль писателя рассматривается также в соответствии с обзором литературных критиков.

Ключевые слова: автобиографический роман, афроамериканский писатель, птица в клетке, критический роман, буквальный элемент, мемуарное произведение, формалист, традиционные элементы, джазовая литература, самооценка, смелость.

ANALYSIS OF THE MAYA ANGELOU'S WORKS BY THE LITERAL CRITICS

Abstract. This paper gives an overview of the analysis and study of Maya Angelou's life in her works by various critics. In addition, Maya Angelou's autobiographical collections are described, which begins with "I know why the caged bird sings" and contains a total of seven novels. Literary critics emphasise that Maya Angelou's autobiographical novel has its own unique features, and each of them is the author's dedication to a certain person. The unique poetic style of the writer is also considered according to the review of literary critics.

Key words: autobiographic novel, Afro-american writer, caged bird, critical novel, literal element, memoir work, formalist, traditional elements, jazz literature, self-evaluation, courage.

Kirish. Maya Anjelou, asl ismi Marguerite Johnson bo'lib, 1928- yilda Amerikaning Missouri shtatida tug'ilgan. Oiladagi tinimsiz kelishmovchiliklar va bir joyda muqim turmaslik Anjelou hamda akasining tarbiyasida jarohatli izlarni qoldirgan. Anjelou uch yoshga to'lganda ota-onasi ajrashishdi va akasi bilan uni buvisinikiga Arkansasga, ya'ni dadasining onasi bilan yashashga jo'natishdi [1]. U ulg'aygan jamiyat o'sha davrda nochorlik va irqiy kamsitishlarni boshdan kechirayotgan edi. Biroq eng yomoni hali oldinda edi: yetti yoshida u onasining yaqin kishisi tomonidan zo'rlandi va buni hech kimga aytmaslikka majbur qilindi. 1940-yilga kelib, San Franciscoda hozirgi Maya Anjelou ismi bilan sahnada aktrisa va qo'shiqchi bo'lib o'z faoliyatini boshladi. 1960- yillarda Janubiy Xristian Yetakchi uyushmasining shimoliy bo'limida yetakchilik qila boshladi va Martin Luter King kabi yetakchilar bilan hamkorlik qildi. O'zining dastlabki avtobiografik romani "Angladim qafasdagi qushlar nolasin"ni 1970- yilda nashr ettirdi va xuddi shu yilda bir necha she'riy to'plamlarini ham chop ettirdi [2].

Maya Anjelou kitobxonlar orasida mashhur bo'la boshlaganda, u allaqachon g'ayrioddiy hayot tarziga ega edi. 1960- yillar boshida o'zining Ganadagi muqim uyini topguniga qadar, Anjelou Amerikaning turli shaharchalarida, G'arb, Janub, Shimoldagi turli shaharlarda, Yevropaning yotoqxonalarida hamda Shimoliy Afrika poytaxtida yashagan. Maya Anjelou 16 yoshida San Fransisko ko'chalarida xayriya mablag'larini yig'uvchi bo'lib yollangan birinchi qora tanli ayol edi, bu uning hayotidagi uzun birinchiliklarning boshlanishi edi- televidenyada video film namoyish etgan ilk qora tanli ayol, Prezident qasamyodida she'r o'qigan birinchi Afro-Amerikalik ayol edi. O'z hayot yo'lini topib olgunga qadar, Maya Anjelou oshpazlik, ofitsiantlik, raqqosalik, qo'shiqchilik, aktrisalik, jurnalistlik, boshqaruvchilik kabi faoliyat orqali kun kechirgan. Bundan ko'rinib turibdiki, Maya Anjelou ko'plab kasblarni muvaffaqiyatli egallab olgan. "Qafasdagi qush" ning yozilishi esa o'z hayotidagi g'aroyib sarguzashtlarini san'at darajasiga mohirona chiqarishni uddalaganini ko'rsatadi [3].

Tadqiqot obyekti va qo'llanilgan metodlar. Maya Anjelou shaxsiyatiga va mahoratiga to'xtovsiz shon-sharaflar aytilishi uning asarlarini ilmiy jihatdan tanqid qiluvchilarning ko'lami kamligi bilan bog'liq emas. Jahon tarixida eng sermahsul ijod qilgan va asarlari eng ko'p sotilgan Afro-Amerikalik yozuvchi sifatida Anjelou umri davomida 36 ta kitob chop ettirdi [4]. Natijada, Mary Anjelou ijodini asosan ijobiy tomondan yoritishga bag'ishlangan bir nechta tanqidiy asarlar yaratildi- Mary Jane Luptonning "Maya Angelou: Tanqidiy asar" (1998) va Dolly McPhersonning "Order Out of Chaos: Maya Angelouning avtobiografik asarlari" (1990) kabilar eng mashhurlaridir, ehtimol [5]. Chop etilishi bilan klassikaga aylangan "Angladim qafasdagi qushlar nolasin" nomli ilk avtobiografik asari dastlab Joanne Braxton tomonidan tahrirlanib, 1999da chop etilgan tanqidiy asarga mavzu bo'lgan bo'lsa, keyinchalik Mildred Mickle tomonidan qayta tahrirlanib, 2010 yilda qayta nashrdan chiqdi .

Kitobxonlarni ko'proq Maya Anjelouning jo'shqin hissiyotlari qiziqirsada, Anjelou hunarining ahamiyati xususida so'z yuritadi. Maya Anjelou: "Hunar o'rganish, tilning imkoniyatlarini anglash, tilni boshqara olish insonga odamlarni yig'latish, kuldirish, va hattoki, ularni jang qilishga boshlash imkonini beradi" deya izohlaydi. O'z navbatida, bunga erishish uchun so'z qudratini jilovlashni o'rganish zarur deydi Anjelou- "*Learning the craft, understanding what language can do, gaining control of the language, enables one to make people weep, make them laugh, even make them go to war,*" she explained. *To do so however, it was necessary to learn "how to harness the power of the word."* [6]. 18-19 asrda ham Afro-Amerikalik yozuvchilar keyinchalik adabiy asar deya tan olingan avtobiografik romanlar yozishgan, ammo asar g'oyasi san'at yok ijod bo'lmagan , balki ozodlik g'oyasi bo'lgan. Yigirmanchi asrning o'rtalariga kelib, roman nasriy janr sifatida mualliflarga badiiy ilhom berdi, Anjelou esa buni o'zgartirishga kirishdi.

Maya Anjelouning dastlabki ijod mahsuli "Angladim qafasdagi qushlar nolasin" bo'lib, u avtobiografik asar hisoblanadi. Anjelouning har doim ham bir tekis kechmagan hayoti ushbu asarning tug'ilishiga sabab bo'ldi. Asar chindan ham Anjelouning u ulg'aygan va doimiy kurashlardan iborat jamiyatdagi taqiqlarni yengishga qaratilgan kurashini tasvirlaydi. S. A. Smith Angelouning ushbu asariga yuksak baho bergan holda quyidagi fikrni aytib o'tadi:" Anjelou R.Wright kabi o'z asarini har bir inson qochishga urunadigan kishanlangan jamiyat tasvirini jajji bolakay nigohi bilan ochib berishdan boshlaydi" "*like Richard Wright, she opens with a primal childhood scene that brings into focus the nature of the imprisoning environment from which the self will seek escape*" [7]. Asardagi tasvirlardan Anjelouning favqulodda kuchli xarakterli shaxs ekanligini ko'rish mumkin. S. Cudjoe and M. H. Washington kabi tanqidchilar ta'kidlaganidek, Angelou asardagi epizodlarni Afro-Amerika dabiyotida keng tarqalgan mavzu hamda badiiy unsurlar bilan uyg'unlashtirgan. "Anjelou zulmga bo'yin egmay,uni yengan ruhiy-ma'naviy kuchni; so'z qudratiga erkinlik berishni; so'zlangan hamda yozilgan; o'ziga xoslik va hamjihatlik; musiqiy metaforalar, xristian diniga oid alluziyalari hamda hikmatli so'zlarni ifodalaydi"-

" *She represents spiritual strength that resists and overcomes oppression; the liberating power of words, both spoken and written; the relationship between the individual and the collective, and the use of biblical allusions as well as musical metaphors and quotations.*" [8]. Robert Evans o'zining Maya Anjelouga bag'ishlangan maqolasida quyidagi jumlar bilan yozuvchiga bo'lgan tanqidiy qarashlarini qolipga solgan holda izoh beradi: "formalism, ayol tahlilchi, an'anaviy va yangi tarixchi, Markist tahlilchi, Retseptiv poetika nazariyasi, strukturalizm va dekonstruksiya."- "*formalism, feminist analysis, traditional historicism and new historicism, Marxist analysis, reader response criticism, structuralism, and deconstruction.*" [9]. Maqolada yozuvchi Maya Anjelou o'z asarini yaratishda yagona yondashuvdan foydalanmaganini, balki yondashuvlarning turli-tumanligi asarga ko'rk qo'shganligini ta'kidlaydi. Anjelouning memuar asarining badiiy jihatdan go'zalligiga misollar keltirib, adabiy tanqidchilarni asarni yana ham mukammal tahlil etishga chaqiradi.

“Angladim qafasidagi qushlar nolasin” nomli asaridan soʻng, Maya Anjelou oʻzi va akasining buvisinikidan ketishini va undan soʻng yuz bergan voqealarni tasvirlovchi “Nomim ila toʻplaning” (*Gather Together in My Name*) deb nomlangan ikkinchi asarini ommaga taqdim etdi. A. Gottlieb ushbu asardan kelib chiqib, Anjelou ga nisbatan shunday munosabat bildiradi: “Anjelou ashula va haqiqat kabi yozadi “-“writes like a song, and like the truth” [10], yaʼni tanqidchi bu oʻrinda asarning ashula kabi yoqimli, haqiqat kabi oʻtkir va achchiqligini nazarda tutmoqda. Yana bir tanqidchi D.Grumbach ham ushbu asar haqida yozar ekan, quyidagilarni taʼkidlaydi: Maya Anjelou kuchli ishtiyoq sohibasi, oʻtkir, tabiiy, tassavvur olami boy, ruhan tetik va mukammallikga ega boʻlgan shaxs- “it is apparent that Angelou is keen, sharp, earthy, imaginative, lyrical, spiritually bold, and seems destined for distinction” (Grumbach, p 12) [11]. S.A Smithdan farqli oʻlaroq, Frank L. Phillips Maya Anjelou ijodini bitta qolipga solingan holda tahlil qilish notoʻgʻri ekanligini taʼkidlab, buni shunday izohlaydi Maya Anjelou Himes va R.Wright singari stilist emas- “Maya Angelou is not the stylist that Himes is, nor a Richard Wright” [12].

Maya Anjelouning ijodi juda ham serqirra boʻlib, buni uning uchinchi asari boʻlgan “Oʻyna, kuyla, Rojdestva kabi quvna” (*Singin’ and Swingin’ and Gettin’ Merry Like Christmas*) romaniga nisbatan bildirilgan koʻplab ijobiy tanqidlardan ham bilish mumkin. Xususan, J.Jordan bu romanni komik operaning fantastik va yorqin uslubi bilan chegaradoshligini taʼkidlab, bu asarni mutoala qilish oʻquvchiga baʼzan yoqimliday tuyulsa, baʼzida unday boʻlmasligini aytib oʻtadi: “frequently borders on a light and fantastical style of comic opera. . . .that is sometimes delightful reading, and sometimes not” [13]. Shuningdek, A.P.Nilsen ham ushbu asardagi sheʼriy jumlar, badiiy ohangdorlik haqida soʻz yuritib, uni Anjelou sheʼriyatining “ajoyib debochasi” sifatida tavsiflaydi: “this book might make an exciting introduction to Angelou’s poetry” [14]. McPhersonning fikriga koʻra Anjelouning “Oʻyna, kuyla, Rojdestva kabi quvna” (*Singin’ and Swingin’ and Gettin’ Merry Like Christmas*) romani uning avtobiografik asarlari orasida eng mashhurlaridan boʻlib, unda muallifning gullab yashnagan balogʻat davrining tasvirini koʻrish mumkin (McPherson, 80). Ushbu asar Afro-Amerikalik yozuvchi ayol hayotini ilk marotaba uchinchi kitobga qadar uzaytirilib yozilishi bilan ahamiyatlidir. Bu kitobda ham oldingi ikkita asarda uchratish mumkin boʻlgan mavzular yoritilgan boʻlsada, kitobxon yana ayolning ona sifatida duch kelishi mumkin boʻlgan-yurakni ezuvchi muammolarini ham uchratadi. Yaxshiroq hayot berish va boshpana umidida bolasini tark etishi, qaddini tik tutib, kuchli ayol sifatida oʻzini kashf etishi kitobxoniga ham kuch bagʻishlaydi, oʻz jasorati sabab ilhomlantiradi. Ushbu asarda aynan Marguerite Johnsonni maʼlum bir kasb-korga ega boʻlish maqsadida Maya Angelouga aylanishi tasvirlanadi. Boshqa koʻplab olimlar singari D. McPherson ham asarni oʻqish davomida oʻquvchi Maya Angelou siymosi bilan toʻqnash kelganda kulgu, azob, joʻshqinlik, insof kabi tushunchalar bilan toʻqnashishini, hayotni har tomonlama toʻla his etgan va oʻzligini yoʻqotmagan insonni anglashini taʼkidlab oʻtadi [15].

Maya Anjelouning toʻrtinchi romanining sarlavhasi shoir G.D.Johnsonning sheʼridan olingan boʻlib, “Ayol qalbi” (*The Heart of a Woman*) deb ataladi. A.D.Miller ushbu kitob Afrika va Afro-Amerika tarixining eng ajoyib davrlarini oʻz ichiga olgani bilan ahamiyali ekanligini taʼkidlaydi: “covers one of the most exciting periods in recent African and Afro-American history” [16]. Hagenning yozishicha asarda muallif hayot uchun kurash, oʻzlikni anglash va taʼlim olish kabi doimiy mavzularga sodiq qolgan holda, “Ayol qalbi”ning qahramonini mukammal inson masalasiga qaratadi-“Faithful to the ongoing themes of survival, sense of self, and continuing education, *The Heart of a Woman* moves its central figure to a point of full personhood.” [17]. Shuningdek, Maya Anjelou ushbu avtobiografik asarda oʻzining yaqinlari bilan munosabatlari va onalik davri xususida soʻzlab beradi. Bundan tashqari, asarda oʻgʻli Guyning halokatga uchrashi, ozodlik kurashchisi Vusumki Make bilan munosabatlari, Guyning Ghana oliygohi qoshidagi kollejga tahsil olishga roziligi tasvirlangan hayajonli sahnalar ham mavjud. Ona sifatida Anjelou oʻgʻli mustaqil boʻlganiga va oʻzi ham shaxsiy kasbiy faoliyatiga vaqt ajratishi mumkinligini anglab qalbida hotirjamlikni his etadi.

Maya Anjelouning beshinchi avtobiografik asari muallifning qanchalik oʻz oʻtmishi -Afrika bilan chambarchas boʻlganini tasvirlaydi va “Yaratganning barcha farzandlari sayohat qilishi zarur” (*All God’s Children Need Traveling Shoes*) deya nomlanadi. B.T. Christian asarni tasvirlar ekan, kitob Afro-Amerikalik ayolning oʻz ajdodlari makoniga qilgan sayohati sabab ruhlanishi va mulohaza yuritishi natijasida yozilgan deydi. Muallifning oʻzi ham Afrika va Amerika xalqining yashirin tarixiga koʻproq eʼtibor qaratilishi zaruriyatidan muhim hujjatlarga nazar solish deb ataydi. Shuningdek, B.T.Christian muallifning Afrikaga sayohati haqida fikr bildirar ekan, Anjelou oʻzini Afro-Amerikalik sifatida ulardan ajralib turishini aniq his etsada, bu sayohat ajdodlari yashab oʻtgan makon bilan uni yana bir bor mustahkam bogʻlanishini taʼkidlaydi [18].

Anjelouning so'nggi romani "Onam, men va onam" (*Mom & Me & Mom* (2013)) deb nomlanadi. Ushbu avtobiografik asar qolgan asarlariga nisbatan xotima o'rnida yozilgan bo'lib, Maya Anjelouning butun hayoti tasvirlanadi, shu jumladan, onasi Vivian Baxter bilan ayrilishidan to qayta birlashishi, Anjelouning ayollar va qora tanlilarning erkinligini yoqlab chiqqan ovoz sifatida ulg'ayishi, yozuvchi, ona, yetakchi sifatida bosib o'tgan yo'lini aks ettirgan voqealardan iborat. Asarning ahamiyatli jihati shundaki, muallif avtobiografiya negizida yana bir biografiyani mohirlik bilan so'zlab beradi, ya'ni onasining o'tmishini ham o'zining hayoti bilan birga yoritib o'tadi. Kitobxon asarni o'qir ekan, ayol kishining jasoratidan ruhlanadi, muhabbat hamda mehrning qanchalik muhim ahamiyat kasb etishini his etadi, biroq muallif ushbu asar ruhlantirish yoki maqtovlar uchun emas, balki onasiga bo'lgan muhabbatini ifodalash uchun yozilganligini ta'kidlaydi. Asarning kirish qismida muallif tomonidan yozilgan fikrlar ham sevgining qanchalik insonga kuch baxshida eta olishini, uni imkoni yo'q deb hisoblangan marralarni, cho'qqilarni zabt etishga turtki bo'la olishini va aynan shularni Anjelou boshidan kechirganini ko'rsatadi: "*Love heals. Heals and liberates. I use the word "love", not meaning sentimentality, but a condition so strong that it may be that which holds the stars in their heavenly positions and that which causes the blood to flow orderly in our veins. This book has been written to examine some of the ways love heals and helps a person to climb impossible heights and rise from immeasurable depths*" [19].

Olingan natijalar va ularning tahlili. Yuqoridagi asarlarga nazar solar ekanmiz, shuni aytish joizki, Maya Anjelou o'z nuqtai nazaridan kelib chiqqan holda hayot yo'lini ma'lum davrlarga bo'lib tasvirlaydi. Buning uchun an'anaviy avtobiografik asar shaklini yanada kengaytiradi va yozishning o'ziga xos usullaridan foydalanadi. Garchi Anjelouning hikoya qilish uslubi ko'pchilik tomonidan dastlab tanqid qilingan bo'lsada, muallif o'ziga bo'lgan ishonchini yo'qotmaydi va huddi shu uslubda davom etadi. Uning avtobiografik asarlari turli sabablarga ko'ra o'ziga xos hisoblanadi. Masalan, muallifning hayoti faqatgina bitta kitobga "qoliplanmaydi", balki yettita asar shaklida qismlarga bo'lingan holda yoziladi va ularning barchasi yagona shaxs – Maya Anjelouning hayotiga bag'ishlanadi. Shuningdek, asar avtobiografiya bo'lishiga qaramasdan, syujet, qahramonlar, dialoglar va boshqa bidiiylik xususiyatlariga ega. Shuning uchun ham tanqidchi Burr Maya Anjelouning avtobiografik asarlari haqida shunday fikrlarni aytadi: "Anjelouning asarlari "ochiq-oshkora, ishonarli"- *to be representative rather than individual, authoritative rather than confessional*" [20].

Yana bir tanqidchilardan biri L.B.Hagen Anjelou ning asarlari va hayotining tasvirlanishi haqida fikr bildirar ekan, ularga nisbatan "o'z-o'zini anglash, kashf etish va qayta dunyoga kelish sayohati" deb ataydi- "*a journey of discovery and rebirth*" (Hagen, 95). Aslida ham uning hayoti shunchaki yozilgan o'tmish sahifalari emas, balki o'zligini va ertangi kunga umidini yo'qotmagan, doim hayotdagi qiyinchiliklarga yaxshi ko'z bilan qaragan qora tanli ayolning hayotiy hikoyasidir. L.B.Hagen uning asarlari vaqtan vaqtga, u joydan bu joyga ko'chib yuradi, voqealar ikkinchi jahon urushi boshlaridan Martin Lyuter Kingning qatl etilishigacha bo'lgan vaqtlarni qamrab, Arkanzas, Afrika va AQShda bo'lib o'tadi deb ta'kidlaydi [21].

L.Henry hamda P. Lespinasse kabi yozuvchilar Anjelou ijodiga ko'z yuritar ekan, u haqida quyidagi fikrlarni bildiradilar: Maya Anjelouning badiiy asarlarini mutoala qilish, yanayam yaqinroq tinglash orqali ichiga kirib borish kitobxon uchun foydalidir [22]. Zero, Anjelou qahramon tasvirida musiqiy ohangdorlik beruvchi ta'riflardan foydalangan va kayfiyatga mos sahnalarni yaratgan. Lespinasse o'z maqolasida Maya Anjelouning yozish uslubi jazz-adabiyoti- "*jazz-literature correspondence*" uslubi bilan uyg'unlashib ketganligini ham ta'kidlaydi, chunki bir paytlar Anjelou jazz musiqasiga juda ham qiziqqan va buni uning qisqa hikoyasi "Qayta birlashuv" ("The Reunion, 1992") da ham uchratish mumkin degan xulosani beradi [23].

M.J. Lupton esa o'zining "Ulkan daraxtlar qulaganda: Maya Anjelou she'riyati" ("When Great Trees Fall: The Poetry of Maya Angelou,") deb nomlangan maqolasida Anjelouning she'riy asarlariga nazar soladi. Muallif ushbu asarda Afro-Amerikaning og'zaki va yozma nutqining an'anaviy unsurlarini, qasidani hamda boshqa bir necha xususiyatlarini uchratish mumkinligini ta'kidlaydi [24]. Anjelouning she'riy uslubi o'ziga xos bo'lib, o'z davrida she'riy to'plam holga keltirilmagan. Shuningdek, prezident Bill Klintonning qasamyodida Anjelouning "Tonggi nashida" ("*On the Pulse of Morning,*") she'rining o'qilishi ham Maya Anjelouning she'riy janrda erishgan ulkan yutug'i sifatida baholanadi. Shuningdek, Anjelouning "Still I rise". "A Phenomenol Woman" kabi she'rlari kitobxonlarning olqishiga sazovor bo'lgan.

Ch. A. Wall ham boshqa tanqidchilar singari uning ijodiga yuksak baho bergan holda: "Maya Anjelou hayoti davomida avtobiograf yozuvchi, shoira, film sur'atga oluvchi va ssenariy muallifi sifatida samarali ishlar olib bordi va ulkan boylik qoldirdi, ularni o'rganishning turli innovatsion usullarini yaratish biz tanqidchilarning zimmasida, albatta, o'rganiladigan asarga mos tanqid bo'lishi kerak"- deb fikr bildiradi-

“*Maya Angelou left multiple legacies as an autobiographer, poet, filmmaker, and playwright .The stunning quantity of her work as well as its enormous breadth and variety call on critics to develop strategies that are as various, as innovative, and incisive as the work to which they respond. It is our task to develop a criticism worthy of its subject.*” [25].

Maya Anjelou odatda ko'plab ijodiy uchrashuvlarda o'zini avtobiograf yozuvchi hamda shoira sifatida tasvirlasada, u boshqa ko'plab janrlarda ham ijod qilganligini ko'rish mumkin. Zero, Anjelouning qisqa hikoyalari, bir nechta esselari, bolalar uchun kitoblari, oshpazlik sirlari haqidagi kitoblari, hikmatli so'zlardan iborat to'plamlari ham nashr etilgan. Muallif o'z asarlarining mohirona yozilmaganligini ochiq-oydin ta'kidlar edi. Buni quyidagi so'zlaridan ham anglash mumkin:” Hardoim ham yaratganlaringiz mukammal shohona asar bo'lmasligi mumkin, biroq asosiysi bu- yozishni chin yurakdan istashingiz, shohona asarni yozarsiz ham, boshqa tomondan ko'ngil yayraydi,miyangiz dam oladi. Bu ham yaxshi.”- “*Now, not everything you do is going to be a masterpiece,*” she conceded. “*But you get out there and you really try and sometimes you really do, you write that masterpiece, you sing that classic. The other times you're just stretching your soul, you're stretching your instrument, your mind. That's good.*” [26]. Ushbu so'zlari bilan, Maya Anjelou adabiy tanqidchilarning o'ziga nisbatan bildirilgan fikrlariga parvo qilmasligini, kitobxon uning hikoyasidan ko'ngliga yaqin kechinmalarini rostdan his qilsa , asarlari o'qilaverishini ham nazarda tutadi.

Hozirgi kunda, tanqidiy fikrlashni rivojlantirish maqsadida Maya Anjelouning avtobiografik romanlari Amerika maktab hamda oliygohlarda keng miqyosda o'qitiladi va o'rgatiladi. Anjelouning telepyessalari adabiy tanqidchilar tomonidan chuqur o'rganilmaganligi tufayli juda ham mashhur emas. Ba'zilar uning she'riyati o'ta soddaligi uchun Amerika she'riyat xazinasiga kiritishga munosib emas degan fikrlarni ham bildirishgan. Biroq, Anjelouning haqiqiy muxlislari yuqoridagi fikrlarga qaramasdan, uning ijodini hali-hamon mehr bilan mutoala qilishadi.

Xulosa. Xulosa qilib aytganda, Maya Anjelou nafaqat Afro-Amerikalik ayol yozuvchi , balki o'z hayot yo'lini she'riy hamda nasriy asarlarda ifoda eta olgan serqirra ijodkordir. Anjelou she'riyatini haqidagi ilmiy maqolalarni o'rganish shuni ko'rsatadiki, uning she'riyati yuqorida ta'kidlanganidek sodda deb hisoblansada, ko'p marotaba lingvistik tahlil etilgan va o'rganilgan. Shu jihatdan, uning avtobiografik asarlaridagi hikoyalarni o'qish va o'rganish hali yetarlicha amalga oshirilmagan. Ushbu hikoyalarning turli mavzu, turli yosh, turli davrlarni qamrab olganligi adabiyot darolarida har xil dunyoqarashga ega bo'lgan o'quvchilarning, albatta, e'tiborini jalb qila oladi. Zero, Maya Anjelou har bir inson boshidan o'tkazishi mumkin bo'lgan hayotning turli past-balandliklari va uni yengib o'tgan jasoratli inson haqida yozgan.

ADABIYOTLAR:

1. Kort Carol. "Angelou, Maya." *A to Z of American Women Writers, Revised Edition*. New York: Facts On File, Inc., 2007. (Updated 2014.) Bloom's Literature. Facts On File, Inc. Web. 11 Mar. 2016 <<http://www.fofweb.com/activelink2.asp?ItemID=WE54&WID=104985&SID=5&iPin=ffazwmwr0005&SingleRecord=True>>.
2. Kort, Carol. "Angelou, Maya." *A to Z of American Women Writers, Revised Edition*. New York: Facts On File, Inc., 2007. (Updated 2014.) Bloom's Literature. Facts On File, Inc. Web. 11 Mar. 2016 <<http://www.fofweb.com/activelink2.asp?ItemID=WE54&WID=104985&SID=5&iPin=ffazwmwr0005&SingleRecord=True>>.
3. Cheryl A. Wall. *Maya Angelou: Toward a Criticism Worthy of Its Subject*. SPECIAL ISSUE: *The Legacies of Maya Angelou*. *The College Language Association Journal*. Volume 58, Nos. 1-2. CLAJ (ISSN 0007-8549). p 2.
4. Claudia Johnson, ed. *Racism in Maya Angelou's I Know Why the Caged Bird Sings* (Detroit: Greenhaven Press, 2008).
5. Claudia Tate, "Maya Angelou," in *Conversations*, 149.
6. Smith, Sidonie Ann. "Maya Angelou 4 April 1928-" (*Contemporary Literary Criticism*, 1980).
7. Washington M. H. 1987. *The Darkened Eye Restored: Notes Toward a Literary History of Black Women*. <https://doi.org/10.1215/9780822399889-033>. Published: 1994.
8. Selwyn R. Cudjoe, "Maya and the Autobiographical Statement," *Black Women Writers (1950-1980) A Critical Evaluation*, ed. Mari Evans (New York: Anchor Press/Doubleday, 1984), p. 14.
9. Robert Evans. *Maya Angelou's I Know Why the Caged Bird Sings and the Advantages of a Pluralist Close Reading*. SPECIAL ISSUE: *The Legacies of Maya Angelou*. *The College Language Association Journal*.

LITERARY CRITICISM

Association Journal . Volume 58, Nos. 1-2. *CLAJ* (ISSN 0007-8549). P 36-47.

10. Gottlieb, Annie. "Angelou" (*Contemporary Authors*, 1987). P 23
11. Grumbach, Doris. "Maya Angelou 4 April 1928-" (*Contemporary Literary Criticism*, 1980).P 12
12. Phillips, Frank L. "Maya Angelou 4 April 1928-" (*Contemporary Literary Criticism*, 1980).P 12
13. Jordan, June. "Maya Angelou 4 April 1928" (*Contemporary Literary Criticism*, 1980). P 13
14. Nilsen, Alleen P. "Maya Angelou 4 April 1928-" (*Contemporary Literary Criticism*, 1980).P 14
15. McPherson, Dolly A. *Order of Chaos: The Autobiographical Works of Maya Angelou*. New York: Peter Lang Publishing, 1990. P 90
16. Miller, Adam David. "Angelou" (*Contemporary Authors*, 1987). P 23
17. Hagen, Lyman B. *Heart of a Woman, Mind of a Writer, and Soul of a Poet: A Critical Analysis of the Writings of Maya Angelou*. Lanham, New York: University Press, 1997. P 107
18. Christian, Barbara T. "Angelou" (*Contemporary Authors*, 1987). P 23
19. Angelou, Maya. *The Collected Autobiographies of Maya Angelou*. New York: The Modern Library, 2004.
20. Burr, Zofia. *Of Women, Poetry, and Power: Strategies of address in Dickinson, Miles, Brooks, Lorde, and Angelou*. Urbana and Chicago: University of Illinois Press, 2002. P 183
21. Hagen, Lyman B. *Heart of a Woman, Mind of a Writer, and Soul of a Poet: A Critical Analysis of the Writings of Maya Angelou*. Lanham, New York: University Press, 1997. P 95
22. Lorraine M. Henry. *The "Voice of Melody": Healing and Transformation in Maya Ahgelou's Life Narratives*. *CLA Journal*Vol. 58, No. 1/2, *SPECIAL ISSUE: The Legacies of Maya Angelou* (SEPTEMBER/DECEMBER 2014), pp. 48-64 (17 pages).
23. Lespinasse, Patricia G. *The Drum Is a Wild Woman.Jazz and Gender in African Diaspora Literature*. NYU Press. 164 p.
24. Lupton M. J. "When Great Trees Fall": *The Poetry of Maya Angelou*'. *CLA Journal* Vol. 58, No. 1/2, *SPECIAL ISSUE: The Legacies of Maya Angelou* (SEPTEMBER/DECEMBER 2014), pp. 77-90 (14 pages).
25. Cheryl A. Wall. *Maya Angelou: Toward a Criticism Worthy of Its Subject* . *SPECIAL ISSUE: The Legacies of Maya Angelou*. *The College Language Association Journal* . Volume 58, Nos. 1-2. *CLAJ* (ISSN 0007-8549). p 9 .
26. Beth Ann Krier, "Maya Angelou: No Longer a Caged Bird," in *Conversations*, 51.

BADIIY MATNDA XUSHMUOMALALIK STRATEGIYALARINING VOQELANISHI

Xolova Madina Boboqulovna,

Buxoro davlat tibbiyot instituti Xorijiy tillar fakulteti

Ingliz tili kafedrası o'qituvchisi

madinaxolova1987@gmail.com

Annotatsiya. Xushmuomalalik strategiyalari o'zaro muloqotda ma'ruzachilar tomonidan o'zboshimchalik bilan tanlanmaydi. Aksincha, strategiyani tanlash ma'ruzachilarning nisbiy kuchi, ularning ijtimoiy masofasi va nutq paytida nima sodir bo'layotgani kabi bir qator kontekstual xususiyatlar (ijtimoiy-madaniy o'zgaruvchilar) bilan cheklanadi. Ushbu tadqiqot xushmuomalalikning lingvistik strategiyalariga, aniqrog'i, badiiy adabiyotda ifodalangan ijobiy va salbiy xushmuomalalikka qaratilgan. Tanlangan asar Jojo Moyesning "Me before you" romani bo'lib, unda bosh qahramon Luiza Klark deyarli hamma bilan do'stona va ijtimoiy uyg'un munosabatlar o'rnatish uchun qo'lidan kelganicha harakat qiladi. Ushbu tadqiqotda nutq aktlari va xushmuomalalik strategiyalariga e'tibor qaratiladi. Ushbu tadqiqotda e'tiborga molik yana bir nuqta - tinglovchiga tushadigan yukni yumshatish va ular o'rtasida pragmatik muvaffaqiyatsizlikka yo'l qo'ymaslik uchun har bir guruh tomonidan qo'llaniladigan xushmuomalalik strategiyalarining turlari o'rtasidagi farqni taqqoslashdir. Bu taqqoslash Braun va Levinson (1987) taksonomiyasiga asoslangan.

Kalit so'zlar: xushmuomalalik strategiyalari, ijobiy xushmuomalalik, salbiy xushmuomalalik, pragmatik kompetensiya

АНАЛИЗ СТРАТЕГИЙ ВЕЖЛИВОСТИ В ХУДОЖЕСТВЕННОМ ТЕКСТЕ

Аннотация. Стратегии вежливости не выбираются говорящими во время взаимодействия произвольно. Скорее, выбор стратегии ограничен рядом контекстуальных особенностей (социокультурных переменных), таких как относительная власть говорящих, их социальная дистанция и то, что происходит во время речи. В данном исследовании основное внимание уделяется лингвистическим стратегиям вежливости, а именно позитивной и негативной вежливости, выраженной в художественной литературе. В качестве романа выбран роман Джоджо Мойес «Я перед тобой», в котором главная героиня Луиза Кларк изо всех сил старается быть дружелюбной и социально гармоничной почти со всеми. В данном исследовании основное внимание уделяется речевым действиям и стратегиям вежливости. Ещё одним интересным моментом в этом исследовании является сравнение различий между типами стратегий вежливости, используемых каждой группой, чтобы смягчить навязывание слушателю и избежать прагматической ошибки/неудачи между ними. Это сравнение основано на таксономии Брауна и Левинсона (1987).

Ключевые слова: стратегии вежливости, позитивная вежливость, негативная вежливость, прагматическая компетентность.

ANALYSIS OF POLITENESS STRATEGIES IN LITERARY TEXT

Abstract. Politeness strategies are not arbitrarily chosen by speakers in interaction. Rather, the choice of strategy is constrained by a number of contextual features (sociocultural variables) such as the relative power of the speakers, their social distance, and what is happening during the speech. This study focuses on linguistic strategies of politeness, specifically positive and negative politeness expressed in fiction. The novel chosen is that of Jojo Moyes's "Me before you", in which the main character, Louise Clarke, tries her best to be friendly and socially harmonious with almost everyone. This study focuses on speech acts and politeness strategies. Another point of interest in this study is to compare the difference between the types of politeness strategies used by each group to soften the imposition on the hearer and avoid pragmatic error/failure between them. This comparison is based on Brown and Levinson's (1987) taxonomy.

Keywords: politeness strategies, positive politeness, negative politeness, pragmatic competence.

Kirish. Bir necha o'n yillargacha tadqiqotchilar faqat tilning lingvistik jihatlariga e'tibor qaratishgan. Buni lingvistik kompetentsiya nazariyasini yaratgan Xomskiy aniqlagan. Uning ta'kidlashicha, faqat berilgan grammatikani o'rganish o'quvchilarga malakali so'zlovchi-tinglovchi bo'lishga yordam beradi (Xomskiy 1965). Boshqa tomondan, Hymes (1967, 1972) *kommunikativ kompetentsiya* tushunchasini ishlab chiqdi va Chomskiy kontseptsiyasini tilning ijtimoiy omillaridan bexabarligi tufayli tanqid qildi. Hymes odatda kommunikativ kompetentsiyani "ham til, ham madaniy jihatlar" ni o'z ichiga oladi deb belgilaydi, shuningdek, "kompetentlik ham (so'zsiz) bilimga, ham foydalanish qobiliyatiga bog'liq" deb ta'kidlaydi.

Pragmatik kompetentsiya kommunikativ kompetentsiyaning muhim tarkibiy qismlaridan biridir. U nutqiy harakatlar va nutq funksiyalari haqidagi bilimlarni anglatuvchi inlokatsion kompetensiyadan va ma'lum bir kontekstda tildan to'g'ri foydalanish qobiliyati, shuningdek, ma'lum kontekstdagi vaziyat xususiyatlaridan kelib chiqqan holda kommunikativ harakatlar va ular bo'yicha harakat qilish uchun qulay strategiyalarni tanlash qobiliyatini ifodalovchi sotsiolingvistik kompetensiyadan iborat.

Xushmuomalalik nazariyasi pragmatik tadqiqotlarning ustunlaridan biri hisoblanadi. Darhaqiqat, xushmuomalalik nazariyasi 1970-yillarning oxiridan beri ko'plab olimlar tomonidan aniqlangan. Shunday qilib, Lakoff (1973, 1977) zamonaviy xushmuomalalik nazariyasining onasi hisoblanadi (Elene 2001). Lakoff [5;84] "bizning lingvistik va nolingvistik o'zaro ta'sirlarning ustunlari (1) o'zingizni aniq ko'rsatish va (2) muloyim bo'lishdir" deb ta'kidlaydi. Bir tomondan, u so'zning xushmuomala yoki yo'qligini aniqlaydigan uchta omil borligini ta'kidlaydi. Birinchi omil - ma'ruzachilar o'rtasidagi holat farqi. Ikkinchi omil - ular o'rtasidagi rasmiyatchilik darajasi, uchinchi omil - vaziyatning ijtimoiy konteksti. Boshqa tomondan, faylasuf Grice (1975) ta'kidlashicha, barcha insoniy muloqotlar "qisqa bo'lish (miqdorning maksimali), informatsion bo'lish (sifat maksimali), tegishli bo'lish (muvofiqlik maksimali) va ochiq-oydin bo'lish (odobning maksimal qiymati) kabi universal tamoyillar bilan boshqariladi. Leech (1983) o'zining shaxslararo munosabatlarining muhim tarkibiy qismi bo'lish uchun xushmuomalalik tamoyilini ishlab chiqadi. Schauer (2009) ta'kidlashicha, Lichning maksimali ma'ruzachi o'z so'rovini tuzish uchun maxsus strategiyalar va o'zgartiruvchilardan foydalanishini tavsiflashda foydalidir. Xushmuomalalikning eng mashhur modeli Braun va Levinson (1987) tomonidan yaratilgan bo'lib, u Goffmanning (1967) yuz tushunchasiga asoslanadi. U yuzni "har bir a'zo o'zi uchun da'vo qilmoqchi bo'lgan ommaviy imiji" deb belgilaydi [2;66]. Braun va Levinsonning universal xushmuomalalik modeli (shaxs modeli) ikkita komponentni o'z ichiga oladi: ratsionallik va yuz. Bundan tashqari, ular ikki turdagi yuzni taklif qilishadi: salbiy va ijobiy. Salbiy yuz "har bir voyaga yetgan shaxsning o'z harakatlariga boshqalar tomonidan to'sqinlik qilmasligini istashi" deb ta'riflansa, ijobiy yuz "har bir shaxsning o'zi boshqalar uchun maqbul bo'lishini xohlamasligi"dir. [1; 14] Yule (1996) "salbiy" so'zi yomon so'z emasligini, balki "ijobiy" so'ziga qarama-qarshi qutb ekanligini ta'kidlaydi [6;138]. Bundan tashqari, Braun va Levinson (1987) ta'kidlashicha, odamlarning o'zaro munosabatlarida har bir inson o'zining yuzini, shuningdek, suhbatdoshining yuzini himoya qilishga intiladi. Biroq, ba'zi nutq harakatlarida ma'ruzachi qochish kerak bo'lgan yuzga tahdid soladigan xususiyatlar mavjud. Yule (1996) yuzga tahdid soluvchi harakatdan qochish (Face threatening acts) ijobiy yoki salbiy xushmuomalalikning ba'zi strategiyalaridan foydalanadigan yuzni tejash harakatlari bilan birga ekanligini tushuntiradi. Braun va Levinson (1987) tadqiqotida uchta muhim atama yoritilgan: tuzatish harakati, ijobiy xushmuomalalik va salbiy xushmuomalalik.

Tuzatish harakati so'zlovchi (S) tomonidan tinglovchiga (H) yuzga tahdid soluvchi harakatning yuzaga kelishi mumkin bo'lgan zararini kamaytirish uchun amalga oshiriladigan harakatni anglatadi. Tuzatish harakati ijobiy xushmuomalalik yoki salbiy xushmuomalalik shaklida bo'lishi mumkin. Ijobiy xushmuomalalik so'zlovchi tinglovchining ijobiy yuziga hurmat ko'rsatganda, aksincha, salbiy xushmuomalalik so'zlovchi tinglovchining salbiy yuziga ahamiyat berganda sodir bo'ladi. U tinglovchining harakat erkinligini cheklashdan qochadi. Bundan tashqari, Braun va Levinson (1987) ma'ruzachilarga to'rtta superstrategiyani o'z ichiga olgan taksonomiyani taklif qiladi. Bular: Bald on Record (Bevosita), Negative Politeness (Salbiy xushmuomalalik), Positive Politeness (Ijobiy xushmuomalalik), Off Record-indirect (Bilvosita strategiya) Shuningdek, strategiyani tanlashga bevosita ta'sir qiluvchi sotsiologik o'zgaruvchilar mavjudligini ta'kidlanadi. Mustaqil o'zgaruvchilar deb hisoblanadigan bu o'zgaruvchilar ijtimoiy masofa (Distance), nisbiy kuch (Power) va yuklashlarning mutlaq darajasi (Rank) [1; 74]. Ushbu uchta o'zgaruvchi B & L tomonidan quyidagicha aniqlanadi:

- (i) S va H ning "ijtimoiy masofasi" (D) (simmetrik munosabat).
- (ii) S va H ning nisbiy "kuch" (P) (assimetrik munosabat).
- (iii) Muayyan madaniyatda o'rnatishning mutlaq darajasi (R).

Ular ma'ruzachilar va tinglovchilar o'rtasida qo'llaniladigan strategiyalar ularning ijtimoiy masofasiga bog'liqligini ta'kidlaydilar. Misol uchun, agar ikki kishi bir-biriga juda yaqin bo'lsa, ular past darajadagi ijtimoiy masofaga ega bo'lishi mumkin va aksincha, agar ijtimoiy masofa darajasi yuqori bo'lsa, odamning bilvosita bo'lishiga olib keladi va ijtimoiy masofa darajasi past bo'lsa, u to'g'ridan-to'g'ri bo'lishi mumkin. Shunday qilib, ular ma'ruzachilar va tinglovchilar o'rtasidagi quvvat teng ($S=H$), ko'proq ($S>H$) yoki kamroq ($S<H$) bo'lishi mumkin deb taxmin qilishadi. Nihoyat, yuklash darajasi madaniyat va vaziyat darajasi, ahamiyati va qiyinligiga bog'liq. Masalan, katta muruvvat so'rash yuqori martaba hisoblansa, kichik foyda so'rash past darajali hisoblanadi. Misol uchun, so'zni qidirish uchun lug'at so'rash kichik yuklama darajasiga ega deb hisoblanadi, velosiped so'rash esa yuqori darajali yuk deb hisoblanadi.

Asosiy qism. Ushbu bo'limda adabiy asarda aniqlangan xushmuomalalik strategiyalari bilan tanishtiriladi. Yuqorida aytib o'tilganidek, subyektlar so'rovni yumshatish uchun ishlatgan xushmuomalalik belgilari Braun va Levinsonga (1987) asoslanadi.

Ingliz yozuvchisi Jojo Moyesning "Me before you" ("To seni topgunimcha") romani inson xarakterining rangli bo'yoqlari aks ettirilgan asar bo'lsa-da, unda har bir obrazning ichki kechinmalari va yashash madaniyati o'zgacha talqinda ochib beriladi. 26 yoshli Luiza Klarkning badavlat oilaga oddiy enaga bo'lib ishga kirishi, u yerda baxtsiz tasodif tufayli ish qobiliyatini yo'qotgan, hatto hayotdan butunlay umidini uzgan va nogironlik aravachasiga mixlanib qolgan Uill Treynorda qayta yashashga muhabbat uyg'ota olgan beg'araz mehnati, eng muhimi, yetti yildan beri gaplashib yurgan beqaror Patrikdan ko'ngil uzib, majruh yigitni sevib qolishi rangin bo'yoqlarda chizib beriladi. Roman kitobxon ahlining aql-u shuurini boyitadi va qizg'in mushohadalarga chorlaydi.

Asarda qahramonlar o'rtasidagi dialoglarda xushmuomalalik kategoriyasining turli strategiyalarini uchratish mumkin. Avvalo, asar qahramoni Luiza Klarkning eski ishidan bo'shagach, enagalikka yollanish uchun uy sohibasi Kamilla Treynor bilan suhbat sahnasini olaylik.

1-namuna

Camilla Traynor: You must be *Miss Clark*. (1)

Louisa: Louisa.

Camilla Traynor: Right. Yes. *Do come in*. (2) *Would you like to come through? We'll talk in the drawing room. My name is Camilla Traynor*. (3)

I followed her through to a huge room with floor-to-ceiling French windows.

Camilla Traynor: So you have come via the Job Center advertisement, *is that right? Do sit down*. (4)

Camilla Traynor: So...Miss Clark...do you have any experience with quadriplegia?

Louisa: No.

Camilla Traynor: Have you been a caregiver for long?

Louisa: *Um...I've never actually done it, I said, but I'm sure I could learn*[4;12]. (5)

Yuqorida ta'kidlanganidek, xushmuomalalik kategoriyasining bir faktori bo'lgan ishdagi mavqe va lavozim masalasi muloqotning samarali kechishini ta'minlovchi bir omil hisoblanadi. Sotsiologik va psixologik nuqtayi nazardan qaraganda ishdagi mavqe o'ziga xos nisbiy tushuncha bo'lib, u boshqalarni boshqarish va o'z oldiga qo'ygan maqsadlariga erishish qobiliyatini o'z ichiga oladi. Til esa o'z navbatida ishdagi mavqeni ifodalashning muhim vositasi va shu bilan birga ijtimoiy voqelikni qurishda juda muhim tarkibiy qism hisoblanadi.

G. Lich o'zining "The pragmatics of politeness" kitobida murojaat atamaları (vocatives) haqida alohida to'xtalib o'tadi. Uning ta'kidlashicha, Vokativ (yoki murojaat atamasi) so'zning adresatiga ishora qilib, e'tiborni jalb qilish uchun kamida uchta pragmatik funksiyaga ya'ni, (a) T ga unga murojaat qilinayotganini aniq ko'rsatish, (b) qabul qiluvchini ajratib ko'rsatish, ya'ni quloqqa yaqinroq bo'lgan boshqa shaxsga emas, balki T ga murojaat qilinayotganini aniq ko'rsatish, (c) T bilan ijtimoiy munosabatlar o'rnatishga va/yoki qo'llab-quvvatlash ega bo'lishi kerak.

1-qatorda keltirilgan Luizaga nisbatan *Miss Clark* (Title+surname) deb murojaat qilinishi ijobiy xushmuomalalik namunasi bo'lib, bu yerda ish beruvchi xodimga nisbatan ijtimoiy masofani qisqartirishga moyilligiga ishora qiladi. Kamilla Treynor hayotda ko'p martabalarga erishgan tajribali sudya, katta mulk egasi, maktabdagi ota-onalar qo'mitasiga homiylik qo'lini cho'zadigan o'qimishli va badavlat ayol ekanligi uning o'zini tutishi, jamiyatdagi mavqei va o'ta rasmiy uslubda suhbat jarayonida xushmuomalalik strategiyalaridan mohirona foydalanishida o'z aksini topadi. Shuningdek, 2- 7 qatorlarda *Do*, 6-qatordagi gapda *that right* 7-qatorda *Umm...*, *I'm sure* yuklama(hedge)laridan foydalanish salbiy xushmuomalalikning lingvistik voqelanishida juda tanish va keng tarqalgan strategiya bo'lib, u G'arb madaniyatida muloqotda ijtimoiy masofa saqlash etiket qoidalarining eng yuksak ko'rinishi ekanligiga ishora qiladi.

LITERARY CRITICISM

4-qatorda uy egasining mehmonni mehmonxonaga suhbat uchun taklif qilganida ijobiy xushmuomalalik strategiyalari(offer: *Would you like to....?*, include both S and H in the activity: *We'll do...*)dan foydalanishi ijtimoiy masofaning minimallashtiruviga olib kelmoqda. Bunda ba'zi FTAlarning potentsial tahdidini bartaraf etish va Tinglovchining ijobiy yuzli istaklarini qondirish uchun So'zlovchi yaxshi niyatini namoyon etadi.

2-namuna

Louisa: *Would you like me to make you a cup of tea?* (1)

Will: *Ah. Yes. The girl who makes tea for a living. I wondered how long it would be before you wanted to show off your skills. No. No, thank you.* (2)

Louisa: *Coffee, then?* (3)

Will: *No hot beverages for me just now, Miss Clark.* (4)

Louisa: *You can call me Lou.* (5)

Will: *Will it help?* (6)

Louisa: *Well...can I get you anything? He turned away [4;39].* (7)

Motohalokatga uchrab, nogironga aylangan - Uill Tyorner butun umr faol hayot kechirgan va endilikda nogironlar aravachasiga mahkum. Bunday taqdiridan to'ygan yigit uchun hayot o'z mazmunini yo'qotgan va atrofidagilarga bo'lgan munosabati ham kundan-kunga yomonlashib borar, ayniqsa qarovchisi Luiza Klarkni umuman yoqtirmaydi. Yuqorida keltirilgan misolda uning kechagina enaga bo'lib ishga yollangan Luiza bilan bo'lgan suhbatini ko'rib chiqamiz.

1-qatorda Luiza Uillga choy taklif qilganida ijobiy xushmuomalalik strategiyasi(offer: *Would you like...?*)dan foydalanadi. "*Ah. Yes.*" deya zaharxandalik bilan javob qaytargan Uill choy ichish taklifini qabul qilish uchun emas, balki enagasini kamsitish uchun qo'llaydi. Bu yer(2-qator)da kinoya (irony or sarcasm)dan foydalanish adresatni ochiqdan-ochiq haqorat qilmay, balki fikrining haqoratli nuqtasini bilvosita (off record) tarzda yetkazishiga imkon beradi. Bu orqali Uill Luizaning ijtimoiy mavqeiga ishora qilib, *I wonder* va *just* (2-4-qatorlar) yuklama(hedge)laridan foydalangan holda, yana bir bor urg'u beradi.

5-qatorda qiz uni Lui deb atashi mumkinligini aytib, o'zi va adresat o'rtasidagi nisbiy kuch(power)ni yumshatishga intiladi. Lakoff ta'kidlaganidek, taxalluslar va qisqartmalar hurmatni emas, balki do'stlikni da'vo qiladilar, mehribonlik esa yaqinlik va mehr-muhabbatni talab qiladi. *Will it help?* kinoyali so'rog'ida Uill Luizani rad etadi.

3-namuna

Will: *Interesting choice of footwear* (1)

They were emerald green. I had found them in a thrift shop.

Will: *You know* (presuppose), you *don't dress like someone from around here.* I quite look forward to seeing what insane combination you're going to turn up in next[4;88]. (2)

Shuncha qiyinchiliklarga qaramay, Luiza Uill Treynorni unga bo'lgan munosabatini o'zgartirishiga va ular orasida yaqinlik o'rnatishga erishadi. Uill qizning tashqi ko'rinishiga e'tibor qaratishi ijobiy xushmuomalalikning 1-strategiyasi (Notice, attend to Hearer) bo'lib, bunda so'zlovchi tinglovchining holatiga, undagi sezilarli o'zgarishlarga e'tiborini qaratadi. Uni o'zgalardan ajratib turuvchi jihatlari bilan qiziqadi.

4-namuna

(1)Louisa: *Is there any way you might be able to live in London again?*

(2)Will: *Not like this, no.*

(3) Louisa: *But you might improve. I mean, there are loads of advances in this kind of injury.*

Will closed his eyes again.

(4)Louisa: *Sorry, If I ask too many questions. Do you want me to leave?*

Will : *No. Stay for a bit. Talk to me. He swallowed*

Luiza bunday hayotda yashashdan charchab bir necha bor joniga qasd qilishga uringan Uill Tyornerni sog'ayishiga umid borligini va buning sababini (positive politeness strategy 13: give or ask for reasons)ko'rsatib o'tadi. Kasallik bilan kurashib tanasi toliqayotgan Uilldan kechirim so'rash barobarida, (4-q apologizing: *Sorry, If I ask too many questions*) agar xoxlasa uni xoli qo'yishi mumkinligini so'raydi. (pos-politeness strategy 5: seek agreement). Unga javoban yigit salbiy xushmuomalalikning 4-strategiyasi (minimize the imposition: *a bit*)ni qo'llab, majburlashni oldini oladi va martaba(Rank)ni minimallashtiradi.

5-namuna

(1) Louisa: *Mum...*

(2) Mother: *Yes, love.*

(3) Louisa: *Do you think I could* move into Treena's room once she's gone?

(4) Mother: *I don't know*. I hadn't *really* thought about it.

(6) Louisa: I mean, if she and Thomas are not going to be here, it's only fair that *I should be allowed* a proper-sized bedroom. It seems silly, it sitting empty, if they're going off to college.

(7) Mother: *I suppose you're right*[4;168].

Suhbatdoshlar o'rtasidagi munosabat ular orasidagi ijtimoiy masofaga bog'liqdir. Agar ikki kishi juda yaqin bo'lsa, ularda ijtimoiy masofa past bo'ladi va aksincha ikki notanish odam odatda yuqori darajadagi ijtimoiy masofaga ega bo'ladi. Ushbu misolda asar qahramonining onasi bilan suhbat tahlil qilinadi. Luiza Mum deganida onasiga murojaat qilayotganini aniq va ajratib ko'rsatadi. Erkalashlar (endearments: love, dear, darlinng) mehr-muhabbat va ma'lum darajada yaqinlikdan dalolat berib, har ikkala misol ham ijobiy xushmuomalalikning 4- strategiyasi(use in-group identity markers: *love*) ko'rinishidir. 3-qatorda *Do you think I could..* Trosborgning (1995: 212-213) so'rovlar taksonomiyasida, "consultative" so'rov turi deb nomlanadi va bu maslahat so'rashga o'xshaydi. 4-qatorda ona to'g'ridan-to'g'ri rad etishning oldini olib, inkor qilish xedjlash orqali yumshatiladi (*I don't know, really*). 6-qatorda qiz majhul nisbat (*I should be allowed*) orqali to'g'ridan- to'g'ri ijozat so'rashdan qochadi. (neg-politeness strategy 7 impersonalaze S and H) Ona *I suppose* yuklama(hedge)si orqali qizining fikri to'g'riligiga ishora beruvchi qo'shimcha ma'no yuklaydi.

Tadqiqotchi ushbu tadqiqot obyekti manbadan olingan ma'lumotlarni tartibga solish va saralash uchun bir necha usullarini qo'lladi. U xushmuomalalik strategiyasiga tegishli bo'lgan so'zlarni belgilash uchun asarni bir necha marta mutolaa qildi va asar qahramoni Luiza Klark dialoglari asosida tahlil olib bordi.

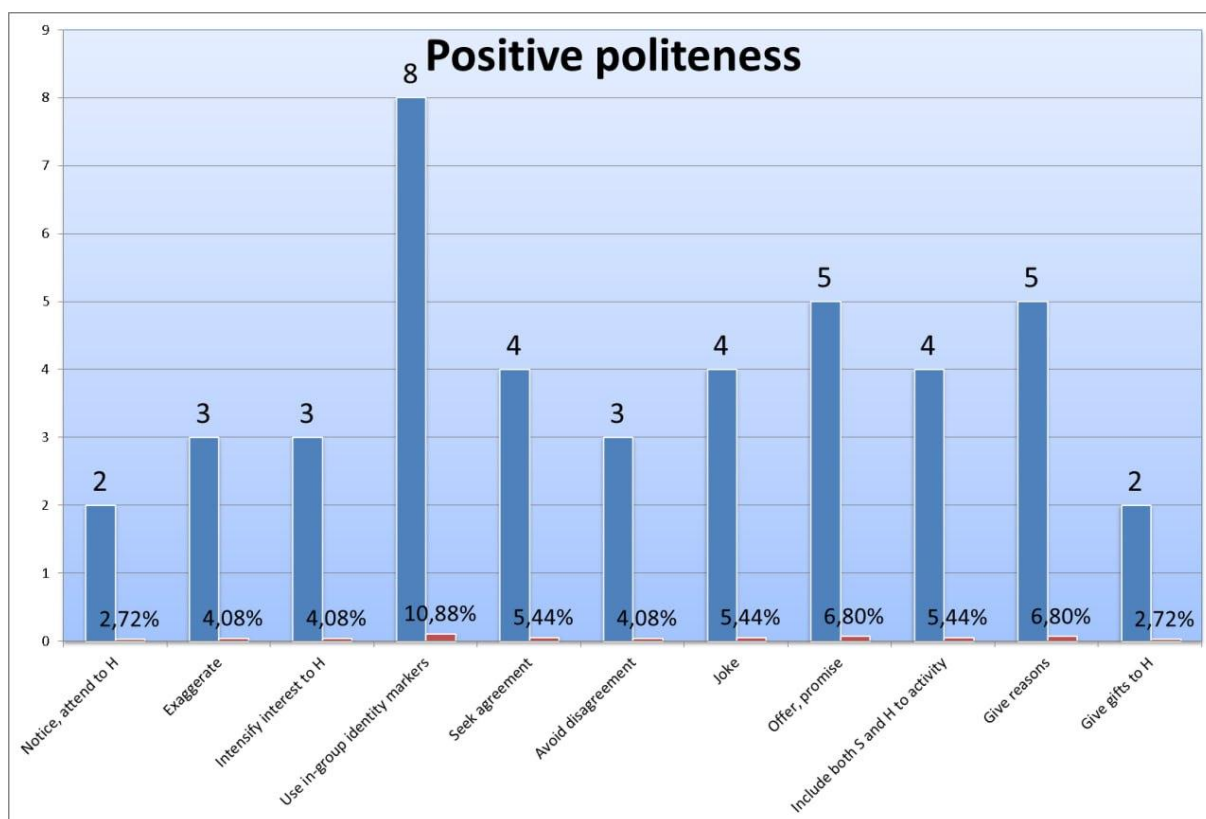

1-rasm. "Me before you" asarida ijobiy xushmuomalalikning voqelanishi

To'plangan ma'lumotlar shuni ko'rsatdiki, asar qahramonlari o'z nutqida, atrofdagilar bilan muloqot jarayonida ko'proq ijobiy xushmuomalalik(positive politeness) strategiyasidan foydalandilar. Topilmalarda ijobiy xushmuomalalikning 11 ta substrategiyalarini qo'llash holatlari kuzatilib, ular umumiy hisobda 43 ta ya'ni 58.9% ni tashkil etdi. Garchi qahramonlarning mavqei turli darajada bo'lsada, bosh qahramon Luiza Klarkning say'i harakatlari, uning shaddod va quvnoq tabiatligi ular o'rtasidagi ijtimoiy masofani qisqartirishga olib keldi. Yashashdan tobora umidini uzib borayotgan Uill Tyornerni hayotga qaytarish uchun Luiza Klark unga g'amxorlik qilar(strategy1), hazillar bilan uni kuldirar(strategy8), turli ko'ngilochar joylarga borishni taklif qilar(strategy10), uning istaklari bilan qiziqar(strategy9) edi. O'z navbatida Uill ham

unga bo'lgan qiziqishi kuchayib(strategy3), kesatiqlar o'rnini hazillar(strategy8) egalladi. Umri poyoniga yetayotganini bilib, qizga sovg'alar berar(strategy15), uning kelajakda o'qib, dunyo kezishi uchun o'z boyligidan meros qoldirdi. Ushbu tadqiqot shuni ko'rsatdiki, bosh qahramonlarning suhbat qurishda ijobiy strategiyadan foydalanish maqsadi ma'ruzachi va qabul qiluvchining tegishli faoliyatda hamkorlikda ishtirok etishini ta'minlash edi. Natijada suhbat muhiti yanada qulayroq bo'lib, adresat bilan yaqinlikka va ijtimoiy masofasining yo'qolishiga erishiladi.

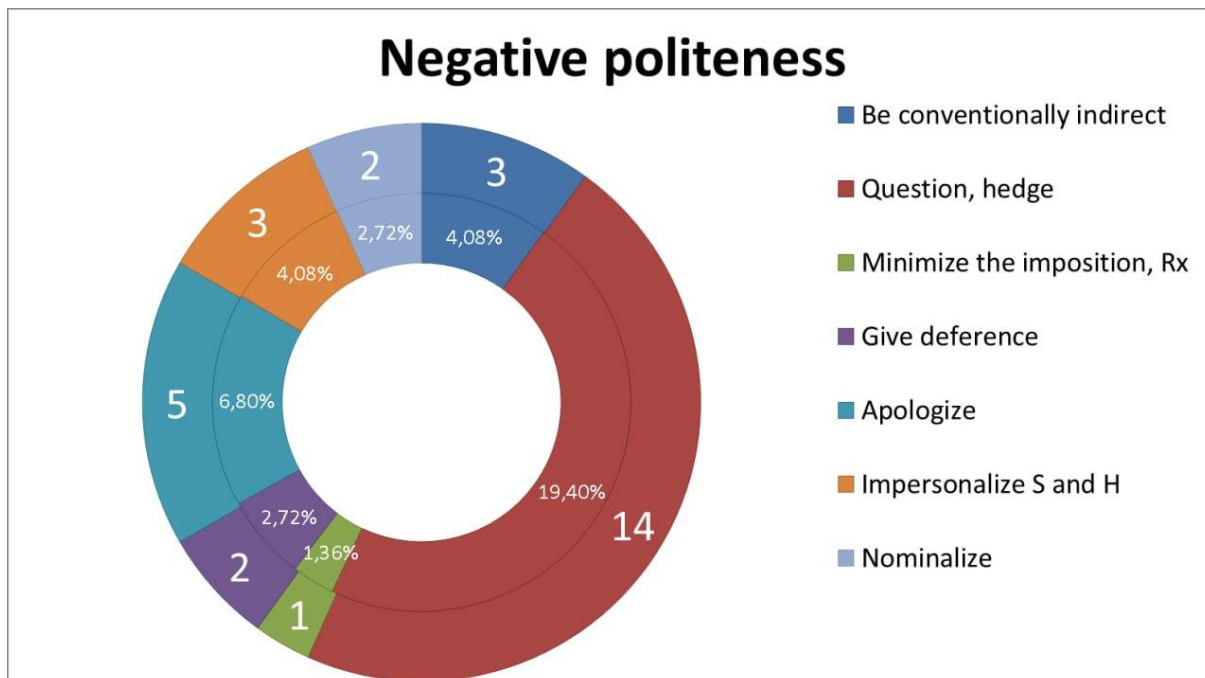

2-rasm. “Me before you” asarida salbiy xushmuomalalik kategoriyasining voqelanishi

Braun va Levinson ta'kidlashicha, negativ xushmuomalalik so'zlovchi va adresat o'rtasidagi hurmatni ko'rsatish uchun masofa yaratish maqsadida ishlatiladi. Bu strategiyadan asar qahramoni mavqei yuqori adresatlar, xususan Kamilla Treynor, uning turmush o'rtog'i va asar boshida Uill Treynor bilan muloqotda qo'llaydi. Qahramonlar nutqida yuklamalardan(hedge) foydalanish(strategy3), suhbat davomida bilvosita bo'lish(strategy1), o'zaro masofa saqlab, hurmat ko'rsatish(Strategy6) va xato qilganda kechirim so'rash(strategy8) holatlarida kuzatishimiz mumkin. Asarda 30 marotaba negative xushmuomalalik strategiyasidan foydalanish holatlari aniqlangan va bu 41.1%ni tashkil etdi.

Xulosa qilib aytganda, Jojo Moyesning “Me before you” asarida qahramonlar o'rtasida eng ko'p qo'llanilgan strategiya ijobiy xushmuomalalik strategiyasi bo'ldi.

ADABIYOTLAR:

1. Brown P., & Levinson, S. C. *Politeness. Some Universals in Language Usage*. Cambridge: Cambridge University Press, 1987.
2. Goffman E. *On Face-work: An Analysis of Ritual Elements of Social Interaction*. *Psychiatry: Journal for the Study of Interpersonal Processes* 18(3), 213-231. Reprinted in Goffman, 2005.- Pp. 5-46.
3. Holmes J. & Stubbe M., *Power and Politeness in the Workplace: A Sociolinguistic Analysis of Talk at Work*. – London: Pearson Education Limited, 2014. –Pp. 1-17.
4. Jojo Moyes *Me before you*. -Penguin Books, 2013
5. Lakoff Robin. *Talking Power*. - New York: Basic Books,1990.
6. Leech Geoffrey. *Principles of Pragmatics*. - London: Longman,1983.
7. Yule G.*Pragmatics*. – Oxford: Oxford Univ. Press, 1996. –P.138.
8. Davlatova M.H. *Resultative and causative meanings in English and Uzbek languages*// *Ta'lim va rivojlanish tahlili onlayn ilmiy jurnali*. – Surxandaryo, 2022. – P. 297-302.

LITERARY CRITICISM

9. Davlatova M.H. *Typology of expressive emotional and linguistic features.*// *International journal of literature and languages*, № 11. 2022. – P. 65-69.

10. Davlatova M.H. *Different aspects of resultative structures according to their linguistic essence.*// *Academia Globe: Inderscience Research*, 2 (05), 2021.

11. Ruziyeva Nilufar Xafizovna, & Xolova Madina Boboqulovna. (2022). *Politeness In Literary Works: An Overview.* *Eurasian Research Bulletin*, 7, 200–206.

12. Ruziyeva Nilufar Xafizovna, & Xolova Madina Boboqulovna. *Research problems in linguoculturology.* *Spanish journal of Innovation and integrity* Volume:12, November-2022.

УДК 821.161.1

ВНУТРЕННИЙ МИР ПЕРСОНАЖЕЙ В «ЖЕНСКОЙ ПРОЗЕ» АНГЛИЙСКИХ И АМЕРИКАНСКИХ ПИСАТЕЛЬНИЦ

*Муртазаева Феруза Рашитовна,
доцент кафедры русского литературоведения,
Бухарский государственный университет
f.r.murtazayeva@buxdu.uz*

Аннотация. В статье автор рассматривает способы раскрытия внутреннего мира персонажей в «женской прозе» Джойс Кэрол Оутс, Джоан Дидион, Тони Меррисон и Хелен Филдинг. Авторы «женской прозы» используют множество приёмов психологического изображения: это и различная организация повествования, и использование художественных деталей, и способы описания внутреннего мира

Ключевые слова: стилевое единство, внутренний мир, система приемов, образ, структура форм, репрезентация.

INGLIZ VA AMERIKALIK YOZUVCHILAR IJODIDA AYOL NASRIDAGI QAHRAMONLARNING ICHKI DUNYOSI

Annotatsiya. Maqolada Joys Kerol Oates, Joan Didion va Xelen Fildingning “ayollar nasri”dagi qahramonlarning ichki dunyosini ochish yo‘llari ko‘rib chiqilgan. “Ayollar nasri” mualliflari psixologik tasvirlashning ko‘plab usullaridan foydalanadilar: hikoyaning turli xil tashkil etilishi, badiiy tafsilotlardan foydalanish va ichki dunyoni tasvirlash usullari.

Kalit so‘zlar: stilistik birlik, ichki dunyo, texnikalar tizimi, shakllar tuzilishi, tasvir.

THE INNER WORLD OF CHARACTERS IN THE "WOMEN'S PROSE" OF ENGLISH AND AMERICAN WRITERS

Abstract. In the article, the author examines ways to reveal the inner world of characters in “women's prose” by Joyce Carol Oates and Helen Fielding. The authors of “women's prose” use many techniques of psychological depiction: different organization of the narrative, the use of artistic details, ways of describing the inner world.

Key words: stylistic unity, inner world, system of techniques, image, structure of forms, representation

Введение. Как известно, психологизм в художественной литературе представляет собой стилевое единство, систему средств и приемов, направленных на полное, глубокое и детальное раскрытие внутреннего мира героев. В этом смысле говорят о «психологическом романе», «психологической драме», «психологической литературе» и о «писателе-психологе».

Психологизм как способность проникать во внутренний мир человека в той или иной мере присущ любому искусству. Однако именно литература обладает уникальными возможностями осваивать душевные состояния и процессы благодаря характеру своей образности. Первоэлемент литературной образности — слово, а значительная часть душевных процессов (в частности, процессы мышления, переживания, осознанные чувства и даже во многом волевые импульсы и эмоции) протекают в вербальной форме, что и фиксирует литература. Другие же искусства либо вовсе не способны их воссоздать, либо пользуются для этого косвенными формами и приемами изображения. Наконец, природа литературы как временного искусства также позволяет ей осуществлять психологическое изображение в адекватной форме, поскольку внутренняя жизнь человека — это в большинстве случаев процесс, движение. Сочетание этих особенностей дает литературе поистине уникальные возможности в изображении внутреннего мира. Литература — наиболее психологичное из искусств, не считая, может быть, синтетического искусства кино, которое, впрочем, тоже пользуется литературным сценарием.

Каждый род литературы имеет свои возможности для раскрытия внутреннего мира человека.

Наибольшие же возможности для изображения внутреннего мира человека имеет эпический род литературы, развивший в себе совершенную структуру психологических форм и приемов, что мы и увидим в дальнейшем.

Однако эти возможности литературы в освоении и воссоздании внутреннего мира осуществляются не автоматически и далеко не всегда. Для того чтобы в литературе возник психологизм, необходим достаточно высокий уровень развития культуры общества в целом, но, главное, нужно, чтобы в этой культуре неповторимая человеческая личность осознавалась как ценность.

Существует множество приемов психологического изображения: это и различная организация повествования, и использование художественных деталей, и способы описания внутреннего мира, которые мы попробуем раскрыть в произведениях Джойс Кэрол Оутс, Тони Меррисон, Хелен Филдинг и Джоан Дидион

Основная часть. Джойс Кэрол Оутс по праву считается одним из наиболее плодотворно работающих американских авторов: за несколько лет работы она написала более 40 романов.

Как романист, Оутс видит себя «путешественником во времени», идею, которую она исследует в своем романе «Опасности путешествий во времени», который также исследует психологическое воздействие жизни в «технологической тирании». Сюжет зависит от «идеи государства наблюдения» и того, что значит жить в «публичной базе данных» с соответствующей «потерей частной жизни и свободы личности».

Она пишет, чтобы разоблачить «персонажей и драматические конфликты, которые универсальны», говорит она, а не проповедовать послание, но признает, что хотела бы, чтобы опасности оставили читателей в сознании, что «права человека как личности драгоценны».

Когда Адриан Строл, 17-летняя старшекласница, живущая в РНАС (восстановленных североамериканских штатах) под диктатором, намеревающимся РВИВАТ (патриотическая бдительность в войне с террором), становится слишком любознательной, она получает лечение Е1 (изгнанный человек) (жизнь в воображаемом будущем тяжелая на Caps Lock). Ее наказание – телетранспорт в посредственный университет в конце 1950-х годов в Висконсине.

Тем не менее, несмотря на отвращение Оутса к жизни под ником в Твиттере она избегает даже печатать его имя – она осознает, что не все так прямолинейны, как ее героиня: «Мы все в некотором смысле загипнотизированы, и для некоторых людей восстание просто невозможно». Это было вызвано отчасти ее вторым браком с Чарли Гроссом, нейробиологом, который побудил ее исследовать психологическую школу бихевиоризма глазами человека, который жил примерно в то же время, что и она сама. Эти знания писательница успешно применила в своих литературных произведениях.

Джоан Дидион – известная американская писательница, чьи небольшие литературные произведения помогли определить новое журналистское движение в 1960-х годах. В дополнение к своим романам и литературной журналистике Джоан Дидион написала ряд сценариев в сотрудничестве со своим мужем, журналистом Джоном Грегори Данном. Ее острые наблюдения за американской жизнью во времена кризиса и дислокации также сыграли свою роль в ее романах. За свою деятельность Дидион получила Национальную гуманитарную награду в 2012 году из рук президента США Барака Обамы. В релизе Белого дома, освещающего данное мероприятие, отмечалось, что Дидион осветила, казалось бы, второстепенные детали, которые занимают центральное место в нашей жизни – именно посредством второстепенных деталей Джоан Дидион удавалось передать психологизм в строках своих произведений, что получило признание у широкой публики и даже было отмечено на государственном уровне [1, с.113-116].

Тяготение к второстепенным деталям у Джоан Дидион могло сформироваться еще в детстве, ведь оно выпало на Вторую мировую войну. Война разразилась через несколько дней после того, как Дидион исполнилось семь лет, и когда ее отец поступил на военную службу, семья начала переезжать по стране. Жизнь на различных военных базах в детстве лишила Дидион друзей, но наделила пронизательностью и умение созерцать. После войны семья вернулась в Сакраменто, где Дидион закончила среднюю школу.

Она надеялась поступить в Стэнфордский университет, но эта попытка провалилась. После периода разочарования и депрессии она поступила в Калифорнийский университет в Беркли. Во время учебы в колледже она проявляла большой интерес к писательству и участвовала в конкурсе студенческих журналистов, спонсируемом журналом «Vogue». Стажировка в этом журнале стала

призом за победу Дидион в конкурсе. Для работы молодая писательница отправилась в Нью-Йорк. Стажировка Дидион в «Vogue» переросла в постоянную работу, которая длилась восемь лет. Она стала редактором и высокопрофессиональным писателем в мире глянцевого журнала. Она редактировала копии, писала статьи и обзоры фильмов и приобрела навыки, которые служили ей до конца ее карьеры.

В конце 1950-х годов она познакомилась с Джоном Грегори Данном, молодым журналистом, выросшим в Хартфорде, штат Коннектикут. Романтические отношения между ними не помешали стать редакционными партнерами. Когда Дидион писала свой первый роман «Ривер Ран» в начале 1960-х годов, Данн помог ей отредактировать его. В 1965 году Дидион и Данн переехали из Нью-Йорка в Лос-Анджелес, чтобы продолжить карьеру на телевидении, но не бросили писать для журналов [2, с.195-216].

Поскольку общество кардинально менялось на глазах, Дидион, которая была дочерью консервативных республиканцев в 1964 году, обнаружила, что наблюдает за притоком хиппи, явление черных пантер и ростом контркультуры. Из-за этого к началу 1967 года, по собственным признаниям Дидион, ей было трудно работать. Ей казалось, что Америка каким-то образом разваливается, и, как она выразилась, письмо стало «неуместным актом». В Сан-Франциско писательница проводила время с молодыми людьми и впитывала новую культуру. Это помогало впоследствии передавать психологизм реальной жизни, поскольку Дидион с ее опытом и журналистской сноровкой могла по праву оценить многие нюансы и сформулировать на основе такого анализа общие выводы, сделать умозаключения. Эти наблюдения естественным образом отразились потом на страницах произведений Дидион.

Результатом этого опыта стало наиболее известное журнальное эссе «Slouching Towards Bethlehem». Название было заимствовано из «Второго происшествия», зловещего стихотворения ирландского поэта Уильяма Батлера Йейтса. Такие символические аллюзии способствуют психологизму и его репрезентации в литературном творчестве.

Также интересным методом передачи психологизма в произведениях Дидион является внешняя неорганизованность структуры при глубокой внутренней выстроенности текста. На первый взгляд кажется, что произведение практически не имеет структуры. Он начинается с отрывков, в которых Дидион с тщательно подобранными деталями вспоминает, как «холодной поздней весной 1967 года» Америка была во времена мрачного отчаяния, а «подростки дрейфовали из города в разорванный город». Этакое сопоставление с дрейфующей льдиной придает тексту аллегорический психологизм, позволяющий провести некоторые параллели.

Затем Дидион описала с романистическими подробностями персонажей, с которыми она проводила время, многие из которых принимали наркотики или пытались приобрести наркотики или говорили о своих недавних поездках за ними. Неудивительно, что статья Дидион отошла от стандартной журналистской практики. В какой-то момент она попыталась взять интервью у полицейского, который патрулировал район хиппи, но он, казалось, запаниковал и перестал с ней разговаривать. Члены Диггеров, анархической группы хиппи, обвинили ее в том, что она «отравляет СМИ». Поэтому она находилась рядом с героями своих произведений и слушала, не столько интервьюируя кого-либо, сколько просто наблюдая в данный момент. В этом способе получения информации также заключен секрет передаваемого психологизма, ведь наблюдение как метод исследования требует от журналиста гораздо большего знания психологии, чем интервью. Ее наблюдения были представлены резко; она достаточно точно передавала все то, что было сказано и увидено в ее присутствии. Читатель должен был извлечь более глубокий смысл. Таким образом, Дидион сама вовлекала читателя в психологизм своего произведения, заставляя перерабатывать образы, слова, действия персонажей, представленные в конкретных строчках ее текстов.

После того, как статья была опубликована в «Saturday Evening Post», Дидион сказал, что многие читатели не поняли, что она пишет о чем-то «более общем, чем горстка детей, носящих мандалы на лбу». В предисловии к сборнику своих статей 1968 года Дидион пожаловалась, что «никогда не получала такой универсальной обратной связи» [3, с. 85-97].

Техника Дидион в сочетании с ее особой личностью и упоминаниями о ее собственной тревоге создала что-то вроде шаблона для более поздней работы. Она продолжала писать журналистские эссе для журналов. Со временем она стала известна своими наблюдениями за отчетливо американскими событиями, начиная от убийств Мэнсона и заканчивая все более ожесточенной национальной политикой конца 1980-х годов и скандалами Билла Клинтона.

Американская писательница Тони Моррисон (родилась в 1931) стала автором одного из самых сложных и убедительных произведений о расе в двадцатом и двадцать первом веках. Ее произведение «Самый синий глаз» (1970 г.) представляет главного героя, который жаждет быть человеком со светлой кожей и голубыми глазами. Моррисон редко пишет короткие художественные произведения. Фактически единственным опубликованным рассказом является «Речитатив» 1983 г. Но произведение «Сладость», отрывок из романа Моррисон «Боже, помоги ребенку» (2015), была опубликована в «Нью-Йоркере» как отдельная пьеса, поэтому кажется справедливым рассматривать ее так же, как короткий, но очень психологичный рассказ.

Рассказанная с точки зрения Сладости, светлокожей матери очень темнокожего ребенка, история начинается с этих защитных линий: «Это не моя вина. Так что ты не можешь винить меня». На первый взгляд кажется, что Сладость пытается оправдать себя от вины за рождение дочери «настолько черной, что она напугала меня». Но к концу истории можно подозревать, что она также может чувствовать себя виноватой в том, как грубо она обращалась со своей дочерью, Лулой Энн. В какой степени ее жестокость проистекала из искренней озабоченности тем, что ей нужно подготовить Лулу Энн к миру, который неизбежно обойдется с ней несправедливо? И в какой степени это произошло просто из-за ее собственного отвращения к внешности Лулы Энн?

Хотя Сладость-афроамериканка, когда она видит темную кожу своего ребенка, она чувствует, что что-то «не так». Ребенок смущает ее. Сладость охвачена желанием задушить Лулу Энн одеялом, она обращается к ней с уничижительным термином «пиканини», и она находит что-то «ведьмовское» в глазах ребенка. Она дистанцируется от ребенка, говоря Луле Энн называть ее «Сладостью», а не «мамой».

Темный цвет кожи Лулы Энн разрушает брак ее родителей. Ее отец убежден, что у его жены, должно быть, был роман; она отвечает, говоря, что темная кожа должна исходить от его стороны семьи. Именно это предложение, а не ее предполагаемая неверность, приводит к его отъезду.

Члены семьи Сладости всегда были настолько бледнокожими, что многие из них решили «сойти» за белых, в некоторых случаях прервав для этого все контакты с членами своей семьи. Прежде чем у читателя действительно появится шанс ужаснуться местным ценностям, Моррисон использует голос от второго лица, чтобы прервать такие мысли. Она следует за этим списком некоторых унижений, которые накапливаются в зависимости от цвета кожи: плевок или локоть, запрет примерять шляпы или пользоваться туалетом в универмагах, требование пить из фонтанов «Только для цветных» или вносить «плату за никель в бакалее за бумажный пакет, который бесплатно для белых покупателей».

Учитывая этот список, легко понять, почему некоторые члены семьи Сладости решили воспользоваться тем, что она называет «привилегиями кожи». У Лулы Энн с ее темной кожей никогда не будет шанса сделать такой выбор.

Лула Энн покидает Сладость при первой же возможности и переезжает в Калифорнию, как можно дальше. Она все еще посылает деньги, но она даже не дала Сладости свой адрес. Из этого ухода Сладость заключает: «То, что вы делаете с детьми, имеет значение. И они никогда не забудут».

Если Сладость вообще заслуживает какого-либо сочувствия, это может быть за то, что она принимает несправедливость в мире, а не пытается его изменить. Она искренне удивлена, увидев, что Лула Энн, став взрослой, выглядит поразительно и использует свой цвет кожи «в своих интересах в красивой белой одежде». У нее успешная карьера, и, как отмечает Сладость, мир изменился: «Сине-черные по всему телевизору, в модных журналах, рекламных роликах, даже в главных ролях в фильмах». Лула Энн живет в мире, который Сладость не представляла себе возможным, что на некоторых уровнях делает Сладость частью проблемы.

И все же Сладость, несмотря на некоторые сожаления, не винит себя, говоря: «Я знаю, что сделал для нее все возможное в сложившихся обстоятельствах». У Лулы Энн вот-вот родится собственный ребенок, и Сладость знает, что она вот-вот откроет для себя, как мир «меняется, когда вы являетесь родителем». Данное произведение глубоко психологично, но его трудно понять представителям иной лингвокультуры, например, российскому читателю, поскольку текст произведения тесно переплетен с реалиями местной жизни, ее спецификой и колоритом, что используемые приемы и методы передачи психологизма не могут быть истолкованы без погружения в этот материал.

Хелен Филдинг – современный английский писатель и сценарист. Она получила огромную популярность благодаря своему роману «Дневник Бриджит Джонс». Психологизм творчества Хелен

Филдинг отчасти также связан с личными трагедиями, которые девушка тяжело переживала. Отец Филдинг умер, когда ей было двадцать четыре года. Она получила свое раннее образование в средней школе для девочек Уэйкфилда, а затем она продолжила изучать английский язык в колледже Святой Анны в Оксфорде. Кроме того, она выступала в Оксфордском ревю на Эдинбургском фестивале 1978 года, где познакомилась и подружилась с такими известными фигурами, как Роуэн Аткинсон и Ричард Кертис. Они также оказали свое влияние на творчество Хелен Филдинг и становление ее мастерства в отражении психологизма.

Филдинг начала свою профессиональную карьеру в 1979 году, работая региональным исследователем в общенациональном журнале BBC News. В последующие годы ее повысили до должности менеджера по производству, она продюсировала ряд легких развлекательных и детских шоу. В 1985 году она выпустила прямую трансляцию для Comic Relief в Судане. Кроме того, Филдинг с целью сбора средств сняла два документальных фильма в Африке. В течение десяти лет Филдинг работал с несколькими известными национальными газетами, включая «The Telegraph», «The Sunday Times» и «The Independent», нарабатывая опыт и накапливая фактурный материал.[4,с. 67-80.]

Когда она исследовала истории для документальных фильмов, ее опыт вдохновил писательницу превратить их в рукописные истории. В конце концов, она написала свой первый роман «Cause Celeb». Роман иллюстрирует историю Розы Ричардсон, маркетолога, которая отправляется в Намбулу, вымышленный город. Намбула представила пронзительную картину бедности, которая печалит Розы, но мотивирует ее остаться и работать в лагере беженцев. В романе подчеркивается решимость одной женщины, которая намеревается спасти людей от приближающегося голода. Произведение наполнено психологизмом в описаниях ключевые персонажей, небольших лирических отступлений, деталей. [5]

Заключение. Впоследствии Филдинг написала свою главную книгу «Дневник Бриджит Джонс», которая принесла ей славу. Первоначально она начиналась как статья в колонках, анонимно опубликованных в «The Independent». Колонки иллюстрировали жизнь одинокого лондонца, которая мгновенно стала популярной среди читателей, что привело к публикации романов. Роман написан в форме дневниковых записей и отражает взгляд на жизнь работающей тридцатилетней женщины. В беззаботном тоне Бриджит Джонс описывает свои повседневные жизненные дела, охватывающие вопросы, касающиеся романтических отношений, карьеры, семьи и друзей, самооценки и других вопросов.[6] Показано, что Бриджит борется с общей проблемой веса, проблемами в личной жизни, зависимостями от алкоголя и курения. Остроумный взгляд на жизнь одинокой женщины и проблемы, которые ее окружают, пришелся по душе читателям, поскольку в каждой строчке они видели больше, чем просто повествование и описание. Такой эффект стал возможен, благодаря используемым приемам передачи психологизма, ведь читателю важно понимать не просто, что происходит, но и разбираться в глубинных причинах этого. На этом основании можно отметить большой потенциал, которым обладает психологизм в литературной репрезентации.

ЛИТЕРАТУРА:

1. Joan Didion. *Encyclopedia of World Biography, 2nd ed., vol. 20, Gale, 2004, pp. 113-116. Gale Virtual Reference Library.*
2. Doreski, C. K. *Didion, Joan 1934— American Writers, Supplement 4, edited by A Walton Litz and Molly Weigel, vol. 1, Charles Scribner's Sons, 1996, pp. 195-216. Gale Virtual Reference Library.*
3. McKinley Jesse. *Joan Didion's New Book Faces Tragedy. New York Times, 29 August 2005. pp. 85-97.*
4. Canitz A. E. *Christa, and Roger Seamon. The Rhetoric of Fictional Realism in the Stories of Alice Munro. Canadian Literature, no. 150 (Autumn, 1996): 67-80.*
5. Carrington Ildikó de Papp. *Controlling the Uncontrollable: The Fiction of Alice Munro. De Kalb: Northern Illinois University Press, 1989.*
6. Murtazaeva F. R. (2019). *Psychologism as a stylish dominant in the modern female prose of v. tokareva. Theoretical & Applied Science, (10), 717-720.*
7. Murtazaeva F. (2019). *" Women" s prose" in the context of modern literature. International Journal of Recent Technology and Engineering, 8(3 Special Issue), 193-196.*

УДК 82.0

ТАҲЛИЛИ ЖАНРҲОИ ШЕЪРӢ ДАР “ШАҶАРАТ-УЛ-АРӢЗ”-И САИД МУЗАФФАРАЛИИ АСИРӢ

*Норқўчқоров Шералӣ Шавкатзода,
Бухоро давлат университети ўқитувчиси
www.norquchqorovsherali@mail.ru*

Аннотация. Масъалаҳои асосии адабиёти бадеи зери таҳлил камида шудааст. Мавқеви манзалати “Шаҷарат-ул-арӯз”-и Саид Музаффаралии Асирӣ барои пешрафти илми назарияи адабиётшиносӣ нишон дода шудааст. Истилоҳи луғавӣ ва истилоҳии “жанр” шарҳи худро ёфтааст. Оиди навъҳои жанрҳои лирикӣ маълумоти гаронбаҳо сабт гардидааст. Даҳ намунаи жанрҳои шеърие, ки аз тарафи адиб пешкаш шуда буд, зери таҳлил камида шудааст. Ҳар як намунаи жанр бо мисолҳои шеърие, ки худи адиб дар рисолаи мазкур оварда буд, таҳлил намуда шуд. Ғайр аз ин, баъзе мисолҳо аз намунаи ашъори худи Музаффаралӣ оварда шуда, аз ҷиҳати маъно таҳлил карда шуд. Даҳ навъи жанрҳои шеърӣ қиёсан бо даврони имрӯза тадқиқи худро ёфт. Маҳорати шоирии Саид Музаффар Али нишон дода шудааст.

Калидвожа: истилоҳи шеър, “Шаҷарат-ул-арӯз”- Саид Музаффаралии Асирӣ, мустазад, қасида, намунаи шеърҳои Музаффаралӣ, маънои истилоҳии мусаммат.

АНАЛИЗ ПОЭТИЧЕСКИХ ЖАНРОВ В «ШАДЖАРАТ-УЛЬ-АРУЗ» САИДА МУЗАФФАРАЛИИ АСИРИ

Аннотация. В статье анализируются основные проблемы художественной литературы. Показана позиция «Шаджарат-уль-аруз» Саида Музаффарали Асири для продвижения дисциплины “Теория литературы”. Термин «жанр» имеет своё объяснение. Ценные сведения зафиксированы о типах лирических жанров. Анализируются десять типов поэтических жанров, представленных писателем. Каждый образец жанра был проанализирован на примерах стихотворений, которые сам писатель привёл в данной статье. Кроме того, были приведены и проанализированы по смыслу некоторые примеры из собственных стихов Музаффарали. Исследовано десять типов жанров поэзии в сравнении с современной эпохой. Показано поэтическое мастерство Саида Музаффара Али.

Ключевые слова: термин стихотворения, «Шаджарат-уль-аруз» - Саид Музаффарали Асири, мустазад, ода, пример стихотворений Музаффарали, значение термина мусаммат.

ANALYSIS OF POETIC GENRES IN “SHAJARAT-UL-ARUZ” BY SAID MUZAFFARALI ASIRI

Abstract. The main issues of fiction are analyzed. The position of "Shajarat-ul-Aruz" by Said Muzaffarali Asiri is shown for the progress of the science of literary theory. The term "genre" has its own explanation. Valuable information has been recorded about the types of lyrical genres. Ten types of poetic genres presented by the writer are analyzed. Each sample of the genre was analyzed with examples of poems that the writer himself gave in this thesis. In addition, some examples from Muzaffarali's own poems were cited and analyzed in terms of meaning. Ten types of poetry genres have been researched in comparison with today's era. The poetic skill of Said Muzaffar Ali is shown.

Keyword: term of the poem, "Shajarat-ul-aruz" - Said Muzaffarali Asiri, mustazad, ode, example of Muzaffarali's poems, term meaning of musammat.

SAID MUZAFFARALI ASIRIYNING “SHAJARAT-UL-ARUZ”IDA SHE’RIY JANRLAR TAHLILI

Annotatsiya. Maqolada badiiy adabiyotning asosiy masalalari tahlil qilinadi. Adabiyot nazariyasi fanining taraqqiyoti uchun Said Muzaffarali Asiriyning “Shajarat-ul-aruz” asarining ahamiyati ko’rsatilgan. “Janr” atamasining o’ziga xos izohi ifodalangan. Lirik janr turlari haqida qimmatli ma’lumotlar qayd etilgan. Adib tomonidan taqdim etilgan she’riy janrlarning o’n turi tahlil qilingan. Ushbu

janrning har bir namunasi adibning o'zi keltirgan she'rlaridan namunalar bilan tahlil qilindi. Bundan tashqari, Muzaffaralining o'z she'rlaridan ba'zi misollar keltirilib, ma'no jihatdan tahlil qilindi. She'riyatning o'n turi bugungi davr bilan qiyoslab o'rganilgan. Tahlil jarayonida Said Muzaffar Alining she'riy mahoratiga baho berilgan..

Kalit so'zlar: *g'azal istilohi, "Shajarat-ul-aruz" – Said Muzaffarali Asiriy, mustazod, g'azal, Muzaffarali she'rlaridan namuna, musammatning termin ma'nosi.*

Кириш. Дар таърихи адабиёти бадеи ҳар як асари бадеи офарида шуда, дар як шакли махсус офарида мешавад. Бисёртар шакли асари бадеи далолаткунандаи жанри он аст. Худи вожаи жанр лафзи франсави буда, маънои “навъ, намуд”-ро дорад, ки бо калимаи “шаклу сохт ва структура” хеле қаробат дорад. Ҳаминро бояд қайд кард, ки жанр ҳам дар адабиёти шифоҳию ва ҳам дар адабиёти хаттӣ ба назар мерсанд. Дар адабиёти шифоҳӣ беихтиёр ва беҳабарона халқ воқеаву ҳодиса ва эҳсосоти қалбии худро дар як шакли махсус меофаранд. Адабиёти бадеи хаттӣ дар асоси ана ҳамин кашфиёти халқ навъҳои гуногуни жанрҳоро ба амал оварда, дар қолибҳои махсус эҷодиёти худро рангин месозанд. Агар мо ба адабиёти бадеи хаттӣ назар афканем, заминаи ҳар як жанри адабиёти дар асоси адабиёти шифоҳӣ ба вучуд овардаанд. Дар назарияи адабиёт бисёр жанрҳо вучуд доранд, ки ҳар яки он дар шакл ва мазмуни алоҳида соҳибанд. Ба ҳамин хотир, аллақай пеш аз мелод Арасту дар “Поэтика”-и худ жанрҳои адабиёти ба чинсҳои адабиёт тақсим намуда, хусусияти ҳар яки онро гуфта мегузарад. Дар асоси ҳамин таълимот ҳам дар мамолики Фарбу ва ҳам дар мамолики Шарк жанрҳои адабиёт ба чинсҳо чудо карда шудаанд.

Асосий қисм. Дар мақолаи мазкур бисёртар ба жанрҳои шеърӣ диққат дода, баъзе ҷиҳатҳои онро равшан месозем. Таърихи адабиёт собит месозад, ки адабиёти тоҷикӣ форс дар тӯли ҳазор сол дар шакли назм эҷод карда шудааст. Дар зинаҳои таърих баъзе жанрҳо ташаккул ва баъзеи онҳо камистеъмол ва дар баъзе ҳолатҳо хусусияти омехташавии онҳоро пай бурдан мумкин аст. Ҳамин тавр, тамоми назариётчиёну шоирон барои офаридану эҷод кардани асари бадеи ба масъалаи жанрҳои адабиёт даҳлат менамуданд.

Дар қарни XIX Саид Музаффаралӣ дар рисолаи пурмӯхтавои худ (“Шачарат-ул-арӯз”) ба масъалаи жанрҳои шеърӣ алоҳида истода мегузарад. Саволи бар ҳақ ба миён меояд, ки барои чӣ ин адиб маҳз ба жанрҳои шеърӣ тавачҷӯх зоҳир намуду жанрҳои насриро шарҳу тафсир нанамуд. Ба фикри мо ду сабаб вучуд дорад, ки яқум ин рисолаи Музаффаралӣ Асирӣ марбут ба шеър ва вазну қофияи он аст. Дуюм ин аст, ки то давраи Музаффаралӣ асоси адабиёти бадеиро назм ташкил менамуд ва диққати назариётчиёну шоирон ба назм зиёдтар буд.

Саид Музаффаралӣ ҳам шоир ва ҳам олими адабиётшинос буд. Ӯ баъзе ақидаҳои илмии худро дар асоси эҷодиёти худ далелнок мекунад. Инро мо дар поёнтар бо мисолҳо нишон дода мегузарем. Ин адиб оиди жанрҳои шеърӣ чунин ибрази ақоид менамояд: “Ва шеърро даҳ қисм аст. 1. Фард. 2. Рубоӣ. 3. Ғазал. 4. Қасида. 5. Қитъа. 6. Маснавий. 7. Таржеъбанд. 8. Таркиббанд. 9. Мустанзод. 10. Мусаммаат”. (Саид Музаффаралӣ. Шачарат-ул-арӯз. Чопи Техрон. Саҳифаи 6). Дар ин ҷо олим шеърро ба даҳ қисм тақсим карда истодааст: Фард, рубоӣ, ғазал, қасида, қитъа, маснавий, тачеъбанд, таркиббанд, мустанзод ва мусаммаат. Дарҳақиқат, ин жанрҳои болозикр жанрҳои асосистарини шеърӣ ба ҳисоб мераванд. Музаффаралӣ бо номгуӣи ин жанрҳои шеърӣ қаноат накарда, хусусияти ҳар як жанри номбар кардаи худро дар асоси мисол шарҳ медиҳад ва намунаи шеърҳоро овардааст. Масалан, адиб фардро ба таври зайл маънидод намудааст: “Пас, Фард он аст, ки ду мисраъ дошта бошад. Ва зарур нест, ки қофиядор бошад. Чунонки, (дар) ин шеъри Соиб:

Дасти тамаъ ки, пеши касе кардай дароз
Пул бастай, ки бигзарӣ аз обрӯи хеш”.

(Саид Музаффаралӣ. Шачарат-ул-арӯз. Чопи Техрон. Саҳифаи 7). Ин ҷо маълум гардид, ки фард аз ду мисраъ иборат буда, дар он қофия зарурӣ нест ва ӯ аз Соиби Табрэзӣ намунаи бехтарини жанри фардро овард, фикри худро асоснок намудааст. Дарҳақиқат, шоир Соиби Табрэзӣ дуруст таъкид менамояд, ки ба ягон кас чизе тамаъ кунӣ аз обрӯву шарафи худ мегузарӣ. Дар чамъият ба нафрати халқ гирифтадор шуданаширо нишон дода мегузарад.

Дар ҷои дигари рисола жанри рубоӣ ва вижагиҳои онро хеле назаррас таҳлил намуда аст, ки ин аст: “Ва рубоӣ он аст, ки чаҳор мисраъ бошад бар вазни муайяни рубоӣ ва дар он дар мисраъи солис қофия бошад ё набошад. Монанди ин масоирӣ рубоӣ:

Эй Холиқи нури нор, шукран-шукран!
В-эй Розики муру мор, шукран-шукран!

Дар ҳар нафасе неъмат алвони туро,
Шукран-шукран, ҳазор шукран-шукран!” (Ҳамон манбаъ).

Аз ҷаҳор мисраъ ташкил ёфтани рубоиро гуфта гузашта, вазни махсуси онро эътроф менамояд ва мисраи саввуми онро аз қофия озод буданаширо гуфта гузаштааст. Пас, дар поёнтар ҳар ҷаҳор мисраи рубоӣ ҳамқофия шуданаширо эътироф карда мегузарад ва Музаффаралӣ аз эҷодиёти худ мисол меорад: “Рубоии дигар, ки ҳар ҷаҳор мисраи ӯ қофиядор аст:

Лимуаллифиҳи (аз муаллифи ҳамин китоб)

Рубоӣ:

Эй шоҳи Начаф, умедворам, бингар!
Озурда зи дасти рузгорам, бингар!
Чашми тару чони беқарорам, бингар!
Бингар-бингар, ба ҳоли зорам бингар!” (Ҳамон манбаъ).

Аз гуфтаҳои болоӣ собит мегардад, ки Музаффаралӣ жанри рубоиро ба ду гурӯҳ ҷудо менамояд: рубоии ҳасӣ ва рубоии тарона. Рубоии ҳасӣ ҳамон аст, ки мисраи саввуми он аз қофия озод ва рубоии тарона он аст, ки ҳар ҷаҳор мисраи он ҳамқофия мешавад. Ҳаминро бояд қайд кард, ки дар шакли ҷаҳор мисрагӣ бисёр намунаи назм офарида мешавад. Масалан, мураббаъ, дубайтиро мисол орем. Ин навъи жанрҳоро ба рубоӣ мансуб доништан хатоӣ махз аст. Чунки рубоӣ вазни махсус дорад, ки аз жанрҳои шабхдорӣ худ бо он хусусияташ фарқ карда меистад.

Дар ҷои дигари асари хеш Музаффаралӣ жанри ғазалро шарҳ дода, чунин мегӯяд: “Ва ғазал ашъоре чанд бошад бар як вазн.

Ва қофия дар байти аввалӣ ду мисраъ ва дигар абёт дар авоҳири масорӣ ва ашъори он камтар аз панҷ ва бештар аз бисту панҷ набошад. Ва ҳоло мадори ғазал аз нӯх байт то нуздаҳ байт аст. Чунонки ин ғазали Шайх Али Ҳазин -алайҳир раҳма.

ҒАЗАЛ

Мардон назар аз наргиси фаттони ту ёбанд,
Файзи саҳар аз чоки гиребони ту ёбанд.
Ушшоқи чигарсӯхта ҷамъияти дилро,
Дар силсилаи зулфи парешони ту ёбанд
Юсуфсифатон бо ҳама бебокиву шӯхӣ,
Осудагӣ аз гӯшаи зиндони ту ёбанд.
Он шаҳди гулӯсӯз, ки дилҳост кабобаш,
Шириндаҳанон аз шакарестони ту ёбанд.
Ҳар ғунча, ки он пирахани боғу баҳор аст,
Ҳамёзакаши чоки гиребони ту ёбанд.
Ҳар ҷо гузарад ҳарф зи хуршеди қиёмат,
Соҳибназарон чехраи тобони ту ёбанд.
Чун қуфл Ҳазин аз лаби афсонакушое,
Ошуфтадилон ҳоли парешони ту ёбанд”.

Аз ин иқтибос маълум мегардад, ки ҳама абёти ғазал аз як вазн ва ҳаҷми он аз панҷ байт кам набошад ва аз бисту панҷ зиёд набошад. Тарзи қофиябандии онро ду мисраи аввал ҳамқофия ва баъдан мисраҳои охири қофиядор шуда омадани ин жанро адиб эътироф мекунад. Боз адиб дар замони худ аксар ғазалҳо аз нӯх байт то нуздаҳ байт эҷод шуданаширо гуфта мегузарад ва ғазали Шайх Али Ҳазинро ҳамчун намуна меорад, ки аз ҳафт байт таркиб ёфтаст. Лек Музаффаралӣ доир ба мазмун ва мундариҷа ва мавзӯи ғазал сухан намекунад. Ғазале, ки дар боло мисол овард мазмуни ишқӣ дорад. Дар таърихи адабиёти мо ғазалҳои ирфонӣ, ишқӣ, иҷтимоӣ хеле бисёранд. Адиб метавонист хусусияти ҳамон ғазалҳоро низ маънидод карда гузарад. Шояд то давраи Музаффаралӣ ба ин масъала муфассал истода гузаштааст, ки ба ин хотир адиб аз ин масъала канорачӯӣ намудааст.

Намояндаи барҷастаи асри XIX Музаффаралӣ оиди жанри қасида низ таҳлили эътимодбахшро ба итмом расондааст: “Қасида низ бар услуди ғазал бувад, илло шумори ашъор зиёда аз он. Яъне, ақаллаш зиёдатар аз ғазал ва зиёдатуи онро андозаи муаяян нест”. (Саид Музаффаралӣ. Шачарат-ул-арӯз. Чопи Техрон. Саҳифаи 8). Аз ин гуфтаҳои адиб маълум мегардад, тарзи қофиябандии қасида бар усули ғазал бувад, аммо шумораи абёти он аз ғазал зиёд бояд бошад ва ҳатто адиб таъкид карда мегузарад, ки зиёдатуи ҳаҷми қасида андозаи муайян надорад. Дар ҷои дигар Музаффаралӣ қасидаҳо баъзе вақт бо тамҳид (суханҳое, ки пеш аз баёни матлабе чун муқаддима гуфта мешавад) ва баъзе вақтҳо бетамҳид бошад. Барои исботи ақидаи худ ӯ намуна аз қасидаи Салим меорад:

Агар барам ба суйи чашми ашкбор ангушт,
Чу Моҳи нав шавад олудаи губор ангушт.
Зи реша шонаи оҷ аст нохунам, гуй,
Зи бас гузидаам аз дасти рӯзгор ангушт.
Гирехкушое кори маро ханӯз кам аст,
Ба каф чу шона агар бошадам ҳазор ангушт.
Зи баски мегазадам номи хештан аз нанг,
Зи хотим аст маро дар даҳони мор ангушт.
Замона тофта дасти ман ончунон ки маро,
Ба каф чу шохи ғизол аст печдор ангушт.
Ба рғи оинаи хотирам зи даври фалак,
Нишаста бар сари ҳам гарди ғам чаҳор ангушт.
Ба ман касе нанамояд раҳи гурез, афсӯс...,
Ки нест дар кафи як кас дар ин диёр ангушт.
Ба ин чаҳон зи адам омадан пушаймонист,
Аз он ҳамеша к-аз ӯ тифли ширхор ангушт.
Ило охирихи (то охири ин қасида, ки хеле тӯлонист).

Жанри қитъа низ аз назари Саид Музаффаралӣ берун намондааст: “Ва ҚИТЪА ҳам мисли қасида ва ғазал аст. Гоҳе бо матлаъ ва гоҳе бе матлаъ. Ва аз ду байт камтар набвад. Ва зиёдатии ӯро чун қасида интиҳои муайян нест”. (Ҳамон манбаъ). Аз ин ақидаи адиб собит мегардад, ки жанри қитъа низ ба жанри қасидаву ғазал монандӣ дорад. Дар қитъа гоҳе байти матлаъ меояд, гоҳе не-мегӯяд адиб. Ҳаҷми ин жанр кам аз ду байт набошад ва зиёдатии онро мисли қасида интиҳии муайян нест. Дар рисолаи “Шачарат-ул-арӯз” муалли доир ба қитъа як чанд мисол меорад ва мо барои исботи фикр як мисол аз эҷодиёти худи муаллифи рисола меорем, ки намунаи беҳтарини ин жанр аст:

Ғамза чун тарҳи маҳшар андозад,
Ларза дар ҳафт кишвар андозад.
Сипари осмон дунима шавад,
Теғи хуршед чавҳар андозад.
Найзаи қаҳқашон ба хок уфтад,
Дасти Миррих ханҷар андозад.

Аммо дар ин қитъа матлаъ вучуд дорад. Лек дар бисёр ҳолатҳо дар жанри қитъа матлаъ оварда намешавад. Масалан, қитъаҳои Рӯдакӣ ва Абӯшақури Балхиро мисол овардан метавонем.

Жанри маснавӣ ҳам аз ҷониби Музаффаралӣ таҳлили баррасӣ шудааст: “Маснавӣ иборат аз ашъори қасира бар як вазн аст, ки ҳар байт аз ӯ дар ду мисраи худ қофияи ҷудогона дошта бошад. Мисли Сикандарнома ва Бӯстон ва маснавии “Нул ва ман” (?) ва маснавии Ғанимат, ки машҳур аст”. (Ҳамон манбаъ). Адиб жанри маснавию ашъори қасира, яъне аз ҷиҳати ҳаҷм хеле тӯлонӣ мешуморад ва ҳамин ашъори тӯлонӣ сар то по дар як вазн гуфта шуданаш таъкид карда мешавад ва ҳар ду мисраи он ҳам қофия шуданаш оварда шудааст. Барои мисол маснавиҳои “Сикандарнома”, “Бӯстон”, “Нул ва ман” ном маснавиҳоро мисол оварда мегузарад. Адиб барои мисол якчанд мисраъ аз эҷодиёти Ғанимат ном шоир мисол меорад, ки чунин аст:

Ба мактаб меравад тифли паризод,
Муборак бод марги нав ба устод!
Баромад бар дари мактаб хурӯшам,
Ки ман сӣ пораи дил мефурӯшам.
Бигуфто: Пеш о! Ман пеш рафтам,
Такаллуф бар тараф, аз хеш рафтам.
Бигуфто: Қийматаш? Гуфтам: нигоҳе,
Бигуфто: камтарак, гуфтам, ки гоҳе.

Ва қис ало ҳозо (ва бибур суҳанро дар ин маънӣ, яъне “ва ҳоказо”)

Ин ҷо як қисми маснавӣ оварда шудааст. Мазмуни маснавӣ ранҷу азоби устодро тасвир кардааст, ки инро аз мисраъҳои “Муборак бод марги нав ба устод! Ки ман сӣ пораи дил мефурӯшам” пай бурдан мумкин. Ҳаминро бояд қайд намуд, ки ин ҷо адиб ба ҳамон намуди қитъа, ки аз пораи манзумаҳои калон боқӣ мондааст, мисол меорад. Аммо ба мо маълум аст, ки қитъа низ як жанри мустақил ҳам шуда метавонад. Лек адиб ба ин масъала истода намегузарад.

Жанри тарчеъбандро низ чунин таҳлил менаояд: “Ва тарчеъбанд ғазалҳое чанд ҳамвазн ва қофияи ҳар ғазал ҷудогона ва ҳар ғазал бе тақтеъ, илло ғазали охир, ки он бо мактаъ хоҳад буд дар миёни ғазалиёт”. Дар ин жанр як чанд ғазал дар як вазну қофия ва дар охири ҳар ғазал ё банд байти васила амал менамояд. Ин байти васила гоҳо дар шакли байт ва гоҳо дар шакли мисраъ омадан метавонад. Таркиббандро низ адиб шарҳ дода тафриқаи онро аз тарчеъбанд дар он медонад, ки байти василаи он дар ҳар як банд аз рӯи мувофиқати мазмуну мундариҷа тағйир меёбад.

Саид Музаффаралӣ ба жанри мустазод низ алоҳида истода мегузарад ва бо мисолҳо ин навъи шеърро маънидод менамояд: “Мустазод шеъре бошад, ки охири ҳар мисраи он фақраи насри мусаччаъ оранд, ки дар маъшӣ бо каломи собиқ, марбут бувад. Ва зарур нест, ки маънии байт бе ӯ тамом набувад. Шош ибни Ҳисом гуяд:

Мустазод

Он кист, ки тақрир кунад ҳоли гадоро,
Дар ҳазрати шоҳе.

В-аз ғул – ғули булбул чӣ хабар боди саборо...,
Чуз нолаву оҳе.” (Ҳамон манбаъ).

Ин ҷо пай бурдан мумкин аст, ки дар жанри мустазод охири ҳар як мисраъ фирқаи насри мусаччаъ оварда мешавад ва ин фирқа ба мазмуни байт ё мисраъ мувофиқат менамояд. Ин албатта, ақоиди Музаффаралӣ ба ҳисоб меравад. Дар адабиёти мо намунаҳои гуногуни жанри мустазодро дидан метавонем. Ин ҷо адиб дар охири ҳар мисраъ фирқа оварда мешавад-гӯён таъкид менамояд. Ин гуна фирқаҳо на фақат дар охири ҳар як мисраъ балки дар охири байт ва ҳатто дар охири бандҳо низ овардан мумкин. Худи таърихи пайдоиши ин навъи жанрро асосан адабиётшиносон дар қарни XI-и мелодӣ мансуб медонанд. Дар луғат маънои “зиёд шуда, афзункарда шуда”-ро дорад.

Музаффаралии Асирий доир ба жанри мусаммат бисёр мулоҳиза рондааст. Ва ин навъи шеър аз бандҳо таркиб ёфтаниро таъкид карда мегузарад. Банди аввали ҳар як мусамматҳо ҳамқофия ва охири мисраи бандҳои боқимонда, аз қофия озод шудани аз тарафи адиб гуфта шудааст. Мисли дигар назариятчиён Музаффаралӣ низ оғози бандҳои мусамматро аз се мисраъгӣ оғоз менамояд ва то даҳ мисраъ давом карданиро эътироф менамояд, ки аз зеринҳо иборат аст: Мусаллас, Мураббаъ, Мухаммас, Мусаддас, Мусаббаъ, Мусамман, Мутассаъ, Муашшар. Аз миёни ин навъи шеърҳо мусаммати мусаллас ва мусаммати мухаммас серистеъмол буда, навъҳои мусаббаъ ва мутассаъ хеле камистеъмоланд. Адиб дар ҳар як навъи мусаммат бо мисолҳои шеърӣ худ ва шоирони дигар мисол овардааст.

Жулоса, Саид Музаффаралии Асирий жанрҳои шеърӣ аз нуктаи назари давраи худ ва пайравӣ ба ақидаҳои пеш аз худ буда, тақия намуда, шарҳу тафсир намудааст. Ба мо маълум аст, ки жанр дар як шакл воқеъ намегардад. Барои мисол гуфтан метавонем, ки ғазалҳои Ҳофизӣ Шеърӯзӣ ҳар яки он бо жанри ғазал офарида шудааст. Аммо вазни гуногун, мавзӯи гуногун, ҳаҷми гуногун, ҷои байти таҳаллус гуногун, ворид гаштани мавзӯҳои иҷтимоӣ ва сиёсӣ ва ғайраро овардан метавонем, ки муттасил дар эҷодиёти як шоир такомулу тағйир ёфтааст. Ҳар як жанр хоҳ жанрҳои шеърӣ ва хоҳ жанрҳои насрӣ бошанд ин вижагиро ба худ доранд. Аксар назариятчиён ба масъалаи жанр ақидаи хешро баён намуда, жанрро далолаткунандаи шакли асари бадеӣ мешиносанд. Ин алабатта, нодуруст аст. Мисоли равшани он жанри маснавӣ ва дoston аст, ки шакли як хела доранд. Аммо аз рӯи мазмуну мундариҷа ва вучуд доштани сюжет (жанри дostonро дар назар дорем) аз ҳамдигар фарқ мекунанд. Ҳамин тавр, “Шачарат-ул-арӯз”-и Музаффаралӣ як асари гаронбаҳои назарӣ дар таърихи адабиёти тоҷикӣ форс ба ҳисоб меравад, ки ҳам барои омӯхтани вижагиҳои шеър, авзону қавофии он хеле назаррас аст.

АДАБИЁТЛАР:

1. Саид Музаффаралӣ. *Шачарат-ул-арӯз. Чопи Техрон. Саҳ. 6.*
2. Ҷумъа Ҳамроев, Сироҷиддини Эмомалӣ. *Назарияи адабиёт. -Душанбе, 2020. Саҳ. 165-168.*
3. Розӣ Ш. Қ. Ал-Муъҷам. *Ҳозиркунандаи чоп У. Тоиров. -Душанбе: Адиб, 1991. Саҳ. 161.*
4. Насируддини Тӯсӣ. *Асос-ул-иқтибос. -Техрон, саҳ. 587.*
5. Насируддин Тӯсӣ *Меъёр-ул-ашъор Таҳияи Урбатулло Тоиров-Душанбе: Ориёно, 1992. Саҳ.15.*
6. Раҳим Мусулмонқулиён. *Назарияи адабиёт. -Душанбе, 1997. Саҳ. 88.*
7. Тӯрақул Зеҳнӣ. *Санъати суҳан. -Душанбе: Адиб, 2007. Саҳ. 25.*

“МАСНАВИЙИ МАЪНАВИЙ” И УЗБЕКСКАЯ ЛИТЕРАТУРА

*Тухсанов Кахрамон Рахимбоевич,
профессор Бухарского государственного университета,
доктор филологических наук (DSc)
q.r.tuxsanov@buxdu.uz*

Аннотация. В статье анализируется связь, влияние творчества Мавланы Джалалиддина Руми “Маснавийи маънавий” и узбекской литературы на творчество разных периодов. Перечислены такие исследования, как следование этой работе, написание комментариев, перевод, а также отмечено, что исследования продолжаются по сей день. На примерах видно, что до обретения независимости произведения Руми изучались односторонне и поверхностно, а за последние десять-двадцать лет мировоззрение в целом изменилось, начался важный период для изучения его жизни и творчества.

Ключевые слова: “Маснавийи маънавий”, узбекская литература, перевод, влияние, написание комментариев, повествование.

“МАСНАВИЙИ МАЪНАВИЙ” ВА ЎЗБЕК АДАБИЁТИ

Аннотация. Мақолада Мавлоно Жалолиддин Румийнинг “Маснавийи маънавий” асари ва ўзбек адабиётининг ўзаро боғлиқлиги, кўрсатган таъсири турли давр ижодкорлари мисолида таҳлилга тортилган. Мазкур асарга эргашиш, шарҳлар ёзиш, уни таржима қилиш каби тадқиқотлар санаб ўтилган ҳамда бугунга қадар изланишлар давом этаётганлиги таъкидланган. Мустақиллик давридан олдин Румий асарлари бир томонлама юзаки ўрганилганлиги, охириги ўн-йигирма йил давомида эса дунёқараиш буткул ўзгарганлиги, унинг ҳаёти ва ижодини ўрганиш учун муҳим давр бошланганлиги мисоллар билан ёритилган.

Калим сўзлар: “Маснавийи маънавий”, ўзбек адабиёти, таржима, таъсир, шарҳ ёзиш, ривоят.

“MASNAVIYI MA'NAVIY” AND UZBEK LITERATURE

Abstract. In the article Mavloni Jaloliddin Rumi's “Masnaviyi spiritual” and the connection of Uzbek literature, the influence of which was drawn into analysis on the example of creators of different eras. Studies such as following this work, writing reviews, translating it have been listed and it has been noted that research continues to this day. Examples include the fact that Rumi's works were studied unilaterally superficially before independence, and for the last ten to twenty years the worldview has changed completely, and an important period has begun for the study of his life and work.

Keywords: “Masnaviyi spiritual”, Uzbek Literature, Translation, influence, writing a review, narration.

Введение. Одной из жемчужин, имеющей важность по двум аспектам среди этих произведений, является “Маснавий” великого шейха, учёного науки суфизма Мавланы Джалалиддина Руми, в нем суть и содержание Корана и священных хадисов гармонированы с суфийскими взглядами, так как это произведение в Восточном мире считается следующим почитаемым источником после Корана и священных хадисов, изложение глубоких философских заключений о бессмертных вечных проблем, связанных с воспитанием совершенного человека, как вселенная и человек, воссоздание и существование, жизнь и смерть, обеспечивает значимость произведения во все времена. Действительно, появление произведения Руми “Маснавий” было приветствовано мусульманскими народами в качестве великого чуда в мире художественного словесного искусства. Румисты восхваляли это произведение названиями “Форсий Курьон”, “Тасаввуф комуси”, “Маънавиат денгизи”, “Дунёнинг китоби”. Получать удовольствия от данного художественного создания, брать пример от выраженных в нем общечеловеческих качеств, радовать свой народ строками Руми стало священной традицией. Слава этого великого шейха, рожденного в

Балхе, выросшего в Риме, широко распространилась и на Западе. В результате под воздействием “Маснавий” создано множество художественных жемчужин, от которого веет животворное дыхание.

Основная часть. Также и в этом направлении существует традиция писать комментарии к “Маснавийи маънавий”, переводить его полностью или по частям на другие языки. Заслуга ученых и переводчиков, как Ж. Хаммер, Ж. Родхоуз, Н. Винфельд, Р. Никельсон, Артур Жон Арберри, Уильям Жонс, Жеффри Хаусер, Клемент Хуарт при ознакомлении “Маснавий” с западным миром велика, то перевод произведения на язык урду Мунши Али под названием “Боги Эрам”, Юсуфа Алишаха Чишти как “Пирохани Юсуфий” (“Юсуф кўйлаги”), на уйгурский язык Юсуфом Харобати как “Маснавийи Хароботий” стало большим событием в духовной жизни Восточных и западных народов. И в классической узбекской литературе, и в творческой деятельности её великих деятелей широко стали продолжать данное дело. В качестве яркого примера этому достаточно показать произведение Боборахима Мулло Вали угли Машраба “Мабдаи нур”. Также и в области комментариев к важным премудрым байтам “Маснавийи маънавий” осуществлено ряд ценных работ. Именно в этом направлении произведение жившего и творившего в XVIII веке в Хорезме Шейха Адины Мухаммада Хоразми “Мифтох ул-асрор” заслуживает особого внимания.

До сих пор продолжают работы по созданному в XIII веке “Маснавийи маънавий” в качестве своеобразной литературной традиции в плане ученичества, воодушевленности от него, написания ответов, комментариев, его перевода. Достаточно отметить в качестве доказательства перевод и комментария умелого переводчика персидской литературы Аскара Мухтара. В 2002-2005 гг. “Маснавий” также был переведен на узбекский язык поэтом-переводчиком Джамалом Камалом. Изначально перевод был представлен широкой массе учащихся в форме шести книг [4], затем в форме одной книги [3] и в конце в форме двух книг [5,6]. Этот перевод в форме шести книг был издан в городе Куне Республики Туркия [3].

Согласно результатам предварительных исследований, в составе “Маснавий” приведено 957 заголовков. Заголовки были названы как “хикоя” (рассказ), “масал” (басня), “муножот” (молитва), “оят ва хадис тафсири” (толкование аята и хадиса), “ривоят қиладилар” (повествуют), “баёни” (изложение), “жавоб” (ответ), “шу ҳақдаким” (об этом), “қиссаси” (сказание). “Маснавий маънавий” состоит из шести тетрадей (книг): первая книга (тетрадь) – 4018 байтов. Вторая книга (тетрадь) – 3825 байтов. Третья книга (тетрадь) – 4810 байтов. Четвертая книга (тетрадь) – 3855 байтов. Пятая книга (тетрадь) – 4240 байтов. Шестая книга (тетрадь) – 4930 байтов. Всего перевод произведения составляет 25678 байтов. В каждой из шести тетрадей – книг произведения есть краткий пролог. Автор рассуждал о шариате, духовном совершенствовании, просвещении, истине, нравственности, самопознании в форме риваята, повествования для передачи своей цели читателю. Поэтому “Маснавий” не состоит из определенного сюжета. Мавляна доводит до учащегося свою цель в повествовании внутри повествования, риваяте внутри риваята, аяте внутри хадиса, народных пословицах, народных баснях внутри хадиса и т.д. Об этом пишет таджикский литературовед Расул Ходизаде: “Маснавий” монанди дигар асарҳои фалсафӣ ё дostonҳои суфиёнаи Саной ва Аттoр сохти композиционии муайян надорад. Муаллиф масъалаҳои чудогонаро бо тартиби муайян ба бобу фаслҳо чудо накардааст. Аз ҳамин сабаб доир ба як масъала фикру муҳокимарониҳои ўро дар ҳар чои “Маснавий” пайдо кардан мумкин аст” [12]. (Содержание: “Маснавий” как и другие философские произведения, как и суфийские поэмы Санаи и Аттoра не имеет определенного конкретного композиционного сюжета. Автор, художественно изображая вопросы, не следует определенному правилу и не разделяет на главы, части. Поэтому его мнение или же рассуждение по одному вопросу можно встретить в любом месте “Маснавий”).

Литературовед Н.Комилов: В “Маснавий” приведено несколько сотен повествований и риваятов. Истолковано сотни аятов Карана. Приведены комментарии к 690 хдисам. Перед нами предстает великий знаток словесной науки, образованный человек и могучий гений поэт, который вознес до вершины учение суфизма. Из простых забавных рассказов, повествований Руми выносит необычайные философски-суфийские значения, его здравое мышление все больше поднимается из круга в круг, уровня в уровень. Отмечая “наличие трех внутренних значений Карана”, подробно объясняет их. Также в этом плане созвучны взгляды литературоведа и переводчика Э.Ачилова.

В процессе исканий литературоведов стало известно, что в “Маснавий” ученый в процессе выражения определенной цели, действительно, в качестве художественного средства широко использовал суры, аяты и хадисы Карана. “Каждая строка, байты Руми имеют внешний и внутренний подтекст. Каждый комментарий ученого к байту становится тетрадью”.

Джалалиддина Руми в мемуарах Абдурахмана Джами “Нафахот ул-унс”, Алишера Наваи “Насойим ул-мухаббат”. Алишер Наваи в мемуарах “Мажолис ун-нафоис” повествуя о творчестве того или иного поэта, вспоминает о Руми. Отмечает краткие, но важные сведения о том, что Касым Анвар писал маснави в размере “Маснавий” Руми, Хусейн Хорезми писал комментарии к “Маснавий” Руми.

После хазрата Алишера Наваи и в узбекском языке были попытки комментировать “Маснавий”. Первые комментарии к “Маснавийи маънавий” на узбекском языке написал Камалиддин Хусейн Хорезми. Однако он комментировал лишь три тетради поэмы в “Жавохир ул-асрор ва завохир ул-анвор”. Кроме этого, и Яъқуб Чархи написал статью, объясняя образ ная в “Маснавийи маънавий”. Также сюда входят произведения Машраба “Мабдаи нур”, Шейха Одина Мухаммада Хорезми “Мифтох ул-асрор”.

Абдурауф Фитрат в качестве литературоведа и машрабоведа писал о произведении Бабарахима Машраба “Мабдаи нур” так: “Теперь перейдем к книге Машраба “Мабдаи нур”. К маснавий Джалалиддина Руми написаны комментарии на узбекском языке в книге, изданной в 1912 году в Бухаре. Взято несколько байтов из маснавий Джалалиддина Руми. После каждого байта персидского текста начинаются комментарии на узбекском. В комментариях излагаются суфийские символы Джалалиддина Руми”.

Как говорил Абдурауф Фитрат, Бабарахим Машраб до произведения Джалалиддина Руми “Маснавийи маънавий” в “Мабдаи нур” привел 40 байтов на персидском, затем перевел их на узбекский язык. Некоторые байты комментировал без перевода. Свыше двадцати риваятов двух произведений соответствуют друг-другу по содержанию.

По представленным в машрабоведении выводам, “Мабдаи нур” появилось на свет в ответ произведению великого шейха и поэта Руми “Маснавайи”. Первая тетрадь в “Мабдаи нур” составляет 3070 байтов, в ней размещено 19 байтов, взятых из “Маснавайи” Руми. Произведение включает 22 пролога (872 байт), 52 повествования (1881 байт), 16 газелей (272 байт), 3 мустахзада (два на узбекском, один на арабском, 23 байта).

До независимости отношение к творчеству Руми было односторонним, произведения ученого во многом изучались поверхностно. Литературовед Н.Камилова приводит риваят “Тўрт йўловчи” из “Маснавий” для подтверждения мысли в некоторых исследованиях. В этот период еще один из великих мастеров слова Ш.Шамухаммедов перевел на узбекский язык несколько газелей, рубаи и рассказов Джалалиддина Руми.

При ознакомлении узбекского народа с жизнью и творчеством Руми заслуга Джамала Камала велика. Он начал это благородное дело с перевода историко-биографического романа “Джалалиддин Руми” Ради Фиша. В 1991 году Джамал Камал в соответствии с оригиналом перевел и издал 333 рубаи из творчества поэтов-классиков, писавших на персидско-таджикском языке, опираясь на традицию классического рубаиписания и опыты перевода рубаи. Среди них существует также 53 рубаи, принадлежавшие его перу. А в 1994 году в его переводах был издан сборник стихов “Учмоққа канот йўқ, вале учгайман” суфийского поэта. После такого долгого поэтапного осуществления поэт-переводчик приступил к переводу “Маснавий”.

Аскар Махкам в 1999 году перевел на узбекский язык одну часть первой книги “Маснавийи маънавий”, используя при этом комментарии турецкого ученого румиведа Абиддина Пашша и иранского мавлавияведа Карима Замани.

В общем, можно сказать, что в годы независимости в узбекском литературоведении и переводоведении начался отдельный период в изучении жизни и творчества, переводе и издании наследия Руми. Ученые, как Ариф Усман, Х.Хамиди, Н.Камилов, И.Хаккул, Х.Балтабаев, Т.Каххар, Р.Джумаев, Э.Ачилов, Х.Хамидов, У.Саидов, объявили свои научные исследования. В этой сфере также есть своеобразная заслуга А.Тилавова, Ж.Мухаммада, С.Мейлиевой, С.Базаровой. Произведения Руми и ряд книг, посвященных его творчеству, переводы с турецкого на узбекский язык. Некоторые байты и повествования произведения “Маснавийи маънавий” изданы в прозаическом изложении Х.Касымом и А.Рахимбаевым.

После хазрата Алишера Наваи и в узбекском языке были попытки комментировать “Маснавий”. Первые комментарии к “Маснавийи маънавий” на узбекском языке написал Камалиддин Хусейн Хорезми. Однако он комментировал лишь три тетради поэмы в “Жавохир ул-асрор ва завохир ул-анвор”. Кроме этого, и Яъқуб Чархи написал статью, объясняя образ ная в “Маснавийи маънавий”. Также сюда входят произведения Машраба “Мабдаи нур”, Шейха Одина Мухаммада

Хорезми “Мифтоҳ ул-асрор”.

Абдурауф Фитрат в качестве литературоведа и машрабоведа писал о произведении Бабарахима Машраба “Мабдаи нур” так: “Теперь перейдем к книге Машраба “Мабдаи нур”. К маснавий Джалалиддина Руми написаны комментарии на узбекском языке в книге, изданной в 1912 году в Бухаре. Взято несколько байтов из маснавий Джалалиддина Руми. После каждого байта персидского текста начинаются комментарии на узбекском. В комментариях излагаются суфийские символы Джалалиддина Руми”.

Как говорил Абдурауф Фитрат, Бабарахим Машраб до произведения Джалалиддина Руми “Маснавийи маънавий” в “Мабдаи нур” привел 40 байтов на персидском, затем перевел их на узбекский язык. Некоторые байты комментировал без перевода. Свыше двадцати риваятов двух произведений соответствуют друг-другу по содержанию.

По представленным в машрабоведении выводам, “Мабдаи нур” появилось на свет в ответ произведению великого шейха и поэта Руми “Маснавайи”. Первая тетрадь в “Мабдаи нур” составляет 3070 байтов, в ней размещено 19 байтов, взятых из “Маснавайи” Руми. Произведение включает 22 пролога (872 байт), 52 повествования (1881 байт), 16 газелей (272 байт), 3 мустахзада (два на узбекском, один на арабском, 23 байта).

До независимости отношение к творчеству Руми было односторонним, произведения ученого во многом изучались поверхностно. Литературовед Н.Камилова приводит риваят “Тўрт йўловчи” из “Маснавий” для подтверждения мысли в некоторых исследованиях. В этот период еще один из великих мастеров слова Ш.Шамухаммедов перевел на узбекский язык несколько газелей, рубаи и рассказов Джалалиддина Руми.

Заключение. При ознакомлении узбекского народа с жизнью и творчеством Руми заслуга Джамала Камала велика. Он начал это благородное дело с перевода историко-биографического романа “Джалалиддин Руми” Ради Фиша. В 1991 году Джамал Камал в соответствии с оригиналом перевел и издал 333 рубаи из творчества поэтов-классиков, писавших на персидско-таджикском языке, опираясь на традицию классического рубаиписания и опыты перевода рубаи. Среди них существует также 53 рубаи, принадлежавшие его перу. А в 1994 году в его переводах был издан сборник стихов “Учмоққа қанот йўқ, вале учгайман” суфийского поэта. После такого долгого поэтапного осуществления поэт-переводчик приступил к переводу “Маснавий”.

В стране, благодаря независимости, начался отдельный период в изучении жизни и творчества Джалалиддина Руми, переводе и издании его наследия. В этом большая заслуга поэтов-переводчиков, как Аскар Махкам, Джамал Камал, Эргаш Ачилов и другие. Полный перевод “Маснавийи маънавий” Джамала Камала, а также его стихотворные и прозаические переводы отрывков глав и повествований имеют важное значение при ознакомлении узбекского читателя с произведением.

ЛИТЕРАТУРА:

1. Балхӣ Мавлоно Ҷалолӣддин Муҳаммад. Маснавийи маънавий. Бар асоси матни Р.Никольсон ва муқобила бо нусхаҳои дигар. – Тухрон: Замон, 2001. С. – 728.
2. Гачечиладзе Г. Художественный перевод и литературные взаимосвязи. – М.: Сов. Писатель, 1980.
3. Мавлоно Жалолӣддин Румий. Маснавийи маънавий. Форсийдан Ўзбекистон халқ шоири Жамол Камол таржумаси. – Т.: MERIYUS XHMK, 2010. – Б. 864.
4. Мавлоно Жалолӣддин Румий. Маснавийи маънавий. Биринчи китоб. – Т.: ЎзР ФА «Фан» нашриёти, 2005. – 368 б.; Иккинчи китоб. – Т.: Абдулла Қодирий номидаги халқ мероси нашриёти, 2002. – 335 б.; Учинчи китоб. – Тошкент – Тухрон: ЎзР ФА «Фан» нашриёти, Эрон Ислом Республикаси «Ал-Худо» халқаро нашриёти, 2003. – 431 б.; Тўртинчи китоб. – Тошкент – Тухрон: ЎзР ФА «Фан» нашриёти, Эрон Ислом Республикаси «Ал-Худо» халқаро нашриёти, 2003. – 350 б.; Бешинчи китоб. – Тухрон: «Ал-Худо», 2004. – 400 б.; Олтинчи китоб. – Тухрон: «Ал-Худо», 2004. – 454 б.
5. Мавлоно Жалолӣддин Румий. Биринчи дафтар, иккинчи дафтар, учинчи дафтар. /Таҳрир ҳайъати. – Т.: “Adabiyot uchqunlari”, 2014. – 448 б.
6. Мавлоно Жалолӣддин Румий. Тўртинчи дафтар, бешинчи дафтар, олтинчи дафтар. /Таҳрир ҳайъати. – Т.: “Adabiyot uchqunlari”, 2014. – 469 б.

LITERARY CRITICISM

7. Тўхсанов Қ. “Маснавийи маънавий” таржималарининг қиёсий таҳлили. Монография. – Бухоро: “Дурдона”, 2020. – 201 б. (10, 3 б.т.)
8. Тўхсанов Қ. “Маснавийи маънавий” – ўзбек тилида. Монография. Globe Edit, 2020. – 237 б. (14,8 б.т.)
9. Тўхсанов Қ. “Маснавийи маънавий” асари ўзбекча таржималарининг қиёсий тадқиқи. Монография. – Globe Edit, 2021. – 265 бет.
10. Tukhsanov K. R Comparative analysis of “Masnaviyi ma’naviy” translations. Монография. Globe Edit, 2021. – 121 б. (7,2 б.т.)
11. Фёдоров А. Основы общей теории перевода. – М.: Высшая школа, 1983 Россельс В. Сколько весит слово. – М.: Сов. Писатель, 1984
12. Чалолитдин Румӣ. Ҳикоятҳои халқи “Маснави”. – Душанбе: Тоҷикистон, 1963. – С.10.
13. Шомухаммедов Ш.Таржима санъати. Мақолалар тўплами. – Т.: 1973. – Б. 44.
14. Эткинд Е. Поэзия и перевод. – Л. – М.: Сов. писатель, 1963

УДК 82.09.(575.1)

РАУФ ПАРФИ ИЖОДИ ҲАҚИДАГИ БАҲСЛАР

Худойкулова Марҳабо Аҳадовна,

Бухоро давлат университети тадқиқотчиси, ф.ф.ф д. (PhD)

Аннотация. Ўзбек адабиётининг улкан вакилларида бири Рауф Парфи ўзининг абадийликка муҳрланган шеърляти билан китобхонлар қалбини забт этган шоир эди. Унинг адабиётга кириб келиши ҳам ўзига хос воқеа саналган, шахс эрки, Ватан мустақиллиги ва турк дунёсининг бирлигини куйлаган шоир ижоди илк қадамларидан бошлаб адабий жамоатчилик ва китобхонларнинг эътиборида бўлди. Шоирнинг изланишларига ҳар ким хил муносабат билдирди, ҳатто унинг шеърларини тушунмай, эътироз билдирганлар ҳам бўлди. Шу билан бирга ўзига хос услубга эга бўлган шоир шеърляти танқидчилар, шеърят мухлислари томонидан юқори баҳосини олиб келди. Ушбу мақолада Рауф Парфи ижоднинг ўрганилиши, шоир асарлари юзасидан ўтказилган баҳсу мунозараларга муносабат билдирилган.

Калит сўзлар: шеърят, шоир, адабий танқид, муанқид, лирикада пафос, модернизм, баҳс, танқидий муносабат.

СПОРЫ О ТВОРЧЕСТВЕ РАУФА ПАРФИ

Аннотация. Рауф Парфи, один из великих представителей узбекской литературы, был поэтом, покоровшим сердца читателей своей поэзией, запечатлённой на вечность. Его вступление в литературу также считалось уникальным событием, поэт, воспевавший свободу личности, независимость Родины и единство тюркского мира, был замечен литературной публикой и читателями с первых шагов его творчества. У всех была разная реакция на исследования поэта, и были даже те, кто не понимал его стихов и возражал. При этом поэзия поэта, обладающая неповторимым стилем, получила высокую оценку критиков и любителей поэзии. В данной статье речь идёт об изучении творчества Рауфа Парфи, обсуждении и спорах о творчестве поэта.

Ключевые слова: поэзия, поэт, литературная критика, критик, пафос в лирике, модернизм, дискуссия, критическое отношение.

CONTROVERSIES ABOUT THE WORK OF RAUF PARFI

Abstract. Rauf Parfi, one of the great representatives of Uzbek literature, was a poet who conquered the hearts of readers with his poetry that was sealed for eternity. His entry into literature was also considered a unique event, the poet who sang about individual freedom, the independence of the Motherland and the unity of the Turkish world was noticed by the literary public and readers from the first steps of his work. Everyone had a different reaction to the poet's research, and there were even those who did not understand his poems and objected. At the same time, the poet's poetry, which has a unique style, was highly appreciated by critics and fans of poetry. This article deals with the study of Rauf Parfi's creativity, the discussion and debates about the poet's works.

Key words: poetry, poet, literary criticism, critic, pathos in lyrics, modernism, debate, critical attitude.

Кириш. Жаҳон адабиётшунослигида адабий танқид жанрлари, уларнинг генезиси, тараққиёти, таркиби, ички шакллари, фольклор, мумтоз адабиёт билан боғлиқлиги, ўзига хос поэтик хусусиятларини тадқиқ этишга эътибор кучаймоқда. Баҳс ҳаётда, илмда, давлат ва жамоат ишларида катта аҳамиятга эга. Айниқса, адабиёт, адабий асар ва унинг яратилиши, хусусиятларини тадқиқ этувчи баҳс жанрининг табиати, муаллиф позициясида туганган ўрнини асослаш, структурал хусусиятларини очиб бериш танқид тарихининг тараққиёт босқичларини белгилашда муҳимдир.

Дунё адабиётшунослигида адабий ҳаётда адабий танқид жанрларининг роли, аҳамияти, бадий дидни тарбиялашда яққол кўриниши, бадий асарни таҳлил қилиш, баҳолашга эътибор қаратилаётганлиги ижобий ҳодисалардандир. Жумладан, баҳсининг табиати ва ички турларини белгилаш ҳамда таснифлаш, адабиётни ривожлантиришда туганган ўрнини асослаш, композицион, структурал хусусиятларини тадқиқ этиш зарурати яққол кўринмоқда.

Ўзбек танқидчилигида баҳс адабиётнинг юксалиши, адабий жараён, ёзувчи ёки шоир ижодининг такомиллиги, китобхоннинг эстетик дидини тарбиялашда муҳим аҳамиятга эгаллигини илмий-назарий жиҳатдан тадқиқ этиш бугунги замонавий адабиётшуносликнинг долзарб мавзуларидан бири ҳисобланади. Шу боис “Адабиёт халқнинг юраги, элнинг маънавияти кўзгуси. Бугунги мураккаб замонда одамлар қалбига йўл топиш, уларни эзгу мақсадларга илҳомлантиришда адабиётнинг таъсирчан кучидан фойдаланиш керак”.

Адабий танқиднинг адабий жараён ва омма орасида шуҳрат қозонишига жанрларнинг ривожига ҳам ўз таъсирини кўрсатмоқда. Шу жиҳатдан қарайдиган бўлсак, баҳс жанрида кўпинча, бадиий асар ёки аниқ бир мавзу объект қилиб олинади ва бошқа мақолалардан фарқли равишда баҳс давомида қарашлар кенгайтирилади, фикрлар хилма-хиллиги ошиб боради, баъзан рад этилади, баъзан қўллаб-қувватланади. Адабий танқид адабий жараёндаги янгиликларни таҳлил қилар экан, янгиликни йўналишда яратилаётган бадиий адабиёт намуналари адабий ҳаётга ўзининг янгиликни концепция ва эстетик тамойилларини олиб қираётганлигини асослашга ҳаракат қилмоқда. Баҳснинг мақсади адабиёт майдонида пайдо бўлган бирор бир янги асар ёки ёзувчи, шоирнинг ҳаёти, ижоди билан боғлиқ баҳсли масалаларни ўртага ташлаб, ҳал этишдан иборат.

Асосий қисм. XX аср ўзбек адабиётининг ёрқин вакилларида бири Рауф Парфи шоир, носир, таржимон сифатида китобхонларга ўнлаб шеърлар, тўпламлар, таржима асарларини тақдим этган, ўзига хос мактаб яратган ижодкордир. Унинг асарларига Асқад Мухтор, Шукрулло, Миразиз Аъзам, Мирзо Кенжабек, Чори Аваз каби шоирлар юксак баҳо берганлар. О.Шарафиддинов, Иброҳим Ғафуров, Н.Раҳимжонов, Иброҳим Ҳаққул, Ботирхон Акрам, Улуғбек Ҳамдам, И.Ғаниев, О.Тўлабоев каби олимлар шоир ижоди ҳақида тадқиқотлар яратдилар, мақолалар, эсселар ёздилар. Масалан, Ўзбекистон Қаҳрамони, йирик мунаққид О.Шарафиддинов шундай ёзади: “Шундай шоирлар бўладикки, уларнинг ютуғи ҳам, камчилиги ҳам китобхон ва мутахассислар томонидан бир маромда баҳоланиб боради. Шундай шоирлар ҳам бўладикки, уларнинг асарлари жамоатчилик ўртасида ҳам, танқидчилар орасида ҳам кескин баҳсларга, мунозара ва тортишувларга сабаб бўлади. Ана шундай шоирлардан бири Рауф Парфидир” [Назаров, 1985, 153]. Ҳақиқатан ҳам, XX асрнинг 60-70-йилларида адабий танқидчилик Рауф Парфи шеърининг турлича талқин қилдики, бу борада баҳсу мунозаралар кучайиб кетганлиги кўринади. Аммо шунча баҳсу мунозаралардан кейин ҳам шоир ўз услубига, дунёни ўзича кўриши ва кўрсатишига содиқ қолган. Инсоннинг руҳий эркинлигини қуйлаш Рауф Парфи шеърининг меҳварини ташкил этади. Шунинг учун шоир шеърини туйғулар суратини, кечинмалар манзарасини, кайфият, ҳолатнинг тимсолларини яратиш алоҳида ўрин тутди. Бежизга шоирни туйғу-кечинмалар мусаввири деб аташмаган. Айнан шу жиҳатни тушунмаган китобхонлардан баъзилари “Бу шеър эмас, шоирнинг алаҳсирашлари, бизки, олимлар уларни тушуниб етмасак, оддий китобхон қандоқ тушунсин!” каби фикрларни айтишган.

Шоир ижодининг, шеърларининг йўналиши ва ўзига хослиги ҳақида, камчилиги ютуқлари ҳақида жиддий баҳслар бўлиб ўтган, уларда турли-туман, ҳатто, баъзан бир-бирига зид ва қарама-қарши фикрлар айтилган, шунга қарамай, шоир ижодини жиддий танқид қилувчилар ҳам унинг ўзига хос талант ва иқтидор эгаси эканлигини эътироф этганлар. Бу баҳсларда шоир ва ёзувчи А.Мухторнинг шоирни ҳимоя қилиб чиққани, (*“Мухтарам Асқад Мухтор шоирнинг ижоди ҳақида гапириб, бу шоир ҳис-туйғуларнинг суратини чиза билади, деган эди. Бу орада Рауф бирмунча тўпламларини шеърхонларга тақдим этди. Айниқса, унинг улуг Нозим Ҳикматнинг машҳур “Инсон манзаралари” асарини ўзбекчалаштиргани диққатга сазовор бир ҳолдир”*. А.Орипов) йиллар давомида унинг мулоҳазалари ҳақ эканлигини адабий танқид ҳам тан олгани ва шоир ижоди ҳақидаги баҳсларга муносабат билдириб, адабиётшунос Б.Назаров шундай ёзади: “Рауф ижоди ҳақида фикр юритувчи айрим танқидчилар унинг шеърларида баъзан лаҳзалик тушкун кайфиятлар қуйланишини, баъзан замондош қиёфасининг нотўғри талқин этилишини сўзлайдилар. Аслида шундайми? Мутлак йўқ дейиш менимча, нотўғри бўлур эди. Чунки Рауфнинг ҳазин руҳли шеърлари йўқ эмас ва оз ҳам эмас. Лекин энг асосийси, уларнинг моҳиятини тўғри аниқлай олишда, улардан тўғри хулоса чиқара билишда. Чунки Рауфнинг аксар шеърларидаги ҳазин кайфиятлар ҳазинликни мадҳ этиш учун эмас, аксинча, ундан қутулиш учун, нурли ҳолат, туйғу, кечинмаларни излаш, уларга интилиш мақсадида ва уларни ботинан тараннум этиш ниятида қаламга олинади” [Назаров, 1985, 154].

Рауф Парфи ижоди ҳақидаги баҳслар кейинги йилларда - Мустақиллик йилларида ҳам давом этди. Чунки ҳаёт ҳақиқатини бадиий ҳақиқатга айлантириш, ҳақ сўзни қуйлаш ўзбек шеърини тараккиётининг барча даврлари учун бош тамойил бўлиб келган. Лекин мақсадга эришиш йўллари, усуллари жуда турли-туман ва кўп. Масалан, мажозий образчилик ҳақиқатни айтишнинг, воқеликни,

хаётни реалистик идрок этишнинг шаклларида бири бўлиб, Р.Парфи ижодининг асосий йўналишини ташкил этади. Бу ҳақда адабиётшунос олим Н.Раҳимжонов шундай ёзади: “Ўтган асрнинг 80-йиллари ўзбек танқидчилигида бадиий тафаккурнинг ушбу кўриниши моҳиятини тушунмасликданми ёки тушунишни истамаганликданми, “Шеърингизни тушунтириб берсангиз”, “Шоир нима демоқчи, шеър нима деяпти” қабилдаги мақолалар юзага келди. Уларда Рауф Парфи шеърларидаги мажозий образларни, рамзларни Ғарбга тақлидчиликда, ўта мураккаблик ва мавҳумликда айблаш расм бўлди. Тимсолли образлар сарбастдаги изланишларида ёрқинроқ тажассум топгани боисиданми, уларни Ғарб шеърлятига тақлидда айблашди. Ваҳоланки, шеърнинг бу шакли аввалги минг йилликда мўсафид Шарқнинг қадимий битикларидаёқ мавжуд экан. Ушбу ходиса, айрим танқидчилар айтгандек, Ғарб ва Лотин Америкаси адабиётига тақлидан эмас, аксинча, эстетик таъсир самараси ўлароқ юзага келди. Шу боисдан ҳам шоир: ўзимизнинг қадимий ёзувларимизда ўзимизни қайтадан топдик, -дейди” [Раҳимжонов, 2007, 98].

Н.Раҳимжоновнинг “Бадиий дид ва эстетик савия” баҳс-мақоласи матбуотдаги баҳсларга, аниқроғи, ҳаваскор қаламкаш М.Йўлдошевнинг “Шоир нима демоқчи, шеър нима деяпти?” мақоласига жавобан ёзилган. “Куни кеча “Шеърингизни тушунтириб берсангиз” деган савол пайдо бўлган эди. “Шоир нима демоқчи, шеър нима деяпти” дея саволга тугилаяпти” деб ёзар экан, мунаққид М.Йўлдошевнинг фикри аниқ мақсадга йўналтирилмаганлиги, шеърнинг маъносини уқмаган ўқувчи уни ёзган шоирни ҳам англаши қийинлигини таъкидлайди. Ҳақли равишда мунаққид бугун Рауф Парфи шеърлярига шу тариқа саволларни қўяётган ўқувчи Алишер Навоий асарларини қўлига олса нима дер экан деган муаммоли масалаларни ўртага ташлайди ва бундай саволлар бўлишининг туб сабабларини излашга киришади. “Ҳамма айб шеърят ҳақидаги тасаввур ва тушунчаларнинг, эстетик мезонларнинг жўнлашиб кетганида. Бадиият мезонларининг ниҳоятда сийқалаштириб юборилганида...

Шўро мафкурасининг шеърлятни халққа яқинлаштириш, оммавийлаштириш учун олиб борган сиёсати салбий оқибатларга олиб келди. Унинг савияси тушириб юборилди” [Раҳимжонов, 2007, 109]. Классик адабиёт, Алишер Навоий асарларини таҳлил қилиб, олим энг муҳими, китобхоннинг дидини мумтоз шеърлятимиз савиясига кўтариш кераклигини уқтиради. Мунаққид шеърхон китобхоннинг шоир шеърлятига қўйган даъволарининг асоссиз эканлигини чуқур таҳлиллар орқали ёритади. Айниқса, “Она тилим” шеъри мисолида шоирнинг сўз танлаши ва “уларга заргарона сайқал бериши чинакам буюк бир меҳнат, бетимсол санъат намунаси” эканлигини очиб беради.

“Она тилининг нуруний тарихи ҳақида бундан ҳам дардчил, бундан ҳам образли сўзлаш мумкинми?

Шоир “Она тилим” шеърининг фикрий қурилишини тубдан ўзгартириб, уни учта сонетга айлантирган. Айтиш зарурки, ҳар бир сонет бадиий тафаккур кўламининг миқёслари, ҳиссий истеъдоди ва маъно мустақиллигига кўра тамомила янги, оригинал шеърлар” [Раҳимжонов, 2007, 108].

Жавоб тарзида ёзилган баҳс-мақола, энг аввало, ўзбек шеърлятида ўзига хос воқеа саналган шоир ижодини турли, асоссиз хуружлардан ҳимоя қилиши, иккинчидан, ижодкор шеърлярининг ўзига хос талқинларга бойлиги билан муҳим аҳамиятга эгадир.

Кўринадик, Рауф Парфи Ўзтурк ижоди, шеърляти ҳақидаги баҳслар шоирнинг ўзигва хос услубини янада ёрқинроқ кўрсатишга хизмат қилади. “Ҳақиқат баҳсларда туғилади” деганларидек, шоир ижоди чуқур мазмун-моҳиятга эгаллиги, оригиналлиги баҳсларда янада батафсил очиб берилганлиги кўрилади.

Хулоса қилиб шуни айтиш мумкинки, ўтган асрнинг 80-йиллари ва мустақиллик даврида адабий танқид янгиланиш йўлидан борди. Бу янгиланиш, аввало, танқидчи тафаккуридаги ўзгаришлар билан боғлиқ ҳолда намоён бўлди. Таназзулга юз тутган ва синфийликка асосланган марксча-ленинча дунёқараш ўрнига эркин фикрлайдиган, бадиий асарнинг моҳиятини матндан келиб чиқиб талқин этадиган янгича танқид тафаккури шакллана борди. У ўзининг ёндашув ва усулларини, эстетик тамойилларини вужудга келтира бошладики, яратилган баҳсларда бу жиҳат яққол кўрилади.

Ўзбек адабиётшунослигида адабиётнинг тараққиёти учун хизмат қиладиган баҳсларни ўрганиш маълум бир давр адабий жараёни, унда кечган адабий тортишувлар ва бунда танқидчи, ижодкорларнинг роли ва ўрни масаласига ойдинлик киритиш имконини бериши яққол намоён бўлмоқда. Мунаққид қайси жанрда бўлмасин, асарни таҳлил қилар экан, унинг ичидагина қолиб кетолмайди, асардаги бадиий воқелик билан реал воқеликни киёслайди, асардаги бадиий ҳақиқат ҳаёт ҳақиқатига қанчалик тўғри келишини аниқлашга, асарда қўйилган муаммоларнинг ҳаётий

илдизларини очишга интилади. Шу билан бирга адабий жараёндаги баҳсларга муносабат билдириш орқали ўзининг позициясини ҳам аниқ кўрсатади. Ҳар бир мунаққиднинг адабий-тарихий жараёндаги мавқеи долзарб, илмий муаммоли масалаларни кўя олиш, уларга муносабат билдириши, ҳал қилишга киришиши билан белгиланади. Ҳақиқий олим далиллар моҳиятини ёритади, уларни куруқдан-куруқ санаб ўтиш билан чекланмайди. Танқидда объективлик, холислик тамойилларига амал қилишга ҳаракат қиладики, бунда билим даражаси, дунёқарашнинг кенглиги ҳам муҳим роль ўйнайди.

Адабий танқиднинг бошқа жанрлари сингари баҳс ҳам бугун шаклий изланишларда. Шунинг ўзиёқ бу жанрнинг тараққиёт йўлида эканлигини кўрсатади. Шу жиҳатдан баҳслар ҳам адабиётнинг ривожланиши ва ўсишига алоҳида замин яратмоқда. Унда бутун масъулият муаллиф зиммасига юкланган. Шахс ва ижод мутаносиб бўлгандагина етук асар яратилади эмас, балки аксинча, етук асарларни етук шахслар яратадилар. Бу тарихда исботланган ҳодиса ва ҳеч қачон ундан кўз юмиб бўлмайди.

Баҳснинг бошқа танқид жанрларидан фарқи шундаки, унда кўтарилган муаммога бирдан ортиқ ёки бир неча ўнлаб адабиётшунос, олимлар фикр билдириши мумкин. Уларнинг баъзи бирлари, табиийки, бир позицияда туриб, бир фикрни, бошқалари ундан фарқли фикрни ҳимоя қилиши мумкин. Китобхонда қандайдир даражада мулоҳаза уйғотишининг ўзи баҳс характеридаги асарларнинг маълум аҳамиятга эга эканлигини кўрсатади. Адабий баҳслар кўйилган муаммони ечиш нуқтаи назаридан ҳам, поэтик, композицион қурилиши томонидан ҳам жанр талабларига жавоб бера олиши билан диққатга сазовор.

Мустақиллик йилларидаги баҳслар мунаққидларнинг фаоллиги ошганлиги, илмий таҳлиллар кучайганлиги, фикрлар “жанги”нинг миқёси кенгайиб бораётганлиги, мунозаралар одат тусига кириб бораётганлигини адабий танқидчиликдаги устувор тамойиллардан бири деб ҳисоблаш мумкин. Шу билан бирга талабчанлик, мавжуд нуқсонларни йўқотишга интилиш, ҳали адабиётни юксалтириш борасида амалга оширилиши лозим бўлган вазифалар кўплиги ҳам аён бўлмоқда. Адабий-бадиий танқид савиясини кўтариш учун турли хил баҳслар уюштирилиши лозим ва бу баҳслар ҳақиқатни кашф этишга, китобхоннинг эстетик дидини тарбиялашга қаратилиши зарур. Бу жабҳада адабий танқид жанрларидан бири адабий-танқидий баҳснинг ўрни ва роли муҳимдир.

Юқоридагиларни инобатга олган ҳолда шуни алоҳида таъкидлаш лозимки, адабий танқидчиликда мунаққидлар томонидан ўзбек шеърятининг йирик вакиллари ижодини, жумладан, Рауф Парфи ижодини ўрганиш, турли қирраларини ёритиш бугунги кунда ҳам давом этмоқда.

АДАБИЁТЛАР:

1. Назаров Б. *Ҳаётийлик безавол-мезон. Тошкент. “Ёш гвардия”. 1985. – Б.153.*
2. Рауф Парфи. *Сабр дарахти. Тошкент. 1986.*
3. Рауф Парфи. *Сукунат. Тошкент. 1991.*
4. Раҳимжонов Н. *Мустақиллик даври ўзбек шеърятини. Тошкент. Фан, 2007. 98-бет.*
5. Раҳимжонов Н. *Бадиий дид ва эстетик савия. Китобда: Мустақиллик даври ўзбек шеърятини. Тошкент. Фан, 2007. 108-бет.*

KO'NGIL TIMSOLINING RAMZIY MOHIYATI

*Qahharova Dilafro'z Abdug'afforovna,
O'zbekiston davlat jahon tillari universiteti
Jahon adabiyoti kafedrasida o'qituvchisi*

Annotatsiya. Maqolada mumtoz adabiyotda ramz tushunchasi uning mazmun-mohiyati va lirikada keng qo'llanishi xususida so'z boradi. Shuningdek aynan ko'ngil timsolining ramziy mohiyati haqida fikr-mulohazalar keltirib o'tilgan. Bobur lirikasida qo'llanilishi qanday ma'nolarda aks etib kelganligi shoir g'azal va ruboiylaridan misollar keltirish orqali tahlil etilgan.

Kalit so'zlar: ko'ngil, timsol, obraz, ramz, majoz, mohiyat, qalb, ishq, muhabbat, yor, ma'shuqa, do'st, tasavvuf, ilohiy ishq.

СИМВОЛИЧЕСКАЯ СУТЬ ИЗОБРАЖЕНИЯ СЕРДЦА

Аннотация. В статье говорится о значении понятия символа в классической литературе и его широком использовании в лирике. Существуют также мнения о символическом характере изображения сердца. На примере газелей и рубаи поэта анализируются смыслы его употребления в лирике Бабур.

Ключевые слова: сердце, символ, образ, символ, метафора, сущность, сердце, любовь, возлюбленный, друг, мистика, божественная любовь.

SYMBOLIC ESSENCE OF HEART

Abstract. The article talks about the meaning of the concept of symbol in classical literature and its wide use in lyrics. There are also opinions about the symbolic nature of the image of the heart. The meanings of its use in Babur's lyrics are analyzed by giving examples from the poet's ghazals and rubai.

Keywords: heart, symbol, image, symbol, metaphor, essence, love, lover, friend, mysticism, divine love.

Kirish. Adabiyotda biror bir asar yoki she'ning yaralishi ijodkordan katta mahorat talab qiladi. U muallifning tinimsiz mehnatlari, izlanishlari, uyqusiz tunlari, halovatsiz hayoti, buyuk iste'dodining samarasi o'laroq maydonga keladi. Ayniqsa u ijodkor ham nasrda ham nazmda ijod qilsa bu holat badiiy ijoddagi eng nodir va ulkan hodisa sifatida baholanadi. Mumtoz ijodkorlar ko'ngil satrlarini so'z orqali qog'ozga tushirishgan. Bundan ham hayratlanarlisi shundaki so'zni so'zlatish asnosida uning ramziy ma'nosini qo'llash orqali yana ham jozibali qilishgan. Mumtoz adabiyotda shoirlar qalb kechinmasini biror bir timsolning ramziy mohiyatini keng yoritish orqali namoyish etishadi. To'g'rirog'i biror bir so'zning ramziy ma'nosini qo'llash Zardushtiylik davridan meros qolgan desak xato bo'lmaydi. Aynan ramz tushunchasi "Avesto"da qo'llanilgan. Ramz – badiiy adabiyotda voqelikni badiiy aks ettirishning shartli usuli, badiiy shartlilik shakllaridandir. Ramz ma'jordan farq qilib mazmuni obrazli qurilishi bilan bog'liq bo'ladi va ko'p ma'noliligi bilan ajralib turadi. Ramz barcha xalqlar folklori va adabiyotida qadimdan mavjud. Ramziy obrazlar muayyan tizimni tashkil etadi va ayrim hollarda ko'pchilik xalqlar adabiyoti va san'atida mushtarak mazmuni ifodalaydi.

Mumtoz adabiyotimizning durdona asarlarida ramz va majoz bilan so'zlash an'ana bo'lgan. Hozirgi davrning adabiyot shaydolari hisoblangan kitobxonlar, mumtoz adabiyotni yaxshiroq anglab yetishi o'sha vaqtdagi ijodkorning asl maqsadini tushunishi uchun ramz va majoz haqida batafsil ma'lumotga ega bo'lishi kerak. Shu o'rinda ramz va majoz istilohlarining qisqacha izohini keltirib o'tishni joiz deb bildik.

Ассоний қисм. Ramz – simvol; ko'chim turlaridan biri, faqat shartli ravishda va shu matn doirasida ko'chma ma'no kasb etuvchi so'z yoki so'z birikmasi;

Majoz – mumtoz adabiyotshunoslikda so'zni o'z ma'nosida emas, boshqa bir ko'chma ma'noda ishlatish, ko'chimning umumiy nomi.[1] Adabiyot tarixida asrlar davomida ishlatilib kelinayotgan ramziy obrazlar tizimi ham mavjud. Masalan, "gul" – go'zallik, ma'shuqa; "bulbul" – oshiq; "sariq rang" – mahzunlik; "qora rang" motam ramzi va hokazo. Hozirgi zamon adabiyot ixlosmandlari mumtoz adabiyot namunalarini yaxshiroq tushinish, o'sha davrdagi muallifning asl maqsadini anglash uchun ramz tilini

bilishimiz kerak. Xalq ogʻzaki ijodiyoti va mumtoz adabiyotda keng koʻlamda ishlatilgan ramziy tasvir usuli hozirgi adabiyotda ham muvaffaqiyatli qoʻllanilmoqda.

Bizga maʼlumki koʻzgu yoki oyna insonlar oʻz aksini koʻrishi uchun moʻljallangan bir matoh hisoblanadi. Ammo, mana shu oddiy roʻzgʻor buyumi adabiyot va sanʼatda maʼlum bir oʻringa ega. “Xalq udumlarida ham oynaga alohida maʼno yuklanadi. Kelin-kuyovni chimildiqda oynaga teng qaratish, chaqaloq yostigʻi tagiga kichkina koʻzgu qoʻyish kabi udumlar ota-bobolarimizning yomon ruhlar oynadan qoʻrqib qochadi degan ishonchlari zamirida paydo boʻlgan. Koʻzgu yorugʻlik, porloq iqbol, yorqin kelajak ramzi hisoblangan.

Islom dini va tasavvuf taʼsiridagi mumtoz adabiyotda ushbu obraz inson koʻnglini ifodalaydi. Toza tutilgan koʻngil oynasida esa Alloh jamoli zohir boʻladi”[2]. Sharq shoirlari qalb va koʻngilni inson maʼnaviy hayotining bosh markazi va mahzani deb bilishgan. Koʻngilni poklash va uni ishq, goʻzallik oynasiga tenglashtirish kamolot yoʻlidagi asosiy vazifalardan hisoblangan. Chunki oshiqlik, oriflik, komillik – bularning barchasining istiqboli koʻngilga bogʻliqdir. Zero, Alloh vujudagi qalbdan boshqa biror aʼzoga maʼrifat mushohadasiga, gʻaybiy sirlarni kashf etmoq salohiyatini nasib etmagan*.

Tuygʻu, fikr-mushohada va tasvir — bularning barisi Sharq adabiyotida, avvalo, mazmun va mohiyatga asoslanadi. Eski adabiy matnlar bilan tanishganda soʻzning baʼzan oʻnlab maʼno-mazmuni bilan qiziqishga toʻgʻri keladi. Agar shunday qilinmasa, ayni bir ijodkor ulardan qanday maqsadlarda foydalangani ham, matndan matnga koʻchgan sayin soʻzdagi maʼno oʻzgarishi yoki yangilanish sabablari ham ochilmasdan qolaveradi. Bobur ham oʻz lirikasida bir necha oʻrinlarda “koʻngil” timsolidan keng foydalangan. Ishqiy va hasbi hol mavzusida ijod qilgan shoir lirikasining deyarli barchasida koʻngil timsoliga murojaatni sezamiz. Shuningdek, shoirning lirikasida aql, jon, yor, zulf, qosh, soch, koʻz, visol, borliq, Alloh va koʻngil munosabati aks etgan. Sheʼrlarda Haq taoloning tengsiz xazinasi, nazargohi hisoblangan maʼrifatga toʻla orif koʻngil, ishq-muhabbat shiddatidan mast-u behud, parishon junun sifatiga sohib oshiq koʻngilning holatlari oʻz aksini topgan. Zahiriddin Muhammad Bobur koʻngilni anʼanaviy tarzda goh gulga, goh esa gʻunchaga, goh paykonga oʻxshatadi.

Shoir koʻngil timsoliga eng ishonchli doʻst sifatida qaraydi va murojaat qiladi. Ana shu qarashi va murojaati zamirida shoirning koʻngil toʻgʻrisidagi oʻziga xos qarashlari va badiiy talqinlari yuzaga chiqadi desak xato boʻlmaydi. Haqiqatdan ham xoh yurtni sogʻinish boʻlsin, xoh hijron boʻlsin yoki ishq- muhabbat mavzusi boʻlsin hammasida Bobur Mirzoning koʻngil holati qalbining dard-u hasrati aks etadi. Aynan shu sababli ham shoir sheʼrlari kitobxon qalbiga yaqin. Bobur oʻz lirikasida koʻngil timsolining ramziy mohiyatini ham oʻzgacha tasvir-u tavsiflaydi desak xato boʻlmaydi. Bobur lirikasining talay qismi koʻngil timsoli bilan bogʻliq. Koʻngil soʻzini shoir qaysi maʼnoda ishlatgan? Koʻp hollarda bu soʻzlarning birgina — paykon yoki boʻlmasam gʻuncha maʼnosiga urgʻu berib kelingan. Vaholanki, mumtoz adabiyotda ayniqsa lirikada bu istilohning maʼnosi ancha keng va turlichadir.

“Bobur oshiqona mavzudagi sheʼrlarida faqat ishqiy kechinmalar-iztiroblar, vasl ayyomidan shodumonliklarni kuylash bilangina cheklanmaydi. Ularning zamiriga hayotiy tajribalaridan anglagan, murakkab qismat zarbalaridan his qilgan falsafalarni, xulosalarni ham singdiradi:

Ey koʻngul, yuzin koʻrib zulfiparishonin sogʻin,
Shomi hijrondin tavahhum ayla vasl ayyomida.

Hayot ziddiyatlarga toʻla. Oʻz taqdirida buning guvohi boʻlgan Bobur yuqoridagi baytda qarama-qarshiliklarga yoʻgʻirilgan inson umri sahifalarini tazod sanʼati vositasida yoritishga harakat qiladi. Shoir koʻngilga murojaat etib, diydorga erishganda, yuzni toʻsuvchi zulfi, visol ayyomida esa hijron tunini unutmashlikni uqtiradi. Bundan shoirning maqsadi, birinchidan, bu ikki - shodmonlik va qaygʻu holati har daqiqada oʻrin almashishi mumkinligini eslatish boʻlsa, ikkinchidan, masrur damlar gʻanimatligini, uni qadrlashni anglashga daʼvat, uchinchidan esa, har qanday vaziyatda ham insonni oʻz muvozanatini saqlashga chorlovdur. Bu kabi chuqur hayotiy mulohazalar shoir sheʼriyatining ijtimoiy mohiyatini oshiradi”[4].

Hayot hamma narsani oʻzgartiradi, oʻzgarib odamlar nazaridan oʻtib eskirganlarini tarixga aylantiradi. Barcha holat va hodislarni tarix toʻlaligicha yashira olmaganidek, oxirigacha oshkor ham etolmaydi. Shu boisdan ham nimalardir hamisha yashirin qoladi. Ana oʻsha yashirin qolgan narsalar esa hamisha insonga katta qiziqish tugʻdiradi uni anglashga nimaligini his etishga turtki beradi. Oʻsha vaziyatda koʻngil holatini bir maromda ushlab va vaziyatga qarab qaror qabul qilishga undaydi. Toʻgʻri bu holatda aql asosiy oʻrinda turadiku deysish mumkin, ammo insondagi barcha his-tuygʻularni koʻngil boshqaradi. Aytaylik, maʼnaviy komillik sari odim qadam tashlagan solih bir inson komillikning sir-sanoatini kashf etgach, muhtasham bir “koʻngil osoyishtaligiga” yuzlashadi. “Qalb koʻzi”, “koʻngil oynasi” sifat eʼtibori bilan uning ichki dunyosini oʻzgartirar ekan, ayni paytda uni ragʻbatlantiradi. Shunda u moddiy dunyoning qoʻpollik,

yomonlik, chirkinliklaridan chetlashish bilan kifoyalanmasdan, hatto o'zining bashariy xususiyatlaridan qutilishni o'ylay boshlaydi. Oshiq holati ham xuddi shunday oshiqlik shavqi, erk va farahi uni oriflik maqomiga ko'taradi. Zohidmi, oshiqmi, g'arib yoki miskinmi – endi unga nomning, maqomning ahamiyati qolmaydi. Boisi u “ko'ngil oromi”ga, “ko'ngil osoyishi”ga ega uning ruhiyatidagi evrilish, chinakam Ma'rufiy zavq solihni Allohning eng sodiq, eng xokisor quli holiga yetkazadi. Ammo, shohlikdan ham oliy ubudiyat (qullik) darajasini qo'lga kiritish o'z-o'zicha va osonlik bilan bo'lmaydi, albatta. Ko'rib turganimizdek barcha holat va vaziyatda ham ko'ngilga murojaat qilinadi. Ko'ngil osoyishtaligi insonni har qanday mushkuloti, muammo oldida o'zni erkin tutishga undaydi. Bobur lirikasida yuqorida ta'kidlaganimizdek ko'ngil gul, paykon, g'uncha, bog'bon, zulfga o'xshatilgan she'rlar juda ko'p. Bu tashbehlar ichida ko'ngilni zulfga qiyos etilishi mazmun-mohiyatiga ko'ra ayniqsa e'tiborlidir. Bobur she'rlarining aksariyatida lirik qahramon uning o'zidir. Shoirning bir ruboysida lirik qahramon ko'ngilni yorning zulfiga o'xshatib:

Mayxonasi sari guzar, ey jon, qilma,
Ishrat uyini kulbayi ahzon qilma,
Zulfung kibi ko'nglumni parishon aylab,
La'ling kibi bag'rimni to'la qon qilma.

Ruboiyda keltirilgan ko'ngil zulf timsoliga mazmunan mujassamlashtirilgan. Shoir bu yerda yorning zulfiga o'xshatgan ko'ngilni parishonligini ta'kidlaydi.

Umuman olganda mumtoz adabiyotda ko'ngilga shaxs maqomi berilgan. U oshiq, orif, ishonchli do'st, lirik qahramonga rahnamolik qiluvchi inson sifatida gavdalanadi. Ko'ngilga bunday yuksak qaralishi va bunday yuksak maqomning berilishi uning poklik mazhari ekanligidadir. Shunday qilib Bobur lirikasida ko'ngil timsolining o'rni, ahamiyati, ma'no va mundariyasi, hissiy-emotsional ta'sir shakllarini tadqiq etish jihatidan quyidagilarni o'z ichiga oladi:

Birinchi, ular shoir she'riyatining botiniy xususiyatlari va sir-asrorlarini ochishga xizmat qiladi;

Ikkinchi, Boburning san'atkorlik mahoratini yanada keng va chuqur yoritishga yaqindan yordam beradi;

Uchinchi, shoir she'riyatidagi ko'ngil timsoli bilan bog'liq jihatlarni so'zning yuksak qudrati bilan jonlantiradi;

To'rtinchi, lirik qahramon misolida qalblarga kirib boradi va junbushga keltiradi;

Zero ko'ngil timsoli tasvirlaridan ulug'shoh va shoir Boburning qalb kechinmalari, dard va iztiroblarini qanchalik mukammal his qilganligini bilishimiz mumkin. Bobur she'riyatida ko'ngilni turfa holatda uchratamiz xususan:

1. Vatandan ayriliqdagi sog'inchga to'la ko'ngil;
2. Yaqinlardan xiyonat ko'rgan iztirob va dardga to'la ko'ngil;
3. Ishq va muhabbatdan masrur ko'ngil;
4. Sadoqat va vafodan mamnun ko'ngil;
5. Ma'shuqasining ozori sitamlaridan jabr chekkan ko'ngil;
6. Jang-u jadallarda g'alaba qozongan g'olib ko'ngil;

Alisher Navoiyning e'tirofi bo'yicha olamni yaratishdan maqsad odam bo'lsa, odamdan maqsad esa ko'ngil edi. Navoiy ko'ngilni “lahmi porai sanubari (go'sht parchasi) deb emas “badan mulkining sultoni, ma'rifat bog'idan vahdat rayohinining esgan nasimi ruhoniya gulistonidan oshnolig' gullarining samimi”[5] deb bilgan. Alisher Navoiy she'riyatida Boburnikidan farqli o'laroq ko'ngil shahar, mamlakat, uy, kishvar, xaroba, mayxonaga o'xshatilgan baytlar juda ko'p. Bu tashbehlar ichida ko'ngilning Ka'baga qiyos etilishi mazmun- mohiyatiga ko'ra ayniqsa e'tiborlidir. Yassaviy tariqatining davomchisi va tariqat asoschisi alloma Hoja Bektoshi Valiy “Olamda Baytul Ma'mur bor, Ka'ba ham bor. Biroq ko'ngil ikkovidan ham qimmatlidir. Chunki Baytul Ma'mur Karrubiya nomi berilgan (buyuk malaklar tavof etadigan bayti sharif) ko'kdadir. Karrubiylar (buyuk malaklar) tavof qiladilar. Ammo, ko'ngil Podshohi Olam Tangri nazargohidir”[6], - deb yozadi. Bobur ijodida ham ushbu an'anani guvohi bo'lishimiz mumkin. Shoir turkiy she'riyatda Alisher Navoiydan keyin Xoja Ahmad Yassaviy hikmatlarida uchraydigan ko'ngil parvozi, ilohiy sayr haqidagi fikrlarni rivojlantirdi.

Misol uchun:

Kabutar, eltasen xattim, ne bo'lg'ay gar qabul etsang,
Ko'ngulni bog'lasam ul noma yanglig' parru bolingga.

Xususan, yuqoridagi baytda shoir o'z ko'ngilni yorsiz bir joyda qaror topmasligini, shu sababli ham ko'ngilni nomaga qo'shib kabutar bilan yor tomon uchirmoq niyatida ekanligini bayon qilgan. Bobur ajoyib

va serqirra ijodkor shu boisdan ham uning lirikasi mazmun va ma'no jihatidan juda yuksak mahorat bilan yaratilgan.

Ma'lumki, ko'ngil holatini anglashda va anglaganini tasvirlab berishda qiyinchiliklarni ko'rish, firoy azobini tortish, musofirlikdagi hayotni kechirish muhim ahamiyat kasb etadi. Ayniqsa, bu holatda adabiyotda, she'riyatda ijod qilgan shoir o'zini yuksaklikda ko'ra oladi. Bobur ham ana shunday ijodkor. Taqdirning o'zi uni turfa sinovlar girdobiga tashladi, Vatandan, yordan, farzand-u jigarlardan ayirdi, musofirlikning iztiroblarini his ettirdi. Mana shularning barchasi yig'ilib shoir ijodida ko'ngilning nozik kechinmalarini tarannum etdi. Ko'ngil timsoli aks etgan she'rlar esa o'zini anglash, ilgarilash va komillikni istovchi ko'ngil uchun go'zal fursat bo'lib xizmat qildi. Boburni ko'ngil kechinmalarini chuqur his etib ularni kitobxonga maromiga yetkazib bera olgan shoirlar sirasiga kiritsa bo'ladi. Yana ham aniqroq qilib aytadigan bo'lsak Bobur – ko'ngil kuychisi. Butun boshli Boburiylar saltanati asoschisi bo'lishiga qaramasdan mol-dunyoga hirs qo'ymagan. Butun fikri-zikri ortida qolgan Vatanida bo'lgan shoir lirikasida ham o'ziga o'xshagan oqil insonlarni aks ettiradi.

Xulosa. Shoirning lirikasi va ulardagi fikr-qarashlari doim va har joyda e'tiborga loyiqdir. Hattoki bazi she'rlarining tarbiyaviy jihati shunchalar yuqoriki, undan ma'naviyat darslarida foydalansa bo'ladi. Zero, she'rlarda asosan, ishq, muhabbat bilan bir qatorda yaxshilik, axloq bosh g'oya sifatida kuylangan. Bobur she'riyati har davrdagidek, bugun ham turkiy xalqlar uchun yaxshi bir ta'lim-tarbiya vositasidir.

ADABIYOTLAR:

1. *Adabiyot nazariyasi. 1-jild. – T.: 1978, 59-b*
2. *Mamadaliyeva. Z yoshlik jurnali. Nasrda falsafiylik va ramziylik – T.: 2017-yil, 9-son.*
3. *Imom G'azzoliy. Ihyon ulumid-din. 4-jild. Istanbul, 1993. 14-b.*
4. *Jumaxo'ja N., Adizova I. O'zbek adabiyoti tarixi. T.: Innovatsiya-Ziyo. 2020. 79-b*
5. *Alisher Navoiy. MAT. 14-jild. (Mahbub ul-qulub) Toshkent, 1998. 92-b*
6. *Xoja Bektoshi Valiy. Maqolot. – T., 2000. 39-b.*
7. *Bozorova. N, Navoiyning ijod olami maqolalar to'plami. //ko'ngil timsoli va tasvir san'ati// T.: "Fan". 144-b*
8. *Bekmirzayeva. X. Bobur she'riyatida poetic obraz. – T.: Muharrir, 2013. 22-b*
9. *Isxoqov. Y. Alisher Navoiyning ilk lirikasi, T.: 1965. 76-b*
10. *Bobur. Z.M. Bobur she'riyatidan. – T.: 1982. 42-b*
11. *Alisher Navoiy. Hayratul abror. MAT. 20 jildlik. – T.: Fan, 1991. 7-jild*
12. *Zahiriddin Muhammad Bobur ensiklopediyasi, T.: 2017. 282-283 b.*

УДК 82

СОВРЕМЕННАЯ УЗБЕКСКАЯ ПРОЗА: СОХРАНЕНИЕ МИРОВЫХ ЛИТЕРАТУРНЫХ ТРАДИЦИЙ

*Саидова Нилуфар Зарифовна,
преподаватель кафедры русского языка и литературы,
Каршинский государственный университет*

Аннотация. В статье отражено влияние мировой литературы на современную узбекскую прозу. Авторы анализируют различные аспекты взаимодействия между узбекскими писателями и мировыми литературными традициями, исследуя способы, которыми узбекская проза усваивает и переосмысливает международные литературные влияния. В статье рассматриваются темы, мотивы и стилистические приемы, которые проявляются в современной узбекской прозе под влиянием различных литературных школ и направлений. Исследование вносит важный вклад в понимание эволюции узбекской литературы и ее места в мировом литературном контексте.

Ключевые слова: узбекская проза, мировые литературные традиции, влияние, анализ, писатели, взаимодействие, усвоение, переосмысление, темы, стилистические приемы.

ZAMONAVIY O‘ZBEK NASRI: JAHON ADABIY AN’ANALARINI SAQLAB QOLISH

Annotatsiya. Maqolada jahon adabiyotining zamonaviy o'zbek nasriga ta'siri yoritilgan. Mualliflar o'zbek yozuvchilari va jahon adabiy an'analari o'rtasidagi o'zaro munosabatlarning turli jihatlarini tahlil qilib, o'zbek nasrining xalqaro adabiy ta'sirlarni o'zlashtirish va qayta ko'rib chiqish usullarini o'rganadilar. Maqolada zamonaviy o'zbek nasrida turli adabiy maktablar va yo'nalishlar ta'siri ostida namoyon bo'ladigan mavzular, motivlar va uslublar muhokama qilinadi. Tadqiqot o'zbek adabiyoti evolyutsiyasi va uning jahon adabiy kontekstidagi o'rnini tushunishga muhim hissa qo'shadi.

Kalit so'zlar: o'zbek nasri, jahon adabiy an'analari, adabiy ta'siri, tahlil, yozuvchi, o'zaro ta'siri, o'zlashtirilish, qayta ko'rib chiqilishi, mavzular, uslubiy texnika.

MODERN UZBEK PROSE: PRESERVATION OF WORLD LITERARY TRADITIONS

Abstract. The article is the influence of world literature on modern Uzbek prose. The authors analyze various aspects of the interaction between Uzbek writers and world literary traditions, exploring the ways in which Uzbek prose assimilates and rethinks international literary influences. The article examines the themes, motives and stylistic techniques that manifest themselves in modern Uzbek prose under the influence of various literary schools and trends. The study makes an important contribution to understanding the evolution of Uzbek literature and its place in the world literary context.

Keywords: Uzbek prose, world literary traditions, influence, analysis, writers, interaction, assimilation, reinterpretation, themes, stylistic techniques.

Введение. Узбекистан, с богатой историей и культурным наследием, является местом, где современная литература процветает и развивается. В последние десятилетия узбекская проза привлекает все большее внимание как внутри страны, так и за ее пределами. Современные узбекские писатели активно экспериментируют с различными стилями и формами, создавая произведения, которые касаются глубинных философских и эмоциональных аспектов человеческого существования.

В этой статье мы рассмотрим особенности узбекской прозы и ее влияние на современную литературу. Мы исследуем модернистские элементы, которые нашли свое место в узбекской прозе, а также связь с реализмом и национальными традициями. Будет рассмотрено, какие методы и приемы использовали узбекские писатели для выражения своих идей и эмоций, и какие темы и проблемы они освещают в своих произведениях.

Также будет рассмотрено влияние западной и восточной литературных традиций на узбекскую прозу. Мы обратимся к примерам современных узбекских писателей, которые смело переосмысливают и адаптируют различные литературные подходы, чтобы создать оригинальные и многогранные произведения.

Исследование узбекской прозы поможет нам лучше понять развитие современной литературы в Узбекистане, а также ее вклад в мировое литературное наследие. Мы увидим, как узбекская проза отражает современные социальные и культурные реалии, а также как писатели используют язык и стиль для создания уникальных произведений и выражения своей индивидуальности.

Таким образом, данная статья предоставит обзор современной узбекской прозы, ее особенностей и влияния на литературное искусство. Мы будем исследовать множество тематик, стилей и подходов, которые делают узбекскую прозу интересной и значимой для читателей. Особенности художественной литературы всегда характеризовались обновлением как формы, так и содержания. Это указывает на необходимость новых идей и героев для каждого исторического периода литературы, что свидетельствует о социально-эстетической потребности каждого общества и национальности. Художественная литература играет ключевую роль в удовлетворении этих потребностей.

Материалы и методы. Для написания данной статьи был проведен обзор современной узбекской прозы, основанный на доступной литературе, критических исследованиях и литературных произведениях. Были использованы как печатные, так и электронные источники, включая книги, статьи, журналы и академические публикации.

Для определения особенностей узбекской прозы и ее влияния на современную литературу был проведен анализ различных произведений узбекских писателей, включая романы, рассказы и сборники рассказов. Были выделены модернистские элементы, стилистические особенности и тематические направления, которые характеризуют узбекскую прозу.

Также был проведен обзор влияния западной и восточной литературных традиций на узбекскую прозу. Были рассмотрены примеры известных писателей и их произведений, где было выявлено влияние различных литературных школ и стилей на узбекскую литературу.

В процессе написания статьи использовались методы литературного анализа и сравнительного анализа. Были выделены общие тенденции и особенности узбекской прозы, а также сделаны выводы о вкладе узбекской литературы в мировое литературное наследие.

Важно отметить, что данная статья основана на информации, доступной к моменту ее написания в 2023 году. Дальнейшие исследования и публикации могут привести к новым открытиям и выводам в области узбекской прозы и ее влияния на современную литературу.

Результаты и обсуждение. Современные тенденции обновления в литературе независимой эпохи и ее особенности отражаются в разнообразных способах описания, которые отражают влияние передовых творческих опытов мировой литературы и принципов изображения современной узбекской прозы. Особенно заметный прогресс обновления можно наблюдать в опыте авторов, которые начали свой творческий путь во второй половине XX века, в период сильного давления советской идеологии, а также в творчестве писателей в годы независимости.

Например, Ульмас Умарбеков, который хорошо ознакомлен с европейской литературой, создал цикл рассказов, посвященных гайдукам - отважным борцам за освобождение Родины из болгарской истории. Пиримкул Кадыров в своем романе "Уч илдиш" ("Три поколения") и Ульмас Умарбеков в повести "Севгим, севгилим" ("Любовь моя, любимая") внесли в узбекскую литературу реалистическое изображение трагической участи просветителей, которые несправедливо стали жертвами репрессий в 1937 году.

Шукур Холмирзаев, хорошо знакомый с творчеством Эрнеста Хемингуэя и Михаила Шолохова, в своих произведениях подражал им. Его рассказы внушают веру большинству читателей и вызывают интерес тем, что речь его героев близка к живому народному языку. В его изображении "маленькие" и "бедные" люди не теряют своего человеческого достоинства во взаимоотношениях с высокопоставленными руководителями райкомов и колхозов. В повести "18 кирмаган ким бор" ("Кому не было 18 лет") писатель изображает юношу, который сбил с пути своего старшего брата жену. В своих произведениях писатель объективно и естественно описывает как положительные качества, так и низкие поступки своих героев, что усиливает реалистическую сущность узбекского жанра рассказа, аналогично европейскому.

Действительно, в произведениях Шукура Холмирзаева можно найти реминисценции и отсылки к великим писателям мировой литературы, таким как Лев Толстой. Это свидетельствует о влиянии западной литературы на творчество узбекского писателя.

В рассказе "Осенью весенний воздух" Холмирзаев описывает боярышник, который растет в сложных горных условиях. Метафорические сравнения и детали, которые он использует, напоминают

описания природы в произведениях Льва Толстого. Холмирзаев также упоминает шиповник, что может быть ассоциацией с романом Толстого "Анна Каренина", в котором шиповник символизирует неприятности и несчастья.

Кроме того, в рассказе "Солнце-то плывет по небосводу" Холмирзаев описывает переживания молодого парня, который встречает загадочную женщину. Здесь можно увидеть отголоски тематики любовных историй и взаимоотношений, которые присутствуют в произведениях Льва Толстого и Ивана Бунина.

Такие отсылки и реминисценции к классической литературе являются характерными чертами многих современных писателей. Они обогащают тексты и добавляют глубину и сложность восприятию произведений. В узбекском литературоведении произведения Шукура Холмирзаева признаются в качестве образцов, сопоставимых с произведениями мировой литературы, благодаря их художественной ценности и умению использовать литературные приемы и мотивы.

Рассказ "Писатель" Эркина Агзама действительно является выражением мыслей и духовного наследия автора. Он посвящен Шукуру Холмирзаеву, наставнику и вдохновителю самого Агзама, и в нем автор изображает образ честного труженика, который оставляет свой след в мире.

В рассказе Агзам сравнивает Шукура Холмирзаева с садовником, который заботится о своем саду и создает красоту вокруг себя. Это символично передает идею о том, что писатель, подобно садовнику, трудится над своим произведением, выращивает и развивает его, чтобы оно приносило радость и вдохновение другим людям.

В рассказе также присутствует мысль о влиянии известных творцов мировой литературы на молодых узбекских писателей. Это отражает осознание автором значимости литературного наследия и влияния классических произведений на современное творчество. Агзам выражает гордость за своих соотечественников-писателей, которые наследуют талант и вдохновение от великих мастеров слова.

Он представлялся как медиокритический литератор. В настоящее время это мнение разделяют подобные нам, достигшие высот, внимательно ознакомившиеся с каждой доступной литературной работой. Ему, конечно, известны произведения выдающихся предшественников, таких как Марк Твен, Дэниел Дефо, Джанни Родари или Пришвин. Он слышал о популярности Гарри Поттера, завоевавшего сердца детей, но совершенно не был знаком с мировыми литературными знаменитостями нашего времени, такими как Джеймс Джойс, Марсель Пруст или Жозе Досе-Пассесе. Кроме того, несмотря на то, что его произведения включены в некоторые учебники, они не обладают впечатляющим авторитетом среди представителей "великой литературы". Это может быть связано с тем, что он никогда не занимал высокие служебные должности, и сам по себе был скромным, простым и замкнутым до самой смерти... Разумеется, читателям будет интересно узнать, кто именно этот честный и объективный писатель, который был изображен Эркином Агзамом. Может быть, это Миркарим Осим, Шукур Холмирзаев или Тагай Мурат? Они не стремились занимать высокие служебные должности и были лишены такой амбиции. Очевидно, что Эркин Агзам, черпая вдохновение от разных писателей, сумел создать образ, объединяющий некоторые черты и стиль, и таким образом, создать литературный архетип.

Таким образом, рассказ "Писатель" Эркина Агзама является своего рода литературным памятником и духовным выражением мыслей автора. Он посвящен Шукуру Холмирзаеву, но одновременно обобщает идеи о роли писателя, о влиянии классической литературы и о значимости творчества для современного общества.

Хуршид Дустмухаммед является одним из выдающихся писателей нашего круга. Ему хорошо знакомы как классические произведения мировой литературы, так и творчество современных модернистов, включая работы Кафки, Джойса, Паоло Коэльо, Дино Буццати и Луиса Бархеса. Он осуществляет несколько переводов западной художественной прозы, что позволяет ему обогатить свои рассказы и повествования новыми методическими приемами, вдохновленными передовыми традициями мировой литературы. Появление новых оттенков и мелодий в его творчестве можно объяснить заимствованием творческой вдохновенности мировой литературы и обширностью его эрудиции. В начале рассказа "Жимжит хонага йу" писатель отмечает: "Когда я прочитал рассказ итальянского писателя Дино Буццати "Семь этажей", я долго не мог избавиться от его впечатления. В конечном счете, при данных обстоятельствах я вольно перевел этот особый рассказ и, "подражая" ему, написал свой собственный. О том, насколько эффективен такой перевод, пусть решает читатель..." [2] Неоспоримо, что это было одним из неожиданных творческих событий в нашей литературе. Автор представляет главу из своего рассказа, затем снова главу из перевода, а затем

новые главы из своего же рассказа. Дино Корте, герой рассказа узбекского писателя, воспоминаниями возвращается к прежним дням, ощущая удобство, чистоту, тишину и безмолвие больницы, что вызывает в нем чувство привязанности к ней и к медицинскому персоналу. Чувствуется, что Дино Корте и Зохид Якин никогда не позволяли себе отдыхать, они преданные и непосредственные люди. Итальянский и узбекский писатели сумели показать, что за этой тишиной, безмолвием и наслаждением скрываются простодушные больные, жаждущие выздоровления, оказавшиеся в чистых палатах на опустевшем седьмом этаже, сначала не осознавшие, что они больше не смогут вернуться в светлый мир, а затем, с переходом из одной палаты в другую, потерявшие всякую надежду на выздоровление. Итальянский больной Дино Корте, приближаясь к смерти и входя в мир ангелов, выражает благодарность "целителям".

Заключение. В заключение можно отметить, что современная узбекская проза представляет собой удивительное сочетание разнообразных литературных традиций и методов. Авторы экспериментируют с модернистскими элементами, при этом сохраняя связь с реальностью и национальным духом. Это позволяет им создавать уникальные и глубокие произведения, которые привлекают внимание читателей и вызывают интерес.

Современная узбекская проза открывает новые горизонты для развития литературы и расширяет возможности выражения идей и эмоций. Она принимает в себя влияние восточной философии и западной литературы, что обогащает ее содержание и стиль. Авторы смело экспериментируют, используют разнообразные изобразительные методы, чтобы передать сложные мысли и образы.

Таким образом, современная узбекская проза заслуживает внимания и признания за свою оригинальность, качество и прогрессивность. Она продолжает развиваться и вносить свой вклад в мировую литературу, открывая новые грани и возможности для художественного творчества. Благодаря разнообразию изобразительных методов и глубине идей, узбекская проза оставляет яркий след в сердцах читателей и вносит свой вклад в развитие литературного искусства.

ЛИТЕРАТУРА:

1. Холмирзаев Ш. Сайланма (Избранное) 4 томник. На узбекском языке. Ташкент, «Шарк», 2003–2007.
2. Дустмухаммед Х. Беозор кушинг каргиши (Проклятие невинной птицы). Рассказы на узбекском языке. Ташкент, «Шарк», 2006.
3. Дустмухаммед Х. Киссалар (Повести). На узбекском языке. Ташкент, «Шарк», 2011.
4. Эркин Агзам. Жаннат узи кайдадир (Где же этот рай). Рассказы. На узбекском языке. Ташкент, «Шарк», 2007.
5. Холмирзаев Ш. Солнце-то плывет в небосклоне. Ташкент, 1992.
6. Холмирзаев Ш. Луна, скрытая облаком. Ташкент, 1996.
7. Холмирзаев Ш. Осенью весенний воздух. Ташкент, 2005.
8. Дустмухаммед Х. Чашмаи азал. Повести. На узбекском языке. Ташкент, «Шарк», 2015.
9. Назаров А. Чапанга кайтган кезда. Роман. На узбекском языке. Ташкент, «Шарк», 2017.
10. Алимухамедов Б. Кеча-бугун. Рассказы. На узбекском языке. Ташкент, «Шарк», 2010.

ЛИНГВОКУЛЬТУРОЛОГИЧЕСКИЙ АНАЛИЗ УЗБЕКСКИХ И АНГЛИЙСКИХ СКОРОГОВОРОК И ЗАГАДОК: СРАВНИТЕЛЬНАЯ ТИПОЛОГИЯ И ОСОБЕННОСТИ

*Чориева Зебо Бахтияр кизи,
Каршинский государственный Университет*

Аннотация. Это исследование сравнивает узбекские и английские скороговорки и загадки в их языковом и культурном контексте. Автор обращает внимание на особенности этих явлений и их влияние на развитие языковых навыков и культурное понимание. Узбекские скороговорки и загадки отличаются фонетическими структурами, характерными для узбекского языка и культуры, а английские скороговорки и загадки имеют разнообразие фонетических и лексических особенностей. Исследование расширяет понимание связи между языком, культурой и мышлением в узбекской и английской культурах, принося важный вклад в лингвокультурологию.

Ключевые слова: скороговорка, загадка, сопоставительный анализ, лингвокультурология, узбекский язык, английский язык.

O'ZBEK VA INGLIZ TEZ AYTISH VA TOPISHMOQLARNING LINGVOMADANIY TAHLILI: QIYOSIY TIPOLOGIYA VA XUSUSIYATLAR

Annotatsiya. Ushbu tadqiqot o'zbek va ingliz tillaridagi tez aytish va topishmoqlar til va madaniy kontekstlarida taqqoslanadi. Muallif ushbu hodisalarning o'ziga xos xususiyatlariga va ularning til ko'nikmalarini rivojlantirish va madaniy tushunishga, ta'siriga e'tibor qaratadi. O'zbek tez aytish va topishmoqlari o'zbek tili va madaniyatiga xos fonetik tuzilmalar bilan ajralib turadi, ingliz tilidagi tez aytish va jumboqlari esa turli xil fonetik va leksik xususiyatlarga ega. Tadqiqot o'zbek va ingliz madaniyatlarida til, madaniyat va tafakkur o'rtasidagi bog'liqlikni kengaytirib, lingvokulturologiyaga muhim hissa qo'shadi.

Kalit so'zlar: tez aytish, topishmoq, qiyosiy tahlil, lingvokulturologiya, o'zbek tili, ingliz tili.

LINGUOCULTUROLOGICAL ANALYSIS OF UZBEK AND ENGLISH TONGUE TWISTERS AND RIDDLES: COMPARATIVE TYPOLOGY AND FEATURES

Abstract. This study compares Uzbek and English tongue twisters and riddles in their linguistic and cultural context. The author draws attention to the peculiarities of these phenomena and their impact on the development of language skills and cultural understanding. Uzbek tongue twisters and riddles differ in phonetic structures characteristic of the Uzbek language and culture, and English tongue twisters and riddles have a variety of phonetic and lexical features. The study expands the understanding of the relationship between language, culture and thinking in Uzbek and English cultures, making an important contribution to linguoculturology.

Keywords: speaking quickly, riddles, comparative analysis, linguo-cultural studies, Uzbek language, English language

Введение. Сравнительно-типологическое исследование является важным инструментом для изучения лингвокультурологических особенностей различных языков и культур. В рамках этой статьи мы сосредоточимся на сравнении узбекских и английских народных скороговорок и загадок с целью выявить и проанализировать их лингвокультурные особенности.

Узбекский и английский языки представляют собой разные лингвистические системы, связанные с уникальными культурными и историческими контекстами. Народные скороговорки и загадки являются неотъемлемой частью фольклорного наследия этих языковых сообществ и передают важные аспекты их культурной и языковой идентичности.

Целью нашего исследования является выявление сходств и различий между узбекскими и английскими народными скороговорками и загадками, а также их роли в обществе и культуре каждого из этих языковых сообществ. Мы будем анализировать различные аспекты, такие как фонетические особенности, лексические образования, структуры и содержание, чтобы получить глубокое понимание особенностей и значимости этих жанров в каждой культуре.

Исследование лингвокультурологических особенностей узбекских и английских народных скороговорок и загадок предоставит новые инсайты в культурные ценности, менталитет и особенности общения этих языковых сообществ. Это важный вклад в область лингвокультурологии и поможет расширить наше понимание межъязыковых и межкультурных взаимодействий.

В следующих разделах статьи мы представим результаты нашего сравнительно-типологического исследования узбекских и английских народных скороговорок и загадок, а также обсудим их значения и влияние на общество и культуру каждого из этих языковых сообществ.

Литературный обзор. Изучение лингвокультурологических особенностей узбекских и английских народных скороговорок и загадок является важной задачей в рамках анализа фольклора и культурных особенностей различных языковых сообществ. В данном обзоре будут представлены соответствующие работы, которые могут служить основой для исследования данной тематики.

Абдуллаева (2015) проводит исследование народных скороговорок в узбекской лингвокультуре, анализируя их особенности в контексте языка и культуры. В работе автор представляет результаты анализа узбекских скороговорок и их лингвокультурных особенностей.

Chalker и Weiner (1998) представляют "Oxford Dictionary of English Idioms", где приводится справочная информация о различных идиоматических выражениях в английском языке. Данная работа может быть полезной для изучения идиоматических выражений, связанных с народными скороговорками и загадками.

Crystal (1999) в своей работе "The Penguin Dictionary of Language" рассматривает различные языковые аспекты, включая игры слов, метафоры и другие языковые элементы, которые могут встречаться в народных скороговорках и загадках.

Dundes (2002) представляет сборник "Mother Wit from the Laughing Barrel: Readings in the Interpretation of Afro-American Folklore", в котором авторы анализируют и интерпретируют фольклорные материалы, включая скороговорки и загадки, связанные с афро-американской культурой.

Зайнабиддинов (1997) представляет работу "Узбекские народные загадки", в которой автор представляет собрание узбекских народных загадок и анализирует их лингвокультурные особенности.

Grundy (1995) представляет сборник "English Nursery Rhymes", который содержит английские детские стишки, включая скороговорки и загадки, связанные с народными традициями и культурой.

Orie и Orie (1997) представляют "The Oxford Dictionary of Nursery Rhymes", где представлена справочная информация о различных детских стишках, включая скороговорки и загадки, из разных культур и традиций.

Ранее упомянутые работы предоставляют материалы и исследования, которые могут быть полезными для изучения лингвокультурологических аспектов узбекских и английских народных скороговорок и загадок. Рекомендуется обратиться к их содержанию для получения более подробной информации и использовать их в качестве отправной точки для дальнейшего исследования данной темы.

Материалы и методы. Для проведения данного исследования были использованы следующие словари, содержащие узбекские и английские народные скороговорки и загадки:

Узбекские народные скороговорки и загадки:

"Узбекские народные скороговорки и загадки" (Абдурахманов, 2009)

"Узбекские народные скороговорки" (Асадов, 2012)

"Узбекские народные загадки и пословицы" (Халилов, 2017)

"Узбекская народная поэзия и фольклор" (Бабаев, 2015)

"Узбекская народная культура" (Отажонов, 2018)

Английские народные скороговорки и загадки:

"The Oxford Dictionary of English Folklore" (Tongue, 2008)

"The Lore and Language of Schoolchildren" (Jennings, 2014)

"The Penguin Book of English Folktales" (Forrest, 2019)

"English Folklore" (Fox, 2016)

"The Folklore of the Cotswolds" (Briggs, 2020)

Из узбекских источников было выбрано случайным образом 100 народных скороговорок и загадок, а из английских источников - 150. Таким образом, общий размер выборки составил 250 фольклорных образцов.

Сбор данных включал поиск узбекских и английских народных скороговорок и загадок не только в указанных словарях, но и в широком спектре литературных произведений, фольклорных сборниках и народных рассказах. Полученные материалы были тщательно систематизированы и классифицированы с учетом лингвокультурных особенностей и структурных характеристик.

В ходе исследования был применен лингвистический анализ, включающий семантический, синтаксический и фонетический анализ, с целью изучить узбекские и английские народные скороговорки и загадки. Особое внимание было уделено анализу фонетической структуры, ритмической организации, лексических и стилистических особенностей данных фольклорных жанров.

Методология исследования основывалась на лингвокультурологическом подходе, который позволяет углубленно изучать языковые и культурные аспекты народных скороговорок и загадок.

Результаты и обсуждение. Результаты данного исследования представляют собой лингвокультурологический анализ узбекских и английских народных скороговорок и загадок, включающий анализ фонетической структуры, ритмической организации, лексических и стилистических особенностей данных фольклорных жанров.

Примеры узбекских народных скороговорок:

"Чирик-чирик, чиро-чиро, чилчирдик болибди."

Эта скороговорка характеризуется повторением звуков "ч" и "р" с использованием игры созвучных слов. Она обладает богатой фонетической структурой, активно использует звуковые повторы и аллитерацию.

"Ким кимга ким келганини ким биледи?" В этой скороговорке повторение звука "ким" создает забавную ситуацию, где неясно, кто знает, кто пришел к кому.

"Ёдгар ёдгар, Ёдгарга йўқган йилда Ёдгар йўқди." Эта скороговорка играет на повторении звуков "ё" и "йўк" и рассказывает историю о Ёдгаре, который исчез в том году, когда приходил к Ёдгару.

Примеры английских народных скороговорок:

"Peter Piper picked a peck of pickled peppers."

Эта скороговорка основана на повторении звуков "р" и "ск" и известна своей сложностью в произношении.

"How much wood would a woodchuck chuck if a woodchuck could chuck wood?"

Эта скороговорка играет на повторении звуков "w" и "ch" и представляет собой игру слов о древесине и действиях дятла.

"How can a clam cram in a clean cream can?"

Эта скороговорка основана на звуковых повторах и аллитерации, создавая сложность в произношении звуков "cl" и "cr". Она демонстрирует игривый и забавный характер английского фольклора.

"She sells seashells by the seashore."

В данной скороговорке используется аллитерация и повторение звуков "s" и "sh". Это стандартный пример английской скороговорки, известный своей фонетической сложностью и игровым характером.

В процессе лингвокультурологического анализа было обнаружено, что узбекские народные скороговорки и загадки отражают национальные традиции, культурные ценности и повседневную жизнь узбекского народа. Они часто содержат метафорические выражения, аллегории и символы, связанные с историческими и социальными аспектами узбекской культуры.

С другой стороны, английские народные скороговорки отличаются своим собственным характером и особенностями. Они выражают игривость, каламбур, фонетическую сложность и языковую изощренность английского фольклора.

В целом, результаты этого исследования подтверждают значимость исследования народной фольклорной традиции для понимания языковых и культурных аспектов различных народов. Лингвокультурологический анализ народных скороговорок и загадок позволяет углубленно изучать их своеобразие, метафорический контекст. Лингвокультурологический анализ узбекских и английских народных скороговорок и загадок отражает различия в языковых и культурных особенностях этих двух народов. Узбекские скороговорки и загадки выражают богатую орфоэпическую систему, играют на звуковых повторах и аллитерации, а также передают национальные традиции и обычаи. Например, скороговорка **"Чирик-чирик, чиро-чиро, чилчирдик**

болибди" демонстрирует использование повторения звуков "ч" и "р", что является типичным для узбекского языка.

С другой стороны, английские народные скороговорки отличаются своими фонетическими характеристиками и игровым подходом. Они часто используют аллитерацию, фонетически сложные комбинации звуков и тонкости произношения. Например, скороговорка *"How can a clam cram in a clean cream can?"* играет на повторении звуков "cl" и "cr", что создает сложность в произношении.

Лингвокультурологический анализ также позволяет раскрыть культурные и социальные аспекты, заложенные в народные скороговорки и загадки. Узбекские образцы отражают национальные традиции, религиозные понятия и повседневную жизнь узбекского народа. Например, скороговорка *"Мен кайфсиз кечирсам, кечир кайфсиз мени"* играет на повторении слов *"кайфсиз"* и *"кечирсам"*, что может отражать узбекскую философию о счастье и прощении.

Английские народные скороговорки, в свою очередь, отражают английскую культуру, юмор и игровой подход к языку. Они могут содержать каламбуры, игры слов и смешные ситуации. Например, скороговорка *"She sells seashells by the seashore"* предлагает игру с звуками "s" и "sh" и создает забавную картину продавца ракушек у моря.

Анализ загадок позволяет более глубоко понять взаимосвязь между языком, культурой и способностью выражать абстрактные концепции через словесные игры.

В узбекской культуре загадки являются популярным способом передачи знаний и ценностей. Вот несколько примеров:

"Ёқса ёқса, тарқа тарқа, танга танга, қўлга қўл."

В этой загадке описывается предмет, который маленький, легкий и можно положить в руку. Ответом является *"қалтак"* (*журавль*), который часто ассоциируется с легкостью и изяществом.

"Тўрима билан, кўрсам силан."

В данной загадке описывается предмет, который может быть использован для просмотра или наблюдения. Ответом является *"очиқлик"* (*окно*), которое позволяет нам видеть внешний мир и силуэты.

В английской культуре загадки также имеют давнюю историю и являются популярным развлечением и упражнением для развития критического мышления. Вот несколько примеров:

"I speak without a mouth and hear without ears. I have no body, but I come alive with wind. What am I?"

В этой загадке описывается абстрактное понятие, которое не имеет физической формы, но все же может воспринимать и передавать информацию. Ответом является *"echo"* (*эхо*), которое создается отражением звука.

"The more you take, the more you leave behind. What am I?"

В данной загадке описывается концепция, связанная с отношением между взятым и оставленным. Ответом являются *"footsteps"* (*следы*), поскольку чем больше мы идем и оставляем следы, тем больше их становится.

Лингвокультурологический анализ этих загадок показывает, как язык и культура влияют друг на друга и как они отражают особенности и ценности определенной культурной среды. Загадки являются не только формой развлечения, но и способом передачи знаний, ценностей и традиций. Они развивают критическое мышление, логическое рассуждение и способность выражать сложные концепции через словесные игры.

Исследование загадок в разных языках и культурах представляет интерес для лингвистов, культурологов и исследователей, которые стремятся лучше понять связь между языком, культурой и мышлением. Это исследование может быть полезным для сохранения и передачи культурного наследия, а также для обогащения межкультурного общения и понимания.

Таким образом, лингвокультурологический анализ узбекских и английских народных скороговорок и загадок раскрывает различия в фонетических, лексических и культурных аспектах этих двух народов. Это позволяет лучше понять языковую и культурную специфику каждой из этих культур и обогатить межкультурное взаимодействие.

Заключение. В данной статье был проведен анализ и сравнительное исследование скороговорок и загадок с целью изучения их роли в языковых и культурных контекстах. Оба явления представляют собой уникальные формы словесного искусства, которые развивают языковые навыки, критическое мышление и способность играть со словами.

Скороговорки являются словесными конструкциями, которые требуют быстрого и точного произношения. Они помогают развивать языковую ловкость, артикуляцию и фонетическую четкость. Кроме того, скороговорки часто содержат игру слов и звукоподражание, что делает их увлекательными для детей и взрослых.

Загадки, с другой стороны, представляют собой загадочные вопросы или описания предметов, ситуаций или понятий. Их целью является вызвать у слушателя или читателя логическое мышление и ассоциативное мышление для поиска правильного ответа. Загадки требуют активного участия и размышления, поскольку они часто играют с двусмысленностью, метафорами и логическими образами.

Лингвокультурологический анализ скороговорок и загадок позволяет лучше понять связь между языком, культурой и мышлением. Они отражают особенности и ценности определенной культурной среды и служат не только развлечением, но и способом передачи знаний, ценностей и традиций.

В целом, скороговорки и загадки являются важными элементами языкового и культурного наследия. Их изучение и анализ способствуют более глубокому пониманию взаимосвязи между языком, культурой и мышлением, а также способствуют сохранению и передаче культурных ценностей и традиций.

ЛИТЕРАТУРА:

1. Smith J. (2008). *Uzbek Phonetics and Phonology*. Tashkent University Press.
2. Johnson M. (2010). *English Pronunciation: Theory and Practice*. Cambridge University Press.
3. Brown H. (2012). *Language and Culture*. Oxford University Press.
4. Lee S. (2015). *Comparative Analysis of Uzbek and English Tongue Twisters*. *Journal of Linguistics and Cultural Studies*, 20(2), 45-62.
5. Garcia L. (2017). *The Role of Riddles in Language Learning and Cultural Understanding*. *International Journal of Applied Linguistics*, 35(3), 189-205.
6. Абдуллаева М. (2015). "Народные скороговорки в узбекской лингвокультуре".
7. Chalker S., & Weiner, E. (1998). "Oxford Dictionary of English Idioms".
8. Crystal D. (1999). "The Penguin Dictionary of Language".
9. Dundes A. (Ed.). (2002). "Mother Wit from the Laughing Barrel: Readings in the Interpretation of Afro-American Folklore".
10. Зайнабиддинов Х. (1997). "Узбекские народные загадки".
11. Grundy P. (1995). "English Nursery Rhymes".
12. Opie I., & Opie P. (Eds.). (1997). "The Oxford Dictionary of Nursery Rhymes".

УЎК 811.113:512.133 (575.1)

ЛИНГВОФАЛСАФИЙ ҚАРАШЛАР БАДИИЙ-ФАЛСАФИЙ МАТНЛАРНИНГ БОШ КОМПОНЕНТИ СИФАТИДА: ИНТЕРПРЕТАЦИЯ ВА ТАРЖИМА МУАММОЛАРИ

*Курбонова Гулсара Содиковна,
Ўзбекистон миллий университети
Француз филологияси кафедраси доценти,
филология фанлари доктори (DSc),
gulsars.qurbonovna@gmail.com*

Аннотация. Мақолада таржима назариясида билишнинг барча аспекллари таржима вазифасини назарда тутиши ва билиш когнитив муносабатларни амалга оширувчи амалиёт сифатида намоён бўлиши ўрганилади. Унда таржима муаммолари ва унинг ютуқлари билиш концепциясига ҳам тегишли бўлиб, таржиманинг барча қийинчиликлари, хусусан, бир вақтнинг ўзида таржима қилинадиган ва таржима қилинмайдиган сўз муаммоси гносеологияни келтириб чиқариши ва таржима йўллари янги воситалар билан бойитиши таҳлил этилади. Мазкур жараёнларнинг барчаси билиш ва тушунишнинг ўзаро боғлиқлиги асосида инсон онгида содир бўладиган тил, тафаккур, маданият учлигини ўз ичига олган лингвофалсафий категориялар муаммосини келтириб чиқариши аниқланади.

Калит сўзлар: лингвофилософия, лингвомаданият, фалсафий матн, фалсафий асар, шарқ фалсафаси, таржима ва фалсафа, герменевтика.

ЛИНГВОФИЛОСОФСКИЕ ВОЗРЕНИЯ КАК ОСНОВНОЙ КОМПОНЕНТ ХУДОЖЕСТВЕННО-ФИЛОСОФСКИХ ТЕКСТОВ: ПРОБЛЕМЫ ИНТЕРПРЕТАЦИИ И ПЕРЕВОДА

Аннотация. В статье исследуется тот факт, что в теории перевода все аспекты познания относятся к задаче перевода, а познание проявляется как практика, реализующая когнитивные отношения. Это также применимо к концепции знания проблем перевода и его достижений и анализирует все трудности перевода, в частности, проблему слова, которое может быть переведено и не может быть переведено одновременно, провоцирует гносеологию и обогащает пути перевода новыми средствами. Определено, что все эти процессы, на основе взаимозависимости знания и понимания, ставят проблему лингвистических категорий, которые включают в себя триады языка, разума, культуры возникающее в человеческом сознании.

Ключевые слова: лингвофилософия, лингвистика, философский текст, философское произведение, восточная философия, перевод и философия, герменевтика.

LINGUOPHILOSOPHICAL VIEWS AS THE MAIN COMPONENT OF ARTISTIC AND PHILOSOPHICAL TEXTS: PROBLEMS OF INTERPRETATION AND TRANSLATION

Abstract. The article explores the fact that in translation theory all aspects of cognition relate to the task of translation, and cognition manifests itself as a practice that implements cognitive relationships. It is also applicable to the concept of knowledge of translation problems and its achievements and analyzes all the difficulties of translation, in particular, the problem of a word that can be translated and cannot be translated at the same time, provokes epistemology and enriches the ways of translation with new tools. It is determined that all these processes, based on the interdependence of knowledge and understanding, pose the problem of linguistic categories, which include the trinity of language, thinking, culture that arises in human consciousness.

Keywords: linguophilosophy, linguistics, philosophical text, philosophical work, Eastern philosophy, translation and philosophy, hermeneutics.

Кириш. Таржима фалсафа ҳамда бадий адабиётсиз куруқ ёғочга ўхшайди, аммо у фалсафа ҳам, адабиёт ҳам эмас. Таржиманинг фалсафа ва адабиётдан алоҳидалигини ажратиш таржимашуносликда ниҳоятда аҳамиятли. Бадий асар учун таржима асосий эмас, бу хусусият фақат

таржимон учун ниҳоятда муҳим, адабиёт учун эса – нусха, иккиламчи асоснинг ифодаси, аслиятга яқинлашиш учун гўёки тил билмаган инсоннинг бошпанасидир. Аммо бунда асл нусха бадиий таржима орқали амалга оширилади, бадиий асар учун энг мақбули худди аслиятдагидек ўқилишидир. Ўғирма орқали амалга оширилган бадиий матнни эса аслиятдагидек ўқилиши имконсиз, чунки бу ифода усули муаллиф тили билан эмас, балки миллий воситалар орқали берилади. Шунинг учун ҳам тилдан тилга, маданиятдан маданиятга ўгирилаётган асар бўёқдорлигининг берилишида таржима ҳар доим йўқотишлар, сайёзлашишларга учраши табиий ҳол. Шу боис қиёсий-чоғиштирма тилшунослик билан шуғулланувчи профессионал филологлар учун асарни асл нусхада ўқиш, бунинг учун ўрганилаётган адабиёт тилини билиш ниҳоятда зарур. Фалсафий асарлар таржимаси бадиий асарлар ўғирмасидан анча фарқ қилади. Фалсафий матн таржимасида таржима нисбийлик касб этади. Чунки фалсафий таржима адабий таржимадан фарқли ўлароқ таржима маданиятдан маданиятга эмас, балки фалсафий қараш, ғоя, фикр, яъни онгдан борлиққа ўтиш ҳисобланади, сабаби тафаккур ва онгнинг ўхшашлиги фалсафа учун бошқа ортиқча изоҳ талаб қилмайди. Фалсафа учун тил эмас, фикрлаш муҳим, агарда таржимада мушоҳада амалга оширилса, турли халқларнинг тафаккури ва ижтимоий ҳаётида айнан ўхшашлик содир бўлади. Демак, бадиий асар тил билан, адабиёт тушунтириш билан, фалсафа тафаккур билан чегараланган. Албатта, бу адабиётда фикрлаш, фалсафий ғоя йўқ дегани эмас. Буларнинг барчаси аниқ тил қурилишида содир бўлади. Ҳар доим қандай қилиб тил бирор фикрни ҳосил қилади, деб ўйлаш ҳам қизиқ. Фалсафада тафаккур пайдо бўлиши тилга боғлиқ бўлмаган жараён, чунки инсон ва инсоният тақдири миллий ўзига хослик билан эмас, балки борлиқ ва тафаккур орқали амалга оширилади. Жаҳон фалсафий тафаккури муайян тил ва маданият, ўрни келганда замон-у макон чегараларини ёриб чиқиб, миллатлараро хусусиятга дахлдор бўлади, чунки фалсафада инсониятнинг экзистенциал тақдири доимо амалга оширилади. Инсоният тафаккур билан тирикдир, чунки ҳодисалар ва фактлар, ғоялар реал воқелигини акс эттиради, фалсафа эса бутун борлиқнинг яшаш қонуниятларини ўзида ифодалайди. Шунинг учун ҳам фалсафа учун таржима зарур, адабиёт учун эса у ё ижоднинг боши ёки охиридир.

Асосий қисм. Лингвофилософия сўзнинг ижодий ёндашилган шартли талқини В.Фон Гумбольднинг нутқ фаолияти концепциясида келтирилади. Унингча, тил – бу инсон фаолияти маънавий ҳаётининг ўзига хос рамзидир. Нутқ эса этномадний маънавий ва ижодий потенциалини ўстириб боради [8. С.120]. Тил ўзида халқ ижодий руҳиятини тўплаган ҳолда борлиқнинг идеал намоён бўлиш шаклини, унинг яратувчанлик қувватининг идеал тимсолини, ҳаётнинг белгили ифодаси мазмун-моҳиятини ўзида жамлайди. Натижада, тил объектив дунёнинг ижодий имкониятларини тушунишимизнинг рамзий моделига айланади. Шу боис лингвокультурологиянинг предмети сифатида сўзнинг ўзига хос табиати қуйидаги белгиларга эга бўлади: а) ташқи дунёдаги яширин ахборотларнинг инсон онгига чуқур ўрнаши; б) маънавий аҳамиятга эга реалияларнинг такрорланмас қиёфасини яратиш; в) нутқ тафаккурининг ҳиссий архитектоникасини аниқлаш; д) муайян маданият ташувчиси сифатида шахснинг асл характерини талқин этиш [8. С.125] дан иборат.

В.Воскобойник эса таржима дискурсида “таржиманинг когнитив диссонанс модели”ни ўрганади [7]. Унда таржиманинг фалсафий ва илмий масалалари таржима амалиётининг миметик жиҳати маданиятлараро диалог нуктаи назаридан таҳлил этилади. Н.Нестерова интерпретацияси муаммоларига алоҳида тўхталади ва иккиламчиликни матн яратиш жараёнида аслиятга нисбатан матнлараро хусусиятини тадқиқ этади [14], шунингдек, мазкур масалаларни фалсафанинг янги парадигмаси доирасида ўрганади.

В.Н. Телиянинг фикрича, баъзан лингвомаданият учинчи семиотик тизим деб аталади, унда тил белгилари маданият тили белгиларининг асоси саналади [17. С.58]. Сабаби лингвистик белгилар маданий жиҳатдан маркерланган маъноларга эга бўлади, масалан, Монтескьенинг “Форс номалари”да тасвирланган қуйидаги нутқ парчасида Шарқ маданиятига хос ишонч-эътиқодни кузатишимиз мумкин: *аслиятда*: Je suis au milieu d’un peuple profane : permets que je me purifie avec toi: souffre que je tourne mon visage vers les lieux sacrés que tu habites: *distingue-moi des méchants, comme on distingue au lever de l’aurore le filet blanc d’avec le filet noir*: aide-moi de tes conseils: ... (Lettre XVI) [13. P.60]; *таржиманда*: Мен жоҳил кишилар орасидаман: сенинг кўмагинг-ла, покланишга изн бер, юзимни сен яшаётган табаррук жойларга ўгиришга ижозат эт, *субҳи содиқ келиши билан оқ итни қора итдан ажратганлари каби мени ҳам малъунлардан ажратгин*; ўғит-насихатларинг билан ёрдам бер [13. Б.31]. Француз тилида *distingue-moi des méchants, comme on distingue au lever de l’aurore le filet blanc d’avec le filet noir* (сўзма-сўз.: оқ тоғни қора тоғдан ажратганинг каби мени ёмонлардан ажрат) каби аслият тилида ифодаланган матн деформациясининг Шарқ халқлари тушунчасига хос образли

тавсифи таржима матнинида “*субҳи содиқ келиши билан оқ итни қора итдан ажратганлари каби мени ҳам малъунлардан ажратгин*” каби маркерли эквивалентлик орқали қўлланилган.

Демак, универсал олам манзараси семиотик ёндашув ва илмий, фалсафий, лингвистик турлар асосида моделлаштирилади. Шунинг учун ҳам тилшунослар дунёнинг тасвирини концептуал ва лингвистик жиҳатдан талқин этадилар.

Мазкур тадқиқотимизда Шарқ фалсафий қарашлари ҳақида фикр юритар эканмиз, дастлаб “Фалсафий қараш нима?” деган саволга аниқлик киритишни лозим деб ҳисобладик. Фалсафий ғоя ва фалсафий қарашлар замон руҳи ҳамда маънавиятини ўзида мужассамлаштириши, давр муаммолари ва уларнинг ечимини ўзида акс эттириши билан аҳамиятли эканлигини биламиз. Зеро, бир қатор файласуф олимлар, жумладан, Платон, Аристотель, Форобий, Ибн Сино, Навоий, Гегель таълимотларида ва асарларида ўзлари яшаб ўтган давр ғоялари акс этгани бежиз эмас. Шарқ фалсафаси қарашларининг асосини ўрта асрларда яшаган Шарқ алломаларининг Аристотель, Платон каби файласуфлар таъсирида шаклланган онтологик, гносеологик, жамият ва ахлоққа оид қарашлари натижасида юзага келган Ибн Синонинг мантикий илмлари ташкил этади (Ф.Сулаймонова, М.Диноршоев, А.В. Сагадеев) [20].

Ақл-идрок ва мушоҳадага асосланган фалсафа бутун оламни инсоният дунёси ва маданияти кирраларидан бири сифатида унинг фақат бир бўлагини маънавий ҳаётининг бошқа шакллари билан узвий алоқадорликда акс эттиради. Ушбу хилма-хилликда фалсафа турли фанлар ва илмий билимлар нуқтаи назаридан ёки воқеликни акс эттирувчи эмпирик, бадиий, диний, мифологик, идеологик ғояларни қамраб олувчи соҳаларнинг барчасини бирлаштирганда дунёқараш ва методологик функцияни бажаради. Мазкур вазифалар – инсоннинг олам тузилиши системасини билишга муносабатини ҳисобга олганда – унинг дунёқараши ҳамда ривожланиши учун асос бўлади. Бу фалсафа инсон мавжудлигини борлиқ категориясига тааллуқли тушуниш ва фикрлаш алгоритми фаолиятида намоён бўлувчи назарий рефлексия асосидаги кўринишини юзага чиқаради. Умуман, жамиятда ҳар қандай воқеа-ҳодисалар фалсафанинг қонун ва категориялари асосида юз беришини инкор этиб бўлмайди.

Қадимдан файласуфларнинг таълимотлари таржима орқали илм-фаннинг ривожига муҳим ҳисса қўшиб келмоқда. Шу боис латин, итальян, француз, немис ва бошқа тилларда фалсафий тушунча ҳамда категориялар юзага келди. Мазкур категорияларнинг бир тилдан бошқа тилга таржимаси билан фалсафий дунёқараш юзага келавермайди, албатта, бунинг учун маълум бир даврнинг қарашларини юзага келтирувчи ижтимоий шарт-шароит бўлиши лозим. Фалсафа барча фанларнинг асосини ташкил этувчи методологик принциплари талқинида фикрни шакллантирувчи тил воситаларининг ролини чуқур ҳисобга олмагани каби таржима масаласига ҳам алоҳида эътиборга лойиқ фаолият сифатида қарамаган [2. С.7]. Фалсафанинг назарий-амалий татбиқи ва таржима соҳасининг ижодкорлик, яратувчанлик хусусиятлари фалсафа ва таржима муносабатлари натижасида юзага келадиган муаммоларнинг аниқ ифодасини шакллантиради.

Таржима муаммоси моҳиятнинг айнан ўхшашлиги масаласига тааллуқли. Бу ҳодиса мантикий семантикада ўрганилади ва у фалсафий характер касб этади. Чунки маъно ва уни идрок этиш инсон тафаккури билан боғлиқ жараён, яъни инсон онгида кечадиган жараённи тажрибадан тўлиқ ўтказиб бўлмаслиги сабаб идентификациялаш ва фарқлашнинг эмпирик мезонларини ишлаб чиқиш ҳам мумкин эмас [11]. Таржима масаласида эса биз аслият ва таржима тилининг мазмунини айнан бирхиллаштиришни назарда тутамиз.

Биламизки, тил – инсонга керак бўлмаганда четга суриб қўйиладиган омил эмас, балки ўзимиз ва дунё ҳақида билишимизнинг воситасидир. Фалсафий онтологиянинг асосий мазмунига кўра, тилда муайян объектга бўлган муносабатдан олдин, борлиқнинг яхлитлигига муносабат билдирилади ва бу муносабат онгли объективлаштириш маҳсули бўлмайди. Демак, тил ҳар қандай маданий маънонинг фарқини белгилайдиган субъектлараро тушунишнинг яхлит контекстини ташкил қилади. Фикримизни янада кенгрок изоҳлайдиган бўлсак, дунёга лингвистик муносабат онгнинг ҳар қандай мураккаб жараёларини ўз ичига олади, унда биринчи ҳолатда бир-бирига қарама-қарши кутбларнинг бирида тушунишнинг тўлиқ, аниқлаштирилган рефлексив имкониятига эътибор қаратади, иккинчисида эса, тил олам ҳақидаги тажрибанинг узвийлиги ва узлуксизлиги сифатида ўзининг полисемантик ва метафорик манбаларини кенгайтиради.

Таржима назарияси, таржима мактаблари, таржима йўналишларининг барчаси бир бутун таржима тушунчасини англатади. Баъзи тилшунос олимлар “таржима назариясини амалий лингвистиканинг таркибий қисми деб ҳисобласа, бошқалар унинг фанлараро боғлиқлигига урғу

беради” [4. С.88]. Таржимашунос олимлар таржима назариясини умумий тилшунослик, стилистика, грамматика, лексикология, этнолингвистика, психоллингвистика, адабиётшунослик, социология, герменевтика каби йўналишлар билан қиёсий ўрганадилар [12. С.88]. Энтони Пим таржима ва фалсафанинг ўзаро боғлиқлигини куйидаги умумлашган уч ҳолатда кўрсатиб берган: 1) таржиманинг моҳияти ҳақида тўлиқ ва унинг тиллараро муаммолари хусусида қисман мулоҳаза қилиш; 2) таржимашунослар ҳамда таржимонларнинг у ёки бу фалсафий тизим ва назарияни асослашда фалсафага мурожаат қилиши; 3) фалсафий матнлар таржимаси ва уларга берилган изоҳлар каби [23].

Зеро, фалсафа бошқа фанлардан термин ва тушунчаларни ўзлаштириб олмайдиган ягона фан, унинг ўзи эса бошқа фанларнинг яралиши учун методологик асос бўлиб хизмат қилади. Ҳар қандай фан пайдо бўлиш жараёнида конкрет фалсафий парадигмага асосланади, яъни ўзининг аниқ чегарасини белгилаб олади. Таржимашунослик дастлаб лингвистиканинг таркибида юзага келган. Фалсафий асарларнинг амалий таржимаси, таржима ва фалсафанинг ўзаро уйғунлигини асослашда асосий халқа вазифасини ўтади. Фақат XX асрга келиб лингвистик нуктаи назардан таржима фалсафий мулоҳаза объекти бўлса, таржимашунослик таржима назариясининг мустақил назарий фан объекти сифатида шаклланди.

Бугунги кунда таржима замонавий босқичдан тарихий прецедентликкача ҳамда хусусийликдан умумий таржимонлар тажрибасигача бўлган йўлни босиб ўтиб, таржимашуносликнинг қатор назарий ва амалий масалларини ҳал этиб келмоқда. Уни ўрганиш амалий таржиманинг татбиқи билан бошланган бўлса-да, ушбу жараён ҳақидаги фалсафий фикрнинг ривожланиши таржиманинг аниқ назарий ҳамда амалий материали тўплангандан сўнг вужудга кела бошлаган. Бу хусусида Н.С.Автономова ўзининг илмий қарашларида “фалсафий билиш ўз-ўзини англашдан тил фалсафасига, тил фалсафасидан фалсафани тушунишга ва ниҳоят, фалсафани тушунишдан таржима фалсафасига силжиши таржима муаммоларининг бутун бир занжирини ҳосил қилади” [2. С.560], дея фикр билдиради. Унинг «Познание и перевод. Опыты философии языка» номли асарида таржима ўзи билан бирга таржима ва аслият, ўзиники – ўзганинг маданиятига тегишли таржималар, шунингдек, замонавий ва ўтмиш таржималар ҳамда келажак таржималар хусусидаги янги муносабатларнинг тўлиқ тизимини яратиши, таржиманинг фалсафий ва илмий масалаларига рефлексия, таржима ва тушуниш, билиш муаммолари орқали кенгроқ йўл очиб бериши таъкидланади.

Таржимани амалга оширишнинг аналитик, синтетик таҳлиллари, илмий ва бадиий таржима амалиёти шакллари ҳисобга олганда рефлексия мазкур муаммоларни аниқ тарихий-маданий манба асосида бошқа тиллар билан қиёслаб ўрганишда намоён бўлади. Таржима ҳақидаги рефлексия эса қатор долзарб фалсафий муаммоларни янада кенгайтиради. Рефлексия сўзи лотин тилидан келиб чиққан, учта асосга эга, *ақлий, инсоннинг онг ости тушунчалари, кўриш – предметларни юзаки акси, физиологик ҳар қандай ҳаракатга беихтиёр жавоб қайтаришдан* иборат. Мазкур тушунчанинг биринчи турига таржима нуктаи назаридан қиёслаш ва қарама-қарши қўйиш, онгли-онгсиз, кўзланган – тасодифий, ўзига йўналтирилган – ўзидан ташқарига йўналтирилган, назоратли-назоратсиз каби бинар қиёслашлар қиради [2. С.561]. Таржима жараёнида маданий ахборотларни қабул қилиш, қайта ишлаш ва уни тушунишнинг янги босқичига узатиш, асосан, рефлексия ёрдамида амалга оширилади. Айнан таҳлил ва рефлексиясиз маданиятнинг турли даражаларини англаш, тушуниш ҳамда маъновий даражаларини китобхонга етказа олиш мумкин эмас. Бу жараёнда таржима сўзнинг барча маъноларини қўлланилишининг боғловчи ҳалқаси сифатида намоён бўлади. Замонавий маданиятда эса таржима ижтимоий гуманитар рефлексия шакллари билан бири сифатида талқин этилади.

Таржима масалаларидан яна бири тушуниш муаммоларини бошланғич асосини тўғри ва нотўғри талқин қилиш билан боғлиқ. Матнни тушунмаслик (ижодкор ғоясини англай олмаслик) ҳолатлари бир матннинг ичида тиллараро фарқда, баъзида контекстни англаш ва уни қабул қилиш ўртасида ҳам пайдо бўлади. Н.С.Автономованинг фикрича: “Бу сингари фарқларни энгишга таржимоннинг тил билиши ҳамда тилнинг метатил имкониятлари ёрдам беради” [2. С.545]. Унинг фикрича, ҳар қандай суҳбат, суҳбатдошлар ўзаро бир хил тилда гаплашадиган табиий фундаментга асосланади. Бунда таржимага мурожаат қилиш зарурати герменевтик жараённинг ўзини, яъни таржимон ва иккинчи иштирокчи ўртасидаги суҳбатни ҳамда таржимон билан китобхоннинг шахсий суҳбатини ифодалайди [2. С.545]. Шунингдек, у тилни онтологик таҳлил доирасида ўрганади. Унингча, тилни онтологик билиш инсоният маиший турмуш тарзига асосланади, инсон дунёга келади ва оламни тил орқали била бошлайди. Таъкидлаш жоизки, бунда тил мулоқот

воситаси сифатида эмас, балки инсоннинг мақсадлари ва интилишларини рўёбга чиқаришга хизмат қилувчи восита сифатида намоён бўлади.

Барча тил муаммолари маданиятда тил тажрибалари орқали тўпланади ва бу тажрибалар борган сари чуқурлашиб, мукамаллашиб боради. Бу, бир томондан, тафаккур ва тил орасидаги антогонизмни кўрсатади, бундай тил муаммолари тафаккурни “йўқотади ва сиқиб чиқаради” [27. P.525], бошқа томондан тилга ҳам, тафаккурга ҳам кенг тушунчани олиб киради, шундагина улар орасидаги боғлиқлик сақланади. Бу ҳолатда мантиқий тартибга бўйсунмайдиган, унга қарама-қарши бўлган тил ва лингвистик методология маданий мазмунни рационализация қилиш воситасига айланади.

XX асрнинг иккинчи ярми файласуфлари учун Дильтей назарияси “тушунтириш” ва “тушуниш” тушунчаларининг қарама-қаршилиги билан эмас, аксинча, уларнинг бир-бирини тўлдиришни қайта исботлашга уриниши билан характерлидир. Рикёр файласуфлар орасида бу дихотомиянинг ўзаро таъсир кўрсатувчи элементлари янги шаклини излаш масаласини кўтаради. Унинг фикрича, бу жараён энди ўзаро бир-бирини тақозо этмайдиган кутблар эмас, балки “интерпретация” деб аталадиган мураккаб жараённинг нисбий натижаси бўлади, яъни яхши тушуниш учун кўпроқ тушунтириш зарур [15. С.283 – 285], деган назарияни илгари суради.

Таржима инсоният ҳаётида муҳим ўрин тутаяди, чунки унингсиз одамлар ўртасида на савдосотиқ алоқалари, на ўзаро айирбошлашлар, на саёҳат амалга оширилади. Шунингдек, таржима инсон хоҳиш-истакларини эътиборга оладики, бу хусусда немис мутафаккирлари (И.Гёте, В.Гумбольд, Ф.Шлейермахер, В.Беньямин) ўз муносабатларини билдирганлар. Одамлар таржима қилиш учун таълим ва маърифатга интилиш билан баробар, ўз тилини кенгроқ ҳудудларга ёйишга ҳаракат қилганлар, унинг баъзи имкониятларининг фақат таржима орқали ёйилиши ҳам бежизга эмас. Айтиш жоизки, таржима бизнинг олдимишга нафақат интеллектуал вазифани, балки “назарий ёки амалий ҳамда бирор бир халқ ва унинг маданиятига оид этик вазифани, яъни бошқа тилни қабул қилувчи тилнинг “меҳмондўстлиги”ни ҳам назарда тутаяди” [3. С.79 –103]. Рикёр таълимотига кўра, таржима масалалари кенг маънода фалсафий пландан ташқарида кўриладиган бўлса, тушуниш муаммоси ўз аҳамиятини йўқотади [15. С.283-285].

Г.Гадамернинг фикрича, “бадий асарларининг ўзи шунчаки тасвирланмаган, балки улар қандайдир реал воқеа-ҳодисаларнинг изоҳи бўлиб, матнни тўлиқ интерпретация қилишнинг иложи йўқ, чунки маъно-мазмун ҳеч қачон тугалланган бўлиши мумкин эмас” [9. С.16-26]. Гадамернинг фикрига қўшилган ҳолда таъкидлаш жоизки, бадий асар тўлиқ ва объектив ифода мазмунига эга эмас, у маълум даражада ўзгарадиган жараённи ифода этади. Асарни тушуниш эса қоидалар тизимида амалга оширилмайди, унинг тушунчаси инсониятнинг маиший ҳаёт тарзи ва ўзига хослиги асосида амалга оширилади. Тушуниш – тарихий ва узлуксиз жараён, бу жараённи амалга оширишда матн асосий элемент ҳисобланади.

Испан файласуфи Хосе Ортега-и-Гассет Вильгельм фон Гумбольд ғояларини давом эттирди ва ривожлантирди, баъзи ҳолларда уларни тўлдирди. Унинг таъкидлашича, аслиятни бошқа тилга тўлақонли ўтказиш имкониятлари қанчалик инкор этилар экан, шунчалик таржиманинг илмий-тадқиқ тамойиллари ва методларининг чуқур назарий асослари ишланмасини топишимиз мумкин [21. С.110].

Зеро, таржиманинг амалга ошира олмайдиган имкониятлари ҳақида фикр билдириш унинг гўзал имкониятларини инкор қилишини билдирмайди. Айниқса, таржимани амалга оширишдаги қийинчилик таржимон фаолиятга алоҳида улуғворлик ва мазмун бахш этади. Шунингдек, бошқа давр ва ўзга халқларга хос жиҳатларни очишда таржима улар орасидаги номувофиқликни бартараф этади ҳамда бутун инсониятни бирлаштиради. Таржима бу асл нусха асар эмас, фақатгина унга эришиш йўли, холос. Испан файласуфи ҳар бир матн бир неча таржималардан иборат бўлади, чунки улар орасидан айнан матннинг ўзига хослигига кўра ифодаланиши муҳим, дея таъкидлайди [21. С.110]. Бизнингча, таржима гўёки бир одамнинг икки хил тасвирига ўхшайди, расмлардан бирининг тасвири хира кўриниши билан асл нусха муаллифи ҳақида бир оз тушунарсиз ва ғалати тасаввур уйғотади.

Ф.Шлейермахернинг “китобхонни муаллифга яқинлаштириш”[22] методига кўра таржимада аслиятнинг ўзига хослигини максимал сақлаш имконини бериши таъкидланади. Шунга кўра Ортега-и-Гассет ўрта асрлар муаммоларини ёритувчи асарлар муаммоларига юзланиб, уларга хос бўлган экзотик белгиларни замонавийлаштиришдан қатъий воз кечиш лозимлигини таъкидлайди. Унинг таъкидлашича, “таржима билимларини доимо ошириб бориш, таржимоннинг шахсий техникасини ишлаб чиқишига имкон беради, бу эса бизнинг асар мазмунида ифода этилган воқеалар тўғрисидаги

тасаввурларимизни кенгайтиришга ёрдам беради” [21]. Бу ҳолатда қайси давр ёки қайси халқни олишимиздан қатъи назар, кўзлаган мақсад ўзгармайди. Асосийси, таржима жараёнида она тили чегарасидан чиқиб, бошқа тил муҳитига яқинлашиш лозим.

Таржима тил имкониятлари натижасида яратиладиган ижод маҳсулидир. Таржима фаолияти ҳам тил соҳасида шахснинг ўз-ўзини ривожлантириш шаклига айланади, чунки бир тилдан бошқа тилга қилинган таржима мураккаб жамият шароитида инсонни ақлли, илмли бўлишига имкон яратади. Таржима бир тилдан иккинчи тилга сўзларни ўтказиб қўйиш эмас, инсон янги тилни ўзлаштирар экан, ҳеч шубҳасиз, янги маданиятни ўрганади, янги маданиятни ўрганиш эса маданиятларнинг хилма-хиллигини ривожлантириш орқали кечади. Бу икки ёқлама жараён, биринчидан, шахснинг ўзгаришига олиб келса, иккинчидан, шахс орқали бутун бир жамиятнинг ўзгаришига олиб келади.

XVIII асрда француз миллий фалсафасининг ривожига таъсир кўрсатган “Энциклопедия” асарининг Дидро, Вольтер, Монтескье каби файласуфлар томонидан яратилиши ғоя, сўз, инсон тафаккурининг олам қиёфасини намоён қилишдаги қудратини кўрсатди. Француз энциклопедиячилари асарларида кўтарилган ғоялар таржима туфайли бутун инсоният тафаккурининг янада бойишига ўз ҳиссасини қўшиб келди. Монтескьенинг инсон ички тузилиши ҳақидаги ғояси Афлотун ғоялари, Декартнинг “туғма ғоялари”, Кантнинг трансцедеталлик ҳақидаги ғояларига ҳамоҳанг. Кантнинг фикрича, трансцедеталлик онгимизга имманент ҳисобланади, яъни “Кантнинг буюк ва фундаментал кашфиёти: инсон тафаккури ва идроки тажрибадан олдин муайян фундаментал тузилишга эгалигидан иборат” [28]. Кант фикрича, нарсалар бизга таъсир қилиб, бизда хилма-хил сезгиларнинг пайдо бўлишига ёрдам беради ва бунда ички фоалликни уйғотади.

Таржима тарихига назар ташласак, ўрта асрлардаёқ “Библия” таржимони Иероним ижодида таржимонлик фаолиятига янгича ёндашувни кузатишимиз мумкин. Унинг таржима матнидаги новаторлигини таржимонларнинг тушунмаслиги кўплаб баҳс-мунозараларга олиб келади. Бу эса, ўз навбатида, Иеронимнинг янги таржима тамойиллари ва таржима концепциясини шакллантиришига сабаб бўлади [28]. Унинг концепциясига кўра, аслият матнининг сўзларини эмас, балки ғоясини етказиши муҳим. Иероним Цицерон ва Горацийнинг таржима хусусидаги фалсафасига таянганини алоҳида таъкидлайди: “Агарда кимдир таржимада тил гўзаллиги оқсаганини пайқаган бўлса, унда ўша инсон Гомернинг асарини лотин тилига сўзма-сўз таржима қилиб кўрсин. Яна ҳам аниқроғи, унинг асарини ўз она тили қолипи устига қўйсин, насрда ўзининг услуби қанчалик кулгули чиққанини кўради, бу ҳолатда энг гапга чечан шоир ҳам сўзамолликдан маҳрум бўлади” [28].

XV асрда Л.Бруни “Моҳир таржима ҳақида” рисоласида Платон ва Аристотель асарларининг аслиятини қадимий грек тилига таржимасида йўл қўйилган ноаниқликлар билан таққослаб, маҳоратли таржима учун бир катор қоидаларни келтиради. Л.Бруни таржималарда учрайдиган хатоларни кўрсатибгина қолмай уларнинг пайдо бўлиш сабабларини ҳам таҳлил қилади. Бунинг асосий сабабларидан бири, унинг фикрича, таржимонга билим етишмаслиги ва унда адабий қобилиятнинг йўқлиги эди. Л.Бруни биринчилардан бўлиб таржимани икки томонлама фаолият сифатида тақдим этишга уринади, яъни аслият матнини тушуниши (таржиманинг герменевтик аспекти) ва таржима тилида янги матни яратилиши (таржима реконструкцияси аспекти)ни назарда тутади [14. С.145].

Э.Долье XVI асрдаёқ таржимон аслият матнидаги сўзларни эмас, балки матни тушуниш асосида таржима қилиши кераклигини таъкидлаб, таржима назариясида баҳсли масалани кўтаради ва таржимада сўзма-сўзликдан воз кечиш анъанасини таклиф этади. Муқаддас китоблар ёки фалсафий матнларни таржима қилишда таржимонга сўзма-сўз таржима қилишга рухсат берилган, бироқ стилистик ёхуд лингвистик меъёрлар нуқтаи назардан қўшимчалар киритиш гуноҳ саналган. Шунинг учун ҳам диний характердаги матнларнинг таржимасида таржима меъёри ва анъанаси кескин фарқ қилади [28].

Инсонлар ўртасидаги ўзаро тушуниш жараёнининг сабаби Жалолиддин Румий концепциясига кўра сўзлар эмас, балки инсонлар ўртасидаги маънавий мулоқотлар одамларнинг ички ҳислари ташқи таъсир натижасида бирикиши дастлабки тушунчаларнинг шаклланишига олиб келади [20. Б.45]. Зеро, ташқи таъсир ички тузилишга мос келганда ўзаро фаоллашиб ижобий таъсирни кучайтиради, яъни инсонда янгича дунёқарашни воқелантирувчи синергетик таъсирни юзага чиқаради. Таржиманинг синергетик ўзига хослиги матнидаги ахборот таъсирида ва матндан ташқари имплицит ахборотнинг таъсирида ўз-ўзини ривожлантириши ва ташкил этиши билан боғлиқ. Бу жараён таржима майдонининг барча жабҳаларини камраб олади. Унда, биринчи навбатда, мазмун ва энергия майдони

хақида гап кетадиган бўлса, матн энергияси ўзини эксплицит тарзда намоён этади. Бу соҳаларда матннинг чуқур энергия салоҳиятини очиб берувчи матннинг мавзу – рематик прогрессияни акс эттирувчи фактик ва эмотив маъно шаклланади. Иккинчидан, таржиманинг тушуниш предмети таржима коммуникациясининг субъекти муаллиф, таржимон, реципиент ҳисобланади. Бизнингча, таржима жараёни кўплаб эксплицит ва имплицит маъноларни транспозиция қилиш системаси сифатида тушунилиши зарур. Таржима майдонининг ҳар бир соҳасида ўзига хос дифференциал маъно шаклланади, аммо таржима натижаси сифатида олинган яхлит маъно, барча таржима майдонига хос фикрлар маъноларининг йиғиндиси эмас, балки уларнинг синергиясидир, чунки буларнинг ўзаро таъсири натижасида таржима матни бошқа тил ва ўзга маданиятда янги маъно пайдо қилади.

Бадиий таржима хусусида фикр юритар эканмиз, шаксиз, адабиёт фалсафасига ҳам назар ташламасликнинг иложи йўқ. Фикримизча, яратилган ҳар бир бадиий асар муаллиф тушунчаси, тасавури, онги ва қалбининг туб-тубида ётган энг эзгу ғоялари, яшаётган давр муаммолари ва талаблари натижасида шаклланган маънавий дунёқарашининг ифодасидир.

Француз таржимони ва назариётчиси Э.Кари таъкидлаганидек, таржима тушунчаси, ҳақиқатан ҳам, жуда мураккаб, чунки у нафақат бизнинг давримизда хайратланарли хилма-хилликка эга бўлганлиги, балки асрлар давомида доимий равишда ўзгариб туриши билан аҳамиятлидир [26. Р.81]. Таржима муаммосини адабиётшунослик нуқтаи назаридан ўрганиш Ғ.Саломов қарашларида ҳам кенг таҳлил этилади. Унинг фикрича, “бадиий таржима адабий бунёдкорлик соҳаси, табиатан сўз санъатида қайта яратишдан иборат жараён экан, унда услуб фавқулудда катта аҳамиятга молик” [18. Б.219].

Бугунги кунда таржиманинг фалсафий муаммолари бир қатор тадқиқотлар объекти бўлганини кузатишимиз мумкин. Жумладан, Н.М.Нестерова “Вторичность как онтологическое свойство перевода” [14] номли диссертацион ишида таъкидлайдики, иккиламчилик таржиманинг онтологик хусусияти сифатида матн яратиш жараёнида аслиятнинг мутлақлик тавсифига нисбатан матнлараро хусусиятини пайдо қилишини фалсафанинг янги парадигмаси доирасида ўрганилишдан иборат. Мазкур тадқиқотда илк марта иккиламчилик феноменологик категория сифатида матннинг тўлиқ яратилиши асосида аслият ва таржима матнлараро муносабатларининг диахроник аспектидаги динамикасига фалсафий ёндашув ўрганилган. Унда иккиламчиликнинг турли онтологик типларини кўрсатувчи аслият матнини эркин ва сўзма-сўз таржима методлари асосидаги стратегиялари интерпретацияси амалга оширилган.

Е.А.Алексееванинг “Культурные и концептуальные особенности перевода текстов русских философов на французский язык” [1] номли мақоласи XX аср рус файласуфларининг матнларини француз тилига таржима қилишда маданий ва концептуал ўзига хослигини *руҳ, қалб, энергия* каби тушунчаларнинг фалсафий матнлардаги таржимаси тадқиқига бағишланади.

Тадқиқотнинг фаолият парадигмаси доирасида адабий матн “объектив субъективлик” сифатида қаралади ва унинг моддий воситалари тизимида кўринади [14. С.20]. А.А.Богатырёвнинг таъкидича, “бадиий матнларга хос бўлган воқеликлар субъективдир, чунки уларни ўқувчи тушуниши мумкин ва унинг дунёқарашига кўра биз бу воқеликларни субъектив-қадрият деб атаймиз” [6. С.97]. Субъектив қийматни реал объектлаштириш фаолияти рефлексия бўлиб, реципиент (қабул қилувчи) матнда мавжуд муаллифнинг имплицит ғоясини структурал компонентлар индивидуаллиги асосида тиклайди. Ушбу фаолият унинг таркибий қисмлари қайта ишланиши натижасида такомиллашади, бу эса китобхон тушунчасида маъно-мазмун оқимини онгли равишда тартибга солиш имконини беради. Назаримизда, китобхоннинг замонавий ва тарихий фактларда муҳрланган узоқ вақтли фон ахборотларини ифодаловчи сўз бойлиги Шарқ маданиятига хос фалсафий қарашларни тушунишда муҳим ҳисобланади.

В.М.Жигалина ўзининг диссертациясида таржима назарияси, бадиий матн стилистикаси ва филологик герменевтика йўналишида таржима хатолари, таржима меъёри, рефлексия, маъно, мазмун, бадиийлик, кучли бадиий матн тушунчаларини герменевтик тадқиқотлар контекстида ўрганади [10].

Таржиманинг ўзига хослиги ва унинг маъносини англаш доимо босқичма-босқич рўй беради. Аниқлик, тўғрилиқ, адекватлик мезонлари ҳам аста-секин такомиллашиб борди, даврдан даврга, маданиятдан маданиятга ўтган сари улар ҳам ўзгариб бораверади. Хусусан, бадиий-фалсафий асарларда акс этган миллий бўёқдорлик мазмунини таржима жараёнида миллийлик ва универсаллик, фарқлаш нуқтаи назаридан ифодадай олиш муҳим аҳамиятга эга. Ш.Сафаров тўғри таъкидлаганидек,

таржимашуносликнинг методологик асослари ҳақида фикр юритаётиб, ушбу фаннинг фалсафаси, унинг фалсафий тамойилларини ва умуман, файласуфлар тарихий фаолиятининг у ёки бу қирраси борасида билдирилган фикр-мулоҳазаларига мурожаат этганда, сўзсиз, Гадамер, Хайдеггер, Рикёр, Деррида, Барт кабиларга юзланамиз. Ж.Дерриданинг таржима муаммосига кўл урган шахс шу заҳотиёқ фалсафа “қармоғига илинишини унутмайлик [19. Б.22].

Хулоса. Демак, фалсафа аспектида таржима назарияси мустақил фалсафий ёндашув негизида юзага келиши мумкин. Таржима таҳлили фалсафа учун мураккаб жараёнлардан бири. Таржима фақатгина лингвистик ҳодиса сифатида тор техник фаолият соҳасини ифодаламайди, балки у инсонларнинг ижод маҳсули бўлиб, маданият, мантик, соҳаларида бутун бир жамиятни, алоҳида олинган индивидуалнинг ривожланиши учун асос вазифасини ўтайди. Таржимада матн интерпретацияси, уни когнитив даражада тушуниш, билиш ва матн билан боғлиқ рефлексия масалаларининг ўзаро боғлиқлиги ҳақидаги мулоҳазалар ишимизнинг кейинги бобида таҳлилга тортилади.

АДАБИЁТЛАР:

1. Алексеева Е.А. Культурные и концептуальные особенности перевода текстов русских философов на французский язык//Известия Саратовского университета, 2009. – Т. 9. Сер. Филология. Журналистика, вып. 2.
2. Автономова, Н.С. Познание и перевод. Опыты философии языка / Н.С.Автономова. – М.: Российская политическая энциклопедия (РОССПЭН), 2008.– 704 с.
3. Автамонов Я.И. Символика растений в великорусских песнях // Журнал Министерства народного просвещения. – Спб., 1902. – Ч. 344. – Ноябрь-декабрь. – С.79–103.
4. Беньямин В. Учение о подобии. Медиаэстетические произведения. – М.: РГГУ, 2012. –С.88.; Anthony Pym, *Philosophy and Translation // A companion to translation studies, Clevedon-Buffalo-Toronto, 2007. – P.24.*
5. Богин Г.И. Типология понимания текста. – Калинин: КГУ, 1986. – 85 с.
6. Богатырев А.А. Схемы и форматы индивидуации интенционального начала беллетрического текста. – Тверь: ТвГУ, 2001. – 197 с.
7. Воскобойник, Г.Д. Общая когнитивная теория перевода [Текст] : курс лекций /- Иркутск : ИГЛУ, 2007. – 252 с.
8. Гумбольдт В фон.. Избранные труды по языкознанию; пер. с нем. / В. фон Гумбольдт. – М. : Прогресс, 1984. – 400 с. – (Языковеды мира).
9. Гадамер Г-Г. Истина и метод. Основы философской герменевтики. – М.: Прогресс, 1988. – 704 с.
10. Жигалина В.М. Герменевтические основания. Типологии переводческих ошибок и неудачных переводческих решений: дисс...канд. филол. наук. – Тверь, 2006. – 234 с.
11. Медведев В.И. Перевод как философская проблема // Философия и культура. – 2018. – № 6. – С. 58 - 67. DOI: 10.7256/2454-0757.2018.6.26078 URL: https://nbpublish.com/library_read_article.php?id=26078.
12. Миньяр-Белоручев Р.К. Общая теория перевода и устный перевод. М.: Воениздат, 1980. – С.58–60.
13. Montesquieu, *Lettres persanes. Paris: Editions Gallimard, 1949. – 410 p.* Монтезкье. Форс номалари. –Тошкент: Қатортол-Камолот, 1999. – 304 б (Кейинги ўринларда шу китобдан олинган мисоллар бети кўрсатилган ҳолда берилди).
14. Нестерова Н.М. Вторичность как онтологическое свойство перевода: Автореф. дисс. ... д-ра филол. наук. – Пермь, 2005. – 46 с.
15. Рикёр П. Понимание и объяснение// Новая философская энциклопедия. В.4т.Т.3.– М.: 2001.– С.283 – 285.
16. Рябова М.Э. Философские основы перевода//<https://study-english.info/article033.php>.мурожаат қилинган сана 20.06.2021.
17. Телия В.Н. Русская фразеология. Семантический, прагматический и лингвокультурологический аспекты. М.: Школа «Языки русской культуры», 1996. – 288 с.
18. Саломов Ф. Таржима назарияси асослари. –Т.: Ўқитувчи, 1983. – 232.

19. Сафаров Ш.С. *Таржимашиуносликнинг когнитив асослари. Монография.* – Т.: Наврўз, 2019. – 299 б.
20. Сулаймонова Ф. *Шарқ ва ғарб. Монография.* – Тошкент: Ўзбекистон, 1997. – 210 б.
21. Хосе Ортега-и-Гассет. *Что такое философия?* – М.: Наука, 1991. – 411 с.
22. Шлейермахер Ф.. *Лекция «О разных методах перевода», прочитанная 23 марта 1813 г. // Вестник МГУ. Сер.9. Филология, 2000. – №2. – С.127-147. URL: www.philol.msu.ru/.*
23. Anthony Pym, *Philosophy and Translation // A companion to translation studies, Clevedon-Buffalo-Toronto, 2007. (2, 24).*
24. Mounin G. *Linguistique et traduction.* – Bruxelles, 1976. . – 165 p.
25. Montesquieu, *Lettres persanes. Paris: Editions Gallimard, 1949. – 410 p.*
26. Cary E. *Comment faut-il traduire?* – Lille, 1986.– P. 81.
27. Foucault M. *La pensée du dehors// Critique.996.№229. . – P.525.*
28. <https://medium.com/@estimsu/hieronymus-c7de41c617b3>. Гарбовский Н.К.: «Святой Иероним — покровитель переводчиков».

UO'K 82

**XIROMIY "CHOR DARVESH" ASARI TOSHBOSMA
NUSXASINING HAMD BOBI TALQINI***Safarova Hilola Oxunjonovna,**Buxoro davlat universiteti dotsenti, f.f.n.**Ismoilov Namozbek,**Buxoro davlat universiteti Matnshunoslik va adabiy manbashunoslik**1-bosqich magistranti, Mir Arab o'rta maxsus islom bilim yurti mudarrisi*

Annotatsiya. Maqolada Mulla Qurbon Xiromiyning Buxoro San'at muzeyi xazinasida saqlanayotgan "Chor darvesh" asarining 27844 raqamli toshbosma nusxasining muqaddimaviy boblari haqida ma'lumotlar keltirilgan. Hamd bobidan misollar keltirilib tahlilga tortilgan.

Kalit so'zlar: Mulla Qurbon Xiromiy, Tahsin, "Yangi nafis uslub", "Bog'u bahor" nastaliq, basmala, salovot, hamd, xalq kitobi.

**ТОЛКОВАНИЕ ГЛАВЫ "ХАМД" ЛИТОГРАФИРОВАННОЙ
КОПИИ ПРОИЗВЕДЕНИЯ ХИРАМИ «ЧОР ДАРВЕШ»**

Аннотация. В статье представлена информация о предварительных главах литографированного экземпляра произведения муллы Курбана Хирами "Чор дарвеш" под номером 27844, хранящегося в сокровищнице Бухарского художественного музея. Были приведены и проанализированы примеры из главы "Хамд".

Ключевые слова: Мулла Курбан Хирами, Тахсин, "Новый изящный стиль", "Богу бахор" насталик, басмала, Саловат, хвала, народная книга.

**INTERPRETATION OF THE "HAMD" CHAPTER OF THE PRINTED
OF HIRAMI'S COPY OF "CHOR DARWESH"**

Abstract. The article presents information about the preliminary chapters of the lithographed copy of the work of Mullah Kurban Hiramei "Chor Dervesh" under the number 27844, stored in the treasury of the Bukhara Art Museum. Examples from the praise chapter were given and analyzed.

Keywords: Mullah Kurban Hirami, Tahsin, "New elegant style", "Garden spring", nastaliq, basmala, salovot, praise, folk book.

Kirish. "Chor darvesh" xalq kitoblaridan biri sifatida Sharq xalqlari orasida ancha keng tarqalgan ishqi-y-sarguzasht asarlar sirasiga kiradi. Asarning ilk nusxasi XVIII asrda O'rta Osiyoda forsiy tilda noma'lum muallif tomonidan yaratilgan. "Chor darvesh" asarining shuhrat qozonishi va tarqalishida hind, tojik, o'zbek, turkman va boshqa o'nlab xalqlarning xizmatlari beqiyos hisoblanadi. Chunki "Chor darvesh" badiiy asar va tarjima asar sifatida turli mamlakatlarda, turlicha nomlar bilan, turli yillarda yozilgan, nashr etilgan hamda ommalashtirilgan. XVIII asr oxirlarida Tahsin urdu tilida "Yangi nafis uslub", Mir Ommon esa 1802 yilda "Bog'u bahor" nomlari bilan "Chor darvesh" syujeti asosida nasriy asarlar yozishgan. Bundan tashqari, Hindistonning Bombay, Lohur, Dehli, Kal'kutta, Ollohobod, Lakhnava kabi shaharlarida fors tilida, O'rta Osiyoning Kitob, Xorazm, Qo'qon, Buxoro, Toshkent, Dushanbe kabi viloyat va shaharlarida o'zbek va tojik tillarida, Qozonda tatar tilida, Peterburgda rus tilida "Chor darvesh" nomi bilan asarlar keng tarqalgan. Bu qissa 1927,1957 yillarda Moskvada "Bog'u bahor", 1951,1961 yillarda Dushanbeda "Chor darvesh" nomi bilan nashr ettirilgan. Tadqiqotlarning o'rganishlaridan shuni bilish mumkinki, "Chor darvesh"larning ko'pchiligi XIX asrga tegishlidir.

Asosiy qism. Xiromiyning "Chor darvesh" asari tojik-fors tilidagi nasriy "Chor darvesh" asosida yaratilgan. Ammo Xiromiy ham salafarlari singari manbaga erkin, ijodiy yondashgan. Shoir butun badiiy mahoratini ishga solib, "Chor darvesh"ning tojik-forscha varianti asosida butunlay o'zgacha yangi asar yaratgan. Xiromiy, albatta, asarda XIX asr ruhini, zamondoshlarining ezgu orzu-umidlarini singdirishni maqsad qilib, buni amalga oshira olgan. Qiyinchiliklarga qaramay, Xiromiy ijodiy ishini aslo to'xtatmagan, asarlarini tahrir qilib, pishitib, qayta-qayta ishlab mukammallashtirib borgan. Shuning uchun "Chor darvesh" asarining dastlabki variantidan keyin ikki marta (1856,1862) qayta ishlangan [2].

Mulla Qurbon Xiromiy ijodini o'rganish, to'plash va ilmiy tadqiq etish ishlari XX asrning 40-70-yillardan boshlangan. Xiromiy asarlari 1940- yildan xrestomatiya va darsliklaraga [2] kiritila boshlandi. Keyinchalik shoirning asarlari kitob qilib nashr etildi [3].

Buxoro San'at muzeyi xazinasida "Chor darvesh" asarining 2 ta toshbosma nusxasi mavjud bo'lib, ularning biri 100 bet va ikkinchisi 252 betdan iborat. Biz ilmiy ishimiz uchun 27844 raqamli toshbosma nusxasini asos qilib oldik. Xiromiyning "Chor darvesh" asari ham mumtoz adabiyoti an'analari xos bo'lgan "Bismillohir Rahmonir Rahiyim" jumlasini bilan boshlangan. Hamd, na't, bag'ishlov kabi asarlarning kirish qismiga taalluqli boblar vujudga kelgan. Muqaddimaviy boblar necha asrlardan beri qat'iy qolipga aylanib, XX asrning boshlariga qadar davom etdi. Jumladan, Alisher Navoiyning "Xamsa" asari ham shu mezon asosida yaratilgan. Dostonda dastlab basmalayi sharifning ta'rifi keltirilgan. Ma'lumki, Alloh taolo Qur'oni Karimni Bismillohir Rahmonir Rahiyim jumlasini bilan boshlagan. Bu esa musulmonlarga o'rnak, ya'ni har doim o'z so'z va ishlarini "Bismillah" bilan boshlamog'i lozim, demak. Abu Lays Samarqandiy aytadi: "Farzandning tili kalimaga juftlangan kundan boshlab uning ongiga quyidagi uch muborak jumlaning quymoq farzi: "Assalomu alaykum", "Bismillahir rohmahir rohim", "Allohu akbar". Har bir ishni "Basmala" bilan boshlash sunnatdir. Payg'ambarimiz Muhammad sollallohu alayhi va sallam: «Har bir ish "Bismillah" bilan boshlanmas ekan, uning oxiri kesikdir"», deganlar. Zero, Hazrati payg'ambarimiz hadislaridan birida: "E'tiborli har bir ish "bismillah" bilan boshlanmas ekan, uning oxiri kesikdir", ya'ni barakasi bo'lmaydi, oxiriga etmaydi, deb qat'iy ta'kidlaganlar. Modomiki shunday ekan, Alisher Navoiy buyuk "Xamsa" asarining ilk dostoni "Hayrat ul-abror"ni ham "Bismillohir Rahmonir Rahiyim" bilan boshlashi tabiiy bir hol edi [1]. Bu an'ana Alisher Navoiydan keyin ham davom etgan. Xiromiy ham "Chor darvesh" asarini muqaddimaviy boblar bilan boshlagan. Ular quyidagicha:

Bismillahir rohmahir rohiym
Xudoyeki olamg'a xalloq erur,
Bori shirkat-u juftidin toq erur.
Birovni qilib oshiyonin baland,
Birovni etib el aro arjumand.
Birovni kishvarg'a shoh aylabon,
Mute' anga necha sipoh aylabon.
Birovni qilib chunin afruxta,
Bo'lib anga yuz ming makr soxta.
Birov yetkurib ko'kka ayvonini,
Birov topmayin baytulxarobini.
Qilib kun jamolini nuroniy ul,
Etib tun yuzin tiyra zulmoniy ul.

Muallif misralarda Alloh taolo butun borliqning yaratuvchisi ekanligi va unga biror narsa sherik bo'lmasligini, shuningdek, jufti ham yo'q ekanligini aytib o'tadi.

Darhaqiqat, Alloh subhonahu va taolo ko'z bilan ko'rib turganimiz va ko'zimizga ko'rinmaydigan butun borliqni yaratgan qudrat sohibidir. Avval koinot yaratilib, undan so'ng inson xalq qilingan. Azaldan yakka-yu yagona Allohdan boshqa biror narsa mavjud bo'lmagan. Alloh taolo o'zining borligini, buyukligini, qudratini bildirish uchun oliy hikmati bilan osmon, yer va undagi boyliklarni, o'simliklar duvosini yo'qdan bor qilganligi haqida fikrlar bildirilgan. Keyingi misralarda esa Alloh taolo insonlarni turlicha yaratgani, birovni boy qilib, uylarini baland qilgani unga ko'plarni xizmat qildirgani, boshqa birovni esa kambag'al qilib qo'ygani haqida aytib o'tadi. Muallif bu fikrlar orqali Alloh taoloning har narsaga qodir zot ekanligini go'zal ifodalar bilan bayon qilib o'tgan.

Basmaladan keyin 11 misra Alloh taolo hamdi, 5 misra payg'ambarimizga na't va 8 misrada xalifalarga maqtov keltirilgan.

Xarobot eli aylab andin umid,
Munojot eli ham eshitib navmid.
Musofirg'a munis majodarg'a ham,
Musulmonga razzoq kofarg'a ham.
Jahon mulkida har nekim o'ch-u past,
Mute'yi aning barcha hushyoru mast.
Hamma shohlaridur aning bandasi,
Bori tojvarlari sarrofkandasi
Ibodatinin garchi sharmandaheman,

Anga lillahil hamdkim bandaheman.

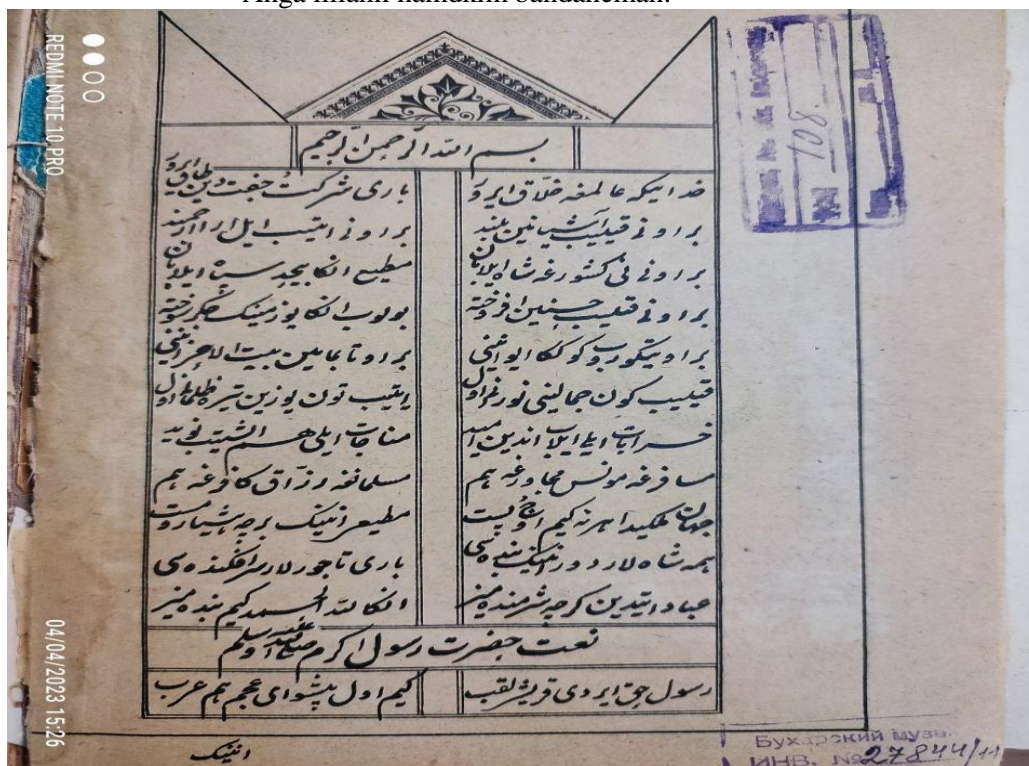

Misralardagi ayrim istilohlarning izohini berib o'tamiz: **Xalloq** –Yaratuvchi, xudo; **Shirkat** –a. Sheriklik, o'rtoqlik, biror ishda birgalik; **Afruxta** – f. Lovullab turgan, yaltiroq, porloq; **Baytul xarob** – xotirjamlikka, obodlikka erishmagan, halovatini topmagan qalb; **Tiyra zulmoniy** – qorong'u – qorong'ulikka tegishli, qorong'idagi: qora, qop-qora; **Kofar** – kufir ahli 1. Tanimovchi, inkor etuvchi, islom dinini tanimovchi, g'ayri din. 2. Rahmsiz, rahmsiz sevgili; **Xarobot eli** – g'ofil xaloyiq; **Munojot eli** – ogohlar; **Mute'** –itoat etuvchi, bo'ysunuvchi.

“Bismillahir rohmanir rohim” jumlasidan keyin Allohga hamdlar aytilgan. Hamd - arabcha maqtov, shukur (hamdu sano – maqtov, shukur) degan ma'noni bildiradi. Sharq mumtoz adabiyotida basmalayi sharifni keltirib, keyin hamd aytish va asarlarni shu yo'nalish asosida boshlashning asosiy sababi Allohning kitobi bo'lmish Qur'oni Karimga o'xshatma qilishdir. Chunki ilohiy kitobning birinchi surasi ham “Bismillohir rohmanir rohim” dan keyin hamd bilan, ya'ni “Allohga hamd bo'lsin” degan oyat bilan boshlanishidir. Musulmon olamining dasturulamali bo'lgan Qur'oni Karimdagi bu holat adabiyotda maxsus an'ana darajasiga ko'tarilgan [1].

Yuqorida keltirilgan misralarda Allohni anglash va unga yetishish yo'li xavfli va mashaqqatli ekanligini haqida so'z bormoqda. Ya'ni g'ofil xaloyiq Allohga umid qiladi, hatto ogohlar ham undan umidvor. Yaratuvchining inoyatiga musharraf bo'lmoq uchun hamma - g'ofil bandalar, ogohlar, musofirlar, musulmonlar, shohlar umidvor va ushbu yo'lga qadam qo'yadi. Bu yo'l yorug' bo'lsa ham, ayni damda mashaqqatli hisoblanadi.

Xulosa. Basmala, hamd, na't va munojotlarning keltirilishi mumtoz adabiyotining o'ziga xos an'analardan hisoblanadi. Chunki, Sharq mumtoz adabiyotida har bir asarni hamd bilan boshlash an'ana darajasiga ko'tarilgan, jumladan, Mulla Qurbon Xiromiyning “Chor darvesh” asari ham bundan mustasno emas. Xiromiy dostonida o'zbek mumtoz adabiyotidagi an'analarni davom ettirib, o'zining haqqa, xalqqa, hayotga bo'lgan munosabatlarini singdira olgan

ADABIYOTLAR:

1. Rajabova M., Amonova Z. Navoiyshunoslik. (O'quv qo'llanma). – Buxoro, Durdona, 2021. 33-bet.
2. Қораев Т. Танланган асарлар. – Тошкент: Алишер Навоий номидаги Ўзбекистон Миллий кутубхонаси нашриёти, 2008. - 312 б.
3. Xiromiy. Chor darvesh. Buxoro san'at muzeyida saqlanayotgan 27844 raqamli toshbosma nusaxasi. 252 sahifa.



Navoiy gulshani

TATABBU' –YANGI IJODIY MAYDON

*Bekova Nazora Jo'rayevna,
Buxoro davlat universiteti professori,
filologiya fanlari doktori (DSc)*

(Alisher Navoiyning Hofiz Sheroziy g'azallariga tatabbulari misolida)

Ma'lumki, Alisher Navoiy tatabbunavislikni adabiy yo'nalish darajasiga ko'tardi va bu bilan o'ziga xos an'ana yaratdi. Shu bilan birga asos qismini tatabbu' g'azallar tashkil etgan "Devoni Foni"ni tartib berdi. Tatabbu' yozishga kirishgan shoir ustozlari darajasida qobiliyati borligini, o'sha shaklda, o'sha motivda she'r aytishga o'zining qodir ekanligini namoyish etadi. Hazrat Navoiy tatabbu' bitgan g'azallari ruhini saqlagan holda shu ruhni ulug' ustodlari saviyasida go'zal ifoda eta olish, ohoriy obrazlar yarata olish, o'ziga xos poetik mushohada yuritish mahoratini o'z tatabbularida namoyon qila oldi. Adabiy ta'sir va ijodiy hamkorlik mahsuli sifatida yaratilgan payravlar tatabbunavislarining chuqur bilim, katta ijodiy kuch, maxsus tayyorgarlik, adabiy ijodiy tajribaga ega bo'lganligidan dalolat beradi. Navoiyning tatabbulari, shu jihatdan, xarakterlidir. Shoir yaratgan tatabbular taqlid va takrordan xoli, yangi fikr va tasvirlarga boy. "Tatabbu' - adabiy an'ana rivojining mahsuli. Ammo rivojlantirilayotgan an'anaga yangilik qo'shilmasa, mukammal tatabbu' yuzaga kelmaydi. An'ana va yangilikning yaxlit namoyon bo'lishi uchun esa badiiy mahorat lozim", -deb yozadi adabiyotshunos B.Fayzullaev o'z tadqiqotida. An'analari zaminida originallikka intilgan Navoiy-Foniylarning ustozlari g'azallariga bitgan tatabbularining ko'pchiligi badiiy mahorat bilan ijodiy rivojlantirilgan an'ana va yangilikni o'zida mujassamlashtirgan mukammal payravlar sirasiga kiradi.

Alisher Navoiyning tatabbularini o'rganish jarayonida shuni kuzatdikki, shoir ba'zi g'azallarga ma'no va mazmun (g'oyasi, mavzui, obrazlari), shakl belgilari (vazn, qofiya radif) jihatidan o'xshatma tarzida tatabbu' bitgan bo'lsa, ba'zilarining vazn, qofiya va radifi saqlangan holda mazmuni erkin, she'riy san'atlar chuqur ishlangan masnu' tatabbular yozadi, ba'zi g'azallarga esa mazmunga katta e'tibor bergan holda vazn va radif yangilangan, shakl o'zgacha matbu' tatabbular ijod qiladi. Navoiy salafllari qo'llagan timsollar, adabiy an'analardan ustalik bilan foydalanib, goho tatabbu qilinyotgan asar so'zlari chegarasidan chiqmay yangi mazmun ifoda etadi, goho yangi qofiya, yangi so'zlarni ishga soladi, goho matlada asos g'azaldan uncha uzoqlashmaydi, gohida matla'dan uzoqlashib ketadi-yu, maqta'da shoirning o'z misralarini tazmin qilib, yana unga qaytib keladi.

Navoiy-Foniylar fors-tojik adabiyotining g'azal ustodlari Xusrav Dehlaviy, Hofiz Sheroziy va Abdurahmon Jomiy bilan bellashar ekan, nafosatda ham, fasohatda ham ulardan aslo qolishmaydigan badiiy durdonalar yaratdi. Bunda ulug' Navoiy fors-tojik adabiyoti suxan maydonining ajoyib chavandozlari Sa'diy Sheroziy, Xusrav Dehlaviy, Hofiz Sheroziy, Jomiy va boshqalar bilan bellashib ko'rishni, bu sohada balog'at va fasohat ko'rsatishni, so'ng esa ona tili – qadimgi o'zbek tilida lirik va epik asarlar yaratib, o'z xalqini yakqalam qilish, o'zbek she'riyatini ham yuksak badiiyat ko'kiga ko'tarish maqsadini oldiga qo'ygan. Navoiy o'zining o'zbek tilidagi g'azallaridan devon tuzishda ham salafllari Xusrav Dehlaviy, Jomiy va ayniqsa, Xoja Hofiz devonlarini asos qilib oldi. Bu haqda u "Bado'e ul-bidoya" devoniga yozgan debochasida quyidagicha ma'lumot beradi: "... Ammo ash'or tadvin qilg'onlardan ba'zekim baho mulkida foniydurlar va ba'zekim holo fano dayrida boqiydururlar. Avvalg'i zumradin bovujud dard beshasining g'azanfari va ishq otashgohining samandari, javohir ma'naviysi – Amir Xusrav Dehlaviy... va fano mayxonasining rindi xirqachoki va balo paymonasining masti beboki, ishq muhabbat asrori aminlarining hamrozi – Xoja Hofiz Sheroziy ... va so'ng'i quds shabistonining sham'i anvori va uns gulistonining andalibi suxanvari, balog'at shakkaristonining to'tii shirinkalomi janob maxdumiy mavlono Abdurahmon Jomiy ... devonlari iroda bo'lg'ay..." [Alisher Navoiy. MAT. Badoe' ul-bidoya.. 1-jild. – Toshkent: Fan, 1987. 3-bet].

Hofiz – dilbar she'riyat meros qoldirgan ijodkor. Uning o'ynoqi, yuksak mahorat bilan aytilgan mazmundor asarlari Sharq G'arbda dovruq taratgan. Shuning uchun ham Hofizga ergashish, undan o'rganish, she'rlariga javob aytish, tatabbu' qilish, she'rlariga muxammas bog'lash badiiy so'z san'ati mulkida tabarruk an'ana sifatida yashab keladi. Ana shunday ulkan so'z san'atkorining ma'naviy merosi Alisher Navoiy e'tiborini o'ziga tortadi. Shu boisdan ham “Navoiy Hofizni dohiy san'atkorlardan biri deb tanigan, u bilan bir umr qiziqqan, o'z poetik ijodida uning eng ilg'or g'oyaviy-badiiy an'alarini muvaffaqiyat bilan rivojlantirgan”.

Bir qancha tadqiqotlar shuni ko'rsatadiki, fors adabiyoti tarixida asta-sekin taraqqiy etib kelgan insonparvarlik g'oyasi Hofiz Sheroziy ijodida yuksak cho'qqiga ko'tarilib, G'arbdagi Uyg'onish davri adabiyotida muayyan bir oqimga aylangan gumanizm darajasiga yuksala oldi. Hofiz Sheroziy ijodi fors-tojik yozma adabiyotiga xalqdan kirib kelgan va Ro'dakiy, Daqiqiy, Firdavsiy, Ibn Sino, Nosir Xusrav, Umar Xayyom, Jaloliddin Rumiy, Sa'diy Sheroziy va boshqalar ijodida rivojlantirilgan insonparvarlik g'oyalariga ma'lum darajada yakun yasadi. Shu nuqtayi nazardan Hofiz ijodi fors-tojik adabiyoti taraqqiyotida muhim bosqich, katta bir manzil bo'ldi.

Sharqda gumanizm va Uyg'onish davri G'arbdan oldinroq boshlandi, deyishga asos beradigan ma'lumotlar Sharq xalqlari adabiyoti tarixidan yetarlicha topiladi. Biz fors va o'zbek mumtoz adabiyoti ma'lumotlariga tayanib, N.I.Konradning “Uyg'onish davri Sharqdan boshlangan, Uyg'onish davrining boshlanishi Sharqda, oxiri G'arbda”, degan fikrlariga to'la qo'shilamiz. Bu fikrga qo'shilgan I.S.Braginskiy “Fors-tojik adabiyotini davrlarga bo'lish” degan maqolasida shunday degan edi: “Xuddi shu she'riyat, ya'ni X- XV asrlardagi fors-tojik she'riyati dunyo adabiyotiga qo'shilgan eng e'tiborli hissa bo'ldi, chunki u XII asrda Tan poeziyasidan boshlanib, Eron klassik she'riyati orqali XIV- XVI asrlarda Yevropadagi gumanizmning ko'tarilishi va gullab-yashnashi bilan bog'liqdir. Shunisi e'tiborga sazovorki, N.I.Konrad mana shu davrning hammasini Uyg'onish davri deb atashni va undan ilk davr – Sharq Uyg'onish davrini ajratib ko'rsatishni taklif etadi. G'arbdagi eng yirik eronshunos va adabiyotshunos E.Braun ham fors she'riyatining mumtoz davrini “Uyg'onish davri” deb ataydi. Albatta, bu ikki olimning har biri shu atamaga faqat umumiy bir tushunchagina emas, balki ko'pgina o'zga xil mazmunlar ham beradi. Ammo bu masalada ularning fikridagi umumiylikni ta'kidlab o'tish muhimdir”. Hofiz ijodi mana shu Sharq Uyg'onish davrining cho'qqisi yoki G'arb Uyg'onish davrining arafasi bo'ldi.

Fors-tojik mumtoz shoirining badbinlik va tarkidunyochilikni qoralovchi, hayot shodliklari: bahor, ishq, gul, may va boshqa ne'matlarni vasf etuvchi g'azal va ruboiylari Navoiy dunyoqarashi va ruhiyatiga sezilarli ta'sir ko'rsatdi. Uning fors tilida barkamol g'azallar yaratishida muhim rol o'ynadi.

Aslida, Alisher Navoiy ijodi chuqur an'anaviy ildizga tayanadi. U o'z salafllari ijodini keng o'rganib, ular ijodini rivojlantirib, yuksak shakl va teran mazmunli original asarlar yarata oldi.

Shuni ta'kidlash kerakki, Hofiz va Foniylar mavzusi juda keng bo'lib, u chuqur tarixiy va adabiy tadqiqotlarni talab qiladigan katta ishdir. Tojik olimi, akademik Abdulg'ani Mirzoev buni alohida ta'kidlab: “Alisher Navoiyning Xoja Hofiz merosiga munosabati asoslarini yoritish uchun bu ikki so'z ustasining bir-biriga aloqador bo'lgan asarlarini muqoyasa qilishdan tashqari, O'rta Osiyo va Eron xalqlarining mazkur ikki asrdagi ijtimoiy, ma'naviy qarashlari, madaniy hamda adabiy hayoti va shuningdek, shunga bog'liq bo'lgan boshqa sotsial omillarni mukammal ko'rib chiqishimiz lozim”, -degan edi.

Garchi Hofiz va Navoiy-Foniylar hayoti hamda ijodi xususida alohida-alohida holda V.V.Bartold, E.E.Bertels, I.Braginskiy, A.Mirzoev, V.Zohidov, I.Sulton, A.Hayitmetov, V.Abdullaev, P.Shamsiev, Sh.Shomuhamedov, N.Komilov, H. Eshonqulov va boshqalar ilmiy ishlar qilishgan, qator maqolalar e'lon qilishgan bo'lsa-da, A.Mirzoevning “Foniylar va Hofiz” sarlavhali maqolasini istisno qilganda, bu ikki shoir ijodi bog'liq holda (Hofizning Navoiy fors merosiga ta'siri bilan bog'liq tadqiqotlar nazarda tutilmoqda) va Alisher Navoiyning Xoja Hofiz asarlariga munosabati masalasi yetarlicha o'rganilmagan.

Navoiy o'zini katta ishlarga ilhomlantirgan ustozlarini minnatdorchilik bilan eslaydi:

G'azalda uch kishi tavriddur ul nav'

Ki andin yaxshi yo'q nazm ehtimoli.

Biri mo'jazzbayonlig' sohiri Hind,

Ki ishq ahlini o'rtar so'zu holi.

Biri isonafaslig' rindi Sheroz

Fano dayrida mastu louboliy [**Alisher Navoiy. MAT. Favoyid ul-kibar. – Toshkent: Fan. 1990. – B.516].**

Hofiz ijodiga xolisona va yuksak baho beradi. Masalan, “Nasoyimul-muhabbat” asarida: “Shamsiddin Muhammad Hofiz Sheroziy – alar lison ul-g'ayb va tarjimon ul-asrordurlar...” - deydi. Shuningdek,

“Mahbub ul-qulub” asarining o‘n oltinchi faslidagi “Nazm gulistonining xushnag‘ma qushlari zikrida” va “Ishq zikrida” boblarida ham ulug‘ shoir haqida iliq gaplarni aytadi.

Navoiy davri an‘anasiga ko‘ra, turkiy tilda ijod qiluvchilar o‘z qalamlari kuchini Ro‘dakiy, Firdavsiy, Xusrav Dehlaviy, Sa‘diy, Hofiz kabi nazmpirodlarni yetkazib bergan fors-tojik she‘riyatida sinab ko‘rishgan. Jumladan, Navoiy fors-tojik tilida Foni taxallusi bilan barkamol nazm namunalari yaratdi. Uning bu lisondagi she‘rlarining ko‘pchiligi Hofiz g‘azallariga javobiydir. Buni o‘n to‘qqizinchi asrning ikkinchi yarmida yashagan samarqandlik tazkiranavis shoir Abdumutalib Xoja Samarqandiy - Fahmiy o‘z tazkirasida ta‘kidlab: “Va dar ash‘ori turki taxallusi vay Navoi ast va dar forsi Foni taxallus nihoda... Dar shuhrat hamon hukm dorat, ki dar forsi ash‘ori obdori Mavlono Jomi va devoni hazrati Xoja Hofizi Sheroziro javob gufta...” (“turkiy she‘rda taxallusi Navoiydur va forsiyda Foni taxallus... Mavlono Jomiyning go‘zal she‘rlariga va Xoja Hofiz Sheroziy hazratlarining devoniga javobi bilan mashhurdir”),- deydi.

Foniyning o‘zi esa bir g‘azalida:

Ba rohi agar mushkuli fitad, Foni,

Zi ruhi Hofizu ma‘nii Jomiyash jo‘yam.

(Ey Foni, ishq yo‘lida boshimga mushkullik tushguday bo‘lsa, uni bartaraf qilishda Hofiz ruhidan va Jomi ma‘nosidan madad tilayman) – degan edi.

Navoiy “Devoni Foni” haqida “Muhokamat ul-lug‘atayn” asarida: “Yana forsiy g‘azaliyot, Xoja Hofiz tavridakim, suxanadolar va nazmpirodlar nazarida mustahsan va matbu‘dur, tartib beribmenkim, olti mingdan abyoti adadi ko‘prakdurki, ko‘prak ul hazrat she‘riga tatabbu‘ voqe‘ bo‘libdur”, - deb yozadi. Darhaqiqat, “Devoni Foni”dagi 554 g‘azaldan yarmiga yaqini Hofiz g‘azallariga tatabbu‘dir. Foni bunday g‘azallarini “Dar tatabbu‘i Xoja Hofiz”, “Tatabbu‘i Xoja”, “Muxtare” (Yangi badiiy ifoda vositalari bilan yangi g‘oyalar ilgari surilgan she‘r) deb nomlagan bo‘lsa, ba‘zilariga “Dar tavri Xoja” deb qo‘ygan.

Nega Navoiy, asosan, Hofiz g‘azallariga tatabbu‘lar yozdi, ko‘proq unga ergashdi, degan tabiiy savol tug‘iladi. Bunga Hofizning mashhur “Agar on turki Sherozi...” deb boshlanuvchi g‘azaliga Foni tatabbu‘si maqta‘ini javob tariqasida keltirish mumkin:

G‘azal guftan musallam shud ba Hofiz shoyad, ey Foni,

Namoyi choshni daryuza z-on nazmi jahonoro.

(Hofiz g‘azallariga hamma qoyil qolgan, Ey Foni, o‘sha jahonni bezatgan nazmdan sen ham biroz tilanib olsang bo‘lardi).

Alisher Navoiy Hofiz g‘azaliyotini lirik she‘riyat mezoni deb bilganligi aniq. Chunki Hofiz o‘z g‘azallari bilan xalqning ulkan mehr-muhabbatiga sazovor bo‘lgan edi. Shuning uchun Foni forsiy g‘azaliyotda ana shu so‘z ustasiga ergashdi, uning g‘azallariga tatabbu‘lar yozdi. Sharqshunos olim Sh.Shomuhamedov esa Hofiz g‘azaliyotining Navoiy ijodiga ta‘siri xususida to‘xtalib: “G‘azalsarolikda Hofiz Sheroziy an‘anasini davom ettirib, forsiy va turkiy tillarda bu daraja yuqori ko‘tarilishi Navoiyni XIII-XV asr G‘arb adabiyotidagi ulug‘ gumanist shoirlar bilan yana ham yaqinlashtiradi”, - deydi. Professor E.E.Bertels nazirago‘ylikning asl mohiyatini juda to‘g‘ri ta‘kidlab, “nazira mualliflari javob aytilayotgan asar syujetini aniq takrorlashdan qochibgina qolmay, aksincha, uni tamoman yangicha original yoritishga intilganlar”, - deydi.

Hofiz vafotidan keyin unga “Lison ul - g‘ayb”, ya‘ni “G‘oyibning tili” degan laqab berdilar. Shoir devoni fol kitobiga aylantirib yuborildi. Alisher Navoiy “Nasoyim ul- muhabbat” asarida bu xususda to‘xtalib: “Xojalar silsilasidan azize debdurki, hech devon Hofiz devonidan yaxshiroq emas, agar kishi so‘fiy bo‘lsa. Bu faqirg‘a andoq ma‘lum bo‘lubdur va mashhur mundoqki, hazrati Mir Qosim alarning devonini Qur‘oni forsiy der ermishlarki, kalom oyoti ma‘nosidan mamlu‘ va asror va nukotidin mashhurdir”.

Alisher Navoiy Hofiz Sheroziyni g‘azalchilikda o‘z asrida yagona deb hisoblaydi. Bu haqda uning “Muhokamat ul- lug‘atayt” asaridan o‘rin olgan quyidagi fikrlari muhim: “G‘azalda muxtarii vaqt Shayx Muslihiddin Sa‘diy va yagonayi asr Xoja Hofizi Sheroziydekki, bularning ta‘rifi yuqoriroq chun shammai suruluptur va vasflarig‘a qalam uruluptur...”

U o‘zining “Mahbub ul - qulub” asarida ham bu fikrini yanada ochiqroq ifodalaydi: “...Forsiy iboratda... yana bir jamoatdurki, haqiqat asrorig‘a majoz tariqin maxlut qilibdurlar va kalomlarin bu uslubda marbut etibdurlar. Andoqki, maoniy ahlining nuqtapardozi Shayx Muslihiddin Sa‘diy Sheroziy va ishq guharining pokvaz va pokravi xusrav Dehlaviy va ma‘ni adosig‘a lofiz Xoja Shamsiddin Muhammad Hofiz”. Hofiz o‘zining insoniy hissiyot va kechinmalarini yuksak mahorat bilan tasvirlab, buyuk shoirlarni ham hayratda qoldirgan edi. Alisher Navoiy nazarida Hofizning bu ajoyib xususiyati badiiy ijodiyot sohasida karomatday tuyulardi.

Alisher Navoiyning Xoja Hofizga 237 ta tatabbu' bitdi. Uning naziralari ichida **tatabbu'- tazminlar** ham uchrab turadi. Hofizning quyidagi baytini Navoiy aynan keltiradi:

Biyo, ki qasri amal saxt sustbun'yod ast,

Biyor boda, ki bun'yodi umr barbod ast [Hofizi Sherozi. Kulliyot. – Dushanbe: Irfon, 1983.Sah-73].

U Hofizning g'azallarida talqin qilingan mavzular, olg'a surilgan g'oyalarga javob aytish jarayonida o'z fikrini dalillash, tasvir ta'sirchanligi va bo'yoqdorligini oshirish maqsadida bu usulga murojaat etadi. Xuddi shunday hodisani Alisher Navoiyning quyidagi tatabbu' g'azalida ham ko'rish mumkin:

Biyo, ki arsai mayxona ishrat obod ast,

Zi soxtash xasi anduh ro'fta barbod ast.

Kitobayi dari oli-sh in raqam k-in dar,

Ba on, ki az du jahon ro' natoft nakshod ast,

Zi toqi murtafnash in sado rasida ba go'sh,

“Biyo, ki qasri amal saxt sust bunyod ast”,

Ba so'i mug'bacha rindon-ro xitob, ki xez

“Biyor boda, ki bunyodi umr barbod ast”.

Surudi nag'magarash in, ki dodu aysh dihed,

Ba nuqlu boda, ki kori zamona bedod ast.

Sabu zi g'ulg'uli may karda in nido, ki bino'sh,

Qadahki dayri ko'hanro base chu tu yod ast.

Ba jilva z-oinai jom chehrai maqsud.

Ki mast gashta ba o' chashmi har ki aftodast.

Bidor, soqi, az on jomi may, ki shud umre,

K-az ishtiyoqi vayam kor ohu faryod ast.

Ki mast gashta, kunam tarki xesh chun Foni,

Har on, ki masti xarob in chunin shud obod ast [Alisher Navoiy. MAT. 18-tom. – Toshkent: Fan. –

B.216].

Ko'rinadiki, Navoiy-Foniy Hofiz g'azalida o'rta qo'yilgan g'oyaviy maqsadni ijodiy rivojlantirgani holda o'ziga manzur tushgan o'sha asarning matlayini ham aynan keltirgan. Bu, shubhasiz, ulug' o'zbek shoirining Sharq she'riyati, xususan, g'azalchiligi ustasiga bo'lgan samimiy muhabbati, katta ishtiyoqi va ixlosidan guvohlik beradi. Alisher Navoiy Hofiz Sheroziydek buyuk ijod sohibi ma'naviy merosini baland zavqu shavq bilan o'qir ekan, o'sha nazmiy bo'standan o'ziga ma'qul tushgan, g'oyaviy konsepsiyasiga mos keluvchi she'rlarnigina tanlab, o'shalarga javobiyalar yaratdi. Yuqoridagi g'azalda ham dunyo va uning tuzilishi, asoslari xususida o'ta zukkolik, falsafiy teranlik va mushohadakorlik bilan aytilgan fikrlar o'rta qo'yilgan. Bu xulosalar Alisher Navoiyning yuksak ideallariga har jihatdan to'g'ri kelar edi. Shuning uchun u mazkur g'azalga tatabbu' qilibgina qolmay, Sharq she'riyatining qo'shaloq adabiy hodisasini ishga solgan, dilkash tatabbu'-tazminlar yaratgan. Tatabbu'-tazminlar yaratish jarayonida ham ijodiylik, an'ana zaminida tug'ilgan novatorlik ulug' shoirning diqqat markazida turgan.

Xulosa shuki, Alisher Navoiy so'z mulkidagi buyukligini fors-tojik tilidagi asarlari misolida ham yorqin ko'rsata olgan. Uning qalami tuhfa etgan tatabbu' va javobiya g'azallar nafaqat o'zbek, balki o'n beshinchi asrning ikkinchi yarmidagi fors-tojik adabiyoti xazinasiga ham qo'shilgan bebaho boylikdir. Navoiy o'zining ikki tildagi shoh asarlari bilan ikki bir-biriga qardosh, qondosh xalq ma'naviy manfaatlari uchun xizmat qildi, ularning birodarligini yanada mustahkamlashda sharafli vazifani ado etdi.

Garchi Foniy g'azallari mavzusi Hofiznikiga yaqin bo'lsa-da, ko'pgina jihatlari bilan ulardan farq ham qiladi. Sherozlik nazm ustasining g'azallari baytlari mazmunan bir-biri bilan mustahkam aloqada emas. Bu xususiyat kamchilik emas. Baytlar mustaqilligi shoirga lirik mavzudagi g'azallarga falsafiy mushohadali baytlarni joylashtirish imkonini bergan. “Hofiz baytlarini bekorga gavhar shodalariga o'xshatishmaydi. Uning g'azallaridagi ayrim baytlar tashlab ketilsa va o'rni almashtirilsa ham sezilmaydi. Shu bois, Hofizning turli yillarda ko'chirilgan va chop etilgan devonlarida ayrim baytlarni tashlab ketish yoki ular o'rni almashtirishdek hollarga yo'l qo'yilgan”.

Foniy g'azallari esa *musalsalligi, ya'ni voqeabandligi* bilan ajralib turadi. Ularda bir mavzu chuqur va izchil yoritiladi. Hofiz g'azallarida aks etmay qolgan jihatlariga urg'u berish, uning fikrini to'ldirish va yangi sharoitlarda rivojlantirish, mavzuni yangi-yangi tasviriy vositalar yordamida ochish Foniy tatabbu'lariga xos xususiyatdir. Shuning uchun ham fors-tojik adabiyoti tarixida g'azal taraqqiyotini chuqur tekshirgan olim A.Mirzoev Foniy g'azallarini Hofiz Sheroziy g'azallari bilan muqoyasa qilib tekshirar ekan, quyidagi

xulosaga keladi: “Alisher Navoiyning ...g‘azalida, umuman, yangi mazmun va latif tasvir shu daraja baland va mohirona keltirilganki, ular batamom mustaqil va XV asrning birinchi yarmidagi fors-tojik she‘riyatida birinchi darajali asarga aylanganlar. Bu ahvol “Foniy” devonida tasodifiy bir hodisa emas, Alisher Navoiyning fors-tojik nazmida ustodligi va baland mahorati nishonasini uning har bir nazira yoki mustaqil g‘azalida ko‘pmi-ozmi yaxshi mushohada qilish mumkin. Navoiy ijodining bu qismini mutolaa qilishdan shunday tasavvurot hosil bo‘ladiki, o‘zbek adabiyotining asoschisi fors-tojik adabiyoti tarixida ham o‘z maqomini haqiqatan yaxshi tayin eta olgan. Shunday qilib, Alisher Navoiy adabiyotimiz tarixiga XV asr fors-tojik g‘azalga‘yilgida eng yaxshi shoirlardan biri bo‘lib kiradi”.

Olim “Foniy va Hofiz” maqolasida ta’kidlab, quyidagi misolni keltiradi:

Voizon k-in jilva bar mehrobu minbar mekunand,

Chun ba xilvat meravand, on kori digar mekunand.

(Voizlar mehrob va minbarda bu xildagi gaplarni qilsalar-da, xilvatga borganlarida boshqacha ishlar bilan mashg‘ul bo‘ladilar).

A.Mirzoev Foniyning shu matla’ bilan boshlanuvchi g‘azalga yozgan tatabbu’si Hofiz she’rini to‘ldirib, uning fikrlarini rivojlantirib kelganligini aytadi. U Navoiyning Hofiz g‘azallariga tatabbu’ tariqasida yozilgan “mekunand”, “andozem” radifli g‘azallarini atroflicha qiyoslab va tahlil etib, quyidagi xulosaga keladi: “Alisher Navoiyning fors-tojik she‘riyatida ham ustozligi va yuksak mahorat ko‘rsatganligini uning javobiya yoki mustaqil g‘azallarining har birida ma’lum darajada aniq ko‘rish mumkin.

Alisher Navoiy asarlarining shu qismi mutolaasidan shunday tasavvur tug‘iladiki, o‘zbek adabiyotining asoschisi o‘zining fors-tojik she‘riyati tarixidagi o‘rnini, haqiqatan ham, juda yaxshi belgilagan.

Shu tariqa Alisher Navoiy faqat o‘zbek adabiyotining buyuk namoyandasi – adabiyot san’at ahlining homiysi hamda XV asrning ikkinchi yarmidagi Movarounnahr, Xuroson va Eron xalqlarining ilm, adabiyot va san’at taraqqiyotiga qudratli asoschi bo‘libgina qolmay, balki Abdurahmon Jomiydan keyin XV asr fors-tojik g‘azalchiligining eng buyuk vakillaridan biri sifatida bizning adabiyotimiz tarixidan ham munosib o‘rin oladi”. Adabiyotshunos olim bu Foniyning dastlabki baytidanoq ko‘rinadi, deydi.

Foniy:

Voizon to chand man’i jomi sog‘ar mekunand,

Chun dimog‘i xushro ham gah-gahe tar mekunand.

(Voizlar jom-sog‘arni man etsalar-da, goh-gohida o‘zlari ham u bilan dimog‘larini ho‘llab turadilar).

Hofiz baytida voizlarning nima haqida gapirganlari, nimani man etganlari ochiq aytilmaydi, ularning xilvatga borganlarida turli ishlar bilan shug‘ullanishlari mavhumroq aytilsa, Foniya ularga tomoqlarini o‘zlari man etgan narsalar, ya’ni Qur’oni karimda harom deb tilga olingan may bilan ho‘llab turadilar, degan ayb qo‘yiladi. Bunday misollarni Foniyning boshqa tatabbu’larida ham ko‘rish mumkin. Masalan, Hofiz bir g‘azali matla’sida shunday deydi:

Do‘sh az masjid so‘i mayxona omad piri mo,

Chist yoroni tariqat ba’d az in tadbiri mo?

Ya’ni:

Keldi masjididan bu kech mayxona sori pirimiz,

Ne bo‘lur yo‘ldoshlarim, bundan keyin tadbirimiz?

Foniy o‘z javobiyasining dastabki baytidanoq uning savoliga javob berib, to‘ldirib hukm chiqarib:

Di so‘i dayri mug‘on omad zi masjid piri mo,

Chist juz zunnor bastan ba’d az in tadbiri mo!

Ya’ni pirimiz masjididan dayri mug‘on – nomusulmonlar maskaniga keldi, bizning tadbirimiz bo‘yinga kofirlik zunnorini bog‘lashdan boshqa nima ham bo‘lard, - deydi.

Tatabbu’da fors-tojik mumtoz shoirlarining Foniya ta’siri bevosita namoyon bo‘lgan. Tatabbu’ning mohiyatini obyektiv belgilash uchun har ikki g‘azalni solishtirib ko‘raylik.

Hofiz:

Do‘sh az majid so‘i mayxona omad piri mo,

Chist yoroni tariqat ba’d az in tadbiri mo?

Dar xaroboti mug‘on mo niz hammanzil shavem,

K-in chunin raftast dar ahdi azal taqdiri mo.

Mo, muridon ro‘ ba sshi Ka’ba chu orem, chun

Ro‘ ba so‘i xonai xammor dorad Piri mo?
 Aql agar donad, ki dil dar bandi zulfash chun xush ast,
 Oqilon devona gardand az pai zanjiri mo.
 Ro‘ xubat oyati az lutf bar mo kashf kard,
 Z-on zamon juz lufu xubi nest dar tafsiri mo.
 Bo dili sanginat oyo hech dargirat shabe?
 Ohi otashboru so‘zi nolai shabgiri mo.
 Murg‘i dilro saydi jam‘iyat ba dil aftoda bud,
 Zulf bikshodi-vu boz az dast shud naxchiri mo.
 Bod bar zulfi tu omad tu omad, shud jahon bar man siyoh
 Nest az savdoi zulfat besh az in tadviri mo.
 Tiri ohi mo zi gardun bigzarad, jono xamo‘sh,
 Rahm kun az joni xud, parhez kun az tiri mo.
 Bar dari mayxona xoham gasht chun Hofiz muqim
 Chun xaroboti shud, ey yori tariqat, piri mo [Hofizi Sherozi. Kulliyot. – Dushanbe: Irfon, 1983.Sah-

41].

Foniy:

Di so‘i dayri mug‘on iomad zi masjid piri mo,
 Chist juz zunnor bastan ba‘d az in tadbiri mo.
 Kofiri ishqemu behush az junun , ey mug‘bacha,
 Ham zi zunnori sari zulfi tu bas zanjiri mo.
 Piri dayr az kard moro mujrim az taqdiri zuhd,
 Gar bimonad, qatra dar sog‘ar, buvad taqsiri mo.
 Kay tavon budan digar dar xonaqoh chun yoftand,
 Shishai may dar daruni xirqai tazviri mo.
 Bahri pandi mo makash, ey shayx, zahmat chun shudast,
 Rindivu rasvoi az ro‘za azal taqdiri mo.
 Shisha dar gardan chu gardondi bia dayr , ey muhtasib,
 Mashkanash bore, ki nabvad besh az in ta‘ziri mo.
 Olloh-Ollloh, sharm az imonash nadorad shayxi shahr,
 Mekunad az sajda peo‘i on sanam takfiri mo.
 Shanbnishinonro ajab ro‘zi siyoh oyad ba pesh,
 Gar zi zulfi u baroyad nolai shabgiri mo.
 Shoyad, ey Foniy, ba qabri Hofizash sazand sabt,
 Gar ba xoki Fors aftad nusxai tahriri mo [Alisher Navoiy.Asarlar.T.5.1-kitob. – Toshkent:

G‘.G‘ulom nomidagi Adabiyot va san‘at nashriyoti. 1965. – B.50].

Foniy tatabbu‘ida ham Hofiz g‘azali vazni va radifi saqlangan. Hofiz g‘azali 10 baytli bo‘lsa, Foniy tatabbu‘si 9 baytlidir. Navoiy salafi qo‘llagan 5 ta qofiyani (“piri”, “tadbiri”, “zanjiri”, “taqdiri”, “shabgiri”) ishlatgan. Hofiz bir qofiyani (“piri mo”) takror ishlatgan bo‘lsa, Foniya bunday holni ko‘rmaymiz. U yangi-yangi qofiyalar yaratish yo‘lidan boradi – “taqsiri”, “tazviri”, “ta‘ziri”, “takfiri”, “tahriri” kabi. Uning Hofizdan olib qo‘llagan qofiyalari ham yangicha mazmunni bajarib kelgan. Hofiz:

Bo dili sanginat oyo hech dargirat shabe,
 Ohi otashboru so‘zi nolai shabgiri mo?-

desa, ya‘ni shuncha ohu nolalarimizga e‘tibor bermayapsan, deb, asosan, *Xudoga* murojaat etsa, Foniy tatabbu‘ida *esa mahbuba* nazarda tutiladi. Foniy fig‘on ko‘tarilayotganlarning nolayu zori Xudo yo‘lida toat-ibodat qilayotganlarning afg‘onidan ustunroq, o‘ktamroq ekanligini ta‘kidlaydiki, bu borada borliq haqidagi kechinmalar u dunyo xususidagi o‘ylardan afzalroq, degan ma‘no chiqadi:

Shabnishinonro ajab ro‘zi siyoh oyad ba pesh,
 Gar zi zulfi o‘ baroyad nolai shabgiri mo.

Ya‘ni agar uning zulfi javri tufayli bizning nolalarimiz ko‘kka o‘ralsa, kechasi uxlamay, toat-ibodat qiluvchilarning boshlariga qora kunlar tushadi.

Hofiz g‘azalida ham, Foniy tatabbu‘ida ham mayxona va masjid, namoz o‘qish va may ichish, din va muhabbat biri-biriga qarama-qarshi qo‘yladi. Hofizda yorga murojaat etilib, uning *go‘zalligi va rahmsizligi* ta‘kidlansa, ya‘ni masjid va mayxona mavzusidan birmuncha chetga chiqilsa, Foniya bu mavzu tatabbu‘ *maqta‘igacha* davom etadi. Foniy shayx va muhtasibga murojaat etadi: “Ey shayx, bizga pandu nasihat

qilaman deb zahmat chekma, chunki azaldan bizning taqdirimiz rindu rasvolikdir”. U dindorlarning, Xudo peshonaga yozgani bo’ladi, degan tushunchasidan kelib chiqib, ularga zarba beradi.

Foniy g’azal xulosasini ham erkin tarzda, o’zgacha yo’l bilan hal etgan. Bular Foniylarning tatabbu’sining originalligi, yetukligidan dalolat beradi.

Adabiyotshunos Sh.Shomuhamedov ta’biri bilan aytganda, “Alisher Navoiy o’zbek adabiyoti va adabiy tilini yuksak badiiyat osmoniga, fors-tojik adabiyotini yangi, yuqoriroq bosqichga ko’tara olgan, uslub nuqtai nazaridan esa uni yangi o’zanga solib yuborgan ulkan san’atkordir”.

Akademik A.Mirzoev Foniylarning Navoiy goh Hofizdan sustroq, goh unga teng va goh undan o’tib ketadigan g’azallar yaratdi, der ekan, u tamoman haqli. Bu fikr to’g’ri, lekin ayni masalani yanada ochiq-oydin dalillab tushuntirib berish uchun tatabbu’ qilingan g’azallarni olib, baytma-bayt muqoyasa qilib, ayrim qismlarini tahlil qilib chiqish zarur.

Hofiz o’zining “Soqiy, barxez, dardeh jomro...” deb boshlanuvchi g’azalida go’zal va mayni shodlik timsoli sifatida ko’rsa, Foniylarning ham o’z ustozlari singari mayni xurramlik chashmasi, deydi. Uning tatabbu’si Hofiz g’azali singari 9 baytlidir. Har ikki g’azalni solishtirish ularning *shaklan va mazmunan barkamolligini, ma’no jihatidan bir-biriga yaqinligini* ko’rsatadi.

Hofiz:

Garchi badmonist nazdi oqilon,

Mo namexohem nangu nomro.

(Garchi oqillar nazarida badnomlik sanalsa-da, biz oru nomusni istamaymiz) desa, Foniylarning fikrini qo’llab-quvvatlab:

Zohid, majo’y, az mo, ki mondaem,

Andar sari surohiyu may, nangu nomro.

(Ey zohid, bizdan intizomlilik, sharmu nomuslilik, taqvodorlik xislatlarini izlama, biz ularni ko’zacha-yu may yo’lida qurbon qilib yuborganmiz),- deydi.

Hofiz o’zining “kujo” radifli g’azalining matla’ida:

Salohi krur kujovu mani xarob kujo,

Bubin tafovuti roh, k-az kujost to ba kujo!

(Ishni o’nglamoq qayoqda-yu men qayoqdaman, bu yo’llarning tafovutini ko’rish-bilish – boshadog’ini aniqlash qayoqda) desa, Foniylarning o’zining tatabbu’si matlayida:

Zeri no’h toqi falak g’ayri kaji kor kujost,

Rosti dar kami in gunbadi davvor kujost?

(Bu to’qqiz falak toqining tagida egrilikdan boshqa nima bo’lardi, ya’ni bu gumbaz devori ichra to’g’rilik bo’larmidi?) –deydi.

Hofizning “Sahar chun xusravi xovar...” deb boshlanuvchi g’azaliga Navoiylarning o’zbekcha javobiyasi mavjud. Garchi unda Hofiz g’azalining radifi tarjima qilib berilgan, vazni, birinchi baytidagi obrazli tasvir to’la saqlangan bo’lsa-da, uni to’la ma’nodagi tatabbu’ deb bo’lmaydi:

Sahar xovar shohi charx xoshlu hasham chekti,

Shioyi xat bir-la ko’hsor uza oltun alam chekti.

Bu g’azal ham Foniylarning fors-tojik tilidagi tatabbu’siga o’xshab, dastlab, tabiat tasviriga bag’ishlanadi, kishilar ruhiyati va ahvoli ularga bog’lab beriladi. Umuman, bunday hol shoirning Hofizga ergashib yozgan boshqa ko’pgina o’zbekcha tatabbu’lariga ham xosdir. Navoiylarning ularda ustozlari qo’llagan vazn, qofiya, obrazlarni saqlashga e’tibor bergan. Masalan, Hofizning “Chandon ki guftam...” deb boshlanuvchi g’azaliga Foniylarning javobiyasi ham shu vazndadir. Unda Hofiz qofiya va obrazlari saqlangan. Hofiz:

Chandon ki guftam g’am bo tabibon,

Darmon nakardandmiskin g’aribon.

Foniy:

On gul, ki no’shad may bo raqibon,

Binandu mirand miskin g’aribon.

Hofiz:

On gul, ki har dam dar dasti bodast,

Go’, sharm bodash az andalibon.

Foniy:

Ey gul, ba gulshan chun jilva sozi,

Afg’on makun ayb az andalibon.

Hofiz:

Ey mun'im, oxir, bo xoki judat,
To chand boshem az benasibon.

Foniy:

Foniy, nasibe z-on mahvashad nest,
Xush benasibi az benasibon.

Ko'rinib turibdiki, Foniy, hatto ba'zi misralarda Hofiz birikma va so'zlarini aynan qo'llagan. Ammo baytlari ma'nosi boshqacha. Demak, Foniy o'z fikrlarini aytishda ba'zan Hofiz g'azallari *shaklidan* foydalangan. Mazkur tatabbuda g'azalning vazn, qofiyasi saqlangan, mazmuni esa erkin. Shuning uchun uni she'riy san'atlar chuqur ishlangan *masnu' tatabbu'* deyish mumkin.

Foniy Hofizning "moro bas", "ust", "girift", "kujost", "nest", "biso'xt", "kujo", "xush", "shud", "donad", "xarobot", "manast" radifli va boshqa yuzlab g'azallariga tatabbular yozdi. Shuning uchun taniqli o'zbek va tojik adibi Sadridin Ayniy Navoiyning fors-tojik tilidagi she'rlariga yuksak baho berib: "Alisherning tili tojikcha she'rda umuman sodda, ravon va tabiiydir. Tojikcha g'azallarda u oddiy suhbatda gapirayotganday she'r yozadi. Uning tojikcha she'rlarini, "Tuhfat ul-afkor" qasidasidan boshqalarni nasrga aylantirish kerak bo'lsa, so'zlarni oldinma-keyin qilishga va tashqaridan biror so'z keltirishga ehtiyoj tushmaydi", - deb yozadi. Foniy Hofizga tatabbu'lar bog'lash bilan uni ham fors-tojik, ham turkiy xalqlar o'rtasida yanada ko'proq ommalashuviga hissa qo'shdi. Navoiyning o'zi ustozining ijodining barakali ta'siri xususida:

Foni az jur'ai Hofiz shuda mast, ey soqiy,

"Xezu dar kosai zar obi tarabnok andoz".

(Ey soqiy, Foniy Hofiz jur'asidan mast bo'lgan, turib oltin kosani xurramlik mayiga to'ldir), - degan edi.

Hofiz she'riyati Navoiy-Foniy ijodiga, umuman, o'zbek g'azalchiligi ravnaqiga hayotbaxsh ta'sir ko'rsatdi. O'z navbatida, Foniyning forscha-tojikcha g'azallari nodir durdonalar bo'lib, bu tildagi she'riy xazinani boyitdi. Hofiz ijodining Navoiyga ta'siri va o'zbek shoirining "Devoni Foniy"si o'zbek va tojik xalqlari o'rtasidaga adabiy aloqalarni yanada mustahkamladi. Shuning uchun ham «Devoni Foniy»ni A.Hayitmetov Navoiyning «Hofiznoma»ci deb ataydi.

Darhaqiqat, Alisher Navoiy forsiy devonida Hofiz Sheroziy, Sa'diy Sheroziy, Amir Xusrav Dehlaviy, Abdurahmon Jomiy, Kamol Xo'jandiy va boshqa shoirlarga izdoshlik qilgan ekan, ko'p hollarda mahoratda o'z salafalaridan ham yuqori pog'onaga ko'tarila oldi. Ular yo'lidan borib, ajib nozik his-tuyg'ularga to'la *rindona, oshiqona, orifona* lirik she'rlar yaratdi.

LOYYA JIRG'ANING AFG'ON SIYOSIY TIZIMIDA TUTGAN O'RNI VA TA'SIRI

Rashidov Rustam Rasulovich,

*Jahon iqtisodiyoti va diplomatiya universiteti dotsenti,
siyosiy fanlar bo'yicha falsafa doktori (PhD),*

rustamrr20@mail.ru

Annotatsiya. Ushbu maqolada butunafg'on oqsoqollari yig'ilishi – Loyya Jirg'aning tarixiy asoslari va zamonaviy afg'on siyosiy tizimidagi o'rni va roli yoritib berilgan. Loyya Jirg'aning afg'on davlati va afg'on jamiyatidagi, xususan, afg'on davlatchiligi hamda siyosiy tizimidagi boshqaruv an'analariga katta ta'sir ko'rsatuvchi kuchga ega bo'lgan o'ziga xos tarixiy tuzilma ekanligi mazkur maqolada tadrijiy tarzda tahlil etilgan. Shu bilan birga, mazkur maqola doirasida Loyya Jirg'aning muhim siyosiy institut sifatidagi o'rniga alohida e'tibor berilgan bo'lib, ushbu o'ziga xos tarixiy tuzilmaning afg'on xalqi oliy irodasini namoyon etuvchi hamda umumdavlat ahamiyatiga ega muhim masalalarni muhokama qiluvchi va hal etuvchi davlat instituti ekanligi xususida so'z yuritiladi.

Kalit so'zlar: Loyya Jirg'a, Qurultoy, siyosiy tizim, afg'on davlati, afg'on jamiyati, doira, xalqa, oqsoqollar kengashi, konsensus, kelishuv.

РОЛЬ И ДЕЙСТВИЕ ЛОЙЯ ДЖИРГИ В ПОЛИТИЧЕСКОЙ СИСТЕМЕ
АФГАНИСТАНА

Аннотация. В данной статье освещаются исторические основы Лойя Джирги – собрания всех старейшин Афганистана, а также её место и роль в современной политической системе Афганистана. Лойя Джирга – уникальная историческая структура, оказывающая большое влияние на традиции управления в афганском государстве и афганском обществе, в частности, на афганскую государственно-политическую систему. При этом в рамках данной статьи особое внимание уделяется месту Лойя Джирги как важного политического института и упоминается, что эта уникальная историческая структура является государственным институтом, выражающим высшую волю афганского народа, в рамках которого обсуждаются и решаются важные вопросы государственного значения.

Ключевые слова: Лойя Джирга, курултай, политическая система, афганское государство, афганское общество, круг, совет старейшин, консенсус, соглашение.

THE ROLE AND EFFECT OF THE LOYA JIRGA IN THE AFGHANISTAN
POLITICAL SYSTEM

Abstract. This article highlights the historical foundations of the Loya Jirga - a meeting of all the elders of Afghanistan, as well as its place and role in the modern political system of Afghanistan. Loya Jirga is a unique historical structure that has a great influence on the traditions of governance in the Afghan state and Afghan society, in particular on the Afghan state-political system. At the same time, within the framework of this article, special attention is paid to the place of the Loya Jirga as an important political institution and it is mentioned that this unique historical structure is a state institution that expresses the highest will of the Afghan people, within which important issues of national importance are discussed and resolved.

Key words: Loya Jirga, assembly, political system, Afghan state, Afghan society, circle, council of elders, consensus, agreement.

Kirish. 2021- yil avgustda Afg'onistonda markaziy hokimiyatga "Tolibon" harakatining qayta yuzaga kelishi bilan butun mamlakatda so'nggi 20 yil davomida G'arb davlatlarining tashabbusi bilan shakllantirilgan va faoliyat ko'rsatgan zamonaviy ko'rinishdagi siyosiy tizim barbod bo'ldi hamda Afg'onistonda tamomila yangicha siyosiy tizim barpo etishga qaratilgan barcha say-harakatlar besamar ketdi, deyish uchun barcha asoslar bor. Shunday bo'lsa-da, Afg'onistonda asrlar osha mavjud bo'lgan va mamlakatdagi siyosiy tizimda o'ziga xos tarzidagi o'rni hamda ta'siriga ega bo'lgan bir qator ijtimoiy-siyosiy

tuzilmalar faoliyatini tadqiq etish masalasi dolzarbligicha qolmoqda. Ana shunday muhim siyosiy institutlardan biri sifatida Loyya Jirg'ani alohida qayd etib o'tish joizdir.

Afg'onistonning ilgari bir qator hukumatlari siyosiy tizimiga e'tibor qaratar ekanmiz, ularda qonun chiqaruvchi organ sifatida parlament mavjud bo'lsa-da, mavqeyi va muhokama qilinadigan masalalarning muhimligi nuqtayi-nazaridan parlamentdan yuqori turuvchi hamda afg'on davlatchiligida an'anaviy davlat instituti sifatida shakllanib ulgurgan butunafg'on oqsoqollari yig'ilishi – Loyya Jirg'a o'zining tarixiy asoslarga egaligi hamda zamonaviy davlatchilik shakllanishidagi roli muhimligi bilan ajralib turadi.

“Jirg'a” so'zi pushtu tilida “doira”, “aylana” degani bo'lib, “kichik yoki katta miqdordagi fuqarolar yig'ilishi”, “katta doira atrofida to'planib muayyan masalalarni muhokama qilish, kengashish” ma'nosini beradi [1; p. 3].

Tarixdan ma'lumki, Afg'onistonda jirg'alar uch bosqichda – mahalliy, qabila va umumdavlat darajasiga chiqarilgan [2; c. 76].

Mahalliy jirg'alar Afg'onistonda keng tarqalgan quyi boshqaruv organi bo'lib, u muayyan bir aholi manzilgohi – qishloq yoki mahalla darajasiga chiqirilgan va faqat shu hududga oid muammolar (qurg'oqchilik, kichik mojarolar va h.)ni hal etgan.

Qabila jirg'asi mahalliy jirg'adan yuqori darajada turuvchi tuzilma bo'lib, u bir yoki bir necha qabilalar kundalik hayoti bilan bog'liq masala (qabilalar o'rtasidagi muammo, to'qnashuv va h.)larni muhokama etgan.

Umumdavlat miqyosida chaqiriladigan Jirg'a – Loyya Jirg'a afg'on jamiyati elitasi vakillari, qabila yetakchilari, jamoat va din arboblardan iborat tarkibda chaqirilgan. Ilgari Loyya Jirg'a faqat mamlakat hukmdori chaqirig'i bilan yig'ilgan.

Adabiyotlar sharhi. Afg'onistonda jirg'alarning yuqoridagi kabi uch bosqichda faoliyat yurititganligi xususida Buyuk Britaniyaning Glamorgan (hozirgi Janubiy Uels – R.R.) Universiteti ma'ruzachisi doktor Ali Vardak fikr yuritib, Mahalliy Jirg'a – “maraka” (to'planish, marosim), Qabila Jirg'asi – “Qawmi Jirga” (Qavm Jirg'asi) hamda umumdavlat darajasidagi yig'ilish – “Loya Jirga” (Katta, Ulkan Jirg'a) deb atalishini ta'kidlab o'tadi, ularning funktsiya va vakolatlari xususida ma'lumot beradi [1; p. 6-16].

Afg'on tadqiqotlari instituti (Institute for Afghan Studies) xodimi doktor Rauf Roashanning fikricha, Loyya Jirg'a nisbatan qadimiy siyosiy-ijtimoiy institut bo'lib, qabilaviy-urug'chilik munosabatlari kuchli bo'lgan afg'on jamiyatidagi vakillik munosabatlarida jirg'alarning ahamiyati katta bo'lgan va ular muhokama qilinayotgan masala hal qilinib muayyan qarorga erishilgunga qadar faoliyat yuritgan. Umumdavlat miqyosida chaqirilgan Loyya Jirg'a quyidagi muhim masalalarni muhokama qilgan:

- urush e'lon qilish yoki tinchlik bitimini tuzish;
- yangi hukmdorni tanlash;
- davlat boshqaruv shakli bo'yicha qaror qabul qilish;
- diniy qadriyatlarni va mamlakat hududiy yaxlitligini saqlash kabi milliy qadr-qimmatni himoya qilish bilan bog'liq masalalar;
- mamlakat Konstitusiyasini qabul qilish yoki amalda bo'lgan Konstitusiyani bekor qilish;
- qo'shni mamlakatlar bilan munosabatlar masalasida qaror qabul qilish va boshqa masalalar [3].

Jirg'aning pushtun millatiga xos boshqaruv tuzilmasi ekanligini ta'kidlagan holda aytish joizki, Afg'oniston hududida tarixan istiqomat qilib kelayotgan boshqa xalqlar va etnik birliklarda ham Jirg'aga o'xshash tuzilmalar mavjud bo'lgan. Xususan, fors-tojik millatiga mansub aholi orasida “Sho'ro” (kengash), turkiy xalqlarda “Qurultoy” va hazoriylar orasida “Rishsafidon” (daryi tilida “rish” – soqol, “safid” – oq va “on” – ko'plik qo'shimchasi) – “Oqsoqollar kengashi” kabi tuzilmalar ushbu xalqlar kundalik hayotidagi masala, muammolarni muhokama qilib, ular yuzasidan tegishli qarorlar chiqargan. (“Sho'ro” so'zi arab tilidan olingan bo'lib, maslahat, kengash ma'nolarini anglatadi. Ushbu atamani sobiq Sovet Ittifoqi davrida qo'llanilgan “Sho'ro hukumati”, “sho'rolar” atamallari bilan, shuningdek Afg'onistonda sobiq Sovet davlatiga nisbatan ishlatilgan “sho'ravi” atamasi bilan adashtirmaslik lozim – R.R.)

Afg'oniston tarixidagi eng ko'zga ko'ringan Loyya Jirg'alar sifatida quyidagilarni sanab o'tish mumkin.

1709- yilda Qandahor hukmdori Mir Vays Xotak tomonidan chaqirilgan Loyya Jirg'ada afg'on zaminini safaviylardan ozod etish masalasi muhokama qilingan [4].

1747- yil oktabrda Qandahorda chaqirilgan Loyya Jirg'ada Ahmadshoh Durraniy (1747-1773) yangi afg'on davlatining hukmdori deb e'lon qilindi.

1793- yilda Ahmadshohning o'g'li Temurshoh (1793-1801) tomonidan chaqirilgan Loyya Jirg'ada mamlakat poytaxtini Qandahordan Kobulga ko'chirish masalasi muhokama qilingan.

1880- yilda amir Abdurahmon (1880-1901) tomonidan chaqirilgan Loyya Jirg'ada mamlakatning keyingi rivojlanishi bilan bog'liq masalalar muhokama qilingan.

1928- yil sentabrda qirol Omonullaxon (1919-1929) tomonidan chaqirilgan Loyya Jirg'ada mamlakatda keng ko'lamli tub islohotlarni o'tkazish masalasi muhokama qilingan.

1930-yil sentabrda chaqirilgan Loyya Jirg'a Muhammad Nodirshoh (1929-1933)ni afg'on davlatining qiroli deb e'lon qilgan.

1941- yilda Muhammad Zohirshoh (1933-1973) tomonidan chaqirilgan Loyya Jirg'a Afg'onistonning Ikkinchi Jahon urushidagi betarafligi maqomini ma'qulladi.

1949- yil 26- iyulida chaqirilgan Loyya Jirg'a Afg'oniston va Pokiston o'rtasidagi munosabatlar keskinlashib ketganligi tufayli 1893- yilgi Dyurand bitimi asosida belgilab chiqilgan Afg'onistonning Pokiston bilan chegarasini tan olmasligi ma'lum qildi [5].

1964- yil sentabrda Muhammad Zohirshoh tomonidan chaqirilgan Loyya Jirg'a Afg'onistonning yangi Konstitusiyasini ma'qulladi.

1977- yil yanvarda M.Dovud (1973-1978) tomonidan chaqirilgan Loyya Jirg'a uni mamlakat Prezidenti etib tasdiqladi va yangi shaklda ishlab chiqilgan Konstitusiyani qabul qildi.

1985- yil aprelda chaqirilgan Loyya Jirg'a Afg'oniston Demokratik Respublikasining yangi Konstitusiyasini qabul qildi. Shuningdek, 1987, 1989 va 1990- yillarda ham sho'roparast Najibulla hukumati tomonidan bir necha marta Loyya Jirg'a chaqirilib ularda mamlakatda tinchlikka erishish, mujohidlarni hamkorlikka chaqirish masalalari muhokama qilingan bo'lsa-da, ushbu yig'ilishlar samarasiz yakunlangan edi [6; p. 23-33].

Afg'onistondagi AXDP hukumati davrida chaqirilgan Loyya Jirg'a umummilliy darajada bo'lmaganligi tufayli samara bermagan bo'lsa, mujohidlar va ulardan keyin toliblar hokimiyatga kelgan davrda Loyya Jirg'a umuman chaqirilmadi va o'z navbatida, mamlakat miqyosida to'planib qolgan muammolar yechimini topmay, afg'on jamiyatidagi vaziyatning keskinlashuviga sabab bo'ldi. Ayniqsa, toliblar tomonidan Loyya Jirg'a faoliyatini barbod qilishga qaratilgan qo'poruvchilik harakatlari toliblarning Loyya Jirg'aga nisbatan munosabatini yaqqol namoyon etadi.

Afg'onistonda zamonaviy ko'rinishdagi davlatchilikni shakllantirish jarayoni boshlangach, bu boradagi o'ziga xos "yo'l xaritasi" vazifasini bajaruvchi Bonn Kelishuvlariga [7] muvofiq, umumdavlat miqyosidagi masalalarni muhokama etish bo'yicha 2002- yilgi Favqulodda Loyya Jirg'a va 2004- yilgi Konstitusiyada Loyya Jirg'a chaqirish ko'zda tutilgan edi.

2002- yil 11-19- iyun kunlari Kobulda **Favqulodda Loyya Jirg'a** ish olib bordi [8; p. 14-17]. Loyya Jirg'aning tashkillashtirilishi va o'tkazilishi H.Karzay boshchiligidagi Afg'oniston Muvaqqat hukumatining yutug'i bo'ldi, desak mubolag'a bo'lmaydi. Oqsoqollar yig'inining asosiy vazifasi mamlakatning keyingi ikki yil davomidagi rivojlanish yo'nalishini belgilab berish edi. Bir qancha bahs-munozaralardan so'ng Muvaqqat hukumat o'rniga 2004- yil o'tkazilishi mo'ljallangan Prezidentlik saylovlariga qadar faoliyat yuritadigan **o'tish hukumatini** tuzish hamda **Afg'oniston Islomiy O'tish Davlati Prezidenti** lavozimini joriy etish bo'yicha bir to'xtamga kelindi. Prezident hamda o'tish hukumati rahbari etib Muvaqqat hukumat boshlig'i H.Karzay saylandi va unga qonun kuchiga ega normativ hujjatlar chiqarish huquqi berildi.

Jahon tajribasidan ma'lumki, muayyan davlatda Konstitusiya qabul qilinadigan bo'lsa, bunda o'sha davlat qonun chiqaruvchi organi tomonidan yoki xalqning bevosita o'z irodasini bildirishi – referendum orqali tasdiqlanishi kuzatiladi. Ushbu tartibni Konstitusiya qabul qilish arafasida Afg'oniston sharoitiga tatbiq etish imkonsiz edi. Chunki hali davlatda qonun chiqaruvchi organ shakllantirilmagan, mamlakatda xavfsizlik to'la ta'minlanmagan hamda referendum o'tkazishning imkoni yo'q vaziyatda davlat va jamiyat hayotiga oid o'ta muhim masalalarni muhokama etish, umumdavlat miqyosidagi qaror qabul qilishda an'anaviy boshqaruv organi bo'lgan va afg'on davlatchiligi tarixida muhim o'rin tutuvchi Butunafg'on oqsoqollarining katta yig'ini – Loyya Jirg'ani chaqirish orqali mamlakat Konstitusiyasi qabul qilindi.

2003- yil 13- dekabridan 2004- yil 4- yanvariga qadar Kobulda faoliyat ko'rsatgan Loyya Jirg'ada mamlakat Konstitusiyasi qabul qilinishi bilan birga Afg'onistonning davlat tuzumi masalasiga ham aniqlik kiritildi va Afg'onistonda Prezidentlik boshqaruvi joriy etildi [9; p. 127].

Yuqoridagi Jirg'alar bilan bir qatorda 2007- yilgi Afg'oniston va Pokiston vakillari o'rtasidagi Tinchlik Jirg'asi, 2010 - yilgi Tinchlik Jirg'asi hamda 2013- yilgi Maslahat Loyya Jirg'asi kabi yig'ilishlar ham Afg'onistonning eng yangi tarixida alohida o'rin egallaydi.

2007- yil 9-12- avgustida Kobulda Afg'oniston va Pokistondan 350 nafardan jami 700 nafar vakil ishtirok etgan Tinchlik Jirg'asi bo'lib o'tdi va unda ikki davlat o'rtasidagi o'zaro ishonchsizlikni bartaraf etish va "Tolibon" harakati va terrorizmni har ikkala davlatga xavf solayotgan kuch sifatida ko'rish masalasi

muhokama qilindi. Yig'ilish yakunida Kobul Deklaratsiyasi qabul qilindi va unda har ikkala davlat hukumatlari terrorizmga qarshi kurashda keskin choralar ko'rish, chegara hududlaridagi ekstremistlar lagerlarini yo'q qilish, narkotik moddalar yetishtirishga qarshi kurashni kuchaytirish hamda pushtun millatiga mansub aholi istiqomat qiladigan chegara hududlarida iqtisodiy va ijtimoiy loyihalarni amalga oshirishga kelishib oldilar [10; c. 60-64].

2010- yil 2-4- iyunida Kobulda bo'lib o'tgan hamda Afg'onistonning Milliy Maslahat Tinchlik Jirg'asi (Afghanistan's National Consultative Peace Jirga – NCPJ) yoki qisqacha **Tinchlik Jirg'asi** deb ataluvchi yig'ilishni o'tkazishdan maqsad mamlakatda xavfsizlikni ta'minlashga chaqirish va tinchlik o'rnatish masalasini muhokama qilish edi [11; p. 4-13]. Garchi mazkur Tinchlik Jirg'asida Afg'onistondagi ichki siyosiy vaziyatga ta'sir o'tkazib kelayotgan barcha kuchlar ishtirok etmagan bo'lsalar-da, rasmiy hukumat tomonidan mazkur kuchlarga qarata murojaat qilinishini hukumat ularni ham Afg'onistondagi yangi ko'rinishdagi davlatchilik barpo etish jarayoniga jalb etish tarafdori ekanligi sifatida baholash lozim.

2013- yil 21-24- noyabrda Kobulda Maslahat Loyya Jirg'asi faoliyat olib bordi. Unda 2014- yil oxirida Afg'onistondan AQSH yetakchiligidagi xavfsizlikka mas'ul bo'lgan xalqaro kuchlarning olib chiqib ketilishi rejalashtirilayotganligi bois, 2014- yildan keyingi davrda Afg'oniston hududida muayyan miqdorda AQSH qo'shinlarini qoldirishga ijozat berish va ularning maqomi borasidagi masalalar muhokama qilindi hamda yig'ilish yakunida **“Amerika Qo'shma Shtatlari va Afg'oniston Islom Respublikasi o'rtasida xavfsizlik va mudofaa sohalarida hamkorlik bo'yicha Bitim”** [12] imzolandi.

Yuqoridagi Loyya Jirg'alar faoliyatini tahlil qilar ekanmiz, ushbu yuqori darajada tashkil etilgan maslahat uchrashuvlari Afg'onistonda zamonaviy bosqichda shakllanib kelayotgan tamomila yangicha siyosiy tizim va siyosiy qarashlarning ifodasi o'laroq tashkil etilgan va o'tkazilgan bo'lsa-da, tom ma'noda afg'on jamiyatining yagona maslahat organi rolini bajara olmaganligi namoyon bo'ladi. Aynan afg'on jamiyatidagi barcha qatlam, guruh yoki kuchlar Loyya Jirg'ani butun mamlakat miqyosidagi o'rni va rolini tan olmadilar hamda e'tirof etmadilar. Bu, o'z navbatida, afg'on jamiyatida mamlakat miqyosidagi ulkan masalalar muhokamasi hamda ular yuzasidan qaror qabul qilish jarayonlariga salbiy ta'sir o'tkazdi va natijada jamiyatda keskinlik vaziyati saqlanib qolaverdi.

Natijalar va ularning muhokamasi. Jirg'aning afg'on siyosiy tizimidagi o'ziga xos o'rni va ta'siri borligini e'tirof etgan holda, uning quyidagi ba'zi bir xususiyatlariga e'tibor qaratish o'rinli bo'lar edi.

Birinchidan, Afg'onistondagi mahalliy Jirg'alar yoki Loyya Jirg'ani to'la ma'noda **demokratik institut** deb ayta olamiz. Chunki, unda muhokama etilayotgan masalalarning ochiqligi, muhokama jarayonida har bir ishtirokchi o'z fikri va pozitsiyasini bemalol bildira olishi to'la ma'noda demokratiya tamoyillariga mos keladi.

Ikkinchidan, Jirg'ada muhokama etilayotgan masala yoki muammo bo'yicha barcha ishtirokchilarda yagona fikr va qarashlar yuzaga kelguniga qadar muhokama davom ettirilgan [13; c. 42]. Mazkur holatning e'tiborli jihati shundaki, qaror qabul qilishda demokratik qadriyatlarga xos ko'pchilik ovoz bilan emas, balki barchaning **hammaslak bo'lishi orqali yagona fikrga kelishi va qaror qabul qilishi** muhim ahamiyat kasb etgan. Bunda turli fikr va qarashlarga ega tomonlarning bir-biriga nisbatan bosim o'tkazish, do'q-po'pisa qilish, majburlash emas, balki ishontirish, o'zaro murosa yo'lini tanlash va yon berish kabi chora-tadbirlarning qo'llanilishini qayd etish lozim. Mazkur xususiyatlari orqali afg'on siyosiy tizimidagi Jirg'ani demokratiyaning sharqona an'ana va qadriyatlar ifodachisi deb bemalol ayta olamiz va unda demokratiya sharqona ko'rinishda namoyon bo'ladi, deya olamiz. Ta'kidlash joizki, agar muhokama va qaror qabul qilish jarayonida ishtirokchilar bir necha guruhga bo'linib ketsa hamda keskin vaziyat vujudga kelsa, ishtirokchilar orasidan hayotiy tajriba va notiqlik qobiliyatiga ega yoshi ulug' **oqsoqol** (spingiri yoki spinjiri)lar mavjud vaziyatni yumshatish, tomonlarni murosaga keltirish uchun o'ziga xos moderatorlik vazifasini bajargan. Shuningdek, mabodo jamoaning muayyan bir yig'ilishida aniq bir to'xtamga kelinmasa, mazkur masala yoki muammoning muhokamasi keyingi muddatga qoldirilgan.

Uchinchidan, tarixan joylardagi mahalliy hokimiyat bilan markaziy hokimiyat o'rtasidagi munosabatlar oson kechmagan Afg'oniston sharoitida Loyya Jirg'ani markaz hamda alohida hududlar va qabilalar o'rtasida o'ziga xos “ko'prik” vazifasini bajaruvchi **“siyosiy vosita (instrument)”** deb aytilish o'rinli bo'lar edi.

To'rtinchidan, markaz tomonidan Loyya Jirg'ada ishtirok etish uchun mahalliy hokimiyat namoyandalarining chaqirilishini afg'on davlatchiligi tarixida markaz hamda mahalliy hududlar o'rtasida muayyan darajada **konsensusning** mavjudligi sifatida talqin etish mumkin. Bunda Loyya Jirg'ani chaqirish orqali markaziy hukmdorlar o'zlari egallab turgan oliy hokimiyatga, yuritayotgan siyosatiga qonuniy tus berishga intilgan bo'lsa, Loyya Jirg'ada ishtirok etish orqali mahalliy hukmdorlar muayyan masala yuzasidan

o'zlariga tegishli hudud yoki qabila pozitsiyasini bemalol ifoda etganlar va o'z manfaatlarini himoya qilganlar. Shuningdek, Loyya Jirg'ada ishtirok etish barobarida ishtirokchilarda, xususan, mahalliy hukmdorlarda "markaz bizning fikrimizni eshitmoqda, biz bilan hisoblashmoqda" degan qarashlar shakllangan va bu, o'z navbatida, mahalliy hukmdorlarning markazga nisbatan muayyan darajada loyalligini ta'minlab bergan.

Xulosalar. Afg'onistonda ayni paytdagi ichki siyosiy vaziyatni kuzata turib aytish joizki, ushbu mamlakatda qurol kuchi vositasida siyosiy tizim barqarorligiga erishish mushkulligi to'g'risida yetakchi siyosiy, ilmiy doiralarda fikr bildirib kelinmoqda. Bu borada, ayniqsa, afg'on xalqining o'zaro kelishuvi orqali tinchlik va osoyishtalikka erishishi masalasi ustuvor ahamiyat kasb etmoqda va bunda butunafg'on vakillarining yig'ini – Loyya Jirg'adan muhim siyosiy-ijtimoiy vosita (instrument) sifatida foydalanish maqsadga muvofiq bo'lar edi.

Afg'onistonda ayni paytda hukumat tepasida turgan "Tolibon" harakati Loyya Jirg'aning afg'on jamiyati, afg'on davlati va qolaversa, butun siyosiy tizimdagi o'rni va rolini yaxshi anglagan holda, undan mamlakat ahamiyatidagi masalalarning muhokamasi va ijrosida foydalanishlarini tavsiya etish joizdir. Zero, ayni paytda afg'on jamiyatining butun mamlakatni jipslashtiruvchi bir siyosiy institutga ehtiyoji borligi namoyon bo'lmoqda.

Xulosa qilib aytganda, Loyya Jirg'a afg'on siyosiy tizimida muhim o'rin tutuvchi siyosiy institut ekanligini qayd etgan holda, uni faqat davlat institutigina emas, balki afg'on jamiyatida yuksak mavqe hamda katta ta'sir kuchiga ega jamoat instituti ekanligini ham e'tirof etish lozim.

АДАБИЁТЛАР:

1. Ali Wardak. *Jirga – A Traditional Mechanism of Conflict Resolution in Afghanistan*. – Treforest (UK): University of Glamorgan, 2003. – P. 3. <http://unpan1.un.org/intradoc/groups/public/documents/apcity/unpan017434.pdf>
2. Хашимбаев Х. *Лоя Джирга как представительный орган государственной власти Афганистана / Афганистан в начале XXI века (сборник статей). Институт Востоковедения РАН. Научное издание (Ответственный редактор: В. Корзун)*. – М., 2004. – С. 76.
3. Dr. Rauf Roashan. *Loya Jirga: One of the Last Political Tools for Bringing Peace to Afghanistan / Institute for Afghan Studies*. July 30, 2001. <http://www.institute-for-afghan-studies.roashan.com/AFGHAN%20CONFLICT/LOYA%20JIRGA/LoyaJirgaLastToolDrRoashan.htm>
4. Sayyed Amin Mojahed. *Negahi be Loya Jirga-i izarari [A Look at Emergency Loya Jirga]*. – Kabul, 2003.; Fida Yunas. *Afghanistan, Jirgahs and Loya Jirgahs: the Afghan Tradition (977 AD to 1992 AD)*. – Peshawar, 1997.
5. Agha Amin. *Resolving the Afghan-Pakistan Border Question / Journal of Afghanistan Studies*, Kabul. December 12, 2009.
6. Benjamin Buchholz. *Thoughts on Afghanistan's Loya Jirga: A Myth / ASIEN №104 (July 2007)*. – P. 23-33.
7. Совет Безопасности ООН. *Декларации и соглашения по Афганистану / Боннское соглашение о временных механизмах в Афганистане до восстановления постоянно действующих правительственных институтов от 5 декабря 2001 года*. <http://www.un.org/ru/documents/ods.asp?m=S/2001/1154>
8. Anders Fange. *The Emergency Loya Jirga / Snapshots of an Intervention. The Unlearned Lessons of Afghanistan's Decade of Assistance (2001-11)*. Martine van Bijlert and Sari Kouvo (editors). – Kabul: Afghanistan Analysts Network (AAN), 2012. – P. 14-17.
9. Rasul Bakhsh Rais. *Recovering the Frontier State. War, Ethnicity, and State in Afghanistan*. – New York & Toronto: Lexington Books, 2009. – P. 127.
10. Лалетин Ю.П. *Афгано-Пакистанские отношения и Джирга Мира / Азия и Африка сегодня*. – № 5. 2008. – С. 60-64.
11. *Seeking Solutions for Afghanistan / A Report on the Abu Dhabi Process. The EastWest Institute*. – New York, 2010. – P. 4-13.
12. *Security and defense cooperation agreement between the united states of america and the islamic republic of afghanistan; Яна қаранг: Kate Clark. A Yes, a Maybe and a Threat of Migration: The BSA Loya Jirga's last day / Afghanistan Analysts Network (AAN) Publications*. 24 November 2013. <https://www.afghanistan-analysts.org/a-yes-a-maybe-and-threat-of-migration-the-bsa-loya-jirgas-last-day/>
13. Катков И.Е. *Социальные аспекты племенной структуры пуштунов / Афганистан. История, экономика, культура. Сборник статей Института Востоковедения АН СССР*. – М.: Наука, 1989. – С. 42.

GLOBALLASHUV SHAROITIDA MISSIONERLIKNING IJTIMOY-SIYOSIY
MUNOSABATLARGA TA'SIRI

*Musayev Mansur Tursunpo'latovich,
Respublika Ma'naviyat va ma'rifat markazi huzuridagi
Ijtimoiy-ma'naviy tadqiqotlar instituti bo'lim boshlig'i,
siyosiy fanlari doktori (DSc)*

Annotatsiya. Mazkur maqolada globallashuv sharoitida missionerlikning ijtimoiy-siyosiy munosabatlarga ta'siri ilmiy jihatdan tahlil etilgan. Shuningdek, maqolada global miqyosda namoyon bo'layotgan missionerlikni diniy adovat uyg'otish orqali konfessiyalararo hamjihatlikka raxna solayotganligi to'g'risidagi fikrlar yoritilgan.

Kalit so'zlar: globallashuv, mamlakat, taraqqiyot, mafkura, ma'naviyat, missionerlik, konfessiya, diniy bag'rikenglik.

ВЛИЯНИЕ МИССИОНЕРСТВА НА ОБЩЕСТВЕННО-ПОЛИТИЧЕСКИЕ
ОТНОШЕНИЯ В УСЛОВИЯХ ГЛОБАЛИЗАЦИИ

Аннотация. В данной статье анализируется влияние миссионерства на общественно-политические отношения в условиях глобализации. Также в статье приводятся взгляды о сектантстве, проявляющемся в глобальном масштабе, подрывающем межконфессиональное согласие и пробуждающем религиозную вражду.

Ключевые слова: глобализация, страна, развитие, идеология, духовность, миссионерство, конфессия, веротерпимость.

IMPACT OF MISSIONARY ON SOCIO-POLITICAL RELATIONS UNDER
GLOBALIZATION

Abstract. This article analyzes the impact of missionary work on socio-political relations in the context of globalization. The article also provides views on sectarianism, which manifests itself on a global scale, undermines interfaith harmony and awakens religious enmity.

Keywords: globalization, country, development, ideology, spirituality, missionary work, confession, religious tolerance.

Kirish (Введение /Introduction). Dunyo miqyosida globallashuvning avj olishi inson qalbi va ongi ushun kurashni kushaytirishga zamin yaratmoqda. Ayniqsa, mafkura poligonlarida missionerlikning kushayishi mafkuraviy ta'sir o'tkazishda muhim ahamiyat kasb etmoqda. Shu o'rinda, missionerlikni global miqyosda namoyon bo'lishi turli din va diniy konfessiyalar o'rtasidagi hamjihatlikka raxna solmoqda. Aynan, mazkur holatlar missionerlikka nisbatan jiddiy fikrlashni taqoza etmoqda. Bu haqda, Prezidentimiz Shavkat Mirziyoyev ta'biri bilan aytganda: "Yangi tahdidlap", jumladan, "ommaviy madaniyat", missionerlik, ppozelitizm xavfi va boqimandalik kayfiyati paydo bo'layotgan, odob-axloq, milliy va diniy qadpiyatlarining yo'qolish xavfi yuzaga kelayotgan hozirgi globallashuv sharoitida bu g'oyat muhim ahamiyat kasb etmoqda"[1].

Bugungi kunda mamlakatimizda amalga oshirilayotgan "2022-2026 yillarga mo'ljallangan Yangi O'zbekistonning taraqqiyot strategiyasi"[2]ni ustuvor yo'nalishlaridan biri «Ma'naviy taraqqiyotni ta'minlash va sohani yangi bosqishga olib shiqish» asosiy vazifa etib belgilangan. Ushbu vazifani amalga oshirishda, missionerlikka qarshi kurashda ma'naviy-ma'rifiy va g'oyaviy-mafkuraviy asoslarini o'rganish va tahlil etish muhim ahamiyat kasb etadi.

Globalashuv sharoitida missionerlik faoliyati bir neshta maqsadni ko'zlab amalga oshirilayotganligi kuzatilmoqda. Aynan, mazkur harakatlar oqibatida o'zga din vakillarini o'z diniga kiritish orqali iqtisodiy, siyosiy va ma'naviy jihatdan o'z davlatlarining ta'siriga olish tobora kuchaymoqda. Shu tariqa, muayyan xalq va millat o'rtasida o'z e'tiqodiga nisbatan shubha uyg'otish orqali insonning konstitutsiyaviy huquqi, ya'ni fikrlash va vijdon erkinligi huquqini buzilishga bo'lgan harakatlar namoyon bo'layotganligi

tashvishlidir. Ayniqsa, missionerlik tarafdorlari aksariyat holatlarda maxfiylikka asoslangan holda o'z faoliyatlarini amalga oshirayotganligi, ayniqsa, xatarlidir.

Missionerlik hapakatida avval ma'naviy ta'sir va keyin siyosiy qamrab olish jarayonlarini amalga oshirish muhim ahamiyat kasb etadi. Ma'naviy ta'sir ko'rsatishning birinshi rejaga shiqishini har bir mamlakatda e'tiqod masalasida o'ziga xos yozilgan yoki yozilmagan qonunlar, qadriyatlar, an'analar va urf-odatlar borligi bilan belgilash mumkin. Ma'naviyatni shakllantiruvchi va boshqaruvchi ushbu omillarni yengib o'tmay turib, muayyan insoniy birlikni biror siyosiy maqsad yoki g'oyaga xizmat qildirish majburlashni keltirib shiqaradi. Majburlash esa kuch ishlatish va zo'rlik vositalarini talab qiladiki, inson ongi va qalbini egallash, uni belgilangan g'oyalar va siyosatga bo'ysunuvchi odamga aylantirishda bu muvaffaqiyatli chora bo'la olmaydi. Shunki, majburlash ma'naviyatga zid hodisa hisoblanadi. Qolaversa, globallashuv jarayonlari missionerlik harakatlari ushuni g'oyatda keng imkoniyatlarni oshib bermoqda. Ushbu sharoitda mazkur harakatlar milliy, diniy, dinlararo ziddiyatlarni keltirib chiqarish, tinsh va osuda hayotga tahdid solish orqali mamlakatda separatizmni keltirib chiqarishga zamin yaratmoqda.

Adabiyotlar tahlili va metodologiya (Литература и методология /Methods). Missionerlik harakatlarining salbiy oqibatlarini to'g'risida Kenyaning birinshi bosh vaziri Jomo Kenyatta (1889-1978) tomonidan bildirilgan fikr e'tiborga molikdir. Bu haqda, Jomo Kenyatta "xristianlik Afrikaga kelganida afrikaliklarning yerlari, xristianlarning esa Injillari bor edi. Xristianlar bizga ko'zlarimizni yumib duo-ibodat qilishimiz kerakligini o'rgatdilar. Ko'zlarimizni ochganimizda ular bizning yerlarimizni, biz esa ularning Injillarini olgan edik"[3:100] - deya ta'kidlaydi. Missionerlik tashkilotlarining bir qator uslublari vositasida turli ijtimoiy muassasalar niqobidagi faoliyati natijasida ishsizlar, talabalar, cherkovlar qoshidagi ish topish, chet tilini o'rganishga ko'maklashish muassasalariga kelganlar ularning ta'sir doirasiga tushayotganligi tashvishlidir. Shu tariqa, aksariyat yoshlar missionerlik tashkilotlarining bevosita ko'magi asosida ish torish, savdo yuritish, xorijga "mehmon"ga shiqish yoki malaka oshirish, cherkov hisobidan ta'lim olish, armiya chaqiruvidan qutulishga urinish kabi holatlar misolida missionerlik tuzog'iga ilinmoqda. O'tmishdan ma'lumki, aksariyat davlatlar bosqinshilik urushlari orqali davlat mustamlakalarini barpo etish hamda mustahkamlashda missionerlikdan g'oyaviy ekspansiya sifatida foydalanishgan. Ma'lumki, o'rta asrlarda Israniya va Rortugaliya mustamlakashilari amerikalik hindularni o'z diniga o'tkazishda ularning ongi va qalbini o'zgartirishga asosiy e'tibor qaratishgan. Tadqiqotshi M.R.Rudnik o'rta asrlar missionerlik faoliyatini tahlil qilar ekan, "missionerlar mahalliy xalqlarning o'z madaniyatini ichidan o'zgartirish bilan bir qatorda, uni yo'q qilishga harakat qilishdi"[4]-deya ta'kidlagan edi. Amerikani "o'zlashtirish" jarayonlarida Rim katolik cherkovi tomonidan hindularni xristian diniga o'tkazishda zo'rlik va majburiy ravishda cho'qintirish marosimlari joriy etilgan. Mabodo hindular xristianlikka o'tishni rad etsa, ularga qarshi katolik cherkovining inkvizitsiya (cherkov sudi, lotinsha "tergov") gulxanlari alangasi va mustamlakash hokimiyat harbiy kushlari qirg'in solib turgan. Aytish joizki, davlatlarning muayyan hududda qozongan siyosiy, iqtisodiy yoki harbiy mavqeidan kelib chiqib, dinga majburan yoki targ'ibot, aldov vositasida kiritishga doir turli uslublar qo'llanilgan. Tajribali missionerlar muayyan mamlakatdagi aholining tili, dini, madaniyati hamda qadriyatlarini puxta o'rganish orqali kerakli vaziyatda o'ta sezgir bo'lishga intilishadi, turli toifadagi insonlar orasida o'zlarini o'ta hushyor tutishga alohida e'tibor qaratishadi.

Natijalar (Результаты/Results). Missionerlar, asosan, davlat va jamiyat miqyosidagi eng muhim faoliyat sohalari: ta'lim, tibbiyot, xayriya, ijtimoiy munosabatlarga alohida e'tibor qaratishmoqda. Davlat maktablari, jamoat tashkilotlari, kasalxonalaridagi faoliyatlari, ayniqsa, muhim ahamiyat kasb etmoqda [5:213]. Bugungi kunda protestant yo'nalishi tarkibida faoliyat ko'rsatayotgan yangi diniy tashkilotlar missionerlik harakatini butunjahon birdamligiga erishish maqsadida kelib chiqqanligini e'tirof etishadi. "Rrotestant tashkilotlari interkonfessionalizm prinsipini tez-tez o'rta tashlash orqali barcha oqim va cherkovlarni birlashtirish g'oyasini ilgari so'rishadi"[6:24]. Mazkur g'oya 1933- yilda amalga tatbiq etilgan bo'lib, hozirga qadar ahamiyatini yo'qotmagan. Binobarin, siyosatdagi transmilliy davlatni yaratish g'oyasining mavjudligi, albatta, davlatlar miqyosida transkonfessionilizm g'oyasi bo'lishiga zamin yaratadi. Zero, transchegaralash insonlarning erkin e'tiqod huquqi va erkinligini chegaralaydi. Transdavlat g'oyasi dunyoqarashni bir tomonga yo'naltirgan holda fuqarolarni vijdon erkinligi huquqidan mahrum etadi. Mazkur qarash rus tadqiqotshisi Nikolay Berdyaev fikrlarida ham o'z tasdig'ini topadi. U "interkonfessionilizm yer yuzida tan olinishi mumkin, lekin interkonfessionistik xristianlik bu xristianlikdan farq qiladi. U bu hayot realliklariga javob bera olmaydi"[7: 24] - deya, ta'kidlagan edi.

Xristianlik ta'limoti asosida tayyorlangan missionerlar ilgari ko'proq doktor, o'qituvshi ko'rinishida yuborilgan bo'lsa, texnik taraqqiyot globallashuvi kuchaygan bugungi zamonda kasb turlari sayyoh, sportchi, investor, biznesmen, xalqaro tashkilotlar xizmatchisi, savdo xodimi, hatto, elchilik xodimi sifatida yuborilish holatlariga qadar kengayib, "xizmat vazifasi"ni o'tash maqsadida muayyan hududlarga maxsus topshiriq va

vazifalarni bajarishga yo'naltirilmoqda. Ilgari missionerlar hukmron siyosat bilan bir qatorda o'z dinlariga kiritish yo'lidan borgan bo'lsalar, bugun faoliyatlarida dinga kiritish emas, muayyan hudud va mintaqada yashovshi aholining ijtimoiy-siyosiy, iqtisodiy va madaniy muammolarini o'rganish muhim ahamiyat kasb etadi.

Muhokama (Обсуждение/Discussion). Globallashuv sharoitida, missionerlar go'yoki "g'amxo'r", "beg'araz" yordam beruvchi, "iqtidorli yoshlarga alohida e'tibor qaratuvchi" nodavlat notijorat tashkilotlar maqomida faoliyat ko'rsatishi aksariyat holatlarda ularning faoliyatini niqoblashga zamin yaratmoqda. Xorijiy mamlakatlarda missionerlar tomonidan ochilgan ta'lim muassasalari tezda mahalliy ta'lim tizimi bilan o'zaro aloqa o'rnatish orqali, diniy va umumiy ta'lim berish jarayonini tizimli ravishda tashkil etmoqda.

Missionerlik strategiyasida ushbu maktablar orqali kelajakda o'z manfaatlariga mos "kadrlar tayyorlashga" asosiy e'tibor qaratilganligini anglash lozim. Shu tariqa, missionerlik tassarufidagi maktablarda tahsil olgan o'quvshi hamda talabalarni kelajakda davlat boshqaruvi sohasidagi eng nufuzli mansablariga joylashuviga ham alohida e'tibor qaratiladi. Tahlillar shuni ko'rsatadiki, missionerlar tashkil etgan maktablarda tatbiq etilgan o'quv dasturlari diniy mohiyatni sezilmas darajada chuqur singdirilgan dunyoviy qarashlar tarkibida ifodalaydiki, bu umumiy dunyoqarashni shakllantirish – o'quv jarayonlarida umuman shubha tug'dirmaydi va natijada go'yoki ilg'or dunyoqarashga ega bo'lgan, mohiyatan esa missionerlik g'oyalari ta'sirida hayot va faoliyatini tashkil etadigan kadrlar shakllantiriladi. Ularning yuqori lavozimlarni egallashi esa missionerlar uchun yana bir ijobiy qadamdir.

Ayniqsa, ular davlatlararo kelishmovshilik yoki nizolar paytida mustamlakachi imperiyalar mafkuraviy hujum qurollaridan biri sifatida "maqsadli" harakat qilish orqali mahfiy ravishda xalqlarni o'z mamlakati siyosatiga qarshi qo'yishda asosiy rolni bajarishmoqda. Vaholangki, missionerlikdagi bunday tizimli harakatlar istiqboldagi rejalar sifatida doimo xristianlik hamda u bilan bog'liq davlatlar nazoratida ekanligi ularning topshiriqlari asosida madaniyat, ma'rifat tarqatishni "adolat tarfdorlari" niqoblari ostida amalga oshirayotganligi namoyon bo'lmoqda.

Globallashuv sharoitida missionerlik tashkilotlari jamiyatning ijtimoiy guruhlar orasida o'z ta'sirini kengaytirish, mahalliy hukumatlardan o'z rejalarini berkitish maqsadida jamiyatni ijtimoiy qatlamini tashkil etuvshi turli kasb egalari, turli millatga, elatga mansub fuqarolar, turli dinlarga e'tiqod qiluvchi dindorlar, turli yoshdagi insonlar orasida harakat qilmoqda. Missionerlik ruhida diniy adabiyotlarni ommalashtirish, OAVda e'lonlar va turli xil reklamalar orqali o'zlariga yangi tarafdorlarni ko'raytirishda madaniy-ma'rifiy targ'ibotlar uyushtirishmoqda. Bugungi kunda ayrim siyosiy g'oyalarni inson ongiga singdirish uchun ham diniy g'oyalardan mukammal foydalanilmoqda [8:138]. Ayniqsa, missionerlik tashkilotlari muayyan mintaq va hududda o'zlarining siyosiy maqsadlarini amalga oshirish orqali xalqlarga go'yoki, "yuksak madaniyatini" targ'ib etish orqali o'z madaniyatlari bilan tanishtirmoqda. Missionerlar tomonidan mazkur talablarning insonlar ongiga "yuksak madaniyat-xristianlik" g'oyasi sifatida singdirishga bevosita e'tibor qaratishmoqda. Ayrim hududda amalga oshirilgan missionerlik faoliyatlari, asosan, mahalliy davlat rahbarlarining siyosatlariga, xatti-harakatlariga bog'liq ravishda amalga oshirilgan. Ammo ayrim davlat rahbarlari tomonidan missionerlarga qarshi ko'rilgan keskin choralar bilan ham ular faoliyatida to'xtash yoki ortga chekinish holatlari ham bo'lgan. Shunga ko'ra, XVI asrda Hindiston, Xitoy va Yaroniyada faoliyat ko'rsatgan xristian missionerligining faoliyatida kuzatish mumkin. Mazkur holatlar missionerlikning keyinchalik juda tezlikda rivojlanishiga turtki bergan edi.

XIX asrning o'rtalarida Yaron imperatori yurt manfaati Vatan birligini saqlash maqsadida mamlakatda faoliyat ko'rsatayotgan barsha missionerlarni ayg'oqshi sifatida mamlakatdan haydab shiqarishga buyruq bergan. Shuningdek, mazkur omillar Afrika mintaqasidagi tub aholi ongida missionerlarga nisbatan salbiy munosabatlar tug'ilishiga sabab bo'lgan. Oqibatda Afrika aholisi orasida "missioner" so'zi "qotil" ma'nosida qo'llanilgan. Missionerlik hech qanday rahm-shafqat tuyg'usini emas, balki doimiy ravishda siyosiy maqsadlarni ko'zlash orqali tinchlikka hamisha raxna solib keladi. Muayyan xalqning an'anaviy diniy qadriyatlarini tanazzulga uchrashi oqibatda "turli madaniyatlarning" o'zaro ta'siri natijasida diniy ayrimashiliklar rivojlangan. Chunki, hali-hanuz o'zida siyosiy maqsadlarni namoyon etayotgan missionerlik muayyan davlatlar siyosiy ta'sir doiralarini kengaytirishga alohida e'tibor qaratmoqda.

O'z navbatida, missionerlik tarafdorlari o'z g'oyalarini targ'ibot va tashviqot qilishda, eng avvalo, jamiyat hayotida o'z o'rnini topa olmayotgan ruhiy tushkinlik holatiga tushgan insonlarni o'z ta'siriga olish asosiy maqsadi ekanligi tobora oydinlashmoqda. Shu tariqa, missionerlik harakati natijasida mazkur harakat davom etgan hudud va mintaqada ancha murakkab ko'rinishlardagi siyosiy, iqtisodiy va ijtimoiy muammolarning keltirib chiqarishga zamin yaratmoqda. Shu o'rinda, missionerlik tashkilotlari ba'zan oshkora, aksariyat holatlarda yashirin faoliyat ko'rsatayotganligi dunyo xalqlari o'rtasida o'z e'tiqodiga

shubha uyg'otishga zamin yaratmoqda. Ayniqsa, o'z dinini o'zga din vakillari orasida targ'ibot va tashviqot qilish orqali diniy totuvlikka putur yetkazmoqda. Xususan, missionerlikning soxta da'vatlariga ko'r-ko'rona bo'ysunish orqali ularning g'oyalariga qat'iy ishonish jamiyat manfaatlariga raxna solayotganligi tashvishlidir. Ayniqsa, yoshlarda sog'lom diniy ma'lumotning yetishmasligi, ularning ishonuvshanligi, birdaniga boylilik, shon-shuhrat, martabaga ega bo'lishga intilishi ularning missionerlik ta'siriga tushishiga sabab bo'lmoqda.

Tajriba shuni ko'rsatadiki, missionerlik ta'siriga tushgan inson ijtimoiy, iqtisodiy, ma'naviy, madaniy, huquqiy va psixologik jihatdan jiddiy zararlar girdobiga griftor bo'lishi natijasida oilalar barbod bo'lmoqda. Natijada, missionerlik oqibatida insonlar sog'ligiga putur yetib, pul va mol-mulkidan ajralashi holatlari ham yaqqol namoyon bo'lmoqda.

Bugun missionerlik ba'zi geosiyosiy kushlarning xavfli quroli bo'lib, siyosiy va iqtisodiy ta'sir doirasi ko'rinishida ifodalanayotgan zamonaviy mustamlakachilik yoki vassallikni tashkil etishda muhim ahamiyat kasb etmoqda.

Missionerlar muayyan hududda o'z faoliyatini yo'lga qo'yishda muhim hududlarni belgilab olishadi. Global darajada missionerlik loyihalarida alohida mamlakat yoki mintaqa e'tiborga olinadi»[9:111]. Natijada, ayrim mamlakatlar davlat boshqaruvida mana shunday «o'yinlar»ning girdobiga tushmoqda. Mutaxassislar bugungi kunda dunyoning turli burshaklaridan turib zo'r berib ilgari surishga harakat qilayotgan «tizimiy qayta qurish» g'oyasini ustalik bilan niqoblangan mafkuraviy strategiya sifatida baholamoqda[10:39]. O'z navbatida, mazkur holat, bunday davlatlarda hokimiyat boshqaruvining noaniq kuchlar qo'liga o'tib ketish xavfi namoyon bo'lmoqda. Zero, global tarzda tobora kushayotgan missionerlik harakatlari oqibatida millatshilik, ayirmashilik, antisemitizm, imreriyparastlik, yevrosentrizm g'oyalarining ijtimoiy namoyon bo'lishi siyosiy hayotni izdan chiqarishga zamin yaratmoqda.

Dunyo miqyosida missionerlik aksariyat holatlarda diniy nifoq solish orqali dinlararo to'qnashuvlar, etnokonfessional ziddiyatlarni keltirib chiqarmoqda. Buni Afrika va Osiyo mintaqasidagi qator mamlakatlarda missionerlik natijasida tub aholining diniy tarkibidagi muvozanat buzilishlari, turli din vakillari orasida doimiy ravishda kelib chiqayotgan mojarolar misolida ko'rish mumkin»[11:113]. Ayniqsa, keyingi vaqtlarda missionerlar keng e'tibor qaratayotgan tarmoqlar ishida muhtoj oilalar, maktab internati, maktabgasha tarbiya muassasalari, mehribonlik va qariyalar uylari, nogironlar, o'rta, o'rta-maxsus hamda oliy ta'lim muassasalari va ularga ijtimoiy yordam ko'rsatish alohida ahamiyat kasb etadi. Zero, ijtimoiy missiya strategiyasida zohiran «beg'araz» yordam ko'rsatish orqali fuqarolarni jamiyatda o'z o'rnini topishi, oilaviy muammolarni bartaraf etishi, insonlarga tinchlik va quvonch ulashish masalalari qamrab olinadi.

Xorijiy moliyaviy ko'mak asosida moliyalashtirilayotgan missionerlik strategiyasida aksariyat holatlarda siyosiy maqsadlarni ko'zlab harakat qilayotganligi yaqqol namoyon bo'lmoqda. «Ziddiyatlardan o'z manfaatlarini yo'lida foydalanib kelayotgan turli xil siyosiy-mafkuraviy guruhlar etnik-milliy, diniy asosda yangi ziddiyatlarni ongli ravishda avjiga chiqarmoqdalar»[12:56]. Natijada, mazkur holat, muayyan mintaqalarda, avvalo, jamiyat xavfsizligi hamda mamlakat barqarorligiga putur etishi ushun zamin yaratmoqda. Aynan, missionerlikni rivojlantirish maqsadida xorijdan yo'naltirilayotgan «beg'araz moliyaviy» yordamdan o'z manfaati va maqsadlari sari intilish tobora oydinlashmoqda. Vaholanki, dunyo miqyosida geosiyosiy kuchlar muvozanatining tobora o'zgarishi, ayrim rivojlangan davlatlarning o'z demokratiyasini «eksport» qilish orqali dunyoga hukmronlik qilish maqsadida ochiqdan-ochiq da'vogarlik qilishga bo'lgan harakatlar misolida namoyon bo'lmoqda.

Missionerlik harakatlari natijasida «inson huquqlari», «vijdon erkinligi», «demokratik erkinliklar»ni olg'a surish ushun ko'rsatilayotgan «ko'mak» aslida mamlakatni parokandalik sari siyosiy boshboshdoqlikka yetaklayotganligi yaqqol namoyon bo'lmoqda. «Erkinlik, demokratiya inson huquqlari kabi jozibali g'oyalarni niqob qilib olgan bu siyosiy kushlar shu asosida dunyodagi xohlagan mustaqil davlatning ishki ishlariga aralashib, g'arazli maqsadlarga erishmoqchi bo'ladi»[13:12]. Vaholanki, missionerlik orqali amalga oshirilayotgan «demokratiya» niqobidagi urinishlar mana shunday noxushliklarni keltirib chiqarishi mumkinligini anglash barchadan jiddiy fikrlashni taqozo etmoqda. Odatda urushlar, ocharshiliklar, kasalliklarning avj olishi missionerlik tashkilotlarining faolligini oshiradi. Chunki, bunday holat ular uchun qulay sharoit yaratadi. Ayrim davrlarda ham sun'iy ravishda yaratilgan urushlar, ocharchilik va kasalliklarning sabablari aynan shu mafkuralarni targ'ib qilish ushun tashkil etilgan. Asosan, bir najotkor kelib, bizni bu qiyinshiliklardan qutqaradi, degan ishonchdan foydalanib, soxta mahdiylik, soxta nasroniylik, soxta payg'ambarlik da'volarini vujudga keltirish orqali soxta dinlar, botil e'tiqodlar yaratdilar. Oqibatda odamlarning moddiy va ma'naviy qiyinshiliklaridan foydalanib, ularni suiste'mol qilib, ularga da'vat etishadi. Bundan tashqari, bu tashkilotlar urushlar, ocharchilik va kasalliklarni keltirib chiqaradigan juda katta muassasalar va komraniyalar tomonidan nazorat qilinadi yoki qattiq qo'llab-quvvatlanadi. Aynan ular

tomonidan missionerlik burchlarini bajaradi. Buning o'rniga, bu missionerlik tashkilotlari nishondan qochish va atrofga ko'proq ommaviy va tasvirni jalb qilish ushuni tinchlik va adolatni tiklash, tenglik, barsha dinlar birligi kabi shirin iboralarni ishlatishadi.

Xulosa (Заключение/Conclusion). O'rganishlarimizdan ma'lum bo'ladiki, missionerlar mahalliy aholiga o'z madaniyatidan «yuqori» madaniyatni taklif etishadi. Mutaxassislar tomonidan o'tkazilgan «strategik tadqiqotlar» natijasiga ko'ra, missionerlik dunyoda global miqyosida turli konfliktlarda va qat'iy geosiyosiy bosimda ekanligini ta'kidlashadi. Missionerlik ta'siri ostida har qanday xalq va millatning madaniy ildiziga tahdid solish orqali o'ta radikal millatchilik harakatlarini vujudga kelishiga sabab bo'lmoqda. Natijada, mazkur harakatlar oqibatida dunyoda global miqyosida etnik va millatlararo mojarolarning tobora avj olishi har qanday xalq va millatni mentalitetiga raxna solish orqali ma'naviy tubanlik girdobiga yetaklamoqda. Shu tariqa, missionerlik oqibatida «ayrim» siyosiy kushlar o'zining gegemonligini o'rnatish maqsadida g'oyaviy-mafkuraviy, geosiyosiy, madaniy jihatdan ustunlikka erishishi kuzatilmoqda. Xususan, global iqtisodiy inqiroz davrida missionerlik dunyoning nochor davlatlari taraqqiyotiga go'yoki, «iqtisodiy» yordam ko'rsatish bahonasida qashshoqlik, ochlik, nochorlikni bartaraf etish maqsadida «maqsadli» yordamni tavsiya etishi namoyon bo'lmoqda.

Missionerlik tarafdorlarini ayrim siyosiy markazlar bilan o'zaro yaqin aloqalar o'rnatishga intilishi ularga yangi imkoniyatlarni qo'llashga sharoit yaratmoqda. «Missionerlik globallashuv sharoitida ma'naviy-mafkuraviy tahdid vositasi bo'lib, eng avvalo, jahondagi muayyan siyosiy kuchlarning geopolitik maqsad manfaatlariga yo'naltirilgan holatda olib borilmoqda»[14:45]. Natijada, qudratli siyosiy markazlar ta'siridagi zamonaviy axborot texnologiyalari va kommunikatsiya vositalari muayyan mintaq va mamlakatlarni ongli ravishda «nishonga olib», mavjud siyosiy rejim bilan fuqarolar o'rtasiga nifoq solishga intilmoqda.

Bugungi kunda u yoki bu dinni bayroq qilib dunyoviy tartibotga qarshi yo'naltirilgan radikal harakatlarga qarshi kurash olib borish ko'p qirrali benihoya ziddiyatli fenomen ekanligini inobatga olish zarur[15:115-116]. Zero, jahondagi yetakchi davlatlar missionerlik harakatlarini yo'naltirish orqali iqtisodiy yordam berish bahonasida aksariyat holatlarda o'zlarining siyosiy shartlarini bajarishga majbur qilish holatlari kuzatilmoqda. Ayniqsa, iqtisodiy jihatdan zaif davlatlarga «beg'araz» yordam ko'rsatish orqali o'z siyosiy ta'sir doirasiga olish holatlari tobora oydinlashmoqda. Xususan, diniy vositalar orqali o'zga davlatlarning ichki ishlariga aralashuvi namoyon bo'lmoqda. Missionerlik geosiyosiy kuchlar ko'magida xavfli qurol sifatida, o'zga din vakillari e'tiqodiga raxna solmoqda. Mazkur harakatlar gegemonlik va mustamlakani, bosqinchilik hamda kuchli davlatlarning kuchsiz davlatlarga nisbatan siyosiy bosimini tajovuzkorlik harakatlari oqibatida amalga oshirishda muhim ahamiyat kasb etib kelmoqda. Mazkur holat, jahondagi yetakchi davlatlarning dunyo zaxiralarining to'liq egallash va nazorat qilishda mafkuraviy hujum quroli sifatida missionerlikdan foydalanayotganligini namoyon etmoqda. Natijada, muayyan hudud yoki mintaq xalqlarni o'z mamlakati siyosatiga qarshi qo'yish holatlari kuzatilmoqda.

Yuqoridagilardan kelib chiqib xulosa qilish mumkinki, missionerlik globallashuv sharoitida ushbu harakatlari oqibatida dunyo miqyosida milliy, diniy adovatlarni qo'zg'otuvchi harakat sifatida dinlararo ziddiyatlarni keltirib chiqarish, tinch va osuda hayotga tahdid solish orqali nafaqat jamiyatda, balki mamlakat miqyosida separatizmni keltirib chiqarishga intilayotganligi jiddiy fikrlashni talab etmoqda.

Xulosa qilib aytganda, Rrezidentimiz Shavkat Mirziyoev qayd etganidek: «Biz faqat shu yo'l bilan bugungi kunning barcha tahdid va xavf-xatarlariga samarali qarshi turishimiz, jamiyatimizda turli buzg'unshi g'oyalarga qarshi qat'iy immunitet yaratishimiz, o'zimiz tanlagan demokratik taraqqiyot yo'lida yanada salmoqli natijalarga erishishimiz mumkin»[16], deya alohida ta'kidlab o'tgani bejiz emas. Zero, mamlakatimizda missionerlik tahdidlarni oldini olish, uni bartaraf etish orqali tinchlik, osoyishtalik, totuvlik, millatlararo hamjihatlikni ta'minlash dolzarb vazifa hisoblanadi.

ADABIYOTLAR:

1. Мирзиёев Ш.М. Тинчлик, маърифат ва бунёдкорлик йўлида ҳамкорлик. Ўзбекистон Республикаси Президенти вазифасини бажарувчи Шавкат Мирзиёевнинг Тошкентдаги симпозиумлар саройида Ислоҳ ҳамкорлик ташкилоти Ташиқи ишлар вазирлари кенгаши 43-сессиясининг очилиш маросимидаги нутқи // «Халқ сўзи» online, 2016 йил 19 октябрь.

2. Ўзбекистон Республикаси Президентининг 2022 йил 28 январдаги ПФ-60-сон «2022-2026 йилларга мўлжалланган Янги Ўзбекистоннинг тараққиёт стратегияси» тўғрисидаги Фармони.

3. Гундуз Шиносий. Миссионерлик. Анқара. ТДВ. Нашириёти. 2007.Б-100.

4. Милтон Л. Рудник. История евангельского христианства. – <http://svitlo.by.ru/istoria/ewang/ewang4.html>

5. Колесниченко. Ю.В. Политические аспекты миссионерства в российском обществе в переходный период: на примере Приморского края: диссертация ... кандидата политических наук: 23.00.02. - Владивосток, 2008.
6. Бердяев Н.А. О самоубийстве: Психологический этюд. - Москва: Изд-во МГУ, 1992.
7. Бердяев Н.А. О самоубийстве: Психологический этюд. - Москва.: Изд-во МГУ, 1992.
8. Бултаков Б. Бағрикенглик ва мўтадиллик виждон эркинлиги таъминланишининг ижтимоий-фалсафий асослари сифатида. ЎЗМУ хабарлари. 2016 йил. № 1/4.
9. Хасанбоев Ў. Ўзбекистонда давлат ва дин муносабатлари: диний ташиқлотлар, оқимлар мафкуравий курашининг долзарб йўналишлари. Тошкент ислом университети. – Тошкент, 2014.
10. Назаров А.Н. Глобаллашув шароитида барқарор сиёсий тараққиёт хавфсизлигини таъминлаш муаммолари. ЎЗМУ хабарлари. №1/1 2016 йил.
11. Хасанбоев Ў. Ўзбекистонда даавлат ва дин муносабатлари: диний ташиқлотлар, оқимлар мафкуравий курашининг долзарб йўналишлари. Тошкент ислом университети. – Тошкент, 2014.
12. Пахрутдинов Ш. Мустақиллик ва жамият тараққиётига таҳдид муаммоаси. (сиёсий таҳлил тажрибаси) С.ф.н. илмий даражаси учун ёзилган дис. 23.00.02. – Тошкент, 1999.
13. Қуронов. М. Ниқоб ортига бир нигоҳ. – Тошкент. Маънавият, 2018.
14. Каримова.М, Маширабов А., Алимардонов А. Динлараро таъсирнинг глобаллашуви. «Конфессиялараро мулоқот ва диний бағрикенглик – жамият барқарорлиги гарови». Халқаро конференция материаллари тўплами. – Тошкент, 2014 йил 12 ноябр. ТИУ. НМБ.
15. Пахрутдинов Ш.И. Дунёвий демократик давлатчилик қурилиши амалиётида диний экстремизм таҳдиди. с.ф.д. илмий даражаси учун ёзилган дис. 23.00.02. – Тошкент: 2001.
16. Миллатлараро дўстлик ва ҳамжиҳатлик – халқимиз тинчлиги ва фаровонлигининг муҳим омилidir. Ўзбекистон Республикаси Президенти Шавкат Мирзиёевнинг Республика байналмилал маданият маркази ташиқил этилганининг 25 йиллигига бағишланган учрашувдаги нутқи. <http://www.uza.uz/oz/politics/millatlararo-d-stlik-va-amzhi-atlik-khal-imiz-tinchligi-va-f-24-01-2017>

UO‘K 378

**BO‘LAJAK PEDAGOGLARNI KASBIY TAYYORGARLIGINI RIVOJLANTIRISHNING
ILMIY-PEDAGOGIK ASOSLARI**

*O‘ktamov Madadjon O‘ktam o‘g‘li,
Shahrisabz davlat pedagogika instituti assistenti
everest11@gmail.com*

***Annotatsiya.** Ushbu maqolada pedagogika oliy ta‘lim muassasalarida informatika o‘qitish orqali talabalarning kasbiy kompetensiyalarini va kasbiy tayyorgarligini rivojlantirishning uslubiy-didaktik ta‘minoti mazmuni differensial professiogrammani ishlab chiqish, dasturiy apparatga ustuvorlik berish, informatsion, kasbiy, tizimli-axborotli, grafik, obyektga yo‘naltirilgan dasturlash hamda tizimli, faoliyatiy, kompetentli yondashuvlar asosida takomillashtirish haqida takliflar keltirib o‘tilgan.*

Bo‘lajak pedagoglarga informatikadan ta‘lim jarayonida telekommunikatsiya texnologiyalaridan foydalanishga, motivatsion-qadriyatli, refleksiv mezonlarni reproduktiv, kasbiy interaktiv kurslar metodikalari keltirib o‘tilgan.

***Kalit so‘zlar:** kompetensiya, didaktik, tarmoq, texnologiya, differensial, professiogramma, tizim va boshqalar.*

**НАУЧНО-ПЕДАГОГИЧЕСКИЕ ОСНОВЫ РАЗВИТИЯ ПРОФЕССИОНАЛЬНОЙ
ПОДГОТОВКИ БУДУЩИХ ПЕДАГОГОВ**

***Аннотация:** В данной статье содержанием методического и дидактического обеспечения развития профессиональных компетенций и профессиональной подготовки студентов посредством преподавания информатики в педагогических вузах является разработка дифференцированной профессиональной программы, отдающей приоритет программным, информационным, профессиональным, систематическим основам информационного, графического, объектно-ориентированного и системного программирования, даны предложения по совершенствованию, основанные на оперативных, компетентных подходах.*

Будущих педагогов ознакомили с использованием телекоммуникационных технологий в образовательном процессе, информатикой, мотивационно-ценностными, рефлексивными критериями, методами репродуктивной деятельности, профессиональными интерактивными курсами.

***Ключевые слова:** компетентность, дидактика, сеть, технология, дифференциал, профиограмма, система.*

**SCIENTIFIC-PEDAGOGICAL FOUNDATIONS OF THE DEVELOPMENT OF
PROFESSIONAL TRAINING OF FUTURE PEDAGOGUES**

***Abstract.** In this article, the content of methodological and didactic support for the development of professional competences and professional preparation of students through informatics teaching in pedagogical higher education institutions is the development of a differential professional program, giving priority to software, informational, professional, systematic-informational, graphic, object-oriented programming and systematic, proposals for improvement based on operational, competent approaches are made.*

Future pedagogues were introduced to the use of telecommunication technologies in the educational process of informatics, motivational-valuable, reflexive criteria, methods of reproductive, professional interactive courses.

***Key words:** competence, didactic, network, technology, differential, professiogramma, system, etc.*

***Kirish.** Pedagogik faoliyatda tarmoq texnologiyalarini qo‘llash va xususan uning alohida turlari bo‘yicha olib borilgan tadqiqotlar natijalarini tahlil qilishimiz shuni ko‘rsatadiki, zamonaviy tadqiqotlarda olimlarning e‘tiborini pedagogik faoliyatga umumiy tayyorlik tahlilidan uning faoliyatiga qaratish tendensiyasi mavjud.*

Masalan, so‘nggi o‘n yillikdagi ilmiy ishlarda biz kasbiy-pedagogik faoliyatga tayyorlikning o‘ziga

xos turlarini o'rganishda bo'lajak o'qituvchining talabalar bilan muloqot qilishga tayyorligi, axborot va kommunikatsion o'zaro ta'sirga tayyor bo'lish, kasbiy o'z-o'zini tarbiyalashga, yaxlit pedagogik jarayonni amalga oshirishga, o'quv jarayonida modulli audiovizual texnologiyalardan foydalanishga, informatika darslarida kompyuter o'qitish texnologiyalaridan foydalanishga va boshqa yo'nalishlarni aniqladik.

Ushbu tendensiyaga muvofiq, biz ta'lim muassasi talabalarini axborot va telekommunikatsiya texnologiyalaridan foydalangan holda o'qitishga tayyorlikni o'qituvchining mehnatga umumiy tayyorligining o'ziga xos ko'rinishi sifatida ko'rib chiqamiz. Shu munosabat bilan o'qituvchining telekommunikatsiya va kompyuter texnologiyalaridan foydalanishga tayyorligi uning kasbiy pedagogik faoliyatga tayyorgarligining asosiy jihati deyish mumkin.

O'qituvchining axborot va telekommunikatsiya texnologiyalarini joriy etishga tayyorligining bir qismi bo'lgan bevosita motiv - bu bolalarni mahalliy va global kompyuter tarmoqlaridan (masalan, internetdan) pedagogik jarayonni qo'llab-quvvatlashning muhim didaktik vositasi sifatida o'qitishga qiziqish deyish mumkin. Bu qiziqish pedagogika o'qituvchisi shaxsi yo'nalishining asosiy mazmunidir.

Asosiy qism. Biz o'qituvchi shaxsining ushbu yo'nalishini uning pedagogik faoliyatning ushbu jihatini asosiy sifatida tanlashini belgilaydigan fazilatlar to'plami sifatida tushunamiz. Bizning fikrimizcha, o'rganilayotgan texnologiya o'qituvchisi shaxsiyatining yo'nalishida ma'lum bir "siljish" motivatsiya ustunlik qiladi, chunki zamonaviy kompyuterda axborot telekommunikatsiya texnologiyalaridan foydalangan holda bolalarni o'qitishga alohida qiziqish mavjud.

O'z oldimizga texnologiya o'qituvchisining ta'lim muassasi talabalarini o'qitishda telekommunikatsiya texnologiyalaridan foydalanishga tayyorligining asosiy komponentlarini tuzish vazifasini qo'ygan holda, biz uning tarkibida quyidagi elementlarni ajratib ko'rsatamiz:

o'qituvchi shaxsining yo'nalishi va uning jismoniy fazilatlarini rivojlanish normasi, chidamliligi, jismoniy salomatligi;

o'qituvchining tegishli kasbiy tayyorgarlik bilan pedagogik jarayonni qo'llab-quvvatlashning didaktik vositasi sifatida kompyuter telekommunikatsiyalaridan foydalangan holda o'qitishni muvaffaqiyatli amalga oshirishga intilishi va qobiliyati.

Bu holda o'qituvchining kasbiy tayyorgarligi ostida biz uning maxsus va metodik bilimlari va tegishli malakalari majmuasini tushunamiz.

Pedagogik faoliyatga tayyorgarlik muammosi bo'yicha tadqiqotlarni tahlil qilish natijasida biz ko'pchilik mualliflar uning bunday ko'rinishlarini o'qituvchi ishiga ijobiy munosabat, pedagogik bilim, ko'nikmalarning ma'lum darajada egallashi, va pedagogik muammolarni hal qilishda mustaqillik deb tushunamiz. E.P.Belozerskiy va A.G.Frost bu ko'rsatkichlarni pedagogik qobiliyatlarning zaruriy rivojlanish darajasi, shaxsning kasbiy-pedagogik yo'nalishi mavjudligi hamda yondashuvlar bilan to'ldiradi.

Kompetentli yondashuv doirasida talabalarining individual faoliyatlari rag'batlantiriladi, ularda egallagan bilimlarini amaliyotda sinab ko'rishga oid faoliyat mustahkamlanadi.

Kompetentli yondashuv doirasida amaliy ko'nikma, malakalarni shakllantirishga ustuvor ahamiyat qaratiladi. Bilimlar esa ushbu ko'nikma va malakalarning asosini tashkil qiladi. O'quv jarayoni talabalarining o'zlashtirilgan bilimlar asosida hayotiy-amaliy faoliyat tajribalarini o'zlashtirishlariga yo'naltiriladi.

Kompetensiya keng qamrovli tushuncha bo'lib, inglizcha —competence», ya'ni —mahorat», —qobiliyat» degan ma'nolarni anglatadi. Bundan kelib chiqadiki, kompetensiya bilim, ko'nikma, malaka, qarashlar va individ shaxsiy sifatlarining namoyon bo'lishi yoki ta'sir ko'rsatish qobiliyatidir.

Kompetentli yondashuvga ilm sohalariga ko'ra: pedagogik, psixologik, antropologik, falsafiy, fanlararo bog'liqlik sifatida qarash mumkin. Kompetentli yondashuv maqsadga yo'naltirilgan holda faoliyatli, madaniyatshunoslikka asoslangan, shaxsiy yondashuv nuqtayi nazaridan qarash talab qilinadi. O'rganishning tashkiliy shakllariga ko'ra, kompetentli yondashuvga tizimli, kopleks, tarkibiy jihatdan qarash mumkin.

Kompetentli yondashuv doirasida muayyan ta'limiy vazifalarga yechim izlanadi. Mazkur yondashuv ta'limning shaxs taraqqiyotiga yo'nalganligini ifodalab, talabalarda bir qator shaxsiy sifatning shakllanishiga imkoniyat yaratadi. Kompetentlilik ta'lim jarayonida kasbiy-ijtimoiy vazifalarni yechish vositasi sifatida namoyon bo'ladi.

Yuqoridagi fikrlar asosida shuni ta'kidlash mumkinki, kompetentli yondashuv bilimlarni o'rgatish jarayonida talabalarda tayanch kompetensiyalarni hosil qilishda muhim ahamiyatga ega.

Biz aniqlagan axborot va telekommunikatsiya texnologiyalarini joriy etishga professional tayyorgarlik tarkibiga asoslanib, biz ushbu sifat mavjudligining quyidagi umumlashtirilgan ko'rsatkichlarini ajratamiz:

- universal didaktik vosita sifatida kompyuterdan foydalangan holda o'rganishga qiziqish;
- o'quv jarayonini qo'llab-quvvatlashning didaktik vositasi sifatida telekommunikatsiya vositalaridan

foydalanishga qiziqish;

- jismoniy salomatlik, chidamliligi;
- informatika, axborot va telekommunikatsiya texnologiyalari sohasida maxsus bilim va ko'nikmalarning mavjudligi;
- kompyuter yordamida o'qitish bo'yicha metodik bilim va ko'nikmalarning mavjudligi.
- telekommunikatsiya tarmoqlaridan foydalangan holda o'qitish sohasida uslubiy bilim va ko'nikmalarning mavjudligi (shu jumladan masofaviy qo'llab-quvvatlash).

Umuman olganda, bizning tadqiqot obyekti o'rganish natijalari - bo'lajak texnologiya o'qituvchisining o'qitishda axborot va telekommunikatsiya texnologiyalaridan foydalanishga tayyorligi - bo'lajak pedagogika o'qituvchisining telekommunikatsiya va kompyuter texnologiyalaridan foydalangan holda o'rganishga tayyorligi quyi tizim ekanligini ta'kidlash imkonini beradi.

Yuqoridagilarni hisobga olgan holda biz o'qituvchining kompyuter telekommunikatsiya texnologiyalaridan foydalangan holda o'qitishga maxsus va metodik tayyorgarligi holati ko'rsatkichlarini tavsiflashda kasbiy yondashuvdan foydalandik.

Talabalar bilan o'z faoliyatining ushbu yo'nalishi bo'yicha texnologiya o'qituvchisining professiogrammasini ishlab chiqishni boshlab, biz quyidagi chegaralar bilan izlanishimizni belgiladik:

- pedagogik professiogrammani pedagogik tadqiq etishning barqaror tendensiyalari;
- o'rganishga dastlabki tayyorgarlik tarkibi;
- tayyorlikning biz tanlagan jihati.

Professiogramma ma'lum tizimga keltirilgan, mehnatni psixologik tomondan o'rganishga va undan kelgusi amaliy faoliyatda foydalanishga qaratilgan qisqa va har tomonlama batafsil ko'rsatib berilgan hujjat hisoblanadi.

O'qituvchi professiogrammasi muayyan fan tomonidan o'qituvchiga qo'yiladigan maxsus talablarni o'z ichiga qamrab olishi lozim. Bo'lajak o'qituvchi u yoki bu xildagi fan tomonidan qanday talablar qo'yilishini bilish va shu asosida o'quv – tarbiya jarayonini tashkil qilish uchun pedagogika oliy o'quv yurtlarida muayyan mutaxassislik bo'yicha o'qituvchining ixtisoslashgan xarakteristikasini nazarda tutgan professiogrammasi tuziladi.

Pedagogik shart-sharoitlarni uchta katta guruhga bo'lish mumkin: tashkiliy-pedagogik shart-sharoitlarni ta'minlashda asosan fan dasturlari, o'quv rejalar, talablarni ishlab chiqish, rivojlantirish, o'quv-uslubiy ta'minotni mazmunan rivojlantirish nazarda tutiladi; pedagogik-psixologik shart-sharoitlarga turli metodikalar ishlab chiqish va ta'lim-tarbiya jarayoniga tadqiq etish, psixologik o'yinlar ishlab chiqish, tarbiyalanuvchilarning hissiy-emotsional va aqliy harakatlarini shakllanishiga xizmat qiluvchi ishlanmalar va texnologiyalar ishlab chiqish nazarda tutiladi; didaktik shart-sharoitlarga ta'lim muassasigacha ta'lim muassasalari tarbiyalanuvchilari uchun o'quv qo'llanma va darsliklar, elektron uslubiy qo'llanmalar, didaktik o'yinlarning elektron variantlarini ishlab chiqish nazarda tutiladi.

Belgilangan vazifalarga muvofiq, psixologik-pedagogik, fan-metodik bloklari fanlarining alohida mavzulari mazmunidan hamda axborot texnologiyalari ta'limi sohasida o'qituvchiga qo'yiladigan zamonaviy talablardan kelib chiqqan holda, biz axborot texnologiyalari sohasida "kompyuter telekommunikatsiya texnologiyalaridan foydalanish sohasida o'qituvchilarning uslubiy va texnologik tayyorgarligi masalalarini majmuaviy o'rganish ("Internet ta'limi asoslari" maxsus kursi) fanining eksperimental variantini ishlab chiqdik. Ushbu maxsus kursning o'ziga xosligi shundaki, ushbu kursning modulli tuzilishi ushbu fanni rivojlantirishni nazarda tutadi. Maxsus kurs doirasidagi har qanday modul, uni o'rganish qo'shimcha ta'limdan foydalanishni talab qilmaydi, lekin o'qituvchining asosiy psixologik-pedagogik va metodik tayyorgarligi qismlaridan biri o'rnini egallashi mumkin.

Kurs modelini yaratishning eng keng tarqalgan usullaridan biri bu grafik yondashuvdir. Shunday qilib, biz o'quv maqsadlarining iyerarxik tuzilishini olamiz. Uning o'ziga xosligi shundaki, eng yuqori darajadagi (daraxtning tepasi) maqsadiga erishish uchun quyi darajadagi barcha shaxsiy maqsadlarni ma'lum tartibda amalga oshirish kerak. Bunday mashg'ulot natijada olingan maqsad daraxtini kesib o'tishga asoslanadi.

Pedagogika ta'lim yo'nalishi talabalariga informatika fanini o'qitish jarayonida telekommunikatsiya texnologiyalaridan foydalanishga tayyorlash quyidagicha olib borildi: ma'ruzada "SWOT tahlil" metodidan foydalanish natijasida talabalarining loyihalash va modellashtirish kompetensiyalari shakllantirildi; laboratoriyada "SINDIKAT" metodidan foydalanish natijasida talabalarning algoritmlash va dasturlash kompetensiyalari shakllantirildi; mustaqil ta'limda "SMART" interfaol ta'lim metodidan foydalanish natijasida talabalarning, texnologik, axborot, avtomatlashtirish kompetensiyalari rivojlantirishga erishildi.

Bizning tadqiqotimiz uchun asosiy narsa, birinchi navbatda, o'qituvchining umumiy professiogrammasi edi. Biz, shuningdek, o'qituvchining, xususan, texnologiya o'qituvchisining kasbiy

muhim shaxsiy xususiyatlarini o'rganishga tayandik.

Differensial professiogrammani ishlab chiqish. Har bir mutaxassislik bo'yicha o'qituvchining ixtisoslashgan xarakteristikasini nazarda tutgan professiogrammasi tuziladi. Jumladan, o'quv maskanining o'qituvchi-murabbiyi professiogrammasini misol qilib keltiramiz. Professiogrammada muhim xislatlarning borgan sari birmuncha ortib borishini hisobga olgan holda o'qituvchining quyidagi xislatlari ko'rsatib berilishi lozim.

1) **O'qituvchining shaxsiy xislatlari:** talabalarni hurmat qilish va ularni yaxshi ko'rish; amaliy-psixologik aql-farosatlilik; mehnatsevarlik; jamoat ishlarida faollik; mehribonlik; kamtarlik; odamiylik, uddaburonlik, mustahkam xarakterga ega bo'lish; o'z bilimini oshirishga intilish.

2) **Kasbga xos bilimi:** ta'lim va tarbiya jarayoni mohiyati bilan uning maqsad va vazifalarini tushunishi; psixologiya asoslari, yosh psixologiyasi va pedagogik psixologiya asoslarini bilishi; hozirgi zamon pedagogikasi asoslarini bilishi; hozirgi zamon pedagogikasining metodologik asoslarini egallanganligi; o'z fanini o'qitish metodikasini bilishi; o'quvchilarga tarbiyaviy ta'sir etishning samaradorligini bilishi.

3) **O'z kasbga xos jihatlari va shaxsiy-pedagogik uddaburonligi:** dars mashg'ulotlari uchun zarur materiallarni tanlay bilishi; talabalarining bilish faoliyatini boshqara olishi; ta'lim va tarbiya jarayonida bilim oluvchilar ongining taraqqiy etib borishini istiqbolli ravishda rejalashtira olishi; pedagogik vazifalarni shakllantirish va tarbiyaviy ishlarni rejalashtirishni bilishi; talabalar jamoasiga rahbarlik qilishda o'z faoliyatini rejalashtirishni bilishi; o'quv maqsadlarini rejalashtira olishi; o'zining ta'lim-tarbiya ishlariga tayyorlanish tizimini rejalashtira olishi.

4) **Kommunikativ malakalari:** talabalarni o'ziga jalb etishni bilishi; — bolalar va ota-onalar bilan maqsadga muvofiq pedagogik munosabatlar tiklashni bilishi; talabalarining jamoalararo va jamoa ichida o'zaro munosabatlarni tartibga solishni bilishi.

Professiogramma yoshlarga o'zlarining kelgusida o'qituvchilik kasbini to'g'ri va ongli ravishda tanlab olishlariga yordam beradi. Professiogrammani kasbga xos ravishda o'qitishni tashkil qilishda ta'limning samaradorligi va uning muvaffaqiyati qanday bilim va ko'nikmalarga, ayniqsa, shaxsning qanday qobiliyat va shaxsiy xislatlariga bog'liq ekanligini, albatta, ko'rsatish zarurdir. Mana shu professiogramмага, asosan, bo'lajak mutaxassis o'qituvchilarning sifat jihatidan o'z kasbga naqadar tayyorligi haqida bir fikrga kelishimiz mumkin.

Professiogramma-ma'lum tizimga keltirilgan, mehnatni psixologik tomondan o'rganishga va undan kelgusi amaliy faoliyatda foydalanishga qaratilgan qisqa va har tomonlama batafsil ko'rsatib berilgan hujjat hisoblanadi.

O'qituvchi professiogrammasi muayyan fan tomonidan o'qituvchiga qo'yiladigan maxsus talablarni o'z ichiga qamrab olishi lozim. Bo'lajak o'qituvchi u yoki bu xildagi fan tomonidan qanday talablar qo'yilishini bilish va shu asosida o'quv – tarbiya jarayonini tashkil qilish uchun pedagogika oliy o'quv yurtlarida muayyan mutaxassislik bo'yicha o'qituvchining ixtisoslashgan xarakteristikasini nazarda tutgan professiogrammasi tuziladi.

Pedagogika o'qituvchisining o'qitishda axborot texnologiyalaridan foydalanishga tayyorligi tarkibidagi jismoniy fazilatlar kabi mustaqil elementni ajratib ko'rsatib, biz ularni aniqlash vazifasini qo'ydik. Ushbu muammoni hal qilish uchun biz maxsus tadqiqotlarga murojaat qildik, ularni tahlil qilish natijasida biz o'qituvchilik kasbining shaxsiga qo'yadigan talablarini topdik. Ushbu talablar orasida mualliflar jismoniy fazilatlariga qo'yiladigan talablarni alohida guruhda ajratib ko'rsatishdi:

- yaxshi ovozga egalik;
- chidamlilik.

Shunday qilib, bizning tadqiqotimizda texnologiya o'qituvchisining ta'lim muassasi talabalarini kompyuter telekommunikatsiyalaridan foydalangan holda o'qitishga yo'naltirilganligi ko'rsatkichlari funksiyasini quyidagi fazilatlar bajaradi:

kompyuterlardan foydalanishni o'rganishga qiziqish
universal didaktik vosita;

o'quv jarayonini qo'llab-quvvatlashning didaktik vositasi sifatida telekommunikatsiya vositalaridan foydalanishga qiziqish;

jismoniy sog'lomlik, chidamlilik.

Kompyuter telekommunikatsiya texnologiyalarini qo'llash sohasida o'qituvchi shaxsining yo'nalishini tavsiflovchi kasbiy muhim fazilatlarini aniqlash uchun biz turli tadqiqotchilar tomonidan kasbiy-pedagogik yo'nalishga kiritilgan shaxsiy xususiyatlarning qiyosiy tahlilini o'tkazdik.

Tahlil shuni ko'rsatdiki, kasbiy-pedagogik yo'nalishning xususiyatlariga bolalarga bo'lgan qiziqish va

muhabbat, pedagogik mehnatga ishtiyoq, psixologik-pedagogik hushyorlik va kuzatuvchanlik, pedagogik takt, pedagogik tasavvur, tashkilotchilik qobiliyati, adolatlilik, xushmuomalalik, talabchanlik qat'iyatlilik, maqsadga muvofiqlik, muvozanat, chidamlilik, o'zini o'zi qadrlash, kasbiy faoliyat, ilmiy va pedagogik fikrlashning innovatsion uslubi, yangi qadriyatlarni yaratish va ijodiy qarorlar qabul qilishga tayyorlik kabi fazilatlar kiradi.

Axborot va telekommunikatsiya kompyuter texnologiyalaridan foydalanish sohasidagi o'qituvchining kasbiy-pedagogik yo'nalishi mazmunini tahlil qilish uni o'qituvchining kompyuter texnologiyalarini qo'llab-quvvatlashning asosiy yo'nalishlaridan biri sifatida tanlashini belgilaydigan shunday fazilatlarining kombinatsiyasi sifatida aniqlash imkonini beradi.

Xulosa. Ushbu professiogrammani pedagogika o'qituvchisining kompyuter telekommunikatsiya texnologiyalaridan foydalangan holda o'rganishga tayyorligi ko'rsatkichlari tizimi sifatida qarash mumkin.

Ushbu professiogramma bo'lajak pedagogika o'qituvchisining kompyuter telekommunikatsiya texnologiyalaridan o'quv jarayonini qo'llab-quvvatlash uchun universal zamonaviy didaktik vosita sifatida foydalanishga tayyorligini shakllantirishning o'rganilayotgan jarayonining maqsadli, mazmuni va jarayoniy xususiyatlarini aniqlash uchun asos bo'lib xizmat qiladi.

ADABIYOTLAR:

1. *Abdushukurov A.A., Zuparov T.M. "Ehtimollar nazariyasi va matematik statistika". "Tafakkur bostoni" Toshkent-2015*
2. *Abduqodirov A.A., Umarova G.U. Boshlang'ich sinflarda informatika elementlarini o'qitish metodikasi. –T.: «Fan va texnologiya», 2016, 72 bet.*
3. *Begimqulov U.Sh. Pedagogik ta'limda zamonaviy axborot texnologiyalarini joriy etishning ilmiy-nazariy asoslari. – T.: Fan, 2007. – 159 b.*
4. *Ehtimolliklar nazariyasi va matematik statistika. Pedagogika oliy ta'lim muassasalari talabalari uchun darslik. Farmonov Sh.Q., Turgunbayev R.M., Sharipova L.D., Parpiyeva N.T., Toshkent, 2007*
5. *Abduqodirov A.A. Mamatov N.D. va boshqalar. Axborot texnologiyalari. – T.: O'qituvchi, 2002. – 133 b.*
6. *Yuldashev U., Boqiyev R.R., Zokirova F.M. "Informatika" Toshkent. 2002- yil.*
7. *Современные языки программирования: учебное пособие / Ф. М. Закирова. Л. М. Набиулина: Мин-во высшего и среднего спец. образования РУз, Национальное общество философов Узбекистана. 2012. -192 с*
8. *Ходжаев Б.Х. Умумтаълим мактаби ўқувчиларида тарихий тафаккурни модернизациялашган дидактик таъминот воситасида ривожлантириши. Пед. фан. докт. ... дис. – Тошкент. 2016.*
9. *Усаров Ж.Э. Компетенциявий ёндашувга асосланган давлат таълим стандартларини амалиётга жорий этиши: муаммо ва ечимлар // Физика, математика ва информатика. – Тошкент, 2016. - № 6. – Б. 40-48.*
10. *Aripov M., Begalov B., Begimqulov U., Mamarajabov M. Axborot texnologiyalari. O'quv qo'llanma. T. Noshir. 2009, 368 b.*
11. *Смирнов Е.Н. О воспитании информационной культуры студентов вуза. -Л.: ЛГПИ,1990.- 54*
12. *U.Yuldashev, M.Mamarajabov, S.Tursunov. Pedagogik Web-dizayn. O'quv qo'llanma. T.: "Voriz", 2013 y.*
13. *Муслимов Н.А. Касб таълими ўқитувчиларини касбий шакллантиришининг назарий - методик асослари.: Пед.фан.докт. ... дисс. - T.: 2007. - 45 б.*

UO‘K 373

UMUMTA'LIM MAKTABLARIDA INFORMATIKA FANINI MOBIL TEXNOLOGIYALAR ASOSIDA O'QITISH METODIKASI

*Jo'rayev Ilhom Is'hoqovich,
Buxoro davlat pedagogika instituti
Aniq fanlar kafedrasida o'qituvchisi
jurayevilhom@buxdpi.uz*

Annotatsiya. Ushbu maqolada jamiyatning zamonaviy rivojlanishi va kompyuter texnologiyalari, maktab informatika darsining tashkiliy-texnologik asoslarini hisobga olgan holda informatika darslarida mobil texnologiyalardan foydalanishning dolzarbligi va maqsadga muvofiqligi tahlil qilinadi. Maktab informatika darslarida mobil texnologiyalardan foydalanish imkoniyatlarini aniqlaydi. Maqolada smartfonlardan amaliy ishlarini bajarishda "ikkinchi ekran" sifatida foydalanish, algoritmlash va dasturlash bilan bog'liq mavzularni o'rganishda maqsadli platformalar yaratish metodikasi, maktab o'quvchilari tomonidan darsdan tashqari o'quv materialini takrorlash tizimini ta'minlashga qodir qurilmalar bilan ishlash ko'nikmalari yoritib berilgan. Shuningdek, o'quvchilarning birgalikdagi faoliyatini tashkil qilish uchun bulutli xizmatlarga kirish uchun qulay vosita sifatida mobil qurilmalardan foydalanishning afzalliklari yoritib berilgan.

Kalit so'zlar: mobil ta'lim; mobil texnologiyalar, mobil qurilmalar, dastur, dasturlash, smart texnologiyalar.

МЕТОДОЛОГИЯ ОБУЧЕНИЯ ИНФОРМАТИКЕ НА ОСНОВЕ МОБИЛЬНЫХ ТЕХНОЛОГИЙ В ОБЩЕОБРАЗОВАТЕЛЬНЫХ ШКОЛАХ

Аннотация. В данной статье анализируются актуальность и целесообразность использования мобильных технологий на уроках информатики с учётом современного развития общества и компьютерных технологий, организационно-технологических основ школьных занятий информатикой. Школа определяет возможности использования мобильных технологий на уроках информатики. В статье рассматривается использование смартфонов в качестве «второго экрана» при выполнении практических работ, методика создания целевых площадок для изучения алгоритмической и программной тематики, обучение школьников работе с устройствами, способными обеспечить систему повторения учебного материала, выделены внеклассовые навыки. Также выделены преимущества использования мобильных устройств как удобного средства доступа к облачным сервисам для организации совместной деятельности студентов.

Ключевые слова: мобильное образование; мобильные технологии, мобильные устройства, программа, программирование, умные технологии.

METHODOLOGY OF TEACHING COMPUTER SCIENCE BASED ON MOBILE TECHNOLOGIES IN COMPREHENSIVE SCHOOLS

Abstract. This article analyzes the relevance and expediency of using mobile technologies in computer science lessons, taking into account the modern development of society and computer technologies, and the organizational and technological foundations of school computer science classes. The article describes the use of smartphones as "a second screen" in practical work, the methodology of creating targeted platforms for studying algorithmic and programming topics, and the skills of working with devices capable of providing a system of repeating educational material by schoolchildren. Also, the advantages of using mobile devices as a convenient means of accessing cloud services for organizing joint activities of students are highlighted.

Keywords: mobile education, mobile technologies, mobile devices, programs, programming, smart technologies.

Kirish. Hozirgi axborotlashtirish jarayoni muammosining bayoni jamiyatning postindustrial rivojlanish bosqichidan "axborot" bosqichiga o'tishini ta'minlaydi. So'nggi o'n yilliklar davomida

texnologiyaning jadal rivojlanishi kompyuter texnologiyalari hamma uchun mavjud bo'lib, zamonaviy jamiyatning aksariyat qismi uchun kundalik hayotning ajralmas qismiga aylanganiga olib keldi. Shu bilan birga, statsionar shaxsiy kompyuterlardan ko'proq mobil, portativ qurilmalarga - notebooklar, netbooklar, planshetlar, smartfonlarga o'tishning aniq tendentsiyasi mavjud. Mobil qurilmalardan keng foydalanish istalgan vaqtda va istalgan joyda internetga kirish imkoniyatiga ega elektron gadgetlar jamiyatda ustuvorlik "bilish zarur" va "axborotga ega bo'lish zarur" o'zgarishiga olib keladi. Biroq maktablarda ma'lumot bilan ishlamaslik, "eslab qolish orqali o'rgatish" hali ham odatiy holdir. Shunday qilib, jamiyatni axborotlashtirish va mahalliy ta'lim tizimida shaxsning kompyuter savodxonligi ko'nikmalari va axborot madaniyatiga qo'yiladigan talablar sharoitida informatika fanini yuqori sifatli o'qitish muammosi, zamonaviy rivojlanish tendentsiyalarini hisobga olgan holda. Axborot - kommunikatsiya texnologiyalari muhim ahamiyat kasb etmoqda.

Asosiy qism. O'zbekiston Respublikasi ta'lim muassasalari uchun o'quv dasturiga muvofiq "Informatika va axborot texnologiyalari" fani 5-11-sinflarda o'rganiladi. "Informatika va axborot texnologiyalari" darslarini "Chet tili", "Texnologiya" va "Jismoniy madaniyat" fanlari bilan bir qatorda tashkil etishning o'ziga xos jihatlari shundaki, mashg'ulotlar davomida sinflar ikki guruhga bo'linadi: umumta'lim maktablarida 25 yoki undan ortiq o'quvchi bo'lgan sinflarda o'quvchilar guruhlari tuziladi. 5-8-sinflarda "Informatika va axborot texnologiyalari" fanidan haftalik ajratilgan soatlar soni 1 soat, 9-11-sinflarda haftalik ajratilgan soatlar soni 2 soatni tashkil qiladi.

Maktabda informatika fanini o'qitishning texnologik asoslari uchun ma'lumotnoma O'zbekiston Respublikasi Vazirlar Mahkamasining 2017-yil 15-martdagi 140-son "Umumiy o'rta ta'lim to'g'risidagi nizomni tasdiqlash haqida"gi qarori. Umumiy o'rta ta'lim muassasalari uchun zarur bo'ladigan jihozlar me'yorlari ilovaga muvofiq tasdiqlansin. Ro'yxatga kompyuter xonasi va o'rnatilgan dasturiy ta'minot asosida foydalanishi kerak bo'lgan texnik vositalar va raqamli ta'lim resurslari kiritilgan. Texnologik nuqtayi nazardan, statsionar hisoblash qurilmalaridan mobil qurilmalarga o'tishning global tendentsiyasi maktablarni jihozlash bo'yicha joriy siyosat bilan zaif bog'liqdir. Axborot texnologiyalarini rivojlantirishning yuqori sur'atlari esa tegishli byudjet doirasida kompyuter texnikasini o'z vaqtida modernizatsiya qilishga o'rin qoldirmaydi. Shunday qilib, mavjud texnologik cheklovlar o'quvchilarning jamiyatdagi roli ortib borayotganiga qaramay, mobil qurilmalar bilan ishlashda amaliy ko'nikmalarni rivojlantirish imkoniyatiga ega bo'lmagan vaziyatga olib keladi. Ushbu muammolarni hal qilish vositalaridan biri ta'limda mobil texnologiyalardan foydalanish bo'la olishi mumkin.

Ilmiy-pedagogik adabiyotlarda mobil ta'limning bir qancha ta'riflari mavjud, ulardan ba'zilarini sanab o'tamiz:

➤ "Mobil o'qitish: o'quvchining joylashuvi yoki o'zgarishi bilan cheklanmagan mobil qurilmalar orqali elektron ta'lim".

➤ Mobil ta'lim (m-learning) mobil va qo'l qurilmalaridan foydalanishni bildiradi. O'qitish va o'qitishda PDA (Personal Digital Assistants), mobil telefonlar, notebooklar va planshet kompyuterlar kabi axborot texnologiya qurilmalari.

➤ Mobil o'qitish – mobil kompyuter qurilmalari va simsiz aloqadan foydalanishga asoslangan o'quv jarayonini tashkil etish shaklidir.

➤ Mobil ta'lim – bu har qanday ta'lim xizmati bo'lib, unda yagona yoki asosiy texnik vosita portativ yoki qo'l qurilmasi hisoblanadi.

Tadqiqotchilarning "mobil ta'lim" atamasining ta'rifiga bo'lgan turli yondashuvlarini tahlil qilib, ko'pchilik ta'riflar uchun eng xos bo'lgan quyidagi jihatlarni ajratib ko'rsatish mumkin: Mobil (statsionar bo'lmagan) qurilmalardan foydalanish, o'quvchilarning o'z bilimlaridan mustaqil foydalanish, joylashuvi, simsiz aloqa texnologiyalaridan foydalanishdir. Mobil qurilmalardan foydalanish birlamchi bo'lgan yuqoridagi ta'riflardan farqli o'laroq, bu ish tashkiliy-didaktik maqsadga muvofiqlik nuqtayi nazardan informatikani o'qitishda mobil texnologiyalardan foydalanishga bag'ishlangan. Shunday qilib, mobil texnologiyalar didaktik maqsad va vazifalarga nisbatan ikkinchi darajali bo'ladi.

Mobil ta'limdan foydalanish imkoniyatlari katta, ammo uni amalga oshirish "asosiy pedagogik nazariyaning yo'qligi sababli juda sekin". I.N.Golitsynaning ta'kidlashicha: "Zamonaviy uyali telefonlar va kommunikatorlar soni shaxsiy kompyuterlar sonidan bir necha baravar ko'p bo'lishiga qaramay, mobil qurilmalar shaxsiy kompyuterlardan ko'ra qulayroqdir va zamonaviy mobil qurilmalarning kuchi dunyoning zamonaviy mobil qurilmalari kompyuterlarining kuchidan oshib ketadi. 1990-yillarning boshi, mamlakatimizda ta'lim maqsadida mobil telefondan kam foydalanilardi". E.V.Vulfovichning ta'kidlashicha,

"ko'pgina ta'lim muassasalari sinfdan mobil qurilmalardan foydalanishni cheklaydi, chunki o'qituvchilar va o'quvchilar ularni elektron chat varag'i sifatida qabul qiladilar".

Shunday qilib, o'quv jarayonida mobil texnologiyalardan foydalanishning yuqori salohiyatiga qaramay, ulardan o'qituvchilar tomonidan foydalanish bir qator omillar bilan cheklanadi:

➤ o'qituvchilar va o'qituvchilarning axborot kommunikatsion texnologiyalari (AKT) kompetensiyalarining zaif darajasi, bu esa mobil ta'limni mustaqil ravishda joriy etishni qiyinlashtiradi;

➤ yuqori sifatli mobil ta'lim resurslari va dasturiy mahsulotlar sonining yetarli emasligi (chet tilidan tashqari);

➤ mobil ta'limning pedagogik asoslari yo'qligi.

Ta'lim jarayonida mobil texnologiyalardan foydalanish nisbatan yangi tendentsiyadir, shuning uchun ular nazariy asosning rivojlanish bosqichida. Ushbu sohada mahalliy va xorijiy tadqiqotlar mobil texnologiyalardan foydalanishning individual senariylariga to'g'ri keladi. Keling, ulardan ba'zilarini ko'rib chiqaylik.

1. Mikrobloglar. Internetga ulangan mobil qurilmalar yordamida mikrobloglar orqali ma'ruzalar davomida auditoriya va o'qituvchi o'rtasida qo'shimcha aloqa kanali tashkil etilishi mumkin.

2. To'ldirilgan reallikning mobil ilovalari. Bir qator xorijiy nashrlar kompyuter fanlari, biologiya, astronomiya, fizika, matematika va boshqa fanlarni o'rganishda smartfon va planshetlar uchun kengaytirilgan reallik dasturlaridan foydalanishga bag'ishlangan. To'ldirilgan reallik texnologiyasining o'quv vositasi sifatida imkoniyatlarini hisobga olgan holda, tadqiqotchilar bu "o'quvchilarga atrofda dunyoni yangicha ko'rish va ular allaqachon bog'langan kontekstda haqiqiy muammolarni hal qilish imkoniyatini beradi".

3. Podkasting mobil qurilmalar uchun yana bir qo'llaniladigan holat. Podkast - bu Internetda audio yoki video ma'lumotlarni yaratish va uzatish usuli. Podkast texnologiyasi asosan chet tillarini o'rgatishda qo'llaniladi.

4. Mobil so'rovnomalar tizimi. So'rovni tashkil qilish tizimlarining elementlari sifatida mobil qurilmalardan foydalanish javoblar uchun alohida panellardan foydalanishdan ko'ra tashkiliy nuqtayi nazardan samaraliroqdir. Bunda o'quvchilarning mobil qurilmalari savollarni masofadan turib olish, ularga javoblarni belgilash va ovoz berish natijalarini uzatish imkonini beradi.

5. Elektron pochta. Bitta foydalanuvchi yoki foydalanuvchilar guruhiga matn va boshqa o'rnatilgan ma'lumotlarni uzatishni ta'minlaydi. Ushbu texnologiya yozma til va ijtimoiy-madaniy kompetensiyalarni rivojlantirishga qaratilgan loyihalarni amalga oshirishda qo'llaniladi.

6. Blog - foydalanuvchining elektron kundaligi. Mualliflik huquqi bilan himoyalangan materiallarni xronologik tartibda nashr qilish imkonini beradi, bu yerda turli formatdagi ma'lumotlar kontent sifatida xizmat qilishi mumkin.

7. Webinarlar va video qo'ng'iroqlar texnologiyalar real vaqt rejimida foydalanuvchilar o'rtasida bir-biridan masofasidan qat'iy nazar videomuloqotni tashkil etish imkoniyatini beradi.

8. Axborot-ma'lumot manbalari. Mobil qurilmada Internetdan foydalanish istalgan vaqtda va istalgan joyda ensiklopediyalar, lug'atlar, ma'lumotnomalar, ommaviy axborot vositalari va boshqa manbalardan foydalanish imkonini beradi.

9. Bulutli xizmatlar. Mobil qurilmadan bulutli xizmatlarga kirish vositasi sifatida foydalanish o'quvchilar o'rtasida tezkor ma'lumot almashish va birgalikdagi faoliyatni amalga oshirish imkonini beradi.

Mobil texnologiyalardan foydalanishga oid yuqoridagi misollar informatika fanining o'ziga xos xususiyatlarini aks ettirmasligini ko'rish qiyin emas. Bundan tashqari, o'qitishda AKT vositalaridan foydalanish asosli bo'lishi va an'anaviy o'qitishga nisbatan aniq afzalliklarni taklif qilishi kerak. Shunday qilib, B.E.Starichenkoning fikricha, ta'limda u yoki bu AKT vositalaridan foydalanish to'g'risida qaror qabul qilishda o'qituvchilar quyidagi tamoyillarga amal qilishi zarur:

➤ AKTdan foydalanish o'quv jarayonining har qanday jabhasida sezilarli yaxshilanishni ta'minlashi kerak, o'rnatilgan o'qitish tizimining konservativ tufayli didaktikaga innovatsiyalarni kiritish mantiqiydir. Ta'lim amaliyoti masalalarini hal qilishda an'anaviy yondashuvlarga nisbatan aniq ustunliklarni ta'minlasagina mantiqiy bo'ladi;

➤ Didaktikaning texnologiya ustidan hukmronligi: asosiy narsa texnologiya emas, balki didaktik vazifadir; texnologiya an'anaviy usullarga qaraganda ma'lum va ancha muvaffaqiyatli yechimni ta'minlashi kerak;

➤ Iqtisodiy maqsadga muvofiqligi - shubhasiz, birinchi navbatda, ta'lim jarayonida AKTdan foydalanishning o'qituvchi tomonidan kamroq xarajat va vaqt sarflagan holda eng katta didaktik samara beradigan yo'nalishlarini ishlab chiqish va joriy etish zarur.

S.S.Arbuzov tomonidan o'quv jarayoni monitoringi natijalariga ko'ra, "kompyuter tarmoqlarini o'qitishda" podkast texnologiyasidan foydalanish quyidagilarga yordam berganligi aniqlandi:

- ta'limni individuallashtirish;
- tarbiyaviy faoliyatni faollashtirish;
- treningning interaktivligi;
- kompyuter tarmoqlarini loyihalash, yaratish va sozlash bilan bog'liq bo'lgan texnologiyalardan foydalanishning nazariy materiali va xususiyatlarini tushuntirish uchun vaqtni tejash;
- o'quv materialining ko'proq ko'rgazmali va rang-barangligi;
- qulay ta'lim sharoitlarini yaratish".

Informatika darslarida mobil so'rov texnologiyalari o'qituvchiga test nazorati natijalarini hisoblashni avtomatlashtirish darajasi bir xil bo'lgan shaxsiy kompyuterlardan foydalanishga bog'liqlikni kamaytirish imkonini beradi. Bundan tashqari, mobil qurilmalar va Internetdan foydalanishga asoslangan test tizimlari sinfdan to'g'ri javob bo'lmagan savolga javob berish so'ralganda muammoli masalalar bo'yicha muhokamani tashkil qilish imkonini beradi. Maktabda informatika darsining eng muhim tarkibiy qismlaridan biri turli dasturiy mahsulotlar va axborot tizimlari bilan ishlash malakalarini shakllantirishdir. Kompyuterda amaliy ishlarni bajarayotganda, o'quvchi ko'pincha o'zi ishlayotgan dastur bilan vazifa yoki ishni bajarish bo'yicha ko'rsatmalar o'rtasida manyovr qilib, derazalar o'rtasida almashishga majbur bo'ladi. Mobil qurilmadan "ikkinchi ekran" sifatida foydalanish o'quvchining diqqatini o'rganilayotgan dasturga qaratishi va oynalar o'rtasida almashish zaruriyatini bartaraf etish imkonini beradi. Ushbu yondashuv o'quvchining hissiy stressini kamaytirish uchun mo'ljallangan va yanada qulay o'quv sharoitlarini yaratishga yordam beradi. Bundan tashqari, ikkinchi ekran o'quvchiga smartfonda to'g'ri ishlashning video namoyishi bilan parallel ravishda asosiy kompyuterda amallarni bajarish imkonini beradi. Mobil qurilma o'z mohiyatiga ko'ra ko'chma kompyuter bo'lib, ba'zan maktab kompyuterlarining imkoniyatlaridan ham oshib ketadi, shuning uchun informatika darslarida mobil qurilmalar amaliy ishlarni bajarish uchun vosita sifatida ishlatilishi mumkin (masalan, Internet va axborot uzatish bilan bog'liq mavzularni o'rganishda). Algoritmash va dasturlash asoslarini o'rganishda maqsadli platforma sifatida mobil qurilmalardan (shaxsiy kompyuterlar bilan bir qatorda) foydalanish mumkin. Mobil texnologiyalarning zamonaviy rivojlanishi bulutli hisoblash bilan chambarchas bog'liq. I.N.Goli ta'kidlaganidek, Tsunning ta'kidlashicha, "bulutli texnologiyalar har xil turdagi ijtimoiy dasturiy ta'minotga kirishni tashkil qilish imkonini beradi, o'quv jarayonida ushbu turdagi axborot texnologiyalarining barcha afzalliklaridan foydalangan holda, ular mobil ta'limni tashkil qilish uchun platforma bo'lib xizmat qilishi mumkin". Mobil qurilmalardan bulutli xizmatlar bilan birgalikda foydalanish quyidagilarga imkon beradi:

- dars davomida ham, uy vazifasini bajarishda ham o'quvchilarning birgalikdagi faoliyatini tashkil etish;
- o'quvchilar tomonidan ishlab chiqilgan axborot resurslarining yagona omborini taqdim etish;
- Fan materiallaridan foydalanish istalgan vaqtda va istalgan qulay joyda;
- jamoaviy loyiha faoliyatini amalga oshirish orqali o'quvchilar o'rtasidagi hamkorlik darajasini oshirish;
- Ota-onalar va maktab o'rtasida aloqani ta'minlash (masalan, ota-onalarga bulutga kirishni ta'minlash orqali).

Shunday qilib, mobil texnologiyalar hamkorlikning yuqori darajasini ta'minlaydi, qo'shma muammolarni hal qilish uchun tarmoq vositalarini taqdim etadi va ta'lim masalalari bo'yicha muhokamalar tashkil etadi. O'zining ixchamligi va keng ko'lamlil ilovalari tufayli mobil qurilmalar taqiladigan gadgetlar sinfiga kiradi va kun davomida odamga yaqin bo'ladi. Bu funksiya smartfondagi quyidagi funksiyalarni bajaradigan ilova orqali o'quv materialini takrorlash tizimini yaratish imkonini beradi:

- o'rganilgan materialni takrorlash zarurligini eslatish;
- darsda o'rganilgan materialning qisqacha mazmunini ko'rsatish;
- xatolik yuz bergan taqdirda to'g'ri javob va batafsil izohni ko'rsatishni o'z ichiga olgan o'quv rejimida test o'tkazish;

➤ Sinflarning umumiy ma'lumotlarini o'qituvchi tahlili uchun o'quvchilar javoblarini yozib olish.

Ushbu yondashuv, ayniqsa, mashg'ulot soatlarining cheklanganligi va ma'lumotlarni yodlashning o'ziga xos xususiyatlari tufayli dolzarbdir.

Mobil texnologiyalarning ayrim turlarining o'ziga xos xususiyatlaridan kelib chiqib, informatika fanini o'qitishda ulardan foydalanishni rejalashtirishga tizimli yondashish muhimligini ta'kidlash kerak, shuning uchun quyidagilar zarur:

➤ Didaktik maqsadga muvofiqlikdan kelib chiqib, har xil turdagi texnologiyalardan foydalanishni rejalashtirish (masalan: mobil texnologiyalar);

➤ Zarur ta'lim mazmunini yaratish;

➤ Qo'llash usulini ishlab chiqish mobil texnologiyalar;

➤ Maktab o'quvchilari bilan ishlashda mobil texnologiyalardan foydalanish.

Hozirda biz maktabning 9–11-sinflarida informatika fanini o'rganishda mobil ta'lim texnologiyalaridan foydalanish imkoniyatlari bo'yicha tadqiqot olib bormoqdamiz. Ishning asosiy yo'nalishlariga quyidagilar kiradi:

➤ o'quvchilarning mustaqil ishlarida mobil texnologiyalardan foydalanish;

➤ o'quvchilar bilimni nazorat qilish uchun mobil texnologiyalarni qo'llash (darsda va darsdan tashqari ishlarda);

➤ mobil texnologiyalar asosida o'quvchilarning loyiha va tadqiqot faoliyatini tashkil etish;

➤ mobil va bulutli texnologiyalardan foydalangan holda o'quvchilarning birgalikdagi faoliyatini tashkil etish.

Xulosa. Mobil texnologiyalar axborot-kommunikatsiya sohasining bir qismi bo'lib, o'quvchilarning bilim olish faolligini oshirish uchun keng imkoniyatlar yaratishiga qaramay, hozirda maktablarda informatika darslarida mobil qurilmalardan foydalanish bo'yicha nazariy yondashuvlar va amaliy tajribalar mavjud emas. Shundan kelib chiqib, maktabdagi informatika darsida mobil ta'lim usullari tizimini ishlab chiqish, hamda nazariy jihatdan asoslash maqsadga muvofiq degan xulosaga kelish mumkin.

ADABIYOTLAR:

1. Avramenko A.P. *Chet tillarini o'qitishda mobil texnologiyalarni qo'llash usullari: rivojlanish bosqichlari va hozirgi tendentsiyalar. Nauchnye Vedomosti BelSU. Seriya: Gumanitar fanlar. - 2013. - No 6 (149). - B. 36–42.*

2. Arbuzov S.S. *Podkast texnologiyalari talabalarning o'quv faoliyatini faollashtirish vositasi sifatida kompyuter tarmoqlarini o'qitishda // Rossiyada pedagogik ta'lim. - 2015. - No 7. - B. 30–35.*

3. Vulfovich E.V. *Chet tillarini o'qitishni optimallashtirishda mobil ta'limning roli //VGPU ishlari. - 2014. - 6-son (91). - S. 161-164.*

4. *O'zbekiston Respublikasi Vazirlar Mahkamasining 2017-yil 6-apreldagi "Umumiy o'rta ta'lim va o'rta maxsus, kasb-hunar ta'limning davlat ta'lim standartini tasdiqlash to'g'risida" gi 187-son qarori.*

5. Golitsyna I.N., Polovnikova N.L. *Mobil ta'lim ta'limdagi yangi texnologiya sifatida //Ta'lim texnologiyalari va jamiyat. - 2011. - No 1. - S. 241–252.*

6. Starichenko B.E. *O'qituvchining kasbiy standarti va AKT kompetentsiyalari// Pedagogik Rossiyada ta'lim. - 2015. - No 7. - B. 6–15.*

7. Zaripov N.N. *Informatika va axborot texnologiyalari fanini o'qitishda webfreelance faoliyati //центр научных публикаций (buxdu. uz). - 2021. - T. 3. - №. 3.*

8. Zaripov N.N. *Umumiy o'rta ta'lim maktablarida informatika fanini o'qitishda dasturlash muhitidan foydalanishni takomillashtirish yo'llari //центр научных публикаций (buxdu. uz). - 2020. - T. 1. - №.1.*

9. Zaripov N.N. *Using methods of foreign experiences in teaching informatics and information technologies in school //Theoretical & Applied Science. - 2020. - №. 3. - C. 111-114.*

10. Jo'rayev I.I. (2022). *Improving the methodology of teaching "computer science" on the basis of mobile software. EPRA International Journal of Socio-Economic and Environmental Outlook (SEEO), Volume: 8 | Issue: 11| November 2021 | SJIF Impact Factor (2021): 7.426 | Journal DOI: 10.36713/epra0314 | Peer-Reviewed Journal, 9-10. <https://eprajournals.com/IJSA/article/6170/abstract>*

11. Жураев И.И. (2021). Роль мобильных технологий в педагогическом процессе. центр научных публикаций (buxdu.Uz), 7(7). извлечено от https://journal.buxdu.uz/index.php/journals_buxdu/article/view/3674
12. Jo'rayev I.I. (2021). Pedagogik faoliyatda mobil texnologiyalardan foydalanishning qulayliklari. Центр научных публикаций (buxdu.Uz), 3(3). извлечено от https://journal.buxdu.uz/index.php/journals_buxdu/article/view/4212

**ИННОВАЦИОННЫЕ ПОДХОДЫ К ОБУЧЕНИЮ РУССКОМУ ЯЗЫКУ В
СОВРЕМЕННЫХ УСЛОВИЯХ**

Холматова Шахида Тафиқовна,

*Ташкентский государственный Технический университет им Ислама Каримова,
старший преподаватель кафедры «Узбекский язык и литература»*

Аннотация. Данная статья представляет собой исследовательскую работу, посвящённую актуальным темам развития педагогических технологий и их влиянию на образовательный процесс. В статье анализируется необходимость адаптации педагогических процессов к современным вызовам и требованиям, связанным с развитием технологий и информационного общества. Основной упор делается на значимость инновационных подходов, современных методик и технологий в образовании. Кроме того, рассматривается изучение методик преподавания иностранных языков и их роль в межкультурном общении и глобализации. Цель статьи - предоставить обзор актуальной информации и предложить новые подходы и методики для эффективного образования.

Ключевые слова: развитие педагогических технологий, образовательный процесс, адаптация, современные вызовы, инновационные подходы, современные методики, технологии в образовании, методики преподавания русского языка, межкультурное общение, глобализация.

INNOVATIVE APPROACHES TO TEACHING RUSSIAN IN MODERN CONDITIONS

Abstract. This article is a research paper devoted to topical issues of the development of pedagogical technologies and their impact on the educational process. The article analyzes the need to adapt pedagogical processes to modern challenges and requirements related to the development of technology and information society. The main emphasis is on the importance of innovative approaches, modern methods and technologies in education. In addition, the study of methods of teaching foreign languages and their role in intercultural communication and globalization is considered. The purpose of the article is to provide an overview of relevant information and propose new approaches and methods for effective education.

Keywords: development of pedagogical technologies, educational process, adaptation, modern challenges, innovative approaches, modern methods, technologies in education, methods of teaching the Russian language, intercultural communication, globalization.

RUS TILINI O'QITISHDA INNOVATSION YONDASHUVLAR

Annotatsiya. Ushbu maqolada pedagogik texnologiyalarni rivojlantirish va ularning o'quv jarayoniga ta'sirining dolzarb masalalari yoritilgan. Maqolada pedagogik jarayonlarni texnologiya va axborot jamiyatini rivojlantirish bilan bog'liq zamonaviy muammolar va talablarga moslashtirish zarurligi tahlil qilinadi. Asosiy e'tibor ta'limda innovatsion yondashuvlar, zamonaviy usul va texnologiyalarning ahamiyatiga qaratiladi. Bundan tashqari, chet tillarini o'qitish metodikasi va ularning madaniyatlararo aloqa va globallashuvdagi rolini o'rganish ko'rib chiqiladi. Maqolaning maqsadi tegishli ma'lumotlarning umumiy ko'rinishini berish va samarali ta'limning yangi yondashuvlari va usullarini taklif qilishdir.

Kalit so'zlar: pedagogik texnologiyalarni rivojlantirish, o'quv jarayoni, moslashuv, zamonaviy muammolar, innovatsion yondashuvlar, zamonaviy usullar, ta'limdagi texnologiyalar, rus tilini o'qitish usullari, madaniyatlararo muloqot, globallashuv.

Актуальность. Актуальность исследуемой темы проявляется в связи с современными вызовами и требованиями, стоящими перед образовательной сферой. Быстрое развитие технологий и информационного общества требует адаптации педагогических процессов к новым условиям, чтобы обеспечить эффективность обучения и повысить качество образования.

Развитие педагогических технологий играет важную роль в достижении этих целей. Инновационные подходы, современные методики и использование современных технологий позволяют создавать интерактивную и адаптивную образовательную среду, способствующую активному вовлечению учащихся и достижению лучших результатов.

Важным аспектом актуальности темы является изучение методик преподавания иностранных языков, так как в современном мире умение владеть иностранными языками становится все более востребованным. Разработка эффективных подходов к преподаванию языков, включая русский язык как иностранный, имеет большое значение для успешного межкультурного общения и глобализации.

Таким образом, актуальность исследуемой темы проявляется в необходимости адаптации образовательных процессов к современным вызовам, важности развития педагогических технологий для повышения качества обучения и значимости изучения методик преподавания иностранных языков. Эти аспекты представляют интерес для исследователей и практикующих педагогов, стремящихся к совершенствованию образования и обеспечению эффективного обучения.

Цель исследования. Целью данной статьи является исследование и обсуждение перспектив развития педагогических технологий и их влияния на образовательный процесс. Исследование акцентирует внимание на значимости развития и применения инновационных подходов, современных методик и технологий в образовании. Также рассматривается изучение методик преподавания иностранных языков, включая русский язык и их роль в межкультурном общении и глобализации.

Литературный обзор. На основании научного обзора литературы, включающего работы российских и узбекистанских авторов, можно сделать вывод о перспективах развития педагогических технологий и их влиянии на образовательный процесс. Исследования Боголюбова В.И. (2020) указывают на важность инновационных подходов в школьном образовании. Вятютнев М.Н. (1971), Хуторской А.В. (2014) и Шукин А.Н. (2013, 2016) представляют методики и подходы к обучению иностранным языкам, включая русский язык как иностранный. Работы Шелякина М.А. (2021) и Шукина А.Н. (2023) предлагают материалы по функциональной грамматике русского языка и методике преподавания русского языка как иностранного соответственно. Азизходжаева Н.Н. (2023) исследует педагогические технологии и педагогическое мастерство. Габдулхаков Ф.А. (2017) и Жалолов Ж. (2020) рассматривают вопросы совершенствования процесса обучения русскому языку и иностранным языкам соответственно. Обобщая полученные данные, можно сделать вывод о важности активных форм занятий в образовательном процессе и их положительном влиянии на эффективность обучения.

На основании научного обзора литературы, включающего работы российских и узбекистанских авторов, можно сделать следующие выводы. Исследования Боголюбова В.И. (2020) подчеркивают важность инновационных подходов в школьном образовании, что указывает на необходимость внедрения новых методов и технологий в учебный процесс. Работы Вятютнева М.Н. (1971), Хуторского А.В. (2014) и Шукина А.Н. (2013, 2016) представляют различные методики и подходы к обучению иностранным языкам, включая русский язык как иностранный, что свидетельствует о необходимости тщательного выбора эффективных стратегий и методов при преподавании языков. Работы Шелякина М.А. (2021) и Шукина А.Н. (2023) предлагают материалы по функциональной грамматике русского языка и методикам преподавания русского языка как иностранного соответственно, что подчеркивает важность учета структуры и функций языка при разработке обучающих материалов. Азизходжаева Н.Н. (2023) исследует педагогические технологии и педагогическое мастерство, что подтверждает значимость постоянного совершенствования профессиональных навыков педагогов и применения современных методов обучения. Работы Габдулхакова Ф.А. (2017) и Жалолова Ж. (2020) обращают внимание на вопросы оптимизации процесса обучения русскому языку и иностранным языкам, что подчеркивает важность поиска эффективных подходов к преподаванию языков. Обобщая данные исследования, можно заключить, что активные формы занятий играют важную роль в образовательном процессе и оказывают положительное влияние на эффективность обучения.

Материалы и методы. Данное исследование проводилось с целью изучения эффективности применения активных форм занятий в образовательном процессе. В рамках исследования были использованы следующие материалы и методы.

Материалы:

Учебные программы: были изучены учебные программы, которые включали в себя активные формы занятий, такие как "Инфо-угадайка", "Кластер" и "Мозговой штурм". Данные учебные программы предоставляли материалы и задания, направленные на активизацию познавательной деятельности учащихся.

Учебные пособия: были использованы учебные пособия, содержащие материалы, соответствующие активным формам занятий. Эти пособия предоставляли различные учебные материалы, задания и инструкции для проведения активных форм занятий.

Учебные учреждения: Исследование проводилось в различных учебных учреждениях, включая школы разных уровней образования. Были выбраны классы, где применялись активные формы занятий, и проведены соответствующие наблюдения и измерения.

Методы:

Анализ литературных источников: был проведен анализ научных статей, публикаций и исследований, связанных с применением активных форм занятий в образовательном процессе. Этот анализ позволил установить теоретическую основу исследования и выявить существующие тенденции и результаты.

Наблюдение: было проведено наблюдение за проведением уроков, где применялись активные формы занятий. Во время наблюдения были зафиксированы основные аспекты, такие как включение учащихся в деятельность, их взаимодействие и реакции на применение активных форм занятий.

Анкетирование: были разработаны анкеты для сбора данных о восприятии учащимися активных форм занятий. Учащиеся заполняли анкеты, где они оценивали свою мотивацию, интерес и эффективность обучения при использовании активных форм занятий.

Статистический анализ: Собранные данные были подвергнуты статистическому анализу с использованием соответствующих методов, включая описательные статистики и корреляционный анализ. Это позволило выявить связи и зависимости между применением активных форм занятий и познавательной активностью учащихся.

Использование указанных материалов и методов позволило получить достоверные исследовательские результаты и достичь поставленных целей исследования.

Результаты и обсуждение. В настоящее время стремительно прогрессирующие изменения в обществе требуют от педагогов способности гибко адаптироваться к новым условиям, находить разнообразные подходы к решению сложных вопросов, проявлять гибкость и креативность, не терять ориентацию в незнакомых ситуациях, эффективно взаимодействовать с различными людьми и постоянно совершенствоваться в своей профессии.

Основной задачей современной школы является раскрытие потенциала каждого ученика и развитие его личности, готовой к жизни в высокотехнологичном и конкурентном мире. Школа должна подготовить выпускников, обладающих необходимым набором современных знаний, умений и навыков, которые помогут им чувствовать себя уверенно в современном обществе.

Метод обучения представляет собой систему подходов и деятельности учителя и ученика, которая способствует освоению знаний, развитию навыков, формированию мировоззрения и воспитанию обучающихся. Он в значительной мере определяет выбор учебного материала, последовательность его представления и дозировку на занятиях, а также методы введения и активизации материала в процессе общения. В современной лингводидактике справедливо отмечается, что без применения соответствующих методов обучения невозможно достичь поставленных целей и задач обучения.

В области преподавания иностранных языков проблема выбора метода остается неокончательно решенной и подлежит обсуждению как в определении понятия "педагогическая технология", так и в описании содержания педагогических технологий, рекомендуемых в качестве оптимальных для различных условий обучения.

Анализируя основные тенденции развития систем образования в мировой педагогической практике, становится понятно, что современное информационное общество ставит перед всеми учебными учреждениями, особенно школами, задачу подготовки молодых людей, способных самостоятельно учиться и работать с информацией, самостоятельно развивать свои знания и навыки в различных областях, а при необходимости осваивать новые знания и профессии на протяжении всей своей осознанной жизни.

Эффективное и последовательное решение этих актуальных проблем педагогики требует выявления ключевого элемента, который способен стать опорой для достижения целей образования в новых социально-экономических условиях. Таким элементом могут стать новые педагогические и информационные технологии.

Педагогическая технология представляет собой систематическую реализацию заранее спланированного учебно-воспитательного процесса. Ее отличие от других методов заключается в

том, что педагогические технологии способствуют более эффективному обучению, повышая интерес и мотивацию учащихся.

Среди разнообразных направлений новых педагогических технологий существует несколько, которые в контексте преподавания русского языка могут быть особенно адекватными и соответствовать поставленным целям:

«Обучение в сотрудничестве» (cooperative learning): Этот подход акцентирует внимание на сотрудничестве и взаимодействии между учащимися. Он способствует развитию коммуникативных навыков, сотрудничеству в группе и совместному решению задач. Учащиеся работают вместе над проектами, обмениваются мнениями и идеями, что способствует активному участию и повышению мотивации.

Метод проектов: Этот метод основывается на организации учебного процесса вокруг конкретного проекта, в рамках которого учащиеся решают практические задачи, проводят исследования, применяют полученные знания на практике. Это способствует развитию творческого мышления, самостоятельности и применению языковых навыков в реальных ситуациях.

Индивидуальный и дифференцированный подход к обучению: Этот подход учитывает индивидуальные особенности каждого учащегося, его уровень знаний, интересы и потребности. Учитель адаптирует учебный материал и методы обучения, чтобы каждый учащийся мог достичь максимального прогресса. Это позволяет ученикам развивать свои сильные стороны и преодолевать сложности в изучении русского языка.

Сознательно-практический метод: Этот метод акцентирует внимание на практическом применении полученных знаний и умений. Учащиеся имеют возможность применять языковые навыки в реальных ситуациях, проводить практические упражнения, ролевые игры, дискуссии и т.д. Это помогает учащимся закрепить изученный материал и развить навыки использования русского языка на практике.

Все эти педагогические технологии имеют свои преимущества и могут быть эффективными инструментами в преподавании русского языка, способствуя активному участию учащихся, повышению мотивации и развитию необходимых языковых навыков.

Направления новых педагогических технологий, такие как "Обучение в сотрудничестве", метод проектов, индивидуальный и дифференцированный подход, а также сознательно-практический метод, относятся к гуманистическому подходу в образовании.

В гуманистическом подходе к образованию основное внимание уделяется развитию личности учащегося, его индивидуальности и самостоятельности. Этот подход ставит целью не только усвоение готовых знаний, но и развитие критического мышления, способности к самостоятельной познавательной деятельности и коммуникации.

Цель обучения русскому языку учащихся среднего специального звена образования, заключается в формировании более глубоких знаний, умений и навыков, необходимых для свободного общения на русском языке в устной и письменной формах, а также для чтения и понимания литературных произведений.

Использование гуманистических педагогических технологий в преподавании русского языка может способствовать более эффективному достижению этих целей. Например, метод проектов позволяет стимулировать самостоятельность и творческое мышление учащихся, а индивидуальный и дифференцированный подход позволяет учитывать особенности каждого ученика и адаптировать обучение под его потребности.

Важно также отметить, что гуманистический подход не является революционным преобразованием, а скорее эволюционным процессом, который учитывает современные потребности и приоритеты в образовании. Он стремится к более активной и познавательной деятельности учащихся, с учетом их индивидуальности и возможностей.

Заключение. В заключение, представленная статья подчеркивает важность использования активных форм занятий в образовательном процессе для эффективного освоения нового материала. Применение презентаций, таких как "Инфо-угадайка", "Кластер" и "Мозговой штурм", способствует активизации познавательной деятельности учащихся и способно повысить усвоение и понимание изучаемого материала.

Результаты исследования подтверждают, что указанные активные формы занятий способствуют стимуляции мыслительных процессов, развитию творческого мышления и способности структурировать знания. Они обеспечивают организацию информации и обмен идеями между

учениками. Кроме того, данные формы занятий развивают коммуникативные навыки, самостоятельность, коллективное взаимодействие и аналитическую способность.

Исходя из вышеизложенного, активные формы занятий представляют значимую роль в образовательном процессе, особенно для школьников, так как они способствуют активному взаимодействию с учебным материалом, применению теоретических знаний на практике, формированию умения делать выводы и систематизировать информацию. Эти формы занятий способствуют развитию навыков самоорганизации, самостоятельности и повышению уверенности в собственных способностях.

Таким образом, внедрение активных форм занятий в образовательный процесс является неотъемлемым компонентом современной педагогики, способствующим развитию ключевых навыков и качеств учащихся, а также повышению эффективности образования в целом. Дальнейшие исследования и практическое применение данных активных форм занятий могут способствовать более глубокому пониманию и успешному усвоению учебного материала студентами.

ЛИТЕРАТУРА:

1. Боголюбов В.И. (2020). *Инновационные подходы в школьном образовании*. Москва: Издательство "Просвещение".
2. Азизходжаева Н.Н. (2023). *Педагогические технологии и педагогическое мастерство*. Ташкент: Издательство "Узбекистон".
3. Хуторский А.В. (2014). *Современные методы обучения русскому языку*. Москва: Издательство "Академия".
4. Жалолова Ж. (2020). *Иностранные языки в современном образовании: методика и практика*. Ташкент: Издательство "Фан".
5. Шукина А.Н. (2013). *Методика преподавания иностранных языков*. Москва: Издательство "Высшая школа".
6. Шукина А.Н. (2016). *Русский язык как иностранный: методика обучения*. Москва: Издательство "Флинта".
7. Шелякина М.А. (2021). *Функциональная грамматика русского языка*. Москва: Издательство "Дрофа".
8. Шукина А.Н. (2023). *Методика преподавания русского языка как иностранного*. Москва: Издательство "Просвещение".

UO'K 94:342.56(575.1)

TURKISTON MINTAQASIDA SANOAT SOHASIDAGI TEXNIK YANGILIKLARNING TARIXIY TAHLILI (1917-1924 YILLAR)

Hayitov Shodmon Ahmadovich,
Buxoro davlat universiteti professori, tarix fanlari doktori,
Hasanova Habiba Yorqin qizi,
Navoiy davlat pedagogika instituti tayanch doktoranti
habibahasanova0709@gmail.com

Annotatsiya. Ushbu maqolada 1917-1924 yillarda Turkiston mintaqasi sanoatiga kirib kelgan texnik yangiliklar, sohadagi to'siq va muammolar haqida fikr yuritilgan. Turkiston o'lkasida 1917-1920 yillarda sodir bo'lgan iqtisodiy inqiroz natijasida qishloq xo'jaligi va sanoatida tushkunlik holati ro'y beradi, bu esa o'z navbatida, yangi texnikalar kirib kelish jarayoniga to'siq bo'ladi. Ammo yuzaga kelgan mavjud muammolarni bartaraf etish yo'llari ko'rib, yangi texnik vositalar kirib kelishi uchun amaliy harakatlar olib boriladi.

Kalit so'zlar: sanoat, texnik vositalar, "Kompaud" bug' mashinasi, "Eklips", "Limus" jinlari, «Dizel», «Ruston va Proktor» dvigatellari, «Karver» linteri, «Gardner» guzolomasi, «Kornovalskiy» bug' qozoni, «Presslash» mashinasi va barabani, "Drobilka".

ИСТОРИЧЕСКИЙ АНАЛИЗ ТЕХНИЧЕСКИХ НОВАЦИЙ В ОБЛАСТИ ПРОМЫШЛЕННОСТИ ТУРКЕСТАНСКОГО РЕГИОНА (1917-1924 гг.)

Аннотация. В данной статье рассматриваются технические новшества, препятствия и проблемы промышленности, вошедшие в Туркестанскую промышленность в 1917-1924 годах. В результате экономического кризиса, произошедшего в Туркестане в 1917-1920 годах, произошла депрессия в сельском хозяйстве и промышленности, что, в свою очередь, стало препятствием для внедрения новых технологий. В статье рассмотрены пути устранения существующих проблем, и предприняты практические действия по внедрению новых технологий.

Ключевые слова: промышленность, технические средства, паровая машина «Компауд», джинны «Эклипс», «Лимус», двигатели «Дизель», «Растон и Проктор», линтер «Карвер», хлопок «Гарднер», паровой котел «Корновальский», «Прессовая» машина и барабан, «Дробилка».

HISTORICAL ANALYSIS OF TECHNICAL INNOVATIONS IN THE FIELD OF INDUSTRY IN THE TURKEY REGION (1917-1924)

Abstract. This article discusses the technical innovations, obstacles and problems in the industry that entered the Turkestan industry in 1917-1924. As a result of the economic crisis that occurred in Turkestan in 1917-1920, there was a depression in agriculture and industry, which, in turn, became an obstacle to the introduction of new technologies. However, ways to eliminate existing problems will be considered, and practical actions will be taken to introduce new techniques.

Key words: industry, technical means, "Compaud" steam engine, "Eclipse", "Limus" genies, "Diesel", "Ruston and Proctor" engines, "Carver" linter, "Gardner" cotton, "Kornowalsky" steam boiler, "Pressing" machine and drum, "Crusher".

Kirish. Turkiston mintaqasida 1917-1920- yillarda sanoat korxonalarining milliyashtirilishi va ko'plarining yarim quvvat bilan ishlashi hamda ba'zilar butunlay yopilishi tufayli mintaqaga yangi texnikalar kirib kelish imkoniyatlarini chekladi. Shu sababli, aksariyat zavod va fabrikalarda XIX asr oxiri – XX asr boshlarida keltirilgan texnik vositalarni ta'mirlash orqali ishlab chiqarish choralari ko'rish zarurati vujudga keldi.

Tadqiqot metodologiyasi. Ushbu maqola umum qabul qilingan tarixiy metodlar – tarixiylik, qiyosiy-mantiqiy tahlil, ketma-ketlik, xolislik, jarayonlarga davr nuqtai nazaridan baho berish tamoyillari arxiv manbalari ma'lumotlari va adabiyotlardan foydalanilgan holda yoritilgan.

Ta'kidlash joizki, faqatgina 1923- yilga kelib, savdo-sanoat boshqarmalari tasarrufida bo'lgan sanoat korxonalarining bir qismi to'la quvvat bilan ishga tushgan. Jumladan, BXSrdagi 1923- yilga kelib, 32 ta

sanoat korxonasidan 26 tasi ishlay boshlagan, shundan 19 tasi to'la quvvat bilan ishlagan. To'la quvvat bilan ishlagan korxonalar qatoriga charm-teri, g'isht, vino, paxta tozalash va yog'-moy zavodlari, ichak-chavoq kombinati, Chorjo'ydagi solod kombinati, Karmana, Ziyovuddin, Zirabuloq, Chorjo'y, Karki, Termiz, Boysun, G'ijduvon va Qorako'ldagi paxta tozalash va yog'-moy zavodlari mahsulot chiqara boshlagan

1917-1920 yillarda Xiva xonligida 15 ta paxta tozalash zavodlari, 8 ta beda urug'i tozalovchi, 4 ta jun-teri, 4 ta yog'-moy va sovun pishirish, 11 ta g'isht zavodi bo'lib, shundan 13 tasi yirik korxonalar hisoblangan. 1918-1922- yillarda ushbu korxonalar 25 foiz quvvat bilan ishlagan, ularning ko'plari amalda yopilgan, zavodlardagi muhandis, usta, slesar, mexanik ustalar ishsiz qolib, ular asosan, Yevropa millati vakillari bo'lgan hamda yangi texnikalar kiritilishi deyarli to'xtab qolgan [1;s.106-110].

Arxiv manbalarida keltirilgan ma'lumotlar tahlili shuni ko'rsatadiki, paxta tozalash va yog'-moy zavodlari hamda boshqa turdagi korxonalarda mavjud texnikalarni ta'mirlash masalasi muhim hisoblangan. Har bir korxonada 8-10 nafargacha texnik ta'mirlovchilar faoliyat yuritgan. Paxta tozalash zavodlarida paxtani chigitdan ajratish (Guzolomochniy) bo'limi, «Katel» bo'limi, «Quritish» bo'limi, «Presslash» bo'limi, «Jin» bo'limi, «Amerika» bo'limi, «Samotas» bo'limi, «Yog'-moy, kunjara va chigit chiqitini olish» bo'limi kabilardan iborat bo'lib, ularning har biriga o'nlab texnika qurollari, bug' kamerasi, envator, linter, motor va nasoslar, dvigatel va bug' mashinasi kabilar o'rnatilgan. Ushbu texnik jihozlarni ta'mirlash, eskirib va yaroqsiz bo'lib qolganlarini yangilari bilan almashtirish borasida 1922-1923- yillarda katta hajmdagi ta'mir ishlari bajarilgan [2;s.69-71]. Hatto har bir zavodda turlariga qarab nechtagacha texnik vositalar borligi, ularni ta'mirlashga sarf-xarajatlar hisobotlari ham arxiv hujjatlaridan o'rin olgan [3; s.9,80,81,1.10,28,38,42]. Jumladan, Chorjo'ydagi I.Vadyaev paxta tozalash va yog'-moy zavodini ta'mirlash 1922 yilda uch oy davom etib, 146.000 oltin rubl sarflangan [4;s.4]. Buxoro shahridagi 5-raqamli zavod ta'miriga 150.000 oltin rubl (1923- yil yozi) xarajat qilingan [5;9]. Xarajatlar smetasi zavodning har bir bo'limi bo'yicha alohida-alohida tuzib chiqilgan.

Arxiv manbalarida 1922-1923- yillarda sanoat korxonalarida faoliyat yuritgan, slesar, muhandis, texnik xodimlarning maoshlari bilan bog'liq ma'lumotlar keltirilganligi ham bu boradagi tasavvurni yanada kengaytiradi. Buxorodagi 10-raqamli zavodda texnik bo'limi malakali ishchi xodimlariga 715 rubldan 750 rublgacha, zavod texnik ustalariga 805 rubldan 940 rublgacha, yog'-moy bo'limi ustalariga 670 rubldan 715 rublgacha maosh to'langan.

Birgina №10 va №13 raqamli Buxoro paxta-tozalash va yog'-moy zavodi misolida masalaga qaraydigan bo'lsak, ishchi texnik xodimlar oylik maoshi ism va familiya asosida keltirilganiga guvoh bo'linadi. Jumladan, Zlatkovskiy va Epieyn – 750 rubl, Shverev – 715 rubl, Ratner – 805 rubl, Karpov – 850 rubl, Mamed Ismoil (suv tashuvchi) – 670 rubl, Glubstov – 805 rubl, Rustam Musaev, Habib Lutfulla o'g'li va Yoqubjon o'g'li kabilar – 650 rubl, 11-raqamli zavoddan Burnashev – 805 rubl, Baronov – 850 rubl, Borisov Kamenstov, Kasinskiylar – 715 rubl, 13-zavoddan Abramov – 850 rubl, Gusak – 850 rubl, Raxmin – 805 rubl olgan. Ushbu ro'yxatdan quyidagilar ayon bo'ldi. Birinchidan, oylik maoshlar razryadiga qarab to'langan, ikkinchidan, mahalliy millat vakillarining maoshlari past darajada bo'lgan.

Tadqiqotchi T.T.To'xtametov ta'kidlaganidek, mahalliy aholi vakillari, asosan, qora ishchi va batrak (mavsumiy yollanma ishchi) bo'lib ishlagan. Turkiston, Buxoro va Xiva xonliklarida, undan keyin ham mahalliy usta, slesar, muhandis ishchi o'rinlarida, asosan, rus millati vakillari (yevropaliklar) mehnat qilgan. Texnik malaka talab qilinadigan ishchi o'rinlarida o'zbek, tojik, turkmanlar barmoq bilan sanarli bo'lgandi. Zavodlar o'zini tiklab, me'yoriy ishlab chiqarishga o'tib brogan sari, ularning o'ziga ayrim xarajatlarni qoplash majburiyati yuklangan.

Zavodlar yopilib borayotgan bir sharoitda, ishlab turgan zavodlarga butunlay yopilgan korxonalarining texnika vositalari olib berilgan. Buxorodagi 1-raqamli zavodda Amerika paxtasini chigitdan ajratish madsadida 2 ta betareya va 4 ta jin, 1 ta bug' mashinasi va motorli dizelni 3-raqamli zavoddan, linter jinlari esa 15-raqamli zavoddan olib berilgan [6; s. 89]. Shuningdek, 1,4,5,6 – zavodlarining texnik holatini nazorat qilish, ular texnik ta'minotini yangilash choralari haqida maxsus qaror qabul qilingan [7; s.91]. Zavodlarning ishlash qudratini oshirish maqsadida ularni yangi texnikalar bilan ta'minlash choralari ham ko'rika boshlangan.

Zavodlar Yangi iqtisodiy Siyosat (YIS, NEP) bergan imkoniyatdan foydalanib, o'z ishlab chiqarish quvvatini oshirish uchun tadbirkorlar bilan shartnoma tuzganlar. 1922- yilda Buxoro 1-raqamli zavod boshlig'i A.Qosimov fors tadbirkori Yusup Mamedov bilan kelishuv bitimini imzolaydi. Ushbu bitimga ko'ra, Yusup Mamedov paxta sotish markazlaridan o'z ot va arobalarida 1,3,4,5,6-raqamli zavodlarga o'z vaqtida yetkazib turishi kerak edi. Paxtani har bir pud tashigani uchun zavod 2 oltin koopeykdan pul bergan. Yusup Mamedovning aravakash va arobalari sug'urta qilinib, sug'urta pulini zavodlar to'lagan.

Arobakashlarga ish haqi bir oyda ikkiga bo'linib, (oyning 1-15 chislolari hamda 15 chislodan keyin) to'langan [8; s.8].

Natijalar va ularning tahlili: Arxiv manbalari tahlili natijasida, Turkiston ASSRda paxta tozalash zavodlarini zaruriy mashina va asbob-uskunalar bilan ta'minlashda bir qator muammolar vujudga kelganligi ayon bo'ldi. Hatto, 1918-1922-yillarda Turkiston ASSRda 296 ta paxta tozalash zavodidan bor-yo'g'i 16 tasi ishlasada, ularni texnik vositalar (jin, presslash mashinasi, ko'tarma kran va h.k) bilan ta'minlash muammo bo'lib qolgan. Turkiston ASSR XKS ning 1918- yil bahorida 221-sonli buyrug'i bilan tashkil etilgan «Paxta-moysovun kasaba uyushmasi» ham mavjud ahvolni o'nglay olmadi.

Manbalarda: «Zarur mashina va asbob-uskunalar Turkistonda yo'q, valyutaga AQSHdan sotib olish kerak [9; s.96-98]» – degan takliflar vujudga keldi. Jumladan, mavjud bo'lgan paxta presslash apparatlari sodda bo'lib, ular paxta tolasini toylab (kip) qilib, o'rov materiallari bilan o'rab, temir va po'lat belbog'lentalar bilan bog'lardi. Har bir belbog'lar jamlanmasida 70-75 ta kip birlashtirilgan. Bular «Marka» deb atalib, bir markadagi kiplarning vazni 10-13 tonnadan 16,5 tonnagacha bo'lib, yuk tashuvchi vagonlarga joylashtirilgan. Har bir paxta tozalash zavodida press agregati o'rnatilgan bo'lib, tolani qo'lda to'rtburchakli yashiklar yasab, vintlar yordamida sitib, arqonlar bilan bog'lab olishgan.

XX asr boshlaridagi «Murrey» tipidagi paxta presslash agregati (unda toy (kip) ning 1 tasi 160-200 kg) dan foydalanilgan. 1922- yildan so'ng biroq takomillashgan revolverli markali presslar olib kelingan. Faqatgina 1925- yilga kelib, Sankt-Peterburgning «Putiloviya», «Baxtiyskiy» zavodlarida ishlab chiqarilgan gidrovlik pressovlar mintaqaga keltirilgandi [10.s.105]. Turkiston ASSR davrida esa ularni olib kelib o'rnatishga moddiy imkoniyatlar mutlaqo mavjud emasdi.

Arxiv manbaalarining ma'lumoticha, 1919-1920- yillardagi paxta tozalash va yog'-moy zavodlarida o'z zamonasining yangi texnikalari o'rnatilgan bo'lib, ular sirasiga «Kompand» bug' mashinasi, bug' koteli, «Dizel», «Ruston va Proktor» dvigatellari, «Karver» linteri, «Gardner» guzalomasi, «Eklips», «Limus» jinlari, «Kornovalskiy» bug' qozoni, silindrli «Tange» vertikal nug' mashinasi, «Presslash» mashinasi va barabani, «Oryol», «Prett», «Broun», «Amerik» ko'p va oz tishli jinlari, «Grochyov pressi», «Parilka», «Isitish bug' mashinasi», «Maslaboynik», «Dinam mashina» kabilar kiradi [11; s.71].

Qishloq xo'jaligi xomashyosini qayta ishlaydigan korxonalarda o'ziga xos mashinalar ishlatilgani, jumladan Yangi Buxoro (Kogon) dagi vino zavodi(1922 yildan ijaraga berilgan, 1 kunda 770 chelak vino chiqargan) dvigatelli motor bilan harakatga keladigan «Drobilka» texnik vositasi yordamida 8 soatda 120 pud bug'doy, arpa doni, yanchilgan [12; s.8].

Junni va terini qayta ishlash korxonasida AQSH dan olib kelingan junni tozalash, titish, yuvib quritish mashinalari mehnat unumdorligini bir necha barobar oshirgan. Qo'y va echki juni etishtirishga respublikalardagi murakkab siyosiy vaziyat («bosmachilik»), chegaralardagi notinchlik, mol ozuqasi tanqisligi, paxtachilik inqirozi kabilar salbiy ta'sir ko'rsatib, bu borada mahsulot keskin kamaygan, mashinalar ishlatilmay qolishi holatlari ham yuz bergan. Shunga qaramay, Eski Buxorodagi teri va jun korxonasi 1922- yil 36.500 pud junni qayta ishlab, ishlanmay qolgan 10.366 pud junning 7000 pudini yuvish (moyka)ga bergan. Xorijga yuborish uchun 10 vagon mashinaga yuvilgan va tozalangan jun tayyorlab qo'yilgan [13.s.6].

1923-yil iyunida Yangi Buxoro (Kogon)dagi 4-raqamli zavodda 150 ta ot kuchiga ega bo'lgan «Kompand» rusumli bug' mashinasi va 350 pud paxtani qayta ishlash qudratiga ega «Amerika dugilik stanogi» o'rnatilgan. Ushbu yangi texnikalar zavodga 4000 oltin rublga tushgan [14; s.5,6]. Yoxud XXSRga 1923-yil oxirida Botumi porti (Kavkaz) uch shakldagi guruch tozalaydigan mashinalar Moskva (Rossiya)dan olib kelingan. Ushbu yangi texnikalarning birinchisi 1 soatda 6,5 pud, ikkinchisi 18 pud, uchinchisi esa 92 pudgacha guruch tozalash quvvatiga ega bo'lishgan. Ushbu mashinalar Chorjo'y stansiyasidan Xorazmga yetkazilgan [15; s.4]. 1922-1923-yillarda Xorazm sanoat korxonalarini ayrim RSFSR zavodlari yangi texnika bilan ta'minlash majburiyatini olishgan. O'rta Osiyo Iqtisodiy Kengashining 1923-yildagi 45-bayonnomasida: «Yangi Urganch va Toshhovuzdagi zavodlarga Yaroslavl va Krestovskiy korxonalarini asbob-uskunalarini yetkazib berishi [16; s.1-2]» qayd etilgan. 1923-yilda Rossiya Federatsiyasidan so'nggi rusumdagi to'quv mashinalari keltirilib, ular 50 foizlik kredit bilan berilgan [17; s.4].

Buxorodagi sanoat korxonalarining texnik ta'minoti va faoliyati tahlil qilinar ekan, ularning aksariyati sovet hokimiyati natsionalizatsiya siyosati, xomashyo tanqisligi, yoqilg'i (neft, kerosin) keltirilmaganligi, ishchilarga o'z vaqtida ish haqi to'lanmaganligi, paxta tolasini yoxud chigit chiqindisi va kunjarani tashishga transport taqchilligi kabi sabablar tufayli yopilganligiga guvoh bo'lindi. Ayrim zavodlar zaxirada bo'lib, ayrimlari to'la bo'lmagan quvvat bilan ishlagan.

Mazkur zavodlar ishlab turgan davrda, ma'muriy boshqaruv tarkibi, mexanik, mexanik yordamchi, usta, slesar, kucher, suv tashuvchi, temirchi, kocheqar, molotboynik, g'isht teruvchi, hisobchi, kassir bilan

qo'shib hisoblaganda 40-50 tadan 65-70 tagacha ishchi xodimlar faoliyat yuritishgan. Katta zavodlarda bir oyda ishchi va xodimlar 52.673 ming rubldan – 75 ming rublgacha, o'rta va kichik zavodlarda 39.916 rubldan 45.000 rublgacha ish haqi olgan [18; s.3-6]. Zavodlar yopilganidan so'ng, zavodlarda mexanik, montyor, kuzatuvchi, qorovul shtatlari qoldirilib, ularga bir oyda 3805 rubldan 2085 rublgacha ish haqi tayinlangan [19; s.20-22]. Chorjo'y shahridagi yopilgan zavodlarda (№12,13,14,15 va h.k) mexanik va montyor bir oyda 850 rubldan 805 rublgacha, kuzatuvchi – 785 rubl, qorovul 650 rubl maosh olgan [20; s.64-66]. Buxoro rus manzilgohlaridagi kazarmalarda yashovchi ishchilar ko'p sonli bo'lib, korxonalar yopilganidan so'ng, ular qashshoqlar safiga borib qo'shilgan. Hukumat ishchilarni zavod yopilishidan oldin ogohlantirish, ularga qolgan ish haqlarini, bayram pullarini to'lash, kazarmalarda istiqomat qilayotgan ishchilarga boshpana topguncha kazarmada yashashiga ruxsat berish, aravakashlarga har bir botmon yukni zavodga yetkazgani uchun 5 rubl to'lovini berish kabilar haqida buyruq va ko'rsatmalar chiqargan. Jumladan, Chorjo'y revkomi №1 zavod ishchilariga 25000 rubl qolgan pullarini berish, 20.000 rubl mablag'ni №2, №6 zavod ishchilariga 10.000 rubldan berishni, kunbay ishchilar ish haqini (10 ming rubl) to'lash haqida 1918 yil 25 dekabrda buyruq chiqargan [21; s.29,30,43].

1922- yilda Germaniyaning «Qoradengiz shirkati» hamda «Shreder va uning sheriklari», «Sinkup» shirkati Buxorodan qorako'l teri, paxta, shirinmiya, ichak-chavoqlarni sotib olish istagini bildirgan. Germaniyaning hukumati Buxoroning Moskvadagi vakiliga murojaat qilib (Ato Xo'ja), qizil tilla va fabrika mashinalari evaziga qorako'l terilarini Moskva orqali yuborishni so'ragan [22].

Shirinmiya zavodi Chorjo'y (hozirgi Turkmanistonning Lebop viloyati) da zavodi ochilib, unda shirinmiya presslangan. Germaniya-Rossiya-Buxoro paychilik shirkatlari 5 yil muddatga shartnoma tuzib, zavod har yili 10 ming tonna presslangan shirinmiyani Germaniyaga yetkazish, Germaniya tomoni zavodni yangi texnika bilan ta'minlash majburiyatini olgan [23].

Germaniya shirkatlari shirinmiya toylarini Astraxan va Botumi portlari orqali o'z paraxodlarida Germaniyaning Gamburg va Berlin shaharlariga keltirishgan. Ushbu shaharlarda shirinmiyadan oshqozon, ichak, yurak, buyrak, gripp, jinsiy o'jizlik kasalliklariga davo bo'ladigan dori-darmonlar olingan. Shuningdek, undan haydovchilik sohasi uchun zarur bo'lgan vanimen moddasi olingan. Chorjo'y shirinmiya zavodiga nemis presslash uskunalarini olib kelingan [24; s.29,32,34].

Xulosa. Yuqoridagi fikrlardan xulosa shuki, Turkiston mintaqasida 1917-1920- yillarda iqtisodiy inqirozning yuksak bosqichi kuzatiladi, oqibatda qishloq xo'jaligi va sanoat sohasi rivojida bir qator jiddiy muommalar kelib chiqadi. Ko'pgina sanoat korxonalarini yopilib, yangi texnika asbob-uskunalar kirib kelish jarayoniga salbiy ta'sir o'tkazadi. Natijada, inqiroz sababli yuzaga kelgan muammolarni bartaraf etish choralari ko'riladi. 1920-1929- yillarda sanoatda yangidan yuksalish sari dastlabki qadamlar qo'yildi. Har qanday og'ir ahvolga qaramay, Turkiston mintaqasiga yangi texnikalar kirib kelishi uchun zarur chora-tadbirlar ko'riladi.

ADABIYOTLAR:

1. Тухтаметов Т.Т. Россия И Хива В конце XIX - начале XX веков. Победа Хорезмской Народной Революции. М.: Наука, 1969. – С.106,107,108,109,110.2. O'MA; R-57-fond; 2-ro'yxat; 8-yig'ma jild.
2. O'MA; R-57-fond; 2-ro'yxat; 8-yig'ma jild; 69,70,71-varaqlar.
3. O'MA; R-53-fond; 2-ro'yxat; 48 A-yig'ma jild; 9-varaq, 17-yig'ma jild, 80,81-varaqlar, 37-yig'ma jild, 1-varaq, 1-varaqning orqa tomoni, 10-varaq, 28-varaq, 38,42-varaqlar.
4. O'MA; R-53-fond; 1-ro'yxat; 20-yig'ma jild; 4-varaq.
5. O'MA; R-53-fond; 1-ro'yxat; 22-yig'ma jild; 9-varaq.
6. O'MA; R-53-fond; 2-ro'yxat; 8-yig'ma jild; 89-varaq.
7. O'MA; R-53-fond; 2-ro'yxat; 8-yig'ma jild; 91-varaq.
8. O'MA; R-53-fond; 1-ro'yxat; 48A-yig'ma jild; 8-varaq, 8-varaqning orqa tomoni.
9. O'MA; R-25-fond; 2-ro'yxat; 1096-yig'ma jild; 96,97,98-varaqlar.
10. O'MA; R-25-fond; 2-ro'yxat; 1096-yig'ma jild; 105-varaq, 105-varaqning orqa tomoni.
11. O'MA; R-57-fond; 2-ro'yxat; 8-yig'ma jild; 70-varaq, 70-varaqning orqasi, 71-varaq, 71-varaqning orqasi.
12. O'MA; R-53-fond; 1-ro'yxat; 20-yig'ma jild; 8-varaqning orqa tomoni.
13. O'MA; R-53-fond; 1-ro'yxat; 20-yig'ma jild; 6-varaq.
14. O'MA; R-53-fond; 1-ro'yxat; 48A-yig'ma jild; 5,6-varaqlar.
15. O'MA; R-73-fond; 1-ro'yxat; 80-yig'ma jild; 4-varaq.
16. O'MA; R-73-fond; 1-ro'yxat; 10-yig'ma jild; 1,2-varaqlar.
17. O'MA; R-73-fond; 1-ro'yxat; 80-yig'ma jild; 4-varaq.

HISTORY

18. O'MA; R-53-fond; 2-ro'yxat; 8-yig'ma jild; 3,4,5,6-varaqlar.
19. O'MA; R-53-fond; 2-ro'yxat; 8-yig'ma jild; 20,21,22-varaqlar.
20. O'MA; R-53-fond; 2-ro'yxat; 8-yig'ma jild; 57,58,59,60-varaqlar, 64,65,66-varaqlar.
21. O'MA; R-53-fond; 1-ro'yxat; 8-yig'ma jild; 29,30-varaqlar, 43-varaq.
22. Germaniyaning bizga murojaati // Buxoro axbori, 89-son. 1922 yil 8 iyul.
23. Germaniyaning bizga taklifi // Buxoro axbori,192-son. 1923- yil 22-avgust; Presslangan shirinmiya shirkati // Buxoro axbori, 205-son, 1923- yil 28- sentyabr.
24. Hayitov Sh.A. va b. Buxoro Xalq Sovet Respublikasi: iqtisodiyot, ijtimoiy siyosat, madaniy hayot. Buxoro: "Buxoro" nashriyoti, 2005. - B.29-32.
25. Hayitov Sh. Badriddinov S. Buxoro tarixidan lavhalar (XIX-XX asrlar). Buxoro. - 2007. - B.34.

UO'K 9.433.902

O'RTA ZARAFSHON VOHASI YODGORLIKLARI: RABOTI MALIK KARVONSAROYINING YARATILISH HAMDA O'RGANILISH TARIXIDAN AYRIM MA'LUMOTLAR

Savriyev Jasur,
Navoiy Innovatsiyalar Instituti dotsenti,
tarix fanlari bo'yicha falsafa doktori (PhD)
Jsavriyev99@gmail.com

Annotatsiya. Mazkur maqola, XI asrning monumental arxitektura yodgorligi, Raboti Malik va Sardobaning qurilish tarixi, qayta tiklanishi, olib borilgan arxeologik tadqiqotlar, Raboti Malikni karvonsaroy hamda "Podsholar" qarorgohi, qal'asi sifatida muhim rol o'ynaganligi, XI-XVIII asrlar davomida bu yerda jahon miqyosida savdo yarmarkalari tashkil qilinganligi ilmiy adabiyotlar asosida bayon qilingan. Taniqli olim N.Nemseva tomonidan arxeologik qazishmalar davomida topilgan XI-XVIII asrlarga oid mis, kumush, bronza, va temirdan yasalgan hunarmandchilik buyumlari, numizmatika materiallari haqida ma'lumotlar keltiriladi.

Kalit so'zlar: karvonsaroy, sardoba, rezidensiya, qal'a, ochiq hovli, gumbaz, obi g'isht, qarorgoh, shohlar saroyi, sahro, qir, gil, tuproq.

ПАМЯТНИКИ СРЕДНЕЗАРАФШАНСКОГО ОАЗИСА: НЕКОТОРЫЕ СВЕДЕНИЯ ИЗ ИСТОРИИ СОЗДАНИЯ И ИЗУЧЕНИЯ КАРАВАН-САРАЯ РАБОТИ МАЛИК

Аннотация. В данной статье рассказывается о монументальном памятнике архитектуры 11 века, истории строительства Работи Малик и цистерны, ее реставрации, археологических исследованиях, о том, что Работи Малик играл важную роль как караван-сарай, а также резиденция и крепость». Организация ярмарок изложена на основе научной литературы. Известный ученый Н. Немцева приводит сведения о медных, серебряных, бронзовых и железных поделках и нумизматических материалах, найденных при археологических раскопках XI-XVIII веков.

Ключевые слова: караван-сарай, сардобе, резиденция, замок, открытый двор, купол, кирпичная вода, резиденция, царский дворец, поле, деревня, глина, почва.

MONUMENTS OF MIDDLE ZARAFSHAN OASIS: SOME INFORMATION FROM THE HISTORY OF CREATION AND STUDY OF RABOTI MALIK CARAVANSERAI

Abstract. This article is about the monumental architectural monument of the 11th century, the construction history of Raboti Malik and the Cistern, its restoration, archaeological research, the fact that Raboti Malik played an important role as a caravanserai and the residence and fortress of the "Kings". The organization of trade fairs is stated on the basis of scientific literature. The famous scientist N. Nemtseva provides information about copper, silver, bronze and iron handicrafts and numismatic materials of the 11th-18th centuries found during archaeological excavations.

Key words: caravanserai, sardoba, residence, castle, open yard, dome, brick water, residence, palace of kings, field, countryside, clay, soil.

Kirish. Qadimgi davrlardayoq tashkil etila boshlangan karvonsaroylarning keng miqyosda qurilish jarayoni o'рта asrlarda jadal tus oladi. Xususan IX- X asrlardagi rabotlar, ularning me'moriy tuzilishidan kelib chiqsak, ular mustahkamlangan va qo'riqlanadigan karvonsaroylar vazifasini bajarishga xizmat qilganligini ko'rishimiz mumkin. Ammo XII asrga kelib ular o'zlarining harbiy istehkom sifatidagi ahamiyatini yo'qotadi[1, 189-b]. Lekin ularning qurilishi bu bilan butunlay to'xtab qolmadi. Keyingi davrlarda Movarounahrning har bir qishlog'i aholisi yirik shaharlarda rabotlar qurgan bo'lib, tarixiy adabiyotlarda bu haqida yetarlicha manba va ma'lumotlar mavjud.

Dolzarbligi. Jumladan turli mualliflar tomonidan Somoniylar davlatida Movarounahrda 10 mingdan ortiq rabot, karvonsaroy va qo'nalg'alar faoliyat ko'rsatganligi, Qoraxoniylar davrida ko'plab rabotlar barpo etilgani[2, 243-b], Chig'atoy ulusida yo'l bo'ylarida barpo etilgan maxsus bekat yomlar faoliyati[3-4, 480-b], Amir Temur va Temuriylar, Shayboniylar va boshqa sulolalar davrida barpo etilgan ko'plab yo'l bo'yi

inshootlari tavsiflanib alohida e'tirof etilgan. Karmanadagi dastlabki Karvonsaroylardan biri hisoblanmish Raboti Malik shoh saroyi, Qoraxoniylar sulolasi vakili Shams-ul Mulk Nasr ibn Ibrohim tomonidan qurilib, XII asrning boshlarida Qoraxoniylarning yana bir sulola vakili Arslonxon Muxammad ibn Sulaymon tomonidan (1102-1130 hukmronlik qilgan) tomonidan dastlabki qayta ta'mirlash ishlari amalga oshirilgan.

Metodlari. Mazkur maqolada tarix fanida tadqiqotlar olib borishning muammoli-xronologik, ob'yektivlik, tuzilmaviy-tizimli tahlil metodlaridan foydalanilgan.

Tadqiqot natijalari. Raboti Malik yodgorligi XI- XII asrlarda o'z xususiyatiga ko'ra nafaqat "Rabot" balki boshqa vazifalarni ham o'tagan yirik inshoot hisoblanadi. Raboti Malik joylashgan yerlar Cho'li Malik nomi bilan mashhur bo'lib "Shohlar cho'li yoki shohlar manzilgohi" degan nomlar bilan ham atalgan. "Raboti Malik" karvonsaroyi, Qoraqum sahrosi bag'rida qurilgan bo'lib, Karmana va Qiziltepa hududlari qadimgi karvon yo'li orqali ko'prik vazifasini bajargan. Shu bilan bir qatorda bu inshoot ichida amaldor va savdogarlar uchun maxsus talab darajasidagi xonalar va xonaqohlar ham mavjud bo'lgan. Raboti Malik bo'yicha izlanishlar olib borgan tadqiqotchi N.B.Nemsevaning fikriga qaraganda, bu inshoot Qoraqum sahrosidagi Qoraxoniylarning (rezidensiyasi) qarorgohi ham hisoblangan bo'lishi mumkin chunki karvonsaroy XVIII asrgacha qarorgoh bo'lib xizmat qilgan degan taxminlar ham e'tibordan xoli bo'lmagan. 2. Bu yerda Buyuk sohibiqiron Amir Temur va temuriy shahzodalar, jumladan, shahzoda Jahongirmirzo, Ulug'bek, Boburmizrolarning tashrif buyurgani turli tarixiy manbalarda qayd etib o'tilgan. Buxoro xonligi va amirligini boshqargan podshohlar qo'nib o'tib ayrim davlat boshqaruviga oid siyosiy va ijtimoiy masalalar turli davlatlardan kelgan elchilar orqali maslahatli ravishda hal etilgan bo'lib ularga izzat-ikrom ko'rsatilgan. XIX asr va XX asr boshlarida karvonsaroy atrofida qishloq shakllangan bo'lib qishloq qisqa davrda Rabot nomi bilan mashhur bo'lgan. Qishloq aholisining asosiy qatlamini asosan kasb-hunarga ega bo'lgan aholi vakillari tashkil etgan. Chunki karvonsaroyga qo'nib o'tgan karvon va uning odamlari uchun qishloq aholisi tomonidan ehtiyojlariga qarab xizmatlar ko'rsatilgan. Buxoro xonligining katta qismini cho'l va sahrolar tashkil etib, bu hududlar orqali o'tgan karvon yo'llar faoliyatini yo'lga qo'yish markaziy hukumatning doimiy diqqat e'tiborida bo'lgan. Qoraxoniy, Shayboniy, Ashtarxoniy hukmdorlar tomonidan xonlikning dasht va cho'l hududlari orqali harakatlanuvchi savdo karvonlari va yo'lovchilarni ulov vositalarini suv bilan ta'minlashga xizmat qiluvchi gidrotexnik inshootlarning paydo bo'lish tarixiga qisqacha to'xtalib o'tish joiz [10,4-5b].

Sardoba qurilishi uchun suv, tuproq va qum alohida toza joydan, ganch esa Qorovulbozor va Nurotadan olib kelgan. Qumga yantoq, qamish, yulg'un kuli qo'shilgan. Inshoot uchun ishlatiladigan g'isht ham issiq sovuqqa g'oyat chidamli bo'lishi lozim bo'lgan. Loy yaxshi pishitilib unga tuya juni qo'shilgan. Xom g'isht 1-2 yil quyosh jaziramasida toblangandan so'ng, ular pishirilib saralab olingan. Bu g'ishtlarning nomi obi g'isht deb atalgan. G'ishtlarni bir biriga yopishtiradigan qorishma loyga suvdan tashqari qo'y suti, tuya juni ham qo'shilgan. Raboti Malik sardobasi me'moriy tuzilishi jihatidan viloyatlarda joylashgan sardobalardan deyarli farq qilmaydi. Chunki aylana shaklidagi hovuz va uning ustini yopib turuvchi gumbaz shaklida qurilgan bu sardobalar gumbazida bir nechta darvozalar, ular pastida esa suv tushishi uchun mo'ljallangan maxsus teshiklar va tepasida aylana shaklidagi tuynuklar bor va bir xillikni qayd etadi. Bundan tashqari sardoba hovuzidagi suvdan olish uchun mo'ljallab qoldirilgan maxsus kirish joyi mavjud. Sardoba suvini salqin holda saqlash uchun deraza va eshik doimiy havo aylanib turiladigan qilib qurilgan. Sardobaning asosiy suv manbai bo'lib asosan yomg'ir suvi va qor erishidan hosil bo'lgan suvlar xizmat qilgan. Bunday suvlar maxsus ariqchalar orqali sardoba hovuziga kelib tushgan. Suv sizib chiqmasligi uchun hovuz sirti qir bilan ya'ni (shox-shabba va butalar kulidan qilingan gil qo'shib tayyorlangan qorishma) bilan qoplangan. Yana bir e'tiborli tomoni shundaki Raboti Malik sardobasi uchun yomg'ir va qor manbalaridan tashqari, Zarafshon daryosining yer osti sizot suvlari ham uni doimiy ravishda to'lib turishiga imkon yaratib bergan. Mana shu Zarafshon daryosining suvidan to'yinishi natijasida ham karvonsaroyning ichki va tashqi hovuzlari muntazam ravishda suv bilan to'la bo'lgan unga zinapoyalar yordamida tushilib u yerga maxsus yo'lak orqali borilgan. XI- XII asrlarga mansub bo'lgan karvonsaroy Raboti Malik sardoba inshootining arxitekturasi ana shunday bo'lgan. Suv havzasining atrofida katta maydon bo'lib unda yo'lovchilar dam olishlari uchun salqin soya beruvchi daraxtlardan ekilgan bo'lib sharoit hozirlangan. Xuddi shu qurilma loyihasi XVI asr o'zbek ustasi chizmasida ham aks ettirilgan.

Karvon yo'li yaqinida qurilgan sardoba qo'shni rabot va aholi yashaydigan joylar uchun ham xizmat qilgan. Sardoba faqat qadimgi karvon yo'llarining yo'nalishlarini aniqlashga yordam beribgina qolmasdan, balki xalqimiz me'morchiligi tarixini, bu sohadagi yutuqlarini, o'tmishidagi me'moriy uslublarni o'zida aks ettirgan muhim tarixiy manba hamdir. Bu inshoot, Buyuk Ipak Yo'lining nafaqat savdo balki boshqa yo'nalishlar uchun ham yaratilgan suv havzasi vazifasini o'tagan. Ushbu yodgorlik bugungi kunda ham Raboti Malik karvonsaroyining ajralmas qismi hisoblanadi.

Karvonsaroyning taxminiy ma'lumotlarga qaraganda (XI asrning oxiri yoki XII asr boshlari) o'rta qismi yonib ketgan va u yaroqsiz holga kelib qolgan va boshqatdan qurilgan degan taxminlar ham mavjud bo'lib shu davrga qadar uning asli ko'rinishi boshqacha tarzda bo'lgan. Shimoliy ochiq hovli o'rnida yopiq ko'k gumbazli aylana markazida sakkiz qirrali aylana gumbaz qad rostlagan. Yopiq majmua devoriga ikkinchi davrda birinchi davrdan saqlanib qolgan qoldiqlar, ya'ni g'isht parchalari (50,5 x 48,5) yopishtirilgan. Raboti Malikning janubiy qismi 2 etajda 3ta xo'jalik hovlisi (2 ta yon va 1 ta markaziy) paralel va perpendikulyar joylashgan yodgorlikning tashqi xonalari devorlari bilan tutashib ketgan.

Karvonsaroyning ko'p qirrali gumbazi aylanasini kvadrat shaklida (26x4,5-5 sm) li pishgan g'isht ganjli qorishma bilan terilgan. Raboti Malik aralash qurilish materiali- to'g'ri burchakli (18-20x28-30x6,6x7sm) xom g'isht, paxsa qatlami va kvadrat pishiq g'ishtdan (24x24x4-5sm) barpo etilgan. Qal'aning asosiy devorlari paxsa qatlami qo'shilgan xom g'ishtdan qilingan (tashqi devor 2,35 metr, ichkisi 1,45 metr), peshtoq, bosh fasadning novsimon buramalari va burchak guldastalari pishiq g'ishtdan qurilgan. Pishiq g'isht bilan interyerlarni ko'tarib turuvchi-gumbazlar, arkalar, gumbaz shiftlari, ustunlar va yarim ustunlar bunyod etilgan. Xom va pishiq g'ishtli materiallardan yirik inshootlarni qurish (xom g'isht, kvadrat g'isht) XI-XII asrlarda butun Markaziy Osiyo qurilish sohasi uchun xos hisoblanadi. (Dashtdagi Dehgaron masjidi XI -XII asrlar, qadimgi Amul (Chorjo'y) dan Xorazmga boradigan karvon yo'lida XII asr Doyaxotin karvonsaroyi, Tojikiston janubi XII asrning Xo'ja Mahshad maqbara-xonaqosi) ni misol qilish mumkin.

Buxoro amirligi saroyiga XIX asr 40-yillarida yuborilgan Rossiya elchiligi (1841 yil) ishtirokchisi A.Leman[6] Buxoro dashtidagi qal'ani ko'zdan kechirgach, Raboti Malikning ichki xonalarni birinchi marta bayon etadi va orqa hovlining yarim vayron gumbazli zalida arabeskalar bilan qoplangan "gotik ustunlar"i bo'lganligini qayd qiladi [12, 181-b]. Haqiqatdan shimoliy galereyaning sakkiz qirrali yarim doira gumbazida o'tkazilgan arxeologik qazishmalari jarayonida o'ymakorlik ganchi bilan qoplangan deyarli butun holda saqlangan XII asr arkasi topildi. Arkaning va birlashgan ustunlarning asosida sakkiz qirrali yarim doira gumbazning aksonometrik grafik rekonstruksiya amalga oshirildi [7, 128-142b]. Bu konstruksiyalar ikkinchi qurilish davriga oid bo'lib, Raboti Malikning shu ko'rinishi XVIII asr o'rtalarigacha o'zgarmasdan kelgan. Hozirgi vaqtda Raboti Malik karvonsaroyining faqatgina yagona inshooti yerli xalq tili bilan aytadigan bo'lsak Raboti Malik deb emas, balki "Buxoro darvozalari" deb ataydigan bir bo'lagigina saqlanib qolgan. XIX asr oxirida Raboti Malikdagi saroylar ancha xarobaga aylanganligi N.Mayev ekspeditsiyasi davomida aniqlangan[12, 18-20b].

1924-1925- yillar davomida Buxoro Xalq Respublikasi ixtiyorida bo'lgan tarixiy yodgorliklar Sredaz Komstori (Yodgorliklarni asrash va himoya qilish O'rta Osiyo tashkiloti) ixtiyoriga o'tadi. Sredaz Komstori 1925- yilning kuzida Raboti Malikning xarobalarini tekshirish uchun injener V.A.Krasilnikov va arxeolog V.R.Cheylitkoni safarga yo'llaydi. Ular bu joyni xaroba holatda ekanligini o'z safarlari davomida ko'rishib ta'mirlash haqida takliflar kiritadilar [9, 45-b].

1926- yili arxeolog olim Muso Saidjonov, V.K.Kostkova, injiner M.M.Lochinov boshchiligidagi ekspeditsiya Raboti Malikda bir necha kun bo'lib, bu joyni o'rganish va qanday loyihalashganligi hamda dastlabki ta'mirlash ish rejalarini tuzadi. 1927- yilda B.N.Zasipkinning tavsiyasi va maslahatiga tayanib Raboti Malikda ta'mirlash ishlari boshlanadi[5].

1934- yil may oyida Karmana rayon ijroiya komiteti Raboti Malik tarixiy yodgorligining g'ishtlarini olib, boshqa quriladigan qurilishlarga ya'ni shahar qurilishidagi ko'chalar yo'laklarida oyoq ostiga g'ishtlarni terishda ishlatish uchun ruxsat so'rab, O'zkomstari (Yodgorliklarni asrash va himoya qilish Respublika tashkiloti)ga murojaat qiladi. Yaxshiyamki, tashkilot bu taklifni rad etib, Raboti Malikni buzishga qarshilik ko'rsatadi [8,37-b].

Shundan keyingi davrda Raboti Malikni o'rganish va ta'mirlash ishlari o'z holiga tashlab qo'yildi. Faqat 1973, 1975, 1977 yillarda bir guruh arxeolog va arxitektorlar Y.Bryuxoveskaya boshchiligidagi Raboti Malikda arxeologik tadqiqotlar olib boradilar. Bu ishda O'zbekiston Respublikasidagi Madaniyat vazirligiga qarashli Hamza nomidagi san'atshunoslik institutining N.B.Nemseva boshchiligidagi olimlari ham ishtirok etadilar[7, 112-120b].

Raboti Malik xarobalarida N.B.Nemseva boshchiligidagi bir guruh olim va tadqiqotchilar arxeologik tadqiqot ishlarini olib borgan. N.B.Nemsevaning ushbu arxeologik tadqiqoti mustaqilligimizning dastlabki, ya'ni (1991-1992- yillarda) yangi tarixiy ma'lumotlarni kashf etib, ular qazish jarayonida eski asfalt yo'li qoldiqlari ostidan Amir Temur davrida zarb etilgan tangani va oziq-ovqat saqlaydigan eski omborxonaga qoldig'ini topadi [11].

Xulosalar. Demak, Raboti Malikning ulkan hududda qoraxoniylar davrida tashkil topishi, bir tomondan, uzoq va yaqin viloyatlar o'rtasida aloqalarning muttasil ravishda olib borilishiga hamda savdo karvon yo'lining jonlanishiga olib kelgan bo'lsa, ikkinchi tomondan, xon va podshohlar, shahzodalarning

HISTORY

bunday yo'llar orqali yurishlarining uzluksiz bo'lib turishi karvon yo'lida nafaqat oddiy raboti karvonsaroylarning qad ko'tarishiga, balki yirik shaharlarda podshohlar uchun ham maxsus shohona, muhtasham rabotlar va sardobalar qurilishini talab etgan.

ADABIYOTLAR:

1. Маньковская Л.Ю. Типологические основы зодчества Средней Азии (IX-нач. XX в.в.). - Тошкент: Фан, 1980. стр 189.
2. Грицина А.А. Уструшанские были. - Тошкент: Изд-во Народного наследия, 2000. стр 243.
3. Марко Поло. Книга о разнообразии мира // Перевод И. Минаева. - Москва: ЭКСМО, 2005. стр 480.
4. Марко Поло Книга о разнообразии мира, записанная пизанцем Рустикано в 1298 году от р.х. Алма-Ата. 1990.
5. Засыпкин Б.Н. Работы Малик. Вопросы реставрации. - М., 1928.
6. Alexander Lehmann's. Reisenach Buchara und Samarkand in den Jahren 1841 und 1842. Neudruck der Ausgabe, 1852.
7. Немцева Н.Б. Рабат-и Малик.....-С.128, аксонометрия.; Асанов АА. Предварительная реконструкция сооружения // Художественная культура Средней Азии IX – XIII вв. -Ташкент, 1983,- С. 142.
8. Массон М.Е. Проблемы изучения цистерн – Сардоба. -Тошкент: 1935.-с.37 бет.
9. Inoyatov S. Amir Temur Raboti Malikda. -Toshkent: 1998 yil 45-bet.
10. Ergashev J. Vuxoro xonligidagi yo'lbo'yi inshootlari tarixiga doir (XVI-XVIII asrlar). -O'tmishga nazar, №13/2019. B.4-5.
11. Мухиддинов Ф. Кармананинг тупрогида олтинлар гуллар... "Дўстлик байроғи"; 2002 йил 26 ноябр
12. Умняков И.И. Архитектурные памятники Средней Азии – Т., 1929-с.18-20 бетлар.

УДК 94:342.56(575.1) «XIX/XX»

ИСТОРИЧЕСКАЯ ИНТЕРПРЕТАЦИЯ ДОКУМЕНТОВ ОБ ОБЩЕСТВЕННЫХ ОТНОШЕНИЯХ В ДЕЯТЕЛЬНОСТИ НАРОДНЫХ СУДЕЙ ТУРКЕСТАНА

Каримов Кахрамон Садикович,

доцент исторического факультета Коканского государственного педагогического института и др. Доктор философии (PhD) по истории qahramonjob876@umail.uz

Аннотация. В настоящее время в ряде ведущих высших учебных заведений и научно-исследовательских институтов мира проводятся многочисленные исследования по сравнительному анализу исторических процессов, связанных с деятельностью народных судов, юридически обоснованных общественных отношений в рамках таких вопросов, как традиции религиозного культа, система собственности национальных и религиозных ценностей, выработка предложений и рекомендаций на основе полученных научных результатов. Признание формирования высокой правовой культуры в качестве одного из приоритетных направлений в политике современных государств порождает необходимость исследований в данной области. Поэтому важное значение приобретает дальнейшее углубление научно-теоретических знаний о судебно-правовой деятельности, изучение её истории.

Ключевые слова: наследование, право наследования, выборов народных судей (казиев), обязательная доля в наследстве.

TURKISTONDA XALQ SUDYALARI FAOLIYATIDA IJTIMOYIY MUNOSABATLARGA OID HUJJATLARNING TARIXIY TALQINI

Аннотация. Мақоллада bugungi kunda dunyoning qator yetakchi oliy ta'lim muassasalari va ilmiy tadqiqot institutlarida xalq sudlari faoliyati bilan bog'liq tarixiy jarayonlarni diniy urf-odat an'analari, milliy va diniy qadriyatlar, mulkchilik tizimi kabi masalalar doirasida huquqiy asoslantirilgan ijtimoiy munosabatlarni qiyosiy tahlil qilish, qo'lga kiritilgan ilmiy natijalardan kelib chiqib, taklif va tavsiyalar ishlab chiqish borasida ko'plab izlanishlar olib borilayotgani, hozirga davrda yuksak huquqiy madaniyat shakllantirish mavjud davlatlar siyosatida ustuvor yo'nalishlardan biri sifatida e'tirof etilishi sohani tadqiq etish ehtiyojini vujudga keltirayotgani, sud-huquq faoliyatiga doir ilmiy-nazariy bilimlarni yanada chuqurlashtirish, uning tarixini tadqiq etish muhim ahamiyat kasb etayotgani yoritilgan.

Калит so'zlar: meros, meros huquqi, xalq sudyalarini saylash, qozi merosdagi majburiy ulush.

HISTORICAL INTERPRETATION OF DOCUMENTS ON SOCIAL RELATIONS IN THE ACTIVITIES OF PEOPLE'S JUDGES IN TURKESTAN

Abstract. Currently, a number of leading higher educational institutions and research institutes of the world are conducting numerous studies on the comparative analysis of historical processes related to the activities of people's courts, legally justified public relations in the framework of such issues as the traditions of religious worship, the system of ownership of national and religious values, the development of proposals and recommendations based on the scientific results. The recognition of the formation of a high legal culture as one of the priorities in the policy of modern states generates the need for research in this area. Therefore, it is important to further deepen scientific and theoretical knowledge about judicial and legal activity, study its history.

Keywords: inheritance, right of inheritance, election of people's judges(kaziyevev), mandatory share in inheritance.

Введение. В мировом масштабе особое внимание уделяется изучению истории права, динамики и этапов формирования правосудия, судопроизводства в доктринах, изучению рукописных источников и архивных документов по легализации [1, с. 133] правовых норм. В частности, в соответствии с рекомендациями «Киевской конференции по вопросам независимости судебной власти в странах Восточной Европы, Южного Кавказа и Центральной Азии» в качестве одной из

актуальных задач определено освещение практической значимости истории судов, в том числе истории деятельности народных судов в Туркестане в конце XIX – начале XX вв. а прошедшие годы в Узбекистане проведены комплексные судебные реформы, создана правовая основа демократического государства.

В частности, второе направление «Стратегии действий по пяти приоритетным направлениям развития Республики Узбекистан»[2, с.244] посвящено обеспечению законности и дальнейшему реформированию судебной системы, в котором решаются задачи повышения уровня доступа граждан к правосудию и обеспечение подлинной независимости судебной власти, что открыло широкий путь для развития отрасли. Ведь не случайно «Историко-духовный фактор, который станет прочной опорой и поддержкой новой стратегии Узбекистана, то есть наше самое большое богатство – огромное культурное наследие нашего народа» [1, с. 33], определяется как основа каждой из наших реформ.

Данная научно-исследовательская работа в определенной степени служит реализации задач, определенных в Указах Президента Республики Узбекистан № УП-2789 от 17 февраля 2017 года «О мерах по дальнейшему совершенствованию деятельности Академии наук, организации, управления и финансирования научных исследований», № УП-5415 от 17 апреля 2018 года «О мерах по коренному совершенствованию деятельности органов и учреждений юстиции в проведении государственной правовой политики», в Постановлениях Президента Республики Узбекистан № ПП-3160 от 28 июля 2017 года «О поднятии на новый уровень повышения эффективности духовно-просветительской работы и развития сферы», № ПП-4038 от 28 ноября 2018 года «Об утверждении концепции дальнейшего развития национальной культуры в Республики Узбекистан», а также других нормативных правовых документах, относящихся к сфере.

Материалы и методы. В процессе исследования были использованы такие методы, как принцип историчности, сравнительный анализ, систематизация, классификация, проблемно-хронологический и междисциплинарный подход

Результаты и обсуждение. Достоверность результатов исследования обусловлена тем, что в статье использованы современные подходы и методы, признанные в исторической науке, использованы многие виды архивных документов, источниковедческая и историческая литература, материалы периодической печати, приведенные материалы основаны на первоисточниках, выводы, предложения и рекомендации внедрены в практику, полученные результаты подтверждены компетентными структурами.

Научная значимость результатов исследования объясняется прежде всего новыми междисциплинарными подходами в областях исторической науки, исламского права, архивоведения, источниковедения, комплексным подходом к проблеме, системностью методов исследования и обобщения истории Туркестана времен период колониализма Российской империи.

Практическая значимость результатов исследования заключается в том, что обобщенные выводы по работе могут быть использованы в процессе чтения лекций студентам высших учебных заведений, при организации спецкурсов по религиоведению, правоведению, архивоведению, общественно-политической и культурной истории Туркестана конца XIX – начала 20 вв., при написании учебников и учебных пособий по соответствующим разделам истории Средней Азии, при изучении и популяризации рукописных источников и архивных документов в Узбекистане, а также в пополнении музейных фондов

В статье озаглавленной раскрывается процесс диверсификации вакуфной собственности в Туркестане, дескриптивные и прескриптивные интерпретации документов в деятельности казийских учреждений Туркестана (на примере вакуфного имущества), процедуры предоставления права постоянного или временного владения имуществом (на примере байъи-бот, признательных писем, соглашений, материалов вакуфов), выборный процесс и деятельность медресе.

В начале XIX века в Кокандском ханстве действовало 37 медресе [2, с.181]. По некоторым данным, их было 40, но документы, относящиеся к ним, до сих пор не найдены полностью[3. С.218]. По данным В.Пшениникова [4, с.96], в 1842 году в Кокандском ханстве было 15 медресе, из которых самыми известными были медресе Мадалихана, Нарбутабека, Джами, Олий, Хакимойим, Султан Мурадбека, Ходжа додхох, Мингойим. В этих медресе имелось от 38 до 108 комнат[5. с.124].

В.В.Бартольд считал, что хотя в XIX веке Туркестан, в отличие от средневековья, не занимал высокого положения в мусульманском мире, но Бухарское ханство сохранило свой прежний статус центра религиозного образования и привлекало учеников не только из туркестанских губерний, но и из Поволжья[6, с.60]. Медресе были одним из главных учебных заведений для жителей, где также

преподавали известные судьи[7, с.121⁶]. Одним из таких людей являлся Кази Мирза Хикматуллах, который жил и работал в Бухаре и написал около 300 трудов помимо своей работы в качестве судьи[8].

В медресе строго соблюдались религиозные догматические[9] принципы, основанные на диалектике[10] и дедукции[11]. А в преподавании фикха (права) оно основывалось на религиозных и правовых традициях и схоластическом подходе[12, с.19].

В процессе обучения, помимо постоянных мударрисов, действовали также судьи и мутавалли. в соответствии с законодательством Российской империи должности мударрисов, казиев и мутавалли были выборными. В письме № 2330 от 25 июня 1911 г. из Кокандского уезда на имя Главного инспектора учебных заведений Туркестанской области извещалось о том, что выборы учителей в медресе Мингойим[13] были проведены неправильно. Это отправленное письмо, как и письма из других уездов, было написано на белой бумаге объемом 23х23 сантиметра и без печати, без штампа, был только пятизначный номер (например, 25211 в том же письме), а также подпись[14, л.17].

В некоторых случаях поверх пятизначных чисел записывались слова. В ответ на это письмо Главный инспектор края направил в Ферганский областной Совет письмо от 8 августа 1911 г. № 7140 с просьбой уточнить достоверность данного обстоятельства[15, л.6].

В деле, составленном 6 июля 1913 г. [16, л.1-5], содержится информация о выборах мударрисов, проведенных в медресе «Мир»[17] в Коканде. Кроме этого в письме № 17385 главы Кокандского района сообщается об избрании старших преподавателей (2 кандидата) медресе «Мир». Это письмо было зарегистрировано 11 июля 1913 года и подтверждено подписью начальника уезда. Но на нём не проставлено ни местных, ни российских государственных печатей[18, л.1-5].

Вышеуказанные письма были отправлены на имя главного инспектора учебных заведений Туркестанского края* и на них было получено ответное письмо 10 ноября 1915 года под номером 15124. В ответном письме указано, что он просил разрешения передать известие об избрании начальника медресе в кокандское медресе «Мир» и что он им доволен. В ответ на письмо генеральный инспектор области направил военному губернатору Ферганской области для отправки в медресе «Мир» акта выборов мударрисов, проведенных в течение 7 дней[19, л.1-5].

По традиции регистрации мусульманских документов, письменное решение и вердикт судьи должны были быть запечатаны, а доказательство или фетва, основанные на письменном решении, должны были написаны на полях[20, с.20]. Фетвы могли быть разными. Например, о молитвах “нафл”[21, с.26], временных браках, искуплении[22, с.379], представительстве, свидетельствовании, тяжбах[23, с.232] и прочем. В начале документа проставлялась дата его составления[24, с.8].

В судах общей юрисдикции подлинность документов заверялась «штампом», «печатью», «значками»[19, с.35].

В учреждении колониальной администрации документы пишутся специальными секретарями в рукописном виде, такие документы, как акт, приказ, объявление, в большинстве случаев пишутся на машинке. Приказы подписывал лично генерал-губернатор[24, с.574]. Обычно сведения, присылаемые уездными начальниками, посылались секретарем в рукописной форме. Отправляемые письма оформлялись почтовой службой специальными штемпелями[24, с.189]. Письма по серьёзным вопросам закреплялись сургучем[25, с.371]. В документах администрации Российской империи часто встречаются гербы, узоры, названия областей и организаций, типографские элементы[26, с.4].

Дела, связанные с продажей имущества, требовали предъявления соответствующего документа, дающего право собственности, чтобы уточнить, продана ли земля или имущество полностью или частично, после чего подвергдалась их законность[27].

Нотариальные действия, совершаемые судьями, регистрировались через реестры (летописи)[28]. Каждое нотариальное действие регистрировалось отдельным порядковым номером.

В судебной книге, именуемой «дафтар», фиксировались количество мытарей, списки потребленных продуктов (преимущественно, мяса), подарков, преподнесенных военным и придворным чиновникам. Кроме них, включаются размеры земельных участков, подлежащих обложению налогом, а также фамилии военнослужащих[27, с.9].

17 мая 1875 года в Туркестанском крае открылась канцелярия учебных заведений. Это учреждение начало свою деятельность 1 января 1876 года. Соответствующий документ хранится в фонде I-47 Центрального государственного архива Республики Узбекистан документов управления образовательных учреждений Туркестанского края.

В документах судебных учреждений встречаются не только имена судей, ученых, свидетелей, но и названия географических, топографических, этнографических мест.

Закключение. На основании результатов исследования были сделаны следующие **выводы:**

Изучение деятельности народных судей (казиев) и процессов легализации правовых норм в Туркестане, занимающих важное место в истории узбекской государственности, еще больше расширяет знания о социальной, политической, экономической и культурной жизни конца XIX начала XX веков. Историю Узбекистана нельзя изучать отдельно от истории народных судей (казиев). На основе проведенных исследований по вопросам деятельности народных судей (казиев) и легализации правовых норм в Туркестане были разработаны следующие научные выводы:

Судейские учреждения формировались в Центральной Азии до XIII века в три этапа в виде районных, областных и высших судебных учреждений, в которых действовали судьи, муфтии, секретари, ясаулы. В этих судах оформлялись документы по таким вопросам, как вакуф, наследство, купля-продажа движимого и недвижимого имущества, брак. На должность судьи мог быть назначен каждый здравомыслящий мусульманин, не испачкавший своей репутации, проникательный, хорошо разбирающийся в законах шариата и местных обычаях, обладающий достаточными знаниями в области юриспруденции, не имеющий явных физических недостатков, и им выплачивалось жалование из государственной казны.

Исторические события конца XIX – начала XX веков в Туркестане привели, в частности, к тому, что установление Российской империей колониальной политики в стране повлекло за собой значительные изменения в государственном управлении, а завоеванные ими территории управлялись по уставу. В частности, реформирована сложившаяся на протяжении тысячелетий судебной-правовая система, введены новые порядки. С 1886 года «бийские» суды, основанные на шариате и обычаях, применимых к оседлому и кочевому населению, назывались «народными судьями». Сначала были учреждены уездные суды, а затем вместо них участковые мировые (примирительные) суды.

Таким образом, углубленное изучение пути развития системы местного управления в Туркестанском крае, социального, политического, правового, исторического наследия, их идеологических направлений, нотариальной лаборатории судебных учреждений позволит глубже представить историю узбекской государственности, в частности, картину отражения национального духа узбекского народа в правовом управлении в конце XIX и начале XX веков.

ЛИТЕРАТУРА:

1. Мирзиёев Ш.М. Янги Ўзбекистон стратегияси. – Тошкент: Ўзбекистон, 2021. – Б. 33.
2. 2017-2021 йилларида Ўзбекистон Республикасини ривожлантиришнинг бешик устувор йўналиши бўйича Ҳаракатлар стратегиясини «Халқ билан мулоқот ва инсон манфаатлари йили»да амалга оширишга оид Давлат дастурини ўрганиш бўйича илмий-услубий рисола. – Тошкент: Маънавият, 2017. – Б. 244.
3. Қодиров Б.Х., Матяқубов Х.Х., Қодиров Б.Б. Ўзбекистон тарихидан мавзулар бўйича изоҳли лугат. Тошкент: 2014. – Б. 133.
4. Остроумов Н.П. Исламоведение. Введение в Курс Исламоведения. Тип. Турк. Ген-Губернатора. – Ташкент: 1914. – С. 181.
5. Бобобеков Ҳ.Н. Қўқон тарихи. – Тошкент: Фан, 1996. – Б. 218.
6. Топилдиев Н. Қўқон хонлиги ва Россия империяси тарих чорраҳасида. Т.: Академнашр. 2012. – Б. 96.
7. Бартольд В.В. История культурной жизни Туркестана. Ленинград. Издательство академии наук СССР, 1927. – С. 124.
8. Отчет... К.К.Палена. Краевой управление. С.Петербург. Омская топография. 1910. – С. 60.
- 7 Шарифжон Маҳдум садр Зиё. Таржима. «Аҳволе қози Абдушукур ва бошқалар». – Тошкент: ФАШИ. – Қўлзма № 1304. – Б. 121^о.
- 8 <https://ru.m.wikipedia.org/wiki/>
- 9 <https://ru.m.wikipedia.org/wiki/>
- 10 <https://ru.m.wikipedia.org/wiki/>
- 11 Ismatov A. Legal Education in Uzbekistan: Historical Overview and Challenges of Transition. Nagoya University Co-operative Association. 2019. – P. 12.
- 12 <https://qomus.info/encyclopedia/cat-m/mudarris-uz/>
- 13 НАУ, ф-И-19, Опись-1, Дело-18011, Лист-17.

- 14 НАУ, ф-И-19, Опись-1, Дело-19062, Листы-1-5.
- 15 <https://musofir.ru/2019/03/08/>
- 16 Бекмирзаев И.И. Қозилик маънавияти. – Тошкент: Маънавият, 2019. – Б. 20.
- 17 Мир Ҳабибуллоҳ Мирзалол ал-Ҳисайний. «Фатвойи Мир Ҳабибуллоҳ». – Тошкент: ФАШИ. – Қўлёзма № 9019. 26-варақ.
- 18 Бурхониддин Марғинович. «Ҳидоя». – Тошкент: ФАШИ. – Қўлёзма № 1707. 379 варақ.
- 19 Жомеъ ал-фатво. – Тошкент: ФАШИ. – Қўлёзма № 1388. 232-варақ.
- 20 Урунбаев А. Хориқаева Т. Файзиев Т. Джураева Г. Исогай К. Каталог Хивинских казийских документов XIX-начало XX вв. Киот: «Дайшин-инсатцу» 2001.-VIII-стр.
- 21 НАУ, ф-И-19, Опись-35, Дело-42, Лист-574.
- 22 НАУ, ф-И-18, Опись-1, Дело-1800, Лист-4
- 23 НАУ, ф-И-19, Опись-1, Дело-10014, Лист-189
- 24 НАУ, ф-И-17, Опись-1, Дело-7041, Лист-4
- 25 Қўқон давлат музей қўриқхонаси. КП(кирим китоби)-3568, ДП(хужжатли ёдгорлик)-2331, 52/8-коллекция.
- 26 Қўқон давлат музей қўриқхонаси. КП(кирим китоби)-3568, ДП(хужжатли ёдгорлик)-2331, 52/10-коллекция.
- 27 Троицкая А.Л. Каталог архива Кокандских ханов XIX века. – Москва: «НАУКА», 1968. – С. 9.

КОРХОНАЛАР ФАОЛИЯТИГА ТАЪСИР ҚИЛУВЧИ РИСКЛАРНИНГ НАЗАРИЙ АСОСЛАРИ ВА УЛАРНИ ЮЗАГА КЕЛТИРУВЧИ ОМИЛЛАР ТАҲЛИЛИ

Саъдуллаев Ойбек Турдиали ўғли,
Тошкент молия институти мустақил изланувчиси
everest11@gmail.com

Аннотация. Ушбу мақолада корхоналар фаолиятига таъсир қилувчи рискларнинг назарий асослари, категориялари ва уларни юзага келтирувчи омиллар таҳлилини ёритиб берилган. Бунда рискларни мониторингини олиб бориши алгоритми ва корхоналарни молиявий ҳисоботларидан фойдаланган ҳолда таҳлил қилиши босқичлари кенг таҳлил қилинган.

Акциядорлик жамиятлари ва масъулияти чекланган жамиятлар соф активлар миқдорини мунтазам равишда кузатиб боришлари шартлиги асосланган. Агар соф активлар миқдори устав капиталдан кам бўлса, жамият ўз устав капиталини соф активлар даражасига камайтириши шартлиги таҳлил қилинган.

Калит сўзлар: корхона, риск, молиявий ҳисобот, алгоритм, ўз капитал, соф капитал, эҳтимоллик, хавф-хатар, корхона рискларини бошқариши (ERM).

ТЕОРЕТИЧЕСКИЕ ОСНОВЫ ВЛИЯЮЩИХ НА ДЕЯТЕЛЬНОСТЬ ПРЕДПРИЯТИЙ РИСКОВ И АНАЛИЗ ПРОВОЦИРУЮЩИХ ИХ ФАКТОРОВ

Аннотация. Цель данной статьи - пролить свет на теоретические основы, категории рисков, влияющих на деятельность предприятий, и анализ факторов, которые их вызывают. В данном случае широко анализируется алгоритм мониторинга рисков и этапы анализа предприятий с использованием их финансовой отчетности.

Это основано на том факте, что акционерные общества и общества с ограниченной ответственностью обязаны регулярно контролировать величину чистых активов. Если сумма чистых активов меньше уставного капитала, то было проанализировано, что общество обязано уменьшить свой уставный капитал до уровня чистых активов.

Ключевые слова: предприятие, риск, финансовая отчетность, алгоритм, собственный капитал, чистый капитал, вероятность, риск, управление рисками предприятия (ERM).

THEORETICAL FOUNDATIONS OF RISKS AFFECTING THE ACTIVITIES OF ENTERPRISES AND ANALYSIS OF THE FACTORS THAT PROVOKE THEM

Abstract. This article aims to highlight the theoretical foundations, categories of risks affecting the activities of enterprises and the analysis of the factors that make them possible. In this case, the algorithm for monitoring risks and the stages of analysis of enterprises using their financial statements are widely analyzed.

It is based on the fact that joint-stock companies and limited liability companies are obliged to regularly monitor the amount of net assets. If the amount of net assets is less than the authorized capital, it has been analyzed that society is obliged to reduce its authorized capital to the level of net assets.

Key words: enterprise, risk, financial reporting, algorithm, equity, net capital, probability, risk, enterprise risk management (ERM).

Кириш. Ишлаб чиқаришнинг барча соҳаларига рискларнинг таъсир хавфи бугунги кунда бутун дунё олдида турган асосий муаммодир. Унинг асосий натижаси, бошқа нарсалар қатори, кўпчилик, айниқса, корхоналарга таҳдид соладиган глобал иқтисодий инқироздир. Жаҳонда юз бераётган турли сиёсий, ижтимоий ва экологик муаммолар кўплаб компанияларнинг даромадлари ва бандлик даражасининг пасайишига сезиларли таъсир кўрсатди. Иқтисодий жараёнларнинг тўхтатилиши бизнеснинг вақтинча ёки бутунлай йўқ бўлиб кетишининг жиддий оқибатларига олиб келади. Деярли барча ташкилотларнинг кенгашлари жаҳонда юз бераётган ўзгаришлар туфайли юзага келган тўсатдан инқироз шароитида бир қатор қийин қарорлар қабул қилишди. Бундай вазиятда кўпинча корхоналар фаолияти билан боғлиқ бўлган рискларнинг натижаларини интуитив баҳолаш етарли

эмас. Бир қатор қутилмаган ҳодисаларга дучор бўлиш иқтисодий фаолиятда кенг тарқалган риск ҳисобланади. Олдинги тадқиқотларга кўра рискларни бошқариш динамик ўзгарувчан муҳитда корхоналарнинг самарадорлиги ва рақобатбардошлигини оширишга ёрдам беради.

2022 йилда JLA тадқиқот гуруҳи “S&P 500 компаниясини бозор қийматининг 30% ёки ундан кўпроқ пасайишига дуч келган 76 та компанияларни риск тури бўйича таҳлил қилган. Уларнинг аниқлашича, ҳодисаларнинг 61 фоизи стратегик рисклар, 30 фоизи операцион рисклар ва 9 фоизи молиявий рисклар билан боғлиқ бўлган” [1,11].

Ўзбекистон Республикаси Президентининг 2023 йил 11 сентябрдаги ПҚ-300-сон “«Ўзбекистон – 2030» стратегиясини 2023 йилда сифатли ва ўз вақтида амалга ошириш чора-тадбирлари тўғрисида»ги қарори 48-мақсад саноатнинг «драйвер» соҳаларини ривожлантириш ва ҳудудларнинг саноат салоҳиятини тўлиқ ишга солиш 12 бандида “Тармоқ корхоналари билан бирга соҳадаги юқори истиқболли маҳсулотларни аниқлаш, уларни ишлаб чиқариш учун технологияни танлаш ва ўзлаштириш, конструкторлик, дизайн ва лойиҳа ишларини ташкил қилиш асосида янги маҳсулот ишлаб чиқаришни йўлга қўйиш” [1,6].

Демак, корхоналарда ишлаб чиқариш самарадорлигини ошириш орқали юқори натижаларга эришишда рискларнинг таъсир даражаси албатта юзага келади. Шунинг учун корхоналар даромад манбаи ортиб борган сари уларга таъсир қилувчи рискларнинг даражаси ҳам ортиб боради.

Мавзуга оид адабиётлар таҳлили (literature review). Ушбу соҳада олиб борилган тадқиқотларда асосий эътибор корхоналар фаолиятига таъсир қилувчи рискларни таснифи, турлари ва улар томонидан келтириб чиқиладиган турли зарарлар моҳияти кўриб чиқилган. Бундан ташқари корхоналар фаолиятига таъсир қилувчи рисклари бошқариш масалалари ҳам муҳим йўналиш сифатида танланган. Жумладан, айрим тадқиқотларда айнан корхоналар фаолиятига таъсир қилувчи рискларни муҳимлигини куйидаги таърифлар билан умумлаштиришга ҳаракат қилинган. Жумладан, “...бу корхонанинг хавф-хатар билан боғлиқ ноаниқлик муҳитида фаолият олиб бориши ва иқтисодий субъектга боғлиқ ва боғлиқ бўлмаган жараёнларнинг сабаб ва оқибати берадиган натижа -кўзланган режани амалга ошириш ёки ошира олмаслик ва фойда ёхуд зарар каби эҳтимолий натижаларни берадиган объектив иқтисодий категория деб қараш мақсадга мувофиқ бўлади [1,23] деб таъриф бериб ўтилган. Муаллиф фикрича корхоналарга таъсир қилувчи рискларни муҳим категориялар хавф-хатар билан боғлашга ҳаракат қилган. Бизга маълумки, рискнинг юзага келтирувчи кўплаб категориялари мавжуд бўлиб, уларни умумлаштирган ҳолда айтилганда мақсадга мувофиқ бўлар эди. Кейинги олиб борилган тадқиқотда корхоналар фаолиятига таъсир қилувчи рискларни “юзага келиши мумкин бўлган хавф остида ўзларининг бир қисм ресурсларини йўқотиши, кўзланган даромадга эга бўла олмаслик ёки ишлаб чиқариш ва молиявий фаолиятни амалга ошириш натижасида қўшимча ҳаражатларнинг юзага келиши тушунилади” деб таъриф бериб ўтилган [1,56]. Бу ерда ҳам муаллиф рискларни юзага келиши мумкин бўлган хавф билан боғлаган ҳолда таърифни келтирган. Айрим тадқиқотчилар эса “Эҳтимолий зарар ва йўқотишлар эҳтимолиги”, [1,12] яъни рискни эҳтимолик коэффициенти билан боғлаган бўлса, Ван Хорн Д.К “Пайдо бўлиши мумкин бўлган зарар ва йўқотишлар эҳтимолиги” [1,31] деб таъриф берган. Тадқиқотчи М. Адхамов “фойдадан маҳрум бўлиш ва бошқа умумий сабабларга кўра зарар кўриш сингари ёмон оқибатлар рўй бериш эҳтимоли” билан ифодалайди. Айрим тадқиқотларда корхоналар рискини маълум бир фаолият билан боғлашга ҳаракат қилинган. Жумладан, Аленичев В.В, Аленичева Т.Д томонидан “кредиторга тегишли бўлган асосий қарз ва фоизларни тўлай олмаслик натижасида юзага келадиган йўқотишлар хавфини ошиши” билан боғлашган бўлса, Грабовий Г.П., Петровлар С.Н. эса “...корхона ресурсларининг бир қисмини йўқотиш ёки даромад ола олмаслик, қўшимча ҳаражатлар қилиш хавфидир” [2,33] деб таъриф бериб ўтган. Кейинги олиб борилган тадқиқотларда риск категориялари айрим турларини умумий боғлаган ҳолда таъриф берилган. Жумладан, Абдуллаев Ё., Бобоқулов Т. “фақат зарарлар, фоиз ставкаларининг даражаси ва ҳаракатининг ўзгариши натижасида зарар кўриш хавфининг юзага келиши” ва “режалаштирилган фойдани ололмаслик ёки зарарнинг юзага келиш эҳтимоли” деб фойда ва зарар тушунчаларини риск категорияси эҳтимолик билан боғлаган.

Олиб борилган кўплаб тадқиқотларда корхоналар фаолиятига таъсир қиладиган рискларни таъсир даражасини баҳолаш жараёнига алоҳида эътибор қаратилади. Жумладан, “риск омилларининг бир-бирига боғлиқлиги унинг устуворлигини намоён қилади: маълум бир омилнинг ўзгариши бошқа омиллар ўзгаришига ҳам таъсир этади ва натижада уларнинг риск даражасига таъсирини ҳам ўзгартиради. Рискларни бошқариш жараёнида кичик бизнес корхоналарида рискларни баҳолаш механизми алоҳида аҳамият касб этиб, тадбиркорлик фаолияти натижаларига таъсир этувчи риск ҳисоблаб чиқилади. Рискни баҳолаш - бу риск даражасини миқдорий ва сифат жиҳатдан

хисоблашдир. Энг аввало, тадбиркорлик рискларини миқдорий ва сифат жиҳатидан баҳолаш лозим” [6,36] деб хисоблайдилар.

Иқтисодчи олим Т. Маликов ишларида “рискнинг ушбу муҳим тушунчаларига асосланиб, шуни айтишимиз мумкинки, корхоналарнинг бизнес рискларини бошқариш муаммоси доимий, айниқса, мамлакатдаги бекарорлик шароитида, шунинг учун иқтисодий мақсадларга эришиш ва керакли натижага эришиш муҳим воситадир” деб келтириб ўтилган [7,12].

“Ҳозирги вақтда корхонанинг самарадорлиги кўп жиҳатдан унинг бошқаруви, яъни жисмоний шахсларнинг корхонани инқироз жараёнлари ва фойданинг пасайишига олиб келадиган вазиятлардан химоя қилишга қаратилган фаолиятни амалга ошириш қобилияти билан белгиланади. Объектив равишда мавжуд ноаниқлик туфайли корхоналар хавф остида ишлашга мажбур. Корхонанинг иқтисодий хавфсизлигини таъминлаш учун, биринчи навбатда, уни белгилайдиган рисклардан келиб чиқиш керак” [9,14]. Олинган натижалар шуни кўрсатадики, қилинган тадқиқотларда “корхоналарнинг иқтисодий хавфсизлигига таъсир қилувчи рискларни бошқариш минтақавий ва тармоқ хусусиятларига эга. Хатарларни минималлаштиришга қаратилган чора-тадбирлар бир минтақада бошқасига қараганда анча самарали бўлади. Шунинг учун ҳар бир аниқ ҳолатда, биринчи навбатда, ташқи омилларни - корхоналарнинг минтақавий ва тармоққа мансублигини, шундан кейингина ички омилларни - компаниянинг индивидуал хусусиятларини ҳисобга олиш керак. Тақдим этилган методология тегишли кўрсаткичлар бўйича хавфлар ҳажмини тезкор синовдан ўтказиш учун ҳам, рискларни бошқариш жараёни учун ҳам қўлланилиши мумкин” [16,47] деб, бунда асосий эътиборни рискларни бошқариш жараёнига қаратилади. Рискларни бошқариш стратегияни бошқаришдан жуда фарқ қилади. Рискларни бошқариш имконият ва муваффақиятларга эмас, балки салбий томонларга - таҳдидлар ва муваффақиятсизликларга эътибор қаратади. Бу кўпчилик етакчи жамоалар стратегияни амалга оширишда ривожлантиришга ҳаракат қиладиган "бажариш" маданиятига зид келади. Ва кўп раҳбарлар келажакни чегирмага мойил; улар келажакда ноаниқ муаммога дуч келмаслик учун ҳозир вақт ва пул сарфлашни истамайдилар. Бундан ташқари, хавфни камайтириш одатда ресурсларни тақсимлаш ва инвестицияларни диверсификация қилишни ўз ичига олади, бу муваффақиятли стратегиянинг интенсификацияси бўлишига зиддир. Шу сабабларга кўра, аксарият компаниялар стратегик ва ташқи рискларни бошқариш учун алоҳида бўлимни талаб қилади. Хатарларни бошқариш бўлимининг ҳажми компаниядан компанияга фарқ қилади, аммо гуруҳ тўғридан-тўғри юқори жамоага ҳисобот бериши керак [18,55]. Рискларни бошқариш воситалари сифатида қуйидагилар тақлиф этилган:

ортиқча - ўтказиб бўлмайдиган хавфни бошқариш;

суғурта - таваккалчиликнинг юзага келиши натижасида етказилган моддий зарарни қоплаш имконияти;

хеджлаш - бу нарх рискларини бир компаниядан бошқасига ўтказиш;

тақсимлаш - рискни битим тарафлари ўртасида тақсимлаш;

диверсификация - инвестициялар ва/ёки мажбуриятларни тақсимлаш орқали умумий таваккалчиликни камайтириш;

минималлаштириш - портфелнинг соф қийматидаги тебранишларни минималлаштириш мақсадида активлар ва пасивлар балансини сақлаш.

Жон Мейнард Кейнс хавфларни биринчилардан бўлиб таснифлаган. Кейнс таъкидлашича, барча рисклар бир-бири билан чамбарчас кесишади. Ҳозирги вақтда корхонанинг иқтисодий, молиявий ва ташкилий барқарорлиги масалаларига бағишланган ихтисослаштирилган адабиётларда хавфларни таснифлаш вариантларидан бири мажбурий равишда берилган. Кўпгина ҳолларда, танланган мезонлар барча турдаги хавфларни қоплаш учун етарли эмас, аммо бир қатор фундаментал хавф турлари дарсликлар ва илмий мақолаларда учрайди. Ушбу маълумотларга асосланиб, умумий тушунчалар асосида хавфларнинг кичик тўпламини таснифлаш одатий ҳолдир [22,16].

Шундай қилиб, муаллифларнинг аксарияти қуйидаги хавфларни аниқлайдилар:

- операцион риск (корхона қарз маблағларидан фойдаланмаётган шароитларда иқтисодий йўқотишлар эҳтимоли);

- бозор rischi (корхонанинг ноқулайлик туфайли йўқотиш хавфи

айланма маблағларнинг бозор қийматининг, шунингдек, чет эл валютаси курсларининг (қимматбаҳо металлар, қимматли қоғозлар ва бошқалар), кредитлар ва депозитлар бўйича ставкаларининг ўзгариши;

- молиявий таваккалчилик (молиявий фаолиятни амалга ошириш шартлари ноаниқ бўлган тақдирда даромад ёки капитални йўқотиш кўринишидаги салбий молиявий оқибатларнинг юзага келиш эҳтимоли).

Молиявий рискларни қуйидагиларга бўлиш мумкин:

- валюта rischi;
- кредит rischi;
- инвестиция rischi.

Ушбу асосий рискларга у ёки бу тартибда юзага келадиган яна бир нечта вариантлар кўшилади:

- бизнес таваккалчилиги (инвестициялар ҳажми, ишлаб чиқариш фаолиятидаги пул оқимлари ва инвестиция қандай молиялаштирилганидан қатъи назар, активларнинг тугатиш қиймати бўйича ноаниқлик);

- ликвидлик rischi (битимнинг реал баҳоси билан бозор нархи ўртасидаги фарқ);

- ҳуқуқий таваккалчилик (қонунчилик, солиқ тизими ва бошқаларни ўзгартириш натижасида йўқотишлар);

- назорат қилувчи органлар билан боғлиқ хавф.

Хавф манбасини аниқлашда корхона учун ушбу таҳдиднинг потенциал мавжудлигини аниқлаш керак. Хавф манбаи ички ва ташқи бўлиши мумкин. Хавфнинг таъсири даражасини аниқлашда маълум бир объектга нима таъсир қилиши мумкинлиги ва қанчалик даражада эканлиги тушунилади. Таъсир қилинган ҳудудни аниқлаш босқичида воқеаларни янада ривожлантириш учун сценарийларни қуриш, шунингдек, бошқа корхона объектлари учун маълум бир ҳодисанинг оқибатларини баҳолаш керак. Шу билан бирга, хавф таъсирини бошқа объектларга ўтказиш имконияти ҳам, ушбу хавф билан боғлиқ оқибатларнинг бошланиши ҳам кўриб чиқилади. Ушбу сценарийларни қуриш жуда кўп ресурсларни талаб қилади ва жуда кўп сонли омилларнинг ўзаро таъсирини ҳисобга олади [19,22].

Корхона рисклари - бу корхона иқтисодиётидаги ноқулай ўзгаришлар натижасида юзага келадиган рисклар. Умумий хавфлар:

бозор шароитларининг ўзгариши,

мувоzanатсиз ликвидлик (тўлов мажбуриятларини ўз вақтида бажара олмаслик),

бошқарув даражасининг ўзгариши ва бошқалар [6,4].

Корхонанинг фаолиятига тижорат мақсадларига (стратегик, тактик) эришишга тўсқинлик қиладиган ҳодисалар (ҳаракат) кўринишидаги рисклар таъсир қилади [24,12]. Хатарлар пайдо бўлиш вақти ёки жойи, намоён бўлиш усули ва ташкилот ишига таъсир қилиш даражаси билан фарқ қилувчи омилларни ўз ичига олади. Уларнинг таъсири натижасида қуйидаги кўринишдаги ноқулай вазият бўлиши мумкин:

йўқотилган (йўқотилган) фойда;

тўғридан-тўғри йўқотиш;

фаолият натижаларининг етишмаслиги;

келажакда йўқотиш ёки даромадни йўқотиши мумкин бўлган воқеа.

Корхона рискларининг турлари ўзаро боғлиқдир. Бирини ўзгартириш бошқаларга таъсир қилиши, уларнинг оғирлигини ошириши ёки камайтириши мумкин.

Рискларнинг тадбиркорлик фаолиятининг ажралмас қисми сифатида мавжудлиги бошқарув қарорларини қабул қилиш ва амалга оширишда уларни аниқлашнинг аниқ усуллари ишлаб чиқиш заруриятини келтириб чиқарди. Корхоналар турли хил ички муҳитларга, ишлаб чиқариш салоҳияти даражасига, ходимларга ва бошқаларга эга бўлган турли рақобат муҳитида ишлайди. Шу муносабат билан, ҳар бир корхона фақат ушбу компанияга бевосита хос бўлган ва ишлаб чиқариш, технологик, тижорат, молиявий ва бошқа фаолият турларининг ўзига хос хусусиятлари билан боғлиқ бўлган рискларга дуч келади. Уларни ўз вақтида аниқлаш ва юзага келиш эҳтимолини, пайдо бўлиш вақтини, шунингдек, мумкин бўлган зарарини аниқлаш муҳимдир [21,55].

Америкалик мутахассис Пол Кирван фикрича, “Корхона рискларини бошқаришнинг бир қисми сифатида компаниялар асосий омилларга - одамларга, жараёнларга, технологияга ва активларга эътибор қаратиш орқали бизнес хатарларининг кўп турларини камайтириши мумкин”, - деб ҳисоблайди.

Корхона рискларини бошқариш (ERM) давлат ва хусусий компанияларга рискларни ишончли бошқариш имконини бериш учун зарурдир. Хатарларни бошқаришнинг самарали усули, тўғри бирлаштирилганда, компания учун сезиларли харажатларни тежашга олиб келиши мумкин. Ҳар бир бизнес билан боғлиқ хавфларнинг тўртта ўзига хос тури мавжуд: риск хатарлари, молиявий рисклар, операцион рисклар ва стратегик рисклар.

Юқорида ўрганилган корхоналар фаолиятига таъсир қилувчи рискларни таснифи, хусусиятлари, баҳолаш ва бошқариш жараёнларидаги назарий қарашлар асосида шуни хулоса қилиш мумкинки, барча жараёнларга таъсир қилувчи рискларни умумлаштиришда уларнинг таъсир даражасини баҳолаш, бошқариш ва тактик жиҳатдан уни пасайтириш механизмларини ҳисобга олиш муҳим эканлигини аниқладик.

Таҳлил ва натижалар (analysis and results):

Корхоналар фаолиятига таъсир қилувчи рискларни назарий жиҳатдан ёритишда уларнинг юзага келиш ҳолатларини чуқур ўрганиш муҳим. Шунинг учун ҳар қандай корхона фаолиятига таъсир қилувчи рискларни мониторингини олиб бориш жараёнида асосий эътибор уларнинг келиб чиқиш эҳтимоллигини баҳолаш зарур.



1-расм. Рискларни мониторингини олиб бориш алгоритми [24,14]

Бунда рискларни юзага келиш ҳолатини мониторинг қилишда, биринчи навбатда, корхонанинг кўрсаткичларини таҳлил қилиб туриш зарур бўлади. Бунинг учун ўрганилаётган даврдаги кўрсаткичлар ўтган даврни шу пайтдаги кўрсаткичлари билан солиштириш ёки таққослаш орқали назорат қилиниши зарур бўлади. Бундан кейинги босқичда ушбу кўрсаткичларнинг ўзгариш ҳолати яъни ўсиш (камаиш) ҳолатига баҳо берилади. Кўрсаткичлар ижобий ҳолатда бўлганда ҳам унга таъсир қилиши мумкин бўладиган рискларни аниқлаш ва уларнинг эҳтимоллик кўрсаткичларини таҳлил қилиш кейинги босқичда амалга оширилади. Ҳар учала ҳолатдаги таҳлилларга таяниб мониторинг олиб бораётган ходимлар томонидан умумий хулоса шакллантирилиб яқин орада таъсир этиши мумкин бўладиган рискларни категорияларга бўлган ҳолда баҳо берилади.

Айрим корхоналарда кўрсаткичлар ижобий бўлишига қарамадан унга таъсир қилувчи рискларни бўлиш эҳтимоллиги юқори бўлади. Шунинг учун айнан қайси рискларни яқин келажакда корхона қабул қилиши мумкин бўладиган хулосани шакллантириш ёки ишлаб чиқиш зарур ҳисобланади.

Корхонани таҳлил қилиш жараёнини иккита гуруҳга ажратган ҳолда ўрганиш тавсия қилинади. Бунинг учун корхоналарни молиявий ҳисоботларидан фойдаланган таҳлиллар амалга оширилади.

Бухгалтерия балансининг санаб ўтилган турларининг ҳар бири ўзига хос номенклатурага, уларни баҳолаш ва таҳлил қилиш усулларига эга. Масалан, ҳар бир ташкилот учун капитал айланмасининг ўртача даврининг давомийлигига унинг соҳасига хос бўлган кўплаб объектив ва субъектив омиллар, фаолият кўлами ва бизнес айланмасининг белгиланган хусусиятлари таъсир қилади. Ҳар бир ташкилот учун капитал айланмасининг ўртача даврининг давомийлиги унинг тармоғига хос бўлган кўплаб объектив ва субъектив омиллар, фаолият кўлами ва бизнес айланмасининг устун хусусиятларига таъсир қилади. Бу кўрсаткич, биринчи навбатда, динамикада баҳоланади. Албатта, бу муддат қанчалик қисқа бўлса, молиявий ресурслар шунчалик тез тўланади. Айланма даврининг секинлашиши капитал ва молиявий ресурслардан фойдаланиш самарадорлигининг пасайишидан далолат беради. Айланма кўрсаткичларини ҳисоблаш алгоритми куйидагича.

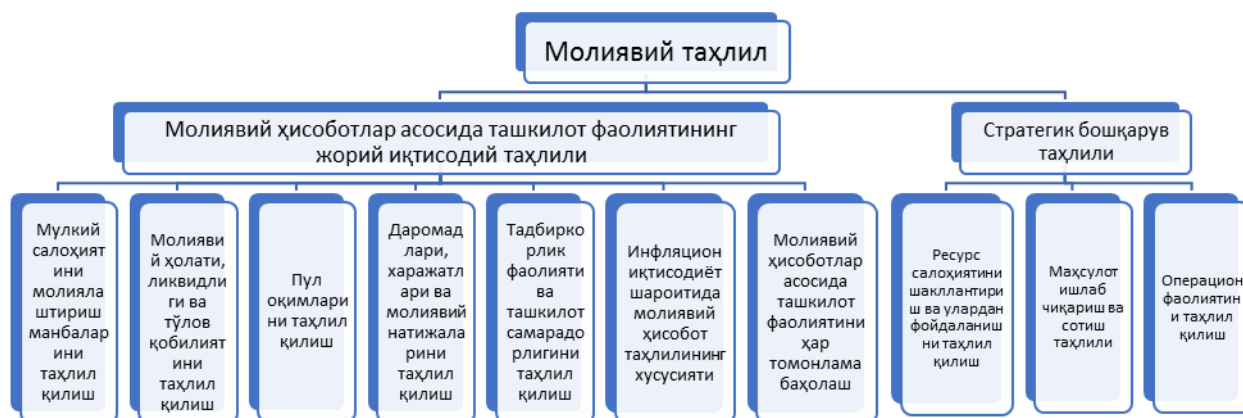

2-расм. Корхоналарни молиявий ҳисоботларидан фойдаланган ҳолда таҳлил қилиш босқичлари

Юқорида келтирилган молиявий таҳлил схемаси бўйича бирма-бир кўриб чиқадиган бўлсак, ҳар бир кўрсаткичларни ҳисоблаш алгоритмлари мавжуд бўлиб, уларни инобатга олиш муҳим ҳисобланади. Жумладан, молиявий салоҳиятини молиялаштириш манбаларини таҳлил қилишда вақт даври ва мақсадига кўра, баланслар очилиш, жорий, санитаризация, тугатиш, бирлаштириш ва ажратишга бўлинади.

1-жадвал.

Йил бўйича ўз капитали ва мажбуриятларининг айланмаси (қайтарилиши) кўрсаткичлари

Кўрсаткичлар	Қайтарилиш коэффициенти	Бир қунда битта айланманинг ўртача давомийлиги
Ўз капитали	Сотишдан тушган даромад/ ўз капиталининг ўртача баланс миқдори	ўз капиталининг ўртача баланс миқдори*360/ сотишдан тушган даромад
Қарзга олинган капитал	Сотишдан тушган даромад/ қарз капиталининг ўртача баланс миқдори	қарз капиталининг ўртача баланс миқдори*360/ сотишдан тушган даромад
Кредитлар ва ссудалар	Сотишдан тушган даромад/ кредитлар ва қарзлар бўйича қарзларнинг ўртача баланс суммаси	кредитлар ва қарзлар бўйича қарзларнинг ўртача баланс суммаси*360/ сотишдан тушган даромад
Таъминотчилар билан ҳисоб-китоб	Сотишдан тушган даромад/ кредиторлик қарзларининг ўртача баланс суммаси	кредиторлик қарзларининг ўртача баланс суммаси*360/ сотишдан тушган даромад
Етказиб берувчилар ва пудратчилар олдидаги қарзлар	Сотишдан тушган даромад/ етказиб берувчилар ва пудратчилар олдидаги қарзларнинг ўртача баланс суммаси	етказиб берувчилар ва пудратчилар олдидаги қарзларнинг ўртача баланс суммаси*360/ сотишдан тушган даромад

Корхоналар фаолиятидаги яна бир муҳим кўрсаткич бу уларнинг соф активлари ҳисобланади. Соф активлар - бу ташкилотнинг ўз маблағлари манбаларидан ҳосил бўлган мулкни баҳолаш. Соф активлар ҳақиқий капитални акс эттиради, уларнинг мутлақ қиймати ва ижобий динамикаси ташкилотнинг молиявий ҳолатининг барқарорлигини тавсифлайди.

“Соф активлар корхонанинг жами активларидан унинг жами мажбуриятларини олиб ташлаган ҳолда аниқланади. Соф активлар миқдори корхонанинг устав капиталига тўлиқ мос келади. Нотижорат ташкилотда соф активлар чекланмаган соф активларга ва чекланган соф активларга бўлинади”.

Соф активлар қийматининг ижобий динамикаси компаниянинг инвестицион жозибадорлиги ўсишининг муҳим баҳолаш кўрсаткичи, унинг молиявий барқарорлигининг бозор кўрсаткичи бўлиб, бу, ўз навбатида, молия бозорида унинг қимматли қоғозлари билан битимлар котировкалари ва фаоллигини ошириши мумкин. Ғарб амалиётида net assets ёки net worth соф қиймат сифатида танилган соф актив кўрсаткичи ҳар қандай тижорат ташкилоти фаолиятининг асосий кўрсаткичидир. Ташкилотнинг соф активлари камида ижобий бўлиши керак. Салбий соф активлар ташкилотнинг тўловга қодир эмаслигининг белгиси бўлиб, компаниянинг тўлиқ кредиторларга қарамлигини ва ўз маблағлари йўқлигини кўрсатади.

Соф активлар нафақат ижобий, балки ташкилотнинг устав капиталидан ҳам ошиб кетиши керак. Бу шунинг англатадики, ташкилот ўз фаолияти давомида мулкдор томонидан дастлаб киритилган маблағларни исроф қилмади, балки уларнинг ўсишини ҳам таъминлади. Устав капиталидан кам соф активларга фақат янги ташкил этилган корхоналар фаолиятининг биринчи йилида рухсат этилади. Кейинги йилларда соф активлар устав капиталидан кам бўлса, фуқаролик кодекси ва акциядорлик жамиятлари тўғрисидаги қонун ҳужжатлари устав капиталини соф активлар миқдорига камайтиришни талаб қилади. Агар ташкилотнинг устав капитали аллақачон минимал даражада бўлса, унинг кейинги мавжудлиги масаласи кўтарилди.

“Соф активлар устав, заҳира ёки қўшимча капитални кўпайтириш ёки таъсисчининг корхона олдидаги қарзларини камайтириш йўли билан кўпайтирилиши мумкин”.

Акциядорлик жамиятлари ва масъулияти чекланган жамиятлар соф активлар миқдорини мунтазам равишда кузатиб боришлари шарт. Агар соф активлар миқдори устав капиталидан кам бўлса, жамият ўз устав капиталини соф активлар даражасига камайтириши шарт.

Юқорида таъкидлаб ўтганимиздек, корхоналар фаолиятига таъсир қилувчи рискларнинг юзага келиш эҳтимоли бу ҳар бир кўрсаткич орқали бўлиши мумкин. Корхоналар фаолиятидаги яна бир муҳим кўрсаткич бу ўз капитали ҳисобланиб, уни ўзгариши ҳам рискли ҳолатларни ривожланишига олиб келади. Корхонанинг ўз капиталининг ҳаракати нисбий кўрсаткичлар - тушум ва чиқим коэффициентлари билан ҳам тавсифланади, улар куйидагича аниқланади:

Тушум коэффициенти = ўз капиталининг ошиш (кўпайтириш) миқдори / йил охиридаги ўз капиталининг қолдиғи

Чиқим коэффициенти = ўз капиталининг пасайиши (камайиши) миқдори / йил бошидаги ўз капиталининг қолдиғи.

Шунга ўхшаш корхоналарни молиявий ҳисоботларидан фойдаланган ҳолда таҳлил қилиш ҳар бир босқичларига кирувчи кўрсаткичларни ижобий ҳолатда бўлиши бу юзага келиши мумкин бўладиган рискларни олдини олишга ёрдам беради.

Хулоса ва таклифлар. Юқорида олинган таҳлилий маълумотлар асосида куйидаги хулосалар шакллантирилди:

- корхона фаолиятига таъсир қилувчи рискларнинг мониторингини олиб бориш жараёнида асосий эътибор уларнинг келиб чиқиш эҳтимолигини баҳолаш зарур бўлган алгоритми ишлаб чиқилди;

- корхоналар фаолиятига таъсир қилувчи рискларни юзага келишини таъминлашга хизмат қилиши эҳтимолиги бор бўлган молиявий ҳисоботларнинг таҳлил қилиш босқичлари таклиф этилди;

- акциядорлик жамиятлари ва масъулияти чекланган жамиятлар соф активлар миқдорини мунтазам равишда кузатиб боришлари шарт. Агар соф активлар миқдори устав капиталидан кам бўлса, жамият ўз устав капиталини соф активлар даражасига камайтириши шартлиги асосланди.

АДАБИЁТЛАР:

1. Абдуллаев Ё, Бобоқулов Кредит: 100 саволга 100 жавоб.- Т.: «Меҳнат», 1996 й. 80 бет.
2. Адҳамов М. Лойиҳа таҳлили. - «Фарғона», 2002.-72 б. 24. Шарифхўжаев М., Абдуллаев Ё. Менежмент. -Т.: «Ўқитувчи», 2001. 583 б.
3. Аленичев, В. В., & Аленичева, Т. Д. (1994). Страхование валютных рисков, банковских и экспортных коммерческих кредитов. М.: Ист-сервис. 35.
4. Ван Хорн, Д. К., & Вахович, Д. М. (2001). Основы финансового менеджмента. М. и др.: Издат. дом" Вильямс".
5. Грабовий П.Г. и др. Риски в современном бизнесе - М.: Аланс, 1999. 75б.
6. Грабовий П.Г. и др. Риски в современном бизнесе - М.: Аланс, 1999. 75б.

7. Какие риски существуют в работе предприятия? Предотвратимые риски. Стратегические риски. Внешние риски. Оценка риска. Предупреждение и устранение рисков. Принятие риска. Предотвращение риска. Перенос риска. Методы управления рисками. <https://xn----dtbhaacat8bfloi8h.xn--p1ai/what-risks-work-enterprise>.
8. Камагуров И.С. Классификация рисков деятельности предприятия «МИРЭА - Российский технологический университет» Россия, г. Москва. (<https://cyberleninka.ru/article/n/klassifikatsiya-riskov-deyatelnosti-predpriyatiya>)
9. Маликов Т. «Молявий қарор қабул қилиш асослари» - Т.: «Шарқ», 1996. 24 б. 12.
10. Марочкин Н. А. Влияние рисков на экономическую безопасность предприятия: отраслевой и региональный аспекты. (https://elar.urfu.ru/bitstream/10995/77032/1/978-5-7996-2731-7_2_32.pdf)
11. Марочкин Н. А. Влияние рисков на экономическую безопасность предприятия: отраслевой и региональный аспекты. (https://elar.urfu.ru/bitstream/10995/77032/1/978-5-7996-2731-7_2_32.pdf)
12. Пласкова Н.С. Экономический анализ: учебник. – 2-изд. -М.: Эксмо, 2009. -704 с.
13. Маликов Т.С. Молия: амалий жиҳатлар (Ўқув қўлланма). – Т.: «Nihol print» ОК, 2022. – 428 б.
14. Webster, T. M., Norsworthy, J. K., Ward, S. M., Shaw, D. R., Llewellyn, R. S., Nichols, R. L., ... & Witt, W. W. (2012). Reducing the risks of herbicide resistance: best management practices and recommendations. *Weed Science*, 60(SP1), 31-62.
15. http://lib.jizpi.uz/pluginfile.php/14063/mod_resource/content/0/risklarni_kichik_biznes_korxonalar_fojdasiga_tasirini_baholash.pdf
16. <https://1fin.ru/?id=281&t=1340>
17. <https://assistentus.ru/vedenie-biznesa/riski-predpriyatiya/>
18. <https://astral.ru/info/elektronnaya-otchetnost/obshchie-voprosy-otchetnost/chistye-aktivy-v-bukhgalterskom-balanse/>
19. <https://corporatefinanceinstitute.com/resources/management/enterprise-risk-management-erm/>
20. <https://corporatefinanceinstitute.com/resources/management/enterprise-risk-management-erm/>
21. https://iqtisodiyot.tsue.uz/sites/default/files/maqolalar/12_Ashurov.pdf
22. <https://lex.uz/uz/search/unique>
23. <https://www.accountingtools.com/articles/net-assets>
24. https://www.audit-it.ru/finanaliz/terms/solvency/net_assets.html
25. https://www.profiz.ru/se/5_2003/864/ (Л.Г. Паутова д-р экон. наук, проф. кафедры экономики производственных предприятий РЭА им. Г.В. Плеханова Статья опубликована в журнале «Справочник экономиста» № 5, 2003.)
26. <https://www.techtarget.com/searchcio/feature/4-basic-types-of-business-risks-in-the-enterprise>.

UO'K 7.067.6

IQTISODIYOTNING GLOBALLASHISH SHAROITIDA BOZOR FAOLIYATINING AMAL QILISHI (ijodiy ishlab chiqarishda)**Qolqanatov Asilbek Nazarbay o'g'li,***O'zbekiston davlat san'at va madaniyat instituti "Madaniyat va san'at menejmenti" kafedrasida o'qituvchisi
qolqanatov9518@gmail.com*

Annotatsiya. Uzoq o'tmish davrlardan buyon mamlakatlar o'rtasida iqtisodiy, ijtimoiy, texnologik va madaniy-ma'rifiy sohalarida o'zaro almashuvlar doimo bo'lib kelgan. Hozirda bu holat, ijodiy globallashuv deb nomlanadi va mamlakatlarni madaniy, iqtisodiy integratsiyalashuvini nazarda tutadi. Ushbu maqolada globallashuv sharoitida milliy va jahon miqyosidagi bozorlarning ishlash prinsiplari va globallashuv sharoitida madaniyatning milliy iqtisodiyotda tutgan o'rni ko'rib chiqiladi. Ijodiy ishlab chiqarish mahsulotlarining iqtisodiy globallashuv sharoitida madaniy iste'mol bozoridagi ommaviy bozor munosabatlaridagi muvozanati va bozor qoidalariga amal qilinishi yuzasidan ham tahliliy ma'lumotlar berilgan.

Kalit so'zlar: globallashuv, jahon iqtisodiyoti, integratsiya, bozor modeli, madaniy xizmat, ijodiy ishlab chiqarish.

ОСУЩЕСТВЛЕНИЕ РЫНОЧНОЙ ДЕЯТЕЛЬНОСТИ В ГЛОБАЛИЗОВАННОЙ ЭКОНОМИКЕ (в творческом производстве)

Аннотация. С древнейших времен между странами всегда существовал взаимный обмен в экономической, социальной, технологической, культурной и образовательной сферах. В настоящее время такая ситуация называется творческой глобализацией и подразумевает культурную и экономическую интеграцию стран. В данной статье рассматриваются принципы функционирования национального и мирового рынков в условиях глобализации и роль культуры в национальной экономике в условиях глобализации. Также представлены аналитические данные о балансе продуктов творческого производства и соблюдении рыночных правил в массовых рыночных отношениях на культурном потребительском рынке в условиях экономической глобализации.

Ключевые слова: глобализация, мировая экономика, интеграция, рыночная модель, культурные услуги, творческая деятельность.

**MARKET ACTIVITY IN THE GLOBALIZATION OF THE ECONOMY
(in creative production)**

Abstract. Since the distant past, there have always been mutual exchanges between countries in the economic, social, technological and cultural-educational spheres. Currently, this situation is called creative globalization and implies the cultural and economic integration of countries.

This article examines the principles of functioning of national and global markets in the context of globalization and the role of culture in the national economy in the context of globalization. Analytical information is also provided on the balance of creative production products in mass market relations in the cultural consumption market in the conditions of economic globalization and the observance of market rules.

Key words: globalization, world economy, integration, market model, cultural service, creative work.

Kirish. XX asrning ikkinchi yarimida boshlangan ijtimoiy, iqtisodiy va texnologik o'zgarishlar, ayniqsa, integratsiya hamda xalqaro madaniy hamkorlikning global voqealikka aylanishi tasavvurlarni ondan, tafakkurdan siqib chiqara boshladi. XXI asrning birinchi choragiga kelib esa global va innovatsion rivojlanish ijtimoiy taraqqiyotning kafolati sifatida e'tirof etildi. Ushbu omillar ta'sirida milliy davlatlar, etnomadaniyatlar va etnosotsial hayot paradigmal o'zgarishlar tomon yuz tutgan. Ushbu o'zgarishlar ta'sirida O'zbekiston, bir tomondan, milliy taraqqiyotning strategik maqsadi va vazifalarini mustaqil, tashqi tazyiqsiz belgilash imkonini qo'lga kiritdi, ikkinchi tomondan, bozor iqtisodiyoti va globallashuvning ziddiyatli, goho esa destruktiv tomonlariga duch kelib, yangi kutilmagan muammolarni echishga majbur bo'lmoqda[1:174].

Bunda iqtisodiy rivojlanish ma'naviy taraqqiyot bilan teng bo'lishi belgilab berildi. Iqtisodiy rivojlanish darajasidan qat'i nazar, dunyoning barcha mamlakatlari oldida turgan ko'p yillik muammo – moliyaviy barqarorlikka, iqtisodiy o'sishga va turmush darajasini oshirishda madaniy tendensiyani asrab qolishga ham erishishdan iborat edi.

Asosiy qism. Ushbu maqsadlarga erishish uchun juda ko'p turli xil yo'llar mavjud va har bir mamlakatning yo'li milliy iqtisodiyot va siyosiy tizimlarning o'ziga xos xususiyatini hisobga olgan holda bir-biridan farq qiladi. Masalan, so'nggi yigirma yil ichida Xitoyning yuqori o'sish sur'atlariga hissa qo'shgan iqtisodiy rivojlanish modeli, Malayziya va Malta kabi turli mamlakatlarda yuqori o'sishga hissa qo'shgan modellardan biri-biridan tubdan farq qildi. Shunday bo'lsa-da, butun dunyo bo'ylab tajribaga asoslanib, bir qancha asosiy tamoyillar farovonlikni ta'minlaydi. Bularga yillar davomida turli xil iqtisodiy modellar tomonidan tajribadan o'tgan quydagilarni keltirish mumkin: investitsiyalar (ayniqsa, to'g'ridan-to'g'ri xorijiy investitsiyalar), yuqori samaraga ega bo'lgan texnologiyalarning dunyo bo'ylab mamlakatlar o'rtasida tarqalishi, kuchli iqtisodiy-ijtimoiy institutlar, to'g'ri makroiqtisodiy siyosat, bilimli kadrlar va bozor iqtisodiyotining mavjudligi va eng asosiysi ijodiy ishlab chiqarishda mazkur davlatlarning jahon media maydonidan yuqori su'ratlarda va ko'lamda joy egallashi edi. Bundan tashqari, deyarli barcha yuqori iqtisodiy ko'rsatkichlarda rivojlanayotgan mamlakatlarni bir-biriga bog'laydigan umumiy xususiyat bu zamonaviy ijodiy ishlab chiqarishning global ishtiroki va integratsiyasidir.

Shu o'rinda haqli savol tug'ilishi mumkin globallashuv o'zi nima? Globallashuv turli mamlakatlar iqtisodi, madaniyati, ma'naviyati, odamlari o'rtasidagi o'zaro ta'sir va bog'liqlikning kuchayishi oqibatida sodir bo'ladigan jarayondir. Globallashuv (lotincha globus – yer kurrasi) atamasi jahon xo'jaligining butun makonini qamrab oluvchi iqtisodiy munosabatlar yagona tarmog'ining tashkil topishi va rivojlanishini anglatadi[2:1].

Globallashuv tushunchasi uning ma'no mazmuni va insoniyat taraqqiyotdagi o'rni masalasiga qiziqish ortib bormoqda. Globallashuv jarayoni yer yuzidagi mamlakat va xalqlarni shu darajada uzviy bog'lab qo'ymoqdaki buni bashariyat tarixida shu paytga qadar hech qaysi vosita amalga oshira olmagan. Bu jarayon shunchalik kuchayib bormoqdaki hozirdanoq dunyoning biron bir hududi uning ta'siridan hali qolayotgani yo'q. O'tgan asrning oxirlarida paydo bo'lgan globallashuv atamasi jahon mamlakatlari iqtisodiy va ma'naviy hayotining yalpi umumlashib borayotganini ifoda etar edi. Globallashuv shunday jarayonni undan chetga turaman degan mamlakatlar uning ta'siriga ko'proq uchrab qolishi mumkin. Bunday g'ayri ixtiyoriy ta'sir esa ko'pincha salbiy oqibatlarga olib kelmoqda. Mustaqillik davrida mamlakatlarimiz olimlari o'tkazgan va o'tkazayotgan tadqiqotlar tahlili bu sohadagi ishlar endigina boshlanayotganidan darak beradi. Globallashuvga berilgan ta'riflar juda ko'p, lekin uning xususiyatlarini to'laroq qamrab olagani, bizningcha, fransuz tadqiqotchisi B. Bandi bergan ta'rifdir. Unga globallashuv jarayonining uch o'lchovli ekaniga urg'u beriladi. "Globallashuv – muttasil davom etadigan tarixiy jarayon. Globallashuv – jahonning bir xillashuvi va universallashuvi jarayoni. Globallashuv – milliy chegaralarning yuvilib ketish jarayoni. Bu ta'rifga keltirilgan globallashuv o'lchovlarining har o'lchashga nisbatan ham muayyan e'trozlar bildirishi mumkin. Lekin jahonda yuz berayotgan jarayonlarni kuzatsak ularning har o'lchovi ham unda mavjud ekanini ko'ramiz. Globallashuv tarafdorlari globalistlar deb ataladi[3:12].

Bundan tashqari globallashuvning mamlakatlar iqtisodiy-siyosiyati va ma'naviyatiga o'tkazish mumkin bo'lgan ijobiy va salbiy ta'sirini Hindistonning mashhur davlat arbobi Mahatma Gandi shunday ta'rif bergan edi: "Men uyimning eshik va darvozlarini doim mahkam berkitib o'tira olmayman, chunki uyimga toza havo kirib turishi kerak. Shu bilan birga, ochilgan eshik va derazalarimdan kirayotgan havo dovul bo'lib uyimni agdar-to'ntar qilib tashlashi, o'zimni esa yiqitib yuborishini ham istamayman" [4:8]. Haqiqatan bugun madaniyat va san'at sohasi jahon andozalaridan namuna olgan holda rivojlanmoqda. Xorij san'ati qanday taraqqiy etayotgan bo'lsa ular milliy madaniyatimizga ham to'g'ridan-to'g'ri ta'sir qilmoqda. Buni cheklab bo'lmaydi. Chunki, Yangi O'zbekiston iqtisodiy barqarorlikni ma'naviy sohada ham ta'minlab turishi shart ekanligini yaxshi tushinib yetdi. Agar jamiyat hayotining tanasi iqtisodiyot bo'lsa, uning joni va ruhi ma'naviyatdir[5:1], – deydi Prezidentimiz Shavkat Mirziyoyev.

Iqtisodiy "globallashuv" esa tarixiy jarayon bo'lib insoniyat innovatsiyalari va texnologik taraqqiyotining natijasidir. Bu butun dunyo bo'ylab iqtisodiyotlarning tobora kuchayib borayotgan integratsiyasini, xususan, madaniy xizmatlar va madaniy kapitalning chegaralar orqali harakatlanishini anglatadi. Bu atama ba'zan xalqaro chegaralar orqali odamlar (mehnat) va bilim (texnologiya) harakatini ham anglatadi. Globallashuvning kengroq madaniy, siyosiy va ekologik jihatlar ham mavjud. Madaniy xizmat, aholiga madaniy xizmat ko'rsatish bo'lib, aholiga ijodiy ishlab chiqarish va xizmat ko'rsatish sohasining bir qismidir. Madaniy xizmat kishilarning ma'naviy va ijtimoiy-siyosiy faoliyatiga bog'liq bo'lgan holda moddiy hamda ma'naviy ehtiyojlarni bevosita qondirish bo'yicha amalga oshiriladigan

ijtimoiy-tashkiliy usullar va shakllar bilan tavsiflanadi. Lekin shuni tan olishimiz kerakki, bugungi kunda tijorat va moliyaviy xizmatlar avvalgi davrdagiga nisbatan ancha taraqqiy etgan va chuqur integratsiyalashgan.

XXI asr – dunyo iqtisodiyotining yangicha shakllanish asridir. Bu dunyo insoniyatni, ijtimoiy-iqtisodiy va ma'naviy hayotning o'zgarishini, iqtisodiy modellar transformatsiyasini, xalqaro munosabatlarni, globallashuv va yangi geoiqtisodiy qurilishini shakllanishini anglatadi.

Bugungi iqtisodiyot aybni o'zgalardan axtaradigan, muammolar yechimiga osongina kelinadigan, hammaning boshini bir xilda silaydigan, istagancha mol-mulkka ega bo'lishda ilmni, bilimni talab qilmaydigan, o'zgarish va rivojlanishda cheksiz imkoniyatlarni ochib beruvchi, tahlikalardan holi bo'lgan iqtisodiyot emasligini tan olish kerak. Zamonaviy iqtisodiyot, avvalo, chuqur tahliliy yechimlar asosida doimo o'zini yangilab boruvchi, tartibga soluvchi va turli tahlikalarga ta'sirchan murakkab tizimga aylanib bormoqda[6:7].

Global bozorlar, rivojlanayotgan mamlakatlarga butun dunyo bo'ylab ko'proq diversifikatsiyalangan va kengroq bozorlarga kirish uchun ko'proq imkoniyat yaratadi.

Bu shuni anglatadiki, ular ko'proq kapital, texnologiya, arzonroq internet media importi va yirik eksport bozorlariga kirishlari mumkin. Iqtisod sohasida globallashuvning asosiy elementi – import tariflari kabi savdo to'siqlarini yo'q qilish yoki kamaytirish orqali jahon savdosining kengayishi va milliy doirada bozorlarni raqobatbardosh import tovarlari bilan ta'minlashni nazarda tutadi.

Madaniyat va san'at sohasi importi hozirgi kunda muassasa va tashkilotlar, tadbirkorlik subyektlari tomonidan belgilangan tartibda shakllantiriladigan ro'yxatlar bo'yicha o'zlarining moddiy-texnika bazasini mustahkamlash yoki ta'minlash maqsadida xorijdan import qilib olib kelinadigan, O'zbekiston Respublikasida ishlab chiqarilmaydigan musiqa cholg'ulari, ovoz kuchaytirgich moslamalar, texnik jihozlar, chiroqlar, maxsus libos va oyoq kiyimlar bilan cheklanmoqda. Lekin ular maxsus avtotransport vositalari, ularga o'rnatiladigan musiqa texnikasi va sahnalar 2025-yil 1-yanvarga qadar bojxona bojidan ozod etilgani ham ijobiy jarayondir. Importning ko'pligi iste'molchilarga arzon narxlarda kengroq turdagi tovarlarni taklif qiladi, shu bilan birga, mahalliy sanoatning raqobatbardoshligini saqlab qolish uchun kuchli turtki beradi. Rivojlanayotgan davlatlar uchun ko'pincha iqtisodiy o'sish manbai bo'lgan eksport ish o'rinlarini yaratishni rag'batlantiradi. Chunki sanoat mahsulotlari o'z chegaralaridan tashqarida sotiladi.

Umuman olganda, savdo ishchilarni o'zlari va ularning mamlakatlari raqobatbardosh ustunlikka ega bo'lgan kasblarga e'tibor berishga undash orqali milliy raqobatbardoshlikni oshiradi. Savdo iqtisodiy barqarorlik va moslashuvchanlikni rag'batlantiradi, chunki import ichki ta'minotning salbiy defitsit zarbalarini bartaraf etishga yordam beradi. Milliy bozorlarning globallashuv jarayonida xalqaro bozorlarga integratsiyalashuvi o'z navbatida xorijiy investitsiyalarni mamlakat iqtisodiga kirib kelishini ham rag'batlantiradi[7:201].

Bizning media olamimizdachi xorij mahsulotlariga import darajasi yuqori. Milliy bozorlarni globallashuv jarayonidan proteksionizm orqali himoya qilib qolish esa g'oyatda qiyin ish. Xalqaro ijodiy ishlab chiqarish savdosini cheklash, ya'ni proteksionizm bilan shug'ullanish – bunday siyosatni amalga oshirgan mamlakat uchun salbiy oqibatlariga olib keladi. Globallashuv tufayli tez rivojlanayotgan mamlakatlar boy davlatlarga aylanadi, qashshoq mamlakatlar ulardan yanada ko'proq ortda qoladi. Dramatik tarzda o'sib borayotgan daromadlardagi farq qashshoq mamlakatlarda norozilik keltirib chiqaradi, bu xalqaro mojarolarga olib kelishi mumkin. Bu hodisalikka majorani bostirish yoki yanada avj oldirishda ham internetning o'rni beqiyosdir.

Yer yuzidagi hamma inson ijodiy ishlab chiqarish mahsulotlarini teng foydalana oladi, desak xato fikr bo'ladi. So'nggi 15 yilda aholi jon boshiga daromad 100 dan ortiq mamlakatlarda pasaygan, 60 dan ziyod mamlakatda aholi jon boshiga talab qisqargan. (Rivojlangan mamlakatlarda yashayotgan deyarli 5 mlrd. kishi orasida 3/5 qismi eng past sanitar me'yorlarga mos kelmaydigan sharoitda yashashadi, 1/3 qismi ichimlik suvidan mahrum, 1/5 qismi esa to'yib ovqatlanmaydi). "Imtiyozlarni adolatli taqsimlash" jahon iqtisodiyotini globallashtirishning eng muhim muammolaridan biri hisoblanadi. Ammo bu muammo, afsuski, yagona emas.

Boshqa bir muhim muammo milliy iqtisodiyotlarning umum sayyora darajasidagi o'zaro bog'liqligi tufayli yuz berish imkoniyati yuqori mintaqaviy yoki global beqarorlik bilan shartlangan. Bir mamlakatdagi iqtisodiy silkinishi, media olamdagi bitta noto'g'ri ma'lumoti yoki bo'ron mintaqaviy, hatto, global oqibatlariga ega bo'lishi mumkin. Dunyo bo'yicha sustlik yoki depressiya populistik chaqiriqlarni keltirib chiqarishga, globallashuvning borishida qaror topgan o'zaro bog'liqlik va aloqalarni uzib yuborishga qodir. Natijada iqtisodiy urushga aylanish xavfi bo'lgan iqtisodiy mojaro va hatto, harbiy-siyosiy to'qnashuv kelib chiqishi mumkin. Boshqa tomondan globallashuv rivojlangan mamlakatlarni, jumladan, Markaziy Osiyo

mamlakatlarini ham Jahon xo‘jaligi aloqalariga kirishga bir qator muammolarni ham tug‘diradi. Global bog‘liqlik tamoyillari kuchaygan sayin jahon xo‘jalik tizimining rivojlanishidagi nomutanosiblik tobora oshib bormoqda. Rivojlangan mamlakatlar va rivojlanayotgan davlatlardagi ijtimoiy-iqtisodiy taraqqiy etish ko‘rsatkichlari o‘rtasidagi tafovut yanada ortib bormoqda. Rivojlangan davlatlar eksporti jahon ijodiy ishlab chiqarishining eksportining qariyb 60%ni tashkil etmoqda. Rivojlanayotgan davlatlar o‘z ijodiy eksport tovarlarining 70%ni rivojlangan davlatlarga sotadi.

Jahondagi “katta yettilik” mamlakatlari (AQSh, Kanada, Yaponiya, Fransiya, Buyuk Britaniya, Germaniya, Italiya) hissasiga yalpi eksport va importning qariyb yarmi to‘g‘ri kelmoqda. Bundan tashqari globallashuv nafaqat iqtisodiy tarkibiy qismlarni, balki madaniy, mafkuraviy, siyosiy va shunga o‘xshash boshqa jabhalarni ham o‘z ichiga olgan ko‘p o‘lchovli hodisadir.

Shunga qaramay, globallashuv ta‘sir kamdan-kam hollarda jamiyatlar va ularning madaniyatlariga ta‘sir qiluvchi, hal qiluvchi omil sifatida ko‘rib chiqiladi. Aniqrog‘i, globallashuv va madaniyat o‘rtasidagi o‘zaro ta‘sir hali ham yetarlicha o‘rganilmagan va bu boradagi globallashuv munozaralari nisbatan yaqinda bayon qilina boshlandi[8:28].

Umuman olganda, barcha tadqiqotchi olimlar global o‘zgarishlar faqat iqtisodiy omillar bilangina chegaralanmasdan, madaniy o‘ziga xosliklarga ta‘sirini, albatta, o‘tkazishini ta‘kidlaydilar, biroq ushbu ta‘sir doirasi to‘g‘risida har xil munosabat bildiradilar. Ba‘zilari yangi texnologiyalarning keng tarqalishini qo‘llab-quvvatlaydilar, bu bilan globallashuv jarayoni barcha salbiy oqibatlarining oldini olishga qodir deb hisoblaydilar. Farb sivilizatsiyasining yutuqlaridan hayratlangan boshqalar esa globallashuv faqatgina ijobiy o‘zgarishlarga olib keladi, degan fikrda. Ushbu toifadagi tadqiqotchi va olimlar bu o‘rindagi madaniy o‘ziga xoslikni qoloqlik, kambag‘allik, taraqqiyotdan voz kechish kabi tushunchalarning sinonimi sifatida baholaydilar. Uchinchi bir guruhdagilar esa global o‘zgarishlarda katta tahdid mujassam ekanligini ta‘kidlaydilar. Mamlakatimizdagi iqtisodiy, siyosiy, madaniy va ma‘naviy islohotlar globallashuv jarayoni kengayib va chuqurlashib borayotgan bir sharoitda amalga oshirilmog‘da. Bu jarayon bilan bog‘liq bir qator vazifalar mavjud bo‘lib, ulardan biri – globallashuv natijalaridan davlatimiz manfaatlari yo‘lida foydalanib, ularni jamiyatimizning barqaror taraqqiyotiga xizmat qildirishga erishish hamda O‘zbekiston globallashuv jarayonida kuzatuvchi bo‘lib emas, uning faol ishtirokchisi va unga ta‘sir eta oluvchi subyekt sifatida qatnashishini ta‘minlashdan iborat[9:1].

Globallashuv va madaniyat o‘rtasidagi o‘zaro ta‘sir yaqinda paydo bo‘lgan hodisa emas. Darhaqiqat, ular, xususan, globallashuvning madaniyatga ta‘sirini bilan, adabiyotda bahsli nuqtani tashkil etadi, chunki bu o‘zaro ta‘sirni tekshirish uchun turli xil nazariy nuqtai nazarlar ishlab chiqilgan. So‘nggi o‘n yil ichida Guiso, Sapienza va Zingales kabi iqtisodchilar madaniyat, qadriyatlar, individual imtiyozlar va iqtisodiyot o‘rtasidagi munosabatni o‘rganib, madaniyatning iqtisodiyotga bir yo‘nalishli ta‘siriga e‘tibor qaratdilar.

Globallashuvning turli mamlakatlarga o‘tkazayotgan ta‘sirini ham turlicha. Bu hol dunyo mamlakatlarining iqtisodiy, axborot, ma‘naviy salohiyatli va siyosati qanday ekani bilan bog‘liq. Dunyoda yuz berayotgan shiddatli jarayonlarning har bir mamlakatga o‘tkazayotgan salbiy ta‘sirini kamaytirish va ijobiy ta‘sirini kuchaytirish uchun shu hodisaning mohiyatini chuqurroq anglash, uning xususiyatini o‘rganish lozim. Bu hodisani chuqur o‘rganmay turib unga moslashish, kerak bo‘lganda, uning yo‘nalishini tegishli tarzda o‘zgartirish mumkin emas. Globallashuv mana shunday jarayonki, uni chuqur o‘rganmaslik, undan foydalanish strategiyasi, taktikasi va texnologiyasini ishlab chiqmaslik mamlakat iqtisodi va madaniyati, ma‘naviyatini tog‘dan tushayotgan shiddatli daryo oqimiga boshqaruvsiz qayiqni topshirib qo‘yish bilan baravar bo‘ladi. Tarixiy rivojlanishning boshlang‘ich bosqichlarida globallashuv – iqtisodiy integratsiyani ijobiy omili va milliy iqtisodning natijali o‘zgarishiga ko‘makchi sifatida qabul qilingan[10:153].

Xulosa. Globallashuv hayot sur‘atlarining tezlashishi bilan bog‘liq jarayondir. Globallashuv turli mamlakatlar iqtisodi, madaniyati, ma‘naviyati, odamlari o‘rtasidagi o‘zaro ta‘sir va bog‘liqlikning kuchayishi oqibatida sodir bo‘lmoqda va yanada o‘z funktsiya doirasini kuchaytirmog‘da. Tanganing ikki tomoni bo‘lganidek, globallashuvning ham salbiy va ijobiy tomoni mavjud. Globallashuv jarayonida xalqlarning iqtisodiy, ma‘naviy hayotidagi aloqalari kuchayishi bilan bir vaqtda ularning madaniyati va ma‘naviyatiga turli xil yot unsurlar o‘z ta‘sirini ko‘rsatishi uning salbiy tomoni bo‘lsa, zamonaviy kommunikatsiya va axborot texnologiyalarining, ilm-fan yutuqlarining tezlik bilan tarqalishi globallashuvning ijobiy tomonlaridan biridir. Umuman olganda, barcha tadqiqotchi olimlar global o‘zgarishlar madaniy o‘ziga xosliklarga, ayniqsa, o‘sib kelayotgan yosh avlod tarbiyasiga, ularning ongi va mafkurasiga ta‘sirini o‘tkazishini ta‘kidlaydilar. Globallashuv – bu avvalo madaniyat va san‘at sohasida ijodiy ishlab chiqarish sur‘atlarining beqiyos darajada tezlashuvi demakdir.

ADABIYOTLAR:

1. Alimasov V. *Innovatsiya va ta'lim falsafasi. Madaniyat va san'at sohasida malakali kadrlar tayyorlash – bosh maqsadimiz //konf. Yangilanayotgan O'zbekiston taraqqiyotida madaniyat va san'atning o'rni.* – Toshkent.: Oltin meros press. 2020. – B 488. (73-79).
2. <https://www.investopedia.com/terms/g/globalization.asp>
3. Allamuratov Sh.A. *Globallashuv asoslari.* – Termiz.:TerDU. 2014. 179-b
4. Ben Lutkevich. *Globalization. Article: https://www.techtarget.com/searchcio/definition/globalization*
5. Uza. *Jamiyat hayotining tanasi iqtisodiyot bo'lsa, uning joni va ruhi ma'naviyatdir.*// “Yangi O'zbekiston” gazetasi. № 13 (269), 2021- yil 20- yanvar. – B 8. “Kolorpak” MChJ bosmaxonasi. – Toshkent, 2021.
6. J Raximov M.Y., Mavlanov N.N., Kalandarova N.N. *Iqtisodiy tahlil.* – T.: Iqtisod-Moliya, 2020. – 517 b.
7. Oseph Stiglitz. *Globalization and Its Discontents.* – New York, Columbia University. 2003. – B 304.
8. AcostaO.GonzalezJ. I.2010 *A Themodynamic Approach for the Emergence of Globalization, in K.G. Deng (Eds.), Globalization- Today, Tomorrow, 126 , Sciyo, Rijeka, Croatia.*
9. Ro'ziyev Y. *Globallashuv jarayonlari:ma'naviy o'ziga xoslik//gaz. Hurriyat. Manba: https://uzhurriyat.uz/2016/03/21/globallashuv-jarayonlari-ma-naviy-o-ziga-xoslik/*
10. Ergashev D. M. *Globallashuv jarayonlari. Konf. “Zamonaviy dunyoda pedagogika va psixologiya”.* (152-153).

ONA TILI – TAFAKKUR VA TUYG‘UNING YORQIN AKSI!

*Asadov To‘lqin Hamroyevich,
Buxoro davlat universiteti,
O‘zbek tilshunosligi va jurnalistika
kafedrasi dotsenti, f.f.n.*

Dunyoda olti mingdan ortiq til bo‘lsa-da, hammasi ham Davlat tili maqomiga ega emas. O‘zbek tili Davlat tili maqomini juda murakkab, ziddiyatli davrda tinimsiz harakatlar natijasida qo‘lga kiritdi. Buning uchun uzluksiz ishlar amalga oshirildi. O‘tgan asrning 80-yillari oxirlarida o‘zbek ziyolilarining sa‘y-harakatlari – matbuotda o‘zlarining qator maqolalari bilan ishtirok etishlari natijasida 1989-yil 21-oktabrda ona tilimiz “O‘zbekiston Davlat tili” sifatida rasman tan olindi.

Ayni paytda O‘zbekiston Respublikasi Prezidenti Sh.M.Mirziyoyev tashabbusi bilan har yili 21-oktabr sanasi “**Ona tili bayrami kuni**” tarzida keng nishonlash belgilab qo‘yildi. Bu tilimizga bo‘lgan cheksiz hurmatning bir ko‘rinishi, albatta. Bu kunlarda ona tilimiz she‘r va qo‘shiqlarda madh etiladi. Tilimizning rivojlanishiga munosib hissa qo‘shgan olim-u fuzalolar, ijodkorlarning xizmatlari e‘tirof etiladi.

Til – ong kabi qadimiy

Qadimshunos olimlarimizning izlanishlariga ko‘ra turkiy urug‘lar, o‘zbek millatining qadimgi avlodlari eramizdan avvalgi to‘rtinchi ming yilliklarda ham bo‘lgan. Qadimgi so‘g‘d, sak, masagetlar turkiy xalqlarning dastlabki ajdodlari sifatida e‘tirof etiladi. Demakki, shu davrlarda ham tilimiy amalda bo‘lgan.

Xalqimizning eng qadimgi davrlariga oid ishonchli ma‘lumotlar bir qator manbalarda, jumladan, G‘arb tarixchisi Gerodatning “Tarix” (mil.av.V asr), Xitoy tarixchilarining “Shimoliy sulolalar tarixi” (mil.av.III asr), arab olimlari, xususan, Rashiddinning “Jome ut-tavorix” (milodiy XIII asr) kabi asarlarida saqlangan. Ko‘rinadiki, maqtovgva arzigulik uzoq tariximiz va qadimiy tilimiz bor.

O‘zbek xalqi va tili, tilimizning tabiatiga oid qadimgi yodgorliklarning avvalida Mahmud Koshg‘ariyning XI asrda bitilgan “Devonu lug‘otit turk” (“Turkiy tillar devoni”) asari turadi. Bunda ulug‘ bobomiz turkiy xalqlar tilidagi sakkiz mingga yaqin so‘zni izohlaydi, shuningdek, xalqimizning keng ijod namunalari – qo‘shiqlar, she‘rlar, yuzlab maqol va matallarni to‘plab kitobiga kiritadi. Bu bilan kelajak avlodga qadimgi xalq og‘zaki ijodi namunalari yetkazib berishga ulkan hissa qo‘shadi. Xuddi shu davrda ona tilimizda yozilgan manbalardan yana biri Yusuf Xos Hojibning “Qutadg‘u bilig” (“Baxt keltiruvchi bilim”) asaridir. Boy tilimiz jozibasini bu asarda ham yorqin ko‘ramiz. Sal keyingi davrlarda ona tilimizda bitilgan Ahmad Yugnakiyning “Hibbat-ul haqoyiq” asari, Ahmad Yassaviyning hikmatlarini ham alohida ta‘kidlash lozim. Turkiy (o‘zbek) tilida asar yozish an‘anasini Rabg‘uziy “Qissasi Rabg‘uziy”, Xorazmiy esa “Muhabbatnoma” asarlari orqali davom ettirdi. Bu ishlarni Atoiy, Sakkokiy, Gadoiy, Lutfiy kabi o‘nlab vatandoshlarimiz rivojlantirdi. Bu asar nafaqat o‘z davrida, bugungi kunda ham yuqori qiymatga ega. Ularning purma‘no tilimizdagi asarlari nafaqat o‘z davrida, balki bugungi kunda ham yuqori qiymatga ega.

XV asrda turkiy tilda asar yozish yukini buyuk bobokalonimiz Alisher Navoiy o‘z zimmasiga oldi. Mutafakkir turkiy tilda ham olamshumul asrlar yozish mumkin ekanligini, tilimiz hech bir tildan kemptik emasligini yorqin misollar bilan amalda isbotladi. Alisher Navoiy o‘z asarlari orqali ona tilimizni butun bo‘y-basti bilan ko‘z-ko‘z qila oldi. U kishi bir asarida “Xitoydan Xurosongacha bo‘lgan o‘lkalarni qo‘shinsiz egalladim”, deya faxr etadi:

Olubmen taxti farmonim`a oson,

Cherik tortmay Xitodin to Xuroson.

Buni suyukli shoirimiz Abdulla Oripov quyidagicha e‘tirof etadi:

Temur tig‘i yetmagan joyni

Qalam bilan oldi Alisher.

Keyingi davrda xalqimizning ma‘naviy olamida munosib o‘rin tutgan ahli donishlar, ma‘naviyat yulduzlari – Zahiriddin Muhammad Bobur, Abulg‘ozixon, Turdi Farog‘iy, Uvaysiy, Nodira, Ogahiy, Munis, Muqumiy, Furqat, Zavqiy, Avaz O‘tar, shuningdek, Abdurauf Fitrat, Behbudiy-u Avloniylar, Elbek-u Botular, Cho‘lpon-u Qodiriylar sof o‘zbek tilida ijod etdi, ularning serjilo va purma‘no asarlari shu tilda tom-

tom kitobat bo‘ldi. Bu kabi donishlar ona tilimiz rivojiga munosib hissa qo‘shdi. Ularning har bir ibrati qulog‘imizga xush yoqadi, har bir kalomi ohanrabodek jaranglaydi. Qolaversa, mazkur ijodkorlarning har bir jumlasini, har bir naqli zamirida ona xalqimizning ochiqko‘ngilligi, soddadilligi, mehr-oqibati, fazl-u kamoli, bir so‘z bilan aytganda, o‘zbekning o‘zligi, ma‘naviy olami aks etib turadi.

XIX asr oxiri XX asr boshlarida ma‘rifat yalovbardorlari tilni ma‘naviyatdan ayro tasavvur qilib bo‘lmasligini, xalqning tili uning ruhi, o‘zligi, millat qiyofasini o‘zida aks ettiruvchi, ma‘rifat-ma‘naviyat darajasini ifodalovchi mezon ekanligini chuqur anglagan holda til uchun, uning mustaqilligi uchun kurashdi.

Yaqin o‘tmishda ijod etgan shoir-u yozuvchilarimiz, jumladan, Abdulla Qahhor, G‘afur G‘ulom, Odil Yoqibov, Pirimqul Qodirov, Erkin Vohidov, Abdulla Oripov, Muhammad Yusuf va bir qator adiblarimiz samarali ijodlari o‘laroq tilimiz sayqal topdi, boyidi. O‘zbek tili rivoji, taraqqiyoti uchun kurashgan ajdodlarimizning fidokorona, zahmatli mehnatini avlodlarimizga ibrat sifatida ko‘rsatish bizning sharaflari burchimiz, aslida.

Tilda xalqning o‘zligi mujassam

Tildagi har bir so‘z, jumla, nutq bilan bog‘liq imo-ishoralar odamzod tafakkuri, his-tuyg‘ulari natijasi o‘laroq yuzaga chiqadi. Pirovardida yurtimiz, xalqimiz, millatimizning o‘ziga xos tabiati, ma‘naviyati, qadriyatlarini efoda topadi.

O‘zbek tili o‘zining purma‘no jumalari, ohanrabodek o‘ziga tortuvchi iboralari, maqol va matallari bilan o‘ziga xos mavqega ega. Bu tilning yaratuvchisi, aniqrog‘i, ijodkori o‘zbek xalqidir. Shu xalqning ijodkorlari, olimlar-u ziyolilarining mashaqqatli mehnati, ona tiliga bo‘lgan mehr-u e‘tibori evaziga tilimiz asrlar osha boyib, taraqqiy etdi, turkiy tillar orasida munosib o‘rin topdi.

Til va uning vositasi bo‘lgan so‘z insoniyat uchun buyuk qurollardan biri. Vaziyat talabi bilan, o‘rnida, vaqtida, qalban aytilgan oddiygina so‘z yoki jumla qudratli va yengilmas kuchga ega. Tafakkurning teranligi uning mahsuli bo‘lgan so‘z orqali namoyon bo‘ladi. Buyuk so‘zshunos, “so‘z zargari” deya e‘tirof etiladigan iste‘dodli adib Abdulla Qahhor: “Adabiyot atomdan kuchli, biroq uning kuchini o‘tin yorishga sarflamaslik kerak”, - deganda ming bor haq edi. Adabiyot esa so‘z bilan ish ko‘rishini izohlashga hojat bo‘lmas kerak, albatta. Ko‘rinadiki, so‘zning qudrati benihoya ulug‘. Birgina so‘z bilan gullab-yashnab turgan dunyoni ostin-ustun qilish yoki asrab qolish mumkin. Bunda esa bizdan tilimizga befarq bo‘lmaslik, so‘z – hayotning buyuk quroli ekanligini unutmaslik talab etiladi.

So‘zimiz va shu so‘zlar vositasida tuzilgan nutqimizga talabchan, o‘ta e‘tiborli bo‘lishimiz lozim. Zero, tilga e‘tiborsizlik mana shu xalqqa, ota-bobolarimizga e‘tiborsizlik sanaladi. Bu borada buyuk mutafakkir Alisher Navoiy shunday deydi: “So‘zni ko‘ngulda pishkormaguncha tilga kelturma, Har nekim ko‘ngulga bor – tilga surma”. Mazkur so‘zlar ortida olam-olam ma‘no mujassamdir. Ko‘rinadiki, til insonga inoyat etilgan buyuk ne‘matdir. Uni asrab-avaylash, sofligini saqlash va asil holatda avlodlarga yetkazish muqaddas vazifalarimizdan biridir.

Til millat ruhi, milliy o‘zlikni anglash vositasi sanaladi. U insonni kamolot sari yetaklaydi. Ma‘naviy-ma‘rifiy amallarda, farzandlar kamolida, bilim egallashida, murg‘ak qalblarni ezgulik sari yetaklashda ona tilimiz alohida ahamiyatga molik.

Tilga ixtiyorsiz – elga e‘tiborsiz

Mustaqilligimiz sharofati tufayli milliy tilimiz har tomonlama rivojlandi, ona tilimizga bo‘lgan e‘tibor oshdi. Bundan iftixor etamiz. Bu tilda faxrlansak arzigulik ilmiy, ommabop, badiiy asarlar, lug‘atlar, qomuslar yaratildi. Bularning bari quvonarli. Biroq ba‘zida tilimizga nopisandlik bilan munosabatda bo‘lish hollari ham kuzatiladi. Bu ayniqsa, ko‘cha-ko‘ydagi yozuvlar, turli reklama-afishalar, televideniyedagi ko‘rsatuv va kino seriallari, elektron yozishmalar, yoshlarning nutq jarayonlarida uchraydi. Shu o‘rinda Abdulla Qahhorning quyidagi fikrini eslash o‘rinli. Ijodkor “Nega ko‘cha-ko‘yda yo‘l harakati qoidalarini buzgan kishiga militsiya xodimi hushtak chaladi-yu, lekin til me‘yorlarini buzgan odamga hech kim indamaydi”, deganda ming bor haqli edi. Ko‘rinadiki, nutqimizning to‘g‘ri, aniq, izchil, jo‘yali, ta‘sirli bo‘lishida nutq me‘yorlariga amal qilish lozimki, bu hol insoniylik belgisi bo‘libgina qolmay, uning qonuniy qat‘iy asosi ham bor. Qolaversa, nutqqa, tilga e‘tiborsizlik Navoiy bobomiz uqtirganidek “elga e‘tiborsizlik”dan o‘zga holat emas. Masalaning ikkinchi tomoni ham borki, inson to‘g‘ri, aniq – xatolardan xoli so‘zlashi uchun, avvalo, xuddi shunday fikrlashi ham lozim. Donolar aytganidek, agar so‘zlovchining so‘zi poyma-poy, noto‘g‘ri, mujmal, qovushmagan, lanj, og‘ir bo‘lsa, uning zehni ham o‘shanday, aslida. Fikr aniqligi, tiniqligi ifoda aniqligi bilan uyg‘un hamisha.

Yana bir misol – rus yozuvchisi Anton Chexovning hikoyalaridan birida asar qahramoni: “Men o‘limdan qo‘rqmayman, o‘lsam qabrim ustida falonchi nutq so‘zlaydi, deb qo‘rqaman”, - deydi. Bu ham insoniylik darajasining bosh belgisi nutq ekanligiga yana bir ishora.

Xullas, insonning olamni anglashi, kashf etishi tafakkur va uning voqeligi bo‘lgan til orqali bo‘ladi. Tilimizga e‘tibor xalqimiz, millatimiz, hukumatimizga e‘tibor belgisi sanaladi.

Til – millatning qalbi

Quvonarlisi shundaki, mustaqillik yillarida ona tilimiz va uning keng targ‘ibi Davlat siyosati darajasiga ko‘tarildi. Bu borada amalga oshirilayotgan ishlar ko‘lami kengaydi. Xuddi shu kunlarda ma‘rifatparvar olimlarimizdan biri Abdulla Avloniyning “Har bir millatni dunyoga tanitadigan oynayi jahoni ona tili va adabiyotidir”, degan so‘zlariga hamohang holda mamlakatimiz Prezidenti Sh.M.Mirziyoyevning BMT Bosh Assambleyasining 78-sessiyasi nufuzli minbaridan bashariyat uchun ONA TILIMIZda nutq so‘zlagani ham o‘zbek tilining va u orqali o‘zbek xalqi qadrini yana bir bor oshirish borasidagi samarali amaliy ishlardan bo‘ldi, desak hech adashmaymiz.

Yaqin yillarda tilimizni rivojlantirish, nufuzini oshirish borasidagi ham nazariy, ham amaliy ishlar ko‘lamining oshganligini mamlakatimiz Prezidenti Sh.M.Mirziyoyev tomonidan tasdiqlangan bir qator qonun va farmonlarda ko‘ramiz. Jumladan, 2019-yil, 21-oktabrdagi “O‘zbek tilining davlat tili sifatidagi nufuzi va mavqeyini tubdan oshirish chora-tadbirlari” farmoni, O‘zbek tilini rivojlantirish Davlat departamentining tashkil etilganligi, Vazirlar mahkamasi huzurida o‘zbek tilini rivojlantirish jamg‘armasining tuzilganligi, 21-oktabr sanasining “Ona tili bayrami kuni” sifatida keng nishonlash ishlarining yo‘lga qo‘yilganligi – bari-bari tilimizga, shu tilda so‘zlovchi xalqimizga bo‘lgan hurmat namunasi sanaladi.

Ayni kunlarda o‘zbek tiliga bo‘lgan e‘tiborni shu tilda yaratilayotgan qomuslar, lug‘atlar bilan ham izohlash mumkin. O‘zRFA o‘zbek tili, adabiyoti va folklori instituti xodimlari, tadqiqotchilari sa‘y-harakatlari evaziga oxirgi ikki yilda bir qator lingvistik hamda o‘quv lug‘atlarining yangi avlodlari nashrdan chiqdi. Jumladan, 90 ming so‘zli yangi imlo va yozuvdagi “O‘zbek tilining katta imlo lug‘ati” (2023-y.), “O‘zbek tilining frazeologik lug‘ati” (2022-y.), ikki jilddan iborat “O‘zbek tili sinonimlarining katta izohli lug‘ati” (2023-y.), yangi yozuvdagi 85 ming so‘zli, mazmunan va shaklan to‘ldirilgan olti jildli “O‘zbek tilining izohli lug‘ati” (2023) kabilarni alohida ta‘kidlash lozim. Bu kabi ishlar ko‘lamini rivojlantirish mutaxassislar oldidagi dolzab ishlardan sanaladi.

Bularning bari ona tilimizning hamisha barkamolligini ta‘minlaydigan amaliy ishlardan sanaladi. Bu kabi yumushlarga shay turish, ya‘ni til ravnaqi, sofligi uchun doimiy harakatda bo‘lish har bir tilparvar, xalqparvar fuqaroning vijdon ishi, aslida.

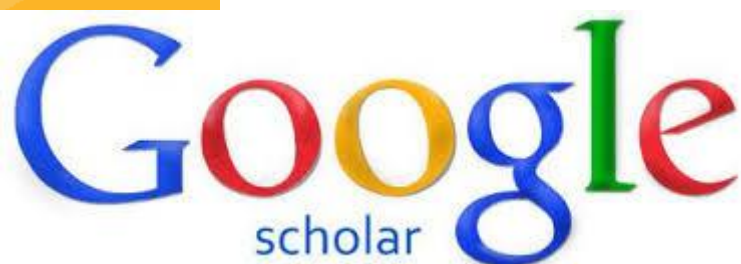

**"SCIENTIFIC REPORTS
OF BUKHARA STATE
UNIVERSITY"**

The journal was composed
in the Editorial and
Publishing Department of
Bukhara State University.

Editorial address:

Bukhara, 200117
Bukhara State University, main
building, 2nd floor, room 219.
Editorial and Publishing
Department.
[https://buxdu.uz/32-buxoro-
davlat-universiteti-ilmiy-
axboroti/131/131-buxoro-davlat-
universiteti-ilmiy-axboroti/](https://buxdu.uz/32-buxoro-davlat-universiteti-ilmiy-axboroti/131/131-buxoro-davlat-universiteti-ilmiy-axboroti/)
e-mail:
nashriyot_buxdu@buxdu.uz

Printing was permitted
30.10.2023 y. Paper format
60x84,1/8. Printed in express
printing method. Conditional
printing plate – 35,30.
Circulation 70. Order № 30.
Price is negotiable.
Published in the printing house
"BUKHARAHAMD PRINT" LLC
Address: Bukhara,
K.Murtazayev street, 344