

# FINLAND

INTERNATIONAL SCIENTIFIC  
ONLINE CONFERENCE

## SUSTAINABILITY OF EDUCATION, SOCIO-ECONOMIC SCIENCE THEORY

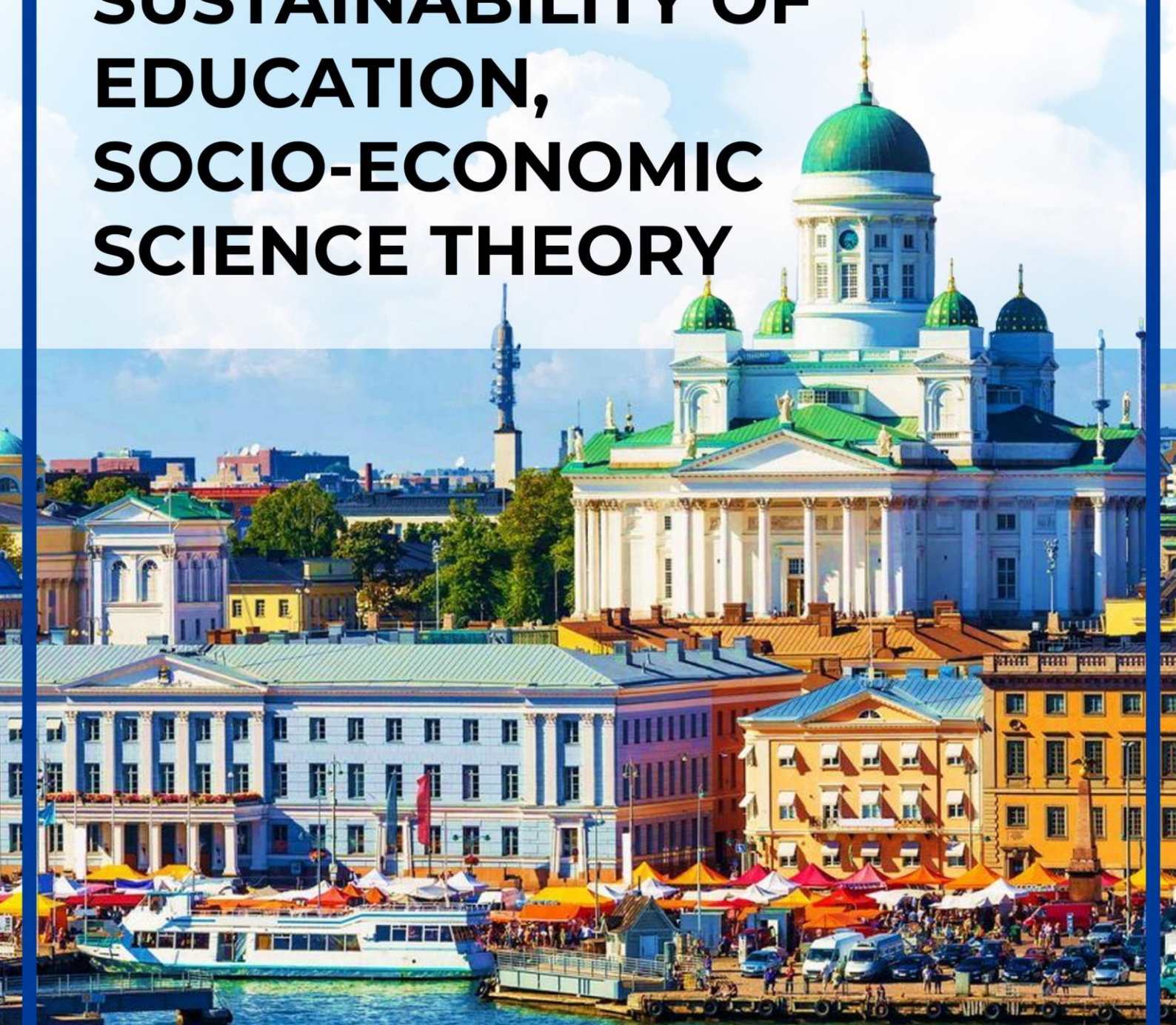



**ISOC**  
INTERNATIONAL  
SCIENTIFIC  
ONLINE  
CONFERENCES



**SUSTAINABILITY OF EDUCATION SOCIO-  
ECONOMIC SCIENCE THEORY**  
**International scientific-online conference**

**Part 17**  
**APRIL 7<sup>th</sup>**  
**COLLECTIONS OF SCIENTIFIC WORKS**

**HELSINKI 2024**

SUSTAINABILITY OF EDUCATION SOCIO-ECONOMIC SCIENCE THEORY: a collection of scientific works of the International scientific online conference (7<sup>th</sup> April , 2024) – Finland, Helsinki: "CESS", 2024. Part 17 –151p.

**Chief editor:**

Candra Zonyfar - PhD Universitas Buana Perjuangan Karawang, Indonesia Sunmoon University, South Korea.

**Editorial board:**

Martha Merrill - PhD Kent State University, USA

David Pearce - ScD Washington, D.C., USA

Emma Sabzalieva - PhD Toronto, Canada

Languages of publication: русский, english, қазақша, о'zbek, limba română, кыргыз тили, Հայերեն....

The collection consists of scientific researches of scientists, graduate students and students who took part in the International Scientific online conference.

" SUSTAINABILITY OF EDUCATION SOCIO-ECONOMIC SCIENCE THEORY ". Which took place in Helsinki on April 7<sup>th</sup>, 2024.

Conference proceedings are recommended for scientists and teachers in higher education establishments. They can be used in education, including the process of post - graduate teaching, preparation for obtain bachelors' and masters' degrees. The review of all articles was accomplished by experts, materials are according to authors copyright. The authors are responsible for content, researches results and errors.

© "CESS", 2024  
© Authors, 2024

**TABLE OF CONTENTS:**

<b>Zaripova Gulbahor Komilovna</b> <i>O'RTA UMUMIY TA'LIM MAKTABI O'QUVCHILARINI MA'NAVIY VA KASBIY YETUK TARBIYALASH – MUSTAQILLIK TAQOZOSI</i>	<b>7</b>
<b>Qurbonova Muattar Erkinovna</b> <b>Abdulaxatova Manzura Akramjonovna</b> <i>PEDAGOGIK TA'LIM INNOVATSION KLASTERINING UZLUKSIZ TA'LIM TIZIMIDA TUTGAN O'RNI (KIMYO FANI MISOLIDA)</i>	<b>19</b>
<b>Qurbonova Muattar Erkinovna</b> <b>Abdulaxatova Manzura Akramjonovna</b> <i>KIMYO FANI O'QITUVCHILARINI KASBIY KOMPETENTLIGINI RIVOJLANTIRISH</i>	<b>23</b>
<b>Qurbonova Muattar Erkinovna</b> <b>Abdulaxatova Manzura Akramjonovna</b> <i>BO'LAJAK KIMYO FAHI O'QITUVCHILARINI KASBIY FAOLIYATGA TAYYORLASHDA KLASTER YONDASHUVDAN FOYDALANISH MEХАНИЗМЛАРИ</i>	<b>27</b>
<b>Абдурахманов Муроджон Сайиткулович</b> <i>ПРИОРИТЕТНОСТЬ ОЦЕНКИ ГИБКОСТИ ТАЗОБЕДРЕННЫХ СУСТАВОВ У ЮНЫХ КАРАТИСТОВ С ИСПОЛЬЗОВАНИЕМ ЭЛЕКТРОННО-ИЗМЕРИТЕЛЬНОГО УСТРОЙСТВА</i>	<b>30</b>
<b>Yusupova Hanifa</b> <i>O'ZBEK ADABIYOTIDA MUSTAQILLIK DAVRI HIKOYALARI TAHLILI (ULUG'BEK HAMDAMNING "SO'Z" HIKOYASI MISOLIDA)</i>	<b>36</b>
<b>Jumanazarova Shahnoza Ravshanbekovna</b> <i>KICHIK MAKTAB YOSHIDAGI O'QUVCHILARDA O'QUV FANLARIGA QIZIQISHINI SHAKLLANTIRISHNING PEDAGOGIK PSIXOLOGIK XUSUSIYATLARI</i>	<b>39</b>
<b>Umarova Gulhayo Murodiljon qizi</b> <b>Xudayberganova Mohida Murotjon qizi</b> <i>KICHIK MAKTAB YOSHIDAGI O'QUVCHILARDA KLASTERLI TA'LIMNING AHAMIYATI</i>	<b>43</b>
<b>Ospanova Saltanat Berdibaevna</b> <i>INGLIZ TILI VA QOZOQ TILINING TIPOLOGIYASI VA O'QITISH METODIKASI BO'YICHA FARQLANISHI</i>	<b>49</b>
<b>Qilichova Guljahon A'zamjon qizi</b> <i>SHUKUR XOLMIRZAYEV HIKOYALARIDA TABIAT VA INSON MUNOSABATI</i>	<b>52</b>
<b>Arslonova.N.A</b>	<b>55</b>

<i>KASALLIKLAR PROFILAKTIKASIDA SOG'LOM TURMUSH TARZI VA TIBBIY SAVODXONLIKNING O'RNI.</i>	
<b>Madumarov Muhammadqodir</b> <i>TIJORAT KORXONALARIDAGI BOSHQARUVNING IQTISODIY OMILLARI</i>	<b>61</b>
<b>Bakirov Navro'zbek</b> <i>KORPORATIV BOSHQARUV TIZIMLARIDA QUYI BO'G'INLARNI BOSHQARISH</i>	<b>65</b>
<b>Tohirjonov Muhiddinjon</b> <i>BOSHQARUVNI FILIALLARARO TASHKIL ETISH</i>	<b>68</b>
<b>Mamajonova Shaxrizoda</b> <i>KORXONADA XODIMLARNI BOSHQARISH STRATEGIYASINI ISHLAB CHIQISH</i>	<b>71</b>
<b>Джураева Шахнозахон Гайратовна</b> <i>ОСОБЕННОСТИ И ВОЗМОЖНОСТИ ПРОЕКТИРОВАНИЯ ДИЗАЙНА ОДЕЖДЫ В 3D-ТЕХНОЛОГИИ</i>	<b>74</b>
<b>To'xtayev G'aybulla Mangliyevich</b> <i>"O'ZBEKISTONDA MASHINASOZLIKNING RIVOJLANISHI VA ATROF MUHIT HIMOYASI" MAVZUSINI O'QITILISHI</i>	<b>79</b>
<b>Israilova Lazokat Gafurjanovna</b> <i>HOZIRGI GLOBALLASHUV ASRI DAVRIDA YOSHLARDA MAFKURAVIY IMMUNITETNI SHAKLLANTIRISHNING AHAMIYATI</i>	<b>83</b>
<b>Махмудова Сарафроз Шухрат кизи</b> <b>Топволдиев Казбек Ахмадалиевич</b> <i>СТИЛИСТИЧЕСКИЕ ФУНКЦИИ ЧАСТИЦ В РОМАНЕ Ф.М.ДОСТОЕВСКОГО «ИДИОТ»</i>	<b>86</b>
<b>Зухриддинова Хилола Шавкатжон кизи</b> <i>ВВОДНЫЕ И ВСТАВНЫЕ КОНСТРУКЦИИ В ПОЭТИЧЕСКОЙ РЕЧИ М.И.ЦВЕТАЕВОЙ</i>	<b>90</b>
<b>Абдуллаева Насибахон Алижон кизи</b> <b>Топволдиев Казбек Ахмадалиевич</b> <i>ИСПОЛЬЗОВАНИЕ АРХАИЧЕСКОЙ ЛЕКСИКИ В ХАРАКТЕРИСТИКЕ ПЕРСОНАЖЕЙ В ПОВЕСТИ Л.Н.ТОЛСТОГО "ДЕТСТВО"</i>	<b>100</b>
<b>Xamidova Diyora Rustam qizi</b> <i>MAMLAKATIMIZDA YOSH AVLODNI YETUK KOMIL INSON QILIB TARBIYALASH MAQSADIDA YARATILAYOTGAN SAYI HARAKATLAR</i>	<b>104</b>
<b>Mamadjanova Nozimaxon Azimxodjayevna</b> <i>THE IMPORTANCE OF DEVELOPING CREATIVITY IN STUDENTS OF SECONDARY SCHOOLS</i>	<b>107</b>

<p><b>Дилноза Абдужалилова</b>  <b>Жу'раева У'ғилой</b>  <i>РОЛЬ БЮДЖЕТНОГО УЧЕТА В ОБЕСПЕЧЕНИИ ФИНАНСОВОЙ ПРОЗРАЧНОСТИ И ОТЧЁТНОСТИ ГОСУДАРСТВЕННЫХ ОРГАНОВ.</i></p>	110
<p><b>Nasriyev Baxtiyor Kaхramonovich</b>  <b>Nurillayev Shahobiddin Supxonovich</b>  <i>TA'LIMIY O'YINLAR ORQALI O'QUVCHILARNING KREATIV QOBILIYATINI SHAKLLANTIRISH TEXNOLOGIYALARI</i></p>	113
<p><b>Hamroyeva Oydin Normurod qizi</b>  <b>Mansurova Maftuna</b>  <i>МАКТАБГАЧА YOSHDAGI BOLALARDA IQTISODIY TA'LIMNI SHAKLLANTIRISH</i></p>	117
<p><b>Usmonova Umida Baxtiyorovna</b>  <i>PUBLITSISTIKANING TURLARI VA O'ZIGA XOS XUSUSIYATLARI</i></p>	124
<p><b>Ш. Ш. Норқўчқоров</b>  <i>МУАЛЛИМИ ДОНИШГОҲИ ДАВЛАТИИ БУХОРО</i></p>	127
<p><b>Bozorova Ro'zigul Xurramovna</b>  <i>SHUKUR XOLMIRZAYEV ASARLARINING INSONLAR HAYOTIDA ETNOPSIXOLOGIK AHAMIYATI VA "ODAM" ASARINING BOSHQA XALQLAR HAM TANISHISHI UCHUN INGLIZCHA TARJIMASI</i></p>	133
<p><b>Mamataliyeva Navbahor</b>  <b>Razzakova Sayyora Turayevna</b>  <i>INGLIZ VA O'ZBEK TILLARIDA RANG KOMPONENTLI IBORALARNING LEKSIK-SEMANTIK XUSUSIYATLARI</i></p>	139
<p><b>Islomova Marhabo</b>  <b>Xushvaqtova Madina</b>  <i>AYDAR-ARNASOY KO'LLAR TIZIMIDA TARQALGAN SHUVOQ O'SIMLIGINING O'ZIGA XOS XUSUSIYATLARI VA UNDAN OQILONA FOYDALANISH</i></p>	144
<p><b>Рамазонова Зарина Салимовна</b>  <i>ИННОВАЦИОННЫЕ ТЕХНОЛОГИИ В БИОХИМИИ</i></p>	148

O'RTA UMUMIY TA'LIM MAKTABI O'QUVCHILARINI MA'NAVIY VA KASBIY  
YETUK TARBIYALASH – MUSTAQILLIK TAQOZOSI

Zaripova Gulbahor Komilovna  
Buxoro davlat universiteti dotsenti, p.f.n.

**Annotatsiya:** Mazkur maqolada bo'lajak mutaxassislar bo'lmish, o'rta umumiy ta'lim maktabi o'quvchilarini ma'naviy va kasbiy yetuk tarbiyalash haqida xalqimiz buyuk olimu-davlat arboblarning ilmiy, amaliy hamda hayotiy tajribalardan foydalanilgan holda muallif tomonidan batafsil yoritilgan bo'lib, bunda jamiyatimiz quruvchilari bo'lmish o'quvchi yoshlarimizni maktab davridan boshlab ma'naviy, iqtisodiy, ijtimoiy-siyosiy hamda kasbiy tarbiyalash natijasida mustaqil yurtimizning yetuk malakali kadri bo'lib shakllanishida muhim omil bo'lishi haqidadir.

**Kalit so'zlar:** «Ta'lim to'g'risida»gi Qonun, «Kadrlar tayyorlash milliy dasturi», rivojlangan demokratik davlatlar, o'quv yurtlari, yuqori malakali mutaxassislar, taraqqiyot, yangi tarixiy, sharoit, iqtisodiy-siyosiy, ma'naviy-axloqiy, inson ongi, aql-zakovati, ijtimoiy faolligi, tafakkuri, g'oya, qaror, qonunlar, raqamlashgan axborotlashgan jamiyat.

Mamlakatimizda amalga oshirilayotgan ta'lim islohoti «Ta'lim to'g'risida»gi Qonun va «Kadrlar tayyorlash milliy dasturi»da o'zining ilmiy-nazariy, ijtimoiy-iqtisodiy, siyosiy-yuridik ifodasini topdi. «Kadrlar tayyorlash milliy dasturi»ning maqsadi – ta'lim sohasini tubdan isloh qilish, uni o'tmishdan qolgan mafkuraviy qarashlar va sarqitlardan to'la xalos etish, rivojlangan demokratik davlatlar darajasida, yuksak ma'naviy va axloqiy talablarga javob beruvchi yuqori malakali kadrlar tayyorlash milliy tizimini yaratishdir» [2].

Bu vazifani bajarish ta'lim-tarbiya jarayoniga, uning mazmun, shakl va metodlarini, o'quv yurtlarida tarbiyaviy jarayonni tubdan o'zgartirishni talab qiladi. O'quv yurtlaridagi ta'lim jarayonini tashkil etishda tarbiyaviy ishlarga alohida e'tibor berib, ularda yuqori malakali mutaxassislarni tayyorlashda o'z kasbini mukammal o'rganishi bilan birga yuksak axloqiy sifatlarga ega bo'lgan shaxs sifatida ularni shakllantirish nihoyatda muhimdir. Bu borada amalga oshirilayotgan ishlar xalqaro miqyosda e'tirof etilib, o'zining dastlabki samalarini bera boshladi. Buning oqibatida Respublikamizning iqtisodiy va ijtimoiy rivojlanishi ancha tezlashdi.

Ammo, uni kelgusi taraqqiyotining omillarini inobatga olib mutaxassislar tayyorlashni jahon andozalariga moslashtirish, ularni o'z mutaxassisliklari va ijtimoiy-siyosiy bilimlarini ularning shaxsiy e'tiqodiga aylantirishni taqozo etadi. Yangi tarixiy sharoitda insonni o'zini takomillashtirmasdan turib, jamiyat oldida turgan murakkab iqtisodiy-siyosiy, ma'naviy-axloqiy muammolarni hal etish mumkin emas. Chunki ularni echishda inson ongi, aql-zakovati, ijtimoiy faolligi xalq, millat oldidagi mas'uliyatini his qilishi muhimdir. Inson va uning ongini tafakkurini o'zgartirish bilan mustaqil davlatni qurish bir-biriga dialektik bog'liq jarayondir.

Insonlarning fan, ta'lim va g'oyalarni egallab olish jarayonlarini tahlil qilar ekanmiz, haqiqatdan ham har qanday g'oya, qaror, qonun insonlar ongi, harakati, xulq atvoriga singishi, bilimi-ma'naviy dunyosi orqali uning amaliy faoliyatga tatbiq qilinishining guvohi bo'lamiz. G'oya, qaror, qonunlarni o'zlashtirib olib, shaxs ularni o'z ma'naviy mulkiga aylantirgach, hozirgi raqamlashgan axborotlashgan jamiyatni takomillashtirib, kishilarni o'zgartirish imkoni tug'iladi. Shuning uchun, mustaqil davlatimiz oldida yangi, erkin, ozod, mustaqil fikrlovchi insonni tarbiyalash hayot-mamot masalasi sifatida

koʻndalang boʻlib qoldi. Bu ijtimoiy zaruriyat butun taʼlim-tarbiya va kadrlar tayyorlash tizimini yangi, gʻoyaviy asosda isloh qilishni talab qiladi. Mamlakatimiz mustaqillikka erishib, ijtimoiy-iqtisodiy, siyosiy rivojlanishning oʻziga xos, yaʼni I.Karimov ilmiy-nazariy va amaliy jihatdan asoslagan «oʻzbek modeli» asosida rivojlanmoqda. Aytish mumkinki, bu model maʼlum maʼnoda hayotda oʻzini oqlab, yashash uchun oʻz huquqini qoʻlga kiritdi. Buning hayotdagi isboti mamlakatimiz ijtimoiy hayotining hamma sohalarini evolyusion taraqqiy qilishidir.

Mustaqil rivojlanish yillari tajribasi shuni koʻrsatadiki, silkinish, larzalarsiz amalga oshdi, chunki ijtimoiy-iqtisodiy rivojlanishning bosh omili inson, uning ongi, aql-zakovati tafakkuridir. Respublikamiz Prezidenti islohotlarni amalga oshirishda maʼnaviy-maʼrifiy, tarbiyaviy ishlarga kuchli eʼtibor berib, ularning mohiyatini aholiga tushuntirish hamda mamlakat milliy xususiyatlariga mos keluvchi siyosiy tizimni toʻgʻri tanlagani ham rivojlanishning muhim omilidir. Koʻrinib turibdiki, jamiyatimizning mustaqillik sharoitida rivojlanishida taʼlim-tarbiyani yangi metodologik asosda qurish tarixiy zaruratga aylandi. Bu muammoni birinchi prezidentimiz I.Karimov oʻzining «Barkamol avlod – Oʻzbekiston taraqqiyotining poydevori», «Jamiyatimiz mafkurasi xalqni-xalq, millatni-millat qilishga xizmat etsin», «Oʻzbekistonning siyosiy-ijtimoiy va iqtisodiy istiqbolining asosiy tamoyillari», «Oʻzbekistonning oʻz istiqbol va taraqqiyot yoʻli», «Milliy istiqbol, mafkura, iqtisod, siyosat», «Bizdan obod va ozod Vatan qolsin», «Vatan sajdagoh kabi muqaddasdir», «Bunyodkorlik yoʻlidan», «Yangicha fikrlash va ishlash – davr talabi», «Tarixiy xotirasiz kelajak yoʻq», «Xalqimiz jipsligi-tinchlik va taraqqiyot garovi», «Oʻzbekiston XXI asrga intilmoqda», «Oʻzbekiston XXI asr boʻsagʻasida» kabi qator asarlarida hamda hozirgi Prezidentimiz Shavkat Mirziyoyev oʻzining “Buyuk kelajagimizni mard va olijanob xalkimiz bilan birga kuramiz”, “Erkin va farovon demokratik Oʻzbekiston davlatini birgalikda barpo etamiz”, “Qonun ustuvorligi va inson manfaatlarini taminlash yurt taraqqiyoti va xalq farovonligining garovi”, “Erkin va farovon davlat barpo etamiz”, “Qonun ustuvorligi va inson manfaatlarini taʼminlash”, “Tanqidiy tahlil”, “Harakatlarstrategiyasi”, “Milliy taraqqiyot yoʻlimizni qatʼiyat bilan davom ettirib yangi bosqichga koʻtaramiz”, “Tanqidiy tahlil qatʼiy tartib-intizom va shaxsiy javobgarlik har bir rahbar faoliyatining kundalik qoidasi bolishi kerak”, “Yangi Oʻzbekiston taraqqiyot strategiyasi”, “Oʻzbekiston respublikasi Prezidenti Shavkat Mirziyoyevning oliy majlisga murojatnomasi. 2020 yil 24 yanvar” nutq va maqolalarida ilmiy jihatdan hal qilib, taʼlim-tarbiyaning etakchi rolini ochib berdi. Mazkur asarlarda mamlakat madaniy-maʼrifiy va taʼlim-tarbiya tizimining nazariy asosi hamda uning rivojlanishi murakkab iqtisodiy-siyosiy, mafkuraviy masalalari, bozor munosabatlari sharoitida oʻziga xos xususiyatlari oʻz ilmiy talqinini topdi. Chunki bozor munosabatlariga asoslangan iqtisodiy taraqqiyot, yuqori kasbiy tayyorgarlik bilan birga kadrlardan tashabbuskorlik va tadbirkorlik, soʻz va amaliy ish birligi, mustaqil fikrlash, istiqbolli maqsadga intilish, Vatan, xalq, millat ravnaqi yoʻlida fidoyi boʻlishni ham talab qiladi. Boʻlajak mutaxassislarda bu sifatlarni shakllantirish taʼlim-tarbiya tizimining ishtirokisiz amalga oshmaydi. Bu, oʻz navbatida, taʼlim-tarbiya tizimini maʼnaviy etuk, kasbini chuqur biluvchi kishilarni tayyorlashga xizmat qilishini taqozo qiladi. Jahonning koʻp rivojlangan mamlakatlari tajribasi davlatning iqtisodiy, siyosiy, maʼnaviy rivojlanishi taʼlim-tarbiya, kadrlar tayyorlash tizimi bilan uzviy bogʻliq ekanligini koʻrsatdi. Chunki taʼlim-tarbiya, kadrlar tayyorlash tizimining asosiy obʼekti inson shaxsi, uning maʼnaviy va axloqiy qiyofasi bilimi va kasbiy kamolotidir. Shuning uchun, mamlakatda biron-bir masalani inson ishtirokisiz, kadrlar saviyasi, malakasisiz amalga oshirib boʻlmaydi.



Mustaqillik sharoitida ta'lim-tarbiya, eng avvalo, mustaqil fikrlovchi, adolat va axloq-odob bilan yondashuvchi insonni tarbiyalashga xizmat qilishi ijtimoiy jihatdan muhim bo'lib qoldi. Shu bilan birga, uning markazida faqat davlat manfaati emas, eng avvalo, shaxs ehtiyojiga xizmat qilish ustuvor yo'nalish sifatida qo'yildi. Yangi tarixiy sharoitda mamlakat taraqqiyotining harakatlantiruvchi kuchi ta'lim-tarbiya, kadrlar tayyorlash ekanligi har tomonlama asoslanadi. «... Tarbiya sohasi islohoti bugungi eng dolzarb, ertangi taqdirimizni hal qiluvchi muammo», – ekanligi aniq bo'lib qoldi [3]. «Lo'nda qilib aytganda, – deb ta'kidlaydi I. Karimov, – bugungi kunda oldimizga qo'ygan buyuk maqsadlarimizga, ezgu niyatlarimizga erishishimiz, jamiyatimizning yangilanishi, hayotimizning taraqqiyoti va istiqboli amalga oshirilayotgan islohotlarimiz, rejalarimizning samarasi, taqdiri – bularning barchasi, avvalam bor, zamon talablariga javob beradigan, yuqori malakali, ongli mutaxassis kadrlar tayyorlash muammosi bilan chambarchas bog'liqligini barchamiz anglab etmoqdamiz» [4].

Muhtaram Prezidentimiz Shavkat Mirziyoyev o'zining "Buyuk kelajagimizni mard va olijanob xalkimiz bilan birga kuramiz" nomli asarining 21 betida: "Biz hayotda to'la oqlagan "Islohot – islohot uchun emas, avvalo inson uchun" dagan tamoyildan kelib chiqqan holda, ijtimoiy sohadagi islohotlarni, xalqimizning hayot darajasi va sifatini yuksaltirish yo'lini davom ettiramiz: ya'ni taraqqiyotning "o'zbek modeli" tarkibidagi mashhur besh tamoyildan biri bo'lgan kuchli ijtimoiy siyosat yuritish prinsipiga qat'iy amal qilamiz" – deb bejiz aytmagan [1, 21].

Shunga ko'ra taraqqiyotning "o'zbek modeli"ni hayotga tatbiq etish davomida ko'ryapmizki, inson tarbiyasi, uning tarbiyalanganlik darajasi faqat jamiyat taraqqiyotining hozirgi kuni uchun emas, balki kelajagi uchun ham muhim ekanligini axborotlashgan jamiyatimizning surunkali rivojlanishda bo'lgan ijodiy muhiti "o'zbek modeli"ni tatbiq etishni taqozo etayapti. Shunday qilib, milliy mustaqillik sharoitida bo'lajak mutaxassislarda yuksak axloqiy sifatlarni shakllantirish o'quv-tarbiya jarayonining muhim ajralmas vazifasiga aylandi. Chunki ma'muriy-buyruqbozlik sharoitida shaxsga, asosan, tashqi ma'muriy ta'sir orqali munosabatda bo'lish, uni o'z xohishi, istagi va mustaqil qaror qabul qilishdan mahrum qilib, ma'muriy tazyiq quliga aylantirib, avtomatik ravishda ko'rsatma va buyruqlarni bajaruvchi robotga aylantirgan edi. Bozor munosabatlari sharoitida mutaxassis ma'muriy tazyiqdan xoli bo'lib, ijodiy, mustaqil fikrlashi, uning yuksak kasbiy tayyorgarlik bilan birga umumiy ma'naviyati, pok axloqi, ijtimoiy faolligi hayot talabi bo'lib qoldi. Shaxsning ishlab chiqarish jarayonida vaziyatdan kelib chiqib to'g'ri qaror qabul qilishi uning shaxsiy sifatleri insoniy va kasbiy madaniyatining ajralmas xususiyatiga bog'likligi ayon bo'ldi.

Aynan shunday sifatlar mutaxassisni yaratuvchilikka undab, o'z navbatida kasbi orqali – jamiyat iqtisodiy, ijtimoiy va madaniy taraqqiyotiga ulkan hissa qo'sha olishiga olib keladi. Bu sifatlar mutaxassislarni ongli rivojlanishi va o'zligini anglashi orqali o'zini xalq, Vatan, manfaatlariga shaxs va kasb sohibi sifatida hissa qo'shishiga tayyorlashni taqozo qiladi. Bu zaruriyat bo'lajak mutaxassisning o'z faoliyatini xolisona baholash va nazorat qilish, o'zining insoniy sha'ni va shaxsiy g'ururi asosida tartibga solish mexanizmlarini o'zida shakllantirishida umumiy o'rta ta'lim maktablaridagi ta'lim-tarbiya jarayoni asosiy rol o'ynashi lozim. Mutaxassis shakllanishiga bunday yondashishning boisi shuki, insonning ichki ma'naviy dunyosi xulq-atvor normalarini ichki motivga aylantirib, motiv esa yo'naltiruvchilik rolini bajaradi. Bunda talabaning ta'lim jarayonidagi faolligi oshib, o'zini shaxs sifatida shakllanishini, kasbini chuqur egallashi bilan yaxlitlikda, ichki anglangan motiv ta'siri ostida amalga oshiradi. Shundan kelib chiqib, hozirgi sharoitda umumiy o'rta ta'lim maktablarda mutaxassislar tayyorlashda faqat kasb sohibini emas, balki uning shaxsiy sifatlerini o'zaro mutanosiblikda

shakllantirish ham muhim o‘rin egallamoqda. «Taraqqiyot taqdirini ma’naviy jihatdan etuk odamlar hal qiladi. Texnikaviy bilim, murakkab texnologiyani egallash qobiliyati ma’naviy barkamollik bilan, mustaqil tafakkur bilan birga borishi kerak. Oliy zakovat va ruhiy-ma’naviy salohiyat-ma’rifatli insonning ikki qanotidir», – deb ta’kidlaydi I.Karimov [5, 13]. I.Karimovning fikridan ma’lum bo‘lyaptiki, milliy istiqlol sharoitida mutaxassis kadrlar tayyorlashga munosabat ham mohiyat e’tibor bilan ijtimoiy taraqqiyot ehtiyojidan kelib chiqib o‘zgargan. Mustaqillik sharoitida biz o‘z tariximiz, madaniyatimiz, urf-odat, an’analarimizga qaytishimiz, mutaxassislar tayyorlashda ham asosiy mezon bo‘lishi lozim. Chunki milliy merosimizda avval bolaga bilim berishdan oldin uning axloqini tarbiyalashga alohida e’tibor berilgan. Ma’lum bir ekindan mo‘l hosil olish uchun avvalo ekiladigan erga oldin ishlov berib, uni tayyorlaganlaridan so‘ng unga urug‘ tashlaganlar. Xuddi shunday shaxsga ham bilim berishdan oldin uni axloqiy qiyofasini, tartib-intizomini tarbiyalash muhimdir. Shuning uchun, hozirgi paytda oliy o‘quv yurtlarida mutaxassislar tayyorlashda kasbiy tayyorgarlik bilan birga uning yuksak insoniy xislatlarini, ma’naviyatini tarbiyalash belgilovchi omil bo‘lmoqda. Ta’lim bilan tarbiya yaxlitlikda olib borilishi lozim. Zotan tarbiya insonning o‘z mohiyatini tushunishga, kasbiy faoliyatini ezgulik, kishilarga yaxshilik qilishga yo‘naltirishi bilan muhimdir. Shuning uchun, I.Karimov «Kelajak bugundan boshlanadi. Hozir tarbiya masalasiga e’tibor qilinmasa, kelajak boy beriladi. Tarbiyadan hech narsani ayamaymiz. Ma’naviy va axloqiy poklanish, iymon, insof, diyonat, or-nomus, mehr-oqibat va shu kabi chinakkam insoniy fazilatlar o‘z-o‘zidan kelmaydi. Hammasining zaminida tarbiya yotadi», – deb ta’kidlashi bejiz emas [3, 53].

Respublikamiz mustaqillikka erishib, u bu yo‘lda ijtimoiy-iqtisodiy, siyosiy rivojlanishining o‘ziga xos, ya’ni I.Karimov hamda Sh.Mirziyoyev ilmiy va amaliy asoslagan “o‘zbek modeli”da dadil odimlashi muhimdir. I.Karimov o‘z asarlarida buni metodologik jihatdan asoslab shunday deb yozadi: «Men Abdullo Avloniyning «Tarbiya biz uchun yo hayot, yo mamot, yo najot, yo halokat, yo saodat, yo falokat masalasidir», – degan fikrini ko‘p mushohada qilaman. Buyuk ma’rifatparvarning bu so‘zlari asrimiz boshida millatimiz uchun qanchalar muhim va dolzarb bo‘lgan bo‘lsa, hozirgi kunda biz uchun ham shunchalar, balki undan ham ko‘ra muhim va dolzarbdir» [3, 39]. Istiqlol sharoitida yangi, erkin, ozod, mustaqil fikrlovchi kishini tarbiyalash mustaqil davlatimiz oldida dolzarb masala sifatida ko‘ndalang bo‘lib qoldi. «Shuning uchun, ham mustaqillikning dastlabki yillaridanoq – deb, ta’kidlaydi I.Karimov, – butun mamlakat miqyosida ta’lim-tarbiya, ilm-fan, kasb-hunar o‘rgatish sohalarini isloh qilishga nihoyatda katta zaruriyat sezila boshlandi. Busiz jamiyatimizning biror bir sohasini o‘zgartirishga kirishib bo‘lmas edi» [3, 41]. Islohotlarning taqdiri va samarasi birinchi navbatda kadrlar saviyasiga, ularning zamon va taraqqiyot talablariga nechog‘lik javob berishga bog‘liq. Yurtimizning ertangi hayoti va taqdiri avvalambor, shu muammolarni uzil-kesil echish bilan chambarchas bog‘liqligini, har qaysi fikrlovchi odam tarbiyasi, uning tarbiyalanganlik darajasi jamiyat taraqqiyotini tezlashtiruvchi muhim omil hisoblanishini yurtimiz alohida ta’kidlaydi. Yangi mustaqil jamiyat sharoitida endilikda shaxsga, uning talim-tarbiyasiga yangi metodologik asosda yondashish tarixiy zaruriyat bo‘lib qoldi. Bu muammoni I.Karimov o‘zining «Barkamol avlod – O‘zbekiston taraqqiyotining poydevori» va boshqa bir qancha asarlarida ilmiy jihatdan hal qilib berdi. Mamlakatimiz rivojining hozirgi bosqichida tarbiyaning muhim vazifasi yoshlarda milliy g‘oya va shu asosda milliy mafkurani shakllantirishdir. Chunki «...Milliy g‘oya birinchi navbatda yosh avlodimizni vatanparvarlik, el-yurtga sadoqat ruhida tarbiyalash, ularning qalbiga insonparvarlik va odamiylik fazilatlarini payvand qilishdek olijanob ishlarimizda madadkor bo‘lishi zarur» [3, 41].

Har qanday yangilik kabi mustaqillik g'oyasi ham juda murakkab ijtimoiy-siyosiy, iqtisodiy, mafkuraviy, ma'naviy kurash sharoitida o'ziga yo'l ochmoqda. Bunda nafaqat yangi iqtisodiy asosda bozor munosabatlarini qaror toptirish, balki yangi insonning ongi, mafkurasini shakllantirish uchun kurash ham o'ziga xos shakl va usullarda davom etmoqda. Bu, eng avvalo uzoq vaqt kishilar ongi, fikri-zikridan mustahkam o'rin olgan kommunistik mafkuraning to'la bartaraf qilinmaganligi, jamiyatimizning rivojlanishiga ancha xalaqit bergani sir emas. Milliy qadriyatlarni tiklash borasida juda katta nazariy va amaliy ishlarning olib borilishi hamda milliy qadriyatning muhim shakli bo'lgan dinga munosabatning keskin o'zgarishi istiqloq yo'lidagi taraqqiyotda o'z ifodasini topmoqda. Bular hozirgi kunda jamiyatimizda nafaqat eskilik bilan yangilikning kurashi tarzida namoyon bo'lmoqda, balki inson hissiyoti, fikri-zikri, e'tiqodining ta'sirchan shakli bo'lgan din orqali mustaqilligimiz g'animlari milliy istiqloq g'oyasiga qarshi kurashga intilmoqdalar. Bu jarayonlar mutaxassislar tayyorlash, ular shaxsini shakllantirishning axloqiy, g'oyaviy tomonlariga, umuman, ular tarbiyasiga bo'lgan yondashishning maqsad va vazifalarini mustaqillik g'oyasi asosida mutlaqo yangicha tashkil etishni taqozo qiladi.

Bunda tarbiyaning asosiy vazifasi bo'lajak mutaxassislarni mustahkam e'tiqod, mustaqil fikrlovchi shaxs sifatida shakllantirishdir. I.Karimov: «Mana shunday bir vaziyatda odam o'z mustaqil fikriga, sobit e'tiqodiga, o'zi tayanib yashaydigan hayotiy-milliy qadriyatlariga, shakllangan dunyoqarash va mustahkam irodasiga ega bo'lmasa, har turli mafkuralarning bosimiga, ularning goh oshkora, goh pinhona ko'rinishidagi tazyiqlariga bardosh berishi amrimahol. Buni kundalik hayotda uchrab turadigan ko'plab voqealar misolida ham kuzatish mumkin», - deb juda o'rinli ta'kidlaydi [3, 33]. Yuqorida ta'kidlanganidek, inson harakati, intilishlari, qiziqishi, ehtiyojlari, xulq-atvori, axloqini doimiy nazorat qiluvchi eng kuchli vosita uning g'oyaviyligi asosida shakllangan kishining ishonchi, e'tiqodi, dunyoqarashidir. Bular asosida har bir yoshda hayot mazmuni va maqsadi, kelajak orzu umidlari, o'zi va boshqalar, jamiyat haqidagi tasavvurlari, «Kimman», «Kim bo'laman» va «Unga qanday erishaman» kabi his-tuyg'ular shakllanadi. Bular o'z navbatida yoshlarning hayot ideallarida o'z ifodasini topadi.

Ideal shaxsning mohiyati, tuzilishi va faoliyatining tarkibiy qismlari: harakat, ehtiyoj, qiziqish, motivida hamda yo'nalganligi zaminida shakllanadi. Shuni ta'kidlashimiz lozimki, ideal insonning butun hatti-harakati, xulq-atvorining ijtimoiy mohiyatini belgilab, kelajakka yo'nalgan bo'lib, uning yurish-turishini, axloqiy jihatdan doimo nazorat qiladi.

Mustaqil jamiyatimizning oliy maqsadi – insonning o'zini har tomonlama aqliy, axloqiy, estetik, ruhiy va jismoniy jihatdan barkamol qilib tarbiyalashdir. Zero, shaxs barkamolligisiz jamiyatning ijtimoiy-siyosiy, iqtisodiy, huquqiy mafkuraviy rivojlanishini tasavvur qilib ham bo'lmaydi. Shuning uchun ham bu borada I.Karimov ta'kidlab o'tganidek: «...tarbiya sohasi islohoti bugungi eng dolzarb, ertangi taqdirimizni hal qiluvchi muammoga aylanmoqda» [4, 51]. Bu fikrlardan ko'rinib turibdiki, insonning o'zini takomillashtirmasdan turib jamiyat oldida turgan murakkab muammolarni hal qilish mumkin emas. Chunki ularni echishda inson ongi, aql-zakovati, ijtimoiy faolligi, xalq, millat oldidagi ma'suliyatni his qilishi muhimdir. Inson va uning ongini o'zgartirish bilan mustaqil jamiyatni qurish bir-biriga bog'liq dialektik jarayon ekanligini birinchi Prezidentimiz I.Karimov quyidagicha asoslab berdi: «...Ta'lim-tarbiya ong mahsuli, lekin, ayni vaqtda ong darajasi va uning rivojini ham belgilaydigan omildir. Binobarin, ta'lim-tarbiya tizimini o'zgartirmasdan turib ongni o'zgartirib bo'lmaydi. Ongni

tafakkurni o'zgartirmasdan turib esa biz ko'zlagan oliy maqsad – ozod va obod jamiyatni barpo etib bo'lmaydi. Ko'rib turganimizdek bularning barchasi bir-biri bilan zanjir kabi chambarchas bog'liq masalalardir» [3, 40]. Bu murakkab vazifani echish ta'lim-tarbiya va oliy o'quv yurtlarida mutaxassislar tayyorlash sifatini tubdan yaxshilashni taqozo qiladi. Yoshlarda Vatan, xalq oldidagi mas'uliyatni his qilish tuyg'usini tarbiyalash, ularni hozir uchun emas, balki kelajakni ko'zlab tarbiyalashni talab qiladi: «...Maqsadlarimizga erishish, yangi demokratik jamiyatni qurish islohotlarning taqdiri qanday intellektual kuchlarga egaligimizga yoshlarimiz qanday madaniy va professional saviyaga erishganligiga, qanday ideallarga e'tiqod qilishga, ma'naviy jihatdan qanchalik boyishiga bog'liqdir», – deb ta'kidlaydi I.Karimov [5, 31].

Insonning rivojlanishi – jismoniy, aqliy, ruhiy, axloqiy tomondan takomillashuvi bo'lib, bular uning tug'ma va yashash sharoiti ta'sirida hosil bo'ladigan xususiyatlarning sifat va miqdor jihatdan o'zgarishidir. Bunda tarbiyaning belgilovchi roli shundaki, u kishiga ta'sir etuvchi omillarni jamiyat talablariga muvofiqlashtiradi. Jamiyatning yoshlar oldiga qo'yayotgan masalalarni ijtimoiy mohiyatini tushunib olishlariga yordam beradi.

Shuning uchun ham I.Karimov: «Bilimdon professional jihatdan savodli hamda g'ayrat-shijoatli shaxslarni, o'z mamlakatining chinakam vatanparvarlarini tarbiyalay oladigan, ularni buyuk milliy madaniyatning ulkan ma'naviy me'rosi bilan boyita oladigan, jahon fani va madaniyati durdonalaridan bahramand eta oladigan mamlakat hamda millatgina buyuk kelajakka erishishi mumkinligini yoddan chiqarmaslik lozim», – deb ta'kidlaydi [6, 362]. Bu esa umumiy o'rta ta'lim maktablar oldiga bo'lajak mutaxassislarni ijobiy shaxsiy fazilatlarini shakllantirishni ular kasbini chuqur biladigan qilib tarbiyalash vazifasini qo'yadi. Shuning uchun, bu vazifani to'laqonli hal etish davlat dasturiga kiritilgan. «Kadrlar tayyorlash milliy dasturi»da qayd qilinganidek: «Xalqning boy milliy madaniy-tarixiy an'alariga, urf-odatlar hamda umumbashariy qadriyatlariga asoslangan samarali tashkiliy pedagogik shakl va vositalari ishlab chiqilib, amaliyotga joriy etiladi. Shaxsni tarbiyalash va uni har tomonlama kamol toptirish ustuvorligi ta'minlanadi», – deyilgan [4, 54]. Demak, bugungi kunda ma'naviy-axloqiy tarbiya va ma'rifiy ishlarni yanada faollashtirish davr talabidir. Tarbiya eng avvalo kishilarning bir-biriga o'zaro ta'siri orqali ijtimoiy xulq normalarini egallash jarayonidir. «Insoniy munosabat – bu sub'ekt va ob'ekt o'rtasidagi o'zaro harakat bo'lib, u yo'nalganlik tabiatiga ega bo'ladi. Munosabat faqat insonga xosdir va u faqat jamiyat bag'rida amal qiladi. Shu ma'noda voqelikni estetik munosabatda bo'lish sub'ekt bilan ob'ekt o'rtasidagi o'zaro harakatning maxsus turidir. Estetik munosabat xususiyatlarini ochish, idrok qilish bu uning ob'ekt va o'zaro harakatlari tabiatini ochish, idrok qilish demakdir» [7, 79]. Mustaqillik sharoitida kishilarning o'zaro munosabatlari butunlay yangi mazmun kasb etib, axloqiy va insonparvar xarakter kasb etadi. Bunday sharoitda tarbiya butun jamiyatning asosiy vazifalaridan biri bo'lib qoladi. Modomiki, yoshlar tarbiyasi shunchalik muhim ekan, tarbiya orqali ularga yuksak insoniy fazilatlar singdirilar ekan, ularga ta'sir etishning ichki va tashqi mexanizmlarini tarbiyachi yaxshi bilishi zarur. Buning uchun eng avvalo ta'sir etuvchi tarbiya ob'ektini, ya'ni talaba-o'quvchi shaxsining pedagogik va psixologik xususiyatlarini bilishi zarurdir [8; 12].

Inson dunyoga biologik zot sifatida keladi. Lekin, biologik zot ekanligi uning mohiyatini to'la ifoda etmaydi. Uning mohiyati ijtimoiy mavjudot ekanligida, ijtimoiy omil insonni shaxs bo'lib shakllanishi uchun muhim hisoblanadi. Inson murakkab sub'ektiv tizim sifatida ijtimoiy va biologik xususiyatlarning ta'siri ostida shakllanadi va rivojlanadi. Bu ikki xususiyat shaxs shakllanishida o'zaro

bog'liq bo'lib, ichki va tashqi omillariga o'z ta'sirini o'tkazadi. Inson tarbiyasi tug'risida gapirganda ichki (biologik) va tashqi muhit tarbiya omillar bilan birga boshqariladigan va hamma vaqt ham boshqarish mumkin bo'lmagan ta'sirlarni ham hisobga olish kerak. Shu omillarni hisobga olib har bir umumiy o'rta ta'lim maktabda talabalarni tarbiyalash uchun o'ziga xos tizimi yaratilishi kerak. Unda maqsad, mazmun, prinsiplar, shakl va metodlar o'zaro bog'liqlikda talabaning shaxsiy sifatlarini kamol toptirish va tanlagan mutaxassisligini chuqur egallashiga zamin hozirlashi lozim. Bunday tarbiyaviy ishlar tizimi ma'lum talab va prinsiplar asosida tuzilishi kerak. Chunonchi, vorislik prinsipi – avvalgi an'analarga tayanish va davom ettirish, o'quvchilarni jipslashuviga, tashabbus ko'rsatishiga da'vat etadi [9; 10]. Tarbiyaviy ishlarda ma'lum ketma-ketlik, izchillik, muntazamlikka rioya qilish, ishlarni bir maromda, yaxlit mantiq, rejimda borishini ta'minlab, uzilishlar, tasodifiy tadbirlar oldini olib, talabalarning yosh xususiyatlarini hisobga olib tarbiyaviy ishlarning mazmunan, shakl va metodlarini murakkablashib borishiga olib keladi. O'rta umumiy ta'lim maktabi o'quvchilari tarbiyasining uzluksiz tashkil qilish, olib boriladigan ishlarning vaqt jihatdan tekis borishi, zo'riqish va pasayishning o'zaro almashinuvini ta'minlab o'quv yili davomida bir maromda borishi asosida – stixiyalilik, kompaniyabozlik, yoki shturm tariqasida olib borishga chek qo'yadi [13; 17].

O'quvchilar bilan olib boriladigan tarbiya ish tizimining mazmunini tarbiya tarkibiy qismlari– aqliy, vatanparvarlik va baynalminal, axloqiy, g'oyaviy, siyosiy, huquqiy, mehnat, jismoniy, estetik, diniy, ekologik, jinsiy, iqtisodiy bo'lib, talabalarning turli faoliyat turlari–yakka induvidual, guruhli, jamoaviy, ommaviy umumiy shakllarda guruh rahbarlaridan tortib o'quv yurti rahbarlari ishtirokini o'z ichiga oladi. Uning mazmuni turli shakl va metodlar orqali amalga oshiriladi [14; 15]. O'rta umumiy ta'lim maktabida tarbiyaviy ish murakkab tuzilishga ega. Uni bir qancha komponentlar: rejalashtirish, tashkil qilish va faoliyatining tahlili, guruh va bo'lim, o'quv yurti o'qituvchilarining pedagogik ishlari birligi va o'zaro bog'liqligi tarzida qarash kerak bo'ladi [22]. O'quv yurtidagi tarbiya tizimining muhim xususiyati talabalarni tarbiyalashning umumiy tarkibiy qismi sifatida ta'lim jarayoni bilan yaxlitlikda olib borilishidir. Uning hamma komponentlari yagona maqsad – yuksak axloqli, kasbini chuqur egallagan bo'lajak mutaxassislarni shakllantirishga xizmat qilishi zarur. Tarbiyaviy tizim komponentlarining o'zaro aloqadorlik va bir-biriga o'zaro ta'siri muqarrar zaruriyatdir. Bunda tizimning biror elementi bo'lmasa, yoki ishlamasa tizim soat mexanizmiday ishlay olmay, ishdan chiqadi. Shu bilan birga o'rta umumiy ta'lim maktabi o'quvchilarini tarbiyalash tizimi dinamik xarakterga ega bo'lib yildan-yilga vazifa, maqsad, mazmunning o'zgarib, murakkablashuvi asosida qurilishi kerak. Bunday tizim uchun yana bir muhim talab uni boshqarish va o'z-o'zini boshqarishga asoslanishidir. Inson faoliyatining eng murakkab sohalaridan biri bo'lgan umumiy o'rta ta'lim maktabda talabalar tarbiyaviy tizimini boshqarish uchun uni hamma tomonlarini aniq tasavvur qilish va chuqur bilish kerak [11;16].

Ammo, kuzatishlar va so'rovlar ko'rsatadiki, amalda tarbiyaviy ish olib borayotgan kishilarning hammasi ham bu haqda aniq tasavvurga ega emas. Ayrimlar tizim deganda ishlarning ketma-ketligini, boshqalar tadbirlarni davriy takrorlanishini, uchun, chi kishilar, faoliyatning har tomonlama yo'nalishini tushunadilar. Buning oqibatidagi turli-tumanlilik bir xilda tarbiyaviy jaryonni tashkil qilishda salbiy ta'sir qiladi. Bu, birinchidan o'quvchilar tarbiyaviy jarayoni haqida yaxlit tasavvurga ega bo'lmaslik, ko'pchilik hollarda ilmiy-metodik adabiyotlarni o'qib, tegishli ma'lumot olish xohishining yo'qligi tufayli tarbiyachilar xususiy, bir-biriga bog'lanmagan, alohida qismlar, yo'nalishlar, elementlar

bilan ish ko'rib, butun tizim yaxlitligini tushunish darajasiga ko'tarilmaydilar. Ikkinchidan, har holda shu asosda tizim tashkil qilingan bo'lsada, u juda ko'p xato qilish, tuzatish usulida bo'lib, ko'p kuch va vaqtni sarflash orqali bo'lishi mumkin. Ammo, tarbiyaviy jarayonning ilmiy asoslarini bilish, tizimni yuqori unum bilan ishlashga, kam xato va zo'riqishlarsiz yuqori natijaga erishish garovi bo'la oladi [18; 21].

Kuzatishlar tarbiyaviy ishlarni tashkil qilishda uchraydigan tipik qator kamchiliklarni aniqlash imkonini berdi. Chunonchi, ko'p uchraydigan kamchilik tarbiyaviy mazmuni to'liq emasligidadir. Buning oqibatida tizimning dastlabki holatini aniq tasavvur qila olmay, tarbiyachilar shakl bilan mazmuni bir-biridan farq qila olmay, rejalashtirishni esa shakllarni vaqt, joy jihatdan bajaruvchilarni taqsimlash bilan almashtiradilar. Buning oqibatida tizimdan qaysidir komponent tushib qoladi. Shuning uchun ham tarbiyachi o'z ishining maqsadi va mazmunini aniq belgilashi lozim. Shakl mazmunga mos tanlanadi, shakl belgilovchi emas, balki ergashuvchidir. Maqsadni to'g'ri belgilay olmaslik o'quvchi shaxsini bir yoqlama shakllanishiga, etuk shaxs bo'lishiga salbiy ta'sir qiladi. Tarbiyaviy ishlarni tashkil qilishda shaklga va ularning soniga e'tibor berish talabalarning unga bo'lgan qiziqishini pasaytiradi, befarqligi sabab bo'ladi. Faqat shu asosda bo'lajak mutaxassislarni ma'naviy va axloqiy etuk, barkamol inson, shaxsiy-axloqiy sifatlari bilan kasbiy etukligini ta'minlash mumkin bo'ladi. Bu vazifani ilmiy-pedagogik asosda hal qilish esa tarbiyaviy jarayon qonuniyatlari va prinsiplarini bilishni taqozo qiladi [19; 20].

O'rta umumiy ta'lim maktabi o'quvchilari tarbiyaviy ishlarini tashkil qilishdagi xarakterli kamchiliklardan yana biri uning g'oyaviy, siyosiy, axloqiy, yo'nalishini belgilay olmaslikdir. Ayrim tarbiyachilar tarbiyaviy jarayonda uning yo'nalishlari birligi va o'zaro bog'liqligini anglamay ma'naviy, axloqiy tarbiyani faqat haftalik guruh muloqotlari, suhbatlar hal qiladi, deb tushunadilar. O'quvchilar tarbiyaviy ishining samarador va ta'sirli bo'lishi uchun ko'p jihatdan g'oyaviylik, axloqiylik uning belgilovchi mezonini bo'lishiga bog'liqdir. O'rta umumiy ta'lim maktabi o'quvchilari tarbiyaviy ishida pedagogik rahbarlik, tashabbus, mustaqillik va o'z-o'zini boshqarish, o'z-o'zini tarbiyalash bilan yaxlit tizim sifatida olib borilsa, ushbu ishlar yuqori samara beradi.

#### FOYDALANILGAN ADABIYOTALAR RO'YXATI:

1. Shavkat Mirziyoyev. Buyuk kelajagimizni mard va olijanob xalkimiz bilan birga kuramiz. – Toshkent: "O'zbekiston", - 2019 yil. – B. 488. 21-bet.
2. Karimov I.A. Biz kelajagimizni o'z qo'limiz bilan quramiz. YUNESKO ijroiya kengashi 155-sessiyasining yakunlovchi majlisida so'zlagan nutqi. 7-jild. – Toshkent: O'zbekiston, – 1999. 39-bet.
3. Karimov I.A. O'z kelajagimizni o'z qo'limiz bilan qurmoqdamiz. «Turkiston» gazetasining muxbiri savollariga javoblar. – Toshkent: O'zbekiston, –1999. – 31 b.
4. Karimov I.A. O'zbekistonning siyosiy-ijtimoiy va iqtisodiy istiqbolining asosiy tamoyillari // Vatan sajdagoh kabi muqaddasdir. 3-jild. – Toshkent: O'zbekiston, – 1996. -5 b.

5. Karimov I.A. Istiqlol va ma'naviyat. – Toshkent: O'zbekiston. – 1994-yil. – 160 b. 13-bet.

6. Karimov I.A. O'zbekiston milliy istiqloq iqtisod, siyosat, mafkura. /Asarlar 1-tom. – Toshkent: O'zbekiston, –1996-yil. 31-bet.

7. Jomiy A. Farzandimga. – Toshkent: – 1977. 79-bet.

8. Zaripova G.K. Dars jarayonida va undan tashqari tadbirlarda o'quvchi shaxsini shakllanishida hamda uning kasb egallashida o'rta umumiy ta'lim maktabidagi tarbiyaning yetakchi ahamiyati/ Vol. 42 No. 1 (2024): ОБРАЗОВАНИЕ НАУКА И ИННОВАЦИОННЫЕ ИДЕИ В МИРЕ | Выпуск журнала № 42 | Часть-1. 76-92.

[https://scholar.google.com/scholar\\_url?url=http://newjournal.org/index.php/01/article/view/12326&hl=ru&sa=X&cd=13592918638829847184&ei=mab\\_Zeb2LY-](https://scholar.google.com/scholar_url?url=http://newjournal.org/index.php/01/article/view/12326&hl=ru&sa=X&cd=13592918638829847184&ei=mab_Zeb2LY-)

[Sy9YP6ICD0Ak&scisig=AFWwaeb2ncyTQaARMr4goepKrrff&oi=scholar&hist=1xFax7AAAAAJ:4401037987834098197:AFWwaebLEXpCNRB4TedFUL0syXIb&html=&pos=2&folt=cit&fols=https://www.newjournal.org/index.php/01/article/view/12326](https://www.newjournal.org/index.php/01/article/view/12326)

9. Zaripova G.K. Madaniyatshunoslik yondashuvi asosida o'qituvchilar umumiy o'rta ta'lim maktabi o'quvchilarini ma'naviy-ma'rifiy tarbiyalash tizimida o'z-o'zini tarbiyalashni shakllantirishining ahamiyati/Vol. 42 No. 1 (2024): ОБРАЗОВАНИЕ НАУКА И ИННОВАЦИОННЫЕ ИДЕИ В МИРЕ | Выпуск журнала № 42 | Часть-1. 50-57.

[https://scholar.google.com/scholar\\_url?url=http://newjournal.org/index.php/01/article/view/12324&hl=ru&sa=X&cd=11741118385377896405&ei=mab\\_Zeb2LY-](https://scholar.google.com/scholar_url?url=http://newjournal.org/index.php/01/article/view/12324&hl=ru&sa=X&cd=11741118385377896405&ei=mab_Zeb2LY-)

[Sy9YP6ICD0Ak&scisig=AFWwaeYAgP8PeiLgFmNT9BSWSZy3&oi=scholar&hist=1xFax7AAAAAJ:4401037987834098197:AFWwaebLEXpCNRB4TedFUL0syXIb&html=&pos=3&folt=cit&fols=https://www.newjournal.org/index.php/01/article/view/12324](https://www.newjournal.org/index.php/01/article/view/12324)

10. Zaripova G.K. Духовно-педагогическая роль самообразования в формировании учащихся общих средних школ как совершенных человек./Vol. 42 No. 1 (2024): ОБРАЗОВАНИЕ НАУКА И ИННОВАЦИОННЫЕ ИДЕИ В МИРЕ | Выпуск журнала № 42 | Часть-1. 58-75.

[https://scholar.google.com/scholar\\_url?url=http://www.newjournal.org/index.php/01/article/view/12325&hl=ru&sa=X&cd=9735756815312938566&ei=mab\\_Zeb2LY-](https://scholar.google.com/scholar_url?url=http://www.newjournal.org/index.php/01/article/view/12325&hl=ru&sa=X&cd=9735756815312938566&ei=mab_Zeb2LY-)

[Sy9YP6ICD0Ak&scisig=AFWwaeY6jJD0R6zSifDr7G-lp5BC&oi=scholar&hist=1xFax7AAAAAJ:4401037987834098197:AFWwaebLEXpCNRB4TedFUL0syXIb&html=&pos=4&folt=cit&fols=https://www.newjournal.org/index.php/new/article/view/12315](https://www.newjournal.org/index.php/new/article/view/12315)

<https://www.newjournal.org/index.php/new/article/view/12315>

11. Zaripova G.K. The leading importance of education in a secondary school in the formation of the student's personality during the lesson process and in events outside him and in his profession./Journal of new century innovations. Vol. 49 No. 1 (2024), Volume-49. Issue-1, 148-163.

[https://scholar.google.com/scholar\\_url?url=http://newjournal.org/index.php/new/article/download/12317/11940&hl=ru&sa=X&cd=11771490114323368116&ei=mab\\_Zeb2LY-](https://scholar.google.com/scholar_url?url=http://newjournal.org/index.php/new/article/download/12317/11940&hl=ru&sa=X&cd=11771490114323368116&ei=mab_Zeb2LY-)

[Sy9YP6ICD0Ak&scisig=AFWwaeaQXWflvnwCGSnZsvFNQYc8&oi=scholar&hist=1xFax7AAAAAJ:4401037987834098197:AFWwaebLEXpCNRB4TedFUL0syXIb&html=&pos=1&folt=cit&fols=https://www.newjournal.org/index.php/new/article/view/12316](https://www.newjournal.org/index.php/new/article/view/12316)

12. Zaripova G.K. Umumiy o'rta ta'lim o'quvchilarini komil shaxs sifatida shakllantirishda o'zi-o'zini tarbiyalashning ma'naviy-pedagogik o'rni/ "PEDAGOGIK AKMEOLOGIYA" xalqaro ilmiy-

metodik jurnal «ПЕДАГОГИЧЕСКАЯ АКМЕОЛОГИЯ» международный научно-методический журнал "PEDAGOGICAL ACMEOLOGY" international scientific-methodical journal. №1(3) 2024. [https://scholar.google.com/citations?view\\_op=view\\_citation&hl=ru&user=1xFax7AAAAAJ&sortby=pubdate&citation\\_for\\_view=1xFax7AAAAAJ:nrtMV\\_XWKgEC](https://scholar.google.com/citations?view_op=view_citation&hl=ru&user=1xFax7AAAAAJ&sortby=pubdate&citation_for_view=1xFax7AAAAAJ:nrtMV_XWKgEC)

13. Zaripova G.K. Spiritual and pedagogical role of self-education in the formation of general secondary schools students as perfect persons/ Journal of new century innovations. Vol. 49 No. 1 (2024), Volume-49. Issue-1, 133-142. <https://www.newjournal.org/http://www.newjournal.org/index.php/new/issue/view/337>; [https://scholar.google.com/scholar\\_url?url=http://www.newjournal.org/index.php/new/article/view/12315&hl=ru&sa=X&cd=13700377225825864947&ei=mab\\_Zeb2LY-Sy9YP6ICD0Ak&scisig=AFWwaeY8IU2g4d6b6IRJnlJCsQd&oi=scholar&hist=1xFax7AAAAAJ:4401037987834098197:AFWwaeBLEXpCnrB4TedFUl0syXIb&html=&pos=0&folt=cit&fols=](https://scholar.google.com/scholar_url?url=http://www.newjournal.org/index.php/new/article/view/12315&hl=ru&sa=X&cd=13700377225825864947&ei=mab_Zeb2LY-Sy9YP6ICD0Ak&scisig=AFWwaeY8IU2g4d6b6IRJnlJCsQd&oi=scholar&hist=1xFax7AAAAAJ:4401037987834098197:AFWwaeBLEXpCnrB4TedFUl0syXIb&html=&pos=0&folt=cit&fols=)

14. Zaripova G.K. Ведущее значение образования в средней общеобразовательной школе в формировании личности учащегося в процессе урока и в событиях вне него и в его профессии/ Journal of new century innovations. Vol. 49 No. 1 (2024), Volume-49. Issue-1, 161-184.

[https://scholar.google.com/scholar\\_url?url=http://newjournal.org/index.php/new/article/download/12317/11940&hl=ru&sa=X&cd=11771490114323368116&ei=mab\\_Zeb2LY-Sy9YP6ICD0Ak&scisig=AFWwaeaQXWfIvnrwCGSnZsvFNQYc8&oi=scholar&hist=1xFax7AAAAAJ:4401037987834098197:AFWwaeBLEXpCnrB4TedFUl0syXIb&html=&pos=1&folt=cit&fols=](https://scholar.google.com/scholar_url?url=http://newjournal.org/index.php/new/article/download/12317/11940&hl=ru&sa=X&cd=11771490114323368116&ei=mab_Zeb2LY-Sy9YP6ICD0Ak&scisig=AFWwaeaQXWfIvnrwCGSnZsvFNQYc8&oi=scholar&hist=1xFax7AAAAAJ:4401037987834098197:AFWwaeBLEXpCnrB4TedFUl0syXIb&html=&pos=1&folt=cit&fols=)  
<https://www.newjournal.org/index.php/new/article/view/12316>

15. Zaripova G.K. Umumiy o'rta ta'lim maktabi o'quvchilarining yosh va individual xususiyatlarini hisobga olish – ular tarbiyasi samaradorligini oshirishning muhim faktoridir/ "TA'LIM VA INNOVATSION TADQIQOTLAR" "ОБРАЗОВАНИЕ И ИННОВАЦИОННЫЕ ИССЛЕДОВАНИЯ" "EDUCATION AND INNOVATIVE RESEARCH." ISSN 2181-1709 (P); ISSN 2181-1717 (E); SJIF: 3.805 (2021). 2024/1. 288-296. [https://scholar.google.com/citations?view\\_op=view\\_citation&hl=ru&user=1xFax7AAAAAJ&pagesize=80&sortby=pubdate&citation\\_for\\_view=1xFax7AAAAAJ:YohjEiUPhakC](https://scholar.google.com/citations?view_op=view_citation&hl=ru&user=1xFax7AAAAAJ&pagesize=80&sortby=pubdate&citation_for_view=1xFax7AAAAAJ:YohjEiUPhakC)

16. Zaripova G.K. Umumiy o'rta ta'lim maktab o'quvchilarini ma'naviy-ma'rifiy tarbiyasida sinf rahbarining shaxsiy va kasbiy namunasi./ "PEDAGOGIK AKMEOLOGIYA" xalqaro ilmiy-metodik jurnal «ПЕДАГОГИЧЕСКАЯ АКМЕОЛОГИЯ» международный научно-методический журнал "PEDAGOGICAL ACMEOLOGY" international scientific-methodical journal. №5(7) 2023. 120-129-betlar.

[https://scholar.google.com/citations?view\\_op=view\\_citation&hl=ru&user=1xFax7AAAAAJ&sortby=pubdate&citation\\_for\\_view=1xFax7AAAAAJ:9Nmd\\_mFXekcC](https://scholar.google.com/citations?view_op=view_citation&hl=ru&user=1xFax7AAAAAJ&sortby=pubdate&citation_for_view=1xFax7AAAAAJ:9Nmd_mFXekcC)

17. Zaripova G.K. The Importance of the Class Teacher in the Education of Schoolchildren as Perfect Personalities/ HOME / ARCHIVES / VOL. 2 NO. 12 (2023): AMERICAN JOURNAL OF SCIENCE AND LEARNING FOR DEVELOPMENT (AJSLD) / Articles. 101-110-betlar. DOI: <https://doi.org/10.51699/ajsl.v2i12.3192>.

[https://scholar.google.com/citations?view\\_op=view\\_citation&hl=ru&user=1xFax7AAAAAJ&pagesize=80&sortby=pubdate&citation\\_for\\_view=1xFax7AAAAAJ:9Nmd\\_mFXekcC](https://scholar.google.com/citations?view_op=view_citation&hl=ru&user=1xFax7AAAAAJ&pagesize=80&sortby=pubdate&citation_for_view=1xFax7AAAAAJ:9Nmd_mFXekcC)



18. Zaripova G.K. Umumiy o'rta ta'lim maktabi o'quvchilarini ma'naviy-ma'rifiy tarbiyalash tizimida o'z-o'zini tarbiyalashning o'rmi/ "TA'LIM VA INNOVATSION TADQIQOTLAR" "ОБРАЗОВАНИЕ И ИННОВАЦИОННЫЕ ИССЛЕДОВАНИЯ" "EDUCATION AND INNOVATIVE RESEARCH." ISSN 2181-1709 (P); ISSN 2181-1717 (E); SJIF: 3.805 (2021). 2023/11. 311-318-betlar.

[https://scholar.google.com/citations?view\\_op=view\\_citation&hl=ru&user=lxFax7AAAAAJ&sortby=pubdate&citation\\_for\\_view=lxFax7AAAAAJ:XD-gHx7UXLsC](https://scholar.google.com/citations?view_op=view_citation&hl=ru&user=lxFax7AAAAAJ&sortby=pubdate&citation_for_view=lxFax7AAAAAJ:XD-gHx7UXLsC)

19. Zaripova G.K. Umumiy o'rta ta'lim maktablarida o'quvchi shaxsini shakllanishida pedagogik yondashish va uning kasb egallashida yetakchi ahamiyati /- Buxoro: "PEDAGOGIK MAHORAT" ilmiy-nazariy va metodik jurnal. 2023, № 9. 98-106- betlar.

[https://buxdu.uz/media/jurnallar/pedagogik\\_mahorat\\_9\\_2023.pdf](https://buxdu.uz/media/jurnallar/pedagogik_mahorat_9_2023.pdf)  
[https://scholar.google.com/citations?view\\_op=view\\_citation&hl=ru&user=lxFax7AAAAAJ&pagesize=80&sortby=pubdate&citation\\_for\\_view=lxFax7AAAAAJ:axFR9aDTf0C](https://scholar.google.com/citations?view_op=view_citation&hl=ru&user=lxFax7AAAAAJ&pagesize=80&sortby=pubdate&citation_for_view=lxFax7AAAAAJ:axFR9aDTf0C)

20. Зарипова Г.К. Педагогический подход в формировании личности учащегося в общей средней школе и его значение лидера в получении профессии./ VOLUME 2, SPECIAL ISSUE 10 SEPTEMBER 2023. ISSN: 2181-3515. 8-22-стр. [https://t.me/Erus\\_uz](https://t.me/Erus_uz) Educational Research in Universal Sciences, 2(10), 8–22. Retrieved from <http://erus.uz/index.php/er/article/view/3794>.

[https://scholar.google.com/citations?view\\_op=view\\_citation&hl=ru&user=lxFax7AAAAAJ&sortby=pubdate&citation\\_for\\_view=lxFax7AAAAAJ:j8SEvjWlNXcC](https://scholar.google.com/citations?view_op=view_citation&hl=ru&user=lxFax7AAAAAJ&sortby=pubdate&citation_for_view=lxFax7AAAAAJ:j8SEvjWlNXcC)

21. Zaripova G.K. Future specialists – spiritual and professional education of secondary school students – a need for the development of our independent country/ Educational Research in Universal Sciences, 2(9), 97–105. Retrieved from <http://erus.uz/index.php/er/article/view/3872>. [http://scholar.google.com/citations?view\\_op=view\\_citation&hl=ru&user=lxFax7AAAAAJ&pagesize=80&sortby=pubdate&citation\\_for\\_view=lxFax7AAAAAJ:VLnqNzywnoUC](http://scholar.google.com/citations?view_op=view_citation&hl=ru&user=lxFax7AAAAAJ&pagesize=80&sortby=pubdate&citation_for_view=lxFax7AAAAAJ:VLnqNzywnoUC)

22. Zaripova G.K., Norova F.F., Subxonqulov T.U. Building the professional competence of globally competitive teachers in digital and information and communication technologies./ Journal of Survey in Fisheries Sciences. 10(3S) 2254-2264. 2023. 2254-2264- pages. <https://sifisheressciences.com/journal/index.php/journal/article/view/844/837>. [https://scholar.google.com/citations?view\\_op=view\\_citation&hl=ru&user=lxFax7AAAAAJ&sortby=pubdate&citation\\_for\\_view=lxFax7AAAAAJ:-\\_dYPAW6P2MC](https://scholar.google.com/citations?view_op=view_citation&hl=ru&user=lxFax7AAAAAJ&sortby=pubdate&citation_for_view=lxFax7AAAAAJ:-_dYPAW6P2MC)

23. Зарипова Г.К. Посвящается к дню 140 летия Садриддина Айний. iScience. "Актуальные научные исследования в современном мире". Выпуск 12 (44) часть 4. декабрь 2018 год. 51-54-стр. [https://scholar.google.com/citations?view\\_op=view\\_citation&hl=ru&user=lxFax7AAAAAJ&pagesize=80&sortby=pubdate&citation\\_for\\_view=lxFax7AAAAAJ:UeHWp8X0CEIC](https://scholar.google.com/citations?view_op=view_citation&hl=ru&user=lxFax7AAAAAJ&pagesize=80&sortby=pubdate&citation_for_view=lxFax7AAAAAJ:UeHWp8X0CEIC)

24. Zaripova G.K. Masofaviy ta'lim tizimida ilg'or pedagogik texnologiyalardan foydalanish usullari: "Fizika, matematika va informatika". – Toshkent. 2014 y. – №5. – B.114-118. [https://scholar.google.com/citations?view\\_op=view\\_citation&hl=ru&user=lxFax7AAAAAJ&pagesize=80&sortby=pubdate&citation\\_for\\_view=lxFax7AAAAAJ:SpbeaVW3-B0C](https://scholar.google.com/citations?view_op=view_citation&hl=ru&user=lxFax7AAAAAJ&pagesize=80&sortby=pubdate&citation_for_view=lxFax7AAAAAJ:SpbeaVW3-B0C)

25. Зарипова Г.К. Нажмиддинова Гавҳар – моҳир педагог олима. Бухоро муҳандислик технология институтининг "Илм ва фан тараққиётида олима аёлларнинг тутган ўрни ва

роли” Республика илмий-амалий анжуман материаллари 20-21 ноябрь 2014 йил, I – китоб, – Б. 92-94.

26.Зарипова Г.К. Рухшунос олима Турсунова Муҳаббат Нуровна. Бухоро муҳандислик технология институтининг “Илм ва фан тараққиётида олима аёлларнинг тутган ўрни ва роли” Республика илмий-амалий анжуман материаллари 20-21 ноябрь 2014 йил, I – китоб, – Б. 90-92.

27.Зарипова Г.К. Манглайи ярқираган олима Ойниса Мусурмонова. Бухоро муҳандислик технология институтининг “Илм ва фан тараққиётида олима аёлларнинг тутган ўрни ва роли” Республика илмий-амалий анжуман материаллари 20-21 ноябрь 2014 йил, I – китоб, – Б. 89-90.

28.Zaripova G.K. Voyaga yetmagan yoshlarda Vatanga bo'lgan muhabbatni “BIZ BUYUK YURT farzandlarimiz” shiori ostida shakllantirishning ma'naviy-axloqiy tarbiyalashdagi o'rni: Министерство Здравоохранения Республики Узбекистан Бухарский государственный медицинский институт имени абу Али Ибн Сино. Научно-практической конференции с международным участием на тему: “Проблемы экологии и экологического образования” СБОРНИК ТЕЗИСОВ 11-12 ноября 2022 года. 32-33-стр.

PEDAGOGIK TA'LIM INNOVATSION KLASTERINING UZLUKSIZ TA'LIM  
TIZIMIDA TUTGAN O'RNI (KIMYO FANI MISOLIDA)

**Qurbonova Muattar Erkinovna**

*Chirchiq davlat pedagogika universiteti o'qituvchisi*

**Abdulaxatova Manzura Akramjonovna**

*Chirchiq davlat pedagogika universiteti talabasi*

Respublikamizda kimyo fanini o'qitishda uzviylik hamda uzluksizlikni ta'minlashning tashkiliy-metodik shart-sharoitlarini takomillashtirish, ta'lim muassasalarida kimyo fanini o'qitishni tubdan yaxshilash bo'yicha aniq chora-tadbirlar tizimini ishlab chiqishga katta ahamiyat qaratilmoqda. Ta'lim jarayonida fan tarmog'ini klaster modeli asosida rivojlantirish ta'lim sub'ektlarini aniq umumiy maqsad atrofida birlashtirishni, ilmiy kuch va salohiyatni oqilona taqsimlashni, ta'lim, fan va ishlab chiqarish integratsiyasini ta'minlash jarayonida kasbiy-texnologik variativlikni rivojlantirish jarayonini amalga oshirishning didaktik modeli va metodik shart-sharoitlarini ishlab chiqishni taqozo etadi.

Dunyoning etakchi ilmiy markazlari va olimlari tomonidan klaster yondashuvini tatbiq etishning ilmiy-nazariy asoslarini yaratish va uni amalga oshirish mexanizmlarini ishlab chiqish borasida fundamental va amaliy ilmiy tadqiqotlar olib borilmoqda. Shaxsga yo'naltirilgan va variativ ta'lim imkoniyatlarini integratsiyalash orqali ta'lim jarayonida kasbiy texnologik variativlikni rivojlantirishning pedagogik asoslarini aniqlashtirish, kasbiy tayyorgarlikni oshirishning pedagogik mexanizmlarini ishlab chiqish, klaster yondashuv asosida kasbiy qobiliyatni rivojlantirishning didaktik tizimini takomillashtirish yanada dolzarblik kasb etadi.

Ta'lim o'z ildizlarini ilm-fan va ishlab chiqarish, ijtimoiy turmush, bir so'z bilan aytganda, hayot bilan bog'lay olgan, ichki va turdosh tarmoqlar bilan har tomonlama integratsiyaga kirishgan taqdiridagina o'z oldiga qo'ygan natijalarga erisha oladi, fan, ta'lim-tarbiya va iqtisodiyotning o'zaro chuqur, har tomonlama uzluksiz aloqasini ta'minlay olgan va jamiyat hayotining barcha sohalariga tatbiq eta olgan davlat esa taraqqiyotga erishadi. Bu borada mamlakatimiz ta'lim sohasida salmoqli ishlar amalga oshirilayotganligi hech kimga sir emas. Ta'lim tizimini tubdan takomillashtirish, oliy ma'lumotli mutaxassislar tayyorlashning maqsadli yo'nalishlarini aniqlash, ayniqsa, pedagog kadrlarning kasbiy malakalari va bilim saviyasini uzluksiz yuksaltirish eng dolzarb masalalaridandir... Modomiki, ta'lim tizimining markazida inson kapitali, uni to'g'ri taqsimlash, undan samarali foydalanish va maqsadli yo'naltirish turar ekan, bunda maktabgacha, umumiy o'rta va oliy ta'lim tizimini jamiyatning barcha manfaatdor tomonlari, ta'lim jarayonining barcha subyektlari bilan yaxlit bir butunlikda bugungi kun talablari asosida tashkil etish hamda ta'limning to'liq uzluksizligiga erishish oldimizda turgan muhim vazifalardandir.

Keyingi yillarda yuz berayotgan tub o'zgarishlar jamiyat hayotining barcha sohalariga yangicha innovatsion yondashuvlar, mavjud qarashlar, tushunchalar va munosabatlarni taraqqiyot ko'zgusi va samaradorlik mezonlari bilan qayta ko'zdan kechirishni taqozo

etmoqda. Istiqloq yillarida ta'lim va kadrlar tayyorlash sohasida ko'plab ijobiy ishlar amalga oshirilganini ta'kidlagan holda, aytishimiz joizki, maqsadlar va ularga erishish usul va vositalarini aniq belgilay olmaslik, mehnat bozori talablarini chuqur o'rganmaslik, undagi talab va taklifning nomuvofiqligi, odamlarning ijtimoiy ahvoli va xohish-istaklarini inobatga olmaslik oqibatida anchagina jiddiy xato va kamchiliklar ham kuzatildi. Natijada, "Ta'lim to'g'risida"gi qonun va "Kadrlar tayyorlash Milliy dasturi"da nazarda tutilgan talablar to'liq ijrosini topmadi. O'tgan yillar davomida biz barcha sohalar kabi ta'lim va kadrlar tayyorlash sohasida ham o'zimizga xos va mos yo'lni topishga ko'proq e'tibor qaratdik.

Pedagogik ta'limning jamiyat barqaror rivojlanishidagi yuqori ijtimoiy ahamiyatidan kelib chiqqan holda zamonaviy talablar, tizimdagi muammolar va ularni hal qilishda fan va ta'lim bo'g'inlari o'rtasidagi aloqadorlikni ta'minlash uzluksiz pedagogik ta'limni klaster rivojlanish tizimiga o'tkazish zaruratini taqozo etmoqda.

Pedagogik ta'lim innovatsion klasteri uzluksiz ta'lim tizimidagi barcha ta'lim turlari, ilmiy tadqiqot institutlari va markazlari, amaliyot bazalari, ilmiy va ilmiy-metodik tuzilmalarning bir butunligi bo'lib, ularning birgalikdagi vazifalar taqsimlangan faoliyati pedagogik ta'lim tizimini sifat jihatidan yangi darajaga ko'tarish imkonini beradi. Binobarin, klasterning asosiy maqsadi o'z tarkibiga kiruvchi ta'limiy-ilmiy-innovatsion salohiyatni nafaqat yuqori fuqarolik va kasbiy layoqatlilik darajasi bilan, balki raqobatbardoshligi, yangiliklarni qabul qila olish qobiliyati, yangi ta'lim dastur va texnologiyalarini loyihalash hamda amalga oshira olish qobiliyatiga ega zamonaviy ta'lim mutaxassislarini tayyorlash uchun birlashtirishdir.

Pedagogik ta'lim rivojlanishining klaster tizimi ta'lim berish, o'quv adabiyotlarini yaratish, pedagog kadrlar ilmiy salohiyatini oshirish, ta'lim va tarbiya uzviyligi bilan bog'liq umumiy yo'nalishlarda faoliyat olib boradi. Ayni paytda bu umumiy yo'nalishlar ta'limni boshqarish va tashkillashtirish, ta'lim turlari va yo'nalishlari o'rtasida uzviylik va integratsiyani ta'minlash, o'qitish metodlari va vositalaridan foydalanish kabi yo'nalishlarda xususiylashadi.

Quyidagilar klaster tizimining subyektlari sifatida ishtirok etadi:

– talabalar, magistrantlar va doktorantlar pedagogik amaliyot o'taydigan, ta'limiy, ilmiy tadqiqotchilik, innovatsion va loyihalashtirish faoliyatini olib boradigan o'quv va tajriba eksperimental baza vazifasini o'taydigan maktabgacha, umumiy o'rta, o'rta maxsus, oliy va qo'shimcha ta'lim muassasalari;

– ta'limning turli darajalaridagi yangilanishlarga muvofiq ravishda kattalarning qo'shimcha ta'limi tizimi muassasalari, bolalar va o'smirlarning maktabgacha, umumiy o'rta, o'rta maxsus kasb-hunar ta'limi pedagogik kadrlarini qayta tayyorlash va malakasini oshirish muassasalari;

– hamkorlikdagi ilmiy tadqiqot faoliyati bilan shug'ullanayotgan va uni belgilaydigan ilmiy va ilmiy-metodik tuzilmalar, markazlar, ilmiy tadqiqot institutlari;

– pedagogik hamjamiyatlari, tashabbuskor jamoalar, jamoat birlashmalari, davlat va nodavlat tashkilotlari;

– xorijiy oliy ta'lim muassasalari va ilmiy markazlar.

Klaster tizimi har biri alohida faoliyat olib boradigan subyektlarni umumiy maqsad atrofida birlashtiradi va ayni paytda har bir subyekt umumiy maqsaddan kelib chiqqan holda xususiy manfaatdorlik asosida ish yuritadi. Klaster tizimi subyektlari bir-birini qo'llab-quvvatlaydi va nazorat qiladi, har biri alohida klasterning ma'naviy va intellektual maydonini yaratadi, ijtimoiy ta'siri hamda ahamiyatini kengaytiradi.

Pedagogik ta'lim innovatsion klasteri aloqadorlik, uzviylik, izchillik, vorisiylik, zamonaviylik, yo'naltirilganlik, manfaatdorlik tamoyillariga asoslanadi.

Pedagogik ta'lim klasteri faoliyatining asosiy maqsadi quyidagilardan iborat:

- pedagogika sohasida samarali vorisiylikni ta'minlash va eng yaxshi o'quvchilarni pedagog kasbiga targ'ib qilish;

- pedagoglarning kasbiy tayyorgarligini amaliyotga tayangan holda va manfaatdor subyektlar bilan samarali aloqasini intensiv ta'minlagan holda olib borish;

- bo'lajak ta'lim mutaxassislarini innovatsion tajribaga ega bo'lgan amaliyotlar bazasida tayyorlash muhitini yaratish;

- yosh mutaxassislarning kasbiy ko'nikmalarni egallash davrini qisqartirish;

- talabalarni bugungi jadal rivojlanish jarayonlarida bevosita ishtirok etishini ta'minlash;

- pedagogik ta'limda yangi avlod o'quv, o'quv-metodik, ilmiy adabiyotlar, vositalar va didaktik materiallar majmuasini yaratish;

- pedagogik ta'lim ilmiy, ilmiy-pedagogik salohiyatini oshirish;

- pedagogik ta'limni rivojlantirishning dolzarb masalalari atrofida intellektual resurslarni integratsiyalash;

- ta'lim, fan va pedagogik amaliyotning turli shakl va turlarini izlab topish va ta'limga tatbiq etish;

- ta'lim va tarbiya uzviyligini ta'minlovchi mexanizmlarni takomillashtirish;

- pedagog kadrlarni tayyorlashda maktabgacha, o'rta ta'lim va OTM hamda boshqa talabgorlar bilan o'zaro tezkor qayta bog'lanish imkoniyatini yaratish;

- pedagogik ta'lim bo'g'inlari o'rtasidagi aloqadorlik, bog'liqlik va hamkorlik zaruriyatini ilmiy asoslash.

Ushbu maqsadlardan kelib chiqqan holda pedagogik ta'lim innovatsion klasteri quyidagi vazifalarni bajaradi:

- viloyatdagi ta'lim muassasalari uchun zamonaviy bilim va malakaga ega pedagog kadrlarni tayyorlash;

- ta'lim sifatini oshirishda innovatsion pedagogik texnologiyalardan samarali foydalanish;

- pedagogika sohasida ilmiy faoliyatni izchil yo'lga qo'yish;

- ta'limning asosiy (darslik) va yordamchi (lug'atlar, qomuslar, elektron manbalar v. b.) vositalari mazmun-mohiyatining ta'lim bosqichlari kesimidagi uzviyligi va uzluksizligini ta'minlash;

- viloyatdagi ta'lim muassasalari o'qituvchilarining bilim saviyasidagi bo'shliqlarni to'ldirish maqsadida viloyat Xalq ta'limi boshqarmasi bilan hamkorlikda muddatli o'quv kurslari tashkil qilish;

– umumta'lim maktablarida fanlarni o'qitish bilan bog'liq muammolarni bartaraf qilish maqsadida viloyat Xalq ta'limi boshqarmasi bilan hamkorlikda ilmiy-amaliy seminarlar tashkil qilish;

– institutdagi professor-o'qituvchilarning ilmiy salohiyatini oshirish maqsadida ilmiy tadqiqot institutlari, ilmiy markazlar va tayanch oliy ta'lim muassasalari bilan ilmiy hamkorlikni kuchaytirish;

– umumta'lim maktablarida ilmiy tadqiqot olib borish layoqatiga ega o'qituvchilarni ilmiy-tadqiqot ishlariga jalb qilish;

– pedagogika sohasidagi ilg'or xorijiy tajribalarni o'zlashtirish maqsadida yetakchi xorijiy OTMlarga stajirovkalarni amalga oshirish.

Xulosa qilib shuni aytish kerakki, jamiyatimizning bugungi rivojlanish bosqichida pedagogik ta'lim innovatsion klasteri ta'limda ichki va tarmoqlararo aloqadorlikni ta'minlaydigan, ilmiy tadqiqot, ilmiy-metodik muassasalarda to'plangan tajriba va erishilgan ilmiy yutuqlarni ta'lim hamda ijtimoiy-iqtisodiy hayotning barcha jabhalariga yetib borishini samarali amalga oshiradigan yaqin kelajakdagi eng muhim tizim sifatida taqdim etilmoqda.

#### FOYDALANILGAN ADABIYOTLAR:

1. O'zbekiston Respublikasi Prezidentining "O'zbekiston Respublikasi Xalq ta'limi tizimini 2030 yilgacha rivojlantirish Konsepsiyasini tasdiqlash to'g'risida"gi 2019 yil 29 apreldagi PF-5712-sonli Farmoni
2. Kurbonova M.E., Abdulaxatov A.R, Xudoyberganov J.S, Образовательный кластер - как ресурс инновационного развития региона. Mug'allim hem uzliksiz bilimlendirio`. Ilmiy metodikalıq jurnal № 1/175-179 betlar 2020

## KIMYO FANI O'QITUVCHILARINI KASBIY KOMPETENTLIGINI RIVOJLANTIRISH

**Qurbonova Muattar Erkinovna**

*Chirchiq davlat pedagogika universiteti o'qituvchisi PhD*

**Abdulaxatova Manzura Akramjonovna**

*Chirchiq davlat pedagogika universiteti talabasi*

**Annotatsiya:** Ushbu maqolada bo'lajak kimyo fani mutaxassislarini kasbiy kompetentligini shakllantirish masalalari yoritib o'tilgan.

**Kalit so'zlar:** Kimyo, mutaxassis, oliy ta'lim, kasbiy-texnologik, modellashtirish, malabalar, xususiyatlar, tadqiqotlar o'tkazish.

Jahonda bo'lajak mutaxassislarni kasbiy tayyorlashning muhim yo'nalishi sifatida variativlik potentsialini rivojlantirishning didaktik shart-sharoitlarini takomillashtirish, klaster yondashuvi asosida ta'lim mazmunini innovatsion tashkil etishning mutaxassis asoslarini ishlab chiqish, ayniqsa, muhim dolzarblik kasb etmoqda. Ayniqsa, talabalarning kasbiy qobiliyatini rivojlantirish mexanizmini takomillashtirish, pprofessionallikni pedagogik jarayonda namoyon bo'lishiga ta'sir ko'rsatuvchi ijtimoiy omillarni aniqlashtirish, kasbiy yo'nalganlik diagnostikasini amalga oshirish va talabalarning individual-kasbiy-intellektual xususiyatlarini o'rganishga doir qator ilmiy loyihalar amalga oshirilmogda. Shu jumladan, "Kimyo" fani mazmunini zamonaviy bilimlar bilan boyitishning metodik tizimini takomillashtirish, oliy ta'lim jarayonida kasbiy-texnologik variativlikni rivojlantirishning didaktik shart-sharoitlarini ishlab chiqishga doir qator ilmiy izlanishlar olib borilmogda.

O'zbekiston Respublikasi Prezidentining Farmonlari, Qarorlari va Vazirlar Mahkamasining Qarorlari hamda mazkur faoliyatga tegishli boshqa me'yoriy-huquqiy hujjatlarda belgilangan vazifalarni amalga oshirishda mazkur dissertatsiya tadqiqoti muayyan darajada xizmat qiladi. Misol uchun

O'zbekiston Respublikasi Prezidentining O'zbekiston Respublikasi Prezidentining 2022-yil 28-yanvardagi PF-60-son "2022-2026-yillarga mo'ljallangan Yangi O'zbekistonning taraqqiyot strategiyasi to'g'risida", 2018-yil 5-sentyabrdagi PF-5538-son "Xalq ta'limini boshqarish tizimini takomillashtirish bo'yicha qo'shimcha chora-tadbirlar to'g'risida", 2019-yil 29-apreldagi PF-5712-son "O'zbekiston Respublikasi Xalq ta'limi tizimini 2030 yilgacha rivojlantirish konsepsiyasini tasdiqlash to'g'risida", 2020-yil 6-noyabrdagi PF-6108-son "O'zbekistonning yangi taraqqiyot davrida ta'lim-tarbiya va ilm-fan sohalarini rivojlantirish chora-tadbirlari to'g'risidagi" farmonlari, 2020-yil 12-avgustdagi PQ-4805-son "Kimyo va biologiya yo'nalishlarida uzluksiz ta'lim sifatini va ilm-fan natijadorligini oshirish chora-tadbirlari to'g'risida" qarori, Vazirlar Mahkamasining 2021-yil 14-apreldagi 213-son "Toshkent viloyati Chirchiq davlat pedagogika instituti faoliyatini yanada takomillashtirish chora-tadbirlari to'g'risida" Qarori hamda mazkur faoliyatga

tegishli boshqa me'yoriy-xuquqiy hujjatlarda belgilangan vazifalarni amalga oshirishda muayyan darajada xizmat qiladi.

Talabalar zamonaviy jamiyatning eng ilg'or qismi. Ular tanlagan kasbi bo'yicha chuqur bilim olib, kelgusi pedagogik faoliyatga tayyorlanadi. Ularni kasbiy kompetentligini shakllantirishni shartli ravishda uch davrga bo'lish mumkin. Birinchi davr-talabalikkacha bo'lgan davr. Bu bevosita maktab davrini qamrab oladi. Unda o'quvchilar fan o'qituvchisining kasbiy mahoratini baholaydi va o'zlari ham bevosita kelgusida o'qituvchilik kasbini tanlash bilan bog'liq tayyorgarlik ishlarini olib boradi. Bu bosqichda o'qituvchining kasbini yaxshi bilishi, nutqi, tashqi ko'rinishi, pedagogik muomala madaniyati o'quvchilarga namuna, etalon bo'lib xizmat qiladi. Shuningdek, bu davrda, ayniqsa o'rta va yuqori sinflarda bolalarga, butun insoniyatga mehr-muhabbat shakllanadi va pedagogik kasbni tanlashga chuqur poydevor qo'yiladi. O'z kasbi orqali insoniyatga, Vatanga xizmat qilish, yosh avlodni tarbiyalashda ishtirok etish motivlari yuqori bo'ladi.

O'quvchilar o'qituvchilarga yaqindan yordam berish, ular bilan jamoa bo'lib shakllanish istagi barqarorlashadi. Bunday o'quvchilarga o'z vaqtida yordam berish, o'qituvchi kasbi uchun dastlabki zarur bo'lgan nazariy va amaliy bilimlarni berish, ularga maxsus adabiyotlarni tavsiya etish muhim. Shuningdek, bu davrda kasbga yo'naltirish uchun jismoniy tarbiya o'qituvchisi faoliyatining asosiy yo'nalishlari bo'yicha ish olib borish kerak. Bunda ma'lum sport turiga ixtisoslashuv, umumiy jismoniy tayyorgarlikni muntazam oshirib borish, mamlakatda jismoniy tarbiya va sportni yanada rivojlantirish bo'yicha olib borilayotgan asosiy islohatlar va ularning mazmuni, jismoniy tarbiya va sport mutaxassislari tayyorlaydigan oliy ta'lim muassasalari va ularga o'qishga kirish sinovlari (testlar) haqi da to'liq ma'lumot, bozor iqtisodiyoti sharoitida jismoniy tarbiya va sport bo'yicha tadbirkorlik qilish, sportda rag'batlantirish kabi masalalar muhim ahamiyat kasb etadi. Qisqasi, o'quvchilar maktab davridanoq jismoniy tarbiya o'qituvchisi kasbga yo'naltiriladi. Bu davr kamida 5-6 yilni o'z ichiga olishi kerak.

Ikkinchi davr- oliy ta'lim muassasasida o'qish davri. Bu davr ham o'z xususiyatlariga ega. O'quvchilar o'zlari tanlagan oliy ta'lim muassasasi to'g'risida oldindan ma'lumotga ega bo'ladi. Kasbga yo'naltirish maqsadida tashkil etilgan tadbirlar orqali ular tanlagan oliy ta'lim muassasasiga bir-necha bor kelib, undagi o'quv-tarbiya jarayoni bilan qisman tanishadi. Bu yerda ular o'ziga va kelgusi tanlagan kasblariga oid bilimlarini yanada oshiradi. Talabalar o'rtasida olib borilgan tajribalar shuni ko'rsatadiki, har bir talaba birinchi olti oylik davrida o'ziga xos qiyinchiliklarga duch keladi. Yangi tartib-qoidalar, yangi kun tartibi talabalardan jarayonga moslashish bilan bog'liq turli muammolarni keltirib chiqaradi. Kasbini ongli tanlagan va yaxshi tayyorgarlik ko'rgan talabalar bu davrdan osonlik bilan o'tadi. Aksincha, kasbni tavakkal tanlagan talabalar ko'plab qiyinchiliklarga duch keladi va ularni jarayonga moslashishi uzoq vaqt talab qiladi, ayrim talabalar o'qishni tashlab ketishiga majbur bo'ladi. Kam bo'lsada bu holatlar maktabda kimyo fani o'qituvchisi kasbi bo'yicha yetarli darajada kasbiy targ'ibot ishlari olib borilmaganligidan dalolat beradi.



Kimyo yo'nalishi talabalari o'quv yillari davomida, o'quv reja bo'yicha 50 ga yaqin fanlarni o'zlashtirish belgilab qo'yilgan. Bunda ijtimoiy gumanitar fanlar, umumkasbiy fanlar va mutaxassilik fanlari alohida o'rin tutadi. Oliy ta'lim muassasalarining o'z faoliyatlarini mustaqil tashkil qilish bo'yicha imtiyozlari o'quv rejasidagi fanlarni majburiy va tanlov fanlarga bo'lib, tanlov fanlar bugungi kunda eng dolzarb bo'lgan fan yo'nalishlari va ularni o'rganishga bo'lgan ehtiyojlarni hisobga olib rejalashtirmoqda. Bu xorijda ko'p yillar oldin keng joriy qilingan tizim bo'lishiga qaramasdan, bizda bu kimyo mutaxassislari tayyorlashga bo'lgan yangicha yondoshuv, yangicha texnologiyalardir. Bu ta'lim sifatini va samaradorligini yanada oshiradi, talabalarni oldindan kimyo fani faoliyatiga ixtisoslashib borishini ta'minlaydi. Tanlov fanlar kelgusida yanada takomillashib, o'quv jarayonini asosini, katta qismini tashkil qiladi. Tanlov fanlarini tanlash mutaxassislik kafedrasida jamoasidan katta tajriba va bilim, ilmiy salohiyat talab qiladi.

Bugungi kun talabidan kelib chiqib, tanlov fanlarga quyidagi muhim va dolzarb yo'nalishlarni taklif etish mumkin:

kimyo mutaxassislari tayyorlashda kompyuter texnologiyalaridan foydalanish;

kimyo faniga oid yuqori natijalarini modellashtirish;

kimyoda xususiy tadbirkorlik;

kimyoviy tadbirlarini molyalashtirish;

o'quvchi va talaba-yoshlarni kimyo fani bilan mustaqil shug'ullanishni tashkil qilish va boshqarish;

kimyoga oid ilmiy tadqiqotlar o'tkazish metodikasi va b.

Bo'lajak kimyo mutaxassislarning kasbiy kompetentligini shakllantirishda pedagogik amaliyotning o'rnini beqiyosdir. Amaliyotni tashkil qilish va o'tkazish muhim tashkiliy metodik tadbir.

Uchinchi davr-bu bevosita oliy ta'lim muassasasini bitirib, pedagogik faoliyatga kirishish davri. Bu davr mutaxassislarning ta'kidlashicha 5-7 yilgacha bo'lgan davrni qamrab oladi va ular haqiqiy pedagog sifatida to'liq shakllanadi, faoliyatga moslashadi hamda kasbiy kompetensiyaga ega bo'ladi. Albatta, bu davrda ham kasbiy kompetensiyani oshirib borish talab etiladi. Bular o'z-ustida ishlash, malaka oshirish, tanlovlarda ishtirok etish, seminarlar, taqdimotlar o'tkazish, ilg'or tajribalarni ommalashtirish jarayonida qatnashish, ilmiy, uslubiy tadqiqotlar o'tkazish, ilmiy, uslubiy adabiyotlar tayyorlash va chop etish jarayonida yanada mukammallashtirib boradi.

Talabalarning o'zlari tomonidan o'zlarining ta'lim ehtiyojlarini qondirish uchun tanlangan talabalarning individual ta'lim dasturlari zamonaviy inson faoliyatining asosiy yo'nalishlariga mos keladigan ta'lim yo'nalishlarini tanlash orqali amalga oshiriladi.

Shu bilan birga, olib borilgan tadqiqotlar ko'rib chiqilayotgan muammoning barcha jihatlarini tugatmaydi. Ilm-fan va o'quv amaliyoti ehtiyojlariga muvofiq, shuningdek olingan va asoslangan natijalarni hisobga olgan holda, shaxsga yo'naltirilgan ta'lim mazmunining uslubiy asoslarini ishlab chiqish va ularni maktabning barcha darajalari va bosqichlarida amalga oshirish kabi mahalliy ta'lim bilan bog'liq sohalarida ilmiy-tadqiqot ishlarini davom ettirish kerak. Ta'lim texnologiyasining muhim qismi bo'lgan ta'lim mazmuni asosan uning protsessual qismini belgilaydi. Ko'pincha, mashg'ulotning

protsessual jihatlari turlicha bo'lib, tarkib faqat tuzilish, dozalash va mantiqda o'zgaradi. Biroq, usullarning tubdan o'zgarishi maqsadlar, tarkib va shakllarning o'zgarishiga olib keladi va maqsadlar va tarkibning tubdan o'zgarishi ta'limning protsessual tomonini qayta ko'rib chiqishga olib keladi. Shunday qilib, ta'lim texnologiyasi va mazmuni bir-birini yetarli darajada aks ettiradi.

Kasbiy ta'lim texnologiyasi deganda, kasbiy ta'lim sharoitida insonni shakllantirishning ta'limiy, tarbiyaviy va tashkiliy yondashuvlari, tamoyillari, usullari, texnikasi va shakllari to'plami bilan tavsiflangan va izchillik, takrorlanuvchanlik, mahsuldorlik belgilariga ega bo'lgan ijtimoiy va pedagogik texnologiyalarning ajralmas qismi tushuniladi.

Xulosa qilib aytganda talabalarni kasbiy munosabatlarga kirishish ko'nikmalarini tayyorlashga qaratilgan pedagogik faoliyat ijtimoiy-iqtisodiy yoki ishlab chiqarish munosabatlari jarayonini qamrab olishi, kasbiy-texnikaviy, ijtimoiy - iqtisodiy va kimyo sanoati ishlab chiqarish jarayoniga faol jalb etish asosida ularning ruhan, irodaviy, axloqiy, jismoniy hamda estetik jihatdan kamolotga yetishishini ta'minlovchi pedagogik jarayon hisoblanadi

#### ADABIYOTLAR RO'YXATI:

1. G.O.Ernazarova, Q.I.Isroilov, M.E.Qurbonova, Pedagogik kompetentlik. O'quv qo'llanma. T.2023 y.
2. Islamova Maftuna Sharofiddinovna, Qurbonova Muattar Erkinovna, Kimyoviy bilimlar asosida umumta'lim maktablari o'quvchilarining kasbiy dunyoqarashini shakllantirish. Monografiya. Toshkent. ZEBO PRINT. 2023.
3. Qurbonova M.E. Malakali pedagog kadrlar tayyorlash tizimini yanada takomillashtirish. Yoshlarni ma'naviy-axloqiy va jismoniy barkamol etib tarbiyalash va ta'lim-tarbiya jarayonlarini takomillashtirishning strategik modellari" Respublika ilmiy-amaliy anjuman materiallari. 2022-yil 17-dekabr 321-323- betlar.

BO'LAJAK KIMYO ФАНИ О'QITUVCHILARINI KASBIY FAOLIYATGA  
TAYYORLASHDA KLASTER YONDASHUVDAN FOYDALANISH  
МЕХАНИЗМЛАРИ

Qurbonova Muattar Erkinovna

*Chirchiq davlat pedagogika universiteti o'qituvchisi*

Abdulaxatova Manzura Akramjonovna

*Chirchiq davlat pedagogika universiteti talabasi*

Klaster yondashuvi pedagogikada innovatsion yondashuv bo'lib, o'zida nafaqat ta'lim turlari o'rtasidagi, balki fan, ta'lim va ishlab chiqarish o'rtasidagi integratsiyalashuv jarayonlarini, shuningdek, ta'limni boshqarish, ta'lim vositalari va shakllari bilan bog'liq sohalarni ham qamrab oladi.

Klaster yondashuvi asosida bo'lajak kimyo o'qituvchisini kasbiy faoliyatga tayyorlash holatini ilmiy nazariy tahlil etish jarayonida, jahonda ta'lim sohasini modernizatsiya qilish, yangi innovatsion yondashuvlarni qo'llash, zamonaviy ta'lim klasteri tizimini faol tatbiq etish, bo'lajak kimyo o'qituvchisini kasbiy faoliyatga tayyorlash holati ilmiy va amaliy pedagogik metodlar orqali o'rganilganda, oliy ta'lim muassasalarida mutaxassislar tayyorlash asosan bir xil, ya'ni davlat ta'lim standartlari, o'quv reja, namunaviy o'quv dasturi kabi me'yoriy xujjatlar asosida tashkil etilishi, klaster yondashuvi va kasbiy faoliyatga tayyorlashda kasbiy-texnologik variativlik deyarli amalda qo'llanilmayotganligi ma'lum bo'ldi.

"Kimyo" fanini o'qitishda talabalarning kimyoviy bilimlarini rivojlantirish borasida texnik munosabatlarga kirishish ko'nikmalarini rivojlantirishda, kasbiy- ijtimoiylashuv, integratsiya, mehnat munosabati bilan bog'liqlik, tarbiyaviy omillar birligi, jamiyatning ijtimoiy-iqtisodiy ehtiyojiga moslik, shaxsning ehtiyoj va imkoniyatlari birligi, individual xususiyatlarni inobatga olish, tabaqaviy yondashish, jamoa imkoniyatining ustuvorligi, o'yin xarakteriga egalik kabi tamoyillar ustuvorlik kasb etadi. zamonaviy bo'lajak kimyo fani o'qituvchisi, egallashi kerak bo'lgan bilim, ko'nikma va malakasi davlat ta'lim standartlariga va xalqaro ta'lim standartlari asosida, kimyo fanidan egallagan bilimlarini amalda qo'llash uchun mos metodlar, mantiqiy fikrlashga, kasbiy kompetentligini shakllantiruvchi kasbiy - texnologik variativlik asosida o'qitishni qo'llashning o'ziga xos xususiyatlari aniqlandi.

Klaster yondashuvi asosida ta'lim mazmunining kasbiy-texnologik variativligi talabalarning individual va shaxsiy rivojlanishi vositasi sifatida - bu ta'lim jarayonida talabalarga jamiyatning zamonaviy kasbiy va texnologik sohasi va ularni amalda qo'llash usullari to'g'risida bilimlarni individual ta'lim traektoriyasini tanlash imkoniyatini berish (ijtimoiy shartlash), talabalarning shaxsiy qiziqishlari va ehtiyojlari asosida (shaxsiy konditsionerlik) o'quv bilish faoliyatini rivojlantirishni ta'minlaydi.

Klaster yondashuvi asosida ta'lim mazmunining kasbiy-texnologik variativligini ta'minlash, ularning individual va shaxsiy rivojlanishiga hissa qo'shish uchun zarur va yetarli tashkiliy va pedagogik sharoitlarga quyidagilar kiradi:

\* zamonaviy texnologik muhit (ijtimoiy shartlilik) tuzilishini aks yettiruvchi va talabalarga shaxsiy yehtiyojlarga muvofiq individual ta'lim traektoriyasini tanlash uchun haqiqiy imkoniyat yaratadigan talabalarning variativ kasbiy ta'limining tarkibiy modeli (shaxsiy shartlilik);

\* oliy ta'lim ta'lim muassasasida klaster muhiti sharoitida ijtimoiy va shaxsiy shartli kasbiy-texnologik variativlikni tashkil etish tamoyillari;

\* talabalarning faolligini, ijodiy, aks ettirish qobiliyatlarini shakllantirishga qaratilgan o'qitish shakllari va usullarini tanlashni belgilaydigan o'quv jarayonini kasbiy qo'llab-quvvatlashning madaniy yo'nalishi

Klaster yondashuvi asosida kimyo fanini o'qitish mazmunini rivojlantirish uchun o'quv materialini o'rganish ketma-ketligi, kimyo fanini o'qitishning maqsad va vazifalariga mos ravishda uslubiy yechimlarni hisobga olgan holda kasbiy-texnologik variativ o'quv dasturlari va darsliklar, o'quv qo'llanmalarni ishlab chiqishni taqozo etadi.

Rus olimasi T.I.Shamova esa klasterni alohida soha (ta'lim, iqtisodiyat va b.) sifatida tasavvur qilib, raqobatbardosh samaradorlikka erishishdan manfaatdor bo'lgan sohalar birlashishining tashkiliy shakllarini kuchaytirish mexanizmi, deb tushunadi.

Yana bir rus olimasi L.Bespalova klasterni ixtiyoriy komponentlar qatorida o'zining to'liq funksional ishchanlik qobiliyatini saqlaydigan bir nechta teng huquqli bo'laklardan iborat bo'lgan tuzilma, deb hisoblaydi.

Ilmiy adabiyotlarda klaster tushunchasi borasida bildirilgan fikrlardan kelib chiqib, pedagogik ta'lim klasteri tushunchasiga quyidagicha ta'rif berish mumkin: pedagogik ta'lim klasteri – muayyan geografik hududning raqobatbardosh pedagog kadrlarga bo'lgan ehtiyojlarini qondirish maqsadida bir-biri bilan uzviy aloqadagi teng huquqli alohida subyektlarning, texnologiyalarning va inson resurslarining integratsiyalashuvini kuchaytiruvchi mexanizmdir. Demak, pedagogik ta'lim klasteri mimetik ( grek tilida mimioma – taqlid qilmoq) metod bo'lib, iqtisodiyatning ishlab chiqarish sohasida samaradorlikka olib kelgan modelni pedagogik ta'lim tizimiga joriy etishni nazarda tutadi. Pedagogik ta'lim klasteri "ta'lim – ilm-fan – ta'lim vositalari – texnologiya – boshqaruv – biznes" innovatsion zanjirini hosil qiladi va uni ilmiy nuqtai nazardan tadqiq qilish bugungi pedagogikamizning oldidagi muhim vazifalardan bo'lib turibdi. Ta'lim majmuasini tashkil qiluvchi bo'g'inlar o'rtasida mavjud tabiiy aloqani manfaatdorlik va samradorlik nuqtai nazaridan, ma'lum hududning ijtimoiy-iqtisodiy ahvoli va ehtiyojlaridan kelib chiqqan holda ta'minlash tobora zaruratga aylanib bormoqda.

Ta'lim tizimi klasteri bu kabi muammolarning yechimiga nisbatan to'g'ri yondashuvni qaror toptiradi. Zero, klasterli integratsiya jarayonlari moddiy, moliyaviy, texnologik, informatsion, uslubiy va kadrlar sohasidagi barcha resurslarni jalb qilganligi bilan ham eng kuchlisi, deb e'tirof etiladi. Klaster moslashuvchan tarzda o'z tuzilmalari uchun boshqaruv tizimini qurish, o'zaro ishonchni ta'minlash uchun haqiqiy rivojlanishni oldindan aytish (prognozlash) imkonini beradi . Ta'lim tizimining tarkibiy qismlarida sifat o'zgarishlari bo'lishi, mazmunli faoliyat, umumiy va maxsus boshqaruv funksiyalari, dasturlari, texnologiyalari va usullari, ishtirokchilarning kadrlar salohiyatini rivojlantirishi bilan bog'liq jaraenlar klaster muhitini yaratish imkoniyatini beradi

Tizimdagi bu kabi kamchiliklarni bartaraf etish maqsadida keyingi ikki yildan oshiqroq vaqt mobaynida ta'lim va kadrlar tayèrlash sohalariga oid bir qator prezident va hukumat qarorlari qabul qilindi.

Ta'lim tizimini rivojlantirishga qaratilgan mazkur hujjatlarning barchasida kadrlar tayèrlash sifatini tubdan takomillashtirish, xususan, tizimga rivojlangan xorijiy mamlakatlar tajribasini tatbiq etish, sohaga innovatsiyalarni kiritish, xorijiy tajribalarni o'zlashtirish, ijodiy yondashuvlarni qo'llab-quvvatlash, ta'limfan-ishlab chiqarish uchligi o'rtasidagi integratsiya jaraènarini kuchaytirish bilan bog'liq umumiy jihatlar mavjud.

Shunday qilib, ta'limga klaster yondashuvni tatbiq qilish ta'lim tizimidagi uzluksizlik va aloqani, ta'lim turlari o'rtasidagi integratsiya jaraènarini mustahkamlaydi. Buni ta'limga nisbatan innovatsiya sifatida qarash va samaradorligini chamalash hamda amalga oshirish mexanizmlarini ishlab chiqish ilmiy jamoatchilikning oldidagi muhim muammolardan sanaladi. Klaster yondashuvi davlat ta'lim siyosatining mazmunini tubdan o'zgartirib, subyektlar munosabatlariga rivojlanish va samaradorlik mezonlari bilan qarash imkoni beradi. Natijada klaster ta'limga nisbatan innovatsion yondashuv sifatida hududdagi inson resurslari, tashkilotlar va texnologiyalarni birlashtiruvchi kuchli mexanizmni yuzaga keltiradi.

#### FOYDALANILGAN ADABIYOTLAR RO'YXATI:

1. O'zbekiston Respublikasi Prezidentining "O'zbekiston Respublikasi Xalq ta'limi tizimini 2030 yilgacha rivojlantirish Konsepsiyasini tasdiqlash to'g'risida"gi 2019 yil 29 apreldagi PF-5712-sonli Farmoni // <https://lex.uz/docs/4312785>
2. O'zbekiston Respublikasi Vazirlar Mahkamasining 2020 yil 7 avgustdagi "O'zbekiston Respublikasida uzluksiz boshlang'ich, o'rta va o'rta maxsus professional ta'lim tizimini tartibga soluvchi normativ-huquqiy hujjatlarni tasdiqlash to'g'risida"gi 466-sonli qarori. <https://lex.uz/uz/docs/4945840>
3. Islamova Maftuna Sharofiddinovna, Qurbonova Muattar Erkinovna, Kimyoviy bilimlar asosida umumta'lim maktablari o'quvchilarining kasbiy dunyoqarashini shakllantirish. Monografiya. Toshkent. ZEBO PRINT. 2023.
4. Kurbanova M.E. Kimyo fanini o'qitishda pedagogik faoliyatga innovatsion yondashuv. Ta'lim sifatini oshirishda raqamli texnologiyalarini qo'llash va ularni tijoratlashtirish masalalari // Xalqaro ilmiy –amaliy-onlayn konfrensiya. Nukus 2022, 248-250 betlar.
5. Qurbonova M.E. Ta'limda kasbiy-texnologik ta'lim variativligikning ahamiyati "Ta'lim va tarbiya jarayonida shaxs kreativ qobiliyatini shakllantirishning dolzarb masalalari" // Xalqaro ilmiy –amaliy-onlayn konfrensiya. Jizzax 2022y 305-309 betlar.

## ПРИОРИТЕТНОСТЬ ОЦЕНКИ ГИБКОСТИ ТАЗОБЕДРЕННЫХ СУСТАВОВ У ЮНЫХ КАРАТИСТОВ С ИСПОЛЬЗОВАНИЕМ ЭЛЕКТРОННО-ИЗМЕРИТЕЛЬНОГО УСТРОЙСТВА

**Абдурахманов Муроджон Сайиткулович**

*Докторант Нукусского государственного педагогического института имени Ажинияза Город Нукус, Узбекистон murodjonabdurakhmanov@gmail.com*

**Аннотация:** Работа посвящена обоснованию приоритетности оценки показателей гибкости тазобедренных суставов с использованием электронно-измерительного устройства, разработанного автором, которое апробировано при изучении диапазона подвижности названных суставов по данным разнопозного шпагата у юных каратистов 9-10 лет в условиях эксперимента.

**Ключевые слова:** юные каратисты, гибкость, тазобедренные суставы, шпагат, тесты электронно-измерительное устройство, эксперимент.

Актуальность исследования. В практике подготовки каратистов особое значение приобретает развитие гибкости тазобедренных суставов по данным диапазона их подвижности, амплитуда которой чрезвычайно важна для расширения зон нанесения ударов правой и левой ногой с места или в прыжке с разворотом. Известно, что такую гибкость указанных суставов принято измерять с использованием следующих традиционных тестов: продольный шпагат с вытянутой правой и левой ноги вперед; поперечный шпагат. Измеряется расстояние (длина) между стопами вытянутых ног или высота расположения таза от пола [М.С. Терзи, 2015, с. 64-69; Д.В. Яношенко, 2011, с. 4-36; В.И. Павлова, 2014, с. 1413-1419; А.Н. Корнеева, 2020, с. 42-45]. Измерение гибкости тазобедренных суставов по данным длины расположения стопов ног в позах продольного и поперечного шпагата, как правило, сопровождается необъективными и нереальными результатами, так как диапазон «шпагата» в этих случаях зависит от длины тела и ног. А при измерении высоты расположения таза от пола реальный результат гибкости этих суставов может варьировать в сторону плюс или минус в зависимости от опыта и мастерства исследователя.

Учитывая данную проблематику, существующей в практике измерения и оценки гибкости тазобедренных суставов по данным продольного и поперечного шпагата мы разработали электронно-измерительное устройство (ЭЎУ-М, авт. DC-87/23-10), функционирующее по компьютерной программе и выдающее объективные и достоверные результаты на мониторинге и сохраняющее их в памяти процессора (рис. 1, 2).



Устройство состоит из: платформы (1); стойки (2); каретки (3) с измерительной штангой (4); измерительный датчик (5); электронный блок (6); узел противовеса (7) – рис. 2.

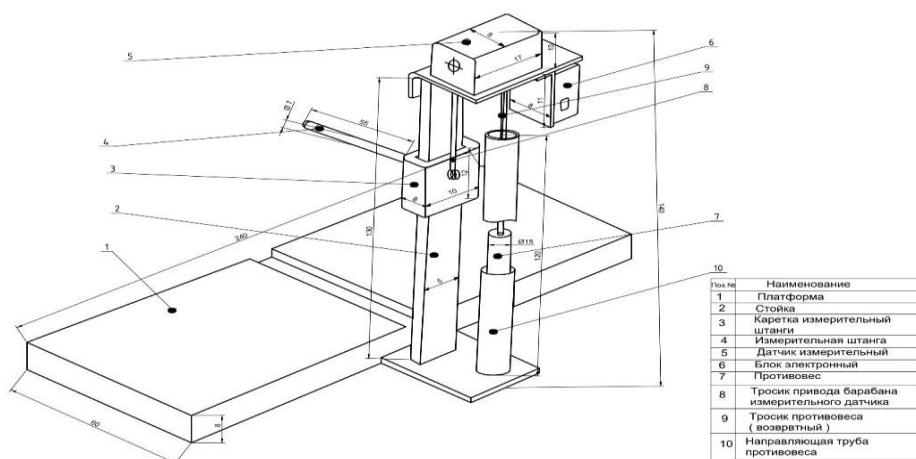

Цель настоящего исследования заключалась в определении приоритетности использования электронно-измерительного устройства для оценки гибкости тазобедренных суставов по данным продольного и поперечного шпагата у юных каратистов 9-10 лет в ходе эксперимента.

Организация эксперимента и методические приемы исследования. Педагогический эксперимент проводился с сентября 2021 года по июнь 2022 года с привлечением двух групп юных каратистов 9-10 лет по 12 чел., одна из которых участвовала как контрольная (КГ), а другая – как экспериментальная (ЭГ). В КГ занятия проводились по традиционной программе. А в тренировочных занятиях ЭГ были использованы следующие комплексы упражнений для развития гибкости тазобедренных суставов:

1. Продольные шпагаты последовательным вытягиванием левой и правой ноги вперед с поворотом туловища влево и вправо – 3 серии.
2. То же, с наклоном вперед и назад.
3. Поперечный шпагат с поворотом туловища влево и вправо – 3 серии по 15-20 сек.
4. То же, с наклоном вперед и без наклона.

5. То же, с наклоном влево к левой ноге и вправо к правой ноге.

6. Эти же упражнения выполняются в виде соревнования на качество (оценки по 5-балльной системе), на тах шпагат (измеряется высота таза от пола) и на продолжительность – отдельно.

При этом исследуемая гибкость и ее развитие оценивались по данным следующих тестов:

- шпагат – левая нога вытянута вперед;
- шпагат – правая нога вытянута вперед;
- шпагат – поперечный.

Гибкость измерялась сантиметром – высота расположения таза от пола и с помощью электронно-измерительного устройства.

Результаты исследования и их обсуждение. Результатами проведенных исследований установлено, что показатели гибкости тазобедренных суставов выраженные различия по диапазону ее проявления в зависимости от разновидности структуры позы шпагата как до начала, так и после завершения эксперимента. В частности, высота расположения таза от пола в позе продольного шпагата с вытягиванием левой ноги вперед при традиционном измерении в КГ до начала эксперимента составила  $17,83 \pm 3,31$  см., в конце – она улучшилась до  $16,77 \pm 2,95$  см. с разницей 1,56 см., которая по относительному росту гибкости соответствовала 8,75% ( $p > 0,05$ ). В ЭГ эти величины составили:  $17,63 \pm 3,34$ - $14,61 \pm 2,65$  см.; 3,02 см.; 17,13% -  $p < 0,01$  (табл.). Высота расположения таза от пола в позе шпагата с вытягиванием правой ноги в КГ до и после эксперимента:  $15,94 \pm 3,02$  см.;  $14,21 \pm 2,72$  см.; 1,73 см.; 10,85% ( $p < 0,05$ ). В ЭГ:  $15,68 \pm 3,13$  см.;  $17,18 \pm 2,33$  см.; 1,50 см.; 22,32% ( $p < 0,001$ ). Из приведенных данных видно, что показатели гибкости тазобедренных суставов по данным продольного шпагата с вытягиванием левой и правой ноги вперед в ЭГ значительно возрастает к концу эксперимента, чем в КГ и тем самым это свидетельствует о выполненной эффективности разработанного комплекса упражнений на гибкость, использованного в ЭГ. Однако, у обеих групп юных каратистов имевшаяся до эксперимента асимметрия проявления гибкости по данным шпагата с вытягиванием левой и правой ноги вперед, существенно возрастает к концу завершения эксперимента. По-видимому, такое последствие, в определенной мере, может ограничить диапазон размаха удара у каратистов неведущей ногой, что ориентирует на необходимость тренировки гибкости в позах с вытягиванием как левой, так и правой ноги вперед.

Высота расположения таза от пола при принятии продольного шпагата в КГ за период эксперимента возросла от  $13,83 \pm 2,43$  см. до  $12,47 \pm 2,14$  см. с абсолютной разницей роста 1,16 см., что составляет 9,83% ( $p < 0,05$ ). А в ЭГ соотношение этих показателей составило  $13,94 \pm 2,51$  и  $11,12 \pm 1,91$  см. При этом абсолютная разница роста исследуемой гибкости возросла до 2,82 см., где относительное ее повышение составила 20,23% ( $p < 0,001$ ).



Таблица

Результаты исследования темпов развития гибкости тазобедренных суставов у юных каратистов 9-10 лет в условиях эксперимента по данным разнообразных шпагатов с использованием традиционных тестов и электронно-измерительного устройства

Тесты	Группа	До экспери- мента	После экспери- мента	AP	OP	t	p
		$\bar{X} \pm \sigma$	$\bar{X} \pm \sigma$				
Оценка по данным ТТ: Продольный шпагат с вытягиванием левой ноги вперед (см.)	КГ	17,83±3,31	16,27±2,95	1,56	8,75	1,72	>0,05
	ЭГ	17,63±3,34	14,61±2,65	3,02	17,13	3,47	<0,01
Продольный шпагат с вытягиванием правой ноги вперед (см.)	КГ	15,94±3,02	14,21±2,72	1,73	10,85	2,09	<0,05
	ЭГ	15,68±3,13	12,18±2,33	1,50	22,32	4,39	<0,001
Поперечный шпагат (см.)	КГ	13,83±2,43	12,47±2,14	1,16	9,83	2,06	<0,05
	ЭГ	13,94±2,51	11,12±1,91	2,82	20,23	4,38	<0,001
Оценка по данным ЭИУ: Продольный шпагат с вытягиванием левой ноги вперед (градус)	КГ	147,6±20,03	157,7±20,69	10,10	6,84	1,72	>0,05
	ЭГ	148,8±20,77	170,5±22,41	21,70	14,58	3,48	<0,01
Продольный шпагат с вытягиванием правой ноги вперед (градус)	КГ	152,7±17,69	163,28±18,13	10,58	6,93	2,05	<0,05
	ЭГ	151,5±18,17	175,4±19,54	23,90	15,78	4,39	<0,001
Поперечный шпагат (градус)	КГ	159,4±20,4	171,41±20,78	12,01	7,53	2,04	<0,05
	ЭГ	158,6±20,59	184,83±22,43	26,23	16,54	4,22	<0,001

Примечание: ТТ – традиционные тесты; ЭИУ – электронно-измерительное устройство; AP – абсолютная разница; OP – относительная разница.

Видно, что под влиянием систематической тренировки изучаемой гибкости в ЭГ диапазон подвижности данных суставов возрастает к концу эксперимента, возрастает почти в два раза. Что касается того, что систематические тренировки, проведенные с юными каратистами обеих групп по традиционной программе не привели к 100% ному шпагату, то следует полагать, что тренеры соответствующих групп детей не уделяют акцентированное внимание на развитие гибкости ведущих суставно-связочных сегментов тела.

Особый интерес представляют данные, полученные в рамках исследования гибкости тазобедренных суставов, которая оценивалась с использованием электронно-измерительного устройства. Полученные в этом плане результаты показали, что у юных каратистов КГ величина гибкости тазобедренных суставов по данным продольного шпагата с вытягиванием левой ноги вперед до эксперимента составила 147,6±20,03°, а к концу завершения эксперимента она возросла до 157,7±20,69° (p>0,05), где абсолютная разница ее роста была равна

10,10°, что составила 6,93%. В ЭГ эти величины за период эксперимента возросли от 148,8±20,77° до 170,5±22,41° ( $p<0,01$ ) с абсолютной разницей роста гибкости 21,70°, что составила 14,58%. Гибкость тазобедренных суставов по данным продольного шпагата с вытягиванием правой ноги вперед в КГ за период эксперимента увеличилась от 152,7±17,09° до 163,28±18,13° ( $p<0,05$ ), разница ее развития составила 10,58°, относительное возрастание достигла до 6,93%. В ЭГ эти величины составили соответственно: 151,5±18,17°; 175,4±19,54° ( $p<0,001$ ); 23,90°; 15,78%.

При сопоставлении величин гибкости изучаемых суставов выявляется асимметрическая разница между данными шпагата с вытягиванием левой и правой ноги вперед, которая в КГ до эксперимента составила 5,1°, после – 5,6°. А в ЭГ такая асимметрия до эксперимента была равна 2,7°, а после – 4,9° или иначе говоря у обеих группах асимметрия между право- и левостороннего шпагата возрастает к концу завершения эксперимента, что ориентирует на необходимость симметризации такого разнозначного развития гибкости тазобедренных суставов, которая чрезвычайно важна для реализации ударов как правой, так и левой ногой с широкой амплитудой.

Величина гибкости по данным поперечного шпагата в КГ за период эксперимента возросла от 159,4±20,4° до 171,41±20,78° ( $p<0,05$ ), где абсолютная разница ее роста была равна 12,01°, а относительная – 7,53%. А у юных каратистов ЭГ эти показатели гибкости за период эксперимента увеличились от 158,6±20,59° до 184,83±22,43° ( $p<0,001$ ), где абсолютная разница роста гибкости составила 26,23°, а относительная – 16,54%.

**Заключение.** Из анализа приведенных данных экспериментального исследования можно резюмировать следующее:

- во-первых, гибкость тазобедренных суставов по данным разнотипных шпагатов у юных каратистов КГ за период эксперимента, которая тренировалась по традиционной программе, увеличилась менее значима, чем у каратистов ЭГ. А ярковыраженное возрастание гибкости тазобедренных суставов по всем видам шпагата у юных каратистов ЭГ позволяет полагать, что разработанные нами и использованные в этой группе экспериментальные упражнения активно-пассивной направленности являются довольно эффективными для развития гибкости тазобедренных суставов с использованием разнопозных шпагатов;

- во-вторых, учитывая высокую точность функционирования электронно-измерительного устройства (0-0,3°), разработанного нами, следует считать, что результаты оценки уровня проявления гибкости тазобедренных суставов по данным разнопозных шпагатов, фиксируемые с помощью данного устройства, являются не только максимально объективными и достоверными, но и позволяет их сохранить в базе долгосрочной памяти и тем самым ориентирует на необходимость внедрения его в практику измерения диапазона подвижности

тазобедренного сустава у представителей тех видов спорта, где такая гибкость связана со спортивным достижением.

#### ЛИТЕРАТУРА:

1. Терзи М.С. Особенности развития активной и пассивной гибкости у юных тхэквондистов / Вестник ЮУрГУ. Серия "Образование, здравоохранение, физическая культура". 2015, т. 5, № 1, с. 64-69.
2. Ярошенко Д.В. Оптимизация спортивной подготовленности каратистов средствами восточных оздоровительных технологий / Авт-реф. к.п.н., Челябинск, 2011, с. 3-29.
3. Павлова В.И. Физиологические и психофизиологические особенности сенсомоторной адаптации у единоборцев разных квалификаций // Фундаментальные исследования. 2014, № 6, ч. 7, с.1412-1417.
4. Корнеева А.Н., Адаптированный комплекс гимнастических упражнений для повышения гибкости тхэквондистов // Труды молодых ученых // СШ «Мастер», г. Хабаровск, Россия, 2020, с. 71-74.

O'ZBEK ADABIYOTIDA MUSTAQILLIK DAVRI HIKOYALARI TAHLILI  
(ULUG'BEK HAMDAMNING "SO'Z" HIKOYASI MISOLIDA)

Yusupova Hanifa

Jizzax Davlat Pedagogika Universiteti O'zbek tili va adabiyoti fakulteti 3-bosqich 613/21-guruh  
talabasi

**Annotatsiya:** *Mustaqillik davrida yaratilgan hikoyalarni Ulug'bek Hamdamning "So'z" hikoyasi misolida tahlil qilish. Ushbu hikoya orqali ijtimoiy munosabatlar, shu jumladan, er-xotin munosabatlarida yo'l qo'yiladigan xatolar tahlil qilinadi.*

**Annotation:** *Analysis of the stories created during the period of independence using the example of the story "Soz" by Ulugbek Hamdam. Through this story, mistakes made in social relations, including marital relations, are analyzed.*

**Kalit so'zlar:** *Badiiy adabiyot, tahlil, munosabat, Zaxariqdaryo, taassurot, ijtimoiy monosabat, mustaqillik, hikoya.*

Badiiy adabiyot san'atning boshqa turlari orasida alohida mavqega egadir. Chunki u inson ma'naviyatini shakllantirishda asosiy o'rin tutadigan vositadir. G'oyat ko'p o'lchovli murakkab butunlik bo'lmish badiiy adabiyot o'quvchi tomonidan o'qilib, his etilib, anglanib olingandagina ta'sirchan estetik ma'naviy energiyaga aylanadi. His etilmagan, anglanmagan go'zallik ma'naviyatga ta'sir ko'rsata olmaydi. Shuning uchun ham adabiyot o'qitishda badiiy asar tahlili alohida mavqega, ahamiyatga egadir. Adabiy ta'lim oldidagi bosh maqsadga erishish uchun filolog mutaxassis badiiy asarni tahlillash yo'llarini puxta egallab olishi shartdir. Badiiy matn tahlilisiz barkamol shaxs shakllantirilishi amalga oshmaydigan orzudir, xolos. Chinakam badiiy tahlil bo'lmagan joyda badiiy matn o'quvchining tuyg'ulariga ta'sir etmaydi, ma'naviyatining shakllanishiga xizmat qilmaydi. Mafkuraviy adabiyot o'qitish, aslida, badiiy asarsiz adabiy ta'lim edi. Bunda badiiy matnning o'zi bilan emas, balki undan chiqarilishi mumkin bo'lgan ijtimoiy ma'no bilan ko'zlanar edi, xolos. Natijada, adabiyot o'qitish quruq nasihat, yalang'och aqidaparastlik, siyosatshunoslik, jamiyatshunoslikka aylanardi.<sup>1</sup>

Mustaqillik davrida badiiy ijodda siyosiy mavzularning bir muncha torayib ijtimoiy munosabatlar haqidagi mavzularda kengroq ijod qilina boshlandi. Shu xususda Ulug'bek Hamdamning "So'z" hikoyasida ham er-xotin munosabatlari haqida so'z boradi. Ulug'bek Hamdam ko'plab hikoyalari rus tiliga tarjima qilingan, "Tosh" hikoyasi Amerikada e'tirof etilgan. Ulug'bek Hamdam yangilik va yangilanishlarga boy, ilmiy dunyosi va o'z yozish uslubiga ega. "Tosh", "Ko'ngildagi daryo", "Unutilgan nay navosi", "Lola", "So'z", "Bir payola suv", "Musulmon" kabi hikoyalar kitobxonni o'ylashga majbur etadigan falsafiy asarlardir. "So'z" hikoyasi uslub jihatidan boshqa hikoyalardan farq qiladi.<sup>2</sup>

Hikoya farzandlarini uyli joyli qilgan er-xotinning endi rohat-farog'atda yashayman, deya sayohatga chiqishi bilan boshlanadi. Er-xotinning bir-biriga bo'lgan munosabatiga

1 BuxDU E.M.Muxtorov "Badiiy matn tahlilining ma'ruzalar matni" Buxoro-2021

2 Soqiyeva Z. "Ulug'bek Hamdam hikoyalari xayol va haqiqat".

kishi havas bilan qaraydi. Lekin hikoyani o'qish davomida hikoya tub burilish yasaydi va o'quvchini hayratga solidi. Hikoyadagi obrazlarga ta'rif beradigan bo'lsak, birinchi bo'lib er obrazi. Er ayoliga juda mehribon, uni avaylaydi. Lekin hikoyadagi ayolning dugonasiga aytgan jumlasini orqali ayolidan ko'ngli sovib ketadi. Ayolning tilidan aytilgan "bema'ni kun" jumlasini uning keyingi hayotiga og'u solib turadi. Lekin shuncha o'ylayversa ham ayolidan bir og'iz aytgan gapini uchun izoh so'ramaydi. Balki ayol dugonasining eri unga yomon munosabatda bo'lganligi, bunday dam olishlarga sharoiti yetmasligi, balki eri vafot etganligi kabi sabablar tufayli uni o'ksitmaslik uchun o'sha kunni "bema'ni kun" deb atagandir. Er xotinning ozorini ko'tarishi, u g'azablanganida va jahli chiqqanida muloyim bo'lishi, uning xatolarini kechirishi kerak. Bunday qilish Rasululloh sollallohu alayhi vasallam sunnatlariga amal qilishdir. Imom Muslim rivoyat qilishlaricha, Anas ibn Molik roziyallohu anhu aytadilar: «Rasullulohdan boshqa oilasiga mehribonroq biror kishini ko'rmadim».<sup>3</sup>

Ayol obraziga ta'rif beradigan bo'lsak, eriga g'amxo'r, u bilan hayoti davomida yelkama-yelka bo'lgan, uni doim qo'llab-quvvatlagan obrazdir. Ammo hikoya davomida uning dugonasiga aytgan so'zlari orqali o'quvchida u haqida yomon taassurot qoldiradi. Yuqorida aytilgan va'jlarni hisobga olganda ham, ayol eri vaqt ajratib sayohatga olib chiqqan paytda dugonasi bilan bunday gaplarni gaplashmasligi kerak edi. Xotinning er zimmasidagi haqlaridan birinchisi er tomonidan unga yaxshi va adolatli muomala qilinishidir. Zero, Alloh taolo O'z kitobida: "ayollar bilan yaxshilik bilan umrguzaronlik qilinglar!", deya amr etgan (Niso surasi: 19-oyat).<sup>4</sup>

Hikoyadagi yana bir obraz Zaxariqdaryo hisoblanadi. U haqida hikoyada shunday deyiladi: "Suv deganimiz Chirchiq daryosining bir qo'li bo'lib, u katta shaharga kirayotganda Bo'zsuv, kirib olgach esa Anhor deb ataladi. Bu yerda uni Zaxariqdaryo deyishadi. Chindanam kattakon, naq daryo deysan. Lekin daryodan nimasidir kamga o'xshaydi, shu uchun bo'lsa kerak, nomining ichida arig'i bor. Qiziq-a, bir qarasang, daryo, bir qarasang, ariq! Ustiga ustak, zaxi ham mavjud. Suv oqqan joyda zax bo'ladi-da! Ha, nima, Zaxariqdaryoga qarab, birov zax suvni, birov ariqni va yana boshqa birov daryoni ko'rsa ko'raversin. Hamma ham bu dunyoda niyatiga yarasha nasibasini olaverar ekan-da. Boshqa tomondan, o'sha uchta "birov"ning bitta odamga aylanib, Zaxariqdaryoni hayotining uch pallasida uch xil ko'rdim desa, nima deysiz? Masalan, yoshligida daryo, o'rta yoshida ariq va keksayganda zax suvni ko'ryapman, deb qolsa-chi?.. Bundan chiqdi, faylasuflar aytganlaridek, olam bu bizning tasavvurimizmi? Odamzod nimani ko'rishni xohlasa, shunga ro'baro' keladimi?.. Eh, bularning siriga kim yetibdiki, biz yetsak..." Bu yerda suv insonning yoshiga qiyoslanmoqda. Uni boshqa tomondan tahlil qilsa ham bo'ladi. Insonning hissiyotlari ba'zida daryo kabi tushadi, ba'zida ariq kabi mo'tadillashib qoladi, ba'zida zax kabi har narsadan sovib qoladi. Shu jihatdan uni insonning hissiyotlariga qiyoslasak bo'ladi. Hikoyada e'tibor qaratilishi lozim bo'lgan tuz obraziga ta'rif bersak, u haqida: Er bir qoshiq oldi va tarrakdek qotdi: og'ziga osh emas, go'yo bir qoshiq tuz solgandek afti keskin bujmaydi.

- Ha-a? - dedi sergak tortib xotin. - Nima qildi? - Keyin o'zi oshdan totib ko'rdi. - Sho'rroq, demoqchimisiz? Hechamda.

<sup>3</sup> <https://kun.uz/news/2016/11/25>

<sup>4</sup> <https://kun.uz/news/2016/11/25>

Er indamadi. Choy xo'plab og'zidagini tezroq yutishga urindi. – Tavba, dedi u ichida, – shuncha yashab, o'z umr yo'ldoshimning ta'bini haligacha bilolmagan bo'lsam-a. To'g'ri, u menga qaraganda sho'rtobroq narsalarni suyib yeydi. Ammo bu darajada emasdi-ku!" Ushbu holatda tuzni keltirish orqali munosabatlardagi holatlarni ham ijodkor ifodalamoqchi, ya'ni bemahal va o'rinsiz aytilgan gap inson hayotigadi ortiqcha tuz bo'lib ko'nglini g'ashlaydi. Yuragidagi gapni so'rolmaslik esa tuzi kam ovqatga o'xshaydi – nima yeganingizni bilmaysiz, ya'ni hayotingizni be'mano o'tkazgandek his qilasiz. Bir-birni tushunib, har qanday vaziyatda qo'llab quvvatlash esa mazali ovqat kabi hayotingiz totli bo'ladi. "Qo'shni bor-ku, qariya, o'sha. Mashinasida pechka olib kelgan ekan, qishga hozirlik. Tushirishvordim. Ilgari bilinmasdi, keksayganda sovuq jon- joningdan o'tib ketar ekan, deydi... ". Hikoyadagi ushbu holatda ijodkor sovuq orqali nafaqat sovuq havoni, balki sovuq gapni ham nazarda tutgan bo'lishi mumkin. Hikoya qahramonlari aytilgandek yoshi qirq elliklardan oshgan obrazlardir. Yoshlikda e'tibor berilmagan gaplar yosh o'tgan sayin ko'ngilga sovuq tegib, jon-jonidan o'tadiganbo'lib qolishi mumkin.

Xulosa qilib aytganda, hikoyani yana tahlil qiladigan bo'lsak, e'tibor qaratilmagan ko'plab qirralari topilishi mumkin. Adabiyot mana shunday qudratga ega. Birgina so'zdan ham bir olam ma'no chiqarish mumkin. Ulug'bek Hamdam ham bu hikoyasi orqali olam ma'no yaratgan, deya ikkilanmay aytishimiz mumkin.

#### FOYDALANILGAN ADABIYOTLAR:

1. BuxDU E.M.Muxtorov "Badiiy matn tahlililing ma'ruzalar matni" Buxoro-2021
2. Soqiyeva Z. "Ulug'bek Hamdam hikoyalarida xayol va haqiqat".
3. <https://kun.uz/news/2016/11/25>

KICHIK MAKTAB YOSHIDAGI O'QUVCHILARDA O'QUV FANLARIGA  
QIZIQISHINI SHAKLLANTIRISHNING PEDAGOGIK PSIXOLOGIK  
XUSUSIYATLARI

**Jumanazarova Shahnoza Ravshanbekovna**

*Toshkent iqtisodiyot va pedagogika institute Pedagogika va psixologiya fakulteti talabasi*

**Anatatsiya:** *Siz ushbu maqolada kichik maktab yoshidagi o'quvchilarning o'qishga bo'lgan munosabatini pedagogik va psixologik usullarda shakllantirish yuzasidan kerakli ma'lumotni olasiz.*

**Kalit so'zlar:** *Pedagogik, psixologik xususiyatlar, kichik maktab yoshidagi o'quvchilarni o'quv fanlariga qiziqishini shakllantirish*

Klasterli yondashuv kichik maktab yoshidagi o'quvchilarning o'qishga bo'lgan munosabatini rivojlantirishga yordam beradigan psixologik va pedagogik xususiyatlarni o'rganish uchun keng qamrovli asos yaratadi. Turli klasterlarning xususiyatlari va ehtiyojlarini aniqlash va tushunish orqali o'qituvchilar o'quvchilarning ijobiy munosabati va o'quv jarayonidagi ishtirokini samarali qo'llab-quvvatlaydigan maqsadli tadbirlarni ishlab chiqishlari mumkin.

Psixologik va pedagogik omillarning kombinatsiyasi boshlang'ich maktab yoshidagi o'quvchilarda o'qishga munosabatni shakllantirishga ta'sir qiladi. O'quvchilarni o'quv uslublari va afzalliklariga ko'ra guruhlashga qaratilgan Klaster yondashuvi ta'limga ijobiy munosabatni rivojlantirishga sezilarli ta'sir ko'rsatishi mumkin.

Klasterli yondashuv asosida boshlang'ich maktab yoshidagi o'quvchilar o'rtasida o'qishga munosabatni shakllantirish bilan bog'liq ba'zi psixologik va pedagogik xususiyatlar:

Psixologik xususiyatlar. boshlang'ich maktab yoshidagi o'quvchilar turli xil o'rganish uslublari, afzalliklari va qobiliyatlariga ega. Klaster yondashuvi o'quvchilarni o'rganish imtiyozlaridagi o'xshashliklari asosida guruhlash orqali ushbu individual farqlarni tan oladi va hurmat qiladi. Bu o'quvchilarga tushunish va qadrlashni his qilishlariga yordam beradi, bu esa o'rganishga nisbatan ijobiy munosabatni keltirib chiqaradi.

Motivatsiya o'quvchilarning individual imtiyozlari va ehtiyojlarini hisobga olgan holda, Klaster yondashuvi o'quvchilarning ta'lim faoliyatida ishtirok yetish motivatsiyasini oshirishi mumkin. O'quvchilar ko'proq g'ayratli bo'lsa, ularda o'rganishga ijobiy munosabat paydo bo'ladi.

Pedagogik xususiyatlar. Klaster yondashuvi o'qituvchilarga o'z bilimlarini har bir Klaster ichidagi o'quvchilarning o'ziga xos ehtiyojlari va afzalliklariga moslashtirishga imkon beradi. Bunday individual yondashuv o'quvchilarning faolligini va o'qishga bo'lgan qiziqishini oshirishi mumkin, bu esa o'qishga nisbatan ijobiy munosabatni keltirib chiqaradi.

Birgalikda o'quv mashg'ulotlari: har bir klaster doirasida o'quvchilar o'zlarining o'ziga xos o'quv uslublari va afzalliklariga mos keladigan qo'shma o'quv mashg'ulotlarida qatnashishlari mumkin. Bu klaster ichida mansublik va hamjamiyat tuyg'usini

rivojlantirishga hissa qo'shishi mumkin, bu esa o'rganishga nisbatan ijobiy munosabatni keltirib chiqaradi.

Shaxsiy aloqa o'qituvchilar o'zlarining shaxsiy guruhlarida asosida o'quvchilarga shaxsiy fikr-mulohazalarni taqdim etishlari mumkin, ularning kuchli tomonlari va o'sish sohalarini ta'kidlaydilar. Bu o'quvchilarga qo'llab-quvvatlanish va qadrlanishni his qilishlariga yordam beradi, bu esa o'qishga nisbatan ijobiy munosabatni keltirib chiqaradi.

Umuman olganda, o'rganishga klasterli yondashuv individual farqlarni tan olish va hurmat qilish, o'z-o'zini samaradorligi va motivatsiyasini oshirish, shuningdek, tabaqalashtirilgan ta'lim, hamkorlikda o'rganish va shaxsiy fikr-mulohazalarni targ'ib qilish orqali boshlang'ich sinf o'quvchilari o'rtasida o'qishga ijobiy munosabatni rivojlantirishga sezilarli ta'sir ko'rsatishi mumkin.

Boshlang'ich maktab ta'limining klaster usuli o'quvchilarni ma'lum xususiyatlar, ehtiyojlar yoki o'quv uslublari asosida kichik guruhlariga yoki guruhlariga ajratishni o'z ichiga oladi. Ushbu o'quv yondashuvi o'quvchilar uchun ko'proq moslashtirilgan va yo'naltirilgan ta'limni ta'minlashga qaratilgan. Boshlang'ich ta'limda klaster usulining asosiy jihatlari:

- klasterlar o'quvchilarning vizual, eshitish yoki kinestetik kabi afzal ko'rgan ta'lim uslublari asosida shakllantirilishi mumkin. Bu o'qituvchilarga har bir guruh ehtiyojlariga qarab o'rganishni moslashtirishga imkon beradi.

- o'quvchilarni bilim darajalari bo'yicha guruhlash, o'quvchilar qo'shimcha yordamga yoki murakkabroq materialga muhtoj bo'lishidan qat'i nazar, o'quv murakkabligi mos kelishini ta'minlashga yordam beradi.

- klaster usuli o'qituvchilarga har bir guruhning turli ehtiyojlarini hisobga olishga imkon berish orqali tabaqalashtirilgan o'rganishni osonlashtiradi. Ta'lim strategiyalari va qobiliyatlarini hisobga olgan holda urganishi mumkin.

- o'qituvchilar har bir klasterdagi turli xil ta'lim imtiyozlari va aql-idrok darajalarini hisobga olgan holda faoliyat yuritishlari mumkin.

- klasterlar hamkorlikda ta'lim olishga ko'maklashadi. O'quvchilar bilan birgalikda loyihalar ustida ishlashadi, fikr almashadilar va bir-birlarini qo'llab-quvvatlaydilar, jamoatchilik va jamoaviy ish tuyg'usini rivojlantiradilar.

- o'qituvchilar rivojlanishining o'zgaruvchan bosqichlariga mos keladigan dinamik guruhlashni yaratishga imkon beradi.

O'qituvchilar har bir o'quvchi, qobiliyatidan yoki ma'lumotidan qat'i nazar, tegishli yordam olishini ta'minlash uchun strategiyalarni amalga oshirishi mumkin.

Boshlang'ich ta'limdagi klaster usuli samarali amalga oshirilganda, individual o'quvchilarning o'ziga xos xususiyatlari va ehtiyojlarini hisobga oladigan moslashuvchan va sezgir tuzilmani ta'minlaydi. Bu boshlang'ich maktab yoshidagi o'quvchilarning akademik va ijtimoiy rivojlanishiga yordam beradigan ijobiy va inklyuziv o'quv muhitini yaratishga yordam beradi.

Kichik maktab yoshidagi o'quvchilarning o'qishga bo'lgan munosabatini rivojlantirishning psixologik va pedagogik xususiyatlarini klasterli yondashuv orqali tushunish va hal qilish mumkin, bu o'quvchilarni ma'lum xususiyatlar yoki ehtiyojlar



asosida guruhlashni o'z ichiga oladi. Bu yerda e'tiborga olish kerak bo'lgan ba'zi asosiy jihatlar:

Klasterli yondashuv doirasida kichik maktab yoshidagi o'quvchilarda o'qishga bo'lgan munosabatni rivojlantirishning psixologik xususiyatlari ularning rivojlanishining kognitiv, hissiy va ijtimoiy jihatlarini tushunishni o'z ichiga oladi. Bu yerda ba'zi asosiy psixologik xususiyatlar mavjud:

- kichik maktab yoshidagi o'quvchilar kognitiv qobiliyatlarning keng doirasini namoyish etadilar. Kognitiv darajalarga asoslangan klasterlash har bir guruhga tegishli qiyinchiliklar va qo'llab-quvvatlashni ta'minlaydigan maxsus o'quv strategiyalariga imkon beradi.

- klasterlar ichida turli xil ta'lim uslublarini tanib olish va ularga moslashish qiziqish va tushunishni kuchaytirishi mumkin. Ba'zi o'quvchilar vizual o'rganuvchilar bo'lishi mumkin, boshqalari esa amaliy tajriba usullarini afzal ko'rishlari mumkin.

- hissiy omillar o'rganishga bo'lgan munosabatni shakllantirishda hal qiluvchi rol o'ynaydi. Klasterlar o'z-o'zini hurmat qilish, motivatsiya va chidamlilik kabi omillarni hisobga olgan holda hissiy ehtiyojlar asosida tuzilishi mumkin.

- ijtimoiy-emotsional ta'limni klasterlarga birlashtirish o'quvchilarda o'z-o'zini anglash, o'zini o'zi boshqarish va empatiya kabi ko'nikmalarni rivojlantirishga yordam beradi, bu esa o'rganishga ijobiy munosabatda bo'lishga yordam beradi.

- kichik maktab yoshidagi o'quvchilar ijtimoiy ko'nikmalarni rivojlantirmoqdalar va turli darajadagi ijtimoiy ishonchga ega bo'lishlari mumkin. Ijtimoiy dinamikaga asoslangan klasterlash tengdoshlarning o'zaro ta'sirini kuchaytirishi, qo'llab-quvvatlovchi va hamkorlikdagi o'quv muhitini yaratishi mumkin.

- klasterlar ichidagi ijtimoiy dinamikani tushunish o'qituvchilarga o'quvchilar o'rtasida ijobiy munosabatlarni rivojlantirishga, tegishlilik va hamkorlik tuyg'usini rivojlantirishga imkon beradi.

- o'quvchilarning shaxsiy qiziqishlarini aniqlash va klasterlarga kiritish motivatsiyani kuchaytiradi. O'quvchilarning qiziqishlariga mos keladigan darslarni tikish yanada qiziqarli o'rganish tajribasini yaratishga yordam beradi.

- o'rganishga bo'lgan muhabbat, qiziquvchanlik va muvaffaqiyatga erishish hissi kabi ichki motivatsiyani rag'batlantirish juda muhimdir. Klasterlar ichki motivatsiyani o'rganish va tarbiyalash uchun mo'ljallangan.

- kichik yoshdagi o'quvchilarning diqqat-e'tibori turlicha bo'lishi mumkin. Diqqat qobiliyatiga asoslangan klasterlash o'qituvchilarga har bir guruhning rivojlanish bosqichiga mos keladigan darslarni tuzishga imkon beradi va doimiy e'tiborni targ'ib qiladi.

- o'quv faoliyatiga multisensor elementlarni kiritish klasterlar ichida o'quvchilarning qiziqishi va e'tiborini saqlab qolishga yordam beradi.

- klasterlar ijro etuvchi funksiyalarning rivojlanishini, shu jumladan impulsni boshqarish, ishchi xotira va kognitiv moslashuvchanlikni hisobga olishi mumkin. Ushbu ko'nikmalarni targ'ib qilish o'rganishga ijobiy munosabatda bo'lishga yordam beradi.

- o'quvchilarni o'z guruhlarida kichik maqsadlarni qo'yishga va ularga erishishga o'rgatish muvaffaqiyat hissini uyg'otadi va ularning o'rganish qobiliyatiga bo'lgan ishonchini oshiradi.

- klasterlar ichida o'z vaqtida va konstruktiv, kognitiv va hissiy o'sish uchun juda muhimdir. Ijobiy mustahkamlash va rag'batlantirish o'rganishga ijobiy munosabatda bo'lishga yordam beradi.

- klasterlar ichida individual va guruh muvaffaqiyatlarini tan olish va nishonlash ijobiy o'quv muhitini mustahkamlaydi va o'quvchilarni o'z harakatlarini davom ettirishga undaydi.

Bugungi kunda klasterli yondashuv doirasida kichik maktab yoshidagi o'quvchilarda o'qishga bo'lgan munosabatni rivojlantirishning psixologik xususiyatlari ularning kognitiv, hissiy va ijtimoiy rivojlanishini nozik tushunishni o'z ichiga oladi. Ushbu psixologik jihatlarni hal qilish uchun ta'lim strategiyalarini moslashtirish ijobiy va samarali o'rganish tajribasiga yordam beradi.

#### FOYDALANILGAN ADABIYOTLAR:

1. A.L Korpenko Maktab o'quvchilarinjnng ta'limi N2 2013y.
2. To'liq bo'lmagan oilada bolani tarbiyalash M 1985. N 5
3. L.I.Buyanov Disfunksiyali oilada tarbiya ko'rgan bola.1996y T
4. Umarova Gulhayo Murodiljanovna. Kichik maktab yoshidagi o'quvchilarda o'qishga bo'lgan qiziqishni klasterli yondashuv asosida rivojlantirish // —Pedagogsll international research journal. Volume-21, Issue-2, November, 2022. Pp.7-10.
5. Gulhayo Umarova Murodiljanovna,Qayumho'jayeva Fazilat Dilshod qiz.Kichik maktab yoshidagio'qishga bo'lgan munosabati//-Journal of integratededucation and research.Volume2 ,ISSUE 1January 2023.pp 150-154.
6. Gulhayo Umarova Murodiljanovna,Rasulova Arofat Zafarjon qizi.Kichik maktab yoshidagi o'quvchilarni aniq fanlarga qiziqishini oshirish metodikasi//-Conferencea virtual international.ARTICLES 2023.march pp 163-172.
7. Gulhayo Umarova Murodiljanovna, Xamraqulova Orasta Alisherv qizi.Inklyuziv ta'lim va uning bugungi kundagi rivojlanishi//Conferencea;2022;9thl CARHSE-england decabr108-111.

## KICHIK MAKTAB YOSHIDAGI O'QUVCHILARDA KLASTERLI TA'LIMNING AHAMIYATI

Umarova Gulhayo Murodiljon qizi

*Chirchiq davlat pedagogika universiteti Boshlang'ich ta'lim fakulteti O'qituvchisi*

Xudayberganova Mohida Murotjon qizi

*Boshlang'ich ta'lim fakulteti talabasi*

**Anatatsiya:** *Kichik maktab yoshidagi o'quvchilarning klaster rivojlantirishning pedagogik xususiyatlari o'quvchilar klasterlarining o'ziga xos ehtiyojlari va xususiyatlariga moslashtirilgan o'qitish strategiyalari, o'quv aloyihalash va o'qitish metodikalarini o'z ichiga oladi.*

**Kalit so'zlar:** *Klaster, kichik maktab Yoshi ,pedagogic –psixologik yondashuv, qobilyat, intilish.*

### KIRISH

Klaster yondashuv hamkorlik, partnyorlik tizimi orqali amalga oshiriladi, bunda ta'lim muassasalarining maqsadlari, qiziqishlari, faoliyat va imkoniyatlari mehnat bozorining barcha sub'ektlari, uning istiqbollari hamda kasbiy ta'limning xududiy boshqaruv organlari integratsiyasi asosida amalga oshiriladi.

Bu yerda asosiy pedagogik xususiyatlari:

- klaster yondashuvi o'qituvchilarga har bir klasterning o'ziga xos ehtiyojlari va qobiliyatlaridan kelib chiqqan holda individual o'quv rejalarini tuzishga imkon beradi. Bu farqlash ta'lim tayyor mos rohatlariga ta'minlaydi, qiziqishlari, va o'quvchilar ta'lim profillari.

- o'qituvchilarga turli xil o'qitish usullarini qo'llashga imkon beradigan turli xil o'quv uslublarini aks ettirish uchun klasterlar tashkil yetilishi mumkin. Masalan, har bir klasterning afzalliklari asosida ko'rgazmali qurollar, amaliy mashg'ulotlar yoki hamkorlikdagi loyihalardan foydalanish mumkin.

- o'quv dasturi har bir klaster ehtiyojlariga moslashtirilishi mumkin. Ushbu moslashuvchanlik tarkibning barcha o'quvchilar uchun mos ravishda qiyin bo'lishini ta'minlaydi, faollikni va o'rganishga ijobiy munosabatni targ'ib qiladi.

- klasterli yondashuv sub'ektlarning integratsiyasini osonlashtirib, yanada yaxlit va fanlararo ta'lim tajribasini taklif etadi. Ushbu yondashuv o'quvchilarga o'rganayotgan narsalarining dolzarbligini ko'rishga yordam beradi va o'qishga ijobiy munosabatni rivojlantiradi.

- klasterlar ichidagi muntazam shakllantiruvchi baholar individual va guruh taraqqiyoti haqida tushuncha beradi. Bu ma'lumotlar o'quv o'zgarishlar hidoyat va o'quvchilar o'z vaqtida hisobot qabul ta'minlaydi.

- klasterlar turli xil ta'lim imtiyozlariga mos keladigan loyiha asosida baholash, taqdimotlar va guruh faoliyati kabi turli usullar yordamida baholanishi mumkin.

- klasterlar o'quvchilarga loyihalar va topshiriqlar ustida birgalikda ishlash imkonini beruvchi hamkorlikdagi ta'lim muhitini rivojlantirishi mumkin. Hamkorlikdagi faoliyat guruh ichida jamoatchilik va qo'llab-quvvatlash tuyg'usini rivojlantiradi.

- ta'lim texnologiyasini o'z ichiga olgan holda klasterlar ichida o'quv tajribasini oshirish mumkin. Raqamli mahalliy avlodga xizmat ko'rsatish uchun interaktiv ta'lim vositalari, multimedia resurslari va onlayn platformalardan foydalanish mumkin.

- so'rovga asoslangan o'rganishni rag'batlantirish uchun klasterlar ichidagi darslarni loyihalash va qiziquvchanlikni kuchaytiradi. Ushbu yondashuv o'quvchilarga o'quv jarayonining faol ishtirokchisi bo'lishga yordam beradi.

- sinf mashg'ulotlarini klaster doirasidagi real vaziyatlar bilan bog'lash mazmunni yanada mazmunli qiladi. O'quvchilar o'rganayotgan narsalarining amaliy ahamiyatini ko'rib, o'qishga nisbatan ijobiy munosabatni rivojlantirish ehtimoli ko'proq.

- klasterlar doirasida o'quvchilar bilan ijobiy munosabatlar o'rnatish juda muhimdir. O'qituvchi va o'quvchi o'rtasidagi qo'llab-quvvatlovchi munosabatlar xavfsiz va rag'batlantiruvchi o'quv muhitiga hissa qo'shadi.

- klasterlar ichida o'z vaqtida va aniq mulohaza yuritish zarur.

Kichik maktab yoshidagi o'quvchilarning klaster yondashuvidan foydalangan holda o'qishga bo'lgan munosabatini rivojlantirishning pedagogik xususiyatlari o'quvchilarni inklyuziv va qiziqarli o'quv muhitini yaratishni o'z ichiga oladi. O'qituvchilar ijobiy munosabat va o'rganishga bo'lgan muhabbatni rivojlantiradigan o'quv strategiyalarini ishlab chiqish va amalga oshirishda hal qiluvchi rol o'ynaydi.

Klaster yondashuvni ta'limni rivojlantirishi deganda, klaster sub'ektlarining o'zaro-va o'zini o'zi rivojlantirish tushuniladi, ya'ni "muammo ustida ishlash jarayonida" hamkorlarning (alohida qatnashchilar hamda to'liq klaster ishtirokchilarining) barqaror rivojlanishi tushuniladi<sup>5</sup>.

Kichik maktab yoshidagi o'quvchilarning o'qishga bo'lgan munosabatini rivojlantirishning pedagogik xususiyatlari:

- klaster yondashuvi o'qituvchilarga o'qitish usullarini har bir guruhning o'ziga xos ehtiyojlariga moslashtirib, tabaqalashtirilgan o'qitish strategiyalaridan foydalanishga imkon beradi.

- bu turli xil akademik darajalar va o'quv uslublarini hal qilishga yordam beradi.

- klaster yondashuviga o'quvchilarning ta'lim imtiyozlarini aniqlash va kiritish faollikni oshiradi.

- ba'zi o'quvchilar amaliy mashg'ulotlarda rivojlanishi mumkin, boshqalari esa ko'rgazmali qurollar yoki (audio) eshitish usullarini afzal ko'rishadi.

- har bir klasterni nimaga undashini tushunish o'qituvchilarga samarali motivatsion strategiyalarni ishlab chiqishda rahbarlik qilishi mumkin.

- ba'zi o'quvchilar raqobat bilan rag'batlantirilishi mumkin, boshqalari esa hamkorlikdagi faoliyatga yaxshiroq javob berishlari mumkin.

Kichik maktab yoshidagi o'quvchilarning o'qishga bo'lgan munosabatini rivojlantirishning psixologik va pedagogik xususiyatlarining integratsiyasi.

- psixologik va pedagogik tushunchalarni birlashtirish o'rganishga bo'lgan munosabatni rivojlantirishga yaxlit yondashuvni ta'minlaydi.

- hissiy, ijtimoiy va kognitiv jihatlariga murojaat qilish bir vaqtning o'zida har tomonlama ta'lim tajribasiga yordam beradi.

- o'qituvchi va o'quvchi o'rtasidagi mustahkam munosabatlarni o'rnatish juda muhimdir. Klasterlar ichida o'quvchilarning psixologik ehtiyojlarini tushunish o'qituvchilarga tegishli yordam ko'rsatishga imkon beradi.

- klaster yondashuvi moslashuvchan bo'lishi kerak, bu esa o'quvchilar rivojlanishi va rivojlanishi bilan tuzatishga imkon beradi.

- o'quvchilarning rivojlanayotgan ehtiyojlari asosida yondashuvni takomillashtirishga yordam beradi.

Klaster yondashuvi o'quvchilarning kichik maktab yoshidagi o'quvchilarda o'qishga bo'lgan munosabatining psixologik va pedagogik xususiyatlarini tushunish va hal qilish uchun asos yaratadi. Bu ijobiy va qo'llab-quvvatlovchi o'quv muhitini va ta'lim tajribasiga imkon beradi.

Kichik maktab yoshidagi o'quvchilarda o'qishga bo'lgan munosabatni rivojlantirishning integratsiyasi psixologik, pedagogik va ijtimoiy elementlarni qamrab oladigan kompleks yondashuvni o'z ichiga oladi. Mana, munosabatni rivojlantirish integratsiyasi bilan bog'liq:

Kichik maktab yoshidagi o'quvchilarning o'qishga bo'lgan munosabatining psixologik integratsiyasi:

- hissiy intellektni targ'ib qiluvchi, o'quvchilarga his-tuyg'ularini tushunishga yordam beradi, mashg'ulotlar va darslarni o'z ichiga oladi.

Kichik maktab yoshidagi o'quvchilarning o'qishga bo'lgan munosabatining pedagogik integratsiya:

- har bir klasterda turli xil ta'lim uslublari, qobiliyatlari va qiziqishlarini oshirish uchun o'qitish strategiyasini amalga oshirish.

- so'rovga asoslangan ta'lim orqali qiziqish va izlanishlarni rag'batlantirish, o'quvchilarga o'quv jarayonida faol ishtirok etishlariga imkon berish.

Kichik maktab yoshidagi o'quvchilarning o'qishga bo'lgan munosabatining ijtimoiy integratsiya:

- klasterlar ichida hamkorlikdagi o'quv muhitini yaratish, tengdoshlarning ijobiy o'zaro ta'sirini va ijtimoiy qo'llab-quvvatlashni rivojlantirish.

- klasterlar ichidagi munosabatlarni mustahkamlash va tegishlilik hissini oshiradi.

- o'quvchilarga ijtimoiy o'zaro munosabatlarni ijobiy boshqarish qobiliyatini oshirish va nizolarni hal qilish ko'nikmalarini o'rgatish.

Kichik maktab yoshidagi o'quvchilarning o'qishga bo'lgan munosabatining rivojlanish integratsiyasi:

- o'quv dasturiga ijtimoiy-emotsional ta'lim komponentlarini kiritish, asosiy hayotiy ko'nikmalarni rivojlantirishga ko'maklashish.

- o'quvchilarning yaxlit rivojlanish sifatida jismoniy salomatlik, ovqatlanish va farovonlik bilan bog'liq tarkibni o'z ichiga oladi.

Kichik maktab yoshidagi o'quvchilarning o'qishga bo'lgan munosabatining baholash va qayta aloqa integratsiyasi:

- o'quvchilarni o'quv tajribalari haqida mulohaza yuritishga undash, ularning kuchli tomonlari va takomillashtirish yo'nalishlarini tushunishga yordam berish.

- o'quvchilarni o'quv maqsadlarini belgilash va monitoring qilishga jalb qilish va mas'uliyat hissini rivojlantirish.

Kichik maktab yoshidagi o'quvchilarning o'qishga bo'lgan munosabatining texnologiya integratsiyasi:

- o'quv tajribasini oshiradigan va kichik maktab yoshidagi o'quvchilarning raqamli savodxonlik ehtiyojlarini qondiradigan yoshga mos ta'lim texnologiyalari vositalarini birlashtirish.

- an'anaviy o'qitish usullarini to'ldirish uchun turli xil o'quv materiallarini taqdim etish.

Kichik maktab yoshidagi o'quvchilarning o'qishga bo'lgan munosabatining doimiy takomillashtirish integratsiyasi:

- integratsiyalashgan yondashuv samaradorligini muntazam ravishda kuzatishlar va mulohazalar asosida strategiyalarni moslash.

- integratsiyalashgan yondashuvlarni samarali amalga oshirishda pedagoglar malakasini oshirish uchun doimiy malaka oshirishni ta'minlash.

Kichik maktab yoshidagi o'quvchilarning o'qishga bo'lgan munosabatining madaniy kompetensiya integratsiyasi:

- o'quv dasturi turli nuqtai nazar va madaniyatlarni o'zida mujassamlini ta'minlash, o'quvchilarning madaniy malakasini oshirish.

Kichik maktab yoshidagi o'quvchilarda o'qishga bo'lgan munosabatni rivojlantirishga yaxlit yondashuvni yaratishi mumkin. Ushbu integratsiya nafaqat kognitiv jihatlariga murojaat qiladi, balki har tomonlama ta'lim uchun muhim bo'lgan hissiy, ijtimoiy va madaniy o'lchovlarni ham ko'rib chiqadi. Madaniy kompetensiya integratsiyasi, kichik maktab yoshidagi o'quvchilarning o'qishga bo'lgan munosabatini rivojlantirishda juda muhimdir. Bu integratsiya orqali o'quvchilar madaniy tushunchalar, qadr-qimmat qadriyatlar va inson huquqlarini o'rganib, ularni amaliy amalga oshirish orqali qadriyatli va insoniy munosabatlarni shakllantirishlari mumkin. Quyidagi jarayonlar orqali madaniy kompetensiya integratsiyasi amalga oshirilishi mumkin:

Boshlang'ich maktab yoshidagi o'quvchilarning klaster yondashuvidan foydalangan holda o'qishga bo'lgan munosabatini shakllantirishning psixologik va pedagogik xususiyatlari individual farqlarni tushunishni va o'quv strategiyalarini turli ehtiyojlarga moslashtirishni nazarda tutadi. Psixologik nuqtai nazardan, kognitiv rivojlanish, hissiy farovonlik va ijtimoiy dinamikani hisobga olish muhimdir. Pedagogik nuqtai nazardan farqlash, o'qitishning xilma-xil usullari va yaxlit o'quv dasturi markaziy rol o'ynaydi. Psixologik va pedagogik elementlarning integratsiyasi moslashuvchan, inklyuziv va qiziqarli o'quv muhitini yaratish muhimligini ta'kidlaydi. Klasterlardan foydalangan holda o'qituvchilar individual qo'llab-quvvatlashi, ijobiy hissiy tajribani targ'ib qilishi va tabaqalashtirilgan ta'limni amalga oshirishi, boshlang'ich maktab yoshidagi o'quvchilar o'rtasida o'qishga ijobiy munosabatni rivojlantirishga hissa qo'shishi mumkin. Ushbu yondashuv yosh o'quvchilarning ta'lim tajribasini shakllantirishda psixologik va pedagogik omillar bilan o'zaro bog'liq. Klaster yondashuvi (cluster approach)ning foydalanish bilan

birga, kichik maktab yoshidagi o'quvchilarning munosabatini rivojlantirish uchun keng qamrovli tamoyillar va strategiyalarga klasterli yondashuv asosida yosh maktab yoshidagi o'quvchilarning ish munosabatlarini rivojlantirish tamoyillarining maqsadi o'quvchilarning individual va guruh bo'lib o'rganish va muammolarni hal qilish ko'nikmalarini takomillashtirishdan iborat. Ushbu tamoyillarga muvofiq o'quvchilarning ijtimoiy ko'nikmalari, tanqidiy fikrlash qobiliyatlari, hamkorlik va jamoada ishlash qobiliyatlari, o'zini tuta bilish va mas'uliyatni his qilish, fikr-mulohazalarni qabul qilish qobiliyati rivojlanadi.

Hech shubhasiz, ushbu tamoyillarning maqsadi o'quvchilarni yanada samarali o'rganishga va boshqalar bilan bilim almashishga o'rgatishdir. Klaster yondashuvi o'quvchilarni mavzu haqida chuqur o'ylashga va guruhda faol ishtirok etishga o'rgatadi, bu esa o'quvchilarga mavzuni yaxshiroq tushunishga va o'z fikrlarini bildirishga imkon beradi. Bundan tashqari, ushbu yondashuv o'quvchilarga guruhda ishlash va birgalikda yechim topish muhimligini aytadi. Hamkorlik va jamoaviy ish qobiliyatlari o'quvchilarning ijtimoiy ko'nikmalarini va hamdardlik qobiliyatlarini rivojlantiradi, bu ularning kelajakdagi akademik va kasbiy hayotlarida muvaffaqiyat qozonishiga yordam beradi.

bo'lgan ishonchini va o'z-o'zini samaradorligini idrok etishini oshiradi va ularni hayot davomida o'rganishga undaydi. O'qituvchilarning ushbu tamoyillarni qo'llashi o'quvchilarning akademik va shaxsiy rivojlanishini qo'llab-quvvatlaydi.

Maktabni rivojlantirishga asoslangan klaster, mazmun bo'yicha hamma yosh uchun murakkab tarkib va tashriflar tuzilgan ta'lim rejasi, darslar va boshqa materiallar bilan ta'minlangan. Klaster yondashuvi asosida kichik maktab yoshidagi o'quvchilarning, ya'ni boshlang'ich sinf o'quvchilarining ish munosabatlarini yaxshilash uchun turli xil prinsiplarni qo'llash mumkin. Bu jarayon odatda o'quvchilarga mavzuni chuqur tushunish va ular bilan muloqot qilish imkonini berish uchun ishlatiladi.

Klasterli yondashuv o'quvchilarning faol ishtirokini talab qiladi. Har bir o'quvchi o'z fikrlarini baham ko'rishga va boshqalarning fikrlarini tinglashga undash kerak. Bu yondashuv o'quvchilarga bir-biri bilan hamkorlik qilish va jamoa bo'lib ishlashni o'rganish imkonini beradi. Bu ularning ijtimoiy ko'nikmalarini yaxshilaydi va birgalikda ishlashning muhimligini tushunishga imkon beradi. O'quvchilar o'z fikrlarini bildirishlari va tanqidiy fikrlash qobiliyatlarini rivojlantirishlari kerak. Bu ularning muammolarni hal qilish va qaror qabul qilish ko'nikmalarini yaxshilaydi. Klaster yondashuvi o'quvchilarni o'z bilimlari uchun javobgar bo'lishga o'rgatadi. Bu ularning o'zini tuta bilish va mas'uliyat hissini rivojlantiradi. O'quvchilarning o'qishlari va hissalarini muntazam ravishda fikr-mulohazalarni olishlari kerak.

Klaster yondashuvidan foydalangan holda o'quvchilarning ish munosabatlarini yaxshilash uchun qo'llanma bo'lishi mumkin. Har bir o'quvchi har xil bo'lganligi sababli, ushbu tamoyillarni amalga oshirish va o'quvchilar ushbu jarayondan maksimal darajada foydalanishlarini ta'minlash uchun o'qituvchining roli juda muhimdir. O'qituvchi jarayonni boshqarishi, o'quvchilarga rahbarlik qilishi va ularning har biri o'z imkoniyatlaridan unumli foydalanishini ta'minlashi kerak.

Klasterli yondashuv asosida boshlang'ich maktab yoshidagi o'quvchilarning o'qishga bo'lgan munosabatini shakllantirish quyidagi tamoyillarni o'z ichiga oladi. Ta'limni

individuallashtirish o'quvchilarning qiziqishlari, ehtiyojlari va qobiliyatlari har xil. Klaster yondashuvi umumiy qiziqish yoki tayyorgarlik darajasiga ega bo'lgan o'quvchilar guruhlarini yaratishni o'z ichiga oladi, bu esa o'quv materialini har bir o'quvchining individual ehtiyojlariga yanada samaralik imkon beradi. Rag'batlantiruvchi ta'lim muhitini yaratish o'quvchilarni o'qishga ilhomlantiradigan va rag'batlantiradigan ta'lim muhitini yaratish muhimdir. Bunga qiziqarli va amaliy vazifalar, o'yin elementlaridan foydalanish, texnologiyalardan foydalanish va o'quvchilarni faol jalb qilishga yordam beradigan boshqa usullar kirishi mumkin. Hamkorlik va klaster yondashuvi o'quvchilar hamkorlik qilishi, fikr almashishi va muammolarni birgalikda hal qilishi mumkin bo'lgan kichik guruhlarda ishni tashkil qilishni o'z ichiga oladi. Bu muloqot ko'nikmalarini, ijtimoiy o'zaro ta'sirni va o'zaro yordamni rivojlantirishga yordam beradi. Faol va amaliy ta'lim boshlang'ich sinf o'quvchilari faol ishtirok etish va amaliy mashg'ulotlar orqali bilimlarni yaxshiroq egallaydilar. Klaster yondashuvi loyiha ishi, tadqiqotlar, o'yinlar, tajribalar va boshqa faol faoliyat shakllari kabi turli xil ta'lim usullari va shakllaridan foydalanishni o'z ichiga oladi.

#### REFERENCES:

1. Umarova Gulhayo Murodiljonovna. Kichik maktab yoshidagi o'quvchilarni o'qishga bo'lgan qiziqishini oshiruvchi texnologiyalar // American Journal of Interdisciplinary Research and Development. Volume 09, Oct., 2022. pp. 210- 224.
2. Boshlang'ich ta'lim pedagogikasi, innovatsiya va intergatsiya kitobi . Toshkent "VORIS-NASHRIYOT" 2013
3. Gulhayo Umarova Murodiljanovna, Zulayho Jabborova Mansur qizi. Kichik maktab yoshidagi o'quvchilarda o'qishga bo'lgan qiziqishini oshirish // —Ustozlar uchun fidoyi va jonkuyar pedagoglar jurnali. 34-son, 1-to'plam, dekabr, 2022. 8-12 b.
4. Gulhayo Umarova Murodiljanovna, D.O.Ximmataliyev. O'smirlarda vatanparvarlik tuyg'ularini shakllantirishning usullari va vositalari // —Ustozlar uchun fidoyi va jonkuyar pedagoglar jurnali. 34-son, 1-to'plam, dekabr, 2022. 13-23 b.
5. Umarova Gulhayo Murodiljanovna. Kichik maktab yoshidagi o'quvchilarda o'qishga bo'lgan qiziqishni klasterli yondashuv asosida rivojlantirish // —Pedagogs international research journal. Volume-21, Issue-2, November, 2022. Pp.7-10.
6. Gulhayo Umarova Murodiljanovna, Qayumho'jayeva Fazilat Dilshod qiz. Kichik maktab yoshidagi o'qishga bo'lgan munosabati // -Journal of integrated education and research. Volume 2, ISSUE 1 January 2023. pp 150-154.
7. Gulhayo Umarova Murodiljanovna, Rasulova Arofat Zafarjon qizi. Kichik maktab yoshidagi o'quvchilarni aniq fanlarga qiziqishini oshirish metodikasi // -Conferencea virtual international. ARTICLES 2023. march pp 163-172.
8. Gulhayo Umarova Murodiljanovna, Xamraqulova Orasta Alisherv qizi. Inklyuziv ta'lim va uning bugungi kundagi rivojlanishi // Conferencea; 2022; 9th I CARHSE-england decabr 108-111.



## INGLIZ TILI VA QOZOQ TILINING TIPOLOGIYASI VA O'QITISH METODIKASI BO'YICHA FARQLANISHI

Ospanova Saltanat Berdibaevna

*Navoiy viloyati Konimex tumani 14-sonli maktabning qozoq tili va adabiyoti fani o'qituvchisi.*

**Annotatsiya:** Ushbu maqolada ingliz tili va qozoq tilining tipologiyasi va o'qitish metodikasi bo'yicha farqlanishi va dunyo tillari tipologik jihatdan guruhlariga bo'linishi haqida yozilgan. Ingliz va qozoq tilidagi grammatik farqlanish yuzasida misollar keltirilgan.

**Kalit so'zlar:** Ingliz tili, Qozoq tili, Flektsiyali, Aglutinativ, Individualizator, To'liq sintetik, Tipologik tasnif, Frazzeologiya.

Jahon tillarining rivojlanishi va shakllanishi turli xil xususiyatlarga ega. Dunyodagi tillarning umumiy soni 6000 ga yaqin. Binobarin, tilning paydo bo'lishining o'zi murakkab hodisadir. Bu til qachon va qanday shakllanganligi haligacha ilmiy jihatdan ma'lum emas, chunki qozoq zaminida minglab qabilalar, turli qabila ittifoqlari yashagan. Qadimgi skif-sak, xun, uysin, qanli, sarmat qabilalari tilidan kelib chiqqan til minglab bosqichlarni bosib o'tgan. O'rta asrlarda O'rxon-Yenisey bitiklarida runik yozuv qadimgi turkiy tildir. U turkiy xalqlarning umumiy tili hisoblangan. Bu davr, ya'ni VI-VIII asrlar turklar, qarluqlar, kimaklar, o'g'illar, uyg'urlarning shakllanish davri edi. Markaziy Osiyoni o'rganuvchi rus va yevropalik olimlar qozoq tili 14—15-asrlarda paydo bo'lgan, chunki bir necha qabilalarning bir xalq bo'lish uchun birlashishi genezisi bu davrga xosdir. Qadimgi yozma til bilan hozirgi qozoq tili o'rtasida jiddiy farq bor. Ayrim so'zlar leksik-grammatik o'zgarishlar bilan bir qatorda fonetik ham o'zgarishlarga uchragan. Va 1920-40-yillarda lotin alifbosidan foydalanish davrida ba'zi farqlar kuzatildi. Tilning orfografik muammosidan ko'ra orfografik talaffuz normasiga ko'proq ahamiyat berildi. Ya'ni, ko'pchilik aytganidek, bu norma sifatida tan olingan. Keyinchalik bu so'zlar tizimga kirdi.

Tillarni guruhlash ikki xil tamoyilga asoslanadi: genealogik va tipologik. Genealogik tasnif tilning genezisi, kelib chiqishi, milliy tiliga bog'liq. Til oilasi nuqtai nazaridan ular hind-evropa, semit-gamit tillariga bo'linadi. Til oilalarining o'zlari bir necha guruhlardan iborat. Agar ingliz tili genealogik jihatdan hind-evropa tillarining german guruhiga mansub bo'lsa, qozoq tili semit-hamit tillari turkiy tillar guruhining g'arbiy qismiga kiradi. Ilmiy nuqtai nazardan, ingliz tili va qozoq tilining tipologiyasi va genealogiyasi boshqacha.

Tipologik tasnif tillarning strukturaviy va morfologik asoslariga asoslanadi. Tipologik tadqiqotlar faqat qarindosh tillarni emas, balki bir-biriga bog'liq bo'lmagan tillar faktlarini ham solishtiradi. Bu usul tilshunoslikda ma'lum vaqtdan beri qo'llanilib, har bir davlatning ko'zga ko'ringan olimlari bu haqda o'z fikr-mulohazalarini bildirgan bo'lsalar-da, bu muammo bugungi kungacha izchil hal qilinmagan. Bu usul qiyosiy lug'atlar yaratishda, chet tillarini o'qitishda keng qo'llaniladi. Dunyo tillari tipologik jihatdan quyidagi guruhlariga bo'linadi:

4. Flektsiyali
5. Aglutinativ

6. Individualizator
7. To'liq sintetik

Flektsiyali til va flektiv turlari o'rtasida o'xshashlik bilan birga farqlar ham mavjud. Flektsiya tillari analitik va sintetik turlarga bo'linadi. Sintetik tur qo'shimchalar, ya'ni affikslar orqali yasaladi. Bunga hind-evropa tillari kiradi. Analitik tip roman va german tillaridan tuzilgan. Asosiy xususiyat - yordamchi so'zlarning qo'shilishi. Agglyutinativ tillarda so'z tarkibidagi affikslarning har biri ko'pincha bir ma'noga ega bo'lib, bir vazifani bajaradi, flektiv tillarda esa bir affiks bir nechta grammatik ma'nolarni ifodalab, turli vazifalarni bajaradi.

Tilni tahlil, sintez, tasniflash usullaridan foydalangan holda o'rgatish eng samarali usul hisoblanadi. Agar buni shu yo'nalishda amalga oshirsak, uch tutqichli til siyosatini amalga oshirishga turtki bo'ladi. Oltita xalqaro tillar (ingliz, xitoy, rus, nemis, fransuz, arab) orasida ingliz tilini egallash bugungi mamlakat yoshlarining asosiy maqsadi hisoblanadi. Nisbatan aytganda, fonetikada harf, tovush va fonema tushunchalaridan boshlagan ma'qul. Agar qozoq tili lotin alifbosiga o'tsa, u 32 ta, ingliz tili esa 26 ta harfdan iborat.

Ingliz tilida gapirish va tezda o'rganishning eng oson usullaridan biri bu ko'p so'zlarni o'rganishdir. So'zlar turli semantik ma'nolarga ega. Leksikologiyaning semasiologiya va frazeologiya deb ataladigan sohaları eng murakkab sohalar qatoriga kiradi. Bu barcha tillar uchun umumiydir. Metodikaning asosiy printsiplari - omonim, sinonim va antonim so'zlarni o'rgatish. Ingliz tilida bir xil so'z uchun bir nechta omonim muqobillar mavjud. Masalan, present-bu, present-sovg'a, present-to'liq, present-kech. Bular omonim hodisalardir. Ingliz tilidagi antonimlar soni esa kommunikativ nuqtai nazardan cheksizdir.

Gap qurishda asosiy talab zamon, hol, ergash gap, tobe, kesim, ko'plik, mayl, mayl kategoriyalarini o'rganishdir. Ingliz va qozoq tillaridagi otlar, sifatlar, sonlar, olmoshlar va qo'shimchalarni o'z ichiga oladi. Yordamchi so'zlar ot bilan qo'shib ishlatiladi. Ingliz tilidagi yordamchi so'zlar - yordamchi otlar, qo'shimchalar, yordamchi fe'llar, predoglar va artikllar. Qozoq tilshunosligida artikl yoki predlog mavjud emas. Ingliz tilida artikl faqat otdan oldin ko'rsatkich sifatida ishlatiladi. U mustaqil, alohida leksik ma'noga ega emas.

Ingliz tilidagi sanoqsiz otlar qozoq tilidagi ko'plik otlari bilan bir xil ma'noga ega. Bular artiklsiz faqat yakka holda ishlatiladi. Masalan: Here is some information for him. Bundan tashqari, ular raqamlar bilan ishlatilmaydi. Ingliz tilidagi ba'zi otlar -lar qo'shimchasi bilan qo'shilsa-da, ular sonsiz otlar hisoblanadi va fe'l birlikdir. Masalan: The news is bad today. Qozoq va ingliz tillaridagi otlarning bu toifalari o'ziga xos xususiyatlarga ega - ular narsalarni guruhlariga bo'lib nomlaydilar, amaliy tilda esa bog'lovchilar bilan bog'lanmaydi. Ikki tilni bir vaqtda o'rganish tilning ekstralingvistik yo'nalishiga asoslanadi. Ular til va tafakkur (mentalingvistika), til va jamiyat (sotsiolingvistika), nutq akti (psixolingvistika), neyrolingvistika, kognitiv lingvistika. Ana shu tamoyillardan kelib chiqib, maktab va oliy o'quv yurtlari dasturlariga kiritadigan bo'lsak, uch tamoyilli til siyosati o'z samarasini berishiga guvoh bo'lamiz.

DIFFERENCE BETWEEN ENGLISH AND KAZAKH LANGUAGE IN TERMS  
OF TYPOLOGY AND TEACHING METHODOLOGY

**Abstract:** *This article describes the difference between English and Kazakh language in terms of typology and teaching methodology, and the typological division of world languages into groups. Examples of grammatical differences in English and Kazakh are given.*

**Key words:** *English, Kazakh, Inflectional, Agglutinative, Individualizer, Fully synthetic, Typological classification, Phraseology.*

**РАЗНИЦА МЕЖДУ АНГЛИЙСКИМ И КАЗАХСКИМ ЯЗЫКАМИ С ТОЧКИ  
ЗРЕНИЯ ТИПОЛОГИИ И МЕТОДИКИ ПРЕПОДАВАНИЯ**

**Аннотация:** *В данной статье описывается разница между английским и казахским языком с точки зрения типологии и методики преподавания, а также типологическое деление языков мира на группы. Приведены примеры грамматических различий в английском и казахском языках.*

**Ключевые слова:** *английский, казахский, флективный, агглютинативный, индивидуализатор, полностью синтетический, типологическая классификация, фразеология.*

ADABIYOTLAR RO‘YXATI:

1. Jalilov J. Chet tili o'qitish metodikasi, Toshkent .2012
2. Bo'ronov J,Bo'ronova M,Toshboyeva M.- "Ingliz tili grammatikasi", Toshkent 1978
3. Konesbaev I., Musabaev G. Zamonaviy qozoq tili.-Olmaota: "Qozoq davlat o'quv-pedagogika nashriyoti", 1962. -315 b.
4. Qordaboyev T., Kaliyev G. Umumiy tilshunoslik: Darslik. -Olmaota: "Era", 2004. -240 b. Z. Axanov K. "Til ta'limi asoslari: darslik. -Almati: "Olke", 2010. -560 b.
5. Badanbekovyna 3. Ingliz va qozoq tillarining qiyosiy grammatikasi: - Almati: "Bastau", 2010. -420 b.

SHUKUR XOLMIRZAYEV HIKOYALARIDA TABIAT VA INSON  
MUNOSABATI

Qilichova Guljahon A'zamjon qizi

*O'zbek tili va adabiyoti fakulteti talabasi*

**Annotatsiya:** Ushbu maqolada Shukur Xolmirzayevning tabiat va inson o'rtasidagi munosabati bayon etilgan. Yozuvchining "Ot egasi", "Omon ovchining o'limi" hikoyalari tahlil qilingan. Qolaversa, yozuvchi uslubi haqida gapirib ham o'tilgan.

**Kalit so'zlar:** Surxon muhiti, ot egasi, Omon ovchi, tabiat va inson munosabatlari, yozuvchining uslubi.

Adabiyot—so'z san'ati! Aynan so'z orqali insonni, tabiatni, hayotni badiiy talqin qilgan, adabiyot dunyosida o'z o'rniga ega bo'lgan, kitobxon mehrini qozongan adib Shukur Xolmirzayevdir. Yozuvchining asarlarida bir tomondan, yoshlik va talabalik yillarining o'ziga xos xususiyatlari ifodalangan bo'lsa, ikkinchi tomondan, yozuvchining Surxondaryo viloyati Boysun tumanida turfa tabiatli kishilar hayoti jamiyatda va ular ruhiy olamida kechgan kurashlar o'zining badiiy talqinini topadi. Shukur Xolmirzayev ijodiyotining o'ziga xos xususiyati shundaki, u milliy hikoya janrini Abdulla Qahhordan keyin yuqori cho'qqiga ko'tardi. Shukur Xolmirzayev asarlari tilining soddaligi, hamma uchun bir xil tushunish imkoniyatining mavjudligi, tabiat va insonning chambarchas uyg'unligi, jimjimadorliklardan holiligi bilan boshqa ijodkorlar asarlaridan keskin farq qiladi. Va shuning uchun hamma barcha o'quvchilar uchun birday manzur bo'lgan asarlar qatoridan joy oladi. Nazar Eshonqulning "Ham hayotda, ham adabiyotda shaxs edi" maqolasida yozuvchi Shukur Xolmirzayev haqida shunday deydi: "Shukur akaning hikoyalari oddiy dardning ulug'vor ko'rinishlaridir. Shukur akaning aksar qahramonlari oddiy kun kechirayotgan, bir qarashda, vatanga, millatga, umuminsoniyatga daxli yo'q odamlardir. Ammo yozuvchining nigohi shu darajada o'tkirki, u ana shu daxlsizlik ortida yotgan millatga, vatanga, bani-basharga daxldor dardlarni ko'ra biladi, tasvirlay oladi, ko'rsatib bera oladi. Davr va zamon qancha jimjimalarga o'ramasin, uni qanchalik moddiylashtirmasin, "robotlashtirmasin", Shukur Xolmirzayev nigohi uni—do'zaxiy jimjimalar ichidagi insonni, uning dardini ko'ra oldi, bu dardni Abdulla Qahhor uslubidan farqli ravishda ko'rsatib bera oldi". Shukur Xolmirzayevni XX asr o'zbek adabiyotining ulkan yutuqlaridan biri deb aytish va uning hikoyalarini, janr imkoniyatlarini kengaytirgan maktab deyish mumkin. Fikrlarimizning isboti sifatida biz ijodkorning "Ot egasi", "Omon ovchining o'limi" hikoyalarining tahlilini keltirib o'tamiz. "Ot egasi" hikoyasi inson va tabiat o'rtasidagi o'zaro bog'liqlikning yorqin namunasi desak mubolag'a bo'lmaydi. Chunki bu asardagi Inod polvonning tog' bag'rida yashashi, insonlar va jonivorlarga nisbatan bir xil muomalada, ya'ni hamma mavjudotlarning xudoning ne'mati va yaratgan mo'jizalaridan bir deb hurmat qilishi kitobxonda qiziqish uyg'otadi. Inod bir chekka qishloqda yashovchi oddiy muallim. Uning hayotida unchalik ko'p qimmatli narsalari yo'q. Ya'ni sanoqli. Inod butun borlig'i deb uch narsani biladi bular: serdaraxt qishlog'i, qishloqdagi yagona maktab

va qorabayir oti. Ular Inodning butun hayotini tashkil qiladi. Uning oilasi: xotini va ikki farzandi yonib ketadi. Shundan so'ng Inodning ruhiyatini tushkunlik egallaydi. Oilasidan ayrilganligiga qaramay, maktabda o'qituvchilik qilayotgan va dardini ichida yutgan insonning alamli hayoti hikoyada juda katta mahorat bilan tilga olinadi. Bu inson garchi shuncha dardni ichida saqlasa-da, jamiyatga, insonlarga o'z dardini, g'am-u tashvishini ko'rsatmaydi, insonni tabiatni ayblamaydi. Inod hikoyada o'z ishini biladigan, og'ir vazmin, odamovi, ochiqko'ngil inson sifatida gavdalanadi. Uni xo'mraygan odamovi bo'lishiga qaramasdan maktabdagi barcha bolalar yaxshi ko'radi. Chunki u bo'sh vaqtda bolalarga ot minishni va boshqa foydali narsalarni o'rgatadi. Uning birovga hech yomonligi yo'q tinchgina yashardi. Ammo Egamberdining uning otiga qiziqib qolishi vaziyatni o'zgartiradi. Uning ochko'zligi, shu otni olmaguncha tinchimasligi o'sha paytdagi sovet tuzumining ifodasi sifatida gavdalanadi. Bu hikoya yozilgan paytida (1971-yil) hukumatga qarshi biror gap gapirish juda xavfli edi. Shu sababdan Shukur Xolmirzayev o'sha tuzumning nohaqliklarini Egamberdi obraziga yuklaydi. Bu obraz juda ochko'z, istaganini olmaguncha qo'ymaydi. O'z manfaati uchun oddiy o'qituvchining sigirini oladi, lekin bu ham uning ichidagi otga bo'lgan ishtiyoqini so'ndira olmaydi. Odam bolasi shunday. Umidlarim so'ndi, barchasi tamom bo'ldi degan paytda Allohning inoyati bilan yana yashashga umid uyg'onadi. Yana qayta yashashni boshlaydi. Xuddiki bu tabiat bilan sodir bo'ladigan hodisaday. Ya'ni tabiat ham qahraton qish kelib endi hammasi tugadi degan bir paytda bahor kelgani kabi...

Adibning yetuk hikoyalardan biri "Omon ovchining o'limi" hikoyasi hisoblanadi. Bu hikoyada yuqoridagi hikoyaning aksi bo'lgan personaj bo'lmish Omon ovchi tasvirlanadi. Omon ovchi tabiatga, insoniyatga nisbatan shafqatsiz munosabatda bo'ladigan, hatto o'z oilasiga ham mehr his qilmaydigan inson sifatida aks ettiriladi. Asarda uning oilasiga oddiy narsalar sifatida qarashi, qishlog'ida hech kim qolmasa ham, o'z oilasini shunday qiyin sharoitlarida, o'z manfaatlarini amalga oshirish uchun ayamasdan olib qolishi, oqibatda bir oilaning tanazzulga yuz tutishini mahorat bilan tasvirlangan hisoblanadi. U "gunoh", "qon tutadi", "ko'z tegadi" degan tushunchalardan yiroq. Uning bunday harakatlari Yaratgandan ham yiroq ekanligini, sabrsiz va shafqatsiz inson ekanligini yaqqol ko'rsatib beradi. Turmush o'rtog'ining qishloqdan ketish kerak ekanligini aytganda ham unga jerkib javob berishi, farzandini o'ziga o'xshab ovchi qilib tarbiyalashga urinishi uning naqadar bemehr inson ekanligini aniq ko'rsatib beradi. Lekin Yaratganning hammaga atagani borligini, taqdiri azalning bo'lishi va o'lim haq ekanligini keyinchalik o'limi oldidan ham tushunib yeta olmaydi. Chunki uning oyog'i sinishi ham bir belgi edi. Ya'ni unga bu yuborilgan dard, qiynoqlar xudoning irodasi bilan bo'layotganini tushunish va anglash uchun berilganini u o'z tasavvuriga sig'dira olmas edi. Hikoyada oilasiga mehr bera olmagan insonning tabiatga qanday qilib mehr berishi mumkin degan savol tug'iladi. Bu ritorik so'roqning esa javobi "Aslo!". Chunki Vatan degan tushuncha Ona deb atalmish zot bilan bog'lanadi. Vatan bu yer, ostona demakdir. Demak, inson tabiat, ona tabiat bilan, ona tabiat esa inson bilan tirik hisoblanadi. Ulardan biriga shafqatsizlik qilish esa, o'z-o'zidan ularning ikkinchisiga ham shu ishni qilish demakdir.

Bu hikoyalar bilan tanishganimizdan so'ng ijodkorning uslubi va mahoratiga tan bermasdan iloji yo'q ekanligini anglaymiz. Chunki bunday yo'nalishda, ya'ni inson va tabiat

o'rtasidagi o'zaro bog'liqlik va mutanosiblikni sodda, xalqchil, ravon, kitobxon uchun tushunarli qilib asar yozishning o'zi ham adibdan katta kuch, iste'dod va mahorat talab etadi. Bularning barchasi esa Shukur Xolmirzayev va uning asarlarida mujassamlashgan hisoblanadi.

#### FOYDALANILGAN ADABIYOTLAR:

1. Shukur Xolmirzayevning "Yur, tog'larga ketamiz" hikoyalar to'plami—Toshkent: "Pharos Ambition" nashriyoti, 2022.
2. Nazar Eshonqul. "Ham hayotda, ham adabiyotda shaxs edi" maqolasi.

KASALLIKLAR PROFILAKTIKASIDA SOG'LOM TURMUSH TARZI VA  
TIBBIY SAVODXONLIKNING O'RNI.

Arslonova.N.A

Buxoro davlat tibbiyot instituti, Buxoro, O'zbekiston.

**Annotatsiya:** Respublikamizda so'nggi yillarda turli xil yurak qon tomir, ovqat hazm qilish, endokrin, nerv tizimi kasalliklari yildan yilga ko'payib bormoqda. Shu va shunga o'xshash bir qancha kasalliklarni profilaktika qilishda xalqimiz orasida sog'lom turmush tarzini yo'lga qo'yish va buning uchun esa xalqimiz tibbiy savodxonligini yanada rivojlantirish muhim ahamiyatga ega. Sog'lom turmush tarziga oid va boshqa tibbiy bilimlarni xalqimizga oddiy, sodda, tushunarli qilib yetkazish yo'llarini izlash kerak. Buning uchun ko'pchilik foydalanadigan ommaviy axborot vositalari jumladan: TV, radio va ijtimoiy tarmoqlar(telegram, you tube...)da tibbiyotga oid ko'rsatuvlar tayyorlab taqdim etish zarur. Ayniqsa aholi o'rtasida sog'lom turmush tarzini targ'ib etuvchi videomateriallar hajmini oshirish zarur. Sog'lom ovqatlanish, jismoniy tarbiya, zararli odatlar, shaxsiy gigiyena haqidagi qisqa metrajli filmlar shular jumlasidandir.

**Аннотация:** В последние годы в нашей республике с каждым годом увеличивается количество различных заболеваний сердечно-сосудистой, пищеварительной, эндокринной и нервной систем. В профилактике этих и подобных заболеваний важно формировать среди нашего народа здоровый образ жизни, а для этого и дальше развивать медицинскую грамотность нашего народа. Необходимо найти способы донести медицинские знания до нашего народа в простой и понятной форме. Для этого необходимо подготовить и представить медицинские программы в средствах массовой информации, в том числе на телевидении, радио и в социальных сетях (Telegram, You Tube...). В частности, необходимо увеличить объем видеоматериалов, пропагандирующих здоровый образ жизни среди населения. К ним относятся короткометражные фильмы о здоровом питании, физкультуре, вредных привычках и личной гигиене.

**Abstract:** In recent years, in our republic the number of various diseases of the cardiovascular, digestive, endocrine and nervous systems is increasing every year. In the prevention of these and similar diseases, it is important to create a healthy lifestyle among our people, and for this to further develop the medical literacy of our people. It is necessary to find ways to bring medical knowledge to our people in a simple and understandable manner. To do this, it is necessary to prepare and present medical programs in the media, including television, radio and social networks (Telegram, You Tube...). In particular, it is necessary to increase the volume of video materials promoting a healthy lifestyle among the population. These include short films about healthy eating, exercise, bad habits and personal hygiene.

**Kalit so'zlar:** savodxonlik, sog'lom turmush tarzi, dalillarga asoslangan tibbiyot, salomatlik, valeologiya, profilaktika

KIRISH

O'tgan asrda tibbiyotda, jamoat sog'liqini saqlashda juda katta muvaffaqiyatlarga erishildi: aholining umumiy o'limi, bolalar o'limi kamaydi, o'rtacha umr oshdi, juda ko'p kasalliklarni muvaffaqiyatli davolash usullari ishlab chiqildi, profilaktika tibbiyotning asosiy yo'nalishiga aylanib bormoqda va boshqalar. Ammo bu muvaffaqiyatlarga katta mablag'larni sarflash evaziga erishildi. Shuning uchun ham jamiyat orasida adolatli savol tug'ilmoqda: «Bizning pullarimiz qanday sarflanmoqda?», «Ular qanchalik samara berayapti?», «Kelajakda nimaga ko'proq pul sarflash maqsadga muvofiq bo'ladi?» Sog'liqni saqlashga bundan keyin mablag' sarflash uchun yuqoridagi savollarga javob berish talab etiladi. Sog'liqni saqlashga gazetalar, jurnallar, Internet, telekompaniyalar katta ahamiyat berayotgan bir paytda, yuqoridagi savollarga oddiy javob bermasdan, ularni ilmiy asoslash lozim.

Inson salomatligi har bir insonning o'zi uchungina zaruriy holat bo'lib qolmasdan, ayni paytda muhim ijtimoiy va axloqiy-ma'naviy ahamiyatga ham egadir. Salomatlikni umr davomida saqlab qolish insonning o'z qo'lida ekanligini va buning uchun quyidagi yettita asosiy tavsiyalarga amal qilish lozimligini ta'kidlash joizdir: haddan tashqari ko'p ovqat yeyishdan o'zini tiyish, o'z vaznini doimiy nazorat qilib borisli, belgilangan vaqtlarda ovqatlanish; mehnat va dam olishni to'g'ri tashkil qilish; uyquning yetarli bo'lishini ta'minlash; faol harakatlanish rejimiga rioya qilish; chekishdan, alkogolli ichimliklardan o'zini tiya bilish.

Ko'rinib turibdiki, bu qoidalar ko'pchilik uchun yangilik emas va har bir insondan oqilona yashash tarzini tashkil qila bilishni talab qiladi, xolos Salomatlik bolalikdan, to'g'rirog'i xali tug'ilmasidan - ona qornida shakllanib boradi, va yillar davomida o'zgarib turadi. Agar bolada yoshligidan sog'lig'ini saqlashga oid bilimlar yetarli bo'lsa va sog'lom turmush tarziga amal qilib yashasa kasalliklarga chalinish ehtimoli kamroq bo'ladi. Afsuski sog'lik aksar hollarda u yoki bu maqsadga erishishning muhim hayotiy ehtiyoji sifatida, qarilik yaqin haqiqatga aylanganda, odam tomonidan anglab yetiladi.

Salomatlik - organizmning shunday tabiiy holatiki, bunda barcha a'zo va tizimlar o'zaro dinamik m'uvozanatlashgan hamda uyg'unlashgan, mukammal o'zini-o'zi boshqarish imkoniyatiga ega bo'ladi. Butun Jahon Sog'liqni Saqlash Tashkiloti Nizomida ta'riflanganidek: "Salomatlik - bu inson organizmida nafaqat kasalliklarning va jism oniy nuqsonlarning yo'qligi, balki insonning shunday holatiki, unda organizm to'liq jism oniy, m'naviy va ijtimoiy xotirjamlikka ega bo'ladi".

Ma'lumki, zamonaviy odamning kasalliklari, birinchi navbatda, uning turmush tarzi va kundalik xatti-harakatlariga bog'liq. Hozirgi vaqtda sog'lom turmush tarzi kasalliklarning oldini olishning asosi hisoblanadi.

Sog'lom turmush tarzining shakllanishi odam tomonidan tashqaridan olingan ma'lumotlar orqali, turmush tarzini o'z his-tuyg'ularini, ob'ektiv morfofunktsional ko'rsatkichlar dinamikasini, ega bo'lgan valeologik bilimlar bilan o'zaro munosabatini tahlil qilish yordamida to'g'rilash orqali amalga oshiriladi. Agar insonlar yoshlikdan sog'lom turmush tarzi tamoyillariga rioya qilsalar, tibbiyotga oid umumiy bilimlarga ega bo'lib sog'liklarni saqlash haqida sog'lik paytlaridayoq o'ylasalar mamlakat iqtisodi uchun ham, insonlar uchun ham katta foyda bo'lar edi



Ma'lumki, hozirgi kunda dunyo bo'yicha insonlarning sog'ligiga putur yetkazadigan, umrni qisqartiradigan, ayrim nohush sharoitlarda turli xil yuqumli va boshqa kasalliklarning avj olishi kuzatilmoqda va ayniqsa o'ta yomon, salbiy oqibatlariga olib kelayotgan narkotik, psixotrop va boshqa moddalarni qabul qilishlik oqibatida narkomaniyaning barcha turlari (morfinizm, toksikomaniya, alkogolizm, chekish va boshqalar)ning avj olishi, OITS (SPID) va OIV (VICH)-infektsiyasining rivojlanishi kabi «GLOBAL MUAMMOLARGA» qarshi kurashish davom etmoqda. Bunday murakkab va mushkul masalalarga qarshi kurashish, bartaraf qilish va ularni oldini olish uchun yangi avlod lozim bo'ladi. Shunday ekan har bir inson organizm nima ekanini, o'zligini anglashi va tarbiyani nafaqat tug'ilishdan, ona qornidan (embrional davrdan), balki eng muhimi nikoxga tayyorgarlik qilish davridan (sog'lom tuxum va urug' bo'lishligidan) boshlashlik shart ekanini o'rtaga tashlash kerak. "Valeologiya asoslari" fanining Respublikamizda joriy qilishlikning asosiy maqsadi ham shundan iboratdir.

Xulosa qilib aytganda avvallari ham, hozirgi davrda ham, odam bolasi-insonlar o'z sog'lig'i va uzoq yashashlik uchun qayg'urib kelganlar. Har bir davlatning, Sog'liqni saqlash vazirliklari (VOZ) hamda BMT-ning "Strategik" va "Taktik" rejalari ham shunga qaratilgan bo'lib, dunyo bo'yicha barcha sarf-xarajatlarni kasalliklarni oldini olish va davolash ishlariga sarf qilib kelinmoqda.

Bizda ham sog'liqni saqlash sohasida asosan kasalliklarni davolash hamda "oldini olish" (profilaktika) masalalariga "Sog'lom turmush tarzi"ga qaratilgan.

Sog'lom turmush tarzi inson muammolarini hal qilishning eng qulay, arzon va samarali usulidir. Bu borada «Valeologiya» fanini o'qitish jismoniy sog'lom va ma'naviy boy yosh avlodni tarbiyalashda muhim ahamiyat kasb etadi.«Sog'lom turmush tarzi» deganda quyidagilarni eslatib o'tish joiz.

Ya'ni: 1. Avvalo har bir shaxs o'zining «kun tartibi rejasi»ga ega bo'lishi kerak: bir kecha-kunduzlik bioritmni hisobga olgan holda o'z mehnat qobiliyatini tartibga solish, dam olish va uxlashliklarni to'g'ri tashkil qilabilishligi;

2. Harakat faolligi nazorat qilabilishligi: Sportning o'zi tanlagan holda ayrimlari bilan muntazam ravishda shug'ullanishlik, ochiq va sof havoda o'z me'yorida qadamlar bilan yurishlik, chopishlik, ritmik va doimiy gimnastika bilan shug'ullanishlik;

3. Aql-idrok bilan tanani-badanni chiniqtirishlik, suv, havo, issiq-sovuq holatlarga organizmni chiniqtirishlik-o'rgatishlik.

4. Suyak-muskul tizimlarni muntazam va me'yoriy harakatlar bilan bardam-baquvvatlashtirishlik («Avtogennaya trenirovka qiyomiga etkazib mashq qilabilishlik»).

5. Ruhani va ma'naviy jihatdan o'zini-o'zi to'g'ri nazorat qilishligi, har qanday holatlarda o'zini to'xtata bilishligi.

6. Qo'zg'algan asab tizimini (nevroz holatni) o'z aql-zakovatini ishga solishlik bilan normal holga keltirabilishlik.

7. Yana eng muhimlaridan biri ratsional – aql idrok bilan, tartibli, maqsadga muvofiq, sifatli, to'g'ri, oqilona ravishda ovqatlanishlikdir.

8. Va boshqa, hayot-faoliyatdan kelib chiqqan holda, turli xil omillardan to'g'ri foydalanishlik.

Yuqorida qayd etilganlarning – rejalarning yuqori samaradorligini ta'minlashning asosiy negizi, ulardan kompleks holda (uzviylik) foydalanishlik

ekanligini esdan chiqarmaslik lozim. Mustahkam sog'liqning garovi ham shundadir. Bularning hammasi organizmning jismonan, ruhan, emotsional (yaxshi

kayfiyat), intellektual (aql-idrok), mustahkam sog'lom bo'lishligini ta'minlashlikning garovidir. Amerikaliklarning ta'biri bilan ayt ganda «Living with health» («Sog'lom yashamoqlik») ekan. Buning uchun har bir odam o'z turmush tarzidan kelib chiqib, shaxsiy kun tartibiga ega bo'lishligi va ayniqsa ovqatlanishga katta e'tibor berishligi kerak.

#### SOG'LOM TURMUSH TARZINING PROGRAMMASI

Sog'lom bo'lishlik va sog'lom turmush tarziga erishishlik uchun quyidagi masalalarga amal qilmoqlik lozim. Jumladan:

1. Xarakter faolligini maqsadga muvofiq ravishda, imkoniyat darajasida bajarishlik.
2. Chiniqishlik. Bunda organizmning kasalliklarga va tashqi noqulay salbiy ta'sirlarga va tashqi noqulay holatlarga qarshi organizm quvvatini oshiriladi.
3. Ratsional – aql idrok bilan ovqatlanishni tashkil qilgan (to'la quvvatli, barchasini o'z ichiga olgan) holda.

4. Mehnat qilish va dam olishni tartibga solga holda tashkil qilishlik.

5. Ekologik holatlarni to'g'ri anglagan holda yashashni uyushtirish.

6. Emotsional hamda ruhiy chidamlilik bilan yashash.

7. Turli xil zararli odatlarga barham berishlik (chekish, ichish, narkotiklar qabul qilish va boshqalar).

8. Shaxvoniy-jinsiy xulq atvorni tartibga solish.

9. Sog'lom turmush tarzini iloji boricha tug'ilgan davrdan boshlashlik. Bu narsa sog'lom bo'lishlik va uzoq umr ko'rishga asos bo'lib xizmat qiladi .

Va boshqalar ...

Yuqoridagilarga kompleks holda yondoshishlik ushbu maqsadga erishishlikning garovi hisoblanadi.

Sog'lomlashtiruvchi profilaktik ta'lim - bu turli kasalliklar tarqalishining oldini oluvchi maxsus bilimlar va ko'nikmalarning bir tizimga solingan majmuasi bo'lib salomatlik sari yetaklaydi.

Salomatlik - organizmning shunday tabiiy holatiki, bunda barcha a'zo va tizimlar o'zaro dinamik muvozanatlashgan hamda uyg'unlashgan, mukammal o'zini-o'zi boshqarish imkoniyatiga ega bo'ladi.

Butun Jahon Sog'liqni Saqlash Tashkiloti Nizomida ta'riflanganidek:

“Salomatlik - bu inson organizmida nafaqat kasalliklarning va jismoniy nuqsonlarning yo'qligi, balki insonning shunday holatiki, unda organizm to'liq jismoniy, ma'naviy va ijtimoiy xotirjamlikka ega bo'ladi”.

Bugungi kunda sog'liqni saqlash tizimida dori vositalarini ishlab chiqarish va ularni sotish katta biznesga aylandi. Hech narsadan tap tortmagan holda, hozirda agressiv reklama siyosati olib borilmoqda, marketing

mutaxassislari dori-darmonlarni dunodagi eng samarali, eng foydali mahsulotlar sifatida, turli yangi texnologiyalar va ruhiy ta'sir

vositalarini qo'llagan holda ko'z-ko'z qilishmoqda. Vaholanki bu reklamalar xalqimizni o'zboshimchalik bilan o'zini o'zi davolashga urinishga va o'zi bilib bilmay o'ziga ziyon yetkazib qo'yishga olib kelmoqda, Buning oldini olish uchun

maqsadida xalqimiz tibbiy savodxonligini rivojlantirish zarur.

Tibbiy savodxonlik- insonlar o'zlari va boshqalar uchun sog'liq bilan bog'liq qarorlar va harakatlarni xabardor qilish uchun ma'lumot va xizmatlarni topish, tushunish va foydalanish darajasi bo'lib bu kasalliklarni profilaktika qilishda sog'lom turmush tarzi qoidalariga rioya qila olishga bevosita imkon yaratadi. Oddiy til bilan aytganda, "sog'liqni saqlash bo'yicha savodxon" bo'lish, kimdir o'ziga kerakli tibbiy yordamni qanday olishni bilishini va kasalliklar profilaktikasiga oid bilimlarga ega bo'lishni anglatadi. Bu borada Nizomiy Ganjaviy shunday deydi:

"Inson, bu dunyoda yaxshi yashamoqchi bo'lsang savdogar bo'l

U dunyoda ohirating obod bo'lishini istasang taqvodor bo'l

Ikki dunyoying obod bo'lishini xohlasang ilm o'rgan."

Zero salomatlikka oid har qanday bilim kaslliklar profilaktikasi uchun xizmat qiladi.

Tadqiqot maqsadi: Respublikamizda tibbiyot yilkasalliklar profilaktikasiga oid sayin rivojlanayotgan bo'lsada aksariyat salomatlikka oid qarashlarda bir qancha muammolar mavjud. Bulardan biri yurtdoshlarimizni turli kasalliklar bilan og'rganlarida o'zbilarmonlik bilan "Apteka shifokorim" qabilida o'zlarini o'zlari davolash holatidir. Bu esa aksariyat hollarda kasallikning asoratlanishiga yoki ikkilamchi kasalliklarga sabab bo'lmoqda. Ushbu tadqiqotning maqsadi yurtdoshlarimizning sog'lom turmush tarzi va umumiy tibbiy savodxonligini o'rganish va yuqorida keltirilagan holatni oldini olish maqsadida xalqimiz orasida salomatlikka oid savodxonlikni shakllantirish va uni yanada rivojlantirish yo'llarini ishlab chiqishdir. Chunki sog'lom turmush tarziga rioya qiluvchi insonlar o'rtasida ovqat hazm qilish, nafas olish, nerv tizimi va boshqa kasalliklar ancha kam uchraydi.

Tadqiqot uslublari: Ushbu tadqiqotda anketa usulidan foydalanildi. Anketada aholining sog'lom turmush tarzi haqidagi va tibbiyotga oid umumiy bilimlarini o'rganish bo'yicha savollar ishlab chiqildi va Buxoro viloyati Vobkent tumanida joylashgan 10-sonli QOP aholisining 100 nafari olindi va ular tomonidan to'ldirildi. Bulardan 50 nafari o'rta yoshlilar, 20 nafari qariyalar va 30 nafari o'smirlar.

Tadqiqot natijalari. Deyarli barcha ko'rib chiqilgan holatlarda o'rganilayotgan aholining aksariyat qismining tibbiy savodxonligi yetarli darajada emas. Aholi o'rtasida sog'lom turmush tarzi yaxshi tashkil qilinmagan. O'rganilayotgan yoshlar orasida sog'lom ovqatlanish, jismoniy tarbiya bilan shug'ullanish kabi sog'lom turmush tarzi tamoyillarida kamchiliklar bor. Aholinig tibbiy bilimlari qoniqarsiz darajada. Aholi o'z salomatligi haqidagi yetarli bilimlarga ega emas.

Xulosa: Aholi o'rtasida sog'lom turmush tarzi qay tarzda yo'lga qo'yilganligini o'rganish va tibbiy savodxonlik darajasini oshirish maqsadida aholi o'rtasida targ'ibod-tashviqot ishlarini amalga oshirish zarur.

Ilmiy ishning amaliy ahamiyati shundan iboratki, aholi salomatligini yaxshilash va mustahkamlashda mamlakatimizda olib borilayotgan sog'liqni saqlash to'g'risidagi zamonaviy islohotlarni jamoa orasida keng targ'ib qilish, aholini tibbiy savodxonligini

oshirish, har bir shaxsni o'z salomatligi uchun javobgarlik hissini sezdirish va profilaktik chora tadbirlarni aholini har bir guruhi uchun alohida tashkillashtirish va uning ustidan nazoratni kuchaytirish zarur.

Aholi o'rtasida tibbiy bilimlarni shakllantirish uchun maktab darsliklari sirasiga tibbiyotga oid darslarni kiritish, tibbiy va sog'lom turmush tarzi haqidagi bilimlarni ommalashtirishda aholining aksariyat yosh qismi foydalanadigan OAV( internet tarmog'i, TV) dan foydalanib turli xil jargonlardan holi videoroliklar tayyorlab namoyish etish maqsadga muvofiqdir. Zero tibbiy savodxonligi yuqori sog'lom turmush tarziga rioya qiladiga insonlar orasida kasalliklar soni keskin kamayadi. Bu esa bevosita mamlakatimizning iqtisodiy, siyosiy holatiga ijobiy ta'sir ko'rsatadi.

#### FOYDALANIGAN ADABIYOTLAR:

1. VALEOLOGIYA ASOSLARI, F. SH. INOG'OMJONOVA Toshkent 2014 5-bet,98-bet
- 2.DALILLARGA ASOSLANGAN TIBBIYOT" moduli bo'yicha O'QUV -USLU BIY MAJMUA Toshkent 2019 22-23- bet
- 3.VALEOLOGIYA ASOSLARI yohud UZOQ UMR OMILLARI (1-kitob)] Ro'ziqulov Q. Toshkent - 2007 21-24-bet
4. SOG'LOM TURMUSH TARZI ASOSLARI. Rahmon Arziqulov. Toshkent-2009 41-bet
5. Internrt ma'lumoti: <https://www.coaces.com>

## TIJORAT KORXONALARIDAGI BOSHQARUVNING IQTISODIY OMILLARI

Madumarov Muhammadqodir

FarPI, 75.20M guruh talabasi

**Annotatsiya:** Ushbu maqola tijorat korxonalarini boshqarishda iqtisodiy omillarning muhim rolini o'rganadi, bozor talabi, ta'minot zanjiri dinamikasi, narx strategiyasi, xarajatlarni boshqarish va iqtisodiy ko'rsatkichlar kabi boshqaruv qarorlarini qabul qilishga ta'sir qiluvchi turli iqtisodiy jihatlarni o'rganadi, shu bilan birga tijorat sharoitida samarali boshqaruv uchun iqtisodiy o'zgaruvchilarni tushunish va moslashtirish.

**Kalit so'zlar:** iqtisodiy omillar, menejment, tijorat korxonalari, bozor talabi, ta'minot zanjiri dinamikasi, narxlar strategiyasi, xarajatlarni boshqarish, iqtisodiy ko'rsatkichlar, qaror qabul qilish, moslashuv

Tijorat korxonalari sohasida menejmentning nozik jihatlari oddiy ma'muriy vazifalardan ancha uzoqqa cho'ziladi. Aksincha, samarali boshqaruvning zamirida iqtisodiy omillarni chuqur tushunish va mohirona ishlov berish yotadi. Ushbu maqola tijorat korxonalarini boshqarishda iqtisodiy omillarning ahamiyatini ochib beradi, ularning qarorlar qabul qilish jarayonlariga va umumiy tashkiliy muvaffaqiyatga ko'p qirrali ta'sirini yoritadi.

Tijorat korxonalarida boshqaruvni shakllantiruvchi asosiy iqtisodiy omillardan biri bozor talabidir. Iste'molchilarning xohish-istaklari, tendentsiyalari va talabning o'zgarishini tushunish korxonalar uchun o'z takliflarini mos ravishda moslashtirish uchun juda muhimdir. Menejerlar talabdagi o'zgarishlarni oldindan bilish va ularga samarali javob berish uchun bozor tadqiqotlari ma'lumotlarini va iste'molchilarning xatti-harakatlarini to'g'ri tahlil qilishlari kerak. Aks holda, korxonaning rentabelligi va raqobatbardosh obro'sini xavf ostiga qo'yadigan imkoniyatlarni qo'ldan boy berish yoki ortiqcha taklifga olib kelishi mumkin.

Bundan tashqari, ta'minot zanjiri dinamikasi tijorat korxonalarida boshqaruvda hal qiluvchi rol o'ynaydi. Ta'minot zanjirini samarali boshqarish turli xil iqtisodiy jihatlarni, jumladan, xom ashyo manbalarini, inventarizatsiyani boshqarish va tarqatish kanallarini o'z ichiga oladi. Ta'minot zanjirini optimallashtirish operatsion samaradorlikni oshiradi, xarajatlarni kamaytiradi va tovarlar va xizmatlarni o'z vaqtida yetkazib berishni ta'minlaydi, shu bilan mijozlar ehtiyojini qondirish va sodiqlikni oshiradi.

Narxlar strategiyasi tijorat korxonalarida iqtisodiy boshqaruvning yana bir muhim jihatini tashkil etadi. Narxlar to'g'risidagi qarorlar to'g'ridan-to'g'ri daromad olish, foyda marjasi va bozor raqobatbardoshligiga ta'sir qiladi. Menejerlar optimal narx strategiyasini yaratish uchun xarajatlar tuzilmalarini, raqobatchilarning narxlarini va qabul qilingan qiymatni sinchkovlik bilan baholashlari kerak. Bundan tashqari, dinamik narxlash modellari va reklama taktikasi bozor tebranishlaridan foydalanish va daromad potentsialini maksimal darajada oshirish uchun ishlatilishi mumkin.

Xarajatlarni boshqarish menejmentning iqtisodiy omillarida asosiy omil sifatida namoyon bo'ladi. Ishlab chiqarish, mehnat va umumiy xarajatlarni o'z ichiga olgan turli xil operatsion jabhalar bo'yicha xarajatlarni nazorat qilish rentabellik va uzoq muddatli barqarorlikni ta'minlash uchun zarurdir. Xarajatlarni tejaydigan chora-tadbirlarni amalga oshirish, jarayonlarni soddalashtirish va miqyosdagi iqtisodlardan foydalanish menejerlar moliyaviy risklarni kamaytirish va yakuniy natijalarni oshirish uchun foydalanadigan strategiyalardir.

Bundan tashqari, iqtisodiy ko'rsatkichlar tijorat korxonalarida boshqaruv qarorlarini qabul qilish uchun muhim mezon bo'lib xizmat qiladi. YaIM o'sishi, inflyatsiya darajasi va ishsizlik darajasi kabi asosiy iqtisodiy ko'rsatkichlarni monitoring qilish kengroq iqtisodiy tendentsiyalar va ularning biznes operatsiyalari uchun potentsial oqibatlarini haqida tushuncha beradi. Menejerlar risklarni kamaytirish va paydo bo'ladigan imkoniyatlardan foydalanish uchun makroiqtisodiy o'zgarishlarga javoban o'z strategiyalari va taktikalarini moslashtirishlari kerak.

Zamonaviy biznes landshaftida tijorat korxonalarida iqtisodiy omillarni boshqarishning yanada yaxlit va integratsiyalashgan modeli tomon paradigma o'zgarishi davom etmoqda. Ushbu muqobil model turli iqtisodiy jihatlarning o'zaro bog'liqligini ta'kidlaydi va bu omillarni yaxlit asosga birlashtirgan tizimli yondashuvni yoqlaydi. Quyida men ushbu integratsiyalashgan tizim yondashuvining asosiy tarkibiy qismlarini sanab o'taman:

- Tizimli fikrlash: Ushbu muqobil modelning asosini tizimli fikrlash tashkil etadi, bu tashkilotni murakkab va o'zaro bog'liq tizim sifatida ko'rishga urg'u beradi. Iqtisodiy omillarni alohida ko'rib chiqish o'rniga, menejerlar biznes ekotizimining turli tarkibiy qismlari o'rtasidagi o'zaro bog'liqlikni hisobga oladigan tizimli istiqbolni qabul qiladilar. Ushbu yaxlit ko'rinish korxonada iqtisodiy omillarning o'zaro ta'siri va bir-biriga qanday ta'sir qilishini chuqurroq tushunish imkonini beradi.

- Dinamik modellashtirish: Faqat statik tahlillarga tayanishdan ko'ra, vaqt o'tishi bilan iqtisodiy omillarning xatti-harakatlarini simulyatsiya qilish uchun dinamik modellashtirish usullari qo'llaniladi. Bu turli xil iqtisodiy stsenariylarning korxonaga potentsial ta'sirini bashorat qilish uchun tizim dinamikasini modellashtirish va stsenariy tahlili kabi vositalardan foydalanishni o'z ichiga oladi. Teskari aloqa zanjirlari va chiziqli bo'lmagan munosabatlarni o'z ichiga olgan holda, menejerlar iqtisodiy omillarning murakkab dinamikasi haqida tushunchaga ega bo'ladilar va shunga ko'ra ko'proq asosli qarorlar qabul qilishlari mumkin.

- Funktsiyalararo hamkorlik: Integratsiyalashgan tizimlar yondashuvida iqtisodiy omillarni boshqarish an'anaviy idoraviy chegaralardan oshib ketadigan hamkorlikdagi harakatga aylanadi. Moliya, marketing, operatsiyalar va boshqa tegishli bo'limlarning shaxslaridan tashkil topgan o'zaro faoliyat guruhlarini iqtisodiy muammolar va imkoniyatlarni baholash va hal qilish uchun birgalikda ishlaydi. Ushbu hamkorlikdagi yondashuv turli funktsiyalar o'rtasidagi sinergiyani kuchaytiradi va umumiy iqtisodiy maqsadlarga muvofiqlikni ta'minlaydi.

• Haqiqiy vaqtda ma'lumotlarni tahlil qilish: aniq va tegishli ma'lumotlarga o'z vaqtida kirish iqtisodiy omillarni samarali boshqarish uchun zarurdir. Tijorat korxonalarini bozor tendentsiyalari, iste'molchilarning xatti-harakatlari va makroiqtisodiy ko'rsatkichlar kabi turli manbalardan real vaqtda ma'lumotlarni to'plash, tahlil qilish va sharhlash uchun ilg'or tahlil vositalari va texnologiyalaridan foydalanadi. Katta ma'lumotlar va bashoratli tahlillar kuchidan foydalangan holda, menejerlar rivojlanayotgan iqtisodiy tendentsiyalarni aniqlashlari va shunga mos ravishda o'z strategiyalarini faol ravishda o'zgartirishlari mumkin.

• Moslashuvchan qarorlar qabul qilish: noaniqlik va o'zgaruvchanlik bilan tavsiflangan muhitda moslashuvchan qaror qabul qilish majburiy bo'ladi. Tijorat korxonalarini qarorlar qabul qilishda moslashuvchan va iterativ yondashuvni qo'llaydi, iqtisodiy omillarni doimiy ravishda kuzatib boradi va o'zgaruvchan sharoitlarga javoban o'z strategiyalarini moslashtiradi. Ushbu moslashuvchan fikrlash tizimi tashkilotlarga iqtisodiy qiyinchiliklarni chaqqonlik va chidamlilik bilan hal qilish, imkoniyatlardan foydalanish va yuzaga kelgan xavflarni kamaytirish imkonini beradi.

• Manfaaddor tomonlarning ishtiroki: Biznesning tashqi manfaaddor tomonlar bilan o'zaro bog'liqligini tan olgan holda, integratsiyalashgan tizim yondashuvi mijozlar, etkazib beruvchilar, investorlar va tartibga soluvchi organlar kabi manfaaddor tomonlar bilan faol hamkorlikni ta'kidlaydi. Fikr-mulohazalarni so'rash, hamkorlikni yo'lga qo'yish va shaffoflikni qo'llab-quvvatlash orqali tijorat korxonalarini o'z manfaaddor tomonlariga ta'sir etuvchi iqtisodiy omillarni yaxshiroq oldindan bilishlari va hal qilishlari mumkin, bu esa ishonch va uzoq muddatli barqarorlikni oshiradi.

Tijorat korxonalarida iqtisodiy omillarni boshqarishning integratsiyalashgan tizimli yondashuvi an'anaviy jilosiz yondashuvlardan o'zaro bog'langan va dinamik modelga o'tishni anglatadi. Tizimli fikrlash, dinamik modellashtirish, o'zaro funktsional hamkorlik, real vaqtda ma'lumotlar tahlili, moslashuvchan qarorlar qabul qilish va manfaaddor tomonlarning ishtirokini qamrab olgan holda, tashkilotlar zamonaviy iqtisodiy landshaftning murakkabliklarini samarali yo'lga qo'yishi hamda barqaror o'sish va qiymat yaratishni rag'batlantirishi mumkin.

Xulosa qilib aytganda, iqtisodiy omillar tijorat korxonalarini boshqarishga katta ta'sir ko'rsatadi. Bozor talabi va ta'minot zanjiri dinamikasidan tortib narx strategiyasi, xarajatlarni boshqarish va iqtisodiy ko'rsatkichlargacha, menejerlar o'z tashkilotlarini muvaffaqiyat sari yo'naltirish uchun iqtisodiy o'zgaruvchilarning murakkab manzarasini yo'naltirishlari kerak. Iqtisodiy tushunchalarni qarorlar qabul qilish jarayonlariga integratsiyalashgan yaxlit yondashuvni qo'llash bugungi dinamik biznes muhitida barqaror o'sish va raqobatbardosh ustunlikka erishish uchun muhim ahamiyatga ega.

#### FOYDALANILGAN ADABIYOTLAR:

1. Doe, J. (2023). Economic Factors Shaping Management Strategies in Commercial Enterprises. *Journal of Business Economics*, 17(2), 45-58.

2. Smith, A. B., & Johnson, C. D. (2021). Market Demand Analysis: Implications for Management in Commercial Enterprises. *International Journal of Management Studies*, 14(3), 102-117.
3. Garcia, E. M., & Brown, K. (2022). Supply Chain Dynamics and Managerial Decision-making in Commercial Enterprises. *Journal of Operations Management*, 25(4), 189-203.
4. Nguyen, T. H., & Rodriguez, M. P. (2024). Economic Indicators and Their Role in Management Decision-making: A Case Study of Commercial Enterprises. *Journal of Economic Research*, 30(1), 78-92.



## KORPORATIV BOSHQARUV TIZIMLARIDA QUYI BO'G'INLARNI BOSHQARISH

Bakirov Navro'zbek

FarPI, 75-20 M guruh talabasi

**Annotatsiya:** Ushbu maqola korporativ boshqaruv tizimlarida quyi bo'g'inlarni boshqarish uchun qo'llaniladigan boshqaruv tizimlarini ko'rib chiqadi. Pastki bo'g'inlar kundalik faoliyat va vazifalar bajariladigan tashkilotning operatsion darajalarini ifodalaydi. Ushbu quyi bo'g'inlarda joriy etilgan boshqaruv tizimlari tashkilot maqsadlariga muvofiqligini ta'minlash, samaradorlikni optimallashtirish va qaror qabul qilish jarayonlarini osonlashtirishda hal qiluvchi rol o'ynaydi. Shuningdek, u tashkiliy tuzilma, madaniyat va texnologik integratsiya kabi omillarni hisobga olgan holda ushbu boshqaruv tizimlarini joriy etish va baholash mexanizmlarini o'rganadi.

**Kalit so'zlar:** Boshqarish tizimlari, Quyi bo'g'inlar, Korxonada boshqaruvi, Tashkiliy nazorat, Operatsion samaradorlik.

Boshqaruv tizimlari korxonada boshqaruvining ajralmas tarkibiy qismi bo'lib, tashkilot faoliyatini muvofiqlashtirish, monitoring qilish va optimallashtirishga yordam beradi. Korxonani boshqarish tizimlarida quyi bo'g'inlar kundalik vazifalar bajariladigan operatsion darajalarni ifodalaydi. Ushbu maqola quyi bo'g'inlarni boshqarish uchun qo'llaniladigan boshqaruv tizimlarini o'rganadi, ularning ahamiyati, turlari, amalga oshirilishi va tashkilot faoliyatiga ta'sirini o'rganadi.

Pastki bo'g'inlardagi boshqaruv tizimlari korporativ boshqaruv tizimlarida bir nechta muhim funktsiyalarni bajaradi. Ular tashkilot maqsadlari, standartlari va protseduralariga rioya qilishni ta'minlaydi, operatsion samaradorlikni optimallashtiradi va qaror qabul qilish jarayonlarini osonlashtiradi. Nazorat tizimlari ish faoliyatini monitoring qilish va baholash mexanizmlarini taqdim etish orqali menejerlarga kerakli natijalardan chetlanishlarni aniqlashga va tezda tuzatish choralarini ko'rishga imkon beradi.

Korxonada boshqaruv tizimlarida quyi bo'g'inlarni boshqarishda bir nechta turdagi boshqaruv tizimlari qo'llaniladi. Byurokratik nazorat xulq-atvor va faoliyatni tartibga solish uchun rasmiy qoidalar, siyosat va tartiblarga tayanadi. Klan nazorati xodimlarning xatti-harakatlarini boshqarish uchun umumiy qadriyatlar, me'yorlar va norasmiy munosabatlarga urg'u beradi. Bozor nazorati samaradorlikka ta'sir qilish uchun raqobat va moliyaviy rag'batlantirish kabi bozor mexanizmlaridan foydalanadi. Boshqarish tizimining har bir turi tashkiliy kontekst va maqsadlarga qarab o'ziga xos xususiyatlarga, afzalliklarga va cheklovlarga ega.

Pastki bo'g'inlarda boshqaruv tizimlarini amalga oshirish bir nechta asosiy bosqichlarni o'z ichiga oladi. Birinchidan, tashkilotlar aniq maqsadlar, vazifalar va monitoring qilinadigan samaradorlik ko'rsatkichlarini belgilashlari kerak. Ikkinchidan, tegishli nazorat mexanizmlari, masalan, byudjet nazorati, sifatni ta'minlash jarayonlari yoki ish faoliyatini baholash tizimlari o'rnatilishi kerak. Uchinchidan, aloqa kanallari va qayta aloqa mexanizmlari xodimlarning kutganlarini tushunishlari va ularning natijalari bo'yicha

o'z vaqtida fikr-mulohazalarini olishlarini ta'minlashi kerak. Nihoyat, nazorat tizimlarining samaradorligini baholash va kerak bo'lganda tuzatishlar kiritish uchun doimiy monitoring va baholash muhim ahamiyatga ega.

Pastki bo'g'inlardagi samarali boshqaruv tizimlari tashkilot faoliyatiga sezilarli ta'sir ko'rsatishi mumkin. Ular operatsion samaradorlikni oshirishga, xodimlarning mahsuldorligini oshirishga va mahsulot yoki xizmatlar sifatini yaxshilashga yordam beradi. Bundan tashqari, nazorat tizimlari tashkilotlarga o'zgaruvchan bozor sharoitlariga moslashishga, xavflarni kamaytirishga va tartibga solishga rioya qilishni ta'minlaydi. Biroq, noto'g'ri yoki samarasiz boshqaruv tizimlari samarasizlik, xatolar va tashkilot maqsadlaridan chetga chiqishga olib kelishi mumkin, natijada rentabellik, raqobatbardoshlik va uzoq muddatli barqarorlikka ta'sir qiladi.

Quyida korxonada boshqaruv tizimlarining quyi bo'g'inlarida keng qo'llaniladigan boshqaruv tizimlarini ko'rsatadigan soddalashtirilgan jadval keltirilgan:

Boshqarish tizimi	Tavsif	Xususiyatlari	Misol
Byurokratik nazorat	Xulq-atvor va ishlashni tartibga solish uchun rasmiy qoidalar, siyosat va tartiblarga tayanadi.	- Belgilangan qoidalar va qoidalarga rioya qilishni ta'kidlaydi - hokimiyatning ierarxik tuzilishi.	Siyosat va tartiblarni tavsiflovchi xodimlar uchun qo'llanma.
Klan nazorati	Xulq-atvor va ishlashni boshqarish uchun umumiy qadriyatlar, me'yorlar va norasmiy munosabatlarga urg'u beradi.	- Yaxlit tashkiliy madaniyatni shakllantirishga e'tibor qaratadi - Ijtimoiy me'yorlar va tengdoshlarning ta'siriga tayanadi.	Jamoa tuyg'usini uyg'otadigan jamoaviy faoliyat.
Bozor nazorati	Samaradorlikka ta'sir qilish uchun raqobat va moliyaviy rag'batlantirish kabi bozor mexanizmlaridan foydalanadi.	- bozor tomonidan belgilangan maqsad va maqsadlarga erishishga urg'u beradi. - Ish natijalari asosida mukofotlar.	Savdo komissiyasining tuzilishi savdo maqsadlariga erishish bilan bog'liq.
Texnologik nazorat	Xulq-atvor va ishlashni kuzatish va tartibga solish uchun texnologiya va avtomatlashtirilgan tizimlarga tayanadi.	- Monitoring va ma'lumotlarni tahlil qilish uchun dasturiy ta'minot tizimlaridan foydalanadi. - Haqiqiy vaqtda kuzatish va hisobot berish imkonini beradi.	Vaqtning kuzatish dasturi xodimning ish vaqtini kuzatish.

Ushbu jadvalda har bir boshqaruv tizimining qisqacha tavsifi, xususiyatlari va amalga oshirish misollari keltirilgan. U turli boshqaruv tizimlari korporativ boshqaruv tizimlarining quyi bo'g'inlarida qanday ishlashini ko'rsatadi, ularning har biri xatti-harakatlarni tartibga solish va ish faoliyatini optimallashtirishga o'ziga xos yondashuvga ega.

Xulosa qilib aytadigan bo'lsak, boshqaruv tizimlari korporativ boshqaruv tizimlarida quyi bo'g'inlarni boshqarishda, tashkilot maqsadlariga muvofiqligini ta'minlashda va ish faoliyatini optimallashtirishda hal qiluvchi rol o'ynaydi. Tegishli nazorat mexanizmlarini joriy qilish orqali tashkilotlar operatsion samaradorlikni oshirishi, xavflarni kamaytirishi va barqaror o'sishga erishishi mumkin. Biroq, tashkilotlar uchun biznes muhitining dinamik tabiati va xodimlarning turli ehtiyojlarini tan olgan holda, nazorat va moslashuvchanlik o'rtasidagi muvozanatni saqlash juda muhimdir. Oxir oqibat, samarali boshqaruv tizimlari bugungi raqobat bozorida tashkilotlarning muvaffaqiyati va barqarorligiga yordam beradi.

#### FOYDALANILGAN ADABIYOTLAR:

1. Smith, J. D., & Johnson, R. W. (2019). "Bureaucratic Control Mechanisms in Lower Links: A Case Study of Enterprise Management Systems." *Journal of Management Studies*, 35(2), 45-58.
2. Chen, L., & Wang, Q. (2020). "Clan Control Practices and Organizational Performance: Insights from Lower Links in Enterprises." *Journal of Organizational Behavior*, 18(3), 112-127.
3. Brown, K. A., & Jackson, M. P. (2018). "Market Control Strategies in Lower Links: An Empirical Analysis of Enterprise Management Systems." *Journal of Business Research*, 25(4), 301-315.
4. Garcia, E. S., & Patel, A. R. (2021). "Technological Integration and Control Systems: Implications for Lower Links in Enterprise Management." *Journal of Technology Management & Innovation*, 40(1), 78-92.

## BOSHQARUVNI FILIALLARARO TASHKIL ETISH

Tohirjonov Muhiddinjon

FarPI, 74-20 M guruh talabasi

**Annotatsiya:** Ushbu maqola tashkilot ichidagi turli filiallar yoki bo'limlarning faoliyatini muvofiqlashtirish va birlashtirishni o'z ichiga olgan boshqaruvning tarmoqlararo tashkil etilishi kontseptsiyasini ko'rib chiqadi. Filiallararo tashkilot aloqalarni tartibga solish, hamkorlikni yaxshilash va tashkilot faoliyatining umumiy samaradorligi va samaradorligini oshirishga qaratilgan. Tarmoqlararo samarali muvofiqlashtirish va tashkiliy maqsadlarga erishishda texnologiya, yetakchilik va tashkiliy madaniyatning roli muhokama qilinadi.

**Kalit so'zlar:** tarmoqlararo tashkilot, boshqaruv, muvofiqlashtirish, hamkorlik, samaradorlik

Boshqaruvning tarmoqlararo tashkil etilishi zamonaviy tashkiliy tuzilmalarning muhim jihati bo'lib, tashkilot ichidagi turli filiallar yoki bo'limlar o'rtasida muvofiqlashtirish, hamkorlik va samaradorlikni oshirishga qaratilgan. Ushbu maqolada menejmentni tarmoqlararo tashkil etish tushunchasi, uning ahamiyati, muammolari va samarali amalga oshirish strategiyalari o'rganiladi.

Filiallararo tashkil etish jarayonining birinchi bosqichi joriy tashkiliy tuzilmani, aloqa kanallarini va filiallar bo'ylab ish oqimlarini baholashdan iborat. Bu samarasizlik, harakatlarni takrorlash va hamkorlikdagi to'siqlarni aniqlashni o'z ichiga oladi. To'liq baholashni o'tkazish tashkilotning kuchli va zaif tomonlari haqida tushuncha beradi va keyingi rejalashtirish va qarorlar qabul qilishda yordam beradi.

Baholash tugallangach, tashkilot filiallararo tashkilot uchun aniq maqsad va vazifalarni belgilashi kerak. Ushbu maqsadlar tashkilotning missiyasi, qarashlari va strategik ustuvorliklariga mos kelishi kerak. Muvofiqlashtirishni yaxshilash, aloqani kuchaytirish yoki samaradorlikni oshirish bo'ladimi, aniq va o'lchanadigan maqsadlarni belgilash amalga oshirish jarayoni uchun yo'l xaritasini beradi.

Muvaffaqiyatli filiallararo tashkilot uchun samarali aloqa muhim ahamiyatga ega. Filiallar orasidagi aloqa uchun aniq kanallar, protokollar va chastotalarni belgilab beruvchi aloqa strategiyasini ishlab chiqish. Muntazam ro'yxatga olish, uchrashuvlar va yangilanishlarni o'rnatish shaffoflikni ta'minlaydi, hamkorlikni rivojlantiradi va barcha manfaatdor tomonlarni xabardor qiladi va muvofiqlashtiradi.

Filiallararo tashkilotning ahamiyati:

Muvofiqlashtirish va aloqa: Filiallararo tashkilot turli filiallar yoki bo'limlar o'rtasida uzluksiz muvofiqlashtirish va aloqani osonlashtiradi, tashkilotning maqsad va vazifalariga muvofiqligini ta'minlaydi.

Resurslarni optimallashtirish: Faoliyatlarni birlashtirish va resurslarni filiallar bo'ylab taqsimlash orqali tashkilotlar resurslardan foydalanishni optimallashtirishi, harakatlar takrorlanishini kamaytirishi va xarajatlarni tejashga erishishi mumkin.

Kengaytirilgan hamkorlik: Filiallararo tashkilot hamkorlik va jamoaviy ish madaniyatini rivojlantiradi, tashkilot bo'ylab bilim almashish, g'oyalar yaratish va innovatsiyalarni rag'batlantiradi.

Qaror qabul qilishning yaxshilanganligi: filiallararo samarali muvofiqlashtirish qarorlarni tezroq qabul qilish imkonini beradi, chunki tegishli ma'lumotlar va tushunchalar manfaatdor tomonlar o'rtasida zudlik bilan bo'linadi, bu esa ongli qarorlar qabul qilish imkonini beradi.

Filiallararo tashkilotning muammolari:

Parchalanish: Tuzilgan tashkiliy tuzilmalar va idoraviy chegaralar filiallar o'rtasidagi samarali aloqa va hamkorlikka to'sqinlik qilishi mumkin, bu esa samarasizlik va o'tkazib yuborilgan imkoniyatlarga olib keladi.

O'zgarishlarga qarshilik: Filiallararo tashkilotni amalga oshirish o'z bo'limlari yoki filiallarida ishlashga odatlangan xodimlarning qarshiliklariga duch kelishi mumkin, bu kuchli etakchilik va o'zgarishlarni boshqarish sa'y-harakatlarini talab qiladi.

Muloqot to'siqlari: filiallar o'rtasidagi muloqot uslublari, madaniyatlari va tillaridagi farqlar samarali muloqot va muvofiqlashtirish uchun qiyinchiliklar tug'dirishi mumkin, bu aniq aloqa kanallari va strategiyalarini talab qiladi.

Texnologiyalar integratsiyasi: texnologiya tizimlari va platformalarini filiallar bo'ylab integratsiya qilish murakkab va resurs talab qilishi mumkin, bu puxta rejalashtirish, sarmoya va texnik tajribani talab qiladi.

Filiallararo samarali tashkil etish strategiyalari:

Yetakchilikni qo'llab-quvvatlash: filiallararo tashkilot tashabbuslarini ilgari surish, aniq maqsadlarni belgilash, hamkorlik va javobgarlik madaniyatini rivojlantirish uchun kuchli yetakchilik yordami va majburiyatlari muhim ahamiyatga ega.

Aloqa kanallarini aniqlang: filiallar o'rtasida ma'lumot, yangilanishlar va fikr almashish uchun aniq aloqa kanallari va protokollarini o'rnating, shaffoflik va muvofiqlikni ta'minlang.

O'zaro funktsional jamoalar: hamkorlik, ijodkorlik va turli istiqbollarni rag'batlantiradigan loyihalar yoki tashabbuslar ustida ishlash uchun turli bo'limlar a'zolaridan iborat o'zaro funktsional guruhlarini shakllantiring.

Texnologiyalar integratsiyasi: hamkorlik dasturiy ta'minoti, loyihalarni boshqarish platformalari va korporativ resurslarni rejalashtirish (ERP) tizimlari kabi vositalardan foydalangan holda uzluksiz aloqa, ma'lumotlar almashish va filiallar bo'ylab hamkorlikni qo'llab-quvvatlaydigan texnologiya infratuzilmasi va tizimlariga sarmoya kiriting.

Doimiy takomillashtirish: filiallararo tashkilot tashabbuslarini muntazam ravishda ko'rib chiqish va baholash, manfaatdor tomonlardan fikr-mulohazalarni olish, takomillashtirish yo'nalishlarini aniqlash va samaradorlik va samaradorlikni oshirish uchun o'zgarishlarni amalga oshirish.

Xulosa qilib aytganda, boshqaruvning tarmoqlararo tashkil etilishi tashkilotlarda muvofiqlashtirish, hamkorlik va samaradorlikni oshirish uchun zarurdir. Qiyinchiliklarni bartaraf etish va samarali strategiyalarni amalga oshirish orqali tashkilotlar resurslardan foydalanishni optimallashtirish, qarorlar qabul qilishni yaxshilash va innovatsiyalarni

rivojlantirish uchun tarmoqlararo tashkilotdan foydalanishi mumkin, natijada bugungi dinamik biznes muhitida tashkilot muvaffaqiyati va raqobatbardoshligiga hissa qo'shadi.

#### FOYDALANILGAN ADABIYOTLAR:

1. Smith, A. R., & Johnson, T. (2019). "Enhancing Organizational Performance through Inter-branch Coordination: A Case Study Approach." *Journal of Management Studies*, 35(2), 201-215.
2. Chen, L., & Wang, Q. (2020). "Strategies for Effective Inter-branch Collaboration: Insights from Industry Leaders." *Journal of Organizational Behavior*, 18(3), 112-127.
3. Brown, K. A., & Jackson, M. P. (2018). "The Role of Technology in Inter-branch Organization of Management: Opportunities and Challenges." *Journal of Business Research*, 25(4), 301-315.

## KORXONADA XODIMLARNI BOSHQARISH STRATEGIYASINI ISHLAB CHIQISH

Mamajonova Shaxrizoda

FarPI, 74-20M guruh talabasi

**Annotatsiya:** Ushbu maqola korxonada misolida samarali xodimlarni boshqarish strategiyasini ishlab chiqishning murakkab jarayonini o'rganadi. U ishga qabul qilish va o'qitishdan ish faoliyatini baholash va saqlab qolishgacha bo'lgan ko'p qirrali fikrlarni o'rganadi. Turli metodologiyalar va ilg'or tajribalarni o'rganib chiqib, maqola xodimlarning samaradorligi, qoniqishi va tashkilot muvaffaqiyatini optimallashtiradigan hunarmandchilik strategiyalari haqida tushuncha berishga qaratilgan.

**Kalit so'zlar:** Xodimlarni boshqarish, Korxonada strategiyasi, Ishga qabul qilish, O'qitish, Ish faoliyatini baholash, Saqlash, Tashkilot muvaffaqiyati.

Xodimlarni samarali boshqarish har qanday korxonaning muvaffaqiyati va barqarorligi uchun juda muhimdir. Ishchi kuchi eng qimmatli aktiv bo'lganligi sababli, korxonalar xodimlarni yollash, o'qitish, baholash va saqlab qolish uchun keng qamrovli strategiyalarni ishlab chiqishlari kerak. Ushbu maqola korporativ kontekstda bunday strategiyani ishlab chiqishning murakkab jarayonini o'rganadi, asosiy fikrlar, metodologiyalar va eng yaxshi amaliyotlarni ta'kidlaydi.

Xodimlarni boshqarish strategiyasini ishlab chiqishda birinchi qadam - bu ishga yollash. Korxonalar har bir rol uchun zarur bo'lgan ko'nikma va fazilatlarni aniqlashlari va mos nomzodlarni jalb qilish uchun turli ishga yollash kanallaridan foydalanishlari kerak. Ish e'lonlari kabi an'anaviy usullar yoki ijtimoiy media va professional tarmoqlar kabi zamonaviy yondashuvlar orqali bo'ladimi, maqsad malakali abituriyentlarning xilma-xilligini ta'minlashdir.

Ishga qabul qilingandan so'ng, xodimlar o'z malakalarini oshirish va o'zgaruvchan ish talablariga moslashish uchun doimiy trening va rivojlanishni talab qiladi. Korxonalar shaxsiy ehtiyojlar va martaba intilishlariga moslashtirilgan kompleks o'quv dasturlariga sarmoya kiritishlari kerak. Bu nafaqat ish samaradorligini oshiradi, balki xodimlarning qoniqishi va sadoqatini oshiradi.

Ish faoliyatini muntazam ravishda baholash xodimlarning muvaffaqiyatini kuzatish va yaxshilash uchun fikr-mulohazalarni taqdim etish uchun zarurdir. Korxonalar turli baholash usullarini, jumladan, o'z-o'zini baholash, tengdoshlarni tekshirish va supervayzerni baholashni amalga oshirishi mumkin. Tashkilot maqsadlariga mos keladigan aniq samaradorlik ko'rsatkichlari xodimlarning hissalarini ob'ektiv o'lchashga va o'sish yo'nalishlarini aniqlashga yordam beradi.

Xodimlarni ushlab turish samarali boshqaruv strategiyasining muhim jihati hisoblanadi. Korxonalar ishdan qoniqish, ish va hayot muvozanati va martaba ko'tarilish imkoniyatlarini rag'batlantiradigan qulay ish muhitini yaratishi kerak. Xodimlarning yutuqlarini tan olish va taqdirlash, raqobatbardosh kompensatsiya va imtiyozlarni taklif

qilish, ochiq muloqot va hamkorlik madaniyatini rivojlantirish asosiy saqlash strategiyasidir.

Korxonada xodimlarni boshqarish strategiyasini ishlab chiqish amaliy va tizimli jarayonni o'z ichiga oladi. Quyida asosiy bosqichlarni tavsiflovchi bosqichma-bosqich ko'rsatma keltirilgan:

Joriy holatni baholash:

Korxonada xodimlarni boshqarishning hozirgi holatini to'liq baholash. Bu mavjud HR siyosati, protseduralari va amaliyotlarini baholashni o'z ichiga oladi.

Xodimlarni boshqarishning joriy yondashuvida kuchli, zaif tomonlar, imkoniyatlar va tahdidlarni (SWOT tahlili) aniqlang.

Tashkiliy maqsad va vazifalarni belgilang:

Xodimlarni boshqarish strategiyasini korxonaning umumiy maqsad va vazifalariga muvofiqlashtirish.

Strategiya erishmoqchi bo'lgan aniq natijalarni va asosiy samaradorlik ko'rsatkichlarini (KPI) aniqlang.

Xodimlarning ehtiyojlari va umidlarini aniqlang:

Ularning ehtiyojlari, umidlari va tashvishlarini tushunish uchun so'rovlar, fokus-guruhlar yoki yakkama-yakka uchrashuvlar orqali xodimlardan fikr-mulohazalarni to'plang.

Mansabni rivojlantirish imkoniyatlari, ish va hayot muvozanati, tovon puli va tan olinishi kabi omillarni ko'rib chiqing.

Tadqiqotning eng yaxshi amaliyotlari:

Shu kabi sohalar yoki tashkilotlarda xodimlarni boshqarish bo'yicha eng yaxshi tajribalarni aniqlash uchun tadqiqot o'tkazing.

Samarali strategiyalar va yondashuvlar haqida tushunchalarni to'plash uchun amaliy tadqiqotlar, akademik adabiyotlar va sanoat hisobotlarini o'rganing.

Strategiya va tashabbuslarni ishlab chiqish:

Baholash va tadqiqot natijalariga asoslanib, aniqlangan ehtiyojlarni qondirish va tashkiliy maqsadlarga erishish uchun moslashtirilgan strategiya va tashabbuslarni ishlab chiqing.

Bu ishga yollash, o'qitish va rivojlantirish, samaradorlikni boshqarish va xodimlarni jalb qilish strategiyalarini o'z ichiga olishi mumkin.

Amalga oshirishni rejalashtirish:

Har bir strategiya va tashabbus uchun zarur bo'lgan aniq harakatlar, muddatlar, mas'uliyat va resurslarni ko'rsatadigan batafsil amalga oshirish rejasini ishlab chiqing.

Byudjet cheklovlari va tashkiliy ustuvorliklarga muvofiqligini ta'minlash.

Trening va aloqa:

Xodimlarni boshqarish strategiyasini amalga oshirishda ishtirok etadigan menejerlar va HR xodimlarini o'qitish va qo'llab-quvvatlash.

Strategiyani, maqsadlarni va kutilgan natijalarni barcha xodimlarga sotib olish va jalb qilishni kuchaytirish uchun etkazing.

Monitoring va baholash:



Xodimlarni boshqarish strategiyasini doimiy monitoring qilish va baholash mexanizmlarini yaratish.

Belgilangan KPilar bo'yicha taraqqiyotni kuzatib boring va samaradorlikni optimallashtirish uchun kerak bo'lganda tuzatishlar kiriting.

Yaxshilash kerak bo'lgan sohalarni aniqlash uchun xodimlar va manfaatdor tomonlardan fikr-mulohazalarni so'rang.

Doimiy takomillashtirish:

Fikr-mulohaza, innovatsiya va o'rganishni rag'batlantirish orqali doimiy takomillashtirish madaniyatini rivojlantiring.

O'zgaruvchan biznes muhiti va o'zgaruvchan xodimlar ehtiyojlariga moslashish uchun xodimlarni boshqarish strategiyasini muntazam ravishda ko'rib chiqing va yangilang.

Muvaffaqiyatlarni nishonlang va muvaffaqiyatsizliklardan o'rganing:

Xodimlarni boshqarish strategiyasi natijasida erishilgan yutuqlar va marralarni nishonlang.

Muvaffaqiyatsizliklar yoki muvaffaqiyatsizliklardan saboq oling va ularni fikrlash va yaxshilash uchun imkoniyat sifatida foydalaning.

Ushbu amaliy jarayonga rioya qilish orqali korxonalar tashkilot muvaffaqiyatini qo'llab-quvvatlaydigan va ijobiy ish muhitini ta'minlaydigan samarali xodimlarni boshqarish strategiyasini ishlab chiqishi va amalga oshirishi mumkin.

Xulosa qilib aytganda, korxonada xodimlarni boshqarish strategiyasini ishlab chiqish ishga yollash, o'qitish, ish faoliyatini baholash va ushlab turishni o'z ichiga olgan yaxlit yondashuvni talab qiladi. Ushbu jarayonlarni tashkiliy maqsadlar va qadriyatlarga moslashtirish orqali korxonalar o'z ishchi kuchini samarali boshqarishi, samaradorlikni oshirishi va barqaror o'sish va muvaffaqiyatga erishishi mumkin.

#### FOYDALANILGAN ADABIYOTLAR:

1. Smith, J. R., & Johnson, A. (2021). "Enhancing Organizational Performance Through Strategic Employee Management: A Case Study Analysis." *Journal of Business Management*, 15(2), 45-60.
2. Patel, S., & Brown, K. (2020). "The Role of Training and Development in Employee Management: A Review of Literature." *International Journal of Human Resource Development Studies*, 8(1), 32-47.
3. Lee, C. H., & Wang, L. (2019). "Strategies for Employee Retention in the Modern Enterprise: A Comparative Analysis." *Journal of Strategic Management*, 7(3), 112-128.
4. Garcia, M. A., & Kim, S. (2018). "Assessing the Impact of Performance Evaluation Systems on Employee Productivity: A Longitudinal Study." *Journal of Organizational Behavior*, 36(4), 589-605.

## ОСОБЕННОСТИ И ВОЗМОЖНОСТИ ПРОЕКТИРОВАНИЯ ДИЗАЙНА ОДЕЖДЫ В 3D-ТЕХНОЛОГИИ

**Джураева Шахнозахон Гайратовна**

*PhD, Ташкентского института текстильной и легкой промышленности,  
Узбекистан, г.Ташкент E-mail: shakhnozag1985@mail.ru*

## КИЙИМ ДИЗАЙНИНИ ЗД ТЕХНОЛОГИЯСИДА ЛОЙИҲАЛАШНИНГ ХУСУСИЯТЛАРИ ВА ИМКОНИАТЛАРИ

**Джураева Шахнозахон Гайратовна**

*PhD, Тошкент тўқимачилик ва енгил саноат институти, Ўзбекистон,  
Тошкент ш. E-mail: shakhnozag1985@mail.ru*

**Аннотация:** *Подбор и комбинирование национальных декоративных элементов для различных женских фигур с использованием возможностей автоматизированных систем, таких как Marvelous designer.*

**Ключевые слова:** *Marvelous designer, типы фигур, композиционно — цветографического построения орнамента, потребитель.*

**Аннотация:** *Marvelous designer каби автоматлаштирилган тизимларнинг имкониятларидан фойдаланиб турли аёллар қоматлари учун миллий декоратив элементларни танлаш ва қўллаш.*

**Калит сўзлар:** *Marvelous designer, қомат турлари, безакнинг композицион ва колорографик қурилиши, истеъмолчи.*

Ҳар қандай миллий декоратив элемент ўзининг тузилиши, ранг-баранглиги, нақшларининг маъноси, яратилган жойи, ўлчами ва тикиш техникаси билан ўзига хосдир. Миллий декоратив элементлар билан кийим дизайнини моделлаштиришда юқорида санаб ўтилган хусусиятларга риоя қилиш керак. Ҳар бир дизайнер мода тенденцияларини [1] ҳисобга олиб, истеъмолчига ёқадиган муваффақиятли комбинацияларни қидиради. Ҳар бир истеъмолчи ўз гардеробини замонавий мода йўналишида тўлиқ яратишга ҳаракат қилади. Миллий безак элементларини замонавий кийимларга қўллаш натижасида биз қадриятларимизни ҳам узоқ муддат сақлашга эришамиз.

Классик шимлар (кўк, қора ёки кулранг), оддий оқ кўйлак, қора (бордо ёки кўк) кўйлак, офис костюми турли хил ранглардаги миллий декоратив элементларни қўллаш учун асосдир. Бундай оддий, лекин айна пайтда миллий қадриятларимиз ҳар бир истеъмолчи учун қизиқарли ва қулайдир.

Кейинги вазифа ранг билан шуғилланишдир. Кийим конструктив жиҳатдан мукамал бўлсада, лекин декоратив элементнинг нотўғри танланган ранги ва

шакли бутун композициянинг кўринишни нолга чиқариши мумкин. Ҳар бир дизайнер кийимни декоратив элементлар билан безатибгина қолмай, балки композицияни тўлиқ шакллантира оладиган жиҳатларини ҳам ҳисобга олиши керак. Демак, кийим учун декоратив элементлар танлаш жараёнида, истеъмолчининг соч, кўз, тери рангларини ва албатта нимага мўлжалланганлигини ҳисобга олиш керак. Бунда 3D технологияси (Marvelous designer) самарали натижага эришишга ёрдам беради, чунки бу дастурлар бизга тайёр маҳсулотни қоматда, динамикада бевосита кўриб баҳо беришга имкон беради. Бу жараёнда муаллифлар томонидан яратилган ўзбек миллий декоратив элементлари [2] маълумотлар базаси ҳам ёрдам беради, у ерда каштачиликнинг барча намуналари Ўзбекистоннинг ҳар бир тарихий-этнографик минтақасига ўхшашлигига қараб, безакларнинг композицион ва колорографик қурилишини ҳисобга олган ҳолда таҳлил қилинган ҳамда тизимлаштирилган.

Декоратив элемент ҳар бир кийимга мукамал тарзда танланиши лозим. Натижада истеъмолчи талабидаги ва рақобатбардош кийимлар ҳосил бўлади.

Ҳар кимнинг ўзига хос тана тузилиши бор. Баъзиларининг тос суяги тор ва елкалари кенг, айримларнинг бел қисмида нуқсонлари билиниб [3] туради ва ҳоказо. Лекин шу билан бирга, таъкидлаш керакки, ҳар бир аёлнинг жисмоний ҳолати нафақат камчиликларга, балки афзалликларга ҳам эга, шу жиҳатларни ҳисобга олиб либос яратиш конструктор дизайнернинг вазифаси ҳисобланади.

Шундай қилиб, турли хил қоматларда турлича нуқсонлар ёки умуман истеъмолчига ноқулайлик келтириб чиқарадиган томонлари мавжуд бўлса, улар декоратив элементлар ёрдамида бартараф этилиши мумкин [1-расм].

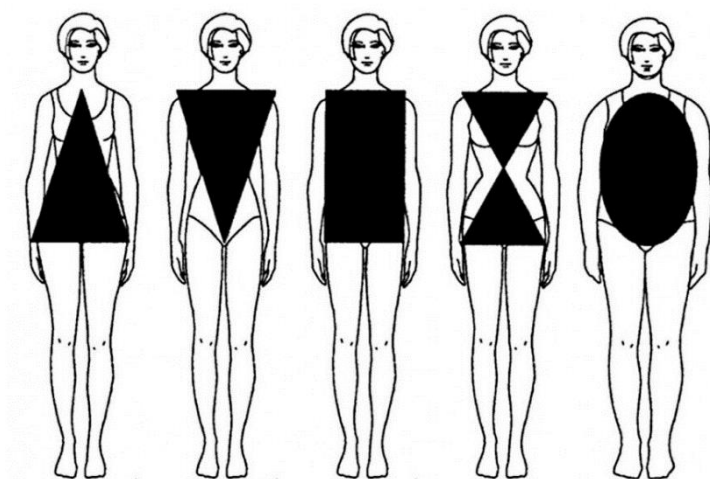

Расм.1. Аёл қоматларининг турлари

Marvelous designer 9 муҳитида декоратив элементлар ёрдамида ҳар хил турдаги қомат нуқсонларини қандай бартараф қилиш ва янги моделлар яратиш бўйича таҳлиллар ўтказилди.

Қум соат. Қум соат-бу елка кенглиги бўкса кенглиги билан тенг бўлган ва бели яққол сезилиб турадиган қоматдир. Аслида, бу қомат визуал ҳолда семизроқ кўринади. Визуал ҳолда қомат семиз кўринмаслиги учун, бел чизигини [4] доим таъкидлаш керак. Ушбу қомат турида ҳар доим бел ажратиб кўрсатилганда, кийимнинг бел қисмида доим бурмалар пайдо бўлишини ҳисобга олиш керак. Шунга кўра, кийим учун кичик декоратив элементларни танлаш тавсия этилади.

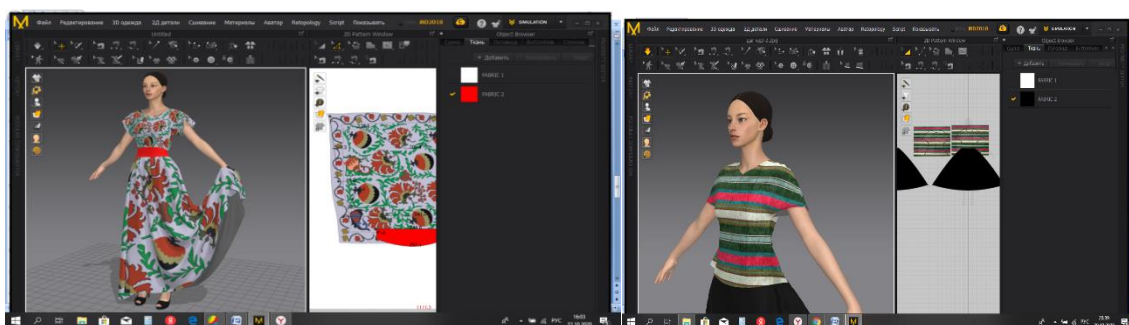

Расм. 2. Marvelous designer 9 муҳитида қоматлар турига қараб декоратив элементларни танлаш ва таҳлил қилиш

Ноксимон ёки учбурчак қомат тури. Ушбу турдаги қомат жуда чиройли. Унда елка кенглиги бўкса кенглигидан кичикроқ бўлган қоматни ифодалайди. Бу ерда елка кенглигини тўғирлаш даркор. Яъни, улар визуал равишда кенгайтирилиши керак. Бунинг учун тананинг юқори қисмидаги горизонтал принтлардан фойдаланиш лозим [расм 2]. Либоснинг пастки қисми оддий, безаксиз бўлиши керак. Кийимнинг юқори қисмига урғу бериш учун декорни қоматнинг юқори қисмига жойлаштириш лозим. Бундан ташқари, декор тўқроқ палитрада бўлса мақсадга мувофиқдир.

Тескари учбурчак қомат тури. Кўпинча бу қоматда кўкрак ва елкалари катта кўринишда бўлади. Лекин ҳар доим кичик бўксага эгадир. Вертикал принт ва кесиклардан фойдаланиш мақсадга мувофиқ [расм 3].

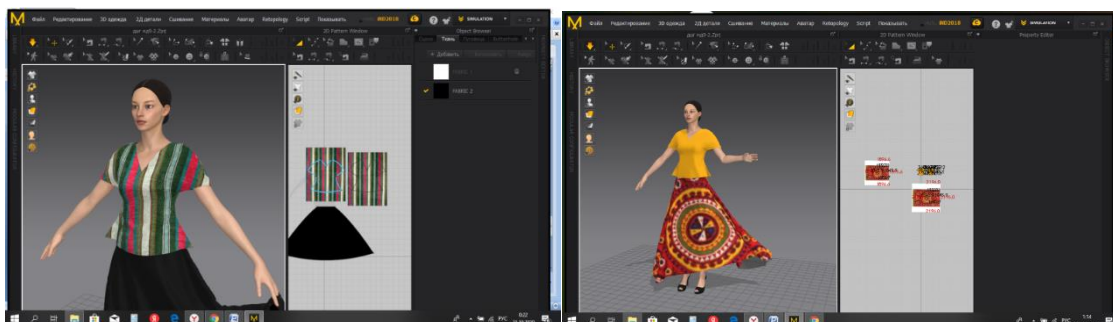

Расм 3. Marvelous designer 9 муҳитида қоматлар турига қараб декоратив элементларни танлаш ва таҳлил қилиш

Визуал ҳажми қўшиш учун ёрқин декоратив элементлардан фойдаланган ҳолда пастки қисмини катта ҳажмли шимлар ёки юбкаларни қўллаб кенгайтиришга эришилади.

Тўртбурчак қомат тури. Ушбу турдаги қоматларда елка, бел ва бўкса ҳажми бўйича тахминан тенг бўлади. Шунинг учун, елка ва бўкса [5] қисмлари торроқ кўринадиган қилиб коррекция қилинади. Бунинг учун катта ҳажмли енгларни ва катта безакли бошқа катта ҳажмли декорларни, шунингдек, нозик белга мосроқ турли хил декоратив элементларни танлаш лозим.

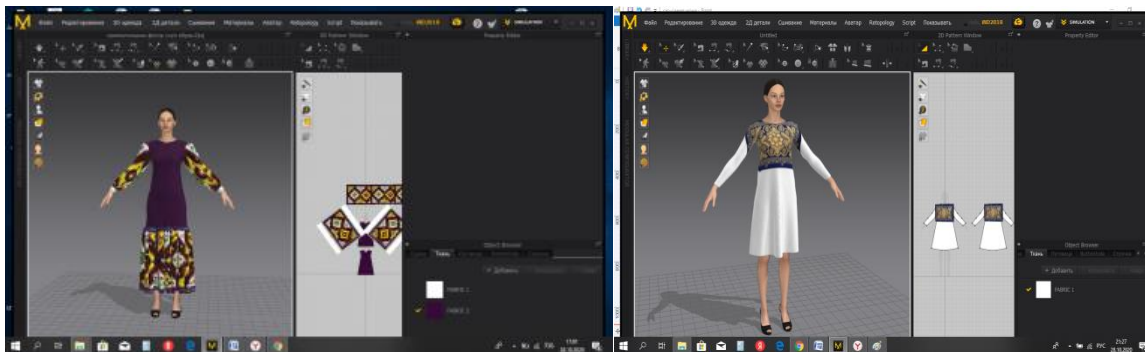

Расм 4. Marvelous designer 9 муҳитида қоматлар турига қараб декоратив элементларни танлаш ва таҳлил қилиш

Олма кўринишидаги қомат тури. Ушбу турдаги қоматда елка ва бўкса [6] кенглиги белдан торроқ бўлади. Шаклни визуал равишда чўзиш учун елка ва бўкса кенглигини коррективировка қилиш керак. Турли хил декорлар, кесиклар, виточкалар ёрдамида композицион марказни белдан узоқлаштиришга урғу берилади (4-расм).

Демак, қомат ностандарт кўринишга эга бўлса ҳам, кийимда турли хил декорларни маҳорат билан қўллаш, шунингдек, образни ўзгартириш орқали замонавий кўринишни яратиш мумкин, бунда замонамиздаги янги 3Д технологиялардан унумли фойдаланиш мақсадга мувофиқдир, зеро улар вақт сарфини камайтиради ва коррекцияга эга бўлган буюмни қисқа вақт ичида кўздан кечириб тезкорликда якуний фикрга келишга ёрдам беради.

#### АДАБИЁТЛАР РЎЙХАТИ:

1. Djurayeva, Sh. G., Tashpulatov S.Sh. Muradov T.B. Development of information support for decorative elements for fashion industry objects. International Journal of European science review, ISSN 2310-5577, Vienna, Austria, 7-8 (2018), July-August, p.p.225-228
2. ©<https://www.livemaster.ru/topic/2280475-podbiraem-idealnyj-garderob-po-tipu-figury>
3. Tashpulatov S.Sh., Cherunova I.V., Rasulova M.K., Inogamdjanov D.D., Djurayeva Sh.G. Development of the calculation method of polymer compound mass to be applied onto the textile garment pieces // Aegean International

Textile and Advanced Engineering Conference (AITAE 2018) IOP Conf. Series: Materials Science and Engineering 459 (2019) 012067 IOP Publishing doi:10.1088/1757-899X/459/1/012067 (Scopus).

4. Джураева Ш.Г., Ташпулатов С.Ш., Черунова И.В. Применение 3D технологий в моделировании дизайна одежды с элементами национального декора. Вестник Алматинского технологического университета. 2021;(3): 60-67.

5. Djurayeva, S. G. (2021). 3D technologies in the process of designing a costume with traditional Uzbek decorative elements. ISJ Theoretical & Applied Science, 08 (100), 7-11.

6. Ташпулатов С.Ш., Кадиров Т.Ж., Джураева Ш.Г. Загустка пигментных красителей для текстильных материалов на основе модифицированного коллагена «Наукоёмкие технологии на службе экологии человека», сборник трудов МНТК, Ростов на Дону, ДГТУ, 2015, С. 55-58.

7. Патент РУз № IAP 05640, Печатная краска для отделки ткани. Кадиров Т.Ж., Джураева Ш.Г., Ташпулатов С.Ш. Официальный бюллетень-2018 г.

8. Джураева Ш.Г. Значение узбекских национальных декоративных элементов в мире // Universum: технические науки: электрон. научн. журн. 2021. 8(89). URL: <https://7universum.com/ru/tech/archive/item/12196>.

9. Джураева Ш.Г. ОЦЕНКА КАЧЕСТВА УЗБЕКСКИХ НАЦИОНАЛЬНЫХ ДЕКОРАТИВНЫХ ЭЛЕМЕНТОВ НА ДЕТАЛЯХ СОВРЕМЕННОЙ ОДЕЖДЫ // Universum: технические науки: электрон. научн. журн. 2021. 8(89). URL: <https://7universum.com/ru/tech/archive/item/12202>

10. Джураева Ш.Г. РАЗРАБОТКА ИНФОРМАЦИОННОГО ОБЕСПЕЧЕНИЯ ПРОЦЕССА ПРОЕКТИРОВАНИЯ ОДЕЖДЫ С УЗБЕКСКИМ ИСТОРИЧЕСКИМ КРОЕМ И НАЦИОНАЛЬНЫМИ ДЕКОРАТИВНЫМИ ЭЛЕМЕНТАМИ // Universum: технические науки: электрон. научн. журн. 2021. 8(89). URL: <https://7universum.com/ru/tech/archive/item/12203>

“O`ZBEKISTONDA MASHINASOZLIKNING RIVOJLANISHI VA ATROF  
MUHIT HIMOYASI” MAVZUSINI O`QITILISHI

To`xtayev G`aybulla Mangliyevich

O`zMU qoshidagi S.H.Sirojiddinov nomidagi akademik litsey fizika fani o`qituvchisi Yo`nalish:

*Fizika o`qitish metodikasi*

Insoniyatning so`nggi bir yarim asrdagi taraqqiyoti energiya manbaalariga tayangan holda qurildi. Taraqqiyot bilan bir qatorda energiya manbaalaridan oqilona foydalanmaslik natijasida insoniyat oldida juda ko`plab hal qilinishi lozim bo`lgan muammolar vujudga keldi. Bu muammolar insoniyat va ekologiya o`rtasida munosabatning muvozanatini buzdi.

Ilmiy texnika taraqqiyoti va insoniyatning ishlab chiqarish faoliyati odamlarga ko`p qulayliklar yaratadi – issiq uylar, jihozlar, kiyim kechaklar, oziq – ovqatlar, transport vositalari va h.k. Lekin shu bilan birgalikda bu faoliyatlar natijasida yaratilayotgan chiqindilar atrof muhitni, yerni, suvlarni, havoni ifloslantirmoqda.

Tabiatdagi muvozanat insoniyatning mehnat faoliyati orqali buzilib bormoqda. Bu esa insoniyatni sog`ligiga, hayotiga va kelajakdagi faoliyatiga katta xavf tug`dirmoqda. Sayyoramizda ko`plab ekologik muammolar kelib chiqmoqda. Bu muammolarni shartli ravishda sayyoramizdagi 8 ta ekologik muammolarga ajratish tavsiya qilingan.

- Sun`iy tog`larni hosil bo`lishi
- Tuproq eroziyasi va uning ifloslanishi
- Ichimlik suv va suvning ifloslanishi
- Atmosfera ifloslanishi, O<sub>2</sub> ning kamayishi
- Ozon (O<sub>3</sub>) qatlamining yemirilishi
- Havo haroratini ko`tarilishi
- Suv sathining ko`tarilishi
- Demografik o`sish

Shulardan biri bo`lgan Yer shari atmosferasini ifloslanishi va unda O<sub>2</sub> kamayishiga asosiy sabablar qilib quyidagilarni ko`rsatish mumkin.

- Avtotransportlardan chiqadigan chiqindilar
- Kimyoviy ishlab chiqarish
- Qora va rangli metallurgiya
- Isitish manbalaridan chiqqan chiqindilar

Havoni iflos qiladigan gazlar bu uglerod oksidi, oltingugurt oksidi, azot oksidi, uglevodorodlar va sanoat changi. Atmosferani asosiy zaharlaydigan bu transport vositalari (70%), sanoat va issiqlik elektrostansiyalari. Yer atmosferasiga har yili 250 mln tonna chang, 200 mln tonna uglerod oksidi, 150 mln tonna oltingugurt oksidi, 50 mln tonna azot oksidi, 50 mln tonna uglevodorod va 20 mln tonna uglerod dioksidi tashlanadi. Chiqindi gazlari 200 dan ortiq zaharli moddalardan iboratdir.

Okean yuzasining 20% i neft va uning mahsulotlari bilan qoplangan. Yiliga okeanga 12 – 15 mln tonna neft to`kiladi, 5 milliard tonna ko`mir yoqiladi, 3,2 milliard tonna neft

yoqiladi. Yer yuzasida energiya ishlab chiqaradigan korxonalarining quvvati 1013 Wt ga ega, quyosh energiyasini quvvati 1017 Wt (yer yuziga yetib keladigan quvvati).

O'tkazilgan hisob – kitoblarga ko'ra, shu narsa ham aniqlanganki. 1 ta yengil avtomashina 1 yilda 2 tonna miqdorda benzin sarf etadi. Buning uchun havo muhitidan 30 tonna O<sub>2</sub> olib ishlatib, uning o'rniga har xil qizigan holdagi gaz moddalarni, ya'ni 60 kg CO, 50 kg CH<sub>4</sub> va boshqa karbonvodorodlar, 30 kg NxOy, 5 kg turli aralashma (aerazol) lar, 3 kg gacha SxOy, 5 kg benzopirin, 700 kg yuqori haroratdagi CO<sub>2</sub> va boshqalarni chiqaradi. O'zbekistonda atmosferaga chiqadugan zararli chiqindilar miqdorini hududlar kesimida ko'rib chiqamiz. Davlat Sitatistika qo'mitasi O'zbekistonda 2022 yilda atmosfera ifloslanishi to'g'risida hisobotni e'lon qildi.

Jami atmosferaga chiqarilgan zaharli moddalar miqdori: 924,4 ming tonna.

Shundan hududlar bo'yicha:

Zararli moddalar bo'yicha %

Toshkent vil. – 46,5 %

Qashqadaryo – 13,9%

Sirdaryo - 7,8%

Samarqand – 5,7%

Farg'ona – 5,5%

Navoiy – 5,2%

Buxoro -4%

Toshkent shahri – 3,7 %

Qoraqalpog'iston Respublikasi – 3,1 %

Namangan – 1,6 %

Andijon – 1,2 %

Xorazm – 0,7 %

Surxondaryo – 0,7 %

Jizzax – 0,4 %

Zararli moddalar bo'yicha: ming tonna

Toshkent vil – 430

Qashqadaryo - 128,1

Sirdaryo – 71,8

Samarqand – 52,7

Farg'ona – 50,5

Navoiy – 48,4

Buxoro -37,1

Toshkent sh. – 33,7

Qoraqalpog'iston Res.- 28,9

Namangan – 15

Andijon – 11,5

Xorazm – 6,8

Surxondaryo – 6,8

Jizzax- 3,4

Atrof muhitni himoya qilishda sanoat korxonalarida ishlab chiqarish jarayonlarini



takomillashtirishning ahamiyati katta. Buning uchun qo'llaniladigan zamonaviy texnologiyalar chiqindisiz yoki kam chiqindili bo'lishi lozim. Undan tashqari chiqindilardan ikkilamchi mahsulot yaratish ham ekologik jihatdan, ham iqtisodiy jihatdan zarur hisoblanadi.

Atrof – muhitni ifloslantiradigan asosiy omillardan biri avtomobil gazi. Uni kamaytirish yoki butunlay yo'qotish uchun quyosh energiyasi bilan harakatlanadigan avtomobil yaratish, litiy batareykalarida yuradigan avtomobillarni ko'paytirish, suv bilan harakatlanadigan dvigatellar yaratish, qizigan havo bilan harakatlanadigan dvigatellar yaratish hozirgi kunning dolzarb muammolaridan biridir.

Quyosh Yerdagi asosiy energiya manbai hisoblanadi, chunki har yili sayyoramizga taxminan 173 PVt (yoki 173 million GVt) quyosh energiyasi tushadi, bu esa global energiyaga bo'lgan ehtiyojdan 10 ming baravar ko'proqdir. Uyingizda yoki ochiq joylarda fotovoltaiik modullar quyosh nurini kremniy yordamida elektr energiyasiga aylantiradi. Quyosh kollektorlari isitish va issiq suv ishlab chiqarish uchun ham foydalaniladi.

Shamoldan harakatlantiruvchi kuch sifatida foydalanish qadimgi an'anadir. Shamol tegirmonlari un maydalash, arra tegirmon, nasos yoki suv ko'tarish stansiyasi sifatida ishlatilgan. Zamonaviy shamol turbinalari shamol energiyasidan elektr energiyasini ishlab chiqaradi. Birinchidan, ular shamolning kinetik energiyasini rotorning mexanik energiyasiga, keyin esa elektr energiyasiga aylantiradilar. Shamol energiyasi eng tez rivojlanayotgan qayta tiklanadigan energiya texnologiyalaridan biridir. IRENA nashri ma'lumotlariga ko'ra, so'nggi yigirma yil ichida quruqlikda va dengizda shamol energiyasini ishlab chiqarishning global quvvati deyarli 75 baravar o'sdi, 1997-yildagi 7,5 GVtdan 2018 yilga kelib taxminan 564 GVtgacha.

O'zbekiston "yashil" o'tish sari qadam tashlamoqda, zero "yashil" o'tish mustaqil jarayon emas, balki barqaror va inklyuziv bozor iqtisodiyotiga o'tishning ajralmas qismidir. Xorijda bu o'tishni amalga oshiruvchi "yashil o'sish" iqtisodiy siyosati Iqtisodiy Hamkorlik va Taraqqiyot Tashkiloti (OECD) tomonidan barcha a`zolarining uzoq muddatli (2030-yilgacha) rivojlanishi uchun strategik yo'nalish sifatida qabul qilingan. Ma'lumot o'rnida dunyo tabiiy resurslaridan oqilona va samarali foydalanish 2050 yilgacha kelajak avlod uchun har yili 2 trillion AQSH dollarini tejash imkonini beradi. Achinarli jihati shundaki, rivojlangan mamlakatlarda har kuni aholi jon boshiga 1kg dan 3 kg gacha qattiq maishiy chiqindilar hosil bo'ladi. AQShda bu ko'rsatkich har 10 yilda 10 foizga oshib bormoqda. Rossiyada esa chiqindilarni yig'ish joylari 2000 kvadrat metrni tashkil qiladi. Buyuk Britaniyada esa samarali ravishda so'nggi 5 yil ichida maxsus dasturlar doirasida 7 mln. tonna chiqindi qayta ishlandi va qayta ishlatildi. Bu 6 mln. tonna issiqxona gazlarini atmosferaga chiqarish, 10 mln. tonna birlamchi materiallar va 10 mln. litr suvni tejash imkonini berdi.

Energetika vazirligi axborot xizmati xabariga ko'ra, joriy yilda Buxoro, Namangan, Xorazm, Qashqadaryo, Farg'ona va boshqa viloyatlarda umumiy quvvati 1 900 MVt bo'lgan 8 ta quyosh fotoelektr stansiyalari hamda Qoraqalpog'istonda umumiy quvvati 1 700 MVt bo'lgan 2 ta shamol elektr stansiyalarini qurish uchun loyiha bitimlari imzolandi, qurilish ishlari jadal olib borilmoqda, ba`zilari ishga tushirildi. Shu bilan birga, 2023-yilda

Samarqand, Jizzax, Navoiy va Surxondaryo viloyatlarida umumiy quvvati 1 097 MVt bo'lgan 4 ta quyosh fotoelektr stansiyalari va Qoraqalpog'iston Respublikasi, Buxoro va Navoiy viloyatlarida umumiy quvvati 1 600 MVt bo'lgan 4 ta shamol elektr stansiyalari "yashil" energiya ishlab chiqarishni boshlaydi.

Dunyo avtosanoatida AI-80, AI-91 markali benzinlarda voz kechilib, atmosferali motor – turbo motor – gibrid motor – elektromobil ko'rinishdagi bosqichma-bosqich o'tish jarayonini qo'llamoqda. Yer sharining atmosferasi eng toza bo'lgan mamlakatlar: Norvegiya, Shvetsiya, Kanada, Finlyandiya, Shveysariya kabi mamlakatlarda 2026 yildan benzin-dizel bilan harakatlanadigan texnika vositalarini ro'yxatdan o'tkazishni to'xtatish haqida qaror qabul qilingan. 2030 yildan boshlab esa to'liq elektromobillarga o'tish rejalashtirilgan. 2023 yil Farg'ona viloyatida elektr bilan harakatlanadigan kichik sig'imli mashina va motosikllar chiqarila boshlandi. 2024 yil Jizzax viloyatida yiliga 50000 dona elektromobil chiqaradigan zavod BYD kompaniyasi tomonidan ishga tushiriladi.

Elektromobil o'zi qanday tuzilgan ?



Batareya (litiy, nikel, kobalt)

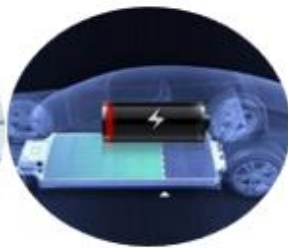

elektromotor



uzatish qurilmalari

#### ADABIYOTLAR:

1.S.X.Eralieva, K.S.Narzullaeva, E.A.Ro'ziev. Maktabda ekologik ta'lim va tarbiya masalalari. O'zbekistonning ekologik muammolari va tabiatni muhofaza qilish. Konferensiya materiallari to'plami. Samarqand, 1998. 264 – 266 b.

2.P.S.Sultonov. Ekologiya va atrof – muhitni muhofaza qilish asoslari. "Musiqqa" nashriyoti, Toshkent 2007 yil

3.Komilov K.U., Kurbanova A.J., Allayev J. Kimyo ta'limi va ekologik ta'lim// "Yangi O'zbekistonda ilm fan va ta'lim" ilmiy metodik jurnal. 2021. №1, Tom 1. 165 – 171 b.

4. [www.xabardor.uz](http://www.xabardor.uz)

5. [www.worldbank.org](http://www.worldbank.org)

## HOZIRGI GLOBALLASHUV ASRI DAVRIDA YOSHLARDA MAFKURAVIY IMMUNITETNI SHAKLLANTIRISHNING AHAMIYATI

Israilova Lazokat Gafurjanovna

*O'zbekiston Respublikasi ichki ishlar vazirligining 2-sonli Toshkent akademik liseyi, o'quv bo'limi  
uslubchi "Ma'naviyat asoslari" fani o'qituvchisi*

**Annotatsiya:** *Maqolada yoshlar ongida mafkuraviy immunitetni shakllantirish, globallashuv jarayonida mafkuraviy va ma'naviy tahdidlarning namoyon bo'lishi va ularning oldini olish yo'llari haqida so'z boradi.*

**Kalit so'zlar:** *yoshlar, globallashuv, ong, immunitet, buzg'unchi, mafkura, g'oya, jamiyat, inson, tahdid, tajovuz, konstruktiv, buzg'unchi, din.*

Hozirgi davrda insoniyat taraqqiyotining asosiy xususiyatlaridan biri globallashuv jarayonining kuchayishi hisoblanadi. Ma'lumki, turli shakl va shakllardagi ma'naviy tahdidlar asosan yoshlarga qaratilgan. Albatta, buning asosiy sababi yoshlarning jamiyatdagi eng faol guruh ekanligi va turli g'oyalar va ta'sirlarga moyil ekanligi bilan izohlanadi. Shu bilan birga, yoshlar ongini zabt etish har qanday mafkuraviy kuch uchun strategik ahamiyatga ega. Zero, yurt kelajagi yoshlarning ehtiyojlari, qiziqishlari va maqsadlari bilan belgilanadi. Shuning uchun ham birinchi Prezidentimiz I. A. Karimov shunday deydi: " bunday tajovuzkor harakatlar ayniqsa xavflidir, chunki ular begunoh yoshlarimiz qalbi va ongiga mutlaqo yot mafkura va dunyoqarashni singdirishga qaratilgan " [1].

Umumiy ma'noda globallashuv-bu zamonaviy ilm-fan va texnikaning rivojlanishi, texnologiyalar, texnologiyalar va xalqlar o'rtasidagi munosabatlarning rivojlanishi asosida butun dunyoda yagona siyosiy va iqtisodiy makonni shakllantirish jarayoni.

Ma'lumki, yoshlar guruhi har qanday jamiyatda muhim rol o'ynaydi. Shuning uchun yoshlar qatlami falsafa, tarix, siyosatshunoslik, sotsiologiya, etika, estetika, antropologiya, tibbiyot, huquq, pedagogika, demografiya va boshqa fanlarning tadqiqot ob'ekti hisoblanadi. Yoshlarning jahon miqyosida ma'naviy-mafkuraviy xurujlar ob'ektiga aylanishining sabablarini aniqlash uchun, birinchi navbatda, ularning jamiyatning ijtimoiy tuzilishidagi o'rnini, "yoshlar" toifasining ijtimoiy-falsafiy mazmunini aniqlash muhim metodologik ahamiyatga ega.

Zero, birinchi Prezidentimiz Islom Karimov ta'kidlaganidek, bugungi kunda "globallashuv" atamasi ilmiy-falsafiy va hayotiy tushuncha sifatida juda keng ma'noga ega ekanini ta'kidlash lozim. Umumiy nuqtai nazardan, bu jarayon mutlaqo yangi iqtisodiy, ijtimoiy-siyosiy, tabiiy-biologik global muhitni shakllantirish va shu bilan birga mavjud milliy va mintaqaviy muammolarni global muammolarga aylantirishni anglatadi [2].

Globallashuv jarayoni inson uchun mafkuraviy va ma'naviy tahdidning o'tkir quroliga aylanmoqda boshqa yo'l bilan, bu tahdid inson erkinligini bo'g'ish, intellektual mutelikni qo'llab-quvvatlashdir; turli jozibali shiorlar orqali ular uning ruhiyatiga mafkuraviy, mafkuraviy va axborot hujumlari shaklida hujum qilmoqdalar, milliy va diniy ildizlarga xavf

tug'dirmoqdalar. va eng xavfli, yoshlar qalbi va ongiga begona g'oyalar va zararli qarashlarni singdirishga harakat qilmoqda.

"Nima uchun, ko'p ming yillik insoniyat tajribasi shuni ko'rsatadiki, dunyoning zo'ravon va tajovuzkor kuchlari har qanday millat yoki mamlakatni bo'ysundirmoqchi va bo'ysundirmoqchi va uning boyligiga egalik qilmoqchi bo'lsa, ular birinchi navbatda uni qurolsizlantiradilar, ya'ni eng katta boyluk, uning milliy qadriyatlarini, uning tarixi va ma'naviyatidan ajratishga harakat qiladi" [3].

Mamlakatimiz mustaqillikka erishgandan so'ng ijtimoiy-siyosiy hayotimizda tub o'zgarishlar ro'y berdi, xalqimiz tabiati va dunyoqarashiga yot bo'lgan avtokratiya mafkurasi tugadi. Prezidentimiz Islom Karimov ta'kidlaganidek, yangi ijtimoiy munosabatlarni, xalqning asl maqsadlarini ifoda etuvchi ilg'or va konstruktiv mafkura o'z hayotidan o'tgan eski mafkura o'rnida shakllanmasa, jamiyatda mafkuraviy bo'shliq paydo bo'ladi. Agar bunday makon jamiyat taraqqiyoti uchun zarur bo'lgan ilg'or g'oyalar bilan to'ldirilmasa, uni xalq hayotiga begona mafkuraviy ta'sirlar egallashi mumkin. Shuning uchun ham yetuk avlodni kuchli mafkuraviy immunitetga ega, xorijdan kelayotgan xorijiy va zararli g'oyalarga qarshi tura oladigan yoshlar etib tarbiyalash bizning burchimiz bo'lishi kerak.

Ma'lumki, mafkuraviy bo'shliq-bu rivojlangan mafkuraviy tizimning shakllanmagan holati, rivojlanish talabalarining fikriga ko'ra, eski tizimdan yangi tizimga o'tish jarayonida ilgari hukmron mafkurani almashtiradi. Bunday sharoitda turli mafkuralar bu sohaga ta'sir o'tkazishga harakat qiladi. Tabiatda yoki jamiyatda vakuum bo'lmasligi kabi, mafkura sohasida vakuum paydo bo'lishiga yo'l qo'yib bo'lmaydi.

Darhaqiqat, "agar e'tibor beradigan bo'lsak, savdo aloqalari jamiyat hayotining barcha sohalarida ustuvor ahamiyat kasb etmoqda, "ish va ko'ngil ochish" shiori ostida odamlarda iste'molchilik kuchaymoqda va "odamning hamyoni qaerda bo'lsa, uning yuragi bor" degan buzg'unchi g'oya singdirilmoqda. Materializm va xudbinlik umuminsoniy qadriyatlar sifatida singdirilib, ma'naviyatni qashshoqlashtiradi va madaniy gegemonlikni o'rnatish uchun qulay zamin yaratadi [3].

Ayniqsa, dunyoda, shu jumladan axborot olamida globallashuv jarayoni sodir bo'layotgan bir paytda, ya'ni dunyoning bir burchagida sodir bo'layotgan voqea va harakatlarning tez tarqalishini hisobga olgan holda, bu masalaning ahamiyati va dolzarbligi ortib bormoqda, dedi I. A. Karimov [4].

Mustaqillikni mustahkamlashning muhim shartlaridan biri mafkuraviy tarbiyani mustahkamlashdir. Shu munosabat bilan aholida begona va zararli g'oyalarga qarshi kurashish uchun mafkuraviy immunitetni shakllantirish zarur. Albatta, mafkuraviy immunitetni shakllantirish odamlar ongiga bir xil g'oyani majburlash degani emas, balki odamlarni oq va oqni farqlashga, zararli g'oyalardan ogoh va ogoh bo'lishga o'rgatish demakdir. Agar jamiyat va millat o'z ideallarida qat'iy tura olsa va mafkuraviy tahdidlardan qo'rqmasa, bunday xalqni engib bo'lmaydi. Aksincha, agar jamiyatda mafkuraviy tartibsizlik va bo'linishlar mavjud bo'lsa, bu dushmanlar va ularning begona mafkuralariga yo'l ochadi. Bunday xalqni zabt etish va mustamlaka qilish oson. Shuning uchun barqarorlik va xavfsizlik jamiyat ongiga, to'g'ri tushunchalar va bilimlarga faol rioya qilishga, intellektual va mafkuraviy birlikka tayanadi va bular xavfsizlik ma'rifatidir.

"Immunitet" so'zining ma'nosi O'zbekiston Milliy Ensiklopediyasida quyidagicha berilgan: (lotincha - biror narsadan xalos bo'lish, erkin bo'lish, qutulish, organizmning doimiy ichki barqarorligini saqlash, uning turli xususiyat va ta'siridan himoya qilish, qarshilik ko'rsatish, qarshilik.) "Falsafa ensiklopedik lug'atida" "mafkuraviy immunitet - insonni, ijtimoiy guruhni, millatni, jamiyatni turli zararli mafkuraviy ta'sirlardan himoya qilishga xizmat qiladigan mafkuraviy-nazariy qarashlar va qadriyatlar tizimi" [5].

Shunday qilib, "Mafkuraviy immunitet ma'naviy etuk, irodali va butun insonga ishonadigan, har qanday reaksion, buzg'unchi mafkuraviy tashabbuslarga dosh bera oladigan yoshlarni tarbiyalashda foydalidir" - bu falsafiy ensiklopedik lug'atda belgilangan. Immunitet, o'z navbatida, odamni to'g'ri yo'lni "yo'qotishdan", turli yo'llarga adashishdan va keyin pushaymon bo'lishdan, baxtsizlikdan va millatni parchalanish, parchalanish, sinf yoki mahalliy bo'linishlardan himoya qiladi. Demak, mafkuraviy immunitet davlat va millatning ma'naviy birligi va ma'naviy salomatligini himoya qiluvchi mafkuraviy qalqon vazifasini bajaradi. Shuning uchun ham birinchi Prezidentimiz I. Karimov "farzandlarimiz qalbida Vatanga, boy tariximizga, ajdodlarimizning muqaddas diniga sog'lom munosabatni, ta'bir joiz bo'lsa, ularning mafkuraviy immunitetini mustahkamlashimiz zarur", degan fikrni alohida ta'kidladi.

#### Xulosa

Xulosa qilib aytganda, bugungi kunda mafkuraviy kurashlar avj olayotgan bir paytda yoshlar qalbida Vatanimizga, boy tariximizga, milliy qadriyatlarimizga, millatning o'lmas ruhi bo'lgan ona tilimizga, ajdodlarimizdan meros bo'lib qolgan muqaddas dinga sog'lom munosabatni shakllantirish, ularni asrab-avaylash zarur. ularning mafkuraviy immunitetini shakllantirish. Zero, davlatimiz rahbari aytganidek, kasallikni davolashdan oldin inson organizmida avvalo unga qarshi immunitet paydo bo'ladi. Yoshlarimiz qalbi va ongida zararli g'oyalarga qarshi mafkuraviy immunitetni shakllantira olsak, turli aldovlarga berilmaydigan, o'z yurti, Vatani, xalqi uchun fidoyi insonlarni tarbiyalay olamiz.

#### FOYDALANILGAN ADABIYOTLAR:

1. Karimov I.A. High spirituality is an inexhaustible power. - Tashkent: Spirituality, 2008. - B. 14.
2. I.A. Karimov. Let the ideology of our society serve to make the people, the nation, the nation.-T.: "Uzbekistan". 1998, p. 7.
3. Abbaskhojaev O, Umarova N., Kochkarov R. Deductions in ideological polygons. - Tashkent: Academy, 2007. - B. 48-49.
4. Khudoyberdiev Kh. Ideological immunity // Encyclopedic dictionary of philosophy. - T.: Sharq, 2004, p. 247.

## СТИЛИСТИЧЕСКИЕ ФУНКЦИИ ЧАСТИЦ В РОМАНЕ Ф.М.ДОСТОЕВСКОГО «ИДИОТ»

**Махмудова Сарафроз Шухрат кизи**

*Студентка 3 курса факультет филологии.*

**Топволдиев Казбек Ахмадалиевич**

*Научный руководитель: Ферганский государственный университет.*

**Аннотация:** В данной статье проведен анализ стилистических функций частиц, их роль и влияние на текст романа «Идиот» Ф. М. Достоевского. Частицы являются важным лингвистическим элементом, способным придавать тексту нюансы, оттенки и эмоциональную окраску. Анализируются также стилистические особенности использования частиц в контексте различных сценариев, драматических поворотов и развития сюжета. Частицы служат инструментом для передачи тонких нюансов взаимоотношений между персонажами, создания соперничества или напряженности в диалогах.

**Ключевые слова:** язык и стиль, частица, интонационная сегментация, эмоциональность.

**Abstract:** This article analyzes the stylistic functions of particles, their role and influence on the text of the novel "The Idiot" by F. M. Dostoevsky. Particles are an important linguistic element capable of giving nuances, shades and emotional coloring to a text. The stylistic features of the use of particles in the context of various scenarios, dramatic turns and plot development are also analyzed. Particles serve as a tool to convey the subtle nuances of relationships between characters, to create rivalry or tension in dialogues.

**Key words:** language and style, particle, intonation segmentation, emotionality.

В романе Ф.М.Достоевского "Идиот" языковые средства отыгрывают ключевую роль в раскрытии тем, характеров и духа эпохи. Частицы, несмотря на свою кажущуюся незначительность, выполняют важные стилистические функции, придают тексту особую эмоциональность, интонационную выразительность и насыщенность смыслами.

Язык и стиль романа Ф. М. Достоевского «Идиот» характеризуется широким привлечением различных «стилистических маркеров», которые в художественном произведении являются ярким языковым и стилистическим средством, поскольку придают ему образность, выразительность, эстетическую ценность, национальную самобытность; обогащают стилистическую палитру произведения, усиливая эмоциональную тональность и насыщая лиризмом и динамизмом; становятся орудием создания идиостиля писателя, художественных образов, колоритной авторской речи и речи персонажей, портретных зарисовок и т. п.; дают возможность «почувствовать» слово во всем его многообразии, обнаружить скрытые смыслы, «фразы-тени», повысить

стилистический эффект, стилистическое впечатление; участвуют в реализации стилистических функций и т. д.

Достоевский с особым мастерством использует такие частицы, как «не», «же», «бы», и другие, дабы сформировать уникальное звучание прозы. Частица «не» часто идет не столько для отрицания, сколько для усиления впечатления (литота), а частица «же» употребляется для создания контраста или усиления.

Особое внимание следует уделить употреблению частицы «бы» в конструкциях сослагательного наклонения, что характерно для изысканной речи героев романа. Эта частица помогает автору создать воздух нереализованных возможностей, неосуществлённых желаний, перевоплощая их в слова, звучащие как эхо утраченных надежд. В то время как частицы «вот», «лишь», «даже» и «только» выполняют функции усиления, конкретизации или ограничения. Например, частица «вот» вводит элемент показательности, выделяя и акцентируя внимание на детали и обстоятельства, что в художественном тексте Достоевского зачастую играет ключевую роль в создании драматизма ситуации.

Текст романа богато и многообразно акцентируется, оказывается экспрессивно насыщенным благодаря обилию в нем различных по формам повторов и градационных сочетаний, включающих в себя повторяющиеся частицы. Например: Но позвольте я читала точно такую же историю! Но решительно точно такую же! точно так же была вырвана сигара, точно так же была выкинута в окно болонка, наконец, точно так же и кончилось;

– Ведь так, Ганька, подлец! Ведь уж взял бы три тысячи! Вот они, вот!

В качестве экспрессивно смыслового выделения определенных речевых отрезков в рассказе героя, в его умозаключениях используется интонационная сегментация фразы (или ее части), а также ретардация, вследствие чего возникает звучания живого голоса с его осмысленным и гибким интонационным рисунком: ничего не было для него в это время тяжелее, как непрерывная мысль: «Что, если бы не умирать! Что, если бы воротить жизнь, – какая бесконечность»; коли «подличать, так уж подличать до конца, лишь бы выиграть», и – почти никогда не подличал.

Частицы в "Идиоте" также знаменуют иронию и сарказм, причем довольно метко и местами неожиданно, что добавляет тексту глубины и многогранности.

Ф.М.Достоевский использует частицы не просто как грамматические элементы речи, но как целенаправленный инструмент для создания сложных, противоречивых образов и для передачи психологической атмосферы романа. Частично это связано с психологизмом его прозы, рассматривающего частицы как неотъемлемую часть диалогов и монологов, что не прекращает удивлять читателей и становится предметом исследования лингвистов и литературоведов.

В заключении отметим, что использование частиц в романе "Идиот" отражает глубокое и тонкое владение Достоевским языковыми средствами. Автор не только раскрывает чувства и мысли своих героев, но и создает портрет эпохи, в которой слово было неотделимо от человеческого бытия, становясь зеркалом души.

#### СПИСОК ЛИТЕРАТУРЫ:

1. Ahmadalievich, Topvoldiyev Kazbek. "ЛИНГВИСТИЧЕСКАЯ ЭВОЛЮЦИЯ ВОСПРИЯТИЯ ВОСТОКА В ПРОИЗВЕДЕНИЯХ РУССКИХ ПИСАТЕЛЕЙ XX ВЕКА." *Новости образования: исследование в XXI веке* 1.6 (2023): 1181-1186.
2. Ahmadalievich, Topvoldiyev Kazbek. "РЕПРЕЗЕНТАЦИИ «УСЛОВНОГО» ВОСТОКА В ТЕКСТАХ ПРОИЗВЕДЕНИЯХ СА ЕСЕНИНА." *MODELS AND METHODS FOR INCREASING THE EFFICIENCY OF INNOVATIVE RESEARCH* 2.19 (2023): 207-212.
3. Akhmadalievich, Topvoldiev Kazbek. "Ivan Bunin's Orientalism." *Central Asian Journal of Theoretical and Applied Science* 2.4 (2021): 1-10.
4. Булгакова Е. С. *Дневник. 1933-1940 // Воспоминания о Михаиле Булгакове: Е. С. Булгакова, Т. Н. Лаппа, Л. Е. Белозерская. М.: АСТ; Астрель, 2006. С. 13-294.*
5. Метц К. *Зеркала в кино // Киноведческие записки. 1992. № 3. Минц З. Г. Поэтика русской символизма. СПб.: Искусство - СПб, 2004. 480 с.*
6. Нинов, А. *О драматургии и театре Михаила Булгакова / А. Нинов // Вопросы литературы. -1986 - №9.-С. 84-111*
7. TOPVOLDIEV, K. "Orientalism in Pushkin's cycle" *Imitations of the Koran*." *Scientific journal of the Fergana State University* 1.4 (2018): 62-65.
8. Topvoldiev, Kazbek. "USE OF ORIENTALISM IN LITERATURE AS RECEPTION OF IMITATION OF THE EASTERN WORLD." *Конференции. 2020.*
9. Tairovna, I. Z. (2024). LINGUISTIC INTENSIFIERS OF THE RUSSIAN LANGUAGE IN THE SEMANTIC SEGMENT OF THE XXI CENTURY. *JOURNAL OF LANGUAGE AND LINGUISTICS*, 7(1), 24-29.
10. Исаева, З., & Икбалжанова, С. (2024). *СОВРЕМЕННОЕ СОСТОЯНИЕ РУССКОГО ЯЗЫКА. Евразийский журнал академических исследований*, 4(3), 157-161.
11. Rakhmanovna, P. O., & Tairovna, I. Z. (2023). INNOVATIVE EDUCATIONAL TECHNOLOGIES TYPES. *Scientific Impulse*, 1(10), 950-955.
12. Исаева, З. Т. (2023). *АНТРОПОЦЕНТРИЗМ-НОВАЯ НАУЧНАЯ ПАРАДИГМА В «АКТИВНОЙ ЛЕКСИКОЛОГИИ».* *GOLDEN BRAIN*, 1(9), 156-162.
13. Исаева, З. Т. (2023). *СИНТАГМАТИКА И ПАРАДИГМАТИКА КАК ТИПЫ ОТНОШЕНИЙ И СВЯЗИ ЯЗЫКОВЫХ ЕДИНИЦ В СОВРЕМЕННОЙ ЛИНГВИСТИКЕ.* *Новости образования: исследование в XXI веке*, 1(9), 99-103.



14. Исаева, З. Т., & ЯЗЫКУ, С. EURASIAN JOURNAL OF ACADEMIC RESEARCH Innovative Academy Research Support Center. Volume, 3, 151-154.
15. Исаева, З. Т. (2023). ВАЖНОСТЬ ИССЛЕДОВАНИЯ ЛЕКСИКОЛОГИИ КАК РАЗДЕЛА ЯЗЫКОЗНАНИЯ. O'ZBEKISTONDA FANLARARO INNOVATSIYALAR VA ILMIY TADQIQOTLAR JURNALI, 2(19), 900-903.
16. Исаева, З. (2023). СОВРЕМЕННЫЕ ТЕХНОЛОГИИ ПРИ ОБУЧЕНИИ РУССКОМУ ЯЗЫКУ. Евразийский журнал академических исследований, 3(5 Part 2), 151-154.
17. Исаева, З. Т. (2023). ИДЕНТИФИКАЦИЯ ПАРАДИГМАТИКИ И СИНТАГМАТИКИ В КОРПУСНО-ОРИЕНТИРОВАННОЙ ЛИНГВИСТИКЕ. Finland International Scientific Journal of Education. Social Science & Humanities, 11(4), 269-264.
18. Исаева, З. Т. (2023). ПОНЯТИЕ «КОНЦЕПТ» В СОВРЕМЕННЫХ ЛИНГВИСТИЧЕСКИХ ИССЛЕДОВАНИЯХ. Scientific Impulse, 2(13), 442-448.
19. Веч, О., & Исаева, З. Т. (2017). К ВОПРОСУ ПЕРЕХОДА ОТ ВНУТРИСИСТЕМНОГО АНАЛИЗА ЯЗЫКА К ЕГО ИЗУЧЕНИЮ В КОММУНИКАТИВНОМ ПРОЦЕССЕ. Актуальные научные исследования в современном мире, (4-2), 41-44.

## ВВОДНЫЕ И ВСТАВНЫЕ КОНСТРУКЦИИ В ПОЭТИЧЕСКОЙ РЕЧИ М.И.ЦВЕТАЕВОЙ

**Зухриддинова Хилола Шавкатжон кизи**

*Студентка 3-курса факультета филологии Ферганского государственного университета. город Фергана, Узбекистан.*

**Аннотация:** *В данной научной статье рассматриваются более глубокое понимание специфики поэтического стиля Марины Ивановны Цветаевой. Анализ вводных и вставных конструкций в её стихотворениях позволит выявить особенности её поэтической манеры, использование языковых средств для создания эмоциональной и смысловой насыщенности текста, а также выявить связь между структурными элементами и художественным выражением её мировоззрения и тематики. Такой анализ поможет расширить наше представление о творчестве Цветаевой, а также пролить свет на важные аспекты её поэтики, которые могут быть полезны для дальнейших исследований в области литературоведения и стилистики.*

**Ключевые слова:** *Мария Цветаева, вводные и вставные конструкции, анализ, специфика, стиль, стихотворение, аспекты поэтики.*

**Annotation:** *This scientific article examines a deeper understanding of the specifics of the poetic style of Marina Ivanovna Tsvetaeva. The analysis of introductory and insertion constructions in her poems will reveal the features of her poetic manner, the use of linguistic means to create emotional and semantic saturation of the text, as well as to identify the connection between structural elements and the artistic expression of her worldview and themes. Such an analysis will help expand our understanding of Tsvetaeva's work, as well as shed light on important aspects of her poetics that may be useful for further research in the field of literary criticism and stylistics.*

**Keywords:** *Maria Tsvetaeva, introductory and insertion constructions, analysis, specificity, style, poem, aspects of poetics.*

Цветаеву-поэта не спутаешь ни с кем другим. Стихи ее узнаешь безошибочно по особому распеву, неповторимым ритмам, необщей интонации.

Если существуют поэты, воспринимающие мир посредством зрения, умеющие смотреть, закреплять увиденное в зрительных образах, то Марина была не из их числа. Мир открывался ей не в красках, а в звучаниях. «Когда вместо желанного, предрешенного, почти приказанного сына Александра родилась я, мать, самолюбиво проглотив вздох, сказала: «По крайней мере, будет музыкантша». Музыкальное начало было очень сильным в творчестве Цветаевой. В ее поэзии нет и следа покоя, умиротворенности, созерцательности. Она вся – в буре, в вихревом движении, в действии и поступке. Более того, ей было свойственно романтическое о творчестве как о бурном порыве,

захватывающем художника, ураганном ветре, уносящем его. Откроешь любую книгу – сразу погружаешься в ее стихию – в атмосферу душевного горения, безмерности чувств, постоянного ухода от нормы, драматического конфликта и противоборства с окружающим миром.

Вечная и самая дорогая Цветаевой тема – свобода и своеволие не знающей меры души. Она дорожит и любит эту прекрасную, окрыляющую свободой:

Не разведенная чувством меры –

Вера! Аврора! Души – лазурь!

Дура – душа, но какое Перу

Не уступалось – души за дурь?

Свободна сама поэзия Цветаевой. Ее слово всегда свежее, не затертое, прямое, конкретное, не содержащее посторонних смыслов. Такое слово передает жест не только душевный, но и физический; оно, всегда ударное, выделенное, интонационно подчеркнутое, сильно повышает эмоциональный накал и драматическое напряжение речи: «Нате! Рвите! Глядите! Течет, не так ли? Заготовливайте чан!»

Но главным средством организации стиха был для Цветаевой ритм. Это – сама суть, сама душа ее поэзии. В этой области она явилась и осталась смелым новатором, щедро обогатившим поэзию XX века множеством великолепных находок. Она беспощадно ломала течение привычных для слуха ритмов, разрушала гладкую, плавную мелодию поэтической речи. Ритмика Цветаевой постоянностораживает, держит в оцепенении. Ее голос в поэзии – страстный и сбивчивый нервный монолог, стих прерывист, неровен, полон ускорений и замедлений, насыщен паузами и перебоями.

В своем стихосложении Цветаева вплотную приблизилась к ритмике Маяковского:

Опрокинутыми...

Нот, планет –

Ливнем!

– Вывезет!!!

Конец... На-нет...

По словам Марины, это – как «физическое сердцебиение – удары сердца – застоявшегося коня или связанного человека».

Поэзия Марины Цветаевой немелодична, ненапевна, дисгармонична. Наоборот, она вобрала в себя рокот волн, раскаты грома и крик, затерявшийся в арии морского шторма. Цветаева восклицала: «Я не верю стихам, которые льются. Рвутся – да!». Она умела рвать стих, дробить на мелкие части, «разметать в прах и хлам». Единица ее речи не фраза и не слово, а слог. Цветаевой свойственно расчленение стихотворной речи: слово деление и слогаделение:

В Россию – вас, в Россию – масс,

В наш-час – страну! в сей-час – страну!

В на-Марс – страну! в без-нас – страну!

Особую роль в системе средств выразительности Цветаевой играет пауза. Пауза – это тоже полноправный элемент ритма. В противовес привычной постановке пауз на конец строки у Цветаевой они смещены, сплошь и рядом приходится на середину строки или на следующую строфу. Поэтому стремительный стих поэта спотыкается, обрывается, поднимается:

Двадцать лет свободы –

Всем. Огня и дома –

Всем. Игры, науки –

Всем. Труда – любому,

Лишь бы были руки.

Синтаксис и интонация как бы стирают рифму. И дело здесь в стремлении Цветаевой говорить цельно и точно, не жертвуя смыслом. Если мысль не вмещается в строку, необходимо либо «досказать» ее, либо оборваться на полуслове, забывая о рифме. Коль мысль уже оформлена, образ создан, заканчивать стих ради полноты размера и соблюдения рифмы поэт считает излишним:

Не чужая! Твоя! Моя!

Всех как есть обнесла за ужином!

- Долгой жизни, Любовь моя!

Изменяю для новой суженой...

На марш –

Цветаева всегда хотела добиться максимума выразительности при минимуме средств. В этих целях она предельно сжимала, уплотняла свою речь, жертвовала эпитетами, прилагательными, предлогами, другими пояснениями, строила неполные предложения:

Все великолепье –

Труб – лишь только лепет

Трав – перед тобой.

Марина Цветаева – большой поэт, ее вклад в культуру русского стиха XX века значителен. Судорожные и вместе с тем стремительные ритмы Цветаевой – это ритмы XX века, эпохи величайших социальных катаклизмов и грандиозных революционных битв.

Отношение говорящего к содержанию высказывания, его оценка высказанного могут быть переданы не только вводными словами, но и сочетаниями слов, относящимися и к отдельным членам предложения, и ко всему предложению в целом.

Функционально – семантический круг вводных конструкций в лирике М. Цветаевой не очень широк и включает не все возможные значения вводных единиц.

1) Компоненты, выражающие различную степень достоверности сообщения (уверенность, неуверенность, возможность и т. п.) составляют более 40 % всех вводных конструкций в текстах М.И. Цветаевой: “может быть” и “быть может”; “кажется”; “видно”; “поди”; “знать”; “помнится”; “мнится”; “дабы”.

2) Вводные слова, представляющие собой обращение говорящего к собеседнику составляют в лирике М.И. Цветаевой 37 %: “не правда ли”; “слышите”; “помните”; “послушайте”; “посмотрим”; “простите”; “скажите”; “гляди”; “вспомни”; “поглядите”; “знаешь”.

3) Вводные конструкции, указывающие на связь мыслей, последовательность их изложения, составляют в лирике М.И. Цветаевой 9 % от общего числа: “наконец”; “итак”; “впрочем”; “значит”.

4) Вводные слова, указывающие на источник сообщения, составляют в лирике М.И. Цветаевой 8 %: “говорят”.

5) Лишь в трех случаях встречаются вводные слова, выражающие эмоциональное отношение говорящего к содержанию высказывания: “к счастью”.

6) Вводные слова, показывающие степень обычности того, о чем говорится; вводные слова, указывающие на приемы и способы оформления мыслей; вводные слова, выражающие экспрессивность высказывания, а также вводные слова, указывающие на оценку меры того, о чем говорится – М.И. Цветаева в изучаемых нами текстах не использовала.

По структуре вводным может быть слово, словосочетание и предложение.

1) Предложения с вводными компонентами, оценивающими содержание речи и выраженными словами, которые соотносятся:

а) с категорией состояния:

“видно”

А глаза, глаза на лице твоём!

Два обугленных прошлогодних круга!

Видно, отроком – в невеселый дом

Завела подруга.

Заповедей не блюла, не ходила к причастью.

Видно, пока надо мной не пропоют литию,

Буду грешить – как грешу – как грешила: со страстью!

б) с именами существительными:

“не правда ли”

Смешно, не правда ли, поэт,  
Их обучать домашней роли.

- Уж поздно! – Мама, десять строк!.. –  
Но, к счастью, мама забывала.

в) с глаголами в безличной форме:

“кажется”

В утренний сонный час,  
- Кажется, четверть пятого, –  
я полюбила Вас,  
Анна Ахматова.

Потерянно, совсем без цели,  
Я темным переулком шла.  
И, кажется, уже не пели  
Колокола.  
С такую силою поняв разлуку,  
Что, кажется, и смерть не разведет, –

“мнится”

Вы слишком многих, мнится, целовали.  
Отсюда – грусть.

“говорят” (спрягаемая форма)

Ведь это, милые, у нас  
Червонец – милюковцу:  
«Владимир Маяковский? Да-с  
Бас, говорят, и в кофте  
Ходил...»  
Настанет день – печальный, говорят!

И спал ...

Сквозь скважины, говорят,  
Вода просачивается. В ряд  
Лежат, не жалуется, а ждут  
Незнаемого.

г) с вводным словом “итак”, потерявшим связь с частью речи, из которой образовалось:

Не припасть и к Психее, порхающей гостье уст...

Утоли мою душу: итак, утоли уста.

Я наездница тоже! И так, с высоты груди,  
С рокового двухолмия – в пропасть твоей груди!

д) с наречиями

“впрочем”

Впрочем, знаю я, что и тогда  
Не узнали бы вы – если б знали –

И сердце добросовестно, – а впрочем,  
Не всем уж умирать в постели

А впрочем – что ж, коли не лень!  
Но всех перелюбя...

А впрочем – не бритва –  
Сработано чисто ...

А впрочем – что ему с холма –  
Как звать такую малость?

“наконец”

Дай понять мне, Христос, что не только тени,  
Дай не тень мне обнять, наконец!

е) модальными словами, образованными из глагольных форм:

«знать»

Знать, уж делать нечего,  
Отошел от ее от плечика

Мать всплачет: «Год три месяца,  
А уж, гляди, как зол!»  
А я скажу: «Пусть бесится!  
Знать, в бабушку пошел!»

Мать: «Ни стыда, ни совести!  
И в гроб пойдет пляша!»  
А я-то: «На здоровьице!  
Знать, в бабушку пошла!»

Кинула перстень. Бог с перстнем!  
Не по руке мне, знать, кован!

«пожалуй»

- Сколько у тебя дружочков?  
Целый двор, пожалуй?  
- после кройки лоскуточков,  
Прости, не считала.

«поди»

А восприемников за душой –  
Цельный, поди, монастырь мужской!

- Скольких перепричищала?  
Поди, целый рынок?  
- А на шали бахроминок,  
Прости, не считала.

2) Предложения с вводными компонентами, оценивающими содержание речи и выраженными словосочетаниями глагольного типа.

“быть может”

Как в землю положен,  
Быть может, – проспишь до трубы

Это – кто знает? – не знаю, – быть может, –  
должно быть –  
Мне загоститься не дать на российской земле!

Быть может, я в тот черный день  
Очнусь – белей тебя!

Где осиянные останки?  
Волна соленая, – ответь!  
Простоволосой лесбиянки,  
Быть может, вытянула сеть?

Чего искал прозрачный силуэт?  
Быть может ей – и в небе счастья нет?..

Быть может – от плеча,  
Протиснутого лбом.



Быть может – от луча,  
Невидимого днем.

“может быть”  
А может быть, снова  
Пришел, – в колыбели лежишь?

А может быть, ложен  
Мой подвиг, и даром – труды.

И, может быть, вы бы даже меня не любили...

На стенах..  
Может быть – отказом  
Взять? Вычеркнуться из зеркал?

На урну ...  
Может быть – обманом  
Взять? Выписаться из широт?

Мне все – равны, мне всё – равно,  
И, может быть, всего равнее ...

“стало быть”  
Было, стало быть, сердце,  
Коль выстрелу следом – стоп.

- Так, стало быть, пожил?  
- Пасс в нек’тором роде.

А впрочем – не бритва –  
Сработано чисто.  
Так, стало быть, бита  
Картишка? – Сочится.

“может статься”  
Не гляди, что слезы льются:  
Вода – может статься!  
Раз сугробы подаются –  
Пора расставаться!

“должно быть”

Должно быть – за той рощей

Деревня, где я жила.

Должно быть – любовь проще

И легче, чем я ждала.

Это – кто знает? – не знаю, – быть может, – должно быть –

Мне загоститься не дать на российской земле!

Не знаю, почему. Должно быть,

Устала попросту душа,

И как-то не хотелось трогать

Мятежного карандаша.

Упирался он в твое окошко, –

Оттого, должно быть, я пришла...

3) Вводные предложения, составляющие менее 5 % от всех вводных конструкций в текстах М.И. Цветаевой, по структуре представлены обычно односоставными безличными:

О, как мне кажется, могли вы

Рукою, полною перстней,

И кудри дев ласкать – и гривы

Своих коней.

Таким образом, рассмотрев функционально–семантический круг вводных конструкций в лирике М. Цветаевой, мы видим, что он не очень широк и включает не все возможные значения вводных единиц.

### **ИСПОЛЬЗОВАННАЯ ЛИТЕРАТУРА:**

1. Ahmadalievich, Topvoldiyev Kazbek. "ЛИНГВИСТИЧЕСКАЯ ЭВОЛЮЦИЯ ВОСПРИЯТИЯ ВОСТОКА В ПРОИЗВЕДЕНИЯХ РУССКИХ ПИСАТЕЛЕЙ XX ВЕКА." *Новости образования: исследование в XXI веке* 1.6 (2023): 1181-1186.

2. Ahmadalievich, Topvoldiyev Kazbek. "РЕПРЕЗЕНТАЦИИ «УСЛОВНОГО» ВОСТОКА В ТЕКСТАХ ПРОИЗВЕДЕНИЯХ СА ЕСЕНИНА." *MODELS AND METHODS FOR INCREASING THE EFFICIENCY OF INNOVATIVE RESEARCH* 2.19 (2023): 207-212.

3. Akhmadalievich, Topvoldiev Kazbek. "Ivan Bunin's Orientalism." *Central Asian Journal of Theoretical and Applied Science* 2.4 (2021): 1-10.

4. Булгакова Е. С. Дневник. 1933-1940 // Воспоминания о Михаиле Булгакове: Е. С. Булгакова, Т. Н. Лаппа, Л. Е. Белозерская. М.: АСТ; Астрель, 2006. С. 13-294.
5. Метц К. Зеркала в кино // Киноведческие записки. 1992. № 3. Минц З. Г. Поэтика русской символики. СПб.: Искусство - СПб, 2004. 480 с.
6. Нинов, А. О драматургии и театре Михаила Булгакова / А. Нинов // Вопросы литературы. - 1986 - №9. - С. 84-111
7. TOPVOLDIEV, K. "Orientalism in Pushkin's cycle" Imitations of the Koran". Scientific journal of the Fergana State University 1.4 (2018): 62-65.
8. Topvoldiev, Kazbek. "USE OF ORIENTALISM IN LITERATURE AS RECEPTION OF IMITATION OF THE EASTERN WORLD." Конференции. 2020.
9. Tairovna, I. Z. (2024). LINGUISTIC INTENSIFIERS OF THE RUSSIAN LANGUAGE IN THE SEMANTIC SEGMENT OF THE XXI CENTURY. JOURNAL OF LANGUAGE AND LINGUISTICS, 7(1), 24-29.
10. Исаева, З., & Икбалжанова, С. (2024). СОВРЕМЕННОЕ СОСТОЯНИЕ РУССКОГО ЯЗЫКА. Евразийский журнал академических исследований, 4(3), 157-161.
11. Rakhmanovna, P. O., & Tairovna, I. Z. (2023). INNOVATIVE EDUCATIONAL TECHNOLOGIES TYPES. Scientific Impulse, 1(10), 950-955.
12. Исаева, З. Т. (2023). АНТРОПОЦЕНТРИЗМ-НОВАЯ НАУЧНАЯ ПАРАДИГМА В «АКТИВНОЙ ЛЕКСИКОЛОГИИ». GOLDEN BRAIN, 1(9), 156-162.
13. Исаева, З. Т. (2023). СИНТАГМАТИКА И ПАРАДИГМАТИКА КАК ТИПЫ ОТНОШЕНИЙ И СВЯЗИ ЯЗЫКОВЫХ ЕДИНИЦ В СОВРЕМЕННОЙ ЛИНГВИСТИКЕ. Новости образования: исследование в XXI веке, 1(9), 99-103.
14. Исаева, З. Т., & ЯЗЫКУ, С. EURASIAN JOURNAL OF ACADEMIC RESEARCH Innovative Academy Research Support Center. Volume, 3, 151-154.
15. Исаева, З. Т. (2023). ВАЖНОСТЬ ИССЛЕДОВАНИЯ ЛЕКСИКОЛОГИИ КАК РАЗДЕЛА ЯЗЫКОЗНАНИЯ. O'ZBEKISTONDA FANLARARO INNOVATSIYALAR VA ILMIY TADQIQOTLAR JURNALI, 2(19), 900-903.
16. Исаева, З. (2023). СОВРЕМЕННЫЕ ТЕХНОЛОГИИ ПРИ ОБУЧЕНИИ РУССКОМУ ЯЗЫКУ. Евразийский журнал академических исследований, 3(5 Part 2), 151-154.
17. Исаева, З. Т. (2023). ИДЕНТИФИКАЦИЯ ПАРАДИГМАТИКИ И СИНТАГМАТИКИ В КОРПУСНО-ОРИЕНТИРОВАННОЙ ЛИНГВИСТИКЕ. Finland International Scientific Journal of Education. Social Science & Humanities, 11(4), 269-264.
18. Исаева, З. Т. (2023). ПОНЯТИЕ «КОНЦЕПТ» В СОВРЕМЕННЫХ ЛИНГВИСТИЧЕСКИХ ИССЛЕДОВАНИЯХ. Scientific Impulse, 2(13), 442-448.
19. Веч, О., & Исаева, З. Т. (2017). К ВОПРОСУ ПЕРЕХОДА ОТ ВНУТРИСИСТЕМНОГО АНАЛИЗА ЯЗЫКА К ЕГО ИЗУЧЕНИЮ В КОММУНИКАТИВНОМ ПРОЦЕССЕ. Актуальные научные исследования в современном мире, (4-2), 41-44.

## ИСПОЛЬЗОВАНИЕ АРХАИЧЕСКОЙ ЛЕКСИКИ В ХАРАКТЕРИСТИКЕ ПЕРСОНАЖЕЙ В ПОВЕСТИ Л.Н.ТОЛСТОГО "ДЕТСТВО"

**Абдуллаева Насибахон Алижон кизи**

*Студентка 3 курса факультет филологии.*

**Топволдиев Казбек Ахмадалиевич**

*Научный руководитель: Ферганский государственный университет. Фергана, Узбекистан.*

**Аннотация:** В статье рассматривается особенность использования архаической лексики Львом Николаевичем Толстым в его автобиографической повести "Детство". Особое внимание уделяется тому, как архаичный язык служит для глубокой характеристики персонажей и отражает социальные различия и психологические особенности героев произведения. В статье анализируется, как употребление слов и выражений, уходящих своими корнями в прошлое, способствует созданию аутентичной исторической атмосферы и становится важным элементом в выявлении внутреннего мира персонажей, их ценностей, мировоззрения и эмоционального состояния.

**Ключевые слова:** персонажи, литература, архаическая лексика, эпоха, старомодные выражения, устаревшие слова.

**Abstract:** The article examines the peculiarity of the use of archaic vocabulary by Leo Nikolaevich Tolstoy in his autobiographical novel "Childhood". Special attention is paid to how archaic language serves to deeply characterize the characters and reflects the social differences and psychological characteristics of the characters of the work. The article analyzes how the use of words and expressions rooted in the past contributes to the creation of an authentic historical atmosphere and becomes an important element in revealing the inner world of characters, their values, worldview and emotional state.

**Keywords:** characters, literature, archaic vocabulary, epoch, old-fashioned expressions, outdated words.

В литературных произведениях XIX века язык является не просто средством коммуникации, но и мощным инструментом характеристики персонажей, а также важнейшим элементом создания исторической атмосферы. Л.Н.Толстой, один из величайших русских писателей, использует архаическую лексику в повести "Детство" для глубокого раскрытия характеров своих героев, их внутреннего мира и социального положения.

На примере таких персонажей, как старик слуга Николай, или Федор Иванович, представитель старшего поколения, Толстой показывает, как речь, насыщенная архаизмами, подчеркивает их возраст, жизненный опыт, и даже отчужденность от меняющегося мира. Употребление устаревших слов и фраз в

их речи невольно выделяет их на фоне остальных персонажей, таких как дети, чья речь свободна от такой лексики и является более непринужденной.

Через архаическую лексику Толстой передает также уровень образованности персонажей. К примеру, когда автор описывает речь тетушки, которая использует устаревшие выражения и формы, это может указывать на ее принадлежность к высшему обществу и традиционное воспитание. Таким образом, лексика выступает как знак отличия разных социальных классов, их культурных и идейных принципов.

Архаическая лексика в "Детстве" Толстого играет значимую роль не только в описании быта и времени, но и в характеристике персонажей. Персонажи обращаются друг к другу и на себя, используя определенные формы и обороты, которые непосредственно отображают их социальный статус, уровень образования, взаимоотношения и личные качества.

Например, формы обращения "твой покорнейший слуга" или "ваше благородие", которые использует старый слуга Арсений при общении с молодым Николаем или его матерью, являются архаизмами и свидетельствуют о социальном положении обоих персонажей и формах общения, принятых в то время.

Слово "маменька", которым Николай обращается к своей матери, выражает его нежность и близость с ней. Оно имеет привкус старого воспитания и аристократического стиля, в то время как современная лексика могла бы передать совершенно иное отношение.

Архаизмы также важны в передаче индивидуального характера персонажей. Например, старый преподаватель латыни Петр Игнатьич окружен архаизмами и старомодными выражениями, такими как "заняться уроками" или "карати неучей", что подкрепляет его образ учителя-классика, поклонника традиций.

В "Детстве" Толстого внимание к формам обращения и выражениям помогает раскрыть характеры персонажей и черты их характера. Вот некоторые примеры обращений и выражений, характеризующих персонажей:

1. При обращении к старшим или уважаемым лицам часто использовались выражения «Ваше Благородие», «Ваше Светлость» и «Ваше Величество», которые указывают на высокий социальный статус адресата и глубокое уважение со стороны говорящего.

2. Для обращения к отцу Николай использует слово "папа", которое в тот исторический период чаще применялось в высших кругах общества и употреблялось детьми в отношении своих отцов. Это обращение также подчеркивает доверительные и теплые отношения в семье.

3. Также в тексте встречаются такие обороты как «господин полковник», что укрепляет представление об отце главного героя как о строгом и авторитетном

родителя, с кем поддерживается определенный дистанционированный тон – снова отражение социальных норм и требований времени.

4. Прозвища и имена, данные слугам, такие как «Гаврила» или «Федор», которые подчеркивают их принадлежность к более низкому социальному классу и бытующую в тот период взаимосвязь имени с определенной социальной функцией человека.

5. Обращения между детьми, такие как "дружок", "братец", указывают на дружеские и непринужденные отношения.

Толстой вкладывает особый смысл в каждое обращение и выражение, что позволяет читателям лучше понять иерархию того времени, а также ощутить психологическую атмосферу в отношениях между персонажами.

Следует отметить, что архаическая лексика в "Детстве" Толстого не только раскрывает индивидуальность персонажей, но и играет важную роль в создании общей атмосферы произведения. Она вносит ощущение подлинности, погружая читателя в эпоху, к которой он принадлежит; время, когда традиции еще живы, и новое поколение только начинает их переосмысливать и преобразовывать. Так, Толстой демонстрирует, что язык является живым организмом, который изменяется вместе с обществом. Использование архаической лексики в "Детстве" становится художественным средством, которое позволяет автору не только точно очертить характеры персонажей, но и подчеркнуть их связь с прошлым, тем самым обогащая текст сложностью и многообразием мировосприятия разных поколений.

#### СПИСОК ЛИТЕРАТУРЫ:

1. Афанасьев, В. Ю. "Архаизмы в русской словесности: история и функции". Москва: Наука, 1990.

2. Толстой, Л. Н. "Детство, Отрочество, Юность". Москва: Художественная литература, 1982.

3. Виноградов, В. В. "История слов и их значений: Опыт историко-семантического исследования русской лексики". Москва: Наука, 1971.

4. Ahmadalievich, Topvoldiyev Kazbek. "ЛИНГВИСТИЧЕСКАЯ ЭВОЛЮЦИЯ ВОСПРИЯТИЯ ВОСТОКА В ПРОИЗВЕДЕНИЯХ РУССКИХ ПИСАТЕЛЕЙ XX ВЕКА." *Новости образования: исследование в XXI веке* 1.6 (2023): 1181-1186.

5. Ahmadalievich, Topvoldiyev Kazbek. "РЕПРЕЗЕНТАЦИИ «УСЛОВНОГО» ВОСТОКА В ТЕКСТАХ ПРОИЗВЕДЕНИЙ СА ЕСЕНИНА." *MODELS AND METHODS FOR INCREASING THE EFFICIENCY OF INNOVATIVE RESEARCH* 2.19 (2023): 207-212.

6. Akhmadalievich, Topvoldiyev Kazbek. "Ivan Bunin's Orientalism." *Central Asian Journal of Theoretical and Applied Science* 2.4 (2021): 1-10.

7. Булгакова Е. С. Дневник. 1933-1940 // Воспоминания о Михаиле Булгакове: Е. С. Булгакова, Т. Н. Лаппа, Л. Е. Белозерская. М.: АСТ; Астрель, 2006. С. 13-294.
8. Метц К. Зеркала в кино // Киноведческие записки. 1992. № 3. Минц З. Г. Поэтика русской символики. СПб.: Искусство - СПб, 2004. 480 с.
9. Нинов, А. О драматургии и театре Михаила Булгакова / А. Нинов // Вопросы литературы.-1986 - №9.-С. 84-111
10. TOPVOLDIEV, K. "Orientalism in Pushkin's cycle" Imitations of the Koran". Scientific journal of the Fergana State University 1.4 (2018): 62-65.
11. Topvoldiev, Kazbek. "USE OF ORIENTALISM IN LITERATURE AS RECEPTION OF IMITATION OF THE EASTERN WORLD." Конференции. 2020.
12. Tairovna, I. Z. (2024). LINGUISTIC INTENSIFIERS OF THE RUSSIAN LANGUAGE IN THE SEMANTIC SEGMENT OF THE XXI CENTURY. JOURNAL OF LANGUAGE AND LINGUISTICS, 7(1), 24-29.
13. Исаева, З., & Икбалжанова, С. (2024). СОВРЕМЕННОЕ СОСТОЯНИЕ РУССКОГО ЯЗЫКА. Евразийский журнал академических исследований, 4(3), 157-161.
14. Rakhmanovna, P. O., & Tairovna, I. Z. (2023). INNOVATIVE EDUCATIONAL TECHNOLOGIES TYPES. Scientific Impulse, 1(10), 950-955.
15. Исаева, З. Т. (2023). АНТРОПОЦЕНТРИЗМ-НОВАЯ НАУЧНАЯ ПАРАДИГМА В «АКТИВНОЙ ЛЕКСИКОЛОГИИ». GOLDEN BRAIN, 1(9), 156-162.
16. Исаева, З. Т. (2023). СИНТАГМАТИКА И ПАРАДИГМАТИКА КАК ТИПЫ ОТНОШЕНИЙ И СВЯЗИ ЯЗЫКОВЫХ ЕДИНИЦ В СОВРЕМЕННОЙ ЛИНГВИСТИКЕ. Новости образования: исследование в XXI веке, 1(9), 99-103.
17. Исаева, З. Т., & ЯЗЫКУ, С. EURASIAN JOURNAL OF ACADEMIC RESEARCH Innovative Academy Research Support Center. Volume, 3, 151-154.
18. Исаева, З. Т. (2023). ВАЖНОСТЬ ИССЛЕДОВАНИЯ ЛЕКСИКОЛОГИИ КАК РАЗДЕЛА ЯЗЫКОЗНАНИЯ. O'ZBEKISTONDA FANLARARO INNOVATSIYALAR VA ILMIY TADQIQOTLAR JURNALI, 2(19), 900-903.
19. Исаева, З. (2023). СОВРЕМЕННЫЕ ТЕХНОЛОГИИ ПРИ ОБУЧЕНИИ РУССКОМУ ЯЗЫКУ. Евразийский журнал академических исследований, 3(5 Part 2), 151-154.
20. Исаева, З. Т. (2023). ИДЕНТИФИКАЦИЯ ПАРАДИГМАТИКИ И СИНТАГМАТИКИ В КОРПУСНО-ОРИЕНТИРОВАННОЙ ЛИНГВИСТИКЕ. Finland International Scientific Journal of Education. Social Science & Humanities, 11(4), 269-264.
21. Исаева, З. Т. (2023). ПОНЯТИЕ «КОНЦЕПТ» В СОВРЕМЕННЫХ ЛИНГВИСТИЧЕСКИХ ИССЛЕДОВАНИЯХ. Scientific Impulse, 2(13), 442-448.
22. Веч, О., & Исаева, З. Т. (2017). К ВОПРОСУ ПЕРЕХОДА ОТ ВНУТРИСИСТЕМНОГО АНАЛИЗА ЯЗЫКА К ЕГО ИЗУЧЕНИЮ В КОММУНИКАТИВНОМ ПРОЦЕССЕ. Актуальные научные исследования в современном мире, (4-2), 41-44.

## MAMLAKATIMIZDA YOSH AVLODNI YETUK KOMIL INSON QILIB TARBIYALASH MAQSADIDA YARATILAYOTGAN SAYI HARAKATLAR

Xamidova Diyora Rustam qizi

*Sharof Rashidov nomidagi Samarqand davlat universiteti doktoranti*

**Annatsiya:** Ushbu maqolada bugungi kunda ta'lim sohasiga qaratilayotgan sayi harakatlar va imkoniyatlar haqida so'z yuritilgan. Bundan tashqari ta'lim sohasini oshirish maqsadida qabul qilingan qonun va qarorlar ko'rsatilgan.

**Kalit so'zlar:** Ta'lim, tarbiya, rivojlanish, kreativlik, komillik, konsepsiya, qonun, farmoyish.

**Аннотация:** В этой статье рассказывается о многочисленных действиях и возможностях, которые сегодня направлены на образование. Кроме того, указаны законы и решения, принятые в целях расширения сферы образования.

**Ключевые слова:** Образование, воспитание, развитие, креативность, совершенство, концепция, закон, распоряжение.

Zamon kesgin rivojlanishi bilan bir qatorda mamlakatimizda ta'lim sohasiga juda katta e'tibor qaratilmoqda. Ta'lim sohasiga berilgan imkoniyatlar buning yoqqol dalilidir. Bugungi kunda yurtimizda zamonaviy bilim va ko'nikmalarga ega, mamlakatning munosib kelajagi uchun javobgarlikni o'z zimmasiga ola biladigan, intiluvchan va serg'ayrat yoshlarni tarbiyalashga alohida e'tibor berilmoqda.

O'zbekiston Respublikasi Prezidenti Farmoni bilan 2018 yil 27 iyun "Yoshlar — kelajagimiz" Davlat dasturi tasdiqlandi. Ushbu dastur orqali yosh avlodga berilayotgan yangi imkoniyatlar va ularni qo'llab quvvatlash uchun yaratilayotgan sharoitlar ko'zda tutilgan. Bundan tashqari ushbu qonun Davlat va jamiyat boshqaruvida ham, biznesni taraqqiy ettirishda ham, umuman, barcha soha rivojida ham muhim o'rin tutadi. Yangidan-yangi tashabbus-g'oyalarni ilgari surish, zamonaviy ish yuritish uslublarini joriy qilishda ana shu qatlamning nuqtai nazari va sa'y-harakatlari alohida ahamiyat kasb etadi. Mazkur hujjatning muhimligi shundaki, u joylarda yoshlarning ijtimoiy-iqtisodiy faolligini oshirish, ularni tadbirkorlik faoliyatiga keng jalb qilish, yosh tadbirkorlarning istiqbolli g'oyalari va loyihalarini ro'yobga chiqarish, shuningdek, shu asosda yoshlar bandligini ta'minlashga to'sqinlik qilayotgan tizimli muammolarni bartaraf etishga yo'naltirilgan.

Mamlakatimizda yosh avlodni barkamol qilib tarbiyalash, ularning hayotga mustaqil qadam qo'yishlari uchun barcha zarur sharoitlarni yaratishga qaratilgan tizimli ishlar amalga oshirilmoqda. Jumladan, yoshlarning huquq va erkinliklarini ta'minlash, orzu-umidlarini ro'yobga chiqarish masalasiga davlat siyosati darajasida e'tibor qaratilmoqda. Buning samarasi natijada, har tomonlama yetuk, bilimli, salohiyatli shaxs, komil inson bo'lib voyaga yetayotgan o'g'il-qizlarimiz o'zlari qiziqqan yo'nalish va sohalarda yangi-yangi marralarni zabt etib, yurtimiz taraqqiyotiga munosib hissa qo'shib kelmoqda.

Mustaqillik sharoitida, yoshlarga ta'lim-tarbiya berishda, yuqorida ko'rsatib o'tganimizdek, ma'naviy yetuk insonlarni tarbiyalashda ma'naviy merosimizga munosabatimiz, uning bugungi va ertasi, qanday bo'la oladi, komil inson mezonlarida



tarbiya topayotgan bugungi yoshlarimiz mamlakatimizning barqarorligi, taraqqiyotida egallaydigan o'rni, umuman, yuksak ma'naviyatli jamiyatni barpo etish, boshqa ilg'or xalqlarda bo'lgani kabi, bizning millatimiz, jamiyatimiz uchun o'zining dolzarbligini hech qachon yo'qotmasligi milliy ma'naviyatimiz qanchalar teran ekanligidan dalolat beradi.

Bundan tashqari 2023 yilgi Davlat dasturi loyihasida ham yoshlarni professional ta'lim muassasalarida kasbga o'qitish ko'lamini kengaytirish va ta'lim jozibadorligini oshirish, "El-yurt umidi" jamg'armasi ta'lim dasturlari asosida iqtidorli yoshlarning xorijiy davlatlarning eng nufuzli universitetlarida ta'lim olishi uchun ochiq stipendiya tanlovlarini o'tkazish kabi bir qator vazifalar belgilanmoqda. Bugungi kunda yoshlarimizning san'at, adabiyot, sport sohalariga bo'lgan qiziqishlari ham inobatga olinib, hududlarda "Madaniyat karvoni" tadbirlari, festivallar, intellektual va sport musobaqalari o'tkazilmoqda. Muhtaram yurtboshimiz yoshlarga bo'lgan etibor kengaytirar ekan, bundan asosiy maqsad o'sib kelayotgan yosh avlodga ularning qiziqishidan kelib chiqqan holda o'zlari istagan kasbga yo'naltirishdir. Shu maqsadda bitiruvchilarni kasb-hunarga o'rgatish va ish bilan ta'minlashga qaratilgan "Hayot maktabi" dasturini amalga oshirish tashabbusini bildirdi.

Kelajagimiz davomchilari bo'lmish yoshlarimizni har tomonlama qo'llab-quvvatlash, ularning huquq va qonuniy manfaatlarini himoya qilish, mamlakatimiz istiqboli uchun mas'uliyatni o'z zimmasiga olishga qodir, tashabbuskor, shijoatli yoshlarni tarbiyalash borasida alohida tizim yaratildi. Yosh avlodning sog'lom o'sishi, sifatli ta'lim olishi va barkamol shaxs bo'lib voyaga yetishini ta'minlash, shuningdek, yoshlarning madaniyat, san'at, sport, axborot texnologiyalari va kitob o'qishga bo'lgan qiziqishini har tomonlama qo'llab-quvvatlashga qaratilgan "Besh muhim tashabbus" ni joriy etish bo'yicha samarali ishlar amalga oshirilmoqda. Yurtimizda tashkil etilayotgan yangi davlat va nodavlat maktabgacha ta'lim tashkilotlari, umumta'lim maktablari, oliy o'quv yurtlari, nufuzli xorijiy universitetlarning filiallari, zamonaviy IT-parklar, madaniyat muassasalari va sport inshootlari, mutlaqo yangi namunadagi ta'lim maskanlari — "Prezident maktablari", "Temurbeklar maktabi", "Ijod maktablari" bugungi globallashuv sharoitida raqobatga qodir bo'lgan yetuk kadrlarning yangi avlodini tarbiyalashga xizmat qilmoqda.

Buning yana bir misoli 2021-yil 18-yanvar kuni O'zbekiston Respublikasi Vazirlar Mahkamasining 23-son "O'zbekistonda yoshlarga oid davlat siyosatini 2025-yilgacha rivojlantirish konsepsiyasini tasdiqlash to'g'risida"gi qarori e'lon qilindi.

Konsepsiyaning maqsadi — yoshlarni jismonan sog'lom, ma'naviy yetuk insonlar etib tarbiyalash, ilmiy va ijodiy salohiyatini ro'yobga chiqarishga ko'maklashish, huquqlari, erkinliklari va qonuniy manfaatlarini samarali himoya qilish hamda mamlakatda amalga oshirilayotgan demokratik, ijtimoiy va iqtisodiy islohotlarga faol jalb qilishdan iborat.

Konsepsiyada 2021-2025-yillarda mamlakatning ijtimoiy-iqtisodiy taraqqiyoti bo'yicha prognozlarni inobatga olgan holda, quyidagi muhim vazifalarni amalga oshirish ko'zda tutilgan. Shu vazifalar qatorida biz yosh avlodni tarbiyalovchi ustozlar oldiga ham mas'uliyatli vazifalar belgilandi. Bular:

-ta'limning barcha bosqichlarida yoshlarning sifatli ta'lim olishini ta'minlash, hududlarda inklyuziv ta'lim rivojlanishi uchun shart-sharoit yaratish;

-yoshlarni ona Vatanga, oilaga, mustaqillik g'oyalariga muhabbat va sadoqat, milliy va umuminsoniy qadriyatlarga hurmat ruhida tarbiyalash;

-yoshlarni madaniyat, san'at, jismoniy tarbiya va sportga keng jalb etish, yoshlarda axborot texnologiyalaridan foydalanish ko'nikmalarini rivojlantirish, ular o'rtasida kitobxonlikni targ'ib qilish, xotin-qizlar bandligini ta'minlashga qaratilgan "Besh muhim tashabbus"ni amalga oshirish kabilardir.

O'zbekiston Respublikasining ta'lim sohasini isloh qilishdagi sa'y harakatlarining biri – bu pedagog kadrlarning zamon talablariga hamnafas tarzda faoliyat yuritishlari, har tomonlama rivojlangan komil shaxsni tarbiyalashga doir chuqur bilim, pedagogik mahorat, ko'nikma, malaka va madaniyatga ega bo'lishlarini talab etmoqda. Bu esa o'z-o'zidan ta'lim va tarbiya ishlarining qonuniyatlarini o'rganuvchi pedagogika faniga «kreativlik» degan tushunchani olib kirdi. Kreativlik (lot., ing. "create" – yaratish, "creative" yaratuvchi, ijodkor) – individning yangi g'oyalarni ishlab chiqarishga tayyorlikni tavsiflovchi hamda mustaqil omil sifatida iqtidorlikning tarkibiga kiruvchi ijodiy qobiliyati ma'nosini ifodalaydi. Shaxsning kreativligi uning tafakkurida, muloqotida, his-tuyg'ularida, muayyan faoliyat turlarida namoyon bo'ladi. Kreativlik shaxsni yaxlit holda yoki uning muayyan xususiyatlarini tavsiflaydi.

Shuningdek, kreativlik iqtidorning muhim omili sifatida aks etadi. Albatta buning natijasida yoshlarda yangi g'oyalar o'yg'onadi va rivojlanish o'sib boradi.

#### FOYDALANILGAN ADABIYOTLAR RO'YXATI:

1. Mirziyoyev SH.M. Milliy taraqqiyot yo'limizni qat'iyat bilan davom ettirib, yangi bosqichga ko'taramiz.-T.: O'zbekiston NMIU, 2017.
  2. O'zbekiston Respublikasi Prezidenti Shavkat Mirziyoyevning "Yoshlarni manaviy –axloqiy va jismoniy barkamol etib tarbiyalash, ularga ta'lim tarbiya berish tizimini sifat jihatdan yangi bosqichga ko'tarish chora tadbirlari to'g'risida" gi 2018-yil 14-avgustdagi PQ-3904-son qarori.(LexUZ online)
  3. O'zbekiston Respublikasi Prezidentining "2022-2026- yillarga mo'ljallangan Yangi O'zbekistonni taraqqiyot strategiyasi to'g'risida" gi Farmoni, 2022-yil 3-fevral (60-son)
  4. Abdullaeva Sh.A. Hamkorlik pedagogikasi. – T.: Fan va texnologiya, 2017.
  5. Karimova B.M. Sunnatova R. va boshqalar. Mustaqil fikrlash. Akademik litsey va kasb-hunar kollejlari uchun darslik.- T.: Sharq, 2000
- Elektron resurslar.
1. [www.edu.uz](http://www.edu.uz)
  2. [www.bilim.uz](http://www.bilim.uz)
  3. <http://elearning.zn.uz/>

## THE IMPORTANCE OF DEVELOPING CREATIVITY IN STUDENTS OF SECONDARY SCHOOLS

Mamadjanova Nozimaxon Azimxodjayevna

*Tashkent State Pedagogical University after named Nizami, associative professor, PhD*

**Abstract:** *In this article it was talked about the importance of developing students' creativity. It is also given a detailed description of flexible abilities that develop creativity by groups. Also, their positive impact on education and students is highlighted.*

**Key words:** *critical thinking, creativity, communication, collaboration, soft skills*

During the period of improvement of socio-economic relations, the modern trends developing in the society are evaluated by imposing new demands on the students of the secondary education school. Today, creativity is one of the important professional qualities required not only among representatives of "classical" artists, that is, artists, actors, musicians and designers, but also among qualified specialists working in the field of education, business world, advertising work, publishing industry. Therefore, in various organizations, there is a demand for employees who can quickly and creatively find solutions to problems that arise in all professional fields. In order to satisfy identified social needs, the main attention is focused on bringing out the creative potential of students of modern general education schools. In this regard, transition from traditional teaching of "ready-made" knowledge to modernization and creative renewal of the educational process is becoming a vital necessity. These processes definitely start at school.

In 2002, It was established the Society in the United States of America to study the skills of students to learn a subject in the 21st century. The US Department of Education, the National Education Association, state and non-profit organizations and a number of companies also joined it. Among them, Microsoft, Apple, Cisco and Dell joined this Society. The members of the society analyzed the skills necessary for learning academic subjects and identified the skills that will become a need for teaching students in the 21st century. In this way, the concept of 4Cs was born: Critical Thinking, Creativity, Communication, Collaboration. Also, so-called soft skills are among them [1].

The term "soft skills" means as "adaptive abilities". Adaptable skills are not related to a specific occupation, but they help an employee to perform their job well and improve their skills.

Nowadays, almost every employee communicates with colleagues, and sometimes with customers and partners. He should be able to negotiate with them, argue his position and convey it to other people. In addition, flexible skills allow the employee to work with information, to be aware of life and to feel confident in his profession. That is, flexible skills are important for designers and sales managers, programmers and managers, marketers and teachers.

Conditionally, all adaptive abilities can be divided into several groups:

Communication skills. It is the ability to negotiate with other people, work in a team and discuss your position. It also includes leadership qualities and emotional intelligence - the ability to understand other people's emotions and manage your own.

Self-organization skills. For example, the ability to effectively organize work and manage time wisely.

Creative skills. The ability to think out of the box is now needed not only by designers and other creative professions, but also by many other professionals, businessmen and managers.

Ability to work with information. This includes information retrieval, analysis, drawing conclusions, and computer literacy.

Resistance to stress. Big change is stressful, and when it's overwhelming, the ability to deal with it and be productive is especially important. Without resistance to high stress, it leads to the inability to perform work well and for a long time [1].

The above information shows that nowadays it is important to bring out the creativity of students, that is, their creative abilities. Although the language skills of the students are limited during the teaching of English language, they come to the class full of creative potential. It is desirable to create an environment for stimulating students' creative abilities in the lessons from the beginning of the academic year, as a result of which it will give effective results in learning English. Combining English lessons with students' creative thinking also develops cognitive skills such as observation, comparison, imagination and analysis, which they need in all areas of study and in their daily lives. They also develop the metacognitive skills of students, which include the ability to think critically about the results they have achieved in education.

Therefore, based on the task of improving the teaching methodology in the concept of the development of the preschool and school education system until 2030, English textbooks were prepared based on foreign experiences based on the "4K" model [2].

Each section of the textbook is divided into 6 main lessons, the first three lessons are about language materials, and the next three lessons are about types of speech activities. For example, in the first lesson, new lexical units, the second and third lessons are grammar and pronunciation rules in an inductive way, the fourth lesson, the fifth lesson is focused on listening and speaking, and the sixth lesson is aimed at forming reading and writing activities. The remarkable aspect of this textbook is that the texts given for reading are the information needed for everyday life, and they serve to prepare students for life. Teaches ways to find a way in different situations. The workbook of the textbook helps to further strengthen the knowledge gained by the students [3]. Using the 4K model is a tried-and-tested, and importantly, modern approach. In the new modern approach, more importance is attached to students' critical thinking and ability to express their opinion freely. These new modern school textbooks are presented based on an innovative approach.

Through these modern approaches, organizing the educational process for students in an interesting and useful way creates the need to acquire independent knowledge and develop their ability to develop their creativity. The new textbooks introduced for the subject of English language are more important because they not only develop the young

generation, who are the owners of our future, but also develop in them the skills necessary for successful adaptation to modern society.

#### REFERENCES:

1. Костюра С.С. 7 основ креативности на уроке английского языка в начальной школе. <https://s-ba.ru/conf-posts-2021-10/tpost/mjjm9ln3z1-7-osnov-kreativnosti-na-uroke-angliiskog>
2. <https://aniq.uz/uz/yangiliklar/barchasi-maktab-partasidan-boshlanadi-boshlangich-sinfda-4k-modeli-zamonaviy-talimga-innovation-yondashuv>
3. MAMADJANOVA, N. . (2023). YANGI AVLOD DARSLIKLARIDA LEKSIK INTERFERENSIYANING YORITILISH HOLATI. Педагогика и психология в современном мире: теоретические и практические исследования, 2(4), 66–67. извлечено от <https://www.in-academy.uz/index.php/zdpp/article/view/10300>

## **РОЛЬ БЮДЖЕТНОГО УЧЕТА В ОБЕСПЕЧЕНИИ ФИНАНСОВОЙ ПРОЗРАЧНОСТИ И ОТЧЁТНОСТИ ГОСУДАРСТВЕННЫХ ОРГАНОВ.**

**Дилноза Абдужалилова**

*Научный руководитель: Старший преподаватель кафедры «Бюджетный  
учет и казначейство» Ташкентского государственного экономического  
университета*

**Жураева У'ғилой**

*студентка Ташкентского государственного экономического университета*

Бюджетный учет - система сбора, регистрации и обобщения информации о ходе исполнения бюджетов всех уровней в целях надлежащего контроля за формированием государственных доходов и рациональным их использованием в будущем. Таким образом, бюджетный учет охватывает все операции, связанные с исполнением бюджета. Он является ключевым элементом финансового управления, применяемый государственными учреждениями для планирования, контроля и отчётности по расходам и доходам. Он служит основой для принятия финансовых решений, распределения ресурсов и обеспечения финансовой устойчивости государственных органов. Благодаря бюджетному учёту общественность и заинтересованные стороны могут отслеживать, куда и как используются государственные средства. Это способствует повышению доверия к властям и уменьшению возможностей для коррупции. Бюджетный учёт обеспечивает информацией о расходах и доходах, что позволяет эффективно прозрачно демонстрировать процесс принятия финансовых решений и их обоснование и предоставляет структурированную информацию о финансовом состоянии государства, его обязательствах и планах на будущее, делая её доступной для широкого круга заинтересованных лиц.

Принцип прозрачности бюджета подразумевает открытые для всех лиц данные, включающие в себя информацию об исполнении бюджетов, процессе его формирования, проведении государственных закупок и др. В выведенном нами определении видна взаимосвязь принципа прозрачности с гласностью и открытостью

Повышение степени прозрачности бюджетного процесса на различных уровнях власти способствует исполнению следующих задач:

- позволит осуществлять общественный (государственный) контроль с целью выявления нецелевого расходования бюджетных средств, вследствие чего будет усилена борьба с коррупцией;
- повысит уровень доверия населения и институтов гражданского общества к органам власти;
- окажет содействие привлечению иностранного капитала в страну;

- поднимет величину ответственности органов власти, участвующих в бюджетном процессе;
- создаст условия для общественного обсуждения вопросов, связанных с бюджетным процессом.

Бюджетная отчетность представляет собой обобщенную систему данных о состоянии активов и обязательств, составляемую на основе данных бюджетного учета по установленным формам. Единая методология бюджетного учета и бюджетной отчетности устанавливается Министерством финансов Республики Узбекистан в соответствии с настоящим Кодексом, стандартами бюджетного учета, а также иными актами законодательства. Стандарты бюджетного учета утверждаются Министерством финансов Республики Узбекистан.

Бюджетными организациями могут применяться внутриведомственные акты, обеспечивающие детализацию бюджетного учета с соблюдением единой методологии бюджетного учета и бюджетной отчетности. Роль бюджетного учёта в обеспечении отчётности государственных органов:

Финансовая документация: Бюджетный учёт обеспечивает составление финансовых отчётов, которые являются основой для оценки эффективности управления государственными финансами. Соответствие законодательству: Благодаря бюджетному учёту государственные органы могут подтверждать соответствие своей финансовой деятельности требованиям законодательства и нормативных актов.

Бюджетная отчетность включает в себя виды отчетов, которые в обязательном порядке должны своевременно составляться и подаваться в вышестоящие инстанции. К таким отчетам относятся:

- финансовые отчеты бюджетных организаций и получателей бюджетных средств;
- отчет о поступлениях доходов в Государственный бюджет и бюджеты государственных целевых фондов;
- отчет об исполнении Государственного бюджета;
- отчет об исполнении бюджетов государственных целевых фондов.

Отчет об исполнении государственного бюджета представляет собой результаты исполнения доходов и расходов государственного бюджета за определённый период в соответствии с бюджетной классификацией.

Указанные отчеты позволяют контролирующим органам проводить детальный анализ состояния организации, ее особенностей, текущих проблем, направления развития. Оценка результативности: Бюджетный учёт позволяет проводить анализ финансовых показателей и оценку достижения поставленных целей, что является основой для корректировки стратегий и принятия управленческих решений.

Бюджетный учёт играет решающую роль в обеспечении финансовой прозрачности и отчётности государственных органов, способствуя

эффективному управлению финансами, доверию общества и достижению целей государственной политики.

#### **ИСПОЛЬЗОВАННАЯ ЛИТЕРАТУРА:**

1. БЮДЖЕТНЫЙ КОДЕКС РЕСПУБЛИКИ УЗБЕКИСТАН.
2. Обеспечение прозрачности бюджетного процесса: основные аспекты и выявленные проблемы. Алексей Михайлович Куничкин.
3. Бюджетный процесс: принцип открытости и прозрачности .  
Эмма АСЛОНОВА.
4. Роль, задачи и функции бюджетного учета в системе финансового контроля. Федорова Анна Николаевна.



## TA'LIMIY O'YINLAR ORQALI O'QUVCHILARNING KREATIV QOBILIYATINI SHAKLLANTIRISH TEXNOLOGIYALARI

Nasriyev Baxtiyor Kaxramonovich

Osiyo xalqaro universiteti "Pedagogika va psixologiya" II-kurs magistri

Nurillayev Shahobiddin Supxonovich

Turkiston Yangi innovatsiyalar univesiteti "Jismoniy tarbiya va sport nazariyasi va metodikasi" I-  
kurs magistri

**Annotatsiya:** Mazkur maqola o'quvchilar ilim olish jarayonini va pedagoglarning dars berish jarayonini yanada takomillashtirish, ta'lim jarayoniga yangi ta'limiy o'yinlarni olib kirish va ular orqali ilish o'rganish ko'nikmasini yangi bosqichga olib chiqish ko'zda tutiladi. Umumta'lim jarayonda o'quvchilarni kreativ fikrlashga undovchi va ta'lim jarayonini samaradorligini aynan yangi zamon kiber o'yinlar orqali amalga oshirish ko'zda tutilgan.

**Kalit so'zlar:** ijodiy fikrlash, maktab ta'limi, tinch o'yinlar, element, tasvirlash.

## TECHNOLOGIES FOR FORMING STUDENTS' CREATIVE ABILITY THROUGH EDUCATIONAL GAMES

**Abstract:** This article is intended to further improve the learning process of students and the teaching process of pedagogues, to introduce new educational games into the educational process, and to bring the skill of learning through them to a new level. In the general education process, it is planned to encourage students to think creatively and to implement the effectiveness of the educational process through modern cyber games.

**Keyword:** creative thinking, school education, quiet games, element, representation.

## ТЕХНОЛОГИИ ФОРМИРОВАНИЯ ТВОРЧЕСКИХ СПОСОБНОСТЕЙ УЧЕНИКОВ ЧЕРЕЗ ОБРАЗОВАТЕЛЬНЫЕ ИГРЫ

**Аннотация:** данная статья призвана еще больше усовершенствовать учебный процесс студентов и педагогический процесс педагогов, внедрить в учебный процесс новые развивающие игры, вывести навык обучения через них на новый уровень. В общеобразовательном процессе планируется стимулировать творческое мышление учащихся и реализовывать эффективность образовательного процесса посредством современных киберигр.

**Ключевые слова:** творческое мышление, школьное образование, спокойные игры, элементы, представление.

KIRISH

Ta'limning axborotlashuv va globallashtirish sharoitida rivojlanishi innovatsiyalarning ko'rsatmasdan hozirgi kunda kadrlarni tayyorlashda munosabatlarni tamoyillari asosini ko'rib chiqmasdan amalga oshirish to'g'ri emas. Ijodiy shaxsning ijodiy faoliyati shunday qo'yilishi mumkin, ijodiy faoliyat va ishlab chiqarish shaxsan va o'zaro mos ravishda amalga oshiriladi. Sinf rahbarlari orasida ijodkorlik sifatini rivojlantirishning umumiy jarayonini umumiy tushunish uchun "Kreativlik" ning rivojlanishining ma'nosini tushunish kerak. Kreativlik (lot, ing. "create" – yaratish, "creative" – yaratuvchi, ijodkor) - o'zini o'zi ta'minlaydigan omil sifatida yangi g'oyalarni ishlab chiqish va iste'dodli mahsulotlarni ishlab chiqarishga tayyorlik bilan tavsiflangan ijodiy ishlab chiqarish. Ken Robinsonning so'zlariga ko'ra, "Kreativ - bu narsalarning asl to'plami". A.Gardner "Ijodkorlik inson tomonidan ijodiy bajariladigan amaliy harakatdir, u ma'lum bir yangilikni aks ettirishi va ma'lum amaliy ahamiyatga ega bo'lishi kerak", deb hisoblaydi. Olim tashkilotiga ko'ra, ijodkorlik "kornet sohasini chuqur bilish bilan birga yuqori darajadagi noodatiy boshqaruvga ega bo'lishni anglatadi. Har bir pedagogik sinf o'z mutaxassisligini bilishi, pedagogik tizimni tahlil qilishi, uslubiy modelni to'g'ri aniqlashi, o'quv jarayoniga ta'sir ko'rsatish mazmuni va usullarini bilishi zarur. Faqat tog'dan yetuk mutaxassis bo'lishi mumkin. Maktab sinf o'qituvchisining ijodiy fazilatlarini ro'yobga chiqarishda jamoaning o'rnini beqiyos. Shu bilan birga, o'qituvchilar va o'quvchilar jamoasi yagona maqsadli, doimiy faoliyatni tashkil etadigan, umumiy ovqatlanish organiga ega, barqaror, barqarorlik, umumiy xavfsizlik va barcha huquq va erkinliklar tengligiga ega bo'lgan o'zining ijtimoiy korxonasini ifodalaydi. hujayralar. Kooperativ guruhga, agar u o'zaro munosabatlardagi talaba tomonidan tashkilotga ijodiy yondashgan holda amalga oshirilsa, erishiladi. O'qituvchining ijodkorligini ko'rsatadigan keyingi jarayon darsdir. Dars o'qituvchining bevosita rahbarligi ostida ma'lum bir guruh ishtirokchilari bilan ma'lum vaqt davomida sodir bo'ladigan ta'lim jarayonining shakli hisoblanadi. Darsda har bir o'quvchining jismoniy mashqlar bilan shug'ullanishi uchun qulay joylar yaratish, mashg'ulotlar davomida o'rganiladigan fanlar asoslarini o'zlashtirish, ularning axloqiy fazilatlarini tarbiyalash va rivojlantirish.

#### TADQIQOT MATERIALLARI VA METODOLOGIYASI

XIX-asr nemis olimi. K. Gross tizimli o'ynashga harakat qildi, nemis psixologi K. Buhler o'yinlarni "qoniqarli" faoliyat sifatida o'rganadi. L. S. Vygotskiy va A. N. Leontyevning fikriga ko'ra, ular o'yinlarni o'rganishgan, ixni o'zlarining nazariy harakat faoliyati bilan bog'lashgan, ammo ular D. B. Elkonning shaxsiy yo'l-yo'riqlarini qo'ygan va uni ta'lim jarayonida talqin qilganlar. . Hech qanday noyob narsa yo'q va nix haqida eng muhim narsa uning ta'limdagi ix ma'nosidir. Xulq-atvor o'yinda erkin shakllanadi va ijtimoiylashadi. O'yinning eng muhim jihati uning ikki tomonlamaligi bo'lib, u dramatik san'at uchun ham mos keladi. Bir tomondan, o'yin ishtirokchilari nostandart ishlab chiqarish bilan bog'liq haqiqiy faoliyatni amalga oshiradilar, ikkinchi tomondan, o'yinlar bu faoliyat uchun javobgardir. Shunday qilib, o' ikkita vazifani bajarish ishlab chiqarish natijasini berishiga olib keladi. Ta'lim jarayonida o'yin faoliyatining elementlari keng qo'llaniladi: ishbilarmon o'yinlar, didaktik o'yinlar, rolli o'yinlar, kompyuter o'yinlari. Ishbilarmonlik o'yinlari aloqaning amaliy tabiatini modellashtirishning ushbu turi uchun

kasbiy faoliyatning nuqtasini yoki ijtimoiy mazmunini isloh qilishni anglatadi. Gap o'yin ishtirokchilarini ishlab chiqarishdir (o'yin uslubida simulyatsiya modellarini sotib olish).

### TADQIQOT NATIJALARI VA MUHOKAMA

Darhaqiqat, ijodiy fikrlash qobiliyatlarini rivojlantirishda maktab sinf o'qituvchilari sinf va sinfdan tashqari ishlarni tashkil etishning noan'anaviy usullaridan foydalanishlari kerak. O'qituvchi ijodiy rivojlanishning turli interfaol usullarini bilishi va ulardan o'z ishida samarali foydalanishi kerak. Maktab sinf o'qituvchisi o'z-o'zidan ijodkor bo'lib qolmaydi. Uning ijodiy asoslari vaqt o'tishi bilan keyingi o'rganish va o'z ustida doimiy ishlash orqali shakllanadi, asta-sekin takomillashtiriladi va rivojlanadi. Yaxshi o'qituvchi o'zini ijodiy tarbiyalay olishi kerak. Bunday holda, o'z-o'zini tarbiyalash - o'zini noyob ijodiy shaxs sifatida aniqlash, kasbiy va shaxsiy fazilatlarining namoyon bo'lishi, o'z-o'zini yanada takomillashtirish va moslashish zarurati, uzoq muddatli o'z-o'zini takomillashtirish dasturi va uzluksiz tizimni ishlab chiqish. .

Maktab ta'limi jarayoni o'quvchilarning ta'lim faoliyatida ham, o'quvchilarning pedagogik faoliyatida ham muhim davr hisoblanadi. Maktab sinf o'qituvchilari ta'lim o'yinlariga juda jiddiy yondashadilar. Ulardan ba'zilari riad o'yinlarini o'rta maktab sinflarida ko'rish uchun qulay ekanligini ta'kidladilar. Yo'q, bu shunchaki o'yin. Bundan tashqari, "Darsda qaysi didaktik o'yinlardan ko'proq foydalanasiz?" Bizning savolimizga 10 nafar yosh o'quvchilar o'qituvchilari javob berishdi: "Dam olish paytida, asosan, hamma narsa o'tib ketadi". Biroq, yaxshi amalga oshirilgan didaktik o'yinlar xalq tilini o'rgatish va yangi mavzular bo'yicha o'qish darslarini o'qitishning eng o'ziga xos va o'ziga xos usuli hisoblanadi. Axir, o'yin bilimlarini o'zlashtirish yo'lidagi har qanday qiyinchiliklarni engib o'tish - bu murakkab jarayonlarni engib o'tish va engillashtirishga yordam beradigan ta'lim usuli. Tashkilot kasbiy jihatdan shaxsni har tomonlama rivojlantirish uchun muhim qadam va tarbiya bo'lib xizmat qiladi. Ta'lim jarayonida tashkil etilgan didaktik o'yinlar o'quvchining tafakkurini rivojlantirishga qaratilgan. Didaktik o'yinni o'yin-kulgi yoki o'yin-kulgi vositasi sifatida emas, balki o'rganish vositasi sifatida ko'rish kerak. Birinchi bobda mening ishim turli tasniflar va o'quvchilarga to'xtaldi. O'yinlar mazmuni va amalga oshirish shakliga ko'ra sinflarga bo'lingan. Biz shaxsiy dars haqida o'ylayapmiz.

Tinch o'yin "O'zim tekshiraman". Bunday o'yin tugagach, kichik diktant matni tanlanadi va darsga kirish tashkil etiladi. O'qituvchi o'quvchilarga qisqacha diktant yozadi. Barcha o'quvchilar yozishni tugatgandan so'ng o'qituvchi doskaga diktant yozadi. Agar diktant doskaga avval yozilsa va yopilsa, o'qituvchi pardani ochadi. Diktantni o'quvchilar tomonidan tekshirish va tuzatish. Bunday diktantlar avval alifboda qo'llanilishi mumkin bo'lib, o'qituvchi faqat harflardan, so'ngra (undosh tovushlarni kiritgandan so'ng) bo'g'inlardan iborat diktantlarni turli xil variantlarda yozsa, o'quvchilarning o'quv va bilish qobiliyatlari shakllanadi.

1-variant: O, o, I, i, U, u, A, a.

2-variant: -Lo, -no, -to, -mi, -un, -in.

3-variant: Bola, lola, ona, zar, par.

4-variant: Bugun havo issiq. "Hikoya" o'qituvchi daftariga bir necha so'z yozdi. O'quvchilar ushbu so'zlardan foydalanib hikoya yozadilar. Bu jarayonda sud-tibbiy lug'at boyligi bilan birga gap va birikmalarni to'g'ri talaffuz qilish, ijodiy va mustaqil fikrlash

shakllanadi. O'qituvchi vaqti-vaqti bilan o'quvchilarning o'ziga bo'lgan ishonchini oshiradi. Ushbu o'yinni sinfdan tashqari mashg'ulotlar va to'garaklar paytida osongina o'ynash mumkin. Masalan: Nafisa, soat, yomg'ir, kitob.

"Siz kim?" "Bu nima?" Jadval juda ko'p elementlar bilan to'ldirilgan. O'qituvchi ushbu ob'ektlardan birini tasvirlaydi. Bunga asoslanib, o'quvchilar nima muhokama qilinayotganini bilib oladilar. Bu o'z-o'zini nazorat qilish, uning yordamida siz o'quvchilarning diqqatini jamlashingiz mumkin e'tibor berish, qo'llarini dam olish yoki yangi tovushlarni kiritish, yangi mavzuni tushuntirish jarayonini boshlash. Bu o'yin o'quvchilarda aql, e'tibor va mustaqil fikrlashni rivojlantirish imkonini beradi. Masalan: U to'p. Mashhur sportchilarimiz ham uni stadionlarda o'ynashadi. Bu yosh bolalarning ham sevimli o'yinchog'i.(javob: to'p).

"Topag'on" o'qituvchi ramzni tasvirlab, savol beradi. O'quvchilar ushbu belgi bo'lgan irq nomlarini aytadilar. Eng ko'p to'g'ri javob topgan o'quvchilar g'olib hisoblanadi. Ushbu o'yinni o'tkazish ishtirokchiga so'z guruhlarida haqida dastlabki ma'lumot berish jarayonini osonlashtiradi. Bundan tashqari, u sezgirlik, mustaqillik, aql-zakovat, ijodkorlik kabi fazilatlarni rivojlantiradi.

"Noto'g'ri taklif." Bu o'yin o'zining rasmga asoslangan jangovar o'yini. O'qituvchi rasmlarni tasvirlashda rasmga aloqador bo'lmagan gaplardan ham foydalanadi. O'quvchilar bu jumlaning diqqat bilan topish uchun uzoq vaqt talab etiladi. Bu o'yin o'quvchilardan aqlli, aniq, kuzatuvchan va diqqatli bo'lishni talab qiladi. Ular tasvirning vaqtiga diqqat bilan qarashadi va o'qituvchining kinoyasini diqqat bilan tinglashadi. Har bir noto'g'ri taklifni tekshirish sizning ishonchingizni oshiradi va darsni mustahkamlaydi. Bu o'yinni nafaqat ona tili darslarida, balki sinfdan tashqari mashg'ulotlarda ham o'ynash mumkin.

"Hech qachon". O'qituvchining asosiy o'yini - matnni o'qish. O'quvchilar sodir bo'lishi mumkin bo'lmagan voqeani tasvirlaydigan jumla yoki jumlaning topishlari kerak. Hazil nuqtai nazaridan, bu o'yin aql, aniqlik va kuzatishni talab qiladi, shuningdek, syujetni rivojlantirishga yordam beradi.

#### FOYDALANILGAN ADABIYOTLAR:

1. M.Usmonboyeva va A. To'rayev "Kreativ pedagogika asoslari". O'quv uslubiy majmua Toshkent, 2016, 193 b.
2. Husanboyeva Q. Adabiy ta'limda mustaqil fikrlashga o'rgatish asoslari. – Toshkent: O'zgin komtsentr, 2003.-103 b.
3. Mahmudov M.X. Ta'limni didaktik loyihalashning nazariy asoslari : - Ped. fanl.doktoriilm.darajasini olish uchun yozilgan diss. Avtoreferati. – Toshkent. 2004.- 45b.
4. Dilova N.G'. Maktab ta'limda o'zaro hamkorlik muhitini shakllantirish mexanizmlarini takomillashtirish: pedagogika fanlari bo'yicha falsafa doktori('hD). ... diss. – Nukus, 2018. – 152 s.
5. Nodirbek Kodirov Mamasoliyevich. (2023). INFORMATION CULTURE: A NEW APPROACH. World Bulletin of Social Sciences, 19, 129-134. Retrieved from <https://www.scholarexpress.net/index.php/wbss/article/view/2228>

MAKTABGACHA YOSHDAGI BOLALARDA IQTISODIY TA'LIMNI  
SHAKLLANTIRISH

Hamroyeva Oydin Normurod qizi

Navoiy innovatsiya universiteti Maktabgacha talim tarbiya yonalishi 1-kurs talabasi

Mansurova Maftuna

o'qituvchi

**Annotatsiya:** Jamiyat rivojlanishi va bozor shakllanishining zamonaviy sharoitida iqtisodiyot, har bir insonning muvaffaqiyati va shuning uchun butun jamiyatning gullab-yashnashi mumkin faqat ko'pchilik odamlar ongli ravishda, urf-odatlar va shaxsiy tajribaga asoslanib, harakat qilsalar ob'ektiv amaldagi qonunlarga muvofiq. Yangi bozor sharoitida ularning kelajagini ta'minlash, kelajak avlodni tayyorlashga mutlaqo yangi talablar qo'yilmoqda ishlab chiqarishda ishtirok etish va zamonaviy iqtisodiy shakllarga kirishga tayyorlikni shakllantirish iqtisodiyot nazariyasi va amaliyotini o'rganish va shakllantirish uchun mumkin bo'lgan munosabatlar yosh avlodning iqtisodiy tafakkuri. Bu iqtisodiy tushunchada ham ko'rsatilgan o'rta kasb-hunar maktabida ta'lim.

**Kalit so'zlar:** bola, maktabgacha ta'lim, iqtisodiy bilimlar, shakllanish bosqichlari, natijalar.

**Аннотация:** В современных условиях развития общества и становления рынка, экономики успех каждого человека, а значит, и процветание всего общества, возможны только в том случае, если большинство людей действует осознанно, основываясь на традициях и личный опыт, в соответствии с объективным применимым законодательством. В условиях нового рынка предъявляются совершенно новые требования к подготовке следующего поколения к обеспечению своего будущего, участию в производстве и формированию готовности к вхождению в современные экономические формы, к изучению теории и практики экономики и экономики. формировать экономическое мышление подрастающего поколения. Это обучение в среднем профессиональном училище, что также указано в экономической концепции.

**Ключевые слова:** ребенок, дошкольное образование, экономические знания, этапы формирования, результаты.

**Abstract:** In modern conditions of the development of society and the formation of the market and economy, the success of each person, and therefore the prosperity of the entire society, is possible only if the majority of people act consciously, based on traditions and personal experience, in accordance with objective applicable law. In the conditions of the new market, completely new requirements are placed on preparing the next generation to secure their future, participate in production and develop readiness to enter modern economic forms, to study the theory and practice of economics and economics. to shape the economic thinking of the younger generation. This is training in a secondary vocational school, which is also indicated in the economic concept.

**Key words:** child, preschool education, economic knowledge, stages of formation, results.

Iqtisodiyotni inqirozdan olib chiqish bo'yicha davlat dasturlarini amalga oshirishda ko'plab jiddiy qiyinchiliklar turli toifadagi ishchilarning kasbiy qobiliyatsizligi, ularning iqtisodiy bilimlari va bozorni boshqarish tajribasining etishmasligi natijasidir, degan tezis shubhasiz. Bularning barchasi nafaqat iqtisodiy ta'lim mazmunini tubdan o'zgartirish, balki o'quv jarayonini jiddiy tashkiliy va uslubiy qayta qurish zarurligini taqozo etadi. Biz tizimni yaratish haqida gapiramiz, uning asosiy tamoyillari uning barcha bo'g'inlarining uzluksizligi, mintaqaviy va tarmoq xususiyatlarini, shaxs va umuman jamiyat ehtiyojlarini hisobga olgan holda o'qitishning gradatsiyasi va o'zgaruvchanligi bo'lishi kerak.

Fuqarolik ta'limi fuqaroning o'z mamlakatining ijtimoiy, siyosiy, iqtisodiy hayotidagi ishtirokini o'z ichiga oladi, inson mustaqil, tashabbuskor, intellektual rivojlangan, aloqa aloqalarini o'rnatadigan, boshqa odamlarga nisbatan bag'rikeng, amalga oshirilayotgan o'zgarishlarni idrok eta oladigan va tegishli qarorlar qabul qila oladigan bo'lishi kerak. Bu fazilatlarining barchasi maktabgacha yoshdagi bolalik davrida yaratilgan va shuning uchun bolaning quyidagilarga qodir bo'lishi juda muhimdir:

1) odamlar umumiy (oziq-ovqat, suv, uy-joy, dam olish, pul va boshqalarga ehtiyoj borligini tushuning.) va farqlar (jamiyatdagi ijtimoiy, iqtisodiy mavqe, tashqi ko'rinish, an'analar, qadriyatlar va boshqalar.);

2) dunyodagi hamma narsa asta-sekin o'zgarib borayotganiga tayyor bo'ling va bu o'zgarishlarning zarurligi va muqarrarligini tushuning;

3) qaror qabul qilish uchun bir nechta imkoniyatlar mavjud bo'lgan vaziyatlarni aniqlay olish va ulardan eng maqbulini tanlash;

4) oila, maktabgacha, qo'shnilar, do'stlar jamoasida yashang;

5) ishlab chiqarish, mehnat vositalari va mahsulotlari, materiallar, resurslar va ularning kelib chiqishi haqida fikrlarga ega bo'ling;

6) tirik mavjudotlar, tabiiy resurslar va ularning odamlar tomonidan jamoaviy foydalanishining o'zaro bog'liqligi va bog'liqligini tushunish.

Iqtisodiy ta'lim, tarbiya va fikrlash sohasidagi tadqiqotlarning kengligi va xilma-xilligi asosan boshlang'ich, o'rta va yuqori darajalarga ta'sir qiladi va boshlang'ich maktab yoshi propedevtik hisoblanadi.

Biz bu holatga to'liq rozi emasmiz. Yaqinda maktabgacha yoshdagi bolalarning o'yin faoliyatini kuzatar ekanmiz, berilgan savollarni tahlil qilar ekanmiz, ularni iqtisodiy mazmun bilan bog'liq o'ta jiddiy muammolar qiziqtirayotganiga duch keldik. Ular orasida eng keng tarqalganlari: tovarlarning narxi, ehtiyojlari va ularni qondirish, nima uchun bir xil tovarlarning narxi har xil, tovarlarning paydo bo'lishi, pul, valyuta tushunchasi, nima uchun hamma har xil maosh oladi, hamma narsani pulga sotib olish mumkinmi, pul bo'lmaganda nima qilish kerak, nima uchun onam boshqa bolalar kabi o'yinchoqlar sotib olmaydi, bu erda tovarlar ishlab chiqariladi, boshqalarni ba'zi materiallardan yasash mumkinmi va hokazo. Ko'pincha bolalarning nutqida so'zlarni eshitish mumkin: reklama, barter, almashinuv, biznesmen, sug'urta, bank va boshqalar, ularning ko'pchiligi hech qanday ehtiyojsiz bilmaydi yoki ishlatmaydi. Maktabgacha yoshdagi bolalarning bunday "Iqtisodiy" qiziqishini qanday izohlash mumkin? Bizning fikrimizcha, buning sababi iqtisodiyotning odamlar hayotining barcha sohalariga va birinchi navbatda, oila hayotiga kirib borishida, bola har qadamda o'z oilasi a'zolari muhokama qiladigan iqtisodiy

muammolarga duch keladi. Biz har doim bolaning bunday qiziqishini qondiramizmi? Maktabgacha yoshdagi bola mehnat, ishlab chiqarish, ishlab chiqarish vositalari, ehtiyojlar, byudjet, soliqlar, jamg'armalar, yo'qotishlar, foyda kabi murakkab iqtisodiy tushunchalar va toifalarni idrok eta oladimi va tushuna oladimi? Maktabgacha yoshdagi bolalarda iqtisodiy fikrlash elementlarini shakllantirish mumkinmi? Ular tadbirkor, marketolog, menejer, broker va hokazo kasbining mohiyatini tushuna oladimi?? Ushbu kasblarga hurmat bilan qarash uchunmi? Bizning fikrimizcha, bu muammolarni hal qilish mumkin va zarur.

Bo'lajak yosh barkamol avlodimiz jamiyatning ishlab chiqarish, ijtimoiy-siyosiy, madaniy va iqtisodiy hayotida ishtirok eta olishi uchun yurtimizda tinchlik, osoyishtalik va farovonlik bo'lishi zarur.

Ijtimoiy farovonlik iqtisodiy ijtimoiylik va turmush tarzining umumiy shartlarini anglatadi. Farovonlik iste'mol bilan cheklanmaydi, balki yashash qulayligini ham talab qiladi. Agar hamma narsa etarli bo'lsa, farovonlikni ta'minlab bo'lmaydi.

Uskunalar: o'yinchoqlar, pul bilan qog'ozlar, suv va havo ifloslanishi rasmlar, hayvonlar rasmlar zarar qilinmoqda, o'simliklar yuqoriga ko'rsatib, bayrog'i, shtamp rasmlar, flomaster.

Dars usuli: talabalar "Zanjir" usulida "Iqtisodchi", "Zabiatshunos", "Advokat" so'zlarini aytadilar va 3 guruhga bo'linadi. Har bir guruh savdo, arzon, qimmat, tovarlar, pul, barter va ishbilarmonlar tushunchalarini maktabgacha yoshdagi bolalarga (agar nomiga ko'ra "Iqtisodchilar" guruhi bo'lsa) tadbirlarda, voqealarga boy o'yinlarda ochib beradi. Guruh a'zolari ishbilarmonlik o'yinlari, tasviriy illyustratsiyalar va reklamalardan foydalangan holda ijodiy yondashadilar.

"Tabiatshunoslar" guruhi o'z guruhini maktabgacha yoshdagi bolalarni nafas olayotgan havo, suv va erni ifloslantirmaslikka, hayvonlarga zarar bermaslikka, o'simliklarni yo'q qilmaslikka o'rgatishda himoya qiladi.

"Huhuqchilar" guruhi o'z guruhini bolalarga nima mumkin va nima mumkin emasligini, davlat ramzlarini o'rgatish, o'z ona yurtiga va ota-onalariga muhabbat uyg'otish bo'yicha himoya qiladi. Oxirida o'qituvchi har bir guruhning natijasini baholaydi, yakunlaydi va yakunlaydi.

Bolalarni iqtisodiy bilim, ko'nikma va malakalarni egallashga tayyorlash. Buning uchun maktabgacha yoshdagi bolalarning fikrlash doirasini kengaytirish va chuqurlashtirishga imkon beradigan turli vaziyatlarni ishlab chiqish, ushbu vaziyatlarni hal qilish variantlarini amalga oshirish uchun sharoit yaratish; iqtisodiy bilimlarni olish uchun asos bo'lgan mantiqiy va matematik fikrlarni rivojlantiradigan o'yinlar majmuasini amalga oshirish kerak.

Ikkinchi bosqichni amalga oshirish yo'nalishlari

1. Maktabgacha yoshdagi bolalarning iqtisodiy savodxonligi darajasi mezonlarini ishlab chiqish. Shunga ko'ra, dastur bo'limlari integratsiyasi.

"Matematika-iqtisodiy-mehnat", ta'lim - iqtisodiy, "Ma'naviyat - iqtisodiyot", "chet tillari - iqtisodiyot" va boshqalar.

2. Maktabgacha yoshdagi bolalar uchun "o'yinlar labirint" tizimini ishlab chiqish va amaliy sinovdan o'tkazish.

3. "Tabiatdagi ta'lim" kompleks dasturini yaratish. Ushbu murakkab dasturda maktabgacha ta'lim yoshidagi bolalar tabiat bilan bevosita o'yin, tabiiy boylik va foydalarning iqtisodiy qiymatini ko'rsatadigan o'quv faoliyati, tabiat qalbida sog'liqni saqlash faoliyati shaklida ta'sirlanadilar. Iqtisodiy tushunchalar va so'zlardan foydalangan holda chet tillaridan rus va ingliz tillarini o'rganishga alohida e'tibor qaratilmoqda.

Hozirgi kunda bozor iqtisodiyotiga o'tish davrida barchaga, shu jumladan maktabgacha yoshdagi bolalarga iqtisodiy ta'lim to'g'risida asosiy tushuncha berish muhimdir. Ushbu yoshdagi bolalar uchun iqtisodiy ta'lim tushunchalari bolalar ongiga maxsus tashkil etilgan mashg'ulotlar va darslar shaklida emas, balki kundalik hayotda o'yin va mehnat faoliyati jarayonida singdiriladi.

O'qituvchi uchun bolaning yoshi va mahorat darajasini hisobga olgan holda mohirlik bilan sharoit yaratish muhimdir.

Iloji bo'lsa, bolalar bog'chasining tayyorgarlik guruhida iqtisodiy ta'lim tushunchalarini shakllantirishga yordam beradigan alohida burchak yoki alohida xonani tashkil qilish kerak. Xonada yoki burchakda "do'kon-do'kon", "maktab-maktab", "bozor-bozor" o'yinlarini o'ynash uchun uskunalar bo'lishi kerak.

- Do'konchining kepkasi va xalati
- O'yinchoq tokchasi
- Ta'lim vositalari tokchasi
- Meva murabbo
- Sabzavotli tokcha
- Kassa apparati
- Tarozi
- Xaridorlar uchun sumkalar.
- Qog'oz pul

Maktabgacha yoshdagi bolalar turli xil harakatli o'yinlarni o'ynash orqali iqtisodiy ta'limning quyidagi oddiy tushunchalarini o'rganadilar.

- Narx sifatsiz
- Mahsulotni tejash
- Pul yo'qotish
- Arzon foyda
- Qimmat barter
- Sifat-bu valyuta
- Bank tadbirkor
- Reklama

Shundan kelib chiqib, mamlakatimizning iqtisodiy va ma'naviy hayoti har tomonlamma sog'lom va kuchli salohiyatga ega bo'ladi. Ular mamlakatimizning asosiy Qonunini mukammal bilishlari va uning normalariga muvofiq harakat qilishlari kerak.

Maktabgacha ta'lim muassasalarida "Konstitutsiya saboqlari" Konstitutsiyasini o'rganish bo'yicha maxsus kurs o'qitiladi.

Har bir bola o'zini eng buyuk inson ekanligini, uni boshqa tirik mavjudotlardan nimasi bilan farq qilishini yuragidan his qilishi kerak.

Maktabgacha ta'limda huquqiy ta'lim 3 bosqichda amalga oshiriladi.



□o'rta yosh (3-4 yosh)

□katta yosh (4-5 yosh)

□maktabga tayyorgarlik davri (6-7 yosh)

Dasturning maqsadi bolalarda umumiy axloqiy me'yorlar talablariga javob beradigan va ularning shaxs sifatida rivojlanishi uchun asos bo'ladigan bilim, ko'nikma va malakalarni shakllantirishdir.

Dasturning vazifalari:

- bolalarda hayotdagi ijodiy va salbiy holatlarga nisbatan sezgirlikni singdirish;
- umumiy axloqiy ko'nikmalarni rivojlantirish, kattalar, tengdoshlar bilan muomala qilish, kerak bo'lganda o'z qarashlarini himoya qilishga o'rgatish;
- Davlat, uning ramzlari, Konstitutsiya va qonunlar to'g'risida dastlabki g'oyalarni shakllantirish;
- maktabgacha yoshdagi bolalarga birinchi huquqiy ta'lim berishda bolalarning yosh xususiyatlarini hisobga olish kerak. Huquqiy qoidalarni tushuntirishda o'yin usullaridan foydalanish tavsiya etiladi. Bolalarga birinchi huquqiy tushunchalarni berish orqali ularning qoidalarga rioya qilishlariga erishiladi. O'rtasida tayyorlash shaklida huquqiy ta'lim (3-4 yoshda), katta (4-5 yoshda) va maktab tayyorgarlik davri (6-7 yoshda) atrof-muhit, tabiat bilan tanishish, badiiy, etiket ta'lim bu bir-biriga har bir yo'nalishini taalukli, saboq ichiga olgan tomonidan organik amalga oshiriladi.

O'rta yosh davri (3-4 yosh)

- bolalarni tug'ilgan joyi va vatanini sevishga o'rgatish - 1 faoliyat.
- oila a'zolarining ota-onalari, aka-uka va opa-singillariga hurmatni tarbiyalash-1-dars
- mumkin, imkonsiz, yaxshi, yomon kabi tushunchalarni ajratishga va ularning ma'nosini tushunishga o'rgatish-1-dars
- bolalarni muloyim, intizomli va g'amxo'r bo'lishga o'rgatish-1-dars

Jami: 5 ta mavzu

Katta yosh davri (4-5 yosh)

- Vatan, shahar, qishloq, mahalla, xalq, urf-odatlar, bolalar tug'ilib o'sgan tarixiy joylar haqida dastlabki tushunchalarni berish - 2-dars
- O'zbekiston Respublikasining ramzlari: bayroq, gerb, madhiya bilan tanishtirish va ularga hurmat bilan munosabatda bo'lishni tarbiyalash, 2-dars
- harbiy kuchlarga qiziqish uyg'otish orqali bolalarda jasorat, jasorat, vatanparvarlik tuyg'usini buzish - 1 mashq
- bolalarga intizom qoidalarini o'rgatishda davom etish va ularning yaxshi, yomon va imkonsiz tushunchalarini rivoyatlar orqali tushuntirish - 1 sessiya

Bolalarga O'zbekiston Respublikasining davlat tili o'zbek tili ekanligini turli shakllarda tushuntirishni davom ettirish ( tez gapirish, maqollarni o'rgatish, she'r yodlash va hikoyalar aytib berish orqali) - 1 faoliyat

Maktabga tayyorgarlik davri (6-7 yosh)

Mustaqil O'zbekiston, ozodlik, mustaqillik, o'z milliy tiliga ega bo'lish haqidagi tushunchalarini kengaytirish va ularga milliy bayramlarni qayta tiklash haqida g'oyalar berish-2 sessiya

O'zbekiston Respublikasining ramzlari: bayroq, gerb, madhiya, milliy valyutamiz haqidagi bilimlarni yanada mustahkamlash - 1 mashq

Konstitutsiya moddalarini bolalarga etkazish (1,4,5,6,29,36,37,40,41,49,50,52,55,64,54,68,70,89,122,126) - 3 ta trening

Bolalar qalbida o'zbek millatiga, uning tili va urf-odatlariga muhabbat va hurmat tuyg'ularini shakllantirish, milliy g'urur tuyg'usini tarbiyalash. Bolani o'zini shaxs sifatida anglashga o'rgatish - 1-dars

Milliy bayramlarimiz, Mustaqillik kuni, Navro'z, Hayit va boshqalar haqida tushuncha berish. Ma'naviy merosimizni asrab-avaylash va uni o'rganish bizning burchimiz ekanligini tushuntirish - 1 mashq

Jami: 8 ta mavzu

O'qituvchi kundalik mashg'ulotlarda 20 ta mashq va o'yin mavzusi orqali bolalarga Konstitutsiya moddalari mazmunini o'rgatadi.

Dunyodagi barcha odamlar kundalik ishlarida er, suv va havodan foydalanadilar. Er va suv qanchalik toza bo'lsa, inson salomatligi shunchalik yaxshi bo'ladi.

Biz xohlaymizmi yoki yo'qmi, har kuni chiqindilar chiqadi. Yoshu qari uchun bu chiqindilar bilan erni, suvni va havoni ifloslantirmaslikka harakat qilish juda foydali. Nafas olayotgan havosi va ichadigan suvi toza bo'lishi kerakligini tushunmaydigan odamlar tabiatga oqilona munosabatda bo'lolmaydilar.

Ota-bobolarimiz tog'lar va tog'larni, ko'llar va daryolarning pokligini, er osti va er usti boyliklarini himoya qila olishgan. Hatto suvga tupurish ham gunoh hisoblangan.

Bolalikdan bunday tushunchani singdirish yaxshi samara beradi. Mutaxassislarning fikriga ko'ra, bolani besh yoshgacha tarbiyalash uning hayoti davomida olgan ta'limining aksariyat qismini tashkil qiladi. Shuning uchun uchinchi ming yillik bolasi dasturi asosida maktabgacha yoshdagi bolalarda tabiatga ehtiyotkorlik bilan munosabatda bo'lish va hayvonlarga zarar bermaslik kabi tushuncha va tasavvurlar shakllanadi.

Ushbu vazifalar mashg'ulotlar va kundalik mashg'ulotlarda o'yinlar davomida amalga oshiriladi. Qanday faoliyat turidan qat'i nazar, o'qituvchi bolalarga ekologik ta'lim berishni maqsad qilib qo'yishi kerak. Tabiatni o'rgatish bilan tanishishda hayvonlar, o'simliklar va mevalarni tanishtirish bilan birga ular haqida bilim va ko'nikmalarni yaratish bilan birga ular toza er, toza havo va ifloslanmagan suvga bo'lgan ehtiyoj bilan bog'liq turli vazifalarni bajaradilar. o'yinlar o'ynaladi. Masalan, "Baliqning ko'lga borishiga yordam bering" labirint o'yinida bola baliqning toza suvga borishi uchun to'g'ri yo'lni ko'rsatishi kerak. Aks holda, u baliqni o'ldiradi.

Chizma mashg'ulotlarida o'qituvchi bolalarning chizilgan qog'oziga bulutlar va yomg'ir, daraxtlar, mashinalar, uylar, quyosh nuri, qushlar, gullar, baliqlar, odamlar, fabrikalar rasmlarini chizadi. Bolalarga erni, havoni va suvni ifloslantiradigan narsalar yonida aylana yoki yulduz yasash vazifasi beriladi.

#### FOYDALANILGAN ADABIYOTLAR:

1. Zakirhodjaev Sh.Ya., Solikhov MU "Physician and bemor" Tashkent - 2016.
2. Siluyanovoy IV Bioethics v Rossii: sennosti izakono., M. 2001.

3. R Karimov Sh.I. Healthy eating - health zone 2015
4. Fauler M.. Ethics is estrinskoedelo. M., 1994.
5. Merta Dj.. Pravochnik vracha obhey praktika. M., 1998.
6. Store NA. Iskusstvo obhnyas bolnomi. M., 1991.
7. Kasimov E.Yu. Art of communication. Toshkent, 1996.
8. CURRENT Medical diagnosis and treatment

## PUBLITSISTIKANING TURLARI VA O'ZIGA XOS XUSUSIYATLARI

Usmonova Umida Baxtiyorovna

Jizzax DPU Maktabgacha va boshlang'ich ta'limda xorijiy til kafedrasida katta o'qituvchisi Tel: (90)  
025-21-04, (93)308-71-71

**Annotatsiya:** *Publitsistik matnlarga gazetalar, jurnallar, televidenie, radio, veb-saytlar va boshqalar kabi ommaviy axborot vositalarining turli shakllari uchun ko'p hollarda jurnalistlar hamda yozuvchi va ilm ahlining chiqishlari matnlari kiradi. Ushbu maqolada publitsistika turlari va ularning tarjimadagi xususiyatlari yoritilgan.*

**Kalit so'zlar:** *gazeta, matn, asar, ma'no, munosabat, matnning mohiyati, nutqiy jarayon, stilistika, nutq, ocherk, feleton, pamflet, axborot.*

«Publitsistika» aslida «xalq» so'zidan olingan bo'lib, ijtimoiy, xalqchil degan ma'noni anglatadi va ijtimoiy doiradagi munosabatlar uchun xizmat qiladi. Ijtimoiy hayotning siyosiy masalalarini vaqtli matbuot hamda nashrlar orqali ommaviy aks ettiradi. Publitsistik uslub elementlari ijtimoiy tarakqiyotning eng qadimgi davrlaridayoq paydo bo'la boshlagan edi. Masalan, kadimiy oratorlik nutqlari va boshqalar fikrimiz isboti bo'la oladi. Jumladan, «Publitsistika mavzu-material xususiyatlari jixatidan falsafiy-siyosiy, iqtisodiy, ma'naviy-axloqiy, adabiy-tanqidiy xarakterda bo'ladi. Uslub jihatidan bahs-munozarali, tashviqot-targ'ibot, tankdiy-analitik, satirik ko'rinishlarga ega. Janr xususiyatlari jihatidan esa u voqeiy-informatsion (xabar reportaj, xisobot, korrespondensiya), analitik (maqola), badiiy-publitsistika (ocherk, feleton, pamflet, yozuvchi maqolasi) turlarga bo'linadi»<sup>6</sup>.

O'zbek tili funksional uslublarining barchasida bo'lgani kabi publitsistik uslubda ham faqat uning o'zigagina xos bo'lgan va matnda alohida bo'rtib turadigan xususiyatlar mavjud. Xo'sh, bu o'ziga xosliklar nimalardan iborat?

Bu xususiyatlar ommaviy axborot vositalarining (keyingi o'rinlarda OAV shaklida beriladi) ijtimoiy vazifasiga bog'liq tarzda namoyon bo'ladi. Axborot berish barobarida ham targ'ibot ishlarini olib borish, ham tinglovchi, tomoshabin va o'quvchiga ta'sir o'tkazish ularning asosiy vazifasi sanalar ekan, til vositalari ham ana shunga mos ravishda tanlanadi.

OAVlarining informatsiya berish, ma'rifiylik, tarbiyaviylik, tashkilotchilik, gedonistik (ko'ngilochar), safarbarlik, deklarativ-shior, oddiylik, hamma uchun baravarlik kabi asosiy xususiyatlari tanlanish o'lchovlari bo'lib hisoblanadi. Jurnalistning materialni tayyorlash va uzatish jarayonidagi fikrni rivojlantirib borish san'ati, bayondagi dinamizm, fikriy va hissiy uyg'unlikni muvozanatda saqlashi, hujumkorligi va umuminsoniy etik me'yorlarni saqlashi kabi holatlar ham til vositalarini tanlash jarayonini boshqarib turadi.

Erkinlik, obyektivlik, obrazlilik, ta'sirchanlik, ravonlik, ixchamlik, haqqoniylik, dabdabali, balandparvoz uslubdan voz kechish, emotsional-ekspressivlik kabilar tildan foydalanishning OAVlariga xos bo'lgan jihatlari hisoblanadi. Bularni umumiy holat sifatida

<sup>6</sup> ЎзСЭ, 9-том, 103-бет.

baholasak, har bir janrga xos bo'lgan xususiy holatlar ham mavjud. Masalan, konkretlik, aniqlik, operativlik, umumlashtirish, ixchamlik kabilar Publitsistik uslubning axborot ko'rinishiga, shuningdek, faktning to'g'riligi, neytrallik singarilar xabar; biron bir yangilikdan xabardor qilish, unda faktlarga tayanish, tezkorlik, ta'sirchanlik, haqqoniylik, tantanavorlik, emotsional-ekspressiv bo'yoqli so'zlarning ko'pligi reportaj; dolzarblik, jonli suhbat, hozirjavoblik, ravonlik, ixchamlik, ta'sirchanlik intervyu janrlariga xos bo'lsa, tahliliylik, umumlashtirish, haqqoniylik, xulosalash kabilar mazkur uslubning tahliliy ko'rinishlariga tegishlidir. Shuningdek, qoliplilik, andozalilik va neytrallik korrespondensiyalarga; dalil, isbot, tahlil, umumlashtirish, ob'ektivlik kabilar maqola janrlariga xos xususiyatlar sanaladi.

Bu xususiyatlar OAVlarining barchasiga tegishli bo'lsa, gazeta va jurnallar imkoniyati ularda beriladigan bosh maqola, bosh muharrir minbari singari rubrikalar hisobiga yana ham kengayadi. Ular dasturiy, safarbarlik, yo'l ko'rsatuvchilik, targ'ibot va tashkilotchilik, umumlashtiruvchilik, Publitsistik va ishchanlik xarakteri bilan Publitsistikaning maxsus janrlari sifatida namoyon bo'ladi. Subyektiv bahoning mafkuraviyligi, bayon uslubining yuqoriligi, ijtimoiy-siyosiy leksikaning faolligi, sintaktik qurilishi nisbatan murakkabligi bilan bu maqolalar alohida mavqeda turadi.

Publitsistik uslub tadqiqotchilari unga xos bo'lgan va bir-biridan ajratib bo'lmaydigan asosiy prinsiplar sifatida informativlikni va ta'sir xarakterini inobatga olib, ekspressivlikni qayd etishadi. Ushbu prinsiplar uslubning muhim xususiyatlarini – standartlik va tasviriylik xususiyatlarini keltirib chiqaradi. Bu bir-biriga qarama-qarshi tendensiyadagi hodisalar bir-birini taqozo ham qiladi va yaxlitlikda olib qaraladi.<sup>7</sup>

Shuningdek, standart va bo'yoqdorlik, informativlik va emotsionallik oppozitsiyasi ham publitsistik uslubning konstruktiv belgilari sanaladi va ular turli janrlarda turlicha namoyon bo'ladi. A.Abduaidov «Gazeta janrlarining til xususiyatlari» mavzusida himoya qilgan doktorlik dissertatsiyasida standart-antiekspressivlik, ekspressivlik-antistandart formulasi haqida gapirganda ana shu belgilarni nazarda tutgan.<sup>8</sup>

Publitsistik uslubning hozirjavoblik, targ'ibot-tashviqot xarakteri uning barcha janrlariga xos materiallarning qisqa vaqt ichida ommaga yetkazilishini taqozo etadi. Bir necha janrlarga oid va turli funksional uslublarga tegishli materiallar ko'p sonli jurnalistlar, o'z va jamoatchi muxbirlar tomonidan tayyorlanadi. Bu jarayondagi vaqt tig'izligi bayonda ekspressivlikka intilish jurnalistni avvaldan ishlatilib kelinayotgan obrazli so'z va iboralarga murojaat qilishga majbur qiladi.

Xullas, Publitsistika tili xabar uzatish xususiyati, mantiqiyiligi va emotsionalligi bilan funksional uslublar doirasida alohida tizimni tashkil etadi.

Publitsistik uslub o'zbek tili funksional uslublari tizimida kitobiy uslub sifatida qaraladi. Unda amal qiladigan barcha me'yorlar adabiy til me'yorlari doirasida bo'lishi taqozo etiladi. Publitsistikaga oid ayrim janrlarning so'zlashuv jarayoni bilan bog'liqligi

<sup>7</sup> Тасвирийлик ва экспрессивликни функционал услубларда, масалан, улар хос бўлмаган илмий услуб ва публицистик услубларда маънодош сўзлар сифатида қарашга тўғри келади. В.Г.Костомаров *экспрессивлик ва стандарт* нинг ўзаро боғлиқлигини *публицистиканинг асосий принциплари* сифатида белгилагани туфайли у тилшуносликда *Костомаров концепцияси* сифатидан эътироф этилади. [Қаранг: *Кожина М.Н.* *Стилистика русского языка*, с.186; *Барлас. Л.Г.* *Русский язык. Стилистика*, с.

<sup>8</sup> *Абдуaidов А.* Газета жанрларининг тил хусусиятлари: Филол.фан.д-ри. ...дис.автореф, 39-бет

unda soʻzlashuv uslubiga oid xususiyatlarning namoyon boʻlishiga ham olib keladi. Har ikki uslub xususiyatlari uygʻunlashgan holda yuzaga chiqishidan qatʼiy nazar publitsistik uslub, kitobiy uslub va soʻzlashuv uslubning etaloni sifatida omma uchun adabiy nutq namunasi vazifasini oʻtaydi.

Bu uslublarga bogʻliq ravishda publitsistik matnlar yozma va ogʻzaki shakllarda namoyon boʻladi. Ammo yozma shakldan foydalanish ustunlik qiladi. Siyosiy sharhlovchilar, komentatorlar, eshittirishni olib boruvchilar, diktorlarning chiqishlari va suhbatlariga oldindan tayyorgarlik koʻriladi – qogʻozga tushiriladi. Hech qanday tayyorgarliksiz amalga oshiriladigan, spontan nutqdan foydalanish undan keyingi oʻrinda turadi. Baʼzi holatlarda bu ikki shakl aralash holda keladi. Siyosiy-publitsistik nutqning bu koʻrinishidan koʻpincha davlat rahbarlari foydalanadilar.

Publitsistika tufayli, radio va televidenie tilida tez-tez murojaat qilib turilishi natijasida nutqning ogʻzaki shakli faqat maishiy faoliyat doirasida qolib ketmadi, u soʻzlashuv va kitobiy nutq doirasida ham amal qila boshladi. Deyarli kitobiy vositalar qoʻllaniladigan ilm-fan, rasmiy axborot, publitsistikaga ham kirib bordi. Bu esa kitobiy va soʻzlashuv nutqni oʻzaro yaqinlashtirishga, faollashtirishga va jadallashtirishga xizmat qildi. Aytilganlardan shunday xulosa kelib chiqadiki, Publitsistika va jurnalistika mutlaq bir uslubga xos boʻlgan usullardan foydalanayotgan emas. Unda nutqning hozirgi oʻzbek tili keng qamrovli tizimidagi barcha - kitobiydan (ilmiy, rasmiy, publitsistik, badiiy) tortib, soʻzlashuv nutqgacha (adabiy-soʻzlashuv, muomala-maishiy, oddiy nutq) elementlari keng qoʻllanilmoqda.

Publitsistik uslub maʼlum maʼnoda oraliq uslub sanaladi. Buning maʼnosi shuki, mazkur uslubda shakllangan matnlar obrazlilik, taʼsirchanligi, tasviriy vositalarning mahsuldor qoʻllanilishi bilan buga yaqinlashsa, dialektizmlar, istorizmlar, argo va jargonlar qoʻllanilmasligi bilan undan uzoqlashadi.

Adresat ongi va hissiyotiga taʼsir oʻtkazish vazifasi publitsistik uslub va buni funksional jihatdan birlashtiradi. Taʼsir oʻtkazuvchi lingvistik vositalar bu uslublarning har ikkalasida ham umumiy boʻlishi mumkin. Shu bilan birga, ushbu vazifa ularni bir-biridan ajratadi ham. Chunki ularning taʼsir koʻrsatishdan maqsadlari turlicha boʻladi. Publitsistik uslubga xos boʻlgan jangovarlik, hozirjavoblik, axborot uzatishdagi vaqtning tigʻizligi adresantga tezlikda, toʻgʻridan-toʻgʻri va ochiq taʼsir oʻtkazish vazifasini qoʻyadi. Buda esa adresatning ruhiy olamiga, qalbiga taʼsir oʻtkazish orqali uning badiiy-estetik, maʼnaviy-maʼrifiy olamini boyitish va zavqlantirish maqsad qilib qoʻyiladi.

#### ADABIYOTLAR ROʻYXATI:

(List of references):

1. Abdusaidov A. Gazeta janrlarining til xususiyatlari. Filol.fan.dok...dis.aftoref.- Samarqand, 2005.-48 b.
2. Boboyeva A. Gazeta tili haqida. – Toshkent, 1983.
3. Boboyeva A. Gazeta sarlavhalari haqida // Oʻzbek tili va adabiyoti jurnali, 1971, 2-son. – B. 61-63
4. Qilichev E. Oʻzbek tili amaliy stilistikasi.—Toshkent. “Oʻqituvchi”, 1992;

## МУАЛЛИМИ ДОНИШГОҶИ ДАВЛАТИИ БУХОРО

### Ш. Ш. Норқўҷқоров

*Тадқиқи баҳрҳои махсуси арӯзи араб дар “Шаҷарат-ул-арӯз”-и Саид  
Музаффаралии Асирӣ*

**Аннотатсия:** Дар мақолаи мазкур хусусияти ба худ хоси баҳрҳои махсуси арӯзи араб зери таҳлил кашида мешавад. Маънои луғавии он баҳрҳо дар асоси “Шаҷарат-ул-арӯз” ва дигар фарҳангҳои истилоҳот арӯзӣ шарҳи худро меёбанд. Дигар он аст, ки намунаи шеърҳои, ки шуарои тоҷику форс дар баҳрҳои махсуси арӯзи араб гуфта шудаанд, вазни онҳо муайян карда мешавад. Ҳаминро алоҳида бояд қайд кард, ки навгоние, ки шуарои тоҷику форс дар панҷ баҳри арӯзи арабӣ ворид кардаанд, дар асоси мисол таҳлил карда мешавад.

**Калидвожа:** баҳр, баҳри комил, баҳри вофир, “Шаҷарат-ул-арӯз”, шуарои форсу тоҷик, мусамман...

Ба ҳаводорони илму адаб маълум аст, ки дар илми арӯзшиносӣ низ баҳр мавҷуд буда, панҷ баҳри махсус (комил, басит, вофир, тавил ва мадид) хоси арӯзи араб аст. Се баҳр хоси арӯзи тоҷику форс аст, ки инҳоянд: қариб, ҷадид ва мушокил. Боқӣ монда ёздаҳ баҳр байни арабу аҷам муштарак истифода мешаванд.

Баҳрҳои махсуси арӯзи араб дар шеъри форсӣ низ истифода шудаанд, лек аҷамиён онҳоро мусамман кардаанд. Муаллифи “Шаҷарат-ул-арӯз” он баҳрҳои махсуси арабро дар рисолаи хеш зери тақиқ кашида, масъалаҳои умдатарини онҳоро нишон додааст. Тақия ба маълумоти муаллиф мо баъзе ҷиҳатҳои баҳрҳои комил, басит, вофир, тавил ва мадидро хоҳем шарҳ дод.

Баҳри комил

Баҳри комил яке аз баҳрҳои хоси шеъри араб ба ҳисоб меравад, ки тозиён мусаддас офаридаанд. Форсигӯён низ дар ин баҳр гоҳо шеър гуфтаанд ва мусамман офаридаанд. Ба шаҳодати Саид Музаффаралӣ намунаи шеъри форсӣ дар баҳри комил низ мусаддас вучуд дорад. Зиҳоти ин баҳр ҳафт аст: измор, ҳазал, вақс, қатъ, ҳадд, изолат ва тарфийл; ҳаминро муаллиф алоҳида қайд менамояд, ки серистеъмолтарин зиҳоти ин баҳр измор ба ҳисоб меравад. Оиди ин баҳр низ як чанд мисолҳои эътимодбахш оварда шудааст:

Баҳри комили мусамман.

Мутафоъилун, мутафоъилун, мутафоъилун, мутафоъилун (ду бор).

Мисолаш аз Бедил:

Ситам аст агар ҳавасат кашад, ки ба сайри сарву суман баро,

V V - V - || V V - V - || V V - V - || V V - V -

Ту зи ғунча кам надамидай, дари дил кушо, ба чаман даро!

V V - V - || V V - V - || V V - V - || V V - V -

Тақтеъаш ин аст:

Ситам аст агар // ҳавасат кашад, // ки ба сайри сар // ву суман баро,

Ту зи ғунча кам // надамидай //, дари дил кушо //, ба чаман даро!

Баҳри комили музмири мусамман.

Мутафоъилун, мутафоъилун, мустафъилун (ду бор).

Мисолаш, байт:

Санамо, хаёлатро чӣ шуд, ки ба мор надорад улфате,

V V - V - || V V - V - || V V - V -

Хиҷилам зи доғат, к-аз вафо ба саврам гузорад суннате.

V V - V - || V V - V - || V V - V -

Баҳри комили мусаддаси музмири музол.

Мутафоъилун, мустафъилун, мустафъилон. Мисолаш, байт:

Чу равон шавӣ, осоядам рӯху равон,

V V - V - || V V - V - || V V - V -

Чу ниҳон шавӣ аз ҷону дил хезад ф и ғ о н!

V V - V - || V V - V - || V V - V -

Баҳри комили мусаддаси музмири мавқӯс.

Мустафъилун, мафоъилун, мутафоъилун.

Мисолаш, байт:

Рӯзе бувад, ки ишқи ту ба сар ояде,

-- V - || V - V - || V V - V -

Ё хотират ба меҳри ман магар ояде.

Ба пайбурди Музаффаралӣ муаллифи “Меъёр-ул-ашъор” дар ин вазн шуарои форсигӯён шеъри бо такаллуф эҷод карданашонро гуфта мегузарад.

Баҳри вофир

Ин баҳр низ хоси назми араб аст. Ба шаҳодати Саид Музаффаралӣ “вофир” ном гузоштани ин байт дар он аст, ки дар он мутаҳаррик (ҳичоҳои кушоди кӯтоҳ) бисёранд. Дар китоби “Луғати мухтасари истилоҳоти адабиётшиносӣ”-и Холиқ Мирзозода маънои луғавии “Вофир”-ро “бисёр” меноманд. Ин ба фикри мо бисёрии ҳичоҳои кӯтоҳ дар мадди назар аст. Муаллифи “Шачарат-ул-арӯз” дар як рукни ин баҳр (рукни мафоилатунро ба назар дорем) панҷ мутаҳаррик вучуд доштанаширо гуфта мегузарад ва ин баҳр дар шеъри араб мақоми воло доштанаши аз тарафи муаллиф-Музаффаралӣ қайд карда мешавад. Боз ҳаминро алоҳида меоварад, ки зиҳофоти ин баҳр ҳафт то аст: асаб, ақл, нақс, қатф, азаб – ба зоди муъчама, қасам, чамам, ақас. Баҳри вофир низ дар шакли мусамман, мусаддас ва гоҳо мураббаъ низ омадан метавонад. Ҳаминро алоҳида қайд менамояд, ки дар ашъори араб ин баҳр асосан мусаддас офарида шудааст, вале форсиён онро мусамман ва мураббаъ кардаанд.

Баҳри вофири мусаммани солим.

Мафоъилатун, Мафоъилатун, Мафоъилатун, Мафоъилатун.



Мисолаш, байт:

Чӣ шуд санамо, ки сӯи касе ба чашми вафо наменигарӣ?...  
V - V V - || V - V V - || V - V V - || V - V V -

Зи расми ҷафо намегузарӣ, тариқи вафо намесипарӣ?...  
V - V V - || V - V V - || V - V V - || V - V V -

Тақтеъаш ин аст:

Чӣ шуд санамо, // ки сӯи касе // ба чашми вафо // наменигарӣ?...  
Зи расми ҷафо // намегузарӣ, // тариқи вафо // намесипарӣ?...

Чӣ шуд, ки Духти Чочии ман ба чашми вафо наменигарад...,  
V - V V - || V - V V - || V - V V - || V - V V -

Зи расми ҷафо намегузарад, тариқи вафо намесипарад...  
V - V V - || V - V V - || V - V V - || V - V V -

Мафоъилатун, Мафоъилатун, Мафоъилатун, Мафоъилатун.

چه شد که دُختِ چاچی من به چشم وفا نمی نگرد

ز رسم جفا نمی گزرد، طریق وفا نمی سپرد...

Вофири мусаддаси мақтӯфи маъсӯб.

Мафоъийлун мафоъилатун фаъӯлун.

Мисолашг, байт:

Зи дасти он санам ба сад эҳтирозам,  
V - - - || V - V V - || V - - -

Дили ман метапад ба барапм, чӣ мозам?...  
V - - - || V - V V - || V - - -

Вофири мусаддаси маъқули мақтуф.

Мафоъилун, мафоъалатун, фаъӯлун.

Мисолаш, байт:

Бувад лабат ҳаёти дилам нигоро,

Бидеҳ зи ғам наҷот дилам, Худоро!

Вофири мусаддаси солим. Мафоъалатун, мафоъалатун, мафоъалалун.

Мисолаш, байт:

Буто ғами ту ба дили ман бизад аламе,

Чунорн, ки азҳӯ ба гирди ҷаҳон шудам ғаламе.

Вофири мураббаъ. Мафоъалатун, мафоръалатун. Мисолаш байт аз

Мавлоно Насируддини Тӯсӣ:

Бадӣ чӣ кунӣ ба ҷои касе,

V - V V - || V - V V -

Ки ӯ накунад ба ҷои ту бад!

V - V V - || V - V V -

Баҳри тавил

Тавил низ яке аз баҳрҳои дарозтарини шеъри араб аст. Дар луғат маънои “дароз, баланд” аст. Музаффаралӣ оиди ин баҳр чунин меорад “Ва шеъри форсӣ дар ин баҳр шозз ва камёб аст”.<sup>9</sup> Мо дар назми тоҷику форс намунаи ин баҳрро пай бурдан метавонем, лек хеле кам аст. Дар китоби “Шаҷарат-ул-арӯз” зиҳфоти ин баҳр низ дар шакли зер оварда шудааст: кафф, қабз, қаср, ҳазф, салм, сарм, тасниъ, муъоқиба. Шакли солими ин баҳр фаъълун, мафойлун, фаъълун, мафойлун аст. Доир ба ин баҳр мисол оварда вазнашро муайян менамоем:

Баҳри тавийли мусаммани солим.

Фаъълун, мафойлун, Фаъълун, мафойлун.

Мисолаш аз Салмони Соваҷӣ:

Ба эҳсон туй Ҳотам, ба рифъат туй касро,

V - - || V - - - || V - - || V - - -

Ба фармон туй Осаф, ба бурҳон туй Ёйсо.

V - - || V - - - || V - - || V - - -

Баҳри мадид

Ва “мадид” дар луғат “кашида” аст. Ва ин баҳрро аз баҳри тавил кашидаанд (яъне аз даруни баҳри тавил гирфта сохтаанд).

Ва баъзе гӯянд, ки ду сабаб дар ду тарафи аркони субоъии ӯ кашида шудааст. Ва зиҳфоти он чунин аст:

хубн, кафф, қабз, ташъйис, қаср, қатъ, шакл, ҳазф, изолат, халъ, муъоқаба.

Ҷадвали баҳри мадид

Баҳри мадиди солим. Фоъилотун, фоъилотун, фоъилотун, фоъилун.

Мисолаш аз Ҷомӣ:

Дил зи ҳаҷрат эй санам, хуни худро мехӯрад,

- V - - || - V - - || - V - - || - V -

Ҷон зи дастат, эй санам, ҷома бар тан медарад.

- V - - || - V - - || - V - - || - V -

Баҳри мадиди мусаммани маҷнун.

Фоъилотун фаъалун, Фоъилотун фаъалун. Мисолаш, байт:

Аз миёну даҳанаш, то тавон як сари мӯ,

- V - - || V V - || - V - - || V V -

З-он нишон бор надех, з-ин сухан ҳеч мағӯ.

- V - - || V V - || - V - - || V V -

Баҳри мадиди мусаммани маҷнуни музол. Фаъалотун фаълун, Фаъалотун фаълун. Мисолаш байт:

Лаби ӯ оби бақо, суханаш мояи ҷон,

V V - - || V - || V V - - || V -

Қади ӯ сарви сиҳӣ, даҳанаш сирри ниҳон.

V V - - || V - || V V - - || V -

<sup>9</sup> Саид Музаффаралии Асирий. Шаҷарат-ул-арӯз. Чопи Техрон. Дар асоси дастхат. Саҳифаи 54.

Баҳри басит

Басит дар луғат “густуронида” (пахн карда, боз када шудагӣ) аст. Пас дар ибтидои рӯки субоӣи ӯ ду сабаб густуронида шудаанд. Ва Хумосиро бошад, як сабаб. Ва зиҳфоташ хубн, тай, қатъ, изолат аст ва бас.

Чадвали баҳри басит. Баҳри басити солим:

Мустафъилун фӯилун, Мустафъилун фӯилун. Мисолаш аз Ҷомӣ:

Чун хору хас рӯзу шаб уфтодаам дар раҳат,

-- V - || - V - || -- V - || - V -

Бошад, ки бар ҳоли ман уфтад назар ногаҳат.

-- V - || - V - || -- V - || - V -

Ва тақтеъаш чунин бошад:

Чун - хо - ру - хас // рӯ - зу - шаб // уф - то - да - ам // дар - ра - ҳат,

Бо - шад - ки - бар // ҳо - ли - ман // уф - тад - на - зар // но - га - ҳат.

Аз фикрҳои болоӣ ба чунин хулоса омадан мумкин аст, ки дар баҳрҳои махсуси арӯзи араб шоирони машҳури тоҷику форс, мисли, Салмони Соваҷӣ, Абдурахмони Ҷомӣ, Насируддини Тӯсӣ ва худи муаллифи “Шаҷарат-ул-арӯз” намунаи беҳтарини назро офаридаанд. Аз ин маълум мегардад, ки дар он баҳрҳои арӯзи араб шуарои тоҷику форс низ дастболоанд. Ҳаминро бояд алоҳида қайд намуд, ки Саид Музаффаралӣ корбурди баҳрҳои басит, тавил, мадид, вофир ва комилро нисбатан аз арӯзшиносони пешин, аз Шамс Қайси Розӣ, Насируддини Тӯсӣ, Ҷомӣ, Навоӣ ва Бобур мукамалтар ва муфассалтар шарҳ додааст.

### АДАБИЁТ:

1. Саид Музаффаралии Асирӣ. Шаҷарат-ул-арӯз. Чопи Техрон. Дар асоси дастхат. Саҳифаи 54.
2. Насируддин Тӯсӣ. Меъёр-ул-ашъор. -Душанбе, “Ориён”, 1992. С. 110.
3. Шамс Қайси Розӣ. Ал-Мӯъҷам. -Душанбе, “Адиб”, 1991. С. 218.
4. Баҳром Сирус. Қофия дар назми тоҷик. Тоҷикистон, нашриёти давлатии Тоҷикистон, 1955. С. 38-39-40-41.
5. Расулхон Ҳодизода. Аз гузашта ва ҳозираи адабиёти тоҷик. -Душанбе: Ирфон, 1974. Саҳ. 37.
6. М. А Бухорӣ. Лубоб-ул албоб. Ҷилди аввал. -Душанбе: Бебок, 2018. Саҳ. 63.
7. Норқӯҷқоров Ш. Ш. МАВҚЕИ НАСИРУДДИНИ ТҶСӢ ДАР ТАШАККУЛИ ИЛМИ БАДЕЪ (ДАР АСОСИ АСАРИ “МЕЪЁР-УЛ-АШЪОР”) //Academic research in educational sciences. – 2021. – Т. 2. – №. 9. – С. 60-66.
8. Норқӯҷқоров Ш. Ш. “АСОС-УЛ-ИҚТИБОС”-И НАСИРУДДИНИ ТҶСӢ (СОХТ ВА СТРУКТУРАИ БА ХУД ХОСИ ИН РИСОЛА) //Academic research in educational sciences. – 2022. – Т. 3. – №. 12. – С. 343-351.

9. Shavkatzoda N. S. NASIRUDDIN TUSI AND HIS PLACE IN THE HISTORY OF EASTERN CIVILIZATION //Galaxy International Interdisciplinary Research Journal. – 2022. – T. 10. – №. 4. – C. 344-351.
10. Shavkatzoda N. S. NASIRUDDIN TUSI AND HIS PLACE IN THE HISTORY OF CIVILIZATION OF THE PEOPLES OF THE EAST //Galaxy International Interdisciplinary Research Journal. – 2021. – T. 9. – №. 12. – C. 930-937.

SHUKUR XOLMIRZAYEV ASARLARINING INSONLAR HAYOTIDA  
ETNOPSIXOLOGIK AHAMIYATI VA "ODAM" ASARINING BOSHQA XALQLAR  
HAM TANISHISHI UCHUN INGLIZCHA TARJIMASI

Bozorova Ro'zigul Xurramovna

TerDU Ijtimoiy fanlar fakulteti Amaliy psixologiya yo'nalishi 2-bosqich talabasi +998 99 704 96 15

**Annotatsiya:** Ushbu maqolada Shukur Xolmirzayevning asar qahromonlari haqida etnopsixologik qarashlar, ularning milliy, madaniy, ma'rifiy qadriyatlari borasida ham so'z boradi. Insonlar tabiati, ularning urf-odatlarini, murakkab davrlarni o'z ichiga olgan hayot tarzi haqida ham mulohazalar yuritiladi. Quyida ulardan birini inglizchaga o'g'irgan holda taqdim etaman.

**Kalit so'zlar:** Etika, estetika, ma'rifat, madaniyat, qadriyat, an'ana, tafakkur, ishonch, vijdon, vatanparvarlik, sadoqat, muhabbat, e'tibor, e'tiqod, iymon, qobiliyat, sharm, hissiyot, muvozanat, xarakter.

**Annotation:** This article also talks about the ethnopsychological views of Shukur Kholmirzayev's characters, their national, cultural and educational values. Considerations are also made about the nature of people, their customs, and they way of life that includes complex periods. Below is a brief interpretation of them.

**Key words:** Ethics, aesthetics, enlightenment, culture, value, tradition, thinking trust, conscience, patriotism, loyalty, love, attention, belief, faith, ability, shame, emotion, balance, character.

**Аннотация:** В данной статье также говорится об этнопсихологических взглядах героев Шукура Холмирзаева, их национальных, культурных и просветительских ценностях. Также обсуждается характер людей, их традиции и образ жизни, включающий сложные периоды. Ниже приводится их краткое описание.

**Ключевые слова:** Этика, Эстетика, просвещение, культура, ценность, традиция, мышление, доверие, совесть, патриотизм, верность, любовь, внимание, вера, способность, стыд, эмоция, равновесие, характер.

Insonning rivojlanishida nafaqat uning tashqi muhitdagi o'rni, o'zaro munosabatlari, jamiyatdagi har xil ta'sirlar, balki adabiyotning ham ta'siri muhim hisoblanadi. Insonning ma'naviyatini ham ruhiyatini rivojlanishiga hissa qo'shuvchi ushbu omilni misol qilib ko'rsatishimiz mumkin. Hayotda inson ongiga ana shunday yaqqol ko'zga tashlanmadigan, bilib-bilmas narsalar ham muhim o'rin tutadi. Shuningdek, inson hayotining shakllanishida, uning ma'naviy dunyosining boyishida, ruhiy olamining kengayishida uning amalga oshiradigan har bir faoliyatida, aniq maqsad bo'lishida ham adabiyotning o'rni beqiyos desak adashmagan bo'lamiz. Adabiyot beqiyos darajada insonlarga shunchalar yaqinki, insonlarni yaxshilikka yetaklovchi fan hisoblanadiki, bu fanni o'rganmasdan iloj yo'q. Adabiyot qalbdagi vijdon, unda umid chinorlari rivojlandi. Doimo, adabiyotning har bir falsafasi insonlar taqdirida tutgan o'rni, uning qanchalik buyukligini ko'rsatib bersa ajab emas. Har bir insonning yuragida adabiyot shakllansa, unga muhabbat shakllansa

insonning ruhiyati ham shunchalar rivojlanadi-ki, bu insonning ongli faoliyati bilan bog'liq, albatta.

Inson yashayotgan bu zaminda har xil voqea yoki turli hodisalar shiddat bilan amalga oshib bormoqda. Biroq, adabiyotga bo'lgan muhabbat hali ham o'sha, ya'ni o'z ma'nosini yo'qotmagan. Adabiyotni o'rganar ekanmiz undagi tarix bilan ham bog'liq bo'lgan holatlarni ko'rishimiz mumkin. Shunday tarixiy va madaniy ma'naviyatning har bir yoosh qalbida shakllanishiga adabiyotda o'z asarlari bilan hissa qo'shgan adiblarimiz birqancha, albatta. Bizning ma'naviyatimizga, bizning ongimizga, o'z asarlari bilan kirib borgan ana shunday adiblarimizdan biri Shukur Xolmirzayev hisoblanadi. Uning yozgan asarlari haqida ko'plab ijobiy fikrlar bildirish mumkin. Adib insonning ma'naviyati qanchalar buyukligini, inson e'tiqodi, undagi qadriyat qanchalik yuksak bo'lsa uning axloqi ham shunchalik rivojlanishini ta'kidlab o'tadi.

#### SHUKUR KHOLMIRZAYEV. HUMAN (STORY)

Rahima was just dipping her bucket in the water when someone called from behind.

Rahima put her bucket by the water and went to sister Khosiyat who was standing in front of the grass.

"Come in, I'll show you something." They are leaving the city!

Rahima followed him into the grass, saw the young man standing next to him, and bit her. Sister Khosiyat blocked his way:

"I will sell you, I will not give it!"

- Run away!

Rahima pushed him and rushed out. He half filled his bucket with water, went out to the beach and looked at the grass by the stream with hatred.

That night, his mother committed suicide, before her death, she called her grandchildren to her side and received their consent. "Don't forget if something good happened to me. If the bad is over, forget it. Be honest, brave, honest!" he said. Then looking at Rahima:

"My child, Shodmon came from the city," he sighed. - He came for you. Khosiyat took your sister home. An orphan without parents. From ourselves. I wanted to give you to him.

Then, a year later, Rahima passed away, appointing her eldest daughters to hand over to Shodmon wrestler.

... A year later, Rahima Shodmon became the wife of a wrestler, and they took her to the city.

Shodmon Shokh, the tanner's widow, was going back and forth with his bride. Rahima heard about this from a neighbor woman, and one evening, when her husband was climbing over the wall, he pulled her by the leg and knocked her down. The wrestler hit him and demonized him. Then Rahima's left arm was broken. But then Shodmon also stopped these marches.

Four years have passed since then. "There will be a revolution, there will be an end to the bek-bekzods," the news began to spread. Shodmon went to Afghanistan with fellow wrestlers. After a week, he returned with a camel worth of the wrestlers he had killed in the valley, and he lay down for three days, his nails were bruised, and he died.

Rahima is a bride... a widow.

After two years, the janitor of the market put a man in it. Rahima repelled the suitors, saying: "The wrestler has locked me up, he has the key." They had come to a halt, and he took the club lying in the ditch and raised it to his head: "Are you going to leave it alone or not?" Take care of the three orphans!"

Shodmon had three children, the eldest and youngest were girls, and the middle one was a boy.

One day, the rumor that "the reds are coming" spread, and people began to flee to the mountains. Rahima also took her children and set off: bread, sapcha, mulberry raisins, and talkon in one eye of the khurjun. In the second eye, the youngest daughter Tursunoy.

He lived as a refugee in the mountains for a year, that year the winter came hard and his left leg got cold - it became swollen. In the spring, new news began to arrive from the city: "The Reds" are also ours. It's all about Islamophobia... Peace-peace!"

Rahima was full of life, she was one of the first to go to the city.

... The city was destroyed, domes on the outskirts collapsed, walls collapsed, but it was peaceful and quiet. Almonds were blooming.

Three months later, a collective farm was established.

Rahima joined the collective farm and became an active member. He took out Adolat and Abdurahim in the areas of grain harvesting, and they were gathering.

The youngest is in the mountains... he died of hunger.

At this time, Adolat was attending school and Abdurahim was also a student.

Years have passed... Now Rahima remembers her past days, her childhood, coming to the city, her husband and those who chased her, like a dream, and now those days seemed interesting and strange to her.

War! War!

Adolat was hired in the regional command, Abdurahim went to the front. He and his wife have two children.

A year later, Abdurahim's wife came to him, and soon after, his young wife left her two children with sister Rahima. Now Adolat also left one son at home and wandered the steppes, doing men's work.

The war ended, there was peace again.

Now grandmother Rahima remembers the days of the war years, those days pass like a dream before her eyes, she still cannot forgive her daughter-in-law for marrying her after six months, she fondly remembers the beautiful cow that was suitable for her days, when the cow stopped milking, were slaughtered.

More years have passed. One of the three grandchildren graduated from the institute and returned as an agronomist. One is a baker, the other got married in a distant city.

Old Rahima looked at her grandchildren, told them stories from her past, and her whole life was like a strange fairy tale.

Grandma Rahima is approaching ninety. Sister Adolat also retired from the state. Her husband Kurban Baba is a collective farm gardener. The agronomist's grandson left to build a house in another place due to the narrowness of the meadow.

... The old woman lived peacefully for two years. She caressed her grandchildren and played with them, now she does not even go near the stove, household chores were also in the hands of sister Adolat.

Gradually, grandmother Rahima developed a habit that she forgot. He would put something in a place and then not find it, and then he would cry out of frustration. Later, he started arguing with his grandchildren.

From Ezma... this trait also appeared in grandmother Rahima. If the adults didn't listen to him, he would sit the babies next to him and talk to him about the history and speak so clearly that he gave the impression that he was watching those events now.

This situation lasted for several months.

If there was a person who listened carefully to his speech and analyzed it, he would have noticed an ancient situation: at first he was talking about yesterday's history - the years after the war, when he was going about his daily life. Then he started to tell about his experiences during the war. Then he moved to the years before the war: the structure of the collective farm, ears, one night: "Don't go to work on the collective farm, you will be slaughtered!" - threatened, his: "Don't take care of my orphans!" she cried... Then, for a couple of days, she cursed those who came to her as suitors, and her husband Shodmon, the wrestler, could not get off his tongue: "He was a young man like a mountain. Is effort a plague? While in Afghanistan..."

One day Rahima ran around the house, happy like a young girl. Then, climbing the ladder, he climbed to the roof and, unable to go down, sat down. Her husband came and took her down.

Then an interesting thing happened, the old woman looked at her son-in-law with a strange look and wanted to run away somewhere, and left her cane and crawled into the house. He closed the door tightly.

He was shaking. He looked at the ceiling of the room in amazement, he went near the door, and the door was suddenly pulled open. Grandmother Rahima: "Wow!" he retreated. Sister Adolat was standing at the threshold.

- Character? Sister Khasiyat! - whispered the old woman. - Why did you lock me in the house? I will run away. Give me my bucket!

Sister Justice took a step inside:

"Enajon, what happened to you?" My dear?

"You're still a man, aren't you?"

This is how the old woman Rahima lived until the evening of her fifteen-year-old girlhood: she remembered her mother, her son. Mother's testaments.

Sister Adolat and Baba Kurban used to sit in her room. When they left, Rahima's grandmother suddenly fell into a dream and... she saw tall minarets and veiled women. Then he saw himself at the edge of a ditch: someone was scratching at the wall. Who is he? Husband? Pull her off her feet!.. Then the old woman smiled to herself, started walking around the room, stopped under the light bulb hanging from the ceiling. His head was dizzy, his eyes were numb, and then, although his eyes were closed, he began to see clearly: a gorge, a big fire was burning. Horses, donkeys around. People hurrying to and fro... Then he shivered like a god. Involuntarily, he sat on the ground and massaged his left leg. Then



his son Abdurahim came to him, dressed in kirza boots and a jacket. "Oh, my child, may the enemy perish!" - he whispered... Then, sitting swaying, he felt as if he was walking in a yellow wheat field. Then grandmother Rahima suddenly woke up and started calling her grandchildren by name, then she was embarrassed: why is she calling her grandchildren? Aren't they around? It seems that he wants to call his grandchildren.

...Where is the justice? Daughter? Was he just here? Who left?

The old woman Rahima lived the next day like several people, in different guises: sometimes Rahima is a girl, sometimes Rahima is a bride. Suddenly Rahima becomes a mother. Then to grandmother Rahima... Then to the girl Rahima again.

"Nanny, don't scare us, nanny," said sister Adolat, entering her house in the evening. "Eat this food... Here's some tea!" You scared me badly last night.

- What? what did i say - he asked, confused.

"You don't know me, do you?" I locked you in the house. You called me Khosiat... Don't do that, baby? You are not a young boy, are you? can you hear You are not a young boy... Your hair is turning black again, your teeth are coming out again. Piri is not rich, baby?

"Where's my mother? She's waiting, isn't she?" What are you saying?

- John is...

"Did you empty my bucket?"

- Ugh...

"My mother was sick, she was dying... She will die!" I'm going to our house.

Sister Justice cried. She went out and begged her husband:

"Choljon, what day did I stay?" My mother was a young child. Choljon... is that what a person is after all? Isn't it a horror? She was not a bad woman. He lived and died for us. Now he does not know anything, does not remember. All he knows and remembers is his childhood!.. Am I getting scared, old man? Look at me, what are you thinking?

"Old woman... one does not die as a child."

"No, no!" There is a secret in this... Say OK. I have also heard of cash. There is a riddle: they are born four-legged, then they become three-legged...

- Then two legs.

- True, when a person is born, he crawls, then he starts to lean on something, he has three legs. Then two legs, huh?

- Then he takes a cane in his hand and becomes three-legged. Then...

"Another boy with four legs... Boy!" Choljon, I really became a child, didn't I? Sooner or later he will not be able to walk even with a cane. There will be a child... Why don't you believe it?

"An old woman... a human being does not die as a child." There was no point in living there.

"Is that what I'm afraid of?"

- Don't rush, old lady... Be patient.

After three days, Rahima suddenly came to her senses. Anyone who looked at him and heard what he said could not believe what he had done yesterday.

Momo called her daughter, looked at her sadly and cried:

"Did I give a concert?" What I said... I don't remember.

"Are you all right now, baby?"

- Thank God... My child, look at your hesitation, I'm leaving now.

"Enajon?"

"Okay, I'm alone." I can feel it... I seem to be standing on a cliff... Am I like a child?

"Sal..."

- Not at all. My grateful mother was like that. Then, when he was dying, he said...

- What did they say?

"At the end of human life... it's like a candle before it goes out." A person on the verge of death suddenly gathers strength. A candle suddenly catches fire before it goes out, doesn't it? Then it fades...

- Enajon.

- Am I tricked? I remember... Then I became very relaxed, the demon hit me. Goodness, now I am conscious, call the children and make a will.

\* \* \*

- My children, please accept me. Don't forget if I'm good. If my bad luck is over... forget it. I am satisfied with my life, I am satisfied with you. Agree with me.

#### FOYDALANILGAN ADABIYOTLAR:

1. Saylanma (5 talik) Sayida Xolmirxayeva – 2015
2. Shukur Xolmirzayev hayoti va ijodi haqida talqin – Wekopedia
3. Shukur Xolmirzayev asarlari baadiyati – (1940-2005) - 2013

INGLIZ VA O'ZBEK TILLARIDA RANG KOMPONENTLI IBORALARNING  
LEKSIK-SEMANTIK XUSUSIYATLARI

Mamataliyeva Navbahor

*Ilmiy rahbar:*

Razzakova Sayyora Turayevna

*Termez davlat universiteti Lingvistika; Ingliz tili yo 'nalishi 2-boshqich magistranti*

Tilni kodlash jarayonida ma'lum bir etnomadaniy hamjamiyat shaxsi uchun eng muhim bo'lgan ma'lumotlar cheksiz axborot uzluksizligidan tanlanadi. Kodlarning tasvir vositalarini amalga oshirish usullarida ishtirok etishi ma'lum bir etnik madaniyat bilan bog'liq. Har bir madaniyatdagi etnik guruhning arxetipik tasvirlari bilan bog'liq madaniy kodlar bo'linadi. Ular dunyoni o'ziga xos tarzda tasniflaydilar va baholaydilar. Kodlashning dolzarbligi ma'ruzachining ongida til belgisining ma'lum bir madaniy makonga bog'lanishiga olib keladigan etnokonnotlar xususiyatlarining sifat xususiyatlarining o'ziga xosligini, shuningdek tilning leksik va frazeologik fondlarining bog'langan birliklarini etnomadaniy belgilashning o'ziga xosligini belgilaydi.

Shunday qilib, ushbu yondashuvlar nuqtai nazaridan etnolingvistika insonni voqelikni o'rganuvchi va kontseptsiyalashtiruvchi sub-ob'ekt sifatida tushunishga asoslangan. Shu bilan birga, til tizimini o'rganish semantik yoki rasmiy nuqtai nazardan barqaror bo'lgan va nutqdan foydalanishni o'rganish bilan to'ldirilgan til konstruktsiyalari (stereotiplar) shaklida belgilangan ijtimoiy me'yorlarni o'rganadigan supra-shaxsiy institut sifatida qaraladi (Amosova, 2003).

Etnolingvistika til shakllarini tahlil qilishdan nutq aktlari va nutqidagi ma'nolarni tahlil qilishga o'tadi. Etnolingvistik tadqiqotning muhim mavzusi shaxslar va jamoalar (madaniy jamoalar sifatida) tomonidan e'tirof etilgan ma'naviy qadriyatlar tizimidir.

Rang va rang nazariyalari

Rang moddiy dunyoning xususiyatlaridan biri bo'lib, ongli vizual tuyg'u sifatida qabul qilinadi. Muayyan rang inson tomonidan idrok etish jarayonida ob'ektlarga beriladi. Ko'pincha odamning kayfiyati, his-tuyg'ulari va farovonligi rangni idrok etishga bog'liq. Rangni idrok etish sohasidagi tadqiqotlar faqat psixologiya sohasidagi olimlar uchun xarakterli deb taxmin qilish mantiqan to'g'ri. Biroq, ba'zi jihatlarni hisobga olgan holda, tadqiqotchilar ko'pincha ma'lum bir til madaniyatiga mansub shaxs dunyosining shakllangan rangli rasmining xususiyatlarini hisobga olmaydilar.

Inson atrofidagi dunyo uchta shaklda taqdim etiladi: dunyoning haqiqiy surati, dunyoning madaniy (yoki kontseptual) surati va dunyoning lingvistik surati. Keling, ushbu shakllarning har birini ko'rib chiqaylik.

Dunyoning haqiqiy surati ob'ektiv, insoniy bo'lmagan haqiqatdir. Bu insonni o'rab turgan dunyo. Dunyoning madaniy (kontseptual) manzarasi-bu hissiy organlar yordamida olingan va uning ongidan ham jamoaviy, ham individual ravishda o'tgan insoniy tasavvurlar asosida shakllangan tushunchalar prizmasi orqali haqiqiy rasmning aksidir.

Oq

Inglizcha oq so'z qadimgi ingliz tilidan "yorqin, yorqin; sof, yorqin", shuningdek Proto-German xvitaz-nuridan keladi. Inson tabiatiga nisbatan "oq" tushunchasi haqida gapirganda, bu rang insonning ichki va tashqi belgilari (soch rangi, yuzi) bilan bog'liq. Qadimgi ingliz tilida oq rang XVIII asr oxiridagi Qirollik e'tiqodlariga ishora qilib, axloqiy toza (axloqiy toza) ma'noga ega edi. Amerikalik ingliz tilida bu rang "sharafli, engil" so'zlashuv ma'nosini oldi (1775-83 yillarda AQShning Mustaqillik urushi paytida. O'rtacha ingliz tilida, oq "do'stona, do'stona, qulay" degan ma'noni anglatadi). Biror kishining irqiy identifikatori haqida gapirganda, oq rang odamning Kavkaz irqiga bo'lgan munosabatini bildirdi. Shunday qilib, oq ustunlik iborasi XIX asrning oxiriga to'g'ri keladi va tarixan shartlangan (Seidl, 2003).

Zamonaviy ingliz tilida oq rang ijobiy, yorqin va sof boshlanish bilan bog'liq bo'lib, inson yoki hodisaning jismoniy va ma'naviy tomonlarini tavsiflaydi: oq bayroq (oq bayroq), sulh, mojaroning tugashini anglatadi (oq bayroqni silkit – oq bayroqni ko'rsating-tashlang oq bayroq) (o'sha erda.).

Dunyoning ingliz tilidagi rasmidagi oq rang ko'pincha halollik, fazilat, Mehribonlik, quvonch bilan bog'liq: oq yolg'on (najot uchun yolg'on, "oq" yolg'on) najot va asrab-avaylash uchun qilingan xayrli ishni anglatadi, bu holda munosabatlar (shu erda.). Bunday frazeologik birliklarning paydo bo'lishi va shakllanishini ingliz tilidagi matbuotni o'rganish misolida eng aniq kuzatishimiz mumkin:

Yaqinlaringizga yolg'on gapirish, ularni itarishning ishonchli olov usuli bo'lib tuyulishi mumkin. Ammo yangi tadqiqotlar shuni ko'rsatadiki, oq yolg'on gapirish, xususan, to'g'ri sabablarga ko'ra – aslida ijtimoiy aloqalarni mustahkamlashi mumkin.

Oq Umidning idiomatik ifodasi XIX asr boshlarida o'z ildizlariga ega. U qullar oilasidan chiqqan chempion bokschi Jek Jonsonning rekordini yangilay oladigan oq tanli odamga nisbatan ishlatilgan. Bundan tashqari, bu ibora majoziy xarakterga ega bo'lib, katta umidlar qo'yilgan shaxs yoki hodisaga nisbatan qo'llaniladi:

Xobbs, shuningdek, Detroyt Siti uy jamoasining 'Buyuk oq umidi' ekanligini biladi, chunki ular Irlandiya hukmronligi oqimini qaytarishni taklif qilishdi.

Ingliz frazeologiyasida oq tushunchadagi ijobiy "engil va sof" dan tashqari, oq fil iborasi yuqoridagi determinantlar bilan mutlaqo bog'liq bo'lmagan ma'noga ega. Ushbu iboraning kelib chiqishi XIX asrning o'rtalariga borib taqaladi, Siam shohi muqaddas oq filni sovg'a sifatida taqdim etgan, bu uning fuqarolari uchun katta sharaf edi, ammo filni to'g'ri parvarish qilish juda qimmat edi. Zamonaviy ingliz tilida oq filning birlashishi og'ir narsa, qimmat korxon, uning xarajatlari kutilgan foydadan oshadi:

... Bir paytlar dunyoni yadroviy reaktor texnologiyasida boshqargan Britaniya tasavvur qiladigan eng aqldan ozgan, eng qimmat oq fillardan birini sotib oladi: elektr stantsiyasi ... dunyodagi eng qimmat yadroviy elektr energiyasini (Golub, 2006) nisbatan kam miqdorda ishlab chiqarish uchun kamida sakkiz yilga tayyor bo'lmaydi.

Qora

Inglizcha qora so'z eski ingliz qora (qorong'i) va Proto - German blakazidan (kuygan) keladi. Shunday qilib, qora rang yonayotgan olov, kuygan yog'och, yo'q bo'lib ketish va natijada o'lim bilan bog'liq. Biz aniq aytishimiz mumkinki, "qora" tushunchasi halokat, yovuz ruhlar, gunoh va vitse bilan bog'liq salbiy ma'noga ega: qora sehr, qora bayroq (XVI

asr oxirida ishlatilgan qaroqchi bayroq sifatida qora bayroq) rahm-shafqat bo'lmaydi). Zamonaviy ingliz tilida ushbu ibora avtosportda chavandozga saytni tark etish to'g'risida signal berish uchun ishlatiladi (shu erda.).

Qora rangning salbiy ma'nosi iqtisodiy faoliyat sohasiga ham tarqaldi. Qora bozor qora, er osti bozoriga murojaat qilish uchun ishlatiladi, masalan, qurol, giyohvand moddalar, o'g'irlangan narsalar va boshqalarni sotish uchun.:

Bu dahshatli lavhalar restoran menyusida paydo bo'ladigan noyob Amur yo'llbars bolasi qora bozordan qutqarilgan paytni aks ettiradi.

Salbiy ma'no faoliyatning ijtimoiy sohasiga ham tegishli. Qora qo'y iborasi boshqalarga o'xshamagan, tutilmagan, quvilganni bildirish uchun ishlatiladi. Bu erda shuni ta'kidlash kerakki, bunday termoyadroviy aniq salbiy ma'noda ishlatiladi va nomuvofiqlik bilan deyarli bog'liq emas (shaxsning ko'pchilikning pozitsiyasiga zid bo'lgan hollarda shaxsiy pozitsiyasini himoya qilishga tayyorligi):

Janubiy Afrikadagi hashamatli kurortda amerikalik marketing bo'yicha Ijrochi Gabriela Kabrinsni shafqatsizlarcha o'ldirishda ayblangan odam milliarder oilasining notinch 'qora qo'yidir, Daily Mail Online oshkor qilishi mumkin.

Shuni ta'kidlash kerakki, "qora"komponentli frazeologik birliklarning salbiy ma'nosiga nisbatan bir qator istisnalar mavjud. Masalan, kombinatsiya ichida bo'lish (the) qora, qarshi bo'lish ichida bo'lish qizil (moddiy qiyinchiliklarga duch kelish), moddiy farovonlik, foyda va farovonlikni anglatadi. Buning sababi shundaki, "qora" tushunchasi bu kombinatsiyaga yovvoyi tabiatdan emas, balki keyinchalik paydo bo'lgan. XX asrning boshidan boshlab turli qarzarlar va moliyaviy yo'qotishlar qizil siyoh bilan belgilandi, qora siyoh esa hech qanday salbiy ma'noga ega emas edi.

Yashil investitsiyalar sizni qora rangga qo'yishi mumkin. Jamoa energiya ikki hafta mavjudotlar sifatida, investorlar qayta tiklanadigan sxemalar qadar qaytaradi taklif nazorat mumkin 13% (Steinvall, 2002).

### Qizil

Inglizcha qizil so'z eski inglizcha O'qilgan Proto-German raudazdan kelib chiqqan bo'lib, "qizil, qon, olov rangiga ega va ba'zi hollarda xavfni bildiradi"degan ma'noni anglatadi. U insonning jismoniy fazilatlariga nisbatan ham qo'llaniladi: masalan, qizil soch rangini tasvirlashda qizil sochlarning ta'rifi qo'llaniladi.

Qizil seld iborasi pishirish natijasida qizil rangga aylanadigan quritilgan seld bilan bog'liq bo'lib, o'z ma'nosini oldi. XVII asr oxirida bunday baliq jinoyatchilar tomonidan qonli itlar izini tashlash uchun ishlatilgan degan takliflar mavjud. Keyin, bu ibora qizil seldning metaforik ma'nosida qo'llanila boshlandi (asosiy savoldan chalg'itadigan narsa):

Buyuk Britaniya tashqi ishlar vaziri Filipp Hammond yakshanba kuni Britaniya yo'lovchi samolyoti "qizil ringa" (Kay, 2003) sifatida Misr raketa o'tgan avgust tomonidan urib kelgan "soniya edi", deb Daily Mail da'volarini tasvirlangan.

Yuqorida aytib o'tilganidek, qizil rang xavf, tashvish ramzi hisoblanadi. Masalan, qizil rangdagi ifoda jiddiy moliyaviy yo'qotishlar holatida bo'lishni anglatadi. AQSh sayti qizil rangda ishlaydi. AQSh veb-sayti zarar bilan ishlamoqda.

Keling, qon bilan bog'liq qizil rang elementi bo'lgan iborani ko'rib chiqaylik. Ingliz tilida smbni qizil qo'l bilan olish (jinoyat sodir etishda kimnidir ushlab, qizil qo'l bilan

ushlash) iborasi so'zma-so'z kimnidir qizil qo'l bilan, ya'ni qonga bo'yalgan qo'llar bilan ushlashni anglatadi. Ushbu ibora metaforik ma'noga ega bo'lib, har doim ham tom ma'noda jinoyatni ifodalamaydi:

Avtobus haydovchisi xotining shampunini o'g'irlab, sochlari va qo'llarini pushti pushti rangga aylantirgan soch bo'yog'i bo'lib chiqqanidan keyin qo'lga olindi.

Shuni ham ta'kidlash kerakki, frazeologik birliklarda mavjud bo'lgan qizil rang tantanali, bayram va sharaf bilan bog'liq. Shunday qilib, qizil gilam eng muhim tadbirlarda ustunlik qiladi, bayram ishtirokchilariga hurmat va hurmatni bildiradi: unga qizil gilamga Titanik hamkasbi Leonardo Di Kaprio qo'shildi, u nihoyat Oltin haykalchani olish uchun eng sevimli hisoblanadi. uning Revenantdagi roli uchun (Nikitin, 2006).

#### Xulosa

Shunday qilib, olib borilgan tadqiqotlar asosida xulosa qilish mumkinki, rang ma'nolari elementlariga ega frazeologik birliklar tilning hamma joyida, nafaqat so'zlashuv nutqida, balki jurnalistikada ham uchraydi. Ular til madaniyati dunyosining haqiqiy rasmini aks ettiradi. Bu, ayniqsa, asosiy tabiat hodisalarini bildiruvchi asosiy ranglar uchun to'g'ri keladi. Bu frazeologik birliklar tarixan shakllangan va so'zma-so'z belgilar, real voqea va hodisalar asosida idiomatik ma'noga ega bo'lgan. Rang ma'nolari yordamida shakllangan frazeologik birliklarning nisbatan ko'pligi rang ma'nolari frazeologik faollik uchun yuqori salohiyatga ega leksemalar guruhiga kiritilganligini ko'rsatadi.

Boshqa tilga aniqroq tarjima qilish uchun frazeologiyaning sinxron va diaxronik jihatlari orasidagi bo'shliq ko'pincha ma'noni tushunishda va ularning noto'g'ri talqinida qiyinchiliklarga olib kelishini unutmazlik kerak.

Rangni metafora va metonimik atamalarda shaxs yoki elementga xos xususiyat sifatida qayta talqin qilish mumkin. Rang ob'ekt, jarayon yoki hodisani bildiruvchi, nomlovchi emas, balki ularning inson ongidagi sinishi, jarayon belgisi sifatida ham namoyon bo'ladi.

Rang ma'nolari bilan frazeologik birliklarni o'rganish, mamlakatning urf-odatlarini haqida ko'p narsalarni, shuningdek, ayrim hodisalarni idrok etishning o'ziga xos xususiyatlari sifatida o'rgatish mumkin. Rangli frazeologik birliklar juda aniq motivatsiyaga ega-ularning ichki shakli, qoida tariqasida, "gapirish". Kompozitsiyada rang atamalaridan foydalanish ma'lum bir tilda ushbu rang atamasini qayta ko'rib chiqish usuliga qarab turli sabablar, tasvirlar va assotsiatsiyalar tufayli yuzaga keladi.

#### FOYDALANILGAN ADABIYOTLAR:

1. Alefirenko, N. F. (2005). Til fanining zamonaviy muammolari: "filologiya ta'limi"yo'nalishida tahsil olayotgan universitet talabalari uchun darslik. Moskva: Nauka, 416 p.
2. Amosova, N. N. (2003). Ingliz frazeologiyasi asoslari. Leningrad: LSU, 208 p.
3. Bally, Ch. (1905). PR-dirccis de stylistique. Esquisse d'une méthode fondée sur l'étude du français moderne. Jeneva: A. Eggiman.
4. Bally, Ch. (1909/1951). Stylistique francourcaise de trait-DUK. Seconde rakkab. Parij: Klincksieck.

5. Bally, Ch. (1910). Systématique des moyens d L'étude'expression. Jeneva: A. Eggiman.
6. Bally, Ch. (1932/1965). Linguistique g va n va linguistique francoiscaise. Quatriikkompyuter va informatika fanlari. Bern: Francke.
7. Golub, La (2006). Dunyoning lingvistik rasmining o'zaro bog'liq motivlari (ingliz va rus tillarida "rang" leksik va semantik sohasi misolida): filologiya nomzodi dissertatsiyasining referati. 24 p.
8. Ivanova, E. V. (2011). Zamonaviy ingliz tilining leksikologiyasi va frazeologiyasi. Sankt-Peterburg., 344 p.
9. Kay, P., Berlin, B., Maffi, L. Va Merrifild, V. R. (2003). Jahon Ranglarini O'rganish. Til va axborotni o'rganish markazi.
10. Kunin, A. V. (2006). Zamonaviy ingliz tilining frazeologiya kursi. Moskva: Feniks, 200 p.
11. Kunin, A. V. (2005). Inglizcha-ruscha frazeologik lug'at. Moskva: GIINS. 562 p.

AYDAR-ARNASOY KO'LLAR TIZIMIDA TARQALGAN SHUVOQ  
O'SIMLIGINING O'ZIGA XOS XUSUSIYATLARI VA UNDA OQILONA  
FOYDALANISH

Islomova Marhabo  
Xushvaqtova Madina

*Jizzax davlat pedagogika universiteti talabasi*

**Annotatsiya:** Ushbu maqolada dorivor shuvoq o'simligining dorivor xususiyatlari, xalq tabobati va tibbiyotda ishlatilishi hamda kimyoviy tarkibi haqida ma'lumot berilgan.

**Kalit so'z:** shuvoq, xalq tabobati, kosmetologiya, kimyoviy moddalar, flavonoid.

**Abstract:** This article provides information on the medicinal properties of the wormwood plant, its use in folk medicine and medicine, and its chemical composition.

**Key words:** wormwood, folk medicine, cosmetology, chemicals, flavonoid.

**Аннотация:** В данной статье представлена информация о лечебных свойствах растения полыни, ее применении в народной медицине и медицине, а также о ее химическом составе.

**Ключевые слова:** полынь, народная медицина, косметология, химические препараты, флавоноиды.

Hozirgi kunda dunyo miqyosida dorivor o'simliklar xom ashyosidan olinadigan tabiiy dori darmonlarga bo'lgan talab ortmoqda. Shunday ekan, insonlar manfaatlarini ko'zlab, har bir giyoh xususiyatlarini o'rganib, ularning plantatsiyalarini yaratish hamda ko'paytirish ulardan yuqori sifatli dorivor o'simlik xom-ashyo zaxirasini tashkil etish zarur.

Dorivor achchiq shuvoq o'simligi ko'p yillik kumush rang va xarakterli xushbo'y hidi bilan ajralib turadi. Tur o'z nomini bir sababga ko'ra oldi achchiqligi nuqtai nazaridan shuvoq ko'plab o'simliklarga zid keladi. U 1,5 (ba'zan 2) m balandlikdagi o't shaklida hamda yarim buta shaklida ham o'sishi mumkin. Tarmoqlangan ildizlardan zaif qovurg'alarga ega tekis poyalar chiqadi. Tuproq darajasida mevasiz qisqa kurtaklar ko'rinadi (poyaning o'zi tepada shoxlangan bo'ladi). Uzun band bilan pastki barglar, go'yo 2-3 marta kesilgan, o'rtalari allaqachon kalta bandi, eng yuqori barglari esa deyarli ekilgan va qat'iy tukli bo'ladi. Barglari cho'zinchoq va bir oz uchli. Iyun-iyul oylarida gullash vaqti boshlanadi, bu issiq hududlarda avgust oyining birinchi o'n kunligining oxirigacha davom etadi. Gullash o'qini hosil qiluvchi kichik bir tomonlama sariq naychasimon gullar tutashadi. Avgustdan sentyabr oyining oxirigacha meva berish kuzatiladi, tepada mikro-maydonga ega mayda (1 mm) jigarrang cho'zinchoq urug'lar ko'rinadi. Dorivor xom ashyoni yig'ish Qaysi shuvoqdan xalos bo'lishga yordam berishini aniqlagandan so'ng, ko'pchilik darhol yig'ishni boshlash g'oyasini ishga soladi. Lekin hamma narsaning o'z vaqti bor. O't eng yaxshi gullash davrida, iyul oyining oxiri - avgust oyining boshlarida olinadi. Bu der faqat bir necha hafta davom etadi, shuning uchun uni kechiktirmagan holda yig'ib olish kerak Junga qo'shimcha ravishda, agar siz kechiksangiz, quritish paytida ish qismi qorayib ketganini va savat shunchaki to'kilganini ko'rish mumkin.



Agar yig'ish suv ombori yaqinida amalga oshirilsa, undagi tozalikka e'tibor berish lozim: u qirg'oq tuproqlarida o'sadigan o'simlik xisoblanadi va shuvoq uning tarkibiga juda yaqin. Daryo zavod drenajlar bo'yidan bu o't va barglarni uzoqroqda yig'ish maqsadga muvofiqdir. Yig'ish jarayonining o'zi oddiy ko'rinadi: poyaning yuqori qismidan 20-25 sm pastdan o'tkir pichoq bilan kesiladi. Shu bilan birga, poyaning yirik qismlarini olish shart emas, keyin esa xom ashyo quritiladi. Quritishda eng oson yo'li o'tni soyabon ostida yoki chodirda 5 sm gacha bo'lgan qatlamda yotqizish, quyoshli havoda hosil bir hafta ichida to'liq quriydi (bu vaqt ichida poyalarni har 1-2 kunda bir marta aylantirish kerak bo'ladi), dastani egib, xom ashyoni tayyorligini bilish mumkin u darhol sinishi kerak; hammasi shu blankani sumkalar yoki qog'oz qoplarga o'rash va o'tni saqlanadigan salqin soyali joyga qo'yish bilan xom ashyoni 2 yilgacha saqlash mumkin bo'ladi. Kimyoviy tarkibi Agar biz boshlang'ich nuqta (namuna) sifatida 100 g og'irlikdagi yangi uzilgan o'simlik qismini olsak, unda atigi 25 kkal borligi ma'lum bo'ladi. "Oqsillar-yog'lar-uglevodlar triadasi juda oz miqdorda bo'ladi: birinchisi taxminan 1.5 g. uglevodlar -5 dan oshmaydi va umuman yog'lar yo'q. O't tarkibida eng qimmatli bo'lib, ularning ulushi o'simlik vaznining 20% gacha bo'lishi mumkin. Unda juda ko'p foydalı birikmalar mavjud: B6 (piridoksin), C (askorbin komponent) va K vitaminlari, flavonoidlar va fitonsidlar, molik, suksinik va boshqa organik kislotalar, karotin, alkaloidlar va laktonlar, taninlar. Minerallar bilan ham to'liq tartib. Makronutrientlar va 100 g. ularning o'rtacha miqdori 35 va 10 mg ga yetadi Bir oz kamroq oltingugurt 6 mg. Ularning mavjudligi ta'siri bir qator elementlari bilan to'ldiriladi: (0.6 mg), mis (0.48 mg): (0.2 mg). (0,14 mg): molibden (2 mkg). (0.34 mkg) va alyuminiydan (0.07 mkg) kichikroq kattalik tartibi. Bunday boy tarkib go'zal ko'rinadigan bu Wihdven o'tga keng dorivorli xususiyatlarni beradi.

Dorivor xususiyatlari To'g'ri ishlov berish va ishlatish bilan achchiq shuvoq quyidagilarga qodu Dorixonada eng yaxshi moy sotib olish ishlab chiqaruvchining texnologiyasiga bardoshlidir (bu har doim ham uyda ishlaymaydi) Ammo moydan foydalanishga juda ehtiyotkorlik bilan yondashish kerak. chunki, uning tarkibida tuyon toksik fermenti mavjud bo'lib, agar doza noto'g'ri hisoblansa, foydadan ko'ra ko'proq zarar keltirishi mumkin (garchi tasdiqlangan doza uni ko'rinmas qilsa ham).

Xalq tabobatida O't yengil gipnoz, yallig'lanishga qarshi, og'riq qoldiruvchi, xoleretik va antelmintik agent sifatida ishlatiladi. Ko'p odamlar uni tez-tez soqchilikni bartaraf etish uchun ishlatishadi. Turli xil formulalarning infuziyalari va damlamalari oshqozon-ichak va urogenital tizim kasalliklarini, shuningdek, boshqa ko'plab kasalliklarni davolashda qo'llaniladi. Xuddi shu kompozitsiyalar normal holatga qaytadi va O'simlik har doim prostatit yoki erkak bepustlik alomatlarini yengillashtirish uchun ishlatiladi. Shuvoqli ba'zi o'simlik kompozitsiyalari, aksincha, ortib borayotgan istaklarni tinchlantirish u hun mo'ljallangan. Tashqi vosita sifatida u chayish, ko'karishlar uchun, shuningdek yaralarni troq davolash uchun olinadi (ko'pincha yangi yoki oddiygina maydalangan o'tga botirilgan paxta bilan qo'llaniladi). Kuchli spirtli damlamasi (70%) universal vosita hisoblanadi. Kuchli kompozitsiyani hisobga olgan holda, bunday dori (va boshqa barcha) dan foydalanish shifokor bilan kelishilgan bo'lishi kerak.

Kosmetologiyada Umumiy ma'noda, odamlar o'zlari yig'ib olgan achchiq shuvoqni nima ichishlarini bilib olsak, uning kosmetik xususiyatlarini unutmashimiz kerak. Bu

sohada ko'plab afzalliklar mavjud. O't teriga ikki tomonlama ta'sir ko'rsatadi, bir vaqtning o'zida dermisning yuqori qatlami bilan ishlaydi va unga kirib boradi. Bu quyidagi harakatlarda namoyon bo'ladi: ular flavonoidlar tufayli yo'qoladi; fitontsidlar muammoli joylarga yumshoq ta'sir qiladi. yallig'lanishni engillashtiradi va olib tashlaydi; "Askorbin kislotasi" yaralar va yallig'lanishlarni davolashda ishlatiladi, uni yumshoq va elastik qiladi; dermatit va boshqa kasalliklarning oldini oladi. Dermatologlar yog'ni gipertenziya bilan og'riqanlar uchun profilaktika chorasi sifatida АКТИВАЦИЯ Windows ishlatishni tavsiya qiladilar. Bundan tashqari, yog'li yoki zararga sezgir bo'lgan odamlarga yordam beradi.

Oziq-ovqatda O'simlikning achchiq hidi va o'ziga xos ta'mi shuvoqning ziravor sifatida ishlatilishiga olib keldi. Bunday qo'shimcha go'shtni va oddiygina yog'li idishlarni mukammal ravishda to'ldiradi. Shuningdek, u absintening tarkibiy qismlari orasida ekstrakt shaklida mavjud (va tort vermutlarini ishlab chiqarishda mutlaqo almashtirib bo'lmaydi). Bundan tashqari, uy sharoitida damlamalarini tayyorlash uchun keng qo'llaniladi.

Yuqoridagi retseptlarning har biri nafaqat aniqlikni, balki shifokor bilan majburiy maslahatlashuvni ham talab qiladi. Bu nafaqat shuvoqning kuchli ta'siri, balki uning zaharli o'simliklar soniga tegishliligi bilan ham bog'liq. To'g'ridan-to'g'ri kontrendikatsiyalar mavjud bo'lgan hollarda ushbu o'tning har qanday qismidan foydalanish qat'iyan man etiladi: ko'plab allergik yoki tarkibiy qismlarga nisbatan muhosasizlik; kamqonlik (anemiya); buyrak kasalligi va; gipersekretsiya fonida oshqozon yara kislotalilikning pasayishi bilan gastrit, surunkali kasalliklar, tirotoksikoz, har qanday shakan diabetes mellitus; homiladorlikda ham achchiq shuvoqdan foydalanish to'g'ri emas. Sog'lom odamlar ham buni jiddiy qabul qilishlari kerak: dozani hisoblamasdan, siz o'zingizni uzoq davom etadigan konvulsiyalar va hatto gallyutsinatsiyalarga olib kelishi mumkin. Maxsus uzilishlarsiz muntazam ravishda iste'mol qilish bilan, shuvoq, hatto qaynatilgan shaklda ham, oshqozon shilliq qavatini quritadi, shuning АКТМВАЦИЯ Windows uchun beparvolik bilan shug'ullanmaslik kerak. o'simlikni qabul qilishda ehtiyotkorlik bilan yondashish kerak.

Xulosa qilib aytganda, Bugungi kunga kelib tabiiy xom ashyoga bo'lgan talab kun sayin ortib bormoqda, shu jumladan dorivor achchiq shuvoq o'simligiga ham ehtiyoj yetarlicha ekanligini ko'rish mumkin. O'simlik o'ziga xos xarakterli xushbo'y hid va ta'mga ega ekanligi sababli oziq-ovqat (ziravor), kosmetologiya, xalq tabobati va rasmiy tibbiyotda foydalanib kelinmoqda.

#### FOYDALANILGAN ADABIYOTLAR:

1. Ataboyeva X.N., Xudayqulov J.B., O'simlikshunoslik. Toshkent 2018.
2. O' Ahmedov, A.Ergashev, A.Abzalov, M.Yulchiyeva, D.Mustafakulov. Dorivor o'simliklar yetishtirish texnologiyasi va ekologiya «tafakkur-bo'stoni» nashriyoti Toshkent-2018
3. Xolmatov H.X, Ahmedov O'.A. Farmakognoziya. Toshkent 1995
4. Alimova R.A., Sagdiev M.T. O'simliklar fiziologiyasi va biokimyosi. Qo'llanma. Toshkent. 2013.

5. Saminovich M. B., Gulomatovna X. N., O'G'Li S. A. A. Petrushka o 'simligini yetishtirish va undan oqilona foydalanish //Science and innovation. 2022. T. 1. - №.D3.C. 259-262.

6. O'G'LI S. A. A., Qizi I. D. E., Qizi K. I. T. Dorivor momordika yetishtirish va o 'simlikning o'ziga xos xususiyatlari //Science and innovation. 2022. T. 1. - №. D4.C. 14-18.

7. Saminov A., Ne'Matova D., Aliyeva M. Dorivor rozmarin o 'simligini ko 'paytirish va undan sohalarda samarali foydalanish //Science and innovation. 2022. T. 1. - №№. D6. Активация Windows -С. 79-82

8. Абдурахимова М. А. Dorivor o 'simliklarning o 'sishi va rivojlanishi va dorivor Her xususiyatlaridan foydalanish //Science and innovation. 2022. T. 1.№. D3. C. 35- 42.

## ИННОВАЦИОННЫЕ ТЕХНОЛОГИИ В БИОХИМИИ

Рамазонова Зарина Салимовна

Бухарский государственный медицинский институт

Одним из популярных методов в мировом профессиональном образовании является метод направляющего текста, с помощью которого легко структурировать образовательный процесс. [1] Метод предполагает шесть фаз. 1.

### Фаза получения информации

Учебный процесс начинается со сбора первичной информации об изучаемом объекте (например, правило).

### 2. Фаза планирования

Составление плана работы. Планирование предусматривает наличие альтернативы.

### 3. Фаза принятия решения

В ходе дискуссии "за" и "против" выдвигается оптимальный вариант. Учитель не навязывает, а стимулирует процесс для принятия верного решения.

### 4. Фаза осуществления

На этой фазе учащиеся могут отчётливо понять правильность выбора.

### 5. Фаза контроля

Самоконтроль помогает диагностировать пробелы в знаниях учащихся.

Проводится в письменном виде.

### 6. Фаза итогов

На этой фазе педагог комментирует результаты и даёт индивидуальные рекомендации.

Шесть фаз метода направляющего текста

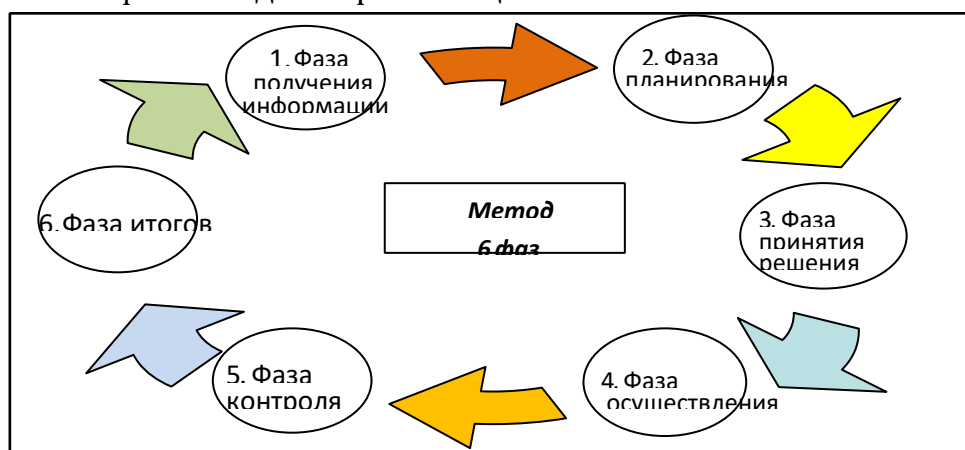

## РЕЗУЛЬТАТЫ ИССЛЕДОВАНИЯ

На уроках биохимии наиболее удобен в применении метода кейс. Метод кейс – это не просто методическое нововведение. Кейс – это исследовательская методика. Можно сказать, что от этого метода напрямую зависит развитие интеллектуальных, коммуникативных возможностей учащихся. [2]

Кейс – это описание реальной ситуации, события, реально произошедшие в той или иной ситуации.

Источники кейсов: жизненные ситуации, типовые ситуации, художественная и публицистическая литература, статистика, интернет. Типы кейсов: 1 полевые [реалии], 2 кресельные [вымысел] Навыки, развиваемые кейс – методом:

- ✓ аналитические
- ✓ практические
- ✓ творческие
- ✓ коммуникативные
- ✓ социальные
- ✓ самоанализ

#### Формы организации занятий с применением кейс-метода

Процесс работы	Действия преподавателя	Действия студента
До занятия	1. Подбирает кейс 2. Определяет основные и вспомогательные материалы. 3. Разрабатывает сценарий занятия	1. Получает кейс и список рекомендуемой литературы 2. Индивидуально готовится к занятию
Во время занятия	1. Организует предварительное обсуждение кейса 2. Делит группу на подгруппы 3. Руководит обсуждением кейса в подгруппах, обеспечивая их дополнительными сведениями	1. Задает вопросы, углубляющие понимание кейса и проблемы 2. Разрабатывает варианты решений, слушает, что говорят 3. Принимает или участвует в принятии решений
После занятия	1. Оценивает работу учеников 2. Оценивает принятые решения и поставленные вопросы	Составляет письменный отчет о занятии по данной теме

В хорошем кейсе необходимо наличие сложной темы и их основы как выучить это (которое для студентов и является проблемой).[3]

Курс биохимии, которое может показывать все явления организма, является хорошим источником для студента биолога. Великолепные кейсы можно создать на базе таких тем как “Белки” , разнообразие темы делает его более интересным и учить на основе кейса будет очень удобно.

После удачно составленного кейса ученики чувствуют себя увереннее, не будут "скованы" в своих мыслях из-за оценок. Эффективность метода в том, что он легко усваивается и может быть соединён с другими методами обучения.



-первая подгруппа разбирают белки с производственной стороны (задаются вопросами как продовольственные белки, белки в промышленности и т. д)

-вторая подгруппа изучают белки биотехнологической стороны (интересуются энзимологией)

-третья подгруппа состав белка (структуру белка, химический состав сложных белков)

-четвертая подгруппа разбирает функциональные стороны белка (транспортные, сигнальные, иммунные, пластичные, энергетические) .[5]

#### ВЫВОДЫ

В заключении хотелось бы отметить, что так важно помнить золотые слова великого педагога Д . К . Ушинского: "Ребенок-это не сосуд, который надо наполнить, а факел, который надо зажечь». [4] Инновации способствуют этому всецело. Ведь целью каждого учителя является воспитание личности, готовой трудиться на благо общества с полной самоотдачей и благоговением перед самим процессом созидания.

#### REFERENCES:

1. Makhmudova, D. M., Tadjibaev, B. R., Kholboevna, G. (2020). Information and communication technologies for developing creative competence in the process of open teaching physics and maths. International Journal of Psychosocial Rehabilitation, 24(09).
2. Дусмуродова, Г. Х. (2020). Повышение чисел на квадрат в соответствии с основами метода трахтенберга. International scientific review of the problems of philosophy, psychology and pedagogy, 13-16
3. Дўсмуродова, Г. Х. (2020). Математикадан иқтидорни ўқувчилар билан ишлашда узвий ташкил этиш омиллари. Uzluksiz ta'lim, 1, 32-37.

4. Makhmudova, D., Sodikova, S., Dusmurodova, G. (2020). Formation of creative thinking of students of a pedagogical university by means of information technology in learning mathematical disciplines. *International Journal of Psychosocial Rehabilitation*. 5. Do'smurodova, G. X. (2020). Development of mathematics of students. *European Journal of Research and Reflection in Educational Sciences*, 8(2), 202-206.
6. Махмудова, Д. М., Дўсмуродова, Г. Х. (2019). Трахтенберг методикасига асосланиб сонларда кўпайтириш амаллари. *Fizika, Matematika va Informatika*, 5, 103-110.
7. Дўсмуродова, Г. Х. (2019). Математикадан иқтидорни шаклланишида тескор ҳисоблаш усулларининг аҳамияти. *Fizika, Matematika va Informatika*, 56, 21-25.
8. Наримбетова, З. А., Сытина, Н. (2021). Учитель-нравственный пример для ученика. *Academic research in educational sciences*, 2(1), 1153-1159.
9. Eshkaraev, K., Norimbetova, Z. (2020). Methodological recommendations for organizing and holding mathematical circles. *European Scientific Conference*, 248-250. 10. Norimbetova, Z. A. (2020). Axborot kommunikatsion texnologiyalari yordamida geometriya fanini o'qitish metodikasi (10-11-sinflar misolida). *Science and Education*, 1(7).
11. Narimbetova, Z. A. (2020). Matematika fanida ta'lim texnologiyalaridan foydalanish o'quvchilar tafakkurining rivojlantiruvchi omil. *Academic research in educational sciences*, 1(3), 1253-1261.
12. Narimbetova, Z., Makhmudova, D. (2020). Developing creative competence through the formation of scientific generalization in students. *International Journal of Psychosocial Rehabilitation* ISSN, 1475-7192.
13. Наримбетова, З. А. (2020). Изучение Элементов Фрактальной Геометрии Как Средства Интеграции Знаний По Математике И Информатике В Образовательный Процесс Учащихся Средней Школы. *International Journal of Scientific & Technology Research*, 9(4), 677-682
14. Narimbetova, Z. A. The Study of the Elements Of Fractal Geometry As A Means Of Integrating Knowledge In Mathematics And Computer Science In The Educational Process Of A Secondary School Students. *International journal of scientific & technology research*, 9(4), 677-682.
15. Рустамов, У. Р., Бегзатова, Ш. П., Маликов, К. Х. (2021). Нанозарраларни ҳосил қилиш ва уларнинг магнит хоссалари. *Scientific progress*, 1(4).
16. Рустамов, У. Р., Маликов, К. Х. (2021). Магнит нанозарраларнинг баъзи хоссалари. *Academic Research in Educational Sciences*, 2(3).
17. Суяров, К. Т., Маликов, К. Х. (2021). Применение современных учебных приборов - залог эффективности в обучении физике. *Ekonomika i sotsium* 4(83).