

ISSN 2181 - 7367

GULISTON DAVLAT
UNIVERSITETI



GULISTON DAVLAT
UNIVERSITETI
AXBOROTNOMASI

ВЕСТНИК
ГУЛИСТАНСКОГО
ГОСУДАРСТВЕННОГО
УНИВЕРСИТЕТА

BULLETIN
OF GULISTAN STATE
UNIVERSITY

2024 / 3

Gumanitar – ijtimoiy fanlar seriyasi

ISSN 2181 - 1172

Web site: www.guldu.uz
E-mail: guldu-vestnik@umail.uz

**O‘ZBEKISTON RESPUBLIKASI
OLIV TA‘LIM, FAN VA INNOVATSIYALAR VAZIRLIGI**

GULISTON DAVLAT UNIVERSITETI

**ISSN 2181-7367
E-ISSN 2181-1172**

**GULISTON DAVLAT UNIVERSITETI
AXBOROTNOMASI**

**ВЕСТНИК ГУЛИСТАНСКОГО
ГОСУДАРСТВЕННОГО УНИВЕРСИТЕТА**

**BULLETIN
OF GULISTAN STATE UNIVERSITY**

Gumanitar – ijtimoiy fanlar seriyasi

Jurnal 2001-yil sentabr oyidan chiqa boshlagan.
Bir yilda 4 marta chop etiladi.

2024 / 3 (109)

“Universitet” nashriyoti,
Guliston – 2024

Muassis: Guliston davlat universiteti

Bosh muharrir: t.f.d., prof. M.T. Xodjiyev

Bosh muharrir o‘rinbosari:
b.f.d., prof. H. K. Karshibayev

Mas’ul kotib: p.f.n., dots. D. E. Toshtemirov

Tahrir hay’ati:

Gumanitar-ijtimoiy fanlar seriyasi (pedagogika, filologiya, ijtimoiy-iqtisodiy fanlar) bo‘yicha:

Pedagogika fanlari

Jo‘rayev Risboy Haydarovich – O‘z.FA akademigi,
p.f.d., prof. (O‘zPFITI)

Tojiyev Mamarajab – p.f.d., prof.
(OvaO‘MKHTRM)

Raximov Atanazar Karimovich – p.f.d., prof.
(CHDPU)

Muslimov Narzulla Alixanovich – p.f.d., prof.
(TDPU)

Filologiya fanlari

Tojiyev Yormat – f.f.d., prof. (TDO‘TAU)

Raximov Baxtiyor Xudoyberdiyevich – p.f.d.
(GulDU)

Samigova Xushnuda Botirovna – f.f.d. (O‘zDJTU)

Ijtimoiy-iqtisodiy fanlar

Is’hoqov Mirsodiq – t.f.d., prof. (TDSHI)

Mamatov Ahmadjon – i.f.d., prof. (GulDU)

Sulaymonov Amaliddin Nurboyevich – t.f.n.
(GulDU)

Mahmudov Ravshanbek Jalilovich – f.f.n., dots.
(GulDU)

GULISTON DAVLAT UNIVERSITETI AXBOROTNOMASI

Guliston davlat universiteti axborotnomasi ilmiy jurnali O‘zbekiston Respublikasi Prezidenti Administratsiyasi huzuridagi Axborot va ommaviy kommunikatsiyalar agentligi tomonidan 25.06.2020 yilda 1078-sonli guvohnoma bilan qayta ro‘yxatdan o‘tgan.

Guliston davlat universiteti axborotnomasi ilmiy jurnali oliy va o‘rta maxsus ta‘lim muassasalari professor-o‘qituvchilari, katta ilmiy xodim izlanuvchilar, mustaqil tadqiqotchilar, magistr va bakalavrlar hamda xalq xo‘jaligining turli sohasida faoliyat ko‘rsatayotgan mutaxassislarga mo‘ljallangan.

Guliston davlat universiteti axborotnomasi ilmiy jurnali O‘zbekiston Respublikasi Vazirlar Mahkamasi huzuridagi **OAK** Rayosatining 2013 yil 30 dekabrda 201/3-sonli qarori bilan **Biologiya** fanlari bo‘yicha va **OAK** Rayosatining 2021 yil 30 aprelda 296/5-sonli qarori bilan **Kimyo** va **Filologiya** fanlari bo‘yicha, 2022 yil 28 fevralda 312/6-sonli qarori bilan **Pedagogika** va **Psixologiya** fanlari bo‘yicha fan doktori ilmiy darajasiga talabgorlarning dissertatsiya ishlari ilmiy natijalari yuzasidan ilmiy maqolalar e‘lon qilinishi lozim bo‘lgan respublika ilmiy jurnallari ro‘yxatiga kiritilgan.

ВЕСТНИК ГУЛИСТАНСКОГО ГОСУДАРСТВЕННОГО УНИВЕРСИТЕТА

Научный журнал *Вестник Гулистанского государственного университета* предназначен для профессорско-преподавательского состава высших и средних специальных учебных заведений, старших научных сотрудников исследователей, соискателей, магистров и бакалавров, а также специалистов разных отраслей народного хозяйства.

BULLETIN OF GULISTAN STATE UNIVERSITY

The *Bulletin of Gulistan State University* is intended for the faculty of the higher and specialized secondary educational institutions, senior research associates, researchers, competitors, masters and bachelors, and also experts of national economy.

Tahririyat manzili:

120100, Guliston shahri, 4-mavze,
Guliston davlat universiteti, Bosh bino,
4-qavat, 423-xona.

Tel.: (67) 2253801, (67) 2250275

Faks: (67) 2254042

Web site: www.guldu.uz

e-mail: guldu-vestnik@inbox.uz

© “Universitet” nashriyoti, 2024

Pedagogika

UDK 372.3/4

USING INTELLECTUAL GAMES AND INTERACTIVE METHODS IN DEVELOPING “4K” SKILLS IN PRIMARY SCHOOL STUDENTS BASED ON THE REQUIREMENTS OF THE PIRLS ASSESSMENT PROGRAM

PIRLS BAHOLASH DASTURI TALABLARI ASOSIDA BOSHLANG‘ICH SINIF O‘QUVCHILARINING «4K» KO‘NIKMALARINI SHAKLLANTIRISHDA INTELLEKTUAL O‘YINLAR VA INTERFAOL USULLARDAN FOYDALANISH

ИСПОЛЬЗОВАНИЕ ИНТЕЛЛЕКТУАЛЬНЫХ ИГР И ИНТЕРАКТИВНЫХ МЕТОДОВ В ФОРМИРОВАНИИ НАВЫКОВ «4К» У УЧАЩИХСЯ НАЧАЛЬНЫХ КЛАССОВ НА ОСНОВЕ ТРЕБОВАНИЙ ОЦЕНОЧНОЙ ПРОГРАММЫ PIRLS

Qurbonova Maftuna Faxriddinovna

Alfraganus universiteti, 100190, Toshkent, Yunusobod tumani, Tiklanish MFY, Yuqori Karakamish, 2a-uy.

E-mail: maftunaqurbonova29@gmail.com

Abstract. This article examines the need and methodological possibilities of using intellectual games and interactive methods in developing "4k" skills in primary school students based on the requirements of the PIRLS assessment program.

Keywords: "4k" skills, independent work activity, PIRLS assessment program, reading, stages of understanding, creative thinking, "Reverse learning", practical skills, didactic games.

Annotatsiya. Ushbu maqolada boshlang‘ich sinf o‘quvchilarining «4k» ko‘nikmalarini PIRLS baholash dasturi talablari asosida shakllantirishda intellektual o‘yinlar va interfaol usullardan foydalanishning zarurati va metodik imkoniyatlari to‘g‘risida fikr yuritilgan.

Kalit so‘zlar: «4k» ko‘nikmalari, mustaqil ishlash faoliyati, PIRLS baholash dasturi, o‘qish, tushunish bosqichlari, kreativ fikrlash, “Teskari ta‘lim”, amaliy faoliyat ko‘nikmalari, didaktik o‘yinlar

Аннотация. В данной статье рассматриваются необходимость и методические возможности использования интеллектуальных игр и интерактивных методов при формировании навыков «4к» у учащихся начальных классов на основе требований оценочной программы PIRLS.

Ключевые слова: навыки «4к», самостоятельная трудовая деятельность, оценочная программа PIRLS, чтение, этапы понимания, творческое мышление, «Обратное обучение», навыки практической деятельности, дидактические игры.

Kirish. Xitoy faylasufi Konfutsiyning ta‘kidlashicha, inson nimani eshitsa, unutadi; nimani ko‘rsa, xotirasida saqlaydi; nimani bajarsa, tushunadi. Konfutsiyning mazkur haqiqatini pedagogikaning oltin qoidalaridan biri, deyish mumkin. Shu ma‘noda, PIRLS baholash dasturi ta‘limda o‘quvchilarning amaliy faoliyat ko‘nikmalarini shakllantirishga ustuvorlik berishni ma‘qullaydi. O‘quvchilarda amaliy faoliyat ko‘nikmalarini shakllantirish ularni dars mashg‘ulotlarida faol bo‘lishni talab etadigan metodlardan foydalanishni taqozo qiladi. Ana shunday metodlardan biri o‘yinlar metodidir.

Tadqiqot ob‘ekti va qo‘llanilgan metodlar

Didaktik o‘yinlar syujetli va mashq qilishga mo‘ljallangan turlarga bo‘linadi. Syujetli o‘yinlar biror tanish syujetga bog‘langan bo‘lib, unda rollar taqsimlanadi. Ularga “Telefon”, “To‘pni kimga oshiramiz”, “Telegraf” kabi o‘yinlar kiradi. O‘yin mashqlarga esa, o‘yin elementlarigina kiritilgan bo‘lib, unda ko‘proq o‘yinni shartli qabul qilishga to‘g‘ri keladi. Bunda biror o‘yin qoidasi harakati kiritiladi. Bunday o‘yinlarga misol qilib, “Jim” hamda “Matematik estafeta” kabi o‘yinlarni kiritish mumkin. Mashq o‘yinlarni o‘tkazish kamroq vaqt va harakatni talab qiladi, lekin syujetli rolli o‘yinlar ko‘prok qiziqish uyg‘otadi. Tadqiqot mavzusini yoritishda tasniflash, tavsiflash, qiyoslash, kuzatish, kompleks va funktsional tahlil usullaridan foydalanilgan.

Olingan natijalar va ularning tahlili

Hozirgi zamonning eng dolzarb masalalaridan biri har tomonlama kamolga yetgan, aqlan yetuk, komil insonni tarbiyalab voyaga yetkazishdan iborat bo‘lib, bu vazifa, asosan, o‘qituvchilarning zimmasiga yuklatilgan. Boshqa fanlardan farqli o‘laroq, ona tili va adabiyot darslarida bunga ko‘proq e‘tibor beriladi. Chunki adabiyot darsligidagi har bir asar, asarlardan olingan parcha, she‘rlarning, ona tili darsligidagi mashq matnlarining bosh qahramoni komil inson bo‘lib, ular o‘quvchilarga ibrat qilib ko‘rsatiladi. Inson komil bo‘lishi uchun mustaqil fikr yurita olishi shart. Mustaqil fikr yurita olgan insonlar esa ijodkor bo‘ladi. Demak, o‘qituvchining bosh vazifasi - o‘quvchilarda mustaqil fikr yuritish ko‘nikmalarini shakllantirishdan iborat [1].

Darsni “Hikmat sabog‘i” yoki “Kun hikmati” daqiqalari bilan boshlash yaxshi natija beradi. Bunda o‘qituvchi dars mavzusiga daxldor hikmatli so‘z yoki maqollardan, hadislardan, taniqli insonlarning ibratli fikrlaridan aytib, o‘quvchilardan ham namunalar aytishni so‘rashi, izoh talab qilishi mumkin. Masalan, ilm fazilati hadisini sharhlash o‘quvchilarning ham ilmga bo‘lgan qiziqishini yanada oshiradi, ham og‘zaki nutqini o‘stiradi. Ota-onaga hurmat, do‘stlik, mehnatsevarlik haqidagi maqollar, hikmatli so‘zlar ham o‘quvchilardagi insoniy fazilatlarining shakllanishida muhim omil sanaladi.

O‘quvchilarni ijodiy va mustaqil fikr yuritishga hamda nutqiy faollikka undovchi metodlardan biri bu “Fikrni davom ettiring” usuli hisoblanadi. Masalan, ona tili darslarida matn yaratish va matn ustida ishlash vaqtida uni qo‘llash maqsadga muvofiq bo‘ladi. Masalan, o‘qituvchi “Vatan” mavzusida mustaqil tarzda navbatma-navbat gap aytib, bog‘lanishli matn tuzish topshirig‘ini beradi: birinchi o‘quvchi: “Vatan - kindik qonimiz to‘kilgan yurt” desa; ikkinchi o‘quvchi: “Har bir inson o‘z Vatani sevib, ardoqlab yashaydi”, - deydi; uchinchi o‘quvchi: “Zero, hadisi sharifda “Vatanni sevmoq iymondandir” deb davom ettiradi. Shu tariqa barcha o‘quvchilardan mavzu doirasida qandaydir fikr bildirish talab etiladi. Bu usul ularni mustaqil fikrlashga, tezkor mushohadaga va ifoda imkoniyatining kengayishiga ijobiy ta’sir etadi.

“Xotira mashqi” usuli o‘quvchilarning xotirasini mustahkamlashga, teran fikrlashga, aniq va ravon so‘zlashga o‘rgatadi. Bu usulni qo‘llashdan avval o‘quvchilar kichik guruhlariga ajratiladi va bellashuv o‘tkazilishi aytiladi, unda tezkorlik, xotira va bilimdonlik talab etilishi ta’kidlanadi. Shundan so‘ng o‘qituvchi o‘quvchilarga, masalan, ona tili yoki adabiyotga oid 10 ta so‘z (masalan: doston, g‘azal, ruboiy, lirika, tragediya, hikoya, roman ...tarzida)ni aytadi. O‘quvchilar belgilangan vaqt oralig‘ida yodida qolgan so‘zlarni yozuv taxtasida yozadilar, unutilib qoldirilgan so‘zlarni guruh a’zolari to‘ldiradilar va ularga izoh berib, misollar keltiradilar. Qaysi guruh a’zolarining xotirasi va javoblari yaxshi bo‘lsa, o‘sha guruh g‘olib bo‘ladi.

O‘quvchilarni matn yaratishga tayyorgarlik ishlarining mazmuni va usullari xususida to‘xtalamiz. Masalan, Boshlang‘ich sinf “Ona tili” darsligida 3-mashqda qish manzarasi, qishki bolalar o‘yinlari tasvirlangan rasm berilgan. Bu mashq asosida o‘qituvchi quyidagicha tayyorgarlik ishlari olib boradi: kuzatish uchun topshiriqlar beradi: qish fasliga xos belgilarni, tabiatdagi o‘zgarishlarni belgilab boring[2]. Havoning keskin sovishi, qorning yog‘ishi, suvning muzlashi, kunlarning qisqarishini kuzating va daftaringizga yozib boring; mashq uchun berilgan rasm asosida suhbat: rasmni kuzating. Rassom bizga nimalar haqida hikoya qilishni xohlabdi? Nima uchun rasmga qarab, rassom juda sovuq qish kunlarini tasvirlabdi, degan fikrga boringiz? (Ko‘p qor yog‘gan. Daraxtlar yalang‘och. Bolalar palto, etik, shapka va sharflarini kiyib, o‘rab olgan); Nima uchun bolalar xursand? Rassom sizning diqqatingizni nimaga qaratmoqchi bo‘lgan? (Rassom bolalarning xursandchiligini qishki o‘yinlar, qishdagi mashg‘ulotlari orqali ko‘rsatmoqchi bo‘lgan); rasmning mazmunini aniq va to‘liq ifodalovchi sarlavha toping (Qishki o‘yinlar, qorli tepalik, tepalikda qish); nutqiy tayyorgarlik. Qorni tasvirlovchi so‘zlar toping (oppoq, yumshoq, yopishuvchan, sovuq, muzdek, yaltiroq); daraxtlarning ko‘rinishini tasvirlovchi so‘zlar toping (yalang‘och, bargsiz, qordan shoxlari egilgan, tanasi jigarrang); osmonni tasvirlovchi so‘zlar toping (bulutli, qora bulutlar, tiniq, ko‘m-ko‘k); qorboboni tasvirlovchi so‘zlar toping (oppoq, burni qizil, qoshi va ko‘zi qora, boshi dumaloq); bolalarning harakatini va holatini qaysi so‘zlar bilan ifodalash mumkin? (chopishyapti, yasashyapti, uchishyapti, otishyapti, sirpanishyapti, xursand, shod); bolalar kiyimlarining ranglarini ifodalovchi so‘zlar toping; rasmdagi bolalarning o‘zaro suhbatlarida foydalanishlari mumkin bo‘lgan salomlashish, murojaat, minnatdorlikni ifodalovchi so‘zlar toping; o‘quvchilarning kuzatganlari bilan rasmda ko‘rganlari o‘rtasidagi bog‘lanishni aniqlash, ularni umumlashtirish va so‘zlab berish [3].

Mazkur bosqichma-bosqich ishlash metodi o‘quvchilarning nutq madaniyatini shakllantirish imkonini beradi. Rasm yuzasidan olib boriladigan ishlar quyidagicha savol-topshiriqlar asosida murakkablash-tirib boriladi: 1-topshiriq. Rasmni kuzating. Unda rassom qaysi vaqtni tasvirlagan? Rassom nima haqida hikoya qilishni xohlagan? Siz rasmga qarab nimalarni bilib olishingiz mumkin? 2-topshiriq. Nima uchun sinf va dars jarayoni tasvirlangan? 3-topshiriq. O‘quvchining darsdagi harakati va holatini ifodalovchi so‘zlarni qo‘llab, gap tuzing.

Didaktik o‘yin qanchalik mahoratli tuzilgan bo‘lsa, didaktik maqsad shunchalik mohirona yashiringan bo‘ladi. O‘yinda joylashtirilgan bilimlarni o‘quvchi o‘zi bilmagan holda, ixtiyorsiz ravishda, o‘ynab turib o‘zlashtiradi.

«O‘zim tekshiraman». Bunday o‘yinlarni o‘tkazishda kichik hajmdagi diktant matni tanlanadi va u darsning kirish qismida uyushtiriladi. O‘qituvchi o‘quvchilarga kichik hajmdagi diktant yozdiradi. Barcha o‘quvchilar yozib bo‘lishgach, o‘qituvchi yozuv taxtaga diktantni yozib ko‘rsatadi. Mabodo, diktant oldin yozuv taxtaga yozilib, usti yopib qo‘yilgan bo‘lsa, o‘qituvchi pardani ochadi. O‘quvchilar esa unga qarab o‘zlari yozgan diktantni tekshiradilar. Bunday diktantlarni, hatto alifbe davrida ham qo‘llash mumkin bo‘lib, o‘qituvchi avvaliga faqat harflardan, so‘ngra (undosh harflar bilan tanishtirilgach) bo‘g‘inlardan iborat quyidagicha turli variantlarda diktant yozdirsa, o‘quvchilarning «4k» ko‘nikmalari shakllana boradi. 1-variant: O,o, I,i, U,u, A,a, u,u. 2-variant: -Lo, -no, -to, -mi, -un, -in. 3-variant: Bola, lola, ona, zar, par. 4-variant: Bugun havo issiq.

«Harflarni top». Bu o‘yinni og‘zaki yoki rasmi testlarda tovushlarning o‘rnini topishda qo‘llaniladigan rangli to‘rtburchak qog‘ozchalar vositasida ham o‘tkazish mumkin. Bunda ikki xil rangdagi to‘rtburchak qog‘ozchalar olinadi. O‘qituvchi so‘zlarni o‘qiydi. O‘quvchilar esa mustaqil ravishda topish lozim bo‘lgan tovush o‘rnini bir xil rangdagi,

qolgan tovushlar o'rnini ikkinchi xil rangdagi qog'ozchalar bilan ko'rsatadilar. Bu o'yindan o'qituvchi o'quvchilarning savodini chiqarishda samarali metod sifatida foydalanishi mumkin. O'quvchilarning nutqini rivojlantirish maqsadida o'yinni og'zaki ham o'tkazish mumkin. Masalan: «Maktab» so'zidagi «a» tovushining o'rnini topib aytish kerak bo'lsin. «Maktab» so'zida «a» tovushi birinchi bo'g'ida ikkinchi o'rinda «m» tovushidan keyin turibdi, ikkinchi bo'g'ida esa «t» tovushidan keyin ikkinchi o'rinda turibdi[5].

Biz yuqorida misol tarzida keltirgan didaktik o'yinlar barcha qonun-qoidalar va prinsiplar talablarga rioya qilib o'tkazilsa, o'quvchilarning fikrlash qobiliyatini rivojlantirishga innovatsion yondashuv asosida o'rgatish samarali ta'sir qilishi, shubhasiz.

O'quvchilarni bilimlarni mustaqil egallashga undovchi o'qitishning muammoli metodi, munozaralar, didaktik o'yinlar, maxsus ijodiy topshiriqlar, har xil yoshdagi jamoada, yalpi va guruhga doir topshiriqlarni bir-biriga qo'shib olib borish va shunga o'xshashlarning barchasi pedagogik jarayondan munosib o'rin olishi kerak [6].

O'qituvchi har bir darsni o'tish jarayonida qaysi metoddan foydalanishi, bu metodni amalga oshirishda qanday amallar, metodlar yordamga kelishi, shu bilan birga, dars jarayonining vositalari va shakllari xususida to'la ma'lumotga ega bo'lishi kerak bo'ladi. Mana shu o'rinda o'qituvchi uchun muallimlik faoliyatida zaruriy bo'lgan suhbatni qiziqarli va ilmiy o'tkazish, o'quvchilarga axborotni ta'sirli va ishonuvchan yetkazish, ko'rgazmali quroldan yoki texnika vositalaridan samarali foydalanish, o'zining va boshqalarning tajribalaridan ongli, zaruriy holda mantiqiy va estetik prinsiplarga amal qilgan holda foydalanish kabi elementlarni aytib o'tish joizdir. Bunda o'qituvchi imkoniyatlari o'quvchilarning saviyasiga, bilim va malaka darajasiga, sinfning qiziqishi, emotsional darajasiga va boshqa jihatlarga ham bog'liq bo'lishi kerak. Aks holda yaxshi metod, mo'ljallangan metod natija bermasligi mumkin. Masalan, o'qituvchi muammoli dars metodidan foydalanmoqchi bo'lsa-yu, o'quvchilarning ilmiy bilim darajalari, qabul qilish, fikrlash, xulosalash qobiliyatlari bunga javob bermasa, o'qituvchi o'z maqsadiga erisha olmaydi.

Shuning uchun, har bir dars bo'yicha metod va metodlar tanlashi shakl va vositalardan foydalanishi, qisqasi, darsning struktur-sxemasi o'qituvchi tomonidan yaxshi o'ylab rejalashtirilgan bo'lishi shart.

Foydalanilgan adabiyotlar ro'yxati:

1. Baker, L., Scher, D. (2002). Beginning readers' motivation for reading in relation to parental beliefs and home reading experiences. *Reading Psychology*, 23(4), 239-269 c.

2. Qurbonova M.F. Umumiy o'rta ta'lim maktablari boshlang'ich sinf o'quvchilarining o'quv-bilish kompetensiyalarini shakllantirish ahamiyati // *Xalq ta'limi*. – Toshkent, 2020. 3-maxsus son. – B. 29-33. (13.00.00 №17)

3. Qurbonova M.F. O'quvchilarning o'quv-bilish kompetensiyalarini shakllantirishda kouching metodikasi // *Maktab va hayot*. – Toshkent, 2020. Maxsus son №1, – B. 8-10. (13.00.00 №4)

4. Qurbonova M.F. Mustaqil ishlarni tashkil etish asosida boshlang'ich sinf o'quvchilarining o'quv-bilish kompetensiyalarini shakllantirishga yo'naltirilgan metodlar // *Mug'allim ham yzliksiz bilimlendirio*. – Nukus, 2021. – B. 112-116. (13.00.00 №20).

5. Qurbonova M.F. Boshlang'ich ta'limda xalqaro dasturlar. O'quv qo'llanma, Chirchiq, Zebo-print. 2023-yil. 113-b.

6. Qurbonova M.F. Boshlang'ich ta'limda zamonaviy yondashuvlar asosida mustaqil ishlarni tashkil etish. *International scientific journal volume 1, Issue 8. Uif-2022: 8.2, Issn: 2181-3337*

Muallif:

Qurbonova Maftuna Faxriddinova - Alfraganus universiteti, P.f.d. (DSc)

UDK 372.878

FORMATION OF ADDICTION TO COMPUTER GAMES IN ADOLESCENTS

O'SMIRLARDA KOMPYUTER O'YINLARIGA QARAMLIKNING SHAKLLANISHI

ФОРМИРОВАНИЕ ЗАВИСИМОСТИ ОТ КОМПЬЮТЕРНЫХ ИГР У ПОДРОСТКОВ

Omonova Shoxida Muminovna

Toshkent davlat pedagogika universiteti "Psixologiya" kafedrasida mustaqil tadqiqotchisi

E-mail: Omonova.2024@mail.ru.

Abstract. This article is devoted to the topic of the formation of addiction to computer games in adolescents. The text of the article also considers adolescence and its features, psychological causes and consequences of addiction to computer games in adolescence, personality and characterological qualities of adolescents who are fond of computer games, addiction to computer games, adolescent insecurity, social isolation, indecision, aggressive behavior patterns, computer gaming addiction and a system of psychoprophylactic measures for its prevention, early detection of computer gaming addiction, skills of working with virtual information in adolescence and psychological ways to improve them, such issues as methodological support of scientific Also the assessment of addiction to computer games is considered in detail.

Keywords: Teenager, adolescence, virtual world, Internet, computer games, addiction, psychological help, behavior, development, uncertainty, indecision, character trait, virtual space, addiction, psychodiagnostics, education.

Аннотация. Данная статья посвящена теме формирования зависимости от компьютерных игр у подростков. Также в тексте статьи рассмотрены такие вопросы, как подростковый возраст и его особенности, психологические причины и последствия проявления зависимости от компьютерных игр в подростковом возрасте, личностно-характерологические качества подростков, увлекающихся компьютерными играми, пристрастие к компьютерным играм, неуверенность подростков, социальная изоляция, нерешительность, агрессивные модели поведения, компьютерная игровая зависимость и система психопрофилактических мер по ее профилактике, раннее выявление компьютерной игровой зависимости, навыки работы с виртуальной информацией в подростковом возрасте и психологические пути их совершенствования, методическое обеспечение научной литературой. Также подробно рассмотрена оценка зависимости от компьютерных игр.

Ключевые слова: подросток, подростковый возраст, виртуальный мир, Интернет, компьютерные игры, зависимость, психологическая помощь, поведение, развитие, неуверенность, нерешительность, черта характера, виртуальное пространство, зависимость, психодиагностика, образование.

Kirish. Ma'lumki, o'tgan asrning eng katta kashfiyotlaridan biri bu - virtual tarmoq, ya'ni internet tarmog'ining - yaratilishi bo'ldi. Mazkur tarmoq qisqa vaqt oralig'ida televidenie, radio, gazeta va ko'plab ilmiy va ommabop jurnallarni orqada qoldirdi. Hozirgi vaqtga kelib, dunyo miqyosida, son-sanoqsiz odamlar internet tarmog'i xizmatlaridan keng ko'lamda foydalanmoqdalar, o'zaro axborotlar almashib, o'z bilimlarini oshirishmoqdalar shu bilan birga, turli hayotiy, kasbiy, masalalarni zudlik bilan hal kilmokdalar. Bir so'z bilan aytganda, yoshidan, qaysi ijtimoiy guruh yoki qatlamga mansubligidan kat'iy-nazar, internetdan foydalanuvchilarning soni kun-sayin ortib bormoqda. Ayniqsa, kompyuter o'yinlariga qaramlikda o'smir yoshlar guruhining soni ortib borayotganligi bunga yaqqol misoldir. Shu bois ham, kompyuter o'yinlari ta'siridan o'smir yoshlarni himoyalash, ularning zamonaviy axborotlar bilan ishlash ko'nikmalarini takomillashtirish, inson ongiga ta'sir etuvchi salbiy axborot oqimining o'ziga xosliklarini ilmiy o'rganish, kompyuter o'yinlariga qaram bo'lishning psixologik sabab va oqibatlarini aniqlashtirish shuningdek, kompyuter o'yinlariga bog'lanib qolishning salbiy oqibatlari yuzasidan, ta'lim muassasalarida keng qamrovli tashviqot ishlarini olib borish, jamiyatimizda amalga oshirilayotgan keng ko'lamlil islohotlar turkumidan biridir.

Kompyuterlarning paydo bo'lishi bilan birga, kompyuter o'yinlari paydo bo'ldi, ular darhol ko'plab muxlislarni topdi. Kompyuterlar takomillashgani sayin, o'yinlar ham yaxshilanib, ko'proq odamlarni jalb qildi. Bugungi kunda kompyuter texnologiyalarni imkoniyati shu darajaga yetdiki, dasturchilar yaxshi grafika va ovoqli dizaynga ega juda real o'yinlarni ishlab chiqarishmoqda. O'yinlar takomillashib borgani sari, xalq orasida "kompyuter muxlislari" yoki "geymerlar" (ing.t.-"o'yinchilar") soni ortib bormoqda.

Tadqiqot ob'ekti va qo'llanilgan metodlar

Tadqiqotning ob'ekti sifatida, Toshkent shahar 228 -sonli umumta'lim maktablarining o'smir o'quvchilari tanlab olindi. Ya'ni 12-15 yoshdagi o'smir o'quvchilar. Tadqiqot mavzusini yoritishda G.V.Lofovaya tomonidan ishlab chiqilgan "Virtual olamga tobeklik (addiksiya)" testi, K.Leongard va G.Smesheklarning "Xarakter aksentuatsiyani baholash" so'rovnomasi kabi psixodiagnostik metodlari qo'llanilgan.

Olingan natijalar va ularning tahlili

Kompyuter o'yinlari qachon yaratilganligini bilasizmi? Ilk kompyuter o'yinlar 1939 yilda amerikalik fizik olim Edvard Uler Kondon tomonidan yaratilgan. o'yin birinchi foydalanuvchilarni daxshatga solgan, sababi kompyuter javob harakati orqali bir soniyada insonni mag'lub qilardi. Mashinaning qudrati odamlarda vahima qo'zg'atmasligi uchun Kondon chiplarga sekinlashtiruvchi sxemalarni qo'shishga majbur bo'ldi. Ular tufayli kompyuter keyingi harakati haqida o'ylayotgandek tuyulardi. O'yin 1940 yilda Nyu-Yorkdagi butunjahon yarmarkasida keng ommaga tanishtirildi. O'ynalgan 100 mingta o'yindan 90 mingtasini mashina yutgan. 10 ming mag'lubiyat marketing hiylasi edi. Yutish algoritmlarini biladigan odamlar avtomat oldida navbatchilik qilishardi, ularning vazifasi vaqti-vaqti bilan luddistik (ing.luddizm- yangi ishlab chiqarish uskunalarini joriy etishga qarshi ingliz ishchilarining harakati) ekstaziga tushib qolayotgan jamoatchilikka odam baribir mashina bilan raqobatlasha olishini namoyish etish edi[1]. Ushbu statistic ma'lumotdan ko'rishimiz mumkinki, kompyuter o'yinlari avvaldanoq odamlarni mag'lubiyatga uchratish uchun yaratilgan.

Hozirgi vaqtda axborot bozori (kompyuter, axborot va telekommunikatsiya texnologiyalari, dasturiy mahsulotlar, axborot xizmatlari bozori) tobora muhim ahamiyat kasb etmoqda, bu muqarrar ravishda kompyuter va internetdan aholi hayotining barcha sohalarida keng qo'llanilishiga olib keladi. Biroq, rivojlangan va rivojlanayotgan mamlakatlarda, kompyuter va internetning joriy etilishi, o'ziga xos xususiyatlar bilan bir qatorda, addiktiv xulq-atvorga ega shaxslarning (lotin tilidan - qaram, biror narsaga qaram, butunlay fidoyi, mahrum) keskin ko'payib borayotganligini ko'rsatyapti. Bu esa millatning, ayniqsa, yosh avlodning ruhiy salomatligiga jiddiy tahdid solayapti.

Bugungi kunda kompyuter o'yinlaning quyidagi turlarini ko'rishimiz mumkin: sport o'yinlari, rolli o'yinlar, ekshn oo'yinlar, poygali o'yinlar, intellektual o'yinlar, qimor o'yinlari(totalizator) va hokazolar. Ularni janrlariga ko'ra: zararli, zararsiz va foydali o'yinlar bo'lishi mumkin.

Internetning rivojlanishi va undan foydalanish imkoniyati kompyuter o'yinlarining rivojlanishida mutlaqo yangi yo'nalish - onlayn o'yinlarning yaratilishiga olib keldi. Bunday o'yinlarning afzalliklari real vaqtda, jamoaviy o'yinlar va ulardan keng foydalana olish mumkinligi bilan xarakterlanadi. Animatsiya, maxsus effektlar, ajoyib grafika va ovoqli turli xil syujetlar, anonimlik, har qanday imijdan foydalanish mumkinligi, o'yinchilarni onlayn o'yinlarga qaramlikni tezlashtirishga yordam bermoqda.

Tibbiyot fanlari doktori, professor psixiatr-narkolog, psixoterapevt A.L.Katkovning so'zlariga ko'ra, hozirgi kunda qimor o'yinlariga qaramlik bolalar va yoshlar o'rtasida tez tarqalmoqda - o'rta maktab o'quvchilarining 12-15 foizi u yoki bu darajada kompyuterga qaramlik belgilarini koo'rsatadi. O'smirlar o'rtasida qimor o'yinlariga berilish hollari o'n yil ichida 17 baravar oshganligini ta'kidlaydi[2]. Ya'ni 12-15 yosh kompyuter o'yinlariga qaram bo'lish uchun eng qulay davr sanalib, bu holat ko'pincha tarbiyadagi e'tiborsizlik oqibatida kelib chiqar ekan.

Respublikamiz psixolog olimlaridan professor E.G'.G'oziyevning yozishicha, o'smirlar yoshida bolalikdan kattalik holatiga ko'chish jarayoni sodir bo'ladi. O'smirda psixik jarayonlar keskin o'zgarishi bilan aqliy faoliyatida ham burilishlar sodir bo'ladi. Bu o'zgarishlar avvalo ta'limda, atrofdagilar bilan munosabatda, oilada o'zini namoyon qila boshlaydi. Odobli, dilkash, muloyim o'smir kutilmaganda qaysar, intizomsiz, qo'pol, serzarda bo'lib qoladi. O'smir xulqidagi bunday o'zgarishlar tajribasiz o'qituvchi va ota-onani tashvishga soladi. Ular o'z navbatida o'smirda qattiqqo'l, qo'pol muomalada bo'la boshlaydilar, natijada esa kelishmovchiliklar, nizolar kelib chiqar boshlaydi[3]. Ana shunday inson hayotidagi eng qiyin o'tish davrni boshdan kechirayotgan o'smirda virtual olam yagona qochish maydoni bo'layotganligiga biz kattalar sababchi bo'lib qolmayapmizmi?

Aynan virtual olamda o'smir o'zini o'zi hojlaganicha namoyon eta boshlaydi. Hech kim uni u yerda tanqid qilmaydi. Harakatlari, istaklari cheklanmaydi. Elektron o'yinlarda o'smir qanday obrazda o'lishni, qanday jang qilish, qaysi qurollardan foydalanishni o'zi tanlaydi. Kundan kunga takomillashib borayotgan o'yinlarda endi o'yinchiga o'ynayotgani uchun pul ham to'lanadi. O'yin davomida to'plagan ballari elektron pullar ko'rinishida bo'ladi. Har bir bosqichga o'tgani sayin pul miqdori oshib boradi. Kundalik hayotda o'qishda, muloqotda o'zini topa olmayotgan o'smir endi bemalol puli va o'yindagi yutuqlari bilan maqtana oladi. Muloqotchan o'smirni esa, tengdoshlari orasida obro'si yanada ortib boraveradi. O'ziga yetishmayotgan e'tiborni o'yin orqali torta boshlaydi. Ishoning, o'smirlar uchun har qanday e'tibor juda muhim!

Tadqiqotchi D.G.Ribaltovichning aytishlaricha, ota-onalar farzandlarini bola o'yinlarga qaram bo'la boshlaganida emas, onlayn qimor o'yinlaridan qarz bo'lib, uyidan yoki kartadan sezilarli miqdorda pul yo'qola boshlaganidan keyin psixologga murojaat qilishar ekan[4]. Ya'ni ota-onalarning ko'pchiligi farzandlariga oilaning moddiy ahvoriga zarar tekkanidagina e'tibor berishni boshlaydilar. Bu vaqtga kelib esa, o'smirni o'yinga qaramlikdan chiqarish jarayoni qiyinlashadi.

V.A.Burovaning xulosalariga ko'ra, kompyuter o'yinlariga qaramlikni quyidagi belgilarga qarab aniqlash mumkin[5]: 1. O'smir o'yinni uzluksiz ravishda o'ynashi; 2. Internet yo'qligi sababli asabiylashish; 3. Virtual makondan chiqish istagi yo'qligi; 4. G'azablanishni ortib borishi; 5. Gigena va tozalikka e'tibor bermaslik; 6. Noto'g'ri ovqatlanish va ovqatdan bosh tortish; 7. Haqiqiy hayotda muloqotning kamligi va hokazo.

Yuqoridagi fikr-mulohazalardan kelib chiqib aytish mumkinki, kompyuter o'yinlariga qaramlik dinamik xarakterga ega bo'lib, bizningcha u quyidagi mazmunda shakllanadi:

1. Yengil qiziqish bosqichi-bir yoki bir necha marta rolli kompyuter o'yinini o'ynagandan so'ng, o'yinchi kompyuter grafikasini, tovushni, fantastik syujetlarni haqiqiy hayotda faraz qilib ko'rishni yoqtiradi. Bu bosqichda o'yin hech qanday muhim ahamiyat kasb etmaydi.

2. O'yinga qiziqib qolish bosqichi-o'yinchi asta sekin o'yinga bog'lana boshlaydi, o'yin haqida tobora ko'proq o'ylaydi, real hayotdan qochib bo'lsa ham o'yin o'ynash fikri uni tark etmaydi.

3. O'yinga qaramlik bosqichi- psixikaning asosiy funksiyasi buziladi - u ob'yektiv dunyoni emas, balki virtual haqiqatni aks ettira boshlaydi. Bunday o'yinchilar ko'pincha uzoq vaqt yolg'iz o'ynashadi, ularning o'yinga bo'lgan ehtiyoji asosiy fiziologik ehtiyojlar bilan bir xil darajada bo'ladi; Ular uchun kompyuter o'yini o'ziga xos narkotikka aylanadi. Agar ular bir muncha vaqt davomida o'z dozalarini qabul qilmasalar, ularni qaltiroq tuta boshlaydi, norozilik kayfiyati kuchayib boradi. salbiy his-tuyg'ularni boshdan kechiradilar va tushkunlikka tushadilar. Bunday addiktiv hulq atvoriga ega shaxslarga oyinni taqiqlaganlarning hayoti havf ostida bo'ladi. Bu klinik holat bo'lib, u psixopatologiyaga olib boradi. Kasallikni tuzatgandan uni oldini olgan afzaldir. Farzandlarimiz ushbu ruxiy buzilishga duch kelmasligi uchun ota-onaga va atrofdagilar nimalar qilishi lozim?

– Bola 3 yoshga kirguniga qadar hech qanday gadget bermaslik.

– Bolani kompyuterga o'rgatmaslik (A.Y.Vokunskiy, 2002) [6].

– Har qanday bola gadgetlar o'rniga ota-onasi bilan birgalikda o'ynaladigan o'yinlarni afzal ko'radi. Asosiysi bunga vaqt topish!

– Bola 6 yoshga to'lguniga qadar o'yin vaqtida uning oldida bo'lib o'yin qoidalarini tushuntirish. 9 yoshga to'lguniga qadar internetsiz o'yinlar. Chunki siz gadget bera boshlaganingizda o'yindagi turli xil reklamalarni nazorat qila olmaydiz.

*** GULISTON DAVLAT UNIVERSITETI AXBOROTNOMASI ***

*** Gumanitar – ijtimoiy fanlar seriyasi, 2024. № 3 ***

– 12 yoshgacha ijtimoiy saytlarga kiritmaslik, kirgan saytlarini nazoratga olish, farzandingiz o'ynaydigan o'yinlar to'g'risida ma'lumotga ega bo'lish. Tajriba shuni ko'rsatadiki ota ona farzandining qiziqishlari bilan xabardor bo'lsa, va vaqti-vaqti bilan bunday o'yinlarni birgalikda o'ynalsa, farzanda o'yinga qaramlik emas o'yindan zavqlanish hissi shakllanadi. Bu oilaviy muhitga ham ijobiy ta'sir qiladi (V.V.Selivanov, 2014) [7].

Ayni paytda yoshlarning idrok etilayotgan materiallarga nisbatan munosabati, ularni tahlil qilish va oqibatlarini ko'ra olish qobiliyati ham shaxs shakllanishidagi muhim omillardan biri hisoblanadi. Internet va xorij OAVlari, turli radiostantsiyalardagi bir yoqlama va buzib talqin qilingan axborotlar kuchli destruktiv targ'ibot xarakteriga ega hamda retsipientlardan rivojlangan tanqidiy tafakkur, tahlil malakasini talab etadi. Shuning uchun yuqorida ta'kidlanganidek, axboriy savodxonlik, ma'lumotlarni maqsadga muvofiq idrok etish, manipulyativ ta'sir mexanizmlarini anglash, o'z nuqtai nazarini himoya qila olish malaka va ko'nikmalarini har bir shaxsda shakllantirish dolzarb, kun tartibidagi asosiy masalalardan hisoblanadi. Quyida fikrlarimizning amaliy isboti sifatida, o'smir yoshlarining kompyuter o'yinlariga qaram bo'lishidan himoyalaniishga doir, ayrim so'rovnomalarni natijalari keltiriladi (1-jadval).

1-jadval

O'smir yoshlarni kompyuter o'yinlariga qaramlilik darajasiga doir so'rovnomalarni faktorizatsiyasi

Shkalalar	Faktorlar	
	1	2
Internet va kompyuterga tobelik	0,635	
Kompyuter o'yinlariga tobelik	0,696	
Televizorga tobelik		0,624
Destruktiv diniy axborotlarga tobelik		0,593
Tobelikka umumiy moyillik	0,658	
Internetdagi axborotlarni konstruktiv qabul qilish		0,678
Vaqtni idrok etish		0,589
Internetning ijobiy xususiyatlarini anglash		0,710
Internetning salbiy xususiyatlarini anglash	0,746	
Internetdagi axborotlarni tushunish		0,542
Matonat		0,653
Oqilona harakat	0,764	
Voqelikni yengib o'tish		0,789
O'zini o'zgartirish		0,542
Ijobiy tafakkur	0,641	
Emotsiyalarni nazorat qilish		0,752

O'smir yoshlarni kompyuter o'yinlaridan himoyalaniishga doir so'rovnomalarni faktorizatsiyalari bo'yicha olingan natijalar ikki faktorga ajralgan. Bu faktor ko'rsatkichlari quyidagicha namoyon bo'ldi. Birinchi faktorga kirgan ta'kidlar: internet va kompyuterga tobelik, kompyuter o'yinlariga tobelik, tobelikka umumiy moyillik, internetning salbiy xususiyatlarini anglash, oqilona harakat va ijobiy tafakkur shkalalaridir. Ushbu faktorni (faktorga kiritilgan mulohazalarga ko'ra), shartli ravishda: virtual olamda faollik deb nomladik.

Ikkinchi faktordan quyidagi mulohazalar o'rin oldi: televizorga tobelik, destruktiv diniy axborotlarga tobelik, internetdagi axborotlarni konstruktiv qabul qilish, vaqtni idrok etish, internetning ijobiy xususiyatlarini anglash, internetdagi axborotlarni tushunish, matonat, voqelikni yengib o'tish, o'zini o'zgartirish va emotsiyalarni nazorat qilish kabilardir. Ushbu faktorni esa, (faktorga kiritilgan mulohazalarga ko'ra), shartli ravishda: virtual olamda o'zini qabul qilish shkalasi deb nomladik.

Xulosa

O'smirlarda o'yinlarga qaramlik paydo bo'lishining sabablari ko'p. Muhimi kompyuterni keskin cheklash emas, aksincha farzand nima uchun sizga emas o'yinga ko'proq intilayotganligini sababini aniqlash. O'yinga tobe bo'lishni oldini olishda ta'lim maskanlarining ham o'rni katta. Informatika o'qituvchisi ommalashib borayotgan o'yinlar va gadgetlar, ularning salbiy oqibatlari haqida bolalar bilan suhbatlashib turishi maqsadga muvofiqdir. Albatta, yuqorida keltirilgan usullar bolani kiberaddiksiyadan to'liq himoya qila olmaydi, biroq birgalikda qilinadigan sa'y-harakatlar natijasida o'smirlar o'rtasida o'sib borayotgan kiberaddiksiya ko'rsatgichini pasaytirishga erishish mumkin. Qolaversa, ushbu masada psixolog mutaxassislarining rolini yanada oshirish, o'smir o'quvchilarning kompyuter o'yinlariga bo'lgan

qaramligi yuzasidan, kengroq ilmiy tadqiqotlar olib borish ham kompyuter o'yinlariga qaramlikni bartaraf etish bo'yicha yangi, ilg'or psixokorreksion dasturriy ta'minot ishlab chiqish, zamonaviy psixologiya fani oldida turgan dolzarb vazifalardan biri sanaladi.

Foydalanilgan adabiyotlar:

1. <https://ru.wikipedia.org/wiki/Nimatron>
2. Катков А.Л. Профилактика, лечение и реабилитация игровой зависимости: Методические рекомендации. – Павлодар, 2012. – 87 с.
3. G'oziyev E.G'. Ontogenez psixologiyasi.-T.:2010.178 b
4. Рыбалтович Д.Г. Психологические особенности пользователей онлайн-игр с различной степенью игровой аддикции: автореф. дис. . канд. психол. Наук. С-Петербург. 2012
5. Бурова В. А. Механизмы формирования интернет-аддикции Текст. / В. А. Бурова, В. И. Есаулов // Материалы XIII съезда психиатров России.- М., 2000.– С.290-291.
6. Войскунский А. Е. Интернет новая область исследований в психологической науке Текст. / А. Е. Войскунский // Ученые записки кафедры общей психологии МГУ. – 2002. -№ 1. – С. 81-101.
7. Селиванов В.В., Селиванова Л.Н. Виртуальная реальность как метод и средство обучения // Образовательные технологии и общество (Educational Technology & Society) (международный электронный журнал). 2014. Т. 17. №3. С. 378 – 391.

Muallif:

Omonova Shoxida – Toshkent davlat pedagogika universiteti “Psixologiya” kafedrasida mustaqil tadqiqotchisi.

UDK 372.834

MODELING EDUCATION QUALITY MONITORING

TA'LIM SIFATI MONITORINGINI MODELLASHTIRISH

МОДЕЛИРОВАНИЕ МОНИТОРИНГА КАЧЕСТВА ОБРАЗОВАНИЯ

Rajabova Nargiza Ahmadovna

Abdulla Avloniy nomidagi pedagogik mahorat milliy instituti. Toshkent shahar, Olmazor tumani, Ziyo ko'chasi, 6-uy

E-mail: nargiza-rajabova2024@gmail.com

Abstract: Today, it is important to improve the quality of education, reform the public education system, study the best practices of foreign countries, in particular, through active participation in international research, analyze the current situation and systematically eliminate problems, form a structure based on identifying and comparing a new monitoring system in assessing the quality of education using international assessment programs.

Key words: quality of education, monitoring, model, modeling.

Annotatsiya: Bugungi kunda ta'lim sifatini oshirish, xalq ta'limi tizimini isloh qilish, bunda xorijiy davlatlar ilg'or tajribalarini o'rganish, xususan, xalqaro tadqiqotlarda faol ishtirok orqali mavjud holatni tahlil qilish va muammolarni tizimli bartaraf etish, ta'lim sifatini baholashda yangicha monitoring tizimini xalqaro baholash dasturlari yordamida aniqlash va qiyoslashga asoslangan tizimni shakllantirish muhim ahamiyat kasb etmoqda.

Kalit so'zlar: ta'lim sifati, monitoring, model, modellashtirish.

Аннотация: Сегодня повышение качества образования, реформирование государственной системы образования, изучение передового опыта зарубежных стран, в частности, анализ текущей ситуации посредством активного участия в международных исследованиях и системного решения проблем, оценки качества образования по-новому. Таким образом, становится важным формирование системы, основанной на идентификации и сравнении систем мониторинга с помощью международных программ оценки.

Ключевые слова: качество образования, мониторинг, модель, моделирование.

Kirish. Ta'lim sifatini oshirish bugungi kunda eng dolzarb masala sifatida qaralmoqda. Sababi ta'lim sifatini oshirmas ekanmiz, maktabni bitirayotgan o'quvchining hayotga tayyorlik ko'rsatkichi keskin pasayadi, oliy ta'lim bitiruvchilari mehnat bozori talablariga javob bera olmaydi. Ta'lim sifatini oshirish eng avvalo, ta'limdagi bo'shliqlarni aniqlash jarayonidan boshlanadi. Aynan, shu jarayon ya'ni ta'lim tizimidagi holatni ob'yektiv baholash, kamchiliklarni yaqqol namoyon qilish va kelgusida ushbu kamchiliklarni bartaraf etish uchun korreksion ishlarni amalga oshirish zarurligini belgilab beradigan jarayon monitoring hisoblanadi. Ta'lim tizimida ta'lim sifati monitoringini amalga oshirish bir necha o'zaro aloqador, pedagogik, psixologik va ijtimoiy jihatdan ma'lum darajada mustaqil tushunchalarning uzviy aloqadorligidan tashkil topadi: ta'lim sifati, monitoring va model.

Ta'lim sifati monitoringi tizimi. U mavjud holatni solishtirish, tahlil qilish imkonini beradi. Ta'lim jarayonida monitoring, asosan, o'quv monitoringini tashkil etuvchi psixologik-pedagogik va funksional natijalarda o'z aksini topadi. Psixologik-pedagogik natijalarga bilimlar, o'quv malakalari, xulq-atvor, uning munosabatlar tizimidagi yangilanishlari

*** GULISTON DAVLAT UNIVERSITETI AXBOROTNOMASI ***

*** Gumanitar – ijtimoiy fanlar seriyasi, 2024. № 3 ***

kiradi. Funktsional natijalarga esa, o'quvchilar faoliyatini boshqarish bilan bog'liq turli pedagogik ta'sir o'tkazish vositalari kiradi.

Me'yor (me'yorlash) – monitoringning eng zarur sharti va asoslaridan biri hisoblanib, aniq natijalar aynan u bilan taqqoslanadi. Haqiqiy natijalarning ta'lim faoliyatidagi mezonlar va me'yorlar bilan solishtirilishi, so'ngra uni mazmun jihatdan baholash va tuzatish kerak bo'lgan monitoringning zarur tarkibiy qismi va bosqichlaridan biridir. Monitoring metodlari ikkiga bo'linadi: an'anaviy va noan'anaviy metodlar.

An'anaviy metodlar – kuzatish, eksperiment, tajribani umumlashtirish va ommalashtirish, so'rovnoma o'tkazish, ichki nazorat, natijalarni chizma jadval asosida tahlil etish, jadval va tarixiy tahlil.

Noan'anaviy metodlar – o'quvchilarning bilim, ko'nikma va malakalarini reyting tizimi asosida aniqlash, ta'lim jarayoni ishtirokchilarining faoliyatini reyting bahosi bo'yicha aniqlash.

Monitoring ob'ekti – ta'lim tizimiga tegishli bo'lgan qarorlarning bajarilishi, ta'lim muassasasi ish rejasining bajarilishi, o'quv jarayoni, tarbiya jarayoni, uslubiy ishlar innovatsion jarayon, o'quv-tarbiya jarayonini ta'minlanganligi, ta'lim muassasasidagi psixologik holat.

Monitoring o'tkazishning o'ziga xos talab va mezonlari quyidagilardan iborat:

- ✓ axborotning aniqligi, ravshanligi, jarayonning aniq axborotga suyanmog'i kerakligi.
- ✓ ma'lumotlar qisqa, lo'nda, ya'ni ularni qayta ishlash va uzatishga qulay bo'lishi;
- ✓ ma'lumotlar o'zaro qiyoslangan bo'lishi, olingan ma'lumot faqat ahvolni emas, undagi o'zgarishlarni ham ko'rsatishi, natijaga ko'ra uni qiyoslash va taqqoslash imkoniyati bo'lishi;
- ✓ ichki, tashqi tizimdagi o'zgarishlarni aniq ko'rsatishi;
- ✓ olingan ma'lumotlar tizim kelajagini bashorat qila olish hamda maqsadni amalga oshirish yo'llarini oldindan tasavvur qilishga yordam berishi.

Ta'lim sifati monitoringi jarayoni asosan o'zaro mantiqiy bog'langan uchta bosqichdan iborat bo'ladi:

1. Baholash bosqichi – davlat ta'lim standartlari talablarining bajarilishini, ularga ta'sir etgan omillarni kuzatish, aniqlash, natijalarni qayd etish;
2. Tahlil bosqichi – kuzatuv va baholash natijalari umumlashtiriladi va mavjud holat bo'yicha tahliliy ma'lumotlar tayyorlanib, aniqlangan bo'shliqlarni to'ldirish bo'yicha tavsiyalar ishlab chiqiladi;
3. Korrektsiyalash va bashoratlash bosqichi – bu bosqichda o'quvchilarning bilim va ko'nnikmalarida aniqlangan bo'shliqlarni hamda ta'lim sifatiga ta'sir etgan omillar ustida ishlanadi.

Ta'lim sifati monitoringining eng muhim jihati uning korreksion (tuzatuvchi, rivojlantiruvchi) xususiyatga egaligi hisoblanadi hamda yuqoridagi jarayon uzluksiz davom ettirilsa ta'lim sifati dinamikasida ijobiy o'zgarish sodir bo'ladi.

Monitoring jarayonida ta'lim sifatiga ta'sir etuvchi omillarni o'rganishda o'quvchilardan va maktab rahbariyatidan olinadigan so'rovnoma muhim ahamiyat kasb etadi. O'quvchi qayd etgan natija, maktab va o'quvchi so'rovnomasi javoblari o'zaro uyg'unlashtirilgan holda ta'lim sifatiga ta'sir etuvchi omillar o'rganiladi. Shu bilan birga, o'quvchilarning fanlarga bo'lgan munosabatlari, qiziqishlari hamda o'qishga bo'lgan motivatsiyalarini, uyda o'quvchiga dars tayyorlashi uchun yaratilgan shart-sharoit, oilaviy muhit ham tahlil qilinishi mumkin. Maktab so'rovnomasi doirasida esa, maktabning moddiy-texnik holati, soha mutaxassislari bo'yicha maktab ehtiyoji, o'qituvchilarni rag'batlantirish tizimi va maktabdagi muhit tahlil qilinishi mumkin.

Ta'lim sifati monitoringini amalga oshirish shart-sharoitlariga: monitoringning ilmiy axborot ta'minoti, monitoringning tashkiliy-texnik ta'minlanganligi, monitoringning tashkiliy-texnologik jihatdan ta'minoti, monitoringning tashkiliy metodik ta'minoti va monitoringning tashkiliy-analitik ta'minotlari kiradi.

Monitoringning tashkiliy-texnik ta'minlanganligi:

- blankalar, anketa-so'rovnomalari kuzatish varaqalari, shaxsiy so'rovnomalari, testlar, ekspert varaqlari, umumiy natijalar jadvallari va shunga o'xshash monitoringda qo'llanadigan materialni ko'paytirish;

- monitoring natijalariga ishlov berishning kompyuter dasturlarini ishlab chiqish.

Monitoringni tashkiliy-metodik ta'minoti quyidagilarni ko'zda tutadi:

- ta'lim sifati monitoringini amalga oshirish bo'yicha metodik tavsiyalar ishlab chiqish va amalga joriy etish;

- ta'lim jarayoni natijalari haqida axborot yig'ish, tahlil qilish umumlashtirish,

- tizimlashtirish va ularga ishlov berish va iste'molchilarga axborot tayyorlash bo'yicha doimiy harakatdagi tizimni ishlab chiqish va amalga joriy etish;

- pedagogik tizimni rivojlantirish va bashorat etish bo'yicha metodik tavsiyalar ishlab chiqish va amalga joriy etish.

Umuman, monitoringni amalga oshirish texnologiyasini quyidagicha ifodalash mumkin (1-rasm).

Monitoring natijasida qo'lga kiritilgan natijalar asosida ta'lim sifatiga ta'sir etuvchi omillarni shartli ravishda 3 ta blokka bo'lgan holda o'rganiladi:

1-blok: Ta'lim muassasasida yaratilgan shart-sharoitlar bilan bog'liq omillar;

2-blok: Ta'lim muafssasasi pedagog kadrlarining (rahbarlari, o'qituvchilar, metod birlashma rahbarlari va boshq.) kasbiy mahorati hamda ularga ko'rsatilayotgan metodik yordamning sifatiga bog'liq omillar;

3-blok: O'quvchilarning qobiliyati, iqtidori, qiziqishiga va oilada yaratilgan sharoit, muhitga bog'liq omillar.

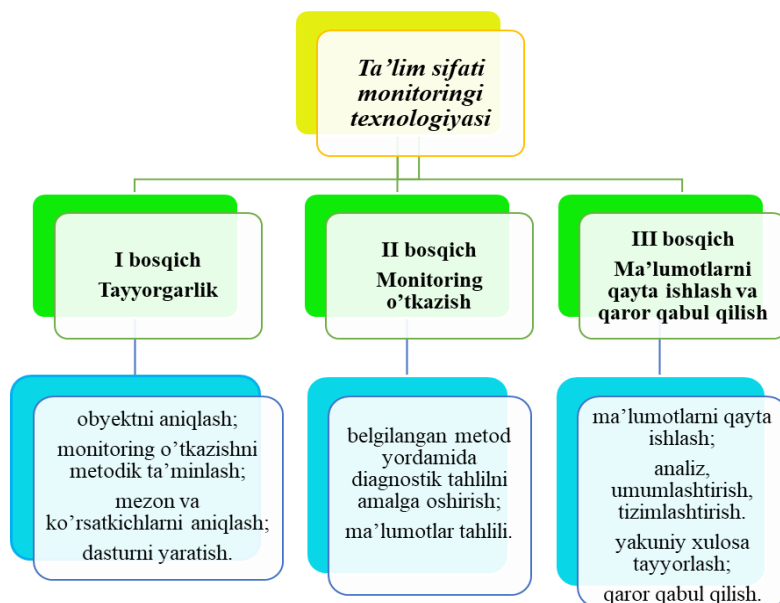

1-rasm. Monitoringni amalga oshirish texnologiyasi.

Ta'lim sifati monitoringi prinsiplari sifatida haqqoniylik, obyektivlik, o'quvchilarning psixo-fiziologik xususiyatlarini hisobga olinganligi, oshkoralik, aniqlik, tenglik, ilmiy-metodik asoslanganlik hisoblanadi.

Ta'kidlash lozimki, monitoring ma'lumotlariga asoslangan ta'lim sifatini boshqarish quyidagi yo'nalishlarda boshqaruv qarorlarini strategik rejalashtirish va qabul qilishga imkon beradi: ta'lim muassasasining rivojlanishidagi asosiy tendentsiyalarni aniqlash uchun axborotdan foydalanish; ta'lim muassasasining sifat sohasidagi siyosatining ustuvor yo'nalishlarini tanlash; ta'lim jarayonining sifatini yaxshilash bo'yicha boshqaruv qarorlarini qabul qilish; statistik ma'lumotlar bazalarini shakllantirish; manfaatdor tomonlarni ta'lim jarayonining borishi va natijalari haqida xabardor qilish.

Ilmiy-nazariy ma'lumotlar tahlili shuni ko'rsatdiki, bugungi kunda ta'lim sifati monitoringi modelini ishlab chiqish dolzarb muammo sifatida qaralmoqda. Ta'lim sifatini monitoring qilish – olingan ta'lim natijalarini va asosiy elementlar: ta'lim va ijtimoiy natijalar; ta'lim jarayonlari va ta'lim muassasasi missiyasi bo'yicha boshqaruvning hozirgi holatini solishtirish uchun turli ma'lumotlarni muntazam ravishda yig'ish va tahlil qilish tartibidir.

FOYDALANILGAN ADABIYOTLAR:

1. N.A.Rajabova Theoretical and methodological principles of education quality management in higher education institutions. "Экономика и социум" №12(103) 2022 g. s.223
2. N.A.Rajabova Modern concepts of Educational quality management in higher education institutions. "Экономика и социум" №12(103) 2022 год, с.227
3. Rajabova N.A. The modern context of yeduction quality management in the higher yeduction system in Uzbekistan. Journal of Advanced Scientific Research (ISSN: 0976-9595) Vol.3. Issue 2 page 5
4. N.A.Rajabova Oliy ta'lim muassasalarini boshqarishda boshqaruv tamoyillarining ahamiyati. "O'zbekistonda ilmiy tadqiqotlar: Davriy anjumanlar:" mavzusidagi respublika 47-ko'p tarmoqli ilmiy masofaviy onlayn konferensiya materiallari to'plami, 31-dekabr 2022-yil. 77-bet
5. Багаева С.Н. Организация мониторинга качества знаний старшеклассников в процессе использования инфокоммуникационных технологий в общеобразовательной школе: Дис. ... канд. пед. наук: Карачаевск, 2006. – 186 с.
6. Бахмутский А.Е. Мониторинг школьного образования: проблемы и решения. Санкт-Петербург: КАРО, 2007. – 164 с.
7. Давыдов В.В., Варданян А.У. Учебная деятельность и моделирование. – Ереван: Луйс, 1981. – 218 с.
8. Дахин А. Н. Педагогическое моделирование. – Новосибирск: НИПКиПРО, 2005. – 230 с.

Muallif:

Rajabova Nargiza Ahmadovna - Abdulla Avloniy nomidagi pedagogik mahorat milliy instituti katta o'qituvchisi.

УДК 004.428.4

CREATION OF A COMPUTER PROGRAM FOR CALCULATING TWO SEMI-CYCLIC LINES USING A DIODE BRIDGE

DIODLI KO'PRIK YORDAMIDA IKKITA YARIM DAVRLI TO'G'RILAGICHNI HISOBLASH UCHUN KOMPYUTER DASTURINI YARATISH

СОЗДАНИЕ ПРОГРАММЫ ЭВМ ДЛЯ РАСЧЕТА ДВУХ ПОЛУЦИКЛИЧЕСКИХ ПРЯМЫХ С ПОМОЩЬЮ ДИОДНОГО МОСТА

Jurayev Saydulla Abduraxmonovich

Toshkent kimyo-texnologiya instituti. 100011. Toshkent shahri, Shayhontoxur tumani, Navoiy shoh ko'chasi, 32- uy.

E-mail: s.6769@mail.ru

Abstract. Using a diode bridge, using the formulas and drawings necessary to convert the alternating voltage in the two semiconductor deposits to the same, this program saves time and helps to perform accurate calculations. A low-frequency transformer is used to convert an electrical network into a constant one with a reduced voltage value. To accomplish these tasks, the article provides drawings showing the connection of diodes to the transformer, and a program for making calculations using a computer has been created. The use of this program in higher education or the invention of electrical installations can be effective and save time and paper.

Key words: diodes, multi-chip, low-frequency regular diodes, valve, frequency pulsation, semi-periodic, high-frequency regular diodes, vacuum.

Annotatsiya. Diodli ko'priklarda ikkita yarim davrliligi to'g'rilagich yordamida o'zgaruvchan kuchlanishni o'zgarishga aylantirish uchun zarur bo'lgan formulalar va chizmalardan foydalanib, elektr manbaa ta'minot qurilmalarini ishlab chiqishda ushbu dasturdan foydalanish vaqtini tejashga va bexato hisoblarini bajarishda samara beradi. Elektr tarmog'ining o'zgaruvchan kuchlanish qiymatini pasaytirib o'zgarishga aylantirishda past chastotali transformator qo'llanilib uning chiqishiga yarim o'rkazgich diod ulanadi. Ushbu ishlarni bajarish uchun maqolada diodlarni transformatorga ulashni ko'rsatuvchi chizmalar berilgan va ularning hisoblanish jarayonlari EHM yordamida amalga oshirish uchun dastur yaratilgan. Ushbu yaratilgan dasturdan oliy ta'limda yoki elektr qurilmalarini ixtiro qilishda foydalanish samarali bo'ladi va qog'ozni tejash, vaqtini tejashga xizmat qiladi.

Kalit so'zlar: diod, ko'priksimon, past chastotali to'g'rilovchi diodlar, ventily, chastota pulsatsiya, yarim davrliligi, yuqori chastotali to'g'rilovchi diodlar, vakuum.

Аннотация. С помощью диодного моста, используя формулы и чертежи, необходимые для того, чтобы преобразовать переменное напряжение в двух полупроводниковых отложениях в неизменное, эта программа экономит время и помогает выполнять точные расчеты. Низкочастотный трансформатор используется для преобразования электрической сети в неизменную с пониженным значением напряжения. Для выполнения этих задач в статье даны чертежи, показывающие подключение диодов к трансформатору, и создана программа для проведения расчетов с помощью ЭВМ. Использование этой программы в высшем образовании или изобретении электроустановок может быть эффективным и экономить время и бумагу.

Ключевые слова: диоды, многокристалльные, низкочастотные правильные диоды, вентиль, частотная пульсация, полупериодические, высокочастотные правильные диоды, вакуум.

Kirish. Zaryadlarni bir tomonga o'tkazuvchi element diod deyiladi. Diod P-N o'tkazish asosida ishlagani uchun musbat va manfiy ketmaketlikda kelgan zaryadlarning musbatini o'tkazib manfiysini o'tkazmagani uchun yarim o'rkazgich deyiladi. Yarim o'rkazgichli diodlar ma'lumotnomalarda radioelektron apparaturalarda qo'llanilish sohalari yoki vazifasiga ko'ra sinflanadilar.

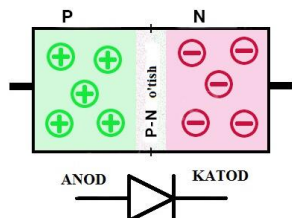

1-rasm. To'g'rilovchi diodlar

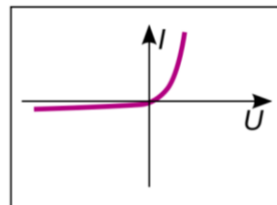

2-rasm. Diodning Volt amper tavsifi

To'g'rilovchi diodlar kuchlanish manbai o'zgaruvchan kuchlanishini o'zgarishga o'girishda qo'llaniladi. To'g'rilovchi diodlarning asosiy xossasi – bir tomonlama o'tkazuvchanlik bo'lib, uning mavjudligi to'g'rilash effekti bilan aniqlanadi.

To'g'rilovchi diodlarning ishlatilish chastota diapazoni juda keng. Shu sababli ular ishchi chastota diapazoni bo'yicha sinflanadilar.

Past chastotali to'g'rilovchi diodlar (PCh diodlar) sanoat chastotasidagi (50 Gs) o'zgaruvchan tokni o'zgarishga o'girishda qo'llaniladi. PCh diodlariga qo'yiladigan asosiy talab – bu katta qiymatga ega bo'lgan to'g'rilangan toklar olish. To'g'rilovchi diodlar odatda 0,3 A gacha, 0,3 A dan 10 A gacha va 10 A dan yuqori bo'lgan to'g'rilangan toklarga mo'ljallangan kichik, o'rta va katta quvvatli diodlarga bo'linadi. PCh diodlari katta r-n o'tish bilan xarakterlanadilar.

Yuqori chastotali to'g'rilovchi diodlar (YUCH diodlar) o'n va yuz megahers chastotagacha bo'lgan signallarni nohiziqli elektr o'zgartirishga mo'ljallangan. YUCH diodlari yuqori chastota signallari detektorlari, aralastirgichlar, chastota o'zgartirgich chizmalar va boshqalarda qo'llaniladi. Yuqori chastota diodlari kichik inersiyaga ega, chunki kichik yuzaga ega bo'lgan nuqtaviy r-n o'tishga ega va shu sababli ularning to'siq sig'imi pikofaradning bir qismini tashkil etadi.

Ventil (lot. ventilo — puflayman esaman) — bir tomonlama o'tkazuvchanlik xossasiga ega bo'lgan elektr asboblarning umumiy nomi. To'g'ri tok yo'nalishida kam qarshilikka, teskari tok yo'nalishida esa katta qarshilikka ega bo'ladi. Boshqacha aytganda, V. tokni bir ("to'g'ri") yo'nalishda yaxshi, ikkinchi ("teskari") yo'nalishda yomon o'tkazadi. Bu xossasi tufayli V. tokni to'g'rilash qurilmasi sifatida keng qo'llaniladi. V. lik xususiyati metall va elektrolit (elektrolitik V.), metall va gaz (ion V.), vakuumdagi metall va yarimo'tkazgich yoki har xil tarkibli ikki yarimo'tkazgich (yarimo'tkazgich V.) chegarasida namoyon bo'lishi mumkin. V. larning boshqariladigan va boshqarilmaydigan xillari bo'ladi. V. to'g'rilanayotgan tok quvvati (V_t , kVt), kuchi (a), ish kuchlanishi (V ., kV), kuchlanishning to'g'ri yo'nalishda pasayishi, teskari yo'nalishda teshib o'tish kuchlanishi va b. ko'rsatkichlar bilan ifodalanadi. V. radiopriyomniklar, kuchli energetika qurilmalari, elektr uzatish liniyalari, avtomatika, elektronika, hisoblash texnikasi, o'ta yuqori chastotalar texnikasi va radioqurilmalarda detektor, tiristor va to'g'rilagich sifatida ishlatiladi. Umuman, diodlarning hamma turlari, elektrolitik to'g'rilagichlar va mantiqiy elementlar ham V. jumlasiga kiradi; 2) suyuqlik, gaz yoki bug' oqimi yo'lini ochib yuborish yoki berkitib qo'yish, bu oqim miqsorini ko'paytirish yoki kamaytirish uchun mo'ljallangan qurilma. Oddiy V. — vodoprovod jo'mragi. Uni quvur (truba) ga birlashtirish uchun ikki uchiga ichki rezba kesiladi. Katta V. lar korpusining ikki yonida flanets bo'ladi. V. maxovigi (bandi) qo'lda buraladi. Quvurdan oqayotgan suyuqlik yoki gaz bosimi o'zgarib ishga tushadigan elektr yoki gidravlik dvigatel yordamida V.ni avtomatik tarzda boshqarib turish ham mumkin. V. vodoprovod, gaz kuvurlari, sanoat truboprovodlari, sanitariyatehnika qurilmalarida ishlatiladi; 3) musiqada — valturna, truba kabi mis puflama musiqa cholg'ulari stvoli uzunligini uzaytirish uchun mo'ljallangan mexanizm. Puflama musiqa asbobida V. sifatida aylanma klapan- baraban ishlatiladi. Ijrochi V. dan foydalanib turlicha balandlikdagi tabiiy tovush qatorlarini hosil qiladi.

Bir fazali kuchlanish uchun diodlarini to'g'rilagich sifatida qo'llashning uch turining tahlili:

Tadqiqot obekti va metodlari

To'rtta doid yordamida ko'priksimon to'g'rilagich hosil qilish

To'rtta diodni o'zaro ulash orqali ikkita yarim davrli to'g'rilagich hosil qilinadi. Diodlar ko'priksimon ulanadi va bunday ulanish chizmasi 3-chizmada tushuntirilgan.

Ushbu chizmada transformator va to'rtta diod ulanishi ko'rsatilgan. Ko'prikning bitta-diagonaliga transformatorning ikkilamchi chulg'ami, ikkinchi diagonaliga esa yuklanish R_{yuk} ulangan.

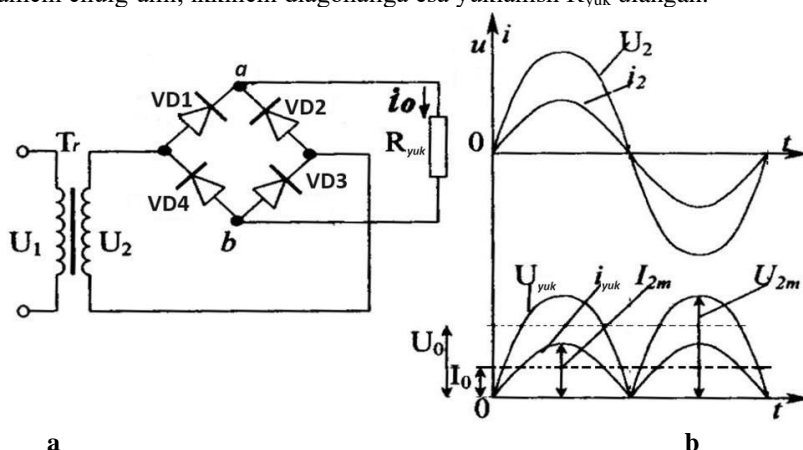

3 – rasm. Ikkita yarim davrli diodli-ko'priksimon to'g'rilagichi:
a) chizma, b) tok va kuchlanishlarning grafiklari.

O'zgaruvchan kuchlanishning musbat yarim davrida tok VD1 va VD3 diodlar orqali o'tadi.

O'zgaruvchan kuchlanishning manfiy yarim davrida tok VD2 va VD4 diodlar orqali o'tadi. diod VD3 yuklanish, diod VD1, transformatorning ikkilamchi chulg'ami. O'zgaruvchan tokning manfiy yarim davrida diodlar VD2 va VD4 ochiq bo'lib, tok quyidagi zanjir bo'yicha o'tadi:

To'g'rilagichning tok va kuchlanish grafiklari 1.3 b-rasmda ko'rsatilgan.

To'g'rilangan tokning, rezistorli yuklamadagi tok kuchini tashkil etuvchisi ($I_{T.o'r}$) shu formula bilan aniqlanadi: $I_{T.o'r} = 2/\pi * I_{2a} = 0.636 * I_{2a}$; $I_{T.o'r} = 0.636 * I_{2a}$

Diodlarga kelgan o'zgaruvchan kuchlanish va tokning ta'sir etuvchisi:

$U_2 = 1.11 * U_{T.o'r}$; $I_2 = 0.785 * I_{T.o'r}$ $I_{T.o'r} = I_2 / 0.785$;

U_2 – ko'prikk kelgan o'zgaruvchan kuchlanishning ta'sir etuvchisi qiymati.

U_{2a} – diodga kelgan kuchlanish amplitudasi: $U_{2a} = \sqrt{2} * U_2$;

To'g'rilangan kuchlanishning o'rtacha qiymati: $U_{T.o'r} = 2 * \sqrt{2} * U_2 / \pi = 0.9 * U_2$

Ventildan o'tayotgan tok amplitudasi: $I_{2a} = I / 0.636 = 1.57 * I_{T.o'r}$; $I_{2a} = 1.57 * I_{T.o'r}$

Ventildagi teskari kuchlanish kattaligi: $U_{tes} = 2 * U_{2a} = 3.14 * U_{T.o'r}$

Pulsatsiya chastotasini aniqlash: $f_n = 2 * f_t$ Tarmoq chastotasi: f_t

Koeffisient pulsatsiya $K_n = 0.67$

Olingan natijalar va ularning taxlili

Tadqiqot va ilmiy qonuniyatlar asosida Dilphi 7 dasturlash muhiti yordamida dastur yaratildi va dasturning kodlari quyida bayon e'tiladi:

unit Unit1;

interface

uses

Windows, Messages, SysUtils, Variants, Classes, Graphics, Controls, Forms,
Dialogs, StdCtrls, dxGDIPlusClasses, ExtCtrls, ComCtrls;

type

TForm1 = class(TForm)

Image3: TImage; ButtonChiqish: TButton; Image7: TImage; Label18: TLabel;

Image8: TImage; Edit45a: TEdit; Edit45b: TEdit; Label19: TLabel;

Image14: TImage; Image16: TImage; Label22: TLabel; Edit46a: TEdit;

Edit46b: TEdit; Label23: TLabel; Label24: TLabel; Edit47a: TEdit;

Edit47b: TEdit; Label25: TLabel; Indikator: TLabel; RadioButton45: TRadioButton;

RadioButton46: TRadioButton; RadioButton47: TRadioButton; Label27: TLabel;

Image17: TImage; Edit41a: TEdit; Edit41b: TEdit; Label28: TLabel;

Image18: TImage; Image19: TImage; Image20: TImage; Label29: TLabel;

Edit42a: TEdit; Edit42b: TEdit; Label30: TLabel; Label31: TLabel; Edit43a: TEdit;

Edit43b: TEdit; Label32: TLabel; Label33: TLabel; Edit44a: TEdit; Edit44b: TEdit;

Label34: TLabel; RadioButton41: TRadioButton; RadioButton42: TRadioButton;

RadioButton43: TRadioButton; RadioButton44: TRadioButton; Image21: TImage;

Label35: TLabel; Edit48a: TEdit; Edit48b: TEdit; Label36: TLabel;

RadioButton48: TRadioButton; Label45: TLabel; Timer1: TTimer; Panel3: TPanel;

Button6: TButton; Label21: TLabel; Label1: TLabel; Label2: TLabel;

Image1: TImage; Label3: TLabel; Label4: TLabel; Edit49a: TEdit; Edit49b: TEdit;

RadioButton49: TRadioButton;

procedure ButtonChiqishClick(Sender: TObject);

procedure Timer1Timer(Sender: TObject);

procedure Button6Click(Sender: TObject);

private

{ Private declarations }

public

{ Public declarations }

end;

var

Form1: TForm1;

Ut: Real;

U2: Real;

implementation

{ \$R *.dfm }

```
procedure TForm1.ButtonChiqishClick(Sender: TObject);
begin
Close;
end;
procedure TForm1.Timer1Timer(Sender: TObject);
begin
Indikator.Color:=clLime;
Timer1.Enabled:=false;
end;
procedure TForm1.Button6Click(Sender: TObject);
begin
if RadioButton41.Checked=True then
begin
Indikator.Caption:='1-1'; Indikator.Color:=clBtnFace; Timer1.Enabled:=true;
U2:=StrToFloat(Edit41b.Text); Edit41a.Text:=FloatToStr(U2*0.636);
end;
if RadioButton42.Checked=True then
begin
Indikator.Caption:='1-2'; Indikator.Color:=clBtnFace; Timer1.Enabled:=true;
U2:=StrToFloat(Edit42b.Text); Edit42a.Text:=FloatToStr(U2*0.9);
end;
if RadioButton43.Checked=True then
begin
Indikator.Caption:='1-3'; Indikator.Color:=clBtnFace; Timer1.Enabled:=true;
U2:=StrToFloat(Edit43b.Text); Edit43a.Text:=FloatToStr(U2*1.57);
end;
if RadioButton44.Checked=True then
begin
Indikator.Caption:='1-4'; Indikator.Color:=clBtnFace; Timer1.Enabled:=true;
U2:=StrToFloat(Edit44b.Text); Edit44a.Text:=FloatToStr(U2*1.11);
end;
if RadioButton45.Checked=True then
begin
Indikator.Caption:='1-5'; Indikator.Color:=clBtnFace; Timer1.Enabled:=true;
U2:=StrToFloat(Edit45b.Text); Edit45a.Text:=FloatToStr(U2*0.785);
end;
if RadioButton46.Checked=True then
begin
Indikator.Caption:='1-6'; Indikator.Color:=clBtnFace; Timer1.Enabled:=true;
U2:=StrToFloat(Edit46b.Text); Edit46a.Text:=FloatToStr(U2/0.785);
end;
if RadioButton47.Checked=True then
begin
Indikator.Caption:='1-7'; Indikator.Color:=clBtnFace; Timer1.Enabled:=true;
U2:=StrToFloat(Edit47b.Text); Edit47a.Text:=FloatToStr(U2*3.14);
end;
if RadioButton48.Checked=True then
begin
Indikator.Caption:='1-8'; Indikator.Color:=clBtnFace; Timer1.Enabled:=true;
U2:=StrToFloat(Edit48b.Text); Edit48a.Text:=FloatToStr(U2*2);
end;
if RadioButton49.Checked=True then
begin
Indikator.Caption:='1-9'; Indikator.Color:=clBtnFace; Timer1.Enabled:=true;
U2:=StrToFloat(Edit49b.Text); Edit49a.Text:=FloatToStr(U2*1.41);
end;
end;
```

end.

Diodli ko'prik to'g'rilagichini hisoblash uchun EHM dasturi

To'g'rilangan tokning, rezistorli yuklamadagi tok kuchini tashkil etuvchisi ($I_{T.o'r}$) shu formula bilan aniqlanadi: $I_{T.o'r} = 2/\pi * I_{2a} = 0.636 * I_{2a}$; $I_{T.o'r} = 0.636 * I_{2a}$

To'g'rilangan kuchlanishning o'rtacha qiymati: $U_{T.o'r} = 2 * \sqrt{2} * U_2 / \pi = 0.9 * U_2$

Ventildan o'tayotgan tok amplitudasi: $I_{2a} = 1/0.636 = 1.57 * I_{T.o'r}$; $I_{2a} = 1.57 * I_{T.o'r}$

Diodlarga kelgan o'zgaruvchan kuchlanish va tokning ta'sir etuvchisi:
 $U_2 = 1.11 * U_{T.o'r}$; $I_2 = 0.785 * I_{T.o'r}$
 $I_{T.o'r} = I_2 / 0.785$;

U_{2a} – diodga kelgan kuchlanish amplitudasi: $U_{2a} = \sqrt{2} * U_2$;
 Ventildagi teskari kuchlanish kattaligi: $U_{tes} = 2 * U_{2a} = 3.14 * U_{T.o'r}$

Pulsatsiya chastotasini aniqlash: $f_n = 2 * f_t$ Tarmoq chastotasi: f_t
 Koeffitsient pulsatsiya $K_n = 0.67$

1-1

Hisoblash

Chiqish

Muallif
 Saydulla Abduraxmonovich Jurayev

0 = 0.785 * 1 Volt
 $I_2 = 0.785 * I_{T.o'r}$ 1-5

0 = 1 / 0.785 A
 $I_{T.o'r} = I_2 / 0.785$ 1-6

0 = 0.636 * 1 A
 $I_{T.o'r} = 0.636 * I_{2a}$ 1-1

0 = 0.9 * 1 Volt
 $U_{T.o'r} = 0.9 * U_2$ 1-2

0 = 1.57 * 1 A
 $I_{2a} = 1.57 * I_{T.o'r}$ 1-3

0 = 1.11 * 1 Volt
 $U_2 = 1.11 * U_{T.o'r}$ 1-4

0 = 3.14 * 1 Volt
 $U_{tes} = 3.14 * U_{T.o'r}$ 1-7

0 = 2 * 1 Hz
 $f_n = 2 * f_t$ 1-8

0 = 1.41 * 1 Volt
 $U_{2a} = \sqrt{2} * U_2$ 1-9

XULOSALAR:

1. Ushbu dasturdan foydalanish, ta'lim jarayonida zamonaviy hisoblangan AKTlaridan foydalanib dars o'tishga sabab bo'ladi.
2. Ta'lim jarayonidagi hisoblashlarning xatoliklarini yo'qotadi.
3. Dars vaqtida hisoblashlar uchun sarflanadigan vaqtni tejaydi.

Foydalanilgan adabiyotlar

1. Karimov A.S. va b. Elektrotexnika va elektronika asoslari. Masalalar to'plami va laboratoriya ishlari T. O'qituvchi. 1991 y.
2. Charls Gross Fundamentals of Electrical Engineering 2012 by Taylor & Francis Group, LLC CRC Press is an imprint of Taylor & Francis Group, an Informa business.
3. GiorgioRizzoniPrinciples and Applications. McGraw-Hill Higher Education 2010g.996r.
4. Planck Collaboration Planck 2013 results. XVI. Cosmological parameters. — arXiv:1303.5076
5. P. Giridhar Kiniand Ramesh C. Bansal, Energy management systems. Published by InTech.JanezaTrdine 9, 51000 Rijeka, Croatia. Copyright © 2011 InTech. (p.61)
6. Gayibov T.SH. Energetika va energiya samaradorlik muammolari. O'quv uslubiy majmua. TDTU qoshidagi pedagogik kadrlarni qayta tayyorlash va ularni malakasini oshirish tarmoq markazi 2016 y.
7. Infocom.uzelektron jurnali: www.infocom.uz
8. www.press-uz.info
9. www.ziyonet.uz
10. www.edu.uz
11. www. energystrategy.ru
12. www. uzenergy.uzpak.uz
13. http://www.ges.ru
14. http://www.solarhome.ru/hydro

Muallif:

Jurayev Saydulla Abduraxmonovich - Toshkent kimyo-texnologiya instituti, Fizika va energetika kafedrasida katta o'qituvchisi.

УДК 378.046.4

**METHODOLOGY FOR USING STEAM TECHNOLOGY IN TEACHING PHYSICS IN GENERAL
EDUCATION SCHOOLS**

UMUMTA'LIM MAKTABLARIDA FIZIKA FANINI O'QITISHDA STEAM TEXNOLOGIYASIDAN
FOYDALANISH METODIKASI

МЕТОДИКА ИСПОЛЬЗОВАНИЯ STEAM ТЕХНОЛОГИЙ ПРИ ПРЕПОДАВАНИИ ФИЗИКИ В
ОБЩЕОБРАЗОВАТЕЛЬНЫХ ШКОЛАХ

Imankulov Nurbek Tursunkul o'g'li

Guliston davlat universiteti, 120100. Sirdaryo viloyati, Guliston shahri, 4-mavze.

E-mail: imankulovnurbek37@gmail.com

Abstract. The effectiveness of education is a measure of achieving the result of education and knowledge with the rational use of activity resources and the environment in which the learning process takes place during the joint activities of the student and the teacher. The article highlights issues of increasing the effectiveness of education, implementing a systematic approach to education and implementing interdisciplinary communication through the use of STEAM technology when teaching physics in secondary schools.

Keywords. Knowledge, activity, tool, skill, skill, education, upbringing, method, help.

Annotasiya. Ta'lim samaradorligi o'quvchi va o'qituvchining birgalikdagi faoliyati davomida faoliyat resurslaridan va o'quv jarayoni sodir bo'ladigan muhitdan oqilona foydalanish bilan ta'lim, bilish natijasiga erishish o'lhovidir. Maqolada umumta'lim maktablarida fizika fanini o'qitishda STEAM texnologiyasidan foydalanish orqali ta'lim samaradorligini oshirish, ta'limda tizimli yondashuv va fanlararo aloqalarni amalga oshirish masalalari yoritilgan

Kalit so'zlar. Bilim, faoliyat, vosita, o'zlashtirish, ko'nikma, ta'lim, tarbiya, metod, yordam

Аннотация. Эффективность образования – это мера достижения результата образования и знаний при рациональном использовании ресурсов деятельности и среды, в которой происходит процесс обучения в ходе совместной деятельности обучающегося и преподавателя. В статье освещены вопросы повышения эффективности образования, реализации системного подхода к образованию и реализации межпредметной коммуникации посредством использования технологии STEAM при преподавании физики в общеобразовательных школах.

Ключевые слова. Знание, деятельность, инструмент, мастерство, умение, образование, воспитание, метод, помощь.

Kirish. O'zbekiston Respublikasida ta'lim tizimini isloh qilish borasida zarur islohotlar amalga oshirilmoqda. O'zbekiston Respublikasi Prezidentining "Zamonaviy maktablarni tashkil etish to'g'risida"gi Qarori [1], "2017-2021-yillarda maktabgacha ta'lim tizimini yanada takomillashtirish chora-tadbirlari to'g'risida" Qarori [2] va boshqa ko'plab respublikamizdagi ta'lim tizimini dunyodagi etuk ta'lim tizimlariga tenglashtirish borasidagi islohotlarni ta'kidlab o'tish mumkin. Ushbu maqsadlarni bajarish uchun 2016-yildan boshlab milliy ta'lim tizimida STEAM texnologiyalari paydo bo'la boshladi. Bugungi kunda STEAM texnologiyalari dunyo miqyosida keng tan olinmoqda. Ba'zi mamlakatlarda ushbu texnologiya milliy ta'lim tizimi etib tayinlangan.

STEAM so'zi ingliz tilidagi 4 ta so'zning bosh harflaridan tashkil topgan abreviatura bo'lib, unda: S-Fan, T-Texnologiya, E-muhandislik, M-Matematika ma'nosini bildiradi. Yaqin kunlarda ushbu abreviaturaga A-Art, ya'ni san'at bo'limi ham qo'shildi. STEAM texnologiyalari bo'yicha ushbu 4 yo'nalishga urg'u bergan holda, ularning bir-biri bilan bog'liqligini ko'rsatgan holda ta'lim-tarbiya ishlar olib boriladi

Ta'lim tizimida STEAM texnologiyalarini to'liq tatbiq etish uchun ham nazariy, ham empirik tadqiqotlarning umumlashtirilgan g'oyalari zarur. Umumta'lim maktablari o'qituvchilarini fanlararo yondashuvlarda tayyorlash bo'yicha xorijiy tajribaning birinchi tahlili shuni ko'rsatadiki, ularning fizika-matematika fanlarini o'qitishda STEAM texnologiyalaridan foydalanishi ish samaradorligi va o'zini o'zi qadrlashini oshiradi [15]. Maktablarda STEAM ta'limini joriy etish amaliyoti bo'yicha xorijiy tadqiqotlar ularning samaradorligini ta'minlaydigan darslarni ishlab chiqishning bir qator modellarini tavsiflaydi [17]. Fanlararo tabiiy tufayli dars materiallarini ishlab chiqishda turli mutaxassislar, jumladan, universitetlar vakillari, kompaniyalar mutaxassislari, o'quv bo'limlari ishtirok etadi. Modellarning har birida fan o'qituvchilari o'rtasida yuzaga keladigan bir qancha noaniqliklar va kelishmovchiliklar namoyon bo'ladi. Ta'kidlash joizki, muhandislik maktabi ta'limi amaliyoti tajriba, tadqiqot, loyihalash, qurish va dasturlash orqali faoliyat yondashuvi asosida quriladi. Shu nuqtai nazardan kelib chiqqan holda, bevosita STEAM ta'limi bilan bog'liq fan o'qituvchilari tomonidan quyidagi savollar qo'yiladi: har tomonlama STEAM darslarini ishlab chiqishda ularning fanining o'rni qanday; darslik mazmunini hayotiy vazifalar bilan qanday bog'lash; tadqiqotni o'rganish va muhandislik dizayni o'rtasidagi bog'liqlik qanday [14].

Tadqiqotchilar o'qituvchilarning fikr-mulohazalari asosida bir xil fan o'qituvchilari yoki turli fan o'qituvchilari o'rtasida qaysi birgalikdagi faoliyat samaraliroq degan savolni o'zlariga qo'yadilar. Umuman olganda, barcha tadqiqotlar ularning ijobiy o'zgarishini ko'rsatadilar.

Umumta'lim maktablarida fizika fanini o'qitishda STEAM texnologiyasidan foydalanish metodikasi turli shakllarda amalga oshirilishi kerak: 1) maktabda fizik-texnik materialni o'rganish va umumlashtirishda, fizik-texnik mazmundagi muammolarni hal qilish va tuzishda, laboratoriya va uyda tajriba ishlarini bajarishda;

2) fizika bo'yicha elektiv amaliyotga yo'naltirilgan kursda, axborot ishlarida kasbga yo'naltirishdan oldingi tayyorgarlikning bir qismi sifatida.

Bu nafaqat o'quvchilarning STEAM texnologiyasidan foydalanish qobiliyatlarini rivojlantirish imkoniyatiga ega bo'lgan metodikasi, balki bitiruvchining texnik qobiliyatlari va ta'limning yaxlit tizimini shakllantirishda metodikaning tarkibiy qismlaridan biriga aylanishi mumkin bo'lgan keyingi ta'lim yo'nalishini tanlashga tayyorligi, texnik qobiliyatlarining rivojlanish darajasini diagnostika qilish uchun kasbga yo'naltirish faoliyatini amalga oshirishga imkon beruvchi metodikani ishlab chiqish zarurligini ko'rsatadi.

STEAM ta'limini amalga oshirish uchun o'qituvchilarda ko'pincha tajriba va muhandislik ko'nikmalari etishmaydi, bu oliy pedagogik ta'lim tizimida nazariy fan bilimlariga e'tibor qaratilishi, o'rganish va amaliy muammolarni hal qilish o'rtasidagi aloqaning zaifligi bilan bog'liq. Shu bois STEAM texnologiyalarini ommalashtirish va o'qituvchilar uchun amaliyotga yo'naltirilgan malaka oshirish kurslarini tashkil etish ustida ishlash muhim ahamiyatga ega.

Ikkinchidan, STEAM pedagogik ta'limni to'liq amalga oshirish uchun yuqori malakali kadrlar tayyorlash tizimida konseptual asosni ishlab chiqish kerak. Rivojlanish bakalavriat va magistratura darajasida o'qituvchilarni tayyorlash dasturlarida amalga oshirilishi kerak. Bakalavriat bosqichida nazariy jihatdan fan mazmuni va ta'lim yondashuvlarini o'zida mujassamlashtirgan fanlar asoslarini ishlab chiqish, amaliy jihatdan maktab o'quvchilari bilan turli jihozlardan foydalangan holda turli amaliy mashg'ulotlar o'tkazish texnologiyalarini ishlab chiqishni ta'minlash dolzarb ahamiyatga ega. Magistratura bosqichida ham pedagogik, ham nopedagogik ma'lumotga ega bo'lgan oliy ta'lim muassasalari bitiruvchilarini tayyorlash dasturini amalga oshirish, texnologik va muhandislik ma'lumotiga ega mutaxassislarni magistraturaga keng jalb etishni ta'minlash zarur. Hozirda mamlakatimizning pedagogika va boshqa oliy ta'lim muassasalarida STEAM ta'limi sohasida o'qituvchilarni tayyorlash bo'yicha magistratura dasturlari tayyorlanmoqda. Ushbu dasturlar fizika o'qitish jarayoni va maktab o'quvchilari uchun STEAM ta'limini rivojlantirish bilan bog'liq.

Fizikani o'qitish jarayoniga bevosita ta'sir ko'rsatadigan muhim jihatlarni bizni asosiy oqimga olib keldi. Shuni ham ta'kidlash mumkinki, zamonaviy, e'tirof etilgan bilimlarni muvaffaqiyatli o'zlashtirish, shu jumladan Nobel mukofotiga sazovor bo'lganlar, fizik bilimlarni egallash asosida fan va texnika yutuqlariga erishganlarning tajribasi o'quvchilarda o'z kuchiga ishonch va hozirgi paytda ayniqsa muhim bo'lgan, bilim va faoliyatning turli sohalarini mutaxassis uchun zarur bo'lgan darajada o'zlashtirish imkoniyatiga ega bo'lish va shu bilan, hozirgi vaqtda fizika ta'limining eng dolzarb muammosi - uning motivatsiyasi muammolarni hal qilishga yordam beradi.

Fizika ta'limi motivatsiya uchun muhim bo'lishdan tashqari uning mazmunini yuqori ilmiy va amaliy ahamiyatga ega bo'lgan material bilan to'ldirish orqali unga shaxsiy ma'no beriladi, to'g'ri tashkil etilgan o'quv jarayonida zamonaviy fizika muammolarini o'zlashtirish quyidagilarga yordam beradi:

- o'quvchilar tomonidan asosiy fizik hodisalarni o'zlashtirish doirasining sezilarli darajada kengayishi;
- fizik bilimlar integratsiyasi;
- ta'lim fundamental va amaliy tarkibiy qismlari birligini ta'minlash;
- nazariy bilimlarni o'zlashtirishda rasmiyatchilikni bartaraf etish, ularga amaliy faoliyat uchun zarur samaradorlikni berish.
- fizika tadqiqotlarning keng ko'lamli metodlari va vositalarini o'zlashtirish.

Darhaqiqat, zamonaviy fizikaning qiyofasini belgilovchi va shu bilan birga, fizika ta'limida hali to'g'ri aks etmagan bir qator fundamental effektlar texnik ob'ektlarning instrument tuzilmalarida kashf etilgan. Fundamental fizik konstantalarni aniqlash va Xollning butun sonli elektr qarshilik standartini yaratish uchun ishlatiladigan, dala tranzistorlarining qurilma konstruksiyalarida topilgan va kasr zaryadli kvazizarralar (kompozit zarralar) konsepsiyasiga olib keladigan Xollning kvant effekti haqida gapirish kifoya, bu qurilma yarimo'tkazgichli geterotuzilmalarda namoyon bo'ladi [10]. Shunday qilib, bir tomondan, yarimo'tkazgichli qurilmalar tuzilmalarining fizikasi va texikasini o'zlashtirish subatomik dunyo haqidagi tushunchani kengaytiradigan fundamental effektlarni o'zlashtirish uchun zarurdir. Boshqa tomondan, ularni o'rganish jarayonida o'rnatilgan qonuniyatlar fizikaning yutuqlarini o'zlashtirishda hal qiluvchi ahamiyatga ega bo'ladi. Shunday qilib, Xollning kvant effekti namoyon bo'ladigan nozik yarim o'tkazgich qatlamlaridagi ikki o'lchovli elektron tizimlarning xatti-harakatlaridagi qonuniyatlar hozirgi vaqtda istiqbolli yo'nalishlarni - yangi lazer yarim o'tkazgichlarni va yuqori tezlikda ishlaydigan dala effekti tranzistorlarni ishlab chiqishni belgilaydi. Shunday qilib, kvant fizikasi (kvant makrofizikasi [10]) muhandislik fanining yarimo'tkazgichli elektronika rivojlanishi davomida namoyon bo'lgan sifatlarini yana bir bor aniqlab beradi.

Bu erda qayd etilgan yarimo'tkazgichli elektronika fizikaning turli sohalarini, shuningdek, shuningdek boshqa tabiiy fanlar va matematikadan fundamental tushunchalarning fizikada dolzarbliq nuqtai nazaridan ham ifodalidir. Sifatida

*** GULISTON DAVLAT UNIVERSITETI AXBOROTNOMASI ***

*** Gumanitar – ijtimoiy fanlar seriyasi, 2024. № 3 ***

J.I.Alferovning ta'kidlashicha, “elektronika sanoati kondensasiyalangan moddalar fizikasi, kimyo, materialshunoslik, biotexnologiya ... fizikaning yadro fizikasi, fizik elektronika kabi sohalarida tadqiqotlar iste'molchisi hisoblanadi, chunki yarimo'tkazgichli tuzilmalarning eng jiddiy diagnostikasi aynan ularga asoslanadi” [3].

Faoliyat jihatdan asosiy e'tibor umumiy va fizika ta'limi bo'yicha ta'limni rivojlantirishning asosiy muammosi, xususan, uni modernizatsiya qilishning zamonaviy sharoitida o'quvchilar faoliyatining mustaqilligini oshirish uchun imkoniyatlar ochilishiga qaratiladi.

Fizik-texnik muammolarni hal qilish jarayonida, ularning mazmuni va faoliyatining tabiatiga ko'ra, o'quvchilarning mustaqilligi bir qator qobiliyatlarda namoyon bo'ladigan shaxsning tizimli fazilati sifatida shakllanishi mumkin, shu jumladan quyidagilar:

- muayyan faoliyat sohasida maqsadlarni (muammolarni) qo'yish qobiliyati;
- maqsadga erishish dasturini tuzish va izchil amalga oshirish qobiliyati;
- harakatlarning moslashuvchanligi va o'zgaruvchanligini, uni amalga oshirishga kombinasion yondashuvlarni namoyish etish qobiliyati;
- o'z o'zini tanqidiy taxlil qilish va o'z-o'zini baholash qobiliyati;
- o'z g'oyalarini, qarorlarini oqilona himoya qilish qobiliyati;
- jamoaviy ijodni tashkil etish va unda ishtirok etish qobiliyati.

Xulosa qilib aytganda, biz shaxsning qabul qilingan qarorlar uchun javobgarlik sifatini o'z faoliyati natijalarining amaliy ahamiyatiga ko'ra fizika muammolarini o'rganishga asoslangan yana bir muhim rivojlanish deb qayd etamiz.

Ta'lim jarayonining eng muhim ko'rsatkichlari - uning samaradorligi va sifatlarini takomillashtirish nuqtai nazaridan fizika muammolarini hal qilish ko'nikmalarini shakllantirishning ahamiyatini batafsil ko'rib chiqamiz.

Quyidagilardan [4] ta'lim jarayoni sifatini pedagogik tizimning shaxs va jamiyatning mavjud va potensial ehtiyojlarini, yuqori malakali mutaxassislar tayyorlashga qo'yiladigan davlat talablarini qondirish talablarini belgilovchi xususiyati sifatida belgilaymiz. Ta'rifning o'zidan kelib chiqadiki, o'quvchilarning fizika muammolarini hal qilishda ko'nikma va tajribalarini o'zlashtirish, barcha talablarga muvofiqligi tufayli ta'lim jarayonining sifatini oshirishga (ta'minlashga) yordam beradi.

Integral xususiyat sifatida ta'lim jarayonining sifati elementlar sifatida ta'lim natijalari sifatini, ta'lim sifatini, ta'lim mazmuni sifatini, ta'lim texnologiyalari sifatini o'z ichiga oladi, ularning har biri o'z navbatida ma'lum xususiyatlar ko'rsatkichlari bilan tavsiflanadi. [4].

Ta'lim natijalari sifati ko'rsatkichlarining roli - faoliyatning ob'ektlari va usullarining tarkibi bilan tavsiflangan tajriba kengligi; voqelikni o'zlashtirish darajasi, bilimning sifati va mustahkamligi bilan tavsiflanadi. Fizika muammolarini hal qilish ko'nikmalarining shakllanganligi shubhasiz, yuqoridagi barcha ko'rsatkichlarning oshirishiga yordam beradi:

- fizik-texnik masalalarni echish mazmuni va jarayoniga xos bo'lgan faoliyat ob'ektlari va usullarining xilma-xilligi bilan bog'liq tajriba kengligi;
- pedagogikada eng yuqori deb belgilangan o'zlashtirishning samarali va ijodiy darajadagi fizik-texnik muammolarni hal qilish jarayonidagi yutuq tufayli voqelikni o'zlashtirish darajasi [8];
- o'quvchilarning yuqori darajadagi mustaqilligi tufayli muammolarni hal qilish uchun zarur bo'lgan bilimlarni olishda va ularni amaliyotga yo'naltirilgan faoliyatning yo'naltiruvchi vositasi sifatida ishlatishni o'zlashtirish sifati.

Ta'lim sifati ko'rsatkichlariga maxsus bilimlar va o'qituvchining fan sohasidagi ko'nikmalari: asosiy ta'lim va tarbiya metodlari va vositalarini o'zlashtirish darajasi kiradi. Ushbu tadqiqotda qo'yilgan vazifalarni echish zarurati nafaqat o'quvchilarni, balki o'qituvchini ham shaxsiy rivojlantirishni ko'zda tutadi, o'quvchilarni bilish-izlanish faoliyatiga yo'naltirish va maslahat yordamini ta'minlashdan iborat. Shu munosabat bilan o'qituvchi zamonaviy fizika darajasi muammolarini hal qilish jarayoniga va tegishli tarkibga erishishi kerak, bu ko'rib chiqilayotgan ko'rsatkichlarning ortishiga yordam beradi.

Ta'lim mazmunining sifati ko'rsatkichlari uning to'liqligi, ilmiyligi va optimalligidir. Birinchi ikkita ko'rsatkich ortib borishi bilan ilmiylik tamoyilini amalga oshirishdagi roli haqida yuqorida aytilganlar bilan bog'liq holda fizik-texnik muammolarni hal qilish ko'nikmalarini shakllantirish darajasi ortadi, uchinchi esa fizika o'qitish jarayonini tabaqalashtirish va individuallashtirish tamoyilini amalga oshirishdagi erishilgan darajaning roliga bog'liq.

Nihoyat, ta'lim texnologiyalarining sifati ko'rsatkichlari - uning ta'limning umumiy maqsadi va mazmuniga, ushbu fanlar mazmuni va metodlariga muvofiqligi bo'lib, ulardan keng foydalanish - barcha quyi tizimlarida texnologiyani takomillashtirishga hissa qo'shadigan bilish-izlanish faoliyatida haqiqiy amaliyotga yo'naltirilgan ta'lim jarayoniga yaqinlashishi munosabati bilan fizika muammolarni hal qilish ko'nikmalarini shakllanganlik darajasi ortishi bilan ortib boradi [5]: bilish faoliyatini rag'batlantirish va motivatsiya, uni boshqarish va olingan natijalarni tuzatish metodlari va vositalari.

Ta'lim samaradorligi nuqtai nazaridan, uning quyidagi ta'rifini qabul qilamiz. Ta'lim samaradorligi - bu o'quvchi va o'qituvchining birgalikdagi faoliyati davomida ushbu faoliyat resurslaridan va o'quv jarayonida sodir bo'lgan muhitdan oqilona foydalanish bilan ta'lim, bilish natijasiga erishish o'lchovidir.

Yuqorida aytilganlardan kelib chiqadiki, umumta'lim maktablarida fizika fanini o'qitishda STEAM texnologiyasidan foydalanish fizika ta'limining muhim muammolarini - ta'limda tizimli yondashuv va fanlararo aloqalarni amalga oshirish uchun sharoit yaratadi.

Foydalanilgan adabiyotlar:

1. O'zbekiston Respublikasi Prezidentining "Zamonaviy maktab"larni tashkil etish chora-tadbirlari to'g'risida. PQ-4537-son. Qarori. 26.11.2019 yil.
2. O'zbekiston Respublikasi Prezidentining 2017 — 2021 yillarda maktabgacha ta'lim tizimini yanada takomillashtirish chora-tadbirlari to'g'risida. PQ-2707-son. Qarori. 29.12.2016 yil.
3. Алферов Ж.И. Двойные гетероструктуры: концепция и применения в физике, электронике и технологии: — В кн.: «Базовые лекции по электронике, Т. 2. Твердотельная электроника» / под ред. В.М. Пролейко. — М.: Техносфера, 2009, с. 10 - 46.
4. Бордовский Г.А., Нестеров А.А., Трапицын С Ю. Управление качеством образовательного процесса. — СПб.: Изд-во РГПУ им. А.И. Герцена, 2001.-35 2 с.
5. Лернер И.Я.. Дидактические основы методов обучения. Педагогика, 1985. — 184 с.
6. Mavlonova R.A. va boshqalar. Umumiy pedagogika. "Fan va texnologiya" nashriyoti T.: 2018. Turg'unov S.T. va boshqalar. Pedagogik jarayonlarni tashkil etish va boshqarish, sifat va samaradorligini oshirish texnologiyalari. "O'zPFIT" nashriyoti, T.:2014.
7. Tolipov O', Ro'zieva D. Pedagogik texnologiyalar va pedagogik mahorat. "Toshkent innovasiya-ziyo" nashriyoti. T.: 2019. - 380 с.
8. Червонный М.А. Возможности дополнительного физико-математического образования в подготовке в подготовке абитуриентов вузов и будущих педагогов // Вестник Томского государственного университета. 2017. № 12 (189). С. 169-176. DOI: 10.23951/1609-624X-2017-12-169-176
9. Чернякова Н.С. Наука как феномен культуры. - СПб. : Изд-во РГПУ им. А.И. Герцена, 2001
10. Anisimova T. I., Shatunova O. V., Sabirova F. M. Nauchnyy dialog [Scientific dialogue), 2018, no 11. pp. 322- 332. DOI: 10.24224/2227-12952018-11-322-332

Muallif:

Imankulov Nurbek Tursunkul o'gli - Guliston davlat universiteti tayanch doktoranti.

UDC 372.3/4

THE SIGNIFICANCE OF THE PIRLS INTERNATIONAL ASSESSMENT PROGRAM IN IMPROVING PRIMARY CLASS STUDENTS' TEACHING BASED ON INTERNATIONAL ASSESSMENT PROGRAMS

BOSHLANGICH SINIF O'QUVCHILARINI XALQARO BAHOLASH DASTURLARI ASOSIDA O'QITISHNI TAKOMILASHTIRISHDA PIRLS XALQARO BAHOLASH DASTURINING AHAMIYATI

ЗНАЧЕНИЕ МЕЖДУНАРОДНОЙ ПРОГРАММЫ ОЦЕНКИ PIRLS В УЛУЧШЕНИИ ОБУЧЕНИЯ УЧАЩИХСЯ НАЧАЛЬНЫХ КЛАССОВ НА ОСНОВЕ МЕЖДУНАРОДНЫХ ПРОГРАММ ОЦЕНКИ

Turanova Iroda Egamberdi qizi

Gulistan State University, 120100. Sirdarin region, Gulistan city, 4th microdistrict,

E-mail: iroda-turanova2024@gmail.com

Abstract: this article talks about the relevance of preparing primary school students for international assessment programs in the education system of our country today and the importance of the PIRLS international reading literacy testing program in this process.

Keywords: PIRLS, education, school, environment, student, conscious reading literacy, questionnaire.

Annotatsiya: ushbu maqolada bugungi kunda mamlakatimiz ta'lim tizimida boshlang'ich sinf o'quvchilarini xalqaro baholash dasturlariga tayyorlashning dolzarbligi va bu jarayonda boshlang'ich sinf o'quvchilarining o'qish savodxonligini sinovdan o'tkazuvchi PIRLS xalqaro baholash dasturining ahamiyati haqida so'z boradi.

Kalit so'zlar: PIRLS, ta'lim, maktab, muhit, o'quvchi, ongli o'qish savodxonligi, anketa.

Аннотация: в статье говорится об актуальности подготовки учащихся начальной школы к международным программам оценки в системе образования нашей страны на сегодняшний день и о значении международной программы тестирования грамотности чтения PIRLS в этом процессе.

Ключевые слова: PIRLS, образование, школа, среда, ученик, грамотность осознанного чтения, анкета.

Introduction. The era that is rapidly developing in the conditions of globalization puts modern demands on the state and society, the relevance and scope of which are increasing day by day. In order to achieve the highest strategic goals on a global scale, to conquer new milestones, and to take a place among the most developed countries in the world,

the role of educated, experienced and modern-thinking high-potential personnel and specialists in the country is incomparable. At the core of meeting the need for such competitive personnel are human capital, in simple words, the noble tasks of discovering a person and his potential and mobilizing him to achieve great goals.

Study of international experiences on the assessment of the quality of education, comprehensive comparative analysis of the existing system, close cooperation with relevant international and foreign organizations, agencies, research institutions, on the assessment of the quality of education the implementation of international projects is of great importance in the improvement of a suitable national evaluation system that meets the requirements of the time. [1]

International research tests and evaluates students' acquired knowledge and their ability to apply it in everyday life. Among the international evaluation programs, the PIRLS international evaluation program, which tests the conscious reading literacy of elementary school students, that is, the ability to read the text and understand the information given in it, and apply it in unfamiliar situations, is of great importance. Because if the child does not develop the skills of conscious reading, analysis of what he has read, and the ability to draw the necessary conclusions from it, all the time spent on reading and learning will not be effective. The participation of 4th grade students in the PIRLS international assessment program will improve their reading skills as the child is about to graduate from primary school and move on to higher grades, studying various subjects and fields with a higher level of complexity. To test, identify, analyze and compare the degree to which it is formed is to eliminate the shortcomings and problems in it and direct it to acquire deep knowledge. It should be emphasized that the students of our country participated in the PIRLS 2021 international assessment program for the first time, and the recorded results showed that their ability to apply knowledge in life, in unfamiliar, unfavorable situations, and to use it to solve problems is not very high.

Research methodology. The PIRLS international assessment program assesses students' knowledge and, at the same time, the conditions created for them. Pupils will test their potential by completing tests and tasks given on the subject, the conditions created by parents for their children's early education and the attention paid to reading in the family will be determined by participating in the survey. These questionnaires determine the attitude of family members to home schooling of students. Questionnaires taken from teachers provide information about what is being done in the field of education in the country, how effective they are, and how to draw conclusions about the curriculum and the quality of education. Questionnaires received from the school management provide information about the conditions created for students to learn at the school, the material and technical base of the school, and the established rules and regulations. [3]

This international assessment program identifies various factors that influence student learning and analyzes the extent to which these factors influence the development of mental activity in children of primary school age. The results of the students of the countries participating in the test are analyzed taking into account the social situation and living conditions of the population in the country, and the results of all the participating countries are compared.

Analysis and results. By analyzing the results of PIRLS 2021, it was determined that there is a strong correlation between the weekly food intake of students and their scores on the test tasks in the research process. Failure to purchase food (vitamin-rich natural products) once a week or more has been found to have a negative impact on academic achievement, and approximately 30 percent of Uzbek participants in the study were unable to purchase food at least once a week. This is certainly not for nothing, because the food ration is considered a daily source of energy for the human body, and its structure must be proportionate to the daily energy consumption, vitamins, minerals and proteins necessary for the mental and physical activity of people are provided by its nutritional ration. Therefore, the importance of food ration in people, especially in young schoolchildren, was not ignored even in the PIRLS international assessment program questionnaires.

Eating is the process of assimilation of nutrients necessary for maintaining the vital activity of the organism, maintaining health and working capacity. If a person eats properly according to the established order, he will be less prone to diseases and easily overcome them. Food should be able to ensure the harmonious development of the organism and its normal functioning. For this, the quantity and quality of food should correspond to the needs of a person's occupation, age, gender. [5]

Food diet plays an important role in children's active and joyful life, learning and showing their creative abilities. Here are eight key factors that have a significant impact on food consumption: food preferences; healthy eating; family environment; peer influence; school influence; food advertising; lifestyle characteristics; control and choice.

Healthy eating in the family circle affects the social status of the family, the environment and what kind of food products are consumed, the healthy life of family members, and at the same time the ability of children to learn. Especially in the process of children growing up and gaining independence, there are many situations where they prefer the choices of their peers over others, and consume products that are more popular among the masses. However, this is not as high among elementary school-age students, and what products students of this age consume is more dependent on their family choices. Therefore, paying special attention to children's healthy and orderly meals is considered an action that ensures their development as a staff with deep intellectual potential.

Disciplinary rules established at school are considered important for students to communicate freely, express their opinions in front of others, and at the same time acquire knowledge in their interests, PIRLS 2021 international assessment according to the general results of the countries participating in the study:

- 18% of students feel lonely at school, another 18% do not feel connected to school.
- 10% of students are not satisfied with their life.
- Almost half of students do not feel safe going to school or on school grounds.
- 20-25% of students reported discipline problems in the classroom.
- 15% of girls and 19% of boys were victims of bullying (violence, teasing or threats with insulting words) at school. [3]

Based on the indicators mentioned above, we can say that the rules of discipline and the environment established in the school are very important in creating the necessary conditions for students to acquire thorough knowledge. Because students' demonstration of acquired knowledge among the community serves as a basis for the improvement, strengthening and application of this knowledge to practical life. It is necessary to ensure that the existing environment and established rules of discipline in the school.

Conclusions and suggestions. The role of the school, its environment and teachers is incomparable in the education of students and their formation as individuals who can find their place in society. Because teachers and coaches, with their knowledge and potential, bring the love of learning to children's minds and deepen their thinking. Parents, on their part, provide the necessary conditions (proper nutrition) for their children to grow up and become mature specialists, paying enough attention to learning at home, allocating time for joint educational games) to ensure the appropriate participation of our country's youth in international assessment programs and at the same time contributed to the further rise of our country's position in the world community.

REFERENCES:

1. Decree No. PF-5712 dated April 29, 2019 of the President of the Republic of Uzbekistan "On approval of the concept of development of the public education system of the Republic of Uzbekistan until 2030"
2. TIMSS & PIRLS International Research Center, Lynch School of Education and Human Development, Boston College, and International Association for the Assessment of Educational Achievement. 2023
3. PIRLS 2021 Assessment Frameworks. Ina V.S. Mullis and Michael O. Martin, Editors. 2019.
4. Schooling effectiveness: multilevel analysis of children's reading achievement for English-language majority and minority students in the United States and Singapore. A Dissertation by Ying-Chiao Tsai May, 2006
5. The role of comprehension strategy practices in reading literacy achievement of grade 4 and 5 learners A Dissertation by Jeanette Stols (02366258) MEd in Assessment and Quality Assurance University of Pretoria

Author:

Turanova Iroda Egamberdi qizi - Gulistan State University, intern-researcher.

UDK 372.815.99

IMPACT OF VIRTUAL DEPENDENCE ON HUMAN PSYCHOLOGY

VIRTUAL TOBELIKNING INSON PSIXIKASIGA TASIRI

ВЛИЯНИЕ ВИРТУАЛЬНОЙ ЗАВИСИМОСТИ НА ПСИХОЛОГИЮ ЧЕЛОВЕКА

Azimova Rushana Zokirjonovna

Guliston davlat pedagogika insituti, 120100. Sirdaryo viloyati, Guliston shahri, 4-mavze

E-mail: azimovarushana@gmail.com

Abstract. Living in virtual space is more dangerous than you think. The issue is so urgent and complex that it can be raised to the level of an unspoken problem. What for? First of all, let's face the facts. Today, every office worker in the world spends an average of 5-6 hours a day in front of a computer. This number doubles when you include phone calls, TV, internet and computer games. So, we spend equal half of the day to use modern information and communication tools. There is probably no need to prove that among young people, the Internet is the most popular means of communication after mobile phones. According to sociological studies, 22% of the world's population use the Internet every day. Another interesting fact: twenty of the hundred most viewed websites in the world today belong to the category of social networks, and another sixty are sites with social content in one way or another. In its background, not only the number of users of the Internet and especially social networks, but also the influence of these networks on people is clearly increasing.

Key words: social consciousness, internet, virtual existence, dependence, electronic, psychological influence of mass media on youth, mass communication, neurolinguistic programming, electronic games.

Аннотация. Жить в виртуальном пространстве опаснее, чем вы думаете. Вопрос настолько актуальный и сложный, что его можно поднять на уровень невысказанной проблемы. Зачем? Прежде всего, давайте посмотрим правде в глаза. Сегодня каждый офисный работник в мире проводит перед компьютером в среднем 5-6 часов в день. Это число удваивается, если вы включаете телефонные звонки, телевидение, Интернет и компьютерные игры. Итак, мы тратим равную половину дня на использование современных информационных и коммуникационных инструментов. Наверное, нет необходимости доказывать, что среди молодежи Интернет является самым популярным средством общения после мобильных телефонов. По данным социологических исследований, 22% населения планеты пользуются Интернетом каждый день. Еще один интересный факт: двадцать из ста самых просматриваемых сайтов в мире сегодня относятся к категории социальных сетей, а еще шестьдесят — это сайты с тем или иным социальным контентом. На этом фоне явно возрастает не только количество пользователей Интернета и особенно социальных сетей, но и влияние этих сетей на людей.

Ключевые слова: общественное сознание, Интернет, виртуальное существование, зависимость, электроника, психологическое влияние средств массовой информации на молодежь, массовая коммуникация, нейролингвистическое программирование, электронные игры.

Kirish. Internet foydalanuvchilarining 78 foizi (aksariyati yoshlar, albatta) ijtimoiy tarmoqlardagi ma'lumotlarni haqqoniy va xolis axborot, deb hisoblaydi. Ko'p vaqtini ijtimoiy tarmoqlarda o'tkazuvchi insonlar ulardan, asosan, elektron xat-xabarlarni qabul qilish uchun foydalanishadi. Vaholanki, shaxsiy yozishmalar, ayniqsa, ijtimoiy tarmoqlardagi kabi qisqa matnli xabarlar kerakli axborotning atigi yetti foizini yetkaza oladi xolos. Ulardagi ma'lumotlarning 90 foizi esa mutlaqo befoyda axborotlardir. Boshqacha qilib aytganda, ijtimoiy tarmoqlarda oz-ozdan vaqt o'tkazganda ham inson bunday mashg'ulotdan deyarli hech qanday foyda olmaydi. Aslida, biz so'z yuritayotgan muammo ko'p qirralidir. Unga chuqur kirib borgan sari muammo izidan muammo kelib chiqaveradi. Masalan, ijtimoiy tarmoqlarga tobelikni olaylik. Bu ham ko'p tarmoqli muammo[1].

Tadqiqot ob'ekti va qo'llaniladigan metodlar

Chunki virtual tobelik insonda tashqi olamdan yolg'izlanish, reallikdan, shaxsiy hamda ijtimoiy hayotdagi qiyinchilik va muammolardan qochish, ularni ko'rmaslik va tan olmaslik, oxir-oqibat esa depressiyaga olib keladi. Bu holat ijtimoiy psixologiyada "omma ichidagi yolg'izlik" nomini olgan. Ya'ni, inson bir qarashda ijtimoiy faol muhitda hayot kechiradi-yu, biroq, borgan sari undan qochishga, yolg'izlanishga intiladi. Qizig'i shundaki, bunday holat ko'proq telekommunikatsiya va kompyuter texnologiyalaridan foydalanuvchi insonlarda kuzatilmoqda. "Omnia ichidagi yolg'izlik" holatining salbiy oqibati o'laroq, depressiyaga yo'liqqan insonlar nihoyatda passiv, kamharakat va kamgap bo'lib qolishadi. Shu bois ular virtual makonda hayot kechirishni ma'qul ko'rishadi. Chunki real hayotda yashash, insonlar bilan muloqot qilish kishidan faollikni, ma'lum miqdorda energiya sarflashni talab qiladi. Virtual dunyoda esa minimal harakat evaziga deyarli barcha kutilgan natijalarga erishish mumkin. Bugungi kunda internet makonida, asosan, ko'ngilochar yo'nalishdagi ijtimoiy tarmoqlarning tobora ommalashib borayotgani shu bilan bog'liq [4].

Olingan natijalar va ularning tahlili

Virtual borliq bizga boshqa dunyoga tashrif buyurish, dam olish va muammolardan tanaffus qilish, shuningdek yangi hissiyotlarni olish imkoniyatini beradi, ammo uning salbiy tomonlari ham bor. Virtual olamga tez-tez sho'ng'ish bilan, odam o'z qahramonining roliga juda odatlanib qolishi mumkin, bu uning hayotdagi xatti-harakatlariga ta'sir qiladi. Shuningdek, odam vaqt boshqaruvini yo'qotishi va antisotsial bo'lishi mumkin. Internetga qaramlik psixologik muammolarni keltirib chiqaradi: Xo'sh, internetga haddan ortiq bog'lanib qolishi qanday oqibatlarga olib kelishi mumkin? Tobelik birinchi navbatda ziddiyatli xatti-harakatlar, surunkali depressiya, real ijtimoiy munosabatlardan virtual olamni afzal ko'rish, jamiyatdagi moslashish qiyinchiliklari, ijtimoiy noqulaylik, internetdan foydalanish qobiliyatining susayishiga olib kelishi mumkin. Internetdan foydalanish, o'smir shaxsida "o'qish" va "o'rganish"ga intilish o'rniga "izlash"ni afzal ko'rishni yuzaga keltiradi. Ko'pgina yoshlar ota-onalari tomonidan taqiqlangan saytlarga tez-tez tashrif buyurishlarini ochiq tan olishadi. Bu saytlar pornografiya va o'z joniga qasd qilish, terroristikni targ'ib qiluvchi, video o'yinlarga qaramlik va millatchi tashkilotlarni aks etiruvchilardir. Bundan tashqari, ko'plab buzg'unchilik maqsadida tashkil etilgan saytlar o'spirinlarda ruxsat etilganlik va jazolanmaslik ilyuziyasini shakllantirishini o'z oldiga vazifa qilib olgan. Bu ijtimoiy normalarni buzilishi, qilishi uchun javobgarlik hissini yo'qolishi, axloqiy qadryatlar tizimini izdan chiqarishi mumkin. Internetga qaram shaxslarning asosiy muammolari o'zini o'zi qabul qilish sohasidir. Qaram o'smirlar atrofdagilar bilan yaqin muloqot qilishda va o'zlarini namoyon etishida qiyinchiliklarga duch kelishadi. Ularda ko'p hollarda o'z "Men"i va tanadagi ehtiyojlarini anglashda ham jiddiy muammolar kuzatiladi. Bundan tashqari o'z-o'ziga baho hamda o'z-o'zini qadrlash mexanizmlariga ham jiddiy putur yetishi mumkin. Internetni jalb qilish ishni boshqarish istagi bilan bog'liq kompyuter dasturlari; ular boshqarishi mumkin bo'lgan ushbu moyillik inson munosabatlari sohasi va odamlarni manipulyatsiya qilishga urinishlari ko'pincha muvaffaqiyatsizlik bilan tugaydi, bu bolalarni yopiqlik holatiga hamda dezadaptatsiyaga olib kelishi mumkin [3].

Zamonaviy bolalar kompyuter o'yinlari olami hamda ijtimoiy tarmoqlar kengayib borayotgan davrda o'sib, ulg'aymoqda. Bu quvonarli hol albatta. Biroq har narsaning me'yori bo'lmog'i zarur. Bolalar virtual olamning haqiqiy

olam emasligini bilib borishlari shart. Ba'zan bolalar kattalar tomonidan nazoratsiz va ularning ruxsatisiz tarmoqqa tashrif buyurish imkoniga ega bo'lib qoladilar. Bolalar va o'smirlar Internettarmog'ida sayr qilarkan, ularga umuman kirish mumkin bo'lmagan saytlarga duch kelishlari mumkin. Tabiiyki, bunday axborotlar qiziquvchan bola va o'smirni o'ziga ko'proq jalb etadi. Biror harakatni amalga oshirishda bolalarga qanchalik ruxsat etilmasa, ularda shunchalik yuqori darajada qiziqish uyg'onishi barchaga ma'lum. O'smirlar tarmoqdagi nosog'lom turmush tarzidan axborot beruvchi ayrim manbalarga duch kelsalar, yanada qiziqib, mazkur axborotlarga alohida e'tibor qaratishlari ehtimoldan holi emas. Shu sababdan kattalar farzand tug'ilgan kundan boshlab ulariga issiq choynak, qozonlarga yaqinlashish, pichoq, qaychi kabi o'tkir uchli narsalarga tegish mumkin emasligini onglariga singdirganlari kabi, tarmoqdagi axborotlar ham xavfli ekanligini tushuntirishlari, ularda axborotlardan to'g'ri foydalanish salohiyatlarini shakllantirishlari zarur. Albatta, Internet tarmog'i manbalari zamonamiz o'smirlari bilim doirasini, dunyoqarashini kengaytirishi bilan ayrim jihatlarga ko'ra ularning tarbiyasiga nafaqat salbiy, balki xavfli ta'sir ko'rsatishi ham mumkinligini unutmashimiz zarur[2].

Virtual «do'stlari» orasida yomon niyatli kimsalarga duch kelish xavfi va ular bilan haqiqiy hayotda uchrashishlari, ishonuvchan odatlariga ko'ra begonalar bilan dildan suhbatlashishlari xavfini alohida ta'kidlashlari zarur. Bunday muloqotlar ko'pincha kiberjinoyatchilar uchun juda qulay sharoit ekanligini har bir o'smir bilmog'i lozim. Ommaviy tarqatiladigan spam, iltimos bilan murojaat etiladigan SMS xabarlar, allaqanday shubhali «Tanlov»lar haqidagi e'lonlarga ishonmaslik — umuman, kompyuterga zanjirsiz bog'lanib, butun hayot yo'lini qora dog' bilan bulg'ashiga olib kelishi mumkin bo'lgan xavfli axborotlarga aldanmaslikni onglariga singdirish zarur. Bugungi kunda ayrim ommaviy ijtimoiy tarmoqlarda 13 yoshga to'lmagan bolalarni ro'yxatga olmaslik uchun cheklovlar qo'yilgan[5].

Ayrim kompyuter operatsion tizimlarida ham «ota-ona» nazorati funksiyasi mavjud bo'lib, bolalarni tizimdan foydalanish vaqtlariga cheklov qo'yish imkoni mavjud. U kompyuterdan o'rnatilgan vaqtdan ortiqcha foydalanish imkonini bermaydi va avtomatik ravishda ishini to'xtatadi. Agar farzandingizga kompyuter sotib olib, undan bilimlari doirasini kengaytirish maqsadida foydalanishiga ruxsat bergan ekansiz, bu bilan o'zingizning ham oldingizga mas'uliyatli vazifalar paydo bo'lganini unutmashimiz zarur. Ayrim mamlakatlarda bolalarning o'z tarmoqlari mavjud bo'lib, ularda: ovoqli o'yinlar, multfilmlar, harflari yirik shriftida va bolalarga mos tushunarli tilda bayon etilgan matnlar berilgan. Mazkur saytlar kattalar ham kirib, ularni o'rganishlari imkoni mavjud. Bunday tarmoq manbalarida bolalarga haqiqiy hayotdagi kabi virtual olamda ham tartib-intizom qoidalari mavjudligini tushuntirib borish eng birinchi navbatdagi vazifadir. Kompyuter va axborot kommunikatsiya texnologiyalari (AKT) taraqqiyoti davrida tug'ilib, ulg'ayayotgan bolalar AKT sohasida dolzarb bilim va malakalarni jazzi kichkintoy davrilaridanoq o'zlashtirib bormoqdalar. Ayrim sohalarda hatto kattalarga qaraganda, ko'proq bilimga ega ekanliklari hech kimni taajjubga ham solmay qo'ydi. Biroq shunday bo'lsada, har qanday xavf-hatarning oldini olish maqsadida, ularga ko'zquloq bo'lish va Internet haqiqiy hayotdan uzoq ekanligi, undagi ko'plab manbalar haqiqatga to'g'ri kelmasligini tushuntirish biz kattalarning kechiktirib bo'lmaydigan vazifamiz hisoblanadi. Xalqimizga xos, asrlar osha shakllangan ta'lim-tarbiya usullari qatorida farzandlarning kundalik hayoti, ularning nimalar bilan shug'ullanayotganliklaridan o'z vaqtida voqif bo'lib borish talabi ham mavjud. Mana shu ota-bobolarimizdan qolgan tarbiyaviy usullarni har qanday davrda ham unutmashlik hamda o'z o'rnida to'g'ri qo'llashimiz zarur.

Pedagogik nuqtai nazardan, tarmoq quyidagi xavfli ta'sirlarga ega: zamonamizning salbiy ta'sirga ega yomon illatlari qatorida, Internet tarmog'iga bog'lanib qolish; o'qish va bilim olishga yengiltaklik bilan munosabatda bo'lish. Internetdan tayyor dars ishlanmalari, matematik masalalar yechimlarini osongina topish hisobiga dars topshiriqlarini mustaqil bajarmaslik; jismoniy rivojlanishiga salbiy ta'sir xavfi, ya'ni bolaning faol harakatda bo'lmay, uzoq vaqt monitor ro'parasida o'tirishiga to'g'ri kelishi va boshqalar.

Mazkur xavflarning oldini olish maqsadida quyidagi tavsiyalarga e'tibor qaratish zarur: farzandingiz tarmoqdan foydalanmoqchi bo'lganida uni nazoratdan chetda qoldirmang; farzandingiz ongiga yuqoriga sanab o'tilgan xavfli jihatlardan himoyalani odatlarini singdirib boring; farzandingizning tarmoqqa birinchi qadamlaridanoq, Internetda faqatgina «yaxshi» emas, balki «yomon» axborotlarni ham uchratishi mumkinligini tushuntiring; farzandingizga tarmoqqa kirishda ro'yxatdan o'tish qoidalari, ya'ni shaxsiy ma'lumotlarni berish mumkin emasligini tushuntiring; Internetdan biror manbani saqlab olishda e'tibor qaratish zarur bo'lgan qoidalarni tushuntiring; farzandingizga tarmoqda ham haqiqiy hayotdagi kabi tartib-intizom qoidalari unutmashlik zarurligini ta'kidlang; farzandingizning Internetdan foydalanishida «ota-ona nazorati» dasturlaridan foydalaning va cheklovlarni o'rnatib; har kuni farzandingiz muloqotlarini kuzatib borishni o'zingizga odat qiling; farzandingiz va o'zingizning kompyuter savodxonligingizni muntazam rivojlantirib boring; O'z bilimlaringiz bilan o'rtoqlashing. Internet xavfsizligi sizning bu boradagi bilim va malakangizga ham bog'liq ekanligini unutmang.

Xulosa

Xulosa qilib aytganda, yoshlarni fan-texnika yutuqlari bilan tanishtirib borish zarur, ammo salbiy oqibatlarini ham hisobga olgan holda, doimiy nazorat va tushuntirish ishlarining ular ongiga singdirib borilishi maqsadga muvofiqdir. Axborotlar oqimidan foydalanish bo'yicha yoshlarda sog'lom immunitetni hosil qilish, ijobiy tomonlarini o'rgatish bilan birga, salbiy oqibatlarini ham aytib o'tish kerak. Ayrim hollarda virtuellashuv jarayonining jaddalashishi o'smirda ijtimoiy munosabatlarni yomon kechishiga olib kelishi mumkin.

FOYDALANILGAN ADABIYOTLAR RO'YXATI:

1. O'G'Li, A. N. K. (2021). O'SMIRLARDA AXBOROT-PSIXOLOGIK XAVFSIZLIKNI TA'MINLASHNING IJTIMOY-PSIXOLOGIK IMKONIYATLARI. *Oriental renaissance: Innovative, educational, natural and social sciences*, 1(5), 433-438.
2. Юсупова, О. С., & Умирова, С. М. Отношение формы и содержания в художественно-эстетическом выражении. *Научный вестник scientific reports*, 127.
3. Utanova, U. (2021). "KOMPYUTER AXBOROT MADANIYATI"- SUBMADANIYATNING VUJUDGA KELISHI. *Камолитдин Бехзод номидаги Миллий рассомлик ва дизайн институти AXBOROTNOMASI илмий-амалий журналы*, 5(03), 62-66.
4. Mohinur, D. (2021). USE OF MOBILE AND COMPUTER GAMES AS A PSYCHOLOGICAL TOOL TO SHAPE STUDENT LEARNING PROCESSES. *Academicia Globe: Inderscience Research*, 2(03), 10-13.
5. Otabaeva, F. T. (2019). TECHNOLOGY USING THE CASE-STUDY METHOD IN THE STUDY OF COMPUTER GRAPHICS. *Scientific Bulletin of Namangan State University*, 1(12), 348-355.

Muallif:

Azimova Rushana Zokirjonovna - Guliston davlat pedagogika insituti o'qituvchisi.

UDK: 681.142.37:371.3

DEVELOPMENT OF STUDENTS' PROFESSIONAL TRAINING IN THE CONTEXT OF DIGITALIZATION OF EDUCATION

TA'LIMNI RAQAMLASHTIRISH SHAROITIDA TALABALARNING KASBIY TAYYORGARLIGINI RIVOJLANTIRISH

РАЗВИТИЕ ПРОФЕССИОНАЛЬНОЙ ПОДГОТОВКИ СТУДЕНТОВ В УСЛОВИЯХ ЦИФРОВИЗАЦИИ ОБРАЗОВАНИЯ

Abdullayev Botir Baxtiyor o'g'li

Toshkent kimyo texnologiya instituti Yangiyer filiali, Sirdaryo viloyati Yangiyer shahar 4-mavze.

E-mail: botirabddullayev1994@gmail.com

Abstract. This article is about the development of the professional training of students in today's digitalization of education, in which the professional training of students, especially the future engineers-technologists studying in the field of engineering, the integration of the educational process with practice, and the modernization of education. there was talk about improving the quality of education based on the optimization of factors affecting professional training. Also, the organization of lesson processes based on foreign experiences in the development of professional training has been thoroughly studied.

Key words: technology, professional training, innovation, modernization, subject block, pedagogical technologies.

Annotatsiya. Mazkur maqola bugungi kundagi ta'limni raqamlashtirish sharoitida talabalarning kasbiy tayyorgarligini rivojlantirish xususida bo'lib, bunda talabalarning ayniqsa muhandislik sohasida tahsil olayotgan bo'lajak muhandis-texnologlarning kasbiy tayyorgarligi, o'quv jarayonini amaliyot bilan integratsiyalash, ta'limni modernizatsiyalash orqali talabalarning kasbiy tayyorgarligiga ta'sir etuvchi omillarni optimallashtirish asosida ta'lim berish sifatini oshirish haqida so'z borgan. Shuningdek kasbiy tayyorgarlikni rivojlantirishda xorijiy tajribalar asosida dars jarayonlarini tashkil etish atroflicha o'rganilgan.

Kalit so'zlar: texnologiya, kasbiy tayyorgarlik, innovatsiya, modernizatsiya, fanlar bloki, pedagogik texnologiyalar.

Аннотация. В данной статье речь идет о развитии профессиональной подготовки студентов в условиях современной цифровизации образования, при которой происходит профессиональная подготовка студентов, особенно будущих инженеров-технологов, обучающихся по техническим специальностям, интеграция образовательного процесса с практикой, и модернизация образования. речь шла о повышении качества образования на основе оптимизации факторов, влияющих на профессиональную подготовку. Также подробно изучена организация уроковых процессов на основе зарубежного опыта развития профессиональной подготовки.

Ключевые слова: технология, профессиональная подготовка, инновация, модернизация, предметный блок, педагогические технологии.

Kirish. Jahonda bugungi kunda ta'limni innovatsion texnologiyalar asosida shakllantirishga alohida e'tibor qaratilmoqda. Jumladan, Xitoyning Sindao shahrida "2030 yilgacha bo'lgan ta'lim dasturi uchun axborot kommunikatsion texnologiyalaridan foydalanish" mavzusidagi konferensiya yakunida "Ta'limda axborot kommunikatsiya texnologiyalari" mavzusida "Sindao" deklaratsiyasi tasdiqlandi [1]. Ushbu deklaratsiya ta'lim sohasida axborot kommunikatsiya

texnologiyalari bo'yicha birinchi xalqaro deklaratsiya bo'lib, mamlakatlarda ta'limni innovatsion texnologiyalar asosida shakllantirishga alohida e'tibor qaratilgan. Deklaratsiya kelishuviga muvofiq dunyoning nufuzli oliy ta'lim muassasalarida talabalarni tayyorlashda innovatsion pedagogik texnologiyalarga alohida ahamiyat berilmoqda.

Jahonning ta'lim va texnika sohasi rivojlangan mamlakatlarida jumladan, Argentina, Ruminiya, Janubiy Koreya, AQSh, Shotlandiya, Yaponiya, Gretsiya, Sloveniya, Vetnam, Ispaniya, Germaniya, Rossiya kabi davlatlarda fan va texnologiyalar intensiv o'sib borayotgan hozirgi sharoitda olingan ilmiy tadqiqotlar natijalarini ijtimoiy va iqtisodiy sohalarga joriy eta oladigan tayyorgarli mutaxassis kadrlarni tayyorlab etishtirish ta'lim oldida turgan muhim vazifalardan bo'lib, mazkur vazifalarni samarali hal etishda talabalarining kasbiy tayyorgarligini innovatsion texnologiyalar asosida takomillashtirish, bo'lg'usi kadrlarni kasbiy bilimlar bilan puxta va mustahkam qurollantirishni taqozo etmoqda.

Bugungi kunda yurtimiz oliy ta'lim muassasalarida ta'limni tashkil qilishda foydalanilayotgan an'anaviy ta'lim shakllari va metodlari zamon talablariga to'liq mos emas. Shu sababdan oliy ta'lim muassasalarida ta'lim jarayoniga innovatsion texnologiyalar yordamida yangi ta'lim shakllari va metodlarini joriy qilinishi zarur hisoblanadi. Shu ma'noda, ta'limni axborotlashtirish sharoitida talabalarining kasbiy tayyorgarligini innovatsion texnologiyalar asosida takomillashtirish metodini o'quv mashg'ulotlarida qo'llash bo'lg'usi salohiyatli mutaxassislar tayyorlash borasida alohida ahamiyat kasb etmoqda. Yurtimiz oliy ta'lim muassasalarida talabalarini innovatsion texnologiyalar asosida kasbiy tayyorgarligini shakllantirish dolzarb muammodir. Shu bilan birga axborotlashtirish sharoitida ta'limni qabul qilingan andozalar darajasiga ko'tarish va ta'limning tashkiliy shakllarini belgilashni davr taqozo etmoqda. Bu boradagi mavjud tadqiqotlar etarli darajada ta'minlanmaganligi tadqiq etilayotgan muammoning dolzarbligini belgilaydi.

O'zbekiston Respublikasi Prezidentining 2020-yil 6-oktabrdagi PQ-4851-son "Axborot texnologiyalari sohasida ta'lim tizimini yanada takomillashtirish, ilmiy tadqiqotlarni rivojlantirish va ularni IT-industriya bilan integratsiya qilish chora-tadbirlari to'g'risida"gi qarori respublikamizdagi barcha ta'lim muassasalarida pedagog va raxbar hodimlari oldiga ma'suliyatli vazifalar yuklaydi [2]. Jumladan, bo'lajak kadrlarning kasbiy tayyorgarligini rivijlantirish uchun ta'lim jarayoniga axborot texnologiyalari va turli innovatsion pedagogik vositalarni joriy etishning yangicha tizimini shakllantirishga ehtiyoj yaratdi.

So'ngi yillarda axborot texnologiyalarining tez sur'atda rivojlanishi ta'limni axborotlashtirish sharoitida talabalarni kasbiy tayyorgarligini oshirishda innovatsion texnologiyalaridan foydalanishda yangi imkoniyatlar yaratdi. Bunday imkoniyatlarni amaliyotga tadbir qilish uchun ta'lim shakli, metodi va mazmunini tubdan o'zgartirish hamda ta'lim jarayonining samaradorligini oshirish yo'llarini izlash muhim vazifalar qatoridan joy oldi. Texnikani rivojlanishi ortidan ishlab chiqarish sohaslarida ham bir qator kadrlarning kasbiy kopetentligi bilan bog'liq bo'lgan muammolar aniqlanmoqda. Shu boisdan, oliy o'quv yurtlarining ta'limni axborotlashtirish sharoitida talabalarining kasbiy tayyorgarligini oshirish masalasi davr talabiga aylanmoqda. Chunki talabalar uchun ta'limni axborotlashtirish sharoitida innovatsion texnologiyalarni qo'llanilishi qisman yangilik sifatida qaralmoqda. Shuning uchun bugungi kundagi oliy o'quv yurtlarida innovatsion texnologiyalar yordamida o'qitishning turli toifadagi yangi metodik tizimlarni ishlab chiqish, innovatsion va axborot texnologiyalarini tarmoq sohalarga kengroq joriy qilinishi yechilishi kutilayotgan muhim vazifalardir.

Tadqiqot obyekti va qo'laniladigan metodlar

Tadqiqotning obyekti sifatida ta'limni raqamlashtirish sharoitida talabalarining kasbiy tayyorgarligini takomillashtirish jarayoni. Tadqiqotning usullari. Tadqiqotda qiyosiy-taqqoslash, pedagogik kuzatuv, so'rov, suhbat, anketa, test, intervyu, pedagogik eksperiment va matematik-statistik tahlil usullaridan foydalanildi.

Olinadigan natijalar va ularning taxlili

Tadqiqot ishining ilmiy-nazariy yo'nalishini belgilashda xorijiy va mintaqaviy olimlardan bir nechtasining elektron ta'lim muhitida ta'lim jarayonini takomillashtirish, mazkur jarayonga pedagogik texnologiyalarni tadbir etishga oid bir qator ishlarni o'rganib chiqildi. O'rganishlar natijasida shunga amin bo'ldindiki hozirgi kunda talabalarining kasbiy tayyorgarligini innovatsion texnologiyalar yordamida rivojlantirish mazmuni va sifatini oshirish masalasi dolzarbligicha qolmoqda. Innovatsion texnologiyalar yordamida ta'lim sifatini oshirish maqsadida ko'plab olimlar ilmiy izlanishlar olib borishgan.

Mamlakatimizda davlat ta'lim standartlari har bir ta'lim tizimi bo'yicha tasdiqlangan bo'lib, Oliy ta'lim vazirligi tasarrufidagi oliy o'quv yurtlari ushbu standartlarga javob beradigan kadrlar etishtirib chiqarishlari zarur. Ushbu hujjat ta'limga zamonaviy yondashuvni joriy etishda bosh dastur hisoblanadi. Hozirgi kunda oliy o'quv yurtlarini ko'p bosqichli tizimga aylantirish borasida keng qamrovli tajriba to'plangan va ta'limni standartlashtirish uchun nazariy va amaliy asoslar yaratilgan.

Oliy ta'limning bakalavriyat bosqichida talabalar: majburiy fanlar bloki; tanlov fanlari blokini o'zlashtirishini nazarda tutishi zarur.

Oliy ta'lim muassasalarida talabalarni mustaqil bilim olish faoliyatini tashkil etishga, bilimlarni mustaqil egallashga va ularni amaliyotda qo'llash malakalarini shakllantirishga qaratish o'qitishning metodlari, texnologiyalarini shunday tanlash lozimligini ko'rsatdiki, ular talabalarga nafaqat tayyor bilimlarni o'zlashtirishlarida, balki bilimlarni turli

manbalardan mustaqil egallashlari, o'zlarida shaxsiy nuqtai nazarining shakllanishi, uni asoslashi va erishilgan bilimlarni yangi bilimlar olishlarida foydalanish malakalariga ega bo'lishlarini taqozo etdi.

Ko'plab ilmiy tadqiqotchilarning tadqiqot ishlarida oliy ta'limning o'quv kurslarini mazmunini tanlash va o'quv jarayonining samaradorligini oshirish muammolarini hal etishga urinishlar aks etgan. Jumladan, Vertgeym Burov texnika oliy o'quv yurtlarida matematika o'qitish jarayonini optimallashtirish va matematikada bilim darajasi (abstraktsiya darajasi, assimilyatsiya darajasi va boshqalar) sifatining asosiy parametrlari bo'yicha matematika kursining tarkibini tuzish masalasi bilan shug'ullangan. Shuningdek uning ilmiy ishi oliy matematika kursini o'rganish jarayonida kompyuter texnikasidan foydalanishga yo'naltirilganligi va Novosibirsk davlat texnika universiteti talabalarni bilim darajasini test natijasi asosida tahlil qilishga urunganligi bilan ajralib turadi [3].

Odatda birinchi kurs talabalarini o'quv faoliyatini tashkil etishda o'quv materiallarini tizimga solingan holda o'qitiladi. Talabalarning birdaniga katta hajmdagi malumotlarni o'zlashtirishlariga yoki o'quv faoliyatining motivatsiyasini pasayishiga olib keladi. Agar birinchi kurs talabasi qisqa muddat ichida kerakli hajmdagi ma'lumotni o'zlashtira olmasligini his qiladigan bo'lsa oliy ta'lim muassasasida o'qiyotgan talabalar uchun yuqorida bayon qilingan muammolar eng dolzarb muammoga aylanadi. Mavzularni tizimlashtirish usulidan foydalanish ushbu fanning ilmiy natijalari, shuningdek, keyingi darslarning qanchalik muvaffaqiyatli tashkil etish mumkinligi haqida ma'lumot beradi. Shuning uchun ham oliy ta'lim muassasalarida birinchi semestr davomida ya'ni moslashtirish davri mobaynida talabalar kasbiy kompetensiyasini oshirishda o'qituvchini tizimlashtirilgan reja asosida dars o'tishini eng muhim vazifalardan biri deb qarash mumkin.

Bugungi zamonaviy ta'lim sifatini ko'tarishda innovatsion texnologiyalar hamda axborot va kommunikatsiya texnologiyalarining ro'li beqiyosdir. Ta'limda axborot va kommunikatsiya texnologiyalari vositalarini qo'llash amaliyoti kengayib borayotganligi sababli bu boradagi izlanishlar alohida ahamiyat kasb etmoqda. Jahonning rivojlangan davlatlari qatori mamlakatimizda ham ta'limdagi islohotlar jarayonida bu yo'nalish bosh yo'nalish sifatida qaralmoqda.

Oliy ta'lim muassasalari o'quv jarayonlarini axborotlashtirish, jumladan, axborot va telekommunikatsion texnologiyalar yordamida darslarni tashkil etish tabalarning kasbiy tayyorgarsiyalarini takomillashtirishga olib keladi [4]. Innovatsion axborot texnologiyalaridan keng foydalanish orqali ta'limni tashkil etish bilimlarni mustaqil o'zlashtirishga yo'naltirilgan o'quv faoliyatining zamonaviy ko'rinishlarini taklif etadi. Innovatsion axborot texnologiyalarini nisbatan murakkab bo'lgan fanlarni o'qitishga joriy etish talabalarning fikrlashini, optimal qaror qabul qilish malakasini, kommunikativ qobiliyatini, estetik tarbiyasini, kasbiy malaka va ko'nikmalarini, axborot madaniyatini rivojlanishini omili bo'ladi.

Barcha fanlarni o'qitishda innovatsion texnologiyalaridan foydalanish asosida, ushbu fanlardan tashkil etiladigan dars jarayonining sifati va samaradorligini oshishiga, talabalarning bilish faoliyatlarini intensivlashuvi, fanlararo aloqadorlikning chuqurlashuviga erishish mumkin [5].

Innovatsion texnologiyalarni ta'lim tizimiga joriy etish orqali samaradorlikka erishish imkoniyatini beradigan hamda didaktik nuqtai nazardan muhim ahamiyat kasb etadigan metodik maqsadlarga o'qish jarayonini individuallashtirish va differentsiyalash, teskari aloqa orqali o'quv faoliyati nazoratini olib borish, o'z-o'zini nazorat qilish, o'quv materialini o'zlashtirish jarayonida mashq qilish va mustaqil tayyorgarlikni tashkil etish, o'quv axborotlarni kompyuter orqali vizuallashtirish, o'rganilayotgan hodisa va jarayonlarni modellashtirish, kompyuterda laboratoriya mashg'ulotlarini bajarish, elektron axborot ma'lumotlar bazasini yaratish va undan foydalanish, talabalarni elektron o'quv materialini o'zlashtirish strategiyasi bilan qurollantirish, kreativ fikrlashni rivojlantirish, optimal qarorlar qabul qilish malakasini shakllantirish, talabalarda axborot madaniyatini shakllantirish orqali erishiladi.

Zamonaviy axborot texnologiyalari yordamida turli fazoviy jismlarning grafik tasvirini va geometrik kesmlarni ko'rgazmali namoyish qilish, matematikaning geometriya bolimini kompyuter grafikasi va modellashtirishdan foydalanish asosida o'rgatish, ko'plab murakkab matematik masalalarni tayyor dasturlar va dasturlash tillari yordamida echish imkoniyatini beradi [6].

Ta'limda zamonaviy texnologiyalarni keng joriy etilishi fan sohasini axborotlashtirishni, o'quv faoliyatni intellektuallashtirishni, integratsiya jarayonlarini chuqurlashtirishni, ta'lim tizimi infratuzilmasi va uni boshqarish mexanizmlarini takomillashtirishga olib keladi.

Dasturlar asosida umumta'lim va kasbiy fanlarni o'qitishda, talabalarning kasbiy kompetensiyalarini shakllantirishda zamonaviy axborot texnologiyalaridan foydalanish jarayoni, o'qitishning nafaqat tashkiliy shakllari va metodlari o'zgarishiga, balki o'qitishning innovatsion metodlarini ham shakllanishiga olib keladi. Fan sohasining axborotlashtirish – o'quv faoliyatining takomillashtirishga, bilish jarayonining intensivlashtirishga, fanlar sohasining kengayishiga, chuqurlashtirilgan va ularning integratsiyasiga sabab bo'ladi. Shunday qilib, oliy ta'lim muhitini axborotlashtirish jarayoni sohaga oid o'quv materiallarining mazmuni va hajmini o'zgarishiga, fan dasturlarini qayta ishlab chiqishga, alohida mavzular yoki fanlarning integrallashtirishiga asos bo'ladi. Bu esa, ta'lim predmetlarining mazmuni va tuzilmasini o'zgarishiga, binobarin, ta'limning mazmuni va tuzilmasini o'zgarishiga olib keladi.

Jahonda masofaviy o'qitish ochiq ta'lim tizimining muhim bo'g'ini sifatida keng qo'llanilishi, shuningdek, ta'limda zamonaviy axborot texnologiyalari va Internetdan foydalanish uning sifatini yuqori darajaga ko'tarish omillaridan biri hisoblanadi.

Ta'limni axborotlashtirish sharoitida talabalarni kasbiy tayyorgarligini rivojlantirish metodikasini innovatsion texnologiyalar orqali samarali tashkil etish masofaviy o'quv kurslarini va elektron adabiyotlarni yaratish, kompyuter dasturchilari va fan o'qituvchilarining birlashuvini, ta'lim jarayonini tashkil qilishning yangi shakllaridan foydalanishni va jarayonni tizimlashtirish hamda pedagogik faoliyatining samaradorligini monitoring etishni taqozo etadi.

Innovatsion texnologiyalar asosidagi pedagogik faoliyat ta'limning metodik asosini tez rivojlanishi bilan bog'liq ravishda kurslarni yaratishdagi murakkab jarayonni engillashuvini, o'quv kurslarini yaratishda maxsus malakalarning shakllanishini, masofaviy kurslarning ochiqligi tufayli ularning sifatiga bo'lgan talablarning va o'quv materiallarining sifatini nazorat qilishga ehtiyojlarni, o'quv jarayonida talabalar mustaqil bilim olish ko'nikmasining ortishini, o'quv jarayonida pedagogga nisbatan talabalar rolining ortishi, zamonaviy axborot kommunikatsiya va pedagogik texnologiyalardan foydalanish asosida pedagogning har bir talabalar bilan o'zaro individual aloqasini vujudga kelishini ta'minlaydi.

Ta'limni axborotlashtirish sharoitida mavjud zamonaviy axborot texnologiyalarini dars jarayonida keng qo'llanilishiga quyida ko'rsatilgan sabablar salbiy tasir ko'rsatmoqda: dars jarayonini axborotlashtirishga pedagogik jamoalarning etarli darajada tayyor emasligi; fanlarni o'qitishda foydalaniladigan kompyuter dasturlarining imkoniyatlari haqidagi bilimlarni va ularni qo'llash bo'yicha metodik ishlanmalarning kamligi; ko'plab o'quv xonalarning zamonaviy texnologik vositalar bilan yetarlicha ta'minlanmaganligi. Bu muammolarni hal qilishning muhim jihati axborotlashtirish sharoitida innovatsion ta'lim vositalarining rolini yanada oshirishdan iboratdir. O'quv jarayonlarida zamonaviy innovatsion ta'lim vositalarini joriy etilishi pedagogni dars jarayonida faoliyat doirasining cheklanishiga emas, balki uning imkoniyatlari, rolini o'zgarishiga, pedagogik faoliyatning mukammallashuviga olib keladi.

Endi o'qituvchidan bir vaqtda bir nechta tayyorgarsiyalarni egallinishi talab qilinadi. Jumladan, o'qituvchi o'quv kurslari dizayneri, o'quv kurslarini yaratuvchi, o'qitish metodlari bo'yicha maslahatchi, o'quv kurslarini interaktiv taqdim etish bo'yicha mutaxassis, ta'lim natijalarini nazorat qilish usullari bo'yicha mutaxassis bo'lishi lozim.

Oliy ta'lim tizimidagi oliy o'quv yurtlarida bir necha yillik o'quv davrini tahlil qilish natijasida an'anaviy ta'lim tizimining "cheklangan" imkoniyatlari bilan talabalarining kasbiy tayyorgarligini rivojlantirish masalasini hal qilish muammoli masala ekanligini aniqlashimiz mumkin. Yurtimizdagi oliy o'quv yurtlarida kasbiy kompetentlikni rivojlantirish maqsadida olib borilayotgan o'quv jarayonining bugungi muammolari quyidagilardan iborat:

1) bugungi talabalar an'anaviy ta'lim tizimining tamoyillariga ya'ni o'qituvchi ko'magida o'qishga va uzliksiz ravishda o'qituvchidan ko'mak olishga moslashgan;

2) ko'plab fanlarni o'qitishda oliy ta'limni rivojlantirishning innovatsion usullari va axborot texnologiyalardan foydalanishning amaliy mashg'ulotlardagi tadbirlari etarli emas;

bo'lg'usi kadrlarni kasbiy tayyorlash sifatini oshirishda zamonaviy axborot va kommunikatsiya texnologiyalari vositasida barcha fanlardan elektron nashr va ta'lim resurslarini yaratish va joriy etish tizimining mazmunini takomillashtirish zarur;

texnik oliy ta'lim muassasalarining tegishli ta'lim yo'nalishlari bo'yicha elektron nashr va ta'lim resurslarini yaratish va ularni ta'lim jarayoniga tatbiq etish tizimini yaratish hamda uni joriy etish bo'yicha ilmiy-metodik tavsiyalar ishlab chiqish kerak.

Tadqiqot qilinayotgan mavzuning predmeti va maqsadlaridan kelib chiqqan holda, ushbu maqsadga erishish muayyan muammolarni keltirib chiqaradi:

1. Tegishli kasbiy sohaga oid adabiyotlarni va talabalar ishlab chiqarish amaliyotni o'rganib chiqish asosida bugungi professor-o'qituvchilar dars jarayonida qaysi innovatsion texnologiyalardan foydalanishi afzalligini aniqlashi lozim.

2. Oliy o'quv yurtlarida talabalarining kasbiy tayyorgarligini takomillashtirishda bugungi innovatsion texnologiyalaridan foydalanish tamoyillarini aniqlash, shakllantirish va asoslash asosida professor o'qituvchilarni qurollantirish.

3. Shakllantirilgan tamoyillarga mos keladigan innovatsion texnologiyalardan va axborot texnologiyalaridan foydalangan holda talabalarining kasbiy tayyorgarligini takomillashtirish metodologiyasini ishlab chiqish.

4. Tadqiqotda ilgari surilgan g'oyalar va tajribada ishlab chiqilgan metodologiyaning samaradorligini tekshirish.

Oliy ta'lim muassasalarida innovatsion texnologiyalarni jumladan, zamonaviy axborot va kommunikatsiya texnologiyalarining va axborotlashgan ta'lim muhitini keng joriy etilishi masofaviy kurslarni tashkil etish uchun yangi imkoniyatlarni yuzaga keltiradi.

Xulosa. Shunday qilib, innovatsion texnologiyalar fan va texnikaning ilg'or yutuqlarini ta'lim tizimiga tatbiq etishning nazariy asoslarini yaratilishi, муҳандислик sohasida erishilgan ilm-fan yutuqlarini pedagogik amaliyotga, o'quv-tarbiyaviy jarayonlarni rivojlantirishga, yangi sifat ko'rsatkichlariga erishishga qaratilgan imkoniyatlarni yaratadi.

Ta'limni axborotlashtirish sharoitida talabalarni kasbiy tayyorgarligini rivojlantirish ta'lim jarayoniga yangicha yondashuvlarni talab qiladi, bunda darslar zamonaviy pedagogik texnologiyalar yordamida olib borilishi lozim.

Ta'limni axborotlashtirish sharoitida talabalarni kasbiy tayyorgarligini oshirish innovatsion texnologiyalar va axborot texnologiyalari bilan bevosita bog'liqdir. Chunki talabalarni kasbga tayyorlashda zamonaviy axborot texnologiyalarini amalda qo'llash ko'nikmalarini shakllantirish orqali ta'lim samaradorligi va talabalarning kasbiy tayyorgarligini bir necha bor oshirish mumkin.

Foydalanilgan adabiyotlar:

1. Qingdao Declaration, 2015: Seize Digital Opportunities, Lead Education Transformation. Document code: ED/PLS/ICT/2015/01 REV.2, ED-2018/WS/64. *International Conference on ICT and Post-2015 Education: Seize Digital Opportunities, Lead Education Transformation, Qingdao, China, 2015*.
2. O'zbekiston Respublikasi Prezidentining "Axborot texnologiyalari va kommunikatsiyalari sohasini yanada takomillashtirish chora-tadbirlari to'g'risida"gi 2018 yil 19 fevraldagi PF-5349-sonli Farmoni.
3. Epstein R. M., Hundert E. M. Defining and assessing professional competence //Jama. – 2002. – T. 287. – №. 2. – S. 226-235.
4. Shuyrgin V.Y. "Electronic Learning Courses as A Means to Activate Students' Independent Work in Studying Physics" *International Journal of Environmental & Science Education*, 2016, 11(8), 1743-1751
5. Малушко Э.Ю. Методы формирования компетентности профильной аудитории по иностранным языкам магистров лингвистики: подкасты на основе инфокоммуникационных технологий, английский язык: Дис. ... канд. Это. " Педагогические науки, Волгоград, 2013.
6. Сучков А.К. Инновационный вариативный компонент учебной дисциплины " физическая культура" в физическом воспитании специалистов зооветеринарного профиля. Ученые записки учреждения образования Витебская орден Знак почета государственная академия ветеринарной медицины. 2013. 49(2-1), 371-375.

Muallif:

Abdullayev Botir Baxtiyor o'g'li – Toshkent kimyo-texnologiya instituti Yangiyer filiali, "Umumiy fanlar va jismoniy tarbiya" kafedrasini mudiri, pedagogika fanlari falsafa doktori (PhD).

UDK: 377.016:811.111

STRATEGIES FOR IMPROVING PROFESSIONAL COMPETENCE OF FUTURE FOREIGN LANGUAGE TEACHERS

СТРАТЕГИИ ПОВЫШЕНИЯ ПРОФЕССИОНАЛЬНОЙ КОМПЕТЕНТНОСТИ БУДУЩИХ УЧИТЕЛЕЙ ИНОСТРАННОГО ЯЗЫКА

BO'LAJAK XORIJIY TIL O'QITUVCHILARINING KASBIY KOMPETENTLIGINI TAKOMILLASHTIRISH STRATEGIYALARI

Adilova Charos Alim qizi

Guliston davlat universiteti, 10100. Sirdaryo viloyati, Guliston shahar, 4-mavzu.

E-mail: charosoyadilova94@gmail.com

Abstract. This article is about strategies for improving the professional competence of future foreign language teachers in the process of globalization, in which teaching foreign languages on the basis of the integration of digital and pedagogical technologies is important in improving students' language skills, intercultural competence, and their professional competence. has been thoroughly studied. There was also talk about foreign experiences and educational strategies in improving the professional competence of future foreign language teachers.

Key words: education, strategy, integration, competence, culture, technology, professional qualification, cooperation.

Annotatsiya. Mazkur maqola globallashtirish jarayonida bo'lajak xorijiy til o'qituvchilarining kasbiy kompetentligini takomillashtirish strategiyalari xususida bo'lib, bunda raqamli hamda pedagogik texnologiyalarning integratsiyalashuvi asosida xorijiy tillarni o'qitish, talabalarning til ko'nikmalari, madaniyatlararo kompetensiyalari, ularning kasbiy kompetentligini oshirishda muhim ahamiyatga ega ekanligi atroflicha o'rganilgan. Shuningdek, bo'lajak xorijiy til o'qituvchilarining kasbiy kompetentligini takomillashtirishda xorijiy tajribalar va ta'lim strategiyalari haqida so'z borgan.

Kalit so'zlar: ta'lim, strategiya, integratsiya, kompetensiya, madaniyat, texnologiya, kasbiy malaka, kooperatsiya.

Аннотация. В данной статье речь идет о стратегиях повышения профессиональной компетентности будущих учителей иностранного языка в условиях глобализации, при которой обучение иностранным языкам на основе интеграции цифровых и педагогических технологий имеет важное значение для улучшения языковых

навыков учащихся, межкультурной компетентности и их профессиональная компетентность. был тщательно изучен. Также речь шла о зарубежном опыте и образовательных стратегиях повышения профессиональной компетентности будущих учителей иностранного языка.

Ключевые слова: образование, стратегия, интеграция, компетентность, культура, технологии, профессиональная квалификация, сотрудничество.

Kirish. Talabalarning kasbiy kompetentligini oshirish zarurati ta'lim sohasidagi dolzarb masaladir. Bugungi raqobatbardosh mehnat bozorida talabalar tanlagan kasblarida muvaffaqiyatga erishish uchun keng ko'lamli ko'nikma va bilimlarga ega bo'lishlari kerak. Tanqidiy fikrlash, samarali muloqot qilish va o'zgaruvchan muhitga moslashish qobiliyati o'quvchilarning rivojlanishi uchun zarur bo'lgan bir nechta kompetentsiyadir. Ushbu pedagogik muammo nazariy bilimlarni amaliy tajriba bilan uyg'unlashtirgan ko'p qirrali yondashuvni talab qiladi. Pedagoglar bu masalani to'g'ridan-to'g'ri hal etish orqali o'quvchilarni kelajakdagi kasb-hunarlarini rivojlantirishlari uchun zarur vositalar bilan yaxshi jihozlashlari mumkin [1]. Maqsadli aralashuvlar va innovatsion o'qitish usullari orqali talabalar o'zlarining to'liq salohiyatlarini ro'yobga chiqarishlari va tanlagan sohalarida muvaffaqiyatli mutaxassislar bo'lishlari mumkin.

Ta'limdagi kasbiy kompetentlikning ahamiyati kompetentlikni shakllantirishning ko'p qirrali xususiyatini ta'kidlaydigan tadqiqotlar orqali ta'kidlanadi. Ta'lim sharoitida o'z sohasiga mos keladigan bilim, ko'nikma, qobiliyat va shaxsiy fazilatlar kombinatsiyasiga ega bo'lgan malakali mutaxassislarni tayyorlashni ta'minlash uchun kompetensiyaga asoslangan yondashuv muhim ahamiyatga ega. Xuddi shunday, kasbiy ta'limda professional raqamli kompetensiya tushunchasi bo'lajak pedagoglar uchun, xususan, raqamli muhitga moslashish va raqamli avlod ehtiyojlarini qondirishda hal qiluvchi element sifatida namoyon bo'ladi. Bu kasbiy kompetentlikning rivojlanayotgan tabiatini ta'kidlab, o'qituvchilardan raqamli ko'nikmalarni birlashtirish va o'quv amaliyotlarini zamonaviy texnologik yutuqlarga moslashtirishni talab qiladi. Bo'lajak xorijiy til o'qituvchilarning kasbiy kompetentligining murakkab tizimli tabiati zamonaviy ta'lim landshaftlari talablariga javob beradigan doimiy takomillashtirish va moslashish zarurligini ta'kidlaydi .

Tadqiqot obyekti va qo'laniladigan metodlar

Tadqiqotning obyekti sifatida bo'lajak xorijiy til o'qituvchilarning kasbiy kompetentligini takomillashtirish jarayoni. Tadqiqotning usullari. Tadqiqotda qiyosiy-taqqoslash, pedagogik kuzatuv, so'rov, suhbat, anketa, test, intervyu, pedagogik eksperiment va matematik-statistik tahlil usullaridan foydalanildi.

Olinadigan natijalar va ularning taxlili

Xorijiy tillarni samarali o'rgatish uchun til bilimi, pedagogik tajriba va madaniy kompetensiya uyg'unligini talab qiladi. Xorijiy tili o'qituvchilari o'zlarining xorijiy tillarni chuqur o'rganishi, shuningdek, turli darajadagi talabalar uchun xorijiy tillarni o'rganishni rivojlantirish qobiliyatiga ega bo'lishlari kerak. Qolaversa, ular xorijiy til ta'limining eng so'nggi nazariyalari va metodologiyalaridan xabardor bo'lishlari kerak. Hozirgi ko'p madaniyatli va o'zaro bog'liq dunyoda xorijiy tili o'qituvchilari turli madaniyatlar haqida nozik tushunchaga ega bo'lishlari va ularning madaniyatlarini o'rganishni o'z o'quv dasturlariga kirita olishlari juda muhimdir . Shunday ekan, xorijiy tili o'qituvchilarning kasbiy malakasini oshirish til o'rganuvchilarning muvaffaqiyatini ta'minlashda muhim ahamiyatga ega [2]. Ushbu tadqiqot doimiy kasbiy rivojlanish imkoniyatlaridan tortib, xorijiy til sinfidagi texnologiya integratsiyasigacha bo'lgan kasbiy kompetentlikni oshirishning turli usullarini o'rganishga qaratilgan . Xorijiy tili o'qituvchilarning malaka va bilim bazasini mustahkamlash orqali biz ularni talabalarining turli ehtiyojlarini qondirish uchun yaxshiroq tayyorlashimiz va til o'rganishning yanada inklyuziv va samarali muhitini yaratishimiz mumkin.

Dunyoning globallasuvi va o'zaro bog'liqligi kuchayishi bilan malakali xorijiy til o'qituvchilariga talab sezilarli darajada oshdi. Biroq, ko'pgina xorijiy til o'qituvchilari xorijiy tilini samarali o'rgatish uchun zarur ko'nikma va bilimlarga ega bo'lmasligi mumkin. Oldingi tadqiqotlar shuni ko'rsatdiki, xorijiy tili o'qituvchilarning kasbiy malakasini oshirish talabalarning natijalarini yaxshilashga, ishdan qoniqishni oshirishga va o'qituvchilik kasbini saqlab qolish ko'rsatkichlarini oshirishga olib kelishi mumkin. Shu sababli, ushbu tadqiqot xorijiy tili o'qituvchilarning kasbiy kompetentligiga hissa qo'shadigan turli omillarni o'rganish va XXI asr ta'limining talablariga javob berish uchun ularning ko'nikmalari va bilimlarini oshirish bo'yicha potentsial strategiyalarni o'rganishga qaratilgan [3].

Xorijiy tili o'qituvchilarning kasbiy malakasini oshirishda innovatsion pedagogik usullarni joriy etish muhim ahamiyatga ega. Axborot-kommunikatsiya texnologiyalarini (AKT) ta'limga integratsiyalash orqali o'qituvchilar o'zlarining ta'lim usullarini inqilob qilishi va o'quvchilari uchun yanada moslashuvchan va qulay o'quv muhitini ta'minlashi mumkin . AKTga asoslangan baholash vositalari va dasturlaridan foydalangan holda, o'qituvchilar talabalarga o'z o'quv jarayonini nazorat qilish va global akademik resurslardan foydalanish imkoniyatini beradi, natijada ularning bilim va ko'nikmalarini kengaytiradi. Bundan tashqari, bo'lajak xorijiy tili o'qituvchilarning ijtimoiy-madaniy kompetensiyasini shakllantirish bo'yicha tadqiqot yangi pedagogik usullarning talabalar motivatsiyasini oshirish va ijtimoiy-madaniy ko'nikmalarini oshirishga ijobiy ta'sirini ko'rsatadi. Ushbu izlanishlar xorijiy tili o'qituvchilari o'rtasida pedagogik mahoratni rivojlantirish va kasbiy mahoratini oshirish uchun AKT va innovatsion o'qitish yondashuvlarini o'z ichiga olish kabi samarali strategiyalarni qabul qilish muhimligini ta'kidlaydi.

Bo'lajak o'qituvchilarining kasbiy malakasini oshirishni o'rganishda uzluksiz kasbiy rivojlanish dasturlari hal qiluvchi rol o'ynashi ayon bo'ladi. Asinxron onlayn kasbiy rivojlanish dasturlarida ishtirok etuvchi xorijiy tili sifatida ingliz tili (EFL) o'qituvchilari bo'yicha o'tkazilgan tadqiqot o'qituvchilarning o'ziga haddan tashqari o'ziga ishonchning oldini olish va ta'minlash uchun fikrlash amaliyoti va uzluksiz o'rganish bilan shug'ullanishi zarurligini ochib beradi. Bundan tashqari, boshqa tadqiqotlarda ta'kidlangan o'z-o'zini tarbiyalash kompetensiyasi kontseptsiyasi o'qituvchilarning faol mustaqil ish, xususan, zamonaviy o'qitish metodologiyasi va xorijiy tillarni o'rganishda o'z malakasi va malakasini doimiy ravishda rivojlantirish muhimligini ta'kidlaydi [4]. Ushbu izlanishlar nafaqat rivojlanayotgan ta'lim landshaftini hal qilishda, balki xorijiy tili o'qituvchilari o'rtasida uzluksiz o'rganish va takomillashtirish madaniyatini oshirishda muhim ahamiyatga ega ekanligini ta'kidlaydi .

Xorijiy tillarni o'qitish jarayonida texnologiya integratsiyasi xorijiy tili o'qituvchilarining kasbiy malakasini oshirishning asosiy vositasi sifatida paydo bo'ldi. Tadqiqot natijalari shuni ko'rsatadiki, zamonaviy axborot texnologiyalaridan foydalanish nafaqat o'z-o'zini o'qitish kompetensiyasini rivojlantirishga yordam beradi, balki bo'lajak ingliz tili o'qituvchilariga rivojlanayotgan ta'lim landshaftlariga samarali moslashish va xalqaro standartlarga javob berishga imkon beradi. Bundan tashqari, texnologiyaning kiritilishi ta'limda kompetensiyaga asoslangan yondashuvga mos keladi va amaliy ko'nikmalar, tadqiqot qobiliyatlari va professional muloqot qobiliyatlarini rivojlantirish orqali xorijiy til o'qituvchilarini tayyorlashni yaxshilash yo'llarini taklif qiladi. .

Texnologiyani pedagogik kooperatsiyalash sifatida qabul qilgan holda, xorijiy til o'qituvchilari o'zlarining uslubiy repertuarini oshirishlari, talabalarning faolligini oshirishlari va o'qituvchilar va o'quvchilarning yaxlit o'sishiga yordam beradigan dinamik o'quv muhitini yaratishlari mumkin [5].

Xorijiy tili o'qituvchilarining kasbiy kompetentligini rivojlantirishning yana bir muhim jihati xorijiy tillarni o'qitishda raqamli vositalarni integratsiyalashuvidir. Onlayn til o'rganish platformalari, video konferentsiyalar va interfaol doskalar kabi raqamli vositalar sinfda o'qitishni yaxshilaydigan va til o'rganishni osonlashtiradigan ko'plab resurslarni taklif qiladi. Ushbu vositalarni o'qitish amaliyotiga qo'shish orqali xorijiy til o'qituvchilari yanada qiziqarli va interfaol darslar yaratishi, o'quvchilarga zudlik bilan fikr-mulohaza bildirishlari va shaxsiy o'rganish imkoniyatlarini taklif qilishlari mumkin. Tadqiqotlar shuni ko'rsatdiki, raqamli vositalarni xorijiy tillarni o'rgatishda integratsiya qilish o'quvchilarning til malakasini, motivatsiyasini va umumiy o'rganish tajribasini yaxshilashi mumkin. Misol uchun, Smit va Jonson (2018) tomonidan olib borilgan tadqiqot shuni ko'rsatdiki, onlayn til o'rganish platformalaridan foydalangan talabalar bunday vositalardan foydalanmaganlarga nisbatan so'z boyligini o'zlashtirishda sezilarli yaxshilanishni ko'rsatdilar. Shu sababli, xorijiy tili o'qituvchilari uchun raqamli asrda muvaffaqiyatga erishish uchun talabalarni samarali tayyorlash uchun raqamli vositalarni doimiy ravishda o'rganish va o'qitish repertuariga kiritish juda muhim.

Talabalarning kasbiy kompetentligini oshirishning asosiy jihatlaridan biri o'quv dasturlarini loyihalashning rolidadir. O'quv rejasi o'quvchilar egallashi kerak bo'lgan zarur bilim, ko'nikma va malakalarni belgilab beruvchi tajribalarni o'rganish rejasi bo'lib xizmat qiladi. O'quv dasturini sanoat ehtiyojlari va standartlariga mos keladigan strategik loyihalash orqali o'qituvchilar talabalarning kasbiy ko'nikmalarini samarali rivojlantirishlari mumkin. Tadqiqotlar shuni ko'rsatadiki, o'quv dasturini loyihalash o'quvchilarning tanqidiy fikrlash, samarali muloqot qilish va muammolarni ijodiy hal qilish qobiliyatini shakllantirishda hal qiluvchi rol o'ynaydi. Bundan tashqari, yaxshi ishlab chiqilgan o'quv dasturi talabalarga professional sharoitlarni taqlid qiluvchi amaliy o'rganish imkoniyatlarini taqdim etish uchun haqiqiy dunyo tajribalari, amaliyotlar va amaliy loyihalarni o'z ichiga olishi mumkin. Ushbu elementlarni o'quv dasturiga kiritib, o'qituvchilar o'quvchilarda o'zlari tanlagan kasb bo'yicha yuqori darajaga ko'tarilishi uchun zarur ko'nikma va malakalarni shakllantirishni ta'minlashi mumkin.

Talabalarning kasbiy malakasini oshirish bo'yicha ushbu tadqiqot natijalaridan kelajakdagi tadqiqot va amaliyot uchun bir nechta tavsiyalar paydo bo'ladi . Birinchidan, ta'lim muassasalari o'z o'quv dasturlarida amaliy ko'nikma va bilimlarni rivojlantirishga ustuvor ahamiyat berishlari juda muhimdir. Bunga amaliy o'rganish tajribasi, stajirovkalar va sanoat hamkorlari bilan hamkorlikdagi loyihalar orqali erishish mumkin. Bundan tashqari, o'qituvchilar o'quvchilarning taraqqiyotini kuzatish va kerak bo'lganda moslashtirilgan yordam ko'rsatish uchun doimiy baholash va qayta aloqa mexanizmlarini o'z ichiga olishi kerak . Bundan tashqari, o'qituvchilarning doimiy malakasini oshirish, ular talabalarning ta'lim natijalarini oshirish uchun eng yangi pedagogik strategiyalar va vositalar bilan jihozlanganligini ta'minlash uchun muhim ahamiyatga ega. Kelajakdagi tadqiqotlar, shuningdek, texnologiyaning kasbiy kompetensiyaga ta'siri va undan ta'lim muassasalarida qanday samarali foydalanish mumkinligiga e'tibor qaratish kerak. Ushbu tavsiyalarni amalga oshirish orqali biz talabalarni kelajakdagi kareralarida muvaffaqiyatga erishish uchun yaxshiroq tayyorlashimiz mumkin.

Xorijiy tillarni o'qitish bo'yicha kasbiy kompetentlik ko'p qirrali ish bo'lib, ta'lim landshaftining o'zgaruvchan talablariga javob beradigan uzluksiz o'z-o'zini tarbiyalash va o'z-o'zini rivojlantirishni talab qiladi. Olimlar o'qituvchilar va o'quvchilarni o'quvchilarning ta'lim jarayonlaridagi interfaol munosabatlari haqida xabardor qilishda baholashning ajralmas rolini ta'kidladilar, bu esa ta'lim natijalarini keyingi takomillashtirishga yordam beradi. Bundan tashqari, til o'qituvchilari o'rtasida o'z-o'zini tarbiyalash va o'z-o'zini rivojlantirish bo'yicha zamonaviy istiqbollarni o'rganish ta'lim amaliyotini oshirish va talabalarning tilni o'zlashtirishdagi faolligini oshirishda doimiy kasbiy o'sish muhimligini ta'kidlaydi. Kasbiy kompetensiya tushunchasi oddiy mazmunli bilimlardan tashqariga chiqib, pedagogik mahorat, madaniy

kompetentsiya va o'qitish strategiyalarini turli o'quvchilarga moslash qobiliyatini o'z ichiga oladi. Xorijiy til o'qituvchilari bugungi ta'lim sharoitlari muammolarini hal qilish ekan, samarali til o'qitishni ta'minlash va talabalar uchun ijobiy ta'lim tajribasini rivojlantirishda uzluksiz kasbiy rivojlanishga intilish muhim ahamiyatga ega.

Talabalarning kasbiy malakasini oshirishning pedagogik muammosini hal qilish uchun talabalarning turli xil ta'lim uslublari va kelib chiqishini hisobga olgan holda samarali strategiyalarni amalga oshirish juda muhimdir. Bunday strategiyalardan biri talabalarga tanlagan sohada amaliy tajriba bilan ta'minlaydigan amaliyot yoki real loyihalar kabi tajribaviy o'rganish imkoniyatlarini birlashtirishdir. Bundan tashqari, amaliy tadqiqotlar va simulyatsiyalardan foydalanish o'rganishga yanada interaktiv va qiziqarli yondashuvni taklif qilishi mumkin, bu esa talabalarga nazariy bilimlarni amaliy vaziyatlarda qo'llash imkonini beradi. Bundan tashqari, tengdoshlar bilan hamkorlik va guruh loyihalarini o'z ichiga olgan holda, professional muhitda muvaffaqiyatga erishish uchun zarur bo'lgan jamoaviy ish va muloqot qobiliyatlarini rivojlantiradi. Shuningdek, o'qituvchilar uchun talabalarga o'z vaqtida va konstruktiv fikr-mulohazalarni taqdim etish, ularni doimiy takomillashtirishga yo'naltirish juda muhimdir. Ushbu pedagogik strategiyalarni o'quv rejasini tuzishga integratsiyalashgan holda, o'qituvchilar o'quvchilarning kasbiy malakasini oshirishlari va ularni ishchi kuchining qiyinchiliklariga yaxshiroq tayyorlashlari mumkin.

Bo'lajak chet tili o'qituvchilarida pedagogik mahoratni rivojlantirish jarayoni ta'lim muhitida ko'p qirrali muammolarni keltirib chiqaradi. O'quv dasturlarida kompetensiyaga asoslangan yondashuvni amalga oshirish har tomonlama rivojlangan pedagogik asosni shakllantirish uchun lingvistik va didaktik kompetensiyani har tomonlama tushunishni talab qiladi. Bu o'qituvchilarning pedagogik ta'lim texnologiyalarini integratsiyalashuvi va sohaning o'zgaruvchan talablarini qondirish uchun kasbiy va kommunikativ ko'nikmalarini oshirishning murakkabliklaridan o'tish zarurligini ta'kidlaydi. Bundan tashqari, til o'rganishda ijtimoiy-madaniy kompetensiyaning ahamiyati bo'lajak o'qituvchilarning raqamli ta'lim muhitini to'g'ri yo'naltirish va raqamli vositalardan samarali foydalanish zarurligini yanada kuchaytiradi. Ushbu muammolar ta'lim muassasalari uchun kuchli qo'llab-quvvatlash tizimlari va ixtisoslashtirilgan o'qitish imkoniyatlarini ta'minlash uchun intiluvchan o'qituvchilarni o'zlarining pedagogik rollarini bajarish uchun zarur ko'nikma va malakalar bilan jihozlash zarurligini ta'kidlaydi.

Bo'lajak xorijiy orijiy til o'qituvchilarining kasbiy kompetentligini rivojlantirishda amaliy o'qitish tajribasi va ustozlik qilish imkoniyatlarining cheklanganligi ta'lim sharoitlarida muhim muammo bo'lib qolmoqda. Germaniyadagi an'anaviy o'qituvchilar ta'limi dasturlarida fanlararo yondashuvlardan ko'ra alohida fanlarni ta'kidlab, integratsiyalashgan fanlarni o'qitishga to'g'ri tayyorgarlik yo'q. Bu cheklov chet tili o'qituvchilari turli til ko'nikmalari bo'yicha keng qamrovli pedagogik mazmun bilimlarini olishda duch keladigan qiyinchiliklarga parallel. Bundan tashqari, talabalar o'rtasida til kompetensiyasi va yumshoq ko'nikmalarini oshirishda loyihaga asoslangan ta'limning ahamiyatini ta'kidlab, til o'rganishga innovatsion yondashuvlar zarurligini ta'kidlaydi. Ta'lim strategiyalarini o'qituvchilar ta'limi dasturlariga integratsiyalash chet tili bo'yicha intiluvchan o'qituvchilarga amaliy o'qitish tajribasi va murabbiylik imkoniyatlarini taqdim etishi mumkin, bu esa professional malaka oshirish uchun zarur bo'lgan amaliy mashg'ulotlardagi kamchiliklarni bartaraf etishi mumkin. Tabiatshunoslik va til pedagogikasi kabi turli ta'lim sohalaridagi tushunchalardan foydalangan holda strategiyalar o'qituvchilarning tayyorgarligi va til o'qitish samaradorligini oshirish uchun moslashtirilishi mumkin.

Xulosa

Xulosa qilib aytganda, xorijiy tili o'qituvchilarining kasbiy kompetensiyasini oshirish bo'yicha olib borilgan tadqiqotlar ularni o'qitish usullarini va darsda umumiy samaradorligini oshirish bo'yicha asosiy fikrlarni ochib berdi. Natijalar shuni ko'rsatdiki, bo'lajak xorijiy til o'qituvchilarida ijtimoiy-madaniy kompetensiyani rivojlantirishda, xususan, turli mezonlar bo'yicha motivatsiyani oshirishda innovatsion pedagogik usullarning ijobiy ta'sirini oshiradi. Ushbu natijalar o'quvchilarning ko'nikmalari va motivatsiyasini rivojlantirish uchun tegishli uslubiy yondashuvlarni amalga oshirish muhimligini ta'kidlaydi. Bundan tashqari, bo'lajak xorijiy til o'qituvchilarini rivojlanayotgan ta'lim landshaftiga tayyorlashda o'z-o'zini tarbiyalash kompetensiyasining tanqidiy xususiyatini ta'kidlaydi. Zamonaviy texnologiyalar integratsiyasi va uzluksiz o'z-o'zini rivojlantirish xalqaro standartlarga moslashish va til o'rgatish amaliyotini takomillashtirishning muhim tarkibiy qismlari sifatida belgilangan.

Shunday qilib, ushbu istiqbollarning sintezi o'qituvchilarning o'z malakalarini oshirish va tez o'zgaruvchan ta'lim muhitida o'z talabalariga yaxshiroq xizmat ko'rsatish uchun doimiy kasbiy rivojlanish va innovatsion o'qitish strategiyalari bilan shug'ullanish zarurligini ta'kidlaydi.

Ushbu tadqiqot xorijiy tili o'qituvchilarining o'qitish amaliyoti va talabalar natijalarini yaxshilash uchun doimiy kasbiy rivojlanishining muhim ahamiyatini kuchaytiradi. Xulosalardan kelib chiqib, ta'lim muassasalariga o'qituvchilarni xorijiy tillar o'rgatishdagi eng yangi metodika va texnologiyalardan xabardor bo'lishlari uchun doimiy malaka oshirish va qo'llab-quvvatlash tavsiya etiladi. Qolaversa, o'qituvchilar o'rtasidagi hamkorlik, tengdoshlarning kuzatuvlari va fikr-mulohazalar seanslarini aks ettirish amaliyoti madaniyatini rivojlantirish uchun rag'batlantirish kerak. Shuningdek, tajribali o'qituvchilarni yangi o'qituvchilar bilan ustoz-shogird an'analari asosida o'zaro bog'lash, bilim almashish va o'sishni rag'batlantirish uchun murabbiylik dasturlari yaratilishi mumkin. Ushbu tavsiyalarni amalga oshirish orqali xorijiy tili o'qituvchilarining umumiy malakasini sezilarli darajada oshirish mumkin, bu esa talabalarning muvaffaqiyati va natijalarini yaxshilashga olib keladi.

Foydalanilgan adabiyotlar:

1. Oleksandra Baidiuk, "Kasbiy tayyorgarlik jarayonida bo'lajak chet tili o'qituvchilarining o'z-o'zini tarbiyalash kompetensiyasini shakllantirish", 2024 y.
2. Iryna Biletska, Olga Domnich, D. Kabenova, Liudmila Perminova, Natalya Cherednichenko, "Kompetensiyaga asoslangan yondashuv bo'lajak chet tili o'qituvchilarini tayyorlashni isloh qilishning imperativi", 2024 y.
3. Gökhan Xiz, Aysun Yavuz, "Haqiqiy ehtiyojlar, moslashtirilgan yechimlar: O'qituvchilar uchun moslashtirilgan onlayn kasbiy rivojlanish dasturlarini ishlab chiqish - Case study", 2024, 97-114-betlar.
4. Oleksandra Baydiuk, "Kasbiy tayyorgarlik jarayonida bo'lajak chet tili o'qituvchilarining o'z-o'zini tarbiyalash kompetensiyasini shakllantirish", 2024 y.
5. Irina Torbenko, N. Levchik, Viktoriya Romanyuk, D. Boklax, Irina Xrin, "Kelajak chet tili o'qituvchilarining ijtimoiy-madaniy kompetensiyasini shakllantirish", 2024 y.

Muallif:

Adilova Charos Alim qizi - Guliston davlat universiteti tayanch doktoranti.

UDK 372.879.6

IMPROVING STUDENTS' COMPETENCIES IN ORGANIZING SPORTS COMPETITIONS AND REFEREEING IN THE CREDIT-MODULAR SYSTEM

KREDIT MODUL TIZIMIDA TALABALARDA SPORT MUSOBAQALARNI O'TKAZISH VA HAKAMLIK QILISH KOMPETENSIYALARINI TAKOMILLASHTIRISH

СОВЕРШЕНСТВОВАНИЕ КОМПЕТЕНЦИЙ СТУДЕНТОВ В ПРОВЕДЕНИИ СПОРТИВНЫХ СОРЕВНОВАНИЙ И СУДЕЙСТВЕ В КРЕДИТНО-МОДУЛЬНОЙ СИСТЕМЕ

Izzatullayev Sunnatulla Shermuxammad o'g'li

Gulistan State University, 120100. District 4, Gulistan city, Syrdarya region

E-mail: sunnatullaizzatullayev@gmail.com

Abstract. The credit-modular system is an effective educational approach that enhances the competencies of students in various fields, including sports management and officiating. This paper explores the process of developing students' competencies in organizing sports competitions and refereeing through a structured curriculum within the credit-modular system. Key areas of focus include theoretical knowledge, practical experience, and continuous assessment. The study uses analytical tools and surveys to assess the students' progress and includes recommendations for further enhancement of these competencies.

Keywords: Credit module, system, direction, referee, qualification, competition, competence, sport, performance.

Аннотация. Кредитно-модульная система — это эффективный образовательный подход, который повышает компетенции студентов в различных областях, включая спортивный менеджмент и судейство. В данной статье рассматривается процесс развития компетенций студентов в организации спортивных соревнований и судействе с помощью структурированной учебной программы в рамках кредитно-модульной системы. Основные направления включают теоретические знания, практический опыт и непрерывную оценку. В исследовании используются аналитические инструменты и опросы для оценки прогресса студентов, а также содержатся рекомендации по дальнейшему повышению этих компетенций.

Ключевые слова: Кредитный модуль, система, направление, судья, квалификация, соревнование, компетентность, спорт, результативность.

Аннотatsiya. Kredit-modul tizimi talabalarning turli yo'nalishlar, jumladan, sport boshqaruvi va hakamlik bo'yicha malakalarini oshiradigan samarali ta'lim usuli hisoblanadi. Ushbu maqolada talabalarning sport musobaqalarini tashkil etish va hakamlik qilish bo'yicha malakalarini shakllantirish jarayoni kredit-modul tizimi doirasida tuzilgan o'quv dasturi orqali o'rganiladi. Asosiy yo'nalishlarga nazariy bilim, amaliy tajriba va doimiy baholash kiradi. Tadqiqotda talabalarning yutuqlarini baholash uchun tahliliy vositalar va so'rovlar qo'llaniladi va ushbu kompetensiyalarni yanada oshirish bo'yicha tavsiyalar mavjud.

Kalit so'zlar: Kredit-modul, tizim, yo'nalish, hakamlik, malaka, musobaqa, kompetensiya, sport, samara.

Introduction. The field of sports management and officiating requires specialized skills and competencies, which can be developed through targeted educational programs. The credit-modular system, which offers flexibility and individualized learning opportunities, has emerged as a valuable tool in the training of future sports professionals. The development of competencies such as organizing sports competitions and effective refereeing plays a crucial role in preparing students for real-world challenges. This study investigates the methods used in the credit-modular system to enhance these competencies and the impact of various teaching techniques, including practical training, theoretical

instruction, and performance assessments [6]. Sports education is of great importance, especially in the development of competences of organizing and refereeing sports competitions in students. Through the credit module system, it is possible to provide students with practical experiences during the educational process, to further strengthen their knowledge and skills in the field of sports. In this article, the process of improving the competences of organizing and refereeing sports competitions among students in the credit module system is scientifically analyzed [5; 5].

Objects and research methods

The object of the research is the process of developing the competences of conducting sports competitions and refereeing among students in the credit module system. Research methods. Comparative-comparison, pedagogical observation, survey, interview, questionnaire, test, interview, pedagogical experiment and mathematical-statistical analysis methods were used in the research.

Results and its discussion

1. Theoretical Framework for Competency Development

In the credit-modular system, the development of competencies for sports management and refereeing is achieved through a combination of theory and practice. Key theoretical components include:

Sports Management Fundamentals: Teaching students the basics of organizing, planning, and managing sports events, covering topics such as scheduling, logistics, and financial management.

Sports Officiating Rules and Ethics: Providing in-depth knowledge of the rules and ethical principles governing sports refereeing, emphasizing fairness, impartiality, and integrity [2; 10].

2. Practical Training in Competency Development

The credit-modular system places a strong emphasis on practical, hands-on experience, allowing students to apply theoretical knowledge in real-life situations. Practical modules include:

Event Organization: Students are involved in the planning and execution of small-scale sports events, which helps them develop organizational, time management, and leadership skills.

Simulated Refereeing: Role-playing exercises and simulations help students gain confidence in making quick, fair decisions in high-pressure environments, simulating the real-time demands of sports officiating.

Competencies Required for Organizing Sports Competitions

To successfully organize a sports competition, students need to develop a variety of competencies:

Organizational Skills: Planning the event, managing time, and ensuring effective communication among staff and participants.

Communication Skills: Maintaining clear and effective communication with athletes, coaches, and referees.

Analytical Thinking: Anticipating and solving potential problems that may arise during the competition.

Resource Management: Effectively allocating financial, material, and human resources.

Competencies Required for Sports Refereeing

Sports refereeing requires the development of key competencies to ensure fair play and accurate decision-making:

Decision-Making: Making quick, precise, and fair decisions in real-time game situations.

Psychological Readiness: Maintaining composure under pressure and managing stress effectively.

Ethical Conduct: Upholding fairness, impartiality, and honesty during officiating.

Implementation of Competency Development in the Credit-Modular System

In a credit-modular system, developing competencies for organizing sports competitions and refereeing can be implemented in the following phases:

Table 1.

№	Phase	Description
1.	Theoretical Knowledge	Students learn the fundamentals of sports management, rules, and officiating in different sports disciplines.
2.	Practical Training	Hands-on experiences through simulation, role-playing, and involvement in real sports events.
3.	Analysis and Reflection	Students analyze their performance in organizing competitions or refereeing, identifying strengths and areas for improvement.
4.	Experience Sharing	Collaboration with experienced referees and sports managers to exchange knowledge and best practices.

3. Competency Assessment and Evaluation

Assessment plays a crucial role in the credit-modular system, ensuring that students' competencies are continuously monitored and improved. Students are evaluated based on their performance in both theoretical and practical components [1].

4. Analytical Overview of Student Performance

Analysis of student performance in organizing sports competitions and refereeing reveals key trends and areas for improvement. The table below summarizes the average scores of students in different modules of practical training [7].

Table 2.

Competency	Rating (1-5)	Average Score
Organizational Skills	4	4.1
Communication Skills	3	3.8
Decision-Making (Refereeing)	4	4.2
Stress Management	3	3.6
Ethical Conduct (Refereeing)	5	4.8

Table 3.

Performance Parameter	Rating (1-5)	Average Score
Event Planning and Execution	4	4.4
Team Communication and Coordination	4	4.1
Decision Accuracy in Refereeing	5	4.6
Psychological Readiness	3	3.7

5. Discussion

The results of the study indicate that the credit-modular system is highly effective in developing key competencies related to sports event organization and refereeing. The integration of theoretical knowledge with practical training ensures that students not only understand the concepts but are also able to apply them in real-world situations. However, certain areas, such as stress management and communication skills, require additional focus and training. Practical experience in handling stressful situations, such as high-stakes refereeing decisions, can further enhance students' performance [4].

Additionally, ethical conduct and fairness in refereeing were found to be strong areas, indicating that students have a solid understanding of the importance of integrity in sports officiating. Continuous assessment through feedback and reflection also helps students to identify their strengths and areas for improvement, thus fostering a culture of self-improvement and professional growth.

The credit-modular system proved to be an effective framework for fostering the development of necessary skills in organizing sports competitions and refereeing. The theoretical foundation provided students with the knowledge of sports rules, event planning, and ethical issues related to sports officiating. However, the practical component, which includes organizing real sports events and acting as referees in simulation exercises, contributed significantly to their professional growth [3].

- **Organizational Competence:** The practical experience in event planning helped students understand the complexities involved in sports event management, such as time management, resource allocation, and team coordination.
- **Refereeing Skills:** Role-playing in refereeing scenarios improved the students' decision-making abilities, stress management, and adherence to ethical standards in high-pressure situations.
- **Psychological Training:** Stress management emerged as a key area needing improvement, indicating a requirement for more psychological preparation and mindfulness training as part of the curriculum.

Conclusion

The credit-modular system offers a flexible and comprehensive approach to enhancing students' competencies in sports management and refereeing. Through a combination of theoretical instruction and practical experience, students are equipped with the necessary skills to organize sports events and officiate in a fair and professional manner. However, ongoing improvements in psychological training and stress management are needed to prepare students for the high-pressure environments typical in sports officiating.

The credit-modular system enables a comprehensive approach to developing sports management and refereeing competencies. By integrating theoretical learning with hands-on experience, students are better prepared to handle the responsibilities of organizing sports competitions and officiating with professionalism and confidence. Continuous assessment and reflection, along with interactions with experienced professionals, contribute to the holistic development of these critical competencies.

The findings of this study suggest that with further refinement of the practical components and continuous feedback, the credit-modular system can serve as an exemplary model for competency-based education in sports management.

References

1. Anderson, J., & Connolly, M. (2019). *Sports Event Management: Theory and Practice* (pp. 15-220). Routledge.
2. Bennett, G., & Parris, M. (2021). *Principles of Sports Officiating* (pp. 30-195). Human Kinetics.
3. Coakley, J. (2020). *Sports in Society: Issues and Controversies* (pp. 50-430). McGraw-Hill Education.

4. Gratton, C., & Jones, I. (2018). *Research Methods for Sports Studies* (pp. 10-275). Routledge.
5. Sunnatulla, I. (2023). Improving the competences of conducting sports competitions and refereeing among students in the conditions of digitalization. *Confrencea*, 11(1), 149-153.
6. Tomlinson, A. (2020). *Sport and Social Theory: A Reader* (pp. 25-315). Palgrave Macmillan. Izzatullayev S.Sh. Sport turlari bo'yicha musobaqalar o'tkazish va hakamlik qilish. [O'quv qo'llanma] "Grand Kondor Print", — Toshkent 2023 y., 248 bet.

Author:

Izzatullayev Sunnatulla Shermuxammad o'g'li - Intern-teacher of Gulistan State University "Methodology of sports teaching" department.

UDK: 681.142.37:371.3

IMPORTANCE OF INFOGRAPHICS IN EDUCATION

TA'LIMDA INFOGRAFIKANING AHAMIYATI

ЗНАЧЕНИЕ ИНФОГРАФИИ В ОБРАЗОВАНИИ

Qarshibayev Sirojiddin Sharobiddinovich

Toshkent kimyo texnologiya instituti Yangiyer filiali, Sirdaryo viloyati Yangiyer shahar 4-mavze.

E-mail: sirojiddin14081993@gamil.com

Abstract. This article shows the processes of forming the information presented to the user in a fast, simple and understandable way using infographics. The most commonly used types of infographics, including examples, are shown. The article explains how users can use data visualizations and how infographics can help. In addition, comments were made about the importance of infographics in the educational process. Also, concepts are given about other platforms that can be used to create infographics, not only in Power Point. The differences between these platforms and their convenience are highlighted.

Keywords: Infographics, animated infographics, charts, icons, visuals, types of infographics, useful platforms for infographics, canva, Piktochart, Venngage, Visme

Annotatsiya. Ushbu maqolada foydalanuvchi uchun namoyish etiladigan ma'lumotlarni infografikadan foydalangan holda tez, sodda va tushunarli qilib shakllantirish jarayonlari ko'rsatilgan. Infografikaning eng ko'p foydalaniladigan turlari, ulardan namunalar ham ko'rsatilgan. Maqolada foydalanuvchilarning vizuallashtirilgan ma'lumotlardan qanday qilib foydalanishlari va infografikalar qay darajada yordam bera olishi tushuntirilgan. Qolaversa, infografikaning ta'lim jarayonidagi ahamiyati to'g'risida mulohazalar yuritilgan. Hamda infografika yaratish uchun nafaqat Power Point dasturida balki boshqa foydalanish mumkin bo'lgan platformalar haqida tushunchalar berilgan. Ushbu platformalarning farqi, va ularning qulayliklari haqida alohida takidlab o'tilgan.

Kalit so'zlar: Infografika, animatsiyalashgan infografika, diagrammalar, piktogrammalar, vizual, infografikaning turlari, infografika uchun foydali platformalar, canva, Piktochart, Venngage, Visme.

Аннотация. В данной статье показаны процессы формирования информации, представляемой пользователю быстрым, простым и понятным способом с помощью инфографики. Показаны наиболее часто используемые виды инфографики, включая примеры. В статье объясняется, как пользователи могут использовать визуализацию данных и как может помочь инфографика. Кроме того, прозвучали комментарии о важности инфографики в образовательном процессе. Также даются понятия о других платформах, которые можно использовать для создания инфографики, не только в Power Point. Выделены различия между этими платформами и их удобство.

Ключевые слова: Инфографика, анимированная инфографика, диаграммы, иконки, визуальные эффекты, виды инфографики, полезные платформы для инфографики, canva, Piktochart, Venngage, Visme

Kirish. Texnologiya asrida ma'lumotlarni foydalanuvchi uchun tushunarli va sodda qilib yetkazib berish asosiy ko'rsatkichlardan biri bo'lib hisoblanib kelinmoqda. Infografika zamonaviy texnologiya bo'lib ularda grafik chizmalar (illyustratsiyalar, belgilar, xaritalar, grafikalar va boshqalar) og'zaki til bilan birlashtirilib, murakkab ma'lumotlar va tushunchalarni aniq va qiziqarli tushuniladigan va o'zlashtirilishi mumkin bo'lgan tasvir va chizmalarga aylantiradi. Demak, infografika "axborot grafikasi" atamasining qisqartirilgan shakli bo'lib u vizualizatsiyani birlashtiradi. Ma'lumotlar, illyustratsiyalar, matnlar va tasvirlar osongina tushuniladigan va o'zlashtiriladigan shaklda yig'iladi [1], [2]

Bugungi kunda ta'limda infografikani o'rni sezilarli darajada bilinmoqda. Infografikadan turli sohalar doirasida pedagogik imkoniyatlaridan foydalanish insoniyatning yanada samarali bilim olishida xizmat qiladi. Shuning uchun ta'lim pog'onasining boshlang'ich bosqichida pedagoglarga infografikadan foydalanish orqali yangi ma'lumotlarni o'zlashtirish uchun imkoniyatlar yaratish, tahliliy va tanqidiy fikrlashni rivojlantirish, kelajakda zarur bo'ladigan keng ko'lamlı raqamli transformatsiya sharoitida yoshlarga bilim va ko'nikmalar berish bo'yicha ilmiy tadqiqotga alohida e'tibor berilmoqda.

Tadqiqot obyekti va qo‘laniladigan metodlar

Tadqiqot obyekti sifatida infografikaning qo‘lanilish sohalari va usullari, infografikaning ta‘limdagi o‘rni, qiyosiy-taqqoslash, pedagogik kuzatuv va tahlil usullaridan foydalanildi.

Olinadigan natijalar va ularning tahlili

Bugungi kunda ko‘rgazmali metodlardan foydalanish zarurati mavjud bo‘lib, bunda ma‘lumotlarni yanada tezroq o‘zlashtirish imkoniyatini oshirishga hizmat qiladi. Ma‘lumotlarni o‘zlashtirishda ko‘rishning ahamiyatini alohida e‘tirof etish lozim. Xo‘sh, infografika deganda yana nimani tushunish mumkin? Infografika – bu mavjud ma‘lumotni qisqa va tushunarli tarzda ifodalaydigan tasviriy shakllardan tarkib topgan axborotli grafika. Bugungi kunda infografikadan turli maqsadlarda foydalanish mumkin. Shunga qarab asosiy turlarga bo‘linadi (1-jadval).

1-jadvaldagi ma‘lumotlardan xulosa qilish mumkinki, infografikani nafaqat ta‘lim balki boshqa turli sohalarda ham qo‘llash mumkin ekan.

Ta‘lim jarayonida infografikaning quyidagi turlaridan foydalaniladi:

- Animatsiyalashgan infografika-o‘quvchi yoshlarda turli kreativ g‘oya va yondashuvlarni shakllantiradi. Asosan qolganlarni jalb qilish maqsadida jilvador ranglar, noodatiy shakllar, ba‘zan tovushdan ham foydalaniladi.
- Taqqoslash infografikasi-bunda foydalanuvchiga ma‘lumotlarning o‘xshashligi yoxud farqlanishini ko‘rsatish uchun foydalaniladi. Ma‘lumotlarni analiz qilishdagi qiyinchiliklarni bartaraf etish, ikki yoki undan ortiqroq hodisa, harakatlar, g‘oyalar, jarayonlar, mahsulot, shaxslar yoki platformalar, rasmlar, tasvir kabilar ustida ikkilamchi, uchlamchi fikrlarni yaratishga imkon beradi.
- Geografik infografika-oddiydan toki murakkabgacha bo‘lgan keng doiradagi ma‘lumotlarni qamrab olishga xizmat qiladi. Taqqoslash grafikasiga bevosita aloqador tarzda talqin qilsa ham bo‘ladi.
- Ierarxik infografika-bir butun narsa yoki hodisalarni ayrim qismlari yoki elementlarining yuqoridan quyiga tomon bir tartibda joy olishi (qismdan toki butungacha, butundan toki qismgacha). Biologiya darslarida tabiiy jamoalar infografik strukturasi, organizm regulyator sistemasi infografikasi shu jumladandir.
- Axborot infografikasi-bunda axborotlarni osonlik bilan yaratish, ya‘ni bir ko‘rishda ilg‘ashga qaratilgan.
- Interfaol infografika Snap dasturiy ilovasi foydalanuvchilariga diagramma va grafiklarni qanday birlashtirishni ko‘rsatadi.
- Topografik infografika-axborot yoki tushunchani hosil qilish uchun fotosuratlar va sxemalardan foydalanish. Eng sodda shakli taqdimot orqali amalga oshiriladi, bunda ham fotosurat, ham matndan foydalanib bir-biriga uyg‘unlashtiriladi.
- Vizual infografika foydalanuvchi ma‘lumotlarining asosiy qismini qisqartirish (ixtiyoriy ravishda) va aniq axborot almashish salohiyatini oshirishga xizmat qiladi.[3]

Infografika ma‘lumotlarni eslab qolishning samarali usullaridan biri hisoblanib, foydalanuvchi uchun qulay interfeysni ham o‘zida aks ettiradi.

Ba‘zi tadqiqotlar shuni ko‘rsatdiki, statik infografika animatsiya turiga qaraganda samaraliroq. Boshqa tomondan, boshqa tadqiqotlar shuni ko‘rsatdiki, animatsion infografika statik turdan farqli o‘laroq, ba‘zi ta‘lim natijalariga erishishda ko‘proq samaradorlikka ega, bu esa infografik dizaynning qaysi turi, statik yoki animatsion ekanligi haqidagi muammoni hal qilishda yordam berish uchun keyingi tadqiqotlar zarurligini tasdiqlaydi. Chunki inson o‘rtacha ma‘lumotlarni quloqlari yordamida eshitisa uni uch kun davomida faqat 10% nigina eslab qolishi mumkin, lekin vizual tasvirlarni qo‘shish orqali ma‘lumotlar ko‘rsatilganda bu ko‘rsatkich 65% ga ko‘tarilishini ko‘rishimiz mumkin. Chunki inson miyasining 30% qismi ko‘rishni, faqat 3% qismigina eshitishni ta‘minlovchi neyronlar tashkil etadi.[4]. Bundan ko‘rinib turibdiki infografikadan foydalanib uzatilgan ma‘lumotlar ko‘proq samara beradi. Infografika orqali ilmiy faktlarni sodda ko‘rinishda ya‘ni ularni vizuallashtirilgan ma‘lumotlar ko‘rinishida taqdim etish mumkin, Bundan tashqari ulardan foydalanish uchun yuqori narxdagi dasturlar tillarini o‘rnatish talab qilmaydi.

Infografika raqamli ta‘lim resurslarini taqdim etishning yangi usuli hisoblanadi. Infografikaning innovatsion jihati axborotni yaratish va taqdim etishda vizual komponentlardan foydalanish hisoblanadi. [5]

Aytish mumkinki, infografikaning eng muhim xususiyatlaridan biri bu axborotni vizual tasvirlash imkonini beruvchi moslashuvchan tuzilmasi, ularni muqobil shakllar bilan tayyorlash imkoniyati, shuningdek, ularni ishlab chiqarishda video va boshqa komponentlardan foydalanish imkoniyatidir.[6]

Shunday qilib, raqamli ta‘lim manbalariga asoslangan zamonaviy ta‘lim usullari orasida infografika keng o‘rin egallaydi. Keyin infografika ko‘plab ajralib turadigan xususiyatlar bilan tavsiflanadi [6], [7].

Bugungi kunda infografikadan foydalanish bo‘yicha ko‘plab online platformalar mavjud. Har bir platforma o‘zining qulay interfeysi bilan alohida ajralib turadi. Quyidagi platformalar infografika yaratish jarayonini soddalashtirish uchun turli andozalar va vositalar taqdim etadi:

1. canva.com

Canva – juda mashhur platforma bo‘lib, unda turli andozalardan bepul foydalanish mumkin. Canva o‘zining sodda interfeysi bilan ko‘pchilikning e‘tiboriga tushgan. (1-rasm).

<p>Qiyosiy infografika. Turli ob'ektlarning xususiyatlarini solishtirish imkonini beradi. Bu turdagi infografikadan reklama tarzida ham foydalanish mumkin. Bu turdagi infografika ikki mahsulotning bir birlaridan ustuliklarini ko'rsatish orqali ham ko'p qo'llanilmoqda.</p>	<div style="display: flex; justify-content: space-between;"><div style="width: 45%;"><h3>Samsung Galaxy S24</h3><ul style="list-style-type: none">6.2-inch FHD+ 120Hz AMOLED displayExynos 2400/Snapdragon 8 Gen 3 SoC50MP + 12MP + 10MP triple cameras12MP front camera4,000mAh battery (25W fast charging)</div><div style="width: 45%;"><h3>Apple iPhone 15</h3><ul style="list-style-type: none">6.1-inch OLED Super Retina XDR displayA16 Bionic SoC48MP + 12MP dual cameras12MP front camera15W MagSafe wireless charging</div></div> 
--	--

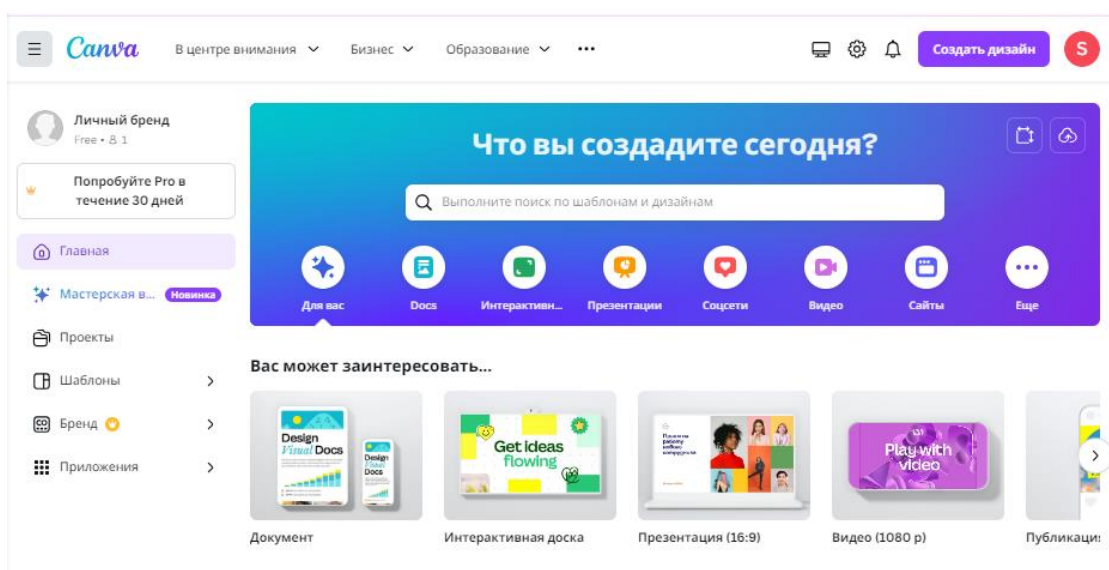

1-rasm. Canva platformasi.





2. piktochart.com

Piktochart – infografikalarni jamlab loyiha sifatida ko'rsatib berishga ixtisoslashgan. Ma'lumotlarni vizual tarzda taqdim etish uchun ko'plab professional andozlar taklif qiladi. Andozlarning hilma hilligi platformadan foydalanuvchilar sonini yanada oshirmoqda (2-rasm).

PIKTOCHART

What will you be using Piktochart for?

This helps us recommend some templates for you

 <p>Personal Use To bring your personal ideas to life with stunning visuals</p>	 <p>Work To communicate information for work with on-brand visuals</p>
 <p>Education To create educational materials for the classroom or student assignments</p>	 <p>Nonprofit To raise awareness and empower your cause with impactful visuals</p>

2-rasm. piktochart.com platformasi.

3. venngage.com

Venngage – infografika yaratish uchun qulay bo'lgan yana bir ajoyib platforma. Ushbu platforma sizning infografikangiz kreativ chiqishi uchun o'zining noodatiy andozalarini taklif qila oladi (3-rasm).

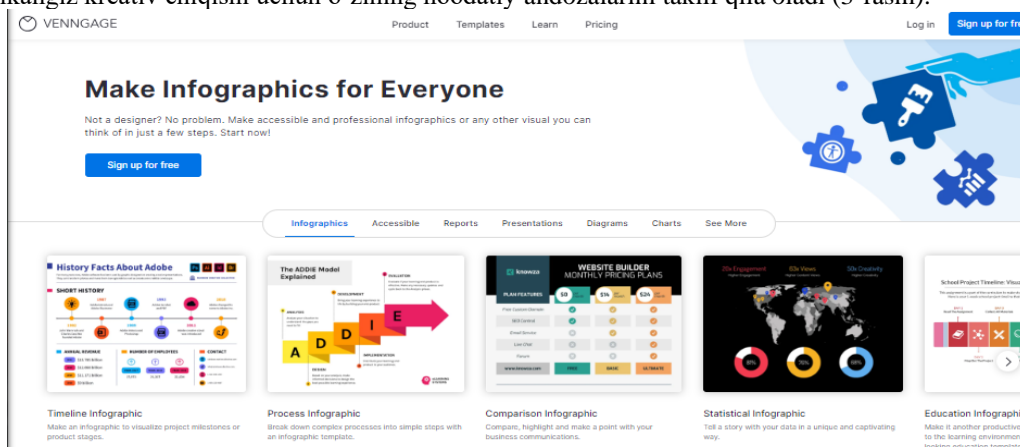

3-rasm. venngage.com platformasi.

4. visme.co

Visme – grafik dizayn va taqdimotlar uchun, shu jumladan infografika yaratishda turli andoza va vositalarni taklif qiladi. Ushbu platformada har qanday ma'lumotlarni vizual tarzda ifodalash juda oson kechadi. (4-rasm)

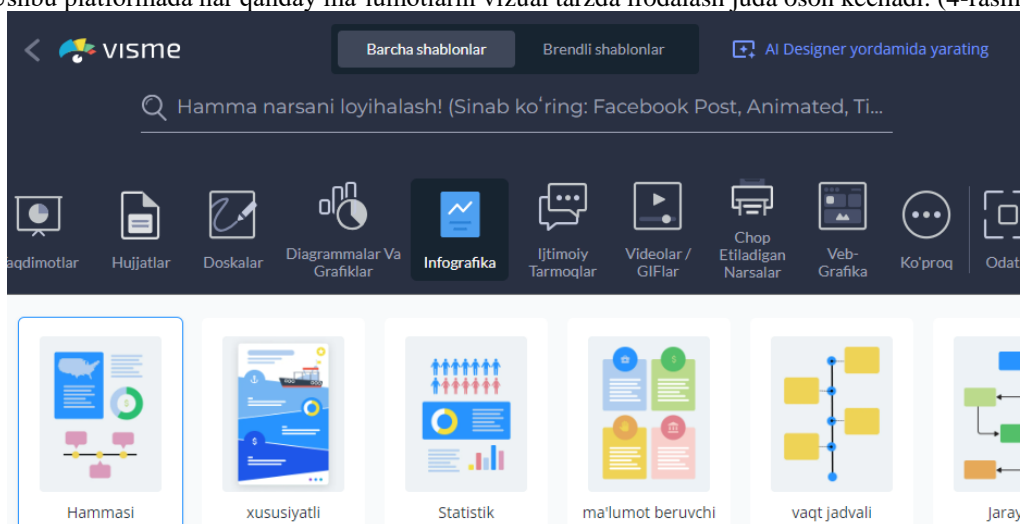

4-rasm. visme.co platformasi.

Xulosa va takliflar.

Yuqoridagi fikrlarimizdan kelib chiqib, ta'lim tizimida infografikadan foydalanish, ta'limni tez va sifatli ravishda rivojlanishiga hissa qo'shadi. Bir vaqtning o'zida ko'plab ma'lumotlarni grafik usulda talabalarga ulashish mumkin. Infografikadan boshqa soha vakillari ham unumli foydalanishlari mumkinligi ko'rishimiz mumkin. Infografikadan to'g'ri foydalanish o'quvchi yoshlarni fanga, ilmga qiziqish bilan intilishlari hamda o'zlari xohlagan ma'lumotlarni tez va oson o'zlashtirishlariga yordam beradi. Infografikadan ta'limda samarali foydalanish, talabaniq diqqatini oshirishga yordam beradi va mavzularni qiziqish bilan chuqurroq o'zlashtirishiga yordam beradi.

Xulosa sifatida aytish mumkinki Infografikaning ta'lim tizimiga joriy etilishi mamlakat ta'lim sifatiga katta ta'sir o'tkazadi. Zamonaviy ta'limni tashkil etish va ta'lim samaradorligini oshirishga xizmat qiladi.

Taklif sifatida shuni berish mumkinki ma'lumotlarni foydalanuvchiga yetkazishda uning sifati va samaradorligini yanada oshirish uchun nafaqat ta'lim muassalarida balki turli tashkilotlarda ham infografika yaratish bo'yicha turli amaliy seminarlar tashkil qilish lozim. Bunda Power Point dasturidan tashqari boshqa yirik platformalardan foydalanish ko'nikmalarini ham shakllantirish kerak.

Foydalanilgan adabiyotlar:

1. Krum, R. (2013). Cool Infographics: Effective Communication with Data Visualization and Design. John Wiley & Sons. NJ. USA, 6-b,

[https://www.google.co.uz/books/edition/Cool_Infographics/mea2AQAAQBAJ?hl=ru&gbpv=1&dq=Krum,+R.+\(2013\),+C+ool+Infographics:+Effective+Communication+with+Data+Visualization+and+Design.+John+Wiley+%26+Sons.+NJ.+US+A.&printsec=frontcover](https://www.google.co.uz/books/edition/Cool_Infographics/mea2AQAAQBAJ?hl=ru&gbpv=1&dq=Krum,+R.+(2013),+C+ool+Infographics:+Effective+Communication+with+Data+Visualization+and+Design.+John+Wiley+%26+Sons.+NJ.+US+A.&printsec=frontcover)

2. Meirelles, I. (2013). Design for Information: An Introduction to the Histories, Theories, and Best Practices Behind Effective Information Visualizations. Rockport Publishers. 201-b,

[https://www.google.co.uz/books/edition/Design_for_Information/HR_7AAAAQBAJ?hl=ru&gbpv=1&dq=Meirelles,+I.+\(2013\).+Design+for+Information:+An+Introduction+to+the+Histories,+Theories,+and+Best+Practices+Behind+Effective+Information+Visualizations.+Rockport+Publishers.&printsec=frontcover](https://www.google.co.uz/books/edition/Design_for_Information/HR_7AAAAQBAJ?hl=ru&gbpv=1&dq=Meirelles,+I.+(2013).+Design+for+Information:+An+Introduction+to+the+Histories,+Theories,+and+Best+Practices+Behind+Effective+Information+Visualizations.+Rockport+Publishers.&printsec=frontcover)

3. Nurmuhamedova S.S, Nabiyev F.F Infografika va uning turlari. ta'lim sifatini oshirishda infografikaning ahamiyati. Journal of ethics and governance. Volume:03 Issue:7| Jul-2023 ISSN: 2181-2616. 2-b <https://sciencebox.uz/index.php/sjeg/article/view/7827/7187>

4. Afify.M. K. (2018). The effect of the difference between infographic designing types (static vs animated) on developing visual learning designing skills and recognition of its elements and principles. International Journal of Emerging Technologies in Learning (iJET), 204-223-b <https://doi.org/10.3991/ijet.v13i09.8541>

5. Dick. M. (2014). *Interactive infographics and news values*. Digital Journalism, 2(4), 490- 506.b <https://doi.org/10.1080/21670811.2013.841368> ,

6. Krum, R. (2013). *Amazing Infographics: Effective Communication through Data Visualization and Design*. John Wiley & Sons. NJ. USA 450-454 b

7. Devis, M. va Quinn, D. (2013). *Visual Text: The New Literacy of Infographics*. 16-18 b.

Muallif:

Qarshibayev Sirojiddin Sharobiddinovich – Toshkent kimyo texnologiya instituti Yangiyer filiali, “Umumiy fanlar va jismoniy tarbiya” kafedrası o‘qituvchisi.

UDK 372.879.6

ENHANCING THE MORAL AND ETHICAL QUALITIES OF FUTURE TEACHERS BASED ON PHILOSOPHICAL CATEGORIES

FALSAFIY KATEGORIYALAR ASOSIDA BO‘LAJAK O‘QITUVCHILARNING MANAVIY-AXLOQIY SIFATLARINI TAKOMILLASHTIRISH

СОВЕРШЕНСТВОВАНИЕ МОРАЛЬНО-ЭТИЧЕСКИХ КАЧЕСТВ БУДУЩИХ УЧИТЕЛЕЙ НА ОСНОВЕ ФИЛОСОФСКИХ КАТЕГОРИЙ

Kurbanov Elyor Ermamatovich

Guliston davlat universiteti, 120100. Sirdaryo viloyati, Guliston shahri, 4-mavze.

E-mail: elyor88@internet.ru

Abstract. This article explores the challenges and solutions associated with moral education for teachers within contemporary educational systems. It emphasizes the significance of moral and ethical qualities for the successful professional development of educators. The study examines key philosophical categories such as justice, freedom, responsibility, and truth, and their impact on the formation of moral values in educational practice. The author addresses the difficulties teachers face in moral education, including resource limitations, lack of professional training, and external influences. Practical solutions are proposed to enhance moral education, such as the implementation of innovative approaches, conducting ethical training sessions, and developing new pedagogical strategies.

Keywords: education, teachers, qualities, philosophical categories, educational system, innovations spiritual development.

Аннотация. В статье рассматриваются проблемы и решения, связанные с моральным воспитанием учителей в современных образовательных системах. Основное внимание уделяется значению моральных и этических качеств для успешного профессионального развития педагогов. Анализируются ключевые философские категории, такие как справедливость, свобода, ответственность и истина, и их влияние на формирование моральных ценностей в образовательной практике. Автор исследует сложности, с которыми сталкиваются учителя в процессе морального воспитания, включая недостаток ресурсов, отсутствие профессиональной подготовки и влияние внешних факторов. Предлагаются практические решения для улучшения морального воспитания, включая внедрение инновационных подходов, проведение этических тренингов и разработку новых педагогических стратегий.

Ключевые слова: образования, учитель, качества, философские категории, образовательная система, инновации духовное развитие.

Kirish. Bo'lajak o'qituvchilarning ma'naviy-axloqiy sifatlarini rivojlantirish, zamon talablari va ta'lim tizimining muhim jihatlari bir-biri bilan chambarchas bog'liqdir. Ushbu muhim jihatlarni tahlil qilish uchun quyidagi asosiy nuqtalarni ko'rib chiqish mumkin: zamon talablari Jamiyatdagi o'zgarishlar Globalizatsiya va madaniyatlararo muloqot Bugungi kunda globalizm va madaniyatlararo o'zaro ta'sirlar kuchaymoqda. Bu bo'lajak o'qituvchilardan madaniyatlararo tushunish, tolerantlik va muvofiqlikni talab qiladi. Axborot texnologiyalari Yangi texnologiyalar rivojlanishi ta'lim jarayoniga innovatsiyalar kiritmoqda. O'qituvchilar zamonaviy texnologiyalarni ma'naviy-axloqiy qadriyatlarini shakllantirishda samarali ishlatishlari kerak.

Ma'naviy-axloqiy qadriyatlar adolat va inson huquqlari zamonaviy ta'lim tizimi adolat, tenglik va inson huquqlarini hurmat qilishga qaratilgan. O'qituvchilar ushbu qadriyatlarini yosh avlodga yetkazishda muhim rol o'ynashlari lozim. Ijtimoiy mas'uliyat bo'lajak o'qituvchilar ijtimoiy mas'uliyat va axloqiy me'yorlarni yaxshi bilishi va amalda qo'llashi kerak. Ta'lim dasturlarining yangilanishi Qonunchilik va normativ-huquqiy asoslar Ta'lim dasturlari va metodikalar zamon talablariga mos ravishda yangilanmoqda. O'qituvchilarning ma'naviy-axloqiy sifatlarini rivojlantirish bo'yicha dasturlar ham doimiy ravishda yangilanib borishi kerak. Insoniy rivojlanish. Ta'lim tizimida nafaqat akademik bilimlar, balki shaxsiy rivojlanish va ma'naviy-axloqiy tarbiya ham muhim ahamiyatga ega. Ta'lim jarayonida innovatsiyalar interaktiv va ishtirokchi metodlar ta'lim jarayonida interaktiv va ishtirokchi metodlarni qo'llash, o'qituvchilarning faoliyatini rag'batlantirish va ularning ma'naviy-axloqiy sifatlarini shakllantirishda samarali bo'lishi mumkin. Shaxsiy yondashuv o'qituvchilar har bir talabaning individual xususiyatlarini hisobga olib, ularning ma'naviy-axloqiy rivojlanishini qo'llab-quvvatlashi kerak. o'qituvchilarning professional rivojlanishi Professional treninglar va seminarlar o'qituvchilar uchun muntazam ravishda professional treninglar, seminarlar va kurslar tashkil etilishi kerak. Bu ular uchun zamonaviy pedagogik yondashuvlar va metodikalarni o'rganishga yordam beradi. Ta'lim muassasalarida o'qituvchilar o'rtasida tajriba almashish va hamkorlik qilish orqali ma'naviy-axloqiy sifatlarini rivojlantirish imkoniyatlari yaratilishi kerak [5].

Tadqiqot obekti va qo'llaniladigan metodlar

Tadqiqotning obyekti bo'lajak o'qituvchilarning ma'naviy va axloqiy rivojlanishi hisoblanadi. Aniqrog'i, tadqiqot falsafiy kategoriyalar, masalan, adolat, erkinlik, mas'uliyat va haqiqat kabi tushunchalarning bo'lajak pedagoglarning ma'naviy va axloqiy sifatlarini yaxshilashdagi qo'llanilishini o'rganadi. Tadqiqot falsafiy tushunchalarni o'qituvchilarni tayyorlash dasturlariga integratsiya qilishning nazariy va amaliy jihatlari ko'rib chiqadi.

Qo'llaniladigan metodlar

1. **Adabiyotlarni Tahlil Qilish:** Ma'naviy va axloqiy ta'lim, falsafiy kategoriyalar va ularning o'qituvchilarni tayyorlashda qo'llanishi haqida mavjud adabiyotlarni keng qamrovli tahlil qilish. Bunga akademik kitoblar, jurnallar va mavzu bo'yicha boshqa ilmiy ishlar kiradi.
2. **Sifatli Tahlil:** Ta'lim nazariyasi va amaliyotidagi ma'naviy va axloqiy rivojlanish bilan bog'liq mavzularni aniqlash va tahlil qilish. Bu falsafiy kategoriyalar qanday muhokama qilinishi va turli ta'lim kontekstlarida qanday qo'llanilishini o'rganishni o'z ichiga oladi.
3. **Hodisalar Tadqiqoti:** Falsafiy kategoriyalarni o'z dasturlariga muvaffaqiyatli integratsiya qilgan ta'lim dasturlari yoki tashabbuslarining holatlarini ko'rib chiqish. Bu amaliy qo'llanishlar va natijalarni tushunishga yordam beradi.
4. **So'rovnomalar va Anketalar:** O'qituvchilar So'rovi: Hozirgi va bo'lajak o'qituvchilar o'rtasida ma'naviy va axloqiy ta'lim va falsafiy tushunchalarning professional rivojlanishga ta'siri haqida ma'lumot to'plash.
5. **Talabalar Anketalari:** O'qituvchi tayyorlash dasturlaridagi talabalar fikrlarini yig'ish va falsafiy kategoriyalarni ta'limga qo'llash samaradorligini baholash. Intervyular: Ta'lim, falsafa va dastur ishlab chiquvchilar bilan intervyular o'tkazish, falsafiy kategoriyalarni o'qituvchilarni tayyorlashda qo'llashning amaliy muammolari va foydalari haqida fikr olish.
6. **Ta'lim Seminar va Workshoplari:** Bo'lajak o'qituvchilar va pedagoglar uchun falsafiy kategoriyalarni professional amaliyotda qanday qo'llashni muhokama qilish uchun seminar va workshoplar tashkil etish. Bu tadbirlar sifatli fikr-mulohazalarni yig'ish va takliflarni olish platformasi sifatida xizmat qiladi.
7. **Eksperimental Implementatsiya:** O'qituvchilarni tayyorlash muassasalarida falsafiy kategoriyalarni o'z ichiga olgan pilot dasturlarni amalga oshirish. Bu dasturlar natijalarini kuzatish va baholash.
8. **Ma'lumotlarni Tahlil Qilish:** So'rovnomalar, intervyular va pilot dasturlardan olingan miqdoriy va sifatli ma'lumotlarni tahlil qilish. Bu, falsafiy kategoriyalarni o'qituvchilarni tayyorlashda qo'llash samaradorligini aniqlashni o'z ichiga oladi. Statistik tahlil va sifatli fikrlarni mavzu tahlili.
9. **Taqqoslash Tadqiqoti:** Falsafiy kategoriyalarni qo'llaydigan ta'lim tizimlari va qo'llamaydigan tizimlarni taqqoslash, bo'lajak o'qituvchilarni ma'naviy va axloqiy sifatlarini rivojlantirishdagi nisbiy ta'sirni baholash.

Olingan natijalar va ularning tahlili

Falsafiy kategoriyalarni ta'limga integratsiya qilish. Tadqiqot davomida falsafiy kategoriyalar (adolat, erkinlik, mas'uliyat, haqiqat) ta'lim dasturlariga muvaffaqiyatli integratsiya qilinishi aniqlangan. Pilot dasturlar va tajribaviy o'quv mashg'ulotlari bo'yicha ma'lumotlar shuni ko'rsatadiki, falsafiy tushunchalarni o'rgatish, bo'lajak o'qituvchilarning axloqiy qarashlarini va ma'naviy qadr-qimmatlarini oshiradi [3].

*** GULISTON DAVLAT UNIVERSITETI AXBOROTNOMASI ***

*** Gumanitar – ijtimoiy fanlar seriyasi, 2024. № 3 ***

Ma'naviy-axloqiy sifatlarning rivojlanishi: O'qituvchilarning ma'naviy va axloqiy sifatlarning rivojlanishi aniq seziladigan o'zgarishlar bilan kuzatildi. O'qituvchilar va talabalar orasida o'tkazilgan so'rovnomalarda, ayniqsa, adolat va mas'uliyat tushunchalarining ta'limdagi rolini chuqurroq tushunishga yordam beradi.

Amaliy metodlarning samaradorligi: Tadqiqot natijalari shuni ko'rsatdiki, innovatsion metodlar va amaliy yondashuvlar (masalan, seminarlar va workshoplar) ma'naviy va axloqiy sifatlarni rivojlantirishda samarali bo'ldi. Ma'lumotlar, shuningdek, pedagogik metodlarni takomillashtirish va ta'lim jarayonida falsafiy tushunchalarning qo'llanilishini ko'rsatdi.

Muammolar va qiyinchiliklar: Falsafiy kategoriyalarni ta'lim tizimiga integratsiya qilishda ba'zi muammolar yuzaga kelgani aniqlangan. Xususan, ba'zi ta'lim muassasalarida resurslarning yetishmasligi va o'qituvchilarni tayyorlashdagi cheklovlar mavjud bo'lgan. Shuningdek, falsafiy tushunchalarni o'rgatishdagi metodik qiyinchiliklar ham muhokama qilingan.

Falsafiy kategoriyalarning ta'siri: Falsafiy kategoriyalarni o'qituvchilarning ta'lim dasturlariga kiritish, ularda adolat, erkinlik, mas'uliyat kabi qiymatlarni chuqurroq anglashga yordam berdi. Bu, o'z navbatida, ta'lim jarayonida etika va ma'naviyatni oshiradi. Ma'lumotlar shuni ko'rsatdiki, bu yondashuv ta'lim tizimida ijobiy o'zgarishlarga olib keladi.

Samaradorlik tahlili: Pilot dasturlar va amaliy metodlarning samaradorligi o'rganildi. Ushbu metodlarning o'quvchilarda va o'qituvchilarda ma'naviy va axloqiy sifatlarni rivojlantirishda qanchalik muvaffaqiyatli ekanligi aniqlandi. Tadqiqot natijalari shuni ko'rsatdiki, amaliy yondashuvlar, seminarlar va workshoplar orqali ta'limda yanada chuqurroq natijalarga erishish mumkin.

Qiyinchiliklar va muammolar: Ta'lim tizimida falsafiy kategoriyalarni integratsiya qilishda duch kelinadigan qiyinchiliklar va muammolar tahlil qilindi. Resurslarning yetishmasligi, o'qituvchilarning tayyorlashdagi cheklovlar, va metodik qiyinchiliklar muammolar sifatida ko'rsatildi. Ushbu muammolarni hal qilish uchun tavsiyalar ishlab chiqildi.

Tavsiya va takliflar: Tadqiqot natijalariga asoslanib, falsafiy kategoriyalarni ta'lim dasturlariga yanada samarali integratsiya qilish uchun tavsiyalar berildi. Bu, ayniqsa, o'qituvchilarning professional rivojlanishini qo'llab-quvvatlash va ta'lim jarayonida ma'naviy-axloqiy qiymatlarni kuchaytirishga qaratilgan. Bu tahlil tadqiqot natijalarini o'rganib chiqadi va falsafiy kategoriyalarni ta'limga integratsiya qilishning samaradorligini, shuningdek, mavjud muammolarni va ularni hal qilish bo'yicha tavsiyalarni taqdim etadi [3].

Xulosa

Falsafiy kategoriyalar ma'naviy-axloqiy sifatlarni rivojlantirishda nazariy va amaliy asoslarni taqdim etadi. Ular orqali ta'lim jarayonida axloqiy me'yorlar, adolat, erkinlik va mas'uliyat kabi muhim qadriyatlarini o'rganish va amalda qo'llash mumkin. Falsafiy yondashuvlar va kategoriyalar ma'naviy-axloqiy sifatlarni shakllantirishda o'qituvchilarga va talabalarga yo'l-yo'riq ko'rsatadi, ularning shaxsiy rivojlanishini qo'llab-quvvatlaydi va jamiyatda yaxshi insonlar yetishtirishga yordam beradi.

Foydalanilgan adabiyotlar:

- Aliyev M. Ta'lim va Ma'naviyat: Nazariya va amaliyot" - Tashkent: "O'zbekiston Ta'lim Noshiri", 2021. – 120 b.
Karimova Sh. "O'qituvchilarning Professional Rivojlanishi" - Tashkent: "Ma'naviyat", 2020. – 144 b.
Rustamov A. "Falsafiy Kategoriyalar va Ta'lim" - Tashkent: "Universitet Nashriyoti", 2019. – 240 b.
Toshmatov A. "Ma'naviyat va Axloqiy Tarbiya: Zamonaviy Yondashuvlar" - Tashkent: "Innovatsiya", 2022. – 180 b.
Mamatov N. "Bo'lajak O'qituvchilarning Ma'naviy-axloqiy Sifatlarini Rivojlantirish: Falsafiy Asoslar" - *O'zbekiston Ta'limi* jurnali, 2022, Vol. 12, No. 3, pp. 45-59.
Jumaniyozova L. "Ta'lim Tizimida Innovatsiyalar va Ularning O'qituvchilar uchun Ahmiyati" - *Ta'lim Innovatsiyalari* jurnali, 2021, Vol. 8, No. 2, pp. 22-34.
G'ulomov D. "O'qituvchilarni Ma'naviy Tarbiya: Qiyinchiliklar va Yeşimlar" - *Pedagogik Tadqiqotlar* jurnali, 2023, Vol. 15, No. 4, pp. 78-92.
Salomov R. "Falsafiy Kategoriyalar va Ularning Ta'limdagi Ahmiyati" - *Falsafa va Ta'lim* jurnali, 2022, Vol. 11, No. 1, pp. 33-47.

Muallif:

Kurbanov Elyor Ermamatovich - Guliston davlat universiteti, Sport turlarini o'qitish uslubiyati kafedrasida o'qituvchisi

UDK 372.3/4

METHODOLOGY OF FORMING ETHICS OF INTERACTIVE COMMUNICATION IN PRIMARY CLASS STUDENTS

BOSHLANG'ICH SINIF O'QUVCHILARIDA O'ZARO MULOQOT YURITISH ETIKASINI SHAKLLANTIRISH METODIKASI

МЕТОДОЛОГИЯ ФОРМИРОВАНИЯ ЭТИКИ ИНТЕРАКТИВНОГО ОБЩЕНИЯ У УЧАЩИХСЯ НАЧАЛЬНЫХ КЛАССОВ

Nasriddinova Nasiba Alimjonovna

Guliston davlat universiteti, 120100. Sirdaryo viloyati, Guliston shahar, 4-mavze.

E-mail: nasibanasriddinova694@gmail.com

Abstract. Currently, in the process of globalization in the world, socio-economic and political-cultural relations between peoples of globalization in the world, socio-economic and political-cultural relations between peoples and countries are becoming stronger. The increasing development of the society creates the need to increase the communication between people to a higher level. Therefore, in the world, great attention is being paid to research aimed at developing speech culture and further improving the ethics of communication in language education. Nowadays, the approach to language education from the point of view of speech activity, the types of the most important and urgent issues not only in foreign languages, but also in mother education. In language education in the world, the issues of teaching to develop the individual's creative thinking ability and thinking, forming and developing the students skills of creating a connected speech and speaking fluently from the primary grade are considered as priorities, PIRLS and other advanced methods are being used to assess students skills.

Keywords: reading literacy, speech, types of speech activity, ability, PISA, PIRLS international assessment programs, 4k-model, collaboration, communicative, creative thinking, critical thinking competence.

Аннотация. В настоящее время, в процессе глобализации в мире, социально-экономические и политико-культурные связи между народами и странами становятся крепче. Все больше развитие общества порождает необходимость поднять общение между людьми на более высокий уровень. Поэтому в мире большое внимание уделяется исследованиям, направленным на развитие речевой культуры и дальнейшее совершенствование этики общения в языковом образовании. В настоящее время подход к языковому образованию с точки зрения речевой деятельности, видов речевой деятельности, изучение аспектов их использования в процессе речи в интегративных отношениях является одним из важнейших и актуальных вопросов не только в иностранных языки, но и обучение на родном языке. В языковом образовании в мире приоритетными считаются вопросы обучения развитию творческих способностей и мышления личности, формирования и развития у учащихся навыков создания связной речи и беглой речи с начальных классов, ПИРЛС и другие передовые методы. Используются для оценки навыков учащихся.

Ключевые слова: грамотность чтения, речевые виды речевой деятельности, способности, международные программы оценки ПИСА, ПИРЛС, 4к-модель, сотрудничество, коммуникативное, творческое мышление, компетентность критического мышления.

Kirish. Jahondagi globalashuv jarayonida, bugungi kunda xalqlar va mamlakatlar o'rtasida ijtimoiy-iqtisodiy va siyosiy-madaniy aloqalar yanada kuchaymoqda. Jamiyat taraqqiyoti borgan sari yuqorilab borishi insonlar o'rtasida muomala-muloqotning ham yuqori darajaga ko'tarilishi ehtiyojini yuzaga keltirmoqda. Shu bois jahonda til ta'limida nutq madaniyatini rivojlantirish, o'zaro muloqot yuritish etikasini yanada takomillashtirishga qaratilgan tadqiqotlar olib borishga katta e'tibor qaratilmoqda. Hozirgi kunda til ta'limiga nutq faoliyati nuqtai nazardan yondashish, nutq faoliyatining turlari, nutq jarayonida ularning o'zaro integrativ aloqadorlikda qo'llanishi jihatlarini o'rganish nafaqat xorijiy tillar, hatto ona tili ta'limida ham o'ta muhim va dolzarb masalalardan biriga aylandi.

Tadqiqot ob'ekti va qo'llanilgan metodlar

Tadqiqot ob'ekti umumiy o'rta ta'lim maktablarining boshlang'ich sinf o'quvchilarida o'qish savodxonligini shakllantirish jarayonidan iborat. Boshlang'ich sinf o'quvchilarida o'qish savodxonligini shakllantirish uchun "Klaster", "Aqliy hujum", "Kim chaqqon" metodlari va "Poezd", "Telefon", "O'yla-izla-top" o'yinlaridan foydalanilgan.

Olingan natijalar va ularning tahlili

Nutq – tilning ijtimoiy faoliyat turi sifatidagi muayyan yashash shakli bo'lib, insonlarning fikr ifodalash va fikr almashish ehtiyojini amalga oshiruvchi jarayondir. Nutq jarayonida har bir til birligi nutq va muayyan ma'noni ifodalash yoki ekspressiv vazifani bajarish uchun xizmat qiladi. Nutq oqimida ushbu birliklar sintagmatik, paradigmatic munosabatlarni ifodalab, ham fonetik, ham leksik, ham sintaktik jihatdan o'zaro aloqalarga kirishadi. Ushbu murakkab jarayonda nutq tovushlarini to'g'ri talaffuz qilish va to'g'ri farqlab yozish, nutq tezligi me'yorini saqlagan holda ortiqcha

*** GULISTON DAVLAT UNIVERSITETI AXBOROTNOMASI ***

*** Gumanitar – ijtimoiy fanlar seriyasi, 2024. № 3 ***

to'xtamlarsiz o'qish, o'qish jarayonida urg'uning qo'yilishi, intonasiya–ohangga e'tibor berish o'quvchilarning savodxonligini shakllantirishning asosiy unsurlari bo'lib, bularning barchasi jamlikda nutq texnikasini tashkil etadi.

Nutq texnikasini takomillashtirib borish nutq ravonligini ta'minlaydi va nutq madaniyati, notiqlik san'ati tomon yo'l ochadi. Bunda boshlang'ich sinf o'quvchilari uchun ona tili va o'qish savodxonligi fani alohida o'rin tutadi. Aynan ona tili va o'qish savodxonligi darslari o'quvchilarni turli grammatik hatolarga yo'l qo'ymaslik va til birliklaridan to'g'ri foydalanishga qaratilgan bo'lib, bu boshlang'ich sinflar ona tilini o'qish metodikasida ham alohida qayd etiladi [1].

Til ta'limining oldiga qo'yilgan vazifa nutqi ravon, imloviy savodxon, ijodiy fikrlaydigan tafakkur sohiblarini tayyorlashdan iborat. Ushbu vazifa aynan mashq va topshiriqlarning qanday qo'yilishi, o'quvchida nimani shakllantirishga qaratilishi orqali amalga oshiriladi. Ona tili ta'limining vazifasi o'quvchini gapirish va tinglab tushunishga o'rgatishdangina iborat bo'lmaydi. Til ko'nikmalarining bu ikki turi bolaga tili chiqqan paytdan boshlab singib borgani e'tiborga olinsa, maktabda ona tili ta'limida dastlabki shakllantiriladigan ko'nikmalar–o'qish va yozishga o'rgatish ekanligi ayon bo'ladi. Jahon tajribasida o'quvchilar savodxonligi gap va matnlarning grammatik tahlili asosida emas, aynan matn mazmunini o'qib tushunish, matn g'oyasini anglash, muallif va personajlarning fikrini fahmlash jihatidan baholashga alohida e'tibor qaratilgan bo'lib, jumladan, o'quvchilarning o'qish savodxonligini baholash tizimi sifatida qabul qilingan PIRLS indikatorlarida aynan shu jihatlar ko'rsatib o'tilgan. Biroq bu ona tili ta'limida tilning mahsuli bo'lmish nutqning 4 ta asosiy ko'nikmalari bo'lgan–gapirish, tinglab tushunish, o'qish va yozish ko'nikmalari ustida ishlashni to'xtatib qo'yish degani emas. Aksincha, ona tili ta'limining asosiy vazifasi o'quvchida bolaligidan u yoki bu darajada shakllanib bo'lgan ushbu ko'nikmalarni yanada rivojlantirish va malaka darajasiga olib chiqishdan iborat. Bu jarayonda til ta'limining asosiy vositalari bo'lmish mashq va topshiriqlar ta'lim metodikasining asosini tashkil etadi.

Mashq–ko'nikma yoki malaka hosil qilish vositasi, topshiriq esa, egallangan ko'nikmalarni sinash vazifasini bajaradi. Topshiriq yo'naltiruvchi xususiyatga ega bo'lib, u orqali o'quvchini fikrlashga, mustaqil ishlashga ham o'rgatish mumkin. Zero, mashqlar ham, topshiriqlar ham “Ona tili” darsliklarining muhim tarkibiy qismi hisoblanadi. So'ngi tadqiqotlarda mashq va topshiriqlarni farqlash, ularni maqsadli yo'naltirish masalalariga jiddiy e'tibor qaratilmoqda[2].

Qayd edish joizki, o'tgan asrning 50–yillardagi “Ona tili” darsliklarida[5] xalq maqollaridan unumli foydalanilganligini kuzatish mumkin. Ularda deyarli har bir mavzuni tushuntirishda xalq maqollari va dostonlaridan namunalar keltirilgan. Masalan, nutq tovushlari mavzusini mustahkamlashda o'quvchilar berilgan maqollardan unli va undoshlarni aniqlasalar, ikkinchi tomondan, maqolda keltirilgan zid ma'noli yoki takror shakllarning ifoda ma'nosini anglab yetishga doir topshiriqlarni ham bajarsalar, ushbu mashqlarning tarbiyaviy ta'sir kuchi ortadi, maqol tarkibidagi so'zlar o'quvchi xotirasiga chuqur kirib boradi. Shuningdek, tezaytishlar ham o'quvchilar talaffuzini yaxshilashda, nutq tezligining ortishida muhim o'rin tutadi.

Ona tili va o'qish savodxonligi darslarida esa, boshlang'ich sinf o'quvchilarining talaffuzida aytilishi bo'yicha ayrim kamchiliklari bor bo'lgan nutq tovushlarining talaffuzini yaxshilashga va nutq savodxonligini oshirishga bevosita yordam beradigan quyidagi mashq va topshiriqlar tizimini tavsiya qilsak maqsadga muvofiq bo'ladi:

Mashqlar

1. Nutq tovushlarini yakka holda, bo'g'in tarkibida, so'z boshida, o'rtasida, oxirida talaffuz qilishga oid mashqlar.

Yakka xolda talaffuz qilish	Bo'g'in tarkibida talaffuz qilish	So'z boshida talaffuz qilish	So'z o'rtasida talaffuz qilish	So'z oxirida talaffuz qilish
A	a-ri, da-f-tar, qo-ra	Ari	daftar	qora
I	i- pak, ti- lak, tul-ki	Ipak	tilak	tulki
U	ur-moq, tu- gun, ur-g'u	urmoq	tugun	urg'u
O	o-lim, to-za, bo-bo	Olim	toza	bobo
O'	o'- g'il, bo'- ri,	o'g'il	bo'ri	-
E	e-shik, e-lak, kel, bet	eshik, elak	kel	-

2. So'zlarni hijjalab o'qish, bo'g'inga ajratib o'qish, bo'g'inlarni qo'shib o'qish, so'zlardan jumla hosil qilib o'qishga oid mashqlar.

So'zlarni hijjalab o'qish	Bo'g'inga ajratib o'qish	Bo'g'inlarni qo'shib o'qish	So'zlardan jumla hosil qilib o'qish
k,i,t,o,b	ki- tob	kitob	Men <u>kitob</u> o'qishni yoqtiraman. <u>Kitob</u> bizning do'stimiz.
u,s,t,o,z	us- toz	ustoz	Ustoz mening ikkinchi onam. Ustozim- faxrim.

5-mashq: H va X tovushi so'zning qayerida (boshida, o'rtasida, oxirida) kelayotganini ayting.

Ni- goh	uh-la
meh-nat	tim- soh
Mah- mud	sah- na
mehr- li	Ha- san
gul- xan	Xo-si-yat
Xur-shi-da	xu-lo-sa

Yuqorida tavsiya etilgan boshlang'ich sinflar, ayniqsa 1-sinf o'quvchilarining yosh xususiyatlari, ular diqqatini kerakli o'ringa qaratishning eng maqbul yo'li, bu darslarda o'yin mashqlarini ko'p qo'llashdir. Shundan kelib chiqib, nutq tovushlari talaffuzi ustida ishlashga qaratilgan quyidagi o'yin turlarini ham tavsiya etamiz.

O'yinli topshiriqlar. Boshlang'ich sinf o'quvchilari orasida "K" tovushini noto'g'ri talaffuz qiladigan o'quvchilar uchun ushbu tovushlar talaffuziga doir quyidagi o'yinni tavsiya qilamiz.

1. "Kak-ku" o'yini.

1. O'yinni o'tkazishdan maqsad. "K" tovushini aniq va to'g'ri talaffuz etishga o'rgatish.

2. O'yinni tashkil etish. O'qituvchi bolalarga murojaat etib shunday deydi: "Esingizdami bolajonlar, biz sizlar bilan o'rmonga sayrga borgan edik. Bizlar yo'lda ketayotib, katta poliz yonidan chiqib qoldik. Qarasak, chumchuqlar polizdagi kungaboqarlarni cho'qishyapti, ularni bolalar haydab yuborishdi. Sizlar chumchuqlarni qanday haydab yuborgan edingiz?" (Bolalar "kisht-kisht" deb aytadilar). Biz o'rmonga yetib bordik. U yer juda ham chiroyli edi, gullar tera boshladik. Birdaniga kakku sayray boshladi: Kakku qanday sayraydi? (Bolalar "kak-ku, kak-ku..." deb aytadilar). Ko'p gullar terib orqamizga qaytdik.

Shu tarzda "K" tovushini aniq talaffuz qilishga o'rgatiladi. Tovushlarga taqlid qilishda K tovushini aniq talaffuz etish lozim. K tovushini ovoz kuchi bilan ajratish kerak.

4. "Telefon" o'yini.

1. O'yinni o'tkazishdan maqsad. O'quvchilarni "G" tovushi bilan keladigan so'zlarni aniq va to'g'ri talaffuz etishga o'rgatish.

2. O'yinni tashkil etish. Bolalar stulchalarda bir qator bo'lib o'tirishadi. O'qituvchi birinchi bo'lib o'tirgan bolaga so'zni pichirlab aytadi. U ham yonidagi bolaga pichirlab shu so'zni aytadi. Shu tariqa, aytilgan so'zni bir-birlariga pichirlab aytadilar. So'ngra so'zni birinchi bo'lib aytgan bola qatorning oxiriga borib o'tiradi. Bola oxirgi so'zni aytib bo'lganlaridan keyin ularga o'qituvchi rasm asosida kichkina gap tuzishni taklif etishi mumkin. "Telefon" o'yinini o'ynaganda bolalar so'zni bir-biriga pichirlab, aniq aytishlari lozim, aks holda so'z keyingi bolalarga tushunarsiz bo'lib qolishi mumkin.

O'quvchilarga ona tili va o'qish savodxonligi darslarida bunday o'yinli mashqlar bilan birgalikda turli xil ertaklarni axborot kommunikatsiya texnologiyalaridan foydalanish orqali tushuntirish ham ularning nutqiy madaniyatini rivojlanishi, o'zaro muloqot yuritish etikasini yanada shakllanishi uchun samarali usullardan biridir.

Umumiy o'rta ta'lim maktablarining boshlang'ich sinflarida zamonaviy axborot kommunikatsiya texnologiyalaridan foydalanish o'quvchilarni mustaqil fikrlashga, ijodiy izlanish va mantiqiy fikrlashlarini kengaytirish, o'qish savodxonligini shakllantirish bilan birga ularni darslar jarayonida o'rganganlarini hayotiy vaziyatlar bilan bog'lashga hamda darsga qiziqishlarini oshirishga yordam beradi. Darslarni yaratilgan sharoitlardan samarali foydalangan holda ilg'or pedagogik hamda axborot kommunikatsiya texnologiyalari asosida zamonaviy talablarga muvofiq tashkil etishi ta'lim-tarbiya jarayonining sifatini kafolatlaydi. Xususan, multimedia ilovalarini har bir darsda qo'llash natijasida boshlang'ich sinf o'quvchilari nutqining rivojlanishi, mustaqil, ijodiy fikrlashi yanada rivojlanadi.

Boshlang'ich ta'lim bosqichida shu kabi mashq va topshiriqlarni qo'llash orqali to'g'ri talaffuz ustida maxsus ishlar olib borish o'quvchilarning to'g'ri talaffuz ko'nikmalarini boshidan to'g'ri shakllantirishga yordam beradi. E'tiborsizlik natijasida o'rmashib qolgan xato talaffuzlarni keyinchalik to'g'rilash ancha mashaqqat talab etadi. Aynan boshlang'ich sinflarda o'quvchilarni nutq tovushlarini orfoepik talaffuz me'yorlari asosida to'g'ri talaffuz qilishga odatlantirish ularning nutq savodxonligi uchun mustahkam poydevor yaratishga shart-sharoit yaratadi.

Xulosa. O'quvchilarga muomala-muloqot yuritish uchun zarur bo'lgan nutqiy ko'nikma va malakalarni singdirish uchun nutq faoliyati turlarini o'quvchilarning yosh xususiyatlariga mos ravishda ilmiy asoslangan metodik tizim – maxsus mashq va topshiriqlar vositasida bosqichma-bosqich shakllantirib va rivojlantirib borish kerak bo'ladi. Nutq tovushlarini to'g'ri talaffuz qilish va to'g'ri farqlab yozish, nutq tezligi me'yorini saqlagan holda ortiqcha to'xtamlarsiz o'qish, o'qish jarayonida urg'uning qo'yilishi, intonasiya–ohangga e'tibor berish o'quvchilarning savodxonligini shakllantirishning asosiy unsurlari bo'lib, bularning barchasi jamlilikda nutq texnikasini tashkil etadi. Nutq texnikasini takomillashtirib borish nutq ravonligini ta'minlaydi va nutq madaniyati, notiqlik san'ati tomon yo'l ochadi.

Foydalanilgan adabiyotlar:

1. Rafiyev A, G'ulomova N. Ona tili va adabiyot. (darslik) –Toshkent: Sharq nashryot-matbaa aksiyadorlik kompaniyasi bosh tahririyati. –2010. –56-b. - 300.b.

2. Teshaboyev D. R., Xamdamova R. E. Umumiy oʻrta taʼlim maktablarining boshlangʻich sinflarida ona tili oʻqitish metodikasi / J. EJAR. - № 7. - 2020. – 823-b.

3. Hamroyev Gʻ. H. Mashqlarning koʻnikma hamda malaka hosil qilishiga koʻra tasniflanishi // Taʼlim va innovatsion tadqiqotlar. – Buxoro, 2021. -№ 4. –231-240-b.

4. Passov YE.I. Teoreticheskiye osnovi obucheniya inoyazichnomu govoreniyu v sredney shkole: Diss. ...doktora ped. nauk. - Lipetsk, 1980. – 48 s.

Muallif:

Nasriddinova Nasiba Alimjonovna- Guliston davlat universiteti, Boshlangʻich taʼlim uslubiyati kafedrasida oʻqituvchisi.

UDK 372.815.99

MISTAKES AND THEIR SOLUTIONS IN PSYCHOLOGICAL EDUCATION OF CHILDREN PARENTS IN FAMILY RELATIONS

OILAVIY MUNOSABATLARDA OTA-ONALARINING FARZANDLARIGA BERILADIGAN PSIXOLOGIK TARBIYADAGI XATOLIKLAR VA ULARNING YECHIMLARI

ОШИБКИ И ИХ РЕШЕНИЯ В ПСИХОЛОГИЧЕСКОМ ВОСПИТАНИИ ДЕТЕЙ РОДИТЕЛЕЙ В СЕМЕЙНЫХ ОТНОШЕНИЯХ

Qulmamatov Sindorqul Ibragimovich, Bolibekov Alisher Abdusalomovich, Xudoynazarov Sherzod Axmad oʻgʻli

Guliston davlat pedagogika instituti. 120100. Guliston shahri, 4-mavze.

E-mail: sindorqulguldu@gmail.com, alisher1960pc@gmail.com, shezod777_xudoynazarov@gmail.uz

Abstract. In the family, the child is the main factor that ensures the stability of the family. Today, one of the problems that are considered as the reason for the separation of many families is reproductive problems, the role and importance of father and mother is great in children's growing up, studying, finding their way in life, and forming an educated person.

Key words. Family, psychological education, parents, children.

Annotatsiya. Oilada farzand oilaning mustaxkamligini taminlaydigan asosiy omildir. Bugungi kunda koʻplab oilalarning ajirimlariga sabab sifatida qaralayotgan muammolardan biri repuraduktiv muammolardir, farzandlar voyaga yetishida, oʻqishida, hayotda oʻz yoʻlini topishda, tarbiyali shaxs boʻlib shakllanishida ota – onaning roʻli va ahamiyati kattadir.

Kalit soʻzlar. Oila, psixologik tarbiya, ota – ona, farzand.

Аннотация. В семье ребенок является главным фактором, обеспечивающим стабильность семьи. Сегодня одной из проблем, которая рассматривается как причина разделения многих семей, являются репродуктивные проблемы, велика роль и значение отца и матери в взрослении детей, их учебе, поиске своего пути в жизни, формировании образованной личности.

Ключевые слова. Семья, психологическое воспитание, родители, дети.

Kirish. Oila haqida qarash va muammolar qadimdan insoniyatning diqqat markazida boʻlib kelgan. Chunki oila mustahkamligi jamiyat faravonligining asosiy omilidir. Shu sababli Respublikamizda har bir xonadonning tinchligini, oilalarda farzandlarning baxtli, barkamol oʻsishini taʼminlashga qaratilgan qator tadbirlarni qarorlarni ishlab chiqilmoqda.

Oʻzbekistonning birinchi Prezidenti I.A.Karimov oʻzining “Yuksak maʼnaviyat – yengilmas kuch” kitobida “oila institutini jamiyatning boshqa muhim ijtimoiy tuzilmalari, yurtimizdagi maʼnaviy oʻzgarishlar bilan uygʻun tarzda rivojlantirish, uning nufuzini oshirish masalasiga davlat siyosatining eng muhim va ustuvor yoʻnalishi sifatida doimiy eʼtibor berib kelmoqdamiz” – deb taʼkidlashi bejiz emas [1].

Mavzuga oid adabiyotlar tahlili. Sharq mutafakkirlari Bahovuddin Naqshbandi, Ahmad Yassaviy, At-Termiziy, Al-Buxoriy, Bobarahim Mashrab, Abu Rayhon Beruniy, Abu Nosir Farobiy, Abu Ali ibn Sino, Al-Xorazmiy, Burhoniddin Margʻiloniy, Mahmud Qoshgʻariy, Ahmad Donish, Yusuf Xos Xojib, Abdulla Avloniy, Abdurauf Fitrat, hamda hozirgi davr Oʻzbekiston olimlari M.G. Davletshin, Gʻ.B. Shoumarov, V.M. Karimova, E.Gʻ.Gʻoziyev, Sh.R.Baratov, M.Mamatov, B.M. Umarov va boshqalarning tadqiqotlarida ham oila muammosi, undagi er-xotin oʻrtasidagi nizoli munosabatlar hamda barcha oilaviy munosabatlar farzand tarbiyasiga qay darajada taʼsir etishi muammosi mahalliy shart-sharoitlar nuqtai nazaridan oʻrganilgan. Aynan ushbu muammoning yechimlarini topish biz tomondan koʻtarilgan mavzuning dolzarbligini tashkil etadi.

Asosiy qisim. Oila va undagi shaxslararo munosabatlar, uning shaxs shakllanishiga taʼsirini oʻz madaniy muhiti sharoitida xorijiy psixolog olimlardan R.Brazington, T.Dumitrashku, F.Galton, U.Toumen, R.Richordson, R.Zayons, G.Xomentauskas va boshqalar ushbu sohani tadqiq qilgan. Mustaqil Davlatlar Hamdoʻstligi mamlakatlari olimlaridan ushbu soha boʻyicha V.V.Boyko, G.M.Breslav, A.G.Volkov, S.V.Kovalev, V.P.Levkovich, E.I.Pavlovich, V.L.Titarenko kabi bir qator olimlar oila muammolari, shaxs oilasidagi genetik va orttiriladigan xususiyatlari boʻyicha ilmiy izlanishlar

olib borganlar. Hozirgi kunga kelib mamlakatimizda oila muammolari, undagi shaxslararo munosabatlarning ijtimoiy-psixologik jihatlari to'g'risida ko'plab iizlanishlarni olib borgan. Oilaning muhim bo'lgan funksiyalaridan yana biri bu uning reproduktiv (jamiyatning biologik uzluksizligini ta'minlash, bolalami dunyoga keltirish) funksiyasidir. Bu funksiyaning asosiy mohiyati inson turini davom ettirishdan iboratdir. Oila vazifasi faqatgina yangi avlodni dunyoga keltiribgina qolmasdan, ularni insoniyat paydo bo'lgan davrdan boshlab yashab kelayotgan ilmiy va madaniy yutuqlari bilan tanishtirish, ularning salomatligini saqlab turishdan ham iboratdir. Barcha oldingi jamiyatlarda oila quyidagi asosiy funksiyalarni bajargan:

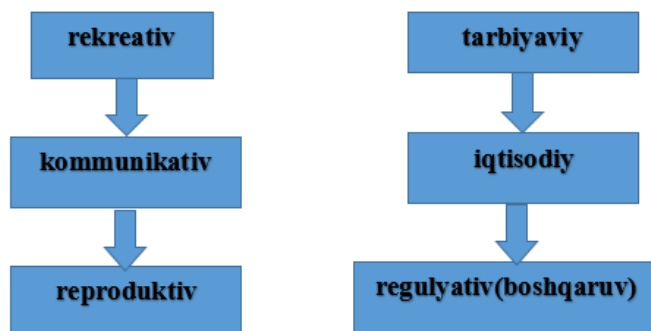

Bu haqda Sharq allomalari: Abu Nosir Forobiy, Yusuf Xos Hojib, Ibn Sino, A.Temur, A.Navoiy, A.Donish va boshqalar o'z asarlarida yozib qoldirganlar. Oilada bola tug'ilishi bilan oila a'zolari u bilan muloqotga kirishishga harakat qiladilar. Lekin chaqaloq muloqotga darhol tayyor bo'lmaydi: uxlaydi, yig'laydi va emadi. Chaqaloq o'zining hayotini shartsiz refleksi, ya'ni qichqiriq bilan boshlaydi. Birinchi qichqiriq nutqning birinchi belgisidir.

Ota-onaning e'tibori oilada hissiyot madaniyatini tarbiyalashga yordam beradi. Shunday savol tug'iladi: Nima uchun o'smirlar jinoyatchilik ko'chasiga kirib qolayapti? Masalan, o'smirlar kekxa kishini kaltaklashayapti. Demak biz kattalar farzandimizga e'tiborliroq bo'la olmayapmiz. Ularning ko'ngliga quloq solmayapmiz. Ularda boshqalarning g'amiga hamdard bo'lish tuyg'usini shakllantira olmayapmiz. Yoshlar bilan moda haqida gaplashsangiz ular siz bilan ko'ngildan muloqotda bo'lalilar. Shu tariqa ularning ko'ngliga qo'l solish mumkin [2].

Bolalar bilan ota-ona o'rtasidagi o'zaro munosabatlarni tashkillashtirish uchun turli to'siqlar xalaqit beradi. Jumladan, band bo'lish "to'sig'i"— ota-onalar doimo band bo'lishadi, bolaga e'tibor berolmaydilar, chunki ularning uy yumushlari ko'p. Bu bolada hissiy rivojlanishning to'xtashiga olib keladi. Ikkinchi to'siq — yoshga bog'liq bo'lib, bunda kattalarning yoshi ulug'bo'lgani uchun bolani tushunmaydilar. Bolaning ichki dunyosini hisobga ololmaydilar. Kattalar uchun arzimaydigan narsalar bola uchun muhim bo'lishi mumkin. Eski qolip "to'sig'i"— ota-onalar o'z bolasining yoshi ulg'ayib borayotganini sezishmaydi.

Farzand ulg'ayib borgan sari ota-onasining u bilan hisoblashishlarini istaydi. Shuning uchun ular o'rtasida tushunmovchiliklar, nizolar tug'iladi. XX asrlarning o'rtalariga kelib, ota-onalar farzandlarining jamiyatda tutajak o'rinlari, ularning ijtimoiylashuviga alohida e'tibor bera boshlaganlar. Keyingi davrlarda esa kattalarning kichiklar taqdiriga befarq emasligi, ularni qo'llab-quvvatlash, rivojlanishiga ko'maklashishning ahamiyatini anglash davri bo'lgan. Bu an'ana deyarli bizning davrimizda ham davom etib kelmoqdaki, endilikda tug'ilgan bolaga e'tibor oilaning barcha qadriyatlaridan ustun ham keladi.

UNFPA, YuNISEF oilada sog'lom bola tug'ilishi siyosati orqali Yer yuzining turli mintaqalarida reproduktiv xulqni muvofiqlashtirish masalasiga alohida e'tibor berib, konkret tadqiqotlar o'tkazmoqda. Bundagi asosiy muammo — onaning reproduktiv xulqini boshqarish va muvofiqlashtirish, uning salomatligini muhofaza qilish, sog'lom zurriyod tug'ilishini kafolatlashdir, oilaviy munosabatlarning eng ta'sirli, jozibali va muhim bo'lagi — bu ona bola munosabatlaridir. Ularning muhimligi shundaki, ayni dastlabki muloqot va mehrlil munosabatlar bolaning keyingi psixik va aqliy taraqqiyotini hamda onaning xulq-atvorini shakllantiradi. Bola tug'ilishining dastlabki onlarida ona va bola o'zaro hissan va psixologik jihatdan bog'langan bo'lib, ikkalasi bir tan, bir vujud hisoblanadi. Shu bois ularning munosabatlarida simbiotiklik (bir xillik, qo'shilib ketganlik, yaxlitlik) bo'ladi. Bola ulg'ayib, katta bo'lgani sari ular o'rtasidagi masofa, psixologik distantsiya ortib boraveradi, simbioz munosabatlar aqliy-kognitiv munosabatlar shaklidagi psixologik aloqalarga aylanib ketaveradi [3].

Oila tarbiyasi bolaning kelajakda kim bo'lib yetishishida muhim o'rin tutadi. Demak, bola oilada jamiyatning, millatning qiyofasini ko'radi, bo'lajak fuqaroning tabiati, dunyoqarashi va milliy axloqiy qiyofasi oilada shakllanadi, hamda shu asosda kamol topib boradi. Bola uchun oiladagi sog'lom ijtimoiy ruhiy muhit umuminsoniy va milliy axloqiy qadriyatlar manbaidir. Oiladagi axloq har bir oila a'zosining ma'naviy qiyofasi orqali bir-birini tushunishga bo'lgan intilishi orqali shakllanadi [5].

Muqaddas Quroni Karimning tabarruk oyatlari, sarvari olam Muhammad mustafoning hadislariga asoslanuvchi islom axloqi necha-necha avlodlarni eng olijanob insoniy fazilatlar ruhida tarbiyalagan, ezgulik, ijtimoiy adolat, o'zaro

*** GULISTON DAVLAT UNIVERSITETI AXBOROTNOMASI ***

*** Gumanitar – ijtimoiy fanlar seriyasi, 2024. № 3 ***

totuvlik, birodarlik, mehribonlik kabi yuksak umumbashariy qadriyatlarni barqaror aylab, odamiylik, insonparvarlik tantanasiga xizmat qilib kelgan. Bu qadriyatlar hamon ma'naviyatimizning ustivor omillaridan bo'lib kelmoqda.

Axloqiy burchlarimiz qaysilar? Axloq - hayotdan yoki o'qish o'rganish va oila tarbiyasi bilan erishilgan ruhiy holat demakdir. So'zlarida, ishlarida turli holat va harakatlarida durust bo'lgan kishiga axloqli inson deyishadi. Payg'ambarimiz bir hadislarida: "Xulqi yaxshi bo'lgan musulmon imon jihatidan eng mukammal musulmondur", - degan edilar. Yurtimiz taraqqiyoti rivoj topishida yosh avlodning barkamol shaxs sifatida shakillanishi ustivor vazifadir

Xulosa va tavsiyalar. Dunyoda insoniyat bor ekan, tug'ulish davom etadi. Insonlar havoti davomida tarbiyalanadi va shakillanadi biz o'zbeklarda bolamizni tarbiyalashda o'z mexanizimimizdan chiqib keta olmayotganimiz katta xatoliklarni keltirib chiqarmoqda. Farzandimizni tarbiyalashda ularning qiziqishlari va xohishlarini e'tibor olmaslik, to'g'ri ishlarga yo'naltira olmayapmiz, iqtisodiy muamolar yoki ota – onalarning o'z xohishlari doirasidan chiqmasligi farzandlar tarbiyasidagi og'ishlarga sabab bo'lmoqda.

O'tkir Hoshimov farzandlarga qilingan zug'umga shunday ta'rif bergan. Do'stni xo'rlash – gunoh. Umir yo'ldashni xo'rlash – yuz hissa gunoh. Ota – onani xo'rlash - ming hissa gunoh. Go'dakni xo'rlash – cheksiz gunoh [4].

FOYDALANILGAN ADABIYOTLAR:

1. Karimov I.A. Yuksak ma'naviyat yengilmas kuch. T.: Ma'naviyat. 2008. 26-bet.
2. Karimova V.M. Oila psixologiyasi. Toshkent, 2007. -180 b.
3. Maxsudova M. Muloqot psixologiyasi. Toshkent, «Turon-iqbol», 2006. – 144 b.
4. O'tkir Hoshimov. "Davtar hoshiyasidagi bitiklar" 23- bet. Toshkent, 2019.
5. Shoumarov G'.B. Oila psixologiyasi. Toshkent, 2003. – 240 b.

Mualliflar:

Qulmamatov Sindorqul Ibragimovich, Guliston davlat pedagogika instituti dotsenti, e-mail: sindorqulguldu@gmail.com

Bolibekov Alisher Abdusalomovich, Guliston davlat pedagogika instituti dotsenti, e-mail: alisher1960pc@gmail.com

Xudoyazarov Sherzod Axmad o'g'li, Guliston davlat pedagogika instituti o'qituvchisi, e-mail: sherzod777xudoyazarov@gmail.uz.

UDK 372.879.6

IMPROVING PROFESSIONAL PREPERATION OF SPORTS ACTIVITIES STUDENTS ON THE BASIS OF MASS SPORTS EVENTS

SPORT FAOLIYATI YO'NALISHI TALABALARINING KASBIY TAYYORGARLIGINI OMMAVIY SPORT TADBIRLARI ASOSIDA TAKOMILLASHTIRISH

СОВЕРШЕНСТВОВАНИЕ ПРОФЕССИОНАЛЬНОЙ ПОДГОТОВКИ СТУДЕНТОВ СПОРТИВНОЙ ДЕЯТЕЛЬНОСТИ НА БАЗЕ МАССОВЫХ СПОРТИВНЫХ МЕРОПРИЯТИЙ

Sattorov Eldorbek Ilhomovich

Guliston davlat universiteti, 120100. Sirdaryo viloyati, Guliston shahri, 4-mavze

E-mail: eldorbeksattorov15@gmail.com

Abstract. The article talks about improving the professional preparation of sports activities students in higher educational organizations of the Republic of Uzbekistan through mass sports events. Also, the role of mass sports events in improving the professional skills and qualifications of future physical education and sports specialists, mechanisms for increasing their influence, and a number of foreign experiences that can be used and implemented are studied in the article. Based on the research of the topic, proposals and comments on the improvement of the sphere are presented.

Keywords: higher education, mass sports, pedagogy, sports activities, professional training, physical education, sports, foreign experience, mechanism.

Аннотация. В статье говорится о совершенствовании профессиональной подготовки студентов в сфере спортивной деятельности высших учебных заведений Республики Узбекистан посредством массовых спортивных мероприятий. Также в статье изучена роль массовых спортивных мероприятий в повышении профессионального мастерства и квалификации будущих специалистов по физическому воспитанию и спорту, механизмы повышения их влияния, а также ряд зарубежного опыта, который может быть использован и внедрен. На основе исследования темы представлены предложения и замечания по совершенствованию сферы.

Ключевые слова: высшее образование, массовый спорт, педагогика, спортивная деятельность, профессиональная подготовка, физическое воспитание, спорт, зарубежный опыт, механизм.

Kirish. Rivojlangan xorijiy davlatlar, shuningdek, O'zbekiston Respublikasida kompetensiyaviy yondoshuv zamonaviy, ilg'or va yetuk kompetentli mutaxassislarni tayyorlashda alohida e'tirof etilib, uni qo'llashga bo'lgan talab va ehtiyoj tobora ortib bormoqda. Shuningdek, bo'lajak mutaxassislarni tayyorlashda, jahon miqyosida raqobatbardoshligini

hamda har taraflama zamonaviy talablarga javob bera oladigan kadr bo'lib yetishishini ta'minlash maqsadida turli yangi va innovatsion metodika hamda vositalarni qo'llash, ularni ishlab chiqish va amaliyotga joriy qilish dolzarb masalalardan biri sanaladi [7]. Bugungi kunda mamlakatimizda jismoniy tarbiya va sportni, shuningdek, ommaviy sportni rivojlantirishga muhim davlat siyosati yo'nalishlaridan biri sifatida e'tirof etilib, aholi salomatligi, ommaviy sportni keng targ'ib qilish, sohani rivojlantirish va yuqori pog'onalarga olib chiqish, infratuzilmalarni yaxshilash va shu kabi ko'plab vazifalarga alohida e'tibor qaratilmoqda [1].

Shuningdek, mamlakatda pandemiya holatidan so'ng muhtaram Prezidentimiz tashabbuslari bilan ommaviy sportni rivojlantirish bo'yicha belgilangan chora-tadbirlar hamda normativ hujjatlarda nafaqat aholi orasida, chekka hududlarda, tashkilot va korxonalarda balki ta'lim muassasalarida sohani rivojlantirish, targ'ib qilish va tizimli ravishda o'tkaziladigan tadbirlar yo'l xaritasi belgilab qo'yilgan [3].

Bugungi kunda O'zbekiston Respublikasi Birinchi Prezidenti ta'biri bilan aytganda mamlakatni hech bir soha sport kabi tez dunyoga tanita olmaydi hamda jismoniy tarbiya va sport ta'lim tizimining muhim bo'g'inlaridan biri hisoblanadi [5]. Ayniqsa, sport faoliyati yo'nalishi bo'yicha tahsil olayotgan talabalar uchun kasbiy tayyorgarlikni takomillashtirish zarur. Ommaviy sport tadbirlari bu jarayonning ajralmas qismi sifatida talabalarning sport mahoratini oshirish, liderlik va jamoaviy ko'nikmalarini rivojlantirishda katta ahamiyatga ega. Ushbu maqolada sport faoliyati yo'nalishi talabalarning kasbiy tayyorgarligini ommaviy sport tadbirlari orqali qanday rivojlantirish mumkinligi tahlil qilinadi [9].

Oliy ta'lim muassasalarida ommaviy sport tadbirlarini tashkil etish pedagogik muammo sifatida ko'plab omillar bilan bog'liqdir. Bu muammolarni hal qilishda integratsiyalangan yondashuv, innovatsion usullar va pedagogik kadrlar malakasini oshirish kabi muhim jihatlar e'tiborga olinishi zarur. Shu bilan birga, ommaviy sport tadbirlarining ta'lim jarayoniga ijobiy ta'sirini oshirish orqali talabalarning jismoniy va ruhiy rivojlanishi, sog'lom turmush tarzini shakllantirish maqsadlariga erishish mumkin [10].

O'zbekiston sharoitida oliy ta'lim muassasalarida ommaviy sport tadbirlarini tashkil etish bilan bog'liq pedagogik muammolarning yechimi qator omillarni inobatga olgan holda amalga oshirilishi mumkin. Bu omillar mamlakatning o'ziga xos ijtimoiy, iqtisodiy, va madaniy sharoitlariga mos ravishda belgilangan bo'lishi kerak.

Tadqiqot obyekti va qo'llanilgan metodlar

Tadqiqot obyekti sifatida sport faoliyati yo'nalishida tahsil oluvchi talabalar olingan. Tadqiqot ommaviy sport tadbirlari orqali talabalarning kasbiy tayyorgarlik darajasini oshirishga qaratilgan jarayonlarni o'rganishga bag'ishlangan. Tadqiqotda sport tadbirlarida ishtirok etgan talabalar, ularning jismoniy tayyorgarligi, psixologik holati va kasbiy kompetensiyalarining rivojlanishi obyekt sifatida tahlil qilinadi.

Tadqiqotda quyidagi metodlar qo'llanildi:

Nazariy tahlil. Ommaviy sport tadbirlari va talabalarning kasbiy tayyorgarligi bo'yicha ilmiy adabiyotlar, monografiyalar va maqolalar tahlil qilindi. Sport va ta'limning o'zaro bog'liqligi haqidagi nazariy manbalar o'rganildi.

Empirik tadqiqot. Tadqiqotda empirik usullar qo'llanildi, jumladan, talabalarning sport tadbirlaridagi ishtiroki, ularning jismoniy va psixologik holatini baholash bo'yicha kuzatuvlar olib borildi. Amaliy sport mashg'ulotlari va ommaviy sport tadbirlarida ishtirok etgan talabalarning natijalari o'rganildi.

Eksperiment. Tadqiqot eksperimental usulda olib borildi. Talabalar ikki guruhga bo'lindi: nazorat va eksperiment guruhlari. Eksperiment guruhi ommaviy sport tadbirlarida ishtirok etdi, nazorat guruhi esa faqatgina dars mashg'ulotlariga qatnashdi. Tadbirlar orqali har ikki guruhning kasbiy tayyorgarlik ko'rsatkichlari taqqoslandi.

Statistik tahlil. Eksperiment natijalari statistik tahlil qilindi. Sport mashg'ulotlarining talabalarning jismoniy va psixologik ko'rsatkichlariga ta'siri matematik usullar bilan hisoblab chiqildi. Olingan natijalar o'rtasidagi farqlar aniqlanib, ularning ahamiyati statistik jihatdan baholandi.

Ushbu metodlar yordamida sport faoliyati yo'nalishidagi talabalar tayyorgarligini ommaviy sport tadbirlari orqali qanday qilib takomillashtirish mumkinligi chuqur o'rganildi.

Olingan natijalar va ularning tahlili

Ommaviy sport tadbirlari talabalarning kasbiy tayyorgarligida muhim rol o'ynaydi. Ushbu tadbirlar talabalarni jismoniy rivojlantirish, ularni sportning turli jihatlarini bilan tanishtirish va o'zlarining kasbiy faoliyatiga tayyorlashda samarali vositadir. Talabalar sport tadbirlari orqali nafaqat jismoniy ko'nikmalarni rivojlantiradilar, balki jamoaviy ishlash, yetakchilik qilish, qaror qabul qilish kabi qobiliyatlarni ham shakllantiradilar. Sport faoliyati yo'nalishida tahsil oluvchi talabalar uchun kasbiy tayyorgarlik nafaqat o'quv darslari orqali, balki ommaviy sport tadbirlari orqali ham mustahkamlanadi. Talabalar ommaviy tadbirlarda ishtirok etib, kasbiy kompetensiyalarni chuqurlashtiradilar, jismoniy va psixologik tayyorgarlikni oshiradilar, bu esa ularning bo'lajak sport mutaxassisi sifatidagi imkoniyatlarini kengaytiradi. Jamoaviy sport turlari talabalar uchun liderlik va boshqaruv ko'nikmalarini rivojlantirishda katta imkoniyatlar yaratadi [4]. Bu tadbirlarda talabalarga sardorlik vazifalari yuklatiladi, ularga jamoani boshqarish, stressli vaziyatlarda to'g'ri qaror qabul qilish kabi mas'uliyatli vazifalar beriladi. Ommaviy sport tadbirlari orqali talabalar nafaqat jismoniy ko'nikmalarni rivojlantiradi, balki ruhiy barqarorlik va motivatsiyani ham oshiradi. Psixologik barqarorlik, sport musobaqalari davomida qiyinchiliklarni yengib o'tish ko'nikmalari talabalarni kasbiy jihatdan shakllantiradi [11].

*** GULISTON DAVLAT UNIVERSITETI AXBOROTNOMASI ***

*** Gumanitar – ijtimoiy fanlar seriyasi, 2024. № 3 ***

Sport tadbirlarini tashkil qilish jarayonida innovatsion yondashuvlar, texnologiyalar va yangi metodlar qo'llaniladi. Bu, talabalar ishtirokini yanada faol qilish, ularga sport faoliyatini qiziqarli va samarali ko'rinishda o'rgatish imkonini beradi [8]. Zamonaviy sport tadbirlarini interaktiv usullarda tashkil etish sport faoliyati yo'nalishi talabalarining o'zaro muloqot qilish, yangi bilim va ko'nikmalarni o'zlashtirish jarayonlarini tezlashtiradi. Bu usullarda talabalar sport o'yinlarining virtual versiyalari, o'quv trenajyorlari va raqamli sport texnologiyalaridan foydalanadilar. Raqamli texnologiyalar sport tadbirlarini samarali tashkil etishda muhim ahamiyatga ega. Onlayn platformalar, sport dasturlari, mobil ilovalar va simulyatsiyalar yordamida talabalar o'z mahoratlarini real vaqtda sinab ko'rish imkoniyatiga ega bo'ladilar.

Sport faoliyati yo'nalishi talabalarning kasbiy tayyorgarligini ommaviy sport tadbirlari asosida rivojlantirish bo'yicha olib borilgan tadqiqotlar ko'rsatadiki, bu metod talabalarni har tomonlama shakllantirish uchun samarali vosita hisoblanadi. Sport tadbirlari talabalarni jismoniy jihatdan tayyorlaydi, ruhiy barqarorlikni oshiradi va kasbiy kompetensiyalarini mustahkamlaydi. Talabalarni jamoaviy tadbirlarga jalb qilish, ularga rahbarlik va boshqaruv qobiliyatlarini o'rgatish orqali, kelajakda sport mutaxassislar sifatida muvaffaqiyatli faoliyat yuritishlariga yordam beradi.

Rivojlangan mamlakatlarda oliy ta'lim muassasalarida ommaviy sport tadbirlarini tashkil etish va sport faoliyatini ta'lim jarayoniga integratsiya qilish sohasida boy tajribalar mavjud. Ushbu mamlakatlar tajribasi O'zbekiston sharoitida ham qo'llanilishi mumkin bo'lgan ilg'or yondashuvlar va amaliyotlarni o'z ichiga oladi.

1. AQSh tajribasi:

Sport va ta'lim integratsiyasi: AQShda sport tadbirlari ta'lim tizimining ajralmas qismi hisoblanadi. Maktab va universitetlar darajasida sport tadbirlarini o'tkazish juda keng tarqalgan va bu tadbirlar talabalar orasida katta qiziqish uyg'otadi. AQSh universitetlarida sport stipendiyalari keng qo'llaniladi, bu esa talabalarni sport bilan shug'ullanishga rag'batlantiradi.

Kollegial sport tizimi: NCAA (National Collegiate Athletic Association) tizimi orqali universitetlar o'rtasida sport musobaqalari keng miqyosda o'tkaziladi. Bu tizim nafaqat talabalarni sport bilan shug'ullanishga jalb qiladi, balki ularga sport orqali oliy ma'lumot olish imkoniyatini ham yaratadi.

2. Yaponiya tajribasi:

Sog'lom turmush tarzini targ'ib qilish: Yaponiyada sport ta'limi va ommaviy sport tadbirlari sog'lom turmush tarzini targ'ib qilishning asosiy vositalaridan biri sifatida qaraladi. Maktab va universitetlarda jismoniy tarbiya majburiy fan sifatida o'qitiladi va bu orqali talabalar jismoniy jihatdan rivojlanadi.

Sport klub tizimi: Yaponiyada universitetlarda turli sport klublari faoliyat ko'rsatadi. Bu klublar talabalarga o'z qiziqishlari bo'yicha sport bilan shug'ullanish va musobaqalarda ishtirok etish imkoniyatini beradi. Har bir universitetda talabalar orasida sog'lom raqobat muhiti yaratiladi.

3. Germaniya tajribasi:

Sport va ta'limning uzviy bog'liqligi: Germaniyada sport va ta'lim jarayoni bir-biriga uzviy bog'langan. Universitetlar o'quv dasturlarida jismoniy tarbiya va sport mashg'ulotlari majburiydir. Bu talabalarni jismoniy faoliyatga jalb qilish va ularning sog'lom turmush tarzini shakllantirishga qaratilgan.

Davlat tomonidan qo'llab-quvvatlash: Germaniya hukumati sport ta'limini rivojlantirish uchun katta e'tibor qaratadi. Davlat sport infratuzilmasini rivojlantirish, sport musobaqalarini tashkil etish va ularda talabalar ishtirokini rag'batlantirish uchun moliyaviy yordam ko'rsatadi.

4. Birlashgan Qirollik (Angliya) tajribasi:

Sport stipendiyalari va grantlar: Angliyada universitetlarda sport bilan shug'ullanuvchi talabalar uchun maxsus stipendiyalar va grantlar mavjud. Bu tizim talabalarni sport bilan faol shug'ullanishga rag'batlantiradi va ularga ta'lim olish imkoniyatlarini kengaytiradi.

Universitet sport ligalari: Universitetlar o'rtasida sport musobaqalari o'tkaziladi, bu ligalar talabalar uchun sportda o'z mahoratlarini sinash va o'zlarini namoyon qilish imkoniyatini beradi. Angliyada bu musobaqalar talabalar hayotining muhim qismidir.

5. Avstraliya tajribasi:

Sport ta'limida innovatsiyalar: Avstraliyada sport ta'limi jarayoniga zamonaviy texnologiyalarni joriy qilishga katta e'tibor qaratiladi. Raqamli platformalar, onlayn trening dasturlari va interaktiv darslar orqali talabalar sport bilan shug'ullanishga undaladi.

Kuchli sport infratuzilmasi: Avstraliyada universitetlarda zamonaviy sport inshootlari va jihozlari mavjud bo'lib, talabalar ulardan keng foydalanish imkoniyatiga ega. Bu sport tadbirlarining yuqori darajada tashkil etilishiga imkon yaratadi.

Rivojlangan mamlakatlarning oliy ta'lim muassasalarida ommaviy sport tadbirlarini tashkil etishdagi tajribasi ko'plab yondashuvlarni taklif etadi. O'zbekiston sharoitida ushbu tajribalardan foydalangan holda sport infratuzilmasini rivojlantirish, sport va ta'limni integratsiya qilish, talabalarni rag'batlantirish tizimlarini joriy etish va davlat-xususiy sektor hamkorligini kuchaytirish orqali sport tadbirlarining samaradorligini oshirish mumkin.

Sport faoliyati yoʻnalishi talabalarning kasbiy tayyorgarligini ommaviy sport tadbirlari asosida rivojlantirish boʻyicha olib borilgan tadqiqotlar shuni koʻrsatadiki, bu metod talabalarni har tomonlama shakllantirish uchun samarali vosita hisoblanadi. Sport tadbirlari talabalarni jismoniy jihatdan tayyorlaydi, ruhiy barqarorlikni oshiradi va kasbiy kompetensiyalarini mustahkamlaydi. Talabalarni jamoaviy tadbirlarga jalb qilish, ularga rahbarlik va boshqaruv qobiliyatlarini oʻrgatish orqali, kelajakda sport mutaxassislari sifatida muvaffaqiyatli faoliyat yuritishlariga yordam beradi.

Xulosa

Maqola davomida sport faoliyati yoʻnalishi talabalarning kasbiy tayyorgarligini ommaviy sport tadbirlari asosida rivojlantirish usullari tahlil qilindi. Ommaviy sport tadbirlari talabalarning sport mahoratini oshirish, jismoniy va psixologik tayyorgarlikni kuchaytirish bilan birga, ularning kasbiy kompetensiyalarini takomillashtirishda muhim rol oʻynaydi. Ushbu tadbirlarni zamonaviy texnologiyalar va interaktiv metodlar yordamida yanada samarali tashkil etish talabalarni har tomonlama rivojlantirishda katta imkoniyatlar yaratadi.

Rivojlangan mamlakatlar tajribasi shuni koʻrsatadiki, ommaviy sport tadbirlari talabalarni jismoniy, ruhiy va kasbiy jihatdan tayyorlashda samarali vosita hisoblanadi. Sport tadbirlarida muntazam ishtirok etish orqali talabalar oʻzlarining sportdagi va kasbiy sohadagi koʻnikmalarini rivojlantiradilar, bu esa ularni kelgusida muvaffaqiyatli sport mutaxassisi yoki menejer sifatida shakllantiradi. Oʻzbekiston taʼlim tizimida ham xorijiy tajribalarni tatbiq etish orqali talabalarni sport orqali kasbiy jihatdan shakllantirish mumkin.

Foydalanilgan adabiyotlar:

1. Mirziyoyev Sh.M. Yangi Oʻzbekiston Taraqqiyot Strategiyasi. Toshkent: “Oʻzbekiston” N. 2022. – 418 b.
2. Oʻzbekiston Respublikasi Prezidentining “2022 — 2026-yillarga moʻljallangan Yangi Oʻzbekistonning taraqqiyot strategiyasini “insonga eʼtibor va sifatli taʼlim yili”da amalga oshirishga oid davlat dasturi toʻgʻrisida”gi PF-27-sonli farmoni. 2023-yil 28-fevral.
3. Oʻzbekiston Respublikasi Prezidentining “Sogʻlom turmush tarzini keng tatbiq etish va ommaviy sportni yanada rivojlantirish chora-tadbirlari toʻgʻrisida” PF-6099-sonli farmoni. 2020-yil 30-oktyabr.
4. Oʻzbekiston Respublikasi Prezidentining “Mahallalarda yoshlarni ommaviy sportga jalb qilishni yangi bosqichga olib chiqish chora-tadbirlari toʻgʻrisida”gi PQ-201-sonli qarori. 2022-yil 11-aprel.
5. Karimov I.A. Yuksak maʼnaviyat – yengilmas kuch. Toshkent: “Maʼnaviyat” N. 2008. – 108 b.
6. Oʻzbekiston Respublikasining “Jismoniy tarbiya va sport toʻgʻrisida”gi Oʻzbekiston Respublikasi qonuniga oʻzgartirish va qoʻshimchalar kiritish haqidagi qonuni. 2015-yil 4-sentyabr.
7. Oʻzbekiston Respublikasi Prezidentining Qarori. “Jismoniy tarbiya va ommaviy sportni yanada rivojlantirish chora-tadbirlari toʻgʻrisida”. PQ-3031. 03.06.2017.
8. Матвеев Л.П. Теория и методика физической культуры. Москва, «ФИЗКУЛЬТУРА И СПОРТ» 1991. 544 с.
9. Smith, J. Sports Management and Coaching. London: Routledge (2020).
10. Johnson, K. The Impact of Mass Sports Events on Student Professional Training. Journal of Sports Science, (2018) 35(4), 567-578.
11. Brown, L., & Williams, M. Innovative Approaches in Sports Education. New York: Springer (2019).
12. www.lex.uz

Muallif:

Sattorov Eldorbek Ilhomovich – Guliston davlat universiteti tayanch doktoranti, “Sport turlarini oʻqitish uslubiyati” kafedrasida stajyor-oʻqituvchisi.

UOʻK 372.83

RELEVANCE AND IMPORTANCE OF TEACHING SCIENCE “SPIRITUALITY” TO STUDENTS

TALABALARGA “MAʼNAVIYATSHUNOSLIK” FANINI OʻQITISHNING DOLZARBLIGI VA AHAMIYATI

АКТУАЛЬНОСТЬ И ЗНАЧЕНИЕ ОБУЧЕНИЯ СТУДЕНТОВ ПРЕДМЕТУ “ДУХОВНОСТЬ”

Yoʻldoshev Sherzod Ravshan oʻgʻli

Guliston davlat universiteti, 120100, Sirdaryo viloyati, Guliston shahri, 4-mavze

E-mail: sherzod.yoldoshev.off@gmail.com

Abstract. The article talks about today's educational system, its shortcomings, the role of spirituality in education, the relevance and methodology of the science of "Spirituality" today. Several recommendations are given on the methodology of teaching science. In particular, the fact that now is the age of information technologies, the need to take this into account and make effective use of it in the teaching process is covered in detail in the article, several platforms that can be used in the course of the lesson and opinions about their advantages are given.

Key words: Spirituality, credit, module, platform, method, academic independence, teaching freedom, financial independence.

Аннотация. В статье говорится о современной системе образования, ее недостатках, роли духовности в образовании, актуальности и методологии науки «Духовность» сегодня. Дан ряд рекомендаций по методике преподавания наук. В частности, в статье подробно освещен тот факт, что сейчас век информационных технологий, необходимость учитывать это и эффективно использовать в учебном процессе, несколько платформ, которые можно использовать в ходе обучения. даны урок и мнения об их преимуществах.

Ключевые слова: Духовность, кредит, модуль, платформа, метод, академическая независимость, свобода преподавания, финансовая независимость.

Kirish. “Agar jamiyat hayotining tanasi iqtisodiyot bo’lsa, uning joni va ruhi ma’naviyatdir. Biz yangi O’zbekistonni barpo etishga qaror qilgan ekanmiz, ikkita mustahkam ustunga tayanamiz. Birinchisi – bozor tamoyillariga asoslangan kuchli iqtisodiyot, ikkinchisi – ajdodlarimizning boy merosi va milliy qadriyatlarga asoslangan kuchli ma’naviyat”.[1]

So’ngi yillarda ta’lim tizimida ko’plab islohotlar amalga oshirildi. Oliy ta’lim muassasalariga akademik mustaqillik, o’qitish erkinligi, moliyaviy mustaqillik kabi huquqlar berildi. Hatto bu huquqlar O’zbekiston Respublikasining bosh qomusi bo’lgan Konstitutsiyada ham o’z aksini topdi.[2] Nodavlat oliy ta’lim muassasalari faoliyatiga ham katta e’tibor qaratildi. Bu esa o’z navbatida kuchli raqobat muhitini shakllantiradi. Talabalarni jahon standartlariga javob beradigan raqobatbardosh kadrlar qilib shakllantirishda buning o’rni beqiyos. Ammo bu sohada bir qancha kamchiliklarimiz ham bisyor.

Birinchidan, islohotlarning haddan tashqari ko’p amalga oshirilishi. Ta’lim tizimidagi bir islohot, o’z natijasini, samarasini berishi uchun bir necha yillar, aniqroq qilib aytganda, shu islohot tizimida o’qigan bir avlod shakllanishi kerak. Buning uchun esa kamida o’n, o’n besh yillar kerak bo’ladi. Biz esa natijasini kutib o’tirmasdan yana yangi va yangi islohotlar qilaveramiz. So’z isboti sifatida quyidagilarni keltiramiz. So’ngi yillarda Turkiya, Janubiy Koreya kabi davlatlar bilan ta’lim sohasida hamkorlik yo’lga qo’yildi. Ulardan ta’lim standartlari o’zlashtirildi. 2021-yilda esa O’zbekiston Ta’lim inspeksiyasi va Finlandiyaning milliy ta’lim agentligi o’rtasida anlashuv memarandumi imzolandi, O’zbekiston ta’lim tizimida Finlandiya tajribasi yo’lga qo’yildi. Shunday qilib uch xil ta’lim standartlarida ta’lim olgan avlod bu tizimning qurboniga aylanadi.

Ikkinchidan, kredit modul tizimiga shaklan o’tildi, ammo mohiyatan o’tilmadi. Hozirda jahonda o’qitishning kredit modul tizimidan keng foydalaniladi. Biz ham o’zimizga mos va xos deb bilgan Yevropa mamlakatlarining kredit-modul tizimi (ECTS)ni oliy ta’lim tizimiga joriy etdik. Har bir oliy ta’lim muassasalarining platformalari, modul va hemis tizimlari joriy etildi. Unda fanni o’zlashtirish uchun manbaalar va shu kabi bir qator qulayliklar yaratildi. Bu albatta yaxshi ammo masalaning ikkinchi tomoniga ahamiyat qaratadigan bo’lsak, mohiyatan kredit-modul tizimida talabalarining darsdagi davomati masalasi hech qanday ahamiyat kasb etmaydi. Uning fanlarni qay darajada o’zlashtirganligi imtixonlarda namoyon bo’ladi xolos. Bizda esa auditoriya soatlarining 25-30%ini sababsiz qoldirgan talabalar shu fandan akademik qarzdor deb topiladi. Bundan tashqari har bir talaba o’z akademik traektoriyasini o’zi tanlash imkoniyati to’liq yaratilmagan. Fanlarni tanlash jarayoni har bir o’quvchiga emas balki, butun guruhga taqdim etiladi. Guruhda eng ko’p ovoz olgan fan dars jadvaliga qo’yiladi. Professor-o’qituvchilarni tanlash masalasini gapirma ham bo’ladi. Bunday imkoniyat talabalarga taqdim etilmaydi.

Tadqiqot obyekti va qo’llanilgan metodlar

Tadqiqotning obyekti sifatida oliy ta’lim muassasalari bakalavr bosqichi talabalariga o’tiluvchi “Ma’naviyatshunoslik” darsligiga doir manbalar, asosan, G.Masharipova va T.Xo’janovanning 2022-yil “Fan ziyosi” nashriyoti tomonidan nashr etilgan “Ma’naviyatshunoslik” darsligi olindi. Tadqiqot mavzusini yoritishda tasniflash, tavsiflash, tarixiy-qiyosiy, kontekstual, kompleks va funksional tahlil usullaridan foydalanilgan.

Olingan natijalar va ularning tahlili

Endi esa ma’naviyatning ta’lim tizimida turgan o’rni haqida to’xtalsak. So’ngi yillardagi ta’lim tizimi islohotlari natijasida aniq va tabiiy fanlar bir qancha taraqqiy etdi. Bu sohalarida ilmiy ishlar, olimlar soni sezilarli darajada oshdi. Ammo ijtimoiy-gumanitar sohada turg’unlik kuzatildi. Ma’naviyat masalasi e’tibordan biroz tushdi. Ma’naviyatshunoslik, Etika, Estetika, Axloqshunoslik kabi fanlarga bo’lgan e’tibor susaydi. Ilgari bakalavr va magistr bosqichlarida ta’lim oluvchi talabalarining barchasiga o’tilgan bu fanlar tanlov fanlari darajasiga tushib qoldi. Natijada o’z sohasining mutaxassisi bo’lishiga qaramasdan ma’naviy salohiyati bir muncha past kadrlar shakllandi. Rahbarlar ma’naviyat masalasiga ahamiyat qaratmay qo’ydi. Aynan shu sababdan 2021-yil 26-martda O’zbekiston Respublikasi Prezidentining “Ma’naviyat-ma’rifiy ishlar tizimini tubdan takomillashtirish chora-tadbirlari to’g’risida”gi PQ-5040-sonli qarori qabul qilindi. Mamlakatda ma’naviyat sohasi tubdan takomillashtirish zarururati mazkur qaror bilan tartibga solindi. Jumladan ushbu qarorning 9-bandida quyidagilar ta’kidlanadi: “... 2021/2022 o’quv yilidan boshlab oliy ta’lim tizimining tegishli ta’lim yo’nalishlari o’quv rejalariga bakalavriat bosqichida “Ma’naviyatshunoslik”, magistratura bosqichida “Kasbiy ma’naviyat” fanlari kiritilsin...”[3] Natijada ma’naviyat masalasi qayta uyg’ondi. Uchinchi Renessansga erishish uchun ma’naviyatning ulug’vor ahamiyati anglab yetildi.

Zero, jamiyatning iqtisodiy, ijtimoiy – siyosiy sohalarida mavjud bo‘lgan muammolarni ma’naviyatni rivojlantirish, unga tayanish orqali hal etish mumkin. Ma’naviyat millatni taraqqiyotga yetaklovchi, davlatning qudratini oshiruvchi muhim omil sanaladi. Chunki qayerda, qaysi mamlakatda ma’naviyat yuksak darajada bo‘lsa, o‘sha joyda, o‘sha mamlakatda johillik, beparvolik, xudbinlik, manmanlik, yovuzlik, qo‘paruvchilik, o‘z vatani va xalqiga nisbatan sotqinlik, tuhmat qilish kabi salbiy illatlar kuzatilmaydi. Mamlakatimizda amalga oshirilayotgan keng qamrovli islohotlar va bunyodkorlik ishlari natijasida xalqimizning ong-u tafakkuri, dunyoqarashi o‘zgarimoqda. Yurtimizda huquqiy davlat, fuqarolik jamiyatini barpo etishda “Milliy tiklanishdan – milliy yuksalish sari” degan hayotbaxsh g‘oyaning ahamiyati tobora ortib bormoqda. So‘ngi yillarda erkin fikrlaydigan, o‘z-o‘zini anglaydigan, jamiyat maqsad va manfaatlarini tushunib yetadigan, har tomonlama yetuk kadrlarni, komil insonlarni tarbiyalash vazifasi davlat siyosatining ustivor yo‘nalishi qilib belgilandi. Uni amalga oshirish esa, eng avvalo, talabalarning ichki ruhiy ma’naviyatini boyitish va mustaqil dunyoqarashini shakllantirishni taqozo etadi. “Har qaysi davlat, har qaysi xalq intellektual salohiyati, yuksak ma’naviyati bilan qudratlidir”. [4]

Bu borada olib borilayotgan muhim ishlarga qaramasdan, ijtimoiy, iqtisodiy va siyosiy sohalaridagi yangilanishlar jarayonida ma’naviy-ma’rifiy islohotlarning samaradorligiga to‘siq bo‘layotgan bir qator tizimli muammolar saqlanib qolmoqda. Xususan, ma’naviy-ma’rifiy jarayonlarni tashkil etishda yaxlit tizim mavjud emas, xalqimiz, ayniqsa yoshlarni ma’naviy tahdidlardan himoya qilish borasida yetarli darajada tashkiliy-amaliy va ilmiy-tadqiqot ishlari olib borilmayapti, ushbu yo‘nalishda davlat tashkilotlari, fuqarolik jamiyati institutlari, ommaviy axborot vositalari hamda xususiy sektorning ijtimoiy hamkorligi samarali yo‘lga qo‘yilmagan. Mavjud muammolarni hal etish, ma’naviy-ma’rifiy ishlarning samarasi va ta’sirchanligini oshirish, ko‘lami va miqyosini yanada kengaytirish, mamlakat aholisi, avvalo, yoshlar qalbida amalga oshirilayotgan islohotlarga daxldorlik hissini kuchaytirish, sohadagi ishlarni muvofiqlashtirishning yagona tizimini yaratish maqsadida ma’naviy-ma’rifiy ishlar samaradorligini yanada oshirish bo‘yicha “Yo‘l xaritasi” ishlab chiqilgan bo‘lib, unda bir qator ustivor vazifalar ham belgilandi. Jumladan:

- Qoraqalpog‘iston Respublikasi, viloyatlar va Toshkent shahri hamda barcha vazirlik va idoralar o‘rtasida ma’naviy-ma’rifiy va tarbiyaviy ishlarni namunali yo‘lga qo‘yish bo‘yicha ilg‘or tajribalarni ommalashtirish maqsadida an’anaviy tarzda “Eng namunali tuman”, “Eng namunali vazirlik”, “Eng namunali muassasa” tanlovlarini tashkil etish;

- Oliy ta’lim muassasalari talabalari, doktorant va izlanuvchilarini qo‘llab-quvvatlashga qaratilgan “Uchinchi Renessans — yoshlar nigohida” nomli loyihalar tanlovini an’anaviy tarzda o‘tkazish;

- “Uzluksiz ma’naviy tarbiya konsepsiyasi” asosida ta’lim tizimining barcha bo‘g‘inlarida uzluksiz tarbiyani yo‘lga qo‘yish maqsadida chora-tadbirlar dasturini ishlab chiqish;

- Milliy tarbiya an’analari, vositalari, shakllarini o‘rganish bo‘yicha olib borilgan tajribalar, to‘plangan tarbiyaviy meros asosida ko‘p jildli “Milliy tarbiya ensiklopediyasi”ni yaratish;

- “Ma’naviyat lug‘ati”ning to‘ldirilgan yangi nashrini yaratish kabi islohotlar shular jumlasidandir. Ushbu islohotlar albatta o‘z mevasini bermay qolmaydi. Yoshlarda daxldorlik xissini shakllantirib, el-u yurt koriga yarovchi yangi avlodning shakllanishida beqiyos ahamiyat kasb etadi, albatta.

Yuqorida ma’naviyatning qay darajada dolzabligi xususida so‘z yuritdik. Endi esa “Ma’naviyatshunoslik” fanining xozirgi kundagi metodikasi haqida kichik xulosa va tavsiyalar keltiramiz. Xozirda oliy ta’lim muassasalari bakalavr yo‘nalishlariga o‘tilayotgan ushbu fan, uning metodikasi zamon talablariga javob beradimi yoki yo‘q? Shu masalaga oydinlik kiritishga harakat qilamiz.

Bugungi kunda an’anaviy ma’ruza darslari (teacher center) o‘qituvchi markaz bo‘lib o‘tishi odatiy xolga aylangan. Bunda o‘qituvchi bor bilim markaziga aylanadi. O‘z bilimlarini talabalarga gapirib beradi. Talabalar esa o‘zlariga kerakli joylarini daftarlariga qayd etib oladilar. Zamonaviy ta’limda esa ma’ruza darslari ham (student center) talaba markaz shaklida o‘tishi ko‘proq samara berishi isbotlangan. O‘qituvchi o‘zi ko‘proq gapirmasdan, talabalarni fikrlashga majbur etadigan, ularga qiziq bo‘lgan savollar bilan murojaat etadi. Talabalarni ko‘proq gapirtiradi. Natijada auditoriya mashg‘uloti zerikarli ma’ruza shaklida emas, balki munozara shaklida bo‘lib o‘tadi.

Buning uchun tavsiya etiladigan metodlardan biri “Idrok xaritasi” metodi. Idrok xaritasi talabalarni o‘z tasavvurlaridan foydalanishga va ijodiy bo‘lishga undaydi. Ushbu uslub, ayniqsa, yangi mavzuni o‘tishda foydali bo‘lishi mumkin. Bu har qanday muammoga ko‘plab yechimlarni topishga yordam beradi. (Masalan, talabalar o‘zlariga: "bu vaziyatda nima qilishim kerak?" yoki "bu to‘siqni qanday yengishimiz mumkin?") Ma’naviyatshunoslik fani mavzulari ko‘pincha ochiq mavzular bo‘ladi. Ya’ni mavzu xususida har kimda o‘ziga yarasha fikrlar mavjud. Ochiq mavzular ushbu strategiya bilan eng yaxshi ishlaydi. Masalan, "nima uchun jamiyatga ma’naviyat zarur?" yoki "insonning ma’naviyatini qanday taraqqiy ettirish mumkin?" Savollar ro‘yxati yaratilgandan so‘ng, javoblarni ko‘rib chiqish, qayta tashkil etish, birlashtirish yoki o‘zgartirish orqali muammoni to‘g‘ridan-to‘g‘ri hal qiladigan yechimlarni yaratish mumkin.

Tartibi:

1. Hamma ko‘rishi uchun g‘oyalarni yozib olish va joylashtirish uchun doska, flip-chart yoki qog‘ozdan foydalaniladi.

2. Hal qilinadigan muammo yoki savol aytiladi.

3. Idrok xaritasini tuzish qoidalarini aytiladi. Qoidalar quyidagicha bo‘lishi maqsadga muvofiq:

*** GULISTON DAVLAT UNIVERSITETI AXBOROTNOMASI ***

*** Gumanitar – ijtimoiy fanlar seriyasi, 2024. № 3 ***

- a. ayni paytda biz g'oyalarni baholamayapmiz yoki ularning qanchalik foydali ekanligini baholamayapmiz.
 - b. ijodiy fikrlang. Har bir fikr, qanchalik g'alati bo'lmasin, qabul qilinadi.
 - c. iloji boricha ko'p fikr yarating. Ko'proq fikrlar yaxshi.
 - d. boshqalarning fikrlarini ham e'tiborga oling (birlashtiring, o'zgartiring, va hokazo.).
4. Fikrlar so'raladi va ular tezroq yozib olinishi darkor. Talabalarning aytgan fikrlari yoki qanday aytganlari taxrir qilinmasligi kerak.

5. Xulosa qilib, yaratilgan g'oyalar muhokama etiladi va baholanadi.

Ma'ruza darslarida ushbu metoddan foydalanilsa dars ancha qiziqarli va mazmunli bo'lish bilan birga, talabalar yodida qolish ehtimoli ancha kuchayadi.

Seminar darslari esa, aqliy hujum, notiq kabi eskirgan metodlar bilan o'tishi, "konspekt" tekshirilishi talabalarning fanga bo'lgan qiziqishini sezilarli darajada pasaytirishi tabiiy hol. XXI asr – axborot texnologiyalari asri. Media olami shu darajada taraqqiy etdiki, hozirda turmush tarzini usiz also tasavvur etib bo'lmaydi. Albatta bu imkoniyatlardan dars jarayonlarida ham samarali foydalanish darkor. Xozirda talabalar o'z gadjetlariga qattiq bog'langanligini inobatga olib ulardan foydalanib ham seminar darslarini o'tish mumkin. Bunda bizga turli internet platformalari yordam beradi. Jumladan kahoot.it platformasi.

Ta'lim muassasalarida auditoriyada qo'llaniladigan o'yin orqali o'rganish platformasi bo'lib, sayt o'yinlar katalogini taqdim etadi - "Kahoots" - ularning har biri bir nechta tanlov savollarini o'z ichiga olgan viktorina hisoblanadi. Saytdan veb-brauzerda va 2017-yildan boshlab mobil qurilmalar uchun ilovalarda ham foydalanish mumkin. Undan asosan o'quvchilar bilimni tekshirish uchun yoki darsda tanaffus sifatida foydalanish mumkin. O'yin jarayoni oddiy, barcha o'yinchilar o'z qurilmalarida bir vaqtning o'zida savollarga javob berishadi. Savollar ekranda birma-bir o'quvchilarga ko'rsatiladi. Ishtirokchilar har bir to'g'ri javob uchun ball oladi. Viktorina oxirida ekranda barcha ishtirokchilarning savollariga javob berish paytida to'plagan ballari ko'rsatiladi.

O'yinda ishtirok etish uchun ro'yxatdan o'tish shart emas. Viktorinalar veb-saytdagi katalogdan tanlanishi mumkin. Shuningdek, o'qituvchi yangi viktorinalar yaratishi mumkin. Har bir savol uchun javob vaqti taxminan 20-60 soniya bilan cheklangan. Kahoot! 2012-yilda Norvegiya fan va texnologiya universiteti talabarlari va professor-o'qituvchilari tomonidan hamkorlikda tashkil etilgan. Sayt 2013-yil mart oyida SXSWedu-da shaxsiy beta-versiyada va 2013-yil sentabr oyida ommaviy foydalanish uchun ishga tushirilgan. Kamchiligi, o'zbek tilidagi interfeysi yo'q.

Ma'naviyatshunoslik fanida ushbu platformadan fanning tayanch tushunchalarini, tarixi va rivojlanishini o'rgatish, o'rgangan bilimlarini tekshirish maqsadida foydalanish mumkin. Birinchilikni egallashga bo'lgan intilish talabalarga kuchli adrenalini beradi va fanga bo'lgan qiziqishlarini oshiradi.

Xulosa

Ma'naviyat inson uchun suv va havodek zarur. Ma'naiy yetuk va barkamol insonni tarbiyalash zamonning dolzarb talabidir. Muhtaram Prezidentimiz Shavkat Mirziyoyev ta'biri bilan aytganda "Mamlakatimiz o'z taraqqiyotining yangi, yuksak bosqichiga kirayotgan hozirgi paytda bizga jadid bobolarimiz kabi g'arb ilm-fan yutuqlari bilan birga, milliy qadriyatlar ruhida tarbiya topgan yetuk kadrlar suv bilan havodek zarur"[5]

Ta'lim tizimidagi islohotlar zamirida ma'naviyatga bo'lgan e'tiborning kuchayishi, ma'naviyatshunoslik fanini zamon talablariga moslash, uning metodikasini tubdan takomillashtirish hozirda yuksak ahamiyat kasb etmoqda.

Yuqoridagilarni inobatga olib quyidagi fanni o'qitish bo'yicha quyidagi tavsillarni ilgari suramiz.

Birinchidan, ma'ruza darslarini an'anaviy (teacher center) o'qituvchi markaz shaklida emas, balki (student center) talaba markaz shaklida o'tilishi ko'proq samara berishini inobatga olish va talabalarni aktivligini oshirish.

Ikkinchidan, yuqorida ta'kidlangan "Idrok xaritasi" metodidan foydalangan holda ma'ruzalarni tashkil etish. Sababi bu metod talabalarni o'z tasavvurlaridan foydalanishga va ijodiy bo'lishga undaydi. Ushbu uslub, ayniqsa, yangi mavzuni o'tishda foydali bo'ladi.

Uchinchidan, "Kahoot" platformasidan samarali foydalangan holda seminar darlarini tashkil etish. Bundan tashqari talabalarning mustaqil izlanishlari uchun ham ushbu platformadan foydalanish mumkin, ya'ni mustaqil ish topshiriqlari sifatida ularga platformada shaxsiy akkaunt ochish va test topshiriqlari yaratish vazifalarining yuklanishi maqsadga muvofiq bo'ladi.

Foydalanilgan adabiyotlar:

1. Prezident Shavkat Mirziyoyev raisligida Respublika Ma'naviyat va ma'rifat kengashining kengaytirilgan yig'ilishidagi nutqi. 22.12.2023-yil. 3-b
2. O'zbekiston Respublikasi Konstitutsiyasi. "O'zbekiston" Toshkent. 21-b
3. O'zbekiston Respublikasining Qonuni. "Ta'lim to'g'risida"gi Qonuni. Toshkent sh., O'RQ-637-son, 2020-yil 23-sentabr 4-b
4. O'zbekiston Respublikasi Prezidentining "Ma'naviy-ma'rifiy ishlar tizimini tubdan takomillashtirish chora-tadbirlari to'g'risida"gi PQ-5040-sonli qarori. 26.03.2021-yil 2-b
5. Masharipova G. Xo'janova T. Ma'naviyatshunoslik. Darslik. "Fan ziyosi" nashriyoti. Toshkent. 2022-yil. 3-b

6. Erkayev Abdurahim. Ma'naviyatshunoslik. 1-kitob. Ma'naviyat ontologiyasi va fenomenologiyasi. T.: "Ma'naviyat", 2018. 80-b.

7. Mahmudov Ravshanbek. Kasbiy manaviyat. O'quv qo'llanma. T.: "Metodist nashriyoti", 2023. 121-b

8. Hayitov U. Jamiyat taraqqiyotida ma'naviyatning o'rni. T.: "Ma'naviyat", 2015. 12-b

Muallif:

Yo'ldoshev Sherzod Ravshan o'g'li - Guliston davlat universiteti, "Ijtimoiy fanlar" kafedrasida tayanch doktoranti.

UDK 372.815.99

SOCIAL-PSYCHOLOGICAL FEATURES OF STRESS PREVENTION IN THE PROFESSIONAL ACTIVITY OF A PERSON (ON THE EXAMPLE OF TEACHERS OF HIGHER EDUCATION)

SHAXS KASBIY FAOLIYATIDA STRESSNI OLDINI OLISHNING IJTIMOIIY PSIXOLOGIK XUSUSIYATLARI (OLIIY TA'LIM O'QITUVCHILARI MISOLIDA)

СОЦИАЛЬНО-ПСИХОЛОГИЧЕСКИЕ ОСОБЕННОСТИ ПРОФИЛАКТИКИ СТРЕССА В ПРОФЕССИОНАЛЬНОЙ ДЕЯТЕЛЬНОСТИ ЛИЧНОСТИ (НА ПРИМЕРЕ ПЕДАГОГОВ ВЫСШЕГО ОБРАЗОВАНИЯ)

Jumanova Ug'iloj Sodiqjonovna

Guliston davlat universiteti, 120100. Sirdaryo viloyati, Guliston shahri, 4-mavze.

E-mail: ugiloyjumanova4@gmail.com

Abstract. In educational and scientific research institutions all over the world, scientific research is carried out to clarify stress and the emotional, cognitive factors that cause it, reduce the manifestation of professional deformation observed as a result of negative complications of stress in an individual's professional activity, worsen the social psychological health of employees, decrease in competitiveness qualities, shape the individual's resistance to professional stress. In an analysis of literature on occupational stress, we examined how uncertainty in work activities, conflicts, insufficient control, overload of work, low salary and a number of other similar problems cause psychosomatic disorders and negative behavioral consequences.

Keywords: Stress, depression, aggression, distress, eustress, deformity, emotional, cognitive, depersonalization, psychosomatic, somatopsychic.

Аннотация. Во всем мире в образовательных и научно-исследовательских учреждениях ведутся научные исследования по уточнению стресса и вызывающих его эмоциональных, познавательных факторов, снижению проявлений профессиональной деформации, наблюдаемых в результате негативных осложнений стресса в профессиональной деятельности личности, ухудшению социально-психологического здоровья работников, ослаблению качеств конкурентоспособности, формированию устойчивости личности к профессиональному стрессу. Анализ литературы по профессиональному стрессу показал, что неуверенность в производительности, конфликты, недостаточный контроль, перегрузка работой, низкая заработная плата и ряд других подобных проблем приводят к психосоматическим заболеваниям и негативным поведенческим последствиям

Ключевые слова. Стресс, депрессия, агрессия, дистресс, эустресс, деформация, эмоциональная, когнитивная, деперсонализация, психосоматическая, соматопсихическая.

Kirish. Bugungi kunda shaxs kasbiy faoliyatidagi stress butun jahon bo'yicha nazariy va amaliy jihatdan psixologik muammodir. Jahon miqyosida siyosiy, iqtisodiy, texnik va boshqa sohalarda rivojlanish, o'sish bilan bir qatorda inqirozli holatlar ham mavjud. Bu inqirozlar sababli inson stressli holatlarga tushib qolishi ko'p kuzatilmoqda. Bunga albatta ekologiyaning buzilishi, shahar hayotining qattiq ritmi, tajovuzkor ijtimoiy muhit, siyosiy beqarorlik, moliyaviy inqirozlar va boshqa shu kabi ko'plab omillar sabab bo'lmoqda. Buning natijasida stress inson hayotining doimiy hamrohiga aylanishga ulgurdi.

Olimlarning fikricha, kichik stresslar doimiy va zararsizdir, ammo haddan tashqari ko'p stress inson va guruh uchun katta, dolzarb muammolarni keltirib chiqarishi mumkin. Stress shunday holatki inson ruhiyatida, organizimida betartiblikni keltirib chiqaradi. Noqulay vaziyatlarda, holatlarda, ekstremal vaziyatlarda, tahdid va bosimning ortishi natijasida inson hech narsa qila olmasligi, hech qayerga qochib keta olmasligi, hech narsa deya olmasligi natijasida insonlarda stressli holat yuzaga keladi.

G. Selye 1936 yili Monreldagi "Makgill" universitetida o'zining "umumiy adaptatsiya sindromi" haqida birinchi ilmiy ishini nashir qildi. Shu yili 4-iyulda "Nature" jurnalining "Muharrirga maktublar" bo'limida G.Selyening atigi 74 satrdan iborat "Turli zarar yetqizuvchi moddalardan kelib chiqadigan sindrom" sarlavhasi ostida stress konsepsiyasi shakillanadi. Lekin uzoq vaqtgacha "stress" atamasini qo'llamay, uning o'rniga "nerv psixik zo'riqish" tushunchasidan foydalanadi. 1946-yildan boshlab umumiy adaptatsiyon zo'riqish holati uchun "stress" atamasini qo'llashni boshlaydi.

G.Selye nazariyasida stress fizik, kimyoviy va organik omillarga fiziologik reaksiya nuqtai nazaridan ko‘rib chiqiqan. Nazariyaning asosiy mazmuni to‘rtta pozitsiyada umumlashtirish mumkin.

1. Barcha biologik organizmlar o‘z tizimlarining ichki yoki muvozanat holatini saqlashning tug‘ma mexanizmlariga ega. Ichki muvozanatni saqlash gomeostaz jarayonlari bilan ta‘minlanadi. Gomeostazni saqlash tananing hayotiy vazifasidir.

2. Stress omillari (stressorlar), ya‘ni kuchli tashqi stimullar ichki muvozanatni buzadi. Tana har qanday stress omiliga, yoqimli yoki yoqimsiz, o‘ziga xos bo‘lmagan fiziologik qo‘zg‘alish bilan javob beradi. Ushbu reaksiya himoya-adaptatsiyasidir.

3. Stressni rivojlanishi va unga moslashishiga bir necha bosqichlar to‘g‘ri keladi. Vaqtning oqim va har bir bosqichga o‘tishda tananing qarshilik darajasiga, stress omilining intensivligi va davomiyligiga bog‘liq.

4. Organizmda stressni oldini olish va to‘xtatish uchun moslashuvchan imkoniyatlarning cheklangan zaxiralari mavjud – ularning kamayishi kasallikka va o‘limga olib kelishi mumkin.

Tadqiqot natijalarini umumlashtirish G. Selyaga umumiy moslashish (adaptatsiya) sindromi deb nomlangan jarayonning uch bosqichi mavjudligini aniqlashga imkon berdi, 1-rasmda ko‘rsatilgan.

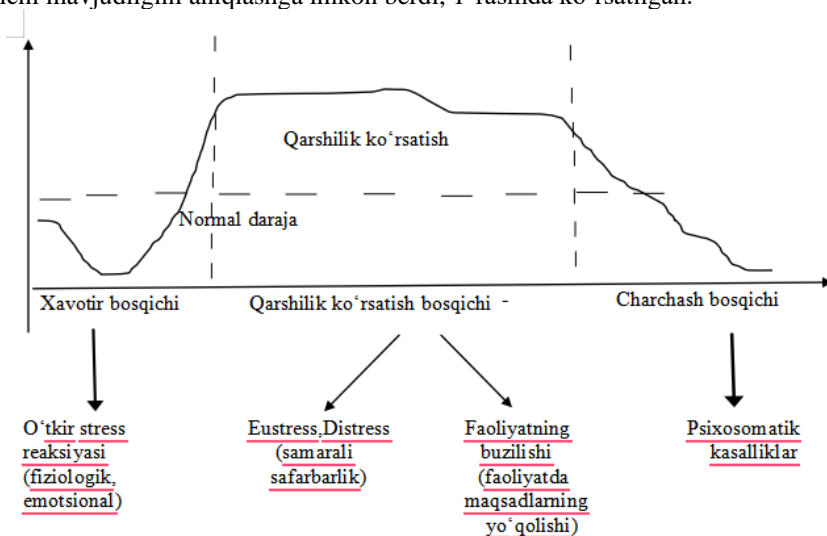

1-rasm. Moslashish sindromi

Xavotir bosqichi – stress omillari birinchi marta kuzatilganda paydo bo‘ladi. Qisqa vaqt ichida tananing qarshilik darajasi pasayadi, ba‘zi somatik va vegetativ funksiyalar buziladi. Keyin tana zaxiralari safarbar qilinadi va o‘z-o‘zini tartibga solish mexanizmlari himoya jarayonlarini o‘z ichiga oladi. Agar himoya reaksiyalari samarali bo‘lsa, xavotir susayadi va tana normal faoliyatga qaytadi. Ko‘plab stress omillari ushbu bosqichda hal qilinadi. Bunday qisqa muddatli stresslarni o‘tkir stress reaksiyalari deb atash mumkin.

Qarshilik(rezistent) ko‘rsatish bosqichi – stress omillarining davomli ta‘sir qilish holatida va organizmning himoya reaksiyalarini saqlash zaruratida paydo bo‘ladi. Funktsional tizimlarning tashqi sharoitlariga mos keladigan kuchlanish fonida adaptiv zaxiralarning muvozanatli sarflanishi sodir bo‘ladi.

Charchash bosqichi – stress omillarining haddan tashqari intensiv va uzoq muddat ta‘siri bilan tana kurashishni tartibga solish mexanizmlarining buzilishini aks ettiradi. Moslashuv zaxiralari sezilarli darajada kamayadi. Tananing qarshiligi pasayadi, buning natijasida nafaqat funktsional buzilishlar, balki tanadagi morfologik o‘zgarishlar ham kuzatilishi mumkin.

Kasbiy stress bu – psixologik stressni tavsiflashda tez – tez uchraydigan atama. Ushbu ikkala tushunchaning asosiy farqi shundaki, kasbiy stress xususiyatlari(sabablari namoyon bo‘lish, oqibatlari) kasbiy faoliyatning har xil turlarining o‘ziga xos xususiyatlariga bog‘liqdir [5]. Ya‘ni kasbiy stressni kelib chiqish sabablari ish faoliyati davomidagi omillarining intensiv ta‘siri shuningdek ishning tashkiliy, ijtimoiy, ekologik va texnologik xususiyatlarini ta‘siri bilan bog‘liqdir [2]. Biroq zamonaviy tadqiqotlar shuni ko‘rsatadiki, stress rivojlanishining sabablarini tushunish uchun nafaqat tashkiliy muhit, faoliyat sharoitlarini va ish yukining intensivligini tahlil qilish muhimdir, balki ma‘lum bir kasbning xususiyatlariga bog‘liq bo‘lgan stress namoyon bo‘lishining o‘ziga xosligini aniqlash ham katta ahamiyatga egadir.[4]

Zamonaviy mehnat psixologiyasida kasbiy stress mehnat sub‘ektining holati deb hisoblanadi. Bu uning resurs qiyinchiliklari, kasbiy faoliyat muammolarini yengish uchun uning asosiy mobilizatsiyasi harakterlanadi. Hozirgi vaqtda kasbiy stressning turlarini ajratish odatiy hol bo‘lmoqda (Bodrov V.A., 2000). Stress holati ish faoliyatini yaxshilashi mumkin (agar bu holat haddan tashqari yuklanmasa va operativ safarbarlik holati bo‘lmasa eustress hosil bo‘ladi). Ammo

ma'lum bir xodim uchun ish yuki haddan tashqari ko'p bo'lsa, stress distressga aylanadi, bu uzoq vaqt ta'sir qilish bilan odatda psixosomatik kasalliklarga olib keladi.

J.Rotter tashqi va ichki lokus kontraktida shaxslar stressni turlicha qabul qilishlarini tadqiqotlarida keltirib o'tgan.

Stressni ijtimoiy jihatdan o'rganish J.Vitkin tadqiqotlari alohida ahamiyatga ega. U "Ayol va stress" nomli asarida olib brogan tadqiqotlari natijalari psixologik zo'riqishlarga, stresslarga, toiqishlarga olib kelishi mumkin bo'lgan sabablarni yoritib berishga harakat qilgan.

J.Sharit va G.Salvendilar kasbiy stressni ko'p o'leovli hodisa sifatida belgilab, murakkab kasbiy faoliyatga fiziologik va psixologik reaksiyalarda ifodalanishini takidlab o'tishgan. Ushbu yondashuv A.N.Zankovskining fikricha, stressni o'rganishning quyidagi yo'nalishlarini aniqlashga imkon beradi [5]

- bu fenomenning qanday parametrlari ko'rib chiqilayotgan kasbiy faoliyat turiga muvofiqligini aniqlash;

- har bir tadqiq etilayotgan o'lchamlarning "istalgan maydonlarini" ishchi xodimning sub'ektiv hamda ob'ektiv reaksiyalari nuqtai nazaridan aniqlash;

- har bir tadqiqotda o'rganilayotgan o'leovlardagi reaksiyalarni o'zaro bog'lash uchun og'ishlarni standartlashtirish;

C.Kasl kasbiy faoliyatdagi stress tushunchasini talqin qilishning ikkita asosiy yo'nalishini belgilaydi va bularga;

A. Tor ma'nodagi stress – bu shaxs imkoniyatiga nisbatan kasbiy faoliyat – muhitning ortiqcha talablari, ya'ni shaxs bajara olmaydigan darajada haddan tashqari ish vazifasining ko'pligi, ishchi xodimni ortiqcha undash;

B. Kengroq ma'noda stress – bu "inson – muhit" yaxlit tizimida o'zaro munosabatlarning nomuvofiqligidan hosil bo'lishi.

Ushbu tizim nafaqat inson ehtiyojlarini qondirish imkoniyatlari balkim kasbiy faoliyati o'rtasidagi munosabatlaridagi kamchiliklarni oldini olishni o'z ichiga qamrab oladi.

V.L.Marushuk va V.I.Yevdakimovlar qisqa muddatli va uzoq muddatli stressni tasvirlab, puls va nafas olish keskin tezlashishi, ritm buzilishi, sovuq terning bosishi, ko'z qorachig'i diametri kengayishi, yuzdagi mimikalarning keskin o'zgarishi, hissiyotlarni kuchli kechishi va shu kabi holatlar haqida aytib o'tishgan[86,b125-127].

Kasbiy faoliyatdagi uzoq muddatli stress "tashqi" va "chuqur" adaptatsiya imkoniyatlarini bosqichma – bosqich mobilizatsiyasi va sarflanishi bilan tavsiflanadi[29b, 11-13]

Aytish mumkinki, kasbiy faoliyatda yuzaga keldigan stresslarning davomiyligiga qarab, shaxs ichki psixik imkoniyatlarini ishga solidi va shu tariqa moslashish (adaptatsiya) sindromida koping xulqni namoyon qilinishi kuzatiladi. Psixologiyada kasbiy stress va uning mohiyatini ochib berish uchun nafaqat stress omillarining o'rniga, balki kasbiy stress turlariga ham e'tibor qaratish lozim.

Shaxs kasbiy faoliyatidagi stressni oldini olishning ijtimoiy-psixologik xususiyatlarini, kasbiy stressning vujudga kelishiga ta'sir etuvchi omillarning psixologik imkoniyatlarni taxlil etish, kasbiy stressni vujudga keltiruvchi omillarni bartaraf etish, kasbiy stressning psixik va emotsional toliqish darajasi bilan aloqadorligini aniqlashdan iborat.

Tadqiqotning ob'ekti va foydalanilgan metodlar

Tadqiqotning ob'ekti oliy ta'lim pedagoglari bo'lib birinchi navbatda, oliy o'quv yurti o'qituvchilari orasida tashkiliy stressga moyillikni aniqlashga qaratilgan metodikalar, "hissiy charchoq" mavjudligi va darajasini o'rganishga qaratilgan metodikalar, ikkinchi navbatda esa vaziyat va shaxsiy xavotirlarni aniqlashga qaratilgan metodikalarni tanladik.

Tadqiqotdan olingan natijalar

Ma'lumotlarni tahlil qilish jarayonida olingan natijalarga ko'ra, natijalar jadvallari tuzildi va ular yakuniy natijada olingan ma'lumotlarning statistik ishonchliligini aniqlash va gipotezalarni tekshirish uchun matematik tahlildan o'tkazildi. Meotdikalar bo'yicha olingan natijalar va o'rtacha qiymatlar quyidagi jadvalda keltirilgan.

Biz oldimizga belgilangan vazifalardan biri, oliy o'quv yurti pedagoglarida kasbiy stressni diagnostika qilish, kasbiy faoliyatidagi "Kasbiy toliqish" darajasini aniqlash, Kasbiy faoliyatda "shaxsiy va vaziyat (situatsion)" xavotir darajasini aniqlashdan iborat edi. Buning uchun respondentlarimizdan dastlab N.E.Maklin, Vodopyanova tomonidan moslashtirilgan "Tashkiliy stress shkalasi" metodikadan foydalandik. N.E.Maklin tashkiliy stress shkalasi yordamida olingan natijalar 1-jadvalda keltirilgan bo'lib, unda tashkiliy stressning natijalari ko'rsatilgan.

1-jadval

"Tashkiliy stress shkalasi" metodika natijasi (Maklin N. E. Vodopyanova tomonidan moslashtirilgan).

Shkala nomi	O'rtacha natija	Daraja
Tashkiliy stress	50,2	Yuqori daraja

Umuman olganda, guruhda tashkiliy stressga yuqori sezuvchanlik darajasi aniqlandi, stressga chidamliligi, tarangligi past ko'rsatkich, yangi tizimlar va sharoitlarga o'tish qiyinligi, ular boshqalarning qadriyatlarini idrok etish qiyinligini aniqladik. Yuqori ko'rsatkich shaxsning ish stressiga nisbatan zaifligini ko'rsatadi, bunday shaxslar ko'pincha depressiyani boshdan kechirishadi, agressivlik, sabrsizlik, ish jarayonida haddan tashqari o'zgalarning aralashuvi bo'lishi, bu esa ko'p hollarda salbiy ta'sir qiladi va toliqishga olib keladi.

*** GULISTON DAVLAT UNIVERSITETI AXBOROTNOMASI ***

*** Gumanitar – ijtimoiy fanlar seriyasi, 2024. № 3 ***

80 respondentdan 41 nafari tashkiliy stressga yuqori sezuvchanlik darajasiga ega (A turi), shuningdek depressiya paydo bo‘lishiga, kasbiy toliqishga moyilligi aniqladik. Tashkiliy stress darajasi yuqori bo‘lgan guruhda simptomning o‘rtacha natija 57,4 ni tashkil qiladi. 29 kishi AB xulq-atvori turiga kiruvchilar deb topildi, stressga o‘rtacha bardoshlik darajasiga ega, guruhdagi o‘rtacha ko‘rsatkich 45,3 ni tashkil qiladi. Tashkiliy stressga nisbatan yuqori tolerantlik darajasi 80 kishidan 10 nafarida aniqladik va o‘rtacha natija 40,1 ni tashkil qildi (xulq-atvor turi B) (5-rasm).

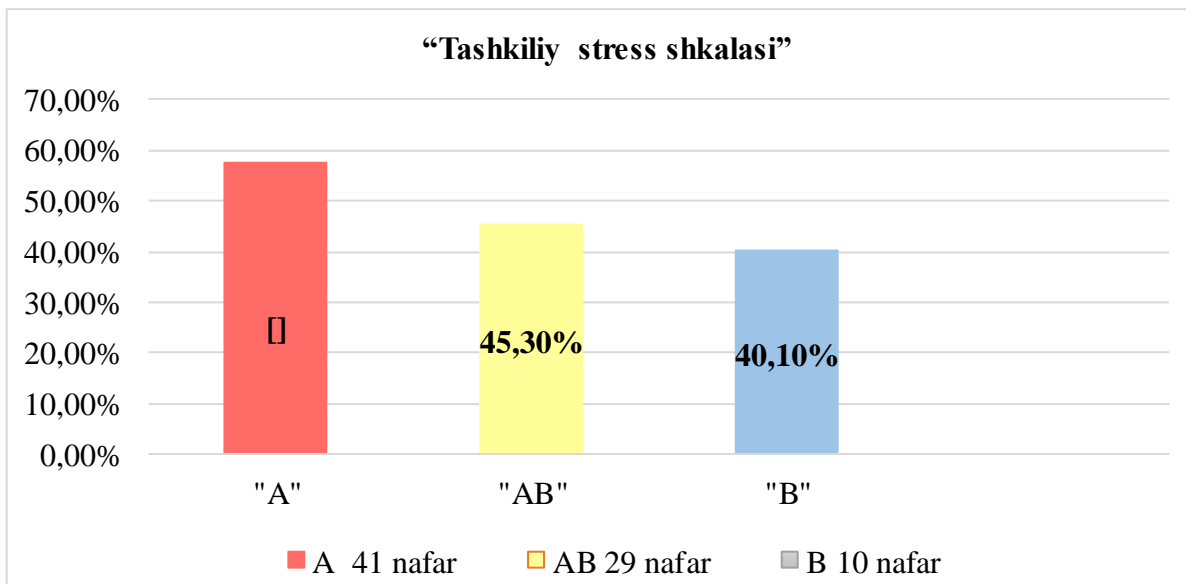

2-rasm. “Tashkiliy stress shkalasi” metodika natijasi (Maklin N. E. Vodopyanova tomonidan moslashtirilgan).

V. V. Boykoning “Shaxsning hissiy toliqish diagnostikasi” usuli bo‘yicha olingan natijalar 3-jadvalda keltirilgan. V.V.Boyko metodikasini hisoblash natijalariga ko‘ra, respondentlar bitta fazani shakllanish jarayonida, ikkichi fazani shakllanmaganini aniqladik. 80 kishidan 13 kishida hissiy taranglik bosqichi fazada hissiy charchash aniqlandi, yuqori toliqish guruhidagi o‘rtacha ko‘rsatkich 77,9 ni tashkil etdi. Qarshilik faza 80 kishidan 28 tasida shakllangan, guruhdagi o‘rtacha ko‘rsatkich 77,2 tashkil etdi. Charchash faza 14 kishida aniqlandi, guruhdagi fazaning o‘rtacha og‘irligi 75,0ni tashkil qildi.

80 kishidan 16 tasida kuchlanish(hissiy taranglik bosqichi) faza shakllanish jarayonida, guruhning o‘rtacha qiymati 47,0ni, rezistentlik(qarshilik) faza 31ta kishida hosil bo‘ladi, o‘rtacha ko‘rsatkich 46,2ni tashkil qildi. O‘rta diapazondagi charchash fazasi 17 ta kishida aniqlandi, guruhdagi o‘rtacha ko‘rsatkich esa 55,8ni tashkil qildi.

50 kishida hissiy taranglik fazasi, 21 kishida rezistentlik fazasi, 49 kishida esa charchoq fazasi shakllanmagan.

2-jadval

V. V. Boykoning “Shaxsning hissiy toliqish diagnostikasi” usuli bo‘yicha olingan natijalar

Shkalalar nomi	O‘rtacha natija	Daraja
Travmatik vaziyatlarni boshdan kechirish	10,0	rivojlanayotgan simptom
O‘zidan norozilik	7,7	mavjud bo‘lmagan simptom
Qafasga qamalganlik	4,4	mavjud bo‘lmagan simptom
Xavotir va depressiya	8,9	mavjud bo‘lmagan simptom
Hissiy taranglik	30,8	faza shakllanmagan
Noto‘g‘ri tanlangan hissiy javob	16,0	mavjud simptom
Hissiy va axloqiy disorientatsiya	11,3	rivojlanayotgan simptom
Emotsiyalarni tejash sohasini kengaytirish	10,5	rivojlanayotgan simptom
Kasbiy mas‘uliyatning kamayishi	13,8	rivojlanayotgan simptom

Rezistentsiya (Qarshilik)	51,5	shakllanish bosqichidagi faza
Emotsional tanqislik	9,3	rivojlanayotgan simptom
Hissiy ajralish	9,9	rivojlanayotgan simptom
Shaxsiy ajralish	7,0	mavjud bo‘lmagan simptom
Psixosomatik va Psixovegetativ kasalliklar	9,2	rivojlanayotgan simptom
Charchash	35,5	faza shakllanmagan

Respondentlarda psixotravmatik simptomlarning rivojlanayotgan vaziyatlarni boshdan kechirish bilan bog‘liq bo‘lgan alomatni aniqladik. Ish sharoitlari va kasbiy shaxslararo munosabatlar ko‘proq psixotravmatik deb topildi. Shu bilan birga: o‘zidan va o‘z kasbiy faoliyatidan norozilik, “qafasga qamalganlik” hissi, vaziyatdan umidsizligi, ishni o‘zgartirish istagi, depressiv kayfiyatning yo‘qligi kabi boshqa alomatlar paydo bo‘lmadi. Umuman olganda, respondentlar uchun “hissiy taranglik” bosqichi shakllanmagan.

Quyidagi shakllangan alomat - noadekvat, selektiv hissiy javob, umuman olganda boshqa alomatlar butun “Qarshilik” bosqichi shakllanish bosqichidaligi aniqlandi. Bunday vholat hissiy va axloqiy disorientatsiya, befarqlik, hissiy izolyatsiya, begonalashish, kasbiy mas’uliyatni kamayishi va kasbiy majburiyatlarni bajarishni istamaslik namoyon bo‘lishi mumkin.

“Charchash” faza guruhda hissiy ajralishning rivojlanoyotgan alomati aniqlandi, bu esa kasbiy munosabatda himoya to‘sig‘ining bosqichma-bosqich shakllanishini ko‘rsatishi mumkin.

Qolgan rivojlanmagan alomatlar - shaxsiy begonalashish, hamkasblar va talabalarga nisbatan bema’ni munosabat, psixosomatik va psixovegetativ kasalliklar, jismoniy farovonlikning yomonlashuvi, uyqu buzilishi holatlari kuzatilmadi. Umuman olganda, “Charchash” fazasi shakllanmagan. 3-rasmda hissiy toliqishning alomatleri va fazalarining grafigi keltirilgan.

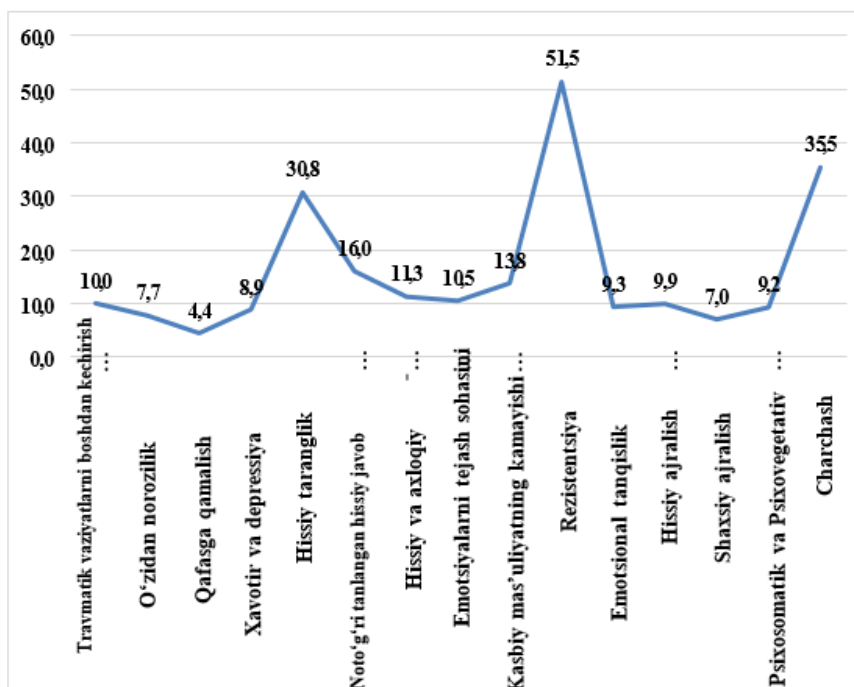

3-rasm. “Shaxsning hissiy toliqish diagnostikasi” metodikasiga muvofiq hissiy toliqish fazalarini shakllantirish (V. Boyko)

Kasbiy toliqish diagnostika (K. Maslach, S. Jekson, N. E. Vodopyanova tomonidan moslashtirilgan) metodika natijasi 3-jadvalda keltirilgan.

Kasbiy toliqish diagnostikasi (K. Maslach, S. Jekson, N. E. Vodopyanova tomonidan moslashtirilgan) metodika natijasi

Shkala nomi	O'rtacha natija	Daraja
Hissiy charchash	20,7	Yuqori daraja
Depersonalizatsiya	11,4	Yuqori daraja
Shaxsiy yutuqlarning kamayishi	34,0	Yuqori daraja
Tizimning toliqish indeksi	0,4	Yuqori daraja

Respondentlarda yuqori darajadagi hissiy charchoq, depersonalizatsiya, shaxsiy yutuqlarning pasayishi, boshqa odamlar bilan munosabatlardagi deformatsiyalarning yuqori darajasi, boshqalarga kuchli bog'liqlik darajasi, tashqi baholarning ahamiyati oshishi, kuchaygan negativizmni aniqlandi. Shuningdek o'z-o'ziga bo'lgan bahoning pasayishi, o'zlarning kasbiy yutuqlarini past baholash, kasbiy imkoniyatlarga nisbatan salbiy ustanovkalar mavjud (4 -rasm).

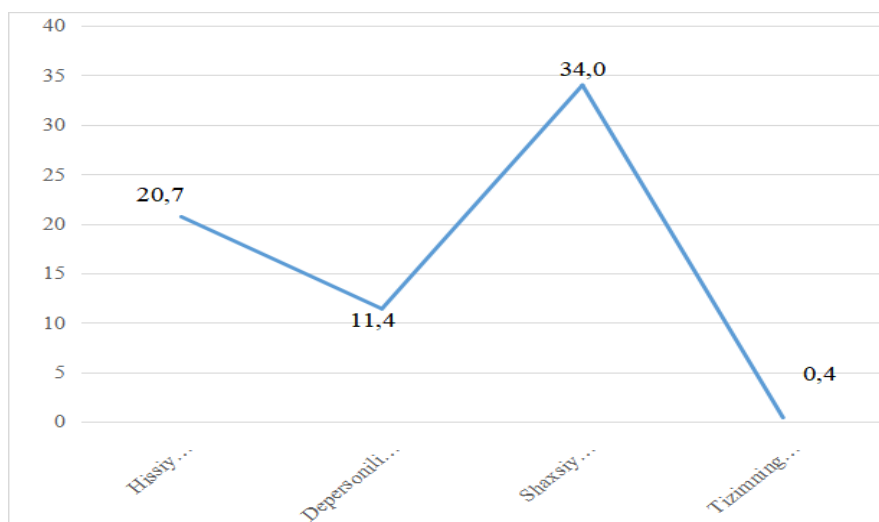

4-rasm. Kasbiy toliqish diagnostikasi (K. Maslach, S. Jekson, N. E. Vodopyanova tomonidan moslashtirilgan)

Natija kasbiy samaradorlikni yo'qotish jarayoni sezilarli darajada namoyon bo'ldi, muloqot ko'nikmalari pasayadi va neyropsixik disadaptatsiya darajasi oshadi (4-rasm).

Xulosa.Ma'lumotlarni tahlil qilish natijasida "Qarshilik" fazasi shakllanish bosqichida ekanligi va ushbu bosqich bilan bog'liq barcha alomatlar ham shakllanish bosqichida ekanligini aniqladik.

"Kuchlanish" va "charchash" fazalar shakllanmagan, ammo ularda "Psixotraumatik holatlarni boshdan kechirish", "Hissiy tanqislik" va "Hissiy ajralish" simptomlari shakllanish jarayonlari boshlangan. Umuman olganda, namunada kasbiy toliqishni tashxislash metodikasining barcha ko'rsatkichlari bo'yicha yuqori darajadagi kasbiy toliqish aniqladik. Shuningdek, vaziyat va shaxsiy xavotirning o'rtacha darajada ekanligini va tashkiliy stressning yuqori darajasi "a" tipidagi xatti-harakatlarga moyillik mavjudligini aniqladik.

Taqdim etilgan ma'lumotlarni tahlil qilish natijasida oliy maktab o'qituvchilari quyidagi parametrlarni aniqladilar: "qarshilik" fazasi shakllanish bosqichida, "hissiy taranglik" va "charchoq" fazalari shakllanmagan. Umuman olganda, namunada kasbiy charchash diagnostikasi metodologiyasining barcha ko'rsatkichlari bo'yicha yuqori darajadagi kasbiy charchash aniqlandi (Maslach K). Shuningdek, vaziyat va shaxsiy xavotirning o'rtacha darajasi va tashkiliy stressning yuqori darajasi aniqlandi, bu o'qituvchilarning "A" tipidagi xatti-harakatlarga moyilligini ko'rsatadi. O'qituvchilarning kasbiy charchashi pedagogik faoliyat tajribasi bilan bog'liq degan gipoteza tasdiqlanmadi, bu 45,3 yillik namunaning o'rtacha yoshi bilan izohlanishi mumkin. Oliy maktab o'qituvchilarining kasbiy charchashining tashvish va tashkiliy stressga moyillik ko'rsatkichlari bilan bog'liqligi haqidagi gipotezani tahlil qilish uchun korrelyatsion tahlil ishlatilgan. Kasbiy charchash va tashvish va tashkiliy stressni o'rganadigan deyarli barcha tarozilar bo'yicha ijobiy korrelyatsiya aloqalari aniqlandi, bu gipotezani tasdiqlashdan dalolat beradi. Ishni bajarish natijasida oliy maktab

o'qituvchilarining kasbiy charchash omillarini ajratib ko'rsatish mumkin bo'ldi, ular shaxsiy va vaziyatli tashvish, shuningdek tashkiliy stressga moyillik edi.

Adabiyotlar ro'yxati:

1. Бодров, В.А. Психологический стресс: развитие и преодоление / В. А. Бодров. – М.: ПЕРСЭ, 2006. – 350 с.
2. Бойко, В.В. Синдром «эмоционального выгорания» в профессиональном общении / В.В. Бойко. – СПб.: Питер, 1999. – 105 с.
3. Дьяченко, М.И. Психология высшей школы / М.И. Дьяченко, Л. А. Кандыбович. – Минск: Изд-во БГУ, 1978. – 145 с.
4. Емельяненко, А.В. Особенности синдрома «эмоционального выгорания» личности специалистов различных профессий системы «человекчеловек» / А.В. Емельяненко, Н.Н. Сафукова // – М., 2014. – С. 106–110.
5. Ермакова, Е.В. Изучение синдрома эмоционального выгорания как нарушения ценностно-смысловой сферы личности (теоретический аспект) // Культурно-историческая психология / Е.В. Ермакова. - 2010. - Т 6. - № 1. - С. 27–39.
6. Есарева, З.Ф. Особенности деятельности преподавателя высшей школы. / З.Ф. Есарева. – Л.: Изд-во Ленинградский университет, 1993. С 152.

Muallif:

Jumanova Ug'iloj Sodiqjonovna - GulDU stajor tadqiqodchisi.

УДК: 301.085.15.

SOCIO-PSYCHOLOGICAL CHARACTERISTICS OF SCHOOLCHILDREN'S MOTIVES FOR CHOOSING A PROFESSION

MAKTAB O'QUVCHILARINING KASB TANLASHGA BO'LGAN MOTIVLARINI IJTIMOY-PSIXOLOGIK XUSUSIYATLARI

СОЦИАЛЬНО-ПСИХОЛОГИЧЕСКАЯ ХАРАКТЕРИСТИКА МОТИВОВ ВЫБОРА ПРОФЕССИИ ШКОЛЬНИКАМИ

G'aniyeva Xalimaxon Axmatxonovna

Farg'ona davlat universiteti, 150100. Farg'ona viloyati, Farg'ona shahar, Murabbiylar, 19.

E-mail: abdumuminovbobur10@gmail.com

Abstract. The problem of professional self-determination of young people in life is one of the most important problems in terms of the formation of a person as a full member of modern society. Young people must choose a profession, an appropriate educational institution, and also be prepared for possible changes in the path of professional development in connection with the general socio-economic changes in the country. Choosing a profession is one of the most important steps in a person's life. With the right choice, the individual characteristics of a teenager correspond to the requirements of the profession. Career guidance at school is designed to help the student correctly solve the problem of choosing a profession. This article discusses the need to prepare secondary school students to choose a profession, the role of motivational factors in choosing a profession and methods of forming internal motivational factors, as well as theoretical and practical aspects of the socio-psychological characteristics of schoolchildren.

The motives for choosing a profession are analyzed through research. There are special methods in psychology that can provide accurate information about the level of a person's abilities in specific areas. The "Method of determining technical ability" used in our research is included among such methods.

Key words and phrases: student, school, profession, motive, motivational education, choice of profession, technical ability, "Technical Ability Test" (TAT), "Short Selection Test" (SHST), mental ability, diagnostic stage, individual activity, individual style of activity (ISA), qualification, individual characteristics, positive ability, "ideal copy", intellectual property.

Аннотация. Проблема профессионального самоопределения молодежи в жизни является одной из важнейших проблем в плане формирования человека как полноценного члена современного общества. Молодые люди должны выбрать профессию, соответствующее учебное заведение, а также быть готовыми к возможным изменениям на пути профессионального развития в связи с общими социально-экономическими изменениями страны. Выбор профессии – один из важнейших шагов в жизни человека. При правильном выборе индивидуальные особенности подростка соответствуют требованиям профессии. Профорientационная ориентация в школе призвана помочь ученику правильно решить проблему выбора профессии. В данной статье

рассматриваются необходимость подготовки учащихся средних школ к выбору профессии, роль мотивационных факторов выбора профессии и методы формирования внутренних мотивационных факторов, а также теоретические и практические аспекты социально-психологических особенностей школьников мотивы выбора профессии проанализированы с помощью исследований.

В психологии существуют специальные методы, способные дать точную информацию об уровне способностей человека в конкретных областях. К таким методам относится использованный в нашем исследовании «Метод определения технических возможностей».

Ключевые слова и фразы: ученик, школа, профессия, мотив, мотивационная образование, выбор профессии, техническая особенности, «Тест технических способностей» (ТТС), «Краткий отборочный тест» (КОТ), умственные способности, диагностический этап, индивидуальная деятельность, индивидуальный стиль деятельности (ИСД), квалификация, индивидуальные особенности, положительная способность, «идеальная копия», интеллектуальная собственность.

Kirish. Uzluksiz ta'limda ta'lim oluvchilarning umumiy va maxsus qobiliyatlarini yuzaga chiqarish kelgusida yoshlarning kasbga yo'naltirish, to'g'ri kasb tanlashi va tanlagan kasbida yuksak muvaffaqiyatlarga erishishining garovi hisoblanib, yoshlarning mustaqil ta'lim olishi va o'z ustida ishlashlari uchun imkon yaratadi. Bu esa umumiy va maxsus qobiliyatlarni aniqlash va rivojlantirishning maxsus diagnostik vositalari va yangi pedagogik texnologiyalardan unumli foydalanishni talab etadi. Ta'lim jarayonida umumiy va maxsus qobiliyatlarini rivojlantirish uchun o'ziga xos ta'lim metodlarini joriy etish, oqilona yo'llar orqali muammolarni yechishga o'rgatish, mustaqil fikrlashga va ijodiy izlanishlar olib borishga tayyorlash lozim.

Hozirgi vaqtda yoshlarning kasbiy o'zini o'zi belgilash muammosi shaxsni zamonaviy jamiyatning to'laqonli a'zosi sifatida shakllantirish nuqtai nazaridan eng muhim muammolardan biri hisoblanadi. Yosh kishi kasbni, tegishli ta'lim muassasasini tanlashi, shuningdek, mamlakatning umumiy ijtimoiy-iqtisodiy o'zgarishlari munosabati bilan uning kasbiy rivojlanish yo'lidagi mumkin bo'lgan o'zgarishlarga tayyor bo'lishi kerak. Kasb tanlash inson hayotidagi eng muhim qadamlardan biridir. To'g'ri tanlov bilan o'smirning individual xususiyatlari kasb talablariga mos keladi. Maktabda kasbga yo'naltirish ishlari o'quvchiga kasb tanlash muammosini to'g'ri xal qilishga yordam berishi uchun mo'ljallangan. Bu maktab o'quvchilarini kasbiy tayyorgarlikning asosiy vazifasidir. O'rta maktab bitiruvchisi dastlabki kasbiy o'zini o'zi belgilash masalasiga duch keladi. 9-sinfda allaqachon o'quvchilar o'qishni davom yettirishning mumkin bo'lgan usullari haqida aniq ma'lumot olishlari, kuchlarini baholashlari va o'quv rofilini tanlash to'g'risida qaror qabul qilishlari kerak.

Motivatsiya mahalliy va xorijiy psixologiyaning asosiy muammolaridan biridir. Xuddi shu paytni o'zida, X.Xekxaufen yozgan edi: "Motivatsiya psixologiyasi kabi turli tomonlardan yondashish mumkin bo'lgan boshqa keng psixologik tadqiqot sohasi deyarli yo'q. Motivatsiya muammosining rivojlanishi, birinchi navbatda, insonni faollashtirish manbalarini, uning faoliyati, xulq-atvorining rag'batlantiruvchi kuchlarini tahlil qilish, odamni faoliyatga nima undaydi, motiv nima, "nima uchun" degan savolga javob izlash bilan bog'liq va buni amalga oshiradi." Bularning barchasi tadqiqot mavzusining dolzarbligini belgilaydi.

Psixologiyada shunday maxsus metodikalar mavjudki, ulardan shaxsning aniq sohalarga nisbatan qobiliyatlarining darajasi to'g'risida aniq ma'lumot olish mumkin. Bizning tadqiqotimizda qo'llanilgan "Texnik qobiliyatni aniqlash usuli" metodikasi aynan ana shunday metodikalar sirasiga kiritiladi.

Tadqiqot ob'yekti va qo'llanilgan metodlar

Tadqiqot ob'yekti Farg'ona shahar 3-umumiy o'rta ta'lim maktabi 9-sinfning 100 nafar o'quvchilari. Tadqiqot mavzusini yoritishda rus psixologlari tomonidan ishlab chiqilgan hamda O'zbekiston psixologlari X.Sharafutdinova va uning shogirdi U.Shomurotovlar tomonidan modifikatsiya qilingan "Texnik qobiliyatni aniqlash testi" (TQT) metodikasi, "Qisqa tanlov testi" (QTT) dan foydalanildi.

Olingan natijalar va unilarning tahlili

"Texnik qobiliyat testi" (TQT) 60 ta topshiriqdan iborat bo'lib 13 yoshdan yuqori bo'lgan o'quvchilarda kasbga yo'naltirish maqsadida qo'llaniladi. Tadqiqot ishtirokchilariga 60 ta surat, ya'ni texnik topshiriqlar keltirilgan suratlar havola etildi. Masalan 1-misol: ikki variantda, ya'ni A va B variantda xona tasvirlangan. Birinchi xona kamroq jixozlangan, ikkinchi xona ko'proq jixozlangan. Shu yerning o'zida ishtirokchiga quyidagicha savol beriladi: "Qaysi xonada aks-sado yaxshiroq tarqalishi uchun qulayroq qilib moslashtirilgan?"

Bu yerda to'g'ri javob kamroq jixozlangan xona bo'ladi, sababi parda va boshqa jixozlarning kamligi aks-sadoni yaxshiroq tarqalishi uchun qulay hisoblanadi. Endi ma'lumotlarni gistogramma shaklida ko'rgazmali holda ifodalaymiz.

"Texnik qobiliyat testi" bo'yicha ishtirokchilar natijalarining gistogrammadagi ko'rsatkichlari. (1-gistogramma)

Tadqiqotimizda qo'llanilgan navbatdagi metodika QTT (Qisqa tanlov testi) bo'ldi.

Qisqa tanlov testi umumiy aqliy qobiliyat testlari qatoriga kiritilgan bo'lib, umumiy qobiliyatlarining quyidagi integral ko'rsatkichlarini aniqlashga mo'ljallangan.

- Materialni umumlashtirish va tahlil qilish;
- Tafakkurning egiluchanligi;

- Tafakkurning ko‘chuvchanligi;
- Tafakkurning emotsional jihatlar: fikrning chalg‘ishi;
- Idrokning tezligi va aniqligi;
- Tildan foydalanish (savodxonlik);
- Mo‘ljal olish yoki qulay usulni tanlash;
- Fazoviy xayol.

Yag‘ni “Qisqa tanlov testi” ning tarkibida 8 ta shkala bo‘lib,ularning har biri intellektning aloxida shkalalar xarakteristikasi, shkalalarga taalluqli savollar va ularning yechimlari haqida to‘xtalib o‘tamiz:

Ushbu kategoriyaga taalluqli barcha to‘shiriqlar ishtirokchilardan bir faoliyatdan ikkinchi faoliyatga tezkor ko‘chishni, ya‘ni tafakkur ko‘chuvchanligini talab qiladi.

Ushbu metodika bo‘yicha tajribalarda ham “texnik qobiliyat” testida ishtirok etgan barcha ishtirokchilar qatnashdilar va quyidagi ko‘rsatkichlarga erishdilar.

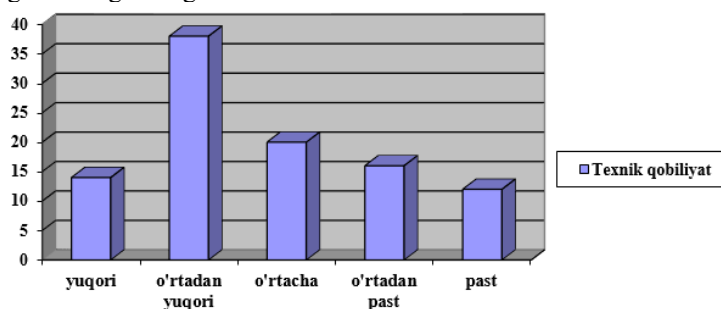

1-gistogramma.

Natijalarni quyidagicha gistogrammada ko‘rgazmali holda ifodalaymiz.

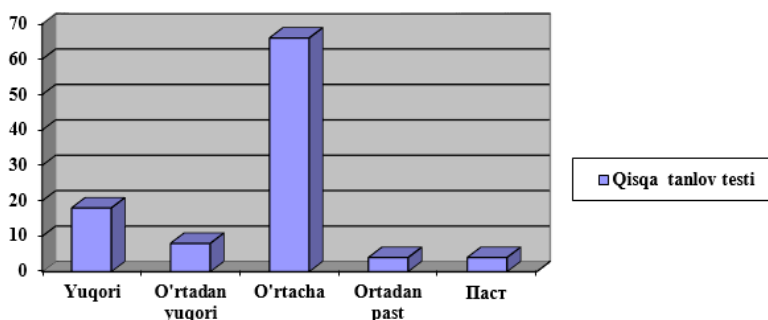

2-gistogramma.

“Qisqa tanlov testi” va “Texnik qobiliyat testi” natijalarining tahlili.

Tadqiqotimizning diagnostik bosqichida ishtirok etgan o‘quvchilar ularda qo‘llanilgan ikkala metodika bo‘yicha tadqiqotlarda ishtirok etdilar. Ya‘ni ishtirok chilarning 2 ta qobiliyat testi bo‘yicha natijalarini qo‘lga kiritdik. “Qisqa tanlov testi” ko‘rsatkichlari bilan “Texnik qobiliyat testi” ko‘rsatkichlarini qiyosiy tahlil qildik.

O‘quvchilarning individual faoliyat uslubi ularning umumiy va maxsus qobiliyatlari va qiziqishlari bilan bog‘liq holda shakllanadi. Shaxs faoliyatining individual uslubi (FIU) – mehnatda, o‘qishda va boshqalarda shaxsga xos malakalar, faoliyatni bajarish metodlari, uslublari bo‘lib, u kishining boshlagan faoliyatini muvaffaqiyatli amalga oshirish borasida qo‘yilgan masalalarni xal qilish uslublaridan iborat. Har bir kishining shaxsiy individual xususiyatlari kompleksi biror faoliyat turi talablarini faqat qisman qoniqtirishi mumkin. Shuning uchun kishi ongli yoki ongsiz ravishda o‘zining barcha ijobiy qobiliyati va kuch-quvvatini maqsad qilingan ishni bajarish uchun safarbar qiladi. Natijada shaxsda o‘ziga xos faoliyat individual uslubi (FIU) shakllanadi.

Bu uslub muayyan shaxsga xos tipik ish uslubi va metodlaridan iborat. Masalan, o‘z faoliyatining ish sur‘ati va ritmini tezlashtirish ehtiyoji tug‘ilganda dinamik tipdagi odam qo‘yilgan vazifalarni muvaffaqiyatli hal qiladi. Buning sabablari ishchanlik, harakatini osongina tezlashtirish qobiliyatiga ega ekanligi va bir holatdan ikkinchi holatga o‘tish xususiyatlaridan iborat.

Yuqoridagiday vaziyatda inert odam (lanj holatda) butunlay boshqa vositalardan foydalanadi. U bu vaziyatdan qutilish choralarini qidiradi, ya‘ni u oldindan xabar topib signallardan tezroq qutilishni o‘ylaydi, oldini olish chora-tadbirlarini topishga ko‘proq e‘tibor beradi. Ish faoliyati jarayonida bunday insonning o‘ziga xos uslub va metodlari shakllanadi.

Biror shaxsga xos FIU universal, “ideal nusxa” sifatida qabul qilinishi mumkin emas. Tajriba almashuv tariqasida bir insonning individual ish faoliyatiga yetishishni boshqa insonlarga tavsiya qilish yoki majburan qabul qildirish shunday holatga olib keladiki, bunday odamlar o‘z faoliyati qo‘ygan vazifalarni bajarishi mumkin bo‘lmay qoladi.

Xulosa

Yuqorida taqdim qilingan amaliy tahlilimizda ta‘lim-tarbiyaning eng muhim vazifalaridan biri har bir shaxsda o‘z individual faoliyat uslubini qaror toptirishga yordam berishdan iboratligi isbotlangan.

Kasb tanlash yoshlarni turli kasblar bilan tanishtirish uchun kerakli tadbirlar tizimidir. Proforientatsiya har bir odamning individual xususiyatlari va jamiyatning ehtiyojlariga muvofiq ravishda amalga oshirish uchun quyidagi ma‘lumotlarga ega bo‘lishi kerak:

A) kasblarga xos sotsial-iqtisodiy xarakteristikalar bo‘lib, ularda har bir kasbga xos ma‘lumotlar (ularning jamiyatdagi o‘rni, istiqboli, siyosiy, iqtisodiy va ijtimoiy ahamiyati) batafsil ifodalangan bo‘lishi kerak;

B) texnologik xarakteristikalar bo‘lib, ularda kasbga xos ish faoliyatining ta‘rifi ifodalangan bo‘lishi kerak (ish qanday, qiziqarli, ishlab chiqarishda o‘rni qanday va xokazo);

C) tibbiy fiziologik va sanitar-gigiyenik xarakteristikalar bo‘lib, ish sharoiti (zararli yoki zararsiz ekanligi), jamoaviy muhit, psixologik vaziyat va boshqalar.

Kasbiy yo‘nalishni belgilash juda katta iqtisodiy ahamiyatga ega. Har qanday kasbning shaxs intilishlari va xususiyatlariga mos kelishi mehnat samaradorligini ta‘minlashning muhim sharti hisoblanadi. Har bir odamning intilishlari va qobiliyatlariga mos kasbni tanlash shaxsning rivoj topishi uchun muhim omildir. Maktab o‘quvchilarida kasb tanlashga qiziqishni shakllantirish ijobiy ish faoliyati shakllanishiga yordam beradi va o‘quvchilarda maqsadga intilish, qat‘iylik va iroda mustahkamligi kabi ijobiy sifatlar yaratadi.

Foydalanilgan adabiyotlar:

1. Ананьев Б.Г. Проблемы способности. – Москва: 1962. – 18 с.
2. Анастаси А., Урбина С. Психологическое тестирование. – СПб.: Питер, 2001. – 686 с.
3. Айзенк.Г.Ю. Проверьте свои способности.- М.: 1992. – 17 с.
4. Baratov SH.R. Ta‘limda psixologik xizmat asoslari. - Toshkent: BuxDU, 1999. - B. 77-85.
5. G‘aniyeva, X., & Tojimatov, J. (2022). TALABA YOSHLARNING OILADA FARZAND TARBIYASI HAQIDAGI ZAMONAVIY TUSHUNCHALARINING PSIXOLOGIK TAHLILI. Science and innovation, 1(B7), 517-523.
6. Ganieva, K., & Tojimatov, J. (2020). THE ATTITUDE OF PHYSICAL EDUCATION IN THE DEVELOPMENT OF MENTAL HEALTH OF PERSON. In Психологическое здоровье населения как важный фактор обеспечения процветания общества (pp. 87-89).

Muallif:

G‘aniyeva Xalimaxon Axmatxonovna - Farg‘ona davlat universiteti Psixologiya kafedrasida dotsenti.

УДК 159.922.2

THE INFLUENCE OF PSYCHOLOGICAL FACTORS ON HEALTH AND ILLNESS

PSIXOLOGIK OMILLARNING SOG‘LIQ VA KASALLIKKA TA‘SIRI

ВЛИЯНИЕ ПСИХОЛОГИЧЕСКИХ ФАКТОРОВ НА ЗДОРОВЬЕ И БОЛЕЗНЬ

Шойимова Шохиста Санакуловна

Ташкентский педиатрический медицинский институт, 100140, Ташкент, Юнусабадский район, ул. Богишамол, 223.

E-mail: sh.shoyimova1975@gmail.com

Abstract. The article is devoted to the study of the relationship between psychological factors and human physical health. The paper examines the key concepts of psychosomatic medicine, health psychology and neuropsychology, which explain how stress, anxiety, depression, positive emotions, lifestyle and other psychological variables can affect the body. The article also analyzes modern research confirming the influence of psychological factors on the immune system, cardiovascular system, digestive system and other organs and systems. Special attention is paid to the role of stress in the development of chronic diseases, as well as the positive impact of positive emotions on health and well-being.

Keywords: psychological factors, health, illness, stress, emotions, immune system, behavior, psychosomatics, mental health, depression, anxiety, prevention, physical activity, social factors, coping strategies, healthy lifestyle.

Annotatsiya. Maqola psixologik omillar va insonning jismoniy salomatligi o‘rtasidagi bog‘liqlikni o‘rganishga bag‘ishlangan. Maqolada psixosomatik tibbiyot, sog‘liqni saqlash psixologiyasi va neyropsixologiyaning asosiy tushunchalarini ko‘rib chiqadi, ular stress, xovotir, depressiya, ijobiy his-tuyg‘ular, turmush tarzi va boshqa psixologik omillar tanaga qanday ta‘sir qilishi mumkinligini bayon etadi. Shuningdek, maqolada psixologik omillarning immunitet tizimiga, yurak-qon tomir, ovqat hazm qilish va boshqa tizimlarga ta‘sirini o‘rgangan zamonaviy tadqiqotlar tahlil qilinadi.

Stressning surunkali kasalliklarning rivojlanishidagi roliga, shuningdek, ijobiy his-tuyg'ularning sog'liq va farovonlikka ijobiy ta'siriga alohida e'tibor qaratiladi.

Kalit so'zlar: psixologik omillar, sog'liq, kasallik, stress, hissiyotlar, immunitet tizimi, xulq-atvor, psixosomatika, ruhiy salomatlik, depressiya, xovotir, profilaktika, jismoniy faollik, ijtimoiy omillar, koping strategiyalari, sog'lom turmush tarzi.

Аннотация. Статья посвящена исследованию взаимосвязи между психологическими факторами и физическим здоровьем человека. В статье рассматриваются ключевые концепции психосоматической медицины, психологии здоровья и нейропсихологии, которые объясняют, как стресс, тревога, депрессия, позитивные эмоции, стиль жизни и другие психологические переменные могут влиять на организм. А также в статье анализирует современные исследования, подтверждающие влияние психологических факторов на иммунную систему, сердечно-сосудистую систему, пищеварительную систему и другие органы и системы. Особое внимание уделяется роли стресса в развитии хронических заболеваний, а также положительному влиянию позитивных эмоций на здоровье и благополучие.

Ключевые слова: психологические факторы, здоровье, болезнь, стресс, эмоции, иммунная система, поведение, психосоматика, психическое здоровье, депрессия, тревога, профилактика, физическая активность, социальные факторы, копинг-стратегии, здоровый образ жизни.

Введение. В последние десятилетия в науке о здоровье все больше внимания уделяется роли психологических факторов в развитии и течении заболеваний. Традиционно медицина фокусировалась на биологических аспектах болезней, но исследования всё чаще демонстрируют, что психоэмоциональное состояние человека оказывает значительное влияние на его физическое здоровье.

Целью данной статьи является изучить влияние психологических факторов (таких как стресс, тревога, депрессия, позитивные эмоции) на развитие и течение различных заболеваний, а также определить перспективы интеграции психосоматических принципов в медицинскую практику.

Объект исследования и используемые методы

Исследование фокусируется на изучении влияния психологических факторов на здоровье и болезни. Для достижения цели исследования были использованы методы, такие как изучение и обзор литературы, теоретический анализ данных.

Обсуждение полученных результатов

Традиционно медицина фокусировалась на биологических аспектах заболеваний, рассматривая человека как совокупность органов и систем. Однако в последние десятилетия все больше внимания уделяется роли психологических факторов в развитии и течении болезней. Научные исследования всё чаще демонстрируют, что психоэмоциональное состояние человека оказывает значительное влияние на его физическое здоровье.

Психосоматическая медицина, психология здоровья и нейропсихология - это научные дисциплины, которые изучают взаимосвязь между психикой и телом. Они подтверждают, что стресс, тревога, депрессия, позитивные эмоции, стиль жизни, социальные факторы и другие психологические переменные могут влиять на иммунную систему, гормональный баланс, сердечно-сосудистую систему, пищеварительную систему и другие органы и системы.

В 1946 году Всемирная организация здравоохранения (ВОЗ) дала всеобъемлющее определение здоровья, которое включает не только отсутствие болезней, но и социальное и душевное благополучие. В условиях продолжающейся уже более двух лет полномасштабной войны, сохранение ментального здоровья приобретает особую значимость.

Посттравматическое стрессовое расстройство (ПТСР), депрессия, тревожные состояния и другие формы психологического неблагополучия негативно влияют на соматическое самочувствие и нарушают функции организма. В свою очередь, физические травмы, ранения, болезни становятся серьезным испытанием для психики человека, провоцируя различные психологические расстройства и эмоциональные нарушения. Таким образом, в современных реалиях война демонстрирует тесную взаимосвязь между физическим и психическим здоровьем. Вопрос ментального благополучия заслуженно привлекает к себе повышенное внимание, требуя комплексного подхода к его сохранению и восстановлению.

В начале XIX века немецкий психоаналитик Иоганн Хайнрот ввел термин «психосоматика», объединив греческие слова «psyche» (душа, ум) и «soma» (тело). Этот термин отражает ключевую идею: психические процессы оказывают значительное влияние на здоровье человека. Психосоматика - это междисциплинарная наука, объединяющая психологию и клиническую медицину. Она изучает взаимосвязь между психическими процессами и физическим состоянием человеческого организма.

В последние десятилетия научные знания о психосоматических расстройствах значительно расширились. Если ранее их считали отдельной группой заболеваний, возникающих из-за хронического стресса, то сегодня

признано, что практически любая патология может развиваться при активном воздействии психологических факторов.

Среди наиболее распространенных заболеваний, связанных с влиянием психологических факторов, можно выделить:

- Ишемическая болезнь сердца: хронический стресс, депрессия, тревожность, гнев и другие негативные эмоции повышают риск развития патологии и усугубляют течение уже имеющейся ишемической болезни сердца.

- Артериальная гипертензия: хронический стресс, связанный с работой, семейными проблемами или другими жизненными трудностями, может спровоцировать повышение артериального давления и развитие артериальной гипертензии.

- Сахарный диабет: депрессия, тревожные расстройства и стресс негативно влияют на контроль уровня глюкозы.

- Заболевания пищеварительного тракта, дерматологическая патология, новообразования, инфекции: психологические факторы играют существенную роль в их развитии и течении.

Психосоматика изучает также влияние психологических факторов на уровень гормонов, формирование гиперреактивности бронхов, развитие головной боли и другие процессы.

В современном мире стресс стал неотъемлемой частью жизни. Ускоренный ритм, повышенные профессиональные и индивидуальные требования, информационные перегрузки, межличностные конфликты - все это создает постоянное психоэмоциональное напряжение. Хронический стресс истощает защитные ресурсы организма, делая его более уязвимым к развитию различных заболеваний. Он запускает сложный каскад нейрогуморальных реакций в организме, воздействуя на нервную, эндокринную и иммунную системы.

Существует пять основных механизмов основных нейробиохимических процессов, которые происходят в организме во время стресса:

1. Активация гипоталамо-гипофизарно-надпочечниковой системы (ГГНС):

- *Механизм:* гипоталамус, центральный регулятор стресса, выделяет рилизинг-гормоны, стимулирующие выброс адренокортикотропного гормона (АКТГ) из гипофиза. АКТГ, в свою очередь, стимулирует надпочечники выделять глюкокортикоиды, главным образом кортизол.

- *Последствия:* повышенный уровень кортизола оказывает мощное влияние на обмен веществ, иммунитет, когнитивные функции и эмоциональное состояние.

2. Активация симпатической нервной системы:

- *Механизм:* высвобождаются катехоламины (адреналин и норадреналин).

- *Последствия:* вызывают физиологические реакции, такие как учащение сердцебиения, повышение артериального давления, перераспределение кровотока, расширение бронхов, увеличение количества глюкозы в плазме крови и др. Эти реакции мобилизуют организм для «борьбы или бегства».

3. Изменения в системе нейромедиаторов:

- *Механизм:* увеличивается высвобождение возбуждающих нейромедиаторов, снижается активность тормозных нейромедиаторов.

- *Последствия:* это приводит к повышенной возбудимости нервной системы, что может проявляться в повышенной тревожности, раздражительности, бессоннице.

4. Изменения в опиоидной системе:

- *Механизм:* активируются эндогенные опиоидные пептиды (эндорфины, энкефалины).

- *Последствия:* вовлечены в процессы обезболивания, регулирования настроения, мотивационных реакций. В стрессовых ситуациях они могут приводить к чувству эйфории или отупения.

5. Изменения в иммунной системе:

- *Механизм:* повышенные уровни глюкокортикоидов и катехоламинов подавляют активность иммунных клеток.

- *Последствия:* снижается сопротивляемость организма к инфекциям и замедляется процесс заживления ран.

Важно отметить, что эти нейробиохимические процессы изначально были эволюционно адаптивными, позволяя организму мобилизовать ресурсы для преодоления стрессовой ситуации. Однако хроническое воздействие стресса приводит к патологическим изменениям. Продолжительное повышение концентрации стрессовых гормонов может ухудшать здоровье и увеличивать риск различных заболеваний.

В современном мире, полном стрессов, важно уделять внимание своему эмоциональному здоровью. Чтобы сохранять эмоциональную устойчивость и справляться с жизненными вызовами, специалисты рекомендуют следовать нескольким простым, но эффективным советам:

1. **Режим сна и отдыха.** Полноценный ночной сон и достаточное количество времени, потраченного на хобби, дают отдых нервной системе и помогают восстановить силы.

2. **Физическая активность.** Регулярные физические упражнения увеличивают выработку эндорфинов, снижают уровень гормонов стресса и улучшают настроение.

3. **Позитивное мышление.** Фокусируйтесь на позитивных аспектах жизни, ищите радость в мелочах и практикуйте благодарность.

4. **Социальные связи.** Общение с близкими людьми, чувство поддержки и принадлежности помогают справляться со стрессом.

5. **Приоритезация и делегирование.** Не берите на себя слишком много, избегайте перегрузок на работе и дома. Учитесь делегировать задачи и отпускать контроль.

6. **Развитие стрессоустойчивости.** Тренируйте навыки совладания со стрессом, учитесь техникам релаксации и саморегуляции, например, медитации или дыхательным практикам.

7. **Профессиональная помощь.** При серьезных эмоциональных трудностях не стесняйтесь обратиться к психологу или психотерапевту.

Помимо психологических практик, важно помнить, что здоровый образ жизни является основой для эмоционального равновесия. Сбалансированное питание, отказ от вредных привычек и регулярная физическая активность способствуют укреплению организма и повышают устойчивость к стрессам.

Заключение

Влияние психологических факторов на здоровье и болезнь – это не просто теория, а реальность, подтвержденная многочисленными исследованиями. Современная медицина все больше убеждается в том, что психическое состояние человека играет ключевую роль в сохранении здоровья и в борьбе с заболеваниями. Стресс, тревога, депрессия могут оказывать разрушительное влияние на организм, подавляя иммунитет, нарушая гормональный баланс и увеличивая риск развития хронических заболеваний.

Важно понимать, что психологические факторы не являются единственной причиной болезни, но играют значимую роль в ее развитии и течении. Поэтому комплексный подход к лечению, учитывающий как физические, так и психологические аспекты, является особенно важным. Интеграция психосоматических принципов в медицинскую практику, развитие психотерапевтических методов профилактики и лечения заболеваний, а также проведение дальнейших исследований в этой области - все это необходимо для повышения качества жизни и предупреждения болезней.

Литература:

1. Александр Ф. Психосоматика: Душа и тело. - Москва: «АСТ», 2019.
2. Селье Г. Стресс: Как он влияет на ваше здоровье. - Москва: «Эксмо», 2018.
3. Тарабрина Н.В. Психология здоровья: Основы и применение. - Москва: «Питер», 2021.
4. Психосоматическая медицина: Справочник. /под ред. Александровского Ю.А. - Москва: «Медицина», 2017.
5. Селигман М. Позитивная психология: Научный подход к счастью и благополучию. -Москва: «Манн Иванов и Фербер», 2016.
6. Антонов М.В. Психологические факторы в развитие сердечно-сосудистых заболеваний. /«Вестник Российской академии медицинских наук», 2019, № 4.
7. Тарабрина Н.В. Роль стресса в развитии иммунодефицитных состояний. /«Журнал иммунологии», 2020, № 1.
8. Мудров М.Ю. Психотерапия в лечении психосоматических заболеваний. / Психотерапия», 2018, № 2.
9. Селигман М. Влияние позитивных эмоций на здоровье. /«Журнал позитивной психологии», 2017, № 3.
10. Александровский Ю.А. Интеграция психосоматических принципов в медицинскую практику: перспективы и проблемы. / «Медицинский вестник», 2021, № 1.

Онлайн-ресурсы:

11. Российское общество психосоматической медицины: <http://www.psychosomatic.ru/>
12. Научный журнал «Психосоматическая медицина»: <https://www.psychosomatic.ru/journal/>
13. Российское общество психологов здоровья: <https://www.rpso.ru/>
14. The American Psychosomatic Society: <https://www.psychosomatic.org/>
15. The International Society of Psychoneuroimmunology: <https://www.ispn.org/>
16. The American Psychological Association: <https://www.apa.org/>

Автор:

Шойимова Шохиста Санакуловна - Ташкентский педиатрический медицинский институт, заведующая кафедрой Социальных дисциплин, педагогики и психологии, доктор психологический наук, доцент.
UDC 372.800.4

ARTIFICIAL INTELLIGENCE IN EDUCATION

TA'LIMDA SUN'IY INTELTEKT

ИСКУССТВЕННЫЙ ИНТЕЛЛЕКТ В ОБРАЗОВАНИИ

Taylakova Guli Bekmurotovna

University of Tashkent for Applied Sciences Head of the Department of Informatics, PhD

E-mail: gulitaylakova88@gmail.com

Abstract. The article discusses the use of artificial intelligence in education, as well as solving problems of personalization of training and career guidance. The need to introduce artificial intelligence into the learning process, as well as technologies that are already in use, has been identified and analyzed. The possibilities of using artificial intelligence in personalizing learning are presented. Having analyzed the possibilities of using artificial intelligence, we came to the conclusion that there is a need to use and improve the technologies of neural networks and artificial intelligence in education.

Keywords: innovations in education, artificial intelligence, training, end-to-end technologies, vocational education.

Annotatsiya. Maqolada ta'limda sun'iy intellektdan foydalanish, shuningdek, o'qitish va kasbiy yo'nalishni shaxsiylashtirish muammolarini hal qilish muhokama qilinadi. O'quv jarayoniga sun'iy intellektni, shuningdek, hozirda qo'llanilayotgan texnologiyalarni joriy etish zarurati aniqlandi va tahlil qilindi. Ta'limni shaxsiylashtirishda sun'iy intellektdan foydalanish imkoniyatlari taqdim etilgan. Sun'iy intellektdan foydalanish imkoniyatlarini tahlil qilib, biz ta'limda neyron tarmoqlar va sun'iy intellekt texnologiyalaridan foydalanish va takomillashtirish zarurligi to'g'risida xulosaga keldik.

Kalit so'zlar: ta'limdagi innovatsiyalar, sun'iy intellekt, kadrlar tayyorlash, end-to-end texnologiyalari, kasb-hunar ta'limi.

INTRODUCTION. Today, the introduction of digital technologies into the educational process is one of the current directions of professional training of specialists in the higher education system, it allows to improve the quality of education, significantly increase the level of competitiveness of future specialists in the labor market, and in the educational process helps to create an interactive environment.

The head of our country, Sh.M. Mirziyoyev, said, "To achieve development, it is necessary and necessary to acquire digital knowledge and modern information technologies. This gives us the opportunity to take the shortest path to ascension. After all, information technologies are deeply penetrating all areas of the world today. Of course, we know very well that the formation of the digital economy requires the necessary infrastructure, a lot of money and labor resources. However, no matter how difficult it is, if we don't start today, when will we?! "Tomorrow will be too late," they said. [1].

Adoption of digital technologies is different in human history is happening faster than innovation: in just twenty years about 50 percent of the population of developing countries with digital technologies managed to cover and change societies with their help it has been.

Education is one of the priorities of the development of the modern education system is the introduction of information technologies into the process. Digital in educational activities the use of technologies is becoming a real practice. Schools equipment is increasing, almost every school has interactive whiteboards, there are tablets, good computers, virtual reality glasses and more. A learning environment that is now digitally enabled created and many teachers are using it successfully.

Digital technology is a discrete system based on the methods of encoding and transmitting information, which allows you to perform many different tasks in the shortest possible time. It is the speed and versatility of this scheme that has made IT technologies in demand.

The current state of the education system is characterized by the increasing role of non-traditional educational technologies. Learning by the learner with their help is much faster than with traditional technologies. These technologies change the nature of knowledge development, acquisition and distribution, deepening and expanding the content of the studied subjects, quickly updating it, using more effective teaching methods, and also significantly expanding the opportunity for education for everyone. will give. [4].

When we talk about the digitization of higher education, we are talking about three aspects of the use of digital technologies in the modern university:

- ✓ teaching using digital technologies;
- ✓ application of digital technologies in the educational management of individuals and educational institutions (including the level of mastery of material, assessment of competencies, construction and adjustment of educational tracks);
- ✓ digital training for professional purposes.[2].

MATERIALS AND METHODS

The adoption of digital technologies is happening faster than any other innovation in the history of mankind: in just two decades, digital technologies have managed to cover almost 50% of the population of developing countries and transform societies with their help. For example, advanced technologies based on the use of artificial intelligence in the healthcare sector are helping to save human lives, detect diseases and increase life expectancy. In the field of education, the provision of virtual learning environments and distance learning has allowed students to participate in programs that they would not have otherwise. In addition, through the use of blockchain-based systems, the use of public services will be convenient, the institutions providing them will be more accountable, and the processes will be less bureaucratic due to the use of artificial intelligence.[5]

According to experts, a modern teacher should be able to use modern information technologies and multimedia. Digital technologies greatly help in the formation of a number of competencies of teachers, one of which is digital competence.

In the process of rapid development of science, many corporations require employees who are ready to work at all levels of production using new technologies, and the need for employees without special skills is left behind. Of course, in order to solve these problems, it is necessary to modernize the educational process.

In today's information society, one of the main tasks of a teacher is to attract young people to learning and achieving success. Without the active participation or interest of students, learning cannot lead to discoveries and research that support teaching.

The advantage of using digital technologies in education is that it is a learning strategy that uses technology to complete the entire curriculum and allows students to learn quickly. Students use laptops, tablets, and similar technological or Internet-connected gadgets. Instead of taking notes on what the teacher teaches, most of the curriculum is delivered online to students through an engaging and INTERACTIVE platform. For better assimilation of the learned knowledge, they strengthen their knowledge of the topics passed through computer quiz tests. It led to the emergence of new communication channels, which expanded the possibilities of transferring information and using them in the educational process, and created opportunities to study the curriculum of prestigious universities of other countries and build knowledge.

Introduce digital technologies and modern methods into the educational process the following measures will be implemented:

- Highly qualified engineers and technicians for the digital economy organization of training system;
- Modern information and communication technologies and education ensuring a strong integration of technologies, in this regard, a pedagog supplement for continuous development of professional skills of personnel creating conditions;
- Individualization of educational processes based on digital technologies, development of distance education services, webinar, online, "blended learning", wide introduction of "flipped classroom" technologies into practice;
- Remote based on modern information and communication technologies organization of educational programs;
- Accelerating the creation of national e-learning resources, foreign organization of translation of electronic educational resources in the educational process gradually increasing the weight of electronic resources, e-learning in order to create literature and download them to mobile devices information about electronic resources using QR-code in libraries creating a placement system;
- Materials of the conference of the higher educational institution, graduation-qualification works, master's and doctoral dissertations, scientific and technical creation of an electronic data base, future scientific and technical data in order to ensure the novelty, the use of the anti-plagiarism system is widely introduced reach;
- Due to the uniqueness of educational directions and specialties modern, widely used internationally in the educational process development of use of software products;
- Pedagogical staff of higher education institutions, bachelor's degree, master's degree containing information about students and doctoral students and regularly updated electronic database (Student Record System) to create its national system based on the establishment of its management. [8].

CONCLUSIONS

In conclusion, it can be said that digital technologies are used in the educational system its introduction plays a major role in the modernization of the country's education system. It serves to organize modern education and increase the effectiveness of education. At the same time, it ensures that we occupy an important place in the world community.

To eliminate these problems, first of all, the production of digital technologies in the country, the increase of the import of the latest digital devices in the country, and the negotiation of developing countries with developed countries in this regard can be a solution to the problem. Every aspect of our lives, our communication with others, our work and our learning process needs the use of early digital technologies.

Thus, it will be up to instructional designers and educators to harness the power of advanced digital technology to make effective learning available to everyone and everywhere. Digital learning fosters creativity and gives students a sense of achievement, encouraging further learning by thinking outside of traditional ways. All countries have been able to adopt distance learning technologies using a combination of television, radio, online and mobile platforms, which is

commendable. When technology is used effectively for educational purposes, the quality of education improves, adaptation with new smart devices makes students interested in using digital education.

REFERENCES

1. Decree of the President of the Republic of Uzbekistan dated January 28, 2022 No. PF-60 "On approval of the new development strategy of Uzbekistan for 2022-2026".
2. Allayarova, S.N. Implementation of modern information communication technologies (Ict) in higher education sector: International experience and the example of Uzbekistan (2019) International Journal of Innovative Technology and Exploring Engineering, 9 (1), pp. 386-392
3. Yuldashev U.A. (2021) Use of video lesson creative technologies in the process of electronic education// Scientific-Methodical Journal
4. Sh.A.Abduraxmanova, & X. Jo'rayev. (2022). MODERN WEB TECHNOLOGIES USED IN PROFESSIONAL EDUCATION. Conference Zone, 178–179.
5. Muradov Sh.N. The use of digital technologies in education is the demand of the times. Journal of Pedagogists // <https://www.pedagoglar.uz/index.php/ped/article/view/871>
6. Sokolova, A. A. University education and security values in the information society / A. A Sokolova, S.N. Sokolova // Education of the XXI century: problems, priorities and prospects Development: Sat. materials of the Republican Scientific and Practical Conference, Brest, October 24, 2018 / Brest State University named after. A.S. Pushkin; redol. I.A. Melnichuk, M.L. Mikhalechuk; under general ed. I.G. Matytsina. – Brest: BrGU, 2018. – pp. 18-21.
7. Sharonin Yu.V. (2019). Digital technologies in higher and professional education: from personally oriented smart didactics to blockchain in targeted training of specialists /Yu.V.Sharonin//Modern problems science and education.-No. 1.
8. E. Laka, T.S. Wong (2021), Investigating the Impact of Digital Technologies on Student Higher Education Outcomes: A Case Study of Virtual Learning Environments and Social Networks Research in Higher Education, 46(8) pp. 1621–1634.

Author:

Taylakova Guli Bekmuratovna - University of Tashkent for Applied Sciences Head of the Department of Informatics, PhD.

UDK 372.800.2

MEDIA AND INFORMATION LITERACY IN THE EDUCATIONAL PROCESS AS A BASIS FOR THE NEED FOR INFORMATION

TA'LIM JARAYONIDA MEDIA VA AXBOROT SAVODXONLIGI AXBOROTGA BO'LGAN EHTIYOJNING ASOSI SIFATIDA

МЕДИА-ИНФОРМАЦИОННАЯ ГРАМОТНОСТЬ В ОБРАЗОВАТЕЛЬНОМ ПРОЦЕССЕ КАК ОСНОВА ПОТРЕБНОСТИ В ИНФОРМАЦИИ

Shermanova Feruza

Toshkent amaliy fanlar universiteti, 100003. Toshkent, Gavhar ko'chasi, 1.

E-mail: feruzashermanova@yandex.ru

Abstract. In this article, students are informed about the formation of media and information literacy skills, the formation of media and information literacy skills, and the understanding and evaluation of information received in the global information space. considered.

Keywords: Information competence, information literacy, media sources, UNESCO and IFLA, information security.

Annotatsiya. Ushbu maqolada talabalarga bugungi kundagi zamonaviy axborot makoniga poydevor bo'lgan, inson ijtimoiy-madaniy hayotining ajralmas qismi hisoblangan axborot va unga bo'lgan ehtiyoj, media va axborot savodxonligi ko'nikmasini shakllantirish, global axborot makonida qabul qilinayotgan axborotlarni tushunish, baholash haqida fikr yuritilgan.

Kalit so'zlar: Axborot kompetensiyasi, axborot savodxonligi, mediamanbalar, Yunesko va IFLA, axborot xavfsizligi.

Аннотация. В данной статье учащимся сообщается о формировании умений медийно-информационной грамотности, формировании умений медийно-информационной грамотности, а также о понимании и оценке информации, получаемой в рассматриваемом глобальном информационном пространстве.

Ключевые слова: Информационная компетентность, информационная грамотность, медиа-источники, ЮНЕСКО и ИФЛА, информационная безопасность.

KIRISH. Axborot savodxonligi shaxsda axborot makonida foydalanilayotgan texnologiyalardan qat'i nazar o'zaro hamkorlik qilish ko'nikmalarini ongli ravishda shakllantirish va rivojlantirish bilan bog'liq hisoblanadi. Shaxsni axborot jamiyatida yashashga axborot orqali tayyorlash muammosi an'anaviy ravishda xalqaro hamjamiyat va eng avvalo,

xalqaro tashkilotlar diqqat markazida turadi. YUNESKO media va axborot savodxonligining rivojlanishiga ko‘maklashadi va uni «inklyuziv, ochiq, ishtirokchi va plyuralistik bilimlar jamiyatini barpo etish uchun zamin», deb hisoblaydi. Mass-media va axborot texnologiyalarining insonlar hayotiga ta‘sirining o‘z-o‘zida munosabati bilan xalqaro hamjamiyat oldida insonni axborot jamiyatida yashashga tayyorlash dolzarb muammo sifatida paydo bo‘ldi.[1]

ADABIYOTLAR TAHLILI VA METODLAR

O‘zbekistonda ta‘limda axborot-kommunikatsiya texnologiyalarini joriy etish, global axborotlashuv sharoitida axborot xavfsizligini ta‘minlash, pedagoglarning kreativ salohiyatini rivojlantirish masalalari bo‘yicha tadqiqot ishlari, mamlakatimiz va qator horijiy davlatlar olimlari tomonidan amalga oshirilgan. Jumladan: Xorijiy olimlardan A.Amacco, Adam Swinyard, Niall Marriott, J.D.Willms, T.V.Malon, I.X.Fushc kabilarning zamonaviy axborot texnologiyalari va ularning tasnifiga oid ishlari, MDH mamlakatlari olimlari A.I.Berg, V.M.Bryabrin, A.R.Esayan, V.Makarova, Ye.I.Mashbis, A.Miklyayev, V.I.Strajev, A.Faysman kabilarning ta‘limda axborot va kommunikatsiya texnologiyalarini joriy etishga oid ishlari mavjud.

O.Davlatovning “Talabalarda axborot xavfsizligini ta‘minlash kompetentligini tarixiy-madaniy meros vositasida rivojlantirish” nomli tadqiqot ishida “Axborot xavfsizligini ta‘minlash eng avvalo, turli axborot manbalaridagi ma‘lumotlarni tahlil etish, baholash va zararli axborotlarni aniqlash, talabalarni zararli axborotlar tahdididan o‘z-o‘zini va jamiyat a‘zolarini himoya qilish, ularga qarshi kurashishga tayyorlashni talab etadi” [2] degan xulosa berilgan.

D.Abduazimova va mualliflar jamoasi tomonidan nashr ettirilgan “Telekommunikatsiya tizimlarining globallashuvi sharoitida bolalar axborot xavfsizligini ta‘minlash bo‘yicha yo‘riqnoma”da esa, internet, ommaviy axborot vositalaridan tarqatilayotgan axborotlardan bolalarni himoyalash masalalari bo‘yicha tavsiyalar berilgan [3].

X. Do‘stmuhammad “Ommaviy axborot vositalarini rivojlantirishning demokratik andozalari” deb nomlangan asarida axborot savodxonligi borasida quyidagi fikrlarni berib o‘tgan. “Berilgan axborotni to‘g‘ridan to‘g‘ri qabul qilish esa berilgan har qanday ovqatni qabul qilish kabi muammolarga olib keladi. Lekin biz yaxlit axborot makonidan ayro taraqqiy eta olmaymiz”. Qolaversa, “Axborot asrida kashf” etilgan naqlnamo bir gapda aytilishicha, “axborot sust aylangan jamiyatda tafakkurlar ham sust ishlar emish”[4].

Qanday atashimizdan qat‘iy nazar, globallashuv sharoitida axborotdan saqlanish ko‘nikmasining paydo bo‘lgani chin. “Nobel mukofoti sovrindori, iqtisodchi Gerbert Saymonning fikricha, hozirgi paytda axborot o‘z iste‘molchilarini(resipientlarini) qirib tashlamoqda, yeb bitirmoqda”[5].

NATIJALAR VA MUHOKAMA

Shunday sharoitda, axborotdan bahramandlik, axborotdan to‘g‘ri foydalanish, to‘g‘rini noto‘g‘ridan ajrata olish nafaqat jurnalistlardan talab qilinmoqda, balki axborot jamiyatida axborot qabul qilish, unga ishlov berish va tarqatish, matn yaratish imkoniyatiga ega bo‘lgan har bir insonga mana shunday bilimlar zaruratini keltirib chiqarmoqda. Tadqiqot jarayonida darsning quyidagi turlari va shakllardan foydalanish talabalar media va axborot savodxonligini samarali rivojlantirishga yordam berishi aniqlandi:

1. Yangi bilimlarni o‘zlashtirish (shakli: ma‘ruza, taqdimot).
2. Bilimlarni mustahkamlash va bilim, ko‘nikma, malakalarni shakllantirish darsi (shakli: munozara, trening, laboratoriya ishi, loyiha, hisobot, keys, o‘yinlar – intellektual va rolli o‘yinlar).
3. Bilimlarni umumlashtirish va tizimlashtirish darsi (shakli: seminar, taqdimot, tanlov, ko‘rik – viktorina).
4. Bilim, ko‘nikma, malakalarni nazorat qilish va bilimlarni korreksiyalash darsi (shakli: keys, yozma ish, esse, sinov, imtihon).
5. Aralash dars (shakli: davra suhbat, suhbat, ekskursiya, konferensiya, seminar, “Mahorat darsi” , kompyuterda amaliy mashg‘ulotlar).

Talabalar axborot va mediasavodxonligini rivojlantirishda tajriba sifatida quyidagi mavzularda amaliy darslar tashkil etildi:

1. “Mediamahsulotlari: ulardan qanday qilib samarali foydalanish mumkin? Ta‘lim jarayonida pedagogning mediakompetentligi intervyu taqdimoti”.
2. “Media matn tayyorlashda zamonaviy amaliy dasturlardan foydalanish.”.
3. “Uyali (mobil) telefonlar. Virtual o‘yinlarning yoshlar ongiga ta‘siri mavzusida kontent tayyorlash”.
4. “Mobil ilovalardan foydalanib ta‘lim jarayoniga oid elektron materiallar tayyorlash”.
5. “Media maydonda axborot madaniyatini targ‘ib qiluvchi kichik loyiha yaratish”.

XULOSA. Nazariy tahlillar natijasi shuni korsatadiki zamonaviy jamiyatda har bir shaxs o‘z xohishidan qat‘iy nazar media muhitning markazidan o‘rin olgan. Media orqali tarqatilayotgan axborotlardan har bir shaxs bugungi kunda kundalik hayotida, shaxsiy va kasbiy faoliyatni tashkil etish jarayonida axborot manbai, muloqot, axborotni uzatish, o‘z-o‘zini rivojlantirish, ta‘lim va dam olish, qobiliyatni namoyish qilish hamda aloqa vositasi sifatida qo‘llamoqda. Axborot savodxonligi borasida olib borilgan tadqiqotlarning ko‘rsatishicha, texnologik ko‘nikmalar va media va axborot savodxonligi yoshlarda yaxshiroq rivojlangan deb hisoblanishiga qaramasdan, bugungi kun talabasi hatto o‘quv jarayoni davomida ham axborotning ishonchliligini baholashda ma‘lum qiyinchiliklarga duch kelishlari kuzatilmog‘da.

*** GULISTON DAVLAT UNIVERSITETI AXBOROTNOMASI ***

*** Gumanitar – ijtimoiy fanlar seriyasi, 2024. № 3 ***

Bunda media orqali tarqatilayotgan axborotlar shaxsning axborot olish, axborotni uzatish, axborotni saqlash, muloqot qilish, aloqa o'rnatish, o'z-o'zini rivojlantirish, ta'lim va dam olish, shaxsiy qobiliyatni namoyish qilish kabi hayotiy ehtiyojlarini qondirish hamda bu kabi maqsadlarni amalga oshirish uchun xizmat qilmoqda. Talabalarga bugungi kundagi zamonaviy axborot makoniga poydevor bo'lgan, inson ijtimoiy-madaniy hayotining ajralmas qismi hisoblangan axborot va unga bo'lgan ehtiyoj, media va axborot savodxonligi ko'nikmasini shakllantirish, refleksiv fikrlay olish, murakkab vaziyatlarda konstruktiv mantiqiy xulosa chiqara olish qobiliyatini hosil qilish, kasbiy yo'nalganlikda global axborot makonida qabul qilinayotgan axborotlarni tushunish, baholash, tanqidiy tafakkurni shakllantirishda eng avvalo pedagogning media va axborot kompetentligini rivojlantirish eng dolzarb muammolardan sanaladi. Shuningdek, ta'lim muhitini boyitish va ta'lim berishda, o'qitish jarayonida faolligni oshirish uchun keng imkoniyatlar eshigini ochadi.

ADABIYOTLAR RO'YHATI.

1. Grunwald declaration on media education. UNESCO, International Symposium on Media Education at Grunwald., <http://www.meduconf.com/uploader/pdf/Grunwald20Declaration.pdf>
2. Давлатов О.Ф. Талабаларда ахборот хавфсизлигини таъминлаш компетентлигини тарихий-маданий мерос воситасида ривожлантириш.: PhD диссертацияси автореферати. – Т.: 2018.
3. Абдуазимова Д.Ф., Кучукбаев Ф.М., Джураев Р.Х., Диванова М. Руководство по обеспечению информационной безопасности детей в условиях глобализации телекоммуникационных систем (часть вторая – Интернет). – Т.: УзНИИПН, 2014.
4. Дўстмухаммад Х. "Оммавий ахборот воситаларини ривожлантиришнинг демократик андозалари" Т., "Ўзбекистон" - 2005,
5. Павликова М.М. Парадоксы информационного общества Вестник МГУ серия 10 журналистика №1 2008 35 бет

Muallif:

F.D.Shermanova - Toshkent amaliy fanlar universiteti, p.f.f.d.

UDK 372.881.11

THE IMPORTANCE OF NATIVE LANGUAGE TEACHING METHODOLOGY AND EXTRACURRICULAR ACTIVITIES IN INCREASING THE CREATIVE POTENTIAL OF STUDENTS

TALABALARNING KREATIVLIK POTENSIALINI OSHIRISHDA ONA TILI O'QITISH METODIKASIDAN DARS DAN TASHQARI MASHG'ULOTLARNING AHAMIYATI

ЗНАЧЕНИЕ МЕТОДИКИ ПРЕПОДАВАНИЯ РОДНОГО ЯЗЫКА И ВНЕУЧЕБНОЙ ДЕЯТЕЛЬНОСТИ В ПОВЫШЕНИИ ТВОРЧЕСКОГО ПОТЕНЦИАЛА СТУДЕНТОВ

Otamurodova Shamsu Qamar Otamurodovna

Termiz davlat universiteti, 190100. Surxondaryo viloyati, Termiz shahri

E-mail: otamurodovashamsuqamar@gmail.com

Abstract. Adoption of the "Concept of Development of the Public Education System of the Republic of Uzbekistan until 2030", adoption of important legal documents in the fields of higher education, preschool education, and primary education is a national emphasizes that there are a number of urgent problems in the education system and their immediate elimination is a task of national importance. Most of these problems have pedagogic, didactic, methodical characteristics, and to eliminate them, the subjects who directly lead the educational process - teachers and future teachers - need to increase the level of professional readiness, develop professional competence, and in general, create creative - it is necessary to improve the qualities of creativity. In our research work, the importance of solving the listed problems and the important tasks that should be performed was substantiated. At the same time, the purposeful, planned and continuous activity organized and carried out during the period from bringing out the student's creativity to fulfilling the task of developing his creative-creative ability found its expression in the content and methodology of our article.

Key words: mother tongue, methodology, diversification, creativity, method, training, ability, environment.

Annotatsiya. "O'zbekiston Respublikasi Xalq ta'limi tizimini 2030-yilgacha rivojlantirish konsepsiyasi"ning qabul qilinishi, oliy ta'lim, maktabgacha ta'lim, boshlang'ich ta'lim sohalarida muhim me'yoriy-huquqiy hujjatlarning qabul qilinishi milliy ta'lim tizimida bir qator dolzarb muammolar mavjudligini va ularni tez fursatda bartaraf etish umummilliy ahamiyatga molik vazifa ekanligini ta'kid etadi. Bu muammolarning aksariyati pedagogik, didaktik, metodik xususiyatlarga ega bo'lib, ularni bartaraf etish uchun ta'lim jarayonini bevosita olib boruvchi subyektlar – o'qituvchilar va bo'lajak o'qituvchilarning kasbiy tayyorlik darajasini oshirish, kasbiy kompetentligini rivojlantirish, umumiy tarzda esa ijodiy-kreativlik sifatlarini takomillashtirish talab etiladi. Tadqiqot ishimizda ushbu sanab o'tilgan muammolarni hal etish, amalga oshirilishi lozim bo'lgan muhim vazifalarning ahamiyati asoslab berildi. Shu bilan birga talabaning kreativligini yuzaga chiqarishdan to undagi ijodiy-kreativ qobiliyatni rivojlantirish vazifasini bajarishgacha bo'lgan davr mobaynida

tashkil etiladigan va olib boriladigan maqsadli, rejali va uzluksiz faoliyat maqolamiz mazmuni va metodikasida o‘z ifodasini topdi.

Tayanch so‘zlar: ona tili, metodika, diversifikatsiya, kreativlik, metod, mashg‘ulot, qobiliyat, muhit.

Kirish. Talabalar kreativlik potensialini diversifikatsiya tamoyillari asosida yuzaga chiqarishda auditoriyada olib boriladigan mashg‘ulotlar bilan birga talabalarning darsdan tashqari o‘quv-tarbiyaviy faoliyati (o‘ziga xos erkin rivojlanish zonasi) ham yetakchi hisoblanadi. Mazkur jarayon pedagoglar, ota-onalar va boshqa ishtirokchilarning hamkorligi asosida olib borilishi sababli murakkab tizim bo‘lib, turli faoliyat turlarini birlashtiradi hamda ta‘lim jarayonidan tashqarida talabaning ham tarbiyaviy, ham ta‘limiy rivojlanishiga ijobiy ta‘sir ko‘rsatish uchun keng imkoniyatlarga ega. Jumladan, UNESCOning “A contribution to the World Higher Education Conference”[1] nomli konferensiyasida ham oliy ta‘limda talabalar faolligini oshirish, oliy ta‘lim muassasalarining turlari va dasturlar turlari, ta‘lim texnologiyalarining xilma-xilligi orqali tezda moslashuvchan malakalar to‘plamini talab qiladigan mehnat bozoriga tayyorlikni rivojlantirish muammolari atroflicha muhokama qilingan.

Tadqiqotning maqsadi auditoriyadan tashqari faoliyatning talaba kreativligini rivojlantirish uchun eng qulay faoliyatlardan biri ekanligini aniqlash. Bunday faoliyat subyekt pozitsiyasini faollashtirishni ta‘minlovchi, tengdoshlari bilan o‘zaro munosabatlarni va muloqotni rag‘batlantiruvchi, darslar davomida olingan bilimlarni amaliy qo‘llash shaxsiy tajribasini boyituvchi, tashkilotchilik qobiliyatlarini rivojlantirishga hissa qo‘shuvchi mashg‘ulot ekanligini asoslash.

Tadqiqot obyekti va qo‘llanilgan metodlar

Ona tili o‘qitish metodikasi darslarida diversifikatsiya tamoyili orqali talabalarning kreativlik potensialini oshirish jarayoni belgilanib, boshlang‘ich ta‘lim yo‘nalishi talabalari jalb qilinadi. Tadqiqot davomida nazariy va qiyosiy tahlil, pedagogik kuzatish, test va pedagogik eksperiment kabi ilmiy tadqiqot metodlaridan foydalanildi.

Olingan natijalar va ularning tahlili

Talabalar kreativ potensialini diversifikatsiya tamoyillari asosida oshirishda ta‘limdan tashqari faoliyatni shunday tashkil etish kerakki, uning asosiy maqsadi talabalarning turli faoliyat turlariga qiziqishlarini uyg‘otish, individual qobiliyatlarini ochib berish va rivojlantirish (ularni har doim ham darsda aniqlab bo‘lmaydi), samarali, jamiyat tomonidan ma‘qullangan faoliyatlarda faol ishtirok etish istagini ro‘yobga chiqarishdan iborat.

Talabalar kreativ potensialini “...diversifikatsiya tamoyillari asosida yuzaga chiqarishda mazkur faoliyatni tashkil etish muayyan talablarni bajarishni nazarda tutadi: talabalarning majburiy ma‘naviy-ma‘rifiy tadbirlari tarkibiga kreativlikni rivojlantirish elementlarini kiritish; talabalarni o‘zaro ta‘sirning boshidanoq samarali ijodiy faoliyatga tayyorlash; mo‘ljallangan maqsadga erishish uchun zarur bo‘lgan oraliq vazifalar (nostandart, kreativ) tizimini birgalikda rejalashtirish; qo‘shma faoliyatda motivatsion (ta‘limiy)-ma‘naviy sohani birgalikda rivojlantirishga yo‘naltirish lozim”[2].

Tajribalar shuni ko‘rsatadiki, ijodiy-kreativ muhit yaratish uchun OTM sharoitida tashkil etiladigan amaliy, nazariy, amaliy-nazariy (seminar) dars va auditoriyadan tashqari mashg‘ulotlarda kommunikativ yondashuvni joriy etgan holda interfaol usullar, bahs-munozara, muammoli vaziyatlarni o‘z tarkibiga olgan diversifikatsiya tamoyili asosida “Zamonaviy dars” variativ dasturi hamda potensial.uz saytiga joylashtirilgan *veb-kvestlarni* taklif etdik. Bu metodlardan foydalanish kutilgan natijani beradi, deb hisobladik. Quyida ana shunday metodlardan ayrimlarini keltiramiz:

“Negative brainstorming” metodi. Metodning maqsadi: talabalarni kreativ g‘oyalar taklif etishga o‘rgatish, ijodiy fikrlash ko‘nikmasini rivojlantirish.

Mazmuni: negatib fikrlarga asoslangan miya hujumida talabalar hal qilmoqchi bo‘lgan muammoning “negativ” yechimlar ro‘yxatini tuzadilar. Ushbu uslub guruhlarda to‘siqlarni aniqlash va ularni bartaraf etish bo‘yicha ishlash orqali ijodiy yechimlar majmuiga ega bo‘lishadi. Metod qo‘llanganda guruh taymerni o‘rnatishi va iloji boricha ko‘proq g‘oyalarni yozishi mumkin. Keyin ular g‘oyalarni muhokama qilishlari va bu salbiy g‘oyalarni ijobiyga aylantirishni aniqlashlari mumkin.

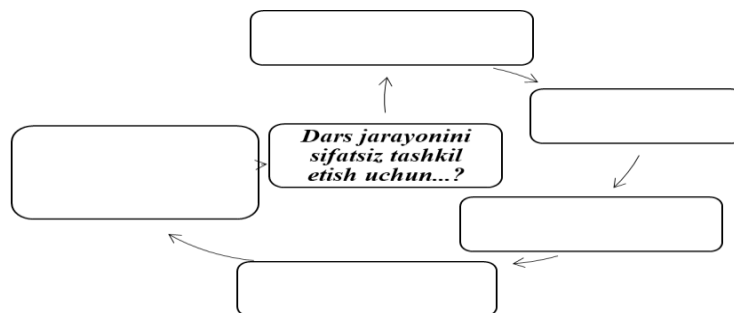

“Miyaga yoz” metodi

Maqsad: o‘z fikrini erkin aytishga qiynaladigan, og‘zaki fikrlashi malaka darajasida bo‘lmagan, o‘zini orqaga tortadigan talabalarni rag‘batlantirish, imkoniyatini yuzaga chiqarish.

Mazmuni: “Miyaga yoz”ish metodida talabalar o‘z loyihasi bilan bog‘liq muammoli bayonot yoki markaziy g‘oyani aniqlaydi. Keyin har biri mustaqil ravishda g‘oyalar yoki potensial yechimlar ro‘yxatini yozadi. Ushbu uslub o‘z fikrlarini baland ovozda ayta olmaydigan, o‘zini chetga tortadigan talabalarning ishtirokini rag‘batlantirishga yordam beradi. Talabalar o‘z g‘oyalarini yozishni tugatgandan so‘ng, o‘qituvchi ro‘yxatlarni guruh bo‘ylab to‘plashi va o‘qib berib muhokama qilishi mumkin. Taklif etilgan g‘oyalar ro‘yxatni ko‘rib chiqadilar va qo‘shimcha g‘oyalarni yaratadilar. Ba‘zi o‘zgarishlar vaqt chegarasini yoki ishtirokchilar har bir tur davomida yozishi kerak bo‘lgan g‘oyalar sonini belgilashi mumkin. Oxir-oqibat talabalar eng maqbul yechimlarni aniqlash uchun ushbu g‘oyalarni birgalikda muhokama qilishi mumkin.

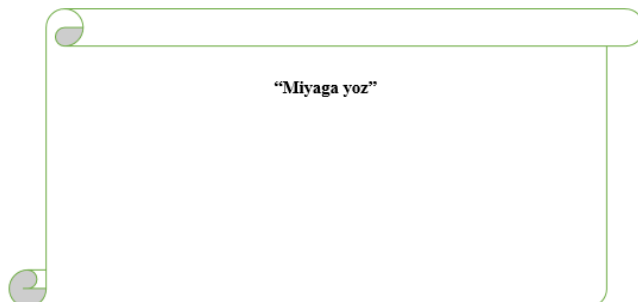

“Tasodifiy so‘zlar” metodi.

Maqsad: tasodifiy so‘zlar texnikasi talabalardan hal qilmoqchi bo‘lgan muammoga tegishli so‘z yoki iborani aniqlashga yordam beradi. Ijodiy yondashish, mustaqil g‘oyalar taklif etish ko‘nikmasini rivojlantiradi.

Mazmuni: o‘tilgan yangi mavzu yuzasidan tegishli terminlardan birini tanlaydi. Alohida yoki guruh sifatida ushbu konsepsiya bilan bog‘liq so‘zlar yoki iboralar ro‘yxatini ishlab chiqadilar. Ba‘zi tegishli so‘zlar aloqa, tinglash, qo‘llab-quvvatlash, ijobiylik va hamkorlikni o‘z ichiga olishi mumkin. Ushbu uslub talabalarda ular hal qilmoqchi bo‘lgan muammo bilan bog‘liq g‘oyalarni aniqlashga yordam beradi. Bu ularga mavhum muammolarni amaliy vazifalarga ajratish imkonini kengaytiradi. Misol uchun, (“Kichik yoshdagi o‘quvchilarda ilmiy dunyoqarash elementlarini shakllantirishda ona tilini o‘rgatishning ahamiyati” mavzusi terminlari) “ilmiy dunyoqarash” terminini tanlash mumkin. Mazkur termin orqali o‘tilgan mavzuni chuqurroq tushunishi, izlanishi, nostandart yondashish imkoniga ega bo‘ladi.

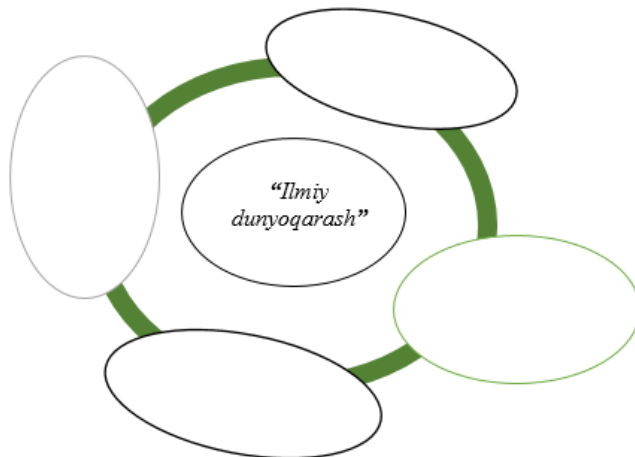

“Vizual ko‘rsatmalar” metodi.

Maqsad: talabalarning mavzuni vizuallik asosida o‘zlari anglab tushunishlari hamda ijodiy yondashuv asosida tajribasiga tayanib auditoriyaga tushuntirish ko‘nikmasini rivojlantirish.

Mazmuni: talabalar o‘rtasida erkin assotsiatsiyalarni targ‘ib qilish uchun o‘qituvchi tomonidan mavzuga doir oldindan tanlangan rasmlardan foydalaniladi. Ushbu uslub yordamida talaba asosiy mavzu yoki muammo bayonini anglab yetadi. O‘qituvchi har bir talabaga 10 tagacha tayyorlangan rasmlar papkani berishi yoki har bir rasmlarni birma-bir guruhga taqdim etishi mumkin. Rasmlardan foydalanib, talaba mavzu yoki muammo bayoni bilan bog‘liq g‘oyalarni ishlab chiqadi. Shundan so‘ng ketma-ketlik asosida rasmlar axborotni taqdimot qiladi. Ushbu uslub yangi va kutilmagan fikrlarni ishlab chiqish uchun tashqi elementlarni kiritish orqali innovatsion fikrlash jarayonini boshqarishga yordam beradi.

“Metaforik fikrlash” metodi.

Maqsad: Talabalarda lug‘at boyligini oshirish, kreativlik ko‘nikmasini rivojlantirish, ijodiy tasavvur qilish imkonini kengaytirish.

*** GULISTON DAVLAT UNIVERSITETI AXBOROTNOMASI ***

*** Gumanitar – ijtimoiy fanlar seriyasi, 2024. № 3 ***

Mazmuni: Metaforalar ikki yoki undan ortiq narsalarni taqqoslashda namoyon bo‘ladi. Talabalar metaforalardan tushunchalar o‘rtasida aloqa o‘rnatish va ular asosida g‘oyalar yaratish uchun foydalanishlari mumkin. Ular mavhum tushunchalarni yanada aniqroq bilish uchun metaforalardan ham foydalanishlari mumkin.

<i>Metaforalar</i>		
<i>Manzil</i>	<i>Joy</i>	<i>Xarita</i> (xarita biror joy uchun metafora vazifasini o‘tashi mumkin, chunki u o‘sha joyni ifodalaydi)
<i>Pedagogik faoliyat</i>	<i>O‘simlik</i> (faoliyat o‘simlik sifatida ishlaydi, chunki u o‘sishi uchun vaqt, e‘tibor va ehtiyotkor parvarish kerak)	Gul

“O‘xshashliklar va farqlar” metodi.

Maqsad: metod orqali talabalar mantiqiy tafakkur, tiniq tasavvur, ijodiy fikrlashga o‘rganadilar.

Mazmuni: Ushbu uslub talabalardan ikkita obyektни tanlashni so‘raydi. Birinchi obyekt ular hal qilmoqchi bo‘lgan muammoni ifodalaydi, ikkinchi obyekt esa tegishli elementdir. Talaba avval ikki ob‘yekt o‘rtasidagi o‘xshashliklar ro‘yxatini tuzadi, so‘ngra ularning farqlari ro‘yxatini tuzadi. Talabalar diqqat bilan vazifani bajarishlari talab etiladi.

Tuzilmasi:

<i>“O‘xshashliklar va farqlar” metodi.</i>		
<i>Obyekt.</i>	<i>O‘xshashliklar.</i>	<i>Farq.</i>
<i>Kalendar. Soat.</i>	<i>Ikkala obyekt ham vaqtni ko‘rsatadi.</i>	<i>Ammo soat soniyalar, daqiqalar va soatlarga e‘tibor qaratadi, kalendar esa sanalarga qaratilgan.</i>
<i>Telefon. Televizor.</i>		

“Aloqasiz-aloadador” metodi.

Maqsad: Talabalarning ijodiy qobiliyatlarini rivojlantirish, tahliliy tafakkurini rivojlantirish, so‘z boyligini oshirish, yangi vaziyatlarda harakat dasturiga egalik ko‘nikmasini shakllantirish.

Shakli: Individual.

Mazmuni: mazkur metodikada bir-biriga aloqasi bo‘lmagan obyektlarning o‘xshash jihatlarini, ya‘ni aloqadorligini topish talab etiladi. Bu talabalarning tasavvuri rivojlanishiga, atrofga ziyraklik bilan e‘tibor qaratishga, so‘z boyligini oshirishga xizmat qiladi.

Metodikani o‘tkazish shart-sharoitlari: Vatman qog‘ozlar, bir-biriga aloqasi bo‘lmagan so‘zlar yozilgan kartochkalar.

Metodikadan kutiladigan natija: Talabada kuzatuvchanlik, analitik qobiliyati rivojlanadi.

Metodika namunasi:

<i>QUM</i>	<i>YULDUZ</i>
*ot so‘z turkumi	*ot so‘z turkumi
*qum tabiat mo‘jizasi	*yulduz ham tabiat mo‘jizasi
*qum uchadi	*yulduz osmonda uchib yurish xususiyatiga ega
*qum inson ehtiyoji uchun xizmat qiladi	*yulduzlardan ham inson o‘z ehtiyoji uchun foydalanadi (qutb tomonni aniqlashda)
*qumni sanab bo‘lmaydi	*yulduzlarni ham sanash imkoni yo‘q
*qum yaltirash xususiyatiga ega	*yulduz ham yaltirab turadi

“Zeygarnek effekti” metodi.

Maqsad: Talabalarga quyidagi imkoniyatni beradi:

parishonxotirlikni yo‘qotib, talaba ongida fikrlarning tartiblash ko‘nikmasini shakllantiradi;

mas‘uliyat hissini shakllantiradi;

talaba miyasini zo‘riqtirishiga yo‘l qo‘ymaydi, miyaga dam beradi[3].

“Zeygarnek effekti” metodi quyidagi jadval asosida to‘ldirib boriladi.

Vaqt.	Sodir bo‘lgan voqea (yangi)	Men nima qildim? (qanday)	Nima menga yangi qadamlar berdi?	Qaysi fikr meni to‘xtatib qoldi?
--------------	------------------------------------	----------------------------------	---	---

*** GULISTON DAVLAT UNIVERSITETI AXBOROTNOMASI ***

*** Gumanitar – ijtimoiy fanlar seriyasi, 2024. № 3 ***

	mavzu mazmuni).	eslab qoldim?)		(tushunmagan tushunchalar).
27.11.2023 (Mavzu o'tilgan sana)				

Xulosa: diversifikatsiya tamoyili asosida bo'lajak boshlang'ich sinf o'qituvchilarining kreativlik potensialini oshirishda mazkur dastur va elektron resurslar quyidagilarga imkon beradi: o'z sohasini chuqur o'rganish; tashabbuskorlik va topqirlikni rivojlantirish; intellektual qiziqishni oshirish; yangilikka intilishni to'liq rivojlantirish; kreativlik darajasini oshirish.

Talabalarning kreativlik potensialini yuzaga chiqarish muammosini hal qilishda mazkur dastur bilan birga potensial.uz sayti ham taklif etiladi. Mazkur saytda berilgan *veb-kvestlar* talaba mustaqil faoliyatini kreativ yo'naltirishga qaratilganligi bilan ahamiyatli.

Adabiyotlar ro'yxati:

1. Higher education global data report (Summary). A contribution to the World Higher Education Conference 18-20 May 2022.
2. Ismoilov T. J., Burxonov R. R. O'qituvchi kreativlik potensialini aniqlash omillari // "Xalq ta'limi". – №4. – 45-48 b.
3. Otamurodova Sh. O. Improving the methodology of expressing the creative potential of students on the basis of the principle of diversification. Web of Scientist: International Scientific Research Journal. ISSN: 2776-0979. 2022 – <https://wos.academiascience.org/index.php/wos/article/view/2758>. – 413-420 p.

Muallif:

Otamurodova Shamsu Qamar Otamurodovna – Termiz davlat universiteti Boshlang'ich ta'lim kafedrasida o'qituvchisi.
E-mail: otamurodovashamsuqamar@gmail.com

УДК 81.255.2

THE ROLE OF INFORMATION TECHNOLOGIES IN THE PROCESS OF MODERN EDUCATION

ЗАМОНАВИЙ ТАЪЛИМ ЖАРАЁНИДА АХБОРОТ ТЕХНОЛОГИЯЛАРИНИНГ ЎРНИ

РОЛЬ ИНФОРМАЦИОННЫХ ТЕХНОЛОГИЙ В ПРОЦЕССЕ СОВРЕМЕННОГО ОБРАЗОВАНИЯ

Нармуратов И.Н.

Термезский государственный университет, 190100. Сурхандарья, г. Термез.

E-mail: narmuratov2024@gmail.com

Abstract. The article covers the issues of using information technologies in the modern educational process. Recommendations are presented on the use of modern pedagogical technologies, innovative forms and methods of teaching, information and communication technologies in the educational process.

Key words: information technology, mobility, pedagogical technology, educational technology, system method, educational technology, educational policy, methods and means, conceptual framework, content, procedural part.

Annotatsiya. Maqolada zamonaviy ta'lim jarayonida axborot texnologiyalaridan foydalanish masalalari yoritilgan. O'quv jarayonida zamonaviy pedagogik texnologiyalar, o'qitishning innovatsion shakl va uslublari, axborot-kommunikatsiya texnologiyalaridan foydalanish bo'yicha tavsiyalar keltirilgan.

Kalit so'zlar: axborot texnologiyalari, harakatchanlik, pedagogik texnologiya, ta'lim texnologiyasi, tizimli metod, ta'lim siyosati, metod va vositalar, kontseptual asos, mazmun, protsessual qism.

Аннотация. В статье освещены вопросы использования информационных технологий в современном образовательном процессе. Представлены рекомендации по использованию современных педагогических технологий, инновационных форм и методов обучения, информационно-коммуникационных технологий в образовательном процессе.

Ключевые слова: информационная технология, мобильность, педтехнология, технология обучения, системный метод, образовательная технология, образовательная политика, методы и средства, концептуальная основа, содержательная часть, процессуальная часть.

Введение. Одним из перспективных направлений развития современного образования является взаимопроникновение идей информационных технологий и передовых педагогических идей и подходов. В современных педагогических концепциях обучение перестает рассматриваться только как процесс передачи

знаний от учителя ученику. Также представляется обедненной трактовка обучения как процедуры выработки необходимых навыков и умений. Разумеется, упомянутые элементы учебного процесса полностью не отрицаются.

Более того, во многих курсах присутствуют простая передача сведений учебного характера (учебного материала) и процедуры выработки требуемых умений и навыков, формирование на их основе развитых видов деятельности. Однако учебные цели здесь более широкие - формирование творческой личности, развитие личностных механизмов адаптации к условиям быстро меняющегося мира, способностей к постоянному развитию и совершенствованию, готовности и способности осваивать новые области профессиональной деятельности.

Объект исследования и используемые методы: средства новых информационных технологий обеспечивают обучаемых разнообразными современными средствами обучения. Помимо традиционных учебных пособий и конспектов обучаемым могут предлагаться [1]: компьютерные обучающие программы; электронные учебные пособия; компьютерные системы тестирования и контроля знаний; электронные справочники и энциклопедии; учебные аудио- и видеоматериалы; информационные материалы, размещенные в сети Интернет.

Перечисленные средства безусловно способны повысить качество обучения, ускорить изучение и освоение учебного материала. Именно здесь требуется сосредоточить внимание разработчиков курсов дистанционного обучения. Разработка подобных средств обучения весьма трудоемкий и длительный по времени процесс. Но именно в создании современных средств обучения заложены источники повышения эффективности образования.

Полученные результаты и их анализ: дистанционное образование как разновидность информационных форм педагогических технологий легко встраивается в наиболее простые по уровню применяемых педагогических подходов образовательные курсы. В дистанционном режиме достаточно естественно осуществлять пересылку учебных материалов. При этом можно передавать по телекоммуникационным каналам не только текстовую информацию, но и видеоматериалы. Так же не представляет особого труда контролировать уровень усвоения учебного материала через систему тестов и контрольных вопросов для учащихся. Для этих целей можно использовать системы компьютерного тестирования и обработки результатов. В то же время элементы дистанционного обучения с успехом можно применять и при инновационных формах обучения, ориентированных на развитие творческих способностей обучаемых.

Дистанционное обучение, индивидуализированное по своей сути, не исключает возможности коммуникации не только с преподавателем, но и с другими партнерами, сотрудничества в процессе разного рода познавательной творческой деятельности. Проблемы социализации весьма актуальны при дистанционном обучении. К дистанционному образованию стали широко применяться методы коллективной работы, метод проектов. Такие методы ориентированы на развитие коллективных форм деятельности, повышение творческой активности обучаемых, активизацию творческих способностей личности и коллектива.

Традиционное заочное обучение носило явно выраженный индивидуальный характер. В современном дистанционном образовании стало возможным реализовывать коллективные формы деятельности, организовывать дискуссии не только в режиме «преподаватель - ученик», но и широкие коллективные конференции в группе или открытом информационном пространстве [2].

Методы проектной деятельности базируются на коллективной работе, требующей взаимодействия многих участников. В этом проявляется коммуникативная основа дистанционного образования. Подобной возможности практически не существовало в традиционном заочном обучении. В качестве иллюстрации коллективной деятельности можно привести примеры многочисленных международных телекоммуникационных проектов из области экологии, политологии, культурологии, в которых участвуют обучаемые из разных стран. В настоящее время существуют постоянно действующие образовательные сети, имеющие свои страницы в Интернете [3].

Дистанционное обучение - это целенаправленный процесс интерактивного взаимодействия обучающихся и обучающихся между собой и со средствами обучения, инвариантный (индифферентный) к их расположению в пространстве и времени, который реализуется в специфической дидактической системе.

Системы дистанционного обучения базируются на использовании новых информационных технологий, которые принципиально не могут быть реализованными без компьютеров, сетей, систем мультимедиа и т.д.

Проектирование и внедрение в учебный процесс технологий дистанционного обучения, которые ориентированы на личность обучающегося, стимулируют мотивированность, носят во многом вариативный и коррекционный характер. Это обеспечивает подготовку специалистов с широким научным образованием, профессионально компетентных, с развитым творческим мышлением, способных эффективно решать сложные и многоплановые задачи своей деятельности [4]. Такие технологии дистанционного обучения ориентируют учащихся не на усвоение готовых научно-теоретических формул и конкретно-прикладных рекомендаций-рецептов, а на творческо-поисковую деятельность по добыванию, конструированию новых знаний, моделированию и изучению процессов и явлений, проектированию способов профессиональной деятельности. Сетевые технологии обучения наилучшим способом поддерживают эту тенденцию, особенно при внедрении в учебный процесс сетевых учебно-методических комплексов.

Дистанционная форма обучения - это получение образовательных услуг без посещения ВУЗа, с помощью современных информационно - образовательных технологий и систем телекоммуникации, таких как электронная почта,

телевидение и ИНТЕРНЕТ. Дистанционное обучение можно использовать и в высшей школе, а также для повышения квалификации и переподготовки специалистов [5]. Учитывая территориальные особенности и возрастающие потребности качественного образования в регионах, дистанционное обучение в настоящее время занимает прочное место на рынке образовательных услуг.

Компьютерные системы могут проэкзаменовать, выявить ошибки, дать необходимые рекомендации, осуществить практическую тренировку, открыть доступ к электронным библиотекам, за считанные секунды найти нужную цитату, абзац, параграф или главу книги, выделить в ней главное. Учебные курсы сопровождаются игровыми ситуациями, снабжены терминологическим словарем и открывают доступ к основным отечественным и международным базам данных и знаний на любом расстоянии и в любое время.

Отличительной особенностью дистанционного обучения является предоставление обучаемым возможности самим получать требуемые знания, пользуясь развитыми информационными ресурсами, предоставляемыми современными информационными технологиями[6].

Информационные ресурсы: базы данных знаний, компьютерные, в том числе мультимедиа, обучающие и контролирующие системы, видео и аудиозаписи, электронные библиотеки - вместе с традиционными учебниками и методическими пособиями создают уникальную распределенную среду обучения, доступную широкой аудитории.

Проведение видео- и телевизионных лекций, круглых столов, видео- и текстовых конференций, возможность частых, вплоть до ежедневных консультаций с преподавателем по компьютерным коммуникациям делают взаимодействие обучаемых с преподавателями даже более интенсивными, чем при традиционной форме обучения.

Заключение: интенсивные телекоммуникационные взаимодействия обучаемых между собой и с преподавателями-консультантами позволяют проводить электронные семинары и деловые игры.

Основу образовательного процесса при дистанционном обучении составляет целенаправленная и контролируемая интенсивная самостоятельная работа обучаемого, который может учиться в удобном для себя месте, по индивидуальному расписанию, имея при себе комплект специальных средств обучения и согласованную возможность контакта с преподавателем и другими обучающимися по телефону, факсу, электронной и обычной почте, а также очно [7].

Потенциальными потребителями системы дистанционного обучения могут являться:

- лица всех возрастов, проживающие в малоосвоенных регионах, удалённых от вузовских центров;
- специалисты, уже имеющие образование и желающие повысить свою квалификацию, приобрести новые знания или получить второе образование;
- обширный контингент потребителей образовательных услуг, готовящихся к поступлению в вузы;
- лица, не имеющие возможности получить образовательные услуги в традиционной системе образования в силу ограниченной пропускной способности этой системы, невозможности совмещения учёбы с работой (сельские жители и т.п.);
- лица, проходящие действительную срочную службу в рядах Вооружённых Сил, а также увольняющиеся в запас офицеры и члены их семей;
- лица, имеющие медицинские ограничения для получения регулярного образования в стационарных условиях (нуждающиеся в обучении на дом);
- лица, желающие получить образование в зарубежных образовательных учреждениях;
- специалисты, уже имеющие образование и желающие приобрести новые знания или получить второе образование;
- талантливые и продвинутые индивиды, стремящиеся получить дополнительные знания, второе параллельное образование, пройти образовательную программу в сжатые сроки;
- различные категории специалистов, которым требуется переподготовка и повышение квалификации, в частности, преподаватели различных образовательных учреждений;
- лица, желающие выполнить специальные образовательные программы, состоящие из курсов, предоставляемых различными учебными заведениями, в том числе учебными заведениями разных стран.

Список использованной литературы:

1. Закон Республики Узбекистан «Об образовании», 23 сентября 2020 года, № ЗРУ – 637.
2. Мясоед Т.А. «Интерактивные технологии обучения. Спец. семинар для учителей М., 2004. -185 с.
3. Новикова Л.И. Воспитание как педагогическая категория // Педагогика. - 2000. - № 6.
4. Пидкасистый П.И., Хайдаров Ж.С. «Технологии игры в обучении и развитии», - М., 1996.
5. Суворова Н. «Интерактивное обучение: Новые подходы» - М., 2005.
6. Скаткин М. Н. Проблемы современной дидактики. - М., 1984.
7. Советский энциклопедический словарь/Гл.ред. А.М. Прохоров. – Москва.: Сов.энциклопедия, 1983. – 1600 с.

Автор:

Нармуратов И.Н. - Термезский государственный университет, Доцент.

UDK 372.81

**THE IMAGE OF TEACHERS AND PROBLEMS IN THE EDUCATIONAL SYSTEM IN THE STORY
"HURRICANE" BY MUHAMMAD SALAM**

MUHAMMAD SALOMNING "DOVUL" QISSASIDA O'QITUVCHILAR OBRAZI VA TA'LIM TIZIMIDAGI
MUAMMOLARNING YORITILISHI

ОБРАЗ УЧИТЕЛЯ И ПРОБЛЕМЫ В СИСТЕМЕ ОБРАЗОВАНИЯ В РАССКАЗЕ МУХАММАДА САЛАМА
«УРАГАН»

Sa'dullayeva Shahlo Anvarovna

Buxoro davlat universiteti, 705018. Buxoro shahri, Muhammad Iqbol ko'chasi 11-uy.

E-mail: shahlo.sadulla@gmail.com

Abstract. In this article, through the work "Hurricane" created in the 70s of the 20th century, how the problems of the education system of that time are reflected in the work and how the original teacher and educator should be through the images of the teacher. It is known that the image of a teacher, an intellectual is considered an ideal image for every era. Teachers are heroes who lead the people to the path of knowledge, figuratively speaking, to the light. In order to know the scientific potential of the period, it is necessary to know the potential of the teachers working in this period, this is the truth. But whether the education system takes into account the interests of the teacher or not, this is an issue that causes big questions. The images of teachers such as Kanoat, Sabridin, and Mubarak, selected as the object of analysis, were created as ideal teachers, and the problems in the education system were criticized through the difficulties they faced in their lives due to the wrong and unfair policies of the government. taken under. At a time when teachers and coaches are highly respected, it is important to read and analyze works of this type. The theme and idea of the work are relevant for all time, as the work shows how every young student who chooses the profession of pedagogue should be a teacher, and vice versa, what kind of teacher he should not be.

Key words: image of the teacher, educational system, problems in education, intellectuals, new program.

Аннотация. В данной статье через произведение «Ураган», созданное в 70-е годы 20 века, показано, как в произведении отражаются проблемы системы образования того времени и каким должен быть самобытный учитель и воспитатель через образы учителя. Известно, что образ учителя, интеллигента считается идеальным образом для каждой эпохи. Учителя – герои, ведущие народ на путь познания, образно говоря, к свету. Чтобы знать научный потенциал периода, необходимо знать потенциал учителей, работавших в этот период, это правда. А вот учитывает ли система образования интересы педагога или нет – это вопрос, вызывающий большие вопросы. Образы таких учителей, как Каноат, Сабриддин и Мубарак, выбранные в качестве объекта анализа, были созданы как идеальные учителя, а проблемы в системе образования подверглись критике через трудности, с которыми они столкнулись в своей жизни из-за неправильной и несправедливой политики. правительства взято под контроль. В то время, когда преподаватели и тренеры пользуются большим уважением, важно читать и анализировать произведения такого типа. Тема и идея произведения актуальны на все времена, так как в произведении показано, каким учителем должен быть каждый молодой студент, выбирающий профессию педагога, и наоборот, каким учителем он быть не должен.

Ключевые слова: имидж учителя, система образования, проблемы образования, интеллектуалы, новая программа.

Kirish. Har bir davrning, zamonning o'z qahramonlari, old plandagi insonlari bo'lgani kabi o'sha davrda yaratilgan asarlarda ham mushtak obrazlar uchrashi mumkin. Masalan, urush davrida yaratilgan harbiy mavzudagi asarlarda, tabiiyki, askarlikka ketgann yigitlar va front ortida mehnat qilgan insonlar bosh qahramon bo'lsa, pandemiya davri haqida asar yozilgan taqdirda, albatta, shifokorlar bosh qahramon bo'lishar edi, hayotda bo'lgani kabi. Adib Muhammad Salomning "Dovul" qissasi bosh qahramonlari o'qituvchilar hisoblanadi, asar o'tgan asrning 70-yillarida yozilgan. Shunda savol tug'iladi: nega bu davrda o'qituvchilarni bosh qahramon qilib tanlash kerak bo'lib qoldi? Nega aynan o'qituvchilar haqida asar yozildi? Ushbu maqolada shu savollarga javob berish toppish natijasi o'laroq yuzaga keldi.

Adabiyotlarda o'qituvchining jamiyatda yetakchiligi haqida ko'plab ta'riflar uchraydi. O'qituvchining yetakchiligi hamkasblarini boshqa rahbarning ta'sirisiz o'zgarishga undaydi. Bu holat o'zgarishlarni yaratish qobiliyati sifatida ifodalanishi mumkin (iqtibos turkchadan tarjima qilindi) [4]. O'qituvchilarning jamiyatga ta'sirini nafaqat ta'limda, balki boshqa ko'plab sohalarda ham ko'rish mumkin. Masalan, kino, teatr, kitoblar, kabi turli san'at asarlarida ko'rish mumkin. Adabiy asarlar yozilgan davrning ijtimoiy tuzilishi va rivojlanishi haqida ham muhim ma'lumotlarni bera oladi. Asarda o'qituvchilarning xarakterlarini tahlil qilish jamiyatdagi o'zgarishlar va ta'lim tizimida paydo bo'ladigan yangiliklarning ta'sirini ko'rishga yordam beradi. Qolaversa, adabiy asarlar xayoliy bo'lsa ham, aytish mumkinki, ular o'z davrining haqiqatlarini aks ettirishga moyildirlar. Shuning uchun ham ma'lum bir davr adabiy asaridagi o'qituvchi personajlari o'sha zamondagi o'qituvchilarning xatti-harakatlarini, o'qituvchilik kasbini va o'tmishdan hozirgi kungacha

bo'lgan jarayonlarning o'zgarishini o'rganish nuqtai nazaridan foydali bo'ladi, deyish mumkin. XX asr 70-yillarida yaratilgan "Dovul" asari orqali o'sha davr ta'lim tizimi muammolari asarda qanday aks ettirilgani va o'qituvchi obrazlari orqali asl muallim, tarbiyachi qanday bo'lishi kerakligi haqida fikr-mulohaza yuritilgan. Ma'lumki, o'qituvchi, ziyoli obrazi har davr uchun ideal obraz sanaladi. O'qituvchilar xalqni ilm yo'lga, obrazli qilib aytilsa, yorug'likka yetaklaydigan qahramonlar sanaladi. Davrning ilmiy salohiyatini bilish uchun shu davrda faoliyat yuritayotgan o'qituvchilarning salohiyatini bilish kerak bo'ladi, bu ayni haqiqat. Lekin ta'lim tizimi o'qituvchi manfaatlarini ko'zda tutganmi, yo'qmi, bu katta savollarga sabab bo'luvchi masala sanaladi. Tahlil obyeti sifatida tanlangan "Dovul" asaridagi Qanoat, Sabridin, Muborak kabi muallim obrazlari ideal o'qituvchi timsoli sifatida yaratilgan bo'lib, ularning hukumatning olib borgan noto'g'ri, adolatsiz siyosati tufayli hayotida uchragan qiyinchiliklar orqali ta'lim tizimidagi muammolar tanqid ostiga olingan. O'qituvchi va murabbiylarga yuksak hurmat ko'rsatilayotgan shunday bir davrda bu turdagi asarlarni o'qib o'rganish, tahlilga tortish muhimdir.

Tadqiqot obyeti va qo'llanilgan metodlar

Ma'lumki, Sho'ro tuzumi davrida o'qituvchilik qadrsizlangan kasblardan edi. Sababi o'qituvchi o'z vazifasi bo'lmagan turli og'ir ishlar: obodonlashtirish, paxta yig'im-terimi, hatto qurilish ishlariga safarbar qilingan. Natijada, o'quvchilar o'quv yili davomida bir necha bor sifatli ta'limdan bebahra qolishgan. Shahar hududida maktabdan faqat o'qituvchilargina bunday ishlarga jalb qilingan bo'lsa, tumanlarda o'quvchilar ham bu jrayonda ishtirok etishga majbur edilar. Bu esa ta'lim jarayoniga, inson qadr-qimmatiga loqaydlik bilan qarash edi. O'qituvchi obrazi mana necha zamonlar o'tibdiki, o'zining ma'naviy yukini kamaytirgan emas. Jadid davri adabiyoti, zamonaviy adabiyotda ham o'qituvchi ma'rifatga yetaklovchi obraz bo'lib qoldi. "... ma'rifatparvar adiblar asarlaridagi o'qituvchi, ziyolilar va boshqalar jaholatga qarshi kurashuvchi qahramonlardir. Muallim obrazi ma'rifatparvar adabiyotining ideal qahramonidir. Uning timsolida asrlar bo'yi ilmsiz yashab kelgan xalqqa bilim orqali yorug' dunyoni ko'rsatish, shu tariqa ommani xayrli ishlarga yo'llash tushunchalari mujassamlashtirilgan" [2]. Ushbu maqola uchun tadqiqot obyekti Muhammad Salomning "Dovul" qissasi hisoblanib, kichik tadqiqotimizda qo'llanilgan asosiy tadqiqot metodi ijtimoiy (sotsiologik) metoddir, chunki zamonga oid muammolarni o'rganishda asarning zamon bilan bog'liqlik darajasi muhim ahamiyat kasb etadi.

Olinga natijalar va ularning tahlili

Buxorolik yozuvchi Muahammad Salomning "Dovul" qissasi o'tgan asrning 70-yillaridagi ta'lim tizimi, o'qituvchilar hayoti haqida hikoya qiladi. 1978-yilda nashr etilgan "Dovul" qissasining bosh qahramonlari o'qituvchilar bo'lib, Qanoat, Sabridin, Muborak, Orzigul kabi obrazlar orqali o'z kasbiga sadoqatli, fidokor, bilimli va vijdonli o'qituvchilar qiyofasi ochib berilgan bo'lsa, Xayriyev, maktab direktori obrazlari o'z kasbiga mas'uliyat bilan qaramaydigan, o'qituvchilik kasbini shunchaki kun kechirish shakli deb biladigan insonlar toifasi tasvirlangan.

Asar bosh qahramoni Qanoat yoshlikdan otasidan yetim qolib, onasiz, xolasining qo'lida ulg'ayadi. Oliy o'quv yurtiga kirmay turib turmush qurgan bo'lsa-da, o'qib-o'rganib, oliy o'quv yurtini bitirib o'z kasbining ustasi bo'lib yetishadi. O'z faoliyati davomida doimo ishini kamchiliksiz va hatto keragidan ham ortiq darajada bajarishga harakat qiladi. U nafaqat bolalarning maktabdagi xulq-odobi, bilim olishi, balki ko'cha-ko'ydagi yurish-turishi, uyidagi sharoiti haqida ham doimo qayg'uradi. Rahbarlik qilayotgan sinfidagi Qamariddin ismli bolaning bezorilik qilish sababi bilan qiziqib, uning oilaviy sharoitini o'rganib, uyiga borib onasi bilan suhbatlashishi voqealarida bunga ishonch hosil qilish mumkin. Turk yozuvchisi Rashot Nuri Guntekin ta'biri bilan aytganda "muallimlar faqatgina bolalar bilan emas, balki ularning ota-onalari bilan ham shug'ullanishi kerak edi" [1]. Qanoat o'z o'quvchilari haqida shunchalik ko'p qayg'uradiki, hatto ikki bor qattiq hastalanib, jarrohlik amaliyotini boshdan kechirgan payti ham "o'quvchilarim men borgancha qay ahvolda qolisharkin, o'rnimga qo'yilgan o'qituvchi bolalarganyaxshi dars beryaptimikin",- deb qayg'uradi. Har bir o'quvchi taqdiri uchun kuyingan, ularning yaxshi inson bo'lib yetishishlari uchun tinib-tinchimagan, o'quvchilar bilan biron kor-hol ro'y berganda chin yurakdan achingan Qanoat opa ruhiy zo'riqishlar tufayli og'ir dard – ko'krak saratoniga chalinadi. Ammo o'zida kuch topa olib, nafaqat jismoniy, balki ruhiy holatni ham yaxshilash orqali tuzalish mumkin bo'lgan ko'krak saratoni kasallini yenga oldi, davolanish, tuzalish jarayonida o'z farzandlari, turmush o'rtog'i barobarida o'quvchilari hech ham xayolidan chiqarmaydi.

Yana bir bosh qahramon Sabridin aka – Qanoat opaning turmush o'rtog'i, u ham pedagog, matematika fani o'qituvchisi. Urush nogironi bo'lishiga qaramay, maktabdagi va maktabdan tashqaridagi barcha ishlarga hamma qatori safarbar etiladi. "Indiniga maktablarda darslar boshlandi-yu, Sabridin aka bezovtalanib qoldi. Axir u haftasiga yigirma yeti soat dars o'tishi kerak" [3]. Yigirma yeti soat darsni o'ylashining sababi moddiy mablag' yoki o'z darsini boshqa pedogogdan qizg'anish emas, balki bir nechta sinf o'quvchilarining matematika fanidan mavzularni o'zlashtira ololmay qolishi edi. Ustiga-ustak yang programma bo'yicha mavzular qiyinlashtirilgan, agar o'quvchi mavzularning biriga tushunmay qolsa, butun boshli chorakda mavzularni o'zlashtira olmasligi mumkin edi. Sabridin Sho'ro tuzumi davrida yoppasiga paxta terishga hasharga yo'llangan o'qituvchi va o'quvchilar qatori hasharda qatnashadi (garchi bu ishdan ozod qilingan bo'lsa ham). Sog'lig'i sababli uning uchun mumkin bo'lmagan og'ir sharoitda ishlayotgan Sabridin aka revmatizm kasali tufayli bir muddat to'shakka mixlanib qoladi. Uyda davolanish jarayonida ham doim maktabda boshqa kishiga topshirilgan darslarini o'ylab qayg'uradi, o'z darslari topshirilgan boshqa o'qituvchiga dars ishlanmalarini

tayyorlab yuborib turadi. O‘z kasbini suiste‘mol qiluvchi o‘qituvchi Xayriyevga matematika faniga oid yangi joriy qilinayotgan programmalardan boxabar qilib, ancha yangiliklarni o‘rgatadi.

Asardagi yana bir namunali pedogog obrazi sanalmish Muborak – maktabning o‘quv ishlari bo‘yicha direktor o‘rinbosari, ona tili o‘qituvchisi, Sabridin akaning singlisi, Qanoat opaning qaynisinglisi. O‘z ishiga mas‘uliyatli Muborak opani maktabdagi ko‘pchilik yaxshi ko‘radi va hurmat qiladi. Asarda boshqa qahramonlarga nisbatan kuchli obraz sifatida tasvirlangan Muborak ishda ham, shaxsiy hayotida ham juda qat‘iyatli, jasur ayoldir. Oilasi Muborakni o‘z qarindoshlariga uzatmoqchi bo‘lgan bir paytda o‘z taqdiriga tan berib ketmay, sevgan insoni tanlab va bu tanlovining to‘g‘ri ekaniga yaqinlarini ishontira oladi. Shu o‘rinda adib bosh qahramonlarga ism tanlaganda ularni shaxsiy sifatlariga e‘tiborni qaratgani yaqqol seziladi. Qanoat va sabr so‘zlari bir-biriga yaqin tushunchalarni ifodalaydi, sinonim sifatida biri o‘rnida ikkinchi qo‘llanadi. Qanoat so‘zi qismatga rozi bo‘lish, taqdir etilgan narsalarga mamnun bo‘lish degan ma‘nolarni anglatadi, sabr so‘zi azob-musibatlariga chidash, toqat qilish demakdir, Endi buni qahramonlarimiz misolida ko‘rsak. Haqiqatdan ham, Qanoat obrazi o‘z qismatiga, turmush tarziga va hatto o‘zi chalingan kasalliklarga ham ko‘ngan bardoshli, shukur qiluvchi ayol sifatida tasvirlanadi. Sabridin obrazi esa uzoq vaqtdan beri azob berayotkan kasallikka chidab, uning og‘irlashishiga o‘zining sabr-bardosh bilan chidagani sabab bo‘lgan, shunda ham nolimagan, hech kimni ayblamagan inson ekaniga asarni o‘qigan kitobxon amin bo‘ladi. O‘z maktabida va o‘z hududida eng yaxshi o‘qituvchilardan sanalgan bu ikki obrazga bunday nomlar tanlanishi bejiz emas, chunki o‘sha davrda o‘qituvchilik kasbini tanlagan har bir inson unga qilinadigan nohaqliklarga sabr qilishga, qanoat qilishga majbur edi. Ism tanlashda adib shu jihatlarni inobatga olgani asar qahramonlarining boshidan kechirganlaridan anglashiladi. Aytilmoqchiki, o‘qituvchi, muallimlar bu davrda barchasiga sabr qilishga va hech ham nolimay qanoatda bo‘lishga mahkum edilar.

Asarda namunali, jonkuyar, fidoyi o‘qituvchilarni tasvirlash barobarida, salbiy obraz hisoblanmish Xayriyev – matematika muallimi ham tasvirlanadi. Real hayotda ham hamma o‘qituvchilar birdek bo‘lmagani kabi asarda ham yomon o‘qituvchi, layoqatsiz pedagog “vazifasi”ni Xayriyev bajardi. Uni na o‘quvchilarning bilim olishi, na maktabning obro‘si qiziqtiradi. Sabridin aka qanchalik unga o‘z bilimlarini berib, bilmaganlarini o‘rgatishga harakat qilmasin, Xayriyevga bularning hech biri qiziq emas. O‘qituvchining o‘quvchiga namuna bo‘la olishi ijobiy xulq-atvorni shakllantirishga yordam berishning eng samarali usuli hisoblanadi. o‘qituvchining namunali xulq-atvori o‘quvchilarning olgan bilimlarini mustahkamlashga ham yordam beradi. Talabning gapini to‘xtatmasdan tinglashini istagan o‘qituvchining o‘zi tinglashni bilishi kerak. O‘qituvchi har qanday vaziyatda ham jahl qilmaslikka harakat qilishi kerak, Salbiy his-tuyg‘ularni bostirishga qodir bo‘lishi kerak. Aks holda, bu tuyg‘ular boshqalarga ham ta‘sir qiladi. O‘qituvchi o‘quvchiga o‘rnak bo‘ladigan eng munosib shaxs va o‘quvchiga eng yaqin kishidir. Shuning uchun ham o‘qituvchi o‘z xatti-harakatlarida e‘tibor va nazoratni yo‘qotmasligi kerak. “Dovul” qissasidagi Qanoat, Sabridin, Muborak kabi o‘qituvchilar ayanan shu talablarga javob beruvchi pedagoglardir. Buni Sabridin aka misolida ko‘rib o‘tsak, u paxta yig‘im-terimi jarayonidan ozod etilgan bo‘lsa ham, bu jarayonga safarbar etilgan o‘quvchilarga o‘rnak bo‘lish uchun, “o‘qituvchimizning o‘zi uyida, biz esa dalada” demasliklari uchun ham uyalganidan, ham burchi deb bilganidan dalaga chiqadi. Natijada ma‘lum muddat yotoqqa mixlanib qolishiga to‘g‘ri kelsa-da, o‘rnidan turish qo‘zg‘alish mumkin bo‘lmasa-da, o‘quvchilari uchun yangi dars programmasi ustida ishlaydi. Qisqasini aytganda, Sabridin o‘quvchilarga faqat so‘zlari orqali emas, xatti-harakati orqali ham o‘rnak bo‘la oladigan bir muallim hisoblanadi.

Xulosa. Muhammad Salomning “Dovul” qissasini o‘qituvchilar haqidagi asar, aniqroq aytganda, sho‘ro davrining eng qiyin davrlarida yashagan oddiy qishloq o‘qituvchilari haqidagi asar deyish mumkin. Adib asarda fidoyi o‘qituvchi har qanday zamonda jamiyatning ma‘naviy tirgagi ekanini mahorat bilan yoritib bera olgan. O‘tgan asrning 70-yillaridagi ta‘lim jarayoni misolida Sho‘ro tuzumining mustamlaka hududlardagi ta‘lim tizimiga munosabati, xususan, ta‘limdan tashqarida bo‘lgan jarayonlarga o‘qituvchilar va o‘quvchilarning jalb qilinishi ularning intellektual, psixologik, fiziologik holatiga qay darajada salbiy ta‘sir o‘tkazishi mahorat bilan tasvirlab berilgan. Kelajakda pedogog kasbini tanlagan har bir yosh talabgor qanday o‘qituvchi bo‘lishi kerakligi va aksincha qanday o‘qituvchi bo‘lmasligi kerakligi ham asar orqali ayonlashar ekan, asardagi mavzu, g‘oya har zamon uchun dolzarb hisoblanadi. Ta‘lim tizimini noto‘g‘ri tashkillashtirish o‘qituvchilarga ham, o‘quvchilarga ham har taraflama salbiy ta‘sir o‘tkazishi mumkinligi asar orqali tahlilga tortilgan. Shuning uchun ham ma‘lum bir davr adabiy asaridagi o‘qituvchi personajlari o‘sha zamondagi o‘qituvchilarning xatti-harakatlarini, o‘qituvchilik kasbini va o‘tmishdan hozirgi kungacha bo‘lgan jarayonlarning o‘zgarishini o‘rganish nuqtai nazaridan foydali bo‘ladi, deyish mumkin.

Adabiyotlar ro‘yxati:

1. Guntekin Rashod Nuri. Yeşil Gece. İstanbul: İnkılap Kitabevi. 2010.
2. Адабий турлар ва жанрлар. 3 жилдлик. I жилд, Т., 1991, -Б.120.
3. Салом Мухаммад. Довул. Ёш гвардия. Т., 1978, - Б. 183.
4. Lieberman, A. (1992). Teacher leadership: What are we learning. Teachers as leaders: Evolving roles, 159-165. <https://files.eric.ed.gov/fulltext/ED347631.pdf#page=152>.

Muallif:

Sa’dullayeva Shahlo Anvarovna – Buxoro davlat universiteti I bosqich tayanch doktoranti.

E-mail: shahlo.sadulla@gmail.com

UDK 372.879.6

METHODOLOGY OF DEVELOPING HEALTHY LIFESTYLE SKILLS IN HIGHER EDUCATION STUDENTS THROUGH FICTION

BADIIY ADABIYOT VOSITASIDA OTM TALABALARIDA SOG‘LOM TURMUSH TARZI KO‘NIKALARINI RIVOJLANTIRISH METODIKASI

МЕТОДИКА ФОРМИРОВАНИЯ НАВЫКОВ ЗДОРОВОГО ОБРАЗА ЖИЗНИ У СТУДЕНТОВ ВУЗОВ ПОСРЕДСТВОМ ХУДОЖЕСТВЕННОЙ ЛИТЕРАТУРЫ

Omonboyev Berdiyot Ixtiyor o‘g‘li

Guliston davlat universiteti. 120100. Guliston shahri, 4-mavze.

E-mail: omonboyevberdiyot1991@gmail.com

Abstract. The sources presented in this article are about the physical health of the young generation, the study of a healthy lifestyle and its components, the formation of scientific views, approaches, and methods for improving the main directions in the field of a healthy lifestyle.

Key words: physical education and sports, ethnosport, healthy lifestyle, healthy, movement, health improvement, shaping, medical-hygienic rules, innovative, psychoemotional.

Anotatsiya. Ushbu maqolada keltirilgan manbalar yosh avlodning jismoniy salomatligi, sog‘lom turmush tarzi va uni tarkibiy qismlarini o‘rganish, sog‘lom turmush tarzi sohasidagi asosiy yo‘nalishlarni takomillashtirish bo‘yicha ilmiy qarashlar, yondashuvlar, usullarni shakllantirish haqida so‘z boradi.

Kalit so‘zlar: jismoniy tarbiya va sport, etnosport, sog‘lom turmush tarzi, sog‘lom, harakat, sog‘lomlashtirish, shakllantirish, tibbiy–gigenik qoidalar, innovatsion, psixoeemotsional.

Аннотация. Представленные в статье источники посвящены вопросам физического здоровья молодого поколения, изучению здорового образа жизни и его составляющих, формированию научных взглядов, подходов и методов совершенствования основных направлений в области здорового образа жизни.

Ключевые слова: физическое воспитание и спорт, этносport, здоровый образ жизни, здоровый, движение, оздоровление, формирование, медико-гигиенические правила, инновационный, психоэмоциональный.

Kirish. Jahonda o‘sib kelayotgan yosh avlodning jismoniy salomatligi har qanday xalqning milliy qadriyati deb qaralib, ushbu masala ham ijtimoiy-pedagogik vazifa sifatida fan va ta‘lim integratsiyasini ta‘minlovchi ilmiy tadqiqot ishlarini olib borish zarurati namoyon bo‘lmoqda. Ta‘lim jarayonida o‘quvchi-yoshlarni sog‘lomlashtirishga yo‘naltiruvchi integral texnologik modellarni tatbiq qilish, ularning kasbiy faoliyatini oqilona tashkil etish mazmuniga innovatsion yondashuvlar orqali pedagogik jarayonning mazmunini takomillashtirish masalalari alohida dolzarb ahamiyat kasb etmoqda.

Hozirgi davrda O‘zbekiston aholisining tibbiy-demografik ma‘lumotlariga ko‘ra talaba-yoshlarning salomatlik darajasi muhim ijtimoiy ko‘rsatkichlardan sanaladi. Respublikamizda sog‘liqni saqlash hamda jismoniy tarbiya va sportni isloh qilish yuzasidan qabul qilingan normativ-huquqiy, me‘yoriy hujjatlarda ushbu sohalarini takomillashtirishda aholi o‘rtasida sog‘lom turmush tarzini rivojlantirishda milliy sport turlarini ommalashtirish va rivojlantirish davlat siyosatining muhim yo‘nalishlaridan biri sifatida ahamiyat qaratilmoqda [1].

O‘zbekiston Respublikasining 2015-yil 4-sentyabrdagi “Jismoniy tarbiya va sport to‘g‘risida”gi O‘zRQ-394-son, O‘zbekiston Respublikasi Prezidentining 28yanvar 2022-yildagi PF-60-son “2022-2026 yillarga mo‘ljallangan yangi O‘zbekistonning taraqqiyot strategiyasi to‘g‘risida”, 2020 yil 30 oktyabrdagi “Sog‘lom turmush tarzini keng tatbiq etish va ommaviy sportni rivojlantirish chora-tadbirlari to‘g‘risida”gi PF-6099-sonli farmonlari, 2021-yil 28-apreldagi “Sog‘lom turmush tarzi platformasi faoliyatini tashkil etish chora-tadbirlari to‘g‘risida”gi 253-son qarorlari hamda mazkur faoliyatga tegishli boshqa me‘yoriy-huquqiy hujjatlarda belgilangan vazifalarni amalga oshirishda ushbu dissertatsiya tadqiqoti muayyan darajada xizmat qiladi.

Hozirgi kunda o‘qitishning samaradorligi o‘quvchilarning aqliy faoliyatini oshirish hisobiga erishiladi. Ko‘pchilik o‘quv muassasalarida doimiy psixoeemotsional diqqatlilik, uyquning kamayishi, uzoq muddat o‘tirish, harakat va toza havoda bo‘lish vaqtining kamayishi holatlari xosdir. O‘quv jarayoni salbiy omillarning ta‘siri o‘sayotgan organizmni asab, immun va boshqa tizimlarning moslashuv rezervlarining yomonlashuviga, funksional o‘zgarishlar va surunkali o‘choqlarning shakllanishiga olib keladi.

Salomatlik insonning eng katta boyligidir. Shubhasiz, mustahkam sog‘liq insonning biologik va ijtimoiy funksiyalarini amalga oshirishning asosiy shartidir. Bu insonning o‘zini-o‘zi anglashning asosidir. Mavzuga doir, sog‘lomlashtirish texnologiyalari birinchi navbatda jismoniy madaniyat orqali inson salomatligini saqlash va mustahkamlashni ta‘minlashga qaratilgan. Sog‘lomlashtirishga qaratilgan har qanday jismoniy mashqlar turlarining majburiy komponentidir. Shu munosabat bilan jismoniy madaniyatning barcha tarkibiy qismlari (sport, asosiy, kasbiy-amaliy, sog‘lomlashtirish va jismoniy madaniyat) sog‘liqni saqlash funksiyalarini bajaradi.

Binobarin sogʻlom turmush tarzini yaratish kechagi yoki bugungi voqelik emas, balki uning oʻq ildizlari uzoq oʻtmishga borib taqaladi. Hususan turmush tarzining sogʻlom negizlarini yaratish toʻgʻrisidagi tasavvurlar qadimgi davr yunon faylasufi Gippokratning “Sogʻlom turmush tarzi haqida”gi risolasida muhim oʻgitlar koʻrinishida bayon qilinadi. Risolasi muallifining fikriga koʻra, sogʻlom turmush tarzini qaror toptirishda tibbiy nuqtai nazardan inson jismoniy salomatligi, muhitning tashqi omillari–iqlim, tuproq kabilar bilan birga, kishilarning hayot tarzi mamlakatlar qonunlari odamdagi jismoniy va ruhiy xususiyatlar ham katta rol oʻynaydi.

Sogʻlom turmush tarzini rivojlantirishda badiiy adabiyotning oʻrni juda kata. Badiiy adabiyot-talabalarning xulq-atvor madaniyatining muhim vositasidir. Badiiy asarlar kelajakda boʻlgan axloqiy niyatlar bolalarida madaniy xatti-harakatlarning shakllanishiga yordam beradi, u kelajakda u oʻz harakatlarida boshqariladi.

Badiiy adabiyot aqliy, axloqiy va estetikning samarali vositasi boʻlib xizmat qiladi. U bolaning fikrlashi va xayolini rivojlantiradi, hissiyotlarini boyitadi. Ushakovaning taʼkidlashicha, fantastika farzandi ochiladi va bolaning jamiyat va tabiatning hayotini, insoniy tuygʻular va munosabatlar dunyosiga tushuntiradi. U bolaning fikrlashi va xayolini rivojlantiradi, hissiyotlarini boyitadi. Badiiy adabiyotni xulq-atvorni oʻrganish vositasi sifatida ishlatgan holda, oʻqituvchi insoniy tuygʻular va axloqiy gʻoyalarni shakllantirish uchun asarlarni tanlash va badiiy asarlar boʻyicha suhbatlar oʻtkazish uchun alohida eʼtibor berishi kerak.

Sogʻlom turmush tarzi-salomatlikni mustahkamlash va saqlash, kasalliklarning oldini olish va faol hayot davomiyligini oshirishga qaratilgan faoliyat turidir. Sogʻlomlashtirish texnologiyalarini qoʻllashning oʻziga xos xususiyati–yoshi, jinsi, mehnat va taʼlim faoliyati va salomatligini hisobga olgan holda, odamlarning jismoniy yukini optimallashtirish va shaxsiylashtirishning maqbul mexanizmidadir. Sogʻlomlashtirish texnologiyalarining bir turi sifatida ularning maqsadi va vazifalari mavjud. Sogʻlomlashtirish texnologiyalarini qoʻllashdan maqsad sogʻlom turmush tarziga boʻlgan ahvolini yaxshilashdir. Sogʻlomlashtirish texnologiyalarini qoʻllash maqsadlari quyidagilardir: tananing funksional qobiliyatini oshirish; kasalliklar profilaktikasi; vosita rejimini optimallashtirish; faol dam olish tufayli charchoqni kamaytirish; jahon sogʻliqni saqlashtashkiloti tavsiyalari asosida sogʻlomlashtirish sinflarida optimal oʻquv yuklarini individualizatsiya qilish; yomon axloqlarga qarshi kurashda mashqdan foydalanish; turli yoshdagi jinsiy va sogʻliqni saqlash ahvoli, shu jumladan, nogiron kishilarning faol jismoniy tarbiya va sogʻliq sinflariga jalb qilinishi; sogʻlom turmush tarzining ajralmas qismi sifatida sogʻliqni saqlash texnologiyalarini joriy etish; professional ahamiyatga ega boʻlgan ish faoliyatini rivojlantirish.

Sogʻlom turmush tarzi barqaror sogʻlomlashtirish muaommolari bilan bevosita bogʻliq boʻlgan quyidagi funksiyalarni bajaradi: taʼlim va rekreatsiyon funksiyalar. Rekreatsiya—bu sogʻlom, ammo charchagan odamning normal farovonligi va samaradorligini tiklash maqsadida amalga oshiriladigan sogʻlomlashtirish tadbirlar majmuasi. Bu dam olishning barcha turlarini qamrab oladigan tizim.

Sogʻlomlashtirish texnologiyalarining tarkibiy qismlariga muvofiq, bu inson faoliyati natijasida va mavzu qiymatlari majmui sifatida insonning faoliyat turi sifatida qaralishi lozim. Sogʻlomlashtirish texnologiyalari bir turdagi faoliyat sifatida qulay tashkilotlar harakatlarini, shuningdek, sogʻlom turmush tarziga rioya qilish bilan bogʻliq faoliyatni tavsiflaydi. Shu bilan birga sogʻlomlashtirish texnologiyalarining bir xil faoliyat turi sifatida sogʻliqni saqlash samaradorligini shakllantirish modeli belgilanadi. Sogʻlomlashtirish texnologiyalarini qoʻllashdagi faoliyat, birinchi navbatda salomatlikning eng katta taʼsiriga ega boʻlishga qaratilgan. Jismoniy mashqlarning barcha shakllari va turlari quyidagicha boʻlishi kerak: harakatning muhim hajmini amalga oshirish natijasida hipokinesiyani oldini olish, asosiy tana tizimlarining zahira imkoniyatlarini kengaytirish, birinchi navbatda, sogʻlom turmush tarzini shakllantirish va takomillashtirishdan iboratdir [5].

Jismoniy tarbiya bilan shugʻullangan kishi kuchli, chaqqon, chidamli, irodali, bardam, jasur, goʻzal va harakatchan boʻladi. Shuning uchun har bir harakatni mustaqil, yaxshi va kam kuch sarflagan holda bajarishga harakat qiladi. Tarixiy manbalarga qaraganda, oʻzbek xalqining milliy sport va milliy oʻyinlari aholini yashash sharoitiga qarab xilma-xil boʻlgan va kishilarni faol, sermahsul ishlashga tayyorlagan.

Sogʻlom turmush tarzi-bu inson hayotining mehnat, ijtimoiy, oilaviy va maishiy, boʻsh vaqt shakllarida faol ishtirok etishidir. Optimal ish va yetarli dam olish ham sogʻligimizga taʼsir qiladi. Kuchli faoliyat nafaqat jismoniy, balki aqliy ham asab tizimiga yaxshi taʼsir qiladi, yurak, qon tomirlari va butun tanani mustahkamlaydi. Koʻpchilikka maʼlum boʻlgan maʼlum bir mehnat qonuni mavjud. Jismoniy mehnat bilan shugʻullanadigan odamlar dam olishga muhtoj, bu jismoniy faoliyat bilan bogʻliq boʻlmaydi va dam olish vaqtida aqliy stress amalga oshirilsa yaxshi boʻladi. [3].

Sogʻlom avlodni shakllantirish va tarbiyalashning turli yoʻl-yoʻriqlari, usullari mavjuddir. Ayniqsa, bolalarning boʻsh vaqtlarini toʻgʻri tashkil etish, turli milliy harakatli oʻyinlar oʻrgatish muhimdir. Bola tarbiyasining bu tomoni ham davlat va jamiyat ahamiyatiga molik masaladir. Yurtboshimiz bu muammoni davr talabi asosida hal qilishga alohida eʼtibor berib, oʻquvchilarning boʻsh vaqtini tashkil etishning, shu jumladan, ommaviy sport va jismoniy tarbiya shakllarini tiklash hamda amaliyotga joriy etish, ayniqsa, milliy sport oʻyinlari haqida maʼlumotlar yigʻish, ularni boyitish va ular asosida yoshlarimiz oʻrtasida keng tashviqot olib borish kun tartibidagi dolzarb masalalardan biri ekani haqidagi fikrni ilgari suradi [2].

Sogʻlom tafakkur gʻoyasi barkamol avlodni tarbiyalashning ajralmas qismi, maʼnaviy-ahloqiy yetuklik, milliy qadriyatlik, anʼana va urf odatlarning mazmun mohiyatida aks etadigan tushuncha sifatida qaralib va targʻib qilinib kelinadi. Binobarin jamiyatning sogʻlom fikrlashi ijtimoiy, iqtisodiy va siyosiy islohotlarning asosiy vazifasi etib belgilangan. Sogʻlom tafakkur yangi demokratik va fuqarolik jamiyatini barpo etish jarayonining eng muhim va orzu qilingan hayotiy ehtiyoji va inson faoliyati normasini ifodalaydi.

Talabalarda sogʻlom turmush tarzi koʻnikmalarini shakllantirish murakkab jarayon boʻlib, unumli mehnat qilish, faol dam olish, sport bilan doimiy shugʻullanish, organizmni chiniqtirish, shaxsiy kasbiy va psixogigienaga rioya qilish, toʻgʻri ovqatlanish, zararli odatlardan oʻzini tiyish, har yili shifokor koʻrigidan oʻtib turish va sogʻlom oilani shakllantirishda oʻz ifodasini topadi. Bugungi kunda oliy taʼlimda talaba-yoshlarni intellektual, kasbiy, ahloqiy, madaniy rivojlanish talablarini qondirishda ulardagi sogʻlom turmush tarzi, borasidagi bilim, koʻnikmalarni, reproduktiv madaniyatni shakllantirish taʼlim maqsadlarining asosiy qismi boʻlib hisoblanmoqda. [4].

Tadqiqotlar shuni koʻrsatadiki, inson sogʻligining 20-25% atrof-muhit taʼsirida, 20% nasliy omillar asosida, qolgan 55% har-xil sabablar, oʻz sogʻligi turmush tarziga boʻlgan eʼtibori taʼsirida rivojlanar ekan. Sihat-salomatli muammolari boʻyicha keltirilgan mazkur dalillar shaxsning sogʻlom turmush tarzi borasidagi tasavvurlari, savodxonlik darajasi shaxsning oʻsib, voyaga yetishida asosiy omil ekanligini isbotlaydi.

Xulosa. Talabalar sogʻlom turmush tarzini rivojlantirishga boʻlgan keskin ehtiyoj, taʼlim muassasalarida mavjud nazariy yondashuvlar, pedagogik vosita va innovatsion taʼlim imkoniyatlarini rivojlantirish, yoshlarning oʻz salomatligini saqlash va sogʻlomlashtirish jarayonlariga munosabati, sogʻligi, qiziqishi va faolligini eʼtiborga olishni taqozo etadi.

V.A.Yassaviyning fikriga koʻra, keng maʼnoda taʼlim muhiti - bu taʼlim muassasalaridagi talabalarning hayoti faoliyati, ularning sogʻligʻi, psixologik holati, oʻquv faoliyatining muvaffaqiyati va shaxsiy rivojlanishiga taʼsir koʻrsatadigan barcha shart-sharoitlarning ajralmas tavsifi hisoblanadi. Talabalarning sogʻlom tafakkurga ega boʻlishi ularning har qanday vaziyatdan toʻgʻri xulosa chiqarishga, oʻz qarashlarini ijobiy yoritishga, kelajakda yosh avlod tarbiyasiga ham alohida eʼtibor qaratishga amaliy yordam beradi. Ayniqsa, oʻsmir yoshidagi oʻquvchilarda kechadigan anatomik, fiziologik va psixologik oʻzgarishlar natijasida kelib chiqadigan qiyinchiliklarni oson yengib oʻtishida oʻziga xos ahamiyat kasb etadi.

Foydalanilgan adabiyotlar roʻyxati:

1. Oʻzbekiston Respublikasi Prezidentining “Sogʻlom turmush tarzini keng tatbiq etish va ommaviy sportni rivojlantirish chora-tadbirlari toʻgʻrisida”gi Farmoni. 2020 yil, 30 oktyabr, PF-6099-son, <https://lex.uz/docs/5077667>.
2. Rasulov A.S., Xalimova D.A., “Sogʻlom turmush tarzi”, Toshkent, Abu Ali ibn Sino tibbiyot nashriyoti, 2003 yil. -155b.
3. Xolmamatova L, Aripova N, Mirzayeva F, “Valeologiya asoslari” darslik Toshkent 2020 yil, 74-b
4. Turkmenova M.Sh. “Talabalarning sogʻlom turmush tarzini shakllantirish” oʻquv qoʻllanma “Shafolat Nur Fayz” nashriyoti, Toshkent 2021 yil.- 44b.
5. Arziqulov R. Sogʻlom turmush tarzi asoslari (Valeologiya). 2009-y. -118 b.

Muallif:

Omonboyev Berdiyot Ixtiyor oʻgʻli - Guliston davlat universiteti “Sport oʻyinlari, kurash nazariyasi va uslubi” kafedrasini mudiri.

УДК: 303.833.5

METHODS OF WORKING ON EXERCISE IN MOTHER LANGUAGE LESSONS

ONA TILI DARSLARIDA MASHQ USTIDA ISHLASH USULLARI

МЕТОДЫ РАБОТЫ НАД УПРАЖНЕНИЯМИ НА УРОКАХ РОДНОГО ЯЗЫКА

Rajapova Kumush Masharipovna

Qoraqalpoq davlat universiteti, 230100. Qoraqalpogʻiston Respublikasi, Nukus shahar, Gʻazinali koʻchasi.

E-mail: kumush-rajapova2024@gmail.com

Abstract. This article describes the reasons, necessity, goals and tasks of working on exercises in native language classes, creating exercises for future native language and literature teachers, and developing a methodology for their effective use. Exercises are the main means of developing students' skills and abilities. They should be a system, not a random collection of elements. First of all, it is necessary to determine the purpose of the exercise and convey it to the students. There are different ways to do this. Our article provides theoretical information about some of the different methods and ways of working on this exercise, and the ideas are proven with practical evidence. Also, differentiating educational tasks in terms of task, reaction to the scientific researches carried out on them until today, conclusions and proposals for solving the problem were presented. Until now, the research work carried out in the field of pedagogy on working on exercises, the definition and opinions given to exercises are given. The essence of the definition of exercise is

fully revealed in the "Encyclopedia of Pedagogy". The article also provides information about today's modern types of exercises and their characteristics. The mentioned exercises are analyzed. At the same time, information is provided on practical and creative work during the exercise. At the same time, opinions were expressed about the importance of exercises in developing students' oral and written speech. In the article, some points that should be paid attention to while working on the exercise, as well as opinions on some criteria of acquired knowledge, skills, qualifications, and examples of completed work are given.

Keywords: exercise, types of exercises, future specialists, native language, literature, educational tasks, questions, exercises and tasks, knowledge, skills, skills, spelling exercises.

Аннотация. В данной статье описаны причины, необходимость, цели и задачи работы над упражнениями на уроках родного языка, создание упражнений для будущих учителей родного языка и литературы, а также разработка методики их эффективного использования. Упражнения являются основным средством развития умений и навыков учащихся. Они должны представлять собой систему, а не случайный набор элементов. Прежде всего необходимо определить цель упражнения и донести ее до учащихся. Есть разные способы сделать это. В нашей статье представлена теоретическая информация о некоторых различных методах и способах работы над этим упражнением, а идеи подтверждены практическими доказательствами. Также, дифференцируя учебные задачи по задаче, реакции на проведенные по ним научные исследования до сегодняшнего дня, были представлены выводы и предложения по решению проблемы. До сих пор в области педагогики проводятся исследования по работе над упражнениями, даны определения и мнения, данные упражнениям. Сущность определения упражнения полностью раскрыта в «Энциклопедии педагогики». Также в статье представлена информация о современных видах упражнений и их характеристиках. Проанализированы упомянутые упражнения. При этом представлена информация о практической и творческой работе, проведенной в процессе работы над упражнением. При этом высказывались мнения о важности упражнений в развитии устной и письменной речи учащихся. В статье приведены некоторые моменты, на которые следует обратить внимание при работе над упражнением, а также мнения о некоторых критериях приобретаемых знаний, умений, квалификации и примеры выполненных работ.

Ключевые слова: упражнения, виды упражнений, будущие специалисты, родной язык, литература, учебные задачи, вопрос, упражнения и задания, знания, умения, умения, орфографические упражнения.

Kirish. Dunyoga yuz tutib, rivojlanib borayotgan mustaqil davlatimizga hozirgi kunda o'z haq-huquqini anglaydigan, mustaqil fikr yurita oladigan va fikrini isbotlay oladigan, gapga chechan, so'zini o'tkaza oladigan insonlar zarur. Shunday ekan, ona tili ta'limi oldida turgan o'ta muhim vazifalardan biri tafakkur sohibini tarbiyalashdir. Tafakkur doirasi keng bolagina ijodiy fikrlay oladi hamda fikrlarini nutq sharoitiga mos ravishda og'zaki va yozma shakllarda to'g'ri, mazmunli, sodda, ravon ifodalay oladi. Shuning uchun ham o'quvchilarda og'zaki va yozma nutq ko'nikmalarini hosil qilish, aniq va teran fikrlash, o'z fikrlarini ixcham tushunarli bayon qilish malakasini shakllantirish ona tili o'qituvchilari oldida turgan eng asosiy vazifa hisoblanadi. Chunki bunday malaka va ko'nikmalarni egallagan tafakkur sohibi ko'zda tutilgan til materiallarini shunchaki o'rganmaydi, balki ularning mohiyatini anglashga, til hodisalari orasidagi o'xshashlik va farqli tomonlarni aniqlashga kuzatish, qiyoslash, guruhlash, umumlashtirish singari aqliy faoliyat usullarini bajarish vositasida erishadi.

Tadqiqot obyekti va qo'llanilgan metodlar

Tadqiqotning obyekti sifatida ona tili darslarida amaliy jihatdan bajariladigan og'zaki va yozma shakldagi mashqlar olindi. Tadqiqot mavzusini yoritishda tasniflash, tavsiflash, kontekstual, kompleks va funktsional tahlil usullaridan foydalanilgan.

Olingan natijalar va ularning tahlili

Mashq ona tili darslarining nutqiy ko'nikma hosil qiluvchi asosiy vositasi hisoblanadi. Oliy ta'limda ham maktab ta'limida ham mashqlardan foydalanish ularni tuzish bo'yicha katta tajribaga ega mutaxassislarini tayyorlash lozim. Nutqiy kompetensiyani rivojlantirishni mashqlarsiz tasavvur qilib bo'lmaydi. Bunday mutaxassislar tayyorlashda, avvalo, mashq nima ekanini, uning boshqa o'quv topshiriqlaridan farqi qanday ekanini bilish zarur. Bu borada pedagogika sohasida O.Roziqov, I.Davronov kabi olimlar muayyan fikrlar bildirgan bo'lsa, aynan ona tili ta'limi bilan bog'liq holda G'.Hamroyev bir qator ilmiy tadqiqotlar olib borgan.

“Pedagogika ensiklopediyasi”da mashqqa berilgan ta'rifning ancha takomillashgani va ta'lim sohasiga moslashtirilgan shaklini ko'rish mumkin: Mashq (arabcha – husnixat, rasm chizish uchun namunalari) – biror faoliyatni puxta o'zlashtirish yoki sifatini yaxshilash maqsadida ko'p marta takrorlash. Masalan, o'qish, yozish. Mashq ta'limda ko'nikma va malakalar hosil qilishda muhim o'rin tutadi [1].

G'.Hamroyevning ta'kidlashicha, mashq – ko'nikma yoki malaka hosil qilish vositasi. Topshiriq esa, egallangan ko'nikmalarni sinash vazifasini bajaradi. U yo'naltiruvchi xususiyatga ega. Topshiriq orqali o'quvchini fikrlashga, mustaqil ishlashga ham o'rgatish mumkin. Zero, mashqlar ham, topshiriqlar ham “Ona tili” darsliklarining muhim tarkibiy

qismi hisoblanadi. Nazariy ma'lumotlar, ya'ni grammatik qoidalar o'quvchida belgilangan mavzu doirasida bilim, tushuncha hosil qiladi. Ta'lim mazmunida o'quvchi egallashi ko'zda tutilgan ko'nikma va malakani, asosan, mashqlar shakllantiradi. Topshiriqlar bu o'rinda ko'proq o'quvchi bilimni boyitishga xizmat qiladi [2].

Didaktikada mashq deganda o'qitish, ya'ni har qanday harakat usulini o'zlashtirishga qaratilgan muntazam takrorlanadigan harakat tushuniladi.

Ona tili ta'limida muloqotga o'rgatuvchi mashqlar bajarilmaydi. Dunyo tajribasida suhbat, muloqot jarayonlariga tayyorlash mashqlariga tez-tez murojaat qilinadi. Masalan, quyidagi mazmundagi mashq namunalarini tuzish mumkin:

1-mashq.

Matnni o'qing va uni nomlang. Tanlangan so'zlarning ma'nosini aniqlang, antonimlarni toping va ularning uslubiy rangini belgilang.

Hali biror ishini uddalamadim,

Hali hech kimsani qilmadim *rozi*.

Behuda o'tibdi go'zal umrimning

Qanchalar chiroyli bahori, yozi. (Sh.Rahmon)

2-mashq.

O'qing va takliflarni solishtiring. Tanlangan fe'llarning qaysi birida "biror harakatning zarurligi haqida bir xulosaga kelish", va qaysi "qo'rquvni engish", "tortinish, biror harakatni boshlash" ma'nolariga ega ekanligini belgilang.

A. Biz kinoga borishga qaror qildik.

B. Hech kim unga qarshi chiqishga jur'at qilmadi.

Shartli nutq yoki oldindan tayyorlanadigan nutq. Mashqning bu turiga mashqlar qo'shish, gaplar qo'shish, parafrazlash, savol-javob topshiriqlari va boshqalar kiradi.

Yoki

1. Mazkur gaplarni ma'no jihatdan o'xshashlari bilan almashtiring, ibora va tasviriy ifodalarni ishlating. Siz bu matnni mukammal tushunasiz – u bu maqolani boshqacha tushunadi.

2. Ularning har biri uchun tegishli kontekstida bu fikrlarni joylashtiring. Bu muhitda ishlay olmayman. – Bu sharoitda ishlay olmayman. Nutq (muloqot) mashqlari. Bularga vaziyatli mashqlar ham kiradi.

Mashqning yana quyidagi turlari mavjud. Bajarilish ketma-ketligiga ko'ra mashq turlari – propedevtik, tasviriy, fiksatsion, takrorlanuvchi, umumlashtiruvchi, ijodiy; aqliy faoliyat xarakteriga ko'ra mashq turlari – analitik, sintetik, analitik-sintetik mashqlar va yetakchi ijro usuli – og'zaki, yozma, aralash mashqlar.

Mashqlar o'quvchilarning ko'nikma va malakalarini rivojlantirishning asosiy vositasi hisoblanadi. Ular tasodifiy elementlar to'plami emas, balki tizim bo'lishi kerak. Avvalo, mashqning maqsadini aniqlash va uni talabalarga yetkazish kerak. Buning turli yo'llari bor. Masalan: matnda nofaol ishtirokchilarni topishni o'rganish; so'zlarni to'g'ri talaffuz qilishni o'rganish; yangi imlo qoidasini qo'llashni o'rganish; mashq uchun topshiriqni o'qish, uni bajarish namunasini bilan tanishish va nima uchun bajarish kerakligini aytib berish; matndagi yangi qoida uchun so'zlardan foydalanishni o'rganish va boshqalar. O'rganilayotgan materialning xususiyatlarini hisobga olgan holda: mashqlarning qaysi turlari ustun bo'lishini aniqlash kerak: og'zakimi yoki yozma. Agar imlo qoidasi o'rganilsa, ko'proq yozuv mashqlari ko'zda tutiladi. Tasdiqlanmagan spellinglar bilan ishlashda syujetli talaffuz, etimologik tahlil va so'z hosil qilish mashqlaridan foydalanamiz. Nutq madaniyati ustida ishlash uchun og'zaki mashqlar va xor talaffuzi foydalidir, chunki nutq organlarini tarbiyalash kerak. Fonetikani o'rganishda og'zaki topshiriqlarga ustunlik beriladi.

Professor G. A. Prystupa tomonidan taklif quyidagi mashqlar taqdim etilgan: 1. Tayyorlov mashqlar. 2. Tasviriy mashqlar. 3. Takrorlovchi-umumlashtiruvchi mashqlar. 4. Ijodiy mashqlar.

1. Propedevtik yoki tayyorgarlik mashqlari. Bu mashqlarning maqsadi o'quvchilarga materialni birlamchi idrok etish, masalan, so'zning semantik ta'rifini berish, uni lisoniy bo'lmagan voqelik bilan bog'lash; orfoepiya va imlo xususiyatlarini tushuntirish.

2. Tasviriy mashqlar. Mashqlarning maqsadi o'rganilayotgan hodisaning nutqda qanday faoliyat ko'rsatishi va uni qanday aniqlash mumkinligini ko'rsatib berishdan iborat.

3. Takrorlanuvchi va umumlashtiruvchi mashqlar. Mashqlarning maqsadi materialning boshqa material bilan munosabatlarida o'zlashtirilishini ta'minlashdan iborat. Bu turdagi mashqlar o'z ichiga og'zaki va yozma shakllarni oladi, bir mavzu bo'yicha so'zlarni tanlashga qaratiladi.

4. Ijodiy mashqlar. Ushbu mashqlarning maqsadi o'rganilayotgan til materialini bog'lanishli nutqda qo'llashni o'rgatish, o'quvchiga taklif etilgan mavzuda (og'zaki va yozma ravishda) gapirish, o'z nutqida tanish so'z birikmalaridan foydalanish va uning leksik, grammatik xususiyatlarini o'rganishni namoyish etishdan iborat. Asosiy ijodiy faoliyat-taqdimot va insho. Aqliy faoliyatning xususiyatiga qarab analitik, sintetik va analitik-sintetik mashqlar mavjud. Analitik-grammatik va morfografik tahlil, analitik yozish, tanlab yozish, o'quv diktant, tanlanma diktant. Sintetik-matn tayyorlash va nazorat nusxa ko'chirish, xotiradan nusxa ko'chirish, erkin nusxa ko'chirish, nazorat diktanti, savollarga javob berish, deformatsiyalangan matnni tiklash, tegishli so'zlarni tanlash, ma'lumotnoma so'zlar bilan yozish (ijodiy diktant), so'z tuzish va lug'at-imlo ishi, gaplar, bayon va insholar tuzish. Analitik va sintetik – grammatik va imlo tahlillari, izoh yozish,

tegishli soʻzlarni tanlash, jumlar, bayonotlar, grammatik va imlo topshiriqlari bilan insholar yozish, yetishmayotgan harflarni kiritish, matndagi soʻzlarning shakllarini oʻzgartirish, taqqoslash va tasniflar yordamida mashq qilish. Mashqlarni bajarish usuliga koʻra ular turlarga boʻlinadi: ogʻzaki (oʻqituvchi savollariga javob berish, xaritalar bilan ishlash, qoidalar chiqarish va boshqalar.), aralash (izohlangan xat, ogohlantiruvchi diktant va boshqalar.) va yozma (diktant, nusxa koʻchirish va boshqalar.)

Mashq oʻquv vositalari toifasiga mos ravishda, yaʼni ularning ierarxiyasidagi eng past qadam sifatida koʻrib chiqilsa, oʻqituvchi va oʻquvchilar faoliyatini boshqarish vazifasini va ularning oʻzaro munosabatlarini bajarishga muayyan sharoit yaratadi. Shuning bilan birga oʻquvchilarning faolligini taʼminlaydi, uni amalda modellashtiradi. Ularning ehtiyojlari va motivatsion sohasiga, bilim, koʻnikma va malakalariga murojaat qilishi, ularning aniq bajarilishini taʼminlashi lozim.

Mashqlar odatda ikki asosiy xususiyat – maqsad va unga erishish vositasi bilan tavsiflanadi. Bu maqsadlar quyidagilarni oʻz ichiga olishi mumkin: oʻquvchilarga til bilimlarini yetkazish, til va nutq malakalarini shakllantirish yoki takomillashtirish hamda nutq malakalarini rivojlantirish. Bevosita maqsadga (vazifaga) erishishning asosiy vositasi oʻquv faoliyati boʻlib, ularga quyidagilar kiradi: taqlid qilish, farqlash, almashtirish, oʻzgartirish.

Mashqlarning tarkibiy modeli uchta asosiy komponentga ega: a) koʻrsatmalar; b) materialni oʻrganish mashqlari; v) nazorat va oʻz-oʻzini nazorat qilish usullari. Har bir mashqni ikki tarkibiy qismga boʻlish mumkin: maqsadli va ijro etuvchi – nazorat va oʻz-oʻzini nazorat qilish bilan qoʻshib olib boriladigan.

Sinfda oʻquv jarayonida yetakchi oʻrinni kommunikativ topshiriqlar, uyda esa, ayniqsa, oʻquvchilarning yozma ishlari – oʻqitish, yaʼni til strukturasi elementlarini tushunishga qaratilgan topshiriqlar beriladi. Koʻrsatmalar mashq bajarish uchun namunalar (modellar) yoki qoidalar bilan birga boʻlishi kerak. Mashqlar tarkibidagi ikkinchi komponent – ona til hodisalarini oʻzlashtirish yoki ularni amalga oshirish natijasini nazorat qilish (oʻz-oʻzini nazorat qilish) uchun topshiriqlarni amalga oshirish boʻyicha qator harakatlarni oʻz ichiga oladi.

Jumladan, mashqlar til sathlarini oʻqitish nuqtai nazaridan ham turlarga boʻlinadi:

1. Fonetik va grafik mashqlar

Ular bolalar uchun tovush va harflarni ajratish uchun ishlatiladi. Buning uchun quyidagi mashqlardan foydalaniladi: tovushlarni (ogʻzaki soʻzdagi) harflar bilan belgilang; tanlangan soʻzlarning tovush qiymatini aniqlash; soʻzlarni alifbo tartibida qoʻyish; tovushlarga mos kelmaydigan harflarni taʼkidlang.

Bunday mashqlar oʻquvchilarda farqlash, ajratish, umumlashtirish, qisman izohlash koʻnikmalarini shakllantirishga yordam beradi.

2. Leksik va frazeologik mashqlar

Oʻquvchilarning soʻz boyligini oshirishga tayyorlaydi, shuning uchun soʻz va iborani oʻrganishda soʻzlar bilan ishlash kerak va bu muammolarni hal qilish uchun quyidagi mashqlardan foydalaniladi: belgilash (nomlash), (shevaga oid soʻzlar, frazeologik birliklar); ushbu soʻz uchun sinonimlar (antonimlar, frazeologik birliklar) ni tanlang; oʻquv izohli lugʻatdan shevaga oid soʻzlarini, kasb-hunar soʻzlarini toping; tanlangan soʻzlarning ifodalayotgan maʼnosini lugʻat asosida aniqlang; soʻzning lugʻaviy va koʻchma maʼnolarini aniqlang (gap tarkibida); soʻzning oʻz va koʻchma maʼnosi ishtirokida gap tuzing; ushbu gapdagi leksik xatoni toping; iboralarni soʻz bilan ifodalang; tasviriy ifodalarni soʻz bilan ifoda qiling.

3. Morfologik mashqlar

Ular bolalarning morfologiya boʻyicha olgan bilimlarini mustahkamlab, ham imlo, ham tinish belgilarining shakllanishiga asos boʻlib xizmat qiladi. Buning uchun quyidagi mashqlardan foydalaniladi: nutqning bir qismini aniqlash; nutqning u yoki bu qismini turkumlash; nutqning muayyan qismi, muayyan soʻz turkumi soʻzlarini tanlash; belgilagan soʻzlarning imlosi va talaffuzini izohlang; qoʻshib yoziladigan soʻzlarni alohida yozing; chiziqcha bilan ajratib yoziladigan soʻzlarga misollar yozing; berilgan feʼllarning talaffuzi va imlosi oʻrtasidagi farqni izohlang; jadvallar yaratish va tayyor jadvallarni qoʻshib, ajratib, chiziqcha bilan yoziladigan soʻzlarga toʻldirish; matndan xato yozilgan, talaffuzi va yozilishi mos kelmaydigan soʻzlarni ajrating.

4. Sintaktik mashqlar

Sintaktik hodisalarni tahlil qilish va ulardan oʻquvchilar nutqida foydalanish boʻyicha quyidagi mashqlardan foydalaniladi: gapni soʻroq, darak, buyruq va istak ohangida oʻqing; sodda gapni qoʻshma gapga aylantiring; qoʻshma gaplarni sodda gaplar bilan ifodalang; koʻchirma gapni oʻzlashtirma gapga aylantiring; nuqtalar oʻrniga kerakli tinish belgisini qoʻying; matnda qoʻyilgan tinish belgilarining qoʻllanilish sabablarini izohlang; matnni mazmunga putur yetkamay qisqartiring; hikmatni matnga aylantiring; turli mavzudagi maqol va hikmatlarni bir umumiy mazmunga birlashtiring; tarjimai hol matnini tavsifnomaga aylantiring; berilgan mavzuni oʻnta jumla bilan soʻzlar takrorisiz, bexato va yorqin ifoda qiling.

Yoshlikda tirishib harakat qilgan odam katta boʻlgach sevinadi. Baxt belgisi ilmdir. Odobning boshi – til [3].

Bugungi darsliklarimizda kam uchrasa-da, oʻtgan asrning 50 - yillari “Ona tili” darsliklarida xalq maqollaridan unumli foydalanilganligiga guvoh boʻlamiz. Deyarli har bir mavzuni tushuntirishda xalq maqollari va dostonlaridan namunalar keltirilgan. Masalan, nutq tovushlari mavzusini mustahkamlash uchun berilgan 2-mashqda nazariy jihatdan

o'quvchilar berilgan maqollardan tor, o'rta keng va keng unlilarni aniqlasalar, ikkinchi tomondan, ishchanlik va yalqovlik; bilimdonlik va nodonlik; botirlik va qo'rqoqlik; bir so'zliklik; hunarli bo'lishning foydalari; ahillik hamda to'g'riso'zlik kabilarni o'zida aks ettirgan ko'plab maqollar keltirilganki, bu tajribadan hozirda ham foydalanish juda zarur. Oddiy matnga qaraganda ko'proq yodda qoladigan va o'quvchining so'z boyligini oshiradigan maqol tarkibli bunday mashqlar darslik so'ngigacha o'rni bilan davom etgan.

Xalq og'zaki ijodi namunalaridan foydalangan holda ona tilidan noan'anaviy darslar tashkil etish ham mumkin. Xususan, tez aytishlar musobaqasi asosida tashkil etilgan mashg'ulotlar o'quvchining og'zaki nutqini ravonlashtirishda muhim o'rin tutadi, ya'ni o'zbek tilida nutq tovushlari va ularning o'ziga xos akustik xususiyatlarini o'rgatish samaradorligini oshiradi.

O'quvchilarni matn ustida ishlashga yo'naltirish ham yetarlicha samara beradi. Ularga ibratli hikoyatlar, she'riy va dramatik matnlarni yodlab, ifodali aytib berish topshirilish mumkin. Nasriy matnlarni yodlashga avval unchalik ehtiyoj bo'lmagani bois uni yod olish va aynan so'zlab berishda dastlab o'quvchilar qiynaldi. Darsni har tomonlama samarali tashkil qilishni ko'zda tutib, o'quvchilar matnlarni, hikmatli so'zlarni yoddan aytayotganda ularning og'zaki nutqidagi tovushlar talaffuzi, urg'u va ohang bilan bog'liq xato-kamchiliklar aniqlanadi, ularni bartaraf qilish uchun maxsus mashqlar tavsiya qilinadi. O'quvchining nutqi ta'sirchan, jozibali bo'lishi uchun unda ulkan so'z boyligi ham bo'lishi kerak. Mashg'ulotlar davomida yuzga yaqin ibratli hikoya, she'r va hikmatli so'zlar yodlanadi. Dars jarayonida o'qituvchi o'quvchiga zaruriy nutqiy malakalarning shakllanish sharoitini yaratib berishi lozim. Bola o'z tilida ham og'zaki, ham yozma shaklda mantiqan izchil, nutq sharoitiga mos ravishda fikr ifodalay olishga erishishi uchun zarur so'z boyligiga, adabiy talaffuz ko'nikmasiga ega bo'lishi; imloviy savodxon va ijodiy tafakkur sohibi bo'lishi talab etiladi. Bu borada o'quvchilarda nutqiy malakani kompleks tarzda hosil qilish usuli yaxshi samara beradi. Ona tili darslarida nutqiy malakalarni shakllantiruvchi asosiy o'quv materiallari bu mashq va topshiriqlar tizimidir. Tadqiqotchi T.G'aniyevning ona tili bo'yicha mashqlar bajarish jarayonida o'quvchilarning bilim faoliyatini faollashtirishga bag'ishlangan tadqiqoti [4] ham bu borada muhim ahamiyatga ega. Shunga qaramay, ona tili o'qitishda, ayniqsa, adabiy talaffuz bilan bog'liq muammolar hali o'z yechimini topgan emas. Bu borada ijobiy natijalarga erishish mashq yoki topshiriqning sifati, berilishiga bog'liq. Agar topshiriq maqsadli, puxta o'ylangan holda tuzilsa, ya'ni birvarakayiga uch yoki to'rt nutqiy ko'nikmani shakllantirishga imkoniyat yarata olsa, nihoyatda foydali bo'ladi. Bo'lajak ona tili va adabiyot fani o'qituvchilariga mashq tuzish va u bilan ishlashni tushuntirish uchun boshqa o'quv topshiriqlari bilan yonma-yon keltirib taqqoslangan ma'qul.

Xulosa

Xulosa sifatida aytish kerakki, oliy ta'lim muassasalarining o'zbek tili va adabiyoti yo'nalishlari talabalari – bo'lajak mutaxassislariga mashq tuzish, mashq bajarish, mashqdan samarali foydalanish yo'llarini o'rgatish lozim. Shuningdek, har bir o'qituvchining mashqlar to'plami bo'lishi lozim. Respublika miqyosida muvofiqlashtirilgan holda mashqlar toplami tuzib barcha o'qituvchilarga, bo'lajak o'qituvchilarga tarqatish mumkin. Ammo har bir bo'lajak ona tili o'qituvchisining o'ziga xos yondashuvi bo'lishi maqsadga muvofiqdir. Mashq tuzishda sinfdagi o'quvchilarning psixofiziologiyasi, dialektal sharoiti ham hisobga olinishi zarur.

Foydalanilgan adabiyotlar:

1. Педагогика энциклопедияси. 2-жилд. –Т.: Ж – М., 2012. – 223-б.
2. Намроев Г'. Она tilidan o'quv topshiriqlari tuzish metodikasi. –Toshkent, Donishmand ziyosi, 2021. 154 b.
3. Махмуд Кошғарий. Девону луғатит турк. 3 томлик. Т.II. – Т.: Ўзбекистон ФА, 1976. – 47-83-б.
4. Ғаниев Т. Она тили бўйича машқлар бажариш жараёнида ўқувчиларнинг билим фаолиятини фаоллаштириш. Пед.ифанлари номзоди диссертацияси автореферати.– Т., 1991. – 12-б.
5. Саидов М. Ўзбек мактабларининг 5-синфларида она тили таълими жараёнида тафаккурни ривожлантирувчи ўқув топшириқлари ва улардан фойдаланиш методикаси: пед. фан. ном-ди дисс. автореф.ТДПУ. –Тошкент 2000. – 25 б.
6. Ҳамроев Ф. Она тили ўқитишнинг самарали усуллари. Ўқитувчилар учун методик қўлланма. –Т.: Баёз. 2018. 18-б.
7. Mahmudov N., Nurmonov A., Sobirov A., Qodirov V., Jo'raboyeva Z. Она tili. Umumta'lim maktablarining 5-sinfi uchun darslik. – Т., 2013. – 224 б.
8. Qodirov M., Ne'matov H. Mengliyev B. va boshq. Она tili 8-sinflar uchun darslik. – Т.: Cho'lpon. 2019. 6 b.
9. Mengliyev B., Toshmirzayeva Sh., Majidova S., Atoeva S. 10-sinf "Ona tili" darsligi 2-qism. – Т.: Cho'lpon. 2020. - 186 b.

Muallif:

Rajapova Kumush Masharipovna – Berdaq nomidagi Qoraqalpoq davlat universiteti pedagogika fanlari bo'yicha falsafa doktori (PhD), dotsent.

UDK 372.853

**THE POSSIBILITIES OF IMPROVING THE TEACHING OF PHYSICS COURSES IN ACADEMIC LYCEUMS
BASED ON INTERDISCIPLINARY INTEGRATION**

AKADEMIK LITSEYLARDA FIZIKA KURSINI O'QITISHNI FANLARARO INTEGRATSIYA ASOSIDA
TAKOMILLASHTIRISH IMKONIYATLARI

ВОЗМОЖНОСТИ СОВЕРШЕНСТВОВАНИЯ ПРЕПОДАВАНИЯ КУРСА ФИЗИКИ В АКАДЕМИЧЕСКИХ
ЛИЦЕЯХ НА ОСНОВЕ МЕЖДИСЦИПЛИНАРНОЙ ИНТЕГРАЦИИ

Begmatova Dilfuza Abdullajonovna¹, Ergasheva Maxfuza Saliyevna²

¹O'zbekiston milliy universiteti. 100174, Toshkent, Universitet ko'chasi 4.

²Farg'ona davlat universiteti akademik litseyi. 150100. Farg'ona, Quvasoy ko'chasi, 17.

E-mail: dilfuzafizic@mail.ru; emahfuza2104@gmail.com

Abstract. By today's period, the rapid development of science and technology leads to an increase in the scale of scientific information. This, in turn, leads to an increase in the volume of educational material on the basics of science due to the fact that the content of academic disciplines formed on the basis of scientific knowledge is enriched with new knowledge and concepts every year. However, the time limits allocated for current training sessions do not allow students to fully assimilate a large amount of educational material. Therefore, a new approach in education is needed to bring the content of educational material to students in compliance with existing time standards. This approach is implemented in modern education in the form of interdisciplinary connections. However, since this method also cannot completely solve the existing problem, it became necessary to use other methods. At the same time, the main attention should be paid to the compactification of the volume and content of educational material, as well as the use of interesting and effective methods of teaching students in cooperation with other disciplines within the same subject section. Today, methodologists widely recognize the method of integrating the content of education as one of the ways to solve the problem that has arisen [4]. It is noteworthy that the integration method, in addition to the content of training sessions, is also important for the integration of branches of science and production. This article also presents research conducted to improve the teaching of physics courses in academic lyceums based on interdisciplinary integration.

Keywords: integrated lessons, academic education of the lyceum, subject interrelation, power, integration processes, interdisciplinary actions, increasing the educational motivation of students, using effective forms of direct cognitive activity, strong potential, interdisciplinary integration with the subjects of the mathematical cycle, the direction of exact sciences of the Academic Lyceum.

Аннотация. К сегодняшнему периоду бурное развитие науки и техники приводит к увеличению масштабов научной информации. Это, в свою очередь, приводит к увеличению объема учебного материала по основам науки за счет того, что содержание учебных дисциплин, формируемых на основе научных знаний, с каждым годом обогащается новыми знаниями и понятиями. Однако нормы времени, отведенные на текущие учебные занятия, не позволяют полноценно усвоить учащимися большой объем учебного материала. Следовательно, необходим новый подход в образовании к доведению содержания учебного материала до учащихся с соблюдением существующих временных норм. Такой подход реализуется в современном образовании в виде междисциплинарных связей. Однако, поскольку этот метод также не может полностью решить существующую проблему, возникла необходимость в использовании других методов. При этом основное внимание должно быть уделено компактизации объема и содержания учебного материала, а также использованию интересных и эффективных методов обучения учащихся в сотрудничестве с другими дисциплинами в рамках одного предметного разреза. В качестве одного из путей решения возникшей проблемы сегодня ученые-методисты широко признают метод интеграции содержания образования [4]. Примечательно, что метод интеграции, помимо содержания учебных занятий, также важен для интеграции отраслей науки и производства. В этой статье также представлены исследования, проведенные для улучшения преподавания курса физики в академических лицеях на основе междисциплинарной интеграции.

Ключевые слова: интегрированные уроки, академическое образование лицея, предметная взаимосвязь, мощность, интеграционные процессы, межпредметные действия, повышение учебной мотивации учащихся, использование эффективных форм непосредственной познавательной деятельности, сильный потенциал, междисциплинарная интеграция с предметами математического цикла, направление точных наук Академического лицея.

Kirish. «Integratsiya» atamasi mazmun va mohiyat jihatdan uzoq tarixga ega. «Integratsiya» - lotincha «integration» so'zidan olingan bo'lib, «integr» - «to'liq, yaxlit», «bir butun» degan ma'nolarni anglatadi [3]. Bugungi kunga kelib, kishilar integratsiya jarayonining mohiyatini yaxshi anglashi, uning rivojlantiruvchi funksiyalaridan foydalana olishlari natijasidagina muhim ilmiy muammolarni hal qilishda unga ehtiyoj sezmoqdalar. Biz integratsiya bir nechta o'quv predmeti materiallarini metodikaning vazifasi va yagona maqsadiga tabiiy bo'ysundirish asosida tuzish usuli

yoki predmetlararo bog‘lanishning eng yuqori darajasi, umummetodologik printsiplar asosida muammoni kompleks o‘rganish yo‘li deb hisobladik. Unga bir butun bilimlar «monoliti»ni yaratishga imkon beruvchi vosita, atrof-muhit haqida yaxlit tasavvurni yaratishda bilimlarni yaqinlashtiruvchi, umumiy platformani belgilovchi omil, deya ta‘rif berish maqsadga muvofiqdir. Shaxsga bilim berish hamda uning ilmiy dunyoqarashini shakllantirish, ilmiy-ijodiy faoliyatga yo‘llashda eng kuchli potensialga ega bo‘lgan jahon axborot tarmog‘iga bog‘lanish, turli xildagi ma‘lumotlar, amaliy tajribalar bilan batafsil tanishish, eng so‘nggi tabiiy va gumanitar bilimlarni egallash zarur. Bunda axborot kommunikatsiya texnologiyalaridan, elektron darsliklardan foydalana olish ko‘nikmasiga ega bo‘lishi davr talabidir.

Talabani o‘zlashtirgan bilimlarini umumlashtirgan holda talabalarni fikrlashga o‘rgatish, ilmiy dunyoqarashini shakllantirish va rivojlantirish masalalarida jiddiy kamchiliklar mavjud. Bu, o‘z navbatida, DTS, o‘quv dasturi, darsliklarni yanada takomillashtirishni taqozo etmoqda. Akademik litseylar ta‘lim tizimida talaba-yoshlarning ilmiy tadqiqot ishlarini kengaytirish, keyingi bosqich oliy o‘quv yurtlariga tayyorlashda integratsiya jarayonlari muhim ahamiyat kasb etadi va u ilm – faning turli sohalarini o‘zaro bog‘langan holda rivojlantirish, bir butun qilib birlashtirmoq, yaxlit holga keltirmoq deganidir. Talaba-yoshlarni ta‘lim jarayonida oliy o‘quv yurtlariga maqsadli yo‘naltirishga asoslangan integratsion jarayon qisqa muddat ichida akademik litsey muassasalari kafedralarining ilmiy imkoniyatlari kengayishiga ko‘maklashadi. Bugungi kunda fan va ta‘lim integratsiyasining rivojlanishi ko‘p jihatdan amalga oshiriladigan tadqiqotlarga ham bog‘liq.

Ta‘lim tizimi ta‘lim muassasalarining oldiga asosiy vazifani qo‘yadi - har bir o‘quvchini, talabani tizim-faoliyat yondashuvi asosida yuqori sifatli o‘qitish. Bu o‘quvchilarining ta‘lim jarayonida faol ishtirok etishlari, ularga ta‘lim jarayoni davomida mustaqil ravishda yangi bilimlarni egallashlariga, ularni chuqurlashtirishlariga imkon berish zarurligini anglatadi. Ta‘lim faoliyatining asosini ehtiyojlar, motivlar, maqsadlar va qiziqish tashkil etadi, bu “turtki” so‘zi bilan tavsiflanadigan omillar majmuyidir. Motivatsiya shaxs rivojlanishining ichki harakatlantiruvchi kuchi vazifasini bajaradi, chunki uning yuqori darajadagi shakllanishi asosida ta‘limni samarali rivojlantirish va o‘quv-bilish faoliyatini faollashtirish mumkin. Talabalarning predmetli, meta-predmetli va shaxsiy natijalarini shakllantirishga, birinchi navbatda, ta‘lim motivatsiyasining ichki va tashqi manbalarining o‘zaro ta‘siri yordam beradi.

Fanlararo aloqalarning klassifikatsiyasi

Fanlararo aloqalar	
Bilim turlari bo‘yicha mazmun va ma‘lumotlar	ilmiy bilimlarning tarkibi bo‘yicha (daliliy, kontseptual, nazariy);
	bilish haqidagi bilimlar to‘g‘risida (falsafiy, tarixiy va ilmiy);
	qadriyat yo‘nalishlarini bilish to‘g‘risida (g‘oyaviy, axloqiy, estetik, huquqiy).
Ko‘nikmalar turi bo‘yicha	Amaliy
	Kognitiv
	qiymatga yo‘naltirish
O‘quv jarayonida amalga oshirish yo‘li bilan tashkiliy uslubiy	assimilyatsiya yo‘li bilan (reproduktiv, izlanish, ijodiy)
	amalga oshirish kengligi bo‘yicha (ichki tsikl, intertsikl)
	tashkil etish usuli bilan (bir tomonlama, ikki tomonlama, ko‘p tomonlama)
	amalga oshirish xronologiyasi bo‘yicha (ketma-ket, hamrohlik qiluvchi, istiqbolli)
	amalga oshirishning izchilligi bo‘yicha (epizodik, davriy, tizimli)
	o‘quv jarayonini tashkil etish shakllariga ko‘ra (dars, o‘zaro faoliyat, tematik, murakkab)
	talabalar mehnatini tashkil etish shakllariga ko‘ra - individual, guruh, jamoaviy
talabalar mehnatini tashkil etish shakllariga ko‘ra (individual, guruh, jamoaviy)	

Talabalarning ta‘lim motivatsiyasini oshirish to‘g‘ridan-to‘g‘ri bilim faoliyatining samarali shakllaridan foydalanishga, tizimli va mantiqiy fikrlashning rivojlanishiga bog‘liq bo‘lib, bunga integratsiyalashgan darslar va umuman fanlararo integratsiya orqali mavzu mazmunini aks ettirishning yangi yondoshuvi qo‘llaniladi. O‘qitishda sub‘ektlararo aloqalarni qo‘llash tamoyillari birinchi bo‘lib 1632 yilda Ya. A. Komenskiy tomonidan ishlab chiqilgan. Buyuk pedagog “o‘zaro bog‘liq bo‘lgan hamma narsani bir xil o‘zaro bog‘liqlikda o‘rgatishi kerak” deb hisoblagan [7]. Ushbu g‘oya tabiat birligini o‘quv materialining mazmunida aks ettirishga qaratilgan ko‘plab urinishlar natijasida paydo bo‘ldi. Mavzulararo bog‘lanish g‘oyasining pedagogik nazariyasidagi tanlov va uning mustaqil didaktik muammo sifatida taqdim etilishi 18-19 asrlarning I.G.Pestalozzi, A. Disteverg, K.D.Ushinskiy va boshqalar kabi taniqli pedagoglarining asarlarida ham o‘z aksini topgan. Pedagogikada fanlararo aloqalar muammosiga har xil yondashuvlarga qaramay, ularni talabalarning dunyo haqidagi bilimlari tizimini yaratish istagi birlashtirdi. O‘qitish jarayonida fanlararo aloqalarni amaliyotga tatbiq etish

muammolari bir necha bor ko'tarildi. Yaqinda "mavzulararo harakatlar" mavjud edi, ularning maqsadi tushunchalar va hodisalarni shakllantirish bo'yicha o'quv fanlarini uyg'unlashtirish va materiallarning dublyajini yo'q qilish edi. O'quv predmetlari nihoyatda bo'shliqqa yetib borishi va ularning soni ko'payishi bilan oq, "mavzulararo harakat" o'zini yangi kuch bilan e'lon qildi.

K.D.Ushinskiy «har qanday fan tomonidan etkazilgan bilim va g'oyalar dunyoga va uning hayotiga yorqin va iloji bo'lsa, keng ko'rinishda organik tarzda qurilishi kerak» deb hisoblagan [8]. Darhaqiqat, bitta fan doirasida sistematiklik printsipini o'qitishda qo'llash mumkin emas, chunki bu hodisalar va tabiat qonunlarining jonli aloqasini aks ettiruvchi mavzulararo bog'lanishlardan foydalanishga asoslangan. G.I.Vergelesning fikriga ko'ra, fanlararo aloqalarga o'quvchilarda shakllanishi kerak bo'lgan ko'nikmalar, ko'nikmalar, faoli-yat usullari o'rtasidagi munosabatlar, bilimlarni o'qitish usullari va usullari, o'qituvchilarning o'quvchilarga nisbatan harakatlari o'rtasidagi bog'liqlik kiradi [9]. Olingan natijani tahlil qilib, biz ushbu ta'riflar zamonaviy talablarni to'liq emas, balki qisman qondiradi, degan xulosaga kelamiz, unga ko'ra talaba nafaqat bilim, ta'lim va tadqiqot va loyihalash faoliyati ko'nikmalariga ega bo'lishi, balki u ham butun dunyoqarashga ega bo'lishi kerak. fan va texnika taraqqiyotining hozirgi darajasini anglab etishning iloji yo'q. Natijada, bilimlar nafaqat shaxsiy, balki umumlashtiriladi, bu esa talabalarga ushbu bilimlarni yangi vaziyatlarga o'tkazish va amalda qo'llashga imkon beradi.

Shuni ta'kidlash kerakki, barcha mamlakatlardan kelgan o'qituvchilar mavzulararo aloqalarning ahamiyati, o'quv materiali tarkibida tabiatning yaxlitligi printsipiga rioya qilish haqida gapirishadi. Ko'pgina mahalliy didaktika (ID Zverev, L. Ya. Zorina, M.M.Skatkin va boshqalar) ta'lim mazmunida turlicha bo'laklarni yaxlit butunlikka birlashtirish zarurligini ta'kidladilar. Shu tariqa yangi dars turi paydo bo'ldi - bu sub'ektlararo aloqalar to'liq amalga oshiriladigan integral dars, o'quv materialini boshqa fanlardan organik ravishda kiritishdir.

Shuni ishonch bilan aytish mumkinki, o'quv jarayonida sub'ektlararo bog'lanishlardan foydalanish o'quv jarayonida o'quvchining faol o'quv-bilish faoliyatini shakllantirishga va o'qitishning tarbiyaviy, rivojlantiruvchi va tarbiyaviy funksiyalarining birligini amalga oshirishga qaratilgan.

Tadqiqod obyekti va qo'llanilgan metodlar

Tadqiqod sifatida Farg'ona davlat universiteti akademik litseyi aniq fanlar kafedrasida hamda texnika yo'nalishi 1.22 guruh talabalariga fizika o'qitish jarayonlari olindi. Ta'lim tizimidan ma'lumki Akademik litseylarda texnika yo'nalishi talabalariga fizika fanlari chuqurlashtirilgan tarzda o'qitiladi. Shu bois fizika fanini mukammal o'rgatishda ma'ruza, suhbat, bayon etish, integratsiyalashgan kubik metodi, aqliy hujum metodlari foydali deb topildi.

Olingan natijalar va ularning tahlili

Fizika darslarida, doimiy ravishda bo'lmas ham, ko'pincha tabiat va matematik sikl fanlari bilan fanlararo integratsiya elementlaridan foydalanamiz. Va bu tushunarli, chunki fizika tabiatdan ham fan bo'lgan kimyo, geografiya, biologiya, astronomiya bilan juda yaqin va matema tik mahorat va ko'nikmalarsiz hisoblash masalasini yechib bo'lmaydi.

Shuningdek, biz gumanitar sikl mavzularini chetlab o'tmaymiz. Rus tili tufayli talabalar xulosalarni to'g'ri tavsiflashni, xulosalar chiqarishni, fizik atamalarini tushunishni va qo'llashni o'rganadilar. Fizika darslarida tushunish va oson yodlash uchun barcha fizik kattaliklar inglizcha harflar bilan belgilanadi, ingliz tilidagi so'zlar tez-tez eshitiladi (vaqt - t - vaqt, tezlik - v - tezlik va hk.) Rossiya yozuvchilari va shoirlarining asarlarida siz jismoniy hodisalarning rang-barang va xilma-xil tavsifini topishingiz mumkin. va qonunlar, aytmoqchi, juda ilmiy tavsiflangan. Ushbu fizika darsidan foydalanish nafaqat foyda keltiradi, yorqin, boy va unutilmas bo'lib qoladi. Tarix va ijtimoiy fanlar fizikaning qanday qilib fundamental fanga aylanganligini, tegishli davr olimlari qanday yashagan va ishlaganligini, o'z davridan oldin qanday kashfiyotlar bo'lganligini tushunishga yordam beradi. Integratsion yondashuvlar asosida o'qitish jarayonida ta'limdagi interfaol metodlarni ham samarali qo'llash mumkin. Masalan akademik litseyning aniq fanlar yo'nalishi talabalariga o'tilgan 2 soatlik ma'ruza mashg'ulotni tahlil qilaylik.

Aniq fanlar (texnika) ta'lim yo'nalishida fizika fanining o'qitilishi.

NAZARIY DARS REJASI №

Guruhlar					
Dars o'tiladigan sana					

O'quv fanining nomi: Mexanika

Mavzu nomi: Teng ta'sir etuvchi kuch va kuchning teng ta'sir etuvchilari. Kuchlar ta'sirining mustaqillik prinsipi. Statika. Jismning muvozanati.

Darsning maqsadlari:

- ta'limiy:** O'quvchilarga fizika fanidan dars berib, fizika fanining qonuniyatlari qoidalari to'g'risida ma'lumot berish.
- tarbiyaviy:** O'quvchilarni kelajakka komil inson qilib tarbiyalash va dunyoqarashini kengaytirish.
- rivojlantiruvchi:** O'quvchilarning fizika faniga nisbatan bilim saviyasini o'stirish.

Darsdan kutilayotgan natijalar – mavzuni o'zlashtirgandan so'ng o'quvchilar quyidagi bilim va ko'nikmalarga ega bo'ladilar:

*** GULISTON DAVLAT UNIVERSITETI AXBOROTNOMASI ***

*** Gumanitar – ijtimoiy fanlar seriyasi, 2024. № 3 ***

1. Kuchning tashkil etuvchilarga ajralishini.

2. Statika muvozanat qonunlarini o'rganishini

3. Qattiq jismlarning muvozanat shartlarini

Ta'lim metodlari: ma'ruza, suhbat, bayon etish, integratsiyalashgan kubik metodi, aqliy hujum

Baholash metodlari: nazorat, variant savollari

Axborot manbalari va texnik vositalari: kitob, kompyuter, internet, DTM axborotnomalari, mavzu mazmunini integratsiyalashgan taqdimoti.

Dars turi: ma'ruza

Darsga ajratilgan vaqt miqdori: 80 minut

Uyga vazifa: mavzu yuzasidan topshiriqlar

NAZARIY DARSNING TEXNOLOGIK XARITASI

T/r	Mashg'ulot bosqichlari	Ajratilgan vaqt	Mashg'ulot mazmuni	Ta'lim metod lari	Ta'lim vosita lari
1.	Tashkiliy qism	5	Salomlashish, davomatni olish, xona tozaligiga e'tibor berish. Yangi mavzuni doskaga yozish		
2.	Kirish qismi (Motivatsiya)	20	O'tilgan mavzular bo'yicha savol-javob qilish, yangi mavzuga zamin yaratish	Savol-javob	
3.	Yangi mavzuning bayoni	30	Yangi mavzuni bayon etish, ma'ruza qilish, asosiy joylarni yozdirish.	Ma'ruza, bayon etish, suhbat	Kitob
4.	Mustahkamlash (qo'llash)	20	Yangi mavzuni mustahkamlab, masalalarni ko'rish.	Savol-javob	
5.	Yakuniy qism	5	Uyga vazifani yozdirish		

Darsning borishi:

I. Tashkiliy qism.

Baholash mezonlari

F.I.Sh	Baho	Mezonlar			
		Bilim	Faollik	Tartibi	Jami ball
	Ballar	2	1,5	1,5	5
	%	40	30	30	100

II. Kirish (motivatsiya).

“Aqliy hujum” metodidan foydalangan holda o'quvchilarning o'tgan mavzular bo'yicha bilimlari takrorlanadi.

1. Kuch deb nimaga aytiladi va uni qayerda ishlatamiz?

2. Vektor va skalyar kattaliklarning asosiy farqi? Algebra fanida ham bormi?

3. Nyutonning birinchi qonuni ta'rifini keltiring.

4. Kuch birligi 1 [N] ni ta'riflang.

5. Jismning inertligi nima bilan xarakterlanadi?

6. Jismning vazni (og'irligi) deb nimaga aytiladi? Iqtisodiyotda bu tushuncha bormi? Bo'lsa bu fan doirasida qanday ishlatiladi?

7. 1 Ot kuchi tushunchasi avtomobilsozlikda qanday ahamiyatga ega?

III. Asosiy qism. Talabalarga integratsion yondoshuv asosida tuzilgan taqdimotni videoproyektor orqali ko'rsatib berilib ma'ruza mazmuni tushuntiriladi. Mavzuning har bir qonun-qoidalarini tushuntirish mobaynida ushbu qonun-qoidaning boshqa fanlar bilan aloqasi ham yoritib boriladi. Mavzudagi ma'lumotlar boshqa fanlarda ham qanchalik muhim ekanligi uqitirib borilsa mazkur yangi mavzu bayoni yanada yaxshi tushunarli va qiziq bo'lib tuyuladi, talabalarning kompetentligi shakllanadi.

Teng ta'sir etuvchi kuch va kuchning tashkil etuvchilari. Kuchlar ta'sirining mustaqillik prinsipi. Teng ta'sir etuvchi kuch kuchlar ta'sirining mustaqillik prinsipi, markazga intilma kuch, markazdan qochma kuch.

Teng ta'sir etuvchi kuch va kuchning tashkil etuvchilari. Jismning faqat bitta kuch ta'siri ostidagi harakati kamdan kam uchraydi. Ko'p hollarda jismga bir vaqtning o'zida bir nechta kuch ta'sir qiladi. Bu kuchlarning o'zining ta'sir natijasi o'sha kuchlarga teng kuchli bo'lgan bitta kuch bilan almashtirish mumkin. Bu bitta kuchga shu kuchlarning teng ta'sir etuvchisi deyiladi. *Teng ta'sir etuvchi kuch bilan almashtirilgan kuchlar uning tashkil etuvchilari deyiladi.*

Berilgan tashkil etuvchi kuchlarga muvofiq teng ta'sir etuvchini topish – kuchlarni qo'shish deyiladi. Kuch vektor kattalik bo'lganligi sababli kuchlarni qo'shish ham vektorlarni qo'shish kabi bajariladi.

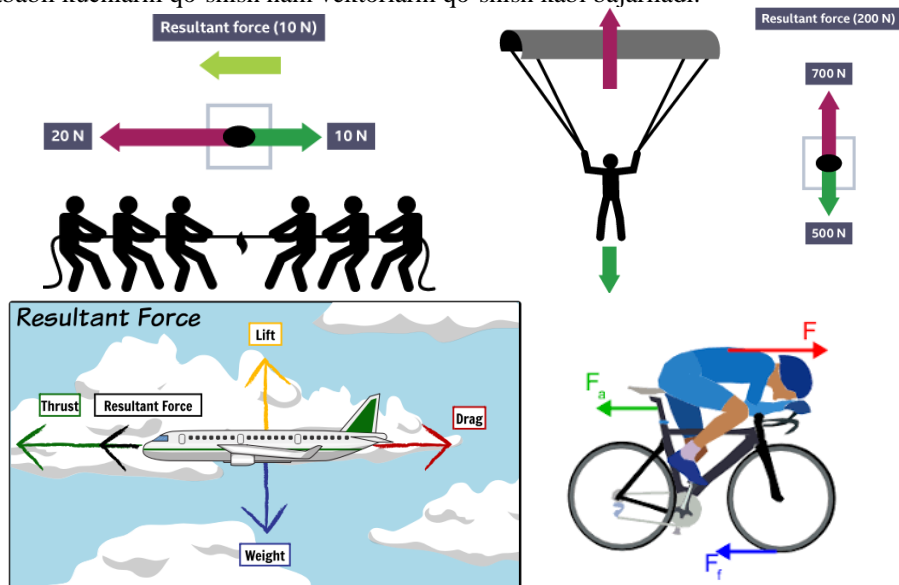

Kuchlar ta'sirining mustaqillik prinsipi. Agar moddiy nuqtaga bir paytda bir nechta kuch ta'sir etayotgan bo'lsa, unda har bir kuch go'yoki boshqa kuch moddiy nuqtaga ta'sir etmagandek, Nyutonning ikkinchi qonuniga muvofiq tezlanish beradi. Bu qoidaga kuchlar ta'sirining mustaqillik prinsipi deyiladi.

Bu prinsipga asosan, kuchlarni ham, tezlanishlarning tashkil etuvchilari kabi tashkil etuvchilarga ajratish mumkin. Yani, tezlanishning tangensial tashkil etuvchisi a_t yo'nalishiga mos ravishda harakat yo'nalishiga urinma bo'ylab yo'nalgan tangensial kuch F_t va tezlanishning normal tashkil etuvchisi a_n yo'nalishiga mos ravishda trayektoriya markaziga tik yo'nalgan normal kuch F_n

$$a_t = \frac{dv}{dt} \text{ va } a_n = \frac{v^2}{R} = \omega^2 R$$

ligidan foydalanib, Nyutonning 2- qonuniga asosan

$$F_t = ma_t = m \frac{dv}{dt}, \quad (2.1)$$

$$F_n = ma_n = m \frac{v^2}{R} = m\omega^2 R \quad (2.2)$$

Agar moddiy nuqtaga bir nechta kuch ta'sir etayotgan bo'lsa, unda kuchlarning mustaqillik prinsipiga asosan, Nyutonning ikkinchi qonunidagi F gab u kuchlarning teng ta'sir etuvchisi sifatida qaraladi.

Markazga intilma kuch.(2.2) bilan aniqlanuvchi kuchning normal tashkil etuvchisiga markazga intilma kuch deyiladi.

$$F_{m.i} = m\omega^2 R \quad (2.3)$$

Demak, egri chiziqli trayektoriya bo'ylab harakatlanayotgan jism tezligi yo'nalishining o'zgarishiga olib keluvchi va harakat trayektoriyasidan normal bo'ylab markazga yo'nalgan kuchga markazga intilma kuch deyiladi.

Markazga intilma kuch qandaydir alohida kuch bo'lmay, jismni egri chiziqli trayektoriyada saqlaydigan har qanday kuch bo'lishi mumkin. Masalan, ipga bog'langan shar aylana bo'ylab harakatlanganda ipning sharga ta'sir ko'rsatadigan ta'sir kuchi markazga intilma kuch $F_{m.i}$ bo'ladi. Shuningdek, elastik kuchi, ishqalanish kuchi, og'irlik kuchi markazga intilma kuch sifatida namoyon bo'lishi mumkin. Oyning yerga tortilish kuchi markazga intilma kuch bo'lib, Oyning yer atrofida aylanishiga sabab bo'ladi.

Markazdan qochma kuch. Ip sharga qanday kuch bilan ta'sir ko'rsatsa, shar ham ipga shu kuchga teng. Lekin qarama – qarshi tomonga tomonga yo'nalgan kuch bilan ta'sir qiladi. Bu kuchga markazdan qochma kuch deyiladi. U radius bo'ylab, yoki aylana markazidan shar tomon yo'nalgan bo'ladi, ya'ni ip orqali qo'lga ta'sir qiladi. Markazdan qochma kuch tabiatiga ko'ra markazga intilma kuchdan farq qilmaydi.

Statika. Fizikaning jism yoki jismlar sistemasining muvozanat qonunlarini o'rganadigan bo'limi statika deyiladi. "Statika" so'zi yunoncha "status" – qo'zg'almas degan ma'noni anglatadi.

Kuchlar ta'sirida tinch yoki to'g'ri chiziqli tekis harakat holati jismning muvozanat holati deyiladi. Aylanma harakat qilmaydigan jismning muvozanati. Ma'lumki, jismga ta'sir etadigan kuch yoki kuchlar sistemasi Nyutonning ikkinchi qonuniga muvofiq unga ma'lum tezlanish beradi. Qachon bu kuchlar jismga tezlanish bera olmaydi? Bu

*** GULISTON DAVLAT UNIVERSITETI AXBOROTNOMASI ***

*** Gumanitar – ijtimoiy fanlar seriyasi, 2024. № 3 ***

kuchlarning yig'indisi nolga teng bo'lsagina, jismlar o'zlarining to'g'ri chiziqli tekis ilgarilanma harakatini yoki tinch holatini saqlaydi.

Aylanma harakat qilmaydigan jism unga qo'yilgan kuchlarning geometrik yig'indisi nolga teng bo'lgandagina muvozanat holatda bo'ladi.

$$\vec{F}_1 + \vec{F}_2 + \dots + \vec{F}_n = 0$$

Mazkur mavzuda aytib o'tilgan ma'lumotlarning ayrim fanlar bilan aloqalari: (Mavzu doirasida ushbu terminlardan foydalanib talabning qiziqishlarini ko'p marta oshirishga erishish mumkin)				
Ingliz tili	Matematika	Jismoniy tarbiya	Texnologiya	Biologiya
Force	Aylana	Biomexanika	Separator	ATF ajralishi
Acceleration	Radius	Sakrash kuchi	Sentrifuga	Muskul to'qimalarining mexanik kuchi
Resultant force	Diametr	Jismoniy kuch	Ot kuchi	Bosh miya suyuqligi muvozanati
Centrifugal force	Geometrik yig'indi	Parashyut	Motor kuchi	Ko'z gavhari harakatlanmaydigan hayvonlar boshining muvozanat kuchlari
Newton's law	$\pi \approx 3.14$	Arqon tortish musobaqasi	Baraban	Biologik tashqi ta'sir kuchlari
Balance of force	Chiziqli funksiya	Kuch sinash musobaqasi	Kronshteyn muvozanati	Moddalar va energiyaning biotik davriy aylanishi
Static	Kvadrat funksiya	Burchak to'pini tepish qoidasi	Tikuv mashinasi vali	Biosferada Nyuton qonunlarining o'rni

IV. Mustahkamlash.

Kubik metodi:

Kubik metodidan darsni mustahkamlash vaqtida foydalansa yaxshi natija beradi. 1 qadam: o'quvchilarga mavzu o'tilgandan so'ng unga biror tushuncha shakllanadi. Shakllangan tushunchani (kattalik, asbob, o'lchov birligi) quyidagicha yozish taklif etiladi. 1. Tasvirlang 2. Taqqoslang 3. O'xshating 4. Tahlil qiling 5. Ishlating 6. Foydali va zararli tomonlari.

Mavzuni o'tgandan so'ng kubik usulini qo'llasak taxminan O'quvchilar quyidagicha yozadilar: 1. Kuch 2. Katta, kichik 3. Zarb, kuchli, kuchsiz 4. Jismga tezlanish beruvchi sabab 5. Dinamometr qo'l kuchini aniqlaydi. Traktorning tortish kuchini aniqlaydi. 6. Ishqalanish kuchi bo'lmasa yurolmaymiz. Og'irlik kuchi bo'lmasa yer sirtida yasholmaymiz. Kuchli shamol, kuchli suv toshqini, vulqon natijasida kuchli portlash, zilzila, kuchli yer qimirlashi natijasida ko'p ofatlar keladi.

Undan so'ng DTM tomonidan tavsiya etilgan test masalalarini tahlil qilinadi: 1. Jismning bir nuqtasiga 6N va 8N kuch bir-biriga nisbatan burchak ostida qo'yilgan. Jismga ta'sir qiluvchi natijaviy kuchni toping (N). 2. Jismning bir nuqtasiga 6N va 8N kuch bir-biriga nisbatan 180° burchak ostida qo'yilgan. Jismga ta'sir qiluvchi natijaviy kuchni toping (N). 3. Yo'nalishlari orasidagi burchak 120° ga, har birining moduli 5N ga teng bo'lgan ikki kuch jismning bir nuqtasiga qo'yilgan. Bu kuchlar teng ta'sir etuvchisining moduli qanday(N)? 4. 80N kuchni o'zaro tik ikki tashkil etuvchiga ajralganda, ulardan biri 60N teng bo'lishi kerak. Ikkinchi tashkil etuvchi qanday (N) bo'ladi? 5. 6N kuch ta'sir etayotgan jismning harakat tenglamasi $x = 5 + 2t + 3t^2$ (m) ko'rinishda bo'lsa, jismning massasi qanday (kg)?

V. Uyga vazifa.

- A.P.Rimkeyevich "Fizikadan masalalar to'plami" hamda DTM tomonidan tavsiya etilgan testlar to'plamidan shu mavzuga oid masalalarni ishlab kelish.
- Kuch xarakteristikasining biologiya, geografiya, kimyo va boshqa sohalardagi ahamiyati va qo'llanilishiga doir holatlarni o'rganish.
- O'zbekistonda ishlab chiqariladigan "Tracker", "Monza", "Onix", "Cobalt" avtomobillarining tortish kuchini o'rganib ot kuchi bilan solishtirib [Nyuton] birligida yozib kelish.

Xulosa va takliflar. Maqolada akademik litseylarda fizika o'qitishni isloh qilish, integratsion yondashuvlarning o'quv jarayonidagi o'rni va ahamiyati, informatsion texnologiyalar, matematika, biologiya va boshqa qator fanlar integratsiyasining fizika ta'limidagi tadbiqu, ta'lim jarayonida integratsiyalashdan foydalanishning ahamiyati, akademik litsey integratsiyalashgan ta'lim muammolari va yechimlari, innovatsion texnologiyalarning jamiyat taraqqiyotidagi o'rni va o'quv jarayonidagi ahamiyati tahlil qilindi. Shuningdek, fizikaning boshqa fanlar bilan aloqa masalalari ko'rib chiqildi. Jumladan, tajriba-tadqiqot maydonida faoliyat ko'rsatayotgan o'qituvchilar ta'lim jarayonida quyidagilarni bilishi va amal qilishi lozimligi topildi: integratsiyalashirilgan darsning an'anaviy darsdan ustunligini anglashi va har ikkala dars shakllaridan o'rinni foydalanish malakasiga ega bo'lishi; ilg'or pedagogik, innovatsion texnologiyalarni o'quv fani hamda dars maqsadiga muvofiq tanlay olishi va amaliyotga tatbiq etishi; o'quvchi shaxsiy sifatlaridagi o'ziga xoslik

munosabatlarini yakdillik bilan anglay olishi va individual mahorat orqali yondashish malakasiga ega bo'lishi; dars maqsadlariga erishish yo'llarini bilishi, dars bosqichlari tarkibiy tuzilishiga to'liq tayanishi lozim.

Akademik litseylarda umumta'lim fanlarini maxsus va kasbiy fanlar bilan o'zaro bog'liqlik, (integratsiyalashgan darslar asosida) o'qitish zamon talabi bo'lib, u pirovard natijada, o'quvchilarning fan va tanlagan kasbiga qiziqishini oshiradi. Bu esa akademik litseylarda yuqori malakali kichik mutaxassislar tayyorlashga zamin yaratadi.

Foydalanilgan adabiyotlar:

1. Sadriddinov N., Rahimov A., Mamadaliyev A., Jamolova Z. "Fizika o'qitish uslubi asoslari" Toshkent — «O'zbekiston» - 2006. 72-78-sahifalar.
2. Ximmatkulov O., Tursunov I.G "Oliy ta'lim muassasalarida fizika fanini muammoli o'qitish masalalari" "Экономика и социум" №5(96)-2 2022
3. "Ilg'or tajriba va o'qitish metodikasi" M.F.Atoyeva. FIZIKA, МАТЕМАТИКА va INFORMATIKA jurnali, 2021/1 Toshkent — 2021.
4. <https://journalseeker.researchbib.com/view/issn/2181-4570>
5. <https://library.navoiyuni.uz/files/%D0%B1%D0%B8%D0%BE%D0%BB%D0%BE%D0%B3%D0%B8%D1%8F%20a%20a.pdf>
6. Umurqulova G.P. "O'rta ta'lim maktablarida fizika fanini o'qitishda inter faol metodlardan foydalanishning samarasi" "Hozirgi zamon ta'lim va tarbiya tizimini rivojlantirishning dolzarb muammolari va yechimlari"
7. Коменский Я.А. Избранные педагогические сочинения. – М.,1955.
8. Ушинский К. Д. Избранные педагогические сочинения: в 2 т. –М.: Педагогика, 1974, с. 349.
9. Вергелес Г. И. Дидактика / Г. И. Вергелес, В. С. Конева. –М.: Педагогика, 2006.

Mualliflar:

Begmatova Dilfuza Abdullajonovna - O'zbekiston milliy universiteti "Umumiy fizika" kafedrasida dotsenti, PhD.

dilfuzafizic@mail.ru

Ergasheva Maxfuza. Saliyevna - Farg'ona davlat universiteti akademik litseyi "Aniq fanlar" kafedrasida o'qituvchisi.

emahfuza2104@gmail.com

UDK: 371.035:371.3

FACTORS OF FORMATION OF NATIONAL VALUES IN THE PROCESS OF TEACHING THE SCIENCE "EDUCATION" OF STUDENTS

O'QUVCHILARGA "TARBIYA" FANINI O'QITISH JARAYONIDA MILLIY QADRIYATLARNI SHAKLLANTIRISH OMILLARI

ФАКТОРЫ ФОРМИРОВАНИЯ НАЦИОНАЛЬНЫХ ЦЕННОСТЕЙ В ПРОЦЕССЕ ПРЕПОДАВАНИЯ НАУКИ «ВОСПИТАНИЕ» УЧАЩИХСЯ

Suvonqulov Husan Toirovich

Guliston davlat universiteti. 120100. Guliston shahri, 4-mavze.

E-mail: xusansuvankulov@gmail.com

Abstract. The article describes the recommendations on the factors of formation of students' enthusiasm for national values in the process of teaching the science of education in general secondary schools. In addition to the lessons, it is important to ensure active participation in spiritual and educational activities, and the use of instructive narrations and hadiths as one of the means of education is of particular importance in bringing up young people with moral and moral qualities. opinions are presented.

Key words: education, education, homeland, national pride, national value, pride.

Annotatsiya. Maqolada umumiy o'rta ta'lim maktablarida tarbiya fanini o'qitish jarayonida o'quvchilarni milliy qadriyatlarga qizishlarini shakllantirish omillari bo'yicha tavsiyalar bayon qilingan. Dars jarayonlaridan tashqari ma'naviy va ma'rifiy tadbirlarda faol ishtirokini ta'minlash, tarbiya vositalaridan biri ibratli rivoyatlar va hadislardan hozirgi kunda ham o'z o'rnida qo'llanilishi ma'naviy-axloqiy xislatlarga ega yoshlarni voyaga etkazishda alohida ahamiyatga ekanligi to'g'risida fikrlar keltirilgan.

Kalit so'zlari: ta'lim, tarbiya, vatan, milliy g'urur, milliy qadriyat, fahrlanish.

Kirish. Bugungi kunda mamlakatimizda yosh avlodni ma'naviy-axloqiy, madaniy-ma'rifiy jihatdan etuk insonlar qilib tarbiyalash masalasi davlat siyosatining muhim ustuvor yo'nalishlaridan biri sifatida belgilab qo'yilgan. Bunday jarayonda ta'lim muassasalari oldida turgan muhim vazifalardan biri axloqiy pok, jismonan baquvvat, Vatanga sadoqatli, tashabbuskor xususiyatlarini o'zida mujassam etgan sog'lom avlodni tarbiyalash masalasidir. Shuningdek, millatimizga

xos, milliy qadriyatlarni hurmat qiladigan, milliy g'ururli avlodni tarbiyalab voyaga etkazish ham muhim masalalardan hisoblanadi.

Tarixdan ma'lumki yosh avlodga ta'lim va tarbiya berishda turli ta'lim va tarbiyaviy vositalardan foydalanib kelishgan. Bunday vositalarga milliy qadriyatlar, urf-odatlar, an'ana, rivoyat va muborak hadislarni keltirish mumkin. Bu kabi ta'lim va tarbiya vositalari asrlar osha odamlardagi ishonch hissini mustahkamlab, ularni yuksaltirib, hayot sinovlari, muammo va qiyinchiliklarni engib o'tish uchun saboq vazifasini bajargan. Shuningdek, bunday vositalar yosh avlodda yuqori darajada ma'naviyatning shakllanishiga asos bo'lgan.

Yuqorida aytib o'tilgan ta'lim va tarbiya vositalaridan biri ibratli rivoyatlar va hadislardan hozirgi kunda ham o'z o'rnida qo'llanilishi ma'naviy-axloqiy xislatlarga ega yoshlarni voyaga etkazishda alohida ahamiyatga egadir.

Milliy qadriyatlarga hurmat, milliy g'urur, milliy ongning uyg'onishi va shakllanishi o'zlikni anglashdan boshlanadi. O'zlikni anglash shakllansa milliy g'urur va iftixor paydo bo'ladi. O'zlikni anglash deganda, millati, dini, urf-odatini, yashash tarzini saqlab qolish, namoyon qilish va jahonda o'zligini ko'rsata olish imkoniyatlari tushuniladi.

G'urur so'zi - faxr, iftixor degan ma'noni anglatar ekan, non isidek lazzatli, havo bilan suvdek aziz so'zdir. Biz mustaqil, o'z madhiyasi, qomusi, gerbi va bayrog'iga ega bo'lgan davlatimiz. O'zbekistonimizga bo'lgan cheksiz mehrimiz, g'ururimiz bizni ma'naviy yangilanish va islohotlar jarayonining faol ishtirokchisiga aylantirdi. Vatandan faxrlanish va g'ururlanish tuyg'usini saqlash va hamda uni kelgusi avlodlarga etkazish, birinchi navbatda har birimizga bog'liqdir [1].

Tadqiqotni ob'ekti va qo'llaniladigan metodlar

Umumiy o'rta ta'lim maktablarida o'quvchilarga milliy qadriyatlar va milliy g'ururni ibratli hikoyalar va hadislar asosida shakllantirish maqsadga muvofiqdir. Chunki, ibratli hikoyalar va hadislar mazmunida yaxshilikka undovchi manbalar juda ko'p bo'lib, imon-e'tiqod, odob-axloq, halollik, rostgo'ylik, insof-adolat, izzat-hurmat kabi g'oyalar ulug'lanadi. Shuningdek, ibratli hikoyalar va hadislar mazmunida kibr - havo, hasad-adovat, yolg'on-xiyonat, sudxo'rlik, xaromxo'rlik, ta'magirlik, fisqu-fasod, zulm, dilozorlik kabi illatlar keskin qoralanadi. Ibratli hikoyalar va hadislardagi insonparvarlik, mehr-oqibatlilik, ota-onaga hurmat, tabiatga nisbatan ongli munosabatda bo'lish, hayvon va o'simliklar dunyosini sevish, barcha jonli va jonsiz mavjudotlarni hurmat qilish kabi g'oyalar, insonni tarbiyalashda muhim manba ekanligi tadqiqot bo'yicha olib borgan tajribalarda yana bir bor o'z isbotini topdi.

Olingan natijalar va ularning tahlili

Bizga ota-bobolarimizdan me'ros bo'lib kelayotgan ibratli hikoyalar va hadislarda inson ma'naviy-axloqiy kamolotining asosiy yo'nalishlari va mezonlari ko'rsatib o'tilgan. Manbalarga ko'ra, tarbiya topayotgan yosh avlod insonlar o'rtasidagi do'stona munosabatlar, ota-ona va farzandlarning haq-huquqlarini e'zozlash, mehr-oqibatli bo'lib ulug'ayishi lozimligi ta'kidlab o'tilgan. Yosh bolada milliy qadriyatlarni shakllantirish milliy o'zlikni anglashidan, milliy o'zlikni anglash esa odob-axloq qoidasini mukammal egallashidan boshlanadi. Odobli bola so'z birikmasi eng yaxshi insoniy fazilatlarini o'zida mujassam etan bolaga nisbatan ishlatiladi. O'zbek tilida "odob" so'zi inson faoliyatining ayrim sohalariga oid qoidalar va ularga rioya qilish ma'nosida ham ishlatiladi. Masalan, turmush odobi, kiyinish odobi, muomala odobi va boshqalar [2].

"Odob" so'zi inson haqida yoqimli taassurot uyg'otadigan, lekin jamoa, jamiyat va insoniyat hayotida u qadar muhim ahamiyatga ega bo'lmaydigan, milliy urf-odatlariga asoslangan chiroyli xatti - harakatlarni o'z ichiga oladi [2].

Odobli inson so'z birikmasi, salom – alikdan boshlab, xushmuomalik, insof va adolat tuyg'usi, imonlilik, halollik deb nomlangan sifatlarga ega insonlarga nisbatan ishlatiladi. Tajribalardan ma'lumki, yosh bolalarga tarbiya jarayonida quruq nasihatlar ta'sir qilmaydi, ularga ibrat namuna bo'ladigan ibratli hikoyalar, shu asosda yaxshi deb bilgan ishni ishlab ko'rsatish va u ishning yaxshiligiga bolalarni ishontirish mexanizmlarini topib qo'llash kerak bo'ladi.

Umumiy o'rta ta'lim maktablari bolalarga ta'lim va tarbiya beradigan asosiy maskan hisoblanadi. Ta'lim va tarbiya maskanida tarbiyachi-pedagogning samimiy faoliyat olib borishi alohida ahamiyat kasb etadi. Bola kelajakda qay darajada tarbiyali shaxsga aylanishida tarbiyachi-pedagogning faoliyati beqiyosdir.

Bolalar tarbiyasida salbiy munosabatlarning shakllanishida tarbiyachi-pedagogning ish jarayonini to'g'ri tashkil eta olmasligi etakchi o'rinni egallashi mumkin. Jumladan, mashg'ulotlar to'g'ri va qiziqarli tashkil qilimasligi, tarbiyachi tomonidan bolaga xolisona baho berilmasligi, bolalarning individual-psixologik va intellektual imkoniyatlariga etarlicha e'tibor qaratmasligi, bolaning guruh jamoasi bilan yaxshi munosabatda bo'lmasligi kabilarni keltirish mumkin. Buning natijasida bolalar atrofda qilargalarga nisbatan yomon munosabatga kirib, bolalar tarbiyasida sezilarli darajada salbiy holatlar paydo bo'la boshlaydi.

Psixologiya fanidan ma'lumki, bolalar yoshlik davrlarida atrof-muhitdan tez ta'sirlanuvchan xususiyatga ega bo'ladi. Shuning uchun, bunday murakkab jarayonda tarbiyachi-pedagog o'ziga xos psixologik-pedagogik yondashuvlarga alohida e'tibor berishi shart. Har bir harakatida bolalarning yosh va individual xususiyatlarini e'tiborga olishi, bolalarni mashg'ulotlarga qiziqitira olishi lozim [3].

Umumiy o'rta ta'lim maktabi boshlang'ich sinf o'quvchilarining ta'lim olishga qiziqishi, nafaqat aqliy, balki jismoniy tayyorgarligi, shaxsiy ijtimoiy-psixologik tayyorgarligiga ham bog'liq. Boshlang'ich ta'lim olish davrida bolalarning aqliy faoliyati psixologik va biologik jihatdan ancha shakllangan bo'ladi. Bolalar bu davrda tez chalg'iydi, uzoq vaqt diqqatini bir nuqtaga qarata olmaydi.

Umumiy o'rta ta'lim maktablarining kichik yoshdagi o'quvchilari faolligi uch xil ko'rinishda bo'lishi tadqiqotlarda aniqlangan: jismoniy faollik; psixik faollik; ijtimoiy faollik.

Boshlang'ich sinf davrida bolalar diqqatining o'ziga xos xususiyatlaridan biri - bu uning etarlicha barqaror emasligidadir. Shuning uchun ham ular diqqatini uzoq muddat bir nuqtaga qarata olmaydilar. Shunday bo'lsada, barcha yoshlarni tarbiyalab voyaga etkazish mas'uliyatli faoliyatlardan biridir. Ushbu maqsadni amalga oshirish uchun, eng avvalo, bolalarda milliy qadriyatlarni shakllantirish kerak.

Milliy qadriyatlarni shakllantirishda umumiy o'rta ta'lim maktablari uchun o'quv predmeti sifatida kiritilgan "Tarbiya" fanini o'qitish alohida ahamiyatga ega. Tarbiya fani mavzularida o'quvchilarda milliy qadriyatlar va milliy g'ururni shakllantirishga alohida e'tibor berilgan.

Milliy qadriyatli shaxslarni tarbiyalash jarayoni Vatanni sevish va vatanparvarlik g'oyalari asosida shakllanadi. Shuni e'tiborga olib, bolalarga Vatan haqida bilimlar berishga alohida ahamiyat berish lozim. Vatan har kishining tug'ilib o'sgan shahri va mamlakati shul kishining vatani deyilur. Har kim tug'ilgan, o'sgan erini jonidan ortiq suyar [4].

O'quvchilarga Vatan muqaddas ekanligini, uni har doim ko'z qorachig'iday asrash kerakligini tushuntirish kerak. Bu borada ulug' mutafakkirlarimizdan biri: "Barkamol va sog'lom qalbda Vatan taqdiri mumtoz o'rinni ishg'ol etadi" – degan [5]. Har qanday shaxs Vatanda kamol topadi, Vatan uning taraqqiyotini belgilaydi. Vatanni asrash, qo'riqlash va har tomonlama rivojlantirish har bir insonning burchiga aylanishi zarur. Ana shunday tuyg'ularga ega insonlar vatanparvar bo'la oladi. Har bir vatanparvar inson o'z vatani uchun kuch-g'ayratini ayamasligi, Vatani uchun har sinovlarga tayyor bo'lmog'i lozim.

Jamiyatda ma'naviy jarayon qanchalik tez rivojlansa, taraqqiyot shu darajada tezlashadi. Bunda jamiyatning har bir a'zosi o'zida fidoyilik tuyg'usiga ega bo'lishi zarur. Fidoyilik ma'naviy qadriyatlardan biri bo'lib, Vatan manfaatlari yo'lida fidoyilik namunalarini ko'rsatishga hozir bo'lgan shaxslarga xos fazilatdir. Vatanga, xalqiga bo'lgan hurmat, muhabbat, ishonch tuyg'usi muayyan umumiy mafaatlar, maqsadlar asosida shakllanib, kishilar qalbida chuqur o'rin egallaydi, hamda faoliyatiga ta'sir qilib, ularni mas'uliyatli vazifalarni bajarishga yo'naltiradi.

Tarbiya jarayonida oilada yosh avlodni ota-ona namunasi, axloqiy dunyoqarashi, ularning sadoqati, mehr-muhabbati va qadriyatlar asosida milliy g'ururli insonlar sifatida tarbiyalash muhimdir. Bunday tarbiya ibratli bo'lib, yosh avlodning kamol topishida alohida ahamiyatga ega. Oilada ota - ona bag'rida bolalar armonsiz, hayotidan mamnun va o'zlarini baxtiyor his qilib tarbiyalanadi.

Bolalarning kamol topishida oila tarbiyasidan so'ng umumta'lim muassasalarida tashkil etiladigan ta'lim va tarbiya jarayonining ham alohida ahamiyati mavjud. Ta'lim muassasalarida ta'lim va tarbiya berishdek mas'uliyatli vazifani tarbiyachi-pedagoglar, psixologik hamda pedagogik bilimga ega bo'lgan mutaxassislar bajaradi.

Tarbiya jarayonida o'quvchilarning psixologik dunyoqarashi, voyaga etishidagi o'zgarishlardan tarbiyachi-pedagoglar ko'pgina muammoli vaziyatlarga uchraydi. Bu vaziyatlarda to'g'ri echim topish, o'quvchilarga yaqindan yordam berish, ularni komil inson sifatida tarbiyalashga katta e'tibor berish muhimdir. Bu kabi murakkab vazifani amalga oshirishda o'quvchilarning har bir yosh davrida tarbiyachi-pedagogning faoliyati muhim xususiyatlar mavjud. Shuning uchun, bolalar tarbiyasidagi uzluksiz ta'lim tizimida tarbiyachi-pedagogning faoliyati muhim sanaladi. Tarbiyachi-pedagoglar pedagogik, psixologik, fiziologik bilimlarni to'liq egallagan bo'lishi maqsadga muvofiqdir.

Umumiy o'rta ta'lim maktablari o'quvchilariga milliy qadriyatlarni shakllantirish uchun Tarbiya fani mavzulari doirasida o'quv mashg'ulotlarining dars ishlanmalarini ishlab chiqish lozim. Dars ishlanmalarining mazmunida tarixiy materiallar, ibratli hikoyalar, rivoyatlar va Hadislarda keltirilgan muqaddas manbalardan samarali foydalanish tavsiya etiladi. O'tkaziladigan mashg'ulotlar dars jarayonida, sinfdan va maktabdan tashqari tarbiyaviy ishlarining samarali yakunlanishiga xizmat qiladi.

Maktab o'quvchilariga tavsiya etilayotgan Tarbiya darslarining har bir mavzusi mazmunida berilayotgan ma'lumotlar milliy qadriyat va milliy g'ururni shakllantirishga yo'naltirilishi lozim. Ushbu masalani hal qilish maqsadida biz ham ilmiy - tadqiqot ishimizni "Tarbiya" fanini o'qitish metodikasini takomillashtirishga bag'ishladik. Tadqiqot ishimiza davomida ishlab chiqilgan dars ishlanmalari dars jarayonida yoki sinfdan tashqari tarbiyaviy ishlar tizimida qo'llab ko'rdik. Natijada Tarbiya fanini o'qitish orqali o'quvchilarda milliy qadriyatlarni shakllantirishga erishish mumkinligini tajribalarda isbotladik.

Umumiy o'rta ta'lim maktablari o'quvchilariga milliy qadriyatlarni shakllantirish bo'yicha ta'lim-tarbiya jarayonlarini darsdan tashqari tadbirlar asosida ham tashkil etish mumkin. Bunday mashg'ulotlarga fan to'garaklari, ma'naviy-ma'rifiy tadbirlar, turli xil musobaqalarni keltirish mumkin. Fan to'garaklari Tarbiya fani o'quv dasturini chuqurlashtirish asosida tashkil qilinadi, ma'naviy-ma'rifiy tadbirlar esa turli xil ko'rgazmalar, taqdimotlar, musobaqalar shaklida olib boriladi, masalan, sport tadbirlari, bayram va unutilmas sanalarni nishonlash, shoir va yozuvchilar bilan olib boriladigan uchrashuvlar, iqtidorli yoshlar bilan ishlash kabilarni o'z ichiga oladi.

Umumiy o'rta ta'lim maktablari o'quvchilariga milliy qadriyatlarni shakllantirish bo'yicha sinfdan va maktabdan tashqari tarbiyaviy ishlarni tashkil qilishda fan o'qituvchisining faoliyati muhim ahamiyatga egadir. Fan o'qituvchisi o'quvchilarga umuminsoniy axloq qoidalari asosida hayot kechirishni o'rgatishdek muhim vazifani bajarishi kerak. Buning uchun fan o'qituvchisi o'zi ibrat ko'rsata oladigan, bilimli, vijdonli, vatanparvar, salohiyatli bo'lishi lozim.

*** GULISTON DAVLAT UNIVERSITETI AXBOROTNOMASI ***

*** Gumanitar – ijtimoiy fanlar seriyasi, 2024. № 3 ***

Umumiy o'rtta ta'lim maktablari o'quvchilariga Tarbiya fani bo'yicha sinfdan va maktabdan tashqari tarbiyaviy ishlarni tashkil qilishning o'ziga xos xususiyatlari mavjud bo'lib, ular orqali o'quvchilarda quyidagilar shakllantiriladi: O'z vatanining fuqarosini tarbiyalash: Milliy vatanparvarlik, o'z vatanga, tarixiga, madaniyatiga iftixor tuyg'usi, millatlararo madaniy munosabatlar, siyosiy madaniyat; Shaxs ma'naviyatini shakllantirish: Ma'naviyat darajasi, ma'lum ma'noda insoniylik mezon; Mehnatsevarlik va insonni iqtisodiy tafakkurini tarbiyalash: Mehnatga, kasbga hurmat sifatlarini kuchaytirish; Ruhiy - jismoniy sog'lomlikni tarbiyalash: Axloqiy-hayotiy muvozanat va psixologik holatni rivojlantirish; Kishining tabiat bilan munosabatini uyg'unlashtirish: Ekologik muammolar haqida tushunchaga ega qilish va ekologik bilim berish; Shaxsda individuallik va jamoaviylikni tarbiyalash: Shaxsni jamoa va jamoa orqali tarbiyalash va boshqalar.

Tarbiya fani bo'yicha sinfdan va maktabdan tashqari tarbiyaviy ishlar o'quvchilarni barkamol shaxs sifatida har tomonlama kamol toptirish va uni hayotiy faoliyatga tayyorlash uchun keng imkoniyatlar yaratadi. Tarbiya fani bo'yicha sinfdan va maktabdan tashqari tarbiyaviy ishlarni tashkil etish mazmuni quyidagilardan iborat bo'lishi maqsadga muvofiqdir: o'quvchilarni erkin fikrlashga tayyorlash, hayot mazmunini tushunib olishga ko'maklashish, o'z - o'zini idora qilish va nazorat qilishni shakllantirish; o'quvchilarni milliy, umuminsoniy qadriyatlar, Vatanimizning boy ma'naviy merosi bilan tanishtirish, estetik tushunchalarni shakllantirish; o'quvchilarning ijodiy imkoniyatlarini aniqlash va ularni rivojlantirish; o'quvchilarda insonparvarlik odobi me'yorini shakllantirish, bir-birini tushunish, mehribonlik, muomala odobini shakllantirish; o'quvchilarda vatanparvarlik, odamlar bilan yaxshi munosabat va muloqotda bo'lish, o'z xalqi, davlati himoyasi uchun hamisha shay turish; o'quvchilarni O'zbekiston Respublikasi va boshqa davlatlarning ramzlariga hurmat bilan qarash, ularni O'zbekiston Respublikasi Konstitutsiyasiga, bayrog'iga, gerbiga, madhiyasiga, Prezidentiga sadoqatli qilib tarbiyalash; o'quvchilarni axloqiy turmush qoidalariga hurmat bilan qarash, insoniyat taraqqiyotini barqaror saqlab qolish uchun ularga fidoyilik, ekologik ta'lim -tarbiya berish; o'quvchilarga xalqning turmush tarzini oshirishga yo'naltirilgan, fuqarolarga ijtimoiy himoya qiladigan ichki siyosatni to'g'ri tushuntirish; o'quvchilarda turmushda eng oliy qadriyat bo'lgan mehnatga ijobiy yondashish fazilatlarini shakllantirish; o'quvchilarda sog'lom turmush tarziga intilishini tarbiyalash; o'quvchilarni erkin va mustaqil fikrlashga o'rgatish va boshqalar.

Xulosa. Tarbiya fani bo'yicha sinfdan va maktabdan tashqari tarbiyaviy ishlarni tashkil etish o'quvchilarning qiziqishi, istaklari va ehtiyojlariga suyanganda, ularning darsdan bo'sh vaqtlarida o'quv - tarbiya jarayonini to'ldiradi. Sinfdan va maktabdan tashqari tarbiyaviy ishlar o'quvchilarning ijodiy qobiliyatlarini, tashabbuskorligini oshiradi. Bunday mashg'ulotlarni tashkil etish o'quvchi yoshlarning shaxs sifatida shakllanishlari uchun muhim va samarali hisoblanadi.

Adabiyotlar:

1. Madvaliyev A. O'zbek tilining izohli lug'ati. Uchinchi jild. - T.: O'zbekiston milliy entsiklopediyasi, 2007. - 239 b.
2. Rustamiy Alibek. Adiblar odobidan adablar. - T.: Ma'naviyat, 2003. - 112 b.
3. G'oziev E. Milliy maktab psixologiyasi. - T.: O'qituvchi, 1997. - 100 b.
4. Xudoyqulov X.J. Odob-axloq va tarbiya durdonalari. - T.: Yangi asr avlodi, 2010. - 122 b.
5. Xoliqov A. Pedagogik mahorat. - T.: Iqtisod-Moliya, 2011. - 420 b.

Muallif:

Suvonqulov Husan Toirovich - Guliston davlat universiteti, Pedagogika fanlari bo'yicha falsafa doktori (PhD).

UDK 612.146.4

NEGATIVE CONSEQUENCES OF ANEMIA AND MEASURES TO PREVENT IT IN THE SUMMER SEASON

KAMQONLIKNING SALBIY OQIBATLARI VA YOZ MAVSUMIDA UNI OLDINI OLISH CHORALARI

НЕГАТИВНЫЕ ПОСЛЕДСТВИЯ АНЕМИИ И МЕРЫ ЕЕ ПРОФИЛАКТИКИ В ЛЕТНЕМ СЕЗОНЕ

Kurbanova Shaxnoza Shoniyozovna

Qarshi Xalqaro Universiteti o'qituvchisi, 180200. Qashqadaryo viloyati, Qarshi tumani, Mustaqillik ko'chasi, 71-uy.

E-mail: shahnoza2147755@gmail.com

Abstract. The article analyzes the main causes of anemia, such as poor nutrition, gastrointestinal diseases and genetic factors. It describes in detail the importance of iron for the human body, in particular, its role in the formation of red blood cells and oxygen transport. It is important to inform the population about micro and macroelements, including iron, their requirements and sources, and digestive processes, and carry out promotional activities regarding proper nutrition. There is a great need for this, especially in rural areas. The villagers do not know well which of the products they grow contain what minerals, and how to consume them. Such a situation is not absent among the city dwellers either, the city dwellers prepare most of their food from highly purified flour, all kinds of pastries, sugar, and various sweets, and because of their very low iron content, anemia occurs. not without possibility. Recommended measures to prevent and treat anemia include eating iron-rich foods, taking vitamin supplements, receiving treatment under medical supervision, and maintaining a healthy lifestyle. The article also lists foods that are important for reducing iron deficiency. It is

emphasized that with the help of these measures, anemia can be prevented and its consequences alleviated. The article provides useful information on healthy eating and the fight against anemia.

Keywords: Macroelements, micronutrients, anemia, red blood cells, hemoglobin, carbohydrates, proteins, fats.

Аннотация. В статье проанализированы основные причины анемии, такие как неправильное питание, заболевания желудочно-кишечного тракта и генетические факторы. Подробно описано значение железа для организма человека, в частности, его роль в образовании эритроцитов и транспорте кислорода. Важно информировать население о микро- и макроэлементах, в том числе железе, их потребностях и источниках, процессах пищеварения, проводить пропагандистские мероприятия по правильному питанию. В этом есть большая потребность, особенно в сельской местности. Жители села плохо знают, какие из выращиваемых ими продуктов содержат какие минералы и как их употреблять. Такая ситуация не отсутствует и среди горожан, большую часть пищи горожане готовят из муки высокой степени очистки, всевозможной выпечки, сахара и различных сладостей, а из-за очень низкого содержания железа в них не обошлось без анемии. Рекомендуемые меры профилактики и лечения анемии включают употребление продуктов, богатых железом, прием витаминных добавок, лечение под наблюдением врача и поддержание здорового образа жизни. В статье также перечислены продукты, важные для снижения дефицита железа. Подчеркивается, что с помощью этих мер можно предотвратить анемию и облегчить ее последствия. В статье представлена полезная информация о здоровом питании и борьбе с анемией.

Ключевые слова: Макроэлементы, микроэлементы, анемия, эритроциты, гемоглобин, углеводы, белки, жиры.

Kirish. Kamqonlik, tibbiy atama bilan anemiya, qonda qizil qon hujayralari yoki gemoglobinning yetarli miqdorda bo'lmashligi bilan tavsiflanadi. Bu holat tananing turli qismlariga yetarli miqdorda kislorod yetkazib berilmasligiga olib keladi. Yoz mavsumida kamqonlikni oldini olish uchun maxsus choralar ko'rish lozim, chunki bu faslda organizm ko'proq suyuqlik va muhim oziq-ovqat moddalarga muhtoj bo'ladi. Quyidagi maqolada yoz mavsumida kamqonlikni oldini olish uchun zarur bo'lgan chora-tadbirlar haqida so'z yuritamiz.

To'g'ri ovqatlanishning muhimligi. Kamqonlikka qarshi kurashishning eng samarali yo'li to'g'ri va muvozanatli ovqatlanishdir. Temir, folat kislotasi va B₁₂ vitamini yetishmovchiligi kamqonlikning asosiy sabablaridan biridir. Bu moddalar qizil qon hujayralarining ishlab chiqarilishida muhim rol o'ynaydi.

Yozda quyidagi temirga boy oziq-ovqatlarni iste'mol qilish tavsiya etiladi: yog'siz go'sht, jigar, tovuq, baliq, loviya, no'xat va yashil bargli sabzavotlar. Temirning so'rilishini oshirish uchun C vitaminiga boy meva va sabzavotlarni, masalan, sitrus mevalar, qulupnay, kivi, brokkoli va pomidorni iste'mol qilish kerak. [1]

Bundan tashqari, folat kislotasi ham qizil qon hujayralarining ishlab chiqarilishida muhim rol o'ynaydi. Yoz mavsumida folat kislotasiga boy ko'katlar, sitrus mevalari, loviya, no'xat va turli don mahsulotlarini iste'mol qilish lozim. B₁₂ vitamini yetishmovchiligi ham kamqonlikka olib kelishi mumkin, shuning uchun jigar, go'sht, sut mahsulotlari va tuxumni iste'mol qilish muhimdir.

Suv balansini saqlash. Yozda haroratning ko'tarilishi bilan suvsizlanish xavfi oshadi. Suvsizlanish nafaqat umumiy sog'liq uchun zararli, balki temir va boshqa zaruriy moddalarni so'rilishini ham pasaytiradi. Shuning uchun yozda kuniga kamida 8-10 stakan suv ichish tavsiya etiladi. Suvsizlanishni oldini olish uchun nafaqat suv, balki meva-sabzavot sharbati va suyuqlik miqdori ko'p bo'lgan oziq-ovqatlarni ham iste'mol qilish mumkin. Masalan, tarvuz, qovun, bodring va boshqa suvli mevalar va sabzavotlar suvsizlanishga qarshi samarali hisoblanadi.

Temirning so'rilishini oshirish. Ovqatlanish odatlarini o'zgartirish orqali temirning so'rilishini oshirish mumkin. Masalan, temirli ovqatlarni C vitamini bilan boyitilgan mahsulotlar bilan birga iste'mol qilish samarali hisoblanadi. Go'shtni limon sharbati bilan yeyish yoki yashil sabzavotlarni sitrus mevalari bilan birga iste'mol qilish temirning so'rilishini oshiradi. Shuningdek, sut mahsulotlarini temirli ovqatlardan ajratib iste'mol qilish kerak, chunki sut mahsulotlaridagi kalsiy temirning so'rilishiga to'sqinlik qilishi mumkin. Temirli ovqatlardan bir necha soat oldin yoki keyin sut mahsulotlarini iste'mol qilish tavsiya etiladi.

Stressni boshqarish. Stress va charchoq ham kamqonlikka olib kelish ham kuzatiladi. Yoz mavsumida dam olish, sayr qilish va muntazam jismoniy mashqlar bilan shug'ullanish orqali stressni kamaytirish mumkin. Yoga, meditatsiya va nafas olish mashqlari ham tinchlanishga yordam beradi. Stressni boshqarish uchun yetarli uyqu olish ham muhimdir, chunki yetarlicha uxlamaslik immunitet tizimini zaiflashtiradi va kamqonlik xavfini oshiradi. [2]

Agar kamqonlik alomatlari (charchoq, bosh aylanishi, terining rangpar bo'lishi) paydo bo'lsa, yuqorida sanab o'tilgan tavsiyalarga amal qilish tavsiya etiladi.

Odam tanasidagi barcha hayotiy jarayonlarning me'yorida bo'lishi uchun zarur deb topilgan mikro va makroelementlar ichida temir alohida ahamiyat kasb etadi. Odam tanasidagi mavjud temirning 57 foizi qizil qon tanachalaridagi gemogloblin tarkibida, 7 foizi muskullarda miogloblin ko'rinishida, 16 foizi to'qimalarda uchraydigan metallofermentlar tarkibida, qolgan 20 foizi esa jigar, taloq, buyraklarda va ilikda zaxira holda turadi. Uning sutkalik qabul qilinishi me'yori erkaklarda o'rtacha 10 mg ni, ayollarda esa 18 mg ni tashkil qiladi. Iste'mol qilinadigan taomlarda

temir moddasi kam bo'lsa, odamda tez charchash, xolsizlik paydo bo'lib, tanada bu elementga taqchillik paydo bo'ladi. Bu belgilarning yuzaga kelishiga sabab temir tanqisligi bois qonda kislorod va karbonat angidridni tashuvchi gemoglobin moddasining kamayib ketishidir. Gemoglobin esa temirsiz hosil bo'lmaydi. Gemoglobin qizil qon tanachalarining yoki eritrotsitlarning asosini tashkil etadi. Bitta eritrotsitda 250 million gemoglobinin moddasi bo'lib, uning har qaysisida bittadan temir atomi bo'ladi. Ma'lumki eritrotsitlar tirik hujayralardir. Ular suyak iliklarida yangidan hosil bo'ladi va 90-120 kundan keyin asosan taloqda o'z vazifasini o'tab halok bo'ladi va bir vaqtning o'zida tarkibidagi temirni ham yo'qotadi. Demak yangi eritrotsitlarning shakllanishi va hosil bo'lishi uchun oziq – ovqat mahsulotlari orqali temir doimiy ravishda qabul qilinishi shart. Butun dunyo sog'liqni saqlash tashkilotining ma'lumotiga qaraganda kamqonlik (anemiya) yer yuzidagi aholining 20 foizida uchraydi. Shu kasallikning 80 foizi temir yetishmasligi tufayli sodir bo'ladi. [3]

Tadqiqot obyekti va qo'llanilgan metodlar

Turli sabablarga ko'ra tanadan qon yo'qotilishi organizmda temir moddasining kamayib ketishiga olib keladi. Ayniqsa ayollarda ushbu yo'l bilan (hayz ko'rish, tug'ruq jarayonida va boshqalar) temir taqchilligi tez-tez kuzatiladi. Shuning uchun ayollar ovqatlanishida ushbu moddaning yetarli bo'lishiga alohida ahamiyat berish zarur. Ularda temirga bo'lgan sutkalik talab yuqorida qayd qilinganidek, erkaklarga qaraganda qariyb ikki barobar ko'p bo'ladi. (18) mg. Homilador va bola emizadigan onalarda esa bu ko'rsatgich 33-38 mg.ni tashkil etadi. Kamqonlik kasalligiga chalingan ayollardan tug'ilgan bola xastaliklarga tez beriluvchan, injiq, asab tizimi ancha kuchsiz bo'ladi. Bunday bolalarning tez-tez boshi og'rib turadi, ichi dam bo'ladi, sochlari to'kilib siyraklashadi. Og'iz chetlarida teri yorilish hollari kuzatiladi. [4]

Respublikamizning janubiy viloyatlarida, shuningdek Qoraqalpog'iston, Xorazm viloyatlarida ham tug'ish yoshida bo'lgan ayollar orasida anemiya bilan og'riganlar ko'p uchraydi. Bularning aksariyatiga noto'g'ri ovqatlanish sabab bo'ladi, ya'ni ularning yegan ovqatida temir yetarli bo'lmaydi, yoki ovqat bilan u tegishli miqdorda qabul qilinsa-da, me'da -ichakda yaxshi so'rilmaydi. Agar ovqatda temir yetarli bo'lib, C vitamin bo'lmasa ichakdan qonga o'tmaydi yoki uning so'rilishiga ba'zi birikmalar (masalan, fosfatidlar) salbiy ta'sir qiladi. [5]

Aholi orasida mikro va makroelementlar, jumladan temir moddasi haqida, ularga bo'lgan talab va manbalari, hazm jarayonlari to'g'risida tushuntirish, targ'ibot ishlarini olib borish to'g'ri ovqatlanish borasida muhim ahamiyatga ega. Ayniqsa qishloq joylarida bunga ehtiyoj katta. Qishloq aholisi o'zi yetishtiradigan mahsulotlarining qaysisida qanday ma'danli moddalar borligini, ularning iste'mol qilish tartibini, yaxshi bilmaydi. Bunday ahvol shahar aholisi orasida ham yo'q emas, shaharliklar ovqatning ko'p qismini o'ta tozalangan undan tayyorlangan taomlar, har xil pishiriqlar, shakar, turli-tuman shirinliklar tashkil qilib, ularning tarkibida temir juda kam bo'lganligi bois kamqonlik vujudga kelish ehtimoldan holi emas. Qaddi-qomatim chiroyli bo'lsin deb faqat ozgina shirinlik bilan kifoyalanadigan qizlarning iste'mol qilgan taomlari tarkibida temir yetishmasligidan ularning kamqonlik xastaligiga uchrashi tez-tez kuzatiladi. [6]

Olingan natijalar va ularning tahlili

Turli xil oziq- ovqat mahsulotlari bilan organizmga qabul qilinadigan temirning 10 foizi qonga so'riladi. Shu narsani qayd etish kerakki, o'simlik mahsulotlaridagi temirga nisbatan hayvon go'shti, jigaridan u ancha yaxshi o'zlashtiriladi (o'simliklar 1foiz, go'shtdan 10 - 25 foiz o'zlashtiriladi). Ba'zi bir oziq moddalar (sut, tuxum, achchiq choy) temirning tanaga singishiga salbiy ta'sir qiladi. Bizning issiq o'lkamizda ko'k choy chanqoqni qondirishda ahamiyatligi sababli ko'p ichiladi. Lekin uning ermak uchun ichib o'tirilganini, ba'zan yosh bolalarning ham undan ancha-muncha iste'mol qilganlarini ko'ramiz. Bunday holatda ushbu elementning ichaklardan o'zlashtirilishi 10-12 foizdan 2 foizga tushib qoladi. Shuning uchun xam kam qon odamlarning achchiq ko'k choy ichmasligi tavsiya qilinadi. [7]

Homiladorlik paytida temirga bo'lgan talab ancha oshadi. Lekin ko'p xollarda bunday ayollar odatdagidek ovqatlanaverishadi, ya'ni taomlanishda temirga boy mahsulotlardan ko'proq yeb turishga yetarli e'tibor berishmaydi, shu bois 30-70 foiz homilador onalarda temir tanqisligi tufayli anemiya paydo bo'ladi. Bunday anemiyaga uchragan ayollarda bola tushishi, chala tug'ish va hatto bolaning o'lik tug'ilishi holatlari kuzatiladi. Shuning uchun bu ko'rsatkichni oqilona ovqatlanishni tashkil qilish hisobiga kamaytirish lozim.

Shunisi ham borki, har xil mahsulotlardagi temir moddasining tanaga singishini yaxshilash uchun iste'mol qilinayotgan ovqatlarga C vitaminiga boy mahsulotlardan qo'shish lozim. Masalan tuxum sarig'idagi temirning maksimal darajada qonga o'tishi uchun unga petrushka, shivit va boshqa ko'katlarni qo'shib iste'mol qilish kerak. Shuningdek, na'matak, apelsin, limon kabi meva sharbatlari ham temir o'zlashtirilishini ancha jadallashtiradi. Keksa odamlarda temirni o'zlashtirish ancha sekin kechadi. Shu bois ular ovqatida C vitamining boy mahsulotlar boshqalarnikiga qaraganda ko'proq bo'lishi kerak. Keksalar uchun har kuni bir piyoladan na'matak sharbatini ichib turish foydali hisoblanadi. [8]

Mol go'shti, jigar, tuxum sarig'i, kepagi ajratilmagan undan tayyorlangan non, bug'doy kepgi, karam, qaroli, olxo'ri, zardoli (o'rik), mayiz, yong'oq, kungaboqar va oshqovoq urug'lari, bug'doy maysasi, loviya, no'xat singari mahsulotlar temir moddasiga boy. Bug'doy uni kepagidan ajratilsa unda temir miqdori sezilarli darajada kamayib ketadi. Masalan, kepakli unning 1 kg da 30 mg temir bo'lsa, u kepgidan ajratilgandan keyin bu ko'rsatgich 8.2 mg ga tushib qoladi.

Tayyorlanadigan salatlarining temirga boyitishning eng oson yo'li unga bug'doy kepagidan sepib iste'mol qilishdir. Temirga boy mahsulotlardan yana biri qand, novvot tayyorlanadigan shinnilardir. Shuningdek olma, nok, gilos,

qulupnay, yertutda ham temir mo‘l. Kundalik ovqat, konservalar tayyorlashda kon tuzidan foydalanish oddiy osh tuziga qaraganda muhim ahamiyat kasb etadi. 1 kg kon tuzi tarkibida 450 mg temir bo‘ladi. [9]

Temirga boy o‘simliklardan yana biri uchma o‘t (krapiva)dir. Kamqonlikni davolashda tabiblar undan keng foydalanib kelishgan. Bu o‘simlikdan olingan sharbatga (siqib suvini chiqarish yo‘li bilan) bir oz asal aralashtirib ichilsa organizmning temirga bo‘lgan ehtiyoji qondiriladi.

Xulosa. Temir yetishmasligi kamqonligi tufayli o‘z navbatida bir qator xastaliklar yuz beradi. Ya‘ni tanada harakat muvozanatining buzilishi, oshqozon shirasi kislotalilik pasayib ketishi, oshqozon va ichaklar shilliq qavatining atrofiyalanishi yuzaga keladi. Ushbu holatlar iste‘mol qilingan ovqatlar tarkibidagi karbonsuvlar, oqsillar va yog‘larning hazm bo‘lishini yomonlashtiradi. Ishtahaning pasayib ketishi, ovqat yegandan keyin qayd qilish, bo‘r, loy kabi yot moddalarning iste‘mol qilishga moyilligi paydo bo‘lishiga olib keladi. Natijada kamqonlik tufayli kuchsizlanib qolgan organizm ovqatni yaxshi hazm qilaolmasligi tufayli yanada darmonsizlanadi. Bunday paytlari tanadagi temir taqchilligini oqilona ovqatlanish va tegishli muolajalarni olish yo‘llari bilan bartaraf qilish maqsadga muvofiqdir.

Yoz mavsumida kamqonlikni oldini olish uchun muvozanatli ovqatlanish, yetarli miqdorda suyuqlik ichish, stressdan saqlanish va kerak bo‘lsa shifokor bilan maslahatlashish zarur. To‘g‘ri ovqatlanish orqali temir, folat kislotasi va B₁₂ vitamini yetishmovchiligini oldini olish mumkin. Suv balansini saqlash esa organizmning umumiy sog‘lig‘ini yaxshilashga yordam beradi. Stressni boshqarish va shifokor ko‘rigidan o‘tish esa kamqonlikka qarshi kurashda qo‘shimcha yordam beradi. Ushbu oddiy chora-tadbirlar orqali kamqonlikdan himoyalanih va salomatlikni saqlash mumkin bo‘ladi.

Adabiyotlar ro‘yxati:

1. Петровский К.С. Албука здоровья: О рациональном питании человека. – М., 1982, - 112 с.
2. Скурихин И.М., Шатерников В.А., Как правильно питаться. – М., 1987, - 252 с.
3. Смоляр В.И. Рациональное питание. – Киев, 1991, -368 с.
4. Qurbonov Sh., Qurbonov A. To‘g‘ri ovqatlanish qoidalari. – Toshkent, 2014. 230 b.
5. Rasulov M. Sog‘lom ovqatlanish va vitaminlar. – Toshkent, 2016. 198 b.
6. Xoliqov D. Yoz mavsumida salomatlikni saqlash. – Toshkent, 2017. 220 b.
7. Hamidov Z. Yozgi ovqatlanishning asosiy prinsiplari. – Toshkent, 2020. 200 b.
8. Salomova R. Sog‘lom hayot tarzi va ovqatlanish. – Toshkent, 2021. 240 b.
9. Qurbonov Sh. Qaysi faslda qanday ovqatlanish kerak? – Toshkent, 2023. 14-15 b.

Muallif:

Kurbanova Shaxnoza Shoniyozevna - Qarshi Xalqaro Universiteti biologiya fanlari katta o‘qituvchisi, E-mail: shahnoza2147755@gmail.com

UDC 372.879.6

STRUCTURAL-FUNCTIONAL MODEL AND CONTENT OF PROFESSIONAL COMPETENCE OF FUTURE PHYSICAL CULTURE TEACHERS

BO‘LAJAK JISMONIY MADANIYAT O‘QITUVCHILARINING KASBIY KOMPETENSIYALARINING TUZILIK-FUNKSIONAL MODEL VA MAZMUNI

СТРУКТУРНО-ФУНКЦИОНАЛЬНАЯ МОДЕЛЬ И СОДЕРЖАНИЕ ПРОФЕССИОНАЛЬНОЙ КОМПЕТЕНТНОСТИ БУДУЩИХ УЧИТЕЛЕЙ ФИЗИЧЕСКОЙ КУЛЬТУРЫ

Yakubova Dono Bakhodirovna

Urgench state university. 220100, Xorazm, Urganch, Kh.Alimdjan str 14.

E-mail: dono-yakubova2024@gmail.com

Abstract. This article addresses issues such as the organization of scientific and pedagogical activities of future physical education teachers, improving their pedagogical skills and the formation of professional competence. The article also discusses the changes in the field of education in our country in recent years, in particular, the increase of professional competence of teachers of physical culture.

Keywords: education, upbringing, pedagogical skills, creativity, professional competence, pedagogical skills, pedagogical qualifications.

Annotatsiya. Ushbu maqolada bo‘lg‘usi jismoniy madaniyat o‘qituvchilarining ilmiy - pedagogik faoliyatini tashkil etish, ularning pedagogik mahoratini oshirish va kasbiy kompetentligini shakllantirish kabi masalalar yoritilgan. Shuningdek, maqolada so‘nggi yillarda mamlakatimizda ta‘lim sohasidagi o‘zgarishar, xususan jismoniy madaniyat o‘qituvchilarining kasbiy kompetentligini oshirish xususida so‘z boradi.

Kalit so‘zlar: ta‘lim, tarbiya, pedagogik mahorat, kreativlik, kasbiy kompetentlik, pedagogik ko‘nikma, pedagogik malaka.

Аннотация. В данной статье рассматривается организация научно-педагогической деятельности будущих учителей физической культуры, повышение их педагогического мастерства и формирование профессиональной компетентности, а также изменения в сфере образования в нашей стране за последние годы, в частности повышение профессиональной компетентности учителей физической культуры.

Ключевые слова: образование, воспитание, педагогическое мастерство, творчество, профессиональная компетентность, педагогическое мастерство, педагогическая квалификация.

Introduction. During the years of independence, our country has considerably risen. Thanks to independence, it has been able to define the prospects of economic, political, social, spiritual and cultural spheres of life, to take a worthy place in the world community and to carry out large-scale reforms to strive to become one of the most developed countries in the world. Studying the experience of developed countries of the world, taking into account local conditions, economic and intellectual resources, reforms are being carried out in all spheres of public life and, as a result, many achievements are being made. In particular, the issue of training future teachers in higher education institutions, the formation of their professional motivation and professional competence, increasing the intellectual potential of future physical education teachers in various specialties, training as highly qualified personnel is also important today. and requires effective reform of the sector.

Literature review. The main purpose of the Law “On Education” adopted for this purpose is to train qualified personnel for the future of our country. As a result of reforms in the field of education, Uzbekistan, in a short period of time, has been recognized by the world's leading experts in the field of education.

Research methodology. In the 21st century, education is recognized worldwide as a key factor in ensuring sustainable development and the concept of international education set by UNESCO until 2030 sets the task of “strengthening and expanding the opportunities for diversity in education and training”[2]. This highlights the need to further improve the readiness of school children to make independent career choices and to use technologies aimed at developing their career choice thinking.

Today, the social order of society in the education system is not primarily aimed at training employees in a particular field (staff), but at training staff with new thinking, special abilities, creative thinking. This is one of the answers of educational institutions in the higher education system to the social order of society. For this reason, all social sciences face a number of pressing issues and tasks for future professionals to find and implement modern teaching technologies aimed at developing professional, pedagogical and vocational guidance skills.

Therefore, an important theoretical and methodological aspect of our research is aimed at increasing the professional and pedagogical training of future physical education teachers, their career motivation, professional competence. After all, the development and growth of any field depends on the activities of a professional who loves his profession and has good knowledge. Therefore, the main purpose and objectives of our research is to form a positive attitude of future physical education teachers to their profession, to strengthen their professional motivation, increase competence, and ultimately to develop the field of physical education.

Of course, the high level of development of any industry will depend on the state's attention to this area, the ongoing reforms and innovations in the development of the industry. In this regard, significant work is being done in our country. In particular, the Decree of the President of the Republic of Uzbekistan dated January 24, 2020 No. PF-5924 was adopted "On measures to further improve and popularize physical culture and sports in the Republic of Uzbekistan".

On the basis of this document, the Concept "Development of physical culture and sports in the Republic of Uzbekistan until 2025" was developed. The main goal of this Concept is: “to improve the health of the country's population by 2025; strengthening the number of children and youth sports schools and the material and technical base of sports education institutions and increasing the effectiveness of their financial support; increase the total number of citizens, pupils and students who are regularly engaged in physical culture and sports; to increase the weekly movement of the population through the organization of mass sports events; ensuring the successful participation of national sports teams of Uzbekistan in the Olympic and Paralympic Games, world and continental sports competitions; gradual increase in the quality of coaches and specialists in sports education institutions, in particular, the number of employees with higher education; in educating young people and ensuring their employment, such goals as "educational institutions - sports school - higher sports" and the gradual implementation of the system of membership and the process of training and selection of talented young athletes ...”[1]. The focus of public policy on the development of physical culture is to increase the number and competitiveness of personnel in this field, motivate them, as well as play an important role in improving their professional competence.

In studying the process of forming the professional competence of a teacher, in particular a physical education teacher, we need to pay attention to many aspects related to them. First of all, we found it necessary to analyze the essence of the concept of "competence", "competence-based approach", its structure and content. This is because the “Competency-Based Approach,” “Competency-Based Education,” and others together represent a structural-functional model for the formation and development of the professional competence of a future physical education teacher.

Before continuing to reveal the essence and structure of the professional competence of a future physical education teacher, we will in our study elucidate the content of the concept of competence and define the scientific definitions related to it.

There are many definitions and interpretations of the concepts of "competence", "competence", "basic competence", "competency approach", and the idea that they are formed and manifested in practice is widely discussed in all approaches to these concepts. This raises a number of questions. What is Competence and Competency? What qualities are characteristic of professional competency? What qualities of competence should a teacher have? Only when we can find answers to these and similar questions will we be able to fully understand the content of the concept of competence. There are many definitions of the term competence. In particular, this term is explained in the Uzbek dictionary as follows. Competence lot. competere - to be worthy, talented. The scope of authority of a particular body or official established by official documents; authority [3]. Also, "Competence" - the ability to effectively use theoretical knowledge in practice, to demonstrate a high level of professionalism, skill and ability[4]. Competence is the ability to apply existing knowledge, skills and competencies in daily activities.

The Director of the Department of Education, Culture and Sport of the Council of Europe, M. Stobart, in his report, reflecting on the competencies, makes the following points:

- political and social competencies: the ability to take responsibility, participate in joint decision-making, non-violent conflict resolution, participation in the functioning and improvement of democratic institutions);
- competencies related to life in a multi-ethnic society (understanding of differences in the traditions of nations, mutual respect, ability to live with representatives of other cultures, languages, religions);
- competencies related to the emergence of an informed society (for example, the ability to create and master new technologies, understand their application, the ability to critically approach the information and advertising disseminated through the media);
- Competencies that enable lifelong learning in the professional field, as well as as a basis for continuous training in private and public life.

According to the definition given in the field of pedagogy, competence is a requirement for the educational training of a specialist, which is necessary for quality work in a particular field. Competence is a pre-determined social requirement at the disposal of the state, which applies to the educational (professional) training required for a student to work effectively in a particular field. In modern pedagogical dictionaries, the concept of competence (Latin *competentia* - legal affiliation) is understood as the rights and obligations of an official within its powers, and competence is the level of literacy, (in the course of service activities, emphasis added. -Ya.D) is understood to have a sufficient set of knowledge, skills and abilities necessary to achieve [5].

From this it can be seen that from a pedagogical point of view, the concept of competence is a set of rights and responsibilities of the teacher, the field of professional matters that he is authorized to implement during his career. This allows the educational process to be effective as well as to achieve the desired result. "Competence is a set of behavioral competencies"[6].

When translated from Latin, (*competentia*) refers to a range of issues that a person is familiar with, has knowledge and experience. V.V.Kraevsky and A.V.Khutorskoy - writes, competence in a particular field - is the ability to rationally assess the field and acquire relevant knowledge and skills that will allow it to act effectively in it[7]. Bashev, on the other hand, says that competence is the formation of an individual's ability from the context in which it arises (i.e., the lower stage of formation), to the stage of creative thinking, intellectual development, the individual's ability to express a specific attitude to a social situation. Abilities are manifested when conditions change and this ability is transferred to other conditions. The scope gives it uniqueness and clarity (e.g., mathematical, linguistic, political, and other competencies).

Also, S.E.Shishov and V.A.Kalneys have introduced the following concept of competence into pedagogy: knowledge, experience, values, and consider the ability to make connections between general ability, knowledge, and situation based on knowledge acquired through learning. According to them, "competence is not an ability that can be manifested in any situation, but rather it is based on certain knowledge and experience" (S.E.Shishov, V.A.Kalney, 1995). From these considerations it can be concluded that competence is the pursuit of excellence in a particular profession, which is formed on the basis of certain knowledge and experience.

L.M.Dolgova defines competence as the ability to act on the basis of acquired knowledge. Unlike modern teaching methods, competence implies the experience of independent activity based on universal knowledge. Competence is the availability of knowledge and skills in the form of social practice, which is reflected in the socio-cultural requirements for the results of educational work.

In the field of specific competency (especially in pedagogical activities, in particular, it is related to the occupational education of the conspiracy of the Pedagogical activity: Scientists of the Competence (important and special) are required by scientists, these competencies are needed to divide these competencies into three important groups. They are:

The base competence is competencies that are much wide, the field of application is much wide, which is conform to many profits and in all professions;

The competent of generally advocacy is - competencies that make up the basics of the main types of professional activity;

Vocational special competitions - specific competencies specific to the basic competencies necessary for the implementation of certain professional activities. They are "a certain professional and make up part of the variable composition of professional competence"[9].

The changes and updates performed in today's education are in particular to develop a scientific concept of the professional competence of the forthcoming physical culture specialist. In this part, this part of the dissertation we relied on the following principles, which is a methodological nature, based on the established tasks:

- formation of socio-economic active person, where social relations are accessible;
- in order to form and develop vocational and pedagogical directions, a complex, multifaceted effect;
- an improvement of the person's development of perfection, a new treatment of social and pedagogical activities;
- dependence on a number of factors of formation of professional and pedagogical competencies (such as skills, skills);

- higher quality based on the Concept of society, the state and the government and the civil, the harmony between school and social life;

- the principle is the principle of the scientific nature of higher education. At this stage, the professional competence is equally formed.

These methodological principles must serve as a clear guideline in the design of the professional competence of the future physical education teacher.

The diversity of the concept of the competence has not yet been able to reach a uniform conference on competitive competitors. But many scholars have shown that the competence is "It can be thought about the existence or absence of competence outside the activities," they said[10]. Another point of view is associated with understanding the competence as its general and readiness to professional knowledge and experience[11]. It is clear that *the professional competence of the future physical education teacher is the ability to identify the situation in its pedagogical activity and to act in accordance with knowledge and experience.*

The professional competence is not limited to a high level of knowledge and experience, but also provides personal responsibility for the behavior in the process of performing their professional duties, the formation of responsibility. "The composition of the professional competence shows that it consists of its motivation, cognitive and emotional components. It is manifested"[12].

The scientific competence concept is given in scientific psychological and pedagogical literature as follows:

- generalized methods of knowledge, skills, skill, professional activities, the characteristics involving personal and professional qualities[13];

- component characteristics consisting of motivation, cognitive, emotional components[14];

- integral characteristics, the sum of the competent integration quality[15];

- characteristics of the person - the ability to carry out activities and readiness [16].

The above authors can summarize the opinions - competitive competence, representatives of the teacher, consisting of personal and professional characteristics, are capable of exercising and professionalism to exercise their professional activities effectively. Any competence includes generalized general methods formed and developed in the implementation of unique knowledge, skills, skill, vocational activity.

Conclusions and recommendations. It is known that the structural element of the Occupational Competence is the creative self-development, the modern concept of its modern controversy is based on a new paradigm. Of course, the priority of modern education should be a education aimed at personal self-development. This new pedagogical paradigm is based on the following postulates: understanding the inner values of every person; unlimited opportunities for each person's development; understanding the nature of the creative self-development as an integral character of "self." Components forming this system: self-knowledge, creative self-determination, self-government, such as self-government, the person's creative self-awareness of the person. In this process, a person becomes a stage of self-sufficiency in the state of self-discipline and development. Based on the above considerations, the following paragraph called "Structural-functional model and content of professional competence of future physical culture teachers" can be concluded as follows:

Firstly, the competence is a complex synthesis of cognitive, practical and personal experience, which is a system of personal and professional characteristics, which is manifested in pedagogical activities, is the ability to effectively implement the professional activities of the teacher. It includes a complex and widely capacity building that combines professional, social-pedagogical, socio-psychological, legal and other features.

Second, the general criterion of professional competence is the results of the work of the specialist, the social significance of his work, his reputation, the state of social work in a particular field of knowledge, it is therefore important

and necessary to develop a scientific concept of the formation of professional competence in each professional (future physical culture specialist).

Third, the formation of the professional compensation of the future physical culture teacher is based on a number of principles, and these methodological principles will serve as clear instructions in the formation of professional competence of the future physical culture teacher. Fourth, each of the functional components has its own characteristics and raises a unique "burden" in the activities of the participants of the pedagogical process. The insulation of structural and functional components contributes to the unique approach to the organization and management of pedagogical phenomena, which will allow pedagogical systems, students, their parents, the most general patterns specific to managers. Fifth, the education system we are implementing is humanized education, which focuses on the interests of the individual student as a process of education renewal, including the "humanization" of education in terms of content. As a result, it is the basis for the development of a mature specialist who is perfect in all respects and has his own personal opinion.

References:

1. Ўзбекистон Республикаси Президентининг ПФ-5924-сонли Фармони. "Ўзбекистон Республикасида жисмоний тарбия ва спортни янада такомиллаштириш ва оммалаштириш чора-тадбирлари тўғрисида" 2020 йил 24 январь.
2. Incheon Declaration/Education 2030: Towards inclusive and equitable quality education and lifelong learning for all (World Education Forum, 19-22 may 2015, Incheon, Republic of Korea).
3. Ўзбек тилининг изоҳли луғати 2-китоб, – Тошкент: Ўзбекистон миллий энциклопедияси, 2006. – Б. 463.
4. Англо-русский большой универсальный переводческий словарь. — 2012. // dic.academic.ru.
5. Современные педагогические словари / ИИЦ –Научной библиотеки УрГПУ, 2012 г. -512с.
6. Зеер Э.Ф. Модернизация профессионального образования: компетентностный подход: учебное пособие. - М.: Московский психолого-социальный институт, 2005. - 216 с.
7. Краевский В.В., Хуторской А.В., Компетенция, - 2003 г.
8. Маркова А.К. Психология профессионализма. – М.: Знание, 1996.
9. Хуторской А. В. Педагогическая инноватика: Учеб. пособие для студентов вузов, обуча-ся по пед. спец. - М.: Академия, 2008. -255 с.
10. Селевко Г. К. Компетентности и их классификация. // Народное образование, №11. -М. : «Нар. Образование», 2005. - С. 138-144.
11. Шишов С.Е. Компетентностный подход к образованию: прихоть или необходимость? // Стандарты и мониторинг в образовании, №2. - 2002. - С 23-30.
12. Щедровицкий Г.П. Компетенции и компетентность. // Высшее образование сегодня, №8. - М., 2004. - С. 36-41.
13. Зимняя И. А. Педагогическая психология: учебник для вузов: изд. второе, доп., испр. и перераб. - М.: Логос, 2004. - 384 с.
14. Зимняя И.А. Компетентностный подход: каково его место в системе современных подходов к проблемам образования (теоретико-методологический аспект) Высшее образование сегодня, № 8.-2006.-С. 20-26.
15. Байденко В.И. Болонский процесс: Концептуально-методологические проблемы качества высшего образования. М.: Исследовательский центр проблем качества подготовки специалистов, 2009. - 304 с.
16. Гнатышина Е.А. Компетентностно ориентированное управление подготовкой педагогов профессионального обучения в учреждении высшего образования.: дисс. докт. пед. наук: 13.00.08. - Челябинск: Изд-во ЧГПУ, 2008. - 529 с.

Author:

Yakubova Dono Bakhodirovna - Urgench state university, PhD.

UDC 372.815.99

**PSYCHOLOGICAL ASPECTS OF INTERNET-COMMUNICATION IN SOCIAL SOCIETY OF YOUTH
(The results of the study of Internet dependence on the method of Kimberly-Yang)**

**YOSHLAR IJTIMOIIY HULQ-ATVORIGA INTRNET MULOQOTI TA'SIRINING PSIXOLOGIK JIHATLARI
(Intrnet-qaramlikning Kimberli-Yang metodikasi orqali o'rganilishi natijalar)**

**ПСИХОЛОГИЧЕСКИЕ АСПЕКТЫ ИНТЕРНЕТ-КОММУНИКАЦИЙ НА СОЦИАЛЬНОЕ ПОВЕДЕНИЕ
МОЛОДЕЖИ (Результаты исследования интернет-зависимости по методу Кимберли-Янг)**

Mirzayev Jamshid Turdalievich

Gulistan State University, 120100. Sirdarin region, Gulistan city, 4th microdistrict,

E-mail: mirzjamshid003@gmail.com

Abstract. This article is based on the methodological analysis of our study "Psychological aspects of the influence of Internet communication on the social behavior of young people." Selected for our study (a questionnaire according to

the author's methodology, a psychological test according to the methods: Kimberly Jung's test (adapted by V.A. Loskutova); V. Melnikov, Lyampolsky psychodiagnostic test (PDT); method "Value guidelines" (M. Rokeach); Behavior Coping Methods survey (R. Lazarus), M. Zuckerman's sensation-seeking diagnostic technique (secondary data analysis) is based on a scientific analysis of one of our methods. rearrangements using the Kimberly-Young method.

Key words: Internet, Internet influence, communication, socialization, modern youth, mobile communications, stress, Internet communication, Internet addiction, Kimberly-Young method, GSU, Yogju University, Tashkent State Pedagogical University, social behavior, psychological pressure.

Аннотация. Данная статья основана на методологическом анализе нашего исследования «Психологические аспекты влияния интернет-общения на социальное поведение молодежи». Отобранные для нашего исследования (анкета по авторской методике, психологический тест по методикам: тест Кимберли Юнга (в адаптации В.А. Лоскутовой); В. Мельников, Лямпольский психодиагностический тест (ФДТ); методика «Ценностные ориентиры» (М.Рокич); опрос «Методы преодоления поведения» (Р.Лазарус), диагностическая методика М.Цукермана в поиске ощущений (анализ вторичных данных) основана на научном анализе одного из наших методов. Мы представляем результаты исследования на выбранных нами исследовательских сайтах, т.е. в наших перегруппировках, используя «метод Кимберли-Янг».

Ключевые слова: Интернет, влияние Интернета, общение, социализация, современная молодежь, мобильная связь, стресс, интернет-общение, интернет-зависимость, метод Кимберли-Янг, GSU, Yogju University, Ташкентский государственный педагогический университет, социальное поведение, психологическое давление.

Annatsiya. Ushbu maqola “Yoshlar ijtimoiy hulq-atvoriga intrnet mulqoti ta’sirining psixologik jihatlari” mavzusidagi ilmiy ishimizning metodik tahliliga asoslanadi. Ilmiy tadqiqotimizga tanlangan (muallif metodologiyasi bo’yicha anketa so’rov, usullar bo’yicha psixologik test: Kimberly Young test (V.A.Loskutova tomonidan moslashtirilgan); V.Melnikov, Lyampolsky psikodiagnostik testi (PDT); metodologiyasi "Qiyamat yo’nalishlari" (M. Rokich); so’rovnomma "Xulq-atvorni engish usullari" (R. Lazarus), M.Tsukermanning sezgilarni izlashda diagnostika texnikasi ikkilamchi ma'lumotlarni tahlil qilish) metodikalarimizning bitasining ilmiy tahliliga asoslanadi. Tanlangan tadqiqot obektlarimizda yani resbandetlarimizda “Kimberli-Yang metodikasi” orqali o’rganilishi natijalarini ko’rsatib o’tamiz.

Kalit so'zlar: Internet, Internet ta'siri, mulqot, ijtimoiylashuv, zamonaviy yoshlar, mobil aloqa, stress, Internet aloqasi, Internetga qaramlik, Kimberli-Yang usuli, GDU, Yogju universiteti, Toshkent davlat pedagogika universiteti, ijtimoiy xatti-harakatlar, psixologik bosim.

Introduction. Relevance of the study: At the present stage, under the influence of the development of communication technologies (Internet, mobile communications), the position of users, their ethnic and religious affiliation or any other material differences, interpersonal and intergroup interactions and society are changing radically. in the principles of self-organization. Today, the rapid spread of Internet communication is being actively discussed not only in Uzbekistan, but also in other republics. This direction is of interest to psychologists, doctors, philologists, sociologists, military, philosophers, political scientists, programmers and other specialists in the field of information and communication systems.

Young people, as a separate social group, are interested in studying this issue in order to find their place in society, to learn social norms, values and standards of behavior. Many studies by social psychologists, including D. Klumper and Dara N. Greenwood, link self-presentation in social networks with the problem of profile analysis, assessment of certain personality characteristics and prediction of its interests. According to self-presentation on the Internet (Donat, Suler, Turkle, etc.) E.P. Belinskaya, A.E. Zhichkina, A.E. Voiskunsky, O.N. Arestova, O.V. Smyslova, K. Jan, Dj. Suler, E. Reid, B. Becker, N. N. Samsonova and others [1].

An important contribution to the study of the problem of interpersonal relations of Internet users was made by foreign scientists who suggested a positive effect of Internet communication on the self-disclosure and attractiveness of communicators, in contrast to face-to-face communication. -facial interaction” (Ch. Jiang, N. Bazarova, J. Hancock) [2]. According to the American professor Joseph Walter (JB Walter, 1996) of the model of superpersonal (hyperpersonal) communication, a computer-mediated environment is valuable for providing a better form and a better experience [3].

The importance of work on the interaction and dissemination of Internet communication in all areas, especially among young people, and the impact of computer-mediated communication on the user's personality, psychological research in the field of social behavior is increasing, there are still not enough users. Social behavior is associated with activity, which is a system of actions and relations aimed at adapting to the social environment. Fundamentals of the scientific approach to social activity as an integral part of human behavior L.S. Vygotsky, A.V. Brushlinsky, A.N. Leontiev, S.L. Rubinstein, D.N. Uznadze, G.M. Andreeva, N.A. Bernstein, A.V. Petrovsky, N.S. Leites, K.A. Abulkhanova, A.G. [eight]. The manifestations of the social behavior of young people and their changes in modern conditions with the widespread introduction of Internet communications deserve careful study.

The subject of the study is the process of the influence of Internet communication on the social behavior of young people.

Research topic - Psychological aspects of the influence of Internet communications on the social behavior of young people.

The aim of the study was to determine the impact of Internet connections on the social behavior of young people.

Empirical basis: The study involved Internet users aged 20 to 25 years. In total, 386 people participated as subjects, of which 85% were women and 15% were men.

Scientific novelty of the research: Certain manifestations of social behavior and relationships between groups of active Internet users who have advantages in choosing one or another type of Internet communication among the youth of the metropolis are revealed.

Methodical analysis: The Internet is not only a source of all kinds of information and technologies, but also an innovative tool for information, advertising and propaganda on various topics. On average, data output to the Internet is 700 times faster and 335 times cheaper than data output by mail. Humanity today has reached a point where life is unthinkable without an Internet connection.

Trends in the development of the modern world are determined not only by society as a whole, but also by the life of each individual. Life in modern conditions is unthinkable without digital technologies. One of the main directions was the computerization of all types of public administration, education, industry, culture and many other important areas of activity and the provision of the "Internet".

Thus, the transition to the digital age is observed all over the world. Digital technologies are being introduced among young people and even children. The increase in the number of Internet users leads to the emergence of new social relations and new types of cooperation in Uzbekistan. For young people, mobile devices, smartwatches, laptops, computers, tablets and iPads have become tools for free everyday use. Modern youth is brought up under the influence of digital technologies. One of the main objectives of our study is to study the Internet addiction of young people, as well as the positive and negative effects of using the Internet and computer technology on their behavior. Based on the goals and objectives set before us, we used the Kimberly-Young method of studying Internet addiction. The technique was carried out among students of Gulistan State University, Jizzakh State University and Tashkent Pedagogical University, as well as students of the International Institute of Yoju Technical University in Tashkent. The study involved boys and girls aged 19 to 25 years. The results were analyzed psychologically.

Results and its discussion

Table 1

The results of a study of Internet addiction among young people

Higher education institution	Number of students	1 degree No dependency 20-49 ball		Level 2 internet addiction 50-79 ball		3rd degree Internet addiction risk stage 80-10 balls	
		Sony	%	Sony	%	Sony	%
Total	Boys (60)	55	91.7	5	8.3	0	
	Girls (326)	214	65.7	112	34.3	0	
	Total (386)	269	69.7	117	30.3	0	
GulDu	Boys (34)	34	100	0		0	
	Girls (119)	83	69.8	36	30.2	0	
	Total (153)	117	76.5	36	23.5	0	
DDU	boys	21	80.8	5	19.2		
	girls	35	66.0	18	34.0		
	Total (79)	56	70.9	23	29.1		
Yedju	Girls (154)	96	62.3	58	37.7	0	
	Total	96	62.3	58	37.7	0	

The results of this methodology were analyzed individually and in general for research universities, as well as by gender. Of the general results, the level of "absence of addictive risk" is only in 69.7% of students, 91.7% of boys, 65.7% of girls; The second level "Internet addiction" was revealed in 30.3% of students, including 8.3% in boys and 34.3% in girls. According to the methodology, no students were identified who fall into the "Risk Stage of Internet Addiction" level (0%). The results show that boys are less interested in the Internet than girls. It is concluded that the propensity for the virtual world is greater in girls than in boys. This condition, of course, can also be associated with gender differences. From the above, we can conclude that young people feel free and confident in online communication, and that it is

convenient for them not to see the shortcomings, the ability to communicate without leaving the room leads to greater use of this type of communication.

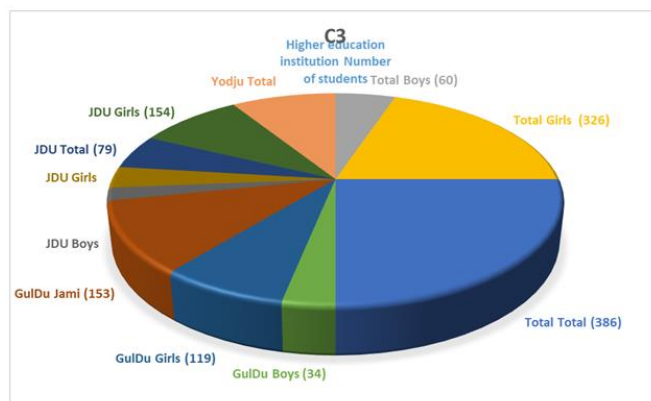

Figure 1. Distribution of Internet addiction level in youth.

In a study by Russian researchers Skoblikova T.V. and Skripleva E.V. [1] on the topic "Internet addiction among young people as one of the problems of modern society" studied the Internet addiction of young people. Among the youth of Russia, the level of "no risk of addiction" is 19%, the degree of "Internet addiction" is 54%, the level of "risk stage of Internet addiction" is 27% of students. The authors suggest that the purpose of young people using the Internet is often to search for information and communicate. There were reports of declining proficiency in 70% of the students tested. Conclusions are drawn about the negative consequences of Internet addiction.

IN PERCENTAGES1

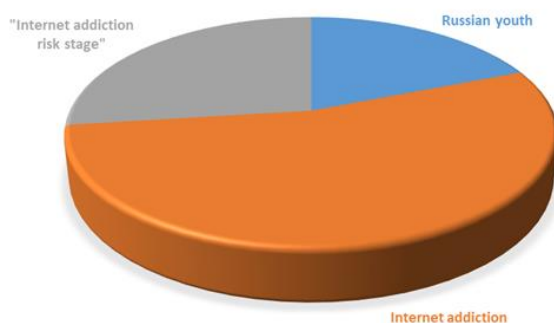

Figure 2. Distribution of Internet addiction in Southwestern University students.

Conclusion. According to the results of our study, there were no students who passed to the 3rd level, i.e. to the "internet addiction risk stage". Based on the results of the study, it can be concluded that among the subjects there are no students at risk of Internet addiction, addicts who use social networks from morning to night. Students are involved in learning and work activities, are able to control their behavior and know their limits in the use of the Internet and computer technology. In this case, there may be economic factors. But it is known that almost all of our testees are connected to an unlimited internet package. From the characteristics of age, it can also be said that adolescence is a period of control over one's behavior, as well as anxiety about plans for the future. Unlike teenagers, teenagers take their activities more seriously.

References:

1. С.Н.Николаевна "Взаимосвязь интернет-коммуникаций и социального поведения молодежи" Диссертация на соискание ученой степени кандидата психологических наук. Москва – 2018
2. Jiang. C, Bazarova, N, & Hancock, J. From perception to behavior: Disclosure reciprocity and the intensification of intimacy in computer-mediated communication. *Communication Research*, 40. – 2011. – P.125-143.
3. Walther J.B. Computer-mediated communication: Impersonal, interpersonal, and hyperpersonal interaction. *Communication Research*, 23 – 1996 – P. 3-43
4. Андреева Г.М. Социальная психология: учебник для высших учебных заведений / Г.М. Андреева. – М.: Аспект-Пресс, 2016. – 363 с.
5. Скобликова Т.В., Скриплева Е.В. "Интернет-зависимость в молодежной среде как одна из проблем современного общества" *Современные проблемы науки и образования*. – 2020. – № 2.

Author:

Mirzayev Jamshid Turdalievich - Gulistan State University, teacher Psychology (PhD).

UDK: 159.9.01

THE RELATIONSHIP BETWEEN RELIGIOUS VALUES AND VALUE ORIENTATIONS OF MODERN YOUTH

ZAMONAVIY YOSHLARNING DINIY QADRIYATLARI VA QADRIYATLAR YO‘NALGANLIGI O‘RTASIDAGI O‘ZARO BOG‘LIQLIKLAR

ВЗАИМОСВЯЗЬ РЕЛИГИОЗНЫХ ЦЕННОСТЕЙ И ЦЕННОСТНЫХ ОРИЕНТАЦИЙ СОВРЕМЕННОЙ МОЛОДЕЖИ

Dosjanova Yulduzkhan Raxatovna

O‘zbekiston xalqaro islom akademiyasi 100002. Toshkent, Abdulla Qodiriy ko‘chasi, 11-uy.

E-mail:Ulduzdosjanova@gmail.com

Abstract. Religious values are a set of beliefs, ideals, and principles that are considered sacred and of primary importance to believers. They are formed on the basis of religious texts, dogmas and traditions and occupy an important place in the life of individuals and society. Sanctity of the main characteristics of religious values: Religious values are perceived as something higher, divine, not available to ordinary human understanding. Absoluteness: they are considered immutable and universal, belonging to all believers. Normativity: Religious values determine the norms of behavior, moral principles and social relations in society. Motivation: They serve as a strong motivation for people, give meaning to their lives and guide their actions.

Key words: Motive, religion, values, society, traditions, customs, women.

Аннотация. Религиозные ценности представляют собой совокупность убеждений, идеалов и принципов, которые считаются священными и имеют основополагающее значение для верующих. Они формируются на основе религиозных текстов, догматов и традиций и играют важную роль в жизни индивида и общества. Ключевые характеристики религиозных ценностей: Священность: Религиозные ценности воспринимаются как нечто высшее, божественное, недоступное для обычного человеческого понимания. Абсолютность: Они считаются неизменными и универсальными, применимыми ко всем верующим. Нормативность: Религиозные ценности определяют нормы поведения, моральные принципы и социальные отношения в обществе. Мотивация: Они служат мощным мотиватором для людей, придавая смысл их жизни и направляя их действия.

Ключевые слова: Мотива, религия, ценности, общество, традиции, обычаи, женщины.

Kirish. Diniy qadriyatlarni o‘rganish tushunish uchun muhimdir: Diniy xulq-atvor: odamlar nima uchun muayyan diniy amallarni bajarishlari va muayyan e‘tiqodlarga ega bo‘lishlarini tushuntirishga yordam beradi. Ijtimoiy nizolar: diniy nizolarning sabablarini aniqlash va ularni hal qilishga yordam beradi. Madaniyatlararo muloqot: turli din vakillari o‘rtasida madaniyatlararo muloqot va o‘zaro tushunishni rivojlantirishga yordam beradi. Shaxsiy rivojlanish: insonning ma‘naviy ehtiyojlarini va uning mazmunli hayotga bo‘lgan istagini chuqur anglash imkonini beradi.

Tadqiqot obyekti va qo‘llanilgan metodlar

I.F. Myagkov, Y.V. Shcherbatix, M.S. Kravsovlarning “Individual diniy qadriyat tiplari” testi, G.Allport, E. Roslarning “Ichki va tashqi diniy qadriyatlarga yo‘nalganlik” so‘rovnomasi, D.O. Smirnovning “Diniy faollik qadriyatlari” so‘rovnomasi va “Diniy qadriyatlarga yo‘nalganlik” mualliflik so‘rovnomalardan foydalanilgan.

Olingan natijalar va ularning tahlili

Diniy qadriyatlarni o‘rganish falsafa, dinshunoslik, sotsiologiya va psixologiya kabi fanlar chorrahasida joylashgan. Diniy qadriyatlarining mohiyati va funktsiyalarini tushuntiruvchi ko‘plab nazariyalar mavjud: Funktsionalistik nazariya: Dinni jamiyatda muayyan funktsiyalarni bajaradigan ijtimoiy institut sifatida qaraydi, masalan, ijtimoiy integratsiya, tartibni saqlash va hayot mazmunini ta‘minlash. Konfliktlar nazariyasi: Dinning mavjud ijtimoiy tuzumni saqlash va aholining ayrim guruhlarini zulm qilishdagi rolini ta‘kidlaydi. Interksionistik nazariya: diniy jamoalardagi shaxslarning o‘zaro ta‘siri va diniy qadriyatlar qanday shakllangani va qanday ekanligiga e‘tibor qaratadi.

Ilmiy tadqiqot ishlarida ulardan olingan natijalarning o‘zaro bog‘liqlik xususiyatlari ma‘lum bir statistik aloqalar mavjudligidan dalolat beradi. Ko‘pincha, ikki xil o‘zgaruvchilar o‘rtasidagi nazariy-sababiy bog‘liqlik tadqiqotchilarni yolg‘on intuiativ xulosalar chiqarishga undaydi. Ammo, mazkur o‘zgaruvchilar o‘rtasidagi korrelyatsion tahlil ma‘lum mezonlar asosidagi bog‘liqlik koeffitsientlari o‘rtasida statistik aloqalar mavjudligini ko‘rsatadi. Bu esa ilmiy tadqiqot ishlarida aniq xulosalar chiqarishga xizmat qiladi hamda tadqiqot ishiga o‘zgacha joziba baxsh etadi.

Yuqoridagi boblarda biz diniy qadriyatga yaqin bo‘lgan tushunchalar borasida ilmiy bahs yuritgan edik. Bunda asosan diniy qadriyatlarga eng yaqin tushunchalar M.Rokeachning ma‘naviy va hayotiy qadriyatlari, Sh.Shvarsning konformizm, an‘anaviylik, mukammallik, mustaqillik, rag‘batlantirish, gedonizm, maqsadga erishish, hokimiyat va

*** GULISTON DAVLAT UNIVERSITETI AXBOROTNOMASI ***

*** Gumanitar – ijtimoiy fanlar seriyasi, 2024. № 3 ***

xavfsizlik qadriyatlarini, V.P. Tuganirovning ma'naviy, ijtimoiy-siyosiy, moddiy qadriyatlarini va S.S. Bubnovaning ideal qadriyatlar, xususiyat qadriyatlarini va xulq-atvor stillari qadriyat hisoblanishini guvohi bo'ldik. Mazkur paragrafda esa biz endi yuqoridagi nazariy dalillar empirik jihatdan o'z tasdig'ini topish maqsadida ushbu tushunchalarning korrelyatsion tahlil ishlarini olib boramiz.

Talaba-yoshlarning diniy qadriyat tiplari va ichki va tashqi diniy yo'nalganlik tiplarining korrelyatsion bog'liqliklarini aniqlash uchun Y.R. Dosjanovning "Diniy qadriyat tiplari" mualliflik so'rovnomasi va G.Olportning "Ichki va tashqi diniy yo'nalganlik tiplari" metodikalaridan foydalanildi. Ilmiy tadqiqot ishimizda bu borasidagi aniq empirik ma'lumotlar quyidagi jadvalda aks etgan (1-jadvalga qarang).

1-jadval

Diniy qadriyat va ichki va tashqi diniy qadriyatlarga yo'nalganlik tiplari orasidagi korrelyatsiya koeffitsientlari (n=380)

Diniy yo'nalganlik va qadriyat tiplari	Aqidaviy qadriyatlar	Fiqhiy qadriyatlar	Ichki dindorlik	Tashqi dindorlik
Aqidaviy qadriyatlar	1	,301**	,207**	,137
Fiqhiy qadriyatlar		1	,117	,211**

Izoh: * $p \leq 0,05$, ** $p \leq 0,01$.

Yuqorida keltirilgan jadvaldagi natijalarga ko'ra, talabalarning diniy qadriyat tiplari va ichki va tashqi diniy yo'nalganlik tiplari o'rtasida ham musbat, ham manfiy korrelyatsion bog'liqliklar aniqlandi.

Bunga ko'ra olingan ma'lumotlar aqidaviy qadriyat ichki diniy yo'nalganlik ($r = -0,207$; $r \leq 0,01$) mezoni bilan musbat korrelyatsion munosabatlar aniqlandi. Fiqhiy qadriyat esa tashqi diniy yo'nalganlik ($r = -0,211$; $r \leq 0,01$) mezoni bilan musbat korrelyatsion bog'liqliklar aniqlandi.

Yuqorida keltirilib o'tilgan raqamlardan shuni anglash lozimki, aqidaviy qadriyatlar ustunlik qiluvchi talaba-yoshlar dinni boshqa ehtiyojlaridan ustunroq qo'yishlari va ichki diniy qadriyatlar bilan uyg'unlikda yashashga ko'proq intilsalar, ajab emas. Shu sababli, ular o'z xatti-harakatlarini diniy normalar va qoidalarga bo'ysundirishga harakat qilishlari mumkin va ichki diniy qadriyatlar bunday talabalarda ajralmas axloqiy sifatning shakllanishiga ta'sir ko'rsatishi ehtimoldan xoli emas.

Shuningdek talaba-yoshlar Allohga shirk keltirishdan yiroq yurish, zotida ismlarida, ishlarida, hukmlarida U Zotning sherigi yo'qligiga shak-shubhasiz iqror bo'lishdir. Alloh taolo borligiga qat'iy ishonish. Alloh komil sifatlar Egasi, har qanday kamchiliklardan holi. Allohga imon keltirgan odam hamma narsa Allohning xohishi, hukmi, taqdiri bilan bo'lishiga, U zot hamma narsani bilishiga ham ishonish ehtimollari yuqori bo'ladi.

Talaba-yoshlarda farishtalar borligiga, Qur'oni Karimda, hadisi shariflarda kelgan sifatlariga, xususiyatlariga, vazifalariga ishonish imonning shartlari ekanliklarini chuqur anglab yetadilar. Banda farishtalarga shubhasiz ishonmaganucha mo'min bo'lmasligiga amin bo'ladilar. Alloh taologa, farishtalarga, ilohiy kitoblarga, ohirat kuni haqligiga imon keltiradilar.

Alloh taolo odamlarni to'g'ri yo'lga boshlash, yahshilikka chaqirish, yomon ishlardan qaytarish uchun payg'ambarlarni yuborganligini chuqur anglab etadilar. Ular Alloh hukmlarini insoniyatga o'rgatishgan, toat ibodat qilgan mo'minlarga Jannat xushxabarini berishgan, kufr yo'lini tanlaganlarni do'zax azobidan ogohlantirishgan. Barcha payg'ambarlarni dini bir ya'ni Islom bo'lgan. Ohiratga imon keltirish qabrda ikki farishta savol-javob qilishiga, qabr azobiga, rohatiga, oxiri zamon alomatlariga, sur puflanishiga, qiyomatda xaloyiq qayta tirilib, bir erga to'planishiga, noma'i a'mollar berilishiga, har bir banda amallari hisob qilinishiga, me'zonda tortilishiga, sirot ko'prigiga, shafolatga, jannatdagi ne'matlarga, do'zax azoblariga shak-shubhasiz ishonishdir.

Fiqhiy qadriyatlar ustunlik qiluvchi talaba-yoshlar ko'proq dinning tashqi omillariga, belgilariga ahamiyat beradilar. Ular bir so'z bilan aytganda tashqi diniy qadriyatlarga yo'nalganlar hisoblanadilar. Katta ehtimol bilan ularda moddiy va ma'naviy ehtiyojlarini qondirish maqsadida dindan vosita sifatida foydalanishga harakat qilishlik ehtimoli yuqori bo'ladi. Ya'ni, fiqhiy qadriyatlarga moyilligi shaxslar o'zlarini jamiyat orasida iloji boricha dindor qilib ko'rsatishga urinadilar. Ko'proq shariat doirasida kiyinadi va atrofdagi insonlardan ajralib turishni lozim topadi. Bu tipdagi insonlar bu kabi xatti-harakatlarining asosiy sababi jamiyatda o'z o'rnini topish, saqlash yoki obro'-e'tiborga sazovor bo'lish ehtimolini beradi.

Shuningdek, tashqi diniy qadriyatlarga yo'nalganlikka mansub shaxslar dindan o'z maqsadlari yo'lida foydalanishga moyil bo'ladilar. Ular dindan ishonch qozonish, emotsional qo'llab-quvvatlash, jamiyat oldida ma'lum bir ijtimoiy mavqega erishish kabi turli maqsadlar yo'lida foydalanadilar.

Tadqiqotimiz davomida talaba-yoshlarning diniy qadriyat va individual diniy qadriyat tiplari orasidagi bog'liqlik xususiyatlarini aniqlashga harakat qildik. O'zaro bog'liqlik xususiyatlarini aniqlashda Y.V. Shcherbatixning "Individual diniy qadriyat tiplari" va "Diniy qadriyatlar" nomli mualliflik so'rovnomalardan foydalandik. So'rovnoma natijalari quyidagi jadvalda aks etgan (2-jadvalga qarang).

Yuqorida keltirilgan jadvaldagi natijalarga ko'ra, talaba-yoshlarning diniy qadriyatlar va individual diniy qadriyat tiplari o'rtasida ham musbat, ham manfiy korrelyatsion bog'liqliklar aniqlandi.

Bunga ko'ra olingan ma'lumotlar aqidaviy qadriyat yaratuvchi zotning mavjudligini tan olish ($r=0,389^{**}$; $p \leq 0,01$) va diniy qadriyatlarga ichki ehtiyoj sifatida yo'nalganlik ($r=0,553^{**}$; $p \leq 0,01$), mezonlari bilan musbat korrelyatsion munosabatlar aniqlandi.

2-jadval

Talaba-yoshlar diniy qadriyat va individual diniy qadriyat tiplari orasidagi korrelyatsiya koeffitsientlari (n=380)

Diniy qadriyatlarga yo'nalganlik tiplari	Falsa-fiy konsepsiya	Tas-kin topish	Sirli va sehr-li	Tashqi dindorlik	Sox-ta ilm	Yaratuv-chi zotning	Ichki ehtiyoj	Ma'na-viy
Aqidaviy qadriyat	,069	,056	,124	-,072	,041	0,389**	,553**	-,121
Fiqhiy qadriyat	,159	,386**	,023	,497**	,127	,091	,006	,451**

Yuqoridagi jadvalda tasdig'ini topgan raqamlarni ilmiy tilda izohlaydigan bo'lsak quyidagicha tahlillarni keltirishimiz mumkin. Mazkur ikkita so'rovnomaga natijalari bundan oldingi jadvalda keltirilgan natijalarni yana bir bor tasdiqlaydi. Sababi ushbu jadvalda aqidaviy qadriyatlar Yaratuvchi Zotning tanxo ekanligi va mavjudligiga imon keltiradi. Diniy qadriyatlarni hech qanday manfaatsiz ichki ehtiyoj sifatida qadrlaydi. Yu.V. Sherbatix nazariyasiga ko'ra, dunyoni vujudga keltirgan Oliy kuch, ya'ni Yaratuvchi zot mavjudligini tan olish va diniy e'tiqodga bo'lgan ichki ehtiyoj, ya'ni diniy o'zligini anglashga yo'naluvchi tiplar ham mazmunan bir xil ma'noni anglatadi. Hamda mazkur tiplar G.Olportning tashqi dindorlik tipining xususiyatlariga mos keladi.

Mazkur tiplarga yo'nalgan shaxslar uchun din motiv va eng yuqori qadriyat hisoblanadi. Ular dinni boshqa ehtiyojlaridan ustun qo'yadilar va ular bilan uyg'unlikda yashashga harakat qiladilar. O'z xatti-harakatlarini diniy normalar va qoidalarga bo'ysundirishga harakat qiladilar. Ichki diniy yo'nalganlik shaxslarda ajralmas axloqiy sifatning shakllanishiga ta'sir ko'rsatadi.

Dunyoni vujudga keltirgan yagona zot Allohni borligini uning buyuk va rahmdil ekanligini tan oladilar. Alloh taolaga bo'lgan muhabbati kuchli bo'ladi. Nafsi yoqtirgan barcha narsalarni tark qilishga moyil bo'ladilar. Alloh taolo uni kuzatib turganini qalbdan his qiladi va Undan haqiqiy hayo qiladi. Ma'siyat va gunoh narsalarni biladi [1].

Shuningdek empirik tadqiqot natijalariga ko'ra, fiqhiy qadriyat taskin topish diniy qadriyati ($r=0,386^{**}$; $r \leq 0,01$), tashqi diniy qadriyat ($r=0,497^{**}$; $r \leq 0,01$) va ma'naviy ($r=0,451^{**}$; $r \leq 0,01$) mezonlari bilan musbat korrelyatsion munosabatlar aniqlandi.

Yuqoridagi raqamlardan ham anglashimiz mumkinki, fiqhiy qadriyatlar tashqi diniy qadriyat tiplari hisoblanadi. Sababi mazkur korrelyatsion bog'liqlikda ham tashqi diniy qadriyat tiplari hisoblanuvchi taskin topish diniy qadriyati, tashqi diniy qadriyat va ma'naviy xulq-atvor me'yorlari qadriyatlar bilan musbat bog'liqliklarni ko'rishimiz mumkin.

Bunda fiqhiy qadriyat darajasi oshgan sari dinni axloqiy me'yorlar namunasi sifatida tushunishlari ortadi. Diniy me'yorlar insonning jamiyatdagi xatti-harakatlarini, atrofdagi insonlarga va o'ziga bo'lgan munosabatlarni tartibga soluvchi ijtimoiy normalar sifatida qabul qiladilar.

Ular xos bo'lgan yana bir xususiyat dinni ma'naviy xulq-atvor me'yorlari namunasi sifatida qarash hisoblanadi. Ular diniy me'yorlar ularning jamiyatdagi xatti-harakatlarini, atrofdagi insonlarga va o'ziga bo'lgan munosabatlarni tartibga soluvchi ijtimoiy normalar sifatida qarashlari mumkin.

Shuningdek, din ularning hayot prinsiplari, qarashlari va dunyoqarashini belgilab beruvchi qonun-qoidalar jamlanmasi sifatida qarash ehtimolini yuzaga keltiradi.

Shuningdek, din ular uchun shaxslarning hayot prinsiplari, qarashlari, e'tiqodlari, oila a'zolari, shaxslararo munosabatlarni aniqlovchi va tartibga soluvchi normalar jamlanmasidir. Din dastavval ma'naviy-axloqiy yo'nalishlar, qadriyatlar va normalarning shakllanishi hamda rivojlanishiga ta'sir qiladi. Chunki, ma'naviy xulq-atvor me'yorlari din zamirida shakllanadi [2].

Tashqi dindorlik tipi – shaxs moddiy va ma'naviy ehtiyojlarini qondirish maqsadida dindand vosita sifatida foydalanishga harakat qiladilar. Ya'ni, tashqi dindorlik tipiga mansub shaxslar o'zlarini jamiyat orasida iloji boricha dindor qilib ko'rsatishga urinadi. Ko'proq shariat doirasida kiyinadi va atrofdagi insonlardan ajralib turishni lozim topadi. Bu tipdagi insonlar bu kabi xatti-harakatlarining asosiy sababi jamiyatda o'z o'rnini topish, saqlash yoki obro'-e'tiborga sazovor bo'lish ehtimolini beradi.

Shuningdek, tashqi diniy yo'nalganlikka mansub shaxslar dindand o'z maqsadlari yo'lida foydalanishga moyil bo'ladilar. Ular dindand ishonch qozonish, emotsional qo'llab-quvvatlash, jamiyat oldida ma'lum bir ijtimoiy mavqega erishish kabi turli maqsadlar yo'lida foydalanadilar.

*** GULISTON DAVLAT UNIVERSITETI AXBOROTNOMASI ***

*** Gumanitar – ijtimoiy fanlar seriyasi, 2024. № 3 ***

Xuddi shuningdek, insonning dinga nisbatan moyilligi, munosabati uning ichki ehtiyoj sifatida yoki ma'lum bir maqsadlarni ko'zlagan holda tashqi dindorlik xususiyatlarining past yoki yuqoriligiga qarab belgilanadi. Inson ichki ehtiyoj nuqtai nazaridan dinga yo'nalsa, unda mazkur xatti-harakati uchun hech bir mukofot kutmaydi. Uning bu xatti-harakatlari zamiridan biror nima umid qilishlik esa ko'proq tashqi dindorlik belgilariga nisbatan yo'nalganlikdan dalolat beradi. Shuningdek, ichki ehtiyoj tashqi muhit ta'siriga bog'liq bo'lmaydi. Xulq-atvorni identifikatsiyalash holati ham kuzatilmaydi. Mazkur mezondan o'rin olgan bu kabi holat va xususiyatlar insonni ma'naviy jihatdan etuk bo'lishiga xizmat qiladi. Barqaror konstruktiv insoniy fazilatlar va xususiyatlarni rivojlantirishga hissa qo'shadi. Chunki diniy manbalarda keltirilgan haqiqatlar, qadriyatlar insonlarni jamiyat tomonidan ma'qullangan xatti-harakatlarni bajarishga undaydi.

Tadqiqotimiz davomida talaba-yoshlarning diniy qadriyat va diniy faollik tiplari orasidagi xususiyatlarini aniqlashga harakat qildik. O'zaro bog'liqlik xususiyatlarini aniqlashda D.O. Smirnovning "Diniy faollik tiplari" va "Diniy qadriyatlar" nomli mualliflik so'rovnomalaridan foydalandik. So'rovnoma natijalari quyidagi jadvalda aks etgan (3-jadvalga qarang).

3-jadval

Diniy qadriyat va diniy faollik tiplari orasidagi korrelyatsiya koeffitsientlari (n=480)

Diniy qadriyatlarga yo'nalganlik tiplari	Astenik diniy kechinmalar	Stenik diniy kechinmalar	dindorlikka etaklovchi kechinmalar	diniy kechinmalar	ichki va tashqi din	diniy-ilmiy-tabiiy dunyo	diniy xulq-atvor
Aqidaviy qadriyat	-,006	,023	-,008	-,002	,159**	,011	,150**
Fiqhiy qadriyat	,012	,001	-,002	,001	,040	-,007	,053

Yuqorida keltirilgan jadvaldagi natijalarga ko'ra, talaba-yoshlarning diniy qadriyatlari va diniy faollik qadriyatlarini o'rtasida ham musbat korrelyatsion bog'liqliklar aniqlandi.

Bunga ko'ra olingan ma'lumotlar aqidaviy qadriyat ichki va tashqi diniy qadriyat ($r=,159^{**}$; $p \leq 0,01$) va diniy xulq-atvor ($r=0,150^{**}$; $p \leq 0,01$), mezonlari bilan musbat korrelyatsion munosabatlar aniqlandi.

Xulosa

Mazkur ma'lumotlar ham yuqoridagi statistik bog'liqliklarni to'g'ri ekanligini tasdiqlaydi. Aqidaviy qadriyatlar ichki diniy qadriyatlar yuqorilagan sari talaba yoshlar diniy faoliyatlari zamirida diniy marosimlarda (Juma, janaza va Hayit namozlari) qatnashish, ro'za tutish va Hajga ziyoratga borish kabi amallar ustunlik qilib boraveradi. 1. Aqidaviy qadriyat ichki va tashqi diniy qadriyat va diniy xulq-atvor mezonlari bilan musbat korrelyatsion munosabatlar aniqlandi. 2. Aqidaviy qadriyat yaratuvchi zotning mavjudligini tan olish va diniy qadriyatlarga ichki ehtiyoj sifatida yo'nalganlik mezonlari bilan musbat korrelyatsion munosabatlar aniqlandi. 3. Fiqhiy qadriyat taskin topish diniy qadriyati tashqi diniy qadriyat va ma'naviy mezonlari bilan musbat korrelyatsion munosabatlar aniqlandi. 4. Aqidaviy qadriyat ichki diniy yo'nalganlik mezonlari bilan musbat korrelyatsion munosabatlar aniqlandi. Fiqhiy qadriyat esa tashqi diniy yo'nalganlik mezonlari bilan musbat korrelyatsion bog'liqliklar aniqlandi.

Foydalanilgan adabiyotlar:

1. Ахмедов Б. «Такво: тушунча ва таъриф». – Т.: «Ўзбекистон халқаро ислом академияси», 2021. – 88 б.
2. Сулейманов Т.Ф., «Религия и мораль: общее и особенное»// cyberleninka.ru. С. 70-79.

Muallif:

Dosjanova Yulduzhan Raxatovna - O'zbekiston xalqaro islom akademiyasi katta o'qituvchisi.

UDK 372.815.99

THE PROBLEM OF DISSONANCE ARISING IN THE STUDY OF MATERIAL AND SPIRITUAL NEEDS IN FOREIGN PSYCHOLOGY

XORIJ PSIXOLOGIYASIDA MODDIY VA MA'NAViy EHTIYOJLARNI O'RGANISHDA YUZAGA KELADIGAN DISSONANS MUAMMOSI

ПРОБЛЕМА ДИССОНАНСА, ВОЗНИКАЮЩЕГО ПРИ ИЗУЧЕНИИ МАТЕРИАЛЬНЫХ И ДУХОВНЫХ ПОТРЕБНОСТЕЙ В ЗАРУБЕЖНОЙ ПСИХОЛОГИИ

Kudratov Akmaljon Ibodillayevich

Qarshi muhandislik-iqtisodiyot instituti akademik litseyi, 180100. Qashqadaryo viloyati, Qarshi shahri A.Navoiy ko'chasi 64-uy

E-mail: akmaljonkudratov@gmail.com

Abstract. This article expresses the manifestations, formation and types of personal needs. Also, according to the ability of needs, types are disclosed in detail, a model for improving needs and trends in different schools of psychology.

The principles of the relationship of individual motivational spheres with needs are also highlighted. In addition, the correlation between the levels of need formation and motives was determined. It also highlights in detail the research of Western scientists on the study of human needs and their approach to the problem.

Key words: Need, types of need, dissonans, material need, spiritual need, activity, hierarchy, etc.

Аннотация. В данной статье выражены проявления, формирование и виды личностных потребностей. Также по способности потребностей подробно раскрываются типы имодел совершенствования потребностей и тенденции в разных школах психологии. Также выделены принципы взаимосвязи отдельных мотивационных сфер с потребностями. Кроме того, определялась корреляция между уровнями сформированности потребности и мотивами. Также подробно освещаются исследования западных ученых по изучению потребностей человека и их подход к проблеме.

Ключевые слова: Потребность, виды потребности, материальная потребность, диссонанс, духовная потребность, активность, иерархия и др..

Кирриш. Ehtiyojlarga tarixiy-genetik yondashuvga qarama-qarshi holda, shaxsni o'rganuvchi jahon nazariyotchilarining aksariyati inson ehtiyojlari sohasining ijtimoiy-tarixiy sabablaridan kelib chiqishini, uning tinimsiz rivojlanishi va o'zgarishini hisobga olmaydilar.

Xorij psixologiyasida ehtiyojni jarayon emas, balki muayyan bir holat deb tushuntiradigan G.Goldshteynning konsepsiyasi ham e'tiborga loyiq. Uning nazariyasiga ko'ra, organizmda asabiy, jismoniy taranglikning doimiy holati, ko'rsatkichi mavjud bo'ladi va tashqi yoki ichki omillar ta'siri natijasida ushbu holatdan har qanday og'ish sodir bo'lsa, u ushbu holatga qaytishga harakat qiladi. Shunday qilib, ehtiyojlarni qondirish jarayonida ichki tarangliklarni echish, engillashtirish haqida emas, balki barobarlashtirish – ekvalizatsiya haqida fikr yuritish lozim.

Hayot tajribasining etilishi va yig'ilishining barchasi – ichki taranglikni muvozanatga solishga intilishdan boshqa narsa emas. Amalda bu buzilish, halokat va ichki ziddiyatlarni oldini olishga intilishni anglatadi.

Bunday xatti-harakatlarning tabiati organizmning ehtimoliy imkoniyatlariga bog'liq bo'ladi; ularni amalga oshirish, ulardan to'la foydalanish shaxsning har tomonlama rivojlanishini, yoki o'z salohiyatlarini amalga oshirishini ta'minlaydi.

Tadqiqot ob'ekti va qo'llanilgan metodlar

Shuning uchun tadqiqotimizda aynan jahondagi taraqqiyot tendensiyalarini shaxs ma'naviy ehtiyojlariga ta'siri natijasida transformatsiyani vujudga kelishi va tashqi dunyo shaxsiga uning o'z ehtiyojlarini qondirishga tayyorligi va imkoniyatlariga bog'liq muayyan talablar qo'yishi sababli, individ va dunyo orasida "kelishganlik" qaror topishi lozim. Bu holat shaxsiga xos xatti-harakatlar va maqsadlar tanloviga olib keladi. Ichki "kelishganlikning" ham ahamiyati bundan kam emas. Xulq atvorning butun tizimida – qarashlar, bilimlar, fikrlar, niyatlar (harakatga keltiruvchi, undovchi kuchlar) orasida ma'lum kelishganlik (moslashuv) bo'lishiga intilish o'ta muhim xususiyatdir. Ushbu hodisa L.Festinger taklif qilgan kognitiv dissonans nazariyasida ayniqsa aniq aks ettirilgan. Tadqiqot mavzusini yoritishda kuzatish va eksperiment metodlari hamda funksional tahlil usullaridan foydalanilgan.

Olingan natijalar va ularning tahlili

Xorij psixologlaridan Sh.Festinger inson nimani bilishi, nimaga ishonishi va nima ish qilishi hamda qanday xatti-harakat qilishi orasida moslashuv mavjudligi holatidan kelib chiqadi. Individda muayyan fikrlar, siyosiy dunyoqarashlar, real qarashlar, hayotdagi bir qator voqea-hodisalarga nisbatan his-tuyg'ulari va unga emotsional munosabati mavjud bo'ladi va ularning ichki moslashuvini ta'minlashga yordam beradi.

Voqelik, borliq haqidagi bilimlarimiz yig'indisida uning turli elementlari orasida nomutanosiblik, moslashmaganlik "dissonans" sodir bo'lganda ushbu dissonansni engillashtirish, osonlashtirish yoki yo'qotishga qaratilgan psixologik jarayon (fikrlash) paydo bo'ladi.

Jahon taraqqiyot tendensiyasiga dissonansning mavjudligi uni kamaytirish, qisqartirish va bartaraf qilish uchun bosim paydo bo'lishiga olib keladi. Dissonansni kamaytirish, qisqartirish uchun ushbu bosimning kuchi dissonans o'lchamining ko'rsatkich funksiyasi hisoblanadi. Dissonans ham harakatga keltiruvchi kuch holati, yoki zarurat yoki asabiy va jismoniy taranglik kabilarga ta'sir etishi bilan amal qiladi. Shaxsda dissonansning mavjudligi, masalan, ochlik hissini kamaytirish, qisqartirishga qaratilgan xatti-harakatga olib kelish bilan bog'liq holat yoki qisqartirish maqsadida amalga oshiriladigan xatti-harakatga olib keladi.

Kishilarda dissonans yoqimsiz holat bo'lib, insonda noqulaylik, xavotirlik hissiy holatini keltirib chiqaradi va xulq atvorning dissonansni kamaytirish uchun rag'batlantiruvchi ibtidosiga aylanadi. Bunday holatda jahon taraqqiyoti tendensiyalari shaxsdagi ma'naviy ehtiyojlarni transformatsiyasiga olib keladi.

Binobarin, xorij psixologiyasida kognitiv dissonans oldin keladigan, ya'ni inson faolligi uchun dastlabki shart sifatida qaraladi. Yangi ma'lumotlarning olinishi, voqelikdagi narsa va hodisalar, odamlarning munosabatlari haqida yangi ma'lumotlarni olish ma'naviy ehtiyojlar rivojini ta'minlaydi.

Shunday qilib, yangi ma'lumot olingandan keyin paydo bo'lgan dissonans natijasida inson faolligining boshqacha ko'rinishi shakllanadi. Bunday faollik xulq atvorni o'zgartirishga, o'z qarashlarini qayta ko'rib chiqishga, boshqa

odamlarga, ijtimoiy hayotning voqea-hodisalariga, ma'naviy hayotning muayyan jihatlariga nisbatan ko'rsatmalarni o'zgartirishga qaratilgan tendensiyalar bo'ladi.

Har bir shaxs oldiga qo'yilgan maqsadga erishgan zahoti, inson muvozanat holatini buzishga intiladi. U yangi rejalar tuzadi va yanada qiyinroq maqsadlarga intilishni boshlaydi. U o'ziga yangi majburiyatlar oladi va o'z oldida biror bir muhim vazifa qo'yib, ularni bajarishning oqilona yo'llarini izlaydi. Demak, unda jamiyat rivojiga mos tendensiyalar vujudga keladi.

Inson muvozanatning tobora balandroq darajalariga erishishga intiladi. Bundan tashqari aksariyat hollarda inson intiladigan qadriyatlar uning uchun shunchalar qadrligi, u ular uchun o'zini qurbon qilishga tayyor bo'ladi. Bu erda erkinlik, vatanparvarlik, haqgo'ylik, haqiqat, adolat va e'tiqod nazarda tutilmoqda.

Inson o'zini yangi-yangi xatti-harakatga undovchi omillarni, ehtiyojlarni, maqsadlarni va ideallarni izlaydi va topadi. Bu holat insonni jamiyat taraqqiyotiga mos harakatlarni egallashga undaydi.

“Inson – ehtiyojlar, mayllar va qobiliyatlarining nasliy psixologik tizimiga ega yagona mavjudot” ekanligi A.Maslou [1.324-b] tomonidan yaratilgan nazariyalarning asosini tashkil etadi. Amerikalik olim insonlar jamiyat ravnaqi uchun xizmat qilishini ta'kidlab, inson ehtiyojlarining iyerarxik modelini yaratadi va ularni bir necha guruhga bo'lib tahlil qiladi:

– Olim ochlik, tashnalik, dam olish, makon hamda jinsiy aloqaga bo'lgan ehtiyojlarni fiziologik ehtiyoj sifatida tasniflaydi;

– insonlar guruhi yoki jamoasining ruhiyatiga tegishli bo'lgan havfsiz ekanligiga ishonish, o'zaro bir-birini tushinish, ijtimoiy munosabatlarga kirisha olish, bir-birlarini qo'llab-quvvatlash va shu turdagi boshqa ehtiyojlarni ikkinchi guruhga ajratib, xavfsizlik va kelajakka ishonch ehtiyoji deb ta'riflaydi;

– insonlarning jamiyat hayotida tutgan o'z mavqeini anglashga bo'lgan ehtiyojlarini ijtimoiy (sotsiologik) ehtiyoj sifatida baholaydi;

– to'rtinchi guruhga olim insonlarning hurmat qilish ehtiyojlarini kiritib, bunga, avvalo, o'zligini anglash, o'zini o'zi hurmat qilish va tan olish ehtiyojlari e'tiborga olinadi, bu ham o'sish ehtiyojiga taalluqlidir;

– ma'naviy ehtiyojlar yuksak ehtiyojlar sifatida e'tirof etilib, Maslou tomonidan eng yuqori ehtiyoj pog'onasi sifatida baholanadi.

Bir pog'onaning ehtiyojlari qondirilgandagina inson boshqa, undan yuqoriroq pog'ona ehtiyojlarini qondirishga intiladi. Masalan, ochlik asosiy “fiziologik ehtiyojlardan” biri hisoblanadi. Biroq, insonda doim etarlicha oziq-ovqat bo'lganda, ochlik muhim ehtiyojlik mohiyatini yo'qotadi. Undan keyingi iyerarxik pog'ona ehtiyojlari paydo bo'ladi. Ular qondirilgach esa, undan yuqoriroq pog'onadagi ehtiyojlarning navbati keladi.

A.Maslou ta'kidlaganidek, [2] aksariyat normal odamlarda barcha ko'rsatilgan pog'onalarning ehtiyojlari qisman qondirilgan bo'ladi.

Inson hayotini davom ettirishga imkon beruvchi ehtiyojlar asosiy fiziologik ehtiyojlar qatoriga kiradi. Ular havo, suv, ovqat, uyqu, yashash uchun uy-joy, mushaklar faolligi va jinsiy xislarni qoniqishiga bo'lgan ehtiyojlardir.

Ehtiyojlarning bundan keyingi pog'onasi birinchi pog'ona ehtiyojlari bilan uzviy bog'liq bo'lib, bu pog'ona ehtiyojlari fiziologik emas, balki ko'proq psixologik jihatga ega.

Agar “fiziologik ehtiyojlar” va “xavfsizlikka bo'lgan ehtiyojlar” etarli darajada qondirilsa, undan keyingi pog'ona ehtiyojlari hukmronlik qilishni boshlaydi. Ba'zi g'arb psixologlari ularni ijtimoiy-ma'naviy ehtiyojlar deb atashadi. Inson boshqa shaxslar bilan birlashishga intiladi, turli guruhlarda munosib o'rin egallashni xohlaydi. U do'stlik, o'zaro muhabbatga ehtiyoj sezadi.[3]

O'rganilayotgan iyerarxiyaning eng yuqori pog'onasida o'z imkoniyatlarini amalga oshirish, tinimsiz takomillashish, va keng ma'noda ijodga bo'lgan ehtiyojlar mavjud. A.Maslouning fikriga ko'ra, ushbu ehtiyojlar faqat kam sonli odamlarda hukmronlik qilishini, chunki aksariyat insonlar boshqa, asosiy ehtiyojlarni qondirish yo'lida mashaqqatli kurash bilan band bo'lishini ta'kidlaydi.

A.Maslouning ilmiy asarlaridan birida yozishicha, agar bir vaqtlar, insonning bolaligida individning xavfsizlik, muhabbat va hurmatga bo'lgan ehtiyojlari to'la qondirilgan bo'lsa, bunday inson o'zida ushbu sohalar uchraydigan etishmovchiliklar, yo'qotishlarga sabot-matnat bilan bardosh berish orqali va noqulay sharoitlarga qaramasdan o'z salohiyatlari, iqtidori va imkoniyatlarini amalga oshirishda qobiliyatini namoyon qiladi.

Maslou o'sishga bo'lgan ehtiyoj va insonga etishmaydigan, o'zida mavjud bo'lmagan, yo'q narsani olishga bo'lgan ehtiyojlar haqida fikr yuritadi. Yetishmagan, mavjud bo'lmagan narsalarga, predmetlarga bo'lgan ehtiyojni qondirish nosog'lom qondirishning oldini olsa, o'sishga bo'lgan ehtiyoj salomatlikka olib keladi, mahsuldor faoliyat va ijodkorlikdan quvonch va zavq oladi.

Maslou insonning o'z salohiyati, qobiliyati va imkoniyatlarini amalga oshirish qobiliyatini individning muayyan ijtimoiy sharoitida hayot natijasi emas, balki ko'proq insonlarning tabiiy xususiyati deb qaraydi.

Mashhur iqtisodchi olim F.Kotler ehtiyojga “hayot sharoitlari bilan bog'liq bo'lgan va his qilinadigan qoniqmaslik holati” deb ta'rif bergan edi. U ehtiyojlar, istaklar va talab o'rtasidagi tafvutlarni o'rnatadi. Istaklar chuqurroq ehtiyojlarni qondirishning maxsus vositalari ekanligini ta'kidlaydi.

Ehtiyojlar nihoyatda turli tuman bo‘lib, ularga turli jihatdan yondashish mumkin. Ko‘pgina olimlar u yoki bu xususiyatlariga ko‘ra ehtiyojlarni har xil guruhlariga ajratib tushuntirishga harakat qilishgan. Ingliz iqtisodchisi Alfred Marshall (1842-1924) nemis olimi, sinergetika yo‘nalishi namoyondasi German Xakenning fikriga asoslanib, ehtiyojlarni absolyut va nisbiy, minimal va maksimal darajadagi ehtiyoj, qondirilishi zarur va qondirilishi kechiktirsa bo‘ladigan, bevosita va bilvosita qondiriladigan ehtiyojlar, joriy va kelajakda qondiriladigan ehtiyojlarga bo‘ladi.

Xulosa. Ayrim adabiyotlarda birlamchi – eng zarur ehtiyojlar, ikkilamchi – qondirilishi kechiktirsa bo‘ladigan ikkinchi darajadagi ehtiyojlarga bo‘linadi. Fiziologik ehtiyojlar, oziq-ovqat, kiyim-kechak va shu kabi ehtiyojlar inson hayotining ajralmas qismi bo‘lib, ehtiyojlarning birinchi guruhini tashkil qiladi. Insonning ma‘naviy-aqliy faoliyati bilan bog‘liq ehtiyojlar ikkilamchi guruhni (bilim egallash, san‘at, turli madaniy kechalar va tadbirlarda hordiq chiqarish, muloqot qilish) tashkil etib, bu ehtiyojlarni guruhlariga ajratish shartlidir. Har bir shaxs uchun ehtiyojlar individual xarakterga egadir. [4] Masalan: bir inson uchun kiyim-kechak, turar joy va boshqa moddiy buyumlar birlamchi ehtiyoj sifatida namoyon bo‘lsa, boshqa insonga moddiy buyumlar, kiyim-kechak va shu kabilar ahamiyatli bo‘lmasdan, o‘zidagi ma‘naviy ehtiyojlarning qondirilishini muhimroq deb hisoblaydi. Bir inson tomonidan yuksak ehtiyoj sifatida qabul qilingan zaruriyat boshqa insonning kundalik ehtiyoji sifatida namoyon bo‘lishi mumkin. Inson tomonidan e‘tirof etilgan yuksak ehtiyojlar ma‘lum vaqt o‘tgach oddiy ehtiyojlarga aylanishi yoki aksincha bo‘lishi mumkin.

Shuningdek, britaniyalik iqtisodchi J.Keyns [5] iqtisodiyot nazariyasi faniga absolyut va nisbiy ehtiyojlar, ular o‘rtasidagi tafovutni kiritadi. Uning fikricha: “absolyut ehtiyojlarning ma‘nosi shuki, biz ularni boshqa kishilar bilan qanday ahvolda ekanligidan qat‘iy nazar his qilamiz, nisbiy ehtiyojlarning ma‘nosi shuki, bunday ehtiyojlar qondirilganda, o‘zimizni boshqalardan ustundek sezamiz”.

Ehtiyojlarni o‘rganishga XX asr ikkinchi yarmida faylasuflar, iqtisodchilar va sotsiologlardan ko‘ra ko‘proq psixologlar e‘tibor qaratganligini ko‘ramiz. Iqtisod fani doirasida muammo ancha toraytirilgan va konkretlashtirilgan ko‘rinishda, asosan talab va taklif mavzusi yo‘nalishida sotsiologik tadqiqotlar bilan qo‘shib olib borildi. Lekin inson qiziqishlari, bilishi, harakatlari va faoliyati motivlari, shunga o‘xshash ko‘plab muammolar ko‘proq shaxs psixologiya va ijtimoiy (sotsial) psixologiya doirasida tadqiq etildi.

References:

1. Маслоу А. Мотивация и личность. –СПб.: Питер. 2006. -324 с.
2. Маслоу А. Новые рубежи человеческой природы. –Москва.: Смысл. 1999. -425 с.
3. Келли Дж. Психология личности: теория личностных конструктов. Санкт -Петербург.: 2000. -356 с.
4. Кикнадзе Д.А. Потребности, поведения и воспитание –М.: 1995. 107 с.
5. John Maynard Keynes. The general Theory of Employment, Interest and Money. Publisher: Stellar Classics. 2016-y., - 168 b.

Muallif:

Kudratov Akmaljon Ibodillayevich – Qarshi muhandislik-iqtisodiyot instituti akademik litseyi direktori, psixologiya fanlari bo‘yicha falsafa doktori (PhD), dotsent.

UDK 159.923.3

SOCIO-PSYCHOLOGICAL CHARACTERISTICS OF DECISION MAKING WHEN OPTIMIZING THE MANAGEMENT PROCESS

BOSHQARUV JARAYONINI OPTIMALLASHTIRISHDA QARORLARINI QABUL QILISHNI IJTIMOIIY-PSIXOLOGIK XUSUSIYATLARI

СОЦИАЛЬНО-ПСИХОЛОГИЧЕСКИЕ ХАРАКТЕРИСТИКИ ПРИНЯТИЯ РЕШЕНИЙ ПРИ ОПТИМИЗАЦИИ ПРОЦЕССА УПРАВЛЕНИЯ

Nazarov Azamat Sottarovich

O‘zbekiston xalqaro islom akademiyasi, 100002. Toshkent, Abdulla Qodiriy ko‘chasi, 11-uy.

E-mail: a.nazarov.80@mail.ru

Abstract. Today, one of the central issues of the areas of science studying management is increasing the efficiency of management activities, improving the competence of managers in decision-making, modern management style and characteristic qualities of managers in decision-making, requirements for management decisions, social and psychological aspects of making management decisions and such issues as social, economic, legal bases for ensuring its implementation remain topical problems. In this regard, from the point of view of psychology, the study of social and psychological aspects of decision-making in modern management activities and issues of reforming the personnel system in the field of management are of current importance. This article theoretically proves that management activity is the main socio-psychological determinant of management decision-making. The problem of decision making has been studied in socio-psychological studies in our country, the countries of the Commonwealth of Independent States and foreign scientists. An analysis is presented and a conclusion is drawn based on the research results.

Keywords: personality, personnel, leader, individual characteristics of a person, management, decision making, managerial decisions, conscious choice, determinism, indeterminism.

Аннотация. Сегодня одним из центральных вопросов областей науки, изучающих менеджмент, является повышение эффективности управленческой деятельности, совершенствование компетенций менеджеров по принятию решений, современный стиль управления и характерные качества менеджеров в принятии решений, требования к управленческим решениям, социальные -психологические аспекты принятия управленческих решений и такие вопросы, как социальные, экономические, правовые основы обеспечения его исполнения, остаются актуальными проблемами. В связи с этим с точки зрения психологии актуальное значение приобретают исследование социально-психологических аспектов принятия решений в современной управленческой деятельности и вопросы реформирования кадровой системы в сфере управления. В данной статье теоретически доказано, что управленческая деятельность является основной социально-психологической детерминантой принятия управленческих решений. Проблема принятия решений изучалась в социально-психологических исследованиях нашей страны, стран Содружества Независимых Государств и зарубежных ученых. Представлен анализ и сделан вывод на основе результатов исследования.

Ключевые слова: личность, персонал, руководитель, индивидуальные особенности человека, управление, принятие решений, управленческие решения, осознанный выбор, детерминизм, индетерминизм.

Kirish. Jahonda boshqaruv faoliyati samaradorligini oshirish, rahbar xodimlarning qaror qabul qilish kompetensiyalarini takomillashtirish, zamonaviy boshqaruv uslubi va qaror qabul qilishda rahbarlarga xos xarakterologik sifatlar, boshqaruv qarorlariga quyiladigan talablar, boshqaruv qarorlarini qabul qilishning ijtimoiy-psixologik jihatlar hamda uning ijrosini ta'minlashning ijtimoiy, iqtisodiy, huquqiy asoslari kabi masalalar dolzarb muammolardan bo'lib qolmoqda. «Agar menejerning bitta universal belgisi bo'lsa, u qaror qabul qilishdir» tamoyiliga ko'ra, boshqaruv qarorlari muammosi ijtimoiy-psixologik, pedagogik, xuquqiy, sotsiologik, iqtisodiy jihatdan o'ziga xos ravishda kengroq tadqiq etish zaruratini ko'rsatadi. Bu borada psixologiya fani nuqtai nazaridan zamonaviy boshqaruv faoliyatida qarorlarni qabul qilishning ijtimoiy-psixologik jihatlarini tadqiq etish hamda boshqaruv sohasida kadrlar tizimini qayta isloh qilish masalalari dolzarb ahamiyat kasb etadi.

Ba'zi tadqiqotlarda qaror qabul qilish hodisasi, noaniq vaziyatlarda dastlabki axborotlarni o'zgartirish asosida, maqsad sari olib boruvchi xatti-harakatlar izchilligini shakllantirishning irodaviy hodissa sifatida ham ta'riflanadi. L.N.Kardanskayaning aytishicha, qaror qabul qilish jarayoni bu – iroda kuchi talab etiladigan, uylab xulosa qilinadigan, ba'zida tavakkal qilish orqali amalga oshiriladigan maqsadli jarayondir. Shuning uchun, uni iroda harakatlar kuchiga tenglashtiriladi. Biroq, bizningcha tadqiqotlararo o'ziga xoslikliklarni aniqlash uchun avvalo, u bilan bog'liq yaqin tushunchalarni aniqlab olish zarur. Qaror qabul qilish fenomenining ijtimoiy-falsafiy asoslari keng tadqiq etilgan bo'lib, hozirga qadar ushbu kategoriyaga oid ko'plab falsafiy lug'atlar chop etilgan [1].

Tadqiqot ob'ekti va qo'llanilgan metodlar

Tadqiqotning ob'ekti sifatida boshqaruv faoliyati rahbar qaror qabul qilishi asosiy ijtimoiy-psixologik determenant sifatida nazariy jihatdan talil qilish va qaror qabul qilish muammosini mamlakatimiz, mustaqil davlatlar hamdo'sligi va xorij olimlarining ijtimoiy-psixologik tadqiqotlarda o'rganilganligi ko'rib chiqilgan. Tahlillar tadqiqot natijalariga asoslangan holda keltirilgan va xulosalangan.

Olingan natijalar va ularning tahlili

Yetuk falasuf olim Q.Nazarov tahriri ostida chop etilgan “Falsafa :qomusiy lug'at” kitobida ta'riflanishicha, qaror qabul qilish jarayoni bu –irodaviy hodisa sanalib, u inson xulq - atvori, erkinligi, narsa-hodisalarga bo'lgan munosabat, sababiy bog'liqliklarni aniqlash kabi ma'nolarni anglatadi. Shuningdek, ushbu muammoni o'rganishda ikki yondoshuv mavjud, biri determinizm bo'lsa, ikkinchisi indeterminizm yondoshuvi hisoblanadi. Mazkur ta'rifdan ma'lumki, qaror qabul qilish jarayoni bir tomondan inson irodaviy harakatlarining mahsuli bo'lsa, ikkinchi tomondan hayotiy vaziyatlar yoki tabiiy jarayondir. Biroq, qaror qabul qilish jarayonini tahlil etishda, imkon qadar ijtimoiy - falsafiy qarashlardan kamroq foydalanish maqsadga muvofiq sanaladi.

K.M.Zakkarning tadqiqotlarida ko'ra, qaror qabul jarayoni bu – insonning biron ishni bajarishga qaratilgan ongli intilishidir. Shu bilan birga, qaror qabul qilish irodaviy faoliyatining manbai sanalib, unda biror shaxs yoki yetakchining ob'ektiv dunyoni o'zgartirishga qaratilgan amaliy faoliyati aks etadi. Ya'ni “men xohlayman” hissi emas, balki “men buni qilishim kerak” mazmunda harakat qiladi. Ammo, qaror qabul qilish barcha insonlar va yetakchi shaxslar uchun ham, doim muvaffaqiyatli kechavermaydi. Bu holat ularda shakllangan qobiliyat, tajriba, malaka hamda boshqaruv kompetentligini ta'minlovchi qator psixologik xususiyatlar turi bilan uzviy bog'liq hisoblanadai. Ikkinchidan, rahbar tomonidan chiqarilgan qarorlar bo'ysunuvchilar uchun qat'iy kuchga ega bo'lgan huquqiy asoslardan biri hisoblanadi [2].

G.V.Gutman tomonidan olib borilgan tadqiqotlardja aniqlanishicha, muvaffaqiyatli rahbar tomonidan qabul qilingan qarorlar quyidagi talablarga javob berishi lozim:

– Maqsadli – ya’ni qaror aniq mazmunda shakllantirilishi, qo’l ostidagi xodimlar va ishchilar o’rtasida noaniq fikr va shubha tug’dirmasligi kerak;

– Oqilona va izchil – ya’ni ichki va tashqi vaziyatlarga, shuningdek, avvalgi va kelgusidagi qarorlarga to’liq mos kelishi shart;

– Vakolatlilik – ya’ni qonunlar rahbarning ko’rsatmalari va buyruqlari talablariga tayanib, rahbar va bo’ysunuvchining vazifalari va huquqlarini hisobga olishi;

– Istiqbolli – muddati, nimaga, kimga, qanday, qachon, qaerda va qaysi sanaga qadar bo’lganligi haqidagi savollarga javob bera olishi;

– O’z vaqtida va samarali – xarajatlarga nisbatan, kutilgan natijaga nisbatan imkon qadar yaxshiroq bo’lishi va hokazo [5].

Yuqoridagi tasnifdan farqli o’laroq, ba’zi tadqiqotlarda qaror qabul qilish jarayoni uchun muhim bo’lgan yondashuvlar haqidagi fikr-mulohazalarni ham ko’rish mumkin. Tadqiqotchi K.V.Baldinning aytishicha, qarorlarni tayyorlash jarayoni murakkab ijtimoiy-psixologik jarayon sanalib, unda uch xil yondoshuv ajratiladi:

– Intuitiv yondoshuv – ushbu yondoshuvga muvofiq, qarorning ijobiy va salbiy tomonlari tahlil qilmasdan, uning to’g’riligini his etish asosida qabul qilish tushuniladi;

– Tajribaga asoslangan yondoshuv – bu bilim yoki to’plangan hayotiy, kasbiy tajribalarga asoslangan jarayondir. Mazkur yondoshuvga muvofiq, qarorlarni qabul qilishda alternativ qarorlar va o’tmish qarorlari hisobga olinadi. Bu yondoshuvning kamchiliklaridan biri shuki, u o’tmish tajribada mos o’xshash bo’lmagan vaziyatlarda yaxshi samara bermaydi;

– Analitik yondoshuvga asoslangan qarorlar, ya’ni bunday qarorlar avvalgisidan farqli o’laroq, o’rganilgan tajribaga bog’liq bo’lmaydi, balki u analitik fikrlashga asoslanadi. Ushbu tasniflardan shuni xulosa qilish mumkinki, zamonaviy rahbar faqat o’tmish tajribasiga tayanib emas, balki u kreativ fikrlash va tanqidiy tafakkur qilish asosida ham samarali qarorlarni ishlab chiqish imkoniyatiga egadir. Xorij tadqiqotchilardan M.Vudkok hamda D.Frenislarning aniqlashicha, qaror qabul qilishning to’rtta darajasi mavjud va ularning har biri rahbardan o’ziga xos boshqaruv ko’nikmalarini talab qiladi:

Birinchi daraja – Doimiy qarorlarni qabul qilishda rahbar o’zini ma’lum bir dasturga muvofiq yo’naltiradi, ya’ni xuddi shu vaziyatlarni tan oladigan va oldindan bashorat qiluvchi tarzda harakat qiluvchidir. Ushbu darajada rahbarning asosiy vazifasi - vaziyatlarni “his qilish” va aniqlash, so’ngra ma’lum harakatlarni boshlash uchun javobgarlikni o’z zimmasiga olishdir;

Ikkinchi daraja – Mazkur darajada rahbar, qator mumkin bo’lgan yechimlarning afzalliklarini baholaydi hamda yaxshi ishlab chiqilgan muqobil harakatlar majmuidan muammoga eng mos keladiganidan birini tanlashga harakat qiladi;

Uchinchi daraja – moslashish jarayoni bo’lib, unda rahbar ma’lum bo’lgan muammoning yangi yechimini izlaydi. Muvaffaqiyatga erishish uning shaxsiy tashabbusi va noma’lum vaziyatlarni hal eta olish qobiliyatiga bog’liq bo’ladi. Bundan tashqari, ushbu jaraja rahbar shaxsining kasbiy ko’nikmalari va malkasi, kasbiy kompetentligiga ham uzviy bog’liqdir;

To’rtinchi daraja – innovatsion jarayon sanalib, unda rahbar umuman kutilmagan va oldindan aytib bo’lmaydigan muammolarni tushunish yo’llarini izlashi lozim, bunda asosiy yechim rahbarning muammoga yangicha yondoshuvi hamda uning umumiy intellekt darajasiga ham bog’liqdir. Demak, qaror qabul qilishdagi darajalar, o’z mazmunida rahbar shaxsning imkoniyatlari, salohiyati, kasbiy kompetensiyalari, yangi tajribasi va aqliy ko’rsatkichlari kabilarni ham aks ettirishi tabiiydir.

A.V.Mendelning aytishicha, qaror qabul qilish uchun muhim ahamiyatga ega bo’lgan narsa - bu qat’iyatlilik, ya’ni insonning mustaqil ravishda mas’uliyatli qarorlarni qabul qilishi va ularni faoliyatida barqaror amalga oshirish qobiliyatidir. Ko’pincha, bunday harakatlar ma’lum xavfli vaziyatlar hamda ularni hal etishga qaratilgan muqobil yechimlarni tanlash zarurati bilan bog’liq bo’lgan qiyin vaziyatlarda yaqqol seziladi. Shuning uchun, qat’iylik sifati, qabul qilingan qarorlar uchun rahbarning mas’uliyatni o’z zimmasiga olishi bilan xarakterlanadi. Ta’kid joizki, har bir muvaffaqiyatli rahbar albatta, qabul qilingan qarorning maqbul, samarali bo’lishini xohlaydi. Biroq, bunday istakni ro’yobga chiqarish uchun, hech bo’lmaganda qaror qabul qilish jarayoniga ta’sir qiluvchi omillarni aniqlay olishi lozim. V.L.Senderov qaror qabul qilish jarayoniga ta’sir etuvchi omillarni to’rt guruhga ajratadi:

– Axborot omillari – ya’ni bu harakat ob’ekti haqida, ijrochilar va harakat sodir bo’ladigan sharoitlar to’g’risidagi ma’lumotlar miqdori bilan xarakterlanadi;

– Motivatsion omillar – ya’ni sub’ektning qaror qabul qilish motivlari, uning qiziqishlari, munosabatlari va pozitsiyalari bilan tavsiflanadi. Bundan tashqari ushbu omillar tarkibiga, rahbar shaxsning boshqalar bilan bo’ladigan shaxslaaro munosabatlari tizimi ham mavjud;

– Xarakterli omillar yoki sub’ektning xarakter xususiyatlari va kollegial qarorlari – bu qaror qabul qilgan guruhdagi munosabatlar xarakteri, rahbar va xodimlar o’rtasidagi o’zaro munosabatlarning mutanosibligi bilan tavsiflanadi;

*** GULISTON DAVLAT UNIVERSITETI AXBOROTNOMASI ***

*** Gumanitar – ijtimoiy fanlar seriyasi, 2024. № 3 ***

– Texnologik omillar – bu rahbarning ma’lum prinsiplar va qoidalarga, texnologik protseduralarga rioya qilish, qaror qabul qilish usullarining mavjud arsenalidan foydalanish tufayli texnologik omillar. Demak, mazkur omillar ta’siri oʻgʻrali inson qaror qabul qilish jarayoni mohiyatini puxta amalga oshira boradi [4].

Boshqaruv qarorlarini tadqiq etishning ijtimoiy-psixologik masalalari A.R.Urubkovning izlanishlarida ham oʻz aksini topgan. Muallifning aytishicha, ratsional mazmundagi boshqaruv qarorlarini qabul qilish jarayoni besh bosqichni oʻz ichiga oladi:

– Indikativ bosqich – bunda muammoli vaziyatni aniqlash va uning yechimlarini aniqlash kechadi. Rahbar shuni biladiki, qaror toʻgʻri yoki notoʻgʻri boʻlishiga qaramasdan uni qabul qilish majbur;

– Axborot bosqichi – yuzaga kelgan muammo boʻyicha ma’lumotlarni toʻplash, qayta ishlash va tahlil qilish, shuningdek oʻziga xos vaziyatlarga bogʻliq boʻlgan toʻsiqlarni aniqlanadi;

– Gʻoyani ishlab chiqish va qaror qabul qilish bosqichi va hokazo.

Tadqiqotchi tomonidan berilgan mazkur tasnif mazmunidan shu narsa ayon boʻladiki, boshqaruv qarorlari bu shunchaki gʻoya emas, unda strategik maqsadlar va gʻoyalar aks etishi lozim. Va bu barcha rahbarlar uchun maqsadga muvofiq sanalgan, qaror qabul qilish malakalarida oʻz aksini topishi kerak.

Shuni alohida aytib oʻtish joizki, boshqaruv qarorlarini oʻrganishga oid ilmiy yonoshuvlar va konsepsiyalarda faqat ijtimoiy-psixologik masalalar emas, boshqaruv menejmentiga oid koʻplab dolzarb muammolar ham koʻrib chiqilgan. Chunki, boshqaruv jarayoni nafaqat ijtimoiy-psixologik muammolarni balki, ijtimoiy, iqtisodiy masalalarni ham qamrab oladi.

Misol uchun sotsiolog G.Spenser oʻzining “Sotsiologiya induksiyasi” nomli asarida, boshqaruv qarorlari haqida soʻz yuritib, ushbu jarayonga xos boʻlgan quyidagi qonunlarni ajratadi:

– Har kim yetarli ma’lumoti bilan qaror qabul qilishi mumkin;

– Rahbar yaxshi boʻlmasa ham, u qaror qabul qiladi;

– Ideal qarorlar yoʻq, baʼzan ishlab chiqilgan qarorlar teskarisiga ham ishlashi mumkin va boshqalar.

Boshqaruv nazariyasi va amaliyoti hamda boshqaruv qarorlarini qabul qilishning psixologik asoslari muammosi, yurtimiz psixolog, sotsiolog, iqtisodchi olimlari tomonidan oʻziga xos oʻrganilgan boʻlib, unda asosiy eʼtibor rahbar shaxsi va uning boshqaruv uslubi, boshqaruv qarorlarini bajarishining samaradorlik jihatlari kabilarga qaratilgan. Quyida mahalliy psixologlar tomonidan amalga oshirilgan, boshqaruv psixologiyasi va boshqaruv qarorlarining amalga oshirishning psixologik asoslari borasidagi ayrim tadqiqotchilarning izlanishlari mazmuniga eʼtibor qaratishga harakat qilamiz.

Misol uchun, tadqiqotchilardan V.M.Karimova, O.E.Xayitov, N.Sh.Umarovalarning aytishicha, boshqaruv ilmining nazariy tarixiy asoslari oʻz mazmunida boshqaruv tamoyillari, boshqaruv usullari, guruhlardagi rahbarlik va liderlik masalalari, liderlik uslublari, superliderlik fenomeni, rahbarlik sifatleri, rahbarlikka loyqlikni baholovchi mezonlar, boshqaruvchiga xos kompetensiyalar tasnifi kabi masalalarning iqtisodiy, ijtimoiy-psixologik jihatlarni toʻliq qamrab olishi lozim. Chunki, boshqaruv qarorlari keng qamrovli tushuncha sanalib, uni sohalararo tadqiq etish, mazmunini aniqlashtirish maqsadga muvofiq sanaladi [5].

Boshqa olimlardan farqli oʻlaroq, I.I.Mahmudovning soʻzlariga koʻra, boshqaruv psixologiyasi va qarorlari masalasi tarixiy ahamiyatga ega hodisa sanalib, uni oʻrganishga boʻlgan ilmiy intilishlar quyidagi xronologik davrlarni oʻz ichiga oladi: Ilmiy boshqaruv maktabi yoki mehnatni ilmiy tashkil etish maktabi (1885-1920); Boshqaruvda klassik yoki ma’muriy maktab (1920-1950); Insoniy munosabatlar maktabi (1930-1950); Boshqaruvga kapital yondoshuv; Miqdoriy yondoshuv; Jarayon sifatida yondoshuv; Tizimli va vaziyatli yondoshuv; Inson resurslarini rivojlantirish nazariyasi va hokazo. Demak, boshqaruv qarorlarini oʻrganish xronologik davrlashtirish asosida kechib, unda ham tarixiy ham, zamonaviy konsepsiyalarning asl mohiyati aks etadi [5].

N.Boymurodovning ta’kidicha, rahbar qabul qilgan qarorlar sherkatlarning manfaatiga ham daxldor boʻlishi lozim. Muvaffaqiyatli rahbar doimo oʻzini hamkorining oʻrniga qoʻyib koʻrish tamoyiliga tez-tez murojaat qilish foydalidir. Ya’ni “oʻzinga ravo koʻrgan ishni va vazifani boshqalarga ham ravo koʻr, oʻzinga ravo koʻrmagan narsani boshqalarga ham ravo koʻrma” degan hikmatli aqidaga amal qilishi lozim. Aks holda, boshqaruv faoliyatining samaradorligi pasayadi yoki manfaatlar bir tomonlama tus oladi. Mazkur mulohazadan shu narsa aniq boʻladiki, rahbarlik faoliyati va boshqaruv qarorlari insonning qadriyatleri tizimi bilan uzviy bogʻliq sanalib, unda insonning koʻplab ijobiy xarakterologik sifatleri mujassamdir.

Tadqiqotchilardan G.D.Shermatovning soʻzlariga koʻra, rahbar oqilona qaror qabul qila olish malakasi bilan birga, quyidagi psixologik va sotsiologik rollarni bajarishi lozim: tadbirkor, korxonani inqirozdan saqlovchi, muzokara olib boruvchi, ishchi xodimlarni oʻqitish, malakasini oshirish, iqtisodiy kuchlarni joylashtirish, mukofotlash, ishchixodimlarning ishiga hamda intilishiga eʼtibor berish, doimiy nazorat, komissiyani kutish, katta rahbarga hisobot berish va boshqalardir. Ya’ni, qabul qilingan qarorlar nafaqat boshqaruv va ijro masalasiga balki, hamkorlik ishlari, oʻzaro munosabatlar, strategik rejalar, ijtimoiy-qoʻllab quvvatlash kabilarga ham xizmat qilishi kerak.

I.Xudoyberdiev boshqaruv samaradorligi haqida yozarkan, avvalambor, har bir korxonada rahbarining asosiy vazifasi korxonada ma’naviy-psixologik iqlimni yaratish, ya’ni ishchilar orasida doimiy psixologik va pedagogik, ya’ni

tushuntirish ishlarini olib borishlari lozim. Buning uchun, har bir korxonada mutaxassis psixologlar ishlashi lozim. Bu boshqaruv qarorlari ijrosini samaradorligini ta'minlovchi omillardan biri hisoblanadi. Chunki ular har bir ishchi xodimning ruhiyatini o'rgangan holda, ularga yondashadi va ularga vazifalar beradi. Menejment sohasida yetakchi olimlardan sanalgan S.S.G'ulomovning yozishicha, har xil holatlar turlicha tashkiliy boshqarish tuzilmalarini va boshqaruv qarorlarini talab etsa, unda muayyan vaziyatlardan kelib chiqib, strategik rejalar va qarorlar ishlab chiqish ahamiyatli sanaladi.

O.E.Hayitovga ko'ra, rahbarlarga xos ijobiy sifatlar va innovatsion qaror qabul qila olish malakalari, quyidagi majmuaviy kompetensiyalar turi bilan uzviy bog'liq sanaladi: Professional kompetensiya; Uslubiy kompetensiya; Ijtimoiy-psixologik kompetensiya; Autopsixologik kompetensiya; Ijtimoiy-informatsion kompetensiya; Kommunikativ kompetensiya; Kognitiv kompetensiya; Maxsus kompetensiya; Madaniy kompetensiya va boshqalar [6].

Tadqiqotchi Q.X.Abdurahmonovning aytishicha, samarali va muvaffaqiyatli rejalar va boshqaruv qarorlari nafaqat rahbar uchun obro'-e'tibor olib keldai balki, quyidagi natijalarga erishish imkoniyatini berberadi: Raqobat bardoshlikni oshirish; Bozorningochiqligini rag'batlantirish; Turmush darajasini yaxshilash; Atrof - muhitni muhofaza qilish; Boshqaruvda shaffoflik va qonun ustuvorligini ta'minlash va hokazo.

Yuqoridagi qarashlar va yondoshuvlardan farqli o'laroq, boshqaruv qarorlari o'ziga hos tahlilni talab etib, unda qaror qabul qilishning ijtimoiy-psixologik mezonlari, shart-sharoitlari e'tiborga olinishi lozim. B.G.Litvakning aytishicha, boshqaruv qarorlarini tahlil etishda avvalambor, uning samadaorlik jihatlarini, ishonchliligini, istiqbolligini, kuchliligini, kamchiliklari kabi jihatlariga ham ko'proq e'tibor qaratish kerak. Bu shuni anglatadiki, ma'lum bir boshqaruv qarorlarini amalga oshirishning sifati va aniqligi qanchalik kuchliroq bo'lsa, qarorlarni qabul qilishda ishtirokchilar ham shuncha ko'p ishtirok etadi. Mazkur yondoshuvlardan farqli ravishda, boshqaruv qarorlarini ijtimoiy-psixologik jihatdan o'rganish masalasida, rahbar shaxsidagi o'ziga ishonch hissi ham e'tiborga olinadi. Ya'ni bu rahbar tomonidan amalga oshirilgan, qaror qabul qilish jarayonini nazorat qilish tajribasi bilan ham uzviy bog'liq. O.I.Larichevning so'zlariga ko'ra, boshqaruv qarorlarini nazorat qilishda quyilagi bosqichlar mavjud:

– Tashkiliy bosqich – bunda qaror va uning muddatlarini ijrochilarga yetkazish, mas'ul shaxslarni tayinlash, brifinglar uyushtirish, hamkorlik va tashqi aloqalar va hokazo. Bundan tashqari, diplomatik munosabatlar va strategik sherikchilik ishlari ham mazkur bosqichda jarayonida bajariladi;

– Nazorat bosqichi – bunda qarorlarning bajarilishini hisobga olish va nazorat qilish kabilar bajarilib, unga ko'ra qaror maxsus tuzilgan ishchi guruhga beriladi. Bundan tashqari, ushbu bosqichda guruh ishini baholash, tekshirish, amalga oshirish jarayonining samaradorligi nazorat qilib boriladi.

Mohiyatan, inson mavjud bo'lgan qarorlarni majburiy emas, balki erkin tarzda bajarilishini ko'proq qadrlaydi. Yaponiya kompaniyalarida mazkur holatga juda katta e'tibor beriladi. Demak, boshqaruv qarorlari faqat jamiyat va davlat manfaatlarigagina emas, balki mamlakat fuqrolariga ham ijtimoiy, iqtisodiy jihatdan keng xizmat qilishi lozim. Ana shundagina, qarorlarni ijrosi hamma uchun muhim bo'ladi va uni bajarishda barcha o'z hissasini qo'shishga harakat qiladi. F.X.Azizovning so'zlariga ko'ra, har bir boshqaruv qarorlarini bajarishning o'z lahzasi mavjud, agar shu lahza qo'ldan boy berilsa, u qarorni amalga oshirishning afzalliklari kamayib ketadi yoki umuman yuqoladi. Bunday mulohaza iqtisodiyotda, yugurib ketayotgan kal boshli inson qiyofasiga o'xshatiladi. Ya'ni kal insonni yugurib ketayotganda ushlash juda mushkul.

Ba'zi manbalarda keltirilishicha, qaror qabul qilish jarayoni vaqtli xarakterga ega sanaladi. V.V.Glumenkoning aniqlashicha, boshqaruv qarorlarini qabul qilish murakkab hodisa sanalib, uni qabul qilish va ishlab chiqish bir necha kundan oygacha hatto, yillab vaqt oralig'ida kechishi mumkin. Chunki, jamiyat ahamiyatiga molik qarorlar, ijtimoiy vaziyatlar haqidagi qarorlar, ijtimoiy doktorinalar to'g'risidagi qarorlar shular jumlasidandir. Biroq, o'ta keskin, favqulodda vaziyatlar hamda hayot uchun xavfli holatlarda qaror qabul qilish jarayoni bir necha soniyada amalga oshishi mumkin, lekin ijtimoiy rivojlanish konsepsiyasini ishlab chiqish to'g'risidagi qarorlar, bir necha yil mobaynida ham bo'lishi mumkin.

Boshqaruv qarorlarini qabul qilish boshqaruv rahbar uchun eng muhim vazifalardan biridir. Tadqiqotchilar D.Kaneman hamda P.Sloviklarning fikricha, qaror – bu boshqaruv organlari yoki rahbarning akti bo'lib, unda nafaqat maqsad aniqlanadi, vazifalar belgilanadi, balki uni amalga oshiruvchilar ham tayinlanadi. Shuningdek, qaror uchun mablag'lar ajratiladi hamda unga javobgarlik belgilanadi. Kundalik o'zgarishlardagi masalalar qarorlar mazmuniga keng ta'sir etib, uning turlarini bevosita belgilab beradi.

Avvalambor, har qanday qarorni qo'llashdagi samaradorlik ko'proq, rahbar va bo'ysunuvchilarning ijtimoiy-psixologik sifatlariga ham uzviy bog'liq sanaladi. Chunki, qaror g'oyasi rahbar tomonidan tanlanadi, uylanadi, boshqa g'oyalar bilan solishtiriladi va ulardan eng maqbul varianti tanlanadi. Bizningcha, qarorlar har doim ijtimoiy bo'lib, ikkinchi tomondan salbiy iqtisodiy oqibatlariga ham olib kelishi mumkin. Shuning uchun, har qanday qarorni ishlab chiqishda uning turi, nima uchun ishlab chiqilayotganligi alohida e'tibor qilinadi.

E.Kirxlarning aytishicha, qarorlar ishlab chiqilish mazmuniga ko'ra, quyidagicha tasniflanadi: Qaror qabul qilayotgan sub'ektning holatiga qarab; Hal qilinayotgan muammoning qiyinligiga qarab; Mavjud alternativ yechimlar soniga qarab; Rahbarning kasbiy va shaxsiy fazilatlaridan kelib chiqadigan.

Yuqoridagi tasnifga ko'ra, qaror qabul qilish jarayonini tezlashtirishga yordam beradigan texnologiyalari mavjud, rahbar bundan o'ta og'ir vaziyatlarda foydalanishi mumkin. Rahbarning asosiy muhim vazifasi bu - boshqaruv qarorlarini

qabul qilish va ularni ijrochilar e'tiboriga tez va aniq yetkazishdan iborat. Barcha tashkilot va korxonalarining samarali faoliyati asosan, boshqaruv qarorlarining to'g'ri va o'z vaqtida qabul qilinishiga ham bog'liq hisoblanadi.

I.N.Gerchikovaning so'zlariga ko'ra, qaror qabul qilish jarayonining ijtimoiy – psixologik mazmuni shundan iboratki, u noaniq sharoitlarda ma'lumotni o'zgartirishga asoslangan, maqsadga erishishga olib keladigan va ketma-ket harakatlarni shakllantirishga qaratilgan inson irodaviy harakatining mahsulidir. Bundan tashqari, har qanday faoliyatning yo'nalishi, istiqboli, faoliyatdagi insonlarning muvaffaqiyatlari, hamkorlikda ishlashning yutuqlari hamda birgalikdagi maqsadlarning samarali kechishi bu, oqilona qabul qilingan qarorlarning mahsulidir. Sotsiologik va ijtimoiy-psixologik mazmunda amalga oshirilgan ayrim tadqiqotlarda, boshqaruv qarorlarining o'ziga xos bosqichlari ham farqlangan. M.Eddousning yozishicha, boshqaruv qarorlari boshqa turdagi qarorlardan ikki bosqichli ekanligi bilan farqlanadi. Boshqaruv faoliyatida mobaynida, rahbar doim qanday rahbarlik qilishi kerakligi to'g'risida o'ylaydi. Rahbar shu asnoda o'ziga mos bo'lgan qarorlar qabul qiladi. Bunday qaror qabul qilish g'oyasi mazmunida, bo'ysunuvchilarning qanday harakat qilishlari va ularning qarorga bo'lgan munosabatlari kabi fikrlar ham aks etadi. Demak, qarorlarning ishlab chiqilishi faqatgina korxonaga va rahbar manfaatlarini emas, boshqalarning imkoniyatlari va talablaridan kelib chiqib, ishlab chiqilishi maqsadga muvofiqdir.

Umuman olganda, qarorlar har doim ijtimoiy ahamiyatga ega bo'lib, bir tomondan u, ishchi va xodimlarda ijobiy yoki salbiy fazilatlarni tarbiyalashga ham keng xizmat qiladi. Shuning uchun, biror turdagi qarorni qabul qilishda rahbarlar ikki tomonlama holatni hisobga olishlari lozim. Bir so'z bilan aytganda, mazkur holatlar iqtisodiy – ijtimoiy hamda axloqiy va psixologik vaziyatlar ta'sirini nazarda tutadi.

Boshqarishda qaror qabul qilish modellari, texnologiyalari va uning ijtimoiy-siyosiy va ijtimoiy-psixologik xususiyatlari hamda «Qarorlar qabul qilish» atamasi ilk bor XX asrning 30-yillarida Amerikalik olimlar Ch.Bernard, E.Stin va boshqalar tomonidan qo'llanilgan. Ular ijtimoiy va tashkiliy jarayonlarni nomarkazlashtirishni ta'riflashda ushbu atamadan foydalanishgan. XX asrning 60-yillarida mazkur nazariya G.Saymon va D.Marchlar tomonidan rivojlantirildi. Hozirgi kunda iqtisod, sotsiologiya, siyosatshunoslik, ijtimoiy psixologiya sohalarida ijtimoiy jarayonlarni modellashtirish nazariyasi doirasida ushbu nazariyaning turli yo'nalishlari ishlab chiqilmokda [1, 3, 4, 9].

Manbalardan ma'lum bo'lishicha, davlat qarorlarini oqilona va maqsadga muvofiq ravishda qabul qilish masalasi uyg'onish davri mutafakkirlari (N.Makiavelli, J.Boden va boshqalar) va ma'rifatparvarlar (T.Gobbs, B.Spinoza, J.J.Russo va boshqalar) tomonidan izchil o'rganilgan. Jumladan, davlat qarorlarini turlarga ajratib, N.Makiavelli va T.Gobbs hukmdorlarning maslahatchilari va ularning maslahatlari haqida fikr yuritadi. B.Spinoza va J.J.Russo vakillik organlari hamda xalq yig'inlarida ovoz berishning o'ziga xos xususiyatlarini tahlil qiladi, J.Boden esa qaror qabul qilishda sotsial sharoitni hisobga olish zaruratiga tuxtaladi. Mazkur mualliflarning fikrlari hozirgi kunda ham o'z dolzarbligini yo'qotmagan [10].

A.I.Solovyovning «Siyosatshunoslik, siyosiy nazariya, siyosiy texnologiyalar», V.I.Knorrningning «Boshqaruv nazariyasi, amaliyoti va san'ati», D.P.Zerkin va V.G.Ignatovlarning «Davlat boshqaruvi nazariyasi asoslari», G.V.Pushkarevaning «Siyosiy menejment», mahalliy olimlarimizdan E.G.G'oziev «Menejment psixologiyasi», I.Maxmudovni «Boshqaruv psixologiyasi», A.Nazarovning «Menejment va marketing psixologiyasi» nomli qo'llanmalarida boshqaruv sohasida boshqaruv qarorlari qabul qilish jarayonining mohiyati va xususiyatlari ochib berilgan [1, 5, 7, 8].

Ammo, boshqaruv faoliyatida qaror qabul qilish jarayonining ijtimoiy-psixologik jihatlarini bugungi kunda jahon psixologiya fanida yetarlicha o'rganilmaganligi ko'zga tashlanadi.

Qaror qabul qilish - murakkab fikrlash jarayoni bo'lib, muammoni anglash, adekvat maqsadni qo'yish va unga erishish uchun vosita tanlash.

Qaror qabul qilish deb, biz inson faoliyatining muqobil yo'llardan biri - yaxshisini tanlashga qaratilgan alohida turini tushunamiz. Ushbu yondashuv tanlab olish jarayonida quyidagi uchta element mavjud bo'lishini taqozo etadi: hal bo'lishi lozim bo'lgan muammo; qaror qabul qiladigan shaxs yoki jamoa; tanlash uchun bir nechta muqobil variantlar.

Ushbu elementlardan biri bo'lmasa, tanlash jarayoni ham bo'lmaydi. Lekinbu, qaror qabul qilinmaydi, degani emas, balki bunda ongli qarorga nisbatan boshqacha turdagi qaror qabul qilinadi.

Muammolarni ijobiy hal qilish qobiliyatidan mahrum bo'lgan rahbar o'zi rahbarlik qilayotgan tashkilotning rivojlanishini nazorat qilishi mumkin, ammo uni yuqori darajaga olib chiqa oladi. Ijodiy fikrlovchi rahbar vaziyatni boshqara oladi. Rahbarning jamoa fikrini o'rganib, muammolar bo'yicha qaror qabul qilish usuli quyidagicha bo'ladi: 1. Qarorning ilmiy asoslanganligi. Qarorlarni muayyan ishlab chiqarish sharoitini tahlil qilishdan kelib chiqib, iqtisodiy, ijtimoiy va boshqa hozirgi zamon fan yutuqlari asosida qabul qilish kerak. 2. Qarorlarning birligi. Odatda, asosiy masalalar bilan birga, kichik masalalarni ham hal etishga to'g'ri keladi. 3. Qarorlarning adolatlilik, haqqoniyiligi. Qarorlar faqat rahbarlarga berilgan **huquq**- darajasidagina qabul qilinishi mumkin. 4. Qarorlarning to'g'ri yo'naltirilganligi. Har qaysi qaror ijrochilarga tushunarli, shuningdek, kimga muljallanganligi aniq bo'lishi kerak. 5. Qarorlarning ixchamligi. Axborotlar bilan ishlash vaqtini tejash maqsadida ixcham, aniq qarorlar qabul qilinadi. 6. Qarorlarning vaqti bo'yicha aniqligi. Rahbar o'z qo'l ostidagilarga topshiriqlarning bajarilish muddatini aniq ko'rsatib berishi kerak.

Qarorlarning tezkorligi. Bunday qarorlar bir daqiqada, ya'ni ishlab chiqarish holati talab qilganda qabul qilinishi mumkin.

Yuqoridagilardan kelib chiqib, ta'kidlash mumkinki, boshqaruvchilik faoliyati bilan shug'ullanuvchi rahbarlar shaxsiga xos bo'lgan individual-psixologik xususiyatlar ularning shaxslararo munosabatlar tizimiga, boshqaruvchilik faoliyati samaradorlik darajasining oshishiga o'z ta'sirini ko'rsatadi.

Boshqaruv qarorlari qabul qilish jarayonining takomillashtirish istiqbollari bugungi kunning dolzarb masalalaridan biriga aylanib bormoqda. Davlat va jamiyat boshqaruvi demokratik tamoyillar, hozirgi zamon bozor iqtisodiyoti fonuniyatlari asosida rivojlangani sari boshqaruv qarorlari ushbu qonuniyatlarga mos tarzda ishlab chiqishini taqozo etadi, bu o'z o'rnida boshqaruv samaradorligiga erishish imkoniyatini yaratadi. Shuningdek, boshqaruv qarorlarining o'ziga xos jihatlarini aniqlash, uni takomillashtirish va bu sohada zamonaviy rahbar kadrlar tayyorlash, ularda oqilona boshqaruv qarori qabul qilishga doir ko'nikma va malakani shakllantirish muhim ahamiyat kasb etadi.

Xulosa. Yuqoridagilardan kelib chiqib, boshqaruv qarorlarini qabul qilishda quyidagi ijtimoiy-psixologik jihatlarni inobatga olish maqsadga muvofiqdir deb o'ylaymiz:

1. Qaror qabul qilish jarayonining psixologik jihatini bilish mavjud bosqichlarni yanada samarali amalga oshirish imkonini beradi. To'g'ri qaror qabul qilish va uni samarali joriy etish uchun rahbar psixologik jihatdan ham muayyan mezonlarga rioya qilishi kerak.

2. Mamlakatimizning yangilanish bosqichida islohotlarni jadallashti-rishga asos bo'la oladigan boshqaruv qarorlari qabul qilish yo'lidagi izlanishlar, tadqiqotlar, ilmiy tekshirish ishlarini (psixologik va pedagogik jihatdan ham ilmiy izlanishlarni) olib borishni yo'lga qo'yish lozim

3. Boshqaruv qarorlarini qabul qilish jarayoni nazariy bilimlarni ijodiy tasavvurga va oldindan ko'ra bilish qobiliyati bilan uyg'unlashtirib, tadbiiy texnologiyalarni amaliy ko'nikma va malakalar bilan mutanosibiligini ta'minlashni yo'lga qo'yish.

4. Tajriba va kuzatuv natijalarining ko'rsatishimcha, boshqaruvchilik faoliyati bilan shug'ullanuvchilarning bir qismida hissiy omillarga tolerantlikning pastligi, o'ziga ishonmaslik, tez hayajonlanish, asabiylikka moyillik asab tizimi kuchsizlar ham uchrab turishligi kuzatildi. Bundaylarda o'z-o'ziga nisbatan ishonch, ijtimoiy va psixologik faollikni oshirish talab etiladi.

5. Qaror qabul qilish jarayonida o'rganilayotgan ob'ektlarga nisbatan rahbarlar kreativ ko'nikmalar, ya'ni bilimlarni bevosita borliqdan olish, nostandart vaziyatlarda muammoni hal etishning harakat usullari va evristik metodlarini tanlay bilishi qabul qilinayotgan qarorning muvaffaqiyatini ta'minlashda ishtirok etadi.

6. Boshqaruv qarorlarini qabul qilishda qator ijtimoiy-psixologik xususiyatlarni: demografik, milliy tarkibning etnopsixologik xususiyatlarini hisobga olish, ma'lum qadriyatlarga ega bo'lgan kishilarning muayyan ijtimoiy-psixologik ongini hisobga olish, qarorlar qabul qilishda boshqaruvchining kasbiy mahorati, ijtimoiylashuv darajasi, tafakkur xususiyatlari va rahbar xodimlarda inson omiliga e'tiborni qaratish psixologiyasini shakllantirish va boshqalarni inobatga olish lozim.

Foydalanilgan adabiyotlar:

1. Авдулова Т. П. Психология управления. М.: Юрайт. 2024. 232 с.
2. Базаров Т. Ю. Психология управления персоналом. М.: Юрайт. 2024. 387 с.
3. Водопьянова Н. Е., Старченкова Е. С. Психология управления персоналом. Mengboevich U. B., Sottarovich N. A. Social and psychological characteristics of the leader in the implementation of management decisions //Science Time. – 2021. – №. 10 (94). – С. 31-35.
4. Umarov B. M., Nazarov A. S. Socio-psychological aspects and mechanisms affecting management decision-making in the activities of the head //Международный научно-практический электронный журнал «Моя профессиональная карьера». Выпуск № 29 (том 1)(октябрь, 2021). Дата выхода в свет: 31.10. 2021. – С. 91.
5. Назаров А. С. The psychology of decision-making strategies //Актуальные научные исследования в современном мире. – 2021. – №. 1-7. – С. 79-82.
6. Назаров А. С. и др. Психологические особенности разработки и реализации управленческих решений //Актуальные научные исследования в современном мире. – 2021. – №. 2-9. – С. 31-35.
7. Назаров А. Scientific and methodological foundations of the influence of the social and psychological properties of the manager on managerial decisions //Общество и инновации. – 2021. – Т. 2. – №. 4/S. – С. 523-532.
8. Назаров А. С., Митина О. В. Психологические основы принятия управленческих решений //Наука и мир. – 2020. – №. 12-1. – С. 73-75.
9. Назаров А. С. и др. Психологический анализ уровней принятия управленческих решений и факторов, влияющих на него //Молодой ученый. – 2020. – №. 21. – С. 739-740.

Muallif:

Nazarov Azamat Sottarovich - O'zbekiston xalqaro islom akademiyasi dotsenti, psixologiya fanlari bo'yicha falsafa doktori (PhD)

УДК:159.9.07

**PSYCHOLOGICAL CONTEXT OF RESEARCHING ECOLOGICAL CONSCIOUSNESS IN MODERN
PSYCHOLOGICAL RESEARCH**

**ЗАМОНАВИЙ ПСИХОЛОГИК ТАДҚИҚОТЛАРДА ЭКОЛОГИК ОНГНИ ТАДҚИҚ ЭТИШНИНГ
ПСИХОЛОГИК МАСАЛАЛАРИ**

**ПСИХОЛОГИЧЕСКИЙ КОНТЕКСТ ИССЛЕДОВАНИЯ ЭКОЛОГИЧЕСКОГО СОЗНАНИЯ В СОВРЕМЕННЫХ
ПСИХОЛОГИЧЕСКИХ ИССЛЕДОВАНИЯХ**

Акрамов Мирмухсин Рустамович

Ўзбекистон халқаро ислом академияси, 100002. Тошкент шаҳри, Шайхонтохур тумани, Абдулла Қодирий кўчаси, 11-уй.

E-mail: akramov_m@mail.ru

Abstract. This article describes the psychological mechanisms of the formation of ecological awareness, the spiritual phenomenon of aesthetic perception and artistic expression of reality, the most general and objective laws of nature protection. According to the characteristics of development of ecological consciousness, expression of moral attitude to nature and objective legitimacy, in turn, directions of relationship of "nature-society-man-art" system were researched. Also, sociological, pedagogic, philosophical researches on environmental issues were analyzed, and topics such as the formation of ecological culture in the individual, the influence of society's life on the environment, and the development of ecological behavior were thoroughly studied.

Keywords. Ecological consciousness, aesthetic attitude, similarity with nature, interaction with nature, ecocentrism, ethical behavior, ecological apathy, anthropocentrism, natural balance, human dependence on nature, threat of ecological crisis

Аннотация. В данной статье описаны психологические механизмы формирования экологического сознания, духовный феномен эстетического восприятия и художественного выражения действительности, наиболее общие и объективные законы охраны природы. По особенностям развития экологического сознания, выражения нравственного отношения к природе и предметной правомерности, в свою очередь, исследовались направления взаимоотношений системы «природа-общество-человек-искусство». Также были проанализированы социологические, педагогические, философские исследования по проблемам окружающей среды, подробно изучены такие темы, как формирование экологической культуры личности, влияние жизни общества на окружающую среду, развитие экологического поведения.

Ключевые слова. Экологическое сознание, эстетическое отношение, сходство с природой, взаимодействие с природой, эгоцентризм, этическое поведение, экологическая апатия, антропоцентризм, природный баланс, зависимость человека от природы, угроза экологического кризиса.

Кириш. Маълумки, бугунги кунда психология фанининг бошқа фанлар билан алоқаси тобора ортиб бориши глобал муаммога айланмоқда. Бунга асосий сабаб, инсон ва табиат ўртасидаги муносабатларнинг ўзаро яқинлашиб бораётганлиги ҳамда “жамият-инсон-технология-табиий муҳит” тизимининг ўзаро интеграцияси кабилар тан олинмоқда. Шунингдек, ҳозирги глобал шароитда инсон ва табиат ўртасидаги муносабатларни ўрганиш, экологик муҳитни асраш, инсонларда экологик онг ва маданиятни шакллантириш, табиатга инсон омилининг таъсирини камайтириш каби ишлар кўплаб фанлар олдида долзарб вазифалар қўймоқда. Ҳозиргача экологик масалалар бўйича кўплаб социологик, педагогик, фалсафий тадқиқотлар амалга оширилган бўлиб, уларда асосан шахсда экологик маданиятни шакллантириш, жамият ҳаётининг атроф – муҳитга таъсир хусусиятлари, экологик хулқ-атвори тарбиялаш каби мавзулар атрофича ўрганилган. Бироқ, маҳаллий психологик тадқиқотларда экологик онг шаклланишининг психологик жиҳатларига доир илмий тадқиқотлар етарлича тадқиқ қилинмаган. Шу жиҳатдан олиб қаралганда экологик онг муаммоси шаклланиши ўзига хос психологик ҳодиса саналиб, уни тадқиқ этиш нафақат психология фани учун балки, бошқа фанлар учун ҳам ўта қизиқарли ва муҳим маълумотларни тақдим этиши эҳтимолдан ҳоли эмас.

Бизнингча, “Онг” – бу фаолият ва мулоқотда вужудга келадиган ва намоён бўладиган билим ҳамда муносабатларнинг йиғиндисидир. Экологик онг эса, ўз мазмунида атроф-муҳит, табиий дунё, инсон ва табиат ўртасидаги муносабатлар шунингдек, унга тегишли инсон стратегиялари, табиат билан ишлаш технологиялари кабиларни ҳам қамраб олади. Экологик онг кенг маънода, инсоннинг табиий дунё билан ўзаро таъсирлашувининг психик жиҳатларига қаратилган. Бунда, одамларнинг хайвонлар ва ўсимликлар билан ўзаро таъсирлашув механизлари ўз аксини топган [1].

Экологик онг шаклланиши-табиат билан жамият ўртасидаги муносабатларнинг сифат жиҳати ва характери акс эттирадиган умумий маданият асосидир. У маънавий қадриятлар тизимида, инсон фаолиятининг табиатни билиш ва уни ўзгартириш билан боғлиқ барча турлари ва натижаларида намоён бўлади. “Табиат ва

жамият” тизимидаги муносабатларнинг тарихий белгиланган даражаси ва характери акс эттириб, инсониятнинг ноосферага ҳаракати босқичларини аниқлашда ўта муҳим аҳамиятга эга саналади.

Табиат инсоният учун нафақат истеъмол манбаи, балки унинг маънавиятини ўстириш, эстетик дунёқарашини тарбиялаш омили ҳам муҳим саналади. Шу сабабли табиатнинг софлигини сақлаш, уни кўпайтириш инсоният истикболини кафолатлабгина қолмай, шу билан бирга келгуси авлоднинг маънавий камолотини таъминлашга ўз ҳиссасини қўшади. Дунё объектларининг субъективликка эга бўлиш жараёни (функцияларнинг объектлари, субъектларнинг хусусиятлари ва сифатларига шахс томонидан қўшиб қўйилиши) субъектификация дейилади.

Тадқиқот объекти ва қўлланилган методлар

Тадқиқот жараёнида кузатиш, суҳбат методлари, Бэрон ва Белларнинг эҳтимолли агрессорда ошкора зўравонликни аниқлаш усуллари ва уларнинг натижаларидан фойдаланилган. Олинган натижаларнинг статистик ишончлилиқ даражаси математик статистика методларидан: факторли таҳлил, дискриминант таҳлил, корреляцион таҳлил, дисперсион таҳлил усуллари орқали тасдиқланди

Олинган натижалар ва уларнинг таҳлили

В.О. Скребец ўз ёндашувида фаолиятга эътибор қаратади, экологик онг экологик мазмун билан келтириб чиқарилган онгли фаолиятнинг ҳамма белгилари билан характерланади. Экологик онг – табиий ва сунъий муҳитни, ўзининг ички дунёсини руҳий акс эттиришнинг энг юқори даражаси, инсоннинг биологик, физик ва кимёвий дунёда ўрни ва ролига нисбатан рефлексияси, шунингдек ушбу акс эттиришни тартибга солиш.

В.И. Медведев ва А.А. Алдашева экологик онг деганда, шахс (жамият) ва табиатнинг ўзаро муносабатларининг муаммоларини ҳал қилиш учун масъул бўлган ҳолда таҳлил этилади. Муаллифларнинг фикрича, экологик онг дунёқарашнинг асосий элементларидан бири ҳисобланади. Ўзларининг ишларида улар инсоннинг ташқи муҳит билан ўзаро муносабатларининг кўрилаётган жиҳатларига қараб, экологик онгнинг бир қатор таърифларини келтирадилар. Умумий кўринишда экологик онг “инсон муносабати тизимининг ташқи дунё билан унинг алоқаларига, инсон ёки инсоният манфаатларидаги бу алоқалар ўзгаришларининг имкониятлари ва оқибатларига тушунча аппарати кўринишида шаклланган. Бу эса ҳозирги авлод орасида афсуски жуда кам ишлатилмоқда. Аждодларимиз ўз фарзандларига бўлган ахлоқсизликни умрини охиригача қарашни ва тежамкор бўлишни уқтириб келишган [2].

Е.И. Чердимова ривожланиши ердаги ҳаётни сақлаб қолишга имкон берадиган “ноосферали” экологик онгни кўриб чиқади. У “ноосферали” экологик онг деганда, биосферада содир бўладиган ривожланиш қонунлари ва жараёнларни билиш, табиатдаги ҳаракатларининг натижаларини олдиндан кўра билиш қобиляти ва унда содир бўлаётган воқеаларга танланган меъёрлар ва қоидаларга мувофиқ таъсир кўрсатишни тушунади [5].

Дастлабки экспериментал тадқиқотлар агрессия ва об-ҳаво ҳарорати ўртасидаги алоқа нисбийлигини кўрсатган. Шунингдек, Гриффит ва унинг ҳамкасблари тадқиқотлари кўпчилик одамлар ўта иссиқ шароитда ҳақиқатан ҳам қизиққонроқ, асабийроқ бўлиб қоладилар ва уларда атрофдагиларга нисбатан негатив реакциялар юзага келади, деган хулосага асос бўлади. Фақатгина атроф-муҳит ҳароратининг агрессияга таъсирини ўрганишга бағишланган биринчи лаборатор тадқиқот об-ҳавонинг юқори ҳарорати агрессияни, асосан жиззаки синалувчилар агрессиясини кучайтириши мумкин деган “маиший” фаразга таянган ҳолда ўтказилган. Бу тажрибада тадқиқотчи эркак-синалувчиларга уларнинг жаҳлини чиқарадиган ёки жаҳлини чиқармайдиган ёрдамчисига нисбатан ўз агрессиясини намоён қилиш имконияти берилади. Тадқиқот вақтида синалувчиларнинг ярми Фаренгейт бўйича 72-75° (Цельсий бўйича 22-24°) даражали ёқимли ҳароратдан ором олишса, қолган синалувчилар Фаренгейт бўйича 91-95° (Цельсий бўйича 33-35°) ҳароратда қийналганлар. Ҳавонинг намлиги бу ва кейинги тажрибаларда доимий сақланган. Аммо тадқиқотчининг тахминлари айнан исботини топмади. Жаҳли чиққан синалувчилар ҳақиқатдан ҳам кучли агрессияни намойиш қилганлар, аммо “жазирама” омилнинг айнан ўзи қутилган натижани бермади. Аксинча, ҳарорат асабийлашган ва асабийлашмаган синалувчиларнинг агрессивлигини оширмай, балки камайтиргани қайд этилди [7].

Экологик онг муаммосига бўлган онтологик ёндашув В.И. Панов ишларида ишлаб чиқилган. Уларда борлиқнинг махсус шакли сифатидаги экологик онг психика ривожланишининг энг юқори шакли сифатида кўриб чиқилади, қачон инсон атроф-муҳит билан ўзаро алоқада бўлганда, у реал бўлади. Бу инсонни ва атроф-муҳитни биргаликдаги ривожланишини ягона, умумий субъектга бирлаштиришга имкон беради, у борлиқнинг умумий табиат принциплари ва қонунларига мувофиқ ривожланади. Экологик таълимнинг муҳимлиги ҳозирги замонавий дунёда ҳеч кимда шубҳа уйғотмаслиги билан биргаликда кўплаб мамлакатларда таълим ва тарбия беришнинг устувор йўналиши ҳисобланади. Бунда инсоннинг атроф-муҳит билан ўзаро муносабатларининг экологик ёки экологик бўлмаган табиати атроф-муҳитнинг хавфсизлиги ёки ундаги экологик таҳдидларнинг мавжудлиги ҳақидаги тасаввурлар, унинг шу муҳитга муносабати ва экологик жиҳатдан мос тарзда ҳаракат қилиш имкониятларини англаши билан белгиланади. Аҳолининг экологик маданиятини ва атроф муҳитга эҳтиёткорона муносабатда бўлишни шакллантиришга қаратилган ушбу фаолият – бутун инсоният келажаги хавфсизлигининг гаровидир.

XXI асрнинг барча таълим тизими икки ўзаро боғлиқ функцияларни гуманистик ва экологик бажаришга йўналтириш лозим. Таълимдаги экогуманистик ёндашув ер юзида ҳаётни сақлаш, энг олий мутлоқ қадрият сифатида ҳар бир инсон ва умуман бутун инсониятга боғлиқлиги ишлнчини шакллантиради. Таълимдаги гуманизация ва экологизация жараёнларининг муҳимлигида бу тенденциялар муносабати таҳлиliga махсус тадқиқотлар бағишланган (С.Н.Глазочев, О.Н.Козлов) муаллифлар томонидан гуманизация ва экологизация, таълимнинг янги стратегиясини ишлаб чиқишда фаол фойдаланувчи икки тамойил сифатида кўриб чиқилади.

XX аср охирида инсониятнинг биосферадаги жараёнларга таъсири ўзининг юқори босқичига етди. Ҳозирги авлод маҳаллий ва маънавий экологик инқироз вазиятлари кузатилмоқда. Бундай мурракаб даврда экологиянинг илмий-назарий, амалий, талимий маданий ва ахборий аҳамиятлари тобора ортиб бормоқда. Атроф муҳит ҳолатини тўғри баҳолаш, зарур тадбирларнинг ўз вақтида ўтказилишини таъминлаш экологик билимларнинг ривожланганлик даражаси билан бевосит боғлиқдир. Атроф муҳит ҳолатини кузатиш, назорат қилиш ва бошқариш тизими-мониторинг экологик вазиятни ўрганиш ва баҳолаш имкониятини беради. Мониторинг кўчма лабораториялар, турғун постлар ва махсус жиҳозланган обсерваторияларда олиб борилади. Лекин мониторинг тизими биосфера ва унинг алоҳида ҳудудларидаги экологик вазиятни тўғри баҳолаш учун ҳар доим ҳам этарлича имкониятга эга эмас. Натижада атроф муҳит ҳолати ва мавжуд маълумотлар ўртасида фарқлар бўлиши муқаррар. Шунинг учун ҳозирги кунда атроф муҳитдаги ўзгаришларни тсф ғри ва ишонарли баҳолаш муаммоли вазифадир. Бундай вазият Ўзбекистон Республикаси учун ҳам тегишлидир ва алроф муҳит ҳолатини ишонарли баҳолаш учун мониторинг тизимини такомиллаштириш лозимдир. Атроф муҳит ҳолатини тўғри ва ишонарли баҳолаш келажакда юз бериши мумкин болган экологик ўзгаришларни олдиндан башорат қилиш имконини беради. Инсониятнинг атроф муҳитга таъсири ортган ҳозирги даврда ижтимоий экологик вазиятнинг келажакдаги ўзгаришлари тўғрисида турли башоратлар мавжуд. Асримизнинг 70-йилларида ривожланган капиталистик давлатларда тушкунлик башоратлари юзага келди.

А.Печчеи, О.Тоффлер, Р.Фолк, Дж. Форестер, Д.Медоуз ва бошқалар ижтимоий-экологик тушкунлик вакиллари ҳисобланадилар. Уларнинг фикрича ҳозирги ўсиш суратлари ва табиатга тажовуз сақланиб қолса XXI асрнинг биринчи ярми якунида экологик инқироз муқаррардир. Экологик инқирознинг олдини олиш учун улар ижтимоий-иқтисодий ривожланиш суратларини минтакавий ёки жаҳон микёсида чегаралаш, секинлатиш зарурлигини таъкидлайдилар. Динамик мувозанат башоратлари тушкунлик башоратларга зид равишда юзага келди. В. Леонфев, Б.Хюз, Я.Тинберген, Г.Кан каби бу йўналиш вакиллари ривожланган капиталистик мамлакатларда ишлаб чиқариш суратларини секинлатиб, ривожланаётган мамлакатлар иқтисодиётини ўстириш учун шароитлар яратишни таклиф қилдилар. Шуни таъкидлаш лозимки, иккала ёъналиш вакиллари вазиятнинг мурракаблиги ва инсониятнинг имкониятларига ортиқча баҳо бериб юбормасликка чақирадилар. Табиатни муҳофаза қилиш вазифаларини ҳал қилиш ёъллари бўйича илмий ишланмаларни ҳам бир неча гуруҳларга бўлиш мумкин. Демографик концепцияларда баъзи олимлар (Д.Медоуз, А.Кинг ва бошқалар) аҳоли сони ўсишини чегаралаш тарафдоридирлар. Б.Коммонер, Б. Уорд, Р.Дюбо ва бошқалар табиатни муҳофаза қилиш масалаларини атроф муҳитни ифлосламайдиган технологиялар яратиш ва ижтимоий шароитларни ҳисобга олган ҳолда ҳал қилишни таклиф қиладилар. Хулоса қилиб шуни айтиш мумкинки, ижтимоий экологик башоратлар экологик инқирознинг олдини олишда муҳим рол ўйнайди [8].

Бэрон ва Беллар жабрланувчи эҳтимолли агрессорни ошқора зўравонлик қилишга чорласа ва ундан кейин реал агрессив хатти-ҳаракатлар шоҳиди бўлса агрессия устувор тенденцияга айланиши мумкинлигини тахмин қилганлар. Ўзга шароитларда эса агрессия - бошқа реакциялар устидан ҳукмронлик қилмайди. Бандура экспериментларида ассистент синалувчи-эркакларни ё ошқора агрессия намоён қилишга мажбурлаган (уларнинг ўзига берган баҳосини туширишга уринган), ёки бунга асло ишора қилмаган (синалувчилар ўзлари ҳақида илик сўзлар эшитишган). Кейин унга нисбатан агрессияни намоён қилиш-ток билан уриш имкони синалувчиларга берилган. Синалувчиларнинг ярмига ўзини тутиш модели намоёиш қилинган ва улар ассистентга электр токани юборишдан олдин юқори агрессив ҳолатни ҳис қилганлар. Агрессив ҳаракатларни гўёки синалувчилар орасидан “тасодифан” танлаб олинган бошқа ассистент намоёиш қилган-улар фақат 8, 9 ва 10-даражали тугмаларни босганлар ҳамда зарбнинг давомийлигини 2-3 сониядан оширмаганлар [6].

2-вариантда эса, олдиндан агрессив хулқни кўрмаган синалувчилар жабрланувчиларга ток берганлар. Ва ниҳоят иккала вариантда ҳам, синалувчиларнинг ярми макбул шароитда; улар Фаренгейт бўйича 72-75° (цельсий 6.22-24°) даги жойда бўлганлар, бу вақтда эса, қолган синалувчилар Фаренгейт бўйича 92-95° (цельсий 6.33-34°) ҳароратдан азият чекканлар. Аммо тадқиқотчиларнинг умидлари яна оқланмади; маълум бўлдики, синалувчилар агрессияни кўрган ёки кўрмаганликларидан қатъий назар, юқори ҳарорат зўравонликка ундаш вазиятида синалувчиларда агрессияни кучайтирган ва олдиндан зўравонликка ундов бўлмаган вазиятдаги синалувчиларда уни камайтирган. Бу натижалар Бандуранинг назарияси иссиқнинг агрессияга таъсирини тушунтириш учун қанчалик ўринли экани ҳақида ўйлаб кўришга мажбур қилади [5].

Шунга қарамай, синалувчиларнинг экспериментдан кейинги сўровномаси ва уларнинг давомли муҳокамаларидан кейинги таассуротлари шундан далолат берадики, юқори ҳароратли жойда бўлган синалувчилар салқин шароитдагилардан кўра кўпроқ негатив туйғулар (дискомфорт, қониқмаслик)ни ҳис қилганлар. Бундан ташқари ҳам олдиндан ўз-ўзидан ундалган, ҳам иссиқ ҳаво таъсирида бўлган синалувчилар энг кўп негатив ҳисларга берилган [5].

Синалувчиларнинг эмоционал ҳолат ва ноқулайлик ҳиссидан қутилишга бўлган ҳатти-ҳаракатлари ҳақидаги фикрлари қизиқ таҳминга олиб келади: ҳавонинг юқори ҳарорати ва агрессия характери аниқловчи - устувор психологик жараён ноқулай шароит реакцияси бўлган кўзгатувчиларнинг ортиши эмас, балки кўзгатувчиларнинг негатив эффект даражасидир. Яъни индивид ҳис қиладиган салбий эмоциялар даражаси.

Экологик онгнинг компонент таркибини кўриб чиқишга бўлган ёндашувларнинг таҳлили экологик маданиятни ривожлантириш жараёнида ўзаро боғлиқ, лекин нисбатан мустақил икки йўналишни бир – бирдан ажратиб таҳлил қилиш мақсадга мувофиқ.

Табиатдан фойдаланишда ижтимоий-иқтисодий механизмни такомиллаштириш муҳим аҳамиятга эга. Ҳозирги кунда табиий муҳитнинг меъёридан ортиқ ифлосланганлиги, табиий ресурслардан фойдаланганлик учун зарари ва тўловлар жорий қилинган. Бунинг натижасида тўпланган маблағлар турли экологик тадбирларга сарфланиши мумкин. Ўзбекистонда янги иқтисодий муносабатларга ўтиш жараёнида табиатдан фойдаланишнинг ўзига хос иқтисодий механизми шаклланимоқда. Табиатдан фойдаланиш иқтисодиётининг амалиётга тадбиқ этилиши “Инсон ва табиат” ўртасидаги муносабатларни мувоzanатга келтиришда муҳим рўл ўйнайди.

Табиатни муҳофаза қилиш, табиатдан оқилона фойдаланиш ва экологик шароитларни яхшилашда экологик таълим тарбия муҳим рўл ўйнайди. Турли мамлакатдаги экологик вазият, табиатдан фойдаланиш хусусиятлари кўп жиҳатдан аҳолининг экологик саводхонлик даражаси, экологик маданиятга боғлиқдир. Экологик тарбия оиладан бошланади. Экологик таълим ва тарбия боғчадан олий ўқув юрларигача узлуксиз давом этиши лозим. Табиатга меҳр - инсонларга оқибатдир.

Инсоният узок ва мураккаб тараққиёт йўлини босиб ўтиш жараёнида доимо табиат сирларидан воқиф бўлишга, унинг ўзгармас қонунлари билан ҳамроҳликда яшашга ҳаракат қилиб келган. Табиат неъматларидан баҳрамандлик асосида юзага келган миннатдорлик туйғуси атроф-муҳитга, ўсимлик ва ҳайвонот дунёсига меҳр билан муносабатда бўлишга ундаган. Ер юзидан 500 мингдан ортиқ ўсимлик ва икки ярим миллионга яқин ҳайвон турлари мавжуд. Ўсимлик ва ҳайвонот олами ернинг тириклик қобиғи бўлган биосферанинг асосини ташкил қилади. Ўзбекистон ҳудуди ҳам ўзига хос ўсимлик ва ҳайвонот дунёсига эга бўлиб, улардан турли хил соҳаларда фойдаланилади. Кейинги йилларда, айниқса инсон омили ва иқтисодий фаолиятнинг жадаллашуви, ер ости ва ер усти қазилма бойликларидан кенг қўламда фойдаланиш, янги-янги саноат мажмуаларининг бунёд этилаётгани, турли хил транспорт воситалари кўпайиб бораётганлиги сабабли экологик муҳитга жиддий зиён етказилмоқда. қолаверса саноат ва қишлоқ хўжалигида фойдаланиш учун янги-янги ҳудудлар талаб қилиниши, ўрмонларнинг қисқаришига олиб келмоқда. Бу эса бир қанча муаммоларни масалаларни юзага келтираётди. Жумладан, сув ҳавзаларининг ҳамда атроф-муҳитнинг ифлосланиш жараёни тезлашмоқда, табиий муҳитдан айрилган ҳайвонот дунёсининг камайиб, баъзи бир турларнинг эса умуман йўқ бўлиб кетишига сабаб бўлмоқда. Инсоният табиат билан уйғунликдагина мавжуд. Шундай экан, табиатга ҳурмат билан қараш, уни асраб-авайлаш ҳар бир инсоннинг бурчидир. Бу тушунчани болаларга бошланғич синфларданок тушунтириб, сингдириб бориш – замон талабидир. Айни пайтда бошланғич синфларда нафақат табиий фанларни ўқитиш жараёнида, балки синфдан ташқари машғулотларда ҳам атроф-муҳитга, табиатга меҳр билан муносабатда бўлиш тушунчаси сингдириб борилади. Ушбу дарс жараёнларида янги педагогик технологиялардан, айниқса техник анжомлар имкониятидан самарали фойдаланиш билан биргаликда, кўргазмали қуроллардан ҳам етарлича фойдаланишга эътибор қаратилиши лозим. Табиат музейларига саёҳат, агар қишлоқ ҳудудидаги мактаблар бўлса табиат кўйнига экскурсиялар уюштириш шулар жумласига киради. қолаверса, турли хил викториналарда, нафақат дунёдаги балки маҳаллий ҳудуддаги ҳайвонот ва ўсимлик дунёси билан атрофлича таништиришга интилиш, табиий бойликларимиздан тежамкорлик билан фойдаланишни тушунтириб бориш ҳам самарали натижа бериши аниқ.

Натижаларнинг қарама-қаршилигини тушунтириш учун бир неча олимлар маълумотларни ойдинлаштиришга ва қайта ишлашга интиланлар. Джин шуни таъкидлайдики, “Бэрон ва унинг ҳамкасблари ҳеч қачон жазирама ва агрессиянинг ночизиқ боғлиқлигини қатъий таъкидламаганлар. Улар фақатгина иссиқнинг эмоционал ҳолатга олиб келадиган негатив аффектга ҳисса қўшишини айтганлар. Агар эмоциялар етарлича кучли бўлса, агрессия билан рақобатлашувчи-қочиш реакциясига олиб келади” [3, 4].

Экологик онгнинг ҳар хил турларига хос бўлган белгилари учта омилга боғлиқ: 1) инсон ва табиат дунёсининг бирлиги ёки қарама-қаршилиги; 2) табиатни субъектив ёки объектив идрок этиш; 3) табиат билан ўзаро таъсирнинг прагматик жиҳати фарқланади.

Экологиянинг одамлар ҳулқ-атворида таъсирини экспериментал ўрганишга қаратилган тадқиқотлар натижалари таҳлили қуйидаги ҳулосаларни чиқариш имкониятини берди:

Экологик ҳолатлар ижтимоий хулқ-атворга бевосита таъсир кўрсатади. Шахсга экологик билимларни беришда, табиат билан муносабатга тўғри киришиш, шу билан биргаликда соғлом турмуш тарзига интилиш, табиат ва атроф-муҳитга масъулиятли ёндашиш кўникма ва малакаларини тарбиялашда алоҳида ўрин тутишини ҳисобга олган ҳолда бойитишга жиддий эътибор қаратиш мақсадга мувофиқдир.

Хулоса. Инсон ва муҳит ўртасидаги ўзаро муносабатларнинг психологик асослари таҳлили куйидаги хулосаларни чиқаришга асос бўлиб хизмат қилди: экологик онгнинг тадқиқида “табиатга нисбатан мавжуд экологик тасаввурлар, табиат билан ўзаро таъсирга киришиш технологиялари ва мос стратегиялари йиғиндиси” сифатида қарайдиган изланишлар муҳим ўрин тутди. Буларга тааллуқли ишларда урғу асосан табиат ва унинг алоҳида “объектлари” идрокнинг психологик хусусиятларига қўйилади.

Юқоридаги илмий манбалар таҳлили юзасидан экологик онг структурасида тўрт асосий таркибий қисмни кўришимиз мумкин: 1. Экологик билим-инсон онгида экологик тасаввурлар, тушунчалар, фикрлар, гипотезалар, назариялар, қонуниятлар, қонуниятлар ва ҳ.к.лар кўринишида акс этувчи оламни англаш жараёни ҳамдир. 2. Атроф-муҳитга муносабат-субъектнинг табиий муҳитдаги ҳаракатлари ва табиат объектларига нисбатан фикрлари, позициялари, туйғуларининг фикрий акс этиш имкониятига асосланган табиат объектлари ва ҳодисалари билан рефлексив алоқаларининг интериоризациялашган тизими. 3. Экологик установка-шахснинг табиий муҳитдаги келгуси ҳаракат ва ҳодисаларни идрок қилишга мойиллиги, тайёрлиги; табиий муҳитдаги шахсий фаолият жараёнининг характерини таъминлайди.

Экологик мақсад-экологик ҳаракатларни назарда тутилган натижага эришишга йўналтириб белгиланган дастурга мувофиқ ҳолда яқунлашга онгли интилиш. Инсон қўйилган мақсадга эришишида танлайдиган мувофиқ воситаларнинг эҳтимолий ва олдиндан кўзда тутилувчи танлов якунида вужудга келувчи психиканинг махсус функционал тузилмаси. Мақсад мураккаб, узок, ноодатий ва қийин ҳаракатларни амалга оширишни кутиш вазиятида уларни бажаришга ички тайёргарлик вақти сифатида намоён бўлади.

Фойдаланилган адабиётлар:

1. Акромов, М. Р. (2023, September). Психологические вопросы изучения экологического сознания при формировании здоровой среды «зеленое пространство». In Proceedings of International Conference on Modern Science and Scientific Studies 9, pp. 50-55.
2. Акромов, М. Р. (2023). Экологик онг шаклланиши психологик феномен сифатида: Образование и инновационные исследования международный научно-методический журнал, (1), 319-323.
3. Хвостов Андрей Анатольевич. Структура и детерминанты морального сознания личности: Дис. ... д-ра психол. наук: – Москва, 2005 – С. 496.
4. Хийемяэ М. О народной экологии эстонцев // Любовь к природе. Материалы международной школы-семинара «Трибуна—6». Киев, 1997. С. 265-270.
5. Чердымова, Е.И. Обоснование структуры экологического сознания для решения проблем экологического образования личности / Е.И. Чердымова // Перспективы науки. – 2011. – № 1 (16). – С. 35-37.
6. Цветкова И.В. Личный опыт по взаимодействию с окружающей средой в процессе формирования экологической культуры младшего школьника // Учителю об экологии детства / Под ред. В.И.Панова, В.П.Лебедевой. М., 1995. С. 47-56.
7. Bandura, A. (1973). Aggression: A social learning analysis. Englewood Cliffs, NJ: Prentice-Hall.
8. Bell, P.A., & Baron, R.A. (1976). Aggression and heat: The mediating role of negative affect.// Journal of applied Psychology, 6, 18-30.

Муаллиф:

Акромов Мирмухсин Рустамович – Ўзбекистон халқаро ислом академияси, Дин психологияси ва педагогика кафедраси профессори в.б., психология фанлари доктори.

UDK 159.923.3

HISTORICAL FOUNDATIONS OF EFFECTIVE MANAGEMENT

SAMARALI BOSHQARUV FAOLIYATINING TARIXIY ASOSLARI

ИСТОРИЧЕСКИЕ ОСНОВЫ ЭФФЕКТИВНОГО МЕНЕДЖМЕНТА

Ғайибова Наргиза Анорбаевна, Ибрагимов Жаҳонгир Мансур ўғли

Ўзбекистон халқаро ислом академияси, 100011, Тошкент шаҳри, А.Қодирий кўчаси, 78.

E-mail: ms.gayibova@mail.ru ; jahonij1994@gmail.com

Abstract. Several types of works have been instrumental in ensuring effective governance, among which the genre of "Specula principum," or "mirrors for princes," played a decisive role in shaping political and moral discourse from antiquity to the Renaissance. These texts, which offer guidance and moral instruction to rulers, represent a synthesis

of philosophical, theological, and practical thought in governance. This article examines the historical evolution of the *specula principum*, its thematic content, and its impact on the development of political theory and practice.

Keywords: *Specula principum*, mirrors for princes, governance, management psychology, management effectiveness, guidelines for rulers.

Аннотация. Существует несколько типов произведений, направленных на обеспечение эффективного управления, среди которых решающую роль в формировании политического и нравственного дискурса от античности до эпохи Возрождения сыграл жанр *Specula principum* или «зеркало для князей». Эти тексты, содержащие руководство и моральные наставления для правителей, отражают синтез философских, теологических и практических аспектов управления. В данной статье рассматривается историческая эволюция *Specula principum*, его тематическое содержание и влияние на развитие политической теории и практики.

Ключевые слова: *Specula principum*, зеркала для принцев, менеджмент, психология управления, эффективность управления, рекомендации для руководителей.

Кириш. Бошқарув психологиясининг алоҳида фан соҳаси сифатида шаклланиш даври XIX аср охири XX аср бошларига тўғри келади. Саноат инқилоби ва самарали бошқарув усулларига бўлган эҳтиёж таъсирида Фредерик Тейлор ва Анри Фаёл каби олимлар ўз асарлари орқали илмий бошқарув ва маъмурий назарияга асос солишган. Тейлор тамойиллари тизимли кузатиш ва экспериментлар ўтказиш орқали иш жараёнларини оптималлаштиришга қаратилган бўлса [1], Фаёл бошқарув функциялари ва ташкилий тузилмаларга урғу берган [2].

Бу каби илмий асосланган адабиётлардан олдин эса тарихий манбалар орасида олимлар томонидан подшоҳларга давлат бошқаруви юзасидан кўрсатма ва тавсияларни ўз ичига олган кўплаб асарлар ёзилган. Бугунги кунга келиб бу турдаги асарларни “Шахзодалар учун кўзгу” (лотинча: *specula principum*) деб аталади. Мазкур китоблар ҳукмдорлар учун асосий хулқ-атвор тамойиллари, дунёвий ҳокимиятнинг тузилиши ва мақсадлари, кўпинча ҳокимиятнинг трансцендентал (илоҳий) манбаи ёки мавҳум ҳуқуқий нормалар билан боғлаб ёзилган маслаҳат услубидаги адабиёт жанри ҳисобланади.

Тадқиқот объекти ва қўлланилган методлар

Тадқиқотнинг объекти сифатида қадимги Юнонистон, Рим ва Ҳинд олимлари томонидан Шахзодалар учун кўзгу жанри доирасида ёзилган асарлар танлаб олинди. Тадқиқот мавзусини ёритишда таснифлаш, тавсифлаш, тарихий-қиёсий, контекстуал, комплекс ва функционал таҳлил усулларидан фойдаланилган.

Олинган натижалар ва уларнинг таҳлили

Specula principum атамаси XII асрдан XVI асргача машҳур бўлган ўрта аср адабиёти жанри бўлиб, бу турдаги асарлар бир мавзу доирасида энциклопедик билимларни қамраб олишга қаратилган [3]. Аммо, бу асарларнинг баъзилари чекланган ҳажмга эга бўлганлиги сабабли, аксар ҳолларда ўқув қўлланма вазифасини бажаришган. Шу боис, энциклопедия ва спесулум ўқшаш жанрлар бўлса ҳам, ҳажм ва ташкилий жиҳатдан фарқланади [4].

Ушбу матнлар кўпинча шоҳлар, князлар ёки куйироқ даражадаги ҳокимлар учун муваффақиятли бошқарув ва хатти-ҳаракатлар бўйича кўрсатмаларни ўз ичига жамлаган дарслик шаклида бўлган. Бундан ташқари бу атама яхши ва ёмон подшоҳларнинг намунавий образларини тақдим этувчи тарихий ҳикоялар ёки адабий асарлар учун ҳам қўлланилган. Муаллифлар кўпинча янги подшоҳ тахтга ўтирганда, ёш ва тажрибасиз ҳукмдор ҳокимиятга келмоқчи бўлган пайтда бундай “кўзгуларни” тузиб бўлажак ҳукмдорга тақдим этишган. Бу турдаги асарларни “Лидер” тушунчаси монархик давлат бошлиғи тушунчасидан кўра кенгроқ тушунчани англатадиган даврга қадар етакчиликни ўрганишга қаратилган қўлланманинг ўзига хос тури сифатида тушуниш мумкин.

Адабиётларда Ушбу тоифадаги илк асарлардан бири сифатида ирланд шоири Седулиус Скоттус (840–860) томонидан ёзилган “Пангур Бан” шеъри келтирилади (тахминан IX аср). Энг машҳур Европа “ойнаси” сифатида эса Николо Макиавеллининг “Ҳукмдор” (1513-йил) асари келтирилади [5]. Хоссатан олим ўз асарида бошқарувчи шахс хусусиятларини таърифлар экан, куйидагиларни келтиради: “Ҳукмдорнинг заковати ҳақида, унинг атрофига кимларни яқинлаштириши орқали ҳукм чиқаришади, агар бу одамлар содиқ ва қобилиятли бўлса, ҳукмдорнинг донолигидан шубҳаланмас ва бўлади, негаки у уларнинг қобилиятларини кўра олган ва садоқатларига ериша олган. Агар йонидагилар ундай бўлмаса, демак ҳукмдор борасидаги хулоса ҳам шунга лойиқ бўлади, чунки у ёмон ёрдамчиларни танлаб дастлабки хатога йўл қўйиб бўлди” [6]. Бу сўзлардан ходимларни тўғри танлаш ҳар бир раҳбар учун ҳар қандай давр ва шароитда муҳим аҳамият касб этиши ҳақида хулоса чиқарса бўлади.

Бундан ташқари мазкур турдаги асарлар гуруҳига қадимий Шумер, Миср, Ҳинд, Юнон ва Рим давлатларида ёзилган бир қатор манбалар ҳам киритилади. Хусусан Шумер давлати қироли Шуруппак (м.а. 2600–2500 йиллар) томонидан ёзилган кейинчалик “Шуруппак кўрсатмалари” [7] номи билан маъшур бўлган асар ҳам давлат бошқаруви ва ўша давр ҳукмдори учун зарурий бўлган тавсияларни ўз ичига олган. Жумладан ушбу асарда қирол томонидан ўз ўғлига қуйидаги каби бир неча тавсиялар берилган: “Ёлғон гапирма, чунки бу сенга тузоқ бўлади”, “Ўғлим, сен зўравонлик қилмаслигинг керак”, “Сарой ўртаси қудратли буқалардан иборат дарёга

ўхшайди: ичига кирган нарса уни тўлдириш учун етарли бўлмайди ва ташқарига оққанини эса тўхтатиб бўлмайди” [8].

Қадимги Ҳинд цивилизацияси даврида ёзилган асарлар сирасига эса Вишну Шарма қаламига мансуб “Панчатантра” (м.а. 200 – мил. 300 йиллар), Чанакянинг “Артхашастра” (м.а. 200 – мил. 300), Нараян Пандитнинг “Ҳитопдеша” (770 - 860) ва Чхатрапати Самбхажиди Маҳаражнинг “Будхбушан” (1670 - 1680) киритишимиз мумкин. Мазкур манбалар орасида нафақат Ҳиндистонда балки бутун дунёда кенг тарқалган машҳурликка эришган асар бу Вишну Шарманинг “Панчатантра” (Бешта рисола) асари бўлиб, Европада бу асар “Бидпай эртақлари” номи билан танилган (хиндистонлик донишманд Бидпай, санскрит тилида Видяпати деб аталади) ва дастлабки нушаси Ғарбга XI асрда етиб келган [9]. “Панчатантра” (Бешта рисола) асари бўлиб, Европада бу асар “Бидпай эртақлари” номи билан танилган (хиндистонлик донишманд Бидпай, санскрит тилида Видяпати деб аталади) ва дастлабки нушаси Ғарбга XI асрда етиб келган. “Панчатантра” ҳайвонлар ҳақидаги ҳикоялар орқали яхши бошқарув ва жамоатчилик назорати тамойилларини ўргатади. Асарда илгари сурилган ғоялар ҳаётга ижобий муносабат, интилувчанлик, тadbиркорлик ва ғайратни қўллаб-қувватлайди, бу эса қадимги Ҳинд жамиятида шаклланган пассивлик ва дунёдан узоқлашиш ҳақидаги ҳар қандай тасаввурга қарши туради [10].

Юнон-Рим адабиётида эса мазкур тоифадаги кўплаб асарлар мавжуд. Жумладан Платоннинг “Республика”, Ксенофоннинг “Сируснинг таълими”, Аристотелнинг “Сиёсат”, Исократнинг “Никоклес ва Эвагорасга”, Филодемнинг “Гомерга кўра яхши қирол”, Дио Крисостомнинг “Қироллик ҳақида мунозара I, II, III ва IV”, Цицероннинг “Мажбуриятлар ҳақида”, Сенеканинг “Шафқат ҳақида”, Плутархнинг “Маънавият”, Кичик Плинийнинг “Траян суд кенгаши аъзоларининг қийинчиликлари”, Кесариялик Эвсевийнинг “Константиннинг ҳаёти”, Амбросенинг “Вазирларнинг вазифалари тўғрисида”, Гипполик Августиннинг “Худо шахри” V китобидаги, 24-боб “Христиан императорларининг ҳақиқий бахти”, Сальвианнинг “Худо ҳукумати ҳақида” номи асарларни келтириш мумкин.

Жумладан, Аристотел ўзининг дунёга машҳур “Сиёсат асарининг” 5-китоби 3-бўлимида шундай дейди: “Эртақлар кўрқув орқали фракциявий тўқнашувга киришадилар, бунда улар ё адолатсизликка йўл қўйиб, жазони тўлашдан кўркишади, ёки адолатсизликка дучор бўлишларини билиб, уни олдини олишни хоҳлашади” [11]. Аристотелнинг фикрига кўра кўрқув нотўғри қарорларни қабул қилишга олиб келади, шу сабабдан ҳам у ҳукумат раҳбарларига фуқароларнинг кайфиятини ўлчаш ва кўрқувни минималлаштириш учун ўз худудидаги ҳиссий муҳитга эътибор беришлари керак эканлигини таъкидлайди.

Византия матнларидан эса Македониялик Василий I унинг ўғли император Лео VI донишмандга атаб ёзилган “Насихатлар”нинг I ва II боблари, Константин VII Порфирогенитнинг ўғли ва вориси император Роман II учун ёзилган ички ва ташқи сиёсат бўйича “Империяни бошқариш” номи қўлланмаси, Кекаумен “Стратегикон” асарининг 77-91 боблари, Охрид архиепископи Теофилактининг шогирди император Михаил VII Дукасининг ўғли Константин Дукасга атаб ёзилган “Паидеиа Базиликаси”, Никефорос Блеммидеснинг бўлажак Никей императори Теодор II Ласкарис учун ёзилган “Шоҳ ҳайкали” асари, Томас Магистроснинг Андроник II Палаиологга қаратилган “Қироллик”, Мануел II Палаиологнинг ўғли Жон VIII палаиологга бағишланган “Рея таълимоти” номи асарлари келтиришимиз мумкин.

Ушбу манбалар қонун-қоидалар ва мисоллар тўплами бўлиб, муайян ҳукмдорларга индивидуал маслаҳатлар беришга қаратилган. Мазкур туркумдаги асарлар асосан Шарқий Европадаги X-XIII асрлардаги вазиятни ҳамда қадимги ва илк насронийларнинг ҳокимият ҳақидаги қарашлари ва тушунчаларини тавсифловчи муҳим манбалар ҳисобланади [12]. Хулоса қилиб айтиладиган бўлса, “Specula principum” адолатли ва самарали бошқарув тамойиллари тўғрисидаги абадий тушунчаларни тақдим этувчи сиёсий адабиётлар сирасига кирувчи муҳим интеллектуал манбалардан биридир. Жанрнинг ахлоқий йўл-йўриқ ва амалий маслаҳатларга бойлиги нафақат ҳукмронликнинг мураккаблигини акс эттиради, балки етакчилик табиати ҳақида доимий фикр юритишга ундайди. Биз замонавий бошқарув муаммолари билан шуғулланар эканмиз, бу асарларда акс эттирилган ҳикमतлар бошқарувчи шахслар ва бу соҳада фаолият юритувчи олимларни янада адолатли ва самарали фаолият юритишга ундовчи ҳамда йўл кўрсатувчи маёқ бўлиб хизмат қилиши бегумон.

Фойдаланилган адабиётлар:

1. https://en.wikipedia.org/wiki/The_Principles_of_Scientific_Management
2. Henri Fayol, General and Industrial Management, Martino Fine Books, 2013, Pages 142
3. Backgrounds of the Title Speculum in Mediaeval Literature, Ritamary Bradley, Speculum 1954 29:1, p. 100-115
4. Franklin-Brown, Mary (2012). Reading the world: encyclopedic writing in the scholastic age. Chicago London: The University of Chicago Press. p. 273.
5. Suze Wilson, Stephen Cummings, Brad Jackson, Sarah Proctor-Thomson, Routledge, Jul 20, 2017 - Business & Economics - 214 pages
6. Николло Макиавелли, Государь: АСТ, АСТ Москва; Москва; 2009, С. 51.
7. https://en.wikipedia.org/wiki/Instructions_of_Shuruppak#cite_note-2
8. <https://www.gatewaystobabylon.com/myths/texts/life/instructionshuruppak.html>

9. <https://www.britannica.com/topic/Panchatantra-Indian-literature>

10. Patrick Olivelle, Panchatantra: The Book of India's Folk Wisdom, OUP Oxford, Nov 25, 1999. 195 p.

11. Политика / Аристотель, пер. с греческого С.А. Жебелева, Т.А. Миллер. — Москва: АСТ, 2018. 320 с.

12. <https://www.britannica.com/art/mirror-for-princes>

Муаллифлар:

Ғоибова Нарғиза Анорбаевна - Ўзбекистон халқаро ислом академияси, психология фанлари бўйича фалсафа доктори (PhD), доцент.

Ибрагимов Жаҳонгир Мансур ўғли - Ўзбекистон халқаро ислом академияси, экин тадқиқотчи.

UDK 372.815.99

MODERN UZBEK YOUNG FAMILY: GENDER ANALYSIS

ZAMONAVIY O'ZBEK YOSH OILASI: GENDER TAHLILI

СОВРЕМЕННАЯ УЗБЕКСКАЯ МОЛОДАЯ СЕМЬЯ: ГЕНДЕРНЫЙ АНАЛИЗ

Axnazarova Diyora Erkin qizi

Guliston davlat universiteti, 120100. Sirdaryo viloyati, Guliston shahri, 4-mavze.

E-mail: diyora-axnazarova2024@gmail.com

Abstract. this article will talk about how important the concept of gender, which is one of the current topical treatments, is to be promoted to the life of society and, in Uzbekistan, to ensure women's rights, to protect women from violence and oppression. The article covers the origins of the term gender, its use in social fields, and the differences between women and men, were cited experience testing and data on the effectiveness of the results. Together with the analysis of the literature dedicated to Gender problems, presented a list of different types of gender relations and their corresponding gender characteristics. Presented gender relations that are including various forms of relations between subjects that arise in the course of joint life-activity of representatives of a certain sex.

Keywords: Gender, polarization, violence, gender relations, social relations, gender representations, gender stereotypes, domination, freedom, dependence, feminism.

Аннотация. в этой статье речь пойдет о том, насколько важно внедрять концепцию гендера, которая является одной из актуальных в настоящее время, в жизнь общества и, в частности, в Узбекистане, для обеспечения прав женщин, защиты женщин от насилия и угнетения. В статье рассматриваются истоки термина "гендер", его использование в социальных сферах и различия между женщинами и мужчинами, приводился опыт тестирования и данные об эффективности результатов. Вместе с анализом литературы, посвященной гендерным проблемам, представлен список различных типов гендерных отношений и соответствующих им гендерных характеристик. Представлены гендерные отношения, которые включают в себя различные формы отношений между субъектами, возникающие в процессе совместной жизнедеятельности представителей определенного пола.

Ключевые слова: гендер, поляризация, насилие, гендерные отношения, социальные связи, гендерные репрезентации, гендерные стереотипы, доминирование, свобода, зависимость, феминизм.

Kirish. Mustaqillik yillarida mamlakatimizda gender tenglikni ta'minlash masalasi davlat siyosati darajasiga ko'tarilib, parlament Yuqori palatasida Xotin-qizlar va gender tenglik masalalari qo'mitasi, O'zbekiston Respublikasining Gender tenglikni ta'minlash masalalari bo'yicha komissiyasi, Xotin-qizlar va erkaklar uchun teng huquq hamda imkoniyatlarni ta'minlash masalalari bo'yicha maslahat-kengashlari, Respublika xotin-qizlar jamoatchilik kengashi tashkil etildi. Bugungi kunda islohotlar samarasi sifatida jamiyatimiz hayotida xotin-qizlar va erkaklar uchun teng huquq hamda imkoniyatlar yaratilganligi, jamiyat va davlat ishlarini boshqarishda ularning teng ishtirok etishini ta'minlanayotganligi, xotin-qizlarni ijtimoiy-huquqiy jihatdan qo'llab-quvvatlash, ularni har xil tazyiq va zo'ravonliklardan himoya qilishga qaratilgan keng ko'lamlı ishlar amalga oshirilayotganligi quvonarli holdir. jumladan, O'zbekiston Respublikasi Prezidentining xotin-qizlar huquqlarini ta'minlash, xususan, gender tengligi va ayollarni zo'ravonlik va zulmdan himoya qilish, ayollar tadbirkorligini rivojlantirish maqomini kuchaytirish to'g'risidagi farmon va qarorlari qabul qilinib, gender tengligi bo'yicha milliy strategiyani qabul qilish rejasi ham mavjudligini ta'kidlagan. [1]

Zamonaviy o'zbek jamiyatining ijtimoiy o'zgarishi ma'naviy sohadagi qarama-qarshi jarayonlar bilan bog'liq bo'lib, an'anaviy qiymat tizimlarining o'zgarishidan ajralmas bo'lib, zamonaviy jamiyat hayotining barcha sohalariga ta'sir qiladi: bu nikoh va oilaning holatiga, turmush o'rtoqlar, ota-onalar va bolalar o'rtasidagi munosabatlarga sezilarli ta'sir ko'rsatdi, yangi kuch bilan shaxsiy va jamoat sohalarida jinslarning qarama-qarshi pozitsiyasini ko'rsatdi. Masalan, ijtimoiy hayot sohasidagi faoliyat an'anaviy ravishda erkakning vakolati deb hisoblangan va shaxsiy soha uchun javobgarlik ayolga yuklangan. XX asr, "sovet o'ziga xosligi" ning yo'q qilinishi bilan jinslar o'rtasidagi munosabatlardagi vaziyat tezda

o'zgaradi: "davlat" odamini "xususiy" odam siqib chiqaradi, jamoat sohasida (biznesda, siyosatda) ayollar faollashadi, erkaklarni shaxsiy hayotga kiritish (bolalarni tarbiyalashda ishtirok etish, kundalik faoliyatga qo'shilish).), "davlat va xususiy hayotni farqlash yanada aniqroq bo'ladi, jinslar o'rtasidagi avtoritar-ierarxik munosabatlar, bir jinsning boshqasiga bo'ysunishi o'tmishga aylanadi". [2]

O'zbekistonda gender masalasi asosan oila muammolari doirasida o'rganilishi an'anaga aylangan. Mamlakatimiz psixologiyasida E. G'oziyev, G'. Shoumarov, V. Karimova, A. Jabborov, I. Yokubov, B. Qodirov, S. Mirxosilov, E. Usmonov, N. Sog'inov, F. Akramova, L. Karimova, N. Salayeva, O. Shamiyeva, O. Abdusattorova, M. Fayziyeva, I. Jabborov va boshqalar tomonidan oilaviy hamda shaxslararo o'zaro munosabatlar doirasida alohida ahamiyat kasb etgan gender tafovutlar o'rganilgan. E. G'oziyev oilaviy munosabatlarda gender tenglik masalalariga to'xtalib, oila but bo'lishi uchun birinchi navbatda, shaxslararo tenglikni qaror toptirish kerakligini ta'kidlaydi. Bunda ikki yosh, ya'ni bo'lg'usi kuyov-kelinlar bir-birlarini chuqurroq o'rganishlari, ayrim nuqsonlardan ko'z yumushlari zarur. Yoshlarni qiyinchiliklarni yengishga, o'zgacha shart-sharoitga ko'nikishga bolalikdan o'rgatib borish lozim. Eng muhimi ular o'rtasida chin muhabbat bo'lishi darkor. Oilada mehnat taqsimotini to'g'ri yo'lga qo'yish ayni muddaodir, deydi muallif. V. Karimovning oila va oilaviy munosabatlarning ijtimoiy-psixologik omillari va oqibatlariga bag'ishlangan asarlarida oilada yoshlarni gender munosabatlarga tayyorlash, gender tasavvurlarning shaxs tarbiyasidagi o'rni, er-xotin va oiladagi salbiy munosabatlarning bola shaxsiga ta'siri masalalariga ko'proq e'tibor qaratadi. Uning fikricha, oiladagi o'zaro munosabatlarning asosini tashkil etgan oilaviy rollarga oid tasavvurlar va ularning differentsiatsiyasi o'zining yosh, hududiy va jinsiy xususiyatlariga ega bo'lib, ular avvalo har bir oilaning ruhiy ma'naviy muhiti, u yerdagi milliy qadriyatlar, an'analar, rasm-rusumlar qanchalik saqlanib qolganligiga ham bog'liqligi asoslangan. Muallif nikoh yoshigacha bo'lgan yoshlar bilan oilali er-xotinlarning oilaviy ijtimoiy tasavvurlari o'rtasidagi asosiy farqlarni psixologik nuqtai nazardan tahlil qilib, uning sabablarini ko'rsatib o'tgan.

Tadqiqot obyekti va qo'llanilgan metodlar

Xalqaro hujjatlarni ratifikatsiya qilgan mustaqil davlatimiz xalqaro huquqning umume'tirof etilgan talablaridan kelib chiqib o'z milliy qonunchiligida ayollar va erkaklar tengligi masalasiga jiddiy ahamiyat berib kelmoqda. Ammo, milliy qonunchiligimizda yoritilgan ayollar va erkaklar tengligini qonuniy kafolatlari ishlab chiqilganligiga qaramasdan oilaviy nizolarning aksariyat sabablari erkaklar tomonidan ayol huquqlarini ayrim holatlarda paymol qilinishi, ko'p holatlarda ayollar huquqlarini tan olmasligi sababli ziddiyatlarni kelib chiqayotkanligi, fikrimizcha muammoning etnopsixologik jihatlarini xam o'rganish zarurligini ko'rsatadi va o'zbek oilalarida erkaklar tomonidan xotin-qizlarning huquq hamda imkoniyatlariga nima uchun va qanday sababga ko'ra yetarlicha ahamiyat berilmayotkanligini milliy yoki psixologik jihatlari mavjudmikan, degan savolni vujudga keltiradi. [2]

Olingan natijalar va ularning tahlili

Bugungi kunda mamlakatimizda oilaviy munosabatlar hamda bolalar tarbiyasi sohasida xotin-qizlar va erkaklar uchun teng huquq hamda imkoniyatlarni ta'minlash masalasiga alohida e'tibor qaratilmoqda. Shubhasiz, qaysidir jamiyatda gender tenglik ta'minlanmas ekan, u jamiyatda rivojlanish bo'lmaydi, sababi ayol va erkak huquqlari buzilar ekan, o'sha jamiyatning ijtimoiy hayotida tengsizlik yuzaga keladi, mehnat unumdorligi pasayadi, iqtisodiy o'sish sekinlashadi, farzandlar nosog'lom tug'iladi, qashshoqlik darajasi ortib boradi. Qizlar bolaligidanoq asrlar davomida qaror topgan ayollik vazifalarini bajarishga tayyorlanadi, ularda sustkashlik, yuvoshlik va itoatkorlik ruhi tarbiyalanadi; erkaklar oila budjetini shakllantirishda ishtiroklari hissasi yuqori bo'lganligi tufayli oilada hukmron mavqeni egallaydilar; uy-ro'zg'ordagi vazifalar taqsimlanishida notenglikka yo'l qo'yiladi va hokazo.

Ma'lumki, oila murakkab ijtimoiy muassasa bo'lib, oila ichki munosabatlari va er-xotin o'rtasidagi munosabatlarning shakllanishida ko'p narsa, birinchi navbatda, milliy madaniyat, tarixiy an'analar, ijtimoiy-iqtisodiy sharoitlar, shaxs omillari muhim o'rin tutadi. Oila bola voyaga yetadigan asosiy makon va barcha insoniy munosabat turlarining o'chog'idir. Hozirgi zamon oilasi ma'lumotli, intellektual jihatdan rivojlangan kishilarni, o'z munosabatlarini o'zaro hurmat va tushunish asosida qura oladigan erkaklar va ayollarni tarbiyalashga xizmat qila oladigan maskan hisoblanadi. Biroq hamma oilalarda ham ayollar va erkaklar huquqlari tengligi har doim ham bir xilda namoyon bo'lavermaydi, sababi erkaklarning ayol kishini ojiza deb bilishi ba'zi oilalarda tarbiya orqali an'ana sifatida singdirilgan. Bejizga aytishmaydi "Qush uyasida ko'rganini qiladi" deb. Oilalarda gender tenglikni ta'minlashda katta avlodning o'rni juda muhim, gerontopedagogik tadqiqotlarga ko'ra, avlodlar o'rtasida vorislik qonuniyati orqali aynan katta avlod o'z ibratlari ilm-ma'rifati orqali, bilim va tajribalarini kelajak avlodga o'rgatib, yoshlarning qalbiga singdirishi, hayotga tatbiq qilishi lozim.

Oilaning jamiyatda tutgan o'rni, oila tarbiyasi, ota-ona va farzandlar o'rtasidagi munosabatlar, shuningdek, oilaning pokligi va mustahkam bo'lishiga oid qimmatli fikrlar hadislarda muhim o'rin egallaydi. Islomda er-xotin o'rtasidagi munosabatning davomiyligini ta'minlash uchun o'ziga xos qonun-qoidalar joriy qilingan. Bunda oilaviy hayotning asosiy tashkilotchilari va a'zolari bo'lmish er va xotinning har biriga o'ziga xos burch va vazifalar yuklangan, bir-biriga nisbatan haq-huquqlari ham belgilab berilgan. Islom ta'limoti ayollarni ilm olish, mehnat qilish, meros huquqi, jamiyat taraqqiyotida faol qatnashishda erkaklar bilan teng huquqli qildi. Hadislarda ilm olish har bir muslim va

muslimaga xosdir, deyilgan. Islomda oila, nikoh, meros masalalarida ayolga ko'proq yon beriladi, nikohsiz yashashga ruxsat berilmay, shu tariqa ayolning huquqi ta'minlanadi. Nikoh shartlaridan biri bo'lmish – mahr ham aynan ayollarning foydasi uchun joriy etilganligi muqaddas dinimizda ayollarning naqadar ulug'langanidan darak beradi.

Turli xil yoshdagi guruhlarni o'rganar ekanmiz, avvalo ularning hayoti, ijtimoiy munosabatlari va faoliyatining jihatlarini o'rganishimiz zarur, "yoshlar" tushunchasini, o'rganilayotgan guruhlarni va uning o'zini o'zi belgilash tushunchalari, u yashaydigan ijtimoiy vaziyat va ishlash sharoitlarini aniqlashimiz kerak. T. Lisovskiy shunday degan: "yoshlar- shunday odamlar avlodiki, ular ijtimoiylashuv bosqichidan o'tgan, assimilyatsiya qilish va etuk yoshda allaqachon o'rganilgan, ta'lim, kasbiy, madaniy va boshqalar ijtimoiy funksiyalarni o'rganib bo'lgan". [3]

Keng ma'noda, yoshlar bu- yosh belgilari va faoliyat turlari asosida shakllanadigan katta guruhdir. Ancha tor va sotsiologik jihatdan esa, yoshlar- yosh doirasidagi va ijtimoiy mavqei, sotsial muhitdagi o'rni va funksiyalari, hamda ularning o'ziga xos xizmatlari va qadriga qarab bo'lingan ijtimoiy-demografik guruhlardir. [4]

Tadqiqot davomida olingan statistik ma'lumotlar shuni ko'rsatadiki, o'tkazilgan sotsiologik so'rov natijalari bo'yicha uy vazifalarining aksariyati o'rtacha o'zbek oilasi ayoliga yotadi. Birinchi navbatda, bu kir yuvish va dazmollash (har biri 74%) va ovqat tayyorlash (65%), uyni tozalash (60%), idishlarni yuvish (57%), kommunal to'lovlarni to'lash (44%). Erkaklar, qoida tariqasida, faqat bitta vazifani bajaradilar: uyni kichik ta'mirlash (56%). Qolgan vaziyatlar esa birgalikda bajarildi ya'ni, oziq-ovqat xarid qilish (51%), bo'sh vaqtni tashkil qilish (56%), sovg'a sotib olish (56%), uy hayvonlarini parvarish qilish (31%). Ayollar va erkaklarning uy-ro'zg'or vazifalarini kim va qanday bajarishi kerakligi haqidagi fikrlari mutlaqo turli xil. Erkaklar ko'proq vazifalarni ayollari bilan birgalikda bajaradilar va bu narsa ularning ongida to'g'ri degan fikr bor. Shunday qilib, erlar ko'pincha xotinlar bilan birga sovg'alar olishlarini (ayollar orasida 63% va 51%), mahsulotlar harid qilishlari (57% va 46%), uy hayvonlariga g'amxo'rlik qilish (35% ga nisbatan 28%), ular ovqat tayyorlaydilar (mos ravishda 29% va 21%), bolalar bilan shug'ullanishlarini (mos ravishda 33% va 26%) olishlarini ta'kidlashadi. [5]

Xulosa. Tadqiqotimiz natijalarini sarhisob qilsak, "gender munosabatlar psixologiyasi" ilmiy-yo'nalishi asoslari yaratilgan bo'lsada, uning tub zamirida ijtimoiy psixologiyaning "o'rnatilgan" prinsiplarini ko'rishimiz mumkin. Ilmiy fanlar doirasida gender munosabatlari psixologiyasining o'rni aniqlandi va shu bilan birga, jins sotsiologiyasi, jins psixologiyasi, gender tadqiqotlar psixologiyada gender muammolarining tarqalish chegaralarini belgilab berdi, bundan tashqari, ularda to'plangan ma'lum nazariy va empirik potentsial ilmiy bilimlarning ushbu sohalarini gender yo'nalishining paydo bo'lishi va rivojlanishi uchun zarur shart-sharoitlar sifatida ko'rib chiqishga imkon berdi.

Foydalanilgan adabiyotlar ro'yxati:

1. O'zbekiston Respublikasi Oliy Majlisi Senatining 2021-yil 28-maydagi "2030-yilga qadar O'zbekiston Respublikasida gender tenglikka erishish strategiyasini tasdiqlash haqida"gi SQ-297-IV-sonli qarori. Lex.uz
2. Saribayeva U.S. O'zbek oilalarida gender tenglik va milliy qadriyatlarining ijtimoiy-psixologik xususiyatlari. -T.: "Pedagogika" ilmiy-nazariy va metodik jurnali, 2020 yil, 5-son, 3-6 b.
3. Лисовский В. Т. Духовный мир и ценностные ориентации молодежи России: СПб.:СПбГУП, 2000. С. 127.
4. Зубок, Ю. А. Феномен риска в социологии. Опыт исследования молодежи Зубок. М. : Мысль, 2007. С.135.
5. Грэйс Крайг, Дон Бокум "Психология развития" 9-е изд.-СПб.: Питер, 2005.-940 ст., 636 с.

Muallif:

Axnazarova Diyora Erkin qizi - GulDU, "Pedagogika va psixologiya" kafedrasida dotsenti, P.f.f.d. (PhD).

UDK 372.815.99

CONDUCTING PSYCHOCORRECTIONAL AND PSYCHOLOGICAL TRAINING WITH THE PARTICIPATION OF FAMILY MEMBERS OF CHILDREN WITH DEVIANT BEHAVIOR AND A METHOD OF PROVIDING PSYCHOLOGICAL RECOMMENDATIONS

XULQI OG'ISHGAN BOLALARNING OILA A'ZOLARI ISHTIROKIDA PSIXOKORREKSIYA VA PSIXOLOGIK TRENINGLAR O'TKAZISH HAMDA PSIXOLOGIK TAVSIYALAR BERISH METODIKASI

ПРОВЕДЕНИЕ ПСИХОКОРРЕКЦИОННО-ПСИХОЛОГИЧЕСКОГО ТРЕНИНГА С УЧАСТИЕМ ЧЛЕНОВ СЕМЕЙ ДЕТЕЙ С ДЕВИАНТНЫМ ПОВЕДЕНИЕМ И МЕТОД ПОДАЧИ ПСИХОЛОГИЧЕСКИХ РЕКОМЕНДАЦИЙ

Fayziyeva Shoira Ayupovna

Guliston davlat universiteti, 120100. Sirdaryo viloyati, Guliston shahri, 4-mavze.

E-mail: fayziyevashoira315@gmail.com

Abstract. To determine the causes of deviant behavior, it is necessary, first of all, to study the characteristics of the social environment in which it occurs. Because, if we take a general view of deviation, then it is not the result of subjective behavior characteristic of a person, but arises as a result of subjective and objective processes, conditions and relationships. From this point of view, it is necessary to clarify the question of the influence of social processes on individual behavior.

Key words: Behavioral deviations, behavior, deviant behavior, raising delinquent children, psychocorrectional measures and psychological training, confrontation, positive behavior.

Аннотация. Для определения причин девиантного поведения необходимо, прежде всего, изучить особенности социальной среды, в которой оно возникает. Потому что, если принять общий взгляд на девиацию, то она не является результатом субъективного поведения, свойственного человеку, а возникает в результате субъективных и объективных процессов, условий и отношений. С этой точки зрения необходимо внести ясность в вопрос о влиянии социальных процессов на поведение личности.

Ключевые слова: Поведенческие отклонения, поведение, девиантное поведение, воспитание делинквентных детей, психокоррекционные мероприятия и психологический тренинг, конфронтация, позитивное поведение.

Kirish. Ijtimoiy me'yorlardan chetga o'g'ish sifatida tushuniladigan deviant xulq-atvor so'nggi paytlarda keng tarqalgan bo'lib, bu hodisa o'qituvchilar, psixologlar, shifokorlar va huquqni muhofaza qilish organlari xodimlarining diqqat markazida bo'lmoqda.

Xulq og'ishining kelib chiqish sabablarini aniqlash, eng avvalo, u yuzaga kelgan ijtimoiy muhit xususiyatlarini o'rganib chiqishni taqozo qiladi. Chunki xulq og'ishini umumiy ko'rinishda oladigan bo'lsak, u biror bir shaxsga xos bo'lgan sub'ektiv xulq-atvor natijasi emas, balki sub'ektiv va ob'ektiv jarayonlar, shart-sharoitlar, munosabatlar natijasi sifatida yuzaga keladi. Shu nuqtai nazardan olib qaralganda, ijtimoiy jarayonlarning individual xatti-harakatlarga ta'siri masalasiga oydinlik kiritish zarur bo'ladi.

Har bir oilalarni muayyan tarbiyalash usullarining o'ziga xosligi mavjud. Ushbu holatlarda ota-onalarning xulq-atvori alohida o'rin tutadi va bu bolaning ijtimoiylashuviga ta'sir etadi. Mazkur holatda oiladagi tartib-intizom, o'zaro muloqot alohida ahamiyat kasb etadi. Masalan, deviant va tajovuzkor xulqli farzandlari bor oilalardagi tarbiya usullari o'rganilganda, ota-onaning kayfiyatiga ko'ra, ko'p hollarda qattiqqo'llik, jazolash, ota-onalik mehrining "tanqis"ligini namoyon qilish kabilar qayd etilgan.

Tadqiqot ob'ekti va qo'llanilgan metodlar

Tadqiqot ob'ekti sifatida xulqi og'ishgan bolalar psixologiyasi, xususan deviant xulqli o'smirlarning ota-onalari ishtirokida psixokorreksiya va psixologik treninglarga doir manbalar olindi. Tadqiqot mavzusini yoritishda tavsiflash, qiyosiy, kontekstual, kompleks va funksional tahlil usullaridan foydalanilgan.

Olingan natijalar va ularning tahlili

Buyuk vatandoshimizning fikricha, «...insonga uni go'zal amallar qilish uchun yo'naltiradigan odat mahsuli bo'lmish etuk xulq lozim. Xulqning yaxshiligi xatti-harakatlarda me'yor qay darajada saqlangani bilan bog'lanadi. Forobiy ba'zilar o'ta lazzatga berilishi, eyish-ichish va ayolga ruju qo'yishi tufayli juda bo'shshib ketadi, irodasi yo'qoladi, deydi. Butun kuchini o'z nafsiga sarflaydigan kishida ulug'vorlik tubanlikka xizmat qila boshlaydi, ya'ni fikrlash qobiliyati g'azab va ehtiros kuchlari xizmatida bo'ladi, bu kuchlarning harakati esa eyish-ichish hamda shahvoniy nafsni qondirishga bag'ishlanadi»[1].

Oiladagi nosog'lom muhit, o'smirlarni turli jinoiy guruhlarga qo'shib qolishi, o'z o'zini, ya'ni o'z "men"ini noto'g'ri anglashi, o'ziga nisbatan bo'lgan bahosining o'ta past yoki o'ta yuqoriligi, nosog'lom jinsiy rivojlanish, ijtimoiy rollarni noto'g'ri anglash va shu kabi bir qator omillar o'smirlarda ijtimoiy psixologik muammolarni kelib chiqishiga sabab bo'lishi mumkin.

Kuzatishlardan ma'lum bo'lishicha, voyaga etmaganlar jinoyatchiligini oldini olishda eng avvalo jinoyatchilik xulqining ijtimoiy-psixologik, individual psixologik, sotsiologik, hududiy va kriminologik xususiyatlarini hisobga olish talab etiladi.

Shuningdek, voyaga etmaganlar o'rtasida yuzaga kelayotgan qonunbizarliklarning oldini olish ishlari umumiy va maxsus-individual tarzida olib borilishi bilan xarakterlanadi [3].

Deviant xulqli va ijobiy xulqli o'quvchilarning oila sharoiti o'rganilganda, deviantlilarning nomaqbul oilada tarbiyalanganliklari tasdiqlangan. Xulq og'ishini kelib chiqishiga aloqador oilaviy va ijtimoiy omillar muammosiga bag'ishlangan tadqiqotlarning tahlili ko'rsatishicha, ikki o'zaro bog'liq omil orasidagi; funksional yoki xulq-atvorga to'g'ridan-to'g'ri ta'sir qiluvchi shaxslararo jarayonlar; bevosita ta'sir qiluvchi, o'zida oila tarkibi hamda hajmini mujassamlashtirgan tizimli jarayonlarga ajratish mumkin.

Zero, yildan-yilga o'smirlar xulq-atvoridagi buzilishlar - ularning intellektual, hissiy, irodaviy rivojlanishda ham orqada qolish holatlari ortib borayotganidan dalolat bermoqda. Hozirgi davrda o'smirlikka xos deviant xulqining shakillanishida oilaning ta'sirini o'rganishga e'tibor ortgan.

«Deviant xatti-harakatlar» tushunchasi voyaga etmagan yoshlarning xatti-harakati jamiyatda qabul qilingan ijtimoiy tartibqoidalardan chetga chiqish degan ma'noni bildiradi va ushbu tartib-qoidalarga rioya qilmaslik va ularni buzish bilan xarakterlanadi.[4]

Zamonaviy psixologiya fanlarida ushbu muammoga bag'ishlangan tadqiqotlarning o'rni salmoqlidir. Ammo, bizningcha, tarbiyasi "qiyin" o'smirlarning shakllanishida oilaviy muhitning qay darajada o'rin egallashi va oiladagi nizolarning ta'sirini o'rganish dolzarbligi oshib bormoqda.

Psixologiyada xulqi og'ishgan o'quvchilarning bir qancha klassifikatsiyasi mavjud: 1- guruh -ijtimoiy salbiy mustaxkam qarashlari ega bolalar, 2-guruh- qonunbuzarlarga taqlid qiluvchilar, 3-guruh -ijobiy va salbiy xulq atvor steriotiplari o'rtasida ikkilanuvchi, o'z holatlarini tushunuvchi bolalardir, 4-guruh- irodali bolalarga bo'ysinuvchilar, 5-guruh - qonunbuzarlik yo'lga tasodifan kirib qolganlar.

Shaxsning deviant xulq-atvori uning hayotiy va ijtimoiy ehtiyojlarga bogliq turli xil dispozitsion shakllanishlardan iborat dispozitsiya tizimi bilan tartibga solinadi.[2]

Oila tarbiyaning eng boshlang'ich o'chog'idir. Oiladagi muhit bolalar xulq-atvorida o'z aksini topadi. Doimiy nizoli vaziyat hukm surgan oilada, psixologik muhit buzuladi va o'smirlar e'tiborsizlik kuchayadi. Natijada esa o'smir xulqida og'ishishlar yuzaga kela boshlaydi. Bunday vaziyat uzoq muddat davom etadigan bolsa, jiddiy deviansiyalarga olib kelishi mumkin. Nizoli oilada o'smirlar doim e'tiborsiz va qarovsiz qoladi, oilaviy muloqotga muhtojlik sezadi, natijada o'z galar panoh izlaydi, boshqa turli mashg'ulotlar topadi, hatto jinoyatchilikka qo'l urishi mumkin. Nizosiz oilalarda ulg'ayayotgan o'smirlar esa doimiy mehr-muhabbat qurshovida bo'ladi, bolani tinglaydilar va u bilan suhbatlashishga vaqt ajratiladi.

Yoshlarda deviant xulq va tarbiya buzilishini oldini olish vositalaridan asosiy o'rinlarda turuvchi oilaviy tarbiya muhitiga e'tibor berish lozim. Ota-onalar farzandlari bilan ularning yosh davri xususiyatlarini hisobga olgan holda ko'proq muloqot qilishlari, ularni qiziqtirayotgan voqea-hodisalar haqida suhbatlashishlari tavsiya etiladi. Oilaviy tarbiyada yetakchi profilaktik vazifa sifatida farzandlarda e'tiqodini mustahkam qilish, ularda har qanday xulq og'ishi ko'rinishi diniy tarafdin ham, dunyoviy tarafdin ham salbiy oqibatlariga olib kelishini tizimli tushuntirish, mustahkam qiziqishlarni erta tarbiyalash, o'zini band qilish va mehnat qilish ko'nikmasini shakllantirish chiqadi. Ota-onalar bolani faollikning xilma-xil turlariga – sport, san'at, bilimga jalb etish orqali shaxs ehtiyojlarini shakllantirishlarini tushunishlari kerak. Zero, shaxsdagi ichki "men"ning atrof-muhit, jamiyat va yaqinlari tomonidan munosib ravishda rag'batlantirilmasligi o'ziga bo'lgan bahosining tushib ketishiga, "tan olinish" ehtiyojining qondirilmaligiga olib keladi. Bu esa o'z navbatida, shaxs tomonidan boshqa yo'llar bilan "o'zini namoyon etish" istagini vujudga keltiradi.

Ota-onalar orasida maktab bolalarning asosiy tarbiyachisi ekanligi haqidagi noto'g'ri tushuncha keng tarqalgan, ko'pincha bolaning axloqsizligi uchun ko'cha ayblanadi. Oila tarbiya jarayonidan uzoqlashadi.

Tarbiyasi og'ir bolalar bilan tarbiyaviy ishlarni tashkil etishda ota-onalar bilan individual ishlash muhim o'rin tutadi. Bolalarning oilalari bilan muvaffaqiyatli ishlash, albatta, ota-onalar va farzandlar o'rtasidagi shaxsiy aloqani va oilalar bilan individual ishlashni o'z ichiga oladi. Ota-onalar yig'ilishida hamma narsani keng muhokama qilish mumkin emas va kerak emas, lekin yuzma-yuz suhbatda ko'p narsalarni muhokama qilish mumkin. Psixolog hamda o'qituvchi bilan ota-onalar o'rtasida yaxshi, ishonchli munosabatlar o'rnatilishi kerak. Har bir ota-ona psixolog va o'qituvchida xuddi o'zi kabi bolaning mehribon, aqli, bilimli bo'lib ulg'ayishidan manfaatdor shaxsni his qilsa, uning barcha imkoniyatlari ochiladi. Ota-onalar bilan individual ishlashda mutaxassislariga suhbatning qisqacha mazmuni, kuzatishlar va xulosalar yozib olingan kundalik katta yordam berishi mumkin. Ushbu kundalikdagi material qiyin bolalar bilan kundalik ishlarda qo'llaniladi.

Jamiyat maktab oldiga qanday vazifalarni qo'ymasin, ota-onalarning yordamisiz, ularning chuqur qiziqishsiz, pedagogik-psixologik bilimsiz, tarbiya va tarbiya jarayoni kerakli natijani bermaydi.

Bolalarning ota-onalari bilan suhbat muvaffaqiyatli bo'lishi uchun: qarama-qarshilik va konfrontatsiyadan qochishga muvaffaq bo'ling; o'zingiz va ota-onalar o'zaro malomat va ayblovlardan saqlansa; siz tarbiya formulasini muvaffaqiyatli ishlab chiqing va ota-onalar sizning formulangizni qabul qilsinlar; mavjud muammoni hal qilish bo'yicha birgalikdagi harakatlaringizni muhokama qilib oling.

Xulqi og'ishgan bolalarning ota-onalari bilan qanday muloqot qilish kerak? 1. Ota-onalar bilan muloqot qilishda ularga ism va otasining ismi bilan murojaat qiling. 2. Ota-onalar bilan muloqotingiz "teng" bo'lishini ta'minlashga intiling, ya'ni. takabburliksiz, balki takalluflarsiz ham. 3. Ota-onalar bilan suhbatlashayotganda, ularning individual xususiyatlarini, maqsadlarini, usullarini va oilaviy tarbiya an'analarni o'rganing. 4. Vaziyatga qarab, ota-onalar bilan muloqot uslubingizni rasmiydan ishonchli muloqotga o'zgartiring. 5. Ota-onalar bilan ishonchli muloqotga o'tishni quyidagi iboralar bilan boshlash yaxshidir: "Men siz bilan maslahatlashmoqchiman ...", "Men siz bilan harakatlaringizni muvofiqlashtirmoqchiman ...", "Menga sizning yordamingiz kerak..."

Ota-onalar bilan o'zaro hamkorlik shakllari: uchrashuvlar, so'rovnoma, konsultatsiyalar, suhbatlar, ma'ruzalar, munozaralar, treninglar, mavzuli psixologik maslahatlar va boshqalar.

Treninglar.

Psixologik treninglar davomida ota-onalar farzandida ma'lum ko'nikmalarni shakllantirish uchun bilim va ko'nikmalarga ega bo'ladi. Ko'pgina kattalar o'z tarbiyasidagi kamchiliklarni yaxshi bilishadi, lekin ko'pincha o'z muammolarini hal qilish uchun asosiy psixologik savodxonlikka ega emaslar. Guruhdagi oilaviy vaziyatlarni tahlil qilish

ota-onaga o'ziga tashqaridan, boshqalarning ko'zi bilan qarashga yordam beradi va shu bilan uning xatti-harakatlarini ob'ektivlashtirishga yordam beradi.

Ota-onalar uchun trening mavzulariga misollar: "Ongli ravishda tarbiyalash". Ota-onalarning malakasini oshirish. Muloqot texnologiyalari, hissiy o'zini o'zi boshqarish, ota-onalarning bolalar bilan o'zaro munosabatlarida ziddiyatli vaziyatlarni konstruktiv hal qilish. "Butun oila uchun antistress". Hissiyotlarni boshqarish bo'yicha trening. O'z-o'ziga yordam berish va psixologik chidamlilikni rivojlantirishning samarali usullari.

Tarbiyasi o'gir bolalarning ota-onalari uchun maslahatlar:

1. Xavotir va norozilikni qabul qiling. Bu ziddiyatlarga to'la davr. O'smirning xatti-harakati o'zgaruvchan bo'lishida g'ayritabiiy narsa yo'q, u bir vaqtning o'zida ota-onasini sevishi va ulardan nafratlanashi mumkin.

2. Kattalar kabi gapiring va harakat qiling. O'smir farzandingiz bilan o'zini tutishi bilan raqobatlashmang, yoshlar jargonidan foydalanmang.

3. O'smirning kuchli tomonlarini rag'batlantiring va qo'llab-quvvatlang. Cheklash o'smir xarakterining yomon tomonlari bilan bog'liq sharhlar. Kamchiliklarini eslatmang, bu o'smir va ota-ona o'rtasidagi muloqotga katta to'sqinlik qilishi mumkin.

4. Kamchiliklariga urg'u berishdan saqlaning. Boshqalar uning zaif tomonlarini aniqlaganlarida o'smir og'riqni his qiladi. Agar bu og'riqning sababi ota-onalar bo'lsa, unda bu uzoq davom etadi.

5. O'smiringizga mustaqil fikrlashga yordam bering. Sizga qaramlikni oshirmang. Mustaqillikni rivojlantirishga yordam beradigan tilda gapiring: "Bu sening tanloving", "Bu seniki", "Bunga sen mas'ulsan", "Bu sening qaroring". Ota-onalar bolalarni mustaqil qarorlar qabul qilishga olib borishi va tengdoshlar fikrining to'g'riligida shubhalanishga o'rgatishi kerak.

6. Shaxsiy hayotga bo'lgan ehtiyojni hurmat qiling. Bu tamoyil masofa ushlashni talab qiladi, bu esa ba'zi ota-onalar uchun imkonsiz bo'lib tuyulishi mumkin.

7. Balandparvoz iboralar va va'zlardan saqlaning. Ma'ruza o'rniga gaplashishga harakat qiling. "Men sening yoshingda bo'lganimda...", "Bu meni sendan ko'ra ko'proq xafa qiladi..." kabi iboralardan saqlaning.

8. Yorliq yopishtirmang. "Sen ahmoq va dangasasan. Sen hech qachon hech narsaga erisha olmaysan". Bu "osilgan" bashorat o'z-o'zidan amalga oshishiga olib keladi. Bolalar, odatda, ota-onalari ular haqida nima deb o'ylashsa, shunga mos bo'lishga harakat qiladi.

Amerikalik psixolog X.Djajnotning fikricha, teng aloqa uluqotning 3 ta asosiy qoidasiga asoslanadi. Birinchidan, ota-onalar barcha vaziyatlarda boladagi ijobiy o'zgarishlarni ma'qullashga intilishlari kerak, har qanday holatda ham uni kamsitmaslik, bolada «Men» siymosini qo'llab-quvvatlash lozim. Ikkinchidan, bola bilan uning qilgan ishining oqibati, vaziyat haqida gaplashish mumkin, bolaning xarakteri, shaxsi haqida gapirmaslik kerak, uning shaxsini salbiy baholashdan qochish zarur. Uchinchidan, aloqa jarayonida kattalar taklif kirituvchi tashabbuskor bo'lishlari kerak. Bunda harakat usuli to'g'ridan-to'g'ri ko'rsatib berilmasligi kerak, balki muammoli vaziyatni hal qilish imkoniyatlarini bola oldiga shunday qo'yish kerakki, uning o'zi eng to'g'ri usulni mustaqil tanlay olsin.[5]

Xulosa. Yuqoridagi fikr-mulohazalardan kelib chiqib, ota-onalarga quyidagi tavsiyalarni beramiz: Bolalar o'zlariga kerak bo'lgan narsani olmaganlarida nazoratdan chiqib ketishadi. Bolaning ehtiyojlarini tushunmasdan, ota-onalar uni kerakli narsalar bilan ta'minlay olmaydilar. Bolada hamkorlik, o'ziga ishonch va sezgirlik ruhini tarbiyalash uchun uning irodasini rivojlantirish tarbiyalash kerak; Bola ustidan nazoratni ushlab turish va unga ta'sir qilish uchun uning hayotida sodir bo'layotgan voqealar haqida doimo gaplashing, hozir farzandingiz qayerda va kimlar bilan ekanligi haqida har doim xabardor bo'ling; Jazo tahdidi bolalarni faqat ota-onalariga qarshi qo'yadi va ularni isyonga undaydi. Jazoni qo'llash orqali siz bolaga yordam kutishi mumkin bo'lgan ota-ona emas, dushman bo'lasiz; Ota-onalar e'tiborli bo'lsa, bolalar ota-onalarining istaklari va talablariga e'tibor berishadi. Ular birinchi navbatda hamkorlik va taqlid orqali o'rganadilar. Tazyiq va zo'ravonlikka duchor bo'lgan, past ijtimoiy hayot kechiradigan bolalar sharoitlar deyarli har doim tajovuzkor xatti-harakatlarni oqlaydi va kelajakda ota-onalar uchun ishonchli ustun bo'la olmaydi. Jazo o'rniga tuzatishlar kiritish yaxshiroq.

Foydalanilgan adabiyotlar:

1. Abu Nasr Farobiy. Fozil odamlar shahri. Nodir va dono fikrlar. – T.: «O'zbekiston milliy ensiklopediyasi» davlat ilmiy nashriyoti, 2004

2. Kleyberg Yu.A. Psixologiya deviantnogo povedeniya: Ucheb. posobie dlya vuzov. — M., 2001.

3. Kornilova N.G'. Xulqi og'ishgan bolalar psixologiyasi: Uslubiy qo'llanma. - T., 2008.

4. Асадов Ю., Мусурманов Р. Ўсмирлар девиант хатти-харакатининг ижтимоий-психологик хусусиятлари. – Т.: «Сано-стандарт», 2011.

5. Nishanova Z., Asomuddinova Sh.. Psixologik maslahat. – T.: O'zbekiston faylasuflari milliy jamiyati nashriyoti, 2010. - 246-b.

Muallif:

Fayziyeva Shoira Ayubovna - Guliston davlat universiteti Pedagogika va psixologiya kafedrasida katta o'qituvchisi.

UDK 372.815.99

ADAPTATION OF FOSTER CHILDREN TO FAMILY LIFE – AS A SOCIO-PSYCHOLOGICAL PROBLEM

MEHRIBONLIK UYI TARBIYALANUVCHILARINI OILAVIY HAYOTGA MOSLASHTIRISH – IJTIMOY-PSIXOLOGIK MUAMMO SIFATIDA

АДАПТАЦИЯ ВОСПИТАННИКОВ ДЕТСКОГО ДОМА К СЕМЕЙНОЙ ЖИЗНИ – КАК СОЦИАЛЬНО-ПСИХОЛОГИЧЕСКАЯ ПРОБЛЕМА

Xakimova Nasiba Barakayevna

Guliston davlat universiteti, 120100. Sirdaryo viloyati, Guliston shahri, 4-mavze.

E-mail: xakimova-nasiba2024@gmail.com

Abstract. This article discusses the processes of attracting the pupils of orphanages to the real social environment and choosing a social profession, preparing them for labor activities. A number of psychological characteristics that affect the personal formation and adaptation of educators to social conditions are covered in detail. The article analyzes important factors such as stress resistance, motivation, indecision, rationality and optimistic attitudes. These aspects help educators to realize their potential, successfully enter the labor market and ensure stability in their future lives. The article also includes recommendations aimed at developing the psychological and social skills of those raised in orphanages. These recommendations serve to ease the social integration of the educators and optimize the process of their preparation for the profession.

Keywords: foster children of the House of kindness, professional orientation, stress resistance, motivation, indecision, rationality, optimistic attitude.

Аннотация. В данной статье рассматриваются процессы вовлечения воспитанников детских домов в реальную социальную среду и подготовка к выбору социальной профессии, трудовой деятельности. Подробно рассмотрен ряд психологических особенностей, влияющих на личностное формирование и адаптацию подопечных к социальным условиям. В статье анализируются такие важные факторы, как стрессоустойчивость, мотивация, нерешительность, рациональность и оптимистичный настрой. Эти аспекты помогают подопечным реализовать свой потенциал, успешно выйти на рынок труда и обеспечить стабильность в своей будущей жизни. В статье также содержатся рекомендации, направленные на развитие психологических и социальных навыков воспитанников детских домов. Эти рекомендации служат для облегчения социальной интеграции воспитанников и оптимизации процесса их профессиональной подготовки. Ключевые слова: воспитанники детского дома, профориентация, стрессоустойчивость, мотивация, нерешительность, рациональность, оптимистичный настрой.

Ключевые слова: воспитанники детского дома, профориентация, стрессоустойчивость, мотивация, нерешительность, рациональность, оптимистичный настрой.

Kirish. Mehribonlik uylarining ahamiyati bolalarning ijtimoiy va emotsional rivojlanishini ta'minlashda beqiyosdir. Bu muassasalar, ota-onasiz yoki oilaviy muhitda muammolarga duch kelgan bolalar uchun xavfsiz va himoyalangan joy yaratadi. Mehribonlik uylarida bolalar xavfsiz muhitda tarbiyalanadilar. Bu, ularning emotsional barqarorligini ta'minlaydi va salbiy tajribalarni kamaytiradi.

O'zbekiston Respublikasida mehribonlik uylarining ahamiyati, ota-onasiz yoki muammoli oilalarda tarbiyalanayotgan bolalar uchun xavfsiz va barqaror muhit yaratishdan iboratdir. Bu muassasalar, tarbiyalanuvchilarning emotsional va ijtimoiy rivojlanishini ta'minlashda muhim rol o'ynaydi. Statistik ma'lumotlarga ko'ra, 2023-yil holatiga ko'ra, mamlakatda 3,500 dan ortiq bolalar mehribonlik uylarida yashamoqda, ularning aksariyati oilasiz o'sayotganligi sababli psixologik va ijtimoiy qiyinchiliklarga duch kelmoqdalar.

BMTning hisobotlariga ko'ra, ota-onasiz bolalarning 45% ijtimoiy izolyatsiya va 60% emotsional muammolar bilan bog'liq qiyinchiliklarga duch keladi. Bunday sharoitlarda mehribonlik uylarida o'rganilayotgan ko'nikmalar va berilayotgan ta'lim, bolalarning kelajakdagi muvaffaqiyatlari uchun muhim ahamiyatga ega. Ushbu maqola, mehribonlik uylarining tarbiyalanuvchilarning hayotidagi o'rini va ahamiyatini o'rganishga qaratilgan bo'lib, ularning psixologik holati, ta'lim olish imkoniyatlari va ijtimoiy moslashuv jarayonlari kabi jihatlarni ko'rib chiqadi.

Shuningdek, maqola, mehribonlik uylarining tarbiyalanuvchilarga qanday qilib xavfsiz va qo'llab-quvvatlovchi muhit yaratishini tahlil qiladi. Bu jarayon, bolalarning o'zligini anglashlari va kelajakdagi oilaviy hayotga tayyorlanishlariga yordam beruvchi muhim mexanizm hisoblanadi. Tadqiqot natijalari, mehribonlik uylarining tarbiyalanuvchilarning ijtimoiy integratsiyasini yaxshilashda qanday rol o'ynashini ko'rsatadi va bu sohada kelgusida olib boriladigan izlanishlar uchun nazariy asosni yaratadi.

Ushbu muassasalarda bolalarga ta'lim berish, ijtimoiy ko'nikmalarni rivojlantirish va shaxsiy o'sish imkoniyatlari yaratiladi. Ta'lim olish, bolalarning kelajakdagi muvaffaqiyati uchun muhim omil hisoblanadi.

Mehribonlik uylaridagi tarbiyalanuvchilar o'zaro munosabatlar o'rnatish va jamoa bilan ishlash ko'nikmalarini rivojlantiradilar. Bu ularga ijtimoiy muhitda yaxshiroq moslashish imkonini beradi.

Tarbiyachilar va psixologlar tomonidan beriladigan emotsional yordam, bolalarning psixologik holatini yaxshilashga yordam beradi. Bu, ularning o'z-o'zini anglashiga va ijtimoiy integratsiyasiga ijobiy ta'sir ko'rsatadi.

Mehribonlik uylarida tarbiyalanuvchilar, kelajakda oilaviy hayotga tayyorlanish uchun zarur bo'lgan ko'nikmalarni o'rganadilar. Bu, ularning oilaviy munosabatlarini muvaffaqiyatli rivojlantirishlariga yordam beradi.

Umuman olganda, mehribonlik uylarining tarbiyalanuvchilar hayotidagi o'rni beqiyosdir. Ushbu muassasalar, bolalarga xavfsiz va barqaror muhitda rivojlanish imkonini berish orqali, ularning kelajakdagi muvaffaqiyatlari uchun mustahkam asos yaratadi.

ASOSIY QISM. Mehribonlik uylarining asosiy vazifasi ota-onasiz bolalarga xavfsiz, barqaror va qo'llab-quvvatlovchi muhit taqdim etishdan iborat. Ushbu muassasalar, bolalarning psixologik va ijtimoiy rivojlanishiga xizmat qiladi. Ular quyidagi asosiy funksiyalarni bajaradi:

Mehribonlik uylarida bolalar jismoniy va emotsional xavfsizlikni ta'minlaydigan sharoitda yashaydilar. Bu, ularning rivojlanishida muhim omil hisoblanadi.

Ta'lim tizimiga integratsiya qilish, bolalarga bilim berish va ko'nikmalarni rivojlantirishda muhim rol o'ynaydi. Ko'plab mehribonlik uylari ta'lim dasturlari va qobiliyatlarni oshirish uchun turli imkoniyatlar yaratadi.

Tarbiyalanuvchilar, ijtimoiy hayotda muvaffaqiyatli bo'lishlari uchun zarur bo'lgan ko'nikmalarni o'rganadilar. Bu, ularga o'zaro munosabatlarni o'rnatish va jamoa bilan ishlashda yordam beradi.

Tarbiyalanuvchilar ko'pincha psixologik muammolar bilan duch keladilar. Ota-onasiz o'sish, izolyatsiya va emotsional jarohatlar ularning psixologik holatiga salbiy ta'sir ko'rsatadi.

Tarbiyalanuvchilar orasida o'z-o'zini qadrlash darajasi pastligi muammosi mavjud. Statistika ma'lumotlariga ko'ra, tarbiyalanuvchilarning 58% o'zlarini past baholashlarini bildirmoqda. Bu, kelajakda o'zaro munosabatlar va ijtimoiy integratsiyaga salbiy ta'sir ko'rsatishi mumkin.

Mehribonlik uylarida tarbiyalanuvchilar, ko'pincha depressiya va xavotir kabi psixologik muammolar bilan yuzma-yuz kelishadi. Tadqiqotlar shuni ko'rsatadiki, 60% dan ortiq bolalar emotsional muammolarni boshdan kechirishadi.[1]

Mehribonlik uylarida tarbiyalanuvchilarni ijtimoiy hayotga moslashtirish jarayoni, ularning kelajakdagi muvaffaqiyatlari uchun muhimdir. Bu jarayonni samarali amalga oshirish uchun bir qator strategiyalarni ishlab chiqish zarur:

Bolalarni ijtimoiy muhitga qo'shish uchun turli dasturlar va tadbirlar o'tkazilishi zarur. Bu, ularning o'zaro munosabatlarini rivojlantirishga yordam beradi.

Tarbiyalanuvchilarga psixologik yordam ko'rsatish, ularning psixologik holatini yaxshilash va emotsional barqarorligini ta'minlashda muhimdir. Psixologlar tomonidan beriladigan yordam, bolalarning o'zlarini anglashlariga yordam beradi.

Oilaviy hayotga tayyorgarlik. Mehribonlik uylarining tarbiyalanuvchilarni oilaviy hayotga tayyorlashdagi roli muhim ahamiyatga ega. Ularning tayyorgarlik jarayonlari quyidagi jihatlarni o'z ichiga oladi:

- Ko'nikmalarni rivojlantirish: Tarbiyalanuvchilarga oilaviy hayotda zarur bo'lgan ko'nikmalarni, masalan, muammolarni hal qilish, muloqot va o'zaro tushunishni o'rgatish zarur.

- Emotsional tayyorgarlik: Bolalar o'zlarining his-tuyg'ularini boshqarish va oilaviy munosabatlarni o'rnatish bo'yicha tayyorgarlik ko'rishlari muhimdir. Bu jarayonda tarbiyachilar va psixologlarning roli juda katta.

Ushbu maqola natijalariga asoslanib, mehribonlik uylarida tarbiyalanuvchilarni oilaviy hayotga moslashtirish uchun quyidagi tavsiyalar berilishi mumkin:

- Kompleks dasturlarni joriy etish: Tarbiyalanuvchilarni psixologik, ijtimoiy va emosional jihatdan tayyorlash uchun kompleks dasturlarni ishlab chiqish zarur.

- Ijtimoiy ko'nikmalarni rivojlantirish: Tarbiyalanuvchilarni o'zaro munosabatlar va jamoa bilan ishlash ko'nikmalariga o'rgatish uchun treninglar o'tkazish.

- Davlat va jamoatchilik qo'llab-quvvatlashi: Mehribonlik uylarida bolalarni tarbiyalash va qo'llab-quvvatlash jarayonida davlat va jamoatchilikning faol ishtirokini ta'minlash. [2]

Ushbu asosiy qism, mehribonlik uylarining ahamiyatini, tarbiyalanuvchilarning psixologik va ijtimoiy holatlarini, shuningdek, ularning kelajakdagi oilaviy hayotga tayyorgarlik jarayonlarini batafsil yoritadi. Bu jarayonlar, bolalarning ijtimoiy muvaffaqiyatiga ta'sir ko'rsatadigan muhim omil sifatida qoladi.

Yetim bolalarni real ijtimoiy muhitga jalb qilish va ijtimoiy kasb tanlashga, mehnat faoliyatiga tayyorlash mehribonlik uyida kasbga yo'naltirish tizimining eng muhim vazifalaridan biridir.

Bizning davrimizda kasbga yo'naltirish bo'yicha katta tajriba to'plangan, yoshlarni kasbga yo'naltirish tamoyillari, usullari, shakllari va tizimi ishlab chiqilgan. Bunga pedagogik jamoalar va turli muassasalar o'zaro, shuningdek, ommaviy axborot vositalari ta'siri faol yordam beradi

Maktab o'quvchilarini kelajakdagi kasb tanlashga tayyorlashda kasbiy yo'nalish yetakchi o'rinlardan birini egallaydi va uni adekvat va individuallashtirishga imkon beradi. Bu tizimli bo'lishi kerak, bolaning rivojlanish darajasiga e'tibor qaratish, kasblar dunyosi haqidagi tushunchangizni kengaytirish kerak. Mehribonlik uylari tarbiyalanuvchilari bilan ishlash bolaning kasbiy tanlovi u uchun dolzarb bo'lgan yoshga etgunga qadar ancha oldin boshlanishi kerak va umumiy ta'lim, shaxsiyatning asosiy fazilatlarini va xarakter xususiyatlarini shakllantirish, o'z-o'zini tarbiyalash va rivojlantirish doirasida amalga oshirilishi, bo'lajak mutaxassisni shakllantirishga hissa qo'shadigan umumiy dunyoqarash, bilimlar to'plami kerak.

Kasb-hunarga yo'naltirishning vazifalari orasida yetim bolalarning ma'lum bir kasbga bo'lgan qiziqishlari, moyilligi va qobiliyatlarini aniqlash, tanlangan faoliyat bo'yicha bilim va ko'nikmalarni shakllantirish hamda kasbiy muhim shaxs xususiyatlarini tarbiyalash kiradi. To'g'ri tanlangan kasb yetim bolalarga o'z salohiyatini ro'yobga chiqarish va o'zini namoyon qilish imkonini beradi. Ijtimoiy pedagogik faoliyatning mazmuni o'quvchilarning kasbiy rejalarini shakllantirishga, ularning ijtimoiy aloqalarini kengaytirishga, kasbiy tayyorgarlik bo'yicha maslahat berishga va kelajakda ish bilan ta'minlashga qaratilgan.[3]

Bolalarni ongli kasb tanlashga tayyorlashga qaratilgan maqsadli faoliyatini tashkil etish bo'yicha kasbga yo'naltirish ishlarining asosiy shakl va usullariga individual topshiriqlar, tanlovlar, insholar, albomlar tayyorlash, havaskorlik to'garaklarida qatnashish kiradi. Bu usullarning barchasi etimlarning kognitiv faolligini faollashtiradi, bilimlarini chuqurlashtiradi, kasbiy qiziqishlarini va mehnatga ijodiy munosabatini rivojlantiradi.

Yetim bolalar uchun ijtimoiy muassasalarda kasbga yo'naltirish faoliyatining asosiy turlari e'tiborga olinishi kerak bo'lgan bir qator o'ziga xos jihatlarga ega:

- 1) zarur ko'nikma, malaka va bilimlarni shakllantirishdan iborat bo'lgan pedagogik;
- 2) tibbiy: ruhiy va jismoniy salomatlik diagnostikasi;
- 3) psixologik: diagnostika, aqliy rivojlanishni rag'batlantirish va tuzatish, psixologik maslahat va ma'lumot;
- 4) ijtimoiy: ijtimoiy aloqalarni kengaytirish, ijtimoiy moslashish, ijtimoiy va ekologik yo'nalish.

Bolalar uyining asosiy maqsadlari o'quvchilarni hayotga va kasbiy o'zini o'zi belgilashga tayyorlash, bozor iqtisodiyotida harakat qilish qobiliyatini shakllantirish, shuningdek, yangi bilimlarni o'rgatish qaratilganidir.

Bu borada tegishli mutaxassislar ishtirokidagi ijtimoiy-psixologik, pedagogik va tibbiy tadbirlar turkumi bo'lgan mehribonlik uyida kasbga yo'naltirishning o'rni keskin ortib bormoqda.

Psixolog va pedagoglarning maqsadli mehnati ijobiy samaralar berib, bitiruvchilarning ta'lim muassasalariga o'qishga qabul qilinishi va kelgusida muvaffaqiyatli ta'lim olishiga xizmat qilmoqda. Mehribonlik uyi har yili kasbga yo'naltirish natijalari va bitiruvchilarning monitoringini olib boradi.

Mehribonlik uyida tarbiyalanuvchilarda kasblar olami haqida tasavvurlar shakllanadi va ular kasbiy sohani yanada mazmunli tahlil qiladilar va o'zlarini ishonchli his qiladilar. Aynan shu mehribonlik uyida kasbga yo'naltirish, kasbiy o'z-o'zini anglashni rivojlantirish uchun psixologik asos yaratish. Mehribonlik uyi Bandlikka ko'maklashish markazi bilan yaqin aloqada bo'lishlari lozim.

Mehribonlik uyi psixologi bilan bandlikka ko'maklashish markazi mutaxassislari tomonidan tashkil etilgan uchrashuvlar, mashg'ulotlar o'quvchilarni mehnat bozori to'g'risida xabardor qilishga, bolalarning har qanday kasbga bo'lgan qiziqishini aniqlashga qaratilgan.

Mutaxassislar, o'qituvchilar, psixologlar, tarbiyachilarning ijodiy tashabbusi Mehribonlik uyi tarbiyalanuvchilarini kasbga yo'naltirish tizimi sifatini yaxshilashga yordam beradi, chunki bu omil tufayli ishning yangi shakl va usullari qo'llaniladi. Kasbga yo'naltirishning samaradorligi ko'p jihatdan psixodiagnostika va yaxshi tashkil etilgan kasbiy tarbiyaviy ish bilan belgilanadi. Bu, birinchi navbatda, turli kasblarning xususiyatlari, zamonaviy texnika va ishlab chiqarish texnologiyalari haqida suhbatlar, hikoyalar, ma'ruzalar o'tkazish bo'lib, ular davomida o'quvchilarning qiziqishlari va moyilliklarining namoyon bo'lishini kuzatish mumkin. Ayni paytda, turli ishtiroki orqali yetim bolalarni tarbiyalash muassasalari, masalan, jamoat tashkilotlari, xususiy jamg'armalar, yoshlar tashkilotlari bilan kasbga yo'naltirish ishlarini tashkil etish imkoniyatlari kengaymoqda.

Bolalar uyida kasbga yo'naltirish tizimi bolalar muassasalari tarbiyalanuvchilarining dunyoqarashini kengaytirishga, ularning turli kasblarning mohiyati, turli kasblar vakillariga qo'yiladigan talablar va kasb-hunarni shakllantirish usullari to'g'risida xabardorligini oshirishga qaratilgan bo'lishi kerak.

"Kasb tanlashda o'z imkoniyatlarini yuqori baholash" ustanovkalari mohiyatan shaxsni kasblar olamiga o'z kuchiga ortiqcha ishonch, hissiy taassurotlar ostida har xil sharoitlarga qaramasdan qadam tashlashlik, imkoniyatlariga yuqori baho berib yuborishni izohlar ekan, ushbu mazmundagi faoliyat ko'rsatkichlarini doimo ham ijobiy deb bo'lmaydi. Tadqiqotimiz respodentlari o'zini yuqori baholashda ham o'zlarini ancha ko'tarinki kayfiyatda tutganliklarini guvohi bo'lamiz. Ular ushbu ustanovka ko'rsatkichlari bo'yicha ham an'anaviy holatni takrorlaganlar. Ulardagi 26,15 (Mehribonlik uyi o'quvchilari), 25,51 (Umumiy o'rta maktab o'quvchilari) chegarasidagi ko'rsatkichlar stenlari bo'yicha yuqori qiymatni ko'rsatayapti. Bu holat o'quvchilarda refleksiyaning ham yetarlicha rivoj topganligini, o'quvchilarning o'zini - o'zi yoqtirish va ijtimoiy hamkorlik tuyg'usini kamol toptirishga zarurati borligini ko'rsatib turibdi.[4]

Mehribonlik uyi va umumiy o'rta maktab o'quvchilari kasbiy ustanovkalarini o'zaro munosabatlarini ham o'rgandik. Bunda kasbiy ustanovkalar orasidagi korrelyatsion munosabatlarda faqat ishonchlikka ega bo'lgan va manfiy mazmundagi koeffitsientlar yetakchilik qildi.

Mehribonlik uyi tarbiyalanuvchilarining kasb tanlash va kasbiy shakllanishdagi tasavvurlari atrofdagilarning ta'sirida va mustaqil qaror qabul qilish layoqatiga ega emasligi tufayli yuz bermoqda. Natijada kasbiy shakllanish yo'nalishi bilan kasbiy maqsad o'rtasida moslik yo'qolgan. Tadqiqotda mehribonlik uyi tarbiyalanuvchilari uchun ideal hisoblangan kasb uning ta'lim olish jarayonida ham o'z ta'sir kuchini, jozibadorligini yo'qotmasligi kuzatildi.

XULOSA. Ushbu maqola, mehribonlik uylarida tarbiyalanuvchilarni oilaviy hayotga moslashtirish jarayonini ijtimoiy-psixologik muammo sifatida o'rganishga qaratilgan. Tadqiqot natijalari, ota-onasiz bolalarning ko'plab emotsional va ijtimoiy qiyinchiliklarga duch kelishini ko'rsatdi. Tarbiyalanuvchilarning o'z-o'zini qadrlash darajasi pastligi, ularning kelajakdagi oilaviy munosabatlariga salbiy ta'sir ko'rsatishi kutilmoqda.

Statistik ma'lumotlarga ko'ra, tarbiyalanuvchilarning 60% dan ortig'i psixologik muammolarni boshdan kechirishadi, bu esa ularga ijtimoiy integratsiyada qiyinchilik tug'diradi. Shuningdek, maqolada ijtimoiy moslashuv jarayonini yaxshilash va tarbiyalanuvchilarni oilaviy hayotga tayyorlashda psixologik yordam dasturlarining ahamiyati ta'kidlangan.

Ushbu muammo yuzasidan taklif etilgan kompleks dasturlar va strategiyalar, bolalarning psixologik holatini yaxshilashga va ularning ijtimoiy ko'nikmalarini rivojlantirishga qaratilgan. Natijada, mehribonlik uylarining tarbiyalanuvchilarni oilaviy hayotga moslashtirishdagi roli beqiyosdir va bu jarayonni takomillashtirish kelajakda ularga muvaffaqiyatli ijtimoiy integratsiyani ta'minlash imkoniyatini beradi.

Kelajakda, mehribonlik uylarida tarbiyalanuvchilarni oilaviy hayotga tayyorlashda yangi yondashuvlar va strategiyalarni joriy etish zarur. Bu, o'z navbatida, bolalarning kelajakdagi muvaffaqiyatlari uchun mustahkam poydevor yaratadi. Maqola natijalari, mehribonlik uylaridagi tarbiyalanuvchilarni o'z hayotlarida muvaffaqiyatga erishishlari uchun zarur ko'nikmalar bilan ta'minlashga qaratilgan kompleks yondashuvlarni ishlab chiqish zarurligini ko'rsatadi.

FOYDALANILGAN ADABIYOTLAR RO'YXATI:

1. Bayborodova L. V., Serebrennikov L. N., Kirichenko Ye. B. Trudovoe vospitanie detey-sirot i detey, ostavshixsya bez popecheniya roditeley: ucheb.-metod. Posobie / pod red. L. V. Bayborodovoy, M. I. Rojkova. — Kaliningrad: Izd-vo RGU im.I. Kanta, 2009. — 284 s.

2. Plyasov N. F., Plyasova G. I., Semya G. V. Программы podgotovki detey-sirot i detey, ostavshixsya bez popecheniya roditeley, k samostoyatelnoy semeynoy jizni: nauch.-metod. posobie. — M., 2013. — S. 45–67.

3. Мирзаева С.Р., Ражабова З.М., Ўспириннинг хусусиятлари ва касб танлашнинг психологик омиллари. ЎҚИТУВЧИ илмий, услубий, методик ва бадиий журнали. 5 июнь № 1 сон, 16 жилд. 2021. <http://www.academiascience.org/>

4. Mirzaeva S.R., Rajabova Z.M., Psychological factors of adolescence and teacher. ACADEMICIA: An International Multidisciplinary Research Journal <https://saarj.com> Vol. 11, Issue 5, May 2021– Б. 834-842.

Muallif:

Xakimova Nasiba Barakayevna - Guliston davlat universiteti stajor-o'qituvchisi.

UDK 372.3/4

CURRENT ISSUES IN ENHANCING THE ROLE OF PARENTS IN THE SUCCESSFUL PARTICIPATION OF PUPILS IN PISA STUDIES

МАКТАБ О'QUVCHILARI PISA TADQIQOTLARIDA MUVAFFAQIYATLI ISHTIROK ETISHLARIDA OTA-ONALAR ROLINI OSHIRISHNING DOLZARB MASALALARI

АКТУАЛЬНЫЕ ВОПРОСЫ ПОВЫШЕНИЯ РОЛИ РОДИТЕЛЕЙ В УСПЕШНОМ УЧАСТИИ ШКОЛЬНИКОВ В ИССЛЕДОВАНИЯХ PISA

Абдукадилова Лаура Юльбарсовна

Ферганский государственный университет. 150100. г.Фергана, ул. Мураббийлар, 19.

E-mail: abdukadirova-2024@gmail.com

Abstract. This article elucidates the pivotal role of parents in facilitating the successful participation of pupils, in the Programme for International Student Assessment (PISA), which evaluates how well 15-year-old students have mastered competencies in reading, mathematics, and science. The author posits that to enhance parental competence in improving the performance of students from less affluent families in the PISA assessment, psychocorrectional interventions can be conducted by school psychologists or within community committees by "mahalla women activists," provided their qualifications are upgraded. The paper presents the core elements of a psychocorrectional program, which

specialists can utilize to assist parents in more effectively fulfilling their parental roles and aiding their children's successful engagement in PISA studies.

Keywords: PISA study, pupils, parents, mahalla women activist, school psychologist, psychocorrectional program, Industry 4.0, future professions.

Annotatsiya. Ushbu maqolada 15 yoshli o'quvchilarning o'qish, matematika va tabiiy fanlar bo'yicha kompetensiyalariga ega ekanliklarini o'rganadigan PISA tadqiqotlarida o'quvchilarning muvaffaqiyatli ishtirok etishida ota-onalarning rolini oshirish imkoniyatlari haqida fikr yuritilgan. Muallifning fikricha, PISA tadqiqotida kam ta'minlangan oilalardan bo'lgan o'quvchilarning ko'rsatkichlarini yaxshilashda ota-onalarning kompetentligini oshirish uchun maktab psixologlari yoki mahalla fuqarolar yig'inining "xotin-qizlar faoli" xodimi tomonidan psixokorreksion tadbirlar o'tkazish maqsadga muvofiqdir. Maqolada psixokorreksion dasturning asosiy bloklari keltirilgan bo'lib, ulardan foydalanib mutaxassislar ota-onalarning farzandlari PISA tadqiqotlarida muvaffaqiyatli qatnashishlariga ko'mak berishlari, ota-onalik vazifalarini samarali bajarishlari bo'yicha kompetentliklarini oshirishlari maqsadga muvofiqligi haqida xulosa qilingan.

Kalit so'zlar: PISA tadqiqoti, o'quvchilar, ota-onalar, "mahalla ayol-faoli", maktab psixologi, psixokorreksion dastur, Industriya 4.0, kelajak kasblari.

Введение. В настоящее время государства по всему миру стремятся к модернизации и улучшению своих образовательных систем, чтобы адаптироваться к меняющимся экономическим, технологическим и социальным условиям. В этом контексте можно выделить несколько ключевых тенденций. Многие страны, в том числе и Узбекистан, активно интегрируют информационные и коммуникационные технологии в образовательный процесс, это включает в себя использование цифровых платформ, облачных технологий и онлайн-ресурсов для создания более гибких и доступных форм обучения; с учётом глобального тренда на развитие науки и технологий, усиливают образовательные программы в областях науки, технологий, инженерии и математики (STEM), чтобы подготовить студентов к работе в высокотехнологичных отраслях [1]; всё большее внимание уделяется обучению в течение всей жизни, что позволяет людям адаптироваться к меняющимся условиям труда и экономики и постоянно развивать свои навыки; растёт акцент на обеспечении равного доступа к образованию для всех слоёв населения, включая людей с ограниченными возможностями [4], мигрантов и этнических меньшинств; проводится активная работа над обновлением учебных программ, включая увеличение часов изучения иностранных языков и информационных технологий [3]; внедряются программы по повышению квалификации учителей, чтобы они могли лучше адаптироваться к новым технологиям и методикам преподавания; усиливаются инвестиции в высшее образование с целью улучшения качества и повышения конкурентоспособности вузов на международном уровне [1].

Цель. Такие усилия направлены на создание образовательной системы, которая подготовит граждан к успешной адаптации к быстро меняющимся условиям глобального мира. Возможности развития образовательных систем через демонстрацию способностей учащихся в наиболее эффективных и быстро совершенствующихся системах образования изучаются Организацией экономического сотрудничества и развития (ОЭСР), которая проводит раз в три года исследование под названием «Международная программа по оценке образовательных достижений учащихся PISA», сокращенно – исследование PISA. Исследование PISA оценивает, насколько хорошо 15-летние учащиеся, которые завершают обязательное образование, с необходимыми для полноценного участия в жизни современного общества, а именно в трех основных областях знаний, которые затрагиваются в рамках школьной программы, – чтении, математике и естественных науках. Это исследование измеряет не только то, могут ли учащиеся воспроизвести полученные знания, но и то, насколько хорошо они могут экстраполировать полученные знания и применять их в незнакомых условиях как в школе, так и за ее пределами. Этот подход полностью соответствует требованиям современной экономики, в рамках которой для достижения успеха гражданам необходимо демонстрировать не только то, что они знают, но также и то, как они могут использовать то, что они знают.

Узбекистан в 2022 году впервые присоединился к исследованию PISA, в котором приняли участие более 690 тысяч 15-летних школьников из 81 страны. Узбекистан организовал участие в исследовании более 7200 учащихся из 202 школ. Согласно результатам исследования, которые были опубликованы в 2023 году, Узбекистан оказался среди стран, где социально-экономические различия сильно влияют на результаты по математике. Результаты детей из богатых семей (топ-25% по социально-экономическому статусу) на 22 балла выше, чем результаты детей из худших 25% по социально-экономическому статусу. Однако примерно 20% детей из неблагополучных семей смогли попасть в топ-25% по математике [6].

Эти данные свидетельствуют о значительном влиянии социально-экономического статуса на образовательные достижения, что является характерной чертой для многих образовательных систем. В то же время, высокий уровень достижений учащихся из бедных семей отражает наличие усиленной мотивации и

поддержки, контроль со стороны родителей для вовлечения их в учебный процесс даже в условиях ограниченных ресурсов.

Полученные данные дают основания полагать, что даже при ограниченности ресурсов родителей можно добиться высоких результатов, если создать условия для развития родительской компетентности по воспитанию и организации получения образования своими детьми.

Материалы и методы

Мы считаем, что в условиях большого количества семей с низким социально-экономическим статусом в Узбекистане, улучшить показатели учащихся из менее благополучных семей в исследовании PISA можно путём проведения психокоррекционных мероприятий с родителями в условиях школы или махаллинских комитетов (органов местного самоуправления). В настоящее время в местных органах самоуправления, т.е. в махаллинских комитетах, введена должность "Женщина-активистка махалли" («Маҳалла хотин-қизлар фаоли») [5]. В должностные обязанности работника в данной должности входит «повышение социально-политической активности, развитие духовности женщин», а также содействие в укреплении семей махалли для выполнения ими своих функций, в первую очередь, воспитание всесторонне развитых детей, что непосредственно связано с подготовкой учеников к исследованиям PISA, которые состоятся уже в 2025 году. Однако данная мера требует у женщин-активисток махалли развития компетентности по данному вопросу в контексте важности этих мероприятий для повышения социально-экономического благополучия семьи, города, страны в целом.

Вместе с этим, школьные психологи Узбекистана также должны повысить свою компетенцию в этом вопросе. Однако, есть ряд проблем, которые могут негативно сказаться в обеспечении успеха в участии в исследовании PISA. Согласно исследования, проведённого на совместной основе правительством Узбекистана и ЮНИСЕФ в 2022 г. «Психическое здоровье и психосоциальное благополучие подростков в школе», «оказание услуг в школе школьными психологами столкнулось с несколькими препятствиями, такими как перегрузка, ненормированный рабочий день, множество бюрократических процедур, отсутствие квалификации для выполнения своих обязанностей и низкая заработная плата. Предоставление внешкольных услуг было сосредоточено на районном уровне и в основном было институционализировано» [7].

Профессиональная психологическая помощь и консультирование детей и подростков носит ограниченный характер либо вовсе недоступны. Согласно официальным данным, лишь половина (45 %) школьных психологов имеют степень бакалавра в области психологии, 20 % посещали тренинги по психологии, а 34 % не получали никакой специализированной подготовки, предшествующей предоставлению психологических услуг в школах, и являются учителями, оставшийся 1 % — это выпускники специализированных колледжей/лицеев. Отсутствие необходимых навыков для поддержки подростков влияет на способность психологов предоставлять качественные консультации [7]. Это, в свою очередь, требует целенаправленной подготовки психологов и повышения у работающих психологов квалификации по исследованиям PISA и роли в этом вопросе школьного психолога как в работе с учащимися, так и с родителями и учителями.

Обсуждение и результаты

Таким образом, родители могут играть ключевую роль в содействии успешного участия детей в международной программе оценки учащихся (PISA), которая изучает готовность молодежи к продуктивной взрослой жизни, что актуализирует разработку психокоррекционной программы для работы с родителями по повышению их компетентности в воспитании, создании образовательной среды дома, помощь в развитии когнитивных функций и подготовке к исследованию, психологической поддержки детей.

В рамках данной статьи в качестве рекомендации хотели бы осветить основные блоки психокоррекционной программы для работы с родителями, цель которой подготовка и поддержка детей в процессе их участия в PISA. Программа включает следующие блоки:

Блок 1. Образовательные семинары для родителей, которые включают в себя темы на понимание значимости PISA и её влияние на будущее образование и карьерные возможности детей; обучение методам поддержки учебной мотивации детей, развития навыков критического мышления и самостоятельного обучения.

Блок 2. Психологические тренинги по развитию навыков понимания и поддержки подростков, в рамках которых рекомендуется проводить мастер-классы по коммуникативным навыкам для улучшения взаимодействия между родителями и детьми; семинары по управлению стрессом и тревожностью, связанными с тестированием, чтобы родители могли эффективно поддерживать своих детей.

Блок 3. Практические занятия по организации учебного пространства, которые включает в себя рекомендации по созданию благоприятной среды для обучения дома; техники и стратегии планирования времени, которые родители могут использовать для помощи детям в управлении учебной нагрузкой.

Блок 4. Интерактивные занятия для родителей и детей, на которых родителям дают для решения задачи, имитирующие типы заданий PISA, чтобы они могли практически понять, что от их детей требуется; проводятся совместные упражнения для укрепления учебной уверенности и ответственности.

Блок 5. предоставление консультационной поддержки, что подразумевает предоставление регулярных консультаций с психологами и образовательными экспертами, которые могут предложить индивидуальную поддержку семьям, сталкивающимся с особыми трудностями.

Блок 6. внедрение механизмов обратной связи для оценки прогресса и корректировки программы в зависимости от потребностей родителей и детей; регулярное оценивание эффективности программы с помощью анкет и интервью с участниками.

Программа предполагает не только подготовку ребёнка к тестированию, но и создание поддерживающей образовательной атмосферы в семье, что является ключевым для успешного образовательного процесса.

Заключение. В данной статье подчеркивается, что в настоящее время наблюдается эра, известная как «Индустрия 4.0», представляющая собой революционный этап в развитии человечества, характеризующийся широкомасштабным проникновением киберфизических систем, цифровых технологий и искусственного интеллекта в промышленный сектор. Эти изменения стремятся к максимальному сокращению человеческого труда и нацелены на удовлетворение различных жизненных потребностей, от работы до отдыха [8]. Такие глубокие трансформации радикально изменяют традиционные подходы к труду, что ведет к изменению жизненного уклада и отказу от механической деятельности. Кроме того, исчезновение определенных профессий может вызвать рост уровня безработицы, что несёт за собой значительные социально-политические последствия [9].

Сокращение человеческого труда и автоматизация производственных процессов, характерные для «Индустрии 4.0», подчёркивают необходимость переосмысления образовательной программы, ориентируя её на развитие критического мышления, творческих навыков и способности к непрерывному обучению. Это синхронизируется с целями PISA, акцентирующими внимание на формировании у учащихся умений анализировать, синтезировать и применять знания в разнообразных контекстах.

В этом аспекте научно корректный вывод о родительской заботе требует дополнительных данных, включая качественные меры родительской вовлечённости, такие как время, проведённое с ребёнком в учебной деятельности, поддержка в выполнении домашних заданий, обеспечение образовательных ресурсов и эмоциональная поддержка. Исследование этих аспектов позволило бы более глубоко понять, как родительское поведение повлияет на учебную успеваемость учащихся различного социально-экономического статуса в контексте PISA.

Список литературы:

1. Указ Президента Республики Узбекистан, от 08.10.2019 г. № УП-5847 «Об утверждении концепции развития системы высшего образования Республики Узбекистан до 2030 года». <https://lex.uz/ru/docs/4545887>
2. Указ Президента Республики Узбекистан, от 29.10.2020 г. № УП-6097 «Об утверждении Концепции развития науки до 2030 года» <https://lex.uz/docs/5073449>
3. Указ Президента Республики Узбекистан, от 11.05.2022 г. № УП-134 “Об утверждении Национальной программы по развитию школьного образования в 2022 — 2026 годах”. <https://lex.uz/docs/6008668>
4. Постановление Президента Республики Узбекистан, от 27.02.2023 г. № ПП-74 “О дополнительных мерах по совершенствованию системы поддержки лиц с инвалидностью”. <https://lex.uz/uz/docs/6391396>
5. Постановление Кабинета Министров Республики Узбекистан от 09.08.2022 г. № 438 «О внесении изменений и дополнений, а также признании утратившими силу некоторых актов правительства Республики Узбекистан в связи с совершенствованием системы работы с семьями и женщинами, поддержки махалли и старшего поколения». <https://lex.uz/docs/6148240>
6. OECD (2023), PISA 2022 Results (Volume I): The State of Learning and Equity in Education, PISA, OECD Publishing, Paris. - 491 p. – P. 300. <https://doi.org/10.1787/53f23881-en>.
7. Психическое здоровье и психосоциальное благополучие подростков в школе. Исследование правительства Узбекистана и ЮНИСЕФ. 2022 г. – 200 с. - С. 14. <https://www.unicef.org/uzbekistan/media/5181/file.pdf>
8. Jobs of Tomorrow Mapping Opportunity in the New Economy. The report published by the World Economic Forum 2020. <https://www.weforum.org/reports/jobs-of-tomorrow-mapping-opportunity-in-the-new-economy>
9. Abdulkadirova, Laura Yulbarsova, and Eleonora Topvoldieva Mirzajonova. "The importance of reading competencies in the context of the “industry 4.0” industrial revolution." *Academicia: An International Multidisciplinary Research Journal* 11.1 (2021): 205-210.
10. Abdulkadirova, L. Y., & Mirzajonova, E. T. (2021). The importance of reading competencies in the context of the “industry 4.0” industrial revolution. *Academicia: An International Multidisciplinary Research Journal*, 11(1), 205-210.

Автор:

Абдукадилова Лаура Юльбарсовна - преподаватель кафедры психологии Ферганского государственного университета.

УДК 372.800.4

METHODS OF TEACHING ROBOTICS USING THE TINKERCAD PLATFORM

РОБОТОТЕХНИКАНИ TINKERCAD ПЛАТФОРМАСИДАН ФЙДАЛАНИБ ЎҚИТИШ МЕТОДИКАСИ
МЕТОДИКА ПРЕПОДАВАНИЯ РОБОТОТЕХНИКИ С ИСПОЛЬЗОВАНИЕМ ПЛАТФОРМЫ TINKERCAD

Арипов Масуд Маруфович

Кокандский государственный педагогический институт, 150700, Ферганская область, город Коканд, Турон 23.

E-mail: aripovmasud@mail.ru

Abstract. The article discusses the organizational and methodological aspect of the use of the Tinkercad platform in teaching robotics based on the Arduino Uno microcontroller in secondary schools, and also substantiates its use by the method of surveys of secondary school teachers. The result of the surveys is presented in the form of a table and a specific example on the topic "Traffic Light" using the Tinkercad platform, the resulting table and the advantages of using the proposed tool are analyzed in detail and a conclusion is drawn about the expediency of its use.

Keywords: Tinkercad, Arduino, robotics, sensor, resistor, button, potentiometer, capacitor, 3D models.

Аннотация. Мақоллада umumta'lim maktablarida Arduino Uno mikrokontrolleri asosida robototexnikani o'qitishda Tinkercad platformasidan foydalanishning tashkiliy va uslubiy jihatlari ko'rib chiqilgan. Shuningdek, undan foydalanish o'rta maktab o'qituvchilarining so'rovnoma bergan javoblari bilan asoslangandir. So'rovnoma natijasi jadval shaklida taqdim etiladi va Tinkercad platformasidan foydalangan holda "svetofor" mavzusiga aniq misol keltirilgan. Olingan jadval va taklif qilingan vositadan foydalanishning afzalliklari batafsil tahlil qilinadi va uni qo'llashning maqsadga muvofiqligi haqida xulosa chiqariladi.

Калит сўзлар: Tinkercad, Arduino, robototexnika, sensor, rezistor, svetodiod, RGB-svetodiod, potentsiometr, kondensator.

Введение. С развитием технологий и возрастающим интересом к инженерным и техническим дисциплинам робототехника становится важной частью образовательного процесса. Одним из эффективных инструментов для преподавания основ робототехники является использование платформы Tinkercad. Это онлайн-платформа, которая позволяет моделировать электронные схемы и создавать 3D-модели, что делает обучение более интерактивным и доступным для школьников.

Tinkercad — это бесплатная, облачная платформа, разработанная компанией Autodesk. Она предоставляет учащимся и учителям простой в использовании интерфейс для создания и симуляции электронных схем и 3D-моделей.

Использование Tinkercad в преподавании основ робототехники открывает множество образовательных возможностей:

Интерактивное обучение: Ученики могут самостоятельно создавать и тестировать свои проекты, что способствует развитию креативного мышления и навыков решения проблем.

Практическое обучение: Tinkercad позволяет реализовывать учебные проекты на практике без необходимости в дорогостоящем оборудовании. Это делает обучение доступным для школ с ограниченными ресурсами.

Визуализация и симуляция: Возможность визуализации и симуляции работы схем позволяет ученикам глубже понять принципы работы электронных устройств и роботов.

Подготовка к реальным проектам: Tinkercad помогает учащимся освоить базовые навыки, которые необходимы для работы с реальными электронными компонентами и роботами в будущем.

В работе [1] исследуются эффективные методы обучения робототехники, уделяя особое внимание интеграции теории и практики посредством междисциплинарного содержания. В статье пропагандируется конструктивистское обучение, при котором учащиеся активно участвуют в практических проектах и решении задач. В нем также освещаются инновационные модели обучения, такие как «перевернутый класс» и «ситуационное обучение», которые связывают занятия в классе с реальными сценариями, тем самым улучшая понимание и навыки учащихся в области робототехники. Эти подходы имеют решающее значение для подготовки учащихся к решению сложных реальных задач в области робототехники.

В работе [2] рассматривается использование Autodesk Tinkercad для обучения робототехнике, в частности с Arduino Uno, в средних школах. В статье рассмотрены организационно-методические стратегии внедрения Tinkercad в учебный процесс. В нем подчеркиваются преимущества платформы, такие как доступность и интерактивное моделирование, которые позволяют студентам проектировать и программировать виртуальных роботов. В статье также обсуждаются проблемы, в том числе необходимость подготовки учителей и адаптации учебных программ, чтобы максимизировать потенциал Tinkercad для обучения робототехнике.

В статье [3] исследуются различные образовательные подходы к эффективному обучению робототехнике. В статье подчеркивается междисциплинарный метод, объединяющий такие области, как машиностроение и информатика, чтобы предложить студентам комплексное образование в области робототехники. В нем подчеркивается конструктивистское обучение, при котором учащиеся активно участвуют в практических задачах и групповом решении проблем, способствуя практическому пониманию. Также обсуждаются инновационные модели, такие как «перевернутый класс» и «ситуационное обучение», которые фокусируются на применении теоретических знаний в реальных сценариях, повышая как вовлеченность, так и результаты обучения.

В работе [4] исследуется, как робототехника и программирование интегрируются в структуру STEAM (наука, технология, инженерия, искусство и математика). В нем особое внимание уделяется обучению на основе проектов, при котором учащиеся развивают критическое мышление и навыки решения проблем, работая над проектами по робототехнике. В статье подчеркивается роль языков программирования и комплектов робототехники в помощи учащимся в понимании сложных концепций STEAM. Сочетая теоретические знания с практическим применением, этот подход готовит студентов к будущей технологической карьере и способствует творчеству и инновациям посредством междисциплинарного обучения.

В статье [5] предлагается практическое понимание интеграции Tinkercad для обучения робототехнике в образовательных учреждениях. Он подчеркивает простоту использования этого браузерного инструмента для моделирования 3D-проектов и электроники для практического обучения. Автор делится опытом использования Tinkercad во время виртуальных и физических занятий, подчеркивая его ценность при создании интерактивных схем и моделей роботов, особенно при обучении проектам на базе Arduino. Доступность платформы и удобный интерфейс делают ее ключевым инструментом в продвижении обучения STEM среди студентов всех возрастов.

Статья [6] посвящена использованию Tinkercad для обучения робототехнике, позволяя учащимся создавать и моделировать конструкции роботов в трехмерной среде. Tinkercad предлагает интуитивно понятный интерфейс, с помощью которого учащиеся могут создавать собственных роботов, создавать прототипы своих идей и моделировать электронику, например схемы и платы Arduino. Этот практический подход помогает студентам глубже понять инженерное дело, электронику и программирование, что делает его идеальным для интеграции робототехники в учебные программы STEM/STEAM. Бесплатный и доступный характер платформы делает ее популярным выбором среди преподавателей, желающих научить дизайнерскому мышлению и решению проблем.

В статье [7] рассматривается использование программы Tinkercad в преподавании робототехники в старших классах STEM. Исследование оценивает эффективность обучения на основе моделирования, измеряя компетентность учащихся в области робототехники и уровень их удовлетворенности. Среда моделирования Tinkercad позволяет студентам конструировать и программировать роботов без физического оборудования, что делает ее доступным и гибким инструментом для преподавания сложных концепций робототехники. Результаты показали, что студенты не только улучшили свои технические навыки, такие как программирование и решение проблем, но и отметили высокую удовлетворенность платформой. Интерактивный и дружелюбный интерфейс Tinkercad способствовал активному участию, что способствовало повышению вовлеченности и результативности обучения. Авторы рекомендуют и дальше использовать инструменты моделирования, такие как Tinkercad, в обучении робототехнике, особенно в удаленных или ограниченных ресурсами учебных заведениях, чтобы повысить практические навыки и удовлетворенность студентов.

В статье [8] рассматривается эффективность платформы Tinkercad в преподавании робототехники с акцентом на взаимодействие пользователей с помощью технологии отслеживания глаз. В исследовании оценивается взаимодействие студентов с платформой, измеряются такие факторы, как удобство использования, эффективность и удовлетворенность. Данные отслеживания движения глаз позволили понять, как студенты ориентируются в Tinkercad, и выяснить, что интуитивно понятный дизайн помогает учащимся выполнять задания эффективно и результативно. Исследование подчеркивает потенциал Tinkercad как ценного инструмента для обучения робототехнике, особенно в плане повышения цифровой грамотности и вовлеченности учащихся в процесс интерактивного моделирования.

В [9] статье рассматривается интеграция платформы Tinkercad в программы STEM начальной школы. В ней рассказывается о том, как Tinkercad помогает учащимся понять сложные концепции в робототехнике и инженерии с помощью практического виртуального моделирования. Удобный дизайн платформы способствует активному взаимодействию и развитию критического мышления и навыков решения проблем. В исследовании делается вывод о том, что Tinkercad является ценным инструментом для повышения эффективности обучения STEM на уровне начального образования.

В статье [10] «Виртуальное обучение робототехнике: пример использования Tinkercad для программирования Arduino» рассматривается, как виртуальная среда Tinkercad облегчает обучение программированию Arduino на курсах робототехники. Исследование фокусируется на преимуществах использования платформы моделирования для обучения студентов без необходимости использования физических компонентов. Оно демонстрирует, что Tinkercad помогает улучшить навыки программирования и понимание

концепций робототехники, что делает его ценным ресурсом как для преподавателей, так и для студентов. В примере показано повышение вовлеченности студентов и эффективности обучения с помощью виртуальных симуляторов.

В статье [11] рассматривает роль Tinkercad в повышении цифровой грамотности студентов на курсах робототехники. В статье подчеркивается, что удобный дизайн Tinkercad позволяет студентам постигать сложные концепции робототехники с помощью практического моделирования. Платформа способствует развитию цифровых навыков, позволяя студентам проектировать, моделировать и программировать компоненты робототехники в виртуальной среде, что делает ее доступной даже в условиях ограниченных ресурсов. В исследовании делается вывод, что Tinkercad является эффективным образовательным инструментом для развития знаний в области робототехники и цифровой грамотности.

Методология исследования

В статье рассматривается методика обучения предмета «Основы робототехники» с использованием среды Tinkercad. Разработаны проекты по робототехнике для учащихся общеобразовательных школ с использованием платформы Tinkercad.

Чтобы определить какие проблемы имеются, в преподавании робототехники составили Анкету для преподавателей средних школ по дисциплине основы робототехники. Анкеты были разосланы всем школам города Коканд. В этом процессе участвовали 60 преподавателей по дисциплине основы робототехники. В таблице 1 приведены результаты анкетирования.

Таблица 1

Статистический анализ анкет, розданных в общеобразовательные школы г.Коканда

№	Вопросы	Да	Нет
1.	Вам преподавали «Основы робототехники» во время учебы в институте? Да или нет	9	51
2.	Знаете ли вы, как программировать с помощью «Блоков» для контроллера Arduino UNO?	5	55
3.	Можете ли вы написать программу для контроллера Arduino UNO на языке программирования «Wiring»? Да или нет	3	57
4.	Используете ли вы виртуальную платформу Tinkercad для обучения робототехнике? Да или нет	8	52
5.	Есть ли в вашей школе конструкторы по робототехнике? Да или нет	2	58



Рис.1. Окно платформы Tinkercad

Из этой таблицы видно что:

- 85% преподавателей во время учебы в институте не изучали робототехнику;
- 91,6% преподавателей не знают, как составить программу с использованием блоков;
- 95% преподавателей не умеют, составить программу на языке Wiring (Arduino. C++);
- 86,6% преподавателей не умеют, использовать платформу Tinkercad;

- 96,6% школ не имеют робототехнические конструкторы;
- Согласно вышеприведенными фактами актуальным является:
- разработка методики преподавания робототехники с использованием платформы Tinkercad.
 - необходимо организовать курсы по основам робототехнике для преподавателей средних школ;
 - обеспечить средние школы необходимыми робототехническими конструкторами;
 - написать учебное пособие по основам робототехнике для преподавателей средних школ.

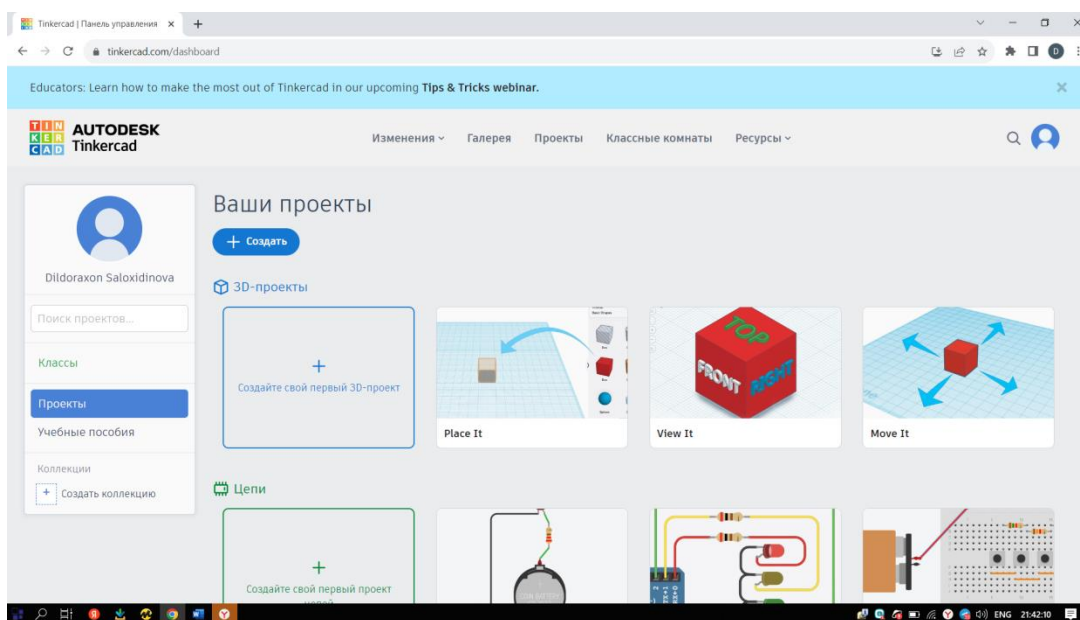
Мы рассмотрим методику преподавания робототехники с использованием платформы Tinkercad. На уроках робототехники в 7-классе на практическом занятии было дано упражнение по изготовлению светофора. Мы покажем методологию работы этой платформы, создав и запрограммировав этот светофор. Светофор - это один из видов роботов, который регулирует пассажиров и движущийся транспорт на основе фиксированной программы. Для нашей практической работы сначала мы запустим платформу Tinkercad.

Введите поисковую систему «google» из Интернета и напишите tinkercad.com. После входа на сайт проводим регистрацию.

После регистрации откроется вышеуказанное (Рис.1) окно. Из открывшегося окна входим в часть под названием «цепи». После открытия этого раздела откроется рабочая область (Рис. 2).



Рис.2. Рабочая область платформы Tinkercad

В этом окне справа находится полный набор общих конструкций, необходимых для Arduino. Здесь мы выводим на экран плату Arduino и макет, который нам понадобится, чтобы создать светофор (Рис.3). Проектная работа № 1 по созданию светофора приводится в рабочей программе шестого класса по предмету основы робототехники.

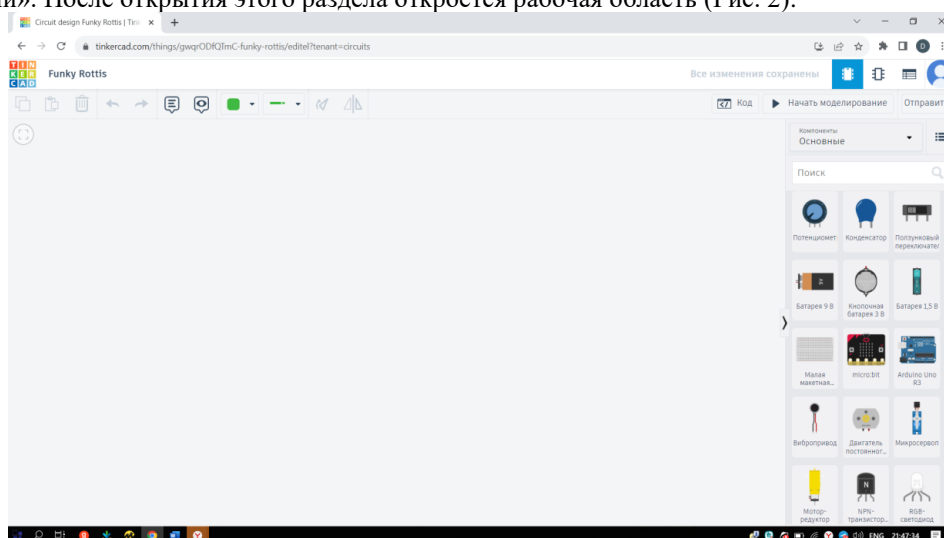

Рис.3. Плата Arduino и макет

Далее займемся светодиодами. Размещаем их в порядке показанный на Рис. 4. Здесь мы выбираем разные цвета для каждого из наших диодов. Цвет первого светодиода определим красным, цвет второго светодиода — желтым, а цвет третьего светодиода — зеленым.

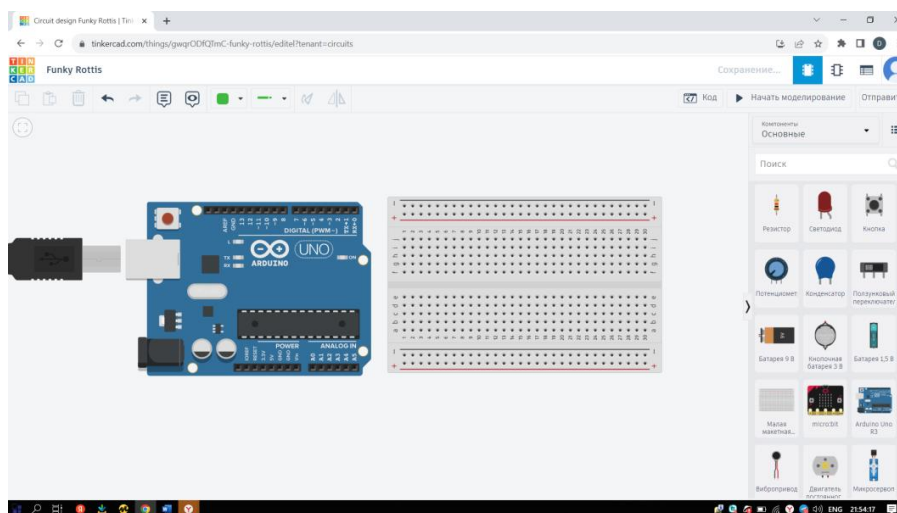

Рис.4. Размещение светодиодов

Отметив цвет наших диодов, подключаем их катод одним кабелем к выводу «GND». В том же порядке подключаем плюсовые выходные кабели с выходными номерами 2-3- и 4- отдельно к другим анодным ножкам.

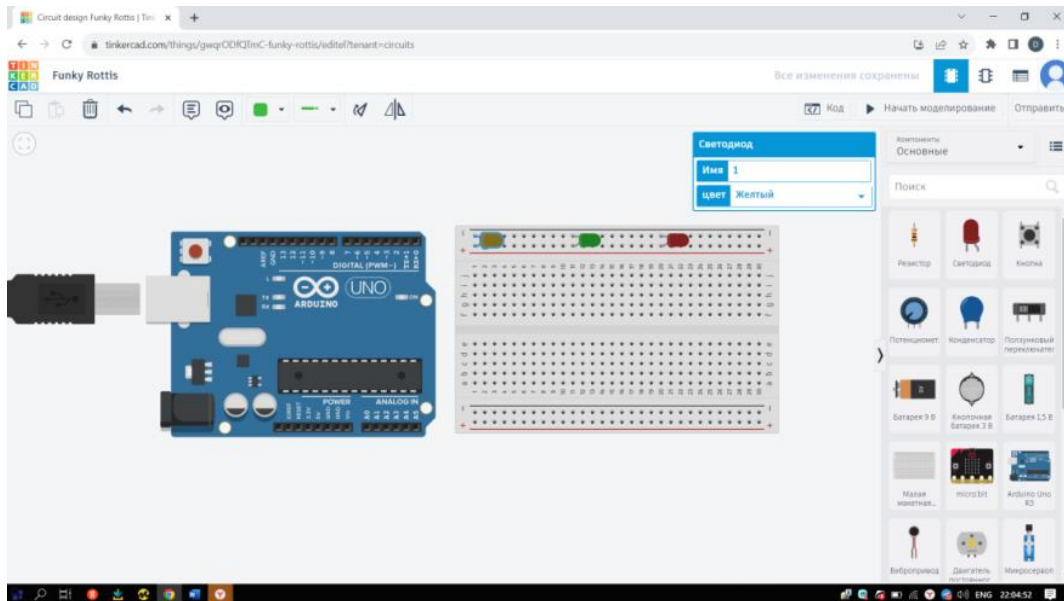

Рис.5. Соединение GND с катодом

Цветакбелей также подбираем под цвет светодиодов (Рис.5 и Рис.6).

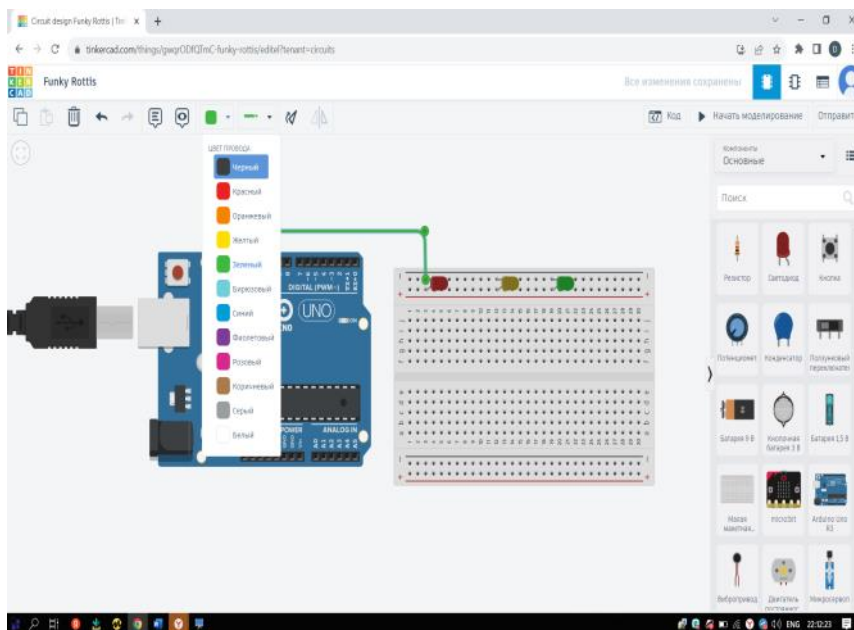

Рис.6. Соединение выходов с анодами

Все готово, теперь перейдем к программной части нашего светофора. В программной части мы запрограммируем это устройство. Tinkercad в основном программируется с использованием блоков и языка программирования Wiring (Рис.7 и Рис.8).



Рис.7. Программирование с использованием блоков.

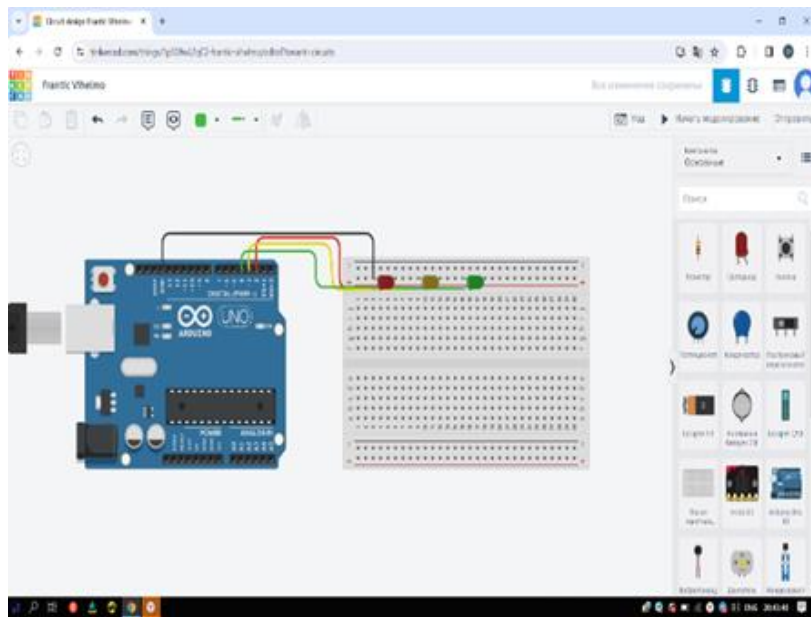

Рис.8. Программирование с использованием языка Wiring

Для запуска светофора нажимаем на иконку «Начать моделирование», после чего светофор заработает.

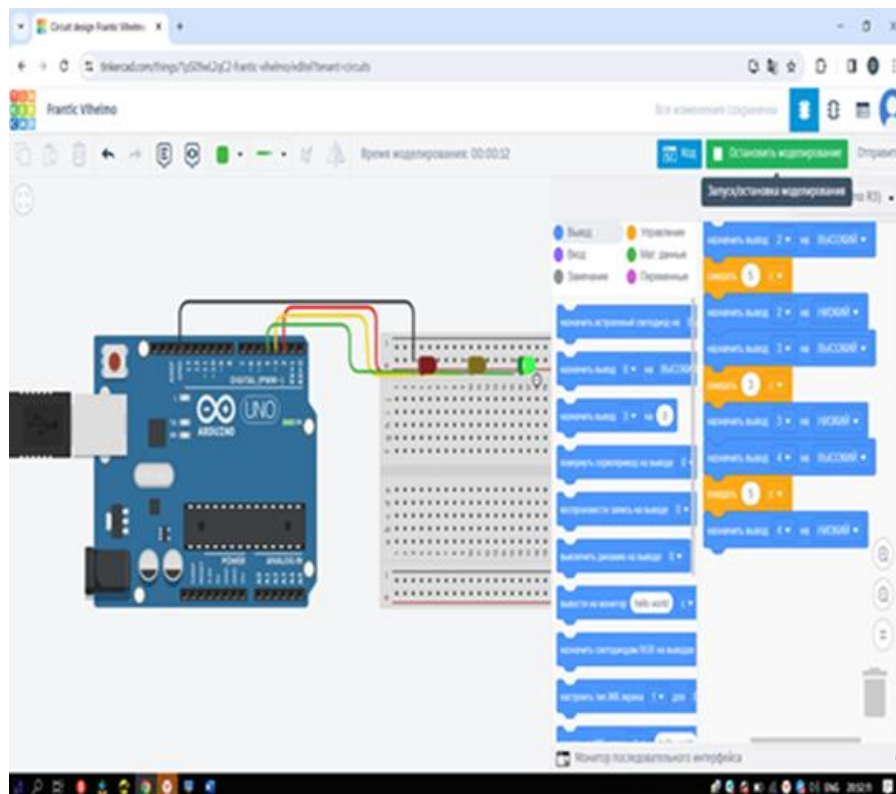
Результаты и обсуждение

При использовании данного метода для организации урока, он очень полезен и эффективен для младших школьников. Это развивает их воображение, мышление, расширяет мировоззрение. Трудновыполнимые практические работы и проектные работы решают проблемы за короткий период.

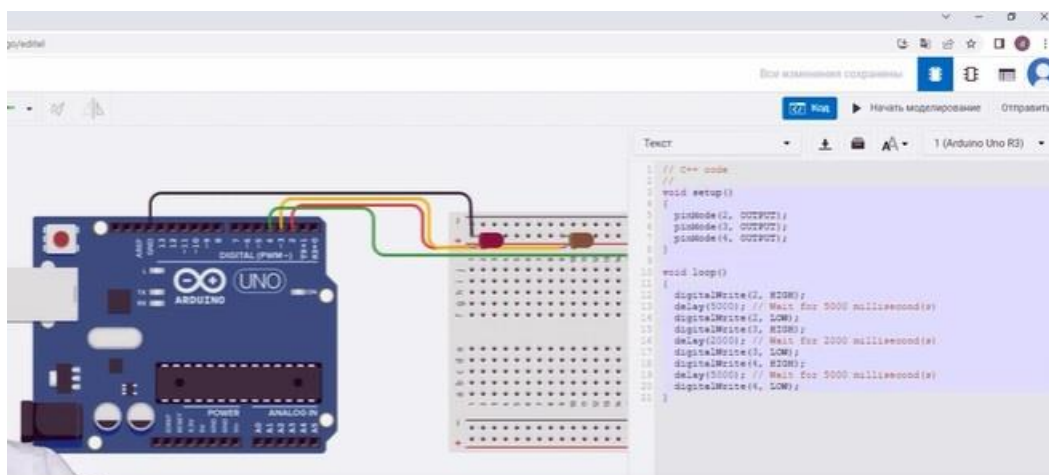
Результаты, полученные в этом исследовании, обсуждались по разным критериям. Дискуссии показывают, что эту платформу целесообразно использовать для развития молодого поколения, повышения качества образования и при подготовке зрелых кадров.

Заключение. На основе рабочей программы по предмету «Основы робототехники» для 6-, 7- класса общеобразовательной школы Республики Узбекистан нами разработаны все проекты с использованием среды Tinkercad. Учащиеся общеобразовательных школ с интересом слушали уроки и сами участвовали при проектировании заданий с использованием среды Tinkercad. Предлагаемый метод несомненно повышает эффективность обучения. Таким образом, использование Tinkercad в школьном образовании не только способствует развитию базовых навыков, но и открывает перед учащимися широкие перспективы для углубленного изучения робототехники и инженерии. Платформа способствует развитию у школьников критического мышления, творческого подхода к решению задач и подготовки к профессиональной деятельности в технических и научных областях.

Использованная литература:

1. Masud Aripov. Methods of teaching robotics in the virtual environment of tinkercad. Galaxy International Interdisciplinary Research Journal. Vol. 11 No. 11, 2023.
2. Savvas Tsolakis, Timoleon Theofanellis, Evagelia Voulgari. (Handbook of Research on Integrating ICTs in STEAM Education). Introducing STEAM Through Tinkercad and Arduino. 2022, Pages 26.
3. Petraki, E., Herat, D. (2022). Teaching and Learning Robotics: A Pedagogical Perspective. https://doi.org/10.1007/978-981-19-1983-1_2.
4. Gulshod Yunusova. Programming and robotics based on steam learning. Monography, 2021, -111pages.
5. How I Use Tinkercad to Teach Robotics to Students, 2022. <https://www.instructables.com/How-I-Use-Tinkercad-to-Teach-Robotics-to-Students/>
6. Tinkercad: How To Use It To Teach, 2023. <https://www.techlearning.com/how-to/tinkercad-how-to-use-it-to-teach>
7. Monica Kawabata, Marjorie Elumbo. "Simulation-Based Learning: Robotics Competence and Satisfaction among Grade 11 Students", 2023. <https://ejournals.ph/article.php?id=22547>
8. "Examination of the Usability of Tinkercad Application in Educational Robotics Teaching by Eye Tracking Technique", 2023. <https://slejournal.springeropen.com/articles/10.1186/s40561-023-00242-0>
9. "Implementation of Tinkercad in Primary Education for STEM Learning" <https://slejournal.springeropen.com/articles/10.1186/s40561-023-00242-0>
10. "Virtual Robotics Teaching: A Case Study Using Tinkercad for Arduino Programming" <https://slejournal.springeropen.com/articles/10.1186/s40561-023-00242-0>.
11. "Digital Literacy in Robotics Education: Tinkercad as a Teaching Tool" <https://slejournal.springeropen.com/articles/10.1186/s40561-023-00242-0>.

UDK 811.161

**THE VALUE OF LITERATURE FOR THE PERSONAL AND VOCABULARY DEVELOPMENT OF
ELEMENTARY SCHOOL STUDENTS**

**BOSHLANG'ICH SINIF O'QUVCHILARINING SHAXSIY VA SO'Z BOYLIGINI RIVOJLANTIRISH UCHUN
ADABIYOTNING QIMMATI**

**ЗНАЧЕНИЕ ЛИТЕРАТУРЫ ДЛЯ ЛИЧНОСТИ И СЛОВАРНОГО РАЗВИТИЯ УЧАЩИХСЯ НАЧАЛЬНЫХ
ШКОЛЬНИКОВ**

Matkarimova Malika Oybek qizi

Urganch davlat pedagogika instituti, 220100, Xorazm viloyati, Urganch shahri, Gurlan ko'chasi, 1-uy.

E-mail: malikammatkarimova@gmail.com

Abstract. A significant emphasis on cognitive learning with objectively measured outcomes is a feature shared by most elementary school educational systems. Because of their performance, students' inner lives lack the necessary motivation for achievement and competition. Literature develops an emotional attachment in readers, which is beneficial to the reader personally as well as to the educational process overall, which in turn furthers the personal development of the student. A student's vocabulary can also be expanded by studying language via literature. The purpose of this study is to determine how effective it is to teach vocabulary through literary works. A total of sixty fifth grade students from an elementary school took part in the study. Initial results following the intervention indicate that students in the experimental group developed more reading love, increased creativity, and enhanced their cultural background.

Key words: literature, vocabulary, personal development, emotional attachment, novels, cognitive learning, creativity, cultural background.

Annotatsiya. Kognitiv ta'limga ob'ektiv ravishda o'lchanadigan natijalarga katta e'tibor berish - bu ko'pchilik boshlang'ich maktab ta'lim tizimlarida mavjud bo'lgan xususiyatdir. Talabalarning o'z mahoratlari tufayli ularning ichki hayotida muvaffaqiyatga erishish va raqobat uchun zarur motivatsiya yo'q. Adabiyot o'quvchilarda hissiy bog'lanishni rivojlantiradi, bu o'quvchi uchun ham, umuman olganda, ta'lim jarayoni uchun foydalidir. Tilni adabiyot bilan o'rganish orqali ham talabaning so'z boyligini kengaytirish mumkin. Ushbu tadqiqotning maqsadi adabiy asarlar orqali so'z boyligini o'rgatish qanchalik samarali ekanligini aniqlashdir. Tadqiqotda boshlang'ich maktabning jami oltmish nafar beshinchi sinf o'quvchilari qatnashdi. Tajribadan keyingi dastlabki natijalar eksperimental guruh o'quvchilarining o'qishga bo'lgan muhabbati ko'proq rivojlanganligi, ijodkorligi oshganligi va madaniyati rivojlanganligini ko'rsatadi.

Tayanch so'zlar: adabiyot, so'z boyligi, shaxsiy rivojlanish, hissiy bog'liqlik, romanlar, kognitiv ta'lim, ijodkorlik, madaniy bilim.

Аннотация. Значительный упор на когнитивное обучение с объективно измеряемыми результатами является особенностью большинства образовательных систем начальной школы. Из-за их успеваемости во внутренней жизни студентов отсутствует необходимая мотивация к достижениям и соревнованию. Литература развивает у читателей эмоциональную привязанность, что полезно как для читателя лично, так и для образовательного процесса в целом, что, в свою очередь, способствует личностному развитию учащегося. Словарный запас студента также можно расширить, изучая язык через литературу. Цель данного исследования – определить, насколько эффективно обучение словарному запасу посредством литературных произведений. Всего в исследовании приняли участие шестьдесят пятых учеников начальной школы. Первоначальные результаты после вмешательства показывают, что у студентов экспериментальной группы появилось больше любви к чтению, повысилась творческая активность и улучшился их культурный фон.

Ключевые слова: литература, словарный запас, личностное развитие, эмоциональная привязанность, романы, когнитивное обучение, творчество, культурный фон.

Introduction. The fast expansion of media has brought about significant changes to the educational system. Innovative teaching techniques and resources, as well as children's technical and communication abilities, are traits shared by most educational systems. The global educator developed instructional methodologies and guiding concepts with a strong focus on cognitive learning—a process by which knowledge and abilities are acquired and learning outcomes are objectively measured. These techniques are being applied now. It is evident that students in elementary and secondary education are not being taught in subjects that encourage creativity and imagination. This problem results from a curriculum that is overly packed.

According to scientists, children's inner lives are not sufficiently motivated with rivalry or accomplishment. Pupils frequently place more emphasis on an individual's outside self than their inner selves. The children of this generations are a prime example of this. Growing up in a media-rich world greatly affects them. Children are frequently left in front of computers for homework or just for fun, while teachers at school employ a wide range of educational methods and resources, some of which are also linked to developments in technology.

Literature review. The current state of education has made it more difficult than ever for teachers to inspire their students to value literature. Most research and opinions emphasize how crucial it is for teachers to encourage their students to have a passion for reading. All age groups and educational levels combined have shown a dramatic decline in overall and literary book reading, according to the studies. The young of today are confused about who they are because of all of these variables. There is nothing that changes about the individual human experience.

Because it is essential to fostering children's inner and outer growth, spirituality need to be highlighted in the curriculum and in-class activities. Or, to put it another way, education should be founded on a range of topics and specialties that may aid students in finding meaning and purpose in life. For this reason, literature is important to pupils' personal development since it serves as a source of personal development for young readers in addition to being a tool for vocabulary and language acquisition [1].

The way that literature is taught in various educational systems is influenced by contemporary ideas about education, culture, literature, as well as language and learning [2].

One of the main reasons teachers utilize language enrichment in the classroom to teach reading is for educational purposes. Literature is a good instrument for language training since students employ it not only for informative purposes but also to comprehend the meaning. Books give listeners and readers examples of appropriate language usage.

Students acquire new vocabulary, grammar, discourse functions, proper sentence construction, and conventional story structures through the use of literary literature [3]. They improve their writing abilities. In order to do this, some elementary school curriculum established the divide between language and literature. Furthermore, literature is crucial for developing young learners' reading habits as well as their reading abilities. It's common information that reading has evolved into a difficult task that many people in today's generation find difficult to complete.

Literature teaches students how to work independently and provide arguments that are backed up by the literary texts they have studied, which helps them become more critical and analytical thinkers when it comes to communication. Literature conversations touch on a variety of topics, including order, cause and effect, character motivation, predictions, visualizing activities, characters, and surroundings, critical examination of the story, and inventive solutions.

Visual literacy is developed through picture books that relate to tales. Children's sense of line, color, space, shape, and design is developed through the imaginative images seen in picture books. While some graphics expand or improve the text, others support or reinforce the narrative.

Pupils' critical thinking abilities are developed through their analysis of pictures. Imagination of students can be improved with stories. Reading literature promotes feelings, tolerance for difference, creativity, and emotional intelligence—the capacity to comprehend other people's feelings. Because a work of literature "represents the particular voice of the writer among the many voices of his/her community and thus to appeal to the particular in the reader," it affects students' emotions, draws their interests, and retains in their minds [4].

Aside from this, the development of the person is the primary goal of incorporating literature into the classroom. It teaches the reader and helps shape his attitudes and ideals about them. Excellent literature can promote change by fostering positive interpersonal attitudes and supporting a child's emotional development since it tackles particular facets of the human condition. These attitudes and beliefs will be used outside of the classroom.

Pupils learn to deal with their challenges via literature. Pupils can learn how to deal with their own difficulties by learning about other people's problems in books; this process is known as bibliotherapy. Youngsters may identify with heroes from fairy tales who fight for the good guys, such as Paddington, the central character of "A bear called Paddington" [5], or with heroes going on their childhood difficulties and experiences, students may learn ways of dealing with problems. Both readers and listeners may enjoy literature. It provides a soothing escape from everyday issues. Using excellent literature and scheduling leisure reading time may foster enthusiastic readers and raise academic performance. "The power of literature to offer entertainment and recreation is... still its prime reason for survival," states [6]. Prospectively, the most significant result of a literary program is the growth of a passion for literature as a leisure pastime.

Experience is developed by literature. Youngsters broaden their perspectives by engaging in diverse experiences. They go to different locations, encounter novel situations, and make new friends. In addition to learning about the current, they also study a range of civilizations, including their own. They learn about the shared objectives and sentiments experienced by individuals from a variety of times and locations [7].

Teaching literature to elementary school pupils has a number of advantages over doing it for students at other age levels. Children are often more gregarious, active, and vibrant. Furthermore, they have trouble focusing on a subject for prolonged periods of time and are often bored. This is why the teacher should select simple tasks and keep the student in mind when teaching literature. In addition, the main goal of teaching students to read literature in elementary school is to introduce them to the genre in a way that will allow them to enjoy it and form a habit of regularly reading books. These readers will then read a range of texts that represent a variety of experiences and perspectives for a range of reasons, including personal fulfillment. According to this perspective, the Romanian curriculum consists of relevant literature that may be applied in these ways. The examples given can be modified dependent on the level of the lesson and are based on real-world experiences.

Methodology. The research aims to investigate the efficiency of using literary works to teach vocabulary in elementary school, at foreign language subjects. The participants who took part in the study will be elementary school students, namely a group of 60 5th graders. In order to investigate the efficiency of drama as material for teaching vocabulary, the fifth graders and the sixth graders will be part of the experimental and control groups. Thus, the 5th A graders were the experimental group, in a number of 30 pupils, and the 5th B graders were the control group, in a number of 30 pupils. The research was conducted during the second semester of the 2021th -2022th school year. There have been prepared lesson plans both for the experimental and control group based on the curricula. For the experimental group the lesson plans were based on different literary texts while for the control group teachers stuck to the activities in the textbook. The language was introduced through different exercises and activities. The objectives of the lesson were language development through didactic play. It focused on speaking skills. The teacher chose a didactic play. Pupils were presented and explained the game they would play by the teacher and they performed the play under the teacher's guidance. The teacher summed up the verbal material which was aimed at by the play, analyzes and appreciates pupils' activity. At the end of the class pupils were rewarded for their activity.

Results. After the experiment that was conducted, we have observed some positive results. Following the use of different types of literary materials to classes for a semester as a way to notice the advantages of using this method, we have noticed that pupils have developed some positive competences. The students became passionate about reading books, have become more creative and have enriched their cultural baggage and vocabulary [8]. The experimental group found it easy to communicate verbally. Since they had a lot of experience over the semester, they had no trouble reading the dialogues in front of the class. They were therefore more fluid. The students in the control group were under pressure to make no mistakes and focused too much on correctness. They were therefore not fluent.

Conclusion. The division of language and literature courses was abandoned by contemporary pedagogical tendencies, which urged for a curriculum "in which language, culture, and literature are taught as a continuous whole." The idea that literary works may be used to teach language starting at the youngest ages is supported by this modern understanding of the function of literature. Literary choices support pupils' language development while also highlighting historical and literary traditions, real cultural facts, and critical thinking abilities. Teaching literature in elementary school using the right pedagogical strategies and tools fosters pupils' personal fulfillment by providing behavioral models in addition to helping them develop their language skills.

References:

1. Malika, Matkarimova. "Ingliz Tilini Organishda Lug'atlarning Ahamiyati Va Muammolarni Bartaraf Etish Usullari." In Proceedings of International Conference On Scientific Research in Natural and Social Sciences, 3(3), 2024, 83-86.
2. Ermetova, J. Comparative analysis of the use of punctuation marks—dash and hyphen in English and Russia. Central Asian Problems of Modern Science and Education, 3(4), 2019, 253-258.
3. Collie, J., Slater, S. Literature in the Language Classroom: A Resource Book of Ideas and Activities, CUPSahhuseynoglu Derya, Dzintra, 1990.
4. Kramsch, Claire. Context and Culture in Language Teaching, Oxford University Press, 2001.
5. A Bear called Paddington, 1958.
6. Rosenblatt, L. Literature as Exploration, New York, Noble and Noble, 1978.
7. Zarrati Z, Ermetova J, Azadovna SR. COVID-19 and Higher Education in Uzbekistan: Lessons from Two Universities. Journal of Higher Education Policy and Leadership Studies. 2022 Jun 10;3(2):144-64.
8. Ermetova, Jamila, and Matkarimova Malika Oybek Qizi. "The Importance Of Cartoons For Increasing Pupils' vocabulary (Paddington)." Science and innovation 2, no. B4, 2023, 582-585.

UDK 372.853

IMPROVING METHODS FOR CONDUCTING LABORATORY WORK IN PHYSICS TEACHING

FIZIKA FANINI O'QITISHDA LABORATORIYA ISHLARINI O'TKAZISH METODIKASINI
TAKOMILLASHTIRISH

СОВЕРШЕНСТВОВАНИЕ МЕТОДИКИ ПРОВЕДЕНИЕ ЛАБОРАТОРНОЙ РАБОТЫ В ПРЕПОДАВАНИИ
ФИЗИКИ

Karlibayeva Guljaxan Ermekbayevna

Ajiniyoz nomidagi Nukus davlat pedagogika instituti, 230105. Qoraqalpog'iston Respublikasi, Nukus shahri, P.Seytov ko'chasi r/u

E-mail: kguljaxan_1978@mail.ru

Abstract. In article questions of the organisation and a technique of carrying out of laboratory works are taken up. The information on modular technology and on pedagogical bases of their application is resulted at performance of laboratory works.

Key words: laboratory, theoretical training, practical work, independent work, experience, the teacher.

Annotatsiya. Maqolada fizikadan laboratoriya ishlarini tashkil qilish va o'tkazishda interfaol metodlardan samarali foydalanish masalalari bayon etilgan. Muallif modulli ta'lim texnologiyasi va uni fizikadan laboratoriya ishlarini bajarishda qo'llanishning pedagogik asoslari haqida ma'lumotlar berib o'tgan.

Kalit so'zlar: laboratoriya, fizika, nazariy ta'lim, amaliy ish, mustaqil ish, tajriba, o'qituvchi.

Аннотация. В статье освещены вопросы организации и методика проведения лабораторных работ. Приведена информация о модульной технологии и о педагогических основах применения их при выполнении лабораторных работ.

Ключевые слова: лаборатория, физика, теоретическое обучение, практическая работа, самостоятельная работа, опыт, преподаватель.

Kirish. Mamlakatimizda zamonaviy jahon tamoyillarini hisobga olgan holda uzluksiz ta'lim tizimida fizikadan laboratoriya ishlarini o'tkazishni takomillashtirish bo'yicha samarali tizimli ishlarni tashkil qilishga alohida e'tibor qaratilmoqda. Jumladan, oliy ta'limda ilm-fanning ustuvor yo'nalishlari bo'yicha o'quv-ilmiy laboratoriyalarini zamonaviy asbob va uskunalar bilan jihozlash orqali yanada mustahkamlash har bir oliy ta'lim muassasasi jahonning yetakchi ilmiy-ta'lim muassasalari bilan yaqin hamkorlikda o'quv jarayoniga xalqaro ta'lim standartlariga asoslangan ilg'or pedagogik texnologiyalar, o'quv dasturlari va o'quv uslubiy materiallarni keng joriy qilish, fundamental tadqiqotlar, ilmiy izlanishlar, tajriba-konstruktorlik va innovatsion ishlar loyihalarini tayyorlash va amalga oshirish hamda amaliyotga joriy etish. Bu borada, O'zbekiston Respublikasi Prezidentining 2018 yil 5 iyundagi PQ-3775-sonli "Oliy ta'lim muassasalarida ta'lim sifatini oshirish va ularning mamlakatda amalga oshirilayotgan keng qamrovli islohatlarda faol ishtirokini ta'minlash bo'yicha qo'shimcha chora-tadbirlar to'g'risida"gi Qarori [1] hamda mazkur faoliyatga tegishli boshqa me'yoriy-huquqiy hujjatlarda belgilangan oliy ta'lim tizimini yanada takomillashtirish muhim ahamiyat kasb etadi.

Tadqiqot ob'ekti va qo'llanilgan metodlar

Tadqiqotning ob'ekti sifatida pedagogika oliy ta'lim muassasalarida fizika fanini o'qitishda laboratoriya ishlarini o'tkazish metodikasini takomillashtirish jarayoni belgilab olindi. Tadqiqot mavzusini yoritishda tasniflash, tavsiflash va tahlil usullaridan foydalanilgan.

Olingan natijalar va ularning tahlili

Laboratoriya ishi – bu zaruriy kasbiy mahoratni shakllantirishga qaratilgan o'qitish shaklidir. Laboratoriya mashg'ulotlari davomida ta'lim oluvchilar o'qituvchi rahbarligi ostida yoki mustaqil ravishda nazariy bilimlarini chuqurlashtirish, mustaqil tajriba o'tkazish ko'nikmalarini rivojlantirish maqsadlarida amaliy ishni bajarishadi. Laboratoriya mashg'uloti uzluksiz ta'lim tizimida o'tkaziladigan ta'lim oluvchilarning mustaqil amaliy va tadqiqotchilik ishlari turlaridan biridir [2].

O'qitish metodi sifatida laboratoriya ishlarining mohiyati – bu shunday o'qitish metodi hisoblanadiki, bunda talabalar o'qituvchi rahbarligida oldindan belgilab olingan reja bo'yicha ma'lum bir amaliy topshiriqlarni mustaqil bajarishadi va ularni bajarish davomida yangi o'quv mavzuni fikran anglab oladi, o'rganilgan mavzuni mustahkamlaydi, amaliy masalalarni hal qilishda nazariy bilimlarni qo'llaydi.

Laboratoriya ishlarining yetakchi didaktik maqsadi – ma'lum bir nazariy qoidalar (hodisalar, qonuniyatlar, bog'liqliklar)ni eksperiment yo'li bilan tasdiqlash va ularni tekshirib ko'rish hisoblanadi. Shuningdek, amaliy mahoratni – kasbiy (kasbiy faoliyatda zarur bo'ladigan ma'lum bir harakatlarni, operatsiyalarni bajara olish mahorati) va o'quv (keyingi o'quv faoliyatida zarur bo'ladigan o'quv masalalarini hal qila olish mahorati) mahoratini shakllantirish sanaladi.

Laboratoriya ishlari fizika fani o'quv dasturining nisbatan murakkab bo'limlari bo'yicha o'tkaziladi. Ularga nazariy va amaliy o'qitish orasidagi aloqadorliklarni o'rnatishda, mustaqil kuzatish va turli xil qoniyatlarni, pedagogik jarayondagi aloqadorliklarni tahlil qilish asosida o'zlashtirishda, bajarilgan ishlar natijalari bo'yicha xulosalarni tizimlashtirishda muhim o'rin ajratiladi.

Laboratoriya ishlarining zaruriy tuzilmaviy elementlari – o'qituvchi tomonidan o'tkaziladigan yo'riqnoma berish, shuningdek, bajarilgan ishlarni tahlil qilish va baholash, talabalarning rejalashtirilgan mahoratini egallaganlik darajasini aniqlash kabilar hisoblanadi. Laboratoriya ishlarini bajarishdan oldin talabalarning bilimlarini, nazariy tayyorgarligini tekshirib chiqish amalga oshiriladi, o'qitishning texnik vositalaridan foydalangan holda maxsus jihozlangan xonalarda, laboratoriya ishlarini bajarishda esa – talabalar bilan laboratoriya ishlarini bajarish davomida mehnatni muhofaza qilish talablariga rioya qilish, yong'in va texnika xavfsizligi bo'yicha instruktajlarni o'tkazish bajariladi.

Oliy ta'lim tizimi mazmunidagi islohatlar va jamiyatdagi globallashtirishning keskin o'sib borishi takomillashtirilgan o'quv-ilmiy laboratoriyalarini amaliyotga faol tatbiq etishni talab etadi. Buning uchun esa dunyo ilm-fanida o'quv-ilmiy laboratoriyalarini takomillashtirish bo'yicha pedagog va metodist olimlar tomonidan ilgari surilgan ilg'or nazariy qarashlarni ilmiy o'rganmoq zarur. Ilmiy izlanishlar shundan dalolat beradiki mazkur muammo yuzasidan xalqaro va respublikamiz miqyosida e'tirof etilgan qator ilmiy markazlar va oliy o'quv yurtlari tadqiqot ishlari olib bormoqdalar.

N.N.Gomulina ishlarida astronomiya bo'yicha "Ochiq astronomiya (Otkrytaya astronomiya)" nomli multimedialli kurs, astronomiya bo'yicha masofaviy olimpiada va elektrodinamika, optika bo'yicha kompyuterda o'tkaziladigan virtual

laboratoriya ishlari, “Fizika bo‘yicha On-line laboratoriyalar” kabi pedagogik-dasturiy va telekommunikatsiya vositalari kompleks ishlab chiqilgan [2].

Tadqiqotchi I.Bilolovning ilmiy tadqiqot ishida fizikadan laboratoriya ishini o‘tkazishda kompyuterlardan qo‘llashning imkoniyatlari aniqlangan va kompyuterlarni qo‘llagan holda laboratoriya ishlarini o‘tkazishning metodik tizimi, o‘quv-metodik ta‘minoti, kompyuter dasturlari ishlab chiqilgan hamda ulardan o‘quv jarayonida foydalanish metodikasi taklif etilgan [3].

Ta‘lim oluvchilarga fizikadan ta‘lim-tarbiya berish asosida ularning fanga bo‘lgan qiziqishini oshirish, fizik tafakkuri va mantiqiy fikrlashni oshirishda ilg‘or pedagogik va yangi axborot texnologiyalar katta ahamiyat kasb etadi. Shu nuqtayi nazardan, elektron qo‘llanmalardan foydalanish dars samaradorligini oshirishda ijobiy natijalar beradi.

Fizikadan laboratoriya ishlarini bajarishda ta‘lim oluvchilar bilan zamonaviy axborot texnologiyalari vositasida tashkil etish, ya‘ni berilgan vazifa va topshiriqlarni kompyuter texnikasidan foydalanib o‘rganish, ta‘lim oluvchilarda fizikaning amalda ko‘rish va kuzatish mumkin bo‘lmagan yoki qiyin bo‘lgan hodislarini (to‘lqin, tovush, yorug‘lik, kvant, atom va yadro) o‘qitishda o‘quv dasturi rejasini o‘zgartirmasdan o‘rganish hamda ta‘lim oluvchilar o‘zlari mustaqil bilim olishlari va amaliy vazifalarni bajarish ularni amalga oshirish imkonini beradi [6].

Laboratoriya mashg‘ulotlarining maqsadi – bu ta‘lim oluvchilar tomonidan o‘rganilayotgan o‘quv fanining ilmiy-nazariy qoidalari o‘zlashtirilishi, ularning mos holdagi ilm-fan tarmog‘idagi eng yangi tajriba vositalarini o‘zlashtirishlari, olingan bilimlarni tizimlashtirish, ya‘ni, bilimlarni o‘quv-tadqiqotchilik masalalarini, keyinchalik esa tajribaviy va amaliy masalalarni hal qilish vositasiga, bosqacha aytganda nazariyaning amaliyot bilan aloqadorligini o‘rnatish vositasiga aylantirishdir.

Laboratoriya mashg‘ulotlarini tashkil etishga bag‘ishlangan adabiyotlar tahlili ko‘rsatadiki, hozirgi vaqtgacha ularni o‘tkazishning turli xil usullari ishlab chiqilgan. Tadqiqotchilar an‘anaviy laboratoriya ishlarini o‘tkazish usullaridan farq qilgan holda laboratoriya mashg‘ulot ishlarini bajarishda formalizmni bartaraf etishga, nazariy mavzuni yanada kengroq tushunishga, ta‘lim oluvchilarning ijodiy salohiyatini rivojlantirishga yordam beruvchi ta‘lim texnologiyasini yaratishga intilishadi. Ularni bajarish uchun ajratiladigan laboratoriya va amaliy ishlar ro‘yxati, soatlar miqdori o‘quv fanining ishchi dasturida ko‘rsatib o‘tiladi. Laboratoriya ishi uchun topshiriqlar tarkibi shunday hisob-kitob qilinishi lozimki, bunda laboratoriya ishlari uchun ajratilgan vaqt davomida ular ko‘pchilik ta‘lim oluvchilar tomonidan bajariladigan bo‘lishi lozim [7].

Laboratoriya ishlarini amaliyotda amalga oshirish uchun modulli ta‘lim texnologiyalaridan foydalanish maqsadga muvofiqdir.

Modulli ta‘lim – muayyan bir o‘quv bosqichida qo‘llaniladigan didaktik asos va pedagogik texnologiyalar majmuidir. Uning mazmuni – modul bilan ishlash jarayonida ta‘lim oluvchi mustaqil yoki ma‘lum miqdordagi yordam bilan ta‘limning aniq maqsadlariga yuqorida keltirilgan g‘oyalar majmui oliy ta‘limda bo‘lajak fizika o‘qituvchilarining jamoada ishlash ko‘nikmalarini rivojlantiradi.

Modulli o‘qitish XX asrning o‘rtalarida ijtimoiy-iqtisodiy muammolar o‘tkirlashgan paytda nisbatan qisqa davrda kasbiy ko‘nikmalarni egallash uchun o‘qitish tizimiga ehtiyoj yuzaga kelganda paydo bo‘lgan. O‘sha paytda industrial masalalar o‘rganilib, ularning nazariy va texnologik qo‘llanilishi, shuningdek, sanoatning turli sohalarida texnika havfsizligi bo‘yicha yo‘riqnomalar ishlab chiqilgan. Bu modulli o‘qitishning dastlabki ko‘rinishi bo‘lib, hali ta‘lim va kasbga o‘qitish uchun moslashtirilmagan edi.

Modulli o‘qitishning dastlabki ko‘rinishlari rasmiy ravishda 1972 yilda YuNESKO ning Tokioda bo‘lib o‘tgan konferensiyasida muhokama qilingan. Modulli o‘qitishdan dastlab kishilarni kasbga tayyorlash maqsadida foydalanilgan bo‘lsa, endilikda u ta‘limning turli bo‘g‘inlarida ko‘pgina fanlarni o‘qitishda qo‘llanilmoqda. Hozirgi davrda dunyoning qator rivojlangan mamlakatlarida modulli o‘qitish tizimiga katta ahamiyat berilib, bu sohada tadqiqotlar olib borilmoqda. Mamlakatimizda ham modulli o‘qitishni ta‘lim tizimiga olib kirish borasida muayyan ishlar amalga oshirildi.

Modulli dars mashg‘ulotlarining oddiy dars mashg‘ulotlaridan farqi shundaki, ular bilimlarni o‘zlashtirish jarayonining mantiqiy holatiga qarab quriladi va o‘zida bilishning tuzilishiga ko‘ra o‘quv faoliyatiga mos keluvchi butun bosqichni aks ettiradi. Bu holda yangi ma‘lumotlarni o‘rganish o‘zaro aloqa usuli bo‘yicha ta‘lim oluvchilarga mustahkam birlikni uzatishga imkon beradi [4].

Modulli ta‘lim texnologiyalarini qo‘llash uchun o‘qituvchi quyidagilarni bilishi zarur:

- modulli texnologiyalarning nazariy asoslarini (maqsadlar, qonuniyatlar, yondashuvlar);
- darslarni turkumlashtirish (modulli o‘quv mashg‘uloti tuzilishini);
- o‘zlashtirish mantig‘ini (qabul qilish, fikrlash, tushinish, eslab qolish, na‘munalar bo‘yicha qo‘llay olish, boshqacha hollarda qo‘llay olish);
- darsning har bir bosqichini (maqsad, o‘quv mashg‘uloti mazmunini, ta‘lim oluvchilar tomonidan topshiriqlarni bajarish, nazorat turlari, natija, refleksiya);
- shaxsga yo‘naltirilgan ta‘lim va rivojlantiruvchi ta‘lim metodlarini;
- bilimlarga ega bo‘lish darajalarini (reproduktiv, konstruktiv, ijodiy).

Yangi laboratoriya ishini o'rganishdan oldin darsning kirish qismida laboratoriya ishining nazariy qismini suhbat shaklida o'tkazilishi mumkin, bunda ta'lim oluvchilar xotirasida yangi laboratoriya ishini o'rganish uchun zarur bo'lgan bilimlarni qayta tiklaydilar. Ta'lim oluvchilar tomonidan nazariy qism o'zlashtirilgandan so'ng laboratoriya ishlarini bajarishda ko'nikmalar hosil qilishga o'rgatuvchi trening-minimum o'tkazish mumkin, buning uchun juftliklarda ishlash yaxshi tushunib olishga va o'rganilganlarni mustahkamlashga yordam beradi.

Laboratoriya ishlarini o'zlashtirishning keyingi bosqichi amaliyotga tayangan holda olib boriladi. Ishning asosiy shakli guruhlarda ishlash bo'lib, hamkorlikda ishlash va qiziqishni shakllantiradi. Guruhlarni shakllantirishda ta'lim oluvchilarning mavzuni o'zlashtirish darajasi asos bo'ladi. Ushbu jarayonda nafaqat masalaning yechimini topish texnikasi ishlab chiqiladi, balki ularda kommunikativ ko'nikmalar, tahlil qilish, rejalashtirish, faoliyatlarni nazorat qilish qobiliyatlari shakllanadi. Guruhlarda ishlashning asosiy maqsadi – jamoaviy ijodiy faoliyat olib borishdir, asosiy g'oyasi - "har bir shaxsiy fikrdan umumlashgan xulosa".

Fizika ta'limida laboratoriya mashg'ulotlarini modulli o'qitish muammosini o'quvchilarga samarali ta'lim berishning vositasi sifatida ko'rib chiqib, quyidagi xulosalarga kelish mumkin: fizika o'quv fanini modulli o'qitish o'qituvchi va bo'lajak fizika o'qituvchi orasidagi sub'ekt-sub'ekt munosabatlarini ta'minlagan holda bo'lajak o'qituvchilarning fizikaviy ilmiy bilimlarini samarali o'zlashtirishga olib keladi; fizikadan laboratoriya mashg'ulotlarini modulli o'qitish natijasida bo'lajak fizika o'qituvchisida o'quv materiali ustida mustaqil ishlash, bilimlarni mustaqil o'zlashtirish layoqati shakllanadi [5].

Shunday qilib, fizikadan laboratoriya mashg'ulotlarini modulli o'qitishda bo'lajak fizika o'qituvchisi shaxsining mutanosib rivojlanishi uchun o'qituvchidan quyidagi vazifalarni amalga oshirish talab etiladi:

- bo'lajak fizika o'qituvchilarning fizikadan o'quv-biluv faoliyatini rag'batlantirish, ularning bilim, ko'nikma va malakalarini egallashlari uchun biluv faoliyatlarini tashkil etish;

- bo'lajak fizika o'qituvchilarning shaxsiy individual xususiyatlarini hisobga olgan holda fizikaviy hodisalar, jarayonlar to'g'risida fikrlash, xotira, ijodiy ishtiyoqini rivojlantirish uchun sharoit yaratish.

Fizika ta'limida laboratoriya mashg'ulotlarini modulli texnologiya asosida o'qitishda uning nazariy va amaliy metodologiyasi quyidagi omillarga e'tiborni qaratishni taqozo etadi: fizikani qiziqarli, sodda, oddiy, ixchamlashtirilgan elementlar asosida o'qitish; o'quv materiali mazmunini o'quvchiga qaysi metodlar bilan yetkazish masalasi; bo'lajak fizika o'qituvchilarning shaxsiy sifatlarini inobatga olishlik.

Xulosa

Xulosa o'rnida shuni aytish mumkinki, amaliyot bu texnologiyaning samaradorligini tasdiqlaydi: o'quv yuklamasi kamayadi, umumiy va xususiy darajalarda bilimlarni chuqurlashtirishga, ya'ni ta'lim oluvchilarni rivojlantirishga sarflash zarur bo'lgan o'quv vaqt tejraladi. Ta'lim oluvchilar katta qiziqish bilan topshiriqlarni bajarishadi, ularning fanga bo'lgan qiziqishlari ham ortadi.

Adabiyotlar:

1. O'zbekiston Respublikasi Prezidentining 2018 yil 5 iyundagi PQ-3775-sonli "Oliy ta'lim muassasalarida ta'lim sifatini oshirish va ularning mamlakatda amalga oshirilayotgan keng qamrovli islohatlarda faol ishtirokini ta'minlash bo'yicha qo'shimcha chora-tadbirlar to'g'risida"gi Qarori (www.lex.uz).

2. Гомулина Н.Н.. Применение новых информационных и телеком- мунікаціонных технологий в школьном физическом и астрономическом образовании. Дис. ... канд. пед. наук. – М.: МПГУ. 2003. - 332 с.

3. Билолов И.У. Методика проведения лабораторных занятий в процессе обучения физике с применением персональных ЭВМ. Автореф. дис. ... канд. пед. наук. – Т.: УзНИИППН, 1992, 23 с.

4. Karlibaeva G.E. Fizika fanini o'qitishda laboratoriya mashg'ulotlarining o'rni // «Hozirgi zamon aniq va texnik fanlar muammolari va ularning yechimlari» mavzusidagi Respublika ilmiy-nazariy konferensiya materiallari. – Nukus, 2017. – B. 34–36.

5. Karlibaeva G.E. Innovatsion texnologiyalardan bo'lajak o'qituvchilarni tayyorlashda foydalanish // O'zbekiston Milliy universiteti xabarlari. – Toshkent, 2018. – №1/3. – B. 228–229.

6.. Tursunmetov K.A., Sheraliev S.S., Hamidov V.S. Mexanik to'lqinlar mavzusi bo'yicha multimediali ma'ruzalarda kompyuter texnologiyalaridan foydalanish // Uzluksiz ta'lim. –Toshkent, 2010. №4. –B. 89-92.

7. Qosimov Sh.U. Amaliy kasbiy ta'limda laboratoriya ishlarini tashkil qilish va o'tkazish metodikasi // "Xalq ta'limi" ilmiy-metodik jurnali. –Toshkent, 2018. №1. –B. 96-99.

Muallif:

Karlibayeva Guljaxan Ermekbayevna - Ajiniyoz nomidagi Nukus davlat pedagogika instituti, pedagogika fanlari doktori, professor.

UDK 372.800.2

**DEVELOPMENT OF METHODOLOGICAL TRAINING OF STUDENTS FOR PROFESSIONAL ACTIVITIES
BASED ON ELECTRONIC EDUCATIONAL TOOLS**

**ELEKTRON TA'LIM VOSITALARI ASOSIDA TALABALARNING KASBIY FAOLIYATGA METODIK
TAYYORGARLIGINI RIVOJLANTIRISH**

**РАЗРАБОТКА МЕТОДИЧЕСКОЙ ПОДГОТОВКИ СТУДЕНТОВ К ПРОФЕССИОНАЛЬНОЙ ДЕЯТЕЛЬНОСТИ
НА ОСНОВЕ ЭЛЕКТРОННЫХ ОБРАЗОВАТЕЛЬНЫХ СРЕДСТВ**

Ergashev Baxtiyor Baxriddinovich

Guliston davlat universiteti, 120100. Sirdaryo viloyati, Guliston shahri, 4-mavze.

E-mail: baxtiyor-ergashev-2024 @gmail.com

Abstract. The article considers the issues of developing methodological training of students for professional activity based on electronic educational tools. Recommendations for the use of electronic educational tools created on the basis of information and communication technologies in the process of preparing students for professional activity are developed. The organizational structure of preparing students for professional activity by means of electronic learning tools and its organizers are presented.

Keywords: education, informatization, information and communication technologies, electronic learning tools, professional activity.

Annotatsiya. Maqolada elektron ta'lim vositalari asosida talabalarning kasbiy faoliyatga metodik tayyorgarligini rivojlantirish masalalari bayon qilingan. Axborot-kommunikatsiya texnologiyalari asosida yaratilgan elektron ta'lim vositalaridan talabalarni kasbiy faoliyatga tayyorlash jarayonida foydalanish bo'yicha tavsiyalar ishlab chiqilgan. Elektron ta'lim vositalari orqali talabalarni kasbiy faoliyatga tayyorlashning tashkiliy tuzilmasi va uning tashkil etuvchilari keltirilgan.

Kalit so'zlar: ta'lim, axborotlashtirish, axborot-kommunikatsiya texnologiyalari, elektron ta'lim vositalari, kasbiy faoliyat.

Аннотация. В статье рассмотрены вопросы разработки методической подготовки студентов к профессиональной деятельности на основе электронных образовательных средств. Разработаны рекомендации по использованию электронных образовательных средств, созданных на основе информационно-коммуникационных технологий, в процессе подготовки студентов к профессиональной деятельности. Представлена организационная структура подготовки студентов к профессиональной деятельности посредством электронных средств обучения и ее организаторы.

Ключевые слова: образование, информатизация, информационно-коммуникационные технологии, электронные средства обучения, профессиональная деятельность.

Kirish. Bugungi kunda axborot-kommunikatsiya texnologiyalari va sun'iy intellekt kabi ilg'or texnologiyalar inson hayotining har bir sohasiga kirib kelmoqda. Kelajakda bu texnologiyalar yanada takomillashib, barcha sohalar va ijtimoiy hayotga keng ko'lamda tadbiiq etiladi. Shuni hisobga olib, talabalarda til, matematik fikrlash, axborot-kommunikatsiya texnologiyalari va sun'iy intellekt tizimlaridan foydalanish ko'nikmasi kabi kelajakda yashash uchun asos bo'ladigan xislat va qobiliyatlarni shakllantirishni ta'minlashimiz kerak. Shu maqsadda axborot-kommunikatsiya texnologiyalaridan foydalangan holda "adolatli va individual optimallashtirilgan ta'lim" va "ta'lim muassasalarida ish uslubini isloh qilish" ni amalga oshirish muhim masalalardan biri sanaladi.

Tadqiqot ob'ekti va qo'llaniladigan metodlar

Ta'limni axborotlashtirish masalasi ta'lim sifatini oshirishga xizmat qiladi. Axborot-kommunikatsiya texnologiyalari muhitini yaxshilash, ta'lim jarayonini kompyuterlashtirish va pedagogik xodimlarning elektron ta'lim vositalardan foydalanish qobiliyatini rivojlantirishga erishiladi. Elektron ta'lim vositalari orqali talabalarni kasbiy faoliyatga tayyorlashning tashkiliy tuzilmasi, o'quv rejasini ishlab chiqish, o'quv maqsadlari, o'qitish usullari, baholash strategiyalari, o'qituvchilar malakasini oshirish va infratuzilmani o'z ichiga olgan bir nechta asosiy komponentlarni o'z ichiga oladi. Ushbu komponentlar talabalar uchun keng qamrovli va samarali kasbiy faoliyatga tayyorlash imkonini taqdim etadi. O'quv dasturlarini loyihalash kasbiy faoliyatga tayyorlash bilan bog'liq bir qator mavzularni o'z ichiga olgan holda talabalar o'rtasida elektron ta'lim vositalarini rivojlantirishga e'tibor qaratish kerak. Buning uchun o'quv maqsadlari aniq bo'lishi kerak. Shuning uchun o'qitish usullari xilma-xil va qiziqarli bo'lishi kerak, jumladan, interfaol ma'ruzalar, guruh muhokamalari va amaliy mashg'ulotlar. Shuningdek, baholash strategiyalari o'quv maqsadlari va qo'llaniladigan o'qitish usullariga mos kelishi kerak [1], [2].

Olingan natijalar va ularning tahlili

O'qituvchilar o'quv dasturlarini samarali yetkazib berish uchun elektron ta'lim vositalari va raqamli texnologiyalardan foydalanish bo'yicha o'qitilishi lozim hamda ta'lim muassasalari elektron ta'lim vositalari va raqamli

texnologiyalarni qo'llab-quvvatlash uchun zarur infratuzilmaga ega bo'lishi kerak. Umuman olganda, talabalar uchun samarali elektron ta'lim vositalarini yaratishda o'quv dasturlarini loyihalash, o'qituvchilar va ta'lim muassasalari ma'murlari o'rtasida muvofiqlashtirilgan harakatlar talab etiladi [2].

Elektron ta'lim vositalari orqali talabalarni kasbiy faoliyatga tayyorlashning tashkiliy-didaktik tuzilishi bir nechta asosiy komponentlarni o'z ichiga oladi (1-rasm). Ular quyidagilardan iborat:

- o'quv dasturlarini loyihalash: o'quv dasturini loyihalash talabalarda kasbiy faoliyatga tayyorlashni rivojlantirishga qaratilgan bo'lishi kerak. U elektron ta'lim vositalari internet, ijtimoiy media, raqamli xavfsizlik va onlayn muloqotni tushunish kabi raqamli savodxonlik bilan bog'liq bir qator mavzularni o'z ichiga olishi lozim;

- o'quv maqsadlari: o'quv maqsadlari aniq bo'lishi kerak, bunda talabalar o'quv dasturidan nimani o'rganishni bilishi muhim sanaladi. Bu talabalarga samarali mashg'ulot rejalarini va baholashlarni ishlab chiqishda yordam beradi;

- ta'lim usullari: qo'llaniladigan o'qitish usullari turli xil va qiziqarli bo'lishi kerak, jumladan, interfaol ma'ruzalar, guruh muhokamalari va amaliy mashg'ulotlar. Bularni amalga oshirishda onlayn stimulyatsiyalar, videolar va viktorinalar kabi elektron ta'lim vositalaridan foydalanish maqsadga muvofiq sanaladi;

- baholash strategiyalari: baholash strategiyalari o'quv maqsadlari va qo'llaniladigan o'qitish usullariga mos kelishi kerak. Ular talabalarning muvaffaqiyatini baholash va fikr-mulohazalarini bildirish uchun shakllantiruvchi hamda summativ baholashni o'z ichiga olishi kerak.

- o'qituvchilar malakasini oshirish: o'qituvchilar o'quv dasturlarini samarali yetkazib berish uchun elektron ta'lim vositalari va raqamli texnologiyalardan foydalanish bo'yicha o'qitilishi kerak. Shuningdek, ularga raqamli ta'limning so'nggi tendensiyalaridan xabardor bo'lish uchun doimiy malaka oshirish imkoniyatlari taqdim etilishi lozim;

- infratuzilma: ta'lim muassasasi elektron ta'lim vositalari va raqamli texnologiyalarni qo'llab-quvvatlash uchun zarur infratuzilmaga ega bo'lishi kerak, shu jumladan ishonchli internetga kirish va tegishli apparat hamda dasturiy ta'minot.



1-rasm. Elektron ta'lim vositalari orqali talabalarni kasbiy faoliyatga tayyorlash tuzilmasi.

Umuman olganda, elektron ta'lim vositalari orqali talabalarni kasbiy faoliyatga tayyorlashning tashkiliy-didaktik tuzilishi o'quv dasturlarini ishlab chiquvchilar, o'qituvchilar va muassasa ma'muriyatlari o'rtasida kompleks va samarali ta'lim dasturini yaratish uchun muvofiqlashtirilgan sa'y-harakatlarni talab qiladi [1]. Shuning uchun elektron ta'lim vositalari orqali talabalarni kasbiy faoliyatga tayyorlashda 1-rasmda ofodalangan tuzilmadan foydalanish lozim.

Elektron ta'lim vositalari orqali talabalarni kasbiy faoliyatga tayyorlashning didaktik mazmuni quyidagilarni o'z ichiga oladi [2]:

- raqamli savodxonlik: talabalar elektron ta'lim vositalaridan samarali foydalanish uchun raqamli savodxonlikka ega bo'lishlari kerak. Raqamli savodxonlik raqamli qurilmalar, dasturiy ilovalar hamda internetdan qanday foydalanishni tushunishni o'z ichiga oladi;

- axborotni boshqarish: elektron ta'lim vositalari talabalarga axborotni samarali boshqarishni o'rganishga yordam beradi. Bu ma'lumotni qidirish, baholash va tartibga solish kabi ko'nikmalarni rivojlantirishni nazarda tutadi;

- muloqot va hamkorlik: elektron ta'lim vositalari talabalar va o'qituvchilar o'rtasida muloqot hamda hamkorlikni soddalashtirish mumkin. Shuning uchun talabalar raqamli vositalardan foydalangan holda qanday qilib samarali muloqot qilishni va onlayn platformalar yordamida boshqalar bilan qanday hamkorlik qilishni o'rganishlari kerak;

- ijodkorlik va innovatsiyalar: elektron ta'lim vositalari talabalarda ijodkorlik va innovatsiyalarni rivojlantiradi. Shuningdek, talabalar o'zlarining g'oyalarini, loyihalarini yaratish va almashish uchun raqamli vositalardan foydalanish imkonini beradi;

- tanqidiy fikrlash va muammolarni hal qilish: elektron ta'lim vositalari talabalarga tanqidiy fikrlash va muammolarni hal qilish ko'nikmalarini rivojlantirishga yordam beradi. Bunda talabalar ma'lumotlarni tahlil qilish, muammolarni hal qilish va ongli qarorlar qabul qilish uchun raqamli vositalardan foydalanishlari mumkin;

- raqamli fuqarolik: talabalar raqamli fuqarolar sifatida o'z huquq va majburiyatlarini tushunish, boshqalarning shaxsiy hayoti va intellektual mulkini hurmat qilish, onlaynda mas'uliyatli va xavfsiz bo'lishni o'z ichiga olgan raqamli fuqarolik haqida bilishlari kerak.

Umuman olganda, elektron ta'lim vositalari orqali talabalarni kasbiy faoliyatga tayyorlashning didaktik mazmuni talabalarga raqamli vositalardan samarali foydalanish, axborotni boshqarish, muloqot qilish va hamkorlik qilish, ijodiy va innovatsion, tanqidiy fikrlash va muammolarni hal qilish, mas'uliyatli raqamli fuqarolar bo'lishni o'rgatishdan iborat [1].

Elektron ta'lim vositalari orqali talabalarni kasbiy faoliyatga tayyorlash uchun quyidagi bosqichlarda faoliyatni tashkil etish kerak [2]:

- baholash: talabalarning raqamli bilim va ko'nikmalarini baholash ularning kasbiy bilim va ko'nikmalarini rivojlantirishdagi birinchi qadamdir. Bu so'rovlar, viktorinalar yoki boshqa baholash vositalari orqali amalga oshirilishi mumkin;

- rejalashtirish: baholash natijalariga asoslanib, o'qituvchilar talabalarga o'rgatish kerak bo'lgan raqamli bilim va ko'nikmalarni rejalashtirishlari mumkin. Bunga tegishli elektron ta'lim vositalari va resurslarini tanlash lozim;

- amalga oshirish: o'qituvchilar rejalashtirilgan tarkibni talabalarga yetkazish uchun elektron ta'lim vositalaridan foydalanishlari mumkin. Buni onlayn platformalar, ta'lim dasturlari yoki boshqa raqamli resurslar orqali amalga oshirish mumkin;

- amaliyot va fikr-mulohaza: talabalar raqamli vositalardan foydalanishni mashq qilish va o'qituvchilar hamda tengdoshlaridan fikr-mulohazalarni olish imkoniyatiga muhtoj. Bu topshiriqlar, guruh loyihalari yoki onlayn muhokamalar orqali amalga oshirilishi maqsadga muvofiq sanaladi;

- natijalarni belgilash: o'qituvchilar talabalarning kasbiy faoliyatga tayyorlashdagi yutuqlarini baholashlar, viktorinalar yoki boshqa vositalari orqali baholashlari mumkin. Bu talabalar qo'shimcha yordam va takomillashtirishga muhtoj bo'lgan sohalarini aniqlashga yordam beradi;

- mulohaza: talabalar o'zlarining ta'lim tajribalari haqida fikr yuritishlari va raqamli vositalardan foydalanishda kuchli hamda zaif tomonlarini aniqlashlari kerak. Bu o'z-o'zini aks ettirish yoki tengdoshlarni baholash orqali amalga oshirilishi mumkin.

Talabalarda kasbiy faoliyatga tayyorlashning didaktik tuzilishi ularning mavjud ko'nikmalarini baholash, tegishli raqamli kontentni rejalashtirish va amalga oshirish, amaliyot hamda fikr-mulohazalar uchun imkoniyatlarni taqdim etish, taraqqiyotni baholash va aks ettirishni rag'batlantirishni o'z ichiga oladi.

Raqamli didaktikani darsni rejalashtirish va loyihalash bilan integratsiyalashuvi darsning yoki didaktik bo'linmaning turli bosqichlariga kiritilishi mumkin bo'lgan yuqori sifatli o'quv mazmunidan foydalanish hamda yaratish orqali o'qitish va o'rganish tajribasini oshirishi kerak.

Talabalarni elektron ta'lim vositalari orqali kasbiy faoliyatga tayyorlashning didaktik tizimini takomillashtirish ularni texnologiyaga asoslangan dunyoda rivojlanishga tayyorlashda muhim ahamiyatga ega. Bunda didaktik tizimni yaxshilash uchun bir necha strategiyalarga amal qilish lozim [3]:

- o'quv dasturlari integratsiyasi: raqamli kompetensiya alohida fan sifatida o'qitilmasligi, uni butun o'quv rejasiga integratsiyalanganligini ta'minlash. Raqamli ko'nikmalar va tushunchalarni turli mavzular, loyihalar hamda tadbirlarga kiritish lozim. Bu talabalarga o'z bilimlarini real dunyo kontekstlarida qo'llash imkonini beradi;

- o'qituvchilarning malakasini oshirish: o'qituvchilarning o'zlarining raqamli kompetensiyalarini oshirishlari uchun har tomonlama va doimiy kasbiy rivojlanish imkoniyatlarini taqdim etish. Buning uchun o'qituvchilar texnologiyadan talabalarni samarali boshqarish uchun qo'llashda malakali bo'lishi kerak;

- haqiqiy ta'lim tajribalari: talabalardan raqamli vositalar va resurslardan foydalanishni talab qiladigan haqiqiy hamda mazmunli o'rganish tajribasini loyihalash. Bunda talabalarga o'z raqamli ko'nikmalarini mashq qilish va rivojlantirish imkonini beruvchi real ssenariylarni aks ettiruvchi loyihalar, stimulyatsiyalar va hamkorlikdagi faoliyatni taklif etish kerak;

- shaxsiylashtirilgan ta'lim: talabalarning turli xil ehtiyojlari va qobiliyatlarini oshirish, ularning shaxsiy raqamli kompetensiya maqsadlariga erishish uchun shaxsiylashtirilgan ta'lim tajribasini taqdim etish. Shuningdek, talabalarga o'z sur'atlari bo'yicha rivojlanish va qiziqish sohalarini o'rganish imkonini beruvchi moslashuvchan yo'llar hamda resurslarni taklif qilish lozim;

- texnologiya integratsiyasi: o'quv jarayoniga turli raqamli vositalar, ilovalar va platformalarni integratsiyalash. Bunga ta'lim dasturlari, onlayn resurslar, interaktiv multimedia, kodlash platformalari va unumdorlik vositalari kiritish mumkin. Bular asosida talabalarni raqamli kompetensiyalarini chuqurlashtirish uchun turli texnologiyalarni o'rganish va tajriba qilishga undash kerak;

- raqamli fuqarolik: talabalarni texnologiyadan mas'uliyatli va axloqiy foydalanishga o'rgatish. Raqamli fuqarolik, internet xavfsizligi, maxfiylik, mualliflik huquqi va hurmatli onlayn xulq-atvor haqida tushunchalarini

rivojlantirish. Tanqidiy fikrlashni rivojlantirish va talabalarga raqamli ma'lumotlarni samarali boshqarish hamda baholashga yordam berish kerak.

- hamkorlikda o'rganish: talabalarda raqamli bilim va ko'nikmalarni shakllantirishda birgalikda ishlash imkonini beruvchi hamkorlikda o'rganish tajribasini rivojlantirish. Shuningdek, tengdoshlarni o'rganish, guruh loyihalari va onlayn hamkorlik platformalarini jamoaviy ishlash hamda muammolarni birgalikda hal qilishni rag'batlantirish lozim;

- fikr-mulohaza va baholash: talabalarga kasbiy faoliyatga tayyorlash bo'yicha o'z vaqtida va konstruktiv fikr-mulohazalarni taqdim etish. Ularning taraqqiyotini baholash, yaxshilash uchun yo'nalishlarini aniqlash va maqsadli yo'l-yo'riq hamda yordamni taklif qilish uchun formativ baholash usullaridan foydalanish kerak;

- hamkorlik va manbalar: qo'shimcha resurslar, murabbiylik va real aloqalarni ta'minlash uchun soha mutaxassislari, tashkilotlar va hamjamiyat a'zolari bilan hamkorlik aloqalarini o'rnatish. Shuningdek, talabalar bilan tajribalarini baham ko'rish uchun tegishli sohalardagi mutaxassislarni jalb qilish lozim;

- doimiy baholash va takomillashtirish: talabalar, o'qituvchilar va boshqa manfaatdor tomonlarning fikr-mulohazalarini to'plash orqali didaktik tizimning samaradorligini muntazam ravishda baholash. Ushbu fikr-mulohazadan yaxshilanish sohalarini aniqlash va foydalanilgan yondashuvlar, resurslar hamda strategiyalarni takomillashtirish uchun foydalanish kerak.

Ushbu strategiyalarni amalga oshirish orqali ta'lim muassasalari talabalarining kasbiy faoliyatga tayyorlashni qo'llab-quvvatlovchi didaktik tizimni yaratishi mumkin. Mazkur yaxlit yondashuv talabalarining tobora raqamli dunyomizda gullab-yashnashi uchun zarur bilim va ko'nikmalar hamda tafakkurga ega bo'lishini ta'minlaydi.

Raqamli texnologiyalarni rivojlanishi bizning hayotimizni ko'p jihatdan o'zgartirdi, biz qanday muloqot qilamiz, qanday ishlaymiz, bo'sh vaqtimizni qanday o'tkazamiz va eng muhimi, bilim va ma'lumotni olishda raqamli texnologiyalarni o'rni beqiyos. Bu bizning fikrlash tarzimizni va o'zimizni tutishimizni o'zgartirdi. Talaba va yoshlar raqamli texnologiyalar mavjud bo'lgan dunyoda o'sib bormoqda. Ular samarali metodologiyalar, kognitiv nazariyalar va paydo bo'ladigan dalillarga asoslangan ma'lumotlarni o'z ichiga olgan holda, bizning dinamik o'zgaruvchan dunyomiz va jamiyatimizni qanday ko'rishlari, sharhlashlari hamda tushunishlari bilan tanishadilar va ularga o'zlari tan oladigan usullar bilan o'rganishga yordam berish muhimligini qadrlashadi. Bu raqamli dunyoda tanqidiy, ammo ijodiy tarzda harakat qilishdir [4].

Elektron ta'lim vositalari orqali talabalarni kasbiy faoliyatga tayyorlashda quyidagilarga alohida e'tibor berish kerak [5]: raqamli resurslarni sifatli ta'lim va o'qitish jarayonining yordamchi qismi sifatida pedagogik hamda uslubiy nuqtayi nazardan o'rganish; raqamli asrda ta'lim uchun mos didaktik materiallardan foydalanish va yaratish orqali darsni loyihalash hamda amalga oshirishda pedagogik va texnologik jihatlarni integratsiyalash; kontent va raqamli integratsiyalashgan o'rganish tajribasini rivojlantirish muhimligi haqida fikr yuritish; boshqa millatdagi hamkasblar bilan muloqot qilish, fikr va tajriba almashish imkoniyatini yaratish; ishtirokchilarni darslarda qatnashish orqali va xorijiy tajribalar asosida o'rganishga tayyorgarlik sifatida muloqot qilish qobiliyatlarini rivojlantirishga undash.

Shunday qilib, yuqorida keltirilgan tahliliy ma'lumotlar asosida talabalarni kasbiy faoliyatga tayyorlash tashkiliy-didaktik tuzilishini rivojlantirish ko'rsatkichlarini quyidagicha e'tirof etish mumkin: o'quv dasturlari integratsiyasi; ta'lim resurslari va infratuzilmasi; o'qituvchilarning malakasini oshirish; pedagogik yondashuvlar; baholash va fikr-mulohazalar; axloqiy va xavfsiz foydalanish; hamkorlik va hamjamiyat ishtiroki; reflektiv amaliyot va umrbod ta'lim.

Elektron ta'lim vositalari orqali talabalarni kasbiy faoliyatga tayyorlashning tashkiliy-didaktik tuzilishi raqamli ko'nikmalarni egallash va rivojlantirishni qo'llab-quvvatlash bo'yicha strategiyalar, resurslar va tadbirlarni rejalashtirish hamda amalga oshirishni o'z ichiga oladi. Elektron ta'lim vositalari orqali talabalarni kasbiy faoliyatga tayyorlash uchun tashkiliy-didaktik tuzilmaning asosiy elementlarini quyidagicha e'tirof etish mumkin [6]:

- o'quv dasturlari integratsiyasi: o'quv dasturining asosiy komponenti sifatida raqamli kompetensiyani integratsiyalash. Raqamli ko'nikmalar bilan bog'liq aniq o'quv natijalari va maqsadlarini belgilash hamda ularning intizom va ta'lim maqsadlariga mos kelishini ta'minlash. Shuningdek, talabalarga raqamli ko'nikmalarni tegishli kontekstlarda qo'llash imkoniyatini berish uchun raqamli kompetensiyani turli fanlar va fanlarga integratsiyalash;

- ta'lim resurslari va infratuzilmasi: raqamli kompetensiyani rivojlantirish uchun zarur bo'lgan tegishli raqamli vositalar, resurslar va infratuzilmaga kirishni ta'minlash. Bunga kompyuterlar, planshetlar, dasturiy ta'minot, internetga ulanish va ta'lim platformalari yoki ta'limni boshqarish tizimlariga kirish kiradi. Bular asosida o'quv muhiti raqamli ta'limni qo'llab-quvvatlashiga va talabalar darsda hamda darsdan tashqarida ham tegishli raqamli resurslardan foydalanish imkonini beradi;

- o'qituvchilarning malakasini oshirish: o'qituvchilarga raqamli kompetensiya bilan bog'liq o'zlarining raqamli ko'nikmalarini va pedagogik yondashuvlarini oshirish uchun malaka oshirish dasturlari hamda trening imkoniyatlarini taklif etish. Raqamli vositalar va metodologiyalarni o'qitish amaliyotiga samarali integratsiyalashuviga ko'maklashish uchun o'qituvchilarga doimiy yordam va resurslarni taqdim etish muhim sanaladi;

- pedagogik yondashuvlar: faol, talabaga yo'naltirilgan ta'lim, hamkorlik va muammolarni hal qilishga yordam beruvchi pedagogik yondashuvlarni qabul qilish. Shuningdek, talabalarga raqamli vositalar va resurslardan faol

foydalanish imkonini beruvchi loyihaga asoslangan ta'lim, so'rovga asoslangan ta'lim va boshqa talabalarga asoslangan yondashuvlarni hamda tanqidiy fikrlash, ijodkorlik va raqamli muammolarni hal qilish ko'nikmalarini shakllantiradi;

- baholash va fikr-mulohazalar: raqamli kompetensiyani rivojlantirishga mos keladigan baholash va baholash usullarini ishlab chiqish. Shuningdek, talabalarning raqamli ko'nikma va qobiliyatlarini turli usullar, masalan, loyiha asosidagi baholash, raqamli portfellar va onlayn viktorinalar orqali baholash lozim. Talabalarga muvaffaqiyati haqida muntazam ravishda fikr-mulohazalarni taqdim etish, ularning raqamli kompetensiyasini yanada rivojlantirish uchun yo'l-yo'riq va yordam taklif qilish kerak;

- axloqiy va xavfsiz foydalanish: raqamli texnologiyalardan aniq ko'rsatmalar va siyosatlar orqali axloqiy hamda xavfsiz foydalanishni rag'batlantirish. Talabalarga mas'uliyatli raqamli fuqarolik, onlayn xavfsizlik, maxfiylikni himoya qilish va raqamli resurslardan to'g'ri iqtibos keltirish. Shuningdek, ijobiy va hurmatli onlayn mavjudlikni rivojlantiradigan madaniyatni yaratish;

- hamkorlik va hamjamiyat ishtiroki: darsda ham, katta raqamli hamjamiyatlarda ham hamkorlikdagi o'quv muhitini targ'ib qilish. Shuningdek, talabalarni tengdoshlari bilan hamkorlik qilishga, onlayn forumlar va munozaralarda qatnashishga hamda amaliyot hamjamiyatlari bilan hamkorlik qilishga undash. Shu bilan birga talabalarga onlayn muhitda o'z ishlarini baham ko'rish, fikr-mulohaza olish va boshqalardan o'rganish imkoniyatini yaratish;

- reflektiv amaliyot va umrbod ta'lim: talabalarni reflektiv amaliyot, o'z-o'zini baholash va maqsad qo'yish bilan shug'ullanishga undash. Shuningdek, uzluksiz malaka oshirish va rivojlanayotgan texnologiyalarga moslashish muhimligini ta'kidlab, umrbod ta'limni rag'batlantirish hamda talabalarni o'rganish uchun yangi imkoniyatlarni izlashga, yangi raqamli vositalarni o'rganishga va hayotlari davomida raqamli kompetensiyadagi yutuqlardan xabardor bo'lishga undash.

Xulosa. Ta'lim muassasalari yuqoridagi elementlarni tashkiliy-didaktik tuzilmaga kiritish orqali talabalarning bo'lajak kasbiy faoliyatini rivojlantirishni qo'llab-quvvatlovchi muhitni yaratishi, ularning shaxsiy va kasbiy faoliyatida raqamli texnologiyalar bilan samarali hamda mas'uliyatli tarzda shug'ullanishlariga imkon yaratishi mumkin.

Foydalanilgan adabiyotlar:

1. Abduqodirov A.A. "Masofali o'qitish nazariyasi va amaliyoti" Monografiya. – Toshkent: 2009. Fan. – 145 b.
2. Begimkulov U.Sh. Pedagogik ta'lim jarayonlarini axborotlashtirishni tashkil etish va boshqarish nazariyasi va amaliyoti. Pedagogika fanlari doktori ilmiy darajasini olish uchun yozilgan dissertasiya. – T.: 2007. –305 b.
3. Bekchonova Sh.B. Masofaviy ta'lim jarayonlarini raqamli texnologiyalar asosida individuallashtirish metodikasi. Diss. Tashkent-2021. 134b
4. D.E.Toshtemirov. O'quv jarayonida raqamli texnologiyalar: nazariya va amaliyot. Monografiya. Guliston: "Universitet", 2024. - 180 b.
5. Ayupov R.X., Shayakubov Sh.Sh. Interfaol ta'lim usullari va vositalari.T.: TMI, 2016 y. -164 b.
6. Mamatov D.N. Raqamli texnologiyalar muhitida ta'limda korporativ hamkorlik jarayonlarini pedagogik loyihalashtirish.Toshkent-2022. 255 b.

Muallif:

Ergashev Baxtiyor Baxriddinovich - Guliston davlat universiteti mustaqil tadqiqotchisi.

UDK 372.815.99

FAMILY PROBLEMS: VIOLENCE PREVENTION AND EFFECTIVE SOLUTIONS

OILAVIY MUAMMOLAR: ZO'RAVONLIKKA YO'L QO'YMASLIK VA SAMARALI YECHIMLAR

СЕМЕЙНЫЕ ПРОБЛЕМЫ: ПРЕДУПРЕЖДЕНИЕ НАСИЛИЯ И ЭФФЕКТИВНЫЕ РЕШЕНИЯ

Xamrakulova Kamola Gayratovna

Guliston davlat universiteti, 120100. Sirdaryo viloyati, Guliston shahri, 4-mavze.

E-mail: kamola-xamrakulova-2024@gmail.com

Abstract. Family violence not only negatively impacts the physical and mental well-being of family members but also hinders the stability and development of society. This article analyzes the types of violence in family relationships, its main causes, and effective solutions for preventing violence. It emphasizes the necessity of taking measures to reduce the social, legal, and psychological consequences of family violence. The article explains the importance of preventive measures, educational processes, and mechanisms of government support in preventing violence.

Keywords: Family, family members, family relationships, family life, family issues, family violence, prevention, legal protection, psychological assistance, social issue, society, laws.

Annotatsiya. Oilaviy zo'ravonlik nafaqat oila a'zolarining jismoniy va ruhiy holatiga salbiy ta'sir ko'rsatadi, balki jamiyat barqarorligi va taraqqiyotiga ham to'sqinlik qiladi. Mazkur maqolada oilaviy munosabatlardagi zo'ravonlikning

turlari, uning asosiy sabablari va zo‘ravonlikning oldini olish uchun samarali yechimlar tahlil qilingan. Maqola oilaviy zo‘ravonlikning ijtimoiy, huquqiy va psixologik oqibatlarini kamaytirish bo‘yicha choralar ko‘rish zaruriyatiga e‘tibor qaratadi. Zo‘ravonlikning oldini olishda profilaktika tadbirlari, ta‘lim-tarbiya jarayonlari va davlat qo‘llab-quvvati mexanizmining ahamiyatini tushuntiradi.

Kalit so‘zlar: Oila, oila a‘zolari, oila aloqalari, oila hayoti, oilaviy muammolar, oilaviy zo‘ravonlik, profilaktika, huquqiy himoya, psixologik yordam, ijtimoiy muammo, jamiyat, qonunlar.

Аннотация. Семейное насилие негативно влияет не только на физическое и психическое состояние членов семьи, но и препятствует стабильности и развитию общества. В данной статье анализируются виды насилия в семейных отношениях, его основные причины и эффективные решения для предотвращения насилия. Статья подчеркивает необходимость принятия мер по снижению социальных, правовых и психологических последствий семейного насилия. Объясняется важность профилактических мероприятий, образовательных процессов и механизмов государственной поддержки в предотвращении насилия.

Ключевые слова: Семья, члены семьи, семейные отношения, семейная жизнь, семейные проблемы, семейное насилие, профилактика, правовая защита, психологическая помощь, социальная проблема, общество, законы.

Kirish. Oila jamiyatning asosiy instituti bo‘lib, undagi muammolar butun jamiyatga bevosita ta‘sir qiladi. Oilaviy munosabatlardagi zo‘ravonlik nafaqat u yoki bu a‘zoning jismoniy yoki ruhiy holatiga salbiy ta‘sir ko‘rsatadi, balki jamiyatning iqtisodiy va ijtimoiy rivojlanishiga ham zarar etkazadi. Oilaviy zo‘ravonlik jamiyatdagi himoyasiz guruhlarni, ayniqsa, ayollar va bolalarni o‘ziga tortuvchi ijtimoiy muammolarning biridir. Bu zo‘ravonlik jismoniy, psixologik, iqtisodiy va hatto ma‘naviy shakllarda namoyon bo‘ladi.

Bu muammoning kelib chiqish sabablarini tushunish va uning oldini olishga qaratilgan samarali strategiyalarni ishlab chiqish muhim ahamiyat kasb etadi. Bugungi kunda oilaviy zo‘ravonlikka qarshi kurashish uchun turli xalqaro tashkilotlar va davlatlar tomonidan ko‘plab chora-tadbirlar ko‘rilmoqda, biroq, muammo to‘liq bartaraf etilmagan.

Oilaviy munosabatlar insonning shaxsiy rivojlanishi, ijtimoiy barqarorligi va jamiyat taraqqiyotiga bevosita ta‘sir ko‘rsatadi. Ammo afsuski, ba‘zi oilalardagi muammolar zo‘ravonlik bilan namoyon bo‘ladi, bu nafaqat oila a‘zolari o‘rtasidagi o‘zaro ishonch va muhabbatni yo‘q qiladi, balki ularning ruhiy va jismoniy salomatligiga jiddiy zarar yetkazadi. Oilaviy zo‘ravonlik – jamiyat oldida turgan eng dolzarb muammolardan biri bo‘lib, uning oldini olish va samarali yechimlar topish muhim ahamiyatga ega.

Oilaviy zo‘ravonlik ko‘pincha jismoniy kuch ishlatish bilan bog‘liq bo‘lsa-da, uning psixologik, iqtisodiy va ma‘naviy shakllari ham mavjud. Bugungi kunda ushbu muammoni hal qilish va oilalarni muhofaza qilish maqsadida jamiyat va davlat tomonidan turli choralar ko‘rilmoqda. Shu bilan birga, huquqiy himoya, psixologik yordam va ta‘lim-tarbiya tizimlarini kuchaytirish oilaviy zo‘ravonlikka qarshi kurashishning muhim vositalari sifatida ko‘rilmoqda.

Tadqiqot ob‘ekti va qo‘llaniladigan metodlar

Akademik manbalarga ko‘ra, oilaviy zo‘ravonlikning sabablari va uning oqibatlari haqida turli tadqiqotlar olib borilgan. Mutaxassislarining ta‘kidlashicha, oilaviy zo‘ravonlik ko‘p hollarda ijtimoiy va iqtisodiy qiyinchiliklar, madaniy me‘yorlar va axloqiy tushunchalarning etishmasligi sababli yuzaga keladi. Hasanova (2023) o‘z tadqiqotida ta‘kidlaganidek, oilaviy zo‘ravonlikning asosiy sabablari insonlarning ruhiy holati, o‘zaro munosabatlar, moliyaviy qiyinchiliklar va jamiyatdagi an‘anaviy qarashlarga bog‘liqdir [3].

Oilaviy zo‘ravonlikni kamaytirish va uning oldini olish bo‘yicha olib borilgan ilmiy tadqiqotlar va mutaxassislar tomonidan berilgan takliflar oilaviy munosabatlardagi muammolarni tushunishga yordam beradi. Tadqiqotlar shuni ko‘rsatadiki, zo‘ravonlikning turli sabablari mavjud bo‘lib, ularning tagida ko‘pincha ijtimoiy, iqtisodiy va madaniy omillar yotadi.

Jismoniy va psixologik zo‘ravonlik. V. H. Zokirov (2020) oilaviy zo‘ravonlikning psixologik va jismoniy shakllarini o‘rganib, uning oila a‘zolariga salbiy ta‘siri haqida yozgan. Uning ta‘kidlashicha, jismoniy zo‘ravonlik ko‘p hollarda oiladagi psixologik bosimning oqibati sifatida yuzaga keladi. Shuningdek, oiladagi zo‘ravonlikni kamaytirish uchun psixologik maslahat berish va psixologik yordam markazlarini tashkil qilish muhim ahamiyatga ega.

Huquqiy himoya va qonunlar. Abdurahmonov (2022) o‘z tadqiqotida oilaviy zo‘ravonlikka qarshi qonunchilikning ahamiyatini yoritadi. Uning fikricha, zo‘ravonlikka qarshi qonunlarni kuchaytirish va huquqiy himoya mexanizmlarini rivojlantirish zarur. U zo‘ravonlik qurbonlarini himoya qilish va jamiyatda huquqiy ongni oshirish bo‘yicha keng ko‘lamli profilaktika ishlarini olib borishga chaqiradi. Qonunchilik tizimida zo‘ravonlikka qarshi jazolarning kuchaytirilishi muhim omil sifatida keltiriladi [1].

Iqtisodiy omillar. K. Yuldoshev (2019) o‘z ishida iqtisodiy omillarning oilaviy zo‘ravonlikka ta‘sirini o‘rgangan. Uning tadqiqoti shuni ko‘rsatadiki, oiladagi moddiy qiyinchiliklar ko‘pincha zo‘ravonlikka sabab bo‘ladi, chunki iqtisodiy tanglik oila a‘zolari o‘rtasidagi nizolarni kuchaytiradi. Yuldoshevning fikricha, moddiy qo‘llab-quvvatlash dasturlari va ijtimoiy yordam zo‘ravonlikka qarshi samarali vosita bo‘lishi mumkin.

Ta'lim va axborot kampaniyalari. Nurmatov (2021) o'z tadqiqotida jamiyatdagi ma'rifiy ishlar, axborot kampaniyalari va ta'lim-tarbiya tizimi orqali zo'rvonlikning oldini olish masalasini o'rganadi. Uning ta'kidlashicha, jamiyatda zo'rvonlikka nisbatan salbiy munosabat shakllantirish va oilaviy munosabatlarning muhim ekanini ta'kidlash orqali zo'rvonlik holatlarini kamaytirish mumkin [2].

Xalqaro tajriba. Xalqaro tadqiqotlardan kelib chiqib, X. Ahmedov (2022) o'z maqolasida oilaviy zo'rvonlikka qarshi kurashda xalqaro tajribalarni o'rgangan. U ayrim Evropa davlatlarida joriy qilingan himoya mexanizmlari va profilaktika choralarning samaradorligini tahlil qiladi. Jumladan, zo'rvonlikka qarshi qonunlarning kuchaytirilishi va ijtimoiy himoya dasturlarining ahamiyati ta'kidlanadi. Ahmedovning ta'kidlashicha, O'zbekistonda ham ushbu yo'nalishlarda xalqaro tajribadan foydalanish zarur.

Yuqoridagi tahlillardan kelib chiqib, oilaviy zo'rvonlikning oldini olish uchun qonuniy choralar, psixologik yordam, iqtisodiy yordam dasturlari va jamiyatda axborot berish tadbirlari muhim ekanligi ko'zga tashlanadi.

Mazkur tadqiqotda oilaviy zo'rvonlikning oldini olishga qaratilgan choralar va ularning samaradorligi tahlil qilindi. Tadqiqot davomida quyidagi metodlardan foydalanildi [4], [5]:

1. Adabiyotlarni o'rganish va tahlil qilish: Avvalambor, oilaviy zo'rvonlik to'g'risidagi turli ilmiy ishlar, maqolalar, xalqaro tajribalar va qonunchilik hujjatlari tahlil qilindi. Bu jarayonda oilaviy zo'rvonlikning turlari, sabablari va oqibatlari, shuningdek, uning oldini olishga qaratilgan chora-tadbirlar chuqur o'rganildi. Ilmiy manbalar va adabiyotlar turli tillardan olingan bo'lib, ularda turli mamlakatlar va madaniyatlar tajribalari ko'rib chiqildi. Bu xalqaro tajribalarni tahlil qilish va O'zbekistondagi vaziyatni solishtirishga yordam berdi.

2. Intervyular va suhbatlar: Tadqiqot jarayonida oilaviy zo'rvonlikka uchragan shaxslar, ijtimoiy xodimlar va huquq-tartibot organlari vakillari bilan suhbatlar o'tkazildi. Bu metod zo'rvonlik holatlarining sabablarini tushunish va ularga nisbatan qabul qilingan choralarni baholash uchun muhim bo'ldi. Bunda qurbonlarning shaxsiy tajribalari va ularga ko'rsatilgan yordamning samaradorligi yuzasidan fikrlar tinglandi.

3. Ijtimoiy so'rovlar va anketalar: Tadqiqotning eng muhim qismlaridan biri ijtimoiy so'rovlar o'tkazish bo'ldi. Ushbu tadqiqotda turli yoshdagi, turmush qurgan yoki qurmagan, shahar va qishloq joylarida yashayotgan shaxslar o'rtasida anketa orqali so'rov o'tkazildi. Anketada oilaviy zo'rvonlikning turli shakllari, uning ko'lami, sabablari va odamlarning bu muammoga munosabati haqida savollar berildi. Olingan ma'lumotlar statistik tahlil uchun ishlatildi.

4. Huquqiy hujjatlar tahlili: Oilaviy zo'rvonlikka qarshi qabul qilingan qonunlar va normativ hujjatlar o'rganildi. O'zbekiston Respublikasidagi huquqiy normalar xalqaro standartlar bilan solishtirildi va qonunchilikning kuchli va zaif tomonlari aniqlandi. Shuningdek, jamiyatdagi huquqiy himoya va davlat tomonidan qurbonlarga yordam berish tizimlari tahlil qilindi.

5. Holatlarni o'rganish (Case Study): Tadqiqot doirasida turli holatlarni o'rganish usulidan ham foydalanildi. Turli oilalarda sodir bo'lgan zo'rvonlik holatlari yoki shunga yaqin vaziyatlar chuqur o'rganilib, ularning sabablari va oqibatlari haqida aniq ma'lumotlar yig'ildi. Bu holatlarni o'rganish jarayonidagi maqsad zo'rvonlikka sabab bo'lgan ichki va tashqi omillarni tushunish, shuningdek, ularga nisbatan ko'rilgan chora-tadbirlarni baholash edi.

6. Mashg'ulotlar va monitoring: Oilaviy zo'rvonlikni oldini olish uchun amalga oshirilgan chora-tadbirlarning samaradorligi bo'yicha monitoring ishlari olib borildi. Bu jarayonda turli maqsadli guruhlar o'rtasida o'tkazilgan treninglar, maslahatlar va oilaviy mediatorlarning ish tajribalari ham tahlil qilindi. Ushbu tadbirlar natijalarini baholash va ularni takomillashtirish uchun qo'llangan metodlarni tahlil qilish maqsadida monitoring natijalari ham o'rganildi.

Olingan natijalar va ularning tahlili

Tadqiqot natijalariga ko'ra, oilaviy zo'rvonlikning oldini olish uchun quyidagi asosiy yo'nalishlar muhim ahamiyatga ega:

1. Huquqiy himoyaning kuchaytirilishi: Tadqiqotlar shuni ko'rsatdiki, zo'rvonlik qurbonlariga nisbatan samarali huquqiy himoya mexanizmlari joriy etilganda, zo'rvonlik holatlari sezilarli darajada kamayadi.

2. Psixologik yordam va maslahat berish: Oilaviy zo'rvonlikdan jabrlanganlar uchun psixologik yordamning muhim ekani ta'kidlandi. Psixologik yordam markazlari tashkil etilishi va ularning qo'llab-quvvatlanishi zo'rvonlik oqibatlarini yumshatishda samarali bo'ldi.

3. Ijtimoiy ma'lumotlar va ta'lim: Jamiyatda oilaviy munosabatlarni mustahkamlash, zo'rvonlikning zarari va uni oldini olish choralari haqida ma'lumot berish kampaniyalari o'tkazish muhim ahamiyat kasb etdi.

4. Iqtisodiy barqarorlikni ta'minlash: Oiladagi iqtisodiy muammolarni kamaytirish, moddiy qo'llab-quvvatlash tizimlarini joriy etish zo'rvonlikning asosiy sabablaridan biri bo'lgan qiyinchiliklarni bartaraf etdi.

Xulosa. Oilaviy zo'rvonlik – jamiyatdagi eng og'ir va to'g'ridan-to'g'ri odamlarning hayotiga salbiy ta'sir etuvchi muammolardan biridir. Tadqiqot natijalari ko'rsatdiki, zo'rvonlikning oldini olish va samarali echimlarni izlash uchun ijtimoiy, iqtisodiy, psixologik va huquqiy omillarni qamrab olish kerak. Oilaviy zo'rvonlikning sabablari ko'p qirrali bo'lib, ularni faqat jismoniy zo'rvonlik bilan cheklash mumkin emas; psixologik va iqtisodiy bosimlar ham juda muhimdir.

Tadqiqotda olib borilgan usullar orqali oilaviy zo'rvonlikning turli shakllari, sabablari va ta'sirlari to'g'risida aniq ma'lumotlar olindi. Oilaviy zo'rvonlikka qarshi kurashishda psixologik maslahatlar, huquqiy mexanizmlar va iqtisodiy

yordam dasturlari murakkab masalalarni hal qilishda muhim rol o'ynashi zarur. Oila a'zolari o'rtasidagi munosabatlarni yaxshilash, jamiyatda axborot kampaniyalari olib borish va ta'limni rivojlantirish, zo'ravonlikni kamaytirishda samarali vositalardan biri hisoblanadi.

Bundan tashqari, oilaviy zo'ravonlikka qarshi kurashishda jamoatchilikning faol ishtirokini ta'minlash va uning huquqiy va ijtimoiy himoyasini kuchaytirish zarur. Bundan kelib chiqib, davlat siyosatida oilaviy zo'ravonlikni oldini olish va qurbonlarga yordam berish borasida samarali choralar qabul qilishi muhimdir. Ushbu tadqiqotdan olingan ma'lumotlar oilaviy zo'ravonlikka qarshi kurashdagi amaliy choralar va strategiyalarni ishlab chiqish uchun aniq asos bo'lib xizmat qiladi.

Kelajakda oilaviy zo'ravonlikning oldini olish uchun umumiy strategik yo'nalishlarni belgilash, jamiyatni himoyalash va oila a'zolarining huquqlarini ta'minlash maqsadida amaliyotda tadqiqotlar olib borish muhimdir. Oilaviy zo'ravonlikni oldini olish – bu faqat oila a'zolarining huquqini muhofaza qilishgina emas, balki jamiyatning barqarorligini ta'minlash va inson huquqlarini himoya qilishning muhim qismi hisoblanadi.

Foydalanilgan adabiyotlar:

1. Abdurahmonov Sh. Oilaviy zo'ravonlikning ijtimoiy oqibatlari. Toshkent: O'zMU. 2022. – 144 b.
2. Nurmatov J. Oilaviy munosabatlarda nizolar va ularni hal qilish yo'llari. Toshkent: Ijtimoiy fanlar. 2021. -180 b.
3. Hasanova F. Psixologik yordam va uning zo'ravonlikka qarshi profilaktikadagi roli. Toshkent: Psixologiya va tarbiya markazi. 2023. – 84 b.
4. Karimov S. Family Violence and Prevention Strategies. Central Asia Journal of Social Studies. 2020. – 48 p.
5. Kholmurodova Z. Legal Framework for Family Protection. Tashkent: Legal Studies Press. 2021. – 120 p.

Muallif:

Xamrakuova Kamolaman Gayratovna - Guliston davlat universiteti tayanch doktoranti.

UDC 372.881.1

THE IMPORTANCE OF PROFESSIONAL-GNOSTIC PREPARATION FOR FUTURE FOREIGN LANGUAGE INSTRUCTORS

**BO'LAJAK CHET TILI O'QITUVCHILARIGA PROFESSIONAL-GNOSTIK TAYYORLANISHNING AHAMIYATI
ВАЖНОСТЬ ПРОФЕССИОНАЛЬНО-ГНОСТИЧЕСКОЙ ПОДГОТОВКИ БУДУЩИХ ПРЕПОДАВАТЕЛЕЙ
ИНОСТРАННЫХ ЯЗЫКОВ**

Hamdamov Erkin Ergashevich

Guliston davlat universiteti, 120100. Sirdaryo viloyati, Guliston shahri, 4-mavze

E-mail: erkin_hamdammov@gmail.com

Abstract. This research delves into the multifaceted nature of competence in English language teaching, examining the practical skills and theoretical knowledge required for effective instruction. It explores the evolving landscape of teaching methodologies and identifies key components that contribute to successful teaching practices. The study underscores the importance of an interdisciplinary foundation for methodology, drawing upon diverse fields like linguistics, psychology, and educational theory.

Key words: competence, English, practical skills, theoretical knowledge, linguistics, gnostic, psychology.

Annotatsiya. Ushbu tadqiqot ingliz tilini o'qitishda kompetentsiyaning ko'p qirrali xususiyatini o'rganadi, samarali o'qitish uchun zarur bo'lgan amaliy ko'nikmalar va nazariy bilimlarni o'rganadi. U o'qitish metodologiyasining rivojlanayotgan manzarasini o'rganadi va muvaffaqiyatli o'qitish amaliyotiga hissa qo'shadigan asosiy komponentlarni aniqlaydi. Tadqiqot tilshunoslik, psixologiya va ta'lim nazariyasi kabi turli sohalarga asoslangan metodologiya uchun fanlararo asosning muhimligini ta'kidlaydi.

Kalit so'zlar: kompetentsiya, ingliz tili, amaliy ko'nikmalar, nazariy bilimlar, tilshunoslik, gnostik, psixologiya.

Аннотация. Это исследование направлено на детальное изучение многогранной природы такого понятия, как компетентность в преподавании английского языка, затрагивая вопросы практических навыков и теоретических знаний, необходимых для эффективного обучения. Статья исследует развивающееся многообразие методик обучения и определяет ключевые компоненты, которые способствуют успешной практике обучения. Исследование подчеркивает важность междисциплинарной основы для методологии, опираясь на различные области, такие как лингвистика, психология и теория образования.

Ключевые слова: компетентность, английский язык, практические навыки, теоретические знания, лингвистика, гностический, психология.

Introduction. Uzbekistan aims to elevate its education system to the highest standards and international acclaim. This goal hinges on modernizing higher education, embracing the principles of the Bologna Process. This modernization aims to create a more flexible and adaptable learning environment, responsive to the global knowledge economy. Key aspects of this modernization include student-centered learning, critical thinking skills, and fostering innovation and research within universities.

The term "linguodidactics" has become increasingly prevalent, often replacing the phrase "methods of teaching foreign languages." While these terms are sometimes used interchangeably, it is important to clarify their distinct meanings. Methodology is a broader scientific field encompassing the educational process, encompassing teacher activities, curriculum organization, and student engagement. Conversely, linguodidactics specifically focuses on the scientific study of language teaching and learning, delving into the theoretical and practical aspects of language acquisition and instruction.

Recognizing this distinction is crucial when modernizing Uzbek higher education. This includes aligning curriculum development with linguodidactic principles, ensuring that language learning programs are grounded in current research and best practices.

Furthermore, fostering a culture of continuous professional development among faculty members is essential. This encourages them to stay abreast of emerging trends in linguodidactics and adopt innovative teaching approaches. Finally, promoting research in linguodidactics at Uzbek universities creates a platform for faculty

Discussion. Teaching English effectively involves a complex interplay of factors, including the language itself, teaching methods, learning theories, scientific objectives, materials, instructional sequencing, and educational support systems. Modernizing Uzbek higher education requires a multi-faceted approach to English language teaching methodology. This includes embracing learner-centered approaches, communicative language teaching, and the integration of technology. By focusing on these areas, Uzbek students can acquire the necessary language skills and knowledge to thrive in a globalized world, fostering critical thinking, intercultural understanding, and the ability to navigate a complex global society.

Teaching methodology draws upon a range of scientific disciplines to inform its principles and practices. These include pedagogy, linguistics, psycholinguistics, psychology, and didactics. Additionally, fields such as cultural studies, defectology, computer science, cybernetics, mathematics, and related areas contribute to a comprehensive understanding of the methodology.

The interdisciplinary nature of teaching methodology highlights its complexity. Pedagogy provides a foundational framework for teaching, while linguistics and psycholinguistics offer insights into language acquisition and learning. Psychology, especially educational psychology, contributes knowledge about student learning styles, motivation, and cognitive development. Didactics focuses on specific teaching methods and strategies for various subjects.

Considering these factors, a multifaceted approach is crucial for effectively fulfilling the professional-gnostic function, one that integrates analytical, synthetic, and generalizing perspectives.

Linguodidactic research plays a crucial role in shaping the methodology of English language teaching. For instance, influential models like "communicative competence" and "linguistic personality" have significantly impacted the field. These models provide valuable frameworks for understanding how language is acquired, employed, and learned in authentic contexts. They underscore the importance of cultivating not only grammatical accuracy but also communicative proficiency, intercultural understanding, and critical thinking skills.

Linguodidactic research extends its influence to the design of teaching materials, the selection of appropriate teaching strategies, and the evaluation of student learning. By delving into the principles of language acquisition and identifying factors that influence language learning, educators can create more effective and engaging learning experiences for their students. This research ensures that the methodology of English language teaching aligns with the latest research findings and pedagogical best practices.

The concept of "communicative competence" emerged as a central focus for methodologists, primarily due to its emphasis on the practical and communicative aspects of language learning. This shift in perspective significantly contributed to the development of methods and strategies aimed at fostering individuals' communicative abilities.

The communicative competence framework emphasizes the ability to utilize language effectively and appropriately in real-world settings. It recognizes that language is not simply a collection of grammatical rules, but a dynamic tool for communication, interaction, and meaning-making. This shift has led to a more holistic approach to language teaching, focusing on developing students' ability to use language for authentic purposes, such as engaging in conversations, expressing opinions, and participating in discussions.

Research on communicative competence has illuminated various aspects, including the role of language skills, cultural awareness, and pragmatic understanding in achieving effective communication. The findings provide valuable insights into the factors that influence communicative competence development and their implications for designing and implementing language teaching methodologies.

Furthermore, research has explored the role of technology in facilitating communicative competence development. The advent of digital tools and online platforms has created new opportunities for learners to engage in authentic language use, interact with native speakers, and access a wealth of resources. These advancements have significantly transformed the landscape of language learning and opened up exciting possibilities for enhancing communicative competence.

In this article, we will elaborate on the conclusions drawn from this research and their significance for the modernization of Uzbek higher education. We will discuss the implications of these findings for curriculum design, teacher training, and the development of effective language learning materials. We will also explore how the principles of communicative competence can be integrated into the wider educational system to foster a more communicative and learner-centered environment.

In modern society, the key role in organizing the educational process belongs to the teacher, therefore, professional development and self-improvement is becoming the main priority for every teacher today. The prospective development of education is connected not only with the introduction of innovative approaches to the content of education and educational technologies, but with an increase in the level of the teacher's professional competence. This means that teachers need to be equipped with the necessary skills and knowledge to effectively implement these changes. This includes staying updated on the latest research and trends in education, adapting their teaching methods to incorporate new technologies, and developing their skills in areas such as communication, collaboration, and assessment. Moreover, teachers need to be able to critically analyze their own teaching practices and identify areas where they can improve. This requires a commitment to ongoing professional development and a willingness to embrace new ideas and approaches.

Results and conclusion. The modern teacher must be able to adapt to new challenges and opportunities, and to navigate the ever-evolving landscape of education. They need to be flexible, resourceful, and able to think creatively to solve problems and find innovative solutions. The goal is to create an educational environment that is stimulating, engaging, and relevant to the needs of today's students. In doing so, we can empower learners to succeed in an increasingly complex and interconnected world.

1. In modernizing Uzbek higher education, practical task resolution takes priority over general educational and upbringing objectives. This prioritization is achieved through the execution of professional-cognitive activities at various levels. Intercultural communication competence is paramount, serving as a crucial element in achieving the overarching goal of developing linguistic proficiency. The formation of professional and pedagogical competence is realized through the integration of general cultural, general pedagogical, and intercultural competences. Each of these competences has a cognitive component. The professional-gnostic competence of an English teacher forms the foundation for all other competencies that contribute to professional-pedagogical competence. It defines the structure of didactic activities, preparing students for real intercultural communication. Professional-gnostic competence is defined as the ability to effectively implement the fundamental professional functions of an English teacher.

2. Developing an English teacher's personality requires a deliberate focus on building their professional-gnostic competence. This encompasses a multi-faceted understanding that goes beyond mere linguistic proficiency. It necessitates mastery of linguistic, speech, discursive, socio-cultural, and compensatory skills, as well as specific regional and sociolinguistic knowledge. This comprehensive competence empowers teachers to effectively convey the complex intricacies of the English language to their students.

Professional-gnostic competence is vital for teachers to create engaging and relevant learning experiences. They need not only the ability to communicate fluently and accurately but also a deep understanding of the cultural and linguistic contexts in which English is used. This allows teachers to tailor their teaching methods to meet the diverse needs of their students and to foster a deeper understanding of the language and its applications.

Moreover, professional-gnostic competence goes beyond linguistic mastery. It includes the ability to critically assess and refine teaching practices, to adapt teaching methods to cater to the needs of various learners, and to skillfully manage classroom dynamics. By incorporating this multifaceted approach to teaching, teachers can ensure that their students receive a well-rounded education that prepares them for success in both their academic and professional endeavors.

3. The realization of the professional-gnostic competence of an English teacher is manifested in their professional-pedagogical activities, which can be categorized into two groups, namely, goal-setting functions and operational-structural functions. The efficacious execution of these instructional functions is contingent upon the acquisition of the commensurate set of general pedagogical and methodological proficiencies as well as an adequate body of knowledge, which ought to be cultivated through the delivery of occupation-oriented instruction to students enrolled in linguistic faculties.

4. In the realm of English language teacher training, effective language instruction should be geared towards the formation and development of professional-gnostic competency, as defined by an overarching framework. The acquisition of professional-gnostic competence plays a paramount role in the teaching of English, as it serves as a fundamental component for the successful incorporation of other competencies that are essential to an English teacher's practice.

5. The system of organizing professional and gnostic teaching of English at the language faculty is based on the implementation of the following basic principles: 1) functionality in the professional pedagogical sphere; 2) professional

and gnostic situational awareness; 3) creative application of the English language in situations of professional-pedagogical communication; 4) the multifunctionality of professionally oriented exercises; 5) professionally-oriented role-based organization of the process of teaching English; 6) a combination of educational and extracurricular activities of students to master professional and gnostic competence; 7) interdisciplinary communication of linguistic and methodological training.

References

1. Hamdamov E. E. The content of the language professional-gnostic training of an English teacher. Bulletin of Gulistan State University, 2021.
2. Ergashevich, H. E. (2022). Bo'Lajak Ingliz Tili O'qituvchisining Kasbiy-Gnostik Kompetensiyasi Va Uning Didaktik Ahamiyati. *Miasto Przyszłości*, 25, 302–304. Retrieved from <https://miastoprzyszlosci.com.pl/index.php/mp/article/view/378>
3. E.E. Hamdamov - Bulletin of Gulistan State University, 2021 Technology Forming the Gnostic Competence of Future Teachers of Foreign Language
4. Махкамова Г.Т. Формирование межкультурной компетенции студентов филологического вуза (английский язык): дис. ... докт. пед. наук. – Т., 2011. – 335 с.
5. Тимохина Е.В. Методика формирования профессионально-коммуникативной компетенции будущего учителя иностранного языка: Дис. ... канд. пед. наук – Нижний Новгород, 2015. – 176 с.
6. Abdygaliyeva N.N., Taubeyeva A.T. Content of scientific and pedagogical features of formation of gnostic competence of future foreign language teachers. The Journal of Almaty Technological University. 2021;(2):54-60. (In Kazakh) <https://doi.org/10.48184/2304-568X-2021-2-54-60>
7. Pshonkovskaya I.A. Formirovanie gnosticheskikh umenii u studentov pedagogicheskogo vuza v usloviyakh modelirovaniya uchebnogo teksta: dis...kand.ped.nauk: 13.00.01: Irkutsk: Irkutskii gos.ped. un-t, 2006.
8. Suvorova S.L. Formirovanie gnosticheskikh umenii u studentov v protsesse professional'no-pedagogicheskoi podgotovki: Dis... kand.ped.nauk: 13.00.08. Chelyabinsk: YuUrGGPU, 1999.
9. Shchukin A.N. Obuchenie inostrannomu yazyku:Teoriya i praktika.Uchebnoe posobie dlya prepodavatelei i studentov. -M.: Filomatis, 2004.
10. Richards J.C., Rodgers N.S. Approaches and methods in language teaching. Cambridge: Cambridge University Press, 1986.

Muallif:

Hamdamov Erkin Ergashevich – Guliston davlat universiteti “Ingliz tili va adabiyoti” kafedrasida katta o'qituvchisi

UDC 372.011:811

DEVELOPING EXPRESSIVE COMPETENCE OF THE 1-2 YEAR STUDENTS AT LINGUISTIC UNIVERSITY

UNIVERSITET BIRINCHI VA IKKINCHI BOSQICH TALABALARIDA EKSPRESSIV KOMPETENSIYANI RIVOJLANTIRISH

РАЗВИТИЕ ЭКСПРЕССИВНОЙ КОМПЕТЕНЦИИ СТУДЕНТОВ 1-2 КУРСА В ЯЗЫКОВОМ ВУЗЕ

Raimova Hilola Abdurashidovna

Guliston davlat universiteti, 10100. Sirdaryo viloyati, Guliston shahar, 4-mavze.

E-mail: hilolaabdurashidovna@mail.ru

Xaydarova Laylo Xamroyevna

Buxoro davlat universiteti, 705018. Buxoro shahri, Muhammad Iqbol ko'chasi 11-uy.

Abstract. The aim of the article is identification of the core of the expressive competence that has integrated character. The positive experience in application of different approaches, methods and techniques in development of expressive competence is discussed. Besides, in the article the procedure of empirical study of ways of the 1-2 year students' expressive competence, development at English classes in the context of efficacy is demonstrated.

Key words: expressive competence, emotional aspect, affective means, verbal and nonverbal means, productive types of speech activity, methods and techniques of teaching.

Аннотация. Целью статьи является изучение сущности экспрессивной компетенции, которая имеет интегративный характер. Обсуждается положительный опыт в использовании различных подходов, методов и приемов для развития экспрессивной компетенции. В статье также демонстрируется процедура организации эмпирического исследования способов развития экспрессивной компетенции студентов 1-2 курса на занятиях по английскому языку в контексте их эффективности.

Ключевые слова: экспрессивная компетенция, эмоциональный аспект, аффективные средства, вербальные и невербальные средства, продуктивные виды речевой деятельности, методы и приемы обучения.

Annotatsiya. Maqolaning maqsadi integrativ xarakterga ega bo'lgan ekspressiv kompetentsiyaning mohiyatini o'rganishdir. Maqolada ekspressiv kompetentsiyani rivojlantirish uchun turli yondashuvlar, usullar va usullardan foydalanishning ijobiy tajribasi muhokama qilinadi. Shuningdek, ingliz tili darslarida 1-2-kurs talabalarining ekspressiv kompetentsiyasini, ularning samaradorligi nuqtai nazaridan rivojlantirish yo'llarini empirik o'rganishni tashkil etish tartibi ko'rsatilgan.

Kalit so'zlar: ekspressiv kompetensiya, emotsional aspekt, affektiv vositalar, verbal va noverbal vositalar, nutq faoliyatining produktiv turlari, o'qitish metodlari va texnikalari.

1. Introduction. In the last period the requirements to foreign language teachers' training in the context of educational quality renewed. Especially, in development of specialists in the aspects of responsibility, innovative activity, mobility, creativeness and professional speech expressiveness to be ready to pedagogical and research activity. Analysis of academic literature shows that in the structure of pedagogical activity the one of the important components is expressive competence of the EL teachers, on that depends on the productivity of their teaching process, because learners assimilate linguistic material better due to affective and visual means of application. Therefore, efficacy of the teaching process and communication requires expressiveness of speech and behavior. That's why, this article aims at dealing with the core of the expressive competence and ways of its development. The key idea of research highlights the role of emotional awareness in organization of effective communication.

2. The core of expressive competence. Analysis of academic literature shows that there are two interrelated components in the core of the expressive competence. In general, expressive competence is the teacher's ability to figuratively and vividly convey his thoughts or knowledge and feelings using linguistic means and voice characteristics (intonation, pitch, timber, tempo, rhythm, tone, pauses), as well as body language (gestures, smile, eye-contact, etc.). These means make the process of teaching more actual and understandable, as well expressive and interesting. As a result, the teacher's speech becomes more productive while pedagogical interaction. Not using of the mentioned means leads to losing motivation, low degree of cognitive activity and even appearance of problems and conflicts. As we see, expressive competence from one side, is more related to emotional aspect, because expression is a part of teacher's image reflecting his/her audiovisual culture (Andriadi & Tayidakova, 2009). From other side, the expressive competence is seen in ability to use proficiently the linguistic and stylistic means, especially in productive speech activities (speaking and writing). Productive expressive skills are crucial as they give students opportunity to practise authentic and vital language in the classroom and achieve the level of "fluency" in speech production. As Olshtain and Cohen state, "if we wish to master another language we need to become more communicatively competent" (...). Their observation proves the idea that language accuracy is necessary but not the most vital feature of speaking activities like fluency.

3. Positive experience in application of approaches and methods for development of expressive competence. To organize the lesson effectively a wide range of diverse activities should be involved in the instructional input. The teaching experience and long-term observation bring us a long record of activities and exercises in order to practice productive skills effectively.

Many researchers highlight the role of emotional awareness in effective communication. Noam Chomsky (1965) and Stephen Krashen (2009) have explored how individuals develop linguistic competence, which includes expressive competence. Chomsky's theories on the innate aspects of language suggest that children acquire the ability to express themselves through a natural developmental process. Krashen's Input Hypothesis emphasizes the importance of comprehensible input in language learning, which directly impacts expressive abilities. From psychological aspect researcher like Daniel Goleman (2005) has shown that individuals with high emotional intelligence are better at expressing their feelings and understanding others' emotions. Albert Mehrabian, Armenian researcher in California University, has focused on the significance of nonverbal cues in expressive competence (1972). Mehrabian's studies suggest that a large portion of communication is conveyed through body language, facial expressions, and tone of voice, emphasizing that expressive competence encompasses more than just verbal skills. In turn, American writer Andrew Cohen and English teacher Jane Willis advocate for pedagogical approaches that encourage students to practice expressive skills through collaborative activities, role-playing, and reflective writing. This research demonstrates that engaging learners in authentic communication contexts enhances their ability to express themselves.

Moreover, scholars like Edward T. Hall (1990) and Geert Hofstede (1997) have researched the influence of expressive competence. Hall's work on high-context versus low-context communication illustrates how individuals from different cultural backgrounds may have varying approaches to expression, which can affect interactions (Lottridge & Chignell 2011). Understanding these cultural nuances is essential for effective communication in diverse settings. With the rise of digital communication, researchers have started to observe how expressive competence manifests in online environments. Studies have witnessed how social media and texting influence language use, emotional expression, and

identity representation, thus expressive competence adapts to new media, affecting how individuals communicate and connect.

Due to the conducted experiment based on the methods of engaging, involving all learners as “Think-pair-share” (TPS) turned out to be the most appropriate, effective method. It is a cooperative discussion strategy that was first developed by Professor Frank Lyman and his colleagues at the University of Maryland in 1981. It has been adopted by many scholars in the field of cooperative learning (Kaddoura 2013, p. 4). For learners who participated in the experiment enjoyed TPS a lot on account of becoming active during the lesson. TPS offers to involve all trainees at a time and considered as a part of communicative language teaching approach. TPS is a cooperative learning activity that can work in varied size classrooms and in any subject. Instructors pose a question, students first THINK to themselves prior to being instructed to discuss their answers with a person (elbow partner) sitting near them (PAIR). Finally, the groups SHARE out what they discussed with their partner to the entire class and discussion continues. Students get time to think critically, creating a learning environment that encourages high quality responses.

The effective method in development of expressive competence is flipping classes. The term flipping comes from the idea of swapping homework for classwork. According to Ash, students are able to return to class with the content and then receive assistance with the homework from the expert in the field –the teacher during class time (2012, p. 23-34). The flipped classroom provides the students with in class support for completing work and gives more time for hands-on activities and content inquiry and analysis. Fulton also found that the flipped classroom causes “students to take more responsibility for their own learning”. Since according to flipped classroom requirement learners have to be given upcoming, being learnt material in advance in order they could be prepared for both oral drills and written assignments. The traditional classroom has utilized the “I Do”, “We Do”, “You Do” as a strategy for teaching for years. The flipped classroom truly flips that strategy. The teacher uses “You Do”, “We Do”, “I Do” instead. Homework, inquiry, and investigation, project work happen in the classroom. At home students participate in preparation stage including watching videos, learning and doing PowerPoint presentations, and completing readings. After completing the preparation work, students arrive in class ready to start solving problems, analyzing text, or investigating solutions.

4.Methodology. Nowadays our students are keen on self -study and self assessment and want to get prepared for IELTS exam and Multilevel testing exam (CEFR). As a consequence if a teacher organizes traditional way of the lesson students’ may get bored and have less attention towards the subject being taught. Therefore, learners’ expressive competence can be developed via different methods and activities. Based on the previous section we suggest to use TPS and flipped classes, because they can be more involving and untraditional, enjoyable and effective. Within TPS teacher divides the group members by counting off A and B, shows the part 1, part 2 or part 3 questions on the screen and let all “A” and “B” students to mind map the question for generating ideas within 1 minute (Think). Then let all “A” students to answer the question within 1 minute the “B” students start talking within the period of a minute (Pair). When a pair work is over teacher randomly chooses students to present their answer. Choosing a student can also be fun if following ways are used:

- students who have a black wallet come to the blackboard!
- students whose note-book contains the picture of nature come to the blackboard!
- “Pop corn” method. In pop corn method one student tell any number, for instance 5. A student who is sitting in the 5th seat will be a speaker and so on.

These random choice serve as an energizer and all students become very attentive and be expressive. In this stage randomly chosen speaker should answer the question on the screen within the 2 minutes. While she or he is expressing her/his thought other students have to take notes of the speaker’s grammar slips, pronunciation slips, coherence and cohesion as well. Likewise, the whole class will be busy with a task and enjoy the class. Even the shy one tries to do his/her best.

The flipped classroom is fairly new in the our context of teaching as one of instructional strategies. As with most strategies, the flipped classroom has a variety of ways to implement in the classroom with first and second year students to develop their expressive competence (Stacy, 2016, p.6). Practice of conducting flipped classroom also demonstrated its effect on students’ active participation and expressiveness. For instance, an experiment conducted in my class on subject “Integrated course of teaching foreign languages” via best seller book was warmly accepted and approved by my students. We organized a “Book worm club” once a week. Teacher’s role was choosing an appropriate educational book such as “Jane Eyre” and a movie of the book and send to the students’ Telegram special chat group whereas students can read and watch at home and prepare 5 questions based on the movie and a book, 5 false sentences in order peers could correct and express correct facts, in addition to this they are required to find 20 new words and have to write their definition. During the class in the classroom students share new words they have by giving definition, questions and false sentences can also be discussed among students as round table discussion where they can sit face to face seeing each other, debating with each other. After a while they will have to work on movie and book review where they have to write answer to the given questions. For instance:

Movie and book review (teacher gives bigger space)

Title of the Movie and a book:	Jane Eyre
Write what were your predictions before reading the book:	
Write what were your predictions before watching the movie:	
Used means of expression ideas:	Stylistic and functional features:
1	
2	
3	
1. Can those verbal and non-verbal means make speech more expressive and why ?	
2. Do they help you to understand the situations, speech-behavioural image of characters/heroes?	
3. What is the function of stylistic devices?	
4. What verbal and nonverbal patterns in the movie are most important as samples for mastering your expressive competence?	
5. In what situation can you use them? And what expressive means do you suggest to use to be more expressive?	
6. Describe the plot of the movie using expressive means.	

With the help of such kind of lesson students will be able to enjoy watching the movie in comparison with the plot of the book, learn ways of expressing ideas and feelings, participate in debate and practice speaking and writing skills in the context of using expressive means in target language, as well as critical thinking skills. Overall, whole class become busy with work. No time for mobile phones, chatting in source language, only English zone to be expressive.

Discussion and conclusion. While evaluation of efficacy of used activities it was found out that all students have achieved good results. The answers in the movie-chart are convincing and argumentative. The results around the 4-th question shows that they assimilate used in movie expressive means and they consider that all of them are important for them to be expressive. In attitude to the 5-th questions “In what situation can you use them? And what expressive means do you suggest to use to be more expressive?” the students say that they can be used in interpersonal communication and in pedagogical activity. With this argumentation the definition of teachers’ expressive competence is reaffirmed, because the students develop the ability to effective pedagogical discourse production in the process of pedagogical interaction through various expressive means (Elizova, 2003). Besides, the students suggest using different stylistic devices and some non-verbal means, but vocal aspect and intonation were out of their view. In our opinion, this problem still has been existed because they don’t know the role of vocalic means and varieties of tones in English discourse organization.

The approbation of the TPS and Flipped classroom shows that it is an important tool for developing expressive competence of students at higher schools. Besides, we come to conclusion that when students are busy with inquire-based activity they feel motivated and go on doing their best and the most important thing is students of this era appreciate untraditional classes whereas they are involved in an English zone from the beginning of the lesson via modern innovative technologies and other methods till the end of the lesson. Students become more and more active when teacher often incorporates online readings, videos, and websites as well for homework. The students complete these assignments at home. While completing these assignments, the students often complete activities while doing the homework. Sometimes this works is taking notes of the reading or creating an outline of the material. Then in class, the teacher skips the lecture and begins with analysis, application, and comparisons. Thus, reflective journals can also be a crucial aid to compare the measure of promotion in students’ knowledge.

References:

1. Ash K. Educators View 'Flipped Model' With a More Critical Eye. //Education Week. 2012. – P.6-7.
2. Chomsky N. Aspects of the theory of syntax. –Cambridge: MIT Press, 1965.
3. Cohen A. & Willis J. Psychological bulletin. American psychological association. US. 1985.-p48.
4. Goleman D. Emotional intelligence. – 10-th ed. – NY: A Division of Random House, 2005.
5. Fulton, K. The Flipped Classroom: Transforming Education at Byron High School. // Journal. 2012. – P. 18-20.
6. Hall E. The Silent Language. – New York, London, 1959, 1990.
7. Hofstede G. Culture's Consequences. – San Francisco: Sage Publication, 1997.
8. Kaddoura M. [Think pair share: A teaching learning strategy to enhance students' critical thinking](#).//Educational Research Quarterly. 2013, 36 (4). – P. 3-24.
9. Krashen S. Principles and practice in Second language Acquisition. – Pergamon Press Inc., Internet edition, 2009.
10. Lottridge D.M. & Chignell M. Affective Interaction Understanding, Evaluating, and Designing for Human Emotion.// [Reviews of Human Factors and Ergonomics](#). August 2011, 7(1). – p. 197-217. DOI:[10.1177/1557234X11410385](#)
11. Mehrabian A. Nonverbal communication. – Chicago Aldine. Atherton, 1972.
12. Olshtain E. & Cohen A.D. The production of speech acts by EFL learners. // TESOL Quaterly. 1993.
13. Andriadi I. Роль и место экспрессивной компетентности в формировании готовности к педагогической деятельности студентов высшей школы. // Вестник КГУ им. Н.А. Некрасова. 2009, № 3. – С. 424-429.
14. Elizova E.I. Формирование коммуникативно-экспрессивных умений у будущих учителей иностранного языка: Автореф. дисс. ... к.п.н. – Челябинск 2003.

Mualliflar:

Raimova Hilola Abdurashidovna – Guliston davlat universiteti o'qituvchisi

Xaydarova Laylo Xamroyevna – Buxoro davlat universiteti o'qituvchisi

Filologiya

УДК: 811.512.133:82-1

SYNTACTIC REPETITION AS AN EXPRESSIVE MEANS OF CONNOTATION

SINTAKTIK TAKROR KONNOTATSIYA IFODALOVCHI VOSITA SIFATIDA

СИНТАКСИЧЕСКИЙ ПОВТОР КАК ВЫРАЗИТЕЛЬНОЕ СРЕДСТВО КОННОТАЦИИ

Rahmatova Sevaraxon Alisherovna

O‘zbekiston Milliy universiteti, 100174, Toshkent shahri, Universitet ko‘chasi 4-uy.

E-mail: ummuabdulaziz418@gmail.com

Abstract. It is known that repetition as a language phenomenon has been studied in different aspects in world linguistics. Repetition of language units is examined in system-structural, anthropocentric aspects, stylistic and functional features of repetition, its place in text creation, tasks and types in ensuring the integrity of the text are highlighted on the example of different languages. In particular, English linguists studied the nature of syntactic repetition, stylistic features, and features of the use of repetition and periphrasis in journalistic texts. In Uzbek linguistics, in almost all works devoted to the linguopoetic and linguostylistic analysis of the artistic text, repetition and its linguopoetic and stylistic features have been expressed. This article describes the role and importance of repetition used in the poetic text in the expression of connotation. At the same time, the role of sentence fragments and repetition of sentences in increasing the artistic-aesthetic value of the text is analyzed on the example of the famous Uzbek poet Eshqobil Shukur's poems.

Key words: Repetition, connotation, syntactic units, clauses of sentences, subject, predicate, object, attribute, adverb.

Аннотация. Известно, что повтор как языковой феномен изучается в мировой лингвистике в разных аспектах. Повтор языковых единиц рассматривается в системно-структурном, антропоцентрическом аспектах, стилистические и функциональные особенности повтора, его место в создании текста, задачи и виды по обеспечению целостности текста выделяются на примере разных языков. В частности, английские лингвисты изучали природу синтаксического повтора, стилистические особенности, особенности употребления повтора и перифраза в публицистических текстах. В узбекском языкознании практически во всех работах, посвященных лингвопоэтическому и лингвостилистическому анализу художественного текста, нашли отражение повтор и его лингвопоэтические и стилистические особенности. В данной статье описывается роль и значение повтора, используемого в поэтическом тексте при выражении коннотации. При этом на примере стихов известного узбекского поэта Эшқобила Шукура анализируется роль фрагментов предложений и повторов предложений в повышении художественно-эстетической ценности текста.

Ключевые слова: Повтор, коннотация, синтаксические единицы, члены предложения, подлежащее, сказуемое, дополнение, определение, обстоятельство.

Kirish. Dunyo tilshunosligida o‘tgan asrning so‘nggi choragidan boshlab tilshunoslikning boshqa fanlar bilan integratsiyasi yanada faollashdi. Dastlab tilshunoslikning adabiyotshunoslik bilan, keyinchalik psixologiya, madaniyatshunoslik, sotsiologiya, kognitologiya, etnografiya kabi fanlar bilan aloqasi kuchaydi. Natijada tilshunoslikning ushbu fanlar bilan kesishmasidagi yangi yo‘nalishlari – lingvopoetika, psixolingvistika, lingvokulturologiya, sotsiolingvistika, kognitiv tilshunoslik, etnolingvistika kabilar maydonga keldi. Mazkur yo‘nalishlarda asosiy e‘tibor tilning insonga va, o‘z navbatida, insonning tilga munosabati masalasini o‘rganishga qaratildi. Til tadqiqida bunday yondashuv tashqi olam, ijtimoiy voqelik, madaniyat, nutq ishtirokchilari, ularning olam haqidagi bilim va tasavvurlari, dunyoqarashi, shaxsiy sifatlarining tilda aks etishi, bunda kontekst, nutq vaziyati, muloqot muhiti kabi pragmatik omillarning roli masalasini o‘rganish zaruratini yuzaga keltirdi. Ushbu masalalar qatorida til birliklarining konnotativ xususiyatini ochib berish, ayniqsa, badiiy matnda muayyan ijodkor asarlarida poetik konnotatsiyaning ifodalanishi masalasini tadqiq etish tilshunoslikning muhim vazifalaridan biriga aylandi. Ushbu maqolaning maqsadi o‘zbek shoiri Eshqobil Shukur she‘rlarida qo‘llangan sintaktik takrorlar orqali poetik konnotatsiyaning ifodalanish xususiyatlarini tadqiq etishdan iborat.

Tadqiqotning obyekt va qo‘llanilgan metodlar

Tadqiqotning obyekt sifatida Eshqobil Shukurning “Hamal ayvoni” (2003) va “Sochlari sumbul-sumbul” (1988) asarlaridagi she‘rlarida takror qo‘llangan til birliklari tanlab olindi. Maqolada tavsiflash, semantik-sintaktik, kontekstual-matniy tahlil metodlaridan foydalanilgan.

Tadqiqotning natijalari va ularning tahlili

Takror konnotatsiyani ifodalovchi uslubiy vositalardan biri bo‘lib, takrordan, ayniqsa, badiiy adabiyotda asar matnida ta‘sirchanlikni hosil qilishda, tasviriylikni kuchaytirishda keng foydalaniladi. Badiiy matnda yozuvchi bu maqsadlarga erishishda takrorning turli ko‘rinishlarini qo‘llaydi. Iste‘dodli shoir Eshqobil Shukur ham o‘z she‘rlarida

takrorlardan samarali foydalanib, poetik matnning ta'sirchanligini oshirishga erishgan. Uning she'rlarida qo'llangan takror birliklarni qanday sath birligi ekanligiga ko'ra quyidagi turlarga ajratish mumkin: fonetik takror, leksik takror, morfologik takror, sintaktik takror.

Eshqobil Shukur she'rlarining ta'sirchanligini oshirishda hamda lirik qahramon subyektiv munosabatini ifodalashda sintaktik birliklar, xususan, gaplar, gap bo'laklari, so'z birikmalari, undalmalar takroridan unumli foydalangan. Uning she'rlari uchun, ayniqsa, gaplar takrori xarakterlidir.

Sintaktik takror badiiy matnda konnotativlikni hosil qiluvchi takror turi bo'lib, so'z birikmasi, gap bo'laklari, gap, kirish konstruksiyalar, undalmali gaplar ko'rinishida yuzaga chiqadi va manbalarda *sintaktik parallelizm* deb ham ataladi. M.Yo'ldoshevning ta'kidlashicha, "Badiiy matnda sintaktik jihatdan bir xil shakllangan gaplar ko'p qo'llaniladi. Tilshunoslikda bunday qurilmalar *parallelizm* atamasi ostida o'rganiladi. *Parallelizm* (yunoncha *parallellos* - yonma-yon boruvchi) yonma-yon gaplar, sintagmalarning bir xil sintaktik qurilishga ega bo'lishi"dir[1].

Ma'lumki, "takror gap fikrning o'ta ta'sirchanligini ta'minlashga xizmat qiladi. Gapning to'la takrorida, asosan, shu gapdan anglashilgan mazmun hissiy tus oladi" [2]. Shoirning "Tungi dalada yolg'iz" she'rida qo'llangan takror gaplar ham ta'sirchanlikni yuzaga keltirishga xizmat qilgan, gapda aks etgan axborot aktuallashgan:

...Tungi dala...

Oyning yorug'ida oqarib turar

Yog'izoyoq so'qmoq.

Soyamga ergashib bormoqdaman jim,

Manzirim yiroq.

...Tungi dala...

Ovozi tinmaydi chirildoqlarning –

Musiqqa tinmas.

Olisdan yulduzlar tovushi kelar,

Ko'nglim ham jimmas.

...Tungi dala...

Pishgan giyohlarning isi anqiydi

Tun salqinida.

Mangulik kitobin o'qiy boshlayman

Oy talqinida.

Ey tun, menga hikmatingni och,

Ey tun, menga hikmatingni och!

Ushbu she'rdagi *Tungi dala* so'z-gapi uch marta aynan takrorlangan. Xarakterli jihati, shoir bu gapni alohida band sifatida bergan. Natijada ushbu so'z-gap mantiqiy urg'uga ega bo'lgan. Keyingi band misralari ushbu so'z-gapning mazmunini ochib berishga xizmat qilgan. Shoir she'r oxirida undalmali yoyiq gap tuzilishidagi *Ey tun, menga hikmatingni och* misrasini takror qo'llash orqali lirik qahramonning iltijosi, o'tinchini aks ettiruvchi hissiy munosabatni ta'sirchan ifodalashga muvaffaq bo'lgan.

Eshqobil Shukur quyidagi she'rida gap bo'laklari va gap tuzilishidagi misrani takror qo'llab, takrorning o'ziga xos ko'rinishini hosil qilgan:

U zaminga sig'may qoldi. Vujudni qistar,

Parvozga chorlab,

Osmonlarga uchib ketmoqni istar

Zaminni quchoqlab.

U zaminga sig'may qoldi. Vujudni qistar,

Parvozga boshlab,

Osmonlarga uchib ketmoqni istar,

Zaminni tashlab. ("Ikki holat")

Ushbu she'rdagi "U zaminga sig'may qoldi. Vujudni qistar" misrasi qo'shma gap shaklida, "Osmonlarga uchib ketmoqni istar" soddaga tuzilishida bo'lib, har bir she'r bandida takror keltirilgan. Hol vazifasidagi *parvozga, zaminni bo'laklari* ham har bandda takrorlangan.

Shoir she'rlarida, ayniqsa, gap bo'laklari takrori e'tiborga loyiq. Uning she'rlarida quyidagi gap bo'laklari takrori orqali konnotatsiya ifodalangan:

1. She'riy matnda kesimlar takrori konnotatsiyani yuzaga keltirgan.

Eshqobil Shukur she'rlarida kesimni takrorlash orqali ularga turli konnotativ ma'nolar yuklangan. Natijada badiiy tasvirda kesimlar orqali obrazlilikni hosil qilishga, matnning ta'sirchan chiqishiga erishgan. Shoir she'rlarida fe'l va ot kesimlar takrori kuzatiladi. Shoir she'rlarida bunday kesimlar, fikrni qat'iy, ta'sirchan ifodalaydi. Masalan:

Uning "Bibizilol hikoyati" she'rini tahlil qilamiz:

Eri o'ldi Bibizilolning...

*Kelinchaklik davri o'ldi,
Belanchaklik o'ylari o'ldi.
Kun – motam. Tun – motam.
Yig'ining qanotlari ulkan,
Kulguning lablari yirtilgan.
Eri o'ldi Bibizilolning...
Oyday to'lgan damlar to'kildi,
Soyday ko'zdan g'amlar to'kildi.
Kun – yig'i. Tun – yig'i.
Tonglar sindi, shomlar so'kildi,
Oy – yog'iy. Kun – yog'iy.
Lahzalar – yog'iy.
Eri o'ldi Bibizilolning...*

Ushbu she'rda kesim vazifasida kelgan *o'ldi* (2), *motam* (2), *to'kildi* (2), *yig'i* (2), *yog'iy* (3) bo'laklari takror qo'llangan. She'rda "*Kelinchaklik davri o'ldi, Belanchaklik o'ylari o'ldi*" gaplarida takrorlangan *o'ldi* kesimi ko'chma ma'noda qo'llangan. Ushbu kesimning takrorlanishi natijasida *o'lmoq* so'zining ta'kidi yuzaga kelgan, shu bilan birga, ohangdorlik hosil bo'lgan.

She'rda "*Kun – motam. Tun – motam*" jumlasida qo'llangan *motam* kesimi ham ko'chma ma'noga ega. Kesim takrori orqali she'rda *motam* yanada bo'rttirilgan. Misrada *kun* va *tunning* bir-biriga zidlantirilishi va ayni vaqtda ularning umumiy belgiga egaligi, ya'ni *motam* holatida ekanligi tasviri takror yordamida ta'sirchan aks ettirilgan.

Shoir she'rning keyingi "*Oyday to'lgan damlar to'kildi, Soyday ko'zdan g'amlar to'kildi*" misralarida *to'kildi* kesimini takrorlash orqali o'lim sabab bo'lgan g'am-anduh, iztirobning naqadar kuchli ekanligini tasvirlaydi. Bu tasvir "*Kun – yig'i. Tun – yig'i*" mirasida *yig'i* kesimi takrori vositasida yanada bo'rttirilgan.

She'rning "*Oy – yog'iy. Kun – yog'iy. Lahzalar – yog'iy*" misralarida esa g'amga botgan, tushkunlikka tushgan qahramon uchun atrofidagi hamma narsa, hatto oy ham, kun ham, o'tayotgan har bir lahzasi ham go'yo g'anim. Kesim vazifasidagi *yog'iy* gap bo'lagining takrorlanishi mana shu mazmun ta'kidini oshirishga xizmat qilgan.

Eshqobil Shukurning "*Oshiq*" deb nomlangan she'ri ham kesimlar takroriga asoslangan. Bu she'rda *oshiqmiz* kesimi 10 o'rinda takrorlangan. Shoir ushbu kesimni she'riy matnda takror qo'llash orqali lirik qahramonning oshiqlikiga urg'u bergan, ta'kidni hosil qilgan, o'quvchiga hissiy ta'sir ko'rsatishni maqsad qilgan.

*Bir parcha non bo'lmas balki so'zimiz,
Valekin oshiqmiz, oshiqmiz.*

*Bir qultum suv bo'lmas balki ko'zimiz.
Valekin oshiqmiz, oshiqmiz.*

*Xayol va hijrondir nonu tuzimiz,
Voh, bul kun oshiqmiz, oshiqmiz,*

*Netong, ko'ngil bo'ldi rizq-u ro'zimiz,
Ertan ham oshiqmiz, oshiqmiz,*

*Yo'q bo'lib ketsak-da tamom o'zimiz,
So'ng yana oshiqmiz, oshiqmiz.*

2. She'riy matnda ega takrori konnotatsiyani yuzaga keltirgan. Eshqobil Shukur she'rlarida ega vazifasidagi shaxs otlari takrori ko'p uchraydi. Masalan, uning "*Mangu ayroliq asrlarida*" she'rida *Oybodom* atoqli oti takrori kuzatiladi:

*Oltin oyga olma otar Oybodom,
Oybotarda yig'lab yotar Oybodom.
Oyqizlarning oyparisi Oybodom,
Kunbotardan kuyib o'tar Oybodom.* ("Mangu ayroliq asrlarida")

Berilgan she'riy parchada ega vazifasidagi *Oybodom* atoqli oti har misra so'ngida qaytarilgan. Takror orqali shoir *Oybodom* atoqli otini aktual bo'lakka aylantirib, unga ta'kid konnotativ ma'nosini yuklagan.

Xarakterli jihati, ushbu she'rda shoir atoqli ot hamda misralardagi o unlisining takrori orqali turli birliklardan tashkil topgan qo'sh takror turini yuzaga keltirgan. Tadqiqotchi N.Erkinova ushbu she'rda takrorlangan o unlisi haqida quyidagi xulosani bergan: "She'riy matnda "o" va "y" tovushlari orqali unli va undoshlar uyg'unligi ta'minlanib, xalqona musiqiy ohang hosil qilingan. She'rda, ayniqsa, "o" tovushining takroriga shunchalik keng o'rin berilganki, sarlavhada ham "ayriliq" so'zi "Ayroliq" shaklida keltirilgan"[3], "shoir *Oybodom* kishi ismiga monand holda misralarda o unlisining

takrori orqali unililar assonansini hosil qilib, estetik ifodaga erishgan”[4]. Tadqiqotchining ushbu fikrlari ham Eshqobil Shukurning takrordan unumli foydalana olishini tasdiqlaydi.

3. She’riy matnda aniqlovchilar takrori konnotatsiyani yuzaga keltirgan. Eshqobil Shukur she’rlarida, asosan, qaratqich aniqlovchi va sifatlovchi takroriga keng o’rin berilgan. Masalan, uning “Daryolar” she’rida *mening* qaratqichli aniqlovchisi 6 o’rinda misralar oxirida epiforik tarzda takrorlagan. Bu holat she’rda lirik qahramon shaxsini alohida ajratib ta’kidlashga, uni aktuallashtirishga xizmat qilgan:

*Daryolar uyg’ondi ko’nglimda mening,
O’n ikki oy erir qo’limda mening,
Pirlar paydo bo’ldi o’ngimda mening,
Men endi dunyoni netarman?..
...Olov qushlar uchdi tilimdan mening,
Rubob yasang endi qo’limdan mening,
Qarzim ham qolmadi o’limdan mening,
Bu o’tar dunyoni netarman?.. (“Daryolar...”)*

4. She’riy matnda to’ldiruvchilar takrori konnotatsiyani yuzaga keltirgan. Eshqobil Shukur she’rlarida vositali, ba’zan vositasiz to’ldiruvchilar takrori ham uchraydi. Masalan, uning “Ikkimiz...” deb boshlanuvchi quyidagi she’rida misra tarkibida kelgan vositali to’ldiruvchilarning takrori orqali konnotativlik hosil qilingan:

*Ikkimiz ko’z yoshlar ichida edik...
Bu achchiq yoshlardan, kuyuk yoshlardan
G’iybat bozorlarin bezadi ular.
Ikkimiz sulb toshlar ichida edik...
Bu baxtsiz toshlardan, sho’rlik toshlardan
O’zlariga haykal yasadi ular. (“Ikkimiz...”)*

Berilgan she’rda shoir *yoshlardan* va *toshlardan* to’ldiruvchilarini takror qo’llagan. She’rda “*Bu achchiq yoshlardan, kuyuk yoshlardan*” misrasidagi *yoshlardan* so’zining turli aniqlovchilar bilan takrorlanishi xarakterlidir. Shoir to’ldiruvchini avval *achchiq* aniqlovchisi bilan, keyin *kuyuk* aniqlovchisi bilan takror qo’llash orqali lirik qahramon ko’z yoshlarining alam, iztirobli ekanligiga alohida urg’u bergan. Buning natijasida to’ldiruvchilar ta’kid konnotatsiyasiga ega bo’lib, she’rda o’ziga xos ta’sirchanlik yuzaga kelgan.

She’r davomida shoir *sulb*, ya’ni qattiq, mustahkam toshlarni *baxtsiz* va *sho’rlik* aniqlovchilari bilan takror qo’llaydi. Takror natijasida o’quvchida baxtsiz va sho’rlik toshlarga nisbatan achinish hissi hosil bo’ladi. Eshqobil Shukur quyidagi she’rida vositasiz to’ldiruvchili birikma va kesimni takror qo’llagan:

*O, meni yig’latma...
Yomon tushlar ko’rib namozshomgulim,
meni yig’latma.
Men poyi-pataging bo’lay qayg’ulim,
meni yig’latma.
Otingdan aylanay, og’rima gulim,
meni yig’latma.
Uh tortsang, ustuni qular falakning,
yig’latma.
Ko’krak qafasiga yanglishdan xudo
Ayolning yuragin qo’ygan erkakni
yig’latma. (“O, meni yig’latma...”)*

Berilgan she’rda *meni yig’latma* vositasiz to’ldiruvchili birikmaning takror qo’llanishi natijasida matnning ta’sirchanligi oshgan. She’rning keyingi misralarida *meni yig’latma* konsturaksiyasidan *yig’latma* kesimining ajratilishi va alohida satrlarda takrorlanishi natijasida u aktual bo’lakka aylangan. Natijada she’riy matnning ta’sir quvvati yanada oshgan.

5. She’riy matnda hollar takrori konnotatsiyani yuzaga keltirgan. Eshqobil Shukur she’rlarida hollar takrori ham kuzatiladi. Shoirning “*Kimsasiz adirda*” deb boshlanuvchi she’riga e’tibor qaratamiz:

*Kimsasiz adirda... Yoz kechasida...
Qorayib hurpayar yolg’iz bir o’tov.
Yerga tushib qolgan kun parchasiday
O’choqda to’lg’onar bir tutam olov.
Cho’pon, bu tuingga meni qo’noq et,
Adirlar seniki, seniki osmon.
Bir kecha ko’nglingga meni hamroh et,
Baxshi shamollardan tinglayin doston.*

Kimsasiz adirda... Yoz kechasida...

Hurpaygan o'tovga tushganda yo'lim,

O'choqning bir tutam alangasida

Yo'qotgan do'stini topgandi ko'nglim. ("Kimsasiz adirda")

Ushbu she'rdagi so'z birikmasi bilan ifodalangan o'rin (*Kimsasiz adirda*) hamda payt hollari (Yoz kechasida) 2 o'rinda takrorlangan. Xarakterli jihati, she'rdagi hol vazifasidagi ushbu bo'laklar alohida misralarni tashkil qilgan, ularning takrorlanishi hol ifodalagan ma'nosini aktuallashtirishga, uni ta'kidlashga xizmat qilgan.

Xulosa. Eshqobil Shukur she'rlarida sintaktik takror, xususan, gap bo'laklari takrori asosida misralarda aks etgan mazmuni kuchli ifodalashga, ularni bo'rtirib ko'rsatishga muvaffaq bo'lgan. Natijada she'rlarining badiiy-estetik quvvati yanada oshgan. Takrorlardan keng va o'z o'rnida foydalanish shoirning o'ziga xos uslubidir.

Foydalanilgan adabiyotlar:

1. Йўлдошев М. Бадий матн ва унинг лингвопоэтик тахлил асослари. – Тошкент: Фан, 2007. – Б.68.
2. Қиличев Э. Ўзбек тили амалий стилистикаси (Грамматика). – Тошкент: Ўқитувчи, 1992. – Б. 134.
3. Erkinova N. Eshqobil Shukur she'rlarining lingvopoetik tadqiqi: Filol. fan. bo'yicha falsafa d-ri (PhD)... diss. – Toshkent, 2024. – B. 24.
4. Эшқобил.Шукур. Ҳамал айвони. -Тошкент, Шарқ, 2002. -Б. 35-68.
5. Эшқобил.Шукур. Сочлари сумбул-сумбул. – Тошкент, Фафур Фулом, 1988. – Б. 10.

Muallif:

Rahmatova Sevaraxon Alisherovna – O'zbekiston Milliy universiteti, O'zbek tilshunosligi kafedrasida tayanch doktoranti.

UDK 372.881.11

RELATION TO THE ISSUE OF WORDS AND WORD FORMS IN THE HISTORY OF THE FORMATION OF THE UZBEK LANGUAGE

O'ZBEK TILINING SHAKLLANISH TARIXIDAGI SO'Z VA SO'ZSHAKLLARGA MASALASIGA MUNOSABAT

ОТНОШЕНИЕ К СЛОВАМ И СЛОВСОЧЕТАНИЯМ В ИСТОРИИ СТАНОВЛЕНИЯ УЗБЕКСКОГО ЯЗЫКА

Mamatkulov Azizbek Rustamovich

Gulistan State University, 120100. District 6, Gulistan city, Syrdarya region

E-mail: mamatkulovazizbek006@gmail.com

Abstract. This article talks about the initial definitions of word form in world linguistics and the gradual development of approaches to the issue of word form in Uzbek linguistics. In Uzbek linguistics, the definitions given to word forms from the 20th century and their differences from each other are shown. In the article, Abdurauf Fitrat, Qayum Ramazon, U.Tursunov, F.Kamolov, V.V.Reshetov, T.Ibrohimov, T.Salimov, S.Ibrohimov, A.Gulomov, S.Usmanov, Azim Hajiyev, are partially focused on the scientific research in this regard. In particular, the scientific works of Azim Hajiyev on the issue of word form, as well as the views of the scientist on the issue of the use of the term word form in the Uzbek language, and his views on its essence are given.

Key words: word form, root, base, form, word maker, word modifier, zero form.

Аннотация. В данной статье говорится о первоначальных определениях словоформы в мировом языкознании и постепенном развитии подходов к вопросу словоформы в узбекском языкознании. В узбекском языкознании показаны определения, данные словоформам XX века и их отличия друг от друга. В статье Абдурауф Фитрат, Гаюм Рамазон, У.Турсунов, Ф.Камолов, В.В.Решетов, Т.Иброхимов, Т.Салимов, С.Иброхимов, А.Гуломова, С.Усманов, Азим Гаджиев в этой связи обсуждаются частично. В частности, приводятся научные труды Азима Гаджиева по вопросу словоформы, а также взгляды ученого на вопрос использования термина словоформа в узбекском языке, его взгляды на ее сущность.

Ключевые слова: словоформа, корень, основа, форма, словообразователь, модификатор слова, нулевая форма.

Introduction. It is known that words and word forms are studied as linguistic units in works on morphology. Although the in-depth scientific study of the concepts of words and word forms in Uzbek linguistics began in the 40s of the 20th century, there is important information about these concepts in the scientific literature before that. In particular, Abdurauf Fitrat focuses on the word and its essence in his work "Sarf". He defines the word as a morphological unit as follows: "A word is a group of sounds that convey a meaning and have a special tone and stress." [9]. At the same time, Fitrat also tries to provide information about the diminutive forms of nouns and calls such forms "diminished nouns" emphasizes that the forms -chiq, -chak, -chaq, -loq serve to assign the meaning of active smallness to nouns in the Uzbek language [9]. Also, Fitrat provides information about nouns, adjectives, numbers, verbs, and pronouns. In the history of Uzbek linguistics, until the 20th century, more scientific discussions were conducted around the lexicon.

Research object and used methods

The article shows the scientific views of A. Gulomov, S. Usmanov, A. Hojiyev, R. Saifullayeva on the issue of word form in Uzbek and their differences from each other.

The obtained results and their analysis

Since language is an important means of human communication, one of its building materials, the word and the concepts of its form, have developed in each language in its own way, over time. The term word is used in the literature with different contents, including the grammatically formed appearance of the lexeme at the level of appearing in a syntactic task from the point of view of its category is also called a word [1]. Even so, it is necessary to dwell on the true meaning of this term. First of all, let's consider the issue of the word and what definitions are given to it in world and Uzbek linguistics. In Russian linguistics, A. A. Potebnya defines the word as follows: "...the word is meaningful only in speech. When disconnected, it is dead." [10]. In later periods, E.B. Agayan, "Words as independent units can only be studied outside of speech; and in speech, they are closely connected with each other and separated from their independence"[5]. If he comments, In scientific literature, a word is defined as a unity expressed by the sound medium of the concept of an object or event in an objective existence, and this concept is reflected in the mind of an object or event. [12]. A word is an expression of the concept of objects or events in an objective existence by means of sound, and we can say that a word is a unit of language that has independence, is formed phonetically and grammatically and expresses some meaning, emotion, and has completeness. When we observe the thoughts about the word, when we say the lexical meaning of the word and the grammatical meaning of the word, even if it is meant to be a lexeme, in grammar it is used as "*word*". The grammatical meaning of a word usually means its categorical meaning [12].

In general, in Uzbek linguistics, scientific work on words and word forms has been done. Among scientists, there are different opinions about words and word forms and about these concepts. Today, "*wordform*" is used as a term in scientific literature. but since the second quarter of the 20th century, it is known that "word form" was used instead of this term in our scientific linguistics [13]. If we look at the scientific literature, we can see that the issue of word form is recognized differently by scientists. For example, it is known that V. Humboldt included word formation in the word form. [13]. And G. Paul includes the tense and personal number of the verbs in the word form. Later, Bogorodisky also supports this idea and says: "Certainly, forms belong to one or another group of words, and the material-mano moment that shows its characteristics should also be taken into account" [13]. From the above points, we can see that there were different conflicting opinions on the issue of word form in grammar in European linguistics. The definitions given to word form in Uzbek linguistics in recent years are as follows: "The appearance of a lexeme in speech is called a word form. The grammatical form of a word is a change of one lexeme in different colors in the speech, which brings out the lexeme itself on the surface, differs by the color of an additional meaning, or shows the syntactic relation of one lexeme to another lexeme in the speech. For this reason, all additions other than word-formers are called grammatical form-formers, grammatical forms" [2].

Before systematic approaches to the language in Uzbek linguistics, we can find definitions of the word form that are a little simpler than the above idea. In particular, in the book "Current Uzbek language" published in the 60s, we can find the following sentences: "change - entering into different forms are called word forms"[11].

From the above points, we can see that the word form is used in relation to the unit that occurs in speech and creates a grammatical connection. In general, if we look at the issue of form from a philosophical point of view, form is the method of creating content, the internal construction and structure of content. From the above idea, we can see that form and content are mutually exclusive concepts. Approaches to the language as a system in Uzbek linguistics further clarified the differences between language units and speech units of form and content. The differences between form and content were first identified by V. Humboldt at the beginning of the 19th century. He seriously began to determine the form of language and its elements. In his work, he defined the form of language as follows: "The constant and uniform thing in the activity of the soul, which brings the received sound to the level of thought in the whole sum of its connections and systematics, constitutes the form of language" [6]. According to him, form is one of the smallest elements, that is, sounds. He concludes that the study of language form should begin with sounds. From this we can know that at that time sound and phoneme, letter were not separated from each other and Humboldt gave this interpretation.

In Uzbek linguistics, in-depth scientific research on the issues of grammar and word structure began in the 20s and 30s of the 20th century. E.D. Polivanov's work on the study of the Tashkent dialect, "Brief grammar of the Uzbek language" (I, II, III), Qayyum Ramazan's work on the word structure and morphology of the Uzbek language prepared for the early school years "The Uzbek language" textbook (1919), in the book, the structure of words in Uzbek is explained in detail. Fitrat's works such as "Grammar of the Uzbek language" ("Sarf" and "Nahv"), "An experiment on the rules of the Uzbek language", "Our language" are the first in Uzbek linguistics regarding the word and its form. is considered one of the researches and started the scientific research of the grammar of the Uzbek language. At the same time, accomplished linguists such as U. Tursunov, F. Kamolov, V.V. Reshetov, T. Ibrohimov, T. Salimov, S. Ibrohimov, A. Gulomov, S. Usmanov, in literal Uzbek scientific linguistics, the grammatical meaning of the word developed scientific works on their meanings. Because such enthusiasts and the scientists who worked among them appeared as the pioneers of Uzbek scientific

linguistics. In particular, A. Ghulomov in Uzbek linguistics with his book "Plural category in Uzbek language" focused on the form of the plural form in nouns and verbs in Uzbek, and the affixed form of *uls*, i.e. in nouns *-lar* is the only plural affix form of nouns [7]. The issues of the word and its form in the Uzbek language are discussed in the book "Morphological structure of the word in the Uzbek language" by S. Usmonov. He tried to dwell in detail on the relationship to the *z* form. Saidzoda Usmanov's views on the issue of word composition were among the first scientific works on the morphological structure of words in Uzbek linguistics. He compared the scientist's interpretations of the concepts of base, core, and affix in world linguistics and Uzbek linguistics.

The first chapter of the book "Grammar of the Uzbek language" created in the 1970s of Uzbek linguistics shows all the levels of morphology and also contains serious comments on lexical forms. It was one of the largest scientific works on grammar in the history of Uzbek linguistics. In the book, a word is interpreted as a unit that has the independence of language, conveys meaning or emotional meaning, and is formed phonetically and grammatically, and represents completeness. [12].

It is impossible to imagine the problems of words and word forms in the Uzbek language without the research of academician Azim Hajiyev. The scientist studied the nature of the Uzbek language. In 1979, Azim Hajiyev's book "Formation in the Modern Uzbek Language" became one of the most relevant works on formation in Uzbek linguistics. This manual of the scientist dedicated to the study of word forms was the largest of the works in this field in Uzbek linguistics. Azim Hajiyev's scientific views on the formation of a form became a novelty among the scientific opinions on the morphological structure of a word. Azim Hajiyev, while focusing on the issue of morphemes in the Uzbek language, emphasizes that they are either word-forming or form-forming, and the morphological structure of a word is divided into three types: word-forming, form-forming, and word-modifying. He refuses to accept it. In Uzbek linguistics, the function of a word modifier is determined by ensuring syntactic relation and relation to other words. [13]. Scholars also have different opinions about word-changing forms. Ayyub Ghulamov divides word modifying forms into two: syntactic word modifiers and non-syntactic word modifiers [4]. Azim Hajiyev states that the composition of affixes in the Uzbek language consists only of word-formers or form-formers. [15]. Also, Azim Hajiyev synthesized the forms of subjective assessment in Uzbek language and the subjective form. It is defined as a diminutive-erkala form or a word maker in scientific literature [8]. Azim Hajiyev notes that the form *-cha*, which is considered a modifier [12] in some languages, does not always correspond to the form of subjective assessment. Because in Uzbek words with the form *-cha*, we can see that the subject itself has a sign of smallness. For example, in words such as girl, house, bird, we can see that the named things take the form *-cha* because of the smallness sign. Azim Hajiyev states that *-cha* forms a categorical form and cannot form a modal form [15]. At the same time, Azim Hajiyev also touches on the forms *-gina*, *-xon*, *-loq*, *-jon* and makes scientific comments about the extent to which they correspond or not to the form of subjective assessment. It focuses on the issues of their subjective evaluation or in which case they appear in the modal form. He tries to prove through examples that not all of these forms in Uzbek mean diminutive and caressing forms. In 2010, Azim Hajiyev's book "Morphology, morphemics of the Uzbek language, theoretical issues of word formation" was published. Page 182 of this book is given as a separate section on word form. Azim Hajiyev emphasized that the term "word form" was transferred to the modern Uzbek language through the translation of the term "slovoform" in Russian linguistics, and it is correct to use the term "word form" instead of this term. He says that he will be happy [14]. In this book, we will find the scientist's comments on the issue of "zero form" in Uzbek linguistics and whether it exists or not. In the scientific literature, "zero form" in Uzbek is based on the head agreement of nouns, the exact proportion of the verb, the participle form of the verb, and the singular form. Azim Hajiyev criticizes the definitions given to the term "zero form", in particular, he criticizes the definitions given to the head agreement in the noun group. Who is he in the general definitions? , what? it is said that there is an answer to the question and that it does not have a special pointer [15]. Azim Hajiyev said that these definitions are actually the definition of the noun phrase, and instead of using the term "zero form" in relation to the main agreement, it would be more correct to call it "neutral language unit". emphasizes. Also, it gives the same answers as above to the main ratio being called "zero form" and its paradigm formation.

Conclusion: From this we can understand that the chronology of the definitions given to the word form is different from each other. We have seen above that there are serious differences between scientific works on word form in world linguistics. We witnessed that in Uzbek linguistics, issues related to word form were studied from the beginning of the last century, and later on, the works on the essence of this concept were subjected to a deep scientific analysis. In particular, the scientific legacy of Azim Hajiyev about words and word forms became the basis for important changes in the issues of words and their morphological structure in Uzbek linguistics. Azim Hajiyev made a deep scientific analysis of the means of forming words in the Uzbek language. The scientific heritage created by the scientist in the ongoing work on the morphology of the Uzbek language and its level serves as a great scientific source for our linguistics.

References:

1. Rahmatullayev Sh. Hozirgi adabiy o'zbek tili. Toshkent. 2006. B 126.
2. Sayfullayeva R.R., Mengliyev B.R., Raupova L.R., Qurbonova M.M., Abuzalova M.Q., Yo'ldosheva D.N. Hozirgi o'zbek tili. T: Fan. 2019. B 208.

- 3.А. Фуломов . Ўзбек тили морфологиясига кириш. Т.: Фан. 1957. Б 10
- 4.Агаян Э. Б. Введение языкознание. Ереван. 1959. Б 100
- 5.Гумбольдт В. О различии организмов человеческого языка..., СПб. 1859. С 42
- 6.Фуломов А. Ўзбек тилида кўплик категорияси. – Тошкент: Ўздавнашр, 1944. – Б.5
7. Маъруфов З. Ўзбек адабий тилида от ясовчи аффикслар. СССР Фанлар академияси Ўзбекистон филиалининг асарлари. II серия, филология. 2-китоб. Тошкент, 1941. Б 105
- 8.Нурмонов А. Ўзбек тилшунослиги тарихи.-Т: ЎЗБЕКИСТОН. 2002. Б 146
9. Потенция А.А. Из записок по русской грамматике. Воронеж.1874. Б 43
10. Решетов В.В., Иброхимов С.И., Гурсунов У. Т., Камолов Ф.Қ. Т: Фан. 1966. Б 169
11. Ўзбек тили грамматикаси. – Тошкент: Фан, 1975. – Б. 20
- 12.Усмонов С.Ўзбек тилида сўзнинг морфологик тузилиши. Т: Фан. 2010. Б 199
13. Ҳожиёв А. Ўзбек тили морфологияси морфемикаси ва сўз ясалишининг назарий масалалари.Т,-2010. Фан. Б 182.
- 14.Ҳожиёв А. Ҳозирги ўзбек тилида форма ясалиши. – Тошкент: Фан, 1979. – Б.10
15. Шоабдурахмонов Ш ва бошқ. Ҳозирги ўзбек адабий тилию 1 қисм. Тошкент. Ўқитувчи. 1980. Б 226

Author:

Mamatkulov Azizbek Rustamovich - Gulistan State University, researcher.

UO‘K: 821.512.133’06.09-32

THE IMAGERY OF THE CHARACTERISTICS IN THE RELATIONSHIPS OF MEN AND WOMEN IN THE WORKS OF ZULFIYA QUROLBOY QIZI

ZULFIYA QUROLBOY QIZI ASARLARIDA ERKAK VA AYOL MUNOSABATLARIDAGI O‘ZIGAXOSLIKLAR TASVIRI

ОБРАЗОВАНИЕ ХАРАКТЕРИСТИК ОТНОШЕНИЙ МУЖЧИНЫ И ЖЕНЩИНЫ В ТВОРЧЕСТВЕ ЗУЛФИИ КУРОЛБОЙ КИЗИ

Egamberdiyeva Kamola Ibrohimovna

Respublika ta’lim markazi. 100011. Toshkent shahri, Ziyo ko’chasi, 6-uy.

E-mail: kamola-egamberdiyeva2024@gmail.com

Abstract. The article is devoted to the study of the story «Momo Khavo» by Zulfiya Kuralboy kizi, her image creating skills, significance of artistic details in disclosing problematic of the work.

Key words: image, story, detail, dialogue, character.

Annotatsiya. Maqolada yozuvchi Zulfiya Qurolboy qizining “Momo Havo” hikoyasi obraz yaratish mahorati nuqtayi nazaridan o‘rganilgan. Shuningdek, badiiy detallarning asar problemikasini ochib berishdagi ahamiyati tadqiq etilgan.

Kalit so‘zlar: obraz, hikoya, detal, dialog, personaj.

Аннотация. В статье изучено мастерство создания образа в рассказе «Момо Хаво» Зульфийи Куралбай кизи. Также исследовано значение художественной детали в раскрытии проблематики произведения.

Ключевые слова: образ, рассказ, деталь, диалог, персонаж.

Kirish. Har bir davrning o‘zigagina xos bo‘lgan muammolari, ziddiyatlari bo‘lganidek, har bir davr adabiyoti ham o‘z mavzu ko‘lamiga ega. Ammo adabiyotda uchta o‘lmas mavzu borki na davr, na muhit ularga dahl qila oladi. Bular – muhabbat, ona va vatan mavzularidir. Tatar adibi Hodi To‘xtash: “Muhabbat o‘zi eski narsa, lekin har bir ko‘ngil uni yangilaydi”, – deganida ayni haq gapni aytgan edi. Darhaqiqat, muhabbat insoniyat yaralganidan beri odam bolalariga yo‘ldosh.

Muhabbatni turli ma’nolarda tushunish mumkin: yaratganga bo‘lgan muhabbat, ota-onaga bo‘lgan muhabbat, farzandga bo‘lgan muhabbat va hokazo... Ammo muhabbat kalimasi ishlatilganida shuurimizda dastlab paydo bo‘ladigan tushuncha bu – ayol va erkakning bir-biriga bo‘lgan intim munosabatidir. Binobarin, yer yuzidagi hayotning urg‘ochi va erkak juftligidan boshlanganligi ham ayni haqiqat.

Bu olamda har bir jon, hattoki nabotat va jamodat olami ham o‘z jufti bilan yaralgan. Quyoshning jufti – oy, kunning jufti – tun bo‘lganidek insonlar ham o‘z juftlari bilan bir-birlariga ehtiyojmand qilib yaratilgan. Bu haqda Qur’oni Karimda “ular sizning libosingiz, sizlar ular uchun libossiz (ya’ni er-xotin bir-biri uchun xuddi badanning ayblarini yashirib, uni issiq-sovuqdan asrab, harorat bag‘ishlab turadigan libos kabidirlar) (Qur’oni Karim. Baqara surasi, 187-oyat. Alouddin Mansur tarjimai) deyilgan.

Olam yaralishining asosi bo‘lgan Odam ato va Momo Havo juftligining davomchilari haqida nafaqat muqaddas kitoblar, balki badiiy adabiyotning og‘zaki va yozma turlarida ham son-sanoqsiz qissalar bitilgan. Tohir va Zuhra, Layli va

Majnun, Farhod va Shirin, Vomiq va Uzro... Zamonaviy adabiyotda ham ko'plab go'zal juftliklar obrazlari yaratildi, yaratilmoqda. Otabek va Kumush, Anvar va Ra'no, Yo'lehi va Gulnor... Bu juftliklarning har birida (o'z davrining muammolari bilan birgalikda) sof muhabbat tarannum etilgan.

Tadqiqot obyekti va qo'llanilgan metodlar

Tadqiqot mavzusini yoritishda tasniflash, tavsiflash, tarixiy-qiyosiy, kontekstual, kompleks va funksional tahlil usullaridan foydalanilgan. Insoniyat yaralibdiki kishilik jamiyati doimo rivojlanib yoki tanazzulga uchrab o'zgarishlar girdobida yashaydi. Xalq hayotining oynasi bo'lgan adabiyotda bu o'zgarishlar mudom o'z aksini muhrlab boradi. Binobarin, "har bir badiiy asarda kishilar tarixan konkret, mutaayin sharoitda tasvirlanadi" [1]. Ta'bir joiz bo'lsa, ana shu sharoit personajlar ruhiyati bilan birgalikda voqealarning ham xarakterini belgilaydi.

Olingan natijalar va ularning tahlili

Zulfiya Qurolboy qizi hikoyalarida asosan XX asr oxiri XXI asr avvalidagi sovet ittifoqi parchalanganidan keyingi ilk o'tish davri qalamga olingan. Adiba o'tish davri muammolarini kishilararo munosabatlar, bozor iqtisodi, jamiyatdagi yangilangan tafakkur fonida berar ekan, adabiyotning azaliy muammosi bo'lgan muhabbat ham davrga qarab moslashganini erkak va ayol munosabatlari orqali ochib berishga urinadi.

"Shu paytgacha muhabbat, to'g'rirog'i, sevgining lazzatlari va og'riqlari faqat ko'ngil mulkidagina ro'y beradi deb ta'riflanardi. Mana, yangi zamonning tasavvurida u endi onga ham ko'chaypti va undan vaqtincha emas, mangu o'rin egallaypti. Sevgining tili mubolag'alarni xush ko'radi, mubolag'alar bu go'zal hissiyotning o'z stixiyasi. Lekin XXI asr aqliyot hukmron bo'layotgan asr, u mubolag'ani o'z arsenalida qoldirarmikin? Chayqov va hisob-kitob birinchi darajali ahamiyat kasb etasmikin? Sevgi yurakni, ko'ngilning bepayon dunyolarini tark etib Aql va Ongda o'rmaslik olmasmikini?" [2] – deb yozg'iradi adabiyotshunos Ibrohim G'afurov.

Zulfiya Qurolboy qizining "Muhabbat va nafrat" hikoyasida olim aytgan aqliyotning hissiyot ustidan g'alabasiga sabab bo'lgan omillarning badiiy aksini ko'rish mumkin. "Katalakdek bo'lsayam o'z uying bo'lsa, g'am-anduhga ne hojat" [3], deydi hikoya qahramoni Dildora alam bilan. Aslida, Dildoraning o'z uyi (ota uyi) bor. Biroq ijtimoiy-siyosiy o'zgarishlardan keyin paydo bo'lgan shahar va qishloq o'rtasidagi katta farq qizning o'qishni bitirib o'z qishlog'iga qaytib ketishni istamasligiga sabab bo'ldi. Qishloqdagi kommunal tizimning yo'qligi, turmush tarzining og'irligi qishloqlarda yengil hayot ilinjida shaharga intiluvchilar guruhini paydo qildi. Yashash sharoitining yaxshilanishi kishilar ongida hayotning asosiy maqsadi bo'lib ko'rinish boshladi.

"Bir amallab uy olsam, gap meniki. Er topish qiyinmas" [3],– deb o'ylagan Dildora ijara uyda biri ikki bo'lmasdan qo'l uchida kun kechiradi. Niyatiga yarasha topgan yigiti ham o'z eri emas. Oilali odam. Ammo Dildora uni dildan sevadi, garchand Abdulla uni moddiy va ma'naviy jihatdan to'la-to'kis ta'minlab qo'ymagan bo'lsa-da. Buning ustiga "u yigitning xotini, bittami-ikkitami bolasi borligini bilardi. Azbaroyi uni yaxshi ko'rgani uchun bu masala qizni ko'pam qiynamasdi" [3]. Lekin kutilmaganda yigitning ishkali chiqa boshladi. Bu esa, usti yupun, qorni yarim bo'lsa-da o'z sevgisidan rozi yurgan qizni ko'zini ochib atrofga aql bilan qarashga majbur qiladi.

"E, bu qanaqasi bo'ldi? Hayotimni barbod qilib, qochib qolmoqchimisiz? Uy olib beraman, degandingiz? Nikohimga olaman degandingiz"[3],- deb qizning yigitga bergan va'dalarini eslatishi ham yigitda o'zgarish yasamaydi. Oxir oqibatda ish Dildora Abdullaning uyiga bostirib borishigacha borib yetadi. Aslida bu ish xato edi. Lekin qiz Abdullaning xotini oldida "men uni tanimayman... Hozir shunaqa ayollar chiqqan deb eshitgandim. Tinch o'tirgan oilalarga borib, men eringning o'ynashiman deb turib olisharkan. Baloga qolgan er haligini tinchitish uchun pul bilan og'ziga urarkan" [3], deb o'zini oqlash uchun Dildoraga loy chaplashini ko'rgandan so'ng suvga suyanganini, baxt deb o'ylagani sarob bo'lib chiqqanini tushunib yetadi. Adiba bu epizodlar orqali o'tish davri kishilari orasida subutsizlar ko'payib ketganini ko'rsatib beradi.

"Obraz mohiyatni ifodalovchi billur bo'lib, u hayotni tasvir etishga emas, balki uni qaytadan yaratish va qaytadan mulohaza yuritishga" [4] olib keladi. "Hammasiga chidayman. Faqat meni tashlab ketmaslikka so'z bering" [3], deb turgan qiz shu voqeadan so'ng yo'lida paydo bo'lgan yangi yigit – Po'lat bilan tezda til topisha qoladi. Bunga, birinchidan, mehrga zor qalbining xohishi, ikkinchidan, shu yo'l bilan sobiq sevgilisidan o'ch olish istagi, undan nafratlanishi sabab bo'ladi.

Biroz vaqt o'tib Dildorani izlab kelgan yigitning ko'z oldida yangi paydo bo'lgan yigitni: "Po'lat aka, uyga... Voy xudoyim-ay, bo'la qoling" [3], – deb uyiga kiritishi buni yaqqol tasdiqlaydi. Bunday qilishga qizdagi g'urur ham majbur qiladi. Ammo bu, bir tomondan, Abdulladan o'ch olish bo'lsa, ikkinchi tomondan, yaqindagina tanishgan Po'latga oson taslim bo'lish edi. Buni o'zi ham, Po'lat ham tushunib turardi. Shuning uchun ham qizning: "istasangiz ketishingiz mumkin" [3] deyishi tabiiy eshitiladi.

Yuzaga kelgan noqulay vaziyat shunday deyishga zamin hozirlagan bo'lsa, boshqa tomondan, og'zi kuygan qizning erkak zotiga bo'lgan ishonchsizligining hosilasi edi. Baxtiga yangi paydo bo'lgan yigitning ham o'ziga o'xshagan mehrga zorligi ular o'rtasida aloqaning mustahkamlanishiga zamin hozirladi. Bora-bora qizda Po'latga nisbatan muhabbat paydo bo'la boshladi. Aytish mumkinki, bu toptalgan qadr-qimmatning, yo'qotilgan iffatning alami aralash o'zini baxtli, to'kis ayol ko'rish istagi natijasi edi. Faqatgini bu istakka bir narsa, eski alamlarini to'kib tashlab, yengillab olish yetishmayotgandi. Taqdir qizni bundan ham bebahra qilmadi: "Siz hech qachon mendan voz kecholmaydi deb

o‘ylagansiz... Unga hech narsa kerak emas, degan xayolda yurgansiz...” Qiz xotinini bir amallab tinchitib bo‘lib, jazmanini ham qo‘ldan chiqarib yubormaslik uchun kelgan Abdullaga bor zahrini socharkan yigitning aybini aytishi bilan birga o‘zini ham ayamaydi: “Siz hech narsasiz yashashingiz mumkin. Ammo ayolsiz yashay olmasiz. Men ersiz yashashim mumkin, lekin hech narsasiz yashay olmayman” [3].

Tabiat ayol va erkakni bir-biriga muhtoj qilib yaratgan. Bu – olam muvazanatini ushlab turguvchi kuchdir. Ammo bu zaruriyat muvozanat ham o‘ziga xos. Alloh har ikkala tomonga o‘zi ko‘tara oladigan darajadagina yuk ortadi. Bunda ularning ruhiy holatidan tashqari jismoniy imkoniyatlari ham inobatga olingan. Shunga ko‘ra kuchli jins vakillari – erkaklarga ko‘proq, o‘rijalar, ya‘ni ayollarga kamroq yuk ortilgan. Ta‘bir joiz bo‘lsa, erkaklar ayollarning Allohdan keyingi suyanan tog‘lari, desak mubolag‘a emas. Asrlar davomida shunday bo‘lib kelgan.

XX asr avvalida “erkak va ayol tengligi” falsafasi butun dunyoda keng quloq yoydi. Bir hisobdan bu g‘oyada jon bor, albatta. Ammo bu g‘oyada masalaning boshqa tarafi, ayollar ruhan va jismonan mudom suyanchiq istashlari e‘tiborga olinmadi. Ayollar eng og‘ir ishlarga ham jalb qilinib, bu xatti-harakatlar gender tengligi deb malakalandi. Mas‘uliyat zimmalaridan soqit bo‘lgan ba‘zi erkaklar bundan o‘z nafsi yo‘lida ham foydalanishga ham tushib ketishdi. Jamiyat o‘z o‘zanidan og‘ishni boshladi.

Xuddi shunga o‘xshab, Dildora Abdullaning ham ruhan, ham jismonan unga tirgak bo‘lishini kutadi. Biroq yigitda bunday xayol avval boshdan bo‘lgan emas. Qiz uning uchun ko‘ngilxushlik vositasi xolos. Oradagi paydo bo‘lgan ziddiyat munosabatlariga rahna solgan bo‘lsada u o‘ynashidan ayrilib qolmoqchi emas. Hamma narsani shu holicha saqlab qolmoqchi. Shu bilan u o‘z ko‘nglida qizga muruvvat ko‘rsatmoqchi. Ammo g‘isht qolipdan ko‘chdi...

“Sen ablah eding, ablahligingcha qopsan, – dedi u birdan sensirab. Abdullaning sarosimalanib qolganini ko‘rib, yana sharaqlab kulib yubordi. – Yana o‘ynashing bo‘lishimni xohlayapsanmi? Ovora bo‘lasan. Hech qachon sen meni o‘ylamagansan. Xotiningdan bezgan paytingda mening oldimga kelarding. Charchagan vaqtingda men kerak edim. Xotining cho‘ntagingni qoqib olib, yo‘l kiraga qolmaganda meni eslarding. Keyin... keyin qumga singgan tomchidek yo‘q bo‘lib ketarding. Men sho‘rlik yurak-bag‘rim qon bo‘lib seni kutib yashardim. Eshik qo‘ng‘irog‘i jiring etsa yuragim qinidan chiqib ketay derdi. Balki kuta-kuta uxlab qolganimda kelib, jiringlatsa eshitmagandirman deb o‘zimni o‘zim yomon ko‘rib ketardim” [3].

Bu gaplar – naqdlab qo‘liga biron narsa tutqazib, uy-joy, nikoh, to‘y qilib uning nomini oqlab bermasa ham yigitga ishonib, suyanib, yanayam to‘g‘rirog‘i, chiqmagan joydan umid qilib, umidi puchga chiqqan qizning ichidagi alamlarining otilib chiqishidir. O‘jiz kishining alami kuchlikidan yomon bo‘ladi. Kuchli o‘sha paytdagi g‘azabini sochsa, o‘jiz kishi yillar davomida ko‘nglida yig‘ilgan alamlarini ham qo‘shib sochadi. Ammo alamlarining bu tarzda otilib chiqishi ham qizga taskin bermagan ekan u yangi topgan yigiti Po‘lat o‘g‘rilik bilan qo‘lga tushganida uning qizni tinch qo‘yishini talab qilib Abdullaning yoniga borib u bilan “gaplashib” kelgan payti “kerak bo‘lib qolar” deb o‘g‘rilab olib kelgan Abdullaning soch kesadigan qaychisiga ishora qilib “Mabodo... juda zarur bo‘lib qolganida... boshqa bironing nomini aytib yuborsangiz bo‘ladimi? Dalil-isbot qo‘lingizda...” [3], deyishi orqali Dildoraning qalbidagi muhabbatning cheksiz nafratga aylanganini ko‘rish mumkin.

G‘oyat muqaddas tuyg‘u muhabbatning sofligini saqlash uchun uni asrab avaylash, ehtiyotlab saqlash lozim bo‘ladi. Agar muhabbat nafratga aylansa, olamga o‘t qo‘yishi mumkin. Binobarin, bu dunyoda murodi hosil bo‘lmagan ayoldan ham xavfli odam yo‘qligini “Muhabbat va nafrat” hikoyasidagi Dildora obrazi yana bir bor tasdiqlaydi.

Adibaning “Momo Havo” hikoyasida esa sal boshqacharoq manzaraga guvoh bo‘lamiz: “Tobingiz qochib qolgan, shekilli, qo‘lingizni bering, nega tortinasiz, odam odamga yordam bersa nima qipti” [3]. Hikoya qahramoni Nafosat ichib olib yo‘lda loyga bulg‘anib yotgan Akbarni o‘rnidan turg‘izib, uyiga olib borib qo‘yadi. Bu hol anchadan beri yordam berish u yoqda tursin salomiga hech kim alik olmay qo‘ygan Akbarga juda katta ta‘sir qiladi: “Shunday suluv juvon menga marhamat ko‘rsatdi, uyimga olib keldi, dori ichirdi... Uning o‘rnida boshqa ayol bo‘lganida balchiqqa belanib yotgan cho‘chqaga qaraganday qarardi. U esa mendan jirkanmadi. Yo rabbim, kim edi u?.. Momo Havomi yo Bibi Fotima” [3].

Darhaqiqat, o‘quvchi ham Nafosat haqida shunday o‘ylay boshlaydi. Bunga asos ham bor edi. Zotan, ayol mehri qahridan kuchli bo‘lishini har bir kishi o‘z taqdirida sinab ko‘rgan deyishimiz mumkin. Ayol mehri toshdan gul undirishgada qodir. Ichkilikbozlikka mukkasidan ketib odamlilik siyog‘i qolmagan Akbar Nafosatning unga bo‘lgan munosabatidan so‘ng o‘zgarib boshlaydi. Buni dastlab Akbarning o‘zi anglab yetadi: “Akbar hech ikkilanmasdan pivoxonadan yuz o‘girib, juvon tomon yurdi. Kechga borib shu holatni qayta-qayta eslarkan, o‘zidan mamnun bo‘ldi: “Demak, hali juda ham tuban ketmabman!” [3]

“Adabiy tip – insonning individual tasviri bo‘lgani holda, ma‘lum tarixiy davr va jamiyat kishisining eng muhim xususiyatlarini o‘zida aks ettiradi. Shu bilan birga, tipda bir davr va sharoit kishisiga xos sifatlargina emas, balki turli tarixiy davr va sharoitlar namoyon bo‘ladigan umuminsoniy xususiyatlar (ilg‘or fikrlilik, vijdon sofligi, firibgarlik va hokazo) mujassamlanadi” [5]. Akbar Sovet ittifoqi parchalangan keyingi parokandalik yillarida bozor iqtisodi sharoitida xonavayron bo‘lgan olimlarning tipik vakili. Bu davrda ilm ahliga e‘tiborning yo‘qolishi Akbar singari omadsizlik tufayli ichkilikbozlik botqog‘iga botganlar toifasini paydo qildi.

Tuppa-tuzuk matematik bo‘lgan Akbar karerasi singanidan so‘ng o‘zini qo‘lga ola bilmay hamma narsasi: oilasi, onasi, ijtimoiy mavqeyi, sog‘ligi va, eng asosiysi, odamiylik siyog‘idan ajralib, ko‘cha daydisiga aylanib qoladi. Birgina farqi uning onasidan qolgan uch xonali kvartirasi (garchand ichidagi bor bisoti ichkilik uchun sotilib ketgan bo‘lsa-da) bor.

Hayotida Nafosatning paydo bo‘lishi undagi deyarli o‘layozgan odamiylikni qaytadan uyg‘ota boshlaydi. Endilikda Akbar hayotini yangidan qurish uchun ichkilikni tashlab yaxshi tarafga o‘zgarib boshlaydi. Nafosatga uyda ichkilikni eslatuvchi hech narsani qoldirmaslikni tayinlaydi. Hattoki, ishga ham kiradi. Ammo bu o‘zgarishlar oson kechmagandi. “Bir kuni kechki payt ana shunday “xuruj” tutib qoldi. Akbar istakni o‘ldirish chorasini qo‘llash niyatida muzlatkichni ochdi-yu... taxta bo‘lib qoldi. Shundoq ko‘z o‘ngida turli-tuman yeguliklar o‘rtasida qahrabodiy tovlanayotgan shisha turardi” [3]. Ming mashaqqat bilan erishilayotgan natija bir pasda chippakka chiqadi. Akbar yana ichishni boshlaydi. Uzoq yillardan beri qon-qoniga singib ketgan og‘u g‘olib keladi.

Muallif bu o‘rinlarda inson xarakterining o‘z va kuchli tomonlarini ko‘rsatib berar ekan tubanlikka tushish bir pasdaligini, undan chiqish esa mashaqqat va, eng asosiysi, bunda kishiga ma‘naviy dalda ham muhimligini ta‘kidlaydi. Akbarning: “...men o‘sha kuni kasal emasdim. Men ichgandim. Men ichkilikbozman. Men piyonistaman” [3],– degan iqrori yigitning o‘zining tushib qolgan holatidan uyalishi bilan birgalikda bu holatdan chiqish uchun ich-ichida paydo bo‘lgan istak va bu istakni ro‘yobga chiqarishda qizning yordami naqadar zarurligini ko‘rsatadi.

“Badiiy asarda tasvirlanayotgan xarakterlar syujetning hamma katta va kichik momentlarini, tafsilotlarini tayin etadilar va, o‘z navbatida, hayotdan to‘g‘ri tanlab olingan yoki yozuvchi tomonidan to‘qilgan mana shu tafsilotlar tufayli xarakterlar o‘quvchi ko‘z oldida butunligi va yorqinligi bilan namoyon bo‘ladi” [5].

Har bir yozuvchi o‘z davrining odami bo‘lganidek, har bir asarda o‘z davrining muammolari, manzaralari aks etadi. Adiba Akbar, Po‘lat singari qahramonlari misolida XX asrning so‘ngi o‘n yilligi hamda XXI asr tongotaridagi kishilar hayotining qorong‘i jihatlarini yoritib beradi. Har ikkala yigit ham davr ijtimoiy muhiti sabab o‘z yo‘lini yo‘qotganlardan. Bunda ularning xarakteridagi ojizlikdan ham ko‘z yumib bo‘lmaydi, albatta. Ammo hayot ularni sindirgani ham bor gap. Ana shunday umidsiz bir sharoitda ularning hayotida paydo bo‘lgan qizlar: Dildora va Nafosat ularning hayotiga nur bag‘ishlagandek bo‘ldi. Endilikda, taqdir shamolining qayoqqa uchirishi ular uchun baribir. Akbar aytgandek: “...yuz yil baxt neligini bilmay yashagandan ko‘ra... Oltin patli tustovuq qo‘nib turgan vaqtda qarsillab qulagan ma‘qul” [3]. Har ikkala yigit ham shu ozgina vaqt nasib etgan oilaviy baxtdan surur tuya olishdi. Ularning yigit qalbi ayol kishi tomonidan suyuldi. Shu sababli ular o‘z uylarini, musibat yetib turganini sezgandek, qizlarga xatlab berishadi. Adiba bu daqiqalarni syujetning tabiiy oqimida ishonarli tasvirlaydi.

Xulosa. Yuqorida aytganimizdek, juvonning xatti-harakatini oqlash mumkinday tuyuladi, lekin aslo unday emas. Buni uning o‘zi ham juda yaxshi anglaydi: “Men xato qildim... men faqat o‘zimni o‘yladim... Yuzim shuvut... Nahotki keyin tortadigan azoblarim, xo‘rlıklarim evaziga qilgan gunohlarim yuvilib ketmasa” [3]. Qilgan ishining gunohligi, farzand bahonasida nafsining quli bo‘lganligi haqidagi fikr oylar mobaynida ayolni tinch qo‘ymaydi. Oqibatda ayol undada og‘ir gunohga qo‘l urib tug‘ilish vaqti yaqinlashib qolgan homilasini nobud qiladi. Umuman olganda, Zulfiya Qurolboy qizi hikoyalarda o‘tish davri kishilarining o‘zaro munosabatlarining badiiy kartinasini yaratar ekan, ularni o‘z zamonasi muammolari bilan birga bu muammolarning asl sabablarini ham ko‘rsatishga urinadi.

FOYDALANILGAN ADABIYOTLAR RO‘YXATI:

1. Иззат Султон. Адабиёт назарияси. – Тошкент: Фан, 1980. – Б.183.
2. Ғафуров И. Кейинги ўн беш йил ичида // Мустақиллик даври адабиёти. – Тошкент: Ғафур Ғулум, 2006. – Б. 97.
3. Зулфия Қуролбой қизи. Қадимий қўшиқ. – Тошкент: Ўзбекистон, 2012. – Б. 161.
4. Гей Н.К. Художественный образ как категория поэтики. «Контекст-1982». Литературно-теоретические исследования. – Москва: Наука. 1983. – С. 68-98.
5. Иззат Султон. Адабиёт назарияси. – Тошкент: Фан, 1980. – Б. 192.

Muallif:

Egamberdiyeva Kamola Ibrohimovna - Respublika ta‘lim markazi metodisti, Filologiya fanlari bo‘yicha falsafa doktori

UO‘K: 821.512.133‘06.09-1

COMPARATIVE THINKING: THE ORIGINAL ART OF THE CURRENT TOPIC

КОМПАРАТИВИСТИК ТАФАККУР: АКТУАЛ МАВЗУНИНГ АСЛ БАДИИЯТИ

КОМПАРАТИВИСТСКОЕ МЫШЛЕНИЕ: ОРИГИНАЛЬНАЯ ХУДОЖЕСТВЕННОСТЬ АКТУАЛЬНОЙ ТЕМЫ

Isakjanova Shahodat Muhamedovna

O‘zbek tili, adabiyoti va folklori instituti. 100047, Toshkent shahar, Yahyo G‘ulomov, 70.

E-mail:isakjanovashahodat@gmail.com

Abstract. In this article, compared to the works created during the Second World War, Abduvali Qutbiddin’s “Piano. The poem “1942” is analyzed. The symbolism in the poem, the unconventionality of the image and expression, the complexity behind the symbolism will be revealed during the analysis and interpretation.

Key words: opposite perspectives, dialectical attitude, universal mood, poetry, abstract mood, emotional power, propaganda tool.

Аннотация. В данной статье анализируется стихотворение Абдували Кутбиддина "Пианино. 1942 год" в сравнении с образцами творчества, созданными в период Второй мировой войны. Символика в стихотворении, нетрадиционность образа и выражения, многослойность, скрытая за символами, раскрываются в процессе анализа и интерпретации.

Ключевые слова: противоположные ракурсы, диалектическое отношение, общечеловеческое настроение, поэзия, абстрактное настроение, эмоциональная сила, средство агитации.

Kirish. Mustabid tuzum tarixiga nazar solsak, "o'ng burilish"dagi "yo'lovchi"lar (Sotti Husayn) tamoman mahv etilgan, ya'ni "ichki dushmanlar" ustidan qozonilgan uzil-kesil g'alaba sharoitida nafaqat Turkiston, balki butun Sovet Ittifoqi, shuningdek, Fransiya, Buyuk Britaniya, Amerika kabi davlatlar fashizm balosi bilan to'qnash keldi.

Bo'lingan dunyoni qayta bo'lib olish maqsadi bilan boshlangan urush olovining alangasida butun dunyo aholisi cheksiz jabr-u jafolar tortdi. O'z navbatida, badiiy adabiyotda, xususan, she'riyatda buning aks-sadosi keskin jarangladi.

Shu jihatdan, 1941-1945-yillar oralig'ida yaratilgan she'rlarga razm soladigan bo'lsak, qarama-qarshi rakurslarning dialektik munosabatini ko'ramiz, ya'ni urush davrida dunyoga kelgan ijod namunalarning ijobiy jihatlari bilan birga, salbiy tomonlari ham bor edi.

Tadqiqot obyekti va qo'llanilgan metodlar

Tadqiqotning obyekti sifatida ikkinchi jahon urushi davrida yaratilgan ijod namunalariga qiyoslangan holda Abduvali Qutbiddinning "Pianino. 1942-yil" she'ri tahlilga tortiladi. She'rdagi ramziylik, tasvir va ifodaning noan'anaviyligi, ramziylik ortidagi serqatlamlik tahlil va talqin asnosida ochilgan. Tadqiqot mavzusini yoritishda tasniflash, tavsiflash, tarixiy-qiyosiy, kontekstual, kompleks va funksional tahlil usullaridan foydalanilgan.

Olingan natijalar va ularning tahlili

Ikkinchi jahon urushi davridagi she'rlarning ijobiy tomonlari quyidagi jihatlarni qamrab olgan:

Birinchidan, ijod ahlining deyarli barchasi davrdagi muayyan holatni, yuzaga kelgan umumbashariy kayfiyatni bir qadar ichdan his qilish, davr muammolari bilan nafas olish, anchayin haqqoniy tasvirlashga muvaffaq bo'ldi. Ichdan his qilish deyishimizning sababi XX asrning 20-yillari o'rtalaridan sovet adabiyotida yuzaga kela boshlagan adabiyotga mafkuraning hukmfarmoligi ko'pgina shoirlarning dogmatik tarzda qalam tebratishiga asos bo'lgan edi. Urush davri esa adabiyotning davr hayoti bilan birga yonma-yon yashay olishiga ma'lum ma'noda zamin yaratdi;

Ikkinchidan, xalqda vatanparvarlik, insonparvarlik, ertangi kunga – g'alabaga mutlaq ishonch, ezgulikning yovuzlik ustidan to'la g'alaba qilishidan umidvorlik kabi shu davrning eng aktual kayfiyatini yaratish, xalq shijoatini faqat optimist o'zanlarga burishni shoirlar yaxshigina uddasidan chiqq oldi;

Uchinchidan, urush davri garchi fashizmga nafrat ruhi bilan sug'orilgan bo'lsa-da, tasvirdagi haqqoniylik, ifodada falsafiylik, umuman, badiiyati jihatidan zamonlar osha yashovchan asl ijod namunalari yaralishiga turtki bo'ldi(garchi son jihatdan nihoyatda oz bo'lsa ham).

Jumladan, Oybekning 1941-yilda yozilgan "Qoraxat" she'riga murojaat qilamiz:

Bexosdan uzilgan shoda dur kabi,

To'kildi umidning rangli barglari.

Osildi bir onda qo'llar madorsiz,

Yer qochdi, qoraydi quyosh zarlari [1] ...

Bir banddangina tashkil topgan she'rning bironta o'rnida urush va uning talafotlari haqida gap ketmaydi, go'yoki mazkur she'r umuman urush haqida emasdek, insonning umidsiz, ilojsiz vaziyatda qolgandagi abstrakt kayfiyatini ifoda etayotgandek... Darhaqiqat, she'rning faqat sarlavhasigina urushga taalluqli manzarani ko'z oldimizga keltirishimizga imkon yaratadi. Oybek so'zning metaforik ma'nolaridan mohirona foydalangan holda safarbarlik ruhida yozilgan jamiki she'rlardan farqlanib turuvchi nodir ijod namunasini yarata olgan.

Bandning birinchi misrasidagi tashbeh san'ati vositasida yuzaga kelgan tasvir ikkinchi misradagi metaforaga bog'lanadi. Ya'ni bu o'rinda urushga ketgan yaqinidan (o'g'li, turmush o'rtog'i yoki otasidan) qoraxat olgan ayolning yoki uning keksa ota-onasi (umuman, biror oila a'zosi)ning nihoyatda ilojsiz, tushkun holati tashbeh va metaforaning kuchiga tayanib ochiladiki, so'nggi misradagi jonlantirishdan keyin badiiy mahoratning ulkan qudrati yaqqol namoyon bo'ladi.

Demak, "Qoraxat" she'ri garchi o'sha davrning aktual mavzusi – urush va uning og'riqlariga bag'ishlangan bo'lsa-da, insoniy his-tuyg'ularning samimiy ifodalanishi jihatidan har davrda tahsinga sazovordir.

Urush davrida yaratilgan lirika namunalarning salbiy jihatlari sifatida esa quyidagilarni sanab o'tish maqsadga muvofiq deb o'ylaymiz:

Avvalo, jadidchilik mafkurasidan boshlangan uzviy an'ana, aniqrog'i, she'riyatni, asosan, maqsadga eltuvchi vosita o'laroq qabul qilish, uning ko'ngil tarjimoni ekanligiga emas, aytilmoqchi bo'lgan fikrni, g'oyani tez va oson usulda yetkazish unsuri sifatida baholash urush davrida yana-da avj oldi. She'riyat o'zini tamoman safarbarlikka bag'ishladi;

Ikkinchidan, sho‘ro adabiyotining asosiy leytmotivi sanalgan she‘riyatning mafkuraga qaramligi masalasi urush davriga ham o‘z muhrini bosdi. Juda ko‘pchilik she‘rlarda partiya-yu uning dohiysining madhi jarangladi;

Uchinchidan, urush davrida garchi tematik mundarija turli xillik kasb etgan bo‘lsa-da, badiiy salmog‘i jihatidan yuqorida qayd etganimiz “Qoraxat”, qolaversa, G‘afur G‘ulomning “Sog‘inish”, “Sen yetim emassan” kabilar bilan tenglasha oladigan ijod namunalari boshqa yaratilmadi. Shu boisdan urush davridagi juda ko‘p she‘rlarni tutib turgan yuza qatlamdagi aktuallik davrlar sinoviga dosh bera olmadi.

O‘zaro qiyos uchun tadqiq etmoqchi bo‘lganimiz – 80-yillar vakillari, xususan, Abduvali Qutbiddin ijodida ikkinchi jahon urushi tamoman o‘zgacha tarzda akslanganligini ko‘rishimiz mumkin bo‘ladi. Albatta, mavjud voqelikni bevosita hamda bivosita idrok etishdan kelib chiqadigan taassurot bir xil bo‘lmasligi tabiiy holat. Shuningdek, masalaning yana bir muhim jihati borki, u bilan hisoblashmaslik muayyan hodisa borasida kishi ongida yanglish xulosa uyg‘otadi.

Urush davrida qalam tebratgan ijodkorlar nafaqat davr bilan hamqadam bo‘lish, davr siyratini she‘riyat atalmish ko‘zguda aks ettirishdan tashqari ijtimoiy-siyosiy tuzumning, hayotning doimiy pozitiv qiyofasini tasvir etishga mahkum edilarki, shu boisdan faqat g‘alabaga ishonch, dushmani yanchishga da‘vat, partiya rahnamosiga loyiq bo‘lishlik kabi deyarli bir xil qolipdagi she‘rlar dunyoga kelavergan.

Keyinchalik 60-70-yillarga kelib ijtimoiy-ma‘naviy hayotning izdan chiqishi, milliy-madaniy qadriyatlarining poymol etilishi natijasida shu davrga mansub shoirlar ijodida ramziy-kinoyaviy tasvir usullaridan keng istifoda etilganini ko‘ramizki, bu usul bevosita 80-yillar avlodida ham davom etadi.

Bilamizki, qaysi bir davrda jamiyatda ijtimoiy-iqtisodiy, siyosiy, shuningdek, psixologik tanazzul kuchaygani sari adabiyotda ramziylik-majoziylik ham orta boradi. Shu faktor negizida, qolaversa, hali siyosiy tuzumning cheklovlari vajidan ochiq-oshkora ifodalashning imkoni yo‘qligi bois 70-yillardagi ramziylik 80-yillarda yana-da avj oladi. Bunday tasvir usuli hatto o‘tmish voqealari, xususan, ikkinchi jahon urushi davridagi hayotning haqqoniy tasvirini yaratishda ham namoyon bo‘ladi.

Abduvali Qutbiddinning 1986-yilda yozilgan “Pianino. 1942-yil” she‘rining dastlabki bandiga diqqat qilamiz:

Musiq muallimi chalishni boshlar,

G‘alati tovushlar eshitilar: kar-ram.

Kolxoz klubi yutinar,

Qishloq bevalari yutinar,

Bir chetda sulayib teshilgan to‘rva,

Dasturxon yamog‘in tishlagan sichqon

Yutinar: – Sho‘r-va: sho‘r-vam, sho‘r-g‘am...

Tam-taram-tara-ra-ra... [2]

She‘rdagi pianino va musiq muallimi ramziy tasvir bo‘lib, aslida, pianino chalayotgan muallimning kuy sadolari ortida urushning front ortidagi butun dahshatlari namoyon bo‘ladi. Go‘yo u pianino klavishlarini emas, g‘amni chalyapti, bir burda nonga tashna xalqning ahvolini anglatyapti. Butun kolxozning, beva ayollarning (hatto sichqonlarning!) zabun holidan bahs etyapti.

Xalqning och-nahorligi keyingi bandda yana-da bo‘rtibroq tasvirlanadi:

Qopqog‘i ko‘tarilgan oyoqlari bor,

Ichida bulbullar chertayapti tor.

Qandaydir ovqatning bug‘lari,

Chirsillar yoqimli cho‘g‘lari.

Go‘yo qaynamoqda kattakon qozon (72).

She‘rda pianino davrning ramziy tasviri bo‘lib, uning har ohangida insonning mislsiz iztiroblari jarang sochadi. Ayniqsa, pianino sadolarining “A-lam” kuyini chalishi negizida insoniy his-tuyg‘ularning ulkan jamlanmasini ko‘rishimiz mumkin bo‘ladi. Kuy birdan frontdagi tasvirga o‘zgarib, bir askar qiyofasida tipiklashtirilgan manzaraga aylanadi:

O‘, bu jahannamning portlashlari-ku,

Gulxandan soqoli, qabog‘i o‘pqqon –

O‘pirar ajalning berahm urug‘i –

O-na-jon! (72-73)

Urush front ortidagi insonlarga nechog‘lik ofat keltirsa, frontda jang qilayotgan askarlarga ham shu qadar dahshatli ekanligi; front ortidagilar ochlik va yo‘qsillikdan, tinimsiz mehnatdan azob cheksa, jang maydonidagi insonlar har laha o‘lim bilan yuzma-yuz kelish xavfi bilan yashashi she‘rda o‘z aksini topgan.

Mayakovskiyning urush haqidagi: “Urush xalqlar uchun – ko‘z yoshlar va qon, bu – bevalar va boshpanasizlar, bu – to‘zutilgan kulba, o‘ldirilgan yoshlik va tahqirlangan keksalikdir” [3] iqtibosi she‘rdagi pianino sadolari ostida bir-bir tasdig‘ini topadi.

She‘rning bir bandida jangohdagi askarlarning hamda kolxozdagi ayollar va bolalarning obrazi parallel ravishda keltirilishi natijasida she‘rning badiiy quvvati, emotsional kuchi osha boradi:

Bevalar kaptarday parillar birdan,

Bolalar toychoqday tashlanar – olg'a.

Bir sakrab dalaga tushadi o'roq,

Bir sapchib falakka yetadi bolg'a:

Tam-taram-tara-ra-ra... (73)

Aslida, bevalarning, umuman, ayollarning erkaklar o'rnida dalalarda sahardan to kechgacha mehnat qilishi, murg'ak bolalarning ham bu tinimsiz azoblarga giriftor bo'lishi nasrda ham juda yaxshi yoritilgan. Bunga birgina misol sifatida O'tkir Hoshimovning "Pianino" bilan bir yilda yozilgan(1986) "Ikki eshik orasi" romanini eslash kifoya. Muallifning o'zi aytganidek, "Urush faqat janggohda yurgan odamlarni o'ldirish bilan cheklanmadi. Front chizig'idan uzoqda yurib mehnat qilayotgan odamlarni o'ldirish bilan ham cheklanmadi. Urush o'zi tugagandan keyin tug'ilgan begunoh odamlarning ham umriga zavol bo'ldi, degan maqsadni ochish uchun kata masshtabli asar kerak ekan" [4] ligi va ayni shu zarurat tufayli asarni yozganligidan kelib chiqadigan bo'lsak, urushning beshafqat qiyofasi unga giriftor bo'lgan har bir kimsaning hayotiga o'z muhrini bosdi. Albatta, "Ikki eshik orasi" faqat urush haqidagi roman emas, unda o'z davrining xilma-xil muammolari qalamga olingan. Lekin romanda yuqoridagi bandning birinchi va ikkinchi satrlarida aks ettirilgan tasvirlarga esh qismat egalari – Bashor opa, Robiya kabi ayollar zahmati, Olimjondek kichik yoshidan paxta dalalarida azobga giriftor bo'lgan o'smirlar taqdiri nihoyatda ayanchli tarzda gavdalandirilgan.

Bandning oxirgi ikki satridagi parallelizm front va front ortidagi hayot yaxlitlashadi: dalaga o'roqning tushishi va janggohdagi askarga o'lim sharpasining soya solishi. Umuman, "Bir sapchib falakka yetadi bolg'a" misrasini ikki xil talqin qilish mumkin: o'z ma'nosida temirchilarning bolg'a urishi va, aytganimizdek, misraning tag ma'nosida o'limga ishora bor.

She'rning so'nggi bandiga yuzlanadigan bo'lsak, unda ikkinchi jahon urushi davridagi shoirlarning safarbarlik ruhida she'rlariga ishora borligi seziladi. Abduvali Qutbiddin "Fashizmga qarshi qalam bilan jangga kirgan" shoirlarning faqat baxtli kunlarga, g'alabaga undovchi ruh bilan sug'orilgan she'rlariga kinoyaomuz yo'sinda murojlat qiladi:

Musiqqa muallimi chalar, pianinodan,

Askarlar saf tortib ketar uzoqqa,

Qasoslar tizilib ketar uzoqqa,

Hayqirib Betxoven, Gaydnlar chiqar,

Hoji Abdulaziz va yana...

Ertaga ishon, ishon...(73)

She'rda nomlari keltirilgan "simfoniya va kvartetlar otasi" hisoblangan Gaydn va bastakor hamda pianinochi Betxovenlar G'afur G'ulom, Hamid Olimjon, Oybek va boshqa ko'plab ijodkorlarning qiyofasi va ular chalgan kuy nuqul ertangi kunga ishonch bilan bog'liq edi. Albatta, tashviqot bilan sug'orilgan juda ko'p she'rlar o'z kuchini ko'rsatmay qolmadi, shijoatga undash, bir tan-u bir jon bo'lib harakat qilish natijasida g'alabaga erishildi. Lekin masalaning boshqa muhim jihati ham bor ediki, Abduvali Qutbiddin urush fonida u qadar ko'zga tashlanmay turgan o'sha mohiyatga ko'proq urg'u berayotgan edi. Ya'ni ertangi kunga ishonch va uning targ'ibotchilari, aslida, sovetlarga qayta-qayta aldangan shoir xalqining qiyofasi edi. Aytish mumkinki, Abduvali Qutbiddin pianino vositasida ham urushga, ham sho'ro davrining chirkin yuziga oyna tutgan edi.

Xulosa

Demak, xulosa sifatida aytishimiz mumkinki, ikkinchi jahon urushi davrida hayotning shaxmat donalari kabi oq-qora qiyofasini to'laqonli yaratish imkonidan mahrum ijodkorlar faqat yarqiroq tasvirlar bilan cheklangan edilar. Ora-orada Oybek kabi buyuk iste'dodlar insonning his-tuyg'ulari, iztiroblarini ramziy tasvirlarga o'rab bo'lsa-da aks ettira oldi. Oybekning mazkur tasvir uslubidan keyingi davrlarning ijodkorlari mohirona foydalandi. Abduvali Qutbiddinning yuqorida tahlil qilganimiz – "Pianino. 1942-yil" she'ri urush davrida so'z yuritish mumkin bo'lmagan, qalamga olishga yo'l qo'yilmagan hayotning to'laqonli manzarasi tasviri sifatida ulkan ahamiyatga molik asardir.

Foydalanilgan adabiyotlar:

1. <https://kh-davron.uz/kutubxona/multimedia/men-sevgan-oybek.html>
2. Abduvali Qutbiddin. Bor. – Toshkent: G'afur G'ulom nomidagi nashriyot-matbaa ijodiy uyi, 2011. – B.72. Bundan keyin shu nashrdan ko'chirma olinganda qavs ichida sahifa ko'rsatiladi.
3. <http://m.xabar.uz/uz/jamiyat/urush-onalarning>
4. Sanjar Sodik. Yangi o'zbek adabiyoti tarixi. – Toshkent: O'qituvchi, 2019. – B. 640.

Muallif:

Isakjanova Shahodat Muhamedovna - O'zbek tili, adabiyoti va folklori instituti tayanch doktoranti.

UDK: 372.882

TAZMIN AND MAV'IZA TATABBUES BY AVAZ UTAR

AVAZ O'TAR TAZMIN VA MAV'IZA TATABBU'LARI

ТАЗМИН И МАВЪИЗА ТАТАББУ АВАЗА УТАРА

Matkarimova Salomat Ko'ziyevna

Urganch davlat universiteti, 220100. Xorazm viloyati, Urganch shahar, 4-daha.

E-mail: smq777999@gmail.com

Abstract. This article discusses the tatabbu verses of Avaz Utar to the gazelles of Alisher Navoi. On the examples of Tazmin and Maviz Tatabbu by Avaz Utar are based his desire to discover new ideas, new images, his unique poetic thinking, a creative approach to the traditions of the mentor, enriched with news.

Key words: Avaz Utar, Alisher Navoi, gazelle, tazmin, maviza tatabbu, tradition, thought, image, poetic thinking.

Аннотация. В этой статье обсуждаются татаббу стихи Аваза Утара к газелям Алишера Навои. На примерах тазмин и мавъиза татаббу Аваза Утара основаны его стремление к открытию новых идей, новых образов, его неповторимое поэтическое мышление, творческий подход к традициям наставника, обогащенный новостями.

Ключевые слова: Аваз Утар, Алишер Навои, газель, тазмин, мавъиза татаббу, традиция, мысл, образ, поэтическое мышление.

Kirish. Navoiydan keyingi davr adabiyoti tarixiga nazar tashlasak, uning rivoji uning nomi bilan bog'liq ekanini ko'ramiz. Alisher Navoiy shaxsiyati va asarlari, ilg'or adabiy an'analari ko'plab ijodkorlarning shoir sifatida o'zini kashf etishi va ijodiy kamolot pillapoyalaridan ko'tarilib borishida hal qiluvchi rol o'ynagan. Binobarin, "Ilg'or adabiy an'analari shunday bir maktabki, unda iste'dodli ijodkor o'z dunyoqarashini takomillashtiradi, uslubini charxlaydi, mahoratini o'stiradi va eng muhimi, kelajagini belgilaydi. An'ana rivojlantirilsa, u bilan mubohasa bo'lsa, musobaqa ruhi yuzaga keltirilsa, u umidbaxshdir" [11]. Xorazm shoirlari, xususan, Avaz O'tar tatabbu'larida Navoiy an'alarining rivojlantirilishi natijasida yuzaga kelgan yangilik o'lmas umumbashariy g'oyalarning badiiy libosi, xalqimizga shodlik va ilhom manbai bo'lib xizmat qiladigan ideallarning yashash usuli, ifodalanish tarzi, mazmunning tashkil qilinishi, strukturasi tarzida namoyon bo'ladi.

Tadqiqot obyekti va qo'laniladigan metodlar

Tadqiqotning obyekti sifatida Avaz O'tarning Alisher Navoiy g'azallariga yozgan tatabbu'lari olingan. Tadqiqotning usullari. Tadqiqotda tarixiy-qiyosiy, germeneytik, biografik tadqiqot usullaridan foydalanildi.

Olinadigan natijalar va ularning tahlili

Avaz O'tar hazrat Navoiyga ergashib, mazmunan boy, shaklan puxta pishiq tatabbu'lar yaratdi. B.Fayzulloyev yozganidek, "shoir ijodida har jihatdan yetuk tatabbular nihoyatda ko'p bo'lib, ular Navoiy, Fuzuliy, Ogahiy singari buyuk shoirlar she'rlariga bog'langan va Avazning mahoratli ijodkor ekanligini namoyish eta oladi"[10]. Ta'kidlash lozimki, "Ulug' san'atkorlar qalamga olgan mavzularda asar yozish, ularga javob aytish uchun mohir san'atkor, ulkan mutafakkir bo'lmoq kerak. Shundagina mavzuni rivojlantirish, "mundarijaning mundarijsini chuqurlashtirish, falsafiy teranlikka erishish mumkin bo'ladi; shundagina asarlarining ismlari bir-birlariga o'xshasa ham, jismlari boshqa bo'ladi, shundagina tashqi ko'rinishdan egizakka o'xshagan bu asarlar o'z tani, o'z joni bilan mustaqil hayot kechiradi" [4]. Avaz O'tar ham ulug' ustoz Navoiy asarlariga nazira yoki tatabbu' bitar ekan, asarning ichki mundarijasini o'zgartirib, unga yangi mazmun, yangi hayot berishga harakat qildi.

B.Fayzullayev sanab o'tgan tatabbu' asar yuzaga kelishining qator sabablaridan Avaz O'tar ijodida quyidagilar kuzatiladi: 1. Mashhur va yetuk ijodkorga tenglashish va unga izdoshlik qilish. 2. Badiiy-g'oyaviy mukammal asarlarga shu jihatdan o'xshash asarlar yaratishga intilish. 3. O'z badiiy iqtidorini ko'rsatish maqsadida yetuk asarlarga javobiya yozish. 4. Yetuk asarlarga tatabbu' bitish orqali o'z badiiy mahoratini shakllantirishga intilish.

Navoiy daftariga "hamradif" bo'lishni ko'zlagan Avaz ijodida tatabbu'ning quyidagi turlari uchraydi: 1. Tazmin tatabbu'lar. 2. Mav'iza tatabbu'lar. 3. Masnu' tatabbu'lar. 4. Matbu' tatabbu'lar.

"Tazmin xalaf shoir she'rida mashhur salaf she'ridagi biror shohbayt yoki biror bir misraning keltirilishidir. Agar xalaf shoir she'ri tatabbu bo'lsa, tazmin sifatida keltirilgan misra yoki baytdagi fikrlar tatabbuda ijodiy ravishda davom ettiriladi"[7]. Avaz O'tarning Navoiy g'azaliga yozgan tazmin tatabbu'lari ikki ko'rinishda:

1. Asos g'azaldagi ayrim baytdagi ba'zi so'zlar o'zgartirilib, bayt o'zlashma tazmin sifatida qo'llangan.

2. Asos g'azal baytlarining birinchi misrasidagi ayrim so'zlar o'zgartirilib, o'zlashma tazmin sifatida qo'llangan. Bunda ayni misra mazmuni kengaytirilgan bayt shaklida berilgan.

Avaz ijodidagi "aylasa" radifli ikkita g'azal Navoiyga tazmin qilib yozilgan bo'lib, asos she'r kabi ishqiy mavzudadir. "Jonimga o't tushsun, agar g'ayrig'a parvo aylasa, Ko'z dog'i chiqsun o'zganing husnin tamosho aylasa" boshlanmali g'azalda Navoiy g'azalidagi birinchi va uchunchi baytlarning dastlabki misralari aynan tazmin qilingan

bo'lsa, "Ko'nglum agar g'ayri sori mayl-u taqozo aylasa" boshlanmali g'azalida asos she'rdagi ko'ngil, ko'z, til bilan bog'liq baytlarning birinchi misrasidagi ayrim so'zlar o'zgartirilib, o'zlashma tazmin sifatida qo'llanilib, ayni misra mazmuni kengaytirilgan bayt shaklida berilgan. Tazmin tatabbu'ning ikkinchi ko'rinishi bo'lgan bu g'azalda ko'ngil va ko'z bilan bog'liq baytlarning har biriga 2 bayt bilan javobiya yozilgan. Navoiyning:

O'zgalar husnin tamosho aylasam chiqsun ko'zum,
O'zga bir ko'z hamki husnungni tamosho aylasa.
...G'ayr zikrin oshkoro qilsa lol o'lsun tilim,
Qaysi bir til hamki zikring oshkoro aylasa [5], -

baytlari Avaz tatabbu'sida quyidagicha:

Lol o'lsun – o'q nutqim agar ikki jahon ichra o'zin,
Ey sho'x, sandin o'zganing vasfida go'yo aylasa.
...Benur o'lub chiqsun ko'zum hijroning ichra, ey go'zal,
Gar o'zga bir oromijon husnin tomosho aylasa [1].

Asos g'azal ramali musammani mahzuf vaznida yozilgani holda Avaz tatabbu'si rajazi musammani solimda bitilgan. Hajman ham farqlanadi: Navoiy g'azali 9 bayt bo'lsa, tatabbu'lar 7 baytdan iborat. Asos g'azaldagi parvo, tamosho, rasvo, shaydo qofiyalari va radif saqlangani holda savdo, taqozo, barpo, ato, go'yo, tabarro, insho kabi yangi so'zlar qofiyaga olingan. Obrazlar va she'riy san'atlar istifodasi jihatdan qator yangiiklar kuzatiladi. Xususan, Avazda ey sho'x, ey mahliqo, ey pari, ey go'zal, ey dilrabo tarzida yorga murojaatlar nido san'atini yuzaga keltirgan bo'lsa, kom – murod, hazz – farah kabi mutashobih (Mutashobih badiiy matnda shakli turlicha, ma'nosi esa bir-biriga yaqin so'zlardan foydalanishdir [9]), g'am o'ti, ul moh kabi istioralar, sho'xvash mahliqo kabi tashbeh, dilbari barno, shirin tili, mahzun Avaz kabi sifatlashlar, ahbob xayli, ushshoq xayli, noma, o'zga ma'nosida kelgan parivash, oromijon, paripaykar kabi obrazlar, vasfida go'yo bo'lmoq, ofotni pomoli bo'lmoq, xalq ichra rasvo bo'lmoq, garonjon-u hazin bo'lmoq kabi ifodalar shular jumlasidandir. Agar asos she'rda lirik qahramon rashki va qizg'onishlari bu yorug' olamdagi o'zgalar, g'ayri mahbub bilan chegaralansa, Avaz tatabbu'sida oshiq ikki jahon miqyosi nuqtai nazaridan so'z yuritadi: til ikki jahon ichra yordan o'zгани vasf qilsa, ko'ngil kavnayn aro g'ayriga parvo qilsa, har kishi ikki jahonda g'ayrining ishq bilan yonsa, jazoga mustahiq. Uning foni duniyoda ham, boqiy duniyoda ham butun ruhi, vujudi bilan talpingan yagona ishq mehvari Ma'shuqi Azalldir. Shuning uchun ham Avaz yozadi:

Kom-u murodin topmasun ikki jahoda har kishi
Gar g'ayrining ishq bila o'zini rasvo aylasa.

"Mav'iza tatabbular pand-nasihati mazmunidagi she'rlardir. Voqean, mav'iza so'zi ham pand-nasihati, tavsiya, dono fikr ma'nolarini ifodalaydi. Mav'iza tatabbudida salaf shoir she'ridagi didaktik fikrlar rivojlantiriladi va she'r boshdan-oxir tarbiyaviy mazmunga ega bo'ladi"[8]. Avaz O'tarning "arzimas", "bo'lmangiz", "ey rafiq" radifli Navoiy g'azaliga bog'lagan tatabbu'lari mav'iza tatabbular sirasiga kiradi. Shoirning "arzimas" radifli tatabbu'si Navoiyning "Favoyid ul-kibar" devonidagi 223-g'azalga javobiya tarzida yozilgan. Navoiy g'azalida ijtimoiy mazmun ishqiy mavzu fonida berilsa, Avaz tatabbu'sida dunyo va va nafs masalasi bo'rtib ko'rinadi. Navoiy matla'da baxt-u iqbol gulshani mehnat tikaniga, gulgun boda xumor tutish mashaqqatiga arzimasligan so'zlasa, Avaz bu foni duniyoning rohati bir rohatining keynidan keladigan yuz jafo-u mehnatiga, haz-huzuri shodligi esa ranj-u kulfatiga arzimasligini yozadi:

Rohati dunyo jafo-u mehnatiga arzimas,
Inbisoti hazzi ranj-u kulfatiga arzimas [2].

Bundan anglashiladiki, shoir tatabbu'ning ilk baytidanoq asos she'rga ijodkorlik bilan yondashib, unda ifodalangan fikrni yanada rivojlantirish, mazmunni chuqurlashtirish yo'lidan borgan.

Har ikkala g'azal ham pand-nasihati ruhida bo'lib, ramali musammani mahzuf vaznida. Asos she'r 9 baytdan, tatabbu' yetti baytdan iborat. Tatabbu'navis shu yetti baytda ham yangi mazmun, yangi fikrlar berishga erishgan. Xususan, quyidagi baytdagi mazmunni biz asos she'rda ko'rmaymiz:

Oqil ersang qilmag'il ahli xasosatdin tama'
Qilg'on ehsoni alarni minnatig'a arzimas.

Avaz xasis kimsalar ma'nosida "ahli xasosat" izofali birikmasini olib kiradiki, buni biz hazrat Navoiy ijodida uchratmaymiz. Shoir arabcha "xasislik" ma'nosidagi "xasosat" va "ega, sohib, tegishli" ma'nosidagi "ahl" so'zlarining izofiy birikishidan foydalanadi. Agar o'zini tanigan, qadr-qimmatini bilgan, o'zini hurmat qiladigan oqil kishi bo'lsang, xasislik egalari ya'ni xasislardan ta'ma qilma, chunki ularning qilgan ehsoni minnatiga arzimaydi. Bu xayrsiz kishilarning qilgan ehsonlarida ham yaxshilik yo'q. Zero, ular qilgan yaxshiligini boshqalar oldida aytib, seni noqulay ahvolga qo'ygani, minnat yukidan boshingni xam, belingni dol etgani barobarida o'z yaxshiliklarini yo'qqa chiqaradilar, savobini sindiradilar, bekor qiladilar. Bunday past kishining ehsoni alal oqibat pushaymonlik va dilxiralik, mulzamlilik va zaha yegan g'urur, qadrsizlangan qadr tufayli qalbga og'riq va alam achchig'ini soladi. Shuning uchun ham shoir ahli xasosatdan ta'ma qilishdan qaytaradi.

Avaz tatabbu'da kulfat, zulmat, vahshat, minnat kabi yangi qofiyadosh so'zlar bilan birgalikda asos she'rdagi qofiyaga olingan 4 ta – "mehnat", "furqat", "shiddat", "zillat" so'zlarini takroran keltiradi. Ammo Avazning ijodkorligi

shundaki, u mazkur soʻzlarni Navoiy gʻazalida ifodalangan fikrdan boshqa yangi badiiy mazmunga xizmat qildiradi. Chunonchi, “zillat” soʻzi arabcha “xorlik, tubanlik, pastlik” maʼnolarini anglatadi [3]. Navoiyda ushbu soʻz quyidagicha istifoda etiladi:

Taxti izzat uzra nasb etsa birovnini davri charx,
Azl koʻyining gʻubori zillatigʻa arzimasi [6].

Mazkur baytda kimgadir davron yetib, izzat taxtida oʻtirmoq nasib qilsa, uni lavozimidan boʻshatib, mansabdan tushirganlarida shuncha yillar hurmat-eʻtiborda umrguzaronlik qilgani Azl koʻyi – joh-u martabadan chetlashtirish koʻchasining chang-u gʻubori xorligiga arzimastigidan bahs etadi. Avazda:

Qil qanoat, ey Avaz, zinhor tomeʻ boʻlmayin,
Kim tamaʻ qilguchi koʻrgan zillatiga arzimasi [2].

Kuzatiladiki, Avaz “zillat” soʻzini tama qiluvchining xorlik koʻrib, kishilar nazdida past koʻrilishiga bogʻlaydi. Shoir oʻziga, ayni paytda, barchaga murojaat qilib, hech kimdan tama qilmasdan, qoʻlida boriga qanoat qilmoqqa chaqiradi. Taʼma bilan birovlardan olingan narsa alal oqibat taʼmagirning koʻrgan xorligiga, hammaning unga past nazar bilan qarashiga, tuban sanab, odam qatoriga qoʻshmasligiga arzimastigidan ogohlantiradi.

Asos sheʼrda gulshani iqbol, xori mehnat, dogʻi furqat, yigitlikning bahori, taxti izzat, azl koʻyi, davlat sahobi, barqi ofat, durdi dard, dardi furqat kabi istioralar, bodai gulgun kabi sifatlash, durdi dard kabi tavzeʻ sanʼatlari qoʻllanilgan. Avaz tatabbuʻsida taʼdil(dunyo, jafo, mehnat, inbisot, hazz, ranj, kulfat), istiora (subhi visol, hajr shomi, vasl ayyomi, baloi furqat, jomi tarab, xumori shiddat), tazod (mehr - qahr, rohat - mehnat, inbisoti hazz - ranj-u kulfat, subhi visol - hajr shomi) kabi sheʼriy sanʼatlardan unumli va oʻrinli foydalanilgan. Avaz mavʼiza tatabuʻlarida Navoiy ilgari surgan gʻoyalarni yanada boyitgan.

Xulosa. Umuman, Avaz Oʻtar tazmin va mavʼiza tatabbuʻlarida Navoiy anʼanalari asosida yangi fikr, yangi obraz kashf etishga intiladi, oʻziga xos poetik mushohada yuritadi, ustoz anʼanalariga ijodiy yondashib, yangiliklar bilan boyitdi.

Foydalanilgan adabiyotlar roʻyxati:

1. Avaz. Saylanma. - Toshkent: Adabiyot va sanʼat nashriyoti, 1984. – B.40.
2. Avaz. Devon. Qoʻlyozma. OʻzR FASHI, inv.№.3451 – B.57.
3. Navoiy asarlarlari lugʻati. – Toshkent: Adabiyot va sanʼat nashriyoti, 1972. –B.252.
4. Жалолов Т. Нафосат оламида – Тошкент: Адабиёт ва санъат, 1974. –B.6.
5. Навоий, Алишер. Мукамал асарлар тўплами. 20 jildlik. 3-жилд. –Toshkent: Fan, 1988.-B. 41.
6. Навоий, Алишер. Мукамал асарлар тўплами. 20 jildlik. 6-жилд. –Toshkent: Fan, 1990.-B. 159.
7. Файзуллоев Б. Ўзбек шеърлятида татаббуъ тарихи ва маҳорат масалалари. – Тошкент: TAMADDUN, 2021. – B.13.
8. Файзуллоев Б. Ўзбек шеърлятида татаббуъ тарихи ва маҳорат масалалари. – Тошкент: TAMADDUN, 2021. – B. 41.
9. Файзуллоев Б. Ўзбек шеърлятида татаббуъ тарихи ва маҳорат масалалари. – Тошкент: TAMADDUN, 2021. – B. 108.
10. Файзуллоев Б. Ўзбек шеърлятида татаббуъ тарихи ва маҳорат масалалари. – Тошкент: TAMADDUN, 2021. – B.153.
11. Ҳаққул И. Абдиат фарзандлари. – Тошкент: Ёш гвардия”, 1990. -B.101.

Muallif:

Matkarimova Salomat Koʻziyevna - Urganch davlat universiteti “Oʻzbek tili va adabiyoti” kafedrasida dotsenti, filologiya fanlari nomzodi.

UDK: 943.75=420:413.161:8.03(045)

THEORETICAL PROBLEMS OF TRANSLATION OF INTERNET NEOLOGISMS IN ENGLISH AND UZBEK LANGUAGES

INGLIZ VA OʻZBEK TILLARIDA INTERNET NEOLOGIZMLARI TARJIMASI BOʻYICHA NAZARIY MUAMMOLAR

ТЕОРЕТИЧЕСКИЕ ПРОБЛЕМЫ ПЕРЕВОДА ИНТЕРНЕТ-НЕОЛОГИЗМОВ НА АНГЛИЙСКИЙ И УЗБЕКСКИЙ ЯЗЫКИ

Ganiyeva Mahliyo Norboyevna

Karshi State University, 180100. Karshi, region of Kashkadarya

E-mail: ganiyevamahliyo07@gmail.com

Abstract. This article explores the functional aspects of translating internet neologisms between English and Uzbek languages. As the digital landscape evolves, new terms emerge to reflect cultural phenomena, technological advancements, and social interactions. This study examines the challenges and strategies involved in translating these

neologisms, focusing on their semantic, syntactic, and pragmatic implications. By analyzing a range of internet neologisms, the article highlights how cultural context influences translation choices and the necessity for translators to adapt these terms for target audiences. The findings suggest that effective translation not only preserves meaning but also enhances communication in the digital age, underscoring the dynamic interplay between language and culture. This article delves into the intricacies of translating internet neologisms from English to Uzbek, emphasizing the functional aspects that impact translation quality. It identifies key challenges faced by translators, such as cultural references and evolving language trends, while proposing various strategies to address these issues. Through a detailed analysis of specific neologisms, the research illustrates the importance of context in translation and the role of translators as cultural mediators. The insights gained from this study contribute to a deeper understanding of how digital language shapes communication and cultural exchange in a globalized world.

Keywords: neologisms, dynamic interplay, culture, language trend, digital language, cultural mediators, importance of context.

Аннотация. В этой статье рассматриваются функциональные аспекты перевода интернет-неологизмов с английского на узбекский языки. По мере развития цифрового ландшафта появляются новые термины, отражающие культурные явления, технологические достижения и социальные взаимодействия. В этом исследовании изучаются проблемы и стратегии, связанные с переводом этих неологизмов, с упором на их семантические, синтаксические и прагматические последствия. Анализируя ряд интернет-неологизмов, в статье подчеркивается, как культурный контекст влияет на выбор перевода и необходимость для переводчиков адаптировать эти термины для целевой аудитории. Результаты показывают, что эффективный перевод не только сохраняет значение, но и улучшает коммуникацию в цифровую эпоху, подчеркивая динамическое взаимодействие между языком и культурой. В этой статье рассматриваются тонкости перевода интернет-неологизмов с английского на узбекский язык, подчеркивая функциональные аспекты, которые влияют на качество перевода. В ней определяются основные проблемы, с которыми сталкиваются переводчики, такие как культурные ссылки и меняющиеся языковые тенденции, а также предлагаются различные стратегии для решения этих проблем. Благодаря детальному анализу конкретных неологизмов исследование иллюстрирует важность контекста в переводе и роль переводчиков как культурных посредников. Полученные в ходе этого исследования знания способствуют более глубокому пониманию того, как цифровой язык формирует коммуникацию и культурный обмен в глобализованном мире.

Ключевые слова: неологизмы, динамическое взаимодействие, культура, языковая тенденция, цифровой язык, культурные посредники, важность контекста.

Introduction. In the rapidly evolving digital landscape, language is constantly adapting to reflect new realities, particularly through the emergence of internet neologisms. These terms, often born from technological advancements, social media trends, and cultural shifts, pose unique challenges for translators. The translation of these neologisms between English and Uzbek highlights a complex interplay of linguistic, cultural, and contextual factors that demand careful consideration. As the internet continues to bridge global communities, understanding how to effectively translate these new terms becomes increasingly vital. English, being a dominant language in the digital sphere, generates a plethora of neologisms that may not have direct equivalents in Uzbek. This disparity raises significant theoretical questions regarding semantic fidelity, cultural relevance, and the syntactic adaptability of these terms. This article aims to explore the theoretical problems associated with the translation of internet neologisms between English and Uzbek. By examining the linguistic characteristics of these neologisms and their cultural implications, we will identify key challenges faced by translators and propose strategies to navigate them. Ultimately, this study seeks to contribute to the broader discourse on translation theory and practice in the context of an interconnected world, where language serves as both a tool for communication and a reflection of cultural identity.

Literature review. The rapid evolution of the internet has led to the emergence of numerous neologisms, particularly in the English language, which often presents challenges for translation into other languages, including Uzbek. This literature review examines existing research on the theoretical problems associated with translating internet neologisms, focusing on linguistic, cultural, and contextual factors. Translation studies have developed various theoretical frameworks to understand the complexities of language transfer. Nida's (1964) dynamic equivalence theory emphasizes the importance of conveying meaning rather than a word-for-word translation, which is particularly relevant for neologisms that may lack direct equivalents in other languages. Similarly, Venuti's (1995) concepts of domestication and foreignization highlight the translator's choices in adapting content for target audiences. These frameworks can be applied to analyze how internet neologisms are approached in translation. Internet neologisms often reflect cultural phenomena, technological advancements, and social trends (Crystal, 2011). They can include acronyms, blends, and portmanteaus that may not have direct counterparts in Uzbek. For instance, terms like "selfie" or "hashtag" are deeply rooted in digital culture and pose challenges for translators who must consider both linguistic and cultural contexts (Agar, 2013). The fluidity and rapid evolution of these terms further complicate their translation. Linguistically, internet neologisms may

involve unique phonetic, morphological, or syntactic structures that do not easily translate into Uzbek. Research by Baker (1992) highlights the importance of understanding the source language's syntax and semantics when translating. Translators must navigate issues such as polysemy and connotation, which can vary significantly between English and Uzbek. For example, the term "viral" in a digital context conveys a specific meaning related to rapid dissemination that might not be immediately understood in Uzbek without additional explanation. Cultural context plays a critical role in the translation of internet neologisms. According to House (2015), effective translation requires an awareness of the cultural nuances that shape language use. In the case of Uzbek, a language influenced by various cultures and historical contexts, translators must consider local perceptions and usages of neologisms. For instance, terms related to social media may resonate differently with Uzbek speakers compared to their English counterparts due to varying levels of internet penetration and cultural attitudes towards technology. Contextual factors also influence translation strategies. The purpose of communication—whether it is informal social interaction or formal academic discourse—can dictate how neologisms are translated. Research by Nord (1997) emphasizes the role of the intended audience in shaping translation choices. Translators must assess whether to adopt a foreign term, provide an equivalent, or create a new term altogether based on the context in which it will be used. Several case studies have explored the translation of specific internet neologisms between English and Uzbek. For instance, research by Khamraev (2020) analyzed the translation strategies employed for social media terminology and found that many translators opted for transliteration or calque methods to maintain original meanings while making them accessible to Uzbek speakers. This empirical evidence underscores the need for a systematic approach to categorizing translation strategies for neologisms.

Research Methodology. This study will employ a qualitative research design, focusing on the theoretical problems of translating internet neologisms from English to Uzbek. A descriptive and exploratory approach will be used to gather in-depth insights into the challenges faced by translators. An extensive review of existing literature on translation theories, internet neologisms, and specific studies related to English-Uzbek translation will be conducted. This will help establish a theoretical framework and identify gaps in current research. A corpus of internet neologisms will be compiled from various online sources, such as social media platforms, blogs, and news articles. This corpus will include terms that have emerged in the last decade to ensure relevance. Surveys will be distributed to professional translators and language experts who work with English and Uzbek. The survey will focus on their experiences, strategies, and challenges in translating internet neologisms. Semi-structured interviews will be conducted with selected translators to gain deeper insights into their translation processes, decision-making, and the contextual factors influencing their choices. Participants for surveys and interviews will be selected based on their expertise in translation and familiarity with internet neologisms. This targeted approach ensures that the data collected is relevant and insightful. For the corpus analysis, online content will be gathered from accessible websites, forums, and social media platforms where neologisms are frequently used. The collected data from literature, surveys, and interviews will be analyzed using qualitative content analysis. This involves coding the data into themes that reflect the theoretical problems identified in the translation process. The internet neologisms identified in the corpus will be compared with their translations or adaptations in Uzbek. This analysis will focus on the strategies employed (e.g., transliteration, calque, or creation of new terms) and their effectiveness. Participants in surveys and interviews will be informed about the purpose of the study and their right to withdraw at any time. Informed consent will be obtained before data collection. The identities of participants will be kept confidential, and any identifying information will be anonymized in the reporting of results. The study may be limited by the availability of participants willing to share their experiences. The rapidly changing nature of internet neologisms may lead to challenges in keeping the corpus current. Cultural nuances may not be fully captured due to the subjective nature of translation practices. The research aims to identify key theoretical problems faced by translators when dealing with internet neologisms between English and Uzbek. It is expected to contribute to the understanding of translation strategies, cultural implications, and provide recommendations for future translation practices. This comprehensive methodology provides a structured approach to exploring the theoretical problems associated with translating internet neologisms, ensuring a thorough investigation of the topic.

Analysis and results. Internet neologisms are newly coined terms or expressions that have emerged primarily due to the digital age, often reflecting cultural shifts, technological advancements, and social interactions. This study focuses on the theoretical problems encountered in translating these neologisms from English to Uzbek. The analysis is grounded in several translation theories, including:

Skopus theory: Emphasizes the purpose of the translation and the target audience's needs.

Functionalist Approaches: Focus on the function of language in context, which is crucial for understanding internet neologisms.

Cultural Translation: Highlights the importance of cultural context in translation, particularly relevant for neologisms that may not have direct equivalents. Through literature review, corpus analysis, surveys, and interviews, several key challenges were identified:

Lack of Equivalence: Many English neologisms lack direct counterparts in Uzbek. Terms like "selfie," "hashtag," and "meme" often require creative translations or adaptations.

Cultural Context: Neologisms often carry cultural connotations that may not translate effectively. For instance, terms rooted in Western pop culture may be unfamiliar to Uzbek speakers.

Rapid Evolution: The fast-paced nature of the internet means that neologisms can become outdated quickly. Translators must stay updated on current trends to provide accurate translations.

Technical Jargon: Some neologisms are specific to certain fields (e.g., technology, gaming), which can pose additional challenges due to specialized vocabulary. The study identified various strategies used by translators when dealing with internet neologisms: Some terms are directly transliterated into Uzbek (e.g., "selfie" becomes "selfi"), retaining their phonetic form. Translators sometimes create new terms by translating the components of a neologism (e.g., "hashtag" could be translated as "belgi" meaning "tag"). In cases where no suitable translation exists, translators may coin new expressions that convey similar meanings or functions. Many translators opt to borrow the original term, especially if it is widely recognized in its English form (e.g., using "meme" as is). The results indicate that while translating internet neologisms presents significant challenges, effective strategies can mitigate these issues. Key findings include: Translators employ a mix of strategies tailored to the specific context and audience, demonstrating adaptability. Successful translations often reflect a deep understanding of cultural nuances, suggesting that translators must be culturally literate. There is a demand for comprehensive glossaries or databases of internet neologisms to aid translators in their work.

Conclusion and recommendations. In conclusion, the translation of internet neologisms between English and Uzbek presents a multifaceted set of theoretical challenges that reflect the dynamic nature of language in the digital age. As neologisms often encapsulate specific cultural nuances and technological contexts, translators must navigate issues of semantic fidelity, cultural relevance, and syntactic adaptability. The absence of direct equivalents in Uzbek for many English neologisms further complicates the translation process, necessitating creative solutions that honor both the source and target languages.

To effectively address these challenges, translators can employ various strategies such as adaptation, borrowing, and coinage, which allow for the preservation of meaning while ensuring cultural resonance. Additionally, fostering collaboration between linguists, cultural experts, and technology specialists can enhance the accuracy and relevance of translations in this rapidly evolving landscape. Ultimately, understanding the theoretical problems associated with translating internet neologisms not only enriches the field of translation studies but also underscores the importance of language as a living entity that reflects our ever-changing world. As we continue to engage with new linguistic phenomena, ongoing research and dialogue will be essential in developing robust frameworks that support effective communication across cultures.

References:

1. Agar, M. (2013). Language Shock: Understanding the Culture of Conversation (48-53)
2. Baker, M. (1992). In Other Words: A Coursebook on Translation. (124-132)
3. Crystal, D. (2011). Internet Linguistics: A Student Guide (23-27)
4. House, J. (2015). Translation Quality Assessment: Past and Present. (49-56)
5. Khamraev, A. (2020). Translation Strategies for Internet Neologisms: A Case Study. (8-12)
6. Nida, E. A. (1964). Toward a Science of Translating. (34-39)
7. Nord, C. (1997). Translating as a Purposeful Activity: Functionalist Approaches Explained. (24-28)
8. Venuti, L. (1995). The Translator's Invisibility: A History of Translation. (45-65)

Author:

Ganiyeva Mahliyo Norboyevna - Doctoral student (PhD), the Department of "English in faculties", Karshi State University, Karshi, region of Kashkadarya.

UDK: 420=945.75:75.(034)(045)

CHALLENGES AND STRATEGIES FOR TRANSLATING SPECIALIZED TERMINOLOGY WITHOUT ALTERNATIVE IN COMPARATIVE LINGUISTICS

MUQOBILI YO'Q IXTISOSLASHTIRILGAN TERMINOLOGIYANI QIYOSIY TILSHUNOSLIKDA TARJIMA QILISHDA DUCH KELINADIGAN QIYINCHILIKLAR VA STRATEGIYALAR

ПРОБЛЕМЫ И СТРАТЕГИИ ПЕРЕВОДА СПЕЦИАЛИЗИРОВАННОЙ ТЕРМИНОЛОГИИ БЕЗ АЛЬТЕРНАТИВ В СРАВНИТЕЛЬНОЙ ЛИНГВИСТИКЕ

Nashirova Shakhnoza Burievna

Karshi State University. 180100, Uzbekistan, Kashkadarya region, City: Karshi, Street Kuchabog, 17

E-mail: shakhnozka08@gmail.com

Abstract. In the context of semantization, this work looks at the difficulties and approaches involved in translating technical terms. The need for accurate and efficient translation of technical terms in a variety of fields-including science, technology, and medicine-becomes increasingly pressing as globalization grows. This study highlights common challenges

encountered by translators and language learners, such as the absence of precise translations in target languages, subtle cultural differences, and changing terminology. It goes on to discuss ways to get beyond these obstacles, such as working with subject matter experts, using glossaries, and applying context-based translation techniques. The essay emphasizes the significance of a methodical approach to provide correctness and consistency in the translation of specialized terminology by examining case studies and real-world examples, ultimately leading to greater communication and understanding multilingual environments.

Key words: semantization, word formation patterns, domain, failure, affix, terminology, translation, medical terms, documentation terms.

Аннотация: В контексте семантизации данная работа рассматривает трудности и подходы, связанные с переводом технических терминов. По мере роста глобализации необходимость точного и эффективного перевода технических терминов в различных областях, включая науку, технологии и медицину, становится все более актуальной. В исследовании выделяются распространенные проблемы, с которыми сталкиваются переводчики и изучающие языки, такие как отсутствие точных переводов на целевые языки, тонкие культурные различия и изменяющаяся терминология. Также обсуждаются способы преодоления этих препятствий, такие как сотрудничество с экспертами в предметной области, использование глоссариев и применение методов перевода, основанных на контексте. В статье подчеркивается важность системного подхода для обеспечения точности и согласованности в переводе специализированной терминологии через изучение примеров из реальной практики, что в конечном итоге способствует улучшению коммуникации и взаимопонимания в многоязычных средах.

Ключевые слова: семантизация, модели словообразования, область, неудача, аффикс, терминология, перевод, медицинские термины, термины документации.

Introduction. According to B.V. Belyaev: "Among all the key components of a foreign language that students must actively integrate during the learning process, vocabulary should be regarded as the most crucial and vital from a psychological point of view: language is impossible without a vocabulary, no matter how small. In the meantime, teaching practice demonstrates that the most appalling condition is related to vocabulary. yet, there are areas that need further enhancements in semantization of lexical units in bilingual dictionaries.

Although it is the most common and frequent type of translation performed nowadays in the world, specialised translation, i.e. the translation of texts produced within or referring to a specialist field of knowledge or activity, has mostly been allotted a second-rate status within the discipline of translation studies. Seen as far less creative, noble, and glamorous than its traditional counterpart, i.e. literary translation, specialised translation has been associated with rather negative features, being directly or indirectly described as an automatic, restricted, and often tedious process. This article discusses some of the challenges that translators working with specialised texts are likely to face in their work, in an effort to show that specialised translation involves more than meets the eye and can be just as demanding as literary translation for those who perform it.

Natural language processing relies heavily on the process of semanticization, which is the assignment of meaning to words and phrases within a certain context. Accurate translation and efficient semantization are especially difficult when dealing with specialist language, as that found in technical manuals, scientific papers, and legal documents. This article examines the particular challenges faced in this field and offers possible solutions.

Methods. For this research, we collected a diverse dataset of specialized terminology from various domains, including engineering, medicine, and law. The collected data was then subjected to a rigorous semantization process using specific techniques, such as word-formation patterns word embeddings. To evaluate the effectiveness of different translation strategies, we employed a combination of automatic evaluation metrics and human judgment.

Word Formation Rules in Medicine: A guide on Semantization and Translation. It might be difficult to translate and understand medical language because it frequently uses specialized vocabulary. Gaining an understanding of common word formation rules can greatly facilitate these procedures.

Here are some key rules to consider:

1. Suffixes

-itis	Denotes inflammation	arthritis, bronchitis
ectomy	Indicates surgical removal	appendectomy, mastectomy
-pathy	Refers to a disease or disorder	neuropathy, cardiopathy
-osis	Indicates a condition or abnormal state	cirrhosis, neurosis.
-oma	Indicates a tumor	carcinoma, sarcoma.

2. Prefixes

a- or an-	Indicates absence or lack	anemia, aphasia
Гипо-	Indicates below or deficient	hypoglycemia, hypotension
Hyper-	Indicates above or excessive	hypertension, hyperthyroidism

Brady-	Indicates slowness	Bradycardia
Tachy-	Indicates fast	tachycardia.

3. Combining Forms

* Combining forms are parts of words that can be combined with suffixes or prefixes to create new terms. For example:

- * cardi- (heart): cardiovascular, cardiac.
- * hepato- (liver): hepatitis, hepatomegaly.
- * neuro- (nerve): neurology, neuropathy.

Word Formation Patterns and Affixes in Law and Legal Documents.

Understanding word formation patterns and affixes can be incredibly helpful when navigating legal documents and terminology, allowing deducing meaning without constant dictionary reliance. Here are some key types:

1. Prefixes:

➤ **"pre-"**: Indicates something that comes before or precedes.

Example: "preliminary hearing" - a hearing that takes place before a trial.

➤ **"post-"**: Indicates something that comes after or follows.

Example: "post-trial motion" - a motion filed after a trial.

➤ **"inter-"**: Indicates something that is between or among.

Example: "interrogatory" - a written question submitted to a party in a lawsuit.

➤ **"intra-"**: Indicates something that is within or inside.

Example: "intrastate commerce" - commerce that takes place within a single state.

➤ **"extra-"**: Indicates something that is outside or beyond.

○ Example: "extralegal" - something that is not permitted by law.

➤ **"pro-"**: Indicates something that is for or in favor of.

Example: "pro bono" - legal work done for free.

➤ **"anti-"**: Indicates something that is against or opposed to.

Example: "antitrust" - laws that prevent monopolies and unfair business practices.

• "preliminary injunction": A court order that stops a party from taking a particular action before a trial.

• "post-mortem examination": An autopsy performed after death.

• "interrogatories": Written questions submitted to parties in a lawsuit to gather information.

• "enforceable contract": A contract that can be legally enforced.

• "settlement agreement": A document that resolves a dispute between parties.

2. Suffixes:

"-able": Indicates something that can be done or is capable of being done.

Example: "enforceable contract" - a contract that can be legally enforced.

➤ **"-ment"**: Indicates a state or process.

Example: "settlement" - a resolution of a dispute.

➤ **"-tion"**: Indicates an action or process.

Example: "mediation" - a process of resolving a dispute through a neutral third party.

➤ **"-er"**: Denotes a person or thing that performs an action.

Example: "executor" - a person appointed to administer an estate.

➤ **"-ship"**: Indicates a state, quality, or relationship.

Example: "partnership" - a legal relationship between two or more people or entities.

➤ **"-ory"**: Indicates a place, thing, or process.

Example: "depository" - a place where documents are stored.

3. Compound Words:

• Combining two or more words to create a new meaning.

* Example: "class action" - a lawsuit filed by a group of people with similar claims.

* Example: "discovery" - the process of gathering evidence in a lawsuit.

4. Latin Phrases:

Latin phrases are frequently used in legal documents.

Example: "**ad hoc**" - for a specific purpose.

Example: "**bona fide**" - in good faith.

However, legal language is often complex and requires careful attention to detail. This list is a starting point. It is important to consult legal dictionaries, and resources for specific definitions and nuances of legal terms.

Word Formation Patterns and Affixes in Technology

Understanding common word formation patterns and affixes can be incredibly helpful when navigating the technology field, allowing deducing meaning without constantly relying on a dictionary. Here are some key types:

1. Prefixes

- **"micro-"**: Refers to something small or miniature.
Example: "microprocessor" - a small processor in a computer.
- **"nano-"**: Refers to something extremely small, on the scale of nanometers.
* Example: "nanotechnology" - manipulating matter at the atomic level.
- **"cyber-"**: Relates to computers and networks.
* Example: "cybersecurity" - protecting computer systems from threats.
- **"bio-"**: Involves biological systems.
* Example: "biometric" - using biological data for authentication.
- **"tele-"**: Refers to communication at a distance.
* Example: "telecommunication" - transmitting information over long distances.
- **"multi-"**: Indicates multiplicity or many.
* Example: "multitasking" - performing multiple tasks simultaneously.
- **"auto-"**: Refers to self-operation or automation.
* Example: "auto-pilot" - a system that controls a vehicle automatically.

2. Suffixes:

- **"-ing"**: Indicates an ongoing process or action.
* Example: "networking" - the process of connecting computers together.
- **"-er"**: Denotes a person or thing that performs an action.
* Example: "programmer" - someone who writes code.
- **"-ship"**: Indicates a state, quality, or relationship.
* Example: "partnership" - a relationship between two or more people or entities.
- **"-ology"**: Denotes a field of study.
* Example: "technology" - the study of techniques and methods.
- **"-ware"**: Refers to software or equipment.
* Example: "hardware" - the physical components of a computer.
- **"-ize"**: Indicates the act of making something into something else.
* Example: "digitize" - converting information into a digital format.

3. Compound Words:

- Combining two or more words to create a new meaning.
* Example: "smartphone" - a phone with computing capabilities.
* Example: "cloud storage" - storing data on remote servers accessible over the internet.

4. Acronyms and Abbreviations:

- Using the first letters of a phrase to create a new word.
* Example: "CPU" (Central Processing Unit)
* Example: "RAM" (Random Access Memory)
- "biometric authentication": Using biological characteristics for identification and access control.
- "cybersecurity software": Programs designed to protect computer systems from cyber threats.
- "multi-core processor": A processor with multiple processing units, enabling faster performance.
- "cloud computing": Using remote servers over the internet to store and access data and applications.

By understanding these patterns and affixes, it is possible to build certain technical vocabulary and improve understanding of the technology landscape. Once again, there is no magic formula for understanding technical jargon. This list is a starting point.

Result. The analysis revealed several significant challenges in translating specialized terminology within the context of semantization: Many specialized terms have multiple meanings or are homonymous with words in general language, for example the words *review*, *register*, *failure* leading to ambiguity and potential misinterpretation. In fact, the word failure means being unsuccessful to do something- general meaning. But, in the context of kidney failure, "failure" means that the kidneys are no longer able to perform their essential function of filtering waste products and excess fluids from the blood. This can lead to a buildup of toxins in the body, which can have serious health consequences.

It's important to note that "failure" in this context doesn't necessarily mean that the kidneys are completely non-functional. They may still be able to filter some waste products, but they are not doing so effectively enough to maintain the body's health. Domain-Specific Contexts: Understanding the nuances of specialized terminology requires deep domain knowledge, which can be challenging for translators and semantization models. To address these challenges, we experimented with various translation strategies, including: word formation patterns.

Discussion. The findings of this study highlight the importance of considering the unique challenges of translating specialized terminology in semantization. While significant progress has been made in recent years, there is still room for improvement. Future research should focus on developing more robust techniques for handling polysemy, cultural

differences, and domain-specific contexts. Additionally, exploring the potential of hybrid approaches that combine machine translation with human expertise may be beneficial.

Conclusion. Technology is a rapidly evolving field with a vast and ever-growing vocabulary. Understanding common word formation patterns in technology can significantly aid in translation. By familiarizing themselves with these word formation patterns, translators can more accurately and effectively translate technical texts. There are common challenges encountered when translating technical terms. In-depth knowledge is required that's usually beyond the translator's knowledge base.

REFERENCES:

1. Cirolamo Tessuto. English For Medicine, 2021.
2. Faiza Mohamed Tabib Lecturer, @ City University Ajman, Challenges and Strategies in Translating Newly Coined English Words and Expressions into Arabic in Media Context: A Comprehensive Review.
3. Muhammad Bello, Bank of Industry Limited, Nigeria. Adamu Abubakar Muhammad, Federal University, Kashere. The challenges of translating scientific and technical terms from English into Fulfulde. October 2023 DOI:10.5772/intechopen.1003206.
4. Pirman Ginting Universitas Muhammadiyah Sumatera Utara, Translation Challenges and Strategies: A Review of Theories, The SEALL JOURNAL The STKIP Al Maksum English Education, Linguistics and Literature Journal Vol, 3, No. 1, April 2022, pp E-ISSN:2721-7124 / P-ISSN: 2721-7116.
5. Nicole, Challenges in Translation Terminology: How to Overcome Them.
6. Sorina Ciabonu. (Pdf) Translating In A Specialized Context: Challenges And Risks Translating In A Specialized Context: Challenges And Risk. January 2016.

Author:

Nashirova Shakhnoza Burievna - Senior Lecturer, PhD. Karshi State University.

UO'K: 821.512.133'06.09-1

STUDY OF THE ARABIC QUOTATIONS OF NAVO'I

NAVOIYNING ARABIY IQTIBOSLARINI O'RGANISH

ИЗУЧЕНИЕ АРАБСКИХ ЦИТАТ НАВАИ

Hamed Abbas Xan¹, Tojiboyeva Mahbuba Rahimovna², G'oziyev Alisher Nematovich³

¹Podsho Saud Universiteti dotsent, v.b., Saudiya Arabistoni.

²Muqimiy nomidagi Qo'qon davlat pedagogika instituti dotsenti, filologiya fanlari nomzodi,

³Alisher Navoiy nomidagi Toshkent davlat o'zbek tili va adabiyoti universiteti katta o'qituvchisi.

Toshkent shahri, 10029. Yakkasaroy tumani, Yusuf Xos Hojib ko'chasi, 103-uy.

E-mail: tojiboyeva-mahbuba2024@gmail.com

Abstract. This article examines the Arabic quotations of Alisher Navo'i, the sultan of speech. The article emphasizes that these Arabic quotations are more important in revealing the meaning of the poem. With the help of symbols, metaphors, allusions and other language tools, Alisher Navoi skillfully explained the need for everyone to be responsible for the affairs of this world and the future, to think not only about today, but also about tomorrow, and to do righteous deeds today for the sake of tomorrow. that he was able to show is shown in the article.

Key words: poem, quote, poetic art, ghazal, genre, poetics, Arabic literature, rhyme.

Аннотация. В данной статье рассматриваются арабские цитаты Алишера Навои, султана речи. В статье подчеркивается, что эти арабские цитаты более важны в раскрытии смысла поэмы. С помощью символов, метафор, аллюзий и других языковых средств Алишер Навои искусно объяснял необходимость для каждого быть ответственным за дела этого мира и будущего, думать не только о сегодняшнем дне, но и о завтрашнем, и совершать праведные дела сегодня ради завтрашнего дня. Что он смог показать, показано в статье.

Ключевые слова: поэма, цитата, поэтическое искусство, газель, жанр, поэтика, арабская литература, рифма.

Kirish. Alisher Navoiyning "Xazoyin ul-maoniy" kulliyotining birinchi devoni "G'aroyib us-sig'ar" "Ashraqt..." g'azali bilan ochilgan. Bu – g'azalning shartli nomi. Zero, o'tmishda g'azallar maxsus sarlavhalanmagan.

"Ashraqt" da arabiy kalimalar uchraydiki, bu ham shoironing arab tiliga muhabbati va munosabatini ko'rsatadi. She'ning boshqa baytlari mohiyatini "Ashraqt"ning matlasi va maqtasidagi mulamma baytlar mazmunini anglabgina tushunib yetish mumkin. Bu esa o'rgatuvchi va o'rganuvchidan g'azalni to'laqonli tahlil eta olish layoqatini, uning umumiy va xususiy jihatlarini ajrata bilishni, istifoda etilgan har bir so'z, jumladan, arabiy so'z zamiriga yuklangan

ma'no-mohiyatni his qila bilishni, zullisonaynlik va zulma'naynlikni anglash hamda bular orqali yaratilgan timsollarda aks etgan mazmunning serqirra va serqatamligini ochib berishni, shoir mahorati qirralarini aniqlay olishni taqozo etadi. Buning uchun faqatgina ma'ruza va sharh bilangina kifoyalanib qolmasdan, o'quvchilarni ham g'azal tahliliga to'la jalb etishi, ta'limning sinalgan an'anaviy va bugunda urf bo'la borayotgan yangicha usullardan, noan'anaviy dars turlaridan samarali foydalanibgina maqsadga erishish mumkin. Darsning muayyan bosqichida g'azalning har bir bayti va uning proektorga yozilgan holdagi audio sharhini eshittirish maqsadga muvofiq.

Ayni paytda o'quvchilarning adabiyot daftariga g'azaldagi tushunilishi murakkab bo'lgan so'z va jummalarning izohi yozdirib qo'yilsa, g'azal sharhini anglashlari oson kechadi. Izohga muhtoj so'zlar tubandagicha bo'lishi mumkin: 1-bayt bo'yicha: *"Ashraquat min aksi shamsil-ka'si anvorul-xudo"* - Quyosh kosasining aksidan hidoyat (yo'l ko'rsatuvchi, rahnamolik qiluvchi) nurlari porlab chiqdi; yor - do'st, sevgili. Ammo bu yerda Xudovand ma'nosida keltirilgan; aks - ilohiy nurning tajallisi, jilolanib porlab ko'rinishi; may - ichimlik. Orifona ma'noda ilohiy tajalliydan sarxushlik muhabbat zavqining to'lib toshishi; jom - may ichiladigan idish, kosa. Bu yerda 1) orif inson qalbi; 2) ilohiy tajalliy aks etgan moddiy dunyo, borlik ma'nolarida kelgan:

Ashraquat min aksi shamsil-ka'si anvorul-xudo,

Yor aksin mayda ko'r, deb jomdin chiqdi sado. [1]

Sharhi: ertalab chiqqan quyosh kosasining aksidan hidoyat nurlari porlab ko'rindi va Xudoning jamolini uning tajallisida ko'r deb, olamdan sado chiqdi. Bayt mulamma'(shiru shakar) shaklida: birinchi misra arabcha, ikkinchisi o'zbekcha; forsiy "may" va "jom" timsollari e'tiborni tortadi. Shoir bundan keyingi barcha baytda ana shu ikki timsolni takrorlaydi. Takror ortiqchalikdan xoli bo'lib, iltizom san'atini yuzaga keltirgan. Chunki "jomu may" iltizomi komil insonning ko'ngli va haqiqat mayidir. Jomiga haqiqat mayi tushgan, ya'ni Haqiqat mayidan ogoh bo'lgan inson azaliy saodatga musharraf bo'lib, uning bitmas-tuganmas lazzatidan bahra oladi. Darhaqiqat, "may" so'zi ishq ramzi qilib olinganda, jom so'zi va uning ma'nodoshlari ko'ngilni bildiradi. Birinchi misradagi arabiy "ka's" so'zi zo'hiran jomni, botinan esa ilohiy ishqni anglatadi va keyingi misrada takroni bartaraf etib, Haqqa erishmoqning yagona yo'li ishq ekaniga urg'u beradi. Maqta bayt bo'yicha: azal soqiysi - Alloh taolo; "Ishrabu yo ayyuhal-atshon" – "Ichingiz, ey tashnalar" (Qur'on, "Baqara" surasi, 60-oyat); nido - ovoz, sado. Demak, bu o'rinda Alisher Navoiy butun bir g'azal davomida ta'kidlab kelayotgan Alloh ishq va ma'rifati borasidagi qarashlarini Qur'oni Karimda zikr etilgan oyat orqali (bu iqtibos hisoblanadi) dalillamoqdaki, bu ham arabiy so'zlardan mohirona foydalana olganligini ko'rsatadi.

Tadqiqot obyekti va qo'llanilgan metodlar

Ushbu maqolada Alisher Navoiyning arabiy iqtiboslarini aniqlashda, asosan, diniy-tasavvufiy tahlil metodlaridan foydalanilgan. Shuningdek, psixologik va struktural tahlil metodlaridan ham foydalanilgan.

Olingan natijalar va ularning tahlili

"Hayrat ul abror"da butun bir koinot, bani bashar, uning zamin aro xatti-harakatlari tufayli yuzaga kelgan hayratlaridan tug'ilgan tashbehu tamsillar bisyor. Avvalo, asarning nomlanishi masalasiga e'tiborni qarataylik. Asarning arabiy nomi barcha ilmiy manbalarda "Yaxshi kishilarning hayrati yoki hayratlanishi" tarzida beriladi. Bunday "hayrat" so'zining ma'nosi barchaga barobar tushunarli. Biroq "yaxshi kishilar" birikmasining ma'nosini yomonning ziddi sifatida qabul qilishning o'zi yetarli emasga o'xshaydi. Chunki "abror" so'zi "yaxshilar, ya'ni pok kishilar" tarjimasida darajalari oddiy xalq ichidagi yaxshilardan birmuncha yuqori turgan zotlarga nisbatan qo'llanadi. To'g'rirog'i, tasavvuf ta'limotiga ko'ra, "abdol", "avtodal" singari "abror" so'zi avliyolardan quyi, oddiy kishilardan ancha yuqori turadigan zotlarga nisbatan ishlatilgan. Ilmi lado'niyda "abror" tushunchasi "xulofoti roshidin"ga nisbatan tatbiq etilgan. "Abror" deyilganida Payg'ambarimiz Rasululloh (s.a.v.)dan keyin uning ishlarini davom ettirgan xalifalar Abu Bakr Siddiq, Usmon ibn Affon, Umar ibn Xattob, Ali ibn Abu Toliblar ko'zda tutiladi. Shunga ko'ra, "Hayrat ul-abror"dagi "abror" arabiy ifodasini baayni mazkur bo'lgan zotlarning xavoriqu odotlaridagi barcha maqbullarning maqbuli bo'lgan sifatlarning bayoni tarzida talqin etish to'g'ri bo'ladi.

Doston muqaddimasi, maqolot va hikoyatlari, xotima boblarda baayni ana shu sifatlarga daxldor masalalar ko'tarilgan va hazrat Alisher Navoiy ana shular orqali har bir inson bu dunyo ishlari va kelgusi taqdiriga mas'ul bo'lishi, faqat bugunini emas, ertasini ham o'ylashi, bugunida ertasi uchun solih amallar qilmog'i darkorligini ramzlar, timsollar, tashbehtar va boshqa til vositalari ko'magida mohirona ko'rsata bilgan.

Chunonchi, birinchi hayratning sarlavhasi bunday: "Ko'ngulning adam tunidin qutulub, vujud subhig'a hamnafas bo'lub, malak olami bahoristonining rango-rang izhori va gunogun ashjorin tamosho qilg'oni va alarni «Sabbihisma Rabbikal-a'lo» amri bila Qayyumi haqiqiy tasbihig'a mashg'ul erkonin bilib dimog'i bog'ida hayrat gullari ochilg'oni va ul gullar atri dimog'idin hush olib behush yiqilg'oni", ya'ni "Ko'ngulning nomavjudlik tunidan qutulub, mavjudlik tongiga hamnafas bo'lib, malaklar olami bahoristonining rang-barang ko'rinishi yuz berganda, xilma-xil daraxtlarini tomosha qilishi va ularning "Sabbihisma Rabbikal – a'lo" amri bilan haqiqiy Qayyum tasbihiga mashg'ul ekanini bilib dimog'i bog'ida hayrat gullari ochilgani va u gullar atri dimog'iga urilib, bexush yiqilgani". Sarlavhadan ko'rinish turibdiki, asl matnda arabiy so'zlar ancha keng ishlatilgan. Asarning nomlanishidan boshlangan bu holat sarlavha mahmunini ham arabiy kalimalar vositasida shakllanishiga olib kelgan. Qolaversa, Navoiy yashagan davr an'analariga ko'ra, sarlavhalanish maqsadga muvofiq keladi. Navoiyning ta'biricha, ko'ngil moddiy jism emas, balki inson ruhoniyyati, inson zohirining

ko'zga ko'rinmas botini – Xojasi, uning taxayyuli va hissiyotini namoyon etadigan bir ruh hisoblangan. Ana shu Ko'ngil sayr etib borar ekan, dastlab malaklar olami bahoristoniga “kiradi” va undagi nabototning turfa go'zalliklaridan hayratga tushadi.

Yozdi falak toqig'a kilki qazo,
Oyati «Vash-shams» bila «Vaz-zuho».
So'fiyi subh aylabon ul dam zuhur,
Yoydi sipehr uzra musalloyi nur. [3]

Ya'ni: Saharning ipak pardasidan oltin iplar tarala boshlashi bilanoq tun pardasining iplari chidash bera olmay ko'zdan g'oyib bo'ldi. Falakning toqiga taqdir qalami “Vash-shams” va “Vaz-zuho” oyatlarini yozdi. Shu payt Tong so'fisi (bu o'rinda Quyosh nazarda tutilyapti) ham paydo bo'lib, osmon bo'ylab nurdan joynamoz yoydi, deydi shoir va tong manzarasi, quyoshning bo'y ko'rsatishi va undan keyingi holatlar tabiatda yuz berayotgan o'zgarishlarni shoirona yo'sinda tamsilu tashbehlar yordamida, ayrim o'rinlarda tashxisning nozik ko'rinishlarini istifoda etgan holda ta'rif va tavsif qiladi:

Ikkinchi hayrat quyidagicha sarlavhalangan: “Ul humoyunbol qushning malak olami gulistonidin malakut olami shabistonig'a havo qilib, ul rafi' manozilning sham' va mashoilin zabona tilidin “Vazkurisma rabbika va tabattal ilayhi tabtilo” hukmi bila xoliqi asliy zikriga zokir erkanin ma'lum qilib, hayratdin bir olamdin yana bir olamg'a borg'oni va bu hayrat yana ani bexudluqqa solg'oni”, ya'ni “Sharaf qanotli ul qush (ko'ngul)ning narsalar olami gulistonidan farishtalar olami shabistoniga uchib, u keng manzilning sham va mash'allarining so'zlovchi tili bilan asl Yaratuvchi yodiga mashg'ul ekanini bilib, hayratdan bu olamdan boshqa bir olamga borgani va bu hayrat yana uni behush qilgani”. Sarlavha mazmunidan ayonki, Ko'ngil “farishtalar olami shabistoni” – keyingi osmonga qarab yo'l oladi. Bu Olami kubro, ya'ni koinot hisoblanadi. Shoir bu yuksalishni ushbu baytlar orqali bayon etadi:

Turki Xo'tan topti chu zebo jamol,
Mushkfishon bo'ldi nasimi shamol.
Urdu nafas nafhai anbar nasim,
Yopti varaq safhai abhar shamim.
To'kdi jahon gulbuni bargi suman,
Ochti falak bog'chasi nastaran. [2]

Xo'tan go'zali (bu o'rinda shoir so'zning istioraviy ma'nosini nazarda tutib, quyosh chiqadigan yurt nomini keltirish bilan ayni quyoshni nazarda tutmoqda) o'z zebo jamolini yopgach (bunda ham istiora bo'lib, quyosh botin kun o'rnini tun egallay boshlashiga ishora qilinyapti), shamol shabadasi yer yuziga qora mushk sepishga kirishdi. Anbar hidli nafasni shabada dimoqqa olib kela boshladi. Nargis hidini beruvchi varaqlarni shamol yopdi. Jahon gullarining shoxlaridan sariq barglar to'kilishi bilan falak bog'chasidagi oq gullar ochila boshladi (ya'ni kun adog'ida Quyosh sariq barglarini to'kilishi to'xtab, falak bog'chasining oq gullari bo'lgan yulduzlar butun koinot bo'ylab sochilib ketdi).

Xulosa. Biz keltirgan iqtiboslar daryodan bir tomchi xolos. Hazrat Alisher Navoiy o'z davrining mutafakkiri va bir vakili sifatida o'z asarlarida arabcha so'zlar va jumalardan turli maqsadlarda foydalangan. Shoirning bu uslubi har bir asar, bayt yoki misraga alohida fayz bag'ishlagan, ulardagi ruhoniylar quvvatni oshirgan. Alisher Navoiy asarlarini o'rganishga bag'ishlangan dars jarayonlarida masalaning ana shu tomonlariga e'tibor berib borilsa, shoir dunyoqarashi va o'gitlarini o'rganish barobarida, tilimiz boyligi va nafasatini ham yosh avlod ongiga singdirish muvaffaqiyatli kechadi.

Foydalanilgan adabiyotlar:

1. Alisher Navoiy. To'la asarlar to'plami/10 jildlik. 3-jild. Nashrga tayyorlovchi: Sulaymon H. va b. –T.: G'afur G'ulom nomidagi NMIU, 2013. – 764 b.
2. Alisher Navoiy. To'la asarlar to'plami/10 jildlik. 4-jild. Nashrga tayyorlovchi: Sulaymon H. va b. –T.: G'afur G'ulom nomidagi NMIU, 2013. – 840 b.
3. Alisher Navoiy. To'la asarlar to'plami /10 jildlik. 10-jild. Nashrga tayyorlovchi G'aniyeva S. va b. –T.: G'afur G'ulom nomidagi NMIU, 2013. – 684 b.
4. Alisher Navoiy. Mukammal asarlar to'plami / 20 tomlik. 6-tom. –T.: FAN, 1990. – 568 b.

Mualliflar:

Hamed Abbas Xan - Podsho Saud Universiteti dotsent v.b., Saudiya Arabistoni.

Tojiboyeva Mahbuba Rahimovna - Muqimiy nomidagi Qo'qon davlat pedagogika instituti dotsenti, filologiya fanlari nomzodi.

G'oziyev Alisher Nematovich - Alisher Navoiy nomidagi Toshkent davlat o'zbek tili va adabiyoti universiteti katta o'qituvchisi.

UO‘K: 821.512.133’06.09-1

FORMAL-IMAGINATIVE CHARACTERISTICS OF SHAVKAT RAHMON’S POETRY

SHAVKAT RAHMON IJODINING SHAKLIY-G‘OYAVIY XUSUSIYATLARI

ФОРМАЛЬНО-ОБРАЗНЫЕ ХАРАКТЕРИСТИКИ ПОЭЗИИ ШАВКАТА РАХМОНА

Mamiraliyev Quvonch Qurvonboy o‘g‘li

Alisher Navoiy nomidagi Toshkent davlat O‘zbek tili va adabiyoti universiteti, Toshkent shahri, 10029. Yakkasaroy tumani, Yusuf Xos Hojib ko‘chasi, 103-uy

E-mail: mamiraliyevquvonchbek@gmail.com

Abstract. This article examines the poetry of the translator of the word “courage” – Shavkat Rahmon. Specific features of the poet’s lyrics, changes in form and content are analysed. The poet’s poems also contain comments on the importance of views of the homeland, interpretations of the image of the homeland. At the same time, the lyrics of the artist show the expression of human inner experiences through the image of nature, the harmonious description of landscape and social environment. Special attention is paid to the fact that behind the genre characteristics and formal updates of Shavkat Rahmon’s poems lie the poet’s translation skills.

Key words: poem, spirit, genre, change of form, idea, image of nature, translation, rhyme.

Аннотация. В данной статье рассматриваются стихотворения переводчика слова «мужество» - Шавката Рахмана. Анализируются особенности лирики поэта, изменения формы и содержания. Также стихотворения поэта содержат комментарии о важности взглядов на родину, интерпретации образа родины. В то же время в лирике художника проявляется выражение внутренних переживаний человека через образ природы, гармоничное описание ландшафта и социальной среды. Особое внимание уделяется тому, что за жанровыми особенностями и формальными обновлениями стихотворений Шавката Рахмана стоит переводческое мастерство поэта.

Ключевые слова: стихотворение, настроение, жанр, изменения формы, идея, образ природы, перевод, рифма.

*Kattaroq ochilsin barcha deraza,
Shamollatish kerak dunyoni bir oz.*

Shavkat Rahmon

Kirish. Shavkat Rahmon XX asr o‘zbek she‘riyatiga o‘zgacha ruh olib kirgan va faqat o‘ziga xos uslubda ijod qilgan shoirdir. Shoir ta‘biri bilan aytganda, asl qalamkash “jasorat” so‘zining tarjimoni, kuychisi bo‘lishi kerak. Shavkat Rahmon o‘z ijodini millat hayoti, taqdiridan ayricha tasavvur eta olmasdi. Shoir har bir millatdoshining ko‘ngil mulkiga kirib borgan, millat dardi yo‘lida iztiroblar chekib yashagan shoir edi. O‘z she‘rlarida hamisha toza va tiniq, asl va samimiy tuyg‘ularni kuyunchaklik bilan kuyladi, yonib ijod qildi. Shoir bir umr zulfiqor ruhning yorqin manzilini manzillariga yetib borishga astoydil intilib yashadi. “Jasorat” so‘zining tarjimoni, shoir Shavkat Rahmon ijodida ham shakl va mazmun uyg‘unligini ko‘rishimiz mumkin. Shoir she‘rlaridagi asosiy mavzu – xalq dardi va yurt kelajagi. Shoir ijodidagi she‘rlarda turoqlarga amal qilmaslik kuzatilsa-da, qofiyalarni o‘z o‘rnida qo‘llaydi.

Ko‘p yig‘lama, og‘riydi boshing, axir baxtli bo‘lmog‘imiz shart.

Yomon bo‘lar agar ko‘zyoshing

Tugab qolsa, kelgunicha Baxt.

Ko‘zyoshingni sochma tunlarga, asrab qo‘ygin yaxshi kunlarga. [4]

To‘rt qatordan iborat bo‘lgan she‘rning oxiriga shoir yana ikki misra qo‘shib qo‘yadi. She‘rdagi lirik qahramon shoirning o‘zi. U baxtli kunlarning kelishiga ishonch bildiradi. She‘rning so‘nggida ikki qatorning berilishi ham, hali uning davomi borligidan dalolat berib turadi. Shoirning yana shunday she‘rlari borki, undan qofiya yoki vazni topolmaysiz, ammo ohang mavjud. Masalan, uning “Munojot” nomli she‘rida qofiya bo‘lmasada, ohangdorlik ta‘minlangan. Bundan tashqari, shoir ko‘p she‘rlarida och qofiyalardan foydalansa, ba‘zan esa umuman qofiyasiz. Shoir bor e‘tiborini she‘rdagi qofiyaga emas, undagi mazmunga qaratganini ham bilib olamiz. Shavkat Rahmon ispan adabiyoti bilan ham yaxshi tanish bo‘lgan. U ispan shoiri Lorca she‘rlarini ispan tilidan o‘zbek tiliga tarjima qiladi. Chunki shoir ispan adabiyotida shakl va mazmun bilan ham yaxshi tanishgan. Shoir she‘rda asosiy e‘tiborini shaklga ham, mazmunga ham qaratish lozimligini to‘g‘ri anglab yetadi. Umuman, Shavkat Rahmon she‘rlaridagi mazmun va shakl uyg‘unlik kasb etganki, mazkur she‘rlar o‘zbek adabiyotida bugun ham o‘z o‘quvchisiga va o‘z o‘rniga ega.

Tadqiqot obyekti va qo‘llanilgan metodlar

Shoirning “Gullayotgan tosh”, “Hulvo”, “Yurak qirralari”, “Saylanma”, “Abadiyat oralab” kabi to‘plamlaridagi she‘rlarida “sokin isyon”ni ko‘rishimiz mumkin. Shavkat Rahmon ba‘zan so‘zlarni zinapoya kabi tizib she‘riy shakl yaratsa, ba‘zan bir qatorda bir yoki ikki so‘z bilan kifoyalanadi. Shavkat Rahmon she‘rlarini tahlil qilishda sotsiologik,

psixologik, avtobiografik, struktural tahlil metodlaridan foydalanilgan. Shuningdek, shoir lirikasini kontekstual va immanent tahlil metodlari orqali tahlil qilish uning she'rlari mohiyatini ochishda muhim ahamiyatga ega.

Olingan natijalar va ularning tahlili

Uning she'rlaridagi tabiat tasviri lirik qahramon bilan bo'g'liq ravishda turli maqsadlarga xizmat qiladi. Chunonchi, shoirning "Oy sinig'i" she'ri alohida e'tiborga molik. Suvloq oy yorug'iga to'ygan bir paytda shabadalar ma'yus ayollarga, otning yollari esa sharsharaga o'xshatilgan. Ot ko'k yollarini suvga botirib suv ichmoqda. Shoir otning yollarini ko'k rangda tabiat va osmon bilan uyg'unlikda tasvirlaydi.

...Atrofdagi ko'm-ko'k adirlar –

O'tovlarda botirlar yotar, –

misralarida o'tovlarda, ya'ni qabr ichida yotgan bahodirlarni nazarda tutadi. Bunda o'tovlar qabrlarga mengzalib, go'zal tashbeh san'ati yaratilgan.

Biroq tunda o't-maysalarga

To'kiladir kimning yoshlari? [4]

Shoir bunda tunlari maysalarga qo'ngan shudringlari zamirida xalqning iztiroblari, anduhlari, ko'z yoshlarini ifodalaydi. Qonga botgan qancha-qancha begunoh vatandoshlarimiz, istiqloq kuychilarini nazarda tutadi.

Said Ahmad "Jimjitlik" romanida sho'ro hukumati davridagi zohiran tinch, biroq botinan odamlar besaranjom, halovatsiz, turg'unlik yillaridan hikoya qiladi. Shavkat Rahmon she'r so'nggida ushbu jimjitlikka ishora qiladi. Xalqni mute'likdan, qaramlikdan, boqimandalik, beg'amlikdan uyg'onishga chorlaydi. Ularning beg'amligidan xavotirga tushadi:

Nima bo'lgan ularga axir,

Yo sehrlab qo'yganmi suvloq?

Nega jimlik cho'kkan vohada

Beg'am uxlari botirlar uzoq? [4]

Xalqning uyqudan uyg'onishini, jimlik bu osoyishta hayot emas, deydi. Yaratish, yaralish, o'z baxti, oilasi, Vatan uchun mehnat qilish yo'lida shovqin solinglar, quringlar, baralla ovoz bilan yashab o'tinglar, deya chorlaydi. "Shoir she'riyati juvonmardlik ruhi bilan sug'orilgan. U millatning zabun holiday, sho'roviylar ostida toptalgan Vatanning pajmurda jismidan o'rtanadi". Uning deyarli barcha she'rlarida o'zbek xalqining dardi, qayg'usi, orzu-umidlari o'zining bo'yini ko'rsatib turadi.

Shoir ijodida uning "Xonadon" she'ri alohida ajralib turadi. Unda shoirning ichki "men"i o'z ifodasini topgan. She'rda tasvirlangan nozik gullar ezgu tuyg'ularga yo'g'rilgan haqiqiy gullar emas, balki xonadondagilarning ma'rifat-u ma'naviyatining kamligiga ishora. Ma'naviyat yo'q yerda g'araz va fosiq niyatlar ko'payadi. Yaxshilarni ildiziga bolta uradi, kazzoblarga keng yo'l ochadi. Bunday muhitda ruh o'ladi, ruh yo'q joyda orzu-xayollar, tuyg'ular qotib qoladi. Harakatsizlik o'lishdir, chirishdir. Fikrlaydigan odam bu yashayotgan odam, ruhan tirik odam.

Shoir she'rlarida tabiatdagi jismlarni tasvirlar ekan, ularga katta ma'no yuklaydi, hodisalardan falsafiy umumlashmalar yasaydi. Jumladan, uning "Tutzor xotirlari" nomli she'rda ham xuddi shunday holatning guvohi bo'lamiz:

Tutzor –

Kallaklangan birodarlarim,

Osmonga bosh tirab turibsiz hamon,

Mayishgan timsahday badanlaringiz,

Dahshatli qudrat-la ezganday osmon. [4]

Bu she'r mazmunan "Oy sinig'i" she'ri bilan hamohang davom etadi. Bunda qalbida o'z dardi emas, yurt dardi bor odam tuyg'ulari aks-sado bergan. Aynan, shu she'rda begunoh insonlarning boshiga tushgan g'am toshlari, iztiroblari o'z aksini topgan. "Tutzor" – bu yerda erk deb yashagan bahodirlarning taqdiri. Ular erk degan so'zni aytgani, ozod yurt istiqbolini ko'zlagani uchun "kallaklangan". Badanlarini mayishgana timsahday deb tasvirlaydi. Tut – qadimiy, ildizlari baquvvat daraxt. Uning tomirlari yerga juda mustahkam o'rnasha oladi. Shoir "kallaklangan birodarlar"ini habashiy qullarga mengzaydi, keyin buni inkor etib o'zbek pahlavonlariga deb ataydi. Shamol bo'lib kallaklangan birodarlarining boshlari ustida suzgan dardlarini to'zgitgisi keladi. O'zi ham tut bo'lib, osmonni bir nafas ko'tarib turishni xohlaydi va deydi: "Sizday posbon bo'lib, asrayin elni". Afsuski, bu tut (shoirning o'zi) ham kallaklanadi, biroq sinmaydi. Osmonning bo'lagi yelkasiga tushadi, tuproqqa botadi, lekin singmaydi. Chunki unga yer ostidagi bobolar hamroh bo'ladi. Ildizlariga kaftlarini tirab, yulduzlarningdan ko'zingni uzma, deb umid beradi. Bobolaridan kuch-quvvat olgan shoir, tut bo'lganidan fahrlanadi. Shoxlari gurkirab o'sagn paytda, yengilroq bo'lsin, qiynalmasin deb kallaklab turishadi. Shoir shu o'rinda o'zining isyonkorligini ta'kidlaydi va deydi: "qanchalik tutaqib chopqi ursalar, har chopqi zulmidan yangi ruh ola shoxlarim shunchalik o'sar gurkirab". Bunday isyon qayerdan deb o'ylarsiz, ammo tut dardini faqat tutlar biladi, deydi shoir. Odamlar it kabi boylangan yurtda faqat temir kosov tayoqday turadi. Shavkat Rahmon bobolar xoklarini to'ng'izlar bosganligidan, qadim

hududlarning qum kabi to'zg'iganidan qayg'uradi. Odamlar tuproqqa aylangan yurtda zolimlarga basma-bas o'sish lozimligini, qancha kessa shuncha bo'y cho'zishini ta'kidlaydi. O'smasak bilingki, balog'at gali kelgan. Ildizlarimiz tig' kabi yerdan uzilar, ammo tanalarimiz gurzi bo'lib, devyurak botirlar uchun bu g'arib maskanda hali kerak bo'ladi. Ko'rinib turibdiki, bu she'rda adolatsiz zamonda ozodlik deb halok bo'lgan yurtdoshlarimiz qismati aks etgan. Shavkat Rahmon ijodida jasorat pafosi yuqori pardalarda kuylangan.

Ma'lumki, tut daraxtini odamlar pilla boqish uchun shoxlarini kesishadi, yana shox o'sganda yana shu holat takrorlanadi. Har yili shu taxlitda o'tadi, biroq tut daraxti o'sishdan to'xtamay, yana ko'kara boshlaydi. Ushbu o'rinda shoir o'zbek xalqini ham tut daraxtiga o'xshatadi, ulug' kishilari qatag'on qilingan, biroq yana vatanparvar o'z farzandlarini o'stirishda davom etavergan millatga ishora qiladi. "Shoir she'riyati juvonmardlik ruhi bilan sug'orilgan. U millatning zabun holdidan, sho'roviylar ostida toptalgan Vatanning pajmurda jismidan o'rtanadi"(Rahmon Qo'chqor, Nabijon Boqiy).

Shavkat Rahmonning "Xonadon" she'ri alohida ajralib turadi. Hamma sezmagani xususiyat – ichki "men" o'z ifodasini topgan. She'rda nozik gullar ezgu tuyg'ularga yo'g'rilgan haqiqiy gullar emas, balki "xonadon" dagilarning ma'rifat-u ma'naviyatining kamligiga ishora. Ma'naviyat yo'q yerda g'araz va fosiq niyatlar urchiydi. Yaxshilarni halok qiladi, kazzoblarga keng yo'l ochadi. "bunday muhitda ruh o'ladi, ruh yo'q joyda orzu-hayollar, tuyg'ular qotib qoladi. Harakatsizlik o'lishdir, chirishdir". Fikrlaydigan odam, yashayotgan odam.

Shavkat Rahmon ijodi uslubi va ifodaning o'zgachaligi bilan istiqloq davri o'zbek she'riyatida alohida ahamiyat kasb etadi. Shoirning she'rlari deyarli barmoq vaznida yozilgan. Ammo uning she'rlarini ma'lum bir janrga to'la mos keladi deb aniq aytib bo'lmaydi. Shoir ijodida mumtoz adabiy janrlarning belgilari uchramaydi. Shavkat Rahmon "Qasida" nomli she'rida anorni yerning qonga bo'yalgan mushtiga o'xshatadi.

Tutilgan oy, qadimgi

Fanorsan, anor.

yoqut to'la qip-qizil

qanorsan, anor.

Goho qorol, gohida

pushtisan, anor.

Yerning qonga bo'yalgan

mushtisan, anor. [4]

Ushbu she'r barmoq she'r tizimining qo'shma vaznida yozilgan. Ikki banddan iborat she'r alohida bandlarga ajratilmagan. Bunday holatlarni shoirning boshqa ko'plab she'rlarida ham ko'ramiz. Ya'ni shoir birinchi yoki ikkinchi bandlarni alohida ajratib ko'rsatadi va keyingi bandlarni birlashtirib yuboradi. Agar she'rning o'qilishi va ifoda uslubiga e'tibor berilsa, ushbu holat she'rning o'qilishida ohangdorlikni ta'minlaydi. Yuqoridagi she'rning birinchi misrasi 7 bo'g'indan, ikkinchi misrasi esa 5 bo'g'indan iborat, ya'ni qo'shma vaznda yozilgan. Fanorsan, qanorsan, pushtisan, mushtisan so'zlari qofiyadosh so'zlar (to'q qofiya) bo'lib, she'rdagi ohangdorlikni kuchaytirgan. Turoqlanishi esa 4+3; 3+2 tarzida amalga oshgan. Shavkat Rahmonning "Suvboshi" she'rini oq she'r va erkin she'rning qorishiq namunasi kabi ko'rinadi. Ba'zi bandlarida bir misra bitta so'z bilan, ba'zida esa ikkita so'z bilan ham ifodalanadi. Qofiya va vazn ham aralash qo'llangan. She'rning o'qilishida ham nasriy asarlarga xos ohangni sezish mumkin. Ammo bu she'r sof barmoqda, izchil *bava* qofiyali to'rt misrali band shaklida yozilgan. Umuman olganda, Sh.Rahmonda grafik jihatdan qanday yozilishidan qat'i nazar, o'qiganda ravon barmoq ritmini his qilish mumkin.

Shoirning "Nodirajon, Shoirajon" deb boshlanuvchi she'rida har bandi turlicha ko'rinishga ega. Masalan, birinchi band 6 misra, ikkinchi band 4 misra, oxirgi band esa 7 misradan iborat. Ushbu holat she'rning musiqiylikni ta'minlagan. Shoirning "Munojot" nomli she'ri shunday boshlanadi:

Faqat ishq...

Faqat ishq...

Boshqasi sarob,

boshqasi shamolning oniy suroni.

yoki "Muhabbat" nomli she'rida:

Muhabbat chiroyli kapalak,

qo'rqaman sho'rlikni tutgani.

Kapalak quvganim yodimda,

yodimda yo'q ammo yetganim. [3]

Shavkat Rahmon ishq-muhabbat mavzusidagi she'rlarini g'azal yoki sonet janrida emas, barmoq vaznidagi she'riy shakllarda bitadi. Shoirning ko'p she'rlari "zinapoya" shaklida qator-qator tizilgan bo'lib va u she'rdagi ohangdorlikni, shakliy rang-baranglikni ta'minlagan. Shoir she'rlarining asosiy mavzusi – Vatanga, xalqqa bo'lgan muhabbat. Mazkur mavzudagi she'rlarida jadidona ruh ("Turkiylar", "Jangda o'lgan emas biror bahodir") yaqqol sezilib turadi. Shu bilan birga, shoirning ispan she'riyatidan qilgan tarjimai uning ijodini shakliy rang-barangligiga hissa qo'shgan. Shavkat Rahmon ijodidagi turli she'riy shakllar, she'r bandlaridagi xilma-xilliklar g'arb she'riyati va davrning ijtimoiy, psixologik

kayfiyati ta'sirida shakllangan. Shuning uchun shoirning she'rlari aniq bir janrga xususiyatlariga to'liq mos kelmaydi. Fikrimizcha, Shavkat Rahmon ijodida ham modifikatsiya hodisasi o'ziga xos tarzda namoyon bo'lgan.

O'z davrida "toshlarni gullatgan shoir" (Q.M – ta'kid bizniki) – Shavkat Rahmon ijodida ham folklor elementlarini yetarlicha uchratamiz. Chunonchi, shoir ijodidagi "Bag'ri yomon battollarga bor" deb nomlanuvchi she'riga e'tibor qaratamiz.

Bag'ri yomon battollarga bor,
Qahri yomon qattollarga bor;
Qon yalagan qassoblarga bor,
So'z o'ynagan kazzoblarga bor;
Imonidan kechganlarga bor,
Bor yo'g'ini yechganlarga bor –
Nega menga kelasan, ey dard,
Nega menga kelasan, ey g'am! [5]

Mazkur she'r to'rt baytdan iborat bo'lib masnaviy shalkda yozilgan. Har bir misrasi 9 bo'g'indan tashkil topgan, 4+5 shaklida turoqlangan. She'rdagi uch baytdagi misralar o'zaro (*aa, bb, dd*) qofiyalangani holda, to'rtinchi baytdagi misralar o'zaro qoyifalanmagan. Bizningcha, shoir ushbu she'rda o'zbek shomon folklori janrlari tarkibiga kiruvchi kinna kirganda (ko'z tekkanda, suqlanganda) aytiladigan so'zlardan foydalanadi. Ayniqsa, kinna yosh bolalarga, chaqaloqlarga yoshi katta momolar tomonidan aytiladi. Yosh bolalarni biror yeri, masalan, boshi yoki qorni og'riganda, "Qorni katta boylarga bor", "Qon yalagan qassoblarga bor" deb kinna solinadi. Ushbu jarayonda qatnashuvchi ikkita odam bo'ladi – kinna soluvchi va kinna soldiruvchi. Ushbu she'rda esa shoir dardlardan, g'amlardan xalos bo'lishni xohlaydi. Shoirga kimningdir ko'zi tegmagan, uning qalbi og'rigan, dard yuqqan, g'am yuqqan. Shoirga bu g'am xalqining dard-u tashvishlaridan o'tgan.

Xulosa. Zero, Shavkat Rahmon "g'am so'zin xalqimdan avvalroq aytdim, baxt so'zin aytaman eldan keyinroq", – deb yozganida mana shu sitamlarni nazarda tutgan desak, xato bo'lmaydi. She'ring 1983-yilda yozilganligi ham yuqoridagi fikrimizni yana bir bor isbotlaydi. Shoir she'rda bevosita va bilvosita folklorga murojaat qiladi. Folklorning ro'li she'rdagi ohangdorlikni ham xalqonalgini ta'minlagan. Shoir kinna solinganda aytiladigan so'zlarni badiiylashtiradi, ma'nosini boshqa tomonlarga buradi. Go'yoki shoir o'z xalqiga yopishgan dardlarni mana shu so'zlar orqali ketkazmoqchi bo'ladi va bunda u xalq og'zaki ijodiga suyanadi. Shavkat Rahmon ijodida folklorning ta'siri sezilib turgan she'rlar talaygina. Keyingi tadqiqotlarimizda bunday she'rlarga yana murojaat qilamiz.

Shoir she'rlarida narsa va hodisalarga katta ma'no yuklaydi, hodisalardan falsafiy umumlashmalar yasaydi. Umuman olganda, Shavkat Rahmon ijodi insonni fidoyi bo'lishga chorlaydi, yana bir karra o'z burchlarimizni yodga soladi, ma'nau tarbiyalaydi, jasoratli bo'lishga undaydi. Shoir hayoti mobaynida yonib yashadi va bundan malollanmadi, aksincha: "yonmoqlik munchalar yoqimli!" – deya huzurlanadi.

Foydalanilgan adabiyotlar:

1. Раҳмон Ш. Рангин лаҳзалар. –Тошкент: Шарқ, 1978. – 92 б.
2. Раҳмон Ш. Гуллаётган тош. –Тошкент: Ёш гвардия, 1985. – 85 б.
3. Раҳмон Ш. Сайланма. – Тошкент: Шарқ, 1997. – 215 б.
4. Раҳмон Ш. Абадият оралаб. –Тошкент: Моварауннахр, 2012. – 314 б.
5. Q.Mamiraliyev. Istiqlo' davri o'zbek she'riyatida janrlar modifikatsiyasi. Filol. fan. bo'y. fals. dok. (PhD) ...diss. – Toshkent: 2024. – 160 b.

Muallif:

Mamiraliyev Quvonch Qurvonboy o'g'li - Alisher Navoiy nomidagi Toshkent davlat O'zbek tili va adabiyoti universiteti, Filologiya fanlari bo'yicha falsafa doktori (PhD).

UDK 372.881.11

HISTORICAL ROOTS OF SOME PLACE NAMES IN SIRDARYA REGION

SIRDARYO VILOYATIDAGI BA'ZI JOY NOMLARINING TARIXIY ILDIZLARI

ИСТОРИЧЕСКИЕ КОРНИ НЕКОТОРЫХ ТОПОНИМОВ В СЫРДАРЬИНСКОЙ ОБЛАСТИ

Kenjayeva Iroda Alisherovna

Sirdaryo viloyati Sardoba tumani 12-maktab ona tili va adabiyot fani o'qituvchisi, mustaqil tadqiqotchi.

E-mail: kenjayeva88iroda@gmail.com

Abstract. This article discusses the origin of some place names in the Syrdarya region and the reasons for the appearance of these toponyms. The past and present state of toponyms in the province and linguistically analyzed. Toponomic terms serve as an important material of the article.

Key words: toponym, language, word, Mirzachul, Sardoba, term, Russian toponyms, history, linguistics.

Annotatsiya. Mazkur maqolada Sirdaryo viloyatidagi ba'zi joy nomlarining kelib chiqishi va ushbu toponimlarning paydo bo'lish sabablari haqida fikr yuritilgan. Viloyatdagi toponimlarning o'tmishdagi va bugungi holati tarixiy va lingvistik jihatdan tahlil etilgan. Toponomiyaga oid atamalar maqolaning muhim materiali sifatida xizmat qiladi.

Kalit so'zlar: toponim, til, so'z, Mirzacho'l, Sardoba, atama, ruscha toponimlar, tarix, tilshunoslik.

Аннотация. В данной статье рассматривается происхождение некоторых топонимов в Сырдарьинской области и причины появления этих топонимов. Прошлое и современное состояние топонимов в крае и лингвистически проанализировано. Важным материалом статьи служат топонимические термины.

Ключевые слова: топоним, язык, слово, Мирзачул, Сардоба, термин, русские топонимы, история, языкознание.

Kirish. Mustaqillik deb atalmish eng oliy ne'mat haqiqatan ham xalqimiz hayotiga ma'no-mazmun olib kirdi. Bu haqda Prezidentimiz o'z ma'ruzalarida "Mustaqillik – din-u diyonatimiz, or-u nomusimizni tiklash, o'zligimizni anglash, farovon hayot va yorug' kelajagimizni o'z qo'limiz bilan qurish yo'lida beqiyos imkoniyatlar ochib berdi" [1] -deya bot-bot ta'kidlaganlari ham bejiz emas, albatta. Barcha sohalarda bo'lgani kabi tilshunoslik sohasida ham yangi-yangi izlanishlar, yangi-yangi tadqiqotlar yuzaga kelmoqda. Jumladan, toponimiya sohasida ham yaratilgan ilmiy ishlar fanimizning eng katta yutuqlaridandir. Izlanishlar natijasida O'zbekiston hududidagi deyarli barcha viloyatlarning toponimiyasi o'rganilgan-ligini kuzatish mumkin. Ammo nisbatan yosh viloyat bo'lganligi uchun Sirdaryo viloyatining toponimiyasi, ya'ni ushbu hududda joylashgan tuman, mahalla, kanallar, ariqlar, ko'cha nomlari, qolaversa, diqqatga sazovor tarixiy qadamjolar nomlarining kelib chiqishi, ularning tarixi haqida hali to'liq tadqiqodning yaratilmagani mavzumizning dolzarbligidan dalolat beradi. Har qanday joy nomining bugunga qadar goh o'zgarib, gohida o'zgarishsiz yetib kelishi tarixiy ildizlarni o'rganishni taqazo etadi. Sirdaryo viloyatida ham ba'zi tarixiy qadamjolar borki, bugungi yosh avlodga u yerning qadimda qanday nomlanganligi va bu nomning kelib chiqishi haqidagi ma'lumotlar, afsonalar yangilik hisoblanadi.

Ana shunday tarixiy joylardan biri bu – Sardoba manzilgohi. Filologiya fanlari doktori, professor Inoyatilla Suvonqulovning ma'lumotlariga ko'ra: "Movarounnahrda 44 ta sardoba mavjud bo'lib, uning asosiy qismini Abdullaxon barpo qilgan. Sardoba forscha-tojikcha so'z bo'lib, "sard" – sovuq, "ob" – suv daganidir. Suv tanqis yerlarda ichimlik suvini saqlash uchun maxsus qurilgan gumbazli hovuzlarni "Sardoba" deb yuritishgan" [2]. Toponomiya sohasida ko'p hollarda o'sha joyning barpo etilishida kimning say-harakatlari, tashabbuskorligi yuqori bo'lsa, aynan shu shaxs nomi bilan ham atalish hollari ko'plab uchraydi. Hozirgi Sardoba tumanidagi tarixiy qadamjoning nomi ham "qonuniyat"ga asosan o'sha davrda "Abdullaxon gumbazi" deb nomlangan Yog'ochli sardoba deb yurilgan. Tarixiy manbalarda mazkur obida "Og'ochli" va "Yog'ochli" nomlari bilan ham qayd etilgan. Hozirgi vaqtda ushbu muhim yodgorlik Sardoba tumanidagi Gumbaz qishlog'i hududida joylashgan.

Sardobaning tarixiga qiziqqan ijodkor Abdurauf Baxmaliy ham o'zining "Sardoba sardorlari" kitobida bir qancha joy nomlariga bog'liq qimmatli ma'lumotlarni yozib qoldirgan: "Abdullaxon gumbazining yaqiniga ko'chib kelgan qishloqni "Gumbaz" deb atay boshladilar. Shu hududda yana bir joy nomi "Qo'rg'ontepa" bo'lgan. Sharqdan ancha olisda "Kiyiktepa" degan balandlik ham bor edi. Mana shu tepa ustida g'ayritabiiy go'zallik sohibi ohu odamlardan umidvor bo'lib, ular o'tayotgan tomonga qarab turarmish. Aslida u ohu ohu emas, Mirkovus podshosining sohibjamol qizi – Oftobxon emish... Mirkovus podshohligida uch boshli ajdarho paydo bo'lib, el-u yurtga musibat keltira bishlabdi. Podsho: "Ajdarhoni mahv qilgan bahodirga qizim Oftobxonni berib, o'zini valiahd qilaman"-deb jar solibdi. Aslida u ajdarho podshoning zolimligi uchun yuborilgan ofat ekan. Buni bilgan mamlakat donolari boshqa o'lkalarga ketib qolishibdi. O'z tayanchlaridan ajrab qolgan Mirkovus saltanatini saqlab qolish uchun qizini qo'shni davlat podshosi o'g'liga zo'rlab bermoqchi bo'libdi. Bundan xabar topgan qiz Allohdan ohuga aylantirib qo'yishini so'rabdi va inson qadami yetmaydigan cho'l-u biyobonlarga qochib ketibdi. O'sha-o'sha Oftobxon Mirzacho'lda yasharkan. Uch boshli ajdarho – uch ofat Mirkovus podshohligini yo'q qilib, Oftobxon ortidan Mirzacho'lga chiqqan emish"[3].

Xalq orasida og'izdan-og'izga o'tib kelayotgan bunday afsonalar zamirida biroz bo'lsada haqiqat yashirin. Majoziy ma'noda uch boshli ajdarhoning birinchi ofati yerning sho'rligi bo'lsa, ikkinchisi musibati – shamol-dovul ofati edi. Gumbaz yaqinidagi Bog'ishamol qishlog'ining nomi ham aynan ikkinchi ofat – kuchli shamol va dovullar sabablidir. Ajdarho keltirgan uchinchi ofat – hasharot ofati edi. Mirzacho'lning obodonlashishida xizmat qilgan insonlar bu ofatlarni matonat bilan qarshilab muammolarga yechim topdilar va haqiqiy qahramonga aylandilar. Shu tariqa yashovchi aholi o'zlari istiqomat qilayotgan joylarga, ya'ni kiyik ko'ringan tepalikka "Kiyiktepa", qo'rg'on qoldiqlari topilgan joyga "Qo'rg'ontepa", "Darvozaqir", "O'rtatepa", "Kanap", deya nom qo'ya boshladilar.

Yangi ochilgan yerlarga Qashqadaryo, Farg'ona, Andijon, Toshkent va Samarqand viloyatlaridan, Zomin, G'allaorol, Baxmal, Forish tumanlaridan kelgan cho'lquvarlar ham "Toshkent", "Samarqand", "Baxmal", "Qo'ytosh", "Rovot", "Chubor"... kabi qator manzillar barpo qildilar.

Qush uchsa qanoti, odam yursa oyog'i kuyadigan qadimiy Mirzacho'lning tarixi, nomi to'g'risida ko'plab rivoyat va afsonalar yaratilgan. XVI asr oxirlarida hukm surgan Abdullaxon-2 obodonchilik ishlariga juda katta e'tabor qaratdi. U o'z amaldorlari va mirzolariga cho'lda karvonsaroylar, rabotlar, jumladan, "Mirzarobot", masjidlar, suv gumbazlari –

sardobalar qurdirdi. Zarafshon daryosidan suv olgan “Tuyatorlar” kanali ham ana shu davrda qazilgan. Juzzax-Chinoz cho`li shu davrdan e`tiboran Mirzaning cho`li bora-bora ixchamroq shaklda Mirzacho`l deb nom olgan.

Mirzacho`l nomining paydo bo`lishi bilan bog`liq qarashlardan yana biri – buyuk olim va sarkarda Mirzo Ulug`bekning mamlakatda olib borgan obodonchilik ishlari yuzasidir. Bu fikrni isbotlaydigan misollar ham mavjud. Zarafshon daryosidan chiqarilgan va Bulung`ur kanaliga qo`shiladigan bir ariq Mirzaariq deb ataladi. Tarixiy manbalardan bilishimiz mumkinki, bu ariqni XV asr boshlarida Mirzo Ulug`bek barpo qilgan.

Keyinchalik 1903-yili Mirzacho`lda Amerika ekspeditsiyasi ish boshlaydi. Shunisi qiziqki, ular arxeologiyani mutlaqo unutib, faqat Mirzacho`lning sug`orish istiboliga qiziqib qoldilar. O`rganish uchun tanlangan joylar olimlarni taajjubga solardi, cho`lda amalga oshirilayotgan ishlar qadimgi ariqlarning izlari, Sirdaryoda suv zahirasi qadimdan mavjud bo`lganligini ko`rsatar edi. XIX asrning ikkinchi yarmida Rossiya Turkistonni bosib olganidan keyin Mirzacho`lning unumdor yerlariga suz chiqarishga qiziqib boshladilar. 1872-yilda injener N.Ulyanov loyihasi asosida “Kaufman” deb atalgan kanal qurilishi boshlandi. Afsuski, bu qurilishni oxiriga yetmay to`xtatishga majbur bo`ldi va yangi loyiha asosida Mirzacho`lda Nikolay-1 Mirzacho`l kanalining qazish ishlari boshlandi. Rus injenerlarining loyihasi Shimoliy magistral Kirov kanali, hozirgi Shimoliy Mirzacho`l kanali 1913-yil qurib bitkazildi. Ittifoq davrida Mirzacho`l o`zlashtirishga mamlakat miqyosida ahamiyat berildi. O`zlashtirilgan yer maydonlari yil sayin ortib aholi ham asta-sekin ko`payib bordi. Sirdaryo bo`yicha tuzilgan birinchi jamoa xo`jaligiga “Birlashgan kuch” deb nom qo`yildi. 1924-yil Mirzacho`lda daslabki jamoa xo`jaliklari tashkil topa boshladi. 1928-1930 yillarda “Paxtaobod”, “Dalvarzin”, “Boyovut”, “Malik” nomli sovxozlar barpo etildi.

Xulosa. Xulosa o`rnida shuni aytish mumkinki, til va adabiyot bir-biri bilan qanchalik bog`liq bolsa, til va tarix ham shu darajada bir-biri bilan uzviy bog`liqdir. Chunki til qadimgi davrlarda yuz bergan tarixiy o`zgarishlar va xalqimiz boshidan kechirgan taraqqiyoti haqida hikoya qiladi. Bu jihat tilshunoslikning toponimiya sohasida ham yaqqol ko`zga tashlanadi. Ma`lum bir hududning nomi ba`zan uning o`zgarishi ham tarixiy taraqqiyot bilan aloqadordir.

Foydalanilgan adabiyotlar:

1. Karimov I. “Ona yurtimiz baxt-u iqboli va buyuk kelajagi yo`lida xizmat qilish – eng oliy saodatdir”. T.: “O`zbekiston” – 2015.
2. Abdurauf Baxmalij. “Sardoba sardorlari”. T.: “Hilol-nashr” – 2017.
3. Primqul Do`st Muhammad. “Sirdaryo: kecha va bugun”. Guliston: “Zarqalam” – 2017.
4. Ermatov I. “Sirdaryo viloyati toponimlari” ilmiy maqola. Ijtimoiy-gumanitar fanlarning dolzarb muammolari. №12/2. 13-2023.

Muallif:

Kenjayeva Iroda Alisherovna - Sirdaryo viloyati Sardoba tumani 12-maktab ona tili va adabiyot fani o`qituvchisi, mustaqil tadqiqotchi.

UDC 372.882

THE CHOICE OF LITERATURE BOOKS BETWEEN ADULTS AND CHILDREN

KATTALAR VA BOLALAR UCHUN BADIY ADABIYOT KITOBLARINI TANLASH

ВЫБОР ХУДОЖЕСТВЕННЫХ КНИГ МЕЖДУ ВЗРОСЛЫМИ И ДЕТЬМИ

Abdurahmonova Zulfiya Abdullayevna¹, Sadikov Hamidulla Sayfulla o`g`li²

¹O`zbekiston davlat jahon tillari universiteti, 100173, Toshkent shahri, Reshetov ko`chasi

²Toshkent kimyo-texnologiya instituti, 100011, Toshkent shahri, Navoiy shoh ko`chasi 32

E-mail:hamidulla.sodiqov.75@gmail.com

Abstract. The written works and illustrations produced for children are aimed at educating or entertaining youngsters. The article looks at an important part of children's literature. Adults cannot read children's literature as children do or as children themselves. Children's literature covers the age range of infancy through early adolescence.

Key words: children literature, five categories of children's literature, children's literature, book weeks, collection.

Аннотация. Письменные произведения и иллюстрации, созданные для детей, направлены на обучение или развлечение молодежи. В статье рассматривается важная часть детской литературы. Взрослые не могут читать детскую литературу, как дети или сами дети. Детская литература охватывает возрастной диапазон от раннего детства до подросткового возраста.

Ключевые слова: детская литература, пять категорий детской литературы, детская литература, книжные недели, сборник.

Аннотация. Bolalar uchun yaratilgan yozma asarlar va illyustratsiyalar yoshlarni tarbiyalash yoki ko`ngil ochishga qaratilgan. Maqolada bolalar adabiyotining muhim qismi ko`rib chiqiladi. Kattalar bolalar adabiyotini bolalar kabi yoki bolalarning o`zlari kabi o`qiy olmaydilar. Bolalar adabiyoti go`daklikdan erta o`smirlikgacha bo`lgan davrni qamrab oladi.

Калит so`zlar: bolalar adabiyoti, bolalar adabiyotining besh toifasi, bolalar adabiyoti, kitob haftaliklari, to`plam.

Introduction. Any literature that appeals to children is considered children's literature. To be more precise, children's literature refers to books that are written and published for young readers who may not be interested in adult literature yet or who may not have the developmental comprehension or reading comprehension skills needed to read it. Children's literature includes magazines written for readers younger than adults in addition to books. Children's literature covers the age range of infancy through early adolescence, which roughly corresponds to the ages of twelve through fourteen. Young adult literature falls between that which is best suited for adults and that which is best suited for children. Young adult literature typically has more sophisticated themes and intricate literary structures than children's literature.

A study examined similarities and differences between adults' and children's responses to the same children's book, and the role of discussion in shaping adults' perceptions about the book and their understanding of children's responses. Subjects, 129 students in five university children's literature classes, read and responded in writing to Patricia MacLachlan's "Sarah, Plain and Tall." Students collected verbal and/or written responses from 140 children in grades 3-8 as the child read or listened to the book [1]. The college students then engaged in group discussion about the book and completed an open-ended questionnaire. Results indicated that: initial responses by both children and adults were more reader-based rather than text-based; children tended to take the book more at "face value" and read for enjoyment; children identified more with the child characters; boys were less enthusiastic than girls about the book; by far the most responses from children related to the characters; child readers made few comments about themes; and children made comments demonstrating awareness of the author's crafting of the story. Results also indicated that class discussions were important for adult readers' responses to the book in eliciting more text-based responses; the nature of the discussion influenced adults' insights; and discussion was important to adults' understanding of the children's responses. Findings suggest that discussion is important to bring out readers' analytical stance [1].

Furthermore, it can be hypothesized that different reactions will likely be elicited in adult and child readers of the same children's literature text if older readers are able to perceive what is intended to be invisible to younger readers. Few would contest the idea that children and adults read literature in different ways, and that the difference is most frequently attributed to the level of the readers' skills—children do not yet possess fully developed reading skills. This suggests even more that adults can assist children in understanding what adults value [3].

This might be the case with general literature, which is defined as any material that is not specifically designated as children's literature in this study. It has been noted that when it comes to children's literature, the distinction is not one of degree but rather of nature—adults are not able to read it in the same way that children do. It is a common misconception among adults that they are reading children's books in the same way as children do. Adults cannot read children's literature as children do or as children themselves, as Paton Walsh's definition implies, because children's literature texts are constructed in a specific way. Even though it is known that there is a difference, not much research has been done on how adults react differently from children to children's literature and how this affects adults' opinions of the book they read. With the exception of the usage of "you," there is not much to criticize in this assessment of children's books. What is inside the bubble is by no means invisible when this "you" is an adult [2].

Adults cannot read children's literature as children do or as children themselves, as Paton Walsh's definition implies, because children's literature texts are constructed in a specific way. Even though it is known that there is a difference, not much research has been done on how adults react differently from children to children's literature and how this affects adults' opinions of the book they read. With the exception of the usage of "you," there is not much to criticize in this assessment of children's books. What is inside the bubble is by no means invisible when this "you" is an adult [2].

This may be the case with general literature, which in this study refers to the literature that is not classified as children's literature. In the case of children's literature, it has been pointed out that the difference is not a matter of degree but of the nature, in that adults cannot read children's literature as children do.

Adults may occasionally think or even believe that they are reading a children's book, but this is a misconception. As Paton Walsh's description suggests, adults can't read children's books the way kids do, just like they can't be kids. Adults' response to children's literature differs from that of children, and how the difference influences adults' views about the book they read, have not been given a lot of attention. The book is on its way to extinction, much like vinyl records and 8-track tapes, dinosaurs that will die out in a digital future. Even at the university where I am a professor of children's literature, students report that they rarely visit the library and get their resources online. People often say that children's books are going to be old when they ask what I do. Their assumption is that children today, particularly teens, no longer read print books, which is their assumption [4].

The book industry has statistics that indicate this assumption is not correct. E-books are growing in popularity as an important source of reading materials, but they have stabilized at 25 percent of the market. 95 percent of popular books, such as the best-selling Wimpy Kid series by Jeff Kinney, report that 95 percent of their sales are print. The PEW Research Center found that teens who own electronic books also own physical copies of these books to read and revisit. 67 percent of children read for fun, and only 18 percent of teens prefer e-books over print. E-books and other digital media, on the other hand, give readers more options and are more accessible than traditional print media [4]. Print and digital content don't compete, they're complementary and provide different ways to engage readers. The acclaim of Harry Potter

resulted in a significant shift in the perception of teen literature as a significant market by publishers. Prior to Harry Potter, teens were viewed as a minor market for high-interest series books. The potential market was small because high school teachers often focus on adult classics and aren't seen as promoting books for teens the way elementary teachers promote reading children's books for pleasure and discussion. The demand from teens for more books like these made publishers realize they had an audience. The area of young adult literature quickly became a major area of growth in readership.

The popularity of YA continued to grow as many new writers entered the field and books like *The Hunger Games* became popular sources for movies. The number of readers grew, not just among youngsters, but also among adults, who now comprise 55 percent of the YA readership. The purity of storytelling and strength of writing are what draw both teens and adults to YA books. The genre of young adult literature is characterized by innovations that include multiple storytellers, novel-in-verse formats, and trilogy/series. Many new authors enter the field through all kinds of social media, making themselves available for interactions [5].

The focus of publishers has recently moved to teens and middle grade novels. Many YA authors are writing books for middle grade readers because children ages 8–12 are seen as an overlooked market. This market is dominated by series times, and the journey was discouraging, especially in trends related to cultural diversity and in the relationship of publishers on market analysis of readers and their commitment to diversity. These trends also helped make clear the.

We need to question market-driven choices and offer insightful insights, but we also need to invest in books that make a difference for kids. Too often, we are followers of trends, rather than makers of them. Collectively, we can take action by examining and critiquing the latest fads, then deciding which books to highlight in our classroom interactions.

There are fewer picture books available out there. The picture book is threatened by this trend, according to some. Publishers were producing 10 to 15 percent fewer picture books and bookstores were shrinking shelf space due to falling sales, according to the *New York Times*. Parents encouraged their kids to dive straight into text-heavy chapter books, thinking this would give them an edge in school, explaining the drop in sales [4].

Recent data offers hope for the foreseeable growth of picture books. In 2015, only 14 percent of children's books published were picture books, according to the *New York Times*. In addition, 40 percent of the top 100 best-selling books on the 2015 *New York Times* list were picture books, indicating that publishers are underestimating this market. Several publishers, such as Candlewick, launched campaigns to promote picture books. The picture book industry has seen the entry of award-winning authors Jane Smiley and Sherman Alexie, who revealed that crafting concise, yet profound and lasting narratives is far more challenging than they anticipated (Alter, 2016)

Board book sales have a 20 percent growth rate since 2013, suggesting that parents and grandparents are investing in books and recognize the significance of reading aloud to young children. Board books in innovative formats were published by publishers. Another positive indicator is that the number of children's bookstores is finally on the rise.

The symbiosis conversation of the digital world between adults and child is vocabulary. Adults need to have a physical conversation which means eye to eye contact. The digital media has brought out a adverse effect on the digital society. Child should be under the obligation of the adults so they don't bother much in the digital world. All of us know there is a saying "Don't judge book by its cover" which means we must not judge anyone by the outer look , or just by knowing the value. Everyone decides upon the actions of the adults so they think that parents spend most of their time in intelligent world. By this, society come to termination that adults do not take care of child anymore. Unlike in their environment, adolescents chose to workalong with the environment [4].

Linguistic comes step by step to the child where as the adults can pick up from the middle of the content. In present day scenario, an infant has more thinking capacity compared to adults. They build an intense basement for themselves to bring out their skills. There is no age for learning, to draw society's attention, adults are also in the same platform that is learning skill. A child's sound development in the house is to note as a vital issue. These decibels should be noteworthy for the small kid. The child's listening skills must be more when compared to the adults so that their distractions might be less. The language acquisition skills are very much the same for adults as well as children due to the fact that it is a need for both of them. At the same time, these skills are needed to run the family . There is a separate linguistic pattern to be followed for communication. There are still some people who prefer the read the book physically than via online. Even though the digital world has almost brought out a closure to the physical field, still some feel that the obtainment via reading and learning has brought more positive result. In the digi media there are disadvantages that child lose their ability of visionary and less concentration power even a child who is well-educated. The adults and the child must choose a comfortable environment for a safe learning. As there is adaptation in the digital world, people tend to choose a rather technology world. But at the end of the day, safety and the communication is important [5]. So, more of conversation or communication less usage of digital world bring in a lot of changes in this world. Finally the language and the literature seem to get a higher benefit of every kids and adults. Since the language are at ease, the authors are at higher position to publish an Indian literary text. The significant findings are the orientation of the literary language which is beneficent people around the society.

Tips for staying consistent with children's books and adult books.

So how do you make sure you're avoiding writing a novel that uncomfortably straddles being an adult novel and a children's novel? Here are some tips.

Focus on your base. Don't try to write for everyone, write for yourself or a more specific reader or groups of readers. Don't make story sacrifices to try to appeal to more people, focus on just being true to your story and your characters.

Keep the voice consistent. Whether you're writing for children or adults, the overall voice should be wholly consistent. Don't make the reader suddenly wonder what kind of a novel they're reading.

If you're writing for children, inhabit that age's perspective. If you want to write a children's novel, don't write as an adult looking back. Channel the perspective of the child you were at that age.

If writing for adults, maintain that lens even if you have flashbacks to childhood. Even if you're writing a novel that combines timelines, keep the overall lens and voice of the novel feeling adult. Make sure the flashbacks roll up into the present-day adult storylines and that there are narrative triggers for why they appear where they appear.

Calibrate the sensibility and sophistication. It's okay to write a children's novel where the characters are dealing with weighty issues or having very adult problems intrude into their lives. But make sure you're not imbuing those characters with unearned wisdom beyond their years and that the overall voice still feels age appropriate.

This is a somewhat tricky subject, it's tough to generalize across all books and genres, and opinions are going to vary. But I hope I've given some ways of thinking about how to calibrate your novel for the right base and decide what kind of a novel you're really writing [6].

Conclusion. A large body of commentary, scholarship, criticism, history, biography, and bibliography (mostly in Germany, Italy, Sweden, Japan, and the United States) as well as the earliest forms of an aesthetic theory or philosophy of composition are additional indicators of its maturity. Lastly, one may observe that it has the ability to create its own institutions, such as publishing houses, theaters, libraries, traveling storytellers, critics, periodicals, lectures at universities, associations, conferences, "book weeks," collections, exhibitions, and prizes. In fact, some believe that the current institutionalization of children's literature on a global scale has gone so far as to undermine the inherent spontaneity and innocence of the genre.

Reference:

1. Carle, E. The Very Hungry Caterpillar. Philomel, 1981. – P. 32.
2. Carroll, L. Alice's Adventures in Wonderland. Walker Books, 2002. – 105 p.
3. Dahl, R. Charlie and the Chocolate Factory Puffin, 1998. – 148 p.
4. Grahame, K. The Wind in the Willows Aladdin, 1989. – 272 p.
5. Seuss. Dr. The Cot in the Hot Random House, 1957. - 66 p.
6. <https://nathanbransford.com/blog/2021/05/the-difference-between-childrens-and-adult-books>

Authors:

Abdurahmonova Zulfia Abdullayevna – O'zbekiston davlat jahon tillari universiteti, tadqiqotchi.

Sadikov Hamidulla Sayfulla o'g'li - Toshkent kimyo-texnologiya instituti, tadqiqotchi.

UDK: 81-115

UNIQUE CHARACTERISTICS OF ENGLISH AVIATION TERMINOLOGY FOR TRANSLATION

INGLIZ TILI AVIATSIYA TERMINOLOGIYASI TARJIMASINING O'ZIGA XOS XUSUSIYATLARI

УНИКАЛЬНЫЕ ОСОБЕННОСТИ АНГЛИЙСКОЙ АВИАЦИОННОЙ ТЕРМИНОЛОГИИ ДЛЯ ПЕРЕВОДА

Ergashova Ra'no To'rayevna

O'zbekiston Respublikasi harbiy aviatsiya instituti, 180100. Qashqadaryo viloyati, Qarshi shahri

E-mail: ergashova-91@mail.ru

Abstract. This article is dedicated to the unique characteristics of English aviation terminology and their influence on the translation process. English plays a crucial role in international aviation, ensuring precision and standardization in communications among pilots, air traffic controllers, and other industry participants. The article explores aspects such as the technical complexity of terminology, the use of acronyms, context-sensitive translation, and the importance of adhering to international safety standards. Understanding these characteristics is essential for effective translation and ensuring safety and efficiency in the aviation industry.

Key words: aviation, terminology, terms, unique characteristics, linguistic peculiarities, translation, standardization, English, pilot, traffic controllers, semantic structure, technical literature.

Annotatsiya. Ushbu maqolada ingliz aviatsiya terminologiyasining o'ziga xos xususiyatlari va tarjima jarayonida yuzaga keladigan muammolar va ularning yechimi keltirilgan. Jumladan, ingliz tili xalqaro aviatsiyada muhim ahamiyatga ega ekanligi sababli, uchuvchilar, havo harakatini boshqaruvchi operatorlar va boshqa sanoat ishtirokchilari o'rtasidagi aloqada aniqlik va standartlashtirish dolzarb ahamiyat kasb etishi lingvisistik nuqtai nazardan asoslangan. Shuningdek,

terminologiyaning texnik murakkabligi, qisqartmalardan foydalanish, kontekstni hisobga olgan holda tarjima qilish va xalqaro xavfsizlik standartlariga rioya qilish muhimligi kabi jihatlari yoritilgan. Ushbu xususiyatlarni tushunish samarali tarjima va aviatsiya sanoatida xavfsizlik va samaradorlikni ta'minlashi misollar orqali dalillangan.

Kalit soʻzlar: aviatsiya, terminologiya, atamalar, o'ziga xos xususiyatlar, lingvistik o'ziga xosliklar, tarjima, standartlashtirish, ingliz tili, uchuvchi, havo harakatini boshqaruvchilar, semantik tuzilma, texnik adabiyotlar.

Аннотация. Данная статья посвящена уникальным особенностям английской авиационной терминологии и их влиянию на процесс перевода. Английский язык играет ключевую роль в международной авиации, обеспечивая точность и стандартизацию в коммуникациях между пилотами, диспетчерами и другими участниками отрасли. В статье рассматриваются аспекты, такие как техническая сложность терминологии, использование акронимов, контекстно-чувствительный перевод и важность соблюдения международных стандартов безопасности. Понимание этих особенностей необходимо для эффективного перевода и обеспечения безопасности и эффективности в авиационной индустрии.

Ключевые слова: авиация, терминология, термины, уникальные особенности, лингвистические особенности, перевод, стандартизация, английский, пилот, диспетчеры, семантическая структура, техническая литература.

Introduction. Aviation, being a global sector focused on safety, precision, and international collaboration, relies largely on standardized vocabulary to guarantee successful communication among pilots, air traffic controllers, engineers, and ground crew globally. English is the language franca of aviation, as defined by international accords and conventions aimed at improving safety and operating efficiency. The prevalence of English in aviation vocabulary presents unique issues and necessitates specialist translation methods.

Aviation language is distinguished by its extraordinary accuracy and tight uniformity. Every term, from aircraft components and systems to procedures and laws, is carefully specified to eliminate ambiguity and promote straightforward communication in crucial situations. Translators entrusted with translating these terms must maintain their accuracy while assuring comprehension in the target tongue. This necessitates not just linguistic precision but also a thorough comprehension of aviation procedures and regulations.

The technical complexities of aviation terminology pose an additional daunting obstacle for translators. Aviation includes a wide range of disciplines, including aerodynamics, navigation, avionics, and air traffic control, each having its own specialist terminology and jargon. Translators must have a strong technical background in order to correctly explain these notions without missing any technical details. Furthermore, the rapid speed of technological improvements in aviation creates new terms that translators must quickly include into their lexicons.

Acronyms and abbreviations are common in aviation communication, acting as shorthand for complicated concepts and procedures. These acronyms are well recognized in the aviation community, but they can be problematic for translators unfamiliar with their meanings and usage. Correctly translating and understanding these acronyms is critical for retaining clarity and guaranteeing safe operations, emphasizing the need of translators being familiar with the aviation-specific abbreviations in both the source and destination languages.

Aviation vocabulary is fundamentally context-sensitive, with phrases frequently having distinct meanings depending on the operating environment. Furthermore, mistranslations in aviation communication can have serious safety and legal consequences, therefore precision is critical. Translators must traverse these intricacies with caution, ensuring that their translations not only convey the intended meaning but also adhere to international aviation rules and norms.

English is the main language of aviation worldwide, crossing linguistic and national borders. Translators must acknowledge its universal applicability while accounting for regional language variances and cultural sensitivities in their translations. Balancing linguistic faithfulness and cultural adaptation ensures that translations appeal to a wide range of consumers while maintaining the accuracy of aviation terminology.

Aviation vocabulary is constantly evolving due to technical breakthroughs, regulatory changes, and industry developments. To keep up with these developments, aircraft translators must be committed to continuous study and professional growth. This proactive strategy guarantees that translations are precise, topical, and consistent with the aviation industry's changing character.

Main part. Every day, the pace of scientific and technical growth in the current globalization process accelerates, improving international ties and bringing international scientists and technologists together in worldwide initiatives to exhibit technological achievements. The technological revolution has resulted in a surge of scientific literature across several domains.

Aviation is one of the newest disciplines of technology. Modern aviation vocabulary follows the basic rule of language: its production is a combination of quantitative growth and qualitative change; it is a dynamic system. It covers existing aviation ideas, borrows components from other languages, and introduces new concepts [3].

The aviation sublanguage of English is rich and varied. First and foremost, this is because this language has been designated as the international language of aviation. A large portion of the scientists' research and proposals for structuring

interaction of aviation professionals, which are generated by international aviation organizations, are concerned with English.

Aviation terminology is an essential component of the English language's aviation sublanguage. The evolution of aviation vocabulary in the English language has been ongoing for over two centuries and represents the complex process of development of aviation science and technology, from the first balloons to spacecraft flights [2]. The evolution of aviation terminology is influenced by historical developments in the field. The genesis and semantic structure of English aviation terminology are determined by the emergence and evolution of relevant aeronautical objects, processes, and phenomena. Thus, the semantic structure of aviation terminology should be examined at the intersection of two sciences: linguistics and aviation.

Scientific and technical literature has various characteristics that set it apart from other types of texts, but they also have a significant impact on its translation. Grammatical aspects of scientific writings are far less important than lexical features, yet they are just as varied. This is all about how grammatical parts act differently [3].

One of the most prevalent elements of aviation writing is the extensive use of phrases with the verb-predicate in the passive voice, i.e. the usage of passive construction. This is because scientific and technical literature frequently explain processes or facts, and the author wishes to direct the reader's attention to them. Typically, such phrases are easy to translate, except in circumstances when the transition of verbs in the source and destination languages differs.

Research and methodology. In scientific and technical literature, there are several complicated phrases with coordinate and subordinate clauses. Their translation necessitates an understanding of grammatical structure as well as a decent grasp of function words, which are used to connect complicated sentences or their constituent components [1].

When analyzing scientific and technical aviation literature in linguistic terms, it is important to note the prevalence of participial, gerund, and infinitive clauses. These structures provide unique challenges throughout the translation process and are the source of numerous errors.

It is typical in English aviation writing to emphasize essential facts logically or emotionally. This is accomplished by the use of a unique word order (inversion) and specific constructs. Special attention should be paid to the markers, which play a crucial role in defining grammatical context: 1) Nouns are distinguished by definite and indefinite articles and numerals (a, the, some, this, my, three), 2) Adjectives are distinguished by suffixes (-al, -y, -ant, and -ive) and their place in a phrase (after a noun marker, after a noun, after a link-verb); 3) Verbs are characterized by their forms (to be, to have, to do), modal verbs, and sentence position. 4) Prepositional phrases are distinguished by their prepositions (in, out, over, through, and below).

The translation of aviation literature differs greatly from those of belles-lettres and newspaper stories. Scientific and technical literature have a distinct style that sets them apart from other sorts of texts. This characteristic complicates the translation process for such content. Certain lexical, grammatical, and stylistic characteristics distinguish scientific and technical writing from ordinary or belles-lettres languages. According to V.N. Komissarov, the distinguishing characteristics of scientific language are information substance, consistency, correctness, objectivity, and clarity [4].

However, the most common lexical trait of scientific and technical literature is the use of specific terminology and terminological sentences. The term's distinct nature stems principally from its particular assignment, which interacts with its basic role of properly expressing certain notions. In terms of translation theory, we may assume that aviation terminology is monosemantic, meaning that it has no connotative meanings or synonyms and is always translated by its complete and absolute counterpart. Translation of aviation words does not usually involve simply replacing a source language word with a target language one. Especially the translation of complex phrases, which involves two steps (analytical and synthetic).

Analytical stage refers to the translation of individual components and is critical in the process of translating a complex phrase. It's important to remember that a compound phrase can be made up of both a single term and a collection of words. It is also necessary to determine what semantic link the components have with each other. The nature of this link determines both the sequence of translation and the meaning of the translated composite phrase. The synthetic step of translation entails organizing components based on semantic linkages to produce the final variation of the translated compound phrase [5].

Different terminologies in aviation may demonstrate the sustainability of their meanings in different microcontexts. In most cases, the translation of such words can hardly depend on the context and be the same in different word combinations, such as the term fuel: fuel flow – расход топлива; fuel heater – подогреватель топлива; fuel jettison system – система слива топлива в полёте; fuel control unit – блок управления топливом. However, in certain cases, aviation terminology can be translated differently in variety combinations. The Russian name for strut is стойка, however it is translated differently in the following compound terms: folding strut - складывающийся подкос (шасси); landing gear strut - стояк шасси; compressed shock strut - обжатый амортизатор.

Conclusion and recommendations. When translating such complex terminology, it is important to consult a dictionary and consider the unique characteristics of the notions described. So, after studying this problem, we can conclude that the major characteristics of scientific and technical aviation literature are a large number of phrases and a

clear presentation of the information. Thus, a componential study of English aviation terminology revealed the presence of both single and multi-component units. The investigation concludes that the aviation sublanguage of English is highly established. The challenges in translation of aviation writings emerge due to grammatical, morphological, and syntactic phenomena in a source language that do not have direct correspondences in a target language and demand unique professional abilities of translators. To summarize, translating English aviation terminology takes more than just linguistic skill; it also necessitates specialized knowledge, technical expertise, and a thorough understanding of aviation operations, safety regulations, and regulatory frameworks. By embracing these distinct qualities and obstacles, translators may effectively bridge linguistic gaps in the worldwide aviation community, allowing for safe and efficient communication across borders and cultures.

REFERENCE:

1. Alimov V.V. The theory of translation. Translation in the field of business communication / V.V. Alimov. – M. : KomKniga, 2006. – 160 p.
2. Asmukovych I.V. Formation and development of English aviation terminology // Scientific herald of Lesya Ukrainka Eastern European National University. – 2011. – №6. – P. 112-117.
3. Karaban V.I. Translation of English scientific and technical literature / V.I. Karaban. – Vinnytsya : Nova Knyha, 2004. – 576 p.
4. Komissarov V.N. The theory of translation (linguistic aspects) : Textbook / V.N. Komissarov. – M. : Vysh. shk., 1990. – 253 p.
5. Bowker L. Lexicography, Terminology, and Translation / L. Bowker. – Ottawa : the University of Ottawa Press, 2006. – 96 p.
6. Aircraft weight and balance handbook. US Department of transportation // Federal aviation administration. Flight standarts service 2016. – P.6.
7. Crystal, D. (2007). English as a global language: Second edition. Cambridge university press.

Author:

Ergashova Ra'no To'rayevna - O'zbekiston Respublikasi harbiy aviatsiya instituti f.f.f.d. (PhD), dotsent.

УДК 81.373

MILITARY VOCABULARY OF THE XVI - XVIII CENTURY IN RUSSIAN OFFICIAL DOCUMENTS

RUS RASMIY HUIJATLARIDA XVI - XVIII ASR HARBIY LEKSIKASI

ВОЕННАЯ ЛЕКСИКА XVI - XVIII ВВ. В РУССКИХ ДЕЛОВЫХ ДОКУМЕНТАХ

Сайфиева Абера Амриллоевна

Узбекский государственный университет мировых языков, 100170, г.Ташкент, Учтепинский район, кв-л Г-9а, ул. Кичик Халка Йули, 21а.

E-mail: aberasayfieva@gmail.com

Abstract. In this article, the relevance of studying the military lexicon in Russian official documents, the political and friendly relations of the Russian people with other countries in the Russian official monuments of the 16th-18th centuries, and the rich linguistics reflecting the interstate social, economic, cultural and military-political life it refers to the availability of data. The author provides information about the existence of a number of scientific studies that comprehensively analyze the military lexicon, the important contribution of Uzbek scientists to the study of the military lexicon of the Uzbek language in the works of Uzbek literature and written monuments. As a result of the conducted research, the presence of passive and active military lexicon in the dictionary of the modern Russian language was determined, and the reason for this was the introduction of borrowed words related to the improvement of defense and martial arts during the formation of a centralized state. In the 18th century, the tendency of deep assimilation of foreign terms into the semantic system of the Russian language increased, and the old Russian military lexicon, which was once active, lost its importance. The reason for this is characterized by the inability to express new concepts, realities and military processes. Peter I's military reforms and his interest in European innovations led to the enrichment of the Russian military vocabulary with military, scientific and technical terms, consisting of French and German appropriations.

Keywords: military lexicon, official work documents, military reform, Germanisms, Gallitisms, Polonisms, Turkisms, reforms of Peter I, borrowed words.

Annotatsiya. Ushbu maqolada rus rasmiy hujjatlarida harbiy leksikani o'rganishning dolzarbligi, XVI – XVIII - asrlardagi rus rasmiy yodgorliklarida rus xalqining boshqa davlatlar bilan olib borgan siyosiy va do'stona munosabatlari, hamda davlatlararo ijtimoiy, iqtisodiy, madaniy va harbiy-siyosiy hayotni aks ettiruvchi boy lingvistik ma'lumotlar mavjudligi haqida so'z boradi. Muallif harbiy leksikani har tomonlama tahlil qiluvchi bir qator ilmiy izlanishlarning

mavjudligi, o'zbek olimlarining o'zbek tilining harbiy leksikasini o'zbek adabiyoti asarlarida, yozma yodgorliklarida o'rganishga qo'shgan muhim hissasi haqida ma'lumot beradi. Olib borilgan tadqiqot natijasida zamonaviy rus tili lug'atida passiv va faol harbiy leksikaning mavjudligi aniqlangan, buning sababi esa markazlashgan davlat shakllanishi davrida, mudofaa va jang san'atining takomillashuvi bilan bog'liq o'zlashtirma so'zlarning kirib kelishi deb ko'rsatilgan. XVIII – asrda rus tilining semantik tizimiga xorijiy atamalarining chuqur assimilyatsiya qilish tendentsiyasi kuchaydi va bu bir vaqtlar faol bo'lgan eski rus harbiy leksikasi o'z ahamiyatini yo'qotadi. Buning sababi yangi tushunchalarni, voqelikni va harbiy jarayonlarni ifoda eta olmaslik bilan tavsiflanadi. Pyotr I ning harbiy islohotlari va uning Yevropa innovatsiyalariga bo'lgan qiziqishi rus harbiy lug'atini frantsuz va nemis tiliga oid o'zlashtirmalardan iborat harbiy, ilmiy va texnik atamalar bilan boyitishga olib keladi.

Таянч so'zlar: harbiy leksika, rasmiy ish hujjatlari, harbiy islohot, germanizmlar, gallitizmlar, polonizmlar, turkizmlar, Pyotr I islohotlari, o'zlashtirma so'zlar.

Введение. Изучение памятников деловой письменности всё больше стало вызывать интерес современных исследователей, так как в ней отражается история целой эпохи, поколения и цивилизации. Выбор данного периода, как с XVI по XVIII века, обусловлено, во-первых, содержанием богатого ценного материала, отражающего социальную, экономическую, культурную и военно-политическую жизнь народов Средней Азии и народов России в процессе развития международных отношений.

Во-вторых, отсутствие всестороннего исследования военной лексики исконного и заимствованного происхождения, приводит к востребованности изучения архивных источников, отражающихся в деловых документах как наказ, грамота, отписка, памятка и т.п.

Рассмотрение на политическом уровне «важности восстановления древнерусских письменностей, которые имеют немаловажное значение в «воспитание населения, прежде всего молодого поколения, в духе глубокого уважения к великому духовному наследию нашего народа», ещё раз подтверждает актуальность нашей работы [1].

Продолжая работы знаменитых учёных-лингвистов второй половин XIX века, современная русская наука обогащается большим количеством исследований, содержащих в себе различные роды толкований. Эти работы принадлежат не только филологам, но и историкам, археологам и этнографам.

Практически богатый материал содержит научный труд Ф.П.Сороколетова «История военной лексики в русском языке (XI-XVII вв.)». Работа представляет собой совокупность интересных авторских наблюдений и выводов, важных для решения сложных вопросов лексикологии и семасиологии.

Сороколетов решает поставленную перед собой задачу путём разделения военную лексику изучаемого периода на лексико-семантические группы и приходит к выводу, что эти слова и словосочетания, теснейшим образом связаны с живым народным языком [15]. Обогащение военной лексики автор связывает с реформами периода правления Петра I и в этом его поддерживают многие учёные современники.

Весьма значительной также является работа Уланова А.В. «Формирование и функционирование военной лексики в русском языке XVII-XVIII веков». Автор анализирует слова военного лексикона на материале столичной и региональной деловой письменности [16] в рамках структурно-семантического, словообразовательного, парадигматического и историко-лингвистического аспектах.

Интерес к изучению языкового материала художественной литературы, способствовало рассмотрению множество письменных памятников и выхода в свет соответствующих научных работ [6].

В XX веке появляется ряд работ, отражающий процесс заимствования в современном русском языке из тюркских и западноевропейских (преимущественно из немецкого и французского) языков. Если группа учёных [14] изучают общий процесс вкрапления восточной лексики в русский язык, то другие [5], пытаются установить время и пути заимствования именно военной лексики в русском языке.

Благодаря трудам лингвистов-исследователей, появились работы по изучению военной лексики в сравнительно-сопоставительном аспекте касающиеся специфических особенностей языка, а также с динамичным развитием военного дела.

Стоит отметить немаловажный вклад узбекских учёных по изучению военной лексики узбекского языка [10], военной лексики в художественных произведениях [12], в письменных памятниках [9]. Достойны внимания узбекские толковые словари военной терминологии [7], и переводческие словари [18], которыми активно пользуются курсанты и слушатели военных школ, училищ, институтов, а также профессорско-педагогический состав офицеров, работающих в военно-образовательных учреждениях.

Объектом исследования являются лексические единицы, обозначающие военное наименование в памятниках русской деловой письменности XVI-XVIII вв.

С целью выполнения вышеуказанных задач, были использованы следующие **методы исследования:**

- сравнительно-исторический метод, основанный на изучение истории языка путём сопоставления фактов и явлений разных периодов использования рассматриваемой лексемы, позволяющий реконструировать её исходную форму;
- контекстуальный метод, используемый для изучения функциональной специфики слова в рамках анализируемого фрагмента текста;
- описательный метод, позволяющий произвести лингвистическое наблюдение, связанное с системной характеристикой лексики изучаемого периода;
- сопоставительный метод, направленный на описании фактов внутри одного языка и других языков, с целью проведения системного сравнения для прояснения его специфичности.

Результаты исследования. В ходе исследования было выявлено, что многие слова военного наименования XVI века – *рать, дворяне, ополчение, стан, кошь, князь, голова, десятник, пятидесятник, сотник* – вышли из активного употребления, а в XVII веке пассивная лексика русского языка «обогащается» [11] за счёт слов как *инфантерия, рота, стрельцы, воевода, кавалерия*. В XVIII веке многие наименования военного дела, были заменены иноязычной лексикой как результат внедрения новых армейской реформ.

Следует отметить, что существует пласт военной лексики, который не потерял своё значение и по сей день, занимая активную позицию в современной русской лексике: пехота, караул, рядовой, конвой, урядник.

Многие наименования, указывающие на война по профессиональному признаку, потеряли орфографическое изменение (*розсыльщик – рассыльщик; сборщик – сборщик, посыльщик – посыльный и т.п.*), а некоторые стали архаизмами (*лазутчик – разведчик; – посыльный, разведчик, пушкарь – артиллерист*) или историзмами (*городничий, затинщик, сидёлец, обозник, пищальник и т.п.*).

Если говорить о наименовании оружия, то здесь можно наблюдать за большими изменениями, в основном связанные с совершенствованием работы средств обороны и ведения боя, так как это явилось большим спросом в период образования централизованного государства и повышения роли, авторитета Российской империи. *Доспехи, меч, пищали, зелье (порох), свинец* (в значении пуля) – постепенно становятся историзмами или архаизмами, встречающихся на страницах художественных произведений, с целью передачи колорита эпохи того времени. Оружие совершенствуется, взамен приходят *пушки, мушкеты, карабины*. Не потеряли своё исконное значение слова как *острог, ров, ядро, наряд* (в значении ведения *караульной, сторожевой службы*), *винтовка* и т.п.

При определении лексико-семантических значений языкового материала, были использованы толковые словари русского языка И.И.Срезневского, В. И. Даля, Д. Н. Ушакова, Н. Шанского, Т.Ф.Ефремовой, С. Ожегова Н.Ю.Шведовой. Богатой информацией обладает также словарь русского языка XI – XVII вв. в 30 томах. Невозможно было и не обратиться к новейшему словарю иностранных слов Л.П.Крысина, этимологическому словарю Н.М.Шанского, М.Фасмера, Брокгауза и Ефрона.

История функционирования военной лексики русского языка, своеобразна наличием синонимии, что обусловлено как отмечает В.В.Данилов [2] стремлением сочинителей грамоты к тому, чтобы их содержание служило точному пояснению слова. Примером к этому могут послужить слова как *стань, таборь, кошь* в значении стоянки для войска, или слова, указывающие на войско: *плькь, рать, ополчение* и тд.

Русская военная лексика XVI – XVII вв. формируется на основе московском диалекте, так как в данный период наблюдается централизация Москвы. Это способствует облегчению «процесса утверждению того или иного термина и названия в качестве общерусского» [15], к которому как раз и относится военная терминология. В XVIII веке усиливается обогащение русской военной терминологии за счёт заимствований, что стало результатом перестройки ведения военного дела на новый, европейский лад. Наблюдается тенденция глубокого усвоения иноязычных терминов с её приспособлением к семантической системе русского языка, что способствует вытеснению когда-то значимого старого русского фонда военной лексики, который теряет в этот период свою роль, что характеризуется не состоятельностью выражать новые понятия, реалии и процессы военного дела.

Военные столкновения с Западом, стремившимся захватить русские земли, приводит к знакомству русских с явлениями, характерными для соседних народов. Так, в разные исторические периоды во второй половине XVII века были заимствованы множество слов обозначающие военную терминологию.

Будучи активным посредником в XVI - XVIII века, полонизмы обогатили русскую военную лексику иноязычными военными словами, обозначающих звания: *полковник, рыцарство, ротмистр, порутчик, прапорщик, гвардия*.

Немаловажную роль в развитии русской военной лексики сыграли также германизмы, так как Германию и Россию связывают многовековые межгосударственные отношения. Следует отметить, что и по сей день, многие германизмы представляют как активный, так и пассивный словарный состав русского языка. Наряду с понятиями *армия, офицер, провиант, фураж* и др. остаются общеупотребительными звания *майор, генерал*, так как *гетман, рейтар, квартирмейстер* являются устаревшими.

Исследование показало, что по сравнению с XVI-XVII веками, в XVIII веке наблюдается большой всплеск новой военной терминологии в связи с военными реформами произведёнными Петром I.

Интерес Петра I к новшествам Европы способствовало появлению в русском языке французских слов, относящихся к военной тематике, научной и технической терминологии. Так появились и укоренились в русской военной лексике слова как *капитан, сержант, батальон, эскадрон, адъютант* и др., которые сохранились в повседневной лексике современной армии.

Контакты с тюркоязычными народами не могли не оставить след в эволюции словарного состава русского языка. Исследование показало, что помимо военной лексики (гулямы, ясыри, караул, кизилбаши, улан и т.п.), из тюркского языка были заимствованы слова административно-политической деятельности (ярлык, мурза, атаман, шах, тайши, ясаул, сеит и др.), и часть из них осталась в истории (историзмы: дехкане, кизилбаши, шах).

Вывод. Высокий показатель заимствования указывает на интенсивный межкультурный обмен, связанный с военной организацией, тактикой, стратегией, вооружением и военной терминологией. Это также может отражать процесс адаптации иностранных терминов к русскому языковому контексту.

Заимствования часто связаны с введением новых концептов, технологий и военной техники, которые не имели аналогов в русском языке. таким образом, рост числа заимствований может отражать эволюцию и специализацию военного дела, особенно с появлением новых видов оружия, тактики и организации. Дальнейшее конструктивное развитие истории русского литературного языка во многом зависит от изучения архивных источников содержащих богатый языковой материал по различной тематике, отражающейся в текстах памятников русской деловой письменности.

Список литературы:

1. Постановление Президента Республики Узбекистан от 24 мая 2017 г., № ПП-2995 «О мерах по дальнейшему совершенствованию системы хранения, исследования и пропаганды древних письменных источников»// «Народное слово» от 25 мая 2017 года №103 (6767).
2. Данилов В.В. Некоторые приёмы художественной речи в грамотах и других документах Русского государства XVII в. Тр.ОДР, т.XI, 1955, стр.210.
3. Астафьев А.Ю. Военная лексика фронтовых очерков Аркадия Гайдара // Русская речь. 2016. № 6. С. 35-38.
4. Асфандияров И.У. Восточная лексика в русском языке. - Т.: Фан, 1991. - 121с.
5. Баскаков Н.А. Тюркские языки. – М.: КомКнига, 2006. – 248 с.
6. Булахов М.Г. Лексика военного дела в «Слове о полку Игореве»././ Вестник Нижегородского университета им. Н.И. Лобачевского. Лингвистика. – 2010. - №4 (2). – С. 451 – 452.
7. Дадабоев Х. Тарихий харбий терминлар луғати. – Т.: Университет, 2003. – 237 б.
8. Демидович Т.В. Семантико-стилистический и лингвокультурологический аспекты изучения военной лексики (на основе художественной литературы о Великой Отечественной войне): дис...канд.филол.наук. – Волгоград, 2015. – 218 с.;
9. Дустмуродов М.М. Исследование военных терминов в Орхоно-Енисейских надписях: Автореф. дисс. док. филос. по филол.наук. – Ташкент, 2023. – 55 с.
10. Замонов А.Т. Бухоро хонлигида кўшин тузилиши ва харбий бошқарув. – Тошкент: “BAYOZ”, 2018. – 208 с.; Дадабоев Х. Военная лексика в старобухарском языке. Автореф.дис...канд.филол.наук. – Т., 1981. – 15 с.
11. Керами Ю. Военно-административная лексика турецко-тюркского происхождения в русском языке: дис... канд. филол. наук. – Бирск, 2004. – 223 с.
12. Курганов А.М. Военные термины произведениях «Бабурнаме» // Международный журнал искусство слова. Т.3, №1. – Т.: 2020. – С.136–142.
13. Львов А.С. Лексика «Повести временных лет» / АН СССР, Ин-т рус.яз., М.: Наука. 1975. 367с.
14. Мухина Н.Н. Восточные заимствования в современном русском языке: системно – описательный аспект. дис кандидат филол.наук. – Владикавказ, 2019.- 204 с.
15. Сороколетов Ф.П. История военной лексики в русском языке (XI-XVII вв.)/Отв.ред. Ф.П.Филин. Изд. 2-е, доп. – М.: Книжный дом «ЛИБРОКОМ», 2009. – 384 с.
16. Уланов А.В. Формирование и функционирование военной лексики в русском языке XVII-XVIII веков (на материале столичной и региональной деловой письменности). дис...канд.филол.наук. – Омск, 2008. – 236 с.
17. Халлави, Салим М.Х. Лексические арабские заимствования в современном русском языке: автореф. дис... канд. филол. наук: 10.02.01/ Мухаммед Хусейн, Салим Халлави. – М.: Университет дружбы народов, 1986 - 15с.
18. Шермухамедов Я., Умаров А. Русско-узбекский словарь военных терминов. – Т.: Изд-во “Фан” узбекской ССР, 1981. – 288 с.

Автор:

Сайфиева Абера Амриллоевна – самостоятельный соискатель Узбекского государственного университета мирных языков, E-mail: aberasayfieva@gmail.com

UDK 82.09

SYSTEMS OF TRANSLATOR TRAINING IN UZBEKISTAN UNIVERSITIES AND A MODERN MODEL OF PROFESSIONAL COMPETENCE OF A TRANSLATOR

O‘ZBEKISTON OLIY TA’LIM MASKANLARIDA TARJIMONLAR TAYYORLASH TIZIMLARI VA PROFESSIONAL TARJIMONLIK KOMPETENSIYASINING YANGI MODELII

СИСТЕМЫ ПОДГОТОВКИ ПЕРЕВОДЧИКОВ В ВУЗАХ УЗБЕКИСТАНА И СОВРЕМЕННАЯ МОДЕЛЬ ПРОФЕССИОНАЛЬНОЙ КОМПЕТЕНЦИИ ПЕРЕВОДЧИКА

Anorboyeva Solixa Asqarjon qizi

O‘zbekiston davlat jahon tillari universiteti, Toshkent shahri, Kichik xalqa yo‘li G-9-mavze, 21a-uy.

E-mail: s.anorboyeva@uzswlu.uz

Abstract. This article suggests that the description of the elements that make up translation competence is a useful tool for training translators, since it allows us to establish both global goals and objectives, as well as specific tasks of translation training programs. Competence is a set of personality traits and characteristics. Competence characterizes a student’s ability to realize human potential in educational activities. Competence is understood as an integrated quality of personality, which is manifested in the general ability and readiness for activity based on knowledge and experience acquired in the course of training and socialization, i.e. education, and oriented towards independent and successful participation in the activity. The competence approach implies a gradual reorientation of the profession to the main one. After reviewing the main descriptions that exist to date, the author proposes his own model, in which he partially integrates aspects of the previous proposals, adds others not reflected in them, and establishes connections between them. In the last part of the work, he derives from his model of translation competence a proposal for global goals for translator training programs at the university bachelor’s level.

Key words: translator, competence, translation competence, program, Spanish language, teaching, methodology.

Annotatsiya. Ushbu maqolada tarjima kompetentsiyasini tashkil etuvchi elementlarning tavsifi tarjimonlarni tayyorlash uchun foydali vosita ekanligini ko‘rsatadi, chunki u bizga global maqsad va vazifalarni, shuningdek, tarjima o‘qitish dasturlarining aniq vazifalarini belgilash imkonini beradi. Kompetensiya - bu shaxsiy xususiyatlar va xususiyatlar yig‘indisidir. Kompetensiya o‘quvchining ta’lim faoliyatida inson salohiyatini ro‘yobga chiqarish qobiliyatini tavsiflaydi. Kompetensiya deganda shaxsning yaxlit sifati tushuniladi, u o‘qitish va sotsializatsiya jarayonida olingan bilim va tajribaga asoslangan faoliyatga umumiy qobiliyat va tayyorlikda namoyon bo‘ladi, ya’ni. ta’lim, faoliyatda mustaqil va muvaffaqiyatli ishtirok etishga qaratilgan. Kompetensiya yondashuvi kasbni bosqichma-bosqich asosiy kasbga yo‘naltirishni nazarda tutadi. Bugungi kunga qadar mavjud bo‘lgan asosiy tavsiflarni ko‘rib chiqqandan so‘ng, muallif o‘z modelini taklif qiladi, unda u oldingi takliflarning tomonlarini qisman birlashtiradi, ularda aks ettirilmagan boshqalarni qo‘shadi va ular o‘rtasida aloqa o‘rnatadi. Ishning ohirgi qismida u tarjima kompetensiyasi modelidan universitet bakalavriat darajasida tarjimonlarni tayyorlash dasturlari uchun global maqsadlar bo‘yicha taklifni oladi.

Kalit so‘zlar: tarjimon, kompetensiya, tarjima kompetensiyasi, dastur, ispan tili, o‘qitish, metodika.

Введение. Компетенция – это совокупность свойств и характеристик личности. Компетенция характеризует способность студента реализовать потенциал человека в образовательной деятельности. Под компетентностью понимается интегрированное качество личности, которое проявляется в общей способности и готовности к деятельности, основанной на знаниях и опыте, приобретенных в ходе обучения и социализации, то есть образования, и ориентированной на самостоятельное и успешное участие в деятельности. “Компетентностный подход предполагает постепенную переориентацию деятельности путем перевода первичных знаний на создание условий для усвоения комплексом компетенций обучающегося. Причем все они направлены на активизацию самостоятельной учебной деятельности обучающихся и ориентированы на развитие основных характеристик творческого мышления (беглость, гибкость, оригинальность мышления, способность к развитию идеи, а также расширение познавательных интересов, мотивационной сферы и развитие навыков самостоятельной работы)” [1]. Важно уделять внимание анализу конкретных задач, стимулированию творческой реализации личности, самостоятельной постановке и решению проблем. Формируется использование групповой работы, внедряются новые виды групповой работы, такие как проведение круглого стола по проблеме, дебаты, мини-конференции.

Обзор научной литературы. “Современные педагогические технологии обучения – это поиск неизведанного, новых знаний [2]. И эти технологии требуют меньших затрат времени. Ко всему вышесказанному необходимо добавить еще одно очень важное обстоятельство, влияющее на развитие обучающегося как творческой личности. Это эмоциональный дух. Да, известно, что только хороший эмоциональный настрой обучаемого может обеспечить его открытость к творчеству и инициативе. Таким образом, обладание

перечисленными способностями, умение вступать в контакт с другими людьми и оказывать им поддержку можно определить как коммуникативную компетентность обучающего”. Преимущество использования коммуникативного подхода в образовательном процессе вуза состоит в том, что формирование коммуникативных способностей способствует повышению мотивации обучающихся, способствует установлению межпредметных связей. Это способствует развитию познавательной активности, воображения, самодисциплины, навыков совместной деятельности и многого другого. Одним из основных качеств человека, способных к общению, ученые называют способность к размышлению, сопереживанию. “Освоение коммуникативной компетентности предполагает овладение иноязычным общением во всех его функциях: информационной, регулятивной, эмоционально-оценочной и этикетной. В ходе реализации этих функций решаются определенные коммуникативные задачи и формируются основные коммуникативные навыки. Целью исследования до и после исследования было оценить влияние многогранного вмешательства на знания, навыки, отношения и поведение смежных медицинских работников” [6].

“Определение термина “переводческая компетентность” и полезность этого понятия. Термин “переводческая компетентность” используется разными авторами, некоторых из которых мы рассмотрим ниже, для описания набора способностей, навыков, знаний и даже взглядов, которыми обладают профессиональные переводчики. и которые вмешиваются в перевод как экспертную деятельность, то есть в целом отличают профессионала от непрофессионала, эксперта от неэксперта или “переводчика-носителя” Тури” [3]. Мы считаем полезным, прежде чем комментировать существующие описания, кратко рассмотреть, для чего используются понятие и описание переводческой компетентности в области переводоведения. “Кэмпбелл [4] предлагает три возможных применения концепции переводческой компетентности в исследованиях перевода, которые, в свою очередь, определяют направленность проектной работы, а также результирующую модель:

- а) разработка психологических моделей переводческого процесса;
- б) суммативная оценка качества переводов как продуктов (Кэмпбелл очень критично относится к проведенной работе с этой точки зрения), инструмент профессиональной аккредитации;
- в) педагогика перевода. Из этих трех приложений в данной работе нас существенно интересует третье”.

Метод исследования. Модели, описывающие компетентность успешного профессионала, представляются нам очень полезными для разработки дидактических подходов, поскольку определение переводческой компетенции помогает нам точно установить, каковы общие глобальные цели обучения. что его подразделение на подкомпетенции или частичные компетенции помогает нам ставить менее глобальные, более конкретные цели. Работа преподавателя будет заключаться именно в разработке мероприятий, которые помогут развить каждую из этих субкомпетенций для достижения глобальной цели, составляющей переводческую компетентность в целом. Определение четких и ясных целей также составит основу систем оценки, соответствующих содержанию и методологии занятий, и может помочь смягчить общее недовольство существующими системами оценки подготовки переводчиков, основанными на их большей части в оценках продуктов.

Некоторые существующие описания переводческой компетенции. Поскольку модель, которую мы представляем в этой работе, очевидно, в большей или меньшей степени опирается на них, мы сначала остановимся, чтобы кратко рассмотреть, как некоторые авторы описывают переводческую компетентность. Этот обзор не претендует на исчерпывающий характер, хотя мы постарались собрать примеры из разных подходов, традиций и школ перевода.

Интересно отметить, что лишь немногие работы определяют переводческую компетентность как центральную тему: большинство моделей предлагаются в качестве предварительного шага к анализу других вопросов, часто связанных с подготовкой переводчиков. Изложение ведем в хронологическом порядке, что позволяет увидеть определенную эволюцию подходов, а также (иначе и не могло быть) очевидные взаимовлияния.

Целью настоящей статьи является постановка формирования профессиональной компетентности будущих специалистов.

Сегодня к ведущим методическим принципам коммуникативности, обеспечивающим практическую направленность занятий с упором на овладение речевой деятельностью в выбранной сфере общения, можно отнести следующие принципы обучения: “Дидактические принципы отражают основные положения теории воспитания и обучения, разработанные в дидактике. Они используются при преподавании различных дисциплин и не зависят от предмета обучения. В то же время применение дидактических принципов в каждой конкретной дисциплине имеет свои особенности, отражающие специфику изучаемого предмета” [7].

“Дидактические принципы обучения были впервые сформулированы Коменским [4]. Названия многих из них сохранились до сих пор, хотя содержание менялось в связи с развитием педагогики и смежных с педагогикой дисциплин”.

Принцип сознательности входит в число ведущих дидактических принципов, реализуемых на занятиях по языку. Следование этому принципу предполагает понимание обучающимися содержания иноязычной речи, понимание речевых единиц, способов употребления таких единиц. Известный методист Беляев подчеркивал, что

навыки и умения развиваются гораздо быстрее в тех процессах, когда образование подвергается суждению в процессе освоения языка. “Путь овладения языком с осознанием свойств и особенностей языковых единиц, правил и особенностей, функционирующих в речи, для практического применения в ходе речевой деятельности определяется как “путь сверху” и рассматривается как наиболее предпочтительный. Принцип осознанности при реализации обучения означает также отношение обучаемого к обучению, что предполагает овладение студентом самостоятельной работой, а для студента как будущего специалиста - понимание и прием, которые использует преподаватель во время занятия. Такие приемы обеспечивают профессиональную ориентацию учебного процесса в вузе” [5].

– Наконец, нельзя не отметить, что во всех этих предложениях роль трансферной, или трансляционной, компетентности несколько странная, что в некотором роде поддается путанице с набором субкомпетенций, то есть с макрокомпетенциями.

Профессиональное видение В отличие от всех предыдущих моделей и академических подходов, чтобы предложить максимально полную модель, мы обращаемся к совершенно другому источнику, не академическому, а профессиональному.

Профессиональный переводчик (несмотря на клише, представляющее его как работника-одиночки, окруженного только книгами, желательными словарями), постоянно попадает в ситуации, в которых ему приходится взаимодействовать с инициатором перевода, заказчиком, эмитентом исходного текста. автор, рецензент, специалисты в данной области, кинодокументалисты, терминологи.

“Знание того, как управлять этими отношениями, возможно, образует отдельную субкомпетенцию, не включенную ни в одно из академических предложений по описанию переводческой компетенции, которые мы видели, и которой, однако, такие теоретики, как Хольц-Мянттари, придают большое значение как величайшему показателю. теории переводческого действия или самого Джайла, который глубоко анализирует отношения между переводчиком и специалистом по репортажу” [8].

Верно также и то, что эта схема, вероятно, не включает в себя другие, менее профессиональные аспекты, которые ее авторы, похоже, либо принимают как должное, либо не ценят. Коммуникативная способность на рабочих языках, если привести наиболее очевидный пример, явно не присутствует. В целом нам кажется, что это предложение вносит интересные факторы в концепцию компетентности с точки зрения элементов, которые считаются необходимыми для успеха в профессии.

Наше предложение После этого краткого обзора мы переходим к представлению нашего предложения по модели переводческой компетентности и ее подкомпетенций, являющихся результатом, как мы уже указывали, наблюдения за профессиональной реальностью и синтеза многочисленных предыдущих работы проведены по данному вопросу. Мы настаиваем на том, что эта модель призвана служить основой для разработки учебных программ, планирования содержания и методологии в рамках университетской подготовки переводчиков, хотя мы не исключаем, что она может иметь и другое применение.

Компетенция перевода – это макрокомпетенция, которая представляет собой набор способностей, навыков, знаний и даже взглядов, которыми обладают профессиональные переводчики и которые вовлечены в перевод как экспертную деятельность, и которая разбита на перечисленные ниже подкомпетенции, которые обычно необходимо для успеха макроконкуренции. Например, переводчик, узко специализирующийся на компьютерных текстах, вряд ли прибегнет к своей инструментальной субкомпетенции для документирования перевода текста этой специальности, поскольку в этом случае его тематическая субкомпетенция сильно развита и делает этот шаг ненужным. Тот же переводчик, столкнувшись с другой сферой, скажем, с финансами, должен будет использовать свои способности документировать себя, поскольку его тематической компетентности в этом случае будет недостаточно. “Майорал выдвигает интересное возражение против предыдущей версии этой модели, что отсутствие коммуникативной некомпетентности в языке происхождения не мешает известным писателям делать качественные переводы произведений других людей. Действительно, есть случаи, которые всем хорошо известны, но если рассмотреть их более внимательно, то следует предположить, что недостаток коммуникативной компетенции на языке происхождения компенсируется либо высокоразвитой инструментальной компетенцией (документированием), либо путем обращения к третьим лицам, людям, которые обладают рассматриваемой компетенцией, и в этом случае используются как инструментальная, так и межличностная компетентность, или макрокомпетенция дополняется вкладом двух или более людей, так что все субкомпетенции представлены в процессе, хотя не сосредотачивайтесь только на одном человеке” [8]. “Этот тип командной работы, кстати, становится все более частым в художественном переводе, особенно при переводе на менее распространенные языки и мы понимаем, что в таких случаях модель применима ко всей команде, а не к каждому компоненту в отдельности. В любом случае, для цели, которую мы перед собой поставили, а именно служить основой для разработки учебных программ, такие исключительные случаи, похоже, не делают модель недействительной” [9].

Мы считаем, что в случае учебных программ по письменному и устному переводу в испанских университетах существует общий консенсус вокруг двух основных целей. Первым приоритетом является развитие

переводческой компетенции (также в данном случае в ее устном или интерпретационном аспекте, вопрос, который мы не рассматриваем в этой статье: см. Мартина и Абриля в том же томе) до уровня, который позволяет инкорпорировать недавних выпускников на профессиональный рынок письменного и устного перевода или смежных видов деятельности в Испании или за ее пределами. Второй, меньшинство, заключается в достаточной подготовке тех студентов, которые хотят это сделать, к участию в исследованиях через докторские программы. Важно отметить, что эти две цели не исключают друг друга, а, скорее, дополняют друг друга, поэтому, на наш взгляд, всем студентам бакалавриата целесообразно заканчивать обучение с минимальной подготовкой по обоим аспектам.

Анализ и результаты. В заключение и начиная с отправной точки, которую мы поставили перед собой для разбивки общих целей, связанных с первой целью обучения, модели переводческой компетентности, представленной выше, мы представляем ниже список общих целей, сгруппированных по заголовкам, которые соответствуют различным описанным субкомпетенциям.

Коммуникативная и текстовая субкомпетентность как минимум в двух языках и культурах

– Развивать способность понимать и анализировать тексты (письменные и устные) различных типов и областей, созданные на родном языке (язык А или испанский), на первом иностранном языке (язык Б) и, на более позднем этапе обучения, на втором иностранном языке (язык С).

– Развивать способность создавать тексты (письменные и устные) разных типов и областей на языке А и языке Б.

– Раскрыть характеристики и условия основных текстовых жанров и поджанров, присутствующих на рынке профессионального письменного и устного перевода в различных культурах, в которых говорят на языках А, В и С.

Культурная субкомпетенция

– Освещать основные институты культур языков А, В и С в их историческом и социальном контексте.

– Распространять общие ценности, мифы, представления и убеждения, которые определяют поведение представителей различных культур языков А, В и С.

– Понять существующие взаимоотношения между культурами и их текстами. Тематическая подкомпетенция.

Профессиональная инструментальная субкомпетентность

– Приготовьтесь узнать, как идентифицировать, оценить надежность и использовать различные источники документации для письменного и устного перевода.

– Подготовьтесь знать, как организовать и осуществлять поиск терминологии, а также оценивать достоверность и управлять терминологическими ресурсами.

– Познакомить и подготовиться к использованию основных компьютерных приложений, полезных для письменного и устного перевода.

– Познакомить и подготовиться к использованию других профессиональных инструментов, таких как факс, диктофон.

Психологическая субкомпетентность

– Развивать самооценку переводчика/переводчика.

– Обеспечьте достаточный уровень доверия.

– Содействовать автоматизации наиболее распространенных задач письменного и устного перевода.

Межличностная субкомпетенция

– Расскажите о различных межличностных отношениях, которые участвуют в процессе перевода или устного перевода.

– Приготовьтесь узнать, как работать в команде с различными профессионалами, участвующими в письменном или устном переводе (рецензентами, режиссерами-документалистами, терминологами).

– Подготовьтесь к тому, чтобы знать, как профессионально вести себя с другими вовлеченными людьми, такими как клиенты, инициаторы, коммерческие посредники, авторы, пользователи или эксперты в тематических областях, рассматриваемых в переводах или интерпретациях.

Стратегическая субкомпетенция

– Развивать умение организовывать свою работу, а также работать в команде.

– Развивать способность выявлять проблемы

– Развивать способность искать и оценивать различные решения проблем, выявленных в широком контексте задания на письменный или устный перевод.

– Развивать способность к самооценке и саморедактированию. Чтобы также эффективно совместить вторую глобальную цель обучения, подготовку к исследованиям, с задачами, связанными с профессиональной переводческой компетентностью, необходимо также добавить задачи, связанные с академической работой, такие

как развитие критического и аналитического духа, а также знание особенностей академической работы и ее условий, среди прочего.

Особое внимание в языковом вузе следует уделять принципу деятельности; который предполагает речевую деятельность обучающихся на занятии, означающую интенсивность психических процессов обучающихся в ходе деятельности, касающихся внимания, мышления, памяти, формирования и формулирования мыслей изучаемого языка. Основными источниками деятельности являются цели, мотивы, желания и интересы. Для их поддержки учителю приходится использовать различные приемы обучения, в том числе разнообразные педагогические технологии: ролевые игры, задания проблемно-ситуационного характера, презентации. Знания, умения и навыки формируются в процессе активной умственной работы обучающегося, в центре которой ставится сочетание речевой деятельности и мышления. Также большое внимание следует уделить другим дидактическим принципам, таким как принцип изложения — один из ведущих в обучении, поскольку требующий диалектики перехода от непосредственного восприятия к абстрактному мышлению в процессе познания. Принцип изложения трактуется учеными как специально организованное отображение языкового и экстралингвистического материала с целью наилучшего понимания, усвоения и использования в речевой деятельности.

Принцип долговечности обеспечивает сохранение учебного материала в памяти обучающегося и возможность его применения в личных ситуациях общения.

“Принцип доступности и целесообразности предполагает, что с первого занятия материал подается в соответствии с возрастом и интеллектуальными возможностями обучающегося, и его усвоение не вызывает непреодолимых затруднений” [5].

Принцип межкультурного взаимодействия предполагает такую организацию учебно-воспитательного процесса, при которой педагог учитывает национальные и культурные особенности обучающегося в условиях межкультурного взаимодействия с носителями языка. “Факт влияния межкультурного взаимодействия на учебно-воспитательный процесс огромен, поэтому выделение принципа межкультурного взаимодействия в качестве самостоятельного дидактического принципа представляется вполне обоснованным и получило поддержку среди исследователей как зарубежных так и наших ученых. Учет данного принципа в учебно-воспитательном процессе способствует формированию межкультурной компетентности, а уровень сформированности позволяет судить о достижениях обучающегося в освоении изучаемого языка на социокультурном уровне” [7].

В настоящее время целью обучения иностранным языкам является формирование коммуникативной компетентности в сфере межкультурного общения. Это означает наличие способностей речевого взаимодействия с представителями других культур.

Экспертно-компетентностная модель международного уровня сопровождается достаточно сложным многоуровневым образованием. В образовательном процессе вуза сопоставляются отдельные объекты знаний, критериям практической подготовки специалиста международного уровня - конкретные материализованные сертификаты, а личностным и профессиональным аспектам - данные психологических тестов, интервью и т.п. Есть важное обстоятельство, которое непосредственно влияет на содержательность всех процедур, регистрации субъективности на всех уровнях образовательной, управленческой, социальной и других видов деятельности. Категория компетентностного подхода характеризует успешность преобразовательных процессов в образовании, поскольку стремительные изменения в мире требуют объяснения изменений явлений, разработки прогнозов и построения принципов новых реалий с точки зрения науки о законах развития человечества. Признанный новым научным подходом, компетентностный подход сегодня является эффективным методическим средством развития способностей мышления, формирования культурно-логических норм поведения и деятельности, коррекции ценностных ориентаций на основе синтеза образовательных систем, преобразующей деятельности, основанной на принципах инновационных методов в учебный процесс.

Компетентностный подход способствует формированию коммуникативной компетентности – готовности к инновационной деятельности, работе в нестандартных ситуациях, открытости новому, адаптивности и мобильности.

По результатам проведенных нами научно-практических исследований по определению психолого-педагогических основ формирования коммуникативной компетентности, которая включает понимание ситуации нового спроса, разработку стратегических основ, рассчитанных на эту новую состоятельность, в том числе разработку опережающих моделей изменившейся профессиональной деятельности и пересмотр содержания образовательного процесса. В совокупности перечисленное обеспечивает перевод сознания и деятельности от спонтанного выбора образа к проекции желаемого или будущего изменения. Научно-практические исследования продолжаются, и в ходе них мы пришли к выводу о важности и актуальности вопроса внедрения и применения компетентностного подхода в образовательном процессе вуза как основы формирования коммуникативной компетентности будущего эксперта. При проектировании педагогического процесса вуза необходимо учитывать разнообразие методических подходов, которые меняют восприятие, мировоззрение, мышление и влияние эколога XXI века на практическую деятельность и профессионализм. Качество и эффективность подготовки будущего

специалиста определяются формированием профессиональных и коммуникативных компетенций, которые могут быть обеспечены наличием языковых, производственных, исследовательских, социокультурных знаний на основе компетентностного подхода в образовательном процессе вуза.

Заключение. В заключении можно сказать, что компетентностный подход в решении проблем общества рассматривается как диалектическая альтернатива традиционному подходу, ориентированному на нормирование содержательных единиц, аналогичному идеям образовательного стандарта. Соответственно, оценка компетенций, в отличие от экзаменационных испытаний, ориентированных на выявление объема и качества полученных знаний, предполагает приоритетность использования объективных методов диагностики деятельности (супервизия, экспертиза продуктов профессиональной деятельности, защита образовательных портфолио и т.п.). Компетенция рассматривается как “способность к решению задач и готовность к профессиональной роли в той или иной сфере деятельности”. Если обратиться к американскому опыту формулирования компетентностных моделей, то на первый план выходит действие, операция, соответствующая не объекту (реальному или идеальному), а ситуации, проблеме. Соответственно, объекты приобретают совершенно иной статус: это не явления природы, которые необходимо идентифицировать, описать и классифицировать, а рукотворные свидетельства освоения соответствующей компетенции (планы, отчеты, аналитические записки). Более существенно дифференцированы контекст и инфраструктура компетентностного подхода и аутентичные версии обсуждаемых моделей образовательного контекста. Пространства концептуализации на самом деле различны: необходимо научное обоснование соответствующих концепций, в то время как американская ситуация предполагает.

Мы приводили доводы в пользу полезности концепции переводческой компетентности и различных моделей, которые пытаются описать ее как основу для формулирования общих целей университетской подготовки переводчиков. С этой целью и после краткого обзора некоторых существующих моделей мы представили нашу собственную модель, которая хотя и отвергает некоторые концепции предыдущих моделей, но включает многие из них, добавляет элементы, не рассмотренные до сих пор, и структурирует их аналогично иерархической пирамидальной форме. Отталкиваясь от этой модели, мы разбиваем глобальные цели программы подготовки переводчиков бакалавриата.

Мы считаем, что та же самая процедура может быть применена к конкретным целям различных предметов, составляющих планы обучения, каждый из которых находится в пределах своей компетенции или соответствующей сферы деятельности. Кроме того, на следующем этапе мы считаем, что эта модель может служить основой как для диагностической, формативной, так и для итоговой оценки в рамках программ обучения.

Использованная литература:

1. Бархударов Л.С. Общетеоретическое значение теории перевода. Теория и практика перевода. – М.: УРСС, 2008. – 85 с.
2. Гофуров И., Мўминов О., Қамбаров Н. Таржима назарияси. –Т.: Тафаккур-Бўстон, 2012. – 216 б.
3. Жалолов Ж. Чет тил ўқитиш методикаси. –Т.: Ўқитувчи нашриёти, 2012.– 432 б.
4. Комиссаров В.Н. Современное переводоведение.– М.: ЭТС, 2000. – 192 с.
5. Максютина О.В. Педагогическая оценка переводческой компетенции // Вестник ТГПУ, 2009. – № 10. – С. 44-48.
6. Бабаниязова Н. П. Модульная технология обучения гоагольной лексике английского языка учащихся уровня В1 Республики Каракалпакстан: Автореф. дис. ...докт.филос. (PhD) по пед.наукам. – Т., 2018. – 51 С.
7. Йўлдошев У.Р. Лингвостилистические и лингвокультурологические особенности перевода сатирических текстов (на примере узбекских народных анекдотов, переведенных на английский язык): Автореф. дис. ...докт.филос. (PhD) по фил.наукам. – Ташкент., 2017. – 27 с.
8. Анорбоева С. А. Формирование переводческой компетентности (на примере: бакалавриат и магистратура) //Oriental renaissance: Innovative, educational, natural and social sciences. – 2023. – Т. 3. – №. 2. – С. 337-348.
9. Анорбоева С. Формирование профессиональной компетентности переводчика //Journal of Research and Innovation. – 2023. – Т. 1. – №. 6. – С. 35-39.

Автор:

Анорбоева Солиха Аскарджановна – Преподаватель кафедры прикладных наук испанского языка факультета романо-германской филологии Узбекского государственного университета мировых языков.
s.anorboeva@uzswlu.uz

УДК 811.111

LINGUISTIC FEATURES OF ABBREVIATIONS IN MILITARY TERMINOLOGY (BASED ON THE ENGLISH AND RUSSIAN LANGUAGES)

HARBIY TERMINOLOGIYADA QISQARTMALARNING LINGVISTIK XUSUSIYATLARI (INGLIZ VA RUS TILLARI MATERIALLARI ASOSIDA)

ЛИНГВИСТИЧЕСКИЕ ОСОБЕННОСТИ АББРЕВИАТУР В ВОЕННОЙ ТЕРМИНОЛОГИИ (НА МАТЕРИАЛЕ АНГЛИЙСКОГО И РУССКОГО ЯЗЫКОВ)

Бабанов Бахадир Абдикадирович

Преподаватель кафедры иностранных языков, Ташкентского университета прикладных наук

E-mail: bakhadir2022@mail.ru

Abstract. Military terminology is a specialized domain of language that employs a unique set of linguistic features, including abbreviations, to convey complex information efficiently. Abbreviations, in particular, play a crucial role in military communication, as they enable quick and concise transmission of information in high-stress environments. This article examines the linguistic features of abbreviations in military terminology, with a focus on the English and Russian languages. By analyzing the phonological, morphological, and semantic characteristics of military abbreviations, this study aims to identify the peculiarities of each language and explore the implications for military communication.

Keywords: terminology, features, analysis, military terms, abbreviations, linguistic feature

Annotatsiya. Harbiy terminologiya-bu murakkab ma'lumotlarni samarali yetkazish uchun noyob lingvistik xususiyatlar to'plamini, shu jumladan qisqartmalarni ishlatadigan ixtisoslashgan til sohasi. Qisqartmalar, xususan, harbiy aloqada hal qiluvchi rol o'ynaydi, chunki ular yuqori stressli muhitda ma'lumotlarni tez va qisqa uzatish imkonini beradi. Ushbu maqolada ingliz va rus tillariga e'tibor qaratib, harbiy terminologiyadagi qisqartmalarling lingvistik xususiyatlari ko'rib chiqiladi. Harbiy qisqartmalarling fonologik, morfologik va semantik xususiyatlarini tahlil qilib, ushbu tadqiqot har bir tilning o'ziga xos xususiyatlarini aniqlash va harbiy aloqa oqibatlarini o'rganishga qaratilgan.

Kalit so'zlar: terminologiya, xususiyatlari, tahlil, harbiy terminlar, qisqartmalar, lingvistik xususiyati

Введение. Мировое информационное пространство стремительно расширяется, что приводит к актуальной потребности в его организации и систематизации, сопровождающейся использованием современных знаний, лексических ресурсов и инструментов современных информационных технологий. Одним из важнейших направлений информационного пространства является выявление военной терминологии и ее положений, которые в первую очередь связаны с оборонной сферой. Этот факт гарантирует, что многие исследователи проявляют интерес к военной лингвистике, которая включает в себя не только изучение языка, используемого вооруженными силами, но и армейскую систему связи и ее структуру, военную терминологию и грамматические явления, характерные для языка боевых подразделений. Военная терминология особенно отличается своей специфичностью, ясностью и наглядностью, а также должна соответствовать высоким требованиям общества. В современном глобальном пространстве английский язык играет роль международного средства коммуникации, и военная терминология не является исключением. Однако русский язык, обладающий обширной военной лексикой, играет не менее важную роль в области военной терминологии.

Предпосылки и обоснование. Было обнаружено, что аббревиатуры существуют во всех языках и исторических периодах, от древнеегипетских иероглифов до современных эмодзи, от классического латинского "deo" (посвященного богам) до современного "ИМНО" (по моему скромному мнению). Аббревиатуры помогают сжать письменные тексты, экономя пространство и время, а также сохраняя секретность, поскольку это один символ против многих, что позволяет быстро делать заметки для записей и позволяет широко формировать и переименовывать языковые особенности, содержащиеся в звуках речи. Аббревиатуры способствуют развитию словесного искусства, поскольку они предоставляют необходимый компактный, насыщенный информацией материал. Отсутствие письменных форм многих "вербальных" категорий, которые часто считаются универсально важными, поднимает вопросы об их точной природе и функциях, что делает изучение аббревиатур особенно привлекательным предметом для лингвистов, лексикографов и писателей.

Научная значимость исследования определяется тем, что сегодня мир стремительно меняется. Он развивается во всех сферах - политической, экономической, технической и военной. Именно поэтому военная сфера представляет особый интерес для исследователей. Очень активно развивающийся современный вооруженный конфликт, его инновационная трансформация способствуют радикальному изменению характера действий военнослужащих. В то же время объем специальной военной информации постоянно расширяется. Потребность в ускорении устного общения между солдатами и автоматизации обработки информации, основанной на извлечении из нее максимального смысла, может быть удовлетворена с помощью аббревиатур, поскольку они требуют минимум звуков или букв, но в то же время позволяют донести максимум смысла.

Цели исследования. Важность данной исследовательской задачи обусловлена их практической полезностью для совершенствования методов прагматического перевода, устного перевода и адекватного понимания военных текстов, документов, а также курсов подготовки специалистов в данной профессиональной области. Теоретическая и практическая значимость курсовой работы определяется необходимостью выполнения следующих заданий по данной теме исследования.

Анализ специфических лингвистических особенностей сокращений военной терминологии позволяет решить ряд теоретических и практических исследовательских задач и достичь общих и специфических исследовательских целей. Общие задачи исследования определяются целями определения набора языковых правил системной дифференциации, вытекающих из семантических и структурных особенностей военных сокращений. Обозначены конкретные цели исследования: определить лингвистические критерии и особенности изучения военных терминологических сокращений.; определить языковые ресурсы, необходимые для эффективного перевода различных типов аббревиатур; различать и согласовывать межъязыковое/контрастивное содержание военных терминологических аббревиатур обоих языков; разработать практические рекомендации по переводу военных терминологических аббревиатур обоих языков; предоставить материалы комплексного переводческого анализа в рамках специального словаря и многоязычного веб-сайта. корпус; разработать специальные нормы/правила в области перевода военных аббревиатур.

Литература. Одной из необычных разновидностей сокращений, с которой согласны большинство авторов, являются расхождения в их типологиях и отсутствие четких границ между категориями. Лопес Руа утверждает, что существует фантастическое несоответствие даже между тем, что такое аббревиатура в accepted и что такое идеальная аббревиатура, сокращение, комбинация или гибрид, который включает в себя элементы двух или более из вышеперечисленных (2004: 110). Кэннон (1989) отмечает, что некоторые из предыдущих попыток классификации и систематизации в этой области привели лишь к еще большей путанице, поскольку авторы часто включали в свои списки сокращений определенные сочетания и вырезки [3]. В словарях Гейла, например, приводятся некоторые хрестоматийные примеры смесей (например, "мотель", "бранч" и "смог") в качестве сокращений, а теперь и не смесей (Кроули и Шеппард, 1987, Шеппард и Тоуэлл, 1987) [4]. Аналогичные примеры традиционно неправильно классифицированных аббревиатур приведены в работе Фишера под названием *nicely* (1998: 28). Другой причиной этой путаницы, согласно Кэннону (1989), является словарное упражнение по включению ряда разновидностей сокращенных фраз в класс аббревиатур, относящихся к пятнадцатому веку, и эта путаница однажды возникла в двадцатом веке.

Методология исследования: Методология нашего исследования междисциплинарна. Основными инструментами, на которые мы опираемся, являются логически обоснованные лингвистические "критерии сокращения", а также общие принципы терминологической лексикографии и онтологические закономерности военной терминологии. Кроме того, данная статья построена на основе описания и анализа. Описательный метод используется как при обработке исходных данных, так и при окончательном представлении результатов исследования. Метод описательного анализа, который используется в исследовании, позволяет использовать элементы, относящиеся к эмпирическому диапазону исследований, с присущей им грамматикой. К таким элементам относятся такие закономерности, как фонетическая природа аббревиатур, морфологические способы образования аббревиатур и т.д. Инструмент для обеспечения такой грамматики заключается в применении критериев сокращения, которые мы выбрали для руководства нашим исследованием.

Цель настоящей работы - раскрыть природу лингвистических особенностей, характеризующих аббревиатуры в военной терминологии, поскольку, насколько нам известно, в существующей литературе по этому вопросу сделано не так уж много. Настоящая работа задумана как междисциплинарное исследование, которое пересекает область лингвистики и область военной науки. Изучение аббревиатур на разных языках представляется необходимым в связи с тем, что только сравнительный анализ может разрешить "нерешенные вопросы" конкретного языка, где критерии сокращения не работают. Путь к изучению лингвистических особенностей аббревиатур, используемых в какой-либо конкретной терминологии на конкретном языке, лежит через анализ списков аббревиатур, используемых в различных русскоязычных и англоязычных печатных и электронных источниках.

Анализ и результаты. Военные аббревиатуры на английском и русском языках демонстрируют четкие фонологические особенности, облегчающие быстрое произношение и понимание. Одной из примечательных особенностей является широкое использование односложных сокращений, таких как "HQ" (штаб) на английском языке и "State" (штаб) на русском языке. Эти короткие резкие сокращения уменьшают звуковое движение и обеспечивают быстрое общение в ситуациях высокого давления.

Еще одна Фонологическая особенность - частое использование согласных, распространенных в военных аббревиатурах. Например, "НАТО" (Организация Североатлантического договора) и "ПВО" (ПВО, ПВО) включают согласные, требующие четкой артикуляции. Этот фонологический паттерн обеспечивает эффективную

передачу информации, поскольку слушатели могут быстро распознать аббревиатуру на основе определенной последовательности согласных звуков.

Морфологические особенности. Военные сокращения на английском и русском языках часто демонстрируют четкие морфологические закономерности. В английском языке многие аббревиатуры образуются с помощью комбинации букв в каждом слове, в результате чего появляются такие аббревиатуры, как "MRE" (Meal, Ready-to-eat) и "GPS" (Global Positioning System). Такая закономерность прослеживается и в русском языке, где подобной структуре соответствуют такие аббревиатуры, как "ВМФ" (ВМФ, ВМФ) и "ГШ" (ГС, Генеральный штаб). Кроме того, оба языка используют процесс, называемый "смешанным образованием", при котором части нескольких слов объединяются для создания новой аббревиатуры. Например, можно привести английское "Inf" (пехота) и русское "voi" (VOI, Military Communications). Эта морфологическая особенность позволяет создавать новые сокращения, которые легко узнаваемы и запоминаются.

Семантические особенности. Семантические особенности военных сокращений на английском и русском языках тесно связаны с понятийными основами военной терминологии. Многие аббревиатуры обозначают конкретные значения, связанные с военными действиями, такие как "АО" (поле действий) на английском языке и "оо" (оо, боевые действия) на русском языке. Эти аббревиатуры часто используются в сочетании с другой военной терминологией для создания сложных фраз, которые предоставляют подробную информацию.

В обоих языках существует тенденция использовать аббревиатуры, заимствованные из аббревиатур воинских званий, частей или организаций. Например, "CINC" (Верховный Главнокомандующий) по-английски и "GKV" (ГКВ, командующий военным округом) по-русски. Эти сокращения служат кратким способом обозначения важных военных структур, обеспечивая мгновенную связь между персоналом.

Сравнение и контраст. Хотя английская и российская военная терминология демонстрируют схожие лингвистические особенности, между этими двумя языками есть существенные различия. В английском языке военные аббревиатуры часто содержат гласные, которые произносятся более четко, чем в русском. Например, "НАТО" произносится именно со звуком "О", а русская аббревиатура "ПВО" имеет более приглушенный гласный звук. Российская военная терминология имеет тенденцию использовать более сложные сокращения, часто состоящие из нескольких слов, соединенных вместе. Например, "МВД" (МВД, МВД) объединяет несколько слов, образуя единую аббревиатуру. Напротив, британская военная терминология предпочитает более короткие аббревиатуры, такие как "США" (Соединенные Штаты) или "ЦРУ" (Центральное разведывательное управление).

Заключение. Подводя итог, можно сказать, что аббревиатуры в военной терминологии на английском и русском языках имеют много общего с точки зрения лингвистических особенностей, в частности, фонологического и морфологического рисунка. Однако между двумя языками также есть явные различия, такие как произношение гласных и сложность сокращений. Понимание этих лингвистических характеристик имеет решающее значение для эффективного военного общения, поскольку точная и точная передача информации имеет решающее значение в условиях высокого стресса. Признавая уникальность каждого языка, военнослужащие могут оптимизировать свои коммуникационные стратегии и уменьшить недопонимание. Кроме того, это исследование подчеркивает важность лингвистического анализа в военном общении. Изучая лингвистические особенности военной терминологии, исследователи могут определить области улучшения и разработать более эффективные коммуникативные стратегии. По мере того, как военные действия становятся все более сложными и многонациональными, становится важным более глубокое понимание языковых особенностей, чтобы обеспечить беспрепятственный контакт между языковыми и культурными границами.

В конце концов, лингвистические особенности аббревиатур в военной терминологии свидетельствуют о силе языка в содействии эффективному общению в условиях высокого давления. Продолжая изучать и анализировать эти особенности, мы можем открыть новое понимание природы военной коммуникации и повысить эффективность военных операций по всему миру.

Список литературы:

1. Алгео, Джон (редактор) (1991) *Пятьдесят лет среди новых слов*. Кембридж: Издательство Кембриджского университета.
2. Бойер, Ричард (2007) *Словарь военных терминов*, 3-е изд. Лондон: A&C Black Publishers Ltd.
3. Кэннон, Гарланд (1989) «Сокращения и акронимы в английском словообразовании». *Американская речь* 64 (2), 99–127.
4. Кроули, Эллен Т. и Хеллен Э. Шепард (1987) *Словарь акронимов, инициализмов и сокращений*, 12-е изд. Детройт: Гейл.
5. Фишер, Розвита (1998) *Лексические изменения в современном английском языке*. Тюбинген: Гюнтер Нарт.
6. Грис, Стефан Т. (2004а) «Разве это не должен быть брейкфанч? Количественный анализ структуры купажей». *Языковедение* 42 (3), 639–667.
7. Крейдлер, Чарльз В. (1979) «Создание новых слов путем сокращения». *Журнал английской лингвистики* 13, 24–36.
8. Лерер, Адриенн (1998) «Пейзажи, холики и тоны: семантика комбинирования форм английского языка». *Американская речь* 73, 3–28

Ijtimoiy fanlar

UDK 372.894

SOME CONSIDERATIONS ON EDUCATION STAGES IN THE KHANAT OF XIVA

XIVA XONLIGIDA TA'LIM BOSQICHLARIGA OID AYRIM MULOHAZALAR

НЕКОТОРЫЕ СООБРАЖЕНИЯ ОБ ЭТАПАХ ОБРАЗОВАНИЯ В ХИВИНСКОМ ХАНСТВЕ

Nazarov Obid Raximovich

Guliston davlat universiteti, 120100. Sirdaryo viloyati, Guliston shaxri, 4-mavze.

E-mail: o.nazarov07@gmail.com

Abstract. It is known that Khorezm is one of the oldest centers of world civilization. This holy land has a rich history, high culture, science and advanced philosophical thinking that goes back thousands of years. Almost three and a half to four thousand years ago, the first foundations of Uzbek statehood were laid on this holy land, irrigated agriculture and unique irrigation facilities were created, and it is considered one of the lands where the traditions of urban life, culture and science flourished.

Key words: Islamic sciences, secular sciences, imams and judges, medicine, mathematics, philosophy, literature, art, logic, primary education, general education, stages of higher education.

Аннотация. Известно, что Хорезм – один из древнейших центров мировой цивилизации. Эта святая земля имеет богатую историю, высокую культуру, науку и передовое философское мышление, насчитывающее тысячи лет. Почти три с половиной-четыре тысячи лет назад на этой святой земле были заложены первые основы узбекской государственности, созданы орошаемое земледелие и уникальные ирригационные сооружения, она считается одной из земель, где сохранились традиции городской жизни, культуры и наука процветала.

Ключевые слова: исламские науки, светские науки, имамы и судьи, медицина, математика, философия, литература, искусство, логика, начальное образование, общее образование, ступени высшего образования.

Kirish. Ma'lumki, Xorazm jahon sivilizasiyasining eng qadimgi o'choqlaridan biridir. Bu muqaddas o'lka ming yillarga borib taqaladigan boy tarixi, yuksak madaniyati, ilm-fani va ilg'or falsafiy tafakkuriga ega bo'lgan. Bundan deyarlik uch yarim – to'rt ming yillar oldin shu muqaddas zaminda o'zbek davlatchiligining ilk poydevori qo'yilgan, sug'orma dehqonchilik va noyob irrigasiya inshootlari vujudga kelgan, shahar hayoti, madaniyat va ilm-fan an'analari rivoj topgan o'lkalardan biri hisoblangan.

Tadqiqot obyekti va qo'llanilgan metodlar

Arablar fathidan keyin VIII-IX asrlardan boshlab xalifalikka qarashli hududlarda islom dinining keng tarqalishi bilan uni o'rganish va targ'ib qilishga hamda boshqaruv ishiga layoqatli bo'lgan kadrlar tayyorlashga ehtiyoj tug'ildi. Shu munosabat bilan xalifalikka qarashli Damashq, Bag'dod, Marv, Buxoro, Samarqand, Kat, Gurganj va Xivadan tortib to Andalusiyagacha bo'lgan shaharlarda musulmon maktablari va madrasalar paydo bo'ladi. Islom dinining keng yoyilishi bilan Xorazmda IX-XIII asrlarda madrasa ta'limi ham rivoj topadi. Madrasai oliyalarda islomiy ilmlar bilan bir qatorda, talabalarga dunyoviy fanlar: matematika, astronomiya, fizika, geometriya, geografiya, tabobat, musiqa, tarix, adabiyot, arab va fors tillari, mantiq va falsafa o'qitilganligi ma'lum. Madrasalarda yetishib chiqadigan ilm ahlining hammasi ham qozi, imom bo'lavermay, ular orasidan dunyoviy ilmlar: tabobat, matematika, falakiyot, falsafa, mantiq, jo'g'rofiya, huquqshunoslik, grammatika, adabiyot, san'at va boshqa sohalar bo'yicha puxtagina bilim orttirgan olimlar yetishib chiqar edi. Bunday bilim egalari xalq o'rtasida obro' qozonib, ular atrofida, shubhasiz, shogirdlar to'planar edi. Shu yo'sinda Xorazmshohlar davrida bilimdon allomalar orta boradi.

Olingan natijalar va ularning tahlili

Shu bois, O'rta asrlarda barcha musulmon mamlakatlarida bo'lganidek Xorazmda ham ta'lim-tarbiya tizimi uch bosqichdan: boshlang'ich ta'lim, umumta'lim va oliy ta'lim bosqichlaridan iborat bo'lgan. Boshlang'ich ta'lim masjidlar qoshidagi maktablarda berilgan, u besh yilga mo'ljallangan va o'quvchilar 4-5 yoshdan qabul qilingan. O'g'il bolalar masjid imomlari, qizlar ayol xalfalar qo'lida tarbiyalangan. Boshlang'ich maktablarda arab yozuvi va o'qish, Qur'oni Karim va hadisdan olingan namunalar, abjad hisobi, she'riy kitoblar, pandnoma, axloq-odob o'qitilgan. O'quvchilar o'qitilish bosqichiga qarab «Haftiyaxon», «Abjadxon» va «Qur'onxon» deb yuritilgan.

Ta'lim-tarbiyaning ikkinchi va uchinchi bosqichi madrasalarda berilgan. Umumta'lim madrasalari xonlikning shahar, tuman va qishloqlarida faoliyat ko'rsatgan. Mazkur madrasalarda maktab muallimlari, masjid imomlari va qozixona xizmatchilari tayyorlangan.

Ta'limning yuqori, oliy bosqichi madrasai oliya yoki madrasat ul-ulum deb atalib, ular hozirgi universitet maqomiga ega bo'lgan. Bunday madrasalar Damashq, Bag'dod, Basra, Isfahon, Marv, Buxoro, Samarqand, Kat, Gurganj va Xiva kabi olimu fozillar ko'p bo'lgan markaziy shaharlarida faoliyat ko'rsatgan.

Maktab va madrasalarda yoshlarga ma'lum dastur asosida ta'lim va tarbiya berilgan. Ta'lim-tarbiyaning asosiy maqsadi yoshlarga zamonaviy bilim asoslarini o'rgatishga, ularda go'zal axloq-odob va eng yaxshi insoniy fazilatlarini shakllantirishga qaratilgan. Har bir maktabda 20 ga yaqin o'quvchi, madrasalarda esa 60-100 ga yaqin talabalar bilim olganlar. Madrasalarda o'qish muddati 8 yilga mo'ljallangan, unda ta'lim olayotgan talabalar uch guruh – bosqichga ajratilgan: birinchi, quyi bosqich-adno, ikkinchi, o'rta bosqich-avsat va uchinchi, yuqori, oliy bosqich-a'lo guruhi deb yuritilgan. Har bir bosqich uchun alohida dastur ishlangan bo'lib, bir bosqichdan navbatdagi bosqichga o'tish yakuniy imtihonlar orqali hal etilgan. Shu bilan talabalarning oladigan nafaqalari (stipendiya) ham oshirilib borilgan. Madrasalarda talabalarning ta'lim va tarbiya olishlari uchun barcha sharoitlar yaratilgan. Ularga har kuni to'rt mahal issiq ovqat va iqtidorli talabalarga qo'shimcha mukofotlar ajratilgan.

Madrasalarda ichki tartib-intizomga qat'iy amal qilingan. Madrasa nizomini buzgan talaba va xizmatchilar uchun marotabagacha ogohlantirilgan, kamchilik yana takrorlansa, bunday shaxslar madrasadan chetlashtirilgan. Lekin bunday ko'ngilsizlik juda kamdan-kam sodir bo'lgan[1].

Xorazm madrasalarida ham boshqa joylardagi kabi haftaning 4 kuni: shanba, yakshanba, dushanba, seshanba rasmiy o'qish kunlari hisoblangan. Haftada ikki kun ya'ni chorshanba va payshanba kunlari mustaqil mutolaa kunlari, juma kuni esa dam olish kuni bo'lgan. Madrasalarda bir o'qish yili 7 oy davom etadi. O'qish yili mezon oyining birinchi kuni 21 sentyabrda boshlanib, hamal oyining birinchi kunida 21 martda tugallangan. Qolgan oylar ta'lim kunlari hisoblanib, talabalar bu vaqtda xo'jalik ishlari bilan shug'ullanganlar.

Madrasalarda umumnazariy darslar tajribali, bilimli mudarris-allomalar tomonidan olib borilgan. Amaliy mashg'ulotlar alohida muallimlar tomonidan o'tkazilgan: hofiz-qiroat bilan o'qishni, voz-diniy va'zlarni, imom bo'lsa shariat sunnalari, namoz qoidalarini o'rgatgan. Madrasa dasturidagi darslar ikki guruhga, ya'ni ulumi naqliya (islomiy) va ulumi aqliya (dunyoviy) ilmlarga ajratilgan. Ulumi naqliyada Qur'oni Karim, hadisi sharif, fiqh ilmlari, ularga yozilgan sharhlar o'rgatilgan. Ulumi aqliyada dunyoviy fanlar: falakiyot, riyoziyot, ilmi nujum, al-jabr, kimyo, geometriya, geografiya, tarix, falsafa, adabiyot, mantiq, arab tili grammatikasi, musiqa, xattotlik san'ati, axloq-odob ilmlari o'rgatilgan. Madrasada o'qigan talabalar turkiy tillar bilan birga arab va fors tillarini mukammal bilib olganlar.

Madrasada arab, fors va turkiy allomalarning asarlaridan tashqari qadimgi hind va yunon olimlaridan Klavdiy Ptolomey, Sokrat, Platon, Aristotel va boshqalarning arab tiliga o'g'irilgan asarlari hamda ularga yozilgan sharhlar darslik sifatida o'qitilgan. Badiiy adabiyotga doir asarlardan Abulqosim Firdavsiy, Forobiy, Sa'diy, Hofiz Sheroziy, Jomiy, Navoiy va Fuzuliy asarlari sevib o'rganilgan. Madrasalarda bilim berishda asosan suhbat va munozara metodiga amal qilingan, talabalarning mustaqil fikrlashiga alohida e'tibor qilingan. Madrasai oliyalar nafaqat ta'lim-tarbiya, ayni vaqtda ular ilm-ma'rifat markazi ham bo'lgan. O'qish yili oxirida talabalar o'tilgan fanlar yuzasidan imtihon topshirishgan. Imtihon bevosita ota-onalar ishtirokida qabul qilingan.

Madrasani muvaffaqiyatli tamomlagan talabalarga shahodatnoma-diplom topshirilgan. Madrasani muvaffaqiyatli tamomlaganlar islomning yetuk ulamolari: shayx, shayxulislom, huquqshunos qozi, mulla, imom, mudarris, maktab muallimi, davlat hokimiyatining mas'ul xodimi lavozimlarida xizmat qilganlar. Madrasalar Sharqda fanning turli sohalarida shuhrat qozongan olimu fozillarni, shoiru adiblarni yetkazib bergan. Urganch, Kat va Xiva madrasalarining shuhrati Sharqda juda keng tarqalgan, shu boisdan Sharq mamlakatlaridan ko'pgina talabalar ushbu shaharlarga ilm olish uchun kelganlar va ular shu yerda o'qib keyinchalik islomiy va dunyoviy ilmlar sohasida Sharqning taniqli olimlari bo'lib yetishganlar. Shulardan andalusiyalik (Ispaniya) Abu Hamid al-Garnotiy, shomlik (Suriya) Sharafiddin Muhammad ibn Nasr, jandlik Al-qozi Yoqub ibn al-Jandiy, xurosonlik Muhammad ibn Ahmad ibn Ali an-Nasaviy, nishopurlik Muhammad Abduljalil al-Umariy Rashididdin Vatvot, isfahonlik Abu Madar Sharif al-Isfahoniy va boshqalarni ko'rsatish mumkin.

Tarixiy manbalarda qo'shni mamlakatlarning ko'pchilik hukmdorlari saroyida xorazmlik olimlar maslahatchi bo'lganligi haqida ham ma'lumotlar bor. Urganch va Xiva madrasalarida tahsil olgan allomalar orasidan Sharqda ma'lum va mashhur bo'lgan Muhammad al-Xorazmiy, Abu Rayhon Beruniy, Abu Abdulloh al-Xorazmiy, Abu Bakr al-Xorazmiy, Umar az-Zamaxshariy, Umar al-Chag'miniy, Shayx Najmiddin Kubro, Shayx Faxriddin ar-Roziy, Munis, Ogahiy, Tabibiy, Bayoniy kabi mashhur qomusiy olim va mutafakkirlar yetishib chiqdi, o'zlaridan o'lmas asarlarni meros qilib qoldirishdi.

Xorazm va uning markazi Xiva o'zining ilm-fan, adabiyot, musiqa san'ati ham dunyoga mashhurdir. Ma'lumotlarga qaraganda XIX asrning 40-yillarida Ichan qal'ada xon saroyidan tashqari 17 ta masjid, 22 ta madrasa, karvonsaroy va katta bozor bo'lgan. XX asr boshlariga kelib esa Xivadagi masjidlar soni 93 taga, madrasalar esa 63 taga yetgan. Akademik Yahyo G'ulomov «Xiva shahri obidalari» monografiyasida XIX asr oxiri – XX asr boshlarida Xiva shahrining o'zida 36 madrasa bino qilinganligini ko'rsatib o'tadi. XX asr boshlarida xonlikda jami 130 madrasa, 1636 masjid bo'lganligi haqida ma'lumotlar bor[2].

Xiva madrasalarida tahsil olgan Munis, Ogahiy, Bayoniy, Komil Xorazmiy, Rasul Mirzo, Laffasiy, Tabibiy, Chokar, Bobojon Tarroh kabi ziyolilar madaniyatimiz tarixida yorqin iz qoldirgan olim, shoir, adib, tarjimon, mohir xattot va musiqashunos sifatida shuhrat topishgan.

Madrasalarda «Navoiyxonlik», «Sa'diyxonlik», «Fuzuliyxonlik», «Bedilxonlik» kabi kechalarni o'tkazish an'anaga aylangan. Bunday bahs, munozara va adabiy kechalarda hatto Xiva xoni Feruzning o'zi ham shaxsan ishtirok etgan[3].

Shuningdek, Xivada XVII-XIX asrlarda bunyod etilgan bir yuzdan ortiq masjidlar, yetmishga yaqin madrasalar, maqbaralar va minoralar Xorazm me'morchilik san'atining yuksak namunasidir. Shulardan Arab Muhammadxon (1616), Muhammad Amin Inoq (1765), Qutlimurod Inoq (1809), Sherg'ozixon (1719-1728), Olloqulixon (1831-1835), Muhammad Aminxon (1852-1855), Muhammad Rahimxon (1870), Islom Xo'ja (1910), Asfandiyorxon va boshqa madrasalar shular jumlasidandir. Madrasalar to'g'risida Ye.Jelyabujskiy shunday yozadi: «Xiva va turkmanlar yurtida madrasa va o'quv yurtlari juda ko'p. Ularning qurilishi va faoliyati uchun hukmdorlar ham, xalq ham kuchli jonbozlik ko'rsatishadi. Masalan, Xivada bir necha madrasalar mavjud, ayniqsa, Madaminxon madrasasi mashhurdir. Xalqni o'qitish va ma'lumotli qilish bilan dindorlar shug'ullanishadi[4]».

Sho'ro solnomachilari Xivadagi madrasalarda tahsil olish pullik bo'lib, bunga ko'pchilikning imkoni yo'q edi, kambag'al kishilarning bolalari savodsiz qolib ketishardi, degan asossiz da'volarni ilgari surib kelishardi. Yuqoridagi va boshqa manbalarda qayd qilinishicha, aksari talabalarga hatto nafaqa ham to'langan, ya'ni g'alla taqsimlangan. Bu hol faqat birgina vaqfi yetarli, badavlat madrasaga xos emas, barcha madrasalarga tegishli, qonuniy mustahkamlangan qoida edi[5].

Eng asosiysi, XIX asr va XX asr boshlarida Xiva xonligining madaniy hayotida alohida davr sanaladi. Bu davr xonlikda ilm-fan, tarixnavislik, tarjimonlik, adabiyot, she'riyat, musiqa va bastakorlik, me'morchilik va boshqa sohalarida ulkan yutuqlarga erishilganligi bilan ajralib turadi. Bu yuksalishda Olloqulixon, Sayid Muhammadxon, ayniqsa, ma'rifatparvar xon Muhammad Rahimxon II ning alohida xizmatlari bor. U o'z saroyini o'ziga xos ilmiy-madaniy markazga aylantirgan. Xon saroyiga 40 dan ortiq mashhur ijodkorlarni, olimlarni, fozillarni, mashhur tarixchilar, adabiyotchilar, musiqa san'atining yetuk namoyandalarini to'pladi. Xon saroyida ijod qilgan buyuk allomalar qatorida Shermuhammad Munis, Ogahiy, Xudoyberdi Qo'shmuhammad, Muhammad Yusuf Bayoniy, Komil Xorazmiy, Ahmadjon Tabibiy kabi o'nlab ijodkorlarning nomlarini ko'rsatish mumkin.

Xivadagi Arab Muhammadxon, Sherg'ozixon, Olloqulixon, Muhammad Rahimxon soniy madrasalari madrasai oliya maqomiga ega bo'lgan madrasalardir. Ularning dovrug'i Buxoro, Samarqand, va Sharqning boshqa mamlakatlarida ma'lum va mashhur edi. Xiva tarixchilari Ogahiy va Bayoniyning bergan ma'lumotiga ko'ra, XIX asr o'rtalarida Xivadagi madrasalar soni 22 taga yetgan. XX asr boshlariga kelib esa ularning soni 130 dan oshgan va 9300 talaba tahsil olgan. Masjid va xonaqohlar qoshida 1500 dan ortiq boshlang'ich maktablar ishlab turgan. Ularda 45 ming o'quvchi yoshlar ta'lim va tarbiya olgan. Maktab va madrasalarda ta'lim tizimi avvalgi tartib asosida davom etgan. Bu davrga kelib ta'lim tizimida asosiy e'tibor islomiy ilmlarga: Qur'oni Karim, hadis, islom huquqshunoligi kabi ilmlarni o'rgatishga qaratiladi. Shuningdek, madrasalarda tarix, adabiyot, mantiq, falsafa, musiqa va xattotlik ilmi ham o'rgatilgan. Riyoziyot, astronomiya, tabobat va boshqa aniq fanlardan umumiy tushunchalar berilgan.

Buxoro amirligi va xonligidan farqli o'laroq, Xiva madrasalarida o'qitish ko'pchilik hollarda turkiy tilda, qisman arab va fors tillarida olib borilgan. Islomiy fanlar arab tilida bo'lganligidan arab tili va grammatikasini o'rganishga ko'p vaqt ajratilgan[6]. Madrasaga 15 yoshga to'lgan har bir musulmon farzandi, savodi va iqtidori inobatga olingan holda qabul qilinardi. Ularni «mulla» yoki «tolibul ilm» deb ataganlar. Mashg'ulotlar juda oddiy usulga asoslangan. Har bir talaba maxsus kitob mutolasi bilan shug'ullangan. Bir necha talaba o'zlari o'rganishga kirishgan kitob asosida oxunlar hujrasiga to'planishar, ularning biri kitobni o'qir, qolganlar kuzatib borishar, oxun esa mazmunini tushuntirib berardi. Xivada madrasalarini tugatgan talabalar imtihondan o'tishgan. Buning uchun xon tomonidan maxsus hay'at tuzilar, uning tarkibiga ba'zida xonning o'zi, ko'pincha valiahd, qozikalon (bosh qozi), qozio'rda (shahar qozisi) va bir qancha ulamolar kirishardi. Imtihondan muvaffaqiyatli o'tgan talabalarga mufti, a'lam, oxun, mukarrir unvoni berilardi. Bitkazuvchilar ilohiyot ilmini mukammal o'zlashtirishar, ayni kezda dunyoviy ilmlardan xabardor bo'lishardi. Madrasalarga davlat xazinasidan va xayriya hisobidan ham mablag' ajratilgan. Bundan tashqari, madrasa va muqaddas joylarga xonlikda e'tibor kuchli bo'lgan. Birgina Xiva tarixchisi, naqqosh Abdulla Boltaevning bergan ma'lumotiga qaraganda, XIX asr o'rtalarida Xiva madrasalari va muqaddas joylarga vaqf qilingan ekin maydonlarining umumiy hajmi 170-175 ming tanobni tashkil etgan[7].

Xulosa. Xullas yuqorida ta'kidlab o'tilganidek, XIX asr oxiri va XX asr boshlarida Xiva xonligining madaniy hayotida alohida davr bo'ldi. Bu davr xonlikda ilm-fan, tarixnavislik, tarjimonlik, adabiyot, she'riyat, musiqa va bastakorlik, me'morchilik va boshqa sohalarida ulkan yutuqlarga erishilganligi bilan ajralib turadi. Xivadagi Arab Muhammadxon, Sherg'ozixon, Olloqulixon, Muhammad Rahimxon soniy madrasalari madrasayi oliya maqomiga ega bo'lgan madrasalardandir. Ularning dovrug'i Buxoro, Samarqand, va Sharqning boshqa viloyatlarida ma'lum va mashhur edi. Xiva madrasalarida o'z davrining yetuk allomalari Maxtumquli, Ajjiniyoz, Berdaq, Ravnaq, Munis, Ogahiy, Komil Xorazmiy, Bayoniy, Tabibiy kabi shoir va tarixchilarni yetishtirib chiqqan yurt ekanligi bilan ajralib turadi.

Foydalanilgan adabiyotlar ro'yxati:

1. Хамраев М. Веков неумирающая слова. Алма-ата, 1969, стр-112.
2. Бахадиров Р.М.. Из истории классификации наук на средневековом мусульманском Востоке. Т. 2000, стр-88.

3. Расулов.Б. Туркестон мадрасалари // Фан ва турмуш. 1996. №2, 15-6.
4. Вильданова А.Б. О состоянии науки в Среднеазиат-ских городах XVI – первой половины XIX века: (По данным восточных рукописей из фонда ИВ АН УзССР) // Общественные науки в Узбекистане. 1989. № 7, стр-19.
5. Керенский Ф.М. Медресе в Туркестанском крае. -СПб.: Б.И., 1892,стр-46.
6. Вильданова.А.Б. О состоянии науки в Среднеазиат-ских городах XVI – первой половины XIX века: (По данным восточных рукописей из фонда ИВ АН УзССР) // Общественные науки в Узбекистане. 1989. № 7,стр-23.
7. Бендриков.К.Е. Очерки по истории народного образования в Туркестане (1865-1924 годы). – М.: Издательство Академии педагогических наук РСФСР. 1960, стр-55.

Muallif:

Nazarov Obid Raximovich - Guliston davlat universiteti dotsenti, t.f.n.

UDK 372.894

STUDY OF ANCIENT CENTRAL ASIAN RELIGIOUS TEACHING IN THE WORKS OF BERUNI

BERUNIY ASARLARIDA MARKAZIY OSIYO QADIMGI DINIY TA'LIMOTLARINING O'RGANILISHI

ИЗУЧЕНИЕ ДРЕВНЕГО СРЕДНЕАЗИАТСКОГО РЕЛИГИОЗНОГО УЧЕНИЯ В ТРУДАХ БЕРУНИ

Abdulxayeva Zilola Sharipjonovna

O'zbekiston xalqaro islom akademiyasi mustaqil tadqiqotchisi

E-mail: abdulxayevazilola@gmail.com

Abstract. The vast expanse of Central Asia, a region steeped in history and cultural richness, has long fascinated scholars and historians alike. Amidst the myriads of civilizations that have risen and fallen in this region, the works of Abu Rayhan al-Biruni, a renowned 11th-century scholar and polymath, offer a unique window into the religious landscape of ancient Central Asia. This article will delve into the study of ancient Central Asian religious teachings as reflected in Biruni's works, providing an in-depth examination of the various religious traditions that shaped the region's cultural identity.

Keywords: works of AL-Biruni, religion, Islam, progress, religious centers, traditions

Аннотация. Обширные просторы Центральной Азии, региона с богатой историей и культурным богатством, издавна завораживали как ученых, так и историков. Среди мириадом цивилизаций, которые возникали и рушились в этом регионе, труды Абу Райхана аль-Бируни, известного ученого-эрудита 11 века, открывают уникальное окно в религиозный ландшафт древней Центральной Азии. В этой статье мы углубимся в изучение древних религиозных учений Центральной Азии, отраженных в трудах Бируни, и подробно рассмотрим различные религиозные традиции, которые сформировали культурную самобытность региона.

Ключевые слова: работы Бируни, религия, ислам, прогресс, религиозные центры, традиции

Kirish. Diniy masala Beruniy tomonidan eng ko'p o'rganilgan masalalardan biri hisoblanadi. Islom dini ham, boshqa dinlar ham Beruniy tomonidan adolatli va yuksak e'tibor bilan o'rganilgan. O'rta Osiyo xalqlari jamiyati va tarixida diniy ilmlar mintaqasi Beruniyda katta qiziqish uyg'otadigan ilmlar kabi qimmatlidir [1-2]. Erkaklar o'z hayotlarini boshlagan diniy ramzlarning mavjudligi shuni ko'rsatadiki, erkaklar nafaqat o'z hayotlarini bu dunyoda o'tkazgan, balki boshqa masalalarni o'rganish bilan band bo'lgan, masalan, ruh, xudo va odamlarning xudoning mavjudotlari bilan aloqasi. Shu sababli, shifokor hayotning axloqiy va diniy tomoni, shuningdek, materiya va falsafiy mavzularni o'rgangan matematik fanlar bo'yicha tadqiqotlar olib bordi.

Abu Rayxon Beruniy nomi nafaqat milliy madaniyatimiz va ilm-fanimiz tarixida mashhur, balki jahon miqyosida ham Shuhrat qozongan. Uning insoniyat tafakkuri tarixida katta rol o'ynagan asarlari nafaqat sharqshunos olim tomonidan uzoq vaqt oldin yozilgani, balki zamondosh fikriga katta qiziqish uyg'otgani uchun ham qimmatlidir. Beruniyning asarlari i xorijiy mamlakatlarda targ'ib qilinib kelimoqda va hozirgi kunda ular xalq talablariga javob bermoqda [4]. Beruniy qadimgi ilm-fan va madaniyat tarixida, shuningdek, Sharqning jahon madaniyatiga nisbatan markaziy o'rinni egallaydi. U qiziqishlarining xilma-xilligi va bilimlari jihatidan boy edi. Beruniy qadimgi mutafakkirlar, olimlar va madaniyat ahlining muayyan masala va muammolarga nisbatan obro' - e'tiborini e'tirof etgan holda, ayni paytda ularni yangicha nuqtai nazardan ko'rib chiqishga harakat qilar, o'zining asl bilimlarining mohiyatiga o'zining shaxsiy yo'nalishini ta'kidlab, muammolar orqali asoslab bergan. Qadimgi falsafa, ilm-fan va madaniyatni meros qilib olib, rivojlantirib, u o'zining izlanishlari natijasida kelib chiqqan yangi sintezni taqdim etishga muvaffaq bo'ldi, ilmiy rahbar tomonidan bajarilgan ishning so'nggi nuqtasi bilan.

Tadqiqot obyekti va qo'llanilgan metodlar

Qadimgi turkiy til va qozoq tarixining manbalari sifatida teng ilmiy ahamiyatga ega bo'lgan al-Beruniyning asarlari O'rta Osiyo ajdodlari dinlari tarixi uchun ham katta ahamiyatga ega. Bu jihatdan Al-Beruniy Islomning Markaziy Osiyo ajdodlari ta'limotiga salbiy munosabatini ochib berdi, shu bilan birga Markaziy Osiyoning islomgacha bo'lgan dunyosidan ma'lumotlarni kengaytirdi va shu bilan keyingi tadqiqotchilar tomonidan jiddiy tadqiqotlar uchun mustahkam ilmiy asos tayyorladi. Agar Al-Beruniy O'rta Osiyo xalqlarining diniy ta'limotlarini o'rganmaganida edi, O'rta Osiyoning diniy tarixini o'rganish unchalik samarasiz bo'lar edi, ayniqsa "Siyodat nomi" kabi manbalar yaratilgan paytgacha. Al-Beruniy tomonidan yaratilgan qadimgi O'rta Osiyo diniy ta'limotlarini o'rganish mohiyatini tushunish uchun tadqiqotning sabablari va maqsadini tushunishimiz kerak. O'rta Osiyo aholisining ta'limotlarini o'rganish zarurati asosan islomgacha bo'lgan diniy tizimlar (mazdaizm, zardushtiylik) tushunchalari va O'rta Osiyo qadimiy ta'limotlari haqida zarur ma'lumotlarga ega bo'lmagan Islom voizlarining tashabbusining kengayishi bilan bog'liq edi.

Olingan natijalar va ularning tahlili

Beruniy, asli Xorazmlik, hozirgi O'zbekistonning viloyati, o'z davrining haqiqiy uyg'onish davri odami edi. Uning serqirra asarlari astronomiya, matematika, geografiya va falsafa kabi ko'plab mavzularni qamrab olib, unga Islom oltin davrining eng bilimdon olimlaridan biri bo'lish imkoniyatini berdi. Biroq, aynan uning dinshunoslikka oid asarlari qadimgi O'rta Osiyoning turli diniy an'analari haqida ajoyib tushuncha beradi. Beruniy asarlarining eng muhim jihatlaridan biri uning qadimgi Forsda (hozirgi Eron) paydo bo'lgan va Markaziy Osiyoga tarqalgan qadimiy din Zardushtiylikdir. Beruniy o'zining "o'tgan asrlarning qolgan belgilari" kitobida zardushtiylik e'tiqodlari va amaliyotlari haqida batafsil ma'lumot beradi, ularning kosmologiyasi, marosimlari va mifologiyasini ta'kidlaydi. Uning ijodi qadimgi O'rta Osiyo madaniy matolarining ajralmas qismi bo'lgan zardushtiylik an'analari chuqur tushunishni ochib beradi.

Beruniyning rivoyatida boshqa diniy urf-odatlar, shu jumladan buddizm va hinduizm elementlarini o'zida mujassam etgan zardushtiylikning sinkretistik tabiati ham ta'kidlangan. Beruniy asarlarida qadimgi O'rta Osiyoning diniy manzarasida muhim rol o'ynagan buddizmga oid qimmatli ma'lumotlar ham mavjud. Uning asarlari buddist falsafasini nozik tushunishni ta'minlaydi, to'rtta olijanob haqiqatni, sakkizta yo'lni va Karma tushunchasini ta'kidlaydi. Beruniyning Samarqand yaqinidagi mashhur yetti uxlab yotgan yoshlar g'ori kabi Markaziy Osiyodagi buddist monastirlari va ziyoratgohlari haqidagi ma'lumotlari mintaqada buddizmning keng tarqalganligini ko'rsatadi. Uning buddaviylikka sig'inish va ibodat g'ildiraklaridan foydalanish kabi buddaviy marosimlarning tavsifi qadimgi O'rta Osiyoning boy madaniy merosini ta'kidlaydi [5]. Zardushtiylik va buddizmdan tashqari, Beruniy asarlari qadimgi O'rta Osiyoda nasroniylikning mavjudligiga ham oydinlik kiritadi. Uning asarlari Merv, Nishopur va Samarqand kabi shaharlarda Nestorian xristian jamoalari mavjudligini ochib beradi, ular xristian ziyoratining muhim markazlari bo'lgan. Beruniyning milodiy 1-asrda tashkil etilgan Sharq xristian cherkovi haqidagi hisobi xristianlikning mintaqadagi muhim rolini ta'kidlaydi. Uning rivoyatida nasroniy va Islom olimlari o'rtasidagi madaniy almashinuv ham ta'kidlangan, bu esa ikki sivilizatsiya o'rtasida bilim va g'oyalarni uzatishga olib kelgan.

Bundan tashqari, Beruniy asarlarida Markaziy Osiyoning tub aholisi, shu jumladan skiflar va So'g'diylarning diniy an'analari haqida qimmatli ma'lumotlar mavjud. Uning asarlari mintaqaning tabiiy muhitida chuqur ildiz otgan ushbu qadimiy madaniyatlarining animistik va shamanistik amaliyotlari haqida ma'lumot beradi. Beruniyning rivoyatida tabiat ruhlari, ajdodlarga sig'inish va ulardan foydalanish muhimligi ta'kidlangan sehr va bashorat ushbu qadimiy madaniyatlarining diniy amaliyotlarida ham aks etgan. Beruniy asarlarining ahamiyati ularning tarixiy manbalar sifatidagi ichki qiymatidan tashqariga chiqadi. Ular turli xil sivilizatsiyalar, shu jumladan forslar, yunonlar, xitoylar va arablarning birlashishi natijasida shakllangan qadimgi Markaziy Osiyoning madaniy va diniy xilma-xilligiga noyob oynani taqdim etadi. Beruniyning asarlari mintaqaning turli xil diniy urf-odatlar birlashadigan va o'zaro ta'sir qiladigan madaniy almashinuv chorrahasi sifatida pozitsiyasini namoyish etadi. Uning asarlari bugungi kunda olimlar va tarixchilarni ilhomlantirib, maftun etib kelayotgan mintaqaning boy madaniy merosining guvohi bo'lib xizmat qilmoqda.

Xulosa. Xulosa qilib aytganda, Beruniy asarlarida qadimgi O'rta Osiyo diniy ta'limotlarini o'rganish mintaqaning madaniy va diniy holatiga ajoyib ko'rinish beradi. Beruniyning asarlari mintaqaning madaniy o'ziga xosligini shakllantirgan turli xil diniy an'analari, shu jumladan Zardushtiylik, Buddizm, Nasroniylik va Skiflar va So'g'diylarning mahalliy diniy amaliyotlari haqida nozik tushuncha beradi.

Foydalanilgan adabiyotlar ro'yxati:

1. Saporov B. The role of national heritage and values in the formation of self-consciousness 2019.
2. Saliyeva M. Governance and public administration schools and their communicative aspects 2020.
3. Kushanovna: Formation of scientific worldwide in young people and its characteristics, 2021.
4. Suyarova M., Zulfikarova Z., Farmonov B.: The rare legacy of the great thinker of the East, 2020.
5. Narimonov Q.: Abu Rayhon Beruni's information concerning cosmology of Iranian speaking people 2019
6. Мирбобоев Абдулло Кенджаевич, Бобоев Юсуф Абдулхатович: Contributions of central asian scientists to the development of engineering graphics sciences.

Muallif:

Abdulxayeva Zilola Sharipjonovna - O'zbekiston xalqaro islom akademiyasi mustaqil tadqiqotchisi

UDK 372.894

HISTORICAL ROOTS OF MODERN SCIENCE

ZAMONAVIY FANNING TARIXIY ILDIZLARI

ИСТОРИЧЕСКИЕ КОРНИ СОВРЕМЕННОЙ НАУКИ

Xolboyev Sardor Uyg'un o'g'li

Xovos tuman 9-maktab o'qituvchisi, mustaqil tadqiqotchi. 120711. Xovos shaharchasi, Chamanzor mahallasi.

E-mail: s.xolboyev4538@gmail.com

Abstract. Central Asia is one of the most developed area in science and culture since ancient times. It is characterized by the region's favorable geographical climate, location on the Great Silk Road and crossroads of cultures, as well as rich scientific and practical experience and skills that are the result of the hard and selfless work of the people of the region. Admittedly, the historical services of Uzbekistan, which is a strategic center of the region, are invaluable. Because the ancient historical cities, which are the main ancient scientific and cultural centers in Central Asia, are located on the territory of Uzbekistan. These historical centers have produced a lot encyclopedic scholars to the world. In Central Asia, especially in Uzbekistan, the fields of astronomy, mathematics, medicine, chemistry, textiles, architecture, cultural studies, philosophy, music, linguistics and literature were well developed. The reason is that the history of science in the region dates back to very ancient times, it has deep roots. Archaeological excavations and research in Central Asia, particularly in Uzbekistan, have shown that people lived on this land from time immemorial, and the first empirical knowledge began to form in them, and thus gradually began to form buds of thought, which were combined to create written monuments (eg Avesto and b.). The foundations of astronomy, mathematics, medicine, architecture emerged.

Keywords: astronomy, mathematics, medicine, chemistry, textiles, architecture, cultural studies, philosophy, music, linguistics and literature, "Bayt-ul Hikma", Muhammad al-Khwarizmi, Abu Rayhan Beruni, Abu Ali ibn Sino,

Аннотация. Центральная Азия является одной из самых развитых регион в науке и культуре с древних времен. Он характеризуется благоприятным географическим климатом региона, расположением на Великом шелковом пути и перекрестке культур, а также богатым научно-практическим опытом и навыками, являющимися результатом упорного и самоотверженного труда народов региона. Надо признать, что исторические заслуги Узбекистана, являющегося стратегическим центром региона, неоценимы. Потому что на территории Узбекистана расположены древние исторические города, являющиеся главными древними научными и культурными центрами Средней Азии. Эти исторические центры произвели на свет множество ученых-энциклопедистов. В Средней Азии, особенно в Узбекистане, были хорошо развиты области астрономии, математики, медицины, химии, текстиля, архитектуры, культурологии, философии, музыки, языкознания и литературы. Причина в том, что история науки в регионе восходит к очень древним временам, имеет глубокие корни. Археологические раскопки и исследования в Средней Азии, в частности в Узбекистане, показали, что люди жили на этой земле с незапамятных времен, и у них стали формироваться первые эмпирические знания, а значит, постепенно стали формироваться зачатки мысли, которые, соединяясь, создавали письменные памятники (например, Авесто и др). Возникли основы астрономии, математики, медицины, архитектуры.

Ключевые слова: астрономия, математика, медицина, химия, текстиль, архитектура, культурология, философия, музыка, языкознание и литература, «Байт-уль-Хикма», Мухаммад аль-Хорезми, Абу Райхан Беруни, Абу Али ибн Сино,

Kirish. O'rta Osiyo ilm-fan va madaniyat qadimdan taraqqiy etgan hududlardan biri xisoblanadi. Bu mintaqaning qulay geografik iqlimi, buyuk ipak yo'li va madaniyatlar chorhasida joylashuvi bilan, shuningdek mintaqaxalqlarining zahmatkash fidokorona mehnatlari natijasi bo'lgan boy ilmiy-amaliy tajribalar va ko'nikmalari bilan belgilanadi. Tan olish kerak bu borada mintaqaning strategik markazi hisoblangan O'zbekistonni tarixiy xizmatlari beqiyosdir. Chunki O'rta Osiyodagi eng asosiy qadimiy ilmiy-madaniy markazlar hisoblangan qo'hna tarixiy shaharlar O'zbekiston hududida joylashgan. Bu tarixiy markazlar dunyoga ko'plab qomusiy olimlarni etishtirib bergan. O'rta Osiyo, xususan, O'zbekiston hududida, ayniqsa, astronomiya, matematika, tibbiyot, kimyo, to'qimachilik, me'morlik, madaniyatshunoslik, falsafa, musiqa, tilshunoslik va adabiyotshunoslik sohalari ancha taraqqiy etgan edi. Sababi, mintaqada fan tarixi juda qadim zamonlarga borib taqaladi, u chuqur ildizga ega. O'rta Osiyo, xususan, O'zbekiston hududida olib borilgan arxeologik qazishlar va tadqiqotlar bu zaminda odamlar juda qadimdan yashaganligini va ularda dastlabki empirik bilimlar shakllana boshlangan va shu tariqa asta-sekin tafakkur kurtaklari paydo bo'la boshlagan, ular jamlashtirilib, yozma yodgorliklar yaratilgan (masalan, "Avesto" va b.). Astronomiya, matematika, tibbiyot, me'morchilik asoslari paydo bo'lgan.

Tadqiqot obyekti va qo'llanilgan metodlar

O'rta Osiyo xalqlari ma'naviy madaniyatining o'sishida islom fani va madaniyatining ahamiyati katta bo'ldi. O'zidan avvalgi muqaddas kitoblar-Tavrot va Injildan farqli, Qur'on ilmni birinchi o'ringa qo'ydi. Bog'dodda xalifa

Xorun ar-Rashid qurdirgan “Bayt-ul Hikma” o’zigacha bo’lgan yunon, lotin, sanskrit, xitoy, suryoniy, ibroniy fors tillarida bitilgan mashhur ilmiy kitoblarni to’plab arab tiliga tarjima qilishga kirishdi. Aytish mumkinki jahon ilmiy tafakkuri ilk bora, Qur’on ko’rsatmalari tufayli, bir joyda rab tilida to’plandi, o’zaro muloqotga kirishdi[1]. Bunday sharoitda islom faqat dingina emas, balki yangi ma’naviy yo’nalish sifatida ham butun madaniy jarayonga, barcha musulmon mamlakatlari orasida ijtimoiy-madaniy va ma’rifiy aloqalarning kuchayishiga sezilarli ta’sir ko’rsatdi. Bu davrda ma’naviyatda hurfiylik, har qanday bilim, ilm-fanga hurmat, diniy oqimlar erkinligi ustivorlik qilgan. Diniy va dunyoviy ilmlar o’zaro uzviy bog’liq holda rivoj topib bordi. Qadimgi Yunon, Hind va boshqa yurtlar an’analaridan, bilim manbalaridan ham keng ijodiy foydalanilganligi ishda o’z tasdig’ini topgan.

Olingan natijalar va ularning tahlili

X asrning ikkinchi yarmi va XI asr boshlarida Xorazmda vujudga kelib keng faoliyat ko’rsatgan mashhur Ma’mun akademiyasi ilm-fan ravnaqiga ijobiy ta’sir etdi. Muhammad al-Xorazmiy, Abu Rayhon Beruniy, Abu Ali ibn Sino, Abu Nasr Mansur ibn Iroq singari ilm peshvolari ham dastlab shu fan maskanida ulg’ayib, kamolot bosqichiga ko’tarilganlar. Ayniqsa, IX-XII asrlarda Movarounnahrda ilm-fan yuksaldi, hozirgi zamon fanining ko’plab tarmoqlari va yo’nalishlariga chinakam poydevor yaratildi. Xususan matematika, algebra, astronomiya, tibbiyot, geologiya, geodeziya, jug’rofiya, falsafa singari dunyoviy fanlarning tamal toshi tom ma’noda shu davrda qo’yildi.

Natijada, IX—XI-asrlarda O’rta Osiyo Sharqning ilmiy va madaniy markazlaridan biriga aylandi. Sharq mamlakatlarida akademiya tarzidagi muassasa va jamiyatlar tashkil qilindi. Masalan, Xorun ar-Rashid hukmronligi davrida (786-809) «Bayt ul-Hikmat» («Bilim uyi»)ga asos solindi, xalifa Ma’mun davrida (813— 833) «Bayt ul-Hikmat»ning faoliyati yanada rivojlandi. O’rta Osiyolik buyuk olimlar Muhammad Xorazmiy, Ahmad Farg’oni, Abbas ibn Sayd Javhariy, Ahmad ibn Abdulloh Marvaziy va boshqalar o’z tadqiqotlarini shu akademiyada olib borganlar.

XI-asrda Xorazm poytaxti Urganch obod va madaniy shahar edi. Xorazmshoh Abul-abbos ibn Ma’mun ancha bilimli hukmdor bo’lib, olim, shoir, san’atkor, naqqosh va musavvirlarga homiylik qilar edi. Urganchda xorazmshohlar saroyida buyuk mutafakkirlar Ibn Sino va Beruniydan tashqari, tarixchi Ibn Miskavayh, matematik Abu Nasr ibn Iroq, faylasuf Abu Sahl Masihiy, tabib Ibn Hammor kabi olimlar to’plangan edi. Urganchda «Bilim uyi» - Ma’mun akademiyasi tashkil etilib, u erda Xorazm-shoh Ma’mun homiyligida falsafa, riyoziyot va tib ilmlariga oid masalalar muhokama qilinar edi. Ammo Urganchdagi bu ilmiy muhit uzoq yashamadi. Mahmud G’aznaviyning tazyiqi ostida u tarqalib ketdi.

Tarixga nazar tashlasak, ilm-fan, ma’naviyat va ma’rifat ham to’g’ridan-to’g’ri, bir tekisda rivojlanmagan, balki antigumanistik xatti-xarakterlar, insonparvarlikka zid kuchlar va jamiyatdagi salbiy illatlar, axloqsizliklarga qarshi ayovsiz kurashda o’ziga yo’l ochib borgan. Lekin bu kurashda hamma vaqt insonparvarlik yovuz kuchlar, tuban va yaramas illatlar ustidan zafar qozongan, deyish xato bo’ladi. Tarixda shunday davrlar bo’lganki, jamiyatda kabihlik, zo’ravonlik, o’zboshimchalik va jabr-zulm ustivorlik qilib, odamiylik, insof va diyonat, mehr-shafqat orqaga surilgan[2].

Masalan, mo’g’ullar bosqinini olaylik. Manbalardan ma’lumki, mo’g’ullar Movarounnaxrning shahar va qishloqlarini vayron qildilar, irrigatsiya inshootlari, binolar, bog’-rog’lar, poliz ekinlari, gullab yashnayotgan shaharlar yo’q qilindi. Bunday sharoitda odamdar orasida parokandalik, umidsizlik, qo’rquv kuchaydi, jamiyatda mehr-oqibat, o’zaro yordam, xayr-ehson kamaydi. Eron olimi Iso Sodiq mo’g’ullarning O’rta Osiyo va Eronida qilgan yovuzliklari, jabr-zulmi, o’zboshimchalik xaqida gapirar ekan, jumladan, shunday deydi: «Xamma erda axloqsizlik hukm surar edi: xalqni umidsizlik va taqdir oldida o’zyazlik hissi chulg’ab olgan edi. Odamlarda firibgarlik, makkorlik va zo’ravonlarga laganbardorlik qilish qoidaga aylandi. E’tiqod, imon, shijoagkorlik, kamtarlik, rostgo’ylik va boshqa insoniy xislatlar esdan chiqib ketgan edi»[3].

Tabiiyki, bunday sharoitda insonparvarlik, odamiylik, ma’naviy-ma’rifiy yuksalish to’g’risida gap bo’lishi mumkin emas edi. Tarixdan bunday misollarni ko’lib keltirish mumkin. Shundan ham bilsa bo’ladiki, ilm-fan, ma’naviyat va ma’rifat to’siqlar, qarama-qarshiliklarga uchrab, dialektik ravishda rivojlangan. Xuddi yaxshilik va yomonlik singari insonparvarlik noinsoniy, antigumanistik xatti-harakatlar bilan almashib turgan.

Ilm-fan, ma’naviyat va ma’rifatning rivojlanishi insonparvarlikning u yoki bu xalqda tarqalishi haqida turli fikr-mulohazalar mavjud. Masalan, taniqli olim N.I.Konrad «Zapad i Vostok» kitobida shunday fikr aytiladi: «Xitoy mutafakkirlari gumanizmni insonni o’z-o’zini takomillashtirish qobiliyati ma’nosida tushunganlar. Italiya Renessansi vakillari esa, gumanizm deganda, insonning aqliy qobiliyatini o’stirish deb bilganlar. O’rta Osiyo va Eron mutafakkirlari inson shaxsining xulq-odobi va axloqiy fazilatlariga e’tibor berganlar». Bu erda N.I.Konradning fikriga qisman qo’shilish mumkin. Chunki yuqoridagi olim sanab o’tgan mintaqalarda yashovchi xalqlarda ustivorlik qilgan bo’lishi mumkin. Lekin, ikkinchi tomondan, o’z-o’zini takomillashtirish, insonning aqliy qobiliyatiga e’tibor berish faqat Xitoy va Italiya xalqlarigina xos bo’lmay, balki O’rta Osiyo va Eron gumanizmida ham muhim o’rin egallaganligani nazardan qochirish kerak. Endi Sharq Uyg’onish davrida gumanistik qarashlar masalasiga kelsak, shuni aytish joizki, Sharqda, aniqrog’i O’rta Osiyoda Uyg’onish G’arb Renessansidan ancha oldin, IX asrda paydo bo’lgan. O’tgan asrning 60-yillarida Markaziy Osiyo olimlari orasida birinchi bo’lib, Sharq xalqlari o’z boshidan Uyg’onish davrini kechirganligini akademik M.M.Xayrullayev ilmiy asoslab berdi [4].

Keyinchalik, olim o’z tadqiqotlarida Sharq Uyg’onish davrining o’ziga xos xususiyatlari, moxiyati, uni Evropa Uyg’onish davridan farkli tomonlarini taxlil qilib berdi. M.Xayrullaevning fikriga ko’ra, Sharq Uyg’onish davrining

birinchi bosqichi IX-XII asrlarga to'g'ri keladi. Bu davr musulmon mamlakatlarida tabiiy-ilmiy va ijtimoiy-falsafiy fikrning yuksalishi, eng muhimi, gumanistik g'oyalarga e'tiborni kuchayishi bilan ажралиб туради. Temuriylar hukmronligi davrida Taftazoniy, Jurjoniy, Kamol Xo'jandiy, Lutfiy, Durbek, G'iyosiddin Jamshid, Qozizoda Rumiy, Ulug'bek, Ali Qushchi, Bekzod, Jomiy, Navoiy, Binoiy, Husayn Voiz Koshifiy, Xondamir, Bobur va boshqa donishmandlar yashab ijod etdilar.

XIV-XVI-asrlarda Samarqand, Buxoro, Toshkent, Shahrisabz shaharlarida yirik madrasalar vujudga keldi. Bu madrasalar shunchaki xonaqohlar yig'indisidan iborat bo'lmasdan, balki uning tarkibida o'qish, yozish, mutolaa qilish uchun xonalar tashkil etilgan va yirik kutubxonalarida nodir kitoblar xazinasini tashkil etish hamda undan foydalanish yo'lga qo'yilgan. Bu madrasalarda diniy ilmlarga oid adabiyot va ko'rgazmalardan tashqari dunyoviy fanlarga oid materiallar mavjud bo'lgan va u erda ilmiy tadqiqotlar olib borilgan. Tarixchi Abdurazzoq Samarqandiy «Matlai sa'dayn va majmai baxrayn» («Ikki saodatli yulduzning chiqishi va ikki dengizning quyilish joyi») asarida «Samarqand shaxrining ichida, shaharning o'rtasi va shahar maydonining markazida, arki oliyga yaqin joylashgan mavzeda Ulug'bek bir-biriga ro'baro' Madrasa va xonaqohlar bino kilib, bu ikki makonni kurib tamomlash borasida bir necha yil davomida sa'y-harakatlar ko'rsatdi», deydi. Turli davrlarda qurilgan Buxorodagi Mir Arab, Ulug'bek madrasalari, Abdullaxon madrasasi, Samarqanddagi Ulug'bek madrasasi, Sherdor madrasasi, Tillakori madrasasi, Xivadagi Muhammad Aminxon, Muxammad Rahimxon madrasalari, Toshkentdagi Baroqxon madrasasi, Ko'kaldosh madrasasi mashhur bo'lgan va Turkistonda ta'lim tizimini rivojlanishiga ulkan hissa qo'shgan. Turkiston xududida islom dini tarqalganidan boshlab, podsho Rossiyasi tomonidan bosib olingunga qadar ta'lim tizimi bir oz o'zgarishlarga uchragan bo'lsa ham, asosan, bir xil tartibda faoliyat ko'rsatdi. Biroq ushbu murakkab tarixiy davrning mashaqqatlariga qaramasdan fan, adabiyot va san'at sohasida iste'dodli fan arboblari, atoqli shoir va yozuvchi olimlarimiz etishib chiqdi.

Xulosa. Xullas, O'rta Osiyodagi ilm-fanning rivojlanishi yuqoridagi siyosiy-ijtimoiy vaziyatlarga qaramasdan har tomonlama taraqqiy etishi yurtimizda ilm-fanga bo'lgan qiziqishning beqiyos ekanligidan dalolat berib turibdi. Shu bois Prezidentimizning Oliy Majlisga qilgan Murojaatnomasida ta'kidlaganidek, «Biz o'z oldimizga mamlakatimizda Uchinchi Renessans poydevorini barpo etishdek ulug' maqsadni qo'ygan ekanmiz, buning uchun yangi Xorazmiylar, Beruniylar, Ibn Sinolar, Ulug'beklar, Navoiy va Boburlarni tarbiyalab beradigan muhit va sharoitlarni yaratishimiz kerak [5]. Bunda, avvalo, ta'lim va tarbiyani rivojlantirish, sog'lom turmush tarzini qaror toptirish, ilm-fan va innovatsiyalarni taraqqiy ettirish milliy g'oyamizning asosiy ustunlari bo'lib xizmat qilishi lozim. Ushbu maqsad yo'lida yoshlarimiz o'z oldiga katta marralarni qo'yib, ularga erishishlari uchun keng imkoniyatlar yaratish va har tomonlama ko'mak berish - barchamiz uchun eng ustuvor vazifa bo'lishi zarur. Shundagina farzandlarimiz xalqimizning asriy orzu-umidlarini ro'yobga chiqaradigan buyuk va qudratli kuchga aylanadi» degan falsafiy fikrlarni anglagan holda, olimlarimizning benazir merosini o'rganishni va tahlil qilishni maqsad qilib qo'yganmiz. Chunki, O'zbekistonning mustaqillikka erishuvi xalq ta'limi tizimi taraqqiyotiga ijobiy ta'sir ko'rsatdi. Milliy pedagogik tafakkur ta'sirida ta'limni sog'lomlashtirish jarayoni boshlandi. Uzoq vaqt mobaynida tashqi dunyodan uzib qo'yilgan, o'zga mamlakatlar tarixiy tajribasidan xam, milliy ma'rifiy-pedagogik merosdan ham bahramand bo'lmagan milliy pedagogika jahon maydoniga chiqdi. Erishilgan natijalarni o'zgalarniki bilan kiyoslash, boshqalardagi ijobiy jihatlarni o'zlashtirish imkoni paydo bo'ldi.

Foydalanilgan adabiyotlar ro'yxati:

1. A. Erkayev. Ma'naviyatshunosik. Ma'naviyat metodologiyasi va praksiologiyasi. T. Ma'naviyat, 2018, - 120 b.
2. A. Muhammadjonov. Tarix falsafasi – ma'naviyat ko'zgusi. T. O'zbekiston, 2015, - 272 b.
3. O. Abdimo'minov. Beshigida avliyolar o'sgan Vatan. T. Fan, 2007, - 100 b.
4. M. Xayrullayev. Uyg'onish davri va Sharq mutafakkirlari. T. O'zbekiston, 1971, - 38 b.
5. <http://urangeo.uz/uz/news/2021-yil-mamlakatimizda-yoshlarni-kullab-kuvvatlash-va-aholi-salomatligini-mustaxkamlash-yili-deb-elon-qilindi.html>

Muallif:

Xolboyev Sardor Uyg'un o'g'li - Xovos tuman 9-maktab o'qituvchisi, mustaqil tadqiqotchi.

UDK 372.894

HISTORY OF THE NAME OF YANGIYOL DISTRICT

YANGIYO'L TUMANINING NOMLANILISHI TARIXI

ИСТОРИЯ НАИМЕНОВАНИЯ ЯНГИЮЛЬСКОГО РАЙОНА

Mirzaraxmedova Firuza Nigmatovna

Renessans ta'lim universitetining mustaqil tadqiqotchisi

E-mail: mirzaraxmedovaf2_1@gmail.com

Abstract. This article briefly describes the establishment of Yangiyol District, its name and development history, located in the Tashkent region. Linguistic study of the toponyms of the Yangiyol district from a linguistic and cultural point of view, elucidation of the extralinguistic aspects of the naming of lexical units, analysis of the semantics of

toponyms, processes of determining the level of expression of cultural themes, previous names of places in the Yangiyol district, long past, present day of Yangiyol, the area occupied and the population living there, the organized expeditions and the work carried out in them were briefly discussed. The monuments of the old melon culture connecting the Tashkent region and Syrdarya, its naming during the time of Amir Temur, the history of the origin of each toponym, its linguistic culture, the significance of the research conducted by Grigoriev and the cultural monuments found in it, the reasons for being called Qovunchitepa are studied and briefly described.

Key words: Tashkent region, Yangiyol, Qovunchi, Qovunchitepa, culture, monuments, toponyms.

Аннотация. В данной статье кратко описывается создание Янгиюльского района, его название и история развития, расположенного в Ташкентской области. Лингвистическое исследование топонимов Янгиюльского района с лингвокультурологической точки зрения, выяснение экстралингвистических аспектов наименования лексических единиц, анализ семантики топонимов, процессов определения уровня выраженности культурной темы, предыдущих названий. Кратко рассмотрены места Янгиюльского района, давнее прошлое, настоящее Янгиюля, занимаемая территория и проживающее там население, организованные экспедиции и проводимые в них работы. Памятники древней бахчевой культуры, связывающие Ташкентскую область и Сырдарью, ее наименование во времена Амира Темура, история происхождения каждого топонима, его языковая культура, значение исследований Григорьева и памятники культуры, обнаруженные в нём изучаются и кратко описываются причины, по которым его называли Ковунчитепа.

Ключевые слова: Ташкентская область, Янгиюль, Ковунчи, Ковунчитепа, культура, памятники, топонимы.

Kirish. Yurtimiz tarixini o'rganar ekanmiz, manbalarda ko'plab tarixiy ma'lumotlar saqlanib, hozirgacha yetib kelganiga shohid bo'lamiz. Biroq mavjud ilmiy dalillarga qaramay, bu yurt ravnaqi va inson kamoloti yo'lidagi ezgu ishlarni yodga olib, kelgusi avlodlarni yangi bilimlardan bahramand qilishga intilamiz. Xususan, Toshkent viloyatida joylashgan Yangiyo'l tumanining tashkil topib to bugungi kungi zamonaviy qiyofaga kelguniga qadar bosib o'tilgan yo'li, sarflangan yillar va bunda mehnat qilgan ko'plab fidoyi yangiyo'lliklar hayoti, Yangiyo'lning boy madaniyatini tadqiq etish bugungi kunda tilshunoslik, tarix, madaniyatshunoslik, geografiya singari fanlar oldida turgan muhim va dolzarb masalalardandir. Zero, Yangiyo'l tumani yutimizning qadimiy tarixi, boy madaniyatini namoyon etuvchi, madaniy yodgorliklarni asrlar davomida saqlab kelayotgan maskanlardan biridir.

Tadqiqot obyekti va qo'llanilgan metodlar

Tadqiqotning obyekti sifatida Yangiyo'l tumani va uning nomlanishi olindi. Tadqiqot mavzusini yoritishda tasniflash, tavsiflash, kompleks va funktsional tahlil usullaridan foydalanildi.

Olingan natijalar va ularning tahlili

Yangiyo'l tumanining tadqiq etishda, avvalo, bu tumanning nomlanishi hamda "Yangiyo'l" deb atalishidan oldin qanday termin bilan yuritilgan degan savolga javob topish lozim.

"Yangiyo'l" so'zining ma'nosi quyidagicha ta'rif etiladi:

"Yangi"- a) ilgari bo'lmagan, endi yuzaga kelgan; kelayotgan; keladigan;

b) hali tutilmagan, ishlatilmagan, asl holatini yo'qotmagan.

"Yo'l" – a) odamlar, jonivorlar va boshqa narsalar qatnovi natijasida yer sathida iz bosilib hosil bo'lgan uzun, davomli qism, qatnov qismi.

b) umuman kishilar va transport qatnovi maxsus belgilangan yer bo'lagi. Avtomashina qatnaydigan yo'l. Asfalt yo'li. Demak, Yangiyo'l odamlar va avtomashinalar qatnashi uchun yuzaga kelgan uzun, davomli qatnov qismi.

Yangiyo'l tumanining nomi yangi hamda yo'l so'zlarining qo'shilishidan hosil bo'lgan. Bu so'z mazmun jihatidan yangi paydo bo'lgan, kashf etilgan yo'lni bildiradi. Biroq bu joylarda insonlar avvaldan yashab kelishgani tarixiy manbalarda qayd etilgan. Shunday ekan, bu tumanga Yangiyo'l nomi berilishidan avval bu yer qanday atalgan degan haqli savol tug'iladi. Bu joylar Yangiyo'l deb atalishidan avval "Eski qovunchi", "Qovunchitepa" deb nomlangan. Ushbu maskan qadimiy tarixga ega maskanlardan biri hisoblanadi.

Nega bu yerlar "Qovunchi" deb nom olgan? Bunday nom bilan atalishiga biror sabab bormi? Albatta, har bir joy nomining kelib chiqish tarixi mavjud. "Eski qovunchi" qishlog'ida dehqonlar sara qovunlarni yetishtirib, barcha viloyatlarga yetkazib berishgan. Qovunlarning turli xil navlari ana shu o'lkada yetishtirilgan, shuning uchun ham bu yerlarni "Qovunchi" deb nomlashgan. Yangiyo'l shahridagi "Qoraqulduq" kanalining chap sohilida "Qovunchi" deb nomlangan tepa mavjud bo'lib, tadqiqotlarga ko'ra u miloddan avvalgi VI milodiy XIII va XV-XVI asr xarobasi sifatida kishilik jamiyati tarixining ibtidoiy davriga borib taqaladi. Shuningdek, bu yerda qadimda paliolid davriga oid 25 gektardan iborat "Qovunchi madaniyati" deb atalgan manzilgoh bo'lib, u Toshkent vohasi ijtimoiy madaniy hayotining rivojlanishiga o'zining sezilarli ta'sirini ko'rsatgan. Shu bois ham o'ziga xos tarixiy maskan sifatida Yangiyo'lning o'tmishi va bugunini o'rganish muhim ahamiyat kasb etadi.

Toponimlarni o'rganishda arxeologlarning olib borgan ishlarini o'rganish zarur, albatta. "Qovunchi madaniyati" – arxeologik madaniyati miloddan oldingi VI milodiy VIII asrlarda mavjud bo'lgan madaniyat. Sirdaryo va unga

qo‘shiluvchi Angren, Chirchiq, Keles daryolari yoqasidagi joylar qadimgi Qangli davlati hududlari 1934-1937-yillarda arxeolog G.V.Gregoryev tomonidan topilgan. “Qovunchi madaniyati” o‘z tarixiy nomini “Eski qovunchi” hozirgi Yangiyo‘l yodgorliklaridan olgan.

O‘zbekiston Moddiy madaniyat yodgorliklarini muhofaza qilish va o‘rganish qo‘mitasi 1934-yil turli maqsadlarga yo‘naltirilgan uchta ekspeditsiya tuzgan. Ular Zarafshon vodiysining O‘rta Ohangaron daryosining o‘rta oqimi va Chirchiq daryosining quyi oqimi o‘ng sohilidagi yodgorliklarni hisobga kiritish bilan shug‘ullangan. Dastlabki ikki ekspeditsiya Davlat ermitaji va Tojik-Pomir ekspeditsiyalar bilan birgalikda o‘tkazilgan. Toshkent Chinoz yo‘nalishi bo‘yicha uchinchi ekspeditsiya O‘zbekiston Moddiy madaniyati yodgorliklarini muhofaza qilish va o‘rganish qo‘mitasi tomonidan arxeolog G.V.Gregoryev rahbarligida olib borilgan.

1934-yil o‘tkazilgan ekspeditsiyalar jarayonida hozirgi Yangiyo‘l tumani hududida “Qovunchitepa”, “Yo‘g‘ontepa”, “Niyozboshtepa”, “Eski Qovunchi” kabi qadimiy yodgorliklar hamda bir qator mozorlar topilib ro‘yxatga olingan.

Eng katta topilmasi – “Qovunchitepa” hozirgi Yangiyo‘l shahar hududidagi arxeologik yodgorlikdir. U G.V.Gregoryev tomonidan o‘rganilgan.

Yangiyo‘l tumanidagi temir yo‘l yaqinida ulkan do‘nglik – “Qovunchitepa” bugun ham ko‘zga yaqqol tashlanib turadi.

Qadimiy shahar o‘rni “Qoraquduq” arig‘i bo‘ylab chizilgan. Uning ayni o‘lchamlari hozirgi kunda noma‘lum bo‘lib turibdi. 1934-yilda uning maydoni 25 gektar edi. Arxeologlar besh metr qalinlikkacha madaniy qatlam borligini aniqlaganlar. Arxeolog G.V.Gregoryev 1934-1937-yillarda qazish ishlarini olib borgan va “Qovunchitepa” miloddan avvalgi VI va milodiy VII va XV-XVI asrlarga oid shahar xarobasi bo‘lib, qadimiy joy kishilik jamiyati tarixining ibtidoiy davrlariga borib tutashadi”, deya ta’kidlagan. Bu bilan u juda muhim ma’lumotni fanga ma’lum qilgan.

Paleolit davriga oid “Qovunchi madaniyati” deb atalgan manzilgohi bo‘lgan. Uning maydoni 25 gektar, 50x50 metrli metrli baland ark, 150x100 metrli to‘g‘ri to‘rt burchakli shahriston va rabotdan iborat bo‘lib, tepalikdan “Burgaklik” va “Qovunchi madaniyati”ga oid me’morchilik qurilishi qoldiqlaridan tashkil topgan.

Shunisi qiziqki, bir necha metr qalinlikdagi madaniy qatlam ostidagi manzilgoh negizida tor uylar mavjud. Olim V.Vyatkinning ta’kidlashicha, bu yerdan topilgan idish siniqlari va hayvon suyaklari eramizdan avvalgi IV va eramizning VI-VII asrlariga taalluqlidir.

Ushbu ekspeditsiyalarning naqadar jiddiy va muhimligi, ko‘lamining beqiyos kengligi bugun oradan shuncha yillar o‘tib yanada kuchliroq his qilinmoqda.

“Qovunchitepa”ning sharqida mahobatli qo‘rg‘onlar, g‘arbida esa aholi manzilgohlari bo‘lgan. G.V.Grigoryev boshchiligidagi ekspeditsiyadan so‘ng oradan 36 yil o‘tib, ya‘ni 1970-yilda bu yerda Bo‘zsuv ekspeditsiyasi ish olib borgan.

Shuni ham yodga olish joizki, butun Chirchiq daryosi yoqalari ko‘plab bozorlar bilan o‘rab olingan sharqda – Nomdanak, To‘ytpa, Oqqo‘rg‘on, g‘arbda – Chinachkent, Shuturkent (hozirgi Chinoz), Denfegankent (yo‘g‘ontepa). Ushbu katta tuman Buyuk ipak yo‘li, aniqrog‘i Samarqand – Shosh yo‘lidagi hayot qaynagan joy bo‘lgan. Muxtasar qilib aytganda, “Qovunchitepa” muayyan davrlarda savdo-sotiq yo‘lida eng muhim tarmoq bo‘lgan.

Miloddan avvalgi birinchi asrlardan boshlab butun Shosh vodiysi katta, qudratli Kushon davlati tarkibiga kirgan. U Sirdaryodan to Orolbo‘yigacha chizilgan hududni egallagan.

Ushbu davlat sarhadlarida ko‘proq dehqonchilik madaniyati jadal rivojlanib, qo‘shni ko‘chmanchi qabilalar bilan yaqin aloqada bo‘lingan. O‘sha davrga taalluqli yodgorliklar “Qovunchi madaniyati” deb ataladi. Shubhasiz, “Qovunchi madaniyati” shahar o‘tmishi ko‘zguvidir.

O‘z davrida shahar maqomiga ega bo‘lgan Denfegankent, ya‘ni hozirgi Yangiyo‘l shahar hududidagi Yo‘g‘ontepa va Niyozboshtepalarda IX-X asrlarda hayot gurillab yashnagan. Mo‘g‘ullar istilosiga uchragan bu qal‘a qo‘rg‘on shaharistonlar asrlar o‘tib yana gavjumlasha boshlagan. Buyuk ipak yo‘lidagi bu shaharlar etagidan savdo karvonlari g‘arbdan-sharqqa, sharqdan-g‘arbgacha asrlar davomida qatnagan. Hozirgi Yangiyo‘l shahar hududi turli davrlarda turli hukmdorlar qo‘l ostida bo‘lgan. Miloddan oldingi III-I asrlarda Qangli va Farg‘ona davlatlar tarkibida, milodiy I-III asrlarda Kushon davlati tarkibida, V-VI asrlarda Eftalitlar davlati tarkibida, VI-VIII asrlarda Turk xoqonligi tarkibida, VIII-IX asrlarda Arab halifaligi tarkibida, IX-XI asrlarda Samoniylar va Qoraxoniylar tarkibida, XI-XIII asrlarda Xorazm davlati tarkibida, XIII-XIV asrlarda Mo‘g‘ullar davlati, Chig‘atoy ulusi tarkibida, XIV asr oxiri XV asr o‘rtalarigacha Temuriylar davlati tarkibida, XVI-XVII asrlarda Ashtarxoniylar tarkibida, XVIII-XIX asr ikkinchi yarmigacha Qo‘qon xonligi davlati tarkibida, 1865- yildan 1917 -yilgacha Chor Rossiyasi tarkibida bo‘lgan.

Sohibqiron Amir Temur qadami yetganligi, 1365-yili Chinoz Yaqinida bo‘lgan “Loy jangi” da mo‘g‘ullar bilan olishganligi yoxud qallig‘i T...xonim bilan uchrashganligi, Toshkentga kelayotib Zangiota maqbarasini Ziyorat qilganligi kabi dalillarning o‘zi bu zamin ota-bobolar yurti ekanligiga dalolatdir.

O‘zbekiston Respublikasi hukumati Qovunchi qishlog‘ida yog‘-moy korxonasini qurish haqida qaror qabul qilgan. Bunday korxonada 1926-yili qurilib ishga tushirilgan va kelajakda u Respublikamizda yirik korxonalaridan bo‘lgan yog‘-moy kombinatiga aylandi.

*** GULISTON DAVLAT UNIVERSITETI AXBOROTNOMASI ***

*** Gumanitar – ijtimoiy fanlar seriyasi, 2024. № 3 ***

1926-yili Respublikamizning barcha viloyatlari kabi Toshkent viloyatida ham yerlarni ma'muriy hududlarga bo'lish amalga oshirilgan. Zangiota qishlog'idan Sirdaryogacha bo'lgan yerlarda tuman tashkil etilgan. U Yangiyo'l tumani nomini olgan. Shu tariqa Yangiyo'l tumaniga yangi nom berilgan. Lekin bu maskan qadimdan aholi istiqomat qilgan joylardan hisoblanib, o'z nomiga ham ega bo'lgan.

Yangiyo'l tumaniga "Yangiyo'l" nomining berilishini tadqiq etish jarayonida juda qadimiy davrlarni o'rganish talab etiladi. Zotan, bu tuman XX asrda yangi tashkil etilgan maskan emas. Qadim davrlardan buyon bu yerda insonlar istiqomat qilishgan. O'z svilizatsiyasiga ega go'shalardan biridir. Yangiyo'l tumanining qadimdan qanday nomlar bilan atalganini quyidagi jadvalda aks ettirish mumkin:

№	Nomlanishi	Davr
1.	Eski qovunchi, Qovunchi, Qovunchitepa	miloddan avvalgi VI va milodiy VII hamda XV-XVI asrlar
2.	Yangiyo'l	XX asr

Shuningdek, Yangiyo'l tumanidagi Niyozboshtepa, Nomdanak, To'ytepa, Oqqo'rg'on, Chinachkent, Shuturkent (hozirgi Chinoz), Denfegankent (yo'g'ontepa) joylarning nomlari ham qadimiy toponimlardan sanaladi.

Xulosa

Yangiyo'l tumani uzoq tarixga ega joylardan biri sanaladi. Bu maskan turli davrlarda turlicha nomlangan bo'lsa ham, u o'zining qadimiyligi, boy madaniyati bilan ko'hna Shoshning bir qismi sifatida xalqimizning ma'naviy hayotini ifoda etadi. Toponimlarning asrlar o'tib o'zgarishi siyosiy, iqtisodiy, etimologik va boshqa masalalar yuzasidan yuzaga kelishi mumkin. Yangiyo'l tumanining nomi ham shu kabi masalalar yuzasidan o'zgargan. Ammo bu tamanning geografik joylashuvining uning qadimiy madaniy-ma'naviy qiyofasini aks ettirib turadi.

Foydalanilgan adabiyotlar:

1. Abdurazzoqov A. Taxtako'prikdan Sirg'aligacha, "Hilol nashr" Toshkent – 2015- yil.
2. Арнольд И.В. Современные лингвистические теории взаимодействия систем и среды // Вопросы языкознания. – М.: Институт русского языка им. В.В. Виноградова РАН, 1991. № 3. – С. 119.
2. Мирзиёев Ш.М. Ўзбек тили халқимиз учун миллий ўзлгимиз ва мустақил давлатчилик тимсоли, бебаҳо маънавий бойлик, буюк қадриятдир. Халқ сўзи газетаси. – 2019 йил 22 октябрь, 218-сон. – Б. 3.
4. Емелин С.Ф. Янгийўлыцы в годи войны (1941-1945) Ташкент – 2005
5. Haydarova Z. Umirboyev S. Topilov O. Yemelin S, "Ona shahrim – g'ururim, faxrim", 2009-yil.

Muallif:

Mirzaraxmedova Firuza Nigmatovna - Renessans ta'lim universitetining mustaqil tadqiqotchisi.

UDK 7.0.741.744

HISTORY OF CHARCOAL STICKS IN TECHNOLOGY OF QUICK DRAWING WITH PENCIL

TEZ QALAM SHIZGILAR TEXNIKASIDA KO'MIR TAYOQCHALARINING TARIXI

ИСТОРИЯ УГОЛЬНЫХ ПАЛОЧЕК В ТЕХНИКЕ БЫСТРОГО РИСОВАНИЯ КАРАНДАШОМ

Suyunov Navruz Alisher o'g'li

Qarshi davlat universiteti, 180100, Qashqadaryo viloyati, Qarshi shahri.

E-mail: navruz.suyunov.n@gmail.com

Abstract. The article examines the role of charcoal pencils in the technique of quick pencil drawing, the historical context and evolution of their use in art, and the main advantages of their use. Particular attention is paid to the techniques and techniques of quick charcoal pencil drawing, including creating temporary sketches and black and white contrasts. Information about artists who contributed to the development of quick charcoal drawing skills and examples of work are presented.

Keywords: Coal, shape, light, shadow, dynamics, part, stick.

Аннотация. В статье рассматривается роль угольных карандашей в технике быстрого рисования карандашом, исторический контекст и эволюция их использования в искусстве, а также основные преимущества их использования. Особое внимание уделяется приемам и приемам быстрого рисования угольным карандашом, в том числе созданию временных зарисовок и черно-белых контрастов. Представлены сведения о художниках, которые способствовали развитию навыков быстрого рисования угольным карандашом, примеры работ.

Ключевые слова: Уголь, форма, свет, тень, динамика, часть, палка.

Kirish. Ko'mirdan foydalanish tarixi. Ko'mir badiiy ifoda vositasi sifatida qadimgi davrlarga borib taqaladigan uzoq va boy tarixga ega. Uning ishlatilishini tarixdan oldingi davrlarda, ko'mir insoniyatga ma'lum bo'lgan birinchi dizaynlarni yaratish uchun ishlatilganda kuzatilishi mumkin. Tarixdan oldingi g'or rasmlaridan tortib, zamonaviy badiiy

amaliyotlargacha san'atda ko'mirdan foydalanishning rivojlanishini ko'rib chiqadi. Ko'mir tayoqchalari yuqori kontrast va xilma-xil to'qimalar kabi noyob xususiyatlari tufayli asrlar davomida tasviriy san'atda muhim rol o'ynagan. Ushbu material qadim zamonlardan beri rassomlar tomonidan tezkor eskizlar va tayyorgarlik chizmalarini yaratish uchun ishlatilgan. Tez qalam chizish texnikasida ko'mir tayoqchalarini qo'llash tarixi bilan tanishish ularning badiiy amaliyotdagi ahamiyati va evolyutsiyasini tushunishga imkon beradi.

Tadqiqot ob'ekti

Tadqiqot ob'ekti - tez qalam chizish texnikasida ko'mir tayoqchalarini qo'llash tarixi. Tez qalam chizish texnikasidagi ko'mir tayoqlarining tarixi asrlar davomida rassomlar uchun ushbu materialning doimiy qiymatini ko'rsatadi. Ko'mir tayoqchalari o'zining noyob xususiyatlari va badiiy ifodalash uchun keng imkoniyatlari tufayli mashhur va talab qilinadigan vosita bo'lib qolmoqda. Ularning tarixi va qo'llanilishini o'rganish bizga badiiy texnika va usullarning rivojlanishini yaxshiroq tushunishga, shuningdek, ko'mir tayoqlarining jahon san'atiga qo'shgan hissasini qadrlashga imkon beradi.

Qadimgi davrlar

G'or rasmlari: San'atda ko'mirdan foydalanishning eng qadimgi namunalaridan ba'zilari g'or rasmlaridir. Frantsiyadagi Shovet va Lasko g'orlarida 30 ming yil avval yaratilgan g'or rasmlari bunday tasvirlarga misol bo'la oladi. Hayvonlarning bu tasvirlari va ov sahnalari ibtidoiy materiallar va asboblarga qaramasdan, hunarmandchilik va detallarga e'tiborni namoyish etadi. (1-rasm)



1-rasm.

Uyg'onish davri: Uyg'onish davrining buyuk rassomi va olimi Leonardo da Vinchi "Rangtasvir qonunlari" nomli asarida yoshlar o'zlarini ilm-fan, tasviriy san'atda sinamoqchi bo'lsalar, avvalo, rasm chizishni mukammal bilmoqlari lozim. [1] Ko'mir rasmlari ularga g'oyalarni tezda qo'lga kiritish va shakl, yorug'lik va soya bilan tajriba qilish imkonini bergan. (2-rasm) Uyg'onish davri tasviriy san'atida ko'mir bilan ishlash o'sha davr rassomlari orasida keng tarqalgan. Ko'mir ularga teri yoki qog'ozda chuqur soyalar, kontrastlar va drammatik effektlarni yaratishga imkon beradi. Ushbu material, ayniqsa, eskiz, portretlar uchun qulaydir, narsaning o'ziga qarab, metodik izchillikda tasvirlash prinsipiga asoslanadi. [1] Chunki u rassomga ob'ektning shakli va teksturasini tez va mohirlik bilan olish imkonini berdi. Ba'zi san'atshunoslarning fikriga ko'ra, ko'mir bilan ishlash ko'plab Uyg'onish davri rassomlariga o'zlarining uslublari va texnikasini rivojlantirishga yordam beradi.



2-rasm

*** GULISTON DAVLAT UNIVERSITETI AXBOROTNOMASI ***

*** Gumanitar – ijtimoiy fanlar seriyasi, 2024. № 3 ***

"Uch qalam" texnikasi

Uyg'onish davrida qizil bo'r, qora ko'mir va oq bo'rdan foydalanishni o'z ichiga olgan "uch qalam" texnikasi paydo bo'ldi. Ushbu uslub rassomlarga turli xil ohanglar bilan murakkab va batafsil dizaynlarni yaratishga imkon beradi.

Barokko va klassik davrlarda rassomlar eskizlar va tayyorgarlik ishlari uchun ko'mirdan foydalanishni davom ettirdilar. Ko'mir kompozitsiyalarni tez va samarali ishlab chiqishga imkon berdi, bu katta va murakkab ishlar ko'paygan davrda ayniqsa muhim edi. Qadimda buyuk rassomlar tasvirlashning ilmiy asoslarini qo'llash natijasida katta yutuqlarga erishganlar.[1]

XIX asr mustaqil badiiy material sifatida ko'mirning qaytishi bilan belgilandi. Jan-Fransua Millet (3-rasm) va Onore Daumer (4-rasm) kabi realist rassomlar mahorat va tafsilotlarga e'tiborni namoyish etadigan tayyor chizmalar yaratish uchun ko'mirdan keng foydalanganlar.



3-rasm. Jan-Fransua Millet.



4-rasm. Onore Daumer.

20-21-asrlarda ko'mir rassomlar orasida mashhur material bo'lib qolmoqda. Bunga sabab Yuqori sifatli eskizlar bilan bog'langan g'oyalar, eskizlar bilan solishtirganda, ijodiy va ko'rinarlidir. [2] Ko'mir qalamlarini ishlab chiqarishning zamonaviy texnika va texnologiyalari ularning sifati va foydalanish qulayligini sezilarli darajada oshirdi. Ekspressionizm, surrealizm va abstraksionizm kabi rassomlar tez eskizlar va tugallangan ishlarni yaratish uchun ko'mirdan faol foydalanadilar.

Kete Kolvets (1867–1945) Nemis rassomi va grafik rassomi o'zining kuchli va hissiy ko'mir rasmlari bilan mashhur. Uning asarlari ko'pincha qashshoqlik va urush kabi azob-uqubatlardan va ijtimoiy muammolarni tasvirlaydi. (5-rasm)

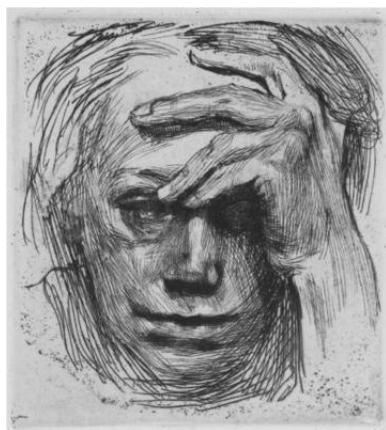

5-rasm

Pablo Pekasso (1881–1973) 20-asrning eng mashhur rassomlaridan biri Pablo Pikasso o'zining rasmlari va eskizlarida ko'mirdan faol foydalangan. Rassomlar qo'llarining tezkor harakatlaridan foydalangan holda chizmalarini yaratadilar, ular mayin va qo'pol chizilgan chiziqlar hosil qiladilar. [3] Bunday asarlarni ko'z bilan o'lchash (masofa va jism o'chamlarini ko'zda chamalash) qobiliyatini rivojlantirish va ko'zni to'g'ri qaratish orqali erishiladi. [1]

Uilyam Kendrej (1955) Janubiy Afrikalik rassom Uilyam Kentrij o'zining animatsiyalari va ko'mir rasmlari bilan mashhur. U ko'pincha oq-qora animatsion filmlar yaratish uchun ko'mirdan foydalanadi, harakat va o'zgarishlarni yetkazish uchun sahnalarni o'chiradi va qayta chizadi.

Lyusdi mekkenzi (1977) Shotlandiyalik rassom Lyusi Makkenzi murakkab va batafsil dizaynlarni yaratish uchun ko'mirdan foydalanadi. Uning ishi ko'pincha me'morchilik va to'qimachilik elementlarini o'z ichiga oladi, an'anaviy uslublarni zamonaviy mavzular bilan uyg'unlashtiradi.

Zamonaviy rassomlar to'qimalar, kontrastlar va shakllar bilan tajriba o'tkazish uchun ko'mirdan foydalanadilar. Ko'mir qalamlari va tayoqchalari sizga nozik chiziqlar va keng chiziqlar yaratishga imkon beradi, shu bilan birga Ijodkorlik va ijodiy pedagogikaning bevosita kontekstiga tasir ko'rsatadi. [5] Bu ularni turli xil texnika va uslublari uchun ko'p qirrali vositaga aylantiradi.

Olingan natijalar

Tadqiqot tez qalam chizish texnikasida ko'mir tayoqchalarni qo'llash tarixining asosiy jihatlarini ochib berdi: Tarixdan oldingi foydalanishlar shuni ko'rsatadiki ko'mir tayoqchalari ibtidoiy odamlar tomonidan g'or rasmlarini yaratish uchun vujudga kelgan, bu ularning tasviriy san'atda ilk qo'llanilganligini ko'rsatadi.

O'rta asrlar va Uyg'onish davri: Bu davrda Leonardo da Vinchi kabi buyuk ustalar tomonidan murakkab kompozitsiyalarni ishlab chiqish va g'oyalarni tezda ushlab uchun ko'mir tayoqlari faol ishlatilgan.

Ishlab chiqarish texnologiyalarini rivojlantirish: XVIII asrlarda ko'mimi qayta ishlash texnologiyasini takomillashtirish natijasida yuqori sifatli ko'mir tayoqchalari yaratildi, bu esa eskizlar va tayyor ishlarni yaratish uchun ajralmas vositaga aylandi.

XIX - asrda mashhurlik: Gustav Kurbe va Jan-Fransua Mille kabi realist rassomlar ko'mir tayoqchalarini batafsil va ifodali chizmalar yaratish uchun ishlatib, ularning realizmi va tekstura imkoniyatlarini ta'kidladilar.

Qisqa muddatli, tezkor qalam rasmlari bilan ishlashda ko'mir tayoqchalarini chuqur o'rganish va ko'nikmalarini rivojlantirish muhim mavzusidir. Ushbu tadqiqotga asosiy adabiyotlar scopus va sciencedirect platformalaridan ma'lumotlar to'plandi. Ko'pgina maqolalar tahlil qilindi. Botir Boymetovning Qalamtasvir Pedagogika yo'nalishidagi kasb-huna kollejlari uchun o'quv qo'llanmasidan unumli foydalanildi. Booth, J. W., Taborda, E. A., Ramani, K., Reid, T - dizaynerlari uchun eskiz chizish ko'nikmalarini o'rgatish. Istead, L., Istead - Chizish uchun oddiy, chiziqqa asoslangan usul. Virtual Reality Intelligent Hardware. Ushbu scopus va sciencedirect ma'lumotlar bazasidan olingan maqolalarga tayangan holda ish olib borildi, hamda o'zbekistonning: Botir Boymetovning Qalamtasvir Pedagogika yo'nalishidagi kasb-huna kollejlari uchun o'quv qo'llanmasidan unumli foydalanildi.

Tez qalam rasmlar yuqori konsentratsiya va tezkor qaror qabul qilishni talab qiladigan amaliyot. Tadqiqotlar shuni ko'rsatdiki, bunday mashqlar vizual ko'nikmalarni va vizual fikrlash qobiliyatini yaxshilaydi. Tez chizmalar nafaqat texnik ko'nikmalarni, balki ijodiy fikrlash va ijodkorlikni ham rivojlantiradi.

Xulosa. Ko'mirning tezkor qalam rasmlaridagi rolini o'rganish ularning zamonaviy san'atdagi ahamiyati va ko'p qirraliligini ta'kidlaydigan bir nechta asosiy xulosalarni beradi. Ko'mir qalamlari o'zining o'ziga xos xususiyatlari va imkoniyatlari bilan rassomlar uchun ham texnik, ham ijodiy qobiliyatlarni rivojlantirishga ko'maklashuvchi muhim vosita bo'lib qolmoqda. Ko'mirning yuqori kontrasti va to'yinganligi rassomlarga jonli va dramatik tasvirlarni yaratishga imkon beradi. Ko'mir qalamlari materiallar bilan tajriba o'tkazish uchun keng imkoniyat yaratadi, bu ularni turli xil badiiy texnikalar uchun ko'p qirrali vositaga aylantiradi. Bundan tashqari, tez chizish diqqatni o'zgartirish qobiliyatini rivojlantiradi. Ushbu yo'nalishdagi muntazam mashg'ulotlar nafaqat badiiy mahoratni oshiradi, kognitiv funksiyalarga ijobiy ta'sir ko'rsatadi, umumiy samaradorlikni oshiradi va kundalik hayotga moslashadi. Tezkor qalamchizgilar bizdan diqqatni jamlash va tezda reaksiyaga kirishishimizni talab qiladi. Axborotni tez idrok etish va qayta ishlash qobiliyatimizni yaxshilaydi.

Adabiyotlar:

1. Boymetov B. Qalamtasvir. Pedagogika yo'nalishidagi kasb-huna kollejlari uchun o'quv qo'llanmasi. 2012.
2. Booth, J. W., Taborda, E. A., Ramani, K., Reid, T. (2016c). Interventions for teaching sketching skills and reducing inhibition for novice engineering designers. *Design Studies*, 43, 1–23. <https://doi.org/10.1016/j.destud.2015.11.002>
2. Istead, L., Istead (2022d). A simple, stroke-based method for gesture drawing. *Virtual Reality Intelligent Hardware /Xuni Xianshi. Yu.Zhineng. Yingjian.*, 4(5), 381–392. <https://doi.org/10.1016/j.vrih.2022.08.004>
3. Rieger, K. L., Chernomas, W. M., McMillan, D. E., Morin, F. L. (2020). Navigating creativity within arts-based pedagogy: Implications of a constructivist grounded theory study. *Nurse Education Today*, 91, 104465. <https://doi.org/10.1016/j.nedt.2020.104465>
4. Chappell, K., Hetherington, L., Keene, H. R., Wren, H., Alexopoulos, A., Ben-Horin, O., Nikolopoulos, K., Robberstad, J., Sotiriou, S., Bogner, F. (2019). Dialogue and materiality/embodiment in science|arts creative pedagogy: Their role and manifestation. *Thinking Skills and Creativity*, 31, 296–322. <https://doi.org/10.1016/j.tsc.2018.12.008>
5. Almukhambetov, B., Tanirbergenov, M., Nebessayeva, Z. (2015) The application of figurative arts' capabilities in the Art-Pedagogical activity of a teacher. *Procedia: Social Behavioral Sciences*, 197, 1525–1529. <https://doi.org/10.1016/j.sbspro.2015.07.1056>
6. Boymetov B. Pedagogika yo'nalishidagi kasb-hunar kollejlari uchun o'quv qo'llanma. Toshkent - «ILM ZIYO», 2007. 214 bet
7. Muratov X.X. Qalamtasvir. Tasviriy san'at va muhandislik grafikasi" ta'lim yo'nalishi 1 - kurs talabalari uchun o'quv qo'llanma sifatida tavsiya etilgan. TOSHKENT IJOD-PRINT 2020. - 132 bet.

Muallif:

Suyunov Navruz Alisher o'g'li - Qarshi davlat universiteti mustaqil tadqiqotchisi.

CONTENTS

PEDAGOGY

Qurbonova Maftuna Faxriddinova. USING INTELLECTUAL GAMES AND INTERACTIVE METHODS IN DEVELOPING “4K” SKILLS IN PRIMARY SCHOOL STUDENTS BASED ON THE REQUIREMENTS OF THE PIRLS ASSESSMENT PROGRAM.....	3
Omonova Shoxida Muminova. FORMATION OF ADDICTION TO COMPUTER GAMES IN ADOLESCENTS.....	5
Rajabova Nargiza Ahmadovna. MODELING EDUCATION QUALITY MONITORING.....	9
Jurayev Saydulla Abduraxmonovich. CREATION OF A COMPUTER PROGRAM FOR CALCULATING TWO SEMI-CYCLIC LINES USING A DIODE BRIDGE.....	12
Imankulov Nurbek Tursunkul o‘g‘li. METHODOLOGY FOR USING STEAM TECHNOLOGY IN TEACHING PHYSICS IN GENERAL EDUCATION SCHOOLS.....	17
Turanova Iroda Egamberdi qizi. THE SIGNIFICANCE OF THE PIRLS INTERNATIONAL ASSESSMENT PROGRAM IN IMPROVING PRIMARY CLASS STUDENTS' TEACHING BASED ON INTERNATIONAL ASSESSMENT PROGRAMS.....	20
Azimova Rushana Zokirjonovna. IMPACT OF VIRTUAL DEPENDENCE ON HUMAN PSYCHOLOGY.....	22
Abdullayev Botir Baxtiyor o‘g‘li. DEVELOPMENT OF STUDENTS' PROFESSIONAL TRAINING IN THE CONTEXT OF DIGITALIZATION OF EDUCATION.....	25
Adilova Charos Alim qizi. STRATEGIES FOR IMPROVING PROFESSIONAL COMPETENCE OF FUTURE FOREIGN LANGUAGE TEACHERS.....	29
Izzatullayev Sunnatulla Shermuxammad o‘g‘li. IMPROVING STUDENTS' COMPETENCIES IN ORGANIZING SPORTS COMPETITIONS AND REFEREEING IN THE CREDIT-MODULAR SYSTEM.....	33
Qarshibayev Sirojiddin Sharobiddinovich. IMPORTANCE OF INFOGRAPHICS IN EDUCATION.....	36
Kurbanov Elyor Ermamatovich. ENHANCING THE MORAL AND ETHICAL QUALITIES OF FUTURE TEACHERS BASED ON PHILOSOPHICAL CATEGORIES.....	41
Nasriddinova Nasiba Alimjonovna. METHODOLOGY OF FORMING ETHICS OF INTERACTIVE COMMUNICATION IN PRIMARY CLASS STUDENTS.....	44
Qulmamatov Sindorqul Ibragimovich, Bolibekov Alisher Abdusalomovich, Xudoynazarov Sherzod Axmad o‘g‘li. MISTAKES AND THEIR SOLUTIONS IN PSYCHOLOGICAL EDUCATION OF CHILDREN PARENTS IN FAMILY RELATIONS.....	47
Sattorov Eldorbek Ilhomovich. IMPROVING PROFESSIONAL PREPARATION OF SPORTS ACTIVITIES STUDENTS ON THE BASIS OF MASS SPORTS EVENTS.....	49
Yo‘ldoshev Sherzod Ravshan o‘g‘li. RELEVANCE AND IMPORTANCE OF TEACHING SCIENCE “SPIRITUALITY” TO STUDENTS.....	52
Jumanova Ug‘iloy Sodiqjonovna. SOCIAL PSYCHOLOGICAL FEATURES OF STRESS PREVENTION IN THE PROFESSIONAL ACTIVITY OF A PERSON (ON THE EXAMPLE OF TEACHERS OF HIGHER EDUCATION).....	56
G‘anieva Xalimaxon Axmatxonovna. SOCIO-PSYCHOLOGICAL CHARACTERISTICS OF SCHOOLCHILDREN'S MOTIVES FOR CHOOSING A PROFESSION.....	62
Shoyimova Shoxista Sanakulovna. THE INFLUENCE OF PSYCHOLOGICAL FACTORS ON HEALTH AND ILLNESS.....	65
Taylakova Guli Bekmuratovna. ARTIFICIAL INTELLIGENCE IN EDUCATION.....	69
Shermanova Feruza. MEDIA AND INFORMATION LITERACY IN THE EDUCATIONAL PROCESS AS A BASIS FOR THE NEED FOR INFORMATION.....	71
Otamurodova Shamsu Qamar Otamurodovna. THE IMPORTANCE OF NATIVE LANGUAGE TEACHING METHODOLOGY AND EXTRACURRICULAR ACTIVITIES IN INCREASING THE CREATIVE POTENTIAL OF STUDENTS.....	73
Narmuratov I.N. THE ROLE OF INFORMATION TECHNOLOGIES IN THE PROCESS OF MODERN EDUCATION.....	77
Sa‘dullayeva Shahlo Anvarovna. THE IMAGE OF TEACHERS AND PROBLEMS IN THE EDUCATIONAL SYSTEM IN THE STORY “HURRICANE” BY MUHAMMAD SALAM.....	80
Omonboyev Berdiyot Ixtiyor o‘g‘li. METHODOLOGY OF DEVELOPING HEALTHY LIFESTYLE SKILLS IN HIGHER EDUCATION STUDENTS THROUGH FICTION.....	83
Rajapova Kumush Masharipovna. METHODS OF WORKING ON EXERCISE IN MOTHER LANGUAGE LESSONS.....	85
Begmatova Dilfuza Abdullajonovna, Ergasheva Maxfuza Saliyevna. THE POSSIBILITIES OF IMPROVING THE TEACHING OF PHYSICS COURSES IN ACADEMIC LYCEUMS BASED ON INTERDISCIPLINARY INTEGRATION.....	90
Suvonqulov Husan Toirovich. FACTORS OF FORMATION OF NATIONAL VALUES IN THE PROCESS OF TEACHING THE SCIENCE “EDUCATION” TO STUDENTS.....	96
Kurbanova Shaxnoza Shoniyozovna. NEGATIVE CONSEQUENCES OF ANEMIA AND MEASURES TO PREVENT IT IN THE SUMMER SEASON.....	99
Yakubova Dono Bakhodirovna. STRUCTURAL-FUNCTIONAL MODEL AND CONTENT OF PROFESSIONAL COMPETENCE OF FUTURE PHYSICAL CULTURE TEACHERS.....	102
Mirzaev Jamshid Turdalievich. PSYCHOLOGICAL ASPECTS OF INTERNET-COMMUNICATION IN SOCIAL SOCIETY OF YOUTH (The results of the study of Internet dependence on the method of Kimberly-Yang).....	106
Dosjanova Yulduzkhon Raxatovna. THE RELATIONSHIP BETWEEN RELIGIOUS VALUES AND VALUE ORIENTATIONS OF MODERN YOUTH.....	110
Kudratov Akmaljon Ibodillayevich. THE PROBLEM OF DISSONANCE ARISING IN THE STUDY OF MATERIAL AND SPIRITUAL NEEDS IN FOREIGN PSYCHOLOGY.....	113
Nazarov Azamat Sottarovich. SOCIO-PSYCHOLOGICAL CHARACTERISTICS OF DECISION MAKING WHEN OPTIMIZING THE MANAGEMENT PROCESS.....	116
Akramov Mirmuxsin Rustamovich. PSYCHOLOGICAL CONTEXT OF RESEARCHING ECOLOGICAL CONSCIOUSNESS IN MODERN PSYCHOLOGICAL RESEARCH.....	123
G‘ayibova Nargiza Anorbaevna, Ibragimov Jaxongir Mansur o‘g‘li. HISTORICAL FOUNDATIONS OF EFFECTIVE MANAGEMENT.....	127
Axnazarova Diyora Erkin qizi. MODERN UZBEK YOUNG FAMILY: GENDER ANALYSIS.....	130

Fayzieva Shoira Ayupovna. CONDUCTING PSYCHOCORRECTIONAL AND PSYCHOLOGICAL TRAINING WITH THE PARTICIPATION OF FAMILY MEMBERS OF CHILDREN WITH DEVIANT BEHAVIOR AND A METHOD OF PROVIDING PSYCHOLOGICAL RECOMMENDATIONS.....	132
Xakimova Nasiba Barakaevna. ADAPTATION OF FOSTER CHILDREN TO FAMILY LIFE – AS A SOCIO-PSYCHOLOGICAL.....	136
Abdukadirova Laura Yulbarsova. CURRENT ISSUES IN ENHANCING THE ROLE OF PARENTS IN THE SUCCESSFUL PARTICIPATION OF PUPILS IN PISA STUDIES.....	139
Aripov Masud Marufovich. METHODS OF TEACHING ROBOTICS USING THE TINKERCAD PLATFORM.....	143
Matkarimova Malika Oybek qizi. THE VALUE OF LITERATURE FOR THE PERSONAL AND VOCABULARY DEVELOPMENT OF ELEMENTARY SCHOOL STUDENTS.....	150
Karlibaeva Guljaxan Ermekbaevna. IMPROVING METHODS FOR CONDUCTING LABORATORY WORK IN PHYSICS TEACHING.....	152
Ergashev Baxtiyor Baxriddinovich. DEVELOPMENT OF METHODOLOGICAL TRAINING OF STUDENTS FOR PROFESSIONAL ACTIVITIES BASED ON ELECTRONIC EDUCATIONAL TOOLS.....	156
Xamrakulova Kamola Gayratovna. FAMILY PROBLEMS: VIOLENCE PREVENTION AND EFFECTIVE SOLUTIONS.....	160
Hamdamov Erkin Ergashevich. THE IMPORTANCE OF PROFESSIONAL-GNOSTIC PREPARATION FOR FUTURE FOREIGN LANGUAGE INSTRUCTORS.....	163
Raimova Hilola Abdurashidovna, Xaydarova Laylo Xamroyevna. DEVELOPING EXPRESSIVE COMPETENCE OF THE 1-2 YEAR STUDENTS AT LINGUISTIC UNIVERSITY.....	166

PHILOLOGY

Rahmatova Sevaraxon Alisherovna. SYNTACTIC REPETITION AS AN EXPRESSIVE MEANS OF CONNOTATION.....	171
Mamatkulov Azizbek Rustamovich. RELATION TO THE ISSUE OF WORDS AND WORD FORMS IN THE HISTORY OF THE FORMATION OF THE UZBEK LANGUAGE.....	175
Egamberdieva Kamola Ibrohimovna. THE IMAGERY OF THE CHARACTERISTICS IN THE RELATIONSHIPS OF MEN AND WOMEN IN THE WORKS OF ZULFIYA QUROLBOY QIZI.....	178
Isakjanova Shahodat Muhamedovna. COMPARATIVE THINKING: THE ORIGINAL ART OF THE CURRENT TOPIC.....	181
Matkarimova Salomat Ko'ziyevna. TAZMIN AND MAV'IZA TATABBUES BY AVAZ UTAR.....	185
Ganiyeva Mahliyo Norboyevna. THEORETICAL PROBLEMS OF TRANSLATION OF INTERNET NEOLOGISMS IN ENGLISH AND UZBEK LANGUAGES.....	187
Nashirova Shakhnoza Burievna. CHALLENGES AND STRATEGIES FOR TRANSLATING SPECIALIZED TERMINOLOGY WITHOUT ALTERNATIVE IN COMPARATIVE LINGUISTICS.....	190
Hamed Abbas Xan, Tojiboeva Mahbuba Rahimovna, G'oziev Alisher Nematovich. STUDY OF THE ARABIC QUOTATIONS OF NAVO'I.....	194
Mamiraliyev Quvonch Qurvonboy o'g'li. FORMAL-IMAGINATIVE CHARACTERISTICS OF SHAVKAT RAHMON'S POETRY.....	197
Kenjayeva Iroda Alisherovna. HISTORICAL ROOTS OF SOME PLACE NAMES IN SIRDARYA REGION.....	200
Abdurahmonova Zulfiya Abdullaevna, Sadikov Hamidulla Sayfulla o'g'li. THE CHOICE OF LITERATURE BOOKS BETWEEN ADULTS AND CHILDREN.....	202
Ergashova Ra'no To'rayevna. UNIQUE CHARACTERISTICS OF ENGLISH AVIATION TERMINOLOGY FOR TRANSLATION.....	205
Sayfiyeva Abera Amrilloevna. MILITARY VOCABULARY OF THE XVI - XVIII CENTURY IN RUSSIAN OFFICIAL DOCUMENTS.....	208
Anorboyeva Solixa Asqarjon qizi. SYSTEMS OF TRANSLATOR TRAINING IN UZBEKISTAN UNIVERSITIES AND A MODERN MODEL OF PROFESSIONAL COMPETENCE OF A TRANSLATOR.....	212
Babanov Baxadir Abdikadirovich. LINGUISTIC FEATURES OF ABBREVIATIONS IN MILITARY TERMINOLOGY (BASED ON THE ENGLISH AND RUSSIAN LANGUAGES)	218

SOCIAL SCIENCES

Nazarov Obid Raximovich. SOME CONSIDERATIONS ON EDUCATION STAGES IN THE KHAHAT OF XIVA.....	221
Abdulxaeva Zilola Sharipjonovna. STUDY OF ANCIENT CENTRAL ASIAN RELIGIOUS TEACHING IN THE WORKS OF BERUNI.....	224
Xolboev Sardor Uyg'un o'g'li. HISTORICAL ROOTS OF MODERN SCIENCE.....	226
Mirzaraxmedova Firuza Nigmatovna. HISTORY OF THE NAME OF YANGIYOL DISTRICT.....	228
Suyunov Navruz Alisher o'g'li. HISTORY OF CHARCOAL STICKS IN TECHNOLOGY OF QUICK DRAWING WITH PENCIL.....	231

MUNDARIJA

PEDAGOGIKA

Qurbonova Maftuna Faxriddinova. PIRLS BAHOLASH DASTURI TALABLARI ASOSIDA BOSHLANG'ICH SINIF O'QUVCHILARINING «4K» KO'NIKMALARINI SHAKLLANTIRISHDA INTELLEKTUAL O'YINLAR VA INTERFAOL USULLARDAN FOYDALANISH.....	3
Omonova Shoxida Muminovna. O'SMIRLARDA KOMPYUTER O'YINLARIGA QARAMLIKNING SHAKLLANISHI.....	5
Rajabova Nargiza Ahmadovna. TA'LIM SIFATI MONITORINGINI MODELLASHTIRISH.....	9
Jurayev Saydulla Abduraxmonovich. DIODLI KO'PRIK YORDAMIDA IKKITA YARIM DAVRLI TO'G'RILAGICHNI HISOBLASH UCHUN KOMPYUTER DASTURINI YARATISH.....	12
Imankulov Nurbek Tursunkul o'g'li. UMUMTA'LIM MAKTABLARIDA FIZIKA FANINI O'QITISHDA STEAM TEXNOLOGIYASIDAN FOYDALANISH METODIKASI.....	17
Turanova Iroda Egamberdi qizi. BOSHLANG'ICH SINIF O'QUVCHILARINI XALQARO BAHOLASH DASTURLARI ASOSIDA O'QITISHNI TAKOMILASHTIRISHDA PIRLS XALQARO BAHOLASH DASTURINING AHAMIYATI.....	20
Azimova Rushana Zokirjonovna. VIRTUAL TOBELIKNING INSON PSIXIKASIGA TASIRI.....	22
Abdullayev Botir Baxtiyor o'g'li. TA'LIMNI RAQAMLASHTIRISH SHAROITIDA TALABALARNING KASBIY TAYYORGARLIGINI RIVOJLANTIRISH.....	25
Adilova Charos Alim qizi. BO'LAJAK XORIJIY TIL O'QITUVCHILARINING KASBIY KOMPETENTLIGINI TAKOMILLASHTIRISH STRATEGIYALARI.....	29
Izzatullayev Sunnatulla Shermuxammad o'g'li. KREDIT MODUL TIZIMIDA TALABALARDA SPORT MUSOBAQALARNI O'TKAZISH VA HAKAMLIK QILISH KOMPETENSIYALARINI TAKOMILLASHTIRISH.....	33
Qarshibayev Sirojiddin Sharobiddinovich. TA'LIMDA INFOGRAFIKANING AHAMIYATI.....	36
Kurbanov Elyor Ermamatovich. FALSAFIY KATEGORIYALAR ASOSIDA BO'LAJAK O'QITUVCHILARNING MANAVIY-AXLOQIY SIFATLARINI TAKOMILLASHTIRISH.....	41
Nasriddinova Nasiba Alimjonovna. BOSHLANG'ICH SINIF O'QUVCHILARIDA O'ZARO MULOQOT YURITISH ETIKASINI SHAKLLANTIRISH METODIKASI.....	44
Shukmatov Sindorqul Ibragimovich, Bolibekov Alisher Abdusalomovich, Xudoynazarov Sherzod Axmad o'g'li. OILAVIY MUNOSABATLARDA OTA-ONALARINING FARZANDLARIGA BERILADIGAN PSIXOLOGIK TARBIVADAGI XATOLIKLAR VA ULARNING YECHIMLARI.....	47
Sattorov Eldorbek Ilhomovich. SPORT FAOLIYATI YO'NALISHI TALABALARINING KASBIY TAYYORGARLIGINI OMMAVIY SPORT TADBIRLARI ASOSIDA TAKOMILLASHTIRISH.....	49
Yo'ldoshev Sherzod Ravshan o'g'li. TALABALARGA "MA'NAVIYATSHUNOSLIK" FANINI O'QITISHNING DOLZARBLIGI VA AHAMIYATI.....	52
Jumanova Ug'iloy Sodiqjonovna. SHAXS KASBIY FAOLIYATIDA STRESSNI OLDINI OLIISHNING IJTIMOY PSIXOLOGIK XUSUSIYATLARI (OLIV TA'LIM O'QITUVCHILARI MISOLIDA).....	56
G'aniyeva Xalimaxon Axmatxonovna. MAKTAB O'QUVCHILARINING KASB TANLASHGA BO'LGAN MOTIVLARINI IJTIMOY-PSIXOLOGIK XUSUSIYATLARI.....	62
Shoyimova Shoxista Sanakulovna. PSIXOLOGIK OMILLARNING SOG'LIQ VA KASALLIKKA TA'SIRI.....	65
Taylakova Guli Bekmuratovna. TA'LIMDA SUN'IY INTELTEKT.....	69
Shermanova Feruza. TA'LIM JARAYONIDA MEDIA VA AXBOROT SAVODXONLIGI AXBOROTGA BO'LGAN EHTIYOJNING ASOSI SIFATIDA.....	71
Otamurodova Shamsu Qamar Otamurodovna. TALABALARNING KREATIVLIK POTENSIALINI OSHIRISHDA ONA TILI O'QITISH METODIKASIDAN DARSDAN TASHQARI MASHG'ULOTLARNING AHAMIYATI.....	73
Нармуратов И.Н. ЗАМОНАВИЙ ТАЪЛИМ ЖАРАЁНИДА АХБОРОТ ТЕХНОЛОГИЯЛАРИНИНГ ЎРНИ.....	77
Sa'dullayeva Shahlo Anvarovna. MUHAMMAD SALOMNING "DOVUL" QISSASIDA O'QITUVCHILAR OBRAZI VA TA'LIM TIZIMIDAGI MUAMMOLARNING YORITILISHI.....	80
Omonboyev Berdiyot Ixtiyor o'g'li. BADIY ADABIYOT VOSITASIDA OTM TALABALARIDA SOG'LOM TURMUSH TARZI KO'NIKMALARINI RIVOJLANTIRISH METODIKASI.....	83
Rajapova Kumush Masharipovna. ONA TILI DARSLARIDA MASHQ USTIDA ISHLASH USULLARI.....	85
Begmatova Dilfuza Abdullajonovna, Ergasheva Maxfuza Saliyevna. AKADEMIK LITSEYLARDA FIZIKA KURSINI O'QITISHNI FANLARARO INTEGRATSIYA ASOSIDA TAKOMILLASHTIRISH IMKONIYATLARI.....	90
Suvonqulov Husan Toirovich. O'QUVCHILARGA "TARBIYA" FANINI O'QITISH JARAYONIDA MILLIY QADRIYATLARNI SHAKLLANTIRISH OMILLARI.....	96
Kurbanova Shaxnoza Shoniyozovna. KAMQONLIKNING SALBIY OQIBATLARI VA YOZ MAVSUMIDA UNI OLDINI OLIISH CHORALARI.....	99
Yakubova Dono Bakhodirovna. BO'LAJAK JISMONIY MADANIYAT O'QITUVCHILARINING KASBIY KOMPETENSIYALARINING TUZILIK - FUNKSIONAL MODEL I VA MAZMUNI.....	102
Mirzayev Jamshid Turdalievich. YOSHLAR IJTIMOY HULQ-ATVORIGA INTRNET MULOQOTI TA'SIRINING PSIXOLOGIK JIHATLARI (Intrnet-qaramlikning Kimberli-Yang metodikasi orqali o'rganilishi natijalar).....	106
Dosjanova Yulduzkhon Raxatovna. ZAMONAVIY YOSHLARNING DINIY QADRIYATLARI VA QADRIYATLAR YO'NALGANLIGI O'RTASIDAGI O'ZARO BOG'LIQLIKLAR.....	110
Kudratov Akmaljon Ibdillayevich. XORIY PSIXOLOGIYASIDA MODDIY VA MA'NAVIY EHTIYOJLARNI O'RGANISHDA YUZAGA KELADIGAN DISSONANS MUAMMOSI.....	113
Nazarov Azamat Sottarovich. BOSHQARUV JARAYONINI OPTIMALLASHTIRISHDA QARORLARINI QABUL QILISHNI IJTIMOY-PSIXOLOGIK XUSUSIYATLARI.....	116
Акрамов Мирмухсин Рустамович. ЗАМОНАВИЙ ПСИХОЛОГИК ТАДҚИҚОТЛАРДА ЭКОЛОГИК ОНГНИ ТАДҚИҚ ЭТИШНИНГ ПСИХОЛОГИК МАСАЛАЛАРИ.....	123
G'ayibova Nargiza Anorbaevna, Ibragimov Jaxongir Mansur o'g'li. SAMARALI BOSHQARUV FAOLIYATINING TARIXIY ASOSLARI.....	127

*** GULISTON DAVLAT UNIVERSITETI AXBOROTNOMASI ***

*** Gumanitar – ijtimoiy fanlar seriyasi, 2024. № 3 ***

Axnazarova Diyora Erkin qizi. ZAMONAVIY O'ZBEK YOSH OILASI: GENDER TAHLILI.....	130
Fayziyeva Shoira Ayupovna. XULQI OG'ISHGAN BOLALARNING OILA A'ZOLARI ISHTIROKIDA PSIXOKORREKSIYA VA PSIXOLOGIK TRENINGLAR O'TKAZISH HAMDA PSIXOLOGIK TAVSIYALAR BERISH METODIKASI.....	132
Xakimova Nasiba Barakayevna. MEHRIBONLIK UYI TARBIYALANUVCHILARINI OILAVIY HAYOTGA MOSLASHTIRISH – IJTIMOY-PSIXOLOGIK MUAMMO SIFATIDA.....	136
Abdukadirova Laura Yulbarsova. MAKTAB O'QUVCHILARI PISA TADQIQOTLARIDA MUVAFFAQIYATLI ISHTIROK ETISHLARIDA OTA-ONALAR ROLINI OSHIRISHNING DOLZARB MASALALARI.....	139
Арипов Масуд Маруфович. РОБОТОТЕХНИКАНИ ТИНКЕРСАД ПЛАТФОРМАСИДАН ФОЙДАЛАНИБ ЎҚИТИШ МЕТОДИКАСИ.....	143
Matkarimova Malika Oybek qizi. BOSHLANG'ICH SINIF O'QUVCHILARINING SHAXSIY VA SO'Z BOYLIгинI RIVOJLANTIRISH UCHUN ADABIYOTNING QIMMATI.....	150
Karlibayeva Guljaxon Ermekbayevna. FIZIKA FANINI O'QITISHDA LABORATORIYA ISHLARINI O'TKAZISH METODIKASINI TAKOMILLASHTIRISH.....	152
Ergashev Baxtiyor Baxriddinovich. ELEKTRON TA'LIM VOSITALARI ASOSIDA TALABALARNING KASBIY FAOLIYATGA METODIK TAYYORGARLIGINI RIVOJLANTIRISH.....	156
Xamrakulova Kamola Gayratovna. OILAVIY MUAMMOLAR: ZO'RAVONLIKKA YO'L QO'YMASLIK VA SAMARALI YECHIMLAR.....	160
Hamdamov Erkin Ergashevich. THE IMPORTANCE OF PROFESSIONAL-GNOSTIC PREPARATION FOR FUTURE FOREIGN LANGUAGE INSTRUCTORS.....	163
Raimova Hilola Abdurashidovna, Xaydarova Laylo Xamroyevna. DEVELOPING EXPRESSIVE COMPETENCE OF THE 1-2 YEAR STUDENTS AT LINGUISTIC UNIVERSITY.....	166

FILOLOGIYA

Rahmatova Sevaraxon Alisherovna. SINTAKTIK TAKROR KONNOTATSIYA IFODALOVCHI VOSITA SIFATIDA.....	171
Mamatkulov Azizbek Rustamovich. O'ZBEK TILINING SHAKLLANISH TARIXIDAGI SO'Z VA SO'ZSHAKLLARGA MASALASIGA MUNOSABAT.....	175
Egamberdiyeva Kamola Ibrohimovna. ZULFIYA QUROLBOY QIZI ASARLARIDA ERKAK VA AYOL MUNOSABATLARIDAGI O'ZIGAXOSLIKLAR TASVIRI.....	178
Isakjanova Shahodat Muhamedovna. KOMPARATIVISTIK TAFAKKUR: AKTUAL MAVZUNING ASL BADIYATI.....	181
Matkarimova Salomat Ko'ziyevna. AVAZ O'TAR TAZMIN VA MAV'IZA TATABBU'LARI.....	187
Ganiyeva Mahliyo Norboyevna. INGLIZ VA O'ZBEK TILLARIDA INTERNET NEOLOGIZMLARI TARJIMASI BO'YICHA NAZARIY MUAMMOLAR.....	190
Nashirova Shakhnoza Burievna. MUQOBILI YO'Q IXTISOSLASHTIRILGAN TERMINOLOGIYANI QIYOSIY TILSHUNOSLIKDA TARJIMA QILISHDA DUCH KELINADIGAN QIYINCHILIKLAR VA STRATEGIYALAR.....	194
Hamed Abbas Xan, Tojiboyeva Mahbuba Rahimovna, G'oziyev Alisher Nematovich. NAVOIYNING ARABIY IQTIBOSLARINI O'RGANISH.....	197
Mamiraliyev Quvonch Qurvonboy o'g'li. SHAVKAT RAHMON IJODINING SHAKLIY-G'OYAVIY XUSUSIYATLARI.....	200
Kenjayeva Iroda Alisherovna. SIRDARYO VILOYATIDAGI BA'ZI JOY NOMLARINING TARIXIY ILDIZLARI.....	202
Abdurahmonova Zulfiya Abdullayevna, Sadikov Hamidulla Sayfulla o'g'li. KATTALAR VA BOLALAR UCHUN BADIY ADABIYOT KITOBLARINI TANLASH.....	205
Ergashova Ra'no To'rayevna. INGLIZ TILI AVIATSIYA TERMINOLOGIYASI TARJIMASINING O'ZIGA XOS XUSUSIYATLARI.....	208
Sayfiyeva Abera Amrilloevna. RUS RASMIY HUIJATLARIDA XVI - XVIII ASR HARBIY LEKSIKASI.....	201
Anorboyeva Solixa Asqarjon qizi. O'ZBEKISTON OLIY TA'LIM MASKANLARIDA TARJIMONLAR TAYYORLASH TIZIMLARI VA PROFESSIONAL TARJIMONLIK KOMPETENSIYASINING YANGI MODEL.....	212
Babanov Baxadir Abdikadirovich. HARBIY TERMINOLOGIYADA QISQARTMALARNING LINGVISTIK XUSUSIYATLARI (INGLIZ VA RUS TILLARI MATERIALLARI ASOSIDA).....	218

IJTIMOY FANLAR

Nazarov Obid Raximovich. XIVA XONLIGIDA TA'LIM BOSQICHLARIGA OID AYRIM MULOHAZALAR.....	221
Abdulxayeva Zilola Sharipjonovna. BERUNIY ASARLARIDA MARKAZIY OSIYO QADIMGI DINIY TA'LIMOTLARINING O'RGANILISHI.....	224
Xolboyev Sardor Uyg'un o'g'li. ZAMONAVIY FANNING TARIXIY ILDIZLARI.....	226
Mirzaraxmedova Firuza Nigmatovna. YANGIYO'L TUMANINING NOMLANILISHI TARIXI.....	228
Suyunov Navruz Alisher o'g'li. TEZ QALAM CHIZGILAR TEXNIKASIDA KO'MIR TAYOQCHALARINING TARIXI.....	231

СОДЕРЖАНИЕ

ПЕДАГОГИКА

Курбонова Мафтуна Фахриддинова. ИСПОЛЬЗОВАНИЕ ИНТЕЛЛЕКТУАЛЬНЫХ ИГР И ИНТЕРАКТИВНЫХ МЕТОДОВ В ФОРМИРОВАНИИ НАВЫКОВ «4К» У УЧАЩИХСЯ НАЧАЛЬНЫХ КЛАССОВ НА ОСНОВЕ ТРЕБОВАНИЙ ОЦЕНОЧНОЙ ПРОГРАММЫ PIRLS.....	3
Омонова Шохида Муминовна. ФОРМИРОВАНИЕ ЗАВИСИМОСТИ ОТ КОМПЬЮТЕРНЫХ ИГР У ПОДРОСТКОВ.....	5
Ражабова Наргиза Ахмадовна. МОДЕЛИРОВАНИЕ МОНИТОРИНГА КАЧЕСТВА ОБРАЗОВАНИЯ.....	9
Жураев Сайдулла Абдурахмонович.СОЗДАНИЕ ПРОГРАММЫ ЭВМ ДЛЯ РАСЧЕТА ДВУХ ПОЛУЦИКЛИЧЕСКИХ ПРЯМЫХ С ПОМОЩЬЮ ДИОДНОГО МОСТА.....	12
Иманкулов Нурбек Турсункул угли.МЕТОДИКА ИСПОЛЬЗОВАНИЯ STEAM ТЕХНОЛОГИЙ ПРИ ПРЕПОДАВАНИИ ФИЗИКИ В ОБЩЕОБРАЗОВАТЕЛЬНЫХ ШКОЛАХ.....	17
Туранова Ирода Эгамберди кизи.ЗНАЧЕНИЕ МЕЖДУНАРОДНОЙ ПРОГРАММЫ ОЦЕНКИ PIRLS В УЛУЧШЕНИИ ОБУЧЕНИЯ УЧАЩИХСЯ НАЧАЛЬНЫХ КЛАССОВ НА ОСНОВЕ МЕЖДУНАРОДНЫХ ПРОГРАММ ОЦЕНКИ.....	20
Азимова Рушана Зокиржоновна. ВЛИЯНИЕ ВИРТУАЛЬНОЙ ЗАВИСИМОСТИ НА ПСИХОЛОГИЮ ЧЕЛОВЕКА.....	22
Абдуллаев Ботир Бахтиёр угли.РАЗВИТИЕ ПРОФЕССИОНАЛЬНОЙ ПОДГОТОВКИ СТУДЕНТОВ В УСЛОВИЯХ ЦИФРОВИЗАЦИИ ОБРАЗОВАНИЯ.....	25
Адилова Чарос Алим кизи. СТРАТЕГИИ ПОВЫШЕНИЯ ПРОФЕССИОНАЛЬНОЙ КОМПЕТЕНТНОСТИ БУДУЩИХ УЧИТЕЛЕЙ ИНОСТРАННОГО ЯЗЫКА.....	29
Иззатуллаев Суннатулла Шермухаммад угли. СОВЕРШЕНСТВОВАНИЕ КОМПЕТЕНЦИЙ СТУДЕНТОВ В ПРОВЕДЕНИИ СПОРТИВНЫХ СОРЕВНОВАНИЙ И СУДЕЙСТВЕ В КРЕДИТНО-МОДУЛЬНОЙ СИСТЕМЕ.....	33
Qarshibayev Sirojiddin Sharobiddinovich. ЗНАЧЕНИЕ ИНФОГРАФИИ В ОБРАЗОВАНИИ.....	36
Курбанов Элёр Эрмаматович. СОВЕРШЕНСТВОВАНИЕ МОРАЛЬНО-ЭТИЧЕСКИХ КАЧЕСТВ БУДУЩИХ УЧИТЕЛЕЙ НА ОСНОВЕ ФИЛОСОФСКИХ КАТЕГОРИЙ.....	41
Насриддинова Насиба Алимжоновна. МЕТОДОЛОГИЯ ФОРМИРОВАНИЯ ЭТИКИ ИНТЕРАКТИВНОГО ОБЩЕНИЯ У УЧАЩИХСЯ НАЧАЛЬНЫХ КЛАССОВ.....	44
Кулмаматов Синдоркул Ибрагимович, Болибеков Алишер Абдусаломович, Худойназаров Шерзод Ахмад угли. ОШИБКИ И ИХ РЕШЕНИЯ В ПСИХОЛОГИЧЕСКОМ ВОСПИТАНИИ ДЕТЕЙ РОДИТЕЛЕЙ В СЕМЕЙНЫХ ОТНОШЕНИЯХ.....	47
Сатторов Элдорбек Илхомович.СОВЕРШЕНСТВОВАНИЕ ПРОФЕССИОНАЛЬНОЙ ПОДГОТОВКИ СТУДЕНТОВ СПОРТИВНОЙ ДЕЯТЕЛЬНОСТИ НА БАЗЕ МАССОВЫХ СПОРТИВНЫХ МЕРОПРИЯТИЙ.....	49
Йўлдошев Шерзод Равшан угли. АКТУАЛЬНОСТЬ И ЗНАЧЕНИЕ ОБУЧЕНИЯ СТУДЕНТОВ ПРЕДМЕТУ “ДУХОВНОСТЬ”.....	52
Джуманова Угиллой Содиқджоновна. СОЦИАЛЬНО-ПСИХОЛОГИЧЕСКИЕ ОСОБЕННОСТИ ПРОФИЛАКТИКИ СТРЕССА В ПРОФЕССИОНАЛЬНОЙ ДЕЯТЕЛЬНОСТИ ЛИЧНОСТИ (НА ПРИМЕРЕ ПЕДАГОГОВ ВЫСШЕГО ОБРАЗОВАНИЯ).....	56
Ганиева Халимахон Ахматхоновна. СОЦИАЛЬНО-ПСИХОЛОГИЧЕСКАЯ ХАРАКТЕРИСТИКА МОТИВОВ ВЫБОРА ПРОФЕССИИ ШКОЛЬНИКАМИ.....	62
Шойминова Шохиста Санакуловна. ВЛИЯНИЕ ПСИХОЛОГИЧЕСКИХ ФАКТОРОВ НА ЗДОРОВЬЕ И БОЛЕЗНЬ.....	65
Тайлакова Гули Бекмуратовна. ИСКУССТВЕННЫЙ ИНТЕЛЛЕКТ В ОБРАЗОВАНИИ.....	69
Шерманова Феруза. МЕДИА-ИНФОРМАЦИОННАЯ ГРАМОТНОСТЬ В ОБРАЗОВАТЕЛЬНОМ ПРОЦЕССЕ КАК ОСНОВА ПОТРЕБНОСТИ В ИНФОРМАЦИИ.....	71
Отамуродова Шамсу Камар Отамуродовна. ЗНАЧЕНИЕ МЕТОДИКИ ПРЕПОДАВАНИЯ РОДНОГО ЯЗЫКА И ВНЕУЧЕБНОЙ ДЕЯТЕЛЬНОСТИ В ПОВЫШЕНИИ ТВОРЧЕСКОГО ПОТЕНЦИАЛА СТУДЕНТОВ.....	73
Нармуратов И.Н. РОЛЬ ИНФОРМАЦИОННЫХ ТЕХНОЛОГИЙ В ПРОЦЕССЕ СОВРЕМЕННОГО ОБРАЗОВАНИЯ.....	77
Саъдуллаева Шахло Анваровна. ОБРАЗ УЧИТЕЛЯ И ПРОБЛЕМЫ В СИСТЕМЕ ОБРАЗОВАНИЯ В РАССКАЗЕ МУХАММАДА САЛАМА «УРАГАН».....	80
Omonboyev Berdiyot Ixtiyor o'g'li. МЕТОДИКА ФОРМИРОВАНИЯ НАВЫКОВ ЗДОРОВОГО ОБРАЗА ЖИЗНИ У СТУДЕНТОВ ВУЗОВ ПОСРЕДСТВОМ ХУДОЖЕСТВЕННОЙ ЛИТЕРАТУРЫ.....	83
Rajarova Kumush Masharipovna.МЕТОДЫ РАБОТЫ НАД УПРАЖНЕНИЯМИ НА УРОКАХ РОДНОГО ЯЗЫКА.....	85
Vegmatova Dilfuza Abdullajonovna, Ergasheva Maxfuza Saliyevna.ВОЗМОЖНОСТИ СОВЕРШЕНСТВОВАНИЯ ПРЕПОДАВАНИЯ КУРСА ФИЗИКИ В АКАДЕМИЧЕСКИХ ЛИЦЕЯХ НА ОСНОВЕ МЕЖДИСЦИПЛИНАРНОЙ ИНТЕГРАЦИИ.....	90
Сувонкулов Хусан Тоирович. ФАКТОРЫ ФОРМИРОВАНИЯ НАЦИОНАЛЬНЫХ ЦЕННОСТЕЙ В ПРОЦЕССЕ ПРЕПОДАВАНИЯ НАУКИ «ВОСПИТАНИЕ» УЧАЩИХСЯ.....	96
Kurbanova Shaxnoza Shoniyozovna. НЕГАТИВНЫЕ ПОСЛЕДСТВИЯ АНЕМИИ И МЕРЫ ЕЕ ПРОФИЛАКТИКИ В ЛЕТНЕМ СЕЗОНЕ.....	99
Якубова Доно Баходировна. СТРУКТУРНО-ФУНКЦИОНАЛЬНАЯ МОДЕЛЬ И СОДЕРЖАНИЕ ПРОФЕССИОНАЛЬНОЙ КОМПЕТЕНТНОСТИ БУДУЩИХ УЧИТЕЛЕЙ ФИЗИЧЕСКОЙ КУЛЬТУРЫ.....	102
Мирзаев Жамшид Турдалиевич. ПСИХОЛОГИЧЕСКИЕ АСПЕКТЫ ИНТЕРНЕТ-КОММУНИКАЦИЙ НА СОЦИАЛЬНОЕ ПОВЕДЕНИЕ МОЛОДЕЖИ (Результаты исследования интернет-зависимости по методу Кимберли-Янг).....	106
Досджанова Юлдузхан Рахатовна. ВЗАИМОСВЯЗЬ РЕЛИГИОЗНЫХ ЦЕННОСТЕЙ И ЦЕННОСТНЫХ ОРИЕНТАЦИЙ СОВРЕМЕННОЙ МОЛОДЕЖИ.....	110
Кудратов Акмалжон Ибодиллаевич. ПРОБЛЕМА ДИССОНАНСА, ВОЗНИКАЮЩЕГО ПРИ ИЗУЧЕНИИ МАТЕРИАЛЬНЫХ И ДУХОВНЫХ ПОТРЕБНОСТЕЙ В ЗАРУБЕЖНОЙ ПСИХОЛОГИИ.....	113
Назаров Азамат Соттарович. СОЦИАЛЬНО-ПСИХОЛОГИЧЕСКИЕ ХАРАКТЕРИСТИКИ ПРИНЯТИЯ РЕШЕНИЙ ПРИ ОПТИМИЗАЦИИ ПРОЦЕССА УПРАВЛЕНИЯ.....	116
Акрамов Мирмухсин Рустамович. ПСИХОЛОГИЧЕСКИЙ КОНТЕКСТ ИССЛЕДОВАНИЯ ЭКОЛОГИЧЕСКОГО СОЗНАНИЯ В СОВРЕМЕННЫХ ПСИХОЛОГИЧЕСКИХ ИССЛЕДОВАНИЯХ.....	123
Гайибова Наргиза Анорбаевна, Ибрагимов Жахонгир Мансур угли. ИСТОРИЧЕСКИЕ ОСНОВЫ ЭФФЕКТИВНОГО МЕНЕДЖМЕНТА.....	127
Ахназарова Диёра Эркин кизи.СОВРЕМЕННАЯ УЗБЕКСКАЯ МОЛОДАЯ СЕМЬЯ: ГЕНДЕРНЫЙ АНАЛИЗ.....	130
Файзиёва Шоира Аюповна. ПРОВЕДЕНИЕ ПСИХОКОРРЕКЦИОННО-ПСИХОЛОГИЧЕСКОГО ТРЕНИНГА С УЧАСТИЕМ	

ЧЛЕНОВ СЕМЕЙ ДЕТЕЙ С ДЕВИАНТНЫМ ПОВЕДЕНИЕМ И МЕТОД ПОДАЧИ ПСИХОЛОГИЧЕСКИХ РЕКОМЕНДАЦИЙ.....	132
Хакимова Насиба Баракаевна. АДАПТАЦИЯ ВОСПИТАННИКОВ ДЕТСКОГО ДОМА К СЕМЕЙНОЙ ЖИЗНИ – КАК СОЦИАЛЬНО-ПСИХОЛОГИЧЕСКАЯ ПРОБЛЕМА.....	136
Абдукадирова Лаура Юльбарсовна. АКТУАЛЬНЫЕ ВОПРОСЫ ПОВЫШЕНИЯ РОЛИ РОДИТЕЛЕЙ В УСПЕШНОМ УЧАСТИИ ШКОЛЬНИКОВ В ИССЛЕДОВАНИЯХ PISA.....	139
Арипов Масуд Маруфович.МЕТОДИКА ПРЕПОДАВАНИЯ РОБОТОТЕХНИКИ С ИСПОЛЬЗОВАНИЕМ ПЛАТФОРМЫ TINKERCAD.....	143
Маткаримова Малика Ойбек кизи. ЗНАЧЕНИЕ ЛИТЕРАТУРЫ ДЛЯ ЛИЧНОСТИ И СЛОВАРНОГО РАЗВИТИЯ УЧАЩИХСЯ НАЧАЛЬНЫХ ШКОЛЬНИКОВ.....	150
Карлибаева Гулжахан Эрмекбаевна.СОВЕРШЕНСТВОВАНИЕ МЕТОДИКИ ПРОВЕДЕНИЯ ЛАБОРАТОРНОЙ РАБОТЫ В ПРЕПОДАВАНИИ ФИЗИКИ.....	152
Ergashev Baxtiyor Baxriddinovich.РАЗРАБОТКА МЕТОДИЧЕСКОЙ ПОДГОТОВКИ СТУДЕНТОВ К ПРОФЕССИОНАЛЬНОЙ ДЕЯТЕЛЬНОСТИ НА ОСНОВЕ ЭЛЕКТРОННЫХ ОБРАЗОВАТЕЛЬНЫХ СРЕДСТВ.....	156
Хамракулова Камола Гайратовна. СЕМЕЙНЫЕ ПРОБЛЕМЫ: ПРЕДУПРЕЖДЕНИЕ НАСИЛИЯ И ЭФФЕКТИВНЫЕ РЕШЕНИЯ.....	160
Хамдамов Эркин Эргашевич. ВАЖНОСТЬ ПРОФЕССИОНАЛЬНО-ГНОСТИЧЕСКОЙ ПОДГОТОВКИ БУДУЩИХ ПРЕПОДАВАТЕЛЕЙ ИНОСТРАННЫХ ЯЗЫКОВ.....	163
Раимова Хилола Абдурашидовна, Хайдарова Лайло Хамроевна. РАЗВИТИЕ ЭКСПРЕССИВНОЙ КОМПЕТЕНЦИИ СТУДЕНТОВ 1-2 КУРСА В ЯЗЫКОВОМ ВУЗЕ.....	166

ФИЛОЛОГИЯ

Рахматова Севарахон Алишеровна. СИНТАКСИЧЕСКИЙ ПОВТОР КАК ВЫРАЗИТЕЛЬНОЕ СРЕДСТВО КОННОТАЦИИ.....	171
Mamatkulov Azizbek Rustamovich.ОТНОШЕНИЕ К СЛОВАМ И СЛОВСОЧЕТАНИЯМ В ИСТОРИИ СТАНОВЛЕНИЯ УЗБЕКСКОГО ЯЗЫКА.....	175
Эгамбердиева Камола Иброхимовна. ОБРАЗОВАНИЕ ХАРАКТЕРИСТИК ОТНОШЕНИЙ МУЖЧИНЫ И ЖЕНЩИНЫ В ТВОРЧЕСТВЕ ЗУЛФИИ КУРОЛБОЙ КИЗИ.....	178
Исакжанова Шаходат Мухамедовна. КОМПАРАТИВИСТСКОЕ МЫШЛЕНИЕ: ОРИГИНАЛЬНАЯ ХУДОЖЕСТВЕННОСТЬ АКТУАЛЬНОЙ ТЕМЫ.....	181
Маткаримова Саломат Кузиевна. ТАЗМИН И МАВЪИЗА ТАТАББУ АВАЗА УТАРА.....	185
Ганиева Махлиё Норбоевна. ТЕОРЕТИЧЕСКИЕ ПРОБЛЕМЫ ПЕРЕВОДА ИНТЕРНЕТ-НЕОЛОГИЗМОВ НА АНГЛИЙСКИЙ И УЗБЕКСКИЙ ЯЗЫКИ.....	187
Наширова Шахноза Буриевна. ПРОБЛЕМЫ И СТРАТЕГИИ ПЕРЕВОДА СПЕЦИАЛИЗИРОВАННОЙ ТЕРМИНОЛОГИИ БЕЗ АЛЬТЕРНАТИВ В СРАВНИТЕЛЬНОЙ ЛИНГВИСТИКЕ.....	190
Хамед Аббас Хан, Тожибоева Махбуба Рахимовна, Гозиев Алишер Нематович. ИЗУЧЕНИЕ АРАБСКИХ ЦИТАТ НАВАИ.....	194
Мамиралиев Кувонч Курвонбой угли. ФОРМАЛЬНО-ОБРАЗНЫЕ ХАРАКТЕРИСТИКИ ПОЭЗИИ ШАВКАТА РАХМОНА.....	197
Кенжаева Ирода Алишеровна. ИСТОРИЧЕСКИЕ КОРНИ НЕКОТОРЫХ ТОПОНИМОВ В СЫРДАРЬИНСКОЙ ОБЛАСТИ.....	200
Абдурахмонова Зулфия Абдуллаевна, Садиков Хамидулла Сайфулла угли. ВЫБОР ХУДОЖЕСТВЕННЫХ КНИГ МЕЖДУ ВЗРОСЛЫМИ И ДЕТЬМИ.....	202
Эргашова Раъно Тураевна.УНИКАЛЬНЫЕ ОСОБЕННОСТИ АНГЛИЙСКОЙ АВИАЦИОННОЙ ТЕРМИНОЛОГИИ ДЛЯ ПЕРЕВОДА.....	205
Сайфиева Абера Амриллоевна. ВОЕННАЯ ЛЕКСИКА XVI - XVIII ВВ. В РУССКИХ ДЕЛОВЫХ ДОКУМЕНТАХ.....	208
Анорбоева Солиха Аскаржон кизи. СИСТЕМЫ ПОДГОТОВКИ ПЕРЕВОДЧИКОВ В ВУЗАХ УЗБЕКИСТАНА И СОВРЕМЕННАЯ МОДЕЛЬ ПРОФЕССИОНАЛЬНОЙ КОМПЕТЕНЦИИ ПЕРЕВОДЧИКА.....	212
Бабанов Бахадир Абдикадирович.ЛИНГВИСТИЧЕСКИЕ ОСОБЕННОСТИ АББРЕВИАТУР В ВОЕННОЙ ТЕРМИНОЛОГИИ (НА МАТЕРИАЛЕ АНГЛИЙСКОГО И РУССКОГО ЯЗЫКОВ).....	218

СОЦИАЛЬНЫЕ НАУКИ

Назаров Обид Рахимович. НЕКОТОРЫЕ СООБРАЖЕНИЯ ОБ ЭТАПАХ ОБРАЗОВАНИЯ В ХИВИНСКОМ ХАНСТВЕ.....	221
Абдулхаева Зилола Шарипжоновна. ИЗУЧЕНИЕ ДРЕВНЕГО СРЕДНЕАЗИАТСКОГО РЕЛИГИОЗНОГО УЧЕНИЯ В ТРУДАХ БЕРУНИ.....	224
Холбоев Сардор Уйгун угли. ИСТОРИЧЕСКИЕ КОРНИ СОВРЕМЕННОЙ НАУКИ.....	226
Мирзарахмедова Фируза Нигматовна. ИСТОРИЯ НАИМЕНОВАНИЯ ЯНГИЮЛЬСКОГО РАЙОНА.....	228
Суюнов Навруз Алишер угли. ИСТОРИЯ УГОЛЬНЫХ ПАЛОЧЕК В ТЕХНИКЕ БЫСТРОГО РИСОВАНИЯ КАРАНДАШОМ.....	231

“Guliston davlat universiteti axborotnomasi” ilmiy jurnali mualliflari diqqatiga!

1. “Guliston davlat universiteti axborotnomasi” ilmiy jurnali quyidagi sohalar bo‘yicha ilmiy maqolalarni o‘zbek, rus va ingliz tillarida chop etadi:

- Tabiiy, qishloq xo‘jaligi, texnika fanlari (fizika, biologiya, qishloq xo‘jaligi, texnika).
- Gumanitar - ijtimoiy fanlar (pedagogika, filologiya, ijtimoiy fanlar).

2. E‘lon qilinadigan maqolalarga bo‘lgan asosiy talablar: ishning dolzarbligi va ilmiy yangiligi; maqolaning hajmi: adabiyotlar ro‘yxati, chizma va jadvallar inobatga olingan holatda 9-10 betgacha; maqola nomi, annotatsiya (180-200 ta so‘z) va tayanch so‘zlar (8-10 ta) ingliz, o‘zbek va rus tillarida keltiriladi.

3. Maqola boshida UDK, mavzu, muallifning F.I.O.(to‘liq yozilishi kerak), tashkilot, shahar, mamlakat, muallifning E-mail, annotatsiya (namunaga qarang) berilib, keyin matn keltiriladi. Matnda kirish qismi, tadqiqot ob‘ekti va qo‘llanilgan metodlar, olingan natijalar va ularning tahlili, xulosa, adabiyotlar ro‘yxati (kiril va lotin imlosida, namunaga qarang) albatta keltiriladi. Maqolada keyingi 10-15 yilda e‘lon qilingan adabiyotlarga havola qilinishi tavsiya etiladi.

4. Matn uchun: Microsoft Word; Times New Roman, 12 shrift, maqola nomi bosh harflarda, interval 1,5; abzats 1,0 sm, yuqori va pastki tomon 2 sm, chap tomon 3 sm, o‘ng tomon 1,5 sm.

Namuna:

UDK 581.14

REPRODUCTION CHARACTERISTICS OF *GOBELIA PACHYCARPA* (FABACEAE) IN THE ARID ZONES OF UZBEKISTAN

O‘ZBEKISTONNING QURG‘OQCHIL MINTAQASIDA *GOBELIA PACHYCARPA* (FABACEAE)NING REPRODUKTSIYASI

РЕПРОДУКЦИЯ *GOBELIA PACHYCARPA* (FABACEAE) В АРИДНОЙ ЗОНЕ УЗБЕКИСТАНА

Botirova Laziza Axmadjon qizi¹, Karimova Inobatxon²

¹Guliston davlat universiteti, 120100. Sirdaryo viloyati, Guliston shahri, IV mikrorayon.

²Andijon qishloq xo‘jaligi instituti, 150100. Andijon shahri, Uvaysiy ko‘chasi 12-uy.

E-mail: liliya_15@mail.ru

Abstract. The article is devoted to the reproduction processes of 3 populations of *Goebelia pachicarpa* (C.A.Mey.) Bunge in the arid zones of Uzbekistan. While studying the reproductive biology of plants the works of Sasyperova I.F. (1993), Ashurmetov A.A. and Karshibaev H.K. (2002) were used. Seed production of plants was defined according to the methods of Ashurmetov A.A. (1982) and Zlobin Yu.A. (2002). Reproduction strategies of species were determined by Ramenskiy – Grime system. (Abstract 180-200 ta so‘zdan kam bo‘lmasligi kerak).

Keywords: *Goebelia pachicarpa*, reproduction, reproduction strategy, seed productivity, dissemination, seed and vegetative reproduction, diaspore, seed renewal (8-10 ta).

Annotatsiya. Ushbu maqola *Goebelia pachicarpa* (C.A.Mey.) turining 2 ta populyatsiyasida.....(180-200 ta so‘zdan kam bo‘lmasligi kerak)

Tayanch so‘zlar: *Goebelia pachicarpa*, reproduksiya, (8-10 ta).

Аннотация. Данная статья посвящена к двум популяциям *Goebelia pachicarpa* (C.A.Mey.).....(180-200 шт.)

Ключевые слова: *Goebelia pachicarpa*, репродукция, 8-10 шт.

Matn keltiriladi:

Kirish. Muammoning dorzarbligi asoslanadi va maqsad ko‘rsatiladi (maqolaning maqsadi ... aniqlash, ishlab chiqish, tavsiya berish, tasdiqlash, baholash, yechimini topish, ...).

Tadqiqot ob‘ekti va qo‘llanilgan metodlar... .

Olingan natijalar va ularning tahlili...

Xulosa, rahmatnoma (*majburiy emas*) ketma-ketlikda keltiriladi.

5. Foydalanilgan adabiyotlarga havola to‘rtburchak qavsda [1], jadval va rasmlarga havolalar esa dumaloq qavslarda keltiriladi (1-jadval), (2-rasm). Jadval va rasmlar matndan keyin berilishi lozim. Ularning umumiy soni 5 tadan oshmasligi kerak.

6. Adabiyotlar ro‘yxati matnda kelishi bo‘yicha keltiriladi, masalan [1], [2],

Adabiyotlar ro'yxati: (*adabiyotlar nomi asl (original) holda keltiriladi*)

Kitoblar: Muallif, nomi, shahar, nashriyot, yil va betlar keltiriladi (*Namuna:* 1. Иванов И.И. Лекарственные средства. - М.: Медицина, 1997. - 328 с.)

Maqolalar: Muallif, maqola nomi // Jurnal nomi, yil, №, betlar. (2. Каримова С.К. Адир минтақасининг лола турлари. // Ўзб. биол. журн., 2009. -№ 2. - Б. 10-18.)

Avtoreferatlar: Muallif, nomi: doktorlik. diss. avtoreferati, shahar, yil, betlar. (3. Ходжаев Д.Х. Влияние микроэлементов на урожайность хлопчатника: Автореф. дисс... д-ра биол.наук.- Москва, 1995. - 35 с.)

Tezislari: Mualliflar, nomi // To'plam nomi, shahar, yil va betlar. (4. Каршибаев Х.К., Ахмедов Г.А. Биоэкологические исследования видов янтака // Материалы Респуб. науч. конф. "Кормовые растения Узбекистана". - Гулистан, 2006. - С. 15-17.)

7. Adabiyotlar ro'yxati qo'shimcha lotin imlosida takror keltiriladi:

References:

1. Ivanov I.I. Lekarstvennie sredstva. - M.: Medisina, 1997. - 328 s. (in Russian)

2. Karimova S.K. Adir mintaqasi lola turlari // O'zb. biol.URN, 2009.-№ 2. - B. 10-18.

3. Xodjaev D.X. Vliyanie mikroelementov na uroжайnost xlopchatnika: Avtoref. diss... d-ra biol. nauk.- Moskva, 1995. - 35 s. (in Russian)

4. Karshibaev X.K., Ahmedov G.A. Bioekologicheskie issledovaniya vidov yantaka // Materiali Respub. nauch. konf. "Kormovie rasteniya Uzbekistana". - Gulistan, 2006. - S. 15-17. (in Russian)

8. Tahririyat fizik o'lchovlarni keltirishda xalqaro tizim (SI), biologik ob'ektlarni nomlashda xalqaro Kodeks nomenklaturasidan foydalanishni tavsiya etadi. Butun sondan keyingi sonlar nuqta bilan ajratiladi (0.2).

9. Tahririyatga maqolaning elektron varianti topshiriladi. Maqolaning so'ngi betida hamma mualliflarning imzosi bo'lishi shart. Qo'lyozmaga ish bajarilgan tashkilotning yo'llanma xati, tasdiqlangan ekspertiza akti, taqrizlar ilova qilinadi. Maqolaning oxirgi betida mualliflar to'g'risidagi ma'lumotlar keltiriladi. Masalan:

Mualliflar:

Botirova Laziza Axmadjon qizi – Guliston davlat universiteti Dorivor o'simliklar va botanika kafedrasini mudiri, b.f.n., dotsenti. E-mail: liliya_15@mail.ru

Karimova Inobatxon - Andijon qishloq xo'jaligi instituti tadqiqotchisi. E-mail: inobat_90@inbox.ru

10. Tahririyat maqolani taqrizga yuboradi, taqriz ijobiy bo'lsa maqola jurnalda chop etish uchun qabul qilinadi. Maqola jurnalda maxsus hisobga (Guliston davlat universiteti Moliya vazirligi G'aznachiligi x/r. 23402000300100001010, INN 201122919, MFO 00014. Markaziy bank XKKM Toshkent sh. BB STIR 200322757, ShXR 400110860244017094100350002 axborotnoma uchun) mehnatga haq to'lashning bazaviy hisoblash miqdorida (340 000 so'm) to'lov amalga oshirilgandan keyin chop etiladi. Jurnalda anjuman tezislari va ma'ruzalari chop etilmaydi. **E'lon qilingan materiallarning haqqoniyligiga va ko'chirilmaganligiga shaxsan muallif javobgardir.**

11. Tahririyat maqolaga ayrim kichik o'zgartirishlarni kiritishi mumkin. Yuqoridagi talablarga javob bermaydigan maqolalar tahririyat tomonidan ko'rib chiqilmaydi va muallifga qaytarilmaydi.

Manzil: O'zbekiston Respublikasi, 120100, Guliston shahri, 4-mavze, Guliston davlat universiteti, Asosiy bino, 4-qavat, 423-xona.

Web site: www.guldu.uz

E-mail: guldu-vestnik@umail.uz

Muharrirlar: **Y.Karimov, R.Sh. Axmedov**

Terishga berildi: 2024-yil 23-sentabr. Bosishga ruxsat etildi: 2024-yil 30-sentabr.

Qog'oz bichimi: 60x84, 1/8. F.A4. Shartli bosma tabog'i 14,75. Adadi 100.

Buyurtma № _____. Bahosi kelishilgan narxda.

"Universitet" bosmaxonasida chop etildi.

Manzil: 120100, Guliston shahri, 4-mavze, Guliston davlat universiteti, Asosiy bino, 4-qavat, 423-xona. Tel.: (67) 225-41-76