

ITALY

**ONLINE
CONFERENCE**



ISOC
INTERNATIONAL
SCIENTIFIC
ONLINE
CONFERENCES

**"FORMATION OF PSYCHOLOGY
AND PEDAGOGY AS
INTERDISCIPLINARY SCIENCES"**

**INTERNATIONAL SCIENTIFIC-ONLINE
CONFERENCE**

WWW.INTERONCONF.COM

ISBN 978-955-3605-86-4

© Sp. z o. o. "CAN", 2022

© Authors, 2022

FORMATION OF PSYCHOLOGY AND PEDAGOGY AS INTERDISCIPLINARY SCIENCES: a collection scientific works of the International scientific conference (**13** February, 2022). **ISSUE 6** – 438 p.

Chief editor: Candra zonyfar- PhD Universitas Buana Perjuangan Karawang, Indonesia
Sunmoon University, South Korea.

Editorial board:

Tone Roald, PhD Associate Professor of Psychology University of Copenhagen

Elin Eriksen Ødegaard, Professor, Western Norway University of Applied Sciences

Mariane Hedegaard, Professor Emerita, Copenhagen University, Denmark

Magnus Englander, PhD Associate Professor of Psychology Malmö University, Sweden

Paul Sullivan, PhD University of Bradford Bradford, United Kingdom

Mathias TraczykSøren, PhD

Thiesen Amanda, PhD

Nybroe Rohde, PhD

Languages of publication: Italy, dansk, English, русский, беларуская, limba română, uzbek,

The compilation consists of scientific researches of scientists, post-graduate students and students who participated International Scientific Conference " **FORMATION OF PSYCHOLOGY AND PEDAGOGY AS INTERDISCIPLINARY SCIENCES** ".

Gli atti della conferenza sono raccomandati per scienziati e insegnanti negli istituti di istruzione superiore. Possono essere utilizzati nell'istruzione, compreso il processo di insegnamento post-laurea, la preparazione per l'ottenimento di diplomi di laurea e master. La revisione di tutti gli articoli è stata effettuata da esperti, i materiali sono protetti dal diritto d'autore degli autori. Gli autori sono responsabili dei contenuti, dei risultati delle ricerche e degli errori.



**“FORMATION OF PSYCHOLOGY AND PEDAGOGY AS
INTERDISCIPLINARY SCIENCES”**

ITALIA

TABLE OF CONTENTS	
Abdurazzoqova ShohsanamNuriddin qizi <i>MARRUBIUM TURKUMI O‘SIMLIKLARINING UMUMIY TAVSIFI</i>	10
Haydarova Sevara Tohirjon qizi O.S.Kasimov <i>O‘ZBEKISTONDA SAVDO BELGILARINI YARATISHDA RAMZLARDAN TO‘G‘RI FOYDALANISH</i>	13
Himmatoy Shodiyeva <i>CHARACTERISTICS OF ADOLESCENCE IN FAMILY RELATIONS</i>	18
Iusupova Kandilatkhan <i>NICK ADAM'S MENTAL AND PHYSICAL GROWTH IN THE STORIES OF ERNEST HEMINGWAY</i>	21
Karimov O‘lmasbek Karimova Gulnoza <i>PEDAGOGIK FAOLIYAT VA UNI SHAKLLANTIRISHNING MUHIM JIHATLARI</i>	23
Khudaynazarov U H. I. Islamov <i>SOME ISSUES FROM THE HISTORY OF THE ART OF MAQOM. THE USE OF THE MAQOM DIDACTIC MATERIALS IN THE TEACHING AND EDUCATIONAL PROCESS.</i>	30
Nusharov Jurabek Narzullayevich <i>YOSHLARNI LIDERLIKKA TAYYORLASH</i>	35
Polvonova Maxfuza Raxmatovna Gaziyeva Maftuna Muhammadovna <i>MATN SEMANTIKASI VA ICHKI VA TASHQI MA'NO TURLARI</i>	46
Rahmanova Dilfuza Musaqulovna <i>YOSHLARNI KASBGA YO‘NALTIRISHNING PSIXOLOGIK XUSUSIYATLARI</i>	53
Shakirov Shuxrat Musaevich Khajiev Nurbek Matyakubovich Khakimov Akmal Ikrom o‘g‘li <i>COMPOSITION OF METAL-CERAMIC FILTER FOR CLEANING GAS-AIR FLOWS</i>	56
Sherimbetov V.X Dustov U.M Akramov A.A <i>TRADITIONAL AND MODERN APPROACHES TO DETERMINATION, EVALUATION, AND MONITORING OF SOIL DEGRADATION</i>	60
Turg‘unboyev Saitmurod <i>SHAXSNING FAOLLIGI. “EHTIYOJ” TUSHINCHASIGA QISQACHA TAHLILI</i>	65
Xurramov Xolbek <i>O‘ZBEKISTON TARAQQIYOTIDA MILLATLARARO BAG‘RIKENGLIK TAMOYILI</i>	70
Yangiboyeva Rayxonoy Hasanboyevna <i>«QOBUSNOMA»-QOMUSIY SABOQLAR KITOBI</i>	73
Yokubova Nurxon Burkhonovna Khodjayeva N.B <i>VERB SEMANTICS IN TRANSLATION OF OFFICIAL DOCUMENTS FROM HINDI (EXAMPLE OF THE OFFICIAL LANGUAGE ACT OF INDIA (1963))</i>	76
Zulayho Nurullaeva Ravshan qizi	79



<i>TOSHKENT TURAR-JOY BINOLARIDA DEKORATIV BEZAKLAR VA ME'MORIY UYG'UNLIK</i>	
Акрамова Сурайё Батирхановна <i>АННА АХМАТОВА В ТАШКЕНТЕ</i>	83
Зарипов.Ж.Г <i>НЕКОТОРЫЕ ВОПРОСЫ ПО ИСТОЧНИКОВЕДЕНИЮ ПРОМЫШЛЕННОЙ МИГРАЦИИ УЗБЕКИСТАНА (ПО МАТЕРИАЛАМ ЦЕНТРАЛЬНОГО АРХИВА УЗБЕКИСТАНА)</i>	86
Исмаилова Рано Анарбековна <i>ОТКРЫТЫЙ УРОК НА ТЕМУ: "СКАЗКИ ПУШКИНА"</i>	90
Махаматалиев И.М Рузметов Ф.Ш Салимов Ш.Н <i>КОМПЛЕКСНО МОДИФИЦИРОВАННЫЙ БЕТОН НА ОСНОВЕ ВТОРИЧНОГО ЦЕБНЯ ДЛЯ МОНОЛИТНОГО СТРОИТЕЛЬСТВА</i>	99
Раимов Шамшод Исомиддин ўғли <i>МАҲАЛЛИЙ БЮДЖЕТЛАР ДАРОМАДЛАРИ БАЗАСИ БАРҚАРОРЛИГИНИ ТАЪМИНЛАШ МАСАЛАЛАРИ</i>	103
Ҳамроева Зухра Усмонкуловна <i>ЖАҲОН АЙВОНИНИ ЗАБТ ЭТГАН ДАҲО</i>	109
Asadova Yulduz Ismatovna <i>THE USE OF ELECTRONIC PLATFORMS FOR INDEPENDENT LEARNING OF STUDENTS AT BUKHARA STATE MEDICAL INSTITUTE IN UZBEKISTAN.</i>	120
Bahriddinova Nilufar Nasriddin qizi <i>HOW TO EXERCISE OUR BRAIN AND IMPROVE MEMORY</i>	124
Bekchanova Zulfiya Baxtiyarovna <i>SO‘ZLARNING QO‘SHIMCHALAR, YORDAMCHI SO‘ZLAR, TENG BOG‘LOVCHILAR YORDAMIDA BOG‘LANISHI</i>	126
Ergasheva Baxtiniso Uktam qizi <i>INTRODUCTION TO THE SPECIALITY</i>	129
I.Cho‘liyev N.R.Hamzayeva N.F.Qiyomova R.K.Eshquvatov <i>POLIMERAZA ZANJIR REAKSIYASI YORDAMIDA SUTNING TOZALIGINI ANIQLASH</i>	131
Maqulova Shoira Xolmatjonovna <i>TA'LIM SAMARADORLIGINI OSHIRISHDA IJODIY FAOLLIKNI VA MATEMATIK KOMPETENTLIKNI RIVOJLANTIRISH METODIKASI</i>	134
Ubaydullayeva Gulshoda Rizayeva Zoxida <i>CAUSES OF HIGH FEVER IN CHILDREN WITHOUT APPROPRIATE SYMPTOMS.</i>	138
Йўлдошев Салимжон Валиевич Омонов Азаматжон <i>ОТЛАР ТАРИХИГА ОИД ТАРИХИЙ ТАДҚИҚОТЛАР ТАҲЛИЛИ</i>	141
Тўраева Г.Э	146



**“FORMATION OF PSYCHOLOGY AND PEDAGOGY AS
INTERDISCIPLINARY SCIENCES”**

ITALIA

<i>ТАЪЛИМ-ТАРБИЯ ЖАРАЁНИДА ПЕДАГОГИК, КОМПЬЮТЕР ТЕХНОЛОГИЯЛАРДАН ФОЙДАЛАНИШНИНГ БАЪЗИ ЖИХАТЛАРИ.</i>	
Xoshimova Muhtaramxon Xalimjon qizi <i>ABU NASR FOROBIYNING TA'LIM-TARBIYA BERISHGA OID PEDAGOGIK VA PSIXOLOGIK QARASHLARI</i>	150
Abdug'opirova Feruza Akramjon qizi Nosirjonova Iroda Nozimjon qizi <i>МАКТАБГАЧА ТА'ЛИМ ТASHKILOTLARI TAYYORLOV GURUH BOLALARINING PEDAGOGIK-PSIXOLOGIK XUSUSIYATLARI</i>	154
Акбаров Равшан Халимович Бекмирзаев Раҳмонали <i>ИСЛОМ СУЛТОН ШОАҲМЕДОВ СИЁСИЙ ФАОЛИЯТИГА ДОИР АЙРИМ МУЛОҲАЗАЛАР</i>	158
Azimova Tamara Abrorovna <i>TIJORAT BANKLARINING AKTIV OPERATSIYALARI</i>	163
Babayeva Zarifaxon Aktam qizi <i>UMUMIY BIOLOGIYA (GENETIKA BO'LIMI) DARSLARIDA BIOLOGIYADAN MASALALAR YECHISHNI O'RGATISHDA EHTIMOLLIK NAZARIYASI VA UNING AHAMIYATINI O'RGANISH</i>	169
Boboyeva Maxsuda Ergasheva Yulduz <i>BRONCHIAL ASTHMA</i>	176
Ergasheva Nigorxon Saidova Gulrux <i>ANATOMO-PHYSIOLOGICAL OF THE RESPIRATORY ORGANS FEATURES AND INSPECTION METHODS, RESPIRATORY ORGANS BASIC SYMPTOMS OF DISEASES.</i>	179
G.Akramxo'jayeva A.Normatov <i>BOSHLANG'ICH SINFLAR MATEMATIKA DARSLARIDA TO'PLAMLAR NAZARIYASI ELEMENTLARINING TATBIQI</i>	182
Habibullayeva O'g'iloy To'lqin qizi <i>CORRUPTION IS THE COUSIN OF DEVELOPMENT</i>	187
Ibrohimov Azimjon Abdumo'min o'g'li <i>XO'JALIK JAMIYATINI QAYTA TASHKIL ETISHDA KREDITORLAR MANFAATLARI KAFOLATINI OSHIRISH MASALALARI</i>	199
Imomniyozov Doniyorbek Baxtiyor o'g'li <i>FUQAROLIK-HUQUQIY JAVOBGARLIKDAN OZOD QILISH ASOSLAR</i>	202
Inomjon Ortikbayevich Karimov <i>TARGETED AND EFFECTIVE USE OF INVESTMENT IN CONSTRUCTION INDUSTRY</i>	212
Islomov Sh.Sh Jabborov M.J Islomov F.Sh <i>LIPIDLARNING TUZILISHI, FUNKSIYASI VA METABOLIZMI.</i>	219
Jumaboyeva Nilufar Soyibjon qizi Yarmatov Nurmuhamad Ismoil o'g'li	224



**“FORMATION OF PSYCHOLOGY AND PEDAGOGY AS
INTERDISCIPLINARY SCIENCES”**

ITALIA

Usmonova Maxfirat Murodullo qizi <i>YETTI SHARIF SHAHAR HAQIDA</i>	
Juraeva Xusnora Davronovna. Yuldashev Sunnat Abdukhalikovich <i>TYPES OF ENGINEERING STRUCTURES AND THEIR GEOMETRIC SHAPE, SIZE, AND CONSTRUCTIVE SPECIFICITY</i>	230
Koryog`diyev Bobur Umidjon o`g`li <i>FERMER XO`JALIKLARI VA PAXTA-TO`QIMACHILIK KLASTERLAR O`RTASIDAGI HUQUQIY KO`PRIK</i>	234
Mahliyo Ahmadqulova Halima Xudoyberdiyeva Xusniddin Xaitov <i>HALIMA XUDOYBERDIYEVA SHE`RLARIDA INSON RUHIYATI</i>	240
Mukhammadiev Komil Burkhanovich <i>THE IMPORTANCE OF ECOLOGICAL EDUCATION IN SOLVING MODERN ECOLOGICAL PROBLEMS</i>	244
Nematillayeva Zilola Moyli qizi <i>O`SMIRLIK DAVRIDA QO`RQUV HOLATLARINING NAMOYON BO`LISHI</i>	250
O`roqov.Q Abduqayumov.A <i>SHIMOLIY TOXARISTONDA KUSHON PODSHOLIGI VA SOSONIYLAR DAVLATI MANFAATLARI TO`QNASHUVI NUMIZMATIK MANBALAR ASOSIDA YORITILISHI</i>	254
Ollaberganov M.I Ruzibayev R.Y <i>MORPHOLOGICAL CHANGES IN LONG TUBULAR BONES AFTER EXPERIMENTAL OSTEOPOROSIS IN RATS</i>	258
Primov Sunnatillo Elmurod o`g`li <i>O`ZBEKISTON VA XALQARO MAKONDA TA`LIM TIZIMI ISLOHATLARI</i>	260
Raximova Muyassar Boboyeva Dono <i>THE CHEMICAL COMPOSITION OF BREAST MILK AND ITS BIOLOGICAL SIGNIFICANCE.</i>	263
Rohila Bekchonova Maqsudovna <i>BOSHLANG`ICH TA`LIM SIFAT SAMARADORLIGINI OSHIRISHDA ZAMONAVIY YONDASHUV</i>	266
Sabirova Ezoza Shuhrat kizi <i>STRUCTURAL FEATURES OF LEGAL TERMS IN GENERAL DICTIONARIES OF UZBEK LANGUAGE</i>	268
Saidova Nafisaxon <i>MAKTABGACHA YOSHDAGI BOLALARDA XORIJIY TILLARNI (INGLIZ VA RUS) O`RGATISHNING INNAVATSION USULLAR</i>	273
Sobirov Q Boboxonov Q <i>“JANUBIY TURKMANISTONDA LOY ME`MORCHILIGI BILIMINING VUJUDGA KELISHI VA TARIXI (MILODDAN AVVALGI VI-III MING YILLIK BIRINCHI YARMI)”</i>	277
To`xtayev Sardor Sulton o`g`li <i>INSON HUQUQLARINI HIMOYA QILISH VA ULARNI QADRLASHNING AHAMIYATI</i>	280



Tog'aeв Orifjon Islomovich <i>O'ZBEKISTON RESPUBLIKASIDA XARITALARNI YARATISHDA FOYDALANILADIGAN PROYEKSIYALAR</i>	285
Topildiyeva Munavvar Ikramjanovna <i>MAKTAB O'QUVCHILARINI KASB-HUNARGA O'RGATISHDA ALISHER NAVOIY ASARLARINING O'RNI</i>	290
Usmonov B. <i>CAPITAL EFFICIENCY MANAGEMENT OF COMPANIES AND ITS SPECIFIC FEATURES</i>	292
Yuldasheva Rahima Boxodirovna <i>BOSHLANG'ICH TA'LIMDA STEAM XALQARO TADQIQOTINING AHAMIYATI</i>	295
Ганиханова Мадина Бахреддиновна <i>ТЕНДЕНЦИИ ОБУЧЕНИЯ АНГЛИЙСКОГО ЯЗЫКА В ТЕХНИЧЕСКИХ ВУЗАХ</i>	298
Тиркашева Гўзал Бахромовна <i>ТАЪЛИМ МУАССАСАЛАРИНИ БОШҚАРИШДА РАЎБАРЛИК УСЛУБЛАРИ</i>	302
Усмонов Ахроржон <i>ФАРҶОНА ВОДИЙСИ АҲОЛИСИНИНГ ИЖТИМОИЙ-МОДДИЙ АҲВОЛИ (1946-1991-ЙИЛЛАР)</i>	305
Xolbekov Pхomjon <i>ТЕМУРИЙЛАР ДАВРИ МАДАНИЯТИ</i>	311
Kadirova Khosiyat Nazarovna <i>LEXICO-SEMANTIC CHARACTERISTICS OF THE RUSSIAN SPEECH OF BILLING</i>	317
Panjieva Nasiba Narmahmatovna <i>PROCESS OF CONCEPTUALIZATION IN STYLISTICS</i>	320
Turaev Abrar Saloxiddinovich <i>THE IDEOLOGY OF NEO-CONSERVATISM: A CONFLICT OF NATIONAL INTERESTS AND INTERNATIONAL LAW</i>	325
Yusupov Arabboy Baxodirjon o'g'li Abduraximov Iskandar Nodirjon o'g'li <i>YOSHLARNI VATANPARVARLIK RUXIDA TARBIYALASHDA PEDAGOKIKANING O'RNI</i>	329
Аллаярова Сожида <i>ЁШ АВЛОД ТАРБИЯСИДА МИЛЛИЙ АНЪАНА ВА ҚАДРИЯТЛАРНИНГ ЎРНИ</i>	332
Анвар Жуманазарович Хуррамов Ризаева Санобар Давлаталиевна <i>ДАРСГА ЗАМОНАВИЙ ПЕДАГОГИК ТЕХНОЛОГИЯЛАРНИ КИРИТИШ МЕХАНИЗМЛАРИ, БУ БОРАДАГИ МУАММОЛАР ВА УЛАРНИ БАРТАРАФ ЭТИШ ЙЎЛЛАРИ</i>	335
Атабаев Ф.Б Турсунов З.Р Турсунова Г.Р <i>УСКОРЕННЫЙ МЕТОД ОЦЕНКИ КАЧЕСТВА АКТИВНЫХ ДОБАВОК.</i>	338
Маруфова Зулфия Набиевна <i>ЎЗБЕК МУМТОЗ ЛИНГВОПОЭТИКАСИДА ЭМОЦИОНАЛ-ЭСТЕТИК БАҲОНИНГ ИФОДАЛАНИШИ</i>	343
Муҳаммаджонова Дилнавоз Умаржон қизи А.Собиров	348



<i>ДОРИВОР ЎСИМЛИКЛАРДАН ШИФОБАХШ ЧОЙЛАР ТАЙЁРЛАШ ВА ҚАДОҚЛАШ ТЕХНОЛОГИЯСИ МАСАЛАСИ</i>	
Норбутаева Дурдона Голибовна Шамсиева Дилором Мардоновна <i>ВИДЫ И ЗНАЧЕНИЕ ДИДАКТИЧЕСКИХ ИГР В ШКОЛЬНОМ ОБРАЗОВАНИИ</i>	352
Оллаберганов М.И Рузибаев Р.Ю <i>ОСОБЕННОСТИ ОСТЕОПОРОЗА И ИХ КОРРЕКЦИЯ С КАЛЬЦИЙ СОДЕРЖАЩИМИ ПРЕПАРАТАМИ.</i>	354
Пазылов Торе Арзиевич <i>ПЕДАГОГИЧЕСКИЕ ИДЕИ В ЭПОСЕ «МАСПАТША» ВЕДУЩИЕ УЧАЩИХСЯ К СТИМУЛИРОВАНИЮ ЭТИКЕ, ВЕЖЛИВОСТИ И ЛОЯЛЬНОСТИ.</i>	358
Паноев Эрали Ражаббоевич Дустов Хамро Бозорович Ахмедов Вохид Низомович Темиров Алишер Хошим ўғли <i>ПОЛУЧЕНИЕ ИНГИБИТОРА КОРРОЗИИ НА ОСНОВЕ ТИОСЕМИКАРБАЗИДА, ФОРМАЛЬДЕГИДНОЙ СМОЛЫ И ОРТОФОСФАТНОЙ КИСЛОТЫ.</i>	361
Раҳимжонов Акмалжон Баҳромжон ўғли <i>КЎЧМАС МУЛКНИ СОТИШ ШАРТНОМАСИ</i>	365
Режаббоев Сохибжон Мурадов Рустам Мурадович <i>ЧИГИТ САРАЛАГИЧ ҚУРИЛМАСИНИНГ ИШЧИ КАМЕРАСИДА ПАХТА ЧИГИТИНИНГ ХАРАКАТЛАНИШИНИ ТАҲЛИЛИ</i>	371
С.К.Кўчқоров Н.С.Тураев <i>АНОР ТУПЛАРИНИ ЯРИМ ОЧАДИГАН МАШИНАНИНГ ЛЕМЕХЛАРИ ВА ТУПРОҚ ЙЎНАЛТИРГИЧЛАРИНИНГ ҚАМРАШ КЕНГЛИКЛАРИНИ АСОСЛАШ</i>	380
Тахмина Тохировна Мансурова <i>ИНТЕРАКТИВНЫЕ МЕТОДЫ ОБУЧЕНИЯ НА УРОКАХ РУССКОГО ЯЗЫКА В ИНОЯЗЫЧНЫХ ГРУППАХ</i>	384
Урумбаева Айгуль Нагметовна <i>ПСИХОЛОГИЧЕСКИЕ ОСОБЕННОСТИ РОЛЕВОЙ ИГРЫ В МЛАДШЕМ ШКОЛЬНОМ ВОЗРАСТЕ</i>	393
Ch.A. Anvarbekova A.M. Ro'zimboyeva <i>ZAMONAVIY INTENSIV TOKZOR TASHKIL QILISH</i>	397
Ergashov Omonillo Lutfullo o'g'li Poziljanov Xumoyunmirzo G'ayratjon o'g'li <i>MAMLAKATIMIZDA YOSHLAR SIYOSATIGA BO'LGAN E'TIBOR</i>	400
Erkinjonov Farruxbek Mutalibxonova Baxtiniso Xoldarov Abdulaziz <i>YOSHLAR VA HUQUQIY TARBIYA</i>	405
Ruziyeva Shoxida Fatilloevna <i>PISA XALQARO BAHOLASH DASTURINING ZAMONAVIY TA'LIM TIZIMIDAGI AHAMIYATI.</i>	409



Алимова Даметкен Зийнатдиновна <i>BIOLOGIYA DARSLARIDA MASOFADAN O'QITISH USULLARIDAN FOYDALANISH</i>	413
Давронова Фотима Пирназаровна Илесова Балнура Пердебай кизи <i>ЁШ АВЛОДНИ ТАРБИЯЛАШДА ТОЛЕРАНТЛИК СИФАТЛАРИНИ ШАКЛЛАНТИРИШНИНГ АҲАМИЯТИ</i>	416
Долимов Абдурауф Араббоевич <i>„FЎЗАНИНГ БАКТЕРЯЛ ВА ЗАМБУРУФ ПАТОГЕНЛАРИ,,</i>	422
Дурдона Шарафутдинова Усмонбекова Гулчехра <i>МАКТАБГАЧА ТАЪЛИМ ТАШКИЛОТЛАРИДА ДАВЛАТ ЎҚУВ ДАСТУРЛАРИДАН ФОЙДАЛАНИШНИНГ ЎЗИГА ҲОС ҲУСУСИЯТЛАРИ</i>	426
Қурбонова Мехриой Зафарбек кизи <i>AEGILOPS L. ТУРКУМ ВАКИЛЛАРИНИНГ ДИЦЕМИНАСИЯ ЖАРАЁНИ</i>	429
Шарафуддинова С Саидова Н.М <i>АХМЕД РИДА ХУХУ – ПИСАТЕЛЬ ИММИГРАНТ ОСНОВАТЕЛЬ ЖАНРА РАССКАЗА В САУДОВСКОЙ ЛИТЕРАТУРЕ</i>	432
Эргашова Хуснида Иброхимовна Ахмадалиев Умирзоқ Салимжонов Махмудбек <i>БЕДА ҚАНДАЛАСИ- ADELPHOCORIS LINEOLATUS GOEZE ЗАРАРИ ВА БЕДА ХОСИЛДОРЛИГИГА ТАЪСИРИ</i>	436



<https://doi.org/10.5281/zenodo.6051133>

Abdurazzoqova ShohsanamNuriddin qizi

Farg‘ona Davlat Universiteti magistri.

Annotatsiya: *o‘rganilayotgan o‘simlik marrubium o‘simligi bo‘lib quyida uning umumiy tavsifi va tarqalishi haqida ma‘lumotlar berib o‘tilgan.*

Kalit so‘zlar: *shandra, qatortishli devortagi, labguldoshlar, antioksidant, flavonoidlar, terpenlar, fenollar.*

Asrlar davomida, o‘tlar va ziravorlar turli oziq-ovqatlarning lazzat va organoleptik xususiyatlarini oshirish maqsadida taomlarga qo‘shilgan edi. Aromatik o‘simliklar va ziravorlardan foydalanish asosan ularning neft(petroleum) efiri bilan olingan efir moylari fraksiyasi uning antimikroblik, spazmolitik, hepatoprotectorlik, virusga, saratonga qarshi ta‘siri bilan bog‘liq. Bundan tashqari, ko‘plab tadqiqotlar ushbu fraksiyasining kuchli antioksidant ta‘siri ham borligini ko‘rsatadi. Ziravorlar va o‘tlarning antioksidant ta‘siri ular tarkibida turli fenol birikmalar mavjudligini ko‘rsatadi.

O‘simlik, hayvon va mikroorganizmlar tarkibidan ajratib olingan moddalar, ularning tuzilishi va fiziologik faolligi muntazam ravishda organizm va moddalar orasidagi uzviyligi to‘g‘risida tasavvurlarimizni kengaytirib kelmoqda. Ularning tirik organizmda bajaradigan vazifalaridan kelib chiqqan xolda, yangi effektiv dorilar yaratish imkoniyatlari kengayib boradi. O‘rganilayotgan o‘simlik Marrubium anisodon C.Koch.(M.alternides Rech. Fill.) – Lamiaceae (Labiatae) oilasiga mansub bo‘lib, ko‘p yillik o‘t sifatida ta‘riflanadi. Ruscha nomi Shandra ocherednozubaya, o‘zbek tilida esa “Qatortishli devortagio‘t” deb yuritiladi; dunyoning ko‘p joylarida keng tarqalgan, jumladan O‘zbekistonda ham uchraydi. O‘simlikshunoslar uni bejirim, turli sharoitlarga moslasha oladigan, xatto shaxarda ham ariq bo‘ylarida o‘sadigan xashaki o‘t sifatida tavsiflaydilar. Shu bilan bir vaqtda ushbu o‘simlik ekstraktlari xalq tabobatida nafas yo‘llari va bir qator boshqa xastaliklarni davolashda keng qo‘llaniladi.

Yuqorida keltirilgan ikki omil, ya‘ni o‘tning keng tarqalishi va uning davolovchi xususiyatlari – tadqiqot natijalari foydali bo‘ladi degan fikrga olib keladi. Ushbu o‘simlik aynan Farg‘ona mintaqasidan nisbatan kam o‘rganilgan. Ammo dunyoda keng tarqalgan turlaridan adabiyotda o‘simlik tarkibida aminospirt xolin, alkaloid staxidrin, vitamin S, flavonoidlar, antotsianlar, efir moylari, bir qator diterpen sinfiga mansub moddalar mavjudligi to‘g‘risida e‘lon qilingan.

Katta Lamiaceae (Labguldoshlar) oilasi 233 dan 263 gacha avlodlar va 6.900 dan 7.200 gacha turlarni o‘z ichiga oladi. Marrubium L. o‘simligining Evropa, O‘rta Yer dengizi mintaqasi va Osiyoda taxminan 30 tur tarqalgan.

O‘zbekistonda Labguldoshlar oilasini 28 turkum, 82 turi tarqalgan. Shundan Marrubium turkumini 1 turi Marrubium alternidens (anisodon) Rech. - Qatortishli



devortagi o't o'sadi. Labguldoshlar oilasini gul tuzilishi: gultojlari 4 bo'lakli, bo'laklari yassi, deyarli to'g'ri, faqat bitta bo'lagi biroz kengaygan. Changchilari 2 ta gullari oq, gulkosachabarglari mevalash vaqtida tikanga aylanadi. Tugunchasi butun, ustunchasi esa tugunchaning ustiga o'rtnashgan.



Marrubium Lamiace-Shandra-Devortagio't turkumi turlari hamda Lamiaceae oilasiga mansub bir qator o'simliklarni mualliflari qo'llagan nomi. Bazilar yaxudiyalar tilida “mar”- achchiq va “rob” – ko'p, ya'ni “o'ta achchiq” ma'no bilan ham bog'laydilar. K.Linney turkum nomini “Maria Urbs” (Latsiumdagi Fitsin ko'li bo'yidagi shahar) deb izohlagan.

Quyida marrubiumni tabiiy o'sish holati, yer kurrasida turkumning tarqalish areali hamda o'simlik va uning a'zolarini umumiy tavsifi keltirilgan,

1. Marrubium alyssonning o'simligining kimyoviy va biologik xossalari. Bu tur ko'p yillik 20 - 43 cm balandlikka ega bo'lib, poyasi oqish tusli. Efir moyi fraksiyasi patogen zamburug' va bakteriyalarga qarshi antimikrob faolligini tekshirildi.

2. Marrubium astracanicum Eronda o'sadi. Bu o'simlik turini Morteza-Semnami va Saeedi efir moyi fraksiyasidan metilsiklopentan (15.5 %), timol (10.6 %) va n-geptan (7.4 %) asosiy komponentlarni identifikatsiya qildilar. Yaqinda o'tkazilgan tadqiqot natijasida Eronda 2700 m. balandlikda o'suvchi gullash bosqichida yig'ib olingan o'simlikdan yigirma to'rtta komponentni aniqladilar.

3. Marrubium Cordatum Nabelek o't o'simlik bo'lib, Anatolia, Kavkaz va Eron tog'larida tarqalgan. M.Nebelek ustida olib borilgan tekshirishlar ushbu o'simlik metanol fraksiyasi ajratmasi erkin radikallardan xalos qilish xossasini ko'rsatdi. U standart antioksidantlarga nisbatan samaraliroq ta'sir etgan. Bunga sabab ajratmalar tarkibida polifenol tarkiblarning mavjudligi bilan tushuntiriladi. Bu natijalar ushbu o'simlik dorivor moddalar olish uchun istiqbolli manba sifatida qarashga imkon beradi.

4. Marrubium Cylleneum - janubiy Gretsiyaning mahalliy o'simligi. Marrubium avlodini tekshirish uni polifenollarga boy ekanligini va dastlabki tekshirishlar M. cylleneumning metanol ajratmasi kuchli tyrosine faolligini namoyon qilishini Kariot,



Protopappa, Megoulasva, Skaltsalar aniqladilar. Yuqorida tavsiflangan tarkiblarni biologik xossalarni aniqlash maqsadida olib borilgan tekshirishlar natijasida metanoli fraksiyadan olingan tarkiblar kutilgan yuqori sinergetik samara berishi aniqlandi.

5. Marrubium Deserti Noe "Djaidi" sifatida ma'lum. U yovvoyi o'simlik bo'lib, Aljirda o'sadi. 2009-yil Laouer H, Yabrir B, Djeridane A, Yusfi M, Beldovin N. Lamamra M. Marrubium deserti de Noe o'simligining kimyoviy tarkibi, antimikrob va antioksidant faolligini tekshirdilar. Natijalar o'simlikning yer yuza qismlari tarkibida bunday moddalar miqdorining pastligi (0.02 %) va biologik xossalarni namoyon qilmasligini ko'rsatdi.

6. Sarikurku, Tere, Dafereralar Turkiyadan yig'ilgan Marrubium globosum sp. Libanoticum turida metanol ajratmasi kuchli antioksidant faollikka egaligi, uning tarkibidagi ko'p miqdordagi fenol miqdori va diterpenlar ishtiroki bilan bog'liqligini ular potensial radikal neytrallovchilari sifatida e'tirof etildi.

7. Marrubium Leonuroides Desr. Shandra pustirnikovaya. Bo'yi 10-25 sm bo'lib Yevropa, Qrim, Kavkazda o'sadi. Popa va Salei Marrubium leonuroides Desr o'simligining fitokimyoviy tarkibini aniqladilar va peregrinol (labd-13-ene-9,15-diol) va r-lactone tutuvchi digidroperegrinin borligini xabar qildilar.

8. Markaziy va janubiy Yunonistonda o'sadigan mahalliy o'simlik Marrubium velutimni Karioti va Sedlo o'rgandilar. Christiane Meyre-Silva va Valdir Chechinel Filho ushbu tarkiblarning tyrosine ingibitor faolligini tekshirib flavonoidlar va feniletanoid glikozidlarning kojic kislotalarga nisbatan faolligi ancha pastligini kuzatdilar. Lignan diglikosid eng past faollikni namoyon qildi. Bu aftidan tirozin fermentining mis bilan xelat birikmalar hosil qilishi hisobiga gidroksil guruhlarining kamayib ketishi bilan bog'liq bo'lsa kerak. Vanderjagt, Ghattas, Crossey, Glew ushbu o'simlik antioksidant faolligini, asosan uni tarkibida flavonoidlar, terpenlar va fenollar borligi bilan izohladilar.

FOYDALANILGAN ADABIYOTLAR:

1. Christiane Meyre –Silva and Valdir Cechinel- Filho. A Review of the Chemical and Pharmacological A Spects of the Genus Marrubium. 2010.
2. A. Hamidov, M.Nabiyev, T.Odilov. O'zbekiston O'simliklari aniqlagichi. Toshkent – “O`qituvchi” 1987
3. Teimori M, Khavari-Nejad RA, Yassa N, Nejdatsatari T. Analysis of the essential oil of Marrubium crassidens Bioss. 2008.



O'ZBEKISTONDA SAVDO BELGILARINI YARATISHDA RAMZLARDAN
TO'G'RI FOYDALANISH

<https://doi.org/10.5281/zenodo.6050889>

Haydarova Sevara Tohirjon qizi
*K. Behzod nomidagi Milliy rassomlik va
dizayn instituti 1-bosqich magistranti*
O.S.Kasimov
s.f.f.doktori, TFAkademi

Annotatsiya: Ushbu maqolada savdo (logotip) va tovar belgilari o'rtasidagi farq hamda ramzlar haqida qisqacha ma'lumot keltirilgan va savdo belgilarini yaratishda ramzlardan to'g'ri foydalanishga doir fikrlar berilgan.

Kalit so'zlari: savdo belgisi, tovar belgisi, ramzlar, ramziy obraz, majoz, maxsulot markasi, grafik element, logotiplar, standartlar.

Аннотация: В этой статье представлен краткий обзор различий между торговой маркой (логотип) и товарными знаками, символами, а также дается представление о надлежащем использовании символов при создании товарных знаков.

Ключевые слова: товарный знак, торговая марка, символы, символическое изображение, метафора, бренд, графический элемент, логотипы, стандарты.

Annotation: This article provides a brief overview of the differences between a trademark (logo) and trademarks, symbols, and also gives an idea of the proper use of symbols when creating trademarks.

Key words: trademark, symbols, symbolic image, metaphor, brand, graphic element, logos, standards.

San'at har bir xalqning milliy qadriyati, ma'naviyati va madaniyat darajasini ko'rsatib beruvchi mezondir. Yurtimiz mustaqillikga erishganidan so'ng, milliy va madaniy qadriyatlarimizga e'tibor yanada ko'proq qaratila boshladi va san'atni rivojlantirish to'g'risida qarorlar qabul qilindi. Bu esa ijodkorlar uchun ko'plab imkoniyatlar eshigini ochibgina qolmay, san'at sohasiga bo'lgan munosabatni yanada oshirdi. San'at ko'p qirrali va u rang-barang sohalarni o'z ichiga qamrab oladi. Reklama sohasi esa san'at bilan uzviy bog'liqdir. O'zbekiston Respublikasida reklama faoliyatini yo'lga qo'yishni tartibga solish maqsadida 1998 yil 25 dekabrda 723-I-sonli "Reklama to'g'risida"gi qonun imzolandi. Ushbu qonunning umumiy hajmi 30 moddadan iborat bo'lib, u respublikada reklama faoliyati bilan bog'liq bo'lgan munosabatlarni tartibga solish bilan shug'ullanadi.[1]

Reklama to'g'risida so'z borar ekan albatta hammaning ko'z oldida dizaynerlar paydo bo'ladi. Dizayner esa reklamaning to'g'ri targ'ibot qilinishi hamda iste'molchiga reklamani oson o'qishi va tez tushunishiga yordam beradi.



2021 yil 9 dekabr sanasida O‘zbekiston Respublikasi Prezidentining **“Madaniyat va san’atni rivojlantirishni qo‘llab-quvvatlash tizimini yanada takomillashtirish to‘g‘risida”**gi [PQ-36-son qarori qabul qilindi](#). Unga ko‘ra: Madaniyat vazirligi huzuridagi Madaniyat va san’atni rivojlantirish jamg‘armasi qayta tashkil qilindi va madaniyat va san’at sohasini yanada rivojlantirishga ko‘maklashish, shuningdek, madaniyat arboblari hamda tasviriy san’at, adabiyot, teatr, musiqa va xoreografiya sohalarida ularning tashabbusi bilan tashkil etiladigan tadbirlarni har tomonlama qo‘llab-quvvatlash shuningdek, xalqaro va davlatlararo madaniy aloqalarni kengaytirish, madaniyat va san’at sohasida xalqaro madaniy tashkilotlar va xayriya jamg‘armalari bilan hamkorlikni rivojlantirish, xorijiy sarmoya va grantlarni jalb etish, mamlakatimizda madaniyat va san’atga doir homiylikni rivojlantirishga ko‘maklashish va shu singari juda ko‘plab vazifalar kiritildi. [2]

Ma'lumki, bugungi kunda turli xil maxsulotlar ishlab chiqarilmoqda va shuning natijasida tadbirkorlar o‘rtasida raqobat ham kuchayib bormoqda. Raqobat esa rivojlanish demakdir. Bugungi kunda tadbirkorlarning asosiy maqsadi iste'molchilar uchun sifatli va kerakli maxsulot ishlab chiqarish, o‘zining maxsulotini iste'molchilarga tanitish, ko‘proq sotish hamda yaxshi daromad olishdan iborat. Maxsulotni tanitishda esa savdo belgilari yoki logotiplar muhim ahamiyatga ega hisoblanadi.

Savdo belgilari, logotiplar hamda tovar belgilariga ta’rif berishda ko‘p holatlarda bir-biri bilan aralashtirib yuboriladi. Albatta ularning o‘rtasida o‘ziga xos farqlari hamda o‘xshash tomonlari mavjud. Logotip so‘zining ma'nosi logos – so‘z, tipus – shakl degan ma'nolarni anglatadi. Logotip so‘zdan, belgi yoki biror qanday grafik shakldan iborat bo‘lishi mumkin.[3] Logotipning maqsadi korxonani raqobatchi firmalar orasidan ajratib ko‘rsatish, tanitishga va korxonaning yo‘nalishi to‘g‘risida ma'lumot berishga qaratilgan bo‘lishi kerak. Bugungi kunda logotip so‘zini eshitmagan, unga duch kelmagan inson bo‘lmasa kerak. Chunki kundalik hayotimizda biz tez-tez logotiplarni uchratamiz. Masalan, do‘konga kirganimizda turli xil mahsulotlarda uchratamiz yoki ko‘cha reklama vositalarida, transport reklamalarida va shunga o‘xshash juda ko‘p vositalarda uchratishimiz mumkin.

Savdo belgisi nima? Savdo belgisi bu biznes mahsulotini aniqlash uchun yaratilgan mahsulot sanaladi. Savdo belgisi maxsulotni iste'molchilarga tanitish vazifasini ham bajaradi. Savdo belgisi har qanday so‘z, ism, ramz yoki qurilma yoki boshqa kompaniyalarning mahsulotlarini aniqlash va ajratish uchun ishlatiladigan yoki ishlatilishi mo‘ljallangan har qanday kombinatsiya bo‘lishi mumkin.[4]



Yuridik jihatdan “tovar belgisi” tushunchasi mavjud bo‘lib, u mahsulot individualizatsiyasining vositasi sifatida belgilanadi va bu belgiga tashkilot ega bo‘lish huquqiga egadir. Tovar belgisi – bu firmaning reklamasi sanaladi va u ishlab chiqargan tovar sifati uchun mas'uldir. Bugungi kunda dunyoda 5 mln.ga yaqin tovar belgilari



mavjud. Kundalik nutqda “tovar belgisi”ni ko‘proq “tovar markasi” deb atashadi. Shu tariqa, “tovar belgisi” – bu yuridik tushuncha bo‘lib, “brend” esa marketing terminidir. Savdo markasi nomidan, grafik tasvir (logotipdan) va kompaniya (tovar) ning tovushli simvollaridan iborat.

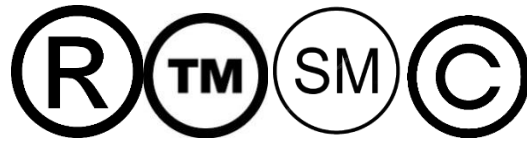

Logotip har doim ham qonun bilan himoyalangan bo‘lmaydi. Ammo agar u belgilangan tartibda ro‘yxatdan o‘tgan bo‘lsa, u avtomatik ravishda tovar belgisiga aylanadi. Savdo yoki tovar belgisi va logotip o‘rtasidagi farq shundaki, birinchisi har doim ham ikkinchisi bo‘lmasligi mumkin ya‘ni savdo belgisi har doim ham logotip bo‘lmasligi mumkin. Bu kamdan-kam hol, lekin u yashash huquqiga ega hisoblanadi. Odatda bunday tovar belgisi o‘ziga xos belgilar kombinatsiyasiga ega va rasmiy hujjatlarda ko‘rsatilgan. Logotiplar kamdan-kam hollarda faqat matnli dizaynni o‘z ichiga oladi. Odatda u grafik elementlar, qisqartmalar va boshqalar bilan to‘ldiriladi. Logotip rasmiy hujjatlarda ham qayd etilmagan. Garchi kompaniya logotipdan foydalansada, bu yuridik kuchga ega bo‘lmaydi. Logotip tovar belgisidan alohida va aksincha o‘zi yakka holatda ishlatilishi mumkin. Logotip ro‘yxatdan o‘tgan bo‘lsa, tovar belgisiga aylanishi mumkin. Shuningdek, tovar belgisi logotip sifatida ko‘rsatilishi mumkin, lekin u huquqiy normalar bilan himoyalangan bo‘lishi kerak.[5]

Endi maxsulot standartlarga to‘xtalib o‘tsak. Mahsulot standartlari nima? Mahsulot standartlari xavfsizligini ta‘minlash uchun mo‘ljallangan, moslashuv va mustahkamlikdir. Agar mahsulot standartga javob bergan bo‘lsa, bu odatda ma‘lum xavfsizlik va sifat talablariga muvofiqligini ko‘rsatadigan sinovlardan o‘tganligini anglatadi. Bundan tashqari, u mavjud mahsulotlar va infratuzilma bilan mos keladi. Masalan, elektr buyumining vilkasi mahalliy elektr rozetkalariga mos kelishi kerak yoki bosma qog‘oz parchasi standart printerlar uchun to‘g‘ri o‘lchamda bo‘lishi kerak.

Shu tariqa ushbu standartlar yordamida siz maxsulot to‘g‘risida ma‘lumotga ega bo‘lasiz.



Savdo belgilarini har doim ham matnli ko‘rinishda bo‘lavermaydi. Albatta, savdo belgilarini yaratishda ushbu savdo maxsulotiga mazmun jihatidan mos keladigan ramzlardan foydalanishimiz mumkin. Ramz o‘zi nima? Ramz arab tilida — ishora qilmoq ma‘nosini anglatadi. Ramz majozdan farq qilib, mazmuni obrazli qurilishi bilan bog‘liq bo‘ladi va ko‘pma‘noliligi bilan ajralib turadi. Ramz barcha xalqlar folklori va adabiyotida qadimdan mavjud hisoblanadi. Ramziy obrazlar muayyan tizimni tashkil etib, ayrim hollarda ko‘pchilik xalqlar adabiyoti va san‘atida yahlit mazmuni ifodalaydi.

Masalan, sher — mardlik, tulki — makkorlik, bo‘ri — ochko‘zlik va shular kabi boshqa ramziy obrazlar mavjud. Adabiyot tarixida asrlar davomida ishlatilib kelinayotgan ramziy obrazlar tizimi ham mavjud: gul — go‘zallik, bulbul — oshiq, sariq rang — mahzunlik, qora rang — motam ramzi sanaladi. Ijodkorlar an‘anaviy ramzlar bilan bir



qatorda tabiatdagi har bir hodisa va detal (Masalan, bulut, buloq, chaqmoq va boshqalar)dan ramziy tasvir uchun foydalanadilar. Bunda u yoki bu narsa tasvir jarayonida yozuvchi maqsadiga xizmat qiluvchi muayyan ramziy ma’no ega bo’ladi.

Badiiy adabiyotdagi ko’pchilik majoziy obrazlar folklordan, asosan, hayvonlar haqidagi ertaklardan olingan (bo’ri–ochko’zlik, tulki–ayyorlik timsoli kabi). Majoz turli janrlarda, ayniqsa, masal, ramz, rivoyat, hajv, parabola va boshqalarda keng qo’llanadi. Shu bilan birga, u realistik yo’nalishdagi yozuvchilar ijodida ham uchraydi. Tasviriy san’atda Majoz ba’zi mavhum ma’no va tushunchalarni aniq va tasavvur eta oladigan qiyofa, shakllarda tasvirlashni anglatadi. Majoz tasviri uning nima ma’no yoki tushunchaga qiyos etilayotganini tushuntiradigan unsurlar bilan ifodalanadi.[6]



Savdo belgilari, logotip, tovar belgilari (tovar markalari), maxsulotga qo’yiladigan standart belgilar hamda ramzlarning har biriga yuqorida alohida to’htalib o’tdik. Demak, bularning barchasi bir-biri bilan uzviy bog’liq hisoblanadi. Yuqorida aytib o’tganimizdek, savdo belgilarini yaratishda biz matn, tasvir, rang va ramzlardan foydalanamiz. Nafaqat dizayn sohasida balki, tasviriy san’atning barcha sohalarida biz turli xil ramzlarni qo’llaymiz.

Xo’sh, shu holatlarda bizda qanday xatoliklar bo’lishi mumkin? Ramzlardan foydalanishdan oldin biz avvalo ushbu foydalanayotgan ramzning mazmunini kengroq o’rganishimiz kerak. Chunki ramzlar turli xil davlatlarda turli xil mazmunni bildiradi. Masalan, oddiy toshbaqa ramzini oladigan bo’lsak u sharqda donolik, donishmandlik, oqillikni bildirsa, Afrika ertaklarida esa eng ayyor jonivor sifatida talqin qilinadi. Qizil lola gullariga tarif beradigan bo’lsak u Fors va Markaziy Osiyo tomonlarda begunohlik, poklik va sehrli kuchning ramzini bildiradi va hattoki ushbu gullar rang jihatidan ham turlicha mazmunni ifoda etadi. Slavyanlar uchun ushbu gullay g’urur va mag’rurlikni bildiradi. Shu tariqa ramzlar juda keng va ko’p ma’nolarga ega hisoblanadi va hattoki rang, holat jihatidan ham turli mazmunni ifodalaydi. Shu sababli har bir ijodkor ramzlar haqida kengroq ma’lumotga ega bo’lsa va ham sharq ham g’arb qarashlaridan habardor bo’lsa albatta bunday ijodkor tomonidan mukammal san’at asari yaratiladi. Mukammal san’at asarining yaratilishi esa bevosita bilim bilan bog’liqdir.

FOYDALANILGAN ADABIYOTLAR RO’YXATI:

1. Ўзбекистон Республикасининг 25.12.1998 й. 723-I-сон "Реклама тўғрисида"ги Қонуни
2. https://www.norma.uz/oz/qonunchilikda_yangi/madaniyat_va_sanatni_rivojlantirish_jamgarmasi_vazirlar_mahkamasiga_utkazildi



3. В.В. Inatullayev “Ijtimoiy-madaniy faoliyat sohasida reklama” ma’ruza matni -N. 2014
4. <https://uz.unitinal.com/savdo-belgilar-va-xizmat-korsatish-belgilari-farq-nima/>
5. <https://uz.drunkentengu.com/logotip-i-8816>
6. https://uz.wikipedia.org/wiki/Ramz#cite_note-1
7. <https://www.shipafreight.com/knowledge-series/product-standards/>
8. Энциклопедия / Е.Я. Шейнина. — М.: ООО “Издательство АСТ”; Харьков: “Торсинг”, 2003 — 591, [1] с.: ил.
9. <https://assz.ru/uz/tyulpan-i-znachenie-ego-cveta-pri-darenii-chno-oboznachayut/>
10. KASIMOV, O., & MIGUEL, A. A. A. ТЕОРИЯ И ПРАКТИКА СОВРЕМЕННОЙ НАУКИ. ТЕОРИЯ И ПРАКТИКА СОВРЕМЕННОЙ НАУКИ Учредители: ООО" Институт управления и социально-экономического развития", (10), 24-31.



<https://doi.org/10.5281/zenodo.5977772>

Himmatoy Shodiyeva

NavSPI 2-year master's degree.

Annotation: *A person who is a central category in the science of psychology, he contributes to the development of society by performing certain functions in all spheres of social life. Researchers pointed out that about one-third of all relevant articles on the problems of adolescence had topics dealt with child-parent relationships. Despite the large number of empirical in the modern society. Based on the theoretical context we can assume that there is a gender specificity in parental strategies dealing with male and female adolescents, and in the father-adolescent and mother-adolescent relationships.*

Keywords: *psychology, category, gender, adolescence, orientation, regulation, randomness, punishment.*

A person who is a central category in the science of psychology, he contributes to the development of society by performing certain functions in all spheres of social life.

From the very first days of independence, serious attention has been paid to solving the problems of national spirituality, national education and upbringing in order to implement the idea of the perfection of a harmoniously developed generation. It is no secret that human behavior is changeable and diverse, and the existence of individual characteristics, unique "styles" will never and no one doubt. However, the diversity of this behavior does not mean that it is infinite, because it is necessary to maintain a warm psychological environment in which people interact, interact, integrate into different social groups. If we look at the classical study of adolescence, we see that it contains a variety of theories, hypotheses, and fundamental research.

One of the greatest researchers of adolescence, the German philosopher and psychologist E. Spranger (1924), described adolescence as 14-18 years in girls and 13-19 years in boys, the first stage of which lasted from 14 to 17 years, explained that childhood recovery would occur at this age. He distinguishes between three types of development in his cultural-psychological conception of adolescence.

The second type - a teenager's adult life is characterized by calmness, serenity, continuity, without profound and serious changes in his personality.

The issues of psychological upbringing and upbringing during adolescence have become one of the most pressing issues of our time. The moral, spiritual, political, social and ideological needs of the family, school and society for the younger generation are growing day by day.

Today, it is very difficult to imagine the internal and external factors that affect the next generation and change their experiences.



Most researchers who study adolescence focus on aggression, emotional arousal, and how psychological problems manifest in juveniles in situations of anger. Because at this age, they do not have enough life experience, but they try to be recognized and independent by others. Adolescence is one of the most characteristic periods of human ontogenetic development, which passes from childhood to adolescence and, in turn, differs from other periods by its relatively sharp and complex course. This period is referred to in the psychological pedagogical literature as "transition period", "difficult period", "crisis period". This period approximately corresponds to the time when children are in grades 5-8 and ranges from 11-12 years to 14-15 years. In some children, this period may be observed 1-2 years earlier or later. Given this, it can be said that adolescence can start at the age of 9-10 in some children (mostly girls) and last until the age of 16-17 in others. Adolescence is a difficult period due to many psychological, physiological and social factors. During this period, the content of all aspects of development: physical, mental, moral, social, etc., also changes. During this period, there are significant changes in the life of the adolescent, his psyche, physiological and social state of the body. In most cases, they have different conflicting situations. By this time, the child is no longer a "child" and is not yet an "adult." His attitude towards himself and those around him takes on a completely different character. The system of his interests, social orientation is re-formed, the system of self-awareness, self-esteem, values changes. For him, his "I" and this "I" become more important. At the same time, it is only theoretically possible to predict the influence of genetic factors on the formation of human behavior, but empirical research suggests that the role of environmental influences is also of great value. In particular, the role of the disadvantaged family in the upbringing of adolescents, that is, the impact of family upbringing on the formation of "difficulties", is not as high as one of the important reasons. On the contrary, according to Junger Tas, the lack of family control is interpreted as a key indicator of the formation of delinquent behavior. During adolescence, there are two types of control: direct and indirect. The direct method of control is "directing", "regulating", "random conditions", "punishing". The method of indirect control consists of "identification" and "positive communication".

Thus, there is a certain connection between the relationships of family members. They are expressed in the form of "hot" and "cold" mothers, as well as those who are able to effectively use "physical" and "psychological" methods. As a result, we have to work with the basic parameters of a socialized family, such as "supportive" and "controlling". Now, if we think about the content, for example, any changes in the structure of the family, school and neighborhood, which act as a social institution, as well as changes in the family and social status of parents, adolescents, the situation of social opportunity and discrimination may be the cause of certain "deviations" in relation to the first sensations.



REFERENCES:

1. Akramova F.A. The psychology of family organization. T .: «Shams ASA», 2006, - 90 p.
2. Soginov N.A. Psychodiagnostic methods of studying the family. Tashkent, 1996. - p.35
3. Harlamenkova N. E. Rol' otca v differenciacii gendernoj identichnosti [The role of the father in gender identity development]. Psihologicheskij zhurnal, № 3, Tom 28, 2007. Pp. 56-64



**NICK ADAM'S MENTAL AND PHYSICAL GROWTH IN THE STORIES OF
ERNEST HEMINGWAY**

<https://doi.org/10.5281/zenodo.6003741>

Iusupova Kandilatkhan

*English teacher at the National University
“Practical English and literature” department*

Annotation: *In this article we will discuss the mental and physical growth of Nick Adams in the stories of Ernest Hemingway. We try to analyze the main features of the character of Nick in some stories by E.Hemingway. We mainly focused on the distinctive features and the role of Nick in the plot and composition of the stories.*

Key words: *a story, mental, character, growth, conflict, love, characterize, emotional effect*

The main hero of Ernest Hemingway - Nicholas Adams is a fictional character, the [protagonist](#) of two dozen short stories and vignettes written in the 1920s and 1930s. Adams is partly inspired by Hemingway's own experiences, from his summers in [Northern Michigan](#) at [his family cottage](#) to his service in the [Red Cross](#) ambulance corps in [World War I](#). The first of Hemingway's stories to feature Nick Adams were published in his 1925 collection [In Our Time](#), with Adams appearing as a young child in the collection's first story, "[Indian Camp](#)". Most of these stories were later collected in a 1972 book, published after Hemingway's death, titled [The Nick Adams Stories](#). They are, for the most part, stories of initiation and adolescence. Taken as a whole, as in *The Nick Adams Stories*, they chronicle a young man's coming of age in a series of linked episodes. The stories are grouped according to major time periods in Nick's life.

Some critics have read the Nick Adams stories with regard to Hemingway's narrative technique and point of view. Carl Ficken, commenting on Hemingway's technique says that it "reveals a definite correlation between Nick's own state of mind and the degree to which the narrator probes into that mind¹".

Robert Gibb, who takes Nick to be Hemingway's extension of himself says that we need not worry about distinguishing between Nick and Hemingway, Whether a story has been written by "Hemingway the writer who wrote in the character of Nick Adams" or by "Nick Adams the writer who, by existing, shaped the idea of a man and his cosmos", matters not. According to Gibb, "Remembrance goes both ways²". Hemingway created Nick Adams both out of his life and his strong imaginative powers. From all the above references it becomes perfectly clear that although critics have attributed the Nick Adams stories grown out of Hemingway's childhood memories, his boyhood adventures and his

¹ Carl Ficken, Point of View in the Nick Adam Stories, ed. J.J.Benson, The Short Stories of Ernest Hemingway: Critical Essays, Duke University Press, p.94.

² Robert Gibb, He Made Him Up: Big Two-Hearted River as Doppelganger, ed. Michael S.Reynolds, Critical essays on Ernest Hemingway's In Our Time, Boston, G.K. Hall, 1983, pp. 255-256



war experiences, Nick is not Hemingway. He was just a fictional person, “a special kind of mask³” for Hemingway. As a writer Hemingway was capable of absolute objectivity and subordination of the self to the needs of his art.

Further development of Nick can be seen in the story “The End of Something” in which he is old enough to take the initiative of breaking his love affair with a girl called Marjorie. Although this story is placed by Philip Young in the postwar stories, it is perhaps better to consider it as another story in Nick’s initiation of the pains of love as it tells of the end of a sort of love affair that as an adolescent Nick had with a girl named Marjorie.

Philip Young has placed the fragment after the stories “The Battler” and “The Killers”, where Nick leaves his home and encounters incidents of violence and horror. In both these stories Nick is not shown with any of his family members. In “The Last Good Country” Nick is all the time accompanied by his sister Littless. Although Nick’s mother does not make her appearance, she is mentioned by the two as “our mother”. It shows that Nick is still has family ties and hence the fragment should precede the stories where Nick is shown to be on his upon it.

The next story in which Nick still appears as a young boy is “The Doctor and the Doctor’s Wife”. In this story an Indian workman tries to pick a fight with Doctor Adams so that he can avoid paying a large bill he owes for treatment of his wife. Nick’s opting to go to the woods with his father despite his mother’s suggests his love of outdoor life.

Hemingway once said that the story “was about the time when he discovered his father was a coward⁴”.

Conclusion: Thus, after the analysis of the stories we can eventually conclude that Hemingway did not write the Nick Adams stories merely for the sake of creating a particular character. Through Nick’s consciousness he wanted us to know more about the condition of the world “in our time” as it best dramatizes for him the issues and questions that are fundamental concerns. These questions related to birth, pain, violence, love and death are essentially existential and an inquiry in to them may still inspire in his struggle to remain free, independent and whole.

THE LIST OF LITERATURE:

1. Carl Ficken, Point of View in the Nick Adam Stories, ed. J.J.Benson, The Short Stories of Ernest Hemingway: Critical Essays, Duke University Press, p.94.

2. Robert Gibb, He Made Him Up: Big Two-Hearted River as Doppelganger, ed. Michael S.Reynolds, Critical essays on Ernest Hemingway’s In Our Time, Boston, G.K. Hall, 1983, pp. 255-256

³ Philip Young, Ernest Hemingway: A Reconsideration.

⁴ Philip Young, Ernest Hemingway: A Reconsideration, University Park and London, The Pennsylvania State University Press, 1966, p. 33.



3. Philip Young, Ernest Hemingway: A Reconsideration, University Park and London, The Pennsylvania State University Press, 1966, p. 33.

**PEDAGOGIK FAOLIYAT VA UNI SHAKLLANTIRISHNING MUHIM
JIHATLARI**

Karimov O'lmasbek, o'qituvchi

Karimova Gulnoza, o'qituvchi

Farg'ona davlat universiteti,

O'zbekiston, Farg'ona shahri

**PEDAGOGICAL ACTIVITY AND IMPORTANT ASPECTS OF ITS
FORMATION**

<https://doi.org/10.5281/zenodo.6063474>

Karimov Ulmasbek, lecturer

Karimova Gulnoza, lecturer

Fergana state university,

Uzbekistan, Fergana city

Annotatsiya: *Zamonaviy sharoitda nafaqat ta'lim jarayonini tashkil etishda, shu bilan birga talabalarning o'quv faoliyatlarini nazorat qilishda ham innovatsion xarakterga ega vositalardan foydalanilmoqda. So'nggi yillarda zamonaviy ta'limda pedagogning kasbiy, talabaning esa o'quv faoliyatini mazmunan takomillashtirish, shuningdek, har ikki faoliyat turining sifatini ma'lum ko'rsatkichlar asosida yetarlicha, xolis baholashga nisbatan ehtiyoj kuchaymoqda. Ushbu maqolada pedagogik faoliyatni shakllantirishda ta'lim jarayonining ahamiyati tadqiq etilgan.*

Kalit so'zlar: *ta'lim, innovatsiya, pedagogik faoliyat, ta'lim samaradorligi, pedagogik mahorat, nutq madaniyati, modernizatsiya.*

Bugungi jadal rivojlanuvchi davr talablariga muvofiq, o'zgaruvchan zamonaviy maktab ta'limi oldida ta'lim mazmuni va tuzilmasiga yangicha yondashuv zarurati mavjudligi sababli ko'plab dolzarb vazifalar yuzaga keldi. Endilikda zamonaviy o'quvchi – o'qitishda an'anaviy ta'lim-tarbiya usullaridan foydalanib emas, balki ularga mustaqil bilim olish hamda egallagan bilimlarini takomillashtirishga intilish malakalarini shakllantirishi hamda o'rgatishi zarur.

Shuning uchun ham o'qituvchining o'zi kasbiy-mutaxassislik mahoratiga ega bo'lishi, hozirgi davr talablariga javob beruvchi yangi zamonaviy ta'lim texnologiyalaridan foydalanishni bilishi shart. Har qanday fan o'qituvchisi, xususan, boshlang'ich ta'lim o'qituvchilarining ham pedagogik faoliyatidan maqsad – o'quvchilarga kelajakda zamonaviy jamiyatda talab etiladigan yetuk barkamol shaxs bo'lish, ijodiy tafakkurga ega,



intiluvchan inson bo'lib etishlariga tayyorlash hamda zamonaviy bilim berishga erishishdan iborat.

Insoniyat tarixining ko'p asrlik tajribasi ezgu g'oyalardan va sog'lom mafkuradan mahrum biron-bir jamiyatning uzoqqa bora olmasligini ko'rsatdi. Shu bois, mustaqillik tufayli mamlakatimiz o'z oldiga ozod va obod Vatan, erkin va farovon hayot barpo etish, rivojlangan mamlakatlar qatoridan o'rin olish, demokratik jamiyat qurish kabi ezgu maqsadlarni qo'ydi.

Globalashuv sharoitida ta'lim shaxsni har tomonlama voyaga yetkazish, unda komillik va malakali mutaxassisga xos sifatlarni shakllantirishda muhim o'rin tutadi. Bugungi tezkor davr ta'lim oluvchilar, shu jumladan o'quvchilarni ham qisqa muddatda va asosli ma'lumotlar bilan qurollantirish, ular tomonidan turli fan asoslarini puxta o'zlashtirilishi uchun zarur shart-sharoitlarni yaratishni taqozo etmoqda.

Har qanday mamlakatning qudrati uning intellektual salohiyati bilan belgilanadi. Bu esa bevosita ta'lim sifatiga bog'liq. Qabul qilingan Kadrlar tayyorlash milliy dasturi, ma'naviy barkamol shaxsni shakllantirishda va yuqori malakali kadrlarni tayyorlashda muhim nazariy asos bo'lib xizmat qildi.

Fuqarolik jamiyati asoslari shakllanayotgan respublikamizda, yoshlarimizning faollikni yuksaltirish, ularda millat, xalq va jamiyat oldidagi burch hamda mas'uliyatini yurakdan his qilish tuyg'ularini kamol toptirish hamda ularning ongu shuurida mustaxkam hayotiy pozitsiyani, e'tiqod hamda maslakni shakllantirish bugungi kunning muhim vazifalaridan biridir. Shuning uchun ham bugungi kunda ta'lim tizimining barcha bosqichlarida yoshlarning intellektual salohiyatini yuksaltirishga qaratilgan dars soatlari, o'quv kurslari yo'lga qo'yilgan. Mazkur sa'y-harakatlarni amalga oshirish, egallagan bilimlarini amaliyotda qo'llash ko'nikmalarini mustahkamlash, qolaversa, bu borada faol fuqarolik pozitsiyasiga ega bo'lgan yoshlarni qo'llab-quvvatlash kelajakda natijalar keltiradi. Zero, zamonaviy ta'limning maqsadi har bir kishiga o'z faoliyati uchun zarur bo'lgan yangi bilimlarni olish va ularni jamiyat hayotiga tadbiiq etish imkoniyatini yaratishdan iboratdir. Shu bois tarbiyaviy va o'quv ishlari shaxsning intellektual ong va madaniyat darajasini inson, jamiyat, davlat manfaatlariga javob beradigan eng muhim printsiplarni anglab etishga qadar oshirishga yo'naltirilishi lozim. Ayniqsa fuqarolik jamiyatini barpo qilishda fuqaro ongi, madaniyati, dahldorlik hissi va mas'uliyatini yuksaltirish hamda takomillashtirishni hozirgi talab darajasida yo'lga qo'yish muhim ahamiyatga egadir. Albatta, yoshlar faoliyatida ushbu zaruriy masala o'zining dolzarb jihatlari bilan ajralib turadi va samarali tarzda amalga oshirishni yo'lga qo'yishimiz lozimligini yana bir bor qayd qilamiz.

Insonga yoshligidan singdirilgan madaniy-ma'naviy qarashlar, axloqiy qadriyatlar, an'analar, diniy-ruhiy tuyg'ulardan iborat. Bu bo'g'inda u oilasi, qarindosh-urug'lari, mahallasi, millati, yurti bilan birligini, uning tarkibiy qismi ekanligini his etadi. Natijada, uning ongi va qalbida milliy g'urur, vatanparvarlik tuyg'usi shakllanadi. Bu jarayonda shaxsda haqiqiy fuqarolik pozitsiyasi shakllanadi. Ushbu so'zlardan qo'rinib turibdiki, yoshlarning ijtimoiy siyosiy faoligini oshirish bugungi kundagi eng dolzarb vazifalardan biridir. Shunday qilib, zamonaviy ta'limda innovatsiya, yanada aniqrog'i, pedagogik hamda



ta'lim innovatsiyalaridan foydalanish muhim ahamiyat kasb etmoqda. Binobarin, globallashuv hamda jamiyatning axborotlashuvi ta'lim jarayonini noan'anaviy shakllarda samarali metod va vositalarni qo'llashni taqozo etish bilan birga, o'quv materiallarini shakllantirish va ulardan amalda foydalanishga nisbatan ham innovatsion yondoshishni taqozo etmoqda. Pedagogik innovatsiyalar pedagogik tizimning ichki tuzilishini o'zgartiradi.

Tarixga nazar tashlasak, yuksak g'oya egalari, buyuk shaxslarning faoliyati mohir tashkilotchilik, teran bilimlilik bilangina emas, balki ularning axloqi va odobi bilan ham yuksak ma'no-mazmun kasb etgan. Axloqlilik boshqalarnigina emas, o'zini ham hurmat qilish deganidir. Ayniqsa, bizning milliy an'analarimizga ko'ra, insonning komilligi, avvalo uning axloqiy yetukligida, ajdodlar merosini chuqur o'rganib, uni boyitish, katta-kichikka ehtirom ko'rsatish borasidagi harakatlarida ko'zga ko'rinadi.

“O'zbekiston Milliy entsiklopediyasi”da ko'rsatilishicha, innovatsiya quyidagicha mazmun va tushunchalarga ega: Innovatsiya (ingl. “innovations” – kiritilgan yangilik, ixtiro) – 1) texnika va texnologiya avlodlarini almashtirishni ta'minlash uchun iqtisodiyotga sarflangan mablag'lar; 2) ilmiy-texnika yutuqlari va ilg'or tajribalarga asoslangan texnika, texnologiya, boshqarish va mehnatni tashkil etish kabi sohalaridagi yangiliklar, shuningdek, ularning turli sohalar va faoliyat doiralarida qo'llanishi [1,169].

Innovatsion ta'lim jarayonida qo'llaniladigan texnologiyalar innovatsion ta'lim texnologiyalari yoki ta'lim innovatsiyalari deb nomlanadi. Ta'lim innovatsiyalari – ta'lim sohasi yoki o'quv jarayonida mavjud muammoni yangicha yondoshuv asosida echish maqsadida qo'llanilib, avvalgidan ancha samarali natijani kafolatlay oladigan shakl, metod va texnologiyalar ta'lim innovatsiyalari, “innovatsion ta'lim” deb ham nomlanadi.

Bunday ta'limning bosh natijasi egallangan bilim, ko'nikma va malakalar emas, balki shaxs o'sishiga qobiliyat, empatik o'zaro munosabatlar va shaxsiy samaradorlikka qaratilgan yuqori ijtimoiy faollik tushuniladi. Hayotiy kelajakni amalga oshirish uchun inson ongli tarzda qayta o'z-o'zini faoliyatini yo'lga qo'yadi va buning uchun ta'lim jarayoni imkoniyatlaridan foydalanadi. Ayniqsa, bu jarayon talaba yoshi davri, yoshlik davri ayni ushbu jarayonni yo'lga qo'yish uchun muhim bosqich davri hisoblanadi. Ushbu kontseptsiyaning keyingi g'oyasi pedagogik sub'ektivlikni rivojlanishi bilan bog'liq: talaba “o'rganuvchi”, “o'quvchi”, “o'qitadigan” pozitsiya orqali o'tadi.

Mamlakatimizda shakllanib borayotgan umumiy ta'lim tizimi talabalarning intellektual va axloqiy imkoniyatlarini ochishga, ularning qobilayati va imkoniyatlariga muvofiq o'qitish, qobilyatli yoshlarni kamol topishiga imkon yaratmoqda kelajakda to'g'ri va ongli ravishda yo'l tanlashlariga yordamlashish, talabalarni mehnat bozori va ta'lim mehnatining o'zgaruvchan talablariga moslashuvini ta'minlashga xizmat qiladi.

Shaxs tuzilishida va pedagogning innovatsion faoliyatda quyidagi muhim elementlarni ajratish mumkin.

- motivlar, fikrlash yo'nalishi, intilishlar, ular pedagogning yangilikka nisbatan ochiqqligini va uni qabul qilishini tavsiflaydi;



- ijodiy qobiliyat, masalan, kreativlik va individuallik. Faol o'z-o'zini anglash, pedagogik madaniyat, ijodiyot bazasi;

-texnologik tarkibiy qismi, u an'anaviy vaziyatlarni turli-tuman hal etish yo'llarini ta'minlaydi;

- pedagogning o'zi haqida va innova π ion jarayondagi o'rni haqida adekvat tasavvurga yordam beruvchi refleksiya.

Oliy ta'lim muassasalari pedagoglarining pedagogik yoki ta'lim innovatsiyalaridan samarali, faol foydalana olishlari muayyan jara π nda kechadi. Pedagoglarning kasbiy faoliyatga innovatsion yondasha olishlari ko'zlangan maqsadga erishishni kafolatlash bilan birga ta'lim sifati va samaradorligini oshirishga, talabalarda bilish faolligini kuchaytirishga yordam beradi.

Ta'limga ikki tomonlama aloqa (ta'lim olish va ta'lim berish), shaxsni har tomonlama rivojlantirish va boshqa xususiyatlar xosdir. Ta'lim pedagog tomonidan boshqariluvchi o'ziga xos anglash jarayonidir.

Prezidentimiz Shavkat Mirziyoyev ta'kidlaganidek: “Biz “Tarbiya go'daklikdan boshlanadi”, degan hikmatli so'zga amal qilib, ta'lim-tarbiya sohasidagi o'zgarishlarni uning eng quyi bosqichi – maktabgacha ta'lim tizimidan boshlanadi”⁵. Pedagogning yo'naltiruvchi sifatidagi roli tarbiyalanuvchilarning aqliy va ijodiy qobiliyatlarini rivojlantirishni ta'minlovchi bilim, ko'nikma va malakalarni to'liq o'zlashtira olishlarida ko'rinadi. Ta'lim pedagogning tarbiyalanuvchilar bilan muloqoti jarayoni ham sanaladi. U tarbiyalanuvchilarga o'quv materialini mazmunini tushuntirib beradi, savol va topshiriqlar beradi, ularning faoliyatini nazorat qiladi, xato va kamchiliklarini aniqlaydi, yo'l qo'yilgan xatolarni to'g'rilaydi, qanday ishlash lozimligini qayta ko'rsatadi. Har qanday ta'lim o'zida pedagog va tarbiyalanuvchining faoliyati, ya'ni, pedagogning o'rgatish hamda tarbiyalanuvchining o'rganishga yo'naltirilgan faoliyati, boshqacha aytganda to'g'ridan to'g'ri, bevosita va nisbiy munosabat aks etadi. Ta'lim jarayonida pedagog va tarbiyalanuvchi o'rtasida o'zaro muloqot yuzaga keladi. “Muloqot” tushunchasi “ta'lim” tushunchasidan ko'ra keng ma'noga ega. Ta'lim tarbiyalanuvchilarga nazariy bilimlarni berish asosida ularning bilish qobiliyatlarini o'stirish, ularda amaliy ko'nikma va malakalar, shuningdek, dunyoqarashni shakllantirishga yo'naltirilgan jarayondir.

Ta'lim jarayonining yaxlit tizim sifatidagi tavsifi ta'lim jarayonining “yaxlitligi” “tizimlili” va “majmuaviyligi”ni bir xilda talqin etish mumkin emas. Biroq, ta'lim jarayonining yaxlitligi uning tizimlili bilan uzviy bog'liq. Tizim (mustaqil tushuncha sifatida) o'zaro bog'langan ko'plab elementlar (tarkibiy qismlar) o'rtasidagi mustahkam birlik va o'zaro yaxlitlikdir. Demak, ta'lim yaxlit tizim sifatida ko'plab o'zaro bog'liq quyidagi elementlarni o'z ichiga oladi: ta'lim maqsadi, o'quv axborotlari, pedagog va tarbiyalanuvchilarning ta'limiy faoliyatlari, uning shakllari, pedagogik muloqot vositalari,

⁵ Sh.M.Mirziyoyev. Bilimli avlod-buyuk kelajakning, tadbirkor xalq-farovon hayotning, do'stona hamkorlik esa taraqqiyotning kafolatidir. O'zbekiston Respublikasi Konstitutsiyasi qabul qilinganining 26 yilligiga bag'ishlangan tantanali marosimdagi ma'ruza. 2018 yil 7 dekabr. –Toshkent. “O'zbekiston” NMIU, 2018. – 18 bet.



shuningdek, ta'lim jarayonini boshqarish usullari tushuniladi. Ta'lim jarayoni yaxlit tizim sifatida quyidagicha namoyon bo'ladi.

Barcha tarkibiy qismlarning o'zaro birligi va yaxlitligi sifatida namoyon bo'luvchi ta'lim jarayonining negizini pedagog va tarbiyalanuvchilarning ta'limiy faoliyatlari tashkil etadi. Ta'lim muassasasi (umumiy o'rta, o'rta maxsus, kasb-hunar, oliy ta'lim muassasalari)da, tashkil etiluvchi ta'lim jarayonida tarbiyalanuvchining faoliyati pedagog rahbarligi ostida kechadi.

Pedagog faoliyatining vazifasi tarbiyalanuvchilarning ijtimoiy borliqni ongli va faol idrok etishga yo'naltirilgan faoliyatlarini boshqarishdan iboratdir.

Ta'lim jarayonini boshqarish quyidagi bosqichlardan iborat:

- 1) rejalashtirish;
- 2) tashkil etish;
- 3) boshqarish (rag'batlantirish);
- 4) nazorat;
- 5) natijalarni baholash va tahlil qilishdan iborat.

Pedagog faoliyatini rejalashtirish bosqichi kalendar-tematik yoki darslar rejalarini tuzish bilan yakunlanadi. Rejalar, reja-konspektlar yoki konspektlarni tuzish uchun uzoq, jiddiy ishlash kerak bo'ladi. Pedagog tarbiyalanuvchilarning tayyorgarlik darajasi, ularning o'quv imkoniyatlari, moddiy baza holati, shaxsiy (kasbiy) imkoniyatlarini o'rganib chiqishi, o'quv materiali mazmunini tanlab olishi, dars olib borish shakli va metodini o'ylab chiqishi kerak bo'ladi.

Faoliyatli yondoshuv tamoyili. U modullarning pedagog faoliyati mazmuniga muvofiq shakllantirilishini anglatadi. Tamoyilga ko'ra modullar tegishli fanni o'qitishga yo'naltirilgan yoki yaxlit pedagogik tizim mohiyatini yoritishga xizmat qiladigan faoliyatli yondoshuv asosida shakllantiriladi. Tegishli fanni o'qitishga yo'naltirilgan faoliyatli yondoshuv modullarni o'quv rejasi va fan dasturlari mazmunini tahlil qilish natijasida shakllantirish imkonini beradi. Yaxlit pedagogik tizim mohiyatini yorituvchi faoliyatli yondoshuv esa modullarni modullar bloki, pedagogning kasbiy faoliyati mazmunini tahlil qilish asosida shakllantirilishini ta'minlaydi.

Pedagog va tarbiyalanuvchilarning ta'lim jarayonidagi faoliyatlari. Pedagog faoliyatining vazifasi va tuzilishi. Bilim olish faoliyatning o'ziga xos ko'rinishi sifatida muayyan tuzilish, rivojlanish va faoliyat qonuniyatlariga ega. Bilim olish borliqni idrok etish, o'rganish, mashq qilish va muayyan tajriba asosida xulq-atvor hamda faoliyat ko'nikma, malakalarining mustahkamlanib, mavjud bilimlarning takomillashib, boyib borish jarayoni hisoblanadi. Bilim olishning muhim komponenti motiv, ya'ni, ta'limiy xarakterdagi harakat yoki faoliyatni tashkil etishga nisbatan rag'batni his etish, ehtiyojning yuzaga kelishidir.

O'qishning keyingi komponenti o'quv harakatlari (operatsiyalari) sanalib, ular anglangan maqsadga binoan amalga oshiradi. O'quv harakatlari o'quv jarayonini tashkil etishning barcha bosqichlarida namoyon bo'ladi. Harakatlar tashqi (kuzatiladigan) va ichki



(kuzatilmaydigan) ko‘rinishda bo‘lishi mumkin. Tashqi o‘quv harakatlariga predmetli harakatlar (yozish, rasm chizish, tajribalar o‘tkazish); pertseptiv harakatlar (tinglash, fikrlash, kuzatish, sezish) hamda nutqdan foydalanish kiradi. Ichki (mnemonik, yunonchadan «mnemonikon» - eslab qolish madaniyati) harakatlarga materialni eslab qolish, uni tartibga solish va tashkil etish, shuningdek, tasavvur va fikrlash harakatlari (intellektual) kiradi. Har qanday bilimni o‘zlashtirishda tarbiyalanuvchilardan idrok etish madaniyatiga ega bo‘lish va o‘quv materialini anglab etish talab etadi.

Pedagogik ta‘lim rivojlanishining zamonaviy innovatsion yo‘nalishlarini ichida xususiy innovatsion nazariyani shaxsiy (xususiy) yo‘nalishli ta‘lim sohasidagi ishlanmalarni, ta‘limni tashkiliy-tuzilmaviy modelini, ta‘limni ko‘p darajali tizimini rivojlantirishni ajratib ko‘rsatish mumkin. Hozirgi kunda Respublikamizda olib borilayotgan islohotlarning tub zamirida yosh avlodni tarbiyalash, ayniqsa ularni eng zamonaviy texnika va texnologiyalardan foydalana olishlarini ta‘minlash eng dolzarb muammolardan biri bo‘lib turibdi. Shuning uchun ham, ta‘lim muassasalarining o‘kuv-tarbiyaviy jarayonida zamonaviy o‘kitish uslublari - interfaol uslublari, innovatsion texnologiyalarning o‘rni va ahamiyati beqiyosdir. Pedagogik texnologiya va ularning ta‘limda ko‘llanishiga oid bilimlar, tajriba talabalarni bilimli va etuk malakaga ega bo‘lishlarini ta‘minlaydi.

Yuqorida ta‘kidlanganidek, ijtimoiy pedagog va ijtimoiy xodim faoliyatining jihatlari serqirradir. Ijtimoiy pedagogik texnologiya ijtimoiy va pedagogik texnologiyalarni birlashtiruvchi texnologiya hisoblanadi. Ijtimoiy pedagogik texnologiyalarni ishlab chiqish imkoni ijtimoiy pedagogik faoliyatning o‘z tuzilishiga ega ekanligiga bog‘liq. Ijtimoiy pedagogik faoliyat maqsad va vazifalarni aniqlashdan boshlanadi. Bu muammolarni mutaxassislar hal qilishlari lozim, ya‘ni bolada muomala ko‘nikmalarini shakllantirish, unga yangi muhitga moslashishiga yordam berish va boshqalar. Maqsadlar, o‘z navbatida, faoliyat mazmunini va uni amalga oshirish metodlarini, uni tashkillashtirish shakllarini aniqlab beradi. Ijtimoiy pedagogik faoliyat maqsadi, uning natijalari va mazmuni qanchalik to‘g‘ri aniqlanganligi, unga erishish uchun qanday metodlar tanlanganligiga bog‘liq bo‘ladi.

Xulosa qilib aytganda, pedagogik jarayonda tarbiyalanuvchilar tomonidan ilmiy bilimlarning ma‘nosini yetarli darajada tushunmay, faqat tovushlar birligi sifatida qabul qilinishi va yodlab olinishi xavflidir. Ta‘lim tizimli bilim olishning eng muhim va ishonchli usuli sifatida tarbiyalanuvchilarni ilmiy bilimlarni ularning mohiyatini to‘la tushungan holda o‘zlashtirish imkoniyatini beradi.

FOYDALANILGAN ADABIYOTLAR:

1. O‘zbekiston milliy entsiklopediyasi. 4-tom. Bosh tahrir hay‘ati a‘zolari: M.Aminov va b. – T.: “O‘zbekiston milliy entsiklopediyasi” Davlat ilmiy nashriyoti, 2002 y.
2. Eng katta boyligimiz - tinchlik va barqarorlikni asraylik. Q.Nazarov muharrirligida. -T.: Akademiya, 2006 y.



3. Abdurakhmonova, M. M., ugli Mirzayev, M. A., Karimov, U. U., & Karimova, G. Y. (2021). Information Culture And Ethical Education In The Globalization Century. *The American Journal of Social Science and Education Innovations*, 3(03), 384-388.
4. Karimov, U. U., & Karimova, G. Y. (2021). THE IMPORTANCE OF INNOVATIVE TECHNOLOGIES IN ACHIEVING EDUCATIONAL EFFECTIVENESS. *Журнал естественных наук*, 1(1).
5. Umaralievich, K. U. SPIRITUAL EDUCATION OF STUDENTS OF PEDAGOGICAL UNIVERSITIES ON THE BASIS OF CULTURAL AND HUMANISTIC APPROACH.
6. Ganiyev, B. S. (2019). INNOVATIVE (ENTREPRENEURIAL) ACTIVITY OF WOMEN AT A NEW STAGE OF DEVELOPMENT OF OUR SOCIETY. *Scientific Bulletin of Namangan State University*, 1(11), 122-129.
7. Usmanov, N., Ganiev, B. S., & Karimova, G. Y. (2021). THE PHILOSOPHICAL BASIS FOR THE FORMATION OF SPIRITUAL MATURITY AMONG YOUNG PEOPLE. *Oriental Journal of Social Sciences*, 33-37.
8. Ganiyev, B. S. (2020). EDUCATION-PRIORITY SPHERE OF REFORM IN THE CONDITIONS OF A NEW STAGE OF DEVELOPMENT. *Central Asian Problems of Modern Science and Education*, 2020(1), 106-111.
9. Yuldashev, I. A. (2020). PEDAGOGICAL BASES OF FORMATION OF SOCIAL ACTIVITY IN PEDAGOGICAL SCIENCES. *Теория и практика современной науки*, (5), 67-69.
10. Rayimov, A. A., & Karimova, G. Y. (2021). SOCIAL ASPECTS OF THE FORMATION OF SOCIAL ACTIVITY IN YOUTH. *Oriental Journal of Social Sciences*, 29-32.



SOME ISSUES FROM THE HISTORY OF THE ART OF MAQOM. THE USE
OF THE MAQOM DIDACTIC MATERIALS IN THE TEACHING AND
EDUCATIONAL PROCESS.

<https://doi.org/10.5281/zenodo.6062672>

Khudaynazarov U

*Deputy Director for Educational Work at
the Fergana Specialized Boarding School
for the Art of Makom*

H. I. Islamov

*Teacher of Russian and English at the Fergana Specialized
Boarding School for the Art of Makom*

Abstract: *The work describes issues of the history of the Uzbek maqom folklore genre. Based on scientific sources, theoretical and methodological conclusions are drawn in the work.*

Keywords: *maqom, art, Uzbek folklore, genre, Shashmaqom, UNESCO, World Heritage List.*

One of the five most important action strategy on the priority development areas of the Republic of Uzbekistan, developed personally by President Mirziyoyev for 2017-2021, refers to the development of the social sphere in the republic. The leadership of our republic and the Ministry of Culture of the Republic of Uzbekistan are conducting extensive and fruitful work on the spiritual renewal of society, the revival of ancient national traditions, culture and art as well. [1]

The study of Uzbek folklore genres, and particularly the art of maqoms, in the process of teaching humanities, students form an understanding of the genetic link between language and literature and folklore, and of the role of genres in the genesis and formation of literary genres, and of the use of traditions, artistic mastery of reality, developed over thousands of years in oral-poetic art, in the literary process.

Uzbek maqom art, like other genres of folklore, developed on the basis of oral and written art.

Shashmaqom, one of the principal genres of classical music in Central Asia, is represented in the musical culture of the Uzbek and Tajik peoples. Shashmak is a refined instrumental music and a highly professional vocal art. [2]

The homeland of "Shashmaqom" is Bukhara. The art of music developed in Maverannahr in the 9th and early 13th centuries. Most scholars of maqoms believe that tunes such as "Boda", "Ushshok", "Rost", "Khusrazwoni" and "Zerafkanda" were sung in the early Middle Ages. All these tunes later formed the basis of the classic melody Shashmaqom [3]. According to authoritative researchers of maqom art, Bukhara's Shashmaqom appeared at the end of the 18th century. [4]



President Mirziyoyev said: "The Shashmaqom, a collection of six maqoms, is the fruit of the musical genius of our people - like six full-flowing rivers.

of our people - like six full-flowing rivers. It flows in the ocean of world culture, supplementing and enriching it. It is deeply symbolic that this unique cultural phenomenon has been recognized by the UNESCO World Heritage List.

unique cultural phenomenon has been recognized by UNESCO as a masterpiece of the intangible cultural heritage of humanity'. The immense respect and full support of our esteemed President for the art of maqom was evident when the National Maqom Art Centre was established in 2017 as per a presidential decree. Remarkably, in 2018, the city of Shahrissabz hosted the International Maqom Art Festival was held in the city of Shahrissabz in 2018. [6]

The history of Maqom art is closely intertwined with the political history of

The history of Maqom art is closely intertwined with the political history of Central Asia. The history of Maqom art is closely intertwined with the political history of Central Asian countries. It is known that an eminent political and statesman, a great connoisseur and connoisseur of Maqom art, was a master of the Maqom art. Muhammad Rakhimkhan Soni (Feruz), a great connoisseur and master of maqoms, was the most prominent political figure of the Central Asian countries.

Rahimhan 2 Soni (Feruz) issued a special decree in 1882, which said the decree read in part: "I, the Supreme Ruler of the State of Khorezm, Muhammad Rahimkhan Soni, signing this decree that "Khorezmian maqoms should be recognized as the inviolable property of the people to establish extreme penalties for those who dare to express doubts on the present decree, diminish the dignity and significance or perform them in a distorted manner". [7] The art of maqom was directly related to the daily.

It was designed to facilitate the difficult process of labor, to inspire and to give a peculiar life-affirming impulse in the process of labor. According to the unknown. According to an unknown author of the musical manual "Risolai musikiy" ("Book about Music"), maqom songs are composed on the basis of 12 months, which is a yearly cycle. For example, "Rost" is the Muslim month of Hamal (March), "Isfahoni" is Savr (April), "Irok" is Javzo (the month of May). "Zarafkanda"-sarathon (month of June).The tune "Buzruk"-asad (month of July respectively). Melody "Rost"-sunbula (month of August, respectively), etc.[8].

Alisher Navoi, the founder of Uzbek literature and a genius of poetry, in his book "Seven planets" expressed his admiration for the art of maqom.

[9] In his "Turt arba'ulus" "The history of the four peoples", the eminent statesman Mirzo Ulugbek describes the folk melodies of the four peoples.

Four Nations' gives a description of folk tunes of Maqom.[10] These facts show that well-known historical figures were very well aware of the educational

were well aware of the educational and aesthetic role of Maqom art and its important and enduring significance in the spiritual and cultural development of the younger generation.

At present, scientific methodological literature identifies



the following types of interaction between arts, namely literature and music are identified in the scientific methodological literature: inter-subject links within the traditional curriculum, and an integrated approach to poly-art education of students.

Teaching individual arts on a multi-artistic basis and combining compulsory subjects of the aesthetic cycle with extra-curricular activities. This approach can be implemented through concerts, literary and musical compositions. In doing this the concert is at the same time a means of enabling direct contact between the students and true masterpieces of maqom art.

In the context of linking interdisciplinary disciplines in the teaching of literature, the description of works in which the main characters are singers, whether the ancient Greek

legendary Orpheus or outstanding singers of Turkestan folk songs - Tuychi Hofiz, Ata Jalal, Barno Iskhakova, Mirsadyk Tadzhiyev,

Berta Davydova, Saodat Kabulova, Kommuna Ismailova, Munajat Yulchieva Hero of Uzbekistan and others. They had a masterly way of controlling their audiences, imbuing them with inner peace and making them

empathise with every line of a maqom song. This is especially well described in the story "The Singers" by the great Russian writer Ivan Sergeevich Turgenev.

Turgenev's The Singers. The story The Singers describes the creative state of two talented singers in Oryol province - a rowler from

from a place called Jizdra and Yashka the Turk. Here is how the writer describes the performance of Yashka-Turka: "He sang, and from every sound of his voice reeked of something native and immensely wide, as if a familiar steppe opened up before you, reaching into the infinite distance. I felt my heart boil and tears rise to my eyes: muffled, subdued sobs suddenly startled me" [11].

While studying the work of Russian poets, the so-called "Silver Age", it is advisable to draw historical and musical

parallels in the song art of the Russian Empire and the Turkestan region, late 19th and early 20th centuries. The works of the great Russian tenor Feodor Chaliapin and original singer of Turkestan region Tuychi-Hafiz Tashmukhammedov are of great interest for the students. Noteworthy

In 1905 the Riga firm "Gramophone" recorded his song "Hisrav", and he sang more than 25 folk songs such as "Bobo Ravshan", "Yo khayotan nabi", "Bevafo dunyosan", "Suvora", "Ilgor" and others [12].

The art of maqom contributes to the formation of many positive qualities in pupils. The ideological and moral content of folk songs and melodies of maqoms can unite them in a common happy aesthetic experience. Uzbek maqoms are one of the most effective means of educating the new generation; they have great emotional power and nurture feelings and form high aesthetic tastes.

The art of maqoms is unique in its musical, poetic, aesthetic and pedagogical form. The beauty and goodness of maqom tunes are in unity. Their main purpose is to instill love for beauty and to develop aesthetic attitudes and tastes in students.



REFERENCES:

1. Стратегия действий по пяти приоритетным направлениям развития Республики Узбекистан в 2017-2021 гг., утвержденным Указом Президента Республики Узбекистан, 7 февраля, 2017 год.
2. Поздравительное письмо Президента Республики Узбекистан Ш.М.Мирзиёева участникам Международного фестиваля искусства макомов в городе Шахрисабз. Газета «Голос Узбекистана», 6 сентября 2018 год.
3. А.Мухаммеджанов. История Узбекистана. Т. Изд-во «Шарк», р.103, 2017 г.
4. У.Джураев, К.Усманов и др. История Узбекистана, Т. Изд-во «Укитувчи», р. 76. 2019 г.
5. Ibid
6. Постановление Президента Республики Узбекистан «О мерах по дальнейшему развитию узбекского национального искусства макомов». Т., 17 ноября 2017 год.
7. Ж.Рахимов. История Узбекистана. Т., Изд-во «Укитувчи», р.317, 1999 г.
8. Ibid p. 47
9. Ibid p.47.
10. И.С.Тургенев. Полное собрание сочинений. Том 3. М., Изд-во «Просвещение», 1987 г.
11. Ж.Рахимов. История Узбекистана. Т. Изд-во «Укитувчи», р.316., 1999 г.

THE LIST OF LITERATURE:

1. Стратегия действий по пяти приоритетным направлениям развития Республики Узбекистан в 2017-2021 гг., утвержденным Указом Президента Республики Узбекистан. 7 февраля 2017 год.
2. Постановление Президента Республики Узбекистан «О мерах по дальнейшему развитию узбекского национального искусства макомов». Т., 17 ноября 2017 год.
3. С. Лазутин. Поэтика русского фольклора. М., Изд-во «Высшая школа», 981 г.
4. В. Аникин. Фольклор и действительность, М., Изд-во «Высшая школа», 2004 г.
5. Г. Науменко. Методика обучения детей народному пению. М., Изд-во Современная музыка. 2013 г.
6. Ф. Батыршин. Жанры и формы народного музыкального искусства Узбекистана, Казанский институт культуры. Журнал Актуальные проблемы гуманитарных и естественных наук. № 3-6. 8 р.-11, 2016 г.
7. Г. Науменко. Методика обучения детей народному пению. М., Изд-во Современная музыка. 2013 г.
8. Ф. Батыршин. Жанры и формы народного музыкального искусства Узбекистана, Казанский институт культуры. Журнал Актуальные проблемы гуманитарных и естественных наук. № 3-6. 8 р.-11, 2016 г.
9. С. Лазутин. Поэтика русского фольклора. М., Изд-во «Высшая школа», 981 г.
10. В. Аникин. Фольклор и действительность, М., Изд-во «Высшая школа», 2004 г.
11. Стратегия действий по пяти приоритетным направлениям развития Республики Узбекистан в 2017-2021 гг., утвержденным Указом Президента Республики Узбекистан. 7 февраля 2017 год.
12. Постановление Президента Республики Узбекистан «О мерах по дальнейшему развитию узбекского национального искусства макомов». Т., 17 ноября 2017 год.



ONLINE RESOURCES:

1. Песенное искусство узбеков.<https://vostokcafe.com/pesennoe-uzbek>
2. А.Джумаев.Шашмаком -классическая музыка Средней Азии.
3. <http://www.saa-network.org/archives/142-45>



<https://doi.org/10.5281/zenodo.6051324>

Nusharov Jurabek Narzullayevich

Samarqand transport va muhandislik kommunikatsiyalari Oliygo'hrining 205-guruh «Kadast Ko'chmas mulkni ro'yxatga olishish, turar joy va jamoat binolaridan foydalanish» fakulteti hamda Oliygo'hr yoshlar ittifoqi tashkiloti yetakchisi.

Annotatsiya: *Ushbu maqolada yoshlarni hayotda o'z o'rnini topish va liderlik qilishi haqida so'z boradi.*

Kalit so'z: *Lider, yetakchi yoshlar.*



Biz bu maqolamiz orqali qanday qilib lider bo'lishni emas balki sizda liderlik sifatleri bormi yoki yoqligini tekshiramiz.

Lider o'zi kim, kimlar lider bo'la oladi, uning vazifalari nima ?

Lider –yetakchi, boshliq, rahbar degan ma'noni beradi. Biz faqat siyosatchilarni lider sifatida ko'ramiz. Lekin faqat siyosatchilargagina emas balki boshqa soha vakillariga ham bu so'zni ishlatish o'rinli bo'ladi. Sport, san'at, ilm-fan, ishlab chiqarish va hokazolarda ham qo'llash mumkin. Lider asosan ma'lum jamoda, jamiyatda boshqalardan o'rnak bo'ish salohiyati bilan ajralib turadi. O'ylaymanki har biro odamda liderlik davri bo'ladi. Quydagi sifatlarni liderlarga hos deyish mumkin.

1. O'rnak bo'lish.
- 2 Yetakchilik.
- 3 O'z sohasi bo'yicha katta tajriba, va yutuqlar.
- 4 So'zini boshqalarga osonlikcha o'tkaza olish, buyruqlarni vaqtida bajartirish.
- 5 Ishontirish qobiliyati , notiqlik.



Bu ro'yhatni ancha davom etirsa bo'ladi va yuqoridagilar eng asosiylaridan. Bular o'zingizning sohangiz bo'yicha o'zgarib boradi. Masalan sport sizdan :

- 1 Kuch , quvvat.
- 2 O'z ustida ishlash.
- 3 Ko'plab yutuqlar.
- 4 O'zini kerakli joyda namoish etish.



Yuqoridagi sifatlarning borligida sport sohasida lider bo'lishingiz mumkun. E'tibor bering bu yerda notiqlik shart emas. Siyosatchilarga esa albatta zarur. Biz liderlikka intilib yashashimiz kerakmi ? Agar yer yuzida yashab o'tgan 100 millardan oriq odam orasida qandaydir son emas balki sizni kelajakda eslashardigan odam sifatida yashashni istasangiz nliderlik qobiliyati sizga kerak bo'lishi aniq.

Lekin bu tarixda hamma liderlar ham qolmaydi uning ustiga yahshi nom bilan qolish juda qiyin. Siz o'z nomingizni ming yillar osha yashashi uchu liderlarnig lideri bo'lishga intiling. Masalan bir davlat rahbari o'zi boshqarardigon davlatning lideri bo'lishi mumkun lekin jahon siyosiy maydonida uni hech kim tanimasa bu haqiqiy liderlik emas balki shunchaki oddiy rahbarlikdir. Hozirgi glaballashgan zamonda sportchining olgan medallari o'z davlatida ko'p bo'lishi mumkun lekin bunday toxtab qolish uni tezda shohispadan tushurishi mumkun. Liderlikda uzoq turush uchun esa jahon bo'yicha medullar sonini ko'paytirib rekord o'rnatish kerak. Shundagina haqiqy lider namoyon bo'ladi. Yani lider bir joyda tohtab qolmasadan yangi sohalarda, yangi marralarni zabt etishi kerak. Liderlik bu mansabparastlik, boshqalarni yerga urub uzini ustun ko'rsatish emas balki haqiqiy o'z sohasining fidoyisi, maslahatchisi, bilimdoni va yaratuvchisi bo'ishi kerak. Ha aynan siz o'z sohangizga kiritgan yangilik sizni tarixga lider sifatida muhurlkashi mumkun, faqat bunday yangiliklarni boshqalarga nisbat ko'proq amalga oshirish kerak. Unitmang liderlarni faqat jamoa va xalq shunay nom bilan atasagina ular haqiqiy liderlikka erishgan bo'ladi. O'zidan kuch bilan lider yasab olganlar esa diktator deyiladi.

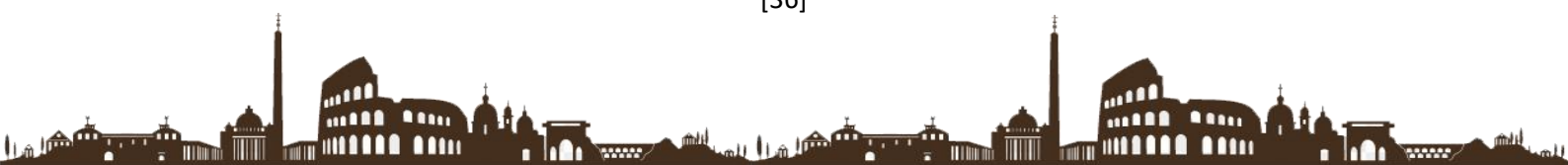



Agar siz lider bo'loqchi bo'lsangiz quydagi tafsialarga amal qiling:

1. O'Z VA'DALARINGIZDA TURING

Va'dasini ustidan chiqmaydigan odamlar hech kimga yoqmaydi. Va'dada turmaslik — ishonchni yo'qotish demakdir. Ko'ringishingiz, xarizma va bilimingiz bilan lider sifatlariga ega bo'lishingiz mumkin, lekin o'z va'dangizda turmasangiz, odamlar uchun dushmanga aylanasis.

Va'dada turishning ajralmas qismi — bajara oladigan narsani bajra olmaydigan narsadan ajrata olish. Agar siz birini ikkinchisidan ajrata olsangiz, yagona to'siq — halollik qoladi.

2. JAMOANING BIR QISMI KABI KO'RINING

Agar siz idoraga kostyum va galstukda kirib, har doim soatga nazar tashlasangiz, odamlar sizni kasbiy uchrashuvga kechikayotgan ahmoqni kutayotgan odamdek ko'rishadi. Futbolka va kepka bilan kirsangiz, ular buyurtma qilgan pitsalari qayerda ekanligini o'ylay boshlaydi. Agar siz liderlik qilishni istasangiz, unda bu jamoaning bir qismi sifatida ko'rinishingiz kerak.

Taassurot uyg'otish va ta'sir o'tkazish uchun kiyinish orasidagi farq bo'lishi kerak. Siz taassurot uyg'otish uchun kiyinishingiz shart emas, bu siz tanlagan ssenariyga mos kelmaydi (masalan, siz pitsa tashuvchisi bo'lsangiz, kostyum-shim kiymang).

3. JAMOANGIZGA YAXSHI MUNOSABATDA BO'LING

Yaxshi, o'z jamoangizga g'amxo'rlik qilish kerakligini bilasiz, ammo bunga o'z harakatlaringizda ham rioya qilishingiz kerak. Agar jamoangizga birgalikda harakat qilish, huddi o'yin-kulgu qilayotgandek ishlash va mijozlar bilan shirinsuxan bo'lishni va'z qilsangiz-u, lekin o'zingiz ular endi tabassum qilaman deganda har 5 daqiqada baqiraversangiz, o'z falsafangizga amal qilmagan bo'lasiz. Yaxshi namuna bo'ling va ular sizga tenglashadi.

Eskicha «Mullaning aytganini qilginu, qilganini qilma» degan maqol aslida be'manidir. Ehtimol, bu sizga 6 yoshligingizda ta'sir qilgan bo'lishi mumkin, lekin kattalar jamoasida bunday yo'l tutish ketmaydi. Ular sizga buni to'g'ridan-to'g'ri aytmasliklari mumkin, lekin ular baxtsiz bo'ladi, oxir-oqibat ular jamoadan ketadi va bu yakuniy mahsulotga ta'sir qiladi.

4. JAMOANGIZNI TAKOMILLASHTIRISHGA BO'LGAN SADOQATINGIZNI KO'RSATING

Tashkilotingizning o'sishi uchun har bir kishi takomillashishi kerak. Bu sizning yaxshi ekanligingiz bilan hech qanday aloqasi yo'q - jamoangizni yaxshi qilishingiz kerak. Ideal holda, kun oxirida, topshiriq bajarilgach, jamoa «Ha, buni uddaladik!» deb hayratlanishi kerak, «Ha, men uddaladim!» deb emas. Bu guruhning bitta a'zosi uchun emas, balki butun guruhga tegishli.

Jamoangiz o'sishi uchun siz ularga e'tibor berishingiz kerak. Ular bilan individual tanishing va ularni guruhning yanada samaradorliroq a'zosi bo'lishga rag'batlantiring. Ularga o'rganishga, rivojlanishiga va kerak bo'lganda boshqaruvni o'z qo'lga ola bilishga yordam bering.



5. SAVOL BERING

Lider sifatida siz qandaydir ma'noda daxlsiz bo'lasiz. Odamlar sizning oldingizga kerflmasliklari mumkin, chunki siz tashkilotdagi «katta «shaxssiz. Shu sababli birinchi bo'lib savol bering.

Hech qachon jamoangiz a'zolaridan savol kutmang — ular hech qachon savol va takliflar berolmasligi mumkin. Shunga qaramay, siz barchasini qanday qilish kerakligi aytib turuvchisiz. Jamoangiz ularning fikri inobatga olinmay qolishi mumkinligidan cho'chib, sizga uni bayon etmasligi mumkin. Ular yetakchilik qilmagani, ularda ajoyib g'oyalar yo'q degani emas!

6. FAQAT KERAK BO'LGANDA LIDER BO'LING

Haqiqiy lider xonaga kirib kelib, «Men shu yerdaman» deb e'lon qilmaydi. Lider har bir ishga aralashib, uni o'zi xohlagan tomonga burmaydi. Aslo yo'q. Bajarish kerak bo'lgan ishni ko'ra olish va to'g'ri keladigan vaziyatda paydo bo'lish kerak.

Ko'pgina hollarda, hech bir lider shunday atalmaydi. Bu faqatgina shaxsga bog'liq bo'lgan lavozim. Odamlar sizga bu imtiyozni bermasligi mumkin. Boss rolini o'ynamang, kerakli vaqtda to'g'ri yordam bering.





Siz lider sifatida o'zingizni quydagidek tuting:

1. MUAMMONI ANIQLANG.

Atrofga nazar soling va atrofingizdagi dunyoni qanday yaxshilash mumkinligi haqida o'ylab ko'ring. Atrof-muhitni kuzatib, odamlarni tinglang. Qanday yordam bera olaman? Qaysi savol javobsiz qoldi? Tashkilot nimadan foydalanishi mumkin?

O'z qobiliyatlaringizni kashf eting, ularni takomillashtiring va ularning yaxshi maqsadlarda qo'llashga e'tibor qarating. Sizning iste'dodlaringiz qanday muammolarga yechim berishda qo'l keladi?

Ehtiyojlar, yo'nalishlar, ziddiyatlar, to'ldirish kerak bo'lgan bo'shliqlar va samarasizliklarni o'rganing. Yechimlar doim ham ijodiy yoki eng zamonaviy bo'lmasligi mumkin, ba'zida ular oddiy narsalardir.



e

2. TASVIRNI BUTUN SIFATIDA O'YLAB KO'RING.

Muammoni hal qilish sizning zimmangizda ekanligi sababli, ularni hal etish davomida ba'zida juda chuqurlashib ketish mumkin. Bunda bir qadam ortga tashlab, muammoning ildizini topish kerak bo'ladi. Jiddiroq muammo — har doim ham yolg'iz



o'zingiz hal qila olishingiz mumkin bo'lgan narsa emas. Sizga guruh yordami kerak bo'lishi mumkin va bu yerda sizning lider rolingiz qo'l keladi.

3. FAOL BO'LING.

Agar chuqurroq savollarga oid fikrlaringiz bo'lsa, natijada qanday muammolar yuzaga kelishi mumkinligini oldindan ko'ra olishingiz mumkin. Muammolarni kutish o'rniga, ularni oldini olish uchun choralar ko'ring. Agar ularga to'sqinlik qila olmasangiz, hech bo'lmaganda ularni kutib olishga tayyor bo'lasiz. Bu lider va menedjer o'rtasidagi asosiy farq. Yaxshi menedjer ko'p vaziyatlarga yaxshi reaksiya qiladi. Yaxshi lider vaziyatni oldini ola biladi va u yuzaga kelmasidan oldin samarali choralar ko'radi.

4. QARORLAR QABUL QILING VA OQIBATLARI UCHUN JAVOBGARLIKNI O'Z ZIMMANGIZGA OLING.

Katta muammolarni hal qilish va ta'sir o'tkaza olish uchun sizga qaror qabul qilish vakolatlari kerak bo'ladi va bu qarorlar ushbu vakolatlarni bergan odamlarga ta'sir qiladi. Bu hurmat kabi mas'uliyatdir. Siz nafaqat o'rinli qarorlarni qabul qilishingiz, balki ular uchun javobgarlikni olishga tayyor bo'lishingiz kerak. Agar biron narsa reja bo'yicha ketmasa, odamlar bu sizning aybingiz (garchi shunday bo'lmasa ham) deb hisoblaydi.

O'zingizni kemaning kapitani sifatida tasavvur qiling. Kemaning taqdiri va barchani to'g'ri yo'nalishda olib ketish sizning qo'llaringizda.

Qaror qabul qilishda donolikka amal qiling: eng yaxshisiga umid qiling, lekin eng yomoniga tayyor turing.

Agar qarorlaringiz uchun javobgarlik olishga tayyor bo'lmasangiz, ikkilansangiz va o'zingizdan shubha qilsangiz, ehtimol o'z o'ringizni tark etishingiz kerak. O'ziga ishonmagan lider ko'pincha zolim bo'lib qoladi.



5. FIKRLARINGIZ BILAN BO'LISHING.

Rahbar sifatida, bir tomondan siz katta muammolarni ko'rishingiz mumkin, shuningdek, noxush shartlarni bartaraf etsangiz, hammasi qanchalik yaxshi tomonga o'zgarishini ham. Odamlarni o'zgarishlar kiritishingizga yordam berishlari uchun ular



bilan ijobiy fikrlaringizni bo'lishing. Ularni rag'batlantiring. Ularga yo'l ko'rsating. Ularning amallari barchasini bu orzuga qanchalik yaqinashtirishini ko'rsating.

Jon Gardner shunday degan edi: «Eng muhimi, liderlar odamlarni kichik tashvishlaridan chalg'itib, maqsadlariga erishish yo'lida ularni birlashtiradigan maqsadlarni tasavvur etishi va shakllantirishi mumkin».



LIDERLIK QILISH UCHUN MASLAHATLAR.

Har doim va'z qilayotganingizni bajaring. Ishonchni yo'qotishning liderning ikkiyuzlamachiligida yaxshiroq usuli yo'q. «Agar sizning harakatlaringiz boshqalarni ko'proq orzu qilishga, ko'proq o'rganishga va o'z ustida ishlashga ilhomlantirsa, u holda siz lidersiz».

Jon Kuinsi Adams.

Liderlik , albatta, foydalidir, lekin majburiy emas. Insoniyat tarixida unchalik do'stona bo'lmagan ko'pdan-ko'p hurmatga sazovor liderlar bor. Lekin, eng muhimi odamlar ularga ishonishgan. O'z fikringizni aniq ifodalashingiz uchun sizga muloqot qobiliyatlari (nutq, yozish, hatto san'at orqali) kerak bo'ladi.

BIZ SIZ BILAN DUNYOGA ENG MASHHUR VA MUOFAQIYATLI LIDERLARI BILAN TANISHAMIZ.

Angela Merkel (Angela Dorothea Kasner) (1954.17.7, Gamburg shaxri.) — Germaniya davlat kansleri. Fizika fanlari doktori (1986.) Leypzig universitetini tugatgan. 1978 yildan Germaniya Demokratik Respublikasi FA ning fizik kimyo markaziy instituti ilmiy xodimi, 1990-yil Germaniya Demokratik Respublikasi demokratik hukumatining matbuot kotibi o'rinbosari, birlashgan Germaniya federal hukumatining

matbuot va axborot idorasi referenti, 1990 yildan Xristian-demokratik ittifoq va GFR bundestagi a'zosi, 1991-yildan Germaniya xotin-qizlar va yoshlar ishlari bo'yicha, 1994-yildan atrof-muhitni muhofaza qilish va yadro reaktorlari xavfsizligi masalalari bo'yicha federal vazir, 1998-yildan Xristian-demokratik ittifoq bosh kotibi, 2000-yil apreldan raisi, 2002-yil sent.dan GFR bundestagida Xristian-demokratik ittifoq / Xristian sotsial ittifoqining birlashgan fraksiyasi raisi. 2005-yil 22-noyabrdan GFR federatsiyasi kanleri.



Vladimir Vladimirovich Putin (rus: Влади́мир Влади́мирович Пу́тин; 7-oktabr, 1952, hozirgi Sankt-Peterburg shahri) — Rossiya davlat arbobi. Rossiya Federatsiyasining ikkinchi va to'rtinchi Prezidenti, sobiq Rossiya Bosh Vaziridir. U Boris Yelsin qaroriga binoan 1999-yilning 31-dekabridan prezident vazifasin bajaruvchi bo'lib, 2000-yil 7-mayda prezidentlik lavozimiga o'tirdi. 2004-yili u ikkinchi muhlatga saylandi; 2008-yilning 7-mayida prezidentlik lavozimini Dmitriy Medvedevga bo'shatdi.

Putin 2012-yilgi Rossiya prezidentlik saylovida 64% ovoz yig'ib, uchinchi muhlatga saylandi. U prezidentlik lavozimini 2012-yil 7-mayida egallagan. Forbes jurnali uni Dunyoning eng qudratli kishisi deb baholagan.



Joseph Robinette „Joe“ Biden, Jr. (talaffuzi: *Kenja Jozef Robinet Jo Bayden*; 1942-yil 20-noyabrda tugʻilgan) amerikalik siyosatchi, 20-yanvar 2021-yildan AQShning 46-hamda amaldagi AQSh prezidenti Demokratlar partiyasi aʼzosi boʻlgan Biden bungacha 1973-yildan 2009-yilga qadar Delaver shtatidan senator hamda 2009-yildan 2017-yilga qadar 47-vitse-prezident vazifalarini bajargan.

Biden Pennsylvania shtatining Scranton shahrida tugʻilib oʻsgan. 1953-yili Biden oʻn yoshligida oilasi bilan Delaver shtatidagi New Castle Countyga koʻchib oʻtadi. U 1968-yilda Syracuse universitetini tamomlab, huquq boʻyicha bakalavr darajasini oldi va Delaware universitetiga oʻqishga kirdi. 1970-yilda u New Castle County Kengashiga senator etib saylandi va buning ortidan AQSh tarixida oltinchi eng yosh senator boʻldi. Keyinchalik, 1972-yilga kelib, Biden Delawaredan AQSh senatori etib saylandi, bu paytda u 29 yoshda boʻlgan.

2008-yilgi prezidentlik saylovlarida Biden Barack Obamaning yordamchisi (vitse-prezident) sifatida qatnashib, John McCain va uning yordamchisi Sarah Palin ustidan gʻalaba qozonishdi. Obama va Biden 2012-yilgi prezidentlik saylovlarida Mitt Romney va uning yordamchisi Paul Ryan ustidan gʻalaba qozonib, ikkinchi muddatga qayta saylanishdi.

Biden 2020-yilgi saylovlarda Demokratik partiyadan prezidentlikka nomzod boʻlib, AQSh prezident Donald Trump bilan raqobatlashdi va gʻalaba qozondi.



Biz sizga eng qiziq boʻlgan siyosiy 3 ta liderning Vikipediyada berilgan sharhlari bilan tanishtirdik. Ularni shundoq ham kimligini, qanday qilib bu darajaga yetib kelganini bilsangiz kerak. Endi oʻrtaga bir savol tashlaymiz, yuqorida takidlaganimizdek biz lider boʻlishga majbur boʻlmasak u hold anima uchun liderlikka harakat qilishimiz kerak? Javob, biz yuqoridagi shahlarni bekorga keltirmadik ularni erishgan muvaffaqiyatiga albatta havas qilamiz ular allaqachon tarixga kirib boʻlishdi, biz ulardan oʻrnak olsak arziydi. Biz ham anashunday oʻrnak olishga arzirdigon odam boʻlib yetishishimiz lozim.



Siz faqat odamlar lider bo'ladib deb o'ylasangiz adashasiz balki jamolar, halqlar va davlatlar ham aynan liderlikka erishadi. Masalan Rel Madrid va Barselona jamolari futbol bo'yicha lider. Rus xalqi eng oiliy malutli halq bo'sa, xitoyliklar ixtirochilik borasida lider ekanliklarini o'zlaringiz ham bilasizlar. AQSH eng ko'p shaharga ega lider davlat. Germaniya eng ko'p urbanizatsiyalashgan Federatsiya. Koreya enfg ilg'or tehnologiyalari bilan yetakchi lider bo'sa Saudiya Arabistoni neft liderlaridan. Bilamizki bu lider davlatlarning iqtisodiyoti gulab yashnamoqda va tan oling bu davlatlarga borib yashashni bir marotaba bo'lsa ham orzu qildansiz.

Bunday qudratlidavlatni bitta, o'nta yoki yuzta liderlar emas balki minglab millionlab liderlar yordamida barpo etilgan.

Biz ushby maqola davomida sizlarga lider kim ekanligini, ular qanday bo'lishi kerak, o'zini qanday tutishi kerak ligini ko'rsatishimizdan maqsad sizlarni liderlikka qiziqtirish va o'z usingizda ishlab lider bo'lishga undash edi.

Yuqorida aytganimizdek minglab va millionlab liderlarga rivojlangan lider davlat qura oladi. Vatanimiz O'zbekistonga liderlar qanchalik ko'p bo'lsa shuncha rivojlangan lider davlatga aylanib boramiz. Zero III Renesansga liderlar bilan qadam tashlaymiz va “Yangi O'zbekiston” niu aynan liderlar bilan quramiz.

Shunday ekan o'z usingizda ishlang va lider sifatida vatan ravnaqi, o'zingiz va avlodlaringiz kelajagi rivoji yo'lida munosib hissa qo'shing.



FOYDALANILGAN ADABIYOTLAR:

1. B. M. Umarov PSIXOLOGIYA kitobi «Voris-nashriyot» Toshkent – 2012.
2. Otabek Hasanov LIDERLAR kitobi Toshkent-2020.
3. BAXT VA MUVAFFAQIYAT SIRLARI Toshkent-2020.



4. BOSHQARUV PSIXOLOGIYASI Chirchiq – 2020.O

5. <https://mymedic.uz/foydali-maslahatlar/lider-bolish-uchun-nima-qilish-kerak/>

Internet veb sayti.



<https://doi.org/10.5281/zenodo.5997607>

Polvonova Maxfuza Raxmatovna

*Farg'ona davlat universiteti 5A120102 Lingvistika: Ingliz tili mutaxassisligi, I bosqich 21-
06 guruh magistranti*

Gaziyeva Maftuna Muhammadovna

*Farg'ona davlat universiteti, Tilshunoslik kafedrası, filologiya fanlari bo'yicha falsafa
doktori (PhD), o'qituvchi*

Annotatsiya: *Ushbu maqolada matn hamda til semantikasi hamda ma'no turlari, Zamonaviy semasiologiya haqida ma'lumotlar berilgan.*

Kalit so'zlar: *Matn semantikasi, lingvistika, kognitiv tasvir, tilning nominativ vositalar, tilning fonosemantikasi.*

Dunyoning lingvistik rasmini lingvistik belgilar vositasida dunyoning tasviri sifatida tasvirlash dunyoning kognitiv tasviri haqida muhim ma'lumotlarni beradi, ammo tadqiqotchi ushbu ma'lumotni tildan maxsus usullardan foydalangan holda ajratib olishi kerak. Dunyoning ikkilamchi, vositachi tasvirining eng muhim xususiyati shundaki, u odamga xulq-atvor va aqliy faoliyat aktida bevosita ta'sir qilmaydi. Muayyan vaziyatda insonning to'g'ridan-to'g'ri fikrlashi va xatti-harakati dunyoning kognitiv rasmiga ta'sir qiladi. Dunyoning lingvistik tasviri bilan bog'liq holda tez-tez aytiladigan "dunyoning bo'linishi" aslida til orqali emas, balki kognitiv tasniflagichlar tomonidan amalga oshiriladi va dunyoning kognitiv rasmiga kiradi. Til voqelikni umuman ajratmaydi - u kontseptual soha tomonidan amalga oshiriladigan kognitiv artikulyatsiyani - dunyoning bevosita, asosiy rasmini aks ettiradi, mustahkamlaydi; til faqat bunday bo'linish haqida signal beradi. Dunyoning lingvistik rasmi yaratilgan:

tilning nominativ vositalari - milliy voqelik ob'ektlarining u yoki bu bo'linishini va tasnifini, shuningdek nominativ birliklarning sezilarli darajada yo'qligini (turli turdagi lakunarlikni) belgilaydigan leksemalar, turg'un nominatsiyalar, frazeologik birliklar;

tilning funktsional vositalari - muloqot qilish uchun lug'at va frazeologiyani tanlash, til tizimining lingvistik birliklarining butun korpusi fonida xalqning eng tez-tez uchraydigan, ya'ni kommunikativ jihatdan tegishli lingvistik vositalarining tarkibi;

tilning obrazli vositalari - milliy o'ziga xos tasvir, metafora, ko'chma ma'nolarning rivojlanish yo'nalishlari, til birliklarining ichki shakli;

tilning fonosemantikasi;

Dunyoning milliy manzarasi kontseptsiyasini muhokama qilishda milliy mentalitet, kontseptsiya sohasi va dunyo manzarasi o'rtasidagi munosabatlar masalasini e'tibordan chetda qoldirib bo'lmaydi. Muddati mentalitet so'nggi paytlarda u ilmiy tadqiqotlar va jurnalistikada juda mashhur bo'ldi, ammo bu atamaning mazmuni hali ham etarlicha aniq belgilangan deb hisoblanmaydi. Bu kontseptsiyaning juda xilma-xil, o'ta qarama-qarshi



ta'riflari mavjud. Mentalitet deganda fikrlash tarzi, psixologik tafakkur, tafakkurning o'ziga xos xususiyatlari, xarakter va boshqalar tushuniladi. Bu so'z modaga aylandi va u ko'pincha, ba'zan faqat moda uchun, qat'iy ta'rifdan tashqarida qo'llaniladi. Chorshanba P.S. kitobidan ibora. Taranova: "Qog'oz" odamni almashtiradi, almashtiradi va almashtiradi ... Siz bu mentalitetda o'ynashingiz mumkin "(Taranov 1997, 17-bet). Mentalitet aniq deb belgilaymiz voqelikni idrok etish va anglash usuli ma'lum bir shaxs, ijtimoiy yoki etnik odamlar guruhiga xos bo'lgan ongning kognitiv stereotiplari majmui bilan belgilanadi. Tilning semantik maydoni - bu tushuncha sohasining lisoniy belgilar orqali ifodalangan qismi. Ma'lum bir tilning lingvistik belgilari orqali uzatiladigan ma'nolarning butun majmui semantik makon berilgan tildan. Semantik makonda biz leksik-frazeologik va sintaktik tushunchalarni, ya'ni mos ravishda so'zlar, frazeologik birikmalar yoki sintaktik tuzilmalar orqali ob'ektivlashtirilgan tushunchalarni ajratamiz. Tilning semantik makonini o'rganib, biz kontseptual sohaning unda ifodalangan qismi haqida ishonchli bilimga ega bo'lamiz. Semantik makonda kognitiv klassifikatorlar integral semantik xususiyatlar - turli ko'lam va mazmundagi sinflar va arxisemalar bilan ifodalanadi. Biroq, bir xalq, bir guruh yoki shaxsning butun kontseptual sohasi haqida faqat semantik makonni o'rganish orqali bilimga ega bo'lish mumkin emas, chunki kontseptosfera tilning semantik makonidan ancha katta va kengroqdir. Shu bilan birga, kontseptsiya sohasidagi rivojlanish dinamikasi va o'zgarishlar birinchi navbatda odamlarning nutq faolligida - yangi nominatsiyalarning paydo bo'lishida namoyon bo'ladi. signallari yangi tushunchalarning paydo bo'lishi haqida. Biroq, vaqt o'tishi bilan, kontseptsiya sohasida paydo bo'lgan individual innovatsiyalar barqaror, standart lingvistik vositalarda o'z ifodasini topishi mumkin va shundan keyingina unga kommunikativ ehtiyoj mavjud bo'lsa. Xalqning kontseptual sohasining muhim qismi ularning tilining semantik makonida ifodalanadi, bu esa tilning semantik makonini kognitiv tilshunoslik tadqiqotining predmetiga aylantiradi. Semasiologiya (til birliklarining ma'nolarini o'rganuvchi tilshunoslik fanining bo'limi) tilning semantikasi (tilning semantik fazosi) semalar to'plami, inventarizatsiyasi emas, balki ularning shakllangan murakkab tizimi ekanligini aniqladi. ko'p va xilma-xil strukturaviy birlashmalar va guruhlarning kesishishlari va o'zaro to'qnashuvi orqali "zanjirlarga, tsikllarga o'raladi, daraxtlar kabi shoxlanadi, markaz va atrof-muhitga ega bo'lgan maydonlarni hosil qiladi va hokazo." Bu munosabatlar tilning kontseptsiya sohasidagi tushunchalar munosabatlarini aks ettiradi. Tilning semantik makonidagi ma'nolar o'rtasidagi munosabatga ko'ra esa milliy tushunchalar doirasidagi tushunchalar munosabatini baholash mumkin. Turli tillarning semantik makonining tuzilishini o'rnatgan holda, tilshunoslar insonning kognitiv faoliyatining ba'zi xususiyatlari haqida ma'lumot oladilar, chunki odamlar tushunchasi sohasidagi bilimlarning mazmuni va tuzilishini konkretlashtirish mumkin. Tushunchalar o'rtasida aqliy faoliyat birliklari sifatida - kontseptual asoslarda bog'lanishlar mavjud. Ular lisoniy ma'nolar orqali, tildagi tushunchalarni ob'yektivlashtiruvchi birliklar orqali ko'riladi, chunki tildagi bu bog'lanishlar - morfema, prosodema, fonetik segmentlarning umumiyligi bilan, fonosemantik jihatdan belgilab qo'yilgan, ya'ni ularni tilshunos olim aniqlashi va tavsiflashi mumkin. Turli xalqlarning kontseptual sohalari, turli tillarning semantik makonini o'rganish shuni ko'rsatadiki, tushunchalar tarkibida ham, ularni tuzilish



tamoyillarida ham sezilarli darajada farqlanadi. Tilshunoslar bu farqlarni tarjima nazariyasini, jahon tillarining tipologiyasini, chet tilini o‘qitish jarayonida ikki tilni qarama-qarshi o‘rganishni o‘rganish orqali aniqladilar. Tilshunoslikda bir shaharning rejasiga ko‘ra boshqa shaharni tekshirish mumkin bo‘lmaganidek, bir tilning tuzilishiga ko‘ra boshqa tilning tuzilishini ham o‘rganish mumkin emasligi haqidagi tezis elementar haqiqatga aylandi. Kontseptsiya sohasining milliy o‘ziga xosligi tillarning semantik makonlarining milliy o‘ziga xosligida namoyon bo‘ladi. Turli xalqlardagi o‘xshash tushunchalarni turli belgilarga ko‘ra guruhlash mumkin. Turli tillarning semantik makonlarini taqqoslash odamlarni o‘rab turgan dunyoni aks ettirishda universal universallikni ko‘rishga imkon beradi va shu bilan birga tushunchalar to‘plamida o‘ziga xos, milliy, so‘ngra guruh va individuallikni ko‘rishga imkon beradi. va ularning tuzilishi. Tilning semantik fazosi ham, kontseptual sohasi ham tabiatan bir hil, bular psixik mavjudotlardir. Lingvistik ma‘no va tushuncha o‘rtasidagi farq shundan iboratki, lisoniy ma‘no – semantik makon kvanti lisoniy belgiga bog‘langan bo‘lib, konseptosferaning elementi sifatidagi tushuncha o‘ziga xos lisoniy belgi bilan bog‘lanmaydi. . U ko‘plab lisoniy belgilar, ularning umumiyliги bilan ifodalanishi yoki til tizimida ifodalanmasligi mumkin; kontseptsiyani imo-ishoralar va mimikalar, musiqa va rasm, haykaltaroshlik va raqs va boshqalar kabi alternativ belgilar tizimlari asosida tashqi ko‘rsatish mumkin. Shunday qilib, kontseptosfera - bu aqliy tasvirlar sohasi, universal sub'ekt kodining birliklari (V.I.Jinkin, IN Gorelov), odamlarning tuzilgan bilimlarini, ularning ma'lumotlar bazasini ifodalaydi va tilning semantik makonining bir qismidir. lisoniy belgilar tizimida ifodalangan (verbalizatsiya, ob'ektivlashuv) tushunchalar - so'zlar, iboralar birikmalari, sintaktik tuzilmalar va lisoniy birliklarning ma'nolari bilan tuzilgan. Tilning semantik makonini o‘rganar ekan, tadqiqotchi shu tilda so‘zlashuvchilarning kontseptual sohasi haqida ma‘lum bilimlarga ega bo‘ladi, til belgilari bilan ob'ektivlashadi va uning semantik makonida aks etadi; shuni yodda tutish kerakki, tilning semantik makonidan olingan tushunchalar haqidagi bu bilimlar tushunchalar sohasi haqida to‘liq tasavvur bera olmaydi, chunki tushunchalar sohasi har doim tilning semantik makonidan kengroqdir. Tushunchalarning turlari va dunyo rasmining milliy o‘ziga xosligi. Tilning kontseptual sohasi - bu har xil turdagi tushunchalar to‘plami: aqliy rasmlar, sxemalar, ramkalar va stsenariylar (Babushkin, 1996). Tushunchalar - aqliy rasmlar atrofdagi voqelikdagi ob'ektlarning tashqi xususiyatlarini ifodalovchi kognitiv tuzilmalarni ifodalaydi - ularning rang palitrasi, o‘ziga xos konfiguratsiyasi, boshqa tashqi belgilari ("romashka" - shoxli poyaning oxirida bitta oq patli gullari bo‘lgan otsu o‘simlik, xarakterli hidli sariq konusli idish); kontseptsiya-sxema sarlavhasi ostida voqeliklarning fazoviy-grafik (hajm va kontur) parametrlari ularning o‘ziga xos xususiyatlaridan mavhum holda umumlashtiriladi ("daraxt" - tojni tashkil etuvchi mustahkam tanasi va shoxlari bo‘lgan ko‘p yillik o‘simlik); kontseptsiya ramkasi - bu aqliy "golografiya", voqelik bo‘lagining situatsion hajmli tasviri ("shahar" - yirik aholi punkti, ma‘muriy, savdo, sanoat va madaniy markaz); kontseptsiya stsenariysi ona tilida so‘zlashuvchilarning kollektiv xotirasida o‘rnatilgan harakatlarning bosqichma-bosqich dinamikasini ifodalaydi (kurash- o‘zaro kaltaklash bilan birga kelgan janjal). Tushunchalarning turlari universal bo‘lib, ularning so‘zlashuv tiliga bog‘liq emas. Tushunchalarning turlari butun insoniyat uchun universal



bo'lgan fikrlash jarayonlariga tegishli bo'lsa, dunyo manzarasining o'zi tildan tilga farq qiluvchi tushunchalar mazmuni bilan bog'liqdir. Tushuncha va so'z kontsepsiya kontsepsiya sohasining birligi sifatida og'zaki ifodaga ega bo'lishi mumkin yoki bo'lmasligi mumkin. Shunday qilib, tushunchalarni verbalizatsiya (boshqacha aytganda - lingvistik ob'ektivlashtirish, lingvistik tasvirlash, lingvistik eksternalizatsiya) muammosi paydo bo'ladi. Zamonaviy eksperimental tadqiqotlar shuni ko'rsatadiki, fikrlash mexanizmi va verbalizatsiya mexanizmi turli xil mexanizmlar bo'lib, boshqa neyrolingvistik asosda amalga oshiriladi. A.R. Luriya fikrlash va so'zlashuv jarayonlari miya yarim korteksining turli qismlarida lokalizatsiya qilinganligini ko'rsatdi, bu ularning avtonomiyasidan dalolat beradi (Luria 1998). Shuningdek, u nutq ishlab chiqarishning alohida bosqichlari va tarkibiy qismlari miyaning aniq sohalari faoliyatiga to'g'ri kelishini va u yoki bu sohaning faoliyatining buzilishi nutq ishlab chiqarishning alohida mexanizmining buzilishiga olib kelishini ko'rsatdi, bu ko'p darajali va nutq ishlab chiqarishni ko'rsatadi. Verbalizatsiya mexanizmining ko'p komponentli tabiati. Tilshunoslik va kognitiv lingvistikadagi zamonaviy tadqiqotlar uchun farqlash juda muhimdir. Tushuncha va lingvistik ma'no (sememaga). Tushunchaning psixofiziologik asosini ma'lum bir hissiy obraz tashkil etadi, unga dunyo haqidagi bilimlar «biriktiriladi», bu tushuncha mazmunini tashkil qiladi. So'zda biz tovush komponentini ajratamiz - ma'no (leksema), semantik komponent esa bildirilgan (semema). Bitta leksema bir necha semani anglatishi mumkin; bir leksema bilan ifodalangan butun sema turkumini chaqiramiz semantema. Har bir semema quyidagilardan iborat sem, semantik xususiyatlar - uning ma'nosining tarkibiy qismlari. Ushbu atamalarning barchasi va ularning ta'riflari kitobda batafsil tavsiflangan (Popova, Sternin, 1984). Sememalarni, ularning tarkibida esa semalarni ajratib, tavsiflab, semantema (bir so'z sememalarining yig'indisi) doirasida sememalar o'rtasida tizimli (paradigmatik) munosabatlarni o'rnatib, tilshunos bu tushunchalar emasligini tushunishi kerak. O'zlari, kontsepsiya sohasining birliklari, bu faqat ularning individual tarkibiy qismlari, ifodalangan u yoki bu semema yoki semema. Tushunchani ob'ektivlashtiruvchi ko'pgina lisoniy belgilarning semantik tahlili natijasida olingan xususiyatlarning butun majmuasi ham bizga tushuncha mazmunini to'liq taqdim eta olmaydi, chunki fikr dunyosi til tizimida hech qachon to'liq ifodasini topmaydi.

Zamonaviy semasiologiya so'zning semantik mazmunini maydon tuzilishiga ega bo'lgan - o'zak, yaqin, uzoq va ekstremal periferiyaga ega bo'lgan sememalar va semalar (semantik xususiyatlar) tizimi sifatida taqdim etadi. Konsepsiyada maydon tashkiloti ham bor, deyishga asos bor. Hech bo'lmaganda, unda yadro (universal ob'ekt kodining prototipi tasviri va bir nechta eng ajoyib kognitiv xususiyatlar), shuningdek uning sharhlash maydonini tashkil etuvchi periferik kognitiv xususiyatlar mavjudligi aniq ko'rinadi (qarang: Popova, Sternin 2006). Kontsepsiyani kodlovchi eng yorqin tasvir sifatida universal mavzu kodining belgisi, aftidan, kontsepsiyaning o'zagida joylashgan; u kiyadi individual hissiy xarakter va shunga o'xshashlarni faqat psixolingvistik usullar bilan aniqlash va tavsiflash mumkin. Ushbu tasvirni psixolingvistik suhbat davomida aniqlash mumkin: "X tushunchasi (so'zi) bilan bog'langan eng yorqin tasvirni tasvirlab bering", "X - tashqi ko'rinishi nima?", "X - nima qiladi?" va hokazo. Eksperimental tadqiqotlar shuni ko'rsatdiki, rus tilida so'zlashuvchilardagi eng yorqin vizual tasvirlar astronomik jismlar,



transport vositalari, uy-ro'zg'or buyumlari, fasllar, oylar, kunning vaqti, inson tanasi va hayvonlarning qismlari nomlari, oila bo'yicha odamlarning ismlari bilan bog'liq. munosabat, o'simliklarning nomlari, qurilmalar va apparatlar, bosma nashrlar, landshaft qismlari. kabi birliklar uchun eng yorqin tasvirlar aniqlandi quyosh, oy, qon, avtobus, stol, tun, tish, ko'mir, buvi, ona, o't, stol, telefon, kalit, kitob, o'rmon, do'kon, yomg'ir, it, olma, jurnal, choy, ko'zoynak, ko'cha, gazeta, kaptar. Qizig'i shundaki, ma'lum bir tasvirlar mavhum lug'at uchun ham topilgan - ular ham hissiy xususiyatga ega, lekin ko'proq sub'ektivdir, turli mavzularda keskinroq farqlanadi: din - cherkov, rohiblar, namoz o'qiyotgan odamlar, piktogrammalar, Injil, shamlar; sukunat - siqilgan lablari va ifodali ko'zlari bo'lgan odamlar, bo'sh xona, sukunat; kundalik hayot - oshxonada idishlarni yuvish, uyda televizor, kvartirani tozalash; matematika - raqamlar, formulalar, grafiklar, darslikdagi misollar, daftar yoki doskada, formulalar bilan qoplangan doskada va hokazo. (Bebchuk 1991). Shu bilan birga, agar ma'lum bir vizual tasvir guruh sifatida aniqlansa, u bir guruh sub'ektlarga to'g'ri keladi (masalan, erkin assotsiativ eksperiment jarayonida ba'zi chastotali assotsiativ reaksiyalar natijasida aniqlangan tasvirlarni solishtiring: qayin - oq, cho'l - qum va hokazo), keyin bu tasvirni allaqachon kontseptosferaning haqiqati deb hisoblash mumkin odamlar nisbatan standartlashtirilgan, milliy ong tomonidan qayta ishlangan va "tan olingan" tasvir sifatida. E'tibor bering, shaxsning ongida qayta ishlangan, standart tasvir bo'lmasligi mumkin yoki u yorqin shaxsiy tarkibiy qismga ega bo'ladi, chunki CPC obrazi birinchi navbatda shaxsning shaxsiy pertseptiv faoliyati tajribasidan shakllanadi. Shaxs ongidagi tushuncha mazmunan butunlay shaxsiy bo'lishi mumkin. Bunday holda, ular "uning o'z fikri bor ...", "uning o'z fikri bor ..." deyishadi. Buni bunday odamning qo'llanishida ham topish mumkin - u o'z tushunchasini tushuntirish uchun taniqli so'zlardan foydalanadi, lekin umumiy qabul qilinmagan ma'noda, unga muhim tushuntirish matni kerak bo'ladi yoki bunday odam odatda o'zining shaxsiy kontseptsiyasini og'zaki ifoda eta olmaydi. Tilni o'rgatish va o'qitish va tarbiya jarayonida tafakkurni rivojlantirish muammosi, eng avvalo, biz o'qiyotgan kishilar ongida ma'lum bir jamiyatda namuna sifatida qabul qilingan standart tushunchalarni shakllantirish muammosidir. Bunda til o'zining asosiy vazifasi - kommunikativ, so'z ma'nolarini tushuntirish va ular orqali o'quvchilar ongida tegishli tushunchalarni shakllantirishda qo'llaniladi. Biroq tushuncha tafakkur birligi sifatida shakllanar ekan, subyektiv-shaxsiy xususiyat kasb etadi va mazmuni shu tizimli ma'nolar bilan chegaralangan to'liq bo'lmagan hajmda nominatsiya uchun qo'llanilgan so'z ma'nolarida so'zlashadi. Barcha aytilganlardan kelib chiqadiki, ma'no va tushunchani chalkashtirib bo'lmaydi: tushuncha tushunchalar sohasining birligi, shaxsning axborot bazasi, ma'no tilning semantik makonining birligidir. Ma'no o'zining tizimli semasi bilan kontseptsiyani tashkil etuvchi ma'lum xususiyatlarni bildiradi, lekin bu har doim tushunchaning axborot mazmunining bir qismidir. Kontseptsiyani to'liq tushuntirish uchun odatda ko'plab leksik birliklar kerak bo'ladi, bu juda ko'p ma'nolarni anglatadi. Kognitiv tasniflagichlar va dunyoqarash Klassifikatorlar kontseptsiyasi birinchilardan bo'lib J. Lakoff tomonidan batafsil ishlab chiqilgan. U o'zining "Tasniflagichlar oynasida fikrlash" maqolasida u dunyoning turli xalqlari bir xil ko'rinadigan haqiqatlarni kutilmaganda tasniflashini yozgan. Har bir madaniyat o'ziga xos tajriba sohasiga (baliqchilik, ovchilik va boshqalar) ega bo'lib, ular tushunchalarning



kategorik zanjirlaridagi aloqalarni belgilaydi; dunyoning ideal modellari, shu jumladan. afsonalar va turli e'tiqodlar, ular ham kategorik zanjirlarda aloqalarni yaratishi mumkin; toifalarga ajratish jarayonida umumiy bilimlarga nisbatan ustunlik oladigan maxsus bilimlar va boshqalar. J. Lakoff ta'kidlaydiki, tasniflashning asosiy tamoyili tajriba doirasi tamoyilidir. Xulosa qilib aytganda, J. Lakoff dunyoni tushunishda kognitiv modellardan foydalaniladi, degan xulosaga keladi. Ular inson tajribasining shaxs tomonidan cheklangan va u tomonidan idrok qilinadigan qismini tushunishga yordam beradi (Lakoff 1988, 12-51-betlar). J. Lakoffning tadqiqotlari klassifikatorlar inson tafakkuri tomonidan yaratilgan faqat aqliy kategoriya ekanligini ishonchli tarzda ko'rsatadi. Tilshunoslik semantikasida ifodalovchi klassifikatorlar har bir tilning semantik makonini tartibga solishda, uni ma'lum tuzilmalarga ajratishda muhim rol o'ynaydi. Binobarin, har bir tilning semantik fazosi cheksizlikka moyil ma'nolar yig'indisi sifatida mavjud bo'lib, ular semantik xususiyatlarni turli guruhlar, sinflar, qatorlar va sohalarga ajratish yo'li bilan bog'lanib, pirovardida har qanday til tizimi strukturasi belgilovchi boshlanishini tashkil etadi. Voqelikni tahlil qilish tajribasidan odam tasniflash toifalarini chiqaradi, keyin u idrok etilgan va tushunilgan voqelikka qo'llaniladi. Bu tasnif kategoriyalari tushunchalar sohasining elementlari (ya'ni ma'lum tushunchalar) bo'lib, ular shaxs uchun ham voqelikni, ham tilni tartibga soladi: bu tasniflagichlarga muvofiq voqelik ob'ektlari ham, til birliklari ham birlashtirilib, farqlanadi. Bu semantik xususiyatlar (kategoriyalar) kognitiv tasniflagichlar deb ataladi, chunki ular tajribani uning bilish (idrok) jarayonida tasniflaydi. Birliklar sinflari semantikasida aniqlangan klassifikatorlar integral yoki differentsial semalar vazifasini bajaradi. Shuni ta'kidlash kerakki, ularning barchasi bir vaqtning o'zida kontseptsiya sohasida umumlashtiruvchi xususiyatlar bo'lib qoladi, faqat taqdim etdi tilning semantik makonida tegishli semalar orqali. Kognitiv tasniflagichlar to'plami ko'pincha chuqur milliy bo'lib chiqadi, bu ayniqsa nominal sinf (jins) toifasi misolida sezilarli bo'ladi - jinslar soni turli tillarda noldan (inglizcha) 40 (Vetnam) gacha o'zgarib turadi.) va boshqalar. Kognitiv tasniflagichlarning xilma-xilligi odamlarning turmush tarziga, ularning amaliy ehtiyojlariga bog'liq. Agar ibtidoiy qabilalar o'simlik va hayvonot dunyosining har xil turlari uchun o'nlab belgilarga ega bo'lsa, unda bunday batafsil qismlarga bo'linishga muhtoj bo'lmagan evropaliklarning miyasidagi tegishli sohaga qaraganda, ularning ongining ushbu segmentida ko'proq kognitiv tasniflagichlar "jamlangan". bu haqiqat sohasi. Bunday holda, rus yoki ingliz tillarida so'zlashadiganlar tilining semantikasida ular uchun "begona" bo'lgan dunyo rasmining o'ziga xosligi va o'ziga xosligini ko'rsatadigan bo'shliqlar aniqlanadi. Semantik makon - bu muallifning motivlari, niyatlari va niyatlarining timsolidir. Ya'ni, lisoniy shaxs, bizning tadqiqotimizda ijodiy, matnni o'rganishda eng muhim bo'g'in bo'lib, matn tahlilining psixologik jihati esa tilshunoslikdan kam emas. Matn ishlab chiqaruvchisi o'zining shaxsiy aqliy xususiyatlariga ega bo'lgan shaxsiy mahsulotini yaratadi, uni e'tiborsiz qoldirib bo'lmaydi. Muxolifatchi shoir - matnni V.N. Toporovning ta'kidlashicha, "poetik" matnning o'zida "psixofiziologik" komponentning ma'lum izlari shaklida mavjudligi madaniyat va tabiatning keng mavzusi bilan bog'liq ko'plab muhim masalalarni hal qilish uchun noyob imkoniyatlarni ochadi va xususan, madaniyatgacha bo'lgan "Va" teskari "ijodkorning psixofiziologik tuzilishini ijoddagi aks ettirishdan - matnda qayta qurish" masalasi (Toporov, 1995, 429). Ushbu



bayonot Severyanin ijodiga nisbatan ham dolzarbdir, uning nomi rus lirikasi tarixiga "Kumush asr" ga tegishli nomlardan biri sifatida eng yorqin tarzda kirgan. Biroq, bu hikoyada asr boshlarida o'zining odobli "she'rlari"ni talabsiz odamning ehtiyojlari uchun yozgan shov-shuvli estrada shoirining yarim janjalli obro'si bilan ham, uning fojiali she'riy taqdiri bilan ham bog'liq edi. yorqin musiqiy lirik sovg'a bilan yarim unutilgan muhojir shoir. Igor Severyanin taqdirida davrning qarama-qarshiliklari Rossiyaning XX asrdagi dramatik va fojiali yo'llarining aksi sifatida "bir-biriga yaqinlashdi".Severyanin matnlari uning tafakkurining o'ziga xosligini aks ettiradi: hayotni idrok etishning asl tabiiyigini (chuqur psixofiziologik impuls) ongsizdan to'g'ridan-to'g'ri matnga chiqarish. Igor Severyanin matnlaridagi ijodiy impulsning o'ziga xos xususiyati (kognitiv tilshunoslikda qabul qilingan tushuncha) lahzali taassurotlar, ularni ommaga (o'quvchi va tinglovchiga) etkazish istagi, ya'ni o'z-o'zini ifoda etish usuli sifatida belgilanadi. mavjudlik. Masalan, O. Mandelstam Dante she'riyati bilan bog'liq holda bu hodisani quyidagicha ta'riflagan: "Poetik materiya faqatijro etuvchi impulsda mavjud bo'ladi" (Mandelstam, 1990, 254).

Severyaninning she'riy matnlari tabiatning konkret olami va inson orzularining "orzuli" olamining dissonansiga asoslanadi. Shu sababli, ongsiz ong tubidan olingan Severyaninskiy tasvirlari oqilona tushuntirishdan ko'ra ko'proq hissiy tushuntirishga yordam beradi, hissiy stressning kuchayishi bilan ajralib turadi va dunyoning go'zal suratini oladi yoki o'zini o'zi qadrlash yoki baholashni ifodalaydi. lirik qahramon haqida. "Matn muallifning ijod olami, real dunyoga yaqin, lekin amalda ma'naviy o'zlashtirilgan va u tomonidan modellashtirilgan voqelikni aks ettiradi" (Dibrova, 1998, 250). Shuning uchun Severyaninning she'riy matnlari semantik zichlikning ortishi, turli so'zlarning leksik ma'nolarining bir kontekstda kombinatsiyasi, sememalarining farqlanishi yo'qolishi va matnning yagona semantik muhiti yaratilishi bilan tavsiflanadi:

Tabiat har doim jim.

Uning go'zalligi soqov.

Va kamelina, vodiy nilufar va olxo'ri.

Jimgina orzuga intiling. Shoir tomonidan keskin his etilgan inson dunyosi bilan tabiiy olam o'rtasidagi nomutanosiblik ularni mikromatn makonida og'zaki birlashtirishga urinishlarga olib keladi. Bundan tashqari, o'simlik va gullarning leksik-semantik guruhlari, ba'zan zoonimlar matn bo'laklarining semantik makonining tashqi ob'ektiv mozaikasini yaratadi.

FOYDALANILGAN ADABIYOTLAR:

1. www.ziyonet.uz
2. Semantika haqida qo'llanma.

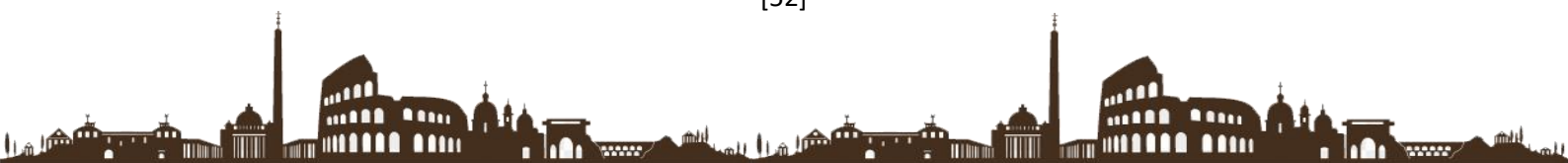

<https://doi.org/10.5281/zenodo.6062422>

Rahmanova Dilfuza Musaqulovna

Annotatsiya: *Jamiyat taraqqiyotida yoshlarni kasbga yo‘naltirish, ularni o‘zlari qiziqqan kasbga bo‘lgan intilishlarini shakllantirish muhim va dolzarb vazifalardan hisoblanadi. Bu yo‘lda jamiyat, davlat bor kuchini berib yoshlarni foydali inson qilib shakllantirishga o‘z e‘tiborini beradi. Chunki yoshlarni kasb egallashlari va jamiyat taraqqiyoti o‘zaro bog‘liq jarayondir.*

Kalit so‘zlar: *samaradorlik, targ‘ibot, psixologik-pedagogik tashxis, metodlar.*

Kasb va uni egallash o‘ziga xos bo‘lgan murakkab jarayondir. Yoshlar bu jarayonni boshlaridan o‘tkazar ekanlar o‘zlari uchun qaysi kasb qiziqarli va kerakli deb belgilab olishlari oson kechmaydi. Endigina bolalik davridan kattalar davriga o‘tib o‘tayotgan farzandlar berilgan tarbiyalariga qarab har xil bo‘ladilar. Ulardagi mavjud bo‘lgan ruhiy jarayonlar, berilgan tarbiya va bilimlar kasb tanlashda muhim hisoblanishi zarur. Ammo unday ham emas. Chunki ularni o‘rab turgan ko‘plab katta yoshli insonlar o‘z ta‘silari bilan xihna xil maslahatlari bilan kasb tanlashlarida ikkilanishlarni vujudga keltiradilar. Prezidentimizning “Professional ta‘lim tizimini yanada takomillashtirishga doir qo‘shimcha chora-tadbirlar to‘g‘risida” 2019-yil 6-sentabrdagi PF-5812-son Farmoniga binoan respublikamizda professional ta‘limni yanada takomillashtirish masalasida, boshlang‘ich, o‘rta va o‘rta maxsus professional ta‘lim bosqichlari joriy qilinganligi, ta‘lim muassasalari o‘quvchi-yoshlarning zamonaviy kasb-hunar egallashlari uchun sharoitlar yaratish hamda qo‘llab-quvvatlash, shuningdek, ularning har tomonlama yetuk malakali mutaxassis bo‘lib yetishishlariga ko‘maklashish hamda mehnat bozori talablariga mos yuqori malakali kadrlarni tayyorlash, kelajakda yetuk inson, o‘z kasbini ustasi bo‘lib ulg‘ayishlari uchun kasb-hunarga yo‘naltirish ishlarining samaradorligini ta‘minlashdan iboratdirligini hisobga olgan holda psixologlar metodik qo‘llanmalar, trening ishlanmalarini soni va sifatini oshirish zarur. Maktab amaliyotchi psixologi quyidagilarni rivojlantirish uchun mas‘uldir: o‘quvchilarni kasblar haqidagi fikrlarini kengaytirish, ularni qobiliyat va imkoniyatlarini amaliyotda qo‘llashga o‘rgatish; o‘quvchilarning bilim motivlarini shakllantirish, intellektual va ijodiy imkoniyatlarini rivojlantirish hamda ularning kasblar dunyosi haqidagi fikrini kengaytirish; o‘quvchilarda kasbga nisbatan o‘z qobiliyatlarini o‘rganishga o‘rgatish, ularning ijodiy qobiliyatlarini rivojlantirish, ularni ma‘lumotnoma va ensiklopedik adabiyotlar bilan ishlashga o‘rgatish; o‘quvchilarni uzluksiz kasb-hunarga yo‘naltirish, psixologik-pedagogik diagnostik metodikalari asosida kasbiy qiziqishi, layoqati, moyilligi va qobiliyatlarini erta yoshdan aniqlash hamda yo‘naltirib borish; o‘quvchilarni kasb-hunarga yo‘naltirishda ota-onalarni va keng jamoatchilikni jalb qilgan holda targ‘ibot-tashviqot ishlarini olib borishdan iborat. Bugungi kunda har bir insonning kasblar olamida o‘z-o‘zini topishi, kasbiy o‘zligini anglashi, jamiyatda o‘z o‘rnini topishga intilishi va unga qiziqishlari kun sayin ortib bormoqda. Minglab kasblar ichida qaysi birini



tanlash, unga shaxs moyilligi, layoqati, va qiziqishlarining mos kelishi yoki kelmasligini bilish shaxs istiqbolida muhim ahamiyat kasb etadi. Ayniqsa o'quvchi- yoshlarni kasbga yo'naltirish umumta'lim maktabi ishining tarkibiy qismidir. Ma'lumki, agar kasb to'g'ri tanlangan bo'lsa, inson uchun mehnat quvonch, ijodiy ilhom manbaiga aylanadi, bu esa inson uchun ham, jamiyat uchun ham foydalidir. Shu o'rinda psixologlarimiz ta'kidlaganidek, insonning o'zi hohlagan kasbni erkin tanlashi nihoyatda katta ahamiyatga ega. Inson sevgan ishi bilan shug'ullansa, u bu ishdan xursand bo'lishi, qanoat hosil qilishi, ko'p tashabbus ko'rsatishi, charchamay g'ayrat bilan ishlashi mumkin. O'quvchi-yoshlarning kasb-hunarga layoqatini o'rganish uchun ularning aqliy, jismoniy qobiliyatlarini bilish, malaka va ko'nikmalarini o'rganish lozim. Kasbga nisbatan qiziqishni vujudga keltirish o'qituvchining pedagogik faoliyati bilan bevosita bog'liqdir. Mehnat ta'limini turmush bilan bog'lash, uyg'unlashtirish, o'quvchilarning individual va tipologik, yosh xususiyatlarini, texnik qobiliyatlarini, intellektual darajalari, imkoniyatlarini hisobga olish ijobiy samara beradi. Ma'lumki, agar kasb to'g'ri tanlangan bo'lsa, inson uchun mehnat quvonch ijodiy ilhom manbaiga aylanadi, bu esa inson uchun ham, jamiyat uchun ham foydalidir. Shu o'rinda pedagoglarimiz ta'kidlaganidek, kishining o'zi xohlagan kasbni erkin tanlashi nihoyatda katta ahamiyatga ega. Inson sevgan ishi bilan shug'ullansa, u bu ishdan xursand bo'lishi, qanoat hosil qilishi, ko'p tashabbus ko'rsatishi, charchamay g'ayrat bilan ishlashi mumkin. Yoshlarning kasb- hunarga layoqatini o'rganish uchun ularning aqliy, jismoniy qobiliyatlarini bilish, malaka va ko'nikmalarini o'rganish lozim. O'z hayot yo'lini jiddiy suratda belgilab olish- oson ish emas. Buning uchun uzoq vaqt, maxsus tayyorgarlik ko'rish talab etiladi. Yoshlarni mustaqil mehnat faoliyatiga puxta tayyorlash va ularning kasb- hunarini o'z qobiliyatlariga yarasha to'g'ri tanlashlariga erishish uchun maktab o'qituvchilarining pedagogik mahorati, bilim saviyasi, didaktik qobiliyatlar yuksak bo'lishi, fan asoslarini turmush bilan bog'lab o'rganilishi, to'g'rak va qo'shimcha, yordamchi kurslar oqilona uyushtirilishi, maktablarda kasb- hunar to'g'risida ma'ruzalar o'qilishi, suhbatlar, munozaralar o'qilishi, sayohatlar, uchrashuvlar, kasb- hunar fotoko'rgazmalari tashkil qilishlari zarur. Kasbga nisbatan qiziqishni vujudga keltirish o'qituvchining pedagogik faoliyati bilan bevosita bog'liqdir. Mehnat ta'limini turmush bilan bog'lash, uyg'unlashtirish, o'quvchilarning individual- tipologik, yosh davrlari xususiyatlari, texnik qobiliyatlari, intellektual darajalari va imkoniyatlarini hisobga olish ijobiy samara beradi. Chunki har bir kasb- hunar shaxsdan irodaviy zo'r berishni, aqliy jiddiylikni va sinovlarga bardosh bera oladigan yig'it- qizlarnigina mazkur tanlangan kasbga nisbatan yaroqli deb topiladi. O'quvchini u yoki bu kasbga maqsadli yo'naltirishdan avval uning shaxsini o'rganish lozim. Buning uchun uni kuzatish o'quvchining maktabdagi, jamoat joylaridagi, oila va mehnatdagi amaliy harakatlarini tahlil qilish, so'rovnoma o'tkazish, suhbat, test, olish mumkin. Kasb tanlash faoliyatini oqilona tashkil etish uchun mamlakatimiz qaysi soha mutaxassislariga muhtojligini nazarda tutish va shunga yarasha maktab o'quvchilarini ularning mayli, intilishi, qiziqishi, imkoniyati, aqliy va jismoniy qobiliyatlariga qarab, hamda u yoki bu kasbga yaroqligini aniqlab, so'ng kasbga yo'llash kerak. Kasbga yo'naltirishda turli kasblar, ularga qo'yiladigan talablar, bu kasbni qayerda egallashlari mumkinligi to'g'risida o'quvchilarga ma'lumot berish katta ahamiyatga ega. Kasb mahorati va insoniy tafakkurning rivojlanishi,



fanndagi mavjud muammolarni va ularni hal etish yo‘llarini ko‘ra bilish qobiliyati, bularning hammasi muammoli- evristik saviyadir. Shu o‘rinda o‘quvchilarning kasbga yo‘naltirishning nazariy va amaliy aspektlarini ko‘rib chiqamiz: kasbga yo‘naltirishning nazariy aspekti kasb faoliyatining barcha tomonlari to‘g‘rsidagi chuqur bilimlarning shakllanishi, shu bilimlarga tayangan holda ta‘lim olishni, nazariy bilimlarni amaliyotga tatbiq etish va buning aksi bo‘lgan amaliyotning nazariyaga ko‘chiriy yo‘llarini o‘rganishni nazarda tutadi. Kasbga yo‘naltirishning amaliy aspekti esa egallagan bilimlarni hayotiy faoliyatning ma‘lum bir sohasida qo‘llashni o‘rganishdan iboratdir. Bu esa yoshlarni biror kasbni tanlashga ongli munosabatda bo‘lishga tayyorlaydi. O‘quvchilar kasblar to‘g‘risidagi ma‘lumotlarni, bilimlarni faqat maktabda emas, balki ommaviy axborot vositalaridan, tanishlari, qarindoshlardan ham bilib oladilar. Yuqoridagilarni hisobga olgan holda yoshlarni kasbga yo‘naltrishda quyidagilarga e‘tibor berish lozim bo‘ladi. O‘quvchilarning faolligi, havaslari, intilishlari, xohishlari, motivlari, ezgu- niyatlari xusuan kasbkorga bo‘lgan qiziqishlarini vaqtida aniqlash. o‘quvchilarning individual tipologik xususiyatlari, yoshi va jinsini hisobga olgan holda ularning har birini oqilona kasbga yo‘llash; kasb tanlash faoliyatini oqilona tashkil etish uchun mamlakatimiz qaysi soha mutaxassislari muhtojligini nazarda tutish va shunga yarasha ularning aqliy va jismoniy qobiliyatlariga qarab, hamda u yoki bu kasbga yaroqligini aniqlab, so‘ng kasbga yo‘llash kerak; ota onalar bilan mustahkam aloqa o‘rnatish; kasbga yo‘naltirish bo‘yicha maslahatlar uyushtirish lozim bo‘ladi. O‘quvchi yoshlarni kasbga yo‘naltirish, yoshlarga kelajakda o‘z kasblarini aniqlab olish uchun yordam qaratilgan ijtimoiy- iqtisodiy, psixologik, pedagogik, tibbiy-biologik va ishlab chiqarish- texnik tadbirlarning asoslangan tizimi hisoblanadi. Yoshlar mehnatining mazmuni mamlakat oldida turgan ijtimoiy, siyosiy va iqtisodiy vazifalar, viloyat va tumanlardagi kadrlarga bo‘lgan ehtiyoj, o‘quvch yurtlarining ichki imkoniyatlari va talablari asosida belgilanadi. Kasbga yo‘naltirish deganda, yoshlarni xohish moyilligi va shakllangan qobiliyatlariga yarasha hamda xalq xo‘jaligini, umuman jamiyatning mutaxassislarga ehtiyojlarini hisobga olib ishga joylashtirish jarayonini optimallashtirishga qaratilgan psixologik pedagogik, tibbiy tadbirlar kompleks tushuniladi.

FOYDALANILGAN ADABIYOTLAR:

1. Turg‘unov A.A. Mamlakatni modernizatsiyalash sharoitida yuqori sinf o‘quvchilarini kasb-hunarni mustaqil tanlashga tayyorlashning tashkiliy-pedagogik tizimini takomillashtirish. Ped.f.f.d. (PhD) diss. – Nukus, 2018.
2. Asamova R.Z., G‘oziev E. Kasb psixologiyasi. –T., 2000. – 36 b.
3. Jalolov A. Kasbga qanday tayyorlanadi. – T.: Yangi asr avlodi, 2010.
4. Farhod Rahimjanovich Abduraxmonov Zuhra Erkinovna Abduraxmonova “Kasb Psixologiyasi” (Darslik) Toshkent - Barkamol fayz media- 2018



COMPOSITION OF METAL-CERAMIC FILTER FOR CLEANING GAS-AIR
FLOWS.

<https://doi.org/10.5281/zenodo.6050912>

Shakirov Shuxrat Musaevich

Tashkent State Technical University.

Teacher of the Department of Materials Science.

PhD in technical sciences .

Khajiev Nurbek Matyakubovich

SI “Uzbek National Institute of Metrology” Khorezm branch director.

Khakimov Akmal Ikrom o‘g‘li

SI “Uzbek National Institute of metrology” Khorezm branch specialist.

Annotation: *A technology for obtaining metal powder-based metal-ceramic filters for the final stage of high-level treatment of gas-air discharge treatment systems of enterprises. The metal-ceramic filters completely restores the required capacity to clean the gas-air stream after re-cleaning. Accordingly, the technology showed that the heat resistance and efficiency of the filters are excellent.*

Key words: *metal-ceramic filters, gas-air flows, cleaning the gas.*

It is known that in the metallurgy, thermal power and chemical industries, waste gases are passed through a series of purification systems before being released into the atmosphere. However, in many cases, very small particles of from 10 to 1 μm in the exhaust gas-air streams are able to pass through the effluent treatment system [1]. One of the main reasons for this is the use of wire mesh filters in exhaust gas treatment systems [1].

The main disadvantage of grille filters is that they are produced by pouring 0.1 mm diameter wires to achieve a high degree of purification of gas-air streams. Wire-filled mesh filters are easily deformed even at low pressures of the gas-air stream, and as a result, the size of the cleaning cells gradually begins to open, causing some large particles to pass through the filter barrier [2].

Metal-ceramic filters developed by technological methods of powder metallurgy are free from such shortcomings and have high strength, corrosion resistance, heat resistance and high permeability [3,4]. Metal-ceramic filters are formed by pressing the powders of metals and alloys with special porous powders, forming them at high pressure and heating them in a protected atmosphere at a temperature of 1050-1200 °C [5].

We have developed a technology for obtaining metal powder-based metal-ceramic filters for the final stage of high-level treatment of gas-air discharge treatment systems of enterprises, and on the basis of this technology for SUE “MUBORAKNEFTEGAZ” the size of buffer gases with a temperature of 300 °C is from 50 to 10 microns. Metal-ceramic filters were obtained from the particles. An overview of the filters obtained for “MUBORAKNEFTEGAZ” is shown in Figure 1:





Figure 1. Metal-ceramic filters.

The size of the obtained metal-ceramic filters is 320 mm in diameter and 120 mm in height. As a result of their stacking, the total height is 1.5 m and the wall thickness is 10 mm.

For the production of metal-ceramic filters, we have developed a technology for the production of iron powder by processing the iron-based waste (rolled metal) of Bekabad metallurgy as a raw material [3]. According to the developed technology, rolled metal is washed in water, and then dried at 500 °C, dried metal is crushed in ball mills, and crushed metal is sifted and prepared for recovery.

The powder of rolled metal, which has been prepared, is recovered with the help of hydrogen in special furnaces at a temperature of 700-750 °C. The recovered iron powder is pulverized in a ball mill to sift the powder needed to obtain the metal-ceramic filters and mixed with the porous powder to make the metal-ceramic filters.

For the preparation of metal-ceramic filters, a mixture of slag is prepared from iron powder. In addition to iron powder, the slag mixture consists of plasticizers and porous components. The main purpose of applying a plasticizer to iron powder is to increase the formation of iron powder under pressure in the press mold. Plasticizer iron powder allows easy (unbreakable) removal from the press molds after molding and retains its shape during baking. Typically, in powder metallurgy practice, iron powder is pressed and added to ferrous metal powder in a 1 % mass unit from a 10 % solution of rubber in gasoline to increase the rate of formation. The purpose of melting rubber in gasoline is to ensure that it mixes well with each iron powder particle.

The mixture, consisting of ferrous metal powder and plasticizer, was stirred for 3 hours in a container of the ChS-50L worm mixer and turned into a plastic mass. Drying of the finished mass of gasoline was carried out in a hermetically sealed drying oven model SNOL 21-5 at a temperature of 35-40 °C for 1-2 hours. After the slag mixture was dried on gasoline, the iron powder particles turned into a dry mass that stuck together through the rubber. The mass of the dry slag mixture was pulverized on a DP-10L grinding machine and obtained a degree of compaction.



In order to increase the heat and corrosion resistance of metal-ceramic filters obtained on the basis of iron powder, the material was subjected to thermo diffusion alloying with 16% Cr, 12% Al and 8% Si [5].

The developed metal-ceramic filters were installed in the buffer gas treatment system of the Kokdumalak branch of the State Unitary Enterprise Muborakneftegaz. The total surface area of installed metal-ceramic filters was 1.07 m². A gas-air stream was sent to the metal-ceramic filter at a temperature of 110-380 °C and a pressure of 7 kgf/cm². The fresh gas-air flow pressure from the filtration unit was 6.7 kgf/cm², indicating the expected purification efficiency of 11,676 m³/h.

It was found that the metal-ceramic filter could clean the gas not only from particles but also from acidic vapors for 1 hour, because in the process of cleaning the gas, condensate droplets from the bottom of the metal-ceramic filter began to drip down the filter wall. A total of 116.76 g of liquid was collected in the condensate collector in 1 hour. The testing process lasted 6 months to determine the operational properties of metal-ceramic filters.

Tables 1 and 2 show the analysis of the gas-air flow that needs to be cleaned by the plant and cleaned by metal-ceramic filters provided by the plant's laboratory.

Table 1

Pre-cleaning analysis of gas-air flow

Gas-air temperature, °C	Particle size distribution, mg/m ³				
	condensate	till 50 mkm	from 50 to 5 mkm	from 25 to 10 mkm	less than 10 mkm
from 200 to 300	~1	0,02	2,2	2,75	1,5

Table 2

Filtered gas-air flow analysis

Gas-air temperature, °C	Particle size distribution, mg/m ³				
	condensate	till 50 mkm	from 50 to 5 mkm	from 25 to 10 mkm	less than 10 mkm
from 200 to 300	0	0	0	0	0

The pressure of the gas-air flow transferred to the metal-ceramic filter changed from 7 kgf/cm² to 7.7 kgf/cm² for 6 months, the outlet pressure of the purified gas-air flow from 6.7 kgf/cm² to 5.5 kgf/cm², productivity Changed from 11676 m³/h to 9584 m³/h.

The process was stopped and the metal-ceramic filters were removed. The outer and inner surfaces of the removed filters were examined with a magnifying glass. During a six-month cleanup of the gas-air stream heated to 200–300 °C, particles were found to be trapped in 55–60 % of the porous holes on the outer surfaces of the filter, but no cracks or signs of oxidation were found on the outer and inner surfaces. To clean the metal-ceramic filters from particles, fresh airflow was sent to them at a speed of 200 m³/min for 3 hours



using a compressor in the opposite direction of filtration under a pressure of 9 kgf/cm^2 . In addition, the filters were subjected to ultrasound during the cleaning process. The cleaned filters were returned to the process and the heated gas-air stream continued to be cleaned.

The metal-ceramic filters completely restored the 11676 m^3/h capacity required to clean the gas-air stream after re-cleaning. Accordingly, the company rated the heat resistance and efficiency of the filters as excellent.

REFERENCES:

1. Большина Е.П. Экология металлургического производства: Курс лекций. – Новотроицк: НФ НИТУ «МИСиС», 2012. – 155 с.

2. Тумилович М.В. Применение пористых материалов из порошка титана для очистки питьевой воды с использованием электрофльтрации и сорбции / М. В. Тумилович, Л. П. Пилиневич, М. П. Анащенко и др. // Порошковая металлургия. 2008. Вып. 31. С. 246-253

3. Шакиров Ш.М., Хасанов Г.Ш. Получение опытных образцов композиционных металлокерамических материалов из прокатной окалины // Композиционные материалы, 2006. - №2. – С. 37-40.

4. Шакиров Ш.М. Исследование коррозионной стойкости композиционных фильтров, изготовленных на основе порошков хромоникелевых сталей // Композиционные материалы, –2006. №3. – С. 27-31.

5. Шакиров. Ш.М., Каримов Ш.А. Диффузионное хромирование пористо-проницаемых материалов изготовленных на основе порошка железа // Материалы международной научно-технической конференции «Современное материаловедение и нано технологии», Комсомольск-на-Амуре, 2010, – С. 99-103.

6. Shakirov Sh.M., Norkhodjaev F.R. “Scale resistance of Porous Permeable Materials based on iron after the thermo-diffusion saturation with Simultaneously Chromium and aluminum” European Science Review 1-2 Vienna 2018, pp 44-47

TRADITIONAL AND MODERN APPROACHES TO DETERMINATION,
EVALUATION, AND MONITORING OF SOIL DEGRADATION

<https://doi.org/10.5281/zenodo.6051018>

Sherimbetov V.X

National University of Uzbekistan Head of the Department of Ecology, PhD

Dustov U.M

National University of Uzbekistan Master of Ecology

Akramov A.A

National University of Uzbekistan Master of Ecology

Measures to protect soils from degradation processes will be of great importance in increasing the efficiency of agricultural lands in the future. In carrying out this task, special attention is paid to the rational use of land resources, identification, assessment, and mapping of such lands to plan and implement measures to protect soils.

When planning different methods of soil protection, it is first necessary to identify the areas where measures are required to protect them and to assess the level of risk that the degradation process may occur in these areas.

Soil degradation is a process of changing soil formation processes and permanent deterioration of soil properties as a result of human activities, which in extreme cases can lead to the destruction of the biosphere and desertification of areas.

The regularity of the formation of degradation processes depends on various indicators found, in particular, on the state of the natural environment in remote sensing materials. Indicators are easily observed components of the physiognomic parts of landscapes - relief, vegetation, hydrographic networks, etc., or a combination of them manifested as the morphological composition of natural-territorial complexes at different levels.

More than 1 billion hectares of land on almost all continents around the world have been degraded. The causes and main factors of degradation processes are different. It is known that the combination of several factors leads to degradation, the combined effect of which dramatically worsens the environmental situation.

In areas prone to degradation, the physical properties of the soil deteriorate, loss of vegetation, salinization of groundwater, biological productivity decreases sharply, and as a result, the chances of ecosystem regeneration decrease.

Soil degradation is a complex and diverse set of processes associated with a decrease in moisture content over large areas and a decrease in the biological productivity of soil-plant ecosystems. In many parts of the world, lands bordering desert areas are degraded due to unfavorable conditions, leading to the loss of thousands of hectares of land per year. It also accelerates this process by ruthlessly exploiting large areas through the irrational use of ordinary farming, pastures, and other agricultural lands, planting without crop rotation or leaving the soil unattended. Detection and assessment of soil degradation, development of measures to prevent it is one of the most pressing issues today. Extensive



experience has been accumulated in recording, combating, assessing, classifying, and mapping the risk of degradation processes.

Many scientists who have studied the processes of degradation in soils believe that soil salinity is one of the main indicators of this process. Therefore, the study of soil salinity is the basis for determining the causes of degradation processes.

In the fight against soil salinity, it is recommended to establish drainage and, in particular, alfalfa planting as a measure to reduce evaporation of moisture from the soil surface [1].

The application of aerospace methods in soil science has significantly contributed to the development of soil mapping and soil cover observation. In the 1930s, from the earliest days of the use of aerosols for the study of natural resources, it was discovered that there were significant possibilities for the use of remote imaging in compiling detailed soil maps and assessing crop status.

Remote methods of studying soil cover - allow reflecting different levels of origin of secondary changes in the soil. Each soil type has its spectral-brightness image in space images. By using different methods of processing aerospace images, it is possible to identify different soils and their specific properties.

Remote soil surveys often reveal the possibility of identifying saline and brackish soils. This is often the case for areas with natural salinity (arid lands), as well as areas with local salinization caused by irrigation measures. Salinization leads to abrupt changes in soil properties and causes thinning or disappearance of vegetation cover [2].

Primarily, this applies to saline soils. Sodium-saturated soil colloids undergo peptization, soil aggregates break down, and the physical properties of the soil change. The maximum change in soil density, aggregate, and mechanical composition is observed. From what has been said above, it is clear that secondary salinity radically alters the various properties of soils, resulting in the spectral-brightness image of saline and brackish soils in space images being distinctive.

The first ideas about the possibility of assessing the salinization process of irrigated soils based on remote data began in the 60s of the 20th century, but such data were very rare at that time. Subsequent studies in arid, mainly cotton-growing areas, provided more detailed data, which then provided insights into what data on soil salinity could be obtained from the images and what were the signs of decoding the salinity of different types of soils.

When creating large-scale maps of soil types and types, it is necessary to determine the process of salinization and salinization. It turns out that in aero- and space photography, such soil types look good in changing the color and appearance of the image. According to Yu.P.Kienko and Yu.K.Kelner, 10 m near-space images provide 100% information about the forms of elementary soil structures, and in the 20th 30 m space images allow to identify no more than 80% of the data [3].

The process of practical decoding of spatial images involves working with a series of images. It is recommended to work with images of the same area in different brightness, depending on the characteristics, condition, and shooting parameters of the objects and conditions.



The most commonly used are: images in different spectral ranges, multi-zone images propagating along the wavelength, images at different times, images in different lighting conditions, images in different directions, images of different sizes. One of the effective methodological methods is the sequential interpretation used when different objects are displayed in different zonal images. For example, soils that differ in salinity and salinity levels are best seen in the blue zones in the images, while swampy soils and soils that differ in moisture levels are seen in areas close to the infrared zones in the image. Serial decoding work involves the analysis of fragments of spatial images obtained over some time with the creation of the decoding.

Determination of saline soils is one of the most important tasks in the process of remote soil reclamation. When observing the salt regime of irrigated soils, the degree and type of soil salinity, the direction of change of rock salinity, salt reserves, and causes of salinization are assessed.

Maps of saline lands of Uzbekistan were made by compiling a small-scale soil map [4]. While working on the mapping, black and white images of different sizes were used. The spotted and fine-spotted structure of the photograph, from light gray to dark gray, is marked for the salts.

Tadjiev U.T. developed a special map of soil salinity by Spatial images also show small spots of low and moderately saline soils scattered between unsalted gray-grass soils, which are depicted in images as light-gray and gray photons in which the boundaries are not clearly defined.

VL Andronikov recorded detailed data on soil salinity by decoding black-and-white images obtained during the seasons [6].

Deciphering the salinity of irrigated soils in arid areas is carried out according to the condition of the cotton crop planted in the fields [7]. Under these conditions, it is not possible to decipher the surface of the open soil, because the coefficients of spectral brightness of non-saline arid soils and saline soils are very close to each other.

Tone and image are some of the main deciphering signs of salinity. Two sharply different tones were adopted: dark - for plots with good condition of cotton, and light tone - for plots with no or very little cotton plant. Based on the field observations of the soil, the proportion of light-colored spots within the field or contour and their size provide an opportunity to statistically substantiate that the image is related to the salinity level in the 1.0-meter layer of soil.

This principle made it possible to distinguish four soil gradations in large-scale images, three in medium-sized images, and two in spatial images during visual observation.

In the 80s and 90s of the twentieth century, the decipherment of soil complexes from space images was carried out mainly using the method of structural-zonal analysis. Today, satellites are equipped with high-resolution optical surveillance equipment that allows them to capture images in digital form. In this regard, instead of optical sequential spectral analysis, other methods of processing the original digital data are being used.

Among the new methods of remote data processing, the Data Fusion Technology method has a special place and is a method of data entry and integration. The essence of



data aggregation is to use complex approaches in obtaining, processing, and interpreting spatial information.

Data Fusion Technology uses different time images from different ranges of the electromagnetic spectrum, summarizes the different processing results of the initial data, uses data obtained from different experiments, the results of surface research, special cartographic materials, and more. The method of data aggregation is applied when the state of the system under study using the remote study of objects is changing. Data on soil salinity fall into this category.

Among the most effective methods of estimating saline soils using modern methods are methods such as spectral division, maximum closeness to reality, classification based on uncertain groups, comparison of intervals, analysis of key components, correlation equations. Modeling and forecasting of temporal and spatial variability of salinity are carried out using integrated methods of data aggregation and separation.

In 1998-1999, large-scale experiments using remote methods to map soil salinity were conducted in the Canadian province of Alberta. As part of this work, two key areas were studied, one of which was naturally saline, and the other - areas that were saline as a result of artificial irrigation.

layer from 0 to the depth was studied using an electromagnetic inductometer device. 60 cm Remote studies were performed using a multispectral sensor mounted on the aircraft. In the first year of the study, images were obtained at 3 4 M, and in the second year at 0,5 M resolution.

Four ranges of electromagnetic waves were used: blue (0.45-0.52 mm), green (0.52-0.60 mm), red, and similar elements were used in the Data Fusion Technology method. GIMetternicht [8-9-10-11-12-13] has considered the use of many fuzzy methods to increase the efficiency of saline soil segregation based on remote data.

He studied LandsatTM-type space images taken over saline areas in Bolivia. Modeling of saline areas using many fuzzy methods allowed to increase the accuracy of the results. Up to 44% accuracy was achieved in the separation of chloride-sulfate-type saline soils. High accuracy was obtained in the separation of sulfate-chloride salts and saline soils, while the data of the near and thermal infrared channels of the spectrum provided the best reliable information.

In conclusion, the application of space imagery processing research through modern GAT technologies can open up new directions in the study of soil salinization and degradation processes. As we can see, the direction of this research is being carried out in many countries, regardless of whether or not they own satellites to earth.

Spatial imaging of Landsat satellites is the most widely used for research, the advantage of which is a large number of research channels, convenience, high accuracy, and the availability of corrective actions. Particular attention is paid to remote monitoring of soil salinity, especially in countries with arid climates (Australia, India, Turkey, southern Russia, etc.). Remote methods in assessing and mapping natural, anthropogenic salinization of soils and their consequent degradation processes in these areas have always yielded clear scientific results.



Such maps are developed based on processing GAT technologies of medium and high-resolution space images from Earth satellites Landsat, Spot, Ikonos, QuickBird, which is a great practical help in solving problems of assessing soil degradation processes.

REFERENCES:

1. Akhmedov A.U., Parpiev G.T., Abdullaev S.A. Soil-reclamation monitoring. Monograph (in Uzbek). - Tashkent, 2012. - 46 p.
2. Pankova E.I., Rukhovich D.I. Remote monitoring of salinization of irrigated soils in arid territories // Journal: Soil Science. 1999. No. 2. – S. 253-263.
3. Kienko Yu.P., Kelner Yu.G. The use of aerial and space images for integrated mapping // Aerospace methods in soil science and their use in agriculture. - Moscow, Nauka, 1990. - S. 16-21.
4. Popov V.G., Razakov A.M., Sektimenko V.E., Tursunov A.A. The use of satellite imagery materials in compiling a small-scale soil map of Uzbekistan // Aerospace methods in soil science and their use in agriculture. - M.: Nauka, 1990. - S. 116-122.
5. Tajiev U.T., Namozov H.K. Soil mapping based on the use of satellite imagery materials. - Tashkent, 2003. - 213 p.
6. Andronikov V.L. On the problem of organizing aerospace soil monitoring // Aerospace methods in soil science and their use in agriculture. - Moscow, 1990. - S. 154-160.
7. Pankova E.I. Remote diagnostics of soil salinization under cotton crops // Aerospace methods in soil science and their use in agriculture. - Moscow, 1990. - S. 175-182.
8. Metternicht G. Assessing temporal and spatial changes of salinity using fuzzy logic, remote sensing, and GIS. Foundations of an expert system. Ecological Modeling 144. 2007. No. 2-3. P. 163-179.
9. Metternicht G.I. Categorical fuzziness: a comparison between crisp and fuzzy class boundary modeling for mapping salt-affected soils using Landsat TM data and a classification based on anion ratios. Ecological Modeling 168. 2003. - P. 371-389.



SHAXSNING FAOLLIGI. “EHTIYOJ” TUSHINCHASIGA QISQACHA
TAHLILI

<https://doi.org/10.5281/zenodo.6062473>

Turg'unboyev Saitmurod

O'zMu Amaliy psixologiya 2-bosqich talabasi

Annotatsiya: *Ushbu maqolamizda Shaxsning faolligi hamda ehtiyoj tushinchasi bilan tanishib chiqamiz. “Ehtiyoj” tushinchasi nafaqat Psixologiya fan sohasida balki boshqa fan sohalarida ham judda ko'p qo'lanadigan tushinchadir ushbu maqolamiz orqali biz “Ehtiyoj” tushinchasini qisqacha bolsa ham yoritib berishga harakat qilamiz. Siz ushbu maqola bilan tanishar ekansiz “Ehtiyojlar” qanday kuchga ega ekanligi bilan tanishasiz hamda bu qiziq tushincha bilan fan olamida o'z nomi bilan mashxur bolgan olimlar qilgan ishlari bilan ham tanishasiz.*

Shaxsning faolligi: Shaxs o'zining faoliyati tufayli tevarak-atrofdagi olam bilan faol munosabatda bo'ladi. Shaxsning faolligi deganda odamning atrofdagi tashqi muhitga ko'rsatadigan ta'siri tushuniladi. Tashqi muhit bilan faqat odamlar emas, hayvonlar ham o'zaro munosabatda bo'ladilar. Lekin hayvonlar tashqi muhitga moslashib yashaydilar, odamlar esa tashqi muhitga moslashibgina qolmasdan, uni o'zgartirishga ham qodirlar. Shaxsning faolligi uning turli qiziqishlarida, ehtiyojlarida namoyon bo'ladi. XX asr boshlarida avstriyalik psixolog Z.Freyd shaxs faolligini quyidagicha tushuntiradi. Odam o'zining avlodlaridan nasliy yo'l bilan o'tgan instinktiv mayllarining namoyon bo'lishi tufayli faoldir, instinktiv mayllar asosan jinsiy instinktlar shaklida namoyon bo'ladi Z.Freyd shaxsning faolligini jinsiy mayllar bilan bog'laydi. Shaxsning faolligini hozirgi zamon ilmiy psixologiyasi to'g'ri hal qilib beradi. Inson shaxsiy faolligining asosiy manbai uning ehtiyojlar, deb tushuntiradi.

Psixologik nuqtai nazardan borliq to'g'risida mulohaza yuritilganda, tirik mavjudotlarning (oddiy tuzilishga ega bo'lganidan tortib, to murakkabigacha) tevarak-atrof bilan hayotiy ahamiyatga ega bo'lgan turli xususiyatli bog'lanishlarni ta'minlab turuvchi faoliyati (qaysi darajasi, shakli ekanligidan qat'iy nazar) ularning barchasi uchun umumiy bo'lgan xususiyat hisoblanadi. Ularning faolligi tufayli murakkab tuzilishli faoliyat yuzaga kelib, (ongning mahsuli sifatida) turli-tuman mohiyatli har xil ko'rinishdagi ehtiyojlar (ularning toifalarga aloqadorligi kelib chiqishi jihatidan biologik, moddiy, ma'naviy va boshqalar)ni qondirish uchun xizmat qiladi. Xuddi shu boisdan faollik faoliyatning asosiy mexanizmlaridan biri bo'lib, tirik mavjudotlarning o'z imkoniyati darajasida tashqi olam ta'sirlariga javob qilish uquvchanligining tarkibi sanaladi.

“Ehtiyoj” tushinchasi: Psixologik manbalarga asoslanib, fikr yuritishimizda ehtiyoj - jonli mavjudotning tobe ekanligini ifoda etuvchi va mazkur shart-sharoitlarga nisbatan faolligini namoyon qiluvchi holat tariqasida ifodalaniladi.

Insonning faolligi boshqa mavjudotlardan ham mohiyat, ham shakl jihatidan tafovutga ega bo'lib, yuzaga kelgan ehtiyojlarning turli vaziyatlarda qondirilishida o'z



ifodasini topadi. Jumladan, mavjudotlar va hayvonlar o'zlarining tanasi va uning a'zolari tuzilishiga, instinktlarning turli-tumanligiga binoan, o'z o'ljasini tutib olishga nisbatan intilishni vujudga keltiruvchi tabiiy imkoniyati uni oldindan payqash, sezgirlik orqali zudlik bilan faol harakat qiladi. hayvonlar ehtiyojlarining qondirilish jarayoni qanchalik maqsadga muvofiq ravishda kechgan bo'lsa, bu esa o'z navbatida ularning qurshab olgan yashash muhitiga yengillik bilan moslashuvini ta'minlaydi. Masalan, asalari xatti-harakatlarining tug'ma, irsiy dasturida uning gullarga qo'nib, nektar yig'ish ehtiyojlari bilan cheklanib qolmasdan, balki bu ehtiyojlarni qondirish ob'ektlari (gullarning navlari, ularning uzoq va yaqinligi, qaysi tomonda joylashganligi, mo'l-ko'lligi kabilar va hokoza) aks etadi. Shu boisdan mavjudotlarning ehtiyojlarida ularning faolligi omili sifatida tabiiy alomatlar instinktlar, shartsiz reflekslar va hokozolar bevosita qatnashadi.

Odamning ehtiyoji unga ta'lim va tarbiya berish jarayonida shakllanadi, ya'ni insoniyat tomonidan yaratilgan ijtimoiy tajriba, ko'nikma, malaka, odat, ma'naviyat, qadriyatlar bilan yaqindan tanishishi ularni o'zlashtirish orqali amalga oshiriladi. Tabiat tomonidan vujudga keltirilgan jism, narsa, buyum inson uchun biologik ehtiyojni qondiruvchi o'lja ma'nosini va ahamiyatini yo'qotadi. Odam boshqa mavjudotlardan farqli o'laroq, ijtimoiy-tarixiy taraqqiyot davrining xususiy ehtiyojlariga xizmat qiluvchi muayyan buyumni zaruriyat talabiga binoan tubdan qayta o'zlashtirishga, takomillashtirishga qodir ongli zotdir. Xuddi shu boisdan odamning o'z ehtiyojlarini qondirish jarayoni ijtimoiy-tarixiy taraqqiyot darajasi bilan o'lchanadigan faoliyat shakli va turini egallashning faol muayyan maqsadga yo'naltirilganligi, ma'lum rejaga asoslangan ijodiy ko'rinishi sifatida alohida ahamiyat kasb etadi. Insondagi tor ma'nodagi ehtiyojlar uning shaxsiy talablarini qondirish bilan cheklanib qolmasdan, balki hamkorlik faoliyatida yuzaga keluvchi jamoaviy ehtiyojlar yakkaxolligiga oid xususiyat kasb etadi. Aytaylik, ma'ruza o'qishga taklif qilingan mashg'ulotga o'qituvchining puxta tayyorgarligi o'z predmetining o'ta fidoiysi ekanligi uchun emas, balki jamoa nufuziga dog' tushirmaslik ma'suliyati ijtimoiy burch hissiga nisbatan ehtiyoj sezganligi tufayli amalga oshadi. Shaxsiy ehtiyoj guruhiy, jamoaviy munosabatlar uyg'unlashib ketganligi sababli o'zaro qorishiq xususiyatiga ega bo'ladi. Har qanday individual faoliyatga nisbatan ehtiyojning tuzilishi ijtimoiy alomat, umumiylik, hamkorlik xususiyatini kasb etib, faoliyatga yondashuvda yakkaxollik umumiylikni, umumiylik esa alohidalikni uzluksiz ravishda beto'xtov aks ettirib turadi.

Shu o'rinda A.Maslouning ehtiyojlar ierarxiyasini keltirib o'tish zarur.

Fizologik ehtiyojlar:(1-darjali)

Xavfsizlikka ehtiyoji:(2-darajali)

Sotsial ehtiyojlar:(3-darajali)

Xurmat va o'zini o'zi etirof etishga ehtiyoj:(4-darajali)

O'zini o'zi ifodalashga ehtiyoj:(5-darajali)

Fizologik ehtiyojlar:

Eng muhim fiziologik ehtiyojlarga yashash uchun zarur bo'lgan narsalar kiradi. Bunday ehtiyojga quyidagi misollarni keltirish mumkin:

- Oziq-ovqat



- Suv
- Nafas olish
- Gomeostazis
- Jinsiy mayillar.

Bazis ehtiyojlarga oziq-ovqat, havo va haroratdan tashqari uy-joy va kiyim-kechaklar ham kiradi.

Xavfsizlikka bo'lgan ehtiyoj

Maslouning ehtiyojlar piramidasining ikkinchi bo'g'iniga ko'tarilib borishimiz bilan, u yangi darajadagi zaruriyatlar bilan murakkablashib boradi. Bu bosqichda xavfsizlikka, ya'ni tinchlik, tartib, himoyaga bo'lgan ehtiyoj birlamchi ehtiyojga aylanadi. Insonlar o'z hayotida tartib va nazorat bo'lishini xohlaydilar. Shu boisdan ushbu bo'g'inda xavfsizlik va himoyaga bo'lgan ehtiyoj xulq-atvorga nihoyatda chuqur ta'sir ko'rsatadi. Xavfsizlikka bo'lgan ehtiyojga quyidagilarni misol qilish mumkin:

Moliyaviy ta'minlanganlik

Tana salomatligi

Baxtsiz hodisa va shikastlanishdan himoyalani

Ko'pincha fiziologik va xavfsizlikka bo'lgan ehtiyoj birgalikda birlamchi bosqichdagi ehtiyojlar deb yuritiladi.

Sotsial ehtiyojlar

Biron ijtimoiy guruhda bo'lish, boshqa kishilar bilan aloqaga kirishish ehtiyoji piramidaning uchinchi bo'g'iniga kiradi. Bu guruhdagi ehtiyojlarni sotsial ehtiyojlar deb ham yuritiladi. Ularning ayrimlari:

- Do'stlik
- Sevgi rishtalari
- Oila
- Sotsial guruhlar
- Birodarchilik

Hurmatga bo'lgan ehtiyoj

Hurmat va e'zoz topishga bo'lgan ehtiyoj ehtiyojlar piramidasining to'rtinchi bo'g'inini tashkil etadi. Bu ehtiyojlar kishining boshqalar tomonidan tan olinishiga bo'lgan ehtiyojidir.

Insonlar boshqalar tomonidan qadrlanishlari va dunyoga qandaydir hissa qo'shayotganliklarini his qilishlari kerak.

Hayotda o'z o'rnini topishga bo'lgan ehtiyoj

O'zligini isbotlash ehtiyoji Maslou piramidasining eng yuqori pog'onasidan joy olgan. Insonning o'z yashirin imkoniyatlarini haqiqatga aylantirish ehtiyojiga ishora qilib, Maslou shunday tushuntiradi “Inson nimaga erishishi mumkin bo'lsa, u shunga erishishi lozim,” Hayotda o'z o'rnini topgan shaxs o'zligini anglagan, boshqalarning fikrlari bilan emas, balki shaxsiy rivojlanish va o'z imkoniyatlaridan to'laqonli foydalanish bilan band bo'ladi.



Psixologiya fanida ehtiyojlarni tasniflash ularni kelib chiqishi va o'z predmetining xususiyatiga binoan amalga oshiriladi. Odatda o'zlarining kelib chiqishiga binoan ehtiyojlar tabiiy va madaniy turga ajraladi.

Tabiiy ehtiyojlarda inson faoliyati faolligi o'z shaxsiy hayotini himoya qilish, o'z avlodi hayotini saqlash, uni qo'llab-quvvatlash uchun zaruriy shart-sharoitlarga yuritilganlik, tobelik aks etadi. Tabiiy ehtiyojlar tarkibiga odamlarning ovqatlanishi, tashnalikni qondirishi, jinsiy moyillik, uxlash, issiq va sovuqdan saqlanish, musaffo havoga intilish tana a'zolariga dam berish kabilar kiradi. Tabiiy ehtiyojlar uzoq vaqt davomida qondirilmasa, uning oqibatida inson halokatga mahkum bo'ladi, o'z sulolasi hayoti va faoliyatini xavf ostida qoldiradi.

Inson faoliyatining faolligi insoniyat madaniyati mahsuli bilan bog'liqligini ifodalab, madaniy ehtiyojlarni yuzaga keltiradi. Madaniy ehtiyojlar to'g'risida mulohaza yuritilganda uning ijtimoiy ildizlari kishilik tarixining dastlabki manbalari bilan uzviy bog'lanib ketishini ta'kidlab o'tish lozim.

Lekin tabiiy ehtiyojlar madaniy ehtiyojlar bilan o'zaro uyg'unlashgan bo'lib, birinchisi ikkinchisini taqozo etadi. Chunki ular bir-birining negizidan kelib chiqadi. Xuddi shu boisdan madaniy ehtiyojlar ob'ektiga tabiiy ehtiyojlarini qondiruvchi uy-ro'zg'or buyumlari, mehnat faoliyati orqali boshqa kishilar bilan boqlanish vositalari, madaniy aloqalar o'rnatish usullari, shaxslararo muomalaga kirishish uslublari, ijtimoiy turmush zaruriyatiga aylangan narsalar, o'qish va tajriba orttirish yo'llari kiradi. Odatda jamiyatda ta'lim va tarbiya tizimini egallash, xalq an'analari, marosimlari, bayramlari, odatlari rasm-rusumlari, xulq-atvor ko'nikmalarini o'zlashtirish jarayonida rangbarang madaniy ehtiyojlar vujudga keladi, yangicha ma'no kasb eta boshlaydi. Yuqorida ta'kidlab o'tganimizdek, tabiiy ehtiyojlar qondirilmasa, ular insonni halokat yoqasiga etaklaydi, biroq madaniy ehtiyojlarning qondirilmasligi unday oqibatlarga olib kelmaydi, uning kamolotini sekinlashtiradi.

Psixologiya fanida ehtiyojlar o'z predmetining xususiyatiga ko'ra moddiy va ma'naviy turlarga ajratiladi, ularni keltirib chiqaruvchi mexanizmlar manbai turlicha ekanligi e'tirof etiladi.

Insonning ovqatlanishi, kiyinishi, uy-joyga ega bo'lishi, maishiy turmush ashyolariga intilishi, komfort hissini qondirish bilan bog'liq madaniyat predmetlariga nisbatan ehtiyoj sezish moddiy ehtiyojlar majmuasini yuzaga keltiradi. Ma'naviy madaniyatni yaratish va o'zlashtirish shaxsning o'z fikr mulohazalari va his-tuyg'ulari bo'yicha boshqa odamlar bilan muomalaga kirishishi hamda axborot almashtirishi, badiiy va ilmiy adabiyotlar bilan tanishishi, mahalliy matbuotni o'qish, kino va teatr ko'rish, musiqa tinglash kabilarga ehtiyoj sezish, ya'ni ijtimoiy ong mahsuliga tobelik ma'naviy ehtiyojlar tizimini vujudga keltiradi.

Ma'naviy ehtiyojlar moddiy ehtiyojlar bilan uzviy bog'liq bo'lib vujudga kelgan ma'naviy ehtiyojlarni qondirish jarayoni moddiy ehtiyojlarning tarkibiga kiruvchi moddiy narsalar yordamida amalga oshiriladi, chunonchi kitob, yozuv qog'ozi va boshqalar.

Ehtiyojlarning turlari haqida fikr bildirilganda yana shu narsaga e'tibor berish kerakki, kelib chiqishiga binoan tabiiy turga taalluqli ehtiyoj o'z predmetiga ko'ra moddiy guruhga xuddi shu mezonlar bo'yicha bir davrning o'zida madaniy ehtiyojning moddiy



yoki ma'naviy ehtiyoj turkumiga kiritish mumkin. Shu tariqa ehtiyojning kelib chiqishi va predmeti, xususiyati bo'yicha ikki mezonga asoslanib, muayyan guruhlarga ajratiladi. Inson ongining tarixiy taraqqiyotiga nisbatan va ehtiyojlarning ob'ektiga bergan munosabatiga binoan har xil tasniflanadi va xuddi shu mezonlarga ko'ra ular rang-barang turlarga ajratiladi. Ularning izchilligi, barqarorligi, davomiyligi, ko'lami, ahamiyatliligi, predmetliligi, ijtimoiyligi, individualligi kabi xususiyatlari bilan o'zaro bir-biridan farqlanadi. Ehtiyojlar faoliyati va xulq-atvor motivlari bilan teng alohada bo'ladi.

Xulosa: Xulosa qilib shuni aytishimiz kerakki inson tug'ilishidan boshlab uning ehtiyojlari (fizologik ehtiyojlar) paydo boladi yani qorni ochganda yig'kaydi,va yana bir qancha missolarni keltirishimiz mumkin inson yosh jihatdan ulg'ayib borar ekan extiyojlari ham o'sib boradi,bu haqida biro z oldin Maslouning ehtiyojlar piramidasida tanishib chiqanligimiz yodingizda bolsa kerak.Extiyojlar qanchalik yaxshi qondirilsa insonda yuqori kayfiyat stress holi hayot kechiradi.

FOYDALANILGAN ADABIYOTLAR:

1. Umumiy psixologiya . E. G'oziyev. Toshkent-2002
2. Umumiy psixologiya F.I.Xaydarov, N.I.Xalilova-2009
3. Orifboyeva.D Shaxs psixologiyasi. Ma'ruza matni.
4. Ivanov P.I. Zufarova M. Umumiy psixologiya.



<https://doi.org/10.5281/zenodo.5977697>

Xurramov Xolbek

*Denov Tadbirkorlik va Pedagogika institute Ijtimoiy-gumanitar fanlar fakulteti
Yoshlar bilan ishlash va ma'naviy-ma'rifiy Ishlar bo'yicha dekan o'rinbosari*

Annotatsiya: *Ma'lumki O'rta Osiyo, xususan O'zbekiston hududi qadim asrlardan turli madaniyat, til, urf-odat, turmush tarziga ega bo'lgan, xilma-xil dinlarga e'tiqod qiluvchi, bir-biriga o'xshash bo'lmagan bir necha xalqlar yashagan o'lkadir. O'zbekistonning jo'g'rofiy nuqtai nazaridan muhim savdo yo'llari chorrahasida joylashgani, ko'plab davlatlar bilan iqtisodiy aloqalar qilgani turli xalqlarning diniy va ma'naviy hayotiga, shuningdek, Movarounnahrda urf-odatlar ham o'zga yurtlar madaniyati rivojiga salmoqli ta'sir ko'rsatgan. Bu esa o'ziga xos millatlararo hamjihatlik va diniy bag'rikenglikni shakllantirishdagi asosiy omillardan biri bo'lib xizmat qilgan.*

Kalit so'zlar: *Qo'shnichilik, logistika, diniy bag'rikenglik, diniy konfessiya, Yangi O'zbekiston*

Ko'p millatli jamiyatimizda ijtimoiy-siyosiy barqarorlik, fuqarolar o'rtasida tinchlik va millatlararo totuvlik saqlanganligi mustaqil O'zbekistonning bunyod bo'lishi va rivojlanishining birinchi, boshlang'ich bosqichida qo'lga kiritilgan eng asosiy yutuq bo'ldi.

Islom Karimov.

Bu haqda birinchi Prezidentimiz o'zlarining «O'zbekiston XXI asr bo'sag'asida: xavfsizlikka tahdid, barqarorlik shartlari va taraqqiyot kafolatlari» asarida: «Ming yillar mobaynida Markaziy Osiyo g'oyat xilma-xil dinlar, madaniyatlar va turmush tarzlari tutashgan va tinch-totuv yashagan markaz bo'lib keldi», deb qayd etganlari ham bejiz emas. Haqiqatan ham O'zbekiston zaminida qadim zamondan islom dini bilan boshqa dinlar yonma-yon yashab, rivojlanib va bu jamiyatning ma'naviy yuksalishiga muayyan hissa qo'shdi.

Hozirgi kunga kelib, respublikamizda 130 dan ortiq millat va elat vakillari istiqomat qiladi. Turli millat va elat vakillari uchun esa bir qancha milliy-madaniyat markazlari faoliyat yurgazib kelmoqda. Jumladan, Toshkent viloyatida Angren shahar rus milliy-madaniyat markazi, Olmaliq shahar ukrain milliy-madaniyat markazi, Oqqo'rg'on tumani koreys milliy-madaniyat markazi, Viloyat qozoq milliy-madaniyat markazi, Yangiyo'l shahar tatar milliy-madaniyat markazi kabilardir. O'zbekistonda barcha diniy tashkilotlarga qonun doirasida teng sharoit yaratib berilgan. Ularning qonunga mos istaklari ro'yobga chiqarilmoqda.[1]

So'nggi yillarda davlat siyosatining ustuvor yo'nalishlaridan biri — jamiyatda millatlararo totuvlik va bag'rikenglikni ta'minlash, do'stlik muhitini va ko'p millatli katta



yagona oila tuygʻusini mustahkamlash, yoshlarni Vatanga muhabbat va sadoqat ruhida, milliy va umuminsoniy qadriyatlarga hurmat bilan qarash ruhida tarbiyalash, xorijiy mamlakatlar bilan madaniy-maʼrifiy aloqalarni kengaytirishga yoʻnaltirilgan keng miqyosdagi ishlar amalga oshirildi.

Oʻzbekiston Respublikasi Konstitutsiyasining qoidalari turmushga faol tatbiq etilmoqda, bu qoidalar Oʻzbekiston Respublikasining fuqarolari millatidan qatʼi nazar Oʻzbekiston xalqini tashkil etishini, shuningdek, Oʻzbekiston Respublikasi oʻzining hududida yashovchi millat va elatlarning tili, urf-odati va anʼanalariga hurmat bilan munosabatda boʻlishni, ularni rivojlantirish uchun shart-sharoitlar yaratilishini eʼlon qiladi va kafolatlaydi.

Ushbu maqsadlarda Oʻzbekiston Respublikasi Vazirlar Mahkamasi huzurida Millatlararo munosabatlar va xorijiy mamlakatlar bilan doʻstlik aloqalari qoʻmitasi tashkil etilgan boʻlib, u oʻz faoliyatini yuritmoqda hamda jamiyatda millatlararo totuvlik va bagʻrikenglikni taʼminlash boʻyicha davlat siyosatini izchil amalga oshirib kelmoqda.

Bularning barchasi albatta, turli millat va din vakillarini mustaqil diyorumizda tinch totuv yashashi uchun qilinayotgan say harakatlardir . Soʻngi yillarda qoʻshni mamlakatlardagi boʻlayotgan koʻngilsiz voqealar odamni dilini xira qiladi .Shunday bir vaziyatda Oʻzbekiston hukumati jimgina qarab turmadi ,aksincha ularning kuchli ekanliklari har qanday sharoitda ham murosa bilan jipslashib ,ish koʻrishligini qayta -qayta takrorladi.Xalqimizda bir naql bor “Qoʻshning tinch- Sen tinch” . Albatta Oʻzbekistonning savdo iqtisodiy, logistika ,va boshqa sohalarni rivoji uchun ishonchli hamkorlar zarur boʻladi. Maʼlumki Oʻzbekiston markaziy osiyoning qoq markazida joylashgan rivojlangan davlatlar bilan turli xil aloqa qilish uchun esa biron bir qoʻshnimiz hududi orqali oʻtiladi.Oʻzbekiston Respublikasi oʻzining qoʻshnilari bilan siyosiy,iqtisodiy ,diplomatik aloqalarni juda yaxshi olib borayapti.Yaqinda qoʻshni Afgʻoniston respublikasida hokimiyat tolibonlar qoʻliga otdi.Shunday bir ogʻir kunlarda Oʻzbekiston tashqi ishlar vazirligi ,Hukumat raxbarlari matonatli afgʻon millati bunday qiyinchiliklarni yengib oʻtishiga va mintaqada tinchlik oʻrnatishga ishonishligini bildirib bir necha bor murojaat qildi. Har qanday vaziyatda ham qoʻshnisini oʻz holicha tashab qoʻymadi,hozirgi pandemiya davrida esa imkoni boricha insonparvarlik yordamlarini ayamay koʻmaklashib kelayapti .Pandemiya oʻzining yuqori choʻqqisiga chiqqan vaqtlarda qoʻshni Tojikiston respublikasiga tibbiy niqob ,oziq-ovqat mahsulotlari begʻaraz yordam sifatida yetkazib berildi.[2]

Bugungi kunda mamlakatimizda 16 ta diniy konfessiya erkin faoliyat yuritmoqda.Qolaversa, yurtimizda qozoq,qirgʻiz,turkman,tojik,turk tillarida faoliyat yuritadigan maktalarning soni kun sayin oshib bormoqda .Turli millat va elat farzandlarini tinch -totuv diyorumizda bilim olishiga yetarlicha sharoitlar yaratib berilmooqda .

Markaziy Osiyoning barcha davlatlari bilan umumiy chegaraga ega Oʻzbekiston, shubhasiz, mintaqani barqarorlik, izchil taraqqiyot va yaxshi qoʻshnichilik hududiga aylantirishdan manfaatdor. Mamlakatimiz taraqqiyotining chegaralarimiz xavfsizligidan tortib suv resurslarini oqilona taqsimlashgacha boʻlgan barcha muhim hayotiy masalalarini hal etish mintaqamiz bilan chambarchas bogʻliq. Iqtisodiy jihatdan taraqqiy topgan, xavfsizligi taʼminlangan Markaziy Osiyo Oʻzbekiston uchun eng asosiy maqsaddir.



Transport-kommunikatsiya va energetika sohalaridagi yirik mintaqaviy loyihalarni qo‘shni mamlakatlar bilan faol hamkorlik qilmasdan, ularning yuksak darajada integratsiyalashuvini ta‘minlamasdan amalga oshirib bo‘lmaydi.

Yangi O‘zbekistonning besh yillik davri mobaynida, Prezident Shavkat Mirziyoyev davlatlar o‘rtasidagi ishonch darajasini oshirish va Markaziy Osiyoda mintaqaviylikni mustahkamlash borasida ulkan yutuqlarga erishdi. U davlat rahbari bo‘lganining birinchi yilidanoq Markaziy Osiyo davlatlari o‘rtasidagi hamkorlik darajasini ko‘tarishga yordam beruvchi yirik ishlarni amalga oshirdi. Xususan, 2017 yilda O‘zbekiston rahbari Markaziy Osiyoning boshqa respublikalari rahbarlari bilan 15 dan ortiq ikki tomonlama uchrashuv va telefon orqali suhbatlar o‘tkazdi, shuningdek, uchta davlat tashrifi (Turkmaniston, Qozog‘iston, Qirg‘iziston) va ikkita ishchi tashrifni (Qozog‘iston va Turkmanistonga) amalga oshirdi.[3]

Uzoq tanaffusdan so‘ng, qo‘shni mamlakatlar o‘rtasidagi chegarani belgilash kabi murakkab jarayon tezlasha boshladi. Bundan tashqari, Prezident turli madaniy-gumanitar uchrashuvlar, ikki tomonlama biznes-forumlar va hamkorlikning yangi formatlari tashabbusi bilan chiqdi. O‘zbekiston va Tojikiston o‘rtasida havo va avtobus xizmatlari qatnovi yo‘lga qo‘yildi, viza olish tartibi soddalashtirildi. O‘zbekiston rahbarining amaliy harakatlari uning qo‘shnilarimiz o‘rtasida ishonchli munosabatlarni o‘rnatish niyati haqiqiylikni ko‘rsatdi.

O‘zbekistonning tashqi siyosatdagi yangi yondashuvi tufayli, qo‘shnilar bilan iqtisodiy hamkorlikda sezilarli yutuqlarga yerishildi. Xususan, mamlakatimizning 2017-2019 yillarda Markaziy Osiyo davlatlari bilan o‘rtacha yillik savdo aylanmasi 50% dan oshib 5,2 mlrd. dollarni tashkil etdi. 2020 yil yakunlariga ko‘ra, global pandemiyaga qaramay, O‘zbekiston va Markaziy Osiyo davlatlari o‘rtasidagi umumiy savdo hajmi 5 mlrd. dollarga yetdi. Jumladan, O‘zbekistonning umumiy tashqi savdo aylanmasida Markaziy Osiyo davlatlarining ulushi 2019 yildagi 12,4% dan 2020 yilda 13,6% ga oshdi.[1]

Shu bilan birga, Markaziy Osiyoda barqaror rivojlanish istiqbollari qo‘shni Afg‘onistonda tinchlikka erishish bilan uzviy bog‘liqdir. Afg‘oniston doimo Markaziy Osiyoning ajralmas qismi bo‘lib kelgan va shunday bo‘lib qoladi.

FOYDALANILGAN ADABIYOTLAR :

- 1 Sherzodbek Shavkatbekov; Yangi o‘zbekiston -yangi qo‘shnichilik.
- 2 PF-5876-sonli O‘zbekiston respublikasi Prezidenti farmoni.
- 3 Barno Saitova; O‘zbekistonda millatlararo totuvlik va diniy bag`rikenglik.

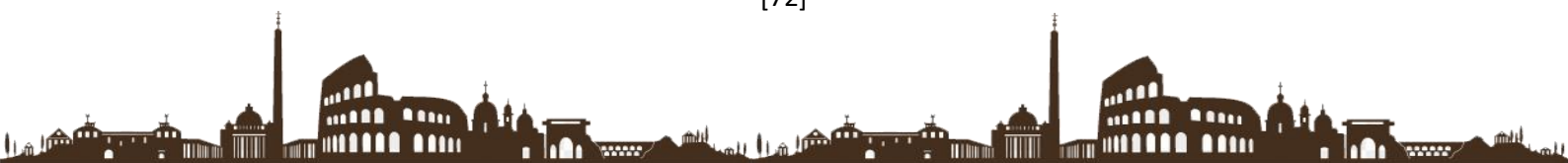

<https://doi.org/10.5281/zenodo.6063263>

Yangiboyeva Rayxonoy Hasanboyevna

Xorazm vil, Gurlan tumani 26-UO'TM

ona tili va adabiyot fani o'qituvchisi

Annotatsiya: *Mazkur maqolada Kaykovusning " Qobusnoma" asaridagi umuminsoniy g'oyalar va yoshlarga aytilgan o'g'itlari tahlilga tortilgan va tegishli xulosalar chiqarilgan. Kalit so'zlar: javonmardlik, Gilon, poklik, 44-bob, ruhiy yetuklik*

Annotation: *This article analyzes the universal ideas and teachings of Kaikovus in " Kabusname" and draws appropriate conclusions.*

Keywords: *bravery, Gilon, purity, chapter 44, spiritual maturity.*

Unsurul Maoliy Kaykovus 412 hijriy yilda (milodiy 1021—1022) tug'ilgan. Uning avlodlari gilon qabilasidan bo'lib, Tabaristonda (hozirda Kaspiy dengizining janubidagi hudud) yashaganlar. Kaykovus o'z hayoti davomida ko'rgan-bilganlari asosida o'zining buyuk «Qobusnoma» asarini yaratdi. Kitobni u o'g'li Gilonshohga bag'ishlagan. Bu paytda Kaykovus taxminan oltmish yoshlarda edi. «Qobusnoma» Sharqda, xususan Eronning o'zida ham saqlanib kelayotgan an'anaga ko'ra pand-nasihat tarzida yozilgan bo'lib, mana bir necha asrlardan beri xalqlarni, jumladan yoshlarni hayotga, amaliy faoliyatga tayyorlashda, ularni har tomonlama yetuk inson qilib tarbiyalashda muhim qo'llanma bo'lib kelmoqda. Asarning «Qobusnoma» deb atalishiga sabab, bobosi Gilon qavilasi sardori Qobus nomi bilan bog'liq.

Asarning qimmatli nafaqat uning adabiy-badiiy, til xususiyati va tarixiy jihatlarida, balki insoniy qadriyatlarga keng urg'u berilganligi, yashashdan ma'no-mazmun ne ekanligini anglata olishi, ko'ngilga yourg'lik olib kirishi bilan ham ahamiyatlidir.

Kaykovusning o'zi ta'kidlaganidek, butun bir asr ana shu oxirgi bobida ta'rif bergan juvonmardlar tarbiyasiga bag'ishlangan. Kaykovus unda «... barcha fikr va tushunchalarimning sening uchun kitobga yozdim va har bir ilm, ham hunar va har peshakim bilur edim, hammasini qirq to'rt bobda bayon etdim»¹, deyish bilan har bir yoshning aqliy, axloqiy, jismoniy tarbiyasiga oid turmush tajribasi bilan bog'lagan holda kamolga yetkazish yo'llari va usullarini bayon etgan. Chunki har bir juvonmard uchun tan, jon, havos va maoniy, ya'ni ham sipohiylik, ham ma'rifat, ham donishmandlikka ega bo'lish zarur bo'lib, bu xislatlar ana shu yuqoridagi to'rt yo'nalishda zikr etilgan. Kaykovus ilmni uchga bo'ladi: biror kasb-hunarga bog'liq bo'lgan ilm; ilm bilan bog'liq kasb-hunar hamda xayr va dalolatga taalluqli odat.

Asarda munajjimlik, yer o'lchash, musiqa, tibbiyot sohasidagi kasb egalarining faoliyati ilmiy nuqtai nazardan yoritiladi. Ayniqsa, tibbiyot ilmiga oid qarashlari Kaykovusning zukko, donishmand, har tomonlama yetuk bilimga ega kishi bo'lganligidan dalolat beradi.



Kaykovusning «Qobusnoma» asarida yoshlar tarbiyasida — juvonmardlik talablaridan eng muhimi — axloq tarbiyasi deb koʻrsatiladi. U yoshlarda insonga nisbatan insoniy munosabatda boʻlish, adolatlilik, samiylik, saxiylik kabi xislatlarni tarkib toptirishni istaydi va asarning boshidan oxirigacha ana shu ezgu maqsadni amalga oshirishga harakat qiladi. Koʻrinib turibdiki, Kaykovus qarashlarida inson tarbiyasi omili muhim oʻrin tutadi.

U axloqlilikning birinchi belgisi, suxandonlik deb biladi. U (suxangoʻylik) notiqlikda rost soʻzlash kerakligini taʼkidlaydi. U soʻzlarni toʻrt xilga boʻlgani kabi odamlarni ham toʻrt xilga boʻladi. Birinchi xil kishilar koʻp narsani biladi va yana bilgisi kelaveradi. Bular olimlar boʻlib, ularga boʻysunish kerak, deydi. Ikkinchisi, bilmagan narsasini bilishga harakat qiladi, ular qobil kishilar boʻlib, bunday kishilarga oʻrgatish kerak. Uchinchisi, bilganini ham bilmaydi, uyquda yashagandek, ularni «uygʻotish» kerak. Toʻrtinchisi, bilmaydi va bilmaganini tan olmaydi. Bular johil kishilar boʻlib, ulardan qochish kerak, deydi. Uning axloqiy oʻgʻitlari kitobda ota-ona haqqini bilish bilan boshlanadi. Unda Kaykovus «Qurʻon» va «Hadislar»dagi talablardan kelib chiqqan holda oʻzining nuqtai nazarini bayon qiladi: «Oʻz farzanding sening haqingda qanday boʻlishini tilasang, sen ham ota-onang haqida shunday boʻlgʻil, nedinkim sen ota-onang haqida nima ish qilsang, farzanding ham sening haqingda shundoq ish qilur, chunki odam mevaga, ota-ona daraxtga oʻxshaydir»¹.

«Ey farzand, yaxshilik qil va qilgʻon yaxshilikdan hargiz pushaymon boʻlmagʻil. Bir kishiga bir yaxshilik qilsang, koʻrgilki, yaxshilik qilgʻon vaqtda u kishiga naqadar rohat yetgʻon boʻlsa, sening koʻnglingga ham undan ziyodroq shodlik va xurramlik yetishur. Agar kishiga yomonlik qilsang, unga naqadar ranj yetsa, sening koʻnglingga ham ul miqdor tanglik yetishur. Demak, bu jahonda yaxshilik va yomonlik mukofoti, albatta, yetgusidir»³.

Kaykovus yuksak axloqlilikning yana bir tarkibiy qismi doʻstlik deb biladi va doʻst tutmoq odobi haqida fikr bayon etar ekan, uning asosiy talablarini talqin etadi.

Kaykovus, avvalo, inson doʻstsiz boʻlgandan koʻra, birodarsiz boʻlgani durustdir, deydi. Kishining doʻsti qancha koʻp boʻlsa, aybi shuncha sir tutiladi va fazilati koʻpayadi. Kaykovus qiyinchiliklarda hamdard, tayanch boʻladigan, sadoqatli, taʼmagir, hasadchi boʻlmagan, aqlli, ilmli, muruvvatli kishilarni doʻst tutish mumkin, deb taʼkidlaydi. Shuningdek, doʻst bilan dushmani ajrata bilish, dushman oldida oʻzini ojiz koʻrsatmaslik, kuchli dushman va xiyonatchi, chaqimchi, sir ochuvchi doʻstdan saqlanishni maslahat beradi. U quyidagi xislatlarni har bir kishi oʻzida tarkib toptirishni taʼkidlaydi. Bular: oʻzidan zoʻr kishi bilan urushmaslik, hasadchi kishi bilan birga jamoat oʻrtasida oʻtirmaslik, nodon bilan munozara qilmaslik; riyokor, ikkiyuzlamachi kishi bilan doʻst boʻlmaslik; yolgʻonchi kishi bilan muomala qilmaslik; baxil bilan suhbatda boʻlmaslik; dushman kishi bilan sharob ichmaslik; xotinlar bilan bir yerda koʻp oʻtirmaslik; kishilarga sir aytmaslik; biror kishi aybingni aytsa, shu aybni yoʻqotishga harakati kilish, biror kishini ortiqcha maqtash yoki ortiqcha yomonlamaslik, muhtoj boʻlgan odamni hojatini chiqarish, kechirimli boʻlish, kichiklarga mehribon boʻlish; bir ishni ikki kishiga buyurmaslik, yaʼni sheriklik ish qilmaslik kabi hayotiy tavsiyalardir. Bulardan koʻrinib turibdiki, Kaykovus doʻstlikni insonning kamolotini koʻrsatuvchi axloqiy xislatlardan biri sifatida talqin etgan.



Kaykovus «Qobusnoma» asarida jismoniy tarbiyaga ham katta ahamiyat bergan. Zero, Kaykovus asarini muvonnardlar tarbiyasiga bag'ishlar ekan, ularning eng avvalo jismonan sog'lom bo'lib kamolga yetishini alohida ta'kidlaydi.

Kaykovus bir kecha-kunduzni shunday taqsim etadi: sakkiz soati ibodatga, sakkiz soati ishratga va ruhni tozalamoqqa va sakkiz soatni mana shu o'n olti soat davomida qiynalg'on a'zolarga orom bermakka tayin etmoq kerakdur, toki a'zo harakat takallufidin osuda bo'lsin².

Inson salomatligida to'g'ri va oqilona ovqatlanish ham katta ahamiyatga ega. Bunga Kaykovus alohida bob ajratgan. U bir kecha-kunduz ikki mahal — erta tong va peshinda ovqatlanishni tavsiya etadi. Kechki ovqatni esa tavsiya etmaydi. U ohista, shoshilmasdan, hamtovoqlari bilan suhbatda bo'lib, ularning luqmasga boqmasdan ovqatlanishni ma'qul ko'radi. Kaykovus inson o'z tanining toza, pokiza bo'lishiga ham e'tibor berishi kerak, deydi. Uning «Hammomga borish zikrida», «Uxlamoq va osuda bo'lmoq zikrida», «Tamkin sharofatining va taom tartibining bayoni» kabi boblarida uxlamoq, yemoq-ichmoq, hammomga bormoq qoidalari asosida yoshlarga jismoniy-axloqiy tarbiya asoslari singdirilgan.

Demak, Kaykovusning «Qobusnoma» asari XI asrda yuzaga kelgan yirik tarbiyaviy asardir. Bunda o'sha davrga xos har bir yosh egallashi zarur bo'lgan aqliy, axloqiy, jismoniy tarbiya bilan bog'liq faoliyat turlari: otda yurish, merganlik, suvda suzish, harbiy mashqlar san'ati, ifodali o'qish, hattotlik san'ati, she'r yoza olish, musiqiy bilimga ega bo'lish, shatranj va nard o'yinini bilish kabilar ham o'z ifodasini topgan. Kaykovusning katta xizmati shundaki, u yoshlarni hayotga tayyorlashda ularni har tomonlama kamolga yetkazishning nazariy masalalarini amaliy faoliyatga tatbiqi nuqtai nazaridan ifodalashi bilan hamma zamonlarda, har qanday sharoitda ham o'z qimmatini yo'qotmadi va amaliy hayot dasturi sifatida o'z o'rniga egadir



VERB SEMANTICS IN TRANSLATION OF OFFICIAL DOCUMENTS FROM
HINDI (EXAMPLE OF THE OFFICIAL LANGUAGE ACT OF INDIA (1963))

<https://doi.org/10.5281/zenodo.6051062>

Yokubova Nurxon Burkhonovna

Tashkent State University of Oriental Studies

Comparative Linguistics and Linguistic Translation Studies

1-course master's degree.

Khodjayeva N.B

Scientific adviser:

Annotation: *This article deals with the expression of verbs in official texts in Hindi and the issues of their translation. Issues such as the synonymy of verbs, their correct translation, and attention to style are reflected.*

Keywords: प्रवृत्त होता, नियत करना, गठित करना, निर्वाचित होना, असंगत, *official texts, documents, translation, hindi, verbs.*

Formal style is a style that requires special translation skills, in which the necessary knowledge and high vocabulary are important. Formal work style, legal, diplomatic documents - all require a clear translation, unlike literary translation, it is not always possible to use a word close to it instead of one word, or to enrich the translation with words. . The official style has a well-established language, which is difficult to translate without knowing the language.

Formal style is a way of speaking. This style is characterized by neutrality. There is no room for ambiguity in this style.

Hindi is a language formed on the basis of not one, but several languages, so the vocabulary of this language is also considerable. In this context, it can be said that a single word can be used in different senses in different styles, which requires more attention in the translation process. In particular, formal-style materials also contain stereotypes, and using them in other senses can lead to rough translation.

In particular, words belonging to the verb category have different meanings in each language. For example, in Hindi, the verb प्रवृत्त होता (pravṛtta hōtā) has many meanings, including inclination, inclination, increase, and capture. However, in official documents, the word often means "to remain in force", "to act":

“नियत दिन’ से, धारा 3 के सम्बन्ध में, जनवरी, 1965 का 26वां दिन अभिप्रेत है और इस अधिनियम के किसी अन्य उपबन्ध के सम्बन्ध में वह दिन अभिप्रेत है जिस दिन को वह उपबन्ध प्रवृत्त होता है;”⁶

("Fixed date" means the date on which, in accordance with paragraph 3, January 26, 1965, in respect of any other provision of this Law, this provision shall enter into force;)

⁶ राजभाषा अधिनियम, 1963



Or take the verb नियत करना (niyata karanā). This verb is often used in the verb to mean "destined", "destined", "seriously intended". However, in the formal style, this form of the verb basically means "determined", "determine", "appoint".

धारा 3, जनवरी, 1965 के 26 वें दिन को प्रवृत्त होगी और इस अधिनियम के शेष उपबन्ध उस तारीख को प्रवृत्त होंगे जिसे केन्द्रीय सरकार, शासकीय राजपत्र में अधिसूचना द्वारा नियत करे और इस अधिनियम के विभिन्न उपबन्धों के लिए विभिन्न तारीखें नियत की जा सकेंगी⁷

(Paragraph 3 shall enter into force on January 26, 1965, and the remaining provisions of this Act shall enter into force on the date on which the Central Government may be appointed by notice in the official Gazette and on different dates.)

As you can see, there are several verbs नियत करना (niyata karanā) in a single sentence, and they all mean "to be appointed."

Here is another example:

जिस तारीख को धारा 3 प्रवृत्त होती है उससे दस वर्ष की समाप्ति के पश्चात, राजभाषा के सम्बन्ध में एक समिति, इस विषय का संकल्प संसद के किसी भी सदन में राष्ट्रपति की पूर्व मंजूरी से प्रस्तावित और दोनों सदनों द्वारा पारित किए जाने पर, गठित की जाएगी.

(Ten years after the entry into force of Section 3, the State Language Committee shall be established with the previous permission of the President in accordance with the decision on the issue proposed in any chamber of parliament.)

The above text ends with the compound verb गठित की जाएगी (gaṭhita kī jāēēī). In the Uzbek translation, this verb is expressed by the verb "is formed". The word can also be expressed as "organized." If a word needs to be translated from Uzbek into Hindi, a translator who is not familiar with the terms in the field can translate बनाना, बना देना, निर्मित करना (banānā, banā dēnā, nirmita karanā), and in some places संस्थापित करना (sansthāpita karanā). However, it is incorrect to use these words in all parts of official documents. गठित करना (Gaṭhita karanā) officially means "to organize, to form" and means to form an organization or collective structure in a legally step-by-step way, and in this way is radically different from its other synonyms.

इस समिति में तीस सदस्य होंगे जिनमें से बीस लोक सभा के सदस्य होंगे तथा दस राज्य सभा के सदस्य होंगे, जो क्रमशः लोक सभा के सदस्यों तथा राज्य सभा के सदस्यों द्वारा आनुपातिक प्रतिनिधित्व पद्धति के अनुसार एकल संक्रमणीय मत द्वारा निर्वाचित होंगे।⁸

(The committee consists of thirty members, of whom twenty are members of Lok Sabha and ten are members of Rajya Sabha, respectively, members of Lok Sabha and Rajya Sabha are elected by proportional representation by a single ballot, respectively.)

The verb nirvācita hōnā in the example above means, "to be chosen." The verb also means "return", "return", and «return of something". If, in the process of translation, the word is translated literally without knowing the meaning within the text, the content of

⁷ राजभाषा अधिनियम, 1963

⁸ राजभाषा अधिनियम, 1963



the translation will change, making it difficult for the translator. Therefore, it is advisable to get acquainted with the official style and related terms before connecting the translation of official documents.

We would like to draw your attention to the associations of Lok Sabha and Rajya Sabha given in the above translation: Rajya Sabha is the Upper House of Parliament (Oliy Majlis) and Lok Sabha is the Lower House (Legislative Chamber). It is worthwhile to explain such terms separately.

In a formal style, words used in a different sense will be molded in a completely different sense. For this reason, it is important not to confuse the meaning of the translation during the translation process.

राष्ट्रपति उपधारा (3) में निर्दिष्ट प्रतिवेदन पर और उस पर राज्य सरकारों ने यदि कोई मत अभिव्यक्त किए हों तो उन पर विचार करने के पश्चात् उस समस्त प्रतिवेदन के या उसके किसी भाग के अनुसार निदेश निकाल सकेगा : परन्तु इस प्रकार निकाले गए निदेश धारा 3 के उपबन्धों से असंगत नहीं होंगे ।

(The President, after reviewing the report referred to in paragraph 3 and the views expressed by the state governments, if any, may issue instructions in whole or in part in this report: unless it contradicts the rules of lim.)

The word असंगत (asaṅgata) is a plural word meaning "inappropriate", "irrelevant", "insignificant". The above sentence is translated as "contradictory" depending on the content of the text. Therefore, it is appropriate to translate the word as "conformity".

REFERENCES:

1. राजभाषा अधिनियम, 1963
2. Translation: Its Theory and Practice. - Singh, Avadhesh Kumar. New Delhi: Creative Books, 1996.
3. Translation as Craft, as Recovery, as the Life and Afterlife. Text: Sujit Mukherjee on Translation in India. - Elena Di Giovanni, University of Macerata, Italy.
4. Tarjima nazariyasi asoslari. – G'.Salomov, O'qituvchi.:1983.



TOSHKENT TURAR-JOY BINOLARIDA DEKORATIV BEZAKLAR VA
ME’MORIY UYG’UNLIK

<https://doi.org/10.5281/zenodo.6051309>

Zulayho Nurullaeva Ravshan qizi

Kamoliddin Behzod nomidagi Milliy rassomlik va dizayn instituti

“Muzeysunoslik” yo’nalishi II bosqich magistranti

Annotatsiya: XIX asr XX asr boshlarida eski Toshkent turar joylarini bezatish turli xil badiiy va texnologik uslublar bilan ifodalangan bo’lib, O’zbekiston xalq me’morligida muhim o’rin tutadi. Turar joy binolarining dekorativ dizayni xususiyatlarini maxsus o’rganish an’anaviy turar joy me’morligining shakllanishi va rivojlanishi tasvirini yanada to’liqroq taqdim etishga, me’moriy rejalashtirishning xilma -xilligini, hajmli fazoviy kompozitsiyalarini va intererning dekorativ -badiiy tamoyillarini ochib berishga imkon beradi. Maqola ham aynan me’moriy kompozitsiyalar, ganch, yog’och o’ymakorligi, devorlarning turlari va bezak masalalariga bag’ishlangan bo’lib, dekorativ texnikaning xususiyatlarini ochib beradi.

Kalit so’zlar: Devor, tokcha, taxmon, ganch, shift, turunj, shiypon

Аннотация: В начале XIX - XX веков убранство старинных ташкентских жилых комплексов отличалось разнообразием художественно-технических стилей и играло важную роль в народном зодчестве Узбекистана. Специальное изучение особенностей декоративного оформления жилых зданий позволяет составить более полную картину становления и развития традиционной жилой архитектуры, выявить многообразие архитектурно-планировочных, объемно-пространственных композиций и декоративно-художественных принципов интерьера. Статья также посвящена вопросам архитектурных композиций, ганчу, резьбе по дереву, видам стен и декора, которые раскрывают особенности декоративных приемов.

Ключевые слова: стена, ниша, пол, ганч, потолок, турунж, навес

Annotation: At the beginning of the 19th - 20th centuries, the decoration of ancient Tashkent residential complexes was distinguished by a variety of artistic and technical styles and played an important role in the folk architecture of Uzbekistan. A special study of the features of the decorative design of residential buildings makes it possible to compile a more complete picture of the formation and development of traditional residential architecture, to reveal the diversity of architectural and planning, volumetric compositions and decorative and artistic principles of the interior. The article is also devoted to the issues of architectural compositions, ganch, and woodcarving, types of walls and decor, which reveal the features of decorative techniques.

Key words: wall, niche, floor, ganch, ceiling, turunj, sunshade

XIX asr oxiri - XX asr boshlarida Toshkent yirik savdo, madaniy va siyosiy markaz bo’lib, unda turli mintaqalar madaniyati mujassamlashganligi sababli shahar qiyofasi o’ziga xosligi bilan ajralib turardi. Shaharning eski qismida diniy arxitektura binolari bilan



bir qatorda turar-joy binolari ham keng miqyosda qurilgan. Rassomlik, yog’och o’ymakorligi, ganchkorlik saroy san’atining asosiy turlaridan biri bo’lib, ular toshkentlik zodagonlar, savdogarlar va boylar uylarida keng qo’llanilgan. Afsuski, ba’zi ob’ektiv sabablarga ko’ra, bu uylar bugungi kungacha asl ko’rinishida to’liq saqlanib qolmagan. Bundan tashqari, ularda ma’lum bir oilaning bir necha avlodlari vakillari yashagan va tabiiyki, vaqt o’tishi bilan binolar ta’mirlangan, buning natijasida dekor vayron qilingan, naqshlar asl qiyofasini yo’qotgan.

Odatdagi Toshkent turar joy uylari nisbatan kengligi, uslubining rang-barangligi bilan ajralib turgan. Ular ma’lum shart-sharoitlarni hisobga olgan holda ixcham, chiroyli qilib qurilgan.

V.N.Manakova Toshkent san’at maktabini shunday tavsiflaydi: “U tiniqlik, kompozitsion yechim mantiqiyliqi, detallar ko’lami, rangning olijanobligi va shiraliligi bilan ajralib turadi. Girih va islmiy nakshning murakkab o’zaro uyg’unlashuvida bezakning konstruktiv mohiyati yaqqol namoyon bo’ladi” .

Toshkent maktabining yog’och shiftlaridagi rasmlari original dizayn yechimlari, kompozitsiyalari va rang soylarining muvaffaqiyatli kombinatsiyasining ko’plab qiziqarli misollarini beradi.

Toshkent uy inter’erini bezashda O’zbekistonning hamma tumanlariga xos badiiy uslublarning umumiy prinsiplari qo’shib ketganini ko’ramiz. Xonalar ko’pi bilan ikki yoki uchta bolor bilan bir-biriga ulangan, ularni tutashtiruvchi dahlizlar bo’lmagan. Devorlarga tokchalar yasilib, ularga ro’zg’or buyumlari terib qo’yilgan. Ochiq xona ichi odatda to’r va poygahdan iborat bo’lgan. Devorlarning quyi, o’rta va sharafa deb ataluvchi uchala qismini toshkentlik ustalar o’zlaricha talqin qilganlar. Ba’zi devorlarga foydalanish uchun ishlov berilsa, ba’zi joylarda ularning xonaga oro berishini mo’ljallab, ko’rkam qilib ishlangan. Tokchanning quyi qismi 80-90 sm balandlikdan ko’tarilgan, tokcha ustunlari ya’ni sharafalar goho bir metrni tashkil etgan. Eshik bolorboshi yotqizilgan devorga qo’ndirilib, unga qarama-qarshi tomondan ko’rpa-yuklar qo’yiladigan katta-katta tokchalar joy olgan.

Devorlar taxmon, tokcha, oyna, eshiklar bilan o’ziga xos tarzda bezatilgan. Devorning qarama-qarshi tomonida katta tokcha – taxmon ishlangan. Bu ko’rpa va ko’rpachalarni taxlashga mo’ljallangan bo’lgan. Yashash xonalarida bunday taxmonlar soni ikkitani, mehmonxonalarda esa bittani tashkil etgan. Toshkentda tokchalarning bir necha turlari keng qo’llanilgan. Jumladan:

1. Devor o’rtasida ko’p bo’lmali markazdan devor chetiga yo’nalgan tokcha.
2. Devorning markazidan ikki tomonga yo’nalgan tarzda ishlangan ikkita tokcha .
3. Devor markazini butunlay qamrab olgan tokcha.

O’ymakorlik va naqshu nigorlar bilan bezatilgan ochiq joy va tokchalar devorning asosiy jihozlari hisoblangan. Devor bilan shift tutashgan joydagi bolorosti peshtoq sharafasi o’ymakorlik yoki rangin naqshu nigor bilan bezatilgan.



Turar-joy binolarini bezakli bezash bo'yicha Toshkent badiiy maktabining asosiy xususiyati O'rta Osiyo mintaqasidagi boshqa san'at maktablarining an'ana va uslublarini umumlashtirish bo'lib, bu uning tahlil qilinayotgan davrda rivojlanishiga xizmat qiluvchi asosiy omildir.

Dekorativ bezak odatda uyning "mehmon-xona" va ayvon bo'lgan tashqi qismiga xosdir. Yashash xonalari "ichkari"da bezatilgan.

Binolarni dekorativ bezashning eng keng tarqalgan an'anaviy usullaridan biri ganch va yog'ochga o'ymakorlik va rasm chizishdir. O'zbekiston hududida joylashgan ko'plab yodgorliklar amaliy san'atning bu turlari qadimdan diniy va dunyoviy binolar devorlarini bezashda qo'llanilganligidan dalolat beradi.

Toshkent turar joy uylarini bezashda ganch va yog'och o'ymakorligi ham ishlatilgan. XIX asrda ganch o'ymakorligi ayniqsa keng avj olgan.

Ganchkorlik bezaklari tufayli bezak maydonlari goh uchburchak kesmalarning tarnovnusxa ko'rinish, goh yarim doira maydon yoki ko'pqatlamli murakkab shakllar kasb etgan.

O'ymakorlikning boshqa namunalari ham qo'llanilgan: panno islmiy naqshlar bilan to'ldirilgan, bodyuralarga handasaviy yoki guldor naqshlar chekilgan, panellar esa bodom yoki yulduz tasvirlari bilan jilolangan. Turar joylardagi o'ymakorlik bezaklari naqshlarining keskin nafisligi, bo'rtiqligi bilan ajralib turadi.

XIX asr o'rtalariga kelib tasviriy san'at o'zining taraqqiyot cho'qqisiga ko'tarildi. Bu devordagi rasmlar erkin talqini gullarning jonliligi ranglarning uyg'unligi bilan ajralib turadi.

Shift bezaklariga alohida e'tibor qaratilgan. Naqshlar shiftning shakli, qismlarining katta-kichikligi, qanday joylashganligiga monand tanlangan. Mehrob va sharafalar tuzilishi, naqshlarining nazokati, rang-barangligi bilan betakroridir. Ular tagi mayda guldor naqshlar bilan to'ldirilgan yirik hajmdagi tasvirlardan iborat bo'lgan. Bunda turli girihlar, jimjimador lavhalar, turunj (medalon)lar ifoda etilgan.

Toshkentlik ustalar mavjud ana'analardan foydalangan holda o'z uslublarini yaratishga harakat qilganlar. Devorlar tarbiyaviy-badiiy estetik ahamiyatga ega bo'lgan naqshlar hamda bezaklar bilan bezatilgan. Panellarning balandligi 80-90 sm bo'lgan. Alebastr ko'rinishdagi karnizlar Toshkentda deyarli qo'llanilmagan va ularni kam uchratamiz.

Toshkent tashqarsidagi uylar bir etajli to'g'ri shakldagi sodda hovlilardir. Ular bezaklar bilan bezatilmagan. Ko'proq e'tibor yordamchi xonalarga qaratilgan: soyagixona, juvozxona kabi. Ko'pincha yashash xonalari bilan birga qashg'archa xona qurilgan, uning oldida ayvon barpo etilgan. Hovlidan bog'ga chiqilgan. Bu yerda hovuz va yozgi usti yopiq supa – shiypon bo'lgan.

Xovlining chor atroqini qurshab olgan xonalar tizmasi va ayvon o'zgacha me'moriy go'zallik kasb etadi. Devorlari sinchkor, tagi quruq yer, shifti vassajuft bunday uylar aytarli qulayliklarga ega bo'lmagan.



Xalq turar joylarida ikki mahalliy material yog'och va loydan keng foydalanilgan. Loydan xom va pishgan g'isht, oval ko'rinishidagi guvalalar yasalgan.

Toshkent ustalarining ishlarida bu davrda o'ziga xoslik namoyon bo'ldi. Ular uchun xarakterli xususiyat: aniqlik, mantiq, kompozitsiya yechimi, bachkanalikning mavjud bo'lishi, hajmiy detallar, ulug'vor hamda yorqin koloritga egalik xosdir. Ulangan joylar bezaklar yordamida yopilgan.

Go'zal shiftlar darhol e'tiborni tortadi. Inter'erning umumiy ko'rinishida shiftlarning go'zalligi yanada ortadi. Dekorativ san'at namunalari toshkentlik ustalarning yuqori badiiy ijodi hamda me'morlik san'atining yuksak darajada rivojlanganligidan darak beradi.

Yuqoridagi fikrlardan kelib chiqib shuni aytish mumkinki, xalq me'morchiligi namunalari hisoblangan turar joylarni barpo etish asarlar davomida taraqqiy etgan an'analarni o'zida mujassamlashtirishi bilan muhim ahamiyatga egadir.

ADABIYOTLAR RO'YXATI:

1. Булатов С.С. Ўзбек халқ амалий безак санъати. – Тошкент: Меҳнат, 1991.
2. Манакова В.Н. Художественная культура народного жилища Узбекистана (Ташкент XIX-XX вв.). – Ташкент: Издательство литературы и искусства им. Гафура Гуляма, 1989.
3. Маньковская Л.Ю. Типологические основы зодчества Средней Азии (IX- нач. XX в.). – Ташкент: Фан, 1980.
4. Морозова И.М. Резной ганч Узбекистана. – Ташкент, 1968.
5. Морозова И.М. Роспись по дереву. – Ташкент, 1970.
6. Нозилов Д.А. Халқ меъморчилиги. – Т.: Фан, 1982.
7. Назилов Д.А. Архитектура горных районов Узбекистана. – Т.: 1984.



<https://doi.org/10.5281/zenodo.6050947>

Акрамова Сурайё Батирхановна

преподаватель академического лица

при Ташкентском Государственном Юридическом Университете

Аннотация: Осенью 1941 года из блокадного Ленинграда Анна Ахматова была эвакуирована в Ташкент. Восприятие Востока поэтессой отразилось в «Ташкентском цикле» стихотворений и воспоминаний, проникнутых теплом и чувством благодарности узбекскому народу. В данной статье говорится о том, как в тяжёлые годы войны А.Ахматова нашла поддержку, доброту и внимание простых людей в Узбекистане.

Ключевые слова: Блокада, эвакуация, эшелоны, Восток, арычная вода, лепёшка, интернационал, сироты, щедрость, доброта, благословение.

В ноябре 1941 года, поэтесса Анна Ахматова была перевезена из осажденного Ленинграда в Узбекистан.

"Именно в Ташкенте, я впервые узнала, что такое палящий жар, древесная тень и звук воды. А еще я узнала, что такое человеческая доброта", напишет она в мае 1944 года, когда сможет, наконец, вернуться домой.

Почти все стихи, написанные ею в Узбекистане были о Ленинграде, но Восток всё равно проступал сквозь все тяготы войны. Он подчинял себе, вторгался в суть её стихов, в её творчество:

*Заснуть огорчённой, / Проснуться влюблённой, / Увидеть, как красен мак.
Какая-то сила // Сегодня входила // В твоё святилище, мрак!
Мангалочий дворик, / Как дым твой горек, / И как твой тополь высок...
Шахрезада // Идёт из сада... // Так вот ты какой, Восток!*

С пристальным вниманием Анна Ахматова отмечала приметы Востока. Запоминала музыкальный строй арычных струй, вдыхала запах роз, как бы примериваясь к необычайной высоте синевы неба. В ташкентских стихах Ахматовой восприятие Востока на редкость домашнее и органичное.

*Словно по чьему-то повелению, // Сразу стало в городе светло –
Это в каждый двор по привиденью // Белому и легкому вошло.
И дыханье их понятней слова, // А подобье их обречено
Среди неба жгуче-голубого // На арычное ложиться дно.*

В трудное для всех время, одинокой поэтессе помогали не только соседи, рядом с которыми она поселилась в тихом узбекском дворике, но и малознакомые люди.



Они окружили ее вниманием, поддерживали - кто словом, а кто и ароматной горячей лепешкой, гроздью янтарного, душистого винограда. Щедрость и доброту узбекского народа Ахматова вспоминала еще долгие годы спустя, посвятила ей строки своих стихов:

*Я не была здесь лет семьсот, // Но ничего не изменилось...
Всё так же льётся Божья милость // С непререкаемых высот,
Всё те же хоры звёзд и вод,
Всё так же своды неба чёрны,
И так же ветер носит зёрна,
И ту же песню мать поёт.
Он прочен мой азийский дом,
И беспокоиться не надо...
Ещё приду. Цвети, ограда,
Будь полон, чистый водоём.*

Странная строка: "Я не была здесь лет семьсот...!"

Почему она так приковывает внимание? И дело здесь не в гиперболе - вряд ли гипербола способна так поразить сознание, как эта, ахматовская. В ней таинственность человеческой прапамяти узнавания чего-то давным-давно знакомого и позабытого. И сейчас, так же, как и семь веков тому назад, льётся милость с непререкаемых высот азийского неба, ничего не изменилось в надёжной устойчивости природы Азии. Её покой нерушим.

Отсюда и "Он прочен, мой азийский дом". Отсюда и радость её домашнего азийского бытия, и желание вернуться - "Ещё приду", и ахматовское благословение Востоку - "Цвети, ограда, будь полон, чистый водоём!"

Землю Узбекистана и его народ, Ахматова теперь воспринимает, как нечто близкое, дорогое.

Каким же должен быть край, земля, люди, чтобы сложилось такое отношение к Востоку у поэтессы? Сколько обаяния, света, тепла должен был влить в её сердце Узбекистан, прежде чем Анна Ахматова опознает его суть и назовёт домом?

В те годы в Узбекистан привозили эшелоны детей, оставшихся без близких и без крова, сиротские эшелоны. Узбеки брали детей к себе в семью, многих вырастили. Интересные вырастали люди, настоящие интернационалисты. В своих воспоминаниях, Анна Ахматова отмечала:

«В те жесткие годы в Узбекистане можно было встретить людей едва ли не всех национальностей нашей страны. На одном заводе или на одной съёмочной площадке вместе работали русские и белорусы, молдаване и украинцы, поляки и узбеки, литовцы и греки, курды и болгары.

А сколько детей-сирот из захваченных немцами республик обрели своих новых родителей в Средней Азии! В Узбекистане, например, и без того многодетные семьи, но и они усыновляли, удочеряли русских, белорусских, украинских, молдавских,



польских, греческих сирот, давали приют беженцам, делились с ними последним куском хлеба, сахара, последней пиалой плова или молока.

Хочется верить, что этого никто никогда не забудет...»

Из воспоминаний Светланы Сомовой (часто общающейся с Ахматовой ташкентки):

«Базар жил своей жизнью - чмокали верблюды, какой-то старик в чалме разрезал красный гранат, и с его желтых пальцев капал красный гранатовый сок. К Ахматовой прислонился рваный мальчонка с бритвой, хотел разрезать карман. Я схватила его за руку, прошептала: «Что ты? Это ленинградка, голодная». Он хмыкнул. А потом снова попался навстречу нам. Привязался, надо бы сдать его в милицию. Но он протянул Ахматовой румяный пирожок в грязной тряпке: «Ешь». И исчез.

«Неужели съесть?» - спросила она.

«Конечно, ведь он его для вас украл...»

«Кажется, никогда не забуду этот пирожок, бесценный дар базарного воришки».

Несколько раз, Ахматова посещала Самарканд, о чём потом восторженно рассказывала своим друзьям и близким, а в бреду, во время тяжёлой болезни, говорила:

А умирать поедем в Самарканд, На родину предвечных роз...

Самарканд останется памятен Ахматовой ещё и потому, что именно сюда эвакуируют её друга Николая Панина, с которым она рассталась незадолго до войны.

Вскоре, после снятия ленинградской блокады, Ахматова покинет Узбекистан. Но и там, в Ленинграде, азийский дом не раз явится ей во сне, и там звёздный кров Востока будет вторгаться в её стихотворения...

Я буду помнить звёздный кров // В сиянье вечных слав

И маленьких баранчуков // У черноколых матерей // На молодых руках.

В Узбекистане хорошо знают и помнят Анну Андреевну Ахматову.

В Ташкенте есть общественный музей, посвященный ее жизни и творчеству.

ЛИТЕРАТУРА:

1. Надежда Мандельштам. Встречи с Анной Ахматовой. В 2 томах (комплект)
Издательство: Русский путь, 1997
2. Н.Пунин. Мир светел любовью. Дневники. Письма. Издательство: Артист.
Режиссёр. Театр., 2000
3. Лидия Чуковская. Записки об Анне Ахматовой. Издательство: Время, 2012
4. Светлана Коваленко. Анна Ахматова. ЖЗЛ. Издательство: Молодая гвардия,
2009
5. Михаил Ардов. Легендарная ордынка. Портреты. Издательство: Пресс, 2001
6. В.М. Жирмунский. Творчество Анны Ахматовой. Издательство: Наука, 1973



НЕКОТОРЫЕ ВОПРОСЫ ПО ИСТОЧНИКОВЕДЕНИЮ ПРОМЫШЛЕННОЙ
МИГРАЦИИ УЗБЕКИСТАНА (ПО МАТЕРИАЛАМ ЦЕНТРАЛЬНОГО
АРХИВА УЗБЕКИСТАНА)

<https://doi.org/10.5281/zenodo.6050936>

Зарипов.Ж.Г

докторант 3-го курса

Бухарского Государственного университета

по специальности 07.00.01 – История Узбекистана

Введение: *Всестороннее исследование миграционного вопроса позволяет точно и углубленно вообразить себе трудности и сложности пути развития промышленного и строительного процесса, пройденного народом Узбекской республики после второй мировой войны. Отобразить роль постановлений ЦК КПСС и Министерств в реформировании промышленных зон на местах, в становлении и изменении развитого промыслового общества на территории Узбекистана, имела большую значимость для истории страны.*

Основная часть: Основой источниковой базой для изучения исследований стали Архивные материалы Центрального республиканского Архива Узбекистана, государственного архива Бухарской области и районов. Многие из этих документов были раскрыты нами в научном исследовании в первые, и введены в научное использование⁹. Следует отметить, что в исследованных материалах архива прежде всего выделяются, документы центрального архива Узбекистана, накопившийся в некоторых фондах. Это документы фондов, Р-837 фонд, оп. 1 «Совет Министров Узбекской ССР», в котором содержатся все указы и постановления, написанные лично Советом Министров Уз ССР по постановлениям ЦК КПСС и советов Министров СССР. Таким указам и постановлениям предшествовала написанная от имени самого председателя ЦК КПСС и представленная Совету Министров Узбекского ССР о той или иной проблеме и ее путях решения.

Р-2347 фонд «Главное Управления переселения при Совете Министров Уз СССР» - в этом фонде собраны все архивные документы, касающиеся переписи населения и их социально-экономические данные в котором осмотрев эти данные они решали кого и куда переселять (в основном это делалась из густо населенного района

⁹ Ж.Г. Зарипов – «Миграция народов в Промышленных зонах в Узбекской ССР 1950-х гг. На основе архивных материалов (на примере Бухарской области)» // Journal of Innovations in Social Sciences. Volume 01, issue 06. USA, LA, 2021. Ст – 36-41. // Ж.Г. Зарипов – «ИСТОРИЯ ОРГАНИЗОВАННОГО НАБОРА В УЗБЕКСКОЙ ССР 1945-1956 ГГ. НА ОСНОВЕ АРХИВНЫХ МАТЕРИАЛОВ (НА ПРИМЕРЕ БУХАРСКОЙ ОБЛАСТИ)» // CENTRAL ASIAN ACADEMIC JOURNAL OF SCIENTIFIC RESEARCH. Volume 01, issue 02. ISSN: 2181-2489. Ташкент. 2021. Ст – 32-39.
// Ж.Г. Зарипов – «Сравнительный анализ промышленных миграционных процессов в 50-80 гг. XX в. в США и СССР» // Вестник Хорезмской академии Маъмуна. №2. Хива. 2021 г. ст – 174-178.



на мало населенные земли для орошения новых целинных земель). Также были информации о работаспособных и квалифицированных людей для миграции в промышленные зоны и их статистика.

Р-2348 фонд, оп. 1 «Главное управление организованного набора рабочих и трудоустройства при совете министров Уз ССР» - в этом фонде содержатся документы, освещающие механизмы принятия экономических постановлений, в частности Постановления Совета Министров Уз ССР и ЦК КП Узбекистана в вопросах о, дальнейшем развитии промышленной экономики и справки о ходе выполнения постановлений.

В главном это планы по организованному набору всех учреждений промыслового дела по всей республики в котором отдельно отмечалась вся работа, проделанная оргнаборами и Облисполкомами за всю историю 1950-1980 гг., по отношению обеспечения трудовых ресурсов всех руководящих органов промышленных и строительных организаций в котором по постановлениям Совета Министров Узбекского ССР и ЦК КПСС были направлены на так называемого работы по обеспечению развития промышленного Узбекистана. И это также является источником отчетов, докладов, сводок и справок по исполнению постановлений Главного переселенческого Управления при Совете Министров Уз ССР за все годы существования истории миграционных процессов в СССР. Основная часть этих материалов практически не изучалась до исследований данной работы. Но именно эти исследования дают возможность разъяснить всю ситуацию в которой возлагалась правительство в разных социальных и экономических уровнях, во взаимоотношениях руководства и народа. Такой наилучшей частью этих материалов является насыщенность деталей, которые характеризуют всю обстановку рабочих сил в промышленных зон страны.

Так, на пример, по приказу Министерство трудовых резервов Союза ССР от начальника главного управления организованного набора СССР М.Полякова в котором по постановлении от 7 мая 1952 года №2195 «о мерах неотложной помощи предприятиям и стройкам медной и свинцовой промышленности Министерства цветной металлургии» в котором ясно приказывалась о внесении на утверждения советов министров республик о распределении дополнительного плана набора рабочих во втором и четвертом квартале 1952 года, на помощь министерство строительства предприятий тяжёлой индустрии в счет плана. Приказы были выдвинуты начальникам главных управлений ремесленных железнодорожных училищ и школ Ф30 украинской ССР Погребному, начальникам республиканских управлений Министерством трудовых резервов Казахской и Узбекской ССР Карибаеву и Юнусову¹⁰, в общем решался вопрос о миграции дополнительной

¹⁰ Центральный Архив Узбекистана Ф – 2348, оп - 1, Ед.Хр. – 17, дело – 14, л.20.



рабочей силы в количестве 1700 человек. Вторым примером может стать приказ о направлении дополнительной рабочей силы в неразвитом строительстве энергетики Узбекской ССР в котором в сверх того было потребовано мигрировать около 6081 человек на 1952-1955 года¹¹. Такие материалы содержат разнообразную информацию о миграционной политике и деятельности промышленной структуры Узбекской ССР и в том числе в Бухарской области¹². Особенно достойными представляются материалы, относящиеся к периоду строительства жилых домов, во время миграции промышленности для рабочих. Так как в такой ситуации, отложения вопросов о состоянии условий для трудовиков повлечёт за собой активность текучести кадров, в котором наблюдался всплеск социального положения нехватки рабочих в регионах Узбекской ССР и в промышленных зонах Бухарской области который имел большой потенциал для обеспечения всеми необходимыми условиями¹³.

С началом реконструкции промышленной политики СССР после второй мировой войны было необходимо перенести все промышленные зоны из западной части страны (европейской) к восточной части и некоторые поместить, в страны Средней Азии которые являлись в свою очередь не преступными по отношению военных действий и имели огромный трудовой ресурс, который позволял обеспечить все зоны строительства и промышленности необходимой силой для дальнейшего развития¹⁴. Данная структура имела своей целью включения на промысловую политику все Министерства строительства и промышленности СССР¹⁵. Первые годы 50-60х годов относятся к миграции рабочих для развития промзон Сибири, Урала, Казахской ССР, Кавказа - г.Константиновка Сталинской области, г.Усть-Каменогорск, г.Зыряновск и т.д¹⁶. Эти документы обладают высокой степенью достоверности, эмоциональны и насыщены большим количеством деталей, сообщаемых Облесполкомами, отделами организованного набора и комиссарами агитационных дел, которые на прямую являлись очевидцами событий. Однако иногда они передают взгляды заинтересованных сторон и не всегда объективны в оценке сложившегося положения.

¹¹ Центральный Архив Узбекистана Ф – 2347, оп - 1, Ед.Хр. – 5, дело – 16, Л.43

¹² Центральный Архив Узбекистана Ф – 2765, оп - 1, Ед.Хр. – 15, дело – 3, Л.48. // Центральный Архив Узбекистана Ф – 837, оп - 1, Ед.Хр. – 2, дело – 11, Л.52.

¹³ Центральный Архив Узбекистана Ф – 2348, оп - 1, Ед.Хр. – 5, дело – 34, Л.117. // Центральный Архив Узбекистана Ф – 2348, оп - 1, Ед.Хр. – 5, дело – 17, Л.60. // Центральный Архив Узбекистана Ф – 2348, оп - 1, Ед.Хр. – 5, дело – 44, Л.173

¹⁴ Центральный Архив Узбекистана Ф – 2348, оп - 1, Ед.Хр. – 5, дело – 34, Л.161

¹⁵ Министерства и Тресты - Промышленность строй материалов, предприятия металлургии и химической промышленности, Трест «свинцестрой», строительство СССР, промышленность энергостанции «Гидроэнергострой», предприятия нефтяной промышленности, предприятия Угольной промышленности, строительства автотранспорта и шоссейных дорог, лесная промышленность, Транспортное строительства, Строительства городских и сельских домов.

¹⁶ Центральный Архив Узбекистана Ф – 2348, оп - 1, Ед.Хр. – 5, дело – 17, Л.64.



СПИСОК ЛИТЕРАТУР:

1. Ж.Г. Зарипов – «Миграция народов в Промышленных зонах в Узбекской ССР 1950-х гг. На основе архивных материалов (на примере Бухарской области)». Journal of Innovations in Social Sciences. Volume 01, issue 06.

2. Ж.Г. Зарипов – «ИСТОРИЯ ОРГАНИЗОВАННОГО НАБОРА В УЗБЕКСКОЙ ССР 1945-1956 ГГ. НА ОСНОВЕ АРХИВНЫХ МАТЕРИАЛОВ (НА ПРИМЕРЕ БУХАРСКОЙ ОБЛАСТИ)». CENTRAL ASIAN ACADEMIC JOURNAL OF SCIENTIFIC RESEARCH. Volume 01, issue 02. ISSN: 2181-2489. Ташкент. 2021. Ст – 32-39.

3. Центральный Архив Узбекистана Ф – 2348 оп. -1 дело – 14, 34, 17.

4. Центральный Архив Узбекистана Ф – 2347 оп. – 1 дело – 16.

5. Центральный Архив Узбекистана Ф – 2365 оп. – 1 дело – 3.

6. Центральный Архив Узбекистана Ф – 837, оп - 1, Ед.Хр. – 2, дело – 11.



<https://doi.org/10.5281/zenodo.5997442>

Исмаилова Рано Анарбековна

город Ташкент Мирабадский район

учительница начальных классов школы №175

Цели: 1. Пробуждать в детях интерес к книге, к чтению; расширять их литературный кругозор;

2. Приобщить учащихся к сказкам А.С.Пушкина.

3. Развивать внимание, мышление, речь, память детей.

4. Воспитывать культурных слушателей и зрителей.

Оформление: выставка рисунков по сказкам А.С.Пушкина, портрет А.С.Пушкина, рисунки детей по произведениям поэта на тему «Моя любимая сказка», выставка работ из пластилина «Мой любимый сказочный герой», иллюстрации художников к сказкам А.С.Пушкина, выставка книг (сказок) Пушкина, магнитофон, аудиозапись - А.Н.Римский-Корсаков «Полет шмеля» из оперы «Сказка о царе Салтане».

I. Вступительное слово учителя.

Учитель: Добрый день, ребята. Я рада всех вас видеть! Давайте подарим друг другу хорошее настроение. Я улыбаюсь вам, вы улыбнитесь мне. «Сказка ложь, да в ней намек! Добрым молодцам урок...»

- Чему может научить сказка?

(Проблемные вопросы)

- Все ли герои сказок Пушкина у тебя вызывают положительные эмоции?

- На кого из героев сказок Пушкина ты хотел быть похож и почему?

- Добрые или злые герои в сказках Пушкина?

- Зачем нужны отрицательные герои?

1 ученик

Я знаю, вы любите игры,

Песни, загадки и пляски.

Но нет ничего интереснее,

Чем наши волшебные сказки.

2 ученик:

Трудно найти человека, который бы не знал и не любил замечательные произведения великого русского поэта А.С.Пушкина. Ещё при жизни его называли «солнцем русской поэзии». Прошло более 170 лет, как погиб поэт, а наша любовь к нему всё так же крепка, стихи его становятся нам всё ближе и дороже. И мы можем



добавить к словам современников Пушкина только одну фразу: «Пушкин - незаходящее солнце русской поэзии».

3 ученик:

Пушкин первый из русских поэтов заговорил простым народным языком. Этот язык в его стихах и сказках льётся свободно и звонко, как прозрачный родник. Поэт всегда восторгался богатством, выразительностью, меткостью русского языка, владел им блестяще и всё же не переставал изучать его всю жизнь.

4 ученик:

Сказку нередко наполняют разные чудеса: то молодая царевна засыпает вечным сном, проглотив кусочек отравленного яблока, то умелец Балда проучивает чертей. Всё это очень интересно!

Слово учителя: Ребята давайте посмотрим видеоролик про жизнь Пушкина. (смотрят видеоролик в телевизоре).

В класс заходит А.С.Пушкин.

Пушкин : Здравствуйте ребята. Мне кажется, я ошибся дверью.

Учитель: Нет Уважаемый Александр Сергеевич Пушкин мы как раз говорили о Вас!

Пушкин: Так-так , и что вы говорили обо мне ?

Учитель: Уважаемый Александр Сергеевич Вы садитесь и послушайте наших детей. Они про вас всё знают.

Вопросы разминки

1. Где родился А.С. Пушкин? (В Москве.)

2. Когда он родился? (6 июня 1799 г.)

3. На каком языке говорили в семье Пушкина?(В семье говорили на французском языке

4. Когда А. С. Пушкин начал сочинять стихи?(Он начал сочинять рано, когда был совсем маленьким.)

5. Кто учил его писать по-русский (Писать по-русски учила его бабушка)

6. От кого маленький Саша узнал русские народные сказки? (От няни Арины Родионовны.)

7. Сколько всего сказок написал А.С. Пушкин? (6;5 и 1 – не закончил.)

Учитель: Александр Сергеевич больше любил с няней разговаривать. Бывало, начнет она сказки рассказывать, так он и не шелохнется, боится слово пропустить. На основе этих рассказов он создал свои сказки, которые вы все знаете. Назовите их.

(Сказка о рыбаке и рыбке. Сказка о попе и о работнике его Балде. Сказка о мертвой царевне. Сказка о золотом петушке. Сказка о царе Салтане. Сказка о медведихе (не дописанная, не успел из-за гибели).

Ученики читают стихи о сказках.

Когда я не умел еще читать,

Мне довелось от бабушки узнать



Как черта обманул Балда,
И как он проучил тогда попа,
И как старуху рыбка наказала,
Мне бабушка однажды рассказала.
Про царевну-лебедь и Гвидона,
И про жадного царя Дадона,
Я из сказок Пушкина узнала,
Много их уже я прочитал.

3. Узнал про лукоморье я в пять лет,
Не ведая, что Пушкина уж нет,
Но больше сотни лет его стихи,
И взрослым, и ребятам – всем близки!
Его стихи, поэмы, сказки
Мы не устанем повторять
И жизни солнечные краски,
В них будем находить опять!

Слово учителя: Ребята давайте мы разделимся на две команды. Каждая команда будет получать жетоны за правильные ответы. (Дети делятся на 2 команды, подходя к столу и выбирая себе перевернутую эмблему.)

Первая команда - «золотая рыбка», вторая команда - «золотой петушок».

На каждую команду даются задания

1. Конкурс на лучшего знатока.

(у некоторых учеников на парте лежат карточки с небольшими отрывками из произведений поэта, нужно угадать, из какого произведения эти строки)

1 команда;

а) ... «Братец мой любимый,
Устал, бедняжка! Отдохни, родимый».

Бесёнок оторопел,
Хвостик поджал, совсем присмирел...
(«Сказка о попе и о работнике его Балде»)

б) Не дождался, к старухе воротился-
Глядь: опять перед ним землянка...
(«Сказка о рыбаке и рыбке»)

2 команда;

в) ... «Ты, конечно, спору нет;
А царевна всё ж милее,
Всё ж румяней и белее»...

(«Сказка о мёртвой царевне и о семи богатырях»)

г) ... «Государь! Проснись! Беда!»-
«Что такое, господа?»-



Говорит Дадон зевая.-

А?..Кто там?..Беда какая?

(«Сказка о золотом петушке»)

Учитель.

У Пушкина было много друзей. Но с детства самым близким, самым преданным ему человеком была простая крестьянка, его няня Арина Родионовна Матвеева. «Подруга дней моих суровых»- называл её поэт. У неё он с малых лет учился чистому народному языку. От неё он впервые услышал замечательные русские сказки.

В длинные зимние вечера в ветхом доме в селе Михайловском Арина Родионовна, как и в детстве, рассказывала поэту сказки. Валил снег. Пел ветер в печных трубах, жужжало веретено - и сказочный народный мир расцветал вокруг Пушкина. Поэт, брызгая гусиным пером, торопливо записывал нянины сказки. «Что за прелесть эти сказки!»- говорил он.

2 конкурс: Найдите из какой сказки эти слова

Узнайте, из какой сказки эти строчки, продолжите.

1. Три девицы под окном

2. Пряли поздно вечерком.

3. “Кабы я была царица, -

4. Говорит одна девица, -

5. (То на весь крещеный мир

6. Приготовила б я пир”.)

“Кабы я была царица,

Говорит ее сестрица,

(То на весь бы мир одна

Наткала я полотна”.)

“Кабы я была царица, -

Третья молвила сестрица, -

(Я б для батюшки царя

Родила богатыря”.)

2. Жил старик со своей старухой

У самого синего моря;

Они жили в ветхой землянке

Ровно...(тридцать лет и три года.

Старик ловил неводом рыбу,

Старуха пряла свою пряжу.)

3. “Свет мой, зеркальце скажи! Скажи

(Да всю правду доложи:

Я ль на свете всех милее,

Всех румяней и белее?”)



Навстречу ему Балда

Идет, сам не зная куда.

“Что, батька, так рано поднялся?

Чего ты взыскался?”

Поп ему в ответ: ... (“Нужен мне работник:

Повар, конюх и плотник.

А где найти мне такого

Служителя не слишком дорогого?”)

3 конкурс. Ответить на вопросы:

1. Как звали сына царя Салтана? (Князь Гвидон.)

2. В кого и в какой последовательности превращался князь Гвидон? (Комар – муха – шмель.)

3. Сколько раз закидывал старик невод в тот день, когда поймал золотую рыбку? (3 раза.)

4. Что поймал старик в первый и во второй раз? (1-й раз – тину, 2-й раз – морскую траву.)

5. Помогла ли рыбка старику и как?

6. Кто помогал королевичу Елисею в поисках царевны? (Солнце, месяц, ветер)

7. За какую плату согласился работать Балда? (За 3 щелчка.)

4 конкурс: Инсценировка по сказкам Пушкина. Каждая команда тянет конверт (в конверте название сказки «Сказка о рыбаке и рыбке» и «Сказка о царе Салтане»). Для приготовления даётся 5 минут. Потом каждая команда показывает мини сценку.

Молодцы ребята!

5. Конкурс для девочек.

Перед вами зеркальце. Нужно достоверно похвалить себя словами из произведения Пушкина.

(выходят 3 девочки с каждого ряда, вспоминая слова царевны.

«Я ль на свете всех милее,

Всех румяней и белее»?)

6. Конкурс: «КРОССВОРД» и «СКАЗОЧНЫЕ ОБЪЯВЛЕНИЯ»

- Сейчас каждая команда делится на 2 группы. Одна группа работает с кроссвордом, а другая работает с объявлениями.

«Кроссворд»

По вертикали:

1. Слушай: платить обязались черти

Мне ... до самой смерти. (Оброк)

2. А ... над морем опять шумит

Да чертям верёвкой грозит. (Балда)

3. Раз он в море закинул

Пришёл ... с одной тинной. (Невод)



4. Ветер по морю гуляет
И ... подгоняет. (Кораблик)
5. Все красавцы молодые,
Великаны удалые.
Все равны как на подбор,
С ними дядька (Черномор)
11. И соседи присмирели,
Воевать уже не смели,
Таково им царь Дадон
Дал ... со всех сторон. (Отпор)
12. И послушалась ... ,
Тут же на берег она
Бочку вынесла легонько
И отхлынула тихонько. (Волна)
13. Пристают к заставе гости,
Гвидон зовёт их в гости. (Князь)
- По горизонтали:
4. И жених сыскался ей
Елисей. (Королевич)
6. Не печалься, ступай себе с богом,
Так и быть: ... вам уж будет. (Изба)
7. Там за речкой тихоструйной
Есть высокая гора,
В ней глубокая (Нора)
8. ... песенки поёт,
Да орешки всё грызёт. (Белка)
9. Сказка - ложь, да в ней ... ,
Добрым молодцам урок. (Намёк)
10. Ах ты, мерзкое ... ,
Это врешь ты мне назло! (Стекло)
13. Глядь: опять перед ними землянка,
А перед нею разбитое (Корыто)
14. Ей в приданое дано
Было ... одно. (Зеркальце)

Сегодня по Интернету в школу поступили рекламные объявления. Прочитав которые необходимо определить место действия.

Предлагаю свои услуги: работаю за 7-х. Могу: - запрягать лошадь; топить печь; закупать продукты на рынке; печь яйца, варить кашу; нянчить детей. Мой адрес... (Балда. «Сказка о попе...»)



Школа целителей и экстрасенсов проводит ежемесячные платные курсы. Излечиваются такие болезни, как: укусы правого и левого глаза; волдыри на носу. Начало ближайших занятий... («Сказка о царе Салтане...»)

Модники и модницы! Кто желает приобрести волшебное зеркальце, умеющее говорить? Наш адрес....Обращаться к... (Царице-мачехе из «Сказка о мертвой царевне»).

Тем, кто не может утром проснуться по звонку будильника, предлагаем приобрести петушка из чистого золота, который выручит вас всегда и везде. Адрес... («Сказка о золотом петушке»).

Кто желает поменять старое, разбитое корыто на новое? Или квартиру на новый дом? Обращаться к... (Золотой рыбке из «Сказки о рыбаке и рыбке»).

6 задание: «Соедини слово и его значение». (По отрядам- у всех одинаково).

Светлица – светлая парадная комната в доме.

Прялка – приспособление для ручного прядения, приводимое в движение ногой.

Прясть – скручивать волокна, делать нити.

Корыто- продолговатый сосуд (таз) из выдолбленного широкого бревна, из железа для стирки белья.

Невод – большая рыболовная сеть.

Звездочет – астролог, человек предсказывающий будущее по звездам.

Меч- старинное колющее и рубящее оружие, символ готовности к бою, призывом к справедливом возмездии.

Загадки быстро отгадает, о какой сказке идёт речь?

1. У царицы злой- презлой

Собеседник непростой

Неживой, но говорящий,

Скажет правду настоящую.

2. Чуть опасность затаится-

Верный страж на тонкой спице

Шевельнётся, встрепенётся,

К той сторонке обернётся.

2. Рыбка непростая

Чешуей сверкает.

Плавает, ныряет.

Желанье исполняет.

4. Живёт батрак в поповом доме,

Спит обычно на соломе.

Полбу ест за четырёх,

Работает за семерых.

5. Звездочёт царю Дадону

Петушка поднёс с поклоном...



-Отвечай-ка, милый друг,

Что потом стерёг петух?

6. Князь Гвидон по океану

Трижды плыл к царю Салтану.

Незамеченным добрался.

А в кого он превращался?

Ребята какие интересные факты вы знаете о Пушкине.

1. Родиной предков Пушкина считается Эфиопия.

2. Александр Сергеевич Пушкин себя помнил с 4-летнего возраста.

3. В восьмилетнем возрасте Пушкин составлял стихотворения на французском языке.

4. Пушкин отличался вспыльчивым характером. 5. Пушкин принимал участие в 90 дуэлях за всю свою жизнь. 6. Первая дуэль Пушкина была еще в процессе обучения в лицее.

7. После прочтения произведения «Конек-Горбунок» Пушкин решил, что никогда не будет писать сказки. 8. Пушкин мог найти ответ на любой вопрос в столь короткие сроки, а это все благодаря его тонкому уму. 9. В Эфиопии находится памятник данному поэту. 10. Пушкин часто писал о собственной родословной. 11. Александр Сергеевич всегда брал с собой в поездки наперсток из золота, ведь он боялся сломать ноготь на мизинце. 12. Больше всего Пушкин любил собственного товарища из лицея Кюхельбекера.

13. Пушкин мог попасть в цель все разы с 20 попыток, потому что он хороший стрелок. 14. Пушкину пришлось назначить 15 дуэлей самостоятельно. 15. На любую дуэль великий поэт надевал на себя перстень. 16. Софья Сушкова – это первая любимая женщина Пушкина. 17. Пушкин фанатично относился к книгам, он их любил превыше всего. 18. С царем Пушкину приходилось списываться только на французском языке.

19. Когда Гоголь попросил Пушкина, чтобы тот рассказал анекдот, то Александр Сергеевич ему дал идею «Ревизора».

20. Инициатором смертоносной для Пушкина дуэли был именно он.

21. Стихотворение Пушкина «Я помню чудное мгновенье» посвящено Анне Керн. 22. К собственному внешнему виду великий поэт относился с особым трепетом. 23. Пушкин отращивал ноготь на мизинце. 24. В 1835 году Пушкину хотелось взять отпуск на 4 года, но его просьба не была воспринята как должное. 25. Александр Сергеевич считался приверженцем декабристов.

26. Перед собственной смертью Пушкин обменялся письмами с императором. 27. В 1836 году Пушкиным был создан «Современник». 28. В домашней библиотеке Пушкины было около 3500 книг.



29. В 1818 году в связи с болезнью, которая сделала его лысым, Пушкину пришлось носить парик. 30. Пушкин имел 4-х детишек. 31. Именем Пушкина названа малая планета.

32. В Англии первым русским романом является именно «Евгений Онегин», написанный Александром Сергеевичем Пушкиным.

33. Дуэли считались практически повседневным делом великого поэта. 34. Говорят, что у Пушкина африканские корни. 35. Папа Александра Сергеевича был знатным дворянином. 36. Французский язык считался вторым родным для Пушкина. 37. У Пушкина во время учебы была кличка «француз».

38. Больше 10 языков знал этот великий поэт. 39. Помолвка Пушкина с Натальей Гончаровой происходила 6 мая 1830 года. 40. Скончался Пушкин в собственной квартире после тяжелых мучений. 41. Похороны Пушкина состоялись в Успенском монастыре.

Итог урока

Учитель – Молодцы ребята, вы отлично знаете сказки Пушкина! Теперь нужно подсчитать, сколько очков вы набрали и узнаем, какая же команда победила.

- Победила ДРУЖБА!



КОМПЛЕКСНО МОДИФИЦИРОВАННЫЙ БЕТОН НА ОСНОВЕ
ВТОРИЧНОГО ЩЕБНЯ ДЛЯ МОНОЛИТНОГО СТРОИТЕЛЬСТВА

<https://doi.org/10.5281/zenodo.6050998>

Махаматалиев И.М

Рузметов Ф.Ш

Салимов Ш.Н

ТГТУ

Аннотация: В данной статье приведены результаты экспериментальных исследований по подбору эффективного состава комплексно модифицированного бетона, отличающийся повышенной прочностью, снижением энергетических затрат при его получении и увеличенной степенью утилизации бетонного лома. Областью применения таких бетонов является монолитное строительство, так как бетонная смесь приготовленная по данной рецептуре характеризуется высокой подвижностью.

Ключевые слова: Бетон, модификация, минеральный наполнитель, цемент, активные центры, гидратация, прочность, водопотребность, подвижность, бетонная смесь, удельная поверхность, бетонный лом, вторичный щебень, пористость, песок, суперпластификатор, новообразования, монолитное строительство.

Как известно, комплексно модифицированные бетоны на основе вторичного щебня в качестве крупного заполнителя содержат щебень полученный путем дробления бетонного лома. Такие бетоны как правило не отличаются высокой прочностью, особенно если они получены в результате затвердевания бетонной смеси высокой подвижности. Поэтому вопросы повышения прочности комплексно модифицированных бетонов на основе вторичного щебня с одновременным повышением степени утилизации бетонного лома являются очень актуальными [1,2].

В проведенных нами экспериментальных исследованиях была поставлена цель подобрать состав такого комплексно модифицированного бетона, которая отличалась бы повышенной прочностью, снижением энергетических затрат при его получении и увеличенной степенью утилизации бетонного лома.

Для сравнительных исследований нами в результате поисковых исследований были отобраны близкие по своей сущности составы комплексно модифицированных бетонов. В частности прототипом нашего состава бетоной смеси являлась бетонная смесь, содержащая следующие компоненты, мас. %: цемент 17,41-18,37, щебень 40,79-41,42, песок 32,22-32,64, суперпластификатор С-3 0,098-0,110, минеральный наполнитель 0,96-1,91, вода – остальное [3], где в качестве минерального



наполнителя использован измельчённый до удельной поверхности 2200-2500 см²/г бетонный лом. Недостатком существующего состава бетонной смеси является то, что для получения минерального наполнителя – измельчённого до удельной поверхности 2200-2500 см²/г бетонного лома необходимы значительные энергозатраты, которые будут превышать эффект от использования этой минеральной добавки. Кроме того высокая дисперсность минерального наполнителя существенно увеличивает водопотребность бетонной смеси, а это приводит к увеличению пористости бетона и как следствие, является причиной недостаточно высокой прочности бетона. В данном составе бетонной смеси производится замена части цемента минеральным наполнителем до 10%, т.е. утилизация бетонного лома составляет лишь 1,91% от общей массы, что явно недостаточно.

Для достижения поставленной цели нами в состав бетонной смеси, включающую цемент, щебень, песок, суперпластификатор С-3, воду, в качестве минерального наполнителя предусмотрено введение измельчённого до удельной поверхности 1000-1250 см²/г бетонного лома, который вводится в состав бетона не только взамен части цемента, но и взамен части песка при следующем соотношении компонентов, мас. %:

Цемент	17,26 – 18,45
Щебень	40,66 – 41,16
Песок	28,96 – 29,19
суперпластификатор	С-3 0,097 – 0,109
минеральный наполнитель	4,19 – 6,18
вода	остальное

Эффект от использования в качестве минерального наполнителя для бетонов молотого бетонного лома заключается не в разрушении и обнажении негидратированной части частиц цемента (в общем объёме бетонного лома доля цементного вяжущего составляет 15-20%, а негидратированная часть цемента в общем объёме вяжущего ещё меньше - составляет в среднем около 15%, что в целом незначительно), а в наличии на поверхности минерального наполнителя активных центров адсорбции кислотного или основного характера, которые служат подложкой для кристаллизации новообразований и способствуют повышению степени гидратации цемента. Более того при высокой дисперсности минеральный наполнитель склонен к агрегатированию в цементном камне в виде агрегатов из частиц не смоченных вяжущем, что приводит к снижению прочности бетона. Поэтому нет необходимости измельчать бетонный лом до высокой удельной поверхности, порядка 2200-2500 см²/г, которое кроме вышеуказанного приводит и к значительному увеличению водопотребности бетонной смеси. Проведенными экспериментальными исследованиями было установлено, что оптимальным значением удельной

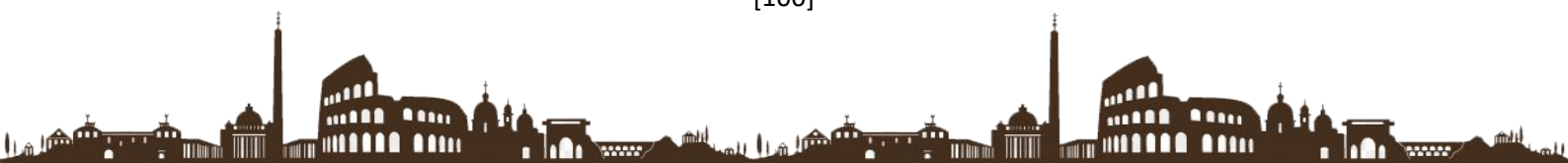

поверхности наполнителя из молотого бетонного лома является 1000-1250 см²/г. Использование в качестве минерального наполнителя молотый бетонный лом с удельной поверхностью 1000-1250 см²/г взамен аналогичного минерального наполнителя с удельной поверхностью 2200-2500 см²/г обеспечивает значительную экономию энергетических затрат при измельчении бетонного лома в помольных оборудованных. Минеральный наполнитель в виде измельчённого до удельной поверхности 1000-1250 см²/г бетонного лома целесообразно вводить в состав бетонной смеси не только взамен части цемента но и взамен части песка (в размере 10%) для улучшения поровой структуры наполненного бетона за счёт заполнения части объёма пор дополнительными гидратными новообразованиями. При этом улучшение поровой структуры бетона приводит к дополнительному повышению прочности бетона. Кроме того введение минерального наполнителя взамен части цемента и песка способствует и существенному повышению степени утилизации бетонного лома.

Для экспериментальной проверки разработанного состава бетонной смеси были проведены сравнительные исследования по двум конкурирующим составам (прототипу и предлагаемому составу).

По прототипу бетонную смесь приготавливали следующим образом. Измельченный до удельной поверхностью 2200-2500 см²/г бетонный лом перемешивали с цементом до однородного состояния в течении 45-60с, после чего эту смесь вводили в предварительно перемешанные щебень и песок. Далее в смеситель вводили 2/3 воды затворения вместе с водным раствором суперпластификатора С-3 и осуществляли перемешивание смеси в течении 60-90 с, затем вводили остальную воду и производили окончательное домешивание смеси.

Разработанный состав бетонной смеси приготавливали следующим образом. Предварительно получали органоминеральную добавку, путем совместного измельчения до удельной поверхности 1000-1250 см²/г бетонного лома с порошкообразным суперпластификатором С-3. Затем органоминеральную добавку перемешивали с цементом до однородного состояния в течении 45-60с, после чего эту смесь вводили в предварительно перемешанные щебень и песок. Далее в смеситель вводили всю воду затворения и осуществляли перемешивание смеси в течении 60-90 с.

Из полученных бетонных смесей формовали образцы-кубы стандартного размера 15x15x15 см в количестве 6 штук для испытания на сжатие. Образцы хранили в нормальных температурно-влажностных условиях в течении 28 суток, после чего производили испытание на сжатие. Соотношение компонентов бетонных смесей и полученные результаты испытаний образцов приведены в таблице 1.



Таблица 1

Соотношение компонентов бетонных смесей и полученные результаты испытаний проб бетонной смеси и образцов бетона

Вид минерального наполнителя	Степень наполнения цемента, %	Степень наполнения песка, %	Состав бетонной смеси: числитель – кг на 1 м ³ смеси, знаменатель – мас. %						Подвижность смеси (ОК), см	Прочность при сжатии в возрасте 28 суток МПа
			Цемент	Наполнитель	Песок	Щебень	Суперпластификатор С-3	Вода		
1. Бетонная смесь (прототип)										
Измельченный бетонный лом S _{уд} = 2200-2500 см ² /г	5	-	439/18,45	23/0,96	780/32,43	990/41,16	2,63/0,109	170/7,07	20,0	51,80
	10	-	415/17,26	46/1,91	770/32,00	978/40,66	2,49/0,104	165/6,86	20,5	52,90
	15	-	390/16,22	70/2,91	760/31,60	970/40,33	2,34/0,097	170/7,07	20,0	47,25
2. Бетонная смесь (предлагаемый состав)										
Измельченный бетонный лом S _{уд} = 1000-1250 см ² /г	5	10	439/18,45	101/4,19	702/29,19	990/41,16	2,63/0,109	170/7,07	19,0	58,80
	10	10	415/17,26	123/5,17	693/29,16	978/40,66	2,49/0,104	175/6,86	19,5	60,50
	15	10	390/16,22	146/6,18	684/28,96	970/40,33	2,34/0,097	180/7,07	20,0	55,75

Анализ полученных результатов (табл.1) показывает, что по предлагаемому составу бетонной смеси во всех 3 примерах имеет место увеличение прочности бетона по сравнению с составом бетонной смеси по прототипу на 13,5-18,0 %. При этом степень утилизации бетонного лома возрастает в 2-4 раза. Снижение энергетических затрат при получении минерального наполнителя также достигает существенных значений, так как измельчение бетонного лома до удельной поверхности 1000-1250 см²/г в сравнении с прототипом, где предусмотрено измельчение бетонного лома до удельной поверхности 2200-2500 см²/г, сокращает продолжительность помола в наиболее распространенных шаровых мельницах как минимум на 1 час.

Таким образом, разработанный состав бетонной смеси позволяет полностью достигнут поставленных целей: повышение прочности бетона, снижение энергетических затрат при его получении и увеличение степени утилизации бетонного лома.

ЛИТЕРАТУРА:

1. Адилходжаев А.И., Махаматалиев И.М., Цой В.М., Умаров К.С. Комплексно модифицированные бетоны с органоминеральными добавками т.: “инновационравожланишнашриёт-матбаауйи”, 2020й.
2. Аылходжаев А.И., Махаматалиев И.М., Цойв.М., Рузметов Ф.Ш. бетонная смесь.//агентство по интеллектуальной собственности республики узбекистан. патент на изобретение руз,iar 05771 (15.02.19г).
3. Патент на изобретение, ВУ11727С1, 2009.



МАҲАЛЛИЙ БЮДЖЕТЛАР ДАРОМАДЛАРИ БАЗАСИ БАРҚАРОРЛИГИНИ
ТАЪМИНЛАШ МАСАЛАЛАРИ

<https://doi.org/10.5281/zenodo.6051098>

Раимов Шамшод Исомиддин ўғли

Мирзо Улугбек Номидаги Ўзбекистон

Миллий Университети Иқтисодиёт факультети магистранти

Тошкент солиқ техникуми ишлаб чиқариш таълими устаси

Аннотация: *мазкур мақолада маҳаллий бюджетлар даромадлари базаси барқарорлигини ошириш ҳамда бюджетлараро муносабатларни самарали ташкил этиш масалалари ёритилган.*

Таянч иборалар: *бюджет, солиқ, даромад, харажат, дотация, ставка.*

Кириш. Ҳозирги кунда энг муҳим масалалардан бири бу - бюджетлар ўртасидаги муносабатларни мувофиқлаштириш ва уларнинг иқтисодий потенциалидан фойдаланиш муаммосидир. Мамлакат солиқ тизимидаги муаммолар иқтисодиётни эркинлаштириш ва модернизациялашнинг чуқурлашиб боришига мутаносиб равишда босқичма-босқич бартараф этиб борилмоқда.

Ҳозирги бозор иқтисодиёти шароитида бюджет масаласи жуда муҳим ва мураккаб масала бўлиб ҳисобланади. Ҳар бир ҳудуднинг ривож, аҳолисининг турмуш шароити, ижтимоий ҳимоя, кам таъминланган оила ва шахсларни етарли даражада ижтимоий ҳимоя қилиш, ҳар бир ҳудуддаги давлат ҳокимияти органларининг молиявий масалаларини тўғри ҳал қила билишга боғлиқдир.

Маҳаллий бюджетларнинг даромад базасини тубдан мустаҳкамлаш ва номарказлаштириш асосида ҳудудларни комплекс ривожлантиришни барқарор молиялаштириш, бюджетлараро муносабатларни янада такомиллаштириш, маҳаллий давлат ҳокимияти органларининг молиявий эркинлигини кучайтириш, кичик бизнес ва хусусий тадбиркорликни ривожлантиришга кўмаклашиш, янги иш жойлари яратиш ҳамда аҳоли бандлигини таъминлаш, муҳандислик-коммуникация, йўл-транспорт ва ижтимоий инфратузилмани жадал ривожлантириш ҳисобига солиқ салоҳиятини кенгайтириш бўйича аниқ мақсадга йўналтирилган чора-тадбирларни амалга оширишда уларнинг масъулиятини оширишни таъминлаш асосий мақсадимиздир [1]

Иқтисодиётни модернизациялашнинг ҳозирги даврида ҳудудларни молиявий барқарорлигини таъминлашда маҳаллий бюджетларнинг аҳамияти янада ортмоқдаки, ушбу мақсадда маҳаллий бюджетларни даромадлар базасини мустаҳкамлаш муҳим аҳамият касб этади

Маҳаллий бюджетлар даромадлари барқарорлигини ошириш ва улардан самарали фойдаланиш ҳозирги кундаги долзарб вазифалардан бири ҳисобланади. Маҳаллий бюджетлар давлат бюджетининг асосини ташкил этганлиги учун маҳаллий

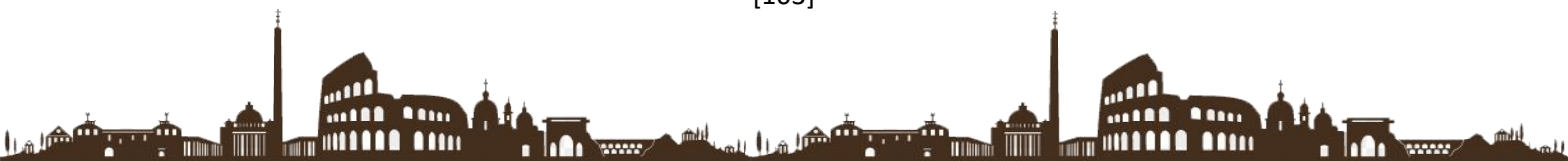

бюджетлар даромадларни ошириш мамлакатимиз ижтимоий-иқтисодий ривожига ҳисса қўшиш билан бир қаторда ҳудудлар иқтисодий ривожланишида муҳим ўрин тутади.

Мамлакатимиз молия-бюджет тизимида амалга оширилаётган ислохотлар ҳудудий иқтисодиёт муаммоларининг кескинлашуви шароитида маҳаллий бюджетлар молиявий имкониятларини янада ошириш заруриятини кўрсатмоқда.

Маҳаллий бюджетлар даромад базасини янада мустаҳкамлашда бюджетлараро муносабатларни ислоҳ қилишнинг асосий йўналишларидан бири - маҳаллий ҳокимиятларнинг солиқ тушумларини оширишдан манфаатдорлигини кучайтириш муҳим аҳамият касб этади. Бу борада мулкка, ерга, ресурсларга солиқ солиш ва юқорида кўрсатилган бошқа турдаги тушумлар алоҳида ўрин тутади.

Маҳаллий бюджетларни мустаҳкамлашнинг яна бир муҳим манбаси - жисмоний шахслар даромад солиғини маҳаллий бюджетларга бириктириб қўйилишидир. Шунингдек, солиқлар каторида солиқсиз йиғимлар ҳам бюджетларнинг муҳим манбаси бўлиб қолиши керак. Чунки, солиқ юқини ошириш чегараланганлигини ҳисобга олсак, бу муҳим аҳамият касб этади.

Маҳаллий бюджетлар даромадлар базасини мустаҳкамлаш, бюджетлараро муносабатларни тартиблаштириш ва давлат молиявий маблағларини бошқаришнинг ҳуқуқий асосларини такомиллаштириш, иқтисодиётимизнинг модернизациялаш шароитида бюджет тизимини барқарорлигини таъминлаш ва мавқеини оширишдаги муҳим стратегик вазифаси сифатида майдонга чиқмоқда.

Бугунги кунда бюджетларни тартибга солишнинг бир нечта усуллари амалиётда кенг қўлланилиб келинмоқда. Жумладан, умумдавлат солиқлари ҳисобидан белгиланган маълум қисмини ҳудудий бюджетлар ихтиёрида қолдириш услуби жаҳон тажрибасида кенг тарқалгандир. Умумдавлат солиқлари ҳисобидан маълум белгиланган қисмини маҳаллий бюджетлар ихтиёрида қолдириш бўйича қарорларни қабул қилишда ҳудудларнинг молиявий аҳоли ва ўз даромадларининг ҳажми; ҳудудларда умумдавлат вазифаларининг ва дастурларнинг мавжудлиги; товарлар ва хизматлар нархларидаги фарқларнинг мавжудлиги; аҳоли сони, таркиби ва зичлиги; ҳудудларда жойлашган бюджет ташкилотлари ва бюджет маблағлари олувчиларнинг бюджет маблағларига бўлган талаблари эътиборга олинади.

Ҳозирги вақтда республикаимизда умумдавлат солиқларидан қўшилган қиймат солиғи, акциз солиғи, юридик шахслардан олинadиган фойда солиғи, жисмоний шахслардан олинadиган даромад солиғи, савдо ва умумий овқатланиш корхоналаридан ягона солиқ тўлови, микрофирма ва кичик корхоналардан ягона солиқ тўлови ҳамда ер қаъридан фойдаланганлик учун солиқлар қонун билан белгиланган тартиб ва меъёрлар асосида Қорақалпоғистон Республикаси, вилоятлар ва Тошкент шаҳри маҳаллий бюджетлари ўртасида тақсимланади.

Маълумки, маҳаллий бюджетлар даромади асосан маҳаллий солиқлар, солиқ функциясини бажарувчи мажбурий тўловлар, шунингдек, қонун билан

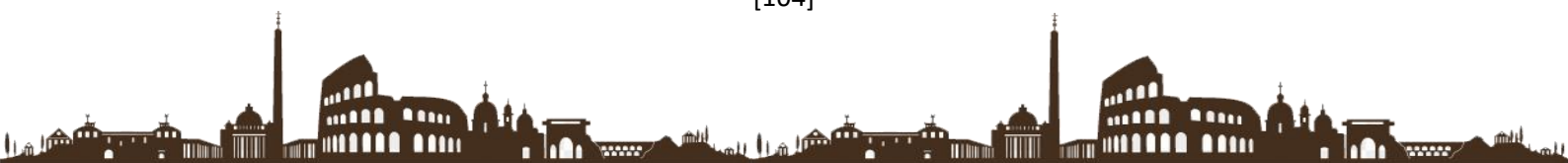

таъқиқланмаган бошқа манбалар ҳисобидан таркиб топиб, шаклланган маблағлар маҳаллий аҳамият касб этувчи чора-тадбирларни молиялаштириш учун сарф-харажат қилинади. Республика бюджети даромдлари асосан умумдавлат солиқлари ва қонун билан таъқиқланмаган бошқа молиявий манбалардан шаклланиб, асосан умумжамиyat аҳамият касб этувчи чора-тадбирларни молиялаштириш мақсадида сарф-харажатлар амалга оширилади.

Одатда, маҳаллий бюджетлар ва республика бюджети ўртасида бириктирилган даромадлар борасидаги нисбат ўрганилганда, улар мос равишда 20-25 ва 75-80 фоизни ташкил этади. Аммо харажатларидаги нисбат бир оз фарқ қилиб, маҳаллий бюджетлар тахминан 55 фоиз, қолган 45 фоизни республика бюджетидан молиялаштириш амалга оширилади. Табиий савол туғилади, бириктирилган даромади максимум 25 фоиз бўлган бир шароитда қандай қилиб 55 фоиз харажатни амалга ошириш мумкин? Ўринли савол, албатта. Юқорида қайд этилганидек, маҳаллий бириктирилган солиқ ва солиқ функциясини бажарувчи мажбурий тўловлардан ташқари қонун орқали таъқиқланмаган бошқа даромад манбалари дейилганда, айнан умумдавлат солиқларидан нормали ажратмалар ва юқори бюджетдан қуйи бюджетга қайтариб бермаслик шarti билан ажратиладиган субвенциялар молиявий манба бўлиб ҳисобланади. [2]

Мамлакатимиз бўйича маҳаллий бюджетлар даромади 31 083,0 млрд. сўмни ташкил этиб, ҳар бир ҳудудда бюджет муассасларининг сони ва у ерда бюджет маблағлари олувчиларнинг кўлаmidан келиб чиққан ҳолда тақсимланган. Маълумотга таяниб айтадиган бўлсак, маҳаллий бюджетлар ичида энг кўп маблағ оладиган ҳудуд Фарғона вилояти бўлиб, 4 038,0 млрд. сўмни ташкил этади. Ундан кейинги маҳаллий бюджетлар таркибига Қашқадарё вилояти ва Тошкент шаҳри бўлиб, мос равишда 3493,7 ва 3236,2 млрд. сўмни ташкил этмоқда. Маҳаллий бюджетлар даромадидаги нисбатан кам бўлган ҳудудларни таҳлил этадиган бўлсак, Сирдарё, Жиззах ва Хоразм вилоятлари бўлиб, буларнинг даромадлари мос равишда 736,3; 1106,2 ва 1232,2 млн. сўмни ташкил этмоқда.

Шу ҳолатни алоҳида қайд этиш жоизки, Андижон, Жиззах, Наманган, Самарқанд, Сурхондарё, Сирдарё ва Хоразм вилоятларига 2019 йилда республика бюджетидан қайтариб бермаслик шarti билан 7 763,1 млрд. сўм миқдорида мақсадли ижтимоий трансферлар ажратилиши кўзда тутилган. Республиканинг қолган ҳудудлари республика бюджетидан субвенция олишга ҳожат қолмаяпти. Бу, ўз навбатида, маҳаллий бюджет бошқарув ҳодимлари ва вилоят молия бошқармалари самарали меҳнат қиляпти дейишга асос бўлмоқда.

Келгусида Ўзбекистонда бюджетлараро мутаносибликни таъминлаш, маҳаллий бюджетнинг даромадларини оширишда саноат ишлаб чиқаришни ошириш ҳисобига солиқ солинадиган базани кенгайтириш, ҳудудлар солиқ потенциали тушунчасини солиқ қонунчилигига киритган ҳолда ҳар бир ҳудуднинг солиқ потенциалини

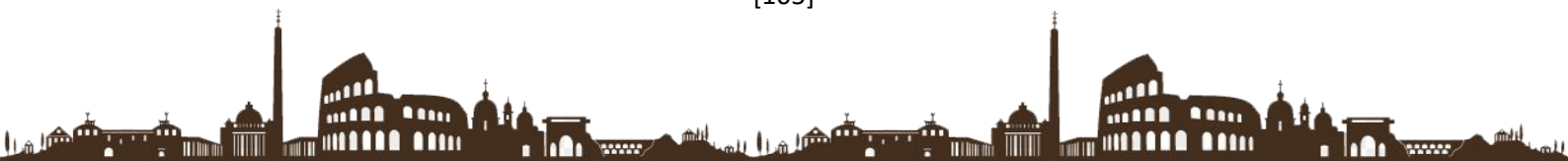

ҳисоблаб чиқиш, уни орттириш борасида маҳаллий давлат ҳокимияти органларининг ташаббусини рағбатлантириш механизмини яратиш лозим.

Маҳаллий бюджетларнинг даромадларини барқарорлаштириш ва бу орқали солиқ тушумларини кўпайтириш авваломбор, солиқ тизимини такомиллаштиришни тақазо этади. Республикамиз солиқ тизими мавжуд солиқ тизимини амалий тадбиқ қилиш ва давлат иқтисодий сиёсатининг йўналишларига мос равишда олиб бораётган ишлар натижаларини ҳисобга олган ҳолда, доимо такомиллашиб бормоқда.

Маҳаллий бюджетларнинг даромадларини барқарорлаштириш ва бу орқали солиқ тушумларини кўпайтириш авваломбор, солиқ тизимини такомиллаштиришни тақазо этади. Республикамиз солиқ тизими мавжуд солиқ тизимини амалий тадбиқ қилиш ва давлат иқтисодий сиёсатининг йўналишларига мос равишда олиб бораётган ишлар натижаларини ҳисобга олган ҳолда, доимо такомиллашиб бормоқда.

Фикримизча, бюджет даромадларини кўпайтиришда, жисмоний шахслар мулкларидан олинадиган солиқни ҳам такомиллаштириш зарур. Бу аҳолининг мулкӣ ҳолати бўйича табақаланиш шароитларида жуда ҳам муҳим. Мулкнинг қийматига қараб даражаланган солиқ ставкаларини жорий қилиш мақсадида мувофиқ бўлади. Белгиланган меъёр бўйича уй-жой майдони ва ер участкаларига эга бўлган оилалардан минимал ставка бўйича солиқ олиш лозим. Белгиланган нормадан бир неча баравар ортиқ мулкка эга бўлган оилалардан юқори ставкалар бўйича солиқ олиш жоиз. Буни шу билан оқлаш мумкинки. Хусусий мулкдорларнинг шаклланаётган янги қатлами жамғармалардан қурилиш ёуи қўшимча уй-жой сотиб олиш учун фойдаланадилар ва уларни кейинчалик ижарага берадилар.

Бундай фуқаролар қўшимча мулк билан боғлиқ бўлган рента харажатларини бемалол кўтара оладилар ва бу давлат ҳамда маҳаллий бюджет даромад оқимларини кўпайтиришни таъминлайди.

Бюджет Кодексига мувофиқ Қорақалпоғистон Республикаси ва маҳаллий бюджетлар баланслашган бўлиши лозим, яъни ушбу ҳудудлар бюджетлари дефицитли бўлишига йўл қўйилмайди. Қорақалпоғистон Республикаси ва маҳаллий бюджетлар баланслашганлиги умумдавлат солиқларини Ўзбекистон Республикаси республика бюджетидан ҳамда юқори турувчи бюджетлардан бериладиган меъёрий ажратмалар ва молиявий ёрдамни тақсимлаш ва қайта тақсимлаш ҳисобига амалга оширилади. Ўзбекистон амалиётида деярли барча умумдавлат солиқларидан тартибга солувчи солиқ сифатида фойдаланилишини кузатишимиз мумкин.

Меъёрларни аниқлашда маҳаллий ва умумдавлат солиқлари ҳамда тегишли бюджетлар минимал харажатлари прогнози амалга оширилиб, унга мувофиқ ажратмалар меъёри аниқланади.

Қорақалпоғистон Республикаси, вилоятлар ва Тошкент шаҳри бюджетларига ажратмалар меъёри ҳар йили Олий Мажлис томонидан давлат бюджети қабул қилингандан сўнг Ўзбекистон Республикаси Президентининг қарори билан тасдиқланади.

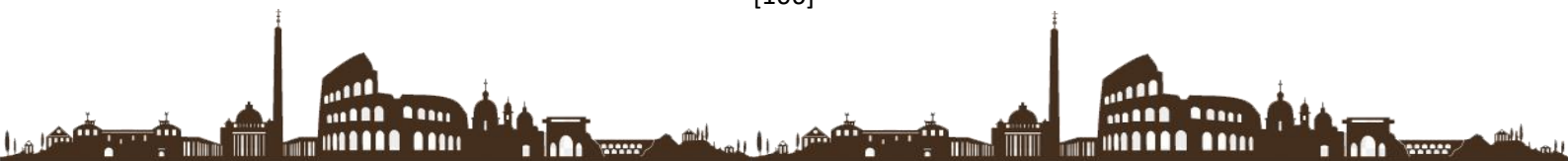

Туман ва шаҳарлар бюджетларига ажратмалар миқдори ҳам ҳар йили Қорақалпоғистон Республикаси вазирлар кенгаши, вилоятлар ва Тошкент шаҳар ҳокимларининг қарорлари асосида кўриб чиқилади ва тасдиқланади.

Халқаро амалиётда солиқ ваколатларини бюджетлар ўртасида тақсимлашнинг 3 та асосий моделидан фойдаланилади. Федератив тизим ҳамда кўп муниципал субъектларга эга мамлакатлар амалиётида кўп ҳолларда барча 3 та моделдан фойдаланиш кузатилади.

Биринчи модел – солиқларни йиғиш бўйича ваколатлар чегараларини ўрнатиш ва уларни маълум ҳукумат даражасига бириктириш. Ўзбекистон амалиётида ушбу моделдан фойдаланилади, расман ҳар бир солиқ тури қайсидир бюджет даражасига бириктирилган, яъни умумдавлат ва маҳаллий солиқлар.

Иккинчи модел – солиққа тортиш базасидан биргаликда фойдаланиш. Бу моделдан Россия Федерациясида фойдаланилишини кузатишимиз мумкин. Хусусан, корхона фойдасига солиқ ставкаси 20% ни ташкил этади, унинг 2% даги миқдори Федерал Бюджетга тушиши кўзда тутилган бўлса, қолган 18% и РФ субъектлари ихтиёрида қолади.

Учинчи модел – бутун мамлакат ҳудудида ягона ставкада солиққа тортиладиган аниқ солиқлардан келиб тушадиган даромадларни турли даражадаги бюджетлар ўртасида меъёрий тақсимлаш.

Ўзбекистон Республикасида биринчи ва иккинчи моделлар бюджетлараро муносабатларни тартибга солиш учун кенг қўлланилади. Хусусан, юқорида таъкидланганидек, биринчи моделга асосан солиқлар маълум бир бюджет даражасига бириктирилган. Иккинчи модел, тартибга солувчи солиқларни маҳаллий бюджетлар ўртасида тақсимланишида фойдаланилади.

2019 йил учун Қорақалпоғистон Республикаси бюджетига, вилоятлар ва Тошкент шаҳар маҳаллий бюджетларига умумдавлат солиқлари тушумларидан ажратмалар нормативлари келтирилган бўлиб, 2019 йилда маҳаллий бюджетларга юридик шахслар фойда солиғи, жисмоний шахслар даромад солиғи ва ҚҚСдан ажратмалар ажратилган. Юридик шахслар фойда солиғи Тошкент вилояти ва Тошкент шаҳридан ташқари барча ҳудудларга тўлиқ миқдорда ажратилган, шунингдек жисмоний шахслар даромад солиғи ҳам мазкур ҳудудларга бошқаларига нисбатан қамров яъни, Тошкент вилоятига 77 фоиз, Тошкент шаҳрига эса 10 фоиз миқдорда ажратма қилинган. Қўшилган қиймат солиғи Қорақалпоғистон Республикаси, Наманган вилояти ва Фарғона вилоятига тўлиқ 100 миқдорда, бошқа ҳудудларга нисбатан камроқ миқдорда ажратма қилиниши белгиланган, Тошкент шаҳрига эса, мазкур солиқдан ажратма қилиниши кўзда тутилмаган.

Хулоса: Маҳаллий бюджетларнинг солиқ йиғимларини йиғиш, ўз навбатида, юқори бюджетдан субвенция ва молиявий ёрдамнинг бошқа шакллари олинишини қисқартириш фаоллиги ва қизиқишини ошириш мақсадида режалаштирилган кўрсаткичлардан ортиқча йиғилган солиқларни тақсимлашнинг аниқ ва тушунарли



механизмини ишлаб чиқиш зарур. Бу режадагидан ортиқча йиғилган солиқларнинг маҳаллий бюджетларда қоладиган миқдорини аниқлаш ва уларнинг қонуний асосда тасдиқланишини кўзда тутади.

Маҳаллий бюджетларнинг даромад қисмини шакллантириш муаммоларини ҳал қилиш мақсадида молия бозорларидан жалб қилинган маблағлар кўринишидаги даромад тушумларини маҳаллий ҳокимият органлари томонидан қўлланилишини мақсадга мувофиқ деб ҳисоблаймиз. Бунинг учун:

– минтақалардаги режимларини мувозанатлашни ва бюджет эҳтиёжларини таъминлашни мувофиқлаштириш учун, маҳаллий ҳокимият органларининг солиқ сиёсатини ишлаб чиқишда ва амалга оширишда фаол иштирок этиш ҳуқуқини қонунан расмийлаштириш;

– минтақанинг ижтимоий ва инвестиция манфаатларини ҳисобга олган ҳолда имтиёзли солиқ солишнинг устивор йўналишларини белгилаш, унинг ижтимоий иқтисодий ривожланишини кафолатлайдиган солиқ тадбирлари бўйича ҳуқуқий меъерий ҳужжатларни шакллантириш каби вазифаларни бажариш зарур.

ҲОЙДАЛАНИЛГАН АДАБИЁТЛАР РЎЙХАТИ:

1. Ўзбекистон Республикасининг “Бюджет Кодекси”. Ўзбекистон Республикаси қонун ҳужжатлари тўплами. 52 (И)-сон, 2013 йил, 31 декабр – 212 б.

2. Ўзбекистон Республикаси Президентининг “Ўзбекистон Республикасини янада ривожлантириш бўйича ҳаракатлар стратегияси тўғрисида”ги ПФ-4947-сонли Фармони. 2017 йил 7 феврал.

3. Ўзбекистон Республикаси Президентининг “Молия органлари фаолиятини янада такомиллаштириш чора-тадбирлари тўғрисида”ги ПҚ-2847 сонли қарори. 2017 йил 18 март.

4. Ўзбекистон Республикаси Президентининг 2018 йил 26 декабрдаги “Ўзбекистон Республикасининг 2019 йилги асосий макроиқтисодий кўрсаткичлари прогнози ва Давлат бюджети параметрлари ҳамда 2020-2021 йилларга бюджет мўлжаллари тўғрисида”ги 4086-сонли қарори.

5. Исламқулов А. Маҳаллий бюджетлар даромадларини шакллантиришда солиқ потенциалидан фойдаланиш масалалари. “Иқтисодиёт ва инновацион технологиялар” илмий электрон журнали. № 2, март-апрел, 2017 йил.

6. Қобулов Ҳ.А. Ҳудудий иқтисодиёт ва маҳаллий бюджетлар имкониятларини ошириш йўналишлари. И.ф.н. илмий даражасини олиш учун ёзилган автореферати. Т.-2006. – 24 б.

7. Хайдаров Н.Х. Маҳаллий бюджетлар даромадини оширишнинг самарали йўллари. Иқтисодиётда таркибий ўзгаришларни чуқурлаштиришда давлат молиясини ислоҳ қилишнинг устувор йўналишлари мавзусидаги халқаро илмий-амалий конференция материаллари. Т.: ДБА. 2017 йил, 12 апрел. 463-466 бетлар.

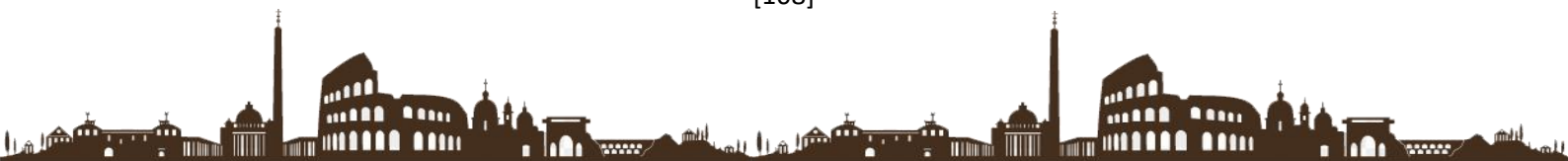

<https://doi.org/10.5281/zenodo.6063000>

Хамроева Зухра Усмонкуловна

*Ўзбекистон Республикаси Бухоро вилоят,
Ғиждувон тумани 27-мактаб ўқитувчиси*

Аннотация: *Ушбу мақола ўзбек ва тожик адабиётининг буюк намоёнлари Садриддин Айнийнинг ҳаёти ва ижодига бағишланган. Садриддин Айний туғилган даврда эски мактабларнинг аҳволи, ҳаёт қийинчилиги, Бухорода вабо касаллигининг тарқалиши натижасида Садриддин Айнийнинг ота-онаси вафот этиши, жуда қийинчилик билан мадрасада ўқиши, ҳатто оёғида йиртиқ каллиш, энгидида йиртиқ кўйлак билан бировларнинг ҳовлисида хизмат қилиб, топган пулига китоб олиб ўқиши бугунги ёшларга ибрат қилиб кўрсатилган.*

Айнийнинг “Дохунда”, “Қуллар” романи, “Судхўрнинг ўлими”, “Эсдалиқлар”, “Эски мактаб”, “Етим”, “Қиз бола ёки Холида” каби қиссалари, “Ёдгорлик”, “Тули сурх”, “Инқилоб учқунлари” каби шеърӣ тўпламлари, “Инсоннинг сув билан жанги” достони, “Темур Малик”, “Муқанна кўзғолони”, “Етти бошли дев”, “Марши интиқом” каби ўлмас асарлари адабиёт хазинасининг нодир дурдоналари эканлиги айтиб ўтилган. Устоз Айнийнинг олим сифатида ёзган, “Фирдавсий ва унинг “Шоҳнома” си”, “Устод Рудакий”, “Зайниддин Восифий”, “Камол Хўжандий”, “Мирзо Бедил” “Шайх Саъдий” каби форс ва тожик шоирлар ижодини мукаммал очиб берган илмий изланишлари, Бухоронинг ўтмиш тарихи ҳақида “Манғитлар сулоласи тарихи”, “Бухоро инқилоби тарихи материаллари”, “Муқанна кўзғолони” каби илмий ва тарихий асарлари билан фан оламига муносиб ҳисса қўшганлиги батафсил ёритиб берилган. Мақолада “**XX аср Шарқининг буюк Тағори**” деб аталган буюк ёзувчи Айний хотирасини абадийлаштириш ва унинг шахсиятини тушуниш ҳақида фикрлар билдирилган.

Жаҳон айвонини забт этган даҳо, забардаст ёзувчи ва олим С. Айний таваллудининг 100 йиллигига ЮНЕСКО томонидан катта маблағ ажратилганлиги ва унинг уй музейлари ҳақида фикр юритилган.

Калит сўзлар: Садриддин Айний, Саидмуродхўжа, Эсдалиқлар, Қуллар, Тули сурх, Эски мактаб, Мадраса, Жунунӣ, Таҳзиб-ус-сиёбон, Судхўрнинг ўлими, Одина.

Ўзбек ва тожик адабиётини ўзининг дурдона асарлари билан бойитиб кетган буюк ёзувчи Садриддин Айний 1878 йил 15 апрелда Ғиждувон туманининг Хўжасоктари қишлоғида таваллуд топган. Унинг катта бобоси Саидахмадхўжа илмли, маърифатли киши бўлиб, кубравия тариқатининг намоёнларидан бўлган. Бобоси Саидумархўжа илмли, маърифатли бўлиш билан бирга, қўли гул, “ёғочга жон

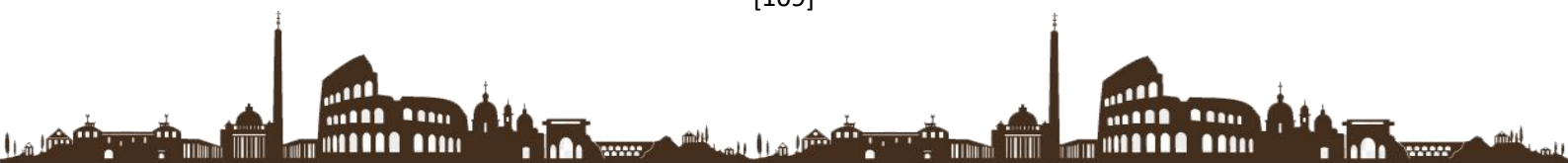

ато этувчи” дурадгор уста бўлган. У масжидлар, иморатлар курганда устунларига нақшдан жило бериб, араб ёзувида байтлар ҳам битиб қўйган. Отаси Саидмуродхўжа озроқ ери бўлиб, тўқувчилик ва тегирмон чархи ясашдан тушган даромад билан оила тебратган. Отаси ҳам хат-саводли, фикр-мулоҳазали инсон бўлган. Саидмуродхўжа илмпарвар киши бўлганлиги учун фарзандларининг ўқишига ниҳоятда эътиборли эди. Эски мактабда ўқитилаётган дарслар уни қониктирмас, шунинг учун ўғли Садриддиннинг савод чиқаришида ўзи кўмаклашар эди. Бу ҳақида адиб “Эски мактаб” асарида айтиб ўтади.



С.Айнийнинг онаси Зеварой жуда эпчил ва чаққон, фарзандларига меҳрибон ва доно аёл бўлган. Садриддин бир ёшдан беш ёшгача Шофиркон туманидаги Маҳаллаи Боло қишлоғида яшаган. Унинг онаси шу қишлоқлик бўлиб, тоғалари ва бобосиникига улар тез-тез келиб туришган. Беш ёшдан ўн уч ёшгача Соктари қишлоғида яшаган. Бу қишлоқ унинг туғилган ва ота-боболарининг ватанидир. Улар Соктари қишлоғидаги катта ховлида қариндошлари: амакиси Абдуллахўжа, Абдулқуддисхўжа, Ҳидоятхўжалар билан бирга яшашган. Уларнинг болалари Сайид Акбар, Икромхўжа билан ўйнаб катта бўлган. Айниқса, амакисининг хотини ёши саксондан ошган Тўтапошшодан ва онасидан кўплаб эртақ ва ҳикоялар эшитиб, унга адабиёт ва илмга ҳавас жуда эрта уйғонган. Садриддин 6 ёшида қишлоқдаги масжид олдида ташкил этилган эски мактабда ўқишга боради. Лекин ўқиши олдин бормагач, отаси уни отин ойининг қизлар мактабида ўқишга юборади. Бу мактабда қишлоқ хатибининг аёли Биби халифа қизларга дарс берган. Соктари Гиждувон туманининг маданийроқ, илмпарвар кишилари кўпроқ бўлган қишлоқларидан бири бўлгани учун ҳам у ерда қизлар мактаби бор эди. Айниқса, бўлажак ёзувчига отаси Саид Мурод ака ва мадрасада ўқиётган, илмга интилувчан акаси Муҳиддинхўжанинг таъсири кучли бўлган.

1889 йил ёзида Садриддин энди 11 ёшга тўлганда отасидан айрилиб қолади. Мусибат устига мусибат бўлиб, 40 кундан кейин онаси ҳам вабо касалидан вафот этади. Ўшанда акаси Муҳиддинхўжа 19 ёшда, укаси Сирожиддинхўжа 9 ёшда ва Киромиддин 4 ёшда бўлган. Касаллик туфайли кичик укаси Киромиддин ҳам

Маҳаллаи Болода вафот этади. Муҳиддинхўжа укалари Садриддин ва Сирожиддинни ўзи билан Бухорога олиб кетиб, мадраса хужрасига жойлаштиради. Улар муллаваҷчаларнинг ишини қилиб, мадрасани супириб-сидириб фаррошлик қилиб, бировларнинг эшигида ишлаб, қорни нонга тўймай, эғни янги кийим кўрмай қийинчилик билан ўқишади. Моддий жихатдан қийинчилик кўриб ўқишса ҳам, илмга интилиш кучли бўлганидан мадраса дарсларини тенгдошларидан яхши ўзлаштиришади. Бу ҳақида устоз Айний “Эсдалиқлар” асарида шундай дейди: ***“Бир чопоним, қўйлак ва лозимимгина бўлиб, улар ҳам эскириб йиртилган эди. Ҳамма кетиб, ҳовлида ҳеч ким қолмаганда, отхона томонига ўтиб қўйлагимни ювардим, уни қуришиб кийганимдан кейин, лозимимни ювардим. Ҳали ҳам маҳсусиз эдим, булгорча ковушим йиртилган эди, йиртиқ ковуш билан ҳовли ва кўчада лой-қор кечардим”***.



Айниқса, 13 ёшли Садриддиннинг моддий аҳволи ночор бўлса-да, илмга интилиши жуда кучли бўлиб, бутун фикру зеҳнини илмга қаратади. Эртаю кеч ўқиб, илми юксак бўлиб, ҳатто муллалар ҳам ундан дарс оларди. Садриддин 1891 йилда Мир Араб, 1892-93 йилларда Олимхон, 1894-1896 йилларда Хожа Зоҳид, 1896-1899 йилларда Бадалбек, сўнгра Бухорода машҳур бўлган Кўкалдош мадрасасида ҳам ўқиган. У бир неча вақт Шарифжон Маҳдум ҳовлисида дастёр бўлиб хизмат қилган. Шарифжон Маҳдум маърифатпарвар инсон бўлиб, Садри Зиё таҳаллуси билан шеърлар битган. Унинг уйида тез-тез адабий суҳбатлар ўтказилган. Бу суҳбатларда илмга чанқоқ, истеъдодли Садриддин ҳам қатнашиб, адабиёт оламига кириб борган.

Аввал Сифлий (сахройи), Муҳтожий, Жунуний (телба) таҳаллуслари билан шеърлар ёзган ёш шоир Садриддин 18 ёшидан бошлаб, Айний таҳаллуси билан ижод этди. “Айний” сўзи кўз, кўрмоқ, чашма, булоқ, сув, ўхшашлик, моҳият, қуёш, олтин, соз, яхши, ўзлик, нуқул, икки, соққоннинг тош солиб отиладиган чарми ... каби 48 маънода келгани учун шу таҳаллус адибга маъқул бўлган экан. (“Эсдалиқлар” асари. 1965 йил, 180-бет) 1897 йилда Айний таҳаллуси билан унинг илк “Тули сурх” шеъри босилиб чиқади. Садриддин Айний Аҳмад Донишнинг “Наводирул-воқое” ва Озарбайжон ёзувчиси Хожа Мароғийнинг “Иброҳимбекнинг сайёҳати” номли китобларини ўқиб, унда ижтимоий адолатсизлик ва жоҳилликка қарши норозилик кайфиятлари кучаяди.

У татар мактабида муаллим-таржимон бўлиб ишлаган Мирза Абдулвоҳид билан дўстлашиб, унинг ҳовлисида мактаб очади. Иккала дўст биргаликда “Алифбо” ва “Ўқиш китоби” ини яратади. 1909 йилда бу китобни кенгайтириб, “Таҳзиб-ус-сиёбон” (“Болалар тарбияси”) номи билан нашр эттиради. С. Айний Бухоро жадиличлик ҳаракатида фаол иштирок этиб, “Махфий жамият” номли уюшма ташкил этади. Бу уюшмага унинг укаси Сирожиддин ҳам аъзо эди. У замонасининг илғор фикрли кишиси бўлиб, Бухорони ривожланган ва обод давлат бўлишини истайди. Лекин амир тузуми даврида задогонлар хур фикрли кишиларни таъқиб остига олиб, уларни калтаклар ва қатл этар эдилар. С.Айний золим ва фақат ўзини ўйлаган, бойлик кетидан қувадиган амалдорларни, тараққиётга тўғаноқ бўладиган илми йўқ, калтафаҳм муллаларни ёмон кўрган. Айний Бухородаги мирғазаблар кўзига кўринмаслик учун 1915 йилнинг сентябридан 1916 йил апрель ойининг охирларигача Қизилтепадаги пахта тозалаш заводида ишлади. Ундан сўнг Қаршига бориб деҳқонлар ва косибларнинг турмушини ўрганди. Шу ерда юрган пайтида “Тезда Бухорога қайтинг, сизни “Хиёбон” мадрасасига мударрис этиб тайинлашди” деган хабарни олди. Мударрис бўлишни ҳеч кимдан талаб қилмаган Айний бундан ажабланди. Шунга қарамай Бухорога келиб, мударрислик ёрлиғини олди. 1917 йил 8 апрелда Бухорода жадиждларнинг намойиши бўлди. Бу намойишда С.Айний чиқмаса ҳам уни рўйхатга олишди. Уни дўстлари огоҳлантириб, тезроқ Бухородан қочишини, рўйхатнинг бошида унинг номи турганини етказишди. Лекин Айний буни қабул қилмади, “нима бўлса пешонамдан” деб ўз хужрасидан чиқмади. Миршаблар 1917 йил 19 апрелда Садриддинни ушлаб олиб, обхонага (қамоқхона) ташлаб, 75 дарра уришди. Бу ҳақида адиб шундай деб ёзади:” *Мени обхонадан Арк йўлига олиб чиқишди. Мирғазаблар “бир-икки” деб икки томондан савалай бошладилар. Улар темирчилар навбатма-навбат темирга болта ургандек, бири калтагини кўтарганда, иккинчиси калтаги билан урар эди. Шу зайл бўйнимдан тортиб белимнинг пастига қадар калтак билан савалашар эди. Баданимдан қон сачрар, узилган гўшт ва тери парчалари турли томонга отилар эди. Бир маҳал мирғазаблардан бирининг “етмиш беш” деган овози эшитилди. Зиндонбонлар кўтариб олиб боришди. Яна мени обхонага ташлашди”.*



Обхонадан уни солдатлар кутқариб олиб, касалхонага юборишади. (Амир ўшанда Когонда турган рус революционерлари билан жанг бошланиб қолишидан қўрқиб, маҳбусларни озод қилишга ваъда берган эди). Когон госпиталида икки ҳафта даволангач, Самарқандга келади. Самарқандда дастлаб ёр-биродар, таниш-билишларникида яшаб юради. Амир айғоқчилари Самарқандда ҳам изғиб юриб, уни ушлаб бериш пайида бўлишади. Айний 1918 йил 22 апрелида Тошкентга кетиб, 6 ой Тошкентда яшайди.

Садриддинни тополмаган амир сарбозлари унинг укаси Сирожиддинни Шофирконнинг Маҳаллаи Боло қишлоғидан тутиб олиб келишади. Бегуноҳ Сирожиддинни арк деворининг орқасида арқон бозоридаги балчиқ кушхонада қатл этишади. Бу ҳам етмагандек 1922 йилнинг баҳорида акаси Соктари масжидининг имоми Муҳиддинхўжани гужум дарахтига боғлаб, ўлдириб кетишади. Бу мудҳиш воқеалар ёш шоирнинг қалбини тилка-пора қилади. Уларнинг хотирасига марсия бағишлайди:

***Жигарам об шуду рехт зи ду чаими тарам,
Жигарам, во жигарам, во жигарам, во жигарам.***

Амир тузумига, нодон ва жоҳил амалдорларга нисбатан нафратини оширади. (Ўзувчи акасининг ўлими воқеаларини “Қуллар” асарида бадиий тасвирлаган).

Шундан сўнг у Самарқандда яшаб, шу ердан уйланиб, Самарқандда қолиб кетади. 1923 йил у ердан бир ҳовли-жой сотиб олиб, оиласи билан ўша ҳовлига кўчиб ўтади. (Ҳозир бу ҳовли Айнийнинг уй-музейига айлантирилган) Айнийнинг рафиқаси Салоҳат опа ҳам ўқимишли, зиёли аёл бўлиб, янгилик тарафдорларидан эди. У адибнинг ҳар қандай кунида елкадош ва кўмакдош бўлди. Адибнинг энг сара асарлари Самарқандда яратилди. Айний 1920 йилда яратган илк насрий асари “Бухоро жаллодлари” қиссасида амир-амалдорларнинг даҳшатли жабр - зулмини, гуноҳсиз кишиларни ўрта аср қийноқлари билан қатл этишларини баён этади. Бу асарни Бухоро Совет Халқ Республикаси Давлат нашриётига топширади. Аммо улар бу асарни нашр этишмай “асар йўқолди” деб жавоб беришади. Шундан сўнг Айний бу асарни қайта тиклаб, Тошкентда 1922 йил “Инқилоб” журналида нашр этади. 1921 йил “Бухоро инқилоби тарихи материаллари” асарини ёзиб, Бухоро Давлат нашриётига топширади. Бу асар ҳам нашр этилмагач, уни 1926 йил Москвада СССР халқлари нашриёти томонидан нашр қилдиради. Бухорода Айнийга тўғаноқ бўлсаларда, унинг асарлари бошқа нашриётлардан босилаверади.

1923 йилда “Инқилоб учқунлари” номли шеърини тўпламини чиқаради. Унга шоирнинг Айний таҳаллуси билан яратган энг сара шеърлари киритилади. 1924 йил яратган “Бир камбағал тожик саргузашти” деб номланган қиссаси, кейинчалик “Одина” (1927) номи билан эълон қилинади. Бу асар 1927 йил Тожикистон Давлат нашриёти томонидан босиб чиқарилади. Асар ўша пайтда рус, украин ва бошқа халқлар тилида ҳам таржима этилган. “Одина” қиссасининг сўз бошисида ўтқир сиёсатчи, давлат арбоби бўлган Ф. Хўжаев шундай деган эди: ***“С. Айний ўз навбатида***



мутлақо ҳуқуқсиз бўлган ва шафқатсиз эзилган ўн минглаб меҳнаткаш ларнинг ҳаётини ҳаққоний равишда ҳеч қандай бўёқсиз тасвирлаб берган буюк ёзувчидир”. Ҳақиқатдан ҳам, Айнийнинг барча асарларида меҳнаткаш халқ тимсоли ҳаққоний тасвирлаб берилган. Айний ўзи кўрган ва гувоҳи бўлган воқеалар асосида бадиий мушоҳадалар юритиб, ҳақиқий, ҳаётий тимсоллар яратган. Унинг асарлари ўтмиш тарихимиздан ҳаққоний ҳикоя қилувчи манбадир.

С.Айний икки тилда ижод этган зуллисонайн ёзувчидир. У ўзбек тили билан бирга тожик тилида ҳам самарали ижод этган. Адиб 1927-1928 йилларда биринчи тожик тилидаги романи “Дохунда” ни яратади. Бу асар ўзбек ва тожик тилида қайта-қайта нашр этилган ва бошқа халқлар тилларига ҳам таржима қилинган. Бу асарда Ёдгор исмли етим йигитнинг бошидан кечирган оғир кунлари, замона зайлидан паймол бўлган орзу-умидлари тасвирланади. Адиб 1935 йил адабиётнинг олтин фондига кирган йирик асари “Қуллар” романини ўзбек тилида яратди. Тарихнинг бир асрлик даврини қамраб олган бу роман ўзбек халқи тарихини, унинг ҳаёти ва курашини Некқадам тимсоли орқали реалистик акс эттирган.

1939 йилда яратилган “Судхўрнинг ўлими” асаридаги бош қаҳрамон Қори Ишкамба жаҳон адабиётида яратилган Плюшкин ва Гобсек каби тимсоллар билан бир қаторда туради. Француз адабиёти намояндаси Луи Арагон бу қиссани таржима қилиб, Францияда 3 марта чоп эттирди. Китоб сўз бошисида у шундай фикрларни айтган: *“С.Айний ўзининг бу ўлмас асари билан жаҳон адабиётининг буюк намояндалари Бальзак, Шекспер, Гётелар қаторида туради”.*

Халқимиз бошига оғир кулфатлар ёғдирган иккинчи жаҳон уруши даврида ёзувчи С. Айний ҳам қаламининг ўткир тиғини фашизмга қарши қаратиб, халқни руҳлантирувчи, мардлик ва жасоратга ундовчи асарлар яратди. Унинг “Темур Малик”, “Муқанна кўзғолони”, “Етти бошли дев”, “Марши интиқом” каби асарлари ана шу даврда яратилган. Адиб босиб ўтган ҳаёт йўлини хотирлаб, авлодларга ўзидан кейин ёрқин хотиралар қолдириш учун 1948 йилда “Эсдалиқлар” асарини ёзишга киришди. Бу асар ёзувчининг болалигидан то таниқли ёзувчи бўлган даврларигача ихчам ва мазмунли ҳикоялар асосида ёзилган. Ҳикояларни китобхон ҳаяжон ва изтироб билан ўқийди. Айниқса, унинг Соктари қишлоғидаги илмга чанқоқ болалиги, ота-онадан айрилиб бошига тушган оғир кунлар, ночор ва қашшоқлик билан мадраса хужраларида ўтказган талабалик даври кишини изтиробга солади ва бугунги ҳаётимизга шукрона айтиб фикрлашга ундайди. Ёзувчи баъзи ҳикояларни ҳаққоний реал воқеалар асосида ёзади. 1950 йилда адиб бу асари учун Давлат мукофотига сазовор бўлди. Унинг асарлари рус, украин, инглиз, француз, немис, румин, хинд, венгер, хитой, чех, поляк каби қирққа яқин тилларга таржима қилинган.

Айнийнинг ижод маҳсули Туркистон ўлкасида чоп этилган “Ойна”, “Бухорои шариф”, “Турон”, “Садои Туркистон”, “Муштум”, “Машраб” номли газета ва журналларда мунтазам босилиб турган. У яратган “Билганим йўқ”, “Кенгаш”, “Машраб бобо”, “Пулинг ҳалол бўлса, тўй қил” каби ҳажвий ва сатирик асарлари ана



шу газеталарда бериб борилган. Севимли ёзувчимиз С.Айний яратган “Дохунда”(1928), “Куллар”(1935) романи, “Судхўрнинг ўлими” (1939), “Эсдалиқлар” (1949-1954), “Эски мактаб” (1935), “Етим”, “Қиз бола ёки Холида” каби қиссалари, “Ёдгорлик”, “Тули сурх”, “Инқилоб учқунлари” каби шеърӣ тўпламлари, “Инсоннинг сув билан жанги” достони, “Темур Малик”, “Муқанна кўзғолони”, “Етти бошли дев”, “Марши интиқом” каби ўлмас асарлари адабиёт хазинасининг нодир дурдоналаридир. Тафаккур дунёси кенг, изланувчан, салоҳиятли ёзувчи Айний тиним билмай ижод этди. “Ҳар кимки, бекордир, бу дунёда у хордир” деган ёзувчи бир нафас ҳам умрини бекор ўтказмади. С. Айний ўзбек ва тожик адабиёти тарихи юзасидан катта илмий тадқиқот ишларини олиб борди. Унинг Рудакий, Саъдий Шерозий, Ибн Сино, Мирзо Бедил, Алишер Навоий, Камол Хўжандий, Абдурахмон Жомий, Аҳмад Дониш каби буюк сиймолар ҳақида ёзган илмий асарлари ниҳоятда қимматлидир. Устоз, айниқса, Мирзо Бедил асарларини муқаммал таҳлил қилди. 1941 йил А. Навоийнинг 500 йиллик юбилеи муносабати билан “Хамса” асари устида жуда катта илмий тадқиқот олиб борди. Шу йил буюк соҳибқирон Амир Темурнинг қабри илмий тадқиқот учун очилганда, буюк фан олимлари ва академиклар билан бирга Айний домла ҳам иштирок этади. Бу Айнийнинг ўша даврда қанчалик салоҳиятга эга бўлган олим ва ёзувчилигидан далолат беради.

Устоз тожик адабиёти хазинасини тиклашга бутун куч-ғайратини сарфлади. Унинг “Тожик адабиёти намуналари”(1925) деб номланган илмий асари миллий сиёсат фойдаси учун катта аҳамият кашф этди. С.Айний тожикларни миллат сифатида мавжудлигини инкор этган “Ўрта Осиёда тожик деган миллат йўқ, булар Эрон ва мадраса таъсири билан ўз тилини унутган ўзбеклардир” деб, Тожикистонни республика сифатида ташкил этилишига қарши бўлаётган кучларга қарши турди. Ўша йили “Тожик адабиёти намуналари” ни ёзиб, унутилиб кетаётган форс ва тожик шоирлари ҳақида батафсил маълумотлар берди. X асрдан то XX асргача бўлган 200 дан ортиқ тожик адабиёти намоёндалари ҳаёти ва уларнинг ижодларидан намуналар бериб талқин этди. Ўзи ҳам тожик тилида асарлар ёзиб, уларни миллат сифатида тарғиб қилиб, бу баҳсга яқун ясади. Айниқса, “Фирдавсий ва унинг “Шоҳнома” си”, “Устод Рудакий”, “Зайниддин Восифий”, “Камол Хўжандий”, “Мирзо Бедил” “Шайх Саъдий” каби илмий изланишларида форс ва тожик шоирларининг ижодини муқаммал очиб берди. Шунинг учун Тожикистонда адибга бўлган ҳурмат жуда юқори эди.

С.Айний Бухоронинг ўтмиш тарихи ҳақида “Манғитлар сулоласи тарихи” (1922), “Бухоро инқилоби тарихи материаллари” (1926), “Муқанна кўзғолони” каби илмий ва тарихий асарлар ҳам яратган. С.Айний адабиёт ва тарихга доир илмий асарлари билан фан оламига муносиб ҳисса қўшди. Зукко ва забардаст олим ана шу беқиёс хизматлари учун 1948 йилда филология фанлари доктори, 1950 йилда Самарқанд давлат дорулфунунининг профессори илмий даражасига сазовор бўлди. Адиб 1943 йилда Ўзбекистон Фанлар Академиясининг фахрий аъзоси, 1951 йилда Тожикистон



Фанлар Академиясининг ҳақиқий аъзоси қилиб сайланган. 1954 йилда Тожикистон Фанлар Академиясининг Президенти вазифасида хизмат қилган. Зуллисонайн адиб 1926 йилдан 1933 йилгача Самарқанддаги Тожикистон нашриёти бўлимида адабий муҳаррир бўлиб ишлаган. 1940 йил С.Айний “Тожикистонда хизмат кўрсатган фан арбоби” унвонига сазовор бўлди. 1941 йилда Москвада бўлган тожик санъати ўн кунлиги муносабати билан СССР Олий Совети Президиуми уни “Ленин ордени” билан мукофотлаган. 1947 йилда Тожикистон ССР Олий Совети иккинчи чақирик сайловида Олий Совет депутати этиб сайлаган. 1948 йилда Айний иккинчи марта Сталинобод шаҳар Совети депутати этиб сайланган.

С.Айний шоир, ёзувчи, жамоат арбоби бўлиши билан бирга кўплаб шогирдларни тарбиялаб, илм-фан ва адабиёт гулшанига етаклаган буюк мураббийдир. Академик Иброҳим Мўминов, буюк давлат арбоби, иқтидорли ёзувчи Шароф Рашидов, Ўзбекистон халқ шоираси Зулфияхоним, шоир Ҳамид Олимжон кабилар Садриддин Айнийни устоз деб билганлар.

Адиб умрининг охирида, 1954 йил май ойида даволаниш учун Тожикистонга бориб яшади ва 15 июнда 76 ёшида ўша ерда вафот этди. Донишманд олим, сеvimли ёзувчи, йирик жамоат арбоби, устоз Садриддин Айний Душанбе шаҳридаги Айний боғида дафн этилди. Ўзбек ва тожик халқининг бирлашишида ўз ҳиссасини қўшган, икки халқ ҳаётидан гўзал ва ўлмас асарлар яратган зуллисонайн ёзувчи икки халқ адабиётида ҳам ёрқин из қолдирди. Садриддин Айний барча асарларини Самарқанд ва Бухорода яратган экан. Адибдан ***“Нега Тожикистонга борганингизда ижод қилмайсиз? – деб сўрашганда. Мен Самарқандда ижод столимда ўтириб, қаламимни сиёҳдонимга ботиришим билан ўз-ўзидан илҳом келади ва ижод қиламан”***, - деган экан. Бутун ҳаёти халқ хизматида бўлган, умрини ижодга бағишлаган адиб ўзбек ва тожик халқларининг ёдида мангу яшайди. Шароф Рашидов Садриддин Айний ҳақида фахрланиб шундай деган эди: ***“Йирик олим ва забардаст ёзувчи Садриддин Айнийнинг ўзбек ва тожик тилларида катта маҳорат билан ижод этилган умрбоқий асарлари халқлар дўстлиги ва биродарлигининг ёрқин тимсолидир. Унинг ўлмас асарлари бутун инсоният учун баббаробар қимматлидир”***. 1962 йил Қоҳирада бўлиб ўтган Осиё ва Африка ёзувчилари Халқаро форумида Садриддин Айнийнинг улуғворлиги мўътабар минбардан яна бир марта қайд этилиб, буюк Шарқ мутафаккирлари билан бир қаторда ёнма-ён қўйилиб, уни ***“XX аср Шарқининг буюк Тагори”*** деб аташди.

С.Айнийнинг хотираси абадийлаштирилиб, Самарқанд педагогика институти, Бухоро мусиқали драма театри, Гиждувон туманидаги йирик жамоа хўжаликларидан бири, Бухоро шаҳридаги марказий кутубхона, мактаблар, кўча ва маҳаллалар адиб номи билан аталди. 1964-1965 йиллар Садриддин Айнийнинг 8 томли асарлар тўплами “Тошкент” бадиий адабиёт нашриётида чиқарилди. 1967 йил Самарқандда адиб яшаган ҳовли (1923 йилда шу ҳовли сотиб олинган) каттагина уй-музейига айлантирилди. 1968 йилда Москвада Айний сурати босилган почта маркаси



чиқарилди. Қозон ва Қирғизистоннинг шаҳар кўчаларига Айний номи берилди. Россиянинг катта энциклопедиясига ҳам С.Айний ҳақида маълумотлар киритилди. Тожикистонда С.Айний ва М. Горькийнинг катта ҳайкали ўрнатилди. Тожикистондаги Суғд вилоятининг бир туманига, маҳалла ва кўчаларга Айний номи берилди. Душанбе шаҳридаги опера ва балет катта театри, Душанбе Давлат педагогика университети С.Айний номи билан аталди. Тожикистон ёзувчилари ва ижодкорлари учун С.Айний номидаги Давлат мукофоти таъсис этилди. Душанбе шаҳридаги энг чиройли ва кўркем боғ Айний номи билан аталади. Бу боғда адибнинг катта ҳайкали ўрнатилди. Бундан ташқари 1999 йилда чиқарилган Тожикистоннинг 5 сомонида (5 сўмлик пул) Айний сурати босилган. Тожикистоннинг “Somon Air” авиакомпанияси “Boeing – 737” самолётини Айний номи билан атади. Тожикистон бандаргоҳидаги катта кемага ҳам Айний номи берилган. Устознинг турли портретлари рассомлар томонидан ишланиб, музейларга топширилди.



“Boeing – 737” самолёти



Айний номидаги кема

Устоз ҳақида илмий мақолалар, шеър ва публицистик очерклар яратилди. С.Айний меҳнатлари муносиб тақдирланиб, 3 марта Ленин ордени, 1950 йилда Сталин номидаги 2-даражали Давлат мукофотиغا сазовор бўлди. Бетакрор қалам соҳиби Садриддин Айний “Меҳнат Қизил Байроқ” (1931), “Буюк хизматлари учун” (2001) орденлари ва бир қанча нишонлар билан мукофотланган. С.Айнийга тожик адабиётига қўшган муносиб ҳиссаси учун 1940 йилда “Тожикистонда хизмат кўрсатган фан арбоби”, 2002 йилда “Тожикистон Қаҳрамони” унвонлари берилди. Филология фанлари доктори Шавкат Ҳасановнинг “Биз билмаган Айний” мақоласида (“Адабиёт” газетаси 2018 йил, 29-март сони) Айний шахсияти ва воқеликни талқин этган. Олим ушбу мақолада шундай дейди: ***“Демократия ва ошкоралик аталган йилларда кўплаб ижодкорлар қатори С.Айний ижодига ҳам ноҳолисона муносабатда бўлинди, оқибатда бир неча йиллар давомида уй-музеи эътиборсиз қолди, асарлари чоп этилмай келинди, мавжудлари дарсликлардан чиқарилди. Ю.Фучик, Л.Арагон, К.Федин, Л.Леонов, эътироф этган, қолаверса, давримизнинг буюк адиби Чингиз Айтматов устоз санаган адиб ҳар куни тугилавермайди.***

Шундай экан, эндиликда бадий сўз шуқуҳини чуқур хис қилиб, асарга яхлит эстетик ходиса сифатида қараб, жаҳон адабиётшунослигининг ютуқлари асосида С.Айний ижодини холисона ўрганишга киришсак, улкан адибимизнинг руҳини ёд ва шод этган бўлардик”.

Ўша давр ўзбек ва тожик адабиётида Айнийчалик кўп ва салоҳиятли асарлар яратган адибни учратмаймиз. Айнийнинг бадий, тарихий ва илмий асарлари қимматини тарозига солиб кўринг-чи? Айний фан тараққиётида ҳам оламшумул янгиликлар ярата олган олимдир. Нафис адабиёт осмонининг чароғон юлдузини кўрмаслик, уни хира юлдузлар қаторига қўшиш ноинсофликдир. Барибир ҳақиқат тан олинади. Унинг 100 йиллик юбилеи ЮНЕСКО томонидан эътироф этилди. Халқоро ташкилот ЮНЕСКО ҳар қандай адибнинг юбилейига маблағ ажратавермайди. С.Айний буюк, забардаст ёзувчи ва олимдир 1978 йил С. Айний таваллудининг 100 йиллигига ЮНЕСКО томонидан катта маблағ ажратилди.

Адибнинг таваллуди республикада кенг нишонланди. Шу муносабат билан Соктари қишлоғида катта тантана бўлиб, Тошкент ва Душанбедан Айнийнинг фарзандлари ва кўплаб адиблар, шоирлар, олимлар ташриф буюришди. С. Айний туғилган уй кутубхонага, ўша ердаги қадимий масжид Садриддин Айний музейига айлантирилди. (Ҳозирги кунда ҳам музей экспонатлар билан бойитилиб, сақланмоқда. Айний туғилган қишлоқ Соктарини ва адибнинг уй-музейини кўргани келувчилар жуда кўп. Республикада турли вилоятларидан ва қўшни Тожикистон республикасидан ҳам кишилар келиб зиёрат қилишмоқда). Каттагина майдон гулзор қилиниб, адибнинг бюсти ўрнатилди. Ёнида “Одина” номли чойхона ва “Гулнор” номли савдо дўкони қурилди.



Соктари қишлоғидаги С.Айний номли мактаб ҳам ободонлаштирилиб, ёнида “Некқадам” номли китоб дўкони қурилди. Айний туғилган қишлоқ обод ва кўркам масканга айлантирилди.

2018 йилда С.Айнийнинг 140 йиллик юбилеи ҳам кенг нишонланди. Ўзбекистон ҳукумати С. Айнийнинг Самарқанддаги уй-музейини таъмирлаш ва унинг юбилейини ўтказиш учун 37 минг доллар пул ажратди. Музей қайта таъмирланиб,

янги экспонатлар билан бойитилди. Ҳозирги кунда Самарқандга Тожикистондан ва бошқа қардош юртлардан устознинг ижодхонасини кўргани меҳмонлар келишмоқда.

С.Айнийнинг ўғли Камол Айний 1928 йил 15 майда Самарқандда туғилган. У Ленинградда ўқиб, бир қанча илмий китоблар яратган шарқшунос олим, Тожикистон Фанлар Академиясининг академиги. У 1978 йил отаси ҳақида “Книга жизни и творчества Айни” номли катта альбом шаклидаги китоб яратган. Унинг Эрач ва Лайло исмли фарзандлари ҳам бугунги кунда халқ учун хизмат қилмоқда. Камол Айний 2010 йил 9 августда 82 ёшда вафот этди. Айнийнинг қизи Холида Айний Москвада ўқиган шарқшунос олима, у араб, рус, тожик ва ўзбек тилларида таржима асарлар яратган таржимон ҳамдир. Лутфия Айний элчихонада ишлайди. Улар отаси Айнийдек ҳалол, ҳақиқатгўй ва софдил инсон.

С.Айний умрининг сўнги кунларида Тожикистонда яшаб, ўша ерда вафот этиб, унинг жасади ўша ерда дафн этилган бўлса ҳам, адиб қалби ҳамиша она Ватани Бухорога талпиниб турди. Ота- боболари хоки бўлган Соктари қишлоғи юрагининг бир парчаси эди.

Садриддин Айнийнинг акаси Муҳиддин хўжанинг авлодлари ҳозирги кунда Соктари қишлоғида истиқомат қилишади. Матлаб, Зухриддин, Файёз, Ваҳоб Муслиҳиддиновлар, Ориф ака Муҳсинов, Юсуфжон Ақобиров, Маҳбуба Муҳсинова, Муҳиддин Муҳсиновлар Садриддин Айнийнинг авлодларидир. Устоз Айний меҳроқибатли, қариндошпарвар инсон эди. Узоқда бўлса ҳам йилда бир марта туғилиб ўсган юрти Бухорога, Соктари қишлоғига келиб, қариндошларини йўқлаб кетар эди. Камтарин ва билимдон устоз Айний руҳи ҳамиша барҳаётдир, у келажак авлодлар қалбида мангу яшайди. Зеро адиб ўзбек ва тожик тилларида ёзган бебаҳо асарлари билан икки қардош-жондош халқ адабиёти ва маданиятини юксалтириб, адабиёт гулшанида ўз боғини ярата олган буюк инсондир.

*Устоз Айний қадрли ҳамиша баланд,
Пойида авлодлар ўқийди дуо.
Дилларда мангуга яшар то абад,
Жаҳон айвонини забт этган даҳо.
Самад Муҳаммад Дамин.*



THE USE OF ELECTRONIC PLATFORMS FOR INDEPENDENT LEARNING OF
STUDENTS AT BUKHARA STATE MEDICAL INSTITUTE IN UZBEKISTAN.

<https://doi.org/10.5281/zenodo.6064476>

Asadova Yulduz Ismatovna

Bukhara State Medical Institute

Department of "Innovative technologies and information technologies, biophysics".

Abstract: *Nowadays, in order to recover the quality and efficiency of education of institutions of higher learning, in order to create conditions for students to acquire independent knowledge, it is being used on our e-learning platform at Bukhara State Medical Institute.*

Exposed University of UK and many other institutions from different parts of world and at Bukhara State Medical Institute are using Moodle for the teaching, learning and assessment of their students in all courses because of its Flexibility, Customization and Safety offered with no extra costs. The objective of this investigation is to explore use and benefits of MOODLE Open Source Platform by presenting first experience and responses from the users (both Faculty and Students) about MOODLE (www.moodle.bsmi.uz).

Keywords: *MOODLE (Modular Object Oriented Dynamic Learning Environment), Open source, ICT (Information and Communication Technology),*

Introduction: Moodle is one of the modern open platforms that can be used for distance learning, which is a package of programs that can be used to create e-courses. This is an education management system-LMS, which ensures good cooperation between teachers and students. The article deals with the issues of improving the quality of traditional learning using the electronic platform Moodle to effective independent e-learning. The methods of using various Moodle tools to provide interactive and stimulating learning while providing a location-based education by the teacher based on the information on the topics given on the basis of the program are also indicated; how with these tools students will develop their independent cognitive skills in various higher education institutions.[3]. It should be noted that the use of Moodle in the training 'Information technologies in medicine and information technologies in education 'allows: The course element "Lecture" allows the teacher to arrange content and practical tasks (tests) in an interesting and flexible form. The teacher can use a linear lecture scheme consisting of a number of training pages or create a complex scheme that contains various paths or options for the student.[1]

Education of a harmonious person and to give modern knowledge and education in the spirit of modern times, tolerance are the main ideas of national ideology and state policy. The implementation of this task, social life is in the focus of attention of state bodies, institutions and public associations. After all, the younger generation is not only our future, but also a participant in advanced ideas for solving current problems. [1-5]

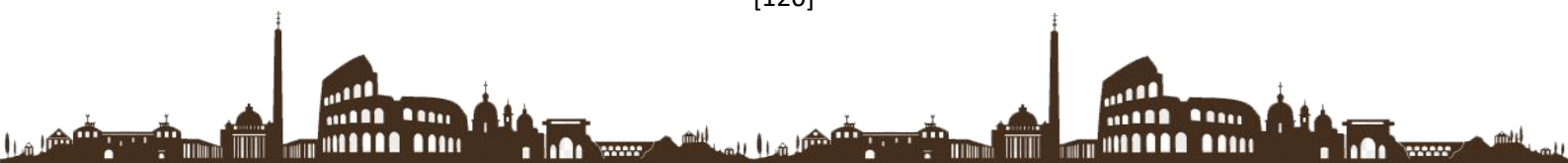

It is well known that the upbringing of a spiritually mature, well-educated, independent thinker and physical offspring is provided by a developed education system and qualified specialists. Information and communication technologies are one of the key industries in ensuring the socio-economic development of the country. In particular, the use of information and communication technologies in the educational process dramatically increases its quality and efficiency [6-8]. The entire legal, scientific, technical and organizational base for training, active implementation of information and communication technologies in the educational process is being created in the country. The introduction of e-learning into the education system, including the use of Moodle when teaching information technologies to students in higher educational institutions and the separation of processes, is very effective in accelerating the introduction of new information into the educational process. In addition, the use of electronic resources in the teaching of natural sciences opens up great opportunities for students. In particular, it ensures the integrity and speed of learning. This also makes it possible to quickly get additional information on the topic under study. Therefore, the study of effective methods of using e-learning courses in the educational process, the creation of e-learning resources, is one of the most important scientific and technical issues.

MATERIALS AND METHODS

Meanwhile Moodle electronic platform is a convenience and open platform, our Bukhara State Medical Institute is coming up using both professor teachers and therefore our Innovation is coming up using both professor teachers of the Department of technology and Information Technology, Biophysics

Students from Pakistan and India who are enrolled in our Bukhara State Medical Institute on the basis of MBBS program are also enrolled. To these students, I pass the computer science in medicine; I have been using the Moodle platform for three years in order to effectively conduct my lessons using new technologies in the process of my pedagogical activity.

To the Moodle electronic program, I have placed all the data presentations video courses on the subjects specified in the science program on the lecturing practice lab, at the same time ,topics have also been placed so that students can gain more accurate knowledge at the same time, control test questions have also been placed to assess students ' knowledge.

Additional of the key convenience aspects of this program is that especially for students from Pakistan and India who have come through the MBBS program, they have met a variety of problems to come back to when starting a new school year after they went home on a summer vacation, as plane flights were delayed due to the pandemic in this regard, they in such cases, our students participated in their training sessions online and completed their assignments on time.

CONCLUSIONS

Therefore, you can attain decent consequences in the education process using the Moodle platform. In general, in modern teaching activities, such an innovative approach will not only serve to improve the quality of teaching, but also save time and provide up-



to-date, up-to-date information to improve students ' knowledge and use modern technological programs.

The use of distance education technologies and the creation of distance learning courses are of particular importance for improving the effectiveness of education. In particular, the study and implementation of effective methods for creating a distance learning system is an important aspect of achieving our goals. The use of information and innovative technologies in the education system increases the efficiency of the educational process, increases the ability of students to work on themselves, strengthen their knowledge and use it in practice. Consequently through the Moodle electronic platform, this opportunity not only creates a prospect for the student to work independently, but also motivates his or her self-determining intelligent.

REFERENS:

1. Asadova.Yu.I The Method of Using the Moodle Platform for the Organization of Teaching in Education (The Introduction of Distance Learning Technologies in the Educational Process). International Journal of Innovative Analyses and Emerging Technology | eISSN: 27924025 | <http://openaccessjournals.eu> | Volume: 1 Issue: 4.Peg-[30-46]. 2021.
2. Asadova Yu.I. Passing the Traditional Lesson with the Help of Open Moodle Platforms. International journal on human computing studies. <https://journals.researchparks.org/index.php/IJHCS> e-ISSN: 2615-8159 | p-ISSN: 2615-1898. Volume: 03 Issue: 5 |Jul 2021 P-1-8
3. Asadova Yu. [Using the Moodle platform to organize training during the covid-19 pandemic]/ Education and innovative research №1 <http://www.interscience.uz> 2021-P.44-54 (In English).
4. Asadova Yu.I. International journal on human computing studies. Passing the Traditional Lesson with the Help of Open Moodle Platforms. <https://journals.researchparks.org/index.php/IJHCS> e-ISSN: 2615-8159 | p-ISSN: 2615-1898. Volume: 03 Issue: 5 |Jul 2021 P-1-8
5. Asadova Yu.I. The use of the Moodle platform in the traditional training of foreign students accepted under the MBBS program, the subject of information technologies in medicine [International scientific and practical conference «modern problems of applied mathematics and information technologies]. Bukhara, SU, 2021, Pages. P.485-487 (In English).
6. Asadova YU.I. Electronic educational platform-the basis of students ' project activity / II International Online scientific and practical conference "topical issues of pharmacology: from pharmacology development to their rational use" collection of abstracts May 6-7, 2021 -P.138-141
7. Asadova YU.I. MOODLE platform – as a basis for organizing during a pandemic covid-19/ II International Online scientific and practical conference "topical issues of pharmacology: from pharmacology development to their rational use" collection of abstracts May 6-7-2021-P.175-176

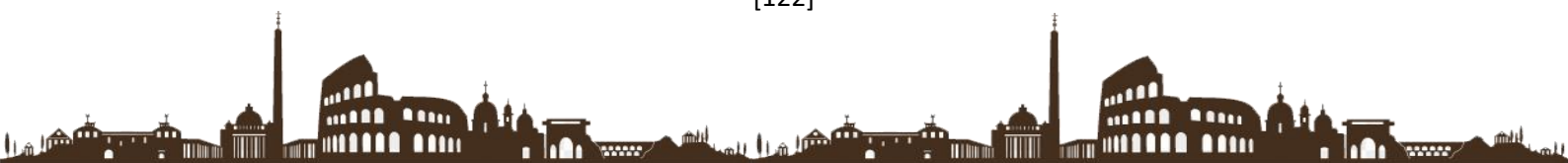

8. Asadova YU.I Using the Moodle Platform in Extreme Cases. Central Asian journal of mathematical theory and computer sciences Volume: 02 Issue: 06 | Jun 2021 P.13-19. ISSN: 2660-5309

9. Asadova Yu.I. The use of Moodle platform in the traditional transition of Information Technology Science in medicine to foreign students accepted on the basis of MBBS program at Bukhara State Medical Institute. Society and innovations. 15 August 2021.

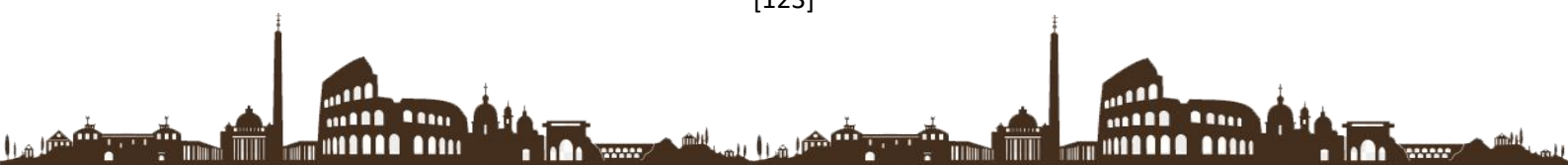

<https://doi.org/10.5281/zenodo.6066150>

Bahriddinova Nilufar Nasriddin qizi

Navoi State Pedagogical Institute

the faculty of foreign languages a third-year student

Annotation: *The article below is very helpful for every learner of English as it serves to help improving the memory.*

Key words: *new vocabulary, new material, train the memory, fizzle out of our head, receive information.*

In our century, humanity is so oversaturated with information that even the most interesting news or phrase within a few hours (maximum days) flies out of the head. What can we say about learning: students forget not only the difference in times, but also completely simple words. Let's say right away: we are not giving advice on medication methods of treatment, and we are not going to talk about "magic methods of memorizing 1000 words a day." We will tell you what to do in order to better memorize information.

Recommendations for English classes: mastering the material for a long time

1. Exercise regularly

Stop taking time off from classes. Only with a constant, even load will your brain assimilate all knowledge. Some students believe that it is enough to work out for 1-2 months, remember the basics of English and not worry anymore. This is the wrong approach. No matter how intense and "supermodern" the classes are, a month after graduation you will begin to slowly forget the grammatical constructions. So, if you want to get a good result, practice constantly, improve, develop, communicate with English-speaking friends, watch foreign news and films, read authentic literature.

2. The training load should match your needs.

An intensive English course via Skype is appropriate for those who urgently need to prepare for an interview, travel, business negotiations. It is contraindicated for the rest! You will benefit a lot more from 15 hours of classes per month than from 15 hours of classes per week. Everything around is moving too fast, we are in a hurry, in a hurry. Give your brain some rest: learn a foreign language at a calm pace that's right for you. Do not pay attention to your neighbor Lucy, who, thanks to the new "Hollywood" methodology, mastered the basics of the language in two 3-hour lessons. Imagine what a mess in the head of this very Lucy, and in a week she will completely forget her "basics"! We are determined for a long-term effect?

3. When teaching, use all available methods: Skype, films, videos, songs, books

You should pay attention to all five aspects of language learning: Grammar, Speaking, Reading, Writing, Listening. An integrated approach pays off not only in

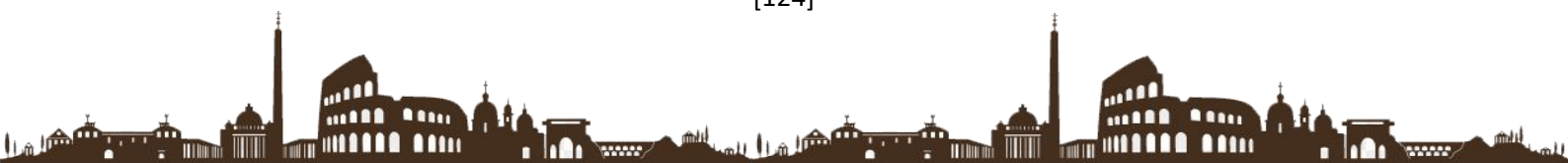

financial analysis, but also in learning English. In addition, it will not be boring for you to study.

4. Communication with the teacher

Yes, this is a really important point. As a rule, new words and phrases are best remembered in context, rather than simple “cramming”. Our online tutors, teaching conversational English via Skype, have been using this approach for several years now, believe me, it fully justifies itself. In addition, the teacher will encourage you to frequently use new words in speech, which helps improve memory and promotes rapid memorization.

5. Overcoming the psychological barrier, motivation to learn

Perhaps you are studying “because everyone is learning English” or because there is nothing to do? Alas, the lack of motivation for feats does not inspire. We are not going to lecture you and talk about the benefits of learning English. Usually, such notations do not inspire, but annoy people. But before you quit studying and take up ballroom dancing, try a different approach. Think about what really interests you, what topics you would like to study.

REFERENCES:

1. “Learning another language through actions” by James J. Asher
2. “The practice of English language teaching” by Jeremy Harmer
3. www.ttmadrid.com
4. www.Brige.edu.
5. www.teflacademy.com

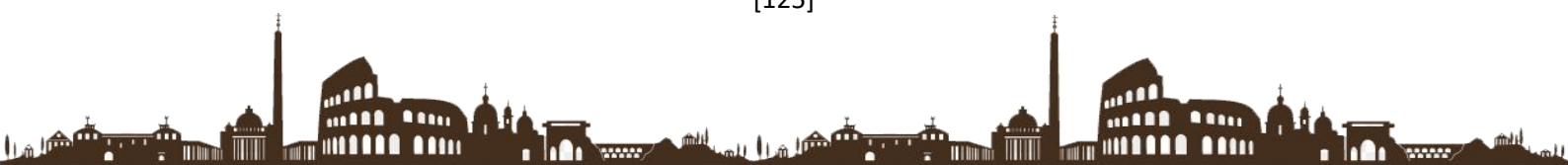

SO‘ZLARNING QO‘SHIMCHALAR, YORDAMCHI SO‘ZLAR, TENG
BOG‘LOVCHILAR YORDAMIDA BOG‘LANISHI

<https://doi.org/10.5281/zenodo.6064808>

Bekchanova Zulfiya Baxtiyarovna

Tashkent shahar Sergeli tumani XTBga qarashli

264-maktabning birinchi toifali

boshlang‘lch sinf o‘qituvchisi

Annotatsiya: *Har qanday til o‘zining nutq tovushlari, so‘zlari (iboralari) va qo‘shimchalaridagi imkoniyatlarini sintaksisda, yani gap qurilishida namoyon qiladi. Sintaksis tilimiz imkoniyatlarining ko‘zguvidir. Biz ifodalayotgan til turli birliklardan, vositalardan iborat. Ularning har biri tilda o‘zining muhim vazifasini bajaradi. Til birligi- bir-biridan vazifasi, ifoda materiali, tuzilishi va tizimdagi o‘rni bilan farqlanadigan til hodisasi.*

Kalit so‘z: *sinonimiyasi.*

Gap, so‘z birikmasi, so‘z, tovush, qo‘shimcha tilning birligi sanaladi. Tovush og‘zaki nutqning eng kichik, mayda bo‘lakka bo‘linmaydigan qismidir. Gap odatda bir so‘zdan yoki bir necha so‘zlarning o‘zaro grammatik va mazmuniy bog‘lanishidan ham tashkil topishi mumkin.

Bir so‘zning boshqa so‘zga ma‘lum grammatik vositalar (grammatik qo‘shimchalar, yordamchi so‘zlar) yordamida bog‘lanishi grammatik bog‘lanish hisoblanadi.

So‘zlarning tobelanishi asosida bog‘lanishi so‘z birikmalarini hosil qiladi va so‘z birikmasi ikki undan ortiq so‘zdan iborat bo‘lishiga qaramay, bitta tushunchani ifodalaydi: ukamning daftari, tiniq osmon, chiroyli ko‘ylak kabi.

Tobe bo‘lakning hokim bo‘lakka kelishik, egalik qo‘shimchalari, ko‘makchilar va tobelantiruvchi ohang yordamida bog‘lanishi so‘z birikmasi deyiladi. So‘z birikmasida doimo ikkita qism bo‘ladi. Ularning bittasi tobe, ikkinchisi esa hokim bo‘ladi. Bog‘lovchi vosita tobe bo‘lak oxiriga qo‘shiladi, budan faqat egalik qo‘shimchasigina hoim bo‘lak oxiriga qo‘shiladi. So z birikmasida tobe bo‘lak oldin, hokim bo‘lak esa keyin keladi.

Tobe bo‘lakni hokim bo‘lakka bog‘lovchi vositaning qo‘shilish o‘rni ikki xil bo‘ladi: kelishik, ko‘makchi va ohang tobe qismga, egalik qo‘shimchasi esa hokim qismga qo‘shiladi.

Tobe bo‘lak hokim bo‘lakka bir yoki bir nechta kelishik qo‘shimchalari yordamida bog‘lanishi mumkin. Agar hokim bo‘lak egalik qo‘shimchasidagi ot bilan ifodalangan bo‘lsa, tobe bo‘lak faqat qaratqich kelishigidagi ot bilan bilan ifodalanadi: kitobning muqovasi (muqova nima?-ot). Ba‘zan qaratqich kelishigi ifodalanmasa ham, uning izi bilinib turadi: maktab bog‘i, eshik dastasi.

Agar hokim bo‘lak belgi bildiruvchi so‘zlar bilan ifodalanib, qiyoslashga asos vazifasini bajarsa, qiyoslanuvchi so‘z chiqish kelishigi orqali bog‘lanadi. Masalan, Oydan go‘zal; hammadan aqlli; akasidan kuchli kabi.

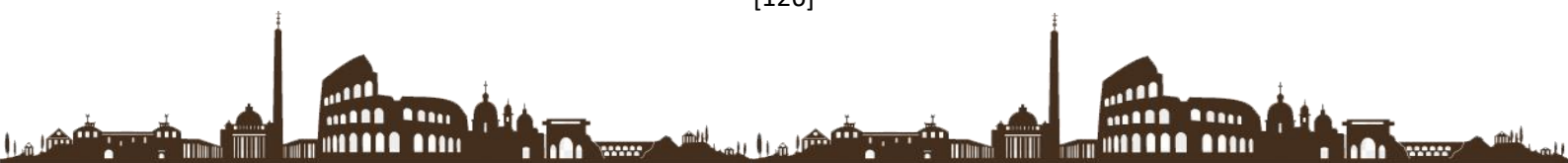

Agar hokim bo‘lak fe‘l bilan ifodalansa, shu fe‘lning ma‘no talabiga ko‘ra tobe bo‘lak bir necha kelishik qo‘shimchalari orqali bog‘lanadi. Masalan, uzum ye; uzumni ye; uzumdan ye.

Tobe bo‘lak hokim bo‘lakka ko‘makchilar yordamida ham bog‘lanadi. Masalan, Istiqlol uchun kurashmoq. Uy tomon yurmoq.

Ba‘zan kelishik va ko‘makchi birgalikda qo‘llaniladi. Bunday vaqtda kelishik tobe so‘z oxiriga yoki ko‘makchi oxiriga qo‘shilishi mumkin. Masalan: Dala tomon ketmoq; dala tomonga ketmoq.

Tobe bo‘lak hokim bo‘lakka ko‘makchilar yordamida bog‘langanda, ko‘p hollarda kelishik bilan almashinib qo‘llanishi mumkin. Natijada kelishik qo‘shimchalari va ko‘makchilar sinonimiyasi vujudga keladi.

Kelishik qo‘shimchalari bilan ko‘makchilar o‘zaro sinonimik munosabatda bo‘lsa ham, ular o‘rtasidama‘lum ma‘no farqlanishi mavjud. Kelishik qo‘shimchasi yordamida bog‘langanda hokim bo‘lak ifodalagan harakatning chiqish yoki yo‘nalish nuqtasi aniq, ko‘makchi yordamida bog‘langanda esa noaniq bo‘ladi.

Maktabdan chiqdi Maktabga ketdi

Maktab tomondan chiqdi Maktab tomonga ketdi

Maktab tomon ketdi Maktabga tomon ketdi Tobe bo‘lak hokim bo‘lakka qaratqich kelishigi va egalik qo‘shimchasi yordamida bog‘langanda ikki tomonlama bog‘lanish ro‘y beradi. Tobe bo‘lak qaratqich kelishigi qo‘shimchasini, hokim bo‘lak esa egalik qo‘shimchasini, hokim bo‘lak esa egalik qo‘shimchasini

oladi. Bunday bog‘lanishda tobe qism qaratqich, hokim qism qaralmish deb ham nomlanadi.

Ko‘pincha qaratqich kelishigi yoki egalik qo‘shimchasi, ba‘zan esa har ikkisi ifodalanmaydi. Qaratqich va qaralmish munosabatida qaratqich va egalik qo‘shimchalarining ifodalanishi to‘rt xil ko‘rinishga ega: Bu ko‘rinishlar o‘rtasida ma‘lum mazmuniy va uslubiy farqlanish bor.

1) daftarning varag‘i; 3) bizning ko‘cha;

2) daftar varag‘i; 4) o‘rik sharbati.

1-2-bog‘lanish o‘rtasida aniqlik-noaniqlik ma‘nosi bor yoki yo‘qligiga ko‘ra farqlanadi. To‘rtinchi bog‘lanish ko‘proq so‘zlashuv uslubiga xosligi bilan ajralib turadi.

Odatda qaratqich kelishigi quyidagi holatlarda tushirib qoldirilmaydi:

a) qaratqich bilan qaralmish o‘rtasida boshqa so‘z ishlatilsa: Nigoraning kichik singlisi, esikning chiroyli dastasi;

b) qaratqich atoqli otlar va olmoshlar bilan ifodalanganda. Masalan, Ahmadning oilasi, Mening orzuim kabi.

Agar hokim bo‘lak sof fe‘l bilan ifodalansa va bu fe‘l kimni? nimani? qayerni? so‘roqlariga javob bo‘luvcni so‘zni talab qilsa, tobe bo‘lak tushum kelishigida qo‘llaniladi, hokim bo‘lak egalik qo‘shimchasini olgan ot, ba‘zan harakat nomi va sifat-dosh bilan ifodalansa, tobe bo‘lak qaratqich kelishigida qo‘llaniladi. Qaratqich va tushum kelishik qo‘shimchalari bir-biriga shakl jihatidan juda yaqin. Shuning uchun og‘zaki so‘zlashuvda qaratqich kelishigi o‘rnida ham ko‘pincha tushum kelishigi qo‘shimchasi qo‘llaniladi. Masalan, olmaning sharbati o‘rniga olmani sharbati deyiladi. Natijada, yozuvda ham



ko'pchilik og'zaki so'zlashuv ta'sirida shunday yozib qo'yadi. Bunday xatodan qutulish uchun hokim so'zning ifodalanishiga e'tibor berish kerak.

FOYDALANILGAN ADABIYOTLAR:

1. “ Til sinonimiyasi
2. “tilshunoslik”
3. “pedagogic ta'im”

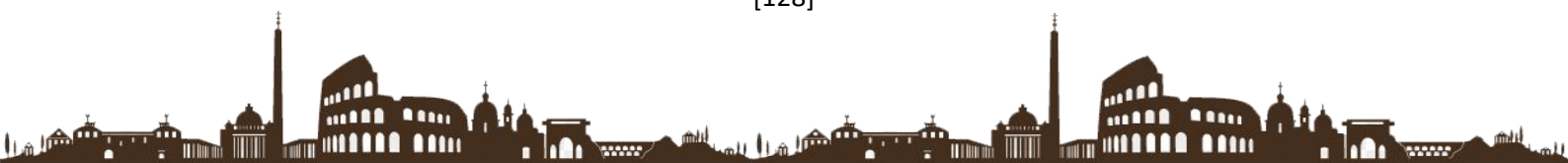

<https://doi.org/10.5281/zenodo.6065364>

Ergasheva Baxtiniso Uktam qizi

Qashqadaryo viloyati Koson tumani

24-umumiy o'rta ta'lim maktabi ingliz tili fani o'qituvchisi

Annotatsion: *Purpose of mastering the discipline: acquisition by future specialists of fundamental economic knowledge, formation of logic of economic thinking and economic culture, teaching them basic methods of cognition and analysis of economic processes, ability to make sound decisions about economic problems related to their future; the formation of students integrated system of knowledge about future profession accountants intelligence, acquiring skills to navigate the successive stages of obtaining financial education in classical university, learning the basic concepts and categories of accounting and analytical science and practices to wide use acquired knowledge for competitive education in the first bachelor level.*

Task of the discipline: is to broadly acquaint students with the chosen direction in the field of accounting, audit and taxation; formation of modern economic and accounting-analytical thinking and skills for their further use in mastering a set of academic disciplines, which eventually form a full-fledged specialist in accounting and taxation; developing a critical attitude and the ability to navigate and use the theoretical principles of economic science and practice to successfully solve tasks, receiving a full education in the chosen specialty; gaining the ability to navigate the changing accounting and auditing environment, as well as apply the knowledge to solve specific situational tasks that will arise in the course of study in your chosen specialty.

Learning outcomes:

As a result of the course students should:

to know: a wide range of issues in the chosen field of accounting and taxation in general, a list of professional courses and special courses required for the formation of professional knowledge and skills, understanding of scientific ethics and academic culture;

be able to: properly navigate and use the theoretical principles of economics and practices for successful solving of tasks to obtain a complete education in the chosen specialty, to apply this knowledge in choosing priorities in the formulation and solution of specific practical problems; to reproduce the quoted text and to refer to the used literary sources in accordance with established requirements and standards; work independently creatively.

The content of the discipline is revealed in the following topics: Nature and major problems of the economy. The market and its driving forces. Market environment. Economic behavior of the consumer and the manufacturer. The role of the state in economic reproduction. Social Reproduction: A National and Global Dimension. University education in the context of the requirements of the European Higher Education

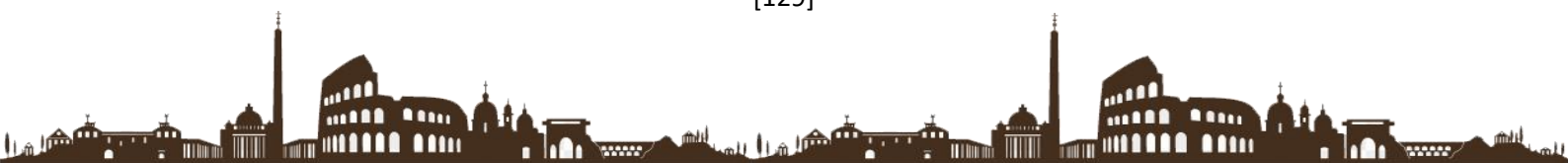

Area. Professional training at KNEU: Characteristics of the specialty. Competent Approach to Teaching Disciplines. Academic virtue. Individual development planning. Introduction to the specialty training.

This academic discipline «Introduction to the Speciality» is a part of the Bachelor program of the «Applied Physics» speciality (specialization is «Physics of energy systems and novel energy sources»). It provides the general structure of education program, considers the power engineering structure and its operation, describes the modern trends and new directions in the power engineering. The discipline is taught in the 2d semester and includes six sections, such as «Introduction», «History of power engineering», «Energy resources supplies and energy effectiveness», «Modern and future power engineering», «Scientific and research complex of Ukraine in the field of power engineering». The discipline includes lectures (18 hours), seminars (9 hours) and overview home preparation. The report on this discipline is the test.



POLIMERAZA ZANJIR REAKSIYASI YORDAMIDA SUTNING TOZALIGINI
ANIQLASH

<https://doi.org/10.5281/zenodo.6066163>

I.Cho'liyev

Qarshi Davlat Universiteti fiziologiya kafedrasida katta o'qituvchisi

N.R.Hamzayeva, N.F.Qiyomova

Qarshi Davlat Universiteti o'qituvchisi

R.K.Eshquvatov

Davlat Universiteti 3-kurs talabasi

Annotatsiya: *Bugungi kunda biotexnologiya fani bilan bir vaqtda ushbu fanni o'qitish texnologiyalari ham jadal suratlar bilan rivojlanmoqda. Bu maqolada sut mahsulotlari tarkibidagi DNK iplariga ko'ra uning qaysi organizmga mansubligini zamonaviy texnikalar asosida aniqlash haqida so'z yuritiladi. Jumladan, Polimeraza zanjir reaksiyasi va elektroforez usuli yordamida mahsulot tarkibini o'rganish yanada osonlashadi.*

Kalit so'zlar: *DNK iplari, Polimeraza zanjir reaksiyasi, elektroforez usuli*

Annotation: *Today, along with the science of biotechnology, the technology of teaching this science is developing rapidly. This article discusses the use of modern techniques to determine which organism belongs to a DNA strand in dairy products. In particular, it is easier to study the composition of the product using the polymerase chain reaction and electrophoresis*

Keywords: *DNA strands, polymerase chain reaction, electrophoresis method, chelex resin method*

Аннотация: *Сегодня, наряду с наукой о биотехнологии, быстро развивается технология обучения этой науке. В этой статье обсуждается использование современных методов для определения того, какой организм принадлежит цепи ДНК в молочных продуктах. В частности, состав продукта легче изучить с помощью полимеразной цепной реакции, электрофореза, челекс резина.*

Ключевые слова: *нити ДНК, полимеразная цепная реакция и метод электрофореза*

Kirish : Maxsulotlarning tarkibini aniqlash zamonaviy jihatdan osonlashishi bilan birga, ularni soxtalashtirish ham avj olmoqda. Ushbu muammolarni bartaraf etish maqsadida, tadqiqotchilar tomonidan ko'pgina ishlar amalga oshirish yo'lga qo'yildi. Ekstraktsiyaning ko'plab usullari mavjudligiga qaramay turli xil tana suyuqliklari va to'qimalaridan olingan DNKning sofliqi talab qilinadi. Bu, ayniqsa, chorvachilik genetik tadqiqotlarida muhim ahamiyatga ega, bu yerda DNKni ajratish uchun eng ko'p ishlatiladigan omil bu to'qima va qon, lekin juda ko'pincha seleksionerlar tadqiqotchilarga undan olishga ruxsat bermaydilar. Sababi hayvonda og'riqli kechgan jarayonlar ularning stressga duchor bo'lishiga olib keladi. Stressga duchor bo'lgan hayvonlarning mahsuldorligining pasayib, xizmat ko'rsatish xarajatlarining oshishi ehtimoli katta bo'ladi.



Shunday qilib, sut mukammal tana suyuqligi hisoblanib, sut emizuvchilar DNKni ajratish uchun material, sut namunalarini olish esa oddiy va invaziv bo'lmagan usul hisoblanadi. Xom sutning tabiiy tarkibiy qismlariga, asosan polimorfon yadrolarni o'z ichiga olgan somatik hujayralar leykotsitlar, makrofaglar, limfotsitlar va kichik sutemizuvchi epiteliya hujayralari kiradi. Sutda somatik hujayralar soniga ko'plab omillar ta'sir qilishi mumkin masalan, turlar, nasl, sut berish, laktatsiya bosqichi, sog'ish gigiena, stress va individual moyillik. Sog'lom sigirlar, 1 ml sutidagi somatik hujayralar darajasi 2 dan 104 gacha yetadi. Agar sigir suti somatik hujayralar soni (SCC) 1 ml uchun 4-105 dan oshsa inson iste'moli uchun yaroqsiz deb hisoblanadi. Sutdagi somatik hujayralar darajasining oshishi mastit bilan bog'liq bo'lishi mumkin; shuning uchun SCC an sifatida qaraladi sutning texnologik sifat ko'rsatkichiga alohida e'tibor beriladi

Materiallar va uslublar: Tadqiqot materiallari 10 ml li sut namunalaridan o'z ichiga oladi.

Sigir va bizon qo'lda sog'ish orqali yig'ilgan sut olib tozalanadi. Sut namunalari DNK ajratib olinmaguncha 4 ° C da saqlanadi. Ushbu namunalarni, polimeraza zanjir reaksiyalari, elektroforez usuli yordamida tozalik darajasi tekshirildi.

DNK ekstraksiyasi

Sut namunalaridan DNKni olish uchun sut namunasi xona haroratida 15 daqiqa davomida 5000 rpm tezlikda santrifuga qilindi. Yuza qism, shu jumladan qotib qolgan yog 'qatlami va suvli qatlam olib tashlandi. Somatik hujayralar va kazein namunasini o'z ichiga olgan 1 ml qolgan qatlamning pastki qismi 1,5 ml mikrosentrifuga probirkalariga o'tkazildi. Kazeinni eritish uchun 1 ml qolgan namunaga 300 mkl EDTA (0,5 M, pH 8) va 200 mkl TE buferi (10 mM Tris-HCl va 1 mM EDTA, pH 7,6) qo'shildi. Somatik hujayralar va kazein ipchalari 30 daqiqa davomida aralashtirish orqali qayta suspenziya qilindi. Keyin probirka xona haroratida 10 daqiqa davomida 12000 rpm tezlikda sentrifuga qilindi va ustki qatlam yana olib tashlandi. Keyin 245 mL lizis buferi (100 mM Tris-HCl pH 8, 200 mM NaCl, 0,1% natriy dodesil sulfat (SDS), 1% Triton X-100, namunaga 5 mM etilendiamintetraasetik kislota (EDTA) va 5 µL proteinaza K (20 mg/ml) qo'shildi va 55°C da bir kecha davomida inkubatsiya qilindi. Keyingi bosqich lizat fenol: xloroform: izoamil spirti (25:24:1) bilan DNKni olishning bosqichli usuli uchun ishlatildi va nihoyat natriy asetatning o'ndan bir qismi (3 M, pH 5,2) va 2,5 hajm bilan cho'ktirildi (Mehdi Zarei 1). Cho'ktirilgan DNK 80% spirt bilan yuvildi, quritildi va 50 mkl steril distillangan suvda eritildi. Olingan DNK PZR tahliliga qo'yildi.

Uning konsentratsiyasi va tozaligini baholashdan olingan genomik DNK Nanodrop yordamida tekshirildi 2000 spektrofotometr (ThermoScientific) 260 nm to'lqin uzunliklarida UV yutilishini o'lchash orqali aniqlanadi. DNKni ajratish xarajatlari narxiga qarab baholandi.

PZR tahlili

Tadqiqot usullariga ko'ra, PZR uchun ikkita primerlar to'plami ishlatilgan. Oligonukleotid primerlari sigir uchun 5'-GGCTTATATTACGGGTCTTACACT-3' (oldinga) va 5'-GGCAATTGCTATGATGATAAATGGA-3' (teskari) edi. Bizon uchun -3' (oldinga) va 5'-AATTCATTCAACCAGACTTG TACCA-3' (teskari) (S-J Wu 1, 2004). Dupleks PZR uchun reaksiyasi sharti quyidagicha o'tkazildi: 94 ° C da uch daqiqa; 94 ° C

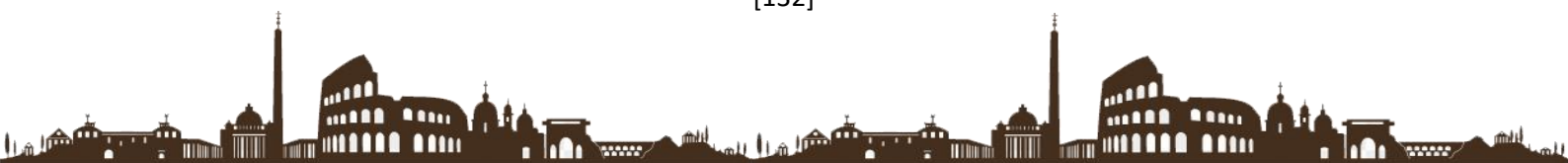

da 45 soniya, 60 ° C da 45 soniya va 72 ° C da bir daqiqali 35 sikl; va 72 ° C da oxirgi besh daqiqalik uzaytirish amalga oshirildi (Gianfranco Cosenza¹). 279 bp sigirga xos va 192 bp bizonga xos kuchaytiruvchi mahsulotlarning mavjudligi 1.0% agarozli gelda, xavfsiz bo'yoq yordamida 80 V da 45 daqiqa davomida elektroforez moslamasidan o'tkaziladi, shundan so'ng gel DNR Bio-Imaging LED yoritgichi ostida kuzatildi.

Natijalar

Natijalar quyidagi 1 -jadval asosida namoyon bo'ldi:

(1-jadval)

Namuna	Jami raqam	Sof bizon	Sof sigir	Aralashgan
Sut	50	15(30%)	-	35(70%)

Bugungi kunning dolzarb muammolaridan biri, oziq-ovqat mahsulotlarini tijorat maqsadlarida tayyorlash uchun ishlatiladigan xom ashyosini noqonuniy ravishda soxtalashtirishdir. Oziq-ovqatning haqiqiylikini kafolatlash uchun rasmiylar va ishlab chiqaruvchilarga mahsulotlarning to'g'ri tavsiflanganligi va etiketlanganligini tekshirish imkonini beradigan tahliliy texnikani ishlab chiqish zarur. Polimeraza zanjiri reaksiyasi oziq-ovqatda, ayniqsa go'sht mahsulotlarida turlarning kelib chiqishini aniqlash uchun eng ko'p qo'llaniladigan molekulyar texnikadir. Haqiqiy bo'lmagan sut mahsulotlari moliyaviy manfaatlar uchun ishlab chiqarilganligi sababli, arzonroq turdagi sutni 5% dan kam narxga soxtalashtirish hech qanday iqtisodiy samaraga ega emas deb topildi (I.López-Calleja I.González V.Fajardo M.A.Rodríguez P.E.Hernández T.García R.Martín).

Xulosa qilib aytadigan bo'lsak, ushbu tadqiqot natijalari bizon sutining chakana savdosida soxtalashtirishning yuqori darajasini aniqladi. Shu sababli, ushbu mahsulotlarni ishlab chiqarish va sotishni diqqat bilan va doimiy ravishda kuzatib borish kerak. Batafsil monitoringga erishish uchun tez va aniq diagnostika texnikasiga ega bo'lish kerak. Ushbu tadqiqotda qo'llanilgan PZR usuli bizon suti va mahsulotlarida sigir sutining past darajasini aniqlash uchun foydali va oddiy yondashuv edi. Shu sababli, adolatsiz raqobatning oldini olish va iste'molchilarni to'g'ri yorliqlashni ta'minlash uchun ushbu usuldan foydalanishni nazorat qiluvchi organlarga tavsiya qilish mumkin.

ADABIYOTLAR RO'YXATI:

1. Gianfranco Cosenza¹, M. I. (January 2, 2019). A fast and reliable polymerase chain reaction method based on short interspersed nuclear elements detection for the discrimination of buffalo, cattle, goat, and sheep species in dairy products. Asian-Australasian Journal of Animal Sciences (AJAS).

2. I.López-Calleja I.González V.Fajardo M.A.Rodríguez P.E.Hernández T.García R.Martín. (September 2004). Rapid Detection of Cows' Milk in Sheeps' and Goats' Milk by a Species-Specific Polymerase Chain Reaction Technique. Journal of Dairy Science.

3. Mehdi Zarei¹, *. ., (March 2, 2016). Fraud Identification of Cow's Milk in Buffalo's Milk and It's Products Using the Polymerase Chain Reaction. Jundishapur Journal of Health Sciences: .

4. S-J Wu¹, C. I. (2004). Preparation of milk samples for PCR analysis using a rapid filtration technique. J Appl Microbiol.

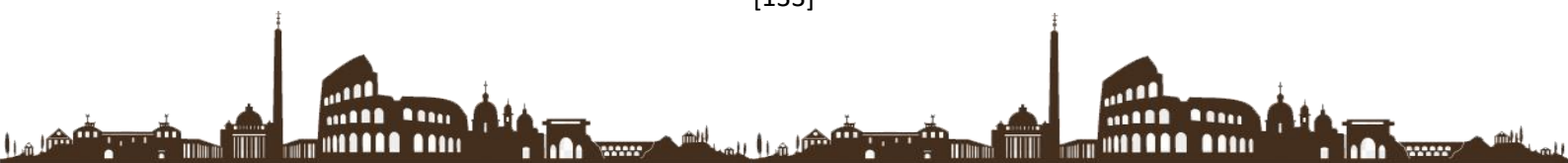

TA'LIM SAMARADORLIGINI OSHIRISHDA IJODIY FAOLLIKNI VA
MATEMATIK KOMPETENTLIKNI RIVOJLANTIRISH METODIKASI

<https://doi.org/10.5281/zenodo.6066157>

Maqulova Shoira Xolmatjonovna

*Farg'ona viloyati Farg'ona shahar 12-umumiy o'rta ta'lim maktabi
matematika fani o'qituvchisi*

Annotatsiya: *Ushbu maqolada umumiy o'rta ta'lim muassasalari o'quvchilarining matematik savodxonligini va ularning matematika faniga qiziqishlarini ortirish maqsadida matematika fanini o'qitish sifatini ta'minlash va nazorat qilishda matematikani chuqur tushunish, matematik qobiliyatlarni rivojlantirish, matematikaning haqiqiy amaliy muammolarini hal qilishda interfaol metodlardan foydalangan holda o'quvchilarda matematik kompetentlikni rivojlantirish omillari ko'rsatib berilgan.*

Kalit so'zlar: *matematika, bilim, kompetentsiya, matematik kompetentlik, interfaol metodlar, pedagogik va axborot texnologiyalari, funksiya, geometrik shakl*

O'zbekiston Respublikasining jahon hamjamiyatiga yuz tutishi, rivojlangan mamlakatlar bilan iqtisodiy, madaniy-ma'rifiy aloqalarning yo'lga qo'yilishi barcha jabhalar kabi ta'lim tizimini ham isloh qilishni talab etmoqda. Keyingi yillarda respublikada amalga oshirilayotgan keng qamrovli islohotlar asosida mamlakatda ijtimoiy-iqtisodiy rivojlanishning ustuvor yo'nalishlariga hamda xalqaro standartlar talablariga mos keladigan ta'lim tizimini yaratish bo'yicha keng ko'lamli ishlar amalga oshirilmoqda.

Jamiyat talablarini qondirish va ta'lim samaradorligini oshirishda hozirgi zamon o'qituvchisidan yuqori madaniyat, chuqur ma'naviyat, vatan uchun javobgarlik hissi, mas'uliyatlilik, chuqur bilimga ega bo'lishi, o'z o'quvchilarining ijodiy potensialini rivojlantirishga pedagogik qiziqishi, innovatsion faoliyatga, o'z ustida ishlashga, kasbiy faollikka qobiliyatlilik va shu kabi boshqa bir qator sifatlarni talab etadi.

Matematika fani insonning intellektini, diqqatini rivojlantirishda, ko'zlangan maqsadga erishish uchun qat'iyat va irodani tarbiyalashda, algoritmik tarzdagi tartib-intizomlilikni ta'minlashda va tafakkurini kengaytirishda katta o'rin tutadi. Matematika olamni bilishning asosi bo'lib, tevarak-atrofdagi voqea va hodisalarning o'ziga xos qonuniyatlarini ochib berish, ishlab chiqarish, fan-texnika va texnologiyaning rivojlanishida muhim ahamiyatga ega.

Matematika o'qitish mazmuni, birinchidan matematika fani yutuqlaridan

orqada qolmasligi, ikkinchidan jamiyat ehtiyojlariga mos kelishi uchun doimo yangilanib borishi lozim va shu bilan birgalikda erkin va faol fikrlash, ta'lim-tarbiya jarayonini modellashtirish, ta'lim berish va tarbiyalashning yangi g'oya va texnologiyalarini ishlab chiqish va amalga oshirish qobiliyatlariga ega bo'lgan o'qituvchining kasbiy kompetentlik darajasini oshirish muammosi zamonaviy ijtimoiy-iqtisodiy sharoitlarda dolzarb hisoblanadi.

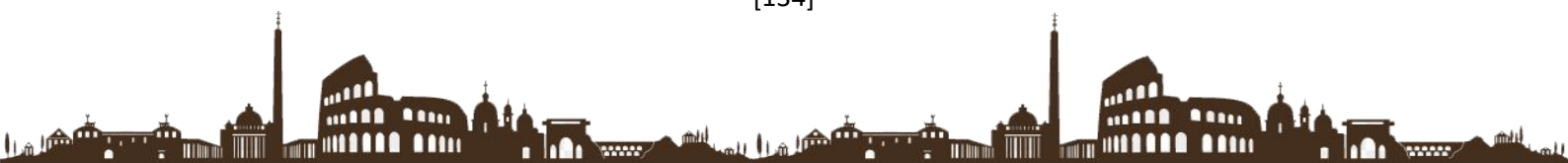

Matematikadan olingan nazariy bilimlarni amaliyotga tadbiiq qilishda o'quvchilarda matematik kompetentlikni rivojlantirish metodikasini takomillashtirishning maxsus texnologiyalari ta'lim jarayoniga texnologik, tizimli, faoliyatli, kompetensiyaviy va innovatsion yondashuvlar asosida o'qitishni taqozo etadi.

Jahon miqiyosida matematika fanining inson hayotidagi o'rne va o'qitishdagi o'ziga xosligidan kelib chiqib, o'quvchilarda matematik kompetentlikni rivojlantirish uchun avvalo o'qituvchining o'zida o'zini o'zi faollashtirish, nostandart pedagogik yechimlar, innovatsion texnologiyalar, kasbiy kompetentlikka alohida ahamiyat qaratilgan bo'lishi zarur.

Kompetentlikka yo'naltirilgan yondoshuv ta'limda qo'llanilayotgan pedagogik texnologiyalarning ham boyitishni taqozo etadi. Bunday pedagogik texnologiyada o'qituvchi tomonidan taqdim etilayotgan turli topshiriqlar ijodiy faoliyatga qaratilgan bo'lishi va o'quvchilarda har bir topshiriqni bajarishga ijodiy yondoshuvni talab qilinishi lozim.

Hozirgi kunda ta'lim jarayonida interaktiv metodlar, innovatsion texnologiyalar, pedagogik va axborot texnologiyalarini o'quv jarayonida qo'llashga bo'lgan qiziqish, e'tibor kundan – kunga kuchayib boromoqda, bunday bo'lishining sabablaridan biri, shu vaqtgacha an'anaviy ta'limda o'quvchilarni faqat tayyor bilimlarni egallashga o'rgatilgan bo'lsa, zamonaviy interfaol metodlar orqali o'quvchilarni egallayotgan bilimlarini o'zlari qidirib topishlariga, mustaqil o'rganib, tahlil qilishlariga, xatto xulosalarni ham o'zlari keltirib chiqarishlariga o'rgatadi.

O'qituvchi bu jarayonda shaxsni rivojlanishi, shakllanishi, bilim olishi va tarbiyalanishiga sharoit yaratadi va shu bilan bir qatorda boshqaruvchilik, yo'naltiruvchilik funksiyasini bajaradi. Ta'lim jarayonida o'quvchi asosiy figuraga aylanadi. Hozirda ta'lim metodlarini takomillashtirish sohasidagi asosiy yo'nalishlardan biri interfaol ta'lim va tarbiya usullarini joriy qilishdan iborat.

Barcha fan o'qituvchilari dars mashg'ulotlari jarayonida interfaol usullardan borgan sari kengroq foydalanmoqdalar. Interfaol usullarni qo'llash natijasida o'quvchilarning mustaqil fikrlash, tahlil qilish, xulosalar chiqarish, o'z fikrini bayon qilish, uni asoslangan holda himoya qila bilish, sog'lom muloqot, munozara, bahs olib borish ko'nikmalari shakllanib, rivojlanib boradi.

Bizga ma'llumki, bugungi kunda interfaol usullar va yangi pedagogik texnologiyalar o'qish jarayonini tushunarli qilish bilan birga uni yanada qiziqarliroq qilishga va ta'lim samaradorligini oshirishga xizmat qiladi. Shu bilan bir qatorda o'qitish jarayonini oldindan loyihalashtirish zarur, bu jarayonda o'qituvchi o'quv predmetining o'ziga xos tomonini, joy va sharoitni, eng asosiysi, o'quvchining imkoniyati va extiyojini hamda hamkorlikdagi faoliyatni tashkil eta olishini hisobga olishi kerak, shundagina, kerakli kafolatlangan natijaga erishish mumkin.

Umumiy o'rta ta'lim maktablarida matematika darslarida, to'garaklarda

o'quvchining kundalik hayotida matematik bilimlarni tatbiiq eta olish salohiyatini shakllantirish va rivojlantirishga erishish, o'quvchilarning mustaqil fikrlash ko'nikmalarini namoyon qilish va faollashtirishga qaratilgan bir nechta misollar keltirish mumkin.

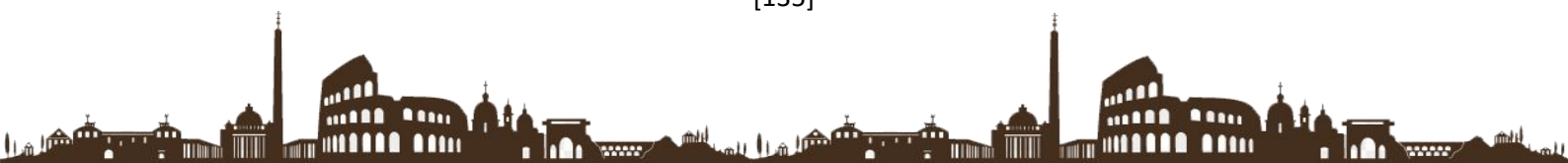

Funksiya grafigini yasashda, gemetrik shakllarni chizishda koordinatalar tekisligida nuqtaning vaziyatini aniqlash muhim ahamiyatga ega va unda hisoblash ishlarini bajarish va yasash singari ishlar yengil bajariladi.

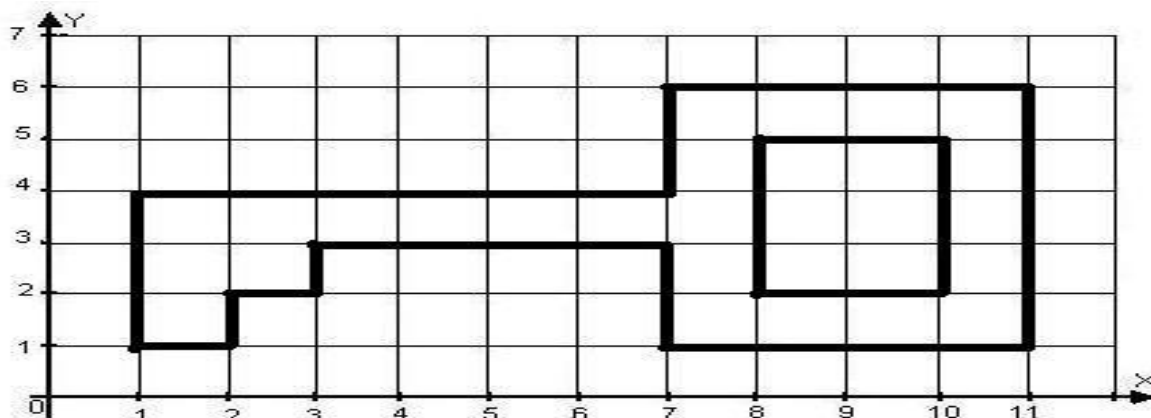

1-rasm

Yuqoridagi rasmdan koordinatalar tekisligida tasvirlangan kalitni koordita tekisligidagi nuqtalarning koorditalarini aniqlash mumkin.

- 1) (1;1), (2;2), (2;2); (3;2), (3;3), (7;3), (7;1), (11;1), (11;6), (7;6), (7;4), (1;4), (1;1)
- 2) (8;2), (10;2), (10;5), (8;5), (8;2)

Bunday misollar orqali dars jarayonida o'quvchilarning mustaqil fikrlash, tahlil qilish, xulosalar chiqarish, o'z fikrini bayon qilish, uni asoslangan holda himoya qila bilish, sog'lom muloqot, munozara, bahs olib borish ko'nikmalari shakllanib, rivojlanib boradi.

Xulosa qilib aytganda o'qituvchi ta'lim jarayonida o'quvchilarga o'quv materialini mustaqil ravishda o'zlashtirishlari, ularning ehtiyojini to'liq qondirish, ta'lim mazmunini o'zlashtirishga bo'lgan motivatsiyasini rivojlantirishi va kengaytirishi, ta'lim oluvchilarning qiziqish va hohishlarini hisobga olishi kabi dolzarb masalaga javob topish istagida bo'lishi lozim.

Umumiy o'rta ta'lim maktablarida matematika darslarida, o'quvchining matematik bilimlarni chuqur egallashi va rivojlantirishga erishish uchun yosh avlod ta'lim olish davrlaridagi rivojlanish tendensiyalaridan tortib, yangicha o'qitish texnologiyalarini o'quvchi tomonidan o'zlashtirilishi va undagi aqliy hamda intellektual qobiliyatlarga nechog'lik ta'sir ko'rsatayotganligini o'rganish hamda psixologiyadagi metodlarni didaktik metodlar bilan uyg'unlashtirishni taqozo etadi.

Buning uchun o'qituvchidan kompetentlik, ayniqsa, turli xil sharoitlarda ta'lim oluvchi va ta'lim beruvchi psixologiyasini to'g'ri baholay olish bilan bog'liq kasbiy kompetentlikning yuqori darajada bo'lishi talab qilinadi.

Bunga erishish uchun esa o'qituvchi mahoratining ortib borishi, mustaqil bilim olish ehtiyoji bilan chegaralanib qolmasdan, balki ijodkor bo'lishi, o'z ustida tinimsiz ishlashni taqozo qiladi. Chunki, o'qituvchining ijodiy izlanishi ta'lim samaradorligini oshirishda samarali natijalar manbai hisoblanadi.

1. Алимов Н.А., Юсупов Р.М. Ахборот-коммуникация таълим муҳити таълим сифатини ошириш омили сифатида // «Ўқитувчиларнинг касбий маҳоратини оширишда инновация технологияларининг аҳамияти» мавзусидаги Республика илмий-амалий конференцияси материаллари. -Тошкент. - 2012.
2. Mahmudov A. X. Uzluksiz ta'lim jarayoniga kompetentlik yondoshuvni joriy qilishning didaktik asoslari // Uzluksiz ta'lim. -2012. - № 4. 8-12 betlar
3. S.Y.Temirov, Bo'lajak matematika o'qituvchilarida kasbiy kompetentlikni shakllantirishning nazariy asoslari, T. 2014
4. Ўзбекистон Республикаси Президентининг “Умумий ўрта, ўрта махсус ва касб-хунар таълими тизимини тубдан такомиллаштириш чора-тадбирлари тўғрисида”ги Фармониغا ШАРҲ// <http://uzlidep.uz/positionparty/82>
5. <http://www.uzedu.uz> – Ўзбекистон Республикаси Халқ таълими вазирлиги сайти.
6. J. I. Fayzullayev, “Mathematical competence development method for students through solving the vibration problem with a maple system”. Scientific bulletin of namangan state university, (2020). 2(8), 353-358.
7. J. I. Fayzullayev, “Fundamental Fanlar Yordamida Texnika Oliy Ta'lim Muassasalari Talabalarining Kasbiy Kompetentligini Rivojlantirish”, Oriental renaissance: Innovative, educational, natural and social sciences 2021,454-461

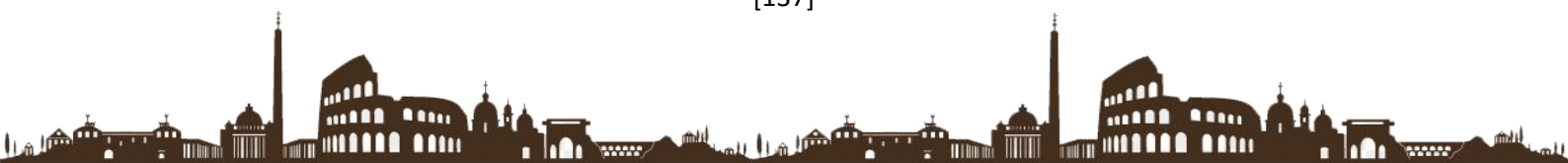

CAUSES OF HIGH FEVER IN CHILDREN WITHOUT APPROPRIATE
SYMPTOMS.

<https://doi.org/10.5281/zenodo.6065084>

Ubaydullayeva Gulshoda

Rizayeva Zoxida

Teachers of the Technical College of Public Health

named after Abu Ali ibn Sino

Annotation: *This article the causes of high fever may be due to a virus or bacterial infection entering the body.*

Keywords: *symptoms, temperature, baby, vaccine, infacts, virus.*

Every parent knows why the temperature rises, so it is necessary to call the hospital in the first case. The sooner the cause of the disease, the more effective the treatment process. Consider what can cause a high fever in a child without unpredictable symptoms. The causes of high fever may be due to a virus or bacterial infection entering the body. Without other symptoms in this condition, a high temperature can be observed for 1 day, after which additional symptoms appear. Sometimes these symptoms, especially with bacterial diseases, are recognized only by a specialist. Baby temperature can be a factor in overheating the body, which occurs very often, not only in summer but also in winter, when parents try to keep the baby warm. Reaction to the vaccine. Temperature in infants increases due to the body's response to the vaccine. The temperature does not exceed 38 degrees, but not in cases where children are hypersensitive to the drug used. Important to know! Any cause for a rise in temperature in a child should have appropriate symptoms that may appear immediately or after some time. Only doctors can recognize some of the symptoms, so don't expect the time when complications start in the child. To determine the relevant disease as accurately as possible, consider the above causes of high fever in an asymptomatic child. Overheating of the body. If a child has an asymptomatic fever, it is important to rule out unsafe overheating of the body. Excessive heat can occur not only in summer but also in winter. It can be a simple way to wrap a baby in a room where the air temperature in the room is not lower than 20 degrees. When the body overheats, the baby shows signs of anxiety, the baby becomes restless, sluggish and passive. When overheated, the temperature in a child over the age of one usually rises to 38-39 degrees. As a result of overheating of interest, an inflammatory process begins. If the child does not have a prolonged fever, parents can take the following precautions:

1. You can lower the temperature by airing the room. The temperature in the room where the baby is should be kept at 18-22 degrees. If the fever does not subside after a few hours, you should seek medical attention.

2. Overheating of the body can lead to a heat crisis, which can lead to many other complications. If there is an abnormality in the sun, take it into the lake and put a damp



cloth on your forehead. Sure, a few parents take a thermometer with them while walking in the park, but it won't be hard to find a strong fever. First, the forehead becomes hot and the baby is passive and lethargic.

3. In newborns, high temperature clothing can be removed.

4. Give your baby water or juice to drink. And in the heat, be sure to encourage the child to drink regularly to prevent dehydration.

When very hot, antipyretic drugs should not be given, but only if the thermometer does not show a value above 39 degrees. In this case, consult a specialist immediately.

Viral infection. The virus enters the body in any way. Once the virus enters the body, the baby's temperature rises above 38 degrees. At first, no additional symptoms may appear, which is a misunderstanding of parents. In just two or three days there may be similar symptoms such as runny nose, cough, redness of the throat. On the first day, the virus affects the respiratory tract, so the baby may have a runny nose. It is not difficult for an experienced professional to detect a viral infection. Most parents can also think independently about whether a child has a cold. It is strictly forbidden to treat a cold yourself without a prescription. High temperatures are caused by infections in the mouth. These diseases include: Pharyngitis in acute form. Only a doctor can diagnose the presence of pharyngitis. Characteristic symptoms of pharyngitis: the presence of ulcers in the throat, rash and redness.

1. Herpes occurs in the form of fever, as well as blisters in the form of sores, rashes and redness on the tonsils and back of the throat.

2. Angina Most often, it affects children as young as 7 months.

Angina is classified as a bacterial disease, so it can be treated with antibiotics. Antibiotics are not required for sore throat and the doctor treating pharyngitis should make a decision. In children 10 months to 2 years of age, asymptomatic fever may be a sign of a disease such as a sudden rash. The reasons for the rise in temperature are various viruses. The main symptoms of the disease:

- Strong heat up to 40 degrees;
- rash;
- swollen lymph nodes.

All symptoms of the disease disappear after 5 days. Typically, these symptoms last for 4 days and do not require treatment other than reducing the temperature to an optimal value below 38 degrees. According to statistics, 70% of children under the age of two are associated with exanthema. Urinary tract infection. Often in infants, the temperature rises, which may be a sign of the development of urinary tract complications. This is especially true in children. Antipyretic drugs are used to reduce fever: Panadol, Paracetamol, Ibuprofen. If the hyperthermia remains low on the first day and rises to febrile values on the second and third days, you should immediately ask the child to help with antipyretics. If the temperature drops, consult a specialist for assistance.

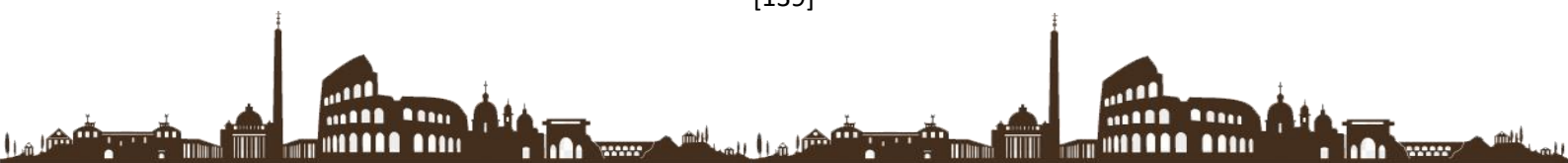

REFERENCES:

- 1.Q.Inomov, M.G‘aniyeva. Pediatriyada hamshiralik ishi. –T.: G‘.G‘ulom nomidagi nashriyot-matbaa ijodiy uyi, 2007.
- 2.Проект усовершенствования медсестринского образования в Узбекистане. учебная программа и руководства по преподаванию. Представительство JICA в Узбекистане. Т.,2008.
- 3.A.J.Hamrayev, M.A.Xamedova. Xirurgiya. –T.: «O‘qituvchi», 2002. 4.Ya.Allayorov, Ya.Tojiboyev. Favqulotda vaziyatlarda tez tibbiy yordam asoslari. –T.: «Zar qalam», 2005.

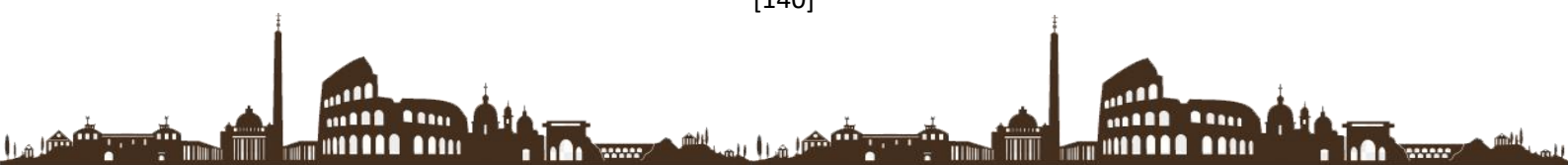

<https://doi.org/10.5281/zenodo.6065845>

Йўлдошев Салимжон Валиевич

тарих фанлари бўйича фалсафа доктори(PhD), доцент,

Омонов Азаматжон

магистрант,

Фарғона давлат университети,

Ўзбекистон, Фарғона шаҳри

Аннотация: *Отни улуғлаган дostonлар, унинг ўз даврида энг илоҳий ҳайвон даражасига кўтарилгани тўғрисида мадҳиялар бўлса-да, уларнинг биронтасида дастлабки отларни қўлга ўргатилган юрт, уларнинг насли тўғрисида ҳеч қандай маълумотлар келтирилмаган. Чунки отларни дастлабки қўлга ўргатилган вақт ёзма манбалар қолдириши мумкин бўлган даврдан анча қадимга бориб тақалади ва шунинг учун ҳам бундай маълумотларни фақат археологик изланишларнинг натижаларидангина билиб олишимиз мумкин.*

Ушбу мақолада отлар тарихига оид тарихий маълумотлар тадқиқ этилган.

Калит сўзлар: *маънавият, қадрият, миллий ўйинлар, отлар тарихи, қишлоқ хўжалиги, тарих.*

От - отсимонлар оиласига мансуб тоқ туёқли ўтхўр ҳайвонлар авлоди. Ўрта Осиёда ва Европанинг жануби-шарқий қисмида хонаки отлар милоддан аввалги III минг йилликдан маълум эди . Бироқ отни хонакилаштириш масаласи жуда мураккаб ва мунозарали бўлиб, кўпчилик олимларнинг фикрича, Ғарбий Европа ва Осиё отнинг ватани ҳисобланади.

М.О.Косвеннинг ёзишича, агар отнинг келиб чиқиш жойи Осиё бўлса, ҳеч қандай мунозарага сабаб бўлмаса, Ғарбий Европа унинг мустақил ватани эканлигини исботлаб бериш талаб этилади. Осиёнинг ўзида ҳам от, афтидан, битта эмас, ҳеч бўлмаганда икки ҳудудда – Шарқда ва Ўрта Осиёда, эҳтимол, Туркменистон ҳудудида пайдо бўлган. Анча йирик узун оёқли, келишган қайма йўрға ва чидамли энг яхши насли отларнинг ватани худди шу ердир.

Юқорида зикр этилган отларнинг насли ибтидоий даврдаёқ Ўрта Осиёдан Ғарбга, Месопотамия, Кичик Осиё, Фаластин, Миср, кейинчалик Арабистонга тарқалган . Бироқ энг дастлабки отлар Дунай дарёсидан Урал тоғларигача бўлган ҳудудда ёввойи ҳолда яшаган “Тарпан” деган от туридан тарқалганлиги ҳақидаги маълумотлар ҳам мавжуд . Ўрта Осиёнинг қадимги “самовий отлари” тўғрисида дostonлар, афсоналар, эртақлар ва тасвирий санъат асарлари, қоятош суратлари мавжуд ва булар тўғрисида кўплаб илмий асарлар, уларнинг шарҳлари ёзилган .



Археологик тадқиқотлар шуни кўрсатадики, Ўрта Осиё минтақасида отлар сўнгги бронза давридан бошлаб хонакилаштирилган. Марв воҳасидаги “Келлили”, “Тоир I” маконларидан от суяклари топилган. Дехқон ва чорвадор хўжаликларда илк темир давридан бошлаб отдан фойдаланиш кенг тус олган. Археологик изланишлар йилқичилик хўжалигининг пайдо бўлиши ҳақидаги дастлабки ишончли маълумотларни тақдим этади.

Бугунги кунда Ўрта Осиёнинг қадимги “самовий отлари” тўғрисида кўплаб дoston, афсона ва эртақлар мавжуд бўлиб, отнинг илоҳий даражага кўтарилганлиги тўғрисидаги мадҳиялар авлоддан-авлодга узатиб келинишига қарамай, отларни қўлга ўргатиш анча қадимги даврга бориб тақалади. Шунинг учун Ўрта Осиёда мазкур масалада археология фанининг сўнгги даврдаги ютуқларига таяниш муҳимдир. Археологик тадқиқотлар натижасида “Текели-тепа”, “Олтин тепа”дан отнинг сополдан ясалган ҳайкалчалари топилган. Ерқўрғондан милодий I-IV асрларга оид эгарланган от шаклидаги чироқ дастаси, чавандоз ва отларнинг сопол ҳайкалчалари топилганлиги йилқичиликнинг ривожланиши бронза давридан бошланганлиги, хўжаликнинг муҳим турига айланиб борганлигини кўрсатади. Кейинчалик Зарафшон ва Нурота тоғ тизмаларидаги қоятошларга битилган от тасвирларининг аниқланиши туркий халқларда йилқичилик чорвачилик хўжалигининг асосий тармоғига айланиб борганлигини исботлади.

Худди шу фикрга М. Исомиддинов ҳам ўз нуқтаи-назарини билдирди. Унинг фикрича, Андроново маданияти Дон дарёсидан Олтойга қадар ва Урал тоғларидан Ўрта Осиёга қадар бўлган ҳудудларни эгаллаган бўлса, улар турли этносларга бўлинган бўлиши мумкин, қадимги саклар Андроново маданияти қабилаларининг авлодлари эканлигини мавжуд археологик далиллар исботлайди. Айниқса, Қозоғистоннинг шарқий қисмидаги Иссиқ кўрғонидан топилган саклар даврига оид ёзув, ҳамда Афғонистоннинг шимолий қисмидаги Ойхоним ёдгорлигидан топилган ёзувлар саклар ҳам турли этносларга бўлиниши мумкинлигини исботлади.

Қадимги Шарқда милoddан аввалги IV мингйилликдан бошлаб от мавжуд бўлиши мумкинлиги тахмин қилинади. Шу билан бирга, Шумерга оид масалда чавандоз ва унинг оти эсланади. Демак, Ўрта Осиёда ҳам от боқишнинг ривожланиши деҳқон жамоаларининг дашт ҳудудларидаги чорвадорлар билан алоқаларининг жипслашиши натижасида юзага келади.

Е.Е. Кузьминанинг кузатишича, Хитойга ҳам от ғарб томондан тарқалган. Лекин бу ерда от кейинроқ илоҳийлаштирилиб, подшоларнинг қабрларига отларни бирга қўйиб кўмишгани маълум бўлди.

Отлар қадимги даврда ҳарбий мақсадларда кенг фойдаланиб, суворий қўшинлар армиянинг асосий кучи ҳисобланган. Айниқса, туркий халқларда от парвариши ва унга муносабат ўта жиддий бўлиб, Л.Н. Гумилевнинг маълумотига кўра, туркий халқларда ўлим жазоси бериладиган беш жиноятдан биттаси от ўғирлаш эди.



Буюк ипак йўлининг пайдо бўлиши ва Марказий Осиё халқлари бу савдо йўлида муҳим ўрин эгаллаб бориши билан отлардан иктисодий, савдо ва сиёсий мақсадларда фойдаланиш кучайди.

Йилқичилик хўжалигининг кейинги босқичида Ўрта Осиёда от зотларини ёввойи ва хонаки зотларини чатиштириш асосида янги зотлар яратиш йўлга қўйилди. От зотларини яратиш ишлари ўрта асрларда кенг тус олганлиги Ахалтака, Ёвмут, Лақай, Қорабайир, Араб, Қирғиз, Дон каби от зотлари вужудга келишига шароит яратди. От зотларининг кўпайиши билан уларнинг турларига қараб юк ташувчи, аравага қўшиладиган, салт мириладиган от зотлари парвариши йўлга қўйилди. Салт мириладиган отлар оёқлари узун, ўта сезгир, чаққонликка мойил, тезлиги катта, хушбичим бўлиб, улардан қадимги ва ўрта асрларда кўпроқ ҳарбий мақсадларда фойдаланишган. Бундай отларни тойчоқлигидан алоҳида парваришлаб, қўлга ўргатишга жиддий эътибор қаратилган.

Фарғона водийсида Довон давлати мавжуд бўлган даврда ҳам (милоддан аввал III – милодий II асрлар) “самовий отлар” зотини олиш учун ёввойи отларга хонаки отларни урчитиш анъанаси шаклланган. Ёввойи ва хонаки зотлардан олинган янги зотлар ўта чопқир бўлиб, ўз эгасини ҳар қандай хавф-хатардан сақлаб қолиши билан боғлиқ маълумотлар манбаларда учрайди.

Лақай от зоти тахминан бундан 300–400 йиллар аввал ўзбекларнинг лақай уруғи томонидан ёвмут, ахалтака, қорабайир ва араби каби отлар билан чатиштириб олишган. Бундай отлар тоғли ҳудудларда енгил ҳаракатланиши, иссиқ иқлимга чидамлилиги билан ажралиб турган. Ёвмут от зотларининг олинишида эса араб, мўғул, қозоқ отларининг таъсири бор. Бухоро амирлигида эса, асосан, қорабайир отлари боқилган.

Ўрта Осиёда йилқичиликнинг ривожланиши бу ернинг табиий омили билан ҳам кўп жиҳатдан боғлиқ. Масаланинг хўжалик ҳаётига тегишли бўлган жиҳатини назардан қочирмаган ҳолда, Марказий Осиё текислик, пасттекислик, қир ва адирлар, тоғ ва тоғолди ҳудудлардан иборат бўлганлиги сабабли деҳқон ва чорвадор хўжаликларда ҳамда савдогарларда отга бўлган эҳтиёжнинг кучлилигини қайд қилиб ўтиш керак.

Минтақадаги иқлим ҳам, айна қишнинг совуқ, ёзнинг иссиқ, куруқ ва гармселли келиши ҳам отларнинг табиий иқлимга мос зотларини яратиш заруриятини кучайтирган. Натижада йилқичилик тажрибаси асрлар давомида кенгайиб, ривожланиб борган.

Фарғона водийсида отларни парваришлашда ўзбек, тожик ва қирғизларнинг умумий хўжалик анъаналаридан келиб чиқиб, ҳудудий кесимларда асрлар оша шаклланган ўзига хос жиҳатлар ҳам бор. Дала этнографик кузатувлари натижасида аниқланишича, водийнинг ўзбек ва тожикларида зотли отларни парваришлаш масаласига имкон қадар юмшоқлик билан муносабатда бўлиниб, асраб-авайлаш йўли тугилади. Ёхуд ўта иссиқ ва совуқ ҳаво шароитида бундай отлардан фойдаланмаслик,

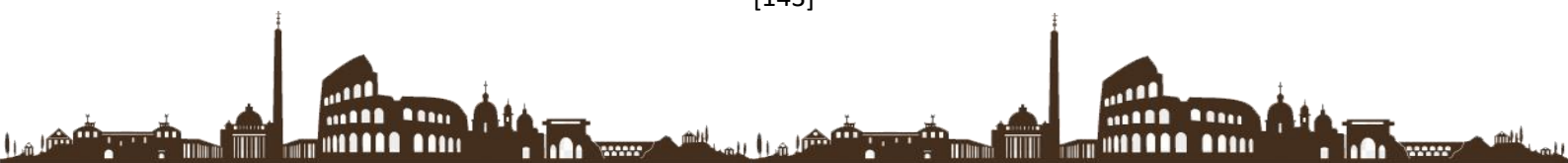

ем ва хашакларни ўз вақтида бериш, отни суғориш қондаларига қабий риоя қилиш амалиёти қўлланилади.

Этнологик кузатишлар натижасида амин бўлиндики, Марказий Осиё аҳолиси отларни боқишда юқори калория ва рационга эга бўлган беда ҳамда сомон хашагидан кўпроқ фойдаланадилар.

Хитой манбаларида туркий халқларда отни парвариш қилиш учун махсус ўсимлик (беда) дан кенг фойдаланиш асносида отнинг хушқомад, ўз этини йилнинг ҳар қандай фаслида ҳам бирдек сақлашга хизмат қилиши қайд этилган .

Отга ем ўрнида, асосан, арпа берилиши ҳам тасодифий эмас. Балки бу ем тури отнинг ички организмда ортиқча ёғ тўпланмаслигига ҳамда ем тез ҳазм бўлишига ёрдам беради. Шунингдек, ичакларда ортиқча ёғ тўпланиши отнинг толиқишига сабаб бўлса, ва қалтис ҳаракат (бирдан чўчиб кетиши) пайтида ичаклардаги ёғлар узилиши натижасида эса отлар йил давомида фойдаланишга яроқсиз бўлиб қолиши мумкин .

От қадимда илохийлаштирилган бўлиб, уларга сиғиниш, от ҳақидаги тасаввурлар, уларни қурбонлик қилиш, отларни эгаси билан бирга дафн этиш каби мифологик қарашлар милoddан аввалги IV-III минг йилликлардаёқ вужудга келган .

От ўлаётган ва қайта тирилаётган табиат худосига топиниш сифатида ҳам гавдаланган. Ўрта Осиёда бу худонинг номи Сиёвуш бўлиб, у қорабайир тимсолида гавдаланган. Ҳиндларнинг Ригведа, Ўрта Осиё халқларининг “Авесто”, грекларнинг поэзиясида Куёш маъбуди «чопқир отли» деб куйланади, унинг нурлари эса от чопганда унинг ёли қандай таралса, шундай тасаввур этилган .

Помирда саклар даври кўрғонларини қозиш даврида жуда муҳим материалларга дуч келинди. Бу материалларни бошқа кўрғонлардан топилган манбалар билан солиштириш жараёнида от ва одамни алоҳида қабрларда кўмилганлиги кузатилади. Жумладан, Венгриядаги Сентеш-Векрзуг кўрғонида ҳам шундай маросим билан кўмилган қабр борлиги тўғрисида маълумотлар учрайди . Венгриядаги қабристоннинг отлар кўмиладиган қисми бўлиб, от жиҳозлари ичида мунчоқ, сувлук, темир пичоқ, сопол идиш ва ҳатто ёрғучоқ топилган. Бу ёдгорликни ўрганган В. Пердузнинг фикрига кўра отларни қабристонга кўмилишининг иккита сабаби бор:

Отнинг эгаси узоқ сафарда ёки бошқа юртларда вафот этган бўлса:

Бу жуда қадимги даврларда Жанубий Рус ўтлоқларидаги бой кўрғонларга отларни кўмиш маросимининг акс-садоси бўлиши мумкин .

Б.А. Литвинский Страбон қолдирган манбаларга асосланиб, “массагетлар худолардан фақат куёшни тан олишади ва унга атаб отни қурбонликлар қилишади” - деган маълумотни келтиради .

Қадимги “Авесто” бўйича эронликлар куёшнинг ҳаракатини “учар отлар” қўшилган ва ўзидан нур чиқариб турадиган арава тимсолида тасаввур қилишган.

Жуда кўпчилик олимлар ўртасида қадимги сакларнинг дини тўғрисида баҳс кетганда, массагет ва сарматларда оловга, куёшга сиғинишнинг мавжудлиги, шунингдек, отга ҳам сиғиниш мавжуд бўлганлиги тўғрисида ёзилади. Шу билан



бирга, Дарийнинг қоятошлардаги ёзувларида “сақлар Ахурамаздани тан олишмайди”, - дейди .

Сақлар-скифлар подшоларни кўмиш маросимида жуда кўплаб отларни қурбонликка келтиришган. Бундай қабрлардан энг машҳури Минусинск ҳавзасидаги Аржан номи билан танилган. Аржан Қўрғони шакли доирасимон бўлиб, диаметри яқин 120 метрни ташкил этса, баландлиги 3-4 метрга тенг эди. Унинг усти текис бўлиб, ўрта қисмида чуқур бўлган. Бу чуқур кейинги даврларда қазилган бўлиб, булоқ суви чиқарилган ҳамда Тува халқи учун шу булоқнинг суви муқаддас ҳисобланган. Уни ичиш учун Туванинг жуда узок ҳудудларидан келишган. Бу ерни фақат сув ичиш учун эмас, балки турли диний маросимларни ўтказиш, шу жойга сиғиниш, тоат-ибодат қилиш маросимлари билан бирга кураш, от пойгаси мусобақаларини ҳам ўтказишган .

Археологик қазилма ишлари натижасида бу ерда милoddан аввалги VIII-VII асрларга оид қадимги чорвадор аҳолининг энг йирик подшоларидан бирининг қабри топилган. Қўрғоннинг марказий қисмидаги қарағай дарахтларидан кесиб қурилган хонага подшонинг жасади қўйилиб, хонанинг том қисми йирик тош плиталари билан беркитилган. Маркази квадрат шаклида қурилган хонага подшо ва унинг хотини, шу билан бирга, унинг 15 та яқинларининг жасадлари қўйилган. Ҳатто унинг шахсий миниб юрадиган отига ҳам алоҳида жой ажратилган.

Қазилмалар даврида 70 дан ортиқ ёғочдан ясалган хона топилган. Шулардан яқин 15 тасида 12-15 ёшли отлар жасадлари эгар-жабдуғи билан кўмилган. Бу отлар подшонинг шахсий отлари бўлиши керак, деган фикрлар ҳам мавжуд. Лекин М. П. Грязнов кўмилган отлар таркибини ўргангандан кейин уларнинг ичида биялар, тойчалар ва ёш отлар йўқлигига аҳамият бериб, бу подшонинг шахсий отлари эмас, балки подшога тегишли ҳудудлардан қурбонликка келтирилган отлар бўлиши керак, деган хулосани чиқарди. Бундай хулоса чиқарилишига сабаб, Аржан қўрғонига кўмилган отларнинг ичида биронта ҳам бия ёки ёшроқ отлар йўқ эди..

Отларнинг эгар-жабдуқларини ҳам ўрганилиши натижасида уларни турли усталар томонидан ясалганлиги маълум бўлди ва шунга асосан подшонинг вафотидан кейин ўлканинг турли қабилалари номидан қурбонликка келтирилган, деган хулоса чиқарилди .

Шундай қилиб, Аржан қўрғони ўзининг жуда мураккаб тузилиши, кўмилган одамлар ва буюмларнинг кўплиги, турли-туманлиги билан жуда қимматли. Бу қўрғон ўз даврининг социал қатламини энг юқори қисми тўғрисида, оддий қабила аъзолари, уларни бошқа халқлар билан алоқаси ва, энг муҳими, ўша давр дини ва илоҳий тушунчалари тўғрисида маълумот беради.

Юқоридаги маълумотларда келтирилган диний ва илоҳий тушунчалар этномаданий-этнотарихийликнинг тўғридан-тўғри ифодаси ҳисобланади ва шунинг учун ҳам улардаги от билан боғлиқ мифологик қарашлар ниҳоятда тараққий этганлиги билан ажралиб туради.

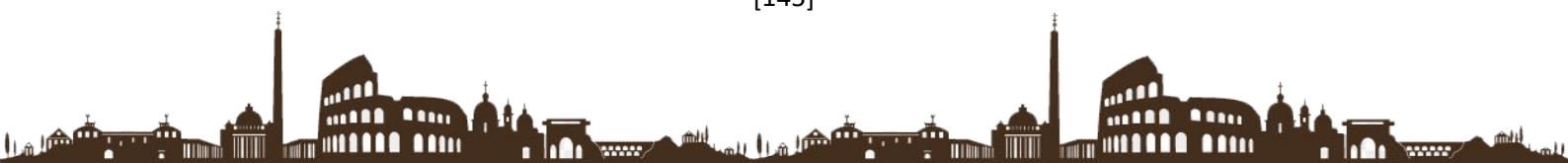

ТАЪЛИМ-ТАРБИЯ ЖАРАЁНИДА ПЕДАГОГИК, КОМПЬЮТЕР
ТЕХНОЛОГИЯЛАРДАН Фойдаланишнинг баъзи жиҳатлари.

<https://doi.org/10.5281/zenodo.6065575>

Тўраева Г.Э

Термиз давлат университети ўқитувчиси,
Термиз шаҳри (Ўзбекистон).

Аннотация: Мақолада таълим-тарбия жараёнида педагогик, компьютер технологиялардан фойдаланишнинг баъзи жиҳатлари тўғрисида фикр-мулоҳаза юритилган.

Калит сўзлар: таълим, тарбия, жараён, мазмун, даража, ўзлаштириш, мустақил, репродуктив, продуктив, тафаккур, компетенция, билим, кўникма, малака, фаолият, технология, самарадор, имконият.

Кейинги йилларда таълим-тарбия жараёнининг кўпгина элементларини компьютерлаштириш бўйича, яъни ўқув материални баён қилувчи ўқитиш дастурлари, тасаввур қилиш қийин бўлган жараёнларни намоиш қилувчи дастурлар, ўқувчи-талабалар ўзлаштириш даражаларини ҳар хил методларда назорат қилувчи дастурларни амалиётга татбиқ қилиш каби бир қатор ишлар амалга оширилди.

Аммо таълим-тарбия жараёнида фойдаланиш учун мўлжалланган дастурлар яратишга ва улардан кенг фойдаланишга етарлича эътибор берилмаяпти. Ушбу масалаларни ҳал қилиш мақсадида ўқувчи-талабаларнинг мустақил равишда билим олиши ва ўзлаштириш даражаларини аниқлаш компьютер дастури яратилган бўлиб, ундан фойдаланиш натижасида ўқувчи-талабалар фанларни мустақил тарзда ўзлаштиришлари билан бирга, ўз билим даражасини аниқлашга ҳам эришишади.

Дастурдан фойдаланиш содда бўлиб, унда худди Windows операцион тизимида ишлагандек ишлаш имкониятига эга бўламиз. Дастур ишга туширилгач, у билан ишлаш бўйича кўрсатма ойнаси ҳосил бўлади. Кўрсатма билан танишиб бўлгач, талабалар танлаган кўрсатмалари бўйича бир неча ойналар бирин-кетин ҳосил бўлади. Дастур ойналарининг энг асосийларидан бири “Ўқув дастури” бўлими бўлиб, буни танлаш орқали “Мавзуни танлаш” ойнаси ҳосил қилинади.

Дастурда ўқувчи-талабанинг мавзуни ўзлаштириш | даражасини ҳисобга олишда рейтинг тизими эътиборга олинган бўлиб, агар ўқувчи-талаба 55 % дан ортиқ ўзлаштиришга эришса, бошқа фанни (ёки мавзуни) танлаши ва ўз билим даражасини аниқлаши ёки мавзуни қайта ўрганишга ва ўз билим даражасини аниқлашга эришиши мумкин. Ўқувчи-талабанинг мавзуни мустақил ўзлаштирганлик даражасини таҳлил қилиш учун “Мавзуни танлаш” ойнасидаги “Маълумотлар омбори” бўлими танланади. Натижада, “Текширув ойнаси” ҳосил бўлади ва керакли паролни киритиш сўралади.

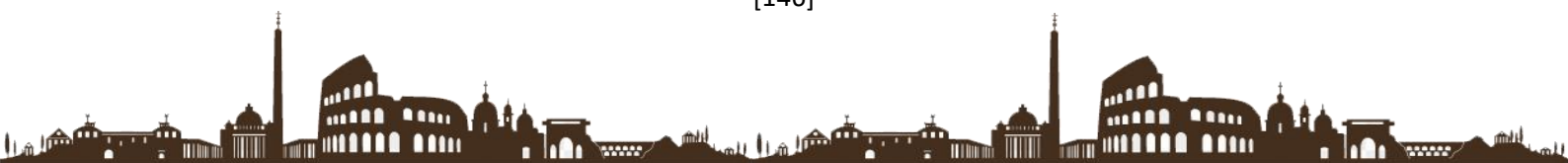

Дастурнинг қулайлик томони шундаки, фан бўйича тайёрланадиган дидактик ва тарқатма материаллар (назарий маълумотлар ва тест саволлари) Word дастурида тайёрланган бўлса, уни ўқиш имкониятига эга. Ушбу дастурдан ихтиёрий фанларни мустақил равишда ўзлаштиришда фойдаланиш мумкин. Бунинг учун фанлар бўйича тайёрланган дидактик ва тарқатма материаллар ушбу дастур базасига киритилса ва дастурга боғланса, машғулот сифати янада яхшиланади, ўқувчи-талаба компьютер орқали мустақил тарзда билим олишга эришади.

Хорижда олиб борилаётган тадқиқот ишларида ўқувчи-талаба фаолиятини шакллантирадиган репродуктив - эсда қолганларни тиклашга оид ўзлаштиришдан ташқарига олиб чиқишга ҳаракат бўляпти, Америкалик руҳшунослар аниқ ўқув мақсадларига йўналтирилган ва шу билан бирга маҳсулдор тафаккур даражаларига эришишга рағбатлантирувчи элементларни ўз ичига олган қуйидаги дарс қурилмасини тузишни таклиф қилишган: Дарс ўтишнинг бу методи хусусий ўқув мақсадларига эришишга ҳамда фикрлаш (тафаккур) маҳсулдорлиги даражасини рағбатлантиришга қаратилган:

- ўқувчи-талабаларнинг диққат-эътиборини бир жойга жамлаш;
- ўқувчи-талабаларни дарс мақсадларидан хабардор қилиш;
- зарурий билим ва маҳоратларини ёдда сақлаб қолиш кўникма, малака ва компетенцияларини эгаллаш зарурлигини уқтириш;
- маълум акс-садо қабилда, яъни қизиқиш уйғотадиган ва уларни ҳаракат қилишга ундайдиган ўқув материални такдим қилиш;
- ўқувчи-талабаларнинг ўқув материалдан таъсирланиб қиладиган акс-садо қабилдаги жавобларини юзага келтириш;
- фикрлаш фаолиятига таъсир қилиш, олинган билимлар ва маҳоратнинг мустаҳкам бўлишига эришиш;
- ўқувчи-талабалар фаолиятини рағбатлантириш.

Инглиз мутахассислари педагогик технология методининг қуйидаги вариантларини тавсия этишган:

1. Ўқувчи-талабаларни керакли билимлардан хабардор қилиш.
2. Эсда қолганларни тиклашга доир маҳоратни шакллантириш.
3. Ўқувчи-талаба бажарадиган иш-ҳаракатни яхлит ҳолда ва қисмлари бўйича намоёиш этиш.
4. Малака ҳосил қилишни соддалаштириш (берилган вазифани бўлақларга бўлиб бажартириш).
5. Ўқувчи-талаба мустақил бажараётганидан хабардор бўлиб, уни рағбатлантириб бориш.
6. Маҳсулдор, изланувчан даврга ўтиш.
7. Турли муаммоли вазиятларни ташкил этиш ва янги ҳамда ўзига хос масалаларни ечиш.



8. Ўқувчи-талаба ўз фаолиятини таҳлил қилиши, ўқитувчи ҳам ўз навбатида унинг вазифани қандай бажарганликларини гуруҳда муҳокама қилиши.

Россиялик педагогларнинг асосий таркибий қисмлари умуман олганда, интеграл педагогик технологияни ишлаб чиқишди ва унинг асосий қисмлари, умумлашган ҳолда қуйидагилардан иборат:

1. Ўқитишнинг ҳар бир ихтисос-мутахассислиги учун ташхисли ва ўйланганларни амалга оширишга мўлжалланган мақсадларнинг кўп даражали тизимлари режалаштирилган ўқитиш натижалари кўринишида тақдим этилади.

2. Таълим жараёнининг йирик тузилмаси дарслар блоки билан энг кичик бирликлар сифатида бирлаштирилиб, таълим мазмунининг катта бирлигини ташкил этади.

3. Гуруҳлар таркиби ва фаолиятида аниқ қурилган динамика, яъни ривожланиш суръати билан гуруҳли ўргатиш жараёнининг муваффақиятли мониторинги асосида ҳар бир қадами аввалгиларнинг натижасига боғлиқ равишда лойиҳалаштирилади.

4. Таълим жараёнини бошқариш ва ўқитиш жараёни компьютерлар ёрдамида амалга оширилади.

Бу соҳадаги хорижий тажриба билан танишув мамлакатимиз педагоглари учун ўқитишга янгича ёндашиш, замонавий педагогик технология соҳасидаги хориж тажрибаларини ўрганиш, миллий-маданий анъаналаримиз ва таълим-тарбия соҳасида қўлга киритилган ютуқларни теран англаш ҳамда уларни ўзлаштириш, кейинчалик улардан амалиёт ёки ишлаб чиқаришда фойдаланиш учун туртки бўлиб хизмат қилади.

Ўқув-тарбия жараёнида замонавий педагогик технологиялардан ўз ўрнида фойдаланиш ўқувчи-талабаларнинг билим олишга бўлган қизиқишларини орттиради, билиш фаолиятини ривожлантиради, ўқув-тарбия жараёни самарадорлиги юқори даражада бўлишига имкон яратади.

АДАБИЁТЛАР:

1. Беспалько В.П. Педагогика и прогрессивные технологии обучения. Издательство Института профессионального образования Министерство образования России, 1995.

2. Питюков В. Ю. Основы педагогической технологии. Москва : Гном – Пресс, 1999.

3. Поульсен С. Введение в современную методику преподавания.-Бишкек: Кесип, 2007.

4. Селевко Г.К. Современные образовательные технологии. Народное образование, 1998.

5. Поульсен, Серен. Введение в современную методику преподавания. Пер.с датск.яз.-Бишкек: Кесип, 2007

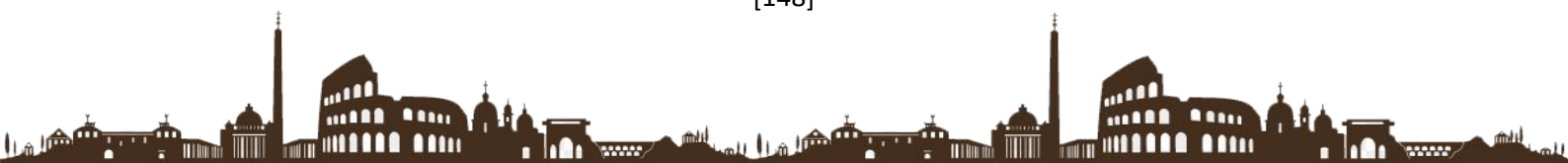

6. Gulnoz Ergashevna Turaeva Person-centered technology of collaborative education// Current research journal of pedagogics 2(8): 68-71, August 2021 DOI: <https://doi.org/10.37547/pedagogics-crjp-02-08-15> ISSN 2767-3278

7. Gulnoz Ergashevna Turaeva THE EFFECTIVENESS OF THE USE OF COMPUTER TECHNOLOGY IN THE EDUCATIONAL PROCESS // Asian Journal of Multidimensional Research (AJMR)90-93 10.5958/2278-4853.2021.00609.1

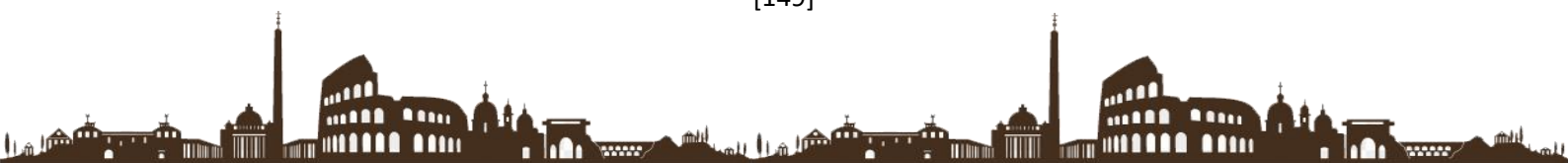

**ABU NASR FOROBIYNING TA'LIM-TARBIYA BERISHGA OID PEDAGOGIK
VA PSIXOLOGIK QARASHLARI**

<https://doi.org/10.5281/zenodo.6064144>

Xoshimova Muhtaramxon Xalimjon qizi

*Andijon davlat universitetining Pedagogika instituti
xorijiy til va adabiyoti ingliz tili 105-guruh talabasi*

Abstrakt: *Ushbu maqola Abu Nasr Forobiyning hayot yo'li, uning chuqur falsafiy kuzatishlari asosida yaratilgan asarlaridagi pedagogika va psixologiya fanlariga oid bo'lgan fikr va g'oyalar haqida ma'lumot beradi.*

Kalit so'zlar: *ta'lim-tarbiya, sharq Arastusi, komillik, dunyoviy ilm, "Baxt-saodatga erishuv haqida", "Fozil odamlar shahri", o'qim-axloq, inson, jamiyat*

Abu Nasr Forobiy (873-950) riyoziyot, falakiyot, tabobat, musiqa, mantiq, falsafa, tilshunoslik va adabiyot sohalarida ijod etgan. U yoshligidan juda iste'dodli, zehni o'tkir, xotirasi kuchli bo'lgan. Forobiy Eron va O'rta Osiyolik mutafakkirlar Nazzam, Ravandiy, Ar-Roziy; qadimgi yunon faylasuflari: Suqrot, Aristotel, Platon, Galiley ta'limotlarini chuqur o'rgangan. Beruniy, Ibn Sino va Firdavsiy mutafakkirlar singari oila, uy-joy orzusini ilm yo'lida qurbon qilib, butun umrini fanga bag'ishlagan. U 160 dan ortiq asar yozib, o'rta asr ilm-faniga ulkan hissa qo'shgan. Bu asarlar orasida "Arastuning metafizika asariga sharh", "Baxt-saodatga erishuv haqida", "Tirik mavjudot a'zolari haqida", "Fozil odamlar shahri" asarlari muhim ahamiyatga ega. Mutafakkirning ilm-fan oldidagi ulkan xizmatlaridan yana biri bu uning yunon olimlarining asarlarini sharhlaganligi va ularni yangi g'oyalar bilan boyitganligidir. Forobiy yunon falsafasini chuqur bilgani, unga sharhlar bitganligi va jahonga targ'ib qilgani hamda zamonasining ilmlarini puxta o'zlashtirib, fanlar rivojiga ulkan hissa qo'shgan uchun Sharqda Arastudan (Aristotel) dan keyingi yirik mutafakkir - "Muallim us-soniy" va "Sharq Arastusi" nomlari bilan shuhrat topgan.

Forobiy ilmlarni tasniflashda borliq xususiyatlarining tahlilidan va ularning fanda aks etishidan kelib chiqadi. Uning tasnifi, eng avvalo, tabiatni, tafakkur va nutqni, til va mantiqni o'rganishga qaratilgan. Forobiyga ko'ra, ilmlarning tasnifidan maqsad haqiqatni o'rganish va tasdiqlashdan, uni yolg'ondan farqlashdan iborat. Olimning fikricha, fanlar va umuman bilimlar borliqdan kelib chiqib, borliqni uzoq vaqt o'rganish asosida to'planib boradi. Turli ilmlar bir-birini inkor qilmaydi, balki o'zaro bir-biri bilan bog'liq holda rivojlanadi. Ular dunyoni idrok qilishga va insonlarning baxt-saodatga erishishiga qaratilganidir.

Abu Nasr Forobiy ta'lim va tarbiyaga birinchi marta ta'rif bergan olim sanaladi. "Ta'lim degan so'z insonga o'qitish, tushuntirish asosida nazariy bilim berish ; ma'lum bir hunarni egallash uchun zarur bo'lgan amaliy malakalar",- deydi olim. Forobiyning ta'lim-



tarbiya haqidagi qarashlarida insonparvarlik g‘oyalari alohida o‘rin tutadi. Forobiyning ta’kidlashicha, tarbiyalanuvchi ixtiyoriy ravishda zaruriy, aqliy va axloqiy xislatlarni bilimli bo‘lishga, to‘g‘rilik va haqiqatni sevishga, jasur, do‘stlarga sadoqatli bo‘lish singari fazilatlarni egallashga intilmog‘i lozim. Abu Nasr Forobiy insonga xos hamda uning ma’naviy yuksalishida muhim ahamiyat kasb etuvchi tafakkur va nutqning rivojlanishini ta’lim- tarbiyaning asosini tashkil etuvchi muhim jarayon hisoblaydi. U insonni dunyo taraqqiyotining eng mukammal va eng yetuk yakuni deb biladi. Shunga ko‘ra olim o‘z asarlarida insonga tarbiya va ta’lim berish zarurligini aytadi va bunda ta’lim- tarbiya usullaridan kutilgan maqsad masalalari asosiy o‘rinni egallashini qayd qiladi. Forobiy insonning ma’naviy hayotida, asosan, uning ikki tomoniga: aql-idrok ongiga va axloqiga e’tibor beradi. Shuning uchun ta’lim- tarbiya uning fikricha aqliy tomondan ham, axloqiy tomondan ham yetuk qilib yetishtirishga qaratilmog‘i lozim. Ta’lim-tarbiya jarayonida nazariy bilim bilan amaliy harakat, odatiy malaka, faoliyat birlashib boradi, yetuklik shu birlashuvning darajasiga qarab yuzaga keladi. Forobiy tarbiya berish usullari haqida shunday yozadi: birinchi usul: qanoatbaxsh so‘zlar, chorlovchi, ilhomlantiruvchi so‘zlar yordamida odat hosil qilinadi va malakalar vujudga keltiriladi, odamdagi g‘ayrat, kasbga intilish harakatga aylantiriladi. Ikkinchi usul: majbur etish yo‘lidir. Bu usul majburiy ravishda tarbiyalanuvchilarni tarbiyalashdir. Farobiy o‘z qarashlarida insonning aqliy va axloqiy jihatlariga alohida e’tiborini qaratadi va u "Fozil odamlar shahri" asarida o'n ikki tug'ma xislatni birlashtirgan kishigina axloqli inson bo'la olishini ta'kidlaydi. Bular quyidagilar: "Birinchi bunday odamning barcha a'zolari mukammal taraqqiy etgan, sog'lom bo'lish lozim; ikkinchidan, tez fahm so'zlovchining maqsadini tez payqay oladigan bo'lsin; uchinchidan, xotirasi juda kuchli va mustahkam bo'lsin; to'rtinchidan, zehni tez va o'tkir bo'lsin; beshinchidan, nutqi ravon, fikri teran, mulohazalarini yorqin bayon eta olsin; oltinchidan, bilish va o'rganishga ishtiyiqi baland bo'lib, bilimlarini charchashni sezmasdan o'zlashtira olsin; yettinchidan, nafsini tiya oladigan, qimor o'yinlaridan jirkanadigan bo'lsin; sakkizinchidan haqiqatni sevadigan bo'lsin; to'qqizinchidan g'ururli va vijdonli bo'lsin, oliyjanob ishlarga intilsin; o'ninchidan, mol-dunyo yig'ishga berilmasin; o'n birinchidan, adolatli bo'lsin, odamlarni adolatga targ'ib etadigan bo'lsin; o'n ikkinchidan, adolatli bo'lsin, ammo qaysar bo'lmasin, adolat oldida qaysarlik qilib, o'zbilarmonlikka berilmasin, lekin har qanday adolatsizlik, pastkashlik oldida lafzli bo'lsin, o'zi zarur deb bilgan narsasini amalga oshirishda qat'iylik ko'rsatsin, qo'rqmas, jasur bo'lsin, qo'rqish va o'jizlikni bilmasin".

Forobiy o‘z ishlarida ta’lim- tarbiyani uzviy birlikda olib borish haqida ta’lim bergan bo‘lsa ham, ammo har bir insonni kamolga yetkazish uchun tarbiya va ta’limning o‘z o‘rni bor ekanligini ta’kidlaydi. Olim yosh avlodni voyaga yetkazishda u yashayotgan jamiyatdagi muhit, hayotiy tajriba, ta’lim-tarbiyaning ta’siri va bu ta’sir natijasida ular o‘zlaridagi ijobiy yoki salbiy xislat-fazilatlarni namoyon qilishlarini aytadi. Insonlar tug‘ilganda kamolotli bo‘lib tug‘ilmaydi, ularni orasida aslida farq ham bo‘lmaydi, ularning xulqi va faoliyati, hayoti o‘xshash bo‘ladi. Keyinchalik esa o‘zgaradi, ya’ni ijtimoiylashuv jarayonida odamlar ming yillardn beri amal qilib kelayotgan qadriyatlar va



me'yorlarni qabul qiladilar. O'zining " Baxt- saodatga erishuv haqida"asarida bilimlarni o'rganish tartibi haqida fikr bayon etgan. Uning aytishicha, avval bilish zarur bo'lgan ilm o'rganiladi, bu olam asoslari haqidagi ilmdir. Uni o'rgangach, tabiiy ilmlarni, tabiiy jismlar tuzilishini, shaklini, osmon haqidagi bilimlarni o'rganishi lozim. Undan so'ng, umuman, jonli tabiat ya'ni o'simlik va hayvonlar haqidagi ilm o'rganiladi, deydi. Forobiy inson kamolotga ta'lim - tarbiyani to'g'ri yo'lga qo'yish orqali erishish mumkin deydi. Chunki maqsadga muvofiq amalga oshirilgan ta'lim- tarbiya insonni ham aqliy, ham axloqiy jihatdan kamolga yetkazadi. Xususan, inson tabiat va jamiyat qonun-qoidalarini to'g'ri bilib oladi va hayotda to'g'ri yo'l tutadi, boshqalar bilan to'g'ri munosabatda bo'ladi, jamiyat tartib-qoidalari qoidalariga rioya etadi. Demak, Forobiy ta'lim-tarbiyaning asosiy vazifasi jamiyat talablariga javob bera oladigan va shu jamiyat uchun xizmat qiladigan yetuk insonni tarbiyalashdan iborat deb biladi. Forobiy ta'limotida axloqiy tarbiya ham aqli, ham fazilatli inson tarbiyalashning muhim shartlaridan bo'lib, aqliy tarbiya xususan, "Fozil odamlar shahri" asarida o'z ifodasini topgan. U qaysi tartibda axloqli qilib tarbiyalash, bolaning qaysi xislatlariga e'tibor berish kabi masalalarga to'xtalib o'tirmaydi, balki ideal, axloqli insonning abstrakt obrazini yaratish bilan, tarbiya sohasida shu obrazni namuna qilib, insonlarni ta'lim va tarbiyaga chorlaydi. Forobiy bilimdon, ma'rifatli, yetuk odamlarning obrazini tasvirlar ekan bunday deydi: " Har kimki ilm-hikmatni o'rganaman desa, uni yoshligidan boshlasin, sog'lig'i haqida qayg'ursin, yaxshi axloq va odobli bo'lsin, so'zning uddasidan chiqsin, yomon ishlardan saqlanadigan bo'lsin, bilimdon va notiq bo'lsin, ilmi va dono kishilarni hurmat qilsin, ilm va ahli ilmdan mol-dunyoni ayamasin, barcha mavjud, moddiy narsalar to'g'risida bilimga ega bo'lsin".

Forobiyning yozishicha, haqiqiy baxtga erishish uchun harakat qiluvchi, o'zaro yordam qiluvchi, xalqini birlashtirgan shahar — fozil shahar hisoblanadi. Baxtga erishish maqsadida o'zaro yordam bergan va birlashgan kishilar fazilatli jamoa bo'ladi. Forobiy fikriga ko'ra, davlatni idora etuvchi shaxs o'zining fazilat va xulq-odobi bilan ajralib turishi, xususan u 6 ta xislatni egallagan bo'lishi, ya'ni adolatli va dono bo'lishi, boshqalarga g'amxo'rlik qilishi, qonunlarga to'la rioya etishi va qonunlarni yarata olishi, kelgusini oldindan ko'ra bilishi kerak.

Forobiyning talqinicha, fozil shaharlar yuqori madaniyatli bo'ladi. Unda yashaydigan xalq o'zi istagan kasb-hunarni egallaydi. Bunday jamiyatda to'la erkinlik va teng huquqlik hukm suradi. Forobiyning fozil jamoa haqidagi ta'limoti uning axloqiy kamolot va baxt-saodatga erishuv hamda insonparvarlik g'oyalari bilan chambarchas bog'liqdir. U o'zining ijtimoiy-falsafiy, siyosiy va axloqiy qarashlari markaziga insonni, uning maqsad muddolarini o'rganishni, axloqiy kamolot va baxt-saodatga erishuv yo'llarini ko'rsatishni qo'yadi. Axloqiy kamolot deganda, xayr-ehsonli ishlar, go'zal insoniy fazilatlarini tushunadi. Axloqiy kamolotga xalaqit bemvchi salbiy xislatlarga dangasalik, bekorchilik, bilimsizlik, ongsizlik, kasb- hunarsizlikni kiritadi. Forobiy aql, ilm va ma'rifatni baxt-saodatga erishishning asosiy vositasi deb biladi. Forobiy inson fazilatlarini tug'ma va yashash jarayonida paydo bo'ladigan fazilatlariga bo'ladi. Olimning fikricha, tug'ma fazilatlariga insonning o'ta o'tkir zehniligi, biror narsani bilishga o'ta qobiliyatligi kiradi.



Lekin tug'ma fazilatlar hayotda kam uchraydi. Asosiy axloqiy fazilatlarni odam yashash davomida egallaydi. Tug'ma fazilatli odamlar ham tarbiyaga muhtoj. Agar unday odamni tarbiyalab va to'g'ri yo'lga solib turilmasa, uning qobiliyati tezda so'nib qolishi mumkin. Tug'ma qobiliyat ham nisbiy tushunchadir. Ba'zi kishilar tug'ma qobiliyatini ishga solib yaxshi natijaga erishsa, boshqalari yomon natijaga erishadi.

Xulosa: Bu fikrlardan Forobiyning ta'lim-tarbiyada, yoshlarni mukammal inson qilib tarbiyalashda, xususan, aqliy-axloqiy tarbiyaga alohida e'tibor berganligi ko'rinib turibdi. Uning ta'kidlashicha, bilim bilangina maqsadga erishilmaydi va bola ham yetuk bo'lmaydi. Olim daraxtning yetukligi uning mevasi bilan bo'lganidek, insonning barcha xislatlari ham axloq bilan yakunlanishini aytadi. Umuman, Forobiy o'z davridagi yoshlarning ta'lim olishlari, bilim egallashlari, hunar egallashlari, faoliyat ko'rsatishlari, mehnat qilishlari zarurligi xususida fikrlar bildirgan. Bu fikrlar hozirda ham ta'lim-tarbiyaga g'oyat muhimdir.

FOYDALANILGAN ADABIYOTLAR:

1. Abu Nasr Forobiy. Fozil odamlar shahri. -Toshkent, Abdulla Qodiriy nomidagi xalq merosi nashriyoti, 1993.
2. Abu Nasr Forobiy. Fazilat, baxt-saodat va kamolot haqida.- Toshkent, Yozuvchi, 2001
3. Xayrullayev M. Uyg'onish davri va Sharq mutafakkiri.1971.
4. www.ziyonet.uz

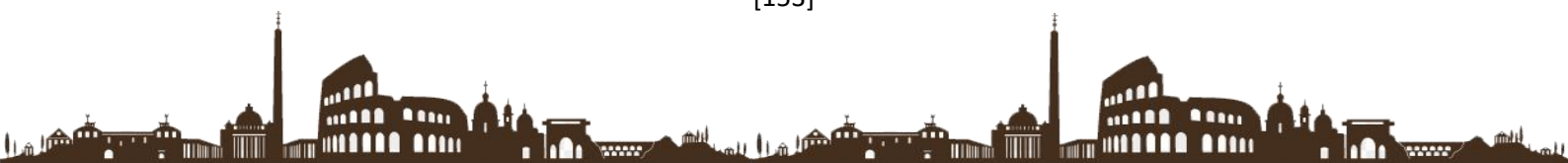

MAKTABGACHA TA'LIM TASHKILOTLARI TAYYORLOV GURUH
BOLALARINING PEDAGOGIK-PSIXOLOGIK XUSUSIYATLARI

<https://doi.org/10.5281/zenodo.6066637>

Abdug'opirova Feruza Akramjon qizi

Namangan davlat universiteti 1-bosqich tayanch doktoranti

Nosirjonova Iroda Nozimjon qizi

Namangan davlat universiteti,

Maktabgacha ta'lim yo'nalishi 1-bosqich talabasi

Annotatsiya: *Ushbu maqolada uzluksiz ta'limning boshlang'ich bo'g'ini hisoblangan maktabgacha ta'lim tizimida olib borilayotgan islohotlarning mazmuni va amaliyotdagi talqini, maktabgacha ta'lim yoshidagi bolalarning ta'lim-tarbiya jarayonidagi pedagogik-psixologik xususiyatlari, tarbiyachining pedagogik va kasbiy faoliyati, maktabga tayyorlov guruhlarining faoliyat turlaridagi va ijtimoiy hayot uyg'unligi, zamon talabiga mos holda ta'lim-tarbiya berish haqida so'z yuritilgan.*

Kalit so'zlar: *ta'lim, tarbiya, faoliyat, pedagogik, psixologik, xususiyat, maktabgacha ta'lim, bolalar, tarbiyachi, aqliy, intellektual, salohiyat, o'qitish, mahorat.*

Аннотация: *В статье описаны содержание и практическая трактовка реформы в системе дошкольного образования, являющейся отправной точкой непрерывного образования, педагогические и психологические особенности дошкольников в образовательном процессе, педагогическая и профессиональная деятельность, гармония воспитания. дошкольные группы по видам деятельности и общественной жизни, воспитание в соответствии с современными требованиями.*

Ключевые слова: *образование, воспитание, деятельность, педагогическая, психологическая, характеристика, дошкольное образование, дети, воспитатель, умственный, интеллектуальный, потенциал, обучение, умение.*

Annotation: *The paper describes the content and practical interpretation of the reform in the system of preschool education, which is the starting point of continuous education, pedagogical and psychological characteristics of preschool children in the educational process, pedagogical and professional activities, harmony of education. preschool groups by activities and social life, education in accordance with modern requirements.*

Keywords: *education, upbringing, activity, pedagogical, psychological, characteristic, preschool education, children, educator, mental, intellectual, potential, training, skill.*

Mamlakatimizda yosh avlodni sog'lom, bilimli va zukko qilib tarbiyalash maqsadida maktabgacha ta'lim tizimini tubdan takomillashtirishga katta e'tibor qaratilyapti. "O'zbekiston Respublikasi maktabgacha ta'lim tizimini 2030-yilgacha rivojlantirish Konsepsiyasi"da "...maktabgacha yoshdagi bolalarning har tomonlama intellektual, axloqiy, estetik va jismoniy rivojlanishi uchun shart-sharoitlar yaratish" masalasi ustuvor vazifalardan biri sifatida belgilab qo'yildi"[1]. Prezidentimiz tomonidan qabul qilingan

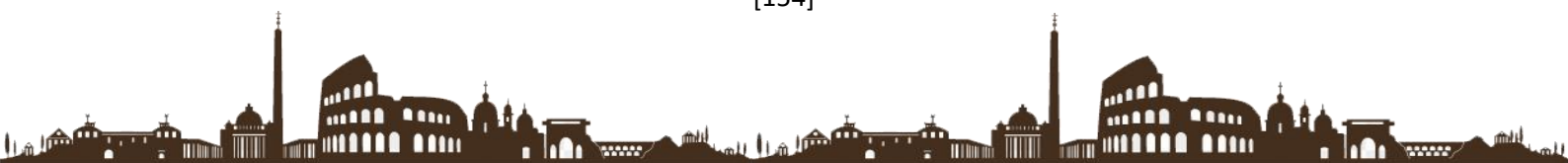

yuqoridagi Qaror va Farmonlar uzluksiz ta'lim tizimining muhim bo'g'ini hisoblangan maktabgacha ta'lim tizimini yanada takomillashtirish, maktabgacha ta'lim tashkilotlarining davlat hamda nodavlat tarmog'ini kengaytirish, ularni malakali pedagog kadrlar bilan ta'minlashda dasturilamalga aylandi. Shu sababdan ham Respublikamiz prezidenti Shavkat Mirziyoyev maktabgacha ta'lim sohasida ko'plab islohotlar olib bormoqdalar. Xususan, “Ilk va maktabgacha yoshdagi bolalarning rivojlanishiga qo'yiladigan davlat talablari” [2] va “Ilk qadam” [2] Davlat dasturining ishlab chiqilishi uzluksiz ta'lim tizimida maktabgacha ta'limni samarali amalga oshirish uchun keng imkoniyatlar yaratildi.

Maktabgacha ta'lim bu nima? Maktabgacha ta'lim – bola sog'lom, har tomonlama kamol topib shakllanishini ta'minlaydi, unda o'qishga intilish hissini uyg'otadi, uni muntazam ta'lim olishga tayyorlaydi. Maktabgacha ta'lim bola 6-7 yoshga yetgunicha davlat va nodavlat maktabgacha tarbiya bolalar muassasalarida hamda oilalarda amalga oshiriladi. Maktabgacha ta'lim maqsadi va vazifalarini ro'yobga chiqarishda mahalla, jamoat va xayriya tashkilotlari, xalqaro fondlar faol ishtirok etadi [3]. Maktabgacha ta'lim va tarbiya bolani o'qitish, tarbiyalash, ularni intellektual, ma'naviy-axloqiy, estetik va jismoniy jihatdan rivojlantirishga, shuningdek, bolalarni umumiy o'rta ta'limga tayyorlashga qaratilgan ta'lim turidir [3]. Maktabgacha yoshdagi bolalarni maktabga tayyorlash va ularni aqliy salohiyatlarini oshirishda tajribali tarbiyachi-pedagogning o'рни juda muhim ahamiyat kasb etadi. Maktabga tayyorlov guruhlarida 5-6 yoshli bolalarning tahsil olishida, ularning aqliy salohiyatini, maktab ta'limiga bo'lgan qiziqishlarini uyg'otish, o'qish va yozish ko'nikmalarini rivojlantirish zarur. Katta bog'cha yoshidagi bolalar asosan maktabda o'qish uchun ehtiyoj sezadilar, lekin bu xohish va ehtiyoj motivi turlicha bo'lishi mumkin. “Menga chiroyli forma, daftar, qalam va ruchka sotib olib berishadi”, “Maktabda o'rtoqlarim ko'p bo'ladi va men ular bilan mazza qilib o'ynayman”, “Maktabda uxlatishmaydi” kabi savollar orqali qiziqishni bolalarga odatda ota-onalar singdiradilar. Maktabning tashqi ramzlari, shubxasiz bolalarni juda qiziqtiradi, lekin bu maktabda muvaffaqiyatli o'qish uchun sabab bo'la olmaydi. Ota-onalar, pedagog-tarbiyachilar tomonidan bolalarga bilish, o'rganish motivlarini singdirilishi maktabda muvaffaqiyatli o'qish omili bo'lib xizmat qila oladi. “Men otamga o'xshagan bo'lishim uchun o'qishim kerak”, “Yozishni juda yaxshi ko'raman”, “O'qishni o'rganaman” kabi qiziqish va istaklar to'g'ri motivatsion tayyorgarlikka misol bo'la oladi [4]. Maktabgacha yosh davri 3-7 yoshni o'z ichiga oladi. Ushbu yosh davrda bolalarni asosiy faoliyati o'yin turlari hisoblanib, faoliyat turlari asosan o'yin tarzida olib boriladi. Turli xildagi o'yin metodlari orqali bolalar nutqini ham rivojlantirish mumkin. Nutq qobiliyati-kishining o'z his-tuyg'ularini nutq yordamida, shu bilan birga mimika va pantomimika yordamida aniq va ravshan qilib ifodalab berish qobiliyatidir [5].

Ta'lim berish jararayoni murakkab faoliyat bo'lib, bunda maktabgacha ta'lim tashkilotidagi tarbiyachidan juda katta mas'uliyat talab etiladi. Tarbiyachilar har bir bolani psixologiyasidan kelib chiqqan holda ularga individual yondoshadilar. Ayrim bolalar juda injiq, qaysar bo'ladilar. Bunday bolalar bilan ishlashda bolani qiziqarli o'yin turiga qiziqtirish kerak. Ayrim bolalar esa juda ham kam gap uyatchang bo'lishadi, bunday bolalar faoliyatini kuzatish orqali ularni qanday o'yinlar qiziqtiradi, qanday faoliyatga jalb qilish kerakligi aniqlanadi. Bolani tarbiyalashdagi samaradorligini oshirishda an'ana va urf-

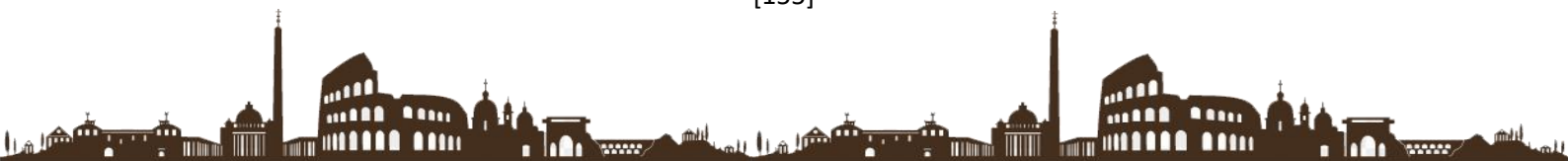

odatlarining va mahalla ijtimoiy muhitining ya'ni qo'ni-qo'shnichilik munosabatlarining ro'li katta ahamiyatga ega. Bolalar xulq-atvorini shakllantirishda, ularning ma'naviy bilimlarini oshirishda turli xildagi qadriyatlarimiz, tariximiz, ota-bobolarimiz yashab o'tgan hayot yo'llarini bilib borish orqali bolada tafakkur, ong, idrok shakllanadi.

Bolalarni tarbiyalash va ularga ta'lim-tarbiya berish jarayonida ular erishgan muvaffaqiyatlarni aytib o'tib rag'batlantirish, motivatsiya berish orqali ularni bilim olishga qiziqtirish mumkin. Rag'batlantirish psixikaning ijobiy sifatlari va xususiyatlarini oshiradi, jazolash usuli esa salbiylarining yuzaga kelishini oldini oladi. Agar bolani tarbiyalashda faqat rag'batlantirish qo'llanilib, jazolash inkor etilsa bolalar shaxsida ijobiy sifatlardan birgalikda salbiy xususiyatlar ham yuzaga kelishi va shakllanishi mumkin. Bolani psixologik rivojlanishi uchun rag'batlantirish va jazolashni bir xil me'yorda olib borish muhim ahamiyat kasb etadi. Rag'batlantirish ijobiy sifatlarni rivojlantirishga xizmat qilsa, jazolash salbiy xususiyatlarni tuzatishga qaratilgan bo'ladi. Bolani rag'batlantirish, madad berish yoki mukofot berish bolani ijobiy ishlarga bo'lgan qiziqishlarini rivojlantirib boradi va albatta bunday rag'batlantirishlar va mukofotlar ham me'yorida bo'lishi kerak, chunki bolani ijobiy sifatlarni shakllantiramiz deb salbiy xususiyatlarni shakllantirib yubormaslik kerak. MADAD-bolani axloqiy mustahkamlovchi, hamdardlik yoki birgalikdagi harakatlar shaklida bo'lishi mumkin, ya'ni kattalar tomonidan bunday amaliy harakatlarni bajarish bola faoliyatining faollashuvini ta'minlaydi. MUKOFOT-bolaning harakatlarini baholashda yoki moddiy madad usuli sifatida idrok etiladi. Mana shunday rag'batlantirishlar orqali bolani irodaviy faoliyati shakllanib boradi. Maktabgacha ta'lim yoshidagi bolalar irodaviy harakatini o'stirish va mustahkamlashda ularni mehnat faoliyatiga jalb etish kerak. Bolalardagi irodaviy harakatlarni rivojlantirish maqsadida ularni o'z -o'ziga xizmat qilish, supirish-sidirish, guruhda navbatchilik qilish, gullarni parvarish qilish kabi mehnat turlariga jalb qilish zarur[6]. Ushbu irodaviy harakatlarni rivojlantirishda o'yin juda katta rol o'ynaydi. O'yin bolalar irodasini o'stiruvchi va mustahkamlovchi omillardan biridir. Maktabgacha ta'lim yoshidagi bolalar irodaviy harakatlarining rivojlanishida ular nutqining tobora o'sib borishi juda katta ahamiyatga ega. Tarbiyachilar va ota -onalar turli yoshdagi bolalarga og'zaki sur'atda turli xil vazifalarni topshiradilar. Bolalar ayni chog'da o'yinlari yoki boshqa qilayotgan ishlarini qo'yib, kattalarni topshirgan vazifalarini bajarishlari kerak. Ana shunday topshiriqlarni berish orqali bolalarda ixtiyoriy harakatlarni o'stirib borish mumkin.

Maktabgacha ta'lim yoshidagi bolalarni biror maqsadni aniqlash va biror qarorga kelishlarida motivlar kurashi ham ko'rinadi. Bolalarda ijtimoiy motivlarning ta'siri bilan bir qator irodaviy sifatlardan, ya'ni, qat'iylik, mustaqillik, tashabbuskorlik, dadillik kabi sifatlardan tarkib topa boshlaydi. Lekin maktabgacha ta'lim yoshidagi bolalar irodasining bunday sifatlari katta odamlarnikidek mustahkam, ya'ni karakter hislatlariga aylanib ketgan darajada bo'lmaydi, bunday hislatlar bolaning katta bo'lib borishida shakllanib boradi. Ushbu hislatlarning to'g'ri shakllanishi albatta tarbiyachi pedagoglarga bog'liq. Shunday irodaviy sifatlarni tarbiyalab borish orqali 5-6, 6-7 yoshli bolalarni maktab bosqichiga tayyorlab boriladi.

Bola 6 yoshga yetganda miya po'stlog'ining asab katakchalari rivojlanib, og'irligi va tashqi ko'rinishidan kattalarnikiga yaqinlashadi. Shuning uchun ham ularning nutqidagi

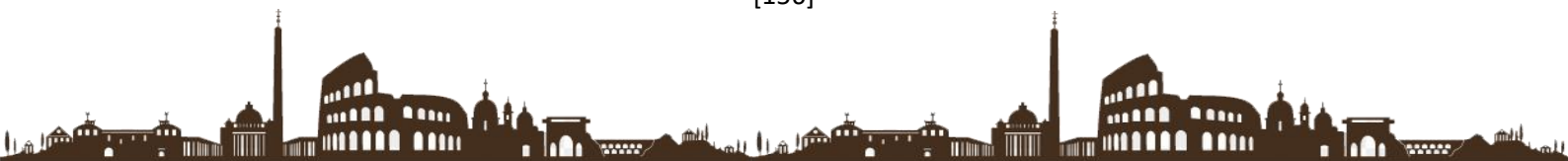

soʻzlar bolaning fikr ifodalash ehtiyojlarini toʻla qondirishi kerak. Bu davrda bolalarning matematik tafakkuri, hisoblash koʻnikmalarini rivojlantirish lozim. Dastlabki iqtisodiy tushunchalarga ehtiyoj seziladi. Bolaning faraz qilish qobiliyatlarini jadal rivojlantirishga alohida eʼtibor qaratish maqsadga muvofiqdir [7].

Yuqorida keltirib oʻtilgan fikrlardan kelib chiqib xulosa oʻrnida shuni aytish joizki, bolada shakllanadigan xulq-atvor va faoliyat meʼyorlarini shakllantirishda tarbiyachining ahamiyati juda katta. Tarbiyachilar mana shunday masʼuliyatli vazifani bajarishayotgan ekan oʻz kasblariga vijdonan yondoshgan holda faoliyatlarini olib borishlari kerak deb oʻylayman. Tarbiyachi birinchi navbatda bolalarni kitobga, oʻqishga boʻlgan qiziqishlarini uygʻotish maqsadida turli xildagi metodlardan foydalanib borishi kerak. Tayyorlov guruhidagi bolalar bilan ham guruh boʻlib, ham individual ishlash yaxshi natijalar beradi. Avvallari 1-ta guruhda 30 nafardan ziyod 40 nafarga yaqin tarbiyalanuvchilar tarbiyalangan boʻlsalar, hozirgi kunda 25 nafar tarbiyalanuvchi tarbiyalanishi meʼyoriy koʻrsatgich sifatida belgilandi. Agarda 1ta guruhda 15 nafar tarbiyalanuvchi tahsil olsa yoki 1 ta guruhda 2 ta tarbiyachi pedagog va 1 ta yordamchi tarbiyachilar faoliyat olib boradigan boʻlsa bolalar bilan individual ishlash samaradorligi oshadi. Tarbiyachilar shu sababli bolalarning dunyoqarashi, fikrlash doirasiga qarab bolani maʼlum faoliyatga yoʻnaltirish, bugungi kun talabidan kelib chiqqan holda, pedagogik jarayonlarga mustahkam bilim va mahorat bilan yondashib har tomonlama yuksak intellektual salohiyatga ega barkamol avlodni tarbiyalashlari lozim.

FOYDALANILGAN ADABIYOTLAR

1. Oʻzbekiston Respublikasi Prezidentining 2017-yil 30-sentabrdagi “Oʻzbekiston Respublikasi Maktabgacha taʼlim vazirligi faoliyatini tashkil etish toʻgʻrisida”gi PQ-3305-sonli Qarori/Qonun hujjatlari maʼlumotlari milliy bazasi, 30.09.2017 y., 07/17/3305/0038-son; 05.04.2018 y., 07/12/3651/1007-son, 01.10.2018 y., 07/18/3955/1978-son; 09.10.2020 y., 07/20/4857/1357-son.
2. Oʻzbekiston Respublikasi Maktabgacha taʼlim vazirining 2018-yil 18-iyundagi 1450-sonli “Ilk va maktabgacha yoshdagi bolalarning rivojlanishiga qoʻyiladigan davlat talablarini tasdiqlash haqida”gi Buyrugʻi/Qonun hujjatlari maʼlumotlari milliy bazasi, 04.07.2018 y., 10/18/3032/1450-son.
3. Oʻzbekiston Respublikasi 2020-yil 23-sentabrdagi “Taʼlim toʻgʻrisida”gi 637-sonli qonuni/Qonun hujjatlari maʼlumotlari milliy bazasi, 24.09.2020-y., 03/20/637/1313-son; Qonunchilik maʼlumotlari milliy bazasi, 21.04.2021-y., 03/21/683/0375-son, 12.10.2021-y., 03/21/721/0952-son.
4. Z.T.Nishanova, N.G.Kamilova, D.U.Abdullayeva, M.X.Xolnazarova “Rivojlanish psixologiyasi. Pedagogik psixologiya”. Toshkent.; 2018. 273-bet.
5. B.M.Umarov “Psixologiya”. Toshkent.; 2012. 76-bet.
6. Z.Nishanova, G.Alimova. “Bolalar psixologiyasi va uni oʻrgatish metodikasi” Toshkent.; 2006. 97-bet.
7. F.Qodirova “Maktabgacha pedagogika” Toshkent.; 2019. 131-bet.

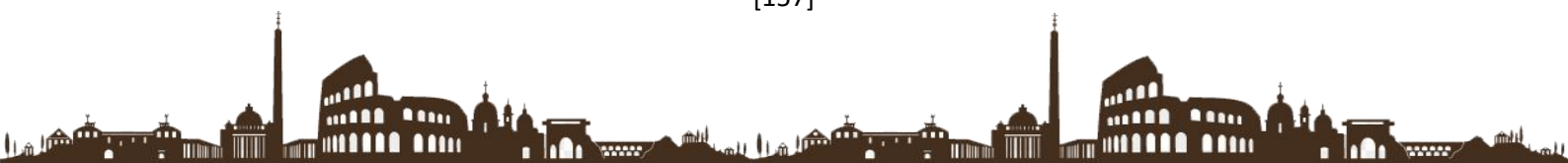

ИСЛОМ СУЛТОН ШОАХМЕДОВ СИЁСИЙ ФАОЛИЯТИГА ДОИР
АЙРИМ МУЛОҲАЗАЛАР

<https://doi.org/10.5281/zenodo.6063902>

Акбаров Равшан Халимович

катта ўқитувчи

Бекмирзаев Раҳмонали, ўқитувчи,

Фаргона давлат университети

Ўзбекистон, Фаргона шаҳри

SOME REFLECTIONS ABOUT POLITICAL ACTIVITY OF ISLAM SULTAN
SHOAKHMEDOV

Akbarov Ravshan Khalimovich

senior teacher,

Bekmirzayev Rakhmonali

Lecturer Fergana state university,

Uzbekistan Fergana city

НЕКОТОРЫЕ РАССУЖДЕНИЯ О ПОЛИТИЧЕСКОЙ ДЕЯТЕЛЬНОСТИ
ИСЛАМ СУЛТАНА ШАОХМЕДОВА

Акбаров Равшан Халимович

старший преподаватель,

Бекмирзаев Раҳмонали

преподаватель,

Ферганский государственный университет

Узбекистан, город Фергана

Annotation: *The article discusses the life and fate of one of the active members of the government of the Turkestan autonomy, Islam Sultan Shoahmedov, whose life ended tragically. Provides information about his activities as a lawyer, journalist and politician.*

Аннотация: *Мақолада Туркистон мухторияти ҳукуматининг фаол аъзоларидан бири Ислам Султон Шоаҳмедовнинг ҳаёти ва фожияли яқунланган тақдири ҳақида сўз боради. Унинг ҳуқуқшунос, журналист ва сиёсатчи сифатидаги фаолияти ҳақида маълумот берилган.*

Аннотация: *В статье рассуждается жизнедеятельности и судьбе одного из активных членов правительства Туркестанской автономии Ислам Султана Шоахмедова, жизнь которого завершилась трагически. Приводятся сведения о его деятельности в качестве правоведа, журналиста и политического деятеля.*

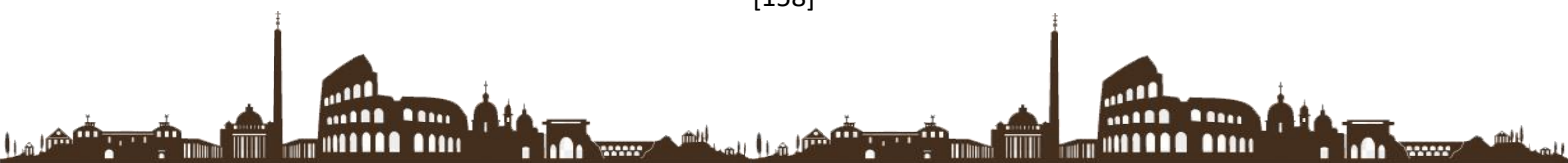

Key words and phrases: *Islam Shagiakhmetov, a Muslim lawyer, attorney-at-law assistant, “Muslim newspaper”, Muslim journalism, The February Revolution, Muslim political movement, Turkestan (Kokand) autonomy.*

Калит сўзлар: *Ислом Султон Шагиахмедов, мусулмон ҳуқуқшунос, юрист ёрдамчиси, “Мусулмон газетаси”, мусулмон журналистикаси, Февраль инқилоби, мусулмон сиёсий ҳаракати, Туркистон Мухторияти*

Ключевые слова и фраза: *Ислам Шагиахметов, мусульманский юрист, помощник присяжного поверенного, «Мусульманская газета», мусульманская журналистика, Февральская революция, мусульманское политическое движение, Туркестанская (Кокандская) автономия.*

1917 йил ноябрь ойида ташкил этилган Туркистон Мухторияти ҳукумати аъзолари турли халқларга мансуб кишилар эди. Масалан, бош вазир М. Тинишбоев козоқ, молия ишлари вазири Соломон Абрамович Герцфельд яҳудий, бош вазир ўринбосари Ислом Султон Шоахмедов эса келиб чиқишига татар-бошқирд миллатига мансуб бўлган.

Ислом (Шоҳислом) Шоҳисултонович Шоахмедов 1886 йил 21 ноябрь куни Оренбургдаги татар-бошқирд миллатига мансуб ҳуқуқшунос Султон Шоахмедов оиласида туғилган. [2. 167]. Унинг отаси Шагисултан Шагиахметович Шагиахметов (1855 – 1896) 1890 йилдан бошлаб умрининг охиригача турли юридик мансабларда хизмат қилган. Шоахмедовнинг олтита: икки ўғли (Шоҳали ва Шоҳислом) ва тўрт қизи (Бибимарьям, Бибигалия, Бибисолия ва Бибизухра) бўлган. Ўғиллари отаси изидан бориб ҳуқуқшунос бўлганлар.

1911 йил январида Санкт-Петербург университети юридик факультетининг тўлиқ курсини тамомлаган Шоахмедов дастлаб ноширлик (С. Габиев билан биргаликда Санкт-Петербургда “Мусулмон газетаси”ни нашр этганлар) [6. 62], 1912 – 1916 йилларда эса пойтахтда адвокатлик амалиётини ўтайди. Ношир сифатида асосий мақолаларини Давлат Думасидаги мусулмонлар фракцияси фаолиятини таҳлил қилишга бағишлаган. Газетадаги фаолияти унинг сиёсат билан яхшироқ танишиш имконини беради. Бу эса унинг кейинги фаолиятида муҳим роль ўйнаган.

1916 йилдан эса Қўқонда “Ғайрат” номли маърифат жамияти котиби, “Русские ведомости” газетасининг Туркистондаги мухбири вазифасида ишлай бошлайди [2. 170]. Бунинг сабаби ўша даврда ўлкада сиёсий ишларни олиб бориши мумкин бўлган арбобларнинг камлиги эди. Бу ҳақида Мустафо Чўқаев қуйидагича фикр билдирган эди: “Бизнинг ўша пайтда иш олиб борувчи миллий кадримиз йўқ бўлмаса ҳам, бизнинг эҳтиёжимизга нисбатан жуда кучсиз эди” [6. 46].

1917 йил баҳоридан бошлаб Россия империяси туркий халқлари орасида Алимардон Тўпчибошев, Аҳмад Закий Валидий, Муҳаммаджон Тинишбоев ва Алихон Букейханов, Усмон Хўжалар бошчилигидаги миллий-худудий мухторият ҳамда Аҳмад Цаликов, Гаяз Исҳоқов бошчилигидаги диний-маданий мухторият

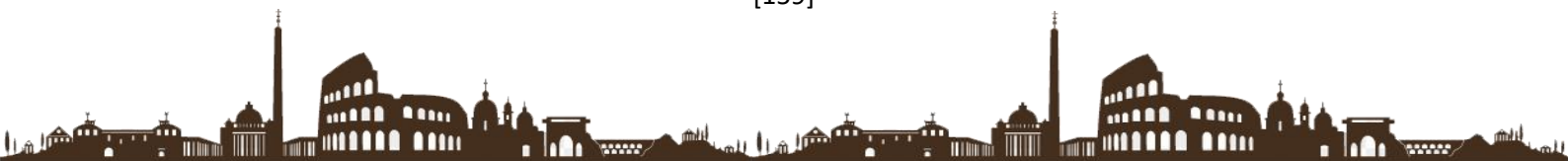

тарафдорлари шакллана бошлади [8. 231]. И. Шоаҳмедов сиёсатчи сифатида федералист бўлиб, миллий-маданий мухторият тарафдори бўлган.

И. Шоаҳмедов мамлакатни фуқаролик тамойиллари асосида қайта қуриш, бунга мусулмон жамияти сиёсий трансформациясини амалга ошириш демократик фуқаролик жамиятини қуриш ғояси инқилобга қадар туғилган эди. Бундай ғояларни амалга оширишда рус тилида нашр этилган “Туркестанские ведомости” ва “Туркестанский край” (1917) газеталаридан фойдаланган. И. Шоаҳмедов “Туркестанский край” расмий ношири сифатида кўплаб мақолалар эълон қилган. Газета Туркистон ўлкаси мусулмонлар кенгашининг нашрига айланади [2. 171]. Айни шу даврдан бошлаб И. Шоаҳмедов умуммусулмон сиёсий ҳаётида фаол иштирок эта бошлади. 1917 йил март оyi ўрталарида у Санкт-Петербургда Бутунроссия мусулмонлар ҳаракатида (у пойтахтда Ибниямин Ахтамов билан биргаликда “Россия мусулмонларининг марказий муваққат бюроси”ни тузиш ва унга Давлат Думасидаги мусулмонлар фракцияси аъзоларини киритиш зарурлигини таклиф этади), апрель-июль ойларида Туркистон ўлка мусулмонлар кенгаши ишида (Умумтуркистон мусулмонларининг I қурултойида президиумга, қурултой якунида қабул қилинган қарорга кўра, Мустафо Чўқаев бошчилигида тузилган Туркистон ўлкаси мусулмонлар кенгаши аъзолигига сайланади [5. 15]), июль ойида Қозонда бўлиб ўтадиган Бутунроссия Мусулмонлар II қурултойига вакил [3] этиб сайланган, июль-август ойларида Бутунроссия Мусулмонлар Миллий Шўроси ишларида (дастлаб котиб, кейинчалик раис) фаол иштирок этган.

Бизга маълумки, Ўрта Осиё Россия таркибида бўлган вақтда маҳаллий аҳоли армияга олинмаган. Бу эса маҳаллий аҳолининг замонавий ҳарбий билимлардан беҳабарлигига сабаб бўлган. Ҳарбий тажрибага эга бўлмасликнинг салбий оқибатларга олиб келишини яхши билган И.Шоаҳмедов 1917 йил 20-30 июль кунлари Қозон шаҳрида бўлиб ўтган Бутунроссия мусулмонлари II қурултойида қабул қилинган мусулмонлар полкларини тузиш ғоясини қизғин қўллаб-қувватлайди. Қурултойда қабул қилинган қарорга кўра, мусулмонлар яшайдиган ҳар бир шаҳарда мусулмон полклари тузилиши керак эди. Унинг фикрича, инқилоб томонидан берилган эркинлик фақатгина мусулмон полклари вужудга келтирилиши орқалигина сақлаб қолиниши мумкин эди. И.Шоаҳмедов етук сиёсатчи сифатида монархия тизимига нисбатан демократик деб ҳисобланган ва кундан-кун кучайиб бораётган большевиклар хавфини олдини олиш учун ҳам бундай полкларни тузиш зарур деб ҳисоблаган [15].

Шу билан бирга И. Шоаҳмедов мусулмон дунёсини яхши билган мутахассис сифатида Таъсис Мажлисига сайлов қоидаларини муҳокама этиш ишларида ҳам қатнашган. 1917 йилнинг кузида у сайлов компаниясида фаол иштирок этади ва Таъсис Мажлисига Умумфарғона мусулмонлари номидан делегат этиб сайланган [9].

1917 йил кузидан бошлаб И. Шоаҳмедов Туркистонга федератив мухторият олиш лойиҳасининг фаол тарафдорига айланади. Туркистон мусулмонларининг II

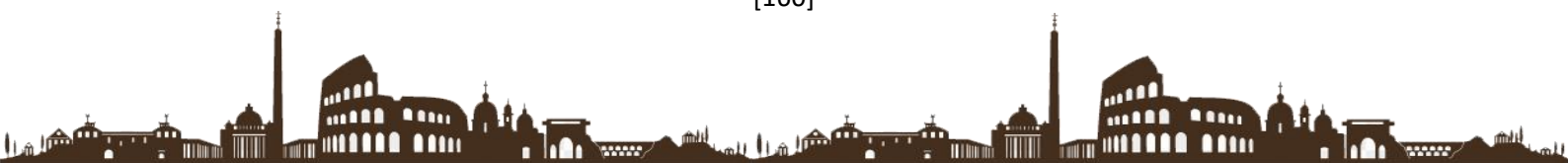

курултойида (1917 йил 8 – 11 сентябрь) у Бутунроссия Таъсис Мажлиси муҳокамасига тақдим этиш учун тайёрланган “Миллий-худудий федерация” ғоясини илгари суради. Аслида бундай лойиҳани тайёрлаш 1917 йилнинг баҳорида Бутунтуркистон мусулмонлар кенгаши томонидан И. Шоаҳмедовга топширилган эди. Бу ишда унга Маҳмудхўжа Бехбудий, Убайдулла Хўжаев ва Мустафо Чўқаевлар ёрдам берганлар [6. б. 47]. Ушбу лойиҳа Туркистон Мухториятининг илк конституцияси лойиҳаси бўлиб, 27 моддадан иборат эди [11]. Қурултойда И. Шоаҳмедов президиум аъзолигига ҳам сайланган [4]. И. Шоаҳмедов Туркистон ўлкаси аҳолиси орасида сиёсий фаолликни кучайтириш даврий матбуотда саҳифаларидан ҳам фойдаланган. Масалан, 1917 йил ноябрда “Улуғ Туркистон” газетасида унинг “Туркистон мухторияти ва иқтисодий автономия” номли мақоласи нашр этилган. Бу мақолада мухторият эълон қилинган Туркистон мусулмонларининг IV қурултойидан 10 кун аввал мухторият ҳукумати тузиш учун Туркистонда ҳамма шароит мавжудлиги асослаб берилган [12]. 1917 йил ноябрь охи Қўқонда бўлиб ўтган Бутунтуркистон мусулмонлари IV қурултойида ҳам И.Шоаҳмедов фаол иштирок этган. 28 ноябрь куни тузилган Туркистон Мухторияти дастлабки ҳукуматида бош вазир ўринбосари лавозимига тайинланади [1. 36]. Айни қурултойда Бутунтуркистон Таъсис Мажлиси чақирилгунга қадар қонун ишлаб чиқувчи орган сифатида муваққат Халқ Мажлиси сайланади. Муваққат Халқ Мажлиси аъзолари сони 54 киши деб белгиланиб, унинг 32 вакили қурултойда сайланади. Ана шу 32 вакилнинг бири И. Шоаҳмедов эди [10]. Шу йилнинг декабрь ойининг иккинчи ярмида бошлаб молия вазири ўринбосари лавозимига тайинланади. Молия вазири ўринбосари И. Шоаҳмедов бошчилигида Мухторият номидан 30 миллион сўмлик заём чиқарилади. Заёмнинг 10 миллион сўмлик қисми Қўқондаги банклари томонидан қопланади [13]. Айнан шу заёмлар ўз вақтида Мухторият молиявий масалалари ечимида муҳим роль ўйнаган.

Бизга маълумки, Туркистон мухторияти 1918 йил февраль ойида ағдарилади. Мухториятни ағдариш даврида Ислом Шоаҳмедов большевиклар томонидан қамоққа олинади. Афтидан қамоққа олиш пайтидаги қўполликлар ва қамоқхонадаги вазият уни касалликка чалинишига олиб келади. 1918 йил апрель-май ойларида Туркистон газеталарида (“Улуғ Туркистон”) И. Шоаҳмедовнинг оғир касал бўлганлиги ҳақида хабарлар босилади [14]. Айни шу газетада қамоқхонада суицидни амалга оширишга уринилганлиги ва шу туфайли алоҳида камерага олинганлиги ҳақидаги хабар берилган.

Большевиклар ҳукумати мавжуд вазиятни оғирлаштирмаслик ва аҳоли кайфиятини ҳисобга олиб 1918 йил май ойида Ислом Султон Шоаҳмедов қамоқдан озод қилинади ва Ҳиндистонга кетади, лекин 1920 йили касалхонага тушиб қолади. Кейинчалик дўстларининг илтимосига кўра, Владивостокка қайтиб келади. 1922 йили Парижда яшаётган Мустафо Чўқаев унинг ачинарли аҳволи ҳақида маълумот олади. Унинг кейинги тақдири ҳақидаги маълумотлар йўқ [2. 172].



Ушбу сиёсий арбобнинг фаолиятдан шуни аниқлашимиз мумкинки, аслида ҳуқуқшунос бўлса-да, кейинчалик сиёсий фаолиятга шўнғиган. 1917 йил кузигача федерализм тарафдори бўлган И.Шоаҳмедовнинг сиёсий қарашлари кейинги воқеалар таъсирида ўзгара бошлади. 1917 йилнинг баҳори ва ёзида муваққат ҳукуматнинг фаол тарафдори сифатида мусулмонларни таркибга киритишга ҳаракат қилган. Фақат 1917 йил сентябрь ойидаги “Туркистон Федерацияси” қонун лойиҳаси билан унинг фикрини ўзгарганлигини кўриш мумкин. Лойиҳага кўра, Туркистон ўлкаси дастлаб Россия таркибида мухторият олиши, мухторият олинишига беш йил тўлиши муносабати билан кўп соҳаларда мустақилликка эришишни қўллаб-қувватлайди. Бу мақсадни амалга ошириш учун Туркистон Мухторияти ҳукумати таркибида фаол иштирок этади. Афсуски, Туркистон Мухторияти учун курашганлар қатори И.Шоаҳмедовнинг тақдири ҳам аянчли тугайди.

Фойдаланилган манба ва адабиётлар:

1. Alekseenko P. Qoqan avtonomiyasi. I bolim. O'ZNESHIR. – Tashkent: 1931. – 36 б.
2. Гасырлар авазы – Эхо веков. 2017. № 3/4. – С. 166-175.
3. Кенгаш. 1917. 28 июль.
4. Кенгаш. 1917. 12 сентябрь.
5. Мингноров А. Туркистонда 1917 йилдаги сиёсий жараёнлар ва миллий сиёсий жамиятларнинг юзага келиши (миллий матбуот материаллари асосида). – Тошкент: “Маънавият”, 2002. – 58 б.
6. Мустафо Чўқай ўғли. Истиклол жаллодлари (1917 йил хотиралари). – Тошкент. 1992. – 79 б.
7. Усманова Д. Мусульманская фракция и проблемы «свободы совести» в Государственной Думе России (1906-1917). – Казань, 1999. – 164 с.
8. Ямаева Л. А. Мусульманский либерализм начала XX века как общественно - политическое движение. – Уфа: Гилем, 2002. – 300 с.
9. Эл байроғи. 1917. 8 ноябрь.
10. Эл байроғи. 1917 йил 9 декабрь
11. Улуғ Туркистон. 1917. 7 сентябрь, 10 сентябрь.
12. Улуғ Туркистон. 1917. 18 ноябрь.
13. Улуғ Туркистон. 1917. 7 январь
14. Улуғ Туркистон. 1918. 19 март, 26 март
15. Туркестанские ведомости. 1917. 17 август.



<https://doi.org/10.5281/zenodo.6066376>

Azimova Tamara Abrorovna

*Denov tadbirkorlik va
pedagogika instituti talabasi*

Annotatsiya: *Ushbu maqolada tijorat banklaridagi aktiv operatsiyalar haqida tushuncha berib o'tilgan. Shuningdek, kreditlash tizimi, daromad olish ssuda operatsiyalari haqida tushunchalar berib o'tilgan.*

Kirish so'zlar: *Aktiv operatsiya, ssuda operatsiya, onkol kreditlar, fondler, veksellar, diskont*

Mobilizatsiyalashgan pul mablag'larini banklar mijozlarni kreditlash uchun va tadbirkorlik faoliyatini amalga oshirishni qo'llab-quvvatlash uchun foydalaniladi. Daromad olish maqsadida bank resurslarini joylashtirish bilan bog'liq bo'lgan operatsiyalar banklarning aktiv operatsiyalari deyiladi. Bankning aktiv operatsiyalarida asosiy o'rinni ularning kredit yoki ssuda operatsiyalari egallaydi.

Ssudalar berilishining ta'minotidan kelib chiqib kreditlar moddiy boyliklar, tovarlar va boshqalar bilan ta'minlangan kreditlarga beriladi.

Banklarning mijozlarga beradigan ssudalari yoki kreditlarning muddatidan kelib chikib, ular muddatli va onkol kreditlar (inglizchadan on call -talab bo'yicha)ga bo'linadi.

Ssudalar berilishining ta'minotidan kelib chiqib kreditlar moddiy boyliklar, tovarlar, veksellar, fondlar (qimmatli qog'ozlar) va boshqalar bilan ta'minlangan kreditlarga bo'linadi.

Veksel operatsiyalari veksellarni qayd yoki hisobga olish bo'yicha operatsiyalar va veksellar bo'yicha ssudalar berish operatsiyalariga bo'linadi.

Veksellarni qayd qilish deganda bank tomonidan ularni to'lash muddati tugagunga qadar veksellarni sotib olishni tushuniladi. O'z navbatida agarda mablag'lar bilan ta'minlanganlikda qiyinchilik sezayotgan bo'lsa, Markaziy bankning hududiy boshqarmalarida berilgan veksellarni qayta hisobdan o'tkazishi mumkin. Vekselni hisobga olib, bank uning vaqtinchalik egasi bo'ladi va vekselni emitent qilgan yoki uni hisobga olish uchun taqdim qilgan shaxsga ma'lum miqdorda pul to'laydi. Bu operatsiya uchun bank mijozdan qayd etish foizi yoki diskont deb ataluvchi ma'lum foiz undiradi. Diskont - bu vekselde ko'rsatilgan summa bilan veksel egasiga to'lanadigan summa o'rtasidagi farqdir. Ba'zi davlatlarda banklar o'zlarida alohida mijozlarning kreditlash qobiliyatini o'rganuvchi ayrim korxonalar va shaxslar veksel hisobi limitini o'rnatuvchi hisob bo'yicha qo'mitalarni tashkil etadilar.

Yuqorida ta'kidlab o'tilganidek, tijorat, moliyaviy va «do'stona» (bronza) veksellarini farqlash kerak.

Tijorat veksellari tovar munosabatlari asosida vujudga keladi. Ular boshqa veksellarga nisbatan ishonchlidir.

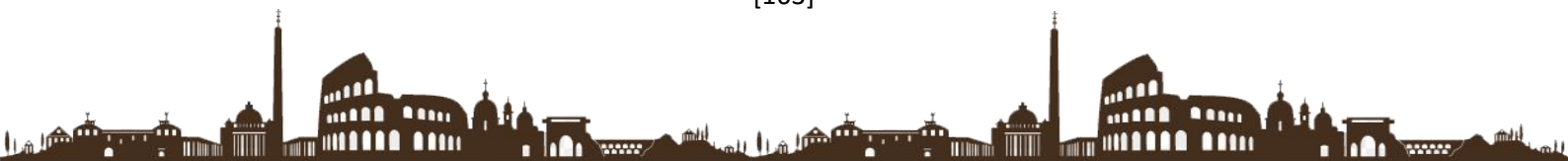

Ko'pgina veksellar moliyaviy xarakterga ega, ya'ni ular broker yoki makler tomonidan hisob foizini olish uchun muomalaga chiqariladi. Bular faqat bankdan mablag'lar olish uchun mo'ljallangan «shishirilgan veksellardir».

«Do'stona veksellar» - bu ikki shaxsning har qanday tovar harakatisiz bankdan mablag' olish uchun bir-birlariga beradigan veksellardir.

Tadbirkorlar tomonidan chiqarilgan veksellarni «bronza» veksellari deb ham atashadi.

Bankning aktiv veksellari operatsiyalariga aktsept va aval operatsiyalar kiradi.

Aktseptli operatsiyada bank o'zi aktseptlashtirayotgan vekselni ishonchli mijozga chiqarish huquqini beradi. Ya'ni berilgan veksell bo'yicha o'z hisobidan to'lovini kafolatlaydi. Shunday aktsept kreditdan foydalanayotgan mijoz veksell haqini to'lash uchun tegishli summani bankka to'lash majburiyatini oladi.

Xalqaro miqyosda veksellar bilan bog'liq bo'lgan hamma operatsiyalar 1930 yilda qabul qilingan Jenevada tuzilgan konventsiya bilan qat'iy belgilanadi.

Veksell bo'yicha beriladigan kreditdan foydalanishning muhim shakli aval hisoblanadi. Bunda veksell bo'yicha haq to'lash bevosita veksell beruvchi bilan amalga oshirilladi. Aval esa haq to'lashni kafolatlaydi. Aktsept - aval operatsiyalarining o'ziga xos xususiyati shundaki, ular bir vaqtning o'zida ham aktiv, ham passiv operatsiyalarga tegishli bo'ladi.

Bank aval veksell munosabatlarini hamda ularning boshqa banklardagi hisob-kitobini engillashtiradi. Chunki yirik avalda hisob va qayta hisoblashda mutlaq tartibda amalga oshiriladi. Bir bank tomonidan avallashgan veksellar boshqa bank tomonidan ham hisobga olinadi.

«Veksell bo'yicha ssuda» operatsiyasida veksell egasi bo'lib avvalgi veksell oluvchi qoladi, bank esa uning ta'minoti ostida mijozga veksell qiymatining 50-70% miqdorida ssuda beradi.

Banklar aktiv operatsiyalarining muhim turi tovarlar bo'yicha ssudalar, ya'ni tovarlarni garovga qo'yib ssuda olish hisoblanadi. Hujjatlar, variantlar (tovarlarni omborda saqlash javobgarligi bilan qilinganligi to'g'risidagi guvohnoma), temir yo'l hujjatlari, konosamentlar (yukni kemaga qabul qilinganligi to'g'risidagi paroxod jamiyatlari guvohnomasi), yuklarni tashishi to'g'risidagp hujjat bo'yicha ssudalar olish hisoblanadi.

Tovarlar bo'yicha ssudalar bank tomonidan tovarning to'liq bozor qiymatida emas balki uning bir qismi (odatda, 50-60% dan yuqori bo'lmaydi) beriladi.

Bozor iqtisodiyoti sharoitida asosiy muammo bu tovarlar realizatsiyasi, chunki ishlab chiqarilgan va jo'natilgan tovar o'z haridorini topmasligi ham mumkin. Bozor sharoitida kredit munosabatlarining ma'muriy buyruqbozlik tizimidan farqi ham shudir.

Bozor iqtisodiyoti sharoitida tovarlar mo'l-ko'lchiligida oddiy talab emas, balki to'lovga qobiliyatli talab zarurdir.

Bozor sharoitida tovar ta'minoti bo'yicha ssuda berayotgan kredit muassasalari risk qiladilar. Agar ssuda o'z muddatida qaytarilmasa, bank tovarlarni xat qilib o'z ixtiyoriga oladi, ularni sotishdan tushgan tushum hisobidan mijozning qarzini qoplaydi.

Tovarlar bo'yicha ssudalar ko'pincha chayqovchilik maqsadlarida ishlatiladi.

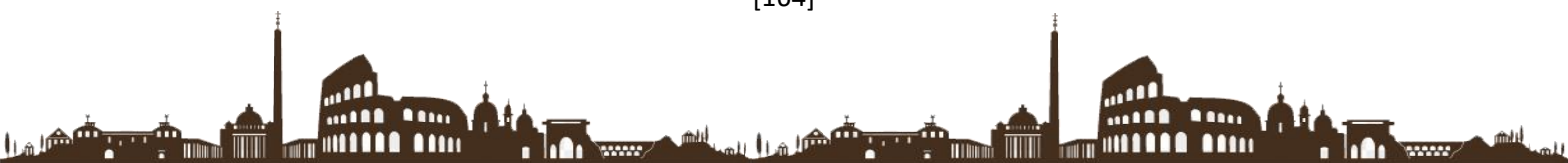

Ko'tarilish davrida, tovarlarga bo'lgan talab o'sganda, tadbirkorlar - baholarning o'sishini hisobga olib tovarlar realizatsiyasini ataylab to'xtatib, tovar zahiralarini to'playdilar. Bu xususan, xom ashyo tovarlariga ham tegishlidir. Bu holatda ssuda tovarlarnipg haqiqiy realizatsiyasini tezlatmasdan, balki sekinlashtiradi hamda chayqovchilik va tovarlarni ortiqcha ishlab chiqarilishining rivojlanishiga olib keladi.

Tijorat banklarining aktiv operatsiyalarining yana bir turi fond operatsiyalaridir.

Turli qimmatli qog'ozlar uning ob'ekti bo'lib xizmat qiladi. Banklarning qimmatli qog'ozlar bo'yicha operatsiyalarining 2 turi ko'proq qo'llaniladi. Bular qimmatli qog'ozlarni kreditning ta'minlanganligi uchun qabul qilish yo'li bilan ssudalar berish va ulami bank tomonidan o'z hisobiga sotib olish yo'li bilan operatsiyalar o'tkazish.

O'immatli qog'ozlar ta'minoti bo'yicha ssudalar ularning to'liq bozor kursi qiymati bo'yicha emas, balki ularning ma'lum bir qismi (60-80%) bo'yicha beriladi.

O'immatli qog'ozlar soxta kapitalni ifodalasada, ular bo'yicha ssudalar haqiqiy tovar ishlab chiqarish bilan bog'langan jarayonga xizmat qiladi.

Undan tashqari qimmatli qog'ozlardagi bank investitsiyalari ham mavjud bo'lib, bu holda bank turli emitentlardan qimmatli qog'ozlarni sotib oladi bank qimmatli qog'ozlar portfeli vujudga keladi.

Bank tomonidan qimmatli qog'ozlarning xarid qilinishidan maqsad - bu qimmatli qog'ozlarni keyinchalik qayta sotish yoki kapitalning uzoq muddatga qo'yilishi yo'li bilan foyda olishdan iborat.

Oxirgi yillarda respublikaning ko'pgina tijorat banklari yuqori foyda olish maqsadida, davlatning xazina majburiyatlarini ko'p miqdorda sotib olishdi. Chunki qimmatli qog'ozlarning bu turi bankka kafolatlangan daromad keltiradi. Yoozirgi kunda tijorat banklari tomonidan berilayotgan kreditlarning ta'minoti sifatida ko'chmas mulk, boshqa bank yoki sug'urta tashkilotining sug'urta kafolati ham qabul qilinishi mumkin. Tijorat banklarining aktiv operatsiyalari ichida kreditlash jarayoni asosiy o'rinni egallaydi. U quyidagi asosiy bosqichlarni o'z ichiga oladi:

- kredit olish uchun berilgan mijozning ariza talabnomasini ko'rib chiqish;
- qarz oluvchining to'lovga va kreditga layoqatliligini bank tomonidan o'rganib chiqilishi;
- kredit qo'mitasining qarori;
- kredit bitimini rasmiylashtirish;
- kredit berilishi
- ssuda va u bo'yicha foiz to'lashni bank tomonidan nazorat qilinishi.

Kredit va uni to'lash jarayoni kredit shartnomasida ko'rsatilgan bo'lib, kredit va qarz oluvchi o'rtasidagi majburiyat va huquqlarni belgilab beradi. Unda kreditlashning maqsadi va ob'ekti, kredit miqdori, ssudani berish va uni to'lash muddati, kredit ta'minotining turlari, kredit uchun foiz stavkasi va boshqalar ko'rsatiladi. Ssudani to'lashni nazorat qilish bankning kredit portfelini muntazam tahlil qilish asosida olib boriladi va kreditlarning sifat darajasi aniqlanadi.

Tijorat banklari tomonidan beriladigan barcha kreditlar uning krdit portfelida o'z ifodasini topadi.



Moliyalashtirish manbalariga va qarz oluvchining mintaqaviy o'rne va manziliga qarab tijorat banklarining kredit portfelini tasniflash mumkin... Tijorat banklari tasniflashni asosan milliy valyutada olib boradilar va ba'zi hollarda qayta moliyalashtirish va o'z mablag'lari hisobidan beriladigan kreditlar, masalan, Milliy bank va shunga o'xshash banklarda qattiq valyutada ham ifodalanishi mumkin...

Yoozirgi vaqtda markazlashtirilgan kreditlar davlatning qarorlariga asosan ustivor tarmoqlarni rivojlantirish uchun milliy valyutada beriladi O'ayta moliyalashtirish va bankning o'z mablag'lari hisobidan beriladigan kreditlar mijoz kreditga layoqatli bo'lganda milliy valyutada yoki xorijiy davlat valyutasida berilishi mumkin.

Tijorat banklari faoliyatida turli xil risklar uchrab turadi, lekin ularning faoliyatiga ko'proq kredit riski, likvidlilik riski va foiz stavkasi ta'sir qiladi. Tijorat banklar faoliyatining asosii qismi kreditlar berish va shu asosda foyda olishga yo'naltirilgan bo'lganligi uchun ular faoliyatida bu risklarning salmog'i ham yuqori bo'ladi.

Tasniflangan kreditlarning qaysi guruhga kirish darajasi tez sotiladigan aktivlar va yuqori likvid mablag'larning mavjudligi bilan belgilanadi.

O'zbekiston Respublikasi Markaziy banki tomonidan 1998 yil 9 noyabrda tasdiqlangan 242-sonli "Aktivlar sifatini tasniflash, mumkin bo'lgan yo'qotishlar bo'yicha tijorat banklari tomonidan rezervlar tashkil qilish va undan foydalanish qoidasi"ga asosan tijorat banklari tomonidan beriladigan kreditlar yuqorida keltirilgan mezonlar bo'yicha "yaxshi", "standart", "substandard", "shuxbali", "umidsiz" yoki "ishonchsiz" kreditlarga tasniflanadi.

Yaxshi kreditlar. Kreditning bunday sifatda baholanishi, mijozning aktivlari, ularning holati bo'yicha hech qanday gumon yo'qligidan dalolat beradi. Moliyaviy jihatdan barqaror, xo'jalik oboroti yuqori darajada o'z kapitali bilan ta'minlangan, yuqori rentabellik ko'rsatkichlariga ega, debitor va kreditor qarzlarning aylanish muddati qisqa bo'lishi lozim. Bu kredit egalari moliyaviy barqaror xo'jalik sub'ekti bo'lib, u yuqori darajada ta'minotga ega bo'ladi. Bunda asosiy e'tiborni qarz oluvchining avvalgi faoliyatidagi majburiyatlariga munosabatiga, oson realizatsiya qilinuvchi aktivlar va yuqori likvidli mablag'lardan tashkil topgan ishonchli kredit ta'minotiga qaratish kerak. Ushbu toifadagi kreditlarda qaytarmaslik belgilari mavjud emas, banklar uchun zarar ko'rish imkoniyatlari minimal darajada bo'ladi, kreditning ta'minlanganligining (garov, kafolat va boshqalar) sifati, ta'minlanganlikka olingan mol-mulk, garov va boshqalarning tarkibida tez pulga aylanadigan aktivlar va yuqori likvid mablag'lar salmog'ining ko'pligi e'tiborga olinadi. Kredit bo'yicha olingan ta'minlanganlik (garov, mol-mulk va boshqalar) kredit summasi va u bo'yicha foiz stavkalarini to'lashga etarli bo'lgandagina kredit ta'minlangan deb baholanishi mumkin.

Kredit bo'yicha barcha hujjatlar qonun bo'yicha rasmiylashtirilishi va bank zarur bo'lganda kreditni undirib olish imkoniyatiga ega bo'lishi zarur (kreditning qaytarilmaslik ehtimoli cheklangan bo'lsada) kreditning bu guruhida mijozning faoliyatidagi ikki asosiy omilga alohida e'tibor berish zarur. Bular,

- mijozning oldingi faoliyatidagi o'z majburiyatlariga bo'lgan munosabati kredit bo'yicha aniq ta'minlanganlikning (garov, kafolat, mulk va boshqalar) bo'lishi va uning to'g'ri rasmiylashtirilganligi.

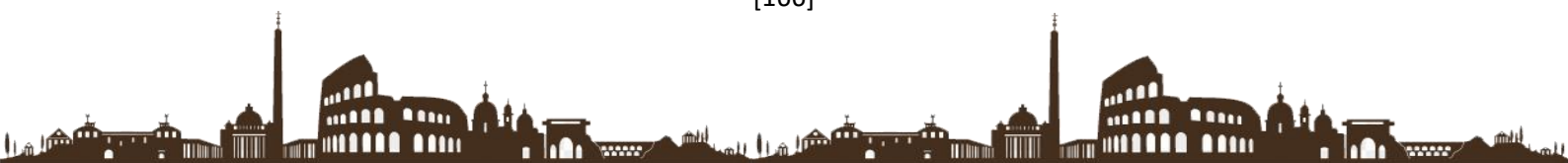

Standart kreditlar. Bunday kreditlar bo'yicha vaqti-vaqti bilan kreditni o'z vaqtida qaytara olmaslik sharoiti yuzaga keladi. Lekin kreditni belgilangan muddatda to'lay olmaslik bo'yicha uning to'lov muddatining uzaytirilishi bir martagina bo'lishi va kreditni va u bo'yicha foizlarni to'lay olmaslik davri 30 kundan 60 kungacha, to'liq ta'minlanmagan kreditlar uchun 30 kun bo'lgan muddatdan oshmasligi lozim. Olgan krediti standart kredit deb topilgan mijozlarning moliyaviy ahvoli odatda barqaror bo'ladi, lekin ma'lum vaqtinchalik sabablar tufayli uning faoliyatida salbiy moliyaviy holat yuzaga kelgan bo'lishi mumkin. Bunday kreditlar qatoriga yaxshi rasmiylashtirilmagan kreditlar, garov, ta'minlanganligi bo'yicha to'g'ri hujjatlashtirilmagan yoki hujjatlar etarli bo'lmagan kreditlar ham kirishi mumkin. Bu

kreditlar bo'yicha 10 foiz atrofida rezerv tashkil qilinishi zarur.

Substandart kreditlar. Bu guruhga kiruvchi kreditlar ularning sifati etarli darajada emasligini bildiruvchi aniq belgilarga ega bo'ladi. Bu asosan kreditlarning bankka qaytib to'lanishida ma'lum kamchiliklar mavjudligi va kreditning ta'minlanganligi sifatida qabul qilingan boshlang'ich manbalar kreditni to'lash uchun etarli bo'lmasligi natijasida qarzni to'lash uchun qo'shimcha manbalarni topish zarurligini ko'rsatadi. Substandart kreditlar qarz oluvchining ishonchli moliyaviy ahvoli va to'lov qobiliyatining yuqori darajasi bilan himoyalangan. Bu kredit kreditning ta'minlanganligini tashkil qiluvchi manbalar ma'lum risklar bilan bog'liqligini, kreditning joriy holati bo'yicha etarli axborotning mavjud emasligi, garov hujjatlarida ma'lum kamchiliklar mavjudligi bilan xarakterlanadi. Bu kredit bo'yicha 60 kundan 30 kungacha to'lanmagan qarzlarning mavjud bo'lishi mumkin. Bu kreditlar moliyaviy ahvoli barqaror bo'lmagan, korxonaning to'lovga layoqatligida kamchiliklar bo'lgan hollarda yuzaga keladi. Substandart kreditlar bo'yicha 25 foiz kreditlar to'lanmasligi mumkin deb xulosa qilinishi va bu kreditlar bo'yicha to'lanmagan qarzlarni qoplash uchun 25 foiz rezerv tashkil qilinishi mumkin.

Shubhali kreditlar. Bu kreditlar yuqorida keltirilgan guruhlardagi kreditlarning barcha salbiy tomonlarini o'zida ifoda qilishi bilan birgalikda to'liq ta'minlanganlikka ega bo'lmagan, to'lanish ehtimoli kam bo'lgan kreditlar kiradi. Bu kreditlar bo'yicha olingan kredit yaxshi ta'minlanganlikka ega bo'lganida asosiy qarz bo'yicha foizlarni to'lash muddati 180 kundan ortiq muddatga kechiktirilgan bo'lsa, zarar ko'rish imkoniyati yuqori, biroq ushbu kreditlarning sifatiga ijobiy ta'sir ko'rsatish mumkin bo'lgan omillar mavjudligi sababli ularni yo'qotilgan deb tasniflanishi vaqtincha to'xtatiladi. Bu guruhga kiruvchi kreditlar bo'yicha 50 foizgacha rezerv tashkil qilinishi lozim.

Ishonchsiz kreditlar. Bu kreditlar bo'yicha qarzlarning to'lanish ehtimoli deyarli yo'q. Agar kredit to'liq ta'minlanmagan bo'lsa, eng kamida bitta muammoli tavsifga ega bo'lsa, to'lov muddati 360 kundan oshgan bo'lsa hamda kreditni "shubhali" deb tasniflab bo'lmasa bunday aktivlar "ishonchsiz" deb hisoblanadi Bu aktivlar juda past qiymatga ega bo'lib, ularni aktivlar sifatida hisobga olib borish maqsadga muvofiq emas. Shuning uchun banklar bu kreditlarni o'z balanslarida zarar sifatida hisobga olishlari mumkin. Ishonchsiz kreditlar foyda hisobiga buning uchun foyda etmagan hollarda esa bank sarmoyasi hisobiga balansdan chiqarilishi mumkin. Bank uchun bu kreditlar zarar sifatida tasniflanishi mumkin.



Bir yil va undan ortiq muddatda harakatsiz bo'lgan aktivlar, muddati o'tgan va foizlar bo'yicha qarzlilar zarar sifatida tavsiflanishi mumkin. Shu sababli bu guruhga kiruvchi kreditlar bo'yicha 100 foiz rezerv tashkil qilish lozim bo'ladi.

Tijorat banklarining kredit portfelini berilgan ssudalarning ta'minlanganlik darajasiga qarab quyidagi turlarga bo'lish mumkin:

- birinchi darajada ta'minlangan,
- boshqa ta'minotga ega bo'lgan,
- to'liq ta'minlanmagan,
- ta'minlanmagan ssudalarga bo'linadi.

Birinchi darajada ta'minlangan kreditlar guruhiga to'liq ta'minlangan kreditlar kiradi.

Xulosa: Shuni ta'kidlash joizki, bugungi kunda MDHga kiruvchi davlatlar tijorat banklarining kredit siyosati mamlakat iqtisodini tezroq rivojlantirishga yo'naltirilgan. Yoozirgi vaqtda bu mustaqil davlatlarning banklari aksariyat hollarda vositachilik operatsiyalarini o'tkazish uchun ko'proq qisqa muddatli kreditlar bermoqdalar.

MDHga kiruvchi davlatlarning banklari uchun lizing operatsiyalari yangi operatsiyalar turi hisoblanadi. Bu operatsiya turida banklar yoki lizing kompaniyalari ijaraga berilgan mulkning egasi bo'lib qolaveradilar.

Lizing operatsiyalarini o'tkazishning bank uchun foydali tomoni shundaki, odatda ijara uchun to'lov xuddi shu muddatga beriladigan uzoq muddatli kreditlar foiz stavkasiga nisbatan yuqori bo'ladi.

Bundan tashqari, bu erda mijozning to'lov qobiliyatiga ega emasligidan yo'qotish riski bo'lmaydi. Bitimda ko'rsatilgan shartlarning buzilishi yuz bergan hollarda bank ijaraga berilgan mulkni qaytarishni talab qilishi mumkin. Rivojlangan xorijiy mamlakatlarda lizing operatsiyalari keng tarqalgan. O'zbekiston va boshqa MDH davlatlarida lizing operatsiyalari kam xajmda qo'llaniladi. Yoozirgi kunda lizing operatsiyalariga sharoitlar yaratish sohasida ishlar olib borilmoqda.

FOYDANILGAN ADABIYOTLAR:

1. Abdullayeva Sh.Z "Bank ishi", "o'quv qo'llanma" -T.:Moliya.2003
2. Abdullayeva Sh.Z "pul kredit va banklar" O'zbekiston respublikasi Bank –moliya akademiyasi "Moliya" nashriyoti, 2000-y
3. Balabanova I.T "Bank I bankovskoye delo" Ucheb pasov piter, 2003 4. Kolesnikov V I "bankovskoedelo" Moskva, 4-izd "finans i statistika" 2002g
5. Jarkovskaya EP "Bankovskaya delo" uchebnik m omega i-2004
6. O'zME

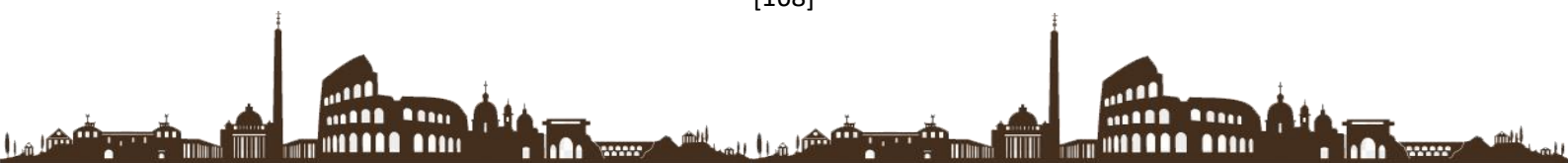

UMUMIY BIOLOGIYA (GENETIKA BO'LIMI) DARSLARIDA BIOLOGIYADAN
MASALALAR YECHISHNI O'RGATISHDA EHTIMOLLIK NAZARIYASI VA
UNING AHAMIYATINI O'RGANISH

<https://doi.org/10.5281/zenodo.6066193>

Babayeva Zarifaxon Aktam qizi

Navoiy Davlat Pedagogika Instituti

BO`M 2- kurs magistranti.

Annotatsiya: *Maqolada umumiy biologiya (genetika bo`limi) darslarida biologiyadan masalalar yechishni o`rganishda ehtimollik nazariyasidan foydalanish va uning ahamiyatini o`quvchilarga yetkazish. Shuningdek o`quvchilarning genetik bilimlarini yanada chuqurlashtirib aqliy qobiliyatlarini rivojlantirish.*

Kalit so`zlar: *genetika, ehtimollik, emperik ehtimollik, nazriy ehtimollik, matematik tushuncha, Pennem katakchasi, ehtimollikni qo`shish va ko`paytirish, soddalashtirish, qulaylashtirish.*

Bugungi kunda biologiya fanini o`qitishda, avvalo, o`quvchilarni biologiyaning asosiy g`oyasi, nazariya va amaliy qonuniyatlari, tushunchalari, xalq xo`jaligining turli tarmoqlarida tutgan o`rni, biologik bilimlarini komplekslashtirish, uning fanlararo bog`liqligini tushunish nazarda tutiladi va shu orqali insonning tabiat va jamiyatga bo`lgan ongli munosabatini tarkib toptirish orqali ta`lim-tarbiyaviy tizimi vujudga keladi. Mazkur tizim o`zida o`quvchilar tomonidan fan asoslarini mustahkam, mukammal va ongli ravishda o`zlashtirishlari barobarida, ilmiy dunyoqarash va tafakkurni shakllantiradi. Shu barobarda biologiya darslarida o`quvchilarning genetik bilimlarini oshirish, hamda ta`lim jarayonida genetik bilimlarni o`zlashtirishda yuzaga kelgan qiyinchiliklarni bartaraf etish bugungi kun biologiya (genetika sohasi) ning asosiy vazifalaridan biri sanaladi. Rivojlanib borayotgan davrda ilmiy salohiyatning oshib borishi bir tomondan fanlarni chuqur o`zlashtirilayotganligi bo`lsa, ikkinchi tomondan esa fanlararo bog`liqlikdir.

Biologiya (genetika sohasi) ni matematika fanisiz tasavvur etib bo`lmaydi. Genetika sohasida ko`pgina masalalar matematik formula va hisob- kitoblarga asoslangan bo`ladi. Shu qatorda genetik masalarni yechishda ehtimollar nazariyasidan foydalanish juda ko`p qulayliklarni yaratadi.

Tahlil va natijalar Ehtimollik - bu ikki yoki undan ortiq hodisalar orasida biron- bir hodisaning sodir bo`lish ehtimolligidir.

¹⁷Ehtimolliklar- bu yuz berishi mumkin bo`lgan hodisalarning matematik ifodalanishidir. Ehtimollardan foydalanish xususiyatlar bo`yicha natijalarni bashorat qilish, shuningdek, ma`lum bir populyatsiyadagi nasllarning potentsial genotiplarini aniqlash imkonini beradi. Boshqacha qilib aytganda, ular biror-bir narsaning sodir bo`lishini miqdor jihatdan (muayyan son qiymatida) ifodalaydi. Agar biror-bir hodisaning

¹⁷ Genetikada ehtimolliklar (maqola) Khan Academy sayti: uz.khanacademy.org

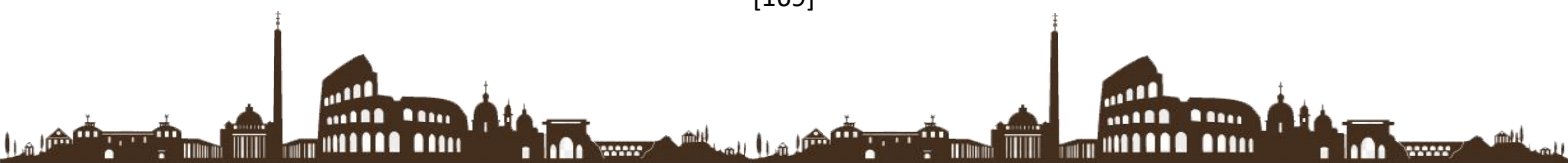

ehtimolligi 1 ga teng bo'lsa, demak, bu hodisa sodir bo'lishi kutiladi, agar ehtimollik 0 ga teng bo'lsa, hodisa sodir bo'lishi kutilmaydi. Ehtimolliklar empirik – hayotiy kuzatuvlar asosida yoki bir nechta ilmiy faraz va qoidalardan foydalanib prognoz qilinishi mumkin. Ehtimollikning 2 xil ko'rinishi mavjud bo'lib, bular:

- a) emperik ehtimollik
- b) nazariy ehtimollik

Emperik ehtimollik bu- hodisaning sodir bo'lish sonini hodisa yuz berishi mumkin bo'lgan umumiy songa nisbati bilan ifodalanadi. Masala, umumiy silliq no'xat avlodlarining uchrash soni 7 ta bo'lsa (32473247324) shundan 1 (85018501850) silliq no'xat avlodi uchragan bo'lsa silliq no'xat olishning empirik ehtimoligini aniqlang. (eslatma, umumiy no'xat avlodining uchrash soni 7324 hamda silliq no'xatning uchrash soni esa 1850)

Yechish : 1) $1850:7324= 0,25311850$

2) $0,25311850 * 100 \% = 25 \%$

Javob: 25 % ya'ni 1/4 qismi.

Empirik ehtimollar Mendelning emperik kuzatishlardan kelib chiqqan.. No'xat o'simligi tomonidan ishlab chiqarilgan dumaloq urug' genetik hodisaga misol bo'ladi. Mendel ko'rsatdiki, "dumaloq urug'" hodisasining ehtimoli F1 naslidagi haqiqiy nasldor ota-onalarning naslida sodir bo'lishi kafolatlangan, ulardan birida yumaloq urug'lar va birida ajin urug'lari bor. F1 o'simliklari keyinchalik o'z-o'zidan kesishganida, har qanday F2 naslining yumaloq urug'larga ega bo'lish ehtimoli endi to'rttdan uchtasi edi. Boshqacha qilib aytganda, tasodifiy tanlangan F2 avlodining katta populyatsiyasida 75 foizi yumaloq urug'larga ega bo'lishi kutilgan, 25 foizi esa ajinlangan urug'larga ega bo'lishi kutilgan edi. Ko'p sonli xochlardan foydalanib, Mendel ehtimolliklarni hisoblab chiqdi va ulardan boshqa xochlarning natijalarini bashorat qilish uchun foydalandi.

Nazariy ehtimollik - hodisa sodir bo'lishiga oid farazlar va dalillar orqali topiladi. Ushbu ehtimollik hodisaning haqiqiyisiga yaqin bo'lgan *kutilayotgan* ehtimolligidir

Masala: don shakli bo'yicha yashil bo'lgan geterozigota (Aa) no'xat o'simligi o'z-o'ziga chatishtirildi. . Bu chatishtirishda ehtimollik qonuni va genetikada o'rgangan bilimlaringizga tayangan holda sariq no'xat ikkita retsessiv allel (aa) olish ehtimoligini aniqlang. Yechish: Aa – yashil no'xat , aa- sariq no'xat

A	a
---	---

a	a
---	---

Berilgan jadvaldan ko'rinib turibdiki, sariq no'xatlar soni berilgan organizmlardan 1/4 qismini tashkil qilar ekan.

Javob: 1/4 sariq no'xat.

Genetikada naslning ma'lum bir jins bo'lishi yoki barcha natijalar bir xil bo'lsa, naslning ma'lum bir xususiyat yoki kasallikni meros qilib olish ehtimolini hisoblash uchun

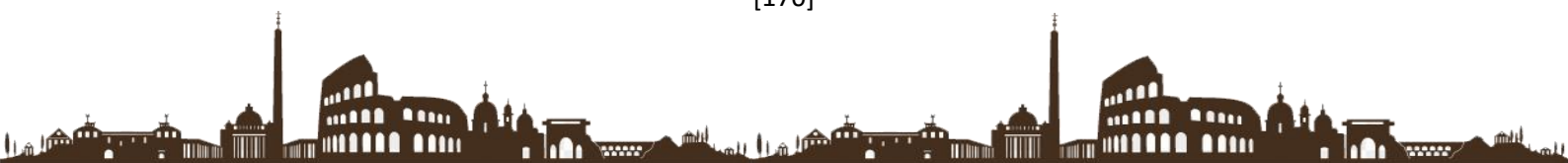

nazariy ehtimollikdan foydalanish mumkin. Bundan kattaroq populyatsiyalarda belgilar ehtimolini hisoblash uchun ham foydalanish mumkin.

Ehtimollik qonunlarini amalda qo'llash uchun katta tanlamalar bilan ishlash kerak, chunki kichik tanlamalar tasodifiy og'ishlarga moyil bo'ladi. Mendel tekshirgan ko'p miqdorda no'xat o'simliklari uning F₂ avlodida paydo bo'ladigan belgilarning ehtimolini hisoblash imkonini berdi. Bu kashfiyot shuni anglatadiki, agar ota-onaning xususiyatlari ma'lum bo'lsa, naslning xususiyatlarini urug'lantirilishidan oldin ham aniq bashorat qilish mumkin edi.

Ehtimollilarni qo'shish qoidasi, Ba'zi genetik masalalarda bir qancha hodisalardan birortasining sodir bo'lish ehtimolligini topish talab etiladi. Bu holatda ehtimollikning yana bir boshqa qonuni – ehtimolliklarni qo'shish qoidasidan foydalanish mumkin. Ehtimolliklarni qo'shish qoidasiga ko'ra, o'zaro bog'liq bir qancha hodisalarning sodir bo'lish ehtimoli har bir hodisa ehtimolligining yig'indisiga teng.

Masala. Geterozigota holatida chatishtirilagan bug'doy o'simligining gomozigota dominant va geterozigota organizmlarning fenotip jihatdan avlodlar ulushining ehtimollik darajasini aniqlang. Yechish: (Misol sifatida $Bb \times Bb$ chatishtirish natijasida hosil bo'luvchi dominant fenotipli avlodlar (BB yoki Bb genotip) ulushini topishda ehtimolliklarni qo'shish qoidasidan foydalanamiz. Bu chatishtirishda dominant fenotipni hosil qiluvchi uch xil hodisa bo'lishi mumkin:

- Ikkita B gameta qo'shib, BB genotipni hosil qiladi *yoki*
- ona organizmning B gametasi ota organizmning b gametasi bilan qo'shib, Bb hosil qiladi *yoki*
- ona organizmning b gametasi ota organizmning B gametasi bilan qo'shib, Bb genotipni hosil qiladi.

Yuqoridagi qoidadan foydalanib har bir hodisaning uchrash ehtimoli $BB - \frac{1}{4}$, $Bb - \frac{1}{4}$, $Bb - \frac{1}{4}$ ko'rinishida mumkin. Demak, dominant fenotipli avlodlarning uchrash ehtimoli: (onadan B va otadan B ning ehtimoli) + (onadan B va otadan b ehtimoli) + (onadan b va otadan B ning ehtimoli)

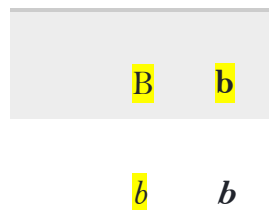

Bunda: $(\frac{1}{4}) + (\frac{1}{4}) + (\frac{1}{4}) = \frac{3}{4}$ qiladi.

Javob : $\frac{3}{4}$ ya'ni 75 % ni tashkil

Ehtimollik qonunlarini diduragay chatishtirishda tatbiq qilish . Bitta genning irsiylanishi masalalarida Pannet katakchasi qulaylik jihatidan ehtimolliklarni to'g'ridan to'g'ri hisoblash usuli bilan bir xil. Lekin ikki yoki undan ortiq genlar haqida gap ketganda biz uchun ehtimolliklar Pannet katakchasidan ko'ra birmuncha afzalroqdir.



Masala, Itning qora yungli , sariq rang ustidan , tekis yunglilik esa jingalak yung ustidan dominantlik qiladi. Geterozigota holatda organizmlar o‘zaro chatishtirildi. Tug‘ilgan kuchukchalar orasida $BbCc$ genotipli kuchukchalar ulushini toping.

Yechish : Misol uchun, $BbCc$ genotipli ikkita itni o‘zaro chatishtirib ko‘ramiz. Bunda B allel qora yungni (b esa sariq) hamda C dominant allel tekis (c esa jingalak) yungni ifodalaydi. Ikkala gen o‘zaro mustaqil irsiylanib, jinsga birikmaganligini e‘tiborga olgan holda tug‘ilgan avlodlar orasida $BbCc$ genotipli kuchukchalar ulushini qanday topish mumkin? Buni topishning bir usuli 16 katakli Pennet katakchasini chizish. Ikkita gen bo‘yicha chatishtirish o‘tkazayotganimizda Pennet katakchasidan foydalanish ma‘qul qarordir. Bunga muqobil ravishda to‘rt katakli Pennet katakchasi hamda ehtimolliklarni ko‘paytirish qoidasidan biroz foydalanib ham ko‘zlangan maqsadga erishish mumkin. Bu holatda biz yuqorida berilgan savolni ikkita soddaroq savol ko‘rinishida ifodalaymiz:

1. Bb genotipni olish ehtimoli qanday?
2. Cc genotipni olish ehtimoli qanday?

Tug‘iladigan kuchukcha $BbCc$ genotipga ega bo‘lishi uchun yuqoridagi ikkita holat yuz berishi kerak: u Bb va Cc allellarni bir vaqtda qabul qilishi zarur. Bu ikkala hodisa bir-biridan mustaqil, chunki genlar o‘zaro mustaqil holatda irsiylanadi (bir-biriga o‘zaro ta‘sir ko‘rsatmaydi). Bundan har bir genetik hodisaning ehtimolligini hisoblaymiz, bizni qiziqtirayotgan ($BbCc$) genotipni yuqoridagi ikkita allel ehtimolliklarini o‘zaro ko‘paytirib topish mumkin.

Bunda: $BbCc$ ehtimolligi = (Bb ehtimolligi) x (Cc ehtimolligi)

Yung rangi bo‘yicha Pennet katakchasi:

B	b
-----	-----

b b

Bb genotipni olish ehtimolligi: $1/2$

Yung ko‘rinishi bo‘yicha Pennet katakchasi:

C	c
-----	-----

c c

Cc genotipni olish ehtimolligi: $1/2$

$BbCc$ genotip ehtimoli = (Bb genotip ehtimoli) x (Cc genotip ehtimoli) $BbCc$ ehtimolligi = $(1/2) \times (1/2) = 1/4$

Bb genotip olish ehtimolini topish uchun yung rangi bo‘yicha 4 ta katakli Pennet katakchasini chizamiz. Pennet katakchasidan foydalanib, Bb genotip olish ehtimoli $1/2$, $1/2$

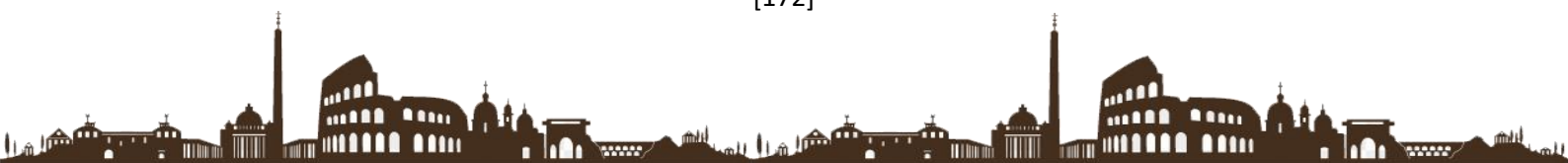

2 ta ekanini ko‘rishimiz mumkin. (Shunga o‘xshab, ushbu Bb va Cc genotiplar ehtimolligini ehtimolliklarni qo‘shish hamda ko‘paytirish formulalari orqali ham topish mumkin.) Yung ko‘rinishini ifodalovchi Pernet katakchasini yuqoridagi kabi hosil qilamiz, bunda Cc genotip olish ehtimoli ham $\frac{1}{2}$, $\frac{1}{2}$, 2 ga teng bo‘ladi. $BbCc$ genotip ehtimolini topish uchun ikkala ehtimollikni ko‘paytirib, $\frac{1}{4}$, $\frac{1}{4}$, natijani olamiz. Demak umumiy 16 ta organizmdan 4 tasi geterozigota holatda ekan.

Javob: $\frac{1}{4}$ ga teng.

Ehtimolliklarni ko‘paytirish qoidasi Genetikada keng qo‘llanuvchi ehtimollik qonunlaridan biri ehtimolliklarni ko‘paytirish qoidasidir. Ushbu qoidaga ko‘ra, o‘zaro mustaqil ikki yoki undan ortiq hodisalarning birgalikda sodir bo‘lish ehtimoli har bir hodisa ehtimolliklarining ko‘paytmasiga teng. Masala. Agar er- xotinning 7 nafar farzandi bo‘lsa, ularning 3 nafar qiz keyin esa 4 nafar o‘g‘il tug‘ilish ehtimoli qanday bo‘ladi. Yechish: Biz nazariy jihatdan bilamizki oilada jami bo‘lib yettita farzand tug‘ilish ehtimoli mavjud.

$$\begin{array}{cccccccc} \text{Qiz} & \text{Qiz} & \text{Qiz} & \text{O`g`il} & \text{O`g`il} & \text{O`g`il} & \text{O`g`il} & \\ \frac{1}{2} & * & \frac{1}{2} & * & \frac{1}{2} & * & \frac{1}{2} & * & \frac{1}{2} & = & \frac{1}{128} \end{array}$$

Javob: 3 nafar qiz va 4 nafar o‘g‘ilning tug‘ilish ehtimolligi $\frac{1}{128}$ ga teng.

Agar er- xotinning 7 nafar farzandi bo‘lsa ularning 3 nafari o‘g‘il va 4 nafari qiz bo‘lsa, Farzandlarning bo‘lish ehtimolligini aniqlang. Biz bu masalani yechishda quyidagi formuladan foydalanamiz :

$$\frac{n!}{s!*t!} * (P)^s * (Q)^t$$

n- umumiy tug‘ilish ehtimolidagi farzandlar, s- qiz farzandlar soni , t- o‘g‘il farzandlar soni , p-q tug‘ilish ehtimolidagi farzandlar nisbati, !- bu mavjud organizmlarning umumiy ehtimolligi soni.

$$\frac{7!}{3!*4!} * (\frac{1}{2})^3 * (\frac{1}{2})^4$$

Biz bilamizki 3! (3 ehtimollik) O‘z ichiga 3 gacha bo‘lgan sonlarni oladi.

Masalan: 3! = 3*2*1 kiradi.

4! (4 ehtimollik) = 4*3*2*1

7! (7 ehtimollik) = 7*6*5*4*3*2*1 endi bu sonlarni formulaga kiritamiz.

$$\frac{7*6*5*4*3*2*1}{3*2*1*4*3*2*1} * \frac{1}{2} * \frac{1}{2} * \frac{1}{2} * \frac{1}{2} * \frac{1}{2} * \frac{1}{2} * \frac{1}{2} * \frac{1}{2} = \frac{70}{2} * \frac{1}{8} * \frac{1}{16} = \frac{70}{2*8*16} = \frac{70}{256} = \frac{35}{128}$$

Javob: $\frac{35}{128}$ ga teng qisqartirganimizda

Nisbiy chastota usuli barcha mumkin bo‘lgan natijalar oldindan ma‘lum bo‘lmaganda va barcha mumkin bo‘lgan natijalar bir xil darajada bo‘lmaganda qo‘llaniladi. Bu usul oldingi, ammo shunga o‘xshash misoldagi o‘xshash statistik ma‘lumotlardan foydalanadi. Nisbiy chastota usuli qanday qo‘llanilishiga misol sifatida o‘tgan yilgi sotuvlar asosida buyurtmalar joylashtirgan do‘kon egasi bo‘lishi mumkin. Klassik usulni qo‘llash uchun zarur bo‘lgan ma‘lumotlar mavjud emas, ammo shunga o‘xshash ishonchli ma‘lumotlar mavjud.

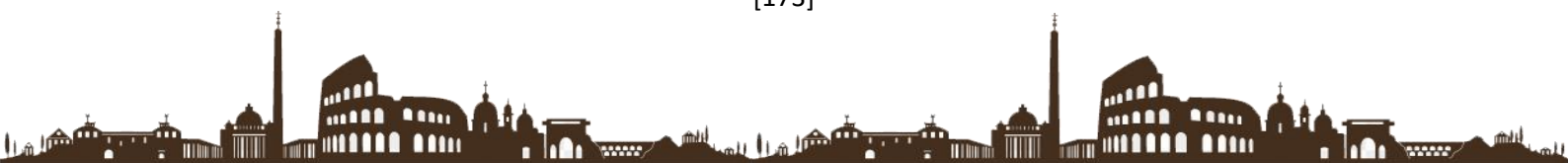

Subyektiv usul barcha mumkin bo'lgan natijalar oldindan ma'lum bo'lmaganda, barcha mumkin bo'lgan natijalar bir xil darajada bo'lmaganda va foydalanish uchun oldingi tajribalarning o'xshash statistik ma'lumotlari mavjud bo'lmaganda qo'llaniladi. Bu usul fikr, oldingi tajriba yoki bilimga asoslanadi, shuning uchun u sub'yektiv usul deb ataladi. Natijani bashorat qilgandan so'ng, siz ushbu usulga qaytishingiz va ma'lumotlarni aniqlashtirishingiz mumkin.

Allellarni ajratish va urug'lantirishda ehtimollikning roli: Genetik xochda dominant belgining namoyon bo'lish ehtimoli uning chastotasiga bog'liq. Bunday holda, ikkala ota-ona ham gul rangining xususiyati uchun dominant va retsessiv genga ega edi. Dominant xususiyat naslning $3/4$ qismida, retsessiv xususiyat esa $1/4$ qismida ifodalanadi. Yig'indisi qoidasi bir nechta yo'llardan kelib chiqishi mumkin bo'lgan ikkita o'zaro eksklyuziv natijani ko'rib chiqishda qo'llaniladi. Unda aytilishicha, u yoki bu hodisaning, bir-birini istisno qiladigan ikkita hodisaning sodir bo'lish ehtimoli ularning individual ehtimolliklarining yig'indisidir. "Yoki" so'zi yig'indisi qoidasini qo'llash kerakligini bildiradi.

Xulosa Yuqorida keltirilgan misollar orqali biz hamkasblarimiz va o'quvchilarga genetik masalalarni ehtimollik nazariyasi yordamida oson va tez yechish imkoniyati mavjudligini ko'rsatib o'tdik. Aslida genetikaning asosiy qonunlarini yaratgan Mendel va Morgan ham bu usullardan o'zlari bilmagan holda foydalanishgan. Mendel va Morganning kashfiyotlari, irsiy belgilar avlodlarga otadan ikkita belgi (allellar) va onadan olingan ikkita o'xshash allellardan bittasining tasodifiy kombinatsiyasi orqali o'tishlari ma'lum bo'ldi. Otaning allelini tasodifiy tanlash bir vaqtning o'zida kelajak avlodning jinsini aniqlaydi. Tasodifiy mutatsiyalar bu jarayonga qo'shimcha ravishda qarshi qo'yilgan, shuning uchun ehtimollik usullari genetika asosini tashkil qilgan. Ular biologik populyatsiyalarning rivojlanishini o'rganish va boshqarishda ham qo'llaniladi. Shu jumladan ehtimollik nazariyasini genetikada qo'llash bir qancha qulayliklarni keltirib chiqaradi. Biologlar bir xil turdagi tirik mavjudotlarning organlari o'lchamlari doirasi ehtimollik qonunlarining umumiy nazariyasiga to'liq mos kelishini payqashdi. Zamonaviy genetika asosini yaratgan Mendelning mashhur qonunlari ehtimollik va statistik mulohazalarni talab qiladi. Biologiyaning murakkab muammolarini yetkazish, xotiraning tuzilishi, irsiy xususiyatlarni berilishi kabi muhim muammolarini o'rganish, hayvonlarni hududga joylashtirish masalalari, yirtqich va o'lja o'rtasidagi munosabatlar ehtimollik nazariyasini va matematik statistikaning yaxshi bilishni talab qiladi. Bu esa mavjud har qanday muammolarni osonlashtirish imkoniyatini yaratib beradi.

FOYDALANILGAN ADABIYOTLAR RO'YXATI:

- 1 Zikiriyayev A. va boshqalar Biologiya.- T. 2014.
2. Ishmuhammedov R. Innovatsion texnologiyalar yordamida ta'lim samaradorligini oshirish yo'llari. -T.: TDPU, 2019.
3. Raxmatov U.E. "Umumta'lim maktablarining biologiya o'quvchilarini masalalar yechish jarayonida fanlararo bog'lanishlar orqali kasbiy komponentligini takomillashtirish".



4. Shaxmurova G., Raxmatov U., Xo`janazarov O`, Tog`ayeva G. “Biologiya fanini o`qitishda zamonaviy yondashuvlar va innovatsiyalar” moduli bo`yicha o`quv-uslubiy majmua. Toshkent davlat pedagogika universiteti huzuridagi xalq ta`lim xodimlarini qayta tayyorlash va ularning malakasini oshirish xududiy markazi, Toshkent, 2017.

5. Khan Academy internet sayti.

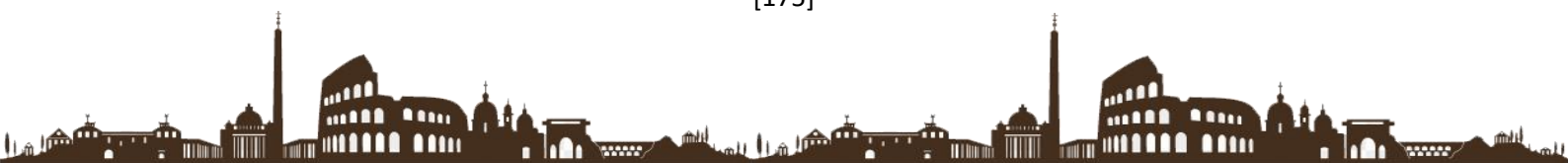

<https://doi.org/10.5281/zenodo.6064470>

Boboyeva Maxsuda

Ergasheva Yulduz

*Teachers of the Technical College of Public Health
named after Abu Ali ibn Sino*

Annotation: *Bronchial asthma - chronic, independent, infectious-allergic is a disease caused by a contraction of the bronchial muscles shortness of breath, choking, aggressive cough and is characterized by the release of sticky sputum.*

Keywords: *Bronchial, chronic, virus, immune, blood.*

It affects children of all ages, but most children develop the disease in the first 3 years of life. Etiology. Hereditary in the development of bronchial asthma in children inclination plays an important role. Most children are family history of bronchial asthma, eczema, migraine, gout, fat and the presence of a similar disease. The environment the negative impact of factors is primarily a way of raising a child serious deficiencies in various infectious diseases, uncomfortable living conditions, leaving bad complications psychogenic effects are also important in the onset of the disease important. It is caused by exposure to various allergens sensitization is a major cause of bronchial asthma is the pathogenetic cause. Allergens are external (exogenous) and internal (endogenous), non-infectious (atopic) and infectious. Examples of non-infectious allergens are:

1. Social allergens: house dust, pillowcases, books and library dust and so on.
2. Animal and plant allergens: tree and plant dust hay, animal hair, parts of small insects, various dried foods and so on.
- 3 Some foods: eggs, strawberries, chocolate fish, etc.
- 4 Cereals: Most antibiotics, including pyrozone tools, vitamins and more.
5. Chemicals: synthetic fibers, foam, various synthetic glues, powders, etc.

These usually cause atopic bronchial asthma reasons. Examples of infectious allergens include:

1. Various bacteria, viruses, fungi and more pathogenic microorganisms
- 2.. Various helminths, simple animals and non-pathogenic microorganisms. These lead to infectious-allergic bronchial asthma produces. In addition, there are non-immunologically strained neurogenic types of bronchial asthma, which are more common in older children and are characterized by adult symptoms. appears. Clinic. The main symptom of the disease is shortness of breath and suffocation attack. In atopic bronchial asthma, such attacks may begin suddenly, often with nasal congestion and chest tightness. sensations, forced cough disturbs. In infectious-allergic bronchial asthma, it is a shortness of breath attack symptoms of rhinitis, bronchitis or pneumonia gradually begins in the form of voltage. At the onset of the disease, the child begins to feel suffocated, short of

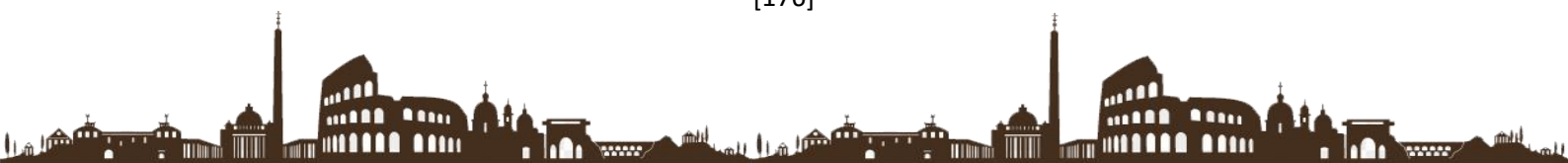

breath, and in most cases, the process of exhalation becomes difficult and difficult breathing may also be difficult in rare cases. Breathe The output is noisy and can be heard even from a distance stands up, whistling, baby's lips bruises are a relief to children during an attack occupy a mandatory position in order to create. Hard to move, sticky, sticky during an attack sputum secretion, making it more difficult to breathe. The milder form of the disease is the less severe the attacks is characterized by the onset of the attack once a week and may pass quickly after medication or inhalation. And in the interval between attacks, children feel better, and there will be no wheezing. Infection-allergic bronchial attacks in asthma last longer, withdrawal from the attack becomes more difficult, and the child's condition even between attacks not so good - difficulty breathing, in the lungs dry wheezing is heard. In some cases, if the attack lasts 20-30 minutes or more if it does not pass in hours, if it lasts 6 hours or more, that the child has developed an asthmatic condition (status asthmaticus) is a sign. Complications. Especially when the disease lasts a long time with bronchopulmonary infection, inflammation of the nasopharynx persistent emphysema when combined with changes in the lungs atelectasis, pneumothorax, mediastinal emphysema, neurological changes in the form of physical retardation can leave complications. Consequences. Depending on many factors, the disease much better in the atopic type, the patient if the allergen is correctly identified will recover. In the infectious-allergic type, the consequence of the disease depends on the course. Nursing diagnoses. Shortness of breath, suffocation, agitation, restlessness, cough, difficulty moving sputum and child abuse from others. Additional checks. Total blood, urine, feces tests, general analysis of sputum, allergic tests, X-ray examinations of the lungs, etc. Treatment and nursing care. Bronchial asthma treatment and care were disease-free and non-invasive cycles are also carried out. In mild attacks of the disease take the child to fresh air going out, taking hot baths for feet and hands, hot soda Drinking fluids can be beneficial. Show the child pictures, read a book, telling interesting stories and distracting in other ways can also lead to an improvement in the situation. Give the child an oral bronchodilator inhalation (astmopent, salbutamol), in some cases eufillin in tablet form, ephedrine, etc. should be taken. In the absence of changes, subcutaneous solutions of ephedrine, papaverine, noshpa, any antihistamine (suprastin, dimedrol, tavegil, etc.). The nurse's main task is to carefully monitor the child's condition, calm the excitement, reassure him of the consequences of the disease, create a comfortable environment for the child, put pillows on the back or lift the head of the functional bed, open the windows, tighten clothes. lightening and providing fresh air to the room. Dilute sputum and make it easier to move for the purpose of solutan (7-10 drops each time), broncholitin (1-2 teaspoons), a teaspoon of potassium iodide (2-4% solution) spoonful of milk) to drink 2-3 times a day physiotherapy treatments are used. Sick children, at least after the last attack They are registered in the dispensary for 5 years, and at the age of 15 will be transferred to the juvenile ward of the adult clinic. Prophylaxis. Prevention of respiratory diseases, on their own timely and proper treatment, leading to a chronic appearance qto take measures not to send, on the proper growth, nutrition, physical education, physical training of the child continuous work is great in disease prevention important. He had allergic diseases and exudative diathesis special attention should be paid to children born to families.



REFERENCES:

- 1..J.Eshqobulov; AMahmudov. Bolalar kasalliklari fani. –T.: Abu Ali ibn Sino nomidagi tibbiyot nashriyoti, 1993.
- 2.K.Svyatkina, E.V.Belogorskaya, N.P.Kudryavsev. Bolalar kasalliklari fani. –T.: Abu Ali ibn Sino nomidagi tibbiyot nashriyoti, 1990.
- 3.Bir yoshgacha bo‘lgan bolalarni ovqatlantirish xususiyatlari. –T.: Abu Ali ibn Sino nomidagi tibbiyot nashriyoti, 2002.

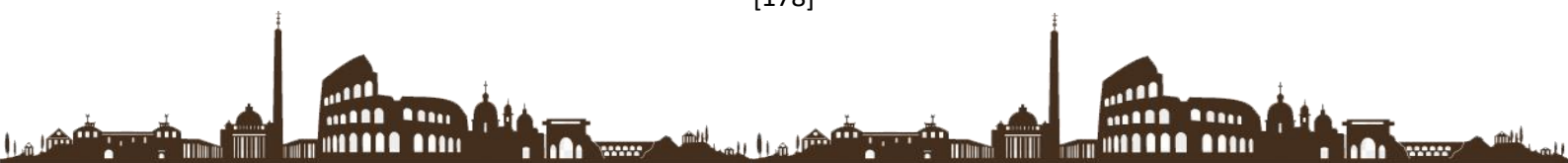

ANATOMO-PHYSIOLOGICAL OF THE RESPIRATORY ORGANS FEATURES
AND INSPECTION METHODS, RESPIRATORY ORGANS BASIC SYMPTOMS
OF DISEASES.

<https://doi.org/10.5281/zenodo.6064705>

Ergasheva Nigorxon

Saidova Gulrux

*Teachers of the Technical College of Public Health
named after Abu Ali ibn Sino*

Annotation: *This article is about the development of the respiratory organs when a child is born and the diseases that occur in it.*

Keywords: *respiratory, elements, vessel, nose, throat, newborn, pregnancy.*

The respiratory system is at the beginning of the 4th week of the 3rd week of the fetus formed. The tracheobronchial system is caudal on the endodermal surface of the primary intestine formed as a medial bulge. 4 - By the end of the week the trachea separated from the primary esophagus by the mesenchymal membrane, and then by these two organs branches appear in the middle. The trachea is completely separated from the esophagus. By 5 to 6 weeks the fetus has a firm hand grasp the bronchus is pink. The pink tube is elongated and branched in turn fragmented at 6 weeks of fetal development, segmental and subsegmental at 8-10 weeks bronchi are formed. At 16 weeks the bronchi are formed with the formation of respiratory bronchi tree is formed. By 7 weeks the fetus has a firm hand grasp covered with epithelium, these structural elements are between mesenchymal cells located. The mesenchymal factor is the growth factor of the lungs during the growth of the respiratory system associated with the development of tissue. Bronchi, uncles, connector tissue is formed from the mesenchyme. At 16 weeks the bronchi are empty (recanalization phase), atsinus after 24 weeks develops (alveolar stage). At 10 weeks the carcass in the trachea and bronchi is formed. At 13 weeks the cavities are formed due to the formation of glands in the bronchi is formed. By 13 weeks the epithelial cells of the trachea form mucus-producing cells, which begin to produce mucus by 16 weeks. At this stage, the respiratory system begins to produce airways differentiated. The sections are internal, the airways of the terminal bronchioles Their epithelial layer gradually becomes thinner and in them flickering lashes appear. From 18-19 weeks of pregnancy the detection of the above-mentioned mucus-producing glands increases, and thisBy the end of the week, the goblet cells begin to produce their own secretions. This Another characteristic feature of the period is the intensity of vascular elements proliferation and their entry into the respiratory tract. At 26-28 weeks the lungs, is a period of intensive vascular formation. The lymphatic system of the fetus From 9 to 10 weeks, the lungs are removed from the oral cavity and then the rest formed before birth. Lymph until fetal birth The system is formed mature. New in the broncho-pulmonary system from 7 months of

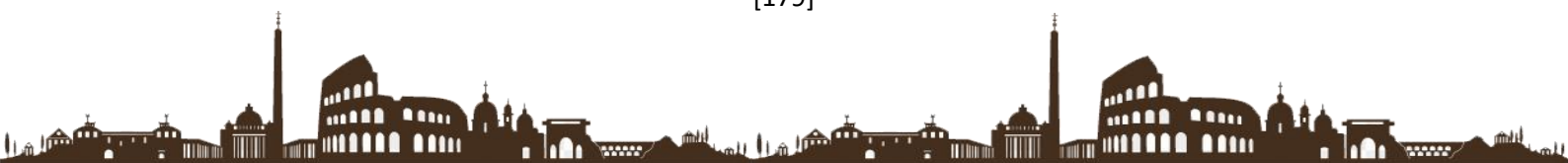

pregnancy structural unit, i.e. alveoli begin to form, alveoli form gas important in the exchange. It has a high cylindrical epithelium terminal bronchioles, respiratory bronchioles are formed. This is his in turn, it ends with shallow alveolar pathways. Your lungs The morpho-functional unit was still very primitive during this period. Aerogematic barrier in the walls of the alveoli by 8 months of gestation formed. By 8–9 months of gestation, the boronx tree is almost topographical can be formed and only the distal parts of the respiratory system are terminal, Respiratory tract and alveolar sacs are formed, the fetus is born Until then, its lungs are ready for external respiration and gas exchange. Some the degree of formation of the components varies, i.e. its bronchial tree terminal bronchioles. But the functional unit of the lung atsinus and its main part alveoli are now in the formation stage. Alveolar sacs are small, small, flat, extremely rich in blood vessels. Therefore During this period, the walls of the alveoli are thick and small in size. The histological structure of the lungs at birth is the primary physiological atelectasis reminds the state. In newborns, the following segments of the lung are the right lung 1 - (upper extremity,) 2 - (upper back), 9- (basal lateral), 10- (basal posterior) and left Segments 4- (middle lateral), 5 (middle anterior), 6- (basal extremity) of the lung are still mature observed. The respiratory system is divided into 3 parts: 1. Upper respiratory ways (nose, throat). 2. Middle respiratory tract (larynx, larynx, sphincter, segmental bronchi). 3. Lower respiratory tract (bronchioles and alveoli). Upper respiratory tract: (nasal cavity) in newborns small size, narrow nasal passages, lack of lower nasal passages (4 develops with age) and differs from that of adults. Newborn In infants, the nasal cavity is rich in blood and lymphatic vessels. Teary nose The channel is short and relatively wide, its valve apparatus is not well developed There are favorable conditions for the passage of the nasal mucosa. Infection of the conjunctival sac to the nasal cavity in newborns spreads well. In the nasal cavity at night 0.5 g 1 l The bactericidal substance and the fluid containing immunoglobulin A are released. In children With the development of additional cavities during pregnancy due to their small size, their inflammation (gaymaroit, ethmoiditis, frontitis, sinusitis) is rare. Blubber also is a cover that holds in moisture poorly formed, including the arterial type in the nasal cavity underdeveloped, which in turn reduces nosebleeds in first-year children occurs. Cellular tissue develops at the age of 8-9 years. Around the nose There are 4 cavities: frontal, ethmoidal, sphinoidal and maxillary. Gaymor The cavity is formed from the 3rd month of the fetus. It is in newborns appears as an elongated groove. Its size is 8-4-6 mm forms. This is the period of the most intensive growth of the sinus, with permanent swelling of the teeth corresponds to the exit period. Radiologically detected from 3 months, 2-7 development continues until the age of. From 5 to 6 months of age formed. Appears as oval cells in newborns its length is 2-2.5 - 3 mm. The number of cells in this sinus is 5 increases to 7-12 years of age. Ponasimon sinus, the fetus develops at 3 months. Its in newborns length 2-2, 0-1.5 mm, defined as spinoidal diverticula. X-ray diagnosis is 6-7 years old. Its development is 12-15 lasts until the age of. The sinus develops from 4 months of age, 6 By the age of 7, this sinus is rudimentary and begins to grow slowly from the age of 7, and 20 development continues until the age of.

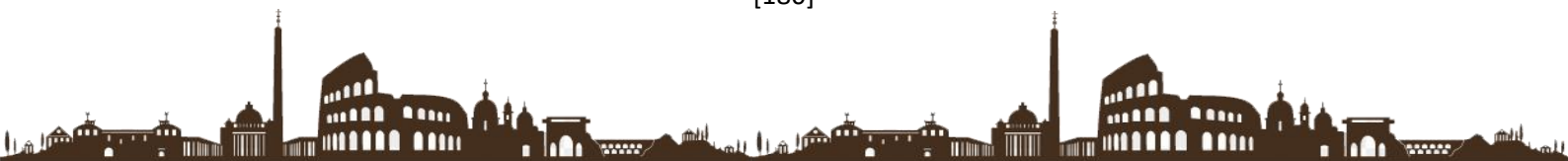

REFERENCES:

1. O'zME. The first volume. Tashkent, 2000
2. Shopolatov J., Fundamentals of Veterinary Medicine, Tashkent, 1993.
3. T.Umarova, A.Qayumova, M.Ibrohimova. «Hamshiralik ishi». –T.: Abu Ali ibn Sino nomidagi tibbiyot nashriyoti, 2003.



BOSHLANG‘ICH SINFLAR MATEMATIKA DARSLARIDA TO‘PLAMLAR
NAZARIYASI ELEMENTLARINING TATBIQI

<https://doi.org/10.5281/zenodo.6066165>

G.Akramxo‘jayeva

QDPI II-kurs talabasi

A.Normatov

o‘qituvchi

Annotatsiya: Ushbu maqolada Boshlang‘ich matematika kursi nazariyasining boshlang‘ich sinflarda matematika o‘qitish metodikasiga tatbiqi va ular orasidagi munosabatlar pedagogik, psixologik va didaktik nuqtai nazardan ochib berilgan.

Kalit so'zlar: To‘plam, birlashma, kommutativlik, assotsiyativlik, qisqaruvchanlik, kesishmaydigan, kamayuvchi, ayriluvchi, ayirma, monotonlik

To‘plamlar ustida bajariladigan har bir amalga shu to‘plamlar bilan aniqlanadigan sonlar ustidagi amallar mos keladi. Masalan, o‘zaro kesishmaydigan A va B to‘plamlar birlashmasidan iborat C to‘plam A va B to‘plamlar bilan aniqlanadigan a va b nomanfiy butun sonlarning yig‘indisi deb ataluvchi c sonni aniqlaydi.

1-ta‘rif. Butun nomanfiy a va b sonlarning yig‘indisi deb $n(A)=a$; $n(B)=b$ bo‘lib, kesishmaydigan A va B to‘plamlar birlashmasidagi elementlar soniga aytiladi.

$a + b = n(A \cup B)$, bu yerda $n(A) = a$; $n(B) = b$ va $A \cap B = \emptyset$.

Berilgan ta‘rifdan foydalanib, $3 + 5 = 8$ bo‘lishini tushuntiramiz. 3 — bu biror A to‘plamning elementlari soni, 5 — biror B to‘plamning elementlari soni, bunda ularning kesishmasi bo‘sh to‘plam bo‘lishi kerak. Masalan, $A = \{a; b; c\}$ $B = \{x; y; z; t; p\}$ to‘plamlarni olamiz. Ularni birlashtiramiz: $A \cup B = \{a; b; c; x; y; z; t; p\}$. Sanash yo‘li bilan $n(A \cup B) = 8$ ekanligini aniqlaymiz. Demak, $3 + 5 = 8$.

Umuman, $a + b$ yig‘indi $n(A)=a$, $n(B)=b$ shartni qanoatlantiruvchi kesishmaydigan A va B to‘plamlarning tanlanishiga bog‘liq emas. Bu umumiy da‘voni biz isbotsiz qabul qilamiz.

Bundan tashqari, butun nomanfiy sonlar yig‘indisi har doim mavjud va yagonadir. Boshqacha aytganda, biz qanday ikkita nomanfiy a va b sonlar olmaylik, ularning yig‘indisi butun nomanfiy c sonni har doim topish mumkin. U berilgan a va b sonlar uchun yagona bo‘ladi.

Qo‘shish amalining xossalari.

1°. Qo‘shish amali kommutativdir:

$(\forall a, b \in N_0)(a+b=b+a)$,

ya‘ni ixtiyoriy nomanfiy butun a va b sonlar uchun $a + b = b + a$ tenglik o‘rinli.

Isbot. $a = n(A)$, $b = n(B)$ va $A \cap B = \emptyset$ bo‘lsin,



$$a+b=n(A\cup B)=n(B\cup A)=b+a$$

(to‘plamlar birlashmasining kommutativligiga asosan).

2°. Qo‘shish amali assotsiativdir:

$$(\forall a, b, c \in N_0) a + (b + c) = (a + b) + c.$$

Isbot: $a = n(A)$, $b = n(B)$, $c = n(C)$ va $A \cap B = \emptyset$, $B \cap C = \emptyset$, $A \cap C = \emptyset$ bo‘lsin.

$$a + (b + c) = n(A \cup (B \cup C)),$$

$$(a + b) + c = n((A \cup B) \cup C)$$

to‘plamlar birlashmasining assotsiativligiga ko‘ra

$$A \cup (B \cup C) = (A \cup B) \cup C.$$

Demak, $a + (b + c) = (a + b) + c$.

3°. 0 ni yutish qonuni:

$$(\forall a \in N_0) a + 0 = a.$$

Isbot.

$$a = n(A), 0 = n(\emptyset), a + 0 = n(A \cup \emptyset) = n(A) + n(\emptyset), A \cup \emptyset = A \text{ bo‘lgani}$$

uchun.

4°. Qo‘shish amali qisqaruvchandir:

$$(\forall a, b, c \in N_0) a + c = b + c \Leftrightarrow a = b,$$

Isbot. $a = n(A)$, $b = n(B)$, $c = n(C)$ bo‘lsin. $A = B \Rightarrow A \cup C = B \cup C$ bo‘ladi.

Qo‘shish amali ta‘rifidan $n(A) = n(B) \Rightarrow n(A \cup C) = n(B \cup C)$, $a = b \Rightarrow a + c = b + c$.

5°. Qo‘shish amali monotondir:

$$(\forall a, b, c \in N_0) a < b \Rightarrow a + c < b + c.$$

Isbot. $a = n(A)$, $b = n(B)$ bo‘lsin.

$$a < b \Rightarrow A \sim B, B_1 \subset B, \text{ bu yerda } B_1 \neq B, B_1 \neq \emptyset, u \text{ holda}$$

$$A \cup C \sim B, B_1 \cup C \subset B \cup C \Rightarrow a + c < b + c.$$

«<» munosabati N_0 to‘plamda qat‘iy tartib munosabati bo‘lishini isbot qilamiz. Buning uchun «<» munosabatining tranzitiv va asimmetrik ekanligini ko‘rsatamiz.

a) tranzitivligi: $a < b$ va $b < c$ bo‘lsin, ta‘rifga ko‘ra, shunday k va h sonlar topiladiki, $b = a + k$ va $c = b + h$ bo‘ladi, bundan $c = b + h = (a + k) + h$ va qo‘shishning assotsiativligiga ko‘ra $c = a + (k + h)$ ekanligini yozish mumkin, bu esa $a < c$ degan xulosani beradi.

b) asimmetriklikni teskarisini faraz qilish yo‘li bilan isbotlaymiz. Faraz qilaylik, bir vaqtda $a < b$ va $b < a$ o‘rinli bo‘lsin. Bundan tranzitivlik xossasiga ko‘ra $a < a$ ekanligi kelib chiqadi, demak, farazimiz noto‘g‘ri va bir vaqtda $a < b$ va $b < a$ bo‘lishi mumkin emas, degan xulosaga kelamiz.

Nomanfiy butun sonlar ayirmasi.

Ta‘rif. Butun nomanfiy a va b sonlarning ayirmasi $n(A) = a$, $n(B) = b$ va $B \subset A$ shartlar bajarilganda, B

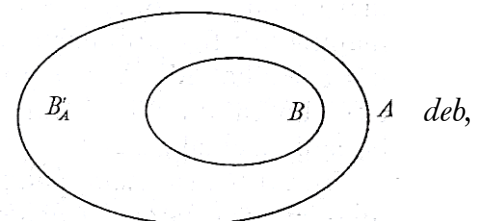

to'plamni A to'plamgacha to'ldiruvchi to'plam elementlari soniga aytiladi.

$$a - b = n(B'_A), \text{ bu yerda } a = n(A), b = n(B), B \subset A.$$

Miso1. Berilgan ta'rifdan foydalanib, $7-4 = 3$ bo'lishini tushuntiramiz. 7 — biror A to'plamning elementlari soni, 4 — shu A to'plamning qism to'plami bo'lgan B to'plamning elementlari soni bo'lsin. Masalan: $A = \{x; y; z; t; p; r; s\}$, $B = \{x; y; z; t\}$ to'plamlarni olaylik. B to'plamning A to'plamgacha to'ldiruvchisini

topamiz: $(B'_A) = \{p; r; s\}$, $n(B'_A) = 3$. Demak, $7-4 = 3$ bo'lar ekan. $a - b$ ayirma $n(A) = a$, $n(B) = b$ va $B \subset A$ shartlarni qanoatlantiruvchi A va B to'plamlarning tanlanishiga bog'liq emas.

$a = n(A)$, $b = n(B)$ va $B \subset A$ bo'ladigan butun nomanfiy a va b sonlar berilgan bo'lsin va bu sonlarning ayirmasi B to'plamning A to'plamgacha to'ldiruvchisidagi elementlar soni bo'lsin, ya'ni $a - b = n(B'_A)$.

Eyler doiralarida A , B , $A \setminus B$ to'plamlar rasmda ko'rsatilganidek tasvirlanadi.

$A = B \cup B'_A$ ekani ma'lum, bundan $n(A) = n(B \cup B'_A)$. $B \cap B'_A = \emptyset$ bo'lgani uchun biz $a = n(A) = n(B \cup B'_A) = n(B) + n(B'_A) = b + (a - b)$ ga ega bo'lamiz. Bu esa ayirmaga boshqacha ta'rif berish imkonini beradi.

Ta'rif. Butun nomanfiy a va b sonlarning ayirmasi deb shunday butun nomanfiy c songa aytiladiki, uning b son bilan yig'indisi a songa teng bo'ladi: $a - b = c \Leftrightarrow a = b + c$.

Shunday qilib, $a - b = c$ yozuvda a — kamayuvchi, b — ayiriluvchi, c — ayirma deb ataladi.

3. Yig'indidan sonni va sondan yig'indini ayirish qoidalarining to'plamlar nazariyasi bo'yicha ma'nosi. **Yig'indidan sonni ayirish qoidasi:** yig'indidan sonni ayirish uchun yig'indidagi qo'shiluvchilarning biridan shu sonni ayirish va hosil bo'lgan natijaga ikkinchi qo'shiluvchini qo'shish yetarli. **Bu qoidani simvollardan foydalanib yozamiz.**

Agar, a , b , c — butun nomanfiy sonlar bo'lsa, u holda:

- $a > c$ bo'lganda $(a + b) - c = (a - c) + b$ bo'ladi;
- $b > c$ bo'lganda $(a + b) - c = a + (b - c)$ bo'ladi;

d) $a > c$ va $b > c$ bo'lganda yuqoridagi formulalarning ixtiyoriy bittasidan foydalanish mumkin.

$a \geq c$ bo'lsin, u holda $a - c$ ayirma mavjud bo'ladi. Uni d orqali belgilaymiz: $a - c = d$. Bundan $a = d + c$ chiqadi. $d + c$ yig'indini $(a + b) - c$ ifodadagi a ning o'rniga qo'yamiz va uni shakl almashtiramiz:

$$(a + b) - c = (d + c + b) - c = d + b + c - c = d + b.$$

Biroq d harfi orqali $a - c$ ayirma belgilangan edi, demak, isbotlanishi talab etilgan $(a + b) - c = (a - c) + b$ ifodaga ega bo'lamiz.

Sondan yig'indini ayirish qoidasi: sondan sonlar yig'indisini ayirish uchun bu sondan qo'shiluvchilarning birini, ketidan ikkinchisini ketma-ket ayirish yetarli,



ya'ni agar a, c, b — butun nomanfiy sonlar bo'lsa, u holda $a > b + c$ bo'lganda $a - (b + c) = (a - b) - c$ ga ega bo'lamiz.

Bu qoidaning asoslanishi va uning nazariy-to'plam tasviri yigindidan sonni ayirish qoidasi uchun bajarilgani kabi bajariladi.

Keltirilgan qoidalar boshlangich maktabda aniq misollarda qaraladi, asoslash uchun ko'rgazmali chizmalar, tasvirlar namoyish etiladi.

Bu qoidalar hisoblashlarni ixcham bajarish imkonini beradi. Masalan, sondan yig'indini ayirish qoidasi sonni bo'laklab ayirish usuliga asos bo'ladi: $6 - 2 = 6 - (1 + 1) = (6 - 1) - 1 = 5 - 1 = 4$.

Ko'p hollarda —masalalar yechishga qadar to'plamlar ustida amallar bajaradilar. Masalan ko'p sodda masalalarni yechilishi bilan tanishtirish oldidan to'plamlar ustida amallarga doir mashqlar berish lozim. Bunda to'plamning elementlari aniq predmetlar bo'lishi kerak (cho'plar, qog'ozlar, qiyilgan geometric figuralar, rasmlar,...). Masalan, yig'indini topishga doir masalalarni yechishda to'plamlarni birlashmasiga oid mashqlar taklif qilinadi. Ayirishga doir masalalarni yechishda bir qismini ajratish, ko'paytirishda teng quvvatli to'plamlarni birlashtirish, bo'lishda to'plamni teng quvvatli to'plam ostilariga ajratish kabi tayyorgarlik mashg'ulotlari bo'ladi.

Masalan:

1. Bir idishda 4ta yashil olma, ikkinchisida esa 7ta qizil olma bor. Jami olmalar nechta?

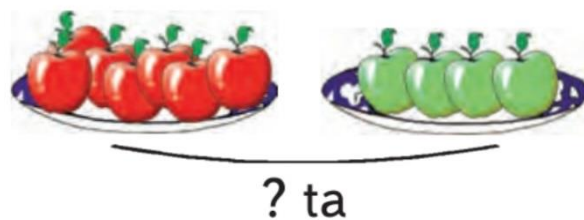

Bu masala to'plamlar nazariyasi asosida oson yechiladi. Birinchi to'plam(A)-yashil olmalar, ikkinchi to'plam(B)-qizil olmalar. Bunda A va B to'plamlar kesishmaydigan to'plamlardir. Olmalar yig'indisini topish uchun to'plamlarning birlashmasining elementlari sonini topamiz:

$$n(A)=a; n(B)=b; n(A) \cup n(B)=c \text{ bo'lsa,}$$

Yechish:

$$a+b=c \text{ yoki } 4+7=11$$

Javob: jami olmalar soni 11ta.

2. Savatda 15ta olma bor edi. Said 3tasini yeb qo'ydi. Savatda nechta olma qoldi?



Masala sharti shundan iboratki, biz nomanfiy butun sonlar ayirmasini topishimiz kerak. Buning uchun A va B to'plam elementlarini belgilab olamiz.

$$n(A)=15, n(B)=3.$$

Agar A to'plam universal to'plam bo'lsa, masala shartiga ko'ra B' ning elementlari sonini topishimiz kerak. Bu esa ikki to'olam ayirmasidan kelib chiqadi:

$$A \setminus B = B' \text{ yoki } n(A) - n(B) = n(B')$$

$$n(A) = a, n(B) = b, n(B') = c \text{ deb belgilaymiz}$$

Yechish:

$$a - b = c \text{ ya'ni, } 15 - 3 = ? \quad 15 - 3 = 12$$

Demak, $n(B') = 12$ ekan.

Tekshirish:

$$n(B) + n(B') = n(A) \text{ yoki } b + c = a \text{ yoki } 3 + 12 = 15 \text{ to'g'ri tenglik hosil bo'ldi.}$$

Javob: Savatda 12ta olma qolgan.

Misol va masalalar boshlang'ich sinflarda turli rasmlar, jadvallar va boshqa oddiy usullar yordamida tushuntiriladi. Asosan, amaliy ko'rsatib berish va hayotiy misollar orqali o'rgatiladi. Natural sonlar ustidagi arifmetik amallarni yechishda to'plamlar nazariyasi umumiy ma'lumotlarni o'z ichiga oladi. O'quvchilarga natural sonlar ustida arifmetik amallar bajarishni o'rgatish jarayonida ularning yoshini hisobga olgan holda toplamlar nazariyasini qo'llash eng oson usul bo'la oladi. Shuning uchun ham bu usulni tanlagan ma'qul. Zero, har qanday masalani murakkablashtirmasdan, eng oddiy sodda narsalardan boshlaganimiz yaxshi, shunda qiyin mavzular ongimizga yaxshiroq singadi.

ADABIYOTLAR:

1. David B. Surowski. Advanced High-School Mathematics. Shanghai American School, 2011

2. Herbert Gintis, Mathematical Literacy for Humanists, Printed in the United States of America, 2010.

3. <http://www.mathkangaroo.org/>

<https://doi.org/10.5281/zenodo.6064173>

Habibullayeva O'g'iloy To'lqin qizi

Uzbekistan State World Language University

1- faculty 3 course 1920 group

Annotation: *The article provides a scientific analysis of corruption, which is one of the most dangerous evils of society in various ways, and the causes and conditions of its occurrence. The experience of foreign countries and recommendations for improving the mechanism for identifying and eliminating the causes and conditions of violations were also put forward.*

Keywords: *Corruption Mechanism of Measures to Ensure the Rule of Law.*

There are many flaws that can torture society in different ways. The most dangerous of them for the state and the people is corruption. This harmful phenomenon occurs in all countries, large and small, rich and poor [1]. The term ‘corruption’ is derived from the Latin word ‘corruptio’, which means ‘corruption’ and ‘bribery’. These two words define the essence of corruption. Corruption is a social phenomenon that threatens the country’s economy. This is manifested in corruption. However, "corruption" is a broader concept than "bribery", and bribery is at its core.

Corruption poses a serious threat to the rule of law, democracy, human rights, trust in government, governance, equality and social justice, healthy competition in the economy and hinders economic growth, hinders the formation and development of democratic and civil society institutions. trying to write.

Corruption is certainly not a scourge that has emerged today, it has existed since ancient times. The ancient Greek philosopher Aristotle said, "In any state system, through laws and other decrees, work must be organized in such a way that officials are not allowed to enrich themselves illegally."

According to the sources that have come down to us, in the 24th century BC, the ruler of Babylon, Urikagin, issued a decree severely punishing his court officials for bribery in order to curb their lust, but he could not stop them from committing corruption crimes.

In the Middle Ages, a judge who took a bribe in Sweden had two fingers of his right hand cut off.

The French thinker Charles Montesquieu said that "it is known from centuries of experience that any person with any authority has a tendency to abuse it and walks in that direction until he achieves a certain goal." .

In the later history of the Western European states, various forms of corruption and the rise of corrupt relations were reflected not only in historical sources but also in the works of the leading writer philosophers of the time. In particular, it is covered in Shakespeare's "Venetian merchant", "Blood for blood, soul for soul", Dante's "Hell",



"Purifier". Dante expressed the view that the corrupt should be thrown into the darkest and deepest part of hell.

Niccolo Machiavelli, who studied the history and development of corruption, likened it to a cough. but treatment is difficult. " The truth of these words can be applied to the most widespread forms of corruption in the world today.

In the seventeenth century, Thomas Gobbs said, "Corruption is a growing root of the age, and it is the disregard for any law in the pursuit of all kinds of desires."

All the world's leading religions, first of all, consider it a grave corruption to seek the goodwill of a judge out of all corrupt crimes: see Bible.16: 19); "Do not illegally take possession of one another's property, and do not buy a judge in order to take possession of a part of another's property" (Qur'an 2:18) and so on.

The U.S. Constitution of 1787 listed bribery as one of the grounds for impeachment of the President of the United States.

The attitude to corruption has existed in the history of our country for a long time, both in historical sources and in the works of thinkers, scientists and writers. For example, in the "Statutes of Temur" of our great ancestor Amir Temur, it is stated that officials should be fair and just in collecting taxes from the people, as well as in collecting taxes from caravans of traders crossing the Silk Road.

The works of Alisher Navoi, Mirzo Ulugbek, Bobir, Ahmad Donish, and Muqumi, thinkers of his time, also criticized the abuse of trust by ordinary people.

Today, the English writer Hilda Hukham describes this situation in her book "Ruler of the Seven Worlds" about our ancestor A.Temur. on the emir, when the people complained that the emir had raised taxes, and the emperor convinced the people that the claim was correct, he punished that emir and confiscated his property and returned it to the people.

Article 3 of the Law on Combating Corruption states that "Corruption is the unlawful use of one's position or position for personal gain or for the benefit of others for material or intangible gain, as well as for such gain. illegal presentation. "

The historical roots of corruption go back a long way, and it is believed that this was due to the custom of giving gifts to tribal chiefs in order to gain a certain position in the tribe. Corruption has a history of several thousand years. Written sources mention corruption during the Sumerian kingdom in BC.

While the Bible says, "Do not accept gifts, for a gift makes the blind see and change the truth," the Qur'an says, Do not bribe your governors with your property. " That is, "Do not devour one another's wealth in vain. Do not leave it to the rulers sinfully so that you may eat some of the people's wealth knowingly. " (Surat al-Baqara, 188)

After gaining independence in 1965, Singapore was one of the countries with the highest levels of corruption. However, a number of measures taken against this scourge have led to a reduction in corruption in the country to a minimum. First of all, bureaucratic processes have been simplified here and the independence of the judiciary has been increased (by increasing the income and privileges of judges). At the same time, sanctions for corruption crimes have been tightened, and citizens have been subjected to very large financial sanctions for refusing to cooperate in the investigation of corruption

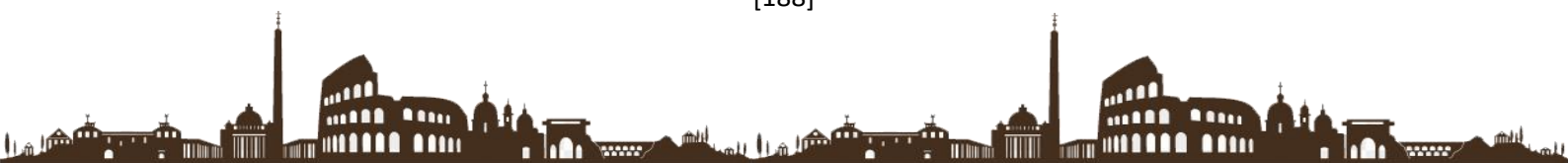

crimes. Mass "cleansing" was carried out in a number of government agencies, and these processes were broadcast on television throughout the country. All of the factors listed above have made Singapore one of the least corrupt countries in the world in a short period of time. Strict control over the compliance of a civil servant with ethical standards is also one of the important supports in the fight against corruption in the state of Singapore.

On December 9, 2003, a conference was organized in Merida, Mexico to further strengthen ties between countries in the fight against corruption. During the conference, more than 100 countries signed the International Convention against Corruption. The first working day of the conference (December 9) was declared by the UN as Anti-Corruption Day around the world. The adoption and entry into force of this Convention (October 31, 2003) raised the cooperation of countries in the fight against corruption to a new level.

The Convention emphasizes that the development of corruption can be a huge obstacle in the fight against organized crime, terrorism and other negative factors that pose a threat to society.

The purposes of this Convention are:

- adoption and strengthening of highly effective anti-corruption measures;
- expanding, facilitating and supporting international cooperation in the fight against corruption.

The Republic of Uzbekistan acceded to the United Nations Convention against Corruption by Law No. ZRU-158 of 7 July 2008, in accordance with which the Prosecutor General's Office, the Ministry of Internal Affairs, the State Security Service and the Ministry of Justice designated as bodies that can assist other States Parties in developing and implementing specific measures to prevent corruption.

Today, the fight against corruption in our country is one of the priorities of state policy. In many speeches and speeches, President Shavkat Mirziyoyev says that the fight against indifference, negligence, bribery, corruption, fraud, abuse of office should become the goal of society as a whole, and the main task of law enforcement officials. puts as. The relentless struggle against this evil, which is the cousin of the development of society, is also bearing fruit.

The President of the Republic of Uzbekistan Sh.M.Mirziyoev has identified the formation of an intolerant attitude to corruption in society as one of the main directions of state policy.

Today, I consider it expedient to dwell on the negative consequences of corruption in the life of the state and society.

First, it has a negative impact on the strengthening of democracy and democratic institutions, which play a crucial role in human life, that is, it seriously undermines them.

Second, it leads to the violation of social and legal values such as peace, tranquility, justice, the rule of law, which are the most important factor for the development of society, and destroys the confidence of the general public about their existence.

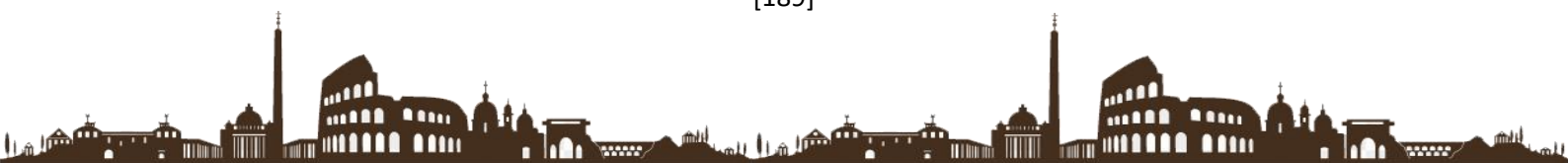

Third, the violation of the laws of the market economy, the exclusion of healthy competition from the market, creates the basis for the emergence and development of the shadow economy.

Fourth, it leads to the formation of an unhealthy socio-moral environment in society, leading to a violation of the most important legal principles of a democratic state, and how many more such negative consequences can be listed. Now draw your own conclusions ...

Indeed, today, organized criminal structures with corrupt connections, especially those with international connections and operating at the international level, are the most dangerous to the national security of Uzbekistan and are integral to all spheres of public life. are extremely dangerous and complex phenomena.

It should also be remembered that greed, greed, bribery, arrogance, corruption are extremely contagious and dangerous diseases. If not prevented in time, this evil can spread throughout the body of society and destroy it. He first and foremost dismisses the person who is suffering from this disease by eating himself. It destroys his faith, his home in the hereafter. Then it goes on to suck other people, gradually the whole society [2].

Therefore, it is important today to build a scientific and practical approach to combating corruption, to study the problems in this area, to increase the legal culture and knowledge of the population, especially young people, who play an important role in the prevention of corruption.

Adoption of the Law of the Republic of Uzbekistan "On crime prevention" of May 14, 2014 and the Law of the Republic of Uzbekistan "On Combating Corruption" of January 3, 2017, which brought the fight against corruption to a new level in the Republic of Uzbekistan, is important earns.

The Law on Combating Corruption of January 3, 2017 systematically defines the list of entities engaged in combating corruption in Uzbekistan and the activities of these entities.

Department for Combating Tax, Currency Crimes and Money Laundering under the Prosecutor General's Office of the Republic of Uzbekistan [3]. At the same time, anti-corruption activities will be carried out by other government agencies in accordance with the law.

In addition, the organization of anti-corruption activities in the lower and upper chambers of the Oliy Majlis will pave the way for the further prosperity of our society.

In addition, in order to ensure the effective implementation of the provisions of this Law, the timely and quality implementation of measures to prevent corruption in all spheres of society and state life, the President of the Republic of Uzbekistan dated February 2, 2017 "On Combating Corruption" Resolution No. PP-2752 "On measures to implement the provisions of the Law of the Republic of Uzbekistan". This Resolution approved the "State Program on Combating Corruption for 2017-2018" and formed the composition of the Republican Interagency Commission on Combating Corruption.

As a result of the work carried out in the Republic of Uzbekistan to combat corruption in the first 9 months of 2017, corruption-related crimes decreased by 33% compared to 2016 [4].

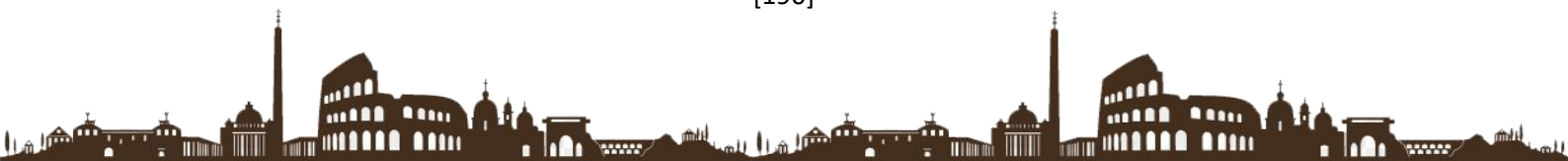

In this regard, the Resolution of the President of the Republic of Uzbekistan dated March 14, 2017 No 2833 "On measures to further improve the system of crime prevention and fight against crime" designates every Thursday as "Day of crime prevention" and Particular attention is paid to the implementation of:

- Implement systemic measures aimed at creating a culture of intolerance to crime, improving our legal culture, promoting the law-abiding behavior of citizens, including through the organization of "open days" in communities, law enforcement and other government agencies and organizations;

- organization of mobile receptions of citizens and meetings with representatives of government agencies and organizations on the ground, especially in areas where the criminogenic situation is unfavorable, to discuss in detail the situation with the rule of law and the effectiveness of measures to prevent crime;

- conducting mobile court hearings on socially significant court hearings;

- organization of door-to-door marches in order to study the socio-economic conditions of the population, to identify and eliminate the conditions conducive to crime;

- hearing reports of the heads of government agencies and organizations on measures taken to prevent and combat crime;

- Representatives of government agencies and organizations on special television and radio broadcasts, with the participation of the public to discuss the crime situation on the ground, the causes and conditions of offenses, the results of the work on crime detection and prosecution;

- We can see the implementation of measures to combat crime in the media, including the organization of the publication of articles, comments and other materials on the Internet .

At a press conference dedicated to the results of 2019 by the Main Department for Crime Prevention of the Ministry of Internal Affairs of the Republic of Uzbekistan, Colonel BEBerdaliev said that as a result of measures taken on Thursday - the Day of Crime Prevention, crimes decreased by 14.6% compared to the same period last year. early detection, as well as the prevention of about 75 thousand offenses. In order to put an end to family conflicts caused by unemployment, about five thousand people were provided with permanent jobs and about one and a half thousand crimes were not committed in the neighborhood, as well as mobile receptions and direct contacts. During the reporting period, about 83,000 citizens received practical assistance. It was also noted that the number of crimes among young people has sharply decreased.

It is no exaggeration to say that this is the result of a new phase in the fight against crime today. We, the youth, are of course holding various events and quizzes at the Institute of World Languages to combat the evils in this area.

Based on the requirements of the Law of the Republic of Uzbekistan "On crime prevention" dated May 14, 2014 , the prevention of corruption offenses is defined as follows:

Korruptsiya related to delinquency prevention , law and order, in accordance with the law and lasting - at least - to identify violations related to the care, korruptsiya bar - shelf, to prevent, identify the causes and conditions giving you the opportunity to o ' To



study for the elimination of government agencies and other organizations, as well as citizens associated with korrupstiya law - it is non-public, private, individual and used to viktimologik social, legal, administrative and other measures to understand.

Korrupstiya associated with delinquency special profi - lacquer - mean - korrupstiya-related offenses profi - not to mention lacquer thorn korrupstiyaga of subjects related to the prevention of these types of offenses should be to eliminate the causes and conditions that allow them prone to commit offenses, korrupstiyaga Bo The activity of developing and implementing special measures aimed at identifying and preventing the perpetrators.

The basis for the special prevention of corruption offenses are:

- an increase in corruption-related offenses, as well as the number of categories of persons prone to or have committed such offenses;
- greed, bribery, bribery in business, education, health, utilities and services, housing and communal services, law enforcement in the emergence of risks and threats that negatively affect the social environment, the well-being and health of the population as a result of arrogance.

Today, in cooperation with the Interior Ministry, the Prosecutor's Office and the State Security Service, special operational preventive measures are being taken to identify corrupt and corrupt civil servants and arrest them for crimes. However, at present, the development and implementation of special preventive measures for corruption offenses cannot be considered sufficient. Therefore, it is necessary to develop a set of measures in this regard and clearly define the tasks to be performed by each of the subjects of crime prevention.

Special preventive measures for corruption offenses are carried out within the competence or in cooperation with the above-mentioned state bodies directly involved in the fight against corruption, depending on the criminogenic situation, at the national, regional or district (city) level or in separate small areas, facilities. and activities in enterprises and organizations, as well as the detection of corruption offenses in which these special preventive measures are or may be committed, the prosecution of perpetrators in the manner prescribed by law and the prevention of these offenses.

It should be noted that the implementation of special prevention of corruption offenses is better than punishing those who commit these offenses, that is, as a result of these offenses, citizens, the state and society suffer both economic and moral damage. Therefore, the implementation of special prevention of corruption offenses plays an important role in improving the moral and legal education of members of society, educating them in the spirit of observance and respect for the law.

FOCUS ON THE INTERNATIONAL SYSTEM OF STANDARDS AGAINST CORRUPTION

The practice of bribery of officials in foreign countries has become an international practice. In some countries, it was even possible to get deductions from your company's tax liabilities in exchange for bribes, and this is not surprising, as multinational corporations around the world have already paid bribes to support their businesses.

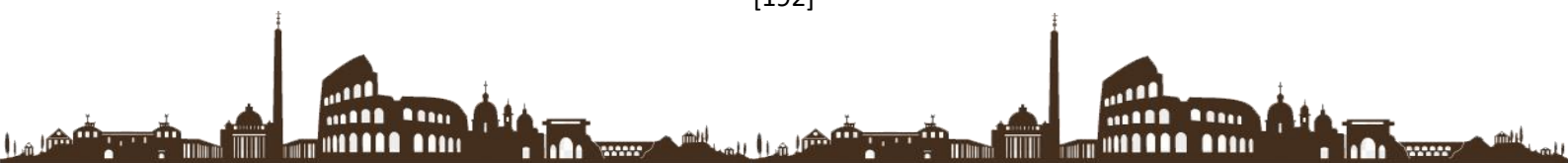

The high-level corruption scandals associated with this have changed the situation. For example, during an investigation in the mid-1970s. More than 400 American companies have admitted paying bribes and “rewards” totaling more than \$ 300 million to foreign government officials, politicians and political parties. As a result, the U.S. Congress was forced to adopt the Foreign Corrupt Practices Act (1977 - FCPA), which for the first time criminalized bribery of a foreign official.

The adoption of this law has led to more active cooperation of states in discussing the problems of corruption, the need to develop international standards for combating corruption at the global and regional levels.

The anti-corruption legislation of the Republic of Uzbekistan consistently implements international standards in the fight against corruption. The fight against corruption is recognized as a priority of national policy. The Anti-Corruption National Action Strategy has been developed and is being implemented in 2 directions of the National Anti-Corruption Plan for 2017-2021. The Law “On Combating Corruption” of January 3, 2017 and a number of Decrees of the President of the Republic of Uzbekistan on this issue in 2017-2020 (which will be discussed below) were adopted.

After the ratification of the United Nations Convention against Corruption on October 31, 2003 by the Republic of Uzbekistan in 2008, a great deal of work has been done in our country to combat corruption. First of all, the international experience was identified in identifying the factors that cause corruption. Below we discuss how the causes and causes of corruption are reflected in international practice.

According to the theoretical analysis of the United Nations Development Program (UNDP), the following factors play a major role in the emergence of corruption: the predominance of self-interest and arbitrariness over authority or power, and lack of accountability and transparency.

International legal documents also address the causes of corruption:

- Lack of regulatory framework;
- Weakness of executive discipline;
- low level of legal awareness and legal culture of citizens, etc.

The negative consequences of corruption are as follows:

- 1) seriously undermines the institutions of democracy and human rights;
- 2) leads to the violation of social and legal values such as peace, tranquility, justice, the rule of law in society;
- 3) destroys public confidence in the government;
- 4) violation of the laws of a market economy, creates the basis for the emergence and development of the shadow economy;
- 5) leads to a violation of important principles of a democratic state, and so on.

Today, a system of international standards for combating corruption has been formed, some of which are of a recommendatory nature and have been developed by a number of international organizations established for this purpose. **The system of such organizations includes:**

1. United Nations;
2. Organization for Economic Cooperation and Development;

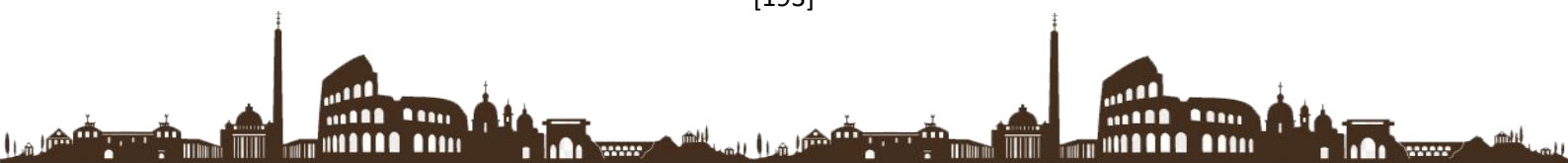

3. Commonwealth of Independent States;

4 The Egmont Group is an association of financial intelligence units from 155 countries;

5. Transparency International;

6. The FATF includes the Financial Action Task Force, a group that develops financial measures against money laundering.

There are also a number of conventions of the UN, the Council of the European Union in the fight against corruption.

The Republic of Uzbekistan has ratified some of them in the fight against corruption. In particular, **in order to organize the fight against corruption in accordance with international standards:**

- On July 7, 2008, Uzbekistan adopted the Law of the Republic of Uzbekistan No. ZRU-158 "On Accession of the Republic of Uzbekistan to the United Nations Convention against Corruption (New York, October 31, 2003)";

- In March 2010, Uzbekistan joined the Istanbul Plan for Combating Corruption (September 10, 2003) adopted within the Organization for Economic Cooperation and Development.

The United Nations Convention **against Corruption of 31 October 2003 consists of an** introduction and 8 chapters and 71 articles:

Chapter 1 (1-4) General Provisions,

Chapter 2 (5-14) Measures to Prevent Corruption,

Chapter 3 (15-42) Crime and Law Enforcement Activities,

Chapter 4 (43-50) International Cooperation,

Chapter 5 (51-59) Measures for the return of assets,

Chapter 6 (60-62) Technical Support and Information Exchange,

Chapter 7 (63-64) Implementation Mechanisms,

Chapter 8 (65-71) sets out the Final Provisions.

Transparency International has released its latest report on the **Corruption Perceptions Index 2019**, an international non-governmental organization. According to the report, the Republic of Uzbekistan rose 5 places with 25 points and took 153rd place. Among the Eastern European countries with the highest average in the world, Georgia scored 56 points, Belarus with 45 points and Montenegro with 45 points. At the same time, from Central Asian countries: Turkmenistan scored 19 points, Uzbekistan and Tajikistan - 25 points.

It should be noted that since 2012, Belarus, Kyrgyzstan and the Republic of Uzbekistan have significantly improved their positions in the Corruption Perceptions Index.

According to Transparency International's 2019 report, corruption is almost non-existent in the following countries: Denmark and New Zealand with 87 points, Finland with 86 points and Finland with 85 points. Singapore, Sweden and Switzerland took 4th place and showed positive results.

Since 1995, the Corruption Perceptions Index has been rated on a scale of 0 (highest) to 100 (lowest) based on the assessments of experts and entrepreneurs in determining the

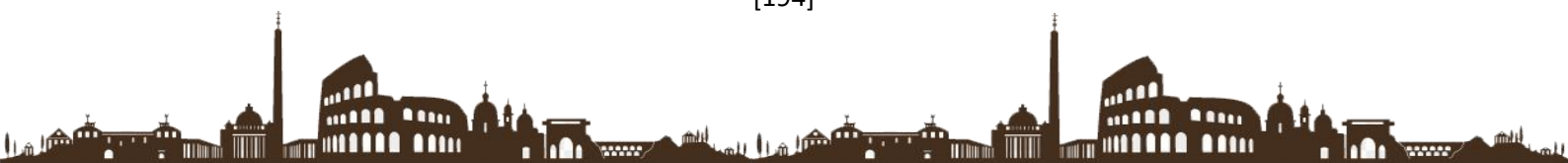

level of corruption in the public sector in all countries of the world. The index is also assessed by collecting various sources of corruption data produced by the World Bank, the World Justice Project, the African Development Bank, the Economist Intelligence Unit and other independent and well-known institutions.

In the current era of globalization, a complex environment in which regional and interstate integration is accelerating, corruption poses a number of problems in all countries and threatens to tear society apart. Therefore, today we cannot say that any state, big or small, rich or poor, powerful or weak, is a zone free of corruption. According to the United Nations and the International Monetary Fund, the global economy suffers from \$ 1.5-2.6 trillion a year due to corruption.

That is why our country is waging a fierce and uncompromising fight against corruption. In particular, the adoption of the Law "On Combating Corruption", as well as the establishment of the Republican Interdepartmental Commission on Combating Corruption and the approval of the State Anti-Corruption Program have effectively implemented a number of measures to prevent corruption in the country. ensured the implementation. For example, in a short period of time, five normative and legal acts on improving the legal mechanisms for combating corruption, including the Law "On Dissemination and Use of Legal Information" and the Law "On Administrative Procedures" were adopted. , The Law on Public Oversight, and the Law on Public Procurement.

The adoption of the Law of the Republic of Uzbekistan No. ZRU-419 of January 3, 2017 "On Combating Corruption" was an important step in this direction.

In this document:

- Definition of the terms corruption, conflict of interest;
- anti-corruption, competent authorities and their functions,
- responsibility for corruption,
- Raising the legal awareness and legal culture of the population in the fight against corruption;
- All important aspects, such as international anti-corruption cooperation.

For example, in Article 3 of the Law of the Republic of Uzbekistan dated January 3, 2017 "On Combating Corruption":

"Corruption is the unlawful use of one's position or position for personal or material gain, as well as the unlawful provision of such benefits."

On February 2, 2017, the Resolution of the President of the Republic of Uzbekistan "On measures to implement the provisions of the Law of the Republic of Uzbekistan" On Combating Corruption "was published, in which:

- State Anti-Corruption Program for 2017-2018,
- The composition of the interdepartmental commission on combating corruption and
- The Charter of the Interdepartmental Commission on Combating Corruption was approved.

On May 27, 2019, the Decree of the President of the Republic of Uzbekistan PF-5729 "On measures to further improve the system of combating corruption in the Republic of

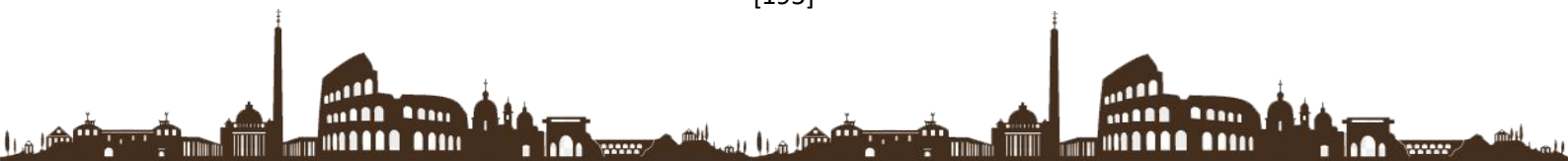

Uzbekistan" was adopted. The decree is a logical continuation of consistent efforts in this direction, the main purpose of which is to further increase the effectiveness of the anti-corruption system in our country, create a favorable investment and business environment, enhance and strengthen the country's positive image in the international arena. The decree defines the tasks consisting of 35 items in 4 directions, which are:

I. Raising the legal awareness and legal culture of the population, the formation of an intolerant attitude to corruption in society;

II. Implement measures to prevent corruption in all spheres of state and public life;

III. Timely detection of corruption offenses, their elimination, elimination of possible causes, conditions and consequences, ensuring the principle of inevitability of liability for corruption offenses;

IV. International cooperation in the fight against corruption.

This Decree adopted the State Anti-Corruption Program for 2019-2020 and approved the updated composition of the Republican Interagency Commission on Combating Corruption.

The decree also identified priorities of state policy in the fight against corruption. In particular, further strengthening the independence of the judiciary, eliminating the conditions for any unlawful influence on judges, the formation of a civil service system based on a transparent procedure for the selection, appointment and promotion of civil servants, Gradual introduction of the system of declaration of income of civil servants, introduction of effective organizational and legal mechanisms to protect those who report corruption-related offenses, strengthening intolerance of corruption in society, increasing the accountability and transparency of government agencies and organizations, citizenship issues such as ensuring genuine freedom of public institutions, the media and involving them in the preparation, implementation and monitoring of anti-corruption measures are one of them.

Article 7 of the Law of the Republic of Uzbekistan "On Combating Corruption" defines the state bodies engaged in combating corruption, which include:

-Prosecutor General's Office of the Republic of Uzbekistan;

-State Security Service of the Republic of Uzbekistan;

-Ministry of Internal Affairs of the Republic of Uzbekistan;

-Ministry of Justice of the Republic of Uzbekistan;

-Department for Combating Economic Crimes under the Prosecutor General's Office of the Republic of Uzbekistan.

Anti-corruption activities are also carried out by other government agencies in accordance with the law.

The Republican Interdepartmental Commission on Combating Corruption has been established to coordinate the activities of bodies and organizations involved in the fight against corruption. The formation and procedure of this Interdepartmental Commission shall be determined by the President of the Republic of Uzbekistan.

In the Republic of Karakalpakstan, in the regions and in the city of Tashkent, the procedure for establishing territorial interagency commissions to combat corruption is established in the manner prescribed by law.



The main tasks of the Interagency Commission are:

- organization of development and implementation of state programs and other programs in the field of combating corruption;
- coordination and cooperation of anti-corruption bodies and organizations involved in the fight against corruption;
- to raise the legal awareness and legal culture of the population, to form an intolerant attitude to corruption in society
- organization of development and implementation of measures;
- Ensuring the effectiveness of measures to prevent, detect, curb corruption offenses, eliminate their consequences, as well as the causes and conditions that allow them;
- collection and analysis of information on the state and trends of corruption;
- monitoring the implementation of measures to combat corruption, assessing the effectiveness of existing organizational, practical and legal mechanisms in this area;
- preparation of proposals for the improvement of anti-corruption legislation and work in this area;
- coordination of the activities of territorial interdepartmental commissions.

Today, we are active in the fight against Summers Korrupstiyaga manipulate them takidlaganlaridek, the head of the future smile allbata we used in today's papers, all the installation of these young adults, and to fight against all the odds for this call.

[1] Living on the basis of high spirituality and the rule of law, the development of a culture of loyalty to the people, justice, honesty and good manners: the website of the Ministry of Internal Affairs of the Republic of Uzbekistan.

[2] See *Karimov I. A.* May our Motherland remain free and prosperous. - T. 2. - T., 1996. - 200-b.

[3] Law of the Republic of Uzbekistan. On the fight against corruption / official publication / Uzbekistan. «Adolat», 2017. - 80 p.

[4] *Jalolov Sh.R.* Bribery is the basis of corruption crimes // Bulletin of the Academy of the Ministry of Internal Affairs of the Republic of Uzbekistan. - 2017. - № 4. 56-61 p.

REFERENCE:

1. Criminal Code of the Republic of Uzbekistan (approved by the Law of the Republic of Uzbekistan No. 2021-XII of September 22, 1994);
2. United Nations Convention against Corruption, 9 December 2003;
3. Law of the Republic of Uzbekistan No. O'RQ-419 of January 3, 2017 "On Combating Corruption";
4. Resolution of the President of the Republic of Uzbekistan PQ-2752 of February 2, 2017 on measures to implement the provisions of the Law of the Republic of Uzbekistan "On Combating Corruption";

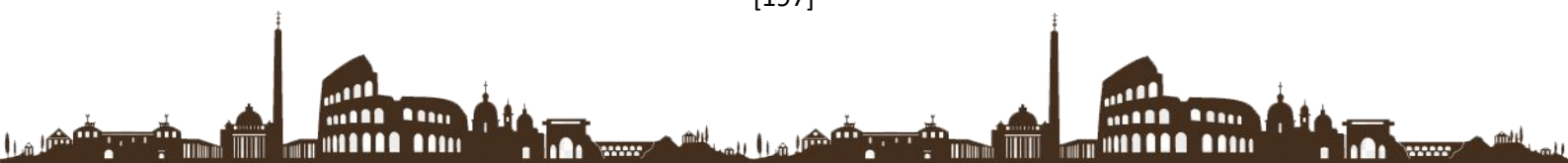

5. Decree of the President of the Republic of Uzbekistan No. PF-5729 of May 27, 2019 "On measures to further improve the anti-corruption system in the Republic of Uzbekistan";

6. Decree of the President of the Republic of Uzbekistan No. PF-6013 of 29 March 2020 "On additional measures to further improve the system of combating corruption in the Republic of Uzbekistan". According to one appendix to the decree, the "Anti-Corruption Agency of the Republic of Uzbekistan" will be established.

7. Living on the basis of high spirituality and the rule of law, the development of loyalty to the people, justice, honesty and problem culture: Website of the Ministry of Internal Affairs of the Republic of Uzbekistan.

8. Jalolov Sh.R. The basis of bribery and corruption crimes // Bulletin of the Academy of the Ministry of Internal Affairs of the Republic of Uzbekistan. 2017. N. 4. 56-61B.

XO'JALIK JAMIYATINI QAYTA TASHKIL ETISHDA KREDITORLAR
MANFAATLARI KAFOLATINI OSHIRISH MASALALARI

<https://doi.org/10.5281/zenodo.6066228>

Ibrohimov Azimjon Abdumo'min o'g'li

Annotatsiya: *Ushbu tezisdagi xo'jalik jamiyatlarini qayta tashkil etish shakllari hamda qayta tashkil etishda kreditorlar huquqlari kafolatlariga oid masalalar tahlil etiladi. Shuningdek, O'zbekiston Respublikasi korporativ huquqida kreditorlar huquqlari kafolatlarini takomillashtirishga oid fikr-mulohazalar ilgari suriladi.*

Kalit so'zlar: *xo'jalik jamiyati, kreditor, qarzdor, majburiyat, qayta tashkil etish.*

Xo'jalik jamiyatini qayta tashkil etish, asosan, O'zbekiston Respublikasi Fuqarolik kodeksining¹⁸ 49 – 52-moddalari, O'zbekiston Respublikasining "Mas'uliyati cheklangan hamda qo'shimcha mas'uliyatli jamiyatlar to'g'risida"gi Qonuni¹⁹ 7-bobi va O'zbekiston Respublikasining "Aksiyadorlik jamiyatlari va aksiyadorlarning huquqlarini himoya qilish to'g'risida"gi Qonunning²⁰ 10-bobi bilan tartibga solinadi. Unga ko'ra jamiyatni qayta tashkil etish qo'shib yuborish, birlashtirish, bo'lish, ajratib chiqarish va qayta tuzish shaklida amalga oshirilishi mumkin. Shu o'rinda jamiyatni qayta tashkil etishda kreditorlar manfaatlarini kafolatlashga oid ayrim muammoli holatlar mavjudligiga e'tibor qaratish lozim. Yuqorida qayd etilgan qonun hujjatlariga muvofiq qayta tashkil etilayotgan yuridik shaxsning kreditori shu yuridik shaxsning qarzdor bo'lishiga olib kelgan majburiyatlarni bekor qilishni yoki muddatidan oldin bajarishni hamda zararni to'lashni talab qilishga haqli.

Agar taqsimlash balansi qayta tashkil etilgan yuridik shaxsning huquqiy vorisini aniqlash imkonini bermasa, yangidan vujudga kelgan yuridik shaxslar qayta tashkil etilgan yuridik shaxsning o'z kreditorlari oldidagi majburiyatlari bo'yicha solidar javobgar bo'ladilar. Qayta tashkil etish natijasida tuzilgan jamiyatlarni davlat ro'yxatidan o'tkazish, qayta tashkil etilgan jamiyatlarning faoliyatini tugatish to'g'risidagi yozuvlarni davlat ro'yxatidan o'tkazish belgilangan tartibda kreditorlar xabardor qilinganligining dalillari taqdim etilgan taqdirdagina amalga oshiriladi²¹.

Ushbu normalarni so'zma-so'z talqin qilish orqali xulosa qilish mumkinki, qayta tashkil etilayotgan yuridik shaxslar kreditorlari faqatgina tegishli majburiyatlarni bekor qilishni yoki muddatidan oldin bajarishni hamda zararni to'lashni talab qilishga haqli.

¹⁸ O'zbekiston Respublikasining Fuqarolik kodeksi // URL: <https://lex.uz/docs/111189>.

¹⁹ O'zbekiston Respublikasining "Mas'uliyati cheklangan va qo'shimcha mas'uliyatli jamiyatlar to'g'risida"gi Qonuni // URL: <https://lex.uz/docs/-22525>;

²⁰ O'zbekiston Respublikasining Aksiyadorlik jamiyatlari va aksiyadorlarning huquqlarini himoya qilish to'g'risida"gi Qonuni // URL: <https://lex.uz/docs/-2382409>

²¹ Fuqarolik huquqi: Darslik. I qism. I.B.Zokirov; Qayta ishlangan va to'ldirilgan beshinchi nashr. –T.: TDYI nashriyoti, 2009. 541-bet.

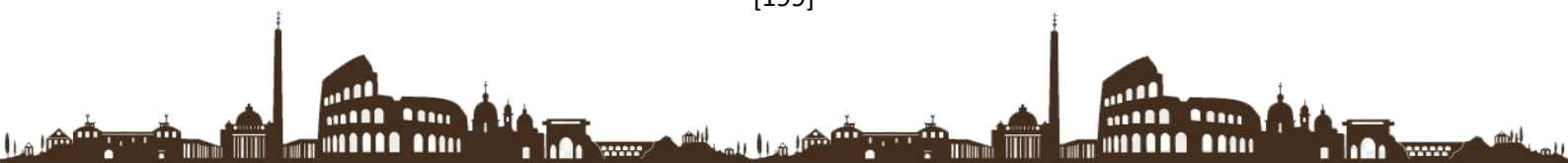

Qayta tashkil etish amalga oshirilishi uchun esa kreditorlar xabardor qilinganligining dalillari taqdim etilishi kifoya. Biroq kreditorlar qayta tashkil etish hamda aktivlar va passivlarni taqsimlash jarayonlariga ta'sir eta olmaydi, huquqiy vorislarga talab qo'yish tanloviga ega emas.

Amaliyotda esa kreditorlar oldidagi majburiyatlari miqdori ko'payib ketgan yuridik shaxslar ularni bajarmaslik maqsadida yuridik shaxsni bo'lish yoki ajratib chiqarish jarayonida (taqsimlash balansida) aktivlar va passivlarni mutanosiblik prinsipiga rioya etmasdan huquqiy vorislarga o'tkazish ehtimoli yuzaga keladi. Natijada aktivlar bir huquqiy vorisga o'tkazilib, bajarilishi kerak majburiyatlar kreditorlar oldida javobgar bo'ladigan ikkinchi huquqiy voris zimmasida qoldiriladi. O'z navbatida, ma'lum vaqt o'tgach zimmasida bajarilishi kerak bo'lgan majburiyatlar qoldirilgan yuridik shaxs bankrotligi to'g'risida ish ochiladi hamda O'zbekiston Respublikasining "Bankrotlik to'g'risida"gi Qonunining²² 134-moddasi tartibida yetarlicha aktivlar mavjud emasligi tufayli kreditorlarning qondirilmagan talablari ham qanoatlantirilgan deb hisoblanishi mumkin. Shu o'rinda qayta tashkil etilayotgan jamiyatning kreditorlar oldidagi majburiyatlarini huquqiy vorislarga (boshqa yuridik shaxsga) o'tishida kreditorlar roziligi talab qilinishi yoki qilinmasligi masalasini majburiyatlar to'g'risidagi umumiy qoidalarga asosan ko'rib chiqadigan bo'lsak, O'zbekiston Respublikasi Fuqarolik kodeksining 322-moddasida qarzdorning o'z qarzini boshqa shaxsga o'tkazishiga faqat kreditorning roziligi bilan yo'l qo'yilishi belgilangan. Ushbu qoida asosida yondashadigan bo'lsak, yuridik shaxsni qayta tashkil etishda taqsimlash balansi asosida kreditorlar oldidagi majburiyatlarni huquqiy vorislarga o'tishi uchun kreditor roziligi olinishi lozim. Qarzni boshqa shaxsga o'tkazish haqidagi bitim uch tomonlama bitim hisoblanib, uning tuzilishi uchun kreditor roziligi ham talab etiladi. Biroq yuridik shaxsni qayta tashkil etishdagi universal huquqiy vorislikka O'zbekiston Respublikasi Fuqarolik kodeksining 7-§. bo'limida nazarda tutilgan vorislik huquqi qoidalarini qonun analogiyasi tartibida qo'llaydigan bo'lsak, unda yuridik shaxsning kreditorlar oldidagi majburiyatlarini huquqiy vorislarga o'tishi uchun kreditor roziligi talab etilmasligi haqida xulosa kelib chiqadi.

Fikrimizcha, yuridik shaxsni qayta tashkil etishda majburiyatlarning huquqiy vorislarga o'tishida O'zbekiston Respublikasi Fuqarolik kodeksining 322-moddasida qoidalarini joriy etish, ayniqsa, yuqorida sanab o'tilgan muammoli holatlarni hisobga olib, adolat me'zonlariga mos keladi. Biroq ushbu umumiy qoidaning yuridik shaxsni qayta etishdagi kreditorlar huquqlari tarkibida maxsus ko'rsatilmagani nizoli holat yuzaga kelganda munozaraga sabab bo'lishi mumkin.

Bundan tashqari amaliyotda bir yuridik shaxsni to'lovga qobiliyatsizlik belgilari yuzaga kelgan ikkinchi yuridik shaxs bilan qo'shib olish yoki qo'shib yuborish shaklida qayta tashkil etib, yuzaga kelgan yagona yuridik shaxsni bankrot qilib yuborish holatlari ham uchrashi mumkin. Bunda ikki yuridik shaxsning kreditorlari bankrotlikka birga jalb etiladi va ularning talablari alohida emas, umumiy tarzda kreditorlar talablari reystriga kiritiladi. Bunda dastlab to'lovga qobiliyatligi yuqori bo'lgan yuridik shaxsning ikkinchi yuridik shaxs bilan qo'shilishi natijasida kreditorlari ko'payishi hisobiga to'lovga

²² O'zbekiston Respublikasining "Bankrotlik to'g'risida"gi Qonuni // URL: <https://lex.uz/docs/-955375>

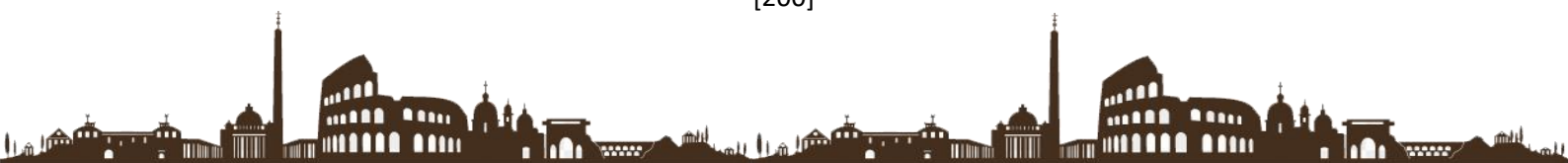

qobiliyatligi pasayadi va bu holat birinchi yuridik shaxs kreditorlari manfaatlariga daxl qiladi.

Bizningcha, ushbu holatlarni inobatga olib yuridik shaxsni qayta tashkil etishda kreditorlar manfaatlarini kafolatlash maqsadida *ex ante control* yoki *ex post control* choralarini belgilash lozim. Jumladan, *ex ante control* sifatida yuridik shaxs qo'shib olish yoki qo'shib yuborish shaklida qayta tashkil etilganda, qayta tashkil etishni davlat ro'yxatidan o'tkazish shartlaridan biri sifatida kreditorlar tegishli majburiyatlarni muddatidan ilgari bajarish yoki bekor qilish hamda zararni qoplash haqida talab qo'ygan hollarda tegishli talablar qanoatlantirilganligini yoki qayta tashkil etishga rozilik bergan hollarda ushbu rozilikni tasdiqlovchi dalillar taqdim etish talablarini belgilash taklif etiladi. Yoki yuridik shaxs bo'lish yoki ajratib chiqarish shaklida qayta tashkil etilganida taqsimlash balansi nomutanosib tuzilib, manfaatlar muvozanati buzilgan hollarda, *ex post control* sifatida, qayta tashkil etishda ishtirok etgan yuridik shaxslarga, taqsimlash balansidan qat'iy nazar ularga o'tkazilgan aktivlarga proporsional tarzda, talab qo'yishdan iborat kreditor huquqini qonunchilikda nazarda tutish maqsadga muvofiq.



<https://doi.org/10.5281/zenodo.6064087>

Imomniyozov Doniyorbek Baxtiyor o'g'li.

*Ташкентский государственный юридический университет
преподаватель кафедры гражданского права*

Annotatsiya: *Ma'lumki, fuqarolik-huquqiy javobgarlik mulkiy harakterga ega bo'lib, uning mazmuni huquqi buzilgan shaxs ikkinchi tarafdan, ya'ni huquqbuzardan o'ziga yetkazilgan zararni, boy berilgan foydani uning mulkidan undirib oladi. Biroq shunday holatlar ham bo'ladiki, unga ko'ra fuqarolik-huquqiy javobgarlik qo'llanilmaydi.*

Ushbu maqolada fuqarolik huquqiy javobgarlikdan ozod qilish asoslari qiyosiy tahlil qilingan. Maqolada fors-major, vaziyatning jiddiy o'zgarishi, kreditorning aybi sababli yetkazilgan zararni to'lashdan ozod etish kabi fuqarolik-huquqiy javobgarlikdan ozod qilish asoslari nemis, ingliz va milliy qonunchiligimiz doirasida tahlil qilingan.

Kalit so'zlar: *shartnoma, majburiyat, fuqarolik-huquqiy javobgarlik, fors-major, zarar, ayb, kreditor, qarzdor.*

ОСНОВАНИЯ ОСВОБОЖДЕНИЯ ОТ ГРАЖДАНСКО-ПРАВОВОЙ ОТВЕТСТВЕННОСТИ

Imomniyozov Doniyorbek Baxtiyor o'g'li.

*Ташкентский государственный
юридический университет
преподаватель кафедры
гражданского права*

Аннотация: *Как известно, гражданско-правовая ответственность носит имущественный характер, ее содержание заключается в том, что лицо, право которого нарушено, взыскивает с другой стороны, то есть с нарушителя причиненный ему вред, упущенную выгоду из своего имущества. Но бывают и такие случаи, когда гражданско-правовая ответственность по ним не применяется.*

В данной статье проведен сравнительный анализ оснований освобождения от гражданско-правовой ответственности. В статье анализируются такие основания освобождения от гражданско-правовой ответственности, как форс-мажор, серьезное изменение обстоятельств, освобождение от возмещения убытков, причиненных по вине кредитора, в рамках немецкого, английского и национального законодательства.

Ключевые слова: *договор, обязательство, гражданско-правовая ответственность, форс-мажор, убытки, вина, кредитор, должник.*



GROUNDS FOR EXEMPTION FROM CIVIL LIABILITY

Imomniyozov Doniyorbek Baxtiyor o'g'li

Tashkent State law university

lecturer department civil law

Annotation: *As you know, civil liability is of a property nature, its content lies in the fact that the person whose right has been violated, collects from the other side, that is, from the violator the harm caused to him, the lost profit from his property. But there are also cases when civil liability does not apply to them.*

This article provides a comparative analysis of the grounds for exemption from civil liability. The article analyzes such grounds for exemption from civil liability as force majeure, a serious change in circumstances, exemption from damages caused by the fault of the creditor, within the framework of German, English and national legislation.

Keywords: *contract, obligation, civil liability, force majeure, losses, guilt, creditor, debtor.*

Shunday holatlar bo'ladiki, bunday vaziyatlarda shartnomaviy majburiyatni bajarmagan taraflarni fuqarolik-huquqiy javobgarlikka tortishning imkoni bo'lmay qoladi. Boshqacha aytganda o'z majburiyatini bajarmagan taraf javobgarlikka tortilmaydi, unga nisbatan fuqarolik-huquqiy javobgarlikning biron bir turi qo'llanilmaydi. Mana shunday holatlar boshqa huquq sohalarida bo'lgani kabi shartnomaviy munosabatlarda ham javobgarlikni istisno etuvchi holatlar nomi bilan yuritiladi. Mazkur institutning shartnomaviy munosabatlarda ham qo'llash, avvalo, taraflarning huquqlarini himoya qilishga, ularni o'ziga bog'liq bo'lmagan vaziyatlarda majburiyatlarni bajarmaganlik uchun javobgarlikka tortishdan muhofaza qilishga olib keladi. O'rganilayotgan tadqiqot ishida doirasiga ushbu institutni kiritishning maqsadi ham shunday. Ya'ni boshqa huquqiy tizimlarda javobgarlikning istisno etilishi, uning asoslari va turlarini o'rganish, tahlil qilish orqali milliy qonunchiligizga nazariy va amaliy takliflar ishlab chiqish, milliy huquq tizimimizda ushbu institutni rivojlantirish konsepsiyalari yaratish maqsadi ilgari surilgan.

Shuni ham aytish kerakki, 2020-yilda butun dunyo koronavirus pandemiyasi va uning oqibatlari – iqtisodiyotning turli sohalarida, ayniqsa, shartnomaviy munosabatlarida avval olingan majburiyatlarni bajarish imkonsizligini ko'rsatdi. Shuning uchun ham hozirgi paytda shartnomaviy munosabatlarda taraflarning shartnoma majburiyatlarini bajarmaganlik yoki lozim darajada bajarmaganlik uchun javobgarlikdan ozod qilish uchun asos sifatida fuqarolik qonunchiligi javobgarlikni istisno etuvchi qoidalarni qo'llash masalasi dolzarbdir.

Ta'kidlash kerakki, pandimeniyani yengib bo'lmas kuch (fors-major) deb e'tirof etish va shartnomaviy majburiyatlarni bajarmaganlik uchun javobgarlikdan ozod etishda uni qo'llash milliy huquq tizimimizda bir qator ziddiyatlarga sabab bo'ldi. Garchi qonunchilikda ba'zi normalar kiritilgan bo'lishiga qaramasdan, yengib bo'lmas kuch (fors-

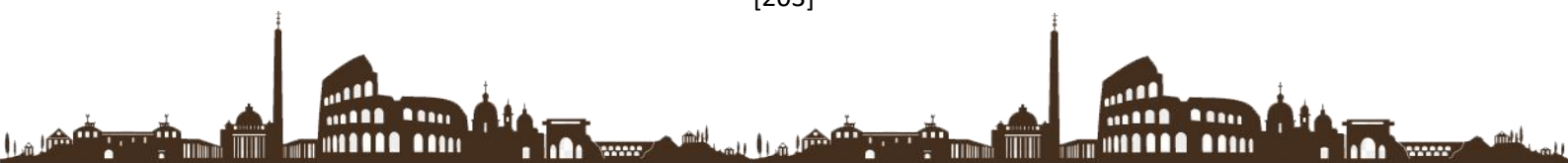

major) tushunchasining qonuniy tarifi belgilab qo'yilmaganligi yuqoridagi holatning asosiy sabablaridan biri bo'ldi²³.

Xususan, Fuqarolik kodeksi 333-moddasi uchinchi qismida qonunda yoki shartnomada boshqacha tartib nazarda tutilgan bo'lmasa, tadbirkorlik faoliyatini amalga oshirishda majburiyatni bajarmagan yoki lozim darajada bajarmagan shaxs majburiyatni lozim darajada bajarishga yengib bo'lmaydigan kuch, ya'ni favqulodda va muayan sharoitlarda oldini olib bo'lmaydigan vaziyatlar (fors-major) tufayli imkon bo'lmaganligini isbotlay olmasa, javobgar bo'lishi belgilangan. Biroq ushbu qoida juda umumiy hisoblanadi. Bizningcha, bu qoida yengib bo'lmas kuch (fors-major) tushunchasining huquqiy tarifi, mazmuni to'liq ochib berilmagan. Shuningdek, unda fors-majorning qanday holatlarda namoyon bo'lishi, qanday holatlarni fors-major sifatida e'tirof etish mumkinligi ham noma'lum.

Ushbu nomuvofiqlar Vazirlar Mahkamasining 2005-yil 15-fevraldagi 63-son qaroriga ilova bilan tasdiqlangan “Engib bo'lmaydigan kuchlar (fors-major) holatlarini tasdiqlash tartibi to'g'risida”gi nizomda bartaraf etilganini ko'rishimiz mumkin. Mazkur nizomda yengib bo'lmas kuch (fors-major) ikki xil holatdan kelib chiqishi belgilangan. Jumladan:

– tomonlarning irodasi va faoliyatlariga bog'liq bo'lmagan tabiat hodisalari (zilzila, ko'chki, bo'ron, qurg'oqchilik va boshqalar)

– ijtimoiy-iqtisodiy holatlar (urush holati, qamal, davlat manfaatlarini ko'zlab import va eksportni taqiqlash va boshqalar)²⁴ fors-major deb e'tirof etilishi mumkin. Bunday holatlarga qarzdorning kontragentlari tomonidan majburiyatlar buzilishi, bozorda majburiyatlarni bajarish uchun zarur bo'lgan tovarlarning yo'qligi va boshqalar kirmaydi.

Yengib bo'lmas kuch favqulodda ro'y berishi, kutilmagan va uning oldini olish mumkin bo'lmagan hodisa bo'ladi. Kutilmagan vaziyatda ro'y beradi. Koronavirus pandemiyasi shunday xususiyatga ega va bu kabi talablarga javob beradi.

Fuqarolik qonunchiligi normalari va sud amaliyoti materiallari tahlili shuni ko'rsatadiki, fors-major instituti COVID-2019 pandemiyasi oqibatlarini bilan to'liq bog'liq va shartnomaviy majburiyatlarning bajarilishiga ta'sir qilishi mumkin, ammo ularni bekor qilmaydi. Shuning uchun, bizning fikrimizcha, pandemiyani fors-major holati deb tan olinishi sababli shaxs majburiyatlarni bajarishdan ozod qilinadi degan pozitsiya noto'g'ri. Chunki fors-major holati shartnoma ijrosini vaqtincha kechiktirishi, taraflarni javobgarlikdan ozod qilishi mumkin, biroq fors-major asosiy majburiyatni bajarishdan ozod qilmaydi. Umuman olganda bitim ishtirokchilarining xohish-irodasidan qat'i nazar yuzaga keladigan va shartnoma majburiyatlarini bajarish imkonsizligiga olib keladigan holatlarni fors-major deb atash mumkin bo'ladi.

FKning 333-moddasida belgilangan yengib bo'lmas kuch mohiyatan qanday qo'llanilishi kerak? Tabiiyki, bu holatda insonlar majburiyatlarni bajara olmaydi va

²³ [ОСОБЕННОСТИ ИСПОЛНЕНИЯ ДОГОВОРОВ В УСЛОВИЯХ COVID-19: ОСНОВНЫЕ РИСКИ И ПРАВОВЫЕ МЕХАНИЗМЫ ИХ ПРЕОДОЛЕНИЯ – тема научной статьи по праву читайте бесплатно текст научно-исследовательской работы в электронной библиотеке КиберЛенинка \(cyberleninka.ru\)](#)

²⁴ [63-сон 15.02.2005. Engib bo'lmaydigan kuchlar \(fors-major\) holatlarini tasdiqlash mexanizmini amalga kiritish to'g'risida \(lex.uz\)](#)

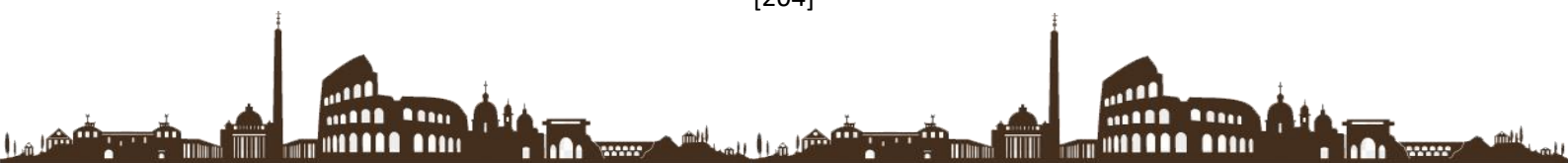

natijada shartnoma shartlari buziladi. Har qanday shartnoma buzilishi esa, fuqarolik-huquqiy javobgarlikni keltirib chiqaradi va uning muayyan oqibati yuzaga keladi.

Misol keltiramiz: A. taraf B. taraf bilan haq evaziga xizmat ko'rsatish shartnomasi tuzadi va A. taraf avans to'lovini ham oldi. Koronavirus pandemiyasi tufayli A. taraf xizmatni ko'rsatmadi. Buning natijasida B. taraf zarar ko'rdi. Ko'rilgan zararni A. taraf qoplaydimi? Yo'q. Chunki, B. tarafning ko'rgan zarari A. tarafga yozilmaydi.

U holda zanjir qayerda uziladi? Bu borada har xil yondashuv bo'lmasligi muhim. A. taraf o'ziga avans sifatida to'langan to'lovni ikkinchi tarafga xizmat ko'rsatilmagani sababli qaytarishi, shartnoma fors-major tufayli bekor qilinishi lozim.

Bu holatda A. taraf men koronavirus pandemiyasi ro'y bergani sababli to'langan pulingni ishlatib yubordim, degan vajni keltira olmaydi.

Fors-major holatlari yuzaga kelgan taqdirda, tomonlar o'zaro manfaatli shartlar bilan kelishib olishga harakat qilishlari mumkin. Masalan, shartnoma muddatini uzaytirish, shartnomani bekor qilish va h.k.

Vaziyatning jiddiy o'zgarishi. Ushbu holatda koronavirus pandemiyasini vaziyatni jiddiy o'zgarishiga sabab sifatida olish mumkin. Bu ham muayyan darajada qiziq. Agar vaziyat ilgari shartnoma tuzilgandan o'zgarsa, u holda qonun taraflarga shartnomani bekor qilish yoki o'zgartirishga imkon beradi.

Shartnoma tuzishda taraflar nima manfaat ko'rishini oldindan ko'ra biladi, biroq favqulodda yuz beradigan vaziyatni emas. Shartnomani taraflar o'z manfaatidan kelib chiqib tuzadi. O'zi manfaatini taxmin qilgan holda shartnoma shartlarini belgilaydi. Bunda manfaatni oldindan oqilona ko'ra olish nuqtayi nazaridan ko'rib chiqish kerak.

Vaziyatni oldindan ko'ra olmaslik oqibati FKda nazarda tutilgan. Fuqarolik kodeksining 383-moddaga asosan, shartnoma tuzishda taraflar uchun asos bo'lgan vaziyatning jiddiy o'zgarishi, agar boshqacha tartib shartnomada nazarda tutilgan bo'lmasa yoki uning mohiyatidan anglashilmasa, shartnomani o'zgartirish yoki bekor qilish uchun asos bo'ladi. Vaziyatning taraflar oldindan ko'ra bilganlarida shartnomani umuman tuzmasliklari yoki ancha farq qiladigan shartlar bilan tuzishlari mumkin bo'lgan darajada o'zgarishi uning jiddiy o'zgarishi hisoblanadi.

Koronavirus pandemiyasini vaziyatni o'zgarishi sifatida ko'rish mumkin. Taraflar uning oldini olishga qodir emas. Bu esa, fors-major sifatida FKda belgilangan mezonlar asosida vaziyatni o'zgarishiga olib keladi. Masalan, shartnoma taraflari 2019 yilning dekabr oyida koronavirus pandemiyasi tufayli fors-major bo'lishini ko'ra olishi mumkin emas edi. Endi esa, bu vaziyat kundek ravshan va vaziyatga, taraflarning holatiga o'zining ta'sirini ko'rsatmoqda²⁵.

Xalqaro savdo palatasi tomonidan ishlab chiqilgan “Fors-major holati (javobgarlikni ozod qilish)”ga binoan bitimda qatnashuvchi taraf, shartnoma majburiyatlarini bajarmaganligi uchun quyidagi holatlarda javobgarlikdan ozod qilinadi:

- agar holat taraflardan biriga bog'liq bo'lmagan to'siq tufayli sodir bo'lsa;
- shartnoma tuzish paytida ushbu to'siqni yoki uning oqibatlarini oldindan ko'rish mumkin bo'lmasa;

²⁵ [Pandemiya va shartnomaviy majburiyatlar: huquqiy tahlil \(kun.uz\)](http://kun.uz)

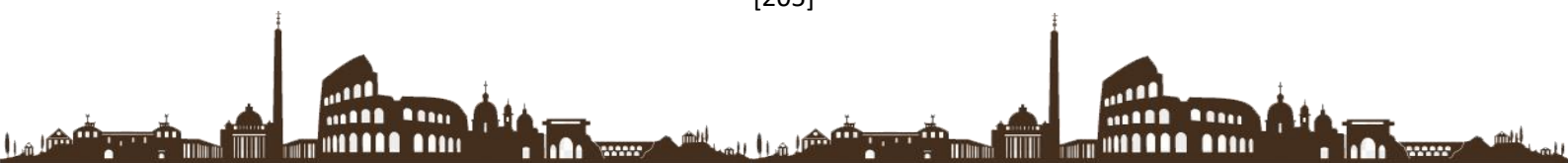

– bu to‘siqdan yoki uning oqibatlarini bartaraf etishning imkonsiz bo‘lsa²⁶.

Shunga ko‘ra, bizningcha, quyidagi holatlar, jumladan:

- tabiiy ofatlar, shu jumladan zilzilalar, bo‘ronlar, sunami, siklonlar, suv toshqinlar, epidemiyalar va boshqalar;
- e‘lon qilingan yoki e‘lon qilinmagan urushlar, qaroqchilik harakatlari, tartibsizliklar va inqiloblar;
- korxonalaridagi lokautlar, boykotlar, ish tashlashlar va boshqa to‘xtalishlar;
- texnogen ofatlar, jumladan yong‘inlar, portlashlar va boshqalarni fors-major deb e‘tirof etish kerak.

Umumiy qoida bo‘yicha, ingliz shartnoma qonunchiligida, agar tomonlardan biri shartnoma bo‘yicha o‘z majburiyatlarini bajarishni rad qilsa (shartnomani buzish), ushbu tomon buzilganligi uchun javobgar bo‘lishi mumkin. Ushbu javobgarlik yuqorida tahlil qilganimizdek, sud taqiqi (injunction), natura shaklida bajarish (specific performance), yekazilgan zararni qoplash (damages) va jarima (penalty) ko‘rinishida bo‘lishi mumkin.

Biroq ushbu umumiy qoidaga istisnolar ham mavjud. Xususan, shartnomada "fors-major" tomonlarning nazorati ostida bo‘lmagan har qanday hodisalar ularning bajarilishini oldini olish yoki ularni kechiktirishni anglatadi²⁷. Boshqacha aytganda, fors-major taraflarning xohish-irodasidan mustaqil bo‘lib, ularni o‘zlari nazorat qilmaydigan va Ahdlashuvchi tarafning yoki taraflarning ushbu shartnomada o‘z zimmalariga olgan majburiyatlarini bajarishiga to‘sqinlik qiladigan holda, hatto ular tomonidan oldindan aniqlab bo‘lmaydigan yohud oldini olishga imkon bermaydigan favqulodda vaziyatlarni anglatadi. Bunda “favqulodda vaziyatlar” iborasi tegishli tarafning nazorati ostida bo‘lmagan, oqilona va ehtiyotkor kontragentning standart g‘amxo‘rligini amalga oshiradigan holatlarni anglatadi. Shunga ko‘ra ushbu turdagi qoidalarning aksariyati fors-major holatiga kirishi uchun to‘rtta muhim mezonni talab qiladi:

- 1) hodisa tashqi bo‘lishi;
 - 2) u ijroning dastlab ko‘zda tutilganidan tubdan farq qilishi;
 - 3) kutilmagan (objective standard) yoki hech bo‘lmaganda kutilmagan (subjective standard) bo‘lishi;
 - 4) uning paydo bo‘lishi manfaatdor tomonning nazorati ostida bo‘lmasligi kerak²⁸.
- Agar hodisa shu 4 mezonga mos tushsa, unda ushbu hodisa fors-major hisoblanadi.

Shuni alohida ta‘kidlash kerakki, ushbu mezonlar aksariyat milliy huquqiy tizimlarda fors-majorning ta‘rifini belgilashda talab qilinadi. Shu nuqtai nazardan, Fors-major atamasi “Wegfall der Geschdftsgrundlage” (bitim asoslarini yo‘q qilish - Germaniya va Shveytsariya), “frustration (umidsizlik)” (Angliya) va “impracticability (imkonsizlik) (AQSh) deb ta‘riflanadi²⁹.

²⁶ Галкин И.В. Системные риски как источник обстоятельств непреодолимой силы (форс-мажора): к проблеме нормативной квалификации // Государственное управление. Электронный вестник. – 2017. – №64.

²⁷ Dr. Theo Rauh. Legal Consequences of Force Majeure Under German, Swiss, English and United States' Law date downloaded: Fri Jun 4 08:27:53 2021 SOURCE: Content Downloaded from HeinOnline. https://heinonline.org.ezproxy.lancs.ac.uk/HOL/Page?collection=journals&handle=hein.journals/denilp25&id=157&men_tab=srchresults

²⁸ O‘sha joyda

²⁹ Cf. Theo Rauh, *Leistungserschwerungen im schuldvertrag* (1992) (dealing with English, US-American, German and French Law as well as with the CISG and International Arbitration).

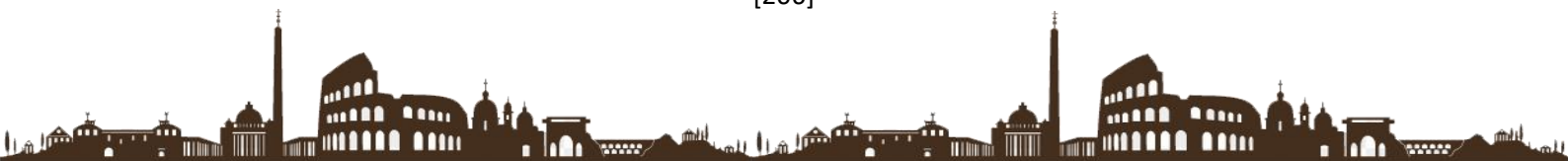

Shuni ta’kidlash kerakki, romano-german va ingliz huquqida fors-major holatining sodir bo’lishi shartnomalarga quyidagi holatlarda ta’sir ko’rsatishi mumkin:

- sud tomonidan shartnomaning o’zgartirilishi;
- mutanosib ravishda bajarish;
- shartnomani bekor qilish. Shunga ko’ra biz ishni mazkur holatlarni birma bir tahlil qilish bilan davom ettiramiz.

Nemis huquqida bitim asoslarini har qanday yo’q qilish (Wegfall der Geschdfstgrundlage) o’z-o’zidan huquqiy oqibatlarga olib kelmaydi. Pacta sunt servanda printsipli faqat qarzdorning shartnomani bajarishini kutish asossiz bo’lgan taqdirdagina buzilishi mumkin. Agar tomonlar o’rtasidagi shartnomaviy munosabat buzilgan bo’lsa, unda avval o’zgargan holatlar uchun shartnomani o’zgartirish ko’rib chiqilishi kerak. O’zgartirishning ustunligi pacta sunt servanda printsiptan kelib chiqadi, chunki tuzatish shartnomaga unchalik jiddiy ta’sir qilmaydi. Shu munosabat bilan shartnomaviy munosabatlar saqlanib qoladi³⁰. Shartnomani o’zgargan holatlarga qarab o’zgartirish, shartnomani davom ettirish ikki tomon uchun ham oqilona bo’lishini ta’minlashi kerak. Shartnomani o’zgartirish, uning moslashuvchanligi tufayli, alohida holatlarni hisobga olish uchun juda mos keladi. Shunga ko’ra fors-major holatida shartnoma quyidagi usullarda o’zgartirilishi mumkin:

- dastlabki majburiyatni butunlay yangisi bilan almashtirishga qadar borishi mumkin bo’lgan shartnomaviy munosabatlarni har tomonlama isloh qilish;
- shartnomani qisman saqlab qolish;
- shartnoma majburiyatini o’zgartirish;
- shartnomani ijro etish muddatini o’zgartirish³¹.

Ingliz va Amerika umumiy huquqda tuzilgan shartnomani o’zgartirish uchun sudyaga mutlaq vakolat bermaydi³². Aynan shu jihat umumiy huquqni shartnomaviy munosabatlarda romano-german huquqiga nisbatan erkinligini yana bir bor isbotlaydi. British Movietonews Ltd. v. London & Dist. Cinemas Ltd³³ o’rtasida bo’lgan ishda ham shunday holatni kuzarish mumkin.

Agar sotuvchi ma’lum bir tovarlarni yetkazib berish bo’yicha bir nechta shartnomalar tuzgan bo’lsa va keyinchalik ushbu tovarlarni yetkazib berish fors-major tufayli cheklangan bo’lsa, cheklov sotuvchining yetkazib berish bo’yicha barcha majburiyatlarini bajarish qobiliyatini buzadi. Ya’ni u shartnomadagi majburiyatlarini bajara olmaydigan holatga keladi. Shunday vaziyatda mutanosib ravishda ishlash prinipi qoidalari qo’llanilishi mumkin bo’ladi.

Umumiy huquqda (common law) ham, Tijorat kodeksi 2-615da (Uniform Commercial Code § 2- 615)³⁴ ham bitta shartnomani bekor qilish orqali boshqa shartnomalarni to’liq bajarish o’rniga, mavjud tovarlarni taqsimlashni nazarda tutuvchi qoida mavjud. Shuni

³⁰ Volker Emmerich, Das Recht Der Leistungsstorungen 321 (1984).

³¹ https://www.gesetze-im-internet.de/englisch_bgb/

³² Ewan Mc Kendrick, Frustration and Force Majeure-Their Relationship and A Comparative Assessment, in Force Majeure and Frustration of contract 38 (1991).

³³ <https://swarb.co.uk/british-movietone-news-limited-v-london-and-district-cinemas-limited-hl-26-jul-1951/>

³⁴ https://law.justia.com/codes/ohio/2006/orc/jd_130273-544b.html



ham aytish kerakki, bunda tovarlarni tarqatishning aniq standarti belgilanmagan. Bunga esa sotuvchining ixtiyoriy tanlash imkoniyatini qoldirish sabab deb ko'rsatiladi. Ushbu prinsipga asos sifatida Atlantik Richfield³⁵ ishni keltirish mumkin. Ushbu ishda neft kompaniyasi 1973-yildagi AQSH va Buyuk Britaniyadagi neft inqirozi va davlatning kompaniyadan ma'lum miqdordagi neftni o'zida saqlab turish haqidagi qoidalari tufayli kompaniya o'z haridorlariga neft yetkazib berishni cheklashga majbur bo'lgan. Sud bu vaziyatda Uniform Commercial Code section 2615ga ko'ra kompaniyaning tutgan yo'li to'g'ri degan qarorga kelgan. Bundan ko'rinib turibdiki, ingliz huquqida fors-major holatida majburiyatlarni mutanosib ravishda bajarish prinsipini qo'llash tarafni shartnomaviy majburiyatlarni bajarishdan ozod qilmaydi va aksincha bunda tarafklar qo'shimcha javobgarlikka tortilmay, shartnomaviy majburiyatlarni bajarishni fors-major holatida ham davom ettiradi.

Fors-major holatida barcha shartnomaviy majburiyatlarni bekor qilish nemis huquqida so'nggi variant sifatida qaraladigan bo'lsa, bu anglo-sakson huquqida asosiy vositadir. Ingliz va Ameriya huquqida shartnomaviy majburiyat fors-major (frustration) tufayli bajarilmayotgan bo'lsa, unda shartnoma fors-major holati vaqtidayoq bekor qilinishi mumkin. Fors-major (frustration) shartnomani darhol va avtomatik ravishda bekor qiladi³⁶. Bizningcha, ingliz huquqidagi bunday nazariya shartnomaning "va'da" ekanligidan kelib chiqadi. Negaki ingliz huquqiga ko'ra va'da berdingmi, bajar prinsipi fors-major tufayli majburiyat bajarilmaganda, ikkinchi tarafga shartnomani bekor qilish huquqini beradi.

Kreditorning aybi sababli yetkazilgan zararni to'lashdan ozod etish. Fuqarolik-huquqiy javobgarlikni vujudga keltiruvchi asoslardan yana biri bu aybning mavjudligidir. "Aybsiz" javobgarlik mavjud emas. Bunda asosiy e'tibor huquqbuzarning o'zi amalga oshirgan munosabatga nisbatan ruhiy holatiga qaratiladi. Lekin, fuqarolik-huquqiy javobgarlikni belgilashda sudlar nafaqat huquqbuzarning aybini balki, kreditorning yoxud jabrlanuvchining aybini ham hisobga olishlari lozim. Aynan kreditorning aybi FKning 14-moddasidagi umumiy qoida, yetkazilgan zararining to'la qoplanishi tamoyiliga istisno tariqasida, fuqarolik-huquqiy javobgarlik miqdori va hajmining o'zgarishiga ta'sir etadi.

Mavjud huquqiy munosabatda ayb bir vaqtning o'zida ham qarzdorda ham kreditor vujudga kelishi mumkin. Zero, kreditorning aybi bor yoki yo'qligidan qat'iy nazar qarzdor (huquqbuzar) aybi bo'lgan hollarda belgilanadi. Shuning uchun ham fuqarolik huquqida kreditor aybi mavjud bo'lgan holat o'z-o'zidan qarzdor aybining mavjud bo'lishi hisobiga aralash ayb deb yuritiladi.

"Aralash ayb" iborasida asosiy e'tibor kreditor aybiga qaratiladi va fuqarolik-huquqiy javobgarlik hajmi va miqdorini belgilashda muhim ahamiyatga ega. O.S.Ioffening fikricha, fuqarolik huquqbuzarlikning mulkiy oqibati bunday huquqbuzarlikni sodir etgan shaxsda emas, balki boshqa shaxs – jabrlanuvchida namoyon bo'ladi. Shuning uchun ham jabrlanuvchi u yoki bu darajada huquqbuzarlikka aloqadordir, garchi mulkdor sifatida muayyan zarar ko'rgan bo'lsada, muayyan vaziyatda bu aloqadorlik belgilangan chegara va

³⁵ <https://www.casemine.com/judgement/us/59149486add7b049345be4be>

³⁶ **J. Lauritzen v Wijsmuller (The 'Super Servant Two') [1990] 1 Lloyd's Rep 1.** <https://www.oxfordlawtrove.com/view/10.1093/he/9780191897672.001.0001/he-9780191897672-chapter-44>

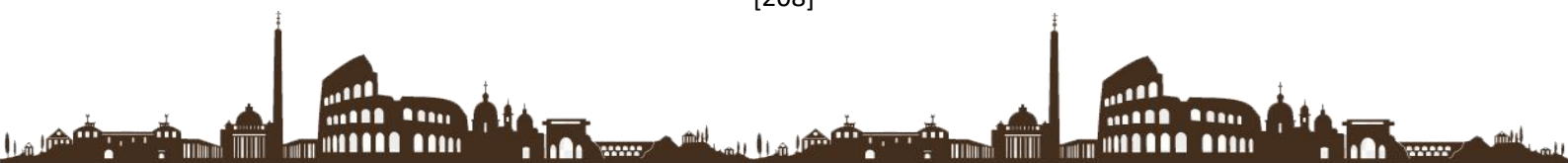

xususiyatlarni buzsa, o‘z xarakteriga ko‘ra huquqbuzarlik va aybli harakat hisoblanib, huquqbuzarning javobgarligini kamaytirishga asos bo‘ladi. Xuddi shunday holatlar aralash ayb tushunchasini ifodalaydi³⁷.

Ba‘zi huquqshunos olimlar esa, aralash ayb delikt majburiyatlarda ham, shartnoma majburiyatlarida ham vujudga keladi deb ta’kidlashadi³⁸.

Biroq bugungi kunga kelib, deyarli adabiyotlarda aralash ayb, majburiyatlarning deyarli barcha turlarida uchrashi mumkinligi qayd etilgan³⁹.

O.S.Ioffe, I.Zokirov va N.D.Yegorovlarning ta’kidlashlaricha, aralash ayb (ya’ni, kreditorning aybi) quyidagi holatlar bilan xarakterlanadi:

- 1) zararining bir vaqtning o‘zida ikki kishining aybi bilan vujudga kelishi;
- 2) yetkazilgan zararlarnign mulkiy jihatda faqat bir tomon – kreditorga majburiyat yuklashligi;

3) garchi zarar ikkita shaxs tomonidan yetkazilgan bo‘lsada, u yaxlit holda ko‘riladi hamda zararining qaysi qismi qarzdorning harakati natijasida va qaysi qismi kreditorning harakati natijasida yetkazilganligi aniqlab bo‘lmasligi⁴⁰.

Kreditorning aybi qarzdorning aybi kabi huquqqa xiloflik unsuri (elementi)ga ega⁴¹. Chunki aybli harakatlarning barchasi qonun me‘yorlarini, shartnoma taraflarining huquq va majburiyatlari (shartnoma shartlari)ni hamda sub’ektlarning qonun bilan qo‘riqlanadigan manfaatlarini buzishga qaratilgan bo‘ladi. qolaversa, kreditorning aybi natijasida muayyan huquqiy munosabat buziladi yoki shu huquqiy munosabat bilan belgilangan fuqarolik huquq va burchlari amalga oshirilmaydi yoxud qarzdorning o‘zi uchun salbiy oqibat (mulkiy yoki shaxsiy nomulkiy) vujudga keladi.

Kreditorning aybini ifodalovchi bu modda me‘yorlarini quyidagi holatlarni ajratib ko‘rsatgan holda talqin etish zarur:

- 1) kreditorning aybi oqibatida majburiyatni bajarish mumkin bo‘lmasligi;
- 2) kreditorning aybi natijasida majburiyatni bajarmaslik tufayli yetkazilgan zarar miqdorini ko‘paygan bo‘lishi;
- 3) kreditor qarzdorning majburiyatni bajarmasligidan ko‘rishi mumkin bo‘lgan zarar miqdorini kamaytirish choralarini qasddan yoki ehtiyotsizlikdan ko‘rmagan bo‘lishi⁴².

Haqiqatan ham kreditor aybi uning o‘z manfaatlariga putur yetkazadi hamda huquqbuzar (qarzdor)ning fuqarolik-huquqiy javobgarligiga imtiyoz tug‘diradi.

Jabrlanuvchining qasddan ish ko‘rishi natijasida yuzaga kelgan zarar uchun uning o‘zi huquqqa xilof harakat qilganligi uchun javobgar bo‘ladi. Bunda jabrlanuvchi zarar

³⁷ Иоффе О.С. Ответственность по советскому гражданскому праву. -Ленинград: Изд-во Ленинградского университета. 1955. -156 с.

³⁸ Иоффе О.С. Ответственность по советскому гражданскому праву. -Ленинград: Изд-во Ленинградского университета. 1955. -157 с.; Сулейманов М.К. Ответственность за нарушение сроков исполнения договорных обязательств. –Алма-ата. 1971. -53 с.

³⁹ Зокиров И. Ўзбекистон Республикасининг фуқаролик ҳуқуқи. -Т.: Адолат. 1996. -264-265 б.; Гражданское право. /Под ред А.П.Сергеева, Ю.К.Толстого. ч.1. -М.: ПРОСПЕКТ. 1998. -577-579 с.

⁴⁰ Иоффе О.С. Ответственность по советскому гражданскому праву. -Ленинград: Изд-во Ленинградского университета. 1955. -157-159 с.; Зокиров И. Ўзбекистон Республикасининг фуқаролик ҳуқуқи. -Т.: Адолат. 1996. -264-265 б.; Гражданское право. /Под ред А.П.Сергеева, Ю.К.Толстого. ч.1. -М.: ПРОСПЕКТ. 1998. -577 с.

⁴¹ Антимонов Б.С. Значение вины потерпевшего при гражданском правонарушении. –М.: Госюриздат. 1950. -117 с.

⁴² Egamberiyeva N. Fuqarolik-huquqiy javobgarlikning asoslari va shakllari. –Toshkent:TDYI, 2007.

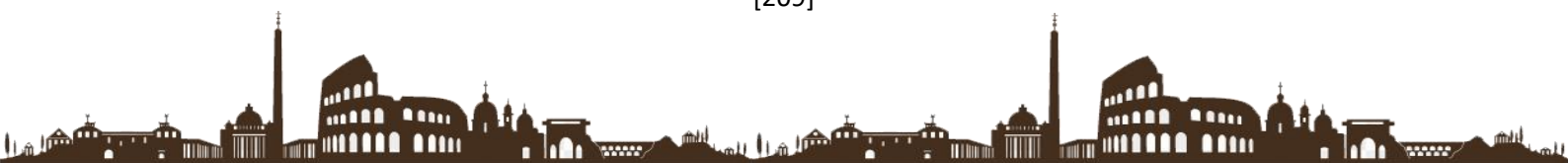

yetkazuvchi va o‘zi oldida emas, davlat oldida javobgar bo‘ladi. Bunda jabrlanuvchining aybi natijasi mavjud ijtimoiy munosabatlarni buzilishida namoyon bo‘ladi. Ijtimoiy munosabatlarning buzilishida hech kim (aybdor jabrlanuvchidan boshqa) aybdor bo‘lmasa jabrlanuvchi o‘zining aybli harakati uchun javobgar bo‘ladi. Huquqbuzar esa bu o‘rinda fuqarolik – huquqiy javobgarlikdan ozod bo‘ladi.

FOYDALANILGAN ADABIYOTLAR:

1. [Особенности исполнения договоров в условиях covid-19: основные риски и правовые механизмы их преодоления – тема научной статьи по праву читайте бесплатно текст научно-исследовательской работы в электронной библиотеке КиберЛенинка \(cyberleninka.ru\).](#)
2. [63-сон 15.02.2005. Engib bo‘lmaydigan kuchlar \(fors-major\) holatlarini tasdiqlash mexanizmini amalga kiritish to‘g‘risida \(lex.uz\).](#)
3. [Pandemiya va shartnomaviy majburiyatlar: huquqiy tahlil \(kun.uz\).](#)
4. Галкин И.В. Системные риски как источник обстоятельств непреодолимой силы (форс-мажора): к проблеме нормативной квалификации // Государственное управление. Электронный вестник. – 2017. – №64.
5. Dr. Theo Rauh. Legal Consequences of Force Majeure Under German, Swiss, English and United States' Law date downloaded: Fri Jun 4 08:27:53 2021 SOURCE: Content Downloaded from HeinOnline. https://heinonline-org.ezproxy.lancs.ac.uk/HOL/Page?collection=journals&handle=hein.journals/denilp25&id=157&men_tab=srchresults.
6. Cf. Theo Rauh, *Leistungserschwerungen im schuldvertrag* (1992) (dealing with English, US-American, German and French Law as well as with the CISG and International Arbitration).
7. Volker Emmerich, *Das Recht Der Leistungsstorungen* 321 (1984).
8. https://www.gesetze-im-internet.de/englisch_bgb/
9. Ewan Mc Kendrick, *Frustration and Force Majeure-Their Relationship and A Comparative Assessment*, in *Force Majeure and Frustration of contract* 38 (1991).
10. <https://swarb.co.uk/british-movietone-news-limited-v-london-and-district-cinemas-limited-hl-26-jul-1951/>
11. https://law.justia.com/codes/ohio/2006/orc/jd_130273-544b.html
12. <https://www.casemine.com/judgement/us/59149486add7b049345be4be>
13. **J. Lauritzen v Wijsmuller (The ‘Super Servant Two’)** [1990] 1 Lloyd’s Rep 1. <https://www.oxfordlawtrove.com/view/10.1093/he/9780191897672.001.0001/he-9780191897672-chapter-44>
14. Иоффе О.С. *Ответственность по советскому гражданскому праву*. - Ленинград: Изд-во Ленинградского университета. 1955. -156 с.
15. Иоффе О.С. *Ответственность по советскому гражданскому праву*. - Ленинград: Изд-во Ленинградского университета. 1955. -157 с.; Сулейманов М.К.



Ответственность за нарушение сроков исполнения договорных обязательств. –Алма-ата. 1971. -53 с.

16. Зокиров И. Ўзбекистон Республикасининг фуқаролик ҳуқуқи. -Т.: Адолат. 1996. -264-265 б.; Гражданское право. /Под ред А.П.Сергеева, Ю.К.Толстого. ч.1. -М.: ПРОСПЕКТ. 1998. -577-579 с.

17. Иоффе О.С. Ответственность по советскому гражданскому праву. - Ленинград: Изд-во Ленинградского университета. 1955. -157-159 с.; Зокиров И. Ўзбекистон Республикасининг фуқаролик ҳуқуқи. -Т.: Адолат. 1996. -264-265 б.; Гражданское право. /Под ред А.П.Сергеева, Ю.К.Толстого. ч.1. -М.: ПРОСПЕКТ. 1998. -577 с.

18. Антимонов Б.С. Значение вины потерпевшего при гражданском правонарушении. –М.: Госюриздат. 1950. -117 с.

19. Egamberiyeva N. Fuqarolik-huquqiy javobgarlikning asoslari va shakllari. – Toshkent:TDYI, 2007.

20. Антимонов Б.С. Значение вины потерпевшего при гражданском правонарушении. –М.: Госюриздат. 1950. -118-121 с.



TARGETED AND EFFECTIVE USE OF INVESTMENT IN CONSTRUCTION
INDUSTRY

<https://doi.org/10.5281/zenodo.6066923>

Inomjon Ortikbayevich Karimov

Tashkent Institute of Architecture and Civil Engineering

Senior lecturer of the department "Economics and real estate management"

Tashkent, Uzbekistan

In this article, a wide range of construction and investment projects implemented in our country and methods of increasing their effectiveness are discussed.

Key words: *investment, investment project, construction, Capital, Commercial Bank, interest rate, project.*

Introduction. The further development of the construction sector on a global scale, the formation of institutional units in the construction sector and the introduction of digital technologies into the industry are leading to an increase in the number of exteriors for effective investment projects. The construction sector does not develop at the level of modern talabi without the provision of adequate innovations. The development of the construction sector at the level of modern requirements, the direct supplier of innovative development of favorable conditions for life and entrepreneurship are effective investment projects. Research is being conducted on the activity of investment projects in the world economy, their new forms of innovation and the widespread use of elements of the digital economy. Investment projects, in turn, create a new technical, technological, information, social, economic, organizational system or change existing systems and reduce the consumption of resources to the account of products, improve the quality of Service and achieve high economic efficiency. The absence of normative bases and indications for determining the effectiveness of investment projects, the independent approach of each sphere to determining and increasing the effectiveness of investment projects, the effective use of advanced experience in this direction are relevant in the conditions of market economy.

Analysis of thematic literature. Great attention is paid to the issues of research on the use of investment in the construction sector and their effectiveness in the scientific work of foreign scientists. In particular, William F. from foreign authors Sharp, P.Shtolte, Richard A. Brealey, L.Gitman, M.Djang [1]. Within the framework of the research, the work of these scientists was studied from a comprehensive and critical point of view.

The following scientists conducted a systematic study on the problems of attracting investment resources from scientists of the Commonwealth of Independent States and increasing their effectiveness: A. Abramov, Lishinsky A. S., A. Goncharov, Lobkin S. M., Rezer V. S., Blank I. A., Rimer M. I., T. Blokhina, Kovalev V. V and others [2]. In the research carried out by these scientists, the issues of investment are devoted to one or



more areas of the general economy, and increasing the effectiveness of investment projects in the construction sector is not particularly emphasized.

In our country, in the years of independence, literature, scientific articles, educational and methodological manuals devoted to the effectiveness of investment projects and their problems are published. These are the words A. V. Vakhobov, Sh. X. Khajibakiev, N. G. Muminov, Sh. I. Mustafakulav, B. I. Komiljonov, M. A. Raimjonova, G. A. Samatov, B. B. It is possible to add the research of the valievs [3,4]. The research of these authors has an important scientific and practical significance and has made a great contribution to the development of modern methods and methods of increasing the efficiency of investment projects in our country.

Analysis and results. The issue of increasing the efficiency of investment and construction activities is considered an urgent task, determined mainly by determining the cost of capital construction at the regional and corporate levels of management and improving the planning system. With the transition of the domestic economy to market relations, the role of SMEs in assessing the costs of investment projects has increased significantly. Advanced International experience shows that the success of investment projects and activities of investment companies is largely determined by the quality of design and estimate documents and the development of long-term and current capital construction plans [4]. As a result of the improvement of project documentation and production technology, the reduction of construction costs plays a significant role in increasing investment efficiency and ultimately serves to improve capital investments and the technological structure of the main capital.

Investments play an important role in supporting and increasing the country's economic potential, modernizing and diversifying economic sectors, activating economic growth, increasing the competitiveness of products and services in domestic and foreign markets. Investments will lead to the growth of GDP, the development of enterprises and the country's export potential.

To solve the issue of attracting investments in the economy of the territory, it is necessary to develop a territorial investment policy. And the regional investment policy is the activity of the Territorial Administration bodies, which should seek the source of investment and focus on the areas in which they are effectively used. The purpose of the investment policy can be explained by the following:

1. Implementation of structural changes, development of priority networks.
2. Support small business and private entrepreneurship.
3. Create additional jobs.
4. Attracting investment resources from all sources.
5. Non-profit investment funds, at the same time the establishment of venture funds.
6. Expanding the use of leasing in innovation activities.
7. Improvement of the system of preferences.
8. Provide an investment environment and attractiveness.

The analysis of these directions is considered one of the current issues.

Achieving balanced regional socio-economic growth is important in ensuring macroeconomic stability and balanced economic growth rates in the strategic context of



our republic. The existence of asymmetric discrepancies in the current regional socio-economic development, the efficient use of the available economic resource potential and the implementation of an active territorial investment policy aimed at revitalizing economic development in a relatively low-developed region are necessary. On the basis of proper assessment and management of the regional financial and investment potential, it seeks to deepen the reforms to further revive investment activity.

In 2017-2021 in the strategy of actions on five priority areas of development of the Republic of Uzbekistan in the near future, the implementation of tasks "improvement of investment climate, active involvement of foreign, first of all, direct foreign investments in the sectors and regions of the country's economy" has been defined.

Table 1.

The main capital in uzbekistanalga investments and their distribution by Regions (billion. sum)

Regions name	Years						Growth in 2015 year compared to 2020 year, in percentage
	2015	2016	2017	2018	2019	2020	
Total by Republic	28694,6	35233,3	41670,5	49770,6	60719,2	107333,0	374,1
Republic Of Karakalpakstan	2361,9	3917,8	5925,7	3718,9	2235	6046,4	256,0
Andijan region	1287,8	1423	1661	1987,3	2236	4056,0	315,0
Bukhara region	2871,6	3408,3	3866,1	5756,7	11008,9	7846,1	273,2
Jizzakh region	1017,9	1038,5	1101,1	1247	1436,7	3169,2	311,3
Kashkadarya region	3498,8	4483,2	5590,5	7048,8	10181,9	15321,1	437,9
Navoi region	1622,6	1653	1685,4	2846,8	2784,5	10059,1	619,9
Namangan region	1059,3	1618,7	1966,4	2566,7	3052	7131,0	673,2
Samarkand region	1915	2247,8	2854	3321,4	3307,1	5746,9	300,1
Surkhandarya region	1246,8	1339,5	1633,4	2005,2	2949,1	6111,0	490,1
Sirdarya region	804,7	927,2	1000,2	1240,9	1349,4	2154,6	267,8
Tashkent region	2982,9	3741,9	4055,7	3959,9	4301,8	9351,4	313,5
Fergana region	1899,7	1998,4	2133	2404,5	2473,8	4978,4	262,1
Khorezm region	1148,5	1466,5	1343,4	1445,4	1877,1	2980,0	259,5
Tashkent City	4977,1	5969,5	6854,6	10221,1	11525,9	21861,5	439,2

In 2021, our country is planning to invest about 138 trillion soums or 16 percent more than in 2020 from the account of all sources. In this regard, the amount of foreign direct investment is increased by 1.5 times compared to the current year, reaching 4.2 billion dollars, as a result of which 142 modern enterprises are planned to be launched.

Consistent implementation of the regional economic policy on these tasks constitutes the fundamental basis for determining the strategic directions of the regional investment policy in the future.



Sirdarya region	2,80	2,63	2,40	2,49	2,22	2,0
Tashkent region	10,40	10,62	9,73	7,96	7,08	8,7
Fergana region	6,62	5,67	5,12	4,83	4,0	4,6
Khorezm region	4,00	4,16	3,22	2,90	3,09	2,8
Tashkent City	17,35	16,94	16,45	20,54	18,98	20,4

According to Table 2, the highest figure in investments with the main capital in the Republic corresponds to the city of Tashkent. In particular, the share of the city of Tashkent in investments with a total capital of 17.35% was accounted for in 2015, although in 2016 and 2017 there was a decrease compared to 18.98% by 2018 and 20.4% by 2019. During the period of analysis on this indicator, high growth was observed in Kashkadarya region (14.3 percent), Tashkent region (8.7 percent), and in 2020 it is divided into leading indicators (Table 2). However, in the regions of Sirdarya (2 per cent), Khorezm (2.8 per cent) and Jizzakh (3.0 per cent), this figure remains relatively low in the Republic. In the conditions of the current reforms, the issue of increasing investment activity through the rational use of available financial and investment potential in each of the regions is emerging as a topical issue on the agenda.

These data need to be evaluated positively, because investing in expansion, reconstruction and modernization is the most effective direction that will allow to ensure the effectiveness of the investment process in the shortest possible time and at minimum cost. These data are also indirect evidence of the innovative development of the economy. It is of great practical interest to evaluate the optimization of the reproductive structure, the harmony of proportions, and, of course, with the acceleration of innovative processes, the ratio will change in favor of investments aimed at modernization, technical and technological re-equipment.

Investment in construction the launch of projects is a complex process, especially when it comes to investments that have received a lot of financial and time resources. Before making a decision to start such investments, the investor should familiarize himself with a number of important technical and economic assumptions related to various expert opinions and analyzes, including planned investments.

The main ones are as follows: [5]

- investment projects goals;
- planned costs required for investment projects;
- volume and composition of investment projects;
- criteria and methods used in assessing the effectiveness of investment projects;
- program for working on the project
- its implementation, execution deadlines.

Given the above assumptions, the investor should choose to abandon the project and accept it. The problem is usually the level of management and involves choosing the most effective project and this is the greatest opportunity or best to achieve success. The whole thing will depend on the decision-making. Investing in bonds, as well as any financial instruments or development and innovation projects, leads to the fact that the investor makes a decision under certain risk conditions.

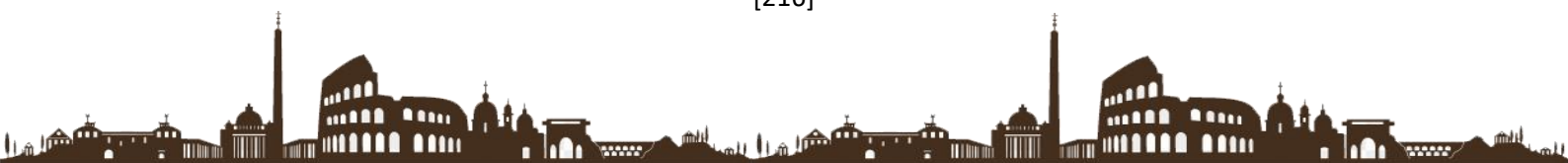

Conclusion. The effectiveness of investment projects in construction can lead to different results in the future, which can be attributed to different factors. Some factors can not be determined in any way, so it is impossible to include them in the digital analysis. Despite the many dimensions that exist at the modern statistical level, it is difficult to measure and analyze, for example, the political situation or, to a lesser extent, the economic situation in the world. The main question that comes to mind in this regard is how to make predictions based on different profit rates in order to approach the highest possible level of status in the future[6]. Determining the norm of earnings from investments in construction, investment serves as the basis for making decisions.

Today, the criteria used in the evaluation of projects and the analysis of investment activities in the context of their decision-making and which of them is used in the formation of the capital investment budget can be divided into two groups, depending on whether the time parameters are taken into account or not:

- a) based on discounted price;
- b) based on account ratings.

The first group includes the following criteria:

- Net Present Value – (NPU);
- Profitability Index – (PI);
- Internal Rate of Return – (IRR);
- Modified Internal Rate of Return – (MIRR);
- Discounted Payback Period – (DPP).

The second group includes the following criteria:

- Payback Period – (PP);
- Accounting Rate of Return – (ARR).

REFERENCES:

1. Address of the president of the Republic of Uzbekistan Shavkat Mirziyoyev to the Oliy Majlis 2020yil 24 January.
2. K.I. Ortikbaevich. [Attracting investment projects to the construction industry and improving their efficiency](#). 2021. SAARJ Journal on Banking & Insurance Research 10 (1), 47-53
3. N Yusupdjanova, I Karimov. [Investment projects in the field of construction materials production](#). 2020. Theoretical & Applied Science, 18-21
4. Ortikbayevich, Karimov Inomjon, and Ibragimov Salokhiddin Ochilovich. "Ways to improve the efficiency of investment projects in construction." *ACADEMICIA: An International Multidisciplinary Research Journal* 10.5 (2020): 460-465.
5. Karimov I.O. [Attracting investment projects to the construction industry and improving their efficiency](#). SAARJ Journal on Banking & Insurance Research 10 (1), 47-53, 2021, South Asian Academic Research Journals.
6. DA Normurodovich, KI Ortikbaevich. [Recommendation and for the implementation of innovation in construction](#). *ACADEMICIA: An International*



Multidisciplinary Research Journal Year : 2021, Volume : 11, Issue : 911 (9) (2021), 463-468 2021

7. www.stat.uz - Website of the State Statistics Office of the Republic of Uzbekistan;



<https://doi.org/10.5281/zenodo.6065607>

Islomov Sh.Sh

Jabborov M.J

Islomov F.Sh

Buxoro Davlat Tibbiyot Instituti

Annotatsiya: *Lipidlar barcha tirik hujayralar tarkibida boladigan yo'g'simon moddalar.tirik organizm hayot faoliyatida muhim ahamiyatga ega .Lipidlar biologik membrananing asosiy komponentlaridan biri bo'lib , hujayraning o'tkazuvchanligiga ,ko'pgina fermentlarning faolligiga tasir korsatadi,nerv impulslarini uzatishda , muskullar qisqarishida qatnashadi. Lipidning yana bir funksiyasi energiya rezervi ,hayvon va o'simliklarda suv qochiruvchi himoya va termoregulyatsiya qoplamasi hosil qilishda qatnashadi.*

Kalit so'zlar:*Fosfolipidlar, steroidlar, ,xolisterin,mumlar tuzilishi va funksiyasi.*

Lipidlar terminining umumiy fizik xususiyati -gidrofob ,yani suvda erimaydigan,moddalarni o'z ichiga oladi .Tuzilishi bo'yicha ular turli tuman bo'lib ,umumiy tuzilish belgilari yo'q. Organizmdagi lipidlarning asosiy qismini energiya saqlovchi yo'g'lar -triatsilglitseratlar tashkil etadi.Yog'lar asosan ,teri osti yo'g' qavatida saqlanadi va issiqlikni saqlash, mexanik himoya vazifalarini bajaradi.

Fosfolipidlar-lipidlarning katta sinifi,amfifillik xususiyatini beruvchi fosfat kislotaga qoldig'I saqlaganligi uchun shunday nomga ega .Fosfolipidlarning bu xususiyati membrana qo'sh qavatining shakillanishi va ularga oqsillarning botib turishida ahamiyatga ega.

Steroidlar - bu oltita uglerod atomining uchta halqasi va beshta uglerod atomidan (siklopentan) birikmasidan iborat bo'lgan ota-yadro deb hisoblanishi mumkin bo'lgan juda xilma-xil tabiatdagi organik birikmalar. Ushbu tuzilish "siklopentanepnerhidrofenantren" deb ham nomlanadi. Halqalar o'zaro bog'langanligi sababli uni tashkil etadigan uglerod atomlarining umumiy soni 17 ga teng; ammo, aksariyat tabiiy steroidlarda 13 va 10 karbonlarda metil guruhlari mavjud bo'lib, ular mos ravishda 18 va 19 uglerodlarni ifodalaydi. Steroidlar , hayvonot olamida xolesteral va uning unumlari sifatida namoyon bolib ,turli tuman vazifalarni bajaradi .Xolesteral -membranalarning muhim tarkibiy qismi va gidrofob qavat xususiyatlarini boshqaruvchi molekulalardir.Xalesteral hosilalari yog'larning hazimlanishi uchun zarurdir .xolesteraldan sintezlanuvchi steroid garmonlar energetik , suv, tuz almashinuvlari jinsiy funksiyalarni boshqarishda qatnashadi .Steroid garmonlardan tashqari lipidlarning ko'pchilik unumlari boshqaruvchanlik vazifalarini bajarib ,juda kam konsentratsiyalarda gormonlar kabi tasir etadi.masalan:trombotsitni faollashtiruvchi omil-o'ziga xos strukturali fosfolipid -10M konsentratsiyada trombositlar agregatsiyasiga kuchli tasir etadi, barcha turdagi hujayralarda ishlab chiqariladigan polien yog' kislotalari unumi bo'lgan eykozonoidlar 10M dan yuqori bo'lmagan

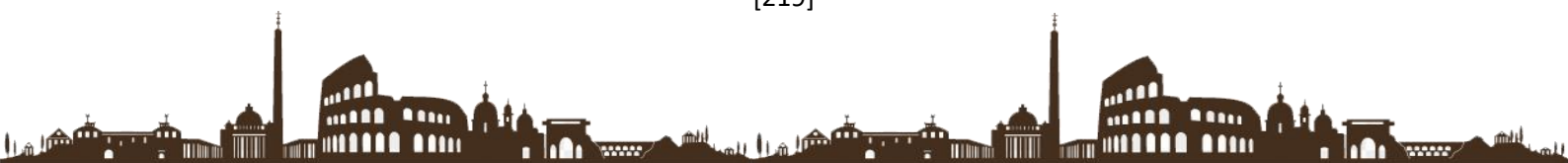

konsentratsiyalarda turli biologik tasirlarni vujudga keltiradi .Yuqorida keltirilgan misollarga ko'ra lipidlar keng biologik tasirga egadir.Odam organizmida steroidlar guruhiga mansub sterinlar ,yani steroidning spirt shakllari alohida ahamiyatga ega ularning eng muhimi xolesterin : Xolesterin molukulasidagi gidroksil guruhi yog' kislotasi bilan birikib xolesterin hosil qiladi .

Mumlar yuqori molekulali yog' kislotalari va yuqori molekulali bir yoki ikki atomli spirtidan tarkib topgan murakkab efirlardir. Teri, yung, patlar ustuni qoplovchi yog' moddalarining tarkibida mumlar bor. O'simliklar bargi, mevasini qoplovchi lipidlarning 80%ini mumlar tashkil etadi.

Lipidlar organizmda muhim vazifalarni bajaradi:

1 Biomembranalarning asosiy tarkibiy qismini tashkil etadi .

2 Biologik membranalar o'tkazuvchanligini taminlaydi .

3 Nerv impulslarini o'tkazishda ishtirok etadi .

4 Hujayralararo kontakni taminlashda ishtirok etadi .

5 Organizmda energetik zaxira vazifasini o'taydi.

6 Organizmda yog'da eruvchi vitaminlarning tushishi va ularning o'zlashtirilishini taminlaydi.

Inson to'qimalarida turli sinf lipidlarining miqdorining keskin farqlanadi . Yo'g' to'qimasida yog'lar quruq og'irlikning 75% gacha bo'ladi.Nerv to'qimasida lipidlar quruq og'irlikning 50% gacha bo'lib ularning asosiy qismini fosfolipid va sfingomielinlar , xolesteral, gangliozid va serebrozidlartashkil etadi .Jigarda lipidlarning umumiy miqdori meyorda 10-13 %dan ortmaydi.

Yog'lar organizm massasining 15%ini tashkil etadi. Organizmdagi yog'lar ikki guruhga bo'linadi :rezerv (zaxira) yog'lar va sitoplazmatik yog'lar . Zaxira yog'lar tez almashinish xossasiga ega va ularning tarkibi istemol qilinayotgan ozuqa yog'lar tarkibiga bog'liq .Aksincha sitoplazmatik yog'lar tashkil qiladilar.

Vazni 70 kg bo'lgan odam kuniga 90 g o'simlik va hayvonot yog'larini istemol qiladi .Yog'larga bolgan extiyoj odam faolyatiga bog'liq . Energetik manba sifatida 1g yog' oksidlanib 38,9kj hosil qilsa,1g uglevod va 1g oqsil faqat 17,2kj hosil qiladi.

Yog'lar og'iz boshligida hazm bolmaydi. Luqma medaga tushadi va u yerda kislotali muhit yuqori bo'lganligi uchun yog'lar parchalanmaydi.Lipaza uchun optimal muhit pH 5,5-7,5.Go'daklar oshqozonida yog'lar parchalanadi,chunki ular istemol qilgan yog'lar sut yog'lari bo'lib ,ular emulsiyalangan holda hamda sut oshqozondagi kislotani bog'lab,muhitni kuchsiz ishqoriy tomonga siljitadi.Shuning uchun go'dak medasida lipaza fermenti ishlab chiqiladi va u sut tarkibidagi yog'larni parchalaydi .

Katta yoshdagi odamlarda yog'lar o'n ikki barmoq ichakda parchalanadi.Me'da osti bezining shirasi o'n ikki barmoq ichakka quyiladi va uning tarkibida lipaza fermenti border. Bu fermentning tasir etishi uchun quyidagi sharoitlar bolishi zarur:ichak shirasidagi muhit kuchsiz ishqoriy bolmoqligi;yog'lar emulsiyalangan holatda bo'lishi lozim. Pankreatik shira tarkibidagi bikarbonatlar oshqazondan tushgan xlorid kislatani neytrallaydi . Jigar o'z navbatida kuchli emulgator safroni o'n ikki barmoqli ichakka quyadi . Yog'larning so'rilishi ichak devorida ro'y beradi. Bunda yog'lar hazmlanishdan hosil bolgan yog' kislotasi va giletserin o't kislotalar bilan mitsellalar hosil qilib pinotsitoz yo'li

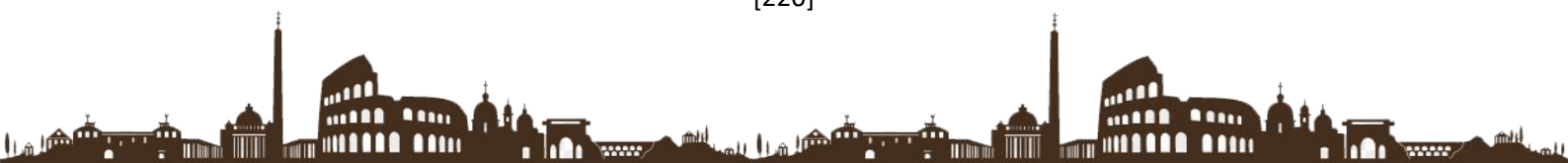

yoki diffuziya yoli bilan entoritsitlarga soʻriladi. Ichak devorida soʻrilgan giletserin va yogʻ kislotalaridan qayta triglitseridlar sintezlanadi va bu reaksiya ketma ketligi resintez deb nomlanadi. Ichak epiteliy hujayralarida yoʻgʻning resintezi asosan quyidagicha boʻladi: dastlab yogʻ kislata faollashib atsil – KoAga aylanadi, glitserin 3- fosfoglitseringa aylanadi. Ulardan dastlab monoglitserid soʻng di-va triglitseridlar hosil boladi. Yogʻ kislotalari asosan, yogʻ toʻqimalari, jigar va sut bezida sintezlanadi. Sintez jarayoni hujayralar sitoplazmasida kechadi, mitoxondriyada esa sitoplazmada sintezlangan yoki tashqi muhitdan tushgan palmitat uglerod zanjirining uzayishi yoli bilan tarkibida 18, 20, 22 ta uglerod tutuvchi yogʻ kislotalari sintezlanadi. Mitoxondriyada piruvatning oksidlanib dekarboksillanishi va yogʻ kislotalar parchalanishidan hosil boʻlgan atsetil-KoA sintez uchun substrat vazifasini oʻtaydi. Ammo u mitoxondriya membranasidan oʻta olmaydi, lekin oksaloatsetat bilan birikib sitrat hosil qiladi va sitrat maxsus trikarboksilatni tashuvchi sistema vositasida sitozolga oʻtadi hamda sitrat liaza taʼsirida atsetil-KoAga aylanadi. Sitozolda atsetil-KoA dan yogʻ kislotalar sintezi yogʻ kislotalari sintezasi deb atalmish maxsus multiferment vositasida kechadi. Bu multiferment maxsus atsil tashuvchi oqsil (ATO) deb atalmish oqsil bilan birikkan oltita fermentlardan atsetiltransferaza, ATO-maloniltransferaza, ketoatsil ATO sintetaza, ketoatsil ATO-reduktaza, -oksiatsil-ATO-degidrataza, yenoil-ATO reduktaza) tarkib topgan. Ushbu fermentlar ishtirokida dastlab butirilATO sintezlanib, soʻng uning uglerod zanjiri uzaya borishi natijasida boshqa yogʻ kislotalari hosil boʻladi. Yogʻ kislotalari biosintezining asosiy bosqichlarini quyidagicha tasavvur qilish mumkin. Sintezda ishtirok etuvchi atsetil-KoA karboksilazaning jigar va yogʻ toʻqimasida faolligi sitrat va izotsitrat miqdoriga bogʻliq. Sitrat va izotsitrat ferment multikompleksini hosil qilishda ishtirok etib polimerlanish natijasida ipsimon shaklga kiradi va faollanadi. Hujayrada sitrat kamayishi yogʻ kislotalar sintezini pasaytiradi. Aksincha sitrat va izotsitrat ortib ketgan boʻlsa yogʻ sintezini kuchaytiradi. Izotsitratni parchalovchi ferment izotsitratdehidrogenaza oʻz navbatida faolligi ATF miqdoriga bogʻliq. ATF manfiy allosterik effektor boʻlib, fermentni ingibirlaydi. Natijada sitrat va izotsitrat miqdori koʻpayadi. Ular mitoxondriyalarni tark etib atsetilKoA-karboksilazaga taʼsir etadi. Organizmda yogʻlarning meʼyoridan koʻp toʻplanishi kuzatilsa, semizlik deb nomlanadi va bu quyidagi holatlarda kuzatiladi:

- alimentar faktor: isteʼmol qilingan ovqatning kaloriyasiga nisbatan sarflanayotgan energiya tengligi buzilgan holda. Natijada yogʻlar toʻplanib, semizlik vujudga keladi;

- gipotalamus shikastlanganda: maʼlumki yogʻlar almashinuvi gormonal boshqaruvga ega va gipotalamus shikastlanganda ishtaha markazi boshqarishi buzilib ochofatlik holatlari kuzatiladi, koʻp ovqat isteʼmol qilish semirishga sabab boʻladi;

- irsiy semizlik; maʼlumki ota-ona semizlikka moyil boʻlsa, genetik axborotga koʻra farzandlari ham moyil boʻladi. Bu irsiy axborot dominant xususiyatiga ega

; -meʼyoridan koʻp uglevodlar isteʼmol qilish energiya manbai sifatida asosan uglevodlar sarflanib, yogʻlar zaxirasi ortadi. Shu bilan birga uglevodlar isteʼmol qilish doimo insulin ishlab chiqarishga majbur qiladi va bu gormon yogʻlarning zaxirada toʻplanishiga sababchi boʻladi. Qalqonsimon bezning gipofunksiyasi: qalqonsimon bez ishlab chiqaradigan gormonlar umumiy modda almashinuvini boshqaradi va bu gormon miqdori kamayishi modda almashinuvining susayishiga olib kelib zaxira moddalarning



to'planishi bilan kuzatiladi. Yog'lar sarflanishining kuchayishi va organizmning o'ta ozib ketishi kaxeksiya deb nomlanadi. Bu holat quyidagi omillarga bog'liq: a) alimentar omil: iste'mol qilgan ovqat kaloriyasi jihatidan past bo'lib sarflanayotgan energiya yuqori bo'lgan holatlarda; b) saraton kasalligi rivojlanayotganda; o'sma to'qimasida modda almashinuvi kuchaygan bo'lib butun organizmdan energiya moddalarini tortib oladi, natijada ozib ketishi kuzatiladi; d) qandli diabetda; modda almashinuvi yuqorida ko'rsatilgan va yog'lar asosan glyukoza sinteziga sarflanadi; e) gipertireozda: qalqonsimon bez gormonlari asosiy modda almashinuvini kuchaytirib yuboradilar. Hujayra ichidagi yog'larni va shu jumladan, adipotsitlardagi yog'larning parchalanishi gormonal boshqaruvga ega. Adrenalin (hayajonlanish gormoni) va shunga o'xshash gormonlar hujayra yuzasidagi retseptor bilan bog'lanadi. Natijada gormon retseptor kompleksi hosil bo'ladi. Retseptor gormon bilan birikib uni molekulasida konformatsion o'zgarishlarga olib keladi. Membranaga bog'liq adenilatsiklaza bunday konformatsion o'zgarishga sezuvchan bo'lib faol shaklga o'tadi. Faollangan adenilatsiklaza hujayra ichida ATF molekulasidan siklik AMF (sAMF) hosil qiladi. Siklik AMF hujayra ichida erkin harakatlanuvchi bo'lganligi tufayli proteinkinaza fermentini faollaydi. Bu ferment o'z navbatida hujayra ichidagi triglitseridlipaza fermentini fosforlaydi va faol shaklga o'tkazadi. Hujayra ichidagi yog'lar parchalanadi. Xolesterin sintezini ta'minlovchi asosiy substrat atsetil-KoA ning atsetil qoldiqlaridir. Bu jarayon 35 dan ortiq fermentatik reaksiyalarni o'z ichiga olgan uch bosqichdan iborat: atsetil-KoA dan mevalon kislotaning hosil bo'lishi. Mevalon kislotadan skvalenning hosil bo'lishi. Skvalendan lanosterin, so'ngra xolesterin hosil bo'lishi. Mevalonat kislotasi sintezining dastlabki bosqichida ikki molekula atsetil-KoA dan atsetil-KoA atsetil transferaza ishtirokida atsetoatsetil-KoA, so'ngra uning uchinchi atsetil-KoA molekulasini bilan kondensatsiyasi orqali oksi metilglutaril-KoA sintezlanadi: Biosintezning birinchi bosqichi sitoplazmada ro'y beradi. Mevalonat kislotasi bir qancha o'zgarishlarga uchraydi va uning besh uglerodli qismlari kondensatsiyalanib oltita izopren birliklaridan tarkib topgan skvalen hosil bo'ladi.

U o'z navbatida tetratsiklik guruh tutuvchi lanosterin hosil bo'ladi. Bir necha bosqichlardan so'ngra lanosterindan xolesterin hosil bo'ladi. Xolesterinning 80%i jigarda, 10% ingichka ichak hujayralarida va taxminan 5% teri hujayralarida sintezlanadi. Xolesterin sintezi uchun zarur bo'lgan fermentlar organizmning ko'pgina hujayralarida mavjud. Odam organizmida bir kecha-kunduzda sintezlanadigan xolesterinning umumiy miqdori 1 g ga boradi. Katta yoshdagi odam organizmida har kecha-kunduzda taxminan 1,3 gr xolesterin yangilanib turadi. Organizmda xolesterin sintezlanishi (sutkasiga 1 g atrofida) va ichakdan so'rilishi (sutkasiga 0,3 g atrofida) hisobiga to'lib boradi. Ovqat bilan tushgan xolesterin nechog'lik ko'p bo'lsa, to'qimalarda xolesterin sintezi shu qadar kamroq bo'ladi (buni OMG-reduktaza boshqaradi). Xolesterin jigar va ichak hujayralarida sintezlanadigan lipoproteidlar tarkibida qonga tushadi. Lipoproteidlarda erkin xolesterin va uning efirlari bo'ladi. Erkin xolesterin efirlari esa lipoprotein zarrasining yadrosida joylashgan. Qonda lipoprotein zarralari bir-biri bilan toqnash kelganda xolesterin bitta zarradan ikkinchisiga diffuziyalanib o'tadi. Bunday almashinuv ikki tomonlama bo'ladiyu, lekin boshqa hamma lipoproteinlardan ZYLga ko'proq xolesterin o'tib turadi. Chunki ZYL tarkibida mavjud bo'lgan letsitin-xolesterin-atsiltransferaza (LXAT) ta'sirida xolesterin

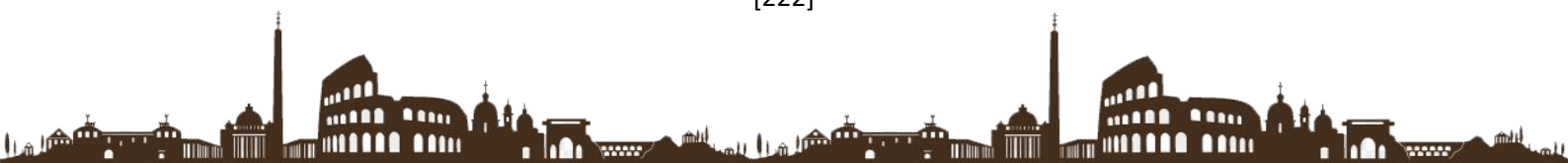

eterifikatsiyasi faol ravishda bo'lib turadi. Bu ferment letsitin molekulasida holatdagi atsil qoldig'ini erkin xolesterin bilan birikishini katalizlaydi. LXAT ZYLning yuza qatlamida joylashgan bo'lib, uning ta'sirida hosil bo'lgan xolesterin efirlari zarra ichiga botib turadi. Natijada yuza qatlamda xolesterin konsentratsiyasi kamayadi va boshqa lipoproteidlardan hamda to'qimalardan ZYL ga xolesterinning o'tishi uchun joy bo'shaydi. ZPL turli a'zolar hujayralariga endotsitoz yoli bilan yutiladi, ularni xolesterin bilan ta'minlaydi; ZYL esa ularning membranasidagi ortiqcha xolesterinni o'ziga oladi, ularni to'planishiga yo'l qo'ymaydi. Tarkibida asosan birikkan xolesterin tutuvchi ZYLlar jigar va ichak hujayralariga. Endotsitoz yoli bilan o'tib, unda parchalanadi. Xolesterinning organizmdan chiqarib yuborish yoli ham ikki xil: jigarda xolesterinning o't kislotalariga aylanishi va ularning ichak orqali chiqarib tashlanishi va o'zgarmagan xolesterinni o't tarkibida ichakka tushib axlat tarkibida ajralishi yo'li bilan boradi. Ushbu mexanizmlar o'rtasidagi mutanosiblikning buzilishi qon va to'qimalarda xolesterin miqdorining o'zgarishiga sabab bo'ladi. To'yinmaga yog` kislotalar sintezi. Cheklimas yog` kislotalarining ko'pchiligi chekli kislotalarning degidrlanishi yo'li bilan hosil bo'ladi. Linolat kislota 18:2 (9,12), balki a-linolenat kislota 18:3 (9,12,15), ham odam organizmida sintezlanmaydi, shunga ko'ra ovqat bilan birga kirib turishi kerak. Yog` kislotalari jigar, yog` to'qimasi, sut bezlarida hammadan jadallik bilan sintezlanadi.

ADABIYOTLAR:

- 1 Sobirova.R.A. Yo'ldoshev.N.M. O.A.Abrorov. F.X.Inoyatova. A.N.Aripov.Toshkent „IJOD-PRINT“ 1-Qism 2006 yil 117-127 b
- 2 A.Nikolayev. Toshkent Ibn Sino nomidagi nashriyot 1991 yil 303-304b

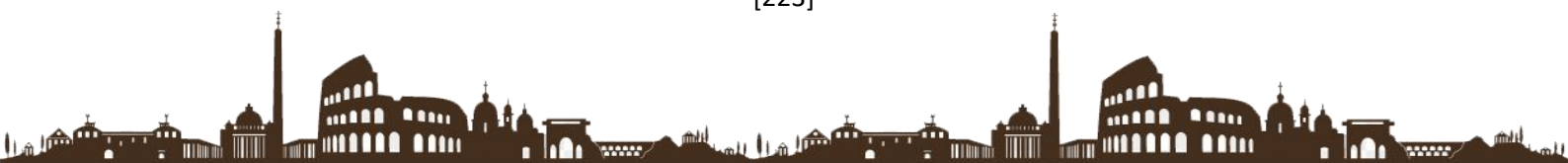

<https://doi.org/10.5281/zenodo.6066214>

Jumaboyeva Nilufar Soyibjon qizi
Yarmatov Nurmuhamad Ismoil o'g'li
Usmonova Maxfirat Murodullo qizi

Denov tadbirkorlik va pedagogika instituti

Tarix (mamlakatlar va mintaqalar) yo'nalishi talabalari

Annotatsiya: *O'rta asrlarda jahondagi yetti shaharga diniy markaz sifatida shuhrat qozongan shaharlar top-7talik haqida fikr mulohaza yuritiladi.*

Kirish so'zlar: *Makka, Madina, Mozori sharif, Bag'dod, Quddus, Damashq, Buxoroyi sharif*

MAKKA (arab. Umm ul-Quro, Umm ulMadoin — shaharlar onasi va b.) — Saudiya Arabistonining g'arbiy qismidagi shahar, Qizil dengizdan 70 km uzoqdikda joylashgan. Hijoz viloyatining ma'muriy markazi. Aholisi 1 mln. kishiga yaqin (2001); haj vaqtida (hajga keluvchilar hisobiga) 2 mln. dan oshadi.

Makka qad. Shahar asos solingan yili noma'lum. Dastlab Zamzam bulog'i atrofida aholi turar joylari paydo bo'lgan. Makka ilk bor Ptolomey asarlarida Makoraba deb qayd etilgan. Mil. av. 2—1 ming yilliklarda Makka arab qabilalari uchun muqaddas joy hisoblangan. Islom paydo bo'lishidan avval Sharq bilan O'rta dengiz bo'yi davlatlari o'rtasidagi savdoda muhim o'rin tutgan. Mil. 5-a. o'rtalarida Makka quraysh qabilasi qo'liga o'tdi. Shu davrda quraysh qabilasining boshlig'i Zayd bin Kilob (Qusay laqabi b-n mashhur) Ka'ba atrofidagi yerlarni o'z qabiladoshlariga bo'lib berdi. Qusay va uning avlodlari o'tkazgan islohotlar natijasida Makka tez suratlar bilan o'sdi, bozorlar ko'payib, ziyoratchilar uchun yangi quduklar qazildi. 6-a. oxiri — 7-a. boshida shahar Arabiston ya. o. ning faqat savdo va diniy emas, balki siyosiy markaziga ham aylandi. Shunday vaziyatda Makkada yakkaxudolik (tavhid)ga asoslangan islom dinining targ'iboti boshlandi. Makkada Muhammad (sav) tug'ilgan, 7-a. dan musulmonlarning muqaddas shahri va ziyoratgohi.

610-y. Muhammad (sav) Makka yaqinidagi Hiro tog'ida o'ziga birinchi bor vahiy, ya'ni Qur'on oyatkarimalari nozil bo'lganini e'lon qildi. 622-y. da musulmon jamoasi Makka bilan raqobatlashib kelgan Yasrib (Madina) sh. ga ko'chib o'tdi (q. Hijra). 630-y. da shahar musulmonlar qo'l ostiga o'tdi va Makkaga haj qilish islomning 5 arkonidan biriga aylandi. Umaviylar davrida (661—750) shahar qiyofasi keskin o'zgardi: ko'p qavatli qasr, saroylar paydo bo'ldi. Bag'dod xalifaligi (750—1258) inqirozga uchragandan so'ng M. Fotimiylar, Ayyubiylar va mamluklar qo'l ostiga, keyinchalik Usmonli turk saltanati to'beligiga (1517) o'tdi. 1916-y. dan Makka — Hijoz qirolligi poytaxti. 1924-y. Ibn Sa'ud qo'shinlari Makkani ishgol etdi. 1932-y. dan Arabistoni tarkibida.

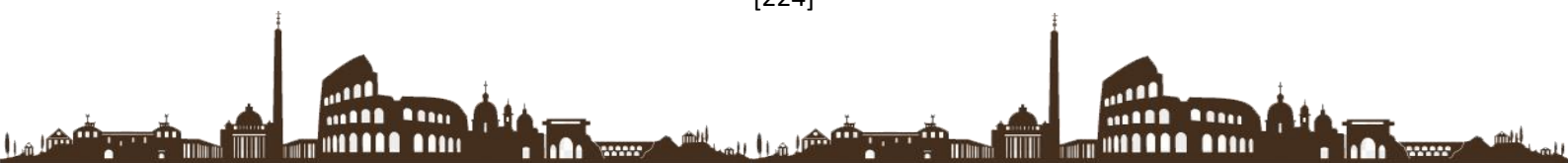

Makka dagi Al-Masjid alharom va Baytulloh alharom—Ka’ba musulmonlar uchun muqaddas ziyoratgoh.

Makka aholisi, asosan, hajga kelganlarga xizmat ko‘rsatish, ibodat qiluvchilar uchun diniy buyumlar (maxsus kiyimlar, ya’ni ihrom, tasbeh, atirlar, Zamzam suvi uchun idishlar) tayyorlash bilan shug‘ullanadi. Gilam to‘qish korxonalari, ustaxonalar mavjud. Umm al-Quro unti bor (1981). Makka savdo va avtomobil yo‘llari tuguni. Avtomobil yo‘llari shaharni Arriyod, Madina va Jidda shaharlari bilan bog‘laydi. **Madina** (arab, nomi — Madinat Rasulilloh yoki Madinat un-Nabi — payg‘ambar shahri) — Saudiya Arabistonidagi shahar, mamlakatning g‘arbiy qismida, Hijoz viloyatida, Qizil dengizdan 250 km sharqdagi vohada joylashgan. Aholisi 750 ming kishiga yaqin (2002). Shaharga asos solingan vaqt ma’lum emas. Shahar Madinai-Munavvara — Nurafshon shahar, al-Islom, Qalb al-Islom, Dor al-Islom, Dor as-Sunna kabi 95 dan ortiq nom bilan ulug‘lanadi. Qadimda Yasrib (Yatrib) deb atalgan. Ptolemey o‘z "Geografiya"sida bu shaharni "Yatrippa", vizantiyalik Stefan esa "Yatrippa polis" deb bergan. Yasrib nomi bilan u Qur’oni karimda ham qayd qilinadi. 622 yilda Yasribga Muhammad payg‘ambar boshchiligida musulmonlar ko‘chib o‘tdi. Madinada musulmon davlatchiligiga asos solindi va u birinchi poytaxt sifatida e’tirof etildi. 7-asrdan boshlab Madina musulmonlarning Makkadan keyingi eng katta ziyoratgohi. 632—661-yillar Madina— Roshidiyn xalifalar davlati deb nom olgan mamlakatning poytaxti. Umaviylar va Abbosiylar davrida Hijozning ma’muriy markazi. 10-asrdan Misrga tobe bo‘lgan. Misr turklar tasarrufiga o‘tgach (1517), Usmonli turk saltanati, keyinroq Hijoz podsholigiga (1919) qo‘shib olingan. 1927 yil M.ni Ibn Sa’ud qo‘shinlari zabt etdi, 1932 yildan Saudiya Arabistoni tarkibida.

Asrlar davomida Madina o‘z ahamiyatini saqlab kelmoqda. Qur’oni karimning eng katta suralari (Baqara, Oli-Imron, Niso, Moida va boshqalar) M.da nozil bo‘lgan. Shaharda Podshoh Fahdning Qur’on chop etiladigan maxsus bosmaxona majmuasi bor. M. markazida Muhammad payg‘ambar uyi o‘rniga Katta Masjid (656) qurilgan. Shahardagi suv minorasi diqqatga sazovor joy. Minoraning yuqori qismidagi maydondan shaharning aksariyat qismi ko‘rinib turadi.

Madina aholisi, asosan, ziyoratchilarga xizmat qilish, ibodat uchun zarur buyumlar (tasbeh, joynamoz, maxsus kiyimlar) ishlab chiqarish bilan shug‘ullanadi, shahar chetida dehqonchilik va bog‘dorchilik mahsulotlari (xurmo va sabzavot) yetishtiriladi. Madinada o‘quv muassasalaridan kollejlari, Madrasa va bilim yurtlari, Islom un-ti (1961) bor.

Madina atrofida uchta aylanma yo‘l qurilgan, eng zamonaviy aloqa vositalari mavjud. Shahar avtomobil yo‘llari orqali Makka, Najaf (Iroq), Ammon (Iordaniya), Yanbo va Jidda shaharlari bilan bog‘langan. Aeroporti xalqaro ahamiyatga ega. Dengiz suvini chuchuklashtirib beruvchi inshoot qurilgan. **Mozori-Sharif** — Afg‘onistonning shimoliy qismidagi shahar. Balx viloyatining ma’muriy markazi. Balx vohasida. Aholisi 150 ming kishi (1990-yillar boshlari).

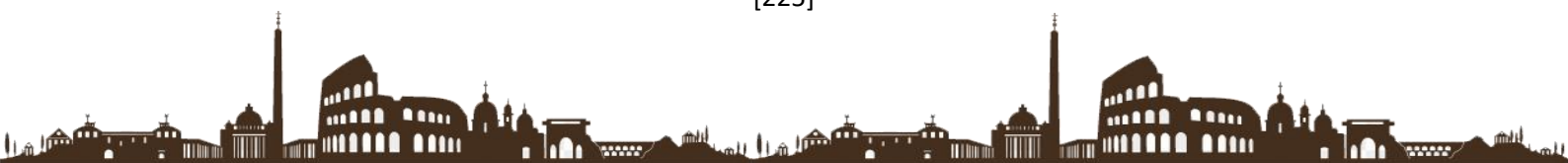

Oʻrta asrda Mozori-Sharif oʻrnida kichik Xayron qishlogʻi (keyinchalik Xoʻja-Xayron) boʻlgan. Naqlga koʻra, bu yerga Hazrat Ali koʻmilgan emish. 1481—1482 yillarda u yerga Moviy masjid (Hazrat Ali maqbarasi) qurilgach, ziyoratgohga aylangan.

Mozori-Sharif — Baqtriya iqtisodiy-geografik rayonining yirik hunarmandchilik, savdo, sanoat shahri va transport yoʻllari punkti. Mashina taʼmirlash va metallsozlik, oziq-ovqat (shakarqand, un, yogʻmoy), toʻqimachilik (ip gazlama va shoyi), teri oshlash, paxta tozalash, gʻisht va oyna korxonalari bor. Issiklik elektr stansiyasi va azotli oʻgʻitlar zavodi qurilgan. Gilam toʻqiladi. Hunarmandchilikda shoyi va ip gazlama, doʻppi, uy-roʻzgʻor buyumlari tayyorlanadi. Shaharda qorakoʻl teri, jun, don, meva, yongʻoq va koʻncharm bilan savdo qilinadi. Mozori-Sharif shahridan janubi-gʻarbda yirik oltingugurt koni bor.

BAGʻDOD — Iroqning poytaxti (1921); Bagʻdod muhofazasining maʼmuriy markazi. Dajla daryosining har ikki sohilida; Markaziy va Janubiy Osiyo hamda Oʻrta dengiz mamlakatlarini birlashtirib turuvchi yoʻllar chorrahasida. Mamlakatning eng katta shahri. Aholisi 4 mln. kishi (1990). Bagʻdodda arablar (aksariyat), kurd, arman, turk, yahudiy va forslar yashaydi. Bagʻdodni 762-y. xalifa Mansur (754 — 775) Madinat as-Salom (Tinchlik shahri) nomi bilan bino qilib, Abbosiylar xalifaligi poytaxtiga aylantirgan. Bagʻdod etimologiyasi toʻgʻrisida bir necha rivoyatlar boʻlib, shulardan eng koʻp tarqalgani: Bogʻi Dod (Dodning bogʻi) va But (sanam) tuhfası. 9-a. da Bagʻdod xunarmandchilik, savdo va oʻrta asr Sharq madaniyatining markazi boʻlgan. Bagʻdodni eronlik Buvayhiylar (945), Saljuqiylar sultoni Toʻgʻrulbek (1055) va moʻgʻul xoni Hulokuxon (1258) bosib olgan. 1393 va 1403-y. larda Amir Temur saltanati tarkibiga kirgan. 1410 — 1508-y. larda B. Qora qoʻyunli va Oq qoʻyunli koʻchmanchi turkman xonlari qoʻl ostida boʻldi. 1508-y. da Eron sa-faviylari egʻallagan, 1534-y. esa Us-monli turklar davlatiga qoʻshib olindi. 1623-y. da Bagʻdodni Eron shohi Abbos I boʻysundirgan. 1638 — 1917-y. larda Usmonli turklar tasarrufida boʻldi. 18-a. da B. Osiyodagi yirik savdo markazlaridai biriga aylandi. 1-jahon urushi davrida Bagʻdodni Angliya qoʻshinlari bosib oldi (1917-y. mart), 1920 — 21 y. larda Angliyaning mandatli hududi tarkibida. 1921—58 y. lar Iroq qirolligining, 1958-y. dan Iroq Respublikasining poytaxti.

Bagʻdod — mamlakatning transportsano-at, savdomoliya markazi. Shaharda koʻplab zamonaviy binolar qurilgan. Shaharning chap sohildagi qismida maʼmuriy muassasalar, parlament, xukumat binolari, oʻng sohilida i. ch. — 59), Abbosiylar saroyi (12 — 13-a. lar), Oltin masjid (16-a.) va boshqalar saqlangan.

Bagʻdodda Fanlar akademiyasi, Nafis sanʼat (1936), yuridik, savdo, tibbiyot, oʻqituvchilar kollejlari, koʻplab muzeylar, jumladan Iroq muzeyi, Arab osori atiqqa muzeyi, ku-tubxonalar bor. **Quddus, Iyerusalim** (arabcha: *al-Quds*, ivritcha: *Iyerushalaim*, osuriylarning mix yozuvlarida Ursalimmu; qadimgi Misr yozuvlarida Shalam, Oʻrta Osiyoda Quddusi Sharif nomi bilan maʼlum) — falastin shahari Oʻlik dengizning gʻarbidagi chala choʻlli yassitogʻlikda joylashgan. Aholisi 692,3 ming kishi (2003). Transport yoʻllari chorrahasi. Sanoat, savdo-transport va madaniyat markazi.

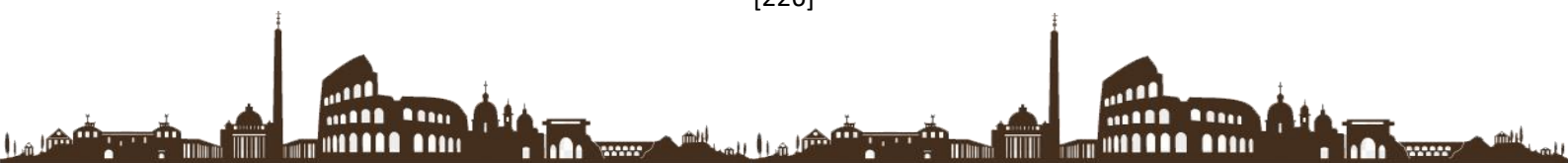

To‘qimachilik, ko‘n-poyabzal, metallsozlik, farmatsevtika, poligrafiya, radiotexnika sanoati korxonalari mavjud. Olmosga ishlov beriladi. Hunarmandchilik rivojtangan. Quddus — musulmon, yahudiy va xristianlarda "muqaddas shahar" hisoblanadi.

Quddus haqidagi dastlabki ma’lumotlar miloddan avvalgi 2-ming yillikning o‘rtalariga to‘g‘ri keladi. Dastlab Rushalimum (Shalim xudosi shahri), yozma manbalarda miloddan avvalgi 15-asrdan Urushalaim nomi bilan tilga olingan. Iyerushalaim qad. yahudiylar tilida "tinchlik shahri", arabcha alQuds — "muqaddas" shahar ma’nolarini anglatgan. Shahar qad. va o‘rta asrlarda turli davlatlar (Yahudiylar podsholigi, Rim imperiyasi, Vizantiya, Arab xalifaligi, usmonli turk saltanati) tarkibida bo‘lgan.

1920—47-yillarda Falastin hududidagi inglizlar mandatining ma’muriy markazi. 1947-yil 29-noyabrdagi BMT qaroriga muvofiq mustaqil ma’muriy birlik qilib ajratilgan. 1948—49 yillardagi arab-isroil urushi natijasida Isroil(g‘arbiy qismi) bilan Iordaniya (sharqiy qismi) o‘rtasida ikkiga bo‘lindi. Quddusning g‘arbiy qismini Isroil hukumati BMT qaroriga xilof ravishda mamlakat poytaxti deb e’lon qildi. 1967-yilda zolim Isroil vahshiyarlarcha Quddusning sharqiy qismini ham bosib oldi va 1980-yil 30-iyulda Quddusni "abadiy va bo‘linmas poytaxt" deb e’lon etdi. BMT'ning (1967 — 71) qarorlariga muvofiq Quddus bo‘yicha barcha anneksiyalar bekor qilingan.

Shahar 2 qism: eski shahar va yangi shahardan iborat. Eski shahar 16-asrda qal’a devori bilan o‘ralgan. Musulmon, yahudiy va xristianlar dahalari ajralib turadi. Me’moriy yodgorliklardan ellinizm va rim davri hamda arab madaniyati yodgorliklaridan Qubbat as-Sahro, alAqso masjidlari va cherkovlar, qal’alar saqlangan. 19-asrning 2-yarmidan qurila boshlagan yangi shaharda zamonaviy binolar, universitet majmuasi, tibbiyot markazi, milliy muzey, yahudiy universiteti (1918) va boshqa bor. **Damashq** (arab.— دمشق; tarixiy nomlari — Shom, Damaskus) — Suriya Arab Respublikasining poytaxt shahri. Damashq muhofazasining ma’muriy markazi. Barada daryosi vodiysida, 690 m balandlikda joylashgan. Aholisi 3 mln. kishi (1998), ko‘pchiligi arablar; shuningdek, arman, kurd, cherkas, grek va boshqa ham yashaydi. Qad.da Misr, Falastin, Iroq Arabiston yarim orolga karvon yo‘llari Damashq orqali o‘tgan. Damashqning besh ming yildan ortiq tarixi bor. Qadimda u Timaski, Temasgi, Dimaska, Karanaski deb ham yuritilgan. O‘rta asr tarixchilari uni "Dunyo jannati", "Sharq jannati" deb atashgan. Misr fir’avnlari (mil. av. 16-asr), oromiylar (mil. av. 10-asr), ossuriylar (Ossuriya, mil. av. 132), bobilliklar (mil. av. 604), forslar (mil. av. 538), makedoniyalik Iskandar (mil. av. 332), Rim imperiyasi (64 yil), Vizantiya (5—7-asrlar), arab va turklar Damashqni birbir eg‘allab o‘tganlar. Damashq umaviylar davri (661—750)da xalifalik markazi bo‘lgan. Bu vaqtda shaharda hashamatli qasrlar, masjidlar qurilgan. Movarounnahr va Sharqning yirik faylasufi Abu Nasr Forobiy Damashq madrasalarida dars bergan. Damashqda abbosiylar, tuluniylar (9-asr), fotimiylar (10-asr), saljuqiylar (11-asr) hukmronlik qilgan. 1260-yilda Damashq mamluklar, 1401-yilda Amir Temur tasarrufiga o‘tgan. Mamluklar davrida (13—16-asrlarda) Damashq — savdo va hunarmandchilik (mato, qurol-aslahalar ishlab chiqarish, zargarlik buyumlari tayyorlash) hamda islomning tayanch markazlaridan bo‘lgan. 1516-yildan 1918-yilgacha Usmoniylar saltanati tarkibida bo‘lgan. 1918-yil 1 oktabrda Hijoz

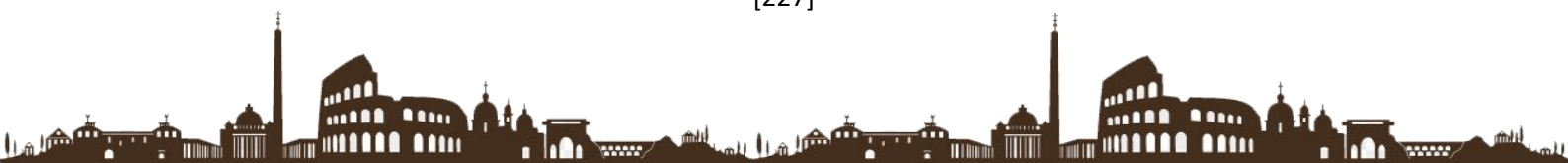

qo‘mondoni amir Faysal askarlari Damashqni eg‘alladi. Suriya 1920-yilda Fransiya mandatligiga o‘tgach, Damashqga fransuz askarlari bostirib kirdi. Shu sababdan shahar chetidagi Maysalun degan joyda qattiq jang bo‘ldi; 1943-yilda Suriya mustaqillikka erishgach, Damashqning poytaxti bo‘lib qoldi.

Damashq— yirik savdosanoat va moliya markazi, muhim transport yo‘llari tuguni. Xalqaro aeroport bor. Mamlakatdagi ko‘pgina shaharlar hamda Bayrut, Ammon va Bag‘dod shaharlari bilann transport yo‘l va havo yo‘llari; Yevropa, Osiyo va Afrika bilan xalqaro havo yo‘llari orqali bog‘langan. Shaharda to‘qimachilik, gilam to‘qish fabrikalari, sovungarlik, farmatsevtika, elektrokabel, sement, oyna zavodlari, oziq-ovqat, avtomobil remonti, tikuvchilik, bo‘yoq, ko‘nchilik korxonalari; mis, oltin, kumushga badiiy ishlov berish, qurolaslah taqqorlash ustaxonalari va boshqa bor. Mashinasozlik va metallsozlik sanoati rivojlanmoqda. Damashq aholisi millati va diniga qarab mahallalarga bo‘lingan. Shaharda Damashq va Arab akademiyalari, Suriya universiteti (1923), Sharq musiqasi instituti, Oliy pedagogika va Oliy politexnika bilim yurtlari, Harbiy akademiya, Milliy muzey (1919), Sharq turmushi muzeyi, butun Sharqqa mashhur bozor va rastalar, kutubxonalar, teatrlar va boshqa bor. Me‘moriy yodgorliklardan arab-islom madaniyati durdonasi bo‘lmish Umaviylar masjid (705—715 yillar), Sulaymoniya masjid va boshqa saqlangan. **Buxoroyi sharif** (Sharofatli Buxoro) — qad. Buxoroning keng tarqalgan nomlaridan biri.

O‘rta asrlarda jahondagi 7 shahar: Makka, Madina, Quddus, Buxoro, Bag‘dod, Damashq Mozori Sharifga liniy markaz sifatida shuhrat qozonganliklari uchun "Sharif" unvoni berilgan edi.

Buxoro qadimdan turli nomlar bilan atalib kelgan (k, Buxoro). Ayniqsa, Arab xalifaligi va somonishar davrida shahar yuksalgan. Buxoroning nomlaridan "Foxira" ("Faxrli shahar") atamasi Narshaxiyning ta‘rifi bo‘yicha, islom dinining barqarorligi yo‘lida qon to‘kkan shahidlar sharafiga nisbat qilib berilgan.

Shahar islomni targ‘ib qilish va qaror toptirish yo‘lida ham muhim rol o‘ynagan. Buxorodan islomiyat va hadis ilmlarining yirik targ‘ibotchilari va tasnifchilari (Imom Buxoriy va boshqalar) yetishib chiqdi. Islom huquqshunosligining Buxoro maktabi tashkil topdi. Buxoroning islom dini, musulmon axloqi, madaniyati va hukuqshunosligining Sharkdagi kuchli markazlaridan biriga aylanishi tufayli unga 9-asr boshlaridayoq "Qubbat ulislom" — "Islom dinining gumbazi" degan sifat ham beriladi. Narshaxiyning guvohlik berishicha, mashhur fiqhshunos (huquqshunos) olim Xoja imom Abu Xafsi Kabir Buxoriy tufayli Buxoro "Qubbat ulislom" deb atalgan.

O‘rta asrlarda Buxoro faqat islomiyatdagina emas, balki ilmu ma‘rifat va madaniyat tarqatishda ham Movarounnahrda yirik markaz sifatida shuhrat topdi. Buxoroda turli asrlarda bino qilingan 200 ga yaqin madrasalarda o‘z davrida minglab tolibi ilmlar diniy va dunyoviy bilimlarni olib, butun O‘rta Osiyo bo‘ylab ziyo tarqatganlar. Shayx Sayfiddin Boharziy faoliyati tufayli Buxoroning shuxrati islom olamida yana ham ko‘proq tarqaldi. Shu sababli 13-asrdan boshlab unga yana bir sifat — "sharif" so‘zi qo‘yilib, u Buxoroyi sharif, ya‘ni Sharofatli Buxoro nomi bilan yuritiladigan buldi. Buxoro hukmdorlari

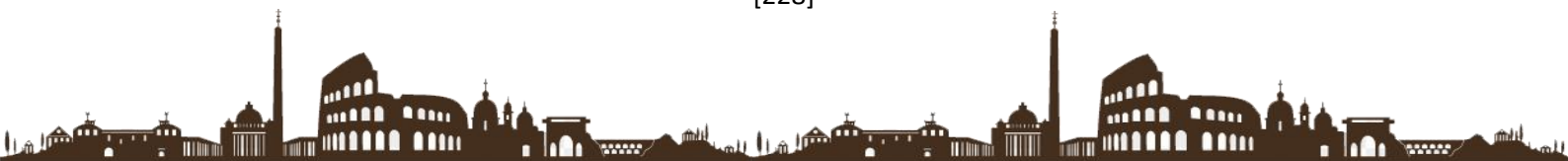

tomonidan "Zarbi Buxoroyi sharif", ya'ni "Buxoroyi sharifda zarb etilgan" deb bitilgan tangʻalar bilan oltin va kumush tangalar hamda mis chaqalar ishlab chiqarilgan.

Mirzo Ulugʻbek tomonidan Buxoroda Chorsu maydonida qurdirilgan madrasa darvozasida hatto hadisdan "Ilm olmakka intilish har bir muslim va muslima uchun qarzu farzdir" degan soʻzlarning oʻyib yozilishi, oʻrta asrlarda, ayniqsa temuriylar davrida ilm va maʼrifatga boʻlgan ijobiy munosabatning yorqin dalilidir. **Xulosa:** shuni aytish joizki bu yeti shaharga Alloh nazari tushgan desak mubologʻa boʻlmaydi. Sababi ilm –fan markazi boʻlgan. Madrasalar nafaqat diniy, balki dunyoviy ilmlarni oʻrganish va oʻrgatishda maktab vazifasini bajargan. Shu tufayli ilm-maʼrifat bilan jahon tamadduniga munosib hissa qoʻshgan buyuk allomalar aynan ushbu zamindan yetishib chiqqani barchaga ayon. Ularning nomi va qoldirgan ilmiy meroslari necha asrlardan beri katta obroʻ-eʼtibor qozonib kelmoqda.

FOYDANILGAN ADABIYOTLAR ROʻYXATI:

1. Hasanov A.A., Makka va Madina tarixi, T., 1992;
2. Inogʻomov SR., Saudiya Arabistoni podshohligi, T., 1998;
3. Abbud Gassan Axmad, Sovremennoye korolevstvo Saudovskaya Araviya, T., 2002.
4. [OʻzME](#). Birinchi jild. Toshkent, 2000-yil

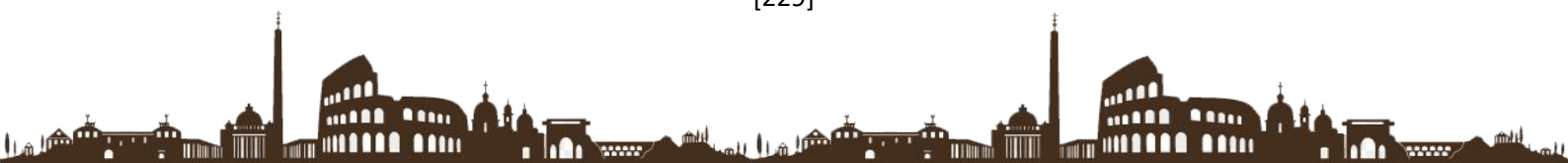

TYPES OF ENGINEERING STRUCTURES AND THEIR GEOMETRIC
SHAPE, SIZE, AND CONSTRUCTIVE SPECIFICITY

<https://doi.org/10.5281/zenodo.6066754>

Juraeva Xusnora Davronovna

Tashkent Institute of Architecture and Civil Engineering, Senior Lecturer,

Yuldashev Sunnat Abdukhalikovich

Tashkent Institute of Architecture and Civil Engineering, student.

Abstract: *The development of the economy of any state depends on the moderate functioning of the various enterprises and organizations on which it is based. Existing enterprises and organizations require constant expansion, new facilities are designed and built. Geodesists classify engineering structures according to their geometric shape, size, and structural features.*

Аннотация: *Развитие экономики любого государства зависит от умеренного функционирования различных предприятий и организаций, на которых она основана. Существующие предприятия и организации требуют постоянного расширения, проектируются и строятся новые объекты. Геодезисты классифицируют инженерные сооружения по их геометрической форме, размеру и конструктивным особенностям.*

Аннотация: *Хар қандай давлат иқтисодиётининг ривожланиши, унинг негизида мавжуд бўлган турли хил корхона ва ташиқлотларнинг ўзаро боғлиқ равишида мўътадил фаолият юритишига боғлиқ. Мавжуд корхона ва ташиқлотлар доимий кенгайтиришни талаб этади, янги объектлар лойиҳаланади ва қурилади. Геодезистлар инженерлик иншоотларини геометрик шакли, ўлчами ва конструктив ўзига хослиги бўйича ажратади.*

Keywords: *Industrial buildings, energy structures, hydraulic structures, transport structures, communication structures, civilian housing, rare structures, plots, dams, hydraulic structures, deformation, subsidence, displacement, deflection of reservoirs, hydrotechnical leveling network.*

For using Engineering construction may be subdivided into:

1. Industrial constructions (works, plants, factories);
2. Energy objects (thermal and nuclear power plants, heat power centers);
3. Transport structures (automobile and railways, bridges, ports, airports, transmission lines and pipelines);
4. Communication structures (antenna systems, communication systems and others);
5. Residential buildings (living, administrative, public buildings and objects);
6. Rare structures (charged particle accelerators, large radio telescopes, solar furnaces and power plants, high towers, towers and others);
7. Hydraulic structures (plots, hydroelectric plants, hydroelectric stations and others).

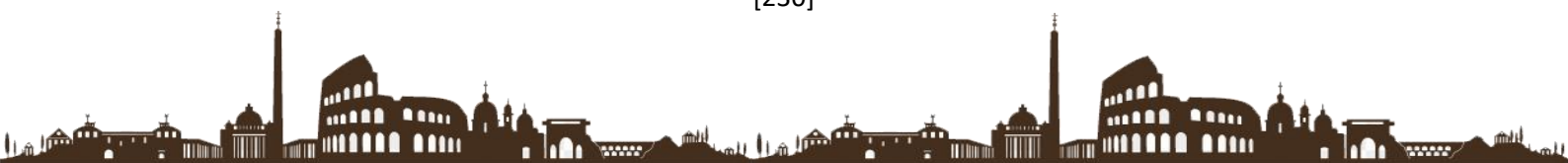

Examples of geometric shaped structures include residential areas, industrial plants, hydroelectric plants, thermal and nuclear power plants, solar ovens.

Linear structures: automobile and railways, canals, power lines, communication lines, pipelines

Buildings are divided by size: small (local), medium (district and regional significance), large (republican).

Industrial constructions Examples are industrial constructions – factories, plants, works which are built in cities and towns.

Chemical plants must have sanitary zones that separate them from the population.

Industrial enter-prises are divided into extractive and processing industries.

The structure of extractive industries includes coal, metal ores, non-ferrous metals, mineral fertilizers, construction materials and other industries. Extraction can be carried out in open and closed ways.

Enterprises in the manufacturing industry include machinery, metalworking, instrumentation, chemical, construction, light industry, food industry, medical and many others.

Residential, administrative and public buildings. Residential and administrative buildings are divided into floors: low (up to 5 floors), medium (5-12 floors) and high (12 floors). Nowadays, modern construction is building a high-rise.

Construction of public buildings occupies large areas. Schools, kindergar-tens, lyceums and colleges, as well as the standard houses currently under construction, are being built on standard design.

Transport and communication structures. The main transport networks are railways, highways, airways, waterways, main pipelines and others.

Railways. The first railroad was built in Russia in 1838 from Petersburg to Pavlovsky. Railways turns are defined within a radius of 150m, 180m, 200, 250 ... 4000 meters.

Airports. Airports are the main air transport structure and are divided into international, republic and local types and are used for passen-ger transportation.

Pipeline transport. Pipeline transport is able to carry cargo without a container or shelf. Oil, oil products, gas and water are the main cargoes for pipelines.

Communication structures. Examples of communications include telephone, radio, and space communications. Radio broadcasting sys-tems are among the most responsible communica-tion facilities. The tallest TV tower in the world – Toronto – 553m, Ostankino - 540m

When choosing a site for the construction of such facilities, special attention is paid to the study of soil composition, wind effects and seismic conditions of the area.

Rare structures. Rare structures are different but interconnected, large radio telescopes, telescopes, high temperature helicopters, industrial conveyor lines. Tower structures are one of the most complex engineering facilities to be built and used in difficult conditions.

Tower structures the main difference between the minaret structures and the industrial, residential and administrative buildings are:

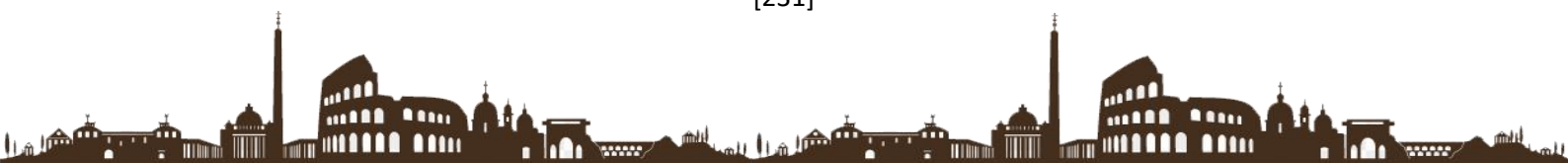

1. The height of a building is much larger than its base size.
2. The technological device is weighed against the weight of the design.
3. The impact of design weight and weight on technological equipment is of secondary importance to wind impact.

Some radio tower structures are listed as rare buildings. Typically, such buildings are built in large cities, so they have high architectural requirements. These facilities include Eiffel in Paris, Ostankino in Moscow, Toronto in Canada, Kiev and Tashkent.

Solar ovens. The main task of high-temperature solar furnaces is to collect a certain amount of solar energy and to store it in a small area.

Hydraulic structures. The hydraulic structures will be built for the use of river energy, shipbuilding and timber drainage, water supply to residential and industrial enterprises, irrigation of fields, removal of used and collected water. Hydraulic structures include plots and dams, pipelines, mines and drainage structures, coastal structures. Plots are a dam blocker that holds water at different levels. They are built to generate electricity from hydroelectric power stations.

Deformation, subsidence, displacement and deflection of hydraulic structures have been observed for many years. Hydraulic structures can change over time due to subsidence or deflection in a vertical or horizontal plane for a variety of reasons. Deformation can occur during construction or during use after construction is complete. Deformation monitoring is carried out from time to time, depending on the type of structure and the nature of the change. For this purpose, a special area will be allocated near the facility, where a rapper and strong signs will be installed.

A geodetic marker that is mounted on the ground for a long time by a special device is called a geodetic marker (rapper). The word rapper is derived from the French (repère), which in geodesy means a sign, a target, a starting point.

Deformation values are calculated based on the results of two periods. Geodetic observations are carried out in March-April of the first period, ie when the maximum volume of water in the reservoir rises, and the second period of observations is carried out in October-November, when the volume of water in the reservoir decreases to a minimum. An analysis of the results of the two periods will determine how much the structure has sunk.

The horizontal displacement of hydraulic structures is determined by its points. Leveling of sinkholes will be carried out on the shore of the building. The appearance of the reservoir is analyzed twice a year based on measurement results. Geodetic observation of the subsidence and horizontal displacement of the reservoir is considered in accordance with the rules of technical operation. The development of a method for detecting deformation is of more scientific and industrial importance.

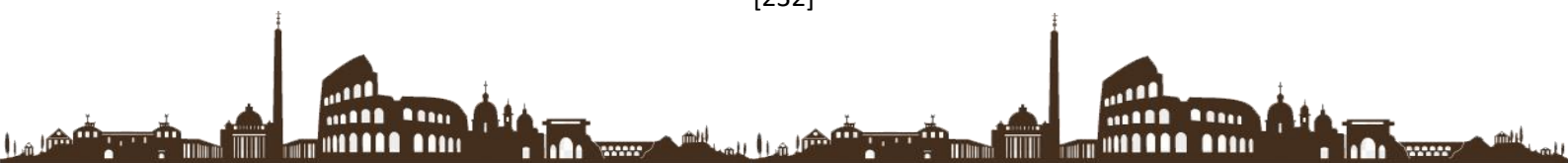

1. Avchiev Sh.K. Construction Engineering Geodesy. 2018. pages 10-28

1. Николаев С.А. Статистические исследования осадок инженерных сооружений. М.: Недра, 1983. - 112 с.

2. Ганьшин, В.И. Измерение вертикальных смещений сооружений и анализ устойчивости реперов / В.И. Ганьшин, А.Ф. Стороженко, Н.А. Буденков. М.: Недра, 1981.

3. Ганьшин, В.Н. Геодезические работы при реконструкции промышленных предприятий / В.Н. Ганьшин, Б.И. Коськов, И.М. Репалов. -М.: Недра. 1990.- 149 с.

4. Гуляев, Ю.П. Прогнозирование деформаций сооружений на основе результатов геодезических наблюдений / Ю.П. Гуляев. Новосибирск: СГГА, 2008. - 256 с.

5. Гуляев, Ю.П. Прогнозирование деформаций сооружений по геодезическим данным / Ю.П. Гуляев // Геодезия и картография. — 1983. № 12.-С. 17-21.

6. Жуков, Б.Н. Руководство по геодезическому контролю сооружений и оборудования промышленных предприятий при их эксплуатации / Б.Н. Жуков. Новосибирск: СГГА, 2004. - 376 с.

7. Жуков, Б.Н. Геодезический контроль сооружений и оборудования промышленных предприятий: монография / Б.Н. Жуков. — Новосибирск: СГГА, 2003.-356 с.

8. Руководство по натурным наблюдениям за деформациями гидротехнических сооружений и их оснований геодезическими методами. -М.: Энергия, 1980. 200 с.

9. Руководство по наблюдениям за деформациями оснований фундаментов зданий и сооружений. М.: Стройиздат, 1985. - 160 с.

10. Руководство по наблюдениям за деформациями оснований и фундаментов зданий и сооружений. М.: Стройиздат, 1975. - 142 с.

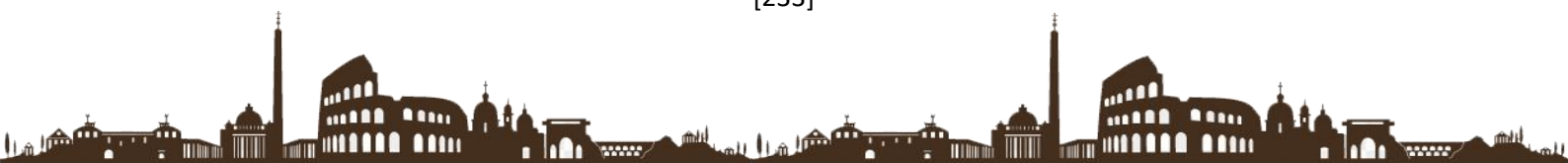

FERMER XO`JALIKLARI VA PAXTA-TO`QIMACHILIK KLASTERLAR
O`RTASIDAGI HUQUQIY KO`PRIK

<https://doi.org/10.5281/zenodo.6065189>

Koryog`diyev Bobur Umidjon o`g`li

Toshkent davlat yuridik universiteti

Fuqarolik huquqi kafedrasi o`qituvchisi,

Annotatsiya: *Ushbu maqolada fyuchers shartnomasi tushunchasi hamda uning tovar birjalarida, ayniqsa, qishloq xo`jaligi mahsulotlarini birjalarda realizatsiya qilishdagi ahamiyati yoritiladi.*

O`zbekiston Respublikasida fyuchers savdolar tushunchasi oldindan mavjud bo`lishiga qaramay, muomalada savdolar soni sanoqligina mavjud. Shu sababali ham mamlakat Prezidentining paxta-to`qimachiligi bilan bog`liq Farmoni, fyuchers shartnomalarini amalda ham qo`llashni ko`paytirish imkoni sifatida baholanmoqda. Maqola muallifi ushbu farmon orqali fermerlarga fyuchers shartnomalari orqali o`z mahsulotlarini oldi-sotdi qilishlari ular uchun qay darajada ahamiyatli ekanligini xorijiy davlatlar tajribalari orqali ilmiy asoslantirishga harakat qiladi.

Kalit so`zlar: *shartnoma, fyuchers savdolari, fyuchers shartnomasi, forward bitimi, hedjing.*

**A LEGAL BRIDGE BETWEEN FARMS AND COTTON-TEXTILE
CLUSTERS**

Koryogdiev Bobur Umidjon ugli,

The lecturer of Civil Law Department of

Tashkent State University of Law

Annotation: *This article describes the concept of a futures contract and its role in the sale of commodity exchanges, especially agricultural products on exchanges.*

Although the concept of futures trading already exists in the Republic of Uzbekistan, the number of transactions in circulation is small. For this reason, the Presidential Decree on cotton and textiles is seen as an opportunity to expand the practical application of futures contracts. The author of this paper tries to make a scientific case on the importance of the fact that it is important for farmers to buy and sell their produce through futures contracts.

Keywords: *contract, futures trades, futures contract, forward contract, hedging.*

Kirish. Mamlakatimizda mulkiy hamda shaxsiy nomulkiy munosabatlarning o`zgarishi, yangilarining kirib kela boshlashi fuqarolik huquqi qonunchiligi borasidagi jadal o`zgarishlarga turtki bo`ldi. Xususan, 1996-yildan buyon bozor iqtisodiyotini rivojlanishi hamda mavjud fuqarolik huquqiy munosabatlarni tartibga solishda huquqiy zamin bo`la olgan O`zbekiston Respublikasining amaldagi Fuqarolik kodeksining

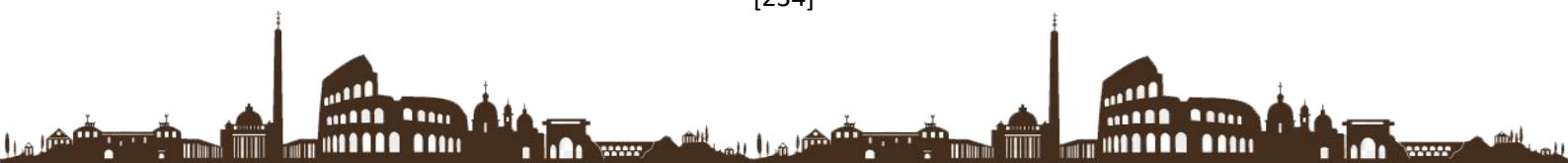

zamonaviy ko`rinishini ishlab chiqish ustida ishlar boshlandi. Sababi, mamlakat taraqqiyoti iqtisodiyotni yanada liberallashtirishni, iqtisodiy munosabatlarda davlat ishtirokini kamaytirish, xususiy mulk hamda tadbirkorlikning rivojlanishini rag`batlantirishni taqazo eta boshladi.

Hozirgi kunda yangi tahrirdagi Fuqarolik kodeksi [1] qabul qilinishi asnosida amaldagi boshqa qonunlar va qonunosti hujjatlarga o`zgartirishlar kiritilishi bilan bog`liq tegishli qonun hujjatlarining loyihalari ham tayyorlanmoqda. **Shu bilan birgalikda, Respublika Prezidentining fuqarolik huquqiy munosabatlarini tartibga solish borasidagi Farmon va Qarorlari ham ushbu o`zgarishlarning ajralmas qismi sifatida muhim ahamiyat kasb etib bormoqda. Shunday o`zgarishlardan biri 16-noyabr kuni imzolangan Prezidentimizning “Paxta-to`qimachilik klasterlari faoliyatini tartibga solish chora-tadbirlari to`g`risida”gi Farmoni [2] bo`ldi. Farmondagi muhim o`zgarishlardan biri fermer xo`jaliklariga o`z viloyatidagi istalgan paxta-to`qimachilik klasterlari bilan paxta xomashyosini yetkazib berish bo`yicha ixtiyoriy ravishda fyuchers shartnomalarini (futures contract) tuzish huquqi berilishidir.**

Tadqiqot materiallari tahlili va natijalari. Fyuchers shartnomalari tovarlar aylanishi hamda jamiyat moddiy ehtiyojlarini qondirishda rivojlangan davlatlarda asosiy birja bitimlardan hisoblanadi. Mamlakatimiz iqtisodiyoti va huquq sohasi uchun bunday turdagi bitimlar yangilik hisoblanmasa ham, biroq ular orqali kelishuvlar ommabop emas. Shu sababli fyuchers bitimlar nimaligi, ularning bitim taraflari uchun ahamiyati, tuzish tartibi va ayniqsa, tovarlar oldi-sotdisi doirasidagi fyuchers shartnomalarning o`rni borasida yetarlicha tushunchalar shakllanmagan.

Fyuchers shartnomalari birinchi bor Yaponiyada taxminan 1600-yilda paydo bo`lgan va bu shartnomalarning maqsadi ob-havo sharoiti noqulayligi yuzaga kelganda hosilning narxini ta'minlash edi. Fyuchers shartnomlari orqali sotilgan mahsulotlardan eng birinchisi guruch hisoblangan.[3]

XIX asrga kelib fyuchers savdolari Yevropa, xususan Angliyada o`zining yangi davrini boshladi. 1877-yilda Angliyada **London metall birjasi - rasmiy nomi London Metal Market and Exchange Company** – tashkil etildi. Bu birja mis, qo`rg`oshin va rux savdosiga mas`ul bo`lib, fyuchers bozorlarida asosiy tovar sifatida metallar va rudalarni mustahkam o`rnatgan. Bugungi kunda London metall birjasida fyuchers savdolarining umumiy qiymati taxminan 12 trillion dollarni tashkil etadi.[4]

Amerika Qo`shma Shtatlarida fyuchers shartnomlarining paydo bo`lishi hamda ommalashishiga o`sha davrda “Kelajak almashinuv markazi”[5] nomini olgan Chikago tovar birjasining tashkil etilishi va gullab yashnashiga ham aynan fyuchers savdolari, ayniqsa fyuchers bitimlari orqali qishloq xo`jaligi mahsulotlarini realizatsiya qilish sabab bo`lgan.

Illinoys atrofidagi qishloq xo`jaligi yerlari va chorva mollari Chikago kelajakdagi almashinuvni yaratishda muvaffaqiyat qozonganining sabablaridan faqat bir qismidir. Chikago, shuningdek, qishloq xo`jaligi mahsulotlarini tashish, tarqatish va savdo markazi edi. Ammo, qishloq xo`jaligi mahsulotlari narxi yuqori bo`lganida, Chikago gullab-yashnagan, narxlar past bo`lganda esa Chikago va uning atrofi

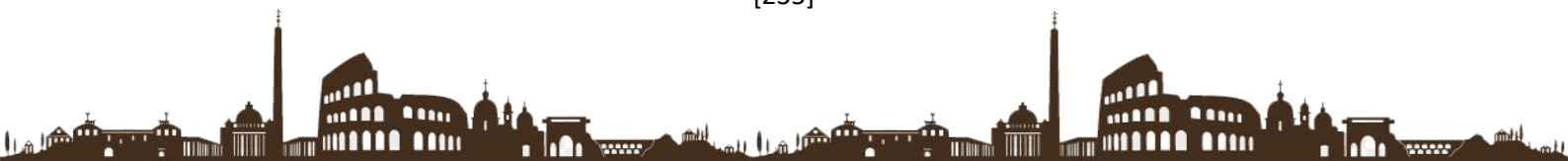

iqtisodiy nochor ahvolda qolgan. Chikagodagi tovar birjasida fyuchers savdolarini yo'lga qo'yish qishloq xo'jaligi kompaniyalari, jumladan fermer xo'jaliklari uchun noaniq sanoatda o'z tikishlarini himoya qilishning mantiqiy usuli edi. Ular qishloq xo'jaligi biznesini yuritishning o'ziga xos bozor xatarlaridan o'zlarini shu orqali izolyatsiya qila oldilar.

Fyuchers shartnomasi tartibga solinadigan tovar fyuchers birjasida kelajakda yetkazib berish uchun moliyaviy vositalar yoki moddiy tovarlarni (bug'doy, guruch, neft, gaz kabilar) sotib olish va sotish bo'yicha standartlashtirilgan shartnomadir. Ushbu shartnomani soddaroq tushunish uchun, avvalo, kelajakda tovarlar oldi-sotdisi bilan bog'liq yana bir shartnoma turi hisoblangan forward bitimlarini tushunib olish maqsadga muvofiqdir.

Forward shartnomasi - bu ikki tomon o'rtasidagi tovarlar yoki moliyaviy aktivlarni (har qanday turdagi bo'lishi mumkin) oldindan belgilangan ma'lum bir narxda kelajakda sotib olish yoki sotish bo'yicha kelishuvdir. Misol uchun, mashhur “Starbucks” qahva kompaniyasi Braziliyaning qahva yetishtiruvchi fermer xo'jaligi bilan 2021-yil dekabr oyida 1 funt (0.45 kilogramm) arabika navli qahva uchun 2,25 dollar narxda 1000 funt qahvani 2022-yil dekabr oyining boshida yetkazib berish haqida kelishib oldi. 2021-yilda imzolangan forward shartnomasida qahva sifati, miqdori, navi hamda narxi belgilanib, ushbu belgilangan narxda 1000 funt qahvani fermer xo'jaligidan 2022-yil sotib olishi haqidagi shartlar asosida forward bitimini taraflar tuzishdi.

Yuqoridagi misoldan ko'rinib turibdiki, tovarni kelajakda shartnoma tuzilgan paytdagi taraflar belgilangan narxda hamda ular tomonidan aniq belgilangan kelajakdagi vaqtda sotish va sotib olish to'g'risidagi kelishuvdir.

Fyuchers shartnomasi esa - bu xaridor (sotuvchi) va tashkil etilgan birja yoki uning hisob-kitob markazi o'rtasidagi huquqiy bitim bo'lib, unda xaridor (sotuvchi) belgilangan muddat oxirida ma'lum narxda moliyaviy aktivni yoki tovarni yetkazib berishga (to'lashga) rozi bo'ladi.[6] Odatda birja ma'lum standartlashtirilgan xususiyatlarni, jumladan fyuchers predmeti narxini, tovarni yoki moliyaviy aktivni yetkazib berish hamda hisob-kitob qilishning aniq sanasini, shartnomaning hajmi kabilarni belgilaydi.

Ta'rifdan ko'rinib turibdiki, fyuchers shartnomalar qoida tariqasida doim birjalar orqali tuziladi. Undan tashqari, forward bitimlaridan farqli o'laroq fyuchers bitimlarda narxlar, tovarni topshirish vaqti va shartnomaning hajmini taraflar emas, balki birja belgilab beradi. Shu sababli ham fyuchers shartnomalarini tuzib, rasmiylashtirish opsiyon yoki forward kabi oldi-sotdi shartnomalardan biroz murakkabligi bilan xususiyatlidir.

Demak, fyuchers shartnomalarini faqat birja deb ataladigan fyuchers bozorida sotib olish va sotish mumkin, bu odatda tovar birjalari va valyuta birjalariga bo'linadi. Tovar birjalari neft, qishloq xo'jaligi tovarlari kabi mahsulotlar bilan savdo qilish uchun foydalaniladi, valyuta birjalari esa turli valyutalarda savdo qilish imkonini beradi; AQSh dollari, Britaniya funti, Keniya shillingi va boshqalar.

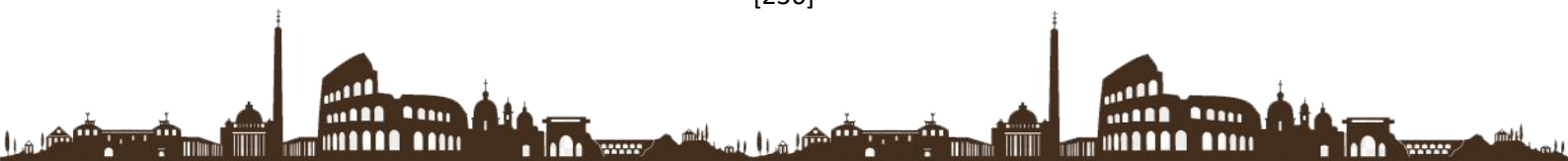

Dunyodagi eng yirik fyuchers birjasi AQShdagi Chikago tovar birjasi (CME) hisoblanadi.

Fyuchers bitimlarida taraf sifatida uchta shaklda ishtirok etish mumkin, ular savdogar bo'lmagan (sotuvchi), kunlik treyder va uzoq muddatli treyder (sotib oluvchi) sifatidagi taraflar. Savdogar bo'lmaganlar tovarga asosiy qiziqish tufayli fyuchers bilan savdo qiladilar - ular mahsulotning iste'molchilari yoki ishlab chiqaruvchilari hisoblanadi. Misol uchun, fyuchers shartnomasida fermer va supermarket savdogar bo'lmagan hisoblanadi, chunki ular kelajakka biriktirilgan tovarga egalik qiluvchi va foydalanuvchi mulkdorlardir.

Kunduzgi treyderlar asosiy tovarga egalik qilish niyatisiz kelajak shartnomalarini sotib oladilar va sotadilar. Misol uchun, bir kunlik treyder makkajo'xori fyuchers shartnomasini 1 Kg uchun 12 000 so'mdan sotib oladi va o'sha kuni 12 500 so'mga sotadi. Boshqa tomondan, uzoq muddatli treyder makkajo'xori fyuchers shartnomasini 1 Kg uchun 12 000 so'mdan sotib oladi va olti oydan keyin 13 000 so'mga sotadi. Ham kunlik, ham uzoq muddatli savdogar o'z shartnomalarini muddatidan oldin sotadilar, ular shartnomaga biriktirilgan tovarga egalik qilmaydilar.

Fermer xo'jaliklari tomonidan fyuchers bitimlarini tuzish imkoniyatlarini kengaytirilishi, albatta, ular uchun iqtisodiy – huquqiy jihatdan bir qator ijobiy oqibatlar yaratadi.

Birinchi navbatda, fyuchers bitimlari hosilning kengaytirilgan savdosiga imkoniyatdir.

Fermerlar o'z mahsulotlarini o'rim-yig'im muddatidan oldin ham fyuchers shartnomalari shaklida sotish orqali kafolatlangan xaridorlarni olishlari mumkin. Fyucherslar birjalar orqali tuzilgani uchun fermerlarning o'z mahsulotlariga xaridor qidirish kabi tashvishlari kamayadi. Ayniqsa, bunday savdolarni axborot texnologiyalari orqali amalga oshirish imkoni mavjudligi, taklif qilinayotgan mahsulot mulkdori uchun tovarini sotishda vaqt jihatidan ham, taklif uchun qilinadigan xarajatlar jihatidan ham yengilliklar yaratadi.

Ikkinchidan, fyuchers bitimlari fermerlar uchun osonroq moliyalash manbai bo'la oladi.

Xalqaro amaliyotga e'tibor beradigan bo'lsak, Xalqaro moliya korporatsiyasi hisobotiga ko'ra, Afrikadagi banklar kreditlarining qariyb 1 foizi qishloq xo'jaligi sektoriga to'g'ri keladi. Bundan tashqari, rivojlanayotgan mamlakatlarda qishloq aholisining atigi 4,7 foizi rasmiy moliyaviy institutlardan qarz ola olgan.[7] Kredit berishning bunday kamligi fermerlarni moliyaviy jihatdan chetlab o'tadi va ularning yaxshi jihozlar, urug'lik sotib olish yoki boshqa xil tarzda moddiy ehtiyojlarini qondirish qobiliyatiga to'sqinlik qiladi. Biroq, fyuchers bilan shartnomalar va sotishni kutayotgan omborlarda saqlanadigan tovarlarning kvitansiyalari fermerlar tomonidan garov sifatida ishlatilishi mumkin. Bu qishloq xo'jaligini kreditlashda banklar duch keladigan risklarni kamaytiradi va moliyaning kirib borishini oshiradi.

Uchinchidan, tovar aylanmasida narxlar shaffofligi ta'minlanadi.

Vijdonsiz vositachilar, hozirgi holatda bo'lgani kabi, fermerlarni qisman ularning mahsuloti qiymatini bilmasliklari sababli ekspluatatsiya qilishlar oldi olinadi. Agar

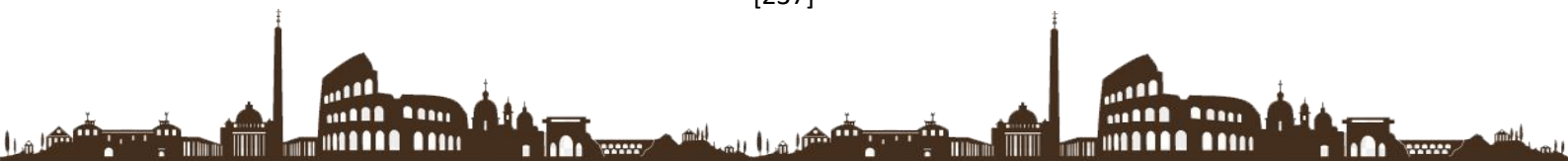

keniyalik fermerlar fyuchers bozorida faollasha, ular savdo qiladigan fyuchers birjalaridagi narx ma'lumotlari mahalliy kontekstda yanada dolzarb bo'lib qoladi; va bunday ma'lumotlar jamoat mulki bo'lganligi sababli, fermerlar xaridorlar bilan shartnomalar tuzish uchun yetarli ma'lumotlarga ega bo'ladi. Qishloq xo'jaligiga qiziqqan investorlar dehqonchilik bilan shug'ullansa, xavf-xatarlarni va investitsiyalarning mumkin bo'lgan daromadlarini yaxshiroq tushunishadi.

To'rtinchidan, shartnoma taraflari o'z tavakkalchiligini himoya qila oladi.

Fyuchers shartnomalarining nafaqat fermerlar uchun, shuningdek shartnomani narigi tomoni uchun ham eng muhim afzalliklardan biri bu xavfni kamaytirish qobiliyatidir. Qishloq xo'jaligi narxlari o'zgaruvchan hisoblangani sababli, ob-havoning o'zgarishi va zararkunandalar hujumi kabi nazoratsiz omillar ta'sirida keskin pasayish va o'sishni osonlik bilan boshdan kechirishi mumkin. Taraflar ixtiyoriga bog'liq bo'lmagan tarzda narxning tushib ketishi xatarini fermer oldindan mahsulotiga narx belgilashi orqali oldini oladi. Garchi, shartnomada bitta mag'lub va bitta g'olib bo'lsa-da, ikkala tomon ham shartnoma tuzishi orqali kamroq zarar ko'radi. Shunday qilib, fyucherslar ham fermerlarni, ham xaridorlarni narxlarning o'zgarishidan yo'qotishlardan himoya qiladi.

Beshinchidan, taraflar olgan majburiyatlar aniq va lozim darajada bajarilishini ta'minlaydi.

Fyuchers bitimlarda sotuvchining tovarlarni yetkazib berish payti aniq belgilab qo'yiladi. Natijada, mahsulot yetkazib berish majburiyatini olgan taraf o'zining majburiyatini kechiktirib yuborish xatari pasayadi. Bundan tashqari, xaridorning yetkazib berilgan mahsulotga o'z vaqtida haq to'lashi ta'minlanadi.

Xulosa qilib aytadigan bo'lsak, **Prezidentimizning “Paxta-to'qimachilik klasterlari faoliyatini tartibga solish chora-tadbirlari to'g'risida”gi Farmonidagi muhim o'zgarishlardan biri** fermer xo'jaliklariga o'z viloyatidagi istalgan paxta-to'qimachilik klasterlari bilan paxta xomashyosini yetkazib berish bo'yicha ixtiyoriy ravishda fyuchers shartnomalarini (futures contract) tuzish huquqi berilishi ular uchun narxlarni oshib ketish xavfini oldini olish, o'z mahsulotini sotish uchun erkin bozorni topish, tovarlar aylanmasida narxlar shaffofligini ta'minlash, taraflar shartnoma orqali olgan majburiyatlarini aniq va lozim darajada bajarilishini ta'minlash kabi imkoniyat va yengilliklar kaliti bo'la oladi.

FOYDALANILGAN ADABIYOTLAR RO'YXATI:

1. O'zbekiston Respublikasining “O'zbekiston Respublikasining Fuqarolik kodeksini tasdiqlash haqida”gi Qonuni loyihasi // URL: <https://regulation.gov.uz/uz/d/29059>
2. O'zbekiston Respublikasi Prezidentining “Paxta-to'qimachilik klasterlari faoliyatini tartibga solish chora-tadbirlari to'g'risida”gi PF-14-sonli Farmoni // URL: <https://lex.uz/docs/-5731033>
3. <https://bebusinesssed.com/history/history-futures-trading/>
4. G.R.Evans. Intriduction to Financial Markets and Instruments. Online book. <https://www.palmislandtraders.com/books/finance/ch10futures.pdf>

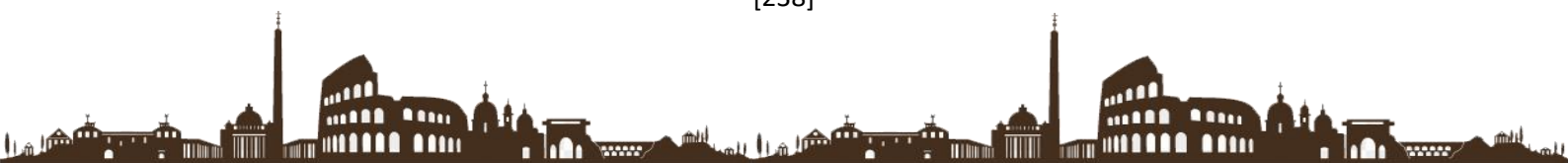

5. Frank.J.Fabozzi. Financial Instruments // Handbook. 2002 John Wiley & Sons, Inc., Hoboken, New Jersey.
6. <https://corporatefinanceinstitute.com/resources/knowledge/finance/futures-contract/>
7. Eric Przybylinski. Introduction to Futures // Marquette Associates 180 North LaSalle St, Ste 3500, Chicago, Illinois 60601 <https://www.marquetteassociates.com/wp-content/uploads/2017/02/FuturesContractsFINAL.pdf>
8. Rahmonqulov H. Bitimlar. // O`quv qo`llanma. – T.:TDYUI. 2009. 211 bet.
9. Rahimov I. Bozor iqtisodiyoti sharoitida bitimlar, ularning mohiyati, turlari, shakllari va rasmiylashtirish tartibi. – Toshkent.: G`afur G`ulom nashriyoti, 2007.

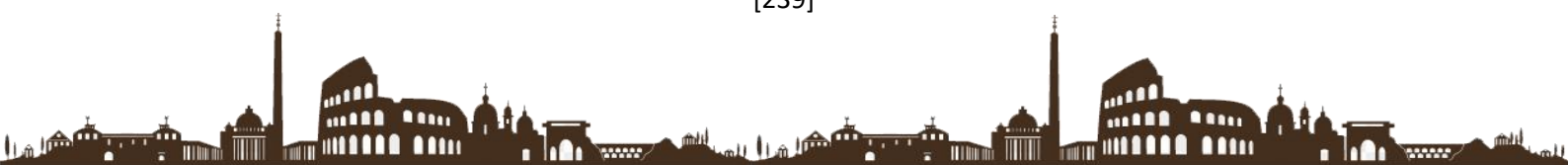

HALIMA XUDOYBERDIYEVA SHE'RLARIDA INSON RUHIYATI
ЧЕЛОВЕЧЕСКАЯ ПСИХИКА В СТИХАХ ХАЛИМЫ ХУДОЙБЕРДИЕВОЙ
THE HUMAN PSYCHE IN THE POEMS OF KHALIMA XUDOYBERDIYEVA

<https://doi.org/10.5281/zenodo.606601>

Mahliyo Ahmadqulova
Halima Xudoyberdiyeva

ijod maktabi o'quvchisi

Xusniddin Xaitov

Ilmiy rahbar

Annotatsiya: *Mazkur maqolada O'zbekiston xalq shoirasi Halima Xudoyberdiyeva qalamiga mansub she'rlarda inson ruhiyati badiiy talqiniga oid tahlil keltirilgan. “Bolalarim, qadni ko'taring”, “Qadim qo'ng'iroq”, “Yig'ladim, Xudojon”, “Turkiston onasi” singari she'rlarga tahliliy munosabat bildirilgan.*

Kalitso'zlar: *she'riyat, ruhiyat, lirik qahramon, “Bolalarim, qadni ko'taring”, “Qadim qo'ng'iroq”, “Yig'ladim, Xudojon”, “Turkiston onasi”.*

Аннотация: *В статье проводится анализ художественной трактовки психики человека в стихах народного поэта Узбекистана Халимы Худойбердыевой. Были проанализированы такие стихотворения, как «Дети мои, поднимите голову», «Древний колокол», «Я плакал, Бог», «Мать Туркестана».*

Ключевые слова: *поэзия, психика, лирический герой, «Дети мои, поднимите голову», «Старый колокол», «Я плакал, Боже», «Мать Туркестана».*

Annotation: *The article analyzes the artistic interpretation of the human psyche in the verses of the national poet of Uzbekistan Halima Khudoyberdiyeva. Were analyzed such poems as “My children, raise your head”, “Ancient bell”, “I cried, God”, “Mother of Turkestan”.*

Key words: *poetry, psyche, lyric hero, “My children, raise your head”, “Old bell”, “I cried, God”, “Mother of Turkestan”.*

XIX asrning 60-yillari o'rtasi va 70-yillarning boshlarida o'zbek she'riyatiga juda ko'plab ijodkorlar kirib keldi. Bu shoirlar – Muhammad Yusuf, Shavkat Rahmon, Usmon Azim, Azim Suyun, Halima Xudoyberdiyeva, Xurshid Davron, Abdulla Sher, Tohir Qahhor, Matnazar Abdulhakim, Ismoil To'lak, Qutlibika Rahimboyeva, Asqar Qosimov kabi yangi iste'dodlar edi. Ular adabiyotimizda turli izlanishlar olib borib, adabiyotimizga o'zlarining ulkan hissalarini qo'shgan ijodkorlardir. “Har bir avlod vakillari o'ziga xos ovozi, uslubi, manerasi, idrok etish xususiyatlari bilan o'z badiiy dunyosini yaratadi. Bu xususiyat mazkur avlodning qiyofasini ham belgilab beradi. Mazkur davr she'riyati taraqqiyotida tutgan o'rni va rolini, badiiy-estetik tafakkur rivojiga qo'shgan ulushini ko'rsatish poeziyamizning aynan shu bosqichidagi taraqqiyot tendensiyalari haqida fikr yuritish imkonini yaratadi”. [1, 101]



Ana shunday shoirlar orasida Halima Xudoyberdiyeva she’rlari alohida o‘ringa ega. Shoiraning she’rlari insonlarni mudroqlikdan sergaklikka va fikrni jasorat bilan ifoda etishga chorlaydi. Xalqni uyg‘oqlikka da’vat etadi. Yo‘ldan adashgan insonlarga uning she’rlari uzoq yillardan beri haqiqat nurini taratib ularga haq yo‘lni ko‘rsatib keladi. Halima Xudoyberdiyeva she’rlarida inson ko‘nglidagi his-tuyg‘ularni, uning ruhiyatining murakkab manzaralari ta’sirchan aks ettiriladi.

“Shoira she’rlariga Suqrotning “inson, avvalo o‘zingni angla”, degan hikmati singdirib yuborilgan. “So‘nggi yillarda Halima inson ruhi bilan sug‘orilgan, qalb faryodini ifodalaydigan she’rlarini ko‘p yozdi. U to‘g‘ridan to‘g‘ri xalqqa murojaat qiladi, uni mutelik, qullik kishanlarini parchalab tashlashga chaqiradi. Shoira ahillikdan uzoq, faqat o‘zini, o‘z qornini, o‘z tinchini o‘ylaydigan, ulug‘ yurtning taqdiridan tashvishga tushmagan odamlarni tavba-tazarruga, poklanishga chaqiradi. Bu she’rlar ahvol o‘zgarmasa, qadriyatlar tiklanmasa, ma’naviy poklanmasa odamlar boshiga yopirilishi mumkin bo‘lgan yangi kulfatlardan ogoh qiluvchi xitobdir”, – deb yozadi adabiyotshunos Ozod Sharafiddinov. [2, 80]

*Bobo Temur uyquda. Temurlarim siz turib,
Qo‘zg‘olgan emish ikki tomirlarim Siz turib,
Ishongan xoqonlarim, amirlarim Siz turib,
Xokisor millatni ko‘taring!*

*Qalbgga eking. Qadim turk chinorlari tiklansin,
Qon-qardoshing chin do‘sti, chin yorlari tiklansin,
Har yurakda bir Turon minoralari tiklansin,
Ulug‘ mamlakatni ko‘taring! [3, 8]*

Shoiraning quyidagi she’rida yuqorida keltirilgan fikrlarning tasdig‘ini topamiz. Ya’ni shoira ushbu she’ri orqali xalqqa murojaat qilmoqda. Xalqni qaramlik zanjirlaridan o‘zlarini halos etishga, xokisor millatni, mamlakatni ozodlikka erishishga da’vat etadi.

Shoira inson ruhiyatini ochib berishda necha-necha qalam sohiblari tomonidan kuylangan o‘zbek ayoli taqdiri orqali ochib berishga e’tibor qaratgan. U she’riyatimizning bosh mavzularidan biri. Halima Xudoyberdiyeva shu mavzuda hali hech kim aytmagan gaplarni saralab aytishga, ayol qalbining bizga notanish qirralarini ochib berishga intiladi. U ayol obrazini yaratar ekan faqat haqqoniylikka intiladi. Shoira muqaddas va munis o‘zbek ayoli siymosini gavdalantirar ekan, u ona – Vatan manfaatlarini, millat taqdiri, birligi, hamnafasligi va hamfikrligidan ajralmaydi. Izzat-nafsi, qadr-qimmatini, sharm-hayosi ustun zahmatkash inson obrazi ko‘z oldingizda bo‘y ko‘rsatadi.

*Men Turonning qadim qo‘ng‘irog‘imen,
Jarang bersam qir-dalasi uyg‘onar...*

*Bolam, kimsan, kim bobomning qotili,
Bilarmisan turkning to‘qson zotini?
Tomirimdan chiqqudayin otilib*



Nayman onaning nolasi uyg‘onar. [4, 636]

Shoira inson ruhiyatini ochib berishda poetik obrazlardan va ramzlardan foydalanadi. Masalan shoira qadim qo‘ng‘iroqni ramziy so‘z deb olsak bo‘ladi. Chunki, bu yerda qo‘ng‘iroq ramzi millatni qaramlikdan xalos bo‘lishga da‘vat.

“Qadim qo‘ng‘iroq” she‘rida qo‘ng‘iroqni ramziy so‘z deb olsak bo‘ladi. Chunki, bu yerda qo‘ng‘iroq ramzi millatni qaramlikdan xalos bo‘lishga da‘vat.

Halima Xudoyberdiyeva she‘rlarida xalqning ruhiyatini ochib berar ekan, bu she‘r vatansevarlik, millatparvarlik g‘oyalari bilan yo‘g‘rilgan bo‘ladi.

*Men bir turk onasi, bir munglig‘ hayol
Turk uchun yig‘ladim qaddim bo‘lib dol.
Turkka To‘marisday bir yovqor ayol,
Turkka Temurday bir er deb yig‘ladim...*

Yig‘ladim, Xudojon, karaming kengdir... [5, 401]

Ko‘rinadiki, birgina turk onasining vatanini qanchalik sevgani, uning uchun qayg‘urib ko‘z yosh to‘kgani, qaddi dol bo‘lgani aks ettirilgan. Xalqni mutelik zanjirlaridan ozod etish uchun Turkka To‘marisday bir ayol va Temurday bir er yigit kerak deb, xudoga yig‘lab iltijo qilayotgani yoritilgan.

Halima Xudoyberdiyeva yaratgan “Zehn solsam, o‘, dunyo”, “Qirqar ko‘ngil sinig‘i”, “Hurlik o‘ti”, “Eldoshlarim ichra yurib”, “Men ketsam”, “Bu dunyoning ko‘zlari” kabi o‘nlab sherlarida va umuman, ijodkorning deyarli barcha she‘rlaridagi bosh qahramoni – o‘zbek ayoli siymosi. Shoira o‘zbek xotin-qizlari taqdirini mufassal tasvirlashga intilar ekan, baxti-yu baxtsizlikni yonma-yon ko‘radi.

*Bu dunyoning ko‘zlari
Ko‘r ekanin bilmadim.
Yozig‘i peshonamday
Sho‘r ekanin bilmadim.*

*Mevasi mangu pishmas.
G‘o‘r ekanin bilmadim.*

Yoki

*Bu uchqur ot oldida
Otlar o‘taversinlar...* [6, 4-5]

Shoira qadim qo‘ng‘iroqni ramziy so‘z deb olsak bo‘ladi. Chunki, bu yerda qo‘ng‘iroq ramzi millatni qaramlikdan xalos bo‘lishga da‘vat.

Halima, – deb yozadi olim, – o‘zbek ayol she‘riyatida kutilmagan hodisa, ungacha bu san‘at koshonasida qandaydir sukunat hukm surib kishini mudroq bosardi. Halima bu dargohga bo‘ron bo‘lib, suron bo‘lib kirib keldi-da, to‘lib-toshib, oshiqib-toshiqib baland pardalarda qo‘shiq boshladi. Shoira ovoz pardalari ko‘kni larzaga keltirib kuylashga qodir. Bu “mushtipar” ayolning mungli ovozi emas, bu mardona ovoz, bu – sher na‘rasi. Hammadan quvonchlisi, Halima she‘rlaridagi lirik qahramon hamisha ayol siymosida namoyon bo‘ladi. Lekin bu ayol anavi upa-elik, kiyim-kechak ovorasi tannoizlardan emas,

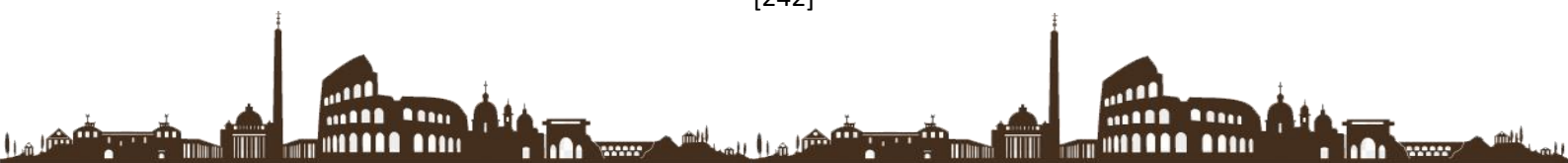

balki o‘z izzat-nafsi, qadr-qimmatini, sharm-hayosini hammadan yuqori qo‘ygan zahmatkash ona siymosida. Shoiraning “Turkiston onasi” she‘ri shu so‘zlarning yorqin dalili:

*Bolalarim, o‘ balo yo‘llab o‘ldirilganlar,
Og‘zidagi oshgacha to‘lab o‘ldirilganlar.
Oyoq - qo‘lida kishan, qamoq. Itlarga talosh
Yalab o‘ldirilganlar, talab o‘ldirilganlar!
Yetar! Yetim - yesirdan nido chiqa boshlarkan,
Bor - budi talangan eldan gado chiqa boshlarkan.
Zo‘rlab jonimizgacha tortib olar kazzoblar,
"Bu qandayin zulm", - deb sado chiqa boshlarkan.
...bu bosqinlar oralab iymon keltirdim, har chol,
Har go‘dakda bir Turon, toshqinlar kelayotir. [6, 415-416]*

She‘rdan ko‘rinadiki, lirik qahramon ulug‘ ma‘naviyat sohibasi. U doim o‘ychan, ko‘zlari yoshli, shu bilan birga benazir, sodda va haqiqatgo‘y ayol. Unda barg‘ikeng ona obrazi bo‘y ko‘rsatadi. Xalq shoiri Abdulla Oripov Halima Xudoyberdiyevaning “Saylanma” asariga so‘zboshi yozayotganda ushbu xususiyatni alohida ta‘kidlab o‘tganlar: “Men Halimaning ijodini sinchkov kuzatib yana bir marta dunyodagi jamiyki voqea-hodisalar avvalo ona yuragida, ayol qalbida zarblanishiga, aks sado berishiga amin bo‘ldim”.

Ehtimol shoira, ayol kishining ruhan azoblanishlarini dil-dilidan tuymaganda edi, bunchalik ta‘sirchan, qablarni larzaga soluvchi asar yarata olmasdi. Halima Xudoyberdiyeva haqiqatan ham o‘zbek ayol she‘riyatida o‘zining so‘nmas izini qoldirdi va shoira o‘zining nomini, bir-biridan go‘zal asarlarini adabiyotimizga bir umrga muhrlab ketdi. Inson ruhiyati qatida dard, istak, mayl tuyg‘ularini satrlariga singdirgan shoira poetik manzarani yuqori saviyada eks ettirilganligini ko‘rish mumkin. Shu ma‘noda inson ruhiyatini ochib berishda shoira badiiy mahorati namoyon bo‘lgan deyish mumkin.

FOYDALANILGAN ADABIYOTLAR RO‘YXATI:

1. Rahimjonov N. Davr va o‘zbek lirikasi. – Toshkent., 1989.
2. Rahimjonov N. Halima Xudoyberdiyeva lirikasi. – Toshkent, “Fan” nashriyoti, 2004. 160 b.
3. Xudoyberdiyeva H. Hurlik o‘ti. – Toshkent., “Yozuvchi” nashriyoti, 1993. 32 b.
4. Xudoyberdiyeva H. Buyuk qushlar. – Toshkent., “O‘zbekiston” nashriyoti, 2012. 728 b.
5. Yosh kuch. 1988, 8-son.
6. Halima Xudoyberdiyeva. Tanlangan asarlar. – Toshkent.: “Sharq nashriyoti”, 2020. 560 b.

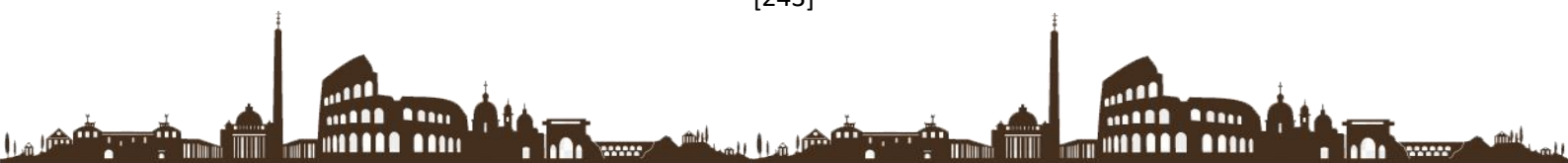

THE IMPORTANCE OF ECOLOGICAL EDUCATION IN SOLVING MODERN
ECOLOGICAL PROBLEMS

<https://doi.org/10.5281/zenodo.6066207>

Mukhammadiev Komil Burkhanovich

doctor of PhD, docent,

Tashkent State Transport University,

Tashkent, Republic of Uzbekistan

Annotation: *This article addresses the issues of the relationship between man and nature as solutions to environmental problems and ways to overcome them. The students' questionnaires were also used to determine their environmental literacy, worldview, and knowledge of the environment through experiments. The scientific researches of the scientists on the problems of the subject were analyzed and pedagogically compared.*

Keywords: *ecology, environment, nature, human, physical education, education, problem, activity, potential, student, teacher, social, environmental threat, concept, problem, opportunity, solution, relevance, environmental crisis, climate change, higher educational institution.*

Relevance of the research topic. One of the most important areas of modern restructuring of school natural science education is its humanization, which involves familiarizing students with the most important problems of the modern world. The main one is the ecological problem.

The development of the scientific and technological revolution, the industrialization of most types of production becomes dominant, as a result of which the impact of human activity on the biosphere becomes global. The equilibria that have developed in nature for millennia are shifting. There are processes (biological, chemical, physical, technical and technological) pollution of the atmosphere, hydrosphere, lithosphere of the Earth, biosphere and near space. All of this makes the Earth's environment uninhabitable. On the face of an impending ecological catastrophe, which consists in the formation of alien processes in natural cycles in the Biosphere, the complete disappearance and threat of extinction of many species of animals and plants, natural resources necessary for the development of the productive forces of society, an energy crisis.

Environmental problems are complex and depend on many factors, including social ones. One of the most important is the pedagogical and educational, which consists in the need to familiarize the broad strata of the population and, above all, young people, with the listed environmental problems, the formation of ecological consciousness and thinking, which presuppose an understanding of the need and moral need for the protection of nature and rational use of natural resources. The pedagogical aspect of solving environmental problems, in particular, includes: systems of knowledge about nature, society, principles of nature management, assessing the results and consequences of interaction between society and nature, ways to optimize this interaction; systems of



intellectual and practical skills and habits for the protection of nature and the rational use of its resources; experience of creative activity in the study and practical participation in the protection of the natural environment; systems of moral norms, manifested in the evaluative and emotional attitude to the natural environment.

The university has an important place in environmental education and education. The new Concept for the development of universities of the Republic of Uzbekistan, the humanization of higher education institutions put the ecological education of the younger generation on one of the important places in the goals and methods of achieving it, open up large, fundamentally new opportunities for this. The preparation of a comprehensively developed, self-developing personality, and this is precisely what is put in the priorities of the goals of modern school education, is inseparable from the understanding of the global environmental problems of our time around the world and native land. Understanding the social and personal significance of preventing acute environmental situations is the basis of moral involvement in everything that surrounds, personal responsibility for the future of our people, the whole world, provides an active life position. Introducing students to these problems is a powerful source of instilling feelings of international solidarity, the culture of interethnic relations. The use of environmental issues in the labor training of students allows to revive the deep national traditions of the Uzbek people for the protection of the natural environment of their native land, a careful attitude towards it.

The inter-scientific nature of environmental problems, their complexity opens up wide opportunities for this, while, of course, one of the central places in this work, along with other academic subjects of the natural science cycle, rightfully belongs to the course of biology. This is due to the fact that the main object of ecology is wildlife.

There are a large number of complex biological systems in the biosphere of the Earth; the constancy and variability of species, populations of biogeocenosis are determined by biological, chemical, physical, technical, social factors.

The basis of the biological content of ecological upbringing and education is the knowledge of living natural systems, the conditions for their stability, the role of the anthropogenic factor in ensuring the integrity and stability of living systems of their life.

The range of environmental issues in the content of higher education also includes: the dependence of the course of processes in living systems on external factors, the habitat of living organisms. With the disclosure of the meaning of the anthropogenic factor, the concept of "biological pollution", its conditions (physical, chemical, technical factors), sources, optimization issues (waste-free production, closed biological, technological cycles, environmentally friendly energy sources, their rational use, creation of artificial food).

The degree of elaboration of the problem. General pedagogical aspects of the problem of ecological upbringing and education of universities are disclosed in the works of I.D. Zverev, I.T. Suravegina, E.A. Turdikulove, A.P. Zakhlebny, I.T. Ponamareva. They established general approaches and principles of developing the content of ecological education and upbringing, studied the pedagogical conditions for its implementation in the process of teaching higher educational disciplines. Research by I.T. Suravegina, Ya.I. Gabeva, M.A. Zaitseva, G.S. Kalinova, A.I. Bugaev, I.D. Zverev, M. Nazarov is devoted to environmental education in higher educational institutions. I., Turdikulov E.A.,

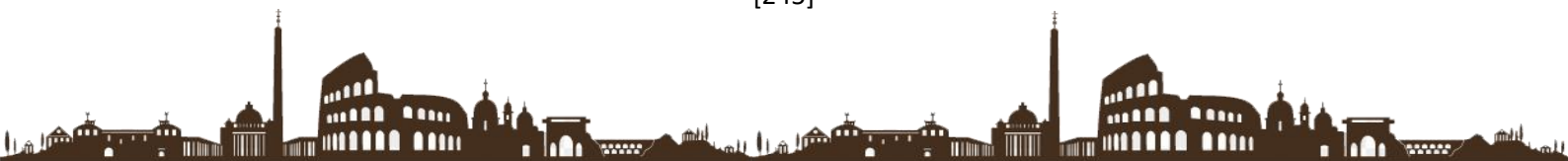

Krasnovidova S.S., Mamatova A.N., Reznikova V.Z., Traitak D.I., Shapokene E.Yu., Mukhammadiev K.B. They revealed peculiarities of the content of ecological knowledge, skills and abilities related to some methodological features and methods of formation of students' ecological knowledge and beliefs are considered. However, it should be emphasized that the concrete-substantive basis of these studies cannot be mechanically transferred and used in schools of the Republic of Uzbekistan, since they do not take into account the regional and socio-economic characteristics of the Republic. In addition, most of these studies are based on the content of the programs and do not take into account many modern opportunities that open up new opportunities in the environmental education of students [1].

The analysis of the methodological literature showed that there are still no methodological manuals and recommendations devoted to the study of the possibilities and methods of reflecting environmental issues in the universities of the Republic of Uzbekistan. These issues have not yet found a worthy systematic reflection in the textbooks of universities and recommendations for teachers. Research is needed, in which these issues should be reflected both in the core and in universities of education for the Republic, associated with global, regional and local features of the environmental problems of the Central Asian region, since their nature is different in different regions, due to different climatic and geographical conditions, the predominant development of certain types of industries, due to economic, national and historical characteristics.

The dominant sectors of the national economy in the Republic of Uzbekistan are cotton growing, animal husbandry, vegetable growing, sericulture. Ecological problems in these branches of agriculture of the republic are becoming more and more aggravated every year, a large amount of mineral fertilizers, herbicides, defoliants is used, which, on the one hand, significantly reduces the cost of products, and on the other hand, in the context of an increase in the expansion of field treatments with chemicals leads to chemical pollution of the environment, death of animals and plants, which negatively affects the human body [2].

The consequence of the methodological and pedagogical underdevelopment of these problems is that, as our research has shown (it was studied by the universities of the Tashkent, Khorezm, Karakalpak regions), the ecological aspects of education of students in teaching biology are not yet taken into account by teachers. In turn, students do not possess the necessary environmental knowledge and skills, demonstrate their low level, are not familiar with the methods and measures to prevent and protect against the harmful effects of the substances used on the human body, animals and plants [3].

Research problem consists in overcoming the contradiction between the objective necessity of society in ecologically literate workers with ecological consciousness, thinking and culture of behavior, and the theoretical and practical underdevelopment of the system of ecological education of students in the universities of the Republic of Uzbekistan in the educational process.

Object of study – educational and related socially useful activities of students in the universities of the Republic of Uzbekistan.

Subject of study – the process of environmental education of students during lessons and after school hours.

Purpose of the study – to develop the content and pedagogical conditions of ecological education of students of the University of the Republic of Uzbekistan in the educational process of physical education in the classroom and after school hours.

Research hypothesis: environmental education of students of Uzbekistan in the process of teaching physical education will be effective if:

– in terms of content, it will take into account regional, local history, historical, national and human characteristics of the region's environmental problems;

– when studying environmental issues, an interdisciplinary connection between physical education and academic subjects will be provided natural science cycle (chemistry, geography and physics);

– practical orientation of disclosure will be provided ecological materials in teaching physical education to use their connection in the labor socially useful activity of students.

We also assume that the developed methodology of ecological education will help improve the quality of knowledge and skills of students in physical education in other natural science disciplines.

Research objectives:

1. Determination of the main directions, principles and pedagogical conditions of ecological education of students in the process of teaching physical education.

2. Selection of the content and establishment of the volume of questions that reveal regional, historical, national, local lore aspects of environmental problems associated with the subjects of physical education.

3. Development of the content and structure of intersubject connections of ecological orientation for physical education of the course of biology with courses of chemistry, physics and geography.

4. Establishment of the basic pedagogical conditions of ecological education of universities in the process of teaching physical education in the classroom and after school hours.

5. Verification of the effectiveness of the developed methodology in experimental work.

6. Development of guidelines.

Methodological framework studies have made philosophical works on the dialectics of the relationship between human society and nature, upbringing and education of the younger generation, more connected with the issue of nature protection and rational use of its resources, with modern tasks of restructuring public education in a democratization and socio-economic development of society.

Research method:

– study of philosophical and socio-psychological literature on the problems of interaction between society and nature;

– study and analysis of scientific literature on environmental problems; arising in the conditions of intensive development of various branches of the national economy;

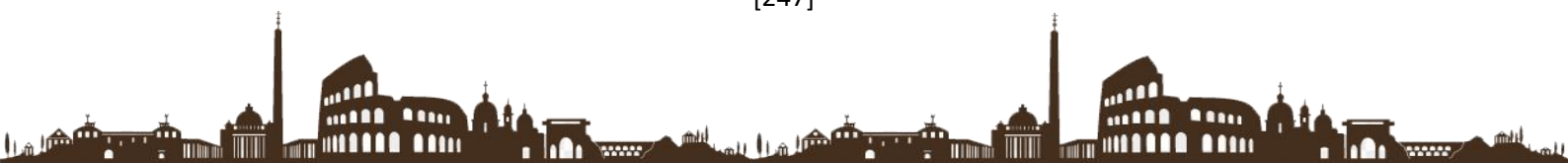

- analysis of textbooks, teaching aids and recommendations, articles on environmental education and training;
- observation and analysis of the educational process in physical education, conducting tests, questioning students and teachers, conducting conversations with them;
- study of the advanced experience of ecological education of students of secondary schools;
- conducting a pedagogical experiment and analyzing its results.

The scientific novelty of the research lies in the fact that it contains:

- the features of ecological education of students of rural schools of the Republic of Uzbekistan are revealed when teaching physical education on an interdisciplinary basis;
- the content and pedagogical conditions of ecological education of students in teaching physical education at the university have been developed, taking into account: local history and regional approach, interdisciplinary communication, practical orientation of students' education.

The practical significance of the study lies in the fact that its results made it possible to formulate important ideas, conclusions and recommendations for the ecological education of students when teaching physical education, their application in teaching practice physical education increases the level of students' ecological consciousness and their ecological culture, develops the necessary ecological skills and abilities; associated with work, leads to an improvement in the quality of knowledge and skills of students on programmatic issues of physical education. The findings and recommendations were brought to the level of their practical use by teachers. They can also be useful to teachers of the corresponding departments of pedagogical universities and universities, authors of textbooks, teaching and methodological manuals on the problems of environmental education and upbringing.

The following are submitted for defense:

1. The main directions, ways and principles of improving the ecological education of students in teaching physical education.
2. The provision that the environmental education of students in teaching physical education should be based on local history, regional basis and rely on interdisciplinary connections and practical orientation of education.
3. Methods of ecological education of students in the process of teaching physical education.
4. Results of the pedagogical experiment.
5. Development of guidelines.

Approbation of the study. The developed methodology of environmental education of students in the process of teaching physical education has passed an extended experimental test in 3 universities of the Republic: Tashkent State University of Transport, Gulistan State Pedagogical University, Samarkand State University. About 700 students were covered.

During the research, its results were periodically reported and discussed:

- Republican conference on environmental education and upbringing (Tashkent,

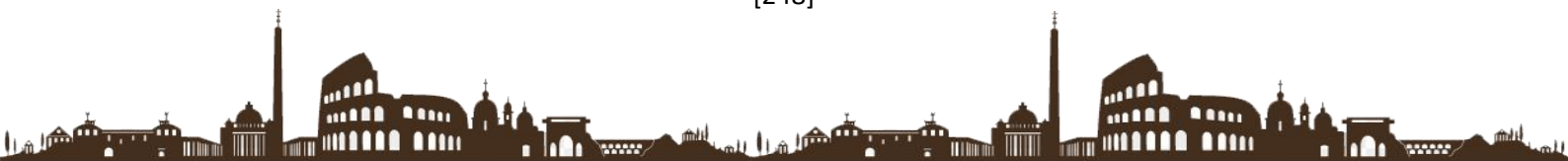

2019);

– Regional conference on environmental education and upbringing of students (Tashkent, 2020);

– at the district methodological associations, teachers of the Tashkent region (periodically from 2018 to 2020);

REFERENCES:

1. Muxammadiev K.B. Theory and practice of preparing students to be environmentally friendly / textbook. – Tashkent: “Science and technology”, 2014. – 170 p.

2. Muxammadiev K.B. To develop students' attentive attitude to the environment in the process of physical education. Dis ... Ph.D. in Ph.D. (PhD). – Chirchiq: 2018. – 137 p.

3. Muhammadiev K.B. Theories of preparing students to be careful with the environment / Monograph. – Tashkent: “Science and technology”, 2016. – 202 p.

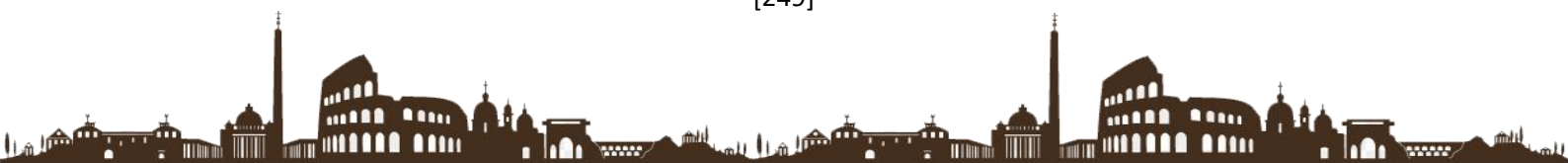

<https://doi.org/10.5281/zenodo.6066212>

Nematillayeva Zilola Moyli qizi

O'zbekiston xalqaro islom akademiyasi

Psixologiya yo'nalishi 2-bosqich magistranti

Inson shaxsining shakllanishida ijtimoiy muhit, shaxslararo munosabatlar, o'zaro fikr almashish, hamkorlikning ahamiyati juda katta. Inson hech qachon bir o'zi jamiyatdan ajralgan holda mukammal shaxs bo'la olmaydi. U faqat odamlar orasida, jamiyatda tarbiyalangandagina komil inson bo'la olishi mumkin.

Ma'lumotlarga qaraganda yer yuzi aholisining 10-11% i turli xil fobiyalardan aziyat chekadi. Bu holat insonda kutilmaganda va anglanmagan sababga ko'ra paydo bo'lishi mumkin. Ayniqsa, bolalarda qo'rquv va fobiyalar ularning jamiyatga, o'rab turgan olamga moslashish jarayonlarida ko'proq uchraydi. Ko'rsatilishicha, fobiyalar fantaziyasi yaxshi rivojlangan, xavotirlanuvchan xarakterga ega bo'lgan, o'ziga ishonmaydigan, o'ziga past baho beradigan, muloqatga kirishish malakalari yaxshi shakllanmagan insonlarda ko'proq kuzatilar ekan. Bu jarayonga irsiyat hamda tarbiya ham katta ta'sir ko'rsatadi. Fobiya erkaklarga qaraganda ayollarda ko'proq uchraydi. Bu holat ayollarning hissiyotga beriluvchanliklari va ko'pincha agressiyaning ob'ektiga aylanib qolishlari bilan bog'liqdir.

Fobiyalar vaqtida inson qo'rquv ob'ektiga nisbatan vegetativ nerv sistemasidagi qo'zg'alishlar natijasida 2 xil usulda javob reaksiyasini ko'rsatishi mumkin:

Birinchi holatda, simpatik nerv sistemasi qo'zg'alib, yurak urishining tezlashuvi, qon bosimining ko'tarilishi, terining qizarishi kabi belgilar kuzatilsa, ikkinchi holatda esa parasimpatik nerv sistemasining ko'zg'alishi natijasida yurak urishining sekinlashuvi, qon bosimining pasayishi, teri rangining oqarishi, sovuq ter chiqishi kabi holatlar namoyon bo'ladi.

Ma'lumotlarda ko'rsatilishicha, fobiya nasldan-naslga o'tadi. Ota-onada biror fobiya mavjud bo'lgan bo'lsa, farzandga ham shu holatga nisbatan moyillik nasliy yo'l bilan uzatiladi, ammo bu moyillik aynan shu fobiya turiga nisbatan bo'lmasligi mumkin.

Fobiyalar inson hayotiy faoliyatining deyarli hamma jabhalarida uchrashi mumkin:

1) Insonning uyda bo'lish, xo'jalik ishlari, shaxslararo munosabatlar va hokazolar bilan bog'liq fobiyalar: yong'in chiqishidan, gaz bilan zaharlanishdan, tok zarbasidan (urishidan), suv bosib ketishidan, balandlikdan, ifloslikdan, yuvish vositalaridan, dorilardan, maishiy asboblarning portlab ketishidan, uyning qulab tushishidan, yolg'izlikdan yoki qorong'ulikdan qo'rqish;

2) Ish faoliyati bilan bog'liq fobiyalar (hamkasblar va boshliqlar bilan munosabatlardan, atrof - muhitdan va hokazolardan qo'rqish): ishni boshlashdan, ishni yo'qotib qo'yishdan, yangi mutaxassisligiga mos bo'lmaslikdan, ish joyida shikastlanish

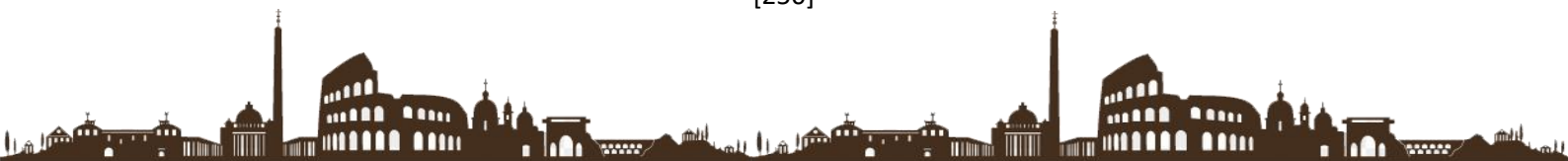

yoki baxtsiz hodisadan, nafaqaga chiqishdan, hamkasblari bilan o'zaro bir-birini tushuna olmaslikdan, boshliqlardan, nazorat – tekshiruvchi tashkilotlardan, muhim muzokaralardan, mas'uliyatni o'z zimmasiga olishdan qo'rqish.

3) Insonning shaxsiy, jinsiy hayoti bilan bog'liq fobiyalar: homiladorlikdan, farzandsizlikdan, zo'rlanishdan, jinsiy yuqumli kasalliklar yuqishidan, turli kasalliklar bilan kasallanishdan, qarilikning qiyin kechishidan, soch to'kilishidan, allergik reaksiyalardan qo'rqish va boshqalar.

4) Yashirin fobiyalar: Qarama-qarshi jins vakillaridan; biror illatga berilib qolishdan; alkogol, narkotik mahsulotlariga, dori vositalariga va boshqa xil tobelik yuzaga kelishdan; omadsizlikning takrorlanishidan, kimningdir joniga qasd qilishdan; o'ldirilishdan; yopiq joylardan, binolardan, o'zini o'ldirishdan, boyligini yo'qotishdan, aqldan ozishdan, o'zga sayyoraliklar bilan uchrashuvdan, turli ranglardan, ruh va arvohlardan qo'rqish.

5) Ota-onalarda kechadigan fobiyalar: o'z bepushtligidan, homiladorlikdan homilaga zarar yetishidan, tug'ruq og'riqlaridan, turmush o'rtog'i bolani sevmasligidan, bolada qandaydir illat aniqlanishidan, unga ziyon yetkazishlaridan qo'rqish.

Yuqorida keltirib o'tilgan fobiyalardan tashqari bolalar va o'smirlar, yigit va qizlar, erkaklar va ayollar uchun xos bo'lgan juda ko'p fobiya turlari mavjud. Ta'kidlab o'tilganidek, bu holatlarning oddiy qo'rquv yoki xavotirlik sifatida namoyon bo'lishi tabiiy hol. Ammo shu kabi o'y-fikrlarning inson miyasini band etishi, biror narsadan qattiq qo'rqish, hatto o'sha narsaning nomini eshitish yoki su'ratini ko'rishning o'zi ham insonning dahshatga tushishiga sabab bo'lishi va eng asosiysi bu qo'rquvlardan odam o'z iroda kuchi yordamida xalos bo'la olmasligi fobiyaning xarakterli xususiyatlaridandir.

Ko'pgina insonlar bolalikni qayg'usiz va baxtli davrlar deb hisoblashadi, ammo hayotning bu bosqichi ham qayg'u va qo'rquvlardan holi emas. Haqiqatdan ham bolalarning ko'p qismi notanish insonlarga va vaziyatlarga duch kelganlarida ba'zi bir emotsional va xulq-atvoriy og'ishishlarni namoyon qiladilar. Masalan, ular ko'pincha xavotirlik his qiladilar. Statistika ma'lumotlarining ko'rsatishicha, bolalarning deyarli yarmi ko'pgina qo'rquvlardan aziyat chekar ekanlar. Maktab, sog'liq va shaxsiy xavfsizlik bolalarni ayni hayajonga soluvchi mavzular hisoblanadi.

O'smirlik davri ham inson hayotining eng murakkab davrlaridan biri hisoblanadi. Fiziologik o'zgarish va jinsiy yetilishlar, bosim ostidagi ijtimoiy va akademik talablar, shubha-gumonlaru, o'z-o'zini ayblash ko'pgina o'smirlarni qo'zg'aluvchan hamda tushkun holatlarga solib qo'yadi. Tadqiqotlar shuni ko'rsatadiki, bugungi kun o'smirlari ko'p hollarda o'z hayotlaridan mamnun bo'lsalar-da, 10 yil avvalgi tengdoshlariga qaraganda o'zlariga va atrofdagilarga nisbatan ishonchlari past hamda ta'sirchanroqdirlar.

O'smirning shaxs sifatida taraqqiy etishida ikki holat kuzatiladi: bir tomondan boshqalar tengqurlar bilan yaqinroq aloqada bo'lishga intilish, guruh me'yorlariga bo'ysunish, ikkinchi tomondan mustaqillikning oshishi hisobiga bola ichki ruhiy olamida ayrim qiyinchiliklar kuzatiladi. O'zgalarni anglash bilan o'z-o'zini anglash o'rtasida qarama-qarshiliklar paydo bo'ladi. Ko'pincha o'smir o'z imkoniyatlarini yuqori boholaraydi, boshqalar esa uning kuchi, irodasi va salohiyatiga ishonchsizlik bilan qaraydi. Lekin,



shunday bo'lsa ham o'zini nima qilib bo'lsa-da, tengqurlar jamiyati tomonidan tan olinishiga erishishga intiladi va ular bilan muloqot hayotining ma'nosiga aylanib qoladi. Agar o'smir shu davrda biror sabab bilan tengqurlari jamiyati tomonidan inkor qilinsa, u bunga juda katta mudhish voqeadek qaraydi, maktabga bormay qo'yishi, hattoki suitsidal harakatlarni ham sodir etishi mumkin.

O'smir xulq-atvoriga va xatti-harakatlariga ta'sir ko'rsatuvchi omillardan biri bu – qo'rquvdir. Boshqa yosh davrlarida uchragani kabi o'smirlik davrida ham qo'rquv bir qancha turlarda namoyon bo'ladi. Bu yoshdagilarda asosiy qo'rquv ota-onalarning o'limidan qo'rqish bo'lib (barcha 15 yoshli o'g'il va 12 yoshli qiz bolalarda), urushdan qo'rqish (13 yoshli o'g'il bolalarda 90 % va 12 yoshli qiz bolalarda 91%) hisoblanadi. Bu ikkala qo'rquv o'zaro chambarchas bog'liq bo'lib, urush ota-onalar uchun o'lim xavfini tug'diradi. Boshqa yaqqol ifodalangan va o'zaro bog'liq qo'rquvlar guruhi – bu o'z o'limidan qo'rqish (13 yoshli o'g'il bolalarda 63% va 11 yoshli qizlarda 70%), hujumdan qo'rqish (13 yoshli o'g'il bolalarda 54%, 11 yoshli qizlarda 70%), o't ketishidan qo'rqish (10 yoshli o'g'il bolalarda 52% va 10-11 yoshli qizlarda 80-79 %) hisoblanadi.

O'smirlik yoshidagi o'g'il bolalarda kasallanib qolishdan qo'rqish maksimal darajaga yetadi (shuningdek, yuqumli kasalliklar bilan og'rish – 39 %, 13 yoshlarda), qo'rqish (11-12 yoshda 50-52%) balandlikdan qo'rqish (14 yoshda 35%) kabilar uchraydi. Qizlarda maksimal darajaga yetmasa ham hayvonlardan qo'rqish (14 yoshda 51%), chuqurlikdan qo'rqish (11 yoshda 50 %) va kechikib qolishdan qo'rqish (10-11 yoshlarda 10%) yetarlicha ifodalanadi. Eng yuqori omil bo'lib (o'g'il va qiz bolalarda 61%) uxlash oldidan va qorog'ulikdan qo'rqish hisoblanadi. Bu qo'rquvlar universal tabiatga egaligi bois, ular boshqa qo'rquvlarning namoyon bo'lishi uchun o'ziga xos sharoit yoki asos hisoblanadi. Shunga qaramasdan qiz bolalar va o'g'il bolalarda ham qo'rquvlarning o'rtacha miqdori maktabgacha yoshdagilar bilan solishtirganda o'smirlik davrida ancha kamayishini ko'rish mumkin.

Xulosa qilib aytadigan bo'lsak, o'smirlik davrida yuzaga keladigan qo'rquv va xavotirlanish holatlarining kechishi, ularning kelib chiqish sabablari va sharoitlarini o'rganish o'smirlik davri krizislarini, o'zlashtirish bilan bog'liq muammolarning, turli noxush hodisalarning, suitsidal holatlarning oldini olishda katta yordam beradi hamda bu holat o'smirlar bilan amalga oshiriladigan profilaktik va korreksion ishlarning samaradorligini belgilaydi.

FOYDALANILGAN ADABIYOTLAR:

1. Maria Tillfors (2001). Social phobia. 12, 45-73.
2. Bruch, M. A., & Heimberg, R. G. (1994). Differences in perception of parental and personal characteristics between generalized and nongeneralized social phobics. *Journal of Anxiety Disorders*, 8, 155-168.
3. Cooper, P. J., & Eke, M. (1999). Childhood shyness and maternal social phobia: A community study. *British Journal of Psychiatry*, 174, 439-443.

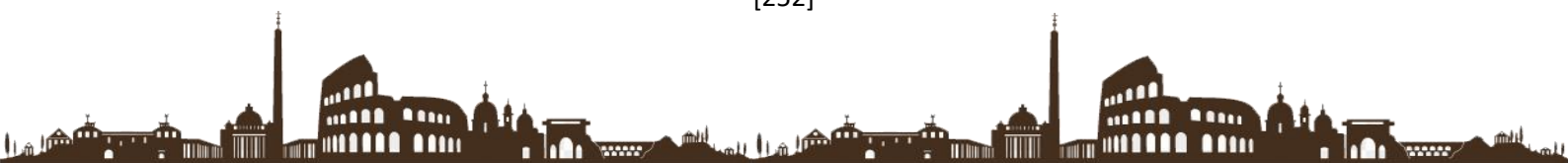

4. Daniels, D., & Plomin, R. (1985). Origins of individual differences in infant shyness. *Developmental psychology*, 21, 118-121.
5. [http: www.lib.psixology.msu.ru](http://www.lib.psixology.msu.ru)
6. [http: www.lib.psixology.ru](http://www.lib.psixology.ru)

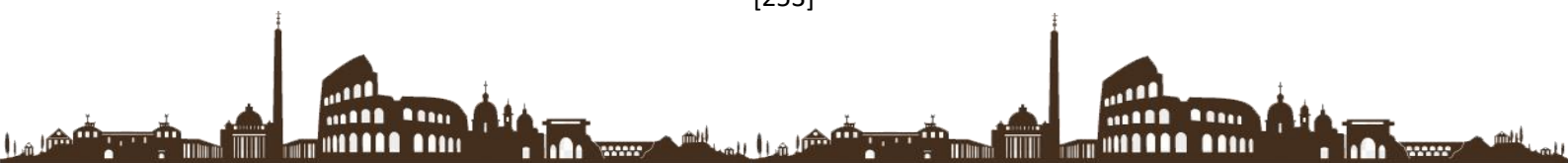

SHIMOLIY TOXARISTONDA KUSHON PODSHOLIGI VA SOSONIYLAR
DAVLATI MANFAATLARI TO'QNASHUVI NUMIZMATIK MANBALAR
ASOSIDA YORITILISHI

<https://doi.org/10.5281/zenodo.6065406>

O`roqov.Q

TerDU, 5A120302-Tarix mutaxassisligi

2-kurs magistranti

Abduqayumov.A

t.f.n., dots.

Annotatsiya: *Maqolada ilk o'rta asrlarda Shimoliy Toxariston hududi uchun Kushon podsholigi va Sosoniylar davlati to'qnashuvini numizmatik ma'lumotlar asosida tahlil qilingan. Shuningdek, Shimoliy Toxariston hududi muhim savdo yo'lida joylashganligi haqida ma'lumot berilgan.*

Tayanch so'zlar: *Shimoliy Toxariston, Kushon podsholigi, Sosoniylar davlati, Temir darvoza, Shopur I, tangalar, Kanishka III.*

Аннотация: *В статье на основе нумизматических данных анализируется конфликт между Кушанским царством и государством Сасанидов за территорию Северного Тохаристана в раннем средневековье, а также констатируется, что территория Северного Тохаристана расположена на важном торговом пути.*

Ключевые слова: *Северный Тохаристан, Кушанское царство, Сасанидское государство, Железные ворота, Шопур I, Монеты, Канишка III.*

Annotation: *The article analyzes the conflict between the Kushan kingdom and the Sassanid state for the territory of Northern Tokharistan in the early Middle Ages on the basis of numismatic data. It also states that the territory of Northern Tokharistan is located on an important trade route.*

Keywords: *Northern Tokharistan, Kushan Kingdom, Sassanid State, Iron Gate, Shopur I, Coins, Kanishka III.*

Qadimgi Xitoy manbalari Baqtriyani yuechji qabilalari bosib olganligi haqida ma'lumot beradi. Mil. avv. II asrning ikkinchi choragida yuechjilar xunlardan mag'lubiyatga uchranganidan so'ng O'rta Osiyoning shimoliy hududlarda ko'chib yuradilar. Bu qabilalar Xitoy manbalarida -Da-yuechji-Buyuk-yoki Katta yuechji deb eslatiladi [1]. Chjan Szyan ma'lumotlariga ko'ra, yuechjilar xunn qabilalaridan mag'lubiyatga uchragach O'rta Osiyoning janubiga tomon harakat qilib, Daxyani bosib oladilar va Guyshuyning shimoliy tomonida joylashadilar. [2]

Ormizdikan tekisligida Parfiyaliklarning mag'lubiyatga uchrashi bilan, milodiy 227-yilda Eronda yangi sulola Sosoniylar sulolasi vujudga keldi. Parfiyaliklardan farqli o'laroq, Sosoniylar o'z davlatining hududlarini bosqinchilik yurishlari orqali janub g'arbdan tashqari sharqqa tomon kengaytirdi.

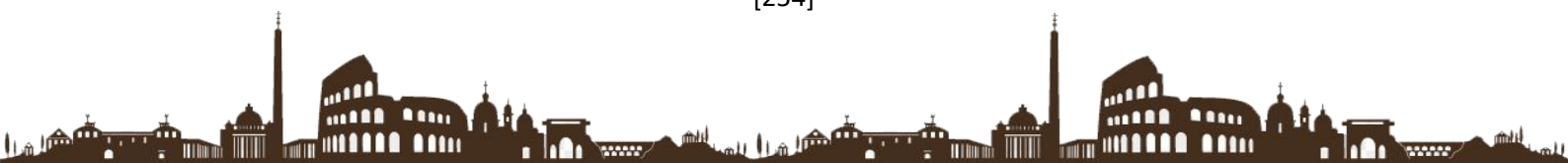

Bu vaqtga kelib, ilgari qudratli Kushon podsholigi mavjud emas edi, Sosoniylar uchun Parfiyaliklar kabi dahshatli dushman yo'q edi. Sosoniylarning sharqqa yurishlari, xususan, O'rta Osiyoga bosqinchiligi Shopur I davrida boshlangan. Shopur I yozdirgan "Zardusht Kaabasida shunday deyilgan: Men janob Eronshohiman, men quyidagi shaharlar egasiman: Kushonshahrdan Pashkiburgacha, undan keyin Qos(Kesh) , So'g'd va Shoshgacha. Bularning barchasi ko'plab shohliklar xo'jayinlari va hukmdorlari menga soliq to'lovchilar va itoat qiluvchilardir." Agar Kushon shaharlarining Shopur I davrida Sosoniylarga bo'ysunishi Qobuldagi qoyatosh rasmlari, Rob hukmdorlari arxivida, tanga topilmalari stratigrafiyasi bilan isbotlangan bo'lsa ham, fanda Choch va Kesh haqida bunday ma'lumot yo'q. Aksincha, numizmatik ma'lumotlar shuni ko'rsatadiki, aynan shu vaqtda Chochda juda kuchli sulola hokimyatni boshqargan, ularning birinchi hukmdorlari Vanun va Zabbag edi. O'sha paytda So'g'dni mahalliy hukmdorlar boshqargan, ularning nomlari kamonchi tasviri tushirilgan mayda kumush tangalarda yozilgan. Kushonshahrning asosiy hududlaridan hisoblangan Shimoliy Toxaristonda boshqacha vaziyat yuzaga keldi. O'rta Osiyo hududlari ichida Shimoliy Toxariston Sosoniylarga oldinroq bo'ysungan[3].

Shimoliy Toxariston – shimolda Hisor tog'laridan Amudaryogacha bo'lgan keng hududdir, Janubiy Tojikiston va O'zbekistonning Surxondaryo viloyatiga to'g'ri keladi. O'rta Osiyodagi ikki daryo oralig'idagi Transoksiana muhim rol o'ynagan, Sosoniylar davlatining tashkil topgan 227-yildan toki qulagan 651-yilgacha bo'lgan davrda, Sosoniylar davlatining siyosatida Shimoliy Toxariston muhim rol o'ynagan.

Bu yerda Sharqning ko'plab qudratli davlatlari – sosoniylar, eftaliylar, xiyoniylar, turklar, keyinchalik arablarning siyosiy manfaatlari to'qnash keldi. Shimoliy Toxariston hududi uchun shiddatli kurashlar kechgan, O'rta osiyodan Hindistonga, Hindistondan O'rta Osiyoga o'tadigan harbiy qo'shinlar va savdo karvonlari, Shimoliy Toxaristonda joylashgan g'arbiy Xisor tog'laridan joylashgan Temir Darvoza joylashgan. Kushonlar davrida mustahkam qal'a devorlari bilan himoyalangan, Kushonlar davlati chegarasi o'tgan. Temir Darvozaning o'ta muhim joyligini Syuan Szyandan tortib o'rta asr xitoy, arab-fors, o'rta osiyo va yevropa yozma manbalarida, turkiy run yozuvlarida keltirilgan. VII asr sayohatchisi Syuan-Szyan (taxminan 629-645 yillar) Toxaristonni yaxlit va uning tarkibiga kirgan ko'plab mulklarni tasvirlaydi, bu mulklar va alohida shaharlarning hajmini beradi. U shimoldan harakatlanib, Temir darvozalardan (Boysun tog'larida) o'tib, Tucholo — Toxaristonga yetib keldi. Unga ko'ra, Toxariston sharqdan g'arbgacha shimoldan janubga qaraganda 3 barobar uzunroq edi.[4]

Eng muhim tarixiy muammo - Sosoniylar va Shimoliy Toxariston – ikkita tub masalani yakunlaydi: 1. Turli tarixiy davrlarda Sosoniylar davlatining bu hududdagi hududiy doirasi 2. ularning zabt etishlarining boshlanishi va keyingi xronologiyasi. Ko'pgina olimlar bu muammoni hal qilishdi, ammo ularning barchasi o'z xulosalarida faqat yozma manbalardan olingan ma'lumotlarga tayangan.

Holbuki, bu muammoni to'g'ri tushunish numizmatik va epigrafik ma'lumotlar ishtirokisiz mumkin emas batafsil tahlil qilish, sizga V-asrda Shimoliy Toxaristonda sosoniylar mavjudligining tarixiy jihatdan haqiqiy nisbiy va mutlaq davriyligini boshlanishidan oldin qayta tiklashga imkon beradi. Shimoliy Toxaristondagi qadimiy

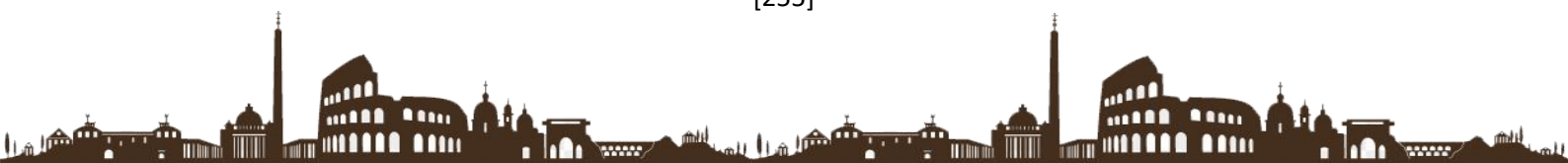

manzilgohlarni qazish natijasida topilgan numizmatik materiallar shuni ko'rsatadiki, bu hududdagi tangalarda old tomonida Kushon shohi Vasudeva I Shiva bilan orqa tomonida buqa Nandi, Kanishka III tangalarida orqa tomonida Ordoxsho ma'budasi tasviri tushirilgan tangalar ko'plab uchraydi. Ulardan ko'p miqdorda Shimoliy Toxariston hududidan topilgan. Stratigrafik jihatdan Kanishka III tangalari Vasudeva I tangalari ustida joylashgan va shuning uchun Kanishka III Shimoliy Toxaristonni boshqargan oxirgi kushon shohi edi. Ehtimol, Kushon davlati qulaganidan keyin bir qancha vaqt o'tgach ham bu tangalar bu yerda muomalada bo'lgan. Ammo, xuddi shu shohlar tomonidan tez orada o'sha tangalarni mis taqlidlari bilan almashtirildi. Kushonlar podshohlarining tangalari allaqachon yo'q bo'lgan, bu hududdagi ba'zi tangalar xazinalari buni yorqin dalolat beradi. Bu jihatdan Dalverzintepa xazinasini ayniqsa dalildir, bu yerda Shopur I (241–272) draxmasi bilan bir qatorda faqat Kushonlar tangalariga taqlid qilingan: Vasudeva I - 6 nusxa. va Kanishka III -2 nusxa tangalari topilgan. Zartepadagi buddaviy stupadan 500 dan ortiq tangadan iborat katta xazinadan faqat Vasudeva I (300 nusxadan ortiq) va Kanishka III tangalarining taqlidlari bor edi. Qutlug'shaxtadan tangalar xazinasini ham xuddi shunday holat kuzatiladi. Shuning uchun ham Shimoliy Toxaristonda pul muomalasi tarixida shunday deb taxmin qilish mumkinki, Kushon podshohlarining tangalarining faqat taqlidlari muomalasi bosqichi bo'lgan, ularning davomiyligi Kushon podshohligining qulashidan to bu davlat sosoniylar tasarrufiga kirishigacha bo'lgan bir necha o'n yilliklarni tashkil etgan. Tarixiy ma'lumotlar shuni ko'rsatadiki, kushon podshohligi qulaganidan so'ng Shimoliy Toxariston Sosoniylarga qo'shilgungacha bo'lgan davrda kichik mulkliklar mavjud bo'lgan.[3]

Bu bosqichda mayda mulkliklar mavjudligi va markazlashgan boshqaruv yo'qligi Shimoliy Toxaristonni Sosoniylarning egallab olishiga olib keldi. Sosoniylar tomonidan Shimoliy Toxaristonni qachon bosib olinganligi haqida ko'p narsalar aniq emas. Numizmatik ma'lumotlar shuni guvohlik beradiki, Shopur I daxmasidagi sosoniy tangalari Dalverzintepa va Xayrabodtepadan topilganlarga nisbatan oldinroq mavjud bo'lgan. Eski Termizdagi Qoratepa buddist monastiridan olingan fors yozuvlari, "60" yoki "61" raqamlarini o'z ichiga olgan.

Shu bilan birga, N.Sims-Vilyamsning yozishicha, Robning arxividan olingan hujjatlarga qaraganda Janubiy Toxaristonda kushon-sosoniylar davri milodiy 233-yilga to'g'ri keladi. Shimoliy Toxaristonda Sosoniylar davlatining uzoq muddatli va mustahkam bo'lganligini bu davrda topilgan ko'plab topilmalar, oltin va mis tangalar guvohlik beradi. Topilmalar va tanga xazinalari orasida, shu jumladan Surxondaryo vodiysidagi, tarixiy Chag'aniyon viloyati hududidagi Aliboytepaning ulkan xazinasini, jumladan, 1000 dan ortiq kushon -sosoniy tangalar namunalarini va 100 dan ortiq Vasudeva I va Kanishka III tangalari shuningdek, Janubiy Tojikistondagi kushon-sosoniy tangalari topilmalari uchraydi. V-asrda Shimoliy Toxaristonning bir qator viloyatlarida o'zlarining mustaqil tangalarini chiqara boshladi, bu o'z vaqtida 150 yil hukmronlik qilgan sosoniy kushonshohlariga qarshi harakat bo'lishi mumkin.

Kushonlar sulolasi yozma manbalar asosida va tangashunoslik tadqiqotlari orqali o'rganilgan, Kushonlar davrida chiqarilgan ilk tangalarning bir tomonida Yunon-Baqtriyaning so'nggi podshohi Germey tasviri, ikkinchi tomonida esa-Kushonlar yabg'usi

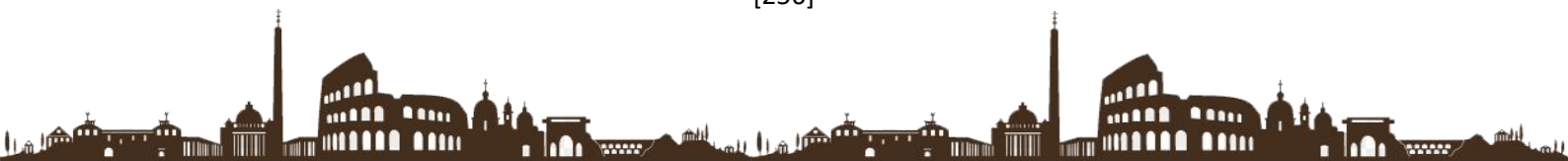

Kujula Kadfiz degan so'zlar bor. Demak,dastlab Kushon hokimlari o'z nomlarini podsho {shoh} tushunchalari bilan bog'lamaganlar.Ammo,Kushon davlati hududining kengayishi va siyosiy -harbiy ahamiyatining ortib borishi bilan birga tanga pullarda -shoh atamasi ko'plab uchraydi.[2]

Xulosa qilib aytganda ilk o'rta asrlar siyosiy tizimida Shimoliy Toxariston muhim o'rin egallaganligini numizmatik va epigrafik manbalar ko'rsatib turibdi. Ayniqsa, Shimoliy Toxaristonning muhim savdo yo'lida joylashganligi,uning siyosiy nufuzini oshishiga sabab bo'lgan.

FOYDALANILGAN ADABIYOTLAR RO'YXATI:

1. Пугаченкова Г.А., Ртвеладзе Э.В. Северная Бактрия-Тохаристан. Древность и средневековье. – Ташкент: Фан, 1990
2. В.Ж. Eshov. А.А. Odilov O'zbekiston tarixi I-jild.Toshkent. 2014
3. Кушанское царство: Династии, Государство, Народ, Язык, Письменность, Религии Историческая библиотека. – Ташкент, 2019.
4. Б. Г. Гафуров. Таджики древнейшая, древняя и средневековая история Душанбе Ирфон 1989

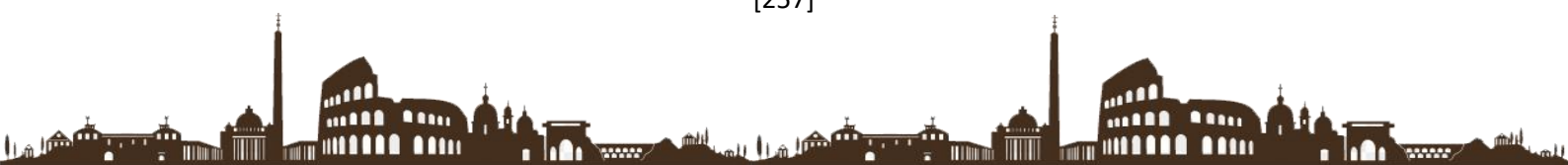

**MORPHOLOGICAL CHANGES IN LONG TUBULAR BONES AFTER
EXPERIMENTAL OSTEOPOROSIS IN RATS**

<https://doi.org/10.5281/zenodo.6063820>

Ollaberganov M.I

Ruzibayev R.Y

Urgench branch of Tashkent Medical Academy

Introduction. *The gastrointestinal tract is a part of the system that participates in the metabolism of minerals, which are considered components of bone tissue. In diseases of the brain, the absorption of mineral substances and vitamins (including calcium and vitamin D) is disrupted. This leads to a decrease in the amount of calcium in bone tissue and a decrease in the mineral density of bone tissue – osteoporosis. After resection of the stomach in hospitals, in most patients there are serious violations of the digestive process, a decrease in body weight and the appearance of severe clinical manifestations of a number of diseases.*

Keywords. *Experiment, osteoporosis, bone tissue, gastric resection, morphometry.*

The purpose of the work. To investigate the morphofunctional state of bone tissue in experimental osteoporosis after resection of experimental rats by Bilrot - II method.

Material and methods: 27 simple white male rats weighing 170-200 gr were selected to conduct the experiment. 12 rats were allocated to the first control group. 15 rats were allocated to the second experimental group and their results were analyzed.

Results. The living weight of animals was analyzed for 3 months. From the 7th day after the operation, the weight of the rats was reduced until the end of the experiment. The fact that rats in the experimental group consumed less food than rats in the control group, it was found that their wool lost its natural luster and became less mobile.

Live weight of rats in the continuation of the experiment, (M ±m)

The measured period of weight of rats	Group of rats	
	Control, n = 12	Bilrot-II, n = 15
7 days	200,27 ± 1,69	191,13 ± 1,83*
30 days	228,44 ± 1,82	204,73 ± 2,11**
60 days	240,55 ± 1,80	219,80 ± 2,12**
90 days	258,00 ± 1,93	232,00 ± 2,07**
Note: the reliability of the control group * - p < 0,05; ** - p < 0,001		

One of the possible problems caused by osteoporosis is observed in the thigh bone. Therefore, in both groups of rats in the experiment, morphometric indicators of the thigh bone were studied and, accordingly, the following data were obtained: bone weight - (563,83 ± 4,22) and (506,95 ± 4,53) mg; bone length - (35,98 ± 0,26) and (32,38 ± 0,28)

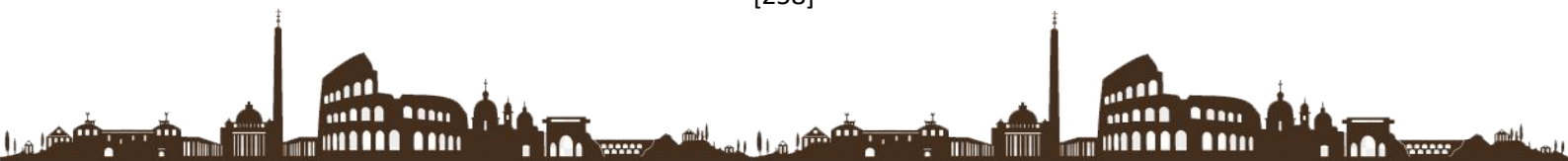

mm; width of the proximal epiphysis section - ($7,55 \pm 0,05$) and ($6,78 \pm 0,06$) mm; width of the distal epiphysis section - ($6,48 \pm 0,04$) and ($5,84 \pm 0,05$) mm; width of the diaphysis section - ($3,64 \pm 0,02$) and ($3,27 \pm 0,02$) mm; front-rear dimension of the diaphysis section - ($3,54 \pm 0,02$) and ($3,18 \pm 0,02$) mm. There was a significant decrease in all indicators of operated rats compared to those of the control group ($p < 0,001$).

Conclusion. Thus, after resection of the test animals by the Bilrot -ii method, a violation of the digestive process was observed. This was manifested by a decrease in body weight. As a result of the data we have obtained based on the experience we have conducted and comparing them with the data from a number of clinical literature, we concluded that resection of the femur by the Bilrot method leads to morphofunctional changes in the structure of bone tissue in experimental animals, that is, changes in osteomorphometric indicators and architectonics.

LITERATURES:

1. Benevolenskaya, L.I., Lesnyak, O.M. Osteoporosis // Clinical recommendations, 2009. - 272 p.
2. Boonen S., Magowan S., Zhou X. et al. Prevalence of low calcium intake in postmenopausal osteoporotic women: the need for supplementation // Abstr. Sixth European Congress on Clinical and Economic Aspects of Osteoporosis and Osteoarthritis. Osteoporosis Int 2006; 17: p 104.
3. Bryere O., Malaise O., Neuprez A. et al. Calcium daily food intake in European postmenopausal women // Abstr. Sixth European Congress on Clinical and Economic Aspects of Osteoporosis and Osteoarthritis. Osteoporosis Int 2006; 17: p 101.
4. Diagnosis of osteoporosis // [Electronic resource] - 2015. - Access mode: <http://xn--d1acalbwfjufmd5o.xn--p1ai/statistika-po-osteoporozu> . - Access date: 07.09.2021. <http://densitometry.rf/diagnostika-osteoporoza>.
5. Dreval A.V.. Osteoporosis, hyperparathyroidism and vitamin D deficiency // Moscow: GEOTAR-Media, 2017. 19 p.
6. Kanis J.A., Borgstrom F., Zethraeus N. et al. Intervention htres-olds for osteoporosis in the UK. // Bone, 2005. 36; 22.
7. L.I. Benevolenskaya, O.M. Lesnyak. Osteoporosis. Diagnosis, prevention and treatment. Clinical recommendations // Moscow: GEOTAR-Media, 2005.
8. Mirina E.Yu. Osteoporosis. Principles of diagnosis and treatment // "RMJ" No. 28 dated 21.11.2013.
9. Statistics on the disease of osteoporosis // [Electronic resource] - 2015. - Access mode: <http://xn--d1acalbwfjufmd5o.xn--p1ai/statistika-po-osteoporozu> . - Access date: 07.09.2021. <http://densitometry.rf/statistika-po-osteoporozu>.

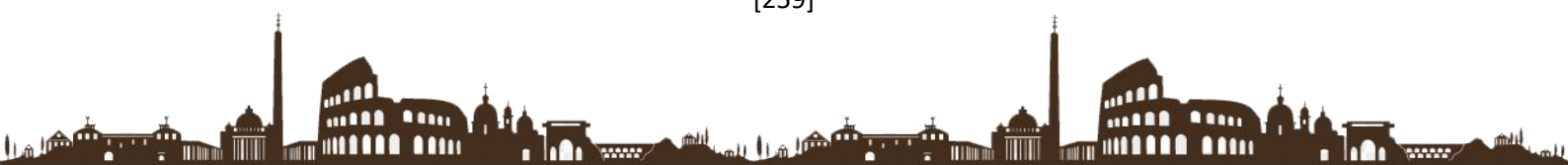

<https://doi.org/10.5281/zenodo.6066222>

Primov Sunnatillo Elmurod o'g'li

*O'zbekiston Milliy univerteti Milliy g'oya ma'naviyat asoslari va
huquq ta'lim yo'nalishi 2- bosqich talabasi*

Annatsiya: *Maskur maqola O'zbekiston Respublikasida olib borilayotgan talim islohati, bugungi kundagi ta'limning bosqichma bosqich olib borilayotganligi, shuningdek xalqaro maydonda amalga oshirilayotgan ta'lim jarayonlarida mustaqil O'zbekistonimizning faol ishtirok etayotganligi hamda yoshlarga yaratilgan keng imkoniyatlar haqida fikr yuritilgan.*

Kalit so'zlar: *ta'lim, prinsiplar, izchillig, rag'bantlantirish, ochiqlik, tarbiya, iste'dod, qonun, oliy ta'lim, davlat standartlari, uzluksiz ta'lim, pedagogik jarayon.*

Bugungi kunda mamlakatimizda olib borilayotgan ta'lim islohati barcha talaba yoshlarga keng imkoniyat bermoqda. Mamlakatimiz dastlab mustaqillikka erishgandan so'ng 1992- yil 2-iyulda „ Ta'lim to'g'risida “dastlabki qonun qabul qilinadi. Keyinchalik 1997- yil 29- avgustda yangi tahrirda „ Ta'lim to'g'risida “gi qonun qabul qilinadi. Ushbu qonuning qabul qilinishi fuqorlarga ta'lim , tarbiya berish, kasb-hunar o'rgatishning huquqiy asoslarini belgilaydi hamda har kiming biim olish iborat konstitutsiyaviy huquqini ta'minlashga qaratilgan edi. Aynan shu qonuning 3-moddasida Ta'lim sohasida davlat siyosatining asosiy prinsiplari quyidagilardan iborat etib belgilandi. Ya'ni Ta'lim va tarbiyaning insonparvar, demokratik xarakterda ekanligi, ta'limning uzluksizligi va izchiligi, umumiy o'rta , shuningdek o'rta maxsus , kasb -hunar ta'limining majburiyligi , ta'lim tizimining dunyoviy xarakterda ekanligi , davlat ta'lim standartlari doirasida ta'lim olishning hamma uchun ochiqligi , bilimli bo'lishni va iste'dodni rag'batlantirish , ta'lim tizimida davlat va jamoat boshqaruvini uyg'unlashtirish kabi yo'nalishlarga e'tibor qaratildi. Barcha sohalarda bo'lgani kabi ta'lim tizimida ham o'zgarishlar kiritila boshlandi. Ta'lim tizimining bugungi zamonaviy davr talablariga javob bermasligi shuningdek, rivojlangan mamlakatlar ta'lim tizimidan namuna olgan holda qolaversa yoshlarga keng imkoniyalarni yanada yaxshilash maqsadida 2020-yil 23-sentyabrda „ Ta'lim to'g'risi “dagi yangi qonun qabul qilindi. Ushbu qonuninigi qabul qilinishi yoshlarga juda keng imkoniyat berdi va ta'lim sohasi zamonaviy ta'lim tizimiga mos tarzda o'zgartirildi, Yangi tahrirdagi qonunda o'rta maxsus , professional va oliy ta'lim turlari ko'rsatib o'tildi, o'rta maxsus ta'lim akademiyasida yillik tayanch o'rta ta'lim asosida 2 yil mobaynida amalga oshiriladigan etib belgilandi. shuningdek , professional ta'lim boshlang'ich , o'rta maxsus professional ta'lim darajalariga ajratildi, boshlang'ich professional ta'lim kasb-hunar maktablarida IX sinf bitiruvchilari negizida kunduzgi ta'lim shaklida 2 yillik integratsiyalashiga dastur asosida bepul amalga oshiriladigan etib belgilandi, o'rta professional ta'lim kollejlarda davlat buyurtmasi yoki to'lov- shartnoma asosida davomiyligi kamida 2 yil bo'lgan kunduzgi, kechki va sirtqi ta'lim shakllari bo'yicha

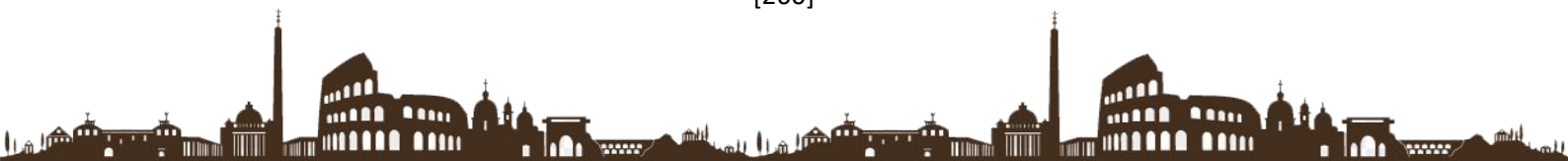

amalgama oshirildi. Oliy ta'lim tizimida ham keng islohatlar amalga oshirildi. Jumladan Oliy ta'lim kunduzgi ta'limdan kechki, sirtqi va masofaviy shakillarda olishi mumkinligi belgilandi, bakalavriat ta'lim yo'nalishda ta'lim olishning eng kam muddati 3 yil, magistraturada 1 yil bo'lishi, oliy ta'lim mussasalariga kredit tizimi asosida ta'lim jarayonini tashkil etish imkoniyatining berilishi mustahkmlab qo'yildi. Oliy ta'limdan keyingi ta'lim bo'yicha: Ilmiy va ilmiy -pedagogik kadrlarni tayyorlash, ilmiy darajalar va ilmiy unvonlar berish tartibi, shuningdek, harbiy, tibbiyot va boshqa ta'lim tashkilotlarida oliy ta'limdan keying ta'lim oishning o'ziga xos xususiyatlari, oliy ta'limdan keyingi ta'limni olish muddatlari belgilandi. Biz bilamizki eng yaxshi sarmoya ta'limga yo'naltirilgan sarmoya hisoblanadi rivojlangan mamlakatlarnig deyarli katta qismi davlat sarmoyasini katta qismni ta'limga yo'naltirmoqda shular qatorida bizning mamlakatimizda ham ta'lim uchun ulkan mablag'lar ajratilmoqda. Bugungi kunda mamlakatimizda amalga oshirilayotgan ta'lim va tarbiyadan ko'zlangan maqsad : Jismonan sog'lom, ma'nan yetuk mustaqil fikrlaydigan, chuqur bilim va zamonviy dunyoqarashga ega bo'lgan, shuningdek Vatanimiz taqdiri va kelajagi uchun mas'uliyatni o'z zimmasiga olishga qodir bo'lgan barkamol yosh avlodni tarbiyalash hamda voyaga yetkazish uchun mamlakatimizda keng ko'laml ishlar olib borilmoqda. Jumladan xalqaro maydonda ta'lim sifatini yaxshilash maqsadida olib borlayotgan keng ko'laml jarayonda mamlakatimiz ham faol ishtirok etib o'z tashabbuslari bilan chiqmoqda. Birgina 2021- yil 17-18 iyun kunlari Qozog'istonning Turkiston shahrida „ Markaziy Osiyo oliy ta'lim makoni : mintaqaviy hamkorlik, milliy islohatlar “ mavzusida Markaziy Osiyo davlatlarining oliy ta'lim vazirlari konferinsiyasi bo'lib o'tdi. Yevropa universitetlari assotsiatsiyasi (EUA), Yevropa ta'lim kasaba uyushmalari qo'mitasi (ETUCE), Markaziy Osiyo ta'lim, fan va madaniyat xodimlari kasaba uyushmalari kabi nufuzli xalqaro tashkilotlari va Markaziy Osiyoning yetakchi OTMlari vakillari ishtirok etib konferinsiyada: Xalqaro ta'lim makonidagi integratsiya va hamkorlikga bag'ishlab o'tkazildi. Unda O'zbekiston Respublikasi Oliy va o'rta ta'lim maxsus ta'lim vaziri Abduqodir Toshqulov onlayn tarzda qatnashdi va nuqt so'zladi. Ko'p tomonlama muloqot mexanizmlardan samarli foydalanishga qaratilgan ushbu konferinsiyada ishida O'zbekiston Respublikasining Qozog'istondagi faqulodda va muxtor elchisi Saidikarim Niyozxo'jayev ham ishtirok etdi. Yig'lishining ahamiyatli jihati shundan iboratki, unda ta'lim olganlik to'g'risidagi hujjatlarni o'zaro tan olish, bitiruvchilarni ish bilan ta'minlash, mintaqada ilmiy va ilmiy – pedogog kadrlarni tayyorlsh hamda attesatatsiyadan o'tkazish sohasida o'zaro hamkorlik masalalari muhokama qilindi. Shunindek, mintaqa davlatlaridagi oliy o'quv yurtlari doirasida professor – o'qituvchilar va talabalar almashinuvini yanada jadallashtirish g'oyalari ilgari surildi. Muhtaram yurtboshimiz tominidan olib borilayotgan ta'lim islohatlari o'z samarasini bermoqda desak adashmagan bo'lamiz va yanada ko'plab qaror va farmoyishlar e'lon qilinayotgani hamda ular ustida muhim ishlar oib borilayotgani ko'rishimiz mumkin. Birgina 2019 yil 29 aprelida „ O'zbekiston Respublikasi prezidenti Shavkat Mirziyoyev tomonidan 2030 yilga qadar Xalq ta'lim tizimini rivojlantirish konseptiyasi tasdiqlandi”.⁴³Shuningdek Ta'lim infratuzilmasini

⁴³ „Yangi O'zbekiston Strategiyasi” Prizident Shavkat Miramonovich Mirziyoyev asari, 2021, Toshkent, 224-b, 237-b



yaxshilash va kengaytirish hamda o'qitish metodiklarini takomillashtirishdan tashqari , konsepsiyada talabalar o'zlashtirishni baholashning xalqaro – PISA reytingiga ko'ra O'zbekiston 2030 yilga qadar jahonning 30 ta yetakchi mamlakatlari qatoriga kirishi maqsad qilib qo'yildi. Bundan kurinib turibdiki bugungi kunda ta'limni rivojlantirish uchun qanchalik keng ko'lamli ishlar amalga oshirilmoqda. Ta'limning nechoqlik zarurligini muhtaram prezidentimiz ko'p bora ta'kidlaydilar. „Muhtaram yurtboshimiz Shavkat Mirziyoyev o'zing Yangi O'zbekiston strategiyasida” asarida Xalqimizda „ ta'lim va tarbiya – beshikdan boshlanadi “ degan gap bor . Faqat ma'rifat insonni kamolga , jamiyatni taraqqiyotga yetaklaydi. Shu sababli mamlakatimizda ta'lim sohasidagi davlat siyosati uzluksiz ta'lim prinsipiga asoslangan. Bir o'ylab ko'raylik , dunyodagi rivojlangan davlatlar qanday qilib yuksak taraqqiyot va turmush faravonligiga erishmoqda ? Eng avvalo, ilm – fanga qaratilgan e'tibor uchun . Shuning uchun ham keyingi yillarda yurtimizni har tomonlama taraqqiy ettirish , Yangi O'zbekiston yaratish maqsadida barcha sohalar qatori ta'lim tizimida ham tub islohatlar olib borilmoqda. Bu borada o'nlab muhim farmon, qaror , konsepsiyalar va dasturlar qabul qilindi. Yaqindagina qabul qilingan „ Ta'lim to'g'risida “gi qonun ushbu soha taraqqiyotida , hech shubhasiz , yangi ufiqlarni ochib beradi. Hozirgi paytda dunyo miqyosida raqobat qanday keskin tus olib borayotganini hammamiz ko'rib turibmiz . Bu shiddatli raqobtgga faqat zamonaviy ilm-fan , yuqori texnologiyalar va innovatsiya yutuqlarini keng joriy etish orqali munosib javob bera olamiz

FOYDALANILGAN ADABYOTLAR RO'YXATI:

- 1., „Ta'lim to'g'risidagi” qonun , yangi tahriri. Toshkent:. 1997
- 2., „Ta'lim to'g'risidagi” qonuni, Toshkent:. 2020
- 3., „Yangi O'zbekiston strategiyasi” Sh. Mirziyoyev, Toshkent:. 2021
4. <https://yuz.uz>. sayti



THE CHEMICAL COMPOSITION OF BREAST MILK AND ITS BIOLOGICAL
SIGNIFICANCE.

<https://doi.org/10.5281/zenodo.6064608>

Raximova Muyassar

Boboyeva Dono

*Teachers of the Technical College of Public Health
named after Abu Ali ibn Sino*

Annotation: *This article breast milk is an important nutrient for the baby. Contains breast milk the amount of components and their ratio is such that the system is intensive the demands of the growing child and its composition.*

Keywords: *milk, nutrient, baby, immune, blood, virus.*

Breast milk is an important nutrient for the baby. Contains breast milk the amount of components and their ratio is such that the system is intensive c1an fully meet the needs of a growing child. Natural the hormonal development of the fed child, as well as his organism unable to produce sufficient amounts of immune granules In the first months, it plays a key role in protecting the baby from infectious diseases. An artificial, mixed mixture of breastfed babies who are exclusively breastfed it is clear that it is 2.5 times less common in malnourished children and 25 times less common in patients with gastrointestinal diseases is proof. It is also new in the constant physical contact of the mother and childconstant protection in the newborn, a feeling of warmth, and motherly affection in the mother This means that in the future the child will be exposed to the social environment, and the mother will become pregnant facilitates the adaptation of the fetus to the postpartum period. Oral from the mother's breast for the first 3-4 days after birth milk, and from 6-7 days of adult breast milk. Milk also contains macrophages and neutrophils. Participate in this defense The progenitor cells also retain their physiological properties in the child's body and their participation in the process of phagocytosis of microbes Vitamin A and carotene in breast milk compared to mature milk amount 2-10, 2-3 times more ascorbic acid, including vitamin V12 and Eat 1.5 times more salt. Summary of the above evidence It is possible to breastfeed a newborn baby role in the process of adaptation to the external environment in the early days extremely large and this product is no other animal or artificial product cannot be replaced with. Protein, fat, carbohydrates in mature breast milk, The amount of minerals, vitamins is in optimal proportions. Mature breast milk is its own chemically different from other milks, i.e. animal milk does. The protein content of breast milk is 2.5 times that of cow's milk less, 1.5 times more carbohydrates and 3.5 times less salts. Carbonated milk from breast milk, from carbonated water from cow's milk differs not only in quantity but also in quality. Breast milk contains b- slower absorption of lactose in the small intestine than α -lactose for which it reaches the large intestine. This is the case maintaining the same osmolar pressure in all parts of the small intestine On the

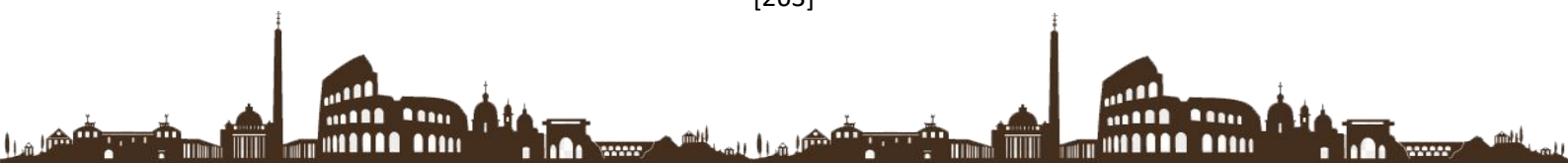

other hand, it reaches the large intestine on the ground the intestine forms the saprophytic microflora and the pH of the intestine (pH = 5.0-5.8) is optimal. In the formation of intestinal microflora and breast milk replaces the poly and oligo amino acids that make up carbonated water large, namely beta-galactoside fructose. That is why this article referred to as the “bifidus factor” in breast milk because other poly and oligo aminosaccharide components (they are more than 14) do not have such a property. Another valuable quality of breast milk oil is that it contains The amount of phospholipids is excessive and tickles the mucous membrane of the gastrointestinal tract unsaturated fatty acids (kapron, caprylic, coprion and others) is a lack of quantity. Cow's milk contains a lot of these fatty acids high (11.7%). The fat in breast milk is more easily broken down than the fat in cow's milk. It also differs in its properties, such as absorption and assimilation. It's in breast milk This is due to the fact that fatty acids have a short carbon chain, as well as the presence of the enzyme lipase in milk. Besides Essential fatty acids also have a positive effect on intestinal protein absorption These fatty acids in breast milk (unsaturated) indicate MNS braking process, and arachidonic acid in the formation of its activity has a special place Phosphatides in breast milk relative to the amount of phosphatides in cow's milk several times larger at all stages of the lactation process. This the biological significance of phosphatides is that they feed from the stomach to the intestines The mass is evacuated in one go, the fat is approximately high in the intestine provides intensive absorption. With the fat in breast milk, the baby's body fully meets its needs fat-soluble vitamins. So too at the same time a vitamin that is given to prevent rickets in children who are naturally fed Prophylactic doses of D (if the child's mother is at least 2 hours a week is not recommended. Under a mother's sunlight 200-300 units of international influence if the weekly duration is less than 2 hours vitamin D is recommended. The child's need for vitamin A until the age of 1-2 years It has been found that breast milk can satisfy a sufficient amount, especially in the first 4-6 In the months to come, only the mother's daily ration should be properly organized (Vitamin A: Adequate amounts of carotene-containing nutrients). If this If it is not possible to include nutrients in the mother's diet, give the mother pure vitamin A. may also be recommended (V. Newman, 1993) The amount of vitamin A you get with your daily products is 660 ER / day (World III for breastfeeding women in the country) to 1540 ER / day (rich countries for women) is recommended. For children, this figure is the lowest The limit (according to WHO / FAO) is set at 180 ER / day. But for the formation of sufficient reserves of vitamin A in the child's body 350 to 370 ER / day per day in the first year of life, 400 at the age of 2-3 years It is recommended to take ER / day. The first of the children of developing countries For 13-24 months, this figure is 140 ER / day or 160 ER carotene per day qdefined (V. Newman, 1993). The amount of minerals known from Table 1 above more in cow's milk. But the amount and quality of minerals in breast milk is a child. The organism fully meets the requirements of growth. Ratios between individual minerals optimal, ie high tendency to be absorbed from the gastrointestinal tract, and that is why they are easier to digest than the minerals in cow's milk is absorbed. For example, the ratio of Ca and R salts in breast milk is in the baby's blood plasma ratio of 2: 1 - 1.3: 1 in cow's milk. iron content. the amount of trace elements such as copper and zinc in cow's milk relatively more.

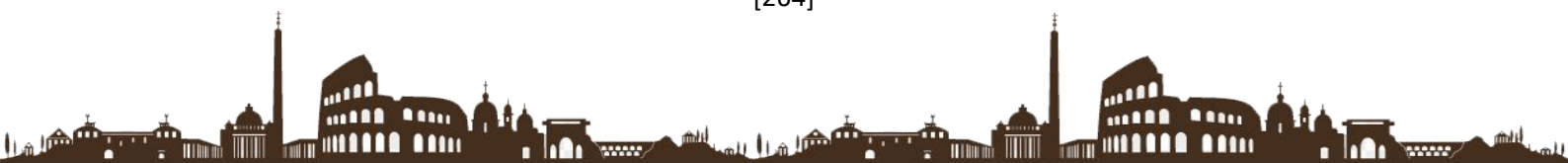

REFERENCES:

- 1.Проект усовершенствования медсестринского образования в Узбекистане. учебная программа и руководства по преподаванию. Представительство JICA в Узбекистане. Т.,2008.
- 2 .А.Ж.Намрайев, М.А.Хамедова. Xirurgiya. –Т.: «O‘qituvchi», 2002.
- 3.Ҳа.Аллооров, Ҳа.Тожибойев. Favqulotda vaziyatlarda tez tibbiy yordam asoslari. – Т.: «Zar qalam», 2005

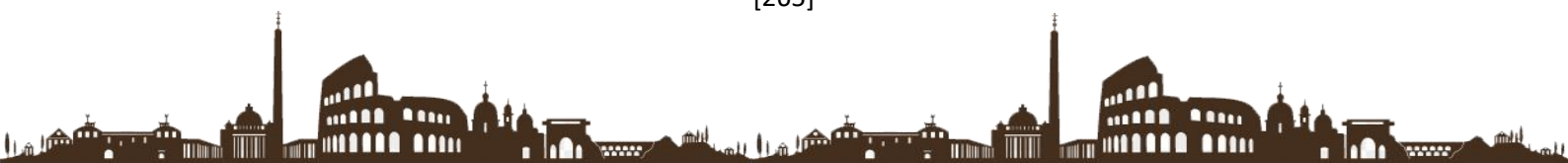

BOSHLANG'ICH TA'LIM SIFAT SAMARADORLIGINI OSHIRISHDA
ZAMONAVIY YONDASHUV

<https://doi.org/10.5281/zenodo.6066238>

Rohila Bekchonova Maqsudovna

Xorazm viloyati Yangiariq tumanidagi

3-son maktab Boshlang'ich sinf o'qituvchisi.

Annatsiya: *Ushbu maqola boshlang'ich sinflarda zamonaviy yondashuv - o'z mohiyati va mazmuniga ko'ra ma'lum pedagogik nazariyaga asoslangan u yoki bu tasnifga tegishli bo'lishi haqida.*

Kalit so'zlar: *Vaqt taqsimoti, sifat samaradorligi, pedagogik faoliyat, didaktik metodlar.*

O'zbekiston Respublikasida ta'lim sohasida o'tkazilayotgan tub islohotlarning mazmuni bugungi kunda ta'lim jarayonini loyihalashga yangicha yondashuv bilan boyib bormoqda. Ta'limga zamonaviy yondashuv ta'lim jarayonini aniq vositalar yordamida samarali boshqarish va qo'yilgan o'quv maqsadlariga muvaffaqiyatli erishish natijalarini kafolatlaydi. Boshlang'ich sinflarda ta'lim sifat samaradorligini oshirishda zamonaviy yondashuv –vaqt taqsimotiga muvofiq dasturlanib, ilmiy jihatdan asoslangan hamda kutilgan natijaga erishishni ta'minlovchi pedagog jarayonning barcha bosqich va qismlarining vazifalari aniq belgilangan tizimdir. Ta'lim texnologiyalari pedagogik faoliyatning ma'lum sohasini qamrab oladi. Didaktik jarayon bosqichlarini muayyan ketma-ketlikda qurish o'quvchilarning bilim faoliyatini mavzu bo'yicha belgilangan maqsadlarga mos holda tanlangan o'qitish metodlari yordamida tashkil etish demakdir. Boshlang'ich sinflarda ta'lim sifat samaradorligini oshirishda zamonaviy yondashuv - o'z mohiyati va mazmuniga ko'ra ma'lum pedagogik nazariyaga asoslangan u yoki bu tasnifga tegishli bo'ladi. Ularning samaradorligi to'g'risida fikr yuritilganda o'qitish jarayonini izga soladigan va uni maqsadli yo'naltira oladigan, o'qituvchi va o'quvchining hamkorlikdagi faoliyatini ta'minlash barcha ta'lim muassasalarining oldiga qo'yilayotgan maqsadga nechog'lik erishilayotganini ko'zda tutish kerak. Yoxud o'qitish metodlari bevosita ta'lim amaliyoti bilan aloqador kontseptsiyasidir. “Boshlang'ich sinflarda talim sifat samaradorligini oshirishda zamonaviy yondashuv dastlab pedagog ongida faoliyatning umumlashgan loyihasi tarzida mavjud bo'ladi. Bu loyiha amaliyotga o'qituvchi va o'quvchi faoliyatlarining o'zaro tutashuvi tekisligida, o'qitish va o'qishning aniq harakatlar, amallar yoki usullar majmuasi sifatida joriy etiladi. Metodning boshqa namoyon bo'lish shakllari yo'q, sababi umumiy holda o'qitish metodi o'zida faoliyatning didaktik modelini ifoda etadi”. Boshlang'ich sinflarda ta'lim sifat samaradorligini oshirishda zamonaviy yondashuv faol va sust guruhlarga ajratish hollari mavjud. Agar har bir metodbelgilangan u yoki bu maqsadni yechishda o'z o'rnida ishlatilsa, shubhasiz, faoldir. Talim sifat samaradorligini oshirishda zamonaviy yondashuv ham darsda o'quvchilar faoliyatining yuqori darajasini ta'minlash asosida oldindan belgilangan maqsadga erishishga qaratiladi. Shu boisdan, bu

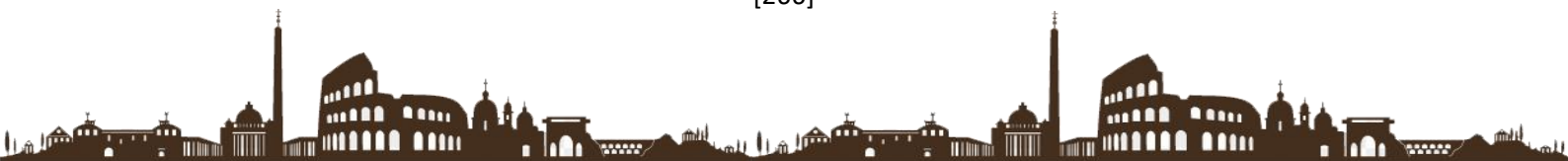

faslda hali pedagogik jarayon uchun notanish bo'lgan chet el didaktikasiga oid metodlar haqida fikr yuritiladi. Dars jarayonida aqliy hujumdan maqsadli foydalanish ijodiy, nostandart tafakkurlashni rivojlantirish garovi hisoblanadi. “Aqliy hujumni” uyushtirish bir muncha sodda bo'lib, undan ta'lim mazmunini o'zgartirish jarayonida foydalanish bilan birgalikda ishlab chiqarish muammolarining yechishni topishda ham juda qo'l keladi. Dastlab guruh yig'iladi va ular oldiga muammo qo'yiladi. Bu muammo yechimi to'g'risida barcha ishtirokchilar o'z fikrlarini bildiradilar. Bu bosqichda hech kimning o'zga kishi g'oyalariга hujum qilish yoki baholashga haqqi yo'q.

Boshlang'ich sinflarda “O'qish” darslarida matnlar berilgan bo'lib, shulardan biri “Alisher Navoiy” matnidir. Matn badiiy va ilmiy uslubda berilgan. Mashq shartida matnlarni taqqoslab, ularning o'xshash va farqli tomonlarini aniqlash topshirilgan. Mazkur matnni “Aqliy hujum” metodi yordamida o'rganish ko'zlagan maqsadga erishish imkoniyatini yaratadi. Bu metod asosida matn bilan bir necha bosqichda olib boriladi.

FOYDALANILGAN ADABIYOTLAR:

1. Tolipov O. Umumiy pedagogika Toshkent: 2007-y.
2. Yo'ldashev O. Pedagogika Toshkent: 2008-y.
3. Xasanboeva O. Oila pedagogikasi. Toshkent: 2007-y.
4. Daminov T, Adambekova T. O'yin mashg'ulotlari. Toshkent: 1993-y



STRUCTURAL FEATURES OF LEGAL TERMS IN GENERAL DICTIONARIES
OF UZBEK LANGUAGE

<https://doi.org/10.5281/zenodo.6066521>

Sabirova Ezoza Shuhrat kizi

*Lecturer at Specialized branch of
Tashkent state university of law*

Annotation. *Criteria for distinguishing types according to the form of words are different from structurally grouping of terms. Depending on the differences of the term from other lexical units, in particular, the fact that it can be formed on the basis of syntactic connection, and the units that make up the term also have a special meaning, groups of legal terms based their structural features are highlighted in the article.*

Key words: *enrichment of terminology, types of legal terms, explanatory dictionaries of Uzbek language, compound terms,*

The specific formal-structural structure of each language is also reflected in the enrichment of terms and terminology. In this study, by studying the structural description of legal terms (in the Explanatory Dictionary of the Uzbek language), some ideas about the form of legal terminology, consisting of national and dialectal terms, are considered, suggestions and comments are made.

In particular, based on the very structural nature of the terms, it is possible to draw some conclusions about the ability of a terminological unit in the form of a word to contain a phrase or a whole sentence. This (structural specificity in term creation or formation) also proves the unique derivational aspects of language.

The terms differ from other units of the language system by the complexity of their structural structure. For example, in general lexicon, the use of compound units as independent noun units is rarely observed. Only in rare cases can we encounter such usages related to lexical spaces⁴⁴.

Legal terms that do not have the features of condensation, "recycling", such as common language units, occupy a significant place in the terminology of the legal field. The terms exist in the singular and often in the compound form, which is specific to a narrow layer.

For example, the right to fight torture, crimes committed by a group of individuals without prior conspiracy, individual items, endorsed encumbrances, less serious crimes, constitutional obligations of man and citizen, constitutional and legal status of man, human right to culture, financial responsibility liability for breach of antitrust law,

⁴⁴See: Linguistic Encyclopedic Dictionary / Ch. ed. V.N. Yartseva. - Moscow: Publishing House "Soviet Encyclopedia", 1990. - P. 258; Akhmanova O.S. Dictionary of linguistic terms. Ed. 2nd. - Moscow: Publishing house "Soviet Encyclopedia", 1959. - P. 215; Kozhiev A. Annotated dictionaries of Linguistic terms. - Tashkent: Oqituvchi, 1985. - P. 49.

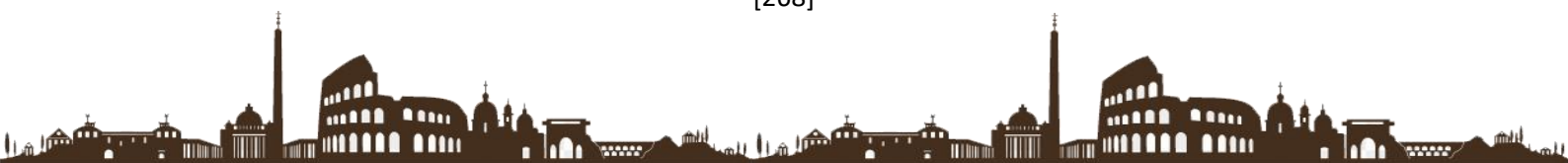

copyright or invention rights, language sovereignty, grave contamination, unjust enrichment, and so on.

Similar terms can be called formally syntactically formed terms. This is because these terms represent a single concept in the form of a free combination of words. Legal terms such as the above are a form of active use in denoting a legal relationship and legal status. Simplifying it in form can undermine the conceptual semantics of the term. Such terms also indicate the way in which a concept is expressed through its specific syntactic structure and its specificity.

Analytical approach to the classification of existing terms in legal terminology on the basis of their division into four (simple, compound, pair, repeated) groups - the analytical approach according to the traditional classification is the first stage of our work. When words are divided into types in terms of structural structure, they are often grouped according to the amount of stems, using terms such as simple, compound, double, repetitive, complex, compound, compound. Also, the fact that the terms belong morphologically mainly to the noun phrase shows that it is natural that there are also terms in the form of structurally abbreviated forms (some field terms have abbreviated terms).

The scientist R. Doniyorov, who has made a significant contribution to the development of sectoral terminology, carries out the formal-structural classification of terms in a unique way. According to him, terms consisting of more than one lexical member are terms formed syntactically. In Uzbek, as in other languages, terms created in this way are an important nominative source. In particular, in the technical terminology of the Uzbek language studied by the scientist, syntactically formed terms play a more important role than single-word terms.

Russian linguist A. Kozhin argues that "the sign of what is expressed in terms is expressed in such a way that they help to overcome the barrier of words in strengthening the social information in the process of cognitive action." Apparently, this opinion was the methodological basis for R. Doniyorov's conclusion⁴⁵.

In his research, R. Doniyorov divides syntactically formed technical terms into noun + noun, relative quality + noun, adjective + noun, process name + noun. The scientist also divided the terms in the form of noun + noun into type I isophagous, type II isophagous, type III isophagous. Such terms are evaluated as syntactically constructed terms in terms of their construction and as compound terms in terms of their structure.

There are some noteworthy aspects in the classification of technical terms made by R. Doniyorov. The scientist defines the patterns of terms formed by the syntactic method on the basis of morphological (for example, noun + noun), in some cases semantic (process name + noun) criteria. He also did not distinguish between such terms as belonging to the category of verbs. In general, the technical terms by the scientist are divided into such types as simple and compound.

In the process of structural classification, it is possible to distinguish between simple and common legal terms. The word "complex" is also used as a synonym for the word

⁴⁵ Дониёров Р. Кўрсатилган асар. – Б. 97.

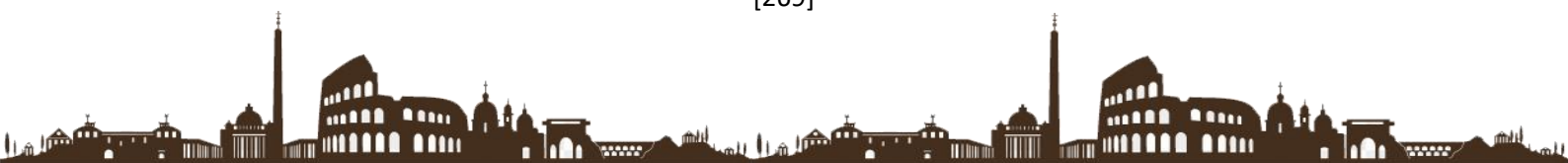

"joint" in the classification. But when we say complex term, we can understand not only form but also semantic complexity. In fact, when we say complex, we mean the amount of components. While any term consisting of more than one component is called complex, compound terms are also included in the concept of complex term. But a compound term is a lexical combination of more than one word and the result is the formation of a single lexical unit.

For this reason, we think it is appropriate to use the term "complex term" in relation to terms formed by syntactic communication. The multi-component legal terms cited above (such as a family that has lost a breadwinner, a stateless person, a very serious crime) can serve as an example of a complex term.

The author of the work "Problems of scientific and technical terminology of the Uzbek language" N. Kasimov divided scientific and technical terms with more than one component into compound, pair and hybrid⁴⁶.

“Hybrid compound terms mainly involve related morphemes of Greek and Latin prefix character as international terminology. For example, the first components of hybrid compound terms (avia-, aero-, hydro-, ultra-) such as automotive, aerial photography, hydrothorax, ultrasound are such international terminology, and the second components are Uzbek words ”⁴⁷. In our opinion, the second component in hybrid terms is not always Uzbek words. For example, words such as industry, image, particle are units of assimilation layer.

There are also hybrid terms in the legal terminology of the Uzbek language: cybercrime, traffic, but these do not belong to the structural nature of the legal terms in the Explanatory Dictionary Of Uzbek Language, which we analyzed.

N. Kasimov's research also distinguished a pair of terms. According to him, “a word is a pair of terms, formed on the basis of equal connection of two independent lexical semantic components and expressing such meanings as generalization, plurality. The equality relationship between the paired parts is indicated by a hyphen in the text. In pronunciation, these parts have an equal phonetic peak, while at the same time uniting as a lexeme using a second single lexical stress ”⁴⁸. In the book, terms such as electron-optical, densifier-bar, tissue-knitwear, universal-chop are mentioned as a pair of terms. The pair of terms also exists, albeit to a lesser extent, in legal terminology: criminal procedure, judicial system, law enforcement agencies.

According to its components, complex terms are used in the form of "compound terms". Due to the ambiguity in the structure of the concept of "compound term" used to call these terms formed on the basis of syntactic connection under a common name, T. Valiev called it "structural-semantic features and lexicographic interpretation of Uzbek terms" (Ph.D., Ph.D.) and H. Mirzakhmedova, who studied the problem of structural

⁴⁶ Qosimov N. Issues of scientific and technical terminology of the Uzbek language (Word acquisition and affixation). - Tashkent: Fan, 1985. - P.47

⁴⁷ Qosimov N. Issues of scientific and technical terminology of the Uzbek language (Word acquisition and affixation). - Tashkent: Fan, 1985. - P.56

⁴⁸ Qosimov N. Issues of scientific and technical terminology of the Uzbek language (Word acquisition and affixation). - Tashkent: Fan, 1985. - P.68



structure and construction of transport terms in the Persian language, we can see that the term "compound term" was used⁴⁹.

Since the terms are a unit specific to a narrow layer and often exist in a compound form as above, legal terms can generally be divided into the following groups when studying structural features:

- 1) simple;
- 2) joint;
- 3) paired;
- 4) accumulative.

Among the legal terms included in the explanatory dictionaries of the Uzbek language (two-volume and five-volume), there are no units belonging to the above group of common terms due to their formal features. In the compilation of multi-volume annotated dictionaries, formal diversity should also be reflected as a factor reflecting the rich formal features of the language, and we therefore believe that joint legal terms should be included in the Explanatory Dictionary of Uzbek Language.

“The lexical problem for any type of dictionary must be solved by an in-depth study of literary language and its methods. In this case, the issues of word formation and grammar, as well as the placement of artificial, compound, even and abbreviated words in the dictionary should be scientifically substantiated⁵⁰.

In the formal description of simple terms, whether it is primitive or artificial is of particular importance. By studying the views of scholars as to whether artificial words are linguistic or colloquial units, we support the idea⁵¹ that artificial words should be considered as linguistic units and that their interpretation in dictionaries should have a solid scientific basis. we look.

It should be noted that the interpretation of the meaning of primitive terms is more complicated than the interpretation of the meaning of artificial terms. This is because it is not difficult to interpret the meaning in terms of construction in terms of construction. Explaining which root words carry the terminological burden according to which sema as a term requires vigilance on the part of the researcher in adhering to the principle of conciseness of the dictionary article in multi-volume explanatory dictionaries.

REFERENCES:

1. Linguistic Encyclopedic Dictionary / Ch. ed. V.N. Yartseva. - Moscow: Publishing House "Soviet Encyclopedia", 1990. - P. 258; Akhmanova O.S. Dictionary of

⁴⁹ See: Valiev T.Q. Structural-semantic features and lexicographic interpretation of Uzbek road-building terms: Ph.D. ... Diss. - Samarkand, 2018; Mirzahmedova X.V. Structural layers and construction methods of Persian transport terms: Ph.D. ... Diss. Autoref. - Tashkent, 2017. - P. 15-16.

⁵⁰Zayniddinova N.Q. A lexicographical interpretation of the names of a person with an occupation semaphore. Dissertation of candidate of philological sciences - Tashkent, 2004. – P.48.

⁵¹ Zayniddinova N.Q. A lexicographical interpretation of the names of a person with an occupation semaphore. Dissertation of candidate of philological sciences - Tashkent, 2004. – P.32.

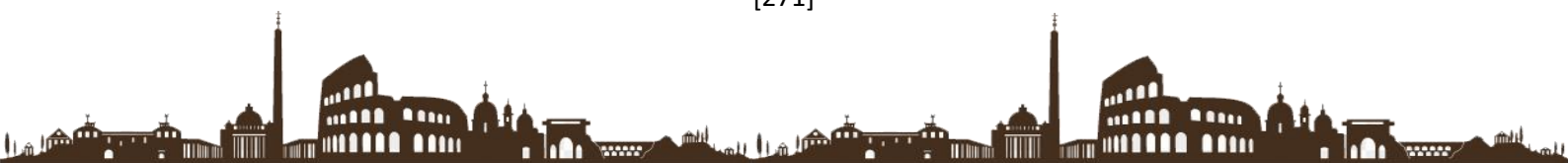

linguistic terms. Ed. 2nd. - Moscow: Publishing house "Soviet Encyclopedia", 1959. - P. 215; Kozhiev A. Annotated dictionaries of Linguistic terms. - Tashkent: Oqituvchi, 1985.

2. Qosimov N. Issues of scientific and technical terminology of the Uzbek language (Word acquisition and affixation). - Tashkent: Fan, 1985.

3. Valiev T.Q. Structural-semantic features and lexicographic interpretation of Uzbek road-building terms: Ph.D. ... Diss. - Samarkand, 2018; Mirzahmedova X.V. Structural layers and construction methods of Persian transport terms: Ph.D. ... Diss. Autoref. - Tashkent, 2017.

4. Zayniddinova N.Q. A lexicographical interpretation of the names of a person with an occupation semaphore. Dissertation of candidate of philological sciences - Tashkent, 2004.

5. Zayniddinova N.Q. A lexicographical interpretation of the names of a person with an occupation semaphore. Dissertation of candidate of philological sciences - Tashkent, 2004.

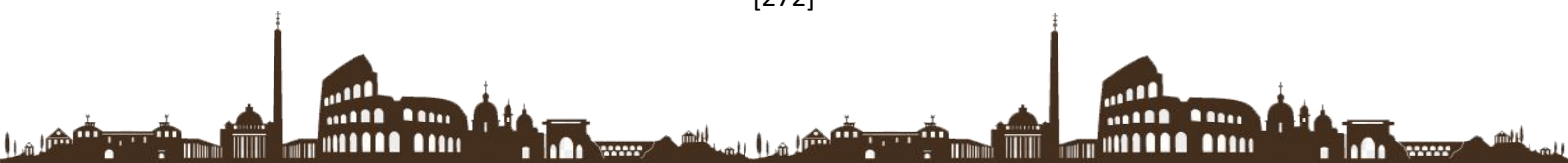

MAKTABGACHA YOSHDAGI BOLALARDA XORIJIY TILLARNI (INGLIZ VA
RUS) O'RGATISHNING INNAVATSION USULLAR

<https://doi.org/10.5281/zenodo.6066159>

Saidova Nafisaxon

Qo'qon davlat universiteti

1-kurs maxsus sirtqi 4 maxsus guruh

Annotatsiya: *Har bir davlat va jamiyatning taraqqiyoti, istiqboli, farovonligi, ma'naviy yuksalishi, jahonning eng rivojlangan davlatlar qatoridan o'rin olishi - bilimli, yuqori intellektual salohiyatli, qalbiga va ongiga ezgu fazilatlarini mujassamlashtirgan yoshlarga bog'liq hisoblanib, har jihatdan yetuk va barkamol, vatan taqdiri uchun sitqi dildan xizmat qiladigan, fidoyi, iymonli avlodni voyaga yetkazish, o'qitishni sifatli va mazmun jihatdan yuqori pog'onalarga olib chiqish avvalo o'qituvchi va tarbiyachi murabbiylar zimmasiga sharaflig va ayni paytda mas'uliyatli vazifani yuklaydi.*

Kalit so'zlar: *Maktabgacha ta'lim, texnologiya, innovatsiya.*

Hozirgi kunda nafaqat maktab, litsey, oliy o'quv yurtlari talabalariga, balki M. T. M. tarbiyalanuvchilari va turli sohada ishlovchi xodimlarga ham chet tilini, xususan, ingliz tilini o'rgatish yo'lga qo'yilgan. Buning sababi bor, albatta. Iqtisodiy, fan va madaniy jihatdan rivojlangan davlatlarning tillarini o'rganish jahon ilm- fani va taraqqiyoti yutuqlarini egallashning bosh omilidir.

Maktabgacha ta'lim muassasalarida mashg'ulotlarni haftada ikki marotaba 20-25 daqiqali o'yin tarzida olib borish joiz. Albatta, bu jarayon o'rgatuvchidan katta kuch, bilim va mahorat talab etadi. Chunki bolalar bu yoshda yozishni bilmaydi, shu sababli ular barcha axborotni ko'rish va eshitish sezgisi orqali qabul qilib oladi. Buning oqibatida ta'lim jarayoni og'zaki nutq ko'rinishida kechadi. Bolajonlarga ingliz tilini o'qitishda qo'shimcha manbalardan samarali foydalanish, ko'rgazmali vositalar ko'magida ularning ingliz tiliga qiziqish va munosabatlarini yanada yuksaltirish, darslarni interfaol usulda olib borish, o'quvchilarni qo'shimcha mashg'ulotlarga jalb etish va bu jarayonda noan'anaviy uslublardan foydalanish yaxshi samara beradi. Mutaxassislarining fikricha, bola 6-7 yoshda ikkinchi tilni o'rganishga fiziologik jihatdan tayyor bo'lar ekan. Ammo bu davrda ta'limiy o'yinlar orqali mantiqiy va ijodiy fikrlash qobiliyatini o'stirish, harakatli materiallar yordamida o'yinchoqlar, jonivorlar, uy-ro'zg'or buyumlarining nomlari va shu kabi kichik detallarni eslab qolish yetarli. MTMLlarda ingliz tili mashg'ulotlarini yanada qiziqarli o'tkazish uchun "Ingliz tili bilan do'stlashamiz" dasturi asosida "Ingliz tili rasmlarda" deb nomlangan o'quv qo'llanma yaratildi. Kitob 5 yoshdan 7 yoshgacha bo'lgan bolalarga mo'ljallangan bo'lib, qo'llanmadan "O'yinchoqlar", "Mening oilam", "Salomlashish", "Tanishish", "Ranglar", "Meva-sabzavotlar", "Jonivorlar", "Mening uyim" kabi rasmlar mavzular o'rin olgan.

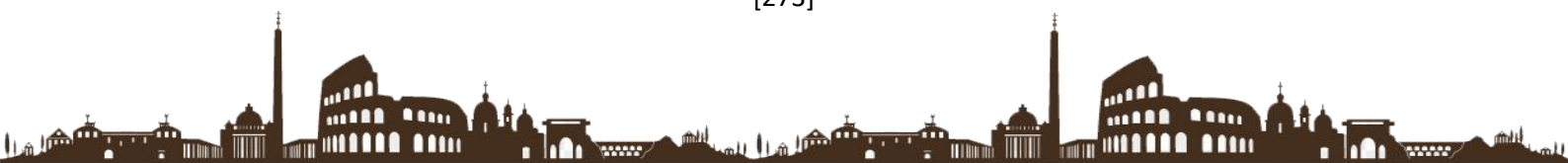

Maktabgacha yoshdagi bolalarga ingliz tili o`qituvchilari o`qitishda oson metodikalar orqali, o`quvchilar atrofidagi buyumlardan, kartochkalardan va boshqa o`quv qo`llanmalaridan to`liq foydalanishadi. “Banana” va “apple” kabi so`zlarni o`qitishda o`qituvchilar banan va olma kabi mevalarni ko`rsatib birdaniga rangni bildiruvchi yangi so`zlarni ham o`rgatib ketishlari mumkin. Bolalar o`quv mashg`ulotlarini tashkil qilish uchun xonadagi narsalar orqali ularni chet tilida qo`llanilishini o`rgatib borishadi. Albatta, o`qitish mobaynida buyumlardan foydalanishda o`qituvchilarning metodikasi kata rol o`ynaydi. Misol uchun, tegishli so`zlarni o`rgatayotganda, siz avvalo buyumni bolaga ko`rsatib uni gapirishga undaysiz, o`quvchilar so`zlarni talaffuz qiladi va ular talaffuz qilgan so`zni mustahkamlash uchun kartochkalardagi rasmlardan foydalanib yana bir bor yangi so`zni takror talaffuz qildiriladi. So`zlarni o`qitishda o`qituvchilar matn mazmunini belgilab olishlari va o`quvchilar e`tiborini jalb qilish uchun tarbiyachi ular bilan birgalikda so`zlarni talaffuz qilib doskaga suratini chizish orqali ularning e`tiborini tortishlari mumkin bo`ladi. Yangi pedagogik texnologiyalarni ingliz tili ta`lim tizimiga kiritish, tatbiq etish, qiziqarli usullardan foydalanish o`zining samarasini bermoqda. Zamonaviy pedagogik texnologiyalar hozirgi kunda maktabgacha ta`lim muassasasi uchun o`quv jarayonining zaruriy va asosiy komponentiga aylanib bormoqda. Maktabgacha ta`lim muassasalarida ingliz tilini muloqot quroli sifatida shakllantirishda ilg`or pedagogik texnologiyalardan foydalanish zarurati interaktiv usullarning samaradorligini, kerakli bilim va ko`nikmalarni egallashda ahamiyatli ekanidan dalolat beradi. Ta`limni motivlash o`quv faoliyatini tashkil qilishda muhim ahamiyat kasb etadi. U tafakkur faollashishiga, tanqidiy mushohada yuritishga, ingliz tili lug`at boyligining ortishiga sabab bo`ladi. Maktabgacha ta`lim muassasalarida ingliz tilini o`rgatishda bolalarning qiziqish va qobiliyatlarini faollashtirish, ularning yangi materialni o`rganishga bo`lgan ehtiyojlarini qondirishda maqsadga erishishni ta`minlovchi ta`lim usullari kuchli motivlashtiruvchi omildir. Til o`rganish ham yosh davrlariga bog`liq. Psixologlarning fikricha, bolalar kattalarga nisbatan tilni tez va oson o`zlashtiradilar. Bolalarda til o`rganishga bo`lgan tabiiy moyillik, ularda taqlid qilish xususiyati kuchli ekanligi, kattalarga qaraganda bolalar vaqtining ko`pligi buning asosiy sabablaridandir. Shuni e`tiborga olish kerakki, 6–7 yoshli bolalar ma`lumotlar ma`nosini tushunib emas, uni mexanik tarzda yodlaydi. Shuning uchun boshlang`ich sinf o`quvchilariga ingliz tilini o`rgatishni grammatik tushuncha berishdan boshlamaslik zarur. Aks holda chet tilini o`rgatishning dastlabki qadamidanoq bolani zo`riqtirib qo`yish va qiziqishini so`ndirib qo`yish mumkin. Shunday ekan, kichik yoshdagi bolalarga xorijiy tilni o`rgatish ancha mushkul va mas`uliyatli. Bolalarga ingliz tilini mazmunli va qiziqarli o`rgatish uchun quyidagi usullardan foydalanish mumkin: - topishmoqlar; Bolalarda topishmoqlarning javobini topishga qiziqish kuchli. Shuning uchun o`qituvchi topishmoqni ingliz yoki o`zbek tilida aytsada, uning javobini bolalardan ingliz tilida aytishini talab qilishi lozim. Shunda bolalar so`zlarni tez o`rganishadi. - amaliy mashg`ulotlar (mevalar va boshqa oziq-ovqatlarni tatib ko`rish, gullarni hidlab ko`rish); Bu jumlaning bir amaliyotchi psixologning fikrlari bilan izohlash mumkin: " Bolalarning esida biror narsaning mahkam o`rnashib qolishini xohlovchi pedagog bola sezgi organlarining mumkin qadar ko`prog`ini ko`zi, qulog`i, tovush organi, muskul sezgisi va, hatto, agar iloji bo`lsa, hidlash va ta`m bilish organlarini esda tutib qolish jarayonida qatnashtirishga



harakat qilishi kerak». Masalan: o'qituvchi bir o'quvchining olmani tatib ko'rishi paytida uning rangi qizil(red) yoki yashil(green), ta'mi shirin(tasty) yoki nordon(),xushbo'y() hidi haqida ma'lumot berishi va boshqa o'quvchilarga ham mevalarni yedirib, u bolalardan o'sha meva haqida inglizcha ma'lumotlar berishini talab qilishi lozim.Bu hoi bolaning keyingi o'rganishlarida ham yordam beradi.O'qituvchi o'quvchilardan ranglarning inglizcha nomini so'rab qolsa, bola darrov meva yegan paytini eslaydi, qizil-red, yashil-green ekanligini tez xotirlaydi. Demak, bunday usuldan foydalanish o'quvchining ma'lumotni uzoq muddatda xotirasida saqlab qolishini ta'minlaydi.

- imo-ishoralar, yuz ifodalari orqali; O'qituvchi bolaga biror gapni gapirganda yoki buyruq berganda, masalan, bu yoqqa kel(come here), kitobni och(open the book), turing(stand up), doskaga qarang(look at the blackboard) kabi gaplarda imo- ishoralardan foydalansa bolaga tushunarli bo'ladi.

- ko'rgazmali qurollar, plakatlar, kitoblar orqali;

- ko'zga ko'rinadigan va kundalik hayotda ko'p ishlatiladigan narsa, buyumlarga yozish. Masalan:eshik(door), kitob(book), stol(table), doska(blackboard), oyna(window) va shu kabilarga yozish. Bunday narsa-buyumlar doimo ko'zga tushib turishi va amliyotda ko'p qo'llanishi bois, bola bu so'zlarni ixtiyorsiz tarzda o'rganadi. – yangiliklar orqali; Bilamizki, bolalar qiziquvchan. Ular bir xillikdan tez zerikadi. i Shuning uchun ularga har doim bir turdagi usullardan foydalanib dars o'tish emas, balki I bunday usullarni o'zgartirib, yangilab dars o'tish lozim. Aks holda bolalar o'qituvchining qanday dars o'tishini fahmlab olishadi va bunga tayyorgarlik ko'rishadi. Usullarni yangilab dars o'tish bolalarning intilishlarini oshiradi.

Xulosa. Xulosa qilib aytganda, kichik yoshdagi bolalarga til o'rgatish majburiyat sifatida emas, qiziqarli mashg'ulot tarzida olib borilishi, bir necha samarali usullardan foydalanib dars o'tish ularning kelajakda oladigan bilimlari uchun poydevor bo'lib xizmat qilishi mumkin. Bolalarga chet tillarini o'rganish qanchalar muhimligini tabiiy sharoitlar orqali to'g'ri tushuntirib borilishi darkor.Chunonchi, buyuk mutafakkir Abu Nasr Forobiy ham ko'plab xorijiy tillarni mukammal bilgan, bu tillarda bemalol gaplasha olgan hamda shu tillarda ijod qilgan. Bunday imkoniyat allomaning dunyo ilm- fanini o'rganishga, buyuk ishlarni amalga oshirishiga turtki bo'lgan. Zero, Navoiy bobomiz aytganlaridek, «Til bilgan — el biladi».

FOYDALANILGAN ADABIYOTLAR RO'YXATI:

1. Абульханова К.А. Деятельность и психология личности. -М., 1980.
2. Ушаков Д. В. Интеллект: структурно-динамическая теория. М.: Изд-во ИП РАН, 2003.
3. Диагностика социального интеллекта. Тест Дж. Гилфорда и М. Саливана. - СПб., 1999;
4. Aisenk, G.Yu. (1995). Conception and detection of intellect// Matters of psychology., М., -№1. - pg. 111-129.

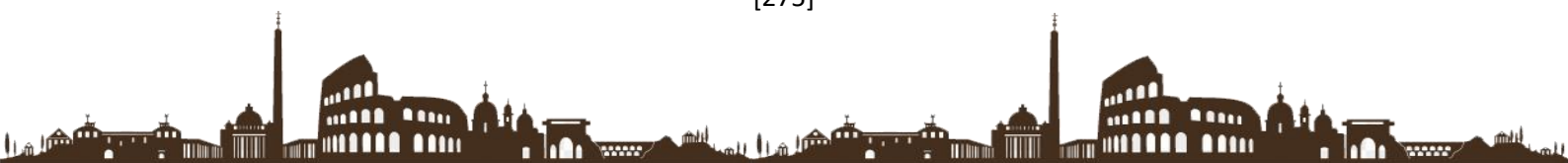

5. Ananyev, B.G. (1980). Selected psychological works in 2 vol., M., Press: Pedagogika, vol.2.

6. Batarshev, A.B. (1999). Psychological diagnostics of ability to communicate or how to determine organizer and communicative characteristics of the person. -M.: Human, Press: CentrVlados, pg. 176.



“JANUBIY TURKMANISTONDA LOY ME’MORCHILIGI BILIMINING
VUJUDGA KELISHI VA TARIXI (MILODDAN AVVALGI VI-III MING YILLIK
BIRINCHI YARMI)”

<https://doi.org/10.5281/zenodo.6066182>

Sobirov Q

Dotsent UrDU

O‘zbekiston Respublikasi

Boboxonov Q

Tadqiqotchi UrDU

Annotatsiya: *Maqolada Janubiy Turkmaniston hududida turar-joy binolarining qurilishida loy me’morchiligi bilimining vujudga kelish tarixi qarab chiqilgan.*

Kalit so‘zlar: *V.M.Masson, I.N.Xlopin, S.A.Ershov, O‘rta Osiyo, Kopetdog‘, Murg‘ob, Tajan, Jaytun, Geokso‘r, Cho‘ponota, Munchoqli, Bami.*

Аннотация: *В статье рассмотрены история возникновения знаний о глиняном зодчестве при строительстве жилых домов на территории Южного Туркменистана.*

Ключевые слова: *В. М. Массон, И. Н. Хлопин, С. А. Ершов, Средняя Азия, Копетдаг, Мургаб, Таджан, Джейтун, Геоксор, Чопонота, Мунчокли, Бами.*

Annotation: *The article examines the history of the emergence of the knowledge of clay architecture in the construction of residential buildings in the territory of southern Turkmenistan.*

Key words: *V.M.Masson, I.N.Khlopin, S.A.Ershov, Central Asia, Kopetdag, Murgab, Tajan, Jaytun, Geoksor, Choponota, Munchokli, Bami.*

XX asrning 40-yillarida O‘rta Osiyo mintaqasida xususan Janubiy Turkmaniston hududida Markaz hamda ittifoqdosh respublikalar ilmiy markazlari bilan hamkorlikda turli nomli arxeologik ekspeditsiyalar tashkil etilib, arxeolog olimlar aholi tomonidan yaratilgan manzilgohlarda keng qamrovli tarzda arxeologik izlanishlar olib borishgan. Ushbu izlanishlar asos qilib olingan monografiya, disertatsiya va ilmiy koferentsiya ma’lumotlari neolit davri aholisi loy me’morchiligi bilimini yaratilish tarixini yoritishga hizmat qiladi. O‘rta Osiyo mintaqasida neolit davri ibtidoiy jamoa tuzumi tarixida uzoq davom etgan tosh asri so‘ngi bosqichi sifatida avvalgi davrlardan alohida ajralib turishi bilan izohlanadi.

Arxeologik tadqiqotlar natijalariga ko‘ra, O‘rta Osiyo qadimgi davr jamiyatining ijtimoiy-iqtisodiy va etnomadaniy rivojlanishida sodir bo‘lgan o‘zgarishlar neolit tarixiy davr urug‘ jamoalari faoliyati bilan bog‘liq.⁵² Miloddan avvalgi VI ming yilliklarda Turkmanistonning janubidagi urug‘ jamoalari dastlabki dehqonchilik sohiblari bo‘lib, sodda qilib rejalashtirilgan bir xil xajmdagi turar joylarda xo‘jalik faoliyatini olib borib,

⁵² Sobirov Q. Xorazmning qishloq va shaharlari mudofaa inshootlari. – T.: “Fan”, 2009, -B. 82-83.

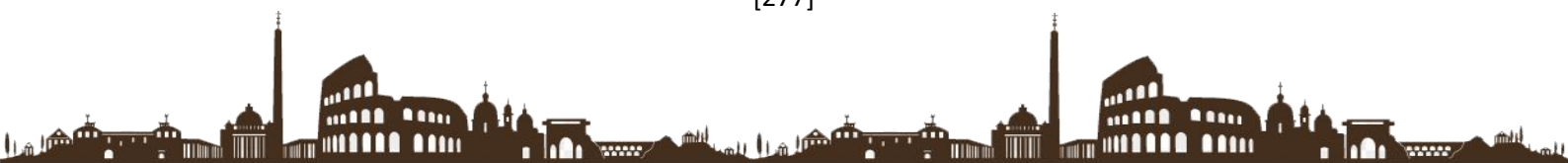

hunarmandchilik, uy chorvachiligi va dehqonchilik madaniyati yo'nalishlarini olib borib, shaharsozlik madaniyati ildizlarini hosil qilgan (Jaytun).⁵³ Vaholangki bu davrda O'rta Osiyo mintaqasining boshqa hududlarida istiqomad qilgan urug' jamoalarida loy me'morchiligi bilimi mavjud emas edi. Masalan: Xorazm hududi geografik-geologik xususiyatlarini tadqiq qilgan A.S.Kes ma'lumotlariga qaraganda miloddan avvalgi V-IV ming yilliklarda Amudaryoning quyi havzasi, Sariqamish, Uzboy, Tuyamo'yin hududlarida antropogen lanshaft va iqlim sharoiti shakllanib insoniyat xo'jalik faoliyatini olib borish imkoniyati vujudga kelgan.⁵⁴ Ammo tadqiqotchi A.V.Vinogradov asarlaridagi ma'lumotlarida Quyi Amudaryo, Sariqamish va Uzboy hududlaridagi urug' jamoalari aholisi o'zlashtiruvchi xo'jalik – ovchilik va termachilik bilan shug'ullanib, ularda bu davrda loy me'morchiligi bilimi mavjud emasligini takidlab o'tgan.⁵⁵

Neolit davri jamiyati xo'jaligida yuz bergan o'zgarishlarning ildizi mezolit davri xo'jaligi zafarlariga borib taqaladi. Mezolit davrida aholining joylashishi, turmush tarzi hamda xo'jalik soxasi yo'nalishlari mazmun va mohiyatiga ko'ra, ikki xo'jalik tiplariga ajraladi. Yani tog'li o'lkalar, aholi asosiy mashg'uloti ovchilik va termachilik, ikkinchisi tekislik, daryo sohillari, suv havzalari, buloqlar atrofidagi xo'jalik baliqchilik, ovchilik va xonaki chorvachilik bo'lib neolit davrida jamiyatning notekis rivojlanishi davom etgan. Janubiy Turmaniston miloddan avvalgi VI-V ming yilliklarda Kopetdog' oldi etaklari va Murg'ob daryosi havzasida istiqomat qilgan urug' jamoalari turar-joylar qurilishida paxsa va guvalalar yordamida kvadrat shaklda bir-biriga ulanib ketgan uy-xonalarini bunyod qilishib, loy me'morchiligi bilimiga asos solganlar.⁵⁶ Bu bilim asosida undan keyingi davrlarda O'rta Osiyoning boshqa mintaqalarida joylashgan qabilalar loy me'morchiligi bilimini o'zlashtirib, uni yanada rivojlantirganlar.

Jaytun, Cho'ponota, Munchoqli, Bami kabi manzilgohlarning ichki xususiyatini paxsa va guvalalardan qurilgan 20-30 ta birxonali uy-joylar qoldiqlari arxeologik jihatdan o'rganilgan.⁵⁷ Jeytun 1940-yillarda A.A.Marushchenko tomonidan kashf [etilgan](#) va 1950-yillardan [B.A.Kuftin](#) va [V.M.Masson](#) tomonidan

qazishmalar olib borilgan.

Jaytun urug' jamoalarining xo'jalik sohalaridagi ixtirolari:

- Ziroatchi-chorvachilik xo'jaligi, o'troq hayot va “qayr dehqonchiligi”
- Aholining ma'lum hududda zich ahvolda joylashishi
- Hunarmandchilik turli sohalarining jamiyatni taraqqiy etishiga olib kelishi (ko'pxonali paxsa va guvalali uy-xonolari).

Miloddan avvalgi IV ming yillik birinchi yarmiga kelib, aholi zichligi, oziq-ovqat tanqisligi va ekologik vaziyat taqozasidan aksariyat jaytunliklarning yangi avlodlarining aksariyati loy binokorligi bilimini yanada davom ettirish ilinjida Tajan daryosi havzasi

⁵³ Массон В.М. Поселение Джейтун. - Л., “Наука”, 1972. –С. 105-107.

⁵⁴ Кесь А.С. Антропогенное воздействие на формирование рельефа аллювиально-дельтовых равнин Амударьи//культура и искусство древнего Хорезма. – М. “Наука”, 1981, -С. 72-79.

⁵⁵ Виноградов А.В. Неолитические памятники Хорезма. // МХЭ. 1962. Вып.8

⁵⁶ Массон В.М. Поселения Джейтун проблема становления производящей Экономики/МИА, - Л., “Наука”, 1971. № 180 –С. 10-80.

⁵⁷ Ершов С.А. Холм Чопан-депе// Тр института истории, археологи и этнографии Ан Туркменской ССР –Ашхабод, 1956. –С. 13-22.

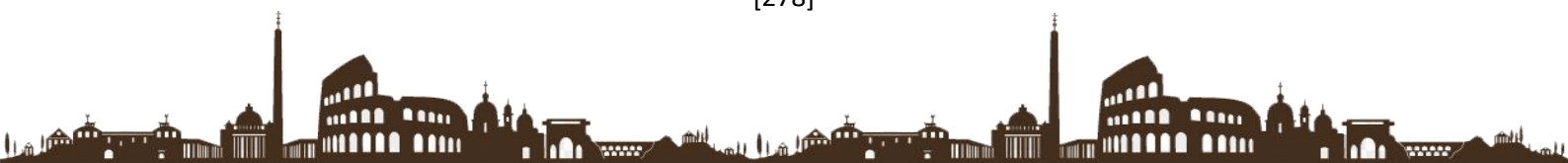

sohili etagiga ulashib ketgan hududga kelib joylashib, loy me'morchiligining yangi bilimlarini ixtiro qilib, manzilgohlar qurilishida namoyon qilganlar. Tajan daryosi havzasi atrofini qamrab olgan hudud Geokso'r vohasida joylashgan jaytunliklar vorislari turar-joylar qurilishida ajdodlari amaliy tajribasini davom ettiradi, ya'ni uy-joylar rejaviy tuzilishida kvadrat va to'g'riburchakli, paxsa va to'g'riburchakli xom-g'ishtli mudofaa devorlariga ega bo'lgan.⁵⁸

Shunday qilib, yuqorida keltirilgan ma'lumotlarga asoslanib quyidagi xulosaga kelish mumkin:

- Miloddan avvalgi VI-V ming yilliklarda Kopetdog' oldi etaklari va Murg'ob daryosi havzasida istiqomat qilgan jaytunlik urug' jamoalari o'troq hayot tarzida uy-chorvachiligi, hunarmandchilik yo'nalishlarini olib borganlar manzilgohlar paxsa va guvalalardan tiklangan. Ammo mudofaa devor bilan o'rab olinmagan.

- Miloddan avvalgi V ming yillik oxiri – IV ming yillik boshlarida Kopetdog' etagidagi urug' jamoasining vorislari Tajan daryosi soxiliga ulangan geokso'r vohasiga ko'chib kelib, turar-joylar qurilishida paxsa va to'g'riburchakli xom g'ishtni ishlatganlar. Loy kulolchiligida xumlarni ixtiro qilganlar, sun'iy sug'orish inshootlari yordamida dehqonchilik xo'jaligini turmush tarziga olib kirganlar. Manzilgohlar mudofaa xarakterga ega bo'lgan.

- Geokso'r vohasida o'rnashgan o'troq aholining xo'jalik sohalaridagi ixtirolari bronza jamiyatining ijtimoiy-iqtisodiy va madaniy rivojlanishiga asos bo'lgan.

FOYDALANILGAN ADABIYOTLAR:

1. Массон В.М. Поселения Джейтун проблема становления производящей Экономики/МИА, - Л., “Наука”, 1971.
2. Массон В.М. Поселение Джейтун. - Л., “Наука”, 1972.
3. Ершов С.А. Холм Чопан-депе// Тр института истории, археологи и этнографии Ан Туркменской ССР –Ашхабод, 1956.
4. Хлопин И.Н. Геоксюрская группа поселений Эпохи энеолита. Опыт исторического анализа. –М-Л.: “Наука” 1964.
5. Кесь А.С. Антропогенное воздействие на формирование рельефа аллювиально-дельтовых равнин Амударья//культура и искусство древнего Хорезма. – М. “Наука”, 1981.
6. Виноградов А.В. Неолитические памятники Хорезма. // МХЭ. 1962. Вып.8
7. Sobirov Q. Xorazmning qishloq va shaharlari mudofaa inshootlari. – T.: “Fan”, 2009.

⁵⁸ Хлопин И.Н. Геоксюрская группа поселений Эпохи энеолита. Опыт исторического анализа. –М-Л.: “Наука” 1964. –С. 30. Рис. 5

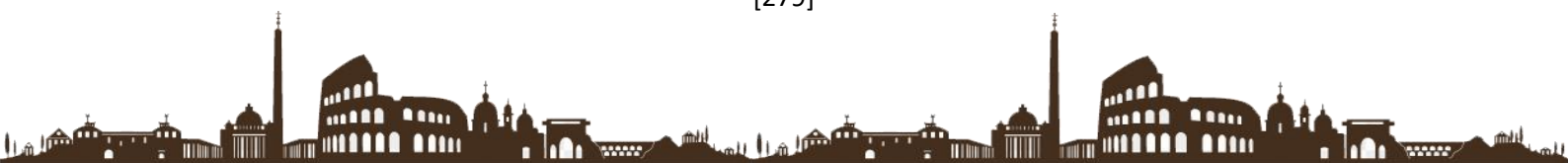

INSON HUQUQLARINI HIMOYA QILISH VA ULARNI QADRLASHNING
AHAMIYATI

<https://doi.org/10.5281/zenodo.6064356>

To'xtayev Sardor Sulton o'g'li

Jahon iqtisodiyot va diplomatiya universiteti

Xalqaro huquq fakulteti, 1-kurs talabasi

Annotatsiya: *Inson huquqlari tenglik va adolatga taalluqli tamoyillar to'plamidir. Ular yaqinda ixtiro emas - huquq va majburiyatlar haqidagi g'oyalar tarix davomida barcha jamiyatlarning muhim qismi bo'lib kelgan. Ikkinchi jahon urushi tugaganidan beri dunyo xalqlari qanday huquqlar barcha odamlarga tegishli ekanligini va ularni qanday qilib eng yaxshi targ'ib qilish va himoya qilish mumkinligini hal qilish uchun birgalikda harakat qilib kelmoqda. Ushbu maqolada, inson huquqlarini himoya qilish va ularni qadrlashning ahamiyati haqida fikr va mulohazalar qilinadi.*

Kalit so'zlar: *Inson huquqlari, himoya qilish, tarix, so'z erkinligi, shaxs erkinligi, yashash huquqi, qadr-qimmat, BMT, "Inson huquqlari umumjahon deklaratsiyasi".*

Inson huquqlari nima? Har bir insonning qadr-qimmatini va qadri bor. Har bir insonning asosiy qadriyatini tan olishning usullaridan biri bu uning inson huquqlarini tan olish va hurmat qilishdir. Inson huquqlari tenglik va adolatga taalluqli tamoyillar to'plamidir. Ular bizning hayotimiz bo'yicha tanlov qilish va inson sifatidagi salohiyatimizni rivojlantirish erkinligimizni tan oladilar. Ular qo'rquv, ta'qib yoki kamsitishlardan xoli hayot kechirishni xohlaydilar.

Inson huquqlarini butun dunyo bo'ylab odamlar kelishib olgan bir qator asosiy huquqlar muhim deb ta'riflash mumkin. Bularga yashash huquqi, adolatli sudlov hukmi huquqi, qiynoqlar va boshqa shafqatsiz va g'ayriinsoniy muomalalardan xolilik, so'z erkinligi, diniy e'tiqod erkinligi, sog'liq, ta'lim va munosib turmush darajasi huquqlari kiradi. Bu inson huquqlari hamma joyda hamma odamlar uchun - erkak va ayol, yoshu qari, boy va kambag'al, kelib chiqishimizdan, qayerda yashayotganimizdan, nima deb o'ylaganimizdan va nimaga ishonishimizdan qat'i nazar bir xildir. Aynan shu narsa inson huquqlarini "universal" qiladi.

Inson huquqlarini himoya qilish uchun kim javobgar?

Inson huquqlari bizni umumiy huquq va majburiyatlar to'plami orqali bir-birimiz bilan bog'laydi. Insonning o'z huquqlaridan foydalanish qobiliyati boshqa odamlarning ushbu huquqlarga rioya qilishiga bog'liq. Bu shuni anglatadiki, inson huquqlari boshqa odamlar va jamiyat oldidagi mas'uliyat va majburiyatlarni o'z ichiga oladi. Shaxslar o'z huquqlarini boshqalarning huquqlarini hisobga olgan holda amalga oshirishlarini ta'minlashlari shart. Misol uchun, kimdir so'z erkinligi huquqidan foydalansa, u buni boshqa bironing shaxsiy daxlsizligi huquqiga aralashmasdan qilishi kerak.

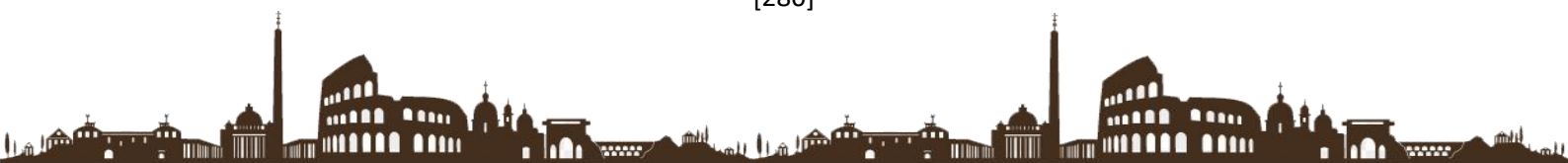

Hukumatlar odamlarning o'z huquqlaridan foydalanishlarini ta'minlash uchun alohida mas'uliyat yuklaydi. Ular odamlarga o'z huquqlari hurmat qilinadigan va himoya qilinadigan hayotdan bahramand bo'lishlariga imkon beradigan qonunlar va xizmatlarni o'rnatishi va qo'llab-quvvatlashi talab qilinadi. Masalan, ta'lim olish huquqi har bir inson yaxshi ta'lim olish huquqiga ega ekanligini aytadi. Bu shuni anglatadiki, hukumatlar o'z xalqiga sifatli ta'lim muassasalari va xizmatlarni taqdim etishlari shart. Hukumatlar buni amalga oshiradimi yoki yo'qmi, bu hukumatning mas'uliyati va odamlar o'zlarining asosiy inson huquqlarini hurmat qilmasa yoki himoya qilmasalar, ularni javobgarlikka tortishlari mumkin.

Inson huquqlari inson faoliyatining deyarli barcha sohalarini qamrab oladi. Ularga fuqarolik va siyosiy huquqlar kiradi, ya'ni insonning o'z jamiyatining fuqarolik va siyosiy hayotida kamsitish va zulmsiz ishtirok etish huquqlari. Bularga saylov huquqi, shaxsiy daxlsizlik huquqi, so'z erkinligi va qiynoqlardan ozodlik kabi huquq va erkinliklar kiradi. Ular shuningdek, iqtisodiy, ijtimoiy va madaniy huquqlarni ham o'z ichiga oladi, ular insonning gullab-yashnashi va o'sishi hamda ijtimoiy va madaniy tadbirlarda ishtirok etish huquqlari bilan bog'liq. Bu guruh sog'liqni saqlash huquqi, ta'lim olish huquqi va mehnat qilish huquqi kabi huquqlarni o'z ichiga oladi.

Huquqlarning bu ikki guruhi o'rtasidagi asosiy farqlardan biri shundaki, fuqarolik va siyosiy huquqlar masalasida hukumatlar o'zlari yoki boshqa guruh odamlarning o'z huquqlaridan foydalanishini inkor etmasligiga ishonch hosil qilishi kerak, iqtisodiy huquqlarga nisbatan esa, ijtimoiy va madaniy huquqlar, hukumatlar huquqlarning bajarilishini ta'minlash uchun faol choralar ko'rishlari kerak.

Har bir shaxsga tegishli bo'lganidek, odamlar guruhlariga ham tegishli bo'lgan ba'zi huquqlar mavjud. Bu ko'pincha bu guruhlar tarix davomida nochor ahvolda va chekkada bo'lganligi va shuning uchun ularning huquqlarini ko'proq himoya qilishga muhtojligini e'tirof etishdir. Bu huquqlar kollektiv huquqlar deb ataladi.

Inson huquqlari yaqinda paydo bo'lgan ixtiro emas. Tarix davomida axloqiy xulq-atvor, adolat va inson qadr-qimmat tushunchalari insoniyat jamiyatlari rivojlanishida muhim ahamiyatga ega bo'lgan. Bu g'oyalarni qadimgi Bobil, Xitoy va Hindiston sivilizatsiyalariga borib taqalsa bo'ladi. Ular yunon va rim jamiyati qonunlariga hissa qo'shgan va buddist, xristian, konfutsiy, hind, islom va yahudiy ta'limotlarida markaziy o'rin tutadi.

Axloq, adolat va qadr-qimmat tushunchalari yozma yozuvlar qoldirmagan, ammo Avstraliyadagi Aboriginlar va Torres bo'g'ozini orollari aholisi va boshqa mahalliy jamiyatlar kabi og'zaki tarixlardan iborat jamiyatlarda ham muhim edi. O'rta asrlar, Uyg'onish va Ma'rifat davri faylasuflari tafakkurida adolat haqidagi g'oyalar muhim o'rin tutgan. Bu fikrlashning muhim yo'nalishi hukmdorlar qonunidan ustun turadigan "tabiiy qonun" mavjudligi edi. Bu shuni anglatadiki, odamlar faqat inson bo'lganliklari uchun ma'lum huquqlarga ega edilar.

Zamonaviy inson huquqlarining rivojlanishi 19-asr va 20-asr boshlarida ijtimoiy taraqqiyotda, masalan, quldorlikni bekor qilish, ta'limni keng ta'minlash va siyosiy huquqlarni kengaytirishda davom etayotgan yutuqlar kuzatildi. Ushbu yutuqlarga



qaramay, inson huquqlari bo'yicha xalqaro faoliyat zaifligicha qolmoqda. Umumiy nuqtai nazar shundan iboratki, xalqlar o'z chegaralarida o'zlariga yoqadigan narsani qilishlari mumkin va boshqa davlatlar va kengroq xalqaro hamjamiyat huquqlar buzilganda aralashish yoki hatto tashvishlanish uchun asos yo'q edi. Bu "davlat suvereniteti" atamasida ifodalangan bo'lib, u mamlakat ichida siyosiy hokimiyatga ega bo'lgan kishi o'sha hudud ustidan hukmronlik qilish va qonunlarni qabul qilish huquqiga ega degan g'oyani anglatadi. Muhimi, mamlakatlar ushbu suverenitetni o'zaro tan olishga rozi. Bunda ular boshqa suveren davlatlarning ichki va tashqi ishlariga aralashmaslikka rozi bo'ladilar. Biroq, Ikkinchi jahon urushi davrida sodir bo'lgan vahshiyliklar va inson huquqlarining buzilishi butun dunyoda fikr-mulohazalarni kuchaytirdi va inson huquqlarini umuminsoniy tashvishga aylantirdi.

Nima uchun inson huquqlari muhim?

Bag'rikenglik, tenglik va hurmat qadriyatlari jamiyatdagi nizolarni kamaytirishga yordam beradi. Inson huquqlari bo'yicha g'oyalarni hayotga tatbiq etish biz yashamoqchi bo'lgan jamiyatni yaratishga yordam beradi. So'nggi o'n yilliklarda inson huquqlari g'oyalari haqida fikr yuritish va qo'llashda juda katta o'sish kuzatildi. Bu juda ko'p ijobiy natijalar berdi - inson huquqlari haqidagi bilimlar odamlarni kuchaytirishi va muayyan muammolarga yechim taklif qilishi mumkin.

Inson huquqlari jamiyatning barcha darajalarida - oilada, jamiyatda, maktabda, ish joyida, siyosatda va xalqaro munosabatlarda odamlarning boshqalar bilan qanday munosabatda bo'lishining muhim qismidir. Shuning uchun hamma joyda odamlar inson huquqlari nima ekanligini tushunishga intilishlari juda muhimdir. Odamlar inson huquqlarini yaxshiroq tushunsa, adolat va jamiyat farovonligini ta'minlash ularga osonroq bo'ladi.

Inson huquqlari barcha insonlarning umumbashariy va ajralmas huquqlari bo'lib, qaysidir davlatga, millatga, fuqarolikka yoki dinga tegishli bo'lmasin hamma uchun bir hildir. Bu huquqlar Inson huquqlari umumjahon deklaratsiyasiga asoslangan. Inson huquqlari xalqaro ko'lamda amal qilinib, xalqaro qonunlar, dunyoviy va diniy muassasalar, hukumatlar siyosati va nodavlat tashkilotlari tomonidan dunyo siyosatiga juda ham katta ta'sir ko'rsatadi.

Inson huquqlari - insonning davlat bilan munosabatidagi huquqiy maqomini, iqtisodiy, ijtimoiy, siyosiy va madaniy sohalaridagi imkoniyatlari hamda da'volarini tavsiflovchi tushuncha. Inson huquqlarini erkin va samarali tarzda amalga oshirish fuqarolik ja-miyati va huquqiy davlatning asosiy belgilaridan biridir. Inson huquqlarini mutlaq va nisbiy Inson huquqlariga bo'lish qabul qilingan. Yashash huquqi, qiynoklarga, zo'rvonlikka, inson sha'nini yerga uradigan boshqa xil muomalaga yoki jazoga duchor etilmaslik huquqi, shaxsiy hayotning daxlsizligi huquqi, shaxsiy va oilaviy sir saklash huquqi, o'z sha'ni hamda yaxshi nomini himoya etish huquqi, vijdon erkinligi va dinga e'tiqod qilish huquqi, shuningdek, sud tomonidan himoya qilinish va odil sudlov huquqi hamda shular bilan bog'liq eng muhim protsessual huquqlar mutlaq Inson huquqlari sirasiga kiradi.



Har bir insonga berilgani kabi mendagi shaxsiy huquqlarimni mendan tortib olsa bo'ladimi?

Insonning inson huquqlarini tortib bo'lmaydi. Inson huquqlari umumjahon deklaratsiyasining yakuniy moddasida aytilishicha, hech bir davlat, guruh yoki shaxs "bu yerda ko'rsatilgan huquq va erkinliklarni yo'q qilishga qaratilgan biron bir faoliyat bilan shug'ullanish yoki biron bir harakatni amalga oshirish huquqiga ega emas". Bu inson huquqlarining buzilishi va buzilishi sodir bo'lmaydi, degani emas. Televideniye va gazetalarda har kuni qotillik, zo'ravonlik, irqchilik, ochlik, ishsizlik, qashshoqlik, zo'ravonlik, uysizlik va kamsitish haqidagi fojiali hikoyalarni eshitamiz. Biroq, Umumjahon deklaratsiyasi va inson huquqlari bo'yicha boshqa shartnomalar nafaqat ezgu intilishlardir. Ular asosiy huquqiy tamoyillardir. Inson huquqlari bo'yicha xalqaro majburiyatlarini bajarish uchun ko'plab davlatlar ushbu tamoyillarni o'z qonunlariga kiritdilar. Bu shaxslarga shikoyatlarini o'z mamlakatidagi sud tomonidan hal qilish imkoniyatini beradi. Ayrim davlatlarning shaxslari inson huquqlarining buzilishi yuzasidan shikoyat bilan Birlashgan Millatlar Tashkilotining ekspertlar qo'mitasiga murojaat qilishlari mumkin va u o'z xulosasini beradi.

Mamlakatimizda amalga oshirilayotgan huquqiy tizimni modernizatsiya etish jarayonlarida O'zbekiston Respublikasi Konstitutsiyaviy sudi alohida o'rin tutmoqda. Huquqiy tizimni, demokratik qadriyatlarni muhofaza qilishda, ularni xalqimiz turmush tarziga singdirishda e'tiborga molik ishlar amalga oshirilayotir. Kelgusida Konstitutsiyaviy sud faoliyatining yanada takomillashtirilishi sudlov jarayonlarining modernizatsiya qilinishi va demokratlashuviga, konstitutsiyaviy odil sudlovning ochiqligi va shaffofligini ta'minlashga, inson huquq va erkinliklarining samarali va o'z vaqtida himoyalashini mustahkamlashga qaratilishi lozim.

Xulosa qilib aytganda, inson huquqlari bo'yicha ta'lim, odamlarni himoya qiladigan qonunlarga ega bo'lish kabi muhimdir. Odamlar inson huquqlari nima ekanligini va qanday standartlar mavjudligidan xabardor bo'lgandagina uzoq muddatli taraqqiyotga erishish mumkin. Mamlakatimizda inson huquq va erkinliklarini ta'minlash yuzasidan olib borilayotgan islohotlar dunyo hamjamiyati tomonidan munosib e'tirof etilmoqda. Bu O'zbekiston tarixda birinchi marta BMTning Inson huquqlari bo'yicha kengashiga o'z guruhidagi davlatlar orasida eng ko'p ovoz bilan saylanishida yaqqol isbotini topdi. O'zbekistonning bu nufuzli organga saylanishi uning inson huquqlari sohasidagi barqaror sa'y-harakatlari e'tirofi, xalqaro miqyosda tan olinishidir.

FOYDALANILGAN ADABIYOTLAR RO'YXATI:

1. O'zbekiston Respublikasi adliya vazirligi: Vazirlik faoliyati / Vazirlikning boshqarmalari / Inson huquqlarini himoya qilishi boshqarmasi. http://www.minjustuz.ru/uz/gcontent.scm_groupId=4140§ionId=4190&contentId=2626.html

2. Inson huquqlarini ta'minlash — bosh maqsadimiz. <https://constitution.uz/oz/pages/maqola55>

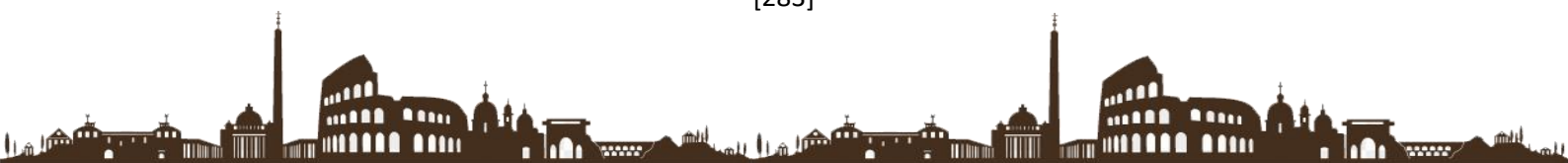

3. Inson huquqlari va erkinliklarini himoya qilishning samarali mexanizmi.
<https://constitution.uz/oz/pages/maqola>

4. Inson huquqlari – eng oliy qadriyat. <http://www.ombudsman.uz/oz/docs/inson-huquqlarini-himoya-qilish-zhamiyatda-adolatni-qaror-toptirish-faoliyatimizning-bosh-mezoni-boladi>

5. Inson huquqlarini himoya qilish bo'yicha tashabbuslar.
<https://yuz.uz/uz/news/inson-huquqlarini-himoya-qilish-boyicha-tashabbuslar->

6. «O‘zbekiston Respublikasi Oliy Majlisining Inson huquqlari bo‘yicha vakili (ombudsman) to‘g‘risida»gi O‘zbekiston Respublikasi Qonuniga o‘zgartish va qo‘shimchalar kiritish haqida. <https://president.uz/oz/lists/view/973>

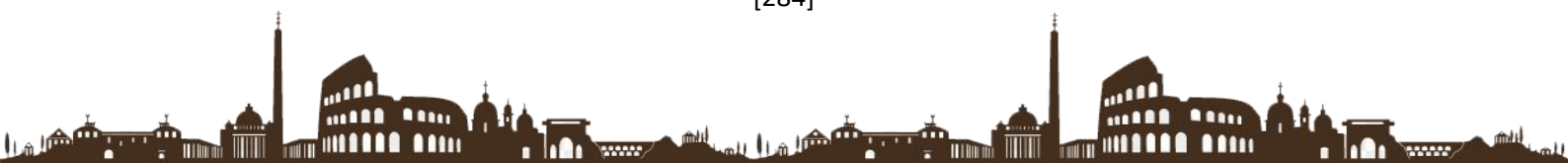

O‘ZBEKISTON RESPUBLIKASIDA XARITALARNI YARATISHDA
FOYDALANILADIGAN PROYEKSIYALAR

<https://doi.org/10.5281/zenodo.6064850>

Tog‘aev Orifjon Islomovich

*Davlat soliq qo‘mitasi huzuridagi Kadastr
agentligi Geodeziya nazorati boshqarmasi Loyihalarni ekspertizadan
o‘tkazish bo‘limi bosh mutaxassisi*

Uzoq vaqt davomida sayohatchilar va dengizchilar o'rganilgan hududlarni chizmalar va diagrammalar shaklida tasvirlaydigan xaritalar tuzish bilan shug'ullanishgan. Tarixiy tadqiqotlar shuni ko'rsatadiki, kartografiya ibtidoiy jamiyatda yozuv paydo bo'lishidan oldin ham paydo bo'lgan. Zamonaviy davrda kompyuterlar, Internet, sun'iy yo'ldosh va mobil aloqa kabi ma'lumotlarni uzatish va qayta ishlash vositalarining rivojlanishi tufayli geoaxborot axborot resurslarining eng muhim tarkibiy qismi bo'lib qolmoqda, ya'ni. atrofdagi geografik makonda turli ob'ektlarning joylashuvi va koordinatalari haqidagi ma'lumotlar olish imkoniyati yaratilmoqda.

Zamonaviy xaritalar elektron shaklda Yerni masofadan zondlash qurilmalari, sun'iy yo'ldosh global joylashishni aniqlash tizimi (GPS yoki GLONASS) va boshqalar geografik koordinatalarning u yoki bu tizimidan foydalangan holda tuziladi. Shu sababli, Kartografik proyeksiya — Yer yuzasini (yoki boshqa samoviy jismni yoki umumiy ma'noda har qanday egri sirtini) tekislikka xaritalashning matematik jihatdan aniqlangan usuli. Proyeksiyalarning mohiyati shundan iboratki, samoviy jismning figurasi (Yer uchun - geoid, soddaligi uchun odatda aylanish ellipsoidi hisoblanadi) tekislikda joylashtirilmagan, boshqa figura bilan almashtiriladi. Shu bilan birga, ellipsoiddan boshqa figuraga parallellar va meridianlar panjarasi o'tkaziladi. Ushbu to'rning ko'rinishi qaysi shaklning ellipsoid bilan almashtirilishiga qarab farq qiladi. Muayyan kartografik proyeksiyalardan foydalanish xaritaning maqsadiga, konfiguratsiya va xaritalangan maydonning holatiga bog'liq buladi.

Xarita Proyeksiyasi, matematik. Yer ellipsoidining butun yuzasini yoki uning bir qismini xarita tekisligida ko'rsatish usullari. Geodeziya o'rtasidagi yozishmalarni o'rnatish. Xaritada nuqtalarning koordinatalari (B kenglik va L uzunlik) va ularning to'rtburchak koordinatalari (X va Y):

$$X=f_1(B, L); Y=f_2(B, L).$$

f_1 va f_2 funksiyalarining aniq amalga oshirilishi ko'pincha murakkab, ularning soni cheksiz va shuning uchun Xarita Proyeksiyasi xilma-xilligi cheksizdir. Muvofiqlik fazosining boshlang'ich aksiomasi sferikdir. sirtini deformatsiyalarsiz tekislikka aylantirib bo'lmaydi - siqilish va kuchlanish, o'lchami va yo'nalishi har xil. Matematik kartografiya barcha turdagi buzilishlarni o'rganadi va proyeksiyalar tuzish usullarini ishlab chiqadi, bunda buzilishlar eng kichik (k.-l. ma'noda) qiymatlarga yoki oldindan belgilangan taqsimotga ega bo'ladi.

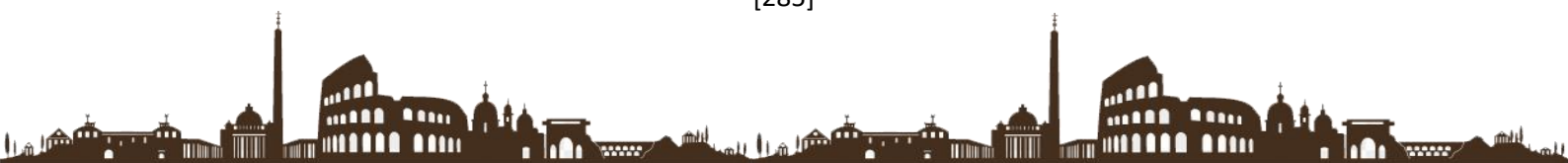

Turli kosmik xaritalar quyidagi turdagi buzilishlarga ega bo'lishi mumkin: uzunliklarning buzilishlari - uzunliklar va masofalarning masshtablari xaritaning turli nuqtalarida va turli yo'nalishlarda doimiy emas; hududlarning buzilishlari - xaritaning turli nuqtalaridagi maydonlarning masshtablari har xil bo'lib, bu ob'ektlarning o'lchamlarini buzadi; buzilgan burchaklar - xaritada yo'nalishlar orasidagi burchaklar erdagi burchaklarga nisbatan buzilgan; shakllarning buzilishi - xaritada shakllar deformatsiyalangan va erdagi shakllarga o'xshamaydi, bu buzilgan burchaklarning natijasidir.

Har qanday kosmik kemada uzunlik va maydonlarning asosiy shkalasi ajralib turadi - ellipsoid (to'p) hajmining xaritada tasviriga nisbatan qisqarish darajasini ko'rsatadigan nisbat va alohida masshtablar - cheksiz kichik segmentning nisbati. (yoki maydon) xaritada ellipsoidda (to'p) mos keladigan cheksiz kichik qiymatga ko'rsatilgan. Kartografik animatsiyalar ham vaqt shkalasiga ega, ya'ni xaritani ko'rsatish vaqtining tasvirlangan jarayonning real vaqtiga nisbati.

Sferikdan o'tishdan kelib chiqadigan buzilishlarning tabiati bo'yicha. Tekislikka yuzalar, Xarita Proyeksiyasi maydonlarning o'lchamlarini saqlaydigan, konturlarning burchaklari va shaklini buzilmasdan qoldiradigan (ilgari ular konformal deb ataladigan) mos keladigan va ixtiyoriy bo'lgan maydonlarga bo'linadi. burchaklar turli nisbatlarda buziladi. Ixtiyoriy Xarita Proyeksiyasi ning alohida holati teng masofali proyeksiyalar bo'lib, unda masshtab 1-bobga muvofiq doimiy bo'ladi. yo'nalishlar (meridian bo'ylab yoki parallel). Xaritalarga qarang Xarita proyeksiyalari.

Buzilish ellipsi (yoki Tissot indikatori) kosmik kemadagi deformatsiyalarning o'lchovi bo'lib xizmat qiladi. Globusdagi har qanday cheksiz kichik doira (ellipsoid) xaritada cheksiz kichik ellips ko'rinishida ko'rinadi, uning o'lchami va shakli uzunliklar, maydonlar va burchaklarning buzilishlarini aks ettiradi. Buzilish ellipsining asosiy o'qining uzunligi va yo'nalishi ma'lum bir nuqtada eng katta kengaytmaning (a) yo'nalishiga mos keladi va kichik o'q eng katta siqilishga (b) mos keladi, meridian va parallellar bo'ylab segmentlar . ular bo'ylab qisman tarozilar (m va n).

Xaritalardagi buzilishlarni maxsus izoliyalar - izollar, ya'ni uzunliklar, maydonlar, burchaklar yoki shakllarning teng buzilishlari chiziqlari yordamida ham ko'rsatish mumkin.

Sferik tizimni loyihalashda ishlatiladigan o'qning holatiga qarab. koordinatalar, ajratgichlarni ajrata oladi. normal (sferik koordinatalar o'qi Yerning aylanish o'qi bilan mos keladi), ko'ndalang (sferik koordinatalar o'qi ekvator tekisligida yotadi) va qiya (sferik koordinatalar o'qi quyidagi nuqtada joylashgan). ekvator tekisligiga burchak).

Meridianlar va parallellarning normal panjarasi shakliga ko'ra silindrsimon chiziqlar ajralib turadi, ularda normal to'rning meridianlari va parallellari to'g'ri, o'zaro perpendikulyar chiziqlardir; boshqacha aytganda, globus (ellipsoid) xuddi yordamchiga proyeksiyalangan. keyin tekislikka ochiladigan tangens yoki sekant silindrning yuzasi. Konussimon ajratgichlarda globus yuzasi ham yordamchi sirtga proyeksiyalanadi. teginish yoki sekant konusning yuzasi, shuning uchun oddiy konusda. meridian proyeksiyalari qutb nuqtasidan chiqadigan to'g'ri chiziqlar, parallellar esa konsentrik yo'lardir. doiralar. Oddiy (qutbli) azimutal kosmik kemalarda globus yuzasi yordamchi sirtga o'tkaziladi. Yerning

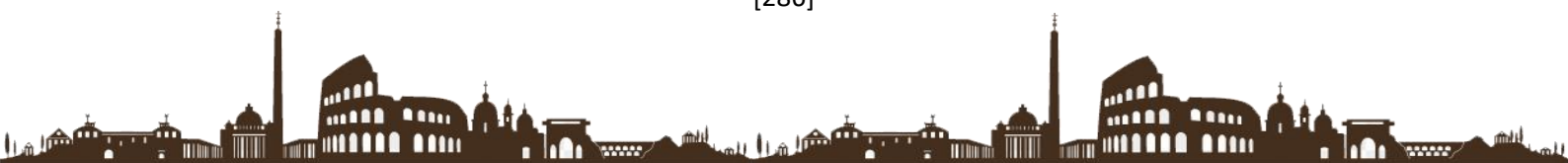

aylanish o'qiga perpendikulyar tekislik, undagi parallellar - konsentrik. doiralar, meridianlar esa bu doiralarning diametrlaridir. Ushbu proyeksiyada qutb hududlari har doim xaritaga tushiriladi. Agar proyeksiya tekisligi ekvator tekisligiga perpendikulyar bo'lsa, u holda ko'ndalang (ekvatorial) azimutal proyeksiya olinadi, u har doim yarim shar xaritalari uchun ishlatiladi. yordam beradi. teginish sirtlari ellipsoid (to'p) va xarita tekisligi uchun bitta umumiy chiziq yoki nuqtani ta'minlaydi, bu erda buzilishlar yo'q. Kesish yuzasida ikkita umumiy chiziq paydo bo'ladi. Psevdosilindrsimon ajratgichlarda parallellar to'g'ri chiziqlar (silindrsimon proyeksiyalarda bo'lgani kabi), o'rta meridian ularga perpendikulyar to'g'ri chiziq, qolgan meridianlar esa o'rta meridiandan uzoqlashgan sari egrilikni oshiradigan egri chiziqlardir.

Pseudokonusli bo'shliqlarda barcha parallellar konsentrik yo'ylar sifatida ko'rinadi. doiralar (oddiy konussimon bo'lganlar kabi), o'rta meridian to'g'ri chiziq, qolgan meridianlar esa egri chiziq bo'lib, ularning egriligi o'rta meridiandan uzoqlashganda ortadi. Oddiy polikonik Xarita Proyeksiyasi Parallellar eksantrik yo'ylar bilan ifodalanadi. doiralar, meridianlar esa - to'g'ri o'rta meridianga nisbatan simmetrik bo'lgan egri chiziqlar. Polar pseudo-azimutal proyeksiyalar o'zgartirilgan azimutal proyeksiyalar bo'lib, ularda parallellar konsentrik sifatida tasvirlangan. doiralar va meridianlar - bir yoki ikkita to'g'ri meridianga nisbatan simmetrik bo'lgan egri chiziqlar shaklida.

Kompyuter texnologiyalari bu va har qanday turdagi ko'plab o'zboshimchalik bilan Xarita Proyeksiyasi olish imkonini beradi. Ularning xossalari xaritaga tushirilayotgan hududning o'ziga xos xususiyatlariga va uning globusdagi joylashuviga, xaritadan foydalanish maqsadi va usuliga, buzilishlarning afzal taqsimlanishiga va hokazolarga muvofiq belgilanadi. Ko'p yuzli kosmik apparatlar globusni globusga proyeksiya qilish orqali olinadi. ko'pburchak yuzasi. Ko'pincha, har bir yuz bir isosceles trapezoiddir, lekin boshqa variantlar mumkin (masalan, olti burchakli, kvadrat, romblar). Turli xil ko'p qirrali ko'p qatorli ajratgichlar bo'lib, chiziqlar meridianlar bo'ylab va parallellar bo'ylab "kesilgan" bo'lishi mumkin. Bunday proektsiyalar qulaydir, chunki har bir chekka yoki tarmoqli ichidagi buzilish kichik, shuning uchun ular har doim ko'p varaqli xaritalar uchun ishlatiladi. Topografik va tadqiqot-topografik. xaritalar faqat ko'p qirrali proyeksiyada yaratilgan va har bir varaqning ramkasi sharsimon. meridianlar va parallellar chiziqlaridan hosil bo'lgan trapezoid. Biroq, xarita plitalari blokini umumiy ramkalardagi bo'shliqlarsiz tekislash mumkin emas.

Ba'zi hollarda buzilishlarni kamaytirish uchun okeanlarda tasvirning uzluksizligi buzilgan hollarda, xaritaning mazmuni qit'alar (masalan, aholi xaritasi, qishloq xo'jaligi xaritasi) yoki qit'alar bilan chegaralangan bo'lsa, yirtilgan ajratgichlar qo'llaniladi. , agar xaritada faqat okeanlar xarakterlansa.(masalan, Jahon okeani tubining geologik tuzilishi).

Kosmik xaritalarning ko'pligi xaritalar qo'llaniladigan vazifalarning xilma-xilligi (masalan, dengiz va aviatsiya xaritalari uchun konformal xaritalar va kadastr o'lchovlari uchun teng maydonlar kerak), geografik xaritalar bilan izohlanadi. hududning holati (qutb mintaqalari oddiy kosmik xaritalarda, yarim sharlar esa ko'ndalang azimutal fazo xaritalarida tasvirlangan), xaritalarning maqsadi (maktab va ilmiy ma'lumotnoma xaritalari uchun turli proyeksiyalar kerak). Kompyuter tizimi uchun maxsus elektron atlaslar yaratilgan bo'lib, ular yordamida mos kompyuter tizimini topish, uning



xususiyatlarini baholash va kerak bo'lganda ma'lum modifikatsiya yoki transformatsiyalarni amalga oshirish mumkin. Variantlarni tanlash juda katta, lekin hali ham afzal qilingan va eng an'anaviy kartografik bo'lganlar mavjud. proyeksiya.

Jahon xaritalari odatda silindrsimon, psevdosilindr shaklida tuziladi. va polikonik Xarita Proyeksiyasi Buzilishni kamaytirish uchun sekant silindrlar ko'pincha ishlatiladi va psevdosilindrik. Tolerantliklar okeanlarda vaqti-vaqti bilan beriladi. Yarim shar xaritalari har doim azimutal fazo xaritalarida chiziladi. Zap uchun. va Vost. yarim sharlar Shimol uchun ko'ndalang (ekvatorial) foydalanadi. va Yuj. yarim sharlar - normal (qutb), va boshqa hollarda (masalan, kontinental va okeanik yarim sharlar uchun.) - qiya azimutal Xarita Proyeksiyasi Evropa, Osiyo, Shimoliy qit'alarining xaritalari uchun. Amerika, Janubiy. Amerika, Avstraliya va Okeaniyada ko'pincha teng maydonli qiya azimutal fazo egri chiziqlari, Afrika uchun - ko'ndalang va Antarktida uchun - oddiy azimutal fazo egri chiziqlaridan foydalaniladi. teng masofada joylashgan Xarita Proyeksiyasi sekant konus bilan, lekin ba'zi hollarda - polikonik., o'zbohimchalik bilan va boshqa Xarita Proyeksiyasi Biroq, to'r konusdir. Xarita Proyeksiyasi Har doim ham qulay emas. Misol uchun, Rossiya xaritalarida boshlang'ich maktab uchun meridianlar qutb nuqtasida birlashadigan va eng ko'p ekish uchun Xarita Proyeksiyasi talab qilinadi. quruqlik nuqtasi (Chelyuskin burni) shimolga eng yaqin joylashgan. ramka. Alohida mamlakatlar xaritalari, adm. viloyatlar, viloyatlar, shtatlar qiya konformal va teng konusda bajaradi. yoki azimutal kosmik kema, lekin ko'p narsa hududning konfiguratsiyasiga va uning globusdagi holatiga bog'liq. Maydoni kichik bo'lgan hududlar uchun bo'sh joyni tanlash muammosi endi dolzarb emas, turli xil konform proektsiyalardan foydalanish mumkin, chunki kichik hududlarda maydonlarning buzilishlari deyarli sezilmaydi. Rossiyaning topografik xaritalari silindrsimon shaklda yaratilgan. Gauss-Kruger proyeksiyalari, Qo'shma Shtatlar xaritalari va boshqalar. boshqa ilova. mamlakatlar - universal ko'ndalang silindr shaklida. Merkator proyeksiyasi (qisqacha UTM). Ikkala proektsiya ham o'z xususiyatlariga ko'ra o'xshash va ikkalasi ham asosan ko'p qatorli. Dengiz va aviatsiya xaritalari faqat silindrsimon shaklda amalga oshiriladi. Merkator proyeksiyasi va tematik. dengiz va okeanlarning xaritalari turli xil, ba'zan juda murakkab proyeksiyalarda yaratilgan. Misol uchun, Atlantika va Shimolning birgalikdagi namoyishi uchun. Shimoliy Muz okeanlari oval izokolalar bilan maxsus proektsiyalardan foydalanadi va dunyo tasviri uchun taxminan. - Materiklardagi uzilishlar bilan teng maydon proyeksiyalari.

Har qanday holatda, proektsiyani tanlashda, ayniqsa tematik uchun. kartalar, shuni yodda tutish kerakki, odatda kartadagi buzilish markazda minimal bo'lib, qirralarga qarab tez o'sib boradi. Bundan tashqari, xaritaning masshtabi qanchalik kichik bo'lsa va fazoviy qamrov qanchalik keng bo'lsa, matematikaga ko'proq e'tibor berish kerak. ishlab chiqarish vositalarini tanlash omillari va aksincha, kichik hududlar va katta masshtablar uchun geografik omillar muhimroq bo'ladi. omillar.

Xulosa va takliflar: Bugungi kunda O'zbekistonda ochiq koordinatalar tizimi mavjud emas. Bu o'z navbatida yurtimizda kadastr hisobiga olish tizimi va ko'chmas mulklarga bo'lgan huquqlarni davlat ro'yxatidan o'tkazish, axborot tizimlarini rivojlantirish ishlarida aholiga va tadbirkorlik sub'yektlariga elektron tarzda ochiq hamda sifatli davlat xizmatlari ko'rsatilishiga qaratilgan milliy geografik axborot tizimini

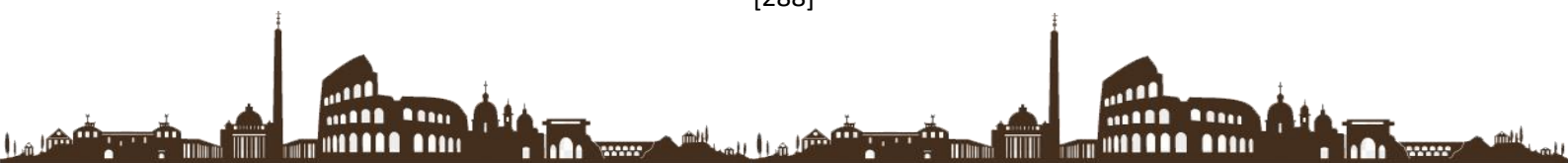

rivojlantirishda qiyinchiliklarni yuzaga keltirar edi shunga ko`ra hozirgi kunda ko`plab yangi – yangi ishlar, qarorlar qabul qilinmoqda.

FOYDALANILGAN ADABIYOTLAR RO‘YHATI:

1. Витковский В. В. Картография. Теория картографических проекций. СПб., 1907;
2. Каврайский В. В. Математическая картография. М.; Л., 1934;
3. Урмаев Н. А. Методы изыскания новых картографических проекций. М., 1947;
4. Гинзбург Г. А. Картографические проекции. М., 1951;
5. Соловьев М. Д. Математическая картография. М., 1969;
6. Сорокин А. И. Морская картография. М., 1985;
7. Серапинас Б. Б. Математическая картография. М., 2005.
8. <https://bigenc.ru/geography/text/2049547>
9. <https://scfh.ru/papers/proektsii-v-kartografii/>

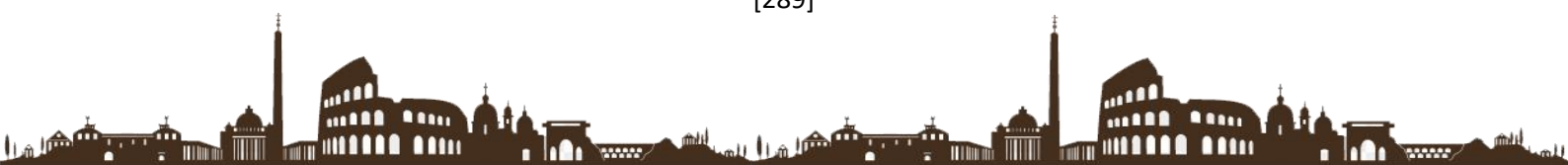

MAKTAB O'QUVCHILARINI KASB-HUNARGA O'RGATISHDA ALISHER
NAVOIY ASARLARINING O'RNI

<https://doi.org/10.5281/zenodo.6066466>

Topildiyeva Munavvar Ikramjanovna

Toshkent viloyati, Qibray tumani 43-maktab direktori

Ona tili va adabiyot fani o'qituvchisi

Annotatsiya: *maqolada o'quvchilarni har tomonlama komil inson qilib voyaga yetkazish, ularni mehnatsevarlik ruhida tarbiyalash bugungi kunning muhim talabi ekanligi haqida fikr yuritilgan.*

Kalit so'zlar: *vatanparvarlik, xalqparvarlik, mehnatsevarlik, do'stlik, sadoqat, halol mehnat.*

Alisher Navoiy - mutafakkir shoir, olim, musiqachi, rassom va davlat arbobi, o'zbek adabiy tilining asoschisi. Alisher Navoiy merosi shu qadar ulkanki, bu merosni har qancha o'rgangan bilan uning mohiyatiga to'la yetib bo'lmaydi. Unda ilgari surilgan g'oyalar va ularning badiiy talqini asrlar osha kishilarni hayratga solib kelmoda. Chunki Navoiy qalamga olgan, badiiy aks ettirgan turmush muammolari, hayotiy haqiqatlar, vatanparvarlik, xalqparvarlik, mehnatsevarlik, do'stlik, sadoqat, vafodorlik, rostg'oylik, ma'rifatparvarlik singari g'oyalar bugungi kunda ham ahamiyatini yo'qotgan emas va ularning naqadar zamonaviy ruh kasb etishi buyuk mutafakkir badiiy merosining qadr-qimmatini tobora oshirib bormoqda. Biz shoir ijodiga qayta-qayta murojaat qilar ekanmiz, mustaqillik tufayli yuzaga kelgan milliy istiqloq mafkurasi oldimizga qo'ygan ulug'vor vazifalarni hal etishimizda bu asarlar nihoyatda katta ahamiyatga ega ekanligini, yosh avlodni barkamol insonlar qilib voyaga yetkazishda ko'makdoshligini his etamiz.

Yoshlarni har tomonlama komil inson qilib tarbiyalash bugungi kun pedagogikasining muhim talablaridan biridir. Kasb-hunarga yo'naltirishda va mehnatsevarlik ruhida tarbiyalashda badiiy asarlar yetakchi o'rin tutadi. Xususan, bu borada Alisher Navoiy asarlarining alohida o'rni bor. Buyuk mutafakkir shoir, so'z mulkining sultoni Alisher Navoiy o'zining bebaho va umrboqiy asarlari bilan o'zbek adabiyotini yuksak darajaga ko'tardi. Uning ijodi biz uchun ilg'or intilishlari, hayotiy mazmuni, ko'pqirraliligi bilan yanada qadrlidir.

Alisher Navoiy ijodida halol mehnatni ulug'lash, uning inson hayotidagi ahamiyatini ta'kidlash muhim o'rin tutadi. Buni birgina "Farhod va Shirin" dostonidagi quyidagi baytdan ham bilib olishimiz mumkin:

Zaruratkim, solib bir o'zgacha tarx,

Bu "Mehnatnoma"ni qilg'umdurur sharx.

Asar mazmunidan kelib chiqqan holda Farhodning mislsiz qahramonliklari, xususan mehnatsevarligi, mehnatda ko'rsatgan mo'jizalarini ko'zda tutib Navoiy bu asarni "Mehnatnoma" deb ataydi. Dostonning asosiy qahramoni Farhod obrazidagi insoniy fazilatlar orasida mehnatsevarlik alohida ajralib turadi. Mehnat insonni yuksaklikka

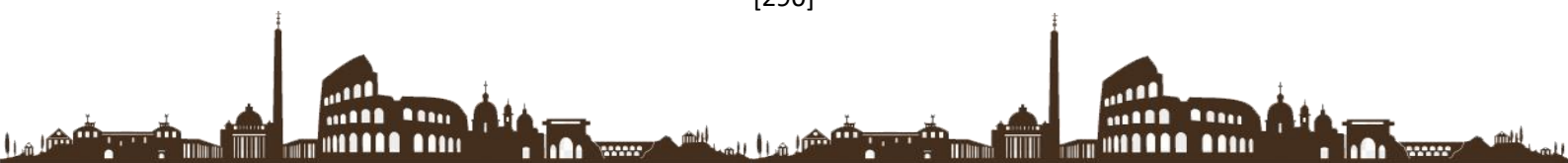

yetaklaydi, umrini bezab, mazmum-mohiyat kasb etadi. Farhod hunarda kamolotga erishgunga qadar uzoq vaqt tajriba orttirdi. Horundan toshtaroshlik hunarni o'rgandi, malaka hosil qildi. Boniydan me'morlikni, Moniydan esa naqqoshlik sirlarini qunt va sabot bilan o'rgandi, bu san'at unga yoqib qoladi. Alisher Navoiy har bir ishda tajriba to'plash, malaka hosil qilish, mashqlar inson uchun shuhrat keltirishi va kutilgan natijalar garovi ekanligini ta'kidlaydi:

Jahonda har kishi kim bir ishi bor,
Ishida ul kishining varz ishi bor.

Farhod Shirin ishida beorom bo'lib, qiyinchilikarni yengib Shopur bilan Arman yurtiga boradi. Farhod Arman tog'larida ariq qazish bilan mashg'ul bo'lgan kishilarning zahmatini yengillashtirish uchun bor hunarini ishga soladi. Horundan

o'rgangan hunari bilan yeng shimarib ishga kirishar ekan, og'ir mehnatdan ezilganlarga yordam qila turib shunday o'ylaydi:

Hunarni asrabon netkumdir oxir,
Olib tuproqqamu ketkumdir oxir!

Farhod boshqalarga oylab qila olmagan ishlarini bir kunda bajaradi. Farhod o'zi bajarayotgan ish bilan shuhrat qozonadi, bunday afsonaviy bahodirning qahramonligi tezda atrofga tarqaladi, Shirin ham Farhodning aql-u zakovati, hunariga lol bo'ldi. Navoiy Farhodning insoniy fazilatlarini sanab, Farhodning bolalikdan boshlab ilm o'rganishi, uning bilmagan ilmi qolmaganligi, xususan uning mehnatsevarligini san'at darajasiga ko'tarib tasvirlaydi.

Adabiyot darslarida o'quvchilarni kasb-hunarga va mehnatsevarlik ruhida tarbiyalashda Alisher Navoiy asarlarining o'rni beqiyos. Xususan, "Farhod va Shirin" dostonidagi ijodiy mehnat, kasb-hunar egallash va egallangan kasb-hunar sirlarini o'z o'rnida mohirlik bilan ishlatish, el-yurt farovonligi yo'lida tinimsiz ishlash va ijodkorlik, fidoiylik o'quvchilar ma'naviy salohiyatiga samarali ta'sir etadi, axloqan kamolotga erishishga undaydi. Alisher Navoiy qarashlaridan kelib chiqqan holda qalbida vatanparvarlik jo'sh urib turgan har bir shaxs kasb-hunar egallashi, egallagan kasb-hunarini asrab yurmasdan elimizning gullab yashanishi, odamlarga ko'proq naf keltirish yo'lida sarflashi kerak.

Ulug' mutafakkirning ulkan ijodini dengizga qiyoslash mumkin. Unda dur-u javohirlar behisob, biz undan bir qatrasinigina bayon etoldik xolos. Hazrat Navoiyning bebaho merosidan xalqimizni, ayniqsa yoshlarimizni qanchalik ko'p bahramand eta olsak, milliy ma'naviyatimizni yuksaltirishda, jamiyatimizda ezgu insoniy fazilatlarini kamol topishida shunchalik ma'naviy qurolga ega bo'lamiz.

ADABIYOTLAR RO'YXATI:

1. Oripov A. Va boshqalar. Adabiyotimiz faxri. -T.: O'zbekiston, 2007-yil.
2. Zunnunov A. O'zbek pedagogikasi tarixi. T.: O'qituvchi. 1997. 267-b.

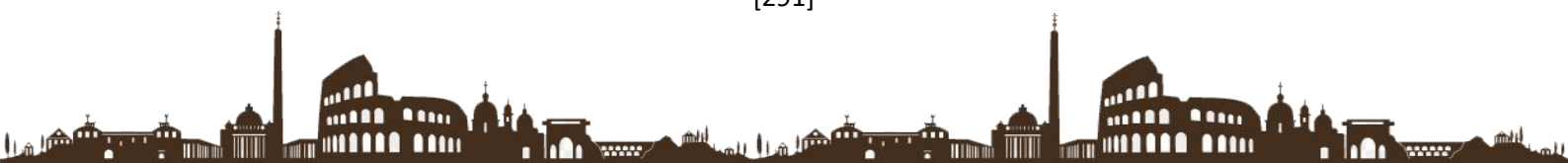

**CAPITAL EFFICIENCY MANAGEMENT OF COMPANIES AND ITS SPECIFIC
FEATURES**

<https://doi.org/10.5281/zenodo.6066258>

Usmonov B.

Tashkent State University of Economics

Abstract: *This article describes the scientific and theoretical aspects of capital efficiency management of companies. Additional to this, capital efficiency theory and its important factors and directions are given to value the capital efficiency of company. Moreover, problems related to capital efficiency of company with its solutions are given .*

Keywords: *capital, efficiency, management, company, value of capital.*

Despite various levels of macroeconomic and financial problems, globalization and the impact of the ongoing COVID-19 pandemic, the practice of rapidly developing countries depicts that investment decisions made by financial managers of companies are made by different investors. one of the most optimal ways to manage the capital efficiency of a company in assessing the investment potential of companies and increasing capital efficiency, as well as in the implementation of investment projects, is its need.

In addition, as a result of the growth of investment flows to companies, the introduction of a method of managing the capital efficiency of companies and determining the level of impact on private and debt capital, which are factors affecting the capital of companies, as well as financial indicators shows the need to develop a new approach to determining its share in capital and determining the rational composition of capital.

World practice confirms that in order to assess the business value of companies in developed countries, first of all, its capital efficiency is becoming one of the necessary conditions in terms of managing and ensuring its investment attractiveness.

A number of economists have conducted research on capital efficiency, most notably western economists John R., Graham and Campbell R. and Harvey survey which was in 2001, taken into 392 U.S. companies from which 73.5 percent of financial managers described capital asset management as an important part of a company's investment attractiveness [1]. In particular, foreign economists Dirk Brunen, Eybe de Yong, and Keys Codecs, based on the above analysis, found that in 2004, almost 45% of financial managers in 313 major European companies took assets as a primary source of determining the company's capital value and efficiency, taking into account its share in capital [2].

Another economist, Aswath Damodaran [3], focused on the practice of valuing capital value of companies, arguing that the expansion of business and investment opportunities of the enterprise, in turn, leads to an increase in the value of capital. He also expressed the view that the growth of debt and private capital could ensure an increase in the value of the company's capital. In this case, the value of private capital for investors



indicates the reserve capacity of the enterprise to repay its obligations to creditors, while the value of debt capital indicates the probability of default risk of the enterprise. Debt and equity are the main sources of financing for an enterprise's investment project.

Among the local economists, Professor R. Karlibaeva [4] in her research noted that in determining the rational composition of the capital of joint-stock companies should take into account the following three types of hypotheses. First of all, it is necessary for joint-stock companies to take into account the value of their capital in attracting private capital and debt capital, in particular, this process is closely related to capital efficiency. Second, the high level of debt capital of joint-stock companies indicates a low level of economic profitability of joint-stock companies. As a third hypothesis, the determination of the capital structure of joint-stock companies will be inextricably linked to the level of development of financial instruments in the public financial market.

When evaluating a company's capital efficiency, a number of factors are taken into account, in particular equity and debt capital, the increase in the value of private equity is related to the tax rate and the D / E (debt to equity ratio) ratio of equity to debt capital. The idea put forward by economists Modiglian and Miller also shows how to choose a company's rational capital composition. The specific features of this theory are as follows: First, it is necessary to minimize transaction costs when achieving the ideal financial market activity, which is to some extent free from shortcomings. Second, management costs should not increase significantly as the company's financial position is an indicator of positive and sustainable growth. Third, there should be opportunities to borrow and lend at the level of return on low-risk assets in the financial market. Furthermore, Modiglian and Miller argue that a change in the composition of an enterprise's capital does not affect its efficiency, regardless of the tax rate in the process of assessing the value of a company's capital and its efficiency. At the same time, it was noted that the increase in the value of private capital has a positive correlation with the D / E (debt to equity ratio) ratio of debt capital.

From the above, it can be concluded that joint stock companies of developed countries, in addition to managing the efficiency of capital, use a number of methods to assess its value.

The main criterion for this is the development of financial markets in developed countries, including the widespread use of financial instruments in the formation of capital of joint stock companies. Today in our country there are a number of problems in the management of capital efficiency of joint-stock companies, and we believe that the following measures should be taken:

First, joint-stock companies need to adapt to the standards of evaluation of developed countries in the management of capital efficiency. This will serve to assess the business environment in the country and increase capital efficiency and strategic management.

Secondly, it would be expedient to harmonize the national standards of our country with the principles of assessment standards of developed countries. Doing so, in turn, will allow to determine the investment potential of the joint-stock company and the level of risk in the country and to determine the capital risk of the joint-stock company.

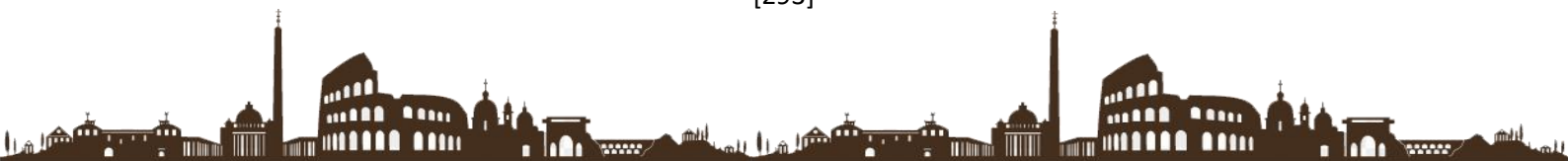

REFERENCES:

1. Graham, J.R. and Harvey, C.R (2001) “The theory and practice of corporate finance: evidence from the field”, *Journal of Financial Economics* 60, 187-243
 2. Dirk Brounen, Abe de Jong and Kees Koedijk (2004) “Corporate Finance In Europe Confronting Theory With Practice”, erim report series research in management, 1-44
 3. <http://people.stern.nyu.edu/adamodar/pdfiles/papers/costofcapital.pdf>
 4. Structure of the capital and financial stability of the enterprises in condition of modernization of economics. Oct 20, 2020
-

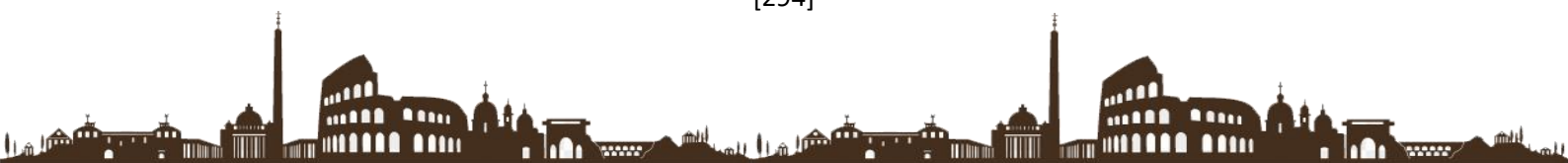

<https://doi.org/10.5281/zenodo.6066254>

Yuldasheva Rahima Boxodirovna

*Namangan shahar xalq ta'limi bo'limiga qarashli
50- umumiy o'rta ta'lim maktabi boshlang'ich sinf o'qituvchisi.*

**ВАЖНОСТЬ МЕЖДУНАРОДНОГО ИССЛЕДОВАНИЯ STEAM В
НАЧАЛЬНОМ ОБРАЗОВАНИИ**

Юлдашева Рахима Боходировна

*Учитель начальных классов 50-й общеобразовательной школы
Наманганского городского управления народного образования.*

**THE IMPORTANCE OF AN INTERNATIONAL STEAM STUDY IN PRIMARY
EDUCATION**

Yuldasheva Rahima Bokhodirovna

*Primary school teacher at the 50th
comprehensive school of the Namangan city,
department of public education.*

Annotatsiya: *Maqolada boshlang'ich sinf o'quvchilari bilim darajasini baholashda STEAM tadqiqotining ahamiyati xususida ma'lumotlar keltirilgan.*

Kalit so'zlar: *xalqaro tadqiqot, baholash dasturi, PISA, TIMSS, STEAM.*

Аннотации. *В статье представлена информация о важности исследования STEAM в оценке уровня знаний учащихся младших классов.*

Ключевые слова: *международные исследования, оценочная программа, PISA, TIMSS, STEAM*

Annotation: *The article provides information on the importance of STEAM research in assessing the level of knowledge of primary school students.*

Keywords: *international studies, assessment program, PISA, TIMSS, STEAM*

Xalqaro baholash va o'qitish dasturlari Mamlakatimizda ta'lim oluvchi-yoshlarning ijodiy g'oyalarini har tomonlama qo'llab-quvvatlash hamda rag'batlantirish maqsadida keng ko'lamli islohotlar olib borilmoqda. Xususan, yoshlarning ilmiy - tadqiqot va innovatsiya faoliyatini rivojlantirish maqsadida O'zbekiston Respublikasi Vazirlar Mahkamasining 2018-yil 8-dekabrda "Xalq ta'limi tizimida ta'lim sifatini baholash sohasidagi xalqaro tadqiqotlarni tashkil etish chora- tadbirlari to'g'risida"gi 997-sonli qarori qabul qilin

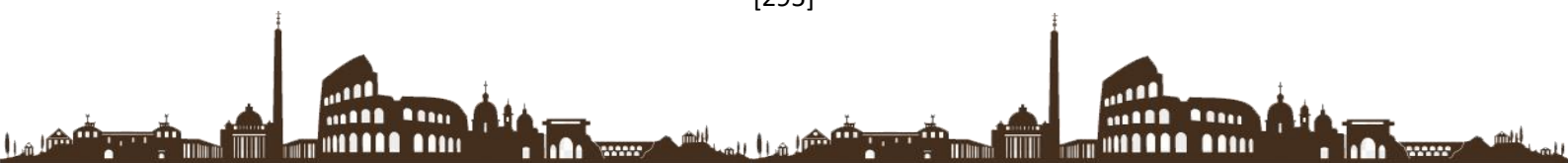

Ta'lim oluvchilarning bilim va malakasini umumiy ravishda tahlil qilish mamlakatdagi ta'lim sifati darajasini belgilaydi. Shu maqsadda o'quv yili davomida har bir ta'lim muassasasida ichki va tashqi monitoring o'tkazib boriladi. Uning natijasiga ko'ra, eng namunali maktablar ketma-ketligi, pedagoglar salohiyati va ta'lim oluvchilarning o'zlashtirish darajasi aniqlanadi. Bu jarayon ta'lim taraqqiyotini belgilovchi muhim mezon bo'lgani uchun Xalq ta'limi vazirligi tashabbusi bilan umumiy o'rta ta'lim maktabi ta'lim oluvchilari bilimini baholash bo'yicha xalqaro dasurlarni amaliyotga joriy etish maqsadida ilk qadamlar tashlandi. Ya'ni, ta'lim oluvchilar bilimini xalqaro talablarga yetkazish, unga mosligini o'rganib borish maqsadida PISA (Programme for International Student Assessment), TIMSS (Trends in Mathematics and Science Study), STEAM kabi baholash dasurlarini keng qo'llash rejalashtirilmoqda.

STEAM - hozirgi kunda dunyo ta'lim tizimining eng asosiy urf bo'lgan innovatsion metodlaridan biri hisoblanadi. Bir qaraganda STEAM abbreviaturasi juda murakkab ko'rinadi, lekin uni alohida ko'radigan bo'lsak sodda va aniq ekanini ko'rishimiz mumkin, ya'ni: S – science, T – technology, E – engineering, A – art, M – mathematics, yoki tabiiy fanlar, texnologiya, muhandislik san'ati, ijod, matematika. Oddiy so'z bilan aytganda, zamonaviy dunyoda eng ko'p talab etilayotgan fanlardir. Hech kimga sir emaski, ko'plab fan tarmoqlarida katta yutuqlarga erishish uchun o'zlashtiriladigan turli sohalardagi bilimlarning integratsiyasi talab etiladi. Lekin bunga o'quvchilarni qanday qilib tayyorlashimiz mumkin, chunki maktab dasrlari orasidagi bog'liqlikni ko'rish juda murakkabdir. Aynan shunday muammolarni hal qilishda STEAM yordam beradi. Bu metodika ta'limni aralash turda olib borish va egallangan nazariy bilimlarni kundalik hayotda qo'llay olish ko'nikmalarini shakllantirishga imkon beradi. STEAM bu maktabda va maktabdan tashqarida loyixa va o'quv–tadqiqot faoliyatini amalga oshirish imkoniyatini beruvchi innovatsion texnologiyadir. Ushbu metod yordamida fanlar alohida tarmoqlarda emas, balki integratsiyalashgan holda, umumiy bog'liqligini ko'rsatib o'rgatiladi. Fanlarni kundalik hayot bilan bog'liqligini ko'rsatishdan tashqari, texnologiya o'quvchilarning ijodkorligini ham ko'rsatib berishi mumkin. Ushbu yondashuv o'quvchilarning faoliyatiga bir qancha vazifalarni taqdim etadi, o'quvchi ularni hal qilishida ijodkorligini namoyon qilishni o'rganadi. Bunday vazifalar yordamida o'quvchi g'oyalarni nafaqat o'ylab topadi, balki ularni kundalik hayotida amalga oshirishni ham o'rganadi. SHu tariqa, o'quvchi o'z faoliyatini oldiga qo'yilgan vazifalari va mavjud imkoniyatlari doirasida hal qilishga o'rganadi. STEAM (S-fan, T-texnologiya, E-muhandislik, A- san'at, M - matematika) - ilm-fan, texnologiya, muhandislik, san'at va matematikani birlashtiruvchi zamonaviy yondashuv. STEAM bolalarda quyidagi muhim xususiyatlar va ko'nikmalarni rivojlantirishga yordam beradi Muammolarni keng qamrovli tushunish Ijodiy fikrlash Muhandislik yondashuv Tanqidiy fikrlash Ilmiy metodlarni tushunish va qo'llash Dizayn asoslarini tushunish Bu yondashuv kelajakda bolalarda hayotiy muammolarni hal etishda yordam beradi. Bugungi kunda STEAM - ta'lim dunyodagi asosiy tendentsiyalardan biri sifatida rivojlanmoqda va amaliyot yondashuvni qo'llashda beshta sohani yagona o'quv sxemasiga integratsiyalashga asoslangan. Bunday ta'limning shartlari uning uzluksizligi va bolalarning guruhlarda o'zaro muloqot qilish qobiliyatini rivojlantirish bo'lib, bunad ular fikrlarni to'plashi va fikrlar almashadi. Shuning uchun, asosiy ta'lim dasturiga

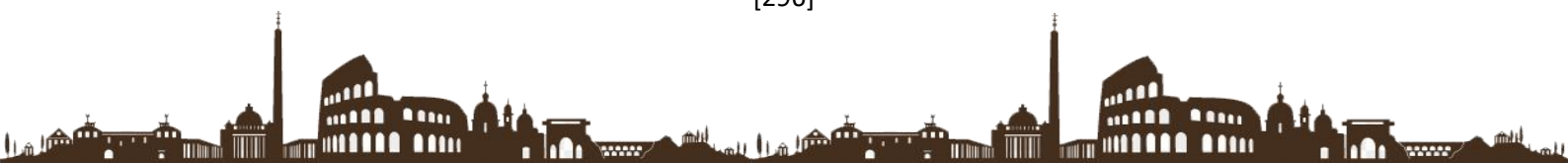

quyidagilar Lego-texnologiyalar, bolalar tadqiqotlari kabi mantiqiy fikrlashni rivojlantirish modullari kiradi. STEAM yondashuvi tufayli bolalar tabiatni tushunib, dunyoni muntazam o'rganishadi va shu bilan qiziqishlarini, muhandislik fikrlash uslubini, tanqidiy vaziyatlardan chiqish qobiliyatini, jamoaviy ish qobiliyatini rivojlantirish va liderlik, o'z-o'zini namoyon qilish asoslarini o'rganishadi, o'z navbatida, bolalar rivojlanishining tubdan yangi darajasini ta'minlaydi.

Bu yondashuvda bolalar o'z qo'llari bilan yaratgan ko'prik va yo'llar, samolyotlar va avtomobillarni "ishga tushirib", suv osti va havo tuzilmalarini "rivojlantirib", sinovdan o'tkazib, har safar ular maqsadga yaqinlashib borishadi. Yaxshi natija bermagan "mahsulot"ni qayta-qayta sinovdan o'tkazib, takomillashtirib borishadi. Natijada barcha muammolarni o'zi hal qilish, maqsadga erishish bolalar uchun ilhom, g'alaba, adrenalin va quvonch olib keladi. Har bir g'alaba, o'zlarining qobiliyatlariga ko'proq ishonch uyg'otadi.

STEAM dasturlari ham faol muloqot va guruh ishi bilan ajralib turadi. Muhokama bosqichida ular fikr bildirishga qo'rqqmaslikka o'rganadilar. Ko'pincha, stol atrofida o'tirmaydi, o'zlarining dizaynlari asosidagi "mahsulot"larni sinovdan o'tkazadi va rivojlantiradi. Ular hamma vaqt hamkorlikni ta'minlaydigan jamoada tarbiyachilar va ularning do'stlari bilan muloqot qilish bilan band bo'lishadi. Texnik fanlar bo'yicha qiziqishlarni rivojlantirish. Maktabgacha va boshlang'ich maktab yoshidagi STEAM ta'limi vazifasi qiziqishning rivojlanishi uchun dastlabki shart-sharoitlarni yaratishdir. Bolalar uchun tabiat fanlari va texnik fanlar bo'yicha, qilgan ishni yaxshi ko'rish, qiziqishni rivojlantirish uchun asosdir. STEAM – bolalar uchun juda qiziqarli va dinamik bo'lib, bolalarning zerikishlariga to'sqinlik qiladi. Ular vaqt o'tayotganini sezmaydilar va charchamaydilar.

FOYDALANILGAN ADABIYOTLAR:

1. Azizxo'jayeva N.N. O'qituvchi tayyorlashning pedagogik texnologiyasi. -T.: TDPU. 2000. 52.b.
2. Jumaev M.E., Yuldasheva M.Yu., Mingbaeva B.U., Mamatova G.A., Levkina M.F. Boshlang'ich ta'lim fanlarini o'qitish metodikasi O'UM. Nizomiy nomidagi TDPU huzuridagi XTXQTUMOHM., 2017.
3. Ziyo.uz
4. Saviya.uz

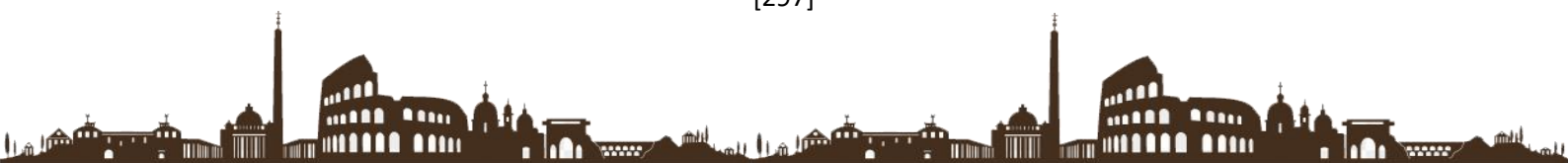

ТЕНДЕНЦИИ ОБУЧЕНИЯ АНГЛИЙСКОГО ЯЗЫКА В ТЕХНИЧЕСКИХ
ВУЗАХ

<https://doi.org/10.5281/zenodo.6065858>

Ганиханова Мадина Бахрединовна

Именем Ислама Каримова

Ташкентский Государственный Технический Университет

Доцент кафедры иностранных языков:

Аннотация: *В целях обеспечения выполнения приоритетной задачи “подготовки высококвалифицированных кадров в соответствии с современными потребностями рынка труда”⁵⁹, определенной в Стратегии действий по дальнейшему развитию Республики Узбекистан создаются новые информационные технологии, но при этом не происходит сокращения количества информации. В обществе же существует проблема адаптации человека к информации, или, другими словами, адаптации к информации. Возникновение и развитие большого количества известных систем, в результате чего формирование многокомпонентного «информационного пространства» создает уникальный мир информации. Проблема развития умения использовать визуальную и аудиовизуальную информацию на английском языке решается в современной педагогике в области визуальной грамотности.*

• **Ключевые слова:** *аудиовизуал, профессионально-критической практики, педагог.*

Если проанализировать существующие и развивающиеся модели медиаобразования в Великобритании сегодня, невозможно не обратить внимание на работу зрелого педагога Л. Мастермана. Он понимает медиаобразование как процесс исследования произведений медиа-культуры. По мнению Л. Мастермана, «медиаобразование должно быть направлено на понимание особенностей того, как работают медиа, использования средств их выражения, механизма создания реальности и ее способности быть понятым аудиторией» [92, с. 45]. Он был одним из первых, кто выдвинул идею «привить студентам критическое отношение к любым средствам массовой информации». [Стр. 92, 31-32].

Л.Мастерман продемонстрировал следующие принципы медиаобразования, в частности:

⁵⁹ Указ Президента Республики Узбекистан “О Стратегии действий по дальнейшему развитию Республики Узбекистан”.
– <https://lex.uz/docs/3107036?otherlang=1>.

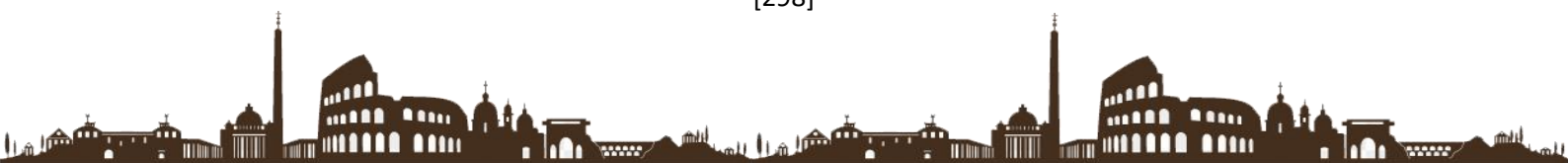

- Медиаобразование - серьезная и важная область, связанная со многими социальными структурами демократического общества;

- Невозможно обучать СМИ без понимания того, что СМИ не отражают реальность, а представляют ее с помощью системы знаков и символов;

- Медиаобразование - это процесс на протяжении всей жизни, но изучающие медиаобразование - самая важная аудитория;

- Цель медиаобразования - профессионально-критическая специфика;

- Медиаобразование состоит из «практической критики» и «профессионально-критической практики» и т. Д.

Выделен важнейший аспект американского медиаобразования - медиаобразование для студентов и будущих инженеров. Потому что эффективность медиаобразования зависит от уровня их подготовки.

Американский медиапедагог Д. Леверанц (D. Leveranz) предъявляет ряд требований к знаниям и умениям студентов в процессе медиаобразования (специфический стандарт медиаобразования). По его словам, студенты:

- открытый доступ к печатным, визуальным и электронным СМИ для различных целей;

- Глубокое владение необходимой терминологией медиаобразования;

- понимать, что все медиатексты содержат «сообщения»;

- «декодирование» (декодирование) и анализ медиатекстов в историческом, социальном и культурном контекстах (с использованием «критического анализа»), понимание взаимосвязи между аудиторией, медиатекстом и окружающей действительностью;

- уметь создавать персональные медиатексты разного описания на основе полученных знаний, обмениваться мнениями о собственных медиапроектах, а также обсуждать медиатексты, созданные другими людьми [90, с.96].

В Канаде сектор медиаобразования достаточно продуктивно развивается, при этом занимая лидирующие позиции в мире. Курсы по медиакультуре и медиаобразованию преподаются практически во всех университетах. Концептуальными основами канадского медиаобразования являются теория развития профессионального и критического мышления и культурная теория медиаобразования. Канадская система медиаобразования основывается на следующих основных концепциях: [85, с. 142-143; 85, стр. 8-10]:

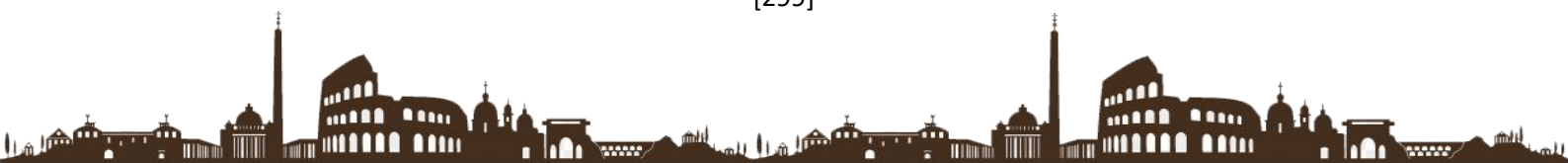



Анализируя сферу медиаобразования во Франции сегодня, следует отметить, что традиции медиаобразования во Франции основаны на материалах прессы, кино и телевидения. На первом этапе медиаобразование направлено на критическое, активное раскрытие смысла медиа (в кино и прессе). Курсы кинопроизводства и журналистики преподаются почти во всех французских университетах. С 1980-х годов медиаобразование во Франции поддерживалось сразу несколькими французскими министерствами: проект «Активная молодежная телевизионная аудитория» (Министерство образования) охватил широкий круг сообществ – родителей, учителей, организаторов молодежных клубов.

СПИСОК ИСПОЛЬЗОВАННОЙ ЛИТЕРАТУРЫ:

1. Бретон Ф., Пру С. Взрыв коммуникации. Рождение новой идеологии. – М., 1990.
2. Власова Н.М. Рекламный конструктор. – Новосибирск, 1998.
3. Грабарь М.И., Краснянская К.А. Применение математической статистики в педагогических исследованиях. Непараметрический метод. – М.: Педагогика, 1977. – 136 с.
4. Джураев Р. Таълимда интерфаол технологиялар. – Тошкент, 2010. – 87 б.



5. Дўстмуҳаммад Х. Ахборот мўъжиза, жозиба, фалсафа. – Тошкент: Янги аср
авлоди, 2013, - 317 б.



<https://doi.org/10.5281/zenodo.6066168>

Тиркашева Гўзал Баҳромовна

Тошкент вилояти Чирчиқ давлат педагогика инситути

“Таълим муассасаларининг бошқаруви” йўналиши 1-босқич магистри

Аннотация: Ушбу мақолада таълим муассасаси бошқаруви бўйича изланишлар ва кузатишлар олиб борган олимларнинг фикрлари ва қарашларидан келиб чиқиб, бугунги кунда республика таълим муассасаларини бошқаришда раҳбарлик фаолиятига эътибор қаратилиши борасида фикр-мулоҳазалар билдирилган.

Калит сўзлар: раҳбарлик тизими, жамоа, аъзолар, иш услуги, бошқариш услуги, психологик иқлим, билим, туғма, фаоллик, типологик, сенсор, рационал, эмоционал, муомала, ўзини тутуш маданияти.

Кириш: Ҳозирги пайтда республикамизда ривожланган давлатлар даражасида тараққий этишимиз учун таълим муассасаларида тўғри йўлга қўйилган ислохотлар, шу таълим муассасаларида фаолият олиб бораётган раҳбарларнинг бошқарувчанлик қобилиятларига боғлиқдир. Раҳбарлик фаолиятининг самарадорлигига раҳбар шахснинг тафаккури, ақлидроки ҳам бевосита боғлиқ бўлади. Тафаккур раҳбарга кенг ва чуқур фикрлай олиш, яхшини ёмондан, фойдани зарардан, муҳимни номуҳимдан бехато ажрата олиш имкониятини беради.

Ҳар бир муассасанинг фаолиятидаги самарадорлик, биринчи навбатда, жамоадаги шахслараро муносабатларнинг қанчалик тўғри ташкил этилгани ёки этилмаганлигига боғлиқ. Бошқача айтганда, ишнинг қандай ташкил этилиши раҳбарлик, бошқарувчиликнинг ташкил этилиши даражасига боғлиқ.

Ҳар бир раҳбар педагогик тизимни бошқарар экан, энг аввало, ундаги муаммолар ва бу тизимдаги аъзоларнинг педагогик-психологик хусусиятларини билиш қобилиятига эга бўлиши керак.

Адабиётлар таҳлили ва методология. Раҳбарлик услублари ва унинг мазмун-моҳиятига раҳбар ўз бошқарув фаолиятида афзал билган ва асосланган барча усуллар ва ҳаракатларнинг тактика ва стратегияларидан ташкил топган тизим сифатида қаралади. Бунда, бир томондан, стратегиялар билан бошқарув фаолияти мазмуни, иккинчи томондан, бу тизимнинг ўзи, инсон фаолияти муҳитида турли аҳамиятга эга бўлган ҳаракатлар ва шу қаторда профессионал фаолият бошқарув субъект-тининг ривожланиши, мутахассис сифатида шаклланишида муҳим аҳамият касб этади. Раҳбарнинг унга бўйсунувчиларга нисбатан таъсир кўрсатиши ва кўзланган мақсадга эри-шишга уларни ундашида ўзаро муносабатлар қуйидагиларга асосан аниқланади:

- қарорлар қабул қилиш жараёнида бўйсунувчиларнинг иштирок этиш даражаси;



- бўйсунувчиларнинг маълумотлар ва ахборотлар билан таъминланиши;
- раҳбар томонидан қўлланилаётган иш услублари, яъни у ёки бу масалани ҳал қилишда унинг ўзига хос ёндашиши.

Лидерлик – бу шахснинг шахсий етуқлигининг (шахсий етуқлик – шахсий камолот, индивидуал юксак маънавият, шахснинг ижтимоий ва маънавий-ахлоқий баркамоллигини англатувчи тушунча) одамлар хулқ-атвориға таъсириға асосланган гуруҳ, жамоадаги табиий ижтимоий-психологик жараёндир. Лидерлик асосан уч хусусиятга эга:

1. Эмоционал лидер.
2. Ишончли лидер.
3. Информатив лидер.

Эмоционал лидер гуруҳнинг юраги бўлиб, ҳар бир инсон унга ҳамдардлик излаб мурожаат қилиши, «унинг кўкрагига бош қўйиб йиғлаши мумкин».

Ишончли лидер гуруҳнинг қўллари бўлиб, у ишни ташкиллаштиради, иш юзасидан муҳим алоқаларни юзага келтиради, ишнинг муваффақиятини таъминлайди.

Информатив лидер (гуруҳнинг мияси)га ҳамма саволлар билан мурожаат қилиши мумкин, чунки у ҳамма нарсани билади, тушунади, тушунтиради.

Раҳбар амалга оширадиган бошқарув функ-циялари қуйидагилар ҳисобланади: режалаш-тириш, ташкиллаштириш, назорат.

Режалаштириш – бошқарув фаолиятининг бошланиши ва асосидир. Тайёр режалар нима қачон ва ким томонидан бажарилишини кўрсатиб туради.

Режалаштириш ўтмишдаги ривожланиш, ҳозирги шароитларни таҳлил қилиш ва келажакка реал вазифаларни қўйишни назарда тутати.

Ташкиллаштириш – тизимни юзага келтиришдир, бунда қуйидаги уч компонент: интилувчи гуруҳлар, иқтисодий муносабатлар ва техник воситалар мантиқий равишда бир-бирига боғланган бўлади.

Назорат – иш фаолиятини тартибга келтириш, таснифлаш, ҳодисаларни олдиндан белгиланган шакли бўйича баҳолашдир. Назорат ёрдамида ижтимоий-психологик объектлар, улар учун умумий бўлган хусусиятларнинг ёрқин даражасига қараб (эксперт баҳолаш) дастлабки таснифлаш амалга оширилади.

Раҳбарликда баъзида ўз эътиборини фақат вазифаларга, ишга қаратган ёки фақат ходимларга қаратган раҳбарни кўриш мумкин. Албатта, бундай кўринишдаги раҳбарларнинг иккаласи ҳам жиддий камчиликларга эга, деб баҳоланади.

Шу ўринда бошқарув маданияти, бошқарув маънавияти тушунчаларини изоҳлаб ўтсак.

Бошқарув маданияти – бошқарув ва раҳ-барлик соҳасидаги муайян мақсадга эришиш йўлида инсоний салоҳиятни рўёбга чиқаришга қаратилган маданий-маърифий тадбирлар мажмуи. Бошқарув маданияти ходимлар фаолияти, мақсад-муддаолари ва уларнинг қадриятларини ҳисобга олган ҳолда бошқарувни амалга ошириш ҳисобланади.



Бошқарув маънавияти – маънавият тамойилларининг бошқарув соҳасида намоён бўлиши, раҳбарга хос маънавий фазилатлар, жамият ва давлат ҳаёти, барча соҳалардаги бошқарувнинг маънавият талабларига мос бўлишини англатувчи тушунча.

Бошқарув услублари муаммосини ўрганишда биз шу масала бўйича илгари сурилган фикр ва қарашлар Абу Наср Фаробийнинг «Ақл тўғрисида»ги рисоласи, Амир Темурнинг «Темур тузуклари» асари, Алишер Навоий асарларида ва замонамиз олимларидан Н.Боймуродовнинг «Раҳбарлик психологияси», М.Қоплонова, О. Авлаевнинг «Бошқарув психологияси», Ж.Ф.Йўлдошев, С.А.Усмоновнинг «Таълим менежменти», Р.Ш.Аҳлидиновнинг «Мактаб бошқарувида ички назорат», Н.Комилов, А.Бегматов, М.Қуроноғовнинг «Раҳбар ва ходим» каби илмий асарларида кўришимиз мумкин.

Абу Наср Фаробийнинг «Ақл тўғрисида»ги рисоласида раҳбарликка хос бўлган куйидаги айрим фикрлар баён этилган.

Ақлли деб, шундай кишига айтамизки, унда ўткир зеҳн-идрок бўлиши билан бирга, фазилати ҳам бўлсин. Бундай киши ўзининг бутун қобилияти ва идрокини яхши ишларни амал-га оширишга, ёмон ишлардан ўзини сақлашга ва тортишга қаратган бўлмоғи лозим. Улар фазилатли, ўткир муҳокамали, яхши, фойдали ишларга берилган, зарур нарсаларни кашф ва ихтиро этишда зўр истеъдодга эга. Ёмон ишлардан ўзларини четга олиб юрадилар. Шундай одамнигина ақлли ва тўғри фикр юритувчи, деб аташ мумкин.

Буюк бобоқалонимиз Амир Темур ўзининг «Темур тузуклари»да мансабдор шахснинг ўз мансабини суиистеъмол қилиши, адолат-сизлиги, ёлғончилиги, иккиюзламачилиги, ўз сўзининг уддасидан чиқмаслигини қаттиқ қоралаган, «Куч – адолатда» ғоясини илгари сурган.

Яна бир буюк аждодимиз Алишер Навоий ҳам бошқарувда ҳукмдор биринчи навбатда ҳақ йўлни танлаган, ҳар бир ишни инсоф ва адолат тарозуси билан ўлчайдиган маънавий юксак инсон бўлиш зарурлигини уқтирган.

АДАБИЁТЛАР:

1. Боймуродов Н. Раҳбар психологияси. – Т.: «Янги аср авлоди», 2007.
2. Muslimov N.A. “Bo'lajak kasb ta'lim o'qituvchilarini kasbiy shakllantirish” /Monografiya. – Т.: Fan, 2004.
3. Маънавият асосий тушунчалар изоҳли луғати. – Т.: Ғафур Ғулом номидаги нашриёт-матбаа ижодий уйи, 2013.
4. Ҳошимов К., Сафо О. Ўзбек педагогикаси антологияси. – Т.: «Ўқитувчи», 2010.
5. Акрамова Гулбаҳор. Ўқувчиларнинг танқидий тафаккурини ривожлантириш асосида ижтимоий муносабатларга тайёрлаш технологияси. [Том 1 № 1 \(2020\): Таълим ва инновацион тадқиқотлар.](#)

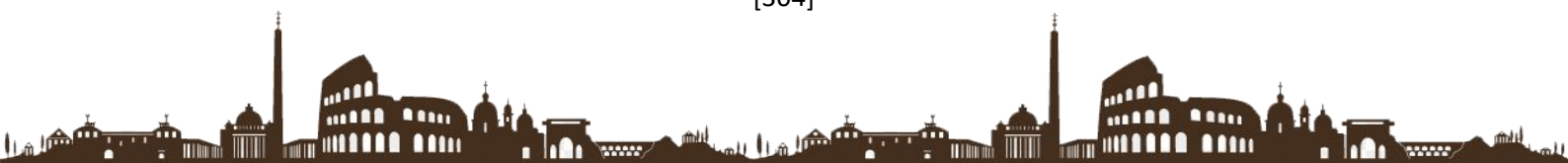

ФАРҒОНА ВОДИЙСИ АҲОЛИСИНИНГ ИЖТИМОЙ-МОДДИЙ АҲВОЛИ (1946-1991-ЙИЛЛАР)

<https://doi.org/10.5281/zenodo.6063690>

Усмонов Ахроржон

ўқитувчи, Фарғона давлат университети,
Ўзбекистон, Фарғона шаҳри

Аннотация: Ўзбекистон Республикаси Президенти Шавкат Мирзиёевнинг 2020-йил 29-декабрда Олий Мажлисга йўллаган Мурожсаатномасида “Янги йилда иқтисодий ислохотларнинг пировард мақсади – камбағалликни қисқартириши ва аҳоли фаровонлигини оширишдан иборат бўлади. Ушбу стратегик мақсадларга ҳамма учун тенг имконият яратадиган юқори иқтисодий ўсиш ҳисобига эришилади” дея таъкидлагани бежиз эмас, албатта. Камбағалликни қисқартириши учун амалга оширилаётган чора-тадбирлар давомида аҳолининг эҳтиёжманд қисми манзилли қўллаб-қувватланади, зарурий ижтимоий таъминот билан қамраб олинади.

Калит сўзлар: ногиронлар, пенционерлар, меҳнат қобилиятини йўқотганлар, касаба уюшмаси, кўп болали оилалар, сугурта, имконияти чекланганлар, вақтинча иш қобилиятини йўқотганлар.

Кириш. Ижтимоий таъминот тизими замонавий жамиятнинг муҳим таркибий қисмларидан биридир. Белгиланган вазифаларнинг барча ўхшашлиги билан ҳар бир мамлакатда ижтимоий таъминотнинг ривожланиши ўзига хос тарихий ноёб йўлни босиб ўтган.

Фарғона водийсида пахта тайёрлаш ҳажмини муттасил ошириб бориш мақсадида озуқа экинлари, мевали боғлар ҳисобига, шунингдек, янги ўзлаштирилган ерларга пахта экилиши туфайли экин майдонларининг 80-85 фоизи, айрим район ва хўжаликларда эса 90 фоизи пахта майдонига айлантирилди. Ўзининг ажойиб навли мева ва полиз маҳсулотлари билан донг таратган Фарғона водийсида қишлоқ хўжалигининг пахтадан бошқа экин турларини экиш камайиб борди. Натижада қишлоқ аҳолиси аввалги ўн йилликларда мева ва полиз маҳсулотларини шаҳарга етказиб берган бўлса, энди бундай маҳсулотларни шаҳардан харид қиладиган бўлди⁶⁰.

Пахта якка хокимлиги шароитида мева ва сабзавотларни қайта ишлаш корхоналари фаолиятини йўлга қўйиш ҳам эътибордан четда қолди. Етиштирилган қишлоқ хўжалик маҳсулотларини сақлаш, ташиш ва қайта ишлаш соҳаларига етарли даражада маблағ ажратилмади. Натижада ҳар йили ҳосилнинг жуда катта қисми, яъни 30-40 фоизи савдо корхоналари ва қайта ишлаш заводларига етиб бормаи нобуд

⁶⁰ Коммунист. 1989 йил, 19 майъ №95 (16006).



бўлди⁶¹. Бу ҳолат Фарғона водийсининг ҳар учала вилоятига хос бўлиб, ушбу ҳудуддаги ишсизлик ва қашшоқликни юзага келтирувчи асосий омиллардан бири бўлиб қолди.

Мавзунинг ўрганилганлик даражаси. Собик совет республикалари ўртасидаги иқтисодий алоқаларнинг тўғри йўлга қўйилмаганлиги оқибатида Ўзбекистон ва унинг иқтисодий районларидан бири бўлган Фарғона водийси катта зарар кўрди. Фарғона водийси ўзини етарли озиқ-овқат маҳсулотлари билан таъминлай олмайдиган шароитда ҳам Иттифоқнинг бошқа республикаларига қишлоқ хўжалик маҳсулотларини жўнатишга мажбур бўлди. Жумладан, 1987 йилда биргина Фарғона вилоятидан собиқ Иттифоқнинг бошқа ҳудудларига 97 минг тонна мева ва полиз маҳсулотлари жўнатилди⁶².

Фарғона водийси саноат салоҳияти жиҳатидан Ўзбекистон ССРда олдинги ўринларда турган бўлса-да, унда, асосан, хом ашё тайёрлашга асосланган қишлоқ хўжалиги, минерал ўғитлар ҳамда ярим тайёр маҳсулотлар ишлаб чиқарадиган тармоқлар ривожлантирилганлиги оқибатида ижтимоий-иқтисодий муаммоларни ҳал этиш имконияти чекланган эди.

XX асрнинг 80-йилларида саноат маҳсулотлари таркибида тайёр маҳсулот ишлаб чиқаришнинг озлиги Фарғона водийси аҳолисининг энг зарур эҳтиёжларини қондириш имконини бермади. Бунинг устига Фарғона вилоятида ҳар йили 200 миллион сўмлик маҳсулот ишлаб чиқарилгани ҳолда, 300 миллион сўмлик маҳсулот истеъмол қилинар эди⁶³. Натижада Фарғона вилоятига ҳар йили 1200 дан ортиқ маҳсулот турлари Иттифоқ ва республиканинг турли регионларидан олиб келинар эди⁶⁴. Жумладан, 1988 йилда Фарғона вилоятига республика ташқарисидан 8502 номдаги 45 миллион сўмлик ана шундай маҳсулотлар келтирилди⁶⁵. Бу ҳолат водийнинг бошқа вилоятларида ҳам кузатилиб, ҳар йили Андижон вилоятига 100 турдан зиёд, Наманган вилоятига 120 хил оддий халқ истеъмол маҳсулотлари келтирилиб турилган⁶⁶.

Айни пайтда кишиларда моддий манфаатдорликнинг йўқлиги, режани бажариш талабида сифат эмас, сон кўрсаткичларига эътибор берилиши оқибатида сифатли тайёр маҳсулот ва истеъмол моллари ишлаб чиқариш даражаси пасайиб борди. Минтақа саноатида маҳсулот умумий ҳажмининг ўртача йиллик ўсиши республиканинг бошқа ҳудудларидан ҳам орқада қола бошлади. Жумладан, 1981-1985

⁶¹ Бозоров О. XX асрнинг 80-йилларида Ўзбекистондаги миллатлараро муносабатлар тарихи (Фарғона фожиаси мисолида). Тарих фанлари бўйича фалсафа доктори (PhD) диссертацияси автореферати. – Тошкент, 2019. – Б.12-14.

⁶² Коммуна. 1987 йил 21 август, №162 (18285).

⁶³ Фарғона вилояти давлат архиви (бундан кейин – ФВДА), 1124-фонд, 15-рўйхат, 535-йиғма жилд, 49-варақ.

⁶⁴ Коммуна газетаси // 1988 йил, 8 декабрь, №235 (18608).

⁶⁵ Коммуна газетаси // 1989 йил, 24 март, №58 (18681).

⁶⁶ Бозоров О. XX асрнинг 80-йилларида Ўзбекистондаги миллатлараро муносабатлар тарихи (Фарғона фожиаси мисолида). Тарих фанлари бўйича фалсафа доктори (PhD) диссертацияси автореферати. – Тошкент, 2019. – Б.12-14.



йилларда маҳсулот умумий ҳажмининг ўртача йиллик ўсиши Андижон вилоятида 7,85 фоизни, Наманган вилоятида 7,3 фоизни, Фарғона вилоятида 4,55 фоизни ташкил этган бўлса, 1980-йилларнинг иккинчи ярмидан ушбу кўрсаткичлар Андижон вилоятида 4,45 фоиз, Наманган вилоятида 4,15 фоиз, Фарғона вилоятида 3,7 фоизни ташкил этди. Ҳолбуки, ушбу йилларда (1985-1989) саноат маҳсулотининг ўртача йиллик ўсиши Бухоро вилоятида 3,75 фоиздан 5,4 фоизга, Қашқадарё вилоятида 4,4 фоиздан 7,7 фоизга, Тошкент вилоятида 3 фоиздан 3,25 фоизга, Хоразм вилоятида 5,9 фоиздан 6,55 фоизга ўсишга эришилган эди⁶⁷.

Бу даврда, айниқса, аҳолининг иш билан бандлик даражаси асосий муаммога айланди. Айрим маълумотларга кўра Фарғона водийсидаги 5 миллиондан ортиқ кишидан 1,5 миллион киши нормал иш билан таъминланмаган эди⁶⁸. Қишлоқ аҳолисининг саноат корхоналарида ишлаш имкониятининг чекланганлиги ҳам ишсизлар сонининг ортиб боришига олиб келди. Хусусан, Фарғона совети ижроия комитетининг 1988 йил 24 июнда “Меҳнат ресурсларидан рационал фойдаланиш бўйича совет ва хўжалик органларининг вазифалари тўғрисида”ги қарорида Фарғона шаҳридаги ишчи ўринларга узоқ-яқин жойлардан одамларни жалб этмаслик белгилаб қўйилган эди⁶⁹.

1980 йил иккинчи ярмидан бошлаб озиқ-овқат муаммосини ҳал этишга қаратилган айрим амалий ишлар ҳам кўзга ташланди. Хусусан, Фарғона вилоятида 1989 йилга келиб 10 минг гектар⁷⁰, Андижон вилоятида 168 минг гектар пахта майдонлари қисқартирилиб, бошқа турдаги қишлоқ хўжалик экин майдонлари кенгайтирилди⁷¹. Аммо ҳосил ҳажмини кўпайтиришни асосан интенсив усуллар ҳисобига эмас, балки экин майдонларини кенгайтириш ҳисобига амалга оширишга эътибор қаратилди. Лекин, пахта майдонларини қисқартириш борасида ҳам айрим камчиликларга йўл қўйилди. Масалан, 1988 йилда пахта майдонлари 90 минг гектарга камайтирилган бўлса-да, республика Агросаноат давлат комитети текширишлари натижасида, озуқа майдонлари ҳисобидан 40 минг гектарга яқин ерга чигит экилганлиги аниқланган⁷². Бундай ҳолатлар Фарғона водийси вилоятларига ҳам тегишли бўлган. Жумладан, Андижон вилоятида пахта майдонлари камайтирилган ҳолда вилоятнинг Пахтаобод туманида аксинча, 500 гектарга кўпайтирилган⁷³.

Фарғона водийси саноат корхоналари жойлашуви бўйича республиканинг бошқа вилоятларга нисбатан юқори кўрсаткичга эга бўлсада, худуддаги юзага келган

⁶⁷ Некоторые показатели социально-экономического развития Каракалпакской АССР, областей и г.Ташкента в двенадцатой пятилетке. – Ташкент: 1990. – С.49.

⁶⁸ Населения СССР. По данным всесоюзной переписи населения 1989 года. – Москва: Финансы и статистика, 1990. - С. 16.

⁶⁹ Аминова Р. Қайта қуриш шароитида Ўзбекистонда социал ривожланишнинг долзарб муаммолари. – Тошкент: Фан, 1991. – Б.17.

⁷⁰ Қаранг: Коммуна. 1989 йил 18 март.

⁷¹ Мақсад ва манфаатлар бирлиги // Коммунист. 1989 йил 1 ноябрь.

⁷² Экономика муаммолари ва ечимлари // Коммуна. 1989 йил 28 апрель.

⁷³ Озиқ-овқат маҳсулотлари етиштиришни кўпайтирайлик // Коммунист. 1989 йил 4 май.



ижтимоий-иқтисодий муаммоларни ҳал этиш имкониятини бермаган. Чунки, ишлаб чиқариш асосан бир томонлама яъни хом ашё тармоғини ривожлантиришга йўналтирилган бўлиб, асосий даромадни тайёр маҳсулот ишлаб чиқарувчи ҳудудлар олган. Ишлаб чиқарилган маҳсулотларни тақсимлаш ва ташқи савдо билан фақат марказий органлар шуғулланишган. Бу эса, асосан, хом ашё етказиб берувчи ҳудуд учун салбий аҳмиятга эга бўлган. Фарғона водийси саноатида тайёр маҳсулот ишлаб чиқариш даражаси паст ҳолда ташкил этилганлиги аҳолининг энг муҳим эҳтиёжларини қондира олмаслигига олиб келди. Шунинг учун ҳам ҳар йили оддий халқ истеъмол маҳсулотлари республика ва унинг ҳудудларига бошқа минтақалардан келтириш ҳисобига таъминлаб келинган.

Давлат томонидан катта куч ва маблағ сарфланишига қарамай ишлар асосан шахсий манфаатдорлик йўлидаги уринишлар ва ўзгаришларга эмас, балки жамоавий иштиёққа суянилиши оқибатида инсонлардаги иштиёқ йилдан-йилга сўниб боришига, жамоа мулкига бўлган муносабат эса юзаки характерга эга бўлишига олиб келди. Таҳлиллар шуни кўрсатадики, меҳнат унумдорлиги даражаси бўйича ҳам Ўзбекистон паст ўринларда бўлган. Жумладан, Фарғона водийсида меҳнат унумдорлиги, саноат маҳсулотлари умумий ҳажмининг ўсиш суръатлари 1980 йил ўрталаридан бошлаб аввалги беш йилликка нисбатан кескин пасайиб борди. Хусусан, 1981–1985 йилларда маҳсулот умумий ҳажмининг ўртача йиллик ўсиши Андижон вилоятида 7,85 фоизни, Наманган вилоятида 7,3 фоизни, Фарғона вилоятида 4,55 фоизни ташкил этган бўлса, кейинги беш йилликда (1985–1989) ушбу кўрсаткич мос равишда 4,45 фоиз, 4,15 фоиз, 3,7 фоизни ташкил этди⁷⁴. Меҳнат унумдорлигининг пасайиши ҳосил қилинган миллий даромаддан меҳнат сарфи юқори бўлишига ҳамда иқтисодий зарар ортишига олиб келди.

Бу даврдаги энг асосий муаммолардан бири – бу ишсизлик масаласи бўлиб, йиллар давомида меҳнат ресурсларининг ўсиши аҳоли сони ўсишидан орқада қолишига, шунингдек, бошқа ҳудудлардан ишчи кучлари олиб келиниши демографик хусусиятлари нисбатан мураккаб бўлган Фарғона водийсида ишсизлар сони ортиб боришига сабаб бўлди. Масалан, Фарғона вилоятида иш билан банд бўлмаган меҳнатга лаёқатли аҳоли сони 1986 йилдаги 38 минг кишидан⁷⁵, 1990 йилга келиб 42,2 минг кишига етади⁷⁶. Ишсизлар сони ортиши эса камбағаллик даражаси ортиб боришига олиб келди.

XX асрнинг 80-йиллари охирларида республикадаги ижтимоий муаммолар кескинлашувини олдини олиш ва аҳоли моддий аҳволини яхшилаш мақсадида

⁷⁴ Бозоров О. XX асрнинг 80-йилларида Ўзбекистондаги миллатлараро муносабатлар тарихи (Фарғона фожеси мисолида): Тар. фан. бўйича фалсафа доктори (PhD). ... дис. – Тошкент: 2019. – Б. 23.

⁷⁵ Халқ фаровонлигини юксалтиришнинг ойдин йўли // Коммуна. 1986 йил 12 ноябрь.

⁷⁶ Энг муҳим йўналиш // Коммуна. 1990 йил 24 ноябрь.



республика раҳбари И.А.Каримовнинг 1989 йил 17 августдаги Қарорига⁷⁷ мувофиқ қишлоқда яшовчи ҳар бир кишига ўртача 25 сотихдан ер ажратиб бериш ва томорқа майдонларини қарийб 4,5 баробар кўпайтириш кўзда тутилган эди. Бу борадаги амалий ишлар натижасида ҳудудларда оилаларга қўшимча ерлар ажратиб берилди. Жумладан, Фарғона вилоятида 1989 йилнинг 10 ойи давомида 38 минг 482 оилага томорқа тариқасида 5289 гектар ер, 5688 та оилага ўз участкаларини кенгайтириш учун 304 гектар ер берилди. Шахсий ёрдамчи хўжаликларни ривожлантириш мақсадида аҳолига қарийб 300 минг гектар суғориладиган ер ажратилиб бу аввалги 73 йил мобайнида ажратилган ер майдони ҳажмига тенг бўлган⁷⁸.

Умуман, республика вилоятлари бўйича шахсий томорқа ерларининг кўпайтирилиши озик-овқат ва уй-жой масалаларини ҳал этишдаги ижобий тадбирлардан бири бўлди. Чунки, қишлоқда яшовчи кўплаб оилалар ўзлари учун озик-овқат маҳсулотларини етиштирибгина қолмасдан, ички бозорни тўлдириш, моддий манфаатдорликни оширишга хизмат қилди. Масалан, Фарғона вилоятида етиштирилган меванинг 46 %и, узумнинг 38 %и, сабзавотнинг 51 %и, картошка ва полиз маҳсулотларининг 15 %и, гўштнинг 52 %и, сутнинг 59 %и айнан шахсий томорқалар ҳиссасига тўғри келган⁷⁹. Шахсий томорқа ерлари берилиши қишлоқда яшовчи аҳолини иш билан таъминлашда ҳам муҳим аҳамият касб этган. Афсуски, узоқ йиллар мобайнида қарор топган мавжуд сиёсий тизим бу каби бир қатор ижтимоий муаммоларни бартараф этиши мумкин бўлган бундай самарали усуллардан фойдаланиш имконини бермади. Совет ҳокимияти йилларида пенсиялар давлатнинг устувор йўналишларига мувофиқ равишда ривожланиб борди. **Хулоса**

Хулоса ўрнида шуни айтиш жоизки, 1950–80 йилларда ижтимоий таъминотдан саноатга ишчи кучини жалб қилиш чораси сифатида фойдаланилди. Ушбу босқичда энг муҳим ўрин зарарли ва оғир меҳнат шароитида ишлаётган ишчиларни пенсия билан таъминлашга эътибор берилди. 1960-йилларнинг ўрталарида колхозчиларга давлат пенсиялари жорий этилди. Иқтисодий таназзул фонида у ўз олдида колхозчиларнинг меҳнат фаоллигини оширишни таъминлашни мақсад қилиб қўйди.

Фойдаланилган манба ва адабиётлар рўйхати:

1. Каримов И.А. Ўзбекистон мустақилликка эришиш остонасида. – Тошкент: Ўзбекистон, 2011. – Б. 12. “Қишлоқда яшовчи ҳар бир оилани томорқа билан таъминлаш, уларга яқка тартибда уй-жой қуриш учун барча шарт-шароитлар яритиб

⁷⁷ Каримов И.А. Ўзбекистон мустақилликка эришиш остонасида. – Тошкент: Ўзбекистон, 2011. – Б. 12.

“Қишлоқда яшовчи ҳар бир оилани томорқа билан таъминлаш, уларга яқка тартибда уй-жой қуриш учун барча шарт-шароитлар яритиб бериш” тўғрисида.

⁷⁸ Қаранг: Коммуна. 1991 йил 20 сентябрь; Коммуна. 1989 йил 17 ноябрь.

⁷⁹ Томорқа еридан оқилона фойдаланайлик // Коммуна. 1991 йил 9 октябр.



бериш” тўғрисида.¹ Коммунист. 1989 йил, 19 май №95 (16006).

2. Бозоров О. XX асрнинг 80-йилларида Ўзбекистондаги миллатлараро муносабатлар тарихи (Фарғона фожиаси мисолида). Тарих фанлари бўйича фалсафа доктори (PhD) диссертацияси автореферати. – Тошкент, 2019. – Б.12-14

3. Фарғона вилояти давлат архиви (бундан кейин – ФВДА), 1124-фонд, 15-рўйхат, 535-йиғма жилд, 49-варақ.

4. Коммуна газетаси // 1988 йил, 8 декабрь, №235 (18608).

5. Коммуна газетаси // 1989 йил, 24 март, №58 (18681).

6. Некоторые показатели социально-экономического развития Каракалпакской АССР, областей и г.Ташкента в двенадцатой пятилетке. – Ташкент: 1990. – С.49.

7. Населения СССР. По данным всесоюзной переписи населения 1989 года. – Москва: Финансы и статистика, 1990. – С. 16.



<https://doi.org/10.5281/zenodo.6063896>

Xolbekov Ilhomjon,

lecturer, Fergana state university,

Uzbekistan, Fergana city

Холбеков Илхомжон,

ўқитувчи, Фарғона давлат университети,

Ўзбекистон, Фарғона шаҳри

Аннотация: Маълумки, темурийлар даври Ўрта Осиё маданиятида алоҳида даврни ташкил қилади. Маданият тарихида классик давр ҳисобланган бу давр хусусан, ўзбек маданиятининг бугунги ҳуқуқий жойлашувида асос бўлиб хизмат қилади. Аввало, бу давр маданияти Темур асос солган кучли давлатчилик тамойиллари асосида шаклланган ижтимоий-иқтисодий тараққиёт билан боғлиқдир.

Ушбу мақолада темурийлар даврида маданият ва илм-фаннинг ривожланиши илмий жиҳатдан тадқиқ этилган.

Калит сўзлар: маданият, илм-фан, “Темур тузуклари”, темурийлар маданияти, уйғониш даври, адолат.

Мустақиллик йилларида юртимизда тарихни ёзма манбалар асосида тадқиқ этишга эътибор кучайди, аждодларимиз томонидан узоқ ўтмишда яратилган маданий-маърифий меросни ўрганиш ва тарғиб қилиш долзарб масалалар қаторига қўйилди. Илм-фан, маданият ривожига улкан ҳисса қўшган аждодларимизнинг унутилган номлари қайта тикланди. Моҳир саркарда, давлат арбоби, илм-фан, маданият ҳомийси бўлган Амир Темур ана шундай тарихий шахслардан биридир. Унинг ҳукмронлик йилларида маданият, илм-фан, меъморчилик, тасвирий санъат, мусиқа ва шеърят юксак чўққига кўтарилди. Бир сўз билан айтганда, темурийлар даври ренессансига асос солди.

Амир Темур даврида Ўрта Осиёнинг мустақил бир давлат қилиб бирлаштирилиши мамлакатнинг иқтисодий-маданий тараққиётига ижобий таъсир кўрсатади. Илм-фан, адабиёт ва санъат, ҳунармандчилик ва меъморчилик раванқ топди. Мамлакат ва пойтахт Самарқанднинг ободончилиги йўлида маҳаллий ва чет мамлакатлардан кўплаб фан ва санъат аҳлларини, ҳунарманд меъморларни ва мусаввирларни тўплади.

Амир Темур ва темурийлар мамлакат мустақиллиги, эл – юрт осойишталиги, уни обод этишда бунёдкорлик ишларига катта аҳамият бердилар. Амир Темурга ҳар бир зафарли воқеа ва севинчли ҳодисани муҳташам меъморлик обидаси барпо этиш билан нишонлаш одат бўлган. Шу мақсадда Ҳиндистон, Шероз, Исфажон ва



Дамашқнинг машхур уста – хунармандлари мамлакатда хашамдор иморату иншоотлар бино қилганлар. Бу даврда Чингизхон хужуми ва мўғулларнинг бетўхтов босқинлари оқибатида вайронага айланган Самарқанд, Бухоро, Термиз, Марв, Банокат (Шохрухия) каби қадимги шаҳарлар, қалъа ва истехкомлар қайта тикланди, яъни шаҳарлар ва қишлоқлар қад кўтарди.

Темур марказлашган давлат тузиш жараёнида ишлаб чиқаришга, хусусан қишлоқ хўжалигига алоҳида эътибор берди. Ўрта Осиёда қишлоқ хўжалиги сунъий суғоришга боғлиқлигини яхши тушунган Темур Ангор каналини қазирди ва Мурғоб водийсида суғориш ишларини йўлга қўйди. Самарқанд ва Шаҳрисабз шаҳарлари оқар сув билан таъминланди. Лалмикор ерларда ариқлар қазилди. Дехқончиликда донли экинлар, пахта, зиғир экилган. Бўёқ учун рўян ўсимлиги, шунингдек пиллачиликда тутлар кўп экилган. Узум, лимон етиштирилган.

Улуғбек даврида Боғи майдонда турли ўсимликлар экилиб, Боғча номли боғ барпо этилган. Темур Самарқанд атрофида Бағдод, Султония ва Шероз номли қишлоқлар қурдиради. Темур ва Улуғбек даврида қўйчилик ва йилқиччиликка алоҳида эътибор берилган.

Тоғ-кон ишлари йўлга қўйилиб, турли маъданлар қазиб олинishi туфайли хунармандчилик ривожланган.

Ободончилик, суғорма дехқончиликнинг ривожланиши иқтисодий ҳаётда муҳим соҳа-хунармандчилик, савдо ва товар-пул муносабатларининг тараққиётига ижобий таъсир кўрсатди. хунармандчилик тармоқларининг кўпайиши туфайли шаҳарларда хунармандчилик маҳаллаларининг сони ортиб, янги бозор расталари, тим ва тоқлар қурилди. Тўқимачилик, кулолчилик, чилангарлик, темирчилик ва бинокорлик соҳалари асосий ўрин тутган. Самарқанд, Бухоро, Тошкент, Шохрухия, Термиз, Шаҳрисабз, Қарши шаҳарларида янги хунармандчилик маҳалалари қурилиб, савдо марказига айланди. Ип, жун, канош толасидан газмоллар тўқилган. Ипакдан шойи газламалар атлас, кимхоб, банорас, духоба, хоро, дебо каби газмоллар тўқилган.

XV-асрда металл буюмлар- уй-рўзғор буюмлари, асбоб-ускуналар, қурол-яроғлар кўплаб ишлаб чиқарилган. Самарқанд қуролсозлик марказига айланиб, совутсозлар маҳалласи қурилган. Шаҳарларда мис ва жездан буюмлар ва мис чақалар зарб қилинган. Темур фармони билан Уста Иззоддин Исфаҳоний ясаган жез қозон ва шамдон ҳозиргача сақланиб қолган. Мисгар ва чилангарлар металлни тоблаш, қуйиш, сиртига нақш солиш, олтин ва кумуш суви юритиш каби мураккаб ишларни бажарганлар.

Масалан, Бибихоним масжиди эшиклари етти хил маъдан қотишмадан тайёрланган. Заргарлар олтин, кумуш ва жез қотишмаларидан нафис зеб-зийнат буюмлари ясаганлар. Олтин ва кумуш гардишли, қимматбаҳо тошлар қадалаган идишлар сиртига нақш ва ёзувлар ишланган.

Кулолчилик энг сертармоқ соҳа бўлган. XIV-XV асрларда сирли сопол бадий ранг-барангликда турли соҳаларда ишлатилган ва турли буюмлар ясалган. Тоштарошликда нақш, хаттотлик кенг қўлланила бошланган. Бинокорликда гишт

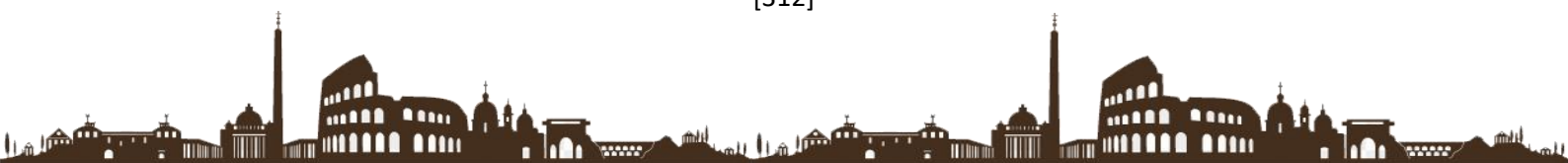

терувчилар «Банно», пештоқ, равоқ ҳамда тоқларга парчин ва чироқ қоқловчи пардозчилар «Устоз» дейилган.

Самарқандда шишасозлик ривожланиб турли идиш ва буюмлар ясалган. Қурилишда рангли ойналардан фойдаланилган. Ёғоч ўймакорлигида нақшин бинолар қурилган ва буюм жиҳозлар ясалган. Самарқанд қоғози ҳатто чет ўлкаларда машҳур бўлган.

Темурийлар даврида карвон йўлларида элчилар, чопарлар ва савдо карвонлари учун дам олиш, отлар алмаштириш жойлари қурилган.

XIV-XV аср охирида Мовароуннаҳрни кўп мамлакатлар билан ижтимоий-иқтисодий баъзан сиёсий ва ҳарбий аҳамиятга эга бўлган карвон йўллари боғлаган эди. Бу йўллар бир-биридан иқтисоди, халқ тумуш тарзи, дини, маънавий ва моддий маданияти жиҳатдан фарқланувчи мамлакатларнинг ўзаро алоқасини ривожлантиришга имкон яратди. Карвон йўллари савдо, дипломатик алоқаларнинг амалий вазифасини, айни вақтда мамлакат ва халқларнинг ўзаро иқтисодий ва маданий таъсирини мустаҳкамлашга хизмат қилди.

Темурийлар давригача ва ундан кейин ҳам Мовароуннаҳр ва Хуросон меъморчилигида безак ва нақш бу қадар юксалмаган. Темури ва Улуғбек даври меъморчилигида безакда кўп ранглилик ва нақшлар хилма-хиллиги кузатилади. Эпиграфик битикларни бинонинг махсус жойларига, хатотлик санъатини мукамал эгаллаган усталар олти хил ёзувда ишлаган.

Кошин қатамларида тасвир мавзуи кам учрайди. Оксарой пештоқларида Шер билан Қуёшнинг жуфт тасвири учрайдики, бу рамзий маънога эга. Темури ва Улуғбек даврида бино ичининг беағи ҳам хилма-хил бўлган. Девор ва шифт, ҳатто гумбаз ҳам нақш билан зийнатилган. Темури даврида қурилган биноларда кўк ва зарҳал ранглари устун бўлиб, дабдабали нақшлар ишланган, Улуғбек даврида Хитой чиннисига ўхшаш оқ фондаги кўк нақшлар кўп учрайди.

Темури даврида Сарой Мулк хоним Гўри Амир мажмуасида мадрасалар қурилган. Улуғбек Самарқанд, Бухоро ва Ғиждувонда мадрасалар бунёд этирди. XV асрда мадраса меъморчилиги ўзининг узил-кесил қиёфасига эга бўлди. Мадраса қурилиши ягона тизим бўйича режалаштирилса ҳам, асосий шакллари, уларнинг ўзаро нисбатлари ва безакларига кўра ҳар бири ўз қиёфасига эга эди. Темурийларнинг икки санъат дурдонаси-Самарқанддаги Улуғбек ва Ҳиротдаги Гавҳаршодбегим мадрасалари ягона тизим режаси бўйича қурилганига қарамай, бир-биридан фарқ қилади.

Темури даврида қурилган Ширинбека опа, Бибихоним, Туман опа обидаларида наққошлик ва хатотлик билан бирга тасвирий лавҳалар ҳам мавжуддир. Ширинбека опа мақбарасида тасвир кўп рангларида, қолган ички бино деворларида оқ ва мовий рангдаги табиат манзаралари тасвирланади.

Хатотлик санъати тараққиётига XV асрда анъанавий насхи, қуфий, деворий хатлари билан бирга пештоқларни безовчи сулс ва тезкор-настаълик ноёб қўлёзма



асарлар кўчириладиган махсус устахоналар китоботчиликнинг равнақиға ижобий таъсир кўрсатди.

Амир Темур даврида Самарқандда миниатюра рассомчилик мактаби ташкил топди. ҳозир Туркия ва Берлин кутубхоналарида сақланаётган кўчирма- ҳомаки миниатюра нусхалари XIV-XV асрларға оид бўлиб, уларда алоҳида шахслар, дарахтлар, гуллар, кичик композициялар, нақшларда чизиқлар уйғунлиги, ҳаракатлар аниқлиги, қиёфаларнинг ўз ўрнида жойлаштирилиши билан ажралиб туради.

Тарихий шахсларнинг қиёфалари ҳам миниатюраларда акс этган. Амир Темур қиёфаси тириклик вақтида акс этган миниатюралар ҳали топилмаган. Асл ҳолатиға яқин суратлар «Зафарнома»нинг дастлабки кўчирилган нусхаларида учрайди. Унинг бир мунча ёрқинроқ қиёфаси Ҳиротда (1467 й.) кўчирилган «Зафарнома»да келтирилади. Дастлаб Мирак Наққош бошлаган ва Бехзод яқунлаган ушбу миниатюрада бой композиция ва сержило бўёқларнинг уйғунлиги ажралиб туради.

Темурийлар даврида маданиятнинг юксалиши бадий ҳунармандчиликнинг турли шаклларида намоён бўлди. Бадий ҳунармандчилик асосан меъморчилик билан боғлиқ бўлмай, кошинкорлик кулолчилиги, ёғоч ва тош ўймакорлиги билан ҳам боғлиқ эди. Қабр тошларига қисман ўсимликсимон, асосан геометрик назмларда хаттотлик намуналари билан сўзлар битилган. Бу ёзувлар чуқур, қуша ўйиқларида битилган. Қабртошлар сағана ёки суна шаклида бўлиб, бўз рангли мрамрдан, айрим ҳолларда ўта ноёб тошлардан тантана идишлар ишланган. Ёғоч ўймакорлигида Гўри Амирда, Шоҳи Зинда, Яссавий мақбаралари, эшиклари, шунингдек XV асрға оид уй устунлари нақшлар билан ишланган. Темур ва Улуғбек даврларида металл ўймакорлиги тараққий этади. Буюм ва идишлар олтинсимон бронза, латун, қизил мисдан ишланган. Нақшлар ўйиб, бўртма усулда, қимматбаҳо тошлар қадалиб тайёрланган. Яссавий мақбараси улкан-шамдонлар, айниқса икки тонналик қозон бронза қўйиш санъатининг энг юксак намунаси.

Амир Темур ҳаёти давомида пиру устозлари, улуғ саҳобаларнинг зиёратгоҳларини обод этишға катта эътибор қаратди. Хусусан, Соҳибқирон салтанатни бошқарган чоғларида ҳам ўзининг пиру устози Шамсуддин Кулол қабрини зиёрат қилиб турган. 1373 – 1374 йиллар Амир Темур Шамсуддин Кулол қабри ёнида бир гумбаз – мақбара қурдиради ва отасининг хоқини ўша ерға кўчиртириб, Шамсуддин Кулол қабрининг қибла (ғарб) томонига дафн этади.

XIV аср охирларида Амир Темур Шом (Сурия) ерларини забт этган пайтда улуғ саҳобалардан бири Абу Убайда Амир ибн ал-Жарроҳ қабри хоқидан келтириб Қарши шаҳрида дафн эттирган ва у ерға мақбара урдирган.

Чашмаи Айюб зиёратхонаси деворида Амир Темур фармойишиға биноан 1379 йилда унга тақаб кулоҳий гумбазли катта хона, бурчакларида миноралари бўлган дахлиз қурилганлиги ёзилган.

Соҳибқироннинг ободончилик фаолияти анъанаға айланиб, унинг ворислари томонидан давом эттирилган. Темурий шаҳзодалар, нуфузли амиру вазирлар, вилоят



ва улус ҳокимлари, ҳатто айрим маликалар ўз шахсий маблағларининг каттагина қисмини масжиду мадрасалар, хонақоҳу шифохоналар, ҳаммому бозор – раста (чорсу)лар, работу карвонсаройлар, сув иншоотларию боғ – роғлар барпо этишга сарф қилганлар. Масалан, Шохрух Мирзо бунёдкорлик ишларига, хусусан, шаҳарлар ободончилиги ва суғориш тизимини ривожлантиришга катта эътибор қаратиб, Ҳирот (1405), Балх (1407) шаҳарларини тиклашга олий фармон берган. Чингизхон юриши чоғида хароб қилинган (1220 йил) Марв шаҳри қайта барпо этилиб, унга Мурғоб дарёсидан ариқ қаздириб сув келтирилди.

Хулоса қилиб айтганда, Амир Темур илм-фан ривожи учун ғамхўрлик қилиши туфайли Самарқанд дунёнинг маърифий марказига айланди. Машҳур олимлар Самарқандга келди. Масалан, Қозизода Румий, табиб Хусомиддин Кермоний, фалақийтшунос Мавлоно Аҳмад, Улуғбек даврида турли мамлакатлардан келган 100 дан ортиқ олимлар илмий ва ижодий фаолият кўрсатган. Темур ва темурийлар замонида табиий ва гуманитар фанлар соҳасида буюк олимлар етишиб чиқди ҳамда жаҳон фанига муносиб ҳисса қўшди.

Ўрта Осиёда Темур ва темурийлар даврида маданият ривожланди ва камол топди. XIV-XV асрлардаги Мовароуннаҳр ва Хуросондаги маданий тараққиётининг тамал тожини Буюк соҳибқирон Амир Темур қўйган эди.

Фойдаланилган адабиётлар:

1. И.Мўминов. Амир Темурнинг Ўрта Осиё тарихида тутган ўрни ва роли. Тошкент, 1994 йил.
2. А.Салмонов. Ўзбекистон тарихи. Маърузалар матни. ФарДУ, 2012 йил
3. Умаров Э., Абдуллаев М. Маънавият асослари. Ўқув қўлланма. Тошкент, 2005 йил.
4. Қ.Усмонов. Ўзбекистон тарихи. Дарслик. Тошкент, 2006 йил
5. Сагдуллаев А. ва бошқа. Ўзбекистон тарихи: давлат ва жамият тараққиёти. I – қисм. – Т.: Академия, 2000. – Б.146-254.
6. Усмонов Қ., Содиқов М., Обломуродов Н. Ўзбекистон тарихи. I – қисм. Ўқув қўлланма. – Т.: 2002. – Б. 194-223.
7. Umaralievich, K. U. SPIRITUAL EDUCATION OF STUDENTS OF PEDAGOGICAL UNIVERSITIES ON THE BASIS OF CULTURAL AND HUMANISTIC APPROACH.
8. Рафиқова, Д. К., & Каримова, Г. Й. (2020). ЁШЛАРНИ ИЖТИМОЙ ФАОЛЛИГИНИ ОШИРИШДА ҚАДРИЯТЛАРНИНГ АҲАМИЯТИ. *ПЕРЕКРЁСТОК КУЛЬТУРЫ*, 2(1).
9. Abdurakhmonova, M. M., ugli Mirzayev, M. A., Karimov, U. U., & Karimova, G. Y. (2021). Information Culture And Ethical Education In The Globalization Century. *The American Journal of Social Science and Education Innovations*, 3(03), 384-388.



10. Usmanov, N., Ganiev, B. S., & Karimova, G. Y. (2021). THE PHILOSOPHICAL BASIS FOR THE FORMATION OF SPIRITUAL MATURITY AMONG YOUNG PEOPLE. *Oriental Journal of Social Sciences*, 33-37.



LEXICO-SEMANTIC CHARACTERISTICS OF THE RUSSIAN SPEECH OF
BILLING

<https://doi.org/10.5281/zenodo.6068157>

Kadirova Khosiyat Nazarovna

*Lecturer at the Department of Russian Language,
Faculty of Humanities, Chirchik State Pedagogical Institute*

Annotation: *This article describes the lexical-semantic features of Russian speech of bilinguals. It describes the nature of the appearance of interference errors in Russian speech.*

Keywords: *analogy, lexis, semantics, stylistics, bilingualism, Russian language, Uzbek language, terminology, synonym, translation.*

Students-bilinguals of technical universities in the process of mastering the Russian language have to master the new vocabulary, get acquainted with the peculiarities of the lexic composition of the Russian language. It is known that the vocabulary composition of any language differs from the vocabulary of another language with visual means, degree of development of terminological systems, the presence of ethnographic vocabulary specific for each people [1]. So in Uzbek language in more than Russian, the terminology of cotton growing, silverity, viticulture, doodle, and, on the contrary, the Russian language has a very developed scientific and technical terminology. It refers to the number of world languages, on which all modern science, scientific and technical, socio-political and humanitarian terminology actually took shape. The lexico-semantic differences in Uzbek and Russian languages consist not only in varying degrees of the development of terminological systems, but also in the specifics of their lexical systems. Naturally, for a certain part of the vocabulary of Uzbek and Russian languages, semantic equivalence is characteristic. Wed: Captar "Pigeon"; камҳосил "Low city"; Kuldon "Ashtray"; charging "Chorus"; Ninachi "Dragonfly"; Ovechi "Hunter"; Odim "Step"; Ozijlanmok "eat"; Eagol "Island"; Chorvador "Skototer"; "Goose" and others. However, two or more words in Uzbek language correspond to a wide range of values in Uzbek language. Wed: Head "Bosch, Kala"; Spring "Baer, кўклям"; Mirror "кўзгу, Ohina"; the people "Halk, El"; Sun "Kujush, Optob, Kun"; Cemetery "Mozor, Kazbrisston"; Chalas "Chil, Kapa" and others. and vice versa, two or more Russian words often correspond to one Uzbek word two several Russian words often corresponds to one Uzbek word Wedl: Cloud, Cloud "Bulut"; ash, ash, "kul"; tribe, the genus "urau"; Glass, Mirror "Ohina"; Partner, partner, partner, Sherik's accomplice; dog, puppy "Kuchuk"; Shepherd, shepherd Universe, peace, earthly ball, light "Duno, Olam"; A bottle, flask, the glass "Shisha" and

other materials of a number of lexical units can be shown on the examples extracted from Uzbek-Russian and Russian-Uzbek dictionaries [2]. In the case of equivalence, the meaning of words when transferring to Russian and back from Russian to Uzbek should coincide. However, this does not always confirm illustrative materials of dictionaries. So, the word CASS in Uzbek language means the palace, the castle. In Russian-Uzbek dictionaries, it translates: Palace Sarah; Zapodel, Kara, Sarah, қўрғон. In Uzbek-Russian dictionaries, these words are recorded in the following values: -1) fortress, citadel, fortified



city, 2) Castle; Sarai -1) Palace, Castle, 2) Strength courtyard; 3) Shed, warehouse; Fortress, Strengthening, Citadel, Fortified City. When reverse translation to Uzbek language: Fortress -, Kalja, Ist. Strengthening - ISPEK; Citadel -Kalia, ; Strength Dvorvon Sarah; Shed - Sarah, Ombor, Omborhon; warehouse warehouse, omborochone; The fortified city-Ist.Chologykiy painting is observed and when transferring the words of Kulba Hibark, a hut, shack, dwelling, habitat and many other words. Thus, with reverse translation, the imperfection of transmission in the existing bilingual dictionaries of Russian lexical units with the means of the native language is detected, which is one of the reasons for the erroneous use of Russian synonyms. The main reason for the incorrect use of Russian synonyms and words close to meaning, lies in the mismatch of the lexical volume and non-equivalence of synonyms of two languages, as well as in the contextual irremparability of Russian synonyms and carried For example, the synonyms and words close to the meaning are not interconnected by the synonyms and words, closely, with the help - thanks to the members of the members - the members are cheerful, after- through and others. Replacing one such So, in the written and oral speech of students of technical universities, there is an incorrect use of words: near VM. not far (near the Vakhsh River); Using VM. Thanks (with the help of friendship, Stepan and Rustam sought great success); Employees VM. Members (Stepan and Rustam, other team members worked in communist); After VM. through (after two days of arrival, they went to work together); Little VM. rarely (hiking in the mountains are very small); Hardware. It is difficult (in winter it is hard to go by car on the dirt road); Pack of VM. Bay (AutoCar serves to load containers and packages) and other ineffectively strong interference when using verb synonyms and words close to value. Due to the undifferentiation in the Uzbek language, the semantics of some verbs occurs in the Russian speech of the Uzbeks of the contextually non-combined verbs. So, mix the following verbs: know and be able to ("I know to read", "I know to play musical instruments"), because the verb БИЛМОҚ in Uzbek language means: 1) "Know, find out", 2) "Feel, conscious come and come ("Yesterday at night, Shurat came from Samarkand," the trail is the road for which you can come on foot "); ride and go ("on asphalt roads we went on foot", "I wanted to go Moscow); Go and go ("You'll go on this road and get into the cinema") Since in Uzbek language, the verb бормоқ is: 1) "Go, go", 2) "Go, go"; Ketmo "leave to leave"; Watch and see ("We saw the Indian film yesterday." We saw a good movie, "Watch the theater, movies", "I saw the adventure film" Black Tulip ", etc.). Wed. uzb. қўрмоқ "see, consider"; Wash and washed ("I will wash my pants", "wash clothes", "Wash the clothes in hot water"). In Uzbek, YUVMO denotes "washing; Wash; wash off ": Kir Yuvmo" Wash "(lingerie); Breaking, break and break ("breaking glass"). Wed. uzb. Syndirmo "break, break, break"; Make and cook ("Ibrahim did your own hands a wonderful Uzbek dish"). Wed. uzb. қилмоқ "do, produce, do"; Ovkat Kilmo "Prepare Lunch"; Palov қилмоқ "Prepare Pilaf" and others; Make and execute ("Everyone must perform its function"). Wed. uzb. қилмоқ "do, produce, perform." At the highest levels of bilingual, the lexical stock of bilinguals reaches the level in which free reading of artistic and special literature, oral and written presentation of their thoughts is ensured. The highest level of bilingualism implies further enrichment of the stock of Russian special professional vocabulary and terminology in the process of completing higher education in national groups of universities. Our observations on the written and oral speech of students showed that they are most easily assimilated by special



terminology, since they are familiar with the terms and when reading literature in Uzbek language [3]. Many technical terms before the adoption of the Law on the State Language of the Uzbek SSR did not transcend to the Uzbek language, for it was not possible to transfer them to the means of this language, for example: bolt, key, spring, gearbox, tire, cylinder, "Reducer, coupling, Boshkala Boshal Bosnel Missolrga Missal Olady"; "Clemeli Birikmalar Detaillarni Vallarga, Cylindrik Colonnalar Va Shu Kabilarga Biriktirish Accounting мўлжалланган Boulib, Boltlaring ўзини SI Currently, the active process of the thermal technology is underway by the funds of the Uzbek language. On the III course of Tashiitis, students get acquainted with specific technical terms: electric locomotive, automotive, reconstruction, transport, operation, reality, rolling stock, construction, highway, selector communication, flight The terminological vocabulary is easier for students and because the semantic amount of terms in both languages coincides (with rare exceptions). For example: Tractor-tractor, plow-plow, drainage drainage, space-space, cosmonaut-cosmonaut, Air-bottle-airproof, tram tram, trolley trolley Such words refer to the general Russian and international laborers of all the peoples of the former USSR.

The examples given below are students of the student's written work indicate that many bilinguals are correctly enjoyed in practice with special terminology: "gasoline consumption is more in trucks than in the passenger; Waste wood after treatment turned into the necessary building materials; The driver must know the brake system of the car well; Zil-130; It has eight cylinders in the engine "and others. To determine the degree of mastering and possession of special terms, students of I-IV courses proposed a task - to draw up proposals using synonyms and words close to the value: car transport, conveyor roadway, highway; trail, dirt road; Concrete, highway, highway, etc. Written works have shown that in the initial courses, students do not cope with the tasks, but on the III-IV courses they operate with their knowledge much more confident and faster. Answers of students who served in the army or worked in enterprises are characterized by greater clarity and accuracy of expression. Weak knowledge found bilingual students from remote union, where mostly homogeneous (Uzbek) speech environment. Most students coped with the task. However, there were also such works that indicate a misunderstanding of the semantics of the Special Termin. It turned out that the term "car" knows not all. Separate students wrote: "Autocar will carry different goods or goods."



<https://doi.org/10.5281/zenodo.6067605>

Panjieva Nasiba Narmahmatovna

*Phd. Head of chair English and literature
of the Termez State University*

Key words: *concept, evaluation, metaphor, conceptualization, categorization, knowledge structure, cognitive linguistics.*

Conceptualization is one of the most important processes of human cognitive activity, which consists in understanding the information coming to it and leads to the formation of concepts, conceptual structures and the entire conceptual system in the human brain (psyche) [4, p.93]. Conceptualization is often considered as a "cross-cutting" process of knowledge structure for different forms of knowledge and the emergence of different structures of knowledge representation from some minimal conceptual units [3].

The building blocks of the conceptual system are concepts that reduce the variety of observed and observed phenomena to something unified, thereby bringing them under one category. Concepts allow you to store knowledge about the world, contribute to the processing of subjective experience by substituting information for certain categories and classes developed by society. Two or more different objects can be considered as instances and representatives of the same class / category [1; 219]. The most complete concept of a conceptual system was described in the work of R. I. Pavilenis. In his research, the conceptual system acts as a system of opinions and knowledge about the world, reflecting the cognitive experience of a person, both at the prelinguistic and linguistic level, but not reducible to any linguistic essence [5, p.12].

As a component of the conceptual system, we consider individual meanings or concepts formed in the process of cognition of the world and reflecting information about this world. "Even before getting acquainted with language," Pavilenis wrote, "a person gets acquainted with the world to a certain extent, learns about it; thanks to the known channels of sensory perception of the world, he has certain information about it, distinguishes and identifies the objects of his knowledge. The assimilation of any new information about the world is every indie based on the one he already has. The system of information about the world that is formed in this way is the conceptual system that it constructs as a system of certain human representations of the world" [7, p. 101].

The process of conceptualization is closely related to the process of categorization: being a classification activity, they differ at the same time by the final result or by the purpose of the activity. The first is aimed at identifying certain minimal units of human experience in their ideal content representation, the second is aimed at combining units that are similar in one way or another or are characterized as identical into larger categories.

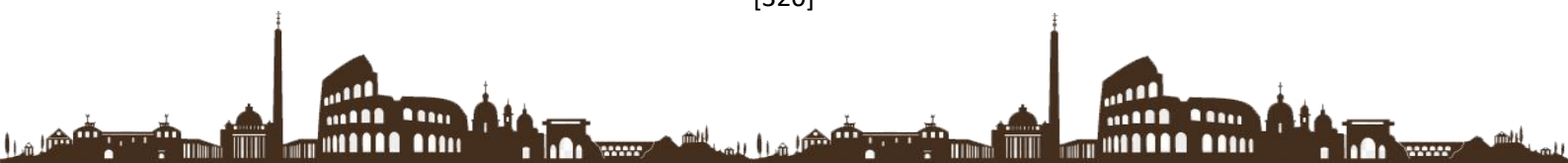

With the formation of language, the cognitive development of reality takes on new forms, providing a way out of the immediate perceived and storing experience in the long-term memory of a person [6, p. 154].

Without classification of language elements, it is hardly possible to construct a linguistic theory that is adequate to the object of research, because "... the study and description are always preceded by classification" [1]. Classifying is undoubtedly a universal property of language, which is given great attention in modern linguistic theory. So, for example, classification is spoken of as a mandatory property of the "language picture of the world", the classification moment is present in the language category itself, which is often inaccessible to direct observation, and so on. At the same time, we take the following research path as a basis: "...from the lexicon of language-to the analysis of classification, and from classifications - to making judgements about the main categories, classes, categories, etc., within which the world is reflected and represented in the human language" [1].

In relation to the material we study, the problem of conceptualization and categorization of metaphors are particularly relevant, since stylistic device can be represented as a conceptual space, the main constituents of which are knowledges, considered as mental representations of the conceptual system.

REFERENCES:

1. Видинеев Н.В. Природа интеллектуальных способностей человека. – М., 1987.
2. Концептуализация и смысл. Сб. науч. трудов / Под ред. Полякова И.В. – Новосибирск, 1990.
3. Кубрякова Е.С., Демянков В.З., Панкрац Ю.Г., Лузина Л.Г. Краткий словарь когнитивных терминов. – М., 1996. – 245 с.
4. Ортега–и–Гассет Х. Две великие метафоры // Теория метафоры (под ред. Н.Д. Арутюновой) - М.: Наука. 1990. - с. 69.
5. Павиленис Р.И. Проблема смысла. Современный логико-сравнительный анализ языка. – М.: Мысль. 1983. – 286 с.
6. Панжиева Н.Н. Репрезентации структур знаний в стилистических приёмах. // Международный научный журнал «Молодой учёный, №16.2020
7. Панжиева Н.Н. Когнитивно-стилистика парадигма оценочных номинаций лица в английском и узбекском языках. –Ташкент « Мухаррир », 2017-123 с.
8. Eshmuratova.D.U. The English phraseology and phraseological units. Tashkent 2021
9. Eshmuratova.D.U. Lexico- stylistics formation in the proverbs. Academicia 2020
10. Schwarz M. Einfuhrung in die Kognitive Linguistik.– Tubingen, 1992.

As the language material shows, a significant number of metaphorical formations are distinguished among evaluative words. Taking into account the cognitive approach to language, it is possible to consider metaphor as a cognitive process that expresses and forms

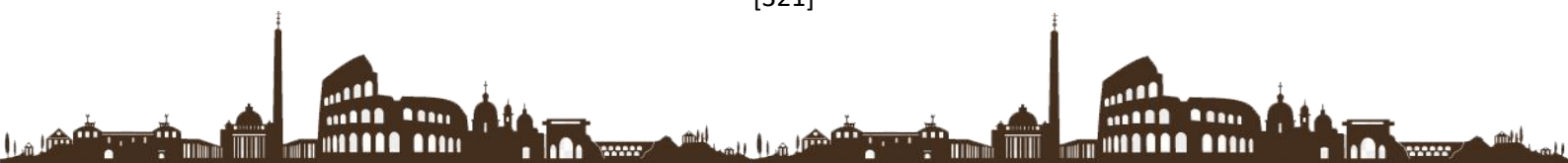

new concepts and without which it is impossible to obtain new knowledge [1; 13, etc.]. It should be noted that the speaker's ability to create new meanings through metaphor, its role in cognitive processes is a subject of close analysis by many researchers. It is revealed that the metaphorical method of nomination is one of the most frequently used ways of developing language semantics, which allows us to designate new realities: one entity or state is described in units intended for describing other things [1; 7; 10; 15].

Thus, metaphorization is one of the ways to represent knowledge. Let's consider the process of metaphorization on the example of evaluative lexemes.

For example: fish – 1. An animal which lives in water, is covered in scales and uses its fins and tail to swim. 2. the flesh of a fish when used as food; 3. (collog) person (cool, queer, etc.)

As can be seen from the dictionary definition, the subject-logical meaning of this lexeme includes a description of the denotat "animal" and the conditions of its existence. This description, at first glance, does not contain any signs indicating the possibility of a metaphorical reinterpretation of this lexeme. However, a significant number of metaphorical phrases with this lexeme type: "cold fish", "queer fish", "strange fish", as well as a large number of phraseological units using the word "fish", such as "big fish", "cool fish", "dull fish", "fresh fish", "loose fish", "odd fish", "poor fish", "shy fish", "a fish out of water", etc., indicates the high figurative potential of this fish tokens. Let's consider the cognitive mechanism of formation of metaphorical formations of the above-mentioned units, which is based on physical and cultural experience associated, for example, with "fishing": "fish is slippery"; "fish is cold blooded"; "fish is difficult to catch"; "fish is shaky", etc.

Metaphorical formations with the word "fish", thus, serve as a means of understanding a particular concept only due to their empirical basis [1], in the quality of which "fishing" acts. It is this empirical basis that gives rise to an extremely wide range of associative connections of the lexeme "fish", which are fixed in the associative dictionary Roget's Thesaurus: fishy, dishonest, slippery, snaky, coldblooded, foxy, shaky, immorel, etc.

Thus, the data of human experience related to physical objects form the basis for a large variety of metaphors that include the lexeme "fish". According to researchers [1, 12,13, 8], cognitive metaphor has three levels of explanation: 1) surface language; 2) semantics and syntax; 3) cognition.

The description of the metaphor, which is limited to the first two levels, is incomplete, since it does not explain the cognitive nature of the metaphor as a component of human cognition. Metaphor as a cognitive process is included in the context of a broader evolutionary process of cognition, in which it is necessary to take into account the sensually perceived environment in which new knowledge is born. Considering a metaphor in the cognitive aspect involves studying not individual metaphors and their models, but metaphorical concepts in the system. To demonstrate this position, we can give examples with so-called orientation metaphors. The concept of "orientation metaphor " was introduced by J. Lake off and M. Johnson [13]. Metaphors of this type are associated with the spatial orientation "top– bottom", "inside- outside", "front - back ", " deep-shallow", "

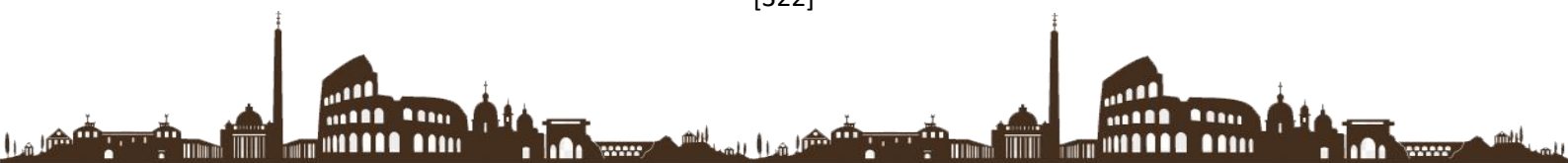

Central-peripheral”. J. Lake off and M Johnson note that such metaphorical orientations are not accidental - “they are based on our physical and cultural experience”, for example: High status is up; Low status is down, i.e. high status corresponds to the top; low status – to the bottom.

Categories that include the "high" component have a social and physical basis and are associated with the concepts of "important person; superiority", "high rank"; in other words, this component, referring to physical or cultural experience, is associated with the concept of "success", "high position", "power", the "down" component also has a physical and social basis and is associated with the opposite concepts of "low rank", "old work-out", "low of money", etc.

As the above examples have shown, spatial metaphors of the “top – bottom ” type contain some value judgements accepted in society. In Western culture “ "high “ is consistent with the concept of ” good“, and ” down “ – ” bad”.

REFERENCES:

1. Арутюнова Н.Д. Метафора и дискурс. // Теория метафоры. – М.: Наука. 1990. С. 5-32.
2. Болдырев Н. Н. Язык и система знаний Издательский дом ЯСК. Москва, 2019 480 с.
3. Концептуализация и смысл. Сб. науч. трудов / Под ред. Полякова И.В. – Новосибирск, 1990.
4. Кубрякова Е.С., Демянков В.З., Панкрац Ю.Г., Лузина Л.Г. Краткий словарь когнитивных терминов. – М., 1996. – 245 с.
5. Маккормак Э. Когнитивная теория метафоры // Теория метафоры. – М., 1990. С. 358–386.
6. Ортега–и–Гассет Х. Две великие метафоры // Теория метафоры (под ред. Н.Д. Арутюновой) - М.: Наука. 1990. - с. 69.
7. Павиленис Р.И. Проблема смысла. Современный логико-сравнительный анализ языка. – М.: Мысль. 1983. – 286 с.
8. Ranjjeva N.N. Когнитивно-стилистическая парадигма оценочных номинаций лица в английском и узбекском языках. –Ташкент « Мухаррир », 2017-123 с.
9. Теория метафоры. / Вступ. ст. и сост. Н.Д. Арутюновой; Общ. ред. Н.Д. Арутюновой и М.А. Журиной. – М.: Наука. 1990.
10. Видинеев Н.В. Природа интеллектуальных способностей человека. – М., 1987.
11. Ashurova D.U., Galieva M.R. Stylistics of literary text. Tashkent: “Turon-Iqbol”, 2016 271 p.
12. Ashurova D.U., Galieva M.R. Cognitive Linguistics. Tashkent: VneshInvestProm , 2018 159 p.

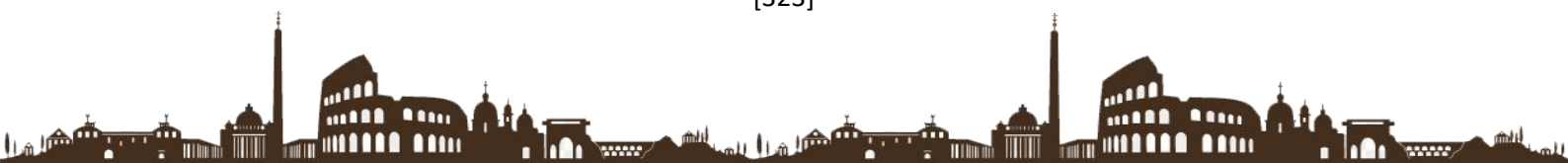

13. Lakoff G. Johnson M. *Metaphors We Live By*. Chicago: University of Chicago Press. 1980. P. 3–32.
14. *Roger's Thesaurus of English word and phrases*. N.Y.: Pequin books. 1966. - 712 p.
15. Schwarz M. *Einführung in die Kognitive Linguistik*.– Tübingen, 1992.



**THE IDEOLOGY OF NEO-CONSERVATISM: A CONFLICT OF NATIONAL
INTERESTS AND INTERNATIONAL LAW**

<https://doi.org/10.5281/zenodo.6067014>

Turaev Abrar Saloxiddinovich

*Senior teacher of Jizzakh State
Pedagogical Institute, Uzbekistan.*

Abstract: *This article discusses the conflict of national interests and international legal norms in the context of the ideology of US neoconservatism. In particular, the impact of neoconservative approaches in the competition between Democrats and Republicans in the political process in the United States, the struggle for power, and the exercise of public administration is analyzed.*

Keywords: *neoconservatism, ideology, national interests, international law, political processes, liberals, the Republican Party, foreign policy, international relations, realistic approach.*

In today's era of globalization, the democratization of society and governance and the building of civil society are becoming increasingly important. Modern ideological processes affect all spheres of social life and reflect the nature of the domestic and foreign policies of states that are on the path of development, their attitude to international legal norms. It is well known that today the norms of international law take precedence over the national legal approaches of states, and this system is considered a reliable factor in the stability of world politics and international relations. At the same time, domestic and foreign policy, formed under the influence of modern political ideologies, sometimes contradicts the norms of international law. In particular, the radical ideas and hegemonic approaches of the neoconservatism ideology formed in the United States do not conform much to the rules of international institutions.

For liberals, international law, international organizations, and universal morality have played a key role in defending U.S. national interests, while for conservatives, the first priority for the U.S. has been to balance the forces of its close allies in the international arena and protect American business. U.S. conservative foreign policy traditions have emphasized a distrust of multilateral international institutions and the predominance of unilateral actions by the United States and its allies. Adherence to tradition has led to increased attention to military capabilities and increased defense spending. Such features of American conservatism can also be seen in today's foreign policy strategies.

One of the peculiarities of the ideology of U.S. neoconservatism is reflected in the attitudes of neoconservative theorists to international relations and world politics. The foreign policy ideology of neoconservatism sees international relations as a highly conflict-ridden, anarchic environment, and recognizes the crucial role of the power factor. According to neoconservatives, humanity will always exist in the "anarchic world of

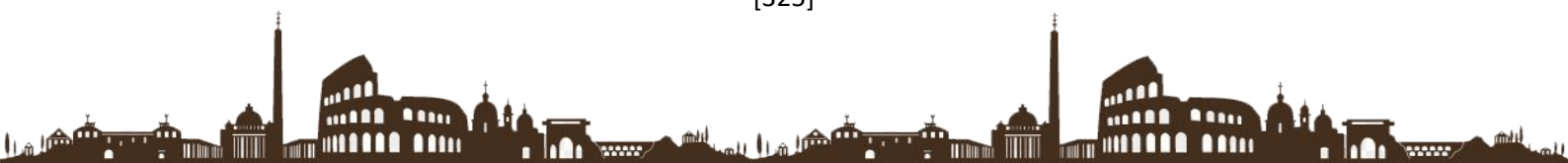

Hobbes", where international legal norms are ineffective, the promotion of security and liberal order depends on the existing military force and readiness to use it[1].

In international relations where anarchy reigns, the power of a particular state is a more important factor for neoconservatives. R.Kagan emphasizes that this rule has been relevant since the time of the Roman Empire and still is Despite the possible abuse, military force remains a universal tool for solving problems[2].

According to the neoconservative approach, international law and institutions are ineffective tools and can also play a negative role in advancing national interests. Allied states are perceived by neoconservatives as a situation where interests are matched. But still their reliability is questionable, the main means of restraining them is military force. Another characteristic feature of neoconservatism is its rigid approach to evaluating a state's foreign policy by its political system. Autocracy, authoritarian regimes are more aggressive subjects of international relations, and at the domestic political level they are not bound by certain restrictions. Democracies, on the other hand, are more peace-loving. J. Kirpatrick also emphasizes that there is a need for US power for the survival of liberal democracy[3].

Based on historical experience, neoconservatism is close to realist approaches as the main source of theoretical and empirical conclusions about security strategy and foreign policy. Like political realism, neoconservatism sees the nation-state as the main subject[4]. In contrast, neoconservatism denies the "balance of power" and "de-ideology of national interests", which are important concepts of realism. The factor that brings us closer to the liberal paradigm is the strategy of spreading democracy. But the difference is in the use of military force. For neoconservatism, moral correctness is important, not factual truth.

Unlike realists, who base the system of stability and relations in international relations on a "balance of power," neoconservatives seek to articulate the issue through the ideology of "America's exceptionalism" and the universality of American socio-political principles. That is, instead of trying to strike a balance against the U.S., a weak state should instead seek to unite with it[5]. But this proposal only applies to democratic systems.

An analysis of the problem shows that the neoconservative idea of "intervention for freedom" is somewhat subtle, and the idealistic conception of the right does not preclude the use of elements of realism. In the structure of national interests, neoconservatives combined and combined realistic elements (power, intervention) with idealistic elements (character of political systems, values, ideas, commitment to historical traditions, freedom). This unification limits the recognition of neoconservatives such as W.Kristol and R.Kagan as representatives of the school of realists. Idealistic elements undoubtedly take precedence in their interpretation of national interests. Pursuing an idealistic policy leads to the application of double standards. In particular, the United States has sometimes turned a blind eye to violations of democratic values and human rights when it is in its best interests. Moreover, the mere inculcation of democratic ideas into the world by force is not in line with democratic principles.

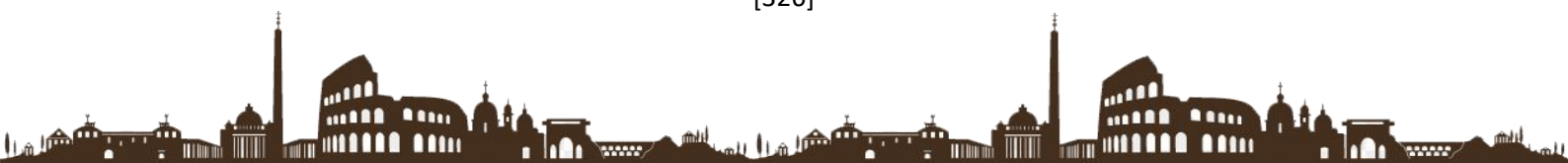

It is known that the interests of society, in turn, are inextricably linked with the national interest. Foreign policy goals are inextricably linked to domestic politics, cultural values, and public behavior. Proponents of neoconservatism argue that a healthy society is willing to pursue an effective foreign policy, unable to survive a social order based on selfish principles. The stronger the person-centeredness in a society, the weaker and more vital the resilience of the society. Selfishness erodes the possibilities of collective protection, leading to foreign policy indifference. It has a healing effect only if foreign policy goals are widely accepted in society[6]. That is, through such conclusions, the inadequacy and ineffectiveness of liberal ideas are criticized.

Another distinctive feature of neoconservatism is that neoconservatives have been skeptical of international institutions. In particular, neo-conservative views on the work of the UN have been formed. Kirkpatrick, who served as U.S. ambassador to the UN from 1981-1985, acknowledged that the UN has become an opportunity to polarize its members instead of collectively resolving existing problems. That is, it is a place to vote and be encouraged to choose a particular party. Even if the voting state sees no personal interest in the situation of a particular issue under discussion, it is forced to side with someone[7].

J.Bolton, the US permanent representative to the UN from 2005 to 2006, criticized the UN, listing a number of shortcomings. For example, the UN only becomes active during periods of major international crises, particularly the Gulf War[8]. However, there are shortcomings in the veto power of permanent members of the UN Security Council. In particular, not all of them are democracies.

Neoconservatives have been strongly opposed to entering into a number of arms deals. This ranges from nuclear test ban treaties to medium- and short-range missile limitation treaties. In general, neoconservatives believe that U.S. security, in turn, relies on the U.S. armed forces, not on the arms control genius[9]. That is, in the anarchic context of international relations, it makes no sense to reduce or limit U.S. military power. In turn, U.S. neoconservatives support military cooperation, particularly military blocs led by him. In this regard, Churchill's view that "sometimes, in cooperation with the Allies, they also have personal views" and similar approaches are in full harmony with the views of neoconservatism. According to neoconservatives, NATO has the ability to perform many UN functions. With the end of the Cold War, it became a central element of a community of nations that united common political values[10]. In their view, this military bloc is a guarantor of world order. In short, US domestic and foreign policy, based on the ideology of neoconservatism, is in constant conflict with international law. International principles, recognized by the world community as the most important factor of stability in the era of globalization, are being rejected by neoconservative approaches. This, in turn, increases the likelihood of further escalation of conflicts in world politics. Violations of international norms based on the priority of national interests and their practical expression in the activities of major powers sometimes call into question the effectiveness of the international legal system. Therefore, the formation of a specific global ideological immunity, which weakens the governing capacity of ideologies that represent different radical ideas, is becoming an important task.



1. Kagan R. Power and Weakness // Policy Review. –2002. –No.113. // <https://www.ies.be/files/documents/JMCdepository/Robert%20Kagan%2C%20Power%20and%20Weakness%2C%20Policy%20Review%2C%20No.%20113.pdf>
2. Kagan R. Why America Must Lead // The Catalyst. – 2016. – No.1.// www.bushcenter.org/catalyst/leadership/why-america-must-lead
3. Kirkpatrick J. The Reagan Phenomenon – and Other Speeches on Foreign Policy. – Washington D.C.: American Enterprise Institute, 1983. – P.3–16.
4. Kagan R. The Return of History and the End of Dreams. – New York: Alfred A Knopf, 2008. – P.3, 64.
5. Schmidt B., Williams M. The Bush Doctrine and the Iraq War: Neocoservatives Versus Realists // Security Studies. – 2008. – Vol. 17. – No. 2. – P.196.
6. Williams M.C. What is the National Interest? The Neoconservative Challenge in IR Theory // European Journal of International Relations. – 2005. – Vol. 11. – No.3. – P. 321.
7. Finger S.M. Profile: Jeane Kirkpatrick at the United Nations // Foreign Affairs, Winter 1983/84. // <https://www.foreignaffairs.com/articles/1983-12-01/profile-jeane-kirkpatrick-united-nations>
8. Bolton J.R. The UN Crisis Is About More Than Money // Los Angeles Times, 13.04.1997. // http://articles.latimes.com/1997-04-13/opinion/op-48352_1_legitimacy-crisis
9. Kristol W. Memorandum to: Opinion Leaders. Subject: Comprehensive Test Ban Treaty // Project for the New American Century, 27.10.1999. // <http://www.newamericancentury.org/defoct2799.htm>
10. Schmitt G., Memorandum to: Opinion Leaders, Subject: NATO enlargement. What is the «Threat?» // Project for the New American Century, 13.10.1997. // <http://www.newamericancentury.org/nato-19971013.htm>
11. Mukhammadsidiqov, M. (2019). Problems of regulation of secularism and religious principles in Arab countries. *The Light of Islam*, 2019(4), 23.
12. Mukhammadsidiqov, M. M. (2019). THE DEVELOPMENT OF ENERGY SECTOR IN CENTRAL ASIA AND THE ROLE OF UZBEKISTAN IN IT. *Theoretical & Applied Science*, (6), 532-534.
13. Mukhammadsidiqov, M., & Turaev, A. (2020). The Influence Of The Energy Factor On Modern International Relations. *The American Journal of Political Science Law and Criminology*, 2 (12), 5, 15.
14. Muhammadsidiqov, M. (2018). THE INFLUENCE OF" RELIGIOUS FACTOR" ON ETHNO-POLITICAL AND CONFSSIONAL CONFLICTS IN MUSLIM COUNTRIES. *The Light of Islam*: Vol: Iss. 1, Article 18.
15. Mukhammadsidiqov, M., & Turaev, A. (2020). Influence of us neoconservatism on formation of national security paradigm. *The Light of Islam*, 2020(3), 113-120.

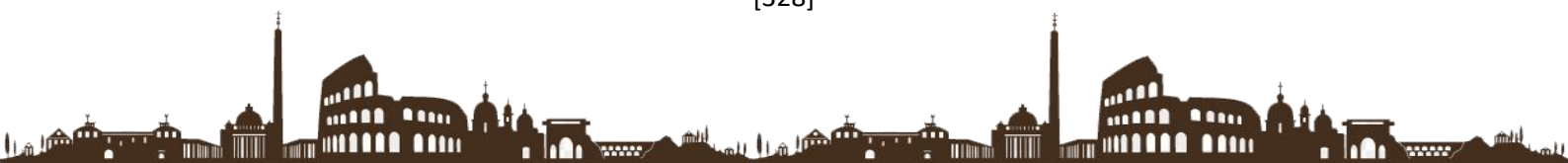

YOSHLARNI VATANPARVARLIK RUXIDA TARBIYALASHDA
PEDAGOKIKANING O‘RNI

<https://doi.org/10.5281/zenodo.6068514>

Yusupov Arabboy Baxodirjon o‘g‘li
Abduraximov Iskandar Nodirjon o‘g‘li
FarDu harbiy Ta‘lim fakulteti talabalari

Annotatsiya: *ushbu maqolada yoshlarni vatanparvarlik ruxida tarbiyalashda pedagogikaning o‘rni qisman yoritilgan.*

Kalit sozlar: *Vatanparvarlik, samaradorligini, harbiy, jismonan baquvvat, mustaqil.*

Hozirgi kunda Vatanparvarlik tushinchasi bazi yoshlar orasida shunchaki bir ibora sifatida qaralayotgani achinarli bolib qolmoqda. Vatanparvarlik tushinchasini yosh avlodga tug‘lgan vaqtdan boshlab ularning ongiga singdirish bizning ozirgi kundagi eng asosiy vazifalarimizdan biri bolib kelmoqda. Prizidentimiz Shavkat Miramanvich xam bu soxada juda kop gapirganlar. Yoshlarni harbiy-vatanparvarlik ruhida tarbiyalashga doir ishlar samaradorligini oshirish va faollashtirish, bu boradagi ta‘lim-tarbiyaviy ishlarga mamlakatimiz fuqarolarini, davlat va nodavlat notijorat tashkilotlarini hamda fuqarolik jamiyatining boshqa institutlarini yanada faol jalb etish va yoshlar ongiga vatanparvarlik, mardlik tuyg‘ularini singdirish maqsadida Vazirlar Mahkamasi qaror qiladi:

Quyidagilar: Yoshlarni harbiy -vatanparvarlik ruhida tarbiyalash konsepsiyasi (keyingi o‘rinlarda Konsepsiya deb ataladi) 1-ilovaga;

1. Yoshlarni harbiy-vatanparvarlik ruhida tarbiyalash konsepsiyasini amalga oshirish bo‘yicha chora-tadbirlar dasturi (keyingi o‘rinlarda Dastur deb ataladi) 2-ilovaga muvofiq tasdiqlansin.

2. Quyidagilar Konsepsiyaning asosiy vazifalari etib belgilansin:

yoshlarni milliy g‘oya va Vatanga sadoqat ruhida tarbiyalash, ularning qalbi va ongiga Vatan himoyasi sharafli va muqaddas burch ekanini chuqur singdirish;

qadimiy tariximiz va madaniyatimiz, jonajon Vatanimizning mustaqilligi va ravnaqi yo‘lida fidokorona kurashgan milliy qahramonlarimiz bilan faxrlanish, ularga munosib bo‘lish tuyg‘usini shakllantirish, milliy armiyamizning qudrati va salohiyatiga bo‘lgan ishonchni kuchaytirish;

milliy armiyamizga jismonan baquvvat va ma‘nan yetuk yoshlar zarurligi, harbiy xizmat har bir O‘zbekiston fuqarosi uchun muqaddas burch ekani haqidagi tushunchani hamda bu boradagi nazariy-amaliy ko‘nikmalarni mustahkamlash;

yoshlarda yon-atrofimiz va jahonda ro‘y berayotgan siyosiy-ijtimoiy jarayonlarga milliy manfaatlarimizdan kelib chiqqan holda yondashish ko‘nikmalarini, turli ichki va tashqi tahdidlarga qarshi mafkuraviy immunitetni shakllantirish;

har qanday murakkab vaziyatlarda tezkor va mustaqil qaror qabul qilish, zamonaviy harbiy-texnika vositalaridan samarali foydalanish malakasiga ega yoshlarni tarbiyalash;

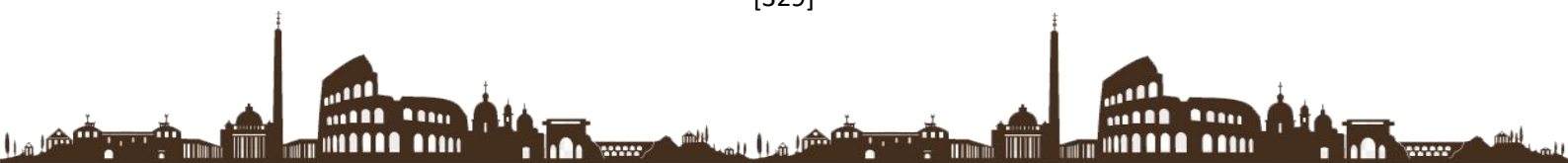

O‘zbekiston manfaatlarini nafaqat harbiy sohada, balki hayotning barcha jabhalarida himoya qilishga tayyor turish, yurt uchun fidoyi bo‘lish — bu bugungi kun talabi ekanini hayotiy misollar va ta’sirchan vositalar orqali yoshlar ongiga singdirib borish.

3. Qoraqalpog‘iston Respublikasi Vazirlar Kengashi, viloyatlar va Toshkent shahar hokimliklari bir oy muddatda Konsepsiya asosida yoshlarni harbiy-vatanparvarlik ruhida tarbiyalashning hududiy kompleks dasturlarini ishlab chiqsin va tasdiqlasin.

4. Dasturning bajarilishi uchun mas’ul bo‘lgan vazirliklar, idoralar va boshqa tashkilotlar, shu jumladan Qoraqalpog‘iston Respublikasi Vazirlar Kengashi, viloyatlar va Toshkent shahar hokimliklari tegishli chora-tadbirlarning o‘z vaqtida va sifatli amalga oshirilishini tashkil etsinlar hamda yilning har choragi birinchi oyining beshinchi sanasigacha bo‘lgan muddatda O‘zbekiston Respublikasi Mudofaa vazirligiga ularning bajarilishi to‘g‘risidagi hisobotlarni taqdim etsin.

5. O‘zbekiston Respublikasi Mudofaa vazirligi:

Dasturni bajarish yuzasidan vazirliklar, idoralar va boshqa tashkilotlarning faoliyatini muvofiqlashtirish hamda uning o‘z vaqtida va sifatli bajarilishi yuzasidan tizimli nazorat o‘rnatilishini ta’minlasin;

Dasturni bajarilishi yuzasidan yilning har choragi birinchi oyining o‘ninchi sanasigacha bo‘lgan muddatda O‘zbekiston Respublikasi Vazirlar Mahkamasiga hisobotlarni taqdim etsin;

manfaatdor vazirliklar va idoralar bilan birgalikda o‘zlari qabul qilgan normativ-huquqiy hujjatlarni bir oy muddatda ushbu qarorga muvofiqlashtirsin.

6. Mazkur qarorning bajarilishini nazorat qilish O‘zbekiston Respublikasi mudofaa vaziri A.A. Azizov zimmasiga hamda Vazirlar Mahkamasining Madaniyat, san’at va yoshlar siyosati masalalari axborot-tahlil departamentiga yuklansin. Bu qararlar boyicha allaqochon oz ijrosini taminlashga kiritilgan. Hozirgi kunda eng chekka qishloqlarda ham o‘tish jarayoni tubdan islox qilina boshladi Yevropa ta’lim sifatini olib kirish ishlari amalga oshirila boshladi. Aksaryat ta’lim muassasalari toliq rekantruktsya ishlari olib borildi ta’lim jarayoni xam shu ishlarga munosib ravishda rivojlantrilmoqda yangi texnologiyalar olib kelinmoqda maktablarda kompyuter jixozlari tashkillanmoqda. Bunga javoban yoshlar yaxshi oqib ilim egallab yurt boshimiz ishonchlarini oqlashimiz kerak.

FOYDALANILGAN ADABIYOTLAR:

1. Yusupov Arabboy Theoretical And Practical Pedagogical Bases of Formation of Professional Culture of Students of Military Education

2. Yusupov Arabboy Bahodirjon Ugli “Education Is the Foundation of Sustainability Journal of Pedagogical Inventions and Practices” ISSN: 2770-2367 <https://zienjournals.com> Date of Publication: 05-12-2021

3. Yusupov Arabboy Bohodirjon Historical Laws of Development of The System of Physical Education, General Principles of Physical Education, Ways of Their Implementation in The Classroom Journal of Pedagogical Inventions and Practices ISSN NO: 2770-2367 <https://zienjournals.com> Date of Publication: 29-12-2021



4. Yusupov Arabboy Baxodirjon ogli Scientific And Methodological Fundamentals
of Studying the Concept of Patriotism Zien Journal of Social Sciences and Humanities
ISSN NO: 2769-996X <https://zienjournals.com> Date of Publication:05-12-2021



ЁШ АВЛОД ТАРБИЯСИДА МИЛЛИЙ АНЪАНА ВА ҚАДРИЯТЛАРНИНГ
ЎРНИ

<https://doi.org/10.5281/zenodo.6067270>

Аллаярова Сожида

Чирчиқ давлат педагогика институти

“Педагогика ва психология” йўналиши магистранти

Таълим-тарбия барча даврларда ҳам инсоният олдида ҳал этилиши зарур бўлган энг муҳим долзарб вазифалардан бири бўлиб келган. Шунингдек, таълим-тарбия одамларнинг амал қилиб келаётган тажрибалари, ютуқлари, урф-одатлари ва анъаналари асосида ташкил қилинган. Бизнинг фарзандлар тарбиясига доир шаклланган кўплаб урф-одатларимиз, боқий анъана ва қадриятларимиз мавжуд.

Ҳар қайси халқ ёки миллатнинг маънавиятини унинг тарихи, ўзига хос

урф-одат ва анъаналари, ҳаётий қадриятларидан айри ҳолда тасаввур этиб бўлмайди. Бу борада, табиийки, маънавий мерос, она тили, оила, маҳалла, маданий бойликлар, кўхна тарихий ёдгорликлар ёш авлод таълим- тарбиясининг яхлит тизими таҳлили, энг муҳим омиллардан бири бўлиб хизмат қилади.

Тарихий меросимизни замонавий методология асосида ўрганиш, ёш олимларнинг буткул янги илмий мактабларини шакллантириш, ўқувчи ва талаба ёшлар учун илмий, илмий-оммабоп ва инфорацион характердаги адабиётларни кўпайтириш маънавий бойликларимизни бойитишда, педагогиканинг шахсни ривожлантиришга йўналтирилган ғоясини ёшлар онгига сингдиришда муҳим натижаларга эришилади.

Маънавий ҳаётимизни юксалтиришда азалдан ўзбек, қорақалпоқ маҳаллалари билан овулларида чинакам миллий қадриятлар маскани бўлиб келади. Ўзини-ўзи бошқаришнинг миллий модели – маҳаллада халқимизнинг азалий удумлари, урф-одатлари ва анъаналарига таянган ҳолда улкан тарбиявий вазифалар бажарилади, кексаларнинг панд-насихати, катталарнинг шахсий ибрати билан жамоа ҳамжиҳатлиги мисолида одамлар онгига эзгулик ғоялари сингдириб борилади⁸⁰. Ўзаро меҳр-оқибат, аҳиллик ва тотувлик, эҳтиёжманд, ёрдамга муҳтож кимсалар ҳолидан хабар олиш, етим-есирларнинг бошини силаш, тўй-томоша, ҳашар ва маъракаларни кўпчилик билан бамаслаҳат ўтказиш, яхши кунда ҳам, ёмон кунда ҳам бирга бўлиш каби халқимизга хос урф-одат ва анъаналар авваламбор маҳалла муҳитида шаклланган ва ривожланган. Халқимизга хос ўзини ўзи бошқариш тизимининг бу ноёб усули қадим-қадимдан одамларнинг нафақат тилида, балки дилида, бутун ҳаётида чуқур жой эгаллаган. “Маҳалла — ҳам ота, ҳам она” деган ҳикматли ақл ана шу ҳаётий ҳақиқатнинг ифодаси ҳисобланади.

⁸⁰ Ф.Жуманова, С.Авазова, Г.Жобборова, У.Хуснетдинов. Умумий педагогика асослари. Тошкент (Чирчиқ), 2020.-Б.299.

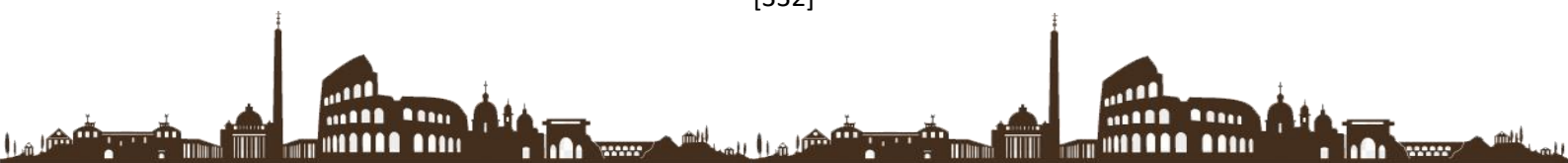

Ҳар қайси миллатнинг ўзига хос маънавиятини шакллантириш ва юксалтиришда, оиланинг ўрни ва таъсири бекиёсдир. Чунки инсоннинг энг соф ва покиза туйғулари, илк ҳаётий тушунча ва тасаввурлари, тарбиявий урф-одат, анъаналарига муносабати биринчи галда оила бағрида шаклланади. Боланинг характери, табиати ва дунёқарашини белгилайдиган маънавий мезон ва қарашлар — яхшилик ва эзгулик, олижаноблик ва меҳр-оқибат, ор-номус ва андиша каби муқаддас тушунчаларнинг пойдевори оила шароитида қарор топиши табиийдир.

Биринчи Президентимиз И.Каримов: “бу ёруғ дунёда ҳаёт бор экан, оила бор. Оила бор экан, фарзанд деб аталмиш бебаҳо неъмат бор. Фарзанд бор экан, одамзот ҳамиша эзгу орзу ва интилишлар билан яшайди, деган фикрни олға суради ва якунида ҳаммамизга аён бўлиши табиийки, оила соғлом экан – жамият мустаҳкам, жамият мустаҳкам экан – мамлакат барқарордир”⁸¹ –деган хулоса чиқаради. Оила муҳитида пайдо бўладиган ота-онага ҳурмат, уларнинг олдидаги умрбод қарздорлик бурчини чуқур англаш ҳар қайси инсонга хос бўлган одамийлик фазилатлари ва оилавий муносабатларнинг негизини, оиланинг маънавий оламини ташкил этади.

Маънавият инсоннинг қон-қони, суюк-суюгига йиллар давомида она сути, оила тарбияси, аждодлар ўгити, Ватан туйғуси, бу ҳаётнинг баъзида аччиқ, баъзида қувончли сабоқлари билан қатра-қатра бўлиб сингиб боради. Айниқса, табиатда, одамларга яқинлик, доимо яхшиликни ўйлаб яшаш, ҳалол меҳнат қилиш, дунёнинг тенгсиз неъмат ва гўзалликларидан баҳраманд бўлиш маънавиятга озиқ беради, уни янада кучайтиради.

Бизнинг қадимий ва гўзал диёримиз нафақат Шарқ, балки жаҳон цивилизацияси бешикларидан бири бўлганини халқаро жамоат чилик тан олмоқда ва эътироф этмоқда. Бу табаррук заминдан не-не буюк зотлар, олиму уламолар, сиёсатчи ва саркардалар етишиб чиқ қани, умумбашарий цивилизация ва маданиятнинг узвий қисмига айланиб кетган дунёвий ва диний илмларнинг, айниқса, ислом дини билан боғлиқ билимларнинг тарихан энг юқори босқичга кўтарилишида она юртимизда туғилиб камолга етган улуғ алломаларнинг хизматлари бекиёс экани бизга улкан гурур ва ифтихор бағишлайди.

Миллий меросимизнинг ғоявий негизи-шахс тарбияси, унинг маънавий эҳтиёжларига даъвогар бўлган омилларни ўрганишдан иборат бўлиб келган, ушбу муаммо ҳозирда ҳам жамиятимизда олиб борилаётган сиёсатда энг муҳим масалалардан бири сифатида намоён бўлмоқда. Аждодларимизнинг яратувчанлиги шахс манфаатларига қаратилган бўлса, айни вақтда мустақил давлатимизда амалга оширилаётган барча янгиликлар ҳам инсон келажаги учун хизмат қилиши кузатилган. Замонавий таълим-тарбия тизими ва миллий мерос асосидаги ғоявий уйғунлик, таълим-тарбия жараёнида миллий мероснинг маънавий-маърифий заминларига таяниш зарурлигини ҳам англатади. Шу жиҳатдан олиб қараганда ўтмиш алломалари, мутафаккирларининг мақсади таълим -тарбиядангина иборат эмас, балки

⁸¹ Каримов И. А. «Юксак маънавият-енгилмас куч» Т. 2008. 56 б е т.



бир-бирига боғлиқ, бўлган купгина ҳаётини босқичларини ўз ичига олади.

Аждодларимиз таълим-тарбияда инсон шахси унинг хусусиятларини ҳисобга олиб иш кўрганлар. Буюк ахлоқшунос олим, қомусий билим эгаси Абу Наср Форобий: таълим-тарбия ишини бошлашдан аввал тарбияланувчиларнинг шахсий хислатларини ўрганиш лозим. Аллома ўзининг “Бахт-саодатга эришув тўғрисида” асарида билимларни ўрганиш тартиби ҳақида фикр баён этади. Форобий таълимотида инсон таълим ёрдамида барча фанларни пухта ўзлаштириш билан маънавий-ахлоқий фазилатларга, одоб меъёрлари ва касб-хунарга оид малакаларга эга бўлади.

Форобий таълим-тарбияга биринчи марта таъриф берган мутафаккир саналади. Таълим деган сўз инсонга ўқитиш, тушунтириш асосида назарий билим бериш, тарбия инсоний фазилатни ҳамда маълум хунарни эгаллаш учун зарур бўлган хулқ нормаларини ва амалий малакаларни ўргатишдир, - дейди олим.

Шарқ уйғониш даври алломалари ҳам инсон ахлоқи, ёшлар тарбияси масаласига оид кўп иш олиб борганлар. Алломаларнинг ижодий фаолияти, бой маънавияти туфайли миллий тарбия тизимининг асослари вужудга келди. Биз миллий таълим-тарбия жараёнида Абу Наср Форобий, Абу Али ибн Сино, Имом ал-Бухорий, Абу Райҳон Беруний, Абдурахмон Жомий, Алишер Навоий, Юсуф Ҳамадоний, Имоми Аъзам каби жаҳонга машҳур алломаларимизнинг тарбия-тарбия, ахлоқ-одоб, панд-насихатларга доир ўлмас фикр-мулоҳазаларидан самарали фойдаланишимиз керак.

Миллий урф-одатларимизда инсонга, кексаларга, устоз-мураббийга, меҳмонга, маънавий меросга ҳурмат ва эҳтиром энг яхши фазилатлар ҳисобланган. Негаки, дунёнинг ҳамма ишлари ҳақиқат томонга юришдир. Халқимиздаги “Агар яхшилик қилиш кўлингдан келмаса, ёмонлик ҳам килма”, деган нақл жавонмардликдан бизга мерос ҳисобланади. Аждодларимизнинг мана шундай инсонийликка йўғрилган саъй-ҳаракатларига ихлосманд бўлиш бугунги даврнинг ҳаётини эҳтиёждир. Маданиятимиз пойдевори бўлган аждодларимизнинг тарихий меросига ихлосманд бўлиш, уни ўрганиш илмий жихатдан катта аҳамият касб этиб, халқимиз яратган маънавий хазинадан баҳраманд бўлишда, ижтимоий- сиёсий муаммоларни ҳал қилишда ва инсоннинг ҳар томонлама камол топишида муҳим ўрин тутади.

Шуни алоҳида таъкидлаш керакки, узлуксиз маънавий тарбия концепциясининг мазмун-моҳияти ҳам миллий турмуш тарзимиз ва маънавий-ахлоқий анъаналаримиз билан боғлиқдир. Ана шу анъаналар, таълим соҳасидаги маърифий мероснинг ҳаётбахш неъматларини тарбиянинг замонавий усулларига сингдириш лозим. Чунки, комил инсонни замонавий таълим талабларидан четда туриб шакллантириб бўлмайди. Концепция ана шу ҳикматга ҳамоҳанг бўлиб, унда фарзандларимизда миллий юксалишимиз учун энг зарур фазилатлар: Ватанга садоқат, тadbиркорлик, мафкуравий иммунитет, меҳр-оқибатлилиқ, масъулиятлилиқ, бағрикенглик, ҳуқуқий маданият, инновацион фикрлаш, меҳнатсеварлик болалиқдан бошлаб босқичма-босқич ривожлантириб борилади. Вояга етган ўғил-қизларимиз мустақил ҳаётга ана шу фазилатлари билан кириб борадилар. Бу фазилатлари уларнинг ўзларини ҳам, халқимизни ҳам бахтли, фаровон қилади.



ДАРСГА ЗАМОНАВИЙ ПЕДАГОГИК ТЕХНОЛОГИЯЛАРНИ КИРИТИШ
МЕХАНИЗМЛАРИ, БУ БОРАДАГИ МУАММОЛАР ВА УЛАРНИ БАРТАРАФ
ЭТИШ ЙЎЛЛАРИ
МЕХАНИЗМЫ ВНЕДРЕНИЯ СОВРЕМЕННЫХ ПЕДАГОГИЧЕСКИХ
ТЕХНОЛОГИЙ НА ЗАНЯТИЯХ, ПРОБЛЕМЫ В ЭТОЙ СФЕРЕ И ПУТИ ИХ
ПРЕОДОЛЕНИЯ

<https://doi.org/10.5281/zenodo.6067120>

Анвар Жуманазарович Хуррамов

Тошкент вилояти Чирчиқ давлат педагогика институти в.в.б. доценти

Ризаева Санобар Давлаталиевна

Тошкент вилояти Чирчиқ давлат педагогика институти ўқитувчи

Республикамизнинг ҳар томонлама тараққий этиши таълимнинг ривожланишига ва мазмунан такомиллашиб боришига боғлиқ. Бугунги кунда таълим сифат самарадорлигини ошириш энг долзарб масалалардан бири бўлиб ҳисобланмоқда. Президентимизнинг 2018 йил 5 июндаги “Олий таълим муассасаларида таълим сифатини ошириш ва уларнинг мамлакатда амалга оширилаётган кенг қамровли ислохотларда фаол иштирокини таъминлаш бўйича қўшимча чора-тадбирлар тўғрисида”ги [1] ПҚ-3775 қарори бунинг яққол далилидир. Бу қарорда бугунги кунда ОТМларида таълим сифатини оширишга, республикада амалга оширилаётган ислохотлар, ижтимоий ва иқтисодий соҳалардаги янгиланишларда ушбу муассасаларнинг фаол иштирокини таъминлашга тўсиқ бўлаётган бир қатор муаммолар сақланиб қолинаётганлигига алоҳида урғу берилган.

ОТМларида таълим сифатини тубдан такомиллаштириш, уларнинг мамлакатда амалга оширилаётган ислохотларда фаол иштирокини таъминлаш, шунингдек, 2017-2021 йилларда Ўзбекистон Республикасини ривожлантиришнинг 5 та устувор йўналиши бўйича Ҳаракатлар стратегиясида белгиланган вазифаларни изчил амалга ошириш мақсадида [2]:

- ОТМдаги таълим жараёнини такомиллаштириш бўйича таклифлар тайёрлаш;
- кириш имтиҳонларидаги тест саволларини тайёрлаш услубларини илғор хорижий тажриба асосида қайта кўриб чиқиш;
- мамлакатда амалга оширилаётган кенг қамровли ислохотларда ОТМларининг иштироки ҳамда ташаббускорлигини ошириш бўйича тизимли ишларни ташкил этиш;
- инновацион ва технологик ғояларни ҳар томонлама ривожлантириш ҳамда қўллаб-қувватлаш учун зарур шарт-шароитлар яратиш, профессор-педагоглар, ёш олимлар ва талабаларнинг инновацион технологияларни яратиш борасидаги ташаббускорлигини ошириш юзасидан аниқ чоралар кўриш;

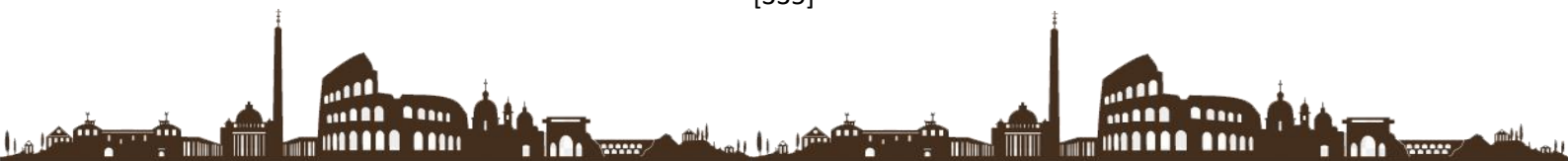

- иқтисодиёт тармоқлари ва ижтимоий соҳалар ташкилотлари раҳбарлари, етакчи мутахассислари, фаол тадбиркорлар билан долзарб масалаларда семинар ва давра суҳбатларини доимий равишда ўтказиб бориш, уларнинг фаолиятида юзага муаммоларнинг ечимига қаратилган илмий-амалий изланишларни олиб бориш;

- талабаларини илмий фаолиятга йўналтиришга ва уларда инновацион фикрлашни шакллантиришга қаратилган чора-тадбирлар дастури лойиҳасини ишлаб чиқиш;

- ўқув машғулотларини талабаларни инновацион фикрлашга йўналтирадиган ўқитиш технологиялари ва интерфаол услубларни жорий этиш асосида ташкил этиш, асосий эътиборни талабаларнинг мустақил таълим олиши билан боғлиқ механизмларни амалга оширишга қаратиш;

- ҳар бир олий таълим муассасасида 1-курс давомида саралаб олинган энг иқтидорли талабалар учун алоҳида гуруҳлар ташкил этиш каби долзарб вазифалар белгилаб олинди.

Ҳар бир талабанинг ривожланиши ва ўз-ўзини намоён қилиши учун қўйидагиларни ўз ичига олган ўқув муҳитини ташкил қилиш лозим: турли мазмун, шакл ва турдаги ўқув материалларини тайёрлаш, улардан фойдаланиш; талабага топшириқни бажариш усуллари танлаш имконини бериш; уларни ижодий фаоллаштириш мақсадида, ноанъанавий, яқка ва гуруҳда ишлаш шаклларидан фойдаланиш; мустақил ва ижодий фаолият учун шароит яратиш; машғулотларда кичик гуруҳларда ишлашни ташкил қилиш; индивидуал дастурлар ишлаб чиқиш ва улардан фойдаланиш; лойиҳалаш методидан фойдаланиб ўқув жараёнини ташкил қилиш.

Шахсга инсонпарварлик ёндашуви технологияси. Бу технология ўз ўрнида мажбурлашни қоралайди ва аксинча талабани ҳар томонлама хурмат қилиш, уни яхши кўриш ҳамда унинг ижодкорлик имкониятига ишонч билан қараш ғояларини илгари суради. Бу технологияда шахсга муносабат бирламчи бўлиб индивидуал ёндашув ҳамда инсоний қарашлар бошқа йўналишлардан устун туради.

Ҳамкорлик технологияси. Ҳамкорлик технологияси педагог билан талаба ўртасидаги тенглик, демократия ҳамда ўзаро ҳамкорликни амалга оширади. Педагог билан талаба ҳамкор ва ижодкор сифатида иш юритиб биргаликда дарс мазмуни, мақсадини аниқлайди ва баҳолайди.

Эркин тарбия технологияси. Бу технологияда асосий урғу талабанинг ўз ҳаётий фаолияти давомида мустақил фикр юритиши ва танлаш эркинлигига қаратилади.

Танқидий тафаккур. Бу талаба қўйилган масала ёки муаммо юзасидан ўз фикрини баён қилиш, ўзгаларнинг фикрларини танқидий қайта идрок этиш, ўз нуқтаи-назарини асослаб бериш имкониятига эга бўлишига асосланган. Одатда бундай зарурат муаммоли масалаларни ҳал этаётганда юзага келади. Масалан. Мактабларда ягона мактаб формаси керакми? Жамоа транспортида талаба учун бепул йўлқира жорий этиш керакми?. Бу нарса педагогга талабанинг тинглаш ва мулоқот



килиш кўникмасини, тушуниш малакасини ривожлантириш, баҳсли масалаларни ҳал қилиш, таҳлилий мушоҳада юритиш ва фикрлаш лаёқатини ошириш, уларнинг ўз фикрини шакллантириш маҳоратини мустаҳкамлаш имкониятини беради.

Таълим жараёнининг доимий равишда оптималлашиб бориши дарс бериш жараёнида қўлланилаётган янги ва такомиллашиб бораётган педагогик технологияларни турли йўналиш ва мақсадларда қўлланилаётганлигига боғлиқ.

Шуни алоҳида таъкидлаш лозимки, бугунки кунда технологиялар шунчалик кўпки, улардан фойдаланишда педагогларимиз турли қийинчиликларга учрамоқда ҳамда чалкашликларга йўл қўйишмоқда. Аслида мавжуд барча технологиялар асосида муаммоли вазиятларни ечиш масалалари ётибди. Муаммоли ўқитиш технологиялари бугунги кунда битирувчилар учун талаб этилаётган мустақиллик, ижодкорлик, ташаббускорлик ҳамда энг асосийси тадбиркорлик каби сифатларини ривожлантиришда муҳим ҳисобланади. Шунинг учун улардан ўз ўрнида, самарали фойдаланиш мақсадга мувофиқ.

Фойдаланилган адабиётлар:

1. Ўзбекистон Республикаси Президентимизнинг “Олий таълим муассасаларида таълим сифатини ошириш ва уларнинг мамлакатда амалга оширилаётган кенг қамровли ислохотларда фаол иштирокини таъминлаш бўйича кўшимча чора-тадбирлар тўғрисида”ги ПҚ-3775 фармони. –Т.: 2018. 5.06.

2. Хуррамов, А. Ж., Комолов, Э. Р., (2020) Разработка алгоритма управления с учетом трудноформализуемой информации // Academic research in educational sciences, Volume 01, Issue 03, -pp: 240-247.

3. Хуррамов, А. Ж., Ражабов, О.Т., (2021) Умумий ўрта таълим мактабларида математика фанини ўқитишда таълим технологияси инновацион моделининг ўрни // Academic research in educational sciences, Volume 1, Issue 2, -pp: 59-67.

4. Тожиев, М. Хуррамов, А. Ж., (2020) Олий таълимда ўқув жараёнини кредит-модуль тизимига ўтказиш – таълим сифатининг кафолати // Academic research in educational sciences, Volume 1, Issue 1, -pp: 71-79.

5. Makhmudova, D. M., Khurramov, A. J., (2019) Improvement of Technique of Designing and Teaching Learning Process in the course “Methods of Teaching Mathematics” // International Journal of Innovative Technology and Exploring Engineering (IJTEEE), Volume-9 Issue-2, - pp: 5244-5249.

6. Хуррамов, А. Ж., Махкамова, М.У., Юсупов, А.И., (2021) Форсайт – инновацион фаолиятни кенгайтириш омили сифатида // Academic research in educational sciences, Volume 2, Issue 4, -pp: 694-701.



УСКОРЕННЫЙ МЕТОД ОЦЕНКИ КАЧЕСТВА АКТИВНЫХ ДОБАВОК.

<https://doi.org/10.5281/zenodo.6068439>

Атабаев Ф.Б

Турсунов З.Р

Турсунова Г.Р

Институт общей и неорганической

химии Академии наук Республики Узбекистан

Навоинское отделения Академии наук Республики Узбекистан

Аннотация: На сегодняшний день при производстве цементов в мире находят широкое применение активные минеральные добавки, имеющие природное или техногенное происхождение. На основе полученных результатов рекомендованы к использованию новые виды отходы, обеспечивающих частичную замену дорогостоящего портландцементного клинкера и улучшающих эксплуатационные свойства портландцементов.

Ключевые слова: золошлаковая смесь ТЭС, сухое удаление, гидравлическая активность, добавка в цемент, экономия клинкера, увеличение объема производства, снижение себестоимости цемента, улучшение физико-механических свойств.

Расширение производства цементов с добавками золы, пуццолановых цементов, шлакопортландцементов, широкое использование этих вяжущих требует разработки экспрессных методов оценки качества активных добавок. Золошлаковые материалы могут неограниченно использоваться как основной компонент, добавки и наполнители при производстве широкого спектра строительных материалов и полностью обеспечивают требования санитарии, включая радиологический аспект [1-2].

Существующие методы определения активности не удовлетворяют требованиям производства. Количество сорбированной извести определяется химическим методом, что требует тщательного измельчения исходной смеси и больших значений водотвердого отношения. Кроме того, определение активности добавок (ГОСТ 6269—63) возможно только через 28 сут, что является неприемлемым в условиях поточного производства.

Значительное ускорение анализа возможно при повышении температуры насыщенного раствора до 98 - 100°C, но и в этом случае сорбция извести происходит при высоком значении водотвердого отношения ($V/T \approx 1000$). Изучение сорбции при нормальном технологически обоснованном водотвердом отношении позволяет более полно оценить свойства активных добавок, так как от отношения V/T зависит степень пресыщения раствора и условность гидросиликатов.



В данном разделе работы изучалось усвоение извести активной добавкой (активный золошлак сухого удаления, Золошлак молотый (мокрого удаления), Зола – просев (сито 0,14мм, мокрого удаления) при значениях водотвердого отношения 0,25—0,5 методом рентгенофазового анализа.

В качестве активных добавок использовали Ангренской ТЭС. Помол активный золошлак сухого удаления, Золошлак молотый (мокрого удаления), Зола – просев (сито 0,14мм, мокрого удаления) осуществлялся до удельной поверхности $S_0=3000$ см²/г по прибору ПСХ-2.

Смесь активная добавка — $\text{Ca}(\text{OH})_2$ тщательно перемешивалась и затворялась таким количеством воды, которое необходимо для образования теста пластичной консистенции. Всего исследовали 11 составов смесей, отличающихся соотношением количества гидрата окиси кальция и активной добавки (n). Оно менялось от 0,1 (гидрата окиси кальция— 10, активной добавки—100 частей по массе) до 1. Образцы размером 2x2x2 см твердели в воздушно-влажных условиях 28 сут и в условиях пропаривания ($t = 85^\circ\text{C}$) 1, 2, 3, 7 сут. После испытания на прочность при сжатии образцы измельчались и исследовались методом рентгенофазового анализа.

Степень усвоения гидрата окиси кальция определяли методом внешнего стандарта по изменению интенсивности дифракционного аналитического пика гидрата окиси кальция ($d_1=4,93\text{\AA}$). Систематическая ошибка в определении количества усвоенной добавкой извести (γ) зависела от величины n и находилась в пределах 4—5%. Другая систематическая ошибка в определении $\text{Ca}(\text{OH})_2$ в смеси была связана с эффектом карбонизации.

Если при твердении образцов, как показали рентгенографические исследования, процесс карбонизации не влияет на изменение фазового состава, то при хранении молотых смесей активный золошлак сухого удаления — $\text{Ca}(\text{OH})_2$ (температура 20°C, относительная влажность 65%) уменьшение интенсивности дифракционного пика $\text{Ca}(\text{OH})_2$ за 7 сут в этих условиях на 72% свидетельствует о значительной карбонизируемости гидрата окиси кальция. В один день с помолот образцов и подготовкой их к рентгеновскому анализу готовилась свежая смесь добавка — $\text{Ca}(\text{OH})_2$ в соответствующих пропорциях.

Таблица 1.

Определение активности гидравлических добавок по количеству сорбированной CaO на 1 г добавки.

Активная добавка	$\text{Ca}(\text{OH})_2$: добавка, по массе	Предел прочности при сжатии, МПа, и количество усвоенной извести * γ , г CaO на 1 г. добавки, при твердении в условиях					
		Тепло влажностной обработки, сут				Нормального твердения, сут	
		1	2	3	7	14	28
активный золошлак сухого удаления	0,3	13/0,23	18/0,23	14/0,23	12/0,23	12/0,23	14/0,23
	0,4	11/0,3	11/0,3	9,9/0,3	10/0,3	10/0,3	14/0,23
	0,5	7,7/0,34	8,8/0,36	6,4/0,38	5,6/0,38	12/0,26	15/0,26
	1	10/0,67	10/0,67	9,8/0,69	10/0,74	16/0,5	15/0,44



Золошлак молотый (мокрого удаления)	0,1 0,2 0,3 0,5	3,7/0,076 3,4/0,08 4,5/0,13 9,2/0,076	6,6/0,076 9,1/0,12 10/0,18 12/0,084	6,1/0,076 12/0,152 14/0,2 13/0,148	6,6/0,076 13/0,152 16/0,205 15/0,178	1,1/0,076 5,2/0,152 7,3/0,2 7,7/0,145	1,3/0,076 4,9/0,152 7,5/0,205 7,6/0,133
Зола – просев (сито 0,14мм мокрого удаления)	0,1 0,2 0,3	2,9/0,066 3/0,076 4,6/0,105	6,5/0,076 6/0,067 7,9/0,134	7,8/0,076 5,8/0,084 9,1/0,118	6,4/0,076 5,25/0,077 9,5/0,14	- - -	2,7/0,061 1,8/0,1 2,5/0,16

*Над чертой – предел прочности при сжатии, под чертой – количество усвоенной извести.

Рентгенографическое исследование проводилось методом внешнего стандарта. За внешний стандарт принималась интенсивная дифракционного пика $\text{Ca}(\text{OH})_2 = 4,93\text{\AA}$ свежеприготовленной соотвующей смеси. Снимались с многократными перебивками на рентгеном аппарате «Дрон-05» исходная свежее приготовленная смесь и порошок молотого материала образцов, твердел в различных условиях. Степень усвоение $\text{Ca}(\text{OH})_2$ активными добавками определялась по уменьшению интенсивно аналитического дифракционного гидрата окиси кальция.

Таким образом, применение рентген фазового анализа позволило оценить: сорбционную емкость активных добавок. На рисунке даны кривые изменения интенсивности аналитических дифракции оных пиков гидрата окиси кальция в смесях с золошлаком, твердевших гидротермальных условиях.



Рисунок 1. Изменение относительной интенсивности аналитических пиков $\text{Ca}(\text{OH})_2$ в процессе тепло влажностной обработки смесей активная добавка – известь.

1 – активный золошлак сухого удаления ($n = 1$); 2 – золошлак молотый ($n = 0,3$); 3 – зола – просев ($n = 0,3$).

Степень усвоения извести активной добавкой (γ) определялась по формуле

где J_0 — интегральная интенсивность аналитического дифракционного пика $\text{Ca}(\text{OH})_2$ в исходной смеси;

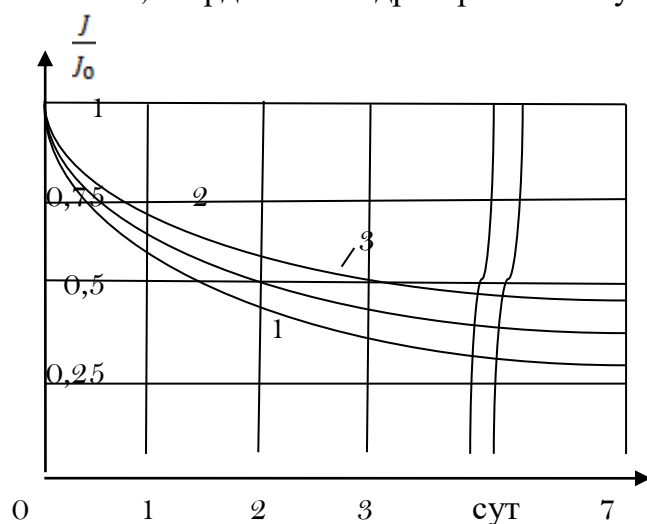
J — интенсивность дифракционного пика в материале образца;

0,76 — переводный коэффициент.

Активность рассчитывалась по количеству сорбированной CaO на 1 г добавки. В табл. 1 представлены данные прочности образцов и количество сорбированной извести для смесей Ca(OH)₂ и активная добавка. Анализ данные табл. 1 позволяет сделать некоторые выводы. Для высокоактивной активный золошлака сухого удаления максимальное количество гидрата окиси кальция сорбируется в течение первые суток пропаривания.

Сорбционная максимальная емкости активный золошлака сухого удаления при низком водотвердом отношении равна 740 мг CaO на 1 г добавки намного превышает значение активности, определенное химическим методом (табл. 2). Максимальная прочность образцов соответствовала времени твердения 1—2 сут, а снижение прочности при длительном пропаривании (до сут) можно объяснить процессами по рекристаллизации. Для менее активного материала (молотый золошлак) наблюдается пропорциональная зависимость между количеством усвоенной извести (γ) и прочностью образцов ($R_{сж}$).

Таблица 2.

Определение сорбционной максимальной емкости туффита.

Активная добавка	Активность по ГОСТ 6269 – 63, мг CaO на 1 г добавки	Активность, определенная рентгеновским методом, мг CaO на 1 г добавки	$R_{сж}$ макс, МПа
активный золошлак сухого удаления	338,2	740	18
Золошлак молотый	53,15	205	16
Зола – просев (сито 0,14 мм)	25,14	140	9,5

Для определения максимального количества гидрата окиси кальция, сорбируемого золами и шлаками (мокрого удаления), необходимо время пропаривания увеличить до 2- 3 сут. Но и этот срок значительно меньше того времени, которое необходимо для определения активности по ГОСТ 6269—63. В табл.2 даны результаты определения активности трех видов минеральных добавок химическим (ГОСТ 6269—63) и рентгеновским методом. В этой же таблице приведены данные максимальной прочности образцов (кубы размером 2x2x2 см) при твердении в тепло влажностных условиях. Как видно из таблицы, графический метод позволяет более точно определить свойства систем добавка — Ca(OH)₂, чем химический метод.



СПИСОК ЛИТЕРАТУРЫ:

1. Самусева М.Н., Шишелова Т.И. Золошлаковые материалы -альтернатива природным материалам //Фундаментальные исследования. 2009. № 2. – С. 75-76.
2. Мингалеева Г.Р., Шамсутдинов Э.В., Афанасьева О.В., Федотов А.И., Ермолаев Д.В. Современные тенденции переработки и использования золошлаковых отходов ТЭС и котельных // Современные проблемы науки и образования. – 2014. – № 6. URL: <http://www.science-education.ru/ru/article/view?id=16475>.



ЎЗБЕК МУМТОЗ ЛИНГВОПОЭТИКАСИДА ЭМОЦИОНАЛ-ЭСТЕТИК
БАҲОНИНГ ИФОДАЛАНИШИ

<https://doi.org/10.5281/zenodo.6067198>

Маруфова Зулфия Набиевна

ФарДУ тадқиқотчиси

Аннотация: Мақолада ўзбек мумтоз шеъриясида гўзалликнинг ифодаланиши ҳақида фикр юритилади. Когнитив метафора орқали шарқона “Гўзаллик” концепсининг вербаллашуви, миллий-этник, эмоционал-эстетик баҳо мезонлари шеърий парчалар асосида таҳлилга тортилган.

Калит сўзлар: Гўзаллик, концепт, когнитив механизм, маъно кўчиши, эмоционал баҳо, вербаллашув.

EXPRESSION OF EMOTIONAL-AESTHETIC EVALUATION IN UZBEK
CLASSIC LINGUOPOETICS

Annotation: The article discusses the expression of beauty in Uzbek classical poetry. Verbalization of the Eastern concept of "Beauty" through cognitive mechanisms, the criteria of national-ethnic, emotional-aesthetic evaluation are analyzed on the basis of poetic passages.

Keywords: Beauty, concept, cognitive mechanism, meaning shift, emotional evaluation, verbalization.

Гўзаллик маданиятнинг энг муҳим категорияларидан саналади. Гўзал нарсалар инсон амалий фаолиятига, манфаатларига мос бўлиб, уларни идрок этиш хайрат ва қувонч бағишлайди, шахснинг уйғун ривожланишига, унда энг яхши инсоний хислатлар таркиб топишига кўмаклашади. Асрлар мобайнида ҳар бир миллатнинг ўзига хос миллий-эстетик диди, дунёқарашлари, гўзалликка бўлган муносабати, тасаввур ва талаблари шаклланиб борган. Табиийки, бу нарсалар ўз замонасининг миллий маданиятида, адабиётида ва эстетик қадриятларида ўз ифодасини топган. “Шеъриятда гўзаллик концептуализацияси гўзаллик ҳақидаги тасаввурларнинг муаллифлик ассоциациялари маҳсулига, шоирнинг атрофидаги нарса ва ҳодисалар гўзаллиги ҳақидаги субъектив тушунчаларига асосланган” [Сборошенко, 2009:8]. Шоир учун гўзаллик концепти интерпретацияси ассоциатив-субъектив характерга эга бўлган белгидир.

Муайян концептни вербаллаштиришда когнитив механизмлар, хусусан, метафора, метонимия ва синекдоханинг ролини таъкидлаш жоиз. “Ж. Лакофф ва М. Жонсон метафорик ҳосила маънонинг пайдо бўлишида икки когнитив майдон, яъни манба майдони ҳамда мақсад майдони иштирок этишини кўрсатишади. Уларнинг фикрича, концептуал метафоралар ортида фрейм ва сценарий ўртасидаги ўзаро таъсир

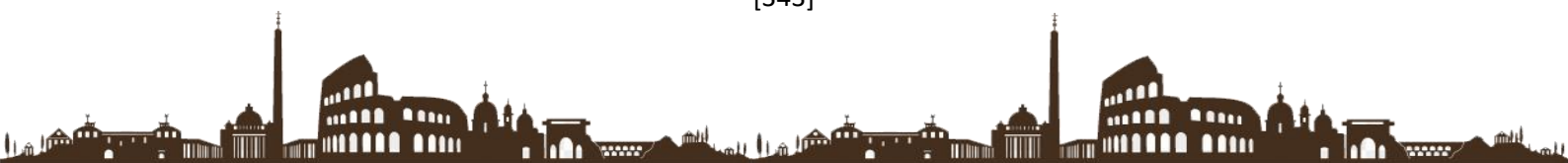

кучи ётади. Манба майдони инсоннинг тажрибаси орқали борлиқни идрок этишидаги аниқ билимлар йиғиндисидир. Мақсад майдони эса нисбатан кам ойдинлашган, аниқлашган муқаррар билимдир” [Юлдашев, 2019: 60]. Ўзбек мумтоз шеърлятида “гўзаллик” тушунчаси Аёл(маъшуқа) тушунчаси билан чамбарчас боғлиқ бўлиб, аёл хусни жамолини ошиқ(субъект) сифатида таърифлаш орқали миллий-эмоционал баҳо мезонлари шакллантирилган. “Гўзаллик” концептини ҳосил қилувчи турли тимсоллар гуруҳи яратилган. Ранг ифодаловчи бирликларнинг ўзидан турли-туман бадиий тасвирлар яратилган. Масалан:

оқ рангни ифодалаш учун *сийм(кумуш),садаф, ой, қуёш, оқ гул;*

қора ранг ифодаси учун *жубба, мушк, зуннор, ҳинду, ҳабаш, оҳунинг кўзи, Билол тимсоли;*

қизил ранг ифодаси учун *гул, лаъл, ақиқ, лола, қон, анор(нор);*

сарик ранг ифодаси учун *сомон, хашак, хазон, олтин* лексемалари фаол қўлланилган. Улар “когнитив манба майдонлари” сифатида ёр ва ошиқнинг ташқи кўриниши, руҳий ҳолати, эстетик қарашлари, ҳиссий кечинмаларини, субъектнинг эмоционал-экспрессив баҳосини вербаллаштирган.

“Ҳар бир фрейм эстетик баҳо орқали турли маданиятлардаги ҳар хил қадриятларни жонлантиради ва улар турли миллий тимсоллар, образларда вербаллашади” [Раҳматова, 2019: 104]

Олтин, кумуш лексемалари ранг жиҳатдан юз ва бадан тусини ифодалаб, ҳар бирига алоҳида маъно юклатилган:

Ишиқ ўтида Лутфий юзи олтуни ёшурди,

Эй сиймбарим, хоҳ инон, хоҳ инонма (Лутфий).

Байтдаги “олтин” лексемаси метафорик кўчим орқали ошиқ юзининг рангини ифодалаётганини олтин метали ҳақида тасаввурга эга бўлга ҳар қандай одам осонгина тушунади. Хаста одам юзидаги сариклик билан олтиннинг сариклик белгиси субъект онгида ўзаро ассоциатив муносабатга киришади. *Ёшурди* сўзи ранг даражасини янада кучайтириб, ёр ишқида ранги сарғиш тусга кирган ошиқнинг юзи олтиндан-да сарикроқ эканлигига ишора қилади. *Сиймбар* сўзи “кумуш бадан,оқ бадан” маъносини англатади [Навоий, 1983: 75]. Кумушдаги оқлик белгиси баданининг оқлик белгиси билан битта концептуал майдон доирасида бирлашиб, шоир истаган ҳосила образ-оқ баданли ёр тимсоли намоён бўлади. Ҳосил қилинган метонимик бирлик (*сиймбар-кумуш тан*) воситасида шоирнинг гўзаллик, мукамаллик ҳақидаги тасаввурлари реаллашади. Когнитив метонимия орқали гўзаллик вербаллаштирилади. *Кумуш* лексемаси орқали тана ранги ифодаланиш ҳолатини қуйидаги байтда ҳам кузатиш мумкин:

Кумуш билақларингизни енг ичра ёшурманг,

Кишининг илги очуқ бўлса, беназир бўлур (Лутфий).

Кумуш метали ҳамда инсон билаги (*танаси*) лексемаларининг лексик-семантик майдонига тегишли бўлган оқлик белгиси тафаккурда ўзаро мослашиб, ўқувчи кўз



ўнгида *оппоқ билак* тасвирини пайдо қилади. Лутфий сўз ўйинидан моҳирона фойдаланиб, иккинчи мисрада икки ҳил мазмунни ифодалайди: *кишининг оппоқ билаги очиқ турса чиройли кўринади ҳамда кишининг қўли очиқ (сахий) бўлса, яхши инсон бўлади.*

Шарқ мумтоз адабиётида унумли қўлланилган ақиқ, лаъл, инжу ,садаф, ёқут, дур каби қимматбаҳо тош номлари ҳам гўзалликни тасвирлашга хизмат қилган. Бир тошга иккинчи тошдан кўпроқ қиймат, баҳо бериши биринчи тошни қадрлашидан далолат. Табиатдаги *садаф, ёқут* ўз функциясига ва қийматига эга бўлса-да, жамиятда эстетик кадрят сифатида инсон онгида қайта яралади [Раҳматова, 2019: 12]. К.В.Сборошенко аёлни қимматбаҳо тошлар ва фойдали қазилма металларига қиёслашга асосланган метафорик модел рус ва ғарб поэтик тили учун ҳам хос эканлигини таъкидлайди ва Италиян шоири Умберто Саба ва рус шоири Николай Заболоцкийларнинг ижодидан мисоллар келтиради:

“... Le nveste un ogo
unpalpabile il corpo come un frutto.
 (“Questa che ancor se stessa aina su tutto”).
Неосязаемое золото // Облегает её тело, как мякоть плода.

(“Та, которая больше всех любит себя”)

Зацелована, околдована,

С ветром в поле когда-то обвенчана,

Вся ты словно в оковы закована,

Драгоценная моя женщина!

(“Признание”)” [Сборошенко, 2009: 18].

Лутфийнинг қуйидаги байтида *лаъл* орқали ифодаланган тасвирда *лаб* ва *қондаги қизиллик* белгиси туташтирилади:

Лаълига боқсам билурким, кўнглум ул ён тортадур,

Ноз ила ўлтургали айтур: “Сени қон тортадур” .

Лаъл-1) қизил рангли қимматбаҳо тош; 2) қип-қизил лаб [Навоий, 1983: 169].

Лабнинг лаъл тоши номи билан аталиши концептуал метафоранинг ҳосиласидир. Ж. Субъект ўзининг мақсади –*лабни* таърифлаш учун *лаълдан* манба сифатида фойдаланяпти. Буни у лаъл ҳақидаги бирламчи билимлари, яъни унинг ранги, қимматбаҳолиги каби белгилар асосида амалга оширилади. *Лаб* ва *лаъл* тошига тегишли кўплаб семалар орасидан “қизил” семасини саралаб олиниб, тафаккурда ассоциациялаштириш орқали ёр лабига берилган баҳо вербаллаштирилган. Иккинчи сатрда ҳам Лутфий маҳоратига хос бўлган сўз ўйинини кўрамыз. Байт мазмунига эътибор қилинг: “*Мен ёрнинг лабига боқсам, кўнглим унга қараб тортади, (қиз)мени нози билан ўлдирши учун, сени қон тортяпти, дейди*”. Энди лаб қизиллиги қон қизиллиги билан ассоциациялашади. *Агар лабга интилиб, ёрга етмоқчи бўлсанг жон беришингга тўғри келади(сени қон тортяпти)* деган мазмундан илоҳий ишқнинг

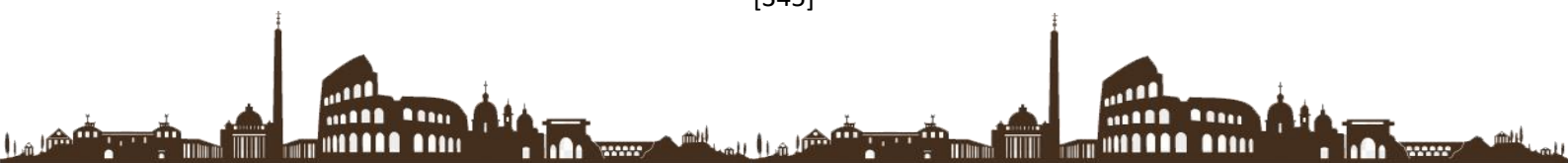

ёркин намунасини кўриш мумкин. Яъни, Ҳаққа етиш учун ўлмоқ керак. Иккинчи томондан эса халқимизнинг “қон тортиш” фраземаси ҳам воқелантирилган.

Айрим ҳолларда қизиллик белгиси ёр лабидан ташқари ошиқнинг кўз ёшига ҳам нисбат берилади, лабнинг қизиллиги ошиқ бағрини қон қилиб, кўзидан лаълу маржон (кип-қизил қон) тўкишига сабаб бўлади:

Багир қон қилди эрнидину бўлди,

Кўзумда лаълу маржон пора-пора (Саккокий).

Лаб ва қоннинг қизил ранг билан ассоциациал вербаллашуви Бобур ғазалларида ҳам учрайди:

Лабинг бағримни қон қилди, кўзимдин қон равон қилди,

Нечун ҳолим ёмон қилди, мен андин бир сўрорим бор.

Бу ўринда “Гўзаллик” концептосферасига кирувчи “ишқ” концептининг “азоб, андуҳ” семалари орқали мазмун ифодаланган.

Гадоийнинг қуйидаги мисраларида эса ёруғлик, оқлик ва қоралик белгиси ёрдамида гўзаллик ифодалашнинг ўзгача усулини кўраимиз:

Қулларингдиндур ҳабашидин ўлжа тушган тўлун ой,

Тона олмас белгулук, чун юзида тамгоси бор.

Ҳабаш қоралик белгиси билан тун рамзини ифодалаган, ой (ўз маъносида) маҳбубанинг ҳабашдан олган ўлжаси, у буни инкор этолмайди, чунки юзида тамғаси бор. Қадимдан қулларга тамға босиш одати бўлиб, бу ерда ой юзидаги доғга ишора бор. Мумтоз шеърятимизни прагматингвистик ёндошувсиз таҳлил қилиш мушкул. Байт матнидан, *мадомики ой ҳам ёрга қул экан, демак унинг ўзи гўзалликда тенги йўқ*, деган мазмун келиб чиқади. Ўхшаш тасвирни Атойи ижодида ҳам кўраимиз:

Гар боши кўкка етар, ой бир ҳабаш қулдур санга,

Ҳар киши тўймас мунинг, уш юзида билгулари.

“Яъни ой ҳар қанча юксакда бўлмасин, сенинг бир қора қулинг. Буни ҳар ким сезмаса-да, унинг юзидаги қора доғларидан белгилidir, деб киноя қилади шоир” [Сайфуллоҳ, 2008: 16].

Айрим ғазалларда ёр гўзаллиги ва унга боғлиқ бўлган ошиқ ҳолати динамик жараёнда берилади:

Фироқинг бўтаси ичра танимни сизгирур ҳар дам,

Юзумни олтун этқоли гамингни кимиё қилма.(Саккокий)

Фироқ дарди ошиққа азоб беряпти. Хаста одамнинг юзи сарғайиши ҳодисаси **метафора-гап** шаклидаги когнитив механизм орқали вербаллаштирилган. Яъни “кимёвий ҳодиса орқали олтин пайдо қилиш” жараёнининг образли тасвирида кимёвий модда вазифасини фироқ(ғам) бажармоқда. “Олтин” лексемаси **ранг** билдирувчи *манба майдони* вазифасини бажарган.

Баъзан мазмун ифодасини кучайтириш учун белгиларни кетма-кет келтириш ҳам учрайди:

Жони хазин юзунг бирла эрнингни соғуниб



Савдойилар бикин гулу шаққар ҳавас қилур.(Гадойй)

Метафорик структурада юз-гулга қизиллик, гўзаллик, ёқимлилик, хушбўйлик белгилари орқали қиёсланса, эрн(лаб) билан шаққар *ширинлик ва мазалилик* белгилари билан ассоциациялашган. **Ранг, ҳид, маза-таъм** ифодаси ёрдамида ёр хусусиятлари таърифланади. Гадойй шеърининг навбатдаги байтида эса гўзаллик **шакл** ифодасида вербаллашувини кўрамиз:

Киприкларингни кўргали ошиқ ниёз ила

Жонига тиги новаку ханжар ҳавас қилур.

Киприк билан новак(камон ўқи) ва ханжар ўртасидаги умумий ўхшашликлар – *узунлик, учлилик* белгилари шоир тафаккурида ассоциациялашади, ташқи ўхшашликдан ташқари новак ва ханжар лексемаларига тегишли “кескир” семаси асосида воқеланган “жон олиш” вазифасини ҳам шоир киприкка юклайди. Байтдан “*ошиқлар киприкларингни кўриш учун жонига тиг санчилишига ҳам рози*” деган мазмун келиб чиқади. Бунга киприк ва ханжардаги шакл ва хусусият ўхшашлиги асос бўлган.

Хулоса қилиб айтганда, мумтоз шеърятдаги гўзаллик ифодасида муболағанинг ўта кучлилиги ва тасвирларнинг бўёқдорлиги кўзга ташланувчи хусусиятдир. “Гўзаллик” концептини вербаллаштиришда иштирок этадиган кўчимлар, асосан, тактил сезгилар ассоциациясига асосланади.

ФҲЙДАЛАНИЛГАН АДАБИЁТЛАР

1. Сборошенко К.В. Метафорическая репрезентация концепта «Красота» в современной поэзии. Автореферат дисс. на соискание ученой степени кандидата филол. наук. Челябинск, 2009
2. Раҳматова М.М.Гўзаллик концептининг бадий матнларда воқеланиши ва унинг концептуал таҳлили.БДУ илмий ахбороти 2019/2(74)
3. Алишер Навоий асарлари тилининг изоҳли луғати. 4 жилдлик (1983-1985).Э.И.Фозилов таҳрири остида.Тошкент; Фан,1983. 2.3
4. Сайфиддин Сайфуллоҳ,Девони Шайхзода Атойи.”Фан” нашриёти, 2008
5. А.Г.Юлдашев.Кўчма маъноли сўзларда когнитив механизмларнинг ўрни. "Ўзбекистонда хорижий тиллар" илмий-методик электрон журнал. journal.fledu.uz № 3/2019
6. Девони Шайхзода Атойи.Ўзбекистон Республикаси Фанлар академияси “Фан”нашриёти. Тошкент, 2008
7. Лутфий,Девон. Фафур Фулом номидаги нашриёт-матбаа ижойи уйи.Тошкент 2012
8. Саккокий.Танланган асарлар.ЎзССР бадий адабиёт нашриёти.Тошкент, 1958.
- 9.Гадойй. Девон. Ғ.Фулом номидаги адабиёт ва санъат нашриёти.Тошкент, 1973

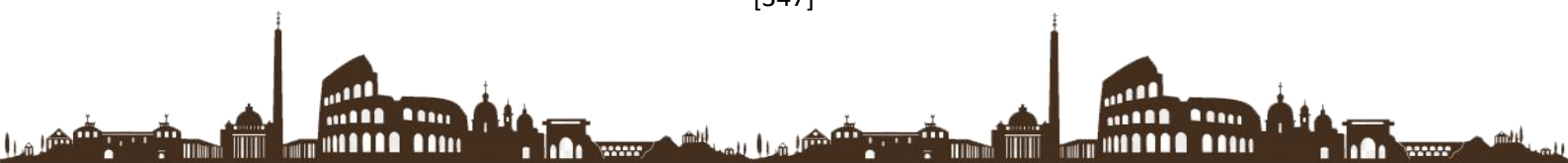

ДОРИВОР ЎСИМЛИКЛАРДАН ШИФОБАХШ ЧОЙЛАР ТАЙЁРЛАШ ВА
ҚАДОҚЛАШ ТЕХНОЛОГИЯСИ МАСАЛАСИ

<https://doi.org/10.5281/zenodo.6067330>

Муҳаммаджонова Дилнавоз Умаржон қизи.
Фарғона политехника институти магистранти.

А.Собиров

Илмий раҳбар Биология фанлари номзоди

Аннотация: Мақолада доривор ўсимликларни етиштириш ва қайта ишлаш илмий-ишлаб чиқариш бўйича тадқиқот олибборган олимлар, Абу Али ибн Синонинг бу соҳада амалга оширган илмий изланишлари, доривор ўсимликлардан чой қадоқлаш масаласи, юртимизда соҳа бўйича ташиқил этилган марказ вазибалари хақида фикр юритилган.

Калит сўзлар: Доривор, чой, қадоқлаш, илмий марказ, технология.

Аннотация: В статье рассматриваются ученые, проводившие исследования в области выращивания и переработки лекарственных растений, исследования Абу Али ибн Сино в этой области, вопрос упаковки чая из лекарственных растений, задачи центра в нашей стране.

Ключевые слова: Целительный, чай, упаковка, научный центр, технология.

Resume: The article examines the scientists who conducted research in the field of cultivation and processing of medicinal plants, the research of Abu Ali ibn Sino in this area, the issue of packaging tea from medicinal plants, the tasks of the center in our country.

Key words: Healing, tea, packaging, research center, technology.

Дунёда глобаллашув жараёнлари юз бераётганда доривор ўсимликларга бўлган қизиқиш ортиб бормоқда. Бунга асосий сабаб, уларнинг инсон организмга ижобий таъсир кўрсатиши, ахолининг миқдорий ўсиши, касалликларнинг профилактик диагностикаси сифатининг яхшиланиши, доривор ўсимликлар ўсишининг табиий майдонларининг қисқариши доривор ўсимлик хом ашёсига бўлган талабни доимий равишда ошириб бориш ҳисобланади.

Доривор ўсимликларни ўрганиш юртимизда қадимдан ривожланган. Масалан, Табобат илмининг султони Абу Али ибн Сино ўзининг бутун дунёга машҳур 5 жилдлик “Тиб қонунлари” (“Китоб ал-қонун фит-тибб”), шунингдек, “Сачратқи ўсимлиги хақида” (“Фил-хиндубо”), “Шифобахш воситалар” (“Ал-адвият ал қалбия”) асарларида келтирилган 2600 га яқин дори воситаларининг 1400 дан кўпроғини доривор ўсимликлардан тайёрланишини айтиб ўтган.

Бугунги кунда доривор ўсимликларни ўрганиш бўйича В.А.Гушина, С.А.Кгиникаткина, Н.В.Николайченко, И.А.Во-ронова, М.Н.Худенко, К.С.Пименов, В.И.Норовяткина С.Ю.Юнусов, О.С.Соди-ков, К.З.Зокиров, Х.А.Абдуазимов,

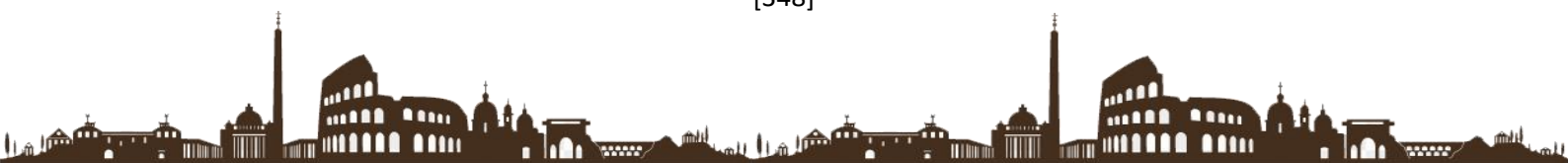

П.Х.Йулдошев, Н.К.Абубакиров, Р.Л.Хазановин, А.Я.Бутков, И.И.Гранитов, И.П.Цукерваник, И.К.Комилов, Н.С.Келгинбоев, М.Б.Султонов ва бошқалар олимлар тадқиқот олиб борган.

Иزلанишлар натижасида қишлоқ хўжалигида доривор ўсимликлар етиштириш ва қайта ишлашни янада ривожлантириш масалалари ўрганилган бўлиб, истиқболда қишлоқ хўжалигида доривор ўсимликлар етиштириш ва қайта ишлашда инновацион технологияларни жорий этишни кенг ривожлантириш бўйича илмий хулосалар ва таклифлар ишлаб чиқилган. Тадқиқотни олиб бориш жараёнида абстракт фикрлаш, мантиқий ёндашув, қиёсий таҳлил каби усулларида кенг фойдаланилган. Ўсимлик препаратининг сифати ва самарадорлиги кўп жиҳатдан унинг таркибий қисмларига боғлиқ бўлганлиги сабабли қайта ишловчи компаниялар ўсимлик материалларига энг юқори талабни қўяди. Ўсимлик материалларининг доимий сифати бошқариладиган ва стандартизациялаштирилган ўсиб борадиган шароит билан таъминланади. Атроф муҳит шароити, органик моддаларнинг юқори концентрацияси ва қисқа транспорт йўллари катта аҳамиятга эга. Ишлаб чиқариш жараёнининг барча босқичлари аналитик ҳисобкитоблар билан текширилади ва мураккаб тизимни англади.

Бугунги кунда республикамизнинг барча ҳудудларида, ўрмон фонди ҳамда қишлоқ хўжалиги ерларида доривор ўсимликлар етиштирилади. Аммо, доривор ўсимликлар етиштирувчилар ҳар доим ҳам ўз маҳсулотларига харидор топмаганлар, доривор ўсимликларни қайта ишловчилар эса табиий дори воситалари учун хомашё танқислигига учраганлар.

Эндиликда фармацевтика саноати ҳар йили доривор ўсимлик турлари ва ҳажми бўйича Ўзбекистон Республикаси Қишлоқ хўжалиги ва Инновацион ривожланиш вазирликлари ҳамда Ўрмон хўжаликлари давлат қўмитасига маълумот киритади. Бу хомашё етказиб берувчиларни кафолатли харидини таъминлайди. Қолаверса, бу фермер ва бошқа доривор ўсимликлар етиштирувчилар учун катта имконият ва келажакка ишонч, дегани. Эндиликда доривор ўсимликлар етиштирувчиларга нафақат ички, балки ташқи бозорга сифатли маҳсулот етказиб бериш имконияти кенгайди. Бугунги кунда мамлакатимизнинг 148 та корхонаси 2000 дан зиёд номдаги доривор воситаларни ишлаб чиқармоқда, бу эса бозор улушининг 55% дан ортиғини ташкил этади. Ушбу дорилар 35 фармокологик гуруҳларга киради ва тиббиётнинг 28 йўналишида фойдаланилади. 8500 дорилардан 6300 тури импорт қилинади. Халқаро тиббий амалиётда қўлланиладиган 350 доривор ўсимликдан, республикада саноат плантацияларида 71 тури етиштирилади.

Шифобахш гиёҳлардан дори-дармон сифатида фойдаланиш жуда қадимий одат бўлиб, унинг тарихи инсоннинг шаклланиш давридан бошланади. Инсон яшаш ва ҳаёт кечириши учун ён-атрофдаги турли-туман ўсимликларнинг майсалари, новдалари, барглари, мевалари, уруғлари, пиёзлари, туганаклари, илдизлари озиқ-овқат ўрнида фойдаланилган ва улардан ҳар-хил мақсадларда баҳраманд бўлганлар. Шу тариқа, аста-секин ўсимликларнинг дори-дармонлик хусусияти тўғрисида маълумотларни тўплаганлар. Айниқса, қадимий Юнонистон, Хитой, Арабистон, Ўрта

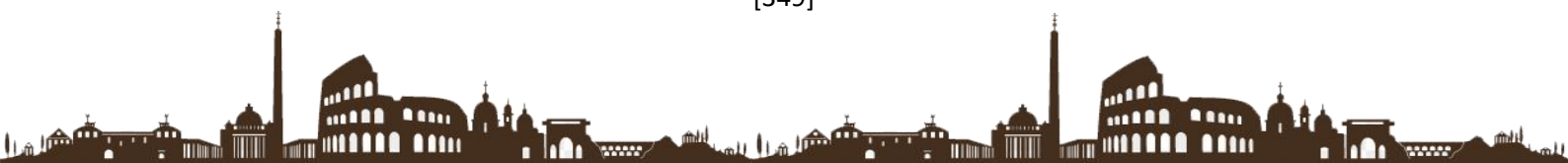

Осиё ҳамда Ғарбий Европа мамлакатлари халқлари шифобахш ўсимликлардан доридармон ўрнида фойдаланишган.

Буюк алломамиз, Европа давлатларида Авиценна номи билан танилган Абу Али Хусайн ибн Абдуллоҳ Ибн Сино “Тиб қонунларида” ўсимликларни шифобахш хусусиятларини айтиб ўтган, қолаверса беморларни даволаган.

Ҳозирги кунда Республикамизда 120 турдан ортиқ доривор ўсимликлар расмий табобатда фойдаланишга рухсат берилган бўлиб, ушбу ўсимликларни табиий ҳолда йиғиб олинади ва маданий ҳолда ўрмон фонди ерларида етиштирилади.

Масалани иккинчи қисми, яъни, доривор ўсимликларни қадоқлаш технологиясини чуқурроқ тадқиқ этиш асосий ҳисобланади. Агар доривор ўсимликлардан чой ишлаб чиқариш тадқиқо этилса, амалиётда қадоқлаш ускунаси, унинг механизмлари ҳақида илмий тушунча талаб этилади. Қадоқлаш ускунаси гранулаланган, баргли, шифобахш ўтлар, йиғма ва бошқа шундай консистенциядаги маҳсулотларни фильтр-пакетларга автоматик тарзда қадоқлашга мўлжалланган бўлса, маҳсулот, яъни, доривор ўсимликлардан ишлаб чиқиладиган қадоқланган чой сифатли ҳолда тайёр бўлади. Биз назарда тутаётган қадоқлаш ускунаси гранулаланган қора ва кўк, гулли, фито, шифобахш чойлар, шу билан бирга, тиббий ўтлар, озиқ-овқат қўшимчалари ва бошқа шу каби маҳсулотларни қадоқлаши мумкин. Доривор ўсимликлардан чой тайёрлаш учун мўлжалланган қадоқлаш замонавий механизмлар ихчам конструкцияга эга бўлса мақсадга мувофиқдир. Ҳозирги замонавий чой қадоқлаш ускуналарида маҳсулот тайёрлаш жараёни автоматлаштирилган, барча параметрларни махсус пулт ёрдамида сошлаш мумкин, шунингдек, унда жорий ишлаб чиқариш параметрлари ва статистикаси акс этирилган бўлади. Тайёрланган доривор, шифобахш чой пакетчалари махсус ҳисоблагич орқали кузатиб борилади.

Доривор ўсимликларни етиштириш, улардан чой тайёрлаш ва уларни қадоқлаш масалалари давлат қонунчилиги билан белгиланган бўлиб, Республика ҳудудларида доривор ўсимликларни етиштириш ва қайта ишлашга доир илмий тадқиқотларнинг ягона базасини яратиш, хорижий давлатларнинг илғор илмий ишланмаларини ўрганиб бориш, етакчи илмий муассасалар билан ҳамкорлик ўрнатиш ҳамда замонавий технологиялар, илмий ишланмаларни республикага жорий этиш ва мавжуд имкониятлардан самарали фойдаланишни кучайтириш мақсадида “Доривор ўсимликларни етиштириш ва қайта ишлаш илмий-ишлаб чиқариш маркази” ташкил этилган. Бу марказнинг вазифалари қўйидагилардан иборатдир:

-доривор ўсимликларни илмий асосда етиштириш ва қайта ишлаш, улардан оқилона фойдаланишнинг ягона стратегиясини шакллантириш ва амалга ошириш;

-республика ҳудудидаги ёввойи ҳолда ўсувчи доривор ўсимликлар ареалларини ўрганиш ва захираларини аниқлаш, мавжуд биоресурслар генофондини сақлаш, оналик плантацияларини ташкил этиш;

-уруғлик материалларини етиштириш ва тайёрлаш, кўпайтириш, коллекцион кўчатхоналар ташкил этиш ҳамда уларнинг хомашёларини қайта ишлаш билан боғлиқ илмий ва амалий тадқиқотларни олиб бориш;

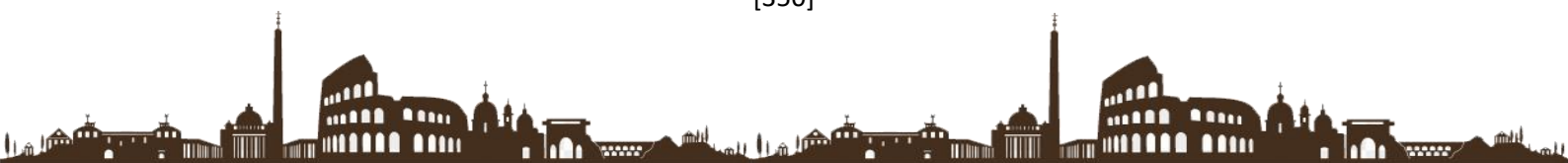

-доривор ўсимликларни муайян тупроқ-иқлим шароитини ҳисобга олган ҳолда маданий ҳолда етиштиришни йўлга қўйиш бўйича аниқ илмий асосланган таклифлар ишлаб чиқиш;

-тупроқ-иқлим шароитларини ҳисобга олиб, маданий ҳолда етиштириладиган доривор ўсимликларнинг агротехнологик хариталарини Қишлоқ хўжалиги вазирлиги ва Ўрмон хўжалиги давлат қўмитаси буюртмасига кўра ишлаб чиқиш;

-доривор ўсимликлар кимёвий таркибини ўрганиш, маҳсулотини стандартлаш ва сертификатлаш;

-доривор ўсимликларга бўлган ички ва ташқи бозорлар талабини ўрганиш бўйича маркетинг тадқиқотларини ўтказиш;

Хулоса сифатида келтириш мумкинки, Ўзбекистонда доривор ўсимликлар етиштирувчи ва қайта ишловчи фермер хўжаликлари, ташкилотлар ва бошқа субъектлар раҳбарлари ва мутахассисларининг малакасини ошириб боришга йўналтирилган дастурларни тайёрлаш ва ўқитиш тизимини ташкил этиш, Олий ўқув юртларида бакалавр ва магистратура босқичларида доривор ўсимликлар ва уларни қайта ишлаш кимёвий усулларини ўргатиш давлат қонунчилиги билан белгилаб қўйилган. Бу эса инсон саломатлиги ва соғлом турмуш тарзини қувватлаш орқали иқтисодиётни ривожлантиришга олиб келади.

АДАБИЁТЛАР/ REFERENCES:

1. Ayupov R. Xamdani o'g'li. Dorivor o'simliklar va ulardan foydalanish. – T.: 2015 yil, 2 – kitob. 10 – 12 betlar.
2. Abu Ali Ibn Sino. Tib qonunlari. – T.: «Fan» nashriyoti, 1983 yil
3. Umarov M., Usmanov I. “Tabobat asrori va shifo”. – T.: “Nasaf”, 2010.
4. Madrahimov A. Ibn Sino shifobaxsh o'simliklar haqida (damlama, qaynatma va malhamlar). – T.: “O'zbekiston milliy ensiklopediyasi” davlat ilmiy nashriyoti. 2012 yil. – 128 bet.
5. Maxlayuk, V. P. Kolyuchie kapersi Lekarstvennie rasteniya v narodnoy meditsine. – M.: Niva Rossiya, 1992. – 544 str.
6. Filatova S. V. Selebnie nastoyki ot 100 bolezney. – Moskva. 2015 god.

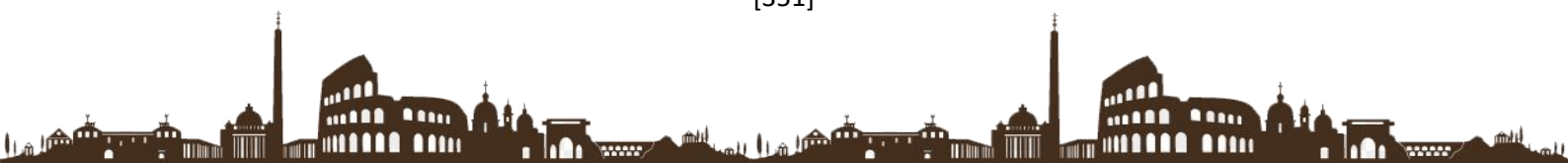

ВИДЫ И ЗНАЧЕНИЕ ДИДАКТИЧЕСКИХ ИГР В ШКОЛЬНОМ
ОБРАЗОВАНИИ

<https://doi.org/10.5281/zenodo.6067434>

Норбутаева Дурдона Голибовна

Студентка 2 курса

факультета иностранных языков

Шамсиева Дилором Мардоновна

научный руководитель, д.ф.п.н. НавГПИ

Аннотация: *В этой статье обсуждается важность дидактических игр в школьном образовании и их использование на уроках*

Ключевые слова: *инновационная педагогика, дидактические игры, кто ловкий, кто умный, тишина.*

Развитие современного образования породило новое направление – инновационная педагогика. Термин «инновационная педагогика» и его специфические исследования зародились в Западной Европе и США в 1960-х годах. Социально-психологический аспект инноваций был разработан американским новатором Э.Роджерсом. В нём рассматривается классификация участников инновационного процесса, их отношение к инновациям и их готовность их воспринимать. Инновация – это внедрение чего-то нового. А. И. Пригогин означает инновации в соответствии с целью введения новых, относительно устойчивых элементов в определённую социальную единицу – организацию, население, общество, группу. Это деятельность 12 новаторов. Исследователи выделяют два подхода к изучению компонентов инновационных процессов: индивидуальный микроуровень взаимодействия инноваций, вводимый отдельно. Первый подход подчёркивает новую идею, которая была реализована на практике. Второй подход – это взаимодействие внедряемых отдельно инноваций, их единство, конкуренция и, как следствие, замена одного на другое. Учёные выделяют понятие периодичности жизни при анализе микроструктуры инновационного процесса. Это потому, что концепция является измеримым процессом в отношении инноваций.

«Кто Умная»

В этом состоянии каждая группа сообщает содержание информации по четырем темам в конверте. Максимальный балл за каждое условие – три балла. Студентов Смена мест в вагонах в зависимости от набранных в условиях очков процесс происходит. Команда с наибольшим количеством очков может быть помещена в первую машину.

Основная цель использования этой дидактической игры на уроке -предоставить ученикам темы и манеры, связанные с темой дидактика для преподавания

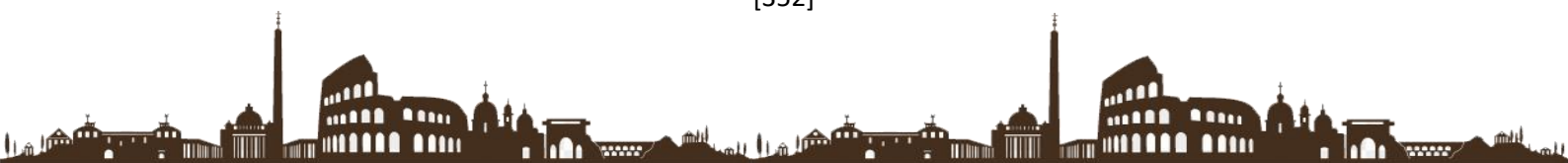

односторонних тем для одноклассников, обучение детей младшего школьного возраста через игры – формирование высоких взглядов на образование. Это – дидактика.

Игра может быть использована на уроках «Русский язык», «Литература», «Иностранный язык». Через эту игру ученики учатся мыслить самостоятельно и изучать темы вы можете позвонить.

Внедрение новых педагогических технологий влияет не только на темы в классе во время урока, но и на критерии оценки также вызвало изменение. Следует отметить, что сегодня оценка студентов в рейтинговой системе на основе системы баллов, начисление баллов вопросы, т.е. обязательные стандартизированные экзамены для студентов.

Быстрое приобретение, конечно, в формировании знаний и навыков у студентов будет одним из основных инструментов. Использование одной и той же системы и использование поощрительных карточек, раздаточных материалов в процессе преподавания тем даёт эффективные результаты. Ещё одна дидактическая игра «Кто умнее».

Игра «Кто умнее»

Вот как собрать один для использования с вашей игрой сделано. Четверо студентов были взяты на доску, студенты перевернуты с ног на голову и с предметом позади них связанные понятия или имена известных учёных доски сложены. Затем эти четыре ученика смотрят на учеников. Им предоставляется 5-6 возможностей. Они узнают, кто или что, задавая студентам 5 или 6 вопросов. Вопросы «круговой» вопрос или «подсел». Один из вопросов был «Я Лингвист?» или «Я биолог?». Задавать вопрос является нарушением правил игры. Это игра также позволяет студентам думать, думать, всё об учёных сбор и обработка данных, т.е. процесс анализа и синтеза готовит почву для этого.

Игра «Тишина»

Эта игра стимулирует воображение учащихся, воображение и мышление это игра-расширение, в которой студенты сидят спокойно. То есть они не используют никаких слов. Учитель может написать на доске вопрос об информации по теме или написать имена и информацию великих хадисистов. Ученики должны попытаться выразить своё понимание письменной информации, вопросов или ученых с помощью невербальных выражений лица. Этот тип игры больше касается развитию речи, и учащиеся пытаются выразить себя с помощью жестов рук.

ЛИТЕРАТУРА:

1. Гозиев.Ё.Ё «Общая психология» 1-2 том Тошкент. 2002.
2. Русский язык: Учебник для класса общеобразовательных учебных заведений/М.М.Разумовская, С.И.Львова, В.И.Капинос; под ред. М.М Разумовской, П.А. Леканта. 7-е изд. М.,2003.



ОСОБЕННОСТИ ОСТЕОПОРОЗА И ИХ КОРРЕКЦИЯ С КАЛЬЦИЙ
СОДЕРЖАЩИМИ ПРЕПАРАТАМИ.

<https://doi.org/10.5281/zenodo.6067110>

Оллаберганов М.И

Рузибаев Р.Ю

*Ургенчский филиал Ташкентской
медицинской академии*

Остеопороз (ОП) – это заболевание скелета, для которого характерны снижение прочности кости и повышение риска переломов. Прочность кости отражает интеграцию двух главных характеристик: минеральной плотности кости и качества кости (архитектоника, обмен, накопление повреждений, минерализация) [NIH Consensus Development Conference on Osteoporosis: Prevention, Diagnosis and Therapy // JAMA. – 2000. – № 287. – P. 785–795]. Наиболее часто остеопороз проявляется компрессионными переломами позвонков, переломами дистального отдела предплечья (перелом Коллеса), проксимального отдела бедренной кости и проксимального отдела плечевой кости.

Остеопения - умеренное снижение минеральной плотности костной ткани (МПК).

Минеральный состав кости и костный матрикс состоит из следующих элементов. **Костный матрикс** — межклеточное вещество костной ткани с высокой концентрацией солей кальция. Выделяют неорганический (минеральный) и органический компоненты матрикса.

Строение костной ткани можно сравнить с усиленным цементом, где коллаген (подобно арматуре) обеспечивает устойчивость на сгибание, а минералы (подобно цементу) — устойчивость к сдавливанию. Нарушение количества, качества и баланса между этими компонентами приводит к снижению прочности кости и повышает риск переломов [Остеопороз, гиперпаратиреоз и дефицит витамина D. А.В. Древаль. М.: ГЭОТАР-Медиа, 2017. 19 с.].

Остеопороз – одно из древнейших заболеваний человечества. В археологических раскопках находят кости с явными остеопоротическими изменениями, возраст останков – 2500-2000 лет до нашей эры. Но только в XIX в. проблему потери плотности костной ткани стали изучать в медицине, а в 20-х годах XX в. клиника остеопороза была описана и внесена в учебные пособия.

В 1824 г. английский хирург Э. Купер впервые опубликовал статью, призванную обратить внимание на тот факт, что у пожилых людей ломкость костей – чрезмерная. Материал вызвал интерес среди ученых, начались исследования, и в конце 70-х годов



XIX в. группа врачей во главе с Ж.-М. Шарко представила миру подробное описание процесса разрыхления структуры костной ткани.

В 1900 г. немецкий хирург Зудек заметил, что при воспалительных заболеваниях костей и суставов на снимке обнаруживается повышенная прозрачность костного рисунка и назвал это костной атрофией.

В 1941 г. американский эндокринолог Ф. Олбрайт описал постменопаузальный остеопороз, а в 1947 г. выдвинул теорию, что заболевание также может быть следствием недостаточности местного белкового обмена в тканях.

В 1968 г. швейцарский ученый Г.Флейш испытал пирофосфат в биологических жидкостях. Впоследствии в этой молекуле заменили атом фосфора на атом углерода, создав бисфосфонат – самое эффективное средство для лечения остеопороза. Первый одобренный препарат (алендронат) появился в 1995 г. [Статистика по заболеванию остеопорозом [Электронный ресурс] - 2015. - Режим доступа: <http://xn--d1acalbwfjufmd5o.xn--p1ai/statistika-po-osteoporozu>. - Дата доступа: 07.09.2019. <http://денситометрия.рф/statistika-po-osteoporozu>].

Последствия развывшегося ОП страшны: это компрессионные переломы позвонков, приводящие к уменьшению роста и выраженному болевому синдрому.

Другое, не менее грозное осложнение ОП, приводящее к глубокой инвалидизации и смерти в 50% случаев в 1-й год, а также к огромным социальным и экономическим потерям во всех странах мира – перелом шейки бедра. Так, в Европе количество инвалидизаций в результате осложнений ОП больше, чем при онкологических заболеваниях (исключение составляет рак легкого), и сравнимо с таковым при гипертонической болезни, бронхиальной астме и ревматоидном артрите [Kanis J.A., Borgstrom F., Zethraeus N. et al. Intervention htres-olds for osteoporosis in the UK. – Bone, 2005. 36; 22].

Для профилактики ОП предложены следующие меры: достижение максимальной пиковой массы кости в период формирования скелета, профилактика возрастного снижения МПК, устранение вторичных причин потери плотности, профилактика переломов. Существенная роль при этом отводится здоровому образу жизни, полноценному питанию, отказу от вредных привычек. При необходимости рекомендуется и фармакологическое вмешательство [Остеопороз. Диагностика, профилактика и лечение. Клинические рекомендации. Под ред. Л.И. Беневоленской, О.М. Лесняк. М.: ГЭОТАР-Медиа, 2005.].

Традиционно считается, что адекватное потребление кальция и витамина D – важная часть профилактики и лечения ОП, так как кальций способствует поддержанию достаточной плотности костной ткани и снижению риска переломов, а витамин D необходим для его лучшего всасывания и поддержания нормального костного метаболизма. Норма потребления кальция в различные периоды жизни человека зависит от того, для каких целей он требуется: в детстве и юности – для достижения пика костной массы, в среднем и пожилом возрасте – для сохранения

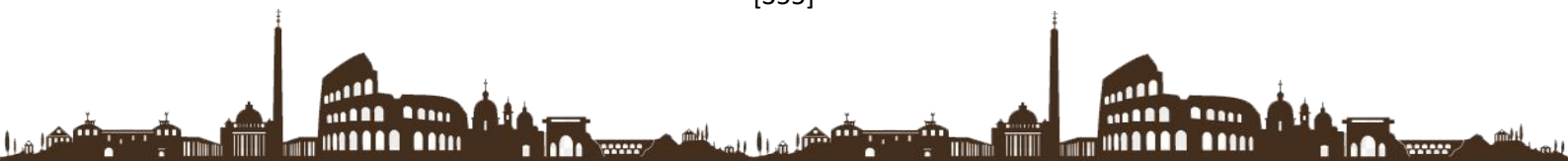

плотности костной массы и минимализации костных потерь. В настоящее время в разных странах разработаны рекомендации по потреблению кальция (в пересчете на элементарный), например, для женщин в постменопаузе этот уровень составляет 1–1,5 г в сутки.

Кальций (в ионизированной форме и в виде комплексов) играет ключевую роль в ряде функций организма: делении и дифференцировке клеток, проведении нервных импульсов, сокращении – расслаблении гладкой и поперечно – полосатой мускулатуры, трансмембранных ионных реакциях с участием селективных кальциевых каналов, процессе свертывания крови, выработке и действии гормонов, ферментов и других биологически активных веществ. Участие кальция в столь разнообразных процессах объясняется его универсальной функцией – он осуществляет передачу и реализацию биологического сигнала в клетках разных типов. Скелет содержит до 99% всего имеющегося в организме кальция и представляет собой депо этого элемента в организме.

С точки зрения рационального питания немаловажное значение имеет информация о всасывании кальция в кишечнике и его дальнейшей судьбе в организме. Основным регулятором активной абсорбции кальция в организме является активный метаболит витамина D – кальцитриол. В физиологических условиях уровень кишечной абсорбции кальция не превышает 20–30%, применение витамина D увеличивает ее до 60–80%. Поступивший после всасывания в кровь кальций распределяется по системам и органам, прежде всего он поступает в кости, где участвует в процессе минерализации, а также в почки.

Недостаток витамина D может привести к вторичному гиперпаратиреозу, который способствует усилению костного обмена, что влечет за собой повышение костных потерь. Подтверждена статистически достоверная обратная корреляция между уровнем 25(OH)D и уровнем паратгормона ($r=-0,27$, $p=0,013$). Длительное применение препаратов кальция и витамина D₃ является эффективным и безопасным методом профилактики ОП. Так, Кальций-Д₃ Никомед повышает МПК позвоночника и снижает потери ее в шейке бедра, уменьшает болевой синдром в позвоночнике. Кальций-Д₃ Никомед хорошо переносится и не повышает риск камнеобразования в почках. Выполнение физических упражнений приводит к увеличению физической активности и уменьшению степени ограничения движений в повседневной жизни, а также к усилению влияния препаратов кальция на МПК. Таким образом, анализ исследований последних лет, посвященных изучению клинической эффективности комбинированного назначения препаратов кальция и витамина D, показал, что они должны применяться при недостаточном поступлении в организм кальция и витамина D. Для профилактики ОП необходим расчет потребления кальция с пищей, а в случае обнаружения его дефицита – диета, предусматривающая увеличение потребления этого минерала. При наличии остеопении и при невозможности изменить диету показано профилактическое назначение лекарственных препаратов, содержащих

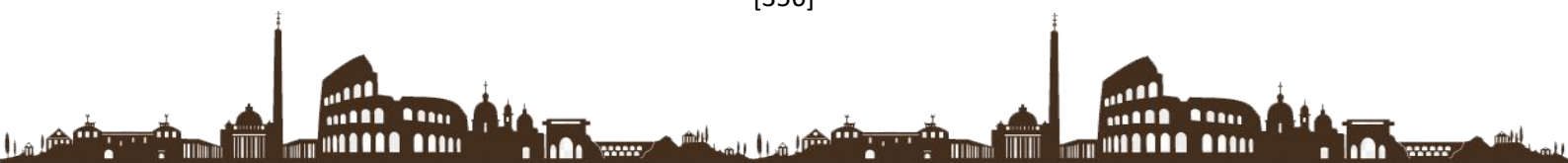

кальций и витамин D. При нормальных исходных показателях кальция в крови комбинированный прием кальция и витамина D длительное время будет безопасным [Н.В. Торощова, О.А. Никитинская, Л.И. Беневоленская. Новый взгляд на профилактику остеопороза: фокус на Кальций-Д3 Никомед. Современная ревматология №1'07].



ПЕДАГОГИЧЕСКИЕ ИДЕИ В ЭПОСЕ «МАСПАТША» ВЕДУЩИЕ
УЧАЩИХСЯ К СТИМУЛИРОВАНИЮ ЭТИКЕ, ВЕЖЛИВОСТИ И
ЛОЯЛЬНОСТИ.

<https://doi.org/10.5281/zenodo.6067522>

Пазылов Торе Арзиевич

*Докторант Нукусский Государственный
педагогический институт имени Аджинияза*

Аннотация: В статье рассматриваются педагогические идеи обучения учеников гуманным качествам каракалпакского фольклорного эпоса «Маспатша».

Ключевые слова: Каракалпакский фольклор, устная литература, педагогика, образование, рассказ, поведение, этикет, творчество.

Эпосы, которые были мощной духовной продовольствием нашего народа течения веков, являются неотъемлемой частью наших богатых ценностей, занимающее большое место в нашей жизни. Они отражают образы, традиции и обычаи, обряды и религиозные верования исторической жизни народа.

Народные каракалпакские эпосы, передаваемые из поколения в поколение с ранних веков, являются одним из самых мощных произведений просветительского значения. По словам первого Президента И.А. Каримова, они, то есть «культурные ценности, духовное наследие народа, тысячелетиями служили мощной духовной провизией для народов Востока» [1,4].

Благодаря беспристрастности наше наследие предков было восстановлено и стало мощной силой, которая служит укреплению и развитию нашего настоящего и будущего. Среди этих эпосов «Маспатша» занимает особое место в работе по просвещению читающей молодежи человечности, что является одной из интеллектуальных добродетелей морали. По словам академика Ж. Базарбаева, «Вежливость - это не обычная мораль, это привычка, это социальный статус» [2,68].

Главный герой эпоса Маспатша не становится мгновенно героем. Родители Маспатши отправляют его в школу, когда ему исполняется шесть лет. Он проучился в медресе десять лет. Ему исполняется шестнадцать лет и получает титул Маспатша.

В семнадцать лет он стал разгуливающим юношей, начал мечтать о девушках. Однако, дожив до этого возраста, он «осознавал, мог различать зло от добра и ценил» в результате своего гуманного поведения [1,177]. В детстве он тоже имел честь кататься на лошади так как из благополучной семьи, но не хотел быть без дел, мог различать что правильно, а что нет. Он мог решить любую ссору и поднять настроение тем, кому был другом.



Согласно легенде, когда Маспатша отправился в путешествие в поисках подходящего себе даму, возникла опасность, что он не сможет пересечь ручей. Вдруг встречает деда предка. Благодаря хорошему воспитанию с раннего возраста, он сначала поприветствовал своего дедушку, а затем начал вежливо спрашивать имя, известность и прозвище страны.

В содержании эпоса сравниваются такие общие для людей качества, как смирение, эгоизм и высокомерие. Например, когда Каргабай Суупы спросил Айбаршу, дочь богатого Лабакбая, для Маспатши, богач не принял его приветствий, не взглянул на них, не протянул руку и даже не спросил, откуда он, не посмотрел на него как на гостя. А Каргабай Суупы, напротив сидел соблюдая вежливость, оставался скромным. Только через некоторое время, не богач, а его вместо него его жена начала просить направления и отпроисходящем.

Превосходство человечности Маспатши станет очевидным, даже когда он встречает кансарлийского гиганта. Даже когда кровожадный великан ругается с ним, он уважая его возраст говорит ему: «не умирай с мечтами, делай свои хитрости» и дает ему подряд свои три очереди [1,206]. В свое время Кансарлы тоже был умным и многословным. Он посмотрел на мальчика из барака и крикнул Маспатше, прежде чем дать ему выстрел сказал: «Дам одну пулю, но не скажешь что не понял» [1,206]. Он посмотрел на Маспатшу. Однако Маспатша ловит пулю и вспоминает о необходимости взять пулю и благополучно вернуть залог своему владельцу и говоря «вот твой залог» [1,206] придя в себя смог благополучно взять пулю для выстрела. Три дня богатыри не могли победить друг друга стрельбой, гонками, мечами, копьями и драками.

Устав от борьбы с Маспатшей, Кансарлы сказал: «Я боролся с тобой три вечера, три дня, мы были голодны и устали. Давайте поспать шесть дней и крепко выспаться. Будем сражаться в седьмой день» [1,207]. Маспатша принял предложение и дал гиганту «семидневный льготный период» [1,208].

Как видно из приведенных выше примеров, в «Эпосе о Маспатше» вопросы гуманизма описаны с большим мастерством. Этикет, например, проявление смирения, вежливость в ответ на просьбу, безопасный возврат и не нападение толпой к спящему противнику - все это часть щедрости.

В заключении, человек, обладающий добротью и вежливостью, всегда считается имеющий одинаковое дело, как и его сказанное слово. Он «не обращает внимания на свои положительные качества, но думает, что должен быть самим собой» [2,67]. Этому требованию отвечают проблемы человечности в эпосе о Маспатше. Мы имеем возможность в связи с этим умение глубоко объяснять ученикам вопросы гуманизма в эпосе «Маспатша», прививать детям качества гуманизма со школьного возраста, развивать у учеников нравственные качества, заинтересовать их к чтению устного творчества.

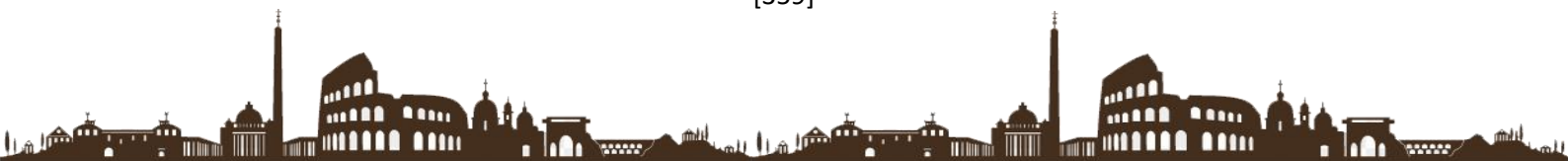

ИСПОЛЬЗОВАННЫЕ ЛИТЕРАТУРЫ:

1. Қарақалпақ фольклоры. Т. 9-13 / Бас редактор Н.Қ.Айымбетов. Жуўаплы редакторлар С.Бахадырова. А.И.Альниязов; ӨзИА Қарақалпақстан белими, Н.Дәўкараев атындағы тил ҳәм әдебият институты. - Т.; «Маънавият». - 2009. - 536 б.
2. Ж.Базарбаев, Қ.Дәўлетова. Әдептаныў. «Билим» баспасы. Нөкис, 1994-жыл. 264 бет.



ПОЛУЧЕНИЕ ИНГИБИТОРА КОРРОЗИИ НА ОСНОВЕ
ТИОСЕМИКАРБАЗИДА, ФОРМАЛЬДЕГИДНОЙ СМОЛЫ И
ОРТОФОСФАТНОЙ КИСЛОТЫ.

<https://doi.org/10.5281/zenodo.6067661>

Паноев Эрали Ражаббоевич

*Докторант Бухарского инженерно-технологического института,
г.Бухара, Узбекистан*

Дустов Хамро Бозорович

*Профессор Бухарского инженерно-технологического института,
г.Бухара, Узбекистан*

Ахмедов Вохид Низомович

*Доцент Бухарского инженерно-технологического института,
г.Бухара, Узбекистан*

Темиров Алишер Хошим ўғли

*Докторант Бухарского инженерно-технологического института,
г.Бухара, Узбекистан*

Аннотация: *Наиболее распространенной коррозией в нефтегазовой промышленности является коррозия, связанная с углекислым газом и сероводородом. Синтез ингибиторов для уменьшения этой коррозии является требованием сегодняшнего дня. В статье описано производство ингибитора коррозии на основе тиосемикарбазидформальдегидной смолы и ортофосфатной кислоты.*

Ключевые слова: *ингибитор, сероводород, диоксид углерода, сера, реактор, олигомер, тиосемикарбазид, формальдегидная смола, ортофосфат, кислота, коррозия.*

Предупреждение коррозии металлов в различных секторах экономики промышленно развитых стран мира, создание тормозных систем имеют особое практическое и теоретическое значение. В странах с развитой химической и нефтехимической промышленностью потери из-за коррозии металлов наносят большой экономический ущерб. Поэтому разработка и применение высокоэффективных ингибиторов коррозии еще более важны.

Хотя было произведено много типов ингибиторов коррозии, проблема защиты от коррозии в средах, содержащих сероводород и углекислый газ, остается актуальной.

Соответственно, в данном исследовании очень важно и актуально провести исследования полифункциональных соединений на основе тиосемикарбазид, формальдегида и фосфорной кислоты и создать на их основе реагенты, эффективно



защищающие от структурной электрохимической и биологической деградации конструкционных сталей.

В качестве нового компонента формальдегид сначала смешивают с тиосемикарбазидом из местного сырья, пока он не станет смолистым. Исходные материалы вносили в реактор при температуре 25 0С в различных пропорциях. В этом случае тиосемикарбазид с формальдегидом в виде монометилола сначала образует смолу.

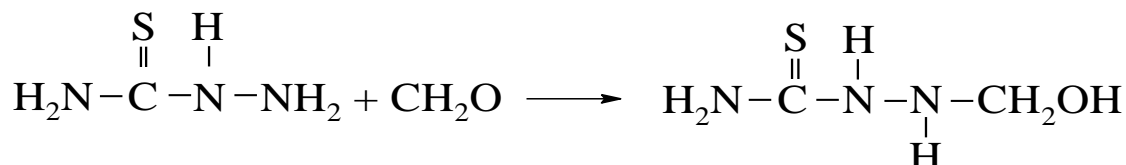

тиосемикарбазид формальдегид монометилолтиосемикарбазид

Если взять большое количество формальдегида, смола образуется в виде диметилола.

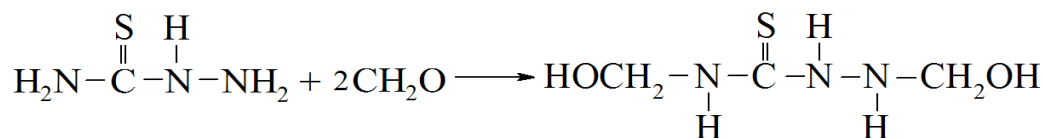

монометилолтиосемикарбазид формальдегид диметилолтиосемикарбазид

Когда проводят реакцию связывания с образованием три- и тетраметилолтиосемикарбазида, нерастворимая твердая масса образуется в растворителе с очень высокой растворимостью с низкой растворимостью. Поэтому рекомендуется проводить реакцию с диметилольными соединениями. Свойства тиосемикарбазидных, формальдегидных смол, в частности их стабильность, можно улучшить путем добавления некоторых добавок. В этом случае возможно получение смол заданных свойств.

Решающими факторами для проведения реакции конденсации тиосемикарбазида и формальдегида в водном растворе являются:

- исходное соотношение реагентов;
- концентрация ионов водорода;
- время реакции и температура.

С учетом изложенного были синтезированы олигомеры смол, модифицированные фосфорной кислотой.

Также были изучены соотношение реагентов при сопольконденсации тиосемикарбазида, продолжительность реакции и влияние температуры. Проанализирована зависимость указанных параметров от молекулярной массы олигомера.

Оптимальные режимы параметров выбирались исходя из массы сухого остатка при обжиге полученного олигомера.

Их относительные вязкости были изучены, чтобы дать представление о линейности, разветвленности, пространственной структуре и размере частиц



синтезированного олигомера. Относительную вязкость изучали при 20 ° С, 30 ° С, 40 ° С и 50 ° С на вискозиметре ВПЖ-1.

Оказалось, что вещества реагируют по следующей схеме.

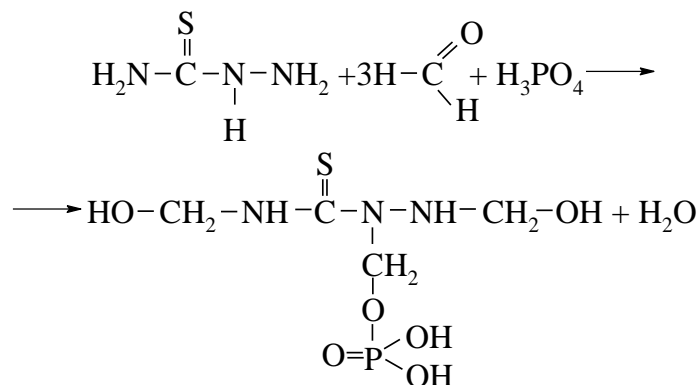

Также было обнаружено, что растворимость и вязкость олигомера изменяются с увеличением количества связывающего реагента и скорости шва.

Строение этого соединения подтверждено методами УФ-, ИК-спектрального и элементного анализа. ИК спектры получены на приборе SHIMADZU. Для образцов использовали метод присыпки веществ в таблетках бромида калия.

Поскольку синтезированный олигомер растворим только в органических растворителях, он используется в мельнице после измельчения до диспергированного состояния. Разработан состав для получения ингибитора коррозии. Следует также отметить, что если при взаимодействии тиосемикарбазида с формальдегидом образуется триметилол или тетраметилолтиосемикарбазид, это ускоряет переход в решеточное состояние с тетраэтоксиксаном, и способность контролировать процесс теряется.

Ингибиторы на основе тиосемикарбазидов образуют малорастворимые комплексы с ионами железа, положительно увеличивают потенциал коррозии, одновременно снижая ток коррозии, и характеризуют процесс ингибирования по смешанному механизму.

ЛИТЕРАТУРА

1. Panoyev Erali Rajabboyevich, Temirov Alisher Hoshim o'g'li, Akhmedov Vokhid Nizomovich “THE CORROSION PROBLEM IN THE OIL AND GAS INDUSTRY” POLISH SCIENCE JOURNAL (ISSUE 10(43), 2021. – 247 p.

2. E.R. Panoev, H.B Dustov, O.R Jamolova Corrosion protection of gas preparation equipment in fields. Development of science and technology. Scientific and technical journal. 2020 y. - №3.– 69-75.

3. M.M. Osman, M.N. Shalaby, Some ethoxylated fatty acids as corrosion inhibitors for low carbon steel in formation water, Mater. Chem. Phys. 77 (2003) 261–269.

4. P.C. Okafor, X. Liu, Y.G. Zheng, Corrosion inhibition of mild steel by ethylamino imidazoline derivative in CO₂-saturated solution, Corros. Sci. 51 (2009) 761–768.



5. S. Nešić, W. Sun, 2.25 – Corrosion in acid gas solutions, in: J.A.R. Tony (Ed.), Shreir's Corrosion, Elsevier, Oxford, 2010, pp. 1270–1298.

6. V. Garcia-Arriaga, J. Alvarez-Ramirez, M. Amaya, E. Sosa, H₂S and O₂ influence on the corrosion of carbon steel immersed in a solution containing 3 M diethanolamine, Corros. Sci. 52 (2010) 2268–2279.

7. Атоев Э.Х. Строение и свойства внутрикомплексных соединений 8-меркаптохинолина (тиооксина) и его производных. “Universum” научный журнал. Москва. 2020, Вып. 10 (76_2) стр. 29-32.

8. Tilloev, L., & Dustov, K. (2021, September). Fractional composition of the waste yellow oil. In IOP Conference Series: Earth and Environmental Science (Vol. 839, No. 4, p. 042080). IOP Publishing.

9. Z. Panossian, N.L.d. Almeida, R.M.F.d. Sousa, G.d.S. Pimenta, L.B.S. Marques, Corrosion of carbon steel pipes and tanks by concentrated sulfuric acid: a review, Corros. Sci. 58 (2012) 1–11.

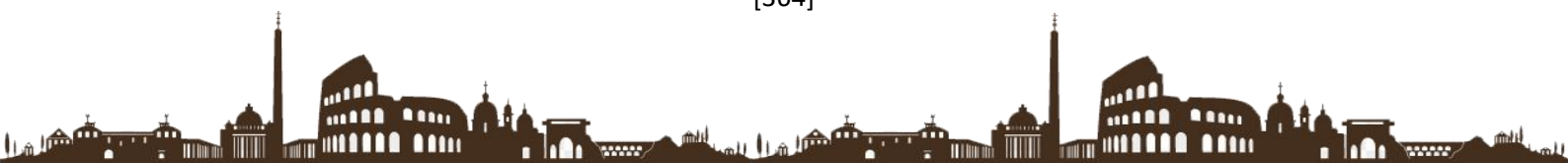

<https://doi.org/10.5281/zenodo.6067761>

Раҳимжонов Акмалжон Баҳромжон ўғли

*Ўзбекистон Миллий Университети “Фуқаролик жамияти ва ҳуқуқ таълими”
кафедраси ўқитувчиси*

Аннотация: *Мазкур мақола кўчмас мол-мулкни сотиш шартномасини такомиллаштириш масалаларига бағишланган бўлиб, хусусан, бунда кўчмас мол-мулкни сотиш шартномасининг тушунчаси ва ўзига хос хусусиятлари ва кўчмас мол-мулкни сотиш шартномаси фуқаролик ҳуқуқий асосларининг ривожланиш босқичлари каби масалалар тадқиқ этилган. Шунингдек, кўчмас мол-мулкни сотиш шартномасини тузиш тартиби ва расмийлаштирилиши, шартнома предмети ва баҳосини аниқлашда учрайдиган мавжуд муаммолар ва уй-жойларни сотишни фуқаролик-ҳуқуқий асосларини такомиллаштириш ва тизимга оид қонунчиликни мустаҳкамлаш юзасидан илмий асосланган таклифлар илгари сурилган.*

Калит сўзлар: *Мулк, кўчмас мулк, мол-мулк, мулкни сотиш, хусусий мулк, мулкдан фойдаланиш, мулкни тасарруф қилиш, ер участкаси, бино, ишоот, квартира, олди сотди.*

Бугунги кунда фуқаролар, юридик шахслар ва бошқа субъектлар ўртасидаги муносабатлар шартномалар тузиш орқали расмийлаштирилмоқда. Аммо шартномаларга нисбатан қўйиладиган талабларга ҳар доим ҳам риоя қилинаётгани йўқ. Айниқса, ўзига хос расмийлаштиришни талаб қиладиган ва давлат рўйхатидан ўтказилиши лозим бўлган шартномаларда бу ҳолат кўплаб учрайди. Хусусан, кўчмас мол-мулкларни сотиш шартномаларини тузиш ва расмийлаштиришда, кўчмас мол-мулк сотилганда у жойлашган ер участкасининг ҳуқуқий мақомини белгилаш муносабатларида қонунда белгиланган талабларга риоя қилмаслик амалиётдаги ўзига хос муаммолардан биридир. Ҳозирги кунда бозор иқтисодиёти шароитида кўчмас мол-мулк алоҳида аҳамиятга эга бўлган мол-мулк турларидан бири ҳисобланади. Бинобарин, кўчмас мол-мулк ўзининг қиймати ва шахслар учун зарурияти ва аҳамияти жиҳатидан бошқа мол-мулкларга қараганда қадрлироқ ва “суяниш” мумкин бўлган мулккий асос вазифасини бажаради. Шу сабабли кўчмас мол-мулкларни сотиш билан боғлиқ муносабатларни ҳуқуқий тартибга солиш масалалари бугунги кунда ортиб бормоқда. Ўзбекистон Республикасининг Президенти *Ш.М.Мирзиёев* томонидан қабул қилинган *2017-2021 йилларда Ўзбекистон Республикасини ривожлантиришнинг бешик устувор йўналишлари бўйича Ҳаракатлар стратегиясида* фуқароларнинг хусусий мулкка бўлган ҳуқуқларини амалга ошириш кафолатларини мустаҳкамлаш муҳим вазифалардан бири сифатида белгиланган.



Юқорида таъкидланганидек, кўчмас мол-мулкни сотиш шартномасини ҳуқуқий тартибга солиш тизими ҳам муайян маънода такомиллаштириш ва либераллаштиришга муҳтождир. Чунки, янгиланган фуқаролик қонунчилигида кўчмас мол-мулкнинг ҳуқуқий мақомини аниқлаш баробарида, фуқаролик ҳуқуқи ушбу объектининг муомалада бўлишидаги ўзига хосликларни белгилаш, улар билан боғлиқ битимларни тузиш ва расмийлаштириш бўйича қонун ҳужжатларини такомиллаштириш, кўчмас мол-мулкни сотиш шартномасининг мажбуриятлар тизимидаги ўрнини очиб бериш ҳамда кўчмас мол-мулк сотилганда у жойлашган ер участкасига нисбатан ҳуқуқларнинг юридик тақдирини белгилаш замонавий фуқаролик ҳуқуқида тадқиқ этилиши лозим бўлган жиҳатлардандир. Шу билан бирга, кўчмас мол-мулкларнинг алоҳида турларини сотишдаги ўзига хосликларни очиб бериш, кўчмас мол-мулкни сотиш шартномасининг предмети ва баҳосини аниқлаш, шартнома шартларини бузганлик учун жавобгарлик масалаларини тадқиқ қилиш лозим бўлади.

Кўчмас мол-мулкни сотиш шартномасининг тадқиқ этилиши лозим бўлган ўзига хос жиҳатларидан бири сифатида шартномани нотариал тасдиқлаш ва мулк ҳуқуқини бир шахсдан иккинчи шахсга ўтишини давлат рўйхатидан ўтказиш эътироф этилади. Бугунги кунда тарафлар шартномани нотариал расмийлаштирасаларда, мулк ҳуқуқини давлат рўйхатидан ўтказишни кечиктиришлари ёки бу ҳолатга эътиборсиз қарашлари турли хил низоларни вужудга келтирмоқда. Мазкур ҳолатларни бартараф этиш йўллари аниқлаш ҳамда кўчмас мол-мулкни сотиш шартномасининг моҳияти ва мазмунини янгиланган фуқаролик қонунчилиги асосида тадқиқ этилмаганлиги мазкур мавзу долзарблигини яна бир бор тасдиқлашга хизмат қилади.

Фуқаролик ҳуқуқи фани нуқтаи назаридан ҳам кўчмас мол-мулкни сотиш шартномасини мулкни бошқа шахсга ўтказишга оид шартномалар тизимида тутган ўрнини белгилаш, кўчмас мол-мулкни бошқа шахсга ўтказишнинг бошқа усуллари айирбошлаш ва ҳадядан кўчмас мол-мулкни сотиш шартномасининг фарқли жиҳатларини очиб бериш, кўчмас мол-мулкни сотиш шартномасини расмийлаштиришга нисбатан белгиланган маъмурий тартиб-таомилларнинг фуқаролик-ҳуқуқий воситалар билан уйғунлигини аниқлаш ҳамда кўчмас мол-мулкни сотиш шартномаси асосида ўтадиган мулк ҳуқуқининг ер участкасига нисбатан ашёвий ҳуқуқлар билан ўзаро нисбатан таҳлил этиш, шунингдек тугалланмаган кўчмас мол-мулк объектларини сотишнинг хусусиятларини, кўчмас мол-мулкнинг алоҳида объектлари бўлган бино-иншоотлар, уй-жойларни сотишнинг ўзига хос жиҳатларини тадқиқ этиш муҳим аҳамиятга эга ҳисобланади.

Маълумки, олди-сотди шартномаси тузилиш мақсади ва предметиға кўра турларға бўлинади. Мақсадиға кўра олди-сотди шартномасининг чакана олди-сотди шартномаси, маҳсулот етказиб бериш шартномаси, улгуржи олди-сотди шартномаси, контракция шартномаси каби турлари мавжуд бўлса, предметиға кўра, энергия таъминоти шартномаси, кўчмас мол-мулкни сотиш шартномаси, корхонани сотиш



шартномаси каби олди-сотди шартномасининг турлари мавжуд. Шу маънода айтиш мумкинки кўчмас мол-мулкни сотиш шартномаси олди-сотди шартномасининг ўзига хос алоҳида тури ҳисобланади.

Фуқаролик кодексида мазкур шартномани “мол-мулкни олди-сотди шартномаси”, деб эмас “мол-мулкни сотиш” деб, номланишига сабаб кўчмас мол-мулкни бошқа шахсга ўтказишнинг ўзига хос махсус тартиби мавжудлигидан келиб чиқади. Шу билан бирга, кўчмас мол-мулкни бир шахсдан, иккинчи шахсга ўтказиш учун тайёрлаш бевосита сотувчи томонидан амалга оширилади ва шу сабабли сотиш жараёни ва унинг расмийлаштирилиши муҳим ўрин тутаяди. Айнан шу муносабат билан ҳам амалдаги ФК олди-сотди шартномасининг ушбу турига нисбатан “кўчмас мол-мулкни сотиш шартномаси” атамасини қўллайди. Бинобарин, бу ҳолатда қонунчилик асосан сотиш муносабатларини тартибга солувчи нормаларни белгилайди. Кўчар ашёлар бўлган мол-мулкларни бир шахсдан иккинчи шахсга ўтказишда эса, қонунчилик ҳам сотиш, ҳам олиш жараёнини тартибга солишни назарда тутаяди ва уларга нисбатан бир вақтнинг ўзида “олди-сотди” конструкциясини назарда тутаяди. Фикримизча, ФКда кўчмас мол-мулкни ҳақ эвазига бошқа шахсга ўтказишга қаратилган олди-сотди шартномасининг бир турини “Кўчмас мол-мулкни сотиш шартномаси” деб номланиши тўғри ва ўринли қўлланилган.

ФКнинг 479-моддасига мувофиқ, “кўчмас мол-мулкнинг олди-сотди шартномасига (кўчмас мол-мулкни сотиш шартномасига) биноан сотувчи ер участкаси, бино, иншоот, квартира ёки бошқа кўчмас мол-мулкни сотиб олувчига мулк қилиб топширишни (ФКнинг 83-моддаси) ўз зиммасига олади”. Мазкур шартнома ҳам олди-сотди шартномасининг бошқа турлари каби мол-мулк ва унга нисбатан мулк ҳуқуқини бошқа шахсга ўтказиш мақсадида тузилади. Бунда кўчмас мол-мулкнинг бир шахснинг иккинчи шахсга мулк ҳуқуқи асосида ўтганлиги шартнома воситасида қонунийлаштирилади. Бинобарин, кўчмас мол-мулк ва унга нисбатан мулк ҳуқуқини бир шахсдан иккинчи шахсга ўтиши одатда кўчар мулк объектларини бир шахсдан иккинчи шахсга ўтишидан фарқланади. Агар кўчар мол-мулклар (масалан, қалам, китоб, стол-стул ва шу кабилар) олди-сотди шартномаси асосида бир шахсдан иккинчи шахсга ўтиши шартнома тузилиши билан ижро этилса, ёзма тузилиши ёки бошқача усулда расмийлаштирилиши талаб этилмаса, кўчмас мол-мулкларга нисбатан қонун ўзига хос ҳуқуқий тартибни белгилайди.

Албатта, кўчмас мол-мулкни сотиш шартномаси ҳам одатдаги кўчар мулкларни сотиш учун қўлланиладиган анъанавий олди-сотди конструкция асосида расмийлаштирилса ва тушунилса ҳам ушбу шартноманинг предмети алоҳида ҳуқуқий мақомга эга бўлганлиги сабабли ҳам ҳуқуқий тартибга солиниши нуқтаи назаридан алоҳида қоидалар ва ҳолатлар асосида шартнома тушунчаси шакллантирилади.

Бундан фарқли равишда Россия Федерацияси Гражданлик кодекси кўчмас мол-мулкни сотиш шартномасига берилган таърифда шартнома тарафларининг иккаласи учун ҳам хос бўлган ҳуқуқ ва мажбуриятлар ўз аксини топган. Хусусан, Россия



Федерацияси Гражданлик кодексига кўра, кўчмас мол-мулкни олди-сотди шарномаси (кўчмас мол-мулкни сотиш) га кўра, сотувчи ер участкаси, бино, иншоот, квартира ёки бошқа кўчмас мол-мулкни сотиб олувчига мулк қилиб тошириш мажбуриятини олади, сотиб олувчи эса ушбу мол-мулкни қабул қилиб олиш ва унинг учун белгиланган пул суммаси (баҳоси) ни тўлаш мажбуриятини (РФ ГКниг 454-моддаси 1-қисми, 549-моддаси 1-қисми).

Шу муносабат билан амалдаги ФКнинг 479-моддасини қуйидаги тахрирда ифодалаш мақсадга мувофиқ бўлар эди:

- “кўчмас мол-мулкнинг олди-сотди шартномасига (кўчмас мол-мулкни сотиш шартномасига) биноан сотувчи ер участкаси, бино, иншоот, квартира ёки бошқа кўчмас *мол-мулкни* сотиб олувчига мулк қилиб топшириш (ушбу Кодекснинг 83-моддаси) *мажбуриятини олади, сотиб олувчи эса ушбу мол-мулкни қабул қилиб олиш ва унинг учун белгиланган ҳақни тўлаш мажбуриятини олади*”.

Кўчмас мол-мулкни сотиш шартномасининг легал тушунчасига бундай қўшимча киритиш уни олди-сотдининг анъанавий конструкциясига асослантиради ва шартнома тарафларнинг ҳуқуқий ҳолатини янада аниқлаштиради. Шу билан бирга бу ҳолат фуқаролик-ҳуқуқий муносабат эквивалентлигини таъминлайди.

Юридик адабиётларда кўчмас мол-мулкни сотиш шартномаси олди-сотди шартномасининг бошқа турлари каби консенсуаль, ҳақ эвазига тузилаган ва икки томонлама (синаллагматик) шартнома эканлиги эътироф этилади⁸².

Шу сабабли кўчмас мол-мулкни сотиш шартномасининг консенсуал шартнома эканлиги нималарда намоён бўлишига эътибор қаратиш лозим. Ҳ.Р.Раҳмонқуловнинг фикрича, консенсуал деб – тарафлар томонидан битимнинг барча муҳим шартлари бўйича ўзаро келишиб олинган ва қонун бўйича талаб қилинган шаклда тузилган битимга айтилади. Бундай битим бўйича тарафларнинг ҳуқуқ ва мажбуриятлари у тузилган пайдан бошлаб вужудга келади, лекин битим тузилган пайти билан уни бажариш пайти бир-бирига тўғри келиши шарт эмас⁸³. И.Б.Зокиров олди-сотди шартномаси консенсуаллигини таъкидлайди⁸⁴. О.Оқюлов таъкидлашига кўра, олди-сотди шартномасида тарафлар ўртасидаги ҳуқуқ ва мажбуриятлар шартнома юзасидан ўзаро келишувга эришилиб, шартнома тегишли равишда расмийлаштирилгандан сўнг вужудга келади⁸⁵. Ш.Б.Мустафаевнинг фикрича, консенсуал шартноманинг тузилиши юридик факт ҳисобланади, яъни бунда тарафларнинг ўзаро келишуви фуқаролик ҳуқуқ ва мажбуриятларни вужудга келтириши лозим⁸⁶.

⁸² Брагинский М.И., Витрянский В.В. Договорное право. Ч.2. -М.: Статут, 1997. -196 с.; Гражданское право. Том II. Полутом 1. 2-е издание./Отв.ред.Е.А.Суханов.-М.:БЕК, 2000.-238 с.

⁸³ Раҳмонқулов Ҳ. Битимлар.-Тошкент: ТДЮИ, 2010.-30 б.

⁸⁴ Зокиров И.Б. Фуқаролик ҳуқуқи: Дарслик I қисм.-Тошкент: ТДЮИ, 2006.-366 б.

⁸⁵ Fuqarolik huquqi (II-qism) Darslik.//M.Abdusalomov, X.Azizov, V.Axmadjonov va boshq.-Тошкент: Adolat, 2007.-4 б.

⁸⁶ Мустафаев Ш.Б. Чакана олди-сотди шартномаси шартларини бузганлик учун фуқаролик-ҳуқуқий жавобгарлик муаммолари. –Тошкент: ТДЮИ, 2008.-26 б.



Ушбу фикрларни давом эттириб, айтиш лозимки, кўчмас мол-мулкни сотиш шартномасида одатдаги оғзаки келишув муҳим ҳисобланмайди ва бундай келишув муайян юридик оқибатларни туғдирмайди. Кўпчилик ҳолатларда кўчмас мол-мулкни сотиш шартномаси белгиланган шаклга амал қилиб тузилиши билан муайян юридик оқибатларни вужудга келтиради ва консенсуаль шартнома ҳисобланади. Бошқача айтганда, тарафлар кўчмас мол-мулкни сотиш шартномасини қонунчиликда белгиланган шаклда тузиб, уни расмийлаштириш қонунчилигига амал қилишгач шартнома тузилган ҳисобланади. Бироқ, барча ҳолатларда ҳам кўчмас мол-мулкни сотиш шартномасида бундай ҳолат бўлавермайди. Аксарият ҳолатларда кўчмас мол-мулк сотиш, хусусан, кўчмас мол-мулкнинг бир турига бўлган уй-жойларни сотиш шартномасида тарафларнинг келишувини дастлаб тилхат бериш орқали расмийлаштириш ҳолатлари учрайди. Бундай тилхатда сотиб олувчининг сотувчига уй-жойни сотиб олиш шартномасини тузиш учун муайян закат суммасини берганлиги қайд этилиши мумкин. Айрим ҳолатларда эса кўчмас мол-мулкни сотиш шартномасини – тилхат асосида расмийлаштириш ҳолатлари ҳам учрайди. Бироқ бу ҳолатларда шартнома тузилмаган деб ҳисобланиш хавфи юқори бўлади ва кўчмас мол-мулкни сотиш шартномасида тарафларнинг ҳуқуқ ва мажбуриятлари фақат шартнома қонун ҳужжатларида белгиланган талаблар даражасида ёзма тузилиб расмийлаштирилгач вужудга келишини ҳисобга олсак, консенсуаллик қонунчилиги бу ўринда нафақат одатги ёзма матнни тузиш ва уни тарафлар имзолашлари орқали балки, қонун ҳужжатларида белгиланган бир қатор юридик талабларни бажаришни тақозо этилишини ўзида акс эттиришини кўришимиз мумкин бўлади. Фақат ана шу юридик талаблар бажарилгандаги кўчмас мол-мулкни сотиш шартномасини тузилган деб ҳисоблаш ва тарафларда ҳуқуқ ва мажбуриятлар вужудга келган, – деб эътироф этиш мумкин бўлади. Бошқача айтганда, кўчмас мол-мулкни сотиш шартномасининг консенсуаллиги ҳам олди-сотди шартномасининг бошқа турлари учун хос бўлган консенсуаллигидан ушбу шартнома объектнинг ўзига хослигидан келиб чиқиб фарқ қилди ва бу фарқларни умумлаштирган ҳолда, шартнома шакли ва унга нисбатан белгиланган талабларнинг қатъийлигида деб ҳисоблаш мумкин.

Кўчмас мол-мулкни сотиш шартномасининг ҳақ эвазига тузилиши эса, шартномада муқобил ижронинг мавжуд бўлишлигини англатади ва айнан шу жиҳати билан бу шартнома кўчмас мол-мулкни ҳада қилиш шартномасидан фарқланади. Ҳ.Раҳмонқуловнинг фикрича, бундай битим бўйича бир тараф мажбуриятни бажарганлиги (товарни топширганлиги, ишни бажарганлиги, хизматни кўрсатганлиги) учун иккинчи тарафдан ҳақ олиш ёки унга муқобил тўлов тўланиши талаб қилиш ҳуқуқига эга бўлади⁸⁷. И.Б.Зокировнинг таъкидлашича, ҳақ бараварига тузиладиган битимларга қарши (муқобил) ижро назарда тутилмаган битимлар: олди-сотди, айирбошлаш, суғурта каби бир қанча шартномалар киради, чунки уларда

⁸⁷ Раҳмонқулов Ҳ. Битимлар.-Тошкент: ТДЮИ, 2010.-28 б.



томонландан ҳар бири қарши томон фойдасига бирор бир ҳаракат қилади⁸⁸. Кўчмас мол-мулкни сотиш шартномасида эса бу ҳолат сотувчи томонидан қонунчилик аниқ белгиланган доирада объектлар топширилади ва бунинг эвазига сотиб олувчи шартномада белгиланган ҳақни тўлайди.

Фикримизча, автотраспорт воситаларини кўчмас мол-мулк таркибига киритиш мунозарали ҳолатдир. Чунки, сув транспорт воситаларидан фарқли равишда автотранспорт воситалари ва ҳаво кемалари (фазо кемалари бундан мустасно) бир жойдан иккинчи жойга одамлар ва юкни кўчириш учун ихтиро қилинган қурилмалар ҳисобланади ва уларнинг тайинланиш мақсади ва хўжаликдаги фойдалилиги айнан кўчиб юриш билан боғлиқ. Шу билан бирга уларга нисбатан кўчмас мол-мулкларнинг фуқаролик муомаласида бўлишидаги каби ҳуқуқий тартибнинг белгиланиши ҳам мулк сифатида давлат рўйхатидан ўтишнинг лозимлиги ҳам ушбу объектларни кўчмас мол-мулк сифатида таснифлаш учун асос бўла олмайди. Фақатгина автотранспорт воситалари, денгиз ва ҳаво кемаларини ҳуқуқий мақоми кўчмас мол-мулкларга тенглаштирган объектлар, - деб ҳисоблаш ва уларга нисбатан кўчмас мол-мулкни сотиш шартномасининг қоидаларини белгилаш мумкин бўлади.

Ер участкасининг кўчмас мол-мулк объекти сифатида фуқаролик муомаласида бўлиши, яъни эркин суръатда бир шахсдан иккинчи шахсга ўтиши масаласида ҳам қонунчиликда қатъий қоидалар ўрнатилмаганлиги баробарида, юридик адабиётларда ҳам турли хил қарашлар борлигини кузатиш мумкин. Ўзбекистон Республикаси Конституциясининг 55-моддасига биноан, ер, ер ости бойликлари, сув, ўсимлик ва ҳайвонот дунёси ҳамда бошқа табиий захиралар умуммиллий бойликдир, улардан оқилона фойдаланиш зарур ва улар давлат муҳофазасидадир. ФКнинг 188-моддасига мувофиқ, эса “фуқаролар ва юридик шахсларнинг ер участкаларига бўлган мулк ҳуқуқи қонун ҳужжатларида назарда тутилган ҳолларда, тартибда ва шартларда юзага келади”.

Таъкидлаш лозимки, ернинг олди-сотди шартномасининг объекти бўлиши мумкинлиги масаласида қонунчиликда бир хил позиция мавжуд эмас. Агар амалдаги ФК, хусусан, унинг 479-моддаси кўчмас мол-мулкни сотиш шартномасининг объекти ер участкаси бўлишини аниқ белгилаб қўйган бўлса, Ер кодексининг 16-моддасига кўра, “ер давлат мулки - умуммиллий бойликдир, ундан оқилона фойдаланиш зарур, у давлат томонидан муҳофаза этилади ҳамда олди-сотди қилинмайди, айирбошланмайди, ҳадя этилмайди, гаровга қўйилмайди, Ўзбекистон Республикасининг қонунларида белгиланган ҳоллар бундан мустасно. Шунингдек, юридик шахслар Ер кодекс ва бошқа қонун ҳужжатларига мувофиқ доимий эгалик қилиш, доимий фойдаланиш, муддатли (вақтинча) фойдаланиш, ижарага олиш ва мулк ҳуқуқи асосида ер участкаларига эга бўлишлари мумкин”.

⁸⁸ Зокиров И.Б. Фуқаролик ҳуқуқи: Дарслик I қисм.-Тошкент: ТДЮИ, 2009.-298 б.



ЧИГИТ САРАЛАГИЧ ҚУРИЛМАСИНИНГ ИШЧИ КАМЕРАСИДА
ПАХТА ЧИГИТИНИНГ ХАРАКАТЛАНИШИНИ ТАҲЛИЛИ

<https://doi.org/10.5281/zenodo.6067854>

Режаббоев Сохибжон

Таянч докторант

Мурадов Рустам Мурадович

профессор

Наманган муҳандислик технология институти

Аннотация: *Пахта тозалаш корхоналаридаги чигитни қайта ишлаш технологиясида қўлланиладиган чигит саралагич қурилмаси устида илмий тадқиқот ишлари амалга оширилган бўлиб, муаллифлар томонидан чигит саралагич қурилмасининг янги конструкцияси таклиф қилинган ҳамда чигит саралагич қурилмаси ишчи зонасида пахта чигитига таъсир қилувчи кучлар ўрганилган.*

Калит сўзлар: *шнек, чигит, энергия, тола, конвейер, қувур, материал, порция, технология, тўрли барабан.*

Кириш. Жаҳон тажрибасида пахта чигитини саралаш жараёнинг техника ва технологиясини ривожлантиришга катта аҳамият берилмоқда. Жумладан, пахта чигитини саралаш жараёнининг самарадорлигини ошириш, пахта чигитининг дастлабки сифат кўрсаткичларини сақлаш ва жараён энергия сарфини камайтириш, пахта чигитини сараловчи ускуналарининг ихчам, содда, кам материал ва энергия сарфлайдиган конструкцияларини, замонавий, автоматлашган, махсулот сифатини бошқара оладиган технологияларини яратиш, шунингдек яратилган илғор техника ва технологияларни ишлаб чиқаришга жорий этишни жадаллаштириш орқали махсулот сифатини яхшилаш ва таннархини пасайтириш мазкур соҳани ривожлантиришнинг асосий омилларидан ҳисобланади.

Пахта тозалаш корхоналарда жинлаш жараёнидан чиққан чигитларни тозалаш ва саралаш бўйича кўплаб назарий ва амалий тадқиқотлар олиб борилган, лекин ҳозирги кунда замон талабларига тўлиқ жавоб бера оладиган техника ва технология долзарблигича қолмоқда. Чунки чигитларни саралашда уларни шикастланишига йўл қўймаслик, таркибидаги ифлосликларни тўлиқ тозалаб олиш, йигиришга яроқли бўлган толага эга чигитларни саралаб олиб, қайта жинлаш орқали тола чиқишини ошириш имкониятини яратувчи универсал технология ишлаб чиқилмаган.

Юқоридаги муаммоларни бартараф этиш мақсадида назарий ва амалий изланишлар ўтказиш орқали саралаш самарадорлигини ошириш, чигит таркибидаги майда ифлосликлардан максимал даражада тозалаш, чигитларнинг механик шикастланишини ва тўрли юзада чигитларнинг тикилиб қолишини камайтириш



орқали чигитларни самарали саралаш ҳамда йигиришга яроқли тола чиқишини ошириш имкониятига эга саралаш қурилмасини таклиф этилди.

Бунинг натижасида қуйидаги масалалар ўз ечимини топади:

- пахта чигитидан толаси бор чигитларни ташишда уни чиқиндилардан тозаловчи юқори самарали, энерго- ва ресурстежамкор шнекли конвейер конструкцияси ишлаб чиқилади.

-пахта чигитидан толаси бор чигитларни ажратиш шнекли конвейерларда ташиш жараёнининг назарий ва тажрибавий тадқиқотлари асосида тегишлишларни ҳосил бўлишига таъсир этувчи омиллар боғланишлари аниқланади.

-пахта чигитини шнекли конвейерларда ташиш жараёнида тегишлишларини олдини олиш имконини берувчи ва сарфланадиган қувватни камайтирувчи мажбурий тебранма тизимга эга шнекли конвейер конструкцияси ишлаб чиқилади.

-шнекли конвейернинг чиқиндиларни чиқариб юборувчи юзаларидаги тешиклар

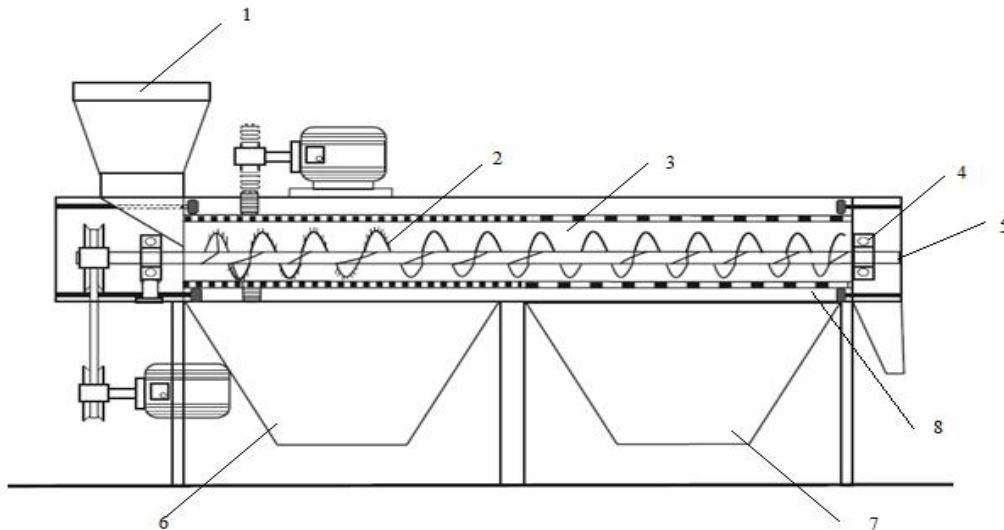

ўлчамлари ва шакли уларнинг йўналишли-айланма хусусиятлари орқали аниқланади.

Расм.1. Янги конструкциядаги чигит саралагич қурилмаси

1-кириш қувири, 2-винтли конвейер, 3-ишчи камера, 4-подшипник, 5-вал, 6-майда ифлосликлар учун қарман, 7-толадан тўла ажраган чигитлар тушадиган қарман иккинчи линтерлашга юбориладиган қувур, 8-толаси бор яхши жинланмаган чигитларни жратиб оладиган қувур, 9-тўрли барабан.

Чигит саралагичда пахта чигитининг майда ифлосликлардан тозалаш жараёни қуйидагилар ҳисобига амалга

оширилади: 1) пахта чигитини бўлақларига қозиқларнинг зарбий таъсирида; 2) пахта чигитларини винт ўқи бўйлаб ташланганда тўрли юза билан ишқаланиши ҳисобига.

Ундан кўринадики, Чигит саралагичда пахта чигитини майда ифлосликлардан тозалаш, пахта чигитини бўлақларига қозиқлар зарб кучига ва пахта чигити



бўлақларини винт ўқи бўйлаб ташлашдаги қозикларни ҳаракатлантирувчи кучга боғлиқ бўлади.

Чигит саралагич қозикли винтининг кўрсаткичларини, қозикнинг зарб кучи ва ҳаракатлантирувчи кучига таъсирини аниқлаш учун, пахта чигитини ишчи камерадаги ҳаракатини кўриб чиқамиз.

Пахта чигитини Чигит саралагич ишчи органининг, ишчи камераси кўндаланг кесимининг таъсиридаги боғланишни иккита зонага бўлиш мумкин (Расм. 2).

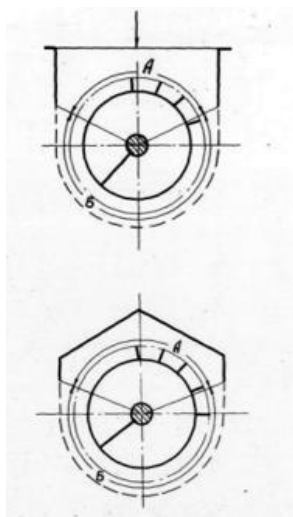

**Расм. 2. Чигит саралагич ишчи камерасининг кўндаланг кесими:
А-узатиш ва ташлаш зонаси; Б-ишчи зона.**

А- пахта чигитини узатиш ва ташлаш зонаси. Бу зонада тегувчи юза бўлмайди.

Б-ишчи зона. Бу зонада, қозикли винт остида тегувчи юза жойлашган бўлади.

Пахта чигити ҳаракатланганда, ҳар бир зонадаги жараёнларни кўриб чиқамиз.

Пахта чигитини узатиш ва ташлаш зонаси (А)

Пахта чигитини машинага тушганда, унинг бир қисми узатиш зонасида айланувчи винт қозиклари билан учрашади, қолган қисми ишчи камеранинг қуйи зонасига тушади (Расм. 3.).

Пахта чигитинининг илгариланма ҳаракатланишида (эркин тушиш тезлиги - V_2), айланувчи винт қозиклари билан учрашганда, уни иккита ташкил этувчига ажратилади: ўзгарувча - V_1 ва нисбий - V_r .

Пахта чигитинининг тушиш тезлиги $v_2 = \sqrt{2gh}$ ни (h -қабул қилиш шахтасининг баландлиги), шнекнинг айланиш тезлиги $v_1 = \omega r$ ни ва бу тезликлар орасидаги α бурчакни билган ҳолда қуйидагини оламиз:

$$v_r = \sqrt{v_2^2 + v_1^2 - 2v_2v_1 \cos \alpha} \quad (1)$$

Ишқланишни ҳисобга олмаганда, ҳаракатланувчи кучнинг зарбий импульси қозикқа перпендикуляр йўналган деб ҳисоблашимиз мумкин.

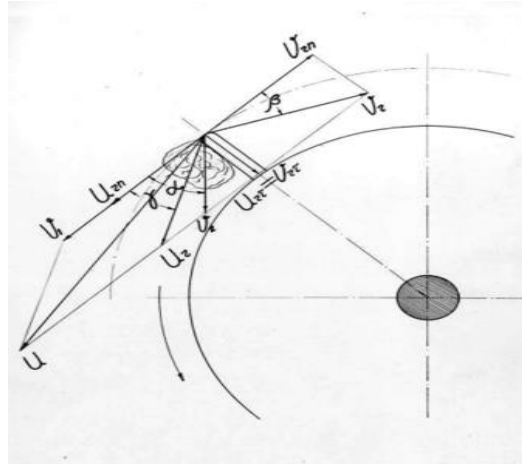

Расм. 3. Пахта чигитининг бўлакчасининг қозикқа урилгандан кейинги абсолют тезлигининг катталиги ва йналиши схемаси.

Пахта чигитининг бўлакчасинингшнек зарбидан кейинги олган уринма тезлиги $|\vec{u}_{rn}| = |-K \vec{v}_{rn}|$ бўлади.

бунда, K – пахта чигитни бўлакчасининг шаклини тиклаш коэффиценти.

Нормал ташкил этувчи қуйидагига тенг бўлади

$$v_{rn} = v_2 \cos \beta$$

β бурчакни қуйидаги нисбатдан аниқлаш мумкин

$$\frac{v_r}{\sin \alpha} = \frac{v_2}{\sin \beta},$$

бундан,
$$\sin \beta = \frac{v_2}{v_r} \sin \alpha \quad (2)$$

Ўз навбатида қуйидагини оламиз

$$U_{rn} = K v_2 \cos \alpha, \quad (3)$$

ёки
$$U_{rn} = K \cos \beta \sqrt{v_2^2 + v_1^2 - 2v_2v_1 \cos \alpha} \quad (4)$$

Зарб вақтида қозик бўйлаб йўналган нисбий тезлик тузувчиси ($v_{r\tau} = u_{r\tau}$) ўзгармайди. $U_{r\tau}$ ва U_{rn} тезликлар йиғиндисидан, чигит бўлакчасининг зарбдан кейинги нисбий тезлигини топамиз (U_r).

$$u_r = \sqrt{u_{rn}^2 + v_{r\tau}^2}$$

$$v_{r\tau} = v_r \sin \beta$$

$$u_r = \sqrt{K^2 v_{rn}^2 + v_{r\tau}^2} = \sqrt{K^2 v_r^2 \cos^2 \beta + v_r^2 \sin^2 \beta}$$

$$u_r = v_r \sqrt{K^2 \cos^2 \beta + \sin^2 \beta}$$

$$u_r = \sqrt{(K^2 \cos^2 \beta + \sin^2 \beta)(v_2^2 + v_1^2 - 2v_2v_1 \cos \alpha)} \quad (5)$$

Нисбий тезлик (U_r) уринма тезлик (U_{rn}) билан γ бурчакни ҳосил қилади. уни қуйидаги тенгламадан топилади $\frac{\tan \gamma}{\tan \beta} = K$, яъни:

$$\tan \gamma = K \tan \beta \quad (6)$$

Чигит бўлакчасининг шнек қозиғи зарбидан кейинги абсолют тезлиги U ни топиш учун, нисбий тезлик (U_r)ни зарбдан кейинги олинувчи тезлик U_1 га қўшамиз.

Бу ҳолда, пахта бўлакчасининг винт қозиғи зарбидан кейинги абсолют тезлиги Уни топиш учун формулани қуйидагича ифодалаш мумкин:

$$u = \sqrt{v_2^2 + v_1^2 - 2v_2v_1 \cos \gamma} \quad (7)$$

Чигит бўлакчасига таъсир қилувчи кучнинг зарбий импульси қуйидаги ифодадан аниқланади:

$$\vec{S} = m \Delta \vec{v} \quad (8)$$

бунда, $\Delta \vec{v} = \vec{u} - \vec{v}_2$

Демак, зарбий кучнинг ўртача қиймати қуйидагига тенг бўлади:

$$T_{уд} = \frac{S}{\tau} \quad (9)$$

бунда, τ - зарб вақти, уни чигит бўлакчаси ҳаракатининг нормал тезлиги ва қозик билан урилгандаги λ йўлида чигитни эзилиш катталиги орқали аниқланади.

$$\tau = \frac{\lambda}{v_{rn}}$$

Пахта чигити тезлиги (U)нинг қийматини ва зарбдан кейинги йўналишини билган ҳолда, юқоридаги формулаларда машинанинг ишчи камерасининг ҳар қандай ишчи жойидаги айланувчи шнек қозиклари билан учрашган чигит бўлакчасининг тезлиги йўналиши ва қийматини топиш мумкин.

Пахта чигитини бўлакчасининг зарбдан кейинги ҳолати, зарб кучи катталиги (T)га боғлиқ бўлиб, у қозикли винтнинг айланиш тезлигига тўғридан-тўғри боғлиқ бўлади.

Агар, бу кучнинг катталиги чигит бўлакчаси ёки летучкани илашиш кучига тенг ёки катта бўлса, машинага тушган пахта чигитини титилиб бўлакчаларга ёки летучкаларга айланади.

Бундай ҳолатда, пахта чигити билан ифлосликларни илашиши кучсизланади ва уларнинг бир қисми тўр ёки панжарадан тушиб кетади.

Агар зарб кучи айнан ифлосликка берилса, унинг кучи ифлослик билан толани илашиш кучига тенг ёки катта бўлса, унда ифлослик чигитдан ажралиб кетади.

Шундай қилиб, чигитга қозик таъсирида зарб берилган барча ҳолларда, майда ифлосликларни ажралиб чиқишига таъсир қилади. Бироқ, зарб кучи чигитни зарарлайдиган кучдан ортмаслиги керак.

Иш зонаси –(Б)

Тозалаш эффеқтини ҳосил қилувчи зарб кучидан ташқари, унинг катталигига, пахта ҳом-ашёсини тарнов тубидан винт атрофида қайта ташлаш ҳам таъсир қилади, қачонки пахта чигити бўлакчалари Б зонада тегувчи юзаларда биргаликда ҳаракатланганда бу ёрдам беради.

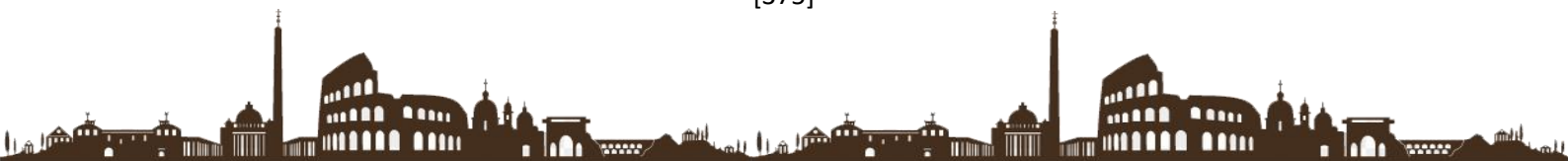

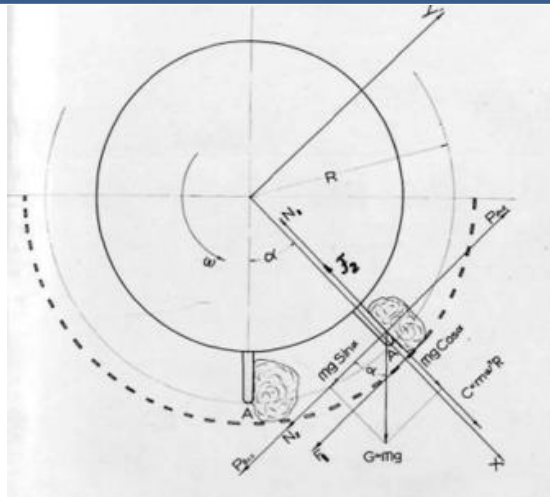

Расм. 4. Чигит саралагич ишчи зонасида пахта чигитига таъсир қилувчи кучлар схемаси.

γ -ҳавонинг зичлиги;

$V_{\text{хаво}}$ -ҳавонинг тезлиги.

Пахта чигитини қозикқа берадиган босимидан ҳосил бўладиган ишқаланиш кучи F_2 , агар пахта чигитининг қозик билан ишқаланиш коэффиценти f_2 бўлса, унда

$$F_2 = f_2 N_2$$

Қозикқа таъсир қилувчи куч P пахта чигитининг бўлакчаларини тозалагич ишчи камерасининг юқориги зонасига суради ва уни винт орқали ташлаб беришига ёрдам беради. Натижада, кўп маротабали тозалаш содир бўлади.

Бу кучнинг қийматини пахта чигитининг бўлакчасининг нисбатан тинч турган ҳолатидаги шартдан келиб чиқиб топамиз, яъни у айланувчи қозик билан бирга ҳаракатланган вақтидагини оламиз.

Пахта чигитининг бўлакчасининг нисбатан тинч ҳолати туриши учун, ҳамма қўзғалувчан Ox^1 ва Oy^1 ўқлари проекциялари йиғиндисидagi мавжуд кучлар Oga тенг бўлади.

Ox^1 ўқи бўйича

$$mw^2R + mg \cos \alpha - N_1 - F_2 = 0 \quad (10)$$

Oy^1 ўқи бўйича.

$$P_{\text{дв}} - P_{\text{воз}} - mg \sin \alpha - F_1 - N_2 = 0 \quad (11)$$

Пахта чигитининг тегувчи юзалардаги нормал босими қуйидаги топамиз:

$$N_1 = mw^2R + mg \cos \alpha - F_2 \quad (23)$$

б) Нормал босим томонидан ҳосил қилинган F_1 ишқаланиш кучи қуйидагига тенг:

$$F_1 = f_1 N_1 \quad F_1 = f_1 (mw^2R + mg \cos \alpha - F_2)$$

(22) дан қийматни топамиз

$$F_1 = P_{\text{дв}} - P_{\text{воз}} - mg \sin \alpha - N_2$$

ундан кўринадики

$$f_1(mw^2R + mg\cos\alpha - F_2) = P_{\text{дв}} - P_{\text{в03}} - mgs\sin\alpha - N_2 \quad (12)$$

Бу ерда

$$P_{\text{дв}} = f_1(mw^2R + mg\cos\alpha - F_2) + P_{\text{в03}} + mgs\sin\alpha + N_2 \quad (13)$$

(24) тенгликни ишлаб қуйидагини олами:

$$P_{\text{дв}} = f_1G\left(\frac{v_1^2}{gR} + \cos\alpha\right) + P_{\text{в03}} + Gs\sin\alpha + N_2(1 - f_1f_2) \quad (14)$$

(14) формуланинг иккала томонидаги тенглик тенгсизлик шартидан олинган бўлиб, бунда қозиқ томонидан ушлаб олинган пахта чигитининг, у билан бирга Чигит саралагич ишчи камерасининг юқориги томонига ҳаракатланади. Бу кўп мартали тозалаш шароити учун зарур муҳит ҳисобланади.

(14) формуладан, винт орқали ташланадиган пахта чигитининг порциясини қайта ташловчи куч, қозиқли винт айланма тезлиги квадрати (V_1^2) тўғри боғланган ва унинг диаметрига D_1 тескари боғланган.

Бундан кўринадики, бошқа бир ҳил шароитларда, қозиқли винт айланма тезлиги қанча катта бўлса, уни диаметри шунча кичик бўлади, винт бўйлаб пахта ҳом-ашёси шунча кўп ташланади, натижада қайта тозалаш содир бўлиб, Чигит саралагичнинг тозалаш самарадорлиги ортади.

Бундан ташқари, ҳаракатланувчи куч R нинг таъсирида, пахта ҳом-ашёси порциясини қозиқ билан бирга ҳаракатланиши вақтида, унга инерциянинг марказдан қочма кучи таъсир қилади:

$$C = \frac{mv_1^2}{R} \quad (15)$$

Қозиқли винт айланиш тезлигини ортиши ва диаметрини камайиши билан марказдан қочма кучнинг қиймати ортиб боради, унинг таъсирида пахта чигитини порцияси тегувчи юзага кўпроқ сиқилади. Бир вақтни ўзида пахта чигитини порциясини винт бўйлаб ташловчи ҳаракатланувчи куч ортади. Сиқувчи ва ҳаракатланувчи кучлар таъсирида пахта чигитини порцияси ишқаланишга учрайди ва тегувчи юза бўйлаб тегиш йўли ортиб боради, у ўз навбатида тозалашни ҳам ортириши мумкин.

Бундан кўринадики, қозиқли винт айланиш тезлигини ортиши ва диаметрини камайиши, пахта чигитини тозалашни яхшилаш нуқтаи назаридан фойдали иш ҳисобланади.

Бироқ, ҳаддан ташқари қозиқли винт айланиш тезлигини ортириб юбориш ва диаметрини камайириш, бир вақтда пахта чигитини порцияси сиқилишини ортириш, ҳаракат тезлигини камайишига олиб келади. Уни натижасида ишчи камера пахта чишитини билан тўлиб кетиши ҳам мумкин, натижада тозалаш самарадорлиги камаяди.

Бундан кўринадики, Чигит саралагичнинг тозалаш эффектини ортириш учун, қозиқли винт айланиш тезлигини маълум бир чегарагача ортириш ва унинг диаметрини камайириш мумкин деб ҳисоблаймиз.

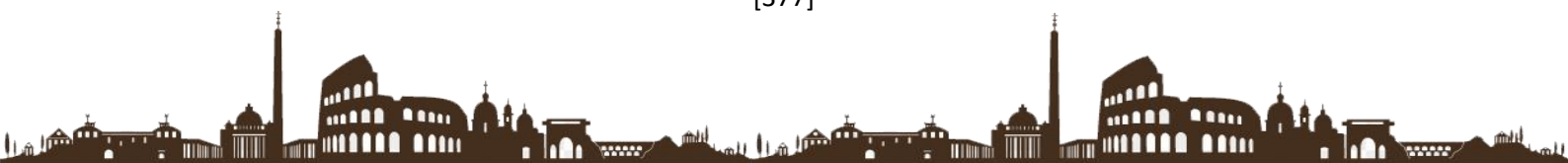

Хулоса. 1. Чигит саралагичнинг иш унумдорлиги доимий бўлганда, пахта чигити билан ишчи камерани тўлдириш катталиги ва уни камерада бўлиш вақти, машинанинг ишчи органларининг ўлчамига (винт диаметри, узунлиги, қадами ва ҳ.к), ва винтнинг айланиш тезлигига боғлиқ бўлади.

2. Чигит саралагичда пахта чигитини майда ифлосликлардан тозалаш самарадорлиги, пахта чигитини бўлакларига қозиклар зарб кучига ва чигит бўлакларини винт ўқи бўйлаб ташлашдаги қозикларни ҳаракатлантирувчи кучига ва қайта тозаланишига боғлиқ бўлади. Қозикли винт айланишлар тезлигини ортиши билан, пахта чигит титилишига сабаб бўлувчи қозикларнинг зарбий кучи ортади. Натижада тозалаш самарадорлиги ҳам ортади. Бироқ, қозикларнинг пахта чигитига зарбий кучи чигитни зарарлашга олиб келувчи кучдан ортиб кетмаслиги керак.

3. Пахта чигитини ифлосликлардан такрорий тозалашни амалга оширишнинг зарурий шартлари, қозиклар билан пахта чигитини ушлаш ва Чигит саралагич ишчи камерасининг юқориги зонасига ҳаракатлантиришдан иборатдир.

4. Қозик билан пахта чигити порцияси бирга ҳаракатланганда, унга инерциянинг марказдан қочма кучи ҳам таъсир қилади. Айланма тезликнинг ортиши ва қозикли винт диаметрининг камайиши билан, пахта чигити тегувчи юзага кўпроқ сиқилиши натижасида инерциянинг марказдан қочма кучи ортиб боради. Бир вақтни ўзида винт бўйлаб пахта чигити порциясини ташловчи куч ҳам ортиб боради.

5. Сиқувчи ва ҳаракатланувчи кучлар таъсирида пахта чигит порцияси ишқаланишга учрайди ва тегувчи юза бўйлаб тегиш йўли ортиб боради, у ўз навбатида тозалашни ҳам ортириши мумкин.

АДАБИЁТЛАР РУЙХАТИ:

1. Ахмедходжаев Х.Т., Якубов Д.Я., Обидов А.А. “Пахта хом ашёси чигитни сараловчи қурилма” Ўзбекистон Республикаси патенти № IAP 20020917

2. Режаббоев.Сохиб.,Мурадов,Рустам., Жин машинасидан чиқаётган чигитларни толаси бор чигитларни ажратиб олишни янгича усули НамТИ илмий амалий журнал 25-26 Май 2017 йил № 369б.

3. С.Режаббоев,Х.Т.Ахмедходжаев ,М.Эргашев, Толаси бор чигитларни ажратиб олишини янгича технологияси Ўзбекистон Табиий толалар илмий тадқиқот институтининг 80 йилига бағишланган Халқаро техник журнал 27-28 июл 2017 йил № 369б.



4. Rejabboev.S, Karimov.A, Muradov.R, THEORETICAL STUDY OF THE MOVEMENT PROCESS OF COTTON SEEDS TRANSPORTED ON A SCREW CONVEYOR Vol. 11, Issue 3, March 2021 DOI: 10.5958/2249-7137.2021.00989.7

5. Sokhibjon Rejabboev, Rustam Muradov,Akramjon Sarimsakov RESIDUAL FIBER STUDY IN FIBER-SEPARATED SEEDS Vol 10, Issue 4, April, 2021.



АНОР ТУПЛАРИНИ ЯРИМ ОЧАДИГАН МАШИНАНИНГ ЛЕМЕХЛАРИ ВА
ТУПРОҚ ЙЎНАЛТИРГИЧЛАРИНИНГ ҚАМРАШ КЕНГЛИКЛАРИНИ
АСОСЛАШ

<https://doi.org/10.5281/zenodo.6068301>

С.К.Кўчқоров

Наманган муҳандислик-қурилиш институти

Н.С.Тураев

докторант, Наманган муҳандислик-қурилиш институти,

Наманган, Ўзбекистон

Аннотация: *Мақолада анор тупларини ярим очадиган машинанинг лемехлари ва тупроқйўналтиргичларининг қамраш кенгликларининг аниқлаш бўйича ўтказилган назарий тадқиқотларнинг натижалари келтирилган.*

Калит сўзлар: *анор, анор туплари, анор тупларини ярим очадиган машина, лемехлар ҳамда тупроқйўналтиргичлар, лемехлар ва тупроқйўналтиргичларнинг қамраш кенгликлари.*

**ОБОСНОВАНИЕ ШИРИНЫ ЗАХВАТА ЛЕМЕХОМ И
ПОЧВОНАПРАВИТЕЛОМ МАШИНЕ ДЛЯ ПОЛУОТКРЫТИЯ КУСТОВ
ГРАНАТА**

Аннотация. *В статье приведены результаты теоретических исследований по определению ширины захвата лемехом и почвонаправителем машине для полуоткрытия кустов граната.*

Ключевые слова: *гранат, кусты граната, машина для полуоткрытия кустов граната, лемехи и почвонаправители, ширины захвата лемехом и почвонаправителем.*

**JUSTIFICATION OF THE WIDTH OF CAPTURE WITH A BLADE AND A
SOIL TRIMMER TO THE MACHINE FOR SEMI-OPENING OF
POMEGRANATE BRUSHES**

Annotation: *The article presents the results of theoretical studies on determining the width of coverage by a share and a soil guide machine for half-opening pomegranate bushes*

Keywords: *pomegranates, pomegranate bushes, pomegranate bushes semi-opening machine, plowshares and soil guides, swath widths with a share and a soil guide.*

Мамлакатимиз озиқ-овқат хавфсизлигини таъминлаш ҳамда мева-сабзавотчилик ва узумчилик соҳасини ривожлантириш, экспортбоп маҳсулотларни етиштириш борасида Ўзбекистон Республикаси Вазирлар Маҳкамасининг 2017 йил 20 январдаги



25-сон «Сирдарё вилояти худудларини ижтимоий-иқтисодий ривожлантириш, аҳоли турмуш даражасини янада яхшилашга доир кўшимча чора-тадбирлар дастури тўғрисида»ги ва Ўзбекистон Республикаси Вазирлар Маҳкамасининг 2018 йил 4 октябридаги 791-сон «Фарғона вилоятида анор етиштиришни кўпайтириш ва соҳани ривожлантириш чора-тадбирлари тўғрисида»ги Қарорлари янги ва қайта ишланган мева-сабзавот маҳсулотларини ошириш, ташқи бозорларга олиб чиқишнинг замонавий халқаро талаблар ва стандартларга мос келадиган самарали, экологик соф, истеъмолбоп хусусиятлари бўйича тенги йўқ сабзавот, мева, узум ва полиз маҳсулотлари етиштириш каби вазифаларга қаратилган [1, 2].

Маълумки, Республикамиз шароитида анор тупларини совуқ уриб кетишининг олдини олиш мақсадида анор туплари кеч кузда кўмилиб, баҳорда очилади. Аммо махсус техника воситалари ишлаб чиқарилмаганлиги сабабли анор тупларини кўмиш ва очиш ишлари механизациялашмаган ва ҳозирги кунга қадар қўл кучи билан амалга оширилиб келинмоқда. Бу эса ўз навбатида меҳнат, иш вақти ва бошқа сарф-харажатларни ортишига олиб келмоқда ҳамда анор етиштиришни кўпайтириш, катта майдонларда анор плантацияларини ташкил этишга тўсқинлик қилмоқда. Яна шуни таъкидлаш ўринлики, анор туплари кеч куз ойларида кўмилишини ҳисобга оладиган бўлсак, қиш эрта келган йиллари қўл кучи билан барча майдонлардаги анор тупларини тўлиқ кўмилишига эришилишмайди ва бунинг натижасида уларни совуқ уриб кетиш ҳоллари кузатилади. Бу ҳам соҳани ривожлантириш ва юқорида келтирилган вазифаларни амалга оширишни қийинлаштиради [3,4,5].

Анор тупларини кўмадиган ва очадиган машиналарни ишлаб чиқиш ва кенг қўллаш анор етиштиришда мавжуд муаммоларни бартараф этилишини таъминлайдиган ҳамда соҳани кескин ривожланишига имкон яратадиган муҳим ва долзарб масала ҳисобланади.

Шулардан келиб чиққан ҳолда Қишлоқ хўжалигини механизациялаш илмий-тадқиқот институтида И-ҚХ-2019-11 “Анор тупларини кўмадиган ва очадиган машиналар ишлаб чиқишнинг илмий-техник ечимлари” мавзусидаги инновация лойиҳаси бўйича анор тупларини кўмадиган ва очадиган машиналар ишлаб чиқилди [3].

Олиб борган тадқиқотлар кўмилган анор тупларини очиш икки босқичда амалга оширилиши мақсадга мувофиқ эканлигини кўрсатди. Биринчи босқичда плуг корпуси кўринишидаги ишчи органлар билан жиҳозланган машиналар билан ярим очилади, иккинчи босқичда диски иш органлари ва вентиляторлар билан жиҳозланган машиналар воситасида тўлиқ очилади.

Ушбу мақолада анор тупларини ярим очадиган машинанинг лемехлари ва тупроқ йўналтиргичларининг қамраш кенгликларини аниқлаш бўйича ўтказилган назарий тадқиқотларнинг натижалари келтирилган.

Анор тупларини ярим очадиган машинанинг биринчи ва иккинчи жуфт лемехларининг қамраш кенгликларини улар томонидан уюмда қолган тупроқ тўлиқ



корпуслар ҳосил қилган очик эгатларга сурилиши таъминланиши лозимлигидан аниқлаймиз. Бунинг учун қуйидаги шарт бажарилиши керак

$$2(B_1 + B_2) \geq L_k. \quad (1)$$

ёки $L_k \geq 2\Delta$ ни ҳисобга олганда

$$B_1 + B_2 \geq \Delta. \quad (2)$$

Биринчи ва иккинчи жуфт лемехларнинг қамраш кенгликлари бир-бирига тенг деб қабул қилсак, (2) ифодадан қуйидаги натижани оламиз

$$B_1 = B_2 \geq 0,5\Delta. \quad (3)$$

$\Delta=40$ см қабул қилиб (3) ифодага қўйиб, лемехларнинг қамраш кенгликлари 20 см дан кам бўлмаслиги лозимлигини аниқлаймиз.

Машинанинг биринчи ва иккинчи жуфт лемехларига ўрнатилган тупроқ йўналтиргичларнинг қамраш кенгликларини уларнинг лемехлари томонидан ишлов берилган тупроқни корпуслар томонидан ҳосил қилинган очик эгатларга етказиб беришлари шартидан қуйидаги ифодалар бўйича аниқлаймиз

$$B_3 = B_1 \geq 0,5\Delta \quad (4)$$

ва

$$B_4 = B_1 + B_2 \geq \Delta. \quad (5)$$

Бу ифодаларга B_1 ва B_2 нинг юқорида аниқланган қийматларини қўйиб биринчи жуфт лемехларга ўрнатилган тупроқ йўналтиргичларнинг қамраш кенглиги камида 20 см, иккинчи жуфт лемехларга ўрнатилган тупроқ йўналтиргичларнинг қамраш кенглиги эса камида 40 см дан бўлиши лозимлигини аниқлаймиз.

Хулоса. Анор тупларини ярим очадиған машина агротехник талаблар даражасидаги иш сифатини кам энергия сарфлаган ҳолда таъминлаши учун лемехларнинг қамраш кенгликлари камида 20 см, биринчи жуфт лемехларга ўрнатилган тупроқ йўналтиргичларнинг қамраш кенглиги камида 20 см, иккинчи жуфт лемехларга ўрнатилган тупроқ йўналтиргичларнинг қамраш кенглиги эса камида 40 см бўлиши лозим.

Фойдаланилган адабиётлар:

1. Ўзбекистон республикаси вазирлар маҳкамасининг 2017 йил 20 январидagi 25-сон «Сирдарё вилояти ҳудудларини ижтимоий-иқтисодий ривожлантириш, аҳоли турмуш даражасини янада яхшилашга доир қўшимча чора-тадбирлар дастури тўғрисида» ги Қарори.
2. Ўзбекистон республикаси вазирлар маҳкамасининг 2018 йил 4 октябридаги 791-сон «Фарғона вилоятида анор етиштиришни қўпайтириш ва соҳани ривожлантириш чора-тадбирлари тўғрисида» ги Қарори.
3. “Анор тупларини қўмадиган ва очадиған машиналар ишлаб чиқишнинг илмий-



техник ечимлари” инновация лойиҳаси бўйича якуний ҳисобот. – Гулбаҳор, 2021. – 312 б.

4. Имомкулов, Қ. Б., & Кучкоров, С. К. (2018). Ерларни экишга тайёрловчи текислагич-юмшаткич машинаси текислагич ва пичокларининг параметрларини асослаш. *Научное знание современности*, (2), 27-30.

5. Бойбобоев, Н. Г., Кучкаров, С. К., & Касимов, А. А. (2015). Результаты исследований по обоснованию параметров планчатого катка комбинированного агрегата. *Science Time*, (6 (18)), 79-83.



ИНТЕРАКТИВНЫЕ МЕТОДЫ ОБУЧЕНИЯ НА УРОКАХ РУССКОГО ЯЗЫКА
В ИНОЯЗЫЧНЫХ ГРУППАХ

<https://doi.org/10.5281/zenodo.6068241>

Тахмина Тохировна Мансурова

*Преподаватель Чирчикского государственного
педагогического института*

Abstract: *the use of active teaching methods will allow us to teach students not to get ready-made knowledge, but to independently search, analyze, formulate information, which in the end will make up the total amount of knowledge gained during the lesson. As a result, a general system of knowledge will be formed, the student will learn to study independently. The use of such methods and forms of training also implies a change in the traditional organization of the learning process.*

Keywords: *topics about unstressed vowels checked by stress, unchecked, vowels in roots with alternation are presented in a playful way, compare with the spelling of words in the right column, identify the relationship, create an algorithm formula, students independently formulated rules, invented exercises, illustrations.*

Аннотация: *применение **активных методов обучения** позволит нам научить учащихся не получать готовые знания, а самостоятельно искать, анализировать, формулировать информацию, которая в итоге и составит общую сумму знаний, полученных за урок. В итоге сформируется **общая** система знаний, ученик научится **самостоятельно** учиться. Использование подобных методов и форм обучения предполагает и изменение традиционной организации процесса обучения.*

Ключевые слова: *в игровой форме представлены темы о безударных гласных, проверяемых ударением, непроверяемых, гласных в корнях с чередованием, сопоставить с написанием слов в правом столбике, выявить взаимосвязь, создать алгоритм-формулу, учащимися самостоятельно сформулированы правила, придуманы упражнения, иллюстрации.*

Если рассматривать составляющие определения, то мы видим, что для формирования положительной мотивации необходима активизация методов обучения учителем и учебной деятельности учащимися.

Применение **активных методов обучения** позволит нам научить учащихся не получать готовые знания, а самостоятельно искать, анализировать, формулировать информацию, которая в итоге и составит общую сумму знаний, полученных за урок. В итоге сформируется **общая** система знаний, ученик научится **самостоятельно** учиться.

Использование подобных методов и форм обучения предполагает и изменение традиционной организации процесса обучения. Если типичная схема образовательного процесса строится по схеме: *объяснение учителем нового*



материала – усвоение – закрепление – самостоятельное применение учащимися, то при использовании активных методов и форм обучения, она принимает иной вид: самостоятельный поиск – усвоение – объяснение. Следовательно, повышается активность и самостоятельность учащихся.

Применять активные методы можно на различных этапах обучения. Так на этапе знакомства с новым материалом можно предложить учащимся решить **проблемную задачу**.

Например, при изучении темы «Правописание корней – *кас-кас*» учитель на доске пишет слова в два столбика:

Касаюсь	Приложить
Коснись	Предлагать
Касание	Сложение
Прикосновение	Слагаемые
касательная	изложение

Перед учащимися ставится задача: проанализировать правописание слов в левом столбике, определить, от чего зависит написание в корне – *кас-кас* – гласных букв, сопоставить с написанием слов в правом столбике, выявить взаимосвязь, создать алгоритм-формулу.

Проектная деятельность ориентирована на развитие мышления, творческих способностей учащихся, расширение кругозора. Ученик сам определяет проблему, пути ее решения, самостоятельно ищет необходимые сведения, анализирует их, сопоставляет, формулирует вывод. Учитель является только организатором и координатором, он помогает ребенку сделать «маленькое открытие».

Работа может быть выполнена в форме презентации, доклада, видеопроекта и т.д.

Приведу ряд примеров:

1. Учебник правописания гласных в корне. В этом учебнике в игровой форме представлены темы о безударных гласных, проверяемых ударением, непроверяемых, гласных в корнях с чередованием. Учащимся самостоятельно сформулированы правила, придуманы упражнения, иллюстрации.

2. Исследовательская работа о взаимосвязи языков индоевропейской группы. Ученица 5-го класса на примере сопоставления написания слова **мама** в различных языках доказала связь между языками индоевропейской группы. Конечно, ученым это хорошо известно, но для пятиклассницы это стало ее маленьким открытием.

3. Работа по ономастике. Учащиеся исследовали, какие формы их имен использовались в литературных произведениях и о чем говорит использование авторами той или иной формы имени. Почему у Островского героиню зовут Катерина, у Толстого есть Кити и Катюша, а Блок пишет о Катьке? Данная работа была отмечена дипломом на конкурсе «Первые шаги».

Исследовательская работа не ограничивается только теми методами и формами работы, которые были представлены выше. Главное, учитель должен понимать, что использование именно активных методов и форм работы определяет подход к содержанию и освоению современной развивающей образовательной среды, повышая мотивацию учащихся в процессе обучения, потому что ученики должны не только «получить» знания, но овладеть методами познания, то есть научиться учиться.

Целеполагание, учет потребностей и ожиданий обучающихся делает образовательный процесс понятным и желанным для детей. Цели образования становятся целями обучающихся, приобретают значительный мотивационный потенциал, обеспечивая высокую познавательную

активность и самостоятельность, инициативу в процессе изучения новой темы.

Такие методы, как «Список покупок», «Дерево ожиданий», «Дерево желаний», «Лицензия на приобретение знаний», «Море волнуется», «Разноцветные листы» позволяют эффективно провести выяснение ожиданий и опасений и постановку целей обучения.

Для выяснения образовательных целей учеников, их ожиданий и опасений можно использовать различные методы, остановимся на некоторых из них.

Метод «Фруктовый сад» - универсальный метод. Заранее готовятся два больших плаката с нарисованным на каждом из них деревом. Одно дерево подписано «Яблоня», второе – «Лимонное дерево». Обучающимся раздаются также заранее вырезанные из бумаги крупные яблоки и лимоны. Учитель предлагает обучающимся попробовать более четко определить, что они ожидают (хотели бы получить) от обучения и чего опасаются. Ожиданий и опасений может быть несколько. К числу ожиданий/опасений относятся формы и методы обучения, стиль и способы работы на уроках, атмосфера в классе, отношение учителей и одноклассников и т.д.

Свои ожидания ученикам предлагается записать на яблоках, а опасения – на лимонах. Те, кто записал, подходят к соответствующим деревьям и при помощи скотча прикрепляют фрукты к ветвям. После того, как все ученики прикрепят свои фрукты к деревьям, учитель озвучивает их.

После озвучивания ожиданий и опасений можно организовать обсуждение и систематизацию сформулированных целей, пожеланий и опасений. В процессе обсуждения возможно уточнение записанных ожиданий и опасений. В завершении метода учитель подводит итоги выяснения ожиданий и опасений.

Метод «Крылья и зубы». Участникам объясняется, что начиная любое дело, человек имеет ожидания и опасения. Ожидание – что-то легкое, опасение – злое, коварное. Представить: ожидание – птички, опасение – крокодилы. В творческой обстановке выяснить ожидания и опасения группы.

Метод «Цветик – семицветик». Учитель раздает заранее приготовленные лепестки и просит учащихся написать на лепестках то, что они хотят узнать на уроке. На доску приклеиваются лепестки с надписями, но надписи должны быть на обратной



стороне.

Метод «Прогноз». Учитель предлагает ученикам сделать свой прогноз на конец урока, предположить, как они будут себя чувствовать, что они будут знать или не знать, что они будут уметь или не уметь делать. Для этого учащиеся выбирают варианты, данные в таблице, или дополняют таблицу своими вариантами. Далее учитель опрашивает детей, которые желают поделиться своими ожиданиями и опасениями.

Метод «Инфо-угадайка». Учитель называет тему своего сообщения. На стене прикреплен лист ватмана, в центре которого указано название темы. Остальное пространство листа разделено на секторы, пронумерованные, но пока не заполненные. Начиная с сектора 1, учитель вписывает в сектор название раздела темы, о котором он сейчас начнет говорить в ходе сообщения. Обучающимся предлагается обдумать, о каких аспектах темы, возможно, далее пойдет речь в докладе. Затем учитель раскрывает тему, а в сектор вписываются наиболее существенные моменты первого раздела (можно записывать темы и ключевые моменты маркерами разных цветов). Они вносятся на плакат по ходу сообщения. Закончив изложение материала по первому разделу темы, учитель вписывает во второй сектор название второго раздела темы, и так далее.

Отличительная черта данного этапа - построение эффективной командной работы. Грамотное распределение участников по группам способствует созданию позитивного эмоционального фона урока, поддержанию высокой познавательной активности учащихся, реализации дифференцированного подхода, формированию навыков работы в команде, выявлению лидерских качеств обучающихся.

Использование игровых технологий на уроках русского языка и литературы помогает снять ряд трудностей, связанных с запоминанием материала, вести изучение и закрепление материала на уровне эмоционального сознания, что, несомненно, способствует развитию познавательного интереса к русскому языку и литературе как к учебному предмету. Немаловажно также и то, что игра на уроках способствует обогащению словарного запаса обучающихся, расширяет их кругозор. Она несет в себе огромный эмоциональный заряд, решает не только общеучебные и развивающие задачи, но и воспитывает качества творческой личности: инициативу, настойчивость, целеустремленность, умение находить решение в нестандартной ситуации.

Игровая деятельность как элемент урока может применяться на любом его этапе – от проверки домашнего задания до выполнения контрольной работы и обобщения.

Итак, подводя итог, хочется отметить, что **интерактивные игры** прочно заняли достойное место на уроках в школе, так как в процессе самой игры расширяется кругозор обучающихся, приобретаемые знания становятся значимыми, так как ученик побывал в роли литературного персонажа.



На уроке создается атмосфера доверительности, свободного мышления, учитель в роли зрителя равняется в правах с учеником. Коллективная работа помогает детям лучше узнать друг друга, вовремя прийти на помощь товарищу.

Заключение.

Считаю, что использование современных образовательных технологий обеспечивает гибкость образовательного процесса, повышает познавательный интерес обучающихся, способствует коррекции их недостатков развития, творческой активности. Благодаря внедрению в образовательный процесс современных технологий обучения дети имеют больший шанс приобрести необходимые умения и навыки для дальнейшей жизни и успешной адаптации в обществе, повысить уровень мотивации к обучению.

ИСПОЛЬЗОВАННАЯ ЛИТЕРАТУРА:

1. Роберт И.В. Современные информационные технологии в образовании: дидактические проблемы, перспективы использования – М.: Школа-Пресс, 1994.
2. Шеншев Л.В. Компьютерное обучение: прогресс или регресс? // Педагогика. – 1992 - № 11.
3. Азаров Ю.Л. Игра и труд. — М., 1973. Азаров Ю.Л. Искусство воспитывать. — М., 1979.
4. Аникеева Н. П. Воспитание игрой. — М., 1987.
5. Финкельштейн Э.Б. Исследовательская деятельность школьников и интеграция. – М., 2005.
6. Современные образовательные технологии в практике учителя мировой художественной культуры. – М., 2003.
7. Львова С.И. Орфография. Этимология на службе орфографии. – М., 2001
8. Сараева А.Н. Как проверить «Непроверяемое» слово. – М., 2004.

**INTERACTIVE TEACHING METHODS IN RUSSIAN LESSONS IN FOREIGN
LANGUAGE GROUPS**

Abstract: *the use of active teaching methods will allow us to teach students not to get ready-made knowledge, but to independently search, analyze, formulate information, which in the end will make up the total amount of knowledge gained during the lesson. As a result, a general system of knowledge will be formed, the student will learn to study independently. The use of such methods and forms of training also implies a change in the traditional organization of the learning process.*

Keywords: *topics about unstressed vowels checked by stress, unchecked, vowels in roots with alternation are presented in a playful way, compare with the spelling of words in the right column, identify the relationship, create an algorithm formula, students independently formulated rules, invented exercises, illustrations.*



Аннотация: *применение активных методов обучения позволит нам научить учащихся не получать готовые знания, а самостоятельно искать, анализировать, формулировать информацию, которая в итоге и составит общую сумму знаний, полученных за урок. В итоге сформируется **общая** система знаний, ученик научится **самостоятельно** учиться. Использование подобных методов и форм обучения предполагает и изменение традиционной организации процесса обучения.*

Ключевые слова: *в игровой форме представлены темы о безударных гласных, проверяемых ударением, непроверяемых, гласных в корнях с чередованием, сопоставить с написанием слов в правом столбике, выявить взаимосвязь, создать алгоритм-формулу, учащимися самостоятельно сформулированы правила, придуманы упражнения, иллюстрации.*

If to examine making determinations, then we see that for forming of positive motivation activation of methods of educating is needed by a teacher and to educational activity by students. Application of active methods of educating will allow to teach students not to get the prepared knowledge us, and independently to search, analyse, formulate information, that in the total and will make the lump sum of the knowledge got for a lesson. The general system of knowledge will be formed in the total, a student will learn independently to study.

The use of similar methods and forms of educating supposes the change of traditional organization of process of educating. If the typical chart of educational process is built on a chart: explanation by the teacher of new material - mastering is fixing is independent application by students, then at the use of active methods and forms of educating, she assumes another air: an independent search is mastering - explanation. Consequently, activity and independence of students rise. Applying active methods is possible on the different stages of educating. So on the stage of acquaintance with new material it is possible to offer to the students to decide a problem task.

For example, at the study of theme "Spelling of roots - а **кoc-кac**" teacher on a board writes words in two columns: I Touch Touch Touch Touch tangent to Attach to Offer Addition Elements exposition

I touch Touch Touch Touch
to Attach to Offer Addition Elements exposition

Before students the problem is set: to analyse spelling of words in the left column, to define, on what writing depends in a root - **кoc-кac** - vowel letters, to confront with writing of words in a right column, educe intercommunication, create an algorithm-formula. Project activity is oriented to development of thinking, of creative capabilities of students, elevating mind. A student determines a problem, ways of her decision, independently searches necessary information, analyses them, compares, formulates a conclusion. A teacher is only an organizer and co-ordinator, he helps a child to do the "little opening". Work can be executed in form presentation, lecture, videoproject etc. I will bring a row over of examples : 1. Textbook of spelling of vowels in a root. In this textbook in a playing form themes are presented about the unstressed vowels, checked up by an



accent, untestable, vowels in roots with alternation. By students rules are independently set forth, exercises, illustrations, are thought of.

2. Research work about intercommunication of languages of indo-european group. Student of 5th class on the example of comparison of writing of word a mother in different languages proved connection between the languages of indo-european group. Certainly, it is well known by a scientist, but for the student of the fifth grade it became her little opening.

3. Work on onomastics. Students investigated, what forms of their names had been used in literary works and about what the use talks the authors of one or another form of the name. Why at Островского is heroine's name Катерина, Tolstoy has Кити and Катюша, and Block writes about Катьке? Hired was marked a diploma on a competition "The First steps".

Research work is not limited to only those methods and forms works that were presented higher. Mainly, a teacher must understand that the use exactly of active methods and forms of work determines going near maintenance and mastering of modern developing educational environment, promoting motivation of students in the process of educating, because students must not only "get" knowledge, but to capture the methods of cognition, id est to learn to study. Teleologism, the account of necessities and expectations of student does an educational process clear and desirable for children. The aims of education become the aims of student, acquire considerable motivational potential, providing high cognitive activity and independence, initiative in the process of study of new theme. Such methods, as "shopping List", "Tree of expectations", "Tree of desires", "License to acquisition of knowledge", "Sea worries", the "Varicoloured folias" allow effectively to conduct finding out of expectations and fears and raising of aims of educating. For finding out of educational aims of students, their expectations and fears it is possible to use different methods, we will be stopped for some from them. Method a "orchard" is an universal method. Beforehand two large placards prepare with the tree drawn on each of them. One tree is signed "Apple-tree", second is the "Lemon tree". Student beforehand intagliated from a paper large apples and lemons are heard also. A teacher offers to student to try more clearly to define that they expect(would like to get) from educating and what is feared. Expectations and fears can be a few.

To the number of expectations/of fears forms and methods of educating, style and methods of work on lessons, atmosphere in a class, relation of teachers and class-mates, behave etc. The expectations the students it is offered to write down on apples, and fears - on lemons. Those, who wrote down, go near corresponding trees and through скотча fruit fasten to the branches. Since all students will fasten the fruit on trees, a teacher pronounces them. After pronouncing of expectations and fears it is possible to organize a discussion and systematization of the set forth aims, wishes and fears. In the process of discussion clarification of writtenin expectations and fears is possible. In completion of method a teacher works out the totals of finding out of expectations. In completion of method a teacher works out the totals of finding out of expectations and fears. A method is "Wings and teeth". The participants it is explained to that beginning any business, a man has



expectations and fears. Expectation is something easy, fear - wicked, insidious. To present: expectation is birdies, fear of -крокодилы. In a creative situation to find out expectations and fears of group. A method "Цветик - семицветик". A teacher distributes the beforehand prepared petals and asks students to write on petals that they want to know on a lesson. On a board petals are glued with inscriptions, but inscriptions must be on reverse side. A method is "Prognosis". A teacher offers to the students to do the prognosis on the end of lesson, to suppose, as they will feel, that they will know or not gentlefolks, that they will be able or not able to do. For this purpose students choose the variants given in a table, or complement a table the variants. Further a teacher polls children that wish to share the expectations and fears.

Method of "Инфо-угадайка". A teacher names the theme of the report. On a wall the sheet of whatman is fastened, the name of theme is indicated in the center of that. Other space of sheet is divided into the sectors, numbered, but while not filled. Since a sector 1, a teacher writes into a sector the name of division of theme, about that he now will begin to talk during a report. It is suggested student to think over, about what aspects of theme, maybe, further speech will go in a lecture. Then a teacher exposes a theme, and into a sector the most material points of the first division (it is possible to write down themes and key moments the markers of different colors) are written. They are brought in on a placard on motion a report.

It is suggested student to think over, about what aspects of theme, maybe, further speech will go in a lecture. Then a teacher exposes a theme, and into a sector the most material points of the first division (it is possible to write down themes and key moments the markers of different colors) are written. They are brought in on a placard on motion a report. Making off exposition of material on the first division of theme, a teacher writes the name of the second division of theme into the second sector, et cetera. A distinguishing feature of this stage is a construction of effective command work. Literate distribution of participants on groups assists creation of positive emotional background of lesson, maintenance of high cognitive activity of students, realization of the differentiated approach, to forming of skills of work in a command, to the exposure of leader qualities of student.

The use of playing technologies on the lessons of Russian and literature helps to take off the row of the difficulties related to memorizing of material, conduct a study and fixing of material at the level of emotional consciousness, that, undoubtedly, assists development of cognitive interest in Russian and literature as to the educational object. Not insignificantly also and that playing the lessons assists enriching of vocabulary of student, extends their range of interests. She carries in itself an enormous emotional charge, decides not only общеучебные and developing tasks but also brings up qualities of creative personality : initiative, persistence, purposefulness, ability to find a decision in a non-standard situation. Playing activity as an element of lesson can be used on any his stage - from verification of homework to implementation of control work and generalization. Working out the total, it is desirable to mark that interactive games firmly took the deserving place on lessons at school, because the range of interests of student



broadens in the process of game, the acquired knowledge become meaningful, because a student visited in a role of literary personage. On a lesson the atmosphere of confidentiality, free thinking is created, a teacher in a role of spectator equals in rights with a student. Collective work helps children better to know each other, in good time to be for help to the comrade.

Conclusion. I consider that the use of modern educational technologies provides flexibility of educational process, promotes cognitive interest of student, assists the correction of their lacks of development, creative activity. Due to introduction in the educational process of modern technologies of educating children have a greater chance to purchase necessary abilities and skills for further life and successful adaptation in society, to promote the level of motivation to educating.

USED LITERATURE:

1. Robert. I.V. Modern information technologies are in education: didactic problems, prospects of the use - M.: School-press, 1994.
2. Shensher L.V./CBE: progress or regress? // Pedagogics. - 1992 - № 11.
3. Azarov T.I. TOPS. Game and labour. - M., 1973. Azarov of TOPS. To bring up an art. - M., 1979.
4. Anikeeva N.P. Education by a game. - M., 1987.
5. Finkel`shteyn E.B. Research activity of schoolchildren and integration. - M., 2005.
6. Modern educational technologies in the practice of a teacher of world art culture. - M., 2003.
7. Lvova S.I. Spelling. Etymology in the service of spelling. - M., 2001
8. Saraeva A.N. How to check the "Unverifiable" word. - M., 2004.

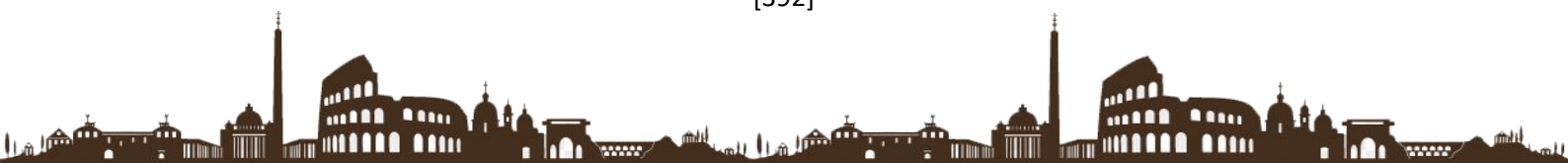

ПСИХОЛОГИЧЕСКИЕ ОСОБЕННОСТИ РОЛЕВОЙ ИГРЫ В МЛАДШЕМ
ШКОЛЬНОМ ВОЗРАСТЕ

<https://doi.org/10.5281/zenodo.6068379>

Урумбаева Айгуль Нагметовна

кандидат педагогических наук, доцент

Нукусского госпединститута им. Ажинияза

Аннотация: *Статья посвящена актуальной и важной проблеме возрастной психологии как ролевая игра в младшем школьном возрасте. В частности, в ней рассматриваются психологические особенности ролевой игры младшего школьника, кардинально отличающейся от игры дошкольника. Исследования показали, что в условиях игровой мотивации у школьников повышается инициативность, самостоятельность, творческая активность. Игра помогает снять стрессы, довольно часто возникающие в учебной деятельности, она является средством установления отношений со сверстниками. Круг сюжетов игр школьников богаче и разнообразнее, выше доля игр-драматизаций, предпочитается героическая тематика и т.д. В статье на основе анализа психолого-педагогической литературы показаны основные изменения ролевой игры в младшем школьном и подростковом возрасте.*

Ключевые слова: *ролевая игра, психологические особенности, младший школьный возраст, возрастная психология.*

Abstract: *The article is devoted to the actual and important problem of developmental psychology as a role-playing game in primary school age. In particular, it examines the psychological characteristics of the role-playing game of a younger student, which is fundamentally different from the game of a preschooler. Studies have shown that in conditions of play motivation, students' initiative, independence, and creative activity increase. Play helps relieve stress, which often occurs in educational activities, it is a means of establishing relationships with peers. The circle of plots of schoolchildren's games is richer and more diverse, the share of dramatization games is higher, heroic themes are preferred, etc. Based on the analysis of psychological and pedagogical literature, the article shows the main changes in role play in primary school and adolescence.*

Key words: *role play, psychological characteristics, primary school age, developmental psychology.*

Сюжетно-ролевая игра является ведущим типом деятельности младшего школьника, так как в ней появляются основные новообразования возраста, она «...является источником развития и создаёт новые зоны ближайшего развития» [5], в ней дифференцируются следующие за ней виды деятельности.

Д.Б. Эльконин так писал о значении игры: «...возникает новая психологическая форма мотивов..., происходит переход от мотивов, имеющих форму досознательных



аффективно окрашенных непосредственных желаний, к мотивам, имеющим форму обобщённых намерений, стоящих на грани сознательности» [8].

В игре возникает новый мотив – не быть как взрослый, а быть взрослым, занять новое место в системе отношений, осуществлять важную деятельность, к концу дошкольного возраста эти мотивы приобретают конкретную форму – желания учиться в школе [3].

Ролевая игра, основным содержанием которой являются нормы человеческих отношений, становится способом освоения моральных норм. В игре ребёнок получает навыки социального взаимодействия, в этом взаимодействии, в переходах «Я - Я-роли» и согласовании «моя роль-роль партнёра» происходит познавательная и эмоциональная децентрация. При подчинении сперва неосознанному, а потом выделяемому ещё до игры правилу, у ребёнка развивается произвольность.

В игре развивается воображение, наглядно-образное мышление ребёнка, а также «...происходит формирование предпосылок к переходу умственных действий на новый, более высокий этап – умственных действий с опорой на речь» [7].

Известно, что игра является ведущей деятельностью в дошкольном возрасте. Однако развитие ролевой игры не заканчивается на данном этапе развития ребёнка. Несмотря на то, что в школьном возрасте игру сменяет новая ведущая деятельность – учебная, игра не уходит из жизни ребёнка когда он переступает порог школы. Развитие мышления, освоение чтения и письма, а также знакомство с основами иностранного языка расширяет круг доступных ребёнку игр, вызывает всплеск интереса к компьютерным играм.

Хотя в школьном возрасте преобладают игры с правилами и спортивные игры, но ролевая игра не исчезает. Исследование ролевой игры младших школьников и подростков показали, что в условиях игровой мотивации у школьников повышается инициативность, самостоятельность, творческая активность.

Школьникам игра помогает снять стрессы, довольно часто возникающие в учебной деятельности, она является средством установления отношений со сверстником. Так как учебный процесс ориентирован в основном на индивидуальную работу, на долю межличностного общения в младшем школьном возрасте остаётся в основном игра (Е.С.Махлах, Н.П.Аникеева, Л.М.Иванова, Э.В. Паничева) [2].

Игра у школьников имеет свои психологические особенности. Круг сюжетов игр школьников богаче и разнообразнее, выше доля игр-драматизаций, предпочитается героическая тематика. Д.Б. Элькониным была выделена динамика развития игрового действия в дошкольном возрасте: от реальных действий к обобщённым, условным действиям и действиям во внутреннем плане [8].

В младшем же школьном и младшем подростковом возрасте Б.С.Махлах зафиксировано возвращение к действию максимально приближенному к реальному. Дети 9-11 лет стараются максимально воссоздать ситуацию игры, могут долго готовить атрибуты, труднее соглашаются на игровое замещение предметов [6].



Если для младшего школьника важно было «быть как взрослый», то для подростка уже, вероятно, стоит вопрос «быть» — попытаться реально прожить ситуацию, преодолеть трудности, проявить некоторые черты героя (но проявить их самому!), словно проверяя насколько удалось приблизиться ко взрослому образцу. Школьники отыгрывают уже не обобщённые социальные позиции, а характеры, качества «идеального» взрослого, а возможно и «идеального себя» — этот образ как раз появляется в более менее индивидуализированной форме [4].

Если в дошкольной игре удовольствие доставляет сам процесс исполнения роли, то в предподростковом и младшем подростковом возрасте важно реально проявить некоторые качества «идеального характера», т.е. проявить себя через роль. Особенно это заметно в игре 11-13-летних подростков, когда ситуация вновь становится условной, а на первое место выступает сама игра — качество актёрского исполнения.

На смену героическим «экстремальным» сюжетам приходят забавные, иронические, позволяющие яркое обыгрывание. Это уже не совсем игра, так как она теряет свою процессуальность, становится не игрой для себя, несёт функцию раскрытия «Я» для других. Поэтому одним из условий участия школьника в игре является вовлечённость в неё референтных фигур, а также одинаковое восприятие всеми играющими игры как значимой деятельности [6].

Чем старше ребёнок, тем больше он «играет на зрителя», играет для других, и его игровое положение напрямую связано с его позицией в группе, а изменение одной из этих позиций часто влечёт за собой изменение другой. В возрасте 11-14 лет возникает опасность того, что ребёнок «заиграется» и начнёт переносить игровые отношения на реальную жизнь: план ролевых отношений переплетается с реальным — такие ситуации возникают иногда у участников продолжительных ролевых игр [1].

Итак, основные изменения ролевой игры в младшем школьном и подростковом возрасте состоят в следующем:

- роль теперь должна включать возможности реального проявления значимых качеств собственной личности ребёнка, т.е. самораскрытия;
- правила отражают не только нормы социального взаимодействия, но и нравственные нормы, способы межличностного взаимодействия;
- воображаемая ситуация должна содержать реальные трудности и их преодоление;
- очень важным становится план реальных социальных отношений в игре.

Эти изменения связаны с изменением самого мотива игры, который проходит путь от дошкольного «быть как взрослый» до подросткового «быть собой» (раскрыть своё «Я»). Соответственно, в центр игры выдвигаются новые аспекты социальных отношений: вместо идеального обобщённого образа взрослого конкретный герой во всем богатстве его характера и отношений. Но, тем не менее, сутью игры остаётся роль, как способ ориентировки в системе человеческих отношений и поиск своего места в ней [2].

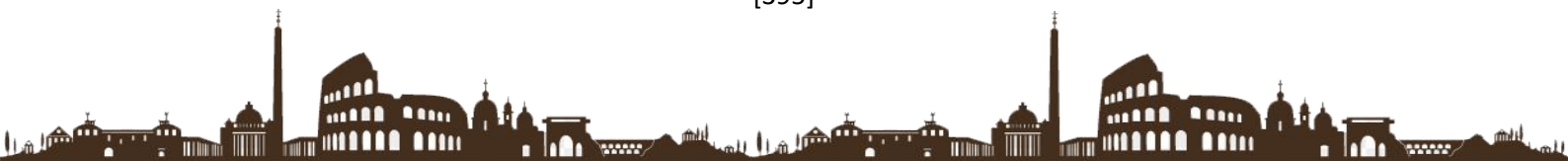

ЛИТЕРАТУРА:

1. Абрамова Г.С. Возрастная психология: Учебник.- М.: 2001.
2. Аверин В.А. Психология детей и подростков: Учебное пос. – С-Пб.: 2000
3. Божович Л.И. Личность и её формирование в детском возрасте.- С-Пб, «Питер», 2008
4. Воспитание детей в игре // под ред. Менджерицкой Д.В. – М., 1979.
5. Выготский Л.С. Педагогическая психология. - М., 1991
6. Психология младших школьников//Под ред. В.В.Давыдова. - М., 1990
7. Шмелёв А.Г. Психодиагностика и новые информационные технологии//Компьютеры и познание.– М.: Наука, 1990.
8. Эльконин Д.Б. Психология игры. – М., 1998.

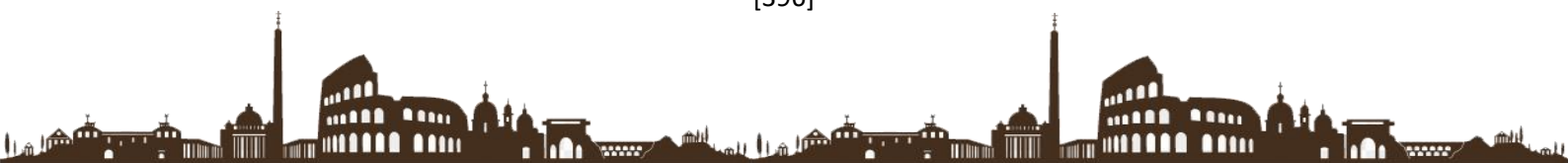

<https://doi.org/10.5281/zenodo.6067416>

Ch.A. Anvarbekova

A.M. Ro'zimboyeva

Toshkent davlat agrar universiteti

Annotatsiya: *Tokni zamonaviy usulda ko'paytirish. Tokning tavsiya etiladigan navlari. Ekish sxemasi va muddati, yerni tok o'tqazishga tayyorlash va o'tqazish. Zararkunanda va ularga qarshi kurash. Iqtisodiy samarasi.*

Kalit so'zlar: *tok, ko'chat, o'g'itlar, sug'orish, meva, navlar, intensiv.*

Kirish: 2017-2021 yillarda “Xarakatlar strategiyasi”ning 3.3. bandida “Qishloq xo'jaligini” modernizatsiya qilish va jadal rivojlantirish, qishloq xo'jaligini ishlab chiqarish sohasiga zamonaviy intensiv usullarni qo'llash, ekin maydonlarni yanada optimallashtirish hisobiga yangi intensiv bog' va uzumzorlarni yaratish, mahalliy yer-iqlim va ekologik sharoitlarga moslashgan va zararkunanda hamda kasalliklarga chidamli yangi seleksiya va introduksiya qilingan yuqori hosilli navlardan mevali ko'chatlarni yetishtirish. Bundan ko'zlangan maqsad mamlakatimiz aholisini yangi meva va uzumga bo'lgan to'la to'kis qondirish bo'lsa, yana biri mazkur mahsulotlarni eksport qilish asosida mamlakatimiz valyuta tizimini yanada oshirish.

Uzumchilikni rivojlantirish agentligi hamda O'zbekiston fermer, dehqon xo'jaliklari va tomorqa yer egalari kengashi:

- qishloq xo'jaligida foydalanilmayotgan ochiq yer maydonlari;
- hosildorligi past bo'lgan paxta va g'alladan bo'shagan maydonlar;
- yaroqsiz deb topilgan bog' va tokzorlar joylashgan yerlarda;

Intensiv bog' va tokzorlar barpo etish, issiqxonalar qurish hamda ularni aholiga lizing va kredit shartlari asosida, shu jumladan, tijorat banklari va lizing kompaniyalari orqali berish, keyinchalik ular negizida qishloq xo'jaligi birlashmalari va meva-sabzavot klasterlari tuzish ishlarini tashkil qiladi.

Investitsiyalar va tashqi savdo vazirligi, Qishloq xo'jaligi vazirligi tijorat banklari bilan birgalikda:

-meva-sabzavot va uzum mahsulotlarini yetishtirish, qayta ishlash va eksport qilish tizimini moliyaviy qo'llab-quvvatlash uchun xalqaro moliya institutlarining mablag'lari keng jalb qilinishini;

-xalqaro moliya institutlarining jalb qilingan mablag'larini Qoraqalpog'iston Respublikasi va viloyatlar kesimida mahsulot yetishtiruvchilar, qayta ishlovchi va eksport qiluvchi tashkilotlarga manzilli yetib borishini ta'minlaydi. Ko'chatlar va payvandtaglarni sotib olishda subsidiyalar beriladi.

Intensiv tokzor quyidagicha tashkil etiladi.



Qalamchalar transheyalardan qazib olinib ekilishidan oldin kilchyovka qilinadi. Kilchyovka mart oyining oxiri aprel oyida qilinadi. Ekilgandan so'ng qalamchalarning ustki qismiga 10-12 sm qalinlikda tuproq va yaxshi chirigan go'ng solinadi va suv sepib namlanib turiladi. Parnik ustiga parnik romlari qo'yilsa, kallus paydo bo'ladi, Kilchyovka qilingan qalamchalarning ustiga polietilen plyonka tashlansa yaxshi qiziydi va kallus tez paydo bo'ladi. Tok qalamchalari aprel oyida ekiladi. Bahorgacha 25-30 smlik tuproq qatlaminin harorati 10 gradusda ekiladi. Qalamcha ekilgan qatorlar orasidan 25-10 sm chuqurlikda egat olinadi va suv qo'yiladi. 0.38 gektar yer maydoniga 450-520 ta tok qalamchasi joylashadi. Tok ko'chatlari may iyun oylarida har 10 kunda 1 marta sug'oriladi. iyun avgust oylarida es 2-3 martadan sug'oriladi. O'suv davrida 2-3 marta o'g'itlanadi. Tok ko'chatlari oktabr oyida defolyatsiya qilinadi va tayyor bo'ladi va 50-100 tadan bog'lanadi, ushbu tok qalamchalari tayyor bo'lganidan so'ng 2.5-3 sxemada ekiladi. Intensiv tokzorlarga simbag'azlar kerak bo'ladi

Tokzorlarni qayta tiklash sanoat tokzorlarini kengaytirish maqsadida hosildor tokni ko'chirib o'tkazish, kompleks mexanizatsiya va ilg'or texnologiya qo'llanish imkoniyatini yaratish, tuplarga shakl berish va qator oralari kengligini o'zgartirish, kam hosilli navlarni istiqbolli navlar bilan almashtirish, suv ta'minotini yaxshilash uchun qatorlar yo'nalishini o'zgartirishni ko'zda tutadi. Tokzorlarni qayta tiklashdan oldin yerlarni o'lchab, syomka qilish, tekislash, agromeliorativ ishlarni o'tkazish, tuproqni chuqur haydash va unumdorligini yaxshilash, maydonni tashkil etish rejalarini tuzish kerak. Ko'chirib o'tkazish uchun zarur bo'ladigan rayonlashtirilgan nav ko'chatlariga bo'lgan ehtiyoj aniklanadi. Tokzorlarni qayta tiklash va nav tarkibini tartibga solishda respublikada uzumchilik strukturasi tubdan qayta qurish va navlar nisbatini xo'raki mayizbop navlar foydasiga o'zgartirishni ko'zda tutish kerak. Shu bilan birga respublikada yalpi uzum xosilini kamaytirmaslik uchun bu ishlarni reja asosida yilma-yil amalga oshirish va yaxshi agrotexnik parvarishlash hisobiga eski tokzorlardan yuqori hosil olish lozim. Toshkent voxasi va Farg'ona vodiysi uzumning xo'raki navlarini, Respublika janubiy – g'arbida joylashgan Samarkand, Qashqadaryo, Buxoro, Navoiy va Jizzax viloyatlarining bir qismi kishmishning-mayizbop navlarini yetishtirishga ixtisoslashgan. Tokzorlarda uzumning quyidagi xo'raki va kishmishbop navlarini yetishtirish maksadga muvofiqdir. O'ta ertapishar va ertapishar xo'raki navlar Surxoki Kitabskiy, Ertapishar, Ranniy Shredera. Ertapishar— Qora kishmish, Kishmish Botir va Kishmish Sugdiyona; O'rtapishar - Husayni,

Go'zal qora, Oq kishmish, Kishmish, Xishrov, Zarafshan kishmishi, Kattaqo'rg'on; O'rta kechpishar Muskat Aleksandriyskiy, Sultoni; kechki navlar - Nimrang, O'zbekiston muskati, Pushti toifi, Oktyabrskiy. Keyinchalik uzumning avgust oyida pishadigan yirik oq mevali kishmishbop navlari-Kishmishi Botir, Kishmish Xishrov, Kishmish ekiladigan maydonlarni kengaytirish zarur. Bu kishmishni qulay ob-xavo sharoitida quritishni ta'minlaydi. Yirik qora mevali Kishmish So'g'diyona sentyabr oyida pishadi va tashish hamda uzoq vaqt saqlashga yaraydi. Yuqoridagi barcha navlar yangiligicha yeyishga va quritishga yaraydi. Uzumning xo'raki-mayizbop Oq Sultoni, Kattaqo'rg'on, O'zbekiston muskati va Muskat Aleksandriyskiy navlaridan yuqori sifatli mayiz olinadi. Zarafshon, Kishmish So'g'diyona Tokzorlarda xo'raki navlar bilan birga, 10-12 % texnik navlar



bo'lishi kerak, ularni qayta ishlanib, yuqori sifatli sharbatlar, musallaslar va shampan vinolari (Kuljinskiy navi, Rkatsiteli, Soyaki, Bayan Shirey, Risling, Muskat vsnterskiy) ishlab chiqariladi. Texnik navlar parvarishlashga kam mablag' talab etadi. Bu mexnat resurslaridan unumliroq foydalanish imkonini beradi. Bu nav uzum boshlari yirik va O'rtacha, mevalari sersuv va etli bo'lib, ko'pgina texnik navlardan joyida xo'lligicha yeyish va qisman respublika tashkarisiga chiqarish uchun foydalanish mumkin. Bu navlardan xo'raki nav sifatida foydalanish uchun maxsus qo'shimcha tadbirlarni amalga oshirish, birinchi navbatda xo'raki navlar kabi xomtok qilish, xosili pishib yetila boshlaganda esa uzum boshlariga quyosh nurlarning yaxshi tushishi uchun barglarini siyraklashtirish tavsiya etiladi. Bu ishlar shu navning xo'rakilik sifatleri (rangi, shakar tuplanishi, mevalarning xususiyatlari)ning beradi. Bu navlarning xosili texnik ishlov berish uchun terib olinadigan muddatda 10-12 kun kechrok va mevalarning sharbatida qand moddasi 17-20% dan kam bo'lmaganida uziladi. Yangi tokzorlar uzumchilikdagi mavjud fan-texnika taraqqiyoti yutuqlaridan foydalangan holda barpo etiladi. Iqlim sharoiti tokning qishlashi uchun qulay bo'lgan Surxandaryo, Qashqadaryo va Samarqand viloyatlarining bir qismi, Qo'qonning bir gurux tumanlarida tokni baland tanali qilib,shakllantirib, keng qatorlarda ustirish maksadga muvofiq, Bu xosildorlikning ancha oshishiga va mexnat xarajatlarining kamayishiga yordam beradi. Mexanik yaxshilanishiga yordam beradi.Bundan tashqari, Surxondaryo viloyatida ertapishar uzum navlarini ko'p miqdorda o'stirish kerak. Bu, Toshkent shaxri aholisini 5 oy ilgari yangi uzum bilan ta'minlash va respublikadan chetga ham jo'natish imkonini beradi. Uzunning xo'raki-mayizbop Nimrang, Kattaqo'rg'on navlaridan tokzor barpo etishda shuni yodda tutish kerakki, bu navlarning guli urg'ochi tipli bo'lib, changlatuvchi navlar bilan birga (1-2 qator oralatib) o'stirishni talab etadi.Nimrang navi uchun Qora kishmish, Pushti toifi va Muskat vengerskiy, Kattaqo'rg'on navi uchun Qora kishmish va Rkatsiteli navlari changlatuvchi sifatida xizmat qilishi mumkin.

FOYDALANILGAN ADABIYOTLAR:

- 1.Sh.Rajametov,I.Normuratov,"Meva,rezavor meva vat ok ko'chatzorlarini tashkil etish" "Toshkent"- 2018. 72-75 bet
- 2.E.Xolmurodov,M.A.Zuparov,R.K.Sattarov "Qishloq xo'jalik fitopatologiyasi" Toshkent-2014. 448-449,461-462 betlar.
- 3.O'zbekiston Respublikasi Prezidenti Sh.Mirziyoyev ."Harakatlar strategiyasi" 2017-yil.
- 4.www.Mirishkor.uz
5. www.garden.uz
6. www.greenhouse.uz



<https://doi.org/10.5281/zenodo.6067318>

Ergashov Omonillo Lutfullo o'g'li

Andijon Davlat Universiteti, Ijtimoiy-iqtisodiyot fakulteti Tyutori

Poziljanov Xumoyunmirzo G'ayratjon o'g'li

Andijon Davlat Universiteti, Ijtimoiy-iqtisodiyot fakulteti 2-kurs talabasi

Annotatsiya: *Ushbu maqolada so'ngi yillarda mamlakatimizda yoshlarga qaratilgan davlat siyosati va uning amalga qo'llanilishi yozilgan. Shuningdek, maqola siyosiy tadbirlar va boshqa siyosiy harakatlarni yoshlarni qamrab olishi va ularning siyosatda ishtirok etishi muhimligi yoritilgan.*

Kalit so'zlar: *Konsepsiya, "Mahallabay", Yoshlar Parlamenti, "Davra suhbat", "Yoshlar Daftari", "Loyihalar fabrikasi".*

Mamlakatimizda ijtimoiy-siyosiy sohani rivojlantirish borasida qabul qilinayotgan qonun va qonunosti hujjatlarning mazmun mohiyatini yoshlarga yetkazish, ularning ijtimoiy-siyosiy bilimlari va huquqiy madaniyatini yuksaltirish maqsadida joriy yilning sentabr-oktabr oylari davomida “Yoshlarning siyosiy bilimlari va huquqiy madaniyatini yuksaltirish” aksiyasini o'tkazish belgilandi. Yosh avlodning sog'lom o'sishi, sifatli ta'lim olishi va barkamol shaxs bo'lib voyaga yetishini ta'minlash, shuningdek, yoshlarning madaniyat, san'at, sport, axborot texnologiyalari va kitob o'qishga bo'lgan qiziqishini har tomonlama qo'llab-quvvatlashga qaratilgan “besh muhim tashabbus”ni joriy etish bo'yicha samarali ishlar amalga oshirilmoqda. Yoshlarni qo'llab-quvvatlash tizimini tubdan isloh qilish va yanada rivojlantirish maqsadida 2021-yil mamlakatimizda “Yoshlarni qo'llab-quvvatlash va aholi salomatligini mustahkamlash yili” deb e'lon qilindi.

O'zbekiston Respublikasining yoshlarga oid davlat siyosatini 2025-yilga rivojlantirish konsepsiyasi (keyingi o'rinlarda — Konsepsiya) O'zbekiston Respublikasi [Konstitutsiyasi](#), “Yoshlarga oid davlat siyosati to'g'risida”gi [Qonun](#), O'zbekiston Respublikasi Prezidentining Farmonlari va qarorlari, Hukumat qarorlari, Birlashgan Millatlar Tashkilotining 2030-yilgacha Barqaror rivojlanish maqsadlari, 2030-yilgacha mo'ljallangan “Yoshlar strategiyasi”, Yoshlar manfaatlari bo'yicha butunjahon harakatlar dasturi, 2020-yil dekabr oyida tashkil etilgan “O'zbekiston yoshlari” forumida hamda O'zbekiston Respublikasi Prezidentining 2020-yil 29-dekabrda Oliy Majlisga Murojaatnomasida yoshlarga oid davlat siyosatini yangi bosqichga olib chiqish bo'yicha belgilangan vazifalar asosida ishlab chiqilgan.

Jahondagi globallashtirish jarayonlari, innovatsion jamiyatga bo'lgan ehtiyoj, fan-texnika taraqqiyoti yoshlar uchun ko'plab imkoniyatlar yaratishi bilan bir qatorda, ularning oldiga tezkor qarorlar qabul qilish, innovatsion tafakkurni shakllantirish, intellektual salohiyatni oshirish kabi ko'plab talablarni qo'yimoqda.

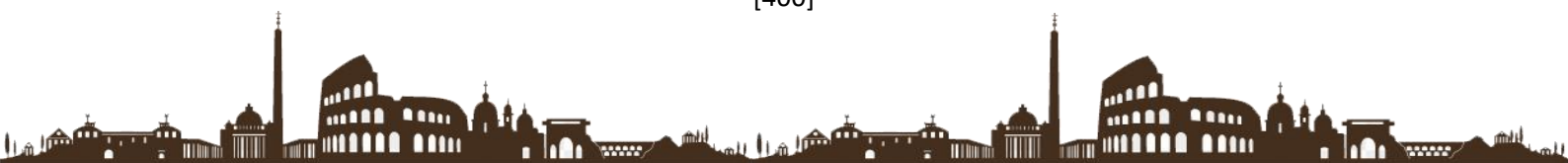

O‘zbekiston Respublikasi Prezidenti Sh.M. Mirziyoyev tomonidan Birlashgan Millatlar Tashkiloti Bosh Assambleyasining 2017-yildagi 72-sessiyasida BMTning Yoshlar huquqlari to‘g‘risidagi xalqaro konvensiyasini qabul qilish tashabbusi ilgari surildi.

Konvensiya loyihasi yoshlar siyosati bo‘yicha milliy va xorijiy ekspertlar, soha mutaxassislari, xalqaro tashkilotlar vakillari, keng jamoatchilik hamda yoshlar hamkorligida puxta ishlab chiqilib, 2017 — 2020-yillarda o‘tkazilgan turli xalqaro forum va konferensiyalarda keng muhokama qilindi.

Markaziy Osiyo dunyodagi eng yosh mintaqa bo‘lib, aholisining o‘rtacha yoshi 27,6 yoshni tashkil etadi. Mintaqa aholisining 50 foizga yaqini O‘zbekiston Respublikasiga to‘g‘ri keladi.

Kelgusi besh yillikda yoshlarning ilmiy, kasbiy rivojlanishi, salomatligi, iqtisodiy imkoniyatlarining kengaytirilishi, texnologiya va innovatsiyalarni rivojlantirishga ajratiladigan sarmoyalar “demografik dividend”ga ega bo‘lishga, ya‘ni mamlakatning qisqa muddatda yuqori iqtisodiy taraqqiyotga erishishiga zamin yaratadi.

Mamlakatda yaqin va uzoq istiqbolga mo‘ljallangan yoshlar siyosati samaradorligini oshirishga qaratilgan strategik vazifalarning amalga oshirilishi O‘zbekistonda barqarorlik, tinchlik va farovonlikni ta‘minlashga sezilarli darajada ta‘sir qiladi.

Yoshlar siyosatining joriy holati va mavjud muammolar

Mamlakat aholisining 18,9 mln. nafari yoki 54 foizini 30 yoshgacha bo‘lgan yoshlar va bolalar tashkil etadi. Yoshlarning 9,5 millioni erkak, 9,4 millioni esa ayol jinsiga mansub.

Respublikada yoshlarga oid davlat siyosatining huquqiy asoslarini mustahkamlash maqsadida 2017 — 2020-yillarda 50 dan ortiq qonun va qonunosti hujjatlari qabul qilindi, 30-iyun — “Yoshlar kuni” deb e‘lon qilindi.

Mamlakatimizda keyingi yillarda amalga oshirilayotgan ijtimoiy-siyosiy va iqtisodiy islohotlar natijasida taraqqiyotning mutlaqo yangi bosqichiga qadam qo‘yildi.

Yoshlarga oid davlat siyosati doirasida ijtimoiy-iqtisodiy, tashkiliy va huquqiy chora-tadbirlarni tizimli ravishda amalga oshiruvchi davlat boshqaruv organi sifatida O‘zbekiston Respublikasi Yoshlar ishlari agentligi tashkil etildi.

O‘zbekiston Respublikasi Oliy Majlis Senatida Yoshlar, madaniyat va sport masalalari qo‘mitasi, Oliy Majlis Senati qoshida 100 nafar va Qonunchilik palatasi qoshida 250 nafar faol va tashabbuskor yoshlardan iborat “Yoshlar parlament”lari, Qonunchilik palatasida Yoshlar masalalari bo‘yicha komissiya tashkil qilindi.

“Mahallabay” o‘rganishlar orqali yoshlarning bandligini ta‘minlash, kasb-hunarga o‘qitish, tadbirkorlikka jalb etish, shuningdek, ular o‘rtasida madaniyat, san‘at, sport, axborot texnologiyalari va kitobxonlikni rivojlantirish maqsadida yangicha tizim asosida barcha tuman (shahar)larda “Yoshlar dasturlari”ni amalga oshirish yo‘lga qo‘yildi.

Har bir mahalla, tuman, shahar va viloyat kesimida ijtimoiy, huquqiy, psixologik qo‘llab-quvvatlashga, bilim va kasb o‘rganishga ehtiyoji va ishtiyoqi bor bo‘lgan ihsiz yoshlar kiritiladigan “Yoshlar daftari” tizimi joriy etildi.

O‘zbekiston Respublikasi Innovatsion rivojlanish vazirligi qoshida Yoshlar akademiyasi tuzildi. Hududlarda “Loyihalar fabrikasi” ish boshladi.



Shuningdek, yoshlarni qo'llab-quvvatlash tizimini tubdan isloh qilish va yanada rivojlantirish maqsadida 2021-yilga mamlakatimizda “Yoshlarni qo'llab-quvvatlash va aholi salomatligini mustahkamlash yili”, deb nom berildi.

Respublikada yoshlar manfaatlarini himoya qiladigan 830 dan ortiq nodavlat notijorat tashkilotlari va jamoat birlashmalari faoliyat olib bormoqda.

O'zbekiston Respublikasi Prezidenti tomonidan yoshlarni madaniyat, san'at, jismoniy tarbiya va sportga keng jalb etish, yoshlarda axborot texnologiyalaridan foydalanish ko'nikmalarini shakllantirish, ular o'rtasida kitobxonlikni targ'ib qilish, xotin-qizlar bandligini ta'minlashga qaratilgan “Beshta muhim tashabbus” ilgari surildi.

O'tgan yillar davomida 42 ta tuman (shahar)larning 168 ta olis va og'ir ahvoldagi mahallalarida bu tajriba muvaffaqiyatli amalga oshirildi.

Hududlarda 72 ta Raqamli texnologiyalar o'quv markazlari tashkil etilib, “Ma'rifat karvoni” tadbirlari doirasida 3 milliondan ortiq kitoblar yoshlarga yetkazib berildi hamda “Yosh kitobxon” tanlovi, “Bir million dasturchi” kabi o'nlab yirik loyihalar amalga oshirilmoqda

Mard o'g'lon” davlat mukofoti va “Kelajak bunyodkori” medali ta'sis etilib, mamlakat ijtimoiy-siyosiy hayotida faolligi va tashabbuskorligi bilan tengdoshlariga o'rnak bo'layotgan, shuningdek, o'qishda va mehnat faoliyatida katta yutuqlarga erishgan 14 yoshga to'lgan va 30 yoshdan oshmagan yoshlar mukofotlanmoqda.

So'nggi uch yilda nufuzli xalqaro tanlov va musobaqalarda mamlakat yoshlari tomonidan 5 299 marotaba sovrinli o'rinlar qo'lga kiritilgan, xususan, madaniyat va san'at sohasida 446 ta, sport sohasida 4 838 ta, fan-ta'lim sohasida 15 ta.

Respublikada yoshlar va ularning oilalari uchun davlat tomonidan turli shakldagi moddiy yordam va ijtimoiy qo'llab-quvvatlash choralari amalga oshirilib kelinmoqda. Jumladan, o'tgan uch yilda respublikamizda 5 122 ta yosh oilalar uy-joy bilan ta'minlandi.

Yoshlar siyosati bo'yicha xorij tajribasidan samarali foydalanish, o'zaro tizimli hamkorlikni rivojlantirish maqsadida 13 ta xorijiy yoshlar tashkilotlari bilan hamkorlik aloqalari yo'lga qo'yildi. O'zbekiston 2018-yilda Shanxay Hamkorlik Tashkiloti Yoshlar kengashiga, 2020-yilda Mustaqil Davlatlar Hamdo'stligi Yoshlar masalalari bo'yicha kengashiga teng huquqli a'zo sifatida qabul qilindi.

Yoshlar siyosatini baholash

Yoshlar siyosatini baholash O'zbekiston Respublikasida yoshlar bilan ishlash samaradorligini baholash bo'yicha yagona ko'rsatkichlar tizimi hisoblanib, mamlakat yoshlarining davlat va jamiyat hayotidagi ijtimoiy-siyosiy mavqeyi, farovonligi, barkamollik darajasi hamda istiqboldagi o'rnini ko'rsatadi.

Bunda baholash mamlakatning yoshlar siyosati bo'yicha sifat ko'rsatkichlari sohadagi xalqaro indeksarga mos ravishda o'sishini ta'minlashga yo'naltiriladi hamda sohada amalga oshirilayotgan ishlar davlat va xo'jalik boshqaruvi hamda mahalliy hokimiyat organlari kesimida quyidagi ustuvor yo'nalishlar asosida baholanadi:

1. Yoshlarning ijtimoiy-iqtisodiy holati.
2. Yoshlarning ijtimoiy faolligi.
3. Yoshlarga oid davlat siyosatining asosiy yo'nalishlarini amalga oshirishda ishtirok etuvchi davlat organlari va tashkilotlari faoliyati.



4. Yoshlarga oid davlat siyosati va uning infratuzilmasi.
5. Axborot-kommunikatsiya texnologiyalari va yoshlar.
6. Yoshlarga oid davlat siyosatining moliyalashtirilishi.
7. 5 ta muhim tashabbusni amalga oshirishda yaratilgan infratuzilma va yoshlarning qamrovi.

Baholashda mezonlarga taalluqli ma'lumotlarni o'rganish, tahlil etish, shuningdek ma'lum yoshlar qatlamlari o'rtasida ijtimoiy so'rovlar o'tkazish orqali sifat ko'rsatkichini aniqlash va boshqa usullardan foydalaniladi.

Yillik baholash natijalari asosida kelgusida sohani rivojlantirishga qaratilgan chora-tadbirlar belgilab olinadi.

Uz / Ya Ru En



Dunyo.uz 08/May/2021 Vatandoshlarimiz



O'zbekistonda yoshlarga oid davlat siyosatining xalqaro e'tirofi Polshadagi vatandoshlar nigohida

VARSHAVA, 8 may. /«Dunyo» AA/. O'zbekistonning Varshavadagi elchixonasi tomonidan Polshada istiqomat qilayotgan va tahsil olayotgan vatandoshlar ishtirokida «Mamlakatimizda yoshlar siyosatini takomillashtirishning yangi bosqichilari» mavzusida «davra suhbat» tashkil etildi, deb xabar bermoqda «Dunyo» AA muxbiri.

Ishtirokchilar davlatimiz rahbari Shavkat Mirziyoyev tomonidan olib borilayotgan yoshlarga oid siyosatning mazmun-mohiyati va iqtisodiyotning ustuvor yo'nalishlaridan

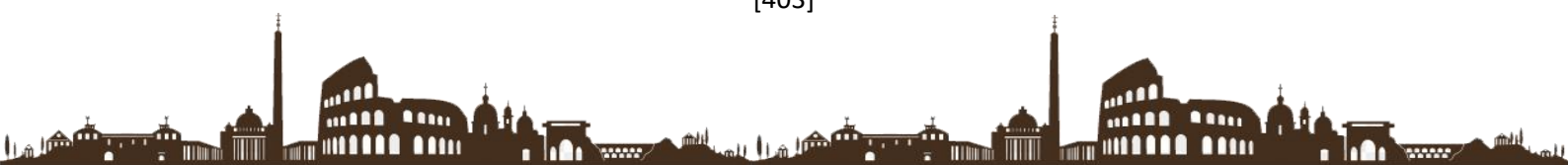

biri - tadbirkorlikni davlat tomonidan qo'llab-quvvatlash bo'yicha ko'rilayotgan chora-tadbirlar bilan tanishtirildi.

Ta'kidlanishicha, O'zbekistonda 30 yoshgacha bo'lgan yoshlar aholining 60 foizini tashkil qiladi. Ular Respublikani yangi ijtimoiy-iqtisodiy rivojlanish sari yetaklaydigan yangi kuch bo'lib shakllanmoqda.

Xalqaro e'tiroflarga ko'ra, yangi O'zbekiston yoshlari jamiyatni o'zgartirishning faol sub'ekti va modernizatsiya jarayonlari uchun muhim manba, shuningdek, iqtisodiy o'sish, avlodlar farovonligini ta'minlash yo'lida bebaho inson resursidir.

«Davra suhbatida»da mamlakatda yoshlarning qonuniy huquqlari va manfaatlarini ta'minlash masalasi davlat siyosatining ustuvor yo'nalishi va bu doimo diqqat markazda ekani qayd etildi. Birgina so'nggi ikki yil ichida sohaga oid uchta qonun, Prezidentning o'nlab farmoni va qarorlari, hukumat hujjatlari qabul qilindi. Yoshlar ishlari agentligi va Bosh vazir raisligida yoshlar masalalari bo'yicha idoralararo kengash ish boshladi. Oliy Majlis Qonunchilik palatasida Yoshlar masalalari bo'yicha komissiya tuzildi, Oliy Majlis palatalari qoshida Yoshlar parlamentlari faoliyat yuritmoqda. O'zbekistonda 30 iyun – Yoshlar kuni, deb

FOYDALANILGAN ADABIYOTLAR RO'YXATI:

- 1.Dunyo.Info
- 2.www.lenta.uz
- 3.lex.uz
- 4.Vazirlar Maxkamasining 2021-yil 18-yanvardagi qarori



<https://doi.org/10.5281/zenodo.6067747>

Erkinjonov Farruxbek
Mutalibxonova Baxtiniso
Xoldarov Abdulaziz
Andijon yuridik texnikumi

Annotatsiya: *Hozirgi kunda jamiyatimizning eng quyi qatlamining ham yuksak darajadagi huquqiy ongga ega bo'lishlari hamda huquqiy bilimlarini kundalik hayotda qo'llay olishlari uchun huquqiy madaniyatni shakllantirishning keng qamrovli muntazam tizimini yaratishdan haqida so'z boradi.*

Kalit so'zlar: *O'zbekiston Respublikasi; jamiyat; kichik qatlam; huquqiy madaniyat; maqsad; huquqiy ong; tizim; xalqimiz; yoshlar; huquqiy ta'lim; Adliya vazirligi; Yuridik texnikumlar; yurtimiz; siyosat.*

O'zbekiston Respublikasi o'z Mustaqilligining dastlabki kunlaridan boshlab yosh avlodning vatanparvarlik ruhida tarbiyalash, jismonan va ma'nan sog'lom bo'lishi uchun bir qator tizimli ishlarni amalga oshirib kelmoqda. 1997- yil 29-avgustdagi O'zbekiston Respublikasi Oliy Majlis qarorining eng asosiy maqsadi jamiyatimizning eng kichik qatlamigacha huquqiy madaniyatni yuksaltirishga qaratilgan edi. Yuksak darajadagi huquqiy ongga ega bo'lishlari hamda huquqiy bilimlarini kundalik hayotda qo'llay olishlari uchun huquqiy madaniyatni shakllantirishning keng qamrovli muntazam tizimini yaratishdan iborat bo'lgan. Huquqiy madaniyat ham xalqimizning umumiy madaniyatning ajralmas bir qismi hisoblanadi. Insonlar ongida huquqiy madaniyat shunday ishonch qaror topishi kerakki, huquqiy bilimlarga ega bo'lgan va ularni amaliyotda qo'llay oladigan har qanday inson madaniyatli va bilimli deb hisoblanishi kerak. Yuqorida ta'kidlanganidek, aholining eng kichik qatlamigacha huquqiy savodxonligini oshirish maqsadida shu kungacha bir qancha qonun va qonunosti hujjatlari qabul qilindi. Bularga misol qilib aytadigon bo'lsak “Yoshlarga oid davlat siyosati to'g'risida”gi Qonun, O'zbekiston Respublikasi Oliy Majlisining “Jamiyatda huquqiy madaniyatni yuksaltirish Milliy dasturi”, O'zbekiston Respublikasi Prezidentining “Yoshlarga oid davlat siyosati samaradorligini oshirish va O'zbekiston Yoshlar Ittifoqi faoliyatini qo'llab-quvvatlash to'g'risida”gi hamda “O'zbekiston Respublikasi Konstitutsiyasini o'rganishni tashkil etish to'g'risida”gi Farmonlari, Vazirlar Mahkamasining “Yoshlarning huquqiy ta'limini takomillashtirish kompleks dasturi to'g'risida”gi Qarori kabilarni aytsak bo'ladi. Bu qonun hujjatlarining ijrosi sifatida qator amaliy ishlar qilinmoqda. Masalan, Adliya vazirligi huzuridagi Yuridik texnikumlar tomonidan yosh huquqshunoslardan iborat “street law” loyihasi tashkil etilgan va bu faoliyati e'tirofqa loyiqdir. Ma'lumot o'rnida keltirish joizki, shu paytgacha bu targ'ibot guruhlarining Andijon yuridik texnikumda tashkil etilgan jamoasi tomonidan Andijon viloyatining barcha tumanlarida yoshlar bilan uchrashuvlar



o'tkazildi, ularning huquqiy savodxonligini sinash maqsadida turli so'rovnomlar o'tkazish orqali aholining eng past qatlamigacha kirib borildi va shu orqali huquqiy ong va madaniyatning osishiga erishilib kelinmoqda. Shu bilan birga, har yili yurtimizning turli joylarida o'tkazib kelinayotgan “Siz qonunni bilasizmi?”, “Huquq bilimdonlari” kabi ko'rik tanlovlar, fan olimpiadalari ham yoshlarning huquqiy savodxonlikni oshirishga bo'lgan qiziqishlariga sabab bo'lmoqda. Shu kungacha yangi qabul qilinayotgan qonunlarning yoshlar hayotiga ta'siri katta, albatta. Ularning bu qonunlar haqida to'liq ma'lumot olishlari, qonunlardagi normalarga to'liq tushuntirishlar talab qilish huquqi ham qonunda mustahkamlangan.

Huquqiy savodxonlikni oshirish uchun yetarli huquqiy ta'lim-tarbiya orqali erishishimiz mumkin. Shu yaqin yillarda Adliya Vazirligi tizimidagi Toshken Davlat Yuridik Universiteti qoshida tashkil qilingan Yuridik texnikumlar va Toshken Davlat Yuridik Universitetiga qabul qilishdagi test sinovlari uchun Huquq fani qoshilgani umumiy o'rta ta'lim sohasida o'z o'zidan huquqiy fanlarga bo'lgan ehtiyojning o'sishiga erishish uchun bir turtki bo'la oladi. Kelgusi yillarda kutilayotganideg yuridik kadrlarga bo'lgan ehtiyojlarni qondirish uchun “Huquqshunoslik” faniga ixtisoslashtirilgan sinflarning bo'lishi ham huquqiy madaniyatga, huquqiy ta'lim- tarbiyaga foydali bo'la oladi. Huquqiy ta'lim-tarbiyani maktabgacha ta'lim muassasasidan boshlash samarali bo'ladi. Bu yoshda huquqiy ta'limning eng quyi bosqichi yani, bu yoshdagi bolalarga konstitutsiya, qonun, fuqarolik, huquq, majburiyat kabi tushunchalarni singdirib borish lozim, Huquqiy ta'limning bunday bosqichdan boshlanishi bolaning yoshligidanoq oz huquq va majburiyatlarini taniy olishini, ulardan qanday foydalana olishini tushunib yetishiga kafolat bo'la oladi. Huquqiy tarbiya har bir shaxsga nisbatan huquqiy ongni, huquqiy ko'rsatmalarni, qonunga itoatkor xulq-atvor ko'nikmalari va odatlarini shakllantiruvchi bir tizimdur. Shuni ta'kidlash kerakki, yaqin o'tmishda ham huquqiy tarbiyaga hozirgi kundagi kabi imkoniyatlar hamda e'tibor berilmas edi. Umumiy o'rta ta'limga doir darsliklarda ham huquqiy tarbiya xususida eslatilsada lekin o'quvchilar uchun bu narsalar qiziq bo'lmagan va qiziqtirilmagan edi. Bularning oqibatida o'sib kelayotgan avlodning ayrim qismini huquqiy ongi, huquqiy tarbiyasiga salbiy ta'sir ko'rsatmay qolmadi.

Shu yaqin yillarda O'zbekistonda huquqiy davlat barpo etishda juda ham katta qadamlar qo'yila boshladi, bu maqsadga erishish yo'lida huquqiy tarbiya, huquqiy ongni takomillashtirish masalalariga katta etibor bera boshlandi. Bu jaroyonda yuridik kadrlarga bo'lgan ehtiyojni qondirish maqsadida tashkil etilgan Yuridik texnikumlar va Adliya vazirligining vilyatlardagi boshqarmalari bilan birgalikdagi har yili tashkil etiladigon “Adliya sayillari” orqali va turli xalqning eng quyi qatlamigacha kirib borgan holda “Yosh valantiyorlar” guruhlari tashkil qilinib turli sorovnomalar orqali aholining huquqiy ongini o'rganish ishlari olib borila boshladi. Ammo o'tkazilgan so'rovnomalarning natijalariga muvofiq huquqiy tarbiyali bo'lish uchun har bir shaxs umumhuquq bilimga, uni ongli ravishda qabul qilishga va huquqiy madaniyatni alohida bajarishga yetarli darajada huquqiy saboq olish kerak degan hulosaga kelindi. Lekin hozirgi paytgacha huquqiy tarbiya tushunchasi, uning tushuntirish usullari, metodlari qonunshunos olimlarimiz tomonidan to'laligicha yoritilmagan.

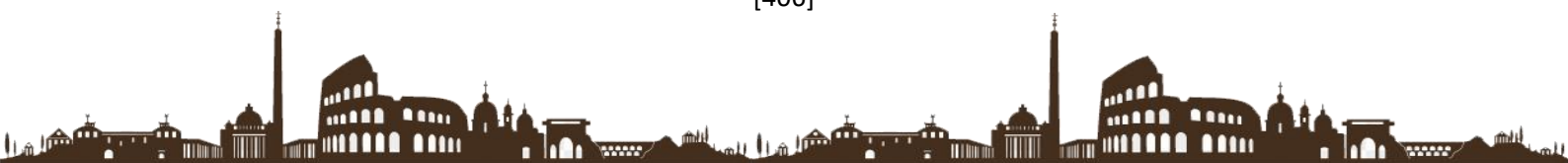

Huquqiy tarbiyani rivojlantrishga qaratilgan hozirgi kundagi yangi tajribalar va o'zgarishlar orqali huquqiy tarbiya natijasida keng ommaga yoki har bir shaxs o'z hatti – harakatlarining qonuniy ekanligini tushuna boshlamoqda, huquq tartibotni buzmaslikka ongli ravishda harakat qilmoqda, va bu orqali huquq normalariga rioya etishdagi ko'plab natijalarga erishilmoqda.

Hozirgi kunda yoshlar qatlami deganda, dunyoning turli mamlakatlarida turli yoshdagi fuqarolar tushuniladi. Masalan, AQSh va Yaponiyada 13–14 yoshdan 29–30 yoshgacha bo'lgan shaxslar yoshlar hisoblansa, Bolgariyada 15 yoshdan 29 yoshgacha, Rossiyada 15 yoshdan 30 yoshgacha bo'lgan shaxslar yoshlar toifasiga kiradi. Germaniyada “kichik yoshdagi yoshlar” 14–18 yosh hamda “katta yoshdagi yoshlar” 18–27 yoshga bo'linadi. O'zbekiston Respublikasida esa 14 yoshga to'lgan va 30 yoshdan oshmagan shaxslar yoshlar toifasini tashkil etishi O'zbekiston Respublikasining “Yoshlarga oid davlat siyosati to'g'risida”gi Qonunining 3-moddasida belgilab qo'yilgan. Shu o'rinda ta'kidlash joizki, 2016-yilning 14-sentabrida qabul qilingan ushbu qonun yoshlarga oid davlat siyosatining asosiy yo'nalishlarini belgilab berdi. Bu qonun o'z ichida yoshlarni qonunlarga hurmat ruhida tarbiyalash; ularning huquqiy ongi va madaniyati darajasini yuksaltirish kabilar nazarda tutilgan. Yoshlarning haq-huquqlari ta'minlanishi uchun nafaqat davlat organlarining kafolati, balki yoshlarning huquqiy ongi va madaniyati darajasi ham katta ahamiyatga ega. Yuridik fanlari nomzodi, dotsent N. Saburov fikricha, “huquqiy ong – bu ijtimoiy ongning shakllaridan biri bo'lib, kishilarda huquqqa, qonunchilikka, huquq-tartibotga va boshqa huquqiy hodisalarga nisbatan bo'lgan g'oyalar, his-tuyg'ular, tasavvurlar yig'indisidir”. Huquqiy madaniyat uchun huquqiy ong zaruriy element ekanligini hisobga olgan holda shuni e'tirof etish kerakki, huquqiy ong bo'lishi uchun avvalo huquqiy savodxonlik juda zarurdir. Huquqiy savodxonlik fazilati shaxs – jamiyat –davlat munosabatlariga muhim ta'sir ko'rsatadi, hayotda mehnat faoliyatida yoki boshqa bir sohada yuzaga keladigan muammolarni adolatli va xolis hal qilish imkonini vujudga keltiradi. Umumiy qilib aytadigon bo'lsag huquqiy savodxonlik – bu yuridik matnlardagi atamalarni tushunish, ulardan umumiy xulosalar chiqarish va bu bilimlarni amaliyotda qo'llay olishni bilishdan iboratdir. Xalqaro huquqning yuridik manbalarida ham shunga yaqin mazmunda ifodalangan, ya'ni shaxsning o'z huquq va majburiyatlarini tanishi, qaysi holatlar yuridik nizo ekanligini bilishi va ularga qonuniy yechim topa olishi, huquqiy axborotni qayerdan topishni, yuridik yordamni qayerdan va qanday qilib olishni, qonunchilik tizimida qaysi choralar borligini hamda protsessual tartibni bilishi huquqiy savodxonlik belgilari hisoblanadi.

Hozirgi kundagi yoshlarning huquqiy sohadagi erishilayotgan ko'plab natijalar oldingi yillarga qaraganda sezilarli darajada o'sgani quvonarli holat ammo hali ham ayrim yoshlar orasida huquqiy savodxonlikning pastligi nafaqat ularning o'zlari uchun, balki jamiyat va davlat uchun ham zararli va global muammolardan biri bo'lib qolmoqda. Huquqiy savodxonlikning yetarli emasligi yoshlarning o'z huquqlaridan to'laqonli foydalana olmasliklariga, majburiyatlaridan bexabar qolishlariga sabab bo'lib qolmoqda. Majburiyatlardan bexabarlik yoki harakatlarining huquqiy oqibatini anglamaslik bugungi kunda yoshlar orasida huquqbuzarliklarning sodir bo'lishiga sabab bo'lmoqda. Bizning eng asosiy maqsadimiz huquqiy-demokratik davlat qurishni oldimizga maqsad bo'lsa, bu



mashaqqatli yo'lda huquqiy ongi va madaniyati yuksak yoshlar hal qiluvchi rol o'ynaydi. Bunga esa huquqiy savodxonlikni oshiribgina erishishimiz mumkin. Qisqasini aytganda, “Faqat chuqur o'ylangan va tezkor davlat siyosatigina yoshlarning huquqiy madaniyatini ko'tara oladi va ularning huquqiy ongi darajasini yuksaltirishga yordam beradi.

FOYDALANILGAN ADABIYOTLAR:

1. O'zbekiston Respublikasining “Yoshlarga oid davlat siyosati to'g'risida”gi Qonun (2016.09.14)
 2. O'zbekiston Respublikasi Konstitutsiyasi - O'zbekiston, 2019.
 3. Karimova O. Huquqni o'qitish metodikasi.- TBPU. 2010.
 4. U.Tojihonov, A.Saidov. Huquqiy madaniyat nazariyasi. I-II tomlar. T.: Akademiya, 1998.
 5. Islomov Z.M. Fuqarolik jamiyati: kecha, bugun, ertaga. -T .: TDYuI, 2002, -87 b
- Elektron manbalar:
1. www.tdpu.uz
 2. www.lex.uz
 3. www.ziyonet.Uz
 4. www.uwed.uz
 5. blog.habar.uz
 6. my.gov.uz

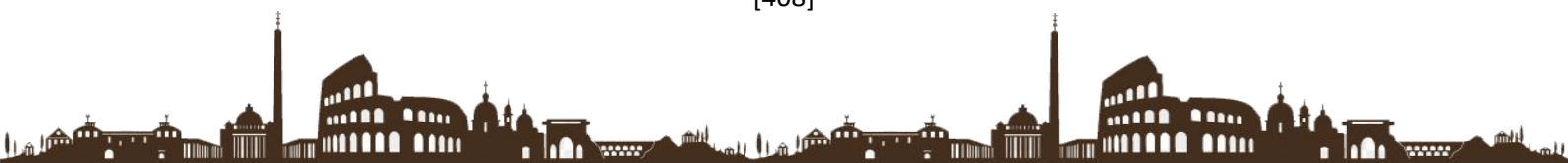

PISA XALQARO BAHOLASH DASTURINING ZAMONAVIY TA'LIM
TIZIMIDAGI AHAMIYATI.

<https://doi.org/10.5281/zenodo.6067553>

Ruziyeva Shoxida Fatilloevna

BuxDU PI magistranti

Annotasiya: *Maqolada PISA xalqaro baholash dasturi, O'zbekistonda bu dasturning ahamiyati, dasturning bugungi kundagi ahamiyati va rivojlanish tendensiyalari yoritilgan.*

Kalit so'zlar: *PISA, ta'lim sifati, baholash dasturi, ta'lim tizimi, rivojlanish sohasi, davlat ta'lim standarti.*

Mamlakatimiz innovatsion taraqqiyot yo'lida shiddat bilan rivojlanib borayotgan bir davrda kelajagimiz davomchilari bo'lgan yoshlarni ijodiy g'oyalari va ijodkorligini har tomonlama qo'llab-quvvatlash, ularning bilim, ko'nikma va malakalarini davlat ta'lim standartlari asosida shakllantirish hamda ilg'or xorijiy tajribalar, xalqaro mezon va talablar asosida baholash tizimini takomillashtirish muhim ahamiyatga egadir.

O'zbekiston Respublikasi Prezidentining 2017 yil 7 fevraldagi “O'zbekiston Respublikasini yanada rivojlantirish bo'yicha Harakatlar strategiyasi to'g'risida”gi PF-4947-sonli farmoni bilan tasdiqlangan “2017- 2021 yillarda O'zbekiston Respublikasini rivojlantirishning beshta ustuvor yo'nalishi bo'yicha Harakatlar strategiyasi” doirasida O'zbekistonda ta'lim sifatini baholashda yangicha monitoring tizimini xalqaro baholash dasturlari yordamida aniqlash va qiyoslashga asoslangan tizim shakllantirilmoqda.

Ta'lim sifatini baholash bo'yicha xalqaro tajribalarni o'rganish, mavjud tizimni har tomonlama qiyosiy tahlil qilish, tegishli yo'nalishdagi xalqaro va xorijiy tashkilotlar, agentliklar, ilmiy-tadqiqot muassasalari bilan yaqindan hamkorlik qilish, ta'lim sifatini baholash bo'yicha xalqaro loyihalarni amalga oshirish, zamon talablariga javob beradigan, munosib milliy baholash tizimini takomillashtirish muhim ahamiyat kasb etadi.

Shu maqsadda, O'zbekiston Respublikasi Vazirlar Mahkamasining 2018 yil 8 dekabrda “Xalq ta'limi tizimida ta'lim sifatini baholash sohasidagi xalqaro tadqiqotlarni tashkil etish chora-tadbirlari to'g'risida”gi 997-sonli qarori bilan O'zbekiston Respublikasi Vazirlar Mahkamasi huzuridagi Ta'lim sifatini nazorat qilish davlat inspeksiyasi qoshida “Ta'lim sifatini baholash bo'yicha xalqaro tadqiqotlarni amalga oshirish Milliy markazi” tashkil etildi. O'z navbatida, “Ta'lim sifatini baholash bo'yicha xalqaro tadqiqotlarni amalga oshirish milliy markazi”ga ta'lim tizimida o'qish, matematika va tabiiy yo'nalishdagi fanlardan savodxonlik darajasini rivojlantirishning innovatsion metodlarini ishlab chiqish hamda joriy etishga yo'naltirilgan ilmiy izlanishlar olib borish, ta'lim sifatini baholash sohasida xalqaro aloqalarni o'rnatish, xalqaro loyihalarni ishlab chiqish, amalga oshirish kabi vazifalar yuklatildi.

Maktablar uchun PISA-global aloqalar va PISA tomonidan taqdim etilgan umumiy shkalaga asoslangan xalqaro taqqoslash orqali o'qituvchilar va maktab rahbarlarining

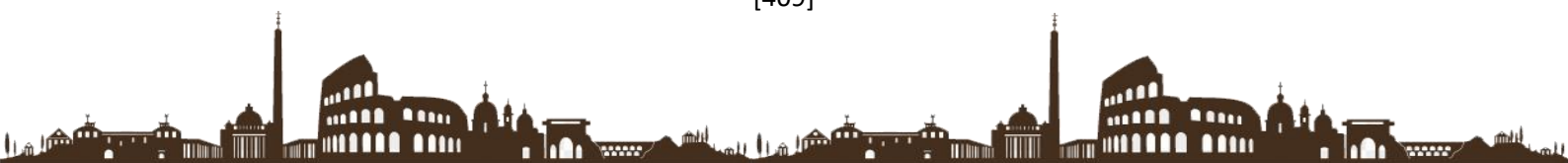

imkoniyatlarini kengaytirish orqali ta'lim imkoniyatlari va o'quvchilar farovonligini yaxshilashga hissa qo'shadi. PISA asosidagi maktab testi (PBTS) raqamli baholash bo'lib, maktab rahbarlariga 15 yoshli o'quvchilarning tanqidiy fikrlash va o'z bilimlarini yangi sharoitlarda ijodiy qo'llash qobiliyatini tushunishlariga yordam berish uchun mo'ljallangan.

PBTSda ishtirok etayotgan maktablar “PISA for Schools” onlayn hamjamiyatiga kirish huquqiga ega, bu xalqaro tengdoshlarni o'rganish platformasi bo'lib, u butun dunyo bo'ylab o'qituvchilar va maktab rahbarlarini birlashtiradi. Maktablar uchun PISA o'quvchilarga yaxshiroq o'rganishga, o'qituvchilarni yaxshiroq o'qitishga va maktablarni yanada qiziqarli ta'lim muhitiga aylantirishga yordam beradigan amaliy resurslarni yaratish uchun butun dunyo bo'ylab maktablarga ulanish va birgalikda ishlash imkonini beruvchi tengdosh o'rganish imkoniyatlarini yaratish va rag'batlantirishga qaratilgan.

“Ushbu onlayn hamjamiyat PISA uchun maktablar ishtirokchisi bo'lgan maktablar o'qituvchilari va maktab rahbarlari uchun maxsus ishlab chiqilgan. Jamiyat muammolari haqida fikr bildirish va hal qilish, boshqa kontekst va tajribalardan o'rganish, maktab rahbarlari, o'qituvchilari va o'qituvchilarini o'z sinflarida va maktablarida innovatsiyalarni qo'llab-quvvatlash uchun xavfsiz maydonni taqdim etadi” .

Bugungi kunda quyidagi davlatlar PISA baholash dasturidan foydalanishmoqda va ushbu dastur quyidagi chet tillarida olib borilmoqda:

ANDORRA INGLIZ
AUSTRALIA INGLIZ
BRAZILIYA INGLIZ
XITOIY INGLIZ
KOLUMBIYA KATALAN
YAPONIYA YAPON
PORTUGALIYA PORTUGAL
ROSSIYA RUS
ISPANIYA ISPAN
TAILAND TAI
BIRLASHGAN ARAB AMIRLIGI ARAB
BUYUK BRITANIYA INGLIZ
QO'SHMA SHTATLAR INGLIZ
QOZOG'ISTON QOZOQ
BRUNEI DORUSSALOM FRANSUZ

Bundan tashqari, bugungi kunga kelib, xalqaro baholashning ahamiyatini yanada chuqur anglagan holda, olib borilgan tizim, albatta, o'zining natijasini beradi. Buni olib borishda esa quyidagi asosiy ko'rsatkichlar ajratib ko'rsatiladi:

- o'lchov;
- harakat;
- kashf etish.



Baholash dasturi orqali, nafaqat, o'quvchilar bilimi, o'qish savodxonligi, shuningdek, o'quvchilarning yangiliklarga intilishi va bu yo'lda yuqori marralarga erishishi ko'zda tutilganini ko'rishimiz mumkin.

Har 3yilda 1marta olib boriladigan baholash tizimi ta'lim muassasasining yutuq va kamchiliklarini muhokama qilish, ta'sirini tahlil qilish va ta'lim jarayoning harakatini me'yorlashtirish maqsadida olib boriladi.

Bu dastur OECD(organisation for economic co-operation and development) tomonidan o'tkaziladigan dastur bo'lib, o'z oldida bir qator vazifalarni qo'yadi. Tadqiqot 2000-yilda ilk bor qo'llanilgan bo'lib, shundan buyon qo'llanilishi rivojlanib kelmoqda. Keyingi safar 2021-yilda qo'llanilishi rejalashtirilgan.

PISAning o'ziga xosligi:

- ta'lim sohasidagi eng yirik, keng ko'lamli monitoringlaridan biri hisoblaydi;
- dunyoda umumiy o'rta ta'lim muassasasida 15 yoshni o'qishga kirishni maqsad qiladi;
- boshqaruvda o'quvchilarning “hayotga tayyorlash” darajasi, yangi maktabda egallagan bilim va ko'nikmalarini baholashga yordam beradi;
- rejalashtirishda o'quvchilarning matematika, o'qish (matnni tushunish), tabiiy yo'nalishdagi fanlar va global muammolarni bartaraf etish masalalaridagi funksional savodxonligi baholanadi;
- yuklanganda ishtirokchi joylar ta'lim tizimining o'ziga xosligi aniqlash ma'lumotlarini olish imkonini beradigan kontekst axborot to'planadi va o'rganilgan ma'lumotlar tahlili asosida mamlakatdagi maktablarda bilim o'zlashtirish darajasi aniqlanadi.

Demak, bugungi kunda PISA baholash dasturini O'zbekistonga joriy etish davrimizning eng muhim maqsadlaridan biri bo'lib, har bir ta'lim jarayonining qatnashuvchisi bu maqsadni amalga oshirish uchun o'z hissasini qo'shishi kerak.

FOYDALANILGAN ADABIYOTLAR RO'YXATI:

1. Sh.M.Mirziyoyev O'zbekiston Respublikasi Prezidenti. Shavkat Mirziyoyevning Oliy Majlisga Murojotnomasi. Yangi O'zbekiston ijtimoiy-siyosiy gazetasi. Toshkent 25-yanvar 2020-yil
2. O'zbekiston Respublikasi Vazirlar Mahkamasining «Xalq ta'limi tizimida ta'lim sifatini baholash sohasidagi xalqaro tadqiqotlarni tashkil etish chora-tadbirlari to'g'risida»gi 2018 yil 8 dekabrda 997-sonli qarori.
3. Vazirlar Mahkamasi huzuridagi Ta'lim sifatini nazorat qilish Davlat inspeksiyasi matbuot xizmati elektron manzili:www.tdi.uz
5. A.R.Botirov. SamDU, dotsent F.A. Batirova. “Ta'lim sifatini oshirishda xalqaro tajribalardan foydalanish: muammo va yechimlar”; 391-393-betlar
6. Ishmuhamedov R.J. Innovatsion texnologiyalar yordamida ta'lim samaradorligini oshirish yo'llari /O'rta maxsus, kasb-hunar ta'limi muassasalari o'qituvchilarining



malakasini oshirish va qayta tayyorlash fakul'teti tinglovchilari, akademik litsey va kasb-hunar kollejlari o'qituvchilari uchun uslubiy tavsiyalar. – T.: TDPU, 2004.

7. “O'quvchilar savodxonligini baholash bo'yicha xalqaro tadqiqotlar dasturi”
qo'llanma 5-bet



НАЗВАНИЕ ПУБЛИКАЦИИ: «BIOLOGIYA DARSLARIDA MASOFADAN
O'QITISH USULLARIDAN FOYDALANISH»

<https://doi.org/10.5281/zenodo.6067104>

Алимова Даметкен Зийнатдиновна

Учебное заведение: №55 специализированная школа. Республики
Каракалпакстан, район Кегейли.

Аннотација: XXI asr. axborot texnologiyalari asriga aylandi, ilmiy -texnik taraqqiyot tezligi doimiy ravishda oshib bormoqda. Hozirgi kunda o'qitish va ishlash sinonim sifatida qabul qilingan, kasbiy bilimlarni doimiy ravishda takomillashtirish zarur. Bu ochiq ta'limning mohiyati.

O'qish jarayonida muloqot va muloqotning yangi shakllarini olib keladigan zamonaviy texnologik jamiyatda masofaviy texnologiyalardan ta'lim jarayonida foydalanish, tarmoq kommunikatsiyalaridan foydalanish muammolariga duch kelmoqdamiz. Biologiya va kimyo darslarida o'qitishning tarmoq modelini ishlab chiqishda masofaviy o'qitish usullari berilgan - masofaviy muloqot va kommunikativ - ularning mazmuni masofaviy aloqaning asosiy shartlarini bajarish nuqtai nazaridan ochiladi: o'zaro ta'sirning ochiqligi, o'quvchining o'zini -o'zi boshqarish imkoniyatini beradi.

Kalit so'zlar: masofaviy ta'lim, masofadan o'qitish usullari, tarmoqli aloqa, tarmoqli muloqot, Internet darslari.

Masofadan o'qitish usullarini ishlab chiqishning hozirgi davrini tajriba to'plash davri deb atash mumkin. O'qituvchilar guruhlarini, masofaviy darslar, turli yo'nalishlar bo'yicha kurslar yaratadilar, mashg'ulotlar o'tkazish tajribasini to'playdilar, o'qitishning eng samarali shakllarini topadilar. Har xil ta'lim sohalarida olingan pedagogik topilmalar ko'plab amaliyotchilarga o'z masofaviy o'qitish usullarini yaratishda yordam beradi. Axborot portlashi sharoitida, mamlakatning ijtimoiy, siyosiy va iqtisodiy hayotida mutlaqo yangi tendentsiyalar paydo bo'lganda, haqiqiy professional bo'lish uchun o'qituvchining pedagogika institutining diplomiga ega bo'lishi etarli emas. O'z bilimingizni doimiy ravishda takomillashtirish, dunyoqarashingizni kengaytirish va o'z-o'zini tarbiyalash bilan shug'ullanish kerak. Olimlar va amaliyotchilarning ko'p sonli tadqiqotlari shuni ko'rsatadiki, bitta yoki ikkita darslik ma'lumoti o'qituvchi uchun ham, o'quvchi uchun ham etarli emas. O'quvchilar axborotga yaxshi tayyorgarlik ko'rishgan, lekin bu har doim ham ta'lim va shaxsiy rivojlanish nuqtai nazaridan ularning foydasiga emas va bu ma'noda, ularning kompyuterlashtirilgan informatsion bilimlari kommunikativ savodli, bilimli shaxsni rivojlantirishga yo'naltirilishi kerak. Bu erda telekommunikatsiya o'qituvchiga katta xizmat qilishi mumkin, lekin buning uchun o'qituvchining o'zi ishonchli foydalanuvchi bo'lishi kerak. Ko'rib chiqilayotgan muammoning mohiyati shundan iboratki, masofaviy o'qitish mahalliy ta'lim tizimining keng ko'lamliligi yangiliklaridan biridir. Axborot texnologiyalarining jadal rivojlanishi munosabati bilan, hozirgi zamondan ancha farq qiladigan bilim va faoliyat tizimida yashaydigan bolalarni tarbiyalashda mavjud



yondashuvlarni qayta ko'rib chiqish zarurligiga asos bor. Masofaviy ta'lim - bu ta'lim jarayoni to'liq yoki qisman kompyuter va telekommunikatsiya texnologiyalari va vositalari yordamida amalga oshiriladigan ta'lim shakli. Masofaviy ta'lim mavzusi o'qituvchidan, shuningdek boshqa o'quv qurollari va o'quv resurslaridan olib tashlanadi. Masofaviy ta'lim - bu ijodkorlikning alohida sohasi, uni amalga oshirish uchun hozirda, ehtimol, faqat uslubiy tavsiyalar mavjud va shu bilan birga, natijaga erishish yo'llarini tanlashda hech qanday cheklovlar yo'q. Muloqotning kommunikativ tomoni (yoki so'zning tor ma'nosida muloqot qilish) muloqot qilayotgan shaxslar o'rtasida ma'lumot almashishdan iborat bo'lib, uzoq masofali aloqa ishtirokchilarini (bir sinf o'quvchilari, bir nechta sinflar, mavzular o'quvchilarini) ko'proq qamrab olishiga e'tibor qaratadi, muloqotning axborot maydonini kengaytiradi. Bunday ta'limning asosiy xarakteristikasi nafaqat bilim va texnologiyalarni uzatish, balki ijodiy kompetentsiyalarni shakllantirish, qayta tayyorlashga tayyorligidir. O'quvchilar tadqiqot loyihalariga, ijodiy faoliyatga, sport tadbirlariga jalb qilinishi kerak, bunaqa tadbirlar davomida ular yangi narsalarni ixtiro qilishni, tushunishni va o'zlashtirishni, ochiq va o'z fikrlarini ifoda eta oladigan, qarorlar qabul qila oladigan va bir-birlariga yordam bera oladigan shaxslar bulib shakllana boshlaydi, qiziqishlarini shakllantirishga o'rganadilar va imkoniyatlarni amalga oshirishga o'rganishadi.

Kichik sinf o'quvchilari o'rganish qobiliyatini egallaydilar, ular bilan birga keyingi o'qishga motivatsiyani shakllantirishi ham muhim ahamiyatga ega. O'smirlar muloqot qilishni, o'z fikrlarini bildirishni, harakatlar qilishni va ularning oqibatlarini tushunishni o'rganadilar, nafaqat ta'limda, balki boshqa faoliyat turlarida ham o'zlarini sinab ko'rishadi. Maktab o'quvchilari, o'quv profilini tanlagan holda, kasb -hunar ta'limi dasturlarini o'zlashtirish imkoniyatiga ega bo'lib, o'zlarini kelajakdagi kasbiy faoliyat sohasini topadilar. Katta sinf o'quvchilariga o'z kelajagini ongli ravishda tanlash, mamlakat kelajagi bilan bog'lash imkoniyatini berish kerak.

Zamonaviy maktab - kelajak maktabining bu ta'riflari o'quvchilarni an'anaviy o'qitishdagi o'zgarishlarning ahamiyati va zarurligini juda yaxshi ko'rsatib beradi. Masofaviy o'qitish ta'lim sohasini modernizatsiya qilish va innovatsion rivojlantirish vazifalarini bajaradi, albatta, to'liq emas, balki yangi ta'lim zanjirining bo'g'inlaridan biri hisoblanadi.

Biologiya darslari o'quvchi shaxsining kommunikativ komponentini shakllantirish uchun masofadan o'qitish elementlarini ishlab chiqish va amalga oshirish uchun katta imkoniyatlar ochadi. Bu, ayniqsa, individual o'quv dasturlari bo'yicha o'qiyotgan bolalar - sportchilar, olimpiadalar va ilmiy musobaqalarning faol ishtirokchilari, nogiron maktab o'quvchilari uchun juda muhimdir.

O'quvchi va o'qituvchining masofaviy ishdagi asosiy faoliyatining xususiyatlari: o'quvchilarning vazifasi:

1. Kompyuterda o'z ishi
2. Qidiruv tizimlaridan foydalanish
3. Elektron pochta bilan ishlay olish
4. Turli saytlarda o'z ishi (ro'yxatdan o'tishni bilish)
5. So'z va quvvat nuqtasi bilan ishlay olish, yozish ko'nikmalarini o'zlashtirish.
6. Ish jarayonida o'qituvchi yoki o'quvchilar taklif qilgan havolalar bo'yicha harakat qila bilish
7. Mavzular bo'yicha interaktiv testlarni o'tkazish.



O'qituvchining vazifasi 1. Axborot dengizida murabbiy bo'ladi 2. o'quvchilarni ko'rib chiqilayotgan masalalar bo'yicha ma'lumot qidirishga yo'naltiring (forumda, veb -saytda, blogda ishlash uchun) 3. Xususiyatlarini hisobga olgan holda nazariy va amaliy materiallarni ishlab chiqish. 4. Sinfdagi interaktiv testlarni o'z vaqtida tekshirish va tahlil qilish (uy vazifasi elementi) Biz biologiya darslarida interaktiv tematik testlardan faol foydalanamiz. Pedagogik funktsiyadan tashqari, testlar sinfda og'zaki javoblar paytida o'quvchilar o'rtasida psixologik to'siqni bartaraf etishga qaratilgan, chunki testlar qulay uy sharoitida o'tkaziladi. Qiziqarli va uyushgan uy vazifasi o'quvchilarning fanga bo'lgan qiziqishini oshirishda katta turtki bo'lishi mumkin. Didaktikada uy vazifasi maktab o'quvchilari darsdan keyin o'qituvchining topshiriqlarini mustaqil bajarishi deb tushuniladi. Darslik va boshqa o'quv adabiyotlari, shu jumladan Internet materiallari bilan ishlash ko'nikmalarini rivojlantirishga alohida e'tibor qaratilmoqda. Agar o'quvchilar bu ko'nikmalarga ega bo'lsalar, tarbiyaviy ishlar uyda ham, darsda ham osonlashadi, chunki o'quvchilar matn va rasmlar bilan ishlash, paragraf mazmunidagi asosiy fikrlarni ajratib ko'rsatish, savollarga, ma'lumotlarga javob topa olishlari kerak. Diagrammalar, jadvallar va boshqalarni tuzish uchun. Axborot bilan ishlashni o'rgatish o'qituvchining asosiy vazifasidir, chunki biz bu mavzu bo'yicha bilim beribgina qolmay, balki bolaning uyg'un eruditli shaxsiyatini rivojlantiramiz. Masofadan o'qitishni rivojlantirish uchun zarur shart -sharoitlar: 1) maktablarda kompyuter texnologiyalari va telekommunikatsiya vositalarining mavjudligi; 2) axborot texnologiyalari sohasidagi o'qituvchilar uchun boshlang'ich tayyorgarlik darajasi (kompyuter savodxonligi asoslarini bilish); 3) o'qituvchilar uchun darsda va o'quvchilarning darsdan tashqari mashg'ulotlarida tabiatshunoslik tsikli darslarida masofaviy ish shaklidan foydalanish bo'yicha kurslar ishlab chiqish. Oddiy texnik o'qitish vositalaridan farqli o'laroq, axborot texnologiyalari nafaqat o'quvchini katta bilimlar bilan to'yintirishga, balki o'quvchilarning intellektual, ijodiy qobiliyatlarini, mustaqil ravishda yangi bilimlarni egallash va turli xil axborot manbalari bilan ishlash qobiliyatlarini rivojlantirishga imkon beradi

ADABIYOTLAR RO'YXATI:

1. Azizova, I.Yu. "Inson va uning salomatligi" kursida biologiyani o'qitishda talabalar o'rtasida qadriyat yo'nalishlarini shakllantirish: dis cand. ped. Fanlar: 13.00.02 / Azizova Irina Yunusovna. - SPb, 2002.- 142 b.

2. Akulova, O. V. Axborot jamiyatiga o'tish davrida maktab o'quv jarayonidagi tizimli o'zgarishlar kontseptsiyasi: dis doc. ped. Fanlar: 13.00.01 / Akulova Olga Vladimirovna. - SPb, 2004.- 365b.

3. Alekseev, C.B. Atrof -muhitni muhofaza qilish va yirik shaharlar aholisining sog'lig'ini saqlashning dolzarb masalalari /C.B. Alekseev // Katta shaharlarda inson ekologiyasi. - L.: SSSR, 1988.- S. 27-31.

4. Belyakov, O.I. Kasb -hunar ta'limida axborot texnologiyalaridan foydalanish: seminar / O. I. Belyakov, I. B. Gosudarev, M. B. Lebedeva. - SPb.: UMTs Kom-ta po obraz, 2003 .-- 111 b.



ЁШ АВЛОДНИ ТАРБИЯЛАШДА ТОЛЕРАНТЛИК СИФАТЛАРИНИ
ШАКЛЛАНТИРИШНИНГ АҲАМИЯТИ

<https://doi.org/10.5281/zenodo.6066816>

Давронова Фотима Пирназаровна

*Самарқанд ветеринария медицинаси институти чет тиллар
қафедраси уқитувчиси*

Илесова Балнура Пердебай кизи

*Самарқанд ветеринария медицинаси институти
тошкент филиалли талабаси*

Аннотация: *Мазкур мақолада оилада ёшларда толерантлик сифатларини таркиб топтириш бугунги глобллашув шароитида ижтимоий-маънавий заруратга айланганлиги сабаблари ёритилган. Толерантлик сифатларини шакллантириш эса толерантлик тафаккури ва маданияти қай даражада ривожланганлиги билан боғланади. Ёшларни диний ва дунёвий илмлар, миллий ҳамда умуминсоний қадриятлар руҳида тарбиялаш таълим муассалари олдидаги жиддий вазифалар сирасига кириши; бу бўлғуси мутахассисларнинг келажакдаги фаолиятларида дунёвий ва диний бағрикенглик, ўзга дин ҳамда миллат вакилларига ҳурмат-эҳтиром билан муносабатда бўлиш, ўзга миллатлар маданияти билан қадриятлариغا, миллий бойликларига ҳам ҳурмат билан қараш, дўстона муносабатда бўлишни англатади. Ана шундай ёшларни тарбиялаб вояга етказиш орқали жамиятда ижтимоий-маънавий мувозанатни сақлашга эришилади. Келажакдаги амалий фаолиятларида эса ёшлар бу борада эгаллаган билим, кўникма ва малакаларига таяниб иш олиб борадилар.*

Калит сўзлар: *таълим-тарбия жараёни, толерантлик сифатлари, толерантлик тафаккури, ижтимоий-маънавий зарурат, толерантлик маданияти, дунёвий ва диний бағрикенглик, илмий тадқиқотлар бош муаммоси, дидактик, аксиологик ҳамда акмеологик ёндашувлар, толерантликнинг тарихий илдизлари, толерантлик тамойиллари.*

Оилада толерантлик тафаккурини барча оила аъзолари, айниқса, ёшлар онгида шакллантириш, ёшларни диний ва дунёвий илмлар, миллий ҳамда умуминсоний қадриятлар руҳида тарбиялаш таълим муассасалари олдидаги жиддий вазифалар сирасига киради. Зотан, Олий таълим муассасаларидаги ёшларда толерантлик сифатларини таркиб топтириш аввало толерантлик тафаккурини шакллантириш билан чамбарчас боғланади. Ёшларда толерантлик сифатларини таркиб топтиришнинг бош мақсадини эса бўлғуси мутахассисларнинг келажакдаги фаолиятларида дунёвий ва диний бағрикенглик, ўзга дин ҳамда миллат вакилларига

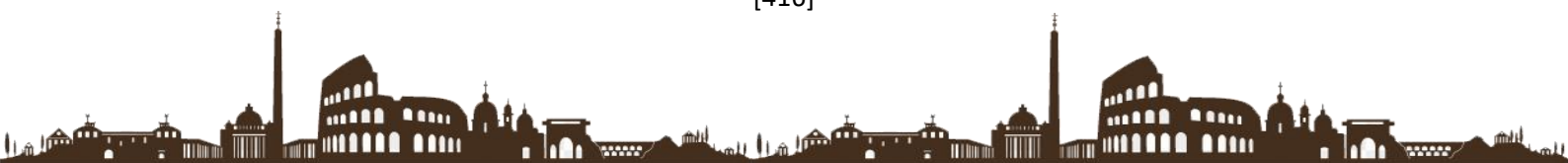

хурмат-эҳтиром билан муносабатда бўлиш, ўзга миллатлар маданияти билан кадриятларига, миллий бойликларига ҳам хурмат билан қараш, дўстона муносабатда бўлиш ташкил этади. Сабр-тоқатлилиқ, чидамлилиқ, бардошлилиқ, биродарлик, ҳамдардлиқ, камситмаслик, хўрламаслик, тинч-тотув яшаш, жамиятда барқарор руҳий мувозанатни сақлаш каби сифатлар толерантлик тафаккури орқали шакллантирилади.

Дунё миқёсида глобаллашув ва ижтимоий-иқтисодий интеграциялашув жараёнлари кучайган ҳозирги паллада элатлар, миллатлар мафқуралар хилма-хиллигини қамраб олувчи ҳамжиҳатлик фалсафаси ҳамда маданиятига бўлган эҳтиёж ҳам ортиб бормоқда. 1995 йил 16 ноябрда ЮНЕСКО ташкилотига аъзо давлатлар иштирокида имзоланган “Бағрикенглик тамойиллари декларацияси” да ҳам бу масалага алоҳида эътибор қаратилган эди.. Таълим-тарбия тизимида ёшларда толерантлик тафаккурини шакллантириш бу борада алоҳида аҳамият касб этиши жаҳон олимлари томонидан ҳам таъкидланмоқда. Мазкур масала қатор илмий тадқиқотлар марказида турибди: Россия олимларидан З.Г.Апресян, Т.Болотина, М.Золотухин, И.В.Крутова, В.Н.Павлов каби олимлар толерантлик сифатларини ёшларда оиладан бошлаб узлуксиз таркиб топтириб бориш – шахс шаклланишининг зарурий элементи эканлигини асослаб, бу тушунчанинг фалсафий-маънавий қирраларини тадқиқ қилганлар. Хорижлик олимлардан Э.Риэрдон Бетти, Т.Адорно, Ж.Элпорт тадқиқотларида толерантлик тушунчасининг семантик мазмуни, толерантлик ва замонавий жамият зиддиятлари ўрганилган. Ўзбек олимларидан Х.Бобоев, И.Жовлиев, М.Хаджиева, Г.Кушакова ва бошқалар томонидан амалга оширилган ўнлаб тадқиот ишларида ёшларда толерантлик тафаккурини шакллантиришнинг дидактик, аксиологик ҳамда акмеологик мазмуни аниқлаштирилган.

Бугунги кунда толерантлик турли-туман зарарли ғоя ва тушунчаларга қарши кураш омилига айланди: иқтисодий, маънавий-мафқуравий, диний муносабатларга киришишнинг замонавий қонун-қоидаларини ўрганишдан тортиб, инсонлараро муносабатларда миллати, ирки, насаби, иқтисодий аҳволи, дини ва эътиқодига кўра ажратмаслик, бир-бирига қарши қўймаслик, турли эътиқод эгаларини хурмат қилиш, диний ғояларни зўравонлик билан сингдиришга уринмаслик кабилар сиёсий, мафқуравий, маънавий-руҳий мувозанатни сақлаш меъёрларини англатади.

Толерантлик тафаккурини шакллантиришнинг тарихий илдизларига эътиборни қаратсак, қадимги Хитой, Ҳинд, Миср, Зардўштилик маданиятларида бағрикенглик ғоялари илгари сурилганлигига ишонч ҳосил қиламиз. Айниқса, ислом фалсафаси ва маданиятининг таъсирида Ғарб Ренессанс даври инсонпарварлик ғоялари шаклланди. Мусулмон маданиятига хос “гасаммул” тушунчаси кечиримли бўлиш, меҳрибонлик, халимлиқ, хайрихоҳлик, сабр-қаноат, ўзаро хурматни англатади. “Бирортангиз ўз биродарингизни ўзингиздек яхши кўрмасдан туриб, эътиқодли бўлолмайсиз” деган ақида ислом динидаги толерантлик тушунчаси асосий ғоясини англатади. Айни шу мазмундаги ёндашув Абу Наср Форобийнинг “Фозил одамлар шаҳри” асарида бўртиб



кўринадилар: жамият аъзолари ўртасидаги тенглик, ўзаро ҳамжиҳатлик унинг тинчлиги ва фаровонлиги гарови эканлиги алоҳида таъкидланади. Олимнинг фикрига кўра: “Маълум халқ ва инсоният тўплаб келган маънавий-миллий мероси орқали “руҳлари”, яъни шахсларнинг маънавияти, онги миллийлашиб, бир-бири билан кўшилиб боради.”

Шайх Муҳаммад Содиқ Муҳаммад Юсуф ҳазратлари “Руҳий тарбия” китобининг “Хулқланиш” номли 3-жузидаги “Бошқа диндагилар билан муомала одоби” рукнида “Бақара” сураси 136-оятига таяниб, “ҳар бир мусулмон одам Аллоҳ таоло томонидан юборилган ҳамма набийларга Муҳаммад соллаллоҳу алайҳи васалламга иймон келтиргандек иймон келтириши, Аллоҳ таоло томонидан нозил қилинган китобларга Қуръони Каримга иймон келтиргандек иймон келтириши лозим. Агар улардан биронтасига иймон келтирмаса ёки уларни беҳурмат қилса, мусулмонлиги қолмайди,- “ деб ёзганлар. Шу билан бирга мусулмон шахс бошқа динларга эътиқод қилувчи кишиларга ёмонлик қилмаслиги, улар билан яхши муомалада бўлиши, яхши кўшничилик қилиши, зиёфатга чақириши, оилавий алоқалар ўрнатиши мумкинлиги алоҳида таъкидланади. Ушбу фикр ва ҳукмлар Ислом динининг нақадар инсонпарвар ва бағрикенг дин эканлигининг ёрқин далилидир. Бу дин бошқа диндагиларга яхшилик ва адолат қилишни ман қилмайди, аксинча, яхшилик ва адолат қилишга чорлайди. “Албатта, Аллоҳ адолат қилувчиларни севади” (Мумтаҳанна сураси, 8-оят). Бошқа ояти карималарда ҳам мусулмон киши бошқа дин вакиллариининг ибодатхоналарини ҳурмат қилиши, уларнинг диний-ақийдавий масалаларига аралашмаслиги, уларга ноҳақ жабр қилмаслиги лозимлиги баён қилинган. “Расулуллоҳ соллаллоҳу алайҳи васаллам: “ Кимки бир аҳдлашган (ғайридин) кишига зулм қилса, ёки унинг ҳаққини поймол этса, ёҳул уни тоқати етмайдиган нарсага мажбур қилса, ёки унинг розилигисиз ундан бирор нарсани олса, қиёмат куни мен ўша одамнинг хусуматчиси бўламан”, дедилар.

Абу Довуд ривоят қилган: Набий алайҳиссалом Мадинага ҳижрат қилганларидан сўнг у ердаги яҳудийлар билан аҳднома тузиб, тинч-тотув ва жамият манфаатлари учун ҳамкорликда яшаш асосларини белгилаб, унга амал қилиб яшадилар. Англашиладики, Муҳаммад алайҳиссалом бошқа дин вакиллари билан яхши алоқада бўлиб, уларга гўзал муомалада бўлганлар, ҳадъялар бериб, улар томонидан берилган ҳадъяларни қабул қилганлар ва илтифот кўрсатганлар.

Толерантликнинг тарихий илдизлари “Авесто”, “Ўрхун-Энасой битиклари”дан бошлаб ислом маданияти таркибида шакллантирилган комил инсон ғояси, тасаввуф таълимотига хос қарашлар заминидан ривожланиб, ўзбек маърифатпарварларининг комил шахс сифатлари талқинига оид тарбия тамойиллари ҳамда мустақиллик даврига келиб, замонавий “баркамол шахс” ғоясининг педагогик мазмуни, ҳар жиҳатдан ривожланган баркамол шахсга хос сифатларни таркиб топтириш мақсади, вазифалари, метод ва усуллари янгиланганлиги билан чамбарчас боғланади.

Бу ўринда биз ғазал мулкининг султони, ўзбек адабий тили асосчиси, улуғ мутафаккир Мир Алишер Навоий ҳазратларининг комил инсон ғоясига сингишиб

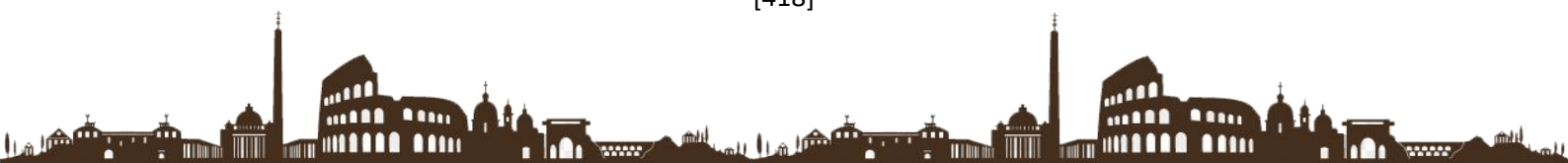

кетган толерантлик ғояси ҳақида тўхталиш заруратини сездик. Зотан, Навоий ҳазратлари наздидаги комил инсон айнан илмли, дунёқараши кенг, умуминсоний кадриятларни эъзозловчи, ориф инсон бўлиш билан бирга толерантлик сифатларига эга бўлган шахсдир. “Фарҳод ва Ширин” достонидаги Фарҳод Арман ўлкасида курғоқчилик туфайли оғир шароитда яшаётган мазлум халққа сидқидилдан ёрдам беради, тоғу-тошларни қазиб, сув чиқаради, бу юртни босқинчилардан ҳимоя қилади. Тили, дини, эътиқоди ўзгача бўлган халққа эзгу амаллари билан хизмат қилади. Буюк “Хамса”асари таркибига кирган “Фарҳод ва Ширин” достонидаги Ширин образи орқали ҳам мутафаккир ислом динининг нақадар бағрикенг, инсонпарвар дин эканлигини ҳаётий воқеалар тимсолида ёритган. Зеро, ислом динида мусулмон эркак бошқа диндаги аёлга уйланиши мумкин.

Демак, XIV асрда ҳам толерантлик ғояси инсонпарварликка ундаш, ўзга дин ва миллат вакиллари хурмат қилиш, уларга зарур бўлганда ёрдам бериш, ҳамжиҳатликда яшашга чорловчи умуминсоний ғоя даражасига кўтарилган. Улуғ мутафаккирларимизнинг бу борадаги ёндашувлари эса бугунги кундаги толерантлик ғоясининг тарихий илдизларини ташкил этади. Айни дамда Имом ал-Бухорий, Абу Мансур ал-Мотуридий, Бурҳониддин Марғинович, Имом ат-Термизий, аз-Замахшарий, Юсуф Ҳамадоний, Аҳмад Яссавий, Абдулҳолиқ Ғиждувонийлар меросини ўрганиш, толерантликнинг тарихий илдизларини чуқур тадқиқ қилиш ёшлар олдидаги жиддий вазифалар сирасига киради. Бу ўринда ўзбек маърифатпарвар зиёлиларидан Бехбудий, Фитрат, Чўлпон, Абдулла Авлоний, Абдулла Қодирий ижодида илгари сурилган умуминсоний ғоялар талқинига хос бағрикенглик, сабрлилик, ўзга миллат ва элат вакиллари хурмат, уларнинг миллий кадриятларига эҳтиром туйғулари ифода қилинган қатор бадиий образларни эслашимиз мумкин. Талаба ёшларнинг ислом дини таркибидаги толерантлик тафаккури тарихий ривожланиш босқичларини илмий асосларга таяниб ўрганишлари, аждодларимиз маънавий меросини маънавий билимлар мажмуи сифатида қадрлашлари ва улардан сабоқ олишлари - комиллик томон ташланган қадам ҳисобланади. Бу толерантлик тафаккурини шакллантиришнинг биринчи босқичидир.

Ўзбек миллий кадриятлари таркибидаги толерантлик ғояси бугунги глобаллашув даврида ҳам одамларга меҳрли-оқибатли бўлиш, уларнинг ёши, миллати, иркидан, насл-насабидан қатъи назар бир хил муносабатда бўлишни ифода қилади. Бундай муносабат инсоний маданият саналади ва уни шакллантириш оиладан бошланади. Шу сабабли ёшларда толерантлик сифатларини шакллантириш аввало мазкур тушунча моҳиятини тўла идрок этишлари, уларда толерантлик тафаккурини таркиб топтириш, толерантликка оид билим, кўникма ва малакаларни илмий-назарий жиҳатдан тарихий илдизларига таяниб шакллантиришда толерантлик муҳитини яратиш ҳам муҳим аҳамиятга эга. Бу толерантлик тафаккурини шакллантиришнинг иккинчи босқичини ташкил этади. Толерантликнинг оилада, маҳалла ёки таълим муассасаларида бузилиш ҳолатларини ўрганиш ва ёшлар билан



муҳокама қилиш; муаммолар ёхуд зиддиятли ҳолатларни бартараф этиш бўйича ёшларнинг таклифларини, ечимларини, ёндашувларини таҳлил қилиб баҳолаш натижасида амалиётга тадбиқ қилиш бўйича тавсиялар ишлаб чиқиш ёшларнинг фаоллигини оширади. Кундалик ҳаётининг фаолиятларида бу тамойилларга амал қилиб яшаш кўникма ва малакалари таркиб топишини таъминлайди. Биргаликда ишлаб чиқилган хулосалар эса ёшлар ўртасида ҳамкорлик, ўзаро ишонч, ҳурматга асосланган вазиятни вужудга келтиради. Бу толерантлик тафаккурини шакллантиришнинг учинчи - амалий босқичи саналади. Бу босқичда амалий ишлар: тадбирлар, учрашувлар, суҳбатлар, ўзаро тажриба алмашинувлар, дискуссиялар, дебатлар ташкил этиш натижасида ёшларда толерантлик маданияти таркиб топишига эришилади.

Хўш, толерантлик маданияти қандай намоён бўлади?

1. Толерантлик тушунчасининг тарихий илдишларини билиш, чуқур ўрганиш орқали.

2. Геноцид, расизм, экстремизм, фундаментализм, радикализм, сепаратизм, диний ақидапарастлик каби толерантликка зид тушунчалар моҳияти ва мазмунини, уларнинг оқибатларини чуқур англаган ҳолда бундай ғояларни баҳолаш ҳамда уларга толерантлик тафаккурига таяниб муносабат билдириш малакасига эга бўлиш жараёнида.

3. Диний эътиқодга оид билимларни дунёвий билимларга уйғунлаштирган ҳолда ўзга динлар ва эътиқод эгаларига ҳурмат билан муносабатда бўлишда.

4. Ўзга миллат, элат ёки эътиқод эгаларининг ҳуқуқларини поймол этмаслик, уларга маънавий-рухий ё жисмоний зарар етказмаслик, аксинча, уларни қўллаб-қувватлаш, зарур бўлганда ёрдам бериш каби инсоний муносабатлар орқали ўз атрофида, ўзи ўқиб ё ишлаб турган жамоасида ана шундай инсонпарварлик муҳитини яратишга интилишида, бу борадаги фаоллигида намоён бўлади.

5. Толерантлик қадриятларини кенг тарғиб этишда, умуминсоний ғояларни ташвиқ қилиб, ўз фаолиятида уларга амал қилишида кўринади.

Демак, 1) толерантлик сифатларини шакллантириш орқали толерантлик маданияти ҳар бир талаба ёшларнинг амалий фаолияти жараёнида таркиб топади ва ривожланади. Бугунги кунга келиб толерант шахсни шакллантиришнинг замонавий педагогик концепциясини яратиш зарурати юзага келди. Таълим босқичлариаро узвийлик ва узлуксизликда ўқувчи ёшларда толерантлик тафаккури ва сифатларини таркиб топтириш Олий таълимда толерантлик маданиятини шакллантириш асоси бўлиб хизмат қилади. Шу сабабли бундай концепцияни яратишда жамият ҳаётининг янги тараққиёт босқичи, унга хос хусусиятлар, педагогика фанининг бугунги ютуқ ва тажрибалари билан халқаро миқёсдаги илмий ёндашувлар, тажрибалар ҳам қамраб олиниши керак.

2) Толерант шахсни шакллантириш давлатчилик асосларининг мустаҳкамланишига, жамият аъзолари руҳиятининг тетиклашувига, уларнинг ўзаро



ҳамкор, ҳамфикр, якдил фаолият юритишларида психологик таъсир кўрсатади. Ҳаётга ишонч, ўзаро тотувлик ва ҳамжиҳатлик муҳитида яшаш, фаолият олиб бориш эса ҳамиша ўзининг ижобий самарасини беради.

3) толерантлик тафаккурини шакллантириш жараёни оиладан бошлаб барча таълим босқичларида тизимли, илғор таълим методлари ва технологияларига таяниб ташкил этилиши лозим. Турли ижтимоий фанлар таркибида толерантлик асослари бўйича зарур билим, кўникма ва малакаларни шакллантиришда турли ахборот воситаларидан фойдаланиш тавсия қилинади.

ФОЙДАНИЛГАН АДАБИЁТЛАР РЎЙҲАТИ:

1. А.Г.Асмолов. Историческая культура и педагогика толерантности. М.:2001.- стр.61-65.

2. В.А.Воробьева. Педагогические технологии воспитания толерантности у учащихся. М.:2004.-65с.

3. Риэрдон Б.Э. Толерантность – путь к миру.- М.:”Бонфи”.-2001.-304 с.

4. Adorno T. Aspects of Sociologu. Beacon.-2003.-210 p.

5. М.Хаджиева. Миллий онгда толерантликни шакллантиришнинг ижтимоий-фалсафий таҳлили. Фалсафа фан. док. дисс. автореферати. Т.:2012.-42 б.

6. Г.Кушакова. Ёшларда толерантлик тафаккурини шакллантириш технологияси. Пед. фан. док. дисс. автореферати Т.:2020.-49 б.

7. Х.Бобоев. Современные социально - педагогические условия формирования таджикско-русского билингвизма у учащихся начальной школы Таджикистан: 2018 – 56 ст.

8. М. Хаджаева «Таълим-тарбия назариясида таълим технологиялари» Профессиональное становление личности 21 века в системе непрерывного образования: теория, практика и перспективы Тошкент 2017

9. <https://cyberleninka.ru/article/n/osnovy-informalnogo-mediynogo-obucheniya-v-pedagogicheskoy-srede>



<https://doi.org/10.5281/zenodo.6067681>

Долимов Абдурауф Араббоевич

Ўзбекистон Миллий унверситети биология

факултети генетика кафедраси дотс. Амантурдиев Икром Ғуломович

ва 2-курс магстранти

Аннотация: *ғўзанинг географик ва генетик жиҳатдан узоқ дурагай-популяциялари орасидан Рҳ. солани, Тҳ. басисола, Х. малвасеарум ва В.даҳлиае касалликларини белгиларини тахлили.*

Калит сўзлар: *Рҳ. солани, Тҳ. басисола, Х. Малвасеарум, В.даҳлиае.*

Сўнгги йилларда экологик мувозанатнинг бузилиши, об-ҳаво шароитининг ҳам кескин ўзгаришига сабаб бўлиб, айрим йилларда баҳорнинг серёгин келиши, ҳаво ҳароратининг пасайиб кетиши, касаллик ва зараркунандаларнинг янги ирқлари, популяцияларининг пайдо бўлишига олиб келмоқда. Жумладан, ғўзада қора илдиз чириш, илдиз чириш, гоммоз касалликларини ривожланиши оқибатида олинадиган ҳосил миқдори ва сифати пасайиши кузатилмоқда. Бу эса ғўза коллекциясидаги хорижий намуналардан оқилона фойдаланиш ва уларни дурагайлашга жалб этган ҳолда касалликларга табиий бардошли шакллар ва оилаларини ажратиб олиш ҳамда уларни амалий селекция жараёнларига жалб этган ҳолда бугунги ишлаб чиқариш талабларига мос ғўза навларини яратишни тақозо этади.

Биринчи мартаба *Th.bazicola f.gossypii*. касаллиги 1922 йилда АҚШ да, Ўзбекистонда эса 1926 йилда кузатилган. Ўрта Осиё шароитида Н.Г.Запрометовнинг аниқлашича замбуруғининг ихтисослашган физиологик ирқи мавжуд бўлиб, паразитни кенг мослашувчанлиги уни зарарини оширади Хозирги кунда ингичка толали ғўзанинг кенг тарқалган ва катта зарар етказувчи касалликларидан бири *Th.bazicola* дир

М.А. Каримов маълумотларига кўра - Н.Г.Запраметов (1926) Тошкент вилоятида қора илдиз чириш касаллигини аниқлаган

Mathre D.E., Ravenscroft R.V. томонидан 1964 йилда Калифорнияда ўтказилган дала текширувларида, *Th.bazicola* барча водийларда кенг тарқалганлиги аниқланган. АҚШда *Th.bazicola* нинг тарқалиши 1952 йилда 3,6 % бўлган бўлса, 1969 йилга келиб 32% гача ўсган. Айниқса кучли зарарланиш жанубий-шарқда аниқланган. Касаллик тезлик билан Нью-Мексико штатига ўтган. *Th.bazicola* тенг даражада *Acala* (*G. hirsutum*) типидagi навлар билан бир қаторда *Pima* (*G.barbadense*) типидagi навларга ҳам зарар етказган

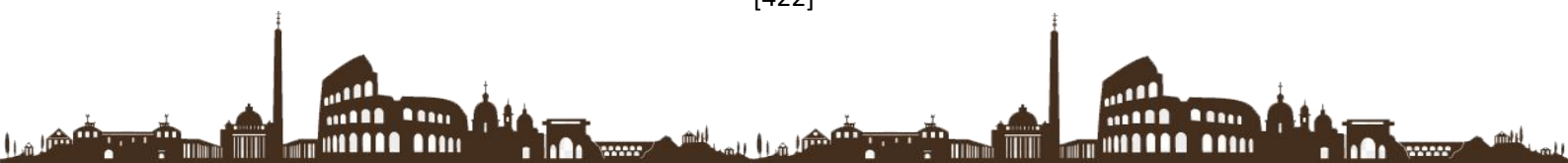

Th.bazicola замбуруғи *G.hirsutum* L. навларига қандай зарар етказса, *G.barbadense* L навларига ҳам шундай зарар етказган. Илдиз бүйни ва унга яқин қисмини кўндаланг кесимида тўқималар рангини кескин ўзгариши кузатилади. Илдиз ва поянинг зарарланган қисми (15 см гача) тўқ олча рангдан то кўнғир ранггача бўлади

Th.bazicola замбуруғи ярим сапрафит бўлиб, тупроқда ўсимлик қолдиқларида ривожланади, ғўза ўсимлиги мавжуд бўлса, паразитлик хаётига ўтади. Замбуруғнинг ривожланиши учун харорат 8-330 С (мақбули 25-280 С), тупроқ намлиги 50-70% бўлиши керак. Хламидаспоралар кейин -5-60 С да унади. Сапровит хаётида потогеннинг вирулентлиги 10 ойгача сақланиб қолади

Бошоқли экинларни илдиз чириши билан зарарланишини камайтириш учун ўтмиш экинлар майдони тупроғига ишлов бериш, эрта экиш муддатидан фойдаланмаслик, тупроққа органик ўғитлар киритиш, экинларни агроценозни фитосанитар ҳолатини яхшилаш бўйича жойлаштириш, касалликка кам чалинадиган навлардан фойдаланиш мақсадга мувофиқдир

Кубан шароитида сояда илдиз чиришни *Fuzarium* ва *Macrophomia phascoli* (кул чириш кўзғатувчиси) чақиради. Сунъий тоза ва аралаш зарарлантирилган фонлар самараси ўрганилган. Аралаш фон чиришни кўзғатувчиларни 1:1 нисбатда кўшиш *Fuzarium* аралашмада 4 тур билан иштирок этган. Касалликни ривожланиши тоза фонда, аралаш фонга нисбатан бир мунча паст бўлганлиги аниқланган. Бошланғич селекцион ашёни баҳолашда аралаш фонлардан фойдаланиш тавсия этилган Ушбу касалликка чидамликни синаш ишларини сунъий инфекцион фонларда олиб бориш тавсия этилган

Қора илдиз чириш касаллигини кўзғатувчи *Th.bazicola* ни биологиясини ўрганиб Тагирова В.А. *Th.bazicola* географик папуляцияларини вирулентлиги ғўза ниҳоллари ва катта ўсимликларга нисбатан бир хил эмас деган хулосага келган . Тадқиқотларида ғўзадан ажратиб олинган *Th.bazicola* изолятлари тамаки учун ҳам патогенлиги аниқланган

Хозирги кунда касаллик билан турли хил агрохимик тадбирлар ва кимёвий препаратлар қўллаш билан курашиш чоралари бўйича уринишлар қилинмоқда. Ўтказилган тадқиқотлар асосида Тагирова В.А. *Th.bazicola* кучли ривожланган ўчоқларда ингичка толали навларга ўтмишдош бўлиб, бошоқлилар (арпа, буғдой, жавдар, жўхори), карам, бодринг, пиёз, помидор, хашаки лавлаги ва 3 йиллик беда хизмат қилади деб ҳисоблайди. Бундай ҳолда ғўзани қора илдиз чириши билан зарарланиши монокултурага нисбатан 3 мартага камаяди .

Иваненко Б., Стачевич В., Бондаренко Л. тадқиқотларида қора илдиз чириш касаллигига қарши курашда лаборатория ва парник шароитларида фундазол яхши натижалар берган . Сайдахмедов Х., Джамалов А.Д. ўсимликларни касалланишини ўғитлар нисбати, экиш схемаси ва чидамли ғўза навларини тўғри танлаш орқали

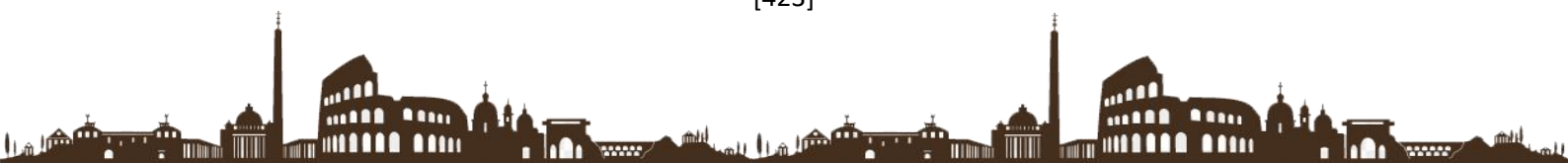

камайтириш мумкинлигини таъкидлашган . Запроматов Н.Г. ерни ҳайдашдан олдин ўсимлик қолдиқларини даладан олиб чиқишни тавсия этади .

П.Ш.Ибрагимов, Б.Ўрозов, Ш.Ибрагимовларнинг тадқиқотларида., пахта ҳосилдорлиги 138 %, тола ҳосилдорлиги 146 % га юқори бўлган ҳамда гоммоз касаллигига бардошли Л-7777, Л-707 ва Л-1094 янги тизмаларини яратган .

Ўзанинг асосий касалликларидан бири бўлган, гоммоз касаллиги янги ўзлаштирилган районларда ўсимликларда ривожланишнинг бошланғич фазасида намоён бўлиб, вегетациянинг охиригача пайдо бўлади. Унинг кўрсатишича гоммоз касаллиги ўзанинг чинбарг ҳосил қилиш фазасида 40 % гача юзага келади. Гоммоз касаллигига чидамлилигини ошириш учун эски районлаштирилган касалликка чидамсиз навларни янги яратилган чидамли навлар билан алмаштириш яхши самара бериши А.А.Бабаяннинг (1938) ишларида тасдиқланган .

Г.Я.Губанов тадқиқотларида ўза навларининг гоммоз билан касалланган ўсимликлардаги пигментларнинг рангига қараб чидамлилиги аниқланган. Муаллифнинг кўрсатишича чидамли навларда пигментлар ранги оч-сарик тусда бўлади, кучли касалланган навларда эса қўнғир қизғиш рангли бўлади .

Д.Д.Вердеревскийнинг ишларида гоммоз касаллиги ўсимликнинг чин барглари бурчакларида, четки қисмларида ёғсимон доғлар ва буришган ҳолдаги баргларнинг томир қисми атрофида барг япалоғининг оралик жойларида кўплаб пайдо бўлишига олиб келиши кузатилган. Касалланган ўсимлик пояларида касалланган барглар ўсган жойида ёғсимон доғлар кўринишида намоён бўлади. Шунингдек, ўзанинг зарарланган органлари сатҳида ҳосил бўладиган елим томчисида бактерия пайдо бўлади ва касалликни ушбу бактериялар келтириб чиқаради, шунинг учун ҳам айрим манбаъларда уни бактериоз деб аташади .

М.А.Каримов маълумотларида қора илдиз чириш касаллиги ҳам ўзага катта зарар етказиши ва бу касалликка бардошли навлар яратиш борасида узлуксиз тадқиқотлар олиб бориш зарурлиги келтирилган. А.А.Ячевский томонидан Россиянинг тамаки экиладиган туманларида қора илдиз чириш замбуруғи тамаки ўсимлигини касаллантиришини аниқланган бўлса, М.И.Касабудский (1949) Самарқанд вилоятидаги парник хўжаликларида тамаки кўчатлари илдиз чириш касаллиги билан касаллангани ҳақида маълумот берган ва унинг зарари ҳамда тарқалганлигини характерлаб берган. Ўрта Осиё шароитида илдиз чириш касаллигининг сабабларини ўрганиш масалалари билан биринчи марта 1929-1930 йилларда П.Г.Естифеев шуғулланган. Эслатиб ўтамиз ўзада биринчилардан бўлиб, ушбу касаллик Н.Г.Запроматов (1926) томонидан Тошкент вилояти ўза майдонларида аниқланган .

Бугунги кунда, дунёда турли экологик муаммоларнинг юзага келиши ва касалликларнинг янги ирқларини пайдо бўлиши қишлоқ хўжалик экинларига ҳам салбий таъсир этиб, ҳосилнинг маълум бир қисмини йўқотилишига ҳамда сифатини пасайишига олиб келмоқда. Статистик маълумотларга асосан, ҳар йили дунёда ўзада



ниҳол касалликлари ҳисобига 22,6 % ва гоммоз касаллигидан 9,8 % пахта ҳосили йўқотилади. Шунинг учун, ғўза коллекциясидаги маҳаллий ва хорижий навнамуналарни дурагайлашга жалб қилиш асосида касалликларга табиий бардошли бўлган янги дурагай-популяцияларни яратиш тақозо этилади. Ҳозирги кунда бактериал ва замбуруғ патогенларига табиий бардошли донорлар ажратиб олиш ва дурагайлашга жалб этиш орқали генотиби бойитилган генетик-селекцион манбаларни тадқиқ этиш асосида юқорида қайд этилган муҳим муаммони ҳал этиш долзарб, ҳисобланади.

FOYDALANILGAN ADABIYOTLAR:

- 1.Бабаян А.А. «Гоммоз хлопчатника» Гос. Изд. Арм. ССР. -Ереван: 1963. –С. 17-22 .
- 2.Благовешченский.В.В. Гетерозисный эффект при отдаленной гибридизации. //Ж.Хлопководство. Ташкент, 1980. - № 4.-С.29.
3. Губанов Г.Я. Вилт хлопчатника. -М.: Колос, -С 1972. -335.
- 4.Джамалов А.Д. Черная корневая гниль в Сурхандарье //Хлопководство. – Москва. - 1974. - № 3. – С. 17.

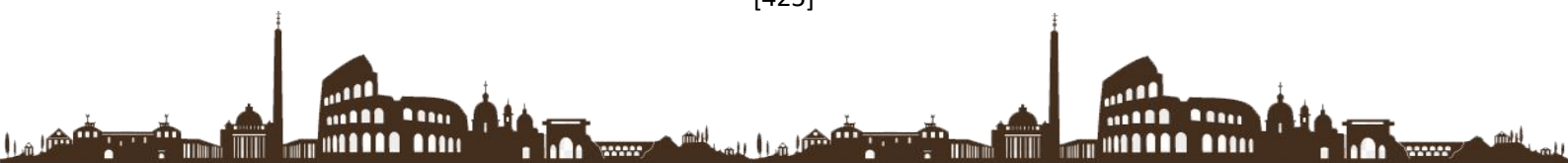

МАКТАБГАЧА ТАЪЛИМ ТАШКИЛОТЛАРИДА ДАВЛАТ ЎҚУВ
ДАСТУРЛАРИДАН ФОЙДАЛАНИШНИНГ ЎЗИГА ҲОС ХУСУСИЯТЛАРИ

<https://doi.org/10.5281/zenodo.6067093>

Дурдона Шарафутдинова

*Мактабгача таълим ташкилотлари директор ва
мутахассисларини қайта тайёрлаш ва уларнинг
малакасини ошириш институти таянч докторанти*

Усмонбекова Гулчехра

Ҳар бир давр ўзининг илм-фан ва таълим-тарбияга бўлган ёндошувларининг ўзига ҳос жиҳатлари билан ажралиб туради. Мамлакатимизда миллий генофондни мустаҳкамлаш, ёш авлодни етук кадрлар этиб тарбиялаш масалаларига доимий эътибор қаратиб келинмоқда. Хусусан, мактабгача таълим тизимини таркибий жиҳатдан тубдан ислоҳ қилиш, мазкур ташкилотларга болаларни тўла қамраб олиш бўйича муҳим вазифалар қўйилган эди.

Бугунги кунда ҳам мактабгача таълим тизимида жадал ўзгаришлар юз бермоқда ва улар қуйидагиларда намоён бўлмоқда:

- мактабгача таълим ташкилотлари фаолиятининг ҳуқуқий-меъёрий асоси такомиллашмоқда;
- нодавлат мактабгача таълим ташкилотлари тармоғи кенгаймоқда;
- таълимнинг илғор технологиялари жорий этилмоқда;
- мактабгача таълим ташкилотларида фаолият олиб борадиган педагог ходимларнинг малака ошириш тизими такомиллашмоқда;
- мактабгача таълим ташкилотларининг муқобил шакллари жорий этилмоқда.

Ўзбекистон Республикасининг “Мактабгача таълим ва тарбия тўғрисида”ги Қонунга мувофиқ мактабгача таълим ва тарбиянинг давлат таълим дастури – бола томонидан ўзлаштирилиши лозим бўлган асосий билимларнинг, маҳорат ва кўникмаларнинг ҳажмини ва мазмунини белгилайди, шунингдек таълим ва тарбиянинг мазмуни ва бу жараёни ташкил этишнинг ўзига ҳос хусусиятларини тавсифлаб беради.

Дастур асосида билим олиш жараёнини ўйинлар орқали ривожлантириш ётади. Болаларда илм олиш, ижод, ижтимоий йўналиш каби тушунчалар ривожланади, соғлом ҳаёт тарзи тарбияланади ва улар ижтимоий муҳитда ўзларини қандай тутиш кераклигини тушуна бошлашади.

“Илк қадам” мактабгача таълим ташкилотларининг давлат ўқув дастури бола ривожланишига индивидуал ёндошишни, таълим беришда уларнинг эҳтиёжлари ва ривожланиш даражасини ҳисобга олишни назарда тутаяди. Таълимни индивидуаллаштириш жараёнида болаларда ёшга ҳос хусусиятлар, қобилият,

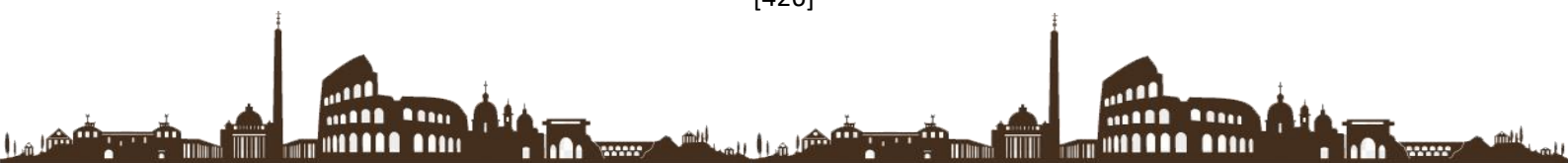

қизиқиш ва эҳтиёжлар пайдо бўлади. Мактабгача таълим ташкилотларида болаларни индивидуал ривожланишини кузатиб бориш “Илк ва мактабгача ёшдаги болалар ривожланишига қўйилган Давлат талаблари” асосида кузатиб борилади. Дастурга мувофиқ болаларнинг ривожланиш харитаси уч босқичда тўлдирилади. Дастлабки босқичда боланинг бошланғич имкониятлари аниқланади. Оралиқ босқичда болага нисбатан танланган методиканинг тўғрилиги, унинг ривожланиш динамикасини белгилашдан иборат. Ўқув йили охирида якуний кузатув ўтказилади, бунда қўйилган вазифаларга қай даражада эришилгани таҳлил қилинади.

Мактабгача таълим ташкилотларида ривожлантирувчи муҳитни ташкил этишда гуруҳ тарбияланувчиларининг ёшга доир хусусиятлари ва эҳтиёжлари ҳисобга олинади. Ривожлантирувчи муҳитда фаолият ҳам тарбиячи, ҳам тарбияланувчи томонидан амалга оширилади. Тарбиячи болаларнинг қизиқиш ва имкониятларига асосланиб, улар қобилиятларини рағбатлантирувчи фаолият турларини таклиф этади. Олиб борилган фаолият натижасида болаларда ижодийлик, тасаввур, топқирлик, фикрлаш, мустақил танлай олиш қобилиятлари ривожланади.

Ривожланган давлатлар тажрибасига назар ташласак, Россия Федерациясида ҳам мактабгача таълим ўқитиш тизимининг биринчи поғонасидир. Таълимнинг таркибини ўқув дастурлари ва давлат стандартлари ташкил этади. Мактабгача таълим муассасаларида таълим сифати “Ўқув жараёни модернизацияси Концепцияси”га асосан назорат қилинади.

Дунё миқёсида юқори баҳоланадиган тизимлардан бири бўлган Буюк Британияда мактабгача таълим тизими фаолияти “Таълим тўғрисида”ги ва “Мактабгача таълим тизими ҳақида”ги қонунлар асосида ташкил этилади. Британия таълим дастурлари дунёнинг энг юқори стандартларига жавоб беради. Унда болаларга умумий таълим беришдан ташқари боладаги ўқиш ва ҳисоблаш кўникмалари ҳам ривожлантириб борилади.

Японияда мактабгача таълим муассасаларида таълим бериш “Таълим тўғрисидаги асосий қонун”га мос равишда олиб борилади. Бу давлатда мактабгача таълим тамойиллари – соғлом, мустақил, ҳар томонлама ривожланган, билимга эга ва ўз маданияти ҳамда Ватанини севувчи жамият аъзосини тарбиялашга қаратилган.

Хулоса қилиб айтганда, хорижий давлатлар тажрибасини ўрганиш ва уларнинг илғор иш тажрибаларини республикамизда жорий этиш мамлакатимиз мактабгача таълим тизимини замонавийлаштириш ва такомиллаштиришга хизмат қилади.

Фойдаланилган адабиётлар:

1. Ўзбекистон Республикасининг “Мактабгача таълим ва тарбия тўғрисида”ги Қонуни.
2. “Илк қадам” мактабгача таълим ташкилотларининг давлат ўқув дастури. Тошкент 2018 йил.



3. “Илк ва мактабгача ёшдаги болалар ривожланишига қўйилган Давлат талаблари”. Тошкент 2018 йил.
4. “Болага йўналтирилган таълим” дастури. Тошкент 2010 йил.
5. “Замонавий таълим” журнали. Тошкент 2017 йил, 11-сон.

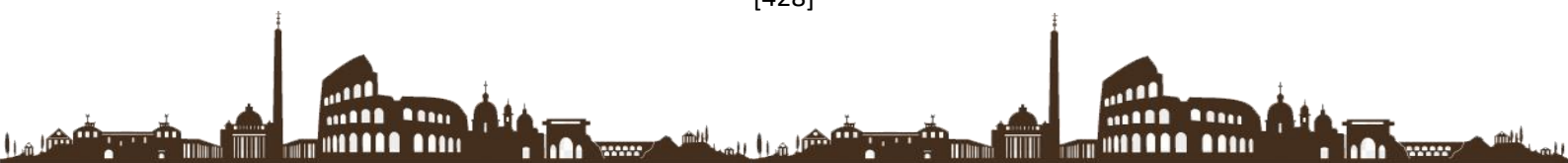

<https://doi.org/10.5281/zenodo.6067158>

Қурбонова Мехриой Зафарбек кизи

Анджон давлат университети

Диссеминация жараёни ўсимлик турлари орасида кенг тарқалган ва хилма хиллиги билан ажралиб туради. Бу жараён натижасида ўсимликлар орасида ўз-ўзини табиий фитоценозларда қайта тиклаши учун ўзига хос экологик мосланишлар вужудга келади.

Ўсимликлар диаспорасининг тарқалиш тартиби уларнинг репродуктив стратегиясининг муҳим хусусиятидир. У диаспорани ўтказиш масофасини, мумкин бўлган йўналишларни ва уларнинг охирига дам олиш жойини аниқлайди [1].

Ўсимликларнинг репродуктив диаспораларини тарқалиши турли хил омиллар орқали амалга ошади. Буларга шамол - анемохория, хайвонлар - зоохория ва одам – антропохорияни келтиришимиз мумкин. Табиатда мазкур тарқатишнинг ҳар хил усуллари мавжуд, бу эса ҳар хил тарқатиш усулларига махсус мослашувларнинг мавжудлиги билан боғлиқ.

Р.Е. Левина антропохорияни учта асосий тоифасини ажратди: агестохория - мева ва уруғларни транспорт воситасида тарқатиш; эргазиохория - бегона ўтлар меваларининг қишлоқ хўжалик асбоблари ва машиналари бўйича тарқалиши; спейрохория - маданий ва ёввойи экинлар уруғларини экиш орқали тарқалиши [2].

Зоохориянинг айрим адабиётларда 3 тоифаси [3], бошқа адабиётларда эса 4 тоифаси берилган [4]. Эпизоохория - улар турли ўсимталар ёрдамида тананинг юзасига ёпишади, эндозоохория - улар хайвонлар томонидан қабул қилинганда уруғлар овқат ҳазм қилиш трактидан ўтади ва бутунлигича нажосат билан ташланади, мирмекохория - чумолилар озиқланадиган махсус моддалар билан таминланган, синзоохория – хайвонлар томонидан уя ясаш учун олиб кетилган материаллар билан ёки озуқа сифатида алоҳида жойларга жойлаштирилади .

Шамол – анемохория ҳам ўз навбатида 3 турга бўлинади: эуанемохория - вазни енгил ва махсус ўсимталар туфайли учишга қодир, анемогеохория - тупроқ юзаси бўйлаб айланишга қодир, гемианемохория - аеродинамик хусусиятлари пастрок, шамол уларни фақат она ўсимликдан бир оз узоқлаштиради [4].

Материал ва методлар

Тадқиқот объекти Poaceae Barnh. оиласига кирувчи Aegilops L. туркуми вакиллари Aegilops triuncialis L., Aegilops clyndrica Host., Aegilops tauschii Coss., Aegilops crassa Boiss. Тадқиқот ҳудуди Фарғона водийсининг ҳар хил минтақаларидан олинган. Анджон вилояти Хўжабод туманидаги Имом ота адирликларида, Фарғона вилояти Фарғона тумани Юқори Водил сой бўйлари,

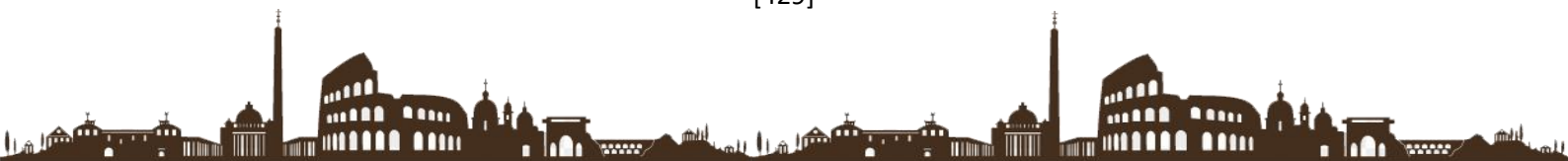

Наманган вилояти Қамчиқсой тоғолди худудларидан ажратилган ценопопуляцияларда дицеминация жараёни ўрганилди.

Ушбу жараёни ўрганишда биз Р.Е. Левина (1987), Х.Қ.Қаршибоев ва О.А.Ашурметов (2004) методларидан фойдаланилди [5]. Ўрганилган турларда диссеминация жараёни фазовий хусусиятларига кўра ценопопуляцияларда таҳлил қилинди.

Олинган натижалар ва уларнинг таҳлили

Донли ўсимликларда диссеминация жараёнининг икки усули деярли тенг равишда ифодаланади: анемохория (шамол) ёрдамида ва зоохория (хайвонлар) ёрдамида [3].

Aegilops L. туркуми вакиллариининг репродуктив диаспоралар ролини карёпис ва уруғ бажаради. *Ae.cylindrica*, *Ae.tauschii* Coss, *Ae.crassa* Boiss нинг бошоқчалари мўрт бўлиб, бошоқчалари алоҳида бўлакларга ажралади. *Ae. Triuncialis* да эса бошоқ яхлит ва одатда ер юзасига тик холатда тўкилади. Қулай экологик шароит бўлганда *Ae. cylindrica* Host, *Ae. tauschii* Coss, *Ae. crassa* Boiss нинг ҳар бир бошоқчасидан янги майсалар ўсиб чиқишга қодир, *Ae. Triuncialis* да тупроқ билан боғланган қисмидан майсалар ўсиб чиқа бошлайди. Мазкур турларда диссеминация жараёни асосан антропохория, зоохория ва анемохория усуллари орқали амалга ошади. Уруғлар май-июль ойида тўлиқ пишиб, тарқалиш жараёни август ойидан бошланиб, кузгача давом этади. Асосий тарқатувчи восита инсонларнинг хўжалик фаолияти, чорва хайвонлар ва шамол хисобланади.

Ўрганилган турларнинг Имом ота ценопопуляциясида *Ae.cylindrica*, *Ae.tauschii* Coss, *Ae.crassa*, *Ae. Triuncialis* турлари учради. Уларнинг диаспоралари тарқалишида антропоген омиллар асосий рол ўйнайди. Анемохориянинг эргазиохория турини кузатишимиз мумкин яъни одамларнинг қишлоқ хўжалик асбоблари ёрдамида тарқалиб, бошқа худудларни ишғол қилади. Шунингдек, тадқиқотлар давомида қушлар, ҳашаротларнинг диаспораларнинг тарқалишидаги иштироки кузатилди. *Ae. Triuncialis* диаспораларида бирмунча бошқа турларга нисбатан кучлироқ ривожланган бошоқча қипиқлари мавжуд бўлиб, улар орқали қорамоллар юнгига осонлик билан ёпишиб олади (эпизоохория).

Юқори Водил ценопопуляцияси сой бўйидан ажратилган бўлиб, тупроқда ўсимлик уруғлари захираси оз бўлганлиги сабабли ҳашаротларнинг гуруҳларини деярли учратмадик. *Ae. tauschii* Coss ва *Ae. triuncialis* турларида анемохориянинг гемианемохория усули ёрдамида диаспораларнинг тарқалиши кузатилди. Биз ўрганган турларнинг уруғлари бирмунча йирик бўлиб, шамол уларни фақат 3-4 м масофагача олиб бориши мумкин.

Қамчиқсой ценопопуляциясида *Ae. triuncialis* ва *Ae.cylindrica* тоғли худудининг йўл бўйларида тарқалган бўлиб, шамол уларни диаспораларини асосан вертикал йўналиш бўйлаб она ўсимликдан 2 - 4 м оралиғида узоқлаштиради. Шунингдек,

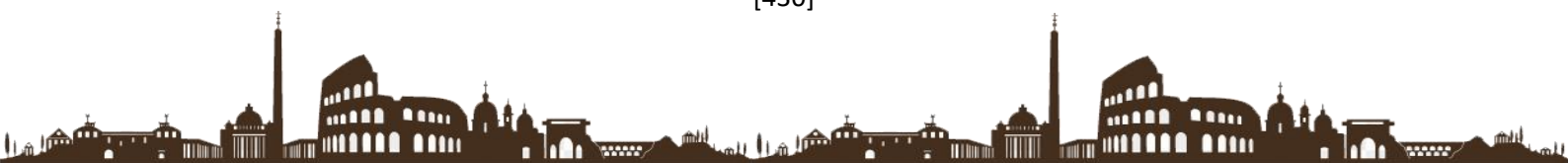

ҳашаротлар ҳам инларига захира озуқа сифатида ўзлаштирилиши кузатилди (мирмекохория). Омон қолган диаспоралардан янги майсалар ўсиб чиқади.

Хулоса ўрнида шуни таъкидлаш керакки, тадқиқотлар давомида ҳашаротлар ва кушлар, қорамоллар турларни қайта тикланишини чекловчи стресс омил эканлиги билан бир қаторда, диаспораларни тарқатувчи восита эканлиги кузатилди. Биз ўрганган турларда ўз ўзини қайта тиклаши ва турли хил экологик омилларга нисбатан мосланиш хусусиятлари аниқланди. Ўрганилган турларнинг диаспоралари тарқалишида Имом ота ценопопуляциясида антропохория устунлик қилса, Юқори Водил ва Қамчиксой ценопопуляцияларида антропоген омиллар бирмунча чекланганлиги сабабли диссеминация жараёнининг анемохория усули устунлик қилди.

АДАБИЁТЛАР:

1. Кораблёв А. П., Кузьмин И. В. , Смирнов В. Э. Типы диссеминации растений при первичной сукцессии на вулканических отложениях плато толбачинский дол (камчатка). Ботаника в современном мире. Труды XIV Съезда русского ботанического общества и конференции «Ботаника в современном мире» Том II. Махачкала 2018. Сс 68-71.

2. Левина. Р.Е. Экология распространения плодов и семян. С

3. Кардашевская. В.Е. Злаки. Якутск. 2003.

4. Колясникова . Н. Л. /Биология размножения растений. Пермь ИПЦ «Прокрость» 2017. С-84.

5. Қаршибоев Ҳ.Қ., Ашурметов О.А. Ўсимликлар репродуктив биологияси. 2004. Гулистон.



АХМЕД РИДА ХУХУ – ПИСАТЕЛЬ ИММИГРАНТ ОСНОВАТЕЛЬ ЖАНРА
РАССКАЗА В САУДОВСКОЙ ЛИТЕРАТУРЕ

<https://doi.org/10.5281/zenodo.6066937>

Шарафуддинова С

студентка 4 курса арабо-английского направления

Саидова Н.М

Учитель Ташкентского Государственного Университета Востоковедения

Аннотация: в данной статье рассматривается творчество известного писателя иммигранта Ахмеда Рида Хуху. Известный в Алжире, как автор романа «Девушка Умм аль-Кура», а в Саудии как автор многочисленных рассказов. В статье была произведена попытка анализировать рассказ Рида Хуху под названием «Последний писатель».

Ключевые слова: Девушка Умм аль-Кура, литературный язык, диалект, новела, арабо-язычный роман, жанр рассказа, писатель

Abstract: this article examines the work of the famous emigrant writer Ahmed Reed Huhu. Known in Algeria as the author of the novel "The Girl of Umm al-Qura", and in Saudi Arabia as the author of numerous short stories. The article attempted to analyze a story by Reed Huhu called "The Last Writer".

Keywords: The girl Umm al-Qura, literary language, dialect, short story, Arabic novel, short story genre, writer

Значительную роль в процессе становления жанра рассказа в саудовской литературе сыграл писатель иммигрант Ахмада Рида Хуху, который прибыл в Саудовскую Аравию по приглашению правительства из Алжира. В Алжире Рида Хуху заведовал школой, сотрудничал в печати, писал пьесы для радио на литературном языке и диалекте.

Перу писателя принадлежит много рассказов, выходивших как в периодических изданиях, так и отдельными сборниками. Алжирская критика считает Рида Хуху основоположником арабо-язычной новеллы в стране.

Известность автору принес в Ажире роман на арабском языке (очевидно, один из первых арабо-язычных романов вообще в Магрибе), опубликованный в 1947 году. Роман «Девушка Умм аль-Кура» посвящен проблеме, до сих пор остро волнующей арабские страны – эмансипации женщины. Автор романа, в котором рассказывается о девушке из хиджаской семьи, выступает против закабаления женщины, говорит о необходимости избавить ее от покрывала-этого символа женского бесправия – и дать ей образование. Роман был подвергнут резкой критике со стороны реакционного духовенства, утверждавшего, что Рида Хуху призывает к нарушению национальных



традиций и подрывает основы мусульманской морали. Несмотря на нападки реакционеров, писатель остался верен своим взглядам и продолжал высказывать их в новых книгах: «С ослом аль-Хакима» (маа химар аль-Хаким», 1953г), »Вдохновенная» («Сахибат аль-вахий», 1954г), та же в некоторых рассказах сборника «Человеческие характеры» («Намазидж башарийа», 1955г.).

Он знал английский и французский языки, кроме того, он был хорошо знаком с творчеством мастеров западного рассказа и многих русских писателей, перенимал сюжеты их произведений, приспособлявая их к своей национальной специфике.

Рида Хуху в 1934 году прибыл в Саудовскую Аравию из Алжира для обучения в религиозном учебном заведении «الشرعية مدرسة لعلوم» («Школа религиозных наук»), и оставшегося там работать после завершения учебы. С (1909 – 1956гг.) – он работал редактором журнала «Аль-Манхал».

Арабская критика единодушно отмечает сатирический талант Рида Хуху, живость и остроту его диалогов. Писательское мастерство Рида Хуху наиболее отчетливо проявляется в его рассказах. Лучше всего автору удаются рассказы, в которых бичуются людские пороки: в них талант писателя сатирика раскрывается особенно ярко.

По своей писательской манере Рида Хуху напоминает известного автора Мухаммада Теймура (1892-1921), опубликовавшего сборник рассказов «Что глаза видят» («Ма тарыху ал-уййун»). У саудовского писателя такие же небольшие рассказы, лишённые чаще всего острого сюжета, та же наблюдательность, та же любовь к «зарисовкам с натуры».

Находясь в Саудовской Аравии Ахмед Рида Хуху пишет статьи и очерки для периодической печати, издает переводы с французского языка, пробует свои силы в жанре рассказа. После окончания второй мировой войны писатель возвращается на свою родину.

Некоторые арабские исследователи считают Ахмада Хуху основателем жанра короткого рассказа в Алжире [1.1.], другие, принимая во внимание, что основные годы творческой деятельности Хуху пришлось на время проживания в Саудовской Аравии, причисляют его к числу основателей жанра саудовского рассказа [1.2]. В период с 1937 по 1940 годы Ахмад Хуху опубликовал в «Аль-Манхал» одиннадцать рассказов, которые впоследствии вошли в состав двух сборников: «الحدك يم معمار» (Вместе с ослом мудреца») и «الوصى صاحب» («Приятель душеприказчика») [1.3]. В 1947 году он опубликовал в журнале «Аль-Манхал» свой роман «القرى غادة أم» («Девушка из Мекки»). Перу Ахмада Хуху также принадлежит множество переводов с французского языка, которые он помещал в журнале «Аль-Манхал» и на страницах газет «Аль-Мадина аль-Мунаввара» и «Савт ал-Хиджаз» [1.4].

Более близко к жанру рассказу в его классическом понимании, стоит произведение Рида Хуху «الأخير الأديب» («Последний писатель»), напечатанное в



журнале «Аль-Манхал» в 1938 году, и также вошедшее в состав вышеупомянутой литературной энциклопедии [1.5].

Рассказ построен на линейном повествовании, движение сюжета служит раскрытию внутреннего мира главного героя, разъясняет мотивы его поступков. Большое место в рассказе занимает подтекст: подразумеваемое автором значение и смысл происходящего, и невидимое течение подтекста сообщает силу и смысл видимому сюжету. Герой рассказа – Ибрагим поглощён любовью к литературе, всё свободное время он проводит в библиотеке за чтением, и мечтает стать великим писателем. Но, в век индустриализации и технического прогресса закрываются филологические факультеты и отменяются уроки литературы в школе, потому что:

ال ت فكه لاي قرأ إلا ل س د ب يل ف نام ي تا ا ص ب ح الأدب

«литература стала мёртвой дисциплиной, её читают в целях развлечения» [1.5].
Художественное творчество оказывается никому ненужным, все заняты «полезным» трудом, и редакции газет и журналов, куда Ибрагим приносит свои поэтические произведения, отказываются печатать их. Несмотря на надвигающуюся нищету, Ибрагим остается преданным призванию писателя, верит в предназначение литературы, и создаёт чудесную лирическую касыду.

ال تم تع من حرم تها و الامادة، عل بها طغت ال تى الام ي تة ال قلوب هذه س د ت ف تن أنها ف ي شك لا و
ال رائ ع ال جمال ب هذا

«Нет сомнения, что она (касыда) растопит зачерствевшие сердца людей, поглощённых приумножением материальных благ, и не замечающих изумительной красоты (окружающего мира)» [1.5].

Доктор Муджиб Саид аз-Захрани полагает, что подобная интерпретация событий в рассказе Рида Хуху опережает развитие исторической действительности в Саудовской Аравии: «Тема «конца литературы и писателей» выглядит несвойственной для арабской литературы в целом, так как представители литературы и культуры в то время являлись самыми почитаемыми людьми общества» [1.5].

Хотелось бы отметить, что представители литературы и культуры до сих пор продолжают оставаться «почитаемыми людьми общества» в Саудовской Аравии. Арабская литература является обязательной частью программы обучения в области гуманитарных наук. Помимо общественных библиотек, функционирующих в городах Саудовской Аравии, в каждом колледже и школе, и при каждом университете имеются библиотеки, оснащённые самым передовым оборудованием, которые, в целях поощрения творческой деятельности писателей, обязаны покупать 30 процентов книг, опубликованных на территории страны.

На наш взгляд, содержание рассказа «الأخ ير الأديب» («Последний писатель») имеет более глубокий смысл, чем тревога о будущем «конце литературы и писателей». На фоне стремлений саудовского правительства к экономическому процветанию рассказ Рида Хуху является отражением раздумий писателя о роли технического прогресса в подъёме благосостояния людей. Рассматривая общество



сквозь призму достижений научно-технической революции, писатель выражает свою тревогу, что сам по себе технический прогресс не означает расширения культурного кругозора человека, создания другого образа жизни, и её нового качества, так как при общем материальном благополучии ведёт к отчуждению человека и может способствовать возникновению кризисных явлений в духовной сфере, негативно влияя на способность человека к сопереживанию, к состраданию и любви к другим людям.

ИСПОЛЬЗОВАННАЯ ЛИТЕРАТУРА:

1. 20 ص القاهرة المصرية الدار ثائرة ن فوس ر قوب الله ع بد .
2. سحى 45 ص 1944 الحلبي الباب مطبعة . القاهرة . الحجاز فى مدهى جمال محمد احمد .
3. الأدبى ال نادى السعودىة العربىة المملكة فى المعاصر . القصيدة القصة . الهجرى دار الحديث السعودى الأدب فى القصيدة القصة فن . الحازمى منصور ؛ 11 ص 1987 . الرياض 9 ص 1999 . الرياض العلوم
- ال نادى السعودىة العربىة المملكة فى المعاصر القصيدة القصة . الهجرى سحى 118 ص 1987 . الرياض الأدبى
- 137 ص ال بداي توال تأسيس منصور الحازمى
- و مخ تارة ن صوص الحديث السعودى العربى الأدب موسوعة . الأخير الأديب . حوحر رضا احمد 93-99 ص . القصيدة القصة الرابع المجلد دراسات
- см. там же 94
- см. там же 96
- الحديث السعودى العربى الأدب موسوعة . مقدمة . الزهرانى سعيد بن معجب الدك تور 24 ص . القصيدة القصة . الرابع المجلد دراسات و مخ تارة ن صوص



БЕДА ҚАНДАЛАСИ- ADELPHOCORIS LINEOLATUS GOEZE ЗАРАРИ ВА
БЕДА ХОСИЛДОРЛИГИГА ТАЪСИРИ

<https://doi.org/10.5281/zenodo.6067079>

Эргашова Хуснида Иброҳимовна

Ассистент Андижон қишлоқ хўжалиги ва агротехнологиялари институти

Ахмадалиев Умирзоқ, Салимжонов Махмудбек

Андижон қишлоқ хўжалиги ва агротехнологиялари институти

Талабалари

Аннотация: Беда ниҳоятда қимматбаҳо дуккакли экин ҳисобланиб, озуқа, агротехник, мелиоратив ва фитосанитария жиҳатлари билан катта аҳамият касб этади. Аммо беданинг турли ривожланиш фазаларида кўп сонли умуртқасизлар билан зарарланиши туфайли, унинг каттагина ҳосили йўқотилибгина қолмай, балки таркибидаги озуқа моддалари ҳам кескин камаяди. Ушбу экин зараркунандаларидан Беда қандаласи биоэкологияси, зарари ва унга қарши кураш чоралари келтирилган.

Калит сўзлар: беда, беда қандаласи, тухум, гумбак, энтомофаг, хосилдорлик, нобуд бўлиши.

Беда ва бошқа қишлоқ хўжалик экинлари зараркунандаларининг миқдорини камайтиришда, уларнинг оммавий кўпайишининг олдини олишда, беда агробиоценози табиий энтомофаглари популяцияларини сақлаб қолиш, уларнинг кўпайишига қулай шароит яратиш ва ҳимояланадиган далага жалб қилишдан иборат. Чунки беда агробиоценози фойдали ҳашаротларни (энтомофаглар, ўсимлик чанглатувчилари) йиғадиган асосий манба бўлиб, бошқа қишлоқ хўжалик экинларининг зараркунандаларига қарши агроценозларни юқори самарали энтомофаглар табиий популяциялари билан бойитишда ҳам муҳим аҳамиятга эга.

Беда алмашлаб экишда, тупроқ унумдорлигини оширишда ва чорвачилик учун витаминга бой озуқа сифатида муҳум экин ҳисобланади. Бедани 200 дан ортиқ турдаги ҳашаротлар зарарлаб, унинг ҳосилдорлиги ва маҳсулот сифатини пасайтиради. Бу экинни зарарловчи ҳашаротлар орасида беда қандаласи жиддий зараркунанда ҳисобланади.

Беда қандаласи – *Adelphocoris lineolatus* Goeze. уруғлик беданинг жиддий зараркунандаси сифатида қайд қилинди.

Беда ўрими беда қандаласи личинкаларига кучли ҳалокатли таъсир кўрсатади. Бунда фақат ирригация тармоқлари ва ёнма-ён бедапоя орасидаги ўт-ўланлар орасига тушиб қолган личинкаларгина омон қолади, холос.

Вояга етган қандала ҳаракатчан, бир жойдан иккинчи жойга кўчиб юриб ҳаёт кечирази ва иссиқ кунда фаоллашади. Ёмғирли ва булутли кунлари фаоллиги бир

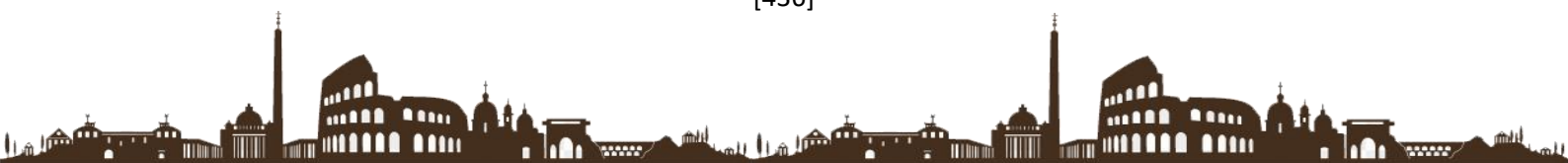

мунча пасайиб, гурухланиб, барглар остига ва бошқа ҳимояланган жойларга беркинадилар.

Беда қандаласининг кичик ёшдаги личинкалари кам ҳаракат бўлиб, асосан беркинадиган жойларга тўпланишни ёқтирадилар. Улар катта ёшга ўтган сари фаоллашади ва бир ўсимликдан иккинчисига ўрмалаб ўта бошлашади, аммо каттароқ масофаларга кўчмайдилар. Личинкалар ҳам вояга етган қандалаларга ўхшаб, ўсимликнинг шираси, шона ва гулчалари ҳамда ёш барг бандлари ва поя учи ширалари, хаттоки катта ёшдаги личинкалар майда умуртқасиз жониворлар ҳисобига ҳам озикланадилар.

Беда қандаласи личинкалари миқдорининг кескин ўзгаришига сабаб беда ўрилиши туфайли бедапояларда вужудга келган ҳарорат ва намликнинг кескин ўзгаришидир. Беда ўрими беда қандаласи тухумидан личинкалар чиқа бошлаган ва улар дастлабки босқичида бўлган даврларда амалга оширилса мақсадга мувофиқ бўлади. Бунда личинкалар нафақат ширали озикадан маҳрум бўладилар, тўғридан-тўғри тушган қуёш нурига бардош бераолмасдан ва табиий қушандалар фаолиятидан ҳам қўплаб нобуд бўладилар.

Зараркунандага қарши уруғлик бедада самарали ишлов бериш муддатларини аниқлаш мақсадида, беда ҳосил органларининг (шона ва гуллари) ривожланиш динамикасига боғлиқ ҳолда, уларнинг зараркунанда билан максимал зарарланиш даврини аниқлашга ҳаракат қилдик. Шу мақсадда биринчи ўримдан қолдирилган 2, 3 ва 5 йиллик бедапояларда беда қандаласининг вояга етган ва личинкаларининг уруғлик беда ривожланиш динамикасига боғлиқ ҳолда сонини ҳисобга олиб бордик.

Уруғлик беданинг ривожланиш фенологияси қуйидаги усул орқали ҳисобга олинди: стационар участкадан кузатиш учун 30 тадан модел ўсимликлар ажратилиб, 5 кунда ҳар бир ўсимликнинг ривожланиш фазалари ҳисобга олинди. Беданинг шоналаши ва гуллаши бедапоянинг ёшига боғлиқ ҳолда турли муддатларга тўғри келиши ҳамда шунга кўра, беда қандаласи миқдорининг ўзгариши қайд қилинди. Жумладан, 2 йиллик ва 3 йиллик беданинг биринчи ўримида шоналай бошлаши майнинг иккинчи ўн кунлиги бошида кузатилган бўлса, гуллаши майнинг ўрталарида, 5 йиллик беданинг биринчи ўримидаги беданинг шоналай бошлаши ва гуллаши майнинг ўртаси ва июннинг бошларида кузатилди.

Натижалардан кўриниб турибдики, ўсимликнинг юқори қисмида озикланувчи вояга етган қандала ва личинкалари сонининг ўсиши беданинг якка шоналай бошлашига тўғри келмасдан, ёппасига шоналаши ва гуллашига тўғри келади. 5 йиллик уруғлик бедадаги беда қандаласининг миқдори 2 ва 3 йиллик бедага нисбатан бир мунча юқорирокдир.

Стационар участкалардаги биринчи ўримдан қолдирилган 3 йиллик ва 5 йиллик уруғлик бедада олиб борилган кузатувлар шуни кўрсатдики, беда қандаласи вояга етганлари ва личинкаларининг максимал миқдори беданинг ёппасига шоналаши ва гуллаши даврларига тўғри келади.



2 йиллик хашаки бедапояга нисбатан 4 йиллик бедапояда май ойидаёқ беда қандаласининг сони жуда юкори бўлиб, бу ҳолат деярли мавсумнинг охирига қадар сақланиб қолди. Бунга сабаб, эски бедапояда беда қандаласи тухумларининг кўплаб кишлаб қолиши, далалар ва ариқ бўйларида ҳамда ўтлоқларда кўплаб бегона ўтларнинг учрашидир. Беда анғизларида 1м² даги диапаузага кетган тухумлар сони 7-10 дона мавжудлигини кўрсатди. Уруғлик бедадаги қандала сонининг хашаки бедага нисбатан бирмунча кам бўлиши, уруғлик бедани пишиб етилиши билан бевосита боғлиқдир.

Умуман олганда, беда қандаласи мавсум давомида динамик миқдорий сонининг кескин ошиши беданинг ёппасига шоналаши ва гуллаши билан боғлиқдир.

Фойдаланилган адабиётлар:

1. Журавская С.А. Костенко И.Р., Спиридонов Ю.В. Борба с вредителями и болезнями люцерны. Тош. 1954 с.
2. Хўжаев Ш.Т. Ўсимликларни зараркунандалардан уйғунлашган химоя қилишнинг замонавий усул ва воситалари. б 225
3. Исмоилов М. Паразит фитонюмуса заштита растений 1992 №10. Стр13
4. Турдиева, Г. А., Камбарова, М. А., & Эргашева, Х. И. (2019). Применение гербицида Зета в выращивании озимого нута. Инновационная наука, (5).

