



**O'ZBEKISTON RESPUBLIKASI
OLY VA O'RTA MAXSUS
TA'LIM VAZIRLIGI**



**O'ZBEKISTON RESPUBLIKASI
INNOVATSION
RIVOJLANISH VAZIRLIGI**

**IQTIDORLI TALABALAR, MAGISTRANTLAR, TAYANCH
DOKTORANTLAR VA DOKTORANTLARNING**

TAFAKKUR VA TALQIN

**MAVZUSIDARESPUBLIKA
MIQYOSIDAGI ILMYIY-AMALYIY
ANJUMAN TO'PLAMI**



Бухоро-2021

**O‘ZBEKISTON RESPUBLIKASI OY VA O‘RTA
MAXSUS TA‘LIM VAZIRLIGI
BUXORO DAVLAT UNIVERSITETI
MAGISTRATURA BO‘LIMI**

**IQTIDORLI TALABALAR, MAGISTRANTLAR, TAYANCH
DOKTORANTLAR VA DOKTORANTLARNING**

TAFAKKUR VA TALQIN

mavzusida

**Respublika miqyosidagi ilmiy-amaliy
anjuman to‘plami**

2021 yil, 27-may

Tahrir hay'ati:

| | |
|-------------------------|---|
| O.X.Xamidov | - Iqtisodiyot fanlari doktori, professor |
| M.I.Daminov | - Pedagogika fanlari nomzodi, dotsent |
| O.S. Qahhorov | - Iqtisodiyot fanlari bo'yicha falsafa doktori (DSc), dotsent |
| S.Q. Qaxxorov | - Pedagogika fanlari doktori, professor |
| D.R. Djurayev | - Fizika-matematika fanlari doktori, professor |
| A.A. Turayev | - Fizika-matematika fanlari bo'yicha falsafa doktori (PhD), dotsent |
| M.Y. Ergashov | - Kimyo fanlari nomzodi, professor |
| B.N.Navro'z-zoda | - Iqtisodiyot fanlari doktori, professor |
| SH.A. Hayitov | - Tarix fanlari doktori, professor |
| D.S. O'rayeva | - Filologiya fanlari doktori, professor |
| S. Bo'riyev | - Biologiya fanlari doktori, professor |
| SH.R.Barotov | - Psixologiya fanlari doktori, professor |
| SH.SH.Olimov | - Pedagogika fanlari doktori, professor |
| A.R.Hamroyev | - Pedagogika fanlari nomzodi, dotsent |

Mas'ul muharrir:

A.A. Turayev – magistratura bo'limi boshlig'i f.-m.f.f.d., (PhD) dotsent

Musahhih:

T.Sh.Ergashev – ta'lim sifatini nazorat qilish bo'limi bosh mutaxassisi

D.Rahmatova – magistratura bo'limi uslubshunosi

B.A.Hikmatov – magistrant

O'zbekiston Respublikasi Prezidentining 2020 yil 24-yanvardagi Oliy majlisga yo'llagan murojatnomasi va O'zbekiston Respublikasi Vazirlar mahkamasining 2020 yil 7- fevraldagi 56-F-son farmoyishiga hamda Oliy va o'rta maxsus ta'lim vazirligining 2021 yil 4-maydagi № 3/19-04/05-26 son xatiga asosan ushbu Respublika ilmiy-amaliy anjuman tashkil etildi. To'plamda iqtidorli talabalar, magistrantlar, tayanch doktorantlar va doktorantlarning ilmiy izlanishlari, tajriba almashish, sohalarda amalga oshirilayotgan ishlarni tahlil qilish va bu boradagi takliflarni ishlab chiqish bo'yicha ilmiy-amaliy va uslubiy tavsiyalar ishlab chiqilgan.

Mazkur to'plamga kiritilgan maqolalar va tezislarning mazmuni, statistik ma'lumotlar hamda bildirilgan fikr va mulohazalarga mualliflarning o'zlari mas'uldirlar.

MUQADDIMA

Mamlakatimizda fan va ta'lim tizimida amalga oshirilayotgan samarali islohotlar, yoshlarimizning ta'lim olishlari uchun yaratilayotgan qulay sharoitlar natijasida fanning barcha tarmoqlarida faoliyat ko'rsatayotgan oliy ma'lumotli, yuqori malakaga ega xodimlarning ulushi ortib bormoqda. 2021-yilning “Yoshlarni qo'llab-quvvatlash va aholi salomatligini mustahkamlash yili” deb e'lon qilinishi bugun **biz yurtboshimiz rahnamoligida ulug' niyatlar bilan boshlagan Yangi Uyg'onish davrida mamlakatimizda ilmiy salohiyati baland yoshlar orqali ulkan intellektual boylik yaratishga, xalqimizning hayotini va sihat-salomatligini yaxshilashga va kelgusi avlodlarga o'zimizdan munosib meros qoldirishga xizmat qiladi.**

Har bir sohada, jumladan, ta'limda o'sish, taraqqiyot bo'lishi uchun yangilik bo'lishi kerak, qayerda yangilikka intilish bo'lsa, shu yerda taraqqiyot bo'ladi. Yildan yilga salohiyatli kadrlarga ehtiyoj ortib borayotgan bir davrda oldimizga qo'yilgan maqsadlarimiz ham yuksak. Shu ma'noda yurtimizda ta'lim jarayonini zamonaviylashtirish, ilmiy faoliyatni davlat tomonidan tartibga solish prinsiplari va qo'llab-quvvatlash shakllari, ilmiy g'oyalardan foydalanish imkoniyatlarini kengaytirish, ilmiy-tadqiqot shakllarni yuksaltirish, xalqaro hamkorlik va chet el investitsiyalarini jalb etish, ilmiy kadrlarning salohiyatini jahon talablariga xos va mos rivojlantirish, ularning ijtimoiy-huquqiy himoyasi, fan, ta'lim va amaliyot uyg'unligini ta'minlash kabi masalalar yechimiga alohida e'tibor qaratilmoqda.

Keng ko'lamli demokratik o'zgarishlar, jumladan, ta'lim islohotlarining zamirida yuksak maqsad ko'zlangan. Chunki taraqqiyotning tamal toshi ham, mamlakatni qudratli, millatni buyuk qiladigan kuch ham bu – ilm-fan, ta'lim va tarbiyadir. Ertangi kunimiz, Vatanimizning yorug' istiqboli, birinchi navbatda, ta'lim tizimiga qilayotgan e'tiborimizning natijasiga bog'liq. **Ajdodlarimiz aytganidek, “Ildan boshqa najot yo'q va bo'lishi ham mumkin emas”.** Shu o'rinda, Prezidentimiz Shavkat Miromonovich Mirziyoyevning Oliy Majlisga yo'llagan Murojaatnomadagi bir fikrlariga e'tiboringizni qaratishni o'rinli, deb

bilaman. Ya'ni: **“Eng katta boylik – bu aql-zakovat va ilm, eng katta meros – bu yaxshi tarbiya, eng katta qashshoqlik – bu bilimsizlikdir”**.

Buxoro – azaldan ilm-u irfon, madaniyat va ma'rifat beshigi sanalgan. Nur – Sharqdan bo'lgani kabi, ilm va salohiyat nuri ham Buxoroyi Sharifdan ekanligi, hanuzgacha mana shu e'tirof va e'tiborga loyiq amallar qilinayotgani quvonarlidir. Ajdodlarning munosib vorisi bo'lish uchun intilayotgan viloyatimiz yoshlari davlatimiz taraqqiyotiga o'zlarining munosib hissalarini qo'shish uchun fanning turli yo'nalishlarida ilmiy faoliyatlarini rivojlantirmoqdalar. Shu ma'noda, ilmiy-tadqiqot ishlarini yanada rivojlantirish uchun oliy ta'lim muassasalarida konferensiyalar tashkil etilmoqda. Ilmiy ishlar, xulosalar xalqaro miqyosda e'lon qilinmoqda. Ushbu to'plamda ilm-fanda ustozlarning davomchilari bo'lgan, har sohada peshqadam mutaxassis bo'lish uchun intilayotgan magistratura talabalarining ilmiy qarashlari o'z ifodasini topgan.

Keltirilgan maqolalar ilm-fan olamiga endigina kirib kelayotgan yosh tadqiqotchilarning izlanishlarining ilk samarasi bo'lib, bu natijalarni ommalashtirish, yosh tadqiqotchilarning o'zlarining ilmiy faoliyatlari yo'nalishlari bo'yicha hamkor korxonalar va o'z sohasining yetuk olimlari bilan tanishishlari natijasida, yirik loyihalar ishlab chiqishlari, fan va ishlab chiqarish hamkorligining samarali ko'rinishlarini yuzaga keltirishlari mazkur to'plamni tayyorlashning asosiy maqsadi bo'lib hisoblanadi. Ilmiy to'plam materiallari ta'lim muassasalari o'qituvchilari, korxonalar va tashkilotlarning mutaxassislari hamda yosh ijodkorlar uchun amaliy qo'llanma bo'lib xizmat qiladi. Kelajakda

Vatanimiz istiqboli uchun munosib xizmat qilishga chog'lanayotgan yosh, izlanuvchan magistratura talabalari orasidan o'z ilmiy maktablariga ega bo'lgan olimlar, nufuzli xalqaro oliy dargohlarda dars bera oladigan ustozlar, xalq xo'jaligining fidoiy xodimlari, jamiyatimizga kerakli kadrlar yetishib chiqishiga ishonamiz.

O.X. Xamidov

Buxoro davlat universiteti rektori, i.f.d., professor.

ОЛИЙ ТАЪЛИМ ТИЗИМИДА РАҚОБАТБАРДОШ КАДРЛАР ТАЙЁРЛАШНИНГ БОШҚАРУВ САМАРАДОРЛИГИНИ БАҲОЛАШ

О.С.Қахҳоров¹, Ш.Х.Тўраев

*БухДУ илмий ишлар ва инновациялар бўйича проректор,
и.ф.ф.д, (DSc), доцент¹,
БухДУ магистранти²*

Аннотация: *Мақолада олий таълим муассасалари бошқарув фаолияти самарадорлиги, бошқарув тизими ва бошқарув жараёни самарадорлигининг ўзаро таъсири ва омиллари, таълим муассасаси самарадорлигини баҳолаш кўрсаткичлари, кадрлар тайёрловчи кафедраларнинг устуворликлари масалалари ёритилган.*

Калит сўзлар: *рақобатбардош, бошқарув жараёни, бошқарув самарадорлиги, самарадорлигини аниқлаш, рақобатбардош кадрлар, баҳолаш усуллари, муқобиллик даражаси.*

Ўзбекистон Республикасида “Таълим тўғрисида”ги қонунлар ва кадрлар тайёрлаш миллий дастурининг қабул қилиниши билан амалга оширилаётган кенг қўламли ислохотларда ёшларнинг фаол иштирокини таъминлаш, юксак маънавиятли, мустақил ва эркин фикрлайдиган, замонавий илм-фан ютуқларини пухта ўзлаштирган ҳар томонлама соғлом ва баркамол авлодни вояга етказишга қаратилган ёшларга оид давлат сиёсатини изчил амалга ошириш учун замин яратди. Ўзбекистон Республикаси Президенти Ш.М.Мирзиёев таъкидлаганидек: “Ёшларимизга муносиб таълим бериш, уларнинг илм-фанга бўлган интилишларини рўёбга чиқаришимиз керак. Шу мақсадда, мактабгача таълим тизимини Ривожлантиришимиз, ўрта ва олий ўқув юртларининг моддий-техник базасини, илмий ва ўқув жараёнлари сифатини тубдан яхшилашимиз керак”. Иқтисодий ва инновацион талаблар асосида тараққий эттиришда аҳолининг билимлилик даражасини ошириш, ишлаб чиқаришнинг

интеллектуал салоҳияти, чет эл инвестициялари кўламини кенгайтириш, тадбиркорлик, кичик ва хусусий бизнесни ривожлантириш, ўз навбатида, янги иқтисодий йўналишдаги касб-ҳунар ва мутахассисликлар бўйича кадрлар, шу жумладан, таълим тизимида кадрларни тайёрлаш, қайта тайёрлаш ва уларнинг малакасини ошириш бугунги куннинг долзарб вазифалари ҳисобланади [1]. Албатта, бу каби муаммо ва камчиликларни бартараф этмасдан туриб, олий таълим тизимида замонавий билим ва тайёрганликка эга

бўлган рақобатбардош кадрларни тайёрлашни ижобий ҳал этиш мушкулдир. Мамлакатнинг ривожланиш истиқболини, биринчи навбатда, кадрлар салоҳияти ва ундан фойдаланиш даражаси белгилаб беради. Республикамизда олиб борилган ислоҳотлар жараёнида кадрлар тайёрлаш жараёнини сифат жиҳатдан юқори босқичга кўтаришга алоҳида эътибор қаратилди. Олий таълим тизимида илмий тадқиқотларнинг самарадорлигини таъминлаш мақсадида жаҳон таълим стандартлари талабларига мос келувчи мутахассисларни тайёрлаш ва илмий салоҳият даражасини кўтариш бўйича мамлакатимизда олиб борилаётган ислоҳотлар, ривожланган ва ривожланаётган хорижий давлатларнинг тажрибасини ўрганиб, республикамиз давлат таълим стандартларидан келиб чиққан ҳолда, илмий тадқиқотлар олиб бориш, фан, таълим ва ишлаб чиқариш ҳамкорлигини янада ривожлантириш асосида уларнинг сифат даражасини кўтариш ва самарадорлигини таъминлаш лозим. Ўзбекистон Республикаси Кадрлар тайёрлаш миллий дастурида назарда тутилган таълим муассасалари фаолиятига баҳо беришнинг рейтинг тизимини ишлаб чиқиш ҳам долзарбдир. Олий таълим муассасалари бошқарув жараёни самарадорлигини эришилган амалий натижаларни таҳлил қилиш асосида баҳолаш, яъни қуйидаги муаммоларни ҳал этиш орқали уларни такомиллаштириш лозим бўлади:

- муассасадаги бошқарув жараёни ва амалий фаолият натижалари ўртасидаги боғлиқлик жиҳатларини аниқлаш;

- олий таълим муассасаси ташкилий тузилмасидаги кафедралар мисолида фаолият натижаларига кўра бошқарув жараёни самарадорлигини баҳолашни амалга ошириш, бунда бошқарув жараёни билан боғлиқ мезонларни ажратиш; • кафедралар фаолиятини натижалари асосида бошқарув самарадорлигини баҳолашда кўп мезонли комплекс баҳолаш усуллари кўллаш ва олинган натижаларни таҳлил қилиш. Ушбу масалаларни ҳал қилиш уларнинг илмий жиҳатдан асослаш учун кўйидагилар илгари сурилади:

- олий таълим муассасаларида бошқарув жараёни самарадорлиги эришилган амалий натижаларда бевосита акс этади;

- бошқарув жараёни билан боғлиқ мезонлар тўғри танланганда эришилган амалий натижаларини таҳлил қилиш асосида самарадорликни баҳолаш ҳамда натижа ва бошқарув қарорларини қабул қилиш орасидаги тесқари алоқани самарали йўлга қўйиш мумкин;

- бошқарув жараёни самарадорлигини баҳолаш йўллари амалий фаолият натижаларини баҳолашнинг кўп мезонли ва комплекс баҳолаш усуллари қўлланганда бошқарув жараёни самарадорлигини баҳолаш ишончли натижаларни беради;

- кафедралар, факультетлар амалий фаолият натижаларини таҳлил қилиш асосида бошқарув жараёни самарадорлигини баҳолаш улар фаолиятининг фаоллашувига, самарали бошқарув қарорларини қабул қилиш, рақобат муҳитининг кучайишига ижобий таъсир қилади.

Бошқарув самарадорлиги тушунчаси бошқарув тизими ва бошқарув жараёни самарадорликларининг ўзаро таъсири натижасида юзага келади. Шу ўринда бошқарув тизими самарадорлиги ва бошқарув жараёни самарадорлиги тушунчаларининг ўзаро муштарак ва фарқли жиҳатларига

эйтибор қаратамиз. Бошқарув жараёни самарадорлиги ҳам бошқарув самарадорлигининг хусусий ҳоли бўлиб, уни субъектнинг бошқарилувчи объектга таъсир кўрсатиш натижасини ифодалайди. Уни миқдор ва сифат жиҳатидан баҳолаш мумкин. “Самарадорлик” тушунчаси менежмент ва бошқарув фанларида турли баҳс ва мунозараларга сабаб бўлиб келади. Самарадорликнинг умумий назарияси мавжуд бўлмаганлиги боис ушбу йўналишдаги барча уринишлар ҳозиргача кутилган натижага олиб келмади. Фаолиятнинг турли соҳаларида самарадорликнинг ўз хусусий кўрсаткичларидан фойдаланилади. Аммо таълимда бугунги кунда бундай кўрсаткичлар йўқ. Самарадорлик тушунчасини очиб беришда фаолият унумдорлиги тушунчасини киритишади. Ш.Қурбонов ва Э.Сейтхалиловларнинг фикрича “Унумдорлик қандайдир вақт ичида олинган натижаларнинг фойдалилиги ва у билан боғлиқ харажатлар ўртасидаги нисбатни кўрсатувчи фаолият хусусияти демакдир. Улар таълимнинг бошқа таълим муассасига нисбатан юқорироқ натижалари ушбу таълим муассасида бошқарув сифати юқори бўлишидан ҳар доим ҳам далолат беравермайди. Масалан, таълим муассасаси мустаҳкам моддий базага эга бўлса, молиялаштиришнинг қўшимча манбалари ҳисобига ўқитувчиларга бошқа таълим муассасасидагига нисбатан юқорироқ иш ҳақи тўлай олса, ушбу барча неъматлардан маҳрум бўлган оддий таълим муассасасидагига қараганда таълим сифати юқорироқ бўлишини таъминлаши мумкин. Лекин масала ҳар бир таълим муассасаси ўзида мавжуд имкониятлардан нечоғли фойдаланаётганлигида кўринади[4]. Бошқарув тизимининг ташқи самарадорлиги жамият, давлат ва иш берувчиларнинг мақсадига эришувни назарда тутаяди. Бошқарув жараёни самарадорлигини баҳолаш қарорлар қабул қилишнинг асосий мезони ҳисобланади. Шу туфайли иқтисодиёт ва бошқарувда самарадорлик тушунчасига катта эътибор қаратилади. Умуман таълим тизимида бошқарув жараёнида юқори натижаларга эришиш учун кузатиш,

суҳбат, моделлаштириш, таҳлил, синтез, эксперт баҳолаш, иерархик таҳлил усулларидадан фойдаланилади. Тавсия қилинган таълим муассасалари бошқарув жараёни самарадорлигини баҳолашда кўп мезонли таҳлил усулини қўллаш олий таълим муассасалари, академик лицей ва касб-ҳунар коллежлари бошқарувини янгича усуллар билан бойитади. Таълим муассасалари бошқаруви самарадорлигини баҳолашда иерархиялар таҳлили усули асосидаги ёндашув мақсадга мувофиқ қарорлар қабул қилишда муҳим восита сифатида намоён бўлади ва бошқарув жараёнининг такомиллашувига олиб келади. Бу унинг ҳам назарий, ҳам амалий аҳамиятга эга эканлигини ифодалайди. Таълим муассасасидаги бошқарув жараёни самарадорлигига таъсир этувчи омилларга тўхталиб ўтамиз. Бошқарув жараёни самарадорлиги жуда кўп омилларга боғлиқ. Биз уларни шартли равишда ички ва ташқи омилларга ажратамиз. Ўз-ўзидан маълумки, ички омиллар фақатгина таълим муассасасининг ички шарт-шароитлари билан боғлиқ. Уларга ходимлар ва профессор-ўқитувчиларнинг малакаси, муассасанинг моддий таъминланганлиги, ташкилот маданияти кабилар киради. Таълим муассасаси бошқарув самарадорлигига ташқи омиллар ҳам таъсир қилиши мумкин. Ушбу омилларга муассасанинг жойлашган ўрни, маҳаллий бошқарув органларининг сиёсати, ижтимоий муҳит ва бошқалар киради. Муассасага кўрсатадиган таъсирга кўра ижобий ва салбий омилларни ажратиш мумкин. Ижобий омиллар ўқув муассасининг бошқарув самарадорлигининг ортишига хизмат қилса, салбий омиллар самарадорликнинг ижобий ўзгаришига тўсқинлик қилади. Шундай омиллар борки, улар исталган таълим муассасининг бошқарув самарадорлигига бир хилда таъсир қилади. Бундай универсал омиллар қаторида қуйидагиларни санаб ўтиш мумкин:

- қўйилган мақсадларнинг сифати;

- мақсадларни реал амалга ошириш имконияти, яъни, уларнинг қўйилган мақсадга эришиш воситалари билан мувофиқ келиши;
- жорий ҳолатни тўғри баҳолаш;
- муассаса раҳбари ва ходимларини қўйилган мақсадлар йўлида мотивациялаш;
- ўқув муассасаси раҳбарининг салоҳияти ва шахсий сифатлари;
- қўйилган мақсадларга эришиш учун ажратилган ресурсларнинг миқдори ва сифати;
- бошқарув қарорларини қабул қилишда давлат ва жамият ҳамда коллегиал бошқарув органларининг иштироки.

Шунингдек, таълим муассасалари бошқарув тизимида бошқарув жараёни тўғри йўлга қўйилиши, унинг самарадорлиги тушунчаларини аниқ ажратилиши, унинг мазмуни ва моҳияти очиқ берилиши, таълим муассасаларида иерархиялар таҳлили усули асосидаги кафедралар рейтинг модели ишлаб чиқилиши, унинг бошқарув жараёни самарадорлигини баҳолаш усулларига асосланиши таълим муассасаси бошқарув самарадорлигини баҳолашда юқори натижаларга эришишда таъсир этувчи омиллар ҳисобланади. Юқоридагилардан келиб чиқиб, бошқарув самарадорлиги, деганда фаолиятнинг натижавийликка эришилганлиги тушунилади, аммо самарадорлик даражасини фақат натижавийлик асосида аниқлаш мураккаб саналади. Чунки самарадорлик, деганда бошқарув фаолиятининг умумий ҳаракати, шунингдек, маълум ҳаракатлар натижасида мақсадга эришилганлиги тушунилади. Шунинг учун бошқарув самарадорлигини аниқлашда қуйидагиларга аҳамият бериш талаб этилади: бошқарув мақсади; бошқариш салоҳияти; бошқарув меҳнатининг хусусиятлари; бошқарувга бўлган сарф-харажатлар, бошқарув вазифалари, уларни ташкил этиш технологияси ҳамда бажариладиган ишлар ҳажми ва бошқалар киради. Бугунги кунда таълим

муассасаси ички муҳитида бошқарувнинг турли бўғинларида самарадорлигини баҳолашда содда, қулай, эгилувчан услублар етарли бўлмаганлиги учун уларга эҳтиёж мавжуд. Турли характердаги муаммоларни аниқлаш, таҳлил қилиш ва баҳолашга қаратилган ҳамда энг мақбул қарорга келишни таъминлайдиган кўп мезонли комплекс таҳлил қилиш ва баҳолаш усуллари таълим муассасалари бошқаруви жараёнида самарали қўллаш ўзининг имкониятлари кенглиги ва истиқболлилиги билан ажралиб туради. Таълим муассасаси бошқарув жараёни самарадорлигини комплекс баҳолаш кўпгина бозор субъектларида кизиқиш уйғотади ва долзарблигини юқорида келтирилган мулоҳазалар асослайди. Олий таълим муассасаларидаги бошқарув жараёнини ташкил этиш, унинг самарадорлигини баҳолаш усуллари аниқлаш, эришилган амалий фаолият натижалари асосида бошқарув жараёни самарадорлигини баҳолашни тадқиқ қилиш ва такомиллаштириш муҳим аҳамиятга эга. Шунинг ҳам алоҳида таъкидлаш жоизки, эришилган натижалар иқтисодий модернизація қилиш ва рақобатбардош миллий иқтисодий барпо этиш стратегиялари талабларига ҳозирда тўла мос келади, деб бўлмайди. Буни бошқача қилиб айтганда, ҳозирги кунгача амал қилиб келган иқтисодий таълим тизими жадал ривожланаётган иқтисодий жараёнлар шароитида давлат ва жамият тараққиётининг туб стратегик мақсадларига эришиш ва шулардан келиб чиқадиган вазифаларини бажариш учун етарли сифат параметрларига эга, деб бўлмайди. Ушбу ҳолат иқтисодий таълим тизими самарадорлигини таъминлаш муаммоларининг чуқур тадқиқ этилиши лозимлигини, шунингдек, иқтисодий таълим тизимини модернизаціялаш ва самарадорлигини оширишга йўналтирилган бирбирига чамбарчас боғлиқ бўлган ташкилий, сиёсий, ҳуқуқий ва ижтимоий ислохотларни амалга ошириш зарурлигини билдиради.

Фойдаланилган адабиётлар

1. Мирзиёев Ш.М. Ўзбекистон Республикаси Президенти матбуот хизмати давлат раҳбарининг 2019 йил учун мўлжалланган энг муҳим устувор вазифалар ҳақидаги Олий Мажлисга Мурожаатномаси // www.lex.uz, 2019 йил 28 декабрь.
2. Қаҳҳоров О.С. Таълим тизимида иқтисодчи кадрларни тайёрлашнинг бошқарув механизмини такомиллаштириш (Бухоро вилояти мисолида). Диссертация автореферати. иқтисод фанлари бўйича фалсафа доктори (PhD). Тошкент, 2017. 6-7 бетлар.
3. Навруз-Зода Б.Н. Ўзбекистонда олий таълим тизимида сифат таъминоти. - Т: Xarizma design, 2008. - 245 б.
4. Заҳидова Ш.Ш. Олий таълим хизматлари бозорининг амал қилиш механизми самарадорлигини ошириш (Ўзбекистон материаллари асосида). Иқт.ф.н. ...дисс. автореф. – Т.: ТМИ, 2012.;
5. Набиев Д.Х. Совершенствование управления маркетингом образовательных услуг в условиях модернизации экономики. Автореф. ... докт. эконом, наук. – Т.: ТДИУ, 2009.
6. Эргашев А.О. Таълим тизимининг иқтисодий бошқарув асосларини такомиллаштириш (ўрта махсус, касб-ҳунар таълими тизимимисолида). Иқт.ф.н. ...дисс. автореф.

I-SHO'BA

ANIQ VA TABIIY FANLAR.

5A140202 – Fizika (yo'nalishlar bo'yicha)

FIZIKA SOHASIDA TA'LIM SIFATINI OSHIRISH VA ILMIY TADQIQOTLARNI RIVOJLANTIRISHNING BUGUNGI KUNDAGI AMALIY AHAMIYATI

S.Q.Qahhorov¹, F.Yo.Ramazonova²

BuxDU "Fizika" kafedrasi professori¹,

BuxDU "Fizika" kafedrasi magistranti²

Bir necha asrlar davomida aniq va tabiiy fanlar O'zbekiston zaminida keng rivojlanib, O'rta Osiyo hududi dunyo intellektual markazi bo'lib kelgan. Yurtimiz hududida yuzaga kelgan birinchi va ikkinchi Renessans davri butun dunyo tan oladigan mashhur daholarni yetishtirib berdi. Muhammad al-Xorazmiy, Ahmad al-Farg'oni, Abu Nasr Farobiy, Abu Rayhon Beruniy, Mahmud Koshg'ariy, Abu Ali ibn Sino, Nasriddin Tusiy, Qozizoda Rumi, Jamshid Koshiy, Mirzo Ulug'bek, Ali Qushchi va Sharqning boshqa olimlari ilmiy tadqiqotlari jahon ilm-fani rivojiga beqiyos hissa qo'shdi.

Buyuk ajdodlarimizning ilmiy an'analarini munosib davom ettirgan holda, XX asrning 40-yillaridan boshlab O'zbekistonda fizika fanini rivojlantirish jarayonida nufuzli ilmiy maktablar tashkil etildi, ularning vakillari xalqaro mukofotlarga sazovor bo'ldi va xorijiy akademiyalar a'zolari bo'lib saylandi. Eng muhim ilmiy yo'nalishlarni shakllantirishda Fanlar akademiyasining taniqli ilmiy maktablar yaratgan atoqli fiziklari muhim o'rin tutdi. Mamlakatimiz fizika maktabi qattiq jismlar fizikasi, atom yadrosi fizikasi, yarim o'tkazgichlar fizikasi, lazer fizikasi va issiqlik fizikasi sohalarida jahon ilm-faniga ulkan hissa qo'shdi.

Bugungi kunda ta'lim muassasalarida fizika fanini o'qitish sifatini oshirish, ta'lim jarayoniga zamonaviy o'qitish uslublarini joriy qilish, iqtidorli

o'quvchilarni saralash, mehnat bozoriga raqobatbardosh mutaxassislarni tayyorlash, ilmiy tadqiqot va innovatsiyalarni rivojlantirish hamda amaliy natijadorlikka yo'naltirishga katta e'tibor qaratilmoqda.

Fizika fani bo'yicha ta'lim sifatini tubdan oshirish, yuqori malakali pedagog va ilmiy xodimlarni tayyorlash, ta'lim muassasalarini zamonaviy laboratoriyalar, darsliklar va boshqa o'quv jihozlari bilan ta'minlash, ilmiy tashkilotlarning salohiyatini rivojlantirish, ularning faoliyatini samarali tashkil etish, ilm-fan va ishlab chiqarish sohalari o'rtasida o'zaro yaqin muloqot va hamkorlikni yo'lga qo'yish hamda O'zbekiston Respublikasi Prezidentining 2020-yil 29-dekabrda Oliy Majlisga Murojaatnomasida belgilangan bir qator vazifalarni bajarish uchun keng ko'lamdagi islohotlar olib borilmoqda.

Sohani chuqur biladigan va zamonaviy kadrlarsiz bu maqsadlarga erishish mushkul ekanligini hammamiz bilamiz. Shu boisdan kadrlar masalasi siyosatimizning asosiy masalalaridan biri bo'lib turibdi. Bu borada yaxlit tizim yaratishga harakat qilinmoqda. Ayniqsa, yurtimizdagi yetakchi ilmiy tashkilotlarga bu borada katta vazifalar qo'yilgan.

Xo'jalik birlashmalari va ishlab chiqarish korxonalarini zimmasiga o'ziga birlashtirilgan ilmiy-tadqiqot muassasalari va oliy ta'lim muassasalarida fizika yo'nalishida o'quv jarayonini samarali tashkil etish, ilm-fan va ishlab chiqarish integratsiyasiga erishish, soha mutaxassislari rahbarligida amaliyotlarni o'tash, ilmiy ish natijalarini amaliyotga tatbiq etishga ko'maklashish va tijoratlashtirish, pedagog va ilmiy xodimlarning malakasini oshirish va stajirovkaga yuborishni tashkil etish yuzasidan javobgarlik yuklandi.

2021-2023-yillarda fizika yo'nalishida faoliyat olib borayotgan ilmiy xodimlarni yetakchi xorijiy ilmiy markazlar va ishlab chiqarish korxonalariga doktorantura va stajirovkaga yuborish reja-grafigiga e'tibor qaratadigan bo'lsak, 2021-2023 yillar davomida 97 nafar ilmiy xodimlarni doktorantura va stajirovkaga yuborish maqsad qilingan. Bu o'z navbatida sohaga har tomonlama yetuk va yuqori ilmiy darajali kadrlarni yetkazib berishga asos bo'ladi

Fizika sohasining yetuk mutaxassisini ham nazariy, ham amaliy bilim va ko'nikmalarga ega bo'lishi zarurligini qayd etib o'tmasdan ilojimiz yo'q. Buning uchun Oliy ta'lim muassasalari va ilmiy-tadqiqot institutlarimizni zamonaviy laboratoriya qurilmalari bilan jihozlash kechiktirib bo'lmaydigan vazifalardan biridir. Bunda Oliy ta'lim muassasalarida fizika fani bo'yicha o'quv laboratoriyasi jihozlarini xarid qilish hamda hududlarda oliy ta'lim muassasalaridagi ilmiy-o'quv markazlarini tashkil etish bilan bog'liq xarajatlarni moliyalashtirish foydalanuvchi oliy ta'lim muassasalarining budjetdan tashqari mablag'lari, xorijiy grantlar, shuningdek, qonunchilikda taqiqlanmagan boshqa manbalar hisobidan amalga oshirilishi belgilangan.

2022 – 2024-yillarda fizika fani bo'yicha o'quv laboratoriyalarini zamonaviy jihozlar bilan ta'minlash dasturiga muvofiq Respublikadagi 22 ta Oliy Ta'lim muassasalariga 1 614 380,0 mln. AQSH dollarilik mablag' yo'naltirilgan. Shu jumladan Buxoro Davlat Universitetining ham 81 445,5 mln. AQSH dollarilik laboratoriya jihozlar bilan ta'minlanishi sohaning yanada rivojlanishiga katta turtki bo'lishi shak-shubhasiz.

Yana bir e'tiborga molik tomoni Prezidentimiz Qarorlariga binoan Buxoro Davlat Universiteti huzurida "Fizika va muqobil energiya manbalari ilmiy-o'quv markazi" tashkil etilishi ko'zda tutilgan va bu markaz faoliyatiga 320 ming. AQSH dollari Oliy ta'lim muassasalarining budjetdan tashqari mablag'lari hisobidan ajratiladi. Bu bir tomondan Buxoroda Fizika sohasining qay darajada rivojlanganligini anglatadigan bo'lsa, ikkinchi tomondan soha vakillariga yanada katta mas'uliyat va vazifalar yuklaydi.

Shularni hisobga olib aytishimiz mumkinki, jadal rivojlanayotgan bugungi dunyoda biz ham sizlar bilan birgalikda "bir yoqadan bosh chiqarib" oldimizga aniq maqsadlar qo'yishimiz hamda bu maqsadga erishish uchun tinimsiz va doimiy harakat qilishimiz lozim.

Foydalanilgan adabiyotlar ro'yxati.

1. “Физика соҳасидаги таълим сифатини ошириш ва илмий тадқиқотларни ривожлантириш чора-тадбирлари тўғрисида” Ўзбекистон Республикаси Президентининг Қарори. 19.03.2021 й., 07/21/5032/0226-сон.
2. O'zbekiston Respublikasi Prezidenti Sh.Mirziyoyevning Oliy Majlisga yo'llagan Murojaatnomasi (2021)
3. Sh.M.Mirziyoyevning 2017-yil 20-apreldagi “Oliy ta'lim tizimini yanada rivojlantirish chora-tadbirlari to'g'risida”gi PQ-2909-sonli qarori.

ELASTOMERES ARE MOLECULAR OF MATERIALS STRUCTURE AND MACROSCOPIC PROPERTIES

E.S.Nazarov¹, Sh.O.Sobirov²

Bukhara State University, candidate of technical sciences, associate professor¹

Bukhara State University, master's student of the Department of Physics²

Abstract: The distinguishing feature that causes rubbers or elastomers to belong to a separate class of compounds is their high flexibility or their high degree of reversible deformation in a small modulus of elasticity. These properties determine the technical value of rubber materials in the first place.

Key words: structure, elastomer, cis-trans isomerism, diene, link, monomer, polymer, valence, configuration, elongation, plastic, fiber, crystal, microstructure, carbochain, amorphous, isoprene polymer, polypentanomer, macromolecule.

High flexibility results from the molecular structure of elastomers, among other properties. All elastomers belong to higher polymers with a chain structure, i.e., they are composed of many multi-chain molecules in which

thousands of repeating structural units are bonded to each other by simple valences.

Because polymer chains in space rotate a group of atoms to a certain extent freely, many wrappers can move to different configurations. The relationship between the structure of elastomers in their individual form and their large reversible deformation is obvious. Under the influence of external forces, for example, due to elongation, molecular chains can move to a less twisted configuration.

High-chain polymers include a range of plastics, fiber-forming materials. However, the high elastic properties over a wide range of temperatures are unique to elastomers, and this property makes them widely used. These qualities of elastomers, along with their chain structure, are due to the sufficient mobility of their internal system. This is due to the lack of a certain degree of crystallinity and the weak intermolecular bonding of the chains.

Based on the above comments, the properties of higher polymers, including elastomers, are not only their chemical nature, but also the structural parameters of molecular chains: their size, spatial location of monomer links, the presence of a branched structure, etc. The main task of the science of polymers is to develop theoretical and practical methods for studying molecular parameters, that is, to explain the relationship between the quantitative characteristics of the structure of macromolecules and the properties of materials.

The main elements of the molecular structure of synthetic rubbers are the structure, spatial configuration of the polymer and the relative position and sequence of the main links.

The *Sis* and *trans*-configuration of the monomer links belong to the rigid part of the chain and do not allow internal rotation.

In polymers, *cis-trans* isomerism occurs in polymers of diene (e.g., polybutadiene). This is also a special type of spatial (geometric) isomerism:

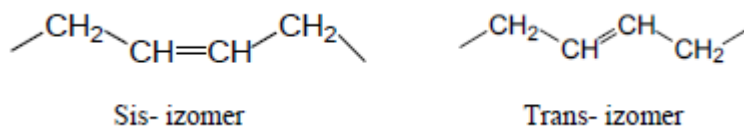

This isomerism also significantly affects the properties of polymers. For example, the cis-isomer of 1,4-polyisoprene is used as a rubber in its elastic state at natural temperatures (natural rubber, derived from the Hevea tree). However, at room temperature, the trans-isomer is a hard plastic called gutta-percha because it softens at much higher temperatures (+65°C) and exhibits a rubbery property only at higher temperatures.

In carbon chain polymers, such fields are the secondary bonds between the carbon atoms of the main chain. It is known that the cis-trans isomerism in the chain of these polymers leads to significant changes in their properties. For example, trans-isomers of butadiene and isoprene polymers are elongated in phase and crystalline even at high temperatures, while cis-isomers are amorphous at normal temperatures and are the most basic elastomers. is calculated. For other carbocyclic polymers, such as polypentanomers, elastomers play the role of trans-isomers as necessary properties. This is because the melting temperature of the cis-isomer crystals is pushed to the lower temperature limit.

1. Interaction of molecular chains in isoprene polymers (NK and synthetic cis-1, 4-polyisoprene) affects the physical properties of the polymer.

2. In monomeric links attached to the molecular chains 1,4 1,2 or 3,4, the composition of the added compounds 1,2 and 3,4 affects the molar cohesion and polymerization of the polymer.

3. Finally, polymer chains with asymmetric carbon atoms form right and left stereoisomers with different locations. Here, the predominance of molecular chain structure has a major impact on the physical and chemical properties of elastomers.

Along with the macroscopic properties of polymeric materials, their mechanical properties also lie. This is very important for polymers.

This led to the inclusion of high-grade polymeric materials in the most basic class. It is known that in molecular physics, these conditions depend on the nature of the thermal motion of the basic structural and kinetic units. In the case of small molecules, both types of units are compatible, but in polymers it is different. A structural unit in a polymer is a macromolecule.

At temperatures above the nominal value (more commonly called the flow temperature T_t) in amorphous polymers, the velocity of the segments is so high that the lattice, which is not attached to the macromolecule, is displaced by external mechanical loads. The physical state of polymers belonging to such a temperature is called a dark reader. Because they are characterized by a large state of irreversible deformation.

The polymerization reaction occurs with the opening of unsaturated bonds or closed chains of small molecules $nM \rightarrow Mn$. In this case, the chemical composition of the monomer and macromolecule joints is the same. The bond in this case is called the monomer bond of the polymer. Polymerization takes place through the formation of active particles (free radicals, ions) from substances that are added to the monomer separately (initiator, catalyst). As with any process, polymerization can only take place under certain conditions. According to the second law of thermodynamics, for polymerization to take place spontaneously, $\Delta G = (\Delta H - T \Delta S) < 0$. Here $\Delta G, \Delta H, \Delta S$ is the change in the free *Gibbs* energy, enthalpy H and entropy S of the system of substances in the polymer transformation of the monomer.

At much lower temperatures ($T < T_t$) the mobility of the segments is preserved, and for polymers - this means high flexibility. This is only the case for high-molecular-weight compounds, which give the material a large reversible deformation property.

Also, a number of polymers, copolymers and elastomers widely used in industry are obtained by radiation polymerization. In short, one of the prospects for the peaceful use of nuclear energy, which is an important factor in the development of modern technology, is the use of nuclear energy sources as a source that accelerates the polymerization process in the chemical industry. Radiation polymerization was first used in 1925 to polymerize acetylene using radon particles and electrons. In 1939, the polymerization of vinyl monomers in the liquid state by γ -rays was studied. After the development of nuclear energy in the 1940s, scientific research into the process of radiation polymerization became widespread around the world, including in Uzbekistan.

The most important feature of a macromolecule of polymers is its chain structure, ie the size of the linear length of the molecule is many times larger than the transverse dimension (several orders of magnitude). For example, the length of macromolecules in various polyethylene tapes is **1000 – 10000** times larger than the diameter.

Polymers also exhibit new properties in solubility. They do not dissolve directly. It swells first, then melts. The viscosity of the solution is so high that **1% – 2%** of the solution loses its fluidity and turns into a gel.

Thus, at much lower temperatures, the mobility of the segments is significantly reduced, resulting in a polymer glass state. This condition is considered to be the third major physical state of the polymer.

Literatures:

1. Назаров Э.С., Юсупбеков А.Х. Вулканизация резиновых смесей на основе каучука СКМС-30 АРКМ-15 под действием керамических ИК - излучателей.
2. Каучук и резина, 2005. №2. С.29-30.

3. Б.Х. Ражабов, Э.С. Назаров, Ш.О. Собиров. Способ определения геометрических размеров теплицы.// Наука и образование: проблемы, идеи, инновации, 2018.67-69.
4. Назаров Э.С., Собиров Ш.О. Условия ультразвукового диспергирования слоистых минералов.// Проблемы и достижения современной науки. 2018. № 2 (1), С.74-75.
5. Назаров Э.С., Тураев О.Г. Перспективные достижения в области технологии композиционных эластомерных материалов.// Наука и общество в условиях глобализации. 2016. 62-65.

ФОТОЭЛЕКТРИЧЕСКИЕ ХАРАКТЕРИСТИКИ ПОЛЕВОГО ТРАНЗИСТОРА В РЕЖИМЕ ОТСЕЧКИ КАНАЛА

А.А.Тураев¹, С.М.Рахимова²

доцент, кафедры физики БухГУ¹,

1-курс магистрант, кафедры физики БухГУ²

Аннотация: *Приведены результаты экспериментального исследования фотоэлектрических характеристик полевого транзистора в режиме запираания канала. Показано, что полевой транзистор в режиме запираания канала обладает существенной чувствительностью к световому излучению.*

Ключевые слова: *полевой транзистор, фоточувствительность, падающие напряжения, режим отсечки.*

Выявление оптимальных режимов эксплуатации полупроводниковых приборов, [1] направленных на обеспечение малого потребления энергии, надежности, большого срока службы, а также высокой стабильности их параметров на сегодня является актуальной задачей. В этом аспекте полевые транзисторы с управляющим р-п- переходом являются востребованными. В частности, подбирая толщину канала и режим

включения можно придать ему высокую фоточувствительность [2]. При этом меняя рабочую точку можно управлять динамикой изменения области объемного заряда перехода затвор-канал и тем самым выяснить физические процессы, ответственные за высокую фоточувствительность полевого транзистора.

Настоящая работа посвящена исследованию фотоэлектрических характеристик кремниевого полевого транзистора с р-n-переходом в режиме запираания.

Экспериментальные образцы

Исследуемый кремниевый полевой транзистор с р-n-переходом, показанный на рис. 1а, содержит низкоомную подложку р-типа с нижним электродом затвора и выращенный на поверхности подложки эпитаксиальный высокоомный слой n-типа, на котором, в свою очередь, сформированы омические контактные области стока и истока с расположенным между ними каналом.

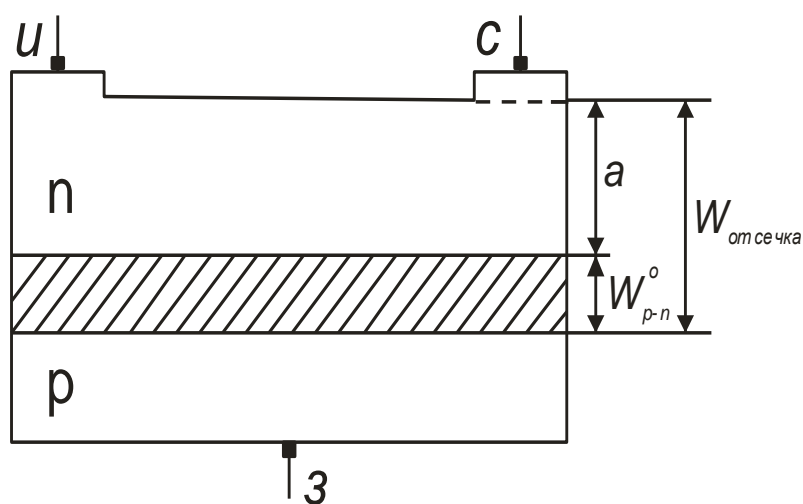

а-толщина проводящей части

Рис. 1. Геометрия исследуемого полевого транзистора

Концентрация носителей в подложке составляет $1.0 \cdot 10^{19} \text{ см}^3$, а в канале $2 \cdot 10^{15} \text{ см}^3$. Толщина канала равна 1 мкм, а длина 50 мкм.

Исследуемые структуры имеют типичные для полевого транзистора сублинейные вольтамперные характеристики с максимальным током стока (400÷1200) мкА и напряжением отсечки канала 0.5÷1.4 В, рис. 2.



Рис. 2. Стоковая вольтамперная характеристика кремниевого полевого транзистора

Методика эксперимента

Рабочее напряжение от блока питания подается к переходу сток-затвор, а падающие в канале напряжения снимаются первым ламповым вольтметром между электродами стока и истока. Причем запирающее напряжение снимается вторым вольтметром, подключенным между стоком и затвором.

Экспериментальные результаты и их обсуждение

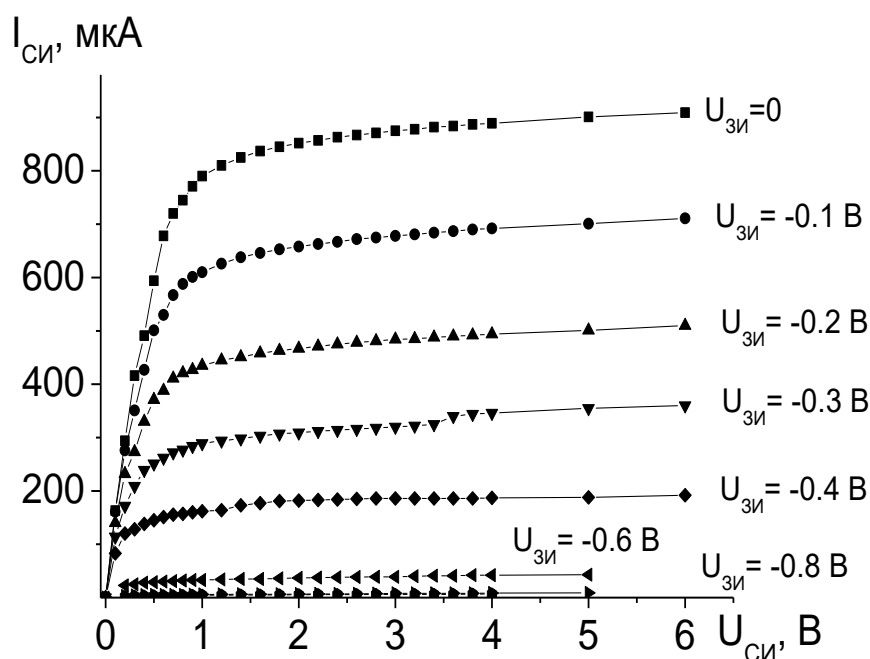
На рис. 3 приведены зависимости напряжений, падающих в канале и на переходе исток-затвор, от рабочего напряжения сток-затвор.

По мере увеличения напряжения на стоке, до достижения отсечки канала, падение напряжения на истоке линейно увеличивается и, с наступлением момента отсечки канала слоем объемного заряда, становится равным напряжению отсечки и далее в рабочем режиме сохраняется на этом уровне.



Рис. 3. Зависимости напряжений падающих на переходе исток-затвор и сток-исток от напряжения сток-затвор:

$U_{зи}, В, U_{си}, В, U_{сз}, В$

При заданном рабочем напряжении воздействие на канал света приводит к изменению потенциала на переходе исток-затвор, который, как отмечено в работе [3] идентифицируется как измеряемый параметр.

При подсветке канала в области объемного заряда перехода затвор – канал генерируются электронно-дырочные пары, которые создают фототок на переходе исток-затвор, приводя к уменьшению сопротивления этого перехода, что, в свою очередь, приводит к уменьшению падения напряжения и к соответствующему увеличению тока сток-затвор

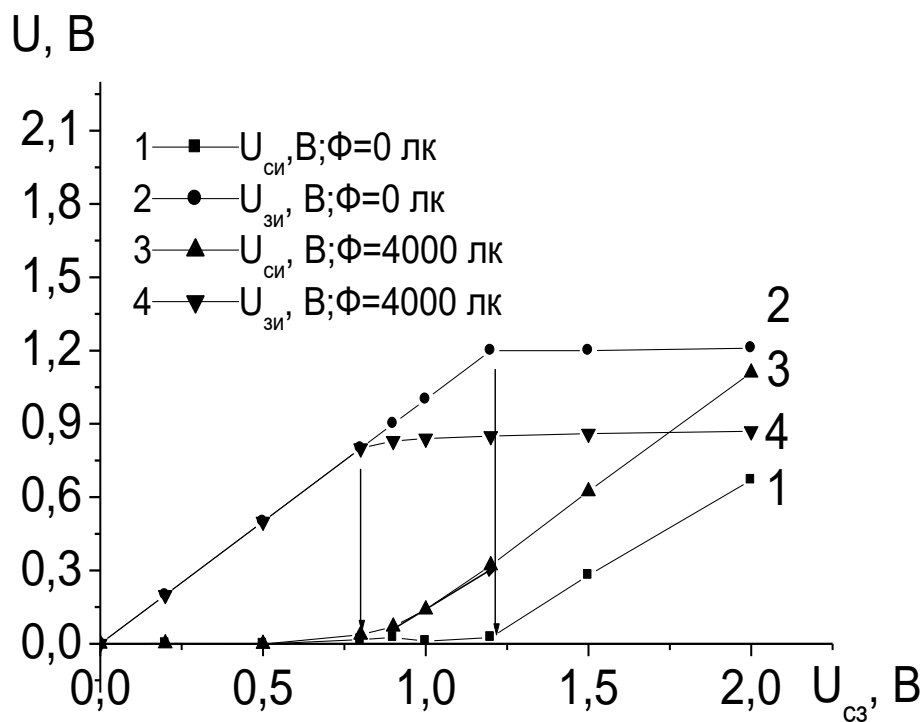
Исследования падения напряжения в канале и на переходе исток-затвор в темноте показали, что по мере увеличения напряжения сток-затвор падение напряжения на переходе исток-затвор вначале линейно увеличивается и выходит на насыщение (при 1.25 В, кривая 2), достигая значения напряжения отсечки канала.

При подаче нарастающего напряжения между стоком и затвором падение напряжения в канале практически близок к нулю, а после достижения режима отсечки канала, падающее напряжение линейно увеличивается, рис. 2, кривая 1.

Наблюдаемое поведение падающего в канале напряжения можно объяснить тем, что до отсечки канала его сопротивление по сравнению с сопротивлением перехода сток-затвор имеет низкие значения. В результате все рабочее напряжение оказывается приложенным к переходу сток-затвор. Однако после наступления режима отсечки канала сопротивление канала приближается к сопротивлению перехода сток-затвор и в канале создается падение напряжения. В тоже время напряжение между затвором и истоком от напряжения сток-затвор линейно возрастает за счет сопротивления проводящей части канала, значение которого увеличивается по мере запираания канала, рис. кривая 2. Но после

достижения отсечки приобретает неизменные значения, величина которого равна напряжению отсечки (1.25 В).

При подсветке же канала световым излучением интенсивностью 4000 лк по мере увеличения напряжения сток-затвор также увеличивается падение напряжения на переходе исток-затвор до наступления отсечки канала, но уже при меньшем напряжении (0.8 В, кривая 4). То есть напряжение отсечки уменьшается с 1.25 В до 0.8 В или вольтовая фоточувствительность составляет

$$S_V^\Phi = \frac{U_{zu.omc}^{\Phi_1} - U_{zu.omc}^{\Phi_2}}{\Phi}$$

400 мВ/4000 лк= 0.1 мВ/лк.

Заключение

Таким образом, полевой транзистор в режиме запирающего канала при воздействии светового излучения вследствие существенной зависимости его сопротивления от исходной толщины канала приобретает зависимость от величины напряжения отсечки фоточувствительность, потребляя при этом на несколько порядков меньшую энергию, нежели известные диодные структуры.

Литература

1. Vullers R.J.M., Schaijk Van R., Doms I. et al. / Micropower energy harvesting. Solid-StateElectronics. 2009. V.53. pp. 684–693.
2. Патент на изобретение IAP №03832 от 21.11.2008. Фоточувствительный полевой транзистор / Ёдгорова Д.М., Каримов А.В., Юлдашев Ш.Ш., Мирджалилова М.А. // Расмий ахборотнома. – 31.12. 2008. - № 12.

3. Каримов А.В., Джураев Д.Р., Кулиев Ш.М., Тураев А.А. Особенности температурной чувствительности транзисторной структуры в двухполюсном режиме. Инженерно-физический журнал 2016. Т.89, № 2, С.497-500.

KRISTALLIK VA AMORF QUYOSH PANELLARINI QIYOSIY SOLISHTIRISH

I.I. Raxmatov¹, B. Sirojeva²

BuxDU fizika kafedrası, dotsent¹

BuxDU fizika kafedrası 1-bosqich magistanti²

Annotatsiya: Tezida amorf va kristallik quyosh panellari, ularning tavsiflari, iqtisodiy ko'rsatgichlari, foydali ish koeffitsiyentlari qiyosiy tahlil qilib berilgan.

Kalit so'zlar: Quyosh paneli, monokristallar. Polikristallar. FIK.

Quyosh energiyasidan elektr energiyasini olishda bir qator quyosh batareyalari va panellaridan foydalaniladi. Shulardan amorflar (yupqa plyonkali) quyosh elementlarining quydagi turlari mavjud: amorf-kremniy (a-Si) yoki yupqa plyonkali kremniy (TF-Si), tellur-kadmiydan (CdTe), galliy-mis-india (CIS yoki CIGS) Sintetik materiallar (dye-sensitized solar cell) sintetik matyeriallardan ularga organik qo'shimcha bor.

Yupqa plyonkali quyosh elementlari taxminan 6 qatlamdan iborat bo'ladi. Undan so'ng p va n tipidagi yarim o'tkazgichlar bo'ladi, keyin kontaktli qatlam va albatta taglik bo'ladi.

Yupqa plyonkali quyosh elementlarining ish prinsipi xuddi kristall quyosh elementlarining ish prinsipidek. Yupqa plyonkali panellar kristall panellardan ancha arzon turadi, chunki kremniy kam xarajat qilinadi va yuksalish texnologiyasi oddiy lekin amaliyotda narxlar orasida tafovot uncha katta emas.

Keyingi yillarda kristallik quyosh panellarining narxi ancha arzonlashtirildi. Ikkala texnologiyaning samaradorligi juda tez o'smoqda va ular orasidagi farq kamayib bormoqda. Bundan tashqari yupqa plyonkali panellar odatda ikki qavatlik shishadan tayyorlanadi. Shuning uchun ular kristallik panellaridan teng quvvatda bo'lsa ham biroz og'irroq bo'ladi. Yana boshqa turdagi yupqa plyonkali quyosh panellari mavjudki unda yarim o'tkazgichli qatlam egiluvchan asosga surtilgan bo'ladi. Bunday quyosh panellari yengil va ularni ierish mumkin odatda ular ko'chma sistemalarda va murakkab shaklli tomlarda ishlatish mumkin 1- jadvalda juda qisqa qilib 2 ta texnologiya solishtirilgan

1-jadval.

Yupqa plyonkali va kristallik quyosh panellarini solishtirish

| Ko'rsatgichlar | Kristall panellar | Yupqaplyonkali panellar |
|--|---|---|
| Texnologiyaning turli tumanligi | Monokristalli kremniy (c-Si) Polikristalli kremniy (pc-Si/ mcSi) | Amorfli kremniy (a-Si) Tellurli kadmiy(CdTe) |
| Nuqtadagi kuchlanishni salt ishlash kuchlanishiga nisbati $\frac{U_p}{U_{xx}}$ | 80%-85% | 72%-78% |
| Harorat koeffitsiyentlari | Baland (-0,4%/gradus), (-0,5%/gradus) | Past (-0,1%/gradus), (-0,2%/gradus) |
| Volt-amper tavsifnomalarini to'ldirilishi | 73 %-82% | 60%-68% |
| Panel konstruksiyasi | Ramkadagi anodlangan alyuminiy | Ramkasiz ikki tomoni shishadan qilingan, narxi arzon og'irligi katta egiluvchan asosda bo'lsa yengil va arzon |
| Panelning FIKi | 13% - 19% | 4% - 12% |
| Qo'llanilish sohasi | Turar joy binolari tijorat | Turar joy binolari tijorat obyektlari va |

| | | |
|--------------------------|-------------------------------------|--|
| | obyektlari va tarmoqqa ulanish joyi | tarmoqqa ulanish joyi |
| Talab qilinadigan maydon | 150 Vt/m ² | Kristalik panellarga nisbatan 50% gacha ko'p joy talab qilinadi. |

Kristallik va yupqa plyonkali quyosh panellarining bir biridan asosiy farqi ularning foydali ish koefisientida. Shu bilan birga kristallik quyosh elementlari uzoq muddat xizmat qiladi. Kristalli panellarning kamchiligi shundaki ularning boshlang'ich narxi ancha qimmat, keyin ular mo'rtligi sabab tez sinib qoladi. Yupqa plastinkali panellar eguluvchan asosida bo'lsa uni o'rnatish uchun montaj qiladigan ustalardan ancha malaka talab qilinadi. Lekin shuni qayd qilish kerakki real sharoitlarda amorf kiremniyli panellar pik soatlarda mono va polikristallik quyosh panellaridan ko'p energiya ishlab chiqaradi. 2 jadvalda mono va polikristallik quyosh panellarining qiyosiy solishtirish natijasi keltirilgan.

2-jadval

Mono va polikristallik quyosh panellarini solishtirish.

| Ko'rsatgichlar | Monokristallar | Polikristallar |
|---|--|---|
| Quyosh elementlarining kristallik strukturasi | Barcha kristallar bir tomonga yo'nalgan kristallarning donadorligi parallel bu monokristallik | Kristallar har tomonga yo'nalgan va donadorlik parallel emas |
| Quyosh elementlari ishlab chiqarish texnologiyasi | Monokristallik kremniy silindrlari yupqa plastinkalar asosida kesiladi keyin shu panellar kvadrat bo'lganicha kesiladi | To'g'ri burchakli polikristallar zagatofka yoki tayyorlanma yupqa plastinkalar asosida kesiladi |

| | | |
|---|---|--|
| Tayyorlanish harorati | 1400 ⁰ C | 800 ⁰ -1000 ⁰ C |
| Quyosh elementlarining shakli | To'g'ri burchakli va burchaklari kesilgan | To'g'ri burchakli yoki kvadrat |
| Quyosh elementlarining qalinligi | ≤ 300 mkm | 300 – 500 mkm |
| Quyosh elementlarining foydali ish ko'fsienti | 15 % -23 % | 12 % -17 % |
| Quyosh elementlari panellarining barqarorligi | Yuqori barqarorlikka ega | Yuqori barqarorlik ,lekin monokristalga nisbatan kam |
| Quyosh elementlari panellarining narxi | Monokristalga nisbatan yuqori | Nisbatan yuqori ,lekin monokristalga nisbatan 15 % - 20 % ga arzon |

Xulosa qilib shuni aytish mumkinki quyosh panellarini kombinasiyalab qo'llash ularning samaradorligini oshiradi.

Adabiyotlar

1. Лукутин Б.В., Суржикова О.А., Шандарова Е.Б. *Возобновляемая энергетика в децентрализованном электроснабжении.*–М.: Энергоатомиздат, 2008. – 231 с.
2. Городов Р.В, Губин В.Е., Матвеев А.С. *Нетрадиционные и возобновляемые источники энергии: Учебное пособие.* – Томск: Изд-во Томского политех. ун-та, 2009. – 294 с.
3. Основы возобновляемой энергетики. Компания «Ваш Солнечный Дом», 2016. [Электронный ресурс] Режим доступа: <http://www.solarhome.ru/ru/basics/pv/>

QUYOSH ENERGIYASI TEXNOLOGIYALARINI RIVOJLANTIRISH TENDENSIYALARI VA ISTIQBOLLARI

E.S.Nazarov¹, Sh.A.Hamroqulova²

*BuxDU, "Fizika" kafedrasida dotsenti, t.f.n.*¹

*BuxDU, "Fizika" kafedrasida I bosqich magistranti*²

Annotatsiya: Ushbu maqolada muqobil energiyalardan foydalanish haqitagi ma'lumotlar keltirilgan.

Kalit so'zlar: Quyosh, shamol, noana'naviy va qayti tiklanuvchi energiya.

Insoniyat paydo bo'lgandan buyon tabiatdagi tabiiy energiya manbalari bo'lmish quyoshni, shamolni, suv manbalarini va boshqalarni kuzatib kelgan. Ularga sig'inib, ba'zilarini masalan, Quyoshni, olovni xudo o'rnida ko'rganlar, ulardan foydalanish yo'llarini axtarganlar. Turar joylarni quyoshga qaratib qurish, quyosh nurida suv isitish, shamolda xirmon sovurish, shamol hamda suv tegirmonlari qurib ulardan foydalanish va boshqalar.

Mamlakatimizda birinchi bo'lib qaytalanuvchi energiya manbalaridan biri bo'lgan suv energiyasidan foydalanish, 1926-yili qurilgan Bo'zsuv gidroelektrostansiyasini ishga tushirishdan boshlandi [3]. O'tgan asrning 1987-yilida esa, 3 000°C dan ortiq issiqlik to'playdigan dunyoda eng katta quyosh pechi ishga tushirildi [4]. Hozirgi kunda mamlakatimizning Samarqand viloyatida 400 gektar maydonga quvvati 100 000 MW ga teng quyosh elektrostansiyasi uchun Osiyo taraqqiyot bankining investitsiyalari kiritildi va qurilish ishlari boshlab yuborildi [5]. Kichik quvvatli quyosh energetik qurilmalaridan respublikamizning barcha burchaklarida foydalanilmoqda [6]. Shamol energiyasidan foydalanish nazariyasi va usullari 1950 yillarda ishlab chiqilgan bo'lib, Respublikamizda birinchi shamol energetik qurilmalaridan 1983 yilda, Navoiy viloyati Tomdi tumani chorvadorlari foydalana boshlashdi. Chorva mollarining go'ngi, qishloq xo'jalik mahsulotlarining qoldiqlari hisobiga

biogaz ishlab chiqarish va undan foydalanish esa, 1987 yillardan boshlab amalga oshirila boshladi [7].

Mamlakatimizda noana'naviy va qayta tiklanuvchi energiya manbalariga qiziqish va ulardan foydalanish, misli ko'rilmagan tusda o'ziga xos ravishda tobora ommalashib bormoqda. Noana'naviy va qayta tiklanuvchi energiya manbalariga energetik ob'yektlar qurish va ulardan foydalanish uchun chet el va xalqaro banklarning investitsiyalari kiritilmoqda. Noana'naviy va qayta tiklanuvchi energiya manbalaridan foydalanish to'g'risida Prezidentimizning 1995-yil 28-dekabrda 476-sonli «O'zbekiston Respublikasida kichik gidroenergetikani rivojlantirish haqida»gi [8], 2001-yil 22-fevralda «Energetikada iqtisodiy islohatlarni chuqurlashtirish to'g'risida»gi [9] hamda 2013-yil 1-martdagi «Muqobil energiya manbalarini yanada rivojlantirish chora-tadbirlari to'g'risida»gi [10] farmonlari qabul qilindi.

Inson ta'siri natijasida dunyo o'zgarmoqda. Insoniyatning organik energetik resurslarni o'ylamasdan energetikada, transportda, katta zavod va fabrikalarda qo'llashi, atom energetikasi hamda katta shaharlar chiqindilarini dunyo okeaniga tashlanishi natijasida atrof-muhit o'zgarmoqda. Yer yuzida iqlimning o'zgarishi kuzatilmoqda, mangu muzliklar erimoqda, shaharlar suv ostida qolmoqda, o'rmonlar yonmoqda. Yer yuzining juda ko'p mamlakatlarida insonlarni ichimlik suvining etishmasligi, qurg'oqchilik va ocharchilik qiynamoqda, yangi-yangi kasalliklar paydo bo'lmoqda. Yuqorida keltirilgan salbiy o'zgarishlarning barchasi, millionlab yillar tabiat tomonidan o'rnatilgan tabiiy muvozanatni insoniyat tomonidan o'ylamasdan buzulishi natijasida yuz bermoqda. Shuning uchun ham ulug' ingliz faylasufi Frensis Bekon «Tabiat faqatgina unga bo'ysunish bilan yengiladi» degan edi.

Yuz berayotgan falokatlarini to'xtatish uchun nima qilish kerak? Birinchi galda insonning ichki dunyosini tabiatga nisbatan ijobiy o'zgartirish, sungra organik energetik resurslardan foydalanishni butunlay to'xtatish lozim. Qanday qilib? Axir zamonaviy inson maishiy qulayliklarsiz -komfortsiz, ya'ni

mashinasiz, uzoqni yaqin qiluvchi tez yuruvchi poezdlarsiz, samolyotlarsiz, televizorsiz, muzlatgichsiz, isitgichsiz, issiq va sovuq suvsiz hamda boshqa qulayliklarsiz yashay olmaydiku. Zavod va fabrikalar energiyasiz ishlay olmaydilar. Hozirgi rivojlangan dunyoda energiya, inosniyatni olg'a yetaklovchi asosiy manba hisoblanadi. Mamlakatlarning qudrati ham ularning energiya bilan qanchalik ta'minlanganliklariga qarab belgilanadi.

Atrof-muhitga zarar keltirmay insoniyat xizmatini bajaradigan energiya, tabiatda mavjud bo'lgan ekologik toza tabiiy energiyalardir. Bu energiya turlariga suv, Quyosh, shamol, geotermal suvlar, geyzerlar, to'lqinlar, suv sathining ko'tarilib-tushishi, vulqonlar, chaqmoqlar, okean va dengizlardagi har xil oqimlar, biomassa, vodorod yoqilg'isi, shahar chiqindilari, fotosintez; fotoelektrik o'zgartiruvchilar, ximik (galvanik) elementlar hamda boshqalar kirishi mumkin. Mana shu energiya turlariga noana'naviy va qaytalanuvchi energiya manbalari deyiladi. Faqatgina yuqorida ko'rsatilgan energiya manbalaridan toza ekologik energiya ishlab chiqarish mumkin. Mamlakatimiz kichik daryolar, irrigatsiya kanallari, suv omborlari, katta kollektorlar, soylar, baland tog'lardagi buloqlar, termal suvlar, quyosh va shamol kabi qayta tiklanuvchi energiya manbalariga juda boydir.

Foydalanilgan adabiyotlar:

1. Karimov I.A. Jahon moliyaviy iqtisodiy inqirozi, O'zbekiston sharoitida uni bartaraf etishning yo'llari va choralari. Toshkent, 2009.-56 b.
2. O'zbekiston Milliy Ensiklopediyasi. 2- tom, Toshkent, 2001. -704 b.
3. Имомов Ш.Дж. Альтернативное топливо на основе органике. “Фан”, Ташкент, 2013. -260 с.
4. Постановление Кабинета Министров Республики Узбекистан № 476 от 28.12.1995 г. «О развитии малой гидроэнергетики в Республике Узбекистан».
5. Указ Президента Республики Узбекистан от 22.02.2001 г. «Об углублении экономических реформ в энергетике».

6. O'zbekiston Respublikasi Prezidentining 2013 yil 11 martdagi 10(562)-sonli «Muqobil energiya manbalarini yanada rivojlantirish chora-tadbirlari to'g'risida» gi Farmoni. O'zbekiston Respublikasi qonun hujjatlari to'plami, 2013 y.
7. Аллаев К.Р. Энергетика мира и Узбекистана. Учебное пособие. Изд. «Молия». Т.2007. -388с.
8. O'zbekistonda qayta tiklanadigan energetikani rivojlantirish istiqbollari. YUNDP, Toshkent, 2007. 92 bet.

VODOROD ENERGIYASI VA O'TA O'TKAZUVCHANLIK.

D.R.Djurayev¹, A.A. Ahadov¹.

BuxDU fizika kafedrası, professori¹

BuxDU fizika kafedrası 1-bosqich magistanti²

Annotatsiya: Ushbu tezısa vodorod energetikasi istiqbollari, undagi yutuqlar va muammolar, o'ta o'tkazuvchanlik hodısasining xossalari, vodorod energetikasi va o'ta o'tkazuvchanlik o'rasidagi bog'lik yoritilgan.

Kalit so'zlar: vodorod energetikasi, o'ta o'tkazuvchanlik, "o'ta oquvchan" va "normal" elektronlar, Londonlar nazariyasi, kvant nazariya sanalmish Ginzburg-Landau nazariyasi, Ginzburg-Landau tenglamasi, Menyssner effekti, Maglev poyezdlari, gibrid transfer.

Hech kimga sir emaski, insoniyat hozirgi vaqtdagi farovon hayotiga ulkan energiya zahıralarini kashf qilish va undan mohirona foydalanish orqali erishdi. Ilm -fan taraqqiyoti natijasida energıyaning yangidan yangi turlari topilmoqda. Hozirda juda ko'p olimlarning e'tibori vodorod energıyasiga qaratilgan. Vodorod energıyasidan foydalanish uning bir qator afzalliklaridan kelib chiqqan holda eng maqbul energiya sifatida e'tirof etilmoqda.

Vodorod energetikasining jozibadorligi quyidagi xususiyatlari orqali ifodalanadi:

- Tabiatda vodorodning ulkan zahiralari mavjud va ular tuganmas zahiralardir;

- Undan foydalanishda katta miqdordagi issiqlik ajralmaydi, vodoroddan foydalanish boshqa yoqilg'ilardan foydalanish kabi Yer sayyorasining suv ta'minotiga salbiy ta'sir etmaydi;

- Vodoroddan kosmik kemalardan energiya manbayi sifatida foydalanish katta miqdordagi xarajatlarni oldini oladi;

- Yadro reaktorlarda eng samarali unsur vodorod hisoblanadi, kimyo, metallurgiya va texnologik ishlab chiqarishda eng yaxshi energiya tashuvchilardan biri vodorodir;

- Transportlar uchun ekologik toza yoqilg'i;

- Maishiy xizmat ko'rsatish sohasida arzon issiqlik ta'minot manbayi bo'la oladi.

Ammo vodorod energiyasidan foydalanishning bir qator salbiy jihatlari borki, bular vodorod energiyasini birinchli raqamli energiya turi bo'la olmayatoganiga sabab bo'lmoqda. Quyida shu faktlarni sanab o'tamiz:

- Vodorodning iste'mol narxi qimmat (masalan, 1 kg vodorod narxi qariyb $18 m^3$ tab'iy gaz narxiga teng);

- Vodorod energiyasi olishning hamma usullarida ham ekologik toza energiya olinmaydi;

- Vodorod energiyasi boshqa turdagi energiyalarga nisbatan kam quvvatga ega;

- Vodorod energiyasidan foydalanishni tashkil etish qo'shimcha xarajatlar talab etadi (aytaylik, vodorod energiyasidan isitish uchun foydalanmoqchi bo'lsak vodorod tashiladigan quvurlarni boshqa quvurlarga nisbatan qimmatroq narxlarda ishlab chiqarishga to'g'ri keladi)

- Ishlab chiqarilgan vodorodning 95 % ishlab chiqaruvchi zavodlarda yoqilg'i sifatida ishlatiladi, faqatgina qolgan qismi savodga chiqariladi

- Vodorodni transport yoqilg'isi sifatida qo'llash uchun ko'p sondagi vodorod quyish shahobchalarini qurishga zarur bo'ladi;
- Umumiy holda vodorod energiyasining iqtisodiy samaradorligi ancha past;
- Uzoq masofalarga yetkazishda yo'qotishlar katta;
- Vodorod energetikasi fizikasi mukammal ravishda hali ishlab chiqilmagan;
- Vodorodni ta'mi,rangi va mazasi bo'lmagani uchun uni quvurdan chiqib ketishini sezish qiyin.

Ayni vaqtda dunyoning yetakchi olimlari vodorod energetikasini rivojlantirishga turli fizik jarayonlardan foydalangan holda erishish uchun ko'plab izlanishlarni olib borishiyapti. Vodorod energetikasini samaradorligini oshirishning innovatsion g'oyalaridan biri bu uning o'ta o'tkazuvchanlik bilan bog'liq jihatlarini aniqlash va o'rganishdir. Vodorod energetikasi va o'ta o'tkazuvchanlik hodisasi o'zaro aloqadorligi haqida gapirishdan oldin o'ta o'tkazuvchanlik haqidagi umumiy ma'lumotlarni ko'rib chiqaylik.

Fizika bo'yicha o'tgan asrning katta kashfiyotlaridan biri bo'lmish o'ta o'tkazuvchanlik hodisasi 1911-yil golland olimi Kamerling Onnes tomonidan kashf etilgan buyon ko'p fiziklar e'tiborida bo'lib kelmoqda. O'ta o'tkazuvchanlik bu modda elektr qarshiligining nolga teng bo'lishidir. Meyssner, Oksenfeld va Xaydenreyx kabi olimlarning izlanishlari shuni ko'rsatdiki, o'ta o'tkazuvchan metal magnit maydonida joylashtirilsa, u o'ta o'tkazuvchan holatda bo'lganda magnit maydoni undan itariladi, solishtirma qarshiligi va magnit maydon induksiyasi nolga teng bo'ladi. Bu fanda Menyssner effekti deb ataladi.

O'ta o'tkazuvchanlik bo'yicha Garter va Kazimir "o'ta oquvchan" va "normal" elektronlar bo'lishi haqidagi o'ta o'tkazgich modeli, o'ta o'tkazuvchanlik elektrodinamikasi xossalarini muvaffaqiyatli tatbiq etishni ta'minlagan Londonlar nazariyasi, kvant nazariya sanalmish Ginzburg-Landau

nazariyasi va Ginzburg-Landau tenglamasi bu sohani nafaqat nazariy jihatdan rivojlantirdi balki amaliy qo'llashga katta yo'l ochib berdi.

O'ta o'tkazuvchanlik hodisaning amaliy ahamiyatiga misollar keltiramiz:

- O'ta o'tkazuvchanlik holatidagi uzuluksiz tok oqib turishi doimiy elektr ta'minotini ta'minlashi mumkin. Bu yo'nalishdagi muvaffaqiyat aholining ehtiyojini qondirishi uchun juda ahamiyatlidir. Termayadro reaksiyalarini amalga oshirish uchun kuchli magnit maydoni hosil qilish kerak bo'ladi. Bu esa faqatgina o'ta o'tkazgich moddalardan tayyorlangan o'ramlardan hosil qilinishi mumkin.
- Sanoatda bir necha kilometr uzunlikdagi o'ta o'tkazgichlardan yasalgan simlar va lentalar keng qo'llaniladi. Bunaqa simlar va lentalar yaxshi samaradorlikga ega.
- Tibbiyot sohasida o'ta o'tkazgichlarning o'z o'rnini bor. Misol sifatida zamonaviy tomografiyada ishalatiladigan magnit g'altaklar o'ta o'tkazgichlardan tayyorlanishini ayta olamiz.
- Elektronikada tezlik yuqori bo'lgan hisoblash qurilmalari, magniy maydon detektorlari, nurlanish detektorlari, mikro to'lqinli diapazondagi aloqa qurilmalari o'ta o'tkazgichlardan yasaladi. Transportda o'ta o'tkazgichlar Maglev poyezdlarini harakatlantiradi. Bunday poyezdlar temir yo'l ustida elektromagnit maydoni yordamida harakatlanadi va relsga tegmaydi.

Shu kabi insoniyatning o'ta o'tkazuvchanlik fizikasiga bo'lgan ehtiyojini oshirib borayotgan misollar juda ko'plab keltirish mumkin. O'rinli bir savol tug'iladi: vodorod bilan o'ta o'tkazuvchanlikning aloqadorligi bormi? Avvalo shuni aytib o'tish kerak vodorod kimyoviy elementi o'ta o'tkazuvchanlik hodisasi bilan aloqadorligi suyuq vodorod olinishida o'ta o'tkazuvchanlik kuzatilishidadir. Shuningdek tarkibida vodorod bo'lgan birikmalar, masalan, gidrogen sulfid (H_2S) kabi moddalarda yuqori bosim ostidagi o'ta o'tkazgichlar

tayyorlashda ishlatiladi. So'nggi yilda o'ta o'tkazgichdan yasalgan kabellarda vodorod va elektr energiyalarni birgalikda uzatish (gibrid transfer) bo'yicha katta izlanishlar olib borilmoqda. Bularni barchasi shuni ko'rsatadiki, vodorod energetikasi va o'ta o'tkazuvchanlikning hali bizga ma'lum bo'lmagan ko'plab bog'liqlikkari bo'lib, bularni tadqiq etish ikkala sohadagi muammolarni hal etishga yo'l ochishi mumkin.

Foydalanilgan adabiyotlar

1. Алексей Зайцев “Водородная энергетика: есть ли перспективы?”, 2020.
2. Юрий Добровольский «Как сделать водород чистым и дешёвым источником энергии и какие способы позволят выгодно его получать и транспортировать», 2019.
3. Анатолий Столяревский "Производство водорода: энергия и вода" «Курчатовский институт»
4. Djurayev D.R., Ahadov A. A. “Hydrogen energy: advantages and disadvantages, problems of using”, Андижон 2020 йил, 24-25 декабрь.
5. Джураев Д.Р., Ахадов А. А. “Проблемы водородной энергетики и их решения” Андижон 2020 йил, 24-25 декабрь.
6. D.R.Djurayev “O'ta o'tkazuvchanlik fizikasi”. Toshkent: DIZAYN-PRESS, 2013.
7. Artur P. Durajski, Radosław Szczeńniak “First-principles study of superconducting hydrogen sulfide at pressure up to 500 GPa” Published online 2017 Jun 30 Scientific Reports volume 7, Article number: 4473 (2017)

MAGNIT MODDALARNING DOMEN TUZILISHI

Sh.Sh.Fayziyev¹, Sh.Q.Nizomova²

BuxDU “Fizika” kafedrasida dotsenti¹,

BuxDU “Fizika” kafedrasida 2-bosqich magistranti²

Annotatsiya: Ushbu maqolada magnetiklarning domen tuzilishlari haqida fikrlar yuritilgan.

Kalit soʻzlar: Paramagnetizm, ferromagnetizm, anti-ferromagnetizm, ferrimagnetizm.

Jismning ferromagnitlik holatda boʻlishini ifodalovchi xususiyati tashqi magnit maydoni taʼsirida uning oʻz-oʻzidan (spontan) magnitlashishidan iboratdir. Ferromagnit magnit momentlarining baʼzi domenlari ichidagi spinlar turli yoʻnalishga ega boʻlishi mumkin. Tashqi muhitda boʻlgan bunday materiallarning umumiy magnit oqimi nolga teng boʻladi.

Baʼzi materiallar (qatlam chegaralari orasidagi qalinlik bir necha oʻn-yuz atom masofasiga teng boʻlgan)da domenlarning oʻlchami taxminan 0,001-10 mm³ oraligʻida boʻladi. Oʻta toza materiallarda esa domenlarning oʻlchami yuqorida keltirilgan qiymatdan ham kattaroq boʻladi.

Ferromagnit moddalarning monokristallari magnit anizotropiyasi bilan xarakterlanadi. Magnit anizotropiyasi turli oʻqlar yoʻnalishida magnitlanishning turli qiymatlari bilan ifodalanadi.

Polikristall magnetiklarda anizotropiya keskin ifodalangan hollarda ferromagnetik magnit teksturaga ega boʻladi. Kerakli magnit tekstura olish orqali materialda maʼlum yoʻnalishda yuqori magnit xarakteristikaga erishishi mumkin.

Tashqi magnit maydoni taʼsirida ferromagnit materialning magnitlanish jarayoni quyidagicha kechadi: 1) magnit momenti maydon yoʻnalishi bilan kichik burchak hosil qilgan domenlar kattalashadi va boshqa domenlar oʻlchami kichrayadi;

2) magnit momentlari maydon yoʻnalishi uzra buriladi va bir xil yoʻnalishga ega

bo'ladi. Magnit to'yinishi domenning kattalashishi to'xtaganda va o'z-o'zidan magnitlangan barcha monokristall qismlarning magnit momenti maydon uzra yo'nalganida sodir bo'ladi.

Paramagnetizm tashqi magnit maydon bo'lmaganda moddaning atom – molekularining magnit momentlari tartibsiz yo'nalgan bo'ladi, moddaning magnitlanish vektori 0 ga teng bo'ladi. (1-rasm)

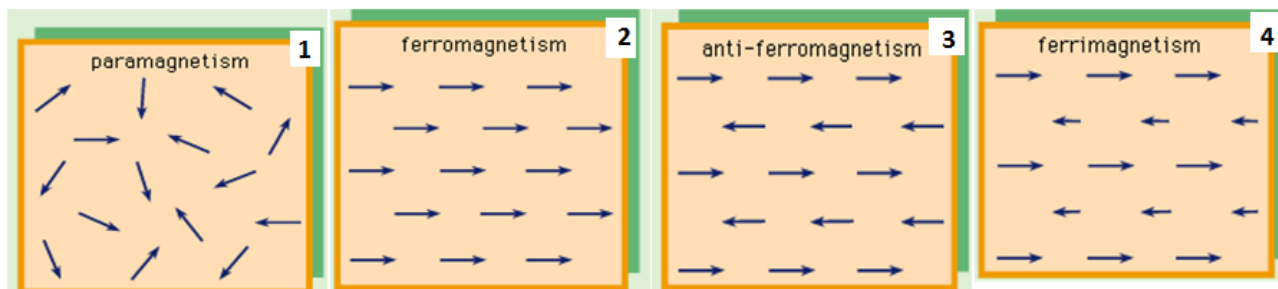

Ferromagnit (2-rasm) xossalar eng kuchli magnit xossa bo'lib, faqat kristallarda, qattiq jismlarda uchraydi. Jumladan doimiy magnitlar ham ferromagnetiklardan iborat. Ferromagnetiklar temir, nikel, kobalt kabi metallar va ularning qotishmalaridan iborat bo'lib, ularning kristalldagi ionlari magnit momentga ega.

Antiferromagnitizm (3-rasm) mingdan ortiq moddalarda aniqlangan. Ularning ayrimlarida temperatura pasayishi bilan, yana bir ikkinchi turdagi faza o'tishi kuzatilib, moddani ferromagnetik holatga o'tishi aniqlangan. Masalan yer kristallari uchun magnitlashuv nolga aylanadigan temperaturalar 85K va 20K ga teng. Temperatura 20 K dan pasayganda kristall ferromagnetikka aylanar ekan.

Ferrimagnitizm (4-rasm) haqidagi ma'lumotlarni yuqorida o'rganilgan ferromagnitizm va antiferromagnitizm haqidagi bilimlarga asoslash qulay bo'ladi. Ferromagnitizm va antiferromagnitizm (ferrimagnitizm ham) magnit momentli ionlardan iborat bo'lgan kristallarda kuzatiladi. Yuqori haroratda ular paramagnit xossalarga ega bo'lsa, harorat kristallga xos chegaraviy temperaturadan pasayganda ularda almashinuv energiyasi ustun kelib, ionlar

magnit momentlarini parallel yoki antiparallel tartiblashgan holda joylashishi vujudga keladi.

Ferromagnetiklarda buning natijasida tabiiy ravishda kuchli magnitlashgan sohalar – domenlar vujudga keladi, antiferromagnetiklarda esa magnitlanganlik nolga teng bo'ladi.

ADABIYOTLAR

1. Г.С.Кринчик «Физика магнитных явлений» М, Изд-во Моск. 1976г.
2. Постановление Кабинета Министров Республики Узбекистан № 476 от 28.12.1995 г. «О развитии малой гидроэнергетики в Республике Узбекистан».
3. Н.М.Годжоев. «Оптика» М.: Высшая школа. 1972. 279-284 с.
4. А.Сщишловский. «Прикладная физическая оптика».М.:1961.379-417 с.
5. Г.С.Ландсберг «Оптика». Т.: «Ўқитувчи» 1981. 283-232-б.

PAHTA MOYIDA YORUG'LIKNING YUTILISH

Sh.Sh.Fayziyev¹, M.A.Askarov²

BuxDUi "Fizika" kafedراسи dotsenti¹,

BuxDUi "Fizika" kafedراسи 2-bosqich magistranti².

Annotatsiya: Ushbu maqolada o'zbekistonda keng iste'mol qilinadigan moylarga yorug'likning ta'siri o'rganilgan. Tajribalar uzluksiz qayt qiluvchi spektrofotometr SF-46 yordamida yorug'likning 340 nm to'lqin uzunligidan 1100 nm to'lqin uzunligigacha oraliqda o'zgarishi o'rganilgan.

Kalit so'zlar: Yorug'lik, yutilish, spektor, monoxramatik, intensivlik.

Moy va yog'lar asosan triatsilglitserinlardan iborat bo'lib, ularning tarkibida monoatsilglitserinlar hamda boshqa yo'ldosh birikmalar (pigmentlar, fosfolipidlar, boshqa murakkab lipidlar) ham kirishi mumkin:

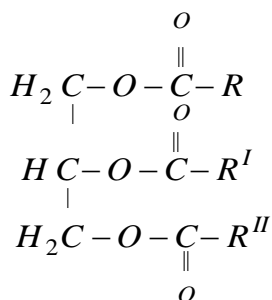

Triatsilglitserin

Monoatsilglitserin

(triglitsid)

(monoglitsid)

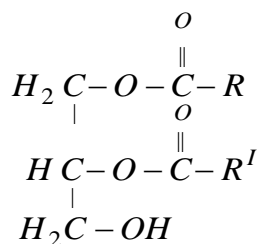

Diatsilglitserin

(diglitsid)

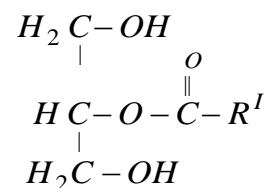

Ko`rinib turibdiki, yog`larning struktura komponentlaridan biri glitserin bo`lib, yog`larning ma`lum xossalari ulardagi yog` kislotalari tarkibi va bu yog` kislotalari qoldiqlarining (atsillarning) 1-, 2- va 3-holatlarda qaysi tartibda joylashganligi bilan belgilanadi.

Moylar va yog`lar tarkibida 300 dan ortiq karbon (yog`) kislotalari aniqlangan. Lekin bu yog` kislotalarining ko`pchiligi juda kam miqdorda yog` (yoki moy) tarkibida bo`ladi. Eng ko`p tarqalgan yog` kislotalari 12 tadan 18 tagacha uglerod atomiga ega bo`lib, juft sonli uglerod atomlaridan iborat bo`lgan tarmoqlanmagan uglerod – uglerod zanjirlaridan iboratdir.

Moyning koefitsiyentlari to`lqin uzunliklariga bog`liqligi spektri 600-1100 nm to`lqin uzunliklar sohasida o`lchandi

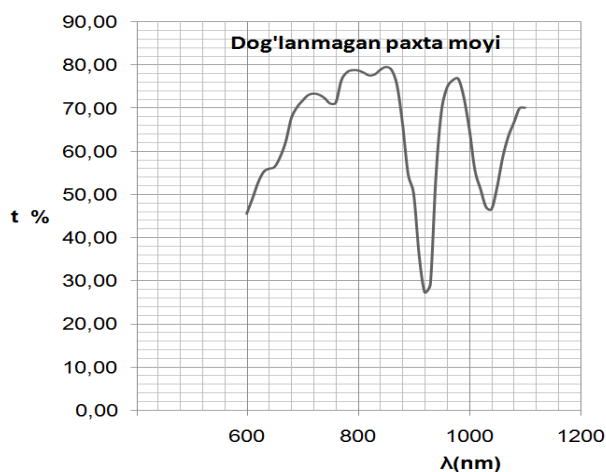

Dog`lanmagan paxta moyi.

730 nm dan 750 nm to'liq uzunliklarida yutilishlar ortishi kuzatiladi.

750 nm dan 810 nm to'liq uzunligicha o'tkazuvchanlik ortib boradi.

810 nm dan 820 nm to'liq uzunliklarida o'tkazuvchanlik kamayadi.

820 nm dan 850 nm to'liq uzunliklarida yutilish kamayishi kuzatiladi.

850nm dan 920nm to'liq uzunliklarida yutilish ortib boradi.

920nm dan 980 nm uzunliklarida yutilish kamayib boradi.

980nm dan 1030nm to'liq uzunliklarida yutilish ortib boradi.

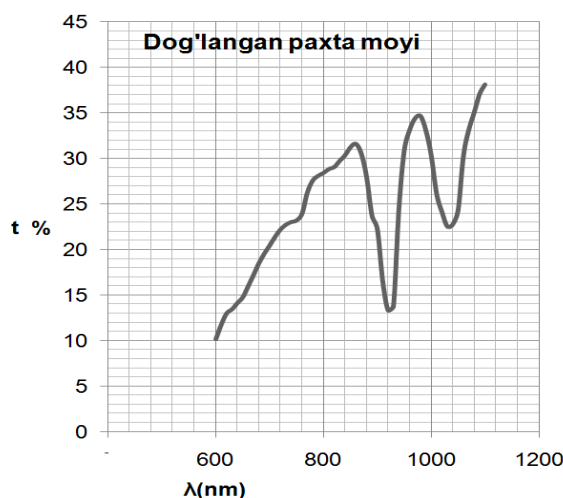

Dog'langan Paxta moyi.

920 nm hamda 1030 nm to'liq uzunliklarida yutilishlar kuzatiladi.

870 nm dan 920 nm to'liq uzunligicha o'tkazuvchanlik kamayib boradi.

920 nm dan 980 nm gacha to'liq uzunliklarida o'tkazuvchanlik ortib boradi.

980 nm dan 1030 nm gacha to'liq uzunliklarida yutilish ortishi kuzatiladi.

1030nm to'liq uzunligidan so'ng o'tkazuvchanlik ortib boradi.

O'zbekistonda asosan eng ko'p iste'mol qilinadigan paxta moyining spektral taxlili olindi. Paxta moyi uchun xarakterli nuqtalar aniqlandi. Paxta moyining spektral taxliliga qarab ularning iste'molga yaroqli yoki yaroqsiz ekanligini aniqlash mumkinligi o'rganildi. Buning uchun asosan biz olgan xarakterli nuqtalarga e'tibor qaratish yetarli bo'ladi.

ADABIYOTLAR

1. М.Борн, Э.Вольф. «ОСНОВЫ ОПТИКА» М.: «Наука». 138-143-б.

2. Н.М.Годжоев. «Оптика» М.: Высшая школа. 1972. 279-284 с.
3. А.Сщишловский. «Прикладная физическая оптика».М.:1961.379-417 с.
4. Г.С.Ландсберг «Оптика». Т.: «Ўқитувчи» 1981. 283-232-б.

**QUYOSH CHUCHITGICHI XOSSALARINI YONILG'I QUYISH
SHAHOBCHALARIGA QO'LLASHNING MATEMATIK MODELINI
HISOBLASH, ALGORITMI VA DASTURIY TA'MINOT TUZISH**

L.I.Ochilov¹, Z.N.Narzillayeva²

BuxDU Fizika kafedrası o'qituvchisi¹,

BuxDU Fizika kafedrası 1-kurs magistranti²

Annotatsiya: Ushbu maqolada quyosh intensivligi hisoblangan, algoritmi va dasturiy ta'minot tuzilgan

Kalit so'zlar: Quyosh, chuchitgich, quritgich, algoritm, MathCAD 2001.

Hisoblash algoritmini tuzish chuchitgichi xossalari o'rganilib, qo'llash bo'yicha matematik modelni uchun algoritmlarning blok-sxema ko'rinishidan foydalanamiz. 1-chizmada quritkich uchun tuzilgan matematik modelni hisoblash algoritmi keltirilgan.

```

:= [(tol ← 10-2) (maxIter ← 30)]
Tb ← ICTb
Th ← ICTh
Tben ← ICTben
for iter ← 1..maxIter
  for I ← 0..NI
    Tb0I ← TbI
    Th0I ← ThI
    Tben0I ← TbenI
  Tb ← for I ← 0..NI-1
    TbI+1 ←  $\frac{h_{ab} \cdot F_b \cdot T_{aI+1} + h_h \cdot F_h \cdot T_{hI+1} + I_{T_I} \cdot \alpha \cdot F_b}{h_{ab} \cdot F_b + h_h \cdot F_h}$ 
  Th ← for I ← 0..NI-1
    ThI+1 ←  $\frac{T_{hI} + \frac{h_b \cdot F_h \cdot \Delta}{C_{pO}(T_{hI}) \cdot \rho_O(T_{hI}) \cdot V_h} \cdot T_{bI+1} + \frac{h_{ben} \cdot F_{ben} \cdot \Delta}{C_{pO}(T_{hI}) \cdot \rho_O(T_{hI}) \cdot V_h} \cdot T_{benI+1}}{1 + \frac{h_b \cdot F_h \cdot \Delta}{C_{pO}(T_{hI}) \cdot \rho_O(T_{hI}) \cdot V_h} + \frac{h_{ben} \cdot F_{ben} \cdot \Delta}{C_{pO}(T_{hI}) \cdot \rho_O(T_{hI}) \cdot V_h}}$ 
  Tben ← for I ← 0..NI-1
    TbenI+1 ←  $\frac{T_{benI} + \frac{h_{ben} \cdot F_{ben} \cdot \Delta}{C_{ben} \cdot \rho_{ben} \cdot V_{ben}} \cdot T_{bI+1} + \frac{h_h \cdot F_h \cdot \Delta}{C_{ben} \cdot \rho_{ben} \cdot V_{ben}} \cdot T_{hI+1}}{1 + \frac{h_{ben} \cdot F_{ben} \cdot \Delta}{C_{ben} \cdot \rho_{ben} \cdot V_{ben}} + \frac{h_h \cdot F_h \cdot \Delta}{C_{ben} \cdot \rho_{ben} \cdot V_{ben}}}$ 
  relErr ←  $\frac{\max(|T_{ben} - T_{ben0}|)}{\max(|T_{ben}|)}$  (n_iter ← iter)
  break if relErr < tol
(Tb Th Tben relErr n_iter)T

```

1-chizma.

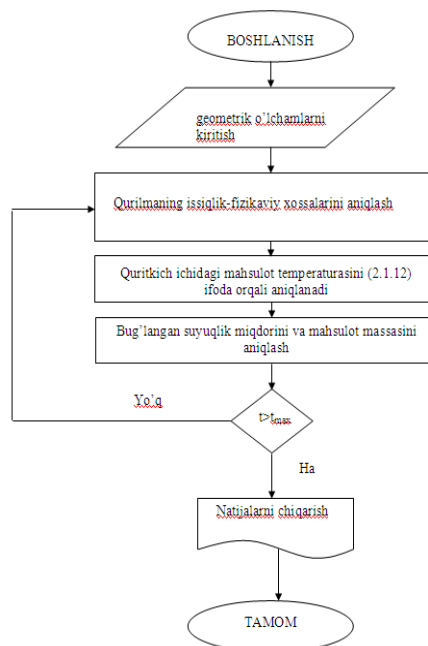

2-chizma.

1-chizma. Blok-sxema ko'rinishidagi. 2-chizma. MathCAD 2001 Professional algoritmi muhitida ishlab chiqilgan dastur.

Hisoblashlar natijalari va ularning tahlili

$$T_b^{\tau+\Delta\tau} = \frac{h_{ab}F_bT_a^{\tau+\Delta\tau} + h_hF_hT_h^{\tau+\Delta\tau} + I_T\alpha F_b}{h_{ab}F_b + h_hF_h} \quad \text{va}$$

$$T_{ben}^{\tau+\Delta\tau} = \frac{T_h^{\tau} + \frac{h_{ben}F_{ben}\Delta t}{c_{ben}\rho_{ben}V_{ben}}T_b^{\tau+\Delta\tau} + \frac{h_hF_h\Delta t}{c_{ben}\rho_{ben}V_{ben}}T_h^{\tau+\Delta\tau}}{1 + \frac{h_{ben}F_{ben}\Delta t}{c_{ben}\rho_{ben}V_{ben}} + \frac{h_hF_h\Delta t}{c_{ben}\rho_{ben}V_{ben}}}$$

tenglamalarni yechishda atrof parametrlari chegaraviy shart sifatida hisoblashlar uchun zarurdir. Bu qiymatlarning grafik ko'rinishi 3-chizmada keltirilgan.

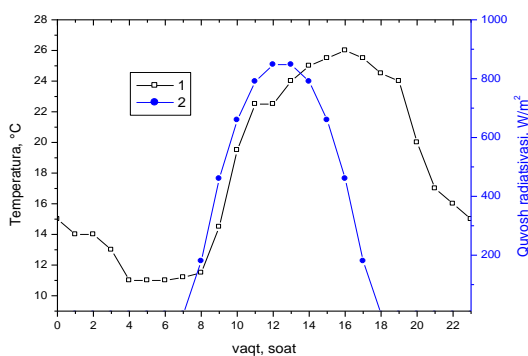

3-chizma. Atrof temperaturasi (1) va quyosh radiatsiyasi (2) ning kunlik o'zgarishi.

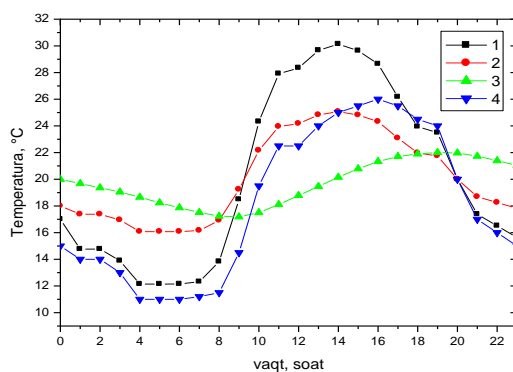

4-chizma. Suyuqlik saqlanuvchi idish (1), Idish ichidagi havo (2), suyuqlik (3) va atrof (4) temperaturalarining kunlik o'zgarishi.

4-chizmada tsilindrsimon idish elementlari temperaturalarining kunlik o'zgarishi keltirilgan. Undan ko'rinib turibdiki barcha temperaturalar 12-18 soatlar oralig'ida o'zining maksimal qiymatiga erishadi.

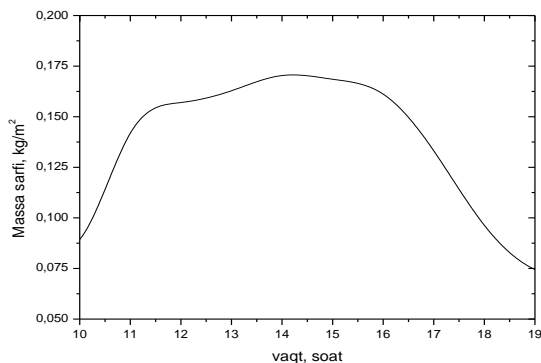

5- chizma. Bug'lanuvchi suyuqlik massa sarfining kunlik o'zgarishi.

Massa sarfi temperaturalar farqiga bog'liq bo'lib, u ham o'zining maksimal qiymatiga 12-18 soatlar oralig'ida erishadi.

5-chizmada keltirilgan hisoblashlar natijasiga ko'ra, atrof parametrlari 3-chizmadagidek bo'lganda, bug'lanib kondensatsiya qilib olingan suyuqlik miqdori bir kunlik (24 soatda) 5.4 litrni tashkil etadi.

3-5 grafiklardagi qiymatlar va ularning ko'rinishi atrof temperaturasi, idishning geometrik va issiqlik-fizikaviy xossalariga ko'ra turli ko'rinishlarni olishi mumkin. Ma'lum bir geografik kenglik uchun natija olishda, atrof parametrlarining o'sha joy uchun xususiy qiymatlaridan foydalanish kerak.

Xulosa

1. Silindrdagi suyuqlik hajmining balandligiga bog'liqligi tenglamasidan foydalanib suyuqlik balandligining hajmga bog'liqligini hisoblovchi dastur ishlab chiqildi.

2. Matematik model uchun MathCad 2001 Professional muhitida dasturiy ta'minot yaratildi.

ADABIYOTLAR

1. Мирзаев М.С., Самиев К.А., Мирзаев Ш.М. Экспериментальное исследование расстояния между испарителем и конденсатом наклонно-

многоступенчатой опреснительной установки.// Гелиотехника. 2018. № 6. С.27 -34.

2. Очиллов Л.И. Исследование некоторых свойств капиллярно-полых материалов //Молодой ученый, (2016) №12 С 362-364

ФИЗИКА ТАЪЛИМ ЙЎНАЛИШИДА МУСТАҚИЛ ИШЛАРНИ КРЕДИТ-МОДУЛЬ ТИЗИМИДА ТАШКИЛ ЭТИШ

И. Рахматов¹, И. Исмоилова²

БухДУ “Физика” кафедраси доценти¹,

БухДУ “Физика” кафедраси магистранти²

Аннотация. Тезисда ҳозирги олий таълим тизимининг долзарб вазифаларидан бири олий таълимни жаҳон андозаларига мослаштириш ҳақида фикр юритилган. Таълим тизимига Европа стандартлари асосида кредит-модуль тизимини жорий қилиш йўллари баён қилинган.

Калит сўзлар: Кредит-модуль, таълим тизими, таълим стандартлари, фан дастурлари, мустақил таълим соатлари, кредитлар сони, масофавий таълим, мустақил таълим вазифалари,

Ўзбекистон олий таълимини ислоҳ қилишда ва миллий ҳамда дунё олий таълимини таҳлил қилиб кўрганимизда қуйидаги анъанани яққол кўришимиз мумкин:

- ҳозирги таълим узлуксиз таълим олишни тақозо этади чунки талаба ҳам мутахассис ҳам доимо ўз устида мустақил ишлаб билими ва савиясини ошириб боришни талаб этади.

- Тезкор ахборотларга бой бўлган ҳозирги жамиятда таълим жараёнини ташкил қилишни тубдан ўзгартиришни тақозо этади: айниқса аудитория юкламасини камайтирилиши талабани пассив тингловчи бўлиб ўтиришдан, мустақил ишга кўпроқ вақт ажратишга олиб келмоқда.

- Таълимда оғирлик маркази ўқитишдан кўра мустақил таълим олишга ўтганлигини кўриш мумкин.

- Шунинг таъкидлаш лозимки талабанинг мустақил иши ўрганиши бу – индивиднинг мустақил, эркин таълим олиши эмас балки ўқитувчи томонидан тизимли бошқариладиган талабанинг мустақил фаолияти. Чунки бу ҳозирги кредит-модуль тизимида мустақил иш талабанинг асосий фаолияти бўлиб қолмоқда. Шунинг учун талабанинг мустақил иши ва аудиторияда таълим олиши 50-50% бўлмоқда.

Талабаларнинг мустақил таълим олишларини технологик томондан қарайдиган бўлсак қуйидагиларни ажратиш кўрсатиш мумкин.

Мустақил ишнинг танлашнинг мақсади ва вазифалари. Мустақил ишнинг мақсади у қандай мутахассис бўлиши билан, бу мутахассисга қандай талаблар қўйилганлиги билан белгиланади. Касбига боғлиқ ҳолда бу касбга кириш, касбий назария ва тизимларни ҳамда касбий технологияларни ўрганишга қаратилган.

Талабанинг мустақил ишини мазмунини танлашда, мустақил иш технологиясини белгилашда, квалификацион ёки касбий талабларни назарда тутиш керак бўлади. Бунда мустақил таълим олиш манбалари (адабиёт, лаборатория тажрибаси, ўз-ўзини таҳлил қилишни ҳисобга олиш лозим. Талабанинг индивидуал руҳий ўзига хослиги ҳам ҳисобга олиниши керак. Ўқиши, интеллектуал қобилияти, савияси, мотивацияси, ўқув фанининг ўзига хослиги.)

Талаба мустақил ишини турларини класификациялаш қуйидагиларга боғлиқ: педагогик мақсадга, талаба фаолиятининг характериغا, талаба мустақил ишининг турига, кўринишига, талаба мустақил ишини бажариш жойига, талабанинг мустақиллик даражасига, шунингдек, ўқув фанининг ўзига хослигига таълимнинг аниқ мақсад ва мазмуни билан аниқланади.

Олий таълимда талабалар мустақил ишини самарали ташкил қилишда ўқитувчи(тюттер,эдвайзер)қуйидаги тамойилларни билиши ва унга амал қилиши лозим:

Ўқитувчи тюттер ёки эдвайзер талабага бу мустақил ишларни талабалар томонидан ўзлаштирилишини назорат қилиб кредит балларини кўйиб бориши керак чунки талаба ушбу фандан оладиган кредит балини ярмини мустақил таълимдан, ёки мустақил ишдан олади. Талабага мустақил таълим олиши учун NEMIS дастурида ҳам шу мавзуларга доир материалларни жойлаштириш лозим бўлади.

Бизлар тадқиқот доирасида шу масалаларни ҳам ҳал қилишга ҳаракат қилдик. Талабага қайси муддатларда қайси мустақил ишларни топшириш жадвалини тузиб бердик. Чунки талаба 90 соатлик мавзунини бирданига топшира олмайди. Ўқитувчи талабанинг бўш вақтида уни лаборатория ва устахонадаги станоклар ҳамда асбоб-анжомлар билан таништириши лозим. Шу билан бирга биз тадқиқот доирасида ҳар бир мавзу бўйича youtube да жойлаштирилган видеороликларга ҳаволаларни ҳам тайёрлаб бердик. Бордию биз мустақил таълимда кўрсатган мавзуларни талабалар интернетдан, NEMIS дастурида, Moodle платформасидан топа олмасалар унда ўқитувчининг ўзи шу мавзуда видеоролик тайёрлаб youtube га жойлаштирса бўлади. Бу учун албатта

видеоролик муҳокамадан ўтказилган ижобий тақриз олгандан сўнг youtube га жойлаштириш керак бўлади

Талабанинг мустақил иши мазмуни мантиқий теран фикрлашни, ижодий фаолликни, ўқув материални ўзлаштиришда тадқиқотчилик ёндашувини шакллантиришга имкон берувчи амалий топшириқларни бажариш билан боғлиқ бўлади.

Одатда талабанинг мустақил иши талабанинг тўла мустақил фаолияти билан биргаликда аудиториядан ташқарида бажариладиган ўқитувчи раҳбарлигидаги талабанинг мустақил ишини ҳам ўз ичига олади [1].

Кундузги таълим шаклида бакалавриятда талабанинг мустақил ишининг умумий соатлари фан ҳажмининг ярмини ташкил этади ва унинг ҳам деярли ярми ўқитувчи раҳбарлигида талабанинг мустақил ишига

ажратилади. Сиртки таълимда талабанинг мустақил иши ҳажми фан ҳажмининг 4/5 қисмини ташкил этиши мақсадга мувофиқ. [2]

Талабанинг мустақил ишини ташкил қилиш олий ўқув юртининг асосий меъёрий ҳужжатлари, жумладан ишчи ўқув дастурлари, фан модулларини мустақил ўрганиш бўйича талабларга мувофиқ тарзда амалга оширилади.

Талабанинг мустақил иши қуйидаги шаклларда жорий этилиши мумкин:

- талабанинг бевосита ўзи томонидан мобил қурилмаси орқали амалга ошириладиган мустақил иш турлари;
- анъанавий шаклдаги ўқитувчи раҳбарлигидаги талабанинг мустақил иши.
- электрон шаклдаги ўқитувчи раҳбарлигидаги талабанинг мустақил иши.

Талабанинг бевосита ўзи томонидан мобил қурилмаси орқали амалга ошириладиган мустақил иш турларига қуйидагиларни киритиш мумкин:

- дарсга тайёрланиш – маъруза матнлари, видео материаллар, амалий машғулотлар ва лаборатория ишлари баёнларини ўрганиш;
- ахборот излаш – ўз қизиқишларидан келиб чиқиб тақдим қилинган дайжест орқали интернет материалларини ўрганиш;
- Тест ечиш – ўргатувчи тест дастурларида машқ қилиш орқали фан модулига оид материалларни мустаҳкамлаш;
- Назорат ишига тайёрланиш – фан бўйича кутилаётган оралиқ ва якуний назоратларга тайёргарлик кўриш.

Анъанавий шаклдаги ўқитувчи раҳбарлигидаги талабанинг мустақил ишлари:

- масала ечиш – амалий машғулот мавзуси бўйича берилган масалаларни ечиш ва уни ёзма тарзда тақдим қилиш;

- реферат – муаммонинг ёзма баёни, бунда илмий манбалар шарҳланади ёки илмий иш, китоблар таҳлилий баён қилинади;
- коллоквиум – ўқув модулининг назарий қисмининг ўзлаштирилишини текшириш мақсадида суҳбат уюштириш;
- эссе – долзарб мавзу бўйича шахсий фикрини танқид, публицистик ва бошқа жанрларда ёзма баён қилиш;
- тақдимот – берилган мавзу бўйича слайд ва видео материаллар воситасида чиқиш қилиш;
- иш ўйинлари – касбий фаолият жараёнларини имитация қилиш, саҳналаштириш, ролларни ижро қилиш орқали касбий кўникмалар орттириш;
- электротехника, ахборот технологиялари ва ҳ.к.) бўйича амалга ошириладиган белгиланган услубий қўлланмалар асосида ёзиладиган график ва ҳисоб ишлари;
- диплом лойиҳаси - мутахассислик фанига оид берилган мавзу бўйича ишлаб чиқариш корхонасини ёки унинг бўлинмасини лойиҳалашга қаратилган, график чизмалар ва ҳисоб ишлари билан баён қилинадиган белгиланган услубий қўлланмалар асосида ёзиладиган лойиҳавий иш;
- амалиёт ҳисоботи – ўтказилган малакавий амалиёт (танишув, ишлаб чиқариш, битирув олди амалиётлари) бўйича белгиланган услубий қўлланмалар асосида ёзиладиган ҳисобот;
- фан тўғаракларида иштирок этиш – талабанинг фан тўғаракларида макет, модел, слайд, намуналар каби кўргазмали материалларни тайёрлаши;
- танловларда иштирок этиш – талабанинг ўқитувчининг илмий раҳбарлиги остида турли танловларда иштирок этиши (“Ёш ихтирочи”, талабалар стартап лойиҳалари ва ҳ.к.);
- фан олимпиадаларида қатнашиш – фанлар бўйича олий таълим муассасалари ўртасида ўтказиладиган олимпиадаларда иштирок этиш;

- илмий анжуманларда маъруза қилиш – фанга оид илмий тадқиқот мавзуси бўйича олий таълим муассасаси, Республика ва халқаро миқёсларда ўтказиладиган илмий-техникавий анжуманларда маъруза қилиш;

- илмий тезис ва мақолалар чоп этиш – илмий анжуманларнинг тўпламларида тезислар ва илмий журналларда илмий тадқиқот мавзуси бўйича мақолалар чоп қилиш;

Ўқитувчи раҳбарлигидаги талабанинг мустақил ишлари уларнинг баёни, мавзулари, топшириқлари, ўтказиш шакллари, соатлар ҳажмини ҳам кўрсатган ҳолда фаннинг силлабусида фан модуллари бўйича келтирилади.

Талабанинг мустақил иши мазмуни фаннинг хусусиятидан, олий ўқув юртининг техник имкониятларидан ва кутубхонанинг ўқув-услубий таъминланганидан келиб чиқиб аниқланади.

Талабанинг мустақил иши инновацион технологияларга асосланган бўлиши керак. Ўқитувчи раҳбарлигидаги талабанинг мустақил ишининг аудиториядаги шакли берилган топшириқ доирасида талабаларнинг дарслик ва бирламчи манбалар, гуруҳли топшириқларни бажариш, яқка тартибдаги таҳлилий фаолиятларни кўзда тутди. Ўқитувчи раҳбарлигидаги талабанинг мустақил иши ҳар бир фан бўйича бутун академик ўқиш даврида сана, вақти, аудиторияси ва тьюторларни кўрсатган ҳолда график бўйича ўтказилади. Ўқитувчи раҳбарлигидаги талабанинг мустақил иши доирасидаги машғулотлар маслаҳат ва интерфаол шаклларда бўлиши мумкин, уларнинг нисбати ўрганилаётган фаннинг мураккаблиги, уларни ўрганишга ажратилган аудитория соатлари ҳажми, талабаларнинг тайёргарлик даражаси билан аниқланади [3].

Хулоса. Талаба мустақил ишлаши давомида ўз соҳасининг етук мутахассиси бўлиб етишади. Физика фани ўқитувчиларини тайёрлашда талабанинг мустақил иши алоҳида аҳамият касб этади. Талабанинг мустақил ишларини ташкил этиш методикаси баён қилинди. Талабалар

мустақил ишини юқори савияда ташкил этиш таълим самарадорлигини оширади

АДАБИЁТЛАР.

1. Б.Ш.Усмонов. Хабибуллаев Р.А.. “Олий ўқув юртларида ўқув жараёнини кредит-модуль тизимида ташкил қилиш”. Ўқув қўлланма. Тошкент, 2020 й.,
2. Ўринов В. “Ўзбекистон Республикаси олий таълим муассасаларида ECTS кредит-модуль тизими”. Асосий тушунчалар ва қоидалар. 10 август 2020.
3. Рахматов.И.И., Мухамедов.Ш.М. Олий таълимда кредит модуль тизимидан фойдаланишнинг илмий асослари. Тошкент давлат педагогика университети илмий ахборотлари. Илмий назарий журнал, 6-сон. 2020.Б 85-89.

FRENEL LINZASI VA UNING QO'LLANILISHI

I.Raxmatov¹, S. Salimov²

БухДУ “Физика” кафедраси доценти¹,

БухДУ “Физика” кафедраси магистранти²

Annotatsiya: Tezisdа Frenel linzalari ularning xususiyatlari, ishlatilish sohalari, yutuqlari va kamchiliklari haqida fikr yuritilgan Frenel linzalarining sxemalari va rasmlari keltirilib izohlar berilgan.

Kalit so'zlar: Frenel linzasi, mayoq, sxema, spiral.

Frenel linzasi - bu murakkab pog'onali yuzaga ega optik jism. U sharsimon va silindrsimon linzalar o'rnida ishlatilishi mumkin.. Bunday linzalarining qadamlari konsentrik, spiral yoki chiziqli roluklar bilan chegaralanishi mumkin.

Yupqa, yengilroq linzalarni bir qator halqali qadamlar shaklida yaratish g'oyasi ko'pincha Jorj-Lui Lekler de Buffonga tegishli bo'lgan. De Buffon bunday linzalarni bitta oynadan maydalashni taklif qilgan bo'lsa, Markiz de Kondorset (1743-1794) uni ramkaga o'rnatilgan alohida bo'laklar bilan yasashni taklif qildi. Frantsuz fizigi va muhandisi Avgustin Jan Frenel ko'pincha dengiz

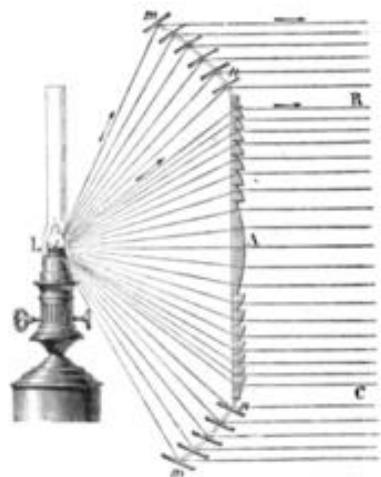

1-rasm Frenel linzasi yordamida parallel nurlar

chiroqlarida foydalanish uchun ko'p komponentli linza ishlab chiqargan. Fresnel linzasi 1823-yilda Jirona daryosi og'zidagi Korduan dengiz chirog'ida ishlatilgan; uning yorug'ligini 32 km (20 mil) dan ortiq masofadan ko'rish mumkin edi. Shotlandiyalik fizik Ser Devid Bryus Buyuk Britaniya hukumatini ushbu linzalarni o'zlarining dengiz chiroqlarida ishlatishiga ishontirishga kata

xizmat qilgan. Sharsimon linzaning o'rnini bosuvchi Frenel linzalari kontsentrik halqalardan

iborat bo'lib, ularning har biri konusning yuzasi egri profilga ega bo'lgan qism va qattiq ob'ektiv sirtining elementi hisoblanadi. Avgustin Fresnel tomonidan dengiz chiroqlari uchun taklif qilingan.

Bunday konstruksiyaning yaxshi tomoni Frenel linzasi uning yupqaligi va katta hajmni egallagan bo'lsa ham yengilligidadir. Linza halqalarining bo'laklari uning aylanalari zichligini kamaytiradigan tarzda qurilgan va linzalarning markaziga joylashtirilgan nuqta nurlar manbai, halqalarda sinishdan so'ng deyarli parallel nurlar hosil bo'ladi. Frenel linzalari halqa aylanalardan iborat. Yorug'lik oqimi linzadan o'tib sinadi va bir yo'nalishda jamlanadi.

Frenel linzasining diametri santimetr fraksiyalaridan bir necha metrgacha bo'lishi mumkin. Katta linzalar, masalan, mayoq linzalari, umumiy metall ramkada alohida optik elementlarning ko'pligidan yig'iladi.

Oddiy linzalar va an'anaviy linzalar bilan taqqoslaganda Frenel ob'ektivining asosiy kamchiligi bu parazitlar nurlanishning yuqori darajasi va zonalar orasidagi o'tuvchi chekka joylar mavjudligi sababli har xil "yolg'on tasvirlar" dir, shuning uchun uni optik jihatdan aniq tasvirlarni yaratish uchun ishlatish qiyin. Shunga qaramay, bunday optik tizimlarni qurishda allaqachon ijobiy tajriba mavjud. Yupqa membranalarga asoslangan Frenel linzalari yordamida diametri o'nlab va yuzlab metr bo'lgan kosmik teleskoplarni qurish istiqbolli yo'nalish bo'lishi mumkin.

Frenel linzalari quyidagi joylarda ishlatiladi:

- og'irlik va sayohat xarajatlarini minimallashtirish uchun yoritish moslamalarida, ayniqsa harakatlanuvchi qurilmalarda;
- dengiz mayoqlarining katta o'lchamdagi fokuslash tizimlarida, proeksion televizorlarda, kodoskoplarda (proektorlarda), fotosuratlar, navigatsiya chiroqlari, svetoforlar, temir yo'l svetoforlari linzalari va semafor chiroqlari va yo'lovchilar tashish chiroqlarida;
- ba'zi ishlab chiqaruvchilarning ko'zoynaklarsiz zamonaviy 3D-televizorlari markazida.;

Kameralarda plano-konveks kollektiv linzalari o'rniga Frenel linzasidan foydalaniladi, u vizual ko'zoynagi tekisligida ob'ektivning chiqish o'quvchisining tasvirini yaratadi [1]. Shunday qilib, tasvirning butun doirada bir xil yorqinligi va ko'rish qulayligi ta'minlanadi. Ob'ektivning halqa tuzilishi ob'ektivni fokuslash uchun mo'ljallangan tekis sirtini matlash bilan maskalanadi va parazit tarqalishi tasvirga ta'sir qilmaydi.

Ular Frenel linzalari muhrlangan shaffof plastmassa varag'i bo'lgan kitob varag'iga qadar ingichka tekis kattalashtirgichlarni ishlab chiqaradi. Avtoullovning orqa oynasiga yopishtirilgan plastik plyonka ko'rinishidagi Frenel linzalari orqa ko'zgu orqali ko'rib chiqilganda avtomobil orqasidagi ko'r (ko'rinmas) maydonni kamaytiradi. Fresnel linzalarini quyosh xujayralari uchun

quyosh energiyasini konsentratori sifatida ishlatish istiqbolli hisoblanadi, bu esa quyosh xujayralarining samaradorligini 44,7% ga etkazish imkonini berdi [2].

Akustik Frenel linzalari (aniqrog'i, ovoz yutuvchi materiallardan tayyorlangan akustik Frenel zonasi plitalari [3] akustikada tovush maydonini yaratish uchun ishlatiladi.

Jan Frenel 1788-yilda Frantsiya poytaxti Parij yaqinidagi kichik shaharchada tug'ilgan. Bolaligida, kelajakdagi buyuk olim tez-tez kasal bo'lib, o'qishda yaxshi ko'rsatkichlarga ega emas edi. Mish-mishlarga ko'ra, sakkiz yoshida u hatto o'qiy olmagan. Shuni ta'kidlash kerakki, biroz yetuk bo'lib, bola o'zida aniq fanlarga, ya'ni matematika va geometriyaga moyilligini aniqladi. Muhandislik fakultetida o'qiganidan so'ng, Jan Frenel mintaqaviy yo'llar va ko'priklarning loyihachilaridan biriga aylandi, ammo u o'zining dunyoqarashi va ilmga bo'lgan ishtiyoqi o'zi ishlab topgan hunarmandchilikdan kattaroq ekanligini tushundi. Yosh olimni, ayniqsa, optika o'ziga jalb qildi. Shunday qilib, 1818-yilda u Frenel linzasini ixtiro qilish uchun asos bo'lgan optik aralashuv bilan bog'liq nazariyasini ishlab chiqdi. Baxtli tasodif Janga ajoyib sovg'a yubordi. 19-asrning boshlarida ko'plab Yevropa davlatlari dengiz chiroqlari mexanizmini takomillashtirishga qiziqish bildirishdi. Muhandislik va dizayndagi katta yutuqlar tufayli, odam ushbu yangi ishlanmalarni amalga oshirishga taklif qilindi. Dengiz chiroqining asosiy vazifasi shundaki, u uzoq masofadan ko'rinib turishi kerak. Ularning yorug'ligini ko'p o'nlab kilometrlarda ko'rish uchun dengiz chiroqlariga maxsus turdagi linzalar o'rnatildi, ammo ular ham kerakli natijani bermadilar. Yangi g'oyalar, ishlanmalar talab qilindi. 1819-yilda allaqachon Jan shu maqsadga mos keladigan linza modelini ishlab chiqdi, keyinchalik u Frenel linzalari deb nomlandi. Olim nafaqat kerakli hisob-kitoblarni amalga oshirishga qodir edi, balki o'zi ham yangi ixtiro yaratish jarayonida bevosita ishtirok etdi, chunki u ma'lum muhandislik va ishlab chiqarish qobiliyatlariga ega edi. Ixtironing misli ko'rilmagan muvaffaqiyati, natijada maqtovga sazovor bo'lmagan. Yangi qurilma oldingi dengiz

chiroqlarining xususiyatlarini sezilarli darajada yaxshilab, dengiz kemalari kapitanlarini xursand qildi. Hatto Britaniya hukumati ham asosiy raqobatchilari - frantsuzlarning ustunligini tan olishga majbur bo'ldi.

Zamonaviy dunyodagi ixtiro Frenel linzalari ixtiro qilinganiga ko'p yillar o'tganiga qaramay, u nafaqat dengiz ishlarida, balki hayotning taniqli sohalarida ham faol foydalanilmoqda. Aniqrog'i, ushbu qurilmaning kuchi shunchalik katta ediki, u quyoshdan chiqadigan barcha yorug'likni bir nuqtaga to'plab, daraxtni yoqib yuborishi mumkin. Ixtiro qurilmasi, agar ma'lum ehtiyojlar talab qilsa, nafaqat yig'ish, balki sochilib ketishni ham nazarda tutadi. Ixtironi tatbiq etish tarmoqlari Ushbu qurilmadan kundalik hayotda foydalanish usullaridan biri Fresnel to'xtash linzasi deb qaralishi mumkin, uni mashinaning old oynasiga ham, orqa oynasiga ham oson to'xtab turish uchun yopishtirilgan. Qurilmani tashkil etuvchi oluklarning maxsus joylashuvi tufayli u orqali tasvir haqiqiy hayotga qaraganda ancha kichikroq ko'rinadi. Shu sababli, avtoullovchilar boshqa avtomobillar bilan tasodifan to'qnashuvni oldini olish uchun unga e'tibor qaratishlari uchun qulaydir.

Bu umumiy ko'rinishni kengaytiradi. Shuningdek, ular kameralar uchun linzalarni ishlab chiqarishda Frenel linzalarini ishlatishga harakat qilishdi, ammo uzoq urinishlar natijasida ushbu texnologiya hech qachon ommaviy ishlab chiqarishga kiritilmadi. Boshqa tadqiqotlar Jan Frenel o'zining asosiy shon-sharafini aynan yuqorida tavsiflangan moslama tufayli olgan, ammo bu buyuk olim optik sohadagi ilmiy faoliyatga muhim hissa qo'shganligini unutmang. Olim o'zining barcha tajribalarini, ilmiy ishlarni tasdiqlab, mustaqil ravishda, tashqi yordamisiz olib bordi. 1817-yilgacha uning asarlari faqat yorug'likning uzunasiga tebranishlariga bag'ishlangan edi, ammo Yung tomonidan olib borilgan tadqiqotlar haqida bilib olgandan so'ng, Jan Frenel yorug'likning ko'ndalang tebranishlarini ham o'rganishni boshladi. Uning keyingi barcha ilmiy ishlarining asosiy mavzusi aynan ko'ndalang to'lqinlardir. Frenel butun hayoti davomida izlanishlari uchun doimo mablag talab qilar edi. Qiyin moddiy

sharoitlar tufayli u barcha kerakli o'lchovlarni amalga oshirish uchun yuqori aniqlikdagi uskunalarni mustaqil ravishda ishlab chiqishi kerak edi. 1823-yilda olim yorug'likning qutblanishining o'zgarishi, shuningdek uning sinishi va aks etishi bilan bog'liq yangi qonunlarni kashf etdi. Uning ixtirolari Frenel linzasidan tashqari, uning nomi bilan atalgan nometall va prizmalarni ham o'z ichiga oladi. 1823-yildagi yutuqlari va ilmiy faoliyatidagi yutuqlari tufayli olim Parijda joylashgan Frantsiya Fanlar akademiyasining a'zosi bo'ldi. Shundan so'ng 2 yil ichida u Angliya Qirollik jamiyatining a'zosi bo'ldi. Boshqa narsalar qatori, Frenel Fransiyaning eng buyuk olimlari ro'yxatiga kiritilgan. Buyuk olim 39 yoshida sil kasalligidan vafot etdi.

Xulosa. Jan Frenel tomonidan ixtiro qilingan optik qurilma ilm-fanning yangi, ilgari noma'lum bo'lgan darajadan yuqori darajaga chiqishiga yordam berdi. Qurilma shu qadar muvaffaqiyatli bo'lib chiqdiki, u bugungi kungacha sanoatda va kundalik hayotda keng qo'llanilmoqda. Frenel hayoti og'ir moddiy va turmush sharoitida ham ilm-fan bilan shug'ullanish va o'zini to'liq unga bag'ishlash mumkinligining eng yaxshi namunasidir. Bunday odamlar buyuk degan nomga loyiqdir, chunki ular tufayli taraqqiyot rivojlanib bormoqda, hayotimizni soddalashtiradigan yangi texnologiyalar paydo bo'ldi

ADABIYOTLAR

1. Н. П. Заказнов, С. И. Кирюшин, В. И. Кузичев. Глава V. Детали оптических систем // Теория оптических систем / Т. В. Абимова. — М.: «Машиностроение», 1992. С. 448 с..
2. М. Я. Шульман. Фотоаппараты / Т. Г. Филатова. — Л.,: «Машиностроение», 1984. 142 с.
3. <https://www.syl.ru/article/461688/linza-frenelya-opisanie-i-prakticheskoe-primeneniye>

КОМПОЗИТЛАРНИНГ ТЕХНИК ХОССАЛАРИНИ

ТАДҚИҚ ЭТИШ

Э.С.Назаров¹, Ш.О.Собиров², И.И.Пиримов²

BuxDU, “Fizika” kafedrasi dotsenti, t.f.n. ¹

BuxDU, “Fizika” kafedrasi I bosqich magistranti²

Аннотация: Кўпчилик ҳолларда кўпгина полимер композицион материаллардан фойдаланиш релаксация жараёнлари-тўла кечмаган шароитларда амалга оширилади. Деформацияланганда полимерда занжирлар тебраниши туфайли, улар участкаларининг жой алмашиниши билан боғлиқ жараёнлар кечади, сабаби занжирли макромолекулаларнинг мослашувчанлиги полимерларнинг бутун механик хоссалари комплексини белгиловчи омилдир.

Калит сўзлар: Полимер, композицион материал, нуртарқатгич, эластомер.

Маълумки, резиналарнинг техник хоссалари, ингредиент ва боғловчиларнинг табиати билан бир қаторда, вулканизациялаш шароитига ҳам кўпроқ боғлиқ. Шунинг учун, эластомер композицияларни вулканизациялашга янгича импульс таъсир йўли билан ёндашишнинг вулканизатларнинг техник хоссаларига таъсирини аниқлаш масаласи қайта қизиқиш уйғотади. Қўйилган вазифалардан келиб чиқиб, сопол ИҚ-нуртарқатгич қувватининг модел резиналарнинг қайишқоқ-мустаҳкамлик хоссаларига таъсири ўрганилди. Бунда, ИҚ-нурланиш қувватининг 20 дан 60 Вт гача ошиши билан узайишдаги шартли кучланиш қийматининг ортиши қайд этилди. Бу эффект СКМС-30АРКМ-15 каучук асосидаги эластомер композицияларда ёрқинроқ намоён бўлди. ИҚ-нурланиш қуввати ошиб бориши билан композитларнинг шартли мустаҳкамлиги (P) ҳам ошади, нисбий узунлиги ($L_{\text{нис}}$) эса камайиши аниқланди. Таъкидлаш лозимки, шартли кучланиш қийматига вулканизациялаш вақти ҳам анча таъсир кўрсатади (1-расм).

ИҚ-нурланиш қувватининг каучукларнинг табиатига кўра, композитларнинг ичидан бузилишига қаршилик кўрсатишига таъсирини ўрганиш катта аҳамиятга эга. Одатда, эластомер композицияларнинг ичидан бузилишига қаршилик кўрсатиши кўпгина омилларга боғлиқ бўлиб, улардан энг муҳими вулканизациялаш жараёнида ҳосил бўладиган боғларнинг тури ва мустаҳкамлигидир. ИҚ-нурланиш қувватининг ошиши композитларнинг ичидан бузилишга бўлган қаршилигини ортишига олиб келиши аниқланди.

Вулканизациялаш даражаси ортиши билан композицион эластомер материалларнинг бир йўла эгилувчанлиги камайиб, қаттиқлиги ошиши кўрсатилди.

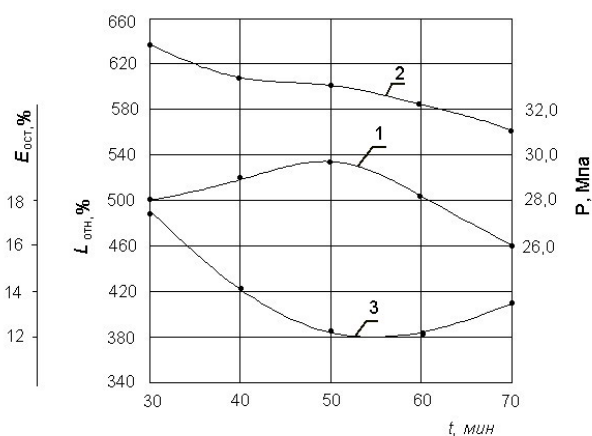
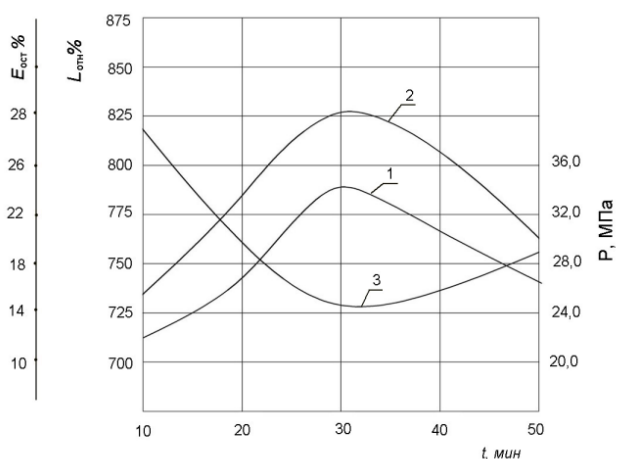

1-расм. SKI-3 ва SKMS-30APKM-15 каучуклар асосидаги резиналарнинг чўзилишдаги мустаҳкамлигининг (P)-1, шартли

узайишнинг ($L_{\text{нис}}$)-2, қолдиқ узайишнинг ($E_{\text{қолд}}$)-3 вулканизациялаш вақтига боғлиқлиги.

Маълумки, вулканизациялашнинг режими ва шароитлари, кўпинча вулканизатларнинг динамик характеристикаларини белгилаб беради. Шу муносабат билан, композитларни ишлаш қобилиятининг муҳим кўрсаткичи бўлмиш вулканизатларнинг структурасига боғлиқ бўлган динамик хоссаларига ИҚ-нурланишнинг таъсирини ўрганиш катта қизиқиш уйғотади. Импульс таъсир кўрсатиш натижасида эластомер композицияларда вулканизациялашнинг бир текис кечишлиги туфайли композицион эластомер материалларнинг динамик чидамлилиги ошиши учун қулай шароитлар вужудга келади. Резиналарни кўп марталаб чўзилганда бириқиш даражаси ортиши билан уларнинг максимум орқали ўтувчи динамик чидамлилиги ошиши аниқланди.

Вулканизацияланган резиналарнинг динамик характеристикаларини ўрганиш шуни кўрсатдики, композитларни сопол ИҚ-ўзгарткичлар таъсири остида вулканизациялаш жараёнида уларнинг динамик хоссалари ошади ва бу ИҚ-нурларнинг таъсир кўрсатишининг ўзига хослиги, хусусан уларнинг кириб бориш чуқурлиги ва спектрларнинг таъсир кўрсатиш диапазони торлиги туфайли эластомерларда структуравий ўзгаришлар содир бўлиши ҳисобига таъминланади.

Шунга мувофиқ, импульс таъсир кўрсатишнинг вулканизатнинг ўқ бўйлаб сиқилгандаги ҳолатига релаксация коэффициентига таъсирини кузатиш муҳим аҳамият касб этади (1-жадвал).

Резиналарни ўқ бўйлаб сиқилгандаги қолдиқ деформациясининг ($E_{\text{қол}}$ сиқилиш – 50%, 24 соат) ва релаксация коэффициентининг ($K_{\text{рел}}$ сиқилиш 20%, 24соат) ИҚ-нурланиш қувватига боғлиқлиги* .

1-жадвал.

| ИҚ- нурланиш қуввати, Вт | СКИ-3 | | СКМС-30 АРКМ-15 | |
|--------------------------------|----------------------|------------------|----------------------|------------------|
| | $E_{\text{кол}}, \%$ | $K_{\text{рел}}$ | $E_{\text{кол}}, \%$ | $K_{\text{рел}}$ |
| 20 | 11 | 0,85 | 17 | 0,87 |
| 40 | 10 | 0,84 | 16 | 0,86 |
| 60 | 8 | 0,83 | 14 | 0,84 |

Жадвалдан кўриниб турибдики, оддий шароитларда вулканизатларнинг релаксация табиати унчалик ёрқин ифодаланмайди.

Бугунги кунда резинотехника буюмларни вулканизация қилиш учун ишлатиладиган ИҚ-нуртарқатгичларнинг тўлқин узунлиги кенг қамровли бўлганлиги туфайли сингдириш қобилияти пастлиги ва электр энергияси қувватини нисбатан кўп талаб қилиши билан ажралиб туради, бу эса улардан фойдаланиш миқёсини кенгайтиришни чеклайди. Сопол ИҚ-нуртарқатгичларнинг таъсир кўрсатишининг ўзига хослигини ҳисобга олиб, материалларни бир текис қиздириши, электр энергиясини нисбатан кам истеъмол қилиши ва қуритиш жараёнини узлуксиз усулда амалга ошириш имкониятлари энг муҳим хусусиятлари бўлганлиги туфайлидан сочилувчан ингредиентларни ИҚ-нурлар таъсирида қуритишни ўрганиш катта қизиқиш уйғотади. Тадқиқотлар натижаси шуни кўрсатдики, ингредиентларни сопол ИҚ-нуртарқатгичлар таъсирида қуритиш, қуриш вақтининг қисқариши ва электр энергияси истеъмолининг камайиши ҳисобига унумдорлик ошишига ва оқибатда маҳсулот таннархининг пасайишига, ҳамда айни пайтда қуритилган ингредиентлар сифатининг яхшиланишига олиб келади. Кўзга кўринадиган ва кўринмайдиган нурлар иштирокида вулканизациялаш жараёнининг кинетикасини ўрганиш, композицион эластомер материалларнинг структураси шаклланишида муҳим аҳамиятга эга бўлган, эластомерларнинг вулканизациялашнинг катор умумий қонуниятларини очиб беришга имкон беради. Шу муносабат

билан эластомер композицияларни сопол ИҚ-нур таркатгичлар таъсирида вулканизациялашни ўрганиш ва улар таркиби ва структурасининг ўзига хослигининг вулканизациялаш жараёнига таъсирини аниқлаш катта кизиқиш уйғотади. Сопол ИҚ-нуртаркатгичлар қизиганда юзага келадиган ИҚ-нурларнинг частота оралиғи торлиги туфайли вулканизациялаш жараёнини нисбатан қисқа вақтда етарлича юқори самарадорлик билан амалга оширишга имконият туғилади.

Фойдаланилган адабиётлар:

1. Юсупбеков А.Х., Назаров Э.С., Хамраев И.Ж. Усиление свойств эластомеров наноструктурированными минеральными наполнителями. Материалы Республиканской научно-технической конференции с участием зарубежных стран //Получение нанокomпозитов, их структура и свойства.// Ташкент, 2007.-с.24.
2. Юсупбеков А.Х., Негматов С.С., Назаров Э.С. Роль микронизированных минеральных наполнителей при создании композиционных эластомерных материалов с улучшенными эксплуатационными свойствами.// «Композиционные материалы» Ташкент, 2007.-№ 1.-с.4-6.
3. Назаров Э.С., Тураев О.Г. Перспективные направления в технологии композиционных материалов. «Международный академический вестник». Научный журнал. № 6 (26) 2018. Уфа. Россия. С. 75-78.
4. Nazarov E.S., Sobirov Sh.O. Elastomerlar materiallarning molekulyar strukturasi va makroskopik xossalari. International Scientific Journal «Global science and innovations 2020: Central Asia» №6 (11). Nur-Sultan, Kazakhstan, December 2020. pp. 43-46.
5. Nazarov E.S., Sobirov Sh.O., Pirimov I.I. Energy-saving and environmentally friendly technologies for vulcanization of elastomeric compositions. «Eurasian Journal Of Academic Research»Volume 1 Issue 01, April 2021. pp. 427-434.

MODULATED MAGNETIC STRUCTURES AND MODELS OF THEIR THEORETICAL EXPRESSION

N.B. Yuldasheva¹, Sh.Q. Nizomova²

Lecturer of Department of Physics Bukhara State University¹,

Master Student of Bukhara State University²

Abstract – This paper is devoted to study of physical processes occurring in weak ferromagnetics iron - borate doped diamagnetic magnesium under external influence.

Key words: Modulated magnetic structure, linear magnetic tourefracting rays domain structure.

In today's world, where the division of physics into many disciplines is taking place, the ideas and ideas that generalize the different branches of physics play an important role. Such synthesizing assumptions can lead to scientific ideas related to phase transitions. The ideas of phase transitions are not only successfully applied in various fields of modern physics, but also in biology, chemistry, geology, and even economics and other social sciences. Phase transitions are the subject of traditional research in condensed matter physics, and magnetically ordered crystals are known to be the classic object of this research.

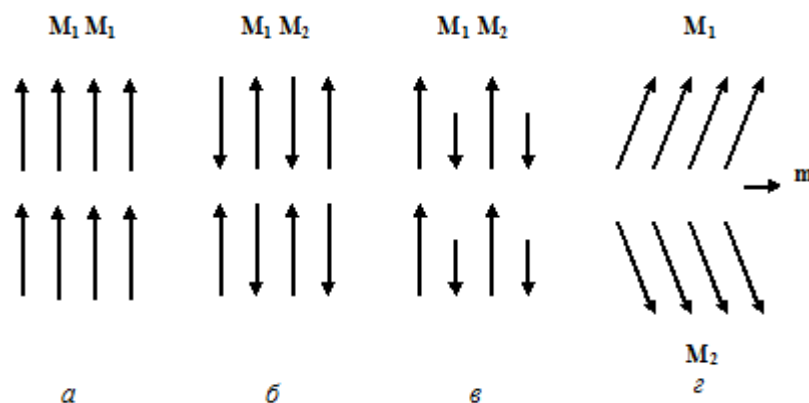

Picture 1. Magnetic arrangement of crystals: a - ferromagnetism, b - antiferromagnetism, c - ferrimagnetism, g - weak ferromagnetism (M_1 , M_2 - magnetic moments of neighboring atoms; m - weak ferromagnetic moment).

devoted to the study of changes in physical processes that occur as a result of external influences.

Iron borate is a green, transparent, optically anisotropic crystal in the spectral field of view. Below the Neel temperature, FeBO_3 remains an optical two-axis, one of the optical axes coinciding with the symmetry head axis (C_3 axis) [3]. At room temperature, the maximum absorption spectra of iron borate in the light spectrum are 0.62 and 0.88 μm , and the value of the absorption coefficient is a $\sim 50 \text{ cm}^{-1}$ [4,5]. These two maxima in the absorption spectrum correspond to the separated states of Fe^{3+} ions in the crystal field. They can be associated with transitions between cases 4T_2 (4G) and 4T_1 (4G), which are excited from the ground state, i.e., 6A_1 (6S), respectively [1,2].

When a small amount of diamagnetic compounds was added to the iron borate, a change in its magneto-optic properties was observed without changing the Neel temperature [4].

Thus, the article presents the results of the study of changes in the magnetic properties of iron borate when a magnesium mixture is added and the properties of this change as a result of external influences (temperature, mechanical impact, magnetic field and light). This means that when the crystal is exposed to light, the displacement of Fe^{4+} ions is metastable, and when light is received, the Fe^{4+} ions return to their initial state over a period of time, i.e. the photoinduced changes in the magnetic parameters of the crystal "dissipate" in the absence of additional illumination. Similar photomagnetic phenomena can be observed in the $\text{FeBO}_3:\text{Mg}$ crystal.

References:

1. Shavkatovich S.F., Baxtièrovna N.Y. Changes occurring in ferromagnets by adding some mixture // Scientific reports of Bukhara State University 4:1 (2020), pp 8-13.

2. Файзиев Ш.Ш., Саидов К.С., Аскарлов М.А. Зависимость магнитно модулированной структуры от ориентации поля в кристалле. //Вестник науки и образования (2020) № 18(96) Часть 2 С 6-9.
3. Bakhtiyorovna N.Y., Shavkatovich S.F. Modulated magnetic structures and models of their Theoretical expression// ACADEMICIA: An International Multidisciplinary Research Journal Vol. 11 Issue 1, January (2021), pp 1172-1175

КЎП ФУНКЦИОНАЛ ДАТЧИКЛАРДА МАЙДОН ТРАНЗИСТОРЛАРИНИНГ ҚЎЛЛАНИШИ

А.А.Тураев¹, О.Ж.Жумаев²

БухДУ “Физика” кафедраси доценти¹,

БухДУ “Физика” кафедраси 1-босқич магистранти²

Аннотация: *Мақолада эпитаксиал структура асосида тайёрланган майдон транзистори ўрғанилган бўлиб, сток токининг тўйиниш механизмига кўра умумий исток уланиш режими ёки кучланиш орқали майдон транзистори токи стабиллаш хусусияти аниқланган.*

Калит сўзлар: *майдон транзистори, структура, затвор соҳа, стабиллаш токи, каналнинг динамик қаршилиги, интеграл оптика, концентрация, градиент, сток, исток.*

Ўзбекистонда сўнгги йилларда илмий-тадқиқот фаолияти самарадорлигини оширишга, ижтимоий ва иқтисодий ривожланишда, мамлакатни демократик янгилашда фаннинг ролини кучайтиришга қаратилган кенг кўламли ишлар амалга оширилмоқда. Замонавий саноат ишлаб чиқариши, энергетика, қишлоқ хўжалиги ва иқтисодиётнинг бошқа тармоқлари, фан ва техниканинг ғоят муҳим илмий ва технологик муаммоларини ҳал қилишга катта эътибор қаратилмоқда. Шу билан бирга мамлакатимизда яримўтказгичлар физикаси соҳасига ҳам алоҳида эътибор қаратилмоқда. Интеграл оптика қурилмаларининг ишлашининг ишончлилигини ошириш учун турли хил турдаги биполяр ва майдон

транзисторлари зарурдир. Нурлатгич (генератор) параметрларини стабиллаш масаласи жуда муҳим. Истокни затвор билан бирлаштирувчи, стабилизация токи ва ташқи қаршилик орасида боғланиш ўрнатилиши манбалар ва ток чегараловчиларни яратилишида муҳим ҳисобланади.

Ўрганиладиган майдон транзистори эпитаксиал структура асосида тайёрланган. Затвор соҳани билдирувчи *p*-типдаги кремний остига *n*-типдаги ўтказувчанлик қатлами ўстирилган. Каналнинг узунлиги 25 мкм, эни 560 мкм, сток ва исток контактларининг кенглиги 12 мкм. Ток ташувчилар концентрациясининг градиенти канал кенглигида *p-n* ўтиш йўналишида ортиб боради. Стокнинг максимал токи 6,31 мА, канал қирқимидаги кучланиш 2,4 В. Икки қутблик кўринишидаги ток чегаралагич исток билан затворнинг чиқишларини ташқи қаршилик орқали улашдан ҳосил қилинади.

Бундай режим сток токининг тўйиниш механизмига кўра умумий исток уланиш режими ёки кучланиш бўлгич орқали белгиланадиган кучланиш режимларидан фарқ қилади [1]. Бунда канални модуляция жараёни самарали бўлади. Каналнинг динамик қаршилиги кескин ўсади. Автоматик силжишда электр майдонининг кўндаланг ҳамда бўйлама ташкил этувчилари билан каналнинг сиқилиши содир бўлади. Чегаралагичнинг схемасидан кўринадик «канал-истокка уланган қаршилик» занжиридан оқувчи I_s ток $U_R = R_T I_s$ муносабатдан аниқланади (R_T қаршиликка тўғри келувчи кучланиш). Берилган U_m кучланишда сток токининг вольт-ампер чизиғидаги тўйиниш режими R_T ташқи қаршилик қийматига мос келади. Бундай стабилизатор стабиллаш токидан ташқари, стабиллаш соҳасидаги қиялик тавсифи, тўйиниш кучланиши ва бузилиш кучланиши билан характерланади. Майдон транзисторида сток токи манбадан бериладиган затвор кучланиши билан бошқарилади.

Стабиллаш токининг максимал қиймати нолинчи силжишдаги майдон транзисторининг максимал токига тенг. Ҳақиқатдан ҳам, ўлчаш натижаларидан R_T қаршиликнинг нолинчи қийматида S_{st} стабиллаш токи майдон транзисторининг максимал токига тенг. Ташқи қаршиликнинг ўсиб бориши билан стабиллаш токи камайиб боради. Масалан, 200 Ом қаршиликда стабиллаш токи 3,45 мА бўлиб, 0,8 В беркитиш кучланишида ҳосил бўлади. Қаршиликнинг 400 Ом қийматида ток 0,1 В кучланишга мос келади.

Стабиллаш токининг қаршиликка боғлиқлигини қуйидагича тушинтириш мумкин: Бошқарувчи ташқи қаршилик майдон транзисторининг канали билан биргаликда, канални беркитувчи кучланиш бўлгичга ўхшашлик ҳосил қилади. Натижада қаршиликка унинг қийматига пропорционал кучланиш тушади, ва қаршиликнинг қийматига кўра ток бошқариладиган бўлиб қолади. Вольт-ампер характеристикалари чизиқларининг мос келишини икала режимда ҳам затворда бир хил кучланиш бўлиши билан тушинтириш мумкин. p-n – ўтишнинг бир томони юқори легирланган бўлса (масалан, p-ярим ўтказгичда p-n ўтиши $p^+ - n$ – ўтиш деб юритилади) n – ярим ўтказгич қисмига жуда кўп тешиқлар инъекцияланади. Бу ҳолда диффузион, узлуксиз ва Пуассон тенгламалари орқали электрон-тешиқ ўтишнинг вольт – ампер характеристикасини олиш мумкин. Лекин бу тенгламалар системаси чизиқли бўлмагани учун икки хил яқинлашиш методи ёрдамида ечилади. Бу яқинлашиш методлари “майдон”ли ва “диффузион” яқинлашиш деб юритилади. Биринчи хил яқинлашишда p-n – ўтишдаги ташқи электр майдони таъсирида вужудга келадиган электр токи ҳам ҳисобга олинади. Бу ҳолда диффузион, узлуксизлик ва Пуассонн тенгламаларидан

$$\frac{d^2 p}{dx^2} + \frac{\varepsilon}{2kT} \frac{d}{dx} \left(E \frac{dE}{dx} \right) + \frac{eN}{2kT} \frac{dE}{dx} - \frac{p}{L_p^2} = 0 \quad (1)$$

Кўринишдаги тенгламани оламиз. Агар $\frac{d^2 p}{dx^2}$ ни тенгламадаги бошқа ҳадларга қараганда кичик деб қарасак, (1) қуйидагича ёзилади:

$$\frac{\varepsilon}{2kT} \frac{d}{dx} \left(E \frac{dE}{dx} \right) + \frac{eN}{2kT} \frac{dE}{dx} - \frac{p}{L_p^2} = 0 \quad (2)$$

Бу тенгламанинг чап томонидаги ҳадларнинг иккинчиси ёки биринчисини бошқа ҳадларга нисбатан катта деб қараб $j \sim V^2$ ёки $j \sim V^3$ пропорционалликни олишимиз мумкин [2].

Маълумки сток токининг тўйиниш соҳасида унинг затвор кучланишига боғлиқлиги даражали функция бўлиб, қуйидаги муносабат билан аниқланади [3].

$$I_S = I_{S \max} \left(1 - \frac{U_Z}{U_Q} \right)^m \quad (3)$$

Бунда $U_{3И} = U_R = I_S R_T$ эканлигини инобатга олиб стабиллаш токининг, исток ва затворнинг чиқишларини бирлаштирувчи ташқи қаршиликка боғлиқлигини аниқлаш мумкин. U_Z -затвор кучланиши, U_Q -канал қирқимидаги кучланиш.

$$R_T = \frac{U_Q}{I_S} \left(1 - \sqrt[m]{\frac{I_S}{I_{S \max}}} \right) \quad (4)$$

$p-n$ ўтиш билан бошқарилувчи майдон транзисторларининг олиниш технологиясига боғлиқ равишда m 1,5 дан 2,2 гача қийматларни қабул қилиши мумкин.

Қаралаётган майдон транзистори учун m даража кўрсаткичи $\ln \frac{1}{R}$ ва $\ln I$ орасидаги боғланишдан баҳоланади. Мазкур майдон транзистори учун стокнинг максимал токида (6,31 мА) $m = 1,84$. Бундай боғланиш квадратик муносабатга яқиндир. Мос равишда, ўрнатиладиган стабилзация токи учун олинган муносабатдан талаб қилинадиган ташқи қаршилик қийматини аниқлаш мумкин. Токнинг кучланишга квадратик боғланиши таъсавурида

олинган ҳисоблашлар, ташқи қаршиликнинг стабиллаш токига боғлиқлиги бўйича олинган экспериментал натижаларга яхши мос келади.

Майдон транзисторининг сток характеристикасини тадқиқ қилишда исток ва затвор чиқишларини бирлаштирувчи ташқи қаршилик билан стабиллаш токи орасида муносабат аниқланди.

Адабиётлар

1. Ёдгорова Д.М. Механизм насыщения тока стока полевого транзистора с р-п переходом// Технология и конструирование в электронной аппаратуре. - 2006. - №1. С. 58 – 60.
2. А.В.Каримов, Д.Р.Джураев, Д.М.Ёдгорова, А.З.Рахматов, О.А.Абулхаев, Б.М.Каманов, А.А.Тураев Некоторые особенности ограничителя тока на полевом транзисторе// Технология и конструирование в электронной аппаратуре. 2011, №1, С. 25-26
3. Игумнов Д.В., Громов И.С. Эксплуатационные параметры и особенности применения полевых транзисторов. – М.: Радио и связь, 1981.
4. Sze S. M., Kwok K. Ng. Physics of Semiconductor Devices. Hoboken–New Jersey: Wiley-Interscience, 2007. 3rd ed., P. 94.
5. M.A. Huque, L.M. Tolbert, B.J. Blalock, S.K. Islam, A high temperature, high-voltage SOI gate driver IC with high output current and on-chip low-power temperature sensor, IMAPS International Symposium on Microelectronics, 2009, pp. 220-7.

ISSIQLIK UZATILISHI VA ISSIQLIK ALMASHINUVI

JARAYONLARINI O'QITISH MASALASI.

M.B.Bekmurodova¹, A.H.Xudoyberdiyev²

Fizika kafedrasi o'qituvchisi¹, fizika yo'nalishi talabasi²

Annotatsiya: Mazkur ishda issiqlik almashinish turlarining umumiy va farq qiluvchi jihatlarini ta'lim texnologiyalarida tushuntirish masalasi ko'rildi.

Kalit so'zlar: Issiqlik o'tkazuvchanlik, konvektiv issiqlik almashinuv, nur vositasida issiqlik almashinuv, venn diagrammasi.

Hozirda jadal rivojlanayotgan yo'nalishlardan biri noan'anaviy energiya manbalaridan foydalanish odatiy hol bo'lib bormoqda. Bu boradagi amaliy ishlarda ishtirok qilishi uchun o'quvchi qo'shimcha ravishda issiqlik jarayonlari haqida bilimga ega bo'lishi muhim. Termodinamika elementlariga oid tushunchalarni o'quvchilarda shakllantirish ma'lum bir murakkabliklarga olib keladi. Chunki, termodinamik jarayonda bir vaqtning o'zida bir nechta parametr o'zgaradi (P,V,T,E). Ammo, bu bo'limni chuqur o'rganish fizikaning boshqa bo'limlarini ham to'liq mohiyatiga yetish uchun asos yaratadi. Shuning uchun ham termodinamika elementlarini o'quvchilarda to'liq shakllantirish muhimdir.

Turli xil moddalarni bir xil temperaturagacha isitish uchun ularning har biriga turlicha miqdordagi issiqlik energiyasini uzatish zarur bo'ladi. Bu hol moddaning agregat holatiga va tuzilishiga bog'liq. Hamma nuqtalarida temperaturasi bir xil bo'lgan sirt izotermik sirt deyiladi. Temperatura maydonining vektori izotermik sirtga tik yo'nalgan bo'ladi. Temperaturaning eng katta o'zgarishi normal yo'nalishda kuzatiladi.

Fransuz olimi Furrye qonuniga muvofiq issiqlik o'tkazuvchanlik bo'yicha uzatilgan issiqlik oqimi zichligining vektori temperatura gradientiga mutanosib[2]:

$$q = -\lambda \frac{\Delta T}{\Delta r} \quad (1)$$

Bunda λ -jismning issiqlik o'tkazuvchanlik koeffitsienti, $\left[\frac{\text{Vt}}{\text{m} \cdot \text{K}} \right]$;

r-issiqlik tarqalish uzunligi [m] λ -koeffitsient moddalarning issiqlik o'tkazuvchanlik xossasini ifodalaydi, tenglamadagi manfiy ishora esa issiqlik oqimi bilan temperatura gradienti vektorlarining yo'nalishlari qarama-qarshi ekanligini bildiradi, ya'ni temperaturaning eng katta pasayishi tomonga yo'nalganligini anglatadi.

Bunday issiqlik almashinuvida issiqlik energiyasi mexanik energiyaga aylanib, issiqlik sirkulyar tarqaladi. Bunda issiqlik oqimining kattaligi issiqlik almashinuvi sirt yuzasi bilan qattiq jism va suyuqlik sirtlaridagi temperaturalar ayirmasi ko'paytmasiga mutanosibdir ya'ni

$$q = \alpha \cdot S(T_q - T_s). \quad (2)$$

Buni Nyuton va Rixman qonuni deyiladi. Bunda T_q va T_s - qattiq va suyuq jismlar temperaturasi (ularning absolyut qiymatlari olinadi hamda har doim ulaning ayirmasi musbat deb qabul qilinadi[5], ya'ni katta son dan kichigi ayiriladi); α - issiqlik berish koeffitsienti, $\left[\frac{Wt}{m^2 \cdot K} \right]$.

Issiqlik berish koeffitsienti α ning fizik ma'nosi issiqlik berilish jadalligini bildiradi. Uning son qiymati qattiq jism sirti bilan suyuqlik temperaturalari farqi bir Kelvin bo'lgan birlik yuzadagi almashinuvchi issiqlik oqimiga teng. Bu koeffitsient konvektiv harakatdagi oqim turiga va boshqa ta'sirlarga bog'liq.

Aniq temperaturadagi absolyut qora jismning birlik sirt vaqt birligida chiqargan nur oqimining zichligini, ya'ni nur tarqatish qobiliyatini topish mumkin:

$$E_0 = \sigma_0 T^4. \quad (3)$$

Bu qonun Stefan-Bolstman nomi bilan yuritiladi. Bunda $\sigma_0 = 5,67 \cdot 10^{-8} \frac{Wt}{m^2 \cdot K}$ - absolyut qora jismning nurlash doimiysi.

Demak, absolyut qora jismning birlik yuzasidan vaqt ichida nur tarqatish qobiliyati (hamma to'lqin uzunliklardagi energiyasi) absolyut temperaturaning to'rtinchi darajasiga mutanosib.

Texnikaning turli sohalarida nuriy oqim bilan issiqlik uzatilishini kamaytirish talab qilinadi. Masalan, ba'zi sexlarda yuqori temperaturali sirtlardan chiqayotgan nurlardan ishchilarni himoya qilish zarur bo'ladi. Bunday hollarda ekran o'rnatilishi mumkin. Odatda ekran yuqori qaytarish xususiyatiga

ega bo'lgan yupqa materialdan tayyorlanishi mumkin. Bitta ekran o'rnatilishi nuriy issiqlik berishni ikki marta kamaytiradi.

Issiqlik almashinish turlarini xususiyatlarini jadval ko'rinishida bersak o'quvchida chuqur bilim hosil bo'ladi. Venn diagrammalarini issiqlik o'tkazuvchanlik, nur vositasida almashinuv va konvektiv issiqlik almashinuv jarayonlari uchun tuzish mumkin. Bunda o'quvchilar jarayonlarni taqqoslab mavzuning mohiyatiga yetishishlari mumkin.

Jadval 1. Issiqlik almashinish turlari va ularga xos xususiyatlar.

| <i>Issiqlik almashinishdagi xususiyat va kattaliklar</i> | <i>Issiqlik o'tkazuvchanlik hisobiga issiqlik almashinish</i> | <i>Konvektiv issiqlik almashinish</i> | <i>Nur vositasida issiqlik almashinish</i> |
|---|---|---|--|
| <i>Energiya almashinuvi</i> | Issiqlik-mexanik | Issiqlik-mexanik | Yorug'lik – issiqlik energiyasi |
| <i>Issiqlikni tarqalish trayektoriyasi</i> | Normal bo'yicha | Sirkulyar | To'lqin fronti |
| <i>Energiya tashuvchi(agenti)</i> | Molekula va atomlar | Gaz yoki suyuqlik | Elektromagnit to'lqin, foton kvanti |
| <i>Issiqlik oqimining temperatura farqiga bog'liqligi</i> | To'g'ri proporsional | To'g'ri proporsional | kvadratik parabolik bog'lanish |
| <i>Proporsionallik koefitsienti</i> | λ | α | C_0 |
| <i>Ishtirok etuvchi fizik kattaliklar</i> | T, q, Q, V, μ , | T, q, Q, V, μ , | T, q, Q, V, μ , λ , ρ |
| <i>Proporsionallik koefitsienti birliklari</i> | $\left[\frac{Vt}{m \cdot K} \right]$ | $\left[\frac{Vt}{m^2 \cdot K} \right]$ | $[Vt / m^2 \cdot K]$ |
| <i>Issiqlik almashinuvi nazariyasi mualliflari</i> | Furye | <u>Nyuton</u> , <u>Rixman</u> | Stefan-Bolstman |

Issiqlik almashinuvi va issiqlik uzatilishiga doir ma'lumotlarni qo'llanilish sohalari va formulalarning ochib berilishi umumiy o'rta ta'lim maktablarining 9-10-sinflarida issiqlik almashinuvi va issiqlik uzatilishiga doir mavzularni chuqur o'zlashtirish uchun amaliy yordam berishi mumkin. Shuning bilan birga bu sinf o'quvchilari aynan kelajakda o'zlari uchun kasb tanlashlari kerak bo'ladi. Bu sohaga qiziqtirish orqali yoshlarni kasb tanlashi uchun zamin yaratish mumkin.

ADABIYOTLAR

1. Saidov.Q.S. Bekmurodova.M.B. Complex movement of object // International Scientific Journal 85:5 (2020), pp. 316-322
2. Saidov.Q.S., Bekmurodova.M.B. The problem of teaching heat transfer and heat exchange in schools and lyceums // JournalNX-A Multidisciplinary Peer Reviewed Journal 6:9 (2020), pp. 176-183
3. Sh.I.Istamova Ta'limning faol metodlari. Metodik qo'llanma. Fan va texnologiyalar- 2006
4. P.Habibullayev, A.Boydedayev, A.Bahromov, K. Suyarov, J.O'sarov, M. Yuldasheva Umumiy o'rta ta'lim maktablarining 9-sinfi uchun darslik G'afur G'ulom nomidagi nashriyot matbaa ijodiy uyi Toshkent-2019 , 93-100 betlar
5. Кодиров Ж.П., Маматрузиев М. Изучение принципа работы устройства насосного гелио-водоопреснителя.//Международный научный журнал «Молодой ученый», 26 (2018) С 48-49.
6. Dzhuraev D.R., Turaev A.A. Features of key parameters of field transistors//Scientific reports of Bukhara State University, (2020)№2 PP7-10

QIYA-NAMLANADIGAN SIRTLI QUYOSH SUV CHUCHITGICH QURILMASINI TADQIQ QILISH.

J.O. Arabov¹, F.S. Saidov²

BuxDU fizika kafedrasi o'qituvchisi¹, BuxDU 1-bosqich talabasi².

Annotatsiya: Cho'l va yarim cho'l hududlarida yashovchilar suv bilan ta'minlanmagan aholilarni zarur ichimlik suvi bilan ta'minlash maqsadida kichik yuzali, ko'chirib yuruvchi qiya namlanuvchi yuzali quyosh suv chuchutgichlarini yaratish uning issiqlik-texnik ko'rsatgichlarini aniqlash o'lchamlarining optimal qiymatlarini aniqlash, bug'lanuvchi va kondensatsiyalanuvchi yuzalar orasidagi masofaning optimal qiymatini aniqlashni o'z oldinga maqsad qilib qo'yilgan.

Kalit so'zlar: Quyosh suv chuchutgichli, qiya-namlanadigan yuza, parniksimon, sho'r suv, issiqlik miqdori, issiq yashik.

XX asr oxiri va XXI asr boshlaridagi vujudga kelgan energiyaga munosabat va dunyo aholisining jon boshiga tegishli zaruriy energiya miqdorining oshib borishi, ishlab-chiqarishning oshishi va unga sarflanayotgan energiya miqdorining ko'payib borishi, yer ostidagi energiya zaxiralarining kamayib borishi va ugle-vadarodli yoqilg'larning ko'p yonishi natijasida ekologik muvozanat buzilib borishi va yer atmosferasining isib borishi insoniyatni yangi alternativ issiqlik manbalaridan ko'proq foydalanishga taqoza etmoqda.

Insoniyat kelajagi asosan quyidagi uchta global muammo bilan bogliq: aholini oziq-ovqat, energiya bilan ta'minlash va hayot uchun yaroqli tabiiy sharoitni saqlab qolish.

Har uchchala muammoni yechimi keng miqyosida quyosh energiyasidan foydalanish bilan meyorda saqlashning imkoniyati mavjud. Bu muammolarni qisman bartaraf etish yo'llaridan biri Qiya-namlanadigan sirtli quyosh suv chuchitgich qurilmasidan foydalanish[1-6].

Qurilmaning ishlash jarayoni quyidagicha. Qurilmani janubga qarab gorizantga nisbatan 30° burchak qiyalikda o'rnatdik (Buxoro shahri).

Quyosh nurlari qurilmaning shaffof yuzasidan ichkariga kirib namlanuvchi (bug'lanuvchi) sirtida yutilib issiqlikka aylanadi. Bug'lanish natijasida suv bug'lanib qurilma ichida tuyingan bug' hosil qiladi. Tashqi havo

bilan sovitilayotgan shaffof yuzaning ichki sirtida kondensatsiya amalga oshadi. Kondensatsiya amalga oshadi. Kondensatsiya miqdori oshishi bilan sirt bo'ylab oqim sirt pastiga tushadi turupka o'qi orqali 11 idish 12 ga to'planadi. Qurulmadan issiqlikning yo'qolishini quyidagicha hisobladik.

Qurilmaning yon tomoni va tubidan tashqi mihitga ketayotgan issiqlik miqdori quyidagicha topiladi.

$$Q_{yon} = \frac{\lambda_{yog'}}{\sigma_{yog'}} (t_{ich} - t_{tash}) F_{yon} \quad (1)$$

$$Q_{tub} = \frac{\lambda_{samon}}{\sigma_{samon}} (t_{ich} - t_{tash}) F_{tub} \quad (2)$$

bunda $\lambda_{yog'}$, λ_{samon} – mos ravishda taxtaning va samonning issiqlik o'tkazuvchanlik koeffitsiyentlari, $\frac{Wt}{(m \cdot K)}$.

σ_{yon} , σ_{samon} – mos ravishda taxtaning va samonning qalinligi, m^2 t_{ich} , t_{tash} - mos ravishda qurilmaning ichki va tashqi temperaturasi.

Shaffof yuzadan nurlanish yo'li bilan yo'qalayotgan issiqlik miqdori Stefan -Bolsman qonuni asosida aniqlanadi.

$$Q_{nur} = C_0 \varepsilon \left(\frac{T_{ich}}{100} \right)^4, \quad (3)$$

bunda $C_0=5.66 \frac{Wt}{K^4}$ absalyut qora jismning nurlanish koeffitsiyentlari,

ε - esa kulrang jismning nurlanish koeffitsiyentlari bo'lib, $\varepsilon =0.85$ deb olsak bo'ladi.

$T_{ich}=t_{ich}+273$ -qurilmaning ichki harorati.

Shaffof sirtidan kirayotgan quyosh energiyasidan yo'qolgan issiq energiyalari (2.4, 2.5, 2.6) ayirib bir yoki ikkinchi formuladagi foydali kondentatsiya jarayonidan issiqlik miqdorini topish mumkin. Amalda qurilmani yasash vaqtida yo'qotilgan issiqlik miqdori kamaytirish yo'llarini hisobga oldik.

Kondensatsiyani issiqligi (2.1) issiqlikni shaffof sirtning yuzasidan havoga beriladigan issiqlikka tenglashtirib olsa ham bo'ladi. Bu yuzadan erkin konveksiya konvektiv bo'lib issiqlik almashinish usullari bilan amalgam oshiriladi. Bu issiqlikni quyidagicha yozish mumkin

$$Q = \alpha(t_{shaf} - t_{havo})F \quad (4).$$

bunda α -shaffof yuza sirtidan havoga beriladigan issiqlik berish
koeffitsiyenti

$(\frac{Wt}{m^2K})$ t_{shaf} - shisha sirtining harorati t_{havo} - tashqi havoning harorati. Buni

hisoblash uchun havo shisha sirtining temperaturasini o'lchab olinishi kerak.

Issiqlik berish koeffitsiyenti son qiymatini aniqlash o'zshashlik nazariyasi kreterial tenglamalari yordamida amalga oshirdik. Erkin konveksiya paytida u quyidagicha bo'ladi [1]

$$Nu=0,15(Cr_{havo} Pr_{havo})^{0,33}(\frac{Pr_{havo}}{Pr_s})^{0,25} \quad (5)$$

$$\text{bunda } Nu = \frac{\alpha \cdot l}{\lambda_{havo}}, \quad Cr_{havo} = \frac{g\beta\Delta t \cdot l^3}{\nu_{havo}^2}$$

Pr_{havo} va Pr_s ya'ni havo va sirt haroratiga mos bo'lgan Prandtl qiymatlari jadvallardan olinadi. l -qurilmaning shaffof yuzasi uzunligi, $l=0.63m$.

(9) tenglamadan Nu qiymatini hisoblab bo'lgach issiqlik berish koeffitsiyenti hisoblanadi.

$$\alpha = \frac{Nu \cdot \lambda_{havo}}{l} \quad (6)$$

Tajriba o'tkaziladigan qurilma har birining yuzi $F=0.17m^2$ bo'lgan ikkita korpusga joylashtirilgan bir xil o'lchamli to'rtta qurilmadan iborat. Tajriba 2008-yilningiyul-avgust oylarida Universitet xodimlari uchun mo'ljallagan bog'dorchilik xo'jaligida o'tkazildi. Har bir qurilmaning bug'lanish va kondensatsiyalanuvchi sirtlar orasidagi masofa har xil bo'lib ular 0.008m, 0.012m, 0.016m, 0.020m larda.

Bug' havо qatlam optimal qiymatini nazorat jihatdan quyidagi formula bo'yicha aniqlanadi.

$$\sigma = 5,838 \sqrt{\frac{T_{isp} \cdot a_{isp} \cdot v_{isp}}{t_{isp} - t_s}}$$

bunda, a_{isp} , v_{isp} -mos ravishda temperatura o'tkazuvchanlik koeffisient, kinematik yopishqoqlik koeffisienti. Ushbu formula bilan hisoblashlarida

$t_{is}-t_s=25^0=30^0$ bo'ganda $T_{is}=330$ bo'lganda v =taxminan 12 bo'lsa ko'rsatiladi, ammo bizning maqsadimiz tajribalarning ko'rsatishda va shumaqsad bilan qurilma yaratib tajribalar o'tkazdik.

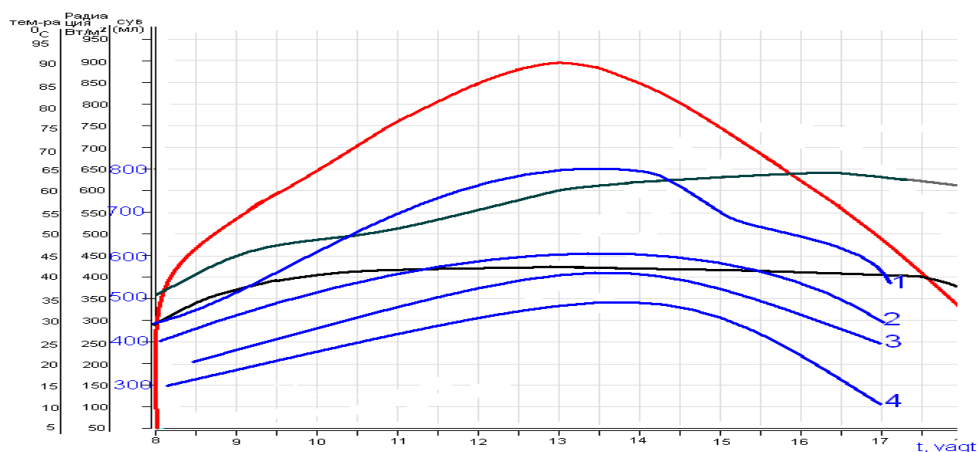

Qiya-namlanadigan sirtli quyosh suv chuchitgichining tadqiqot natijalari

Bizning o'lchashlarimiz rasmda ko'rsatilgan (natijaning grafigi) Shu grafikdan natijalar quyidagini ko'rsatadi. Kondetsat bo'yicha eng yuqori unimdorlik $\Delta\sigma=0.012m$ bo'lgan qurilmada to'g'ri keladi.

Analiz maqsadida bir kunlik natijalarni keltiraman.

1 $\Delta\sigma=0.008m$ bo'lgan qurilmada, unimdorlik 4.449 l/m^2 $\Delta\sigma=0.012m$, bo'lgan qurilmada, unimdorlik 5.324 l/m^2 $\Delta\sigma=0.016m$, bo'lgan qurilmada, unimdorlik 4.070 l/m^2 $\Delta\sigma=0.020m$ bo'lgan qurilmada, unimdorlik 3.938 l/m^2 hisoblab topilgan va tajriba yo'li bilan aniqlangan. Natijalariga tayanib aytish

mumkinki namlanuvchi sirtli suv chuchutgichlarida kondensatsiyalanuvchi va bug'lanuvchi sirtlar orasidagi masofaning optimal qiymati 12mm dir.

Tashqi havo temperaturasi (t_{havo}), kondensatsiyalanuvchi va bug'lanuvchi sirtlar orasidagi bug'-havoning qatlamining temperaturasi, har bir soatdagi kondensatsiya miqdori tajriba vaqtida har bir soatda o'lchab turildi. Tajriba o'tkazilgan kunlari havo bulutsiz, shamol harakati minimal qiymatda edi.

ADABIYOTLAR RO'YXATI

1. Мирзаев М.С., Самиев К.А., Мирзаев Ш.М. Экспериментальное исследование расстояния между испарителем и конденсатом наклонно-многоступенчатой опреснительной установки.// Гелиотехника. 2018. № 6. С.27 -34.
2. Мирзаев М.С., Самиев К.А., Мирзаев Ш.М. Техникоэкономические показатели и оценка воздействия на окружающую среду усовершенствованной наклонной многоступенчатой солнечной установки для опреснения воды.// Путь науки Международный научный журнал. 2021. № 1 (83). С.17-23.
3. Назаров Э.С., Юсупбеков А.Х. Вулканизация резиновых смесей на основе каучука СКМС-30 АРКМ-15 под действием керамических ИК - излучателей. Каучук и резина, 2005. №2. С.29-30.
4. Назаров Э.С., Тураев О.Г. Научные основы использования минеральных ресурсов.// Международный академический вестник. 2019. № 12 (44) Уфа. С. 84-86.
5. Назаров Э.С., Тураев О.Г. Перспективные направления в технологии композиционных материалов.// Международный академический вестник, 2018. №6 (26) С.75-78.
6. Б.Х. Ражабов, Э.С. Назаров, Ш.О. Собиров. Способ определения геометрических размеров теплицы.// Наука и образование: проблемы, идеи, инновации, 2018.67-69.

DORIVOR O'SIMLIKLARNI QURITISH SAMARADORLIGINI QUYOSH ENERGIYASIDAN FOYDALANIB OSHIRISH USULLARI

I.I. Raxmatov¹, O.I. Tolibova²

BuxDU Fizika kafedrasida dotsenti¹, BuxDU 2-bosqich magistr²

Annotatsiya: Tezida dorivor o'simliklarni quritish samaradorligini oshirish yo'llari haqida fikr yuritilgan. Ayrim dorivor o'simliklarni quritish kinetikasi keltirilgan. Quritilgan mahsulotlarni tarkibi tahlil qilingan.

Kalit so'zlar: Quyosh, dorivor o'simlik, quritish kinetikasi, samaradorlik
Serquyosh O'zbekiston o'rta osiyo quruq meva, sabzavotlar bilan birgalikda dorivor o'simliklar xom ashyosini ishlab chiqarishda xam yetakchi o'rinlardan birida turadi. O'zbekistonda dorivor oshko'klarni ukrop (shivit), petrushka kashnich, selderey, rayxon, va boshqalar bo'lib, hisoblanib, ular mineral moddalarga, yoqimli hid va vitaminlarga boydir.

Bu dorivor oshko'klar toza holda saqlash uchun uni tuzlash yoki quritish zarur. Ko'pincha oshko'k quritish uchun ochiq havoda quritish usulidan foydalaniladi. Bu usulning bir qancha kamchiligi mavjud.

- 1) Quritishda ko'p vaqt (3-4 kun) ketadi
- 2) Juda katta hajmdagi qo'l ishlari bajarilishi kerak bo'ladi.
- 3) Ochiq maydonlarda quritish, dorivorlar oshko'klarning ifloslanishiga olib keladi. Bu qo'shimchalar 3,36 % gacha bo'ladi.

Quritiladigan mahsulotni kemiruvchilar, mikroorganizmlar buzadi va bu quritilgan mahsulot sifatiga keskin salbiy ta'sir qiladi. Dorivor oshko'klar quritishda eng asosiy mezon bo'lib ularning tarkibiga darmondorilar, efir moylari, aromatik moylar, karotin, protein va rangi hisoblanadi Bu talablarni bajarish uchun yumshoq quritish rejimi, yuqori quritish intensivligi zarur. Hozir oziq-ovqat sanoatida quritishning turli usullari; konvektiv, yuqori va o'ta yuqori chastotali toklar bilan, infra qizil nurlar va ultra tovushli nurlanish bilan hamda sublimatsion quritish usullari mavjud, lekin bularning birortasi ham dorivor oshko'klar quritishga to'g'ri kelmaydi. Ayrim mualliflar tomonidan vakuumli

quritgichda dorivor oshko'klar quritganda quyidagi issiqlik fizikaviy , fizik-mexanik tavsiflar aniqlangan.

Bu dorivor oshko'klarga ukrop, (Shivit, selderey), petrushka, (bezelik), rayhon hamda ko'k piyoz kiradi. [1]

1. Petrushka: tarkibida ko'k modda- 15,57 %, namlik- 84,42%, tarkibida namni saqlashi 541,95%, solishtirma issiqlik sig'imi – 5,34 kDj/ (kg.K). ho'l petrushkaning zichligi – 1,023 kg/sm³

2. Ukrop: (shivit) tarkibidagi ko'k modda -11,82 %, namlik-88,171 %, tarkibida namni saqlashi -745,393 %, solishtirma issiqlik sig'imi -5,04 kDj/ (kg.K), ho'l ukropning zichligi- 0,9327 kg/sm³

3. Kinza(kashnich): tarkibidagi quruq modda – 8,690% namlik-91,314% tarkibida namni saqlashi – 1050,75, solishtirma issiqlik sig'imi - 4,814 kDj/ (kg.K), kinzaning zichligi 1,05037 kg/sm³

4. Selderey: tarkibida quruq modda – 12,2538% namlik-87,746% tarkibida namni saqlashi – 716,073% solishtirma issiqlik sig'imi –5,071 kDj/ (kg.K), xo'l seldereyning zichligi – 1,0347 kg/sm³

5. Rayxon:(bazelik) tarkibidagi quruq modda – 10,8653% namlik-89,135% tarkibida namni saqlashi -820,381%, solishtirma issiqlik sig'imi – 4,9705 kDj/ (kg.K),

6. Ko'k piyoz: tarkibidagi ko'k modda – 7,955% namlik- 92,045 %, tarkibida namni saqlash 1157,072%, solishtirma issiqlik sig'imi -4,7606 kDj/(kg.K), ho'l seldereyning zichligi 1,0293kg/sm³

Dorivor o'simliklarni quritish, samaradorligini oshirish bu dorivor oshko'klarni qayerda o'sganligiga, tuproq iqlim sharoitiga ham bog'liq. Tajribalar ko'rsatadiki askorbin kislatasi ukropni o'sish davrida 1,1-1,89 mg/g ho'l massa nisbatida bo'lishi mumkin. Bu o'simliklarni istemol qilinadigan kesimga nisbatan olingan, uning poya qismida askorbin kislota ancha kam bo'lib 0,25-0,45 mg/g ho'l massaga nisbatan bo'ladi. Xuddi shu ko'rsatgichlardan bitta karotin moddasi 0,45-0,53 mg/g bo'ladi.

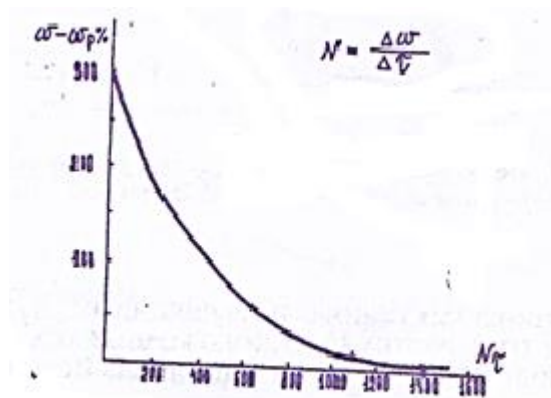

1- rasm Ukropni quritish umumlashgan quritish tezligi grafigi

Poya qismida esa, 0,14-0,02 mg/g askorbin kislotasi atrof muhitning haroratiga ham bog'liq bo'lib, iyun, iyul, avgust oylarida past bo'ladi lekin karotin moddasining ko'rsatgichi yuqori bo'ladi. Dorivor o'simliklarning tarkibida suvda eriydigan shakarlar massaga nisbatan may oyiga quruq 15% gacha to'g'ri keladi, sentyabrda esa 10% gacha kamayadi.

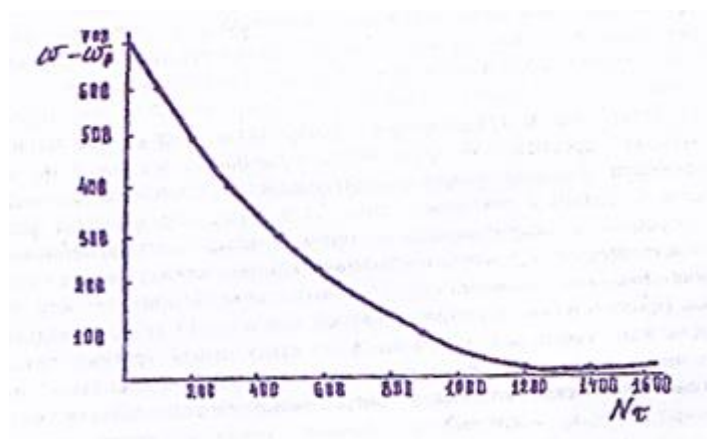

2- rasm. Petrushkaning quritish umumlashgan quritish tezligi grafigi

Ukropning tarkibida quyidagilar mavjud: K-5,4% Ca-1,07%, Mg-5,1, P-5,94%, S-4,81 mg/g, Fe-0,85 mg/g gacha. Dorivor o'simliklarni quritish samaradorligini hisoblashda ularning maksimal namlik saqlashi, minimal namlikni saqlashi umumlashgan quritish tezligi parametrlardan foydalaniladi. Bular ukrop uchun umumlashgan quritish tezligi 0,11244 maksimal namlikni saqlash 0,0094, minimal namlikni saqlashi 5,00, minimal namlikni saqlashi 0,40 ni tashkil qiladi.

Rayxon quritish tezligi 0,053, maksimal namlikni saqlashi 2,28, minimal namlik saqlashi 0,0113 bo'adi.

Bu ko'rsatgichlar quyosh nuri va geotermal suv energiyasidan foydalanib ishlaydigan kombinatsiyalash quritgichdan foydalanilsa dorivor oshko'klarni quritish samaradorligi oshib uning sifati yaxshilanadi.

Adabiyotlar

1. Редкевич М. В. “Проблемы сушки пещевых трав в Узбекистане”
Материалы конф. «Углубление интеграции образования, наука и производства в сельском хозяйства Узбекистана». Ташкент-2003.
2. Рахматов И.И. Повышение эффективности сушки пряной зелени с использованием нетрадиционных источников энергия. Автореферат дисс.кан. тех. наук.. Ашгабод-1993

ҲОЗИРГИ ЗАМОН ФИЗИКАСИНИ ОЛИЙ ТАЪЛИМДА ЎҚИТИШНИНГ АЙРИМ ДОЛЗАРБ МАСАЛАЛАРИ

С.О. Саидов¹, И.М. Бадриддинов²
БухДУ Физика кафедраси доценти¹,
БухДУ Физика кафедраси магистри²

Аннотация: Тезисда «Физика» тайёрлов йўналиши бакалавр, магистрлари ҳамда педагогларни қайта тайёрлаш ва малака ошириш курслари тингловчилари учун танлов фани сифатида айнан қандай янги курсларни ўқитиш учун жорий этиш кераклиги, танланган фанларни қандай кўламда ўқитиш, уларни танлаб олишда қандай мезонларга асосланиш, унинг номланиши, хусусан, “ҳозирги замон физикаси” атамаси, унинг мазмуни – моҳияти ва “классик” физикадан тафовутлари каби масалаларнинг назарий таҳлиллари, ечимлари ҳамда махсус танлов фани сифатида ҳозирги замон физикасини ўқитишнинг айрим долзарб масалалари таҳлил қилинган.

Калит сўзлар: таълим тизими, олий таълим тизимини ислоҳ қилиш, “Физика” тайёрлов йўналиши учун давлат таълим стандарти талаблари, ўқув режалар, педагог кадрлар тайёрлов йўналишлари, янги махсус курслар ва танлов фанлари, ҳозирги замон физикаси йўналишларини олий таълимда ўқитиш, ҳозирги замон физикаси, физика ва унинг фан сифатида тараққиёти, ҳозирги замон физикасининг долзарб йўналишлари, “мумтоз физика, ҳозирги замон физикаси атамалари”, “Физика учинчи минг йиллик бўсағасида”, физикада сўнгги ўн йилликда эришилган ютуқлар, ҳозирги замон физикаси асосий йўналишларини таълимда танлашнинг назарий тамойиллари.

Ўзбекистонда таълим тизимини, хусусан, олий таълимни ривожлантириш, мустаҳкамлаш, уни замон талаблари даражаси билан уйғунлаштиришга катта аҳамият берилмоқда. Замон талабларига жавоб бера оладиган мутахассис педагог кадрларни тайёрлаш, олий таълим давлат стандартлари талаблари асосида таълим ва унинг барча таркибий тузилмаларини такомиллаштириб бориш олдимизда турган долзарб масалалардан биридир. Шу нуқтаи-назардан қараганда олий таълимда тайёрлов йўналишлари ва мутахассисликлар бўйича ўқув режаларига асосан ўқитиладиган фанлар блоки, унинг таркибий тузилмаси, мазмуни, сифати ва ўқитиш самарадорлиги доимий аҳамиятга молик масалалардандир. Ойдинлаштириш лозимки, ҳозирги кунда ўқитиладиган гуманитар ва табиий-илмий, умумқасбий, кўшимча ва ихтисослик фанлари қаторида махсус танлов фанларини ўқитишга ҳам алоҳида эътибор қаратилмоқда. Ушбу мақолада «Физика» тайёрлов йўналиши бакалавр, магистрлари ҳамда олий таълим педагог кадрларини қайта тайёрлаш ва малака ошириш курслари тингловчилари учун танлов фани сифатида айнан қандай янги курсларни ўқитиш учун жорий этиш зарурлиги, танланган фанни қандай кўламда ўқитиш, уни танлаб олишда қандай мезонларга асосланиш, унинг номланиши, “ҳозирги замон физикаси”

атамаси, унинг мазмуни – моҳияти, унинг “классик” физикадан фарқи каби масалаларнинг назарий ечимлари ҳамда махсус танлов фани сифатида ҳозирги замон физикасини ўқитишнинг айрим долзарб масалалари таҳлил қилинган.

“Ҳозирги замон физикаси”, “янги физика” ёки “ноклассик физика” ва “классик физика” ёки “мумтоз физика” ўртасида антагонистик зиддият мавжуд эмас, чунки ибтидонинг ривожланиб янги босқичга кўтарилишини фақат сифат мезонлари нуқтаи-назаридан баҳолаш лозим. Аммо нафақат физикада, балки бошқа табиий ва аниқ фанларда ҳам, ибтидо усткурма сифатида қаралганда, биро унинг устига қурилади. “Ҳозирги замон физикаси” га бундай ёндашув кейинги қилинадиган хулосалар учун муҳим ҳисобланади. Бинобарин, “ҳозирги замон физикаси” асосида инсоният 21-асрда янги инқилобий янгилик ва кашфиётларни очиш арафасида турибди. Шубҳасиз бунга кучли назарий тайёргарлик ва услублар, илмий потенциал, замонавий тадқиқот технологиялари, тадқиқотларда такомиллашган илмий-техника, асбоб-ускуналарнинг кўлланилиши туфайли эришилади. Фандаги бундай янгиликларни умумий ўрта ёки олий таълим стандартлари доирасидаги ўқув режа ва дастурларнинг имкониятлари жуда чекланганлиги сабабли жуда оз қисминигина киритиш мумкин, холос.

Ҳозирги замон физикаси асосларини олий таълимда ўқитишдан асосий мақсад – олий таълим талабалари учун давлат таълим стандартлари талаблари доирасида уларга турли назариялар, қонунлар ва тамойилларга доир билимларни бериш билан бир қаторда, “ҳозирги замон физикаси” да жадал ривожланиб бораётган янги соҳалар, янги йўналишлар, эришилаётган ютуқлар, янги кашфиётлар, уларнинг ривожланиши, эришилган янги илмий кашфиётлар, техник ва технологик ривожланишларнинг инсоният учун аҳамияти тўғрисидаги билимларни

хам бериш ўта муҳимдир. Буни бугунги ҳаёт ва таълим-тарбиянинг ўзи талаб қилмоқда.

Педагогика йўналиши бўйича мавжуд илмий ва ўқув, услубий адабиётларни ўрганиб, таҳлил қилиш шунинг кўрсатадики, ҳозирги замон физикаси ривожланишининг долзарб йўналишлари, ютуқлари ва ўқитиш услубларини ишлаб чиқиш ва уни умумий ўрта, ўрта махсус, касб-ҳунар ва олий таълим тизимларида албатта жорий этиш зарур. Олий таълимда, хусусан, педагогика йўналишидаги олий таълим муассасаларида «Ҳозирги замон физикаси» фанини алоҳида модул сифатида киритиш ва уни ўқитишда қуйидаги вазифаларни амалга ошириш зарур [1-7]:

1. Педагогик олий таълим муассасаларининг ўқув режа ва дастурларига мазкур фан (модул, курс) бўйича ўқув соатларини киритиш;
2. Уни ўқитишнинг шакл ва услубларини ишлаб чиқиш;
3. Ҳозирги замон физикасини олий таълимда ўқитишнинг долзарб йўналишлари ва масалаларини танлаб олишнинг назарий мезонларини ишлаб чиқиш;
4. Талабаларга ҳозирги замон физикаси асосларини ўқитишда мазкур фанни ўқув режасида асосий фан (компонента) сифатида белгилаш;
5. “Физика” тайёрлов йўналиши бўйича бўлажак педагогларга ҳозирги замон физикасини ўқитишда махсус курсларни жорий қилиш, масалан, “Физика учинчи минг йиллик бўсағасида” ва ҳ.к.
6. Педагогик олий таълимда ҳозирги замон физикаси бўйича махсус курс методикасини ишлаб чиқиш.
7. “Ҳозирги замон физикаси” нинг бошқа фанлар, хусусан, “Физикани ўқитишда илғор хорижий тажрибалар”, “Физик жараёнларни компьютерда моделлаштириш”, “Илмий ва инновацион фаолиятни ривожлантириш”, “Таълим жараёнига рақамли технологияларни жорий этиш” ва бошқа ўқув модуллари, улар интеграцияси бўйича методик қўлланмалар ишлаб чиқиш ва ҳ.к..

“Физика” тайёрлов йўналиши бўйича бўлажак педагогларга ҳозирги замон физикасини ўқитишда “Физика учинчи минг йиллик бўсағасида” махсус курсини жорий қилиш уларнинг ҳозирги замон физикасини микро-, макро- ва мега- даражада билиш имкониятларини кенгайтиради. Албатта, бунда маъруза машғулоти учун иллюстратив материалларни ишлаб чиқиш ва апробациядан ўтказиш зарур.

Бизнинг назаримизда, ҳозирги замон физикасининг “долзарб, муҳим ва қизиқарли” йўналишларини танлаб олишда қуйидаги мезонларга асосланиш мумкин:

-биринчидан, физик тадқиқотлар йўналишининг инсоният учун муҳимлик даражаси (масалан, энергия манбаи сифатида бошқариладиган термоядро синтезини қўллаш соҳаси ва бошқалар);

-иккинчидан, физик тадқиқотлар йўналишининг фундаментал аҳамиятига кўра муҳимлиги (масалан, элементар зарралар физикаси);

-учинчидан, инсониятнинг коинотда мавжудлиги ва унинг ўрни билан боғлиқ масала (масалан, астрофизика, мегаолам физикаси, инсониятга таҳдид солувчи хавф-хатар, космик, табиий офатлар билан боғлиқ);

-тўртинчидан, физика ва техниканинг икки ёқлама ажралмас боғлиқлиги;

-бешинчидан, ҳозирги замон физикаси маълум йўналишининг таълим жараёни учун муҳимлиги (умумий ўрта, ўрта махсус, касб-ҳунар ва олий таълим учун).

Олий таълим педагог кадрлари ва юқори босқич талабалари учун “Физика учинчи минг йиллик бўсағасида” махсус курсини киритиш ҳам “ҳозирги замон физика”сини ўзлаштиришда яхши самара бериши мумкин. Ушбу йўналишда ишларни ташкил этишда бир қатор амалий муаммоларни ечиш, хусусан, ўқув, услубий (методик), педагог кадрлар салоҳияти ва касбий кўникмаларини шакллантириш талаб қилинади. Шу ўринда ушбу

амалий муаммоларни ечишда маълум даражада ютуқларга эришилаётганлигини ҳам қайд этиш лозим, масалан, Россия Педагогика Фанлари Академияси, Ўзбекистон Фанлар Академияси, Мирзо Улуғбек номидаги Ўзбекистон Миллий университети, Бухоро давлат университети ва бошқа педагогик илмий тадқиқот марказлари, институтларида олиб борилган бир қатор педагогик илмий тадқиқотларнинг натижалари эълон қилинди. Эришилган бу натижалар яқин келажакда ҳозирги замон физикаси ривожланишининг долзарб йўналишларини, ютуқлари ва ўқитиш услубларини пухта ишлаб чиқиш ва уни умумий ўрта, ўрта махсус, касб-хунар ва олий таълим тизимларида албатта жорий этиш имконини беради.

АДАБИЁТЛАР

1. Михайлишина Г.Ф. Изучение современной физики в педагогическом вузе. Диссертация на соискание ученой степени кандидата педагогических наук // Москва, 2002. 288 с. РГБ ОД, 61:02-13/2035-2 <https://qomus.info/oz/encyclopedia/f/fizika/>
2. S.O. Saidov, M.F. Atoeva, Kh.A. Fayzieva et al//Psychology and education 2021. V. 58(1). P. 3542-3549.
3. S.O. Saidov, M.F. Atoeva, Kh.A. Fayzieva et al//The American journal of applied sciences. Issn: 2689-0992. Sijif 2020: 5.276. 2020. V. 2.
4. С.О. Саидов, З.И. Туксанова. Central Eurasian Studies Society/International scientific conference «Innovation In The Modern Education System» 25 January, 2021 Washington, USA.
5. Исмоилов М., Ҳабибуллаев П., Халиулин М. Физика курси (Механика, Электр, Электромагнетизм). Ўқув қўлланма // Тошкент. “Ўзбекистон”. 2000. 470 б.
6. Олий таълимнинг меъёрий-ҳуқуқий ҳужжатлари тўплами. –Т., 2013.

**FIZIKA TA'LIMI MAZMUNINI TAKOMILLASHTIRISHDA
KOMPYUTER TEXNOLOGIYALARIDAN FOYDALANISH
IMKONIYATLARI.**

B.B.Qobilov¹, J.X.Ergashev²

BuxDU katta o'qituvchisi¹,

fizika ta'lim yo'nalishi birinchi bosqich talabasi²

Annotatsiya: Maqolada fizika oqitish jarayonini takomillashtirishda kompyuter texnologiyalaridan foydalanish imkoniyatlari tahlil qilingan. Fizika ta'limida axborot va kompyuter texnologiyasini qo'llashning istiqbolli yo'nalishlaridan biri fizikaviy jarayonlarni va tajribalarni kompyuterda modellashtirish yaratadigan imkoniyatlar o'rganilgan.

Kalit so'zlar: o'rgatuvchi dasturlar, demonstrasion dasturlar, kompyuterli modellar, tekshiruvchi dasturlar.

Respublikamiz ta'lim tizimiga amalga oshirilayotgan islohotlar sohada faoliyat yurutuvchi xodimlarning zimmasiga katta ma'suliyat yuklab, ulardan zamonaviy axborot va pedagogik texnologiyalarni puxta o'zlashtirishni talab etmoqda. Shu nuqtai nazardan qaraganda, hozirgi sharoitda har bir kasb egasi o'z mutaxassisligi bo'yicha yetuk bilim, ko'nikma va malakalarga ega bo'lishi bilan birgalikda axborot texnologiyalari va zamonaviy kompyuterlar bilan birga internet ma'lumotlaridan o'quv jarayonida foydalanishni bilishi juda ham katta ahamiyatga ega. Buni muvaffaqiyat bilan amalga oshirishning muhim omillaridan biri ta'lim muassasalarida o'qitiladigan o'quv predmetlari bo'yicha pedagogik dasturiy ta'minotlarni yaratishdir.

Fizika ta'limida axborot va kompyuter texnologiyasini qo'llashning istiqbolli yo'nalishlaridan biri bu fizikaviy jarayonlarni va tajribalarni kompyuterda modellashtirish bo'lib hisoblanadi. Kompyuter modellari bu an'anaviy va noan'anaviy dars jarayonlarni faollashtiradi va o'qituvchining dars o'tishiga ko'pgina yengilliklar tug'diradi, fizikaviy jarayonlarni oydinlashtiradi,

effektlarni saqlashga, monitorda (ekranda) o'quvchilarga namoyish etib va bir necha marta takrorlab ko'rsatish uchun katta imkoniyatlar yaratadi.

Hozirgi davrda fizikani o'rganishga qaratilgan kompyuter dasturlarining soni bir nechta bo'lib, ularni dars jarayonida qo'llanishga bog'liq ravshda bir qancha sinflarga ajratish mumkin:

- o'rgatuvchi dasturlar;
- ko'rgazmali (demonstrastion) dasturlar;
- kompyuterli modellar;
- kompyuterli laboratoriyalar;
- topshiriqlar paketi;
- tekshiruvchi dasturlar;
- kompyuter didaktik materiallar;

Bu keltirilib o'tilgan sinflar yetarli darajada shartli ko'rinishga ega, chunki ko'pginga dasturlar ikki va undan ham ko'proq dasturlashtirilgan uslublarni o'z ichiga oladi. Shunga qaramasdan bu dasturlarni an'anaviy va noan'anaviy dars jarayonlarida qo'llash o'quvchilar ishchanligining qanday turini tanlash kerakligini tashkillashtirishga, o'qituvchining o'quvchilarda bo'lgan barcha qobilyatlarni, bilimini va boshqa imkoniyatlarini aniqlashiga yordam beradi.

Fizika darsida kompyuterlik dasturlarni qachon va qaysi vaqtda qo'llanish kerak? Avvalo shuni tushinib yetish kerakki, o'qitishning an'anaviy turi bilan solishtirganda yetarli darajada ustunlikka erishadigan kompyuter texnologiyasini ta'limda qo'llash o'z-o'zini oqlaydi.

Shuni ham ta'kidlab o'tish kerakki fizikaviy topshiriqlarda uchrashadigan jarayonlarda yoki ideallashtirilgan modelli hollarda kompyuterli modeller dinamikasi fizikaviy tajribalarning va jarayonlarning ko'rgazmalilik, tasvirlarning esda saqlanarlik, real tajribalarni kuzatganda ko'rinmay qoladigan, tajribaning yupqa detallarini yuzaga chiqarish mumkinchiliklarini amalga oshiradi. Kompyuterli modellashtirish vaqt masshtabini, parametrlarni keng

oraliqda tanlab va tajriba shartlarini o'zgartirishga, tajribada mumkin bo'lmagan hollarni modellashtirish imkoniyatlarini yarata oladi. Ayrim modellar tajribani suratlovchi kattaliklarning vaqtga bog'liq grafigini ekranga olib chiqish imkonini beradi. Bu grafiklar o'tkazilinayotgan tajriba bilan bir vaqtda ekranga chiqadi, unga maxsus ravshanlikni beradi va o'rganilayotgan jarayonning umumiy qonuniyatini tushunishga yengillik yaratadi. Bu vaqtda modellashtirishning natijalarini grafik usulda suratlanishi (tasvirlanishi), olinayotgan ma'lumotning katta hajmini o'zlashtirishni yengillashtiradi.

Demak, o'qitishning yangi texnologiyasi haqidagi masalani asosli darajada qo'yishi kerak, natijada kompyuterni sotib olishga, uning bilan ishlash ko'nikmalariga ega bo'lishga sarflangan xarajatlarini qoplashga, o'qitishning natijali usuli sifatida kompyuterni qo'llashning asosida yangi maxsus yechimni izlash kerak. Ilmiy bilimni tahlil etish o'qitishni kompyuterning quyidagi funksiyalarini sistemalashtirishga va ajratishga imkoniyat yaratadi:

- texnika-pedagogik (o'rgatadigan va boshqaradigan dasturlar, diagnostika beruvchi, modellashtiruvchi, ekspert, suhbatlashuvchi, kengash beruvchi, hisoblovchi dasturlar);

- didaktik (kompyuter trenajer sifatida, repetitor sifatida, assistent sifatida, ma'lum bir hollarni modellashtiruvchi uskuna sifatida, kompyuter o'quv ishkorligining tenglashtiruvchi usuli sifatida, o'qituvchi mahoratining optimizatsiyasi sifatida, kompyuter ma'lum funksiyalarni bajaruvchi vosita sifatida, o'quv ma'lumotlarini ishkorlik bilan tuzatuvchi, nazorat qiluvchi va baholavchi sifatida). Shunga bog'liq ravishda pedagogikaning vazifasini yuqorida ko'rsatilgan funksiyalar haqiqiy natijaga erishish holatini aniqlash va ta'minlashdan iborat.

ADABIYOTLAR:

1. Тига́й О.Е. Методика применения информационных технологий в препода-вании физики в среднем специальном, профессиональном образовании. Дисс.. канд. пед. наук. Т, 2009 – 57 с.

2. Лебедев Я.Д. Логико-графический метод структурирования и измерения дидактической информации в профессиональной подготовке учителя физики. Дис....д-ра пед.наук: 13.00.08,13.00.02 Ярославль,2005.-98с.
3. О.Барсукова Роль графической информации в процессе передачи знаний. Научные записки. Серия педагогические науки, Вып.82,с.137-140

МЕХАНИЗМ ЭЛЕКТРОПРОВОДНОСТИ СОБСТВЕННОГО ПОЛУПРОВОДНИКА С ТОЧКИ ЗРЕНИЯ ЗОННОЙ ТЕОРИИ

С.О. Саидов¹, М.О. Жураев²

БухГУ, доцент кафедры физики¹

БухГУ, магистрант кафедры физики²

Аннотация: в статье рассмотрена природа и механизм электропроводности в собственных полупроводниках с точки зрения зонной теории. Определено, что с уменьшением ширины запрещенной зоны чувствительность полупроводников к температуре возрастает и энергия активации E_a для собственного полупроводника равна половине ширины запрещенной зоны.

Ключевые слова: электропроводность, полупроводник, валентная зона, запрещенная зона, зона проводимости, электроны, дырки, уровень Ферми, тепловое возбуждение, энергия активации, закон действующих масс.

С понижением температуры проводимость металлов возрастает, и для чистых металлов стремится к бесконечности при приближении к абсолютному нулю. У полупроводников, напротив, с понижением температуры проводимость убывает, а вблизи абсолютного нуля полупроводник становится изолятором. Ни классическая электронная теория электропроводности, ни квантовая теория, основанная на модели свободных фермионов, не может дать ответа на вопрос, почему одни тела

являются полупроводниками, а другие проводниками или диэлектриками. Для ответа на вопрос необходимо методами квантовой механики рассмотреть вопрос взаимодействия валентных электронов с атомами кристаллической решетки. Решить уравнение Шредингера с числом переменных порядка 10^{23} – это математическая задача безнадёжной трудности.

Поэтому современная квантовая теория твердого тела основывается на ряде упрощений. Такой теорией является зонная теория твердого тела. Название связано с характерной группировкой энергетических уровней электронов в кристаллах в зоны уровней.

В основе зонной теории лежат следующие предположения:

1) При изучении движения валентных электронов положительные ионы кристаллической решетки, ввиду их большой массы, рассматриваются как неподвижные источники поля, действующего на электроны.

2) Расположение положительных ионов в пространстве считается строго периодическим: они размещаются в узлах идеальной кристаллической решетки данного кристалла.

3) Взаимодействие электронов друг с другом заменяется некоторым эффективным силовым полем.

Задача сводится к рассмотрению движения электрона в периодическом силовом поле кристалла.

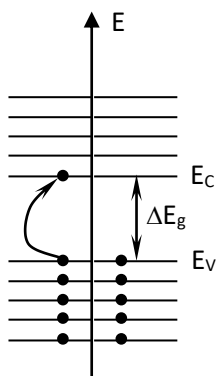

Потенциальная энергия электрона $U(r)$ периодически изменяется.

Содержащую электроны зону с наибольшей энергией, называют валентной зоной. Первую зону с незанятыми энергетическими уровнями называют зоной проводимости, так как электроны в этой зоне

участвуют в переносе заряда. В проводниках валентная зона и зона

проводимости либо совпадают, либо перекрываются. В изоляторах и полупроводниках эти зоны отделены друг от друга. Если материал находится не в основном состоянии, а обладает дополнительной энергией – тепловым возбуждением. Эта энергия играет важную роль в свойствах электропроводности.

Электропроводность собственных полупроводников возрастает с температурой, у проводников уменьшается.

$$\sigma = \sigma_0 e^{-\frac{\Delta E_g}{2kT}}$$

Если прологарифмировать $\ln \sigma = \ln \sigma_0 - \frac{\Delta E_g}{2kT}$ и построить график зависимости $\ln \sigma$ от $\frac{1}{2kT}$, то получим прямую линию, угловой

коэффициент которого равен $\Delta E_g = \frac{2k}{|\operatorname{tg} \varphi|}$

Это дает возможность, измеряя электропроводность полупроводника при различных температурах, определить опытным путем ширину запрещенной зоны ΔE_g для данного полупроводника

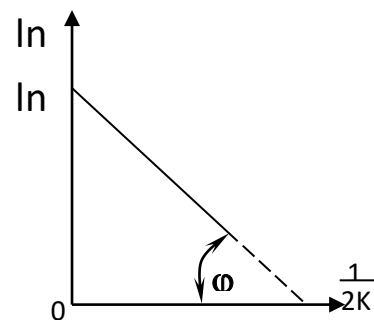
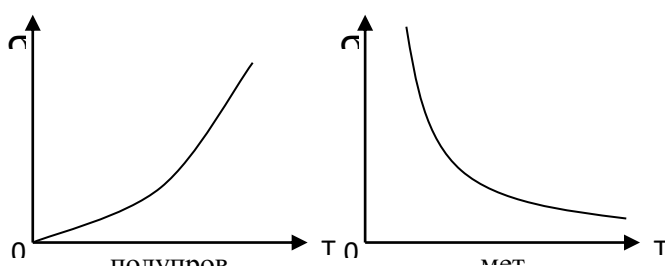

Для металлов $\frac{dR}{dt} = \frac{dR}{dT} > 0$

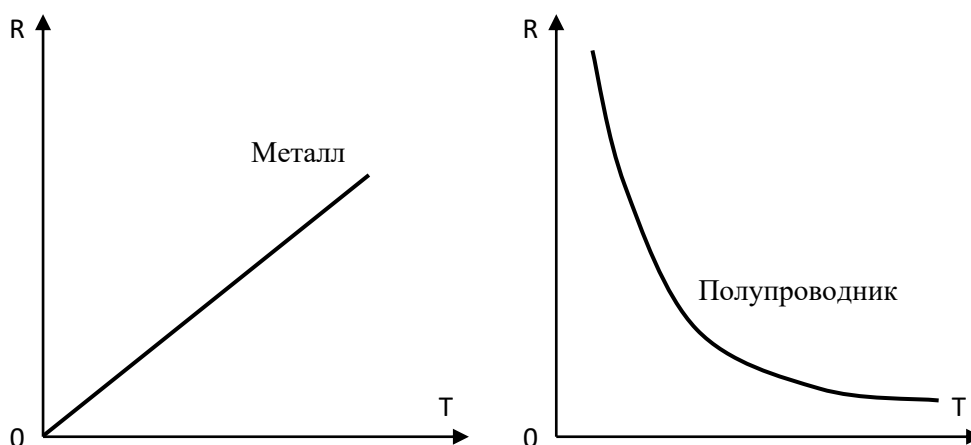

Для полупроводников сопротивление с ростом температуры быстро

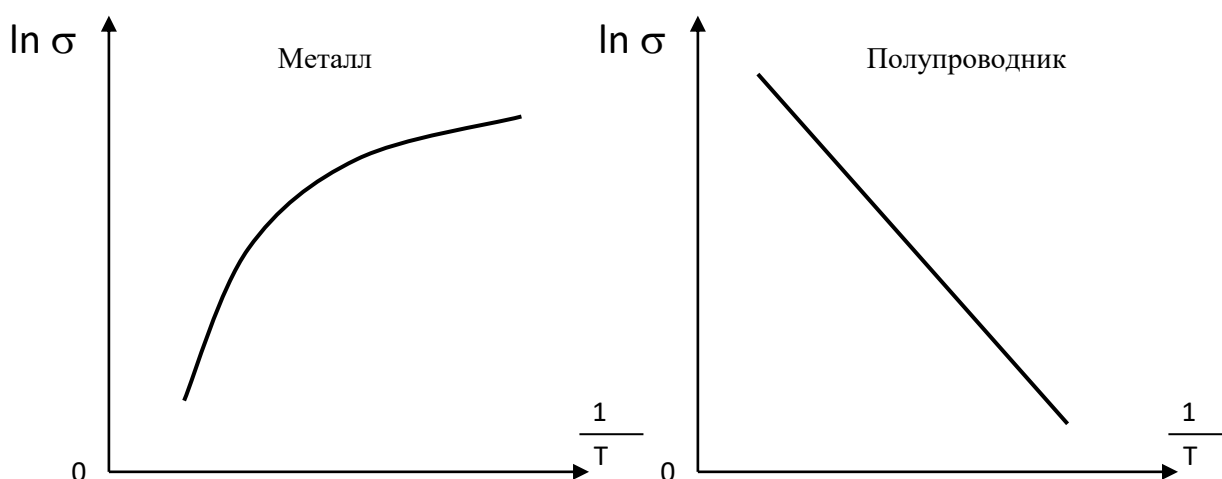

уменьшается $R(T) = R_0 e^{\frac{B}{T}}$ или $\sigma = \sigma_0 e^{-\frac{B}{T}}$ где $KB = E_a$, то

$$\sigma = \sigma_0 e^{-\frac{E_a}{kT}}$$

где E_a – энергия активизации, она различна для разных интервалов температур.

Наличие энергии активации E_a означает, что для увеличения проводимости к полупроводниковому веществу необходимо подвести энергию. Полупроводники – это вещества, проводимость которых сильно зависит от внешних условий: температуры, давления, внешних полей, облучения ядерными частицами и они имеют при комнатной температуре удельную электрическую проводимость в интервале от 10^{-8} до 10^6 Сим m^{-1} ,

которая зависит сильно от вида и количества примеси, и структуры вещества, и от внешних условий. В полупроводнике с собственной проводимостью число электронов равно числу дырок, каждый электрон создает единственную дырку.

Число возбужденных собственных носителей экспоненциально зависит от $\frac{E_g}{2K_B T}$, где E_g – ширина энергетической запрещенной зоны.

$$n_i = 2 \left(\frac{m_e K_B T}{2\pi\hbar^2} \right)^{3/2} \exp \left[\frac{E_F - E_g}{K_B T} \right]$$

$$P_i = 2 \left(\frac{m_h K_B T}{2\pi\hbar^2} \right)^{3/2} \exp \left[-\frac{E_F}{K_B T} \right]$$

$$2 \left(\frac{m_e K_B T}{2\pi\hbar^2} \right)^{3/2} \exp \left[\frac{E_F - E_g}{K_B T} \right] = 2 \frac{m_h K_B T}{2\pi\hbar^2} \exp \left[-\frac{E_F}{K_B T} \right]$$

$$\exp \left(\frac{2E_F}{K_B T} \right) = \left(\frac{m_h}{m_e} \right)^{3/2} \exp \left(\frac{E_g}{K_B T} \right)$$

$$E_F = \frac{1}{2} E_g + \frac{3}{4} K_B T \ln \frac{m_h}{m_e}$$

Если $m_c = m_h$, то $E_F = \frac{E_g}{2}$ т.е. уровень Ферми лежит в середине запрещенной зоны.

Индекс I (intrinsic – собственность)

$$n_i P_i = 4 \left(\frac{K_B T}{2\pi\hbar^2} \right)^3 (m_e m_h)^{3/2} \exp \left(-\frac{E_g}{2KT} \right)$$

Не содержит уровня Ферми.

Закон действующих масс, который утверждает, что расстояние уровня Ферми от краев обеих зон должно быть велико по сравнению с КТ

= 0,026 эв. При 300⁰К (комнатная температура), при условии $m_e = m_h = m$, произведение $n_i p_i$

для германия $3,6 \cdot 10^{27} \text{ см}^{-6}$,

для кремния $4,6 \cdot 10^{19} \text{ см}^{-6}$.

Энергия активации E_a для собственного полупроводника равна половине ширины запрещенной зоны.

ЛИТЕРАТУРЫ

1. Савельев И.В. Курс общей физики, т. 3. - М.: Наука, 1989. - § 53, 57 -59, 64, 65.
2. Детлаф А.А., Яворский Б.М. Курс физики. - М.: Высшая школа, 1989. -т. 2, § 13.2 - 13.7; т. 3, § 11.1.
3. Геворкян Р.Г., Шепель В.В. Курс общей физики. - М.: Высшая школа, 1972. - § 11.
4. Зисман Г.А., Тодес О.М. Курс общей физики. - М.: Наука, 1974. - т. 2, § 28; т. 3, § 56.
5. Гершензон Е.М., Малов Н.Н., Мансуров А.Н., Эткин В.С. Курс общей физики: молекулярная физика. – М.: Просвещение, 1982. – п. 11.3, 11.4.
6. Трофимова Т.И. Курс физики. - М.: Высшая школа, 1985.

ПЕРСПЕКТИВЫ ИСПОЛЬЗОВАНИЯ ВОЗОБНОВЛЯЕМЫХ ИСТОЧНИКОВ ЭНЕРГИИ В УЗБЕКИСТАНЕ

С.О. Саидов¹, Н.Х. Каримова²

БухГУ, доцент кафедры физики¹

БухГУ, магистрант кафедры физики²

Аннотация: рассмотрена энергетическая политика Республики Узбекистан, программы развития энергетики и анализ использования возобновляемых источников энергии (ВИЭ) в мире. Установлено, что энергетика будущего должна иметь эколого-экономическую

направленность и учитывая нарастающий «энергетический голод» страны мира обязаны проводить эколого-экономическую переориентацию технологий на альтернативные и энергосберегающие источники энергии.

Ключевые слова: энергетическая политика Республики Узбекистан, возобновляемые источники энергии, энергии, получаемые из альтернативных источников – ветра, воды, солнца, биомассы и пр., государственные программы развития возобновляемых источников энергии, Европейская программа развития энергетики на возобновляемых источниках энергии, достижения в сфере ресурсосберегающей энергетики у развитых стран Европы, Азии, Африки, Латинской Америки и России, перспективы использования альтернативных видов энергии в Узбекистане.

Данная работа является продолжением серии публикаций по изучению научно и учебно-методологических аспектов использования возобновляемых источников энергии [1-3].

В рамках развития использования ВИЭ в Узбекистане 21 мая 2019 года был принят Закон Республики Узбекистан «Об использовании возобновляемых источников энергии» (энергии, получаемые из ВИЭ – ветра, солнца, воды, биомассы и пр.). В тексте Закона описаны основы взаимоотношений между государством и частным сектором – производителями электроэнергии из ВИЭ. Также, в Законе установлены приоритетные направления государственной политики Республики Узбекистан, полномочия государственных органов, права и обязанности производителей энергии и установок ВИЭ, государственная поддержка, а также льготы и преференции в области использования ВИЭ и др. Предусмотрены пути реализации государственной программы и поднятие эффективности работ в этом направлении постепенно, шаг за шагом до 2030 года. Запланированы солидные проекты – строительство и запуск мощностей в Республике Каракалпакстан, Самаркандской, Ташкентской,

Джизакской областях и других регионах. Следует отметить, что для реализации вышеуказанных и других проектов энергетика нашей республики в своем развитии должна решить следующие основные задачи:

- экономное использование невозобновляемых энергоресурсов (энергоресурсосбережение);
- эффективное использование энергии (с целью уменьшения потерь в процессе генерации, трансформации, передачи и потребления);
- увеличение использования ВИЭ и стимулирование поиска новых источников энергии .

Решение этих глобальных задач преследует три основные цели новой энергетической политики, сформулированные как [4,5]:

- минимизация риска;
- защита климата;
- устойчивое развитие.

Предлагается ввести следующие инструменты политики на макроэкономическом уровне:

- косвенные налоги на загрязнение окружающей среды (налоги на энергоносители в зависимости от уровня выбросов, в частности CO₂);
- налоговое регулирование (новые схемы исчисления налогов), которое способствует устойчивой экономической деятельности;
- контроль динамики внутренних энергетических рынков с целью обеспечения оптимального использования ресурсов;
- включение экологических аспектов трансграничного воздействия в политику международной торговли и сотрудничества.

В Узбекистане государственное регулирование в сфере ВИЭ осуществляется путём:

- обучения и подготовки инженеров нового поколения в области ВИЭ;

- подготовки и переподготовки высококвалифицированных кадров для работы в конкретных объектах ВИЭ;

– предоставления разрешений на осуществление деятельности в сфере ВИЭ;

– разработка, утверждение и установление норм, правил и стандартов производства, передачи, транспортировки, поставки, сбережения и потребления энергии, произведенной из альтернативных источников;

– наблюдения и контроля за безопасным выполнением работ на объектах альтернативной энергетики независимо от их формы собственности, безопасной эксплуатацией энергогенерирующего оборудования и за режимами передачи и потребления энергии;

– наблюдения и контроля за выполнением требований технической эксплуатации на объектах ВИЭ независимо от их формы собственности, технической эксплуатации энергетического оборудования объектов, подключенных к объединенной энергосистеме Узбекистана (на стадии разработки);

– установления новых тарифов на электроэнергию из ВИЭ, а также на тепловую энергию, всестороннего стимулирования и поддержки деятельности ученых, разработчиков, изобретателей и рационализаторов, направленных на развитие производства и использования ВИЭ.

Реализация указанных мероприятий позволит получить ощутимый социально-экономический эффект, в частности – увеличение числа рабочих мест и сокращение импорта энергоресурсов.

В этой области немаловажным является также подробное изучение государственных программ и опыты использования ВИЭ стран разных континентов, в частности Европейской программы развития энергетики на ВИЭ, а также достижения в сфере ресурсосберегающей энергетики у развитых стран Европы, Азии, Африки, Латинской Америки и России.

По этим программам и опытам определяются пути оптимального решения задач научно-технического, энергетического, экологического, социального и образовательного характера в Узбекистане.

Таким образом, учитывая зарубежный опыт Узбекистану необходимо проводить эколого-экономическую переориентацию и модернизацию существующих технологий на ВИЭ.

ЛИТЕРАТУРЫ

1. S.O. Saidov, M.F. Atoeva, Kh.A. Fayzieva et all//Psychology and education 2021. V. 58(1). P. 3542-3549.
2. S.O. Saidov, M.F. Atoeva, Kh.A. Fayzieva et all//The American journal of applied sciences. Issn: 2689-0992. Sijf 2020: 5.276. 2020. V. 2.
3. С.О. Саидов, З.И. Туксанова. Central Eurasian Studies Society/International scientific conference «Innovation In The Modern Education System» 25 January, 2021 Washington, USA.
4. Шульман Р. Ф. Энергосберегающая энциклопедия биотопливных технологий и альтернативных источников энергии. Украинский биоэнергетический фонд. –Киев, 2006.
5. <https://ru.wikipedia.org/wiki>

ТЕМПЕРАТУРНОЙ ЧУВСТВИТЕЛЬНОСТИ ТРАНЗИСТОРНОЙ СТРУКТУРЫ В ДВУХПОЛЮСНОМ РЕЖИМЕ

А.А.Тураев¹, Ф.К.Шарапов²

доцент, кафедры физики БухГУ¹

1-курс магистрант, кафедры физики БухГУ²

***Аннотация.** В статье, наблюдаемое нарастание рабочего тока ($-p-n-p^+(+)$ -структуры можно объяснить тем, что коэффициент передачи тока зависит от напряжения коллектор-эмиттер и увеличивается с повышением температуры, благодаря возрастающему количеству генерируемых в коллекторном переходе носителей.*

Ключевые слова: германиевой структуры, биполярного транзистор, коллектор-база, напряжения, двухполюсном режим.

Представляет интерес проведение аналогичных исследований в качестве датчика температуры германиевого биполярного транзистора при различных режимах включения, так как он содержит два выпрямляющих перехода (+)р-n-p⁺(-). А технологии получения каждого перехода отличаются, что позволит получить новые данные по его применению в качестве датчика температуры. Выбор германиевой структуры обусловлен тем, что в отличие от кремниевой она обладает большей температурной чувствительностью, что позволяет обеспечить высокую точность измерения и регулирования температуры.

Как известно в транзисторной р-n-p⁺-структуре р-n-переход (коллектор-база) имеет большую площадь, чем n-p⁺-переход (база-эмиттер) и протекающий через него ток из-за малой плотности не вызывает дополнительного разогрева перехода, что способствует стабильности температурных характеристик. На основе измерения температурной зависимости вольтамперной характеристики для выбранного режима включения перехода определяются коэффициенты температурной чувствительности полупроводниковой структуры.

На рис.1 и 2 приведены экспериментальные зависимости тока от прямого и запирающего напряжения перехода база - коллектор германиевого транзистора. В режиме прямого смещения перехода база-коллектор с повышением температуры прямая ветвь смещается параллельно в область меньших напряжений.

Зависимость тока от напряжения описывается экспоненциальной функцией [1]:

$$I_{p-n} = I_0 \exp \frac{qU}{nkT}, \quad (1)$$

с показателем экспоненты - n равным единице, что обусловлено рекомбинацией носителей в толще базовой области. С повышением температуры ток насыщения I_0 растет быстрее, по сравнению со снижением экспоненты из-за увеличения теплового потенциала $\varphi_T = kT/q$.



Рис. 1. Зависимости тока от напряжения в режиме прямого смещения перехода коллектор-база при различных температурах:
1 – 20°C, 2 – 40°C, 3 – 60°C.

В результате противоположного влияния этих двух факторов входные характеристики транзистора, для выбранных токов I_0 , смещаются влево на величину $\Delta U \approx (1 \div 2)$ мВ (рис.1). При этом можно заметить, что в исследуемом транзисторе для заданного фиксированного тока температурный коэффициент напряжения,

$$\alpha_U = \frac{U_1 - U_2}{\Delta T} \quad (2)$$

как и в диодных структурах, составляет 2 мВ/град. В этом режиме фиксированный рабочий ток необходимо выбирать больше 7 мА, где температурная чувствительность падения напряжения на переходе база-коллектор принимает неизменные значения. В частности, при этих токах с повышением температуры падение напряжения линейно уменьшается, что

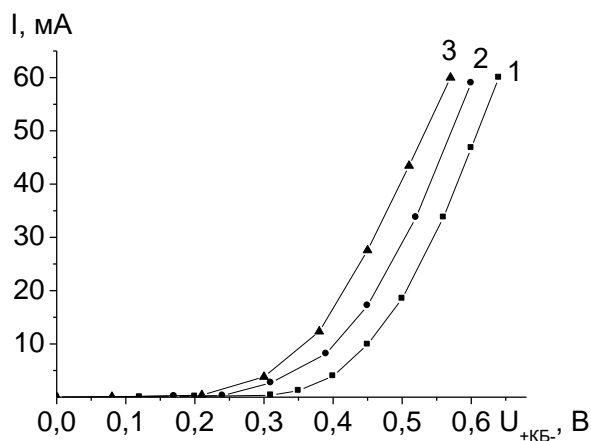
подтверждает возможность его использования в качестве параметра для измерения температуры.



Рис. 2. Зависимости тока от напряжения в режиме запирания перехода коллектор-база при различных температурах:

1 –20°C, 2 –30°C, 3 –40°C, 4 –50°C, 5 –60°C.

В режиме запирания $p-n$ -перехода коллектор-база для заданной температуры с увеличением напряжения ток остается неизменным (рис. 2), а по мере повышения температуры значение тока увеличивается с возрастающим токовым температурным коэффициентом:

$$\alpha_I = \frac{I_2 - I_1}{\Delta T}. \quad (3)$$

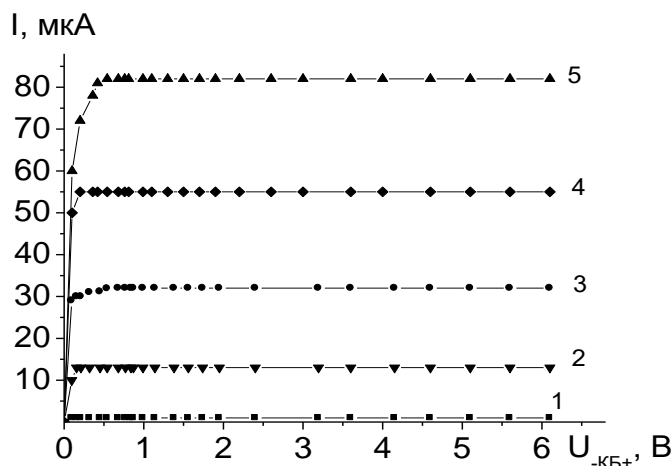
С повышением температуры вольтамперная характеристика смещается в область меньших напряжений, что связано с туннельными процессами в предпробойной области. Температурный коэффициент напряжения при ограниченном токе в интервале 200÷400 мкА составляет 10 мВ/град, что в пять раз больше температурной чувствительности по сравнению с режимом прямого смещения отдельно взятого перехода база-коллектор, рис. 2. То есть, в данном случае для получения температурной чувствительности 10 мВ/град требуется на два порядка меньший рабочий ток [2].

Следовательно, обратный ток коллектора также можно использовать в качестве измерительного параметра. Результаты расчета значений температурного коэффициента, полученные на основе, приведенных на рис.3, данных для заданных интервалов температур, приведены в табл.1.

Таблица 1

**Данные токового температурного коэффициента перехода
коллектор-база.**

| Интервал температуры, °С | 20-30 | 30-40 | 40-50 | 50-60 |
|--------------------------|-------|-------|-------|-------|
| α_I , мкА/град | 1.2 | 1.9 | 2.3 | 2.7 |

Как видно из таблицы токовый температурный коэффициент запираемого перехода с повышением температуры от 20 до 60°С увеличивается с 1.2 мкА/град до 2.7 мкА/град.

При использовании отдельно взятого запираемого коллекторного р-п-перехода для измерения коэффициента температурной чувствительности рабочее напряжение целесообразно задавать от генератора напряжения. В данном случае при уменьшении рабочего напряжения от 6 до 1 вольта чувствительность практически остается неизменной. Кроме того в данном режиме он может функционировать от автономного источника питания с малым потреблением энергии (мкА вместо мА).

В двухполюсном режиме включения (+)р-п-р⁺(-) транзистора с плавающей (свободной) базой по мере запираания эмиттера формируется обратная вольтамперная характеристика эмиттерного перехода, рис. 3.



Рис. 3. Зависимости тока от напряжения в двухполюсном режиме включения (+)р-n-p⁺ (-) с плавающей (свободной) базой при запирании эмиттерного перехода: 1 –30°С, 2 –50°С.

Наблюдаемое на рис. 3 нарастание рабочего тока (-)р-n-p⁺(+)-структуры можно объяснить тем, что коэффициент передачи тока зависит от напряжения коллектор-эмиттер и увеличивается с повышением температуры, благодаря возрастающему количеству генерируемых в коллекторном переходе носителей [3-4]. При этом сопротивление эмиттерного перехода становится более чувствительным к воздействию температуры, а сопротивление коллекторного перехода к запирающему напряжению.

При смене полярности рабочего напряжения ((-)р-n-p⁺(+)) в режиме запирания коллекторного перехода (рис. 4) при 30°С ток коллектора при малых напряжениях (менее 0.5В) достигает максимального значения и далее с увеличением напряжения возрастает незначительно. Однако при увеличении температуры до 50°С зависимость тока от напряжения приобретает линейно нарастающий характер. Соответственно, по сравнению с режимом запирания отдельно взятого перехода база-коллектор (рис. 2) режим запирания коллекторного перехода при двухполюсном режиме включения обеспечивает большую температурную чувствительность, управляемую рабочим напряжением.

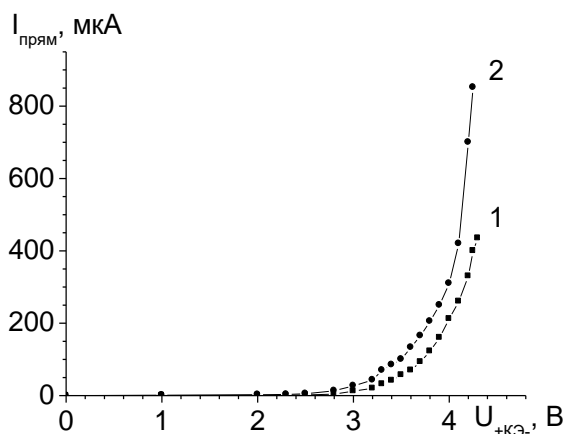

Рис. 4. Зависимости тока от напряжения в двухполюсном режиме включения (-)р-п-р⁺ (+) с плавающей (свободной) базой при запирании коллекторного перехода: 1 –30 °С, 2 –50 °С.

При фиксированном рабочем напряжении коллекторный переход, находясь в режиме запирания, выступает в роли ограничителя тока (рис.3), а напряжение, падающее на эмиттерном переходе (эмиттер-база) с повышением температуры линейно уменьшается. Эти процессы совместно формируют вольтамперную характеристику двухполюсника с плавающей базой в режиме запирания коллекторного перехода (рис. 4.14). При питании транзисторной структуры от источника напряжения с нагрузочным сопротивлением в эмиттере 5 кОм по мере повышения напряжения падающего на эмиттерном переходе от 1.0 В до 6.0 В температурный коэффициент напряжения (α_U) увеличивается с 25 мВ/град до 50 мВ/град, что связано с возрастающим характером рабочего тока от напряжения. В частности, с учетом напряжения, падающего на нагрузочном сопротивлении рабочее напряжение можно выбирать в интервале от 2 до 7 В.

Таким образом, транзисторная (-)р-п-р⁺(+)-структура при двухполюсном режиме включения обладает высокой температурной

чувствительностью и малым рабочим током в отличие от отдельно взятого диодного включения. Такие датчики представляют интерес для применения в авиационной, автомобильной и в других отраслях промышленности [5].

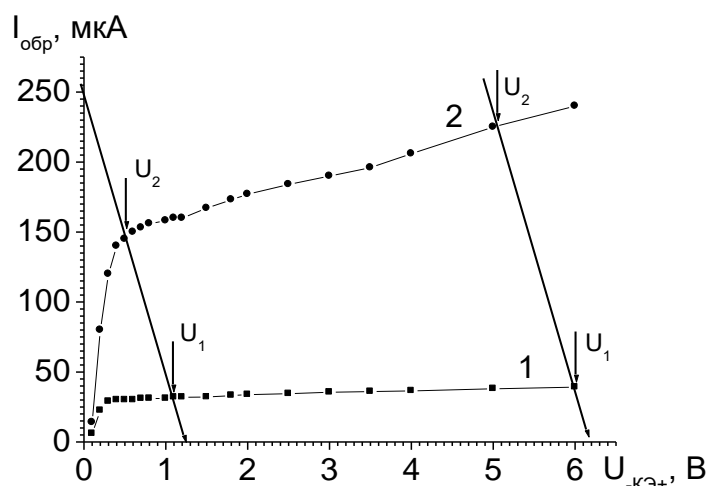
Литература

1. Karimov A.V., Dzhuraev D.R., Kuliev Sh.M., Turaev A.A. Distinctive features of the temperature sensitivity of a transistor structure in a bipolar mode of measurement // Journal of Engineering Physics and Thermophysics, 2016. – Vol. 89, No. 2. – PP. 514-517.
2. Sze S. M., Kwok K. Ng. Physics of Semiconductor Devices. Hoboken–New Jersey: Wiley-Interscience, 2007. 3rd ed., P. 94.
3. M.A. Huque, L.M. Tolbert, B.J. Blalock, S.K. Islam, A high temperature, high-voltage SOI gate driver IC with high output current and on-chip low-power temperature sensor, IMAPS International Symposium on Microelectronics, 2009, pp. 220-7.
4. Каримов А.В., Джураев Д.Р., Ёдгорова Д.М., Рахматов А.З., Абдулхаев О.А., Каманов Б.М., Тураев А.А. Некоторые особенности ограничителя тока на полевом транзисторе //Технология и конструирование в электронной аппаратуре. –2011. - №1. -С. 30-32.

ЭФФЕКТ ХОЛЛА КАК ОДИН ИЗ МЕТОДОВ ИССЛЕДОВАНИЯ СВОЙСТВ ТВЕРДОГО ТЕЛА

С.О. Саидов¹, Ж.Ж. Камолов²

БухГУ, доцент кафедры физики¹

БухГУ, магистрант кафедры физики²

Аннотация. В статье описаны научно и учебно-методологические аспекты изучения эффекта Холла, суть процессов проводимости в полупроводниках, грань между полупроводниками и другими типами

плохо проводящих материалов, а также показано его практическая значимость в создании ряда устройств и приборов, обладающих ценными, уникальными свойствами и занимающие важное место в автоматике, радио, измерительной и компьютерной технике.

Ключевые (опорные) слова: Эффект Холла, кинетические и гальваномагнитные явления, электрон, дрейф, сила Лоренца, разность потенциалов, холловское поле, холловская подвижность, концентрация и знак носителей заряда, аномальный эффект Холла, квантовый эффект Холла, спиновый эффект Холла, приборы созданные на основе эффекта Холла датчики Холла.

Изучение научно и учебно-методологических основ эффекта Холла представляет интерес не только с точки зрения кинетических и гальваномагнитных явлений, но и его практического применения. Эффект Холла – явление возникновения поперечной разности потенциалов (называемой также холловским напряжением) при помещении проводника с постоянным током в магнитное поле. Он был открыт американским физиком Эдвином Холлом в 1879 году в тонких пластинах золота [1-3].

От Лоренца к Холлу. Эффект Холла является продолжением силы Лоренца, которая описывает силу, действующую на заряженные частицы – такие как электрон – движущиеся в магнитном поле. Если магнитное поле направлено перпендикулярно направлению движения электронов, на электрон действует сила, которая перпендикулярна и направлению движения, и направлению магнитного поля.

Вследствие действия силы Лоренца поперечное магнитное поле отклоняет носители заряда в направлении, перпендикулярном дрейфу. После наложения магнитного поля, когда еще не создано электрическое холловское поле, наблюдается изменение направления движения носителей заряда, так что вектор плотности тока поворачивается на угол Холла. Соответственно на боковых гранях пластины возникает заряд,

создающий поле Холла. Последнее компенсирует в среднем действие силы Лоренца. При смешанной электропроводности векторы плотности тока электронов и дырок поворачиваются в разные стороны, хотя сами электроны и дырки отклоняются при этом к одной и той же грани пластины. Коэффициент Холла при этом определяется концентрацией и дрейфовой подвижностью носителей заряда. Эффект Холла подробно и очень оригинально описан в учебном пособии П.Т. Орешкина [4].

С помощью эффекта Холла стало возможным понять суть процессов проводимости в полупроводниках и провести грань между полупроводниками и другими типами плохо проводящих материалов. Это обусловлено тем, что измерение ЭДС (разности потенциалов) Холла, возникающей в материале перпендикулярно направлению электрического тока и внешнего магнитного поля, дает возможность непосредственно определить концентрацию и знак носителей заряда. Последнее позволяет определить принадлежность материала к тому или иному типу полупроводников (р или n–типа). Измерения эффекта Холла дают возможность отделить случай ионной проводимости от случая электронной проводимости. Наличие эффекта Холла в проводниках и полупроводниках свидетельствует об электронном характере проводимости. С помощью эффекта Холла возможно получить данные и о подвижности носителей заряда (так называемая «холловская» подвижность). Таким образом, можно считать, что эффект Холла – один из наиболее эффективных методов исследования электрических свойств полупроводниковых материалов и некоторых металлов [5-7].

Аномальный эффект Холла. Бывают случаи когда, эффект Холла обнаруживается в пластине без пропускания через нее магнитного потока. Это может происходить только тогда, когда нарушается симметрия по отношению к обращению времени в системе. В частности, аномальный эффект Холла способен проявляться в намагниченных материалах.

Квантовый эффект Холла. В двумерных газах, у которых среднее расстояние между частицами уменьшено до соизмеримых с длиной де Бройля на зависимости поперечного сопротивления к воздействию магнитного поля возникают плато сопротивления в поперечине. Эффект Холла квантуется только в сильных магнитных полях. В магнитных потоках с еще большей силой индукции обнаруживается дробный квантовый эффект Холла. Он взаимосвязан с перестроением внутренней структуры двумерной электронной жидкости.

Спиновый эффект Холла. Спиновый эффект Холла можно наблюдать на не намагниченных проводниках, не помещенных в поле действия силовых линий магнита. Эффект заключается в отклонении электронов с антипараллельными спинами к противоположным краям пластины [8].

На основе эффекта Холла можно создать ряд устройств и приборов, обладающих ценными и даже уникальными свойствами и занимающих важное место в автоматике, радио, измерительной и компьютерной технике, в частности: в системах электронного зажигания двигателей внутреннего сгорания, в приводах дисководов и двигателях вентиляторов компьютерной техники, в магнитометрах смартфонов в качестве физической основы работы электронного компаса, в электроизмерительных приборах (токоизмерительные клещи, пробники тока) для бесконтактного измерения силы тока, на основе эффекта Холла работают некоторые виды ионных реактивных двигателей и т.д. [9-18]. Приборы, созданные на основе эффекта Холла, называют датчиками Холла.

Датчики Холла позволяют измерять величину магнитного поля. При постоянной величине тока Э.Д.С. Холла прямо пропорциональна магнитной индукции. Линейная зависимость этих величин для датчиков Холла является преимуществом перед измерителями индукции на основе

магнетосопротивления. Датчики Холла также позволяют измерять электрические и магнитные характеристики металлов и полупроводников. В настоящее время в силу высокой точности, постоянства данных, надежности они нашли широкое применение в различных отраслях науки и техники. Датчики Холла могут применяться для измерения силы, давлений, углов, перемещений и других неэлектрических величин. При производстве полупроводниковых материалов эффект Холла используется для измерения подвижности и концентрации носителей в них. Для этой цели на специальном подготовленном образце измеряют э. д. с. Холла и по его величине судят о подвижности и концентрации носителей заряда материала, используемого для изготовления полупроводниковых приборов. Датчики Холла используются в автомобилях, из-за их низкой стоимости, качества, надежности и способности противостоять жестким условиям окружающей среды. Датчики Холла используют в создании бесконтактных однополярных и биполярных выключателей и переключателей. Основные преимущества датчиков Холла - бесконтактность, отсутствие любых механических нагрузок и загрязнений.

ЛИТЕРАТУРЫ

1. Hall E.H. On a new action of the magnet on electric current//Am. J. Math. 1879. V. 2. P. 287-292.
2. Эффект Холла/ С.А. Манего, Ю.А. Бумай, В.В. Черный.-Минск: БНТУ, 2014. 22 с.
3. Дурасова Ю.А. Эффект Холла//Москва, 2011.
4. П.Т. Орешкин. Физика полупроводников и диэлектриков/ Орешкин П.Т. – М.: Высшая школа, 1977. – 448 с.
5. S.O. Saidov, M.F. Atoeva, Kh.A. Fayzieva et all//Psychology and education 2021. V. 58(1). P. 3542-3549.
6. S.O. Saidov, M.F. Atoeva, Kh.A. Fayzieva et all//The American journal of applied sciences. Issn: 2689-0992. Sjif 2020: 5.276. 2020. V. 2.

МИКРОМИР - ОТ АТОМА ДЕМОКРИТА ДО КВАРКОВ

С.О. Саидов¹, С. И. Махмудов²

БухГУ, доцент кафедры физики¹

БухГУ, магистрант кафедры физики²

Аннотация. Данная статья является продолжением работ по изучению научно и учебно-методологических аспектов теории строения микромира. В статье приведена история развития атомизма со времен Демокрита, развитие идей атомизма и исследование элементарных частиц, во множестве элементарных частиц установить какой-то порядок, иерархию.

Ключевые (опорные) слова: Античная философия, Демокрит, атом, атомизм, элементарные частицы, плотность электронного заряда, время жизни частицы, протон, нейтрино, квантовые числа, фотоны, мезоны, масса покоя, лептоны, мюон, тау – частица, кварки, глюоны.

Annotation. This article is a continuation of the work on the study of scientific and educational-methodological aspects of the theory of the structure of the microcosm. The article presents the history of the development of atomism since the time of Democritus, the development of the ideas of atomism and the study of elementary particles, in the set of elementary particles to establish some order, hierarchy.

Данная работа является продолжением серии публикаций по изучению научно и учебно-методологических аспектов теории строения микромира [1-3].

В период развития античной философии создаются первые атомистические учения Демокрита. Атомисты считали, что все в мире состоит из мельчайших, далее неделимых частиц - атомов. Демокрит создал первое наиболее известное атомистическое учение, в котором предложил свое понимание строения природы. Он считал, что есть атомы и пустота, все вещи состоят из мельчайших неизменных, вечно

существующих частиц (атомов), которые безграничны числом. Атомы имеют определенный вес, форму, объем. Атомы движутся в различных направлениях. Земля, вода, воздух, огонь представляют собой первичные группировки атомов. Сочетания атомов образуют целые миры: в бесконечном пространстве существует бесконечное множество миров. Атомы однородны, неделимы и неизменны. Существуют атомы вещества, атомы пространства (амеры), атомы времени (хрононы). Каждое тело состоит из определенного числа атомов, каждый из которых имеет конечный объем, поэтому и тело имеет конечный объем. Человек тоже есть собрание атомов. Душа человека составлена из особых атомов... [4,5].

Со времен Демокрита прошли многие годы, века, развивалась наука, техника, развивались и мировоззрения в области строения материи, элементарных частиц. В начале XX века учёные поняли: атомы состоят из других, более элементарных частиц. К 1932 году было установлено, что в ядрах атомов находятся положительно заряженные протоны и не имеющие заряда нейтроны и что заряд протонов в нейтральных атомах уравновешивают отрицательно заряженные лёгкие электроны. Казалось бы, картина мира приобрела вполне законченный вид. Однако в 1932 году открывают позитрон, представляющий собой «антиэлектрон», в 1944 году, когда было известно всего семь элементарных частиц, Виталий Лазаревич Гинзбург писал в журнале «Наука и жизнь»: «Физики начинают даже поговаривать о чрезмерном избытии элементарных частиц, — уж слишком много их стало». В последующие годы открытия в этой области следовали одно за другим. Затем появляются неуловимые нейтрино, загадочные мезоны, бозоны... А в 1960-е годы становится очевидно: протоны и нейтроны тоже не элементарны! Они состоят из кварков, которые не то что увидеть – вообразить сложно. Какой же представляется картина мира сквозь призму физики элементарных частиц сейчас? Об этом

есть уникальный и оригинальный рассказ академика В.А. Матвеева, директора Института ядерных исследований РАН [6].

В физику представления об атомах как о последних неделимых структурных элементах материи пришли из химии.

Основными характеристиками элементарных частиц являются масса, заряд, среднее время жизни, спин и квантовые числа.

Помимо заряда, массы и времени жизни, элементарные частицы описываются также понятиями, не имеющими аналогов в классической физике: понятием «спин», или собственный момент количества движения микрочастицы, и понятием «квантовые числа», выражающим состояние элементарных частиц. Согласно современным представлениям, все элементарные частицы делятся на два класса: фермионы (названные в честь Э. Ферми) и бозоны (названные в честь Ш. Бозе). К фермионам относятся кварки и лептоны, к бозонам — кванты полей (фотоны, векторные бозоны, глюоны, гравитино и гравитоны). Эти частицы считаются истинно элементарными, т.е. далее неразложимыми. Остальные частицы классифицируются как условно элементарные, т.е. составные частицы, образованные из кварков и соответствующих квантов полей. Фермионы составляют вещество, бозоны переносят взаимодействие. Элементарные частицы участвуют во всех видах известных взаимодействий. Достижения в области исследования элементарных частиц способствовали дальнейшему развитию концепции атомизма. В настоящее время считают, что среди множества элементарных частиц можно выделить 12 фундаментальных частиц и столько же античастиц.

Шесть частиц — это кварки с экзотическими названиями: «верхний», «нижний», «очарованный», «странный», «истинный», «прелестный». Остальные шесть — лептоны: электрон, мюон, тау - частица и соответствующие им нейтрино (электронное, мюонное, тау - нейтрино).

Эти 12 частиц группируют в три поколения, каждое из которых состоит из четырех членов.

В первом поколении — «верхний» и «нижний» кварки, электрон и электронное нейтрино.

Во втором поколении — «очарованный» и «странный» кварки, мюон и мюонное нейтрино.

В третьем поколении — «истинный» и «прелестный» кварки и тау-частицы со своим нейтрино [7].

Предполагается, что остальные поколения можно создать искусственно на ускорителях заряженных частиц. На основе кварковой модели физики разработали простое и изящное решение проблемы строения атомов. Каждый атом состоит из тяжелого ядра (сильно связанных глюонными полями протонов и нейтронов) и электронной оболочки. Число протонов в ядре равно порядковому номеру элемента в периодической таблице химических элементов Д.И. Менделеева. Протон имеет положительный электрический заряд, массу в 1836 раз больше массы электрона, размеры порядка 10^{-13} см. Электрический заряд нейтрона равен нулю. Протон, согласно кварковой гипотезе, состоит из двух «верхних» кварков и одного «нижнего», а нейтрон — из одного «верхнего» и двух «нижних» кварков. Их нельзя представить в виде твердого шарика, скорее, они напоминают облако с размытыми границами, состоящее из рождающихся и исчезающих виртуальных частиц.

Остаются еще вопросы о происхождении кварков и лептонов, о том, являются ли они основными частицами природы и насколько фундаментальны. Ответы на эти вопросы ищут в современной космологии. Большое значение имеет исследование рождения элементарных частиц из вакуума, построение моделей первичного ядерного синтеза, породивших те или иные частицы в момент рождения Вселенной.

Список литературы

1. S.O. Saidov, M.F. Atoeva, Kh.A. Fayzieva et al//Psychology and education 2021. V. 58(1). P. 3542-3549.
2. S.O. Saidov, M.F. Atoeva, Kh.A. Fayzieva et al//The American journal of applied sciences. Issn: 2689-0992. Sijf 2020: 5.276. 2020. V. 2.
3. С.О. Саидов, З.И. Туксанова. Central Eurasian Studies Society/International scientific conference «Innovation in the modern education system» 25 january, 2021 washington, usa.
4. https://studopedia.ru/14_45790_atomizm-demokrita.html
5. <https://helpiks.org/6-22993.html>
6. В.А. Матвеев. Наука и жизнь. 2010. № 8.
7. Дубнищева Т.Я. Концепции современного естествознания. — Новосибирск, 1997. — С. 260-261.

OHAKNING FIZIK-MEXANIK XOSSALARI.

В.А. Hikmatov

BuxDU, Fizika kafedraasi magistri.

Annotatsiya: Arxeologik qazishmalar va tarixiy manbalarning shohidlik berishicha mineral bog'lovchilar ishlab chiqarish, ulardan kompozitsion qurilish materiallari, buyumlari va qorishmalari tayyorlash eramizdan avvalgi ming yilliklarga taqaladi. Qadimgi avlodlarimiz ohaktosh, gipstosh, ganch xomashyosi, magnezit, dolomit va shu kabi kuydirilganda bog'lovchilik xususiyatiga ega bo'ladigan tog' jinslarini yaxshi bilishgan. Bugungi kunda ham ohak materialidan qurilish sohasida keng foydalanib kelinmoqda.

Kalit so'zlar: Mineral bog'lovchilar, ohak, plastiklik, karbonlashish, kalsiy gidrosilikat, to'ldirgichlar, mustahkamlik, kremniy oksid.

Ohakning plastikligi. Ohak qorishmabop aralashmalarni nihoyatda plastik (birikuvchan ya yoyiluychan) qiladi. Bu uning eng muhim xossalariidan biridir. Ohak xamirining nihoyatda plastik bo'lishiga sabab shuki, ohak donalari

o'z yuzasida suv qatlamini adsorbsion ushlab turadi. Shu sababli donachalar gidrodinamik moylanadi va ular o'rtasidagi ishqalanish kamayadi. Donalar qanchalik mayda bo'lsa, ularning solishtirma sirti shunchalik katta, bog'lovchilik xususiyati esa shuncha plastik bo'ladi. Ohak xamirining bu xossalari undan plastifikator sifatida foydalanishga imkon beradi. Binobarin, qorishma tayyorlash uchun ishlatiladigan sement tejaladi. Aralash qorishmalarda portlandsementga qo'shiladigan ohakning ruxsat etiladigan miqdori har xil bo'lishi mumkin.

Masalan, quruq sharoitlarda foydalanayotganda 1- va 2- sinf binolari uchun qo'shilma va sementning eng ko'p vazn nisbati 3: 1 gacha bo'lishi mumkin [Ca(OH)_2 ga nisbatan hisoblaganda]. 3- sinf binolari uchun zarur markadagi qorishmaga yetarli miqdordagina bo'ladi. Nam sharoitlarda bino qurayotganda ohak-sement nisbati binolarning sinfiga qarab 0,6:1 va 0,75:1 dan oshmasligi kerak. Ohak miqdorini ham ana shundan oshirmaslik kerak. Aks holda, beton konstruksiyasining suvga chidamliligi va barqarorligiga putur yetkaziladi.

Ohakning cho'kishi. Ohak qotayotganda anchagina suvi yo'qoladi, natijada ohak zarrachalari orasidagi suv kamayadi, zarrachalar bir-biriga yaqinlashadi va qotayotgan ohak xamiri cho'kadi. Suv mahsulot kesimi bo'yicha bir xilda bug'lanmaydi. Yuza qatlamlari tezroq quriydi va cho'kish hodisalari tufayli, ichki, hali namiqmagan o'zagini siqa boshlaydi. Oqibatda buyumning yuza qatlamlarida ichki cho'zuvchi zo'riqishlar paydo bo'ladi va buyum darz ketadi.

Kamroq cho'kishi va darz ketmasligi uchun ohak xamiri "sof" holda ishlatilmaydi. Ohak xamiri mineral to'ldirgichlar bilan birgalikda qorishma va beton tariqasida ishlatiladi. To'ldirgichlar aralashmada cho'kishiga to'sqinlik qiladigan mustahkam skelet hosil qiladi. Shirali ohak cho'kuvchanroq bo'ladi. Shuning uchun to'ldirgichlar bilan iloji boricha yaxshiroq suyultirilishi zarur. To'ldirgich ishlatish ham texnik, iqtisodiy ahamiyatga egadir.

Bunda ohak tejaladi, qorishma va beton tannarxi arzonlashatli. Qorishmaga qancha ohak sarflash ko'p jihatdan to'ldirgichlarning dona tarkibiga, ya'ni donalarning yirikligi va ular orasidagi bo'shliqlar hajmiga bog'liq. Qorishmada ohakning roli qum zarralari orasidagi hamma bo'shliqlarni to'ldirish va ularni yupqa xamir qatlami bilan qamrab olishdan iborat. Keragidan ortiqcha ohak solinsa, cho'kish darzlari hosil bo'lishi mumkin, ohak kam solinsa, qorishma yaxshi yoyilmaydi va unchalik mustahkam bo'lmaydi.

To'ldirgichlarning kovaklanuvchanligi undagi yirik va mayda donalar nisbati bilan aniqlanadi. Optimal tarkibdagi qum zarralari orasidagi kovaklar ohak zarralaridan bir necha bor katta bo'ladi. Shuning uchun ham qulay joylanuvchan qorishma ishlash uchun ko'p ohak sarflanadi. Ohak sarfini kamaytirish maqsadida to'ldiruvchi qo'shilmalar solinadi. Ohak zarralariga qaraganda kam dispers bo'lganligi uchun qo'shilmalar to'ldirgich orasidagi yirik kovaklarni to'ldiradi.

Ayniqsa tuyilgan ohaktosh bu jihatdan yaxshi natija beradi. U ohak bilan reaksiyaga kirishib,



kompleks birikma hosil qiladi va shu bilan qorishma mustahkamligining kamayishiga yo'l qo'ymaydi. Ohaktosh bo'lsa qotayotgan mahsulotda CaCO_3 kristallarining hosil bo'lishi jarayonini tezlashtiradi: CaCO_3 ning mayda zarrachalari kristallanish markazlari kurtaklari hisoblanadi. Ohak bilan ohaktosh aralashmasini mayda tuyish mahsuloti **karbonat ohak** deb ataladi. Unda CaCO_3 vaznan 40-60% bo'lishi mumkin.

Qancha bo'lishi kerakligi karbonat ohakda faol $\text{CaO}+\text{MgO}$ dan, quruq moddaga hisoblaganda kamida 30% bo'lishi lozim, degan shartga asosan belgilanadi. Standart mayda tuyish darajasi va so'nish tezligi bo'yicha oddiy ohakka nisbatan qanday talablarni qo'ysa, karbonat ohakka nisbatan ham xuddi ana shunday talablarni qo'yadi.

Ohakning to'ldirgichlarga yopishishi. Kalsiy gidrat oksidining zarrachalari to'ldirgichlar yuzasida yetarlicha darajada mustahkam tura oladi. Ohak qorishma ko'pincha birikish yuzasidan emas, balki bevosita qotgan ohak xamiridan yemiriladi. Karbonatlashish va Ca(OH) ning to'ldirgichlar bilan kimyoviy ta'sir etishuvi hisobiga yanada yaxshiroq yopishadi. Ohak bilan to'ldirgichlar tarkibidagi qumtuproqning quyidagi chizma bo'yicha o'zaro ta'sir etishishi ana shunday reaksiyalardan hisoblanadi:



Reaksiya natijasida suvga chidamli va mustahkam kalsiy gidrosilikati hosil bo'ladi. Odatdagi sharoitlarda Ca(OH)₂ kremniy oksidi bilan juda sust reaksiyaga kirishadi. Harorat oshishi bilan (ayni vaqtda nam muhit sharoitlari tug'dirib berilsa) gidrosilikat hosil bo'lish jarayoni ancha tezlashadi. Yuksak haroratning ohak bilan qum kremniy oksidi orasidagi reaksiyaga ta'siridan silikat buyumlar ishlab chiqarishda foydalaniladi. Silikat buyumlar avtoklavlarda 8 atm bosim va 174°C to'yingan suv bug'ida bug'lanadi.

Ohakning to'ldirgichlar bilan birikish darajasi qum zarrachalarining yuzasi qanaqa ekanligiga ham bog'liq bo'ladi. Yuzasi silliq, yumaloqroq qum zarrachalariga qaraganda yuzasi g'adur-budur zarrachalar mustahkam yopishadi. Shuni nazarda tutib, silikat buyumlar ishlab chiqarishda qum dezintegratorlarda maydalanadi, dag'allashtiriladi. Yuzasini g'adir-budur qilishdan tashqari faolligi kamroq, yuza pardasi shilib tashlanib, ohakka nisbatan faolroq qatlamlari yalang'ochlanadi.

So'ndirilmagan tuyilgan ohak tayyorlash uchun xomashyo tariqasida tarkibida 8 dan 20% gacha gil bo'lgan gil-ohaktoshlar ham ishlatilishi mumkin. Bu ohaktoshlar gidravlik ohak tayyorlashda qo'llaniladi. Tuyilgan so'ndirilmagan ohak navidan qat'iy nazar, uning sifati qo'shimcha ravishda mayda tuyilish darajasi bilan xarakterlanadi. Tuyilgan so'ndirilmagan ohak kukuni, standartga ko'ra elanganda 063 raqamli (teshigi 0,63 mm) elakda ko'pi bilan 2%, 009 raqamli (teshigi 0,09 mm) elakda ko'pi bilan 10% qoldiq qolishi

kerak. Shuningdek, so'nmagan ohakning 0,2-0,3 mm dan yirik donalari qotgan ohak qorishmalaming darz ketishiga sababchi bo'lishi mumkin, deb hisoblaydilar. Shuning uchun ham tuyilgan so'ndirilmagan ohakda ana shunday o'lchamdagi donalar bo'lmasligi kerak.

Qorishmaning mustahkamligi. Tuyilgan so'ndirilmagan ohak mustahkamlik ko'rsatkichlari bo'yicha 4, 10, 25 va 50 markalarga bo'linadi. Bunda "Normal" (donalari standart tarkibli) qum qo'shib 1:3 nisbatda tayyorlangan plastik qorishmadan ishlangan va 28 sutka sinalgan namunalar mustahkamlik chegarasiga muvofiq asos qilib olingan. Tuyilgan so'ndirilmagan ohakdan tayyorlangan qorishmalar havoda qotadigan so'ndirilgan ohakdan tayyorlangan qorishmaga qaraganda mustahkamroq va suvga chidamliroq bo'ladi. Bunga sabab shuki, so'ndirilmagan tuyilgan ohak kam suv bilan qoriladi: bunda ortiqcha qo'yiladigan suv miqdori (kimyoviy reaksiya uchun kerak bo'ladigan suvdan ortig'i) kamayadi, bu esa ancha zich va mustahkam qorishma tayyorlashga imkon beradi. Suvning CaO bilan kimyoviy reaksiyaga kirishish uchun yutilishi ham suyuq fazaning kamayishiga olib keladi. Holbuki, so'ndirilgan ohak ishlatganda ana shunday imkon bo'lmaydi; so'ndirilgan ohakning hamma zarralari gidratlardan iborat bo'lib, ular suvni kimyoviy yo'l bilan yuta olmaydi.

Ohakli qorishmalar chidashi. Sun'iy tosh materiallarining yemirilishiga ko'pincha muhit salbiy ta'sir ko'rsatadi. Ohak qorishmalar havo ta'siriga yaxshi chidaydigan materiallardan hisoblanadi. Quruq-havo rejimida qorishmalarning mustahkamlanishi uchun qulay sharoitlar tug'iladi. Chunki bu holda ohak xamirining nami qochishi, shuningdek, **karbonlash jarayoni** rivojlanishi natijasida ohak xamiri mustahkamlana boshlaydi. Nam sharoitlarda ohak qorishmalar namiqadi, natijada mustahkamligi bo'shashadi yoki butunlay buziladi.

Batamom qotgan ohak qorishmalar nisbatan sovuqqa ancha chidamli bo'ladi. Ohak qorishma bilan suvalgan bino oldining uzoq vaqt yaxshi

saqlanishi bunga yaqqol dalil bo'la oladi. Ohak qorishmalarning suv va sovuq ta'siriga chidamliligi ularning suv muzlaganda muz hajmi kengayganida ham buzilmaydigan tarkibiy tuzilmasiga bog'liq.

Havoda qotadigan ohak ishlatiladigan sohalar. Eng muhim bog'lovchi moddalardan hisoblanmish havoda qotadigan ohakning yuqorida ko'rsatib o'tilgan xossalari amalda uni qanday sohada ish latish kerakligini belgilab beradi. Havoda qotadigan ohak asosan quyidagi sohalarda ishlatiladi:

✓ quruq-havo sharoitlarida yerda bino qurish uchun zarur qurilishbop qorishmalar tayyorlashda;

✓ xuddi shunday maqsadda ishlatiladigan suvoqbop qorishmalar tayyorlashda;

✓ gidravlik bog'lovchi, ya'ni ohak-toshqol va ohak-pussolan sementlar tayyorlashda;

✓ gips-ohak bog'lovchilar (birga tuyilgan) tayyorlashda;

✓ silikat (avtoklav) buyumlar ishlashda;

✓ tashqi havosi past sharoitlarda to'ldirma devor qurayotganda ishlatiladigan toshqol betonda (tuyilgan so'ndirilgan ohak);

✓ quruq-havo sharoitlarida ishlatiladigan konstmksiyalar uchun past markali beton tayyorlashda;

✓ yengil beton tosh (sement yoki qo'shilmalar bilan aralashtirib) ishlashda;

✓ tuzli eritmalar bilan qorib (so'ndirilgan dolomit ohak) issiqni izolyatsiyalaydigan va boshqa materiallarni tayyorlashda.

Foydalanilgan adabiyotlar ro'yxati:

1. Saidov I.E. Qurilish materiallari va metallar texnologiyasi. 18-79 b. (2018)
2. T.A.Otaqo'ziyev, E.T.Otaqo'ziyev. Bog'lovchi moddalarning kimyoviy texnologiyasi. 70-83 b. (2005)
3. Самиғов Н.А., Тўлаганов А.А., Комилов Х.Х. Бино ва иншоотлар реставрацияси. 34 b. (2002)

КРЕДИТ-МОДУЛ ТИЗИМИ: ИМКОНИЯТЛАРИ ВА АФЗАЛЛИКЛАРИ

Б.Э.Ниязхонова¹, И.Н. Намозов

BuxDU Fizika kafedrasida dotsenti¹, Fizika kafedrasida magistri²

Аннотация: Мақолада кредит таълим тизимини татбиқ этиш, кредит бирликларини ўтказиш ва тўплаш бўйича Европа кредит тизимининг хусусиятларини таҳлил қилиш, шунингдек, кредит таълими тизимини жорий этишнинг афзалликлари масалалари кўриб чиқилди.

Калит сўзлар: Кредит-модуль таълим тизими.

Барчамизга маълум, сўнги йилларда мамлакатимизда таълим тизимига эътибор кучайтирилди. Таълим тизимини изчил ривожлантириш юзасидан кенг кўламли ислохотлар амалга оширилмоқда. Мамлакатимиз таълим тизимидаги ислохотларнинг мантиқий давоми, ўз вақтида қабул қилинган муҳим ҳужжатлардан бири Ўзбекистон Республикаси Президентининг 2019 йил 8 октябрдаги ПФ-5847-сон фармони билан тасдиқланган “Ўзбекистон Республикаси олий таълим тизимини 2030 йилгача ривожлантириш концепцияси” бўлди. Мазкур концепцияга кўра мамлакатдаги олий таълим муассасаларининг 85 фоизи 2030 йилгача босқичма-босқич кредит-модуль тизимига ўтиши режалаштирилгани ҳам бешик эмас. Бу яқин йиллар давомида юртимиздаги деярли барча ОТМлар кредит-модуль тизимида фаолият юрита бошлашидан дарак беради.

Ўқишга кирган талаба у ерда айнан қайси фанларни ўрганишни қисман ўзи танлаши мумкин. Талабалар олдиндан ўқишлари давомида қайси фанларни ўрганиши мумкинлиги, ушбу фанларни қайси устозлар ўқитиши, дастур давомида қандай билим ва кўникмаларга эга бўлишлари ҳақида маълумотга эга бўлишликлари, буларнинг барчаси, таълимда шаффофликни таъминлашга қаратилган. Табиий савол туғилади, кредит-модуль тизими ўзи нима? Бу тизимнинг таълим сифатини оширишдаги ўрни қандай?

Кредит – олий таълимнинг муайян босқичида ушбу таълим даражасини қўлга киритиш мақсадида талаба томонидан мунтазам равишда тўплаб бориладиган рамзий ўлчов бирлиги. Бу бирлик талаба маълум миқдордаги ўқиш юкчасини бажарганлиги ва муайян ўқиш натижаларини муваффақиятли тарзда эгаллаганлигини англатади.

Модуль – яхлит, муайян ўқув натижаларига эришишга қаратилган, ўзининг баҳолаш мезонларига эга бўлган тизимли, изчил ўқиш ва ўрганиш ҳаракатлари жамланмаси. У одатда бир семестр давом этади лекин айрим ҳолларда бир неча соатдан иборат бўлиши ҳам мумкин. ECTS тизимида ҳар бир модуль ўзида муайян миқдордаги кредитларни акс эттиради.

Шундан келиб чиқиб, кредит-модуль тизимига таъриф бериладиган бўлса, **кредит-модул** – ўқитишни узвий боғлиқликдаги модулларини ёки модуллар блокинни ўзлаштириш учун талабаларнинг зарур бўлган ўқув юкчасини ўлчаш бирлиги сифатида модулли ўқитиш технологиялари ва кредитларнинг бирлигига асосланган ўқув жараёнини ташкил этиш тизимидир. Бу тизимда ўқув дастурлари муайян ўқиш натижаларини кўзловчи турли фан ва модулларга бўлинади. Ҳар бир фан ёки модуль эса ундаги ўқиш юкчаси миқдорига қараб муайян миқдордаги кредитларда акс этади. Масалан ҳар бир фан ўртача 5, 6 ёки 7.5 кредитларда акс этиши мумкин. Талаба эса ҳар семестр, ўқув йилида муайян миқдорда кредитлар тўплаб бориши лозим бўлади. ECTS кредит-модуль тизимида бир йиллик кредитлар миқдори 60 тани ташкил этади. Бир ўқув йили 2 семестрдан иборат бўлгани учун талаба ўқиши давомида ҳар семестр 30 кредит тўплаб бориши зарур. Ўқиш давомийлиги 4 йил эканлигини ҳисобга олсак, талаба жами 240 кредит тўплаши керак бўлади.

Ушбу тизимнинг самарадорлигига тўхталадиган бўлсак, Юқорида таъкидлаганимиздек, ECTS кредит-модуль тизимида талаба ҳар бир ўқув йили учун тўплаб бориши керак бўлган кредитлар миқдори олдиндан белгилаб қўйилган. Бу 60 кредитни ташкил қилади. Ҳар бир семестр учун

Белгиланган кредитлар миқдори эса 30 кредитни ташкил қилади. Бундан ташқари талаба ҳар бир кредитни қўлга киритиш учун белгиланган ўқиш юкламаси миқдори ҳам аниқ ва бу 25-30 соат оралиғида. Шундай экан талабаларнинг ҳар ўқув йилидаги ўқиш юкламаси ўртача 1500-1800 соат ($60 \cdot 25 = 1500$; $60 \cdot 30 = 1800$), ҳар семестрдаги ўқиш юкламаси эса ўртача 750-900 соатни ташкил этади ($30 \cdot 25 = 750$; $30 \cdot 30 = 900$). Талабанинг бир йиллик ва бир семестрдаги ўқиш юкламаси бу миқдордан кўп ҳам, кам ҳам бўлиши мумкин эмас. Қолаверса, Кредит-модуль тизимида кредитларнинг фанлар бўйича ўртача тақсимооти 5, 6 ёки 7.5 ни ташкил этишидан келиб чиқадиган бўлсак, талаба бир семестрда кўпи билан 4, 5 ёки жуда борса 6 та фан ўрганади ($30/7.5=4$; $30/6=5$; $30/5=6$). Бу талабалар семестр давомида ўрганиши зарур бўлган фанларнинг сони амалдагидан кўра анча қисқаришини англатади. Яъни, кредит-модуль тизими таълим муассаса ўқув дастурларига меъёр ва сифат олиб кириши, таълимни ташкил этишда сон кўрсаткичидан сифат кўрсаткичига ўтишга хизмат қилади. Чунки фанлар сонининг бу тарзда қисқариши, эндиликда талабалар ўз вақт ва имкониятларини ана шу кам сонли фанларни чуқурроқ ва ҳар томонлама мукамал ўрганишларига имконият яратади.

Адабиёт

1. Ўзбекистон Республикаси Олий Таълим Муассасаларида ECTS Кредит-Модуль Тизими: Асосий Тушунчалар ва Қоидалар. Воҳид Ўринов

МУҚОБИЛ ЭНЕРГИЯ МАНБАЛАРИГА ДОИР ЎҚУВ МАТЕРИАЛЛАРНИ ТУШУНТИРИШДА ИНТЕГРАЦИЯЛАШГАН МЕДИАТАЪЛИМ ВОСИТАЛАРИДАН ФОЙДАЛАНИШ

Ҳ.О.Жўраев¹, М.И.Насриддинов²

БухДУ Физика-математика факультети декани, п.ф. д, доцент¹

БухДУ Физика мутахассислиги 1-босқич магистранти²

Аннотация: Мазкур мақолада муқобил энергия манбаларига доир ўқув материалларини тўлиқ ўзлаштириш имкониятларини кенгайтириш мақсадида интеграциялашган медиатаълим воситаларидан фойдаланиш имкониятлари баён қилинган.

Калит сўзлар: медиатаълим, таълим тизими, ўқув материали, муқобил энергия манбалари, машғулот, интеграциялашган медиатаълим воситалари.

Бугунги кунда республикаимиз таълим тизимининг турли бўғинларида машғулотларни ташкил қилишда, ўқувчиларнинг ўқув материалларини тўлиқ ўзлаштириш имкониятларини кенгайтириш мақсадида турли интеграциялашган медиатаълим воситаларидан фойдаланиш кенг йўлга қўйилмоқда.

Мутахассисларнинг эътироф этишларича, медиатаълим деб, фақатгина, шундай лойиҳаларни аташ мумкинки, улар фақат махсус ўқув мақсадларида (таъсисчи, тарқатиш соҳаси, аудитория, фаолият кўлаמידан қатъи назар), яратилган бўлиши, шунингдек, таълим муассасалари томонидан жорий (шундай аталган таълим муассасаларининг корпоратив матбуоти) этилган бўлиши керак [1, б. 17], [4, б. 139]. Охиргиларига нисбатан шуни айтиш жоизки, улар ҳаракат қилишнинг тижорат механизмлари (рекламани жалб этиш, ўз ишининг устаси бўлган мутахассислардан фойдаланиш, штатда бўлмаган муаллифлар меҳнатига ҳақ тўлашни киритиш ва ҳ.к.)дан фаол фойдаланишлари мумкин; шунга қарамай, таълим муассасалари ичида ҳаракатланиши ва уларнинг ўқувчилар контингентига потенциал таълим-тарбиявий ўзаро ҳаракати ҳисобга олиниши-уларга, медиатаълим тавсифини беради.

Дарс жараёнида ўқув мақсадлари ва қўйилган талаблардан келиб чиққан ҳолда, медиатаълим вазифаларини амалга ошириш бўйича ўқитувчи томонидан ўқувчиларга услубий тавсиялар бериб борилади.

Медиатаълимни ўқув жараёнида қўллаш соҳага мутахассисларининг диққат марказида бўлиб, уни ҳозирги инновацион ва ахборот технологиялари шароитида қандай методлар асосида ўқитиш, медиатаълимни қандай ўқитиш шаклларидадан фойдаланиш тўғрисида фикр юритиш талаб этилади [3, б. 96].

Физикадан дарс машғулоти жараёнида таълим олувчиларнинг фан дастурлари асосида берилиши лозим бўлган билимлар мазмуни билан таништиришда фақатгина дарслик, ўқув қўлланмаларда берилган ўқув материаллари билан таништириш орқали кўзланган мақсадга эришиб бўлмайди. Фан-техника жадал тараққий этиб, табиий фанлар ривожланиб бораётган ҳозирги даврда дарслик, ўқув қўлланмаларда келтирилган маълумотлар билан таълим олувчиларни фан-техника ютуқлари билан ўз вақтида таништириб, зарур билимлар билан қуроллантиришда медиатаълим-дан фойдаланиш муҳим ўрин тутди.

Масалан, инсоният учун зарур бўлган энергия билан таъминлаш муаммоси. Бугунги кунда олинаётган энергия асосан, органик ёқилғилар – тошқўмир, нефть, табиий газ ва бошқалар ҳисобига қопланмоқда. Ёқилғининг органик турларидан фойдаланиб ишловчи қурилмалардан чиқаётган зарарли газлар туфайли атроф муҳитга жиддий зарар етказилмоқда. Ер юзида ҳароратнинг кўтарилишига органик ёқилғиларнинг ёнишидан чиқаётган газ чиқиндилари сабаб бўлмоқда. Бундай турдаги ёқилғиларнинг ёниши натижасида, атроф муҳитга олтингугурт, азот, углерод оксидлари каби чиқиндилар чиқариб ташланмоқда [2, б. 69]. Бундан ташқари, улар ёмғир сувлари билан қўшилиб, кислота бирикмаларига айланади ҳамда ёмғир таркибида ерга тушиб, ўсимликларга, тупроққа салбий таъсир кўрсатади. Бундай кислоталарнинг кўпайиши оқибатида, оғир металллар озиқ-овқатларга, пировардда шу маҳсулотлар орқали инсон организмига таъсир кўрсатади.

Шу ўринда энергияга бўлган эҳтиёжни қондиришда экологик тоза, ноанъанавий ва қайта тикланувчан энергия манбаларидан фойдаланиш кўламини янада кенгайтириш тобора долзарб аҳамият касб этмоқда. Шу боис бутун дунёда иқтисодиётнинг турли соҳаларида муқобил энергия манбаларидан фойдаланишга катта эътибор қаратиляпти. Қайта тикланадиган энергия катта потенциалга эга, атроф муҳит муассафолигини сақлашда, эҳиёжга яраша талабни қондиради, соф атроф муҳитни вужудга келтиради, янги иш ўринлари яратилишига имкониятлар яратади.

Бугунги кун ўқувчиси билим, кўникма, малакаларни эгаллаш баробарида уларни амалиётда тўғри қўллаш олиши ҳам лозим. Ўқувчиларга фанга доир маълумотлар бериш билан бир қаторда, интеграциялашган медитаълим воситаларидан фойдаланиб, муқобил энергия манбаларига доир ўқув материаллардан фойдаланиш ўқувчиларда турли хилдаги малакаларини шахсий, касбий ва ижтимоий ҳаётларида учрайдиган вазиятларда самарали равишда қўллашга ўргатади.

Фойдаланилган адабиётлар рўйхати:

1. Журин А.А. Интегрированное медиаобразование в средней школе. – Москва: Бином, 2013. –С. 405.
3. Жўраев Ҳ.О. Муқобил энергия манбаларига оид маълумотларни ўқитишда медитаълим воситаларидан фойдаланиш. Монография. – Бухоро: 2017. – 160 б.
4. Фатеева И.А. Медиаобразование: теоретические основы и опыт реализации. – Челябинск: Изд-во Челяб. гос. ун-та, 2007.– 270 с.
5. Федоров А.В. Медиаобразование и медиаграмотность. – Таганрог: Изд-во Кучма, 2004. – 340 с.

FIZIKA DARSLARIDA MOBIL DASTURIY VOSITALARDAN FOYDALANISH

H.O. Jo'rayev¹, Sh. Jamolova²

*BuxDU fizika kafedrası dotsenti, p.f.d.*¹

*BuxDU fizika mutaxassisligi magistranti*²

Annotatsiya: Ushbu maqolada mobil ilovalar haqida umumiy ma'lumot, mobil dasturlar turlari, mobil ilovalarni ta'lim jarayoniga tadbiq etish, turli mobil vositalarda ilovalarni o'rnatish shakllari, ta'lim jarayoniga tadbiq etishning o'ziga xos ijobiy tomonlari haqida bayon qilingan.

Tayanch tushunchalar: mobil vosita, mobil ilova, mobil dastur, fizika, mobil sayt, gibrir dastur, mahalliy dastur.

Jahon ta'limida aniq va tabiiy fanlarni o'qitishda mobil dasturiy vositalardan foydalanishda pedagogik imkoniyatlarni kengaytirishda xususan, fizika o'qitishda mobil ilovalardan foydalanib ta'lim samaradorligini oshirish, metodik asoslarni fizikaning zamonaviy rivojlanish tendensiyalariga muvofiq takomillashtirish tobora muhim ahamiyat kasb etmoqda. XXI asrda jahon miqiyosida ta'lim barqaror taraqqiyotni ta'minlovchi asosiy omil sifatida e'tirof etilib, 2030-yilga qadar belgilangan xalqaro ta'lim konsepsiyasida "butun hayot davomida sifatli ta'lim olishga imkoniyat yaratish" dolzarb vazifa sifatida belgilandi. Bu esa ta'lim jarayonini mobillashtirish pedagoglar jumladan, fizika o'qituvchilari kasbiy – metodik tayyorgarlik darajasini sifat jihatdan oshirishga xizmat qiladi.

Mamlakatimizda olib borilayotgan islohotlar samarasini yanada oshirish, davlat va jamiyatning har tomonlama va jadal rivojlanishi uchun shart-sharoitlar yaratish, modernizatsiya qilish hamda hayotning barcha sohalari, jumladan, ta'lim tizimini rivojlantirish, ta'lim muassasalarining moddiy texnik bazasini mustahkamlash, pedagog kadrlar tayyorlashtirishini takomillashtirish, zamonaviy o'quv laboratoriya tashkil etish bo'yicha keng ko'lamli ishlar amalga

oshirilmoqda. Ta'lim tizimi oldidagi ustuvor vazifalardan biri ta'lim jarayonini mobillashtirish orqali ta'lim sifatini tubdan yaxshilash.

Umumiy o'rta ta'lim maktablarda fanlarni, xususan fizika o'quv predmetini o'qitish jarayonida mobil ilovalardan foydalanishni takomillashtirish ta'lim sifatini oshishiga va qolaversa hozirgi rivojlangan zamonda foydalanuvchi (o'quvchi)ning mobil vositalardan foydalanish savodxonligini oshirishga xizmat qiladi.

So'nggi yillarda zamonaviy texnologiyalar dunyosi juda jadal rivojlanmoqda. Bugungi kunda har kim odatdagidan tashqari shaxsiy kompyuter, smartfon, planshet, mp3 pleer va boshqalar kabi turli gadjetlari to'plamiga ega.

Uydagi kompyuter yoki noutbuk juda qulay narsalar emas, chunki ularni ko'chirish juda ko'p vaqt talab qiladigan jarayondir. Odamlarning hayotini osonlashtirish uchun "aqlli" deb nomlangan telefonlar, smartfonlar va boshqa ko'plab mobil qurilmalar yaratildi.

Mobil ilovalarni ta'lim jarayoniga tadbiq etish orqali biz ta'lim sifatini yanada oshirishga erishamiz. Aslida bu g'oyani amalga oshirish bir qarashda ko'rinadigan darajada qiyin va qimmat emas. Biz faqat mobil ilovadan nimani kutayotganimizni juda yaxshi bilishimiz va maqsadlarimizga qanday yo'llar bilan erishishimizni aniqlab olishimiz zarur.

Mobil ilovalar (mobil ilovalar sifatida ham tanilgan)-smartfon va planshetlar kabi mobil qurilmalar uchun ishlab chiqilgan dasturiy ta'minot. Ular mobil qurilmalarni funksiyali va qiziqarli miniature kuchlariga aylantiradi. Ba'zi qurilmalar ishlab chiqaruvchilarning ayrim uyali ilovalari yoki ular bilan bog'langan uyali aloqa provayderlari (masalan Verizon, AT & T, T-Mobile va boshqalar) bilan oldindan o'rnatilgan bo'ladi, lekin ko'plab ilovalar qurilmaga xos ilova orqali mavjud qismlar.

Mobil ilova - bu ma'lum platformada o'rnatilgan va ma'lum funksiyalarga ega bo'lgan planshetlar va smartfonlar uchun ishlab chiqilgan

dastur. Oddiy qilib aytganda, u muayyan harakatlarni amalga oshiradi va ma'lum bir qator masalalrni hal qiladi.

Mobil dasturlarning asosan uchta turi mavjud:

1. mobil sayt
2. gibrit dastur
3. mahalliy dastur

Saytning mobil versiyasi-bu asosiy sahifalarning nusxalari bo'lgan, lekin mobil qurilmalarning kichik, nisbatan ish stoli ekranlarida namoyish qilish uchun moslashtirilgan alohida sahifalar yoki qayta ishlangan asosiy sayt, ularning joylashuvi tezkor tartib avtomatik ravishda ekran o'lchamiga qarab namoyish uslubini o'zgartiradi. Biroq quyida muhokama qilinganidek, veb-saytni mobil telefonlarga yaxshi moslashtirish, uning tarkibidagi barcha narsalarni kichik ekranga joylashtirish degani emas.

Gibrit dastur nima-aslida, bu mobil sayt va mahalliy dastur orasidagi narsadir. Bunday dasturlar mobil qurilmalarining texnik vositalariga kirish imkoniyati cheklangan.

Mahalliy dastur-eng ko'p vaqt talab qiladi, ammo har bir narsa har bir mobil operatsion tizim uchun uchun ko'proq mos keladi. Ishlab chiqish har bir platform (Windows Phone, IOS, Android) uchun alohida amalga oshiriladi. Bu juda qiyin va boshqa dastur turlariga qaraganda mablag' sarfi katta. Afzalliklari ham mavjud internet aloqa sifatida qat'iy nazar har qanday joyda ishlaydi, tezkor va to'g'ri, mobil qurilmaning quvvatini va xotirasini tejash.

Mobil ilovani rivojlantirishning ijobiy tomonlari:

1. Mobil ilovadan foydalanishni boshlash uchun uni o'rnatishingiz kerak. Saytdan foydalanish uchun uchun faqat havolaga o'ting. Agar siz saytga va dasturga havolalar bilan QR-kodlarni joylashtirgan bo'lsangiz, u holda har doim saytga mobil ilovaning o'rnatilishidan ko'ra ko'proq tashrif buyurishlar bo'ladi.
2. Foydalanuvchi tomonida yo'l qoyilgan kamchiliklar darhol aniqlanadi.

3. Tezkor yangilanishlar.

4. Mobil ilovani saqlash xarajatlari odatda yuqori bo'lmaydi.

5. Mobil ilova foydalanuvchining barcha ma'lumotlarini eslab qolish va uning ehtiyojlariga qarab interfeysni o'zgartirish qobiliyatiga ega. Agar foydalanuvchi ba'zi ma'lumotlarni kiritga bo'lsa masalan ism, familiya, manzil, unda u ushbu manzilni qayta kiritishga hojat qolmaydi. Hatto turli xilqurilmalar bulutli sinxronizatsiya yoqilganda, u har doim shaxsiy ma'lumotlar bilan to'ldirilgan dasturlarni ko'radi.

Yuqori sifatli interfeys.

Bunday dasturlarni mobil qurilmalar uchun moslashtirish yaxshi, shunchaki uni kichik ekranga joylashtirib bo'lmaydi. Sichqoncha kursori emas, balkibarcha boshqaruv elementlari (tugmalar ,matn qutilari,havolalar) barmog'ingiz bilan bosish uchun qulay bo'lishi kerak. Qurilma ekranlari hajmi va piksel zichligi bilan (retina displeylari) telefon ekрани juda yuqori piksellar soniga ega bo'lishi mumkin (masalan, 1440x2560 piksel), lekin shunga qaramay ijtimoiy o'lchamlari kichik. Shunday qilib, telefon ekranlari o'lchamlari bo'yicha noutbuk displeylariga qaraganda kattaroq bo'lishi mumkin, ammo bu bilan birga kichikroq diagonallarga ega.

Mobil ilovada interfeysning sifati navigatsiyaga ham ta'sir qiladi. Har qanday mobil telefon operatsion tizim dasturlarda ish ekranlari o'rtasida almashish uchun o'z mantig'iga ega. Androidda bu "orqaga" tugmasi IOSda bu ekranning chap chetidan siljish.

Ko'pgina mobil ilovalar ish stoli kompyuterlarga ishlashga mo'ljallangan tegishli dasturlarga ega. Mobil ilovalar har qanday cheklovlar bilanishlashga moslashgan bo'lsada, ularning ish stollari uchun mosligi bor. Mobil qurilmalarda ekranning kattaligi, xotira hajmi, protsessor imkoniyatlari, grafik interfeyslar, tugmalar va sensorli funksiyalar mavjud va ularning barchasi joylashtiriladi. Masalan mobil ilova foydalanuvchi(o'quvchi)lari matnni,

tasvirlarni yoki interaktiv aloqa nuqtalarini ko'rish uchun yon tomonga o'tishni xohlamaydi. Mobil ilovani ishlab chiqishda yuqori sifatli interfeys ahamiyatli.

Yaqinda mobil qurilmalardagi internet juda keng tarqalgan, ammo har doim ham emas. Hatto mobil internet aloqasi bilan ham uning sifati har doim o'rtacha. Shu o'rinda mobil ilovada faoliyat olib biroz noqulayliklarga sabab bo'lishi mumkin.

Mobil ilovani yaratishdan avval mobil bo'shliqni etiborsiz qoldirib bo'lmaydi. Biz avval foydalanuvchi (o'quvchi) bilan ishlashimiz kerak. O'zaro munosabat jarayonida

1. Foydalanuvchi (o'quvchi)ga mobil ilova haqida ma'lumot berish;
2. Foydalanuvchi (o'quvchi)ga mobil ilovaning imkoniyatlarini tushuntirish;
3. Foydalanuvchi (o'quvchi)ga uni yuklab olish va ichiga kirish jarayonini tushuntirish;
4. Foydalanuvchi (o'quvchi)ga mobil ilovadan foydalanishning ijobiy jihatlarini tushuntirish.

Ushbu ma'lumotlarga asoslanib mobil ilova qanday bo'lishi kerakligi haqida dastlabki taasurotlarni shakllantirish mumkin.

Mobil ilova quyidagi ko'rinishga ega:

Avvalo mobil ilova foydalanuvchisining murojaatiga ko'ra turli interfeysli bo'ladi, farqi shundaki o'qituvchi turli qo'shimchalar qo'shish (fan doirasida) imkoniyatiga ega bo'ladi.

1. Foydalanuvchi login paroli;
2. Sinf;
3. Fanlar ro'yxati;
4. O'quvchilar ro'yxati;
5. Yillik mavzular ro'yxati;
6. PISA masalalardan namunalar;
7. Mavzularga oid murakkab masalalar(yechimlari bilan);

8. Mavzuga oid olimlar haqida ma'lumotlar;

9. Mavzulashtirilgan quiz testlar.

O'quvchilar mobil ilovaga murojaat etish jarayonida fizika fani mavzulari misolida aytadigan bo'lsak ma'ruzalar matnini ko'rishlari mumkin, laboratoriya mashg'ulotlarni hrakatli animatsiya tarzida, masalalar yechish darslarini esa turli darslikda keltirilgan masalalar, ularning yechish namunalarini ko'rishlari mumkin.

Foydalanuvchi murojaatiga ko'ra ixtiyoriy qismdan ixtiyoriy vaqtda foydalanishi mumkin. Yuqoridagi 6-7-8-9-qismlar o'quvchilar salohiyatini, bilim darajasini va qolaversa o'zlashtirilgan bilimlar bazasini mustahkamlashga xizmat qiladi. O'qituvchini ham doimiy ravishda izlanishga, hozirgi zamon talabiga javob bera oladigan shaxs sifatida rivojlanishida mobil ilovaning o'rni ahamiyatli.

Mobil ilovadan ta'lim jarayonining ixtiyoriy shakli (onlayn,/oflayn)da foydalanish mumkin. Ananaviy ta'limda o'qituvchi ta'lim jarayoni bilan birgalikda mobil ilovalarni yuritishi orqali ham katta samaradorlikka erishadi. O'quvchi ananaviy ta'limda dars jarayonida qatnashishi bilan birgalikda mustaqil ravishda takroran darsni o'rganish imkoniyatiga ega bo'ladi, hamda o'zlashtirilgan bilimlarni mobil ilovada turli sinovlar orqali mustahkamlash imkoniyatiga ega bo'ladi.

Ta'lim jarayonida mobil ilovalarni takomillashtirish orqali o'quvchilarga qo'yilgan kompetensiyalar ham to'laqonli bajariladi. Mobil ilova ixtiyoriy foydalanuvchi (o'qituvchi yoki o'quvchi)ni ham izlanishga, o'z ustida ishlashga da'vat etadi.

Bugungi kunda sir emaski fizika fanidan laboratoriya mashg'ulotlarini bajarish uchun jihozlar yetishmovchiligi bor. An'anaviy dars jarayonida bu biroz noqulayliklariga sabab bo'lishi mumkin. Mobil ilovada esa laboratoriya mashg'ulotlari bajarilgan video darslar joylanadi. Bunda o'quvchi darsni takror-takror ko'rish orqali ham o'z bilimlar bazasini yarata oladi.

ELEKTROMAGNIT NURLANISHLAR

B.E. Niyozxonova¹, F.A. Nurilloeva²

Buxoro Davlat Universiteti fizika kafedrasida dotsenti¹

Buxoro Davlat Universiteti fizika kafedrasida magistranti²

Annotatsiya: Elektromagnit nurlanishlar va ularning inson salomatligiga ta'siri, ularning inson tanasiga ta'sirini kamaytirish. Elektromagnit nurlanishlarning oqibatlari.

Kalit so'zlar: elektromagnit maydon; elektromagnit nurlanish; uyali; inson salomatligi.

Elektromagnit maydon – maishiy elektr texnikalari, radio, uyali telefon, GPS navigator qurilmalari, yuqori elektr kuchlanish tarmoqlari, transformatorlar, uyali aloqa stansiyalari, simsiz internet tarmog'i va boshqa manbalar asosida yuzaga keladi. Shuningdek, sun'iy yo'ldosh orqali signal qabul qiluvchi antennalar ham elektromagnit maydon hosil qiluvchi manbalar ro'yxati tarkibiga kiritiladi

Elektromagnit nurlanish elektr va magnit maydonlarining divergensiyasini anglatadi. Elektromagnit maydonning tarqalishi elektromagnit to'lqinlar yordamida sodir bo'ladi, ular o'z navbatida zaryad zarralarini, molekulalarni, atomlarni va boshqa tarkibiy qismlarni chiqaradi.

Elektromagnit maydonining inson organizmiga ta'siri natijasida qon, hujayralar oralig'idagi suyuqliklar tarkibida tashqi maydon ta'siridan ionlashgan toklar hosil qiladi. O'zgaruvchan elektr maydoni inson tanasi hujayralarini o'zgaruvchan dielektrik qutblanish, shuningdek, o'tkazuvchi toklar hosil bo'lishi hisobiga qizdiradi. Issiqlik samarasi elektromagnit maydonlarining energiya yutishi hisobiga bo'ladi. Energiya yutilishi va ionlashgan toklarning hosil bo'lishi inson ichki organlari va hujayralaridagi nozik elektr patensiyalari ishini buzish va suyuqlik aylanish funksiyalarining o'zgarishi hisobiga bo'ladi.

Organizmida hosil bo'lgan ortiqcha issiqlik ma'lum chegaragacha inson organizmining termoregulyasiyasi hisobiga yo'qotilishi mumkin. Issiqlik

chegarasi deb ataluvchi ma'lum miqdordan boshlab ($I > 10 \text{ mVt/sm}^2$), inson organizmda hosil bo'layotgan issiqlikni chiqarib tashlash imkoniyatiga ega bo'lmay qoladi va tana harorati ko'tariladi.

Issiqlik yutilishi inson organizmining suvga serob qismlarida yaxshi kechadi (qon, muskullar, o'pka, jigar va h.k). Ammo issiqlik ajralishi qon tomirlari sust rivojlangan va termoregulyasiya ta'siri kam bo'lgan organlar uchun juda zararlidir. Bularga ko'z, bosh miya, buyrak, ovqat hazm qilish organlari, o't va siydik xaltalari kiradi. Ko'zning nurlanishi ko'z qorachig'ining xiralashishiga (kataraktaga) olib keladi. Odatda ko'z qorachig'ining xiralashishi birdaniga rivojlanmasdan, nurlangandan keyin bir necha kun yoki bir necha hafta keyin paydo bo'ladi.

Elektromagnit nurlanish dunyo miqiyosida qabul qilingan standart o'lchov birligi – ya'ni, yutilishning solishtirma koeffitsiyenti (SAR – specific absorption rate) bilan ifodalanadi:

$$SAR = \frac{\sigma E^2}{\rho}$$

Bu yerda: $\rho\sigma$ – odam organizmida biologik to'qimaning elektr o'tkazuvchanligi (Sm/m); ρ – odam organizmida biologik to'qimaning zichligi (kg/m^3); E – elektr maydon kuchlanishini ifodalaydi (V/m).

Demak SAR (specific absorption rate) – bir sekund davomida odam organizmida biologik to'qimaning elektromagnit maydon ta'siridan nurlanish darajasini ifodalaydi. Odam organizmi uchun ruxsat etilgan xavfsiz SAR koeffitsiyenti 2,5 mkV/kg ga teng

“Mikroto'lqinli pech” ishlaganda – 30 mkV/sm^2 , Wi-Fi tipidagi simsiz internet tarmog'i qurilmalari – 40 mkV/sm^2 shuningdek, ayrim aloqa telefonlarining kirish qo'ng'iroqlarini qabul qilganda – 50 mkV/sm^2 zichlikka ega elektrtomagnit maydon hosil bo'lishi aniqlangan.

Elektromagnit nurlanish qiymati 900 – 1800 MGs ni tashkil qiluvchi uyali telefon operator stansiyasi antennalari uchun ruxsat berilgan me'yoriy

qiymatlar turli xil davlatlarda o'zaro farqlanadi. Masalan bu qiymat AQSH da 100 mkV/sm^2 ni tashkil qilsa Rossiyada bu qiymat 10 mkV/sm^2 , Ukrainada esa $2,5 \text{ mkV/sm}^2$ ni tashkil qiladi.

Foydalanilgan adabiyotlar

1. “Fuqarolar sog'lig'ini saqlash to'g'risida”gi O'zbekiston Respublikasi Qonun hujjatlari to'plami. T.: 2007-yil, 40-son
2. M.I.Bazarbayev, G.G'.Radjaboyev, G.A.Bekmurodova, N.A.Fayziyeva, M.Q.Norbutayeva. Umumiy va tibbiy radiobiologiya – Toshkent 2019

OPTIK ALOQANING QO'LLANISH SOHALARI.

M.Ravshanov¹, N.Ravshanov²

BuxDU Fizika kafedrası o'qituvchisi¹

BuxDU Fizika kafedrası magistranti²

Annotatsiya: Ushbu maqolada optik tolali uzatish tarmoqlari, liniyalari, tizimlari hamda optik aloqaning qo'llanish sohalari tahlil qilingan.

Kalit so'zlar: optik tola, optik liniya, optik aloqa, telekamunikatsiya, radioelektronika, atom energetikasi, kosmos, mashinasozlik, kemasozlik

Optik tolali uzatish tizimlarining keng ko'lamda qo'llanilishi telekommunikatsiya tizimlari rivojlanishining asosiy yo'nalishi hisoblanadi. Optik tolali uzatish tizimlari tushunchasi orqali ma'lumotlarni masofaga optik to'lqinlar va signallar yordamida optik tolalar orqali uzatishga mo'ljallangan aktiv va passiv qurilmalar majmui tushuniladi. Boshqacha aytganda, optik tolali uzatish tizimlari bu optik signallarni shakllantirish, ishlov berish va uzatishni ta'minlovchi optik uzatish qurilmalari va optik uzatish liniyalari majmuidir. Optik tolali yoki, qisqacha, optik kabellar va ular asosida yaratiladigan optik tolali aloqa liniyalari optik signallar tarqaladigan fizik muhit hisoblanadi. Optik tolali uzatish tizimlari va optik tolali aloqa liniyalari majmui optik tolali uzatish liniyasini hosil qiladi. Optik tolali aloqa liniyalaridan keng sur'atda foydalanmasdan turib, telefon va telegraf aloqa, kabelli televideniya va faksimil

aloqa, ma'lumotlarni uzatish, tarkibida xizmat qilishni yaxlitlashtiruvchisi bo'lgan yagona raqamli tarmoq(Integrated Services Digital Network-ISDN)ni yaratish, telekommunikatsiya tarmoqlariga asinxron uzatish usuli (Asynchronous Transfer Mode-ATM) texnologiyasini joriy qilish va sinxron raqamli ierarxiya-SRI (Synchronous Digital Hierarchy-SDH) asosida transport tarmoqlarini tashkil qilish sohalarida telekommunikatsiya texnologiyalarini rivojlantirish mumkin emas. Optik tolali uzatish tizimlarining qo'llanish sohasi har qanday turdagi ma'lumotlarni amalda xohlagan masofaga eng katta tezlikda uzatish bilangina cheklanmaydi, balki u bort tizimlari (samolyotlar, kemalar va boshqalar)dan lokal va global optik tolali telekommunikatsiya tarmoqlarigacha bo'lgan juda katta doirani o'z ichiga oladi. Bunday tizimlarning joriy qilinishi faqat odatdagi telekommunikatsiya tizimlari va tarmoqlarinigina emas, balki radioelektronika, atom energetikasi, kosmos, mashinasozlik, kemasozlik va shu kabilarning ham rivojlanishini oldindan belgilab beradi.

Hozirgi paytda optik tolali uzatish tizimlarini tashkil qilishda infraqizil nurlanish (qisqacha yorug'lik) yoki optik nurlanish deb ataluvchi 0,8 *mkm* dan 1,65 *mkm* gacha bo'lgan (bundan keyin 2,4 va 2,6 *mkm* li ancha uzun to'lqinlarni ham o'zlashtirish mo'ljallangan) to'lqin uzunligidan foydalaniladi.

Uzatish uzoqligini yorug'lik to'lqinining juda yaxshi tarqalishi hisobiga oshirish uchun optik tolalar yoki yorug'lik o'tkazgichlar deb ataluvchi turli xil optik to'lqin o'tkazgichlar tekshirildi. Bunday o'tkazgichlar orqali qobiq (qobiqlar) bilan o'ralgan o'zaklardan tarkib topgan, optik nurlanishni uzatadigan yo'naltiruvchi kanallar tushuniladi. Optik tolalar optoelektron texnologiyalar (optik nurlanishni hosil qilish, uning kuchayishi, optik signallarni qabul qilish, unga ishlov berish va boshqalar) bilan birga nurlanishni optik tolalar optik tolali o'tkazgichlar orqali uzatilishini o'rganuvchi texnikaning tolali optika deb ataluvchi zamonaviy yo'nalishining rivojlanishiga turtki berdi.

Optik tolali aloqa liniyalarining quyida sanab o'tilgan afzalliklari ularning tez va keng ko'lamda qo'llanilishini ta'minlaydi:

1. Retranslyatorlar o'rtasidagi masofani 100... 150 *km* dan kam bo'lmasligini ta'minlaydigan parametrli optik tolani olish imkonini;
2. Axborot o'tkazish qobiliyati juda yuqori bo'lgan holda kichik gabarit o'lchamli va yengil massali optik kabellarni ishlab chiqarishni;
3. Optik kabellarni ishlab chiqarish narxining doimiy va uzluksiz ravishda pasayishi va ularni ishlab chiqarish texnologiyasini takomillashtirishni;
4. Tashqi elektromagnit ta'sirlar va o'tish xalaqitlaridan yuqori darajada himoyalanganlikni;
5. Aloqa (axborotning chiqib ketishi)ning yuqori darajada maxfiyligini: signal faqat bevosita ayrim tolaga ulangandagina uning tarmoqlanishi mumkinligini;
6. Talab qilinayotgan o'tkazish polosasini olishdagi moslanuvchanlik;
7. Raqamli uzatish tizimlarida barcha ierarxiya darajalarida elektr kabellar o'rniga turli tipdagi optik tolalarni ishlatish mumkinligini;
8. Optik nurlanishning yangi manbalari, optik tolalar, yaxshi tavsifli yoki bu tavsiflarga qo'yilgan talablar oshib borayotganda boshqa uzatish tizimlari bilan mos kela olishlikni to'la saqlay oladigan optik nurlanishli foto qabul qilgich va kuchaytirgichlarning yaratilishiga qarab, optik tolali uzatish tizimlarini doimiy ravishda takomillashtirish imkonini;
9. Noqulay ob-havo sharoitlari va namlik tegishli yo'sinda loyihalangan optik tolali aloqa liniyalariga uncha ta'sir qilmaganligi sababli, ulardan suv osti kabellari sifatida foydalanish mumkinligini;
10. Ishonchli xavfsizlik texnikasi (portlash xavfi bor muhitlarda zarar ko'rmaslik, uchqunlanish va qisqa tutashuvning yo'qligi)ni, to'la elektr izolyatsiyani ta'minlash mumkinligini.

Hozirgi paytda umumiy holda foydalanilayotgan ko'pgina optik tolali aloqa liniyalarida 622 *Mbit/s* gacha bo'lgan uzatish tezligidan foydalanilmoqda, lekin uzatish tezligi 2,5 *Gbit/s* li va undan yuqori bo'lgan optik tolali uzatish tizimlari borgan sari ko'proq qo'llanilmoqda. Bunday optik tolali aloqa liniyalari

bo'yicha 7680 tadan 10^5 tagacha telefon chastotali kanallarni yoki o'tkazish qobiliyati 64 *kbit/s* li asosiy raqamli kanallarni tashkil qilish mumkin. Hozirgi paytda uzatish tezligi 40 *Gbit/s* gacha bo'lgan optik tolali uzatish tizimlari ishlab chiqilgan.

Nur tolalar dastasi tibbiyotda odam ichki a'zolarini yoritish va ko'rishda (endoskop), tezkor kinoga olishda, yadro zarralarining yuqori tezlik (trek) larini qayd qilishda va boshqa sohalarda keng qo'llaniladi.

Hozirgi kunda mamlakatimizda deyarli barcha magistral, zona ichi va stansiyalararo aloqada optik tolali aloqa liniyalari qo'llanilmoqda.

Adabiyotlar.

1. Р.И.Исаев, Р.К.Атаматов, Р.Н.Раджапова. Телекоммуникация узатиш тизимлари. «Fan va texnologiya» нашриёти, Тошкент-2011.
2. G.X.Mirazimova, t.f.n., dotsent R.I.Isayev mas'ul muxarrirligi asosida. Optik aloqa asoslari. O`quv qo`llanma. Toshkent, TATU, 2008.

QUYOSH KOLLEKTORLARI.

S.A. Muzaffarov¹, T.D. Jo'rayev²

BuxDU¹

Toshkent Irrigatsiya va Qishloq xo'jaligini mexanizatsiyalash muhandislari instituti Buxoro filial dotsenti²

Annotatsiya: So'nggi yillarda Yevropa Hamjamiyati mamlakatlarida Quyosh energiyasi bilan bog'liq ravishda keyingi yillarda Quyosh energiyasidan foydalanishning ahamiyati Germaniya, Belgiya, Lyuksemburg, Daniya kabi mamlakatlarda ham keskin oshdi. Mamlakatimiz hududidagi tabiiy va iqlimiy sharoitlarning turli tumanligi, shimoliy va janubiy tumanlar orasidagi katta farqlar bilan past tekisliklar, tog'li tumanlar borligi bilan tavsiflanadi. Lekin, shunga qaramasdan, mamlakatimiz hududining katta qismi Quyosh radiatsiyasining intensivligi va uning ta'siri davomiyligiga ko'ra Quyosh energiyasidan foydalanish masalasi istiqbolli hisoblanadi.

Kalit so'zlar: Past haroratli kollektorlar, O'rta haroratli kollektorlar, Yuqori haroratli kollektorlar, Quyosh kollektorining FIK.

Har bir quyosh kollektori bu quyosh texnologiyasini maxsus qismidir. Bu sistema issiq suv ishlab chiqarish uchun foydalanilib keyinchalik boshqa xizmatlar uchun ham ishlatasa bo'ladi. Qayta tiklanuvchi energiya manbaalarining ishlab chiqarish infratuzilmasida qo'llash imkoniyati quyosh kollektorlarining boshqa shunga o'xshash texnologiyalardan asosiy farqi hisoblanadi.

O'rta Osiyo mamlakatlarida iqlim yozda issiq, qishda sovuq bo'ladi. Qish oylarida kun davomida harorat sezilarli darajada o'zgarib turiladi, ya'ni kechasi -10°C dan quyi bo'lsa, kunduzi $+15^{\circ}\text{C}$ dan yuqori, yoz oylari kun davomida harorat yetarli darajada o'zgarmaydi. Tekshirishlar natijasi bo'yicha o'rtacha kunlik harorat $29,6$ dan $35,1^{\circ}\text{C}$ gacha o'zgarib turadi. Shu sababli, Quyosh qurilmalari ichida O'rta Osiyo sharoitida yuqori samara beradigan, yaxshi tekshirilgan va keng ko'lamda ishlatish hozirning o'zida mumkin bo'lgan qurilma bu individual mavsumiy Quyosh suv isitkich qurilmalari hisoblanadi. Shuning uchun bu bo'limda bunday qurilmaning asosiy konstruktiv unsurlari ko'rib chiqiladi va shu bilan bir qatorda ularga qo'yiladigan talablar umumiy xususiyatlari ko'rsatiladi.

Bunday qurilmalar ishlash prinsipi oddiy. U maxsus obsorberlarda Quyosh energiyasining yutilishi va issiqlik tashuvchining absorberda harakatlanib o'z energiyasini issiqlik almashinish konturidagi suvga uzatib uning haroratini ko'tarish keyin esa foydalanish uchun xo'jalik tizimiga uzatishga asoslangan. Gelioqurilmalarni o'rnatish vaqtida mahkamlash moslamalari elementlar sifati katta ahamiyatga ega. Chunki Quyosh kollektori uch taraflama o'lchamlari katta va og'ir bo'ladi (o'rta hisobda 2 m^2 to'g'ri keladi 50 kg). Yuqorida aytib o'tilganidek, tayanch va mahkamlash moslamalarini ishlab chiqishda kollektornin gorizontal va vertikal tekisliklarda joylashishini hisobga oluvchi shartlardga rioya qilinishi kerak.

Kollektorlar yetarli darajada katta yuzaga (odatda, 2 m²) ega bo'ladi. Shuning uchun, yig'uvchi panelning turli yig'uvchi qismlarini mahkamlashda shamol kuchi va yo'nalishini hisobga olish kerak, ya'ni bir jiddiy narsa kollektordan suyuqlikning sizib yoki oqib chiqishining oldini olish, ayniqsa u bino oldi tomoniga cherepitsiyali yoki tekis tomda joylashgan bo'lsa, yanada muhim ahamiyat kasb etadi.

Quyosh kollektori shunday qurilmaki, u Quyosh nurlari oqimini qabul qilib, bu oqim energiyasini issiqlikka aylantirib, uni isitilayotgan suyuqlikka issiqlik tashuvchiga uzatadi. Kollektorlarning eng ko'p tarqalgani shishali yassi Quyosh kollektor hisoblanadi. Undan tashqari, bir qator murakkab kollektorlar ishlab chiqarilmoqda va amaliyotga tatbiq etilmoqda jumladan shunday kollektorlarga vakuum kollektorlari hisoblanadi. Quyosh nurini yig'uvchi, harakatlanuvchi va boshqa tuzilishga ega bo'lgan kollektorlarni bir qatorning konstruksiyalari yaratilmoqda. Ular o'rta va yuqori haroratda ishlatish uchun mo'ljallangan. Lekin, shunga qaramasdan, Quyosh suv isitkichlari konstruksiyalarida yassi Quyosh kollektorlari ishlatilmoqda.

1. Past haroratli kollektorlar – bunday kollektorlarda 50°C dan yuqori bo'lmagan harorat olinadi. Bular basseynlardagi suvni isitishga o'xshash yuqori temperatura talab qilinmaydigan holatlarda qo'llaniladi .

2. O'rta haroratli kollektorlar – bu suvni 50 - 80°C gacha qizdirishi mumkin. Ko'pincha bunday kollektor yassi shisha plastinkali bo'lib, issiqlik tashuvchi sifatida suyuqlikdan iborat qurilma hisoblanadi.

3. Yuqori haroratli kollektorlar - ko'pincha parabola ko'rinishidan iborat bo'lib, ko'pincha nisbatan kattaroq tizmlarda qaysiki, elektr energiyasini yig'ib uni shahar elektr energiyasi bo'ylab taqsimlaydigan hollarda ishlaydi.

Yassi Quyosh kollektorning umumiy ko'rinishi va sxemasi quyidagicha. A - Quyosh energiyasini yutuvchi qism; B - Suvni isitish hamda uni elektr energiyasiga aylantiradigan qism; 1 - Issiqlikdan himoyalangan qism; 2 - Shisha qatlam; 3 - Fotoelektrik panel; 4- Issiqlik trubkalardagi moddani

bug'lanturuvchi soha; 5 - Elektr isitgichli qismlar; 6 - Suzgichlar; 7 - Issiqlikni qabul qiluvchi qatlam; 8 - Issiqlik almashinuvchi bo'lim; 9 - Issiqlik trubkalaridagi suyuqlikni kondensatsiyalanish sohasi.

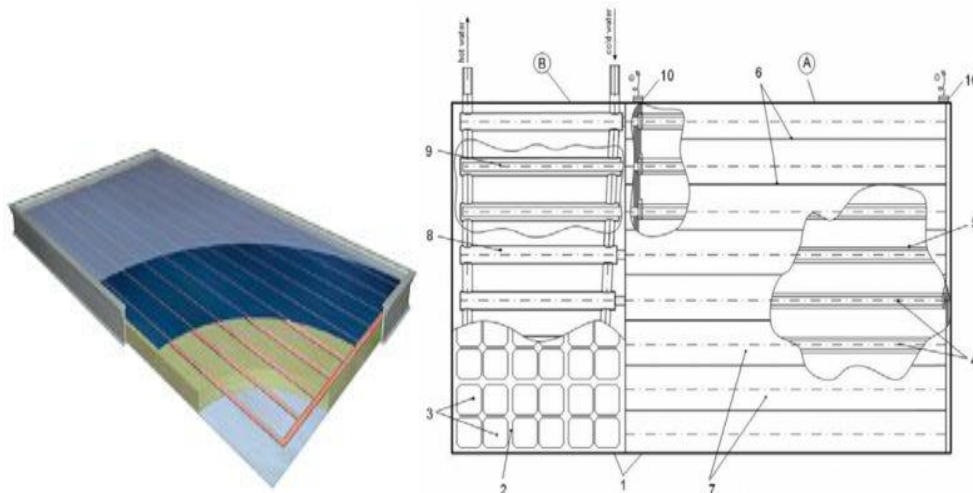

Suv isitishga mo'ljallangan yassi Quyosh kollektori har xil materiallardan (po'lat, gips, aluminiy, plastmassa va boshqalar) tayyorlanishi mumkin. Lekin, ularning ishlashi bir xil jarayonlarga asoslangan. Bu – «Parnik effekti» deb atalib, Quyosh energiyasini singdirish va uni minimal yo'qotishlar bilan issiqlik energiyasiga aylantirishdan iborat. Quyosh kollektorlari konstruktiv jihatdan bajarilishiga ko'ra turlicha bo'lishi mumkin. Lekin, shunga qaramasdan konstruksiyalar quyidagi sanab o'tiladigan bir qator o'xshash unsurlarga ega. a) Yig'uvchi yuza – Quyosh kollektorlarining asosiy unsure hisoblanadi. Odatda, u misdan tayyorlanadi. Lekin, ba'zi hollarda, aluminiy va plastmassaning maxsus turlari qo'llanilishi mumkin. Yig'uvchi yuza g'ovak quvurlar qatoridan tashkil topadi. U quvur ichida aylanayotgan suvga Quyosh issiqligini beradi. Quyosh nurlari tushayotgan yuza shunday xususiyatga ega bo'lishi kerakki, energiya yo'qolishining minimal darajasida nur oqimining singishi maksimal bo'lishi kerak. Bunday sifatga ega bo'lgan yuzalar hosil qilish texnologiyasi bizga ma'lumki, selektiv qoplama bilan qoplashdan iborat. Har bir ishlab chiqaruvchi ko'p hollarda, o'z «nou-xau»sini qo'llaydi. Ba'zi hollarda selektiv qoplamalar bilan qoplash o'rniga kollektorning ishlash davri davomida Quyosh nuri ta'siri va haroratning sikllik ravishda o'zgarishiga chidamli bo'lgan

maxsus bo'yoqlar bilan yuzani qoplashda foydalaniladi. Yig'uvchi yuzalarning ko'plab shakllari mavjud. Lekin, ularning ko'pchiligi po'lat konstruksiyali «payvandlangan yuzalar» jarayoni asosida yoki misdan tayyorlangan buyum uchun to'siqli quvurlar panjarasi ko'rinishida bo'ladi. Quyosh kollektorlarining o'lchamlari turlicha 0,5 dan 4 m² gacha bo'lishi mumkin, lekin ko'p hollarda u 2 m² atrofida bo'ladi. b) Shaffof qoplama 3 ta asosiy funksiyani bajaradi: «Parnik effekti»ni yuzaga keltirish, tashqi muhit ta'siridan kollektorni himoya qilish, energiya yo'qolishini kamaytirish. Plastmassadan tayyorlanadigan shaffof qoplamali kollektorlarning qo'llanishi mavjud konstruksiyaning og'irlik va tannarxini kamaytiradi. Konstruksiya mustahkamroq bo'ladi va shunga mos ravishda mexanik ta'sirga chidamli bo'ladi. Ammo, plastmassa tez eskiradi, ya'ni atmosfera ta'siriga u tez kirishadi va uning o'tkazish qobiliyati tushib ketadi. Shular bilan bog'liq holda qoplama sifatida maxsus sifatga va yuqori o'tkazish qobiliyatga ega bo'lgan shishadan ko'proq foydalaniladi.

Shishaning qalinligi 4 mm dan kam bo'lmasligi kerak. Issiqlik izolyatsiyasi – energiyaning tashqi muhitga sochilishi hisobiga yo'qolishini kamaytirish uchun xizmat qiladi. Kollektorning yon tomonlari va pastki yuzasi issiqlik izolyatsiyasi bilan qoplanadi. Odatda, izolatsiya xomashyo sifatida shisha tola, mineral paxta, penoplast va boshqa issiqlik o'tkazuvchanligi kam bo'lgan materiallardan foydalaniladi. Bundan tashqari, izolyatsiyalovchi va yig'uvchi yuzalar o'rtasida qaytaruvchi ekran joylashtiriladi. U bu yuzalar orasidagi kontaktning oldini oladi va yig'uvchi yuzadan ajralib chiqayotgan energiyaning bir qismini orqaga ishchi hajmga qaytaradi. g) Korpus –bu konstruksiyaning tutib turuvchi elementi hisoblanadi. Unda kollektorning komponentlari joylashgan. U po'latdan, aluminiy qotishmasidan va ba'zi hollarda plastmassadan tayyorlanishi mumkin. Korpus konstruksiyasini tashqi ta'sirdan himoya qiladigan, ya'ni u ob-havo sharoitlari o'zgarishidan himoyalangan bo'lishi va mexanik jihatdan mustahkam bo'lishi kerak. Bundan tashqari, uning konstruksiyasi kollektorni mahkamlash imkoniyatini berishi va

quvurlarni tutashtirish uchun bo'laklarga bo'linadigan birikmalarga ega bo'lishi kerak.

Tashqi muhit va kollektorga tushayotgan suyuqlik haroratini o'zaro teng bo'lganda kollektor maksimal samara bilan ishlaydi. Kollektorga kirishdagi suyuqlikharoratining ko'tarilish bilan uning FIKi tushadi va shunday fursat keladiki, kollektor orqali o'tayotgan suyuqlik harorati ko'tarilmaydi, ya'ni qachonki kun juda sovuq bo'lsa kollektor FIKi nolga teng bo'ladi. Ba'zan kollektor tizimining mo'tadil harorat bilan taminlash maqsadida bir necha kollektorlarni parallel yoki ketma-ket ulashni amalga oshirish foydalidir. Kollektor ishi sifati uning joylashishi bilan ham bog'liq. Kollektorning samaradorligi qiyalik burchagini to'g'ri ta'minlashdan tashqari, ular joylashgan geografik kenglikka bog'liq. Kollektorga tushayotgan Quyosh nurlari iloji boricha perpendikulyar holda tushishi kerak. Bundan tashqari, kollektor janub tomon yo'nalishiga oriyentatsiya qilingan bo'lishi kerak. Noto'g'ri oriyentatsiya qilish uning samaradorligini sezilarli darajada ta'sir ko'rsatib 25% gacha pasayishga olib keladi. BSV-60 markali Quyosh suv isitkichining ko'rinishi quyidagi rasmda keltirilgan.

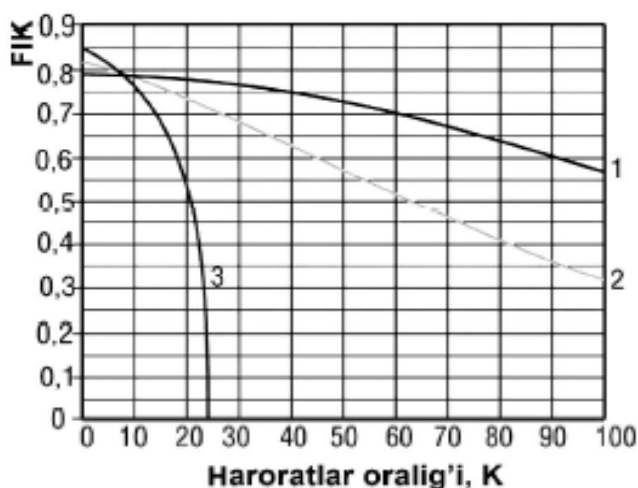

Quyosh kollektori qurilmasining FIKni yoki samaradorligi hisoblash: Qurilmaning tiniq qoplamasi orqali o'tuvchi quyosh radiatsiyasining ($Q_{o't}$) qurilma sirtiga tushuvchi quyosh radiatsiyasiga (Q_{tush}) nisbati $\eta_{opt} = Q_{o't} / Q_{tush}$

qurilmaning optic koeffitsienti yoki uning tiniq qoplamasining o'tkazish koeffitsienti deyiladi. Issiqlik tashuvchi modda tomonidan olingan foydali energiyaning (Q_{foy}) tiniq qoplama orqali o'tuvchi quyosh energiyasiga ($Q_{\text{o't}}$) nisbati qurilmaning issiqlik koeffitsienti deyiladi.

$$H \eta_{\text{is}} = Q_{\text{foy}} / Q_{\text{o't}}$$
$$\eta_{\text{is}} = \eta_{\text{opt}} \times \eta_{\text{is}} = Q_{\text{foy}} / Q_{\text{tush}}$$

Xulosa: Insonlarning turmush tarzi, mehnat faoliyati, jamiyatdagi ko'pgina harakatlarida turli xil energiyalardan keng foydalanishiga to'g'ri keladi. Albatta, bu bilan mehnat tarzini anchagina yengil lashtirish mumkin. Bundan ko'rinib turibdiki, hozirgi davr da insonlar faoliyatini turli xil energiya manbalarisiz tasavvur etib bo'lmaydi. Issiqlik Quyosh energiyasi – bu foydalanishda eng soda va amaliy qo'llanish nuqtayi nazariga ko'ra, istiqbolli qayta tiklanadigan energiya manbasi hisoblanadi. Undan foydalanish bevosita insonning kundalik ehtiyojlari bilan bog'liq va issiq suv isitish har bir insonning kundalik ehtiyojlari safiga kirar ekan, dolzarb bo'lib qolaveradi.

Foydalanilgan adabiyotlar:

1. I.A. Yuldashev, E.B. Saitov Quyosh panellarini o'rnatish, sozlash va foydalanish
2. Ziyonet.uz
3. T.D.Jo'rayev -Quyosh energetik qurilmalari -2018
4. <http://qie.uz/products/quyosh-suv-isitgichlari/seperate-bodies/index.htm>

TIBBIYOTDA LAZERLAR VA NANOTEXNOLOGIYALAR.

B.A. Hikmatov¹, Z.H. Fayziyeva¹

Buxoro davlat universiteti 2-bosqich magistri¹

Annotatsiya: So'nggi yarim asr ichida lazerlar oftalmologiya, onkologiya, plastik jarrohlik va tibbiyotning ko'plab boshqa sohalarida va biotibbiyot tadqiqotlarida keng qo'llanildi. Bundan 50 yil oldin nurlanishning

izchil manbaini ixtiro qilganidan keyingina tibbiyotda nurdan foydalanish potentsiali aniqlandi. Maxsus xususiyatlari tufayli lazerlar quyosh yoki boshqa manbalardan keladigan nurlanishdan ko'ra samaraliroq. Har bir kvant generatori juda tor to'lqin uzunligi diapazonida ishlaydi va izchil yorug'lik chiqaradi.

Kalit so'zlar: Lazerlar, tibbiyot, yoqut qizil lazer, kvant generator, kogerent nurlar, lazerli jarrohlik, nanoskalpel.

Teri va ko'zni davolash. Lazerlarni tibbiyotda qo'llash oftalmologiya va dermatologiyadan boshlangan. Kvant generatori 1960-yilda kashf etilgan va oradan bir yil o'tgach, Leon Goldman tibbiyotda yoqut qizil lazer yordamida kapillyar displazi, tug'ma belgilar va melanomani qanday olib tashlash mumkinligini namoyish etdi. Bunday dastur kogerent nurlanish manbalarining ma'lum bir to'lqin uzunligida ishlash qobiliyatiga asoslanadi. Kogerent nurlanish manbalari o'simtalarni, zarblarni, sochlarni olib tashlash uchun keng qo'llaniladi. Dermatologiyada turli xil va to'lqin uzunlikdagi lazerlar qo'llaniladi, bu turli xil davolangan lezyonlar va ularning ichidagi asosiy singdiruvchi modda tufayli. shuningdek, bemorning terisiga bog'liq. Bugungi kunda dermatologiya yoki oftalmologiyani lazersiz mashq qilish mumkin emas, chunki ular bemorlarni davolashda asosiy vositaga aylandi. Ko'zni to'g'rilash va oftalmik qo'llanilish uchun kvant generatorlaridan foydalanish 1961-yilda Charlz Kempbell tibbiyotda qizil lazerdan foydalangan holda, retinali parchalanish bilan og'rigan bemorni davolashda birinchi shifokor bo'lganidan keyin kengaydi.

Keyinchalik, oftalmologlar bu maqsadda spektrning yashil qismida argon kogerent nurlanish manbalaridan foydalanishni boshladilar. Bu erda ko'zning o'ziga xos xususiyatlari, ayniqsa uning linzalari, nurni retinal dekolma hududiga yo'naltirish uchun ishlatilgan. Qurilmaning yuqori konsentratsiyalangan kuchi uni tom ma'noda payvandlaydi.

Lazerli jarrohlik - lazer koagulyatsiyasi va fotodinamik terapiya – molekula degeneratsiyasining ba'zi shakllari bo'lgan bemorlarga yordam berishi mumkin. Birinchi protsedurada qon tomirlarini muhrlash va molekula ostida

ularning patologik o'sishini sekinlashtirish uchun kogerent nurlanish nurlari qo'llaniladi. Shunga o'xshash tadqiqotlar 1940-yilda quyosh nuri ostida o'tkazildi, ammo ularning muvaffaqiyatli yakunlanishi uchun shifokorlar kvant generatorlarining noyob xususiyatlariga muhtoj edilar. Argon lazeridan keyingi foydalanish ichki qon ketishini to'xtatish edi. Qon tomirlarini to'sib qo'yish uchun gemoglobin, qizil qon tanachalarining pigmenti bo'lgan yashil chiroqning tanlab so'rilishi ishlatilgan. Saraton kasalligini davolash uchun o'simga kiradigan va uni ozuqa moddalari bilan ta'minlaydigan qon tomirlari yo'q qilinadi. Bunga quyosh nuri yordamida erishib bo'lmaydi. Ehtimol, tibbiyot juda konservativ, ammo kogerent nurlanish manbalari uning turli sohalarida tan olingan. Tibbiyotdagi lazerlar ko'plab an'anaviy asboblarning o'rnini bosdi.

Vizualizatsiya va diagnostika. Tibbiyotdagi lazerlar ko'plab boshqa kasalliklar singari saraton kasalligini erta aniqlashda muhim rol o'ynaydi. Masalan, Tel-Avivda bir guruh olimlar infraqizil nurlanish manbalaridan foydalangan holda IQ spektroskopiyasiga qiziqish bildirdilar. Buning sababi shundaki, saraton va sog'lom to'qimalar turli xil infraqizil patentsiyaga ega bo'lishi mumkin. Ushbu usulning istiqbolli dasturlaridan biri bu melanomani aniqlashdir. Teri saratoni bilan erta tashxis qo'yish bemorning omon qolishi uchun juda muhimdir. Hozirgi vaqtda melanomani aniqlash ko'z bilan amalga oshiriladi, shuning uchun u shifokorning mahoratiga ishonish uchun qoladi. Isroilda yiliga bir marta har bir kishi melanoma uchun bepul tekshiruvdan o'tishi mumkin. Bir necha yil oldin, yirik tibbiyot markazlaridan birida tadqiqotlar o'tkazildi, natijada IQ diapazonidagi farqni, potentsial, ammo xavfli bo'lmagan belgilar va haqiqiy melanoma o'rtasidagi farqni visual ravishda kuzatish mumkin bo'ldi. Katsir 1984-yilda birinchi SPIE biotibbiy-optik konferentsiyasining tashkilotchisi va uning Tel-Avivdagi jamoasi infraqizil to'lqin uzunliklariga shaffof bo'lgan optik tolalarni ishlab chiqdilar, bu esa ushbu usulni ichki diagnostikaga kengaytirdi.

Tirik organizmlarning mikroskopiyasi. Fan, texnologiya va tibbiyotda *lazerlar mikroskopiyani* ko'p turlarida ham asosiy rol o'ynaydi. Ushbu sohada ko'plab rivojlanishlar amalga oshirildi, ularning maqsadi skalpelni ishlatmasdan bemorning tanasida nima sodir bo'lishini tasavvur qilishdir. Saratonni olib tashlashning eng qiyin qismi bu jarroh hamma narsa to'g'ri bajarilganligiga ishonch hosil qilishi uchun mikroskop xizmatiga murojaat qilishdir. Jonli va real vaqtda mikroskopiya qilish qobiliyati muhim yutuqdir.

Muhandislik va tibbiyotda lazerlarning yangi qo'llanilishi optik mikroskopiyani yaqin zonasida skanerlashdir, bu esa standart mikroskoplarga qaraganda ancha katta hajmdagi tasvirlarni ishlab chiqarishga qodir. Ushbu usul o'lchamlari yorug'lik to'lqin uzunligidan kam bo'lgan uchlarida iplar bo'lgan optik tolalarga asoslangan. Bu pastki to'lqinli tasvirlashga imkon berdi va biologik hujayralarni tasvirlash uchun asos yaratdi. Ushbu texnologiyani IR lazerlarida qo'llash Altsgeymer kasalligi, saraton va hujayralardagi boshqa o'zgarishlarni yaxshiroq tushunishga yordam beradi.

Lazerlar ishlatiladigan yana ikkita yo'nalish – bu genetika va epigenetika. Kelajakda hamma narsa nanoskalda bo'ladi, bu esa dori-darmonlarni hujayra miqyosida bajarishga imkon beradi. Femtosekundli impulslarni keltirib chiqaradigan va ma'lum to'lqin uzunligiga moslashtiradigan lazerlar shifokorlar uchun ideal sheriklardir. Bu har bir bemorning genomiga qarab individual davolanish uchun eshiklarni ochadi.

Lazer yordamida urologlar siydik yo'llarining torayishini, yarani, siydik toshlarini, siydik pufagini va kattalashgan prostata davolashlari mumkin. Tibbiyotda lazerdan foydalanish neyroxirurglarga aniq kesmalar qilish va miya va orqa miya endoskopik monitoringini o'tkazish imkonini berdi. Veterinariya shifokorlari lazerlardan endoskopik muolajalar, o'smalarning koagulyatsiyasi, kesmalar va fotodinamik davolanish uchun foydalanadilar. Stomatologlar teshiklarni teshishda teshiklarni ochishda, antibakterial muolajalarni amalga

oshirishda, tishlarning emirilishini pasaytirishda va orofatsial tashxis qo'yish uchun nurlanishdan foydalanadilar.

Nanomeditsina. So'nggi paytlarda bir qator biologik qo'llanmalar uchun mos xususiyatlarga ega bo'lgan ko'plab nanostrukturalar paydo bo'ldi. Ulardan eng muhimi:

- *kvant nuqta* - juda sezgir hujayrali tasvirlashda ishlatiladigan nanometer o'lchamidagi yorug'lik zarralari;

- tibbiy amaliyotda qo'llanilgan magnit nano-zarrachalar;
- terapevtik molekulalar uchun polimer zarralari;

Nanotexnologiyaning rivojlanishi va tibbiyotda lazerlardan foydalanish, qisqasi, dorilarni qabul qilish usulida inqilob qildi. Nanopartikullarni o'z ichiga olgan dorilarni to'xtatib turish, ta'sirlangan to'qimalar va hujayralarga tanlab ta'sir ko'rsatib, ko'plab birikmalarning terapevtik indeksini oshirishi mumkin (eruvchanligi va samaradorligini oshiradi, toksiklikni kamaytiradi). Ular faol moddani etkazib berishadi, shuningdek tashqi stimulyatsiyaga javoban faol moddaning chiqarilishini tartibga soladi. Nanoteranostika - bu nano-zarrachalar, dori aralashmalari, terapiya va diagnostika tasvirlash vositalaridan ikki tomonlama foydalanishni ta'minlaydigan yana bir tajribaviy yondashuv bo'lib, bu shaxsiylashtirilgan davolanishga yo'l ochadi. Tibbiyot va biologiyada lazerlardan mikrodisektsiya va fotoablatsiya uchun foydalanish turli darajalarda kasallikning fiziologik mexanizmlarini tushunishga imkon berdi. Natijalar har bir bemorni tashxislash va davolashning eng yaxshi usullarini aniqlashga yordam beradi. Vizualizatsiya sohasidagi yutuqlar bilan uzviy bog'liq holda nanotexnologiyalarni rivojlantirish ham ajralmas bo'ladi. Nanomeditsina saraton, yuqumli kasalliklar yoki tashxis qo'yishning ayrim turlarini davolashning istiqbolli yangi shaklidir.

Tibbiyotda lazerlar o'zlarining qo'llanilishini *lazerli skalpel* shaklida topdilar. Uning jarrohlik operatsiyalari uchun ishlatilishi quyidagi xususiyatlar bilan belgilanadi:

❖ U nisbatan qonsiz kesma hosil qiladi, chunki shu bilan birga u to'qimalarni ajratish bilan birga juda katta bo'lmagan qon tomirlarini «demlemek» bilan yaraning chetlarini koagulyatsiya qiladi;

❖ Lazerli skalpel kesish xususiyatlarining doimiyligi bilan ajralib turadi. Qattiq jism (masalan, suyak) bilan aloqa qilish skalpelga zarar bermaydi. Mexanik skalpel uchun bunday holat halokatli bo'lar edi;

❖ Lazer nurlari, uning shaffofligi tufayli, jarroh operatsiya qilinayotgan hududni ko'rishga imkon beradi. Oddiy skalpelning pichog'i, shuningdek, elektr pichoqning pichog'i har doim ma'lum darajada jarrohning ish maydonini to'sib qo'yadi;

❖ Lazer nurlari to'qimaga biron bir mexanik ta'sir ko'rsatmasdan masofani kesadi;

❖ Lazerli skalpel mutlaq bepushtlikni ta'minlaydi, chunki faqat radiatsiya to'qima bilan o'zaro ta'sir qiladi;

❖ Lazer nurlari qat'iy ravishda mahalliy darajada ishlaydi, to'qimalarning bug'lanishi faqat markazida bo'ladi. Qo'shni to'qima joylari mexanik skalpeldan foydalangandan kamroq zarar ko'radi;

❖ Klinik amaliyot shuni ko'rsatdiki, lazerli skalpeldan olingan jarohat zarar qilmaydi va tezroq davolanadi.

Jarrohlik amaliyotida lazerlardan amaliy foydalanish SSSRda 1966-yilda A.V.Vishnevskiy institutida boshlangan. Ko'krak va qorin bo'shlig'ining ichki a'zolarida operatsiyalarda lazerli skalpel ishlatilgan. Hozirgi kunda plastik jarrohlik operatsiyalari, qizilo'ngach, oshqozon-ichak, buyraklar, jigar, taloq va boshqa a'zolar lazer nurlari yordamida amalga oshirilmoqda. Ko'p sonli qon tomirlari, masalan, yurak, jigarda joylashgan organlarda lazer yordamida operatsiyalarni bajarish juda jozibali.

Foydalanilgan adabiyotlar ro'yxati:

1. Abdubohiyev O'.A., Tojiboyev I.I. "Lazer fizikasi". Andijon-2009. 56-60 b.

2. Sh.A. Ma'dumarov. "Lazerlar yordamida materiallarga ishlov berish va ularni qayta ishlash". Andijon-2016. 40-54 b.

**TAKOMILLASHGAN QUYOSH QURITGICHI QURILMASINI
YARATISH VA ISHLASH REJIMINI TADQIQ QILISH**

J.R.Qodirov¹, F. Y. Ramazonova²

BuxDU fizika kafedrası doktoranti¹, fizika kafedrası magstranti²

Annotatsiya: Quyosh qurilmalarini yil davomida ko'zlangan maqsadlar uchun, masalan, meva-sabzavotlarni quritish va shu bilan birga minerallashgan suvlarni tuzlardan ajratish, ya'ni ichimlik suviga qaytarishga samarali ishlatish uchun quyosh kombinatsion qurilmasining konstruksion modelini yaratish va uni ishlash rejimi amalda tadqiq qilish.

Kalit so'zlar: Quyosh energiyasi, meva sabzavot-chuchitgich, quritgich temperaturasi, kamerali gelioquritgich.

Hozirgi vaqtdagi asosiy energiya ko'rinishlari-yonadigan qazilmalar energiyasi va suvning mexanikaviy energiyasi bo'lib hisoblanadi. Qayta ishlanadigan energiya manbalari-quyosh nurining energiyasi, shamol energiyasi, yer qobig'idagi suvlarning ko'tarilishi va tushishi, geotermal suvlar energiyasi katta masshtabda ishlab chiqarishda qarib ishlatilmayapti. Quyosh radiatsiyasi serob bo'lgan markaziy Osiyo sharoitida quyosh radiatsiyasini meva-sabzavotlarni quritish va minerallashgan suvlardan chuchuk yoki ichimlik suvi olishda samarali qo'llash yo'nalishi xalq xo'jaligimizda katta ahamiyatiga ega bo'lmoqda.

Quyosh radiatsiyasini xalq xo'jaligida, jumladan qishloq xo'jaligida samarali qo'llash sohasida olib borilgan ilmiy izlanishlarning tahlili shuni ko'rsatmoqdakim, energetik samarali va takomillashgan past haroratli quyosh qurilmalarni yaratish masalasi kompleksli muammolar yechimi bilan chambarchas bog'liq ekan. Bunday muammolar yechimi quyidagilar:

- samarali energiya manbalari mavjud bo'lishi zarur:

- quyosh qurilmasi konstruksiyasi elementlarining shaklini to'g'ri tanlab olish, ularning optimal (ratsional) geometrik o'lchamlarini aniqlab olish, egilgan sirtlarining gorizontga nisbatan buchaklarini aniqlab olish;
- qurilma elementlarining chegarasida optimal issiqlik almashinish sharoitini yaratish, qurilmani ishlatishda normal sharoit yaratish va h.z.

Quyosh meva quritgichi-chuchitgichi qurilmasining eksperiment natijalari.

Yuqorida keltirilgan usullar asosida Meva sabzavotlarni quritish va minerallashgan suvni tuzlardan tozalash uchun, ya'ni ikki maqsad uchun mo'ljallangan kombinatsion quyosh qurilmasi yaratildi. Qurilma mevalar etishtirilgandan keyin ularni quritish davri yoz faslidan boshlab kuzning o'rtalarigacha davom etadi, shu davrda taklif etilayotgan qurilmamiz ishlatiladi. Yilning qolgan kunlarida esa ushbu qurilmani minerallashgan suvni tuzlardan tozalash, ya'ni chuchitish (dissillash) uchun qo'llash maqsad qilib olingan.

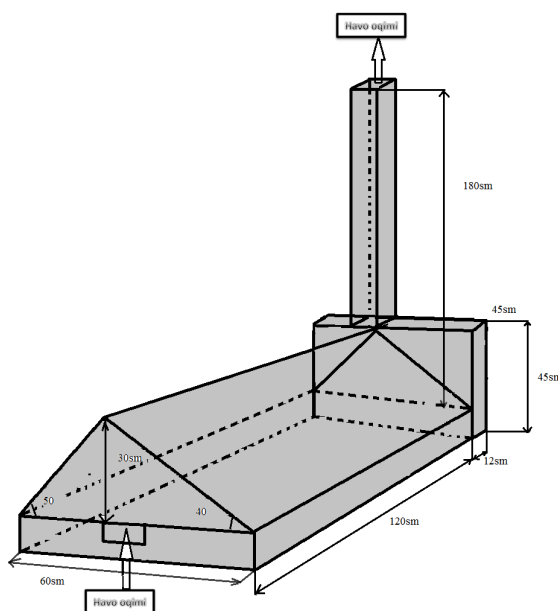

1-chizma. Meva sabzavotlarni quritish va minerallashgan suvni tuzlardan tozalash qurilmasining sxematik ko'rinishi.

Qurilmaning sxematik ko'rinishi, o'lchamlari bilan 1-chizmada tasvirlangan. Qurilmaning yoqlari gorizontga nisbatan 50 va 40 gradusda

tayyorlanadi. Qurilma quritgich sifatida ishlatilganda yon yoqlaridan gorizontga nisbatan 40 gradusda bo'lgani janubga qaratiladi. Qurilma minerallashgan suvni tozalash maqsadida ishlatilgan taqdirda yon yoqi gorizontga nisbatan 50 gradus bo'lgani janbga qaratiladi. Qurilmaning g'arbga qaratilgan qismida minora o'rnatilgan minoraning o'lchami qurilmaning uzunligiga nisbatan bir yarim marta uzun bo'ladi.

Qurilma ichida bo'ladigan *fizik jarayon* quyidagicha yuzaga keladi:

-shimoliy sharq tomondan esadigan shamol qurilmaning sharq tomonidagi tirqishdan kirib tuba orqali yuqoriga ko'tariladi. Bunday bo'lishiga yana bir sabab, qurilmaning hajmi bo'yicha turli nuqtalarda temperaturalar turlicha bo'lganligi sababli havo oqimi vujudga keladi, va bu havo oqimi tuba orqali tashqi muhitga chiqib ketadi;

-qurilma ichidagi butun hajm bo'yicha temperaturalar farqi hosil bo'lishi natijasida havo oqimi qurilmaning ichida qo'yilgan mahsulotlar ning oralaridan o'tib ularni quritadi;

-mahsulotlarni quritish jarayonini tezlashtirish uchun qurilma ichida bir sutka ichida qurilmaning butun hajmi buyicha oltingugurt yoqilib tutatiladi, mevalarni o'rab olgan po'stloq sirtlari yumshatiladi va qurish jarayoni tezlashadi, mahsulot sifati ortadi.



a)



b)

2-chizma. Quritilayotgan meva sabzavotlar tasviri.

Namuna sifatida qurilmada quritilgan, tashqi muhitda quritilgan hamda

oltingugurt bilan bug'lantirib quritilgan o'rik mahsulotlari 2 a) va b) – chizmada tasvirlangan.

Qurilmaning ichidagi temperaturalar farqi hosil bo'lishiga ishonch hosil qilish uchun qurilmaning butun hajmi bo'yicha 14 (o'n to'rta) RT-2 tipli elektron ko'rsatgichli termoparalar ishlatildi. Termoparalarning o'rnatilgan nuqtalari 2.3.3-chizmada qizil aylanalar bilan belgilangan. Tashqi muhit temperaturasi simobli temometrlar bilan quyoshda va soyada o'lchangan.

RT-2 tipli elektron ko'rsatgichli termoparalar texnik xarakteristi kalari:

-temperaturani o'lchash chegarasi $-50^{\circ}C \approx +70^{\circ}C$;

- o'lchash xatoligi $\leq -20^{\circ}C$ 0,1 ($\geq 20^{\circ}C$)

Qurilmaning butun uzunligi bo'yicha termoparalar o'rnatilgan nuqtalarning qismlari bo'yicha temperaturalarining ko'rsatgichi 2.3.3-chizmada egriliklar bilan tasvirlangan. Ma'lum bo'lishicha agar tajriba jarayonida minoraning ustki qismi ochiq bo'lib qurilmaning yon devorida qo'yilgan tirqish yopiq bo'lsa, unda qurilma ichidagi nuqtalar temperaturasi yon devorida qo'yilgan tirqish ochiq bo'lgandagi qurilma ichidagi temperaturadan doimo $3-5^{\circ}C$ yuqori bo'ldi (2-chizma).

2-chizmada qizil chiziqlar bilan belgilangan chiziqlar minora ochiq, lekin, qurilmaning yon devoridagi tirqish yopiq holdagi temperaturalar keltirilgan, xuddi shunday qora chiziqlar bilan esa qurilmaning minorasi ochiq va tirqish ochiq holdagi temperaturalar keltirilgan.

Quyosh radiatsiyasi o'lchash aktinometr AT – 50 va galvonometr ГСА -1 bilan amalga oshirildi. Ochiq havoda gorizontallikdagi to'g'ri quyosh radiatsiyasining yig'indi miqdori o'rtacha bir sukada $24,5 - 25 \frac{Mj}{m^2}$ ni tashkil qildi.

SHundayo qilib, meva sabzavotlarni qurishning yang samarali jarayoni bu past temperaturada havo oqimi bilan quritish ekanligini bilgan holda qurilmada

mahsulotimizni quritish asosan qurilmaning yon tomoni tirqishi ochiq, minora ochiq holatda quritish kerakligini lozim topdik.

2017 yilning 3–7 iyun kunlari o'tkazilgan tajribalarda quyosh radiatsiyasining yig'indi miqdori o'rtacha bir sutkada $24,5 - 25 \frac{Mj}{m^2}$ bo'lgan.

Zamon talabi insoniyatni meva-sabzavotlar bilan yil davomida taminlash, buning uchun bu sohada yechiladigan masalalarni arzon energiya manbalaridan foydalangan holda, hamda olingan mahsulotlarni tan-narxini iloji boricha kamaytirishni amalga oshirish maqsadida ikki maqsadga qaratilgan: meva-sabzavotlarni qurutish va minerallasgan suvni tuzlardan tozalash, takomillashgan kombinatsion quyosh qurulmasi yaratildi.

Quyosh qurulmasi ikki maqsad uchun ham ishlash rejimlari o'rganildi (tadqiq qilindi):

- Qurulma ichida butun hajmi bo'yicha havo temperaturasining o'zgarib turushi:

- Temperatura o'zgarishining tabiiy ravishda havoning konveksion harakatining hosil bo'lishi.

- Past temperaturada havo oqimida maxsulotlarni qurutish jarayoni meva-sabzavotlarning sifati oshirishi:

- Yilning to'rt faslida ham quyosh qurulmasini ishlatish mumkinligi aniqlandi.

- Yuqoridagi barcha o'tkazilgan tajribalar albatta kombinatsion quyosh qurulmasida yetishtiriladigon maxsulotlarning tannarxini kamaytiradi.

Taklif etilyotgan kombinatsion quyosh qurulmasi viloyatimiz, qolaversa O'zbekistonimizni barcha hududlarida xizmat qilaydigon bog'dorchilik fermer xo'jaliklarida amaliy xizmat qiladi.

Adabiyotlar

1. Симанков В.С., Шопин А.В., Бучаский П.Ю. Моделирующий комплекс поступления энергии для оперативного управления

автономными фотоветроэнергетическими системами. Труды ФОРА, №7, 2002 г. 2002 Физическое общество РА. С 13-18с.

2. Матвеев Л.Т. Курс общей метеорологии. Физика атмосферы.
3. Л.: Гидрометеоздат, 1976.-639 с.
4. Lof G.O.G., Eibling. J.A., Bloemer J.W energy balances in solar distill as A.J.Ch.E.1961,7,№4.
5. www.commonswiki.org/wiki/file:apparato_lenard.jpg
6. www.oglibrare/index.html
7. www.geosete.com.ru/index.html

ИККИ КАСКАДЛИ ҚУЁШ СУВ ЧУЧИТГИЧ ҚУРИЛМАЛАРИНИНГ ТЕМПЕРАТУРА РЕЖИМИ

Б. Ҳ. Ражабов¹, С.О. Ҳалимова²

БухДУ “Физика” кафедраси катта ўқитувчиси¹

БухДУ “Физика” йўналиши 1-босқич магистранти²

Аннотация: ушбу мақолада ички ва ташқи ҳар бир нуқтадаги температуралар режими ҳамда сув буғининг ҳарорати шўр сув ҳароратига нисбатан кўтарилишининг сабаблари ўрганилган.

Калит сўзлар: Ички камера, нишаб, сув буғи, фотон, конденсация камераси, конвекция жараёни, траектория, ўлчов нуқталари.

Дунё олимларининг илмий ишларини таҳлили ва амалиёти парник типли қуёш чучитгич қурилмаларнинг унумдорлиги қурилма конструкциясининг шакли ва геометрик ўлчовларини ҳамда қурилмада фойдаланиладиган қуёш энергиясининг аккумуляторини тўғри танлашга бевосита боғлиқ эканлигини кўрсатади.

Шу сабабдан, мақолада температура режими ва қурилманинг баъзи физик жараёнлари, қуёш энергиясини аккумуляция қилишни ҳисобга олган ҳолда парникли чучитгичлар ва уларнинг элементлари учун ўзига хос

физик маънога эга юқорида қайд этилган коэффициентлар кўпайтмаси ҳисоб-китоб усуллари кўриб чиқилган.

Парник типли қуёш чуқитгич қурилмаларда ўтказилган илмий-назарий тадқиқотлар ва ҳисоб-китоб натижалари асосида қурилманинг ички камерасида кечадиган баъзи физик жараёнларни кўриб ўтамыз. Қурилманинг шаффоф юзасига кириб борадиган энергия шўрланган сувнинг сиртини иситади. Шўрланган сув ҳажми бўйлаб қуёш нурланиши иссиқлик энергиясига айланади. Бу албатта шўрланган сув идишининг бутун ҳажми бўйлаб конвекция жараёни юз беради.

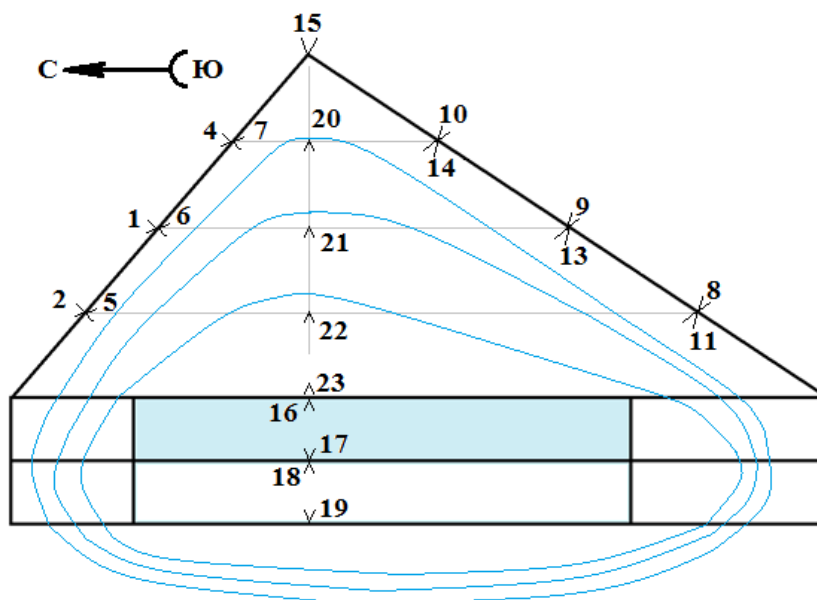

1-расм. Парникли қуёш сув чуқитгич қурилмасида қуёш сув буғларининг траекторияси ва ўлчов нуқталарининг схематик тасвири.

Ҳароратни ўлчаш нуқталари: 1,2,4-чап нишабнинг ташқи юзасида; 5,6,7-чап нишабнинг ички юзасида; 8,9,10-ўнг нишабнинг ташқи юзасида; 11,13,14-ўнг нишабнинг ички юзасида; 16-шўр сув юзасида; 17-шўр сувнинг пастки қисмида; 18,19-юқори ва пастки сиртларда ва иссиқлик изоляциясида; 20,21,22,23-конденсация камерасидаги сув буғлари.

Сув буғлари шўрланган сув сатҳидан буғланади ва бутун ҳажми бўйлаб конденсат камерани аста секин тўлдирди. Маълумки H_2O сув

буғлари ($\Delta\lambda_1=0,8$ мкм; $\Delta\lambda_2=3,7$ мкм; $\Delta\lambda_3=18$ мкм) тўлқин узунлигида ёруғлик нурланишини ютишга қодир. [Михиев 182-193].

Конденсат камерасини сув буғининг маълум бир концентрациясида сув буғи билан тўлдиргандан сўнг, қурилманинг шаффоф юзасига кириб борадиган қуёш нурлари сув буғлари томонидан сўрилади, қолган кириб борувчи қуёш нурлари шўр сув юзасига киради. Қуёш нурлари конденсат камерасининг ҳажмидан ўтганда нурланишнинг бир қисми ($\Delta\lambda_1=0,8$ мкм; $\Delta\lambda_2=3,7$ мкм; $\Delta\lambda_3=18$ мкм) сув буғлари молекулалари томонидан сўрилади, шунда энергия сув буғлари ҳажмига сингиб кетади. Бундай ҳолда фақат $\lambda_1=2,2 - 3,0$ мкм, $\lambda_2=4,8 - 8,5$ мкм ва $\lambda_3=12 - 30$ мкм, тўлқин узунлигидаги фотонлар сўрилади, энергияси эса $E_1=9,27 - 6,62 * 10^{20}$ Ж; $E_2=4,137 - 2,34 * 10^{20}$ Ж; $E_3=1,655 - 0,662 * 10^{20}$ Ж, частотаси $\nu_1=1,36 - 1 * 10^8$ Гц; $\nu_2=0,625 - 0,353 * 10^8$ Гц; $\nu_3=0,25 - 0,1 * 10^8$ Гц, сув буғларига мос келадиган фотонлар катталиги. Бошқа энергияли фотонлар сув буғлари ҳажмида ютилмасдан ҳаракатланади.

Бир вақтнинг ўзида сув буғлари ҳажмида бошқа жараён содир бўлади. Сув буғлари молекулалари вақти-вақти билан фотонлар шаклида атрофдаги муҳитга (конденсат камераси ичида) иссиқлик энергиясининг бир қисмини йўқотади. Фотонларнинг “туғилиш” жараёни ҳар доим сув буғлари ҳажмида содир бўлади, сув буғлари концентрацияси қанча юқори бўлса, фотонлар “туғилиши” нинг интенсивлиги ва сув буғининг ҳарорати шунча юқори бўлади. Конденсатор камераси ҳажмида пайдо бўладиган фотонлар сув буғларига мос келади.

Ушбу ҳодисалар туфайли конденсатор камераси ҳажмидаги сув буғининг ҳарорати ошади, аммо шўр сув ҳароратига нисбатан 2-9 °С га ошади.

Конденсатор камераси ҳажмидаги конденсация жараёнларини аниқлаш учун чап ва ўнг ён нишабларнинг ички юзаларида ва шўр сув юзасида шудринг нуқталарини аниқлаймиз.

Кун давомида шудринг нуқталари қурилманинг ўнг нишабида 1-соатлик вақт оралиғида 1-формула бўйича ҳисоблаб чиқилган.

$$T_{\text{шудринг}}^{\text{ўнг.н.}} = (T_{\text{с.б.}} - T_{11,13,14}) - \frac{1 - HR_2}{0.05} \quad (1)$$

$T_{\text{с.б.}}$ -Сув буғлари ҳароратининг ўртача қиймати. $T_{20}, T_{21}, T_{22}, T_{23}; T_{11,13,14}$ – Ўнг нишаб ички сирти сув буғлари ҳароратининг ўртача қиймати, $HR_2 - T_{11}, T_{13}, T_{14}$. Ҳарорат нуқталари атрофидаги нисбий намлик,

Қурилманинг чап ён бағрида 1соат вақт оралиғи билан кун давомида шудринг нуқтаси [2] формула бўйича ҳисоблаб чиқилган.

$$T_{\text{Ш.нуқ}}^{\text{чап.с.}} = (T_{\text{с.б.}} - T_{5,6,7}) - \frac{1 - HR_{5,6}}{0.05} \quad (2)$$

$T_{5,6,7}$ -чап нишабнинг ички юзаси ҳароратининг ўртача қиймати, $HR_{5,6}$ –нуқталардаги нисбий намликнинг ўртача қиймати, HR_5 ва $HR_6 - T_5, T_6, T_7$ – ҳарорат нуқталаридаги нисбий намлик,

Қурилмадаги шўрланган сув сиртидаги нисбий намлик қуйидагича аниқланади.

$$T_{\text{ш.нуқ}}^{\text{сув.с.}} = (T_{\text{с.б.}} - T_{16}) - \frac{1 - HR_{2,5,6}}{0.05} \quad (3)$$

Бу ерда T_6 – шўр сув сатҳининг ҳарорати, шу нуқталардаги нисбий намлик, HR_2, HR_5 ва $HR_6 - T_{16}$ -нуқтадаги нисбий намлик,

Ўнг ва чап нишабларнинг ички юзаларида, ҳар бир соат интервалда кун давомида шўр сув юзасида ҳисоблаш натижаларини 2-жадвалда келтирамыз.

| Интервал время | прав. с. $T_{\text{Росси}}$, °C | лев. с. $T_{\text{Росси}}$, °C | сол.вод. $T_{\text{Росси}}$, °C |
|-------------------|-------------------------------------|------------------------------------|-------------------------------------|
| 8:00 – 9:00 | -0,14 | 3,4 | 7,96 |
| 9:00 – 10:00 | -1,06 | 4,04 | 5,7 |
| 10:00 – 11:00 | -2,56 | 5,86 | 0,86 |

Iqtidorli talabalar, magistrantlar, tayanch doktorantlar va doktorantlarning ilmiy maqolalar to'plami – 2021

| | | | | |
|---|---------|------|-------|-------|
| | 11:00 – | -0,5 | 9,14 | -0,2 |
| | 12:00 | | | |
| | 12:00 – | 2,84 | 7,64 | 3,96 |
| | 13:00 | | | |
| | 13:00 – | 4,7 | 9,62 | -2,94 |
| | 14:00 | | | |
| | 14:00 – | 7,6 | 11,94 | 5,56 |
| | 15:00 | | | |
| | 15:00 – | 8,1 | 11,9 | 3,18 |
| | 16:00 | | | |
| | 16:00 – | 6,86 | 8,78 | 1,9 |
| | 17:00 | | | |
| 0 | 17:00 – | 6,86 | 6,26 | 0,16 |
| | 18:00 | | | |
| 1 | 18:00 – | 6,4 | 5,2 | -0,06 |
| | 19:00 | | | |

Кўриниб турибдики, ўнг нишабдаги шудринг нуқталари тушлик соат 9-12 гача минус қийматларни қабул қилади, куннинг шу даврида бу сиртда конденсация бўлмайди. Шу билан бирга, куннинг шу даврида шудринг нуқтаси чап нишабда ва шўр сув сирти нуқталарида мусбат қийматларга эга, яъни бу сиртларда конденсат ажралиб чиқади.

Конденсация камерасининг қайси юзасида конденсация жараёни интенсив равишда амалга оширилиши кун давомида конденсацияланиш тезлигини муаллифлар томонидан тавсия этилган формуладан бир соатлик интервалда ҳисоблаб чиқдик.

ХУЛОСА. Кўриниб турибдики ички ва ташқи ҳар бир нуқтадаги температуралар режими ҳамда сув буғининг ҳарорати шўр сув ҳароратига нисбатан кўтарилишининг сабаблари ўрганилган. Ички камерада содир

бўладиган физик жараёнлар ҳосил бўладиган шудринг нуқтасининг конденсация жараёни ёритилиб махсус формулалар орқали ёритилган.

АДАБИЁТЛАР РЎЙХАТИ

1. В.КН. Razhabov, Z.M. Abdullaev, SH.M. Mirzaev. Technique for calculating geometric dimensions of a greenhouse-type solar-based one-cascade apparatus for demineralizing water.// Applied Solar Energy 46 (4), 2010. 288-291.
2. Б.Х. Ражабов. Анализ физических процессов в двухступенчатых солнечных опреснителях.// Вестник науки и образования. 2020.
3. Б.Х. Ражабов, Ф.Б. Ата-Курбонова. Метод выбора типов и рациональных геометрических размеров аккумуляторов энергии для солнечных опреснителей.// International Scientific and Practical Conference World science 1 (6), 2017. 53-54.

ФОТОВОЛЬТАИЧЕСКИЙ ЭФФЕКТ В ДИОДНОМ РЕЖИМЕ ВКЛЮЧЕНИЯ ПОЛЕВОГО ТРАНЗИСТОРА

Д.Р.ДЖУРАЕВ¹, Ш.А.САИДОВА²

д. ф.-м.н, профессор кафедры физики БухГУ¹

магистрант, БухГУ²

Аннотация. В работе приведены результаты исследования полевого фототранзистора при диодном включении в качестве фотопреобразователя. Экспериментально показано, что при интенсивностях освещения до 200 лк наблюдается фотовольтаический эффект с характерной линейной зависимостью тока короткого замыкания и напряжения холостого хода, которые при больших интенсивностях освещения сменяются суперлинейной зависимостью.

Ключевые слова: фототранзистор, диодном включении, полевые транзистор, фототок, фоточувствительность, Шоттки, фотопреобразовател, фотовольтаический, напряжения, холостого ход.

Повышение потока информации и улучшение параметров линий передачи стало возможным благодаря развитию оптических методов передачи и приема информации и систем их питания. В области разработки энергетических установок и их элементной базы, а также в области разработки систем управления питанием больших мощностей достигнуты существенные результаты. Однако проблемам разработки микромощных источников и устройств уделяется сравнительно мало внимания [1].

В этом аспекте представляет интерес разработка и исследование фотоприемных устройств, которые могут использоваться в системах слежения за Солнцем, в качестве микрофотоэлементов для питания экономичных сенсорных устройств и тиристорных переключателей. В их числе фотовольтаические диоды, микромощные фотопреобразователи, а также фототранзисторы.

Фототранзистор можно представить в виде эквивалентного фотодиода и биполярного усилительного транзистора. Сравнительная оценка параметров фототранзисторов показывает, что наибольшая чувствительность достигается у составного фототранзистора, а максимальное быстродействие при хорошей чувствительности у структуры фотодиод - биполярный транзистор (ФД - БТ) [2].

Аналогично полевой фототранзистор тоже эквивалентен фотодиоду затвор-канал и усилительному полевому транзистору с управляющим *p-n*-переходом. В обоих фототранзисторах решающим является диодный *p-n*-переход: коллектор-база и затвор-исток, соответственно. В свою очередь, как биполярный, так и полевой транзистор можно использовать в диодном включении, рис. 1. При этом путем соответствующего диодного включения биполярного транзистора можно получить наибольшее быстродействие или в



Рис. 1. Схемы диодного включения (а)

биполярного транзистора

(а-Б-К; б-Б-Э; с-БК-Э; d-БЭ-К; е-Б-ЭК) и (б)

полевого транзистора (а-С-И; б-С-ЗИ; с-С-З; d-З-И; е-З-СИ)

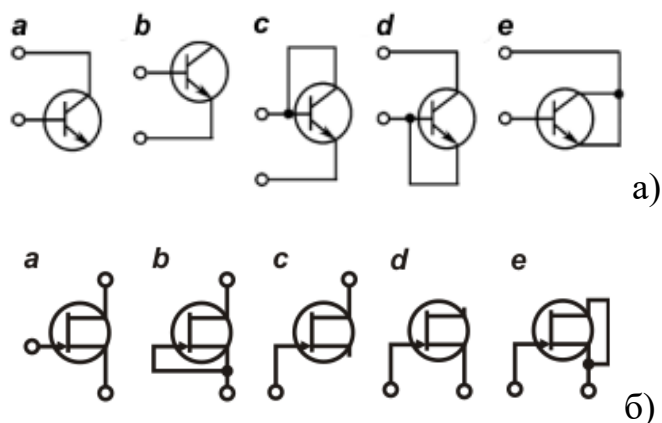
отдельно взятом переходе база-коллектор, большее рабочее напряжение по сравнению с переходом коллектор-эмиттер [3]. Аналогичным образом можно поступить и с полевыми транзисторами. Использование фототранзисторов в диодном включении открывает возможность для их применения в фотодиодном и фотогальваническом режимах. Фотодиодный режим используется для получения усиленного полезного сигнала. Вентильный режим позволяет получить полную световую добавку тока I_{ϕ} в режиме тока короткого замыкания и обладает определенными преимуществами по сравнению с фотодиодным. Во-первых, отсутствие источников питания и, во-вторых, чрезвычайно низкий уровень шумов. Весьма малая величина шумов в вентильном режиме (существенно меньшая, чем в фотодиодном) обусловлена в основном тем, что в этом режиме темновой ток равен нулю, в то время как в фотодиодном режиме этот ток имеет значительную величину, флуктуации которого (из-за нестабильности контактов и т. п.) ответственны за шумы [4].

В настоящей работе приводятся результаты исследования кремниевого полевого фототранзистора при диодном включении в фотовольтаическом режиме, то есть без подачи рабочего напряжения.

Исследуемые полевые транзисторы с управляющим *p-n*-переходом получены на подложках кремния *p*⁺-типа проводимости с концентрацией носителей $1 \cdot 10^{19} \text{ см}^3$, толщиной 200 мкм. Канал *n*-типа проводимости сформирован эпитаксиальным наращиванием из газовой фазы плёнки кремния с концентрацией носителей $2 \cdot 10^{15} \text{ см}^3$ толщиной $1 \div 2$ мкм. Геометрии контактов стока и истока Ш-образные с шириной 12 мкм. Длина канала - расстояние между контактами стока и истока равна 25 мкм. Ширина канала составляет 1000 мкм. Фоточувствительная площадь составляет 0.025 мм^2 . Стоковые вольтамперные характеристики имеют типичный вид. Ток стока насыщается при напряжении 2 В. С увеличением запирающего напряжения, ток стока уменьшается и в интервале напряжений от 0.6 до 3.0 В наступает отсечка канала, а максимальный ток стока составляет $1.85 \div 2$ мА. Передаточные характеристики в темноте описываются квадратичной зависимостью [5]. То есть, в координатах корень из темнового тока стока от запирающего напряжения дает прямую линию. Максимальная крутизна вольтамперной характеристики составляет $\Delta I_{СИ} / \Delta U_{ЗИ} = 3.2 \text{ мА/В}$.

Зависимости спектральной чувствительности фототока короткого замыкания и напряжения холостого хода, от длины волны монохроматического излучения, начиная с 0.65 мкм, приобретают нарастающий характер и достигают максимума при 1.0 мкм и затем уменьшаются до минимума при 1.2 мкм, рис. 2.



Рис. 2. Зависимости спектральной чувствительности фототока короткого замыкания и напряжения холостого хода от длины волны

Соответственно, как показано на рис. 3 при подсветке канальной области интегральным излучением от вольфрамовой лампы с максимумом при $\lambda = 860$ мкм появляется фототок. При нулевом смещении на затворе и рабочем напряжении $U_{сш} = 3.0$ В фоточувствительность (отношение приращения тока стока от освещения к интенсивности излучения) имея максимум при малой освещенности уменьшается от 0,0005 мА/лк до 0,00015 мА/лк при $\Phi = 400$ лк, что находится на уровне чувствительности



Рис. 3. Зависимость тока короткого замыкания от интенсивности освещения.

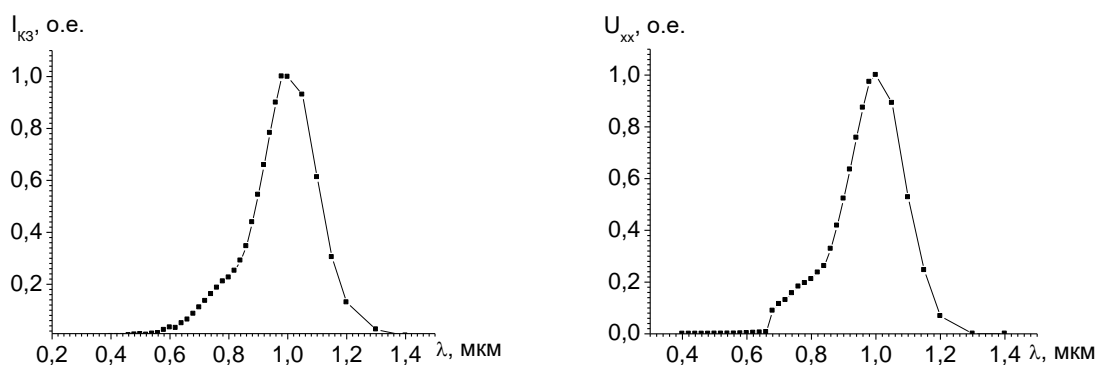

Рис. 4. Зависимость напряжения холостого хода от интенсивности освещения.

фототранзисторных структур на основе кремния [6]. То есть, данный полевой транзистор является эффективным для приема слабых оптических сигналов в диапазоне спектра от 0.7 до 1.1 мкм.

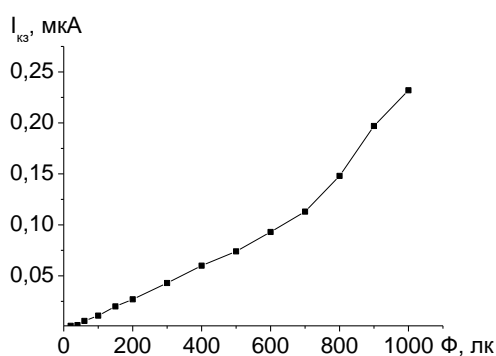
На рис. 3 приведена зависимость тока короткого замыкания от интенсивности освещения. Как видно из рисунка фототок короткого замыкания, в отличие от фотодиодных структур с двумя барьерами Шоттки, вместо спада [7], увеличивается линейно вплоть до освещенностей 600 лк и далее наблюдается его нелинейный рост.

Склонность к суперлинейной зависимости тока короткого замыкания от освещенности, по-видимому, можно объяснить с особенностями генерации фотоносителей в тонкопленочном эпитаксиальном канале от интенсивности освещения.

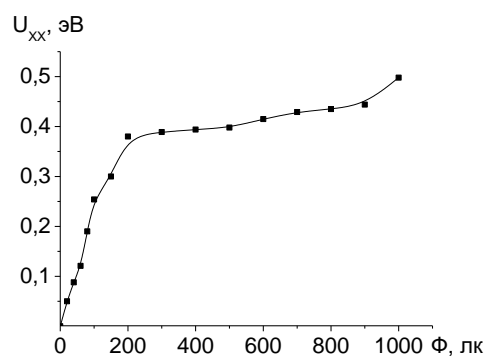
Так, по мере увеличения интенсивности освещения увеличивается глубина поглощения излучения, а контактная разность потенциалов р-п-перехода (диффузионный потенциал которого полностью расположен в п-слое) будет уменьшаться, приводя к увеличению толщины проводящей части канала - п-слоя. Это в свою очередь приведет к увеличению концентрации генерированных фотоносителей пропорционально интенсивности освещения и уменьшению сопротивления канала (толщиной 1-2 мкм) обуславливая суперлинейную зависимость люксамперной характеристики.

Заключение

Исследуемый полевой фототранзистор при диодном включении в качестве фотовольтаического приемника имеет участки линейной зависимости тока короткого замыкания и напряжения холостого хода при интенсивностях освещения до 200 лк, что открывает возможность для его использования в качестве фотовольтаического приемника оптических сигналов. При освещенностях свыше 500 лк обнаружено стремление к суперлинейной зависимости тока короткого замыкания от интенсивности

освещения и прирост напряжения холостого хода в отличие от классического кремниевого фотоэлемента, что связано с особенностями генерации фотоносителей в тонкопленочном эпитаксиальном канале от интенсивности освещения.

Литература

1. Karimov A.V., Yodgorova D.M., Kamanova G.O. Photovoltaic silicon structures with two Schottky barriers. Applied solar energy. -2013, -V.49, - №2, -pp.67-89.
2. Abdulxaev, OA, Yodgorova, DM, Karimov, AV, Kamanov, BM, va To'raev, AA (2013). Oqimni cheklaydigan rejimda maydon effekti tranzistorining harorat xususiyatlarining xususiyatlari. Muhandislik fizikasi va termofizika jurnali , 86 (1), 248-254.
3. Karimov, A. V., Dzhuraev, D. P., Kuliev, S. M., & Turaev, A. A. (2016). Distinctive features of the temperature sensitivity of a transistor structure in a bipolar mode of measurement. Journal of Engineering Physics and Thermophysics, 89(2), 514-517.
4. Djuraev, D. R., Karimov, A. V., Yodgorova, D. M., & Turaev, A. A. (2019). THE PRINCIPLES OF INCREASING THE SENSITIVITY OF TRANSISTOR STRUCTURES TO EXTERNAL INFLUENCES. Euroasian Journal of Semiconductors Science and Engineering, 1(1), 36.

5A130202 – Amaliy matematika va axborot texnologiyalari

SONLI DIFFERENSIALLASH. SONLI DIFFERENSIALLASH XATOLIGI. ANIQMAS KOEFFISIYETLAR METODI.

B.B. Mo'minov¹, A.B. Malikov²

TATU Informatika asoslari kafedra mudiri¹

Buxoro davlat universiteti, magistr²

Annotatsiya. Ushbu tezisdan sonli differensial tenglamalarni yechimini topish hamda yechimga kelish murakkab bo'lgan tenglamalarni taqribiy yechish usullari ko'rsatib o'tilgan.

Kalit so'zlar. Sonli differensiallash, Nyutonning 1-interpolyatsion formulasi, Aniqmas koeffitsientlar metodi

Juda ko'p amaliy masalalarda funksiya hosilalarini ayrim nuqtalarda taqribiy hisoblashga tog'ri keladi. Bunday masala sonli differensiallash masalasi deyiladi.

$f(x)$ funksiyaning $[a,b]$ oraliqda $f(x_0), f(x_1), \dots, f(x_n)$ qiymatlari ma'lum bo'lsa ya'ni funksiya jadval ko'rinishda berilgan bo'lsa, u holda uning hosilasi sonli differensiallash usuli orqali topiladi.

Masalan $f(x)$ funksiyaning $x = x_0$ nuqtadagi hosilasini topish uchun shunday $h > 0$ ni olib

$$f'(x_0) = \frac{f(x_0 + h) - f(x_0)}{h} \quad (1)$$

$$f'(x_0) = \frac{f(x_0) - f(x_0 - h)}{h} \quad (2)$$

$$f'(x_0) = \frac{f(x_0 + h) - f(x_0 - h)}{2h} \quad (3)$$

Ko'rinishlardan birini olishimiz mumkin.

Sonli differensiallash usullari odatda interpolatsion formulalarga asoslangan. Yani $f(x)$ funksiyaning $[a,b]$ oraliqda $P(x)$ ko'phad bilan almashtiramiz natijada

$$f(x) \approx P(x)$$

$$f'(x_i) = P'(x_i), \quad (i=0 \dots n) \text{ topiladi}$$

Nyutonning 1- interpolyatsion formulasidan foydalansak

$$y(x) = f_0 + q \cdot \Delta^1 f_0 + \frac{q \cdot (q-1)}{2!} \cdot \Delta^2 f_0 + \dots + \frac{q \cdot (q-1) \cdot \dots \cdot (q-n+1)}{n!} \cdot \Delta^n f_0$$

$$q = \frac{x - x_0}{h}$$

$$\frac{dq}{dx} = \frac{1}{h}, \quad \frac{dy}{dx} = \frac{dy}{dq} \frac{dq}{dx} = \frac{1}{h} \frac{dy}{dq}$$

$$y(x) = y_0 + q \cdot \Delta^1 f_0 + \frac{q^2 - q}{2!} \cdot \Delta^2 f_0 + \frac{q^3 - 3q^2 + 2q}{3!} \cdot \Delta^3 f_0 + \dots$$

Formuladan quyidagi formula kelib chiqadi

$$y'(x) = \frac{1}{h} \left(\Delta^1 f_0 + \frac{2q-1}{2} \cdot \Delta^2 f_0 + \frac{3q^2 - 6q + 2}{3!} \cdot \Delta^3 f_0 + \dots \right) \text{ bu yerda } q=0$$

deb olsak quyidagi formula kelib chiqadi.

$$y'(x_0) = \frac{1}{h} \left(\Delta^1 f_0 - \frac{1}{2} \cdot \Delta^2 f_0 + \frac{1}{3} \cdot \Delta^3 f_0 - \frac{1}{4} \cdot \Delta^4 f_0 + \dots + (-1)^{(n-1)} \frac{1}{n} \cdot \Delta^n f_0 \right)$$

Aniqmas koefitsiyetlar metodi.

Agar tugun nuqtalar ixtiyoriy ravishda joylashgan bo'lsa amalda ancha qulay bo'lgan aniqmas koefitsiyetlar metodidan foydalanamiz. Faraz qilaylik $f(x)$ ning hosilalari $f^{(k)}(x_i)$ ni x_i nuqtalarqa f_0, f_1, \dots, f_n lar orqali ifodalash kerak bo'lsin.

$$f^{(k)}(x_1) = \sum_{i=0}^n C_i f_i + R(f)$$

C_i larni shunday tanlaymizki, u n - darajali ko'phad uchun aniq formulaga aylansin., yani

$$f(x) = 1, f(x) = x - x_i, f(x) = (x - x_i)^2, \dots, f(x) = (x - x_i)^n \text{ bu shartlar}$$

bizga C_i larga nisbatan $n+1$ ta chiziqli algebraik tenglamalar sistemasini beradi.

Misol: $f'(x_1)$ ni $f(x)$ ning x_0, x_0+h, x_0+2h nuqtalardagi f_0, f_1, f_2 qiymatlari orqali ifodalaymiz.

Yechish:

$$f'(x_1) = c_0 f_0 + c_1 f_1 + c_2 f_2$$

Tenglikda ketma-ket

$$f(x) = 1, f(x) = x - x_1, f(x) = (x - x_1)^2 \text{ larni qo'yamiz}$$

$$\begin{cases} c_0 + c_1 + c_2 = 0 \\ -hc_0 + hc_2 = 1 \\ h^2c_0 + h^2c_2 = 0 \end{cases} \quad \begin{matrix} c_1 = 0 \\ c_0 = -c_2 \\ c_2 = \frac{1}{2h}, \quad c_0 = -\frac{1}{2h} \end{matrix}$$

$$f'(x_1) = -\frac{1}{2h} f_0 + \frac{1}{2h} f_2$$

Foydalanilgan adabiyotlar ro'yxati.

1. Самарский А.А., Гулин А.В. Численные методы. -М., Наука. 1989.
2. Самарский А.А. Введение в численные методы. -М., Наука. 1987.
3. Бахвалов Н.С. Численные методы. –М.наука.1987.

СЛОВАРИ И РАБОТА С НИМИ В PYTHON

Х.Ш. Рустамов¹, М.А. Бабаджанова²

доцент кафедры “Прикладная математика и программирования”¹

Магистрант “Прикладная математика”²

Аннотация. В этой статье представлен обзор словаря в Питоне, а также примеры их использования.

Ключные слова: словари в питоне, сортирование, обновить значение словаря, добавить и изменить значение в словаре.

В некотором смысле словари можно рассматривать как нечто среднее между списком и множеством. Словарь представляет собой

неупорядоченный набор элементов. Однако в отличие от множества, каждый элемент словаря "идентифицирован" специальным образом. А именно, каждому элементу словаря сопоставляется ключ, который однозначно идентифицирует элемент в словаре.

Словари в Python - неупорядоченные коллекции произвольных объектов с доступом по ключу. Их иногда ещё называют ассоциативными массивами или хеш-таблицами.

Определение словаря имеет следующий синтаксис:

```
dictionary = { ключ1:значение1, ключ2:значение2, ... }
```

Определим пару словарей:

```
users = {1: "Tom", 2: "Bob", 3: "Bill" }
```

```
elements = {"Au": "Золото", "Fe": "Железо", "H": "Водород",  
"O": "Кислород" }
```

В словаре `users` в качестве ключей используются числа, а в качестве значений - строки. В словаре `element` в качестве ключей используются строки.

Методы словарей

dict.clear() - очищает словарь.

dict.copy() - возвращает копию словаря.

classmethod **dict.fromkeys(seq[, value])** - создает словарь с ключами из `seq` и значением `value` (по умолчанию `None`).

dict.get(key[, default]) - возвращает значение ключа, но если его нет, не бросает исключение, а возвращает `default` (по умолчанию `None`).

dict.items() - возвращает пары (ключ, значение).

dict.keys() - возвращает ключи в словаре.

dict.pop(key[, default]) - удаляет ключ и возвращает значение. Если ключа нет, возвращает `default` (по умолчанию бросает исключение).

dict.setdefault(key[, default]) - возвращает значение ключа, но если его нет, не бросает исключение, а создает ключ со значением default (по умолчанию None).

dict.update([other]) - обновляет словарь, добавляя пары (ключ, значение) из other. Существующие ключи перезаписываются. Возвращает None (не новый словарь!).

dict.values() - возвращает значения в словаре.

Посмотрим некоторые примеры:

```
1 user = {
2 'fname': 'Foo',
3 'lname': 'Bar',
4 }
5 print('fname' in user.values()) # False
6 print('Foo' in user.values()) # True
1 False
2 True
1 user = {
2 'fname': 'Foo',
3 'lname': 'Bar',
4 'email': 'foo@bar.com',
5 }
6 print(user) # {'lname': 'Bar', 'email': 'foo@bar.com', 'fname': 'Foo'}
7 fname = user['fname']
8 del user['fname']
9 print(fname) # Foo
10 print(user) # {'lname': 'Bar', 'email': 'foo@bar.com'}
11 lname_was = user.pop('lname')
12 print(lname_was) # Bar
```

```
13 print(user)
1 {'fname': 'Foo', 'lname': 'Bar', 'email': 'foo@bar.com'}
2 Foo
3 {'lname': 'Bar', 'email': 'foo@bar.com'}
4 Bar
5 {'email': 'foo@bar.com'}
```

Источники литературы:

1. Васильев А.Н., “Python на примерах. Практический курс по программированию”, Наука и техника, Санкт-Петербург, 2016, 235-243стр.
2. Gabor Szabo, “1000 Python Examples”, 2020, 140-165 pages
3. <https://metanit.com/python>
4. <https://pythonworld.ru/typy-dannyx-v-python/slovari-dict-funkcii-i-metody-slovarej.html>

MAXSUSLIKKA EGA BO'LGAN CHEGARAVIY MASALA UCHUN ISTALGAN ANIQLIKDAGI AYIRMALI SXEMALAR.

Y.Y. Hamroyev¹, D.A. Ostonova²

TQXMMI Buxoro filiali dotsenti¹

Axborot texnologiyalari fakulteti 1– bosqich magistranti.²

Annotatsiya: Ushbu maqolada maxsuslikka ega bo'lgan chegaraviy masala uchun aniq va “qirqilgan” ayirmali sxemalar qurilgan. Maxsus vaznli ayirmali normada m-rangli “qirqilgan” ayirmali sxema aniqligi baholangan.

Kalit so'zlar: Chegaraviy masala, teng qadamli to'r, shablon funksiya, aniq ayirmali sxema, “qirqilgan” ayirmali sxema, maxsus vaznli norma, aniqlik.

Bir jinsli bo'lmagan muhitlarda suyuqliklar filtratsiyasi, o'zgaruvchan kesimli konik qoplamalar mexanikasi masalalarida [1] oddiy differensial

tenglama yoki tenglamalar sistemasi uchun maxsuslikka ega bo'lgan chegaraviy masalalarga duch kelamiz.

Bunday masalalarni sonli yechish usullaridan biri bu ayirmali metoddir. Ular orasida ayniqsa A.N. Tixonov va A.A. Samarskiy tomonidan yaratilgan “aniq” ayirmali sxemalar [2] muhim o'rin tutadi

Ushbu maqoladachegarada maxsuslikka ega bo'lgan oddiy differensial tenglama uchun qo'yilgan chegaraviy masala uchun aniq ayirmali sxema qurilgan. Bu ayirmali sxemaga mos keluvchi m-rangli “qir qilgan” sxema tahlil qilinib, maxsus vaznli to'r normasida uning yaqinlashish tezligi olingan.

1. Aniq ayirmali sxema.Quyidagi chegaraviy masalani qaraymiz.

$$L_u^{(p,q)} \equiv \frac{d}{dx} \left(P(x) \frac{du}{dx} \right) - q(x)u = -f(x); \quad -1 < x < 1 \quad (1)$$

$$|u(-1)| < \infty; \quad |u(+1)| < \infty \quad (2)$$

Bu yerda $P(x) = (1 - x^2)P_1(x)$, va $p(x), q(x) \in L_{[-1;1]}^\infty, f(x) \in L_{[-1;1]}^2$

(3)

$$c_1 \leq P_1(x) \leq c_2; \quad c_3 \leq q(x) \leq c_4 \quad (4)$$

(3), (4) shartlar bajarilganda (1), (2) chegaraviy masalaning yechimi mavjudligi va yagonaligi isbotlangan [2]

$$\bar{\omega}_h = \{x_i = x_0 + ih, \quad i = \overline{1, N-1}, \quad x_0 = -1, \quad x_n = 1; h = 2N\}$$

t eng qadamli to'rni kiritamiz.

Ta'rif 1. (1), (2) chegaraviy masala uchun uch nuqtali “aniq” ayirmali sxema deb

$$y_i = A_i y_i + B_i y_i + F_i, \quad i = \overline{1, N-1}$$
$$|y_0| < \infty; \quad |y_n| < \infty \quad (5)$$

ko'rinishidagi ayirmali sxemaga aytiladi. Bunda A_i va B_i koeffisientlar (1) differensial tenglama koeffisientlaridan, F_i esa (1) tenglamaning o'ng tomoni $f(x)$ dan har bir $[x_{i-1}, x_{i+1}]$ kesmada bog'liq bo'ladi, bundan tashqari

$\bar{\omega}_h$ to'ring har bir x_i nuqtasida $y_i = u(x_i)$, ($i = \overline{1, N-1}$) shart bajariladi.

Lemma 1. (1), (2) chegaraviy masala uchun (5) aniq ayirmali sxema mavjud bo'lsa, u yagonadir. Bu lemma teskarisini faraz qilish bilan oson isbotlanadi [3].

$\bar{\omega}_h$ to'rdagi quyidagi shablon

$v_l^i(x)$, $l = 1, 2$; $i = \overline{1, N-1}$ funksiyalarni qaraymiz. Ular quyidagi

Koshi masalalarni yechimlari bo'ladi.

$$L^{(p,q)} v_l^i(x) = 0, \quad x_{i-1} < x < x_{i+1}, \quad l = 1, 2 \quad (6)$$

$$v_1^i(x_{i-1}) = \delta_{i,1}, \quad P(x) \frac{dv_1^i(x)}{dx} \Big|_{x=x_{i-1}} = 1 - \delta_{i,1} \quad (7)$$

$$v_2^i(x_{i+1}) = \delta_{i,N-1}, \quad P(x) \frac{dv_2^i(x)}{dx} \Big|_{x=x_{i+1}} = \delta_{i,N-1} - 1 \quad (8)$$

$$i = \overline{1, N-1}.$$

Bu yerda $\delta_{i,j}$ –kroneker simvoli. $v_3^i(x)$ esa quyidagi chegaraviy masala yechimi bo'ladi:

$$L^{(p,q)} v_3^i(x) = -f(x), \quad x_{i-1} < x < x_{i+1}$$

$$v_3^i(x_{i-1}) = v_3^i(x_{i+1}) = 0; \quad i = \overline{2, N-2} \quad (9)$$

$$|v_3^{-1}(-1)| \neq \infty, \quad v_3^{-1}(x_2) = 0$$

$$|v_3^{N-1}(1)| \neq \infty, \quad v_3^{N-1}(x_{N-2}) = 0$$

Lemma 2. Agar $p(x)$ va $q(x)$ lar uchun (4) shartlar bajarilsa (1), (2) chegaraviy masala uchun uch nuqtali “aniq” ayirmali sxema mavjud bo'lib,

$$u_i = v_1^i(x_i) (v_1^i(x_{i+1}))^{-1} u_{i+1} + v_2^i(x_i) (v_2^i(x_{i-1}))^{-1} u_{i-1} + v_3^i(x_i),$$

$$i = \overline{1, N-2} \quad (10)$$

$$u_1 = v_1^{-1}(x_1) (v_1^{-1}(x_2))^{-1} u_2 + v_3^{-1}(x_1), \quad i = 1$$

$$u_{N-1} = v_2^{N-1}(x_{N-1}) (v_2^{N-1}(x_{N-2}))^{-1} u_{N-2} + v_3^{N-1}(x_{N-1}), \quad i = N-1$$

ko'rinishga ega bo'ladi. Shablon funksiyalar xossalaridan foydalanib, kerakli almashtirishlarni bajargach (10) ayirmali sxema

$$(Au_{\bar{x}})_x - Du = -\Phi(x) + \frac{1}{h}(A^* - A)u_{x_1} \quad x \in \omega_h$$

$$|u_0| \neq \infty, \quad |u_N| \neq \infty \quad (11)$$

ko'rinishni oladi.

$$\text{Bu yerda } A_1 = A_N = 0, \quad A_i = h(v_1^i(x_i))^{-1}$$

$$D_i = T^i(q), \quad \Phi_i = T^i(f) \quad (12)$$

$$T^i(\omega) = h(v_1^i(x_i))^{-1} \int_{x_{i-1}}^{x_i} v_1^i(t)w(t)dt + h(v_2^i(x_i))^{-1}$$

$$\int_{x_i}^{x_{i+1}} v_2^i(t)w(t)dt \quad (13)$$

So'ngra [4] da keltirilgan usuldan foydalanib, (11) aniq ayirmali sxemaga mos keluvchi

$$(A^{(m)}y_{\bar{x}} - D^{(m)}y) = -\Phi^{(m)} + \frac{1}{h}(A^{(m)*} - A)y_{\bar{x}}; \quad x \in \omega_h \quad (14)$$

$$|y_0| \neq \infty, \quad |y_N| \neq \infty$$

m-rangli "qirqilgan" ayirmali sxemani hosil qilamiz.

Dastlabki (1) differensial tenglama koeffitsientlari

$$|P(x) - P(y)| < M_1|x - y|^\mu, \quad |q(x) - q(y)| < M_2|x - y|^\mu$$

($0 < \mu \leq 1$) Gyolder shartlarini qanoatlantirsin.

Teorema. Faraz qilaylik $p(x)$ va $q(x)$ Gyolder shartlarini qanoatlantirsin (Gyolder bo'yicha uzluksiz bo'lsin.) u holda (3),(4) shartlar qanoatlantirganda (14)-"qirqilgan" m-rangli ayirmali sxema $O(h^{m+\mu})$ aniqlikka ega bo'ladi. Ya'ni

$$\|y - u\|_{V_h} \leq Ch^{m+\mu} \|u\|_{V_h} \text{ tengsizlik o'rinli bo'ladi.}$$

$$\text{Bu yerda } \|w\|_{V_h} = (\|(1 - x^2)^{1/2}w_{\bar{x}}\|_h^2 + \|w\|_h^2)^{1/2}$$

Teoremaning isboti [4]dagidan uncha farq qilmagani uchun uni isbotini keltirib o'tirmaymiz.

Foydalanilgan adabiyotlar ro'yxati.

1. Мухидинов. Н. Газогидродинамическое исследование нелинейной фильтрации жидкости и газа. Ташкент. “Фан” 1977, 152с.
2. Тихонов А. Н. Самарский А. А. ДАН СССР. 1960г. Т.131, №3с. 514-517.
3. Ҳамроев Ю. Ю. Вопросы вычислительной и прикладной математики, №74, Ташкент, 1984г. 74-84с.
4. Ҳамроев Ю. Ю. Проблемы вычислительной и прикладной математики. №4 (28) 2020г. 85-90с.

SHTURM – LIUVILL MASALASINI YECHISHNING

VARIATION - AYIRMALI USULI

Y.Y. Hamroyev¹, V.R. Rajabova²

TIQXMMI Buxoro filialining dotsenti¹

Axborot texnologiyalari fakulteti 1-bosqich magistranti¹

Annotatsiya: Ushbu maqolada maxsuslikka ega bo'lgan differensial operator uchun variatsion yondashuv usuli bilan variatsion ayirmali aniq, va m – rangli “qirqilgan” ayirmali sxemalar qurilgan. Maxsus vaznli ayirmali normada aniq va “qirqilgan” ayirmali sxemalar xos sonlari va mos xos funksiyalari yaqinligi baholangan.

Kalit so'zlar: Shablon, ayirmali sxema, aniq ayirmali sxema, “qirqilgan” ayirmali sxema, xos son, xos funksiya, yaqinlashish tezligi.

Masalaning qo'yilishi: Differensial operator uchun Shturm – Liuvill masalasi quyidagicha qo'yiladi:

$$L^{(p,q,r)}u \equiv L^{(p,q)}u + \lambda r(x)u = 0, \quad -1 < x < 1 \quad (1)$$

$$P(x)u'(x) \Big|_{x=\pm 1} = 0 \quad (2) \quad [u]_{\xi} = 0, \quad [P(x)u']_{\xi} = 0, \quad \forall \xi \in (-1, 1)$$

(bunda $[w]_{\xi} = w(\xi+0) - w(\xi-0)$) chegaraviy masala notrivial yechimga ega bo'ladigan λ ning qiymatlarini topish talab etiladi.

Bu yerda $L^{(p,q)}u \equiv (P(x)u'(x))' - q(x)u(x)$, $P(x) = (1-x^2)P_1(x)$,

$$P_1(x), q(x), r(x) \in Q^{(0)}[-1, 1] \quad (3) \quad \text{va} \quad c_1 \leq P_1(x) \leq c_2 \quad c_3 \leq r(x) \leq c_4 \quad (4)$$

$Q^{(0)}[-1,1]$ esa $[-1,1]$ kesmada bo'laklab uzluksiz funksiyalar fazosi (3) va (4) shartlar qanoatlantirilganda (1) va (2) masala yechimining mavjudligi va yagonaligi isbotlangan [2]. (1), (2) masaladagi $\lambda L^{(p,q,r)}$ operatorning xos soni, unga mos keluvchi $u(x)$ esa shu operatorning xos funksiyasi deyiladi.

Bu maqolada (1), (2) masala uchun aniq va “qir qilgan” ayirmali sxemalar qurish, hamda “qir qilgan” ayirmali sxemaning xos sonlar va xos qiymatlar bo'yicha yaqinlashish tezligini keltirib chiqarish masalasi qaraladi $[-1;1]$ kesmada quyidagi teng qadamli

$$\omega_h = \{ x_i = x_0 + ih, x_0 = -1, x_N = 1; i = \overline{1, N-1}; h = 2N^{-1} \} \text{ to'rnini kiritamiz.}$$

Bu to'rdagi quyidagi koshi masalalarining yechimlari bo'lgan $V_j^i(x, \lambda)$,

$j = 1, 2; i = \overline{1, N-1}$ shablon funksiyalarini qaraymiz.

$$\begin{cases} L^{(p,q,r)} \cdot V_j^i(x, \lambda) = 0, & x_{i-1} < x < x_i, j = 1, 2; \\ V_1^i(x, \lambda) = \delta_{i,1}, P(x) [V_j^i(x, \lambda)]'| = 1 - \delta_{i,1} & x = x_{i-1} \\ V_2^i(x, \lambda) = \delta_{i,N}, P(x) [V_j^i(x, \lambda)]'| = 1 - \delta_{i,N} & x = x_i \end{cases}$$

$$i = \overline{1, N}$$

Bu yerda $\delta_{i,j}$ – Kroneker simvoli (3), (4) shartlar bajarilganda shablon $V_j^i(x, \lambda)$ funksiyalar har bir (x_{i-1}, x_i) intervalda noldan farqli va chiziqli bog'liqmas bo'ladi. Bu shartlarning bajarilishi qaralayotgan chegaraviy (1), (2) masala uchun “aniq” ayirmali sxema qurishda muhim ahamiyatga ega. [1] da keltirilgan metodikadan foydalanib variatsion yondashuv usuli (Reley - Rts) bilan (1), (2) masala uchun “aniq” ayirmali sxema quramiz. Bu aniq sxema variatsion – ayirmali sxema deb ataladi.

Variatsion – ayirmali masalaning qo'yilishi:

Shunday $(\mu, v(x), \mu \in R, V(x) \neq 0)$ juftlikni topish kerakki

$$\sum_{i=1}^n \int_{-1}^0 \left\{ \left(\frac{1}{h^2} \right) (\tilde{P}_i(s) \tilde{u}'_i \cdot \tilde{V}'_i) + (\tilde{q}_i(s) \tilde{u}'_i \cdot \tilde{V}'_i) \right\} ds = \mu \sum_{i=1}^n \int_{-1}^0 (\tilde{r}_i(s) \tilde{u}'_i \cdot \tilde{V}'_i) ds$$

har qanday $u(x) = \sum_{i=1}^n \phi_i(s, \lambda) a_i, a_i \in R, i = \overline{1, N}$ ko'rinishda

tasvirlanadigan funksiya uchun bajarilsin. Bu yerda

$$\begin{aligned} \tilde{W}_i(s) &= W(x_i + sh); \quad s \in [-1; 1]; \\ \phi_{i=1, N}^{(s, h)} &= \begin{cases} 0, & |s| > 1, \\ \alpha^i(s, \lambda) \left(\alpha^i(0, h) \right)^{-1}, & -1 \leq s < 0. \\ \beta^{i+1}(s, \lambda) \left(\beta^{i+1}(0, h) \right)^{-1}, & 0 \leq s \leq 1 \end{cases} \quad (6) \end{aligned}$$

Variatsion ayirmali sxema qurish metodikasidan [1] foydalanib,

$$u_k = \sum_{i=1}^N \phi_i(s, \lambda) u_i, \quad u_k(x_i) = u_i \quad \text{ni e'tiborga olgan holda, quyidagi umumlashgan} \quad A_h y = \mu B_h y, \quad |y_0| < \infty, \quad |y_N| < \infty \quad (7)$$

Algebraik xos sonlar masalasini olamiz.

Lemma1. Agar (3), (4) shartlar bajarilsa, u holda (1), (2) masala uchun “aniq” ayirmali sxema mavjud, yagona va quyidagi ko'rinishga ega bo'ladi.

$$(A u_{\bar{x}})_x - D u + \mu R u + \frac{1}{h} \left((A^* - A) u_{\bar{x}} \right) = 0 \quad i = \overline{1, N-1}$$

$$A_N u_{\bar{x}, N-1} = 0, \quad A_1 u_{\bar{x}, 1} = 0 \quad (8)$$

$$\text{bunda } A_i = \left[\alpha^i(0, \lambda, h) \right]^{-1}, \quad i = \overline{1, N-1}; \quad D_i = T^i(q), \quad R_i = T^i(r);$$

$$\begin{aligned} T^i(\tilde{w}) &= \left[\alpha^i(0, \lambda, h) \right]^{-1} \int_{-1}^0 \alpha^i(s, \lambda, h) \tilde{w}(s) ds \\ &\quad + \left[\beta^{i+1}(0, \lambda, h) \right]^{-1} \int_0^1 \beta^{i+1}(s, \lambda, h) \tilde{w}(s) \end{aligned}$$

$$\tilde{w}(s) = w(x_i + sh).$$

Bu variatsion ayirmali sxemaning mavjudligi va yagonaligi shablon funksiyalar $\alpha^i(s, \lambda, h)$, $\beta^i(s, \lambda, h)$ larning xossalaridan foydalanib oson isbotlanadi [2].

Agar $\alpha^i(s, \lambda, h)$, $\beta^i(s, \lambda, h)$ lar tasvirlangan [2] cheksiz qatorda m- ta qo'shiluvchi olib (8) ga keltirib qo'ysak, m – rangli “qir qilgan” variatsion – ayirmali sxemani olamiz:

$$(A^{(m)} y_{\bar{x}})_x - D^{(m)} y - \Lambda^{(m)} R y + \frac{1}{h} \left((A^{(m)*} - A^{(m)}) y_{\bar{x}} \right) = 0$$

$$i = \overline{1, N-1}$$

$$A_N^{(m)} y_{\bar{x}, N-1} = 0, \quad A_1^{(m)} y_{\bar{x}, 1} = 0 \quad (9)$$

(9) “qir qilgan” ayirmali sxema bilan (8) “aniq” ayirmali sxema mos xos sonlari va xos funksiyalari yaqinligini baholash uchun bu sxemalar koeffitsientlari uchun olingan tengsizliklardan foydalanamiz [1].

Quyidagi asosiy teorema o'rinlidir.

Teorema Agar (3),(4) shartlar bajarilib k – tayinlangan bo'lsa, u holda shunday bir $h_0 > 0$ topiladiki barcha $h_* < h_0$ ($h_* = \max_i (h_i)$) lar uchun

$$0 < \Lambda_k^{(m)} - \mu_k \leq Ch^{2m+\mu} \quad (10)$$

$$|u_k - y_k|_{V[-1,1]} \leq Ch^{2m+\mu}$$

Tengsizliklar o'rinli bo'ladi.

Izoh. Bu natijalar maxsus tengmas qadamli to'r uchun isbot qilingan [2].

$$|P(x) - P(y)| \leq C|x - y|^\mu, \quad |q(x) - q(y)| \leq C|x - y|^\mu$$

$$|r(x) - r(y)| \leq C|x - y|^\mu \quad (0 < \mu \leq 1)$$

Shartlar bajariladi, ya'ni $P(x)$, $q(x)$ va $r(x)$ lar μ ko'rsatkichli Geyolder shartlarini qanoatlantiradi deb hisoblaymiz.

Foydalanilgan adabiyotlar ro'yxati.

1. Макаров И. Л. Вариационно – разностные схемы высокого порядка точности для задачи Штурма – Лиувилля Докл. А. Н.УССР. Сер. А. 1987г №2 с.30-32.
2. Макаров И. Л. , Хамроев Ю. Ю. Вариационно – разностные схемы высокого порядка точности для векторных задач Штурма – Лиувилля с вырождением в случае системы обыкновенных дифференциальных уравнений второго порядка. “Вопросы вычисл. и прикл. математики. Ташкент” Уз. АН. УзССР №75 с.77-37.
3. Макаров В.Л., Гаврилюк И.П., Лужных В.М. Точная и усеченные разностные схемы для задачи Штурма – Лиувилля с вырождением.
4. Дифференциалны уравнения. 1980г. 16, №7, с.1265-1276.

**МАТЕМАТИЧЕСКОЕ МОДЕЛИРОВАНИЕ ПРОЦЕССОВ
СУШКИ И ХРАНЕНИЯ СЕЛЬХОЗПРОДУКТОВ ПОД
ВОЗДЕЙСТВИЕМ ЕСТЕСТВЕННЫХ ФАКТОРОВ**

М.Ш.Фатуллаева¹, Н. Равшанов²

Бухарский государственный университет¹,

Научно-инновационный центр при ТГУИТ²

Аннотация: В мире ведутся научно-исследовательские работы по направлениям хранения выращенного урожая с сохранением пригодности к потреблению, продления сроков его хранения, усовершенствованию технологических процессов первичной обработки путем применения информационно-коммуникационных технологий. В этом направлении важными задачами являются определение и прогнозирование таких основных показателей, как температура и влажность сельхозпродуктов с помощью математических моделей, разработка новых технологических способов и устройств, которые обеспечивают оптимальные условия хранения, сушки и переработки, учитывающие внутренние и внешние факторы технологического процесса, определяемые вычислительным экспериментом. в данной работе составлена математическая модель процесса теплопереноса при хранении и сушки натуральных продуктов под воздействием внутреннего тепловыделения и внешней температуры, протекающего под влиянием солнечной энергии.

Ключевые слова: математическая модель, теплоперенос, температуры окружающей среды, внутренняя тепловыделения, пористое среда.

Постановка задачи. Хранимый в открытом пространстве сельхозпродукты имеет форму прямоугольного параллелепипеда, нижняя граница которого теплоизолированная, а верхняя границы сообщается с окружающей средой.

Высушиваемым сельхозпродуктам свойственно собственное тепловыделение, обусловленное биологическими и химическими изменениями в живых клетках массы в виде экспоненциальной зависимости. С учетом этого фактора динамику термического состояния массы опишем уравнением температуропроводности [1,2]:

$$\frac{\partial T}{\partial t} = a \left(\frac{\partial^2 T}{\partial x^2} + \frac{\partial^2 T}{\partial y^2} + \frac{\partial^2 T}{\partial z^2} \right) + f(x, y, z, t), \quad (1)$$

где T - изменение температуры массы по времени t и в пространстве; $a = \frac{\lambda}{\rho c}$ – коэффициент температуропроводности массы (m^2 / c); λ – коэффициент теплопроводности массы; ρ - плотность тела (kg / m^3); и c - удельных теплоемкости ($Дж / (kg \cdot K)$); $f(x, y, z, t) = be^{-\alpha t}$ – интенсивность собственного тепловыделения массы ($K c^{-1}$), убывающая с истечением времени, $b = q_0/c$ – коэффициент тепловыделения, который непосредственно зависит от влажности продукта; α – эмпирическая постоянная.

Параллелепипед расположен в первом октанте декартовой системы координат, и размеры его по координатам составляют l_x, l_y, l_z .

Заданы начальные для уравнения (1)

$$T(x, y, z, 0) = T_0(x, y, z) \quad (2)$$

и граничные условия на гранях прямоугольного параллелепипеда:

$$\lambda \frac{\partial T}{\partial x} \Big|_{x=0} = -\beta (T_{oc}(t) - T(0, y, z, t)), \quad (3)$$

$$\lambda \frac{\partial T}{\partial x} \Big|_{x=l_x} = -\beta (T_{oc}(t) - T(l_x, y, z, t)), \quad (4)$$

$$\lambda \frac{\partial T}{\partial y} \Big|_{y=0} = -\beta (T_{oc}(t) - T(x, 0, z, t)), \quad (5)$$

$$\lambda \frac{\partial T}{\partial y} \Big|_{y=l_y} = -\beta (T_{oc}(t) - T(x, l_y, z, t)), \quad (6)$$

$$\frac{\partial T}{\partial z} \Big|_{z=0} = 0, \quad (7)$$

$$\lambda \frac{\partial T}{\partial z} \Big|_{z=l_z} = -\beta (T_{oc}(t) - T(x, y, l_z, t)). \quad (8)$$

Здесь β - коэффициент теплоотдачи между массой и окружающим его воздухом; $T_{oc}(t)$ – температура окружающей среды, которая может иметь постоянное значение.

Метод решения. Для решения задачи (1-8) используем неявную конечно-разностную схему со вторым порядком аппроксимации по времени и пространственных переменных [3]:

Уравнение (1) аппроксимируем по оси Ox :

$$\begin{aligned} \frac{T_{i,j,k}^{n+\frac{1}{3}} - T_{i,j,k}^n}{\Delta \tau / 3} &= a \frac{T_{i+1,j,k}^{n+\frac{1}{3}} - 2T_{i,j,k}^{n+\frac{1}{3}} + T_{i-1,j,k}^{n+\frac{1}{3}}}{\Delta x^2} + a \frac{T_{i,j+1,k}^n - 2T_{i,j,k}^n + T_{i,j-1,k}^n}{\Delta y^2} + \\ &+ a \frac{T_{i,j,k+1}^n - 2T_{i,j,k}^n + T_{i,j,k-1}^n}{\Delta z^2} + f_{i,j,k}^{n+\frac{1}{3}}; \\ \frac{a}{\Delta x^2} T_{i-1,j,k}^{n+\frac{1}{3}} - \left(\frac{3}{\Delta \tau} + \frac{2a}{\Delta x^2} \right) T_{i,j,k}^{n+\frac{1}{3}} + \frac{a}{\Delta x^2} T_{i+1,j,k}^{n+\frac{1}{3}} &= -\frac{3}{\Delta \tau} T_{i,j,k}^n - a \frac{T_{i,j+1,k}^n - 2T_{i,j,k}^n + T_{i,j-1,k}^n}{\Delta y^2} - \\ &- a \frac{T_{i,j,k+1}^n - 2T_{i,j,k}^n + T_{i,j,k-1}^n}{\Delta z^2} - f_{i,j,k}^{n+\frac{1}{3}}. \end{aligned}$$

Введем обозначения:

$$\begin{aligned} a_{i,j,k} &= \frac{a_t}{\Delta x^2}, \quad b_{i,j,k} = \frac{3}{\Delta \tau} + \frac{2a_t}{\Delta x^2}, \quad c_{i,j,k} = \frac{a_t}{\Delta x^2}, \\ d_{i,j,k} &= \frac{3}{\Delta \tau} T_{i,j,k}^n + a \frac{T_{i,j+1,k}^n - 2T_{i,j,k}^n + T_{i,j-1,k}^n}{\Delta y^2} + a \frac{T_{i,j,k+1}^n - 2T_{i,j,k}^n + T_{i,j,k-1}^n}{\Delta z^2} + f_{i,j,k}^{n+\frac{1}{3}}, \end{aligned}$$

и получим:

$$a_{i,j,k}T_{i-1,j,k}^{n+\frac{1}{3}} - b_{i,j,k}T_{i,j,k}^{n+\frac{1}{3}} + c_{i,j,k}T_{i+1,j,k}^{n+\frac{1}{3}} = -d_{i,j,k} \quad (9)$$

Теперь, граничную условие (3) аппроксимируем по x :

$$\lambda_1 \frac{-3T_{0,j,k}^{n+\frac{1}{3}} + 4T_{1,j,k}^{n+\frac{1}{3}} - T_{2,j,k}^{n+\frac{1}{3}}}{2\Delta x} = -\beta_1 T_{oc} + \beta_1 T_{0,j,k}^{n+\frac{1}{3}},$$

ИЛИ

$$T_{2,j,k}^{n+\frac{1}{3}} = -3T_{0,j,k}^{n+\frac{1}{3}} + 4T_{1,j,k}^{n+\frac{1}{3}} + \frac{2\Delta x}{\lambda_1} \beta_1 T_{oc} - \frac{2\Delta x}{\lambda_1} \beta_1 T_{0,j,k}^{n+\frac{1}{3}} + \frac{2\Delta x}{\lambda_1}. \quad (10)$$

Из системы уравнений (9) когда $i=1$,

$$\begin{aligned} a_{1,j,k}T_{0,j,k}^{n+\frac{1}{3}} - b_{1,j,k}T_{1,j,k}^{n+\frac{1}{3}} + c_{1,j,k}T_{2,j,k}^{n+\frac{1}{3}} &= -d_{1,j,k}; \\ T_{2,j,k}^{n+\frac{1}{3}} &= -\frac{a_{1,j,k}}{c_{1,j,k}}T_{0,j,k}^{n+\frac{1}{3}} + \frac{b_{1,j,k}}{c_{1,j,k}}T_{1,j,k}^{n+\frac{1}{3}} - \frac{d_{1,j,k}}{c_{1,j,k}}. \end{aligned} \quad (11)$$

Поставив $T_{2,j,k}^{n+\frac{1}{3}}$ из (11) в (10) найдем $T_{0,j,k}^{n+\frac{1}{3}}$:

$$-\frac{a_{1,j,k}}{c_{1,j,k}}T_{0,j,k}^{n+\frac{1}{3}} + \frac{b_{1,j,k}}{c_{1,j,k}}T_{1,j,k}^{n+\frac{1}{3}} - \frac{d_{1,j,k}}{c_{1,j,k}} = -3T_{0,j,k}^{n+\frac{1}{3}} + 4T_{1,j,k}^{n+\frac{1}{3}} + \frac{2\Delta x}{\lambda_1} \beta_1 T_{oc} - \frac{2\Delta x}{\lambda_1} \beta_1 T_{0,j,k}^{n+\frac{1}{3}} + \frac{2\Delta x}{\lambda_1}$$

$$\left(\frac{a_{1,j,k}}{c_{1,j,k}} - 3 - \frac{2\Delta x}{\lambda_1} \beta_1 \right) T_{0,j,k}^{n+\frac{1}{3}} = \left(\frac{b_{1,j,k}}{c_{1,j,k}} - 4 \right) T_{1,j,k}^{n+\frac{1}{3}} - \frac{d_{1,j,k}}{c_{1,j,k}} - \frac{2\Delta x}{\lambda_1} \beta_1 T_{oc} - \frac{2\Delta x}{\lambda_1}$$

$$\begin{aligned} \frac{a_{1,j,k}\lambda_1 - 3c_{1,j,k}\lambda_1 - 2\Delta x c_{1,j,k}\beta_1}{c_{1,j,k}\lambda_1} T_{0,j,k}^{n+\frac{1}{3}} &= \frac{b_{1,j,k} - 4c_{1,j,k}}{c_{1,j,k}} T_{1,j,k}^{n+\frac{1}{3}} - \\ &\frac{d_{1,j,k}\lambda_1 + 2\Delta x c_{1,j,k}\beta_1 T_{oc} + 2\Delta x c_{1,j,k}}{c_{1,j,k}\lambda_1}, \end{aligned}$$

$$T_{0,j,k}^{n+\frac{1}{3}} = \frac{\lambda_1 b_{1,j,k} - 4\lambda_1 c_{1,j,k}}{a_{1,j,k}\lambda_1 - 3c_{1,j,k}\lambda_1 - 2\Delta x c_{1,j,k}\beta_1} T_{1,j,k}^{n+\frac{1}{3}} + \frac{-d_{1,j,k}\lambda_1 - 2\Delta x c_{1,j,k}\beta_1 T_{oc} - 2\Delta x c_{1,j,k}}{a_{1,j,k}\lambda_1 - 3c_{1,j,k}\lambda_1 - 2\Delta x c_{1,j,k}\beta_1}$$

(12)

Из формулы (12) следуют, что прогоночные коэффициенты $\alpha_{0,j,k}, \beta_{0,j,k}$

вычисляется с помощью:

$$\alpha_{0,j,k} = \frac{\lambda_1 b_{1,j,k} - 4\lambda_1 c_{1,j,k}}{a_{1,j,k} \lambda_1 - 3c_{1,j,k} \lambda_1 - 2\Delta x c_{1,j,k} \beta_1} \text{ и}$$

$$\beta_{0,j,k} = \frac{-d_{1,j,k} \lambda_1 - 2\Delta x c_{1,j,k} \beta_1 T_{oc} - 2\Delta x c_{1,j,k}}{a_{1,j,k} \lambda_1 - 3c_{1,j,k} \lambda_1 - 2\Delta x c_{1,j,k} \beta_1},$$

$$T_{0,j,k}^{n+\frac{1}{3}} = \alpha_{0,j,k} T_{1,j,k}^{n+\frac{1}{3}} + \beta_{0,j,k}.$$

Теперь аппроксимируя граничную условие (4) по x получим:

$$\lambda_1 \frac{T_{N-2,j,k}^{n+\frac{1}{3}} - 4T_{N-1,j,k}^{n+\frac{1}{3}} + 3T_{N,j,k}^{n+\frac{1}{3}}}{2\Delta x} = -\beta_1 T_{oc} + \beta_1 T_{N,j,k}^{n+\frac{1}{3}},$$

или

$$(3\lambda_1 - 2\Delta x \beta_1) T_{N,j,k}^{n+\frac{1}{3}} = -\lambda_1 T_{N-2,j,k}^{n+\frac{1}{3}} + 4\lambda_1 T_{N-1,j,k}^{n+\frac{1}{3}} - 2\Delta x \beta_1 T_{oc} - 2\Delta x \quad . \quad (13)$$

Применяя метод прогонки для последовательности N , $N-1$ и $N-2$

найдем $T_{N-1,j,k}^{n+\frac{1}{3}}$ и $T_{N-2,j,k}^{n+\frac{1}{3}}$:

$$T_{N-1,j,k}^{n+\frac{1}{3}} = \alpha_{N-1,j,k} T_{N,j,k}^{n+\frac{1}{3}} + \beta_{N-1,j,k} \quad , \quad (14)$$

$$T_{N-2,j,k}^{n+\frac{1}{3}} = \alpha_{N-2,j,k} \left(\alpha_{N-1,j,k} T_{N,j,k}^{n+\frac{1}{3}} + \beta_{N-1,j,k} \right) + \beta_{N-2,j,k},$$

$$T_{N-2,j,k}^{n+\frac{1}{3}} = \alpha_{N-2,j,k} \alpha_{N-1,j,k} T_{N,j,k}^{n+\frac{1}{3}} + \alpha_{N-2,j,k} \beta_{N-1,j,k} + \beta_{N-2,j,k}. \quad (15)$$

Поставив $T_{N-1,j,k}^{n+\frac{1}{3}}$ из (14) и $T_{N-2,j,k}^{n+\frac{1}{3}}$ из (15) в (13) найдем $T_{N,j,k}^{n+\frac{1}{3}}$:

$$(3\lambda_1 - 2\Delta x \beta_1) T_{N,j,k}^{n+\frac{1}{3}} = -\lambda_1 \left(\alpha_{N-2,j,k} \alpha_{N-1,j,k} T_{N,j,k}^{n+\frac{1}{3}} + \alpha_{N-2,j,k} \beta_{N-1,j,k} + \beta_{N-2,j,k} \right) +$$

$$+ 4\lambda_1 \left(\alpha_{N-1,j,k} T_{N,j,k}^{n+\frac{1}{3}} + \beta_{N-1,j,k} \right) - 2\Delta x \beta_1 T_{oc} - 2\Delta x,$$

$$T_{N,j,k}^{n+\frac{1}{3}} = \frac{-\lambda_1 \alpha_{N-2,j,k} \beta_{N-1,j,k} - \lambda_1 \beta_{N-2,j,k} + 4\lambda_1 \beta_{N-1,j,k} - 2\Delta x \beta_1 T_{oc} - 2\Delta x}{3\lambda_1 - 2\Delta x \beta_1 + \lambda_1 \alpha_{N-2,j,k} \alpha_{N-1,j,k} - 4\lambda_1 \alpha_{N-1,j,k}}$$

(16)

Значения последовательности температуры $T_{N-1,j,k}^{n+\frac{1}{3}}, T_{N-2,j,k}^{n+\frac{1}{3}}, \dots, T_{1,j,k}^{n+\frac{1}{3}}$ определяется методом обратной прогонки по уменьшению i последовательности:

$$T_{i,j,k}^{n+\frac{1}{3}} = \alpha_{i,j,k} T_{i+1,j,k}^{n+\frac{1}{3}} + \beta_{i,j,k}, \quad i = \overline{N-1,1}, j = \overline{0,M}, k = \overline{0,L} \quad (17)$$

Аналогично уравнение (1) аппроксимируем по OY и по OZ и имеем:

$$T_{i,j,L}^{n+1} = \frac{-\lambda_1 \alpha_{i,j,L-2} \beta_{i,j,L-1} - \lambda_1 \beta_{i,j,L-2} + 4\lambda_1 \beta_{i,j,L-1} - 2\Delta z \beta_1 T_{oc} - 2\Delta z}{3\lambda_1 - 2\Delta z \beta_1 + \lambda_1 \alpha_{i,j,L-2} \alpha_{i,j,L-1} - 4\lambda_1 \alpha_{i,j,L-1}} \quad (18)$$

Значения последовательности температуры $T_{i,j,L-1}^{n+1}, T_{i,j,L-2}^{n+1}, \dots, T_{i,j,1}^{n+1}$ определяется методом обратной прогонки по уменьшению z последовательности:

$$T_{i,j,k}^{n+1} = \alpha_{i,j,k} T_{i,j,k+1}^{n+1} + \beta_{i,j,k}, \quad \text{где } i = \overline{0,N}, j = \overline{0,M}, k = \overline{L-1,1} \quad (27)$$

Выводы. Разработана математическая модель процесса теплопереноса натуральных продуктов под воздействием внутреннего тепловыделения и внешней температуры, протекающего под влиянием солнечной энергии.

Разработан алгоритм решения, основанный на конечно-разностном методе «обратной прогонки», позволяющий определять изменения теплофизических параметров рассматриваемой системы. Получены пространственно-временные зависимости распределения температуры внутри пористой теле.

Литература

1. Шадманов И.У., Фатуллаева М.Ш., Математическая модель термического состояния хранимых сельскохозяйственных продуктов с учетом собственного тепловыделения и теплообмена с окружающей средой, «Амалий математика ва ахборот технологияларининг

замонавий муаммолари халқаро миқёсидаги илмий-амалий анжуман»,
2021 йил, 15-апрель, Бухоро – 2021.

2. Luikov A.V. Systems of differential equations of heat and mass transfer in capillary-porous bodies // International Journal of Heat and Mass Transfer, vol. 18, no. 1, pp. 1–14, 1975
3. Тихонов А.М., Самарский А.А. Уравнения математической физики. – М.: Наука. –1977. - 736 с.

MAKTABGACHA YOSHDAGI BOLALARGA XOS MULTIMEDIA TEKNOLOGIYALARI VA DASTURIY VOSITALAR

J. Jumaev¹, U. Xalikova²

Buxoro davlat universiteti¹

Buxoro davlat universiteti magistri²

Annotatsiya: Maqolada multimedia texnologiyalarining qo'llanilishi muhokama qilinadi xususan, maktabgacha ta'lim tizimidagi multimedia taqdimoti, multimediali dasturlardan foydalanishning afzalliklari va o'zbek tilida yaratilgan multimediali matematika mashg'ulotlar to'plamining amaliyotda qo'llanganligi, ijobiy natijalari to'g'risida.

Kalit so'zlar: maktabgacha ta'lim, multimediali kompyuter dasturlari, elektron dastur, ta'limning rivojlantiruvchi muhiti, bilish jarayonlari, matematik tushunchalar.

Bugungi kunda har qanday darajadagi ta'lim tizimiga axborot texnologiyalarini kiritish dunyo ta'limi rivojlanishining eng barqaror tendentsiyalaridan biridir. Barcha axborot kanallari orasida eng kuchli va rivojlangan munosabat bu multimedia orqali ta'sir ko'rsatishdir. Multimedia texnologiyasi ko'proq samarali o'rganishni amalga oshiradi, chunki bolaning hissiy analizatorlari hisoblanib, multimedia orqali axborotni idrok etishiga yordam beradi. Zamonaviy rivojlanayotgan axborot jamiyati sharoitida katta

guruh yoshidagi bolalarning kompyuterni obyektiv o'rganishga bo'lgan ehtiyoji tobora erta rivojlanmoqda. Bugungi kunda, maktabgacha ta'lim muassasalarida, multimedia texnologiyalaridan kengroq va muvaffaqiyatli foydalanishga ehtiyoj juda yuqori. Axborot texnologiyalari bolaning bilim qobiliyatlari, barqaror qiziqishni shakllantirishni ta'minlaydigan yangi ma'lumotlar taqdim etib, rivojlanishni eng to'liq va muvaffaqiyatli amalga oshirishga imkon beradi⁵. Ular nihoyatda samarali motivator bo'lishi mumkin, chunki bolalar axborot vositalari yordamida barcha bilim olishdagi to'siqlarni qiziqarli hal qilishni o'rganadilar va kompyuter texnologiyalarini ishlatishni yaxshi ko'radilar. Bu esa oldingi o'qitishdagi muammolar va ilgari ko'rilmagan ta'lim imkoniyatlarini taqdim etadi. Bolalarning ta'lim faoliyatiga bo'lgan qiziqishi sezilarli darajada oshadi, ularning o'zlashtirish darajasi, bilish qobiliyatlari yanada samarali rivojlanadi.

Tushuntirish va mustahkamlashning yangi, xilma-xil va g'ayrioddiy usullaridan foydalanish, mavzular ko'proq o'yin tarzida tashkil etilib tushuntirilishi, o'rganish jarayonida bolalarning beixtiyor e'tiborini kuchaytiradi⁶. Axborot texnologiyalari shaxsiy-orientatsiyani ta'minlaydi va tanishish uchun taklif qilinadigan material miqdorini ko'paytirishga imkon beradi. Maktabgacha ta'lim muassasalarida multimedia vositalaridan keng foydalanish bolalarning boshlang'ich sinfda barcha bilimlarni va matematika va informatika kabi muhim sohalarni muvaffaqiyatli o'zlashtirishiga, qolaversa axborot madaniyatining rivojlanishiga turtki bo'ladi⁷.

Bugungi kunda maktabgacha ta'lim jarayoniga qo'llash uchun juda ko'plab multimedia vositalari yaratilgan bo'lib, bular Macromedia Flash, Action Script, Power Poin, Scrach animator, Crazy Talk Animator kabi dasturlarda tayyorlangan. Zamonaviy tarbiyachi har bir mashg'uoti uchun didaktik o'yinlarni va taqdimotlarni eng oddiy Power Point dasturida tayyorlashi mumkin. Mutaxassislar tomonidan yaratilgan murakkab animatsion dasturlar esa

juda qulay interfeysga ega bo'lib, hatto bolajonlarimiz ulardan mustaqil ravishda foydalanishlari mumkin.

Ammo muammo shundaki, hozirgi kunda yurtimizda miliy tilimizda ya'ni o'zbek tilida yaratilgan bunday multimedia maxsulotlari juda kam va mukammal darajada o'quv dasturlarini qamrab olmagan.

Ushbu muammolarni echish maqsadida yurtimizda maktabgacha ta'lim sohasini rivojlantirishga juda katta e'tibor qaratilmoqda. Jumladan, O'zbekiston Respublikasi Prezidentining 2020 yil 6 noyabrdagi "O'zbekistonning yangi taraqqiyot davrida ta'lim-tarbiya va ilm-fan sohaslarini rivojlantirish chora-tadbirlari to'g'risida"gi PF-6108-son Farmoni² hamda O'zbekiston Respublikasi Prezidentining 2020 yil 6 noyabr PQ-4884 sonli "Ta'lim-tarbiya tizimini yanada takomillashtirishga oid chora-tadbirlar to'g'risida"gi qaroriga asosan axborot texnologiyalari va kommunikatsiyalarini rivojlantirish vazirligi, ta'lim sifatini nazorat qilish davlat inspeksiyasi hamda boshqa mafaatdor vazirlik va idoralar bilan birgalikda 2022 yil 1 yanvarga qadar maktabgacha ta'lim tizimida zamonaviy o'qitish shakllari, yangi pedagogik va axborot texnologiyalarini joriy qilish vazifasi belgilangan³. O'zbekiston Respublikasining 2019-yil 16-dekabdagi "Maktabgacha ta'lim va tarbiya to'g'risida"gi O'RQ-595 sonli qonunining 53-moddasida¹ ta'lim-tarbiya jarayoniga ilg'or pedagogik va axborot texnologiyalarini joriy etish, maktabgacha ta'lim tashkilotlari uchun o'quv-uslubiy va didaktik materiallar ishlab chiqish-ishlab shiqarish, maktabgacha ta'lim va tarbiya sohasida ilmiy tadqiqotlar olib borish vazifalari belgilangan⁴.

Xorijiy va mahalliy tadqiqotchilar S.L. Novoselova, I.Yu. Pashiliti, G.P. Petko, B.Xanter va M.I. Jumayevlarning fikrlariga ko'ra ta'lim jarayonida kompyuterdan foydalanish bo'yicha olib borilgan tadqiqotlar nafaqat kompyuter texnologiyalaridan foydalanish imkoniyati maqsadga muvofiqligini, balki bolaning intellekti va shaxsiyatini rivojlantirishda alohida o'rin tutganligini va bugungi kunda multimedia o'qitish vositalaridan foydalanish maktabgacha ta'lim tizimidagi ko'plab uslubiy yangiliklarni ishonchli isbotlamoqda⁷. Ularning

fikriga qo'shilib shuni aytmoqchimanki multimedia maxsulotlari bolaning ta'limga bo'lgan qiziqishini oshiradi, fikrlash doirasi va intellektual salohiyatini o'stiradi va mustaqil bilim olishiga imkoniyat yaratadi.

Ilmiy izlanishlarim natijasida men o'z tadqiqot ishimda asosiy e'tiborni maktabgacha ta'lim sohasida raqamli texnologiyalarni qo'llash va "Ilk qadam" maktabgacha ta'lim muassasasining Davlat o'quv dasturi talablari asosida "Elementar matematika" mashg'ulotlarini o'qitishga mo'ljallangan elektron ta'lim resursini yaratishga qaratdik va izlanishlar olib bordik. 2020 yilda "Maktabgacha ta'limda matematika mashg'ulotini o'qitishga mo'ljallangan amaliy dastur" nomli elektron ta'lim resursini yaratdik va mualliflik guvoxonmalarini qo'lga kiritdik. 2021 yilda "Ilk qadam" maktabgacha ta'lim muassasasining Davlat o'quv dasturi, "O'zbekiston Respublikasining ilk va maktabgacha yoshdagi bolalar rivojlanishiga qo'yilgan davlat talablari" asosida shakllantirilgan birinchi dasturning 2-qismi sifatida elementar matematika mashg'ulotlar to'plamining kompyuter dasturini yaratdik, dastur kichik guruh, o'rta guruh, kata guruh, tayyorlov guruh bolalariga mo'ljallangan bo'lib, elementar matematika mashg'ulotlarining yillik dasturini qamrab oladi. Dasturda har bir mashg'ulotga mo'ljallangan multimediali o'quv video roliklar va mavzuni mustahkamlashga oid rivojlantiruvchi kompyuter o'yinlari to'plami joylashtirilgan.



Dasturning bosh oynasi



Dastur oynalari

Maktabgacha ta'limda raqamli texnologiyalar asosida multimedia maxsulotlarini qo'llash natijalari bo'yicha 2019-2021 yillar davomida maktabgacha ta'lim tashkilotlarida o'tkazgan tajriba-sinov natijalari asosida shunga amin bo'ldimki, raqamli texnologiyalar ta'limning ajralmas qismi bo'lib, ayniqsa maktabgacha ta'lim tizimida mashg'ulotlarni tashkil etishda zarur vosita deb hisoblayman.

Bunday sharoitda shaxsni shakllantirish avvalgi an'anaviy usullardan tubdan farq qiladi, bu globallashtayotgan axborot makonida maktabgacha ta'lim tizimining sifat jihatidan yangi modelini ishlab chiqishni, hozirgi sharoit uchun zarur bo'lgan va ularga mos keladigan mutlaqo yangi usullarini o'zida jamlagan metodik ishlarni shakllantirishni talab qiladi. Nima bo'lganida ham, zamonaviy pedagogikada raqamli texnologiyalaridan to'g'ri foydalanish maktabgacha yoshidagi bolalarning yutuqlarini kafolatlaydi va keyinchalik yuqori sinflarda muvaffaqiyatli o'qishini kafolatlaydi.

Foydalanilgan adabiyotlar ro'yxati.

1. O'zbekiston Respublikasining 2019 yil 16-dekabrda "Maktabgacha ta'lim va tarbiyato'g'risida"gi O'RQ-595 sonli qonuni.

2. O'zbekiston respublikasi prezidentining 2020 yil 6 noyabrdagi PQ-4884-son "Ta'lim-tarbiya tizimini yanada takomillashtirishga oid qo'shimcha chora-tadbirlar to'g'risida" gi qarori.
3. Новоселова С.Л., Петку Г.П. Компьютерный мир дошкольника. М. Новая школа, 2007.128ст.
4. Савченко Н.А. Использование мультимедиа-технологий в общем среднем образовании. Электронное пособие для педагогов.-М.2016г.
5. Макарова В.Н, Ставцева Е.А. Использование мультимедийных средств в развитии природоведческой лексики детей дошкольного возраста. "Наука и образование" 2018г.271стр.
6. Максютова Г. Ю.,2012. Информационные технологии в иноязычном образовании успешного дошкольника.// Проблемы и перспективы развития образования: материалы ИИ междунар. науч. конф. - Перм: Меркурий, 2012. — С. 60-62.
7. Xalikova U.M, Jumayev J. Maktabgacha ta'limda axborot texnologiyalarining qo'llanishi.//Amaliy matematika va axborot texnologiyalarining zamonaviy muammolari: xalqaro miqyosdagi ilmiy-amaliy anjuman.-Buxoro, 2021 yil 15-aprel. 639-640 b.

FUNKSIYALARNI YAQINLASHTIRISH. SPLAYNLAR BILAN YAQINLASHISH (CHIZIQLI, KVADRATIK VA KUBIK)

S.S. Boboyev¹, M.M. Mahmudov²

BuxDU "Amaliy matematika" kafedrasi o'qtuvchisi, dotsent, ¹

BuxDU magistr²

Annotatsiya. Ushbu tezisdagi funksiyalarni splaynlar yordamida yaqinlashtirishga doir masalalar ko'rsatib o'tilgan.

Kalit so'zlar. Chiziqli splayn, kvadratik splayn, kubik splayn, amaliy dasturlar paketi.

Funkstiyani interpolystion ko'phad yordamida yaqinlashtirish, ko'phad yuqori tartibli bo'lganda hisoblash xatoliklarining yig'ilib borishi natijasida yomon yaqinlashadi. Shuning uchun $[a, b]$ oraliqni kichik oraliqlarga ajratib har birida yaqinlashtiruvchi ko'phad qurish ancha yaxshi natija berishi aniqlandi. *Har bir bo'lakda ko'phaddan iborat va ma'lum tartibli uzluksiz hosilalarga ega bo'lgan funktsiya splayn deb aytiladi.* Splayn yaqinlashtirish ko'phad bilan yaqinlashtirishdan afzalligi shundan iboratki u:

birinchidan: funktsiyaga yaqinlashadi,

ikkinchidan: hisoblash jaryoni turg'undir.

Faraz qilamiz $[a, b]$ da aniqlangan $f(x)$ uzluksiz funktsiya berilgan bo'lsin.

$$a = x_0 < x_1 < \dots < x_{N-1} < x_N = b$$

to'rni aniqlab, $f_i = f(x_i), i = 0, 1, \dots, N$ kabi belgilaymiz. $f(x)$

funktsiyaga va $\{x_i\}_{i=0}^N$ tugun nuqtalarga mos $S_m(x)$ splayn deb quyidagi shartlarni qanoatlantiruvchi funktsiyaga aytiladi:

1) har bir $[x_{i-1}, x_i]$ segmentda $i = 1, 2, \dots, N, S_m(x)$ funktsiya m-darajali ko'phad; $S_m(x) = a_0 + a_1x + a_2x^2 + \dots + a_mx^m$

2) $S_m(x)$ funktsiya va uning m-1 tartibli hosilalari $[a, b]$ da uzluksiz;

3) $S_m(x_i) = f(x_i), i = 0, 1, \dots, N$.

Oxirgi shart interpolystiyalash shartlari deb aytiladi, splayn esa interpolystiyalaydigan splayn deb aytiladi.

m=1 bo'lgan holda $S_1(x)$ ning grafigi siniq chiziqdan iborat.

Splaynni tuzish uchun a_0, a_1, \dots, a_m koefitsiyentlarni aniqlash kerak.

Chiziqli $S_1(x) = a_0 + a_1x$ splaynning a_0, a_1 koeffitsiyentlarini topish uchun $f(x_{i-1})$ va $f(x_i)$ qiymatlar yetarli. 3) shartga asoslanib quyidagi sistemani tuzamiz:

$$\begin{cases} a_0 + a_1x_{i-1} = f(x_{i-1}) \\ a_0 + a_1x_i = f(x_i) \end{cases}$$

va undan a_0, a_1 koeffitsiyentlarni aniqlab $S_1(x) = a_0 + a_1x$ chiziqli splaynni ko'rinishini aniqlab olamiz.

$m > 1$ bo'lgan holda $S_m(x)$ ni yagona bo'lishini taminlash uchun yana $m-1$ ta qo'shimcha shart qo'yilishi kerak.

Masalan: $[x_{i-1}, x_i], (1 = \overline{1, n}), x_0 = a, x_n = b$ qismlarga ajratilgan jadval ko'rinishda berilgan $f(x)$ funksiyani interpolyatsiyalovchi $S_2(x)$ kvadratik splayn tuzilsin, u uchun 1)-3) shartlar va 4) shart bajarilsin.

1) har bir $[x_{i-1}, x_i]$ segmentda $S_2(x)$ funktsiya 2- darajali ko'pxad;

$$S_2(x) = a_0 + a_1x + a_2x^2$$

2) $S_2(x)$ funktsiya va uning 1- tartibli hosilalari $[a, b]$ da uzluksiz;

3) $S_2(x_i) = f(x_i), i = 0, 1, \dots, N.$

4) $S'(a) = A$

Yechish: Splaynni $[x_0, x_1]$ oraliqdagi bo'lagini topish uchun yuqoridagi shartlardan ushbu sistemani tuzamiz.

$$\begin{cases} a_0 + a_1x_0 + a_2x_0^2 = f(x_0) \\ a_0 + a_1x_1 + a_2x_1^2 = f(x_1) \\ a_1 + 2a_2x_0 = A \end{cases}$$

Sistemani yechib a_0, a_1, a_2 koeffitsiyentlarni aniqlab

$S_2(x) = a_0 + a_1x + a_2x^2$ ni ko'rishini aniqlaymiz.

Misol.

F(x) funksiya $f'(1)=2$ va jadval bilan berilgan

| | | | | |
|---|---|---|---|----|
| X | 1 | 2 | 3 | 4 |
| F | 1 | 4 | 9 | 16 |

uni interpolyatsiyalovchi ikkinchi tartibli splayn tuzilsin va $f(1.5)$, $f(2.5)$ lar topilsin.

Yechish. $[1,2]$ oraliq uchun $S_2(x) = a_0 + a_1x + a_2x^2$ dan

$$\begin{cases} a_0 + a_1 + a_2 = 1 \\ a_0 + 2a_1 + 4a_2 = 4 \\ a_1 + 2a_2 = 2 \end{cases}$$

Sistemani yechib $a_0=0$, $a_1=0$, $a_2=1$ ni topamiz. Izlanayotgan ko'phad $S(x)=x^2$ bo'ladi. Demak $f(1.5)=2.25$

Endi $f(2.5)$ ni topamiz. Oraliq sifatida $[2,3]$ ni olib $f'(2)$ ni oldin topilgan $S(x)=x^2$ funksiyadan foydalanib $f'(2)=S'(2)$ aniqlaymiz.

Bundan $f'(2)=4$ ekanligi kelib chiqadi.

$$\begin{cases} a_0 + 2a_1 + 4a_2 = 4 \\ a_0 + 3a_1 + 9a_2 = 9 \\ a_1 + 4a_2 = 4 \end{cases}$$

Sistemani yechib $a_0=0$, $a_1=0$, $a_2=1$ ni topamiz. Izlanayotgan ko'phad $S(x)=x^2$ bo'ladi. Demak $f(2.5)=6.25$

F(x) funksiya $f'(1)=3$ va $f'(2)=12$ jadval bilan berilgan

| | | | |
|---|---|---|----|
| X | 1 | 2 | 3 |
| F | 1 | 8 | 27 |

uni interpolyatsiyalovchi uchinchi tartibli splayn tuzilsin va $f(1.5)$, topilsin.

Yechish. $[1,2]$ oraliq uchun $S_3(x) = a_0 + a_1x + a_2x^2 + a_3x^3$ dan

$$\begin{cases} a_0 + a_1 + a_2 + a_3 = 1 \\ a_0 + 2a_1 + 4a_2 + 8a_3 = 8 \\ a_1 + 2a_2 + 3a_3 = 3 \\ a_1 + 4a_2 + 8a_3 = 12 \end{cases}$$

Sistemani yechib $a_0=0, a_1=0, a_2=0, a_3=1$ ni topamiz. Izlanayotgan ko'phad $S(x)=x^3$ bo'ladi. Demak $f(1.5)=3.375$

Adabiyotlar ro'yxati.

1. Самарский А.А., Гулин А.В. Численные методы. -М., Наука. 1989.
2. Самарский А.А. Введение в численные методы. -М., Наука. 1987.
3. Бахвалов Н.С. Численные методы. –М.наука.1987.

DIFFERENSIAL TENGLAMALARNI TAQRIBIY YECHISH

O.I. Jalolov¹, Sh.D. Fayziyeva²

BuxDU "Amaliy matematika" kafedrasi mudiri, dotsent,¹

BuxDU magistr²

Annotatsiya. Ushbu tezisdagi differensial tenglamalarni yechimini topish hamda yechimga kelish murakkab bo'lgan tenglamalarni taqribiy yechish usullari ko'rsatib o'tilgan.

Kalit so'zlar. Differensial tenglamalar, Eyley usuli, Runge-Kutta usuli, amaliy dasturlar paketi.

Tabiatda uchraydigan turli jarayonlar (avtomobil harakati, samolyotning uchishi, fizik, kimyoviy, biologik jarayonlar va hk) o'zining harakat qonunlariga ega. Yuz beradigan ba'zi bir jarayonlar bir xil qonuniyat bo'yicha sodir bo'ladi. Biroq ayrim jarayonlarni tasvirlaydigan qonunlarni har doim ham to'g'ridan to'g'ri topish qiyinchilik tug'diradi. Hodisaning miqdoriy tomonini aks ettirishda noma'lum funksiya hosila yoki differensial ishorasi ostida qatnashgan munosabatni hosil qiladi. Bu munosabatlar differensial tenglamalar deb nomlanadi.

Differensial tenglamalarning oddiy yoki xususiy hosilalali ko'rinishlari mavjud.

Differensial tenglamani yechish yoki boshqacha aytganda integrallash deganda, quyidagi ikkita holatni tushunish kerak:

1) uning umumiy yechimini yoki umumiy integralini (agar boshlang'ich shartlar berilgan bo'lmasa) topish

2) berilgan boshlang'ich shartlarni qanoatlantiruvchi (agar bunday shartlar mavjud bo'lsa) xususiy yechimni topishni tushunish kerak.

Agar differensial tenglamani yechish integrallashga olib kelinsa, u holda tenglamani yechish uchun taqribiy usuldan foydalaniladi. Differensial tenglamani taqribiy yechishning bir necha xil usullari mavjud:

1) differensial tenglamani darajali qator yordamida yechish, bunda tenglama yechimi Teylor qatori shaklida tasvirlanadi, bu qator chekli sondagi hadlarning yig'indisi taqriban izlangan xususiy yechimga teng bo'ladi;

2) oddiy differensial tenglamani Eyler usulida yechish, bunda

$$y' = f(x, y), \quad y(x_0) = y_0$$

koshi masalasi berilgan bo'lsin, hosilani chekli ayirmalar bilan almashtirsak quyidagi ko'rinishda bo'ladi:

$$\frac{y_{i+1} - y_i}{h} = f_i \quad \text{bundan } y_{i+1} \text{ topsak}$$

$$y_{i+1} = y_i + hf_i, \quad \text{bu yerda } f_i = f(x_i, y_i)$$

ko'rinishda bo'ladi. Eyler metodi yordamida differensial tenglamaning yechimi $y(x)$ ni ko'rinishi emas balki uni

$y(x_0), y(x_1), \dots, y(x_n)$ nuqtalardagi qiymati topiladi.

3) oddiy differensial tenglamani Runge-Kutta usuli yordamida taqribiy yechish;

$$\begin{cases} u' = f(x, u) \\ u(x_0) = u_0 \end{cases}$$

ko'rinishdagi oddiy differensial tengamani boshlang'ich shartni qanoatlantiruvchi yechimi $y(x)$ bo'lsin.

Runge-Kutta usullari.

Bu usulda yechim $y_{n+1}=y_n+\Delta y_i$ formula bo'yicha izlanadi.

$$\text{Bunda } \Delta y_i = \sum_{i=1}^q p_i K_i(h)$$

Birinchi tartibli Runge-Kutta usuli.

$q=1$ da $K_i(h) = hf(x_i, y_i)$ Eyler usuli kelib chiqadi.

$$y_{i+1} = y_i + hf(x_i, y_i)$$

Ikkinchi tartibli Runge-Kutta usuli.

$$y_{i+1} = y_i + \Delta y_i; \quad \Delta y_i = \frac{1}{2}(k1_i + k2_i);$$

$$k1_i = hf(x_i, y_i); \quad k2_i = hf(x_i + h, y_i + k1_i)$$

Uchinchi tartibli Runge-Kutta usuli.

$$y_{i+1} = y_i + \Delta y_i; \quad \Delta y_i = \frac{1}{6}(k1_i + 4k2_i + k3_i);$$

$$k1_i = hf(x_i, y_i); \quad k2_i = hf(x_i + \frac{1}{2}h, y_i + \frac{1}{2}k1_i)$$

$$k3_i = hf(x_i + h, y_i - k1_i + 2k2_i)$$

To'rtinchi tartibli Runge-Kutta usuli.

$$y_{i+1} = y_i + \Delta y_i; \quad \Delta y_i = \frac{1}{6}(k1_i + 2k2_i + 2k3_i + k4_i);$$

$$k1_i = hf(x_i, y_i); \quad k2_i = hf(x_i + \frac{1}{2}h, y_i + \frac{1}{2}k1_i)$$

$$k3_i = hf(x_i + \frac{1}{2}h, y_i + \frac{1}{2}k2_i); \quad k4_i = hf(x_i + h, y_i + k3_i)$$

4) oddiy differensial tenglamani amaliy dasturlar paketi (Maple, Mathcad va hk) hamda zamonaviy dasturlash tillari (C++, C# va hk) orqali taqribiy yechish.

Misol:

$y' = 3x + yx$ $y(0) = 1$ Boshlang'ich masala yechimi $[0;1]$ oraliqda

$h = 0.2$ qadam bilan hisoblansin.

$x_0 = 0, x_1 = 0.2, x_2 = 0.4, x_3 = 0.6, x_4 = 0.8, x_5 = 1$

$y_0 = 1;$

$y_{i+1} = y_i + hf_i, \quad f_i = f(x_i, y_i)$ formulaga asosan

$$f_0 = f(x_0, y_0) = 3 \cdot 0 + 1 \cdot 0 = 0$$

$$y_1 = y_0 + hf_0 = 1 + 0.2 \cdot 0 = 1$$

$$f_1 = f(x_1, y_1) = 3 \cdot 0.2 + 1 \cdot 0.2 = 0.8$$

$$y_2 = y_1 + hf_1 = 1 + 0.2 \cdot 0.8 = 1.16$$

$$f_2 = f(x_2, y_2) = 3 \cdot 0.4 + 1.16 \cdot 0.4 = 1.664$$

$$y_3 = y_2 + hf_2 = 1.16 + 0.2 \cdot 1.664 = 1.49$$

Yuqoridagi misolni Maple dasturi yordamida yechimini topganimizda

```
>restart; Order :=5;
```

```
>de:=diff(y(x),x)=3*x+y*x;
```

```
>f:=dsolve(de,y(x),series);
```

kiritiladi hamda yechim olinadi.

Adabiyotlar ro'yxati.

1. Самарский А.А., Гулин А.В. Численные методы. -М., Наука. 1989.
2. Самарский А.А. Введение в численные методы. -М., Наука. 1987.
3. Бахвалов Н.С. Численные методы. –М.наука.1987.

BISECTION METHOD AND SOLUTION OF NONLINEAR EQUATIONS USING BISECTION METHOD

A.R. Hayotov¹, S.S. Babaev², N.N. Olimov³

¹V.I.Romanovskiy Institute of Mathematics, Tashkent, Uzbekistan,

²National University named after M.Ulugbek, Tashkent, Uzbekistan,

³Bukhara state university, Bukhara, Uzbekistan

Annotation: This article about the Bisection method and solution of nonlinear equations using bisection method. And examples from solving examples are given.

Keywords: Bisection, nonlinear equations, binary-search method, iteration,

One of the first numerical methods developed to find the root of a nonlinear equation $f(x) = 0$ was the bisection method (*binary-search* method). The method is based on the following theorem.

Theorem 1

An equation $f(x) = 0$, where $f(x)$ is a real continuous function, has at least one root between x_ℓ and x_u if $f(x_\ell)f(x_u) < 0$ (See Figure 1).

Bisection method

Since the method is based on finding the root between two points, the method falls under the category of bracketing methods.

Since the root is bracketed between two points, x_ℓ and x_u , one can find the mid-point, x_m between x_ℓ and x_u . This gives us two new intervals

1. x_ℓ and x_m , and
2. x_m and x_u .

Algorithm for the bisection method

The steps to apply the bisection method to find the root of the equation $f(x) = 0$ are

1. Choose x_ℓ and x_u as two guesses for the root such that $f(x_\ell)f(x_u) < 0$, or in other words, $f(x)$ changes sign between x_ℓ and x_u .

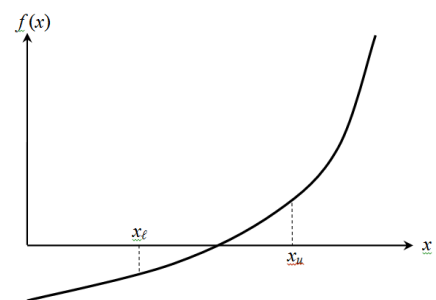

2. Estimate the root, x_m , of the equation $f(x) = 0$ as the mid-point between

x_ℓ and x_u as
$$x_m = \frac{x_\ell + x_u}{2}$$

3. Now check the following

a) If $f(x_\ell)f(x_m) < 0$, then the root lies between x_ℓ and x_m ; then $x_\ell = x_\ell$ and $x_u = x_m$.

b) If $f(x_\ell)f(x_m) > 0$, then the root lies between x_m and x_u ; then $x_\ell = x_m$ and $x_u = x_u$.

c) If $f(x_\ell)f(x_m) = 0$; then the root is x_m . Stop the algorithm if this is true.

4. Find the new estimate of the root $x_m = \frac{x_\ell + x_u}{2}$

Find the absolute relative approximate error as

$$|\epsilon_a| = \left| \frac{x_m^{\text{new}} - x_m^{\text{old}}}{x_m^{\text{new}}} \right| \times 100 \quad \text{where}$$

x_m^{new} = estimated root from present iteration

x_m^{old} = estimated root from previous iteration

5. Compare the absolute relative approximate error $|\epsilon_a|$ with the pre-specified relative error tolerance ϵ_s . If $|\epsilon_a| > \epsilon_s$, then go to Step 3, else stop the algorithm.

Example 1

The floating ball has a specific gravity of 0.6 and has a radius of 5.5 cm. You are asked to find the depth to which the ball is submerged when floating in water.

The equation that gives the depth x to which the ball is submerged under water is given by $x^3 - 0.165x^2 + 3.993 \times 10^{-4} = 0$

Solution

From the physics of the problem, the ball would be submerged between $x = 0$ and $x = 2R$, where R = radius of the ball,

That is $0 \leq x \leq 2R$ $0 \leq x \leq 2(0.055)$

$0 \leq x \leq 0.11$

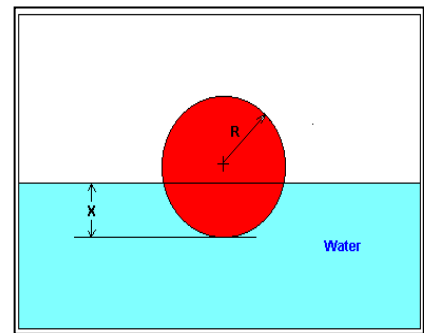

Suppose

$$x_\ell = 0, x_u = 0.11$$

Check if the function changes sign between x_ℓ and x_u .

$$f(x_\ell) = f(0) = (0)^3 - 0.165(0)^2 + 3.993 \times 10^{-4} = 3.993 \times 10^{-4}$$

$$f(x_u) = f(0.11) = (0.11)^3 - 0.165(0.11)^2 + 3.993 \times 10^{-4} = -2.662 \times 10^{-4}$$

Hence

$$f(x_\ell)f(x_u) = f(0)f(0.11) = (3.993 \times 10^{-4})(-2.662 \times 10^{-4}) < 0$$

So there is at least one root between x_ℓ and x_u , that is between 0 and 0.11.

Iteration 1

The estimate of the root is $x_m = \frac{x_\ell + x_u}{2} = \frac{0 + 0.11}{2} = 0.055$

$$f(x_m) = f(0.055) = (0.055)^3 - 0.165(0.055)^2 + 3.993 \times 10^{-4} = 6.655 \times 10^{-5}$$

$$f(x_\ell)f(x_m) = f(0)f(0.055) = (3.993 \times 10^{-4})(6.655 \times 10^{-5}) > 0$$

Hence the root is bracketed between x_m and x_u , that is, between 0.055 and 0.11. So, the lower and upper limit of the new bracket is $x_\ell = 0.055, x_u = 0.11$

At this point, the absolute relative approximate error $|\epsilon_a|$ cannot be calculated as we do not have a previous approximation.

Iteration 2

The estimate of the root is $x_m = \frac{x_\ell + x_u}{2} = \frac{0.055 + 0.11}{2} = 0.0825$

$$f(x_m) = f(0.0825) = (0.0825)^3 - 0.165(0.0825)^2 + 3.993 \times 10^{-4} = -1.622 \times 10^{-4}$$

$$f(x_\ell)f(x_m) = f(0.055)f(0.0825) = (6.655 \times 10^{-5}) \times (-1.622 \times 10^{-4}) < 0$$

Hence, the root is bracketed between x_ℓ and x_m , that is, between 0.055 and 0.0825. So the lower and upper limit of the new bracket is $x_\ell = 0.055, x_u = 0.0825$

The absolute relative approximate error $|\epsilon_a|$ at the end of Iteration 2 is

$$|\epsilon_a| = \left| \frac{x_m^{\text{new}} - x_m^{\text{old}}}{x_m^{\text{new}}} \right| \times 100 = \left| \frac{0.0825 - 0.055}{0.0825} \right| \times 100 = 33.33\%$$

None of the significant digits are at least correct in the estimated root of $x_m = 0.0825$ because the absolute relative approximate error is greater than 5%.

Iteration 3

$$x_m = \frac{x_\ell + x_u}{2} = \frac{0.055 + 0.0825}{2} = 0.06875$$

$$f(x_m) = f(0.06875) = (0.06875)^3 - 0.165(0.06875)^2 + 3.993 \times 10^{-4} = -5.563 \times 10^{-5}$$

$$f(x_\ell)f(x_m) = f(0.055)f(0.06875) = (6.655 \times 10^{-5}) \times (-5.563 \times 10^{-5}) < 0$$

Hence, the root is bracketed between x_ℓ and x_m , that is, between 0.055 and 0.06875. So the lower and upper limit of the new bracket is

$$x_\ell = 0.055, x_u = 0.06875$$

The absolute relative approximate error $|\epsilon_a|$ at the ends of Iteration 3 is

$$|\epsilon_a| = \left| \frac{x_m^{\text{new}} - x_m^{\text{old}}}{x_m^{\text{new}}} \right| \times 100 = \left| \frac{0.06875 - 0.0825}{0.06875} \right| \times 100 = 20\%$$

Still none of the significant digits are at least correct in the estimated root of the equation as the absolute relative approximate error is greater than 5%.

Table 1 Root of $f(x)=0$ as function of number of iterations for bisection method.

| Ite ration | x_ℓ | x_u | x_m | % $ \epsilon_a $ | $f(x_m)$ |
|---------------|-------------|-------------|-------------|---------------------|-------------------------|
| 1 | 0. 00000 | 0. 11 | 0. 055 | --- ----- | 6.655×10^{-5} |
| 2 | 0. 055 | 0. 11 | 0. 0825 | 33. 33 | -1.622×10^{-4} |
| 3 | 0. 055 | 0. 0825 | 0. 06875 | 20. 00 | -5.563×10^{-5} |
| 4 | 0. 055 | 0. 06875 | 0. 06188 | 11. 11 | 4.484×10^{-6} |
| 5 | 0. | 0. | 0. | 5.2 | -2.593×10^{-5} |

| | | | | | |
|----|-------------|-------------|-------------|------------|--------------------------|
| | 06188 | 06875 | 06531 | 63 | |
| 6 | 0. 06188 | 0. 06531 | 0. 06359 | 2.7 02 | -1.0804×10^{-5} |
| 7 | 0. 06188 | 0. 06359 | 0. 06273 | 1.3 70 | -3.176×10^{-6} |
| 8 | 0. 06188 | 0. 06273 | 0. 0623 | 0.6 897 | 6.497×10^{-7} |
| 9 | 0. 0623 | 0. 06273 | 0. 06252 | 0.3 436 | -1.265×10^{-6} |
| 10 | 0. 0623 | 0. 06252 | 0. 06241 | 0.1 721 | -3.0768×10^{-7} |

At the end of 10th iteration, $|\epsilon_a| = 0.1721\%$

Hence the number of significant digits at least correct is given by the largest value of m for which

$$|\epsilon_a| \leq 0.5 \times 10^{2-m} \quad 0.1721 \leq 0.5 \times 10^{2-m} \quad 0.3442 \leq 10^{2-m} \quad \log(0.3442) \leq 2 - m$$

$$m \leq 2 - \log(0.3442) = 2.463$$

So $m = 2$ The number of significant digits at least correct in the estimated root of 0.06241 at the end of the 10th iteration is 2

References

1. Varsha Daftardar-Gejji , Hossein Jafari. An iterative method for solving nonlinear functional equations.753-756 pp. (2005)
2. Richard L. Burden. Numerical Analysis.48-56 pp.(2010)
3. Babaev S. S., Hayotov A. R. Optimal interpolation formulas in the space $W_2^{(m,m-1)}(0,1)$.Calcolo, 56(23),2019
4. <https://doi.org/10.1007/s10092-019-0320-9>.

МОДЕЛИРОВАНИЕ КОНВЕКТИВНОГО ТЕПЛООБМЕНА С УЧЁТОМ ПЛОТНОСТИ СРЕДЫ

Ж. Жумаев¹, М.М. Тошева²

Доцент Бухарского государственного университета¹

Магистрант Бухарского государственного университета²

Аннотация. В этой статье представлен обзор моделирование конвективного теплообмена, а также примеры их использования.

Ключные слова: ρ - плотности, T – абсолютная температура, E – полная энергия, формула Саттерлэнда, температура источника.

В [1] исследован ламинарный конвективный перенос вблизи вертикально расположенного источника тепла. В этой работе численно исследован стационарный, ламинарный перенос в слое примыкающем погруженный в покоящимся окружающим газом между двумя вертикальными поверхностями. Считалось, что плотность среды не меняется при незначительном изменении температуры.

В нашей исследовании такой же рассматриваемый физический процесс математически моделируется на основе уравнении приближении пограничного слоя с учетом изменения плотности следующей системой дифференциального уравнения [1-3]:

$$\left. \begin{aligned} \frac{\partial}{\partial x}(\rho u) + \frac{\partial}{\partial y}(\rho v) &= 0, \\ \rho u \frac{\partial u}{\partial x} + \rho v \frac{\partial u}{\partial y} &= \frac{\partial}{\partial y} \left(\mu \cdot \frac{\partial u}{\partial y} \right) + \frac{\rho \beta (T - T_1)}{Fr}, \\ \rho u \frac{\partial E}{\partial x} + \rho v \frac{\partial E}{\partial y} + \frac{1}{Pr} \frac{\partial}{\partial y} \left(\mu \cdot \frac{\partial E}{\partial y} \right) & \end{aligned} \right\} \quad (1)$$

В этих уравнениях неизвестными является: u, v - продольные и поперечные составляющие скорости; ρ - плотности, T – абсолютная температура, E – полная энергия, а также динамический коэффициент вязкости μ .

Для замыкания системы дифференциальных уравнений (1) привлекаем следующие алгебраические уравнения:

$$\text{Полная энергия } E = C_p T; (2)$$

$$\text{Уравнение состояния для идеального газа } \rho = \frac{1}{T}; (3)$$

Зависимость коэффициента вязкости газа от температуры представляется формулой Саттерлэнда [2] $\mu = \frac{\text{const } T^{3/2}}{C + T}; (4)$ где $C \approx 122$ (для воздуха).

Таким образом, система уравнений (1) с учетом (2)-(4) замыкается.

Система дифференциальных уравнений (1) с учетом (2) – (4) решается при следующих граничных условиях:

$$\left. \begin{array}{l} x = 0: \left\{ \begin{array}{l} u = u_0, v = 0, T = T_0, \rho = \rho_0 \text{ при } y = 0, \\ u = 0, v = 0, T = T_1, \rho = \rho_1 \text{ при } y > 0, \end{array} \right. \\ x > 0: \left\{ \begin{array}{l} u = u_0, v = 0, T = T_0, \rho = \rho_0 \text{ при } y = 0 \\ u \rightarrow 0, v \rightarrow 0, T \rightarrow T_1, \rho \rightarrow \rho_1 \text{ при } y \rightarrow y + \infty. \end{array} \right. \end{array} \right\} (5)$$

Выше изложенная задача решена численно с применением двухслойной, четырехточечной неявной конечно – разностной схемы и методом прогонки с итерацией [4].

На основе разработанного алгоритма и метода решения было рассчитано распространение конвективного теплообмена вблизи вертикального стержня при следующих исходных данных:

$$u_0 = 0, v_0 = 0, T_0 = 500^0 K, T_1 = 300^0 K; Fr = \frac{u_m^2}{a \cdot g} \approx 0,1; \rho_1 = 1,29, \rho_0 = 2/3 \cdot$$

Основные результаты расчетов приведены в виде графиков и сделаны соответствующие выводы. В частности, на рис. 1. приведены ширина зоны смещения пограничного слоя с учетом и без учета плотности при вычислениях. Из рисунка следует, что учет плотности среды влияет на расширение пограничного слоя..



Рис.1. Зоны смешения пограничного слоя с учетом и без учета плотности. Красный-с учетом, зеленый- без учета плотности среды. Температура источника 500К.

Таким образом, можно сделать вывод, что учет плотности среды влияет на расширение пограничного слоя. Остается подтвердить эти выводы экспериментальными данными.

Л и т е р а т у р а:

1. Б. Гебхард, И. Джалурия, Р. Махаджан, Б. Самакия Свободно конвективные течения, тепло-массообмен. В 2-х книгах. Книга 1. М.: «Мир». 1991 – 678 с.
2. Л.Г. Лойцянский Механика жидкости и газа. М. Наука 1983
3. Ю.В. Лапин. Турбулентный пограничный слой в сверхзвуковых потоках газа. М.: Наука, 1982.-312 с.
4. П.Роуч. Вычислительная гидромеханика. М.: «Мир». 1983

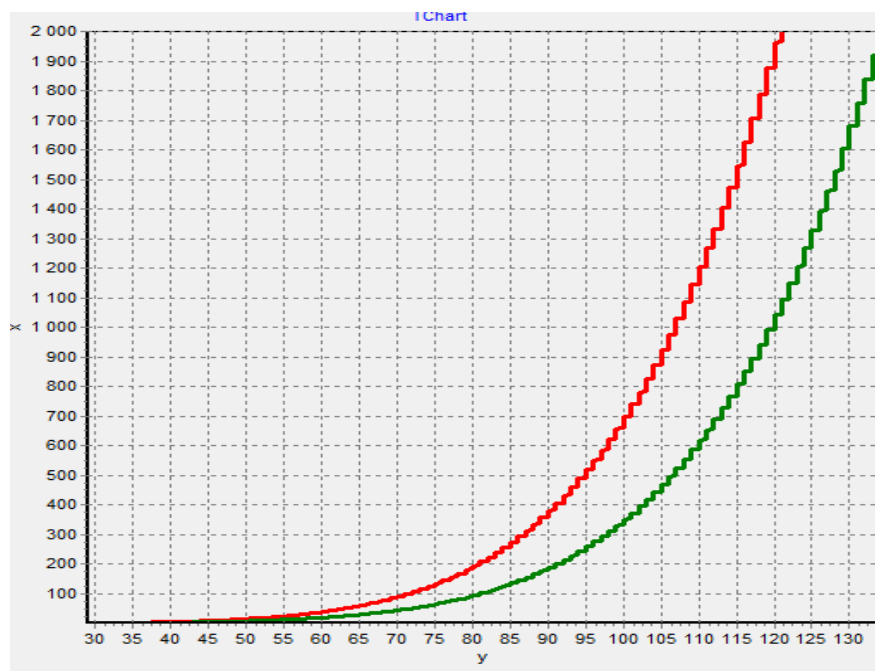
PYTHONDA KOMPYUTER TOMOGRAFIYASI MASALALARINI MODELLASHTIRISH

Babaev S.S.¹, Polvonov S.Z.²

¹*V.I.Romanovskiy nomidagi matematika instituti, Toshkent, O'zbekiston,*

²*Buxoro davlat universiteti, Buxoro, O'zbekiston*

Tomografiyada orqaga proyeksiyalash: Kompyuter tomografiyasida tomografiyaning qayta qurish masalasi, proeksiyalar to'plamidan tomografik qatlam tasvirini olishdan iborat. Proeksiya-bu 2D qiziqish ob'ekti orqali parallel nurlar to'plamini chizish orqali hosil bo'ladi, har bir nur bo'ylab ob'ektning chiziq bo'ylab integralini proyeksiyada bitta pikselga belgilashdir. 2 o'lchovli ob'ektning bitta proyeksiyasi bir o'lchovli bo'ladi. Ob'ektni kompyuter tomografiya bilan qayta tiklashga erishish uchun ob'ektni nurlar orasidagi turli burchakka mos keladigan bir nechta proeksiyalarni olish kerak. Bir necha burchakdagi proyeksiyalar to'plamiga sinogramma deyiladi, bu asl tasvirning chiziqli o'zgarishidir.

Teskari Radon almashtirishi kompyuter tomografiyasida o'lchangan proyeksiyalardan (sinogramma) 2-D tasvirni tiklash uchun ishlatiladi. Teskari Radon almashtirishining amaliy, aniq amalga oshirish yo'llari mavjud emas, ammo bir nechta yaxshi taqribiy algoritmlar mavjud. Teskari Radon almashtirishini amalga oshirish va asl tasvirni qayta tiklashning ikkita usuli taqqoslanadi: Filtrlangan Orqaga Proyeksiya (FOP) va bir vaqtning o'zida algebraik qayta qurish texnikasi (AQQT). (Tomografik qayta qurish bo'yicha qo'shimcha ma'lumot uchun [1], [2], [3], [4] ishlarga qarang).

Radon almashtirishi

Biz asl tasvir sifatida Shepp-Logan shablonidan foydalanamiz. Radon almashtirishini hisoblashda biz qancha proyeksion burchakdan foydalanishni xohlashimizni bilishimiz kerak. Qoidaga ko'ra, proyeksiyalar soni ob'ekt bo'ylab joylashgan piksellar soniga teng bo'lishi kerak va biz bu qoidaga amal

qilamiz. Quyida asl tasvir va uning sinogrammasi sifatida tanilgan Radon almashtirishi keltirilgan:

```
import numpy as np
import matplotlib.pyplot as plt

from skimage.data import shepp_logan_phantom
from skimage.transform import radon, rescale

image = shepp_logan_phantom()
image = rescale(image, scale=0.4, mode='reflect', multichannel=False)

fig, (ax1, ax2) = plt.subplots(1, 2, figsize=(8, 4.5))

ax1.set_title("Original")
ax1.imshow(image, cmap=plt.cm.Greys_r)

theta = np.linspace(0., 180., max(image.shape), endpoint=False)
sinogram = radon(image, theta=theta)
dx, dy = 0.5 * 180.0 / max(image.shape), 0.5 / sinogram.shape[0]
ax2.set_title("Radon almashtirishi\n(Sinogramma)")
ax2.set_xlabel("Proeksiya burchagi (deg)")
ax2.set_ylabel("Proeksiya holati (piksellar)")
ax2.imshow(sinogram, cmap=plt.cm.Greys_r,
            extent=(-dx, 180.0 + dx, -dy, sinogram.shape[0] + dy),
            aspect='auto')

fig.tight_layout()
plt.show()
```

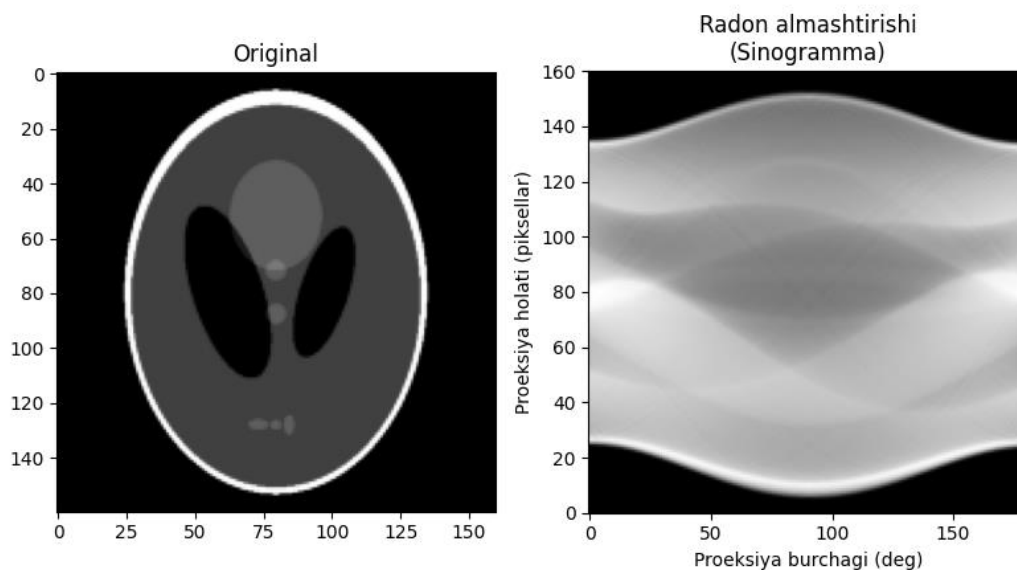

Adabiyotlar ro'yxati

1. AC Kak, M Slaney, “Principles of Computerized Tomographic Imaging”, IEEE Press 1988. <http://www.slaney.org/pct/pct-toc.html>
2. Gengsheng Lawrence Zeng, “Medical Image Reconstruction A Conceptual Tutorial”. Springer Heidelberg Dordrecht London New York. 2010.
3. Hayotov A.R., Babaev S.S. Optimal quadrature formulas for computing of Fourier integrals in a Hilbert space// Problems of computational and applied mathematics, 2020, No. 4(28). Pp. 73-84.
4. Babaev S.S., Hayotov A.R. Khayriev U.N. On an optimal quadrature formula for approximation of Fourier integrals in the space $W_2^{(1,0)}$ // Uzbek Mathematical Journal, №2, 2020, pp.23-36. DOI:10.29229/uzmj.2020-2-3.

AXBOROT TIZIMLARINI ISHLAB CHIQISH METODLARI

O`Toshboyeva¹

Buxoro davlat universitet magistri¹

Axborot tizimini yaratish aksariyat zamonaviy korxonalarda, ularning qanday biznes bilan shug'ullanishidan qat'iy nazar, hal qilinishi zarur bo'lgan muammodir. «Axborot tizimi» atamasi biznes yuritishni yengillashtiruvchi yoki «avtomatlashtiruvchi» dasturiy mahsulotlar sinfiga kiradi. Agar tizim biznesni

axborot bilan ta'minlash yo'li bilan qo'llab -quvvatlasa, «axborot» tizimi deb ataladi (har qanday odam ham zarur axborotlarni olib turishga qancha kuch va mablag' sarflanishini yaxshi biladi). Tegishli dastur, agar u bittadan ortiq (ba'zi hollarda ketma-ket, ba'zan esa parallel) funksiyani bajarsa “tizim” deb ataladi. Masalan ombor xo'jaligini yuritishni qo'llab-quvvatlovchi axborot tizimlari keng tarqalgan misollardan biri hisoblanadi: ular omborga tovarlar kelib tushishi, xaridorga tovarlar berilishini kuzatib turadi, shuningdek omborda har bir mahsulotning zaruriy miqdori mavjudligini nazorat qiladi. Tizimlarni yaratish jarayoni tizimlarning yaratilish davri (system development life cycle) deyiladi, chunki bu jarayon bilan bog'langan faoliyatlar davomiydir. [1]

An'anaviy tizimlarni yaratish davri uslubi (uni yana “Sharshara” yoki kaskadli modeli deb nomlashadi) quyidagi bosqichlardan iborat:

- Birinchi bosqichda hal qilinadigan muammo aniqlanadi va uning texnik jihatdan amalga oshirilish imkoniyati o'rganiladi. Bu erda qo'yiladigan savol “Muammo nimadan iborat va bu muammoni echish mumkinmi?”.

- Tizim tahlili bosqichida “Muammo yechilishi uchun axborot tizimi nima qilishi kerak?”-degan savolga javob izlanadi. Bu bosqichda amaldagi tizim va uning ish jarayoni o'rganiladi. Bu esa tizimning kuchli, kamchiligi va yangi imkoniyatlarini namoyish etadi. Tizim tahlili bosqichidan chiqadigan natija – tizim talablari ro'yxati va ularning ustunligi.

- Tizim dizayni “Axborot tizimi muammoni echish uchun qanday ish tutishi kerak?”-degan savolga javob beradi. Bu bosqichning natijasi -yangi yoki o'zgartirilgan tizimning batafsil dizayni. Tizim dizaynida

- kirish, chiqish, interfeys;

- uskunalar, dasturlar, ma'lumotlar bazasi, telekommunikatsiya, xodimlar va protseduralar;

- ushbu komponentlar orasidagi aloqa va munosabatlar batafsil ko'rsatiladi.

- Tizimning amaliy yaratilish bosqichida dasturchilar ishga tushib, tizimni dastur holatiga olib kelishadi. Bu bosqichda, ma'lumotlar bazasi amalda

yaratiladi, dastur dasturlash tillarida yoziladi, ma'lumotlar bazasi to'ldiriladi va sinovdan o'tkaziladi. Bu bosqichning natijasi to'la funktsional dasturdir.

•Yaratilgan axborot tizimi ishga tushgandan keyin vaqt o'tgan sari o'zgartirishlar kiritilishi muqarrardir. Bu bosqichda oldingi bosqichdagi ko'zga tashlanmagan xatolar to'g'rilanib tizim istalgan darajaga keltiriladi.

“Sharshara” modelida har bir bosqich tugagandan keyin ko`zdan kechiriladi va tekshiriladi. Agar biron-bir xato aniqlansa, keying bosqichga mutlaqo o`tmaydi, balki oldingi bosqich ko`rib chiqiladi.[2]

An'anaviy tizimlarni yaratish uslubini quyidagicha tasavvur etish mumkin:

An'anaviy model hisoblangan sharshara yoki kaskadli model boshqaruv uchun juda qulaydir. Bu model keying faza ishlashi boshlanishidan oldin ixtiyoriy faza ishi tugallanishini ko`zda tutadi. Har bir bosqichdan keyin hamma qilingan ishlar qayta ko`riladi va hujjatlanadi. Har qaysi vaqtda yaratilish jarayoni qaysi darajada yetganligi yaqqol aniqlanadi.[3,4]

An'anaviy “sharshara” modelining kuchli va kuchsiz taraflari quyidagi jadvalda keltirilgan:

| Kuchli taraflari | Kuchsiz taraflari |
|--|--|
| Har bir bosqich oxirida qayta ko`rilishi boshqaruvga nazorat imkoniyatini beradi | Tizim yaratuvchilar tizimni qabul qiladilar. Foydalanuvchilar va yaratuvchilarning tizim to`g`risidagi tushunchasi har xil bo`lishi mumkin. Ya'ni tizim yaratilishi tugaguncha foydalanuvchi uni ko`rmaydi |
| Har bir bosqichdan keyin rasmiy hujjatlar tayyorlanadi | Hujjatlashtirish qimmatga tushishi mumkin va ko`p vaqt talab qilishi mumkin |

Rasmiy hujjatlar tizim talablarini qondirishini kuzatib borish imkoniyatini beradi Foydalanuvchi talablari ko'pincha noto'g'ri tushuniladi

Bu uslubda ko'p oraliq yarim mahsulotlar yaratiladi va ularni talablar va standartlarga muvofiqligi ko'riladi Foydalanuvchilar oraliq mahsulotlarni ko'rmaydilar va ularni talablarga muvofiqligini bilan olamaydilar

[5]

Tizimlarning yaratilishida yo'l qo'yilgan xato qanchalik kech aniqlansa, shunchalik uni tuzatish qimmatga tushadi, chunki oldin qilingan ishlar ham yana ko'rib chiqilishi zarur bo'ladi. Ana shuning uchun tizimlar yaratilishi jarayonini bosqichlarga bo'lib, tizimlar yaratishda ma'lum metodlar ishlab chiqilgan.

Adabiyotlar ro'yxati

1. R.X.Alimov, O'.T.Xayitmatov “Axborot tizimlari”-o'quv qo'llanma. Toshkent 2013
2. Begalov B.A. Axborot-kommunikatsiyalar bozori: shakllanish, tendensiyalar, ekonometrik modellashtirish va rivojlanish. Monografiya.- Toshkent: Fan, 2010
3. M. Aripov, B. Begalov, U. Begimqulov, M. Mamarajabov. Axborot Texnologiyalari. Toshkent- Noshir-2009

ЎҚУВЧИЛАРНИНГ ЎЗЛАШТИРИШ МОНИТОРИНГИНИ

ҚЎЛЛАБ-ҚУВВАТЛОВЧИ ТИЗИМ

М.Б. Файзиев¹, Т.Б Болтаев², У.Х. Арабов³

БухДУ магистранти¹

БухДУ, «Ахборот технологиялари» кафедраси доценти²

БухДУ, «Ахборот технологиялари» кафедраси ўқитувчиси³

Маълумки, ҳар бир университет ёки таълим муассасаси ўз таълим жараёнини бошқариш учун замонавий технологиялардан келиб чиққан ҳолда, ўзининг виртуал ахборот таълим муҳитини яратишга ҳаракат

килади. Ҳозирги вақтга келиб, виртуал ахборот таълим муҳитини яратишнинг ҳожати қолмаган, чунки веб муҳитига мослашган ҳар хил турдаги дастурий мажмуалар жонкуяр дастурчи ва таълим соҳасида ишлаб келаётган ходимларнинг ҳамкорликда ишлашлари, шунингдек, таълимга йўналтирилган фондлар томонидан қўллаб-қувватланиши натижасида, эркин ва очиқ кодли дастурий таъминотлар яратилган. Буларга LMS (Learning Management Systems) тизимларини мисол қилишимиз мумкин.

LMS тизимларини таҳлил қилиш натижасида уларга қўшимча имкониятлар қўшиш кераклиги хулоса қилинди. Ушбу мақолада мана шундай қўшимча имкониятлардан бири “ўқувчиларнинг ўзлаштиришини мониторинг қилиш” ни ўз ичига олган “Online-Repetitor” веб иловасини ишлаб чиқиш жараёни келтирилган.

Ўқувчиларнинг ўзлаштиришини мониторинг қилиш учун ишлаб чиқилган “Online-Repetitor” веб иловаси PHP 7 дастурлаш тили орқали яратилган бўлиб, MySQL маълумотлар базасидан фойдаланилган.

Маълумотлар базасидаги жадваллар ва SQL сўровлар орқали ҳосил қилинган кўринишлар рўйхати:

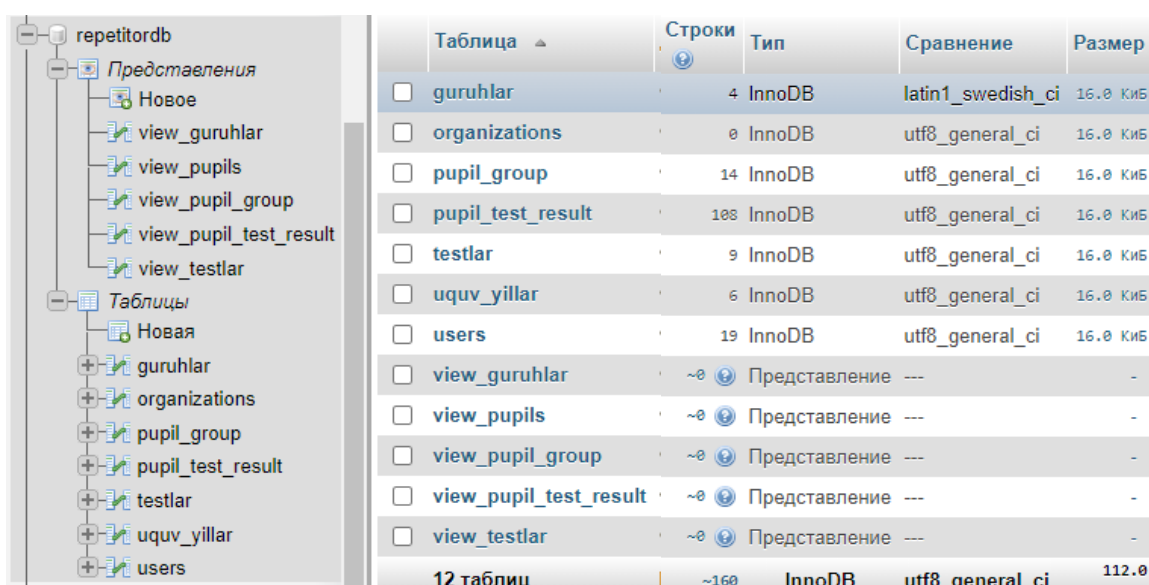

| Таблица | Строки | Тип | Сравнение | Размер |
|---|-------------|---------------|------------------------|------------------|
| <input type="checkbox"/> guruhlar | 4 | InnoDB | latin1_swedish_ci | 16.0 КИБ |
| <input type="checkbox"/> organizations | 0 | InnoDB | utf8_general_ci | 16.0 КИБ |
| <input type="checkbox"/> pupil_group | 14 | InnoDB | utf8_general_ci | 16.0 КИБ |
| <input type="checkbox"/> pupil_test_result | 108 | InnoDB | utf8_general_ci | 16.0 КИБ |
| <input type="checkbox"/> testlar | 9 | InnoDB | utf8_general_ci | 16.0 КИБ |
| <input type="checkbox"/> uquv_yillar | 6 | InnoDB | utf8_general_ci | 16.0 КИБ |
| <input type="checkbox"/> users | 19 | InnoDB | utf8_general_ci | 16.0 КИБ |
| <input type="checkbox"/> view_guruhlar | ~0 | Представление | --- | - |
| <input type="checkbox"/> view_pupils | ~0 | Представление | --- | - |
| <input type="checkbox"/> view_pupil_group | ~0 | Представление | --- | - |
| <input type="checkbox"/> view_pupil_test_result | ~0 | Представление | --- | - |
| <input type="checkbox"/> view_testlar | ~0 | Представление | --- | - |
| 12 таблиц | ~160 | InnoDB | utf8_general_ci | 112.0 КИБ |

“Online-Repetitor” веб иловаси:

Бош саҳифа:

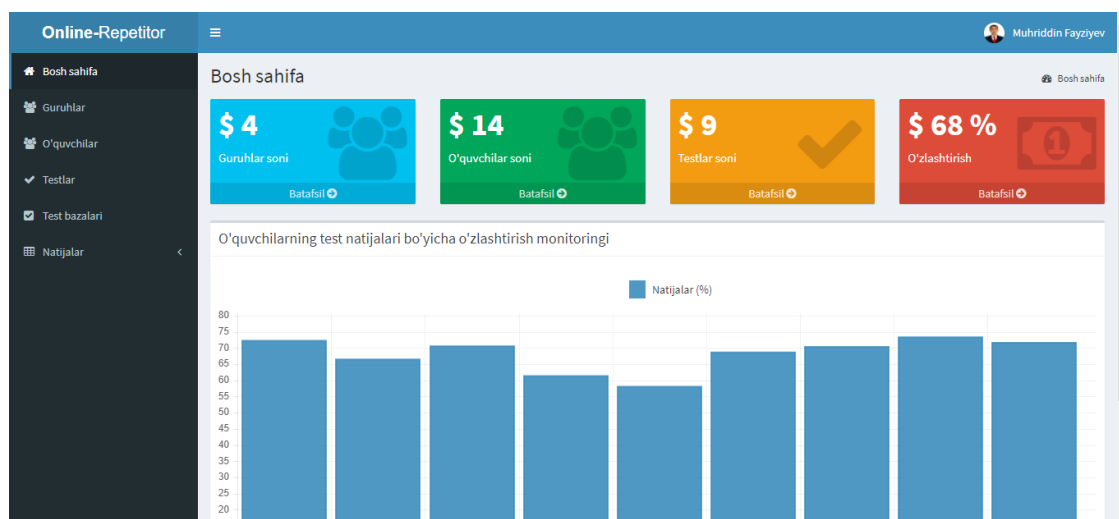

Гуруҳлар саҳифаси:

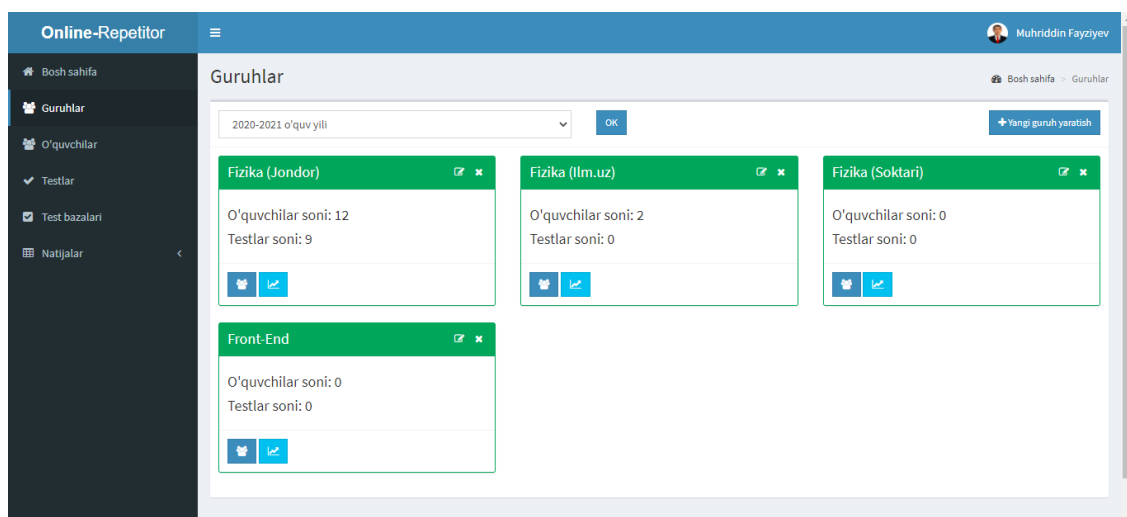

Гуруҳ натижалари мониторинги:

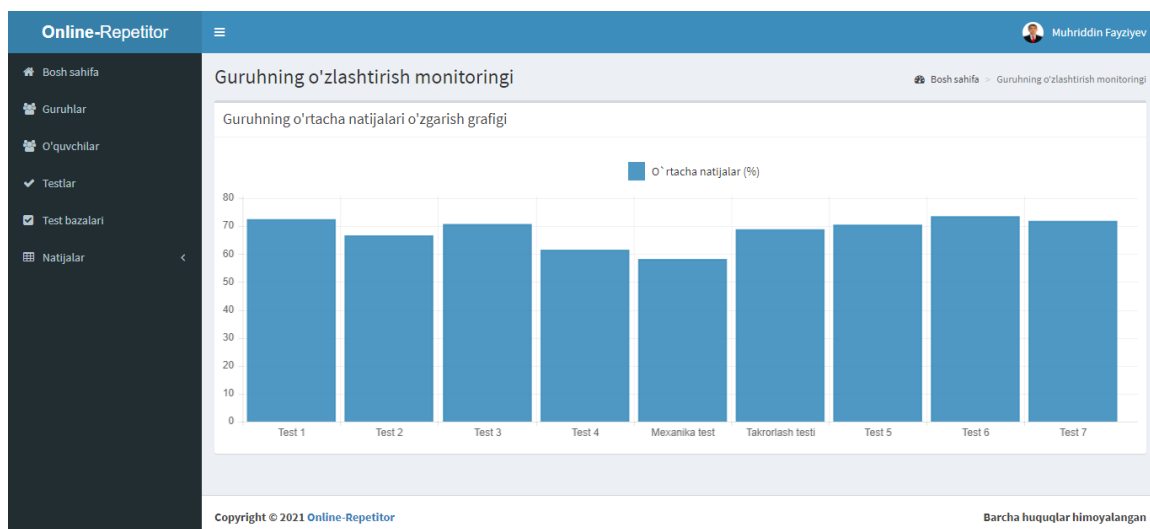

Мониторинг қилиш учун ишлатилган асосий дастур қисми:

```
<?php
    $tests = array();
    $results = array();
    try{
        $stmt1 = $conn->prepare("SELECT * FROM view_testlar WHERE
teacher_id=:teacher_id and count_ans>0");
        $stmt1->execute(['teacher_id'=>$_SESSION['teacher']]);
        foreach($stmt1 as $row1) {
            $foiz=$row1['sum_result']*100/($row1['count_ans']*$row1['savollar_soni']);
            $labelName=$row1['test_nomi'];//." ( ".$row1['date_test'].")";
            array_push($tests, $labelName);
            array_push($results, round($foiz,1));
        }
        $tests = json_encode($tests);
        $results = json_encode($results);
    }
    catch(PDOException $e){
        echo $e->getMessage();
    }
?>
```

Адабиётлар

1. https://www.researchgate.net/publication/319852640_Creation_of_Charts_with_PHP_HTML5_and_Javascript
2. <https://www.chartphp.com/database-driven-php-charts/>
3. Jay Greenspan and Brad Bulger MySQL/PHP Database Applications
4. Luke Welling, Laura Thompson PHP and MySQL Web Development

JAMIYATIMIZ RIVOJLANISHIDA ELEKTRON TIJORAT TIZIMLARINING MODELLARINI YARATISH

E.L. Qobulova¹

*Kompyuter ilmlari va dasturlash texnologiyalari
yo`nalishi 1- bosqich magistranti¹*

Zamonaviy axborot-kommunikatsiya texnologiyalarini joriy etish bo'yicha amalga oshirilayotgan chora-tadbirlar iqtisodiyot tarmoqlarini raqamlashtirishda, shu jumladan, elektron tijoratni rivojlantirishda muayyan natijalarga erishish imkonini berdi.

Jahon hamjamiyatining ko'zlangan rivojlanish va farovonlikka erishish uchun, axborot texnologiyalariga (AT) bo'lgan ehtiyoji katta sur'atlar bilan oshib borayotgan bir paytda mamlakatimizda elektron tijoratning to'laqonli bozorini yaratishga, tovarlar (xizmatlar) ishlab chiqaruvchi mahalliy korxonalarining tashqi bozorlarga chiqishiga to'siq bo'layotgan qator muammo va kamchiliklar saqlanib qolmoqda.

Iqtisodiy o'sishning faollashuvi, dunyo aholisi yashash darajasining yaxshilanishi axborot texnologiyalarining kundalik hayotimizga singib ketgani natijasidir. Dunyo tajribasi shuni ko'rsatadiki erkin axborot oqimining ta'minlanishi bozor iqtisodiyotiga o'tishni tezlashtiradi va sotsial farovonlikni oshiradi.

Hozirgi kunda O'zbekiston iqtisodiyotida biznes faoliyat yuritishning elektron tijorat usuli juda katta sur'atlar bilan o'sib bormoqda, har bir internet foydalanuvchisi elektron tijorat so'zining ma'nosini tushunib olishgan. Asli elektron tijorat atamasi 1960 –yilda American Airlines va IBM reyslar uchun joylarni bron qilish uchun avtomatlashtirish tizimini yaratishdan boshlanadi. . Bu "Mainframe-ga asoslangan" ilovalar davri edi. Dastlabki dasturlardan biri bu transport - chiptalarga buyurtma berish, shuningdek reyslarni tayyorlash uchun turli xizmatlar o'rtasida ma'lumot almashish uchun dastur edi. O'zbekistonda

2018-yili elektron tijorat assotsiatsiyasiga asos solingan. Uyishmaning asosiy vazifalari quyidagilardan iborat:

- elektron tijoratda iqlimni yaxshilashga qaratilgan jamoat, madaniy, ilmiy va boshqa loyihalar va dasturlarni ishlab chiqish;
- seminarlar, davra suhbatlari va boshqa usullar orqali biznes vakillarining, shu jumladan kichik va o'rta biznesning huquqiy va iqtisodiy savodxonligini oshirish;
- biznesni yangi texnologiyalar, xizmatlar va yangi ish o'rinlarini yaratish va joriy etishga yo'naltirilgan dasturlarni ishlab chiqish, amalga oshirish va tashabbuslarni qo'llab-quvvatlashga ko'maklashish;
- tadbirkorlik faoliyati jarayonida yuzaga kelishi mumkin bo'lgan huquqiy va iqtisodiy muammolarni to'g'ri hal qilishda amaliy yordam ko'rsatish.

“Elektron tijorat” termini EDI (Elektronik Data Interchange – ma'lumotlarni elektron almashish), elektron pochta, internet, intranet (kompaniya ichida axborot almashish) va ekstranet (tashqi dunyo bilan axborot almashish) kabi texnologiyalarni o'z ichiga oladi. O'z navbatida Elektron kommertsiya tizimi uch sinfga bo'linadi:

- Chakana savdoni tashkil qilishbo'yicha (biznes-iste'molchi, B2C);
- Biznes hamkor bilan aloqlar o'rnatish (biznes-biznes, B2B);
- Iste'molchilar o'rtasidagi savdo (iste'molchi-iste'molchi, C2C); Misol; sifatida – virtual auksion www.Ebay.com ni keltirish mumkin

Elektron tijoratning o'ziga xos qulayliklari va ustunliklari mavjud:

- Xalqaro operatsiyalarda axborot olish tezligi oshadi;
- Ishlab chiqarish va sotish davri qisqaradi;
- Arzon kommunikatsion vositalardan foydalanish evaziga axborot almashish xarajatlari kamayadi.

Kompaniya axborot texnologiyalarini samarali qo'llash orqali iste'molchi bilan ochiq munosabat o'rnatish, mahsulot va xizmatlar to'g'risida hamkor va mijozlarni tezkor axborot bilan ta'minlash, sotuvning alternativ

yo'llarini, misol uchun tijorat saytlarida elektron do'konlar ochish va yaratish imkoni beradi.

O'zbekistonda elektron tijoratni rivojlantirish jarayonlari amalda O'zbekiston Respublikasi Prezidentining 2018 yil 19 fevraldagi "O'zbekiston Respublikasi Axborot texnologiyalari va kommunikatsiyalarini rivojlantirish vazirligi faoliyatini tashkil etish to'g'risida"gi PF-5349-sonli farmonida davlat va iqtisodiyotning real sektorida innovatsiyalarni joriy qilish, axborot-kommunikatsiya texnologiyalarini isloh qilish, elektron tijoratni qo'llab-quvvatlash orqali raqamli iqtisodiyotni rivojlantirish kabi vazifalar belgilab olingan.

«Elektron tijoratni tubdan takomillashtirish chora-tadbirlari to'g'risida»gi qaror mamlakat iqtisodiyotining sohalarini rivojlantirish, mahalliy tadbirkorlik sub'ektlari mahsulotlarini eksport qilish geografiyasini kengaytirish va hajmini oshirish, Internet tarmog'i orqali jahon bozoriga milliy mahsulotlarni sotish, to'lov tizimlarini takomillashtirishdagi o'rnini hisobga olib, elektron tijoratni rivojlantirish uchun qulay shart-sharoitlar yaratish maqsadida qabul qilindi.

Aytish joizki, qaror loyihasi Axborot texnologiyalari va kommunikatsiyalarini rivojlantirish masalalari bo'yicha Jamoatchilik kengashi muhokamasiga qo'yilgan hamda kengashning tajribali a'zolari bo'lgan ekspertlarning fikr-mulohazalari asosida takomillashtirilgan edi.

Qonun hujjatlariga muvofiq elektron tijorat ishtirokchilari tomonidan xizmatlar ko'rsatish jarayonida axborot tizimlari tomonidan shakillantiriladigan, bitimlardagi tomonlarni identifikatsiyalash imkinini beruvchi elektron cheklar, kvitansiyalar, xabarlar va boshqa usullar tovarlar (xizmatlar) uchun to'lovlarni tasdiqlovchi kvitansiyalar, talonlar, chiptalar va boshqa hujjatlar tenglashtiriladi.

Tadbirkorlik sub'yektlari tomonidan elektron tijorat bitimlarini amalga oshirishda to'lov virtual terminallari orqali xaridorga naqd pulni qabul qilganligi to'g'risidagi elektron chek yoki boshqa tasdiqlovchi hujjatni majburiy

yuborgan hamda inkassatsiya qoidalariga qat'iy rioya qilgan holda pul mablag'ini xizmat ko'rsatuvchi bankka topshirish sharti bilan ko'rsatuvchi bankka topshirish sharti bilan naqd pul shaklida qabul qilishi mumkin.

Elektron tijorat sub'yektlari savdo faoliyatini amalga oshirishda to'lov terminallaridan foydalangan holda tadbirkorlik sub'yektlarining korporativ bank kartalari, shuningdek, elektron to'lov tizimlari orqali to'lovlarni qabul qilish huquqiga egadirlar.

Elektron tijorat orqali realizatsiya qilingan uch ming AQSH dollarigacha bo'lgan tovarlar (xizmatlar)ni eksport qilish tashqi savdo opiratsiyalarining yagona elektron axborot tizimiga kiritilmasdan va yuk bojxona deklaratsiyasi to'ldirilmasdan pochta xizmatlarini ko'rsatish qoidalariga muvofiq amalga oshiriladi.

Virtual terminallar (E-POS) shu turdagi nazorat-kassa mashinalari va to'lov terminallariga tenglashtiriladi.

Elektron tijorat orqali realizatsiya qilingan tovarlarni yetkazib berish bo'yicha xizmatlar ko'rsatuvchi tadbirkorlik sub'yektlariga uchinchi shaxslar(tovarlarni sotuvchilar)uchun to'lovlarni keyinchalik ularni belgilangan tartibda inkassatsiya qilish sharti bilan qabul qilish huquqi beriladi.

Elektron tijorat orqali sotiladigan tovarlar (xizmatlar)uchun ularning umumiy qiymatidan majburiy 15 foizli oldindan to'lov to'lash talabi bekor qilinadi.

O'zbekiston Respublikasida 2018-2021 yillarda elektron tijoratni rivojlantirish dasturi tasdiqlangan.

Internet-texnologiyalardan foydalanuvchi kompaniyalar raqiblariga nisbatan afzallikka avvalo masalalarni operativ hal qilishlari evaziga erishdilar.

Foydalanilgan adabiyotlar :

1. O'zbekiston respublikasi prezidentining qarori: Elektron tijoratni jadal rivojlantirish chora-tadbirlari to'g'risida. 2018-yil 19-fevral.

2. O'zbekiston Respublikasining 'Elektron tijorat to'g'risida' gi qonun 29.04.2004-yil.
3. Qarshiyev Sh. Elektron tijorat — O'zbekiston iqtisodiyotida: mavjud holat, muammolar va istiqbollar.
4. O'zbekiston respublikasi prezidentining qarori: Elektron tijoratni jadal rivojlantirish chora-tadbirlari to'g'risida. 2018-yil 19-fevral.
5. Mangliyev Sh. Internetda elektron magazin va tijorat modeli.

МЕТОДЫ И ПОДХОДЫ К СИСТЕМНОЙ ИНТЕГРАЦИИ

Эшанкулов Х.И., Салимова М.Н.

I. Введение

Основа интеграции информационных систем (ИС) - это деятельность, которая включает в себя несколько областей в организации (обычно технических, стратегических и организационных), которые сложны в природе. Разработка информационных систем естественным образом предшествует проекту интеграции ИС, поскольку интеграция связана с потребностями пользователей организации в улучшении информационных систем, которые производят своевременную и правильную информацию в соответствии с потребностями. Понять природу интеграции ИС.

II. Структуры интеграции ИС

2.1 Инфраструктура интеграции ИС

Существует несколько публикаций, в которых конкретно обсуждается структура, используемая для рассмотрения интеграции ИС с разных точек зрения. Некоторые из фреймворков основаны на типе интеграции ИС после слияния и поглощения, в то время как другие носят более общий характер. Эти модели выбраны в обзоре, чтобы показать различия во мнениях о том, как мы смотрим на интеграцию ИС, что также показывает сложность интеграции ИС. Эти рамки дали повод для

дальнейшего акцента на необходимости разработки определенного типа измерений, которые могут помочь организации понять состояние проекта интеграции ИС.

2.2 Представление интеграции ИС на основе трех доменов

С точки зрения интеграции информационных систем, определили ряд возможных определений и модели интеграции после проведения всестороннего обзора литературы в области ИС, технологий, операций и управления производством, организаций и теории систем. Они выделили четыре отдельные области интеграции ИБ: техническую, системную, стратегическую и организационную, что привело к предложению основы для интеграции ИС (рис. 1). Системы и технические области объединены в технические, которые в итоге образуют три. основные области: технические, стратегические и организационная.



Рисунок 1. Стратегическая модель интеграции ИС

Эта структура представила организационную область (которая состоит из структурной, социальной и исторической, властной,

политической и культурной) как часть элементов интеграции ИС, что было подробно обсуждено.

III. Факторы интеграции ИС по доменам

Было проведено множество исследований для выявления, предложения, определения приоритетов и категоризации факторов, которые способствуют успеху внедрения интеграции ИС, которые некоторые предлагают в общей модели успеха ИС, в то время как другие сравнивают степень воздействия от факторы успеха внедрения ИС, но очень мало литературы посвящено конкретно факторам, которые критически поддерживают успех интеграции ИС. Тем не менее, мы придерживаемся мнения, что большинство, если не все, критические факторы успеха ИС могут быть использованы в качестве факторов успеха интеграции ИС, но их еще предстоит доказать и исследовать.

IV. ЗАКЛЮЧЕНИЕ

В этой статье обсуждаются причины создания проекта интеграции ИС, рассматривается деятельность по интеграции с фреймворками, предложенными несколькими исследователями, и классифицируются вопросы, связанные с интеграцией ИС. Далее подробно рассматриваются факторы успеха и неудачи в проекте интеграции ИС, из которых делается вывод, что интеграция, естественно, представляет собой сложную деятельность, которая связана с различными факторами успеха.

ЛИТЕРАТУРА

1. Eshankulov Kh, Eshonkulov Kh, Architecture of information monitoring system of oil and fat producing enterprise // International Journal of Advanced Research in Science, Engineering and Technology. India, 2020. Vol. 7, Issue 2. -P. 13031-13036.
2. Мўминов Б.Б., Эшанкулов Ҳ.И. “Ёғ-мой” корхоналарининг ишлаб чиқариш жараёни ахборот мониторинг тизимларининг интеграциялаш

модели. // «ТАТУ хабарлари» журналі. –Тошкент, 2019. №4(50). –
Б.13-28.

**РАЗРАБОТА ЭЛЕКТРОННАЯ СИСТЕМЫ ДЛЯ ОНЛАЙН-
ОЦЕНКИ РАБОТЫ ПРОФЕССОРСКО-ПРЕПОДАВАТЕЛЬСКОГО
СОСТАВА ПО 110-БАЛЛЬНОЙ СИСТЕМЕ**

М. Хусенов¹, К. Жураев²

Преподаватель Бухарского государственного университета¹

Магистр Бухарского государственного университета²

В целях обеспечения реализации Постановление Президента Республики Узбекистан №ПП-4986 10.02.2021 «О мерах по привлечению инвестиций в дальнейшее развитие информационных технологий и коммуникаций», Указ Президента Республики Узбекистан №УП-5847 08.10.2019 «Об утверждении концепции развития системы высшего образования Республики Узбекистан до 2030 года» и Постановление Кабинета Министров Республики Узбекистан №20 10.02.2006 «Об утверждении положения о порядке приема педагогических работников на работу в высшие образовательные учреждения на конкурсной основе» в Бухарском государственном университете разработана система “Электронная система для онлайн-оценки работы профессорско-преподавательского состава по 110-балльной системе”

Важным фактором системы высшего образования, оказывающим влияние на обучающихся, их уровень подготовки, является профессиональный уровень знаний и компетентность профессорско-преподавательского состава. Оценка эффективности преподавательской деятельности является обязательным условием, обеспечивающим функционирование системы управления качеством образования, так как позволяет производить мониторинг, контролировать качественное изменение кадрового потенциала, активность по различным направлениям преподавательской нагрузки, эффективность работы, выявлять и

поддерживать положительные тенденции в работе преподавательского состава.

В настоящее время во многих вузах Бухары уже внедрены рейтинговые методики оценки профессорско-преподавательского состава. На основании анализа опыта внедрения и функционирования систем в Бухарском государственном медицинском институте, Бухарский филиал Ташкентского института ирригации и механизации сельского хозяйства, Бухарском инженерно-технологическом институте, мы можем сделать вывод, что общими могут быть инвариантная часть критериев, однако немалый вес имеют и вариативные критерии, которые чаще всего отражают специфику вуза. При этом в зависимости от стратегических целей, к достижению которых стремятся вузы, реализованы различные подходы, но в конечном счете оценка деятельности профессорско-преподавательского состава, кафедр и собственно самого вуза осуществляется по показателям учебной, учебно-методической, научной, общественно-воспитательной работы и инновационной деятельности. (1-рисунок)

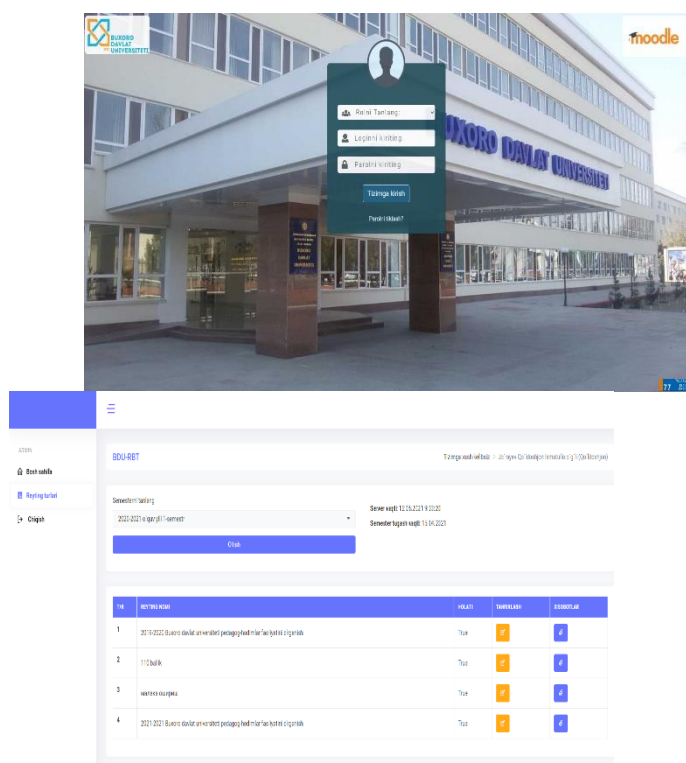

1-рисунок. Интерфейс системы

Анализ методик расчета рейтинга профессорско-преподавательского состава, разработанных преподавателями и магистрами кафедры информационных технологий качества образования показал, что рейтинговая система должна учитывать большое количество показателей и направлений деятельности преподавателей и кафедр (2-рисунок), таких как:

Учебно-методическая деятельность (40 баллов)

1. Преподавательская деятельность (20 баллов):

- Уровень владения теоретическими знаниями, практическими навыками и современными тенденциями преподаваемого предмета (по результатам открытых занятий)
- Уровень качества преподавания (по результатам опроса студентов)
- Участие студентов в олимпиадах, в различных конкурсах и научных грантах по направлению (предмету) преподавателя

2. Методическая работа (20 баллов):

- Количество учебников и учебных пособий, изданных преподавателем высшего образовательного учреждения в течение года
- Уровень использования компьютерных и информационных технологий в преподавании, разработке учебного курса и учебно-презентационных материалов
- Степень применения в учебном процессе современных образовательных технологий и передовых методов оценки знаний студентов

Воспитательная деятельность (20 баллов)

- Участие в мероприятиях по воспитательной работе со студентами: духовно-просветительская работа, спортивные клубы, научные, творческие кружки, культурные мероприятия и т. д.

- Кураторство в академических группах студентов

- Воспитательная работа в местах проживания студентов, участие в организации содержательного проведения свободного времени студентов во внеурочное время

- Общественная и вневузовская работа, выполняемая в рамках ведомства, региона, республики

Научная деятельность (30 баллов)

- Участие в работе научных конференций

- Публикации в научных изданиях (в том числе зарубежных), монографии

- Руководство или участие в международных, научных проектах, хозяйственных договорах

- Количество патентов и изобретений

- Научное руководство диссертационными исследованиями базовых докторантов и докторантов

- Ведение научного исследования в рамках докторских диссертаций

Вклад в развитие высшего образовательного учреждения (10 баллов)

- Участие в укреплении сотрудничества с другими образовательными учреждениями: высшими образовательными учреждениями, академическими лицеями и профессиональными колледжами (преподавательская деятельность и организация для них тренингов повышения уровня знаний)

- Организация сотрудничества и участие в программах обмена с зарубежными высшими образовательными учреждениями

- Участие в работе по открытию нового направления, новой кафедры, лаборатории, пополнению электронной базы информационно-ресурсного центра

Личностные качества (10 баллов)

- Ученая степень и ученое звание
- Прохождение курсов повышения квалификации
- Владение иностранным языком, его практическое использование в разработке материалов и преподавании предмета

- Прохождение стажировки в зарубежных образовательных и научных учреждениях

ИТОГО (максимальный балл — 110)

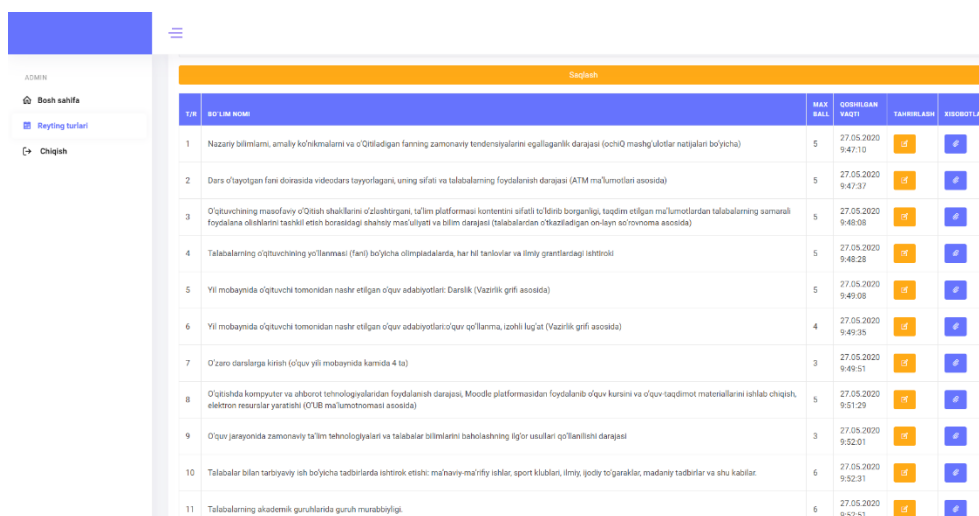

| ID | SO'LIM NOMI | MAX BALL | BOSHLIGAN VAQTI | TAYMIRLASH | SIKOROTLAR |
|----|---|----------|-----------------------|------------|------------|
| 1 | Nazariy bilimlarni, amaliy ko'nikmalarni va o'qitilgan faning zamonaviy tendentsiyalarini egallaganlik darajasi (ochiQ mashg'ulotlar natijalari bo'yicha) | 5 | 27.05.2020 9:47:10 | df | # |
| 2 | Dara o'layotgan fani doirasida videodars tayyorlagani, uning sifati va talabalarining foydalanish darajasi (ATM ma'lumotlari asosida) | 5 | 27.05.2020 9:47:37 | df | # |
| 3 | O'qituvchining ma'naviy o'qitish shakllarini o'zlashtirgani, ta'lim platformasi kontentini sifati ta'lim borganligi, taqdim etilgan ma'lumotlardan talabalarining samarali foydalana olishlarini ta'shili etish borasidagi ixtisoy mas'uliyati va bilim darajasi (talabalaridan o'qitiladigan on-layn ochrovnomasi asosida) | 5 | 27.05.2020 9:48:08 | df | # |
| 4 | Talabalarining o'qituvchining yo'llanmasi (fani) bo'yicha olimpiadalarda, har bi tanlovlar va ilmiy grantlardagi ishtiroki | 5 | 27.05.2020 9:48:28 | df | # |
| 5 | Yil mobaynida o'qituvchi tomonidan nashr etilgan o'quv adabiyotlari: Darslik (Vazirlik grfi asosida) | 5 | 27.05.2020 9:49:08 | df | # |
| 6 | Yil mobaynida o'qituvchi tomonidan nashr etilgan o'quv adabiyotlari: o'quv q'llanma, izohli lug'at (Vazirlik grfi asosida) | 4 | 27.05.2020 9:49:35 | df | # |
| 7 | O'zaro darslarga kirish (o'quv yili mobaynida kamida 4 ta) | 3 | 27.05.2020 9:49:51 | df | # |
| 8 | O'qitishda kompyuter va shbhorot tehnologiyalaridan foydalanish darajasi, Moodle platformasidan foydalanib o'quv kursini va o'quv taqdimot materiallarini ishlab chiqish, elektron resurslar yaratishi (O'UB ma'lumotnomasi asosida) | 5 | 27.05.2020 9:51:29 | df | # |
| 9 | O'quv jarayonida zamonaviy ta'lim tehnologiyalari va talabalar bilimlarini baholashning ilg'or usullari qo'llanilishi darajasi | 3 | 27.05.2020 9:52:01 | df | # |
| 10 | Talabalar bilan tarbiyaviy ish bo'yicha tadbirlarda ishtirok etishi: ma'naviy-ma'rifiy ishlar, sport klublari, ilmiy, ijodiy to'garaklar, madaniy tadbirlar va shu kabilar | 6 | 27.05.2020 9:52:31 | df | # |
| 11 | Talabalarining akademik guruhlarida guruh murabbiyigi. | 6 | 27.05.2020 9:52:51 | df | # |

2-Рисунок. Рейтинг

В связи с большим количеством, многоуровневостью и различной значимостью учитываемых в формировании рейтинга показателей является очевидной необходимостью разработки автоматизированной системы формирования рейтинга профессорско-преподавательского состава с учетом специфики нашего университета.

О МУЛЬТИМЕДИЙНЫХ КУРСОВ ОБУЧЕНИЯ

Н.С. Сайидова¹, Д.Қ. Содиқова²

доцент, к. ф.-м. н, кафедра информационных технологий¹

магистр, кафедра информационных технологий²

Мультимедийное обучение — общепринятое название, используемое для описания когнитивной теории мультимедийного обучения. Теория включает в себя несколько принципов обучения с помощью мультимедиа.

При обучении посредством мультимедиа мозг должен одновременно воспринимать два различных вида информации: визуальную и звуковую. Можно предположить, что эти конкурирующие источники информации будут стремиться подавить или «загрузить» учащегося. Тем не менее, психологические исследования показали, что вербальная информация на самом деле лучше запоминается, когда сопровождается визуальной картинкой [3]. В 1974 г. Бэддли (Baddeley) и Хич (Hitch) предложили теорию рабочей памяти, согласно которой, она состоит из двух в значительной степени независимых компонент, работающих как правило параллельно — одна из которых визуальная, а другая вербальная (или акустическая), что позволяет одновременно обрабатывать информацию, поступающую от наших глаз и ушей. Смешанное обучение не обязательно должно подавлять или “грузить” учащегося, а действительно может быть полезным.

Развитие современных компьютерных технологий позволяет внедрять в учебный процесс мультимедийные учебные пособия для обучения иностранным языкам. Такие пособия, не заменяя книгу, имеют, однако, ряд преимуществ, являясь организованным, контролируемым и адаптируемым к индивидуальным особенностям студента учебным материалом. На сегодняшний момент актуальным является вопрос

создания универсальной методики при разработке мультимедийного учебного пособия. В статье определены и описаны основные этапы работы по созданию мультимедийного учебного пособия, включая отбор и переработку источников и т.д. Авторы приводят рекомендации по отбору источников материала, разбиению материала на разделы или модули, разработке общей структуры пособия и реализации его в электронной форме, а также указывают на необходимость максимально использовать возможности мультимедиа: слайд-шоу, мультфильм (простой или интерактивный), озвученное видео. Мультимедийные учебные пособия обладают, по мнению авторов, большим потенциалом благодаря таким достоинствам, как наглядность представления материала, быстрая обратная связь и возможность регулярной корректировки учебника по мере появления новых данных.

Универсальная энциклопедия Кирилла и Мефодия [1] определяет термин «мультимедиа» следующим образом: «мультимедиа (англ. multimedia от лат. multum – много и media, medium – средоточие; средства) – электронный носитель информации, включающий несколько ее видов (текст, изображение, анимацию и др.)». «Мультимедиа» в нашем понимании означает компьютерную технологию, использующую для представления информации не только текст, но и графику, цвет, звук, анимацию, видеоизображения в любых сочетаниях. Соответственно, «мультимедийный учебник» – это учебник, при создании которого используется компьютерная технология мультимедиа, т. е. технологии передачи цвета, звука, графики и т.д. в любой комбинации.

Выделяют следующие принципы организации мультимедийных учебных пособий [4, с. 15]:

1. Принцип квантования: материал разбивается на разделы, состоящие из модулей (блоков), минимальных по объему, но замкнутых по содержанию.

2. Принцип наглядности: каждый модуль (блок) может состоять из коллекции кадров с минимумом текста и визуализацией, облегчающей понимание и запоминание новых понятий, утверждений и методов.

3. Принцип ветвления: каждый модуль (блок) связан гипертекстными ссылками с другими модулями так, чтобы у пользователя был выбор перехода в любой другой модуль. Принцип ветвления не исключает, а даже предполагает наличие рекомендуемых переходов, реализующих последовательное изучение предмета [7].

4. Принцип регулирования: студент самостоятельно управляет сменой кадров, имеет возможность вызвать на экран любое количество примеров (понятие «пример» имеет широкий смысл: это и примеры, иллюстрирующие изучаемые понятия и утверждения, и примеры решения конкретных задач, а также контр-примеры), решить необходимое ему количество задач, задаваемого им самим или определяемого преподавателем уровня сложности, а также проверить себя, ответив на контрольные вопросы и выполнив контрольную работу заданного уровня сложности.

5. Принцип адаптивности: мульти-медийный учебник предполагает допускать адаптацию к нуждам конкретного пользователя в процессе учебы, позволять варьировать глубину и сложность изучаемого материала и его прикладную направленность в зависимости от будущей специальности учащегося, применительно к нуждам пользователя генерировать дополнительный иллюстративный материал, предоставлять графические и геометрические интерпретации изучаемых понятий и полученных учащимся решений задач.

6. Принцип собираемости: мультимедийный учебник и другие учебные пакеты выполняются в форматах, позволяющих компоновать их в единые электронные комплексы, расширять и дополнять их новыми разделами и темами, а также формировать электронные библиотеки по

отдельным дисциплинам (например, для кафедральных компьютерных классов) или личные электронные библиотеки студента (в соответствии со специальностью и курсом, на котором он учится), преподавателя или исследователя [2,4,7].

Принимая во внимание вышеизложенное, можно сделать следующие выводы: очень важно правильно организовать работу обучающихся с компьютером, а использование мультимедийных средств может способствовать росту их познавательного и коммуникативного интереса [4,5]. Это, в свою очередь, будет содействовать активизации и расширению возможностей самостоятельной работы обучаемых.

Список литературы.

1. Сайидова Н.С., Нематов Л.А. Теория и методика профессионального образования. Образование и проблемы развития общества научно - практический рецензируемый журнал. Курск. «Россия». № 1 (7), 2019. Стр. 55-59 (ISSN 2411-9792).
2. Сайидова Н.С., Истамова К.И., Казимова Г.Х. Создание электронного курса LMS MOODLE компьютерная сеть. Современные материалы, техника и технологии научно - практический журнал. Курск. «Россия». № 2 (17), 2018. Стр. 53-57 (ISSN 2411-9792).
3. Сайидова Н.С., Шодиева З.Т., Казимова Г.Х. Информационные технологии и цели технологии развития в обучении. Современные инновации в науке и технике. Сборник научных трудов 8-й всероссийской научно-технической конференции с международным участием 19-20 апреля 2018 года. Ответственный редактор: Горохов А.А. Курск. «Россия», 2018. Стр. 290-294 (ISBN 978-5-9908273-1-8).
4. Г.К.Зарипова, Н.С.Сайидова, И.И.Жураев, Ж.Ж.Журакулов. ББК 74.200.51. УДК 371. Теория и практика системной организации духовно-просветительского воспитания учащихся профессиональных

колледжей. “Проблемы науки”. – Москва: монография. 2021 год. 48 стр. ISBN 978—1-64655-084-5.

5. Сайидова Н.С., Шодиева З.Т., Казимова Г.Х. Информационные технологии и цели технологии развития в обучении. Современные инновации в науке и технике. Сборник научных трудов 8-й всероссийской научно-технической конференции с международным участием 19-20 апреля 2018 года. Ответственный редактор: Горохов А.А. Курск. «Россия», 2018. Стр. 290-294 (ISBN 978-5-9908273-1-8).
6. Зарипова Г.К., Сайидова Н.С., Норова Ф.Ф., Абдуакхадов А.А. FEATURES OF THE CREDIT AND MODULAR SYSTEM IN HIGHER EDUCATION. «Академей». Российский импакт-фактор: 0,19. Научно-методический журнал. № 10 (61), 2020. Стр. 25–29.
7. Юрина М.В., Градалева Е.А. Методические основы создания мультимедийных учебных пособий. Поволжский педагогический вестник. 2016. №4(13), с 67-72.

TA'LIMDA KATTA MA'LUMOTLAR (BIG DATA)NING IMKONIYATLARI.

U.H. Arabov¹

*BuxDU “Amaliy matematika va dasturlash texnologiyalari” kafedrası
o'qituvchisi¹*

Ma'lumki, "Katta ma'lumotlar" (Big Data) bugungi kunda axborot-kommunikatsiya texnologiyalari (AKT) ni rivojlantirishning asosiy omillaridan biri hisoblanadi. O'zbekiston uchun nisbatan yangi bo'lgan AKT rivojlanishining bu yo'nalishi G'arb mamlakatlarida keng tarqalgan. Buning sababi, axborot texnologiyalari davrida, ayniqsa, ijtimoiy mediadan so'ng, har bir Internet foydalanuvchisi bilan bog'liq ma'lumotlarning sezilarli va ortib borayotgan miqdori to'planib, natijada katta ma'lumotlarning yo'nalishini rivojlantirishga imkon berdi.

Katta ma'lumotlar (inglizcha Big Data) - ma'lumotlarning uzluksiz o'sishi sharoitida samarali bo'lgan, inson tomonidan anglangan natijalarni olish uchun katta hajmdagi va muhim xilma-xillikning tuzilgan va tuzilmasiz ma'lumotlarini qayta ishlash uchun bir qator yondashuvlar, vositalar va usullar jamlanmasi.

Ma'lumotlar miqdori, xilma - xilligi va tezligi birgalikda mavjud bo'lgan sohalardan biri oliy ta'lim hisoblanadi. Har kuni turli manbalardan va oliy ta'lim ekotizimidagi turli formatlarda katta miqdordagi ta'lim ma'lumotlari to'planadi va yaratiladi. Ta'lim ma'lumotlari o'quvchilarning foydalanishidan olingan ma'lumotlardan va ta'lim boshqaruv tizimlari (LMS) va platformalar bilan o'zaro munosabatlardan o'quv faoliyati va o'quv maqsadlari, dasturlari, o'quv materiallari va faoliyati, imtihon natijalari va kurslarni baholash kabi o'quv dasturlarini o'z ichiga olgan kurs ma'lumotlariga to'g'ri keladi. Oliy ta'lim kontekstida bu ma'lumotlar hajmi va turi, shuningdek, Oliy ta'lim katta ma'lumotlaridan foydalanish endi ma'lumotlarda yashiringan yangi foydali bilim ochish uchun maxsus metodlarni qo'llash zarurligini anglatadi. Bunday usullar katta ma'lumotlar bilan tavsiflangan va katta ta'lim ma'lumotlarini manipulyatsiya qilish uchun muvaffaqiyatli ishlatiladigan boshqa sohalardan olinishi va moslashtirilishi mumkin. Ushbu metodlar "o'quvchilarning akademik ishlashi va o'qitish yondashuvlari" tushunchasini rivojlantirish va katta ta'lim ma'lumotlarining bir qismi sifatida sohalarni tasvirlash uchun ishlatilishi mumkin. So'nggi paytlarda katta ma'lumotlar tahlilchilari oliy ta'lim sohasida turli tadbirlarni amalga oshirishda istiqbolli lohiyalarni namoyish etdilar. Ushbu tadbirlar "ma'muriy qarorlar qabul qilish va tashkiliy resurslarni taqsimlash" bilan bog'liq bo'lib, o'quvchilarni erta aniqlash, samarali o'qitish usullarini ishlab chiqish va an'anaviy nuqtai nazarni o'quv dasturiga aylantirish orqali ularni muvaffaqiyatsizlikka duchor qilishning oldini olish, uni munosabatlar va aloqalar tarmog'i sifatida qayta ko'rib chiqish LMS, ijtimoiy tarmoqlar, o'quv faoliyati va o'quv dasturlaridan to'plangan va muntazam ravishda ishlab chiqarilgan turli ma'lumotlar ob'ektlari obyektlari hisoblanadi.

Big Data-tuzilgan va tuzilmasiz ma'lumotlarning katta miqdori bilan ishlash usullari. Katta ma'lumotlar 3 xususiyat bilan tavsiflanadi(1-rasm):

1. Volume-doimiy ravishda ortib borayotgan katta hajmdagi ma'lumotlar.
2. Velocity-bunday ma'lumotlar bilan ishlash tezligi.
3. Variety-saqlangan va qayta ishlangan ma'lumotlarning xilma-xilligi.

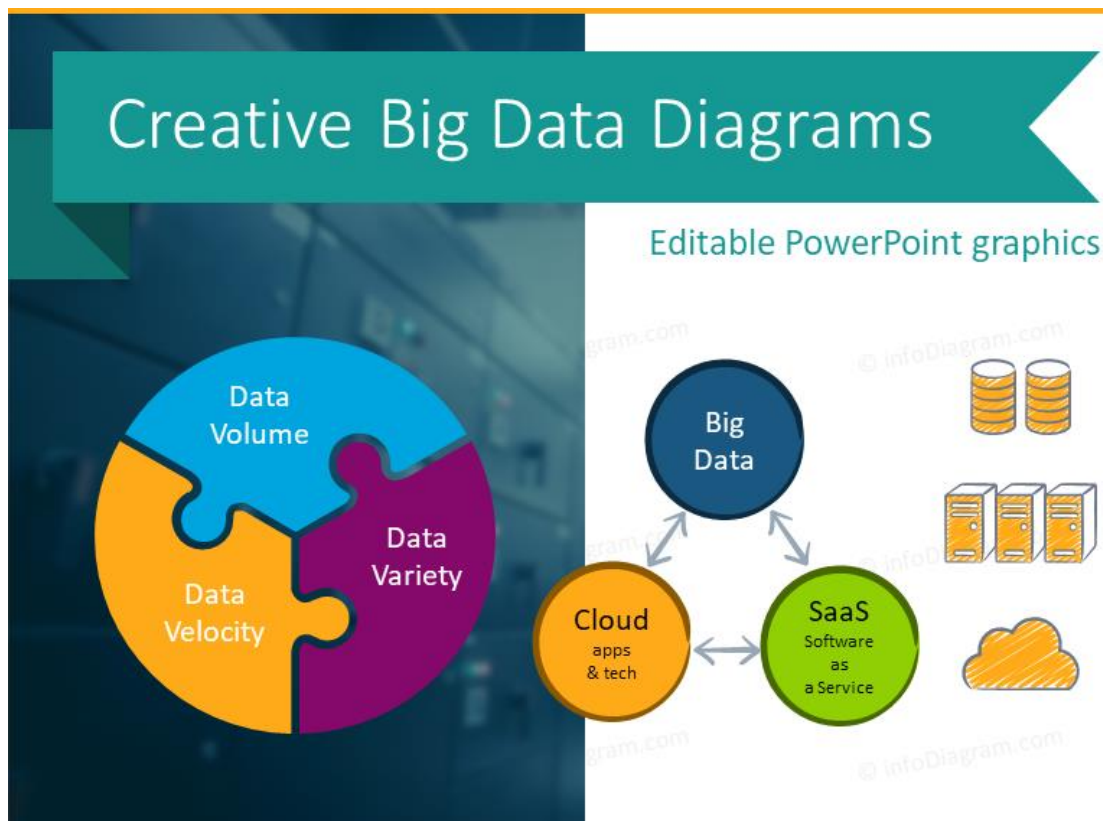

1-rasm.

Relational ma'lumotlar bazalari endi ma'lumotlarni saqlash va katta hajmdagi ma'lumotlarni tezkor qayta ishlash uchun yechimlarni taqdim etishga imkon bermaydi. Bu yerda biz terabaytlar haqida gapiramiz. Avvalgi dasturlar va apparat bunday katta hajmdagi ma'lumotlarni to'liq tahlil qilish va qayta ishlashga imkon bermaydi.

Bundan tashqari, Big Data sizga tuzilgan ma'lumotlar va rasmlar, matnlar, videolar kabi tuzilmaydigan ma'lumotlar bilan ishlash imkonini beradi.

Big Data bilan ishlashga imkon beruvchi juda katta vositalar, texnologiyalar mavjud:

1. NoSQL;

2. MapReduce;

3. Hadoop.

Ushbu va boshqa mahsulotlar "Big Data" bilan ishlash uchun mo'ljallangan. Ushbu tamoyil quyidagicha tushuntirilishi mumkin. Muayyan ma'lumotlarni olish uchun so'rovni qabul qiladigan bitta ma'lumotlar bazasi mavjud.

Ushbu ma'lumotlar bazasi ushbu so'rovni boshqa ko'plab ma'lumotlar bazalariga yuboradi va so'rov bo'yicha jamlama ma'lumotlarni to'playdi. Shunday qilib, so'rovning dastlabki qabul qiluvchi ma'lumotlar bazasi axborot miqdori jihatidan ancha past va tuzilgan hisoblanadi.

Shunday qilib, katta ma'lumotlar – bu nisbatan yosh bo'lishiga qaramasdan, ko'plab sohalarda keng tarqalgan va ta'limni rivojlantirishda muhim rol o'ynaydigan texnologiya sohasidir.

Adabiyotlar:

1. Joonseok Kim. Big Data, Health Informatics, and the Future of Cardiovascular Medicine. February 2017. Journal of the American College of Cardiology.
2. Биктимиров, М. Р. Тенденции развития технологий обработки Больших данных и инструментария хранения разноформатных данных и аналитики. / М. Р. Биктимиров. // Future Banking. - 20.06.2017
3. Бодров, А. А. Современные технологии анализа больших данных: новая философия знаний. / А. А. / Бодров. // Фундаментальные исследования. –2015. – № 2-23. – С. 5295-5299.

5A130101 – Matematika (yo'nalishlar bo'yicha)

**IKKI KANALLI MOLEKULAR-REZONANS MODELINING
REZOLVENTASI**

D. Ismoilova¹

BuxDU magistranti¹

Annotatsiya. Ushbu maqolada Fok fazosining qirqilgan ikki zarrachali qism fazosida 2-tartibli operatorli matrisa ko'rinishidagi $A_{\mu,\lambda}$, $\mu, \lambda > 0$ ikki kanalli molekulyar-rezonans modeli qaraladi. $A_{\mu,\lambda}$ operatorning muhim va diskret spektrlari to'liq tafsiflanadi hamda rezolventa operatori uchun aniq formula topiladi.

Kalit so'zlar: Fok fazo, operatorli matrisa, molekulyar-rezonans modeli, rezolventa operatori.

T^d orqali d o'lchamli torni, $H_0 := C$ orqali bir o'lchamli kompleks fazoni (1-kanal) va $H_1 := L_2(T^d)$ orqali T^d to'plamda aniqlangan kvadrati bilan integrallanuvchi (umuman olganda kompleks qiymat qabul qiluvchi) funksiyalarning Gilbert fazosini (2-kanal) belgilaymiz. H_0 va H_1 fazolarning to'g'ri yig'indisini H orqali belgilaymiz, ya'ni $H := H_0 \oplus H_1$. Odatda H_0 fazoga Fok fazosining nol zarrachali qism fazosi, H_1 fazoga Fok fazosining bir zarrachali qism fazosi va H Gilbert fazosiga Fok fazosining qirqilgan ikki zarrachali qism fazosi deyiladi.

Operatorlar nazariyasidan bizga yaxshi ma'lumki, H Gilbert fazosida aniqlangan har qanday chiziqli chegaralangan operator hamisha 2-tartibli operatorli matrisa ko'rinishida tasvirlanadi. Mazkur maqolada H Gilbert fazosidagi quyidagi ikkinchi tartibli blok operatorli matritsani qaraymiz:

$$A_{\mu,\lambda} := \begin{pmatrix} A_{00} & \mu A_{01} \\ \mu A_{01}^* & A_{11}^0 - \lambda V \end{pmatrix}. \quad (1)$$

Bunda

$$A_{00} f_0 = a f_0, \quad A_{01} f_1 = \int_{T^d} v_0(t) f_1(t) dt,$$

$$(A_{11}^0 f_1)(x) = u(x) f_1(x), \quad (Vf)(x) = v_1(x) \int_{T^d} v_1(t) f_1(t) dt.$$

$A_{\mu,\lambda}$ operatorning parametrlari bo'lgan a, λ, μ sonlari, $u(\cdot), v_0(\cdot)$ va $v_1(\cdot)$ funksiyalarga quyidagi shartlar qo'yiladi:

a - fiksirlangan haqiqiy son, μ, λ - fiksirlangan haqiqiy musbat sonlar (ta'sirlashish parametri), $u(\cdot), v_0(\cdot), v_1(\cdot)$ funksiyalar esa T^d da aniqlangan haqiqiy qiymatli uzluksiz funksiyalardir.

$A_{\mu,\lambda}$ operator uning parametrlariga qo'yilgan yuqoridagi shartlarda chiziqli, chegaralangan va o'z-o'ziga qo'shma bo'ladi.

Zamonaviy matematik fizikada (1) formula bilan aniqlangan $A_{\mu,\lambda}$ operatorli matrisa umumlashgan Fridrixs modeli yoki ikki kanalli molekulyar-rezonans modeli deb ham ataladi. A_{01} operatorga yo'qotish operatori, A_{01}^* operatorga esa paydo qilish operatori deyiladi.

Chekli o'lchamli qo'zg'alishlarda muhim spektrning o'zgarmasligi haqidagi G.Veyl teoremasiga ko'ra $A_{\mu,\lambda}$ operatorning muhim spektri uchun

$$\sigma_{ess}(A_{\mu,\lambda}) = [m, M]$$

tenglik o'rinlidir, bu yerda m va M sonlari

$$m := \min_{x \in T^d} u(x), \quad M := \max_{x \in T^d} u(x).$$

formula orqali aniqlangan sonlardir.

$A_{\mu,\lambda}$ blok operatorli matritsa uchun $C \setminus [m, M]$ sohada regulyar bo'lgan quyidagicha aniqlangan yordamchi funksiyalarni kiritamiz:

$$\Delta_{\mu}^{(1)}(z) := a - z - \mu^2 \int_{T^d} \frac{v_0^2(t) dt}{u(t) - z};$$

$$\Delta_{\lambda}^{(2)}(z) := 1 - z \int_{T^d} \frac{v_1^2(t)}{u(t) - z} dt;$$

$$I(z) := \int_{T^d} \frac{v_0(t)v_1(t) dt}{u(t) - z}.$$

Odatda $\Delta_{\mu,\lambda}(z) := \Delta_{\mu}^{(1)}(z)\Delta_{\lambda}^{(2)}(z) - \lambda\mu^2 I^2(z)$ funksiyaga $A_{\mu,\lambda}$ blok operatorli matritsaga mos Fredholm determinant deyiladi. Sodda mulohazalar yordamida $z \in C \setminus [m, M]$ soni $A_{\mu,\lambda}$ operatorning xos qiymati bo'lishi uchun $\Delta_{\mu,\lambda}(z) = 0$ tenglik bajarilishi zarur va yetarli ekanligini isbotlash mumkin. O'z navbatida bu tasdiqdan $A_{\mu,\lambda}$ operatorning diskret spektri haqidagi quyidagi tenglik hosil qilinadi:

$$\sigma_{disc}(A_{\mu,\lambda}) = \{z \in C \setminus [m, M] : \Delta_{\mu,\lambda}(z) = 0\}.$$

Biz ushbu maqolada $I(z) = 0$ bo'lgan holda $A_{\mu,\lambda}$ blok operatorli matritsaning rezolventasini topish masalasini qaraymiz [1].

Har bir fiksirlangan $z \in C \setminus [m, M]$ soni uchun

$$A_{\mu,\lambda} f - zf = g$$

tenglamani qaraymiz. Bu yerda

$$f = (f_0, f_1); \quad g = (g_0, g_1).$$

U holda quyidagi tenglamalar sistemasiga ega bo'lamiz:

$$\begin{cases} af_0 + \mu \int_{T^d} v_0(t) f_1(t) dt - zf_0 = g_0 \\ \mu v_0(x) f_0 + u(x) f_1(x) - \lambda v_1(x) \int_{T^d} v_1(t) f_1(t) dt - zf_1(x) = g_1(x) \end{cases} \quad (2)$$

(2)-tenglamalar sistemasining ikkinchi tenglamasida

$$\int_{T^d} v_1(t) f_1(t) dt = c \quad (3)$$

kabi belgilash kiritib, shu tenglamadan $f_1(x)$ funksiya uchun quyidagi ifodani topib olamiz:

$$f_1(x) = \frac{g_1 - \mu v_0(x) + \lambda v_1(x)c}{u(x) - z} \quad (4)$$

$f_1(x)$ uchun topilgan (4) ifodani (2) tenglamalar sistemasining birinchi tenglamasiga va (3) belgilashlarga olib borib qo'yamiz. Yuqoridagi belgilashlar va $I(z) = 0$ tenglikdan foydalansak quyidagi tenglikka ega bo'lamiz:

$$\begin{cases} f_0 = \frac{g_0}{\Delta_\mu^{(1)}(z)} - \frac{\mu}{\Delta_\mu^{(1)}(z)} \int_{T^d} \frac{v_0(t)g_1(t)dt}{u(t) - z}; \\ c = 0 \cdot g_0 + \frac{1}{\Delta_\lambda^{(2)}(z)} \int_{T^d} \frac{v_1(t)g_1(t)dt}{u(t) - z}. \end{cases}$$

$A_{\mu,\lambda}$ blok operatorli matritsaning $I(z) = 0$ tenglik o'rinli bo'lganda rezolventasi H Gilbert fazosida

$$R_\mu(z) = \begin{pmatrix} R_{00}(z) & R_{01}(z) \\ R_{10}(z) & R_{11}(z) \end{pmatrix}$$

ko'rinishda bo'ladi. Bu yerda:

$$R_{00}(z)g_0 = \frac{g_0}{\Delta_\mu^{(1)}(z)}; \quad R_{01}(z)g_1 = -\frac{\mu}{\Delta_\mu^{(1)}(z)} \int_{T^d} \frac{v_0(t)g_1(t)dt}{u(t) - z};$$

$$R_{10}(z) = 0; \quad (R_{11}(z)g_1)(x) = \frac{1}{\Delta_\lambda^{(2)}(z)} \int_{T^d} \frac{v_1(t)g_1(t)dt}{u(t) - z}.$$

Foydalanilgan adabiyot

1. J.I.Abdullayev va boshqalar. Funktsional analiz. Toshkent-Samarqand, 2009.

P-ADIC DYNAMICAL SYSTEMS OF THE FUNCTION $a/(x - 2b)$.

M.A. Sayitova

BuxDU magistranti

Abstract. In this paper, we study p-adic dynamical systems generated by rational functions. We consider the function $f(x) = \frac{a}{x - 2b}$ and study the

dynamical systems generated by this function in C_p . We give fixed points, periodic points, basin of attraction and Siegel disk of each fixed points.

Keywords: Rational dynamical systems; fixed point; invariant set; Siegel disk; complex p-adic field.

It is known that the theory of p-adic numbers has numerous applications in many branches of mathematics, biology, physics and other sciences.

Consider the dynamical system associated with the function $f : C_p \rightarrow C_p$ defined by

$$f(x) = \frac{a}{x-2b}, \quad a \neq 0, a, b \in C_p,$$

where $x \neq 2b$.

Our goal here is to investigate the behavior of trajectories of $f(x) = \frac{a}{x-2b}$ in the complex p-adic field C_p .

Remark . Note that the value $B^* = \phi(B)$ is not concretely defined. We only have its estimation. But in our analysis the estimations given for undefined value will be sufficient. Let the function $\phi : [0, +\infty) \rightarrow [0, +\infty)$ be defined by . The following simple lemma shows that the real dynamical system compiled from ϕ^n is directly related to the p-adic dynamical system

$$f^n(x), \quad n \geq 1, \quad x \in C_p \setminus P.$$

Lemma 1 . If $x \in S_r(x_1)$, then the following holds for the function :

$$|f^n(x) - x_1|_p = \phi^n(r).$$

The following lemma gives properties of this real dynamical system.

Lemma 2 . The function ϕ has the following properties

1. $\text{Fix}(\phi) = \{r : 0 \leq r < B\} \cup \{B : \text{if } B^* = B\}$
2. If $r = B$ then $\phi(B) = B^*$, $\phi(B^*) = B$.
3. If $r > B$ then $\phi(r) = B$, $\phi(B) = B^*$, $\phi(B^*) = B$.

References

1. S. Albeverio, U.A. Rozikov, I.A. Sattarov. p -adic (2, 1)-rational dynamical systems. Jour. Math. Anal. Appl. 398(2) (2013), 553–566.
2. S. Albeverio, B. Tirozzi, A.Yu. Khrennikov, S. de Shmedt, p -adic dynamical systems. Theoret. and Math. Phys. 114(3) (1998), 276–287.
3. U.A. Rozikov, I.A. Sattarov, S. Yam, p -adic dynamical systems of the function
4. $f(x) = \frac{ax}{x^2 - a}$ p -Adic Numbers Ultrametric Anal. Appl. 11(1) (2019), 77–87.

PANJARADAGI UCH ZARRACHALI MODEL OPERATORGA MOS KANAL OPERATORLAR

G.H. Umirqulova

BuxDU magistranti

Annotatsiya. Bir o'lchamli panjarada lokal bo'lmagan potensialga ega uchta zarrachalar sistemasiga mos model operator qaraladi. Unga mos keluvchi ikkita kanal operatorlar aniqlanib, bu operatorlarning spektrlari tavsiflanadi.

Kalit so'zlar: panjara, model operator, lokal bo'lmagan potensial, kanal operator, spektr.

Panjaradagi uchta zarrachalar sistemasiga mos model operatorlarning (Gamiltonianlarning) muhim spektrini o'rganish masalasi chiziqli operatorlar spektral nazariyasining dolzarb muammolaridan biri hisoblanadi. Bunday model operatorlarning muhim spektrini tadqiq qilishda nisbatan sodda ko'rinishga ega "kanal operatorlar" deb ataluvchi operatorlarni aniqlash hamda ular spektrlari orasidagi bog'lanishni topish muhim ahamiyatga ega. Shu sababli mazkur maqolada kanal operatorlar topilgan. To'g'ri integralga yoyish usulidan foydalanib kanal operatorlarning spektral xossalarini o'rganish masalasi Fridriks

modellari oilasining spektral xossalarini o'rganish masalasiga keltirilgan. Kanal operatorlarning spektri to'liq tavsiflangan.

T^1 - bir o'lchamli tor va $T^2 = T^1 \times T^1$ - dekart ko'paytma bo'lsin. $L_2^s(T^2)$ orqali T^2 da aniqlangan kvadrati bilan integrallanuvchi (umuman olganda kompleks qiymatlarni qabul qiluvchi) simmetrik funksiyalarning Hilbert fazosini belgilaymiz.

$L_2^s(T^2)$ Hilbert fazosida

$$H_{\mu,\lambda} := H_0 - \mu(V_1 + V_2) - \lambda V_3 \quad (1)$$

ko'rinishda aniqlangan operatorni qaraymiz. Bu yerda H_0 - qo'zg'almas operatori bo'lib, ko'paytirish operatoridir:

$$(H_0 f)(x, y) = u(x, y) f(x, y);$$

V_α operatorlari esa quyidagicha ta'sir qiluvchi operatorlar:

$$(V_1 f)(x, y) = v(y) \int_{T^1} v(t) f(x, t) dt;$$

$$(V_2 f)(x, y) = v(x) \int_{T^1} v(t) f(t, y) dt;$$

$$(V_3 f)(x, y) = \int_{T^1} f(t, x + y - t) dt.$$

Bu yerda μ, λ - ta'sirlashish parametrlari deb ataluvchi musbat sonlar, $v(\cdot) - T^1$ da aniqlanuvchi haqiqiy qiymatli uzluksiz funksiya va $u(\cdot, \cdot) - T^2$ da aniqlangan haqiqiy qiymatli simmetrik uzluksiz funksiya.

(1) formula bilan aniqlangan $H_{\mu,\lambda}$ operator chiziqli, chegaralangan va o'z-o'ziga qo'shma operator bo'ladi. Bu tasdiq funksional analizdagi mos ta'riflar yordamida tekshiriladi.

$H_{\mu,\lambda}$ operatorning muhim spektrini aniqlash maqsadida $L_2(T^2)$ Hilbert fazosida

$$H_\mu^{(1)} = H_0 - \mu V_1;$$

$$H_\lambda^{(2)} = H_0 - \lambda V_3;$$

kabi aniqlangan kanal operatorlar deb ataluvchi operatorlarni qaraymiz.

Bunda $H_\mu^{(1)}$ va $H_\lambda^{(2)}$ operatorlar $L_2(T^2)$ Hilbert fazosida ta'sir qiluvchi chiziqli, chegaralangan va o'z- o'ziga qo'shma operatorlardir.

Aniqlanishiga ko'ra $H_\mu^{(1)}$ operator $L_2(T^2)$ Hilbert fazosidagi

$$(U_1 g)(x, y) = u_1(x)g(x, y), \quad g \in L_2(T^2)$$

ko'rinishdagi ko'paytirish operatori bilan, xuddi shuningdek $H_\lambda^{(2)}$ operator $L_2(T^2)$ Hilbert fazosidagi

$$(U_2 g)(x, y) = u_2(x + y)g(x, y), \quad g \in L_2(T^2),$$

ko'paytirish operatori bilan o'rin almashinish xossasiga ega. Shu sababli, $L_2(T^2)$ fazoning

$$L_2(T^2) = \int_{k \in T} \oplus L_2(T) dk \quad (2)$$

to'g'ri integralga yoyilmasidan $H_\mu^{(1)}$ va $H_\lambda^{(2)}$ operatorlar uchun

$$H_\mu^{(1)} = \int_{k \in T} \oplus h_\mu^{(1)}(k) dk, \quad H_\lambda^{(2)} = \int_{k \in T} \oplus h_\lambda^{(2)}(k) dk \quad (3)$$

to'g'ri integralga yoyilmalar kelib chiqadi.

Bunda $h_\mu^{(1)}(k)$, $h_\lambda^{(2)}(k)$, $k \in T$ Fridriks modellari oilalari $L_2(T)$ Hilbert fazosida

$$h_\mu^{(1)}(k) := h_0^{(1)}(k) - \mu v_1,$$

$$h_\lambda^{(2)}(k) := h_0^{(2)}(k) - \lambda v_2,$$

formulalar yordamida ta'sir qiladi. Oxirgi formulada

$$(h_0^{(1)}(k)f)(x) = u(k, x)f(x),$$

$$(h_0^{(2)}(k)f)(x) = u(x, x - k)f(x),$$

$$(v_1 f)(x) = v(x) \int_T v(t)f(t)dt, \quad (v_2 f)(x) = \int_T f(t)dt.$$

$h_0^{(\alpha)}(k)$, $\alpha = 1, 2$ qo'zg'almas operatorning v_α , $\alpha = 1, 2$ qo'zg'alish operatori bir o'lchamli chiziqli, chegaralangan va o'z- o'ziga qo'shma operator bo'ladi.

Shu sababli, chekli o'lchamli qo'zg'alishlarda muhim spektrning qo'zg'almasligi haqidagi Veyl teoremasiga ko'ra $h_\mu^{(1)}(k)$ operatorning muhim

spektri $h_0^{(1)}(k)$ operatorning muhim spektri bilan, xuddi shuningdek $h_\lambda^{(2)}(k)$ operatorning muhim spektri $h_0^{(2)}(k)$ operatorning muhim spektri bilan ustma – ust tushadi.

Har bir $\alpha = 1, 2$ soni uchun $h_0^{(\alpha)}(k)$ operatorning aniqlanishiga ko'ra

$$\sigma_{ess}(h_0^{(\alpha)}(k)) = [m_\alpha(k); M_\alpha(k)].$$

Bu yerda $m_\alpha(k)$ va $M_\alpha(k)$ sonlar quyidagicha aniqlangan:

$$m_1(k) := \min_{x \in T} u(k, x), \quad M_1(k) := \max_{x \in T} u(k, x),$$

$$m_2(k) := \min_{x \in T} u(x, k - x), \quad M_2(k) := \max_{x \in T} u(x, k - x).$$

Bundan esa o'z navbatida

$$\sigma_{ess}(h_\mu^{(1)}(k)) = [m_1(k); M_1(k)]$$

va

$$\sigma_{ess}(h_\lambda^{(2)}(k)) = [m_2(k); M_2(k)]$$

ekanligi kelib chiqadi.

Faraz qilaylik, har bir fiksirlangan $x \in T$ uchun $u(x, y) = 3 - \cos x - \cos y - \cos(x + y)$

bo'lsin. Bu holda $k_0 = \pi$ uchun $\sigma_{ess}(h_0^{(1)}(k_0)) = \{4\}$ tenglik o'rinli bo'ladi.

Har bir fiksirlangan $\mu, \lambda > 0$ soni va $k \in T$ uchun $C \setminus [m_\alpha(k); M_\alpha(k)]$ sohada analitik bo'lgan

$$\Delta_\mu^{(1)}(k; z) = 1 - \mu \int_T \frac{v^2(t)}{u(k, t) - z} dt;$$

$$\Delta_\lambda^{(2)}(k; z) = 1 - \lambda \int_T \frac{dt}{u(t, k - t) - z};$$

funksiyalarni kiritamiz

Odatda $\Delta_\mu^{(1)}(k; \cdot)$ va $\Delta_\lambda^{(2)}(k; \cdot)$ funksiyalarga $h_\mu^{(1)}(k)$ va $h_\lambda^{(2)}(k)$ operatorlarga mos Fredholm determinantlari deyiladi.

1-lemma. Har bir fiksirlangan $k \in T$ va $\mu > 0$ ($\lambda > 0$) soni uchun $z_\alpha(k) \in C \setminus [m_\alpha(k); M_\alpha(k)]$ soni $h_\mu^{(1)}(k)$ ($h_\lambda^{(2)}(k)$) operatorning xos qiymati bo'lishi uchun $\Delta_\mu^{(1)}(k; \cdot) = 0$ ($\Delta_\lambda^{(2)}(k; \cdot) = 0$) bo'lishi zarur va yetarlidir.

Bu lemmadan $h_\mu^{(1)}(k)$ va $h_\lambda^{(2)}(k)$ operatorlarning diskret spektrlari uchun

$$\sigma_{disc}(h_\mu^{(1)}(k)) = \{z \in C \setminus [m_1(k); M_1(k)] : \Delta_\mu^{(1)}(k; z) = 0\},$$

$$\sigma_{disc}(h_\lambda^{(2)}(k)) = \{z \in C \setminus [m_2(k); M_2(k)] : \Delta_\lambda^{(2)}(k; z) = 0\}$$

tengliklar kelib chiqadi.

$H_\mu^{(1)}$ va $H_\lambda^{(2)}$ operatorlarning spektri $h_\mu^{(1)}(k)$ va $h_\lambda^{(2)}(k)$ operatorlarning spektri orqali quyidagicha tavsiflanadi.

1-teorema. Quyidagi tengliklar o'rinlidir.

$$\sigma(H_\mu^{(1)}) = \bigcup_{k \in T} \sigma(h_\mu^{(1)}(k)) = \bigcup_{k \in T} \sigma_{disc}(h_\mu^{(1)}(k)) \cup [m; M];$$

$$\sigma(H_\lambda^{(2)}) = \bigcup_{k \in T} \sigma(h_\lambda^{(2)}(k)) = \bigcup_{k \in T} \sigma_{disc}(h_\lambda^{(2)}(k)) \cup [m; M],$$

bu yerda

$$m(k) := \min_{k, x \in T} u(k, x), \quad M(k) := \max_{k, x \in T} u(k, x).$$

Ko'rinib turibdiki, $H_\mu^{(1)}$ va $H_\lambda^{(2)}$ kanal operatorlar $H_{\mu, \lambda}$ operatorga nisbatan sodda ko'rinishga ega. Shuning uchun 1-teorema $H_{\mu, \lambda}$ operatorning muhim spektrini hamda uning ikki va uch zarrachali tarmoqlarini ajratishda [1,2] alohida ahamiyat kasb etadi.

Foydalanilgan adabiyotlar

1. Umirkulova G.H., Rasulov T.H. Characteristic property of the Faddeev equation for three-particle model operator on a one-dimensional lattice. European science. 51:2 (2020), Part II, pp. 19-22.
2. Умиркулова Г.Х. Оценки для граней существенного спектра модельного оператора трех частиц на решетке. Вестник науки и образования. 16-2 (94), 2020, С. 14-17.

ТЎРТИНЧИ ТАРТИБЛИ ОПЕРАТОРЛИ МАТРИЦА ВА УНГА МОС БИРИНЧИ ШУР ТЎЛДИРУВЧИСИ ҲАҚИДА

З. Мустафоева

BuxDU magistranti

Аннотация. 4-тартибли операторли матрица Ҳильберт фазо ёйилмасига нисбатан 2-тартибли блок операторли матрица кўринишида тасвирланиб, унга мос келувчи 1-Шур тўлдирувчисини куриш ва тадқиқ қилиш масаласи муҳокама қилинган.

Калит сўзлар: операторли матрица, фазо ёйилмаси, Шур тўлдирувчи.

Бизга исталган H'_1, H'_2, H'_3 ва H'_4 тўртта комплекс Ҳилберт фазолари ва $H := H'_1 \oplus H'_2 \oplus H'_3 \oplus H'_4$ берилган бўлсин. У ҳолда операторлар спектрал назариясидан яхши маълумки, H Ҳилберт фазосида аниқланган ҳар қандай чизиқли чегараланган A оператор 4-тартибли блок операторли матрица кўринишида тасвирланади:

$$A = \begin{pmatrix} A_{11} & A_{12} & A_{13} & A_{14} \\ A_{21} & A_{22} & A_{23} & A_{24} \\ A_{31} & A_{32} & A_{33} & A_{34} \\ A_{41} & A_{42} & A_{43} & A_{44} \end{pmatrix}, \quad (1)$$

бунда $A_{ij} : H'_j \rightarrow H'_i$, $i, j = 1, 2, 3, 4$ чизиқли чегараланган операторлар. Таъкидлаш жоизки, бундай кўринишдаги A блок операторли матрица ўз-ўзига қўшма бўлиши учун унинг диагонал элементлари учун

$$A_{ij} = A_{ij}^*, \quad i \leq j, \quad i, j = 1, 2, 3, 4$$

тенгликларнинг бажарилиши зарур ва етарлидир (A_{ij}^* орқали A_{ij} га қўшма оператор белгиланган).

Қулайлик учун H Ҳилберт фазосини иккита $H_1 := H'_1 \oplus H'_2$ ва $H_2 := H'_3 \oplus H'_4$ Ҳилберт фазоларнинг тўғри йиғиндиси кўринишида тасвирлаймиз. Фараз қилайлик,

$$B_{11} := \begin{pmatrix} A_{11} & A_{12} \\ A_{21} & A_{22} \end{pmatrix}, B_{12} := \begin{pmatrix} A_{13} & A_{14} \\ A_{23} & A_{24} \end{pmatrix}, B_{21} := \begin{pmatrix} A_{31} & A_{32} \\ A_{41} & A_{42} \end{pmatrix}, B_{22} := \begin{pmatrix} A_{33} & A_{34} \\ A_{43} & A_{44} \end{pmatrix}$$

бўлсин. Аниқланишига кўра $B_{ij} : H_j \rightarrow H_i, i, j = 1, 2$.

У ҳолда H Ҳилберт фазосида аниқланган 4-тартибли A операторли матрицани $H = H_1 \oplus H_2$ ёйилмага нисбатан ушбу кўринишдаги 2-тартибли

$$A = \begin{pmatrix} B_{11} & B_{12} \\ B_{21} & B_{22} \end{pmatrix} \quad (2)$$

блок операторли матрица кўринишида тасвирланади.

C орқали комплекс сонлар тўплами ва $L(H)$ орқали H Ҳилберт фазосида аниқланган барча чизикли чегараланган операторлар фазосини белгилаймиз. Мазкур ҳолда

$$S_1 : C \setminus \sigma(B_{22}) \rightarrow L(H_1), S_1(\lambda) := B_{11} - \lambda - B_{12}(B_{22} - \lambda)^{-1}B_{21}, \lambda \in \rho(B_{22});$$

$$S_2 : C \setminus \sigma(B_{11}) \rightarrow L(H_2), S_2(z) := B_{22} - z - B_{21}(B_{11} - z)^{-1}B_{12}, z \in \rho(B_{11});$$

каби аниқланган операторларга (2) кўринишда аниқланган A блок операторли матрицага мос 1- ва 2-Шур тўлдирувчилари дейилади ва улар бундай турдаги операторли матрицаларнинг спектрал хоссаларини ўрганишда муҳим ҳисобланади. Кўриниб турибдики, Шур тўлдирувчилари оператор қийматли регуляр функциялар бўлиб, мос равишда B_{22} ва B_{11} операторлар спектрларидан ташқарида аниқлангандир.

Энди мақолада тадқиқ қилинадиган асосий операторни киритамиз. Бунинг учун аввало зарурий тушунчаларга таъриф берамиз. Фараз қилайлик, $T^d := (-\pi, \pi]^d$ – d -ўлчамли тор, $L_2((T^d)^n)$ эса $(T^d)^n, n = 1, 2, 3$ да аниқланган квадрати билан интегралланувчи функцияларнинг Ҳилберт фазоси бўлсин. Қуйидаги $H'_1 = C$ ва $H'_n = L_2((T^d)^n), n = 1, 2, 3$ ҳолни қараймиз. H'_1, H'_2, H'_3 ва H'_4 фазоларга $L_2(T^d)$ фазо ёрдамида қурилган $F(L_2(T^d))$ стандарт Фок фазосининг мос равишда ноль заррачали

(вакуум), бир заррачали, икки заррачали ва уч заррачали қисм фазолари дейилади.

(1) формула ёрдамида таъсир қилувчи A блок операторли матрицанинг матрицавий элементларига мисол келтирамиз:

$$A_{11}f_1 = \omega_1 f_1, A_{12}f_2 = \int_{T^d} \mathcal{G}_1(t) f_2(t) dt, A_{13} = 0, A_{14} = 0;$$

$$A_{21} = A_{12}^*, (A_{22}f_2)(p) = \omega_2(p) f_2(p), (A_{23}f_3)(p) = \int_{T^d} \mathcal{G}_2(t) f_3(p, t) dt, A_{24} = 0$$

$$A_{31} = 0, A_{32} = A_{23}^*, (A_{33}f_3)(p, q) = \omega_3(p, q) f_3(p, q), (A_{34}f_4)(p, q) = \int_{T^d} \mathcal{G}_3(t) f_4(p, q, t) dt$$

$$A_{41} = 0, A_{42} = 0, A_{43} = A_{34}^*, (A_{44}f_4)(p, q, k) = \omega_4(p, q, k) f_4(p, q, k).$$

Бу ерда $f_i \in H'_i, i = 1, 2, 3, 4; \omega_1$ -фиксирланган ҳақиқий сон; $\omega_2(\cdot), \mathcal{G}_i(\cdot), i = 1, 2, \omega_3(\cdot, \cdot)$ ва $\omega_4(\cdot, \cdot, \cdot)$ лар мос равишда $T^d, (T^d)^2$ ва $(T^d)^3$ да аниқланган ҳақиқий қийматли узлуксиз функциялар. Функционал анализ тушунчаларидан фойдаланиб қўшма операторларни қуйидагича ҳисоблаш мумкин:

$$A_{12}^* : H'_1 \rightarrow H'_2, (A_{12}^* f_1)(p) = \mathcal{G}_1(p) f_1, f_1 \in H'_1;$$

$$A_{23}^* : H'_2 \rightarrow H'_3, (A_{23}^* f_2)(p, q) = \mathcal{G}_2(q) f_2(p), f_2 \in H'_2;$$

$$A_{34}^* : H'_3 \rightarrow H'_4, (A_{34}^* f_3)(p, q, k) = \mathcal{G}_3(k) f_3(p, q), f_3 \in H'_3.$$

Осонгина текшириш мумкинки, H Ҳилберт фазосида аниқланган A блок операторли матрица чизикли, чегараланган ва ўз-ўзига қўшма оператор бўлади. Бу эса ўз навбатида A блок операторли матрицанинг спектри ҳақиқий сонлар тўпламининг чегараланган қисм тўплами бўлишини билдиради. 2- ва 3-тартибли блок операторли матрицаларнинг муҳим ва дискрет спектри билан боғлиқ тадқиқотлар [1-3] ишларда ўрганилган. A операторли матрицанинг спектрал хоссаларини Шур тўлдирувчилари ёрдамида тадқиқ қилиш долзарб ҳисобланади.

АДАБИЁТЛАР:

1. Muminov M.I., Rasulov T.H., Tosheva N.A. Analysis of the discrete spectrum of the family of 3x3 operator matrices. *Comm. Math. Anal.* 11:1 (2020), pp. 17-37.
2. Rasulov T.H. On the finiteness of the discrete spectrum of a 3x3 operator matrix. *Methods of Functional Analysis and Topology*, 22:1 (2016), pp. 48-61.
3. Muminov M., Neidhardt H., Rasulov T. On the spectrum of the lattice spin-boson Hamiltonian for any coupling: 1D case. *J. Math. Phys.*, 56 (2015), 053507.

РЕГРЕССИОН ТАҲЛИЛНИНГ ИЖТИМОЙ – ИҚТИСОДИЙ ҲОДИСАЛАРНИ ЎРГАНИШДА АҲАМИЯТИ

Б.Ж.Мамуров¹, Ж.Ж.Абдуллаев²

БухДУ доцент,¹

БухДУ магистранти²

Аннотация: Иқтисодий тадқиқотларда мавжуд ва такрорий маълумотлардан фойдаланиш хатодир. Бундай ҳолларда (енг кичик квадратлар усулидан) фойдаланиш мақсадга мувофиқ. Худди шу каби яқинлашиш усуллари регрессион таҳлил ҳисобланади. Корреляцион-регрессион таҳлил танланма ҳарактеристикалари асосида ҳисобланадиган корреляция-регрессия коэффицентлари орқали ифодаланган тенгламалар орқали ўрганилади.

Калит сўзлар: факторлар, ўзгарувчилар, корреляцион-регрессион анализ, статистик прогноз.

Ижтимоий-иқтисодий жараёнларни, шу жумладан, маълум бир ҳодисанинг ҳолати ва динамикаси баҳолашда қўлланиладиган прогнозлаштириш усуллари тадқиқ этиш масалалари илмий-ўқув манабаларда етарли даражада ўз ифодасини топган. Ўрганилувчи

объектнинг параметрларини аниқлашда натижавий кўрсаткич билан омиллар ўртасидаги боғланишнинг шакли ва зичлигини аниқлаш имконини берадиган статистик прогнозлаштиришнинг корреляцион-регрессион таҳлилни самарали қўллаш натижасида керакли натижага эришиш мумкин [1,8].

Айниқса регрессион таҳлил амалий масалаларни ечишда натижавий белгига таъсир этувчи омилларнинг самарадорлигини амалий жиҳатдан етарли даражада аниқлик билан баҳолаш имконини бериш билан бир қаторда иқтисодий ҳодисаларнинг келажак давр учун эҳтимолий натижаларини олишда ёрдам беради. Регрессион таҳлилнинг асосий омили шундан иборатки, фақат натижавий омил тақсимлашнинг нормал қонунига, таъсир этувчи омиллар эса тақсимлашнинг ихтиёрий қонунига бўйсунади. Бунда регрессион таҳлилда натижа (y) ва омиллар (x_i) ўртасидаги сабаб-оқибат боғлиқликнинг мавжудлиги олдиндан назарда тутилади. Регрессион таҳлил содда тил билан айтганда бир ҳодисанинг ўзгаришига қараб иккинчи ҳодиса қай миқдорда ўзгаришини аниқлашда ёки ҳодисаларнинг келажак давр учун эҳтимолий натижаларини олишда ёрдам беради. Регрессион таҳлилда ўрганилаётган ҳодисанинг белгилари орасида боғланиш қанча турлича бўлса шунчалик натижа аниқ чиқади. Мазкур таҳлилнинг асосий босқичлари қуйидагиларни ўз ичига олади:

- масалани қўйилиши;
- ахборотларни тўплаш ва уларни бирламчи қайта ишлаш;
- регрессия тенгламасини тузиш ва регрессия тенгламасини дастлабки баҳолаш;
- регрессия тенгламасини ечиш, регрессия коэффициентларини ҳисоблаш, омиллар ўртасидаги боғланиш зичлигини баҳолаш ва регрессия тенгламасини текшириш;

– умумий, омилли ва қолдиқ дисперсияларни аниқлаш ва қиёсий таҳлил қилиш; регрессион моделга киритилган омиллар ўртасидаги боғлиқликнинг зичлигини баҳолаш;

– регрессия тенгламаси параметрларининг ишончлилигини статистик баҳолаш, функциянинг регрессия тенгламаси бўйича назарий жиҳатдан кутилаётган қийматлари учун ишонч чегараларини тузиш;

– регрессия тенгламаси ёрдамида ўрганилаётган ҳодисанинг келажақдаги кўрсаткичларини прогнозлаштириш.

Стохастик моделларнинг тури саналадиган корреляцион-регрессион таҳлил танланма ҳарактеристикалари асосида ҳисобланадиган корреляция-регрессия коэффицентлари орқали ифодаланган тенгламалар орқали ўрганилади. Бир ёки бир неча эрки ўзгарувчи (таъсир қилувчи омиллар x_1, x_2, \dots, x_n) билан эрксиз ўзгарувчи (натижавий омил y) орасидаги боғланишни $y=f(x_1, x_2, \dots, x_n)$ кўринишидаги регрессия тенгламаси кўрсатади. Регрессия тенгламаси амалда энг кўп қўлланиладиган статистик модел бўлиб, улардан эрки ўзгарувчиларнинг эрксиз ўзгарувчиларга (натижавий омилга) таъсирини ўрганишда, истиқболни белгилашда фойдаланилади [9,13]. Аналитик

ифодаларнинг кўринишига қараб боғланишлар тўғри чизиқли (ёки умуман чизиқли) ва эгри чизиқли (ёки чизиқсиз) бўлади. Агар боғланишнинг тенгламасида омил белгилар (X_1, X_2, \dots, X_k) фақат биринчи даража билан иштирок этиб, уларнинг юқори даражалари ва аралаш кўпайтмалари қатнашмаса, яъни: $y_x = a_0 + \sum_{i=1}^k a_i X_i$ кўринишида бўлса, чизиқли боғланиш ёки хусусий ҳолда, омил битта бўлганда $y = a_0 + a_1 x$ тўғри чизиқли боғланиш дейилади.

Регрессиянинг чизиқли шакли тушуниш, талқин этиш ва ҳисоб-китоблар техникаси нуқтаи назаридан энг оддий шакл ҳисобланади. Регрессион таҳлилда бир омилли чизиқли регрессия тенгламасининг кўриниши қуйидагича бўлади:

$$y = a_0 + a_1 x,$$

бунда:

x – омил ўзгарувчи

y – натижавий ўзгарувчи

a_0 – озод ҳад;

$x=0$ бўлганда y озод ҳадга тенг бўлади.

a_1 – чизикнинг бурчак коэффициентлари ёки баҳоланган чизик градиенти.

a_0 ва a_1 баҳоланган регрессия чизигининг коэффициентлари деб юритилади.

Кўп омилли регрессия тенгламасини қуйидагича акс эттириш мумкин:

$$y = a_0 + a_1 x_1 + a_2 x_2 + \dots + a_n x_n + e$$

бунда:

a_0 – озод ҳад;

n – омиллар сони;

$a_1,$

a_2, \dots, a_n – регрессия коэффициентлари, энг кичик квадратлар усули орқали аниқланади;

x_1, x_2, \dots, x_n - натижавий ўзгарувчига таъсир этувчи омиллар;

e – тасодифий миқдор.

Регрессия тенгламаларини тузиш қуйидаги икки масалаларни ечишни талаб қилади:

1. Бизни қизиқтирувчи натижавий омилга (эрксиз ўзгарувчига) таъсир этувчи асосий таъсир қилувчи омилларни (эркли ўзгарувчиларни) танлаш орқали регрессия тенгламасининг кўринишини аниқлаш, бу масала ўзаро боғлиқсизликнинг даражасини таҳлил қилиш орқали амалга оширилади. 2. Тенгламада регрессия коэффициентларини баҳолаш. Биринчи масалани ечиш учун барча таъсир қилувчи омилларнинг бизни қизиқтираётган натижавий омил билан корреляция коэффициентлари топилиб таҳлил қилинади. Иккинчи масалани бирор математик усул,

масалан энг кичик квадратлар усули билан ечиб, яъни a_1, a_2, \dots, a_n ларни топиш мумкин [14].

АДАБИЁТЛАР РЎЙХАТИ

1. Кремер Н.Ш. Эҳтимоллар назарияси ва математик статистика, Москва, 2004, 573 с.
2. Гмурман В.Е. Эҳтимоллар назарияси ва математик статистика, Москва, 2003, 479 с.
3. Мамуров Б.Ж., Жураева Н.О. О роли элементов истории математики в преподавании математики // Abstracts of X International Scientific and Practical Conference Liverpool, UK 27-29 May, 2020. С. 701-702.
4. Мамуров Б.Ж., Жураева Н.О. О первом уроке по теории вероятностей // Вестник науки и образования. 96:18 (2020), часть 2, С 5-7.
5. Ахмедов О.С. Метод «диаграммы венна» на уроках математики //Наука, техника и образование, 8: 72 (2020), с.40-43.
6. Ахмедов О.С. Основные требования к языку учителя математики //Наука, техника и образование, 2:77-2 (2021), с.74-76.
7. Boboeva M.N., Rasulov T.H. The method of using problematic equation in teaching theory of matrix to students // Academy. 55:4 (2020), pp. 68-71.
8. Mardanova F.Ya., Rasulov T.H. Advantages and disadvantages of the method of working in small group in teaching higher mathematics // Academy. 55:4 (2020), pp. 65-68.
9. Расулов Т.Х., Нуриддинов Ж.З. Об одном методе решения линейных интегральных уравнений. Молодой учёный, 90:10 (2015), С. 16-20.
10. Расулов Т.Х., Бахронов Б.И. О спектре тензорной суммы моделей Фридрихса // Молодой учёный. № 9 (2015), С. 17-20.
11. Расулов Т.Х., Ширинова М.У. Об одном применение леммы Морса // Молодой учёный. № 9 (2015), С. 36-40.

12. Rasulov T.H., Rasulova Z.D. Organizing educational activities based on interactive methods on mathematics subject // Journal of Global Research in Mathematical Archives, 6:10 (2019), pp. 43-45.
13. Мамуров Б.Ж., Жураева Н.О. О первом уроке по теории вероятностей // Вестник науки и образования. 96:18-2 (2020), с.5-7.
14. Мамуров Б.Ж., Абдуллаев Ж. Регрессионный анализ как средство изучения зависимости между переменными // European science. 58:2 (2021), с.7-10.

НЕПОДВИЖНЫЕ ТОЧКИ ОДНОГО КВАДРАТИЧНОГО СТОХАСТИЧЕСКОГО ОПЕРАТОРА В S^2

Б.Ж.Мамуров¹, М.Ш.Шарипова¹, Д.Б.Сохибов¹

Бухарский государственный университет

Аннотация: Найдены неподвижные точки одного квадратичного стохастического оператора в S^2 и определен их типы.

Ключевые слова: симплекс, квадратичные стохастические операторы, неподвижные точки, якобиан оператора.

Мы будем придерживаться определения и обозначения работы [4].

В данной работе с целью дальнейшего рассмотрения выпуклых комбинаций с другими квадратичными операторами, изучается существовании неподвижных точек одного квадратичного стохастического оператора, определяется их типы.

Пусть $E = \{1, 2, \dots, n\}$. Множество

$$S^{n-1} = \left\{ x = (x_1, \dots, x_n) \in R^n : x_i \geq 0, \sum_{i=1}^n x_i = 1 \right\}$$

называется $(n-1)$ -мерным симплексом. Каждый элемент $x \in S^{n-1}$ является вероятностной мерой на E , и его можно интерпретировать как

состояние биологической (физической и т.п.) системы, состоящей из n элементов.

Квадратичный стохастический оператор $V: S^{n-1} \rightarrow S^{n-1}$ имеет вид

$$V: x'_k = \sum_{i,j=1}^n p_{ij,k} x_i x_j,$$

где

$$p_{ij,k} \geq 0, \quad p_{ij,k} = p_{ji,k}, \quad \sum_{k=1}^n p_{ij,k} = 1$$

В S^2 рассмотрим квадратичный стохастический оператор :

$$V: \begin{cases} x_1^1 = \frac{1}{3}x_1^2 + \frac{1}{3}x_2^2 + \frac{1}{3}x_3^2 + 2x_1x_2 \\ x_2^1 = \frac{1}{3}x_1^2 + \frac{1}{3}x_2^2 + \frac{1}{3}x_3^2 + 2x_2x_3 \\ x_3^1 = \frac{1}{3}x_1^2 + \frac{1}{3}x_2^2 + \frac{1}{3}x_3^2 + 2x_1x_3 \end{cases} \quad (1)$$

Систему (1) преобразуем

$$V: \begin{cases} x_1^1 - x_2^1 = 2x_2(x_1 - x_3) \\ x_2^1 - x_3^1 = 2x_3(x_2 - x_1) \\ x_3^1 - x_1^1 = 2x_1(x_3 - x_2) \end{cases} \quad (2)$$

1) Если $x_1 < x_2 < x_3$, тогда $x_2^1 - x_3^1 < 0$ и $x_2 - x_1 > 0$ второе уравнение системы (2) не осуществляется;

2) Если $x_1 > x_2 > x_3$, тогда $x_2^1 - x_3^1 > 0$ и $x_2 - x_1 < 0$ второе уравнение системы (2) не осуществляется;

3) Если $x_3 > x_1 > x_2$, тогда $x_1^1 - x_2^1 > 0$ и $x_1 - x_3 < 0$ первое уравнение системы (2) не осуществляется;

4) Если $x_3 > x_2 > x_1$, тогда $x_2^1 - x_3^1 < 0$ и $x_2 - x_1 > 0$ второе уравнение системы (2) не осуществляется;

5) Если $x_1 > x_3 > x_2$, тогда $x_3^1 - x_1^1 < 0$ и $x_3 - x_2 > 0$ третье уравнение системы (2) не осуществляется;

6) Пусть $x_1 = x_2 = x_3$, тогда все три уравнения системы (2) выполняются.

Значит, система (2) имеет место только при $x_1 = x_2 = x_3$.

Из равенства $x_1 + x_2 + x_3 = 1$, имеем $3x_1 = 1$, $x_1 = \frac{1}{3}$ и $x_2 = \frac{1}{3}$, $x_3 = \frac{1}{3}$.

Теперь определим тип этой неподвижной точки

$$\lambda^* = (\lambda_1^*, \lambda_2^*, \lambda_3^*) = \left(\frac{1}{3}, \frac{1}{3}, \frac{1}{3}\right).$$

Используя $x_3 = 1 - x_2 - x_1$ первое и второе уравнение квадратичного оператора (1) запишем в виде

$$\begin{cases} x_1^{(1)} = -\frac{4}{3}x_1^2 + \frac{2}{3}x_2^2 - \frac{4}{3}x_1x_2 + \frac{4}{3}x_1 - \frac{2}{3}x_2 + \frac{1}{3} \\ x_2^{(1)} = \frac{2}{3}x_1^2 - \frac{4}{3}x_2^2 - \frac{4}{3}x_1x_2 - \frac{2}{3}x_1 + \frac{4}{3}x_2 + \frac{1}{3} \end{cases}, \quad (3)$$

Где $(x_1, x_2) \in \{(x, y): x, y \geq 0, 0 \leq x + y \leq 1\}$, а x_1, x_2 – первые две координаты точек симплекса S^2 .

Составим Якоби оператора (3) в точке $\lambda^* = \left(\frac{1}{3}, \frac{1}{3}, \frac{1}{3}\right)$.

$$\frac{\partial x_1^1}{\partial x_1} = -\frac{8}{3}x_1 - \frac{4}{3}x_2 + \frac{4}{3}, \quad \frac{\partial x_1^1}{\partial x_2} = \frac{4}{3}x_2 - \frac{4}{3}x_1 - \frac{2}{3}.$$

$$\frac{\partial x_1^1}{\partial x_1} \Big|_{\lambda^* = \left(\frac{1}{3}, \frac{1}{3}, \frac{1}{3}\right)} = 0, \quad \frac{\partial x_1^1}{\partial x_2} \Big|_{\lambda^* = \left(\frac{1}{3}, \frac{1}{3}, \frac{1}{3}\right)} = -\frac{1}{3}.$$

$$\frac{\partial x_2^1}{\partial x_1} = \frac{4}{3}x_1 - \frac{4}{3}x_2 - \frac{2}{3}, \quad \frac{\partial x_2^1}{\partial x_2} = \frac{8}{3}x_2 - \frac{4}{3}x_1 + \frac{4}{3}.$$

$$\frac{\partial x_2^1}{\partial x_1} \Big|_{\lambda^* = \left(\frac{1}{3}, \frac{1}{3}, \frac{1}{3}\right)} = -\frac{2}{3}, \quad \frac{\partial x_2^1}{\partial x_2} \Big|_{\lambda^* = \left(\frac{1}{3}, \frac{1}{3}, \frac{1}{3}\right)} = 0.$$

Таким образом, матрица Якоби оператора (3) имеет вид:

$$J(\lambda^*) = \begin{vmatrix} 0 & -\frac{1}{3} \\ -\frac{2}{3} & 0 \end{vmatrix}$$

Теперь найдем собственные значения матрицы $J(\lambda^*)$:

$$\begin{vmatrix} -\mu & -\frac{1}{3} \\ \frac{2}{3} & -\mu \end{vmatrix} = 0, \quad \mu_{1,2} = \pm \frac{1}{3}\sqrt{2}$$

Это показывает, что точка $\lambda^* = \left(\frac{1}{3}, \frac{1}{3}, \frac{1}{3}\right)$ не гиперболическая, а притягивающая, так как $|\mu_{1,2}| < 1$.

Таким образом имеет место следующая теорема:

Теорема. Квадратичный стохастический оператор (1) имеет единственную неподвижную точку $\lambda^* = (\lambda_1^*, \lambda_2^*, \lambda_3^*) = \left(\frac{1}{3}, \frac{1}{3}, \frac{1}{3}\right)$, которая является притягивающей.

ИСПОЛЬЗУЕМАЯ ЛИТЕРАТУРА

1. Mamurov B.J., Rozikov U.A. On cubic stochastic operators and processes // Journal of Physics: Conference Series. 697 (2016), 012017, doi 10.1088/1742-6596/697/1/012017.
2. Розиков У.А., Жамилов У.У. F - квадратичные стохастические операторы // Матем. заметки, 83:4 (2008), с.606-612.
3. Ганиходжаев Р.Н. Квадратичные стохастические операторы, функции Ляпунова и турниры // Матем. сб., 183:8 (1992), с.119-140.
4. Жамилов У.У., Розиков У.А. О динамике строго невольтерровских квадратичных стохастических операторов на двумерном симплексе // Матем. сб., 200:9 (2009), с.81-94.

ТИПА ЗАДАЧИ ГЕЛЛЕРСТЕДТА ДЛЯ ВЫРОЖДАЮЩЕГОСЯ НАГРУЖЕННОГО УРАВНЕНИЯ ПАРАБОЛО- ГИПЕРБОЛИЧЕСКОГО ТИПА.

Ф.М. Жураев¹, М.С. Садирова²

старший преподаватель кафедры Дифференциальные уравнения

БухГУ,¹ студентка 2-курса БухГУ.²

Ключевые слова: вырождающие нагруженные уравнения, краевая задача, задача типа Геллерстедта, существование и единственность решение.

В данной статье доказана однозначно разрешимость решение задачи Геллерстедта вырождающегося нагруженного уравнения параболо-гиперболического типа.

Краевые задачи типа задачи Трикоми и Геллерстедта для вырождающегося нагруженного уравнения смешанного типа второго порядка исследовались сравнительно мало. Отметим работы В.М.Казиева [1], Б.Исломова и Ф.Джураева [2]. Исходя из этого, настоящая работа посвящена постановке и исследованию краевой задачи типа задачи Геллерстедта, для нагруженного уравнения параболо-гиперболического типа в виде

$$0 = \begin{cases} u_{xx} - x^p u_y - \mu_0 u(x,0), & x > 0, \quad y > 0, \\ u_{xx} - (-y)^m u_{yy} + \mu_1 u(x,0), & x > 0, \quad y < 0, \end{cases} \quad (1)$$

где $m, p, \mu_0, \mu_1, \mu_2$ - любые действительные числа, причем

$$m < 0, \quad p > 0, \quad \mu_0 > 0, \quad \mu_1 < 0, \quad \mu_2 < 0. \quad (2)$$

Пусть Ω_0 - область, ограниченная отрезками AB, BB_0, AA_0, A_0B_0 прямых $y=0, x=1, x=0, y=h$ соответственно, при $x > 0, y > 0$; Ω_1 - характеристический треугольник, ограниченный отрезком $A(0,0)E(x_0,0)$

оси x и двумя характеристиками $AC_1: x - \frac{2}{2-m}(-y)^{\frac{2-m}{2}} = 0$ $EC_1:$

$x + \frac{2}{2-m}(-y)^{\frac{2-m}{2}} = x_0$ уравнения (1), выходящими из точки $A(0,0)$ и $E(x_0,0)$ и

пересекающимися в точке $C_1 \left[\frac{x_0}{2}; -\left(\frac{2-m}{4}x_0\right)^{\frac{2}{2-m}} \right]$; Ω_2 - характеристический

треугольник, ограниченный отрезком $E(x_0,0)B(1,0)$ оси x и двумя

характеристиками $EC_2: x - \frac{2}{2-m}(-y)^{\frac{2-m}{2}} = x_0$ $BC_2: x + \frac{2}{2-m}(-y)^{\frac{2-m}{2}} = 1$

уравнения (1), выходящими из точек $E(x_0, 0)$ и $B(1, 0)$ и

пересекающимися в точке $C_2 \left[\frac{1+x_0}{2}; -\left(\frac{2-m}{4}(1-x_0)\right)^{\frac{2}{2-m}} \right]$, причем $x_0 \in [0, 1]$.

Введем следующие обозначения:

$$J_{11} = \left\{ (x, y): 0 < x < \frac{x_0}{2}, y = 0 \right\}, \quad J_{12} = \left\{ (x, y): \frac{x_0}{2} < x < x_0, y = 0 \right\},$$

$$J_{21} = \left\{ (x, y): x_0 < x < \frac{x_0+1}{2}, y = 0 \right\}, \quad J_{22} = \left\{ (x, y): \frac{x_0+1}{2} < x < 1, y = 0 \right\},$$

$$J_0 = \left\{ (x, y): 0 < x < 1, y = 0 \right\}, \quad J_1 = \left\{ (x, y): 0 < x < x_0, y = 0 \right\},$$

$$J_2 = \left\{ (x, y): x_0 < x < 1, y = 0 \right\}, \quad \Omega = \Omega_0 \cup \Omega_1 \cup \Omega_2 \cup J_0,$$

$$2\beta = \frac{m}{m-2}, \quad \text{причем} \quad 0 < \beta < \frac{1}{2}. \quad (3)$$

В области Ω для уравнения (1) исследуется аналог задачи Геллерстедта.

Задача АГ. Найти функцию $u(x, y)$, обладающую следующими свойствами:

$$1) u(x, y) \in C(\bar{\Omega}) \cap C_{x,y}^{2,1}(\Omega_0 \cup AE \cup EB) \cap C^2(\Omega_1 \cup \Omega_2);$$

2) $u(x, y)$ является регулярным решением уравнения (1) в областях Ω_j ($j = \overline{0, 2}$);

3) $u(x, y)$ удовлетворяет краевым условиям

$$u|_{AA_0} = \varphi_1(y), \quad u|_{BB_0} = \varphi_2(y), \quad 0 \leq y \leq h, \quad (4)$$

$$u|_{EC_1} = f_1(x), \quad (x, 0) \in \bar{J}_{12}, \quad (5_1)$$

$$u|_{BC_2} = f_2(x), \quad (x, 0) \in \bar{J}_{22} \quad (5_2)$$

где $f_1(x)$, $f_2(x)$ - заданные функции, причем $f_2(1) = \varphi_2(0)$,

$$f_j(x) \in C^1(\bar{J}_{j2}) \cap C^3(J_{j2}), \quad (j=1,2) \quad (6_j)$$

4) на линии вырождения $AE \cup EB$ выполняется условия склеивания

$$\lim_{y \rightarrow +0} u_y(x, y) = \lim_{y \rightarrow -0} u_y(x, y), \quad (6_j)$$

равномерно при $(x, 0) \in J_j$ ($j=1,2$), где $\varphi_1(y)$, $\varphi_2(y)$, $\psi_1(x)$, $\psi_2(x)$ - заданные функции, причем $\varphi_1(0) = \psi_1(0)$,

$$\varphi_1(y), \varphi_2(y) \in C[0, h] \cap C^1(0, h), \quad (7)$$

$$f_1(x) \in C^1(\bar{J}_{12}) \cap C^3(J_{12}), \quad (8_1)$$

$$f_2(x) \in C^1(\bar{J}_{22}) \cap C^3(J_{22}). \quad (8_2)$$

Теорема. Если выполнены условия (2), (3), (7), (8₁) и (8₂), то в области Ω существует единственное решение задачи АГ .

ЛИТЕРАТУРА

1. Казиев В.М. О задаче Дарбу для одного вырождающегося нагруженного интегро-дифференциального уравнения второго порядка. //«Дифференциальные уравнения». -1978. Т.14. № 1. С.181-184.
2. Исломов Б., Джураев Ф. Аналог задачи Трикоми для вырождающегося нагруженного уравнения параболо-гиперболического типа. // «Узбекский математический журнал». - 2011. № 2. С. 75-85.

**ЗАДАЧИ ТРИКОМИ ДЛЯ ВЫРОЖДАЮЩЕГОСЯ
НАГРУЖЕННОГО УРАВНЕНИЯ ПАРАБОЛО-
ГИПЕРБОЛИЧЕСКОГО ТИПА**

Ф.М. Жураев¹, Ш.Н. Бахриева², Г.О. Хакимова²

*старший преподаватель кафедры Дифференциальные уравнения
БухГУ¹. студентка 3 курса физико-математического факультета БухГУ²*

Ключевые слова: вырождающиеся нагруженные уравнения, краевая задача, задача типа Трикоми, существование и единственность решение.

В данной статье доказана однозначно разрешимость решение задачи Трикоми вырождающегося нагруженного уравнения параболо-гиперболического типа.

Краевые задачи для невырождающихся нагруженных уравнений смешанного типа второго и третьего порядка, когда нагруженная часть содержит след или производную от искомой функции изучены в работах В.М.Казиева [1], Н.Н.Ланина [2], В.А.Елеева [3], Б.Исломова и Д.М.Курьязова [4, 5], Б.Исломова и У.И.Болтаевой [6].

Краевой задачи типа задачи Трикоми, для нагруженного уравнения параболо-гиперболического типа в виде

$$0 = \begin{cases} u_{xx} - x^p u_y - \mu_1 u(x,0), & x > 0, \quad y > 0 \\ u_{xx} - (-y)^m u_{yy} + \mu_2 u(x,0), & x > 0, \quad y < 0 \end{cases} \quad (1)$$

где $m, p, \mu_0, \mu_1, \mu_2$ - любые действительные числа, причем

$$m < 0, \quad p > 0, \quad \mu_1 > 0, \quad \mu_2 < 0. \quad (2)$$

Пусть Ω_1 - область, ограниченная отрезками AB, BB_0, AA_0, A_0B_0 прямых $y=0, x=1, x=0, y=h$ соответственно, при $x > 0, y > 0$; Ω_2 - характеристический треугольник, ограниченная отрезком AB оси Ox и двумя характеристиками

$$AC: x - \frac{2}{2-m}(-y)^{\frac{2-m}{2}} = 0 \quad BC: x + \frac{2}{2-m}(-y)^{\frac{2-m}{2}} = 1$$

уравнения при $x > 0, y < 0$.

Введем следующие обозначения:

$$I = \{(x, y): 0 < x < 1, y = 0\}, \Omega = \Omega_1 \cup \Omega_2 \cup I, 2\beta = \frac{2}{m-2}$$

причем

$$0 < \beta < \frac{1}{2} \quad (3)$$

В области Ω для уравнения (1) исследуются аналоги задачи Ерикоми.

Задача AT. Найти функцию $u(x, y)$, обладающую следующими свойствами:

$$1) u(x, y) \in C(\bar{\Omega}) \cap C_{x,y}^{2,1}(\Omega_1) \cap C^2(\Omega_2);$$

2) $u_y(x, y) \in C(\Omega)$, причем $u_y(x, 0)$ может обращаться бесконечность порядка меньше $1 - 2\beta$ при $x \rightarrow 0$, а при $x \rightarrow 1$ ограничена;

3) $u(x, y)$ является регулярным решением уравнения (1) в областях Ω_1 и Ω_2 ;

4) $u(x, y)$ удовлетворяет краевым условиям

$$u|_{AA_0} = \varphi_1(y), \quad u|_{BB_0} = \varphi_2(y), \quad 0 \leq y \leq h$$

(4)

$$u|_{AC} = \psi(x), \quad 0 < x < \frac{1}{2} \quad (5)$$

где $\varphi_1(y), \psi(x)$ - заданные функции, причем $\varphi_1(0) = \psi(0)$,

$$\varphi_1(y), \varphi_2(y) \in C[0, h] \cap C^1(0, h),$$

(6)

$$\psi(x) \in C^1[0, \frac{1}{2}] \cap C^3(0, \frac{1}{2}),$$

(7)

Теорема. Если выполнены условия (2), (3), (6), (7), то в области Ω существует единственное решение задачи AT .

ЛИТЕРАТУРА

1. Казиев В.М. О задаче Дарбу для одного вырождающегося нагруженного интегро-дифференциального уравнения второго порядка. //«Дифференциальные уравнения». 1978. Т.14. №1. С.181-184.
2. Ланина И.Н. Краевая задача для одного нагруженного гиперболо-параболического уравнения третьего порядка. //«Дифференциальные уравнения». 1981. Т. 17. №1. С. 97-106.
3. Елеев В.А. О некоторых краевых задачах для смешанных нагруженных уравнений второго и третьего порядка. //«Дифференциальные уравнения». 1994. Т. 30. №2. С. 230-237.
4. Исломов Б., Курьязов Д.М. Об одной краевой задаче для нагруженного уравнения второго порядка // «Доклады АНРУз». 1996. №1-2. С.3-6.
5. Исломов Б., Курьязов Д.М. Краевые задачи для смешанного нагруженного уравнения третьего порядка парабола-гиперболического типа. //«Узбекский математический журнал». 2000. №2. С. 29-35.

ELYERNING GAMMA FUNKSIYALARI VA UNING BA'ZI XOSSALARI

S.U. Isayev

Buxoro davlat universiteti magistri.

Annotatsiya: Shubhasiz, Elyerning $\Gamma(z)$ – gamma funksiyasi kasr tartibli hisob kitobning asoslaridan biridir, bu funksiya $n!$ ning umumiy ko'rinishi bo'lib, n ning butun bo'lmagan hatto kompleks son bo'lganda ham

hisoblashga imkon beriladi. Biz gamma funksiyasining ba'zi muhim natijalarini ko'rib chiqamiz.

Kalit so'zlar: gamma funksiya, kasr tartibli hisob, kompleks son, integral, kompleks maydon, funksional tenglik, eksponensial funksiya, uzliksiz funksiya.

Gamma funksiyaning ta'rifi

Gamma funksiya quyidagi integral bilan aniqlanadi

$$\Gamma(z) = \int_0^{\infty} e^{-t} t^{z-1} dt \quad (1)$$

va bu kompleks maydonda $\text{Re}(z) > 0$ bo'lganda quyidagi ko'rinishda almashtirish bo'ladi.

$$\begin{aligned} \Gamma(x + iy) &= \int_0^{\infty} e^{-t} t^{x-1+iy} dt = \int_0^{\infty} e^{-t} t^{x-1} e^{iy \log(t)} dt = \\ &= \int_0^{\infty} e^{-t} t^{x-1} [\cos(y \log(t)) + i \sin(y \log(t))] dt \end{aligned}$$

(2)

(2) kvadrat qavs ichidagi ifoda barcha t lar uchun o'rinli.

Gamma funksiyaning ba'zi xususiyatlari:

Gamma funksiyaning eng muhim xususiyatlardan biri u quyidagi funksional tenglikni qanoatlantiradi.

$$\Gamma(z + 1) = z \Gamma(z) \quad (3)$$

Bu (3) formula quyidagi integral bilan oson isbotlanadi.

$$\Gamma(z + 1) = \int_0^{\infty} e^{-t} t^z dt = [-e^{-t} t^z]_{t=0}^{t=\infty} + z \int_0^{\infty} e^{-t} t^{z-1} dt = z \Gamma(z)$$

Ko'rinib turibdiki, $\Gamma(1) = 1$, $z=2,3,4,\dots$ lar uchun (3) formulani ishlatib quyidagilarni hosil qilamiz.

$$\Gamma(2) = 1 \cdot \Gamma(1) = 1$$

$$\Gamma(3) = 2 \cdot \Gamma(2) = 2!$$

$$\Gamma(4) = 3 \cdot \Gamma(3) = 3!$$

...

$$\Gamma(n + 1) = n \cdot \Gamma(n - 1) = n!$$

Gamma funksiyaning yana bir muhim xususiyatlaridan biri $z = -n$ ($n = 0, 1, 2, 3 \dots$) qutblarda ham mavjudligi. Buni isbotlash uchun (1) dagi ta'rifdan foydalanamiz.

$$\Gamma(z) = \int_0^1 e^{-t} t^{z-1} dt + \int_1^{\infty} e^{-t} t^{z-1} dt \quad (4)$$

(4) formuladagi birinchi integral quyidagi eksponensial funksiya kengaytmasi bilan baholanadi. Agar $R(z)=x>0$ (z -o'ng yarim tekislikda), $R(z+k)=x+n>0$ va $t^{z+k}|_{t=0} = 0$. Shu sababdan,

$$\begin{aligned} \int_0^1 e^{-t} t^{z-1} dt &= \int_0^1 \sum_{k=0}^{\infty} \frac{(-t)^k}{k!} t^{z-1} dt = \\ \sum_{k=0}^{\infty} \frac{(-1)^k}{k!} \int_0^1 t^{k+z-1} dt &= \sum_{k=0}^{\infty} \frac{(-1)^k}{k!(k+z)}. \end{aligned}$$

Ikkinchi integral kompleks o'zgaruvchili z funksiya bilan aniqlanadi.

$$\varphi(z) = \int_1^{\infty} e^{-t} t^{z-1} dt = \int_1^{\infty} e^{(z-1)\log(t)-t} dt \quad (5)$$

$e^{(z-1)\log(t)-t}$ funksiya barcha z va $t \geq 1$ larda uzliksiz funksiya. Yopiq D

($z = x + iy$) kompleks sohada $x_0 = \max_{z \in D} \operatorname{Re}(z)$.

$$\begin{aligned} |e^{-t} t^{z-1}| &= |e^{(z-1)\log(t)-t}| = |e^{(x-1)\log(t)-t}| \cdot |e^{iy\log(t)}| = \\ &= |e^{(x-1)\log(t)-t}| \leq |e^{(x_0-1)\log(t)-t}| = e^{-t} t^{x_0-1} \end{aligned}$$

Demak (5) ifoda D sohada integrallanuvchi

Adabiyotlar:

1. Fractional Differential Equations an Introduction to Fractional Derivatives, Fractional Differential Equations, to Methods of Their Solution and Some of Their Applications by Ignor Podlubny and Kennet
2. Уравнения в частных производных дробного порядка. А.В. Псху

ЗАДАЧА АГ ДЛЯ НАГРУЖЕННОГО УРАВНЕНИЯ ПАРАБОЛО-ГИПЕРБОЛИЧЕСКОГО ТИПА, ВЫРОЖДАЮЩЕГОСЯ ВНУТРИ ОБЛАСТИ

Ф.М. Жураев

*старший преподаватель кафедры Дифференциальные уравнения
БухГУ.*

Мақолада соҳа ичида бузилишга эга бўлган юкланган парабол-гиперболик типдаги тенглама учун Геллерстедт масаласига ўхшаш масала ечимининг бир қийматли ечилиши исботланган.

In this paper unique solvability are proved of the analogue of Gellerstedt problem for loaded degeneration parabolic-hyperbolic equation.

Краевые задачи типа задачи Трикоми и Геллерстедта для вырождающегося нагруженного уравнения смешанного типа второго порядка исследовались сравнительно мало. Отметим работы В.М.Казиева [1], Б.Исломова и Ф.Джураева [2,3].

1. Постановка задачи АГ

Рассмотрим уравнение

$$0 = \begin{cases} u_{xx} - |x|^p u_y - \mu_i u(x,0), & y > 0, \\ u_{xx} - (-y)^m u_{yy} + \mu_{j+2} u(x,0), & y < 0, \end{cases} \quad (1)$$

где m, p, μ_i, μ_{j+2} - любые действительные числа, причем

$$m < 0, p > 0, \mu_i > 0, \mu_{j+2} < 0, \quad (i = 1, 2; j = \overline{1, 4}) \quad (2)$$

Пусть Ω_0 - область, ограниченная отрезками $A_1B_1, B_1B_2, B_2A_2, A_2A_1$ прямых $x=1, y=1, x=-1, y=0$ соответственно, при $y > 0$; Ω_{11} - характеристический треугольник, ограниченный отрезком $O(0,0)E_1(x_0,0)$ оси x и двумя характеристиками $OC_{11}: x - \frac{2}{2-m}(-y)^{\frac{2-m}{2}} = 0, E_1C_{11}: x + \frac{2}{2-m}(-y)^{\frac{2-m}{2}} = x_0$ уравнения (1), выходящими из точки $O(0,0)$ и $E_1(x_0,0)$ и пересекающими

мися в точке $C_{11} \left[\frac{x_0}{2}; -\left(\frac{2-m}{4}x_0\right)^{\frac{2}{2-m}} \right]$; Ω_{21} -характеристический треугольник,

ограниченный отрезком $E_1(x_0,0)B_1(1,0)$ оси x и двумя характеристиками

$$E_1C_{21}: x - \frac{2}{2-m}(-y)^{\frac{2-m}{2}} = x_0 \quad B_1C_{21}: x + \frac{2}{2-m}(-y)^{\frac{2-m}{2}} = 1 \quad \text{уравнения } (1_i),$$

выходящими из точек $E_1(x_0,0)$ и $B_1(1,0)$ и пересекающимися в точке

$C_{21} \left[\frac{1+x_0}{2}; -\left(\frac{2-m}{4}(1-x_0)\right)^{\frac{2}{2-m}} \right]$, Ω_{31} - характеристический четырёхугольник,

ограниченный характеристиками E_1C_{11} , E_1C_{21} и $C_{11}C_1: x - \frac{2}{2-m}(-y)^{\frac{2-m}{2}} = 0$,

$C_{21}C_1: x + \frac{2}{2-m}(-y)^{\frac{2-m}{2}} = 1$ уравнения (1_i) , пересекающимися в точках E_1 ,

C_{11} , C_{21} и $C_1 \left[\frac{1}{2}; -\left(\frac{2-m}{4}\right)^{\frac{2}{2-m}} \right]$, причем $x_0 \in [0,1]$. Ω_{12} - характеристический

треугольник, ограниченный отрезком $O(0,0)E_2(-x_0,0)$ оси x и двумя

характеристиками $OC_{12}: x + \frac{2}{2-m}(-y)^{\frac{2-m}{2}} = 0$, $E_2C_{12}: x - \frac{2}{2-m}(-y)^{\frac{2-m}{2}} = -x_0$

уравнения (1_i) , выходящими из точки $O(0,0)$ и $E_2(-x_0,0)$ и

пересекающимися в точке $C_{12} \left[-\frac{x_0}{2}; -\left(\frac{2-m}{4}x_0\right)^{\frac{2}{2-m}} \right]$; Ω_{22} -характеристический

треугольник, ограниченный отрезком $E_2(-x_0,0)A_2(-1,0)$ оси x и двумя

характеристиками $E_2C_{22}: x + \frac{2}{2-m}(-y)^{\frac{2-m}{2}} = -x_0$, $A_2C_{22}: x - \frac{2}{2-m}(-y)^{\frac{2-m}{2}} = -1$

уравнения (1_i) , выходящими из точек $E_2(-x_0,0)$ и $A_2(-1,0)$ и пересека-

ющимися в точке $C_{22} \left[-\frac{1+x_0}{2}; -\left(\frac{2-m}{4}(1-x_0)\right)^{\frac{2}{2-m}} \right]$, Ω_{32} - характеристический

четырёхугольник, ограниченный характеристиками E_2C_{12} , E_2C_{22} и $C_{12}C_2:$

$x + \frac{2}{2-m}(-y)^{\frac{2-m}{2}} = 0$, $C_{22}C_2$: $x - \frac{2}{2-m}(-y)^{\frac{2-m}{2}} = -1$ уравнения (1.), пересекающимися в точках E_2 , C_{12} , C_{22} и $C_2 \left[-\frac{1}{2}; \left(\frac{2-m}{4} \right)^{\frac{2}{2-m}} \right]$, причем $-x_0 \in [-1, 0]$.

Введем следующие обозначения: $\Omega_{01} = \Omega_0 \cap \{(x, y) : x > 0, y > 0\}$,
 $\Omega_{02} = \Omega_0 \cap \{(x, y) : x < 0, y > 0\}$, $\Omega_3 = \Omega_{01} \cup \Omega_{02} \cup J_3$, $J_3 = \{(x, y) : x = 0, 0 < y < 1\}$
 $J_{11} = \left\{ (x, y) : 0 < x < \frac{x_0}{2}, y = 0 \right\}$, $J_{12} = \left\{ (x, y) : \frac{x_0}{2} < x < x_0, y = 0 \right\}$,
 $J_{21} = \left\{ (x, y) : x_0 < x < \frac{x_0+1}{2}, y = 0 \right\}$, $J_{22} = \left\{ (x, y) : \frac{x_0+1}{2} < x < 1, y = 0 \right\}$,
 $J_0 = \{(x, y) : 0 < x < 1, y = 0\}$, $J_1 = \{(x, y) : 0 < x < x_0, y = 0\}$,
 $J_2 = \{(x, y) : x_0 < x < 1, y = 0\}$, $\Omega_1 = \Omega_{11} \cup \Omega_{12} \cup \Omega_{31} \cup J_0$,
 $J_{11}^1 = \left\{ (x, y) : -\frac{x_0}{2} < x < 0, y = 0 \right\}$, $J_{12}^1 = \left\{ (x, y) : -x_0 < x < \frac{x_0}{2}, y = 0 \right\}$,
 $J_{21}^1 = \left\{ (x, y) : -\frac{x_0+1}{2} < x < x_0, y = 0 \right\}$, $J_{22}^1 = \left\{ (x, y) : -1 < x < -\frac{x_0+1}{2}, y = 0 \right\}$,
 $J_0^1 = \{(x, y) : -1 < x < 0, y = 0\}$, $J_1^1 = \{(x, y) : -x_0 < x < 0, y = 0\}$,
 $J_2^1 = \{(x, y) : -1 < x < x_0, y = 0\}$, $\Omega_2 = \Omega_{12} \cup \Omega_{22} \cup \Omega_{32} \cup J_0^1$, $\Omega = \Omega_3 \cup \Omega_1 \cup \Omega_2$

Задача АГ. Требуется найти функцию $u(x, y)$, обладающую следующими свойствами:

- 1) $u(x, y) \in C(\bar{\Omega}) \cap C_{x,y}^{2,1}(\Omega_{01} \cup \Omega_{02}) \cap C^2(\Omega_1 \cup \Omega_2)$;
- 2) $u(x, y)$ является регулярным решением уравнения (1.) в областях Ω_{j_1} и Ω_{j_2} ($j = \overline{0, 3}$);
- 3) $u_y \in C(\Omega_i)$ причем $u_y(x, y)$ может обращаться бесконечность порядка меньше $1 - 2\beta$ при $|x| \rightarrow 0$, а при $|x| \rightarrow 1$, ограничена;
- 4) $u_x \in C(\Omega_3)$ на линии вырождения J_3 выполняется условия склеивания

$$\lim_{x \rightarrow +0} u_x(x, y) = \lim_{x \rightarrow -0} u_x(x, y), (0, y) \in J_3 \quad (3)$$

5) $u(x, y)$ удовлетворяет краевым условиям

$$u|_{A_i B_i} = \varphi_i(y), 0 \leq y \leq 1, \quad (4_i)$$

$$u|_{E_1 C_{i1}} = \psi_i(x), |x| \in \bar{J}_{i2}, \quad (5_i) \quad u|_{E_2 C_{i2}} = \psi_i^1(x), |x| \in \bar{J}_{i2}; \quad (6_i)$$

где $\varphi_i(y)$, $\psi_i(x)$, $\psi_i^1(x)$, $(i=1,2)$ -заданные функции, причем $\psi_1(x_0) = \psi_2(x_0)$, $\psi_1^1(x_0) = \psi_2^1(x_0)$, $\varphi_i(y) \in C(\bar{J}_3) \cap C^1(J_3)$,
(7_i)

$\psi_i(x) \in C^1(|x| \in \bar{J}_{i2}) \cap C^3(|x| \in J_{i2})$, $\psi_i^1(x) \in C^1(|x| \in \bar{J}_{i2}) \cap C^3(|x| \in J_{i2}^1)$.
(8_i)

Здесь $2\beta = \frac{m}{m-2}$, причем $0 < \beta < \frac{1}{2}$. (9)

2. Исследование задачи АГ для уравнения (1_i)

Теорема. Если выполнены условия (2_i), (7_i), (8_i) и (9), то в области Ω решение задачи АГ существует и единственно.

Единственность решения задачи АГ доказывается с помощью принципа экстремума, а существование – методом интегральных уравнений.

ЛИТЕРАТУРА

1. Казиев В.М. О задаче Дарбу для одного вырождающегося нагруженного интегро-дифференциального уравнения второго порядка. // «Дифференциальные уравнения». -1978. Т.14. № 1. С.181-184.
2. Исломов Б., Джураев Ф. Аналог задачи Трикоми для вырождающегося нагруженного уравнения параболо-гиперболического типа. // «Узбекский математический журнал». -2011. № 2. С. 75-85.
3. Исломов Б., Джураев Ф. Задача АТ для нагруженного уравнения параболо-гиперболического типа, вырождающегося внутри области. // «Узбекский математический журнал». -2015. № 2. С. 35-51.

TENGLAMALAR SISTEMASINI YECHISHNI SUN'IIY USULLARI

T.Hojjiyev¹, Z.Z.Rahimova¹

Buxoro davlat universiteti

Yuqorida elementlar usuli bilan yechilmaydigan yoki yoki yechilishi murakkab bo'lgan tenglamalar sistemasi juda ko'p uchiraydi. Shuning uchun tenglamalar sistemasining tuzilishiga qarab turli hildagi yechishning “sun'iy” usullarini qo'llashga to'g'ri keladi.

O'quvchilar tenglamalar sistemasini yechishga urinmasdan turib, qaysi usul bilan osonroq yechilishini bilib olishi kerak.

b) Yordamchi nomalmlar kiritib yechish. Ba'zan tenglamalar sistemasini soddalashtirgandan keyin nomalumlarga nisbatan ikkinchi yoki uchinchi darajali tenglamalar sistemasi hosil bo'lishi mumkin. Bunday hollarda yordamchi noma'lumlar kiritib yechish ancha qulay bo'ladi.

$$\text{1-misol: } \begin{cases} \frac{x^2}{y^2} + \frac{y^2}{x} = \frac{9}{2} \\ \frac{1}{x} + \frac{1}{y} = \frac{3}{2} \end{cases} \text{ tenglamalar sistemasini yeching.}$$

Yechish: Sistemani soddalashtiramiz:

$$\frac{x^2 + y^2}{xy} = \frac{9}{2}, \quad \frac{x+y}{xy} = \frac{3}{2}. \quad \text{Bundan } 2(x^2 + y^2) = 9xy, \quad 2(x+y) = 3xy \text{ hosil}$$

bo'ladi. $2(x+y)(x^2 - xy + y^2) = 9xy$, $2(x+y) = 3xy$ yoki $3xy(x^2 - xy + y^2) = 9xy$.

$$\text{Natijada } \begin{cases} x^2 - xy + y^2 = 3 \\ 2(x+y) = 3xy \end{cases}$$

Bu sistemaga $x+y=u$, $xy=p$ belgilashlar kiritib, $\begin{cases} u^2 - 3p = 3 \\ 2u = 3p \end{cases}$ sistemasini

hosil qilamiz. Bundan $u^2 - 2y - 3 = 0$ bo'ladi $u_1 = 1$, $u_2 = -1$ bularni 2-tenglamaga qo'yib, $p_1 = 2$, $p_2 = \frac{2}{3}$ larni topamiz. Bulardan:

$$\begin{cases} x + y = 3 \\ xy = 2 \end{cases} \begin{cases} x + y = 1 \\ xy = -\frac{3}{2} \end{cases} \text{ sistemalar hosil bo'ladi. Bularni alohida alohida yozsak,}$$

$$(2,1); (1,2); \left(\frac{-3-\sqrt{33}}{6}, \frac{-3+\sqrt{33}}{6} \right); \left(\frac{-3+\sqrt{33}}{6}, \frac{-3-\sqrt{33}}{6} \right)$$

5A140501 – Kimyo (fan yo'nalishlar bo'yicha)

NIKEL(II) NING 5,5-DIMETIL-2,4-DIOKSOGEKSAN KISLOTA METIL EFIRI AROILGIDRAZONLARI BILAN KOMPLEKSLARI

M.Ya. Ergashov¹, Sh.A.Sherov², S.Y. Mardonov²

BuxDU, k.f.n., prof.¹

2-bosqich magistrantlari²

Annotatsiya. 5,5-dimetil-2,4-dioksogeksan kislotaning metil efirining benzoilgidrazoni sintezi, tarkibi va tuzilishini elementar analizi, IQ va YaMR ¹H spektroskopiyasi orqali aniqlandi. Ligandning yagona kristallari RSA usuli bilan o'rganildi.

Kalit so'zlar: benzoilgidrazon, atsilgidrazon, etil efir, metanol, xloroform, kristall tuzilish, monokristal, metallosikl.

Ushbu ishda 5,5-dimetil-2,4-dioksogeksan kislota metil efirining aromatik kislotalar gidrazidlari bilan kondensatlanish mahsulotlari asosida olingan kompleks birikmalarning tuzilishi va xossalari muhokama qilinadi.

Ketoefirlar singari 1,3-dikarbonil birikmalar atsilgidrazonlarining hosilalari prototrop, halqa-zanjir va halqa-halqa muvozanatlar nuqtai nazaridan istiqbolli obyektlar sifatida o'zlarini yaxshi tomondan ko'rsatdi. Mana shu holat mazkur ishda nukleofillar sifatida atsilgidrazonlarning tanlanishiga sabab bo'ldi.

Nikel(II) atsetatning suv-ammiak eritmasi H₂L¹⁻³ ning etanol eritmasiga qo'shilganda, boshlang'ich reagentlarning nisbatidan qat'iy nazar, qizil rangli kristallar cho'kadi, element analiz ma'lumotlariga ko'ra ular NiL·NH₃ tarkibga ega (L –ikki marta deprotonlangan ligand qoldig'i). Barcha olingan birikmalar

diamagnit, xloroform, benzolda yaxshi, etanolda qisman eriydi, suvda deyarli erimaydi. IQ- va ^1H -YaMR spektroskopiya ma'lumotlari yassi-kvadrat tuzilishni ko'rsatadi.

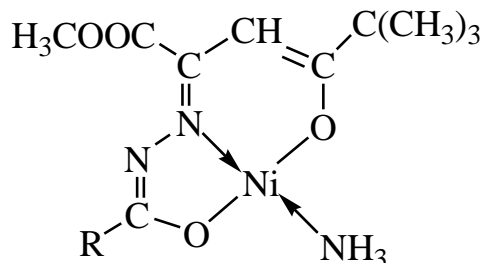

$\text{R}=\text{C}_6\text{H}_4\text{X}$, $\text{X}=\text{H}$ ($\text{NiL}^1\cdot\text{NH}_3$), NO_3 ($\text{NiL}^2\cdot\text{NH}_3$), OCH_3 ($\text{NiL}^3\cdot\text{NH}_3$).

Olingan birikmalar orasida 2,4-dioksogeksan kislota metil efirining benzoilgidrazon bilan kondensatlanish mahsuloti (H_2L^1) eng oddiy aroilgidrazid qoldiqqa ega bo'ladi, shuning uchun muhokamani $\text{NiL}^1\cdot\text{NH}_3$ kompleksning tuzilishidan boshlaymiz. $\text{NiL}\cdot\text{NH}_3$ komplekslarning IQ spektrlarida 3380, 3340, 3270 va 3180 cm^{-1} da yutilish chiziqlari kuzatiladi, ular koordinatsion bog'langan ammiak molekulasining simmetrik va antisimmetrik valent tebranishlariga tegishli ekanligini ko'rsatadi.

Bu birikmalarning IQ spektrlarida 1727-1737 cm^{-1} sohada intensiv chiziqning mavjudligini ham ta'kidlash kerak, bu chiziq murakkab efir o'rinbosarning $\text{C}=\text{O}$ bog'ning valent tebranishlariga tegishlidir. Erkin holatida gidrazon A shaklda mavjud bo'lgan boshlang'ich ligandning IQ spektrida bu chiziq 1740-1750 cm^{-1} da namoyon bo'ladi. Ligandan kompleksga o'tilganda $\nu_{(\text{C}=\text{O})}$ ning quyi chastotali siljishi kompleksning olti a'zoli sistemasiga elektron akseptor $-\text{COOCH}_3$ guruhning birikishiga bog'liqdir.

Barcha komplekslarning IQ spektrlarida 1410-1630 cm^{-1} sohada o'rtacha va kuchli intensivlikdagi bir qator chiziqlar mavjud bo'lib, ular besh va olti a'zoli metallotsikllar sistemasining valent va deformatsion tebranishlariga tegishlidir.

IQ-spektroskopiya natijalari bo'yicha olingan tridentat kompleksning yassi tuzilishi to'g'risidagi xulosalar $NiL^1 \cdot NH_3$ kompleksning o'stirilgan monokristali uchun RSA usuli bilan tekshirildi. $NiC_{16}H_{21}N_3O_4$ monokristallari metanol va xloroform (1:1 nisbat) aralashmasidan $NiL^1 \cdot NH_3$ ni qayta kristallash orqali ajaratib olindi. Rentgenostruktur analiz Xcalibur avtomatik difraktometrda o'tkazildi (λ CuK_{α} -nurlanish, grafit monoxromator, ω -skanlash, $2\theta_{max} = 50^\circ$). $NiC_{16}H_{21}N_3O_4$ tarkibli kristallar monoklin bo'lib, elementar yacheykaning quyidagi parametrlariga ega: $a=12,133(3)$, $b=8,275(2)$, $c=18,304(4)$ Å, $\alpha=90^\circ$, $\beta=93,89(2)^\circ$, $\gamma=90^\circ$, $V=183,6(8)$ Å³, $\rho_{(his.)}=1,643$ g/sm³, $Z=4$, pr.gr.P2₁/C. Atomlarning koordinatalari 1-jadvalda berilgan.

Kutilganidek, kompleksning molekulasi deyarli yassi tutash besh va olti a'zoli metallotsikllarni saqlaydi. H_2L^1 ligandning ikki marta deprotonlangan qoldiqi nikel atomi bilan gidrazon fragmentidagi ikkita kislorod atomi va azot atomi orqali koordinatsion bog'lanadi. Yassi kvadratning *trans*- N_2O_2 -koordinatsion tugunidagi to'rtinchi o'rinni ammiak molekulasi egallaydi (1-rasm).

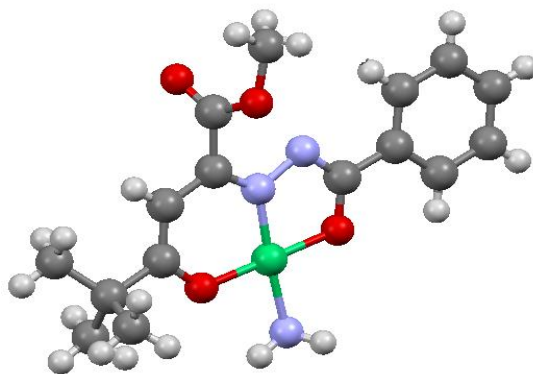

1-rasm. $NiL^1 \cdot NH_3$ molekularining molekulyar strukturasi.

Kompleks kristallidagi Ni–O(1) (1,840(8) Å) va Ni–O(2) (1,820(9) Å) bog' uzunliklari nikel bilan 5,5-dimetil-2,4-dioksogeksan kislota etil efiri benzoilgidrazoning, benzoilsirka aldegid benzoilgidrazoni va formilpinakolin benzoilgidrazonining izostruktur komplekslaridagi koordinatsion poliedr

atomlarining qiymatlariga deyarli mos keladi. Ni–N(1) 1,84(1) Å bog' uzunligi shunga o'xshash namunalardagi Ni–N(1) 1,852 Å bog' uzunligiga nisbatan qisqa, Ni–N(3) 1,95(1) Å bog' uzunligi esa adabiyotlardagi ma'lumotlarga mos keladi. Markaziy nikel atomi koordinatsion bog'langan O(1), O(2), N(1), N(3) atomlarning "o'rtacha" tekisligidan (dihedral burchak $1,56^{\circ}$) oz miqdorda (0,006) chetlashadi.

Metallosiklning O(1)NiN(2) ($57,1^{\circ}$) va N(1)NiO(1) ($87,1^{\circ}$) valent burchaklari orasidagi katta farq kuzatiladi, nazarimizda, markaziy ion atrofida tutash besh va olti a'zoli metallosikllarning mavjudligi va o'lchamlari bilan tushuntirilishi mumkin. Koordinatsion poliedrning NiO(1)O(2)N(1) N(3) atomlari bitta tekislikda $\pm 0,2$ Å aniqlikda yotadi. Besh a'zoli (NiO(1)N(1)N(2)C(1)) va olti a'zoli (NiO(2)N(1)C(2)C(3)C(4)) metallotsikllar $\pm 0,001-0,06$ Å aniqlik bilan deyarli yassi hisoblanadi. Ko'rib chiqilayotgan besh va olti a'zoli tutash metallotsikllar o'zaro koplanardir, lekin ular orasidagi ikki yoqli burchak boshqa komplekslardagi shunday burchakning kattaliklaridan farq qiladi, buni kompleks birikma molekulasining β -diketon guruhida ikkita hajmdor CH_3COOC^- va $(\text{CH}_3)_3\text{C}^-$ guruhlarning mavjudligi bilan tushuntirish mumkin. Besh va olti a'zoli metallotsikllarda tegishlicha C(1)=N(1), C(1)–C(11), C(2)=N(2), C(3)=C(4), N(1)–N(2), N(1)–N(2), C(4)–O(2) ning oddiy va qo'shbog'larda tutashishning mavjudligi hamda kompleks hosil qiluvchi ionning d-orbitallari va bu halqalarning π -orbitallari orasida d- π -dativ bog'lanishning hosil bo'lishi qisman psevdoaromatik sistemaning paydo bo'lishiga olib keladi va ikkita metallotsikllarning fazodagi koplanarligining saqlanishiga yordam beradi. C(1) – C(10) (1,47 Å) va C(4) – C(5) (1,50 Å) bog'larning uzunligi oddiy bog'larning uzunligidan bir qancha farq qiladi, bu esa benzol halqasi va besh a'zoli psevdoaromatik metalloxelat orasida tutash sistemaning hosil bo'lishini ko'rsatadi. Ligand molekulasining benzoil fragmenti aromatik yadrosining umumiy π -orbitali N(1)=C(2) (1,33 Å) qo'shbog'ning π -elektronlari hamda besh a'zoli psevdoaromatik metallotsikldagi azot va kislorod

atomlarining erkin elektronlari bilan tutash sistemani hosil qiladi. Bu xulosalarning to'g'riligini $O(1) - C(1) - N(2) 125^\circ(1)$, $N(2) - C(1) - C(10) 125^\circ(1)$, $C(4) - C(5) - C(6) 106^\circ(1)$ $C(7) - C(5) - C(8) 111^\circ(3)$ valent burchaklarning kattaliklari tasdiqlaydi, shuningdek ular π -r- π -tutash sistemaning mavjudligini ham ko'rsatadi.

$NiL^1 \cdot NH_3$ kristallidagi struktura birliklarning joylanishi 1-rasmda ko'rsatilgan. Ammiakning koordinatsion molekulasini $N(3) - H(1) \dots O(1) (-x, -y+1, -z+1)$ va $N(3) - H(2) \dots N(2) (-x+1, -y+1, -z+1)$ molekullararo vodород bog'lanishda ishtirok qilib, markazlashgan simmetrik dimerning hosil bo'lishiga olib keladi. Molekulalar markazlashgan motiv bo'yicha shunday joylashadiki, besh va olti a'zoli metallaotsikllar bir-biri bilan x o'qi bo'ylab psedostpokalarni hosil qiladi.

**1-(2-TENOIL)-3,3,3-TRIFTORATSETON
BENZOILGIDRAZONLARI ASOSIDA KOMPLEKS
BIRIKMALAR SINTEZI.**

M.M.Raufova¹, Q.G'.Avezov¹

Buxoro Davlat Universiteti¹

Annotatsiya: Rux(II) komplekslari $ZnL \cdot NH_3$ para almashingan 1-(2-tenoil)-3,3,3-trifloratseton aroilgidrazonlari ($H_2L^1-H_2L^5$) va rux (II) atsetatning suvli-ammiakli eritmalarini o'zaro ekvimolyar nisbatda ta'sirida sintezlandi. Rux(II) komplekslari IQ va YAMR 1H va ^{13}C spektroskopiyasida o'rganildi.

Kalit so'zlar: 1-(2-tenoil)-3,3,3-trifloratseton, aroilgidrazon, rux(II) atsetati, ammiak, $ZnL^1 \cdot NH_3$ kompleksi, ligand, signal.

1-benzoil-3-triflormetil-5-gidroksi-5-tiyenil-2-pirazolinning sintezi . 100 ml sig'imli tubi dumaloq kolbaga 1,11 g (0,005 mol) 1-(2-tenoil)-3,3,3-trifloratseton va 0,68 g (0,005 mol) aromatik kislotalar gidrazidlarining etil spirtidagi eritmalarini aralashtirildi va reaksiyon aralashmani 3 sutka davomida xona harorati sharoitida qoldirildi, reaksiyaning borishini YUQX yordamida

nazorat qilib turildi. Reaksiya tugaganidan keyin erituvchi haydab olindi va ajralib chiqqan kristall cho'kma etil spirti bilan ikki marta yuvilib, vakuum eksikatorida quritildi. H_2L^{12} mahsulotining unumi 1,16 g (68%), $T_{suyuq.}=111-112^{\circ}C$. Gapimizning tasdig'i H_2L^1 ligandining IQ spektri tahlilida o'z isbotini topadi, chunonchi karrali bog'larning valent tebranishlari kuzatiladigan sohada bir qator intensiv yutilishlar qayd etildi. Tebranish chastotasi 1700 sm^{-1} dan yuqori sohada $CF_3-C=O$ fragmentiga xos bo'lgan $\nu_{(C=O)}$ qayd qilinmadi. Bu kondensatlanish reaksiyasi aynan triftoimetilga qo'shni bo'lgan karbonil guruhi hisobidan borganini anglatadi, aks holda $1740-1750\text{ sm}^{-1}$ sohada CF_3- guruhiga qo'shni $\nu_{(C=O)}$ valent tebranish qayd qilinishi lozim edi. PMR spektrlari bo'yicha olingan xulosalar to'g'riligini H_2L^3 ligandi uchun olingan YAMR ^{13}C spektri natijalari ham tasdiqlaydi; 5-gidroksi-2-pirazolin halqasining beshinchi a'zosi bilan bog'langan uglerod atomining singlet signali d 94,00 m.h. maydonida rezonanslashadi. Eng muhimi shundaki, bu birikmaning spektri geksatoratsetilatseton benzoilgidrazoni spektridagidek, faqatgina CF_3- guruhiga qo'shni bo'lganda kuzatiladigan SSTK 33,9 Gs bo'lgan kvartet parchalanish bilan xarakterlanadi. Bu ko'rsatkich yana bir karra nukleofil o'rin olish reaksiyasi triftooratsetil karbonili bo'yicha amalga oshganini isbotlaydi.

1-(2-tenoil)-3,3,3-triftooratseton aroilgidrazonlarining DMSO- d_6 eritmasida olingan YAMR 1H va ^{13}C spektrlari vaqt o'tishi bilan o'zgarmaydi. Triftoimetil o'rinbosari hajmini inobatga olganda, gidrazon shakl asosan E-konfiguratsion shaklda barqarorlashgan va mavjud bo'ladi. Z-izomer uchun $C=N$ -bog'i bo'yicha molekulada ichki kuchlanish katta bo'lib, u energetik jihatdan noqulay hisoblanadi. Rux(II) ionining kompleks birikmalari ekvimolyar nisbatdagi 1-(2-tenoil)-3,3,3-triftooratseton *para*-almashingan aroilgidrazonlarining qaynoq spirtli eritmaları va rux(II) atsetati suvli-ammiakli eritmalarining o'zaro aralashtirish orqali olindi. Ajratib olingan kompleks birikmalarning umumiy tarkibi $ZnL \cdot NH_3$ formulaga (L – ikki karra deprotonlangan $H_2L^1-H_2L^5$ ligandlarning qoldig'i) mos keladi. Element analiz natijalari va IQ

spektrlarning xarakteristik tebranish chastotalariga ko'ra rux (II) kompleks birikmalarini quyidagicha tuzilish formulasi bilan ifodalash mumkin:

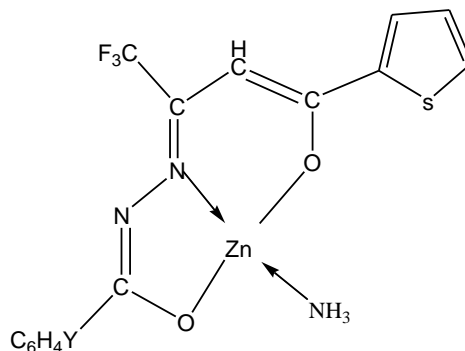

PMR spektri tahlil qilganda shu narsa aniqlandiki, d 5,11m.h. maydondagi singlet signal rux(II) kompleks birikmasining olti a`zoli metallhalqasidagi vinil protoniga tegishli ekan. Rux(II) kompleks birikmasi uchun bu signalning 0,56 m.h. birligida kuchli maydon tomonga siljishi ruxning 3d-orbitalidagi elektronlar sonining o`ntaligi va ular bilan olti a`zoli psevdoaromatik metallhalqa p-bog' tizimi orasida dativ d-p-bog'ining vujudga kelishi bilan oson tushuntirish mumkin. Benzol halqasining protonlari d 7,02; 7,43; 7,52 m.h. maydonida mul'tiplet signallar tarzida rezonanslashadi. Ligand molekulasi qoldig'idagi b-dikarbonil qismi tienil o`rinbosarining uchta protonlaridan kuzatiladigan signallar benzol halqasi protonlari signallari bilan qisman qoplanib, d 7,60; 7,88; 8,20 m.h. maydonida dublet va triplet signallar ko`rinishida qayd etildi. Markaziy ion koordinatsion qurshovining to`rtinchi o`rnini egallagan ammiak molekulasi protonlarining signali d 2,10 m.h. maydonida rezonanslashgan, bu esa tegishli ligand bilan hosil qilgan nikel(II) kompleksining tegishli protonlari signaliga nisbatan 0,33 m.h. qiymaticha kuchsiz magnit maydoniga siljigan. Ammiak protonlarining kimyoviy siljishi orasidagi bunday farq ruxli kompleks birikma tarkibidagi ikkita besh- va olti a`zoli metallhalqalarning o`zaro koplanarligini qisman yo`qotganligi va oqibatda Zn-N bog'ining zaiflashganligi bilan tushuntiriladi.

$ZnL^2 \cdot NH_3$ kompleks birikmasining PMR spektri ko`p jihatdan $ZnL^1 \cdot NH_3$ kompleksining spektriga o`xshaydi, ammo ikkinchi birikmaning

spektri d 2,38 m.h. maydonida ilgari kuzatilmagan yangi signal bilan ajralib turadi. Bu signal ligand molekulasi qoldig'ining gidrazon qismidagi aromatik halqaning *para*-holatida almashigan CH₂-guruhi o`rinbosarining protonlariga taaluqlidir.

Foydalanilgan adabiyotlar ro'yxati

1. Avezov K.G., Umarov B.B., Talipov S.A., Kunafiev R.J., Ibragimov B.T. (5-Hydroxy-3-methyl-5-trifluoromethyl-4,5-dihydro-1H-pyrazol-1-yl) (2-hydroxyphenyl)-methanone // IUCr Data (data reports).- 2016.- V. 1.- P. 1-8
2. Парпиев Н.А., Умаров Б.Б., Аvezov К.Г. Перфторалкилли β-дикетон хосилалари ва комплекс бирикмалари.- Тошкент.- “DIZAYN-PRESS” МЧЖ нашриёти.- 2013.
3. Аvezov К.Г., Умаров Б.Б. Турсунов М.А., Минин В.В., Парпиев Н.А. Синтез и кристаллическая структура комплексов меди(II) на основе ароилгидразонов 2-теноилтрифторацетилметана. // Развитие науки и технологий.-БухИТИ.- 2015.- № 4.- С. 27-34.

1-(2-ТЕНОИЛ)-3,3,3-ТРИФТОРАЦЕТОН БЕНЗОИЛГИДРАЗОНИ АСОСИДА Cu(II) КОМПЛЕКС БИРИКМАЛАРИ ТУЗИЛИШНИ ИҚ СПЕКТРОСКОПИЯ УСУЛИДА ЎРГАНИШ

М.А. Турсунов¹, Ш.Т. Отамуродова², Н.М. Муҳиддинова²

Органик ва физколлоид кимё кафедраси доценти, к.ф.ф.д. ¹

БухДУ. 1-босқич магистрантлари ²

Ишда 1-(2-теноил)-3,3,3-трифторацетон пара-алмашинган ацил-гидразони асосида олинган CuL·NH₃ комплекс бирикмасининг қаттиқ ҳолдаги тузилиши ИҚ- спектроскопия усулида муҳокама қилинган.

Фторли дикарбонил бирикма ароилгидразонлари селектив комплекс ҳосил қилувчи хусусиятлари билан оралиқ металлларнинг аналитик реагенти сифатида қўлланилади. Ишда 1-(2-теноил)-3,3,3-трифторацетон

ацилгидра-зони асосида олинган $\text{CuL}\cdot\text{NH}_3$ комплекс бирикмасининг тузилиши муҳокама қилинган. Мис(II) ионининг комплекс бирикмаси эквимоляр нисбатдаги 1-(2-теноил)-3,3,3-трифторацетон *para*-алмашинган ароилгидразонларининг қайноқ спиртли эритмалари ва мис(II) ацетати сувли-аммиакли эритмаларининг ўзаро аралаштириш орқали олинди. Ажратиб олинган комплекс бирикмаларнинг умумий таркиби $\text{CuL}\cdot\text{NH}_3$ формулага (L – икки карра депротонланган $\text{H}_2\text{L}^1\text{--H}_2\text{L}^6$ лигандларнинг колдиғи) тўғри келиши аниқланди[1].

Олинган комплекс бирикмаларнинг ИҚ спектрлари эркин ҳолдаги лигандларнинг ИҚ спектрлари билан солиштирилганда қўшбоғларнинг юқори интенсивликка эга бўлган валент тебраниш частоталарининг ёки йўқолганлигини ёки $15\text{--}30\text{ см}^{-1}$ миқдорда куйи частотали соҳага силжиганига гувоҳ бўламиз. Унга кўра потенциал жихатдан тридентатли бўлган 1-(2-теноил)-3,3,3-трифторацетон бензоилгидразонлари марказий мис(II) ионига азометин азот атоми ва икки кислород атомлари орқали хелат тузилишдаги координацион қуршов ҳосил қилади. Текис-квадрат тузилишдаги координацион қуршовли марказий атомнинг тўртинчи координацион ўрнини аммиак молекуласи эгаллайди. 1-(2-теноил)-3,3,3-трифторацетон *para*-

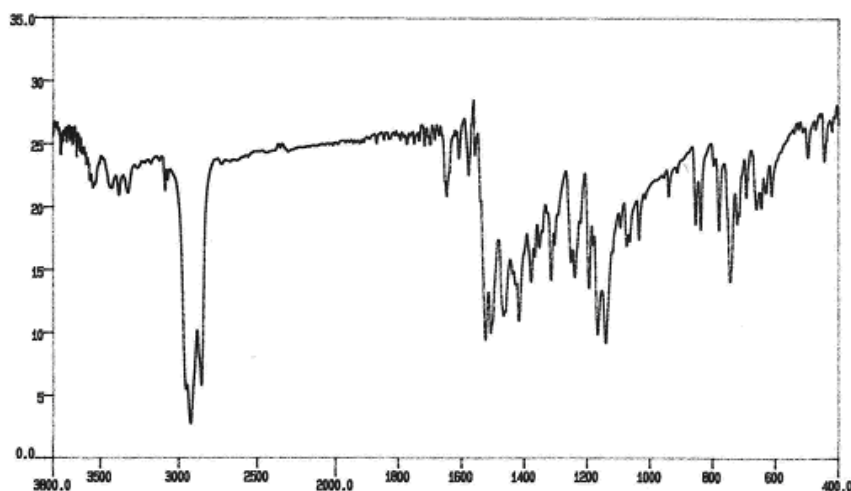

1-расм. 1-*para*-толуил-3-трифторметил-5-гидрокси-5-тиенил-2-пиразолин

асосида олинган $\text{CuL}^2 \cdot \text{NH}_3$ комплексининг ИҚ спектри.

алмашинган бензоилгидразон лигандлари асосида олинган никелли комплекс бирикмаларнинг ИҚ спектрлари солиштирилганда улар бирига жуда яқин ва ўхшаш бўлиб чиқди. Бу фикрларнинг тўғрилигини исботлаш учун $\text{NiL}^2 \cdot \text{NH}_3$ комплекс бирикмасининг ИҚ спектрини таҳлил қилиш кифоя (1-расм). Спектр юқори частотали соҳасининг $3344\text{-}3382\text{ см}^{-1}$ чегарасида координацион боғланган аммиак молекуласининг характеристик симметрик ва антисимметрик валент тебраниш частоталари $\nu_{(\text{N-H})}$ қайд этилди. Спектрнинг $1415\text{-}1594\text{ см}^{-1}$ соҳасида эса формал жиҳатдан оддий ва қўшбоғлардан иборат тизимнинг валент, деформацион ва валент-деформацион тебраниш частоталари кузатилади, бу кўрсаткичлар мисли комплекс бирикма учун таклиф қилинган тузилиш формуласига мос келади.

ИҚ спектрларининг дастлабки таҳлиллари ва элемент анализ натижаларига кўра синтез қилинган $\text{CuL} \cdot \text{NH}_3$ комплекс бирикмаларининг тузилиши қуйидаги текис-квадрат формула билан ифодаланиши мумкин [2-3]:

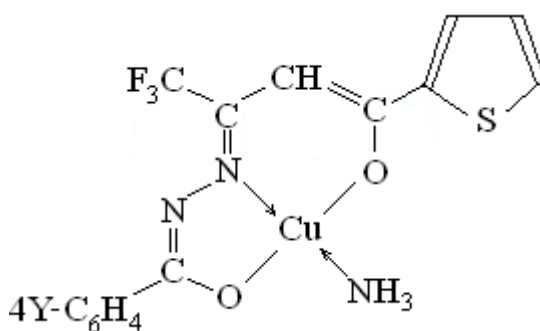

$\text{Y}=\text{H}$ ($\text{CuL}^1 \cdot \text{NH}_3$); CH_3 ($\text{CuL}^2 \cdot \text{NH}_3$); OCH_3 ($\text{CuL}^3 \cdot \text{NH}_3$); Cl ($\text{CuL}^4 \cdot \text{NH}_3$);
 Br ($\text{CuL}^5 \cdot \text{NH}_3$); NO_2 ($\text{CuL}^6 \cdot \text{NH}_3$).

Буларнинг барчаси мис(II) иони иштирокида олинган комплекс бирикма марказий атомининг координацион қуршови текис-квадрат

тузилишга эга эканлигини ва донор [N₂,O₂] атомлари *транс*-ҳолатда жойлашганлигини кўрсатади. Спектрдаги линияларнинг яхши ажралиши лиганд молекуласининг β-дикарбонил қисмидаги терминал ҳолатда жойлашган гетероциклик тиенил ҳалқасидаги олтингугурт атомининг катта ўлчами ва электрон табиати билан тушунтирилади[3-4].

Фойдаланилган адабиётлар

1. Умаров Б.Б. Комплексные соединения некоторых переходных металлов с бис-5-оксипиразолинами: Дис. ... докт. хим. наук.- Ташкент: ИУ АН РУз, 1996. – 350 с.
2. Тошев М.Т., Дустов Х.Б., Саидов С.О., Умаров Б.Б., Парпиев Н.А., Якимович С.И., Зерова И.В. Синтез и кристаллические структуры бензоилгидразона трифторацетилацетона и комплекса никеля(II) на его основе // Коорд. химия.-1992.- Т. 18.- № 12.- С. 1184-1190.
3. Умаров Б.Б., Турсунов М.А., Минин В.В. Комплексы с производными кетоальдегидов и кетоэфиров.- Ташкент.- Нишон-ношир.- 2016.- 350 с.
4. Якимович С.И. Таутомерные превращения в ряду азотистых производных β-дикарбонильных соединений: Дис. ... докт. хим. наук. – Ленинград, ЛГУ. 1988.

АРОИЛТРИФТОРАЦЕТИЛМЕТАН БЕНЗОИЛГИДРАЗОНЛАРИ АСОСИДА НИКЕЛЬ(II) КОМПЛЕКС БИРИКМАЛАРИ ТУЗИЛИШИНИ ИҚ- ВА РСА УСУЛИДА ЎРГАНИШ

Б.Б. Умаров¹, Ҳ.С. Аминова², М.М. Амонов²

БухДУ. Органик ва физколлоид кимё кафедраси профессори, к.ф.д.¹

БухДУ магистрант²

Ишда пара-алмашинган ароилтрифторацетилметан бензоилгидразон-лари асосида никель(II) ионининг аммиакли (NiL·NH₃)

комплекс бирикма-ларини синтези ва тузилишини ИҚ спектроскопияси ва РСА тадқиқот усуллари ёрдамида ўрганилган.

Никель(II) ацетатнинг аммиакли эритмаси ва $H_2L^1-H_2L^9$ лигандлар спиртли эритмаларининг эквимольяр нисбатдаги аралаштиришдан $NiL^1 \cdot NH_3-NiL^9 \cdot NH_3$ таркибли текис-квадрат тузилишли комплекс бирикмалар олинди, уларнинг элемент анализ, ИҚ спектроскопияси ва РСА натижалари комплекс бирикмалар куйидагича тузилишига эга эканлиги исботланди[1]:

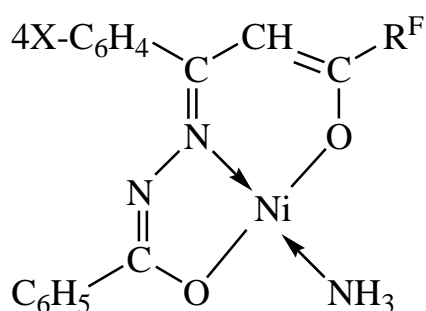

$R^F = CF_3$: $X = H$ ($NiL^1 \cdot NH_3$); CH_3 ($NiL^2 \cdot NH_3$); OCH_3 ($NiL^3 \cdot NH_3$); Cl ($NiL^4 \cdot NH_3$); Br ($NiL^5 \cdot NH_3$); NO_2 ($NiL^6 \cdot NH_3$). $R^F = C_2F_5$: $X = H$ ($NiL^7 \cdot NH_3$); CH_3 ($NiL^8 \cdot NH_3$). $R^F = C_3F_7$: $X = Cl$ ($NiL^9 \cdot NH_3$).

Комплекс бирикманинг ИҚ спектрида эркин лиганднинг ИҚ спектрида қайд қилинган $1660-1670$ ва 3400 см^{-1} соҳадаги карбонил гуруҳга хос ютилиш чизикларининг йўқлиги лиганднинг комплекс ҳосил қилиб, депротонланганлигидан далолат беради. $NiL \cdot NH_3$ таркибли комплекс бирикмаларнинг ИҚ спектрида валент тебранишлар характерли $1595-1606 \text{ см}^{-1}$ ($\nu_{C=N}$) ва $1520-1530 \text{ см}^{-1}$ ($\nu_{N=C-O^-}$) соҳаларида қайд қилинди. $NiL^5 \cdot NH_3$ комплекс бирикмасининг ИҚ спектрида 1073 см^{-1} да кучсиз интенсивликдаги $\nu_{(N-N)}$ боғига тегишли тебранишлар бўлиб, бу эркин лиганд спектрига нисбатан $8-10 \text{ см}^{-1}$ юқори частотали соҳага силжиганлигини кўрсатади.

$NiL^9 \cdot NH_3$ бирикма қайта кристалланди ва РСА усули билан ўрганилди. Бу комплекс бирикманинг кристаллари ($NiC_{19}H_{13}ClF_7N_3O_2$,

F(000)=544) триклин бўлиб, қуйидаги параметрларга эга: $a=7.586(5)$, $b=11.214(9)$, $c=13.891(9)$ Å, $\alpha=70.96(6)$, $\beta=81.19(6)$, $\gamma=76.68(6)^\circ$, $V=1083.1(6)$ Å³, $\rho_{\text{наз}}=1.669$ г/см³, $Z=2$, фаз.гурух. P1.

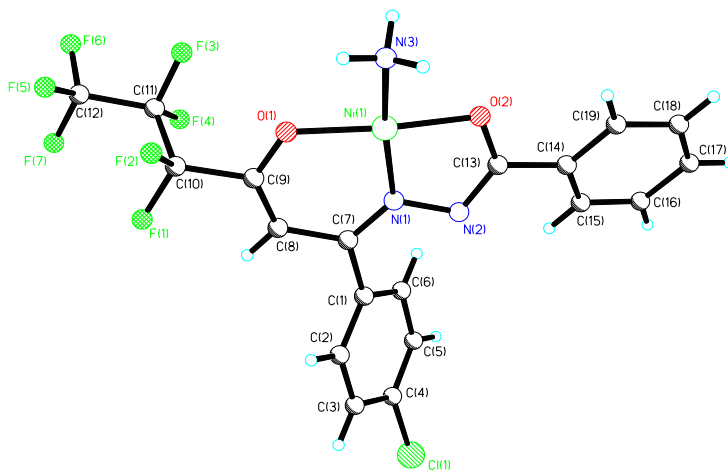

1-расм. 1-бензоил-3-(4-хлорфенил)-5-окси-5-гексафторпропил-2-пиразолин асосида олинган $NiL^9 \cdot NH_3$ комплексининг кристалл структураси

Комплексадаги Ni атоми H_2L^9 лиганд қолдигининг гидразон фрагментидаги донор (бир азот ва икки кислород) атомлари ҳамда NH_3 молекуласининг N атоми билан бир-бирига *транс*-жойлашган (*транс*- N_2O_2) текис-квадрат координацион қуршов ҳосил қилади[2].

Кристаллдаги боғлар катталиклари Ni–O(1) 1,890(3), Ni–N(1) 1,903(4), Ni–N(3) 1,961(4) Å шу комплексга изоструктур бўлган трифторацетилацетон бензоилгидразони асосида олинган никелли комплекс бирикмаларининг координацион полиэдр қийматларига деярли мос келади. O(1)NiN(1) ва N(1)NiO(2) бурчаклари тегишлича $94,20^\circ$ ва $82,03^\circ$ бўлиб, улар орасидаги катта фарқ туташ тизим ҳосил қилган беш- ва олти аъзоли металҳалқалардаги ўринбосарларнинг электрон табиати билан тушунтирилади. Координацион полиэдрнинг NiO(1)O(2)N(1)N(3) атомлари ўртача $\pm 0,2$ Å чегарасидаги аниқликда бир текисликда жойлашган. Беш аъзоли (NiO(2)N(1)N(2)C(13)) ва олти аъзоли (NiO(1)N(1)C(7)C(8)C(9)) металл-ҳалқалар таркибидаги атомлар ҳосил қилган “ўртача” текисликдан

оғиш катталиги $\pm 0,001-0,06$ Å оралиғида. Бу икки металҳалқа текисликлари орасидаги фазовий диэдрал бурчак $8,3^\circ$ га тенг. Молекула таркибидаги беш аъзоли металҳалқанинг N(1)–N(2), N(2)=C(13), C(13)–O(2) ва олти аъзоли металҳалқанинг C(7)=N(1), C(7)–C(8), C(8)=C(9), C(9)–O(1) қўш боғ ва оддий боғлари орасидаги оралатма ҳолатининг мавжудлиги ҳамда d- π -датив боғининг имкониятлари полиэдрдаги қисман псевдоароматик тизим ҳосил бўлишини белгилайди ва икки металҳалқанинг фазодаги копланарлигини сақлаб қолади[1-3].

Демак, олиб борилган ИҚ спектроскопик ва РСА тадқиқот натижаларига кўра, синтез қилинган $H_2L^1-H_2L^9$ лигандлари кристалл ҳолда ва эритмада асосан 5-гидрокси-2-пиразолин шаклда бўлиб, комплекс бирикма ҳосил қилиш жараёнида ҳалқа-чизиқли қайта гуруҳланиши натижасида иккита протонини йўқотади ва чизиқли дианион шаклда *транс*-[N₂O₂] геометрик қуршовли текис-квадрат тузилишдаги координацион бирикма ҳосил қилади.

Фойдаланилган адабиётлар

1. Umarov V.B., Avezov K.G., Sevinchov N.G., Parpiev N. A., and Aleksandrov G.G. Synthesis and Crystal Structure of Nickel(II) Complex Based on 2-Trifluoroacetylcyclo-alkanone Benzoylhydrazones. ISSN 10703284, Russian Journal of Coordination Chemistry, 2014, Vol. 40, No. 7, pp. 474-477.
2. Umarov V.B., Tursunov M.A., Minin V.V. Complexes with Derivatives of Ketoaldehydes and Ketoesters. Tashkent. Nishon noshir. -2016. – 350 p.
3. Турсунов М.А., Умаров Б.Б., Аvezов К.Г., Якимович С.И., Абдурахманов С.Ф., Парпиев Н.А. Раздел монографии. Наука и технологии. Т.1. Избранные труды Международного симпозиума по фундаментальным и прикладным проблемам науки”. Глава 8.- М.: РАН.- 2013.- С. 158-178.

5,5-ДИМЕТИЛ-2,4-ДИОКСОГЕКСАН КИСЛОТАЛАР МЕТИЛ ЭФИРИ АРОИЛГИДРАЗОНЛАРИ ҚАТОРИДА ТАУТОМЕРИЯ

Б.Б. Умаров¹, Б.Ш. Абдиев², С.Х. Рамазонов²

БухДУ. Органик ва физколлоид кимё кафедраси профессор, к.ф.д. ¹

БухДУ 1-босқич магистранти ²

Ушбу ишда 5,5-диметил-2,4-диоксогексан кислота метил эфирини ароматик кислоталар гидразидлари билан конденсатланиш маҳсулотларининг қаттиқ ҳолда ва эритмадаги таутомер шакллари муҳокама қилинган.

Эквимольяр миқдордаги кетоэфирларнинг спиртли эритмалари билан ароилгидразонларнинг спиртли эритмалари ўзаро таъсирлашганда ($H_2L^1-H_2L^4$) бирикмалар олинади $H_2L^1-H_2L^4$ лигандлар ПМР спектроскопия маълумотларига мувофиқ гидразон(А), енгидразин(Б) ва ҳалқали 5-гидрокси-2-пиразолин (В) таутомер шаклларда мавжуд бўлиши аниқланди [1-2].

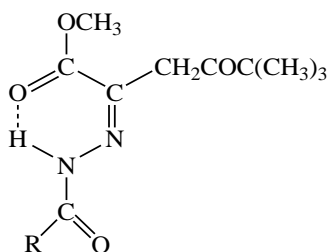

А

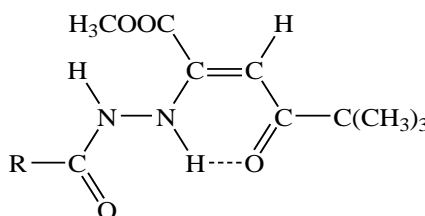

Б

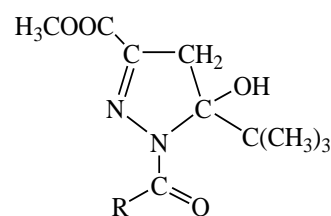

В

$R = C_6H_4X\text{-para}$, $X = CH_3O (H_2L^1)$, $CH_3 (H_2L^2)$, $H (H_2L^3)$, $Br (H_2L^4)$.

Улар гидразон, енгидразин ва 5-оксипиразолин шакллар аралашмаси кўринишида мавжуд бўлиб, ҳалқа-занжир мувозанатининг ҳолати ва гидразон компонентининг электрон, стерик хоссалари орасидаги боғлиқликни аниқлашга имкон беради. Ишонч билан айтиш мумкинки, олинган бирикмалар фаоллаштирувчи таъсир кўрастувчи мураккаб эфир билан қўшни карбонил гуруҳ бўйича конденсатланиш маҳсулотлари

ҳисобланади. Альтернатив карбонил гуруҳ бўйича борадиган таъсирланишга *учламчи*-бутил радикалининг катта ҳажми тўсқинлик қилади. Улар кристалл ҳолатда А-гидразон структурага эга бўлади. Эритмаларда конфигурацион Б изомерларни ва ҳалқали 5-оксипиразолин В шаклларни ўз ичига олувчи мувозанат ўрнатилади. N-ароил радикалнинг ароматик ядросига электрон акцептор ўринбосарларнинг киритилиши натижасида ПМР спектрларда хелат ички молекуляр водород боғланишга эга бўлган А-гидразон шаклдаги NH боғи протонларининг сигнали кучсиз майдон томон силжишини яққол намоён қилади. Ароматик ядрогаги электрон донор ўринбосарлар электрон акцептор ўринбосарларга алмаштирилганда, биринчидан, иккинчи азот атоми бўлинмаган электрон жуфтнинг C=O боғ билан туташуш интенсивлиги камаяди, у кислород атомининг асослик хоссасини камайтириб, ички молекуляр водород боғланишни заифлаштиради[3].

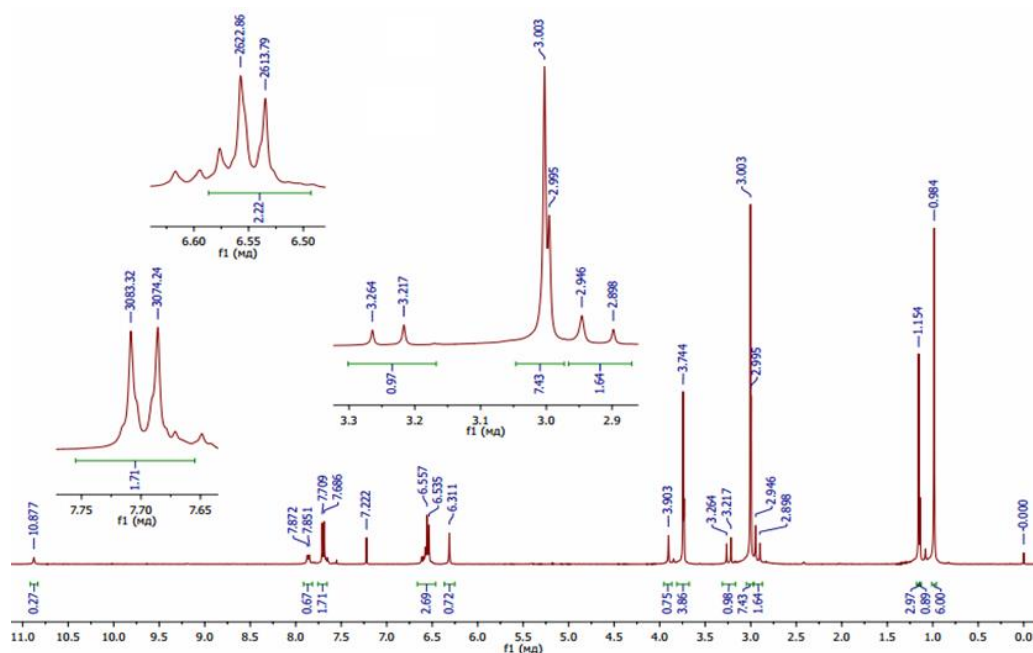

1-расм. 5,5-Диметил-2,4-диоксогексан кислота метил эфири пара-нитробен-зоилгидразони (H_2L^2) $CCl_4+DMCO-d_6$ эритмасидаги 1H -ЯМР спектрлари.

1-жадвал.

*5,5-диметил-2,4-диоксогексан кислота метил эфери
ароилгидразонининг*

ПМР спектри параметрлари ($H_2L^1-H_2L^4$), δ , м.х.

| Б ирик- мала р | n -X | Чизиқли гидразон шакл (А) | | | | Ҳалқали 5-гидрокси-2- пиразолин шакл (В) | | | |
|-------------------------|-------------|------------------------------|-------|-------------|-----------|---|----------------|-------------|-----|
| | | (C $H_3)_3C$ | H_2 | C CH_3 | N H | ($CH_3)_3$ C | CH_2 | O CH_3 | H |
| H_2L^1 | C H_3O | 1,1 8 | ,88 | ,78 | 3 3,26 | 1 ,05 | 3,09 ; 3,40 | 3 ,83 | ,49 |
| H_2L^2 | C H_3 | 1,1 7 | ,92 | ,83 | 3 3,34 | 1 ,06 | 3,10 ; 3,42 | 3 ,85 | ,21 |
| H_2L^3 | H | 1,1 8 | ,93 | ,83 | 3 3,33 | 1 ,06 | 3,10 ; 3,42 | 3 ,84 | ,14 |
| H_2L^4 | B r | 1,1 8 | ,92 | ,83 | 3 3,39 | 1 ,05 | 3,13 ; 3,45 | 3 ,86 | ,02 |

Хулоса қилиб айтиш мумкинки, ўрганиб чиқилган ($H_2L^1-H_2L^4$) бирикмалар учун таутомер мувозанат характери $CDCl_3$ дан $Pu-d_5$ ва $DMCO-d_6$ га ўтилганда ўзгармайди, мувозанатда гидразон (А) ва ҳалқали 5-гидрокси-2-пиразолин (В) шакллар иштирок этади. β -Дикарбонил бирикмаларнинг бошқа ацилгидразонлари олдинроқ ўрганилганда маълум бўлдики, эритувчи-лар сифатида кутбли эритувчилар, айниқса пиридиннинг қўлланилиши иккинчи енгидразин (В) шаклни пайдо бўлишига олиб келиши мумкин[4].

2-жадвал.

$H_2L^1-H_2L^4$ ларнинг 10% ли $CDCl_3$ эритмасидаги таутомер таркиби

| № | n -X | Гидразон шакл (А), % | Ҳалқали шакл (В), % |
|---|--------|-------------------------|------------------------|
| | | | |

| | | | |
|----------|-------------|-----|----|
| H_2L^1 | CH_3 O | 92 | 8 |
| H_2L^2 | CH_3 | 90 | 10 |
| H_2L^3 | H | 88 | 12 |
| H_2L^4 | Br | 100 | - |

Фойдаланилган адабиётлар

1. Турсунов М.А., Умаров Б.Б., Эргашов М.Я., Шеров Ш.А., Мардонов С.Ё. Исследование комплексов Ni(II) с ароилгидразонами этилового эфира 5,5-диметил-2,4-диоксогексановой кислот // Развитие науки и технологий.- БухИТИ.- 2020.- № 2.- С. 56-62.
2. Умаров Б.Б., Турсунов М.А., Минин В.В. Комплексы с производными кетоальдегидов и кетоэфиров.- Ташкент.- Нишон-ношир.- 2016.- 350 с.
3. Tursunov M. A., Avezov K. G., Umarov B. B. and Parpiev N. A. 1H NMR Spectra and Crystal Structure of the Nickel(II) Complex with Ethyl 5,5-Dimethyl-2,4-Dioxohexanoate Aroylhydrazones // Russian J. of Coord. Chem. – 2017. – Vol. 43. – No 4. P. 93 – 96.
4. *Tursunov M.A. Complexes of some 3d-metals based on derivatives of ketoaldehydes and ketoesters, their structure and properties: Autoref. diss... PhD. Bukhara. – BukhSU. – 2019. – 46 p.*

ПЕРСПЕКТИВЫ ПРИМЕНЕНИЯ КОМПЬЮТЕРНЫХ ТЕХНОЛОГИЙ В ПРЕПОДАВАНИИ ХИМИИ В АКАДЕМИЧЕСКИХ ЛИЦЕЯХ

Д.Ш.Джураева¹, М.С.Шарипов¹

Бухарский государственный университет¹

Аннотация: в статье рассмотрены эффективные пути использования компьютерных технологий в обучении химии в академических лицеях, изучена целесообразность применений

педагогических программных средств обучения.

Ключевые слова: мотивация обучения, компьютерные технологии, педагогические программные средства, самоконтроль и самоподготовка.

Применительно к обучению химии в академических лицеях (АЛ), наряду с повышением мотивации обучения за счет использования компьютера на уроке, повышения уровня индивидуализации обучения и возможности организации оперативного контроля за усвоением знаний, компьютерные технологии могут быть эффективно использованы для формирования основных понятий, необходимых для понимания микромира (строение атома, молекул), таких важнейших химических понятий как "химическая связь", "электроотрицательность", при изучении высокотемпературных процессов (цветная и черная металлургия), реакций с ядовитыми веществами (галогены), длительных по времени химических опытов (гидролиз нуклеиновых кислот) и т.д. Известно, однако, что, на данном этапе компьютерные технологии в преподавании химии в АЛ используются не часто. Тому есть причины как объективного, так и субъективного характера. Среди первого типа причин, безусловно, главными являются недостаточная обеспеченность АЛ современными компьютерами и явно недостаточное количество соответствующих компьютерных программ.

Тем не менее, процесс компьютеризации хотя и медленно, но идет. В качестве причины субъективного характера модно упоминать так называемую "компьютерофобию", которую приписывают преподавателям-предметникам. Этот фактор представляется надуманным. У преподавателей-предметников есть значительный интерес к использованию компьютерных технологий, причем независимо от возраста и стажа работы.

Более важным является то, что современные образовательные стандарты дают преподавателю определенную свободу в выборе тем и

расстановке акцентов, при изложении преподаваемой им дисциплины. Опыт применения компьютерных технологий в обучении химии в АЛ позволяет заключить, что для получения высокого обучающего эффекта важно их систематическое использование, как на стадии изучения материала, так и на стадии оперативного контроля за усвоением знаний, а для этого также необходим широкий ассортимент педагогических программных средств (ППС).

Особенно это касается предметов естественнонаучного цикла, в том числе химии, изучение которой связано с процессами, скрытыми от непосредственного наблюдения и потому трудно воспринимаемыми. ППС позволяют визуализировать такие процессы, предоставляя одновременно с этим возможность многократного повторения и продвижения в обучении со скоростью, благоприятной для каждого обучаемого в достижении понимания того или иного учебного материала.

Педагогические программные средства, являясь частью программных средств учебного назначения, обеспечивают также возможность приобщения к современным методам работы с информацией, интеллектуализацию учебной деятельности. В результате проведенного среди преподавателей анкетирования, составленного по концепциям, взятым из монографии И.Роберт "Современные информационные технологии в образовании", использование данных педагогических программных средств в обучении химии дает возможность:

- 1) индивидуализировать и дифференцировать процесс обучения за счет возможности изучения с индивидуальной скоростью усвоения материала;
- 2) осуществлять контроль с обратной связью, с диагностикой ошибок и оценкой результатов учебной деятельности;
- 3) осуществлять самоконтроль и самоподготовку;
- 4) осуществлять тренировку в процессе усвоения учебного материала;

5) визуализировать учебную информацию с помощью наглядного представления на экране ЭВМ данного процесса, в том числе скрытого в реальном мире;

6) проводить лабораторные работы в условиях имитации в компьютерной программе реального опыта или эксперимента;

7) формировать культуру учебной деятельности обучаемого и обучающего.

Перечисленные выше возможности меняют структуру традиционной субъектно-объектной педагогики, в которой учащийся является как субъект учебной деятельности, как личность, стремящейся к самореализации. Авиртуализация некоторых процессов с использованием анимации служит формированию у учащегося наглядно-образного мышления и более эффективному усвоению учебного материала.

Таким образом, проведенные эксперименты по использованию обучающе-контролирующих программ в процессе обучения химии, показали целесообразность применения таких средств в учебном процессе и необходимость продолжения работы по их внедрению. Еще одно важное заключение – важны не только ППС, но и методики их использования, то есть рекомендации по организации уроков.

Как правило, для опытного учителя не составляет труда на основе компьютерной программы разработать соответствующий урок. Молодым же учителям для этого необходима помощь в виде планов-конспектов, методических рекомендаций по использованию ППС на разных этапах урока и в классах с различным уровнем подготовки учащихся.

5A140101-Biologiya (fan yo'nalishi bo'yicha)

**SUV OMBORLARINING GIDROEKOLOGIK
XUSUSIYATLARIGA BOG'LIQ AYRIM MUAMMOLAR VA
ULARNING YECHIMLARI.**

(To'dako'l suv ombori misolida)

F.Q. Hayitov¹, I.A. Ramazonova¹

Buxoro davlat universiteti¹

Annotatsiya: Ushbu maqolada suv omborlarining barpo etilishiga to'xtalib, To'dako'l suv omborining gidroekologik xususiyatlari yoritib berilgan.

Kalit so'zlar: *Suv omborlari, To'dako'l, suv hajmi, suv maydoni, energetika, gurunt suvlar, sug'orma dehqonchilik, Amu-Buxoro kanali, hovuz, loyqalik, oqim, gidroekologik tahlili.*

Quruqlik yuzasida daryo suvidan oqilona foydalanish hamda ularni suvini behuda isrof bo'lmasligi uchun suv omborlari bunyod etiladi. Suv omborlarini qurish eramizdan 5 ming yillar muqaddam boshlangan bo'lib, bunga misol tariqasida qadimiy Misrdagi Koshish, Saad-el-Kafarava Meris suv omborlari, Yaqin Sharqdagi Nimrod, Xitoydagi qator suv omborlarini keltirish mumkin. XX asrning ikkinchi yarmidan boshlab suv omborlari rejimining atrof-muhitga ta'siri globalmasshtabni egallaganligi sababli, ularning gidrologik rejimini ratsionallashtirish eng dolzarb masalalardan biriga aylandi. Yer yuzida oxirgi 70–80 yillardavomida suv omborlarini qurish juda tezlashib, ularning umumiy hajmi 10 martadan oshdi. Sayyoramizdagi eng yirik suv omborlari shu davrda qurildi. Hozir yer yuzida suv omborlarining soni 60 mingdan ortiq bo'lib, umumiy hajmi – 6600 km³, foydali hajmi – 3500 km³dan ortadi. Bu degani – yer yuzidagi barcha daryolarning 10% yillik oqim hajmiga to'g'ri keladi. Suv yuzasi maydoni esa 600–620 ming km² (Yer shari yuzasining 0,2%) ni tashkil qiladi. Yiliga 300 dan 500 tagacha turli hajmdagi suv omborlari ishga

tushirilmogda. Volga, Angara, Missuri, Kolorado, Parana, Tennesi kabi yirik daryolar suv omborlari kaskadiga aylangan.

Hozirda Markaziy Osiyo, jumladan respublikamizda suv omborlarini barpo etish, o'zan va qirg'oqlar eroziyasi holatlarining oldini olish, suv resurslaridan samarali foydalanishga ta'sir etuvchi omillarni aniqlash, hamda takomillashtirish imkoniyatlarini beruvchi mavjud gidralogik hisoblashlarning yangi usullarini yaratishga doir chora-tadbirlar amalga oshirilmogda. 2017–2021 yillarda O'zbekiston Respublikasini yanada rivojlantirish bo'yicha Harakatlar strategiyasida, jumladan – "...milliy iqtisodiyotning raqobatbardoshligini oshirish uchun melioratsiya va irrigatsiya obyektlarini rivojlantirish" vazifasi belgilab berilgan. Ana shunday vazifalarga asoslanib hududlarda gidrologik sharoitga alohida etibor qaratilmogda, ayniqsa, Buxoro viloyati misolida ko'rishimiz mumkin. Buxoro viloyat hududi tabiiy oqar suv manbayiga ega emas. Bugungi kunda asosiy suv manbayi 1962-1975 yillarda qurilgan "Amu-Buxoro" mashina kanalidir. Kanal orqali Amudaryodan har yili 4,2 – 4,8 km³ suv olinadi va relyef nishabligiga teskari yo'nalishda Buxoro, Qorako'l, Qorovulbozor vohalariga suv oqiziladi. Kanal suvining katta qismi bilan To'dako'l va Quyimozor suv omborlari to'ldiriladi.

To'dako'l suv ombori Buxoro va Navoiy viloyatlarini obikor dehqonchiligida suv bilan ta'minlash maqsadida 1979-yilda ishga tushgan. Suv ombori geografik o'rni 39^o51' shimoliy kenglikda va 64^o51' sharqiy uzunlikda joylashgan. Suv omborining manbasi, Amu-Buxoro kanali Suv ombori turi: Quyilma, maydoni 224 km², To'la suv hajmi 1200 mln m³, foydali suv hajmi 600 mln m³, o'lik hajmi esa 600 mln m³, Suv yuzasi maydoni 162km², uzunligi 15000 m, kengligi 14000 m chuqurligi esa 11 mni tashkil etadi. Suv chiqarish quvvati 46 m³/sek. To'dako'l suv ombori genezisening kelib chiqishiga ko'ra, relefnig tabiiy va sun'iy pastlik hududlarida toshqin va ortiqcha suv davrida kelayotgan oqimni yo'naltirish orqali hosil qilinadigan quyilma suv omborlari guruhiga kiradi. Suv omborlari suv yuzasining shakliga ko'ra xilma-xildir.

Ularning planda ko'rinishi va morfometrik xarakteristikalari suv sathining o'zgarishiga qarab o'zgaruvchan bo'ladi.



1-rasm. To'dako'l suv omborining kosmosdan ko'rinishi.

To'dako'l suv ombori qurilishi yer osti suvlari sathi va rejimiga ta'siri kuchli. Suv ombori qurilgunga qadar daryo yer osti suvlarini qabul qiluvchi bo'lgan. Suv ombori to'ldirilib borishi bilan yer osti suvlari sathi ham ko'tarilib boradi va yana suv omboriga suv berdi. Ammo sathini ko'tarib olguncha, suv ombori hisobidan to'yinadi. Bunda yerosti suvlari nishabligi va oqimt ezligi kamayib, sathining ko'tarilishini ta'minlaydi. Natijada zaminning drenaj xususiyati kamayadi. Yer osti suvlarining dimlanib bosimining ko'tarilishi mahalliy sharoitga bog'liq bo'lib, ta'sir doirasi qirg'oqdan boshlab bir necha o'n metrdan ko'plab kilometrlargacha bo'lgan hududlarni sho'r bosgan. Suv omboriga yaqin joylaridagi grunt suvlari sathi yil davomida tez-tez va katta diapazonda o'zgarib turadi, ya'ni suv tashlanganda pasayib, suv ombori to'ldirilganda ko'tariladi. Grunt suvlarining ko'tarilishi atrofda joylashgan binolar fundamentlari, yer osti kommunikatsiyalari, qishloq xo'jalik maydonlari va o'rmonchilik xo'jaliklari hududlarida zamin namligining ortib ketishi, va yer

yuzasiga chiqqan holda esa botqoqlanishga, atrofida kichik ko'lchalarning paydo bo'lishiga, uning ta'sirida esa katta maydongi yerlar sho'rlanishga olib kelagan. Keyingi yillarda To'dako'l suv omborining ma'lum muddatlarda to'ldirilishi munosabati bilan suv yuzasidan bo'layotgan bug'lanish bilan bir qatorda shimilish ham yuzaga keldi. Buning natijasida esa filtratsiya bo'lgan suvlar yer osti suvlariga qo'shiladi. Shu sababli yer osti suvlarining hajmi kengayib ularning sathi ko'tarilib turli hajimdagi ko'llarni hosil qiladi. Suv omborining ta'siri seziladigan yerlardagi tuproqning suv bilan bog'liq bo'lgan xususiyatlari o'zgaradi. Unumdorlik xususiyatlari yo'qoladi. Yuqoridagi o'zgarishlarga bog'liq holda va ularning natijasida o'simlik va hayvonot olami ham o'zgaradi. Shu o'rinda aytib o'tish kerakki tog'larda qurilgan suv omborlari tekislikka qurilganlaridan bir qancha qulayroq, masalan: tog'da tog'on qurilsa bas, katta hudud talab etmaydi, yirik yer maydonlarini suv bosmaydi, ularning yer osti suvlariga ta'siri quruqlikdagi singari kuchli sezilmaydi, energiya olish uchun esa juda qulay hisoblanadi. Tekislikdagi suv omborlarida esa katta maydon, maydon astidagi yer osti suvlar sathi o'zgaradi. Atrofdagi hududlar tabiiy landshaftlariga salbiy va ijobiy tasirlari kuchayadi. Shuni ham ko'tib chiqishimiz kerakki, salbiy ta'sirlar bilan bir qatorda ijobiy ta'sir ham mavjud.

Yer osti suvlari tabiiy holda juda chuqur joylashgan bo'lsa, suv ombori qurilishi va suv sathining ko'tarilishi grunt suvlari sathining ortishi va o'simlik dunyosining yaxshi rivojlana boshlashiga olib keladi.

- Daryolarning gidrologik rejimi to'g'ri yo'lga qo'yiladi. Atrof muhitga, o'simlik va hayvonot dunyosiga hayot manbai atalmish buyuk ne'mat suvni uzliksiz yetkazilishiga xizmati benihoya qimmatli hisoblanadi.

- Gidroekologik nuqtai-nazardan suv omborlarining atrof-muhitga ta'sirini keskin kamaytirish.

Bugungi kunda suv omboridan samarali foydalanishda nafaqat irrigatsiya tizimida balki baliqchilik sanoatida, qishloq xo'jalik sohasida va turizm sohalarida ham keng imkoniyatlarni yaxshilashimiz lozim.

Foydalanilgan adabiyotlar ro'yxati.

1. Hayitov Yo'zil Kasimovich, Toshbekov Nurbek Ahmadovich, Jumayeva Tozagul azamovna. Efficient Use Of Water Resources Of The Amu-Bukhara Canal.
2. Водохранилища чрезвычайные ситуации и проблемы устойчивости Ташкент-2004.УЗНУ 5-7б.
3. O'zbekiston Respublikasida atrof – muhit holati va tabiiy resurslardan foydalanish to'g'risidagi milliy ma'ruza Toshkent – 2008.
4. Hayitov Yo'zil Qosimovich, Toshbekov Nurbek Ahmadovich, Elmonov Maruf Tuyg'unovich. Buxoro viloyatidagi cho'llanishga bog'liq ayrim mummlar va ularning yechimlari. Urganch 2020.
5. GEOGRAFIYA. UZ .
6. TARIX.UZ

ICHKI EKOLOGIK TURIZMNI RIVOJLANTIRISHDA TABIAT YODGORLIKLARIDAN FOYDALANISH ISTIQBOLLARI

U.T. Norboyeva¹, Sh. Obidova²

biologiya fanlari doktori(DSc), dotsent¹

Tabiiy fanlar yo'nalishi 1-kurs magistri²

Annotatsiya: O'zbekistonda ichki ekoturizmni rivojlantirishning ijtimoiy-iqtisodiy hayotimizdagi ahamiyati, ekoturizmni rivojlantirishda milliy parklardan, tabiat yodgorliklaridan va davlat tabiiy qo'riqxonalaridan foydalanish va ichki ekologik turizmni rivojlantirish masalalari to'g'risida ma'lumotlar keltirilgan. Vatanimiz aholisining tabiatimizning tabiiy mintaqalarini, tabiatimizning boyliklari, biologik xilma-xillikni ko'rish va o'rganishda juda katta va qulay imkoniyatlarni yaratadi.

Kalit so'zlar: Tabiat yodgorliklari, ekoturizm, davlat tabiiy qo'riqxonalari, biologik xilmaxillik, ekoturizm resurslari, Qizil kitob, ichki turizm, Vardanze, Poykent, Varaxsha.

Ekoturizmni rivojlantirishning xalqaro modellari Jahonda ekoturizmni rivojlantirishda yagona, har bir davlatlarning tabiiy iqlim sharoitiga, ulardagi turizm resurslaridan foydalanishda to'g'ridan to'g'ri mos keladigan, qulay bo'lgan modellar yoki usullar hozirgacha ishlab chiqilgan emas. Lekin, ekoturizmni rivojlantirishda milliy parklardan, tabiat yodgorliklaridan va davlat tabiiy qo'riqxonalaridan foydalanish masalalari yaxshi tadqiq qilingan. Ekoturizmni rivojlantirishda milliy parklar standart, etalon vazifasini o'tamoqda. Hozirgi vaqtda ekoturizm va rekreatsiya turizmlarini rivojlantirishda milliy parklardan foydalanishning 6 ta modeli bor. Bu modellarning alohida-alohida model sifatida ajratilishi o'ziga xos xususiyatlarga asoslangan.

O'zbekistonda ichki ekoturizmni rivojlantirishning ijtimoiy iqtisodiy hayotimizdagi ahamiyati O'zbekiston Respublikasining Prezidenti Shavkat Mirziyoyev 2018-yil 7-fevralda "Ichki turizmni rivojlantirishni ta'minlash chora-tadbirlari to'g'risida" PQ-3514-sonli Qaror qabul qildi. O'zbekiston Respublikasi Prezidentining «O'zbekiston Respublikasi turizm salohiyatini rivojlantirish uchun qulay shart sharoitlar yaratish bo'yicha qo'shimcha tashkiliy chora-tadbirlar to'g'risida»gi 2018-yil 3-fevraldagi PF-5326-son Farmoni ijrosini ta'minlash, shuningdek, hududlarni barqaror ijtimoiy iqtisodiy rivojlantirishning eng muhim omillaridan biri sifatida ichki turizmni jadal rivojlantirish, fuqarolarni mamlakatimizning madaniy-tarixiy merosi hamda tabiiy boyliklari bilan tanishtirish maqsadida: «O'zbekiston bo'ylab sayohat qil!» ichki turizmni rivojlantirish dasturini amalga oshirish bo'yicha amaliy chora-tadbirlar rejasi tasdiqlandi. Bu muhim qarorning amalga bajarilishi jarayonida ichki ekologik turizmni rivojlantirish vatanimiz aholisining tabiatimizning tabiiy mintaqalarini, tabiatimizning boyliklari, biologik xilmaxillikni ko'rish va o'rganishda juda katta va qulay imkoniyatlarni yaratadi.

Bu yerda eng muhimi ichki ekologik turizmni rivojlantirishning tashkiliy-iqtisodiy mexanizmlarini kechiktirmasdan, o'z vaqtida ishlab chiqishimiz talab qilinadi. O'zbekistonda ichki turizmni rivojlantirish hozirga kelib o'zining shakllanishi bosqichida. Shaharlarimizdagi turizm raqobati natijasida ko'plab turistik firmalar qo'shimcha resurslarni va imkoniyatlarni izlashmoqda. Izlanayotgan resurslar va imkoniyatlar mamlakatimizda ichki turizmni rivojlantirish yo'nalishi hisoblanadi. Lekin, hanuzgacha turizm mutaxassislari tomonidan ham, turizm boshqaruvidagi tashkilotlar tomonidan ham, turizm tadbirkorligida ham ichki turizmni rivojlantirish muammolarini ilmiy va amaliy jihatlardan jiddiy tadqiq qilish e'tibordan chetda qolib kelmoqda.

Bu muammolarni yechishning eng samarali yo'llari esa mamlakatimizda ichki turizmni rivojlantirish hisoblanadi. Mamlakatimiz xalq xo'jaligi mustaqilligimizdan keyin xalqaro integratsiya sharoitlarida rivojlanishni boshladi. Xalq xo'jaligida eski xalqaro talablarga javob bermaydigan texnologiyalar, bir yoqlamaga moslashgan ishlab chiqarish tarmoqlari mamlakatni modernizatsiya qilish asosida zamonaviy texnologiyalarda ishlab chiqarish usuliga o'tdi. Bu sharoitda ishlab chiqarish va aholiga servis xizmatlarini samarali ko'rsatish birinchi navbatda aholining ish bilan ta'minlanganlik darajalarini ko'tarishni talab qilmoqda.

Mamlakatimizda esa deyarli 50% aholi qishloqlarimizda yashashmoqda. Qayd qilingan muammolarni hal qilishda ichki turizmni qishloqlarni rivojlantirishning barcha rejalariga qo'shgan holatlarda yechish mumkin. Ichki turizmni rivojlantirish hozirgi vaqtda xalqimizning madaniy va ma'rifiy taraqqiyotini rivojlantirishda ham kutilgan samaralarni berishi shubhasiz hisoblanadi. Viloyatlardagi aholilar boshqa viloyatlardagi, tumanlardagi turistik resurslardan va ayniqsa rekreatsiya, davolanish va muqaddas ziyoratgohlardan xabardor bo'lishadi.

Eng muhimi shundaki, ichki turizmning rivojlanishi turistik ekskursiya xizmatlarining rivojlanishini ta'minlaydi. Ayniqsa, bolalar ekskursiyalarining

rivojlanishi natijasida bo'lg'usi avlodning vatanimizni bilishi va uning boyliklarini bilishi, betakror tabiatini o'rganishi xalqimizning madaniy-ma'rifiy taraqqiyotida muhim va ahamiyatli hisoblanadi. Mamlakatimizda ichki turizmni rivojlantirish natijasida ishlab chiqarish sohalarida mahsulotlar ishlab chiqarishni ko'paytiradi va kuchaytiradi. Ayniqsa, qishloqlarimizda milliy meros mahsulotlarini ishlab chiqarish kuchayadi, unutilganlari qayta tiklanadi. Ichki turizmni rivojlantirish jarayonida vatanimizga tashrif buyurayotgan xalqaro turistlarni jalb qilish va ularga qiziqarli, jozibali turistik xizmatlar ko'rsatish imkoniyatlari hosil bo'ladi. Chunki, xalqaro turizm ekspertlarining xulosalariga ko'ra xalqaro turistlar birinchi navbatda xalqlarning yashash tarziga, milliy madaniyatiga, milliy merosiga, milliy urf-odatlariga va milliy o'yinlariga qiziqishadi.

Qayd qilinganlarga asoslanib xulosa qilishimiz mumkinki, mamlakatimizda ichki turizmni rivojlantirish milliy turizmning shiddat bilan rivojlanishiga asoslar, katta imkoniyatlar yaratadi. Bu rivojlanishga va imkoniyatlarga erishish uchun esa birinchi navbatda mamlakatimizda ichki turizmni rivojlantirishning nazariy-konseptual rejalarini ishlab chiqishimiz kerak. Ayniqsa, qishloqlardagi maktab o'quvchilarini shaharlar hayoti va diqqatga sazovor joylari bilan tanishtirish ekskursiyalarini muntazam tashkil qilish va aksincha shaharlik maktab o'quvchilarini qishloq hayoti bilan tanishtirish, dam oldirish ekskursiyalarini muntazam tashkil qiluvchi turistik firmalarga ko'plab imtiyozlar yaratish ichki turizmni rivojlantirish dasturlariga kiritilgan.

Maktablarimizdagi yozgi ta'til vaqtida shaharlarga, tog'larga, tabiatning so'lim maskanlariga, tabiiy geografik mintaqalarga o'quvchilar ekskursiyalarini tashkil qilishda viloyatlar va tumanlar, shahar hokimliklarining mablag'larini jalb qilishning huquqiy me'yorlarini ishlab chiqish vaqti keldi. O'zbekiston turizmining muammolarini iqtisodiyotning boshqa sohalaridan ajratib, alohida rivojlantirish mumkin emas. Chunki, hozirning o'zida turizm sohasi

iqtisodiyotimizning 32 dan ortiq tarmoqlari bilan bog'liq hisoblanadi. Ekoturizmni rivojlantirishda «O'zbekistonda ekoturizmni rivojlantirish Konsepsiyasi» dasturlari bo'yicha katta ishlar bajarilmoqda. Shu bilan birga respublikamizda ekoturizmni rivojlantirishda yechimlari ancha og'ir, jiddiy bo'lgan muammolar ham to'planib qolgan. Bu muammolarning birinchi navbatda o'z yechimini kutib turgani, ekoturizmni rivojlantirishdagi bosh ekoturizm resurslarining davlat muhofazasida turganligidir. Ekoturizm resurslari davlat muhofazasida ekanligi ma'lum bo'ladi. Bu holat juda to'g'ri qaror qilingan. Dunyoning barcha davlatlarida ham tabiiy hududlar o'zining o'simliklar olami va hayvonot dunyosi bilan qattiq qo'riqlanadi.

Shu bilan birga ta'kidlash lozimki, juda ko'plab davlatlarda, ayniqsa tabiatda noyob o'simlik yoki hayvon turlari muhofaza qilinadigan qo'riqxonalaridan ham ekoturizm maqsadlarida samarali foydalanishadi. Bunga misol qilib Afrika, Kanada, Amerika, Avstraliyadagi qo'riqxonalar, rezervatlar va milliy parklar haqidagi kino seriallarining tobora ommaviylashib borayotganligini keltirish mumkin. Tabiat muzeylari dam olish, sayohatga chiqish yoki sport inshootlari, parklar qurishda ishlatilib kelinmoqda, ular ilmiy tadqiqot laboratoriyalari hamdir. Respublikamiz tog'laridagi qadimiy rasmlarni bunga misol qilish mumkin. Bunday joylarni A.Gumbold «Tabiat esdaliklari, haykallari» deb ham atagan.

Alohida muhofaza qilinadigan tabiiy hududlar – milliy parklar, davlat tabiat qo'riqxonalari, davlat tabiat buyurtmaxonalari, milliy va xalq bog'lari ham alohida muhofaza qilinadigan hududlar tizimiga kiradi. Hozirda O'zbekiston Tabiatni muhofaza qilish davlat qo'mitasining «Muhofaza etiladigan tabiiy hududlar» bo'limi tomonidan «O'simlik olamini muhofaza qilish» bo'limi bilan birgalikda 100 yosh va undan katta daraxtlarni hisobga olish va ularga «Davlat tabiat yodgorligi» maqomini berish uchun viloyat tabiatni muhofaza qilish qo'mitalaridan kelgan axborotni jamlash va umumlashtirish bo'yicha ishlar amalga oshirilmoqda. Mamlakatimizda Buxoro

viloyatida xalqaro “Jayron” parvarishxonasi va Toshkent viloyatida “Sayxun tabiat xo‘jaligi” parvarishxona maqomiga tenglashtirilgan va tabiatni muhofaza qilish bo‘yicha xalqaro talablar darajasida faoliyat ko‘rsatmoqda. O‘ziga xos, betakror tabiat landshaftlari, noyob, yo‘qolib borayotgan hayvonot turlarini saqlab qolish va ko‘paytirish maqsadida davlat tomonidan tashkil qilinadi. Respublika qo‘riqxonalarida «Qizil kitob»ga kirgan ko‘plab hayvon turlari muhofaza qilinadi. O‘zbekiston Respublikasida 9 ta davlat tabiat qo‘riqxonasi va 10 ta davlat buyurtmasi (zakaznik) tashkil qilingan. Bu qo‘riqxonalar vatanimizda ekoturizmni rivojlantirishda asosiy ekoturistik obyektlar hisoblanadi. O‘zbekistonda tabiat qo‘riqxonalari mamlakatimizning barcha tabiat mintaqalarida joylashgan. Bunday qulay salohiyat, sharoitdan ekoturizmni rivojlantirishda samarali foydalanish imkoniyatlarini tabiatning o‘zi bizga yaratib bergan.

Davlat tabiat qo‘riqxonalarimizdan nafaqat xalqaro turizmga balki ichki turizmga ham foydalanish masalalarini hal qilishimiz lozim. O‘zbekistonning tabiat yodgorliklari kelib chiqishi jihatidan juda xilma-xil bo‘lmasin, ularning har birida tabiat jarayonlarining izlari qolgan bo‘ladi. Ularning holati, tuzilishiga qarab ana shu joy tabiatidagi muammolarni yechish tadbirlarini ishlab chiqish mumkin. O‘zbekistonning tabiat yodgorliklari ro‘yxatga olinganlari 400 ta. Bularning ko‘pchiligini «botanika muzeylari» tashkil qiladi. Bu muzeylardan 75 tasiga «pasport» berilgan, ya’ni davlat tomonidan qayd qilingan va alohida muhofaza qilinadi. Davlat tabiiy yodgorliklari (O‘zbekiston Respublikasining «Muhofaza etiladigan tabiiy hududlar to‘g‘risida»gi Qonunining 26-moddasiga muvofiq Davlat tabiiy yodgorliklari III toifadagi METHga kiradi): Vardanzi tabiat yodgorligi Navoiy viloyati hokimiyatining 21.04.97-yildagi K-113-sonli qaroriga muvofiq tuzilgan (sobiq ittifoq davrida qo‘riqxonaga maqomiga ega bo‘lgan), maydoni 320 ga ni tashkil qiladi. «Mingbuloq» tabiat yodgorligi Namangan viloyati hokimiyatining 28.12.91-yildagi 164/14-sonli qaroriga muvofiq tuzilgan, maydoni 1000 ga ni tashkil qiladi. «Chust» tabiat yodgorligi

O'rta Osiyo o'simliklarni himoyalash ITI tashabbusi bilan Namangan viloyati hokimiyatining 19.08.90-yildagi 65/5-sonli qaroriga muvofiq (shuningdek, Namangan viloyati Chust tumani Xalq deputatlari kengashining 1990-yil 30-avgustdagi II-5/12-sonli qaroriga) muvofiq tuzilgan, maydoni 1000 ga ni tashkil qiladi. «Yozyovon» tabiat yodgorligi Farg'ona viloyati hokimiyatining 23.05.94-yildagi 164-sonli qaroriga muvofiq tuzilgan, maydoni 1842 ga ni tashkil qiladi. «Markaziy Farg'ona» tabiat yodgorligi Farg'ona viloyati Xalq deputatlari kengashi Oxunboboyev tumani ijroiya qo'mitasining 1986-yil 2-avgustdagi qaroriga muvofiq «Solijonobod» xo'jaligi yerlarida tuzilgan, maydoni 142,5 ga ni tashkil qiladi. «Yangibozor» tabiat yodgorligi Xorazm viloyati Yangibozor tumani hokimiyatining (10.05.03-yildagi 738-sonli, 4.02.04-yildagi 819-sonli, 7.08.04-yildagi 853-sonli, 17.04.04-yildagi 1155-sonli) qarorlariga muvofiq tuzilgan. Go'zal landshaftlar, geologik obyektlar tog' massivlar, toza ko'llar ko'p asrlik daraxtlari bo'lgan o'monlar o'zbekistonning qimmatli tabiat yodgorliklaridir. Bunday yodgorliklarining ba'zilar juda qadimiy va butun dunyo hamjamiyati uchun katta madaniy, ma'rifiy va ilmiy ahamiyatga ega. Yo'qolib borayotgan noyob o'simliklar va hayvonlari botanika yodgorliklari, geologik va gidrogeologik obyektlar g'aroyib relyeflar tog'dagi shakllar, daraxtzor va cho'llar shular jumlasidandir. Mingbuloq (relekt qum) 1991, Poykent (saksavulli o'rmon) 2010, Varaxsha (saksavulli o'rmon), Vardonze (tog'darasi) 1997, Yangibozor (dasht) 2003, Yozyovon (dasht) 1994 yillarda tashkil etilgan. Bu tabiat yodgorliklaridan ekoturizmni rivojlantirishda foydalanilsa maqsadga muvofiq bo'ladi. Buxoro viloyati Shofirkon tumanida "Vardanze" qo'riqxonasi, hududi saksavul o'rmonlarining qadimgi turlari, "Poykent"- Qorako'l tumanida, yo'qolib borayotgan hayvonlari bo'lgan cho'l ekotizimi, "Varaxsha"- Jondor tumanida joylashgan bo'lib, qadimiy shahri qoldiqlaridan Iborat. Bu tabiat yodgorliklarida noyob qush va hayvonlar yashaydi. O'zbekistonning rang barang landshafti va tabiiy iqlim sharoiti tufayli bu yerda to'g'lar va daryolar cho'llar va vohalar, tekisliklar va

qadimiy shaharlardan iborat juda ko'p noyob tabiat yodgorliklari mavjud. Bu tabiat yodgorliklarining ko'pchiligi davlat tomonidan qo'riqlanadigan milliy bog'lar va qo'riqxonalar hududida joylashgan .

FOYDALANILGAN ADABIYOTLAR

1. O'zbekiston Respublikasining “Tabiatni muhofaza qilish to'g'risida”gi Qonuni. – Toshkent: O'zbekiston,1992-yil 9-dekabr.
2. O'zbekiston Respublikasining “Muhofaza etiladigan tabiiy hududlar to'g'risida”gi Qonuni.– Toshkent, 2004-yil 3-dekabr.
3. O'zbekiston Respublikasining Prezidenti Shavkat Mirziyoyevning «O'zbekiston Respublikasining turizm sohasini jadal rivojlantirishni ta'minlash chora-tadbirlari to'g'risida»gi 2016-yil 2-dekabrda PF-4861-sonli Farmoni.
4. Hayitboyev R., Amriddinova R. Turizmning maxsus turlari. “Tong” MCHJ, Samarqand, 2009, 45-b.
5. Hayitboyev R., Matyaqubov U. Ekologik turizm. Samarqand, 2010, 60-b.
6. Hobson J.S.P., Ko Goldwin. Tourism and politics, Journal of Travel Researches.1994.-Vol.32. 14. p.2-8.
7. Mose Ingo. Sanfter Tourismusim Nationalpark Hohe Tauern.Vechtaer Arbeitenzur Geographie und Regional wissenschaft, Band 6. Vechta, 1988,267 p. 19. Franklin P. Metzler J. Pitcher D. at al. USA: National Parks. Museums. N.Y.: DK Travel. 2004. 294 p.

QOROVULBOZOR FLORASI SHAKLLANISHI TO'G'RISIDA

AYRIM MULOHAZALAR

H.Q. Esanov¹, Sh. Fayzullayev¹

Buxoro davlat universiteti¹

Hozirgi kunda bioxilma-xillikni saqlash global muammolardan biri bo'lib, keyingi yillarda antropogen omillarning tabiatga ta'sir doirasining tobora kengayib borishi bunday muammolar ko'lamining oshib borishiga sabab

bo'lmoqda. Mazkur holatlar tabiiy ekosistemalarga salbiy ta'sir ko'rsatib, begona o'simliklar tarkibini shakllanishida asosiy o'rin egallamoqda. Bunda inson tomonidan o'zlashtirilgan hududlarda tabiiy ekosistema komponentlarining tarkibini doimiy inventarizatsiya qilish, adventiv turlar tarkibini aniqlash va ularning shakllanish qonuniyatlarini o'rganish bugungi kunning dolzarb muammolaridan biri hisoblanadi. Buning uchun antropogen omillarning ta'siri keskin namoyon bo'layotgan Qorovulbozor tumani hududlarida o'simlik obyektlarini inventarizatsiyalash, ularga zarar etkazadigan begona o'simlik turlarini aniqlash, antropogen o'zgargan muhitlarda shakllanish jarayonlarini asoslash va qarshi kurash tadbirlarini takomillashtirishga yo'naltirilgan ilmiy va amaliy tadqiqotlarni olib borish lozim [1; 2]. Mazkur tadqiqot hududi antropogen ta'sirlar natijasida o'zlashtirilgan hududlardan biri bo'lib, florasining shakllanishida chetdan kirib kelgan turlarning ahamiyati juda katta.

Bugungi kunda dunyoda inson faoliyati natijasida inqirozga uchragan hudud maydonlarining kengayib borishi bunday xududlarda tabiiy ekosistemalarning o'zgaruvchan elementi sanalgan "flora" komponentlarini keng qamrovli tahlil etishni taqozo qilmoqda [4; 5). Mamlakatimizda inson tomonidan o'zlashtirilgan maydonlarning tobora kengayishi, keyingi 20-30 yil mobaynida antropogen omillar ta'sirining yanada kuchayishi bunday hududlar florasining o'zgarishi va unga yangi turlarni kirib kelishiga sabab bo'lmoqda. Bu o'rinda, tadqiqot hududida aborigen flora komponentlarining o'zgaruvchanligi, ularning chetdan kirib kelgan turlar tarkibi va shakllanish jarayonlari, mahalliy tur populyatsiyalari areallarining qisqarishini ilmiy asoslab berish inson ta'sirida floraning adventivlanish jarayonlarini tushunishga imkon beradi. Shunga ko'ra, Qorovulbozor tumani hududining inson faoliyati ta'sirida o'zlashtirilgan maydonlarning aborigen va adventiv florasini tarkibini aniqlash, zamonaviy florogenez xususiyatlarini o'rganish, chetdan kirib kelayotgan turlarning iqlimlashish xususiyatlarini tahlil qilish va ularning ahamiyatiga ko'ra

muhofaza qilish choralari ishlab chiqish dolzarb ahamiyatga ega.

Qorovulbozor vohasi hududiga bunday turlar suv, insonlar, transport ayniqsa poyezdlar orqali kirib kelyapti. Natijada begona o'simlik sifatida vohaga tarqaladi. Shu adventiv turlardan biri kaliforniya qo'ytikanidir.

Qorovulbozor vohasida Asteraceae oilasiga mansub *Xanthium* turkumining 3 turi uchraydi: *Xanthium spinosum* L., *Xanthium strumarium* L., *Xanthium californicum* Greene [3; 4]. Vohada olib borilayotgan tadqiqotlarimiz davomida *Xanthium spinosum* turi uchrashi aniqlandi. Bu tur Qorovulbozor florasida to'g'risida ma'lumot beradigan ilmiy manbalarda mazkur hududda uchrashi to'g'risida ma'lumot keltirilmagan. Bu tur O'zbekiston florasida Toshkent va Samarqand viloyatlarida uchrashi bayon qilingan. *Xanthium spinosum* dastlab H.Esanov tomonidan 03.07.2013 yilda Buxoro shahar ko'kalamzorlashtirish markazidan olingan. Shundan so'ng Qorovulbozor hududidan topildi. Bizning fikrimizcha bu tur antropogen ta'sirlar natijasida ya'ni, Toshkent viloyatidan turli manzarali o'simliklarni olib kelish orqali kirib kelgan[6].

Xulosa qilib shuni aytish kerakki, tadqiqot hududiga begona o'simlik sifatida kirib kelib areallarini kengaytirmoqda. Boshqa turlarga nisbatan yangi joylarga moslanish xususiyatlari kuchliroq. Tabiiy arealidan boshqa joylarga tarqalishini inobatga oladigan bo'lsak jadal tarqalayotgan invaziv tur deyish mumkin. Shuningdek voha florasida uchun ancha salbiy xususiyatlarni namoyon qilgan. Shuning uchun vohada bu turga qarshi kurash choralari bilan jiddiy shug'ullanish zarur.

Фойдаланилган адабиётлар.

1. Эсанов Х.К. Новые виды во флоре Бухарского оазиса Turczaninowia. – Барнаул, 2016. 19 том, №2. – С.77-81
DOI:10.14258/turczaninowia.19.2.10

2. Эсанов Х.К., В.К. Шарипова Дополнение к флоре Бухарской области (Узбекистан) Turczaninowia. – Barnaul, 2020. 23.(1) том,-С.126–128 DOI:10.14258/turczaninowia 23.1.13
3. Esanov H.K., Aslonova K.A. The distribution of Asteraceae Dumort family species in the Bukhara region. The impact of the ecological disaster in the Aral Sea region on nature. Republican Scientific-Practical Conference, Bukhara. 2015. 167-169.
4. Esanov, H.K. Flora Analysis of the Bukhara Oasis. Doctor of Philosophy Biology Dissertation, Tashkent, 2017. - 179.
5. Esanov H.K. Usmonov M. Two alien species of Asteraceae new to Uzbekistan (Bukhara oasis) Turczaninowia. – Barnaul, 2018.21.(4) том,- С.175–180 DOI:10.14258/turczaninowia 21.4.18
6. Sennikov A.N., Tojibaev K.Sh., Beshko N.Yu., Jenna Wong L., Pagad S. Global Register of Introduced and Invasive Species - Uzbekistan. Invasive Species Specialist Group ISSG. 2018. [Электронный ресурс]. – URL: <https://doi.org/10.15468/m5vdwk>.

5A140602 – Geografiya (o'rganish obyekti bo'yicha)

**РОМИТАН ТУМАНИ ҚИШЛОҚ ЖОЙЛАРИНИНГ
ИҚТИСОДИЙ-ИЖТИМОЙ ГЕОГРАФИК ХУСУСИЯТЛАРИ**

А. Мавлонов, Ш. Н. Каримов

Қишлоқ аҳоли манзилгохларининг вужудга келиши, таркибий ва худудий тузилиши ҳамда ривожланиш қонуниятларини мунтазам ўрганиб бориш катта илмий ва амалий аҳамиятга эга. Бу, энг аввало, қишлоқ жойларда аҳолининг кундалик турмуш шароитларини яхшилашга хизмат қилувчи маданий-маиший (ижтимоий) ва ишлаб чиқариш инфраструктураси элементлари тизимини барпо қилишда кўзга ташланади.

Қишлоқ аҳолисининг турмуш шароитларини таъминлашда инфраструктура тизимларининг ўрни катта. Инфраструктура элементлари (мактаб, боғча, касалхона, сув, газ, йўл, энергия таъминоти ва бошқалар) эса, табиийки, бевосита қишлоқ аҳоли пунктларида жойлашади. Шулардан келиб чиққан ҳолда, қишлоқ аҳоли пунктларининг сони, уларнинг тадрижий ўзгаришлари, таркибий ва ҳудудий тузилиши қонуниятларини туманлар, вилоятлар миқёсида илмий тадқиқ этиш муҳим илмий-амалий натижаларни беради.

Қишлоқ аҳоли манзилгоҳлари мамлакат ягона аҳоли жойлашуви тизимининг асосий элементларидан бири ҳисобланади. Ҳозирда Ўзбекистон Республикаси шаҳарсозлик кодексига биноан қишлоқ аҳоли пунктлари аҳоли сонига кўра қуйидагича классификация қилинган [1]:

1. Йирик –аҳолиси 5000 кишидан ортиқ;
2. Катта-аҳолиси 3000 дан 5000 кишигача;
3. Ўрта –аҳолиси 1000 дан 3000 кишигача;
4. Кичик-аҳолиси 1000 кишигача бўлган қишлоқлар.

Собиқ иттифоқ даврида амалга оширилган қишлоқ хўжалик ерларини шаҳарсозлик лойиҳалаштириш ишларида марказий қишлоқ аҳоли пунктларини йириклаштириш, аксинча, майда, «истиқболсиз» деб топилган қишлоқ аҳоли пунктларини баргараф этишга эътибор кучли бўлган. Ҳозирда эса нафақат йирик қишлоқлар, балки кичик қишлоқларнинг ҳам ривожланишига аҳамият берилмоқда.

Ромитан туман статистика бошқармаси маълумотларига кўра, ҳозирги кунда туманда 45 та маҳалла фуқаролар йиғини (МФЙ) (шундан 34 таси қишлоқ жойларида), 147 та қишлоқ аҳоли пунктлари рўйхатга олинган. Ромитан туманида энг кўп қишлоқлар қатори кичик қишлоқлардан (аҳолиси 1000 кишигача) иборат. Бу синфга туманда 126 та қишлоқ манзилгоҳлари кириб, улар жами қишлоқ манзилгоҳлари сонининг 85,7 фоизини ташкил этади (2009 й.). Кўриниб турибдики,

классификациянинг қуйи поғонасида қишлоқларнинг асосий қисми жойлашган. Таҳлилни чуқурроқ қилиш мақсадида, қуйи синфни **3 гуруҳга** – аҳолиси 200 кишигача бўлган *энг майда қишлоқлар*, 201-500 кишилик *майда* ва 501-1000 кишилик *кичик қишлоқларга* ажратилди. Шу нуқтаи назардан қараганда Ромитан туманида 9 та (6,1 %) аҳолиси 200 кишигача бўлган қишлоқ аҳоли пунктлари, 68 та (46,3 %) аҳолиси 201-500 кишигача бўлган қишлоқ аҳоли пунктлари, 49 та (33,3 %) аҳолиси 501-1000 киши, 21 та (14,3 %) аҳолиси 1001 кишидан ортиқ бўлган қишлоқ аҳоли пунктлари мавжуд [3].

Қишлоқ аҳоли пунктларини мамлакатимиз вилоятлари бўйича турли-туман тақсимланиши, энг аввало, ҳудудларнинг табиий-географик, иқтисодий, ижтимоий-демографик ва экологик шарт-шароитлари билан чамбарчас боғланган. Бунда айниқса, жойнинг табиий шароити, яъни чўл, тоғ, тоғолди ёки унумдор тупроқли суғорма деҳқончилик қилинадиган ерлардан иборатлиги, суғориш манбаларига, йирик шаҳарларга яқин жойлашганлиги катта таъсир кўрсатган. Шу ўринда айтиш жоизки, чўл, тоғ ва тоғолди ҳудудларда жойлашган вилоятларда (Қорақалпоғистон Республикаси, Бухоро, Навоий, Жиззах вилоятлари) аҳоли сони 500 кишигача бўлган кичик овул ва қишлоқлар кўпроқ учрайди. Аксинча, катта ва йирик қишлоқлар асосан аҳоли зич яшайдиган ҳудудларда, воҳа ва водийларда (Андижон, Наманган, Фарғона, Хоразм вилоятлари) кўпроқ вужудга келган. Шу ўринда таъкидлаш лозимки, Ўрта Осиё шароитида, хусусан Ўзбекистон ҳудудида қишлоқ аҳоли пунктларининг географик манзарасига сув манбалари, ирригация-суғориш тизимлари ўзининг катта таъсирини кўрсатган.

Ўрганишлар шуни кўрсатадики, Бухоро вилоятининг аксарият туманларида ҳам энг кўп қишлоқлар аҳолиси 1000 кишигача бўлган тоифага тегишли. Бу ҳолат ҳудудни “чўллик” хусусиятини акс эттиради. Чунки, чўл шароитида аҳоли манзилгоҳлари у қадар йирик бўлмайди.

Ваҳоланки, Андижон, Фарғона ва Наманган каби вилоятларда энг кичик қишлоқлар 1000 кишидан иборат. Қолаверса, мазкур вилоятлардаги янги шаҳарчаларнинг ярмидан ортиғи 5-10 минглик қишлоқлар ўрнида пайдо бўлган. Ромитан туманида эса янги шаҳарчалар атиги 3 та (Қоқиштувон, Хоса, Юқори Ғазберон) бўлиб, 2000-2500 кишилиқ қишлоқлар ўрнида вужудга келди. Демак, аҳоли жойлашувига ва манзилгоҳларни катта-кичиклигига таъсир этувчи асосий омиллардан бири бу табиий шароит экан [2].

Биринчи тоифа энг майда қишлоқлар (аҳолиси 200 кишигача) тўри унчалиқ ривожланмаган. Энг майда қишлоқлар сони 9 та бўлиб, уларга Мирмулло, Қатаған, Акана, Бўйробоф, Бўзахўр, Работ, Айрончи, Қирқлар, Гугуртли қишлоқлари киради. Мазкур тоифа тумандаги жами қишлоқ манзилгоҳларининг 6,1 фоизини ташкил қилади.

Майда қишлоқлар (201-500 кишилиқ) қатори нисбатан кўпчилиқни ташкил этади. Майда қишлоқларни умумий сони 68 та бўлиб, улар жами қишлоқларнинг 46,3 фоизини ташкил қилади.

Аҳолиси 501-1000 кишилиқ бўлган **кичик** қишлоқ аҳоли пунктлари ҳам туманда нисбатан яхши ривожланган. Ушбу тоифага 49 та қишлоқлар мансуб бўлиб, уларнинг сони Ромитандаги жами қишлоқларнинг 33,3 фоизига тенг. Мазкур тоифага Ромитандаги тарихий қишлоқлар – Хокимулломир ва Хўжауббон ҳам мансуб.

4-синфга аҳолиси сони 1000 кишидан ортиқ бўлган “ўрта” қишлоқлар киради. Ромитан туманида ўрта қишлоқлар сони 21 та бўлиб, тумандаги жами қишлоқларнинг 14,3 фоизига тенг. Мазкур гуруҳга Ромитаннинг турли қисмлари (МФЙлари) учун марказ вазифасини бажарувчи қишлоқлар – Суспатта, Ёмғир, Марзия, Ҳазортут, Бахтиёрчи, Қосхўр каби ўрта қишлоқлар киради.

Шуни алоҳида таъкидлаш жоизки, Ромитан туманидаги жами қишлоқларнинг 85 фоиздан ортиғини аҳолиси 1000 кишигача бўлган кичик

қишлоқлар ташкил этади. Уларнинг аксариятида экстенсив қишлоқ хўжалиги устунлик қилади. Қолаверса, кичик қишлоқлар туманнинг асосий ўсиш нуқталари ва ривожланиш ўқидан ташқарида жойлашган. Шу боис, энг аввало, уларни ижтимоий-иқтисодий ривожлантиришга ҳамда замонавий инфраструктура тизимларини вужудга келтириш бугунги куннинг долзарб вазифасидир. Бу жиҳатдан олиб қараганда, ўрта қишлоқлар (аҳолиси 1000 кишидан ортиқ) ўзига хос маъмурий марказлар сифатида қулай имкониятларга эга.

Фойдаланилган адабиётлар

1. Ўзбекистон Республикасининг Шаҳарсозлик кодекси. 22.02.2021 й.
2. Мавлонов А.М. Чўл урбанизацияси. – Бухоро, 2015. 176 б.
3. Ромитан тумани Статистика бўлими маълумотлари. – Ромитан, 2019.

SHIRIN SHAHARCHASINING SHAKLLANISHI VA RIVOJLANISHI

A.Vafoyev

BuxDU magistranti

Annotatsiya: Mazkur maqolada Vobkent tumanidagi Shirin shaharchasining shakllanishi va rivojlanishi to'g'risida so'z boradi. Unda Shirin shaharchasining xo'jalik tarmoqlari va nomoddiy sohalari tahlil qilingan. Shuningdek, shaharchaning demografik holati va bugungi rivojlanishi yoritilgan.

Kalit so'zlar: shaharcha, shahar aholisi, Shirin shaharchasi, mehnat resurslari, sanoati, transporti, nomoddiy sohalari.

Shirin – Buxoro vohasining markaziy qismidagi aholi manzilgohi bo'lib, u Buxoro – Samarqand avtomobil yo'li yaqinida joylashgan. Shaharcha viloyat markazi Buxoro shahridan 26 km, tuman markazi Vobkent shahridan esa 7 km uzoqlikda joylashgan. Shaharcha vohaning markaziy qismida, undan janubroqdan Zarafshon daryosining qadimgi o'zani (hozirgi Markaziy Buxoro kollektori) o'tgan. Shaharcha atroflari o'zlashtirilib, ekin maydonlariga

aylantirilgan. Shirin ma'muriy jihatdan Yangikent qishloq fuqarolar yig'iniga kiradi. Uning aholisi soni 2915 kishi (01.01.2020).

2009-yilda tashkil topgan yangi shaharchalarni shakllanishiga asosiy shart aholi soni olingani bois, Shirin birinchilardan bo'lib, shaharchalar ro'yxatidan joy oldi. U Vobkent tumanidagi qishloq joylari orasida aholi soniga ko'ra, birinchi o'rinda turadigan eng katta qishloq hisoblanardi.

2020-yil 1-yanvar ma'lumoti bo'yicha Shirin shaharchasida 2915 kishi yashab, Vobkent tuman shahar aholisining 12,5 % ini tashkil etadi.

Shirin aholisi asosan o'zbeklardan, qisman tojiklardan iborat. Hozirda shaharcha aholisining milliy tarkibi asosan shu ikki millat vakillaridan iborat.

Shaharcha aholisi asosan tabiiy ko'payish hisobiga oshmoqda. Agar 2009-yilga kelib ular 2694 kishiga etgan bo'lsa, bu ko'rsatkich shaharcha aholisi 2004-yildagiga (2433 kishi) nisbatan 261 kishiga ko'payganini bildiradi. Shaharcha aholisining 59,3 foizi (1597 kishi) ayollar, 40,7 foizi (1097 kishi) erkaklar tashkil qiladi.

1 - jadval.

Shirin shaharchasi aholisi to'g'risida ma'lumot (kishi hisobida)

| Yillar | Aholi soni | Shundan | |
|--------|------------|----------|---------|
| | | Erkaklar | Ayollar |
| 2004 | 2433 | 1090 | 1343 |
| 2009 | 2694 | 1097 | 1597 |
| 2013 | 2838 | 1230 | 1608 |

Jadval Vobkent tuman statistika bo'limi ma'lumotlari asosida tuzilgan.

Shirin aholisining yosh tarkibida mehnatga layoqatli yoshdagi aholi (16 - 60 yoshdagilar) eng ko'pchilikni tashkil qiladi (55 %). Shaharcha aholisi 1/3 qismidan ortiqrog'ini yoshlar tashkil qilsa, qariyalar esa jami aholining 11 foizini tashkil qiladi. Ish o'rinlarining kamligi tufayli shaharcha mehnat resurslari ko'proq boshqa shaharlarga borib ishlaydilar. Aynisa, Shirindan tuman markazi – Vobkent va viloyat markazi – Buxoro shahriga borib ishlovchilar

ko'pchilikni tashkil qiladi. Mustaqillik yillarida Shirinda nomoddiy ishlab chiqarish sohasining rivojlanishi aholi bandligini yaxshilanishida muhim rol o'ynamoqda. Shunga qaramasdan, aholining bir qismi hozirgi kunda ham qishloq xo'jaligi tarmoqlarida xizmat qilmoqda.

Shaharchada ishlab chiqarish korxonalari ko'p emas ayni paytda non va non mahsulotlari ishlab chiqaruvchi, trikotaj mahsulotlari ishlab chiqaruvchi, pishiq g'isht, temir beton buyumlari ishlab chiqaruvchi, aholiga suyultirilgan gaz yetkazib beruvchi shahobchalar faoliyat olib bormoqda. Shaharchada chorvachilik va baliqchilik tarmoqlari ham yaxshi rivojlangan ayniqsa Zarafshon daryosining eski o'zanida baliqchilik xo'jaliklari tashkil etilgan bu hududdan turizmni rivojlantirish uchun ham foydalanish mumkin.

Shirin shaharchasining transport geografik o'rni qulay. Shu boisdan undan viloyat markazi - Buxoro va tuman markazi - Vobkent shaharlariga doimiy transport qatnovi yo'lga qo'yilgan. Shuningdek, shaharcha yaqinidan Buxoro – Samarqand yo'lining o'tganligi undan mamlakatimizning ko'pchilik shaharlariga borishga imkoniyat tug'diradi.

Shirinda nomoddiy ishlab chiqarish tarmoqlariga oid korxonalar, ayniqsa, aholiga kundalik xizmat ko'rsatish korxonalari nisbatan ko'proq. Manzilgohda hozirda mashina - traktor parki (MTP), Shirin aloqa bo'limi (indeks 200313), 5 savdo do'konlari, novvoyxona, 3 ta umumiy ovqatlanish muassasalari, go'sht do'konlari, tikuvchilik sexi, sartaroshxona va dorixonalar faoliyat yuritmoqda. Shirin shaharchasida haftaning Chorshanba kunlari bozor bo'lib turadi.

Shirin shaharchasida Vobkent tumani Xalq ta'limi boshqarmasiga qarashli 14 - umumta'lim maktabi faoliyat yuritmoqda. 1928 yilda qurilgan ushbu maktabda hozir darslar bir smenada tashkil qilinib, ularda 998 nafar o'quvchilar tahsil olmoqda. Umumiy maydoni 3 ga bo'lgan 14-maktabda 80 dan ortiq o'qituvchi va xodimlar ishlamoqda. Buxoro viloyatidagi mavjud 530 ta maktabdan faqat ikkitasi YuNESKO ning ta'lim dasturi asosida jihozlangan,

shulardan biri ushbu maktab hisoblanadi. 14-maktabda fransuz tili, ona tili va adabiyot, matematika fanlari chuqurlashtirib o'qitiladi. Mazkur maktabda kutubxona, tibbiy yordam, stamotologiya xizmati, kompyuter xonalari hamda 15 ta fan va sport, hunar to'garaklari ishlab turibdi.

Shaharchada Shirin qishloq vrachlik maskani va mahalla boshqaruvi binosi ham joylashgan. QVP Shirin va Chobog'kent MFY laridagi 4905 aholi uchun xizmat qiladi. QVP da 6 ta oliy toifali shifokor, 12 ta o'rta maxsus, 3 ta sanitarka faoliyat ko'rsatadi. Shirin qishloq vrachlik maskanida bolalar va ayollarni ko'rikdan o'tkazish, emlash kabilar amalga oshiriladi. Shuningdek, allergiya, tomoq yo'lining yallig'lanishi kabi kasalliklar ham davolanadi.

Ayni paytda yangi ijtimoiy obyektlar qurilish ishlari davom etmoqda, Bunday ijtimoiy-madaniy obyektlarning borligi shaharchaning iqtisodiy-ijtimoiy rivojlanishiga juda katta ijobiy ta'sir ko'rsatadi.

Shaharcha ajoyib turizm salohiyatiga ega ayniqsa etnoturizm va gastronomik turizm tarmoqlarini rivojlantirish potinsiali mavjud. Xususan shaharchada eski qabristonlarning haligacha saqlanib qolganligi va o'zbek milliy taomlari hamda hunarmandchilik sulolalarining mavjudligi bunga yaqqol misol. O'zbekistonda mashhur "Shirin sho'rdanaklari"ning shu yerda tayyrolanishi ham ko'plab turistlarni o'ziga tortadigan alohida xususiyatlaridan biri desak adashmaymiz. Hozirgi kunda turizm sohasini rivojlantirish borasida juda ko'plab ishlar amalga oshirilyapti, xususan 2 ta mehmonxona, 4 ta mehmon uylari, hunarmandchilik markazlari qurilmoqda va yaqin vaqtlarda bularning barchasi to'liq quvvat bilan ishga tushiriladi. Albatta, mazkur tadbirlar Shirin shaharchasining yanada rivojlanishiga olib kelishi shak-shubhasiz.

Foydalanilgan adabiyotlar

1. Vobkent tumani statistika bo'limi ma'lumotlari. – Vobkent, 2020.
2. Mirakmalov M.T., Avezov M.M., Asrorov D.Q. Vobkent tumani toponimlari. –T., MUMTOZ SO'Z, 2017. –120 b.
3. O'zbekiston milliy ensiklopediyasi. 12-jild. – Toshkent, 2006. 707 b.

SHOFIRKON SHAHRINING SHAKLLANISHI VA RIVOJLANISHI

A.Usmonov

BuxDU magistranti

Annotatsiya: Mazkur maqolada Shofirkon shahrining shakllanishi va rivojlanishi to'g'risida so'z boradi. Unda Shofirkon shahrining xo'jalik tarmoqlari va nomoddiy sohalari tahlil qilingan. Shuningdek, shaharning demografik holati va bugungi rivojlanishi yoritilgan.

Kalit so'zlar: shahar, shahar aholisi, Shofirkon shahri, mehnat resurslari, sanoati, transporti, nomoddiy sohalari.

Shofirkon shahri – tuman markazi sifatida 1926-yilda tashkil topgan. 1995- yilda shahar maqomini olgan. Viloyat markazidan 40 km uzoqlikda joylashgan. Tarixi. Shofirkon O'zbekistonning qadimgi shaharlaridan biri Narshaxiyning «Buxoro tarixi» asarida yozishicha, shahar nomi «Shopurkom», ya'ni Shopur qazdirgan ariq(kanal) so'zlaridan kelib chiqqan. Keyinchalik ariq yonida vujudga kelgan qal'a ham «Shopurkom» deb atalgan deyiladi. Shofirkonda o'rta asrlarda savdo va hunarmandchilik rivoj topgan. Shofirkon haqida ayrim ma'lumotlar Mahmud ibn Valining «Bahr alasaror» («Geografiya») (XVII asr) asarida ham keltirilgan.

Tabiati. Iqlimi keskin kontinental yillik o'rtacha harorat +14,2° eng past harorat -29° iyul oyining o'rtacha harorati +29,4° eng issiq harorat +46°. Yiliga 220 mm atrofida yog'in tushadi. Suv ta'minoti Amu-Buxoro kanali, Sultonobod va Ko'hnarud ariqlari orqali ta'minlanadi.

Aholisi. Shahar aholisi 40,7 ming kishi (2019). Viloyat shaharlari orasida Buxoro, Gijduvon, Kogon shaharlaridan keyin to'rtinchi o'rinni egallaydi. Shofirkon tuman ahlisining 23,1 foizi, viloyat ahlisining 1,34 foizi mazkur shaharda istiqomat qiladi. Aholining tabiiy ko'payishi 1,6 foizni tashkil qiladi. Asosan o'zbeklar shuningdek, tojik, qozoq, tatar, rus, ukrain va boshqa millat vakillari ham yashaydi. Shahardagi maktablar soni 12 ta bo'lib unda 7459

o'quvchi tahsil oladi. Undan tashqari shaharda 1 ta kutubxona, 5 ta madaniy muassasa, markaziy shifoxona va markaziy bozor mavjud.

Turizm. Shaharning turizm imkoniyatlari birmuncha yaxshi bo'lib ayniqsa ziyorat turizmi yaxshi rivojlangan. Bunga misol tariqasida “Yetti pir” silsilasiga mansub Xo'ja Orif Revgariy (Mohitobon) ziyoratgohining shuyerda joylashganligidir.

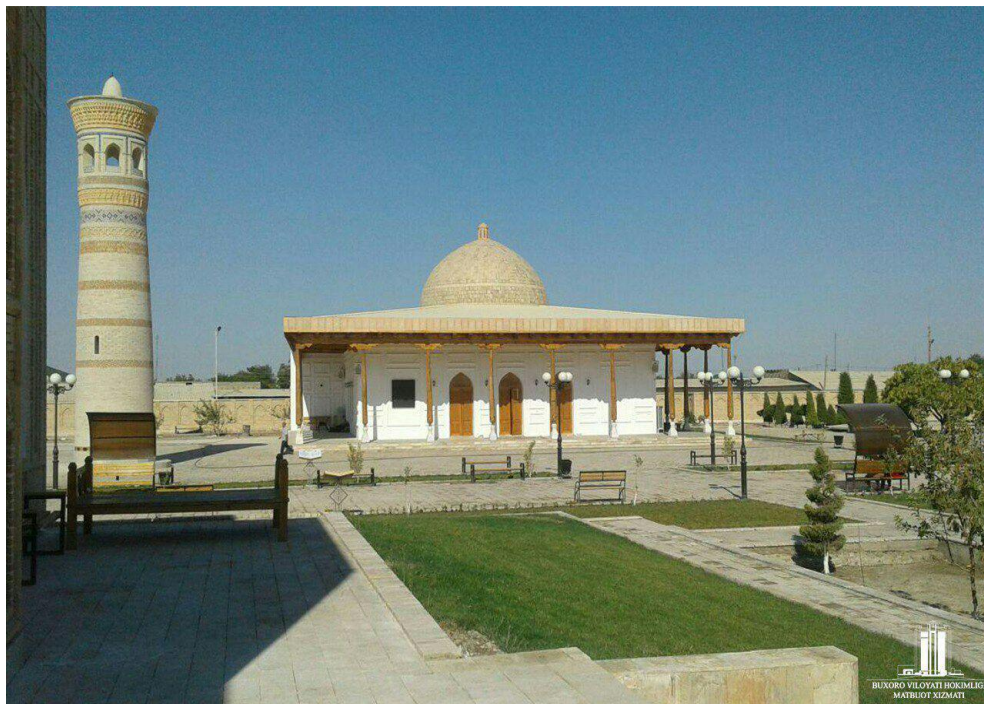

Xo'ja Orif Revgariy (XII asr o'rtalari Shofirkon tuman Revgar qishlog'i – 1259) – Xojagonnaqshbandiya tariqatining yirik namoyondasi va nazariyotchilaridan biri Bohuddin Naqshbandning ma'naviy ustozlaridan hisoblanadi. «Qutbul avliyo» (valiylar yo'lboshchisi) unvoni bilan mashhur. Abdulxoliq G'ijduvoniyan tasavvufta'limotini o'rgangan. Tasavvufning o'zak jihatlari va nazariy masalalari haqida bahs yuritgan «Orifnoma» risolasini yozgan. Revgariy tavbani «islom dinining tug'i» deb ta'riflagan. Ko'plab shogirdlar tayyorlagan. Ular orasida eng mashhuri Xoja Mahmud Anjir Fataviydir. Revgariy Shofirkon shahrida dafn etilgan. Qabri ustiga maqbara o'rnatilgan. Maqbara va uning atrofidagi masjid mustaqillik yillarida ta'mirlangan va ziyoratgohga aylantirilgan. Mazkur ziyoratgoh istiqlolimizning 28 yilligi ayyomi arafasida yanada obod maskanga aylandi. Prezidentimiz

Shavkat Mirziyoyevning tegishli topshiriq va tavsiyalari asosida bu qadamjoda ulkan qurilish va obodonchilik ishlari amalga oshirildi. 500 namozxonni sig'dira oladigan masjid, tahoratxona, muzey, minora hamda 80 o'rinli «Poykent» mehmonxonasi barpo qilindi. 6 gektar maydonda 15 milliard so'mga teng bunyodkorlik ishlari amalga oshirildi.

Tashqi iqtisodiy aloqalari. Shaharda xorijiy mamlakat korxonalarini bilan hamkorlikda tashkil etilgan bir nechta korxonalar mavjud bo'lib, ulardan eng muhimlari «ABR Plyus DB Invest» Rossiya bilan hamkorlikda ochilgan va asosan qum-shag'alni qayta ishlash va asfalt ishlab chiqarishga ixtisoslashgan. «Essenstroy» MCHJ Janubiy Koreya bilan hamkorlikda tashkil etilgan va asosan temir-beton, pena va gazobloklar ishlab chiqariladi. «LTD Mirak» Janubiy Koreya bilan hamkorlikda ochilgan va qum-shag'alni qayta ishlashga ixtisoslashgan.

Foydalanilgan adabiyotlar

1. Shofirkon tumani statistika bo'limi ma'lumotlari. – Shofirkon, 2020.
2. Narshaxiy "Buxoro tarixi" – Toshkent, 1993
3. O'zbekiston milliy ensiklopediyasi. 12-jild. – Toshkent, 1997. 205 b.
4. Buxoro viloyati turizm departamenti ma'lumotlari. – Buxoro, 2020.

ИҚЛИМ ВА САЛОМАТЛИК

Г.С. Ҳалимова¹, М.Ш. Шаропова²

г.ф.ф.д., БухДУ, Экология ва география кафедраси катта ўқитувчиси¹

География таълим йўналиши 1-курс талабаси²

Аннотация: мазкур мақолада табиатнинг айниқса, иқлимнинг инсон саломатлигига таъсири хусусида сўз боради. Мамлакатимиз ва Бухоро вилояти иқлими туфайли аҳоли орасида юзага келаётган айрим касалликлар тўғрисида қисқа маълумот берилган.

Калит сўзлар: табиат, иқлим, атмосфера босими, ҳаво намлиги, ҳаво ҳарорати, тиббиёт географияси, қон босими, нафас йўли касалликлари, “иссиқхона самараси”.

Инсон борлиқнинг ноёб асарларидан энг юксагидир. Ҳолбулки, мажозий маънода ифодаланганда инсон табиатни, табиат эса инсонни бордан йўқ қилувчи ва йўқдан бор қилувчи мўжизавий кучлар бирлашган “қоинот”дир. Шунингдек, инсон табиатнинг муҳим, ажралмас бўлаги. Инсон саломатлиги ҳар томонлама эътиборга олинганда табиат билан чамбарчас боғлиқдир. “Инсоннинг нормал яшаши, саломатлигининг 60%и ташқи муҳит (ҳаво, сув, овқат ва бошқалар) тозалигига, 20%и тиббий ёрдамга боғлиқ. Яъни инсон ирсий жиҳатдан қанчалик соғлом бўлмасин, унга тиббиёт ходимлари қанчалик эътибор беришмасин ифлос ҳаво, тозаланмаган сув ва сифатсиз овқат истеймол қилаверса унинг соғлиги яхшиланмайди (Тиловов Т. Экология.-Тошкент, 2014.-93б).

Айни пайтда мамлакатимизда ҳам инсон омили ва унинг саломатлигига алоҳида эътибор берилмоқда. Ўзбекистон Республикаси Президенти Шавкат Мирзиёевнинг 2020-йил 29-декабрь куни Олий Мажлисга ва Ўзбекистон ҳалқига йўллаган мурожаатномасида инсон саломатлигига алоҳида тўхталиб ўтди. “Буюк аждодимиз Имом Мотуридий ҳазратларининг “Тириклик ҳикмати соғлиқда деб билгин” деган чуқур маъноли сўзлари нақадар тўғри эканини ҳаётнинг ўзи бугун қайта-қайта исботламоқда”- дейилади мурожаатномада (Ўзбекистон овози газетаси. 2020 й. 47-сон).

Инсон ҳаёти ҳар жиҳатдан иқлим билан чамбарчас боғлиқдир. Иқлим ўзгариши ҳар томонлама инсоннинг саломатлигига таъсир этади. Иқтисодий тобора ўсиб бормоқда. Завод, фабрикалар сони кескин ошмоқда. Давлатлар қанчалик иқтисодий, моддий жиҳатдан бой бўлмасин, у билан параллел ҳолда салбий оқибатлар ҳам тобора ривожланади. Атмосферага чиқаётган “паразит” газлар “иссиқхона самараси” ни ҳосил

қилмокда ва тобора тезлаштирмокда. Иқлимга энг муҳим ва энг кўп таъсир этувчи омил антропоген таъсирдир. Ўрни келганда табиат айниқса иқлим инсон организмига катта таъсир кўрсатади. Масалан, ҳавода намлик қанча юқори бўлса, иссиқ ҳарорат инсонга шунчалик кучли таъсир этади. Нисбий намлик 50%, ҳаво ҳарорати 16-18°C бўлиши инсон организми учун **қулай** шароит ҳисобланади. Ҳаво ҳарорати 24°C, нисбий намлик 44-60%, шамол тезлиги секундига 0.7-1м бўлганда инсон организми учун **жуда қулай** шароит вужудга келади. Иқлимга боғлиқ ҳолда Бухоро вилояти аҳолиси саломатлигида ҳам сезиларли ўзгаришларни кўриш мумкин.

Бухоро вилояти Ўрта Осиё чўлларининг деярли қоқ марказида “ястаниб” ётади. Мазкур ҳудуд субтропик чўлларга хос иқлим хусусиятларига эгадир. Вилоят ҳудуди кескин континентал чўл иқлими “Ҳаво ҳароратининг йил давомида ўзгаришидаги фарқи (амплитудаси) жуда катта 68-72 градус ни ташкил этади. Бу ҳол органик дунё учун сезиларли экологик қийинчиликларни туғдиради (Назаров И, Аллаёров И, Бухоро географияси. – Бухоро, 1994. -17 б.)”. Бухоро иқлимининг ижобий таъсирлари ҳам мавжуд. Вилоятимиз ҳудуди улкан иқлимий бойликка эгадир. Иқлимий бойлик эса тугамайдиган бойликлар сирасига киради. Бухоро вилоятида куёшли кунларнинг кўплиги, юқори ҳарорат сабабли булардан иқтисодиёт учун ҳамёнбоп тарзда кенг фойдаланиш учун имконият яратади. Бухоро вилояти иқлими кескинлиги билан ажралиб туради. Ёғин миқдори жуда кам. Буғланиш жуда юқори. Маълумотлар рўйхатига эътибор қаратсак, ҳудудда ёғин миқдorigа нисбатан буғланиш 4 марта юқори. Бизга аёнки, буғланишда барча туз ва моддалар қолиб, тоза сув буғланади. Ер бағрида қолган минерал моддалар ва тузлар шамол ёки бошқа атмосфера ҳаракатлари сабаб ўз ўрнини ўзгартириб, аҳоли саломатлигига жиддий таъсир этади. Атмосфера ноқулайлиги сабаб, инсонлар турли аллергия касалликлар ёки бошқа турдаги касалликларга учрайди.

Иқлимга хос кийиниш маданияти тамомила инсон соғлиги учун аҳамиятлидир. Масалан, бошдан оёқ матога ўралиб юриш иссиқ иқлимли араб мамлакатлари аҳолиси учун хос. Аслида, иссиқ иқлимли ўлкаларда ҳавони яхши ўтказувчи оқ мато кийишади. Бунга сабаб, оқ мато ўзига иссиқликни ютмайди, қуёшнинг ёруғлик ва иссиқлик қайтариш даражаси (албедо) юқори.

Адабиётлар рўйхати:

1. Назаров И.К., Аллаёров И.Ш., Бухоро географияси. – Бухоро: Муаллиф, 1994.
2. Назаров И.К., География фанининг асосий муаммолари.-Тошкент: Ўқитувчи, 2014.
3. Тиловов Т., Экология. -Тошкент: Ўқитувчи,2014.
4. Юнусов Г.Х., Зияев Р.Р., Умумий гидрология ва иқлимшунослик.- Тошкент: “Файласуфлар”, 2018.

II-SHO'BA

FILOLOGIYA VA TILLARNI O'QITISH

5A120102-Lingvistika (o'zbek tili)

[I ~ O]=SB QOLIP VARIANTLARI VA TIBBIY BIRIKMALAR

Sh. To'rayeva¹

Lingvistika (o'zbek tilshunosligi) mutaxassisligi I bosqich magistranti¹

Annotatsiya: Maqolada o'zbek tili so'z birikmasi tizimida invariant-variant munosabatining voqelanishi masalasi [I~O]=SBLSQi va variantlari misolida tahlil qilingan, so'z birikmalarning muayyan soha nutqiga xoslanishi tibbiyotga oid tushunchalarni atovchi [I~O] qurilmali hosilalar orqali dalillanib, ular tibbiy birikmalar – tibbiy atamalarning bir ko'rinishi sanalishi asoslangan.

Kalit so'zlar: so'z birikmasi, lisoniy sintaktik qolip, invariant, variant, tibbiy nutq, tibbiy birikma.

Mavzu doirasidagi masalalar lisoniy invariant-variant munosabati, invariant va variant tushunchalari, so'z birikmasi (SB) lisoniy sintaktik qolip(LSQ)lari tizimidagi [I~O]=SBLSQi, uning variantlari hamda mazkur LSQning nutqiy variantlari hisoblanmish tibbiy birikmalar bilan bog'liq. Shu bois, birinchi navbatda, invariant-variant munosabati, invariant va variant tushunchalari masalasiga e'tibor qaratish zarur. Chunki o'zbek tilshunosligida SB'lari tizimida invariant-variant munosabatining voqelanishi, SBLSQlarining invariant va variantlarini ajratish muammosi o'z yechimlarini topmagan.[2;3] Shuningdek, muayyan soha terminologiyasi, sohaga doir atamalarning lingvistik izohlanishi yetarlicha o'rganilmagan. Bugungi kunda tibbiy atamalarning lingvistik izohlanishiga ehtiyojning kuchayishi mavzu yo'nalishida tibbiy birikmalarni tahlil qilish zaruratini belgilaydi.

Tilshunoslikda invariant va variant tushunchalari ilk marta Kopenganen glossematika maktabi yetakchisi L.Yelmslev tomonidan aniqlangan. Matnning muayyan tarkibiy qismlarga bo'linish jarayonini kuzatar ekan, L.Yelmslev matnning ko'p joylarida qayta-qayta uchraydigan "aynan o'sha" qo'shma gaplar, "aynan o'sha" sodda gaplar, "aynan o'sha" so'z (va boshqa)larga duch keladi. Aniqroq aytganda, har bir qo'shma gap, har bir sodda gap, har bir so'z (va boshqa birliklar)ning ko'plab namunalari uchratadi. U qayta-qayta uchraydigan bu namunalarni "variantlar" deb, ularda gavdalanayotgan mohiyatlarni "invariantlar" deb nomlagan. [5; 212]

Til tizimida har bir sath birliklari umumiylik va xususiylik dialektikasini o'zida namoyon etishi bugun isbot talab etmaydigan haqiqatdir. Umumiylik mavqeyidagi invariant birliklar nutqiy voqelikda turli-tuman variantlar orqali yuzaga chiqadi. Bu variantlar lisoniy invariant birliklar mohiyati, ya'ni umumiylikning u yoki bu qirrasini voqelashtiruvchi xususiyliklar maqomida bo'ladi.

Dialektik umumiylik-xususiylik kategoriyasining lisoniy in'ikosi sanalmish invariant va variant munosabati tilning barcha sath birliklari kabi, sintaktik sath birliklari tabiatida mavjud. Zero, invariant-variant munosabati tilning barcha sath birliklari uchun umumiy, universal munosabatdir. Imkoniyat, mohiyat xarakteriga ega bo'lgan invariant bevosita kuzatishda, nutqiy jarayonda variantlar orqali namoyon bo'ladi. [1]

Ism va otlarning o'zaro birikishidan hosil bo'ladigan [belgi-predmet] ma'noli SBlarining LSQi, ya'ni $[I \sim O] = [\text{belgi-predmet}] \text{SBLSQi}$ [2;13] sintaktik sathda invariant sintaktik birlik sifatida belgilanishi uchun nutq jarayonida muayyan lug'aviy birliklar bilan to'ldirilgan ko'rinishlari – qolipning variantlari ajratilishi lozim. Shunga ko'ra, $[I \sim O] = [\text{belgi-predmet}] \text{SBLSQidan}$ quyi pog'onada joylashadigan quyidagi qolip variantlari ajratiladi:

1.1. $[O \sim O] = \text{SB}$ qolipi mazkur birikish tarzini natijalovchi quyidagi nutqiy hosilalarni yuzaga chiqaradi: *asal bola, shakar qovun, ota uy, shakar bola* (v.h.).

Bunday nutqiy birliklar sanoqli bo'lib, ularni tobelanayotgan ot anglatuvchi belgiga ega bo'lgan (keng ma'noda) predmet ma'noli SBlari, deb umumlashtirish mumkin.

1.2. [Sf ~ O]=SB qolipi ushbu birikish tarzini mujassamlashtirgan quyidagi hosilalarni cheklanmagan miqdorda yuzaga chiqaradi: *katta shahar, yaxshi farzand, go'zal chehra, mashhur olim, o'tkir pichoq, yovvoyi tabiat, muqaddas tushuncha, abadiy haqiqat, kuchli tuyg'u, qizil gul, moviy osmon, yuksak cho'qqi, milliy madaniyat, shirin kulcha, achchiq qalampir, kechki ovqat, unumdor yer, sermazmun umr* (v.h.). Bu nutqiy hosilalar tobe a'zo mavqeidagi sifat ifodalovchi belgi-xususiyatli predmet ma'nosini anglatadi.

1.3. [S ~ O]=SB qolipi asosida quyidagi hosilalar voqelashadi: *yuzta kitob, to'rt tomon, ikkala yigit, bir dasta gul, uch arava o'tin, o'n dona qalam, besh-oltita bola, mingtacha ko'chat, birinchi bosqich, beshinchi qavat* (v.h.). Ushbu qolip asosida yuzaga chiqqan hosilalarda muayyan miqdoriy belgiga ega bo'lgan predmet ma'nosi reallashadi.

1.4. [R ~ O]=SB qolipi holat va miqdor belgisi aniqlanayotgan predmet ma'nosini bildiruvchi SBlarini yuzaga chiqaradi. Bular: *do'stona munosabat, turkona talqin, dohiyona bashorat, vahshiyona o'lim, pinhona uchrashuv, g'oyibona muhabbat, otalarcha nasihat, mardlarcha jasorat, g'amxo'rlarcha maslahat, millionlab odamlar, yuz-minglab askar* (v.h.).

1.5. [T~ O]=SB qolipi nutqda predmet va uning muayyan ko'rinish, holat va ovozga taqlid asosida tasvirlanadigan belgisini anglatuvchi SBlarini voqelantiradi. Bular quyidagilar: *shivir-shivir ovoz, g'ir-g'ir shamol, jimir-jimir suv, duv-duv gap, chars-churs olov, piq-piq yig'i, qiqir-qiqir kulgi, g'o'ng'ir-g'o'ng'ir tovush, gurs-gurs qadam, sim-sim og'riq* (v.h.).

1.6. [Ol~O]=SB qolipi asosida muayyan belgisi ishora asosida tavsiflanayotgan predmet ma'noli nutqiy hosilalar yuzaga keladi. Chunonchi: *bu kitob, allaqanday tuyg'u, bunday kasallik, mana shu bino, o'sha qiz, shuncha*

zarar, har bir davr, hech bir kishi, barcha talabalar, hamma gap, qaysi fikr (v.h.).

Ko'rinib turibdiki, 1.1.-1.6 tartibda berilgan qoliplar TB mavqeidagi [I], ya'ni ismlarga tegishli lug'aviy birliklarning muayyan va mavhum otlar bilan birikish imkoniyati va darajasini yaqqol ifodalab turibdi. O'z navbatida, tobe bo'lak mavqeyidagi ismlarning lisoniy-ma'noviy belgilari [I~O] = [belgi-predmet] SBLSQida umumlashishini hisobga olib, 1.1.-1.6 ketma-ketligida berilgan qoliplarni bir paradigmaga birlashtirish mumkin.

Quyidagi jadval bu paradigmani aniq ko'rsatish imkonini beradi.

1.0. [I ~ O] = [belgi-predmet] SBLSQi

1.1. [O ~ O]=SB.

1.4. [R ~ O]=SB.

1.2. [Sf ~ O]=SB.

1.5. [T ~ O]=SB.

1.3. [S ~ O]=SB.

1.6. [OI ~ O]=SB.

1.1.-1.6 ketma-ketligidan iborat paradigma a'zolari umumiy o'xshash belgilari asosida 1.0-qolip ostida birlashadi. Zero, [I~O]=SBLSQi quyi pog'onada joylashgan paradigma a'zolari – 1.1.-1.6-qoliplarning umumiy lisoniy qurilish mohiyatini o'zida mujassamlashtiradi. Tilshunos D.Nabiyeva ta'kidlaganidek, umumiy belgisi ostida ma'lum sinfga, guruhga birlashgan obyektlarning har bir moddiy ko'rinishi variant sanaladi.[1] Demak, ushbu paradigmadagi birliklar [I~O]=[belgi-predmet] SBLSQining variantlari bo'lib, ayni paytda, 1.0-qolipdan quyi pog'onada joylashuvchi 1.1.-1.6 ketma-ketligidagi variantlar guruhini tashkil etadi.

Tibbiyotga oid matnlarni o'rganish va tibbiy nutq materiallarini kuzatish natijasida yuzdan ortiq so'z birikmasi shaklidagi tibbiy birikmalar to'plandi va sintaktik qurilishiga ko'ra saralandi. Tahlillar shuni ko'rsatadiki, tibbiy nutqqa xoslangan aksariyat birikmalar [I~O]=SBLSQining nutqiy voqelanishidan yuzaga kelgan. Chunonchi, *oilaviy shifokor, buyuk tabib, kichik bemor, tajribali*

*shifokor, yuqumli kasalliklar, ichki kasalliklar, yashirin kasalliklar, irsiy kasallik, surunkali kasallik, kasal bola, xasta inson, dardmand ayol, tibbiy bilim, tibbiy gigiyena, «yomon» xolesterin, o'ta nozik hujayralar, shifobaxsh suvlar, fizioterapevtik muolaja, tibbiy faoliyat, tibbiy varaqa, tibbiy yordam, tibbiy xizmat, tibbiy qarash, tibbiy bilim, tibbiy ko'rik, tibbiy xatlov, tibbiy niqob, tibbiy psixolog, tez yordam, sog'lom odam, sog'lom avlod, sog'lom turmush, sog'lom hayot, olamiy falokat (Covid-19), jismoniy faollik, funksional diagnostika, oilaviy poliklinika, klimakterik davr, neyrofiziologik mashq, kardiologik xizmat, ortiqcha vazn, ruhiy zarba, ruhiy holat, tuzsiz parhez, jinsiy a'zolar, jinsiy zaiflik, jinsiy gormonlar, tug'ma nuqson, tug'ma nogironlik, ichki bo'qoq, chin chechak, shifobaxsh omil, chuchuk ovqatlar, dorivor modda, dorivoq o'simliklar, oq xalat, bepusht ayol, bepusht erkak, o'ng chov, epileptik xuruj, shilliq parda, doimiy tishlar, musbat natija, manfiy natija, tojdor virus, tojli virus kabi hosilalar tibbiy nutqqa xoslangan bo'lib, leksik-morfologik xususiyatlariga ko'ra, [I~O]=SBL SQi paradigmasidagi [Sf~O]=SB qolip variantiga tegishlidir. Tobe va hokim a'zolari otlardan tuzilgan *urolog jarroh, rus doktor, qiz chaqaloq* kabi tibbiy birikmalar [O~O]=SB qolip varianti orqali invariantga bog'lanadi. Bu tibbiy birikmalarning aksariyati tobe a'zo "belgi"ni sifatlar, hokim a'zo esa, "predmet"ni otlar bilan ifodalayotganligini, sintaktik qurilma sifat va ot birikuvining natijasi belgi-predmet ma'noli SBlari ekanligini ko'rsatadi.*

Xulosa shuki, so'z birikmasi "o'z qurilishida tilning muayyan sintaktik qonuniyatini aks ettiruvchi birlik sifatida nutqda reallashish va ma'lum vazifaga xoslanish" [4;70] tabiatiga egaligi uchun uning [I~O] qurilmali turi ham tibbiy nutqda istalgan paytda nutqiy ehtiyoj sababli reallasha oladi. Shunga ko'ra, ular tibbiyotga oid belgi va predmetni anglatuvchi so'z birikmalari sifatida baholanadi. Tibbiyotga oid tushunchalarni atash, nomlash uchun xizmat qiluvchi [I~O] qurilmali hosilalar tibbiy birikmalar –tibbiy atamalarning bir ko'rinishi hisoblanadi va so'z birikmalari muayyan soha nutqiga xoslanishini dalillaydi.

Foydalanilgan adabiyotlar ro'yxati:

1. Набиева Д. Ўзбек тилида лисоний бирликларнинг инвариант-вариант муносабати (фонологик сатх): Филол. фанлари номзоди... диссер. автореф.–Т., 1997. –27 б.
2. Назарова С. Бирикмаларда сўзларнинг эркин боғланиш омиллари: Филол. фанлари номзоди... диссер. автореф. –Т., 1997. – 21 б.
3. Назарова С.А. Сўз бирикмаси синтаксиси субстанциал талкинда. –Т.: Фан, 2015. – 112 б.
4. Назарова С.А. Сўз бирикмаларининг вазифаси ва янги атов бирликлари // Бухоро davlat universiteti ilmiy axboroti. – Бухоро, 2018. – №2. –Б.70-73.
5. Солнцев В.М. Язык – как системно-структурное образование. –М: Наука, 1971. – 294 с.

LINGVOKULTUREMALARNING TARJIMA XUSUSIYATLARI

F.B. Irgasheva

Buxoro davlat universiteti o'qituvchisi

Annotatsiya: Ushbu maqolada til va madaniyat tushunchalarining lingvokulturologik aspektda talqini haqida so'z boradi. Lingvokulturemalarning bir madaniyatdan boshqa madaniyatga tarjima qilinish xususiyatlari va tahlili bayon etilgan.

Kalit so'zlar: til, madaniyat, kommunikatsiya, lingvokulturologiya, lingvistika, tarjima.

Abstract: This article discusses the linguocultural interpretation of the concepts of language and culture. Features and analysis of the translation of linguocultures from one culture to another are described.

Key words: language, culture, communication, linguoculturology, linguistic, translation.

Аннотация: В статье обсуждается лингвокультурная интерпретация концепций языка и культуры. Описаны особенности и анализ перевода лингвокультуры из одной культуры в другую.

Ключевые слова: язык, культура, коммуникация, лингвокультурология, лингвистика, перевод.

Til va madaniyat muvofiqligini o'rganish qadim zamonlarga borib taqaladi. Chunki har qanday matn ma'lum bir kommunikativ kontekst va madaniyatga bog'liq. Zamonaviy lingvistika antroposentrik yo'naltirilgan bo'lib, inson hamda til va madaniyat orasidagi o'zaro aloqa, lingvokulturologiya sohasi ko'plab lingvistik va tarjimashunoslik ilmiy tadqiqotlarining ob'yekti hisoblanadi. Bunga bog'liq tarzda madaniyat ham asosiy mazmun kasb etuvchi tushunchadir.

Lingvokulturologiyada asosiy e'tibor madaniyatga qaratiladi, negaki u madaniy-ma'naviy, ramziy va hissiy asosga ega. Agar madaniyat sohasini qarab chiqadigan bo'lsak, u afsonalar, xalq og'zaki va yozma ijodi namunalari, urf-odat, an'ana va udumlar aynan lingvokulturologiya sohasi tadqiqot ob'yekti manbalari sifatida kundalik turmush kommunikatsiya manbalarining salmoqli qismini tashkil etadi. Til, madaniyat va millat orasidagi o'zaro munosabatlarda yuzaga keladigan tushunmovchilik va muammolar quyidagi sohalarning, ya'ni falsafa, sotsiologiya, etnolingvistika, lingvokulturologiyaning o'zaro tadqiqi va talqini natijasida o'z yechimini topishi mumkin.

Til madaniyat bilan uzviy bog'liq bo'lib, u madaniyat ichiga singib, unda o'z ifodasini topadi. Til va madaniyat bir yaxlitlikni tashkil etganligiga ko'ra "lingvokulturema" tushunchasi ostida birlashtirilib, ko'plab tilshunos va tarjimashunos olimlarning ilmiy izlanishlarida o'z aksini topgan.

Bir jihatdan olib qaraganda lingvokulturologiya tilga inson omili, boshqa tomondan insonga lingvistik omil ta'siriga asoslanganini ko'rish mumkin. Mazkur holatni quyidagicha tavsiflashimiz mumkin:

- Til va madaniyat – insoniyat dunyoqarashini aks ettiruvchi ong osti shakllari;

- Til va madaniyat sub'yekti – shaxs yoki jamiyat;
- Har ikkalasi ham normativ xarakterga ega bo'lib, lingvistik va madaniy jamiyat a'zolarining barcha vakillari uchun oz yoki ko'p miqdorda daxldor;
- Til va madaniyat inson va jamiyatda qadriyatlar tizimi mutanosibligini ta'minlaydi;
- Til va madaniyat avlodlararo saqlanib qoluvchi va takrorlanuvchi funksiyaga ega bo'lib, avloddan avlodga, davrdan davrga o'tib boradi va ular orasida aloqa o'rnatadi.

Bassnett ta'kidlaganidek, so'nggi paytlarda til va madaniyat hodisalarining o'zaro ta'siri zamonaviy tarjimashunoslikning diqqat markaziga aylandi. Nidaning fikriga ko'ra, tarjima nafaqat ikki tilning, balki ikkita madaniyatning o'zaro birlashadigan nuqtasi: "Madaniyatlar o'rtasidagi farqlar tarjimon uchun til tuzilishidagi farqlardan ko'ra og'irroq asoratlarni keltirib chiqarishi mumkin".

Ushbu yondashuvni hisobga olgan holda, har qanday tarjima maqsadli til madaniyati bilan bog'liq bo'lgan ba'zi bir ma'lumotlar, manba tilidagi ba'zi bir ma'lumotlar haqida ma'lumot sifatida qaralishi mumkin. Tarjima uchun eng muhim to'siqlarga, asosiy tildagi matnda tasvirlangan vaziyatning o'zi maqsadli tilda so'zlashadigan madaniyat vakillari tomonidan o'rtoqlashilgan tajribada mavjud bo'lmagan holatlarda duch kelishi mumkin, bu esa asl matnga ishora qiladi.

Tarjimon funksional tarjimaga ega bo'lish uchun tegishli matn turi uchun qaysi konvensiyalar ishlatilishini belgilab olishi, tarjima amalga oshirilayotgan til madaniyatini juda yaxshi bilishi kerak. Ushbu mulohazalar asosida tarjimon keyinchalik tegishli reproduksiya usulini tanlaydi, ya'ni tarjima qilinayotgan manba madaniyatida xos bo'lgan konvensiyalarni "lingvistik tarjima" bilan saqlab qolish mumkinmi yoki tarjima tili madaniyatida ustun bo'lgan konvensiyalar bilan almashtirilishi kerakmi.

Lingvokulturemalarning tarjimasida turli transformatsiyalardan keng foydalaniladi. *Ludwig sagt, der Gärtner von links hat es Doris vorhin erzählt:*

Gurkenberg und Schwarzes Horn, Keperling, Hoffte, Nackliger und Bulzenberg. Und Mindachs Berg.

Yuqorida keltirilgan misolda Germaniya hududida joylashgan tog' nomlari keltirilgan. O'zbek tiliga tarjima qilishda esa transliteratsiyadan unumli foydalanilgan.

Chap tomonimizdagi uyning bog'boni Dorisga boya aytib bergan edi, — dedi Lyudvig. — Gurkenberg yoki Shvartse Horn, Keperling, Hoffte, Naklige va Bultsenberg. Va yana Mindax tog'lari.

Translitertsiya qilingan nomlar tarjimon tomonidan uning egallagan bilimlari, tarjima tili madaniyati, urf-odati va hattoki geografiyasi bilan ham yaqindan tanish ekanligidan dalolat beryapti. Hududiy madaniyatga tegishli so'zlar o'zi anglatayotgan ma'no emas, balki o'sha tilda qabul qilingan atama bilan transliteratsiya yoki trnaskripsiya qilinishi maqsadga muvofiqdir.

Foydalanilgan adabiyotlar ro'yxati

1. Kade, O. Zum Verhältnis von Translation und Transformation. In: Studien zur Übersetzungswissenschaft, – Leipzig, 1971.
2. Irgasheva Feruza Bakhtiyorovna. (2021). Integration of language and culture into the translation process . central asian journal of literature, philosophy and culture, 2(1), 32-34.
3. Irgasheva Feruza Bakhtiyorovna. Translation of linguocultural peculiarities in hafiza kochkarova's translations. Middle European Scientific Bulletin 12, 247-249
4. Jenny Erpenbeck: "Heimsuchung" (2008), Penguin Verlag.

“MUQADDIMA”DAGI HAQIQATLAR

Sh.A. Hayitov¹, K.A. Akramova².

BuxDU o'zbek tili va adabiyoti kafedrasi dotsenti¹

Filologiya fakulteti o'zbek tili va adabiyoti ta'lim yo'nalishi bitiruvchi

talabasi²

Annotatsiya: Maqolada Hazrat Alisher Navoiyning ustozi va qalamdosh do'sti Nuriddin Abdurahmon Jomiyga bag'ishlab yozgan Alisher Navoiy va Abdurahmon Jomiyning o'sha davrdagi munosabatlarini, ustozshogirdlik aloqalarni ko'rsatuvchi nodir asar "Xamsat ul-mutahayyirin" manoqibi "Muqaddima"sida yozilgan Jomiy hayoti va yuksak teran iste'dodi bilan bog'liq haqiqatlar ochib berilgan.

Kalit so'zlar: "Xamsat ul-mutahayyirin", "Muqaddima", "Nizomiya"madrasasi, "orifi komil", "murshidi mukammal", "o'z zamonasining yagonasi", "haqiqat bahrining gavhari yakdonasi".

Hazrat Alisher Navoiy besh qismdan iborat "Xamsat ul-mutahayyirin" "Muqaddima"sida ulug' shoir va mutafakkir Abdurahmon Jomiyning o'z asari-893(1487/88) yilda bitilgan "Rashh ul-bol"("yurak tomchilari") qasidasiga tayanib uning 817(1414) yilda tug'ilganligi va eslatilgan qasida inshosidan so'ng yana besh yil 898(1492 yilgacha) "umr gulzoridan" bahramand bo'lganligi ta'kidlagach, yana yozadilar: "Alarning oliy nasablari imom ul-binni Tovus binni Hurmuz Shayboniyga borurkim, Hurmuz bani Shayboniy qabilasining maliki ermishkim, Bag'dodda saltanat qilibdur va johiliyat zamonida amir ul-mo'minin Umar... ilgida islom sharafiga Musharraf bo'lubtur va bani Shaybon qabilasi nasab sharafida arabning ko'proq qaboyiliga mujibi mubohat va tafohurdur..." (3,10) Navoiy fikricha, axloqi o'zgalarga ibrat, namuna sifatida talqin qilinadigan shaxsning nasl-nasabi pokiza bo'lishi zarurki, keltirilgan iqtibosda asosiy e'tibor Jomiy timsolining ana shu qirrasidaga-asli toza, qutlug' xilqatli inson ekanligiga qaratilgandir.

Nuriddin Abdurahmon Jomiyning nasl-nasabi Shaybon qabilasining hukmdori (Umar ibn al-Xattobning 634-644 yillarda xalifalik qilgani inobatga olinsa), 7-asrda Bag'dodda saltanat surgan Hurmuzga borib, tutashar ekan. Hurmuz rahnamosi bo'lgan Shaybon qabilasi naslan yuqori nufuzga ega bo'lib, kelib chiqishi jihatidan shu qabila bilan

bog'lanadigan ko'plab qavmlar uchun faxr va iftixor ramzi bo'lib kelgan. Jomiyga yaqin o'tmishda umrguzaronlik qilgan ajdodlari otasi va bobosiriyozi nuri bilan nafsoniy hirslardan o'z qalbini poklagan, qozilik va muftilik kabi yuqori rasmiy lavozimlarda muttasil ishlagan bo'lsalar-da, “mol-u joh xayoli rishtasini ko'nguldan uzgan”, zulm va dilozorlikdan, harom-harishdan hazar qilgan, sabr-u qanoatni hayot tarziga singdirgan, ilm nuri ila qalblari munavvar fazilatli insonlar bo'lganlar. Buni Navoiy quyidagi ixcham ifodada aks ettirgan : “...otalari va ulug' otalari zuhdu taqvo bila mashhur va qazou fatvo bila doim mashg'ul ermishlar va Jom viloyatida sokin va shayx ul-islom Ahmadi Jom Vatanida mutavvatin”(3,10). Inson shaxsining shakllanishida u tug'ilib o'sgan zamin, u voris bo'lgan kishilar va ma'naviy muhitning ta'siri benihoya kattadir. Saj'li jumlaning ikkinchi qismida Jomiy tavallud topgan maskan va 11-asrning ikkinchi yarmi 12-asrning birinchi yarmida Jomda yashab faoliyat ko'rsatgan mashhur so'fiy shoir, yirik olim “Anis ut-tolibin”, “Kunuzul-hikmat”, “Bahorul-haqiqat”, “Siroj us-soirin”, “Miftohun-najot” kabi falsafiy-tasavvufiy asarlar muallifi Ahmadi Jom nomining tilga olinishi ana shu hayotiy-ijtimoiy, badiiy-falsafiy mantiqdan kelib chiqqan.

Inson kamolotida ma'naviy zaminning ahamiyati, ulug'lar xoki pokining ruhi-ma'rifiy ibrati hamisha Alisher Navoiy e'tiborida turgan. Abdurahmon Jomiy yigitlik faslining dastlabki yillarida Jomdan Hirot shahriga ko'chgan va Iroq darvozasi yaqinidagi “Nizomiya” madrasasida tahsilni davom ettirgan. Alisher Navoiy ushbu ko'chish sababini asoslar ekan, shu tuproqqa tabarruk qadami yetgan, shu yerda ma'lum muddat umri kechgan insoniyat ilmiy va badiiy tafakkurining eng nodir, eng asl namoyondalari nomini maxsus tilga oladi: “Bori kichik yoshidin shabob ahdining avoiylik'achakim, Jom viloyatida ermishlar-alarg'a foyda yetkurur kishi oz topolg'on jihatidan shahrg'a azimat qilibdurlar va Iroq darvozasida “Nizomiya” madrasasidaki Mavlono Zaynuddin Abubakr Toyobodiy va

Mavlono Sa'duddin Taftozoniy va ba'zi Amir Xisrav Dehlaviyni ham derlarki, anda sokin bo'lg'ondurlar, maskan qilib tahsilga mashg'ul bo'lubdurlar” (3,11).

Oqillik, mulohaza yuritish tafakkur jasorati Abdurahmon Jomiyda bolalik yillaridanoq nazarga tashlangan. Alisher Navoiy “Xamsat ul-mutahayyirin” “Muqaddima”sida Abdurahmon Jomiyning o'smirlik yillariga oid muhim bir lavhani keltiradi: “Alar kichik yoshlig' ekanda, ham alardin mufrid fahmu tab'i osori zohir bo'lur ermish” (3,10). Ul jumladin budurki, orifi komil va murshidi mukammal Mavlono Faxriddin Luristoniyki o'z zamonining yagonasi va haqiqat bahring gavhari, yakdonasi, erkandur-Jom viloyatida alarning otalari uyiga tushgandur, alar to'rt yo besh yoshlarida amdi maktabg'a borur vaqtlari emish, Hazrati Mavlono alarni o'z qoshlarida o'lturtub, barmoq ishorati bila havog'a mashhur otlarni: “Umar” yo “Ali”dek bitir ermish va alar taammul bila o'qur ermishlar va Hazrati Mavlono alarning tufuliyatida bu nav' zehni zakosidin mutabassum, balki mutaajjib bo'lur ermishlar”. Keltirilgan iqtibos Abdurahmon Jomiyning tasavvuf arboblari, so'fiy shoirlar haqidagi tazkirasi “Nafahotul-uns min hazorat ul-quds”(“Pok zotlar huzuridan esgan do'stlik xush islari”)ga asoslanib bitilganligi uchun ham muhim ilmiy qimmat kasb etadi. Shuningdek, navoiyona rang, latiflik ruh va ma'no bilan yo'g'rilgan so'z durdonalari to'rt-besh yoshlardagi bolaning nodir aql-u zakosi va baland idrokiga guvohdir. “Buyuk e'tiqodli shaxslarning bolalıkları ham ibratli. Chunki o'sha fasldayoq ularning ongi varuhi yorishgan bo'ladi... Boshqacha qilib aytganda, chinakam insoniy e'tiqod nuri go'daklidayoq kishini jaholat, nodonlik va g'ofillik zulmatlaridan muhofoza qiladi”(6.49 b). Ko'chirilgan parcha yana quyidagi jihatlari bilan ahamiyatga molik. Abdurahmon Jomiy dunyoga kelgan oila ilohiy ma'rifatdan xabardor, ulug' zotlarning maslak va haqiqatlarni anglash, qadrlashga qodir bo'lgan. Yo'qsa, . Alisher Navoiy tomonidan “orifi

komil” , “murshidi mukammal”, “o’z zamonasining yagonasi”, “haqiqat bahrining gavhari yakdonasi” kabi sifatlar bilan ulug’langan shayx Faxriddin Luristoniy Jom viloyatidan o’tayotib aynan shu xonadon darvozasi oldida to’xtamagan va shu oilaga qo’noq bo’lmagan bo’lur edi. Tariqat pirlarining har bir harakati hikmatdan xoli bo’lmay, inson kamolotini parvarish etishga yo’naltirgan. Murshidi komil bolaning fahmlash qobiliyati aql-u idrokini imtihon qilar ekan, butun jism-u joni rahmoniy ruh bilan yo’g’rilgan Umari odil va “valiylik daryosining gavhari hazrat Ali”(Navoiy) nomlarini barmog’i bilan havoda yozadi. Tasavvuf arboblari odillik, saxiylik va mardlikni hayot dasturiga aylantirgan buyuk kishilarning insoniy fazilatlarini kichik yoshdan avlodlar ruhiga singdirishni ko’zlaganlar.

Muallif “Xamsat ul-mutahayyirin”ning “Hamd” qismida Qur’oni majid “Baqara” surasi 32-oyati karimasining badiiy mushohoda uchun zarur qismini (“ Ey pok Parvardigor! Bizda sen bildirgandan boshqa ilm yo’q”) asliyatda keltirish bilan ta’kidlanganidek, faqat Alloh ilmigina cheksiz, u hamma narsani qamrab oladi. Inson ilmi esa cheklangan. U bilgan sari, ilmi qanchalik kamol topib, teranlashgan sayin bilmagan narsalarni shunchalik ko’pligini anglaydi. Umrining butun ma’nosini o’z nafsini - menligini poklash, o’zligini anglashda deb bilgan Abdurahmon Jomiy bilimga tashnalik, behad yuksak ehtiyoj tufayli Jomdan Hirotga ko’chadi va “Nizomiya” madrasasida tahsilni davom ettiradi. Alisher Navoiy o’sha paytda yigitlik yoshida bo’lgan bo’lajak shayxi murshiddagi bu tuyg’uni (ilmga intilish) Jomda “alarg’a foyda yetkurur kishi oz topilg’on jihatidan shahrg’a (Hirotga-Sh.H.,K.A.) azimat qilibdurlar” tarzida izohlaydi. Yana bu ko’chish Hazrat Navoiy tomonidan o’quvchi aql-idrokiga, his-tuyg’ulariga keskin ta’sir etadigan darajada quyidagicha badiiy aks ettiriladi:

Quyosh ul na’vki mag’rib sori

Yo Nabi o'ylaki Yasrib sori (3,11).

Nazm va nasrning qorishiq holda kelishi Alisher Navoiy nasri uchun xos xususiyatdir. Bunday usul voqelikning hissiy va aqliy idrok etilishini osonlashtirish bilan birga inson ruhiyatida kuchli hayajon uyg'otadi, ko'ngildagi go'zal tuyg'ular takomiliga, shaxs kamolotiga xizmat qiladi. Shuningdek, ijodkor tanlagan har bir obraz tasodifiy bo'lmay, ma'lum axloqiy-ma'naviy, badiiy-irfoniy maqsad yo'lida xizmat qiladi. "Xamsat ul-mutahayyirin"dan keltirilgan masnaviyning dasblabki misrasida Abdurahmon Jomiy quyoshga, uning Jomdan Hirotga ko'chishi Quyoshning Mashriqdan (Sharqdan) Mag'ribga (G'arbga) aylanib o'tishiga tashbih qilinadi. Quyosh, bulut, ko'prik, o'rmon, kigiz singarilar badiiy-irfoniy adabiyotga karimul-axloq inson, komil shaxs timsoli ekanligi Alisher Navoiy pandnomasi-"Mahbubul-qulub"da bitilgan hamda asoslangan (2, 97).

Jaloliddin Rumiyning quyidagi so'zlari shunday insonlar haqida yorqin tasavvur paydo qiladi: "Barcha odamlarni sevki, gul-u gulzor aro bo'lgaysan. Agar ularga dushman ko'zi bilan qarasang o'zingni ilon-u tikonlar qarorgohiga tashlagan bo'lursan. Har kimni sevgan va har nimani xush qabul etgan avliyo buni o'zgalar uchun emas, balki o'z ko'zlariga chirkin, yoqimsiz va jirkanch xayollar kelmasin, deya qiladilar. Modomiki, bu dunyoda odamlarni taxayyul va yod etmak mutlaqo zaruriy ekan, u holda jirkanch-u chirkin xayollardan saqlanmoq uchun insonlarni yaxshi vasflarla esla. Chunki xalq to'g'risida qilgan har bir ishing, uni yaxshilik yoki yomonlik bilan yod etishing senga doirdir" (4,165).

Shuning uchun ham Navoiy asarlarida Abdurahmon Jomiy, Pahlavon Muhammad kabi orif insonlarga nisbatan "shamsul millat vad-din" - "millat va dinning quyoshi" ; "nurul millat vad-din"- "millat va dinning nuri" istioraviy sifatlashlari qo'llaniladi. Bu oliy unvonlar tarkibidagi "nur" va "quyosh" o'xshatilmishlari ko'chma ma'nosi bilan "haqiqat", "hurriyat", "ma'rifat" ramzlarini ifoda etadiki, axloqi, ishi va so'zini o'zgalarga ibrat qilib ko'rsatish

uchun Hazrat Navoiy qalamga olgan barkamol insonlar Erk, Rostlik, To'g'rilik, Poklik, Ma'rifat timsollaridir.

Foydalanilgan adabiyotlar ro'yxati:

1. Mirziyoyev SH.M. Buyuk kelajagimizni mard va olijanob xalqimiz bilan birga quramiz.-Toshkent: O'zbekiston, NMIU,2017. – 113 b.
2. Navoiy A. Mukammal asarlar to'plami. 20 jildlik, 14 jild. –Toshkent: Fan, 1998. – 304 b.
3. Navoiy A. Mukammal asarlar to'plami. 20 jildlik. 15-jild.- Toshkent: Fan,1999. – 236 b.
4. Rumi J. Ichindagi ichingdadir. Toshkent: Yozuvchi,1997. 203 b.
5. Hayitov Sh. Barkamol inson timsoli.-Toshkent: Fan, 2003. – 96 b.
6. Haqqul I. Kamol et kasbkim. Toshkent: Cho'lpon,1991. – 240 b.

OKKAZIONALIZM VA INDIVIDUAL NUTQ NEOLOGIZMLARI

T.Asadov¹, S.Mardonova²

BuxDU, O'zbek tilshunosligi kafedrasi dotsenti, f.f.n. ¹

BuxDU, O'zbek tilshunosligi kafedrasi 2-kurs magistri²

Annotatsiya. Mazkur maqolada o'zbek tilshunosligida nisbatan kam tadqiq etilgan okkazionalizm va individual nutq neologizmlarining nazariy jihatlari, o'zaro munosabati, har ikkala hodisaning badiiy asardagi mavqeyi tadqiq etilgan, badiiy asarlardan olingan misollar bilan izohlangan.

Kalit so'zlar: okkazionalizm, neologizm, individual nutq neologizmlari, barqarorlik, odatiylik, g'ayritabiiylik, so'z yasash qolipi, me'yoriy yasalish.

Ko'pgina adabiyotlarda okkazional va individual nutq neologizmi bir hodisa sifatida ta'riflanadi. O.S.Axmanovanning lingvistik terminlar lug'atida okkazionalizmga uzual qo'llaninshning teskari ko'rinishi tarzida qaralgan va u individual nutq natijasi sifatida baholangan[1,284]. Okkazionalizmning barcha

ko'rinishi dastlab individuallik xarakteriga ega bo'ladi. Shu jihati bilan bu ikki hodisa (okkazionalizm va individual nutq neologizmlari) uzviylik kasb etadi.

O'zbek tilshunosligida okkazional so'zlarning nazriy jihatlari, vujudga kelishi [2], ularning badiiy-estetik xususiyatlari [3] birmuncha tadqiq etilgan. Bu borada O.To'xtasinovanning tadqiqotida quyidagicha ta'rif beriladi: "Okkazional so'zlar o'zida sinxron-diaxron qorishiqlik, anormallik, nutq uslubi yoki muloqotning ayni shu daqiqasida yuz beradigan, so'z yasaliş xususiyatlarini o'zida mujassam etgan ekspressiv nutqiy birlikdir" [3,12].

Okkazionalizmlar yangilik bo'yog'iga egaligi bilan neologizmlar bilan uzviylik kasb etadi. Shuningdek, ularning har ikkalasi ham lug'atlarga kirib ulgurmagan bo'ladi. Okkazionalizmga neologizmning bir turi sifatida qarashimiz mumkin. Ularning o'xshash va umumiy tomoni shundaki, okkazionalizmlar ham neologizmlar singari yangilik bo'yog'iga ega bo'ladi. Neologizmlar umumiste'mol so'zlar guruhiga kirib ulgurmagan bo'lsa-da, vaqt o'tishi bilan umumnutqning faol birligiga aylanishi mumkin. Okkazionalizmlar esa til tizimi va qonuniyatlari uchun noma'lum, g'ayriodatiyligi, tasodifiyligi, bir marta qo'llanishga mo'ljallanganligi, til qonuniyatlariga nomuvofiqligi bilan odatdagi so'zlarning ziddi hisoblanadi. Ko'rinadiki, okkazionalizmlarga qanday ta'rif berilmasin, bu ta'riflarda ular individual-uslubiy xususiyatga egaligiga alohida urg'u beriladi, ularning asosiy vazifasi, stilistik vazifa o'tashdan iboratligi qayd qilinadi. Chunki okkazionalizmlar ijod jarayonida muayyan shaxs tomonidan ayni shu vaziyat, mazmun ehtiyojidan kelib chiqqan holda yasaladi yoki qo'llanadi. Har bir ijodkorning o'ziga xos uslubi bo'lgani singari, ana shu uslub zamirida yaratilgan yangi so'zlar, yangi qo'llanilishlar ham bo'ladi [3,13].

O'zbek tilshunosligida – lingvopoetika, lingvostilistikaga oid ishlarda ham muayyan bir ijodkor merosi, unda qo'llanilgan leksik-grammatik birliklarning ifodasi tadqiq va tasnif qilish jarayonida uzual birliklar bilan birga okkazional qo'llanilishlar, individual nutq ifodalari (muallif neologizmlari)

tahlilga tortilgan. Ma'lumki, nutq jarayonida yaratilib, mazkur matnda „yashab“, tilning turg'un me'yorlari (fonetik, leksik, morfologik... uslubiy me'yor) ga bo'ysunmaydigan nutqiy birliklarga nisbatan okkazional so'z yoki okkazionalizm (lot. - "tasodifiy so'z") termini qo'llanadi. "Okkazionalizm" va "individual nutq neologizmi" terminlari o'zaro sinonim tarzida qo'llangan tadqiqotlarda bu ikki hodisaning tasodifiyligi, g'ayritabiiyligi nazarda tutiladi.

Umuman, ham umumtilshunoslikda, ham o'zbek tilshunosligida okkazional qo'llanish, individual nutq ko'rinishlari ko'pgina tadqiqotchilar diqqatini tortib kelyaptiki, bu hodisa o'ziga xos tadqiq asosiga ega.

Ma'lumki, har qanday tilda yangi birlik (so'z, grammatik shakl) hosil bo'lar ekan, bunda ikki muhim jihat amal qiladi. Bular: 1) umumiylik, barqarorlik: odatiylik, maromlilik, 2) nutqiy kommunikativlik, shaxsiylik, maromsizlik, ijodiylik[2,5]. Birinchi jihat uzual qo'llanish (yasalish) bilan, ikkinchi jihat okkazionalizm hodisasi bilan bog'liq. Okkazionalizm esa individual nutq ko'rinishi sifatida paydo bo'ladi.

Shunisi xarakterliki, okkazionalizm „mahsuldor bo'lgan model asosida yasalgan va faqat shu nutqiy matnning o'zidagina qo'llangan so'z"[4,65] sanaladi. Qolaversa, ayrim okkazional qo'llanishlar „neologizm" singari nisbiy hodisa sanaladi. Bu hol muayyan bir "okkazionalizm"ning qo'llanish maydoni kengayishi – umumtil lug'at qatlamidan o'rin egallashi bilan bog'liq holda kechadi.

Okkazional so'z (ma'no)ni yuzaga keltirishda so'zlovchi (ijodkor) turli xil so'z yasash usullari va so'zlar birikishidan ([so'z+affiks], [perifiks+so'z], [so'z+so'z] va b.) unumli foydalanadi. Ayniqsa, navator ijodkorlar asarlarida yangi-yangi individual nutq ko'rinishlari – muallif neologizmlari ko'p uchraydi.

Okkazional so'zlarni yangi paydo bo'lgan so'zlar sifatida qabul qilish mumkin. Shuningdek, okkazionalizm uslubiyat bilan bo'liq hodisa sanaladi. Shu bois badiiy ijod bilan bog'liq bo'lgan neologizmlarni, odatda, individual va

stilistik neologizmlar, okkazonal so'zlarni „individual-uslubiy neologizm” (A.Hojiyev) sifatida qo'llash ommalashib borayapti.

Individual nutq ko'rinishlari turli shakl va mazmunda yuzaga chiqanligiga guvoh bo'lamiz. Bular, odatda: 1) affiksatsiya usulida *musulmondorlik* (Sh.Xolmirzayev), *savolkor* (U.Azim), *yomg'irzor* (I.Mirzo), *asaliston* (O.Matjon), *odamzor* (Z.Mirzayeva); 2) kompozitsiya usulida: *shaftolirang* (R.Parfi), *zadadil* (F.Afroz) yuzaga keladi. Shu bilan birga, barqaror birliklar (ibora, perifraza)ning yangi-yangi ko'rinishlari paydo bo'lishi ham individual nutq neologizmlari bilan bo'liq.

Ba'zida badiiy adabiyotda izohli lug'atlar qamrab olmagan hosila ma'no ham ko'rinib qoladi, ya'ni neologizm-semema yuzaga chiqadi. Bu ham individual nutq ko'rinishi sifatida baholanadi. Neologizm-semema hodisasi so'zning mavjud ma'nosidan tashqari qo'shimcha ma'no kasb etishi sanaladi.

Yana bir holat ahamiyatli, ya'ni bu okkazonalizm hodisasiga nisbatan qo'llangan “me'yordan chekingan, qat'iy bir qoidalar bilan bo'ysunmay, g'ayritabiiyligi bilan boshqa so'zlardan ajralib turadigan birliklar” [3] tarzidagi izoh bilan bog'liq. Aslida okkazonalizm, individual-uslubiy neologizmlarning til me'yorlariga munosabatida ikki hodisa kuzatiladi: 1) til me'yorlariga bo'ysunmaydigan nutqiy hosila so'zlar; 2) til me'yorlari (so'z yasalishi me'yori, so'z birikmasi, gap qurulish me'yori) ga bo'ysunadigan nutqiy hosilalar: Qiyoslang:

1. Osima,

Ne qilay ko'nglim *ushmundoq*

Bir cheti osmon-u, bir cheti tufroq.

(A.Qutbiddin)

2. Ko'nglimni ozdirur *ko'ngilbozliklar*

Izladim.

Ko'ngildan ko'ngil uzmadim. (I.Mirzo)

Birinchi parchada qo'llangan *ushmundoq* nutqiy hosila til me'yor (leksik-grammatik me'yor)ga muvofiq emas, lekin ikkinchi misolda qo'llangan *ko'ngilbozlik* so'ziga [ot+boz] qolipi hosilasi sifatida qarash mumkin. Mazkur qolip o'zbek tilida to'laqonli so'z yasash imkoniyatiga ega. Bu qolip hosilalari (jumladan: *masxaraboz*, *kaptarboz*, *xo'rozboz*, va b.) so'zlovchi va tinglovchi hech qanday g'alizlik tug'dirmaydi. *Ko'ngilbozlik* nutqiy yasama so'zi [ot+boz] qolipi ning faoliyati davom etayotganligini, yangi-yangi so'zlar yasashdan to'xtab qolmaganligini ko'rsatadi.

Xullas, odatda ijodkorlar tomonidan yasaladigan yangi so'zlar o'zining yangiligi ("ohorligi") bilan o'quvchi diqqatini jalb etadi, unga estetik zavq bag'ishlaydi, asarning o'qishli bo'lishini ta'minlaydi. Mazkur nutqiy hosilalarning bir qismi til va nutq me'yorlariga to'liq bo'ysunsa, ayrimlarida me'yor talablaridan chekinish hollari ham kuzatiladi. Til me'yorlari asosida shakllangan individual nutq birliklari lug'at qatlamimizni boyitishga, o'quvchiga estetik zavq ulashishga, qolaversa, ijodkorning badiiy niyatini ifodalashga ko'mak beradi.

Foydalanilgan adabiyotlar ro'yxati:

1. Ахманова С. Словарь лингвистических терминов. – М.:“Сов.энц.”,1966.
2. Тошалиева С.Н. Ўзбек тилида окказионал сўз ясалиши. НДА. –Т. 1998.
3. Тўхтасинова О. Ўзбек тилида лексик окказионализмлар ва уларнинг бадий-эстетик хусусиятлари. НДА. –Т. 2007.
4. Ҳожиёв А.Тилшунослик терминларининг изоҳли луғати. –Т.:“Ўз. мил. энцик”.2001.

RAVISHNING REDUPLIKATSIYA USULIDA YASALISHI XUSUSIDA

T.Asadov¹, U.Yahyoyeva²

*BuxDU, O'zbek tilshunosligi kafedrasida dotsenti, f.f.n.*¹

*BuxDU, O'zbek tilshunosligi kafedrasida 1-kurs magistri*²

Annotatsiya. Mazkur maqolada o'zbek tilshunosligi grammatikasida nisbatan kam o'rganilgan reduplikatsiya usulida ravishning yasalishi, bunday so'zlarning yuzaga kelish asoslari yoritilgan, bu hodisaning lug'at qatlamidagi mavqeyi tadqiq etilgan, badiiy asarlardan olingan misollar bilan izohlangan.

Kalit so'zlar: so'z yasalishi, reduplikatsiya, takror ravish, juft ravish, ma'no ta'kidi, ma'no kuchayishi, so'z yasash qolipi, me'yoriy yasalish.

Ma'lumki, reduplikatsiya usuli - so'zlarni takrorlash, juftlash usuli bilan so'z yasash[3,484] bilan ham ba'zi-ba'zida yangi so'zlar vujudga keladi. So'z yasalishiga oid maxsus tadqiqotlarda bunga alohida to'xtanilmagan. Tilshunoslikka doir lug'atlarda bu usul "asosning ikkilanishi", "takror", "ikki asosli so'z" tarzida ham izohlangan. Mazkur usulning qamrovi keng bo'lib, nafaqat so'zlar doirasida, balki tovushlar ikkilanishiga ko'ra ham qo'llanganiga guvoh bo'lamiz[3,484].

Reduplikatsiya usuli bilan o'zbek tilida, odatda, ravish so'zlar yuzaga keladi. Akademik grammatikada bu borada quyidagicha fikr berilgan: "So'zning takrorlanishi bilan ravish yasalishi ham unumli usul sanaladi. ...takrorlanish (reduplikatsiya)da so'zning asosiy semantik funksiyasi umumlashishdir. Takrorlangan so'zlar o'z turkum doirasida qolsa, haqiqatan umumlashtirish ma'nosi ustun turadi; takrorlanish orqali so'zlar o'z turkum doirasidan chiqsa, yangi so'z hosil bo'ladi" [4,534].

Ravish bilan bog'liq maxsus tadqiqotlarimizda ravishning reduplikatsiya usuli va bunda yangi so'z paydo bo'lishiga bir qism to'xtalganmiz [1;2]. Takrorlangan va juftlangan so'zlarning o'z turkumi doirasidan chiqib, boshqa turkumga o'tishi (Masalan: *yo'l-yo'l*, *rang-barang*, *mosh-guruch* kabi

so'zlarning otdan sifatga o'tishi) aslida yangi so'z yuzaga kelishi bilan bog'liq. *Hovuch-hovuch, izma-iz, takror-takror* va h.k. so'zlarning izohli lug'atlardagi ifodasi ham bularning yasama so'z (leksema)ligidan dalolat bera oladi. Vaholanki, lug'atlar nutqiy birliklarni emas, lug'aviy birliklarni qamrab olishini izohlashga hojat bo'lmasa kerak.

Takror va juft holda yasama ravish sifatida o'rganilayotgan *ahyon-ahyonda, basma-bas(iga), bekordan-bekorga, birin-sirin, bobma-bob, bora-bora, boshma-bosh, vazmin-vazmin, gala-gala, galma-gal, guruh-guruh, dona-dona, yelkama-yelka, yonma-yon, ketma-ket, chil-chil, navbatma-navbat, nomma-nom, sim-sim, so'zma-so'z, chaman-chaman, elma-el, etak-etak, eshikma-eshik, yuzma-yuz, o'qtin-o'qtin, quloqma-quloq, qo'lma-qo'l, harfma-harf, imi-jimida, oyda-yilda, oylab-yillab, omon-eson, ochin-to'qin, och-nahor, uzil-kesil, ura-sura, elan-qaran, chor-nochor* va h.k. birliklar allaqachon o'z turkumi ("ona turkumi")dan chiqib, boshqa bir grammatik kategoriya (ravish turkumi)da yig'ilgan. Ahamiyatli tomoni shundaki, bu kabi so'zlar miqdori yuqorida keltirilgan misollar bilan cheklanmaydi. Ular tarkibi ijtimoiylik va davr bilan bog'liq holda o'sib boryapti. Masalan, o'z ma'nosidan chekinib, miqdor ma'nosini ifoda etishga ixtisoslashgan *vagon-vagon (un), mashina-mashina (tuproq), samolyot-samolyot (oziq-ovqat)* kabilar nisbatan keyingi davrda yuzaga kelgan.

Ayrim takroriy so'zning ravishga aylanishidagi asosiy belgi undagi leksik va grammatik o'zgarishdir. Ravish yasalishining mazkur turida, odatda, ravishdan tashqari muayyan so'zning ikki bor takroridan yangi ma'noli boshqa bir so'z voqelanadi.

Takror ravishning uslubiy imkoniyatlaridan asosiysi shundaki, ular ma'no ifodani kuchaytirish uchun qo'l keladi.

Yuqorida sanab o'tilgan takror va juft ravishlarning shakllanishida ham ayrim farqlarni ko'rish mumkin. Ularning vujudga kelishida ayrim grammatik shakllar (ba'zi kelishik shakllari, -ma/ba elementlari)ning roli katta. Bu

shakllarda ham o'ziga xos grammatik ma'nolar yuzaga chiqadi. Mana shu grammatik ma'nolar zamirida ayrim qo'shimcha ma'no ifodalar ham zohir bo'ladi. Masalan, *bobma-bob – bob-bob; zarrama-zarra – zarra-zarra; ko'pdan ko'p – ko'p-ko'p; ochiqdan ochiq – ochiq-ochiq* kabi misollaridagi ma'no imkoniyat turlicha. Shuningdek, *yonma-yon, galma-gal, quloqma-quloq, izma-iz, yildan yil, bekordan bekor* kabi ravishlarni *-ma, -dan* shakllarisiz tasavvur qilib bo'lmaydi. Asosiy ma'no yuki shu shakllar zimmasida. Yoki *to'g'ridan to'g'ri, dam-badam* takror ravishlaridagi *-dan, ba-* grammatik shakllari qo'shimcha ma'no noziklik ifodasi uchun ishlatilgan. Qiyoslang: *1. Lekin boyagi vahimaning asorati hali ketmagan, dam-badam vujudiga titroq kirardi.* (Ch.Aytmatov) *Yoki to'g'ridan-to'g'ri gapirmoq, to'g'ri-to'g'ri gapirmoq* misollaridagi ma'no ham yuqoridagidek o'ziga xoslikka ega.

Nutqiy ravonlikni, ayniqsa, tejamkorlikni ta'minlashda ham takror ravishlarning o'z o'rni bor. Qiyoslab ko'ramiz: *Eshikma-eshik yurmoq – u eshikdan bu eshikka yurmoq, endi-endi ko'nikmoq – yaqin kunlarda ko'nikmoq, yuzma-yuz o'tirmoq – bir-biriga qarab o'tirmoq* va h.k.

Ta'sir darajasi takror ravishlarida nisbatan kuchli ifodalanadi. Ularning aksariyati badiiy uslubga xoslangan bo'ladi: *Asrlar birma-bir o'tar va axir, Yuksalar qarshimda eng baxtli odam.* (A.Oripov) *Vijdon azobida qovrilsang bot-bot, Hayhot! Kinga borib dod deysan, axir.* (A.Oripov)

Takror ravishlarning barchasi ham ma'no bo'rttirish, kuchaytirish uchun qo'lanmaydi. Shu jihatdan ularni ikkiga bo'lish mumkin:

a) ma'no kuchaytirish maqsadida qo'llanuvchi ravishlar: *biyron-biyron, bot-bot, gul-gul, zo'rg'a-zo'rg'a, oz-oz, tez-tez, sira-sira, sekin-sekin, zarrama-zarra, etak-etak, hovuch-hovuch, takror-takror* va b.

b) betaraf ma'no ifodasi uchun qo'llanuvchi ravishlar: *galma-gal, yelkama-yelka, navbatma-navbat, izma-iz, goh-goh, qo'lma-qo'l* va b.

Takror ravishlarning ma'no imkoniyati quyidagicha:

1) holat-tarz ma'noli: *alohida-alohida, asta-asta, basma-bas, bekordan-bekor(ga), birma-bir, bitta-bitta(lab)* va b. *Mehmonxonada er-u xotin yonmayon o'lturishdilar.* (A.Qodiriy)

2) payt-vaqt ma'noli: *ba'zan-ba'zan, ahyon-ahyon(da), endi-endi, yildan-yilga, kundan kun* va b. *Vaqtivaqti bilan G'ilayni ko'rib turishga majbur.* (T.Malik)

3) daraja-miqdor ma'noli: *oz-oz, ko'p-ko'p, kam-kam, etak-etak, hovuch-hovuch, mashina-mashina* va b. Bular ifodalagan ma'no miqdoran kam ham (*oz-oz, kam-kam, qatra-qatra, zarra-zarra*) ko'p ham (*qop-qop, etak-etak, hovuch-hovuch, mashina-mashina, yashik-yashik*) bo'lishi mumkin: *Oz-oz o'rganib dono bo'lur, qatra-qatra yig'ilib daryo bo'lur.* (Maqol)

4) holat yoki payt ma'noli: *tez-tez, o'qtin-o'qtin* kabi. *Yuragi gursillab tez-tez urib ketdi.* (Ch.Aytmatov)

Ko'rinadiki, takroriy ravishlarda uslubiy xususiyat keng. Ular qo'llanish doirasi, ma'no ko'lam, ma'nodagi o'ziga xosliklari bilan xarakterlanadi.

Xulosa o'rnida aytish o'rinliki, ravish turkumida so'z yasashida "reduplikatsiya" usuli ham mavjud. Ot, sifat, fe'l turkumlaridan farqli o'laroq ravishda qo'shma shaklda yangi (nutqiy) so'z yasalishi kuzatilmaydi. Lug'at qatlamidagi mavjud qo'shma ravishlarning bari lug'aviy birliklar sanaladi.

Foydalanilgan adabiyotlar ro'yxati:

1. Асадов Т. Сўз туркумлари тизимида равиш. Монография. – Т.:“Мухаррир”, 2010.
2. Asadov T. O'zbek tilida ravishlarning ma'noviy-uslubiy xususiyatlari. Monografiya. – Buxoro: “Buxoro”, 2011.
3. Ахманова С. Словарь лингвистических терминов. –М.: «Сов. энциклопедия», 1966.
4. Ўзбек тили грамматикаси. 1-том. Ғ.Абдурахмонов таҳрири остида. – Т.: “Фан”, 1975.

TIBBIY LINGVISTIKA TARAQQIYOTI VA RAVNAQI

I.Sh. Iskandarovna¹

Buxoro davlat universiteti magistri¹

Annotatsiya: Maqolada tilshunoslikda tibbiy lingvistikaning o'рни, tibbiy nutq ishtirokchilari-shifokor va bemor o'rtasidagi ikki tomonga ham tushunarli nutq aktini shakllantirish muammosi ko'rib chiqiladi. Shifokor va bemor o'rtasidagi nutqiy jarayon madaniy va tarixiy omillar nuqtayi nazaridan ochib beriladi.

Kalit so'zlar: tibbiy lingvistika, shifokor nutqi, tilning teropevtik funksiyasi, tibbiyot deontologiyasi.

Muayyan xalqning o'zligi, dunyoqarashi, tafakkuri, turmush tarzi, o'tmishi va kelajagini aks ettirishda ona tilining o'рни beqiyos. Tilning lisoniy imkoniyatlaridan amaliy foydalanish, tilshunoslikning qator fanlar bilan aloqasini o'rganish natijasida nutqning serqirraligi yaqqol namoyon bo'ldi. Tilning bunyodkorlik vazifasi, amaliy ahamiyati tilshunoslikning qator fanlar bilan integratsiyalashuvi natijasida ochib berildi. Natijada, qator soha lingvistikalari shakllandi: psixolingvistika, sotsiolingvistika, neyrolingvistika, lingvokulturologiya, tibbiy lingvistika...

O'zbekiston Respublikasi Prezidentining 2019-yil 21-oktabrdagi "O'zbek tilining davlat tili sifatidagi nufuzi va mavqeyini tubdan oshirish chora-tadbirlari to'g'risida"gi PF-5850-son Farmoniga binoan, mamlakat hayotining barcha sohalarida, jumladan, davlat boshqaruvi, zamonaviy va innovatsion texnologiyalar, sanoat, bank-moliya tizimi, huquqshunoslik, diplomatiya, harbiy ish, tibbiyot va boshqa sohalarda davlat tilining imkoniyatlaridan to'liq va to'g'ri foydalanishga erishish muhim vazifalardan biri etib belgilandi. [1. Sh.M.Mirziyoyev. 2019. 4b]

Yangi davr tilshunosligida tilshunoslik barcha fanlarga ko'mak bo'lib qolishi, barcha soha vakillari uchun soha lug'atlarini yaratilishi zamon talabi

bo'lib qoldi. Hozirgi zamonaviy tilshunoslik muammolarini hal etishda tilni inson bilan birga o'rganish asosiy mezon qilib olingan.

Tilshunoslik va tibbiyot integratsiyalashuvi natijasida tibbiy lingvistika shakllandi. Jahon tilshunosligida tibbiy lingvistikaga oid ko'plab ishlar qilingan. Z.R.Palutina, A.A Leontev, Y.A.Ponomarenko kabi qator olimlarning ishlari tibbiy lingvistikaga oid. O'zbek tilshunosligida ham “Tibbiy metaforalar” , “Tibbiy evfemizmlar”, “Tibbiy perifrazalar” o'rganildi.

“Zamonaviy tibbiyotda shifokor va bemor o'rtasidagi hamkorlik modeli doirasida asosiy rol shifokorga tegishli, chunki uning kasbiy vakolatining eng muhim tarkibiy qismi ,nafaqat yuqori darajadagi nazariy bilim va amaliy ko'nikmalarga ega bo'lish, shu bilan birga, shifokor mohir notiq, so'zlarini hissiy hamdardlikka mos holda qo'llashi va so'zdan “dori” o'rnida foydalana olish qobiliyatiga ega bo'lishi kerak. ” [2.Y.A.Ponamarenko. 2018.4b.]

Shifokor va bemor o'rtasidagi muloqot oddiy ma'lumot uzatish emas, balki o'zaro tushunish,diagnostika va davolash suhbatini qurish,davolanishga oid umumiy muloqotdir. Tilning teropevtik funksiyasini tushunish, tibbiy nutqni o'rganishda yangi istiqbollarni ochib berdi. Shifokorlar nutqidagi ko'pgina so'zlar, kasallik nomlari-yu, dorilarning yo'riqnomasini tushunarlilikligi masalasini hal etish uchun tibbiyot va lingvistika hamkorlikka kirishdi.

So'z- qudratli qurol, birgina so'z bilan insonni tuzatish ham,uni o'ldirish ham mumkin. So'z shifokor va bemor aloqasini o'rnatishda muhim ahamiyat kasb etadigan, davolash ishlarida muvafaqqiyatga yordam beradigan vositadir. Mashhur yunon hakimi Buqrot “Inson ruhini da'volamay turib, tanga shifo berib bo'lmaydi ” deb ta'kidlaganda aynan so'zni nazarda tutgan.

“Tabib agar o'z kasbiga mohir bo'lsa-yu, ammo o'zi badfe'l,beparvo va qo'pol so'z bo'lsa, bemorni har qancha muolaja qilganda ham, baribir uning mijozida o'zgarish paydo qilolmaydi.” [3.Alisher Navoiy. Tanlagan asarlar.11-jild]

Tibbiyot deontologiyasi-shifokorning kasbga aloqador etikasi. U shifokorning bemor bilan ,bemorning yaqinlari bilan, o‘z hamkasblari bilan madaniy nutqda fikr almashishi.

Deyarli barcha kasblar ixtisoslashgan jargonga ega. Tibbiyot o'z noyob tili bilan istisno emas, bu shifokorlar va olimlar bir-biri bilan va tashqi tomonlar bilan muloqot qilish uchun birlashtiruvchi, izchil terminologiyani ta'minlaydi.

“Bugungi tibbiy nomenklatura uchun asos qadimgi Yunonistonda boshlangan. Bu Gippokratning davri va asrlar davomida tibbiyotda hukmronlik qiladigan tibbiy nazariyalar shakllanishi edi. Yunoncha G'arb dunyosida tibbiyotning birinchi universal lug'atiga aylandi. Tilshunos mutaxassislarining taxminlariga ko'ra, zamonaviy tibbiyot atamalarining 75% dan ortig'i yunon tilidan olingan. Bu qisman yangi so'zlarning oson avlodini yaratadigan noyob tarkibiy tarkibiy qismlari tufayli sodir bo'ldi. Bundan tashqari, o'sha davrdagi shifokorlar birinchi bo'lib o'zlarining ona nutqidan foydalangan holda turli xil kasalliklarni aniqladilar va keyin nomladilar.”

“Kasalxonaga yaqinda tushgan bemor Mirrahimov, jikkakina kishi, o‘ziga juda ham katta ko‘k xalatga burkanib, yengchadan boshini chiqarib turgan sichqondek derazadan ko‘chaga qarab o‘tirgan edi, birdan tutaqib ketdi: shunday havo bo‘lsa-yu, oyoq-qo‘li butun odam ko‘chaga chiqolmay, derazadan mo‘ralab o‘tirsa!.. Mirrahimov jussasi kichkina bo‘lgani bilan tovushi juda yo‘g‘on va buning ustiga sekin gapirolmas edi. Hamshira yugurib kirdi, Mirrahimovning sog‘lig‘ini, kayfini so‘radi, keyin dardni bardosh yengadi, bu xususda xasta Mastura Aliyevadan ibrat olish kerak, degan mazmunda shama qildi”[4. A.Qahhor.T.: 1987: 316-bet].

“Ming bir jon” hikoyasidan olingan parchada tobi yo‘q inson “bemor”, “xasta” so‘zlari bilan ifodalangan.

Ibn Sino “Tib qonunlari” kitobida nomning o‘zi ham insonga ta’sir qiladi, bemorlarni tuzatadigan joyni “kasalxona” deb nomlamang, “shifoxona” deb nomlang, ya’ni shifo so‘zi ham inson ruhiyatiga ta’sir qiladi degan edi.

O'zbek leksikasining boyligini tibbiy birliklar misolida ham ko'rish mumkin. Birgina tobi yo'q kishini holatini berish uchun quyidagi so'zlardan foydalanadi:

Kasal-(a. orgnizm me'yoriy holatini buzilishi)

Burungi zamonlarda Ibn Sino, Luqmoni Hakim o'tgan. Ular har bir kasalga da'vo topgan.[5.Oybek.Tanlangan asarlar.]

Darmonsiz-(kuch -quvvati ketgan,horg'in, kuchsiz)

Qiz juda ozgan, yuzi sarg'aygan, o'zi darmonsiz edi.[5.Oybek.Tanlangan asarlar.]

Betob-(fors.kuch-quvvati kam)

Betob,darmonsiz Gulnor...oftobda qurigan bir quchoq yozlik kiyimlarini allaqayoqdan yig'ishtirib kelar edi.[5.Oybek.Tanlangan asarlar.]

Bemor-(fors.kasal)

Bir kechasi bemor juda azob tortdi.[4. A.Qahhor.T.: 1987: 311-bet].

Shikasta-(fors. Nosog')

Mastura jimgina kulimsirab turaverdi: beozor, beg'araz, ayni chog'da qandaydir nochor, shikasta.[6.E.A'zam . Javob]

Dardmand-(fors. Og'riqli,kasal, g'amgin)

Dardmand bo'lgandan keyin, dard ustiga dard kelaverar ekan.[6.A.Qahhor. Sarob]

Xasta-(a.zaif , toliqqan)

Mastura Aliyeva og'ir xasta edi, 8 oydan buyon kasalxonada, xonasidan chiqmay yotar edi.[4. A.Qahhor.T.: 1987: 317-bet]

Foydalanilgan adabiyotlar ro'yxati:

1. Sh.M.Mirziyoyev. Davlat tili haqida// O'zbekiston Respublikasining "Davlat tili haqida"gi Qonun matnlari.
2. Елены Аликовны Пономаренко.
3. «Речевые жанры в медицинском дискурсе (в произведениях русских писателей-врачей)».

4. (Симферополь, «Дом писателей им. Домбровского», 2011).
5. Alisher Navoiy. Tanlagan asarlar.11-jild.
6. A.Qahhor.T.: 1987: 316-bet
7. Oybek.Tanlangan asarlar.
8. A.Qahhor. Sarob.2018.43b.
9. By JONATHAN L. STOLZ, M.D. VIRGINIA GAZETTE |JAN 09, 2020.
- 10.Ibn Sino. Tib qonunlari.1954.1-jild.
- 11.E.Y.Qosimov. Shifokorning nutq madaniyati va bemor bilan muloqot san'ati. T.:2007

“DEVONU LUG`OTIT TURK” ASARIDA “TUYA” LEKSEMASI QATNASHGAN MAQOLLAR TAHLILI

M. Jumayeva

BuxDU magistranti

Annotatsiya: Tezida qiyosiy-tarixiy tishunoslikka asos solgan Mahmud Qoshg'ariyning “Devoni lug'otit turk” asaridagi “tuya” leksemasi qatnashgan maqollari tahlilga tortilgan. Maqollarning bugungi kundagi muqobili, ular anglatgan ma'nolari, variantlari haqida fikr yuritilgan.

Kalit so'zlar: Maqol, leksema, zoonim komponent, maqollar semasi, qiyosiy-tarixiy tilshunoslik, variantdosh leksemalar, sinonimlar.

Nutqimizda tez-tez qo'llaniluvchi xalq donishmandligi mahsuli bo'lmish maqollarning tub ildizi qiyosiy-tarixiy tilshunoslikning nodir namunasi bo'lmish Mahmud Qoshg'ariyning “Devonu lug'otit turk” asariga borib taqaladi. Uzoq yillik sayohat va mashaqqat mahsuli bo'lmish bu lug'at o'zida xalq hayotining jonli tarixini jamlagan. Qoshg'ariy ma'lum bir so'z yoki jumlaning tushuntirishda xalq nutqida qo'llaniladigan maqollardan keng foydalanadi. Jumladan, ushbu asarda “tuya” leksemasi bilan bog'liq quyidagi maqollarni uchratishimiz mumkin:

“Tuyaning yuki oziq-ovqat bo'lsa ham, och odamga oz ko'rinadi”, “Urg'ochi tuya ingrasa, erkak tuya bo'zlaydi”, “Ilon o'z egriligini bilmay, tuyaning bo'ynini egri der”, “Bizning jigarimiz tuyanikidan katta”, “Tuya mingan odam qo'y orasiga yashirinolmaydi”, “Hamma yukni ko'targan tuya kapkirini ham ko'taradi”, “Tuya katta bo'lsa ham tezagi katta emas.”, “Yilqi, nasldor ot, ayg'ir va nor tuyalar, shuningdek, oltin-kumush, ipakli kiyimlar topganingga suyunma, o'zingga hunar va san'at orttir”, “Tuya silkinsa, undan bir eshakning yuki chiqadi”.

Ingan¹ ingrasa, botu bo'zlar. Urg'ochi tuya ingrasa, erkak tuya bo'zlaydi. Ushbu maqol yaqin odamlar bir-biri haqida doim qayg'uradilar degan mazmunda qo'llaniladi². Bu maqol oila a'zolari, yaqin qarindoshlari boshiga tushgan har qanday kulfat, qayg'u boshqa yaqinlarni ham iztirobga solmay qo'ymasligi, ular baravar azob chekib, bir-birining dardiga hamdard bo'lishi haqidadir. Uning bir nechta sinonimlarga ega ekanligi xalqimizning yordamga muhtoj insonga yordam qo'lini har doim cho'zishiga dalolatdir. “Besh barmoqning birini tishlasang, bari og'rir”, “Bag'r og'rig'i kindik to'lg'ar”, “Ho'kizning shoxiga ursang, tuyog'i zirqiraydi”, “Palagini bossang, qovuni lat yeydi”, “Singan qo'lning og'irligi bo'yinga tushar”, “Muguz lat yesa, tuyoq zirqirar”, “Sigirning shoxiga ursang, Sug'urning tanasi titrar”, “Otasi achchiq olma yesa, O'g'lining tishi qamashar”, “Bir tish og'risa, yonidagi ham og'rir”, “Daraxtning shoxidan tutsang, tanasi egiladi”, “Jimjiloqqa xasmol chiqsa, bosh og'rimay qolmas”, “Bola yugursa, keksaning oyog'i zirqirar”, “Qizi yuk ko'tarsa, onaning beli qayishadi”, “Toyiga minsang, biyasi: «Belim», deydi.”, “Ustun yiqilsa, ustun zil ketadi”³. - *Shoshmang, shoshmang, ini degan og'asining gapidan ranjimaydi. Ko'ngilga og'ir olmang. Begona emasman.*

¹ urg'ochi tuya

² Mahmud Qoshg'ariy. Devoni lug'atit turk. 1-qism-143-b

³ Жўраева Б. Мақолларнинг қисқача синонимик луғати. –Тошкент: Фан. 2007, 85-бет.

*Tanasi boshqa dard bilmas deydilaru, illo shoxiga ursa, tanasi zirqirashiyam bor. Kindik qonimiz bir joyga to`kilgan, ildizimiz ham bitta*⁴.

O`z aybini ko`rmay, birovning xatolari ustidan kuladigan insonlarga nisbatan quyidagi maqol qo`llaniladi. Egri – har bir egri va qiyshiq narsa. Ilon kendu egrisin bilmas, teva boshin egri der. Ilon o`zining egriligini bilmaydi-da, tuyaning bo`ynini egri deydi. Bu maqol birovning aybini so`zlovchi g`iybatchilarga nisbatan aytiladi⁵. Mazkur maqol quyidagi sinonimlariga ega: “Ishtoni yo`q tizzasi yirtiqqa kulibdi”, “Yiqilgan qoqilganga kulibdi”, “Botgan toyganga kulibdi”, “Ko`ylagi yo`q yengi yirtiqqa kular”, “Yirtiq og`iz tirtiq og`izga kular”, “Chig`il g`alvirga kular”, “Chuvrindi gadoyga kular”, “Echki qo`yga kulibdi”, “Chillasida chiroq ko`rmagan mum shamni kamsitar”⁶.

*...Sodiqning tili qisq joyi ham bor: birga, bir kamerada o`tiribdi, axir ishtoni yo`qning tizzasi yirtiqdan kulishini qarang, deyishi, juda bo`lmaganda, otdan tushsangiz ham, uzangidan tushmas ekansiz, inim, bu yer qizillik qiladigan minbar emas, deb u ham qayirib tashlashi mumkin*⁷.

“Kasalni yashirsang, isitmasi oshkor qiladi”, “Oyni etak bilan yopib bo`lmaydi” deganlaridek, sirni qancha yashirishga urinmang, bir kun, albatta, ochiladi. Quyidagi maqolda ham aynan shu fikrning tasdig`ini ko`rishimiz mumkin. Teshe minib, qo orasig`a jashmas⁸. Tuya mingan odam qo`y orasiga yashirinmaydi. Bu maqol mashhur bo`lib qolgan ishni so`ngra yashirmoqchi bo`lganlarga nisbatan qo`llanadi⁹.

Maqol xalq orasida quyidagi sinonimlari bilan ishlatiladi. “Oq tuya ko`rdingmi? “-Yo`q”, “O`raga sichqon tushdi, guldur-gup”, “Tuya yut, dumi

⁴ R. Fayziy. Asarlar. 1-jild. Hazrati inson: roman. 1969-y. 307-bet.

⁵ Mahmud Qoshg`ariy. Devoni lug`atit turk. 1-qism-147-b

⁶ Жўраева Б. Мақолларнинг қисқача синонимик луғати. –Тошкент: Фан, 2007, 75-бет.

⁷ Shuhrat. Oltin zanglamas: Roman. 1965-y. 166-bet.

⁸ yashirinmas

⁹ Mahmud Qoshg`ariy. Devoni lug`atit turk. 2-qism-68-b

og`zingdan ko`rinmasin”¹⁰. –*Shunaqasi ham bo`larkan-da, Zafarjon. Lekin kasalni yashirsang, isitmasi oshkor qiladi deganlaridek, yashirib bo`lmadi. Hammasini borligicha, ro`y-rost yozib berdik*¹¹.

Qiyinchiliklar, turli to`siqlar va turmushning iker-chikir muammolariga qarshi turishga va sabr-toqat etishga chorlovchi mazkur maqol Qoshg`ariy devonida quyidagi shaklda uchraydi: *Teshega juk juzurdi – u tuyaga yuk ortdi.* Tuya hamma yukni ko`targanda, kapkirni ko`tarishga ham kuchi yetadi¹². Mazkur maqolning quyidagi ko`rinishlari ham mavjud: “Barcha yukni ko`targan tuya cho`michni ham ko`tarar”, “Qirqiga chidagan qirq biriga ham chidar”¹³. Maqtanchoqlik, kibr-havo va manmanlikni qoralagan, bunday illatlardan uzoq yurishni ta`kidlagan Qoshg`ariy ikki holatni parallel keltirish orqali o`ziga xos tashbeh yaratadi. Majaq – tuya tezagi. Teshe bo`duk ersa, majaqi bo`duk ermas. Tuya katta bo`lsa ham, tezagi katta emas. Bu maqol kattaning shogirdi bo`la turib o`zini katta tutadigan odamga nisbatan qo`llaniladi. Kattalik senga emas, senga xo`jayin bo`lgan odamga munosib demakdir¹⁴.

Mazkur mazmundagi fikrlarni ushbu maqollar ham ifoda eta oladi. “Chiranma tovuq, ketingdan uradi sovuq”, “Maqtanma g`oz, hunaring oz”¹⁵. Quyidagi maqol orqali biror bir ishni bajarishda ikkilanib o`tirmay, dadil harakat qilish kerakligi uqtiriladi. Tuya silkinsa, undan bir eshakning yuki chiqadi. Bu maqol kichik ishni tashlab, katta ishga kirishishga undab aytiladi¹⁶. Sinonimlari: “O`ychi o`yiga yetguncha, tavakkalchi uyiga yetar”, “Tavakkal tog`ni yiqar”, “Tentak o`ylaguncha, Tavakkalchi suvdan o`tar”, “O`ychining o`yi bitguncha,

¹⁰ Жўраева Б. Мақолларнинг қисқача синонимик луғати. –Тошкент: Фан, 2007, 19-бет.

¹¹ Hazratqulov M. Intizor: Qissalar. -T.:Adabiyot va san`at nashriyoti, 1986.- 86-bet.

¹² Mahmud Qoshg`ariy. Devoni lug`atit turk. 2-qism-75-bet.

¹³ Жўраева Б. Мақолларнинг қисқача синонимик луғати. –Тошкент: Фан, 2007, 22-бет.

¹⁴ Mahmud Qoshg`ariy. Devoni lug`atit turk. 2-qism-182-bet.

¹⁵ Жўраева Б. Мақолларнинг қисқача синонимик луғати. –Тошкент: Фан, 2007, 23-бет.

¹⁶ Mahmud Qoshg`ariy. Devoni lug`atit turk. 2-qism-28-bet.

tavakkalchining to'yi bitar”, “O'ychi o'yini aytguncha, tavakkalchi niyatiga yetar”, “Tavakkalning eshagini bo'ri yemas”, “Tavakkalchining kemasi botmas”¹⁷. – To'yga balo bormi, buvi, shu zamonda? Xotini o'lgan, bolali kishi bo'lsam, odamlar jirttak chalishadi. – G'arazgo'y odam baribir jirttak chalaveradi. Ularga qarab ish qilaman, desang, choying qaynamaydi. “O'ychi o'ylaguncha, tavakkalchi Buxoroga yetadi”. Kimnikiga sovchi yuboray?¹⁸

Mahmud Qoshg'ariyning “Devonu lug'otit turk” asari xalqimizning chinakam xazinasini bo'lganligi sababli bugungi kunga qadar o'zining qadr-qimmatini yo'qotgan emas. Unda qo'llagan har bir hikmat xalq tafakkurining yuksak namunasi sifatida bugun ham turli shakllarda tilimizda keng qo'llaniladi. Zero, bugungi tilshunoslik va adabiyotshunoslik ushbu devondan nafas olib yashaydi.

Foydalanilgan adabiyotlar ro'yxati:

1. Mahmud Qoshg'ariy. Devoni lug'atit turk. 1-qism
2. Mahmud Qoshg'ariy. Devoni lug'atit turk. 2-qism
3. Mahmud Qoshg'ariy. Devoni lug'atit turk. 3-qism
4. Жўраева Б. Мақолларнинг қисқача синонимик луғати. –Тошкент:
5. Shuhrat. Oltin zanglamas: Roman. 1965.
6. Hazratqulov M. Intizor: Qissalar. -T.:Adabiyot va san'at nashriyoti,
7. R. Fayziy.Asarlar. 1-jild. Hazrati inson: roman.1969.

TABOBATDA QO'LLANADIGAN BANGIDEVONA DORIVOR O'SIMLIGI NOMINING LINGVISTIK TAHLILI

N.N. Mirjonov¹

Buxoro Davlat Universiteti¹

Annotatsiya: Maqolada tibbiyotda foydalanib kelinayotgan dorivor o'simliklardan biri hisoblangan **BANGIDEVONA** o'simligining ta'rifi,

¹⁷ Жўраева Б. Мақолларнинг қисқача синонимик луғати. –Тошкент: Фан, 2007, 64-бет.

¹⁸ Nazarov U. Chayon yili: Roman. – T.:“Sharq”, 2013-y. 157-bet

tilimizda bu so'zning paydo bo'lishi va qo'llanilishi bilan bo'g'liq lingvistik tahlillar berilgan.

Kalit so'zlar: bang, bangi, bangidevona, barsh, dori, dorivor, dorivor vositalar, ituzumdoshlar, shifobaxshlik xususiyatlari.

Farmatsevtikaning jadal suratlar bilan rivojlanishi va yangi, yuqori samarali sintetik dorilar yaratilishiga qaramay dorivor o'simliklar va dorivor mahsulotlarga bo'lgan ehtiyojlar kundan kunga ortib bormoqda. Bu sohadagi qator muammolarni hal etish maqsadida O'zbekiston Respublikasi Prezidentining 2020-yil 10-apreldagi “Yovvoyi holda o'suvchi dorivor o'simliklarni muhofaza qilish, madaniy holda yetishtirish, qayta ishlash va mavjud resurslardan oqilona foydalanish chora-tadbirlari to'g'risida” gi PQ-4670-sonli qaroriga asosan respublikada so'nggi yillarda dorivor o'simliklarni muhofaza qilish, tabiiy resurslardan oqilona foydalanish, dorivor o'simliklar yetishtiriladigan plantatsiyalar tashkil etish va ularni qayta ishlash borasida izchil islohotlar amalga oshirilmoqda.

Prezident Qarorida “Mahalliy floraga mansub 4,3 mingdan ortiq o'simliklarning 750 ta turi dorivor hisoblanib, ulardan 112 ta turi ilmiy tibbiyotda foydalanish uchun ro'yxatga olingan, shundan 70 ta turi farmatsevtika sanoatida faol qo'llanib kelinmoqda”¹⁹-deyiladi. Qarorda ilmiy-tadqiqot va oliy ta'lim muassasalari tomonidan amalga oshirilgan dorivor o'simliklarga doir ilmiy tadqiqotlar, yangi innovatsion ishlanmalar bo'yicha ma'lumotlar bazasini shakllantirsin, shuningdek, ularning tizimli ravishda yangilab borilishini ta'minlash; O'zbekiston Respublikasi Xalq ta'limi vazirligi hamda Oliy va o'rta maxsus ta'lim vazirliklariga 2020/2021 o'quv yilidan boshlab 2025/2026 o'quv yiliga qadar o'rta, o'rta maxsus va oliy ta'lim tizimida dorivor o'simliklarga oid maxsus soatlarni o'quv rejalariga kiritish (16-band); 2020/2021 o'quv yili boshlangunga qadar Qishloq xo'jaligi vazirligi, O'rmon xo'jaligi davlat

¹⁹ O'zbekiston Respublikasi Prezidentining 2020-yil 10-apreldagi PQ-4670-son qarori

qo'mitasi, Sog'liqni saqlash vazirligi bilan birgalikda o'quv dasturlari, darsliklar va qo'llanmalarga dorivor o'simliklar haqida ma'lumotlar kiritilishini ta'minlash; 2020/2021 o'quv yilidan boshlab maktab va oliy ta'lim muassasalarida fitobarlar tashkil etish kabi vazifalar belgilab berildi. Bundan tashqari qaror ilovasida 50 nomdagi dorivor o'simliklar va ularning hududlar kesimida plantatsiyalarini tashkil etish bo'yicha ko'rsatmalar berilgan.

Ushbu topshiriqlar tilshunoslar zimmasiga ham bir qator vazifalar yuklaydi, jumladan, shifobaxsh o'simlik nomlarining lingvistik jihatini mukammal tadqiq etish, tibbiyotda va xalq tabobatida qo'laniladigan o'simlik nomlarini barcha soha vakillari uchun tushunarli variantlarini taqdim etish, lug'atlarini yaratish kabilar.

Bangidevona, Tikanli olma (*Datura stramonium*, lotin tilida.) —nomlari bilan ataladigan o'simlikning ko'plab shifobaxsh va zararli jihatlari fanga ma'lum. Bangidevonani boshqa o'simliklar bilan almashtirmaslik uchun ularning nomlari va xususiyatlarini mukammal bilish talab etiladi. Adonis, angishvonagul, bangidevona, belladonna, issiriq, kuchala, marvaridgul, mingbosh, mingdevona va boshqalar shunday zaharli dorivor o'simliklar jumlasidandir. Shuning uchun o'simliklarni og'izga olmaslik, shuningdek ularni yig'ib olayotgan paytda qo'lni ko'zga urmaslik kerak. O'simliklarni yig'ib olgandan keyin qo'lni yaxshilab yuvish lozim.²⁰

Botanikada: Solanaceae (ituzumdoshlarga) mansub bir yillik begona o't. poyasi tarqoq, tik shoxlanib o'sadi; bo'yi 1,2 metrgacha bo'ladi. Bargi tuxumsimon, bandli, uchi qirrali. Gullari oq, barg qo'ltig'ida bittadan joylashgan. Mevasi yashil, tikan bilan qoplangan to'rt chanoqli tuxumsimon ko'sakcha: uzunligi 4,5 sm gacha boradi, 500 ga yaqin buyraksimon, qora tusli urug' beradi. Maydan iyungacha gullaydi va mevalaydi.

²⁰ Bolalar ensiklopediyasi

Urug'idan ko'payadi. Bargi, poyasi, ildizida giossiamin skopolamin, atropin kabi zaharli alkaloidlar bor.

Tabobatda: Bargidan revmatizm, nevrалgiya kasalliklarini davolashda ishlatiladigan dorilar tayyorlanadi. O'simlik bargi spazmalitik dori sifatida qorin sanchiqlarida mingdevona barglari bilan birga astmaga qarshi qo'llaniladigan sigaret (astmotin) tarkibiga qo'shiladi. Asosan, skopolamin gidrobromin (0,5–1 ml) ampula ko'rinishida ishlab chiqariladi. Aeron tabletkasi tarkibida skopolamin va giossiamin bor. Tabletkasi (0,0005g) qusishga qarshi qo'llanadi. Bangidevona bargining tarkibida 0,23 – 0,37% alkaloidlar, efir moyi, karotin, oshlovchi va boshqa moddalar bo'ladi. Giossiamin, atropin va skopolamin alkaloidlari mahsulotning asosiy ta'sir qiluvchi biologik faol moddalari hisoblanadi. Bangidevonaning barglarida belladonna va mingdevonaga o'xshash alkaloidlar (giossiamin, atropin, skopolamin) topilgan. Meksika bangidevonasi mevasidan olingan asosiy preparat skopolaminning gidrobromid tuzi hisoblanadi. Skopolamin o'z farmakologik ta'siriga ko'ra atropinga o'xshash, lekin markaziy asab sistemasiga tinchlantiruvchi ta'sir ko'rsatishi bilan undan farqlanadi, periferik ta'siri bo'yicha atropin kabidir. O'simlik bargi spazmalitik dori sifatida qorin sanchiqlarida va mingdevona barglari bilan birga astmaga qarshi qo'llaniladigan sigaret (astmotin) tarkibiga qo'shiladi.

Ibn Sino “Tib qonunlar” asarining 76-77 fasllarida BANGIDEVONA mevasining inson organizmiga nojo'ya ta'siri va unga qarshi davo choralari haqida atroflicha to'xtaladi. “Buni (bangidevona mevasi) iste'mol qilinsa, bosh aylanish, ko'zlarning qizarishi va pardalanishi, mastlik va og'ir uyqu paydo bo'ladi. Goho buning, ayniqsa Hindistonda bo'ladiganining bir misqoli o'sha kuniyoq o'ldiradi; o'lishdan oldin sovuq ter chiqadi va nafas sovuydi. Ammo yarim dirhamdan kami og'ir uyquga ucharatib, mast qiladi”, ammo o'ldirmaydi, faqat zaif kishilarnigina o'ldiradi. Buning eng zo'r davosi tabiiy soda, suv va zo'r berib qustirishdir. Sariyog' uning tarqatuvchisi hisoblanadi, bu bilan birga anchagina sharobga murch, nazla o'ti, dafna mevasi, dolchin va qunduz qiri

qo'shib ichiriladi. Qo'l-oyoqlarni issiq suvga solish, badanni issiq lattalar yordamida isitish, yog'lash, mumkin qadar harakat va badantarbiya qilish ham foyda keltiradi. Bundan keyin yog'liq ovqatlar va shirin sharob beriladi va afyun ichgandagi barcha chora qo'llanadi.”²¹

Bangidevona-[hindcha, bang-بنگ (nasha, kanopi) so'zidan forscha bangi-بنگی (nasha chekuvchi, narkoman) +forscha, devona-دیوانه-telba, aqlsiz (bangi+devona)] qo'shma so'z.

Sinonimi: **Barsh** [arabcha. برش-afyun, bang, bangidevona];

Omonim: **Bangidevona** (sifat) -bangilik kasaliga duchor bo'lgan shaxs, narkoman, nashavand (kam qo'llaniladigan so'z). Masalan, Isfandiyor Madrayimxon emas, bu bangidevonadan har narsa kutsa bo'ladi.²²

Adabiyotda: Tilimizda hindcha **“bang”** so'zidan yasalgan bangi, bangilik, bangixona, banginamo, bangisifat, banginusxa, bangbashara, bangidevona kabi so'zlarning 20-asr o'rtalarigacha keng qo'llanganini kuzatish mumkin: 1. Mirvali bangining ko'magida aravadan zambilg'altakni tushirib oladilar.²³ 2. To'rangizning bangiligi maxfiy emasdir, uni barcha besh qo'lday bilur.²⁴ 3. (Qorovul) Uzun mo'ylovli, ko'zlari ola-bula banginamo kishi edi.²⁵ 4. Sochim o'sib banginamo, Huv deb borarman borho...²⁶ 5. Alqissa, baq-baqaloq Mulla Mamasolih bin Mulla Matkarim Maxdum bilan novcha bo'yli, bangibashara hudhud so'fi xonaqohda o'tirishib, bir soat chamasi mudrashdilar.²⁷ 6. Sharob bilan bang kor qilib, boshini aylantirdi.²⁸ 7. Oxiri boboyi banglar orasidan o'ziga

²¹ “Tib qonunlari” 4-kitob, 451-bet

²² S.Siyoyev, Avaz

²³ Qodiriy, Mirvonlik Mallavoy

²⁴ S.Siyoyev, Yorug'lik

²⁵ Oybek, Bolalalik.

²⁶ “Tohir va Zuhra”

²⁷ H.Maqsudiy, Laylatulqadr

²⁸ “Bir soatlik xalifa”

zami topdi.²⁹ 8. Mulla palovga o'ch, bangi olovga.³⁰ 9. -Ey taqdir, xato qilibsiz, tushuning, bu-majlis!-dedi chil tomirday qotma, novcha, katta ko'zli, banginusxa, lekin kiyingan-tovlangan bir shaxs.³¹ 10. Bangixonani bilmaysanmi, ro'dapo?-deb so'radi u. Bola kallasini tebratdi-bilar ekan.³²

Bangi-Markaziy Afrika Respublikasi poytaxti, mamlakatning eng yirik shahri, Ubangi daryosidagi port.

Bangilik-1) tor ma'noda-giyohvandlikning bir turi; nashani tamakiga aralashtirib chekish yoki iste'mol qilish. 2) keng ma'noda-giyohvandlik, ya'ni kayf beruvchi moddalarni uzoq istemol qilish, ularga ruju qilish, hirs qo'yish.

Foydalanilgan adabiyotlar ro'yxati:

1. Mirziyoyev.Sh, O'zbekiston Respublikasi Prezidentining 2020-yil 10-apreldagi PQ-4670-son qarori, Lex.uz
2. Bolalar ensiklopediyasi, 2014, <https://kitobxon.com/oz/company/ozbekiston-milliy-enciklopediyasi>
3. Hojimatov Q., Olloyorov M. , O'zbekistonning shifobaxsh o'simliklari va ularni muhofaza qilish, T., 1988;
4. Hojimatov Q.H., Yo'ldoshev K.Y., Shog'ulomov U.Sh., Hojimatov O.Q., Shifobaxsh giyoxlar dardlarga malham (Fitoterapiya), T., 1995;
5. Nabiyev M, Shifobaxsh giyoxlar, T., 1980;
6. O'zbek tilining izohli lug'ati (1-tom), 2006-yil, 26-27-b
7. O'zME. Birinchi jild. Toshkent, 2000-yil
8. Tib qonunlari 4-tom, 451-b
9. Xoliqov K., O'zbekiston janubidagi dorivor o'simliklar, T., 1992;
10. Xolmatov H.X., Habibov Z. H., Farmakognoziya [Darslik], T., 1967;

²⁹ A.Qodiriy, Mehrobdan chayon

³⁰ Maqol

³¹ Oybek, Nur qidirib

³² M.Ismoiliy, Farg'ona tong otguncha

MARGARET MITCHELLNING “SHAMOLLARDA QOLGAN HISLARIM” ASARIDAGI FRAZEOLOGIZMLARNING FUNKSIONAL-DISKURSIV XUSUSIYATLARI

N.F. Qosimova¹, M.R. Sayliyeva²

BuxDU Tarjimashunoslik va lingvodidaktika kafedrasini mudiri v.b.¹

BuxDU Xorijiy tillar fakulteti 2- bosqich magistranti²

Annotatsiya: Mazkur maqola Margaret Mitchellning “Shamollarda qolgan hislarim” asaridagi frazeologik birliklarning funksional-diskursiv tahliliga bag'ishlangan. Unda 40 dan ortiq frazeologik birliklar tahlili keltirilib, mavzuga doir nazariy qarashlarga munosabat bildirilgan.

Kalit so'zlar: frazeologik birlik, konseptuallik, idioma, ekvivalentlik, diskursiv-funksional, analog, maqol.

Abstract

The presented article is devoted to the functional-discursive analysis of phraseological units in "Gone with the Wind" by Margaret Mitchell. The article contains an analysis of more than 40 phraseological units and comments on theoretical views on the subject of research.

Key words: phraseological unit, conceptuality, idiom, equivalence, discursive- functional, analog, proverb.

Аннотация

Данная статья посвящена функционально-дискурсивному анализу фразеологизмов в произведении Маргарет Митчелл «Унесенные ветром». Статья содержит анализ более 40 фразеологических единиц и комментарии к теоретическим взглядам на предмет исследования.

Ключевые слова: фразеологическая единица, концептуальность, идиома, эквивалентность, дискурсивно-функциональный, аналог, пословица.

Ingliz tili ming yillik tarixga ega bo'lib, u davomida juda ko'p iboralar, nutqning maxsus turg'un birliklar to'plangan. Iboralarning ma'nosini tushunish,

ularni nutqda to'g'ri ishlatish nutq ko'nikmalarini takomillashtirish va til madaniyatining yuqori ko'rsatkichlaridan biri hisoblanadi. Shu sababli, ushbu sohaga bo'lgan qiziqish juda katta bo'lgan. Frazeologik birliklarni o'rganish doimo katta ahamiyatga ega bo'lgan, shuning uchun ko'plab olimlar frazeologik birlikni aniqlash orqali frazeologiyaga o'z hissasini qo'shishga intilganlar. Frazeologiya asoschisi shveysariyalik olim Charlz Balli frazeologik birlikka umumiy ta'rif berdi: "tilda mustahkam o'rnashgan kombinatsiyalar frazeologik iboralar deb ataladi". Sovet tilshunoslari Sergey Ivanovich Ozhegov va Natalya Yulievna Shvedova frazeologik birliklarni idiomatikaga yaqin mustaqil ma'noga ega barqaror ifoda sifatida ta'riflaydilar. Lev Lvovich Nelyubin frazeologik birlik (frazeologik birlik, frazeologik aylanma, frazeogramma) leksik jihatdan bo'linmaydigan, tarkibi va tuzilishi bo'yicha barqaror, ajralmas ibora, tayyor nutq birligi shaklida ko'paytiriladi, deb hisoblagan. Frazeologizm, shuningdek, so'zma-so'z boshqa tilga tarjima qilinmagan nutqning barqaror burilishi yoki idioma sifatida ham ta'riflanadi. Ammo idioma frazeologik birlikdan farq qiladi, chunki u sintaktik va semantik tuzilishi bilan tilning o'ziga xos va noyob xususiyatlarini ochib beradi. Frazeologik birliklarning tarjimasini har doim eng katta qiyinchiliklarni keltirib chiqardi. Tarjimonning vazifasi nafaqat ma'noni yetkazish, balki frazeologik birlikning obrazlilikini aks ettirish, maqsadli tilda eng maqbul so'z yoki iborani topishga harakat qilishdir. Ushbu tadqiqot taniqli amerikalik yozuvchi Margaret Mitchellning "Gone with the Wind" romanidan biz tanlagan frazeologik birliklarning tarjimasiga bag'ishlangan. Ushbu asar, bizning fikrimizcha, har xil iboralar va frazeologik birliklar bilan to'ldirilganligi uchun yaxshi misoldir.

Mazkur tadqiqotning maqsadlaridan biri frazeologik birliklarning badiiy asarlarda qay tarzda qo'llanilishidan iboratdir. Biz olib qaraydigan asarim Margaret Mitchellning **Gone with Wind** bo'lib, ushbu asarda iboralarning o'rni, ularning asar o'qilishidagi ta'siri ona tilisi boshqa til bo'lgan o'quvchi nuqtai nazaridan kuzatib boriladi.

Bundan tashqari, badiiy asarlarda uchraydigan iboralarning qo'llanilishini o'rganish jarayonida yig'ilgan bilimlar til o'rganuvchiga juda katta ahamiyatga ega ekanligini ta'kidlab o'tish o'rinli deb hisoblayman. Yana bir sabablardan biri shundan iboratki, til o'rganuvchi iboralarni o'rganish orqali o'sha xorij til ustasiga erishish jarayonidagi katta poyqadam egasiga aylanadi.

Ushbu tadqiqot ishi davomida ikkita masala ko'rib chiqiladi. Ulardan biri iboralarning matndagi o'rni va mazmuni bilan tanishib chiqsa, ikkinchisi bo'lsa ushbu iboralarning qo'llanishi badiiy asarda qay darajada ta'sir o'tkazishini izohlab o'tadi. Birinchi masala iborali birliklarning asar personajlari orasida ishlatilishi, qo'llanilish tarzi, uslubi va qaysi personajlar orqali aytilishi o'sha asar qahramonlari haqida ko'proq ma'lumot berishga yordam beruvchi vosita sifatida ham qaraladi. Iborali birliklar ma'no jihatda metofozalarga o'xshab ketsada, mazkur tadqiqot ishida faqat iboralarga e'tibor qaratiladi.

Tadqiqot ishining maqsadiga erishish uchun quyidagi yo'nalishlarga amal qilindi. Birinchidan, ushbu badiiy asar qayta-qayta o'qildi va iboraga monand so'z birikmalari alohida belgilandi. Keyin esa, mana shu belgilangan so'z birikmalari ibora tushunchasiga to'g'ri kelish yo kelmasligi asosida o'rganib chiqildi. Bu ishni amalga oshirishda lug'atlardan foydalanildi. Shu asosda oldin belgilangan so'z birikmalarning ibora yoki ibora emasligi aniqlandi.

Ushbu qismda tadqiqot ishining har xil aspektlari inobatga olingan bo'lib, unda umumiy va har bir detallarga alohida yondashuv tarzda qaralgan. Masalan, biz olib qaraydigan asarimizda 348 ta iborali birliklar kuzatilgani ma'lum bo'ldi. Bular orasida ibora va iborali fe'llar ham ko'pchilikni tashkil etadi. Diqqat e'tiborimizdagi asar 887 betdan iborat bo'lsa, tadqiqot davomida kuzatilgan iboralar o'rtacha olganda bir betga shuncha ya'ni bitta ibora to'g'ri keladi. Ishimizni keyingi qismlarida iboralarni raqamlar bilan qavsda izohlab o'tganmiz va har birini alohida o'rganib chiqish orqali chuqur tushunchaga ega bo'lganmiz.

Avvalambor aytib o'tish joizki, matnlarda uchraydigan iboralar turli xilligi uchun bitta xulosaga kelish mumkin – iboralar tilda tez-tez uchraydigan leksikologiyaga kiruvchi boy turkumdir. Lekin har bir iborani alohida qarab chiqish jarayonida ularning ko'pisi asardagi qahramonlar to'g'risida ekanligi ma'lum bo'lib qolmoqda.

Shuni ta'kidlab o'tish joizki, matnlarda uchraydigan iboralar turli xilliligi uchun bitta xulosaga kelish mumkin- iboralar tilda tez-tez uchraydigan leksikologiyaga kiruvchi boy turkumdir. Lekin har bir iborani tahlil qilish jarayonid ularning ko'pisi asardagi asardagi qahramonlar, ularning ichki kechinmalari holatini tasvirlashda qo'llanilganligi ma'lum bo'ldi.

Asarda ko'p miqdorda odam tana a'zolari yoki tana harakati ishtirokidagi iboralar ham uchraydi. Masalan, *to hold one's tongue*, [1, 4]. *to take one's foot on one's hand* [2, 6]. *to set foot on somewhere*, [3, 8]. *to put out someone's tongue*, [4, 9]. *to have eye for* [5, 11]. *to turn a sharp eye*, [6, 191-b]. *wipe one's eyes*, [7, 293]. *rack one's brain*, [8, 289]. *roll one's eyes*, [9, 332].

Asar qahramonlari bilan bog'liq bo'lgan iboralar 65%ni tashkil etadi. Vaziyatni tasvirlovchi iborali birliklar ham anchagina bo'lib ularni aniqlab olish qiyin emas. Yuqorida ko'rsatib o'tilgan statistik ma'lumotlardan shuni xulosa qilsak bo'ladiki, asar qahramonlariga tegishli bo'lgan iboralar miqdori muhit vaziyatni tasvirlovchi frazeologik birliklardan ancha ko'p ekanligini ko'rish qiyinchilik tug'dirmaydi, chunki asarda sodir bo'layotgan voqealar qahramonlarga bevosita tegishli ekanligi namoyon bo'ladi. Faqat ayrim holatlarda atrof-

muhit va syujetni ifodalovchi iboralarning ishlatilishini kuzatish mumkin.

Iboralarning asar qahramonlarining o'zaro so'zlashuvlarida ya'ni dialoglarida va asarning aytib berilish jarayonida ko'p marotaba ishlatilganligi kuzatiladi. Miqdor jihatdan olib qaraladigan bo'lsa, iboralarning 30%

qahramonlar tilidan ishlatilgan, 70% muallif tomonidan vaziyatni tasvirlashda qo'llanilgan.

Asarda ko'p iboralarning takror qo'llanilganligini ta'kidlab o'tish joizdir. Quyidagi iboralarning takror qo'langanligiga guvoh bo'ldik:

1. *impose upon*
2. *be upon one's shoulder*
3. *tide one's over*
4. *set foot on*
5. *put one's hand*
6. *to be sweet on*
7. *turn loose someone*
8. *drag someone down/ away*
9. *lay eye on someone*
10. *throw a glance*

Takror qo'llangan iborali birikmalar asarda 80% ni tashkil qiladi. Iboralarning tildagi o'rni ularning kerakli informatsiyani shinam va boy tarzda tarzda yetkazib berish xususiyatlari bilan ajralib turadi. Bundan tashqari, iboralarning mazmunini ularga ma'no jihatidan o'xshash so'zlardan ko'ra tezroq anglash mumkin, chunki ular xalq orasida oddiy so'zlardek tushuniladi.

Avvalambor, iboralar vositasida ko'p so'zli gaplar qisqa so'z birikmalari orqali ifodalanib matn mazmunini ham o'zgartirmaydi. Ular suhbatga tejamkorlik alomatini qo'shadi. Ayrim iboralar atigi ikki so'zdangina iborat bo'lsada lekin gapning mazmun mohiyatini yo'qotmaydi. Lekin biz tahlilga torgan asarimizda ikki so'zdan iborat iboralar kam foizni tashkil qiladi. Uch va undan ortiq so'zdan tashkil topgan iborali birikmalar asarimizda ancha.

Ushbu ikki xil kategoriyani yanada yaxshiroq ko'z oldimizga keltirish uchun ularni misol sifatida keltirish bilan kifoyalanamiz:

- | | |
|--|------------------------|
| 1. <i>lay eyes on someone</i> | 1. <i>throw smile</i> |
| 2. <i>to hold one's temper</i> | 2. <i>draw courage</i> |
| 3. <i>drop someone's eyes</i> | 3. <i>take strap</i> |
| 4. <i>hold the rein</i> | |
| 5. <i>from the cradle to the grave</i> | |
| 6. <i>draw a deep breathe</i> | |

Iboralar tildagi oddiy fikrni ifodalashda har tomonlama tasvirlashda qo'l keladi. Bu jihatdan iboralar so'z va ma'noga boy bo'lib aniq bir fikr yoki vaziyatni yetkazib berishda juda muhim rol o'ynaydi.

Asarda hayonlar hamda insonlar bilan bog'liq metaforik tarzda qo'llanilgan iboralar ham bor : *rear like a horse*, [1, 191] . *come down on somebody like a swarm* , [2, 550]. *gad about like a man* [3, 542]. *swell up like a toad*, [4, 565]. *scramble into somewhere like a rabbit* [5, 541].

Asarimiz inson ichki kechinmalari hissiyotlari tasviri bilan uzviy bog'liq bo'lganligi sababli hissiyotni ifodalovchi frazeologik birliklar hamda idiomalar asarda ko'p qismni tashkil etadi.

Masalan, asarda bir hissiy holat ma'nosini bildiruvchi bir necha xil iboralar ishlatilganlini ko'rib chiqdik:

- (1) *lay on eyes on someone*
- (2) *throw a glance*
- (3) *turn a sharp eye*
- (4) *drop someone's eye*
- (5) *have an eye*

Yuqorida ko'rsatilgan, bu iboralar **qaramoq**, **nazar tashlamoq**, **razm solmoq** degan ma'noni bildiradi. Unga mazmun jihatdan oid elementlarni ifodalagan. Ayrim paytlarda ikkita ibora bir xil guruhiga taalluqli bo'lsada,

kontekstual jihatdan mazmun-mohiyatida ular bir- biridan bir oz farq qilish mumkin bo'lgan holatlari kuzatilgan.

Iboralar mazmun mohiyati jihatidan qaysi davr yo vaqtga qarashli tasvirlovchi vosita sifatida qaralsa ham ajab emas Chunki tilimizda oldin ishlatigan va hozirda kamdan – kam uchraydigan bu kabi so'z birikmalari

matnning eski vaqtga yoki qadimgi davrlarga taaluqli ekanligini bildiradi. Shu o'rinda, zamonaviy iboralarni uchratib tursak, matnda ishlatilgan tilning zamonaviyroq ekanligini tushunishimiz mushkul emasdir.

Margaret Mitchell asar qahramonlarining dunyoqarashi, ma'naviyati, ma'daniyatiga xos ibora, maqol, idiomalarni mahorat bilan qo'llaydi. Ular qahramonlarning xarakterini, ijobiy va salbiy xususiyatlarini ochishga xizmat qiladi. Bir so'z bilan aytganda, muallif iboralardan unumli va o'rinli foydalana olgan.

Foydalanilgan adabiyotlar ro'yxati:

1. Gone with the Wind by Margaret Mitchell A project Gutenberg of Australia eBook [http: gutenberg. Net au.](http://gutenberg.net.au)(2002.)
2. Oxford Advanced Learner's Dictionary of Current English(2005)
3. Longman Dictionary of Idioms (1979.)

TIBBIY NUTQ MADANIYATI XUSUSIDA

S. Toshtemirova¹

Lingvistika (o'zbek tilshunosligi) mutaxassisligi I bosqich magistranti¹

Annotatsiya: Ushbu maqolada nutq madaniyati, uning tibbiyotdagi o'rni, so'zning shifobaxsh qudrati, buyuk allomalarning bu xususdagi fikrlari, shifokor nutqida so'z davolash omili sifatida xizmat qilishi, muloqot o'rni va vaziyatiga ko'ra tanlanishi va uning ahamiyati to'g'risida fikr yuritilgan.

Kalit so'zlar: nutq madaniyati, tibbiy nutq, shifokor nutqi, so'z qudrati, muqaddas yolg'on.

XXI asr fan va texnologiyalar rivojlangan, insoniyat sun'iy intellektdan keng va samarali foydalanayotgan davrda nutq madaniyatiga e'tibor yanada kuchaydi. Zero, jahon tilshunosligida ham, o'zbek tilshunosligida ham tilning amaliy faoliyatini o'rganish tendensiyasi kuchayib, nutq faoliyatida inson omili va uning nutq yaratish imkoniyatlari, bu jarayonda namoyon bo'luvchi ko'plab hodisalar kabi nutq madaniyatini o'rganishga yangicha yondashuv va munosabat shakllangan. Ayniqsa, kasbiy muloqotda nutq madaniyati va unga oid masalalar ilmiy tadqiqotlar markazidan o'rin olmoqda. Shuningdek, ta'limning barcha bo'g'inlarida, jumladan, oliy ta'lim tizimida ham nutq madaniyatini o'rganish keng targ'ib qilinib, nutq madaniyati bilan bog'liq fanlar o'qitilmoqda.

Nutq madaniyatini o'rganish va o'qitish muhimligi, bundan ko'zlangan maqsad va vazifalar dolzarbligi xususida so'z yuritilar ekan, birinchi galda, nutq madaniyati tushunchasini aniqlashtirib olish lozim.

Nutq madaniyati deyilganda kishilarning nutq sharoiti va vaziyatiga mos ravishda tildan foydalanish salohiyati va uni o'rganuvchi soha tushuniladi. [3,25] So'z qudrati, undan to'g'ri va o'rinli foydalanish, qachon, qayerda va qay holatda eng maqbul so'zni tanlay olish nutq madaniyatining asosiy xususiyatidir. Buning uchun har bir inson til zaxirasidan mohirona foydalanish qobiliyatiga, so'z boyligiga ega bo'lishi, teran fikrlay olishi lozim. Shunday sohalar mavjudki, ularda so'z eng oliy o'rinda turadi va hal qiluvchi vazifani bajaradi. Shulardan biri tibbiyot sohasidir.

Tibbiyotda so'z qudrati qadimdan e'tirof etib kelingan bo'lib, shifo istab kelgan bemorlar uchun eng tez ta'sir etuvchi "hayot eleksiri" sifatida tan olingan. Ko'plab buyuk shaxslar o'z faoliyatlari davomida bunga iqror bo'lib, so'zning shifobaxsh qudrati haqida yozib qoldirganlar. Mashhur yunon hakimi Buqrot "Bemorni dori bilan emas, balki so'z bilan davolash afzal. Inson ruhini davolamay turib, tanga shifo berib bo'lmaydi", deb ta'kidlagan bo'lsa, qadimgi hind tabibi Sushruta ham so'z haqida fikr yuritib, "So'z muloyim, yoqimli va umidvor qila oladigan, ruhga taskin bera oladigan bo'lmog'i lozim" degan

xulosaga keladi. Bu fikrlar hozirgi kunda ham o'z ahamiyatini yo'yotmagan bo'lib, tibbiyot sohasi mutaxassislarining kasbiy muloqotiga xos mezonlarni belgilashda yangi qiymat kasb etadi.

Sharq tabobatining ustozlari avvallaridan biri Muhammad Zakariyo ar-Roziy "Tibbiyot hikmatlari" asarida o'zini tib ilmiga bag'ishlagan inson, eng avvalo, bilimli, kamtarin, mulohazali, fahm-farosatli, nutqi esa hikmatli bo'lishi lozimligini ta'kidlab, so'zning shifobaxshlik xususiyatlarini ochib bergan. Tabobat qonuniyatlarini kashf etgan buyuk alloma Abu Ali Ibn Sino ham "Tib qonunlari" asarida "Bemor borki, uni so'z bilan davolasa bo'ladi" degan fikri bilan so'zda shifo baxsh etish xususiyatini tasdiqlagan. Alloma "avval so'z, keyin giyoh, imkon qolmagan taqdirda tig'dan foydalanish zarur"ligini alohida qayd etib, so'z, ya'ni tabib (shifokor) nutqi davolashning eng muhim vositasi ekanligiga urg'u beradi.

Ayni masalaga hamohang fikrni zamonaviy tibbiyot mutaxassislari – professor Z.Sh.Sadikova va N.X.Abduqodirova qayd etishgan: Mamlakatimizda inson salomatligini saqlash va uning manfaatlari yo'lida olib borilayotgan islohotlar o'z samarali natijalarini bermoqda. Ayniqsa, kasalliklarni erta aniqlash, o'z vaqtida sifatli tibbiy xizmat ko'rsatish va ularning oldini olishda tibbiyot xodimlarining mehnati alohida o'ringa ega bo'lib, shifokor va bemor o'rtasidagi muloqot asosiy omillardan biri ekanligi hech kimga sir emas. Qadim zamonlardan bizga ma'lumki, shifokorlar o'zlarining shirin so'zlari va bilimi bilan bemorlarni davolab, ularning joniga oro bag'ishlab kelgan. Tibbiyot ilmining sulтони Abu Ali Ibn Sino: "Shifokor shirin so'zlari bilan bemorini davolanishiga ishontira olsa, dardga qarshi bemor va shifokor bir yoqadan bosh chiqarib kurashadi va dardni albatta yengadi. Agarda ishontira olmasa, unda ham dard, ham bemor birlashib, shifokorga qarshi kurashadi va davolash ancha qiyin kechadi", - degan edi". [5,7]

Ko'rinadiki, tibbiy nutq madaniyati bilan bog'liq masalalar hozirgi davrda ham o'z dolzarbligini saqlab turibdi.

Soʻz mulking sulmoni Alisher Navoiy ham oʻz asarlarida soʻzning shifobaxshligi haqida soʻz yuritadi. “Mahbubul-qulub” asarining 15-faslini tib ilmi zikriga bagʻishlaydi. Unda shunday fikrlar keltiriladi: “Tabib oʻz fanining bilimdoni boʻlishi, bemorlarga mehr-shafqat bilan muomala qilishi, asl tib ilmiga tabiati kelishmogʻi, donishmandlar soʻziga rioya qilib, ularga ergashmogʻi, muloyimsoʻz va bemor koʻnglini koʻtarguvchi va andishali, xushfeʼl boʻlmogʻi kerak. Tabib oʻz kasbida mohir boʻlsa-yu, ammo oʻzi badfeʼl, beparvo, qoʻpolsoʻz boʻlsa, bemorni har qancha muolaja qilmasin, baribir uning mijozida oʻzgarish paydo qilolmaydi.

Shirin soʻzli mohir tabib tan xastaligiga shifodir,

Badfeʼl, serjahl va savodsiz tabib esa el joniga balodir”. [1,15]

Buyuk rus olimi Bexterev “Agar shifokorning birinchi suhbatidan soʻng bemor oʻzini yengil his etmasa, u shifokor emas” [4] deya, koʻp bor taʼkidlaydi. Demak, shifokor oʻz kasbiy mahorati bilan bir qatorda, shirin soʻz egasi ham boʻlmogʻi darkor.

Donishmand xalqimizning “Yaxshi soʻz jon ozigʻidir”, “Bemorga shirin soʻz kerak, aqlsizga esa koʻz”, “Yaxshi soʻz yurakka malham, yomon soʻz yurakka gʻamdir” kabi maqollari ham bejiz aytilmagan. Yuqoridagi fikrlardan ayon boʻladiki, bir oʻgʻiz shirin soʻz baʼzan hayot bilan teng. Yo u insonga umid bagʻishlaydi, yo bu dunyodan olib ketadi.

Shifokor bemor bilan muloqoti davomida chiroyli soʻzlashi bilan bir qatorda nutqning meʼyor va sifat talablarini unutmashligi, bemorning yoshi, jinsi, kasallik darajasi, uning qaysi qatlamga mansubligi (hunarmand, dehqon, oʻqituvchi va h.k)ni ham inobatga olishi kerak. Bemor bola boʻlsa, bolalarga xos, yoshi ulugʻ inson boʻlsa, keksalarga mos ravishda gapirmogʻi maqsadga muvofiq boʻladi. Shifokor huzuriga borganimizda “*ogʻizchamizni ochamiz*”, “*qoʻlchamizni beramiz*”, “*oyoqchalarimizni uzataylik*”, “*tilchasini bir koʻray*” degan jummalarni koʻp eshitamiz. Bulardan foydalanadigan shifokorlar bolalarda qoʻrqinch tuygʻusini uygʻotmasdan oʻz koʻrigini oʻtkazadi. Bunday

muloqot jarayonida bolalar o'zlarini erkin his qilishadi. Bundan tashqari, bola uchun tushunarsiz so'zlarni qo'llamaslik lozim. Aksincha, yoshi katta bemorlar bilan kechadigan muloqot shakli amalga oshsa, bola tibbiy tekshiruv va muolajalardan qo'rqib, tezroq bu jarayondan chiqish istagini bildiradi. Yoshi ulug' kishilar bilan muloqotning muloyimlik va vazminlik kasb etishi bemor adresatlar ishonchini oshiradi. Qayd etilganidek, bemorning qaysi qatlamga mansubligi inobatga olinishi zarur bo'lib, bu ijtimoiy jihatdan muhim omil sanaladi. Bu xususda Ibn Sino ham tabib bemor bilan muloqotga kirishayotganda uning bilim saviyasi va ijtimoiy kelib chiqishiga ahamiyat berishi lozimligini ta'kidlab o'tadi. Demak, shifokor muloqot jarayonida hunarmand bilan hunarmand kabi, dehqon bilan dehqonday va olim bilan olimdek so'zlash madaniyatiga ega bo'lmog'i lozim. Ana shunda bemor o'z kasalligi haqida aniqroq ma'lumotga ega bo'ladi va tezroq davo topadi. Masalan, bugungi kunda juda ko'p tarqalgan jigar serrozi kasalligini olaylik. Bundan xabardor insonga jigar serrozi tushunarli bo'lsa, dehqonga bu atama mutlaq begona bo'lishi mumkin. Natijada, bemor ruhoyatida beparvolik yoki juda qattiq vahimaga tushish holatlari vujudga kelishi tabiiydir. Bunday vaziyatlarda shifokor kasallik nomlari yoki tibbiy atamalarning xalqona variantlarini topa olishi, undan to'g'ri foydalanishni bilishi behad muhim. Ayni paytda, nutq madaniyati me'yorlari, talab va mezonlarining amaliy ifodasi shifokor muloqotining samarali kechishiga yordam beradi, demak, hal qiluvchi vazifani bajaradi.

Nutq madaniyati qoidalariga rioya qilish nafaqat bemor hayoti uchun, balki shifokorning o'zi uchun ham nihoyatda foydalidir. Bu o'rinda "Podsho va ikki tabib" hikoyati juda o'rinli. Biz bilamizki, ushbu hikoyada birinchi tabib podshoning kasalligi xavfli ekanligi, oqibatda, o'limga olib kelishini aytadi. Ikkinchi tabib esa, bu kasallik og'ir kasallik emasligi, uni davolash mumkinligi, podsho uzoq umr ko'rishini ta'kidlaydi. Ikki tabib ham podsho qanday kasallikka chalinganligini biladi, ammo kasallikni podshoga ikki xil usulda

tushuntiradi. Buning natijasi shundayki, birinchi tabibga o'lim, ikkinchisiga esa, mukofot olib keldi. Uzoq umr ko'rolmaydigan, yurak, qon-tomir va ruhiy xastaliklarga chalingan bemorlar bilan muloqotda ularga ehtiyotkorona yondashish kerak. “Davolanmasangiz, o'lib ketasiz” tarzida emas, “Siz juda ham bardoshlisiz”, “Siz buni uddalay olasiz”, “Siz bunga qodirsiz”, “Siz sog'lomsiz, lekin ozgina davolansangiz, yaxshi bo'ladi” degan jumlar bilan bemorga murojaat qilmoq maqsadga muvofiqdir. Ko'rinadiki, “Podsho va ikki tabib” hikoyatida ham, bu holatda ham “muqaddas yolg'onning” [2] o'rni beqiyos. “Muqaddas yolg'on” inson hayoti uchun najot farishtasiga aylanishi mumkin. Aytilgan haqiqat esa, o'n kunlik umri qolgan insonning besh kunini o'g'iraydi.

Inson hayoti shifokorlar qo'lida ekan, ular so'zni tilshunos-u shoirlardan ham ko'proq saralay olmog'i, o'z nutqida nutqni bezovchi tasviriy vositalardan unumli foydalanishi lozim. Bizningcha, quyidagi satrlar mavzu doirasidagi fikrlarning poetik ifodasida qat'iy va kutilgan xulosani beradi:

Kimki bo'lsa xastadil, bir so'z bila topgay shifo,
So'zga ziqna yuz tabibdan yaxshi bir shirin zabon,
Bir zahar so'z birla g'amgin bo'lgusi yuz baxtiyor,
Bir shirin so'zdin davo topgay, ajab, yuz xastajon.

Foydalanilgan adabiyotlar ro'yxati:

1. Алишер Навоий. Маҳбубул-қулуб.–Тошкент: Ғафур Ғулом номидаги Адабиёт ва санъат нашриёти, 1983.
2. Қосимов Э.Й. Шифокорнинг нутқ маданияти ва бемор билан мулоқот санъати. –Токент: Янги аср авлоди, 2007.
3. Raupova L. Nutq madaniyati. – Toshkent: Innovatsiya-ziyo, 2019.
4. Shifokor va pasient terapiyasi. Ma'ruzalar matni.
5. http://www.uch21vek.com/assets/uch21vek_4_1_2020.pdf

ZAMONAVIY REKLAMALARNING LINGVOPRAGMATIK

JIHATI

G. Hikmatova¹

Lingvistika (o'zbek tili) mutaxassisligi II bosqich magistranti¹

Annotatsiya: Reklama matni zamonaviy pragmalingvistika nuqtayi nazardan ijtimoiy ta'sirning ravshan nutq shakli sifatida, bir yo'nalishi nutq harakati sifatida tavsiflanadi, uning mazmuni adresat tomonidan aniqlanish va ma'lumot berish orqali manzilga ijtimoiy ta'sir ko'rsatishi hisoblanadi. Mana shunday muammolar hozirgi tilshunoslikning dolzarb muammolari sanaladi.

Kalit so'zlar: Reklama, matn, pragmatika, nutq, lison, estetika, lingvistika.

Nutq ta'siri, ya'ni og'zaki ma'lumotlarning qabul qiluvchining xatti-harakatlariga ta'siri, aloqa aktiga kiritilgan qator lisoniy va lisoniy bo'lmagan omillarning o'zaro ta'siri natijasida hosil bo'ladi. Bunday sharoitda ekspressivlik reklama matnining pragma-kommunikativ mavjudligi uchun zaruriy shartga aylanadi. Chunki u asosan kommunikativ, pragmatik, estetik funksiyalarni amalga oshirishni belgilaydi.

Ko'cha tili matnlari orasida reklamalar strukturasi ko'ra o'ziga xos xususiyatlarga ega. Ularda aks etuvchi yozuvlar, rasmlar, shartli belgilar, simvollar reklama matni semantikasiga bog'liq bo'ladi. Ular majmui reklama matni semantikasini tashkil qiladi.

Reklama – bu oddiy matn emas balki, stilistik bo'yoq va ekspressiv ta'sirchan so'z va so'z birikmalari orqali mahsulotni keng jamoatchilikka taqdim etish, mahsulotni kelajakda xaridorgir brend tovarga aylanishiga xizmat qiluvchi vosita hisoblanadi. Reklama tillarini o'ziga hos ta'sirchanlik va bo'yoqdorlik vositalari orqali xaridorlar ko'ngliga yo'l topishida o'ziga hos xususiyatlariga ega. Shunday xususiyatlarni o'z maromida qo'llash bu stilistik uslublarni qo'llay olish bilan o'lchanadi. So'nggi o'n yillikda reklama matnlari bilan asosan tilshunoslar shug'ullanmoqdalar. Sababi, har qanday reklama matni so'zdan

tarkib tobgan. Reklama matnlarining o'ziga xos xususiyatlari mavjudki, I.V.Privalova bu haqda shunday deydi: zamonaviy iqtisodiy sharoitda reklama matnlari insonga psixologik ta'sir ko'rsatishda asosiy o'rinni egallaydi. Yana bir rus olim F.I. Sharkovning fikricha, reklama matnlarining vazifasi shuki, u yoki bu mahsulotga bo'lgan talabidan kelib chiqib, iste'molchining diqqatini mahsulotga qaratishdan iboratdir.

Xorijiy reklama matnlarini tarjima qilish mahsulotning spesifikaziga bog'liq bo'lib, reklama matnida qo'llangan uslubiy priyomlar mahsulot turidan kelib chiqadi. Mayishiy texnika vositalari reklamalarida asosiy urg'u mahsulotga o'ta yuqori baho berishga qaratilsa, kiyim- kechak reklamalarida mahsulotni bo'rttirish, oziq-ovqat reklamalarida esa mahsulotni tavsiflashga e'tibor qaratiladi³³.



Thermador. REAL INNOVATIONS FOR REAL COOKS

Termodor haqiqiy pishiriqlar uchun haqiqiy innovatsiya. Anafora- haqiqiy so'zini ikki marta takrorlash orqali mahsulotning sifatiga yuqori baho berish ruhiyati hosil qilinmoqda.



WENDY'S –It's 'waaaay' better than fast food.It's Wendy's.

³³ Galperin I.R. Tekst kak obyekt lingvisticheskogo issledovaniya. – M., Nauka, 1981. – S. 4-5.

Bu fast fuddann ko'ra a'lo Bu Vendi. Reklama qilinayotgan mahsulotga yuqori baho berish.



ELECTRIC COOKER. Your Choice Quality Comfort

Elektrik kuker. Sizning tanlovingiz yuqori sifatli qulaylik. Predmetdan faoliyatga undash. YA'ni shu mahsulotni sotib olish kishining qulaylikni xush ko'ruvchi va didli ekanligiga ishora mavjud.



AMY'S – We Love to Cook for you

Emi. Biz siz uchun taom tayyorlashni sevamiz. Mijozga bo'lgan yuqori hurmatni ko'rsatish.

Tarjimaning eng murakkab turlaridan biri, reklama matnlari tarjimasidir. Chunki reklamani o'z tiliga tarjima qilishnigina o'zi kifoya emas. Siz hattoki murakkab bo'lgan texnik ko'rsatmalarni osongina tarjima qila olish bu reklama e'lonlarini aniqlik bilan boshqa tilga o'gira olishingizni kafolatlaydi degani emas.

Tasvirlar reklamaning eng muhim jihatlarini ifodalasa, iste'molchining hissiy munosabatini faollashtirsa, xabarning so'zli qismi esa intellektual faolligini kengaytirishga va reklama beruvchining qat'iy belgilangan takliflarini

yo'naltirishga yordam beradi. So'zli matn muallif tomonidan reklama xabariga aylantirilgan butun mazmuniy quvvatni namoyon etadi³⁴.

Reklamalar o'z xususiyatlariga ko'ra bir necha turlarga bo'linadi: jumladan, lingvistik birliklarning qo'llanishiga ko'ra, reklamaning nima haqida axborot berayotganligiga ko'ra, tovar va xizmatlarning kategoriyasiga ko'ra, matn qaysi vosita orqali berilayotganligiga ko'ra, ta'sir doirasiga ko'ra, reklama kimlarga mo'ljallanganligiga va axborotni yetkazish usullariga ko'ra. Reklamalarning bu turlari matn tuzilishiga ko'ra bir-biridan farqlanadi.

Agar siz boshqa mahsulotdan ajralib turmaydigan biror narsani reklama qiladigan bo'lsangiz, sizdan ko'p so'z talab qilinmaydi. Lekin sizning mahsulotingiz xaridor uchun muhim bo'lsa, uning psixologiyasiga, ya'ni ruhiyatiga shunday so'zlar bilan ta'sir qilingki, sizning mahsulotingizni dunyoda yagona deb o'ylashsin³⁵.

Shuni alohida ta'kidlab o'tish kerakki, reklamani anglash barobarida turli tasavvurlar, bilimlar va hulq ko'nikmalari shakllanadi. Reklama ta'sir etish xususiyatiga ko'ra kattalarga kognitiv – ongli tarzda, bolalarga esa affektiv – hissiy ta'sir etadi³⁶.

Progmalingvistikada reklama tili – bu bir shaxsning ikkinchi bir shaxs ruhiyatiga o'z so'zlari bilan ta'sir etib, mahsulot sifatiga ishontira oladigan til.

Demak, xulosa qilib shuni aytishimiz mumkinki, reklamada asosiy jihatlardan biri psixologiya va lingvistika. Psixologiya xaridor ruhiyatini o'rgansa, lingvistika esa uning to'g'ri talaffuzi va yozilishini ta'minlab beradi.

Foydalanilgan adabiyotlar ro'yxati :

³⁴ Azlarova A. A. Tovalar reklamasini tashkil qilish va samaradorligi (O'zbekiston korxonolari misolida). Nomzodlik dissertatsiyasi avtoreferati. – Toshkent, 2005.

³⁵ Блюм М.А. ва Молоткова Н.В. Ўша асар. –С.38.

⁴ Shomurotova N., Toshpo'latova F. Reklamaning idrok qilinishi//Boshlang'ich ta'lim// 2007, 2-son. 23-24-b.

1. Galperin I.R. *Tekst kak obyekt lingvisticheskogo issledovaniya.* – M., Nauka, 1981. – S. 4-5.
2. Azlarova A. A. *Tovarlar reklamasini tashkil qilish va samaradorligi (O'zbekiston korxonolari misolida).* Nomzodlik dissertatsiyasi avtoreferati. – Toshkent, 2005.
3. БЛЮМ М.А. ва Молоткова Н.В. Ўша асар. –С.38.
4. Shomurotova N., Toshpo'latova F. *Reklamaning idrok qilinishi//Boshlang'ich ta'lim// 2007, 2-son. 23-24-b.*

ГИЖДУВОН ТУМАНИДАГИ РАБОТ КОМПОНЕНТЛИ ТОПОНИМЛАР

Б. Киличев¹, Д. Жўраева²

БухДУ доценти¹ БухДУ магистранти²

Аннотация: *мақолада Гиждувон тумани топонимиясидаги работ компонентли жой номлари тарихий, этимологик ва лисоний таҳлил этилган.*

Калит сўзлар: *топоним, топонимика, жой номи, географик ном, работ, этимология.*

Бухоро вилояти топонимиясида *работ* компонентли географик объект номлари кўплаб учрайди. Айниқса, Гиждувон туманида ушбу компонент иштирокидаги ўттизга яқин топоним мавжуд. Худуддаги мазкур топонимлар, асосан, асос+асос шаклида ёки изофа воситасида шаклланган. Булар қуйидагилар: *Азимработ, Кўкработ, Кўсарработ, Оқработ, Работипоён, Работихўжа, Работча, Работи Қодир, Работиқози, Работиэшон, Работиҳожси, Чорработ, Работи Қамбар, Работойим, Тошработ, Янгиработ, Ўртарработ, Қуйи Работча, Қумработ, Қўшработ, Қозоқработ.*

Топонимияда *работ* бирлиги алоҳида ўринга эга. Бу сўзга турли манбаларда мутахассислар томонидан 1) мустаҳкамланган кўрғонларда

соқчилар турадиган жой ёки бир-биридан маълум масофада жойлашган истехком; кўрғон; 2) савдо йўлларидаги мустақамланган манзил, карвонсарой; 3) шаҳардан четрокдаги турар жой [3, 332]; 4) от боғланадиган жой, кўрғон, кўра [4, 212]; 5) карвон сарой, йўловчилар кўниши учун ясалган бино, мусофирхона; бекат [5, 517]; 6) манзил, бекат [6, 43-45]; 7) яйлов сифатида фойдаланиладиган серўт адир, жой [7, 58-62]; 8) савдо йўлларида қурилган тевараги девор билан ўралган манзил, карвонсарой, ҳарбий истехком, шаҳардан ташқаридан қурилган сарой [1, 198-199] каби шарҳ берилган.

Демак, работ жойлашиш ўрни, фойдаланиш мақсади, қурилиши жиҳатидан турлича маънолар касб этади.

Таҳлилимиз давомида работ сўзи билан боғлиқ топонимларнинг айрим лисоний хусусиятларига тўхталиб ўтамиз.

Ғиждувон тумани ҳудудидаги *Работча* топоними содда сўз қурилиши қолипи асосида шаклланган. Топоним икки қисмдан ташкил топган: работ+ (-ча). *Работча* топоними таркибида –ча қўшимчаси икки хил маънода қўлланиши мумкин: 1) кичик, шу турдаги работдан ҳажм жиҳатдан кичиклик; 2) шу турдаги бошқа работдан вақт (давр) жиҳатдан кейин қурилганлик. Демак, *Работча* – кичик работ; нисбатланган работдан кейинги даврда қурилган истехком [1, 212].

Туман топонимиясидаги *Азимработ*, *Работи Қодир*, *Работи Қамбар* кабилар *работ* ва шахс номини билдирувчи бирлик – Азим, Қодир, Қамбар антропоними асосида шаклланган. Бу ҳолат работларнинг қурилиш жараёни маълум шахсларга боғлиқлигини кўрсатади.

Ғиждувон туманидаги *Работихўжа*, *Работиқози*, *Работиэшон*, *Работиҳож*, кабилар хўжа, қози, ҳожи, эшон каби амал-унвон номлари билдирувчи компонент воситасида шаклланган. Бу ҳолат топонимнинг қурилишида шу амал-унвондаги шахслар иштирок этганлигини ёки яшаганлигини кўрсатади.

Худуддаги *Кўсаработ*, *Қозоқработ* кабилар работ ва кўса, қозоқ этнонимлари иштирокида пайдо бўлган. Қозоқработ – қозоқ миллатига мансуб кишилар манзили маъносига эга.

Кўсаработ топоними эса алоҳида эътиборга лойиқ. Чунки мазкур ном таркибидаги *кўса* қисми икки хил маънода шарҳланиши мумкин: 1) туркий этноним бўлиб, манбаларда унинг кўнғирот қабиласи таркибий қисмидаги қўштамғали бўлагига мансублиги қайд этилган [2, 109]; 2) *кўса ўт-ўлани кам, гиёҳ кам чиққан ёки мутлақо унмайдиган ер* маъносига ҳам эга. Топонимни шарҳлашда ҳар иккала таъриф ҳам мос келиши мумкин.

Тумандаги айрим номлар таркибида бугунги кунда ранг ифодаловчи сўзлар ҳам учрайдиган. Хусусан, Кўкработ топоними таркибидаги *кўк* сўзи ўт-ўлан, маъноси билан бирга баланд, юксак каби маъноларни ҳам ифодалайди [1, 149]. Оқработ топоними таркибидаги *оқ* сўзи бугунги кунда ранг-тус ифодаловчи birlik сифатида изоҳланади. Шу билан бирга *оқ* сўзининг “ҳажм жиҳатидан катта, баланд, меъёрдагидан ортиқ” каби маънолари ҳам бор. “Работ” сўзи “оқ” сўз билан қўшилиб, “катта работ”, “улкан истехком”, “ҳукумат томонидан бунёд қилинган иншоот” каби маъноларни англатади [1, 198-199].

Хуллас, туман топонимиясида *работ* компонентли номлар ўзига хос ўрин ва мавқега эгаллиги билан ажралиб туради. Уларни тўплаш, тизимлаштириш, маъноларини шарҳлаш орқали бугунги тилшунослик нуқтаи назаридан таҳлил этиш нафақат тилшунослик, балки тарих, этнография учун ҳам аҳамиятлидир.

Адабиётлар:

1. Нафасов Т. Қашқадарё қишлоқномаси. –Т.: Муҳаррир, 2009. –Б.212.
2. Дониёров Х. Ўзбек халқининг шажара ва шевалари. Монография. Иккинчи нашри. –Т.: Наврўз, 2017. –Б.109.
3. Ўзбек тилининг изоҳли луғати. 5 жилдлик. 3-жилд. –Т.: “Ўзбекистон миллий энциклопедияси”, 2007. –Б. 332.

4. Qorayev S. Toponimika. –Т.: “O‘zbekiston faylasuflari milliy jamiyati”, 2006. –В. 212.
5. Навоий асарлари луғати. Алишер Навоий асарлари ўн беш томлигига илова. –Т.: Фафур Гулом номидаги Адабиёт ва санъат нашриёти. 1972, 517-б.
6. Муҳаммаджонов А. Работ атамаси этимологияси//Ўзбек тили ва адабиёти, 1995, 2-сон. –Б.43-45.
7. Хромов А.Л. Таджикская микротопонимия долин Верхнего Зерафшана и Ягноба//Ономастика Средней Азии. –М.: Наука, 1978. - С.58-62.

АСАР ТИЛИДАГИ ТОПОНИМЛАРНИНГ ЎРГАНИЛИШИ

Б. Киличев¹, О.М. Сафарова²

БухДУ доценти¹, БухДУ магистранти²

Аннотация: *мақолада бадиий ва бошқа асарларда қўлланган топонимларнинг ўзбек тилишунослигида ўрганилиши масаласи ёртилиган.*

Калит сўзлар: *асар тили, топоним, жой номи, географик ном, ёзувчи услуби, индивидуаллаштириши.*

Ўзбек тилида яратилган асарларда тилнинг турли лексик бирликлари билан бир қаторда атоқли отлар, хусусан, топонимлардан ҳам кенг фойдаланилади. Бундан мақсад асар воқеалари рўй бераётган ҳудуд, манзилларни аниқроқ ифодалаш, персанажлар билан боғлиқ турли жиҳатларни ойдинлаштиришдан иборатдир.

Тилшуносликда асар тилида қўлланган топонимларни таҳлил этиш узоқ тарихга бориб тақалади. Асар матнида қайд этилган топонимларни тадқиқ этиш йўналишини бир неча гуруҳга ажратиш мумкин. Қуйида биз ана шу гуруҳларга мансуб ишларни таҳлилга тортамыз.

1-гуруҳга “Авесто” асаридаги номларнинг ўрганилиши билан боғлиқ ишларни киритиш мумкин. 2700 йиллиги жаҳон миқёсида кенг нишонланган ушбу асарда кўплаб жой номлари қайд этилган. Бу борадаги тадқиқотлар З.Дўсимов ва М.Тиллаева [1]ларнинг ишлари билан боғлиқ. Тадқиқотлар натижасида “Авесто” ҳозирги Хоразм воҳаси ҳудудида яратилганлиги айнан топонимлар мисолида асослаб берилди. Яъни асарда қўлланган кўплаб топонимлар бугунги кунда ҳам воҳа топонимикасида мавжуд.

2-гуруҳга “Девону луғотит турк” асари лексикаси таҳлили жараёнида топонимларнинг ўрганилиши билан боғлиқ ишлар киради. Бу борада З.Дўсимов, Н.Охунов, Ё.Тожиев, Т.Эназаров, Н.Улуқов, Ё.Хўжамбердиев [2] ларнинг амалга оширган ишлари алоҳида эътиборга лойиқ. Мазкур асар ўзининг турли соҳа ва йўналишларга хос маълумотлари билан ажралиб туради. Унда нафақат туркий сўзлар таҳлили берилгани, балки атоқли отларнинг бир қанча турлари, хусусан, топонимлар кенг шарҳланганлигига гувоҳ бўлиш мумкин. Бу ҳолат туркий халқлар яшаган ҳудудлар географиясини баён этиш, уларнинг турмуш тарзини кўрсатиш билан изоҳланади.

3-гуруҳга “Қутадғу билиг” асаридаги топонимларнинг тадқиқи берилган ишлар киради. Бунда М.Сайдамова, Т.Эназаров [3] томонидан айрим изланишлар қилинганлигига гувоҳ бўлиш мумкин. Асарда сон жиҳатдан кам миқдордаги топонимлар қўлланган бўлса-да, уларнинг этимологик тадқиқи бугунги фан учун ҳам аҳамиятлидир.

4-гуруҳга Алишер Навоий асарларида қўлланган жой номлари таҳлили келтирилган ишларни киритиш лозим. Булар сирасига О.Бўриев, Н.Охунов, С.Қорев [4]ларнинг ишларини мисол сифатида қайд этиш мумкин.

5-гурухга “Шажарайи турк” асарида қўлланган топонимлар ўрганилган изланишларни қўшиш мумкин. Мазкур асар тилидаги топонимлар М.Турдибеков, Х.Жабборов [5]лар томонидан ўрганилган.

6-гурухда айрим ижодкорлар асарларидаги топонимлар таҳлил этилган. Бу сирасига Б.Йўлдошев, Н.Охунов, Т.Эназаров, А.Эргашев, Б.Қиличев [6] ларнинг айрим мақолаларини киритиш мумкин. Ушбу изланишларда Саид Аҳмад, Абдулла Қаҳҳор, Аҳмад Дониш каби ижодкорларнинг асарлари тилида учрайдиган жой номлари ўрганилган.

Асар тилидаги топонимларни таҳлил этиш, аввало, узоқ ўтмишда мавжуд бўлган номларнинг, қолаверса, ҳозирда кенг қўлланишда бўлган номларнинг маъновий хусусиятларини очишга, уларнинг тарихини батафсил баён этишда қўл келади. Хусусан, мутафаккир олим Аҳмад Дониш ўзининг “Наводир-ул вақое” асарида кўплаб номларни қайд этиб ўтган. Тил нуқтаи назардан қараганда, олимнинг «Наводир-ул вақое» асари ўзига хос хазинани ташкил этади. Унда атоқли отларнинг ўнлаб турларига оид атамалар, айниқса, топонимлар кўплаб учрайди. Олим ўзининг шарҳлари давомида жуда кўплаб атоқли отларни санаб ўтадики, уларнинг аксарияти ҳозирги кунда ҳам тилимизда кенг ишлатилади. Булар жумласига *Ажам*, *Бадахшон*, *Лангар*, *Туркистон*, *Чағониён* кабиларни киритиш мумкин. Жумладан, *Ажам* – аслида Эроннинг шимоли-ғарбий қисми. Кўпинча бутун Эрон маъносида юритилган. Алишер Навоий «Ажам – Арабистоннинг атрофидаги ерлар» деб таърифлаган. *Бадахшон* эса Тожикистонда Помир тоғи бағридаги вилоят. Манбаларда Тоғли Бадахшон шаклида учрайди. Аслида дарё номи бўлиб, кейинчалик шу дарё бўйида вилоят-шаҳарнинг вужудга келиши натижасида жой номи (аҳоли яшаш пункти)га айланган. Ёки *Лангар* топоними ҳақида қизиқарли маълумотларни учратиш мумкин. Лангар Ўрта Осиё, Қозоғистон ва уларга чегарадош жойларда учрайдиган топоним. Лангар сўзининг маъноси турли-туман бўлиб, у ибодатхона, карвон-сарой, етимхона, хонақоҳ, қабр,

йўлдаги бекат, тўхташ жойи каби кўплаб маъноларни англатган. Олимнинг *Чағониён* топоними ҳақидаги қарашлари ҳам эътиборга лойиқ. Чағониён қадимий вилоят-шаҳар бўлиб, у Сурхондарё хавзасининг ўрта ва юқори оқимида жойлашган. Бу ном илк мартаба будда монах-сайёҳлари битикларида учрайди. Номнинг ўзаги *чағ (сағ) сак* этноними билан алоқадор. Чағониён – сакларнинг шаҳри деган маънони англатади.

Қайд этилганлардан маълум бўладики, асар тилида қўлланган топонимларни таҳлил этиш нафақат, тилшунослик, балки тарих, география ва этнография соҳалари учун ҳам аҳамиятлидир.

Асар тилида қўлланган топонимларнинг ўрганилишининг аҳамияти йўқолиш арафасидаги тарихий номларни сақлаб қолиш, уларнинг этимологияси билан боғлиқ ҳолатларни аниқлаштириш, қолаверса, келажак авлод учун уларни асраш каби эзгу ишга хизмат қилишини алоҳида таъкидлаш ўринли бўлади.

Адабиётлар:

1. Дўсимов З. Хоразм топономикаси ва “Авесто” // “Авесто” – буюк қомусий асар. –Тошкент, 2002. - Б. 14.; Хоразм ономастикаси тизимида «Авесто» элементлари // Филологик тадқиқотлар. –Тошкент, 2002. - Б.79-81.
2. Гиллаева М. “Авесто”даги макон номлари ҳақида // “Авесто” – Ватанимиз тарихини ўрганишда муҳим манба. Халқаро илмий-амалий конференция тезислари. –Хива, 2000. - Б.33-34;
3. Дўсимов З. “Девону луғотит турк” ва топонимика муаммолари // Маҳмуд Кошғарийнинг “Девону луғотит турк” асари ва унинг туркий халқлар маданияти ҳамда жаҳон цивилизациясида тутган ўрни. – Самарканд, 2002. - Б.60-61;
4. Охунов Н. “Девону луғотит турк” ва топонимия // Маҳмуд Кошғарийнинг “Девону луғотит турк” асари ва унинг туркий халқлар

маданияти ҳамда жаҳон цивилизациясида тутган ўрни. –Самарқанд, 2002. - Б.97-98;

5. Ё. Маҳмуд Кошғарий мероси топонимлар таҳлилида // Маҳмуд Кошғарийнинг “Девону луғотит турк” асари ва унинг туркий халқлар маданияти ҳамда жаҳон цивилизациясида тутган ўрни. – Самарқанд, 2002. - Б.76-77.
6. Сайдамова М. Юсуф Хос Ҳожибнинг “Қутадғу билиг” асаридаги баъзи бир ономастик birlikлар тўғрисида // Республика ёш тилшуносларнинг анъанавий илмий конференцияси тезислари. – Тошкент, 1995. -Б.94-95;
7. Эназаров Т.Ж. Юсуф Хос Ҳожибнинг “Қутадғу билиг” асаридаги ономастик birlikлар тўғрисида // Илмий мақолалар тўплами. 2-қисм. Тошкент, 1995. - Б.9-11.

“DEVON-U LUG‘OTIT TURK” ASARIDA TIBBIYOTGA OID BIRLIKLARNING IFODALANISHI

M. Niyozova

BuxDU I bosqich magistranti

Annotatsiya: Maqola tilshunoslikda soha leksikasining o‘rganilishi, atamalarning lingvistik tadqiqi masalalariga aloqador bo‘lib, “Devon-u lug‘otit turk” asaridagi tibbiyotga oid leksik birliklarning ma‘naviy xususiyatlari tahlil qilingan. Asardagi tibbiyotga oid atamalarning ma‘naviy guruhlari, yosh va gender farqlanishga ko‘ra turlari aniqlangan.

Kalit so‘zlar: soha leksikasi, lug‘at, leksik birlik, tibbiy atamalar, leksik-semantik tahlil, ma‘naviy guruh.

Boy madaniy merosga ega bo‘lgan o‘zbek xalqining tarixida Mahmud Koshg‘ariyning “Devon-u lug‘otit turk” asari alohida ahamiyatga ega. Asar o‘zbek tilshunosligida milliy tilimiz tarixi, taraqqiyot bosqichlarini ko‘rsatuvchi, nafaqat o‘zbek, balki turkiy tillarni tarixiy aspektda o‘rganish uchun qimmatli

ma'lumotlar beruvchi yirik tadqiqotlar sirasiga kiradi. Qadimgi turkiy qabilalar tili, ya'ni lahjalarining o'ziga xosligini aniqlash, ularning til boyligini namoyon etuvchi lug'atni tuzish va izohlashga qaratilganligi bilan ilmiy ahamiyat kasb etadi. O'zbek tilining davlat tili sifatida nufuzini oshirish va uning keng ko'lamda qo'llanilishiga erishish uchun olib borilayotgan islohotlar davrida tilshunoslikda milliy tilning lisoniy imkoniyatlari va boyligini, o'zbek tilini rivojlantiruvchi ichki va tashqi omillarni o'rganish ehtiyoji kuchaydi. Ayniqsa, soha leksikasini zamonaviy tahlil usullari asosida tadqiq qilish dolzarb hisoblanadi. Bu esa, soha atamalarini maxsus tadqiq etishni, sohaga doir atamalarning lingvistik izohini takomillashtirishni taqozo qiladi. Shunga muvofiq, "Devon-u lug'otit turk" asari lug'at tarkibidagi tibbiyotga oid leksik birliklarni aniqlash, ularni ma'noviy guruhlariga ajratish maqsad qilingan.

"Devon-u lug'otit turk" asaridagi tibbiyotga oid atamalarning leksik-semantik tahlili ularni quyidagi ma'noviy guruhlariga ajratishga imkon beradi:

1. Tibbiy kasalliklar: *chipqan, tamag'u, talg'onich, anumi, sarig' kezik, jo'maro'k, bo'kin, um, utuk, kerik, tamag'u.*

2. Tibbiy vositalar: *arg'achuq, urumdaj, kozlo'k.*

3. Tibbiyotga oid shaxs nomlari: *atasag'un, so'kal.*

4. Tibbiy jarayonlar nomlari: *chalqan, achurg'an, uzitg'an, ongulti, emrishiti, emlashti, etlandi, iglandi, emritti, ijindi, jar.*

Asardagi kasallik nomlarini besh guruhga ajratib o'rgandik. Ular quyidagilar:

Jarohat: a) tashqi jarohat: *eno'ch, bars, balig', qamchig'u, jo'maruk;*

b) ichki jarohat: *um, utuk, kezik.*

2. Kasallik bilan bog'liq tushunchalarni ifodalovchi tibbiy birliklar: *chipqan, tamag'u, talg'on, anumi, sarig' kezik, jo'maro'k, bo'kin, um, utuk, kerik.*

3. Dori-darmon nomlari:

a) giyohlar: *egir, irshi;*

b) giyohlardan tayyorlanadigan dori-darmonlar: *egit, churni, xasni*.

4. Davolovchi shaxs tushunchasini anglatuvchi leksik birlik: *atasag'un*.

5. Muolaja jarayoni nomi: *emlashti*.

Shuningdek, asardagi tibbiy birliklar gender farqlanishni ham ifodalaydi.

Bunday farqlanishga ega bo'lgan tibbiy atamalar uch guruhni tashkil etadi:

1. Ayollarga xoslikni ifodalovchi tibbiy birliklar: *chandi, boksak, qabaq, beshiklik, og'ulchuq*.

2. Erkaklarga xoslikni ifodalovchi tibbiy birliklar: *bo'kin, kirkin, ersindi*.

3. Gender jihatdan neytral tibbiy birliklar: *azut, ozak, uzluq*.

“Devon”dagi tibbiyotga oid birliklar tuzilish jihatiga ko'ra ham farqlanadi.

Ayni jihat ularning ikki turga egaligini ko'rsatadi:

1. Tuzilishiga ko'ra, sodda birliklar:

a) sodda tub: *bars, balig', qabaq, um*;

b) sodda yasama: *beshiklik, ersindi, og'ulchuq kabi* ko'rinishlarga ega.

2. Tuzilishi jihatidan qo'shma so'z shaklidagi *atasag'un* kabi birliklar ham mavjud.

Bundan tashqari, asardagi tibbiyotga oid leksik birliklarni kimga yoki nimaga tegishli ekanligiga ko'ra, ikki ma'noviy guruhga ajratish mumkin:

1. Insonlarga xos tibbiy birliklar. Insonlarga xos bo'lgan tibbiy birliklar, o'z navbatida, yosh jihatdan farqlanadi. Bu esa, ularni quyidagi ikki guruhga ajratish imkonini beradi:

a) katta yoshdagi kishilarga oid tibbiy atamalar: *ortuladi, qirbaser, tuqluq, sho'to'k, erangajo'* ;

b) bolalarga oid tibbiy atamalar: *umguk, orung, etikdi, cho'rko', bo'tko', chubak*.

2. Hayvonlarga xos tibbiy birliklar: *mejak, etilgan, arsalik*.

“Devon-u lug'otit turk” asaridagi tibbiy atamalarni inson tana a'zolarining qayerda joylashganligiga qarab farqlash asosida mazkur birliklarning ikki turga bo'linishi ma'lum bo'ladi.

1. Ichki tana a'zolarini atovchi lug'aviy birliklar: *oz, ashuq, ozak, ag'rug', uzluq, uvrug', omgan, bag'irsuq.*

2. Tashqi tana a'zolarini atovchi lug'aviy birliklar: *azut, erin, alin, aja, ernak, jijalaq, bashg'aq, boksak.*

“Devon”dagi tibbiyotga oid atamalar orasida sinonimiya, omonimiya, antonimiyani kuzatish mumkin. Masalan, *azut* va *aja* so'zlari kaft ma'nosiga to'g'ri keladi: *bir azut neng – bir kaft narsa. Aning ajasi bichilg'an – Uning kafti yorilgan.*

Hozirgi o'zbek tilidagi *past bo'yli, pakana* kabi atov birliklari “Devon”da *choko't, tag'uzmaq, erangajo'* kabi leksik birliklar bilan ifodalangan. *Choko't kishi – pakana, past bo'yli odam. Ol er tag'uzmaq – U kishi past bo'yli, pakana.*

Qirbaser, ajmuq, tuqlug' kabi lug'aviy birliklar boshida sochlari to'kilib, boshqa chiqmaydigan holatga kelib qolgan kishiga nisbatan qo'llanilishini ta'kidlash lozim. Chunonchi: *Ol er qirbaser boldi – U kishi kal bo'ldi.*

Iglandi va *jar* so'zlari hozirgi adabiy tilimizga muvofiq keluvchi *dard tutmoq, dardlanmoq* kabi leksik birliklarga teng keladi. Masalan: *Urag'ut iglandi – Xotin dardlandi, uni dard tutdi.* Bu so'z yengil kasalli erkak kishiga nisbatan ham qo'llaniladi. Shuningdek, og'irlashmoq ma'nosini anglatuvchi *jar* lug'aviy birligi ham erkak kishiga nisbatan qo'llana oladi. Masalan: *Er jarlandi – Odamning badani og'irlashdi.*

Etikti va *erlandi* so'z shakllari asarda *ulg'aydi, yetildi, balog'atga yetdi* degan ma'nolarni anglatadi. *Og'lan etikti – bola ulg'aydi, yetildi.*

Bundan tashqari, asarda zid ma'noli so'zlar ham qo'llanilgan. Masalan, *ongulti* (sog'aydi) – *iglandi* (kasallandi). *So'kal ongulti – Kasal kishi sog'aydi. Urag'ut iglandi – Xotin dardlandi, uni dard tutdi.*

“Devon”dagi ma'lumotlar tibbiyotga oid lug'aviy birliklarni aniqlash barobarida ularning omonimlik (shakldoshlik) xususiyatlari haqida ham guvohlik beradi. Chunki *erangajo'* (1) – olti barmoqli odamni va *erangajo'* (2) – bo'yi ikki gazlik, juda pakana kishini ham atashga xizmat qiladi. Shu hodisani

kezik (1) – bezgak, titrab turadigan isitma va *kezik* (2) – *sarig' kezik* – sariq kasalligini atab kelishi ham dalillaydi.

Xulosa qilib aytganda, “Devon-u lug‘otit turk” asari nafaqat o‘z davri, balki hozirgi davr uchun ham ilmiy va amaliy ahamiyatga ega bebaho asardir. Zero, bu asar qadimgi turkiy tilning lug‘aviy imkoniyatlarini namoyon etish bilan birga, milliy tilimiz taraqqiyotini birgina tibbiyot leksikasiga doir dalillarga boy manba sifatida belgilab beradi. Asardagi tibbiyotga oid birliklarning linivistik tahlili natijasida tibbiy atamalarning serqirraligi, ma’no qatlami va miqdorining ko‘pligi, murakkab birikmalarning bitta ixcham lug‘aviy birlik bilan ifodalanishi va qulayligi, tibbiy atamaning turli xildagi variantlari mavjudligi ma’lum bo‘ldi. Bu esa, shubhasiz, ona tilimiz lisoniy xazinasini haqida tasavvur va bilimlarimiz doirasini kengaytirishga xizmat qiladi.

ADABIYOTLAR:

1. Махмуд Кошғарий. Девону луғотит-турк. –Тошкент: Ўзбекистон ССР Фанлар академияси,1960. –557 б.

"TUSHDA KECHGAN UMRLAR" ROMANIDA ARGOLAR

M. Jo'raqulova

BuxDU magistrant

Bugungi rivojlanayotgan davrda mamlakatimizda til taraqqiyotiga keng e'tibor qaratilmoqda. Jumladan, Prezidentimiz Shavkat Mirziyoyevning til islohotiga oid konsepsiyasi, tilga e'tibor kuchaygani tufayli tilimizda o'rganilmay qolingan barcha sohalardagi birliklarning tilshunoslar tomonidan keng tahlilga tortilayotgani tahsinga sazovor. Bu kabi islohotlarning samarasi o'laroq, tilda avval mavjud bo'lgan, ammo chuqur tahlil qilinmagan lug'aviy birliklarning mamlakatdagi jiddiy ijtimoiy-siyosiy o'zgarishlar natijasida yana o'z mavqeyiga ega bo'lmoqda desak, aslo mubolag'a bo'lmaydi

Faqat ma'lum sotsial guruh hamda ma'lum bir hudud doirasidagina qo'llanib, umumxalq tiliga xos bo'lmagan so'zlar chegaralangan so'zlar

hisoblanadi. Qo'llanish doirasi chegaralangan so'zlar nafaol so'zlar atamasi bilan ham nomlanadi. Bunday so'zlarni quyidagi guruhlarga bo'lish mumkin:

1. Hududiy chegaralangan so'zlar (dialektizmlar);
2. Sotsial chegaralangan so'zlar (argo va jargonlar).

Qo'llanish doirasi chegaralangan so'zlar leksikologiyaning bir qismi sifatida fanda o'rganiladi. Azim Hojiyev qalamiga mansub "Tilshunoslik terminlarining izohli lug'ati" da argolarga shunday izoh beriladi:

Argo (fran argot-jargon) Yasama til. Biror ijtimoiy guruh, toifaning (masalan, talabalar, sportchilar, o'g'rilar va b) o'ziga xos, boshqalar tushunmaydigan lug'aviy birliklardan iborat yasama tili. Masalan, kolxoz - chiptasiz yo'lovchilar (haydovchilar tilida), qaychi - taftishchi (temiryo'l kuzatuvchilari nutqida), novcha - aroq, qizil - vino (ichuvchilar nutqiga xos), tog'amning o'g'li - militsioner, inspektor (shofyorlar nutqida).³⁷

Xususan O'tkir Hoshimovning "Tushda kechgan umrlar" romanida bunday lug'aviy birliklar (argolar)ga bir qancha misollarni ko'rish mumkin:

-Grisha bayram kuni boshi g'um bo'lib uyg'ondi. Kecha anchagina "olgan" edi. Pastga tushsa, narigi poyezdda yashaydigan do'stlari turgan ekan. Lyova bilan Misha. Esida yo'q, qaysi biridan yaxshi taklif chiqdi. "Yuringlar, achchiq lag'mon yeymiz, Eski shaharning lag'moni zo'r bo'ladi. Anavindan ham topiladi". Chorsumi-Morsumi, degan joyga borishdi. Lyova bu yerdagi jinko'chalarni yaxshi bilarkan. Isqirtgina hovliga kirishdi. Dasturxon o'rniga gazeta yozilgan, qo'poldan qo'pol stol yoniga kelib o'tirishdi. Ovqati chindan ham mazali ekan. Achchiqqina. "Stolichnaya vodka" dan ham topildi. Qimmatroq ekan-ku, chidasa bo'ladi. (57-bet)

Grisha derazani yopdiyamki, qulog'i tinchisa qani? Xolodilnikda "chashma" bor edi shekilli? Chort! Quribdi buyam, yangisini ochishga to'g'ri

³⁷ Ҳожиёв А. Тилшунослик терминларининг изоҳли луғати, Тошкент. Ўзбекистон миллий энциклопедияси, 17-бет.

keladi. O'l-a, konserva ham tamom bo'lgan ekan-ku. Mayli, tuzlangan bodring ham teshib chiqmaydi! Kechasi deyarli uxlamagani uchunmi, bir zumda boshi g'uvillab ketdi. Ikkinchi qadahdan keyin pastdan kelayotgan shovqin-suron battar asabini qaqshata boshladi. Mikrofoni buncha baland! (61-bet).

Asardan keltirilgan ushbu parchada adib tomonidan qo'llanayotgan bu argolarning ishlatilishidan maqsad shuki, spirtli ichimlik ko'p iste'mol qiluvchi shaxslar nutqi uchungina xos bo'lgan va faqat shu shaxslar uchun tushunarli bo'lganligi tufayli adib bu argoni ularning nutqida qo'llaydi. Aynan shu argo qo'llanishi orqali bu shaxslargagina ma'nosi aniq bo'lgan leksik birlik boshqalar nutqida deyarli uchramasligi adib tomonidan o'ziga xos jihat sifatida berib o'tilgan. Bundan tashqari, harbiylarning nutqiga xos bo'lgan bunday leksik birliklar (argolar) ham qo'llanganki, bu argolarning adib qalami ostida qo'llanilishida nozik ishora bor.

Urushda bir millat, shuningdek, turli elatlardan kelgan, harbiy xizmatga avvalroq kelib, urushning muhitida bo'lgan askarlar xizmatga endi kelgan yigitlarni "chijik", "churik" deya tahqirlashi, bu askarlardan ilgariroq urushga kelib, boshqalarga "xo'jayin" bo'lganlar o'zlarini "qariya" yoki "blatnoy" deb atashlari, ular nutqida qo'llanilayotgan bu argolarning barcha uchun ham tushunarli emasligi anglashilib turadi. Buni yanada aniqroq tushunish uchun asardan bir parchani keltirib, guvoh bo'lamiz:

*- Temur aka "oxotnichiy sigaret" chekib o'tiribdi. Bir o'zi emas. Uch kishi. Bular biz bilan kelgan "**chijik**" larmi, avvaldan xizmat qilayotgan "**qariyalar**" mi ajratolmadim: hammamiz aralash-quralash bo'lib ketganmiz. Dunyoda eng qudratli, eng yengilmas, eng inoq... shonli Sovet Armiyasi haqida televizorda haftada bir ko'rsatuv bo'lishini bilasiz. Menga qolsa o'sha tomoshada "dedovshina" qanaqa bo'lishini ko'rsatgan bo'lardim. Yangi kelgan "**churik**" larni xo'rlashni, millatchilik qilib do'pposlashlarini... Men-ku o'zimni himoya qilish qo'limdan keladi. "**Qariyalar**" Xayriddinni xo'rlay boshlashdi. Temur aka birinchi kunlardanoq "qariyalar" bilan til topishib olgani yaxshi*

bo'lgan ekan. Kechqurun Xayridinga zug'um qilayotganlardan ikkitasini chaqirib oldi-da, "tushuntirdi":

- Eshitib qo'y, zemlyak! Men "blatnoy"lardanman. Birinchi jangdayoq otib tashlayman! Ikkalangniyam! (101-bet)

Har bir adib o'zining "men"iga xos jihatni tanlaydi va asarlarida ham bunday jihatlarni yaqqol aks ettiradi. Muallif qaysi janrga murojaat qilmasin har bir asaridagi asar qahramonlari, makon va zamon manzaralarini jonli tarzda aks ettiradi. Umumxalq tiliga xos bo'lgan uslubiy betaraf so'z, neytral leksikaga oid hisoblanuvchi *tuxum* so'zi izohli lug'atda urg'ochi parranda, toshbaqa va b. ba'zi hayvonlarning bola ochish uchun qo'yadigan, qobiq bilan o'ralgan jinsiy yumurtqasi va shu narsa – tarkibida barcha oziq moddalariga ega bo'lgan taom mahsuloti sifatida beriladi.³⁸ Asarda adib bu so'zga boshqacha yondashib uni na neytral leksika tarzida na polisemantik so'z sifatida talqin qiladi. Bu leksik birlikni noodatiy tarzda harbiylarning nutqiga mos tarzda qo'llab, novatorlikka qadam tashlagan desak mubolag'a bo'lmaydi. Urushda harbiy xizmatda bo'lgan shaxslarning nutqida shunday leksik birliklar qo'llanilishi faqatgina ularga tushunarli bo'lgan argolarning ishlatilishiga bir necha o'rinda guvoh bo'lish mumkin. Adib tilidan bunday shakldagi birliklar ham zamon ham makon nuqtayi nazaridan o'z o'rnida qo'llanganini bilib olamiz. Masalan, harbiy shaxslarning nutqidagi argolar:

*Odatda, boshqaruvchi tankda, minaga duch kelsa, beshikast portlatadigan moslama bo'ladi, uni **tuxum** deydi. Ammo mina degani ham anoyi emas. Ba'zan karvon endi o'tib bo'ldi deganingda to'satdan portlab qoladi. Mexanizmi shunga moslashtirilgan... Xullas, yo'l olis, xatarli edi. Eng xavflisi qishloq yaqinidan yoki chakalakzor orasidan o'tish. Xayriyat, manzilga omon-eson yetdik. (124-bet)*

³⁸ Мадвалиев А. Ўзбек тилининг изоҳли луғати, Тошкент. Ўзбекистон миллий энциклопедияси, 242-бет.

Viktorning xavotirli ovozidan cho'chib uyg'ongandek bo'ldim.

-Moy bosimi tushib ketyapti, komandir. Motor qizib ketdi. Boshlovchi tankka murojaat qildim.

- O'rtoq komandir! Yetmish oltinchining motori qizib ketyapti.

*Shlemofonda kapitanning horg'in ovozi eshitildi: - Tushundim... **Oltmish bir!** Ortingdagi "**qutilar**" seni kutadi. Demak, to'xtashim kerak: "**oltmish bir**" degani to'xta degan ma'noni anglatadi. "**Qutilar**" esa orqada kelayotgan BMPlar. (124-bet)*

Xulosa sifatida shuni aytish mumkinki, tilda mavjud bo'lgan, ammo qisman o'rganilgan bu kabi leksik birliklarni yanada kengroq tarzda o'rganish, yozuvchi maqsadini, asar g'oyasini yaqqol ochib berish va shuningdek, lug'at tarkibini ancha boyitishga hissa qo'shgan bo'ladi.

Adabiyotlar ro'yxati

1. Ҳожиев А. Тилшунослик терминларининг изоҳли луғати, Тошкент. Ўзбекистон миллий энциклопедияси .17-бет
2. Мадвалиев А. Ўзбек тилининг изоҳли луғати, Тошкент. Ўзбекистон миллий энциклопедияси. 242- бет
3. Hoshimov O'. Tushda kechgan umrlar. Toshkent, MERIYUS. 2011.

ҲАДИСЛАР АСОСИДА ШАКЛЛАНГАН ЎЗБЕК ХАЛҚ ПАРЕМАЛАРИДА «ҚЎШНИЧИЛИК» КОНЦЕПТИ

Б. М. Жўраева¹, С.С. Маманазаров²

БухДУ, доценти,¹

БухДУ, магистранти.²

Аннотация: Мақолада ҳадислар асосида шаклланган ўзбек халқ паремаларидаги «қўшничилик» концепти таҳлил қилинган. Қўшни сўзи замирида ўзбек халқи онгида қандай ментал хусусиятлар акс этиши кўрсатилган. Бунга асос қилиб ҳадислар ва ўзбек халқ паремалари

келтирилган. Когнитив тилшуносликнинг асосий тушунчаларидан бири бўлмиш концепт атамаси “қўшни” сўзи орқали ойдинлаштирилган.

Аннотация: В статье анализируется понятие «соседство» в узбекском народном пареме, сформированном на основе хадисов. В основе слова «сосед» - ментальные особенности узбекского народа. Он основан на хадисах и узбекских народных притчах. Термин концепт, одно из основных понятий когнитивной лингвистики, поясняется словом «сосед».

Калит сўзлар: хадис, ўзбек халқ паремалари, қўшничилик, экстралингвистик асос, интралингвистик асос.

Ключевые слова: хадис, узбекские народные поговорки, соседство, экстралингвистическая основа, внутриязыковая основа.

Инсон яшар экан, ҳар бир қилинган эзгу иш ёки ёмонликдан хулоса чиқариб боради, аждодлар даҳосидан илм олади. Чиқарилган хулосалар умри давомида унинг йўлдоши бўлади ҳамда ўз ва ўзгалар ҳаётига қисқа, ифодали, ибратли тарзда татбиқ қилинади. Мақоллар – кенг камровли, жамиятдаги ҳар қандай ҳолатларни ўзида қамраб олувчи аждодлардан бизга қолган бебаҳо бойлик. Меҳнатсеварлик, ҳалоллик, адолат, инсоф, камтарлик, оила, қўшничилик, тадбир, фаросат, хуллас, теран мазмунга эга бўлган мавзуларда яратилган мақоллар ниҳоятда кўп. Бир сўз билан айтганда, мақоллар халқимизнинг неча асрлар давомида йиғилган ҳаётий тажрибалари ва ҳаёт тарзининг гўзал сийратли ойнасидир.

Паремалар шаклланиши жиҳатдан экстралингвистик ва интралингвистик манбаларга бўлинади. Тилнинг умри олдида киши ҳаёти жуда қисқа бўлганлиги боис инсон тилда бўладиган миқдор ўзгаришларининг сифат ўзгаришларига ўтиш ҳолатини бевосита кузата олмайди, натижада инсоннинг кўз ўнгида тилдаги ҳолатлар барқарордек тус олади. Аслида эса тилдаги бирликлар ўртасида ҳам муносабат ётади. Бу муносабат натижаси ўлароқ улар бир-бирига таъсир кўрсатади, ўтиб туради, бирининг бирлиги иккинчисида муқимлашиб қолади. Ана шундай

ҳолат халқ оғзаки ижоди намуналарида ҳам, лисоний бирликларда ҳам мавжуддир[2, 45].

Ўзбек халқ паремалари келиб чиқишида интралингвистик манбалар салмоқли ўринни эгаллайди. Ҳадислар асосида шаклланган халқ паремаларида ”салом”, “сабр” “ота-она”, “сахийлик ва бахиллик” каби концептлар кўзга ташланади. Мақолада “қўшничилик” концепти ехтаҳлилга тортилади. Ўзбек миллати учун қўшни фақатгина иш жойи, жойлашган ўрни бир бирига яқин ёки ёнма-ён киши эмас, балки, жонига жондош, қонига қондош инсондир . Доно халқимиз бекорга: “Узоқдаги қариндошдан яқиндаги қўшни яхши”, – демаган.

Ҳазрати Ойиша (р.а.) айтдилар: “Мен Расулуллоҳ (с.а.в.)дан: “Ё Расулуллоҳ! Менинг иккита қўшним бор, ҳадяни шулардан қайси бирига беришим керак?” – деб сўраганимда, “Қайси биттасининг эшиги сенга яқинроқ бўлса, ўшанга берасан”, – дедилар[4, 20].

Абу Ҳурайра (р.а.): “Яқиндаги қўшни қолиб, узоқдагига югурилмайди.

қўшничилик узоқдагиси билан эмас, яқиндагиси билан бошланади” [4, 20].

Парема: Ён қўшни– жон қўшни.

Ушбу ҳадис ва мақолдан қўшниларга яхши муомала қилиш, уларга ҳадялар бериш яхши иш эканлиги ва ҳадя беришни яқин қўшнингдан бошлаш кераклиги каби хулосаларга келинади.

Абу Зарр Ғифорий (р.а.) айтдилар: “Ҳабибим ва дўстим Расулуллоҳ (с.а.в.) менга уч нарсани буюрдилар: биринчи – ҳатто агар бурни ва қўлоқлари кесилган қул сенга бошлиқ бўлса ҳам унга итоат қил; иккинчи – шўрбо қилсанг, сувини кўпроқ қилиб, қўшниларинг аҳволига қараб, шундан миннат қилмай уларга ҳам бер; учинчи – намозларни ўз вақтида адо қил! Агар имом намозни ўқиб қўйган бўлса, сен шу намозни (уйда ўқиганинг учун) адо қилган бўласан, ўқимаган бўлсанг, унга иқтидо қиласанда, у сен учун нафл намози бўлади” [4, 21].

Парема: Қўшнида пишар,

Бизга ҳам тушар.

Парема: Қўшни оши қорин тўйдирмас,

Меҳру оқибатни оширар.

Одамлар орасидаги муносабат нимани эҳсон қилганлиги билан эмас, балки меҳр-оқибат билан ўлчанади. Мусулмончиликда жумладан, ўзбек хонадониди бирор тансиқ таом тайёрланса, одатда қўшнига ҳам чиқарилади. Бу ўзбек миллати учун ҳурмат ва эътибор белгиси саналади. Қўшнининг уйдан келган оддий шўрванинг ҳам қиймати баланд. Агар у овқат танқис вақтида чиқарилган бўлса, аҳамияти янада зиёда бўлади.

Абу Ҳурайра (р.а.)дан ривоят қилинди: “Расулulloҳ (с.а.в.)нинг қилиб юрадиган дуоларидан бири шундай эди: “Эй, Аллоҳ! Мен яшайдиган ердаги ёмон қўшнининг ёмонлигидан паноҳ беришингни сўрайман, чунки фоний дунёдаги ёмон қўшнидан кўчибгина қутилишинг мумкин” [4, 21].

Парема: Қўшнинг ёмон бўлса, кўчиб қутуласан.

Танганинг икки томони бўлганидек, базан ҳаётда қўшнининг ёмони ҳам учраб туради. Бундай қўшнидан сизга азият етади, ҳаётингиздан ҳаловат йўқолади, сабру тоқатингиз қолмайди. Яна бир мақолда айтилганидек: “Қиёмат куни – қўшнидан”. Шунинг учун ҳам қиёмат-қойим бўлмасдан бурун, инсон кўчиб кетишга мажбур бўлади.

Абу Ҳурайра (р.а.) айтдилар: Расулulloҳ (с.а.в.): “Қайси бир кишининг ёмонлиги ва озор беришидан қўшниси тинчимайдиган бўлса, у жаннатга кирмайди”, –деганлар[4, 22].

Парема: Қўшнинг тинч – сен тинч.

Ушбу ҳадисдан англашилинадикки, қўшниларига озор берадиган, тинчини бузадиган киши жаннатга кирмайди. Албатта, қўшниси тинч бўлган киши хотиржам тин олади.

Амр ибн Муоз бувиси Ҳавводан ривоят қилишича, Расулуллоҳ (с.а.в.): “Эй, мусулмон хотинлар! Агар қўшнингиздан қўйнинг почасидек бир арзимас нарса чиқса ҳам таҳқирламасин”, – дедилар[4, 22].

Парема: Қўшни оши – қўшнига қарз.

Қўшни хотинларнинг бир-бирига озми-кўпми нарса бериб туришлари ўзаро муносабатларни яхшилаб боради. Ҳадисдан иккинчи маъно ҳам уқилади: ҳеч қачон қўшнидан чиққан нарсани: “Шу арзимайдиган нарсани бердимиз?” – деб таҳқирламаслик лозим, чунки ҳар ким ўз ҳиммати ва қудратига яраша ҳадя қилади. Ҳадя оз бўлгани учун уни менсимаслик ўртада адоватни кўзғатади.

Савбон (р.а.) айтдилар: “Икки киши бир-бири билан уч кундан ортиқ аразлашиб юриб, битгаси вафот этса ёки иккаласи ҳам ярашиб олмай, шу ҳолда ўлса, албатта, иккиси ҳам Аллоҳнинг қаҳрига йўлиқади. Қайси бир қўшни ўз қўшнисига зулм қилиб, уни ўз ҳовлисидан чиқиб кетадиган ҳолатга келтирса, албатта ҳалокатга учрайди”, – дедилар[4, 23].

Парема: Оловга тегсанг, ўчар, Қўшнингга тегсанг, кўчар.

Бу ҳадис ва мақолдан қўшнисига қаҳр қилиб, зулм кўрсатган, кўчиб кетишига сабаб бўлган ёмон қўшни ҳам ҳалокатга йўлиқиши, қиёмат куни оқибати ёмон бўлиши ҳақидаги зарур хулосаларга келинади.

Мужоҳид (р.а.) айтдилар: “Ибн Абдуллоҳ ибн Амр (р.а.)нинг ёнида эдим. Қули бир қўйни сўйиш учун судраб олиб кетаётган эди. “Эй, йигит! – деди Ибн Амр, – Қўйни сўйганинг заҳоти улуш беришни ёнимиздаги яҳудий қўшнимиздан бошлаш эсингдан чиқмасин!” Ёнимизда турган бир одам: “Яҳудийга эҳсон қиласанми? Аллоҳ сени ислоҳ қилсин!” – деди. Абдуллоҳ ибн Амр: “Расулуллоҳ (с.а.в.) қўшнига эҳсон қилишликни тавсия этганларини эшитганман, шунчалар кўп тавсия қилганларки, ҳатто қўшни бизга меросхўр бўладимикин, деб ўйлаб қолганмиз”, – деб жавоб берди[4, 23].

Парема: Қўшнингни янима, киноя сўз доғ этар,

Қурбинг етса кўмаклаш, эшигингни боғ этар.

Бу ибратларда қўшнинг қандай динга ёки ирққа мансуб бўлиши аҳамият касб этмаслиги, у ким бўлишидан қатъий назар унинг ҳаққини адо этиш кераклиги хусусида гап кетмоқда. Бизга ма'лумки, Ислом бағри кенг диндир. Унда инсон фосиқ ёки кофир бўлишидан қатъий назар биродарлик ҳаққидан бебаҳрақолмайди. Шунинг учун одамларга қараб исломга эмас, аксинча, исломга қараб одамларга баҳо берилади!

Жобир ибн Абдуллоҳ (р.а.) айтдилар: “Расулуллоҳ (с.а.в.) илгари жаноза намози ўқиладиган ер (мақоми Иброҳим)да оқ кийим кийган бир киши билан рўбарў ўтирган вақтларида бир одам ўз қўшнисидан кўраётган зулмдан шикоят қилгани келиб, мақоми Иброҳим билан Рукни Яманий ўртасида ўтирди-да: “Ё Расулуллоҳ! Ота-онам сизга фидо бўлсин, ёнингиздаги оқ кийим кийган киши ким эди?” – деб сўради. Расулуллоҳ (с.а.в.): “Уни сен кўрдингми? Сенга кўп яхшилик, баракотлар келибди, у Ҳазрат Жаброил эдилар. Жаброил (а.с.) менга қўшничилик ҳақида кўп таъкид қилдилар, ҳатто мен қўшниларни бир-бирига меросхўр қилиш ҳақида Аллоҳ таолодан ваҳий келтирдилар шекилли, деб гумон қилдим” – дедилар” [4, 23].

Парема: Авлиё ҳам қўшнисини қўллар.

Ҳадисда қўшнининг ҳаққи хусусида фикр юритилади. Ҳатто, у меросхўрнинг ҳаққига яқин эканлиги таъкидланади.

Нофиъ ибн Абдул Ҳорис (р.а.)дан ривоят қилинди: “Расулуллоҳ (с.а.в.) “Кенг турар жой, солиҳ қўшни ва беозор улов бўлиши мусулмон кишининг саодатидир” – , дедилар” [4, 21].

Парема: Қўшнинг ёмон бўлса, ёмонлик келар,

Қўшнинг яхши бўлса – омонлик.

Парема: Яхши ҳамсоя гулдир,

Ёмон ҳамсоя чўлдир.

Юқорида санаб ўтилган хусусиятлар дунёдаги саодатли инсонларнинг белгиси саналади. Солиҳ киши сўзида, ишида ва умуман, барча хатти-ҳаракатларида тўғрилиқни, ростгўйлиқни, покликни ўзига дастур қилиб олган инсондир. Бундай инсон билан қўшни бўлиш саодат.

Бир сўз билан айтганда, биргина “қўшничилик” концептида 22 та ўзбек миллатига хос ментал хусусият борлиги аниқланилди. Улар сахийлик, меҳр-оқибат, бағрикенглик, саховат, хотиржамлик, дўстлик, одоб, андиша, иззат-ҳурмат, эътибор, ростгўйлик, меҳнатсеварлик, ширинўслик, кўмак, эзгулик, омонлик, ҳалоллик, асраш-ҳимоялаш, тўғрисўзлик, хушфеллик, хушмуомалалиқдир. Демак, ўзбекнинг онггидаида қўшни деганда шунча тафаккур тарзи реаллашар экан.

Инсон жамиятда истиқомат қилар экан, ахлоқ қоидаларига амал қилиши зарур. Ҳозирги кундаги кўпгина муаммолар маҳалладаги келишмовчиликлар, оилалардаги жанжаллардан келиб чиқмоқда. Биз глобаллашув замонида ҳар хил маданиятлар ортидан кўр-кўрона эргашмай, миллатимиз шуури ва онгига сингган мислсиз гавҳарлар Қуръони карим, ҳадислар, мақолларга қараб интилишимиз даркор. Уларни чуқурроқ ўрганиш, асл маъноларини англаб етишимиз ва ҳаётимиз давомида қўллаб, уни авлодларга бус-бутун етказиш бизнинг бурчимиздир.

Адабиёт:

1. Абу Бакр Каффол Шоший. Жавомиъул калим. – Тошкент: Мовароуннаҳр. 2014. – 302 б.
2. Жўраева Б. М. Ўзбек халқ мақоллари шаклланишининг асослари. – Тошкент: Академнашр. 2019. – 221 б.
3. Мирзаев Т, Мусоқулов А, Саримсоқов Б. Ўзбек халқ мақоллари. – Тошкент: Шарқ. 2017. – 511 б.
4. Муҳаммад ибн Исмоил ал-Бухорий. Ал-адаб ал-муфрад. – Тошкент: Тошкент ислом университети. 2008. – 201 б.

5. Шомақсудов Ш, Шораҳмедов Ш. Хикматнома. – Тошкент: Ўзбек совет энциклопедияси бош редакцияси. 1990. – 523 б.
6. Шайх Муҳаммад Содиқ Муҳаммад Юсуф. Ҳадис ва ҳаёт. 1-жуз Муқаддимма. аПК
7. Шайх Муҳаммад Содиқ Муҳаммад Юсуф. Одоблар хазинаси

**VOBKENT TUMANI TOPONIMLARINING TARKIBIY
XUSUSIYATLARI, RABOT ATAMASINING TOPONIM SIFATIDA
YUZAGA KELISHI VA QO`LLANILISHI.**

M.O.Xayrullayeva

BuxDU magistranti

Annotatsiya: Nom tarkibidagi morfologik qurilish uning leksik-semantik xususiyatlarini aniqroq, batafsilroq bayon etishga ko'maklashadi. Shu jihatdan qaraganda, Buxoro viloyati, Vobkent tumani toponimiyasidagi geografik obyekt nomlari so'z qurilishi jihatdan ham rang-barangligini kuzatish mumkin. rabot indikatorini O'rta Osiyo toponimiyasida alohida o'ringa egaligi bilan ajralib turadi. S.Qoraev rabot (ravot, rabod) so'zi ishtirokidagi toponimlarning O'zbekistonda 200 dan ortishini va ularning aksariyati Zarafshon vodiysida ekanligini qayd etgan. "Navoiy asarlari lug'atida" rabot so'ziga "karvon saroy, yo'lovchilar qo'nishi uchun yasalgan bino, musofirxona; bekat" izohi berilgan.

Kalit so'zlar: toponimiya, leksik-semantik xususiyatlar, toponimiya, affiks, asos, leksema, etnonim, komponent, oykonim, topoformant

Nom tarkibidagi morfologik qurilish uning leksik-semantik xususiyatlarini aniqroq, batafsilroq bayon etishga ko'maklashadi. Shu jihatdan qaraganda, Buxoro viloyati, Vobkent tumani toponimiyasidagi geografik obyekt nomlari so'z qurilishi jihatdan ham rang-barangligini kuzatish mumkin. Bun jarayonda biz joy nomlarining uch xil birikish usullarini tahlilga tortamiz: a) faqat bir

asosdan iborat joy nomlari, b) asos va qo'shimchadan iborat joy nomlari, d) asos va asosdan tashkil topgan holatlari kuzatiladi:

1. Bir asosdan iborat joy nomlari: Badoy, Bo'ston, Koza, Rabot, Xurram, Ehson, Qipchoq, Qum kabi.

2. Asos+affiks shaklida uchraydigan joy nomlari: Bolta+bek, Do'st+lik, Mavri+lar, Ming+lar, Olma+zor, Rabot+ak, Terak+lik va boshqalar.

Ta'kidlash kerakki, Afg'onon, Baxshiyon, Kallon, Mang'iton, Mo'g'ulon, Sayidon, So'fiyon kabi joy nomlari ham aslida tarixan ikki qismdan iborat bo'lib, ular Afg'on+on (afg'onlar), Baxshi+on (baxshilar), Kal+on (kallar), Sayid+on (sayidlar), So'fi+yon (so'filar) shaklidagi qo'shilish natijasida paydo bo'lganligi muqim yashaydigan aholining og'izaki hikoyatlaridan bizga anchagina tanish bo'lib ulgurgan. Toponimist olim S.Qoraev bu haqida shunday fikr bildirgan: “bu tojikcha affiks O'zbekiston sharoitida aksari toponim yasaydi va kishilarning qandaydir sotsial guruhga, chunonchi: 1) muayyan millatga – Arabon (arablar), Qirg'izon (qirg'izlar), O'zbekon (o'zbeklar); 2) qandaydir urug'-aymoqqa – Mang'iton (mang'itlar), Mingon (ming urug'idan bo'lgan kishilar); 3) ma'lum tabaqaga – Mirzoyon (kotiblar), Tarxonon (oliq-soliqdan ozod qilinganlar); 4) hunar-kasbga – Bo'yrafofon (bo'yra to'quvchilar), Kosagaron (kosa ustalari), So'zangaron (igna ustalari); 5) diniy e'tiqodga mansub ekanligini bildiradi: Mug'on, Mug'iyon (otashparastlar), Hinduvon (hindlar) va h.k.”.

3. Asos+asos shaklida uchraydigan joy nomlari: Anjir+bog', Arab+saroy, Bahrin+obod, Bozor+joyi, Gul+rabot, Zafar+obod, Kalta+rabot, Ko'k+dala, Mir+sulaymon, Mo'min+obod, Niyoz+xo'ja, Oydin+hayot, Oltin+soy, Pirmast+obod, Teshik+tepa, Xayr+obod, Xos+rabot, Chuqur+ko'cha, Shamsi+obod, Shoh+nigor, Yakka+rabot, Yangi+hayot kabilar.

Asos+asos shaklidagi Bahrin+obod, Zafar+obod, Mo'min+obod, Pirmast+obod, Xayr+obod, Shamsi+obod kabi ko'rinishlari ham mavjud bo'lib, aslida ular tarkibidagi “obod” qismi faol topoformant hisoblanishi bizga

ma'lum. Bu haqida tadqiqotchi olim O'.Rajabov o'z tadqiqotlari bo'yicha fikr yuritib, uning Xorazm shevalarida avat shaklida qo'llanishini qayd etganligini ta'kidlash lozim. Shuningdek, A.L.Xromov obod komponenti O'rta Osiyoda eng sermahsul topoformantlar hisoblanishini, uning tarqalishi Eron, Afg'oniston va Pokiston kabi mamlakatlarni ham o'z ichiga olishi haqida batafsil ma'lumot berib o'tgan. Yana bir olim R.Abramyan obod so'zi o'rta fors tiliga mansub bo'lib, "aholi joylashgan", "gullab-yashnagan" kabi ma'nolar bildirishini qayd etgan.

T.Nafasov esa bu haqida fikr yuritganda ushbu leksemani avvalgi davrlardan beri keksalar obod bo'lgan joy tarzida izohlashini, obot-ovot-ovat – urug' nomi, deya sharhlaydi .

Arab+saroy, Bahrin+obod kabi toponimlar etnonim asosida shakllanganligini ham alohida aytib o'tishimiz kerak.

Gul+rabot, Kalta+rabot, Xos+rabot, Yakka+rabot kabi toponimlar esa rabot indikatorini vositasida paydo bo'lganligi bizgacha bo'lgan tadqiqotlar natijasida ko'rib o'tilgan. Aslida rabot indikatorini O'rta Osiyo toponimiyasida alohida o'ringa egaligi bilan ajralib turadi. Shuning uchun quyida rabot atamasiga atroflicha sharhni keltirishni lozim topdik.

Rabot. Bu so'zga "O'zbek tilining izohli lug'ati"da quyidagicha izoh berilgan: 1) mustahkamlangan qo'rg'onlarda soqchilar turadigan joy yoki bir-biridan ma'lum masofada joylashgan istehkom; qo'rg'on; 2) savdo yo'llaridagi mustahkamlangan manzil, karvonsaroy; 3) shahardan chetroqdagi turar joy.

Bu atama haqida mutaxassislar turlicha fikr bildirgan. Jumladan, akademik V.V.Bartoldning ma'lumotlariga qaraganda, musulmon dunyosi kabi Turkistonda ham diniy urush – g'azovot uchun devor va g'ovlardan tashqari ribotlar (to'g'ri talaffuzi shunday) yoki rabotlar qurganlar. Buni Turkistondagi rabot so'zi bilan adashtirmaslik kerakligini ta'kidlaydi. Rabot so'zining ma'nosi "ot bog'lanadigan joy" degan ma'noni anglatadi. Rabot muqaddas, ya'ni diniy urush uchun kurashadigan g'oziyalar uchun mo'ljallab qurilgan joyni ham

ifodalaydi. G'ozilar rabotda dushmanlar bilan yuzma-yuz yashab, ularning hiyla-nayranglarini, hujumlarini daf qilib turganlar. Ribotlar (rabotlar) qadimda otliq askarlar uchun kazarma rolini bajargan.

Bundan tashqari, O'rta Osiyoda rabod yoki rabaz atamasi ham bo'lgan, Tarixchi A.A.Semenovning tushuntirish berganiga qaraganda, shaharga tutash mahallalar rabaz deb yuritilganligi ham tarixiy manbalarda o'z aksini topgan.

S.Qoraev rabot (ravot, rabod) so'zi ishtirokidagi toponimlarning O'zbekistonda 200 dan ortishini va ularning aksariyati Zarafshon vodiysida ekanligini qayd etgan.

“Navoiy asarlari lug'atida” rabot so'ziga “karvon saroy, yo'lovchilar qo'nishi uchun yasalgan bino, musofirxona; bekat” izohi berilgan .

Rabot/ravot atamasining etimologiyasi xususida tadqiq olib borgan tarixchi olim A.Muhammadjonov mazkur komponentli atamalar O'rta Osiyo hududlarida, xususan, uning daryo vodiylari, dehqonchilik vohalarida, shuningdek, shahar va qishloq atroflarida keng tarqalgan joy nomlari hisoblanishini, “G'iyos ul-lug'at”da va “Navoiy asarlari lug'ati”da ushbu atama rabot shaklida qayd etilsa-da, xalq talaffuzida u ravot shaklida yuritilishini aytib o'tgan .

A.R.Muhammadjonovning ta'kidlashicha, rabot/ravot atamasi ikki komponentli bo'lib, u ra hamda bot/vot so'zlari qo'shiluvidan yasalgan. Atamaning birinchi komponenti ra aslida fors-tojik tilida “yo'l” ma'nosini anglatuvchi roh/rah so'zidan. Uning ikkinchi komponenti bot/vot esa so'g'diycha vat/vata so'zidan. U “qo'noq” va “manzil” ma'nolarini anglatgan. Atamaning har ikkala komponentlari lug'aviy ma'nosidan kelib chiqib, fonetik transkripsiya jihatidan to'g'ri talaffuz etilsa, u holda mazkur oykonim kompozitining asliy shakli roh+vat yoki roh+vata shaklida bo'lgani ma'lum bo'ladi. Bu ikki topoformantlar birikmasidan hosil bo'lgan rohvot atamasi keyinchalik xalq talaffuzida fonetik jihatdan o'zgarib, uning “roh” kompozitidagi “o” tovushi “a”ga, “vat” kompozitidagi “a” tovushi esa “o”ga

o'tib, "roh"dagi "h" tovushi talaffuzda tushib qolgan. Natijada atama o'zining dastlabki shaklini ham asliy ma'nosini yo'qotib, majhul rabot/ravot shaklidagi leksemaga aylangan .

A.L.Xromov "Tadjikskaya mikrotoponimiya dolin Verxnego Zerafshana i YAgnoaba" nomli maqolasida ravad (ravod) so'zining "yaylov sifatida foydalaniladigan sero't adir, joy" ma'nosi borligini qayd etgan.

Rabot so'ziga professor T.Nafasov quyidagicha ta'rif bergan: "Rabot (arabcha) – arab istilosidan so'ng savdo yo'llarida qurilgan tevaragi devor bilan o'ralgan manzil, karvonsaroy, harbiy istehkom, shahardan tashqarida qurilgan saroy. Saroy, qo'rg'on, maschit, qishloq so'zlari bilan birikib joy nomlari yasalganda aholi maskanining hajmi, shakl, miqdor, ko'rinishi, tuzilishi, qarashlilik, qaysi toifa kishilari tomonidan yaratilishi va kimlarga xizmat qilishi kabi tabiiy va sotsial-ijtimoiy belgilar nomlanishiga mezon qilib olingan" .

4. Asos+asos+affiks shaklida: Aroba+soz+lar, Asbob+soz+lar, Yo'l+bo'l+di, Katta+Xo'ja+lar, Sar+tarosh+lar, Chit+gar+on, Yuqori+Pichoq+chi, Yuqori+Bo'yra+bof, Yuqori+So'fi+lar, Halvo+gar+on kabilar. Ushbu toponimlardan Katta+Xo'ja+lar, Sar+tarosh+lar, Chit+gar+on, Yuqori+Pichoq+chi, Yuqori+Bo'yra+bof, Yuqori+So'fi+lar kabilarda avval birinchi bog'lanish, ya'ni Katta+Xo'jalar, Sartarosh+lar, Chitgar+on, Yuqori+Pichoqchi, Yuqori+Bo'yra+bof, Yuqori+So'filar shakli mavjud.

5. Asos+asos+asos shaklidagi: Imomqozixon, Katta Astarbof, Katta Beshrabot, Katta Oqrabot, Katta Qumrabot, Kichik Beshrabot, Kichik Qumrabot, Sharqiy Beshrabot, Yuqori Bo'yra+bof, Yuqori Sariosiyo, Yuqori Xosrabot, Yuqori Xo'jarabot, Yuqori Cho'rikalon, Chorbog'inav, G'arbiy Beshrabot, Qipchoq Chorrabot kabilar.

Uch asosdan tashkil topgan toponimlar, avval birinchi bog'lanish natijasi sanaladi, ya'ni Imom+qozixon, Katta+Astarbof, Katta+ Beshrabot, Katta+Oqrabot, Katta+Qumrabot, Kichik+Beshrabot, Kichik+ Qumrabot, Sharqiy+Beshrabot, Yuqori+Bo'yra+bof, Yuqori+Sariosiyo, Yuqori+Xosrabot,

Yuqori+Ho'jarabot, Yuqori+Cho'rikalon, Chor+bog'inav, G'arbiy+Beshrabot, Qipchoq+Chorrabot.

Foydalanilgan adabiyotlar

1. Абдурахмонов Д. Бешкент район топонимикаси//Ўзбек шевалари лексикаси. – Т., 1966. – Б.387.
2. Бегалиев Н. Ўзбек этнонимлари тарихидан. – Самарқанд: СамДЧТИ нашри, 2005. – Б.63-65.
3. Муҳаммаджонов А. Жой номлари – тарихий манбадир // Илмий-амалий конференция докладлари тезислари. – Т., 1994. – Б.15-17.
4. Нафасов Т. Ўзбекистон топонимларининг изоҳли луғати (Ўзбекистоннинг жанубий районлари). – Т.: Ўқитувчи, 1988. – 135 б.
5. Қораев С. Топонимика ва тарихий география // “Жой номлари – халқ тили ва маънавиятининг нодир мероси” мавзуидаги Республика илмий-амалий конференцияси материаллари. – Навоий, 1998. – Б.99-100.

5A120101 - Adabiyotshunoslik: o'zbek adabiyoti

ADABIY PORTRETDA XOTIRALARNING O'RNI

Sh.N. Axmedova, D. Nazarova

Buxoro davlat universiteti

Annotatsiya: Ushbu maqolada adabiy portret yaratishda xotiralarning ahamiyati, shaxsning to'laqonli obrazini yaratishdagi roli haqidagi mulohazalarga o'rin berilgan. Bunda yozuvchi O'tkir Hoshimov haqidagi xotiralarga tayanilgan. O'tkir Hoshimov haqidagi portretni adabiyotshunos olim A.Rasulov yaratgan.

Kalit so'zlar: adabiy portret, xotira, munaqqid, tanqid janrlari, adabiy jarayon, adabiy tanqid, adib obrazi.

Adabiy portret adabiy tanqidchilikning muhim janrlaridan biri bo'lib, uni yaratishda yaratishda portrtenavis diqqat-e'tiborini ob'ekt sifatida tanlangan insonga qaratib, u haqidagi kuzatishlari, mulohazalari, agar uni yaqindan bilsa, xotiralari ham keng o'rin beradi. Muallifning asosiy niyatiga bog'liq holda adabiy portretning rang-barang, bir-biriga butunlay o'xshamaydigan turlari mavjud, u yoki bu zamondoshlar (K.Fedinning “Gorkiy oramizda” kitobi, “Zamondoshlar xotirasida” seriyasidagi asarlar) haqidagi mulohaza va esdaliklarning butun majmuasidan maqolalar va esdaliklardagi “siluetlar”, portretga chizgilargacha uchratish mumkin³⁹. Ammo bu holda ham, boshqa holatda ham “adabiy portretni takrorlanmas “shaxs”ning obrazini yaratish, hayoti va faoliyati haqidagi tasavvurlarni kengaytiradigan, tavsiflanayotgan adib biografiyasini to'ldiradigan hodisa sifatida qarashga haqlimiz, - deb yozadi adabiyotshunos olimi Sh.Axmedova⁴⁰. Bu insonning shaxsiy qirralari, aniq obrazning alohida belgilarini adabiy portret muallifi nafaqat uning tashqi qiyofasidan, balki fikrlash tarzi, biografiyasi, ijodiy faoliyatidan topadi”. Bu adib yoki shoirning hayotiy kayfiyati, biografiyasi epizodlari, turmushi, boshqalar bilan munosabati, shu bilan birga ijodining takrorlanmasligi, asarlarining tili, uslubi, qurilishi va h.k.larda o'zini ko'rsatadi. Masalan, bu janrning rus adabiyotidagi asoschisi I.Karamzin tanqidiy janr – adabiy portretni, ya'ni yozuvchi hayoti va ijodi haqidagi ocherkni taqdim etar ekan, u yozuvchiga, eng avvalo inson sifatida qarab, mufassal tavsif beradi. Bunda u nafaqat ijod, balki yozuvchi yaqinlarining xotiralari, fikrlariga tayanadi: ”Aytishlaricha, yozuvchining hayoti va xarakteri uning ijodidan ko'rinib turadi; shunday bo'lsa ham biz, keyingi xabarlarini sevsak-da, doimo muallifni shaxsan

³⁹ Барахов В.С. Литературный портрет. – М.: Наука, 1985. – 32 с.

⁴⁰ Ахмедова Ш. Ўзбек адабий танқидчилиги жанрлари. Тошкент. “Фан”. 2008. 46 -бет.

bilgan birinchi kishilardan u haqda so‘raymiz”⁴¹.

Demak, adabiy portret yaratishda xotiralarning o‘rni katta ekanligini hisobga olish lozim bo‘ladi. Chunki xotiralar yozuvchining shaxsini chuqur bilish, o‘rganishga imkon beradi. O‘zbek portretnavisligida ham bunday xususiyatlarning bo‘lishi faqat samara keltiradi, xolos. Masalan, G‘.G‘ulom haqida adabiy portret yozganda uning xotini Muharram ayaga iliq munosabati, ehtiromini o‘qigan o‘quvchi ko‘z oldida buyuk shoir, faylasuf sifatida namoyon bo‘lishdan tashqari qalbi mehrga to‘liq insonligi, ichki qiyofasi yorqinroq ochiladi va kitobxonning hurmatiga yanada ko‘proq sazovor bo‘ladi. Shoirning rafiqasiga mehribonligi, qaysi shaharga bormasin, unga deb bir savatda meva: shaftolimi, anormi - erinmay ko‘tarib kelishi kabi detallar haqida shoir zamondoshlari xotiralarida yozganlar⁴². Adabiy portretda ham mana shunday xotiralarning aks ettirilishi, shoirning insoniy qiyofasi chiziqlarini batafsil tasvirlash unga hayotiylik va yaxlitlik baxsh etadi.

Adabiyotshunos A.Rasulovning xalq sevgan adib O‘.Hoshimovga bag‘ishlangan asari XX asrning 90-yillarda yaratilgan adabiy portretlar ichida ifoda vositalarining turli-tumanligi, o‘ziga xos qurilishi bilan ajralib turadi. Adibning o‘zi bilan jonli suhbat olib borilishi, tanqidchini o‘zgalar nigohi bilan tavsiflab, uning yaxlit obrazini chizishga intilishi bilan ajralib turadi. Unda, eng avvalo, muallifning yozuvchi O‘.Hoshiomv shaxsi, ijodiga xayrixohligi yaqqol sezilib turadiki, bu xususiyat adabiy portretning to‘laqonli chiqishini ta‘minlovchi omillardan biridir. Adabiy portret jonli xotiralar bilan to‘la. Adibning insoniy fazilatlarini: mehmondo‘stligi, sermulohaza, kamtarligiga ham e‘tibor qaratilgan. Uning adabiyotga munosabatiga do‘stlari nigohidan turib baho berish, o‘zining iqrorlari, jonli suhbatlardagi samimiylik, asar tilining

⁴¹ Кўчирма шу китобдан олинди. 76-бет.

⁴² Саид Аҳмад. Назм чорраҳасида. – Тошкент, Ёш гвардия, 1982. – 80 б.

soddaligi – bular hammasi birlashib adabiy portretning jozibali chiqishiga sabab bo'lgan.

Xulosa qilib aytganda, jonli xotiralardan foydalanish, birinchidan, adabiy portretning qiziqarli va o'qishli chiqishini ta'minlasa, ikkinchidan, adibning to'laqonli qiyofasini o'quvchi ko'z o'ngida yaxlit gavdalanitishga yordam beradi.

ADABIY-TANQIDIY OBZOR MAQOLALARINING POETIK XUSUSIYATLARI

F.G'. Murodova

O'zbek adabiyotshunosligi 2-kurs magistranti

Adabiy-tanqidiy asarning janri, kompozitsiyasi, shakli, pafosi, uslubi, undagi tuyg'u va fikrlarning mutanosibliigi ko'p narsani belgilaydi. Olim dunyosining boyligi, fikrining serko'lamligi, qiziqishlarining rang-barangligi, mavzu va muammolar ko'laminin kengligi va bularning barchasi jonli, qiziqarli, ehtiros bilan bayon qilinishi asarga ilmiy va badiiy xususiyatlarning sintezidan tug'uluvchi o'ziga xos shakllar beradi.

Tanqidchining uslubi uning ijodiy niyati va tanqidchining ilmiy g'oyalarini, muallifni boshqalardan ajratib turadigan yozish uslubini amalga oshirish vositasi va usuli hisoblanadi. "Uslub keng ma'noda yozuvchi ijodidagi g'oyaviy-badiiy xususiyatlar birligi, tor ma'noda ifoda uslubi(tarzi bayon)"⁴³.

Keng ma'noda uslub tushunchasi olimning dunyoqarashi, turli janrdagi asarlarining mohiyatini tashkil etuvchi g'oyalar, uni yuzaga chiqaruvchi ta'sir vositalari, tili, kompozitsiyasi va boshqalarni qamrab oladi. Masalan, adabiyotshunos Qozoqboy Yo'ldoshevning obzor maqolalaridagi uslubi haqida gapirganda, biz olim maqolalarining turli mafkuradan xoliligi, hayot voqealariga nisbatan hozirjavobligi, adabiyotshunoslik ilmiga yangicha qarashlar kiritgan

⁴³ Adabiyotshunoslik terminlari lug'ati.Toshkent. "O'qituvchi".1967, 237-bet.

ilmiy-estetik tafakkuri, tilining boyligi va ifodaliligi, asarlarining strukturasi va boshqalarni nazarda tutamiz. Chunki shu xususiyatlar Qozoqboy Yo'ldoshevning uslubini belgilaydi.

Kompozitsiya uslubning eng muhim unsurlaridan biri bo'lib, undagi o'ziga xoslik bevosita olim individualligini ko'rsata oladi. Ilmiy-adabiy tafakkur mahsuli bo'lgan tadqiqotlarda kompozitsiyaning o'ziga xosligi uning turli janrlarda turlicha namoyon bo'lishi bilan belgilanadi. Chunonchi, taqriz janrida ixchamlikning nihoyatda muhimligi sababli uning kompozitsiyasida ham bunga amal qilinadi. Aks

Obzor maqola qurilishi esa nisbatan kengroq bo'lib, uning kompozitsiyasini muallif turlicha yaratishi, maqolani bir-biri bilan bog'langan turli qismlarga ajratishi mumkin. Bunda muammoning ko'lami va tahlil yo'nalishlari hisobga olinadi. Ko'rinadiki, kompozitsiyaning pishiqligi ijodkor mahoratini belgilaydi. Maqolada olimlarning asarlari kompozitsiyasining ham yangichaligi, mazmun va g'oyani to'la yuzaga chiqarishni maqsad qiladi.

Erkin fikr-mulohaza yuritish tamoyiliga ega bo'la turib, mustaqil syujet yo'nalishi, qurilishi va qahramonga ega ichki konstruksiyalar asosida tarkib toshish – esega xos yetakchi fazilatlardan biridir.⁴⁴

Munaqqid maqolalarining kompozitsion o'ziga xosligini uning boshqa janrdagi ishlarida ham ko'rish mumkin. "Dastlabki dovon belgilari" maqolasida quyidagi jihatlar kuzatiladi: a) maqolada kirish qismga keng o'rin beriladi va olim gapni uzoqdan boshlaydi. Dastlab she'riyatimizning bugungi kundagi ahvoli, shoirlar ijodi haqida so'z yuritadi; b) asosiy qismda olim parallel tahlil qilish usulidan foydalanadi, ya'ni, avval Faxriyor she'rlari tahlili undan so'ng u tomonidan salbiy baholangan she'rlar tahlili, keyin S.Ochil tomonidan maqtalgan ijodkorlar she'rlari tahlili va yana u tomonidan salbiy baholangan she'rlar tahlili keltirilgan. Munaqqid tahlilni S.Ochil she'rlari bilan boshlashidan

⁴⁴ Назаров Б., Расулов А., Ахмедова Ш., Қахрамонов Қ. Ўзбек адабий танқиди тарихи. Тошкент-2012. 375-б.

maqsad tanqidchining saviyasi bilan o'quvchini tanishtirish, parallel tahlillar orqali esa o'quvchini yaxshi she'rni o'zi taqqoslab, tanlab olishiga undagan; s) xulosa qisqa, undov, da'vat va qat'iy talab ohangiga ega.

2000-2005 yillarda yaratilgan obzor maqolalarning til xususiyatlari

Til badiiy adabiyotning bosh quroli bo'lganidek, adabiyotshunoslikning ham yetakchi qurolidir. Zero, muallifning badiiy matnga yoki matn yaratuvchisiga munosabatini, u haqidagi fikrlashi, xulosalari, qarashlari uning tili orqali yuzaga chiqadi. Va aynan til orqali biz adabiyotshunos ichki olami va dunyoqarashini, badiiy matnga va uning muallifiga munosabatini anglaymiz. Munaqqidlar til orqali kitobxonni matnning tagma'nolari bilan tanishtiradi, muallifni tushunish kalitlarini taqdim etadi, ham matn ijodkori sifatida o'zining shaxsi, ma'naviyati, ilmiy-badiiy salohiyatini yuzaga chiqaradi.

“Tanqidchi uchun maqolasining tili va uslubi badiiy asarlarni tahlil qilish, kitobxon va yozuvchiga ta'sir ko'rsatadigan, umuman, adabiyotning rivojlanish jarayonining kuchli vositasidir”.⁴⁵ Shu jihatdan qaraydigan bo'lsak, adabiyotshunos olim QozoqboyYo'ldoshev, AbdullaUlug'ov, Yo'ldoshSolijonov, ShavkatHasanovlar ilmiy merosining tilxususiyatlarini tadqiq etish muhimdir, chunki bumunaqqid uslubini belgilovchi muhim jihatlardan biridir. Olim ilmiy-badiiy tafakkurining qamrovi kengligi bois maqolalarining tili ham bir-biridan farq qilishi ko'zga tashlanadi. Bu farq maqola janri, kitobxon dunyoqarashi va yoshi, muallifning maqolada tahlil etilayotgan ijodkorga munosabati jihatidan farqlanadi.

Maqolalarda kitobxonlar auditoriyasi saviyasi va dunyoqarashini inobatga olish olim ijodining e'tiborga molik fazilatlaridan biri. Uning maktab o'quvchilariga mo'ljallab yozilgan asarlari tilining soddaligi, qiziqarliligi, o'ta ilmiy va uzun bayonlardan xoliligi va ravonligi bilan ahamiyatli.

⁴⁵Бурсов Б. Мастерство Чернышевского критика. Ленинград. «Советский писатель». 1956, С.273.

Yosh kitobxonlarga masala mohiyatini oson tushuntirish uning ziddi bilan qiyoslanib, amalga oshirilsa, yanada samarali bo'lishini teran anglagan .

Abdulla Ulug'ovning adabiy-tanqidiy mulohazalari siqirligi, o'tkirligi bilan, tili esa bu maydonda o'zining aforistikligi bilan ham ajralib turadi. Aforizmlardan, asosan, fikrni dalillashda, ixcham ifodalashda, matn jozibasini oshirishda, munaqqid bahs yuritayotgan muammoning barcha zamon va makonlarda muhim ekanligini ta'kidlashda foydalaniladi. Shu sabab aforizmlar ko'lami ham keng: ayni bir hodisa sharhida ham sharq adabiyoti ham g'arb adabiyotining daho ijodkorlari fikrlaridan foydalaniladi.

Sarlavha – uslubni belgilovchi detal sifatida munaqqid mahoratiga ta'sir etadi. Maqolaga sarlavha tanlashda ham har bir ijodkorning uslubi farqlanadi.

Shohida Karomova ,Yo'ldosh Solijonov,Shavkat Hasanov,Nargis Mamatqulovalarning maqolalariga tanlangan sarlavhalarning bir qancha o'ziga xos jihatlari bor. Olimlar , avvalo, maqola mazmunini umumiy qamrab olishga intiladi, bu xususiyat, albatta, ko'plab ijodkorlarga xos. Ikkinchidan sarlavhani maqolaga ochqich qilib yo'naltirishga intiladi, mohiyat sarlavhada aks etadi, uchinchidan, sarlavhalar badiiy jihatdan boyitiladi, to'rtinchidan tahlilga olingan ijodkor ijodidan unumli foydalanadi, bu asosan, munaqqidning adabiy-ma'rifiy suhbatlarida yaqqol ko'zga tashlanadi. Beshinchidan, qurilishi sodda va ixcham.

2000-2005-yillarda nashr etilgan obzor maqolalarga e'tibor be'radigan bo'lsak, munaqqidlar tomonidan tanlangan sarlavhalarga nazar solsak, ularda tirening juda ko'p qo'llanilganligini ko'rish mumkin. Sarlavhalarda ega yoki kesim, ayrimida esa har ikkalasi birikma bilan ifodalangan va sifatlashdan foydalanilgan. Ba'zi sarlavhalarda bog'lama bo'lmagani sabab tire ishlatilgan bo'lsa-da, uning uslubiy jihatlari ham bor. Tirelar ta'kid, ixchamlikka intilish, jumlaning jozibadorligi oshirish,kabilarga yo'naltirilgan.

Bundan tashqari sarlavhalarda ta'kidni kuchaytiruvchi takrorlar (ishq, it), antonimlar (rafiq-raqib) ham borki ular ham kitobxon uchun mavzuga kirishish

uchun ochqich bo'lish bilan birga xotirada osongina muhrlanib qoladi. E'tibor qaratadigan bo'lsak, sarlavhalarning deyarli barchasi qiyoslash asosida qurilgan. Qiyos va sifatlashlarda hech qanday ortiqcha grammatik vosita qo'llanilmay, barchasining vazifasi tirega yuklangan. Bu ham olimlarning til vositalaridan mohirona foydalanganligini ko'rsatadi.

Xulosa qilib aytganda, 2000-2005-yillarda obzor maqola yozgan munaqqidlarning ko'pchiligi ,jumladan, nomlari yuqorida keltirib o'tilgan munaqqidlarning ilmiy-adabiy tafakkuri kengliklarni qamrab olgan, maqolalari tilining bo'yoqdorligi, badiiy vositalardan mohirona foydalanilganlik kabi xususiyatlari bilan o'ziga xosligi va ijodkor uslubi individualligini ham belgilaydi. Shuningdek, ularning so'zga bo'lgan munosabati – ixchamlikka intilish, so'z ma'nosini chuqur his qilgan holda o'z o'rnida qo'llash kabilar olimlar maqolalarining adabiyotshunosligimizdan munosib o'rin egallashini ta'minladi desak xato bo'lmaydi. Ayrim maqolalar, xususan , Qozoqboy Yo'ldoshevning tili badiiy olimning uslubidagi ijodkorlik, jonlilikning natijasidir.

ADABIYOTLAR RO'YXATI.

1. Nazarov B. O'zbek adabiy tanqidchiligi (g'oyaviylik,metod...)Toshkent 1978.
2. 2.Nazarov B, Rasulov A, Axmedova Sh, Qahramonov Sh. O'zbek adabiy tanqidi tarixi. Toshkent 2012.
3. Qozoqboy Yo'ldoshev . Dastlabki dovon belgilari. Sharq yulduzi. 2000-yil 1-son.
4. Adabiyotshunoslik terminlari. Toshkent . O'qituvchi 1957 .
5. Бурсов Б Мастерство Чернышевского критика .Ленинград советский писотель. 1956 .С. 273

ISTIQLOL DAVRI O'ZBEK HIKOYACHILIGIDA YANGICHA IZLANISHLAR

G. Jonpo'lotova

BuxDU magistranti

Annotatsiya: Maqolada hikoya janri, janriy belgilari va xususiyatlari haqida fikr yuritilib, yozuvchi Luqmon Bo'rixon ijodida hikoya janri, ularga xos badiiy-estetik va lisoniy xususiyatlar tahlil etilgan.

Kalit so'zlar: tur, janr, epik, hikoya, voqea, badiiylilik, personaj, epizod, badiiy tasvir, mavzu, g`oya.

Hikoya epik turning kichik janrlaridan bo'lib, syujeti, kompozitsion tuzilishi, obrazlar tiziminig o'ziga xosligi, badiiy tasvir imkoniyatlarining ixchamligi bilan boshqa shakllaridan ajralib turadi. Adabiyotshunoslik ilmida hikoya janrining epik turga mansubligi, uning boshqa janrlar bilan aloqadorlik jihatlari va o'ziga xos janriy xususiyatlari yetarli darajada tadqiq etilgan. Jumladan, D.Quronov “Adabiyot nazariyasi asoslari” darsligida hikoyaning janriy xususiyatlari, imkoniyatlarini ilmiy asoslashga harakat qilgan: “Tasvirlanayotgan voqealarning yuz berish vaqti qisqaligi bois hikoyaning hajmi kichik, syujeti sodda, personajlari kam bo'lishini taqozo etadi. Hikoyanavisning mahorati eng avval hikoyabop voqeani tanlay olishi bilan belgilanadi. Zero, har qanday voqea ham hikoyabop emas, ijtimoiy-estetik qimmatga molik voqeani tanlay bilish lozim. Chunki hikoyada xarakterning ayrim chiziqlarigina namoyon bo'ladi, shu bois voqeaning o'zi (mas., “Anor”, “Bemor”, “Dahshat”) ahamiyatli mazmun-mohiyatni namoyon etish uchun yaroqli bo'lishi lozim”⁴⁶.

Yangicha badiiy tafakkur bugungi adabiyotimizning taniqli vakillari ijodida keng namoyon bo'lmoqda. Ulardan biri Luqmon Bo'rixondir. Uning hikoya va qissalari birdan hazm qilib bo'lmaydigan, o'quvchini jiddiy o'ylashga majbur etadigan, ong osti sezimlarini qo'zg'atadigan, faollashtiradigan, shu bilan uni

⁴⁶ Quronov D. Adabiyot nazariyasi asoslari. – Toshkent: Navoiy universiteti, 2018. – B. 376.

odamning olamaro mavjudligining mohiyati, yashash, umr mazmunining falsafiy talqinlariga diqqatini qaratib, his-tuyg'ular ummonining qa'riga chuqur kirib borishga da'vat etadigan, yangicha fikrlashga, yangicha xulosalar chiqarishga undaydigan asarlar sirasiga kiradi.

Yozuvchining badiiy mahoratini “Aldoqchi tunlar” hikoyasida yaqqol ko`rish mumkin. Hikoya mavzusi o'tgan asrning alg'ov-dalg'ovlarga to'la davrida yashagan Nur qo'rboshi qismati haqida. Kexsa chorvador boyning o'g'li Qashqarga savdo-sotiq maqsadida uzoq muddatga o'tlanadi. Qishloqda xotini, endigina bir yoshga to'lgan, atak-chechak qilib yura boshlagan o'g'li qoladi. Qashqarda uning ishlari yurishib ketadi, savdogarlarning oldi bo'ladi. Ammo bu orada u tug'ilib-o'sgan yurtida keskin o'zgarishlar yuz beradi, zamon o'zgarib, inqilob haqida mish-mishlar Qashqargacha yetib keladi.

Nur qo'rboshi obrazi asarda murakkab xarakter sifatida ko'z o'ngimizda gavdalanadi. U qat'iyatli, jasur va bir so'zli inson. Bo'lib o'tgan voqealar ta'sirida u o'zini qo'yarga joy topolmay ona qishlog'iga qaytishga oshiqadi. Unga sheriklari qo'shilishadi. Qishlog'iga yaqin qolganda bir to'p otliq yo'lidan chiqadi. Ularning oldida qishloq oqsoqolining arzanda o'g'li Sulaymon boyvachcha bo'ladi. Nur qishloqda nimalar yuz berganligini undan bilib oladi. Sulaymonning otasi qo'lida o'roq bilan askarlarga tashlanganida uni kaklikday otib tashlashgani, Nurning otasini uch xum tilla topib bermagani uchun otxonaga qamab qo'yishgani, ertasi kuni qovug'i yorilib, jon berganida o'lik xachirday sudrab chiqarib tashlashganlarini eshitgan Nur o'zini qo'yarga joy topolmay qoladi.

Nur qo'rboshi xarakteri asarda ichki olami, ruhiyatida kechgan murakkab holatlari bilan to'laqonli ochib beriladi. Natijada esa hikoyaning butun ta'sir kuchi va g'oyaviy ko'lami Nurning badiiy olamida mujassamlashadi. Ketganidan so'ng bir yashar bo'lgan o'g'li Nishonning qaramog'ida qolganiga ko'nika olmagan qahramonning his-tuyg'ulari, kechinmalari hikoyada uning xatti-harakatlari orqali tasvirlab boriladi.

Anvar poshshoning halok bo'lishi, u ishongan qo'shin boshliqlari ham birin- ketin halok bo'lishi natijasida Nurning sheriklarida kelajakka bo'lgan ishonchsizlik kuchayib boradi. Nur qo'rboshi har qancha shafqatsizlik, qattiqqo'llik qilmasin to'dasidagi yigitlarni kelajak haqidagi orzulariga ishontira olmaydi. Oxiri ular bu yerlarni tashlab, Qashqarga ketishni, o'sha yerda qolgan umrlarini osoyishtalikda o'tkazishga qaror qilishadi.

“Navkarlarning har biriga mo'ltirab-mo'ltirab tikilayotgan Nur qo'rboshining o'z-o'zidan o'pkasi to'lib kelardi. Bir mahal u shartta cho'kka tushdi:

–Yigitlar...

Biroq bo'g'ziga mushtdek tiqilgan xo'rlik gapirmoqqa qo'ymadi.

–Yigitlar...

U shunday dediyu ortiq bardoshi yetmay, o'kirib, yonidagi mulozimining tizzalariga o'zini tashladi”⁴⁷.

Keltirilgan parchada Nur qo'rboshi xarakteriga xos o'ch hissi, or-nomus himoyasiga otlangan yovqur, sheryurak insonning ojizligi ishonarli, badiiy tarzda ta'sirchan ifodalangan. Biroq Nur qo'rboshi so'nggi lahzada kutilmagan qarorga keladi. U tunning sokinligi, qizil askarlar ularning bor-yo'qligiga qiziqmay qo'yganliklarini so'nggi bor o'g'lini ko'rish va iloji bo'lsa, uni o'zi bilan olib ketishga imkoniyat deb biladi. Otasining qasosini ololmagan, xotinini xotin qilib olgan, o'g'liga otalik qilayotgan Nishondan o'chini olishga ahd qiladi. U quyuk tun qorong'isida qishloqqa kirib boradi, o'zi yashagan uy yonida uzoq xayol suradi, o'zicha puxta reja tuzadi va eshigi yoniga borib, o'g'lining ismini aytib chaqiradi. Ammo o'g'li uni rad etadi, otasi boshqa ekanligini, u begona odamligini aytgach, qo'rboshi o'ksib-o'ksib yig'laydi. Natijada esa u orzulari sarobga aylanganini, so'nggi ilinji – o'g'lidan ham judo bo'lganligini chinakam ma'noda anglaydi va o'z yarog'i bilan o'z bo'g'ziga o'q qadaydi.

⁴⁷ Бўрихон Л. Алдоқчи тунлар / Хизр кўрган йигит. Қисса ва ҳикоялар. – Тошкент, Шарқ, 2007. – Б. 222-223.

Nur qo'rboshining fojeasi butun bir avlodning fojeasi, milliy o'zlik, milliy qadriyatlar tanazzuli sifatida taassurot qoldiradi. U dushman oldida ojizligini sezdi, his etdi, qarshilik ko'rsatishi behuda ekanligini angladi, umidlaridan voz kechib, ortga chekinishi, o'zga yurtda yangidan hayot boshlashi mumkin edi. U tug'ilib o'sgan, voyaga yetgan yurt begonalar qo'liga o'tgan, uning bolaligi, yigitligi kechgan yurtni himoya qilmoqchi bo'lgan otasi halok etilgan, qarshilik ko'rsatgan bitta-ikkita vatanparvar otib tashlangani umidlari sarob bo'lganligini anglatdi. Ammo qasos o'ti, or-nomus toptalganiga chiday olmagan, yolg'izgina o'g'lining uni tanimay ulg'ayishi bilan kelisholmasdi. U tengsiz qarama-qarshilik girdobida halok bo'lishini, ezgu maqsadiga hech qachon erisha olmasligini bilardi, bilsa ham so'nggi ilinj bilan qishlog'iga, o'z ota uyiga borishga ahd qildi va shu so'nggi istagi ro'yobga chiqishi yo'lida halok bo'ldi. Shunda ham dushmani o'qidan emas, balki

o'zidagi qurolning o'qini o'z bo'g'ziga qadadi.

Asarning badiiy-estetik ta'sir kuchi kitobxonni tarixiy kechmishimizning murakkab pallalari va bunda inson qismati haqida fikrlashga, mulohaza yuritishga undaydi. Qolaversa, bunda yozuvchining originalligi, realistik tasvir prinsiplariga sodiq qolgan holda har bir badiiy epizod, badiiy detallardan foydalanishda o'ziga xos yondashuv sezilib turadi. Tog'ma-tog' kezib, dushman bilan kechgan qonli to'qnashuvlar, yo'qotishlar, maqsadga yetishishning tobora mavhumlashib borishi oqibatida o'zaro nizolar va kelishmovchiliklarning kuchayib borganligi qahramon xarakterida, xatti-harakatlarida, nutqida o'z ifodasini topib, yozuvchi tomonidan badiiy asoslanib boriladi.

Xulosa qilib aytganda, adabiyotimiz xazinasini xilma-xil mavzular, g'oyaviy qarashlar hamda yangicha poetik izlanishlar bilan boyitishga xizmat qilayotgan Luqmon Bo'rixon hikoyalarini keyingi yillar yangi o'zbek hikoyachiligining muhim yutuqlaridan deyish mumkin.

Adabiyotlar:

1. Бўрихон Л. Хизр кўрган йигит. Қисса ва ҳикоялар. – Тошкент, Шарқ, 2007. – 257 б.
2. Quronov D. Adabiyot nazariyasi asoslari. – Toshkent: Navoiy universiteti, 2018. – 480 b.
3. Sulton I. Adabiyotshunoslik nazariyasi. – Toshkent: O'qituvchi.nashriyot-matbaa ijodiy uyi, 2005. – 262 b.

ISROIL SUBHONIY SHAHSHQATORLARIDA NAFS OBRAZI

M.A. Jo`rayeva

BuxDU magistranti

Annotatsiya : Ushbu maqolada Isroil Subhoniy ijodida nafs obrazi orqali ifodalangan ma'no qirralari ochib berilgan.

Kalit so`zlar: Shashqator, nafs, obraz, Tasavvuf, janr

Zamonaviy adabiyotda Nafs obrazi mumtoz adabiyot na'munalariga qaraganda mohiyati va oqibatlarini jihatidan ancha o'zgaradi. Zamon o'zgarishlari adabiyotda o'z aksini topmay qolmaydi. Tasavvufona obrazlar zamonaviy she'riyatda o'z holaticha yangi ma'no kasb etgan holda kirib keladi. Bu obrazlarni qo'llashda ular bilan bog'liq rivoyatlarni va rivoyatlar manbalarini bilish tahlil va talqin uchun juda ham zarur. Masalan, mol-dunyoning hech kimga buyurmasligi, uni hech kim u dunyoga orqalab ketolmasligini ifodaalash uchun birgina Iskandar obraziga murojaat qilsak kifoya. Navoiyning “Saddi Iskandariy” dostonida o'layotgan Iskandarning tobutdan qo'llarini chiqarib qo'yishlarini vasiyat qilishi haqida voqea bor. Buxorolik ijodkor Ibodat Rajabova ijodida ham ushbu obrazga murojaatni uchratamiz:

Sut sog'masdan hech turolmayman,
Gul hidlamay yursam havo dim.
Iskandarning ob-ochiq qo'li,
Musht bo'lsami og'riydi ko'nglim.

Shoira bu obraz orqali nafsga berilgan va mol-dunyo uchunyashaydiganlarni ko'rsam ko'nglim og'riydi demoqchi. Qo'lning musht bo'lishi molga hirs qo'yish demakdir. Tasavvufiy obrazlar shoira ijodida juda ko'pdir. Buxoro Islom dini markazi deyilgani sababli ham zamonaviy adabiy muhiti ijodkorlari diniy yoki asotiriy, mifologik obrazlarga juda ko'p murojaat qilishadi. Xuddi shunday Buxoroning zabardast ijodkorlardan biri Isroil Subhoniy she'riyatini kuzatar ekanmiz zamonga bo'lgan keskinlik bilinib turadi va iymon, insof, vijdon, nafs, manfaat, kabi mavzularda yangi janrlar orqali fikrlarini bildiradi. Bu ijod na'munalari sarkazmdan yiroq, kinoyaga yaqinlashmay zulfiqorday yaraqlaydi inson ongida va yuragini shunchalar qattiq tilib o'tadiki, beixtiyor insonlar tabiati qay tomonga o'zgarib ketayotganligi haqida o'ylab qoladi o'quvchi. Umuman, adabiyotning tarbiyaviy funksiyasi bajariladi. Subhoniy o'zbek adabiyotidagi zamonaviy she'riyatning olti qatorlik she'rlariga "shashqator" atamasini qo'llagan. Mumtoz adabiyot na'munalarida musaddas janrida yaratilgan bu shakl yangi nomad jaranglashiga guvoh bo'lamiz. Xuddiki Anvar Obidjon musallaslarni "uchchanoq" deb ataganiday. Bu "shashqator"larning nima uchun aynan olti qatorda yaratilgani haqida shoir o'z asoslarini ham keltirib o'tadi. Shashqatorlar mavzusiga e'tibor bersak mumtoz adabiyot na'munalaridagi ruboiy, fard, qit'a kabilarga asosiy mavzu bo'lgani kabi axloqiy-tarbiyaviy mazmun singdirib yuborilgan. Biz Subhoniy she'riyatining asosiy ko'lamini tashkil etuvchi nafsga qarshi kurash g'oyasi singdirigan shashqatorlarni tahlilga tortamiz.

O'z nafsindan qochib kulbanga kirdim,

Tokim o'z-o'zimdanda topayin xalos.

Bukim o'z-o'zimga muttasil derdim:

"Insof qil, insof qil, insof... iltimos!"

Chun insof qilmasa, nafaqat odam,

O'z o'qidanda chiqib ketar bu olam.

Yuqoridagi misralarda Yassaviy ohanglarining yangraganini sezamiz. “nafsni tepgil, nafsni tepgil, ey badkirdor”! Yassaviya tariqatida inson bu dunyoning noz-ne'matlaridan qo'l yuvishi va uzlatga chekinishi lozimligi g'oyasi ilgari suriladi. *O`z nafsimdan qochib kulbamga kirdim* deganda ham shoir shuni nazarda tutgan.

Hayvon g'am-tashvishi uncha ko'p emas:

Yuqori va quyi – ikki nafsi bor.

Bor-yo'g'i shu, odam kabi g'am yemas,

Ming bir dardisarga bo'lmas giriftor.

Ha, odamni Odam qiladigan – g'am,

Shuning uchun – Odam, shuning uchun ham...

Bu she'rda nafsning ikki turi haqida: og'iz nafs hamda insonning xunuk nafs –hirs tasirlangan. Bu ikki nafsning hayvonda ham bor ekanligi, insonning hayvondan farqi esa g'am bo'lmoqligi aytilgan. Nafs obrazi Subhoniyy she'riyatida ko'pincha mana shu ikki ma'noda qo'llanadi.

Tog'-u toshlar oshib, cho'l-sahro kezib,

Qayda o't-o'lan bor yugurar poda.

Ortidan noiloj borar bosh egib

“Tafakkur egasi” – qo'lida xoda.

Bunday noinsoflik bormi dunyoda?!

Oldingga o't, senga ergashsin poda!

Yuqoridagi misralarda insonni poda izidan yugurtirgan ham nafsdur. Poda ramzi orqali shoir nafsni tasvirlamoqda. Nafs ham chegarasizdir. Poda ham chegarani bilmay yashillik ko'ringan har joyga chopadi. Keying shahsqatorni tahlilga tortsak, shohning to'q ko'zi nafs ham, gadoning och ko'zi nafs ham baribir nafs ekanligi aytilgan. “Bog'I eram” Sharq xalqlari og'zaki adabiyotida parilar va gullar makoni deb tasvirlangan. Dashti Karbalo esa Iroqdagi shahar nomi. Ammo bu joy dastlab kata sahro bo'lganligi sababli mumtoz adabiyotda quruq sahro ma'nosida qo'llanadi.

Shahanshohdan boshlab gadoga qadar,

Hammasining nafsi bir go`r –bir balo.

Biri “Bog`I eram” ko`rinsa agar,

Birisi go`yoki “Dashti Karbalo”.

Gadoning nafsidan asrasin xudo,

Yirtiq to`rvasidan qilmasin judo.

Quyidagi misralarda nafsning eng yomon ko`rinishi deb shoir ko`z nafsini tavsiflamoqda. She`rda ramziy obarazlar ko`p. Shoir og`izga qo`yilgan panjara detail orqali tishni, ko`z ustidagi bolta ramzida esa kipriklarni ifodalamaoqda. Og`iz nafsini rivojlantruvchi narsa ham aslida ko`z nafsidir. Ko`z ko`rdiki og`iz-u ko`ngil ham turlanaveradi. “O`ynatib turilgan” boltani tasvirlashda naqadar jonli ifodani his qiladi kitobxon. Kipriklar tez-tez yumilib ochilgani sababli har safar ko`zning pastki qismiga kelib uriladi. Bu esa bolta va kunda harakatiga o`xshatilmoqda. Nafsga boshlovchi barcha ayblar Navoiy ijodida ham ko`z obraziga borib taqalgan. Uning “Yig`lab aytur ko`zki: “yo`q erdi menga ham ixtiyor, Ki ko`rundi nogahon ul sho`xi mahvash tal`ati” misralari nazrning nafsi boshga ishq balosini keltirishi isbotidir. Subhoniyy qo`llagan tashbehtar mumtoz adabiyot qudug`idan sug`orilgan gullardir:

Og`iz nafsidan ham ko`z nafsi yomon,

Ko`zni derlar, faqat tuproq to`ydirur.

Shu bois ham og`iz bamisli “zindon”,

“Zindon”ki, “panjara” kifoya erur.

Ko`z – “jallod kundasi”, har ehtimolda

Boshida o`ynatib turilar “bolta”.

Shashqatorlarda so`nggi ikki misra yechim sifatida qaror topadi.

Biz ko`rib turgan bu zohiriy dunyo,

Jilvai suratdan o`qir afsona.

Haqiqatga o`xshab ko`rinar ro`yo,

“Mezoni haq” esa faqat nafsona.

Kimning Xudo bo'lsa doim "tilida",

Bilgilki, Xudosi bo'lmas dilida.

Yuqoridagi misralarda Olohga bo'lgan muhabbatning ham ba'zan nafs orqasidan bo'lishini shoir hayiqmay aytadi. Bu nafs Jannatni ta'ma qilishdir. Ilk ayol avliyolardan bo'lmish Robiya Adaviya haqidagi rivoyatda ham uning bir qo'lida olovni , bir qo'lida suvni ko'tarib shoshib ketayotganiga sabab uning tilidan: Jannatga o't qo'yib, do'zax olovini o'chirish, toki insonlar do'zaxdan qo'rqib jannat uchun ibodat qilmasinlar, deb keltiriladi. Xudo dilda bo'lishi lozimligi, ibodat xolis Oloh uchun qilinishini uqtiriladi.

Subhoniyy ijodida didaktik ahamiyatga ega bo'lgan bunday she'rlar juda ko'p. barchasining umumiy negizida insonni pok qalb bilan yashahsga davat etiladi.

Foydalanilgan adabiyotlar:

1. Faqir Subhoniyy . Shashqator . (nashrdan hali chiqmagan)
2. Farididdin Attor. Tazkiratul avliyo. T – 2013
3. Ibodat Rajabova. She'rlar. Kh-davron.uz
4. O`ZME. T – 2000

USMON AZIM SHE`RIYATIDA KO`CHIMNING RANG-BARANG KO`RINISHLARI

K. R. Fayziyeva

Buxdu magistranti

Annotatsiya: Ushbu maqolada taniqli o'zbek shoiri Usmon Azimning "She'riyat", "G'ussa" va boshqa to'plamlardagi she'riy misralarda ifodalangan ko'chim haqida so'z boradi.

Kalit so'zlar: ko'chim, istiora, ramz, majoz, Usmon Azim "She'riyat" she'ri, "G'ussa" she'riy to'plami, poyezd, tulpor, tashbeh.

Mazkur maqolada she'riy misralarning badiiy qimmatini oshiruvchi, kishini o'ziga jalb etuvchi ko'chim haqida fikr yuritiladi. Ko'chimning bir necha

turlari mavjud. She`riyat olamida o`z o`rniga shoirlardan biri bo`lmish Usmon Azim ijodida ushbu tasvir vositasining yangi qirralarini kuzatishimiz mumkin.

Ma`lumki, ko`chim ko`rkam tasvir vositasi bo`lib, u kitobxon tasavurini kengaytiradi, tasvirlanayotgan tuyg`ularni bevosita holatini tuyishga yordam beradi. Adabiyotshunoshlikda ko`chimning bir necha turlari bor. Bular majoz, istiora, ramzdir. Adabiy asarda o`quvchiga noaniqroq bo`lgan tushunchani ko`pchilikka ma`lum bo`lgan narsalarga xos belgilar bilan ifodalash majozdir. Kitobxon anglashi murakkabroq bo`lgan mavhum axloqiy-ma`naviy sifatning shu sifatlarga ko`proq ega bo`lgan narsa va jonivorlar orqali ifodalanishiga ramz deymiz. Istiorada esa biror narsa-hodisaga xos-xususiyatlarni boshqa bir narsa-hodisaga ko`chirish orqali badiiy ma`no ifodalanadi.

She`riyatda ko`plab ijodlarimiz ijodida ko`chimning go`zal namunalarini ko`rishimiz mumkin. Shu jumladan, Usmon Azim ijodini kuzatadigan bo`lsak, ko`chimning rang-barang turlarini go`zal misralarda tasvirlab bergan. " She`riyat" nomli sheriga diqqat qaratadigan bo`lsak:

Ko`zlari chaqmoq tulpor

Tuyog`i chaqmoq tulpor

Suvliq lablarin yirtgan

Yollari bayroq tulpor.

Ushbu parchadagi "chaqmoq" so`ziga nazar tashlasak. Chaqmoq tabiat hodisalaridan biri hisoblanadi. Ushbu parchada tulporni tasvirlashda aynan chaqmoq so`zining tanlanishi bejizga emas. Chaqmoq chaqqanda olam yorishib ketadi. Shoir tulporning ko`zlari ham yonib turibti deya ifodalash uchun chaqmoqqa oxshatgan. Xuddi shunday ikkinchi misrada ham chaqmoq so`zidan foydalanilgan bu yerda bir misradan farqli holat bor. Chaqmoq chaqqanda daraxtalar yonishi yoki shunga o`xshash holat bo`lishi mumkin. Tulpor chopganda go`yoki tuyog`idan o`t chaqnashini ifodalab berishga harakat qilgan. Ko`rib turganimizdek, bir parchada ikki tushunchani ifodalab ochib berish uchun bir so`zning turli ma`nolaridan foydalangan. Bu esa shoirning

mahoratidan darak beradi. To'rtinchi misraga diqqat qaratsak, yana bir ko'chimning go'zal ifodasini ko'rishimiz mumkin. Tulporning yollarini bayroqqa o'xshatgan. Bir qaraganda tulporning yoli bilan bayroq orasida hech qanday o'xshashlik yo'q. Bunda bayroqni hilpirab turganini ko'z oldimizga keltiradigan bo'lsak, shamolda hilpirab turadi. Tulpor ham tabiat qo'ynida chopganda uning yollari bayroq misol hilpirib kishining ko'zini yayratadi. Ushbu to'rt misra orqali Usmon Azimning badiiy mahoratini ko'rishimiz mumkin.

Poyezd o'tar

Derazalar nigohi

Bolaning ko'ziga tushib ulgurmas.

Mudroq dalalarga va bolakayga

Qanotli shijoat, tezlik shiddatin

Ulashib...

Poyezd o'tar...

Havoda silkinar bolaning qo'li,

Poyezd ufqlarga ketadi singib.

Poyezd tasviriga bagishlangan parchada ham ko'chimning ko'rinishini kuzatishimiz mumkin. Nigoh insonga xos holatdir. Poyezddagi xonachalardan insonlar kuzatib o'z manzillariga borishadi. Shoir derazadan insonlar qarayapti desa kitobxonga hech qanday estetik zavq bag'ishlamaydi. Insonga xos nigoh so'zini derazaga ko'chirib, "derazaning nigohi" deyishi parchaning ta'sirchanligini oshirgan. Ushbu parchada "mudroq dalalar" jumlasini ham e'tiborimizni tortadi. Mudrash insonga xos xususiyat. Shoir insonga xos xususiyatni predmatga ya'ni dala so'ziga ko'chirgan. Bunda poyezd tezlik bilan harakatlanadi, uning shiddati mudrab yotgan dalalarga shijoat, shiddat ulashishi shoirning betakror mahorati orqali tasvirlab berilgan. Keyingi she'riy parchaga nazar solsak:

Ko'ksimda bir qush bor - uchadi tinmay

Yuksak yuksaklarda uchar- ko`rar tush

Uchadi yarador bo`lganin bilmay

Uchib ketayotib o`ladi bu qush.

Ushbu satrlarda ham chuqur ma`nolar bor. Shoir bu o`rinda ko`chimning turlaridan biri bo`lmish istioradan foydalangan. Buni "qush" so`ziga diqqat qaratish orqali bilamiz. Parchada "ko`ksimda bir qush bor" deyish orqali yurakka ishora qilgan, ya`niki bu parchada yurak tasvirlangan.

Shoirlar erta tug`iladilar

Bahorning to`ng`ich- boychechakday

Shoirlar armon bilan o`ladilar

Bahorning to`ng`ichi- boychechakday.

Bahor yasharish, yangilanish faslidir. Bunda turli gul-u lolalar yerdan bosh ko`tarib chiqadilar, daraxtlar yam-yashil liboslar bilan bezanadilar. Boychechakni ko`rishimiz bilan bahor fasli kirib kelayotganini bilishimiz mumkin. Shoirlar ham mana shu gul singari hamisha oldingi qatorda bo`lishadi. Ammo bu gul tezda yer qariga singib ketadi. Boychechakday shoir xalqi ham birinchilardan bo`lib dunyoga keladi, insonlarga ilm-u ziyodan, ma`naviyatdan, ma`rifatdan, haqiqatdan darak beradi va erta so`nadi.

"G`ussa" dan tanlangan she`rlar Usmon Azimning fikr-qarashlarida kuchli siljish sodir bo`lganini korishimiz mumkin:

G`am yetdi dil xilvatlariga,

Yolg`onlarning shu`lasi so`ndi

Yolg`onning shu`lasi dunyo ishlari va inson qismatiga to`gri nazar ila qarashga imkon bermaydi. Yolg`onning rangi voqelikning qiyofasini o`zgartiradi. Bu misralar Usmon Azimning fikrlashi, dunyoqarashi yuksakligidan dalolat. Ikkinchi misrada ko`chimning yorqin namunasini ham ko`rishimiz mumkin

Darhaqiqat, ko`ngil uchun Haq ishqidan ortiq hurriyat yo`q. Eng so`nggi najotham insonni abadiyat saltanati - Alloh dargohiga chorlovchi shu ishqdir.

Ishq sendadireng so`nggo najot,

Uzat, toza dastingni uzat-

Sen yo`q joyda g`aribdir hayot,

Sen yo`q joyda kishandir uzlat.

Haqiqatdan ham ishqsiz dunyo g`aribga aylanadi. Tasavvufiy ruhda yozilgan ushbu she`rda chuqur ma`no yashiringan. Bu parchada "Toza dastingni" jumlasini qo`llanishi ham ko`chimga misol bo`la oladi

Yuqoridagi misollarda ko`chimning metafora yoki istiora singari turlarini Usmon Azim ijodi orqali kuzattik. Ammo bir jihatga e`tibor qaratishimiz lozim.

Muhabbatim dovul misol

Qalbinga solar g`ulu

Ammo sevgi o`tkinchidir

Faqat shu o`ylar mangu

Bu parchaga diqqat qaratsak, ko`chim borday tuyiladi. Ammo bu yerda ko`chim emas o`xshatish san`ati, ya`ni tashbehdan foydalanilgan. "dovul misol" birikmasining keltirilishi tashbehdir.

Foydalanilgan adabiyotlar ro`yxati

1. Мирзиёев Ш. Эркин ва фаровон, демократик Ўзбекистон давлатини биргаликда барпо этамиз. – Т.: Ўзбекистон, 2016.
2. КаримовИ.А. Адабиётгаэътибор – маънавиятга, келажаккаэътибор. – Т.: Ўзбекистон, 2009. – 39 б.
3. Ilmiy risola, darslik va o`quv qo`llanmalar:
4. Адабий турлар ва жанрлар (Тарихи ва назариясига оид) III жилдлик. 2-жилд. Лирика. – Т.: Фан, 1992. – 246 б.
5. Азимов У. Кўзгу: Шеърлар ва драматик дoston – Т.:Фафур Гулом номидаги Адабиёт ва санъат нашриёти, 1983. – 126 б.

RAUF PARFI LIRIKASIDA PSIXOLOGIK PARALLELELIZM

R.A. Imomova

BuxDU magistranti

Annotatsiya :Ushbu maqolada o'zbek adabiyotida endigina aniqlanayotgan badiiy vosita psixologik parallellizm haqida ma'lumot beriladi. Psixologik parallellizmning mohir ustasi Rauf Parfi ijodida ushbu vositaning o'zini haqida fikr yuritiladi.

Kalit so'zlar: psixologik parallellizm, poetika, intim, mif, lirika

Inson tashqi dunyo tasvirlarini uning shakllarida o'zlashtiradi. Biz o'zimizni his qilishimizni beixtiyor tabiatga o'tkazamiz harakatda, namoyon bo'lishda ifodalangan hayot iroda bilan boshqariladigan kuch; o'sha hodisalar yoki narsalarda harakati seziladi. Tabiat doimo insonni o'ziga maftun qilib kelgan. Inson o'zi ko'rib turgan narsa-hodisalardan alohida ajralib yasholmaydi. Yashash deganda umumiy barcha: fikrlash, o'ylash, xayol surish, yaratish, tasvirlash kabi hodisalarni ham nazarda tutamiz. Aynan inson tabiatidagi ko'rsam, bilsam degan qiziqish tevarak atrofga nisbatan uyg'onishini bilamiz. Bilish negizida taqqoslash asosiy mezon sifatida ongni boshqarib turadi. San'atga aloqador har qanday turning kelib chiqish asosi ham qiyoslashdir. So'z san'atida qalb kechinmalari ifodasi tabiat hodisalari bilan uyg'unlikda beriladi. Inson adabiyotning tasvir predmeti bo'lib qolar ekan barcha tasvirlar oxiri kelib uning fe'l- atvoriga borib taqaladi. Mana shu ruhiy tasvirni obrazli ifodalaganda juft shakllar yuzaga keladi.bular biri ikkinchisini to'ldirib, anglanuvchi hodisaga ishora qilib turadi. Bu ikki parallel turuvchi hodisalar poetic san'atda parallelelizm deyiladi.

Parallellizm (gr. Paraleleos –yonma-yon boruvchi so'zidan) poetik usullardan biri bo'lib, ikki yoki undan ortiq hodisa, narsani yonma-yon qo'yish orqali poetic mazmuni ochishdan iborat stilistik usublardan biri. Yonma-yon qo'yilgan narsalarni bir-biriga zidlash yoki muqoyasa qilish orqali poetik fikr

konkretlashtiriladi, ta'sirning jonli va yorqin bo'lishiga erishiladi.⁴⁸ Parallellizmning tematik, ritmik-sintaktik, intonatsion, leksik morfologik kabi turlari mavjud. Bular orasidan faqat tematik parallellizm matn mazmuniga bog'liq holda muqoyasa qiladi. Parallellizm hodisasi XIX asr rus romantik adabiyotida keng tarqalgan. Psixologik parallellizm haqida Veselovskiy "Историческая поэтика" kitobida: "Inson hayotini tabiat bilan identifikatsiyalash haqida taqqoslash, taqqoslanadiganlarning ajralib turishi ongini taxmin qilish", – deydi. Asosiy taqqoslash harakatga birlashtiriladi. Quyosh yurayotganday bo'lishi, shamol bulutlarni haydashi va hokazolar. Inson xayolida barcha hodisalar jonlanadi. Psixologik parallellizm ijodkorga ikkita imkoniyat beradi:

1. O'z his - tuyg'ularini mayin, yorqin, ta'sirchan tasvirlash, ruhiy holatini o'quvchiga yuqumliroq yetkazish imkoniyati

2. Aytmoqchi bo'lgan keskin ba'zi fikrlarni ramziylashtirish, niqoblash.

Rauf Parfi, Shavkat Rahmon kabi ijodkorlarda psixologik parallellizmga keng o'rin berilgan. Murakkab dunyoqarashga ega shoirlar ijodida bu tabiiy hol. Ular yashagan muhit keskin, qoralovchi fikrlarni qabul qilmas edi. Shu sababdan, ehtimol, o'zbek adabiyotida XX asr hurfikrli ijodkorlariga bunday ramziylik qo'l kelgan.

Psixologik parallellizmda parallel keltirilayotgan narsa-hodisalarning uchta asosiy belgilari mavjud bo'lishi kerak!

1. O'xshashlik jihatining murakkabligi
2. Hayotiy jihatdan bu o'xshash belgilar amalda bo'lishi
3. O'xshashlikning insonga nisbatan ham hayotiy to'liq bo'lishi

⁴⁸ Н.Хатамов. Б.Саримсаков. Русско-узбекский толковый словарь литературоведческих терминов. Ташкент – 1979

Tabiat hodisalari bilan bog`liq tarzda ramziy obrazlarni ifodalash qadimgi miflarga borib taqaladi. Miflar paydo bo`lishining asosiy sababi insonning tabiatni tushunishga bo`lgan intilishidir.

Bir daraxtning kesilishi, uning nobud bo`lishi, qurib qolishi kabi ketma-ket hodisalar o`lib borayotgan inson tasvirini eslatadi. Shuning uchun ham o`xshash parallelliklar inson hayotiga to`liq nisbat berishi kerak, degan tamoyilni ilgari surdik. Maqsad ham tabiatni emas insonning ruhiy holatini tasvirlashdir.

Yaproqlarda shamol o`ynar,
Suv mavjida o`ynar shamol.
Sarin shamol nima so`ylar
Yuragida qanday xayol.

Rauf Parfi lirikasidagi shamol obrazi har xil ma'nolarni tashiydi. Yuqoridagi misralarda shamol yakka obraz bo`lib kelmayapti: “yaproqlarda o`ynar shamol” –shamol esmoqda. Shamolning esishi esa inson yuragiga muhabbat olib kirganday bo`lmoqda. Ta'kidlab o`tganimiz belgining murakkab o`xshashlik asosida qurilishiga shu misolni ko`rishimiz mumkin. Shamol bilan muhabbatning qanday bog`liqligi bor? Shamol insonga orom beruvchi, huzur baxsh etuvchi yel ham bo`lishi mumkin. Shamol insonni bezovta qiluvchi, muhitini buzuvchi bo`ron ham bo`lishi mumkin. Yoqimli hissiyotlar tasviri sifatida shamolning sokin tasvirlanishi ruhiy holatning tinchligidan dalolat beradi.

Eng sof tuyg`ularni tasvir etuvchi, inson qalbiga yoqimli sog`inch, qo`msash, beg`ubor hissiyotlarni jo qiluvchi navbatdagi she'r Rauf Parfi lirik qahramonining intim kechinmalarini bayon qiladi:

Derazamga uriladi qor,
Jaranglaydi jarangsiz kumush.
Derazamga uriladi qor,
Qor singari oppoq bo`ldi tush.

Bir ajoyib qor yog`ar bu kech,
Uchib tushar mening yonimga.
Men-ku seni o`ylamasman hech,
Sen tushasan ammo yodimga.

Nima uchun biz aynan tabiat tasviriga bag`ishlangan bu bandlarda psixologik parallellizm bor deb aytyapmiz? Chunki so`nggi band oxiriga nazar solsak, shoir qor bilan xayol surayotganining muddaosini aytadi. Parallellizm yakka qanot bilan hosil bo`lmaydi. Bir bandning dastlabki ikki, yoki birinchi qatorlari hodisot bo`lsa keyingi satrlar albatta inson shu damda nimani o`ylayotganini aks ettiradi.

Aylanib tushar qor yo`limga,
Qo`lingni qo`ygil yor qo`limga.
Sen qolding muhr kabi labimda,
Sen bir dard asabiy qalbimda.

Yuqoridagi bandning ikkinchi satridanoq shoir yorini yo`qotgan lirik qahramonni tasvirlamoqda. Nega qor obrazi tanlangan? Qor parchasi yerga tushgach erib ketadi. Lirik qahramon uchun ayriliq og`ir. Aynan shuning uchun ham shoir ayriliqni qalbdagi “asabiy dard” demoqda.

Qamishlar shivirlar daryo tomonda,
Ko`kda oq bulutlar kezar bemajol.

Shu tasvirda erkka intilayotgan inson obrazini tasavvur qilishimiz mumkin. Qamishlar qancha ozod bo`lishga harakat qilsa-da, ko`z oldingizga keltirsangiz, shamolda xuddi yer uni oyog`idan mahkam zanjirlaganday talpinadi har tomonga. Ikkinchi satrda “oq” rangdan foydalanish ham bejizga emas. Erk timsoli bo`lgan bu rang bulutga sifatlanmish qilingan. Bemajol so`zi esa harakatning kuchsiz, ilojsiz ekanligini aks ettirmoqda. Shoir keyingi bandda parallellikning ikkinchi qanotini yozadi: “Kimning olamidir qilich uchinda” ? Undan keyingi bandda esa yanada gap nima haqidaligiga amin bo`lamiz:

Qaltirab porlaydir bir chiroq g`arib,

Bir qushcha sayraydir ruhim ichinda,

Bir qushcha yig`laydir meni axtarib.

Quyidagi bir bandda parallellik hosil qiluvchi tasvirlarning teng ikki satrga bo`linganini ko`ramiz:

Oppoq bulut izg`ib yurar jim,

U yerlardan nelar izlar ul?!

Bu choq osmon fikrimga –hokim,

Dohiyona sukunatga –qul...

Haqiqatni aytolmay jim yurgan hur fikr tasviri. Osmon – mavjud tuzum. Oppoq bulut – erkin fikr. Mavjud tuzum – dohiyona sukunat.

Rauf Parfi ijodida go`zal suratda chizilgan psixologik parallel satrlar juda ko`p uchraydi. Obrazlar tasviriga bunday ramziy yuk tashlanishi Parfiona lirikaning asosiy belgilaridan biridir.

Foydalanilgan adabiyotlar:

1. Rauf Parfi. Turkiston Ruhi (saylanma). “Sharq”, T – 2013
2. Н.Хатамов. Б.Саримсаков. Русско-узбекский толковый словарь литературоведческих терминов. Ташкент – 1979
3. А.Н.Веселовский. Историческая поэтика. Ленинград – 1940

“LISON UT TAYR” DOSTONIDA TAJALLI HODISASINING IFODALANISHI

Sh. A. Sa’dullayeva

BuxDU magistranti

Annotatsiya: ushbu tezisdagi tasavvuf ta’limotidagi tajalli hodisasining Alisher Navoiyning “Lison ut-tayr” dostonida ifodalanishi masalasi xususida so’z boradi.

Kalit so’zlar: tasavvuf, tajalli, simurg’, zuhur, ilohiy ko’zgu, ilohiy jilvalanish.

Tasavvuf ilmida ko'p qo'llaniluvchi tajalli (yoki tajalliy) so'zi ilohiy o'zlikning namoyon bo'lishi demakdir. Aniqroq aytadigan bo'lsak, tajalli – bu ilohiy yaratuvchi o'zini aniq shakllarda ochib beradigan jarayon. Tajalli tom ma'noda “namoyon bo'lish”, “vahiy”, “oshkor qilish”dir. Tasavvufda bu ibora ilohiy haqiqatning namoyon bo'lishini anglatadi. Ilohiy nur, jamolning yuksak ma'rifat sababli orif qalbida jilvalanishidir. Ayni shu jarayon tariqat dargohiga qadam qo'ygan tolibning bosh maqsad-muddaosi sanaladi. Tajalli so'zi o'rniga in'ikos so'zidan ham foydalaniladi. In'ikos suv, shisha, oyna kabi shaffof jismlarda muayyan narsalar shaklining aks etishi, ko'rinish berishi, ovoz yoki shu kabi hodisalarning sado berib qaytishini ham anglatadi [1, 58-bet]. Ilohiyot bilan bog'liq ilmlarda “refleksiya” atamasi ham mavjudki, ushbu so'z o'z ruhiy holati haqida o'ylash, xayol surish, tafakkur qilish degan ma'nolarni anglatadi. Bunda solikning ruhiy-ma'naviy holatiga doir murakkab jarayon ko'zda tutiladi. Demak, yuqoridagi tasavvufiy atamalar ma'no jihatidan bir-biriga yaqin va biri boshqasini to'ldirib turadi. Borliqdagi har bir mavjudot asl yaxlitlikning o'jizona aksidir, tajalli hodisasini aks ettiruvchi voqelikdir. “Lison ut-tayr” dostonida “tajalli” tushunchasi bir necha o'rinlarda o'z ifodasini topgan. Xususan, dostonning XV bobida Hudhud ilk bor qushlarga Simurg' haqida xabar beradi. Bunda u Simurg'ni quyidagicha tasvirlaydi:

*“...Barcha olam qushlarig'a shoh ul,
Holingizdin mo'-bamo' ogoh ul.
Ul yoqin sizga-yu siz ondin yiroq,
Vasl - anga oyin, vale sizga - firoq.
Jar parida yuz tuman rangi ajib,
Lek har rangida yuz naqshi g'arib” [2, 34-bet].*

Yuqoridagi misralarda hali tajalli hodisasi tasviri yo'q. Ammo Simurg' zotining eng yorqin sifatlari: doimo ogohliligi, har qushga yaqinligi, istaganining vasliga yeta olishi, go'zallikda tengsiz ekaniligi tilga olinmoqda. Zero. Tajalli bu ask etish ekan, aksdan avval, aksning egasi mavjud va u muhimroq hisoblanadi.

Yuqorida aksning egasi, ya'ni Simurg' haqida gapirilgan, XIX bob esa "Chin shahrining sifati va Simurg' parining u yerga tushgani voqeasi" deb nomlanadi. Aynan shu bobda tajalli tushunchasini Navoiy Simurg' vositasida tasvirlaydi. Unga ko'ra, Sharqdagi Chin degan jannatmakon bir shahar ustidan tunda ul shoh (Simurg') uchib o'tyotganda shahar boshdan-oyoq yorishib ketadi. Bu ishdan xabar topgan xalq aqlidan ayrila yozadi. Simurg'ni birgina pati shu yurtga tushib qoladi va bu pat butun Chin mamlakatini bezak-hashamga o'rab yuboradi. Ertasiga ertalab aqli o'ziga kelgan el atrofni tomosha qila boshlaydi va ta'riflashni istagan har bir inson par go'zallikgini chizishga harakat qiladi. Endi tajalli tushunchasi aynan ifoda etilgan misralarga e'tibor qaratsak:

*“...Ul par uzra har taraf tori oning,
Bil sifotining namurodi oning.
Beadad naqsh o'ldi ul par holidin,
Noqil ul par sohibi af'olidin.
Ranglar ul parda behad-u qiyos,
Hukm asmosig'a qildi rahshunos.
Kimsa tavf-u sayri ahvolidin demas,
Hargiz ondin hech yer xoli emas” [2, 41-bet].*

Ya'nikim, o'sha par (Simurg'ning tushib qolgan pati) ustida har tarafga patchalar o'sgan, bu uning sifatini ko'rsatadi. Bu parning holatida cheksiz naqshlar paydo bo'ladi. Garchi biron kishi bu qushning sayr-u holatini gapirmasa-da , lekin aslida hech yer undan holi emas. Demak, Simurg' qushining birgina tushib qolgan pari aqlni shoshirar darajada go'zallik ko'rsata oladi, ayni choqda egasidan nishona berib turadi. Bu Simurg'ning kishilar yashaydigan makonda zuhur topishi demakdir. LXXV bobda qushlar o'zlarining Simurg'ga nisbatlarini so'rganlariga javobi beriladi, Simurg' zuhuridan xitob qilinadi: uning butun olam go'zalligini o'zida saqlovchi zoti avval maxfiy bo'lgani, go'zalligini namoyon qiluvchi ko'zguning bo'lmagani. Go'zalligi

jilvalana borgani sayin yuz ming tuman soyasi paydo bo'lgani, qaysi soya pokiza bo'lsa, soyaning egasi shu soyaga shunchalik kop e'tibor berishi atiladi.

“...Barcha olam qushlarining surati,

Bilgil, oning soyayi purhikmati” [2, 83-bet].

Demak, barcha qushlar aslida Semurg'ning soyasi, qaysi soya pokiza bo'lsa, Simurg' osha soyasiga ko'proq nazar tashlar ekan. Bu aynan tajalli hodisasi tasviridir. Ya'ni Yaratganning barcha bandalari uning bir bo'lagidir, lekin Yaratganning sifatlari bilan sifatlanganlargina uning tajallisi bo'la oladi. Ammo, ushbu misralar e'tiborni tortadi : *“Soyaafkanning vujudidin dalil, Soya zohir bo'lmog'in tahqiq bil”*. Ma'nosi: Soyaning oshkor bo'lishi soya beruvchining vujudi haqida dalil bo'la oladi. Navoiy fikricha, har bir qushda Semurg' mujassam, har qush Semurg'ning soyasi ekan. Tasvir quyidagicha davom ettiriladi: sening ko'zlaring Uni ko'ra oluvchi qilib yaratilganida edi, ko'nglingning bu qadar munavvar bo'lishiga xojat qolmasdi. Ko'ngil ko'zqusiga ega bolmay turib Uni ko'rish mumkin emas. Oliy husn egasi o'z husnini ko'rmoq uchun ko'zgu yaratdi :

“... Istadi husnig'a oshiqlik'ni fosh,

Ko'zgu paydo qildi andoqkim quyosh.

Toki onda jilvayi noz aylagay,

Husnig'a oshiqlik og'oz aylagay” [2, 84-bet].

Ko'zgu - bu tajalliy tushunchasini anglashimiz uchun eng maqbul va chiroyli o'xshatishdir. Zero, tajalli o'zlikni namoyon etishdir, ko'zguda esa har kim o'z qiyofasini ko'ra oladi. Simurg' (Tangri) ko'zgu yaratgan ekan, bandalarining qalbigina faqat va faqat bu ko'zgu vazifasini bajara oladi:

“...Bo'ldi ul ko'zgu ko'ngul, ey ahli dil,

Kim haq anda jilva aylar mutassil.

Ul qilibon jilvayi husn oshkor,

Sen ko'ngul birla anga oyinador” [2, 84-bet].

Shundan so'ng hikoyat keltiriladi. Ushbu hikoyat orqali nima uchun Simurg' o'z aksini to'g'ridan-to'g'ri ko'rsatmay, oyna (ko'ngil) vositasida o'zini oshkor etishi oydinlashadi.

Hikoyatga ko'ra, go'zallikda tengsiz bir shoh bor edi. U o'z go'zalligini eliga ko'rsatgisi kelar va ot choptirib xalqi qoshiga chiqqanida shohning go'zalligidan el til tortmay jon beraverardi. Oxir-oqibat shu darajaga yetadiki, shohning fuqarolari juda kamayib ketadi. Shunda shoh taxti qarsida bir ko'zgu yasatishni buyuradi: ko'zguda u ham o'z go'zalligini namoyon qila olsin, ham fuqarolari o'limga yuz tutmasin. Hikoyatni shoir shunday misralar bilan yakunlaydi:

*“...Sen bu ko'zguni ko'ngul qilg'il xayol,
Kim solur aksini onda ul jamol.
Qasri - tan, onda ko'ngulni ko'zgu bil,
Ko'zguda shah husnini nazzora qil.
Bermayin bu ko'zguga avval jilo,
Aks anda solmag'ay ul podshoh.
Onglag'il ul husn aksin ko'zguda,
Sen tamoshosig'a turg'on o'rtuda.
Ko'zgu ravshanroq necha qilsa zuhur,
Zohir o'lg'ay aks onda bequsur” [2, 85-bet].*

Yuqoridagi misralarda tajalli yuz berishi uchun solik qalbi pok bo'lishi lozimligi uqtirilmoqda. Albattaki, “iflos oynaga (kir ko'ngilga) shoh (Yaratgan) nazar solarmidi!?” Shoh to'g'risidagi hikoyatdan so'ng yana bir hikoyat keltiriladi. Iskandarning elchilikka borganligi haqidagi hikoyatda Iskanda shoh bo'lsa-da, elga sezdirmay elchilik, jarchilik qilishi aytilar. O'zi chiqargan farmonlarni xalqqa shohning, o'zining nomidan o'zi chopar sifatida bayon qilar, el esa uning aslida kim ekanini bilmas edi. Ya'ni shaklga aldandilar-u, maqsadni anglamadilar. Bu hikoyatning keltirilishiga sabab, insonlar, to'g'rirog'i, oddiy xalq – avom (ma'rifat maqomiga yetmaganlar) har bir insonda ilohiy ko'zgu bor

ekanini anglashmaydi, buni anglamoq faqat sir ahligagina ma'lumdir. Bu ko'zgu ko'ngildir. Kimningdir ko'ngil oynasi toza, nurliligi sababli unda ilohiy jilvalar bo'y ko'rsata oladi, kimdadir ko'ngil oynasi kirlangan, kir oynada, tabiiyki, ifloslikdan o'zga hech narsa ko'rinmaydi. Shu sababdan bo'lsa kerak, Navoiy bir necha asarlarida ko'ngil masalasiga muqaddas hodisot sifatida qaraydi:

*“Kimki bir ko'ngli buzuqning xotirin shod aylagay,
Oncha borkim, Ka'ba vayron bo'lsa, obod aylagay”*

Tasavvuf ta'limotidagi har bir tushuncha, har bir hodisa, jahon tan olgan mutasavvif ijodkor-u olimlarning ijodi insoniyatning kamolot kasb etishlariga qaratilgan. Zero, tasavvuf jahondagi insonlarni barkamollikka chorlovchi eng e'tiborli ta'limot [3, 199-bet].

ADABIYOTLAR:

1. Воҳидов Р ва бошқалар. Сўз бағридаги маърифат. – Т. 2001.
2. Навоий А. Лисон ут-тайр. – Т.: F.F. 1991.
3. Султонмурод Олим. Нақшбанд ва Навоий. – Т. 1996.

“ZIYORAT” DOSTONIDA ERK VA ISTIQLOL G'OYASI TALQINI

G. Egamberdiyeva

Buxdu magistranti

Annotatsiya: tezisda Oydin Hojiyevaning “Ziyorat” dostoni tahlil etilib, undagi erk va istiqlol uchun kurash g'oyasi, tarix ibrati va bugungi kun shukronaligi masalalari yoritilgan.

Kalit so'zlar: ziyorat, erk, istiqlol, vatan, ozodlik, tarix, urush, shahidlar xotirasi xiyoboni, jasorat, qurbon, xotira kitobi, armon, tinchlik, shukrona, ehtirom.

Ushbu doston Oydin Hojiyevaning 2002-yil “Shahidlar xotirasi” maydoniga qilgan ziyorati va shu ziyorat tufayli qalbida qayta jonlangan orzu-armonlari tafsilotiga bag'ishlanadi. Dostonning “safar”, “sayohat”, yoki “taassurot” deb emas, aynan “Ziyorat” deb nomlanishida ham chuqur ma'no bor.

Payg`ambarlar, ulug` avliyo-yu allomalarning muqaddas qadamjolariga uyushtirilgan sayohat ziyorat deb ataladi. Shoira shahidlar xiyobonini ham ana shunday avliyullohlarning ruhi poklari qo`nim topgan maskan singari ulug` va muqaddas deb atamoqda. Vatan uchun, xalq uchun, erk uchun, milliy va ma`naviy ozodlik uchun qilingan jangni ham, berilgan qurbonlarni ham ko`zimizga tavof qilgulik darajada mo`tabar sanamoqda. Motamsaro ona haykali, xotira kitobini ziyorat qilgan shoira zarhal yozuvlarda shahidlar nomini o`qib, o`z armonini ham yodga oladi:

Onam qirq yil izlab bo`zlagan darak,

Otamning qaddini bukkan dard-fig`on.

Po`lat sahfalardan misli guldirak

Ovoz berib chiqar akam – Ne`matjon.[1,426]

Aslida insoniyat boshiga tushgan eng katta kulfatlardan bo`lgan urush necha minglab otalarni, akalarni, millionlab chimildiq ko`rmagan yigitlarni, e`tiqodi, vijdoni uyg`oq vatanparvar insonlarni o`zdomiga tortib ketdi. Shoira qalbidagi armon akasi Ne`matjon ham ana shunday fidoyilardan biri edi.

Dom-daraksiz, xat-xabarsiz ketgan urush qurbonlarini necha yillab bo`zlab kutgan ota-onalarning, ayol va bolalarning adog`i yo`q edi. Bunday qayg`u shoiraning o`ziga ham begona bo`lmaganidan ularni kutgan jabrdiydalar holini nihoyatda chuqur hasrat bilan shunday tasvirlaydi:

Balki beshik quchib, allalar aytib,

Zuryodingni asrab kutmoqda yoring?

Ne bo`lardi tirik borsayding qaytib,

Karnay-surnay bilan kutsa diyoring...

Jonining bir parchasi bo`lgan farzandini oq yuvib, oq tarab, aqli komil, jismi fozil inson qilib voyaga yetkazib, endi uning baxt-u kamolini, rohatini ko`raman deb turganda qo`shqo`llab ajal domiga kuzatgan va so`nggi nafasigacha umidini uzmasdan uning kelishini intizor kutgan onalar siymosini

o`zida gavdalantirgan Motamsaro ona haykali diliga cho`kkan dard-alamlarni shoira zo`r mahorat bilan ko`ngildan ko`ngilga yetkazadi:

Bedarak, beshon deb ocholmay aza

Umidin uzmadi ona mehribon.

Eng so`nngi nafas ham ochib darvoza

Yo`lga qarab turib, ona berdi jon.

Oydin Hojiyeva urush dahshatini, uning insonlar boshiga solgan mislsiz kulfatlarini, otasiz, o`g`ilsiz qolgan, jufti halolsiz qolgan ayollar taqdirida ko`rsatibgina qolmay, janggohlarda erkaklar bilan baravar fidoyilik ko`rsatgan jasorat sohibalari – hamshiralar timsolida ham gavdalantiradi:

Qora kokillarin yamlaydi olov,

Etiklar oralab o`q uchar viz-viz

Qaysi To`maris bu, Barchinmi bu dov,

Muqaddamxonmi bu farishtaday qiz?![1,430]

Har tomonda o`lim nafasi kezib yurgan jang maydoniga borishning o`zi ayollar uchun bir jasorat bo`lsa, jon talvasasida bo`lgan yarador askarlarni hayotga qaytarish undan-da kattaroq qahramonlikdir. Shu vaqtgacha urush qurbonlari va fidoyilari sifatida hali hech kim ayol hamshiralar mardligini tilga olmagan edi. Shoira ayollarni nafaqat front ortidagi jabrdiydalar sifatida, balki janggohlarda ko`rsatgan qahramonligini ham haqqoniy ifoda etadi:

Ot va odam qoni oqar aralash,

Mo`rchaday xor oyoq ostida murda.

Navhihol hamshira o`larga talash

Yarador askarni boradi sudrab...[1,430]

Shoira bugun tinch va ozod zamonda har jihatdan obod va fayzli xotira maydonini ziyorat qilar ekan, avvalo shu kunlarga yetkazgani uchun Oллоhga shukronalar aytadi:

Bag`rimda allalab hur shahidlarim,

Saharlar qilurman shukri tilovat.[1,436]

Qolaversa, shahidlarning porloq xotirasi oldida bosh egib, ularni bugungi va kelajak avlod o'z qalbida mangu tirik deb hisoblashini ta'kidlaydi:

Yana vatandoshlar ro'yxatlarida

Tirik inson bo'lib yashaydi ular.

Insofu adolat sarhadlarida

Elni yorug` kunga boshlaydi ular.[1,435]

Shahidlar xotirasiga ehtirom sifatida Xotira kitobiga kiritilgan vatandoshlarimiz nomlarining Qadr deb atalgan oltin bilan yozilganini chuqur hurmat bilan bayon etadi. Bu ziyorat har bir vatandoshimiz har kun qilishi kerak bo'lgan farz aslida. Boisi bugungi tinch va osuda hayotimiz uchun, erk uchun qurbon bo'lgan insonlar oldida qarzodormiz. Shoira bekorga:

Buyuk Ziyoratga oshiqqan elim

Mangulikka bitmish ehtiromini,

deb yozmagan. U nazarda tutgan “Buyuk Ziyorat” aslida insonning o'tmishiga va shu asosda o'zligiga nazar solishi, kimligini anglashi va kim bo'lishi kerakligi tog'risidagi muhim qadam – o'zbekning o'zligini anglash yo'lidagi ziyoratdir. Bu ziyoratni o'zbekman degan har bir inson har kuni amalga oshirishi lozim. Doston kechagi kunimiz bugunga ibrat bo'lishi kerakligi, har vaqt shukronalik hissi bilan yashash, tinchlikni asrab-avaylash g'oyalari bilan yo'g'rilgan.

Adabiyotlar:

1. Ойдин Ҳожиева. Шом шуълалари. – Т .: Шарқ, 2010.
2. Ойдин Ҳожиева. Мушфиқ онажон. Ғафур Ғулом нашриёти, 1983.
3. Ражабов Қ., Мақсудов Р. Қизилтепа тарихи. – Т .: Муҳаррир, 2011.
4. Ўзбек тилининг изоҳли луғати. М.: Рус. Яз.1981.1-жилд.

OYDIN HOJIYEVANING POLISEMANTIK SO'ZLAR VA XALQ OG'ZAKI IJODI NAMUNALARIDAN FOYDALANISH MAHORATI.

D.K. Olimova¹, F.S. Raxmonova²

Buxoro davlat universiteti 1-bosqich magistri¹

Buxoro shahar 27-maktab o'qituvchisi²

Annotatsiya: Hech kim qo'llamagan qiyos, timsolni ko`rish, tasvirlash – shoirlikning muhim sinovlaridan. O`zbek she'riyatida nozik didli, betakror ko`rish qobiliyatiga ega shoir va shoirlar ko`p. Shulardan biri hozirgi o`zbek she'riyatining iste'dodli vakilasi Oydin Hojiyevadir.

Kalit so'zlar: polisemantik so`zlar, neologizmlar, maqol, ko`p ma'noli so'zlar.

Shoira ijodiga nazar tashlar ekanmiz uning ijodida polisemantik so`zlardan o`rinli foydalanganligiga guvoh bo`lamiz. Shoiraning ko`p ma'noli so`zlardan foydalanish mahorati bilan, bir so`zning birdan ortiq ma'nosi harakatga keltirilishini va ayni so`z obrazlilikni ta'minlashda ishtirok etishini ko`rishimiz mumkin.

Kemalarning langarlariga

Bosh uradi *bebosh shamollar*.

Haqning baxmal angorlarida

Kavsh qaytarib, mudraydi mollar.

Shoira ijodida polisemantik so`zlarning go`zal, betakror ko`rinishlari juda ko`p. Shu sababli ham uning she'rlari insonni ohangrabodek o`ziga chorlaydi. Misollar tahliliga o`tamiz:

Endi gavjum ko`chalar bo`m-bo`sh,

Egilgandir gullar “salla”si.

Chag`illaydi hamon chorloq qush,

Saratonning namxush pallas.

Tun uzun. Kechaning xayoli uzoq.

Yurakda *orzular hiloli* uxlar.

Qo`nishib, mizg`iydi yulduzlar inoq,

Osmonning kuldurgich – *jamoli* uxlar.

Mudroq derazalar yumgan ko`zini

Uyquning *sehrGAR shamoli* uxlar. (Tun)

Tun she'ridan olingan parchaga e'tibor qaratadigan bo'lsak, she'rning har bir qatorida polisemantik so'zlarning o`rinli qo`llanganligi, yangi neologizmlardan mohirona foydalana olganligining guvohi bo'lishimiz mumkin. Kechaning xayoli, orzular hiloli, yulduzlar mizg`iydi, osmonning kuldurgichi singari topilmalar shoiraning sinchkovligi natijasi.

Shamol xushtak chalib ozod va chaqqon

Tugmaday yorug`dan chiqar-da ketar.

Chirog`in tushirgan boladay hayron

G`or ichinda sening kalavang yitar

Xushtak chalish odamga xos bo'lgan harakat bo'lib, shoira uning mohiyatidan kelib chiqib shamolning harakatlarida, tovushida shuni ko`ra olgan va o`rinli qo`llagan.

Yig`lab-yig`lab *so`qir bo`ldi buloqlar*,

Gullab-gullab taqir bo`ldi gulbog`lar,

Hijron xatin *o`qir bo`ldi qirg`oqlar*,

Odamlarin bo`ron uchirgan yurtda.

Shu kabi o`nlab misollarni yana keltirishimiz mumkin.

Shoirani o`zbek shoiralari ichida xalq maqollariga eng ko`p murojaat qiladigan shoiralardan biri desak, mubolag`a bo`lmaydi. Chunonchi:

*Erni er qilur ayol,
Qaro yer qilur ayol,
Yurt so`ragan shohni ham
Musofir qilur ayol.*

*Sabr tagi sariq tillo.
Sabrga yor ayla, Alloh.
O`zingdan ketma, ey gumroh,
Qanoatdan topgin to`zimni.*

*Boychechakday qor ostida goh
Mashrab kabi dor ostida oh,
Haq tug`ilar tor og`zida goh..
Itlar hurar, karvonlar o`tar.*

*Deysanki: quloq solsam,
Bir maqomda bu hayot.
Yer qattiq, yiroq osmon,
Toshday tilsiz koinot...*

Bu kabi misollarni yana ko'plab keltirishimiz mumkin. Izohga hojat qolmagan bo'lsa kerak, albatta. Shoiralarimiz ichida O.Hojiyeva xalq og'zaki ijodi mahsuli bo'lmish maqollardan eng samarali foydalangani ma'lum bo'ldi.

Ko`rinadiki, Oydin Hojiyeva she'rlari o`zining jozibadorligi, ta'sirchanligi, ohorliligi bilan xarakterlanadi. Har bir so`z, jumla o`z o`rnida qo`llanilgan. So`zlarning, ayniqsa, uslub yaratuvchi (uslubiy figura yaratuvchi) poetik aktuallashtirilgan so`zlarning qo`llanishida hech qanday g`alilik sezilmaydi. Shoira o`zbek tili imkoniyatlaridan yetarlicha foydalana olgan. Bu esa shoira she'rlarini boyitishga, so`z ma'no qirralarining yuzaga chiqishida qo`l kelgan.

Foydalanilgan adabiyotlar ro'yxati:

1. Расулов Р. Умумий тилшунослик. –Тошкент. 2005.
2. Йўлдошев М.М. Бадий матн ва унинг лингвопоетик тахлили асослари. - Тошкент: Фан, 2007.

**МИЛЛИЙ АДАБИЁТДА ИНТЕЛЛЕКТУАЛ РОМАН
БЕЛГИЛАРИ ВА ЖАНРНИНГ ШАКЛЛАНИШИ**

D. Ro'ziyeva

Buxoro davlat universiteti magistri

Annotation: Fiction, as a complex synthesis of art forms, is constantly updated and perfected throughout its development; just artistic Word fans have come up with unexpected ideas, themes, forms, and contents that have caught the attention of many fields, not just philosophy, politics, sociology, psychology, and even the exact sciences, such as medicine.

Аннотация: Художественная литература как сложный синтез видов искусства постоянно обновляется и совершенствуется на протяжении всего своего развития; просто поклонники художественного слова придумали неожиданные идеи, темы, формы и содержание, которые привлекли внимание многих областей, не только философии, политики, социологии, психологии и даже точных наук, таких как медицина.

Annotatsiya: Badiiy adabiyot, badiiy shakllarning murakkab sintezi sifatida doimiy ravishda yangilanadi va takomillashib boradi; faqat badiiy So'z muxlislari kutilmagan g'oyalar, mavzular, shakllar va tarkib bilan chiqishdi, ular nafaqat falsafa, siyosat, sotsiologiya, psixologiya va hattoki tibbiyot kabi aniq fanlarning e'tiborini tortdi.

Key words: fiction, philosophical thinking, tragedy, ideologically, mythological thinking, rebirth.

Kalit so'zlar: badiiy adabiyot, falsafiy fikrlash, fojia, mafkuraviy, mifologik fikrlash, qayta tug'ilish.

Ключевые слова: художественная литература, философское мышление, трагедия, идеологическое мышление, мифологическое мышление, возрождение.

Маълумки, адабий жанрлар шакли, мақсад-муддаоси жиҳатидан нисбий характерга эга бўлади. Шу учун ҳам адабиёт анъана, адабий таъсир, муштарклик, параллелик каби адабий ҳодисаларни ўрганишда шеърӣ, насрий, драматик ёки публицистик турларга мансуб абадий маҳсулларни яхлит ҳолда, уларнинг бадиийлиги, шакли, услуби, образлар, фольклоризм ёки мифологик, диний моҳият каби жиҳатларга шундай умумийлик руҳида ўрганавериш лозим бўлганда ўйлаймиз. Ижодий маҳсуллар асосан шеърӣ йўлда яратилган, мероси лира-эпик ҳам, наср ҳам, драматура ҳам бирдек ибрат олади. Ижоди асосан трагедиялардан иборат Вильям Шекспир маҳорати ва ғоявий фазилатларидан барча адабий турда қалам тебратган санъаткорлар ижодий ўрганиб келадилар.

Шу адабий ва илмий ҳақиқатдан келиб чиқиб, илмий тадқиқотларда роман намунаси билан фақат романни, драма билан фақат драматик асарни ёки шеър билан фақат шеърни қиёсан ўрганиш адабий анъаналар тизимида ўрганиш урфга айланганлигини биламиз. Бизнингча, масалага барча адабий турларда ҳамнафаслик, ўзаро муштараклик нуқтаи назаридан қараш мақсадга мувофиқдир. Жумладан, интеллектуал роман назарияси ва ғоявий, бадиий, услубий ёки бошқа жиҳатларини тадқиқ этишда масалага шундай ҳолда муносабатда бўлиши лозим, деб ҳисоблаймиз.

Шундан келиб чиқиб, миллий адабиётда, аниғи, ўзбек адабиётида интеллектуал роман жанрига хос белгилар, унга мосликларнинг таркиб топиш, шаклланиш хусусиятларини, балки, қонуниятларини аниқлаш, тадқиқ этиш фаолиятига ҳам шу принциплардан келиб чиқиб муносабатда бўлиш мақбулдир. Бу борада дастлабки қадамни бугун ёзма адабиётнинг манбаси ва ўзаги бўлган халқ оғзаки ижоди намуналаридан бошламоқ

керак. “Гўрўғли” эпоси туркумидан кирқдан ортиқ достонлар, “Алпомиш” эпоси, “Тоҳир ва Зухра”, “Шоҳсанам-Ғариб”, “Нажот ўғлон”, “Саёдхон ва Ҳамро” каби неча умуман туркий халқлар оғзаки ижодига мансуб салмоқли достонлар, аввало, роман жанри намуналари каби аҳамиятга молик. Халқ эпосларининг сюжетлари ва ғоялари асосида бу замон ёзувчилари яратган романлар ҳам мавжуд. Масалан, ўз ўрнида Жўра Фозилнинг “Ўғузнома” асосидаги “Айрилик остонаси”, “Гўрўғли” достонларига суяниб ёзилган Нурининг “Гўрўғлининг туғилиш”, Абдунаби Ҳамронинг “Олтин дарвозали юрт” ромналарини эслаб ўтиш мумкин. Роман жанрининг деярли кўп жиҳатлари акс этадиган Гўрўғлию Алпомиш ҳақидаги эпослар ҳам аслида “Халқ романлари” қабилидаги ёдномалардир.

Халқ достонларига хос хусусиятларнинг қандай жиҳатлари интеллектуал романлар шаклланиши жараёнига асқотганлигини кўйидагича ғоявий, шаклий, поэтик ҳолатларда кузатиш мумкин:

-фалсафий ғоялар кўламининг салмоғи; ватанпарварлик, халқпарварлик, эзгулик ва адолат ғояларининг талқини; сотқинлик, оқибатсизлик, ҳасадгўйлик, суиқасд қилиш иллатларининг фош этилиши; умуман, ҳаётни ва воқеликни, инсон феноменини фалсафий идрок этиш концепцияси халқ эпослари ва йирик насрий ёзма асарлар ўртасидаги адабий муштараклик ҳодисаси сифатида кузатилади. Чунки, халқ эпосларида, эртаклари ёки ривоятларида ҳам интеллектуалликнинг муҳим белгиларидан бири фалсафий теранлик, ҳаётни фалсафий идрок этиш белгилари мавжуддир; чунончи, “Гўрўғли”, “Алпомиш” достонларида бош қаҳрамонлар ва яна айрим етакчи персонажларнинг Ватан ҳимояси, халқ осойишталиги йўлидаги қаҳрамонона ҳаракатлари, ҳар бир фаолиятида илоҳий оламга таянишлари, Оллоҳ қудратини эътироф этишлари, Худо мададидан умидвор бўлишлари, ақл-идрок ва илм-фан моҳиятига таянишлари, айрим бахшилар, хунармандлар образининг эпизодик

шакллардаги талқинлари каби ҳолатлар интеллектуал асар белгилари саналади. Қадимги ёзма ёдгорликларда интеллектуаллик хусусиятлари кузатилади; қудратли ҳукмдор Ўғузхоннинг турк улусини бирлаштириб, улкан давлат тузганлиги билан боғлиқ ўғузномалар, Билкаҳоқон, Тўньюқук, каби халқлар билан боғлиқ битиклар таркибида ҳам интеллектуаллик хусусиятлари кўзга ташланади. Бу давлат иш юритишда, халқни ҳур ва фаровон қилишда ва аҳамияти, барча ишда Оллоҳга таяниш томонларида намоён бўлади.

Мана, Култикиннинг акаси Билка ҳоқон томонидан адабий тошга ўйиб ёзилган абадиятга дахлдор ўғит сўзларидан бир парча:

“Тангри ёрлақгани учун истеъдодим, бахтим бор учун мен сизларга Ҳоқон бўлдим. Ҳоқон бўлиб йўқ қашшоқ халқни яхшилаб оёққа турғаздим. Қашшоқ халқни бой қилдим. Оз халқни кўпайтирдим. Ё бу сўзимда ёлғон борми? Турк беклари, халқи, буни эшитинг! Турк халқини тунаб давлат тутишингизни бу ерда тошга ўйиб ёздим. Адашиб айрилганингизни ҳам бу ерда ёздим. Нимаики сўзим бўлса мангу тошга ўйиб ёздим. Унга қараб билинг, туркнинг эндиги халқи, беклари. Уй, қарайдиган, кўзига фақат мол-мулк кўринадиган беклар, сизлар гумроҳсизлар. Мен мангу тошга ҳамамсини ўйиб ёздим”⁴⁹.

Бу қадимий обидада “Мангу тош” образининг балки поэтик рамзининг кўп ишлатилишини абадиятга дахлдор ғоялар ифодасининг талқини сифатида ҳам тушуниши керак. Улкан туркий халқлар муҳитида қадим-қадимдан бўлинмаслик, оғзибир бўлиш даъвати ҳукмрон бўлиб келганлиги маълум. Ўғузхон, Билкаҳоқон, Култегин каби қудратли ва юртпарвар ҳукмдорлар раҳнамолигида бу халқлар нақадар қудратли ва осойишта бўлган. Аммо, кўп ҳолларда эса, мол-мулк талашлар, ер ва мартаба илинжидаги саъй-ҳаракатлар уларни парокандаликка, гирифтор

⁴⁹ Қаранг: Қадимий ҳикматлар. Ғафур Ғулом номидаги Адабиёт ва санъат нашриёти, Тошкент, 1987, 24-бет.

этган. Бу дастлабки битикларда илм-заковатнинг аҳамияти, акс ҳолда, билимсизлик ва маданиятсизлик эса, сўқирликка, куллик-қарамликка бошловчи офат эканлиги талқин этилган. Масалан, Табғач юрти халқининг ҳийласига, ширин сўзига ишониб ўз элчининг алданиб қолганлигини Билга Ҳоқон ачиниб-куйиниб қайд қилади-да, бунга илмсизлик, демак, фаҳмсизлик, сўқирлик сабабчи бўлганлигини айтади.

“Олтин, кумуш, ичкилик, ипакни шунча ҳисобсиз бераётган Табғач халқи сўзи ширин, ипак кийими нафис экан. Ширин сўзи, ипак кийими билан алдаб, йироқ халқни шу хилда яқинлаштирар экан. Яхши кўшни бўлгандан кейин ёвуз илмни у ерда ўрганар экан”.

Ҳоқон ўз халқининг илмсизлигидан не кулфатларга учраганлигини кўп бора эзилиб қайд қиладики, бу моҳиятан илмли, маданиятли, маънавий юксак бўлиш орзуи ва тарғиби билан боғлиқдир.

Улуғ аждодларимизнинг Оллоҳ қудрати, ягона Худога сиғиниш ёки илм-маърифат қадри ҳақидаги интеллектуал қарашлари ва тарғиблари кейинги асрларда яратилган асарларда кенг ва батафсил талқин қилинди, бу ғоялар донишмандона қарашлари етук бадий образлар асосида чуқурлаштирибди. Бундай талқин ва умумлашмалар “Девону луғотит турк”, “Қутадғу билиг”, “Ҳиббат ул-ҳақойиқ”, “Қиссаси Рабғузий”, “Лисон ут-тайр”, “Фарҳод ва Ширин”, “Садди Искнадарий”, каби мумтоз адабиёт намуналарида, XX-XXI асрларда яратилган йирик насрий, драматик, лиро-эпик асарларда анча кенг ва батафсил шаклларда ўз аксини топиб келмоқда.

Маҳмуд Қошғарий халқ орасидан ўттиз йиллаб тўплаган ижод намуналарида ҳам юқоридаги масалалар ифодасига дуч келиш мумкин:

Олгил, ўғил, мендан ўгит, фазилат ол,

Бунда улуғ олим бўлиб, илмингни ёй.⁵⁰

⁵⁰ Қаранг: Қадимий ҳикматлар. 62-бет.

Ўша олис дostonларда ҳам доно халқ билимсизликни заволликнинг юрт бузилишининг сабаби деб билганлар:

Бузилади бу замонлар,
Авж олди кўзи ёмонлар.
Камайиб билиндонлар,
Илму ҳикмат йўқолди.

“Девону луғотит турк”нинг ўзагидаги масалалардан бири ва балки муҳими ҳам билимни кадрлаш ва уни ҳаётга, инсоний жамиятга тадбиқ этиш ғоясининг тарғиби билан боғлиқ. Демак, билимдонлар камайса, илму ҳикмат завол топса, бу юрт, ёмон-ёвузлар авж олиб кетишига олиб келади. Асарда халқнинг фарзандларига қарата “Илм, ҳикмат ўргангин, бўлма мағрур, мақтанчоқнинг чикди, кўр” қабилидаги комилликка бошловчи ўғитлари кенг ўрин эгаллаган. Яна билимдон кишининг талқондан мазали яратиши ва ўзиям шиннидек кадри бўлиши билан боғлиқ:

Ўғлим, ўғит ол,
Билимсизликни итар,
Талқон бўлса агар,
У шиннига борар, -

қабилидаги кўрсатма-даъватлар турли шаклларда учрайди. Шу илмларни ўргатувчи олим кишиларни кадрлаш ва уларга эргашиш маслаҳат-танбеҳлари ҳам кўп айтилган:

Олим кишин эзгу тутиб, сўзин эшит,
Ҳунарини ўрганибон амал қилгил.

Тасаввур қиласиз: Ибн Сино, Беруний, Фаробий каби улуғ олимлар шу оддий халқ муҳитидан етишиб чиққан. Халқ ўз фарзандларини шундай даҳолар изидан боришга ундаганлар, чунки олим кишининг эзгуқалб бўлишига ҳавас қилганлар.

Интеллектуаллик белгилари, излари акс этган бу асардаги ғоялар илм-фан кадри, оимлар, яратувчилар улуғланадиган мотивлар кейинги асрлардан йирик ҳажмли асарларда ривожлантирилган.

Масалан, шундай мумтоз яратмалардан бири Юсуф Хос Ҳожибнинг 1069-1070 йилда ёруғлик юзини кўрган “Қутадғу билиг” (“Саодатга элтувчи билим”) каби комусий асаридир. “Туркий шоҳнома” деб аталган бу салмоқли полотно туркий тилда яратилган илк йирик асар. Ўн уч минг мисра ҳажмидаги достон 73 бобдан ташкил топган бўлиб, унда адолат ва эзгулик, билим ва заковат фазилатлари улуғланган. Адиб ўз асари ғоясининг асоси эзгулик ва билимсизликни кўйиб, инсоннинг барча фазилатлари шу маънавий фазилатлар билан боғлиқлигини уқтиради.

“Билимнинг буюклигини ва заковатнинг улуғлигини англаган, бу иккичига эга бўлган кишилар улуғликка эришадилар”⁵¹, деб уқтиради адиб.

Юсуф Хос Ҳожибнинг фалсафий-сиёсий ақидасича, ҳукмдорлар эзгуқалб бўлишлари лозим, эзгулик эса билим ва заковат туфайли шаклланади.

“Жаҳонни қўлда тутиб туриш учун заковатли бўлиш керак, эл-халқни бошқариш учун ақлу идрок ва журъат керак.

Жаҳонгирлар давлатни заковатлари туфайли қўлга киритадилар, ҳокимлар халқларни билим билан бошқарадилар”⁵².

Адиб, ҳукмдорларнинг адолатли ва инсонпарвар бўлишлари уларнинг билимдонлиги, заковатлилиги билан боғлиқ бўлишини қайта-қайта уқтирган.

Агар архитектопикаси, поэтик модели бошдан охир мифологик сюжет талқин, асосига қурилган. Ва бу воқеалар фалсафий пафос билан

⁵¹ Қаранг: Қадимий ҳикоятлар, 94-бет.

суғорилган тарзда ўз талқинини топган. Достоннинг бош қаҳрамони Кунтуғди – ҳукмдор, айна вақтда адолат рамзи, унинг вазири Ойтуғди бахт-саодат тимсоли, – вазирнинг ўғли эса ақл-заковат рамзи, уларнинг қорнидаги офият тимсоли сифатида талқин этилган. Асар саҳифаларида “Шохнома”, “Девону луғотит турк” асарларидаги айрим образлар ҳаётий ва мифологик талқинларга дуч келамиз. Унда юзлаб халқ мақоллари, маталлари келтирилган. Бундай талқинлар маънавий юксаклик, инсоний комиллик даъватларининг таъсирчан, ҳаётий мақомда талқин этиш имконини берган. Яна муҳими шундаки, Юсуф Хос Ҳожиб бу талқинларнинг ҳаммасини, ҳукмдор адолати каби жиҳатларни Тангри Таоло иродаси билан боғлайди, адолатли подшони Худонинг халқ ва юртга марҳамати деб тасвирлайди.

Юқоридаги фазилатлари уйғун ҳолда мазкур улкан асарнинг ўз тизимида интеллектуаллик хусусиятларини анча кенг мужассам этганлигидан далолат беради.

Интеллектуаллик моҳияти билан боғлиқ асарлар, жумладан, романлар пайдо бўлишини XIX аср Европада юзага келган модерн адабий йўналиши билан боғлаш илмий урфга айланганлигини биламиз. Масалага Шарқнинг Фарбга самарали таъсири ижтимоий-гуманитар, маънавий-маърифий жиҳатларда бевосита кўзга ташланганлигини нуқтаи назаридан қараганда, модернистик мотивлар, мифопоэтик, интеллектуаллик хусусиятлар ҳам дастлаб Шарқда, Шарқ адабий ёдгорликларида неча асрлар муқаддам пайдо бўлганлиги маълум бўлади.

ALISHER NAVOIY SHOH G'ARIB MIRZO HAQIDA

Sh.A. Hayitov¹ K.H. Qudratova².

BuxDU, o'zbek tili va adabiyoti kafedrasi dotsenti.¹

o'zbek tili va adabiyoti ta'lim yo'nalishi 3-kurs talabasi.²

Annotatsiya: Maqolada Hazrat Alisher Navoiyning turkiy tilda yaratilgan 459 shoir-u olim, ta'b ahli, she'riyat ixlosmandlari haqida ma'lumot beruvchi, nodir tazkira hisoblanmish "Majolis un-nafois" asarining yettinchi majlisida ta'rifi keltirilgan Shoh G'arib Mirzoning chinakam iste'dod sohibi ekanligi, chin insoniy xususiyatlari bilan birga uyg'unlashgan shoirlik mahorati haqida so'z boradi. Shoh G'arib Mirzo shaxsiga komillik sifatleri orqali baho beriladi.

Kalit so'zlar: "Majolisun-nafois", axloqiy go'zallik, barkamol inson, ta'b ahli, hofiza, shoirlik, so'z, ta'ma, husni xulq.

Inson ma'naviy jihatdan go'zal, hamida axloq sifatlariga ega bo'lsa-yu, unda jismoniy jihatdan qusurlar bo'lsa-chi, bunday odamni barkamol deb bo'ladimi? Alisher Navoiyning "Majolisun-nafois"da temuriy Shoh G'arib Mirzo haqida bitganlari bu savolga mukammal javob bo'la oladi.

"Majolisun-nafois"ning yettinchi majlisidan o'qiymiz: "Shoh G'arib Mirzo – sho'x tablig' va mutasarrif zehnlilik va nozuk taxayyulluq va daqiq taaqqulluq yigitdur. Nazm va nasrda va'ziri ma'zum va mutaxayyila va hofizada adili noma'lum. Ov va qush xotirig'a marg'ub va qurro va o'qush ko'ngliga mahbub... Devon ham jam qilibdur. Yaxshi matla'lari bu muxtasarg'a sig'mas, magar yana bir kitob bitilgay" (2, 170). Hazrat Alisher Navoiy jumalari "Boburnoma"da berilgan quyidagi ma'lumotlar bilan quvvatlantirilsa, bizni qiziqtirgan savolning yechimi osonroq topiladi: "Yana Shoh G'arib Mirzo edi, bukri edi. Agarchi hay'ati yomon edi, tab'i xo'b edi. Agarchi badani notavon edi, kalomi marg'ub edi. "G'aribiy" taxallus qilur edi, devon ham tartib qilib edi, turkiy va forsiy she'r aytur edi..." (3, 149).

"Majolisun-nafois"dan olingan iqtibosda Shoh G'arib Mirzo timsoliga xos qator axloqiy go'zalliklar – barkamol inson xususiyatlari aks etgan:

Shoirlik. Alisher Navoiyning 459 shoir-u olim, ta'b ahli, she'riyat ixlosmandlari haqida ma'lumot berilgan tazkirasi mutolaasidan ayon bo'ladiki, shoir shaxsida chinakam iste'dod hamida axloq bilan uyg'unlashsa komillik yuz beradi. Alisher Navoiy va uning ulug' salafleri e'tiqodiga ko'ra shoirlik – hunar.

U – soʻz hunari. Soʻz hunari esa barcha kasblardan ustun va afzaldir. Nega?! Chunki odam shu hunar (soʻz) tufayli barcha maxluqotdan mumtoz yaraldi. “Soʻz bir nashʼadur, undan xumor paydo boʻlur”(4,27). Goʻzal insoniy xislatlar va latif ruh sohibida borliqdagi hodisalar nozik his uygʻotadi. Sheʼr latofatli tabʼ farzandidir. “Majolisun-nafois”da keltirilgan ijodkorlarning aksariyati shoirlik va husni xulqni oʻz siymosida mujassam etgan kishilardir: “Mir Maxdum ... - Poktiynat va sohibdavlat...”(2, 12). “Mavlono Toʻtiy – “...Yaxshi shakllik va yaxshi xulqlik...”(2, 38). Darvesh Mansur – “Darvesh va parhezkor va mumtoz...” (2, 41). Mir Imod Mashhadiy – “ ... Donishmand va xushxulq va xushtabʼ...”(2, 43). Mavlono Atoiy – “...darveshvasht va xushxulq, munbasit...” (2,63). Muhammad Ali – “... Xush muhovara, xushxulq va xushtabʼ va dardmand...” (2, 66). Amir Shayxim Suhayliy – “...Kichik yoshidin ... hamida axloq va pisandida maosh atvoridin bohir ... hech nomuloyim amrgʻa mansub va noshoyista aybgʻa matʼun va maʼyub emas va bu davlatda andoqki intizomi holi biyik boʻldi, nazmi ahvoli dagʻi avj tutdi”(2, 71). Mavlono Ziyoy – “...Koʻngulga yaqin, shirin adoliq maqbulgʻina kishidur...”. Mavlono xalaf – “...Xulqda xoʻb, natoyiji tabʼda el koʻngliga margʻub...”(2, 80). Mavlono Solimiy - ...Ham nafsida salomat bor va ham tabʼida istiqomat...” (2, 81). Mavlono Moniy - “...Sohibjamol va zarif va raʼno yigitdur...Chun husni bor, husni xati va husni kalomi dagʻi bor...” (2, 83) va hokazo.

Maslaksiz, subutsiz, mayparast, badfeʼl va kibrli, fosiq, sobit shaxsiyatga ega boʻlmagan shoir va xalqqa va na oʻziga foyda yetkaza oladi. Alisher Navoiy “Majolisun-nafois”da Hofizi Saʼd, Sayid Quroza, Sayid Qutb Lakadang kabi shunday tabʼ ahlining achchiq qismati haqida kuyunib xabar beradi. Yana bir illat borki, u har qanday isteʼdodli shoir-u olimni izzat va hurmat taxtidan tushurib elda xor aylaydi. Bu barcha tubanliklarning birinchisi – taʼma. “Majolisun-nafois”ning birinchi majlisidan oʻqiymiz: “Mavlono Sohib Balxiy – bovijudi sheʼr fanida mahoratlik kishi erdi, advor va musiqiy ilmida komil erdi... va tabʼida taʼma mufrut uchun ... fazoyil el qoshida izzati kamrak edi” (2,

21). Shuning uchun ham Rasuli Akram (s.a.v.) ummatlarga ta'lim beradilar: “Attamau yuzhibul hikmata min qulubil ulamoi”, ya'ni “Ta'ma qilmoqlik ulamolarning dillaridagi hikmatlarni ketkazadi”.

Inson o'z hunaridagina emas, bir necha sohada mohir bo'lsa, kasb odobiga ham rioya qilsa-yu, ammo ijtimoiy axloq me'yorlariga amal qilmasa, u barkamol hisoblanmaydi. Shuning uchun ham Alisher Navoiy husni xulqi bor shoirlarni “Majolisun-nafois”da ayricha ehtirom bila tilga oladi. Shoh G'arib Mirzo ana shunday ma'naviy olami go'zal, xayollari beg'ubor, “nozuk taxayyulluq” ijodkorlar sirasiga kiradi. So'z – ilohiy ne'mat. Shunday ekan, ijod zavqi, shoirlik iste'dodi Allohning fazl-u marhamati bo'lib, Haq subhonahu va taolo uni har kimga ham bermaydi. She'r zavqi – zoti pok, qutlug' xilqatli, tabiati beg'ubor kishilarga muyassar bo'ladigan g'arib holat. Shoh G'arib – “hay'ati yomon” va “badani notavon”. Ammo u nasab gavhari, hunar (shoirlik) zevari bilan muzayyan, saodatmand shahzoda. Mana, yana shunday shahzodalardan birining tavsifi: “Mirzo Ali Idigu Temur o'g'lidur. Nasabi xud olam ahlig'a zohirdur. Hasabi jonibidin ham nasabcha sharif bor erdi. Hasab va nasab bila orasta... va tab'i dag'i bag'oyat xo'b...”(2, 67). Oliy nasabli, ammo hunari va yaxshi axloqi bo'lmagan inson esa badbaxtdir: “Mavlono Xurramiy – Hiriyning odamizodalaridindur. Ammo o'zida odamiylikdan asar, balki bo'ye yo'qdur...” (2, 77). Alisher Navoiy asarlarida inson nasl-u nasabi, millati, boyligi, davlati, yashash manzili, irqiga ko'ra emas, balki e'tiqodi, ma'naviy olami va odamiylik darajasiga ko'ra e'zozlanadi. Ammo ulug' mutafakkirning talqinlaridan ayon bo'ladiki, asli toza, qutlug' xilqatli inson eng og'ir vaziyatda ham axloqsizlik, kufr va gunoh ishlardan o'zini saqlay olishi, o'z nasl-u nasabi nufuziga gard yuqtirmasligi lozim. Ajdodlarning ezgu axloqiy amallari, hikmat ila to'liq hayoti shu sulola har bir vakilining umr daftari sahifalarida mangulik hayotini boshdan kechirishi zarur: “Mavlono Jomiy – Hazrat Mahdumi Nuranning (Abdurahmon Jomiyning) inisi erdi. Axloq va sifoti darveshona va suluk ravishi bexeshona...

Ul og'oga inilikka loyiq va tariyqi alar tariyqi bila muvofiq" (2, 28). Xullas, Alisher Navoiy talqinida Shoh G'arib Mirzo – benazir ijodkor.

U – yuksak idrok, zehniyat, daqiq tafakkur va kuchli talant sohibi.

Shoh G'arib Mirzo – chuqur xayol etish va esda saqlash quvvasi, ya'ni hofiza kuchiga ega.

Hazrat Alisher Navoiy hofiza qobiliyatini inson mukammalligining belgilaridan biri sifatida e'tirof qilgan. Jahongir Amir Temurning uchinchi o'g'li, Eron, Eron Ozarbayjoni va Iroq hukmdori Mironshoh Mirzo musohiblaridan biri Xoja Abdulqodir haqida Navoiy yozadi: "Xojaning kamolotidin biri Qur'on hifzi va qiroat ilmi erdi"(2, 164). Xoja Abdulqodir ana shu iste'dodi bois Temur Ko'ragon qatidan omon qolgan: "Xojai faqirni ... sudrab taxt ilayiga kelturdilar. Andin burunkim siyosat burun bo'lg'ay, ... filhol biyik un bila Qur'on o'qimoq bunyod qildikim, ul hazratning g'azabi lutfqa mubaddal bo'lub, fazl va kamol ahli sari boqib, bu misrani ba vaqt o'qudikim:

Abdol zi biym chang bar Mushaf zad.

Tarjimasi: Qalandar qo'rquvdan Qur'onga chang soldi (2, 277). Andin so'ngra Xojag'a iltifot va tarbiyatlar qilib, o'z oliy majlisida nadim va mulozim qildi" (2, 163-164).

"Majolisun-nafois"ning uchinchi majlisida Mavlono Hiloliyning turk elidan ekanligi qayd qilinar ekan, uning shaxsida nazarga tashlanadigan yetuklik nishonasi quyidagicha ixcham ifoda etiladi: "Hofizasi yaxshidur, tab'i dag'i hofizasicha bor" (1, 86). Alisher Navoiy orzusidagi komil inson Farhod ham shunday fazilat (hofiza quvvati baland) bilan ziynatlangandir:

Agar bir qatla ko'rdi har sabaqni,
Yana ochmoq yo'q erdi ul varaqni.
Ne so'znikim o'qub ko'ngliga yozib,
Dema ko'ngliga, jon lavhiga qozib.
O'qub o'tmak, uqub o'tmak shiori,
Qolib yodida sahfa-sahfa bori (1,33).

Alisher Navoiy xayolotidagi barkamol shahzoda Farhod siymosida kuzatilgani kabi tarixiy shaxs, shoh Husayn Boyqaroning o'g'li Shoh G'arib Mirzo uchun ham kitob o'qish va yod olish tabiiy ehtiyojga aylangan: “qurro va o'qush ko'ngliga mahbub”. Farhod yoshligidan g'amgin va uning butun hayoti dard va qayg'u bilan yo'g'rilgan. Uning ko'ngil ochish o'yinlariga mutlaqo mayli yo'q. tarixiy shaxs shahzoda - Shoh G'arib esa “Ov va qush xotirig'a (ko'ngliga) marg'ub (yoqimli, ma'qul)”. Albatta, xayoliy-taxayyuliy obraz – Farhod timsoliga daxldor bunday ifoda, lavha va tamsillar tagida muhim falsafiy, tasavvufiy-ilohiy ma'nolar yotadiki, bu olimlarimiz tomonidan keyingi yillarda yaratilgan tadqiqotlarda yaxshi yoritib berilgan(5,203-214; 6,123-144). O'qish va yod olish umrining mazmuniga aylangan, nazm va nasrda tengi yo'q ijodkor shahzoda Shoh G'arib Mirzoning ov va qushga rag'bati esa podshoh xonadoning o'sha davrdagi urfiyati, an'ana sifatida qabul qilingan tartib qoida, taomillari bilan izohlanadi.

Ot minish, ov qilish, qush solish (qarchig'ay, itolg'i, shunqor kabi ov qushlaridan ov jarayonida foydalanish usullarini bilmoq), chavgon o'ynash sirlaridan voqif bo'lish, rasm-rusumlarini bilish va amalda qo'llay olish mahoratini egallash shahzodalar uchun shart bo'lgan. Shundan bo'lsa kerak, ko'pgina Sharq pandnomalarida qushchi va ovchilar zikriga alohida fasl va boblar bag'ishlangan. Xullas, Alisher Navoiy fikriga ko'ra insonda tug'ma, jismoniy nuqson bo'lsa-da, u ruhiy va ma'naviy jihatdan taraqqiy qilib komillik maqomiga ko'tarila oladi.

ADABIYOTLAR

1. Alisher Navoiy. Mukammal asarlar to'plami. 20 jildlik, 8-jild. Toshkent: Fan, 1991. – 544 b.
2. Alisher Navoiy. Mukammal asarlar to'plami. 20 jildlik, 13-jild. Toshkent: Fan, 1997. – 284 b.
3. Kaykovus. Qobusnoma. Toshkent: Istiqlol, 1994. – 175 b.
4. Bobur Z.M. Boburnoma. – Toshkent: Yulduzcha, 1990. – 367 b.

5. N.Komilov. Suqrot – komil inson timsoli. – Tasavvuf. 1-kitob. Toshkent: bYozuvchi, 1996. 272 b.
6. E.Ochilov. Komillikning ikki yo'li. – Navoiyning ijod olami. Maqolalar to'plami. Toshkent: Fan, 2001. – 200 b.
7. Hayitov Sh. Barkamol inson timsoli. Monografiya.-Toshkent: Fan-2003. 96 b

TARIXDA CHIZILGAN CHIN CHIZGILAR.

E. Jo'rayeva

BuxDU Adabiyotshunoslik yo'nalishi 1-bosqich magistranti

Annotatsiya: Mazkur maqolada ijodkor Muhammad Ali qalamiga mansub Amir Temur hukmronligi tarixiga bag'ishlangan “Ulug' saltanat” roman-epopeyasidagi adabiy portret to'g'risida so'z boradi. Ijodkor portretning go'zal namunalarini yaratganligi va bu narsa asar sujeti bilan uzviy bog'liq holda kechishi masalalari xususidagi fikrlar maqolada o'z aksini topgan.

Kalit so'zlar: roman-epopeya, tarixiy roman, Muhammad Alining “Ulug' saltanat” epopeyasi, adabiy portret, Amir Temur, Xonzodabegim, To'xtamish

“Portret badiiy matn maydonidagi qahramon (personaj) suvratidir. Bu suvrat tarkibiga muayyan bir obraz (timsol)ning tashqi ko'rinishi, kiyim-kechagi, bezaklari kabilar kiradi. Portret, eng avvalo, insonning badiiy suvratidir. Shu bilan bir qatorda, asarda turli jonivor, qushlarning ham portreti bo'lishi mumkin”.

Kuch-qudrati bilan dunyoga mashhur Amir Temur siymosi ko'plab asarlarda uchraydi. Shu kabi asarlarning eng saralari qatoridan o'rin egallashga ulgurgan “Ulug' saltanat” roman-epopeyasi vositasidagi tasvirlar orqali Muhammad Ali buyuk sarkarda, mehribon ota, sevimli yor, suyukli ini, ishonuvchan rahbar suratlarini Temurbek qiyofasida mujassamlashtira olgan. Buning uchun yozuvchi rango-rang jilolar uyg'unligini ta'minlash maqsadida mohir naqqosh singari adabiy portretning juda ko'rkam namunalarini yaratadi.

“Halim tabiat, yumshoq ko'ngil tortinchoqligini aytsangiz, qop-qora munchoqdek ko'zlari hamisha mungli”. Bu munchoqdek ko'zlardagi mungning boisi nedur? degan savol qiziqtiradi kishini. Buning sababi hali yigirmaga ham to'lmagan kelinchakning tog'dek suyanchig'idan ayrilgani bo'lsa kerak. Mazkur portret orqali biz jonli yuz - ko'zlarni ko'rgandek bo'lamiz. Jahongirmirzo vafoti Xonzodabegimga ayriliq balosining eng og'irini solgan.

Asar voqealariga va qahramonlar xarakteriga sujet juda katta daxldor. Ko'pchilik asarlarda an'ana tusini olgan holat mavjud. Ya'ni, avval yozuvchi o'sha personajning portretini yaratadi(tanishtiradi). Keyin esa u bilan kechadigan voqealar silsilasi davom etadi. “U g'aroyib sa'jiyali, yo'g'on ovozli, yuzlari bug'doyrang, sermo'y, lablari qalin, qoshlari quyuq, go'yo hayratga tushib baqrayib qotib qolganday katta-katta ko'zlarini tez-tez pirpiratib turadigan bir yigit edi. Yuqoridagi portret fikrimizni isbotlashga xizmat qiladi. Portret Amir Temurning eski qadrdoni Sher Bahromning o'g'li Muhammad Mirakka tegishli. Yozuvchi Muhammad Mirakni avval umumiy tasavvur qilishimiz uchun uning portretini bizga chizib beradi.

Asarda portert shunday mahorat bilan o'z aksini topganki, hatto personajlarning ijobiy yoki salbiy ekanligi haqidagi xulosa ularni o'qiganingizdayoq ko'rinadi. “ Nozik didli, chiroyli yuzli, hamisha soqolmo'ylovi bir tekis qirqilgan, xushbichim” Bu Amir Temurning yonida yelkadosh bo'lgan do'sti Amir Sayfiddin Neko'zning portreti hisoblanadi.

“Ma'lumki, o'zbek romanchiligi, shu jumladan, tarixiy romanchililigida salbiy personajlar portretida qora ranglardan foydalanish an'anasi mavjud”. Bu asarda ham an'anaviylik portretlarda ham ko'zga tashlanadi. “ Pakana bo'yli, boshiga qora barra taqiya kiygan , egniga yengi uzun qora pashmina tashlagan, ko'zlari tig'da ochilgandek kichkina,yuzlarini mallarang soqolmo'ylov bosgan”. Bu ta'riflar Shibirg'on hokimi Zindachashm Opardiyga tegishli. Uning kirdikorlarini tarix haqiqatlari asosida Muhammad Ali ham mohirona fosh

etgan. Amir Sayfiddinga choparlik qilib Lo'laxoja niqobi ostida o'zining razil niyatlarini amalga oshirmoqchi bo'lgan qahramonimiz shu edi.

“Quyuq qoshlar chimirilgan katta ko'zlar chaqnagan, ana keng peshonada bitta-yarimta terlar ham ko'rindi. Qirchillama yoshga kirgan Sohibqironning shijoati favqulodda junbushga kelgan” Mana bu portret asar voqealarini zanjirdek bir-biriga bog'lab turgan shijoati jo'shib, olovdek qaynab turgan Amir Temur siymosiga tegishli. Bu asarda Temur shaxsiyati hamda uning dunyosini har tomonlama ochib bergan portretlar talaygina o'rin egallagan.

So'zimiz boshida hayvonlarning ham portreti bo'lishi mumkin degan fikrni ilgari surgan edik. Bu fikrni Xono'g'lon otining portreti bilan isbotlashga harakat qilamiz. “Oh, Xono'g'lon! Ot emas, bamisoli to'rt oyoqli dev! Parqinidan qanotlari otilib chiqaman deydi. Quyunday yeladi, quyun ham ortda qoladi”.

Fikrimiz so'ngida shuni aytish joizki, portret adabiy janri asar voqealari bilan aloqador tarzda asarda yetakchi o'rinda turadi. Yozuvchi yaratgan portretlar orqali yashab o'tgan, bizga notanish bo'lgan tarixiy shaxslarni ko'z oldimizga qayta jonlantirganday bo'ldi. Badiiy vositalar orqali keragini kerak o'rinlarda qo'llay oldi.

5A120701-Matnshunoslik va adabiy manbashunoslik

(tillar bo'yicha)

“FARHOD VA SHIRIN” DOSTONI NASHRLARIDAGI AYRIM TAFOVUTLAR HAQIDA

Sh.S. Sayidova

BuxDU

Annotatsiya: Alisher Navoiy “Xamsa”sining ikkinchi dostoni “Farhod va Shirin” to'rtta nashri qiyosan o'rganilib ular orasidagi tafovutlar aniqlanadi.

Kalit so'zlar: manba, nashr, lug'at, ilmiy- tanqidiy matn, imiy – ommabop matn, shavq dostoni,

Alisher Navoiyning “Xamsa” asari nafaqat o‘zbek adabiyotida, balki jahon adabiyotida ham noyob hodisadir. Alisher Navoiy dostonlarida davrining eng dolzarb muammolariga hamohang ravishda umumbashariy muammolarni ham tasvirlab, talqin eta oldi.

“Xamsa” ning ikkinchi dostoni “Farhod va Shirin” deb nomlangan. Muallif bu asarni “shavq dostoni” deb ataydi. Boisi unda ishq kuylanadi, talqin qilinadi va ulug‘lanadi. Bu shunday ishqki, u insonni poklaydi, ezgulik sari yetaklaydi, unga o‘zligini tanitadi, bir so‘z bilan aytganda, odamda komillik sifatlarini tarbiyalaydi. Chunki u odamga, olamga, butun borliqqa mehr bilan, muhabbat bilan yo‘g‘rilgan va oxir borib Yaratganning o‘ziga ulashib ketadigan ishqdir.

O‘zbek matnshunosligining yuksalishiga katta hissa qo‘shgan atoqli olim Porso Shamsiyev Alisher Navoiy “Xamsa”si tarkibidagi “Farhod va Shirin” dostonining ilmiy-tanqidiy matnini yaratishda (1960) Abduljamil kotib va Sultonali Mashhadiy tomonidan ko'chirilgan xamda XVI asrga oid yana bir qadimiy qo‘lyozmani (u tadqiqot ishida atoqli olim tomonidan “M” shartli belgisi bilan qayd qilingan) tayanch va yordamchi nusxalar sifatida tanlaydi. Porsoxon domla yana dostonning har xil kotiblar tomonidan turli davrlarda kitobat qilingan beshta qo‘lyozma nusxasini tadqiqot ishiga jalb qiladi. Matnshunos olim ilmiy-tanqidiy matn tuzishda mazkur qo‘lyozma nusxalarda uchragan farqlarni sinchikovlik bilan o‘rganib, imkon qadar bu tafovutlar ichidan eng to‘g‘ri, muallif tahririga yaqin so‘zlarni tanlab matnga kiritadi.

Ma'lumki, ulug‘ shoir „ Xamsa” si 1959 va 1960 yillarda ikki marta to‘la holda o'quvchilarga taqdim etildi. Alisher Navoiy tanlangan asarlari o‘zbek tilida o‘n besh jild, o‘n olti kitobda o‘n olti kitobda nashr etildi. Rus tilida o‘n jildda e‘lon qilindi. Badiiy adabiyot nashriyoti tomonidan chop etilgan o‘n besh tomlikning yettinchi jildida “ Farhod va Shirin” dostoni o‘rin olgan.

Yettinchi jildni ilmiy – tanqidiy matn asosida filologiya fanlari doktori, professor Porso Shamsiyev nashrga tayyorlaganlar. O'sha davr mafkurasi taqozosiga ko'ra „Xamsa” ning ikkinchi kitobini tashkil etgan “ Farhod va Shirin” dostonidagi muqqaddimaviy boblar nashrga kiritilmagan. Bular „hamd” (I – II bob), “munojot” (III bob), “na't” (IV bob), “me'roj” (Rasululloh sallollohu alayhi vassallomning ko'kka chiqishi – V bob), Sulton Husayn madhi (X bob) va shahzoda Badiuzzamon maqtovi (XI bob) dan iborat bo'lib, hammasi yetti bobdir. Dostonning 1989 yilda G'afur G'ulom nomidagi Adabiyot va san'at nashriyoti tomonidan chop etilgan ommaviy nashri uchun ham Alisher Navoiy tanlangan asarlarining yettinchi jildidan o'rin olgan matn asos bo'lgan. Alisher Navoiy “Xamsa” si ikkinchi dostonining qisqartirishlarsiz to'liq matni joriy imloda istiqloq sharofati bilangina nashr yuzini ko'rdi. Bu ishni krill alifbosida O'zbekiston Qahramoni, professor Suyuma G'aniyeva va lotin yozuvida zukko matnshunos olim Vahobjon Rahmonov amalga oshirdilar. “Farhod va Shirin” ning Porso Shamsiyev ilmiy – tanqidiy matni asosida professor Suyuma G'aniyeva tomonidan tayyorlangan matni 1991 yilda “Fan” nashriyatida chop etildi. Dostonning fidoyi olim Vahobjon Rahmonov tomonidan lotin yozuvida amalga oshirilgan ommaviy chopi esa 2006 yilda “O'qituvchi” nashriyoti tomondan e'lon qilindi.

Biz bu o'rinda yuqorida eslatilgan doston („Farhod va Shirin”) nashrlarining IX bobi matnini qiyosan nazardan o'tkazish bilan cheklanamiz.

Badiiy adabiyot nashriyoti tomonidan chop etilgan o'n besh tomlikning yettinchi jildi hamda 1989 yilda G'afur G'ulom nomidagi Adabiyot va san'at nashriyoti tomonidan chop etilgan “ Farhod va Shirin” ommaviy nashrida dostonning to'qqizinchi bobidagi to'rtinchi bayt quyidagicha berilgan:

Solib **mijmarg'a** tun udi qumoriy,

O'ti xurshed o'lub, anjum-sharori (1,21;2,18).

Ajratib ko'rsatilgan so'z dostonning Suyuma G'aniyeva hamda Vahobjon Rahmonov tomonidan tayyorlangan nashrlarida **“majmarg'a”** tarzida berilgan:

Solib **majmarg'a** tun udi qamori,

O'ti xurshed o'lub, anjum-sharori (3,41;4,29)

To'rt jildlik "Alisher Navoiy asarlari tilining izohli lug'ati" ikkinchi jildida "mijmarg'a" so'zi "*xushbo'y narsalar solib tutatiladigan idish; cho'g'don*" ma'nosiga ega ekanligi qayd qilingan.(6,303). Filologiya fanlari doktori Botirbek Hasanov tomonidan tayyorlangan "Navoiy asarlari uchun qisqacha lug'at" da "majmar" kalimasining „*otashqada, o'tdon*” ma'nosi berilgan (9,150). Masalaga yuzaki qaraganda har ikkala so'z ma'nolari orasida jiddiy tafovut yo'qdek ko'rinadi. Ammo baytning mazmuni va undan ko'zlatilgan maqsad - mohiyatidan kelib chiqadigan bo'lsak, nozik ma'no tovlanishi bilan "mijmarg'a" so'zi badiiy matn mantiqiga mos keladi. Buni to'qqizinchi bob nasriy bayonning akademik G'afur G'ulom tomonidan amalga oshirilgan hozirgi o'zbek tilimizga tabdildan ham anglash qiyin emas: "*Manqalga tun bo'yi Qumor shahridan keltirilgan o'zining xushbo'y udini solar, uning o'ti go'yo quyosh-u undan sachragan uchqunlar esa yulduzlar edi.*" (2, 369).

Badiiy adabiyot nashriyoti tomonidan chop etilgan o'n besh tomlikning yettinchi jildi hamda 1989 yilda G'afur G'ulom nomidagi Adabiyot va san'at nashriyoti tomonidan chop etilgan "Farhod va Shirin" ommaviy nashrida dostonning to'qqizinchi bobidagi qirq to'qqizinchi bayt quyidagicha berilgan:

Ichib gah Borbad lahni **bil**o may,

Gahi Shopur doston deb payopay. (1,44;2,31).

Mazkur bayt professor Suyuma G'aniyeva va dosent Vahobjon Rahmonov nashrlarida quyidagicha berilgan:

Ichib gah Borbad lahni **bil**a may,

Gahi Shopur doston deb payopay (3,30;4,20).

To'rt jildlik "Alisher Navoiy asarlari tilining izohli lug'ati" birinchi jildida "bilo" kalimasi "siz", "be" ma'nosidagi bo'lishsizlikni bildirishi qayd qilingan. (5,292). "bila" so'zi esa xuddi shu lug'atda bilan, birga, birgalikda;

vositada, yordamida, orqali kabi ma'nolarni ifodalashi aytib o'tilgan (5,290). Bayt mazmunidan kelib chiqadigan bo'lsak bila so'zi misra mazmuniga mos keladi. Ko'chirilgan baytda "bila" o'rnida "bilo" ni ishlatsak, mazmun ozor tortadi, muallif ko'zda tutgan maqsad xira tortishi mumkin "bilan" ma'nosini anglatadigan "bila" esa joyiga tushadi. "*Xisrav goho Borbad qo'shiqlari bilan may ichsa, Goho Shopurdan ketma-ket dostonlar tinglar edi*".

"Farhod va Shirin" dostoni IX bobidagi oltmishinchi bayt Badiiy adabiyot nashriyoti tomonidan chop etilgan o'n besh tomlikning yettinchi jildi hamda 1989 yilda G'afur G'ulom nomidagi Adabiyot va san'at nashriyoti tomonidan chop etilgan ommaviy nashrda quyidagicha berilgan:

Alar nazmining ollinda meni zor,

Chu fahm ettimki ko'p **ko'rgumdur** ozor.(1,25;2,23).

Mazkur bayt professor Suyuma G'aniyeva va dosent Vahobjon Rahmonov nashrlarida quyidagicha berilgan:

Alar nazmining ollinda meni zor,

Chu fahm ettimki ko'p **ko'r Kimdur** ozor (3,46;4,33).

To'rt jildlik "Alisher Navoiy asarlari tilining izohli lug'ati" ikkinchi jildida "ko'r" so'zi ko'zi ojiz; ko'rmoq, uchratmoq, aniqlamoq, boshdan kechirmoq kabi ma'nolarda kelishi zikr qilingan(6,153). "Kim" kalimasi esa so'roq olmoshi(,113).

Mulohaza yuritilayotgan baytni akademik G'afur G'ulom nasrda hozirgi o'zbek tiliga quyidagicha tabdil qiladi: "*Men bechora ularning (Nizomiy Ganjaviy, Xusrav Dehlaviy) nazmlari oldida talay azoblar ko'rishimni ilgaridan bilib faxmlab oldim*". Bu baytda "*ko'rgumdur*" kalimasi bayt mazmuniga to'la mos tushadi, Navoiy ko'zlagan maqsad ham aynan shu kalima orqali to'liq ochib beriladi, kim so'zini qo'llash bayt mazmuniga putur yetkazadi

Adabiyotlar:

1. Alisher Navoiy. Farhod va Shirin. Toshkent: Badiiy adabiyot, 1964. Porso Shamsiyev nashri. -432 b

2. Alisher Navoiy. Farhod va Shirin. Toshkent: G'afur G'ulom nomidagi adabiyot va san'at, 1989. Doston matnini Porso Shamsiyev nashrga tayyorlagan. -592 b
3. Alisher Navoiy. Farhod va Shirin. Alisher Navoiy Mukammal asarlar to'plami 20 jildlik, 8-jild. Toshkent: Fan, 1991. Nashrga tayyorlovchi Porso Shamsiyev ilmiy-tanqidiy matni asosida Suyuma G'aniyeva – 647 b.
4. Alisher Navoiy. Farhod va Shirin. Toshkent: O'qituvchi, 2006. Vahob Rahmonov nashri, lotin yozuvida- 405 b
5. Alisher Navoiy asarlari tilining izohli lug'ati. 4 tomlik, 1-tom. Fan, Toshkent: 1983-656 b

AHMAD YASSAVIY HIKMATLARIDA NAFS TARBIYASI

K. Hakimboyeva

BuxDU magistranti

Annotasiya: Ushbu maqolada nafs va nafs tarbiyasi, nafsni qanday qilib yengish haqida so'z yuritilgan. O'zidan buyuk meros qoldirgan, hikmat ilmi rivojiga beqiyos hissa qo'shgan allomalarimizdan Ahmad Yassaviy, shuningdek, Yusuf Xos Hojib, Abdulla Avloniy ijod namunalaridan keltirilib, sharhlanib o'tilgan.

Kalit so'zlar: Hikmatli so'zlar, nafs tarbiyasi, ma'rifat, haqiqat, devoni hikmat.

Nafs ila dunyoga dil bergan fosiqlar siz bir kun,
Yassaviy xok poyidin aylab oling tummorlar.

Abdulla Oripov

Bizga ma'lumki, turli mavzulardagi hikmatli so'zlar ko'pgina ulug' allomalarimiz tomonidan har xil shakllarda bitilgan. Biroq Sharq she'riyatida, dunyoviy va ilohiy ilmlar olamida alohida hikmatlar faqat diniy-tasavvufiy adabiyot vakili bo'lmish Ahmad Yassaviy tomonidan bitilgan. Yassaviy o'z hikmatlarini ma'lum bir tartib berib, o'ziga xos shaklga solib yaratgan. So'fi

Olloyor avlodlarga Ahmad Yassaviydan “ulug‘ bir kitob” meros qolganini aytadi va o‘z tazkirasida shunday yozadi:

“Shariatda ul edi oftobe,

Qolibdur bizga ul erdin kitobe”

Bu, shubhasiz, “Devoni hikmat” majmuasidir. Yassaviyning “Devoni hikmat”i dunyoga kelishi bilan turkiy xalqlar o‘zining nafaqat tariqat kitobiga, balki Ma’rifat, Haqiqat, Ruhoniyat qomusiga ega bo‘ldi desak, mubolag‘a bo‘lmaydi. “Devoni hikmat” insonni nafsparastlikdan, ma’rifatsizlik va yirtqichlashuvdan muhofaza etadi. “Devoni hikmat” odam farzandini shaytoniy hiylalar, hayvoniy quturishlardan asraydi.

Ahmad Yassaviy hikmatlari, uning tariqati mafkurasi uchun, hech shubhasizki, ojizlik va qaramlikka ko‘nish, zulm va zolimlikka yon berish, nafs hirsida oliy tuyg‘ularni qurbon aylash, mahdudlik va aqidaparastlik mayllari begona edi. Shuning uchun ham bu tariqat Markaziy Osiyoda, Xorazm, Kavkaz va O‘rta Volganing tatar o‘lkasida ko‘p sonli namoyandalariga ega bo‘lgan. Xuroson, Eron va Onado‘lida Yassaviyga izdosh guruhlar faoliyat ko‘rsatishgan edi.

“Devoni hikmat” asarida ilgari surilgan komil inson va uning diniga bo‘lgan e’tiqodi, nafs tarbiyasi va shunga o‘xshash masalalar asarning asosiy g‘oyasini tashkil etadi.

Nafsu havo tug‘yon qildi, horib qoldim,
Bedam bo‘lib yer ostig‘a kirdim mano [I.Haqqulov,78].

Hazrat Muhammad nazdida jangu-jadaldan ham kuchliroq bir kurash hisoblangan nafsga qarshi mujodalani bolaligidayoq boshlagan Yassaviy uchun tuproqsifatlik axloqiy kamolotga erishuv yo‘llaridan biri edi. Zero, tuproq insonning doyasidir. Inson hayotining davom etishi ham u bilan bog‘liq. Shunga qaramay tuproq inson oyoqlari ostidadir.

Yassaviylik bir tariqat sifatida tarqalgani bois uning a‘zolariga Yassaviy darveshlari deyilgan. Shu sababdan “Devoni hikmat”da Yassaviydan tortib, bu

sulukni ixtiyor etganlarga qadar quyidagicha tavsif etilganlar: *yo'l ustida o'tirgan darveshlar, qo'llarida aso, ustlarida xirqa bilan kezganlar. Tillarida "Olloh" nomini zikr etarlar. Xushodob va doim ko'zlari yoshli, ranglari sariq va so'lg'in yuzlidirlar. Bu sarig'lik nafs tarbiyasiga e'tibor berganliklari tufaylidir.*

Nafs yo'lig'a kirgan kishi, rasvo bo'lur,

Yo'ldin ozib, toyib, to'zib gumroh bo'lur,

Yotsa, qo'psa, shayton bila hamroh bo'lur,

Nafsni tepkil, nafsni tepkil, ey badkirdor! [I. Haqqulov, 102]

Nafsga nafrat Ahmad Yassaviy she'riyatida kuchli ifodalangan. Inson zotini buzib, xarob etgan, eng qabih ishlarni qilishga yo'llagan narsa uning nafsidir. Jahongirlik, urush va vayronagarchiliklar, behisob qirg'in va shafqatsizliklarning sababi ham nafs. Solih inson, avvalo, nafsini yengadi. Fanofilloxga yo'l ochaman desang, nafsni o'ldir, ya'ni «o'lmasdan burun o'l», deb ta'kidlaydi turkning ulug' murabbiysi. Ammo bu yo'l og'ir va mashaqqatli. Yassaviy «hikmat»larida «Jondan kechmay ishq sharobini ichsa bo'lmas», «Mutu qabla an tamutu» (O'lmasdan burun o'ling), «Man arafa nafsahu faqad arafa rabbahu» (Kimki o'z nafsini tanisa, Rabbisini taniydi), «Dunyo va dirhamlarga qul bo'lganlarga la'natlar bo'lsin», degan hadislar keltiriladi. «O'lmasdan burun o'lmoq» — tirik turib nafsni o'ldirish bo'lsa, «Kimki nafsini tanisa, Rabbini taniydi» hadisi nafsning yomonligini anglashga ishoradir.

Demak, nafsning yomonligini anglagan kishi unga qarshi kurashadi va shu kurash uni Rabbini tanishiga ko'maklashadi. Nafs tarbiyasi eng dolzarb mavzulardan biri hisoblanadi. Bu mavzuda ko'plab olimlar, tariqat mashoyixlari so'z yuritganlar, qator kitoblar va risolalar bitganlar. Darhaqiqat, nafsga bo'ysunmaslikda inson uchun juda ko'p yaxshiliklar, barakalar bor. Unga ergashish esa yomonliklarning poydevori hisoblanadi. Shu kungacha o'tgan solih bandalar barcha yaxshiliklarning asosi nafsni tarbiya qilish, barcha yomonliklarning asosi esa unga tobe bo'lishda ekanligini ta'kidlaganlar. Nafsig

ergashmay, uni tarbiyalagan kishi yutuqqa, muvaffaqiyatga yetishadi. Unga faqat gumroh kimsalargina ergashadilar. “Haqiqatda, kim uni (nafsni) poklasa, yutuqqa erishadi”. (“Shams” surasi, 9 - oyat). “O‘z havoii nafsiga ergashgan kishidan ko‘ra adashganroq kimsa bormi?!”. (“Qasos” surasi 50 - oyat). Donishmand xalqimiz “Mening nafsım balodir. Yonar o‘tqa solodir” deb ham bejiz aytmagan. Ulamolar nafs istaklariga teskari harakat qilishni ibodatning boshi, deydilar. Tarixda o‘tgan ko‘plab allomalar, mashoyixlar, ruhiy tarbiya ulamolari nafslarini isloh etish bilan oliy martabalar, maqomlarga erishganlar. Bir kishi havoda muallaq o‘tirgan odamni ko‘rib, buning sababini so‘radi. U aytdi: “Men havoni tark qilgan edim, Alloh havoni bo‘ysundirib qo‘ydi”. Ya‘ni, ichimdagi nafsım istaklariga xilof (ish) qilgan edim, Alloh tashımdagi havoni xizmatımda qildi. Yusuf Xos Hojibning “Qutadg‘u bilig” asarida ham Kuntug‘di va O‘gdulmishning shunday suhbatı berilgan: — Ey elig, — dedi O‘gdulmish, — uchta holdan falokat yetishadi. Bular: ovchi itning semirishi, qo‘lga o‘rgatilgan qushning haddan tashqari to‘yib ketishi hamda nafsning kamol topishidir.

Birovlar qonib shuhrat el aro,
Tiya bilmadi nafs — yuz bo‘ldi qaro.
Necha boyni ko‘rdim nafsning tutquni,
Nafsi xarob qildi oqibat uni. [Y.X.Hojib, 180]

Ushbu misralar orqali “Qutadg‘u bilig” asarida ham nafs qattiq qoralanishining guvohi bo‘lishimiz mumkin.

Abdulla Avloniyning “Turkiy Guliston yoxud axloq” kitobida nafs haqida shunday fikrlar keltirilgan: Nafs o‘lchovi haqiqiy bir o‘lchovdurki, insonning o‘z nafsiga loyiq ko‘rmagan muomalani boshqalar haqida ijro etmoqg‘a qo‘ymas, fikr egalari, insof sohiblari har vaqt nafs o‘lchovidan tashqari harakat qilmas. Alhosi, nafs o‘lchovi ta‘rifdan tashqari insonlar uchun eng foydali, har kimcha maqbul buyuk bir fazilatdur. Buyuk Iskandar: “Dunyoda eng haqiqiy, to‘g‘ri o‘lchov nafs o‘lchovidurki, bu mezonda zarra nuqson yo‘qdur”, — demish. Ibn Sino hakim: “Insonning fazl-u kamolining o‘lchovi nafsning

o'lchovi ila o'lchanur", — demish[A.Avloniy,14]. Bu fikrlar Abdulla Avloniy ijodida ham nafs tarbiyasiga alohida ahamiyat qaratilganing isboti.

Yassaviy insondagi ruhiy boylikni muqaddas deb biladi. Illatlar ichida eng xavfli nafsdir, deydi:

Nafsim meni yo'ldan urib xor ayladi
Termultirib xaloyiqg'a zor ayladi.[I.Haqqulov,47]

Ahmad Yassaviy hikmatlari mavzu jihatdan rang-barang. Ularni chin dildan o'qib, anglashga harakat qilsangiz o'z-o'zingizni taftish etasiz, o'z ichingizga kirasiz. Bu esa sizni asta-sekin o'tkinchi hoyu havaslardan uzoqlashtiradi, odamiylikka, "Inson" degan nomga loyiq bo'lishga undaydi.

FOYDALANILGAN ADABIYOTLAR:

1. Abdulla Avloniy "Turkiy Guliston yoxud axloq". – Toshkent, 1917.
2. Yassaviy A. Hikmatlar (nashrga tayyorlovchi, so'z boshi va izohlar muallifi I.Haqqulov). – Toshkent, 1991.
3. "Qutadg'u bilig" ("Saodatga eltuvchi bilim") / Yusuf Xos Hojib; [Hozirgi o'zbek tiliga bayon qiluvchi va so'zboshi muallifi Boqijon To'xliyev]. — Cho'lpon nomidagi nashriyot matbaa ijodiy uyi, 2007.
4. Xoja Ahmad Yassaviy. Devoni hikmat (Yangi topilgan namunalar) (nashrga tayyorlovchi – Nodirxon Hasan, mas'ul muharrir va so'zboshi muallifi – Ibrohim Haqqul). – Toshkent, 2004.

“QISASI RABG`UZIY” NASHRLARINING QIYOSIY TAHLILI

(“Qobil va Hobil” qissasi asosida)

X.O.Safarova¹, S. Urinova²

BuxDU, dotsent¹

BuxDU, I kurs magistranti²

Annotatsiya: Maqolada Nosiruddin Rabg'uziyning "Qissasi Rabg'uziy" nashrlaridagi "Qobil va Hobil" qissasining farq va o'xshash tomonlari.

Kalit so'zlar: "Qissasi Rabg'uziy", "Qobil va Hobil", "Qur'oni Karim".

Annotation: The article discusses the similarities and differences between Nasiruddin Rabguzi's edition "Cain and Abel" in "Rabguzi's story".

Keywords: "The Story of Rabguzi", "Cain and Abel", "The Holy Qur'an".

Nosiruddin Rabg'uziyning "Qisasi Rabg'uziy" asari mumtoz o'zbek adabiyotida nasrning go'zal namunasi hisoblanadi. Asarning turli davrlarda ko'chirilgan bir nechta qo'lyozma nusxalari mavjud bo'lib, ular dunyoning turli kutubxona va qo'lyozma fondlarida saqlanmoqda. Asarning eng qadimiy qo'lyozma nusxasi XV asrda ko'chirilgan. U Britaniya muzeyida saqlanadi. Ana shu nusxaning faksimelisi asosida matnshunos olim K.Gronbek 1948 yilda asarni Kopengagenda nashr qilgan.

Yurtimizda 1990-1991 yillarda qilingan nashr ham ana shu faksimeliga asoslangan. Rabg'uziyning "Qisasi Rabg'uziy" asarini o'rganish bo'yicha ancha ishlar amalga oshirilgan. Otaxon adabiyotshunos N.Mallayev o'zining "O'zbek adabiyoti tarixi" nomli darslik-tadqiqotida "Qisasi Rabg'uziy"ni davr nuqtai nazaridan bir muncha tadqiq qilgan bo'lsa, I.Ostonaqulov "Qisasi ar-Rabg'uziy – adabiy asar" mavzusidagi nomzodlik tadqiqotida uning faqat diniy ruhdagi asar emas, balki o'nlab adabiy janrlarni o'z ichiga qamrab olgan sinkretik (qorishiq) yirik adabiy manba ekanini asoslab bergan, H.Safarova "Qissai Yusuf Siddiq alayhis-salom" asari manbalari va g'oyaviy-badiiy tahlili" mavzusidagi nomzodlik dissertatsiyasida asarning bitta qissasini o'rganib, qissaning o'zbek adabiyotidagi tadrijiy rivojlanish bosqichlarini ko'rsatib beradi. M.Kurbaniyazov "XIV asr o'zbek adabiyotida hikoya janri taraqqiyoti" ("Qisasi Rabg'uziy" misolida) mavzusidagi nomzodlik ishida asardagi hikoyalarni tahlilga tortgan. Biz maqolamizda "Qisasi Rabg'uziy" asarining 1990-yilda chop etilgan 1-kitobi va 2018-yilda chop etilgan nashridagi "Qobil va Hobil" qissasini qiyoslab o'rganishga harakat qildik. Shuni ham alohida ta'kidlash joizki, "Qisasi Rabg'uziy"ning 1990-yilda chop etilgan nashri XV asrda ko'chirilgan eng qadimiy nusxaga asoslangan. 2018-yilda chop etilgan nashr asarning tabdili hisoblanadi. Biz bilamizki, tabdil ancha sodda, tushunarli,

voqealar bayoni qisqartirilgan, yoki ayrim o`rinlar kengaytirilgan tarzda berilishi lozim. Lekin tabdil nusxa ham aslyatdan juda uzoqlashib ketmasligi lozim. Ikkala nusxalardagi ko`rinib turgan birinchi farqni aytadigan bo`lsak, 2018-yilgi nashr 1990-yilgi nashga nisbatan ancha ravon hamda tushunarliroq bayon etilgan. Voqealar bayonida farqlar mavjud. 1990-yilgi nusxada Odam alayhis-salomning egizak qiz va o`g`il farzandlari bo`lgani to`g`risida aytib o`tilgan, 2018-yilgi nashrda esa Havvo (ayollarini ismlari ham aytib o`tilgan) homilador bo`lganliklari, 19 ta qiz, 19 ta o`g`il egizak farzand dunyoga keltirganliklari va Shis alayhis-salom egizaklardan keyin yolg`iz tug`ilganligi ham aytib o`tilgan.

1990-yilgi nusxada Odam alayhis-salom shariatga ko`ra Qobilning egizak qiz singlisini Hobilga, Hobilning egizak singlisini esa Qobilga berishi yozilgan bo`lsa, 2018-yilgi nusxada Ilohdan farmon bo`ldi: « Labudoni Qobilga, Iqlimoni Hobilga ber », deb nomlari bilan yozilgan.

Ikkala nusxada ham Qobil Hobilni qanday o`ldirgani va dafn etgani to`g`risida ma`lumotlar bor, lekin aynan shu joyi 1990-yilgi nusxada keng qamrovli va to`liq bayon etilgan. 2018-yilgi nusxada qisqa va tushunarli tarzda bayon qilinganligi bilan farq qiladi. Masalan, 1990-yilgi nusxada Qiyomatda kishini o`ldirish, qon to`kish Qobilning ta`limidan qolganligi hamda payg`ambarimiz Muhammad al-Mustafo alayhis-salomning kelgan xabarlari bilan to`liq bayon etilgan. Bundan tashqari Qobil Hobilni o`ldirgan vaqtida 20 yoshda bo`lganligi aytib o`tilgan. 2018-yilgi nashrda Qobil ukasini o`ldirgandan so`ng, “Qayerga yashirishni bilmadi. Qushlar orqasidan uchib yurar edilar, yemak qasdida. Hazrat Odam bilib qolishlaridan qo`rqdi. Shu holda ikki qarg'a keldi. Bir - biri bilan urushdi, biri o`ldi, ikkinchisi ko`mdi. Qobil undan ko`rib, ko`mishni o`rganib Hobilni ko`mdi”⁵³, deb qisqacha aytib o`tilgan. 1990-yilgi nashrda esa qushlar o`likni hidini bilib, suqlanib uchib yurgan

1. Nosiruddin Burhonuddin Rabg`uziy. Qissasi Rabg`uziy – Toshkent: Yoshlar nashriyot uyi, 2018. 25 b.

vaqtida Tangri farmoni bilan ikki qarg'a keldi, biri o'lgandan so'ng ikkinchisi tumshug'i bilan yerni qazdi va undan keyin ko'mdi. Qobil bu hodisani ko'rib, "Meni qarg'achalik aqlim yoq ekan" deb o'kingani ham bayon qilingan.

Odam alayhis-salom Hobil vafotidan qattiq aziyat chekishi ham 2018-yilgi nusxada Hazrat Odam alayhis-salom Hobilga marsiya o'qib, yig'lab yurgan vaqtlarida hazrat Jabroil kelib, tasalli berib ko'p g'amgin bo'lmasliklarini, tez fursatda Alloh taolo u kishiga bir farzand ato qilishini, Hobildan ham fozilroq, oqil va saodatmand bo'lishini aytib o'tganliklari va Shis alayhis-salom Nuh alayhis-salom bu kishining avlodlaridan ekanliklari hamda yuqorida aytib o'tilgan ma'lumotlar 1990-yilgi nusxadan farqli o'laroq qo'shimcha sifatida bayon qilingan.

Odam alayhis-salom Hobil vafot etganda yig'lab she'r aytadi. Birinchi bo'lib she'r aytgan Odam alayhis-salom bo'ladi. Marsiya janrining ilk namunasi farzand dog'ida yig'lagan Odam alayhis-salomning aytgan she'rlaridir. Bu fikrlar 2018-yilgi nusxada o'z ifodasini topmagan. Bundan tashqari Qobil vafoti bilan bog'liq otasi bilan bo'lgan savol-javoblar ham 2018-yilgi nusxada keltirilmagan.

Xulosa qilib aytadigan bo'lsak, "Qisasi Rabg'uziy"ning 1990-yilda chop etilgan nashridagi "Qobil va Hobil" qissasi 2018-yilda chop etilgan nashrda juda oddiy, ko'p tafsilotlar berilmagan, qo'shimcha ma'lumotlar asosida bayon etilgan. Ya'ni voqealar hikoya tarzida berilgan. Lekin asosan aka-uka o'rtasidagi fojea sababi 2018-yilda chop etilgan nashrda ham o'z ifodasini topa olgan.

FOYDALANILGAN ADABIYOTLAR:

1. Rabg'uziy, Nosiruddin Burhoniddin. Qisasi Rabg'uziy. 1 kitob – Toshkent: Yozuvchi, 1990. 29-32 b.
2. Nosiruddin Burhonuddin Rabg'uziy. Qissasi Rabg'uziy – Toshkent: Yoshlar nashriyot uyi, 2018. 24-27 b.

3. Safarova H.A. Rabg'uziyning “Qissai Yusuf Siddiq alayhissalom” asari manbalari va g'oyaviy-badiiy tahlili.
4. www.ziyo.uz.
5. www.ziyonet.uz.
6. www.isasari.com.

“FARHOD VA SHIRIN” DOSTONINING QIYOSIY TAHLILI
(S.Ayniy “Xamsa” asari tanlanma matni va A.Navoiy asarlari
XV tomlikdagi “Farhod va Shirin” dostonlari asosida)

N. Umarova

BuxDU magistranti

Annotatsiya: Mazkur maqolada taniqli olim S.Ayniyning tanlanma matn yaratish tamoyillari “Farhod va Shirin” dostoni asosida tahlil qilindi. Bunda tanlanma matn va “A.Navoiy asarlari XV tomlik” dagi “Farhod va Shirin” dostonlari o`zaro qiyoslandi.

Tayanch so`zlar: Matnshunoslik, matn, tanlanma matn, qiyosiy tahlil, doston

Ulug` o`zbek shoiri va mutafakkiri Alisher Navoiyning birgina “Xamsa” asari buyuk shoirlar Nizomiy Ganjaviy, Xusrav Dehlaviy, Hoji Kirmoniy, Ashraf Marog`iy, Abdurahmon Jomiy “Xamsa”lari kabi jahon adabiyotining nodir durdonalaridan hisoblanadi.

Besh dostonidan iborat 51230 misralik Navoiy “Xamsa”sini ilmiy jihatdan o`rganish va nashr etish ishlarini birinchi bo`lib buyuk adib va olim Sadridin Ayniy boshlab berdi. Ayniy “Tojikistoni surx” gazetasi (1938-yil 29-30-dekabr)da bosilgan “Mir Alisher Navoiy” nomli navoiyshunoslikka bag`ishlangan ilk maqolasida Navoiy “Xamsa”siga yuksak baho beradi: “Navoiy “Xamsa”si nihoyatda nodir bir asar bo`lib, fors (tili)dagi xamsalarning eng

yaxshisi bo'lgan Nizomiy “Xamsa”siga tadqiq bo'lmay, tamoman bir yangi ijoddir.”⁵⁴

Ayniy 1939-yil Navoiy “Xamsa”sini nashrga tayyorlashga kirishdi va 1940-yili “Xamsa”ning tanlanma nusxasini tuzib chiqdi. Olim bu kitobni tanlanma nusxa deb ataydi.

Tahlil davomida 1947-yildagi nashrga tayandik. Bu nashrni “A.Navoiy asarlari XV tomlik” yettinchi jilddagi “Farhod va Shirin” dostoni bilan qiyoslab o'rganishga harakat qildik.

Barchamizga ma'lumki, Navoiy “Xamsa”sining har bir dostoni muqaddimaviy boblar – hamd, na't, munojot bilan boshlanadi va har bir bobning boshlanishida nasriy tazrda izohlar qayd etiladi. Sadriddin Ayniy esa muqaddimaviy boblarni qisqartirgan. Ya'ni dostonning dastlabki besh bobi tanlanma matnga kiritilmagan. Tanlanma nashr VI bobdan boshlangan. Buning asosiy sababi sifatida Ayniy yashagan davr mafkura va siyosatini ko'rsatishimiz mumkin. Dostonning boshlanishi quyidagicha:

“Navoiy “Farhod va Shirin” dostoni muqaddimasida qalamni maqtab kelib:

... *Tanig`a za`fg`olib, ko`rmayin ranj,*

*Vale javfi aro ko`p ma`naviy ganj*⁵⁵

A.Navoiy asarlari XV tomlik yettinchi jilddagi “Farhod va Shirin” dostoni nashrida (keyingi o`rinlarda XV tomlikda deyiladi) ham dastlabki 5 bob tushib qolgan va asar VI bobdan boshlangan. Buning sababi ham asarning nashr etilgan davri tanlanma matn nashridan unchalik uzoq bo'lmagani, ya'ni 1964-yilda amalga oshirilib, buning ham davr siyosati, mafkurasiga bevosita aloqador ekanligini sezishimiz mumkin. Ayniy tanlanma matnida VI bobning dastlabki 7 bayti tushirib qoldirilgan bo'lib, XV tomlikda u to'liq holatda berilgan. Ya'ni baytlarning tushirib qoldirilishi faqat tanlanma matnga xos xususiyat bo'lib,

⁵⁴ Ayniy S. Mir Alisher Navoiy//Kulliyot. J.11.K.1. Dushanbe: Tojdnashr, 1963. 199-211-betlar.

⁵⁵ Садриддин Айний. Алишер Навоий. Хамса. –Т.: Ўздавнашр, 1947. – Б.73.

buni olim kitobxonlar uchun asarning tezroq tushunilishiga yordam sifatida e'tirof etadi.

Yana bir e'tiborli jihat shuki, tushunilishi qiyin bo'lgan so'zlar izohining berilishi ikkala nashrda biroz farqli. Masalan, yuqoridagi baytda **“javfi”** so'zining ma'nosi Ayniy matnida keltirilmagan, XV tomlikda esa bu so'z izohlangan:

*Tanig`a za`fg`olib, ko`rmayin ranj,
Vale **javfi**⁵⁶ aro ko`p ma`naviy ganj*

Yana boshqa misollarni keltiramiz. XV tomlikda:

*Tutub gavharlari yaksar jahonni,
Nechukkim, **xayli axtar**⁵⁷ osmonni.
Dema o`q, balki harbir barqi ohi,
Ki sekreb o`rtabon mah, to ba mohi⁵⁸*

Bizningcha, tanlanma matnda bu kabi izohlarning keltirilmaganligiga sabab, birinchidan vaqtning qisqaligi, ikkinchidan, bu so'zlarda umumiy mazmun va g`oya yashirin emasligidadir.

Ayrim o`rinlarda esa Ayniy tanlanma matnida izohlarning batafsil keltirilganligiga guvoh bo`lamiz:

*Kel e soqiki, tushmush jonima jo`sh,
Ketur bu ikki⁵⁹ yodi birla **bir qo`sh**⁶⁰
Kerak sher olida ham sheri janggi,
Agar sher o`lmasa bori **palangi**...*

⁵⁶ Ich, ichki qism, kovok

⁵⁷ Yulduzlar turkumi

⁵⁸ Oydan baliqqacha, ya'ni ko`kdan yergacha

⁵⁹ Nizomiy bilan Xusrav

⁶⁰ Bir qo`sh qadah

Ayniy bu baytning to'liq ma'nosini izohda berib o'tadi: *“Shunday sher bilan musobaqa qilish uchun sher kerak, hech bo'lmaganda yo'lbars kerak”*. XV tomlikda esa bu holat uchramaydi.

Olim Xusrav Dehlaviy madhi berilgan qismda Dehlaviyga ishorani yaqqol ko'rsatib beradi va bu holat tanlanma matnning boshqa nashrlardan yana bir farqidir:

*Bukun ul pil, bu hindu⁶¹ erur bil,
Kichikroq bo'lsa ham lekin erur pil...⁶²*

Nizomiy Ganjaviy haqida shunday bayt bor va u tanlanma matnda quyidagicha keltiriladi:

*Aning bu ganjadin topmay kishi kom,
Nechukkim ganjposhi⁶³ Ganja orom⁶⁴*

Ayniy asar kitobxonlari uchun har bir so'zning alohida ma'nosini berib o'tishga intiladi hamda shu so'zlardan foydalanib asosiy mazmuni anglab yetishga ham o'rgatadi.

Tanlanma matnning yana bir afzalligi shundaki, Ayniy voqealar, tasvirlar ketma-ketligini birma-bir izohlab boradi. Qaysi baytdan boshlab qanday tasvir boshlanishi Ayniyning qisqacha bayonida beriladi.

Tadqiqotimiz davomida har ikkala nashrda qo'llangan so'zlarning berilishidagi farqli tomonlarini ham ko'rib chiqdik va uni jadval ko'rinishida keltirishni ma'qul deb topdik:

| /r | Ayniy tanlanma matni (sahifasi) | A.Navoiy asarlari XV tomlik (sahifasi) |
|----|--|---|
| | durikim (73) | durekim (6) |

⁶¹ Xusrav

⁶² Садриддин Айний. Алишер Навоий. Хамса. –Т.: Ўздавнашр, 1947. – Б.74

⁶³ Xazina va oltinlar sochuvchi ma'nosida bo'lib, bu yerda Nizomiy ko'zda tutilgan.

⁶⁴ Ganjada turuvchi, ya'ni Nizomiy Ganjaviy

| | | |
|--|--------------------|--------------------|
| | vagar (73) | va gar (6) |
| | xalqi hardam (73) | xalq har dam (7) |
| | mah to bamohi (74) | mah to ba mohi (7) |
| | pil(74) | pilu(9) |
| | g`ufronparast(75) | g`ufron parast(9) |
| | dog`i (75) | dag`i (9) |
| | e soqiki(75) | ey soqiyki(9) |

Bu kabi so`zlarning yozilishi ma'noga hech qanday ta'sir ko'rsatmagan bo`lib, ularni davr til qonuniyatlari va noshirning bilim darajasidan kelib chiqib yozilgan deyish mumkin.

Xulosa sifatida shuni alohida ta'kidlashimiz lozimki, Sadridin Ayniy tanlanma matnida so`zlarning izohlanishidagi tafovutlar olimning mumtoz adabiyot bilimdoni ekanligidan hamda xalqona tilda ijod qilganligidan dalolat beradi.

Tanlanma matn "Farhod va Shirin" dostonining birgina VI bobida qisqartirilgan baytlarning soni 23 baytni tashkil etadi. Shulardan kelib chiqqan holda Sadridin Ayniy yaratgan tanlanma matn o`z davri kitobxonlari uchun zarurat sanalgan. Chunki kitobni tezroq tayyorlash, nashr etish muhim jihatlardan biri bo`lsa, ikkinchi tomondan xalqni Navoiy ijodi bilan imkoni boricha tezroq va to`liqroq tanishtirish vazifasini bajargan. Shuning uchun Sadridin Ayniy faoliyatini Navoiyga hurmat-ehtirom va xalq ma'naviyatiga yuksak e'tiborlilik mahsulidir, deya baholash mumkin.

Foydalanilgan adabiyotlar ro`yxati:

1. Алишер Навоий. Асарлар. XV томлик. 7-том –Т.: Бадий адабиёт, 1964.
2. Валихўжаев Б., Воҳидов Р. Навоий ижоди – илҳом манбаи. – Т. : Фан, 1981.

3. Садриддин Айний. Алишер Навоий. Хамса. Қисқартириб нашрга тайёрловчи Садриддин Айний. Масъул муҳаррир П. Шамсиев. –Т.: Ўқувпедашр, 1940.
4. Садриддин Айний. Алишер Навоий. Хамса. –Т.: Ўздавнашр, 1947.
5. Ҳайитметов А. Забардаст навоийшунос//Ўзбек тили ва адабиёти, 2003.

**ALISHER NAVOIY “VAJHI MAOSH UCHUN KISHIKIM DESA
FIKR ETAY...” QIT’ASINING IKKI DEVONDAGI MATNIY
TAFOVUTLARI.**

H.P. Eshonqulov¹, D.K. Olimova

BuxDU O'zbek adabiyoti kafedrasi mudiri¹

BuxDU matnshunoslik va manbashunoslik mutaxassisligi magistri²

Annotatsiya: Ko'plab nusxalar orasidan bosma nashr uchun nusxalarni saralash hamda nashrga tayyorlash jarayonida ularni qiyosan o'rganish, lozim bo'lganda matniy tafovutlarni bartaraf etish, xatolarni aniqlab yagona matnni tuzish ishlari keyingi davr matnshunosligi prinsiplarining shakllanishiga zamin yaratdi. Matniy tafovutlar xattot va kotiblar tomonidan so'zni no'to'g'ri o'qish sababli, shuningdek, muallif yoki kotib tomonidan ongli ravishda qilingan tahrir tufayli paydo bo'lgan bo'lishi mumkin. Matn tahriri – matnning muallif yoki ko'chiruvchi tomonidan muayyan maqsadga qaratilgan o'zgartirilishi. Bunda asar mazmunan yoki shaklan qayta ishlanishi mumkin.

Kalit so'zlar: “Xazoyin ul-maoniy”, “Badoye ul-bidoya”, “G'aroyib us-sig'ar”, matniy tafovutlar, qit'a, tahrir, devon.

Alisher Navoiy 1492-1498 yillar mobaynida oldingi rasmiy devonlariga kirgan va keyinchalik yaratilgan she'rlarini hamda avvalgi devonlariga kirmagan o'zbekcha she'rlarini jamlab, to'rt mustaqil devondan iborat lirik kulliyoti “Xazoyin ul-maoniy” (“Ma'nolar xazinasi”)ni yaratdi. Ushbu devonni shoir butun umri davomida yozgan, 16 lirik turga mansub 50 ming misradan ortiq hamma o'zbekcha she'rlarini qamrab oldi. Devon ichra devonlardan iborat

ushbu kulliyot o'zbek adabiyotida she'riy devon yaratish san'atining eng oliy namunasi hisoblanadi.

“Xazoyin ul-maoniy”ni tartib berar ekan, ulug' ijodkor oldingi devondagi she'rlarini tahrir jarayoniga tortganini ko'rishimiz mumkin. Xususan, qit'alarida ham bu holat talaygina ko'zga tashlanadi. Keling, e'tiborimizni Navoiyning “Badoye ul-bidoya” devonidan o'rin olgan “Vajhi maosh uchun kishikim desa fikr etay...” deb boshlanuvchi qit'asiga qaratsak. Ushbu qit'ani “G'aroyib us-sig'ar” devonida ham uchratamiz. Bu ikki devonni o'zaro solishtirish natijasida yuqorida ta'kidlaganimizdek matniy tafovutlar va tahrir jarayonlarini ko'rishimiz mumkin.

Vajhi maosh uchun kishikim desa fikr etay,
Qismat rizosidin anga begonaliq kerak.

Ganji qanoat archi erur saltanat valek
Eldin tama'ni uzgali mardonaliq kerak.

Lazzoti nafs tarki samari ofiyat berur,
Lek ul shajarni ekkali farzonaliq kerak.

Kim ishq asiri o'lsaki, mumkin emas visol
Dard-u balog'a hamdam-u hamxonaliq kerak.

Tajrid nuridin kishi ko'z yorutay desa,
Ahbob hajri sham'ig'a parvonaliq kerak.

Gar anjumanni desa murid mu'ti' etay,
Ko'p nukta-vu fasonada afsonaliq kerak.

Botin harimida tilasa maxzani huzur,
Zohir uyi asosig'a vayronaliq kerak.

Zohir yuzidin ar tilasa toj-u izzu joh,
Dard-u balo muhitig'a durdonaliq kerak. [1, 628]

Qit'a “G'aroyib us-sig'ar” devonida quyidagi holatda keltirilgan .

Aqlning barcha tariqida maoshni dushvor bilmag-u junung'a qaror bermak

Vajhi maosh uchun kishikim desa fikr etay,
Qismat rizosidin anga begonaliq kerak.

Kunji qanoat garchi erur saltanat valek
Eldin tama'ni uzgali mardonaliq kerak.

Kim ishq asiri o'lsaki, mumkin emas visol
Dardu balog'a hamdamu hamxonaliq kerak.

Lazzoti nafs tarki samari ofiyat berur,
Lek ul shajarni ekkali farzonaliq kerak.

Tajrid nuridin kishi ko'z yorutay desa,
Ahbob hajri sham'ig'a parvonaliq kerak.

Gar anjumanni desa murid mu'ti' etay,
Ko'p nuqtavu fasonada afsonaliq kerak.

Botin harimida tilasa maxzani huzur,
Zohir uyi asosig'a vayronaliq kerak.

Zohir yuzidin ar tilasa toju izzu joh,
Dardu balo muhitig'a durdonaliq kerak.

Desang xalos o'lay borisidin Navoiydek,
Bexudlug'u may ichmagu devonaliq kerak. [2, 542]

“Badoye ul-bidoya” devonidan o’rin olgan 8 baytli ushbu qit’a “G’aroyib us-sig’ar” devonida muallif tomonidan 9 baytli qit’aga aylantirilgan. Devondagi 1-, 5-, 6-, 7-, 8-baytlarda hech qanday tahrir jarayoni ham tafovutli o’rinlar ham mavjud emas. E’tiborimizni qaratishimiz lozim bo’lgan baytlar esa 2-, 3-, 4-, 9-baytlar. 2-baytda tafovutli holat mavjud, 3- va 4-baytlar “G’aroyib us-sig’ar” devonida o’rin almashgan holda keltirilgan, 9-bayt esa yangi kiritilgan. Tafovutli o’rinlar va tahrirlardan kelib chiqib qit’ani tahlil qilib ko’raylik.

Matlada hech qanday o’zgartirish holati yo’q. Ikki devonda ham xuddi shu tartibda keltirilgan. Ya’nikim, “Tiriklik uchun fikr etmoqchi bo’lgan kishi qismatga rozi bo'lmasligi kerak”. Biz e’tiborimizni qaratishimiz kerak bo’lgan baytlardan biri bu ikkinchi baytdir. Ikkinchi baytda 2 devonda 2 xil tarzda

ifodalangan so'zlarni uchratishimiz mumkin. Ya'ni ganj – كنج (xazina) va kunj - كونج (burchak) tarzida. Bu ikki so'zning qay biri bayt mazmuniga mosligini aniqlashtirib olishimiz kerak.

Zeroki, bu so'zlar shakli bir-biriga yaqin bo'lishiga qaramay bir ma'noni anglatmaydi. Bu so'zni shoirning o'zi tahrir qilib tuzatgan bo'lishi mumkin, yoinki kotiblar tomonidan so'zni xato ko'chirish holati kuzatilgan bo'lishi mumkin (so'z shakli bir - biriga o'xshash). Qay biri tog'ri ekanligini, baytimizning mazmuniga muvofiqligini, misralarimizni sharhlash mobaynida bilib olishimiz mumkin. “Garchi qanoatning bir burchagi o'zi saltanat bo'lsa ham, ammo eldan ta'ma qilmaslik uchun insonga mardlik zarur” ,- desak to'g'ri bo'ladimi ? Yoki “Garchi qanoatning xazinasini o'zi bir saltanat, ammo eldan ta'ma qilmaslik uchun mardlik zarur”, - desakmi? Menimcha, bayt mazmuniga “Badoye ul-bidoya” devonidagi “ganji” so'zi to'g'ri qo'llanilgan. Chunki ma'noviy bog'liqlik “qanoatning xazinasini” (qanoatning o'zi bir xazina ekaniga shoir ishora qilmoqda) deganimizda yaqqolroq ko'rinmoqda.

Keyingi 3- va 4-baytlarga e'tibor qarataylik. Negaki, ushbu baytlar “G'aroyib us-sig'ar” devonida o'rin almashtirgan holatda keltirilgan. Nega Navoiy ularning o'rnini almashtirishni ma'qul topdi ekan? “Agar kim ishqqa asir bo'lsa, visol mumkin emas, u dard-u baloga hamdam-u hamxona bo'lishi shart”. “Nafs lazzatini tark qilishning mevasi ofiyatdir – omonlikdir, lekin bu mevani beradigan daraxtni ekish uchun donolik kerak”. Navoiy ma'noviy ketma-ketlikni buzmaslik uchun ushbu baytlar o'rnini o'zgartirishni ma'qul topgan. Keyingi 5-, 6-, 7-, 8- baytlarda hech qanday tahrir jarayoni mavjud emas. Barcha baytlar o'z o'rnida qo'llanilgan. “Tajrid – yolg'izlik – Olloh bilan qolish nuri ila ko'zni yoritaman degan inson do'stlar ayrilig'ining shamiga parvona bo'lishi lozim”. Navoiy ko'pgina qit'alarida ulfatlardan, do'stlardan ayro bo'lishni targ'ib qilganini ko'rishimiz mumkin.

Agar oqil esang, uzgil jahon ahlidan ulfatkim

Alardan juz jafo kelmas agar yuz yil vafo qilsang

Keyingi baytlarda: “Agar kishi ko'pchilikni istasa, boshqalarni murid qilay, mute' qilay desa, juda ko'p bilim va seyr borasida seyrarlik kerak bo'ladi”. “Kimki botin ichidan huzur xazinasini istasa, zohir uyini vayrona ustiga qurishi kerak”. “Agar inson zohir yuzidan toj, izzat va davlat tilasa, dard-u balo ichida yakka o'zi bo'lishi kerak”.

Oxirgi baytni shoir qit'aga qo'shimcha qilgan. “Agar bularning hammasidan Navoiy kabi xalos bo'lay desang, o'zingdan ketishing may ichishing va devona bo'lishing kerak”. Qit'ada ham dunyoviy, ham ilohiy mavzular yoritilganligi baytlar mazmunidan oydinlashdi.

Xulosa qilib aytishimiz mumkinki, Navoiyning ushbu qit'asida quyidagi tafovutlarni va tahrir jarayonlarni o'rganib chiqdik.

1. Orfografik farqlar
2. Kotibning xatosi
3. Qoldirilgan ayrim so'z va baytlar
4. Baytlarning o'rin almashinish holati

Qit'adan muallif tomonidan tahrir jarayoni amalga oshganligini, kotiblar tomonidan ko'chirishdagi tafovutli o'rinlar borligini aniqladik va imkon doirasida tahlil etdik. Muallif tomonidan qilingan tahrirlar esa qit'aning ma'naviy ko'lamini va mazmuniy aniqligini yanada oshirgan. Shakliy va mazmuniy jihatdan yuz bergan o'zgarishlar ijodkorning talabchan, sinchkov, izlanuvchan va buyuk mahorat egasi ekanidan darak beradi.

Adabiyotlar ro'yxati:

1. Алишер Навоий. Мукаммал асарлар тўплами. XX томлик. 1-том. Тошкент: "Фан". 1987.
2. Алишер Навоий. Мукаммал асарлар тўплами. XX томлик. 3-том. Тошкент: "Фан". 1988.
3. Эркинов А. Матншуносликка кириш. Тошкент - 1997.
4. Ҳайитметов А. Навоий даҳоси. Ғ.Ғулум номидаги Адабиёт ва санъат нашриёти, 1970.

SULAYMON BOQIRG'ONIY HIKMATLARINING NASHRLARDAGI QIYOSIY TAHLILI

Sh. Safarova

Buxoro davlat universiteti magistri

Annotatsiya: Sulaymon Boqirg'oniylar hikmatlarining ikkita nashri qiyosan o'rganilib ular orasidagi matniylar tafovutlar aniqlandi.

Kalit so'zlar: hikmat, nashr, lug'at, ilmiylar tanqidiylar matn, imiy – ommabop matn.

Bizga ma'lumki, o'zbek yozma adabiyotining ilk yuksalish davri XI-XII asrlarga to'g'ri keldi. Sulaymon Boqirg'oniylarining ana shu asrlar adabiyotida alohida o'ringa ega bo'lib, Ahmad Yassaviylarining shogirdi, eng sadoqatli izdoshi sifatida qalam tebratgan. She'rlari Yassaviylarining mashhur hikmatlariga har jihatdan – ham mazmun, ham badiiy uslub e'tibori bilan hamohang. Sulaymon Boqirg'oniylar Yassaviylaridan farqli o'laroq, o'zbek she'riyatini yangi janrlar, xususan, epik she'riyat bilan to'ldirgan va kengaytirgan. Binobarin, u she'riyatda hikoya uslubida, qissachilik shaklida ham dadil qalam tebratgan.

Adabiyotshunos A.Hayitmetov shoir merosi xususida shunday yozadi:

“ Uning she'rlari g'oyasi, uslubi va tili jihatdan A.Yassaviylar she'rlariga shunchalik yaqin va monandki, ba'zan ularni bir-biridan ajratish ham amrimahol. Bu esa o'z navbatida, shoir merosiga zamon ta'siri kuchli bo'lganligini ko'rsatadi. Boqirg'oniylar hikmatlari o'quchini, ayniqsa nafs va ruh ziddiyatlaridan kengroq ogoh qiladi.”

Shoirning hikmatlari “Boqirg'on kitobi” nomi ostida adabiyotshunos olimlar I.Haqqulov va S.Rafiddinov tomonidan Sharqshunoslik institutida saqlanayotgan (Inv.№ 12646, № 289) kitoblar asosida so'zboshi va izohlar bilan nashrga tayyorlandi. (Sulaymon Boqirg'oniylar. Boqirg'on kitobi. T. “Yozuvchi”, 1991-yil). Kitobdan o'rin olgan “Qul Sulaymon so'zlaydi...” nomi ostidagi so'zboshi ham I.Haqqulov va S.Rafiddinov tomonidan yozilgan. Bundan tashqari adibning hikmatlari “Hakim ota” nomi ostida Umrboy

Embergenov va Jabborbergan Shomurodov tomonidan nashrga tayyorlandi. (Sulaymon Boqirg'oniy. Hakim ota. T. "O'zbekiston", 2015-yil). Biz quyida, yuqorida nomlari qayd etilgan ikki nashrdagi hikmatlarni o'zaro qiyoslaymiz. Aniqlangan tafovutlarni qiyosan nazardan o'tkazamiz.

Sulaymon Boqirg'oniyni "Boqirg'on kitobi" da berilgan hikmatlardan birini o'qiymiz:

Nafsim aytur, bu besh kunlik tiriklikka ,

Bu dunyoda bog'u, bo'ston etoyin der.

Ul bo'stonlarg'a solnu-solnu kiribon,

Tekma **yozda** turluk meva totoyin der.

Sulaymon Boqirg'oniyni "Hakim ota" kitobida ushbu hikmat quyidagicha keltirilgan:

Nafsim aytur, bu besh kunlik tiriklikka ,

Bu dunyoda bog'u, bo'ston etoyin der.

Ul bo'stonlarg'a solnu-solnu kiribon,

Tekma **yerda** turluk meva totoyin der.

Hikmat pand-nasihat ruhida yozilgan bo'lib, shoir dunyoning o'tkinchiligi, insonning esa bu o'tkinchi dunyoda mehmon ekanligiga ishora qiladi. Bu besh kunlik dunyoda inson o'z nafsining qurboniga aylanib, faqatgina bog'u, bo'stonlarni sayr etib, turli xil mevalarni tanovul etish g'amida yurishini aytib o'tadi. Hikmatda keltirilgan "**tekma**" so'zi (har qaysi, har bir) degan ma'nolarni anglatadi. Demak ko'rinadiki, birinchi nashrda har yozda mevalarni totoyin der. Ikkinchi nashrda esa har yerda mevalarni totoyin der. Bundan ko'rinib turibdiki, "yozda" so'zi o'rnida "yerda" so'zining qo'lanilishi matnning mazmuniga sezilarli ta'sir o'tkazmagan.

Sulaymon Boqirg'oniyni "Boqirg'on kitobi" da berilgan hikmatlardan yana birini o'qiymiz:

Avval-oxir, zohir-botin ilmin o'qub

Tajalli nuri tegib, erib, oqib.

Muhabbat madhin joqib, erib, oqib

Do'stlarim, zohir-botin sochgum kelur.

Sulaymon Boqirg'oniyning "Hakim ota" kitobida ushbu hikmat quyidagicha keltirilgan:

Ishq chaqmoqin choqib, shavq o'tin yoqib,

Tajalli nuri birla erib, oqib.

Sir asrori avval-oxir ilmin o'qub,

Do'stlarim, zohir-botin sochgum kelur.

Ushbu hikmatda matniy tafovutlar anchagina. Birinchi nashrdagi hikmatning birinchi misrasida o'zaro zid so'zlar keltirilgan bo'lib, shoir dunyoning ibtidosi va intihosi qanday ekanligini va ichki hamda tashqi dunyo (ya'ni insoniyatning ichki va tashqi olami) ilmini o'rganib, o'ziga tajjalli (Olloh)ning nuri tegishini xohlab, muhabbat (majoziy, ya'ni ollohga bo'lgan muhabbat)ni madh etib, barcha insonlarni bu dunyoning sinoat uchun berilganligidan ogohlantirmoqchi bo'ladi. Ikkinchi nashrning birinchi misrasi tamomila boshqacha bo'lsa ham, matn mazmuniga dahl qilmagan. Ya'ni ishq chaqmog'ini chaqib, shavq (g'ayrat, shijoat) olovini yoqib, Ollohning nuri bilan erib, oqib, dunyoning paydo bo'lishi va yakuni haqidagi ilmning sirlarini o'rganib, do'stlarini bu ilmdan bahramand qilmoqchi bo'ladi. Yuqoridagi tahlildan ko'rinib turibdiki, misralar o'rnining o'zgarishi matn mazmuniga ta'sir ko'rsata olmagan.

Sulaymon Boqirg'oniyning "Boqirg'on kitobi" da berilgan hikmatlardan yana birini o'qiymiz:

Munflanib niyoz birla sahar vaqtin,

Yig'layubon ko'zda yoshim sochg'um kelur

Tavakkul qilichin ilikka olib,

Nafsu havo, ra'y boshini chobg'um kelur.

Sulaymon Boqirg'oniyning "Hakim ota" kitobida ushbu hikmat quyidagicha keltirilgan:

Mung, niyoz birla qo'pub sahar vaqtda,
Yig'labon ko'zla yoshim sochqum kelur.

Tavakkal qilichin ilikka olib,
Nafs-havo, ra'y boshini bichkum kelur.

Ushbu hikmatda musulmon bir insonning ertalab tongda turib, ko'z yosh to'kib, tavakkul (suyanish, ya'ni ollohga suyanish) qilichini ilik (qo'lga) olib, nafsu-havoning boshini chopish istagi bayon etilgan. Ikkinchi nashrda faqatgina bir farqli o'rin mavjud. Uchinchi misradagi "tavakkul" so'zi o'rniga "tavakkal" so'zi qo'llanilgan. Ya'ni shoir tavakkal (Ollohga topshirish, havola etish) qilichi yordamida nafsu-havoning boshini kesmoqchi bo'ladi. Ammo bu narsa hikmatning mazmunga sezilarli ta'sir o'tkazmagan.

Adabiyotlar:

1. Sulaymon Boqirg'oniy. Hakim ota. (Nashrga tayyorlovchilar: Umrboy Embergenov, Jabborbergan Shomurodov). T.2015-yil
2. Alisher Navoiy asarlari tilining izohli lug'ati . 4 tomlik, 1-tom. Toshkent:Fan, 1983.-656b.
3. Mallayev N.O'zbek adabiyoti tarixi. 1 kitob. T., "O'qituvchi",1976-yil, 159-bet.
4. Sulaymon Boqirg'oniy. Boqirg'on kitobi.(Nashrga tayyorlovchilar: I.Haqqulov, S.Rafiddin). T.,1991-yil
5. Hayitmetov A. Hakim ota dostonlari. Tafakkur jurnali. 2003-yil,№ 2.36-39-betlar.
6. Vohidov R, Eshonqulov H. Mumtoz adabiyot-hikmat xazinasi. Buxoro.,2002-yil
7. Haqqulov I. Irfon va idrok. T. "Ma'naviyat",1998-yil, 40-48-betlar.

“SABOT UL-OJIZIN” ASARI NASHRLARI ORASIDAGI FARQLAR HAQIDA

SH.T.Vaxobova

Buxoro davlat universiteti magistri

Annotatsiya: Maqolada So‘fi Olloyorning “Sabot ul-ojizin” asari nusxalari orasidagi farqlar haqida fikr yuritilgan. Asosan asarning ikki nashri qiyoslanib, ma‘noviy farqlar lug‘atlar, asarga yozilgan sharhlar, ilmiy-tanqidiy matnga tayanib tahlil qilingan.

Kalit so‘zlar: didaktik, nashr, lug‘at, ilmiy-tanqidiy matn, nusxa, sharh, oyat, «Mehnat», «Cho‘lpon»

So‘fi Olloyorning eng mashhur asari “Sabot ul-ojizin”dir. Asar Saudiya Arabistoni, Pokiston, Turkiya kabi ko‘p mamlakatlarda chop etilgan. Asar diniy-axloqiy va didaktik yo‘nalishda yozilgan bo‘lib, XX asr boshlarigacha O‘rta Osiyo maktablarida darslik sifatida qo‘llanilgan. Mazkur asarning turli yillarga oid yuzdan ortiq qo‘lyozma va toshbosma nusxalari mavjud. Rashid Zohid tomonlaridan taqdim qilingan ilmiy-tanqidiy matnni tayyorlash uchun 94 ta qo‘lyozma, 61 ta toshbosma va shaxsiy kutubxonalarda saqlanadigan matnlar qiyosan o‘rganilgan. Bu nusxalar orasidan 47 tasining yili ma‘lum emas, 128 tasining esa yili taxminan aniqlangan. Asarning mashhurligi sabab uning nusxalari ko‘p bo‘lgan. Ko‘chirish va chop etish jarayonida undagi ba‘zi baytlar o‘zgartirilgan, ba‘zilari tushirib qoldirilgan, ba‘zi so‘zlar esa kitob ko‘chirilayotgan yoki bostirilayotgan shahar xalqining tili va shevasining taqozosi bilan o‘zgartirilgan. Bu esa nusxalardagi har xillikka olib kelgan. Biz e‘tiborga oladigan ikki nashrda ham talaygina farqlarni ko‘rishimiz mumkin. Har ikkala nashr ham 1991-yilda chop etilgan. «Cho‘lpon» nashriyotida Rashid Zohid tomonlaridan Nu‘mon Toshkandiy va Naim Norqulov kuzatuv ostida amalga oshirilgan. «Mehnat» nashriyotida esa kirish so‘zlar va so‘zboshi muallifi noshir Mahmud Hasaniy tomonidan nashr etilgan. Har ikkala nashr ham kirill yozuvida nashr qilingan. Ushbu maqolada har ikkala nashrdagi

ma'noga ta'sir qilgan o'zgarishlarni topib tahlilga tortdik. «Mehnat» nashriyoti tomonidan chop etilgan “Sabot ul-ojizin” nashri *Payg'ambar me'rojin tasdiqi bayonida* bobidan olingan bayt:

Maqomi sidravu najmu malakni

Behishtu **arshu kursi, no'h** falakni [3,17]

Mazkur bayt «Cho'lpon» nashriyoti tomonidan chop etilgan nusxada quyidagicha berilgan:

Maqomi sidrau najmi malakni

Bihisht **Arsh Kursiyu na** falakni [4,18]

Ushbu bobda Me'roj kechasida payg'ambarimiz Muhammad alayhissalomning Oллоh taolo huzuriga ko'tarilishi nazmda tasvirlangan. Baytda Oллоh taolo huzuriga ko'tarilgani va dargohi oliyda ko'rgan-kechirganlarining barchasini insoniyat rost deb bilishi barchasiga iqror bo'lishi haqidagi fikr keltirilgan. Baytdagi arsh so'zi taxt degan ma'noni bildiradi. Oллоhning arshi deyilganda esa bashar zoti uchun faqat nomigina ma'lum joy tushuniladi. Alkursiy esa falakul kavokib (ya'ni yulduzlar joylashgan falak)dir. Payg'ambar alayhissalomdan rivoyat qilingan hadisda: “Yetti osmon va yetti yerni kursiyga qiyoslansa, Kursiy-poyonsiz sahro, yer-u osmonlar esa o'sha sahroga uloqtirilgan bitta uzuk halqasidir. Arshning ulug'ligi oldida Kursiy ham xuddi shu nisbatdadir [2,337]. No'h so'zi esa to'qqiz ma'noni bildiradi. Oллоh uchun bandasini osmonlarda sayr ettirish, “sidratul muntaho” maqomiga yetkazish, yulduzlaru farishtalarni, jannatni, Arsh kursisini, to'qqiz falakni bir kechada ko'rsatish mushkil ish emas. Ko'rinib turganidek, baytda no'h ya'ni to'qqiz so'zi ikkinchi nashrda na inkor yuklamasi tarzida qo'llanilib ma'noga ta'sir etgan.

«Mehnat» nashriyoti tomonidan chop etilgan asar nusxasida *Karomati avliyo bayonida* bobidan olingan bayt:

Agar solih kishidin bo'lsa har goh,

Karomatdin bo'lur beshakku **ashboq** [3,20]

Mazkur bayt «Cho'lpon» nashriyoti tomonidan chop etilgan nusxada quyidagicha berilgan:

Agar solih kishidin bo'lsa har goh,

Karomat **deb** bo'lur beshakku **ishboh**[4,21]

Bu bobda avliyolar, valiylik darajasiga erishgan kishilar karomati haqida so'z boradi. Baytda ajratib keltirilgan so'zlar har ikkalasi ham lug'atlarda mavjud emas. Chunki baytda asli ashboh tarzida qo'llanilsa maqsadga muvofiq bo'ladi. Ashboh esa o'xshashliklar degan ma'noni bildiradi. Solih kishi, ya'ni so'fi-yu taqvodor kishi mo'jizaga o'xshash narsalar ko'rsatsa, buni hech bir gumonsiz karomat deb atash mumkin. Karomat bu Olloh taolo tomonidan solih bandasiga bergan odati, tuhfasidir. Ashboh so'zi qo'llanganda bayt mazmuni oldingi qator ma'nosiga chambarchas bog'langan holda anglashiladi. Xuddi shu bobdan olingan quyidagi parchada ham farq sezilarli darajada ma'noga ta'sir etgan:

Qachon topqan erur **qurbat hidini**

Valiy bilmang taqiy andoq kadini[3,20]

Mazkur bayt «Cho'lpon» nashriyoti tomonidan chop etilgan nusxada quyidagicha berilgan:

Qachon tobqan bo'lur **qurbat, oydini**

Vali bilmang taqi undoq kadini.[4,22]

Baytda berilgan qurbat so'zi diniy tushuncha bo'lib, lug'aviy ma'nosi yaqinlikdir. Ilmiy-adabiy manbalarda Yaratuvchiga yaqinlik hosil qilishga vosita biladigan yaxshi amal qurb yoki qurbat kalimalari bilan ifoda etiladi. Qurbat so'zi ibodat ma'nosida ham keladi. Aslida, Ollohga yaqin bo'lish istagining o'zi va o'sha niyat taqozo qilgan kichik ishoradan to ulkan harakatgacha barcha-barchasi toat, Yaratganga qullik hisoblanadi.[2,347] Mazkur parchada shariatsiz ya'ni dinda buyurilgan ishlarni qilmaydigan, Islom nima ekanini bilmaydigan kishi qanchalik ko'kka parvoz etmasin, qanchalik ulug' ko'rinmasin unday inson bamisoli dindan ozdiruvchi shaytondir. Shariatsiz kishini valiy deb bilmaslikka chorlanadi. Mazkur baytdagi ajratib ko'rsatilgan so'z bu ikki nashrda *hidini*,

oydini tarzida berilgan bo'lsa, “Risolai aziza”sharh kitobida *izini*[5,52] shaklida, “Ravoyihur rayhon” sharhida esa *idini* tarzida berilgan. Idi so‘zi isi, hidi degan ma‘noni bildiradi. Shariatsiz kishi Ollohni yaqinroq tanitadigan maqomning hidi yetadigan masofadan ham ancha naridadir. Ko‘rinishga chalg‘ib, muhabbat hididan bebahra bunday “mushki bebo‘y”larni valiy deb bilib, aldanib qolmang.[5,73] Oxirgi baytdagi kadiy so‘zi “Hidoyatut tolibin”sharhida mushki bebo‘y tarzida berilgan izohini ko‘rib, qurbat *idi* deb talqin qilish maqsadga muvofiqdir.

«Mehnat» nashriyoti tomonidan chop etilgan asar nusxasida *Payg‘ambarlar shafolatlarining haqlig‘i haqida* bobidan olingan parcha:

Bo‘lur ham g‘am bilan xurdoni zebo

Dalilim **“yaj‘alul vildona shiybo”**.

Bo‘lur bir- biriga dushman do‘st degonlar

Magar taqvo yo‘lida g‘am yegonlar [3,28]

Mazkur parcha «Cho‘lpon» nashriyoti tomonidan chop etilgan nusxada quyidagicha berilgan:

Bo‘lur ham g‘am bilan xurdoni zeban

Dalilim **“yaj‘al al -validan shayban”**.

Bo‘lur xam g‘am bilan xurdoni zebo

Dalilim “yaj‘al al- validan shaybo(n)”. [4,32]

Keltirilgan parchadagi uchinchi va to‘rtinchi misra «Cho‘lpon» nashrida umuman tushirib qoldirilgan va uning o‘rniga yuqoridagi ikki misra takrorlangan. Mazkur parchada Qur‘oni karimdan olingan oyat ham ikki nashrda turli xil berilgan. Asarga yozilgan sharhlarga tayangan holda, parchada “Muzammil” va “Zuhruf” suralaridan oyatlar keltirilgan. “Yaj‘alul vildona shiybo”-“Bas, agar sizlar kofir bo‘lsangizlar(o‘z dahshati bilan) bolalarni (ng sochlarini oqartirib)chollarga aylantirib qo‘yadigan Kuni(ning azobi)dan qanday saqlanursizlar”[5,105]. Xurdon so‘zi esa yosh, ya‘ni Qiyomat kunining g‘amidan yosh yigitlarning qomatlari egilib, bellari bukilib, soch-soqollari oqaradi. U

Kunda bir-biriga do'st tutinganlar dushmanga aylanadi. Faqat Oллоh uchun taqvo yo'lida bir-biri bilan do'stlashganlarga bundan istisno. “Zuhruf” surasining 67-oyatida:” U kunda do'stlar bir-birlariga dushmandir, magar(olloh yo'lida do'stlashgan)taqvodor zotlarga(mangu do'stdirlar)”[5,105]. Bu kabi baytlarning tushirib qoldirilgani, takrorlanganligi sababli ham so'nggi nashrlarda tuzatib, to'ldirilgan.

«Mehnat» nashriyoti tomonidan chop etilgan asar nusxasida yuqoridagi bobdan olingan bayt:

Oqar daryo bo'lur ul muhtaramdin,
Shafolat **shiri piston** karamdin.[3,28]

Mazkur bayt «Cho'lpon» nashriyoti tomonidan chop etilgan nusxada quyidagicha berilgan:

Oqar daryo bo'lur ul muhtaramdin,
Shafolat **sheri bo'stoni** karamdin[4,33]

Berilgan baytda payg'ambarimiz Muhammad alayhissalomning shafotlari xususida fikr yuritilgan. Ajaratib ko'rsatilgan so'zlar lug'atda quyidagicha berilgan. Piston emas peston so'zi ko'krak ma'nosida kelgan. Bundan oldingi misralarda emizikli bolasini yo'qotib keyin topib xursandchiligi, mehribonligi haqidaligidan kelib chiqadiga bo'lsak, *shiri pestoni* jumlasini maqsadga muvofiqdir. Payg'ambarimiz Muhammad alayhissalom bolasiga mehribon onadan ham ming barobar ko'proq saxovat to'la ko'ksidan shafot suti misoli daryo bo'lib oqadi. Sher bo'stoni jumlasini qo'llanganda esa mazmun qirrasini ochilmaydi.

«Mehnat» nashriyoti tomonidan chop etilgan asar nusxada *Har bir ishda bir yetuk ustoz istamakning bayoni* bobidan olingan bayt:

Kerak tob'iga matbu'i **mukammil**
Ulug' tandin bo'lur paydo ulug' **zill**[3,37]

Mazkur bayt «Cho'lpon» nashriyoti tomonidan chop etilgan nusxada quyidagicha berilgan:

Kerak tob'iga matbu'i **mukammal**

Ulug' tandin bo'lur paydo ulug' **zal**[4,47]

Zill-soya(zal so'zi lug'atda mavjud emas),matbu'-ergashilgan shaxs,mukammil-makammal qiluvchi ma'nosini angalatadi.Shogird o'ziga ustoz tanlashda adashmasligi,ergashuvchi ustoz mukammal bo'lishi kerak.Zero,ulug',ulkan tandan, narsadan ulug'soya paydo bo'ladi.Mukammal ustozdan yetuk shogird yetishadi. Zal so'zi ma'no anglatmagani uchun bayt mazmuni to'la anglashilmaydi.

Foydalanilgan adabiyotlar:

1. Навоий асарлари луғати(тузувчилар:П.Шамсиев, С.Иброҳимов)- Т.:Ғафур Ғулом номидаги адабиёт ва санъат нашриёти ,1972.-782б
2. Рашид Зоҳид.Сўфи Оллоёр. “Саботул ожизин” шарҳи.Равойихур райҳон.-Т: “Sharq”,2018.-480б
3. Сўфи Оллоёр. “Саботул ожизин”(Нашрга тайёрловчилар Ҳожи Пўлатқори Муҳаммад Али, Маҳмуд Ҳасаний, Мирсолиҳ Қосим).: «Меҳнат» 1991
4. Сўфи Оллоёр. “Саботул ожизин”.: «Чўлпон» (Нашрга тайёрловчи Рашид Зоҳид) 1991.128 б
5. Тожуддин Ёлчиқул.Рисолайи Азиза(тузувчи:Б.Ҳасан)Т.:А.Қодирий номидаги халқ мероси нашр.2000.

NAVOIY SALAFLARI IJODIDA TARJE`BAND JANRINING O`RNI

Sh. Halimova

BuxDU Matnshunoslik va adabiy manbashunoslik ixtisosligi magistranti

Annotatsiya: Ushbu maqolada Alisher Navoiy va u bilan bir davrda yashagan o'zbek, fors-tojik adabiyoti vakillari ijodidagi tarje`band janrining o'zaro o'xshash va mantiqiy bog`liq jihatlari haqida so`z yuritiladi.

Kalit so`zlar: Tarje`band, janriy bog`liqlik, salaf, mug`, may, mayxona, tarje` bayti, g`azal, soqiy, so`fiy, pir, murshid.

Har bir shoir ijodini u yashagan tarixiy sharoitdan ajratib olib o'rganish mumkin emas. Chunki, har qanday san'at va adabiyot asari ma'lum bir davrning mahsuli bo'lib, unda o'sha tarixiy sharoitning ta'siri, izlari u yoki bu darajada aks etadi.

Adabiyot maydoniga kirib kelayotgan har bir yosh iqtidor o'ziga qadar yaratilgan, to'plangan adabiy tajribalardan ma'naviy oзуqa oladi, o'rganadi, ana shu an'analar zaminida kamolga yetadi. Shu jihatdan biz Navoiyning lirikasini tekshirar ekanmiz, uni Navoiyga qadar ko'p asrli tajribaga ega bo'lgan Sharq (fors-tojik va o'zbek) adabiyotining boy an'alaridan uzilgan holda olib o'rganishimiz mumkin emas. Navoiyga qadar fors-tojik yozma adabiyotida juda boy tajriba to'plangan bo'lib, Navoiy o'z ijodini ana shu zaminda boshladi. Shuningdek o'tmishdagi buyuk so'z san'atkorlarining ijodi ham xilma-xil ruhda va badiiy saviyada bo'lib, ularning har biri o'zidan keyin vujudga keladigan ijodkorlar uchun o'z ijodining ma'lum bir xususiyati bilan ta'sir etishi va ularda ana shu tomonga nisbatan qiziqish uyg'otishi mumkin. Shuning uchun ham biz ustozlari ijodidagi qaysi tomonlar Navoiyning e'tiborini o'ziga tortganligi va Navoiyning ular ijodiga munosabatini aniqlamog'imiz lozim.

Ma'lumki, yosh Navoiy o'z ijodini, avvalo, fors tilida boshladi. Bu, demak, u juda yoshligidan oq fors-tjik adabiyoti bilan tanish bo'lgan, fors-tojik she'r tuzilishining qonun-qoidalarini o'zlashtirgan. Tabiiyki, fors-tojik adabiyotining ulug' namoyondalari ijodi bilan tanishmay ana shu tilda she'r yozish mumkin emas. Alisher Navoiy, ayniqsa, badiiy ijod sohasida Sharqning mashhur mutafakkirlari ijodi bilan puxta va atroflicha tayanib, ular ko'tarilgan yuksak darajaga ko'tarilish uchun ko'p mehnat sarf qildi va nihoyat, uning mehnati zoye ketmadi, shoir o'z maqsadiga ersihdi.

Professor A. Hayitmetov haqli ravishda Navoiyni epik poeziyada Firdavsiy, Nizomiy, Dehlaviy, Jomiy, shuningdek, lirik poeziyada Hofiz, Xusrav Dehlaviy, Jomiy, Lutfiyni tan olishi va butun hayotida ular bilan tenglashishiga intilganligiga alohida urg'u bermagan. Vaholanki, shuning uchun

Uni Sharq shoirlaridan faqat shu gigantlar bilan tenglashtirish to'g'ri bo'ladi. Dehlaviy, Hofiz Sheroziy, Jomiy, Lutfiy, Atoiy va Sakkokiylarni qonuniy ustoz deb hisoblashiga sabab – ular ijodining hayotiy va xalqchilligidir. Navoiy fors-tojik va o'zbek tarjebandchiligining barcha yutuq va tajribalarini ana shu ijodkorlar ijodi orqali qabul qilib, o'ziga singirdi. Ularning har biri Navoiyga o'z ijodining o'ziga xos ayrim tomonlari bilan o'rnatilgan bo'lgan. Y. Is'hoqov ta'kidlaganidek: “ Jomiydagi falsafiy ruh va Lutfiydagi lirikaga ijtimoiy hayot masalalarini olib kirishi Navoiyga ko'proq ta'sir ko'rsatgan”.

Fors-tojik adabiyoti durdonalarini varaqlaganimizda , faqatgina Jomiy devonida tarjeband janrini uchratdik, ya'ni Jomiyning 3ta devoni – “ Fotixat ush-shabob”, “Vositat ul-uqd”, “Fotimat ul-hayot” bo'lsa, shundan faqatgina “ Fotixat ush- shabob” devonida tarjeband janri borligini ko'rdik. Xusrav Dehlaviy, Hofiz Sheroziy devonlarida bu janr namunalari ko'rmadik. Navoiyning bu salaflari ijodida bu janr namunalari bo'lmasa ham, ular ijodining ta'siri Navoiy tarjebandlarida o'z ifodasini topgan.

Navoiy tarjebandlarida ishq bilan mahkam bog'liq holda keladigan mavzulardan biri–may mavzusidir. Navoiy tarjebandlarida ana shu ikkala mavzu parallel keladi. “ Xazoyin ul- maoniy”, ya'ni “Chor devonda”gi “ G'aroyib us-sig'ar” va “Favoyid ul-kibar” devonlarida keltirilgan tarjebandlar may mavzusidadir. Bu mavzuni ishlashda ham Navoiy o'z salaflarining eng muhim an'analarini davom ettiradi.

Hofiz:

Dilo, g'am-u soqiyi gulrux talab kun,
Ki, chun guli zamona baqoye nadorad.

(Ey ko'ngil, may jomi-yu gul yuzli soqiyni ista, chunki ochilgan gullar singari zamona ham o'tkinchidir)

Navoiy :

Boda, ey mug'bacha, dayr ichra,
Budurure bazmim aro emdisurud. [Навоий, 1988:461]

(Ey mug`bacha, boda tut, bu dunyoda kuy, qo`shiq bazmimdadir)

Hofiz shariat qoidalarini johillik yuzasidan emas, ongli sur`atda inkor qiluvchi aksar vaqtini xursandchilik bilan, she`r, musiqa tinglab o`tkazuvchi odam. Demak, she`riyatidagi ana shunday xususiyat Navoiyga ham ta`sir qilgan ekan. Yuqorida keltirgan baytimiz buning isbotidir.

Endi Navoiyning Jomiy bilan munosabatini ko`rib o`tsak.

Mavlono Abdurahmon Jomiy katta olim va mashhur shoirligi tufayli uning muxlislari va shogirdlari son-sanoqsiz edi. Lekin bular orasida Alisher Navoiychalik samimiy muxlis va eng yaqin do`st hamda bu samimiyat va yaqinlikni umrining oxirigacha qat`iy sadoqat bilan barqaror saqlagan kishi topilmasa kerak.

Jomiyning “Fotixat ush-shabob” devonida keltirilgan tarje`bandi “ Karda dar in cho bayon ma`rifati so`fiyon”, ya`ni “ Bu yerda so`fiylarning ma`rifati bayoni” nomli sarlavha ostida berilgan. Unda so`fiylarning vahdat mayidan mast bo`lmoqlarining bayoni aks etgan. Jomiy devonida keltirilgan tarje`bandda ham Navoiyning “G`aroyib us-sig`ar” va “Favoyid ul-kibar” devonlarida keltirilgan tarje`bandlarda ham may orqali lirik qahramon ahvoli beriladi. Undan tashqari lirik qahramonning holi baytlararo o`sib boradi. Bunday tadrijiylik mantiqiy izchillikka asoslangan. Takrorlangan baytlar bandlarni bir-biriga bog`lab , shoir g`oyasini oydinlashtiradi. Jomiyning tarje`bandlarida quyidagi bayt “tarje`bayti” bo`lib kelgan:

Ki mayi ishqro tuy soqiy,

Ka`sahu shamsu va`haq – al-boqiy

Ya`ni “ ishq sharobining soqiysi sen, uning kosasi quyosh-u sen boqiy”

Navoiy tarje`bandlarining Jomiy tarje`bandlariga monandligi shundaki, har ikkalasida ham muallifning o`z shaxsiyati aks etgan. Lirik qahramon shoirning o`zi bo`lib, u o`z hayotining turli davrlarini, turlicha kayfiyati hamda voqe`likka bo`lgan munosabatini ifodalagan. Lekin Navoiy ijodida bularning barchasi umumlashma darajasiga ko`tarilgan.

Umuman, Navoiy tarje`band yozishda salaflari izidan bordi. Bu janrni har tomonlama mukammallashtirib yangi qirralar bilan boyitdi.

Adabiyotlar ro`yxati:

1. Navoiy Алишер. Мукаммал асарлар тўплами. 20 томлик. 3-том. Фаройиб ус-сиғар .–Т.: Фан, 1988.
2. Navoiy Алишер.Мукаммал асарлар тўплами. 20 томлик. 4-том.Наводир уш-шабоб. – Т.: Фан, 1988.
3. Navoiy Алишер. Мукаммал асарлар тўплами. 20 томлик. 5-том. Бадоеъ ул-васат. – Т.: Фан, 1990.
4. Navoiy асарлари луғати. – Т.: Адабиёт ва санъат, 1972.
5. Naqqulov I. Tasavvuf va she'riyat. – Т.: Adabiyot va san'at,1991.

БАДИЙ МАТН ТАҲЛИЛИДА ЭКСТРАЛИНГВИСТИК ОМИЛЛАР

М.Ш. Сатторова

БухДУ магистранти

Аннотация. Ҳар қандай матннинг услубини белгилашда албатта, лингвистик ва экстралингвистик омиллар муҳимдир. Шу боис матнни стилистик таҳлил қилишда экстралингвистик омилларни ҳам аниқлаш зарур. Мазкур мақолада бадий матнларнинг экстралингвистик хусусиятларини очиб беришга ҳаракат қилинган. Бадий матнларнинг асосий экстралингвистик тамойиллари аниқ мисоллар билан илмий асосланган.

Калит сўзлар: Вазифавий стилистика, экстралингвистика, лисоний таҳлил, бадий матн, монологик нутқ

Нутқ жараёнида иштирок этадиган экстралингвистик омиллар лингвистик омиллардан кам бўлмаган даражада тил ва нутқ услубларини белгилашга хизмат қиладиган ғоятда муҳим жиҳатдир. Шу боисдан, ўзбек тили функционал услублари ҳақида назарий фикрлар айтилганда ва муайян

хулосаларга келинганда нутқнинг бу омилини четлаб ўтиш мутлако мумкин бўлмайди. Бадиий матн фақат ўзигагина хос бўлган лингвистик ва экстралингвистик жиҳатларини аниқлашда қиёсий таҳлил методидан фойдаланамиз ва фикримизни ўзбек тилида эътироф этилган бешта услуб билан таққослаган ҳолда исботлашга ҳаракат қиламиз. Ўзбек тилининг вазифавий услубларига хос бўлган экстралингвистик жиҳатлар ҳақида профессор С.Каримовнинг «Ўзбек тилининг функционал стилистикаси» асарида маълумот берилган . Унда қайд этишилича, ўзбек тилида мавжуд бўлган ҳар бир вазифавий услубнинг ўзига хос бўлган лингвистик хусусиятлари бўлгани каби экстралингвистик жиҳатлари ҳам мавжуд. Масалан, расмий матнларга хос бўлган расмийлик, унинг мазмуни муайян аҳоли қатлами ва соҳа мутахассисларига тушунарли бўлиш зарурати ана шу экстралингвистик омиллар саналади. Бунга қонунлар матнини мисол қилиб кўрсатиш мумкин. «Расмий услубда ҳар бир матн ҳужжат мазмун-моҳиятидан келиб чиқиб, маълум регламент, яъни тартиб ва қоидалар асосида шакллантирилади. Шу тарзда ариза, қарор, билдиришнома, маълумотнома, шартнома, табрикнома сингари турли характердаги расмий ҳужжатларнинг ҳар бирининг ўзига хос баён этиш қолипи, стандарт, шаблон абзацлар ва жумлалар вужудга келади» – деб ёзади С.Каримов. Шу талабларга мос тарзда расмий матннинг тили ҳам аниқ, равон ва содда бўлиши талаб этилади. Ёки илмий матнларнинг шаклланишида факт ва далилларга таяниб иш кўриш бу йўналиш учун асосий экстралингвистик омил саналади. С.Каримов бу борада ҳам ўз мулоҳазаларини билдирган: «Баёндаги фикрий аниқлик, мантиқий изчиллик, объективлик, ихчамлик, қисқалик, китобийлик, мукамаллик, алоҳида вазият, индивидуаллик, қиёсийлик кабилар илмий услубга хос бўлган асосий экстралингвистик аломатлар саналади ва улар лингвистик бирликларнинг мазкур услуб доирасида қатъий тартиб билан танланиш ва хосланиш тамойилларини белгилайди»

Публицистик матнларнинг юзага келишидаги экстралингвистик омиллар уларнинг ижтимоий-сиёсий, маънавий-маърифий, маданият ва спорт каби соҳаларга йўналтирилганлиги билан изоҳланади. Бунинг устига, улар жанрий жиҳатдан ҳам ғоятда ранг-барангдир. Эрудиция, билим даражаси, касбий маълумоти, ҳаётий ва касбий тажрибаси сингари интеллектуал салоҳият бу гуруҳлардаги журналистларни бирлаштирувчи экстралингвистик омиллардир. Айни пайтда, уларнинг ҳар бири учун хос бўлган жиҳатлар ҳам мавжуд. Масалан, ахборотни етказиш маҳорати ва овоз омили телерадио дастурларида муҳим омиллардан бири бўлса, журналистнинг жинси, кийиниши, кийимининг ранги, имиджи, ўзини тута билиши, дадиллиги, жиддийлиги каби омилларга асосий эътибор телекўрсатувларда қаратилади. Бу каби талаблар радио ва даврий нашрлар соҳасида ишлайдиган журналистлардан талаб қилинмаслиги мумкин.

Функционал услублар орасида экстралингвистик омиллар энг кўп таъсир ўтказадигани бу – сўзлашув услубидир. Нутқнинг спонтан тарзда ижро этилиши, уни қайта ишлашнинг имкони йўқлиги, нутқий вазият, суҳбатдошларнинг гендер хусусиятлари, вазиятга боғлиқ тарзда мулоқот жараёнида нутқни қайта ишлашга, сайқал беришга имкон бўлмаслиги, оғзаки тарзда юзага келаётган нутқнинг фақат эшитишга мўлжалланганлиги, бунда адресант нутқида иштирок этадиган оҳанг, мантиқий урғу, темп, пауза сингари суперсегментал воситаларана шуэкстралингвистик омиллар ҳисобланади. Ўзбек тилида мавжуд бўлган юқорида кўриб ўтганимиз ҳар бир функционал услубнинг ўзига хос экстралингвистик хусусиятлари бўлгани сингари бу жиҳатлар диний матнлар услубида ҳам яққол англашилиб туради. Бадиий матннинг ҳам шаклланишига сабаб бўладиган экстралингвистик омиллар мавжуд. Адабий жанрлар ва ҳар бир ижодкорнинг индивидуал услуби унинг экстралингвистик жиҳатларидир. Драматик ва шеърий асарларнинг ўқилишидаги оҳанг ранг-баранглиги ва инверсия ҳам ана шу омиллар

сирасига киради. Бу ҳақда С.Каримов қуйидагиларни ёзган: «ёзувчи томонидан танланган мавзу, суҳбатдошларнинг дунёқараши, маданий савияси, жамиятда тутган мавқеи, характери, кайфияти, воқеалар баён қилинаётган макон ва замон ҳамда нутқ жараёнида вужудга келган драматик ҳолат асар ғояси ва мазмунининг томошабин ёки китобхон томонидан тўлиқ ўзлаштирилишига хизмат қиладиган, аҳамиятига кам даражада қараб бўлмайдиган экстралингвистик омиллар саналади»

Бадий матн бадий асар мазмунини ифодалаган, функционал жиҳатдан тугалланган, тилнинг тасвир имкониятлари асосида шаклланган, ўзида турли услуб кўринишларини муаллиф ихтиёрига кўра эркин жамлай оладиган, кишиларга эстетик завқ бериш хусусиятига эга бўлган ғоят мураккаб бутунлик ҳисобланади. Бадий матнда бошқа услуб матнларида бўлганидек қатъий мантиқ, соддалик, тушунарлилик, нормативлик каби қонуниятларга тўла-тўқис амал қилинавермайди. Унда бадий тасвир воситаларидан унумли фойдаланилади. Таъсирчанлик биринчи планга кўтарилади. Оҳангдор, жозибадор сўзлар кўп қўлланилади. Тасвирланаётган воқеликда уйғун бир мусиқа, ички бир гармония сезилиб туради. Инсонни руҳан тўлқинлантириш, йиғлатиш, кулдириш, хаёлот оламига етаклаш, ўйга чўмдириш, эстетик тафаккурини шакллантириш, воқеа-ҳодисаларга теран, бошқача назар билан боқишга ўргатиш каби кўплаб имкониятларни ўзида мужассам қилган. Бадий матн, маълумки, бадий услуб талаблари, қолиплари асосида шакллантирилади, шунинг учун унда поэтик, романтик, тантанавор ифода шакллари кенг фойдаланилади. Сўзларнинг танланиши, гап тузилиши, лексик - семантик, ритмик - интонацион бирликларнинг қўлланиши ҳам мазкур услуб талабларидан келиб чиқади. Бадий матннинг лисоний хусусиятларидан энг муҳими ҳам шундаки, унда эмоционал бўёқдор сўзларга, шева сўзларига, тарихий ва архаик сўзларга, жаргон ва арголарга, кўчма маъноли сўзларга, маънодош, шаклдош, ўхшаш талаффузли ва зид

маъноли сўзларга, шунингдек ибора, мақол-матал ва афоризм каби бирликларга кенг ўрин берилади. Маълумки, юксак санъат намунаси бўлган ҳар қандай шеърни ўқиганда ёки тинглаганда киши бир нафас бутун борлиқни унутиб, шу шеър таъсирида бўлади. Масалан, М.Горький талантли шоир С.Есениннинг шеър ўқишидан олган таассуротини шундай ифодалаган эди: «...ҳаяжонланганимдан томоғим қуруқшаб, бир нарса хиппа тикилгандек бўлди. Ҳўнграб йиғлагим келди»

Бизнингча, бутун бир шеърнинг ёки шеърини матн парчасининг таъсир кучини қуйидаги уч омил белгилайди. Аввало, сўзлар ташқи оламдаги муайян ҳодисани қайта тиклаши натижасида китобхон ҳис-туйғуларини жунбушга келтиради. Бундай матн парчаларини текширганда асосий эътибор фақат образли сўзларга қаратилади. Иккинчидан, сўзлар семантик жиҳатдан ўзаро бирикиб, матнда воқеий ҳолат ёки манзара яратади, бунда асосий вазифа - поэтик ҳис уйғотиш бевосита сўзларга эмас, манзаранинг ёрқинлиги ёхуд ҳолатнинг кучига юкланади. Тўғри, шеърини матнлардаги манзара, ҳолат сўзлар воситасида бунёдга келади, лекин бунда сўз ёрдамчи, кўшимча вазифани бажаради. Учинчидан, кўз билан кўриб, қўл билан ушлаб, қулоқ билан эшитиб бўлмайдиган мавҳум (абстракт) тушунчалар ва конкрет предметни эмас, у ҳақдаги тушунчани англаувчи сўзларнинг ўзаро муносабатга киришуви натижасида поэтик туйғуни юзага келтиради.

Бадий адабиёт ва унинг тили юзасидан олиб борилган тадқиқотлар ижодкор тафаккур оламининг кенгайтишига хизмат қилиши баробарида, китобхонлар эстетик дидининг такомиллашувига ҳам кўмаклашиши шубҳасиз. Бадий матнда экстралингвистик омиллар намоён булишининг асосий омил – ёзувчи омилидир. Унинг ижод йўли ва услуби эса мутлақо индивидуалдир. Унинг маҳорати сабаб, матнда қўлланилган ҳар бир тил материали поэтик бирликка ва фақат шу ижодкор услубига хос бўлган индивидуал воситага айланиши мумкин.

Бадиий адабиётда адиблар персонажлар тасвирида уларнинг бадиий портретини чизиш орқали ўқувчини нутқий сифатларини қабул қилишга ҳам маълум бир даражада тайёрлайди. Масалан, адиб Абдулла Қодирий —Ўткан кунлар романида Ўзбек ойимнинг этник қиёфасини чизар экан, бу тасвир зукко ўқувчи учун унинг этник хосланган мулоқот маданияти тўғрисида ҳам маълум бир ахборот бериши тайин:

“Ул ўз уйига ўлтурғанида ҳам устидаги атлас қўйнак билан адас марсакни, оқ шоҳи чакана билан қаҳрабо тасбиҳни қўймай, киш кунлари танчадан пар ёстикқа суялиб, ёз кунлари айвоннинг тўрига ёсланиб Ҳасаналининг хотини бўлган Ойбодоққа, чўри қиз Ҳанифага хамирни ачитмасликни, паловни қирмоч олдирмасликни танбиҳлабкина ўлтурар эди. Ўзбек ойим эллик беш ёшлар чамалиқ, чала – думбул табиатлик бир хотин бўлса ҳам, аммо эрига ўткирлиги билан машҳур эди. Ўзга хотинлар унинг соясига салом бериб тўйларида, азаларида, қисқаси, тик этган йиғинларидаги уларининг тўрини Ўзбек ойимга атаган эдилар. Ўзбек ойим унча – мунча тўйу азалларда —кавшим кўчада қолган эмас деб бормас эди. Шунинг учун хотинлар ўз тўйларини Ўзбек ойим иштироки билан ўтказиб олсалар, ўзларини шаҳарнинг энг бахтлиқ хотинларидан санаб —манинг тўйимни бек ойим ўз қўллари билан ўтказдилар деб деган жумлани мажлисларда ифтихор ўрнида сўзлаб юрар эдилар”

Адиб айрим ички лисоний омиллардан унумли фойдаланганлигини айтмаганда, бунда ташқи омиллар – феъл-сажия, кайфият ва руҳиятнинг тасвири билангина қаҳрамоннинг мулоқот савияси ва нутқий хусусиятлари ҳақида ёрқин тасаввур уйғота олган. Тизимдаги ташқи омиллар “кавшим кўчада қолган эмас”, “манинг тўйимни бек ойим ўз қўллари билан ўтказдилар” жумлаларига кўмаклашиб, персонажнинг, шу билан бирга, сўзловчи (адиб)нинг системадаги ўрни ва ролини ойдинлаштирган.

Бир лисоний бирликнинг бадиий нутқнинг воқеланишида уч омил (лисоний, шахсий, прагматик) мавжуд, улар яхлитлигини учбурчакка, ҳар

бир омилни эса унинг бир бурчагига қиёслаш мумкин. Бадиий матн социал хосланиш хусусиятлари замирида денотатив лисоний унсурлар катта ёки кичик «хажм»да ифодаларнинг нутқий қўлланишларини маълум даражада белгилаб беради. Экстралингвистик (нолисоний омиллар) – сўзловчи интенцияси, макон ва замон, миллийментал факторлар, социал мавқе кабилар ҳамкорлик қилади. Бадиий унсурларнинг социал хосланишини белгиловчи омиллардан бири борлиқ картинасининг миллий ва этник «бўёқ»ларга эгалигидир. Зеро, ҳар қандай метафорада тил эгаси мансуб халқнинг ментал хусусияти, миллий урф-одатлари ва миллий шуурий нигоҳи муҳим роль ўйнайди.

Адабиётлар:

1. Амонтурдиева Ш. Ўзбек тилшунослигида матнни функционал-услубий жиҳатдан ўрганиш масаласи // Ўзбек тилшунослигининг долзарб масалалари. Республика илмий-назарий конференцияси материаллари – Тошкент, 2019. –Б. 64-69.
2. Амонтурдиева Ш. Ўзбек диний матнининг фонетик хусусиятлари // Илм сарчашмаси – Хоразм, 2020. № 6. –Б..174-180. (10.00.00.№ 3).
3. Қодирий А. Ўтган кунлар. – Т.: Шарқ, 1995.– Б. 129. 23
4. Чориева З. «Ўтган кунлар»даги мактубларда тасвирий воситалар. //«ЎТА»., 2005, №5. 84-85-бетлар
5. Ўринбоев Б., Қўнғуров Р., Лапасов Ж. Бадиий текстнинг лингвистик таҳлили. –Тошкент, «Ўқитувчи»,1990. 219 б.
6. Горький М. Асарлар. 10 томлик. 10-том. - Тошкент: Ғафур Ғулом номидаги адабиёт ва санъат нашриёти, 1978. – Б. 220.

5A120202 - Lingvistika (ingliz tili)

**FUNCTION OF THE SIMPLE AND COMPOUND PAST TENSES IN
GERMAN AND ENGLISH IN MODERN LINGUISTICS**

N.M. Aslonova¹

Master of Bukhara State University¹

Abstract: *the article discusses different point of view on the problem of function of the simple and compound past tenses in German and English. The result of the development of this kind of research is the ability of each student to discover differences function of the simple and compound past tenses in German and English.*

Keywords: *function, simple, compound tenses, past tenses, word-order, verb-clusters*

The aim of this article is to look at how the simple and compound past tenses work in German and English. It is primarily an attempt to apply the results of recent inquiries to a wide body of data.

While Faust is referring to the true, historical past, his words (“Mein Freund, die Zeiten der Vergangenheit sind uns ein Buch mit sieben Siegeln”) may also be applied to grammatical 'Zeiten,' i.e. language's past tense-forms. Grammarians' numerous interpretations of these tenses show a remarkable welter of thinking that appears to be unparalleled in grammatical research. This is also true to some degree with the other tense-forms, such as the so-called present and future tenses, as well as the 'expanded' forms in English.

The tense-forms of language do not signify time (contextual elements like adverbials do that), but they do tell the listener about the speaker's attitude toward events. 'Besprechen' and 'Erzahlen' (H. Weinrich) are the two basic speech situations, which are represented by two tense groups: The 'Besprech-

tenses (present, perfect, and future) and the narrative tenses (preterits, pluperfect, and conditional) are divided into two groups.

This dichotomy is expressed in the tense series, which is understood to be a combinatory restriction to the effect that there is usually no change from one tense category to the next within the sentence. In any kind of *Besprechung* (dialogue, commentary, analysis, scientific literature, etc.), the present tense is the zero tense-form, while the preterit is the zero tense-form in narrative (short story, novel, etc.). The other tense-forms within the two classes reflect the speech-perspective relative to the zero tenses; hence, the perfect and pluperfect are retrospective tenses, the future and conditional are prospective tenses, and so on.

The perfect is often used in statements and query negations, and it is typically used in conjunction with the preterit as an introduction or declaration, followed by a pretrial continuation. This pattern is mirrored in fiction in the 'Boxrzählung', where the actual plot is embedded in a presentic frame. The 'bracket' or sentence frame, which can have a direct impact on the tense option, is an essential feature of German word order.

The expanded tenses in English serve as 'history' tenses in contrast to the plot-advancing simple tenses in the wider sense of the story. If the tenses are not in the correct order, for example, if narrative tense-forms appear in a non-narrative context and 'Besprech'-tenses appear in a narrative, this is a deviation from the standard and reflects a figurative or metaphorical use of tense.

Despite Koschmieder's assertion to the contrary, the latter has always been and continues to be an unresolved problem; in his book "Zeitbezug und Sprache," he writes as follows: "Im Englischen existieren nebeneinander bekanntlich bei jedem Verbum - nur mit ganz geringen Ausnahmen - zwei Reihen der Aussage- formen.: die regular flektierte Form des Verbums und die durch 'to be' mit dem Part. Pras. gebildete "Dauerform". Über Bedeutung und Verwendung dieser Formen ist man selbstredend völlig einwandfrei orientiert".

'It appears that this Slavonic specialist's orientation about the English 'Dauerform' is derived exclusively from Kruger's "Schwierigkeiten des Englischen" - hardly a sufficient source of knowledge,' Zandvoort says in response to this argument.

The new major investigation of the English verb-system, R.L. Allen's monograph "The Verb System of Present-Day American English," in which he discusses a vast number of books and articles published on the topic, clearly demonstrates that the "expanded" form is still very much in dispute. 'I was surprised to discover what a great variety of interpretations had been suggested by various writers for the uses of expansion in English verb-clusters,' Allen writes in the introduction to his book.

'One or two writers also claim that the uses of extended verb-clusters in English are "idiomatic" and can only be understood after a long study of native speakers' usage,' says Allen.

G.H. Vallins, for example, claims that "modern tense is not so much a part of id.iom as a part of grammar or syntax," and L.M. Myers also claims that "our uses of these types are based on an erratic collection of behaviors rather than any fixed rules."

The explanations and meanings commonly provided in the field of non-expanded tenses are no less contentious. In fact, it often seems that the only point on which grammarians agree is that no fully satisfactory explanation of the meaning of the tenses has yet been proposed.' Thus, according to F. Sommer in his 'Vergleichende Syntax der Schulsprachen,' the sense of the tenses is still 'heiß umstritten' in several ways.

The large number of contradictory statements made about tense exemplifies the degree to which grammarians disagree; two examples from G. Dietrich's book "Erweiterte J Form, Präteritum und Perfektum im Englischen" can serve as an illustration:

'...the speaker uses the past tense when he talks in a lively tone and has a vivid image of the past in his mind, i.e. when his mind is still turned to the past.'

When he talks in a calmer, more distant tone, he uses the present perfect...'

Consider the following declaration by Deutschbein-Mutschmann-Eicker: 'Die Vg. z.B. kann sich der Sprechende so lebhaft vergegenwärtigen, particularly in the Affekt, daß das Pf. anstatt des erwarteten Prt.s angewendet wird, "I remember hearing about him from some of my friends a long time ago."

In contrast, the newspaper writer, who is always on top of the latest events and, as a result, has everything ready to go before the public, e.g. "The King, accompanied by the honorable John Ward, paid a visit to King Edward VII Hospital today".

These examples will only hint at the ambiguity that exists in this area of grammar; additional examples, not only for English but also for German, should be added (this will be taken up later). The distinction between the perfect and the preterit can be found in both English and German. It's still far from being clearly defined in every case'. - K.B. Lindgren, e.g., maintains that the use of the past tenses in German is 'eine recht unklare Sache. - Usually the perfect is explained in terms of expressing' a vague connection between past and present time ('ein irgendwie gearteter Zusammenhang zwischen Gegenwart und Vergangenheit', Some grammarians, however, openly admit that the roles of these tense-forms have yet to be satisfactorily explained, for example, Koschmieder: '...für die Funktionen von Perfektum und Imperfektum im Deutschen gibt es bisher keine brauchbare Bestimmung, soweit mir bekannt.

Others, such as Lindgren, talk of the 'almost bewildering heterogeneity of operation of the tenses,' or even extend Koschmieder's viewpoint to the entire (German) Tense-system: 'Die Massgeblichen Grammatiker haben sich bemüht, die Bedeutung der Tempora eindeutig zu definieren, und sind dabei in Schwierigkeiten geraten, so that bisher keine allgemein anerkannte Formulierung ist.'

The German (and English) tense-system should not be forced into the rigid pattern of the so-called classical system; but even when this alert has been heeded, the outcome has often been nothing more than a list of the various uses of a form; the 'rules given typically apply only to the most obvious cases. 'The dilemma is typical', says J.T.Waterman, 'grammatical precepts as opposed to popular even literary usage'.

E. Lorck summed up the situation about half a century ago as follows: *Trotz allem Scharfsinn, der auf diese Yersuche einer Begriffsbestimmung der Tempora angewendet wurde, ist man bis heute noch nicht zu einer allgemein zufriedenstellenden Lösung gekommen.*

These terms seem to be still - at least in part - relevant to the current situation, though it should be noted that a number of works have emerged in recent years that have shed new light on the issue. Over all, the standard identification of time and tense has been called into question, leading to new ideas and a deeper understanding of how the tense-system works.

Another significant move forward was the recognition that "in understanding the functions of a (tense-) form, one cannot be too careful about assigning to a given form values that are conveyed not by this form but by other elements of the sentence." In conclusion, this article was a brief analysis of a few conventional investigations of the German past tenses, followed by a discussion of both the German and English past tense-forms.

References:

1. Peter Ernst "Analysis of tense forms in German and English", Pro Quest LLC, 1-269 pp, 2018
2. Erwin Koschmieder "A historical note", Elsevier , 1-120 pp, 1984
3. Etienne Lorck "Passe define, imparfait, passé indefinie" Eine grammatisch-psychologische Studie, Heidelberg, 1914

ZAMONAVIY INGLIZ TILIDA LEKSIK DUBLETLAR

M.G.Yunusova

Xorijiy tillar fakulteti, Ingliz tili lingvistikasi I bosqich magistranti

Annotatsiya: Tilning lug'at boyligi turli davrlarda turli xil yo'llar bilan boyib boradi. Shunday usllurdan bir bu boshqa tillardan so'z o'zlashtirilishi. Ingliz tili ham turli davrlarda har xil xalq va davlatlarning bosqini, ta'siri oqibatida so'z o'zlashtirilishi tufayli lug'at boyligi kengaygan tillardandir. Bir so'z turli shakllarda har xil davrlarda turli tillar orqali kirib kelishi mumkin. Ba'zi so'zlar shakl va ma'no uyg'unligini saqlab qolishi va ba'zilar esa yo'qotishi mumkin. Bunday so'zlar esa tilshunoslikda leksik dubletlar deb ataladi. Ushbu maqolada ingliz tiliga boshqa tillardan qabul qilingan leksik dubletlarning ingliz tiliga ta'siri va moslashuvi haqida so'z boradi.

Kalit so'zlar: leksik dubletlar, etimologik dublet, ma'no, shakl, semantik jihat.

Leksik dubletlar eng qadimiy va keng qamrovli leksiko-semantik kategoriyalardan biri hisoblanadi. Leksik dubletlar deb, bir tilda ikki yoki undan ortiq umumiy kelib chiqish tarixiga ega bo'lgan, ayrim paytlarda qayta o'zlashtirish natijasida til lug'at boyligi tarkibiga kirgan, semantik jihatdan bir xil yoki turli davrlarda ma'no jihatdan farqlanishlarga uchragan va talaffuzi bir-biriga yaqin bo'lgan so'z juftliklariga aytiladi. Leksik dubletlarning eng ko'p tarqalgan turi bu etimologik dubletlar hisoblanadi.

Azim Hojiyev “Tilshunoslik terminlarining izohli lug'ati” da dubletlar fransuz tilidagi “Doublet - double” – “ikkilik” so'zidan olingan bo'lib, bir xil teng semantik tarkibga ega bo'lgan til birliklari ekanligini ta'kidlaydi⁶⁵.

Sh.Raxmatullaevning fikricha: “Agar ikki leksema (leksosemema) har jihatdan teng bo'lsa, o'zaro farqlovchi belgiga ega bo'lmasa, leksik dubletlar

⁶⁵ Хожиев А. Тилшунослик терминларининг изоҳли луғати. –Т.: “Ўзбекистон миллий энциклопедияси” давлат илмий нашриёти, 2002 – Б. 37.

deyiladi”. Olim bu hodisani absolyut sinonimiya deb nomlash ham mavjud ekanligini ko'rsatib o'tadi⁶⁶.

O.S.Axmanova o'zining “Словарь лингвистических терминов” nomli lug'atida dubletga quyidagi ta'rif beradi: dublet — ma'nosi va talaffuzi bir-biriga yaqin bo'lgan, umumiy o'zakdan kelib chiqqan va turli paytda o'zlashtirilganligi uchun fonetik va imloda o'zgarishlarni boshdan kechiradigan juftliklardir. Shuning uchun ayrimlar bu so'zlarni etimologik dubletlar deb ataydilar⁶⁷.

Leksik dubletlar, odatda, so'zda sodir bo'ladigan fonetik va semantik o'zgarishlar natijasida paydo bo'ladi. So'zning shakli va ma'nosida kuzatilayotgan bu o'zgarishlar natijasida biz bu yerda leksik va semantik variantlar yoki omonim so'zlarda kuzatiladigan holatlarni ko'ramiz. Lekin boshqa holatlardan bularning farqi shundaki, leksik dubletlarda birlamchi etimolni va unda sodir bo'lgan fonetik, semantik izlarni biz tiklash imkoniyatiga egamiz, chunki keyinchalik rivojlangan bir necha ma'nodan ayrimlari o'q-ma'no sifatida asosiy ma'noni baribir saqlagan bo'ladi. Leksik dubletlarning paydo bo'lishi va rivojlanishi masalalari bilan jahonning turli tillari misolida juda ko'p olimlar shug'ullangan bo'lsa-da, haligacha ko'plab muammolar yechilmay qolmoqda.

Leksik dubletlar paydo bo'lishi jarayonida ishtirokchi tillarning maqomi uch xil bo'ladi: manba til (donor til); vositachi til (medium til); qabul qiluvchi til (retseptient til).

Channel - canal so'zlarining etimologik juftligini ko'rib chiqadigan bo'lsak, ikkala so'z ham eski fransuz **chanel, chenal** so'zlardan kelib chiqqan bo'lib, ammo bu so'zlarning o'zi ham lotin tilidagi **canālis** "trubka, kanal" so'zlaridan o'zlashtirilgan. Ya'ni ingliz tilidagi **channel – canal** so'zlari fransuz

⁶⁶ Рахматуллаев Ш. Ҳозирги адабий ўзбек тили. –Т.: Университет, 2006. - Б. 81.

⁶⁷ Ахманова О.С. Словарь лингвистических терминов. –М.: Советская энциклопедия, 1969. - С. 144.

tildan o'zlashtirilgan bo'lib, ikkala tildagi “kanal” ma'nosini beruvchi so'zlarning etimologik kelib chiqishi lotin tiliga borib taqaladi. **Channel** so'zi ingliz tilida XIII asrda paydo bo'lgan bo'lib, “oqayotgan suv yo'lagi” ma'nosida qo'llanilgan, Keyinchalik bu so'z yangi ma'nolarga ega bo'ldi: XIV asrda “yo'nalish”, XVII asrda esa “truba” ma'nolarida qo'llanilgan. XV asrda ingliz tilida xuddi shu ma'noda ya'ni, “suyuqlikni yetkazib beradigan trubka” manosi va “channel” so'ziga shakl jihatdan yaqin bo'lgan “canal” shaklidagi so'z paydo bo'ldi.

Zamonaviy ingliz tilida bu so'z turli ma'nolarda qo'llaniladi: “channel” so'zi “bo'g'oz, kanal, suv oqimi” ma'nolarida, ya'ni tabiiy suv oqimi ma'nosida; ayni shu damda “canal” so'zi esa birozgina tor ma'noda, ya'nikim, “sun'iy kanal, suv o'tadigan joy” ma'nolarida qo'llaniladi⁶⁸.

Lotin tilidan “**quies, quietus**” so'zlari ingliz tiliga to'g'rida-to'g'ri qabul qilinganda “tinchlik, dam olish” ma'nolari bilan quiet [ˈkwaɪət] — “tinch” shaklida qabul qilingan. Xuddi shu so'z fransuz tilidan qabul qilinganda esa quiet [ˈkwaɪət] — “juda, umuman” ma'no va shakllari bilan o'zlashtirilgan⁶⁹.

“Journal” ingliz tiliga XIV asrda qadimgi fransuz tilidagi sifat so'z turkumiga oid **jurnal, jornal** so'zlaridan o'zlashtirilgan, ammo bu so'zning ham kelib chiqishini ko'rib chiqadigan bo'lsak, tub ildizi lotin tilidagi “diurnālis - kunduzgi - дневной” so'ziga borib taqaladi. Oradan bir asr o'tgach ingliz tilida “diurnal - kunduzgi” sifati paydo bo'ladi, bu esa to'g'ridan-to'g'ri lotincha diurnālis so'zidan qabul qilinadi.

⁶⁸ Антрушина, Г. Б. Лексикология английского языка : учеб. пособие для студентов / Г. Б. Антрушина, О. В. Афанасьева, Н. Н. Морозова. — 2-е изд. — М. : Дрофа, 2000. — 288 с.

⁶⁹ Harper, D. The Online Etymology Dictionary / D. Harper // Books & Reference / Reference [Electronic resource]. — 2012. — Mode of access : <http://www.etymonline.com/>. — Date of access : 15.11.2013.

Zamonaviy ingliz tilida ot so'z turkumiga oid “jurnal, gazeta” ma'nosini beruvchi “journal” so'zi mavjud. Bundan tashqari xuddi shu so'z shu shaklni saqlab qolgan holda “kundalik” sifat ma'nosida ham qo'llaniladi⁷⁰.

Hozirgi kunda ingliz tilida mavjud ko'pgina dubletlarning kelib chiqishi roman tillarga borib taqaladi. Shu bilan birgalikda anglo-skandinav dubletlar (disk - disc; shirt - skirt) va sof inglizcha dubletlar ham mavjud (shade и shadow; scale и shell)⁷¹.

Ko'pgina etimologik dubletlarning tarixiy umumiyligi yaqqol ko'zga tashlanmasligi, shakl va ma'no jihatdan bir-biridan uzoqlashib ketgan bo'lishi mumkin. Bunday dubletlarning yakka o'zakdan kelib chiqishini faqatgina tilni tarixiy jihatdan o'rganishgina ochib bera oladi.

Adabiyotlar

1. Hojiyev A. Tilshunoslik terminlarining izhli lug'ati. – T.: “O'zbekiston milliy ensiklopediyasi” davriy ilmiy nashriyoti, 2002 – B. 37.
2. Rahmatullayev Sh. Hozirgi adabiy o'zbek tili. – T.: Universitet, 2006. B.81.
3. Axmanova O.S. Slovar lingvisticheskix terminov. -M.: Sovetskaya ensiklopediya, 1969. - S. 144.
4. Antrushina, GB Ingliz tili leksikologiyasi: darslik. talabalar uchun qo'llanma / GB Antrushina, OV Afanasyeva, NN Morozova. - 2-nashr. - M.:Bustard, 2000. - 288 p.
5. Harper, D. Onlayn etimologiya lug'ati / D. Harper // Kitoblar va ma'lumotnomalar / ma'lumotnoma [Elektron resurs]. - 2012. - kirish tartibi: [http:// www.etymonline.com/](http://www.etymonline.com/)

⁷⁰ Кочурова, Ю. Н. Латино-французские этимологические дублеты в английском языке / Ю. Н. Кочурова // Альманах современной науки и образования. — 2009. — № 2 (21) — Ч. 1. — С. 65–67.

⁷¹ Антрушина, Г. Б. Лексикология английского языка : учеб. пособие для студентов / Г. Б. Антрушина, О. В. Афанасьева, Н. Н. Морозова. — 2-е изд. — М. : Дрофа, 2000. — 288 с. — С. 68

THE IMPLICATURE AND ITS USAGE IN LANGUAGE.

M.S. Ismatillayeva

Lingvistika (ingliz tili) 1-kurs magistri

Annotation: The article is focused on one of the pragmatic notions- implicatures used to make communication more effective and involving. Nowadays investigation of implicatures in spoken and written texts are becoming one of the most essential issues in linguistics as well as in pragmatics. Thus this article can be helpful to be aware of implicatures and their functions in texts and discourse of various kinds. The work includes some samples of implicatures taken from different literal sources in order to disclose the importance and role of implicatures.

Key words: implicature, pragmatics, discourse, entailments, conversational implicature, conventional implicature, conversational maxims.

INTRODUCTION.

Language is vital for human life in this world because it allows people to communicate with one another and it serves as a medium for conveying knowledge, whether in the form of writing or speech. According to Brian Paltridge (1999: 3), discourse analysis is an analysis of language that can help us. It specifically aids us in explaining the relationship between what we say and what we mean to understand in a given context. Pragmatics is a technique that can be found in discourse analysis. Discourse analysis is one of the approaches of the pragmatics. Yule(1996:3) divided Pragmatics into Deixis, Reference, Presupposition, Implicature and Speech acts. One of the issues of Pragmatics getting more attention is the problem of Implicature. According to www.thefreedictionary.com : **im·plic·a·ture** (im-plik'ə-chər)*n. Linguistics*
1. The aspect of meaning that a speaker conveys, implies, or suggests without directly expressing. Although the utterance "Can you pass the salt?" is literally a request for information about one's ability to pass salt, the understood implicature is a request for salt.

2. The process by which such a meaning is conveyed, implied, or suggested. In saying "*Some dogs are mammals*," the speaker conveys by implicature that not all dogs are mammals.

The notion of implicature is first introduced by Paul Grice in 1975 in the paper 'Logic and Conversation'. Despite a variety of critiques, Grice's philosophy has had an impact on the advancement of pragmatics. (Levinson, 1983; Thomas, 1995; Cummings, 2005; Huang, 2007). According to Grice (1989 : 24) implicature is related to the terms imply, suggest, and mean. Implicature is what is use by speaker as presupposition that have understand together by speaker and interlocutors as actor of conversation in do speech act. According to Levinson (1983:97) the notion of implicature is one of the single most important ideas in pragmatics. According to Yule (1996:36) implicature is a primary example of more being communicated than is said but in order for them to be interpreted, some basic cooperative principle must first be assumed to be in operation.

(1) A: Can I get petrol somewhere around here?

B: There's a garage around the corner.

[*A can get petrol at the garage around the corner.*]

(2) A: Is Karl a good philosopher?

B: He's got a beautiful handwriting.

[*Karl is not a good philosopher.*]

(3) A: Are you going to the party tonight?

B: I don't like parties.

[*B won't go to the party tonight.*]

Main Part.

In reality, Grice differentiates between two types of implicature: "conventional implicature" and "conversational implicature." Beyond the semantic meanings of the utterance, all forms of implicature hold an extra dimension of interpretation. The way all implicatures consider a meaning is

what distinguishes them. While the implicature in traditional implicature is often the same regardless of context, the implicature in conversational implicature varies depending on the context. (Thomas, 1995).

The CP is divided into four maxims by Grice (1975): quantity, quality, relation, and manner. The first maxim is the quantity maxim, which refers to how much knowledge speakers have. It implies that speakers are supposed to have as much detail as is needed, with neither too little nor too much (Grice, 1975). The next maxim is the quality maxim. It states that speakers should be honest and make truthful and evidence-based contributions (ibid.). The third principle is the relational maxim. Speakers are required to have information that is applicable to what has already been said (Cutting, 2008: p. 35) and/or what happened in the case (Birner, 2013: p. 54). The last rule is that about etiquette. It refers to the consistency with which speakers express themselves. Speakers are expected to speak clearly and concisely, without misunderstanding and obscurity (Grice, 1975). In brief, the CP and its maxims ensure that speakers in a talk exchange have enough, accurate, and meaningful information in a straightforward manner.

Conversational Maxims:

Quality

Supermaxim: Try to make your contribution one that is true

1. Do not say what you believe to be false.
2. Do not say that for which you lack adequate evidence.

Quantity

1. Make your contribution as informative as is required (for the current purposes of the exchange).

2. Do not make your contribution more informative than is required.

Relation

Be relevant

Manner

Supermaxim: Be perspicuous

1. Avoid obscurity of expression
2. Avoid ambiguity
3. Be brief (avoid unnecessary prolixity)
4. Be orderly

Quantity Implicatures

a. Nigel has fourteen children

+> Nigel has no more than fourteen children

b. The flag is white

+> The flag is only white

c. A: How did Harry fare in court today?

B: Oh, he got a fine

+> He got no more than a fine

Quality Implicatures

a. John has two PhD's

+> I believe John has two PhD's, and have adequate evidence that he has.

b. Does your farm contain 400 acres?

+> I don't know that your farm does contain 400 acres, and I want to know

if it does

Relation Implicatures

a. Pass the salt

+> Pass the salt now

b. A: Can you tell me the time?

B: Well, the milkman has come

+> The time now is after the time the milkman arrived

Manner Implicatures

A: How do I get into you apartment?

B: Walk up to the front door, turn the door handle clockwise as far as it will go, and then pull gently

towards you.

+> Pay particular attention and care to each step of the instructions I've given you

Conclusion.

Conversational implicatures have emerged as one of pragmatics' most important topics. How to differentiate senses and entailments from abstract conversational implicatures is a crucial philosophical and analytical problem in semantics. The extent to which sentence context decides what is meant is a similar topic. Conversational implicatures evolve into idioms, according to historical linguistics. H. P. Grice established a hypothesis that explains and predicts conversational implicatures, as well as how they occur and are interpreted. The Cooperative Principle and its related maxims are extremely important.

REFERENCES.

1. Birner, B. J. (2013). Introduction to Pragmatics. Singapore: Blackwell Publishing.
2. Grice, H. P. (1975) . Logic and conversation. In Cole, P. and J. Morgan (Eds.) Syntax and Semantics 3: Speech acts. 41-58. New York: Academic Press.
3. Grice, Paul 1981. Presupposition and Conversational Implicature. In *Radical Pragmatics*. New York: Academic Press.
4. Levinson, S. C. (1983). Pragmatics Cambridge: Cambridge University Press.
5. Thomason, Richmond 1990. Accommodation, Meaning and Implicature: Interdisciplinary foundations for pragmatics. In Philip Cohen, Jerry Morgan & Martha E. Pollack (eds.), *Intentions in Communication*. Cambridge, MA: MIT Press.
6. Yule, George. (1996). The study of language. Cambridge: Cambridge University Press.

SIYOSIY NUTQDA METAFORANING ISHLATILISHI

G.O. Ahmedova

BuxDU, Xorijiy tillar fakulteti Lingvistika (ingliz tili) 1-kurs magistranti

Annotatsiya: Bizga ma'lumki, nutqning barcha turlarida ifodaviylik va ta'sirchanlikni oshirish uchun ko'plab tasviriy vositalardan foydalaniladi. Siyosiy nutq ham bundan mustasno emas. Metafora ushbu qurilmalar orasida eng muhimlaridan biri hisoblanadi. So'nggi yillarda siyosiy nutqda butun dunyo bo'ylab siyosatchilar o'z ma'ruzalarini boyitish, shuningdek, o'z xabarlarini yuborish uchun metaforalardan foydalanishmoqda. Siyosatchilar tomoshabinlarning his-tuyg'ulari, istaklari va ehtiyojlarini qondirishga intilishadi. Metafora ishlatish esa ishontirishning eng ko'zga ko'ringan vositalaridan biri va siyosiy ritorik tilda targ'ibot vositasidir.

Kalit so'zlar: til, lison, nutq, metafora, trop, figura, siyosat, siyosiy nutq, kontseptual metafora

Til muayyan tilda so'zlashuvchilarning nutqiy qobiliyati va imkoniyati bo'lib, u tafakkurni shakllantirishga, bilimlarni xotirada qat'iy sistemaga tizib saqlashga, axborot uzatish va qabul qilishga imkoniyat beruvchi eng muhim, bevosita va bilvosita muloqot qilish vositasi. Til lison, nutq va me'yordan iborat bo'ladi.

Lison kishilarning so'z va qo'shimchalar zaxirasi hamda ularning shu tilda so'zlarni bog'lab nutq so'zlash malakasidir. Lison, umuman olganda, kishilarning nutq so'zlash imkoniyati hisoblanadi.

Nutq - kishilarning ongida mavjud lisoniy imkoniyatlarni og'zaki yoki yozma shakllarda voqelantirilishidir. Masalan, aytgan yoki yozgan gaplarimiz nutq bo'lib, u lisoniy bilim va malakamiz tufayli sodir bo'ladi.

So'zlovchi (ma'ruzachi, notiq, yozuvchi, muallif) fikrini tinglovchiga ixcham va aniq, ta'sirchan va tushunarli yetkazib berishga urinadi. Ko'pincha biror narsa, shaxs, joy belgi, xususiyatni adresatga tushunarli, aniq tasvirlab berish uchun uzun va birdan ortiq gaplardan foydalanishga to'g'ri keladi. Bu esa

so'zlovchini ham, tinglovchini ham qiynab qo'yishini his etgan sezgir so'zlovchi ayni shu fikrni boshqa vositalar (jumladan, o'xshatish, sifatlash, kinoya, allegoriya, ellipsis va h.k.) dan foydalangan holda lo'nda va aniq tushuntirishga erisha oladi. Bunday vositalar filologiya va ritorikada *tasviriy vosita* deyiladi.

Tasviriy vositalar ikkiga bo'linadi:

- a) troplar;
- b) figuralar.

Nuqtda ifodalilik va ta'sirchanlikka erishish maqsadida nomlar ko'chma ma'noda qo'llanilganda trop deyiladi. Ko'chma ma'noda qo'llash metafora, o'xshatish, sifatlash, metonimiya, sinekdoxa, mubolag'a, kichraytish, kinoya, allegoriya, jonlantirish, perifraza kabilar tropning turlaridir.

Uslubiy figuralar esa nutqni jonlilashtirish uchun qo'llangan takror, antiteza, gradatsiya, ellipsis, jim qolish, ritorik so'roq va boshqalardir.

Metafora so'zi yunoncha "metaphora" so'zidan olingan bo'lib, "ko'chirish", "ko'chirma" demakdir. Biror predmet, belgi yoki harakatning boshqasiga tashqi o'xshashligi asosida ma'no ko'chishi metafora deyiladi. Bunda predmetning rangi, shakli, harakat-holati, xususiyati, o'rni va paytga munosabati jihatidan o'xshashligiga asoslaniladi. Masalan, choynakning jo'mragi odamning burniga, dengizning quruqlikka suqulib kirgan joyi odamning qo'ltig'iga o'xshatiladi.

Nutq jarayonida metaforadan o'rinli foydalanganda so'zlovchining badiiy-estetik qobiliyati namoyon bo'lib, nutq ta'sirchan, jozibali chiqadi. Nutqqa obrazlilik, bo'yoqdorlik berish niyatida narsa va hodisalar o'rtasidagi o'xshashlikka asoslanib, so'z yoki iboralami ko'chma ma'noda ishlatish metaforadir. Masalan, kishi umrining yoshligini "g'uncha", yigitlik davrini "gul" so'zlari, o'rta yosh davrini "meva" so'zlari bilan ifodalash mumkin.

Majoziy til sifatida metaforadan foydalanish tinglovchiga so'z yoki ibora nimani anglatishini tasavvur qilishiga yordam beradi. Siyosatshunoslar odamlarni o'zlarining fikrlari, maqsadlari va g'oyalari to'g'ri ekanligiga

ishontirish va o'z fikrlarini odamlarga aniq va ravshan yetkazish uchun nutq figuralaridan foydalanadilar. Xabar tinglovchiga ishonarli va tushunarli bo'lishi uchun ma'ruzachi turli xil til vositalaridan foydalanishi kerak.

Ko'pgina rahbarlar ommaviy nutqlarning ahamiyatini tushunishadi, chunki ular siyosiy qonuniylashtirish vositasi bo'lib xizmat qiladi. Kristal odamlarning tildan foydalanish uslubi bizga ularning jismoniy turi, geografik, etnik va ijtimoiy kelib chiqishi va ular bilan aloqa qiladigan kontekst turi haqida ma'lumot beradi, deb eslatib o'tadi.⁷²

Xuddi shunday, siyosiy rahbarlarning tildan foydalanish uslubi ularning fikrlari va niyatlarini aks ettiradi. Widiana va Yustiana ommaviy axborot vositalaridagi siyosiy metaforalarni tahlil qildi va ushbu lingvistik xususiyat jamoatchilikka katta ta'sir ko'rsatishini ta'kidlashdi.⁷³ Metaforalardan foydalanish biz narsalarni qanday qabul qilishimiz haqida ko'p narsalarni aytib beradi. Lakoff va Jonsonning fikrlariga ko'ra metafora biz qanday qabul qilishimiz, o'ylashimiz va qilayotganimizni tuzadigan vosita bo'lib xizmat qilganini ta'kidladilar.⁷⁴ Ko'proq mavhum tushunchalarni tavsiflash uchun hayotimizda aniqroq tajribani qo'llash odatiy hol emas. Siyosatning ayrim qatlamlari mavhum sohada, masalan, siyosiy rahbarlarning qarashlari va missiyalari. Shunday qilib, metafora siyosiy nutqda keng auditoriyani qamrab olishning bitta strategiyasi sifatida keng qo'llaniladi. Masalan, tadqiqotlar Obamaning nutqlarida metafora ishlatganligi haqida hujjatlashtirilgan. Xuning o'zining olib brogan tadqiqotlarida, Obama odamlarning hissiy jihatdan bog'liq

⁷² Crystal D.(1987). Encyclopedia of language. Cambridge: Cambridge University Press.

⁷³ Widiana, Y. & Yustisiana R. A. (2015) Metaphors and arguments to semantic political metaphors in Indonesian mass media and its persuasive effect toward readers. *Celt*, Volume 15, Number 2, December 2015, pp. 205-221

⁷⁴ Lakoff, G. and Johnson, M. (1980). *Metaphors we live by*. Chicago: University of Chicago Press.

bo'lishi mumkin bo'lgan manbalardan foydalanganligi va bu uning o'z xalqiga ta'sir qilishiga yordam berganligini ta'kidlaydi.⁷⁵

Barchamizga ma'lumki, Prezidentning saylov oldi nutqlari muhim va ahamiyatli hisoblanadi. "Nega ritorika?" maqolasida yozilishicha "Siyosiy nutq vahiyni ifodalashda shunchalik kuchli bo'lishi mumkinki, u nafaqat tarixiy lahzaga sharh, balki o'zi ham tarixiy ahamiyatga egadir".⁷⁶ Bundan tashqari, Uilson tantanali ochilish marosimi nafaqat prezidentlarning qarashlari va missiyalarini yetkazish, balki o'z fuqarolarining ko'nglini olish uchun ham yetkazib berilishini qo'shimcha qildi.⁷⁷

Lakoffning so'zlariga ko'ra, tashqi siyosatda eng keng tarqalgan metafora "MILLAT – SHAXS". Lakoffning ta'kidlashicha, millat oila sifatida, hukumat ota-ona sifatida va fuqarolar farzand sifatida ko'riladigan siyosiy nutqda "OILA BILAN MILLAT" metaforasi juda keng tarqalgan. Lakoff o'zining keyingi asarlarida Sovuq Urush tugaganidan buyon millatlar shaxs bo'lgan JAHON JAMOATI metaforasi ishlab chiqilgan va kengaytirilganligini ta'kidlaydi.

Bunga misol tariqasida Amerika prezidenti J. Bushning saylovoldi nutqini olishimiz mumkin: "Yangi shabada esmoqda, ozodlikdan tetiklashgan xalq oldinga intilishga tayyor. Yangi zaminni buzish va yangi choralarni ko'rish kerak".

Bu so'zlari bilan Bush ma'muriyatning kelajak uchun rejalari borligini va harakatlar amalga oshirilishini aytmoqda. Uning so'zlariga ko'ra, Amerika o'zini o'zgartirishga muhtoj odam kabi his qilmoqda. Bu metafora, shuningdek,

⁷⁵ Hu, X. (2010). A study on conceptual metaphors in presidential inaugural speeches. Unpublished research paper. Kristianstad University. Retrieved January 2016 from <http://www.divaportal.se/smash/get/diva2:397472/FULLTEXT01.pdf>

⁷⁶ British Political Speech: Why rethoric? Retrieved January 2016 from <http://www.britishpoliticalspeech.org/why-rhetoric.html>

⁷⁷ Wilson, D. (1994) Language and understanding. Oxford: Oxford University Press.

mamlakatni rivojlantirish va yuksatirish uchun har qanday choralar ko'rish zarurligini ko'rsatmoqda.⁷⁸

“Bu millatning yuzini mehribonroq, dunyoning yuzini muloyimroq qilishdir”. Bu yerda metaforik tilda millatning , Amerikaning his-tuyg'ulari va ifodalarini ko'rsatadigan yuzi bo'lgan inson tanasi borligini anglatadi. Bush shuni ta'kidlaydiki, millat- odam boshqa dunyoga o'zining go'zalligi va yuzining muloyim qiyofasini ko'rsatmagan va bu dunyo bo'ylab do'stlar va ittifoqchilar orttirishning usuli emas. Bush tomonidan keltirilgan muammo va yechim shuki, boshqa mamlakatlarga nisbatan yanada jozibali va kamtar bo'lish uchun millatning yuz ifodasi o'zgarishi kerak.⁷⁹

Xulosa o'rnida shuni aytish mumkinki, siyosiy nutqda metafora ishlatish butun dunyoda ishlatiladigan lingvistik strategiyadir. Shuning uchun metafora bo'yicha tadqiqotlar dunyoning turli burchaklarida amalga oshirilgan. Ushbu tezisda siyosiy nutqda metafora rolini baholash uchun metafora bo'yicha tadqiqotlar ko'rib chiqildi. Bu ushbu sohada olib borilgan tadqiqotlarni ko'rib chiqib, siyosiy ma'ruzada metafora sohasiga hissa qo'shishni maqsad qilgan. Yuqoridagi tahlillardan kelib chiqib aytish mumkinki, metafora ovoz beruvchilarning jamoatchilikdagi turli siyosiy masalalarni tushunishiga yordam beradi va shuning uchun ularning siyosatga bo'lgan umumiy munosabatlarini ifodalaydi.

ADABIYOTLAR

1. British Political Speech: Why rethoric? Retrieved January 2016 from <http://www.britishpoliticalspeech.org/why-rhetoric.html>
2. Crystal D.(1987). Encyclopedia of language. Cambridge: Cambridge University Press
3. George H. W. Bush Inaugural Address Friday, January 20, 1989

⁷⁸ George H. W. Bush Inaugural Address Friday, January 20, 1989

⁷⁹ George H. W. Bush Inaugural Address Friday, January 20, 1989

4. George H. W. Bush Inaugural Address Friday, January 20, 1989.
5. Hu, X. (2010). A study on conceptual metaphors in presidential inaugural speeches. Unpublished research paper. Kristianstad University. Retrieved January 2016 from <http://www.divaportal.se/smash/get/diva2:397472/FULLTEXT01.pdf>
6. Lakoff, G. and Johnson, M. (1980). Metaphors we live by. Chicago: University of Chicago Press.

ИНТОНАЦИЯ ЎРГАНИЛИШИНING ТАРАҚҚИЁТ БОСҚИЧЛАРИ

А.А. Ҳайдаров¹, Н.Х. Наврузова¹

Бухоро Давлат Университети¹

Аннотация: Ушбу мақолада нутқнинг синтактик маънолари ва эмоционал-экспрессив бўёқларини ифода қилиш учун хизмат қилувчи интонациянинг инглиз, рус ва ўзбек олимлари томонидан ўрганилганлик даражаси ҳақида фикр юритилади.

Калит сўзлар: интонация, ритмик, нутқ темпи, нутқ тезлиги, нутқ ритми, гап оҳанги, нутқ интенсивлиги, сегмент, эмоционаллик.

Асосий матн: Интонация -лотинча баланд овоз билан талаффуз этаман деган маънони билдиради.

Қуйидагилар интонациянинг составли элементлари ҳисобланади:

- 1) нутқ мелодикаси; 2) нутқ ритми; 3) нутқ интенсивлиги;
- 4) нутқ темпи; 5) нутқ тембри; 6) логик ва фраза урғуси.

Кўринадикки, интонация нутқий талаффуз билан боғлиқ мураккаб комплексдан иборат фоностилистик ҳодисадир.

Интонация баҳсида 1) гап тезлиги; 2) гап оҳанги; 3) гапдаги паузалар ҳақида айрим мулоҳазалар юритиш мақсадга мувофиқдир.

Гап тезлиги унинг талаффузи жараёнида гап таркибидаги товушларга сарфланган вақт билан белгиланади. Гапнинг ҳар бир бўлаги тезлиги унинг

турли коммуникатив турларида турлича бўлади. Жумладан, дарак гаплар бошида берилган эга умумий гап тезлигига кўра секинроқ бошланади. Тезлик кесим составига ўтгач, тезлашиб, максимум даражага келади.

Сўроқ гаплардаги бўлаклар тезлиги дарак гап тезлигига нисбатан бироз ортиқ бўлади. Ундов гаплар ҳаяжонли белгига эга бўлганлиги учун баланд товуш билан талаффуз этилади.

Гап оҳанги гапдаги бўғин унлиларининг баланд ёки паст талаффуз этилиш системаси (тизими) дир. Товуш баландлиги герц билан ўлчанади. Гапнинг коммуникатив турлари оҳангига кўра ўзаро фарқланиб туради. Фикр ва туйғуларимиз суҳбатдошимизга овоз товланиши, яъни оҳанг орқали ҳам етиб боради. Нутқда гаплар маълум бир интонация билан айтилади, оҳангсиз ва ҳеч қандай ҳис - ҳаяжонсиз талаффуз қилинган нутқ зерикарли ва тўмтоқ бўлади.

Тилда пасаювчи ва кўтарилувчи оҳанг мавжуд. Пасаювчи оҳанг гап тугаллигини билдиради. Кўтарилувчи оҳангда эса ҳайратланиш, норозилик, қаршилиқ каби маънолар ифодаланади. Шунинг учун интонациянинг сўроқ, ундов, чақириқ, тугалланган, модал бўёқли, тугалланмаган, қуйи, юқори, текис, қаттиқ каби кўринишлари мавжуд.

Интонация нутқ услубларининг барчасида учрайди. Илмий услубдан ташқари қолган барча нутқ услубларида интонациянинг коннотатив маъно ифодалаш даражаси кучлидир. Интонацияга хос грамматик ва услубий хусусиятлар хорижий ва ўзбек тилшунослигида атрофлича ўрганилган. Жумладан, рус тилшунос олими А.А. Реформатский: “Интонация нима, у қандай қурилишга эга эканлиги назарий ҳамда амалий жиҳатдан кўпчилик олимларни қизиқтириб келди ва бу қизиқиш ҳамонам давом этмоқда”, - деб ёзади.

Олим ўз фикрини давом эттириб, С.И. Бернштейннинг “Материалы для библиографии по вопросам фразовой интонации” (Москва, 1940) китобида интонация масалаларига бағишланган 568 номдаги мақола ва

уларга кейинги 30 йилда бир қанча янги ишлар қўшилганлигини таъкидлайди. Уларнинг кўпчилигини ўз монографиясида таҳлил ҳам қилади. Интонация тил ёки нутқ ҳодисасими сўроғига унинг нутқ ҳодисаси эканлигини айтади.

Оғзаги нутқдаги интонация ёзма нутқда тиниш белгилари воситасида амалга оширилади. А.А. Реформатский ушбу китобда интонация ва урғу ҳақида маулифлар томонидан айтилган турлича фикрларга муносабат билдириб, интонация ва урғу сегмент (гарчи урғу сўз маъноларини, интонация, гап маъноларини фарқлашга хизмат қилса ҳам) эмас, балки суперсегмент ҳодисадир деган хулосага келади.

Интонация гапда турли хил вазифаларни бажаради. Жумладан, у гап турини, компонентлари орасидаги боғланишни, модаллигини, эмоционал бўёғини ҳамда гапда ифодаланган санаш, қарама – қарши кўйиш, чоғиштириш каби қўшимча мазмунларни ҳам ифодалайди.

Интонациянинг нутқ жараёнидаги ролини махсус ўрганган Л.А. Кантер нутқий интонациянинг қўлланиши бўйича инглиз ва рус тиллари материалларини қиёсий ва систем таҳлил қилган. Олимнинг "Системный анализ речевой интонации" монографиясининг учинчи боби тўлиқ нутқий интонациянинг фоностилистик таҳлиliga бағишланган. Бунда рус тилшунослигида яратилган фоностилистикага оид илмий адабиётларга обзор берилади. Унинг таъкидлашича, лингвистикада фоностилистика алоҳида фан тармоғи сифатида ҳали тўла шаклланмиб етмаган, - бу соҳада қатор қарашлар мавжуддир.

Шунга қарамай, интонация ва унинг компонентлари (темп, тембр, ритм, мелодия ва ҳ.к.) орасидаги ўзаро боғлиқлик ва мутаносибликни яхлит тизим сифатида ўрганиш унинг услубий имкониятларини рўёбга чиқаришда муҳим роль ўйнайди, деган хулосага келади.

Н.В. Черемисина эса ўз илмий ишида рус тилида интонациянинг турли жанрларда турлича хусусиятларга эга эканлигини кўрсатади. У ўз

асарида поэзиядаги нутқ интонацион жиҳатдан энг юқори поғонада туришини шеърый асарлардан олинган мисоллар орқали далиллайди. Худди шунингдек, ҳар бир адибга хос субъектив характердаги интонация мавжудлигини кўрсатади.

А.Н. Васильева рус тили сўзлашув нутқи фонетик – интонацион воситаларини монографик тадқиқ қилган. Бу ишда сўзлашув нутқида интонация кишилар орасидаги нутқий алоқада эркин, баъзан кўтарилувчи, баъзида пасаяувчи оҳангда эканлигини ва бунда турли хил экспрессив - эмоционал мазмун ифодаланишини қайд этади.

Рус тилшунослигида интонациянинг семантик - грамматик ва услубий хусусиятлари турли тиллар материаллари асосида қиёсий ўрганилганлигини ҳам кўриш мумкин. Бу соҳада Л.А.Мачкова, Л.К. Цеплитис, С.М. Гайдучик, Е.А. Артёмов, Г.М. Вишневская, О.П. Крюкова каби олимларнинг илмий тадқиқотлари диққатга сазовордир.

Профессор А. Гуломов ўзининг илмий асарларида интонация, унинг компонентлари ва вазифалари ҳақида, синтаксис билан муносабати масалалари ҳақида ўзбек тилшунослигида илк бор ўзининг илмий қарашларини баён қилган. Интонация гапнинг зарур белгиларидан бири эканлигини далилий мисолларда кўрсатган.

Профессор А. Гуломов интонация билан узвий боғлиқ бўлган синтагмага ҳам кенг изоҳ бериб унинг гапнинг ичида структура ва мазмун жиҳатдан бир бутун бўлган гуруҳи, икки пауза орасидаги нутқий элемент, бир яхлитликни кўрсатувчи фонетик бутунлик деб атаган эди. У ёзади: “Интонация орқали гапдаги сўзлар гуруҳидаги синтактик бўлиниш, элементларнинг қандай боғланганлиги ифодаланади. Бирор гуруҳда интонацион ўзгариш бўлар экан, бу одатда синтактик бўлинишнинг, мазмуннинг бошқачалигини кўрсатади. Масалан: 1) Катта мевали (дарахт) (меваси катта) – 2) Катта (мевали дарахт) (дарахт катта).

Бу ўринда олим “мазмуннинг бошқалиги” бирикмаси билан интонациянинг фонологик вазифа бажаришини алоҳида таъкидлайди. Интонациянинг компонентлари қаторига нутқ мелодикасининг ўзгариши, ритмика, урғу, паузалар, нутқ темпи киритилади.

Интонациянинг ўзида фикрий мундарижа йўқ; у гап орқали мавжуд бўлиб, нутқни фонетик шакллантиради. Бу эса ўз навбатида грамматик - фикрий тугалликни ифодалайди. Шу орқали айтилаётган фикр таъсирчанлигига ҳам эришилади. Интонацияда тасдиқ ва инкор, буйруқ ва сўроқ, санаш ва таъкиднинг мавжудлиги эмоционал таъсирчанликни таъминлайди. А. Гуломов интонациянинг стилистик вазифаси ҳақида ҳам қимматли фикрлар баён қилган. Унинг фикрича, интонация турли руҳий ҳолатларни, эмоцияларни ифодалайди, гапнинг мақсадига кўра турини белгилайди.

А. Гуломовнинг интонация ҳақидаги фикрларини умумлаштирган таниқли тилшунос олим профессор А. Абдуазизов шундай ёзади: "Интонация профессор А. Гуломов томонидан чуқур тадқиқ этилган, унинг фақат фонетика билан эмас, балки грамматика (айниқса синтаксис) ва стилистика билан узвий боғлиқлигини ҳар томонлама мисоллар билан тасдиқлаган. Худди шунингдек, интонациянинг нутқий мулоқотдаги ўрни ҳақида И. Ҳожиалиев, интонациянинг темпорал компоненти ҳақида Ҳ. Йўлдошевнинг илмий мулоҳазалари яхшигина баён қилинган.

Ўзбек тилида олий ўқув юртлари талабалари учун нашр қилинган кейинги китоблар орасида интонация ва унга хос умумий хусусиятлар ҳақида М. Миртожиев, интонациянинг стилистик имкониятлари ҳақида эса Э. Қиличев алоҳида сарлавҳа остида фикр юритганлар.

Хуллас, интонация турли руҳий ҳолатларни, эмоцияларни ифодалайди, гапнинг мақсадига кўра турини белгилайди.

АДАБИЁТЛАР

1. Ҳожиёв А. Лингвистик терминларнинг изоҳли луғати. – Т.: 1985. – Б. 144.
2. Реформатский А. Фонологические этюды. – М.: Наука. 1975. – С. 50.
3. Кантер Л.А. Системный анализ речевой интонации. – М.: 1988. – С. 92.
4. Черемисина Н.В. Русская интонация: поэзия, проза, разговорная речь. – М.: 1982. – С. 102.
5. Мачкова Р.А. Интонация вопросительных предложений с эмоциональной окраской в современном немецком языке. Автореф. дисс... канд. филол. наук. – М.: 1971. – 22 с; Цеплитис Л.К.
6. Анализ речевой интонации. – Рига. 1974. – С. 86; Гайдучик С.М.

THE PROBLEM OF COGNITIVE DISSONANCE IN TRANSLATION

G.R. Ibragimova

1st year master's degree in Linguistics Bukhara State University

***Abstract** - This article contains a number of theories in translation studies aimed at determining the adequacy of translation, sorting translations, scientific and theoretical assessment of the translator's skills, and the theory is updated and enriched with modern theories over time.*

***Key words:** cognitive dissonance, theory of cognitive dissonance, literary translation, contextual translation, proportionality in the knowledge system, proportionality of form and content, writer, work and translator relationship, background knowledge of the translator.*

***Аннотация** – Ушбу мақолада таржимашуносликда таржиманинг адекватлик даражасини аниқлаш, таржималарни саралаш, таржимон маҳоратига илмий-назарий баҳо беришга йўналтирилган бир қанча назариялар мавжудлиги, назария эса вақт ўтиши билан табиий равишда*

замонавий назариялар билан янгилашиб, бойитилиб бориши худди шундай янги йўналишдаги назариялардан бири когнитив диссонанс назарияси эканлиги ҳақида батафсил ёритилган.

***Калим сўзлар:** когнитив диссонанс, когнитив диссонанс назарияси, бадиий таржима, контекстуал таржима, билим тизимидаги мутаносиблик, шакл ва мазмун мутаносиблиги, адиб, асар ва таржимон муносабати, таржимоннинг фон билимлари.*

I.Introduction

There are a number of theories in translation studies aimed at determining the level of adequacy of translation, sorting translations, scientific and theoretical assessment of the skills of the translator. The theory, on the other hand, is naturally updated and enriched by modern theories over time. One of the theories in a similar new direction is the theory of cognitive dissonance. The essence of this theory is to identify adequate translations, to study the causes of the factors that hinder the achievement of adequate translation, and to find ways to reduce and eliminate them as much as possible in the translation process. Before defining the problem of cognitive dissonance, which forms the basis of this theory, and its place in literary translation, it is necessary to study the essence of this phenomenon.

Initially, several dictionaries were consulted in order to study the lexical meaning of the term cognitive dissonance. Cognitive dissonance in Latin means "cognitio" - "understanding" and "dissonantia" - "inconsistency", "disproportion", "discrepancy" [1]. V.I. Dal's dictionary explains it as follows: "Dissonance-husband., French. The inconsistency of the muses. sounds; discord, dissonance, disagreement, disagreement, difference, discord, counter-sound, agreement, agreement "[2]. In S.I.Ozhegov's explanatory dictionary: "Dissonance, man. 1. Non-homonal combination of musical sounds, unflattering sounding of tones; against, consonance. (special) D.V. choir. 2.

Transferred. That which introduces discord comes into conflict with what n; inconsistency, Submit dv. ”[3].

II.Literature review

The term Konsonance is defined as follows: Konsonance, m. (From Latin consonantia) (music). Consonance, consonant sounding of several sounds in a chord; against. dissonance. Hence, it is clear from the comments that consonance is the opposite of dissonance, which means the resonance, melody, proportion of sounds.

A.N. Chudinov's dictionary of foreign words in the Russian language describes this phenomenon as follows: “Dissonance - (new lat. Dissonantia from part dis, and sonore to sound) an inharmonic, unpleasant combination of sounds” [4].

In the encyclopedic dictionary: “Dissonance - French. Dissonance from lat. Dissono is a discordant sound. 1. In music, an unbounded, intense simultaneous sounding of different tones. Dissonance is the opposite of consonance. Large and small seconds and septims, increased and decreased, are referred to dissonance” [5].

In all the dictionaries discussed above, the content and essence of the definitions of the term cognitive dissonance are almost the same, and all interpretations in general mean *dissonance - the opposite of consonance, incompatible tone, ambiguity, inconsistency, disproportion*.

However, the term is not included in Uzbek linguistic dictionaries. D.Kuronov “Harmony in poetry is dissonance; harmony is rhyme; assonance based on the melody of vowels and dissonance rhymes based on the melody of consonant sounds” [6].

III.Analysis

The phenomenon of dissonance first appeared in France and precisely in the field of music. *In 1380, Evert de Conty came across this term in his acquaintance with and translation of Aristotle's works.*

This information was identified on the basis of French sources and is recognized for *the first time in Uzbek translation studies*. In music, dissonance is understood in terms of "disproportion in sounds", "noise in music, incomprehensible melody", "inconsistency in syllables, sounds and words" [8]. In the process of listening to music, the words sounded vague, incomprehensible, and in the singing, the melody was incoherent, which led to a state of dissatisfaction (cognitive dissonance) in music lovers.

Later in French literature, the term was adopted as a form of cognitive dissonance. The French poet Paul Verlaine, in his *Art Poétique*, describes Renaissance poets as emphasizing that their poetry was real chansons and that logic was distorted in other poems. This disproportion and alogism irrationality is interpreted in the literature as a phenomenon of *cognitive dissonance*.

In 1944, the Austrian psychologist Fritz Haider also defined the term. The American psychologist Leon Festinger, in his 1956 book, *L'Echec d'une prophétie*, co-authored with Henry Riecken and Stanley Schachter, approaches the phenomenon as a social psychological concept.

L. Festinger laid the foundation for the theory of cognitive dissonance by studying in depth the impact of this problem on human psychology and the processes by which it occurs [7]. The scientist observes various mental, logical, and illogical states in human psychology and interprets incompatibility in the human knowledge system as a state of cognitive dissonance. For example, a person cites as an example of a state of cognitive dissonance the fact that he cannot stop himself from smoking, knowing that smoking is harmful to health. L. Festinger calls "disproportion" "dissonance" and "disproportion" "consonance". So, the basis of the theory of cognitive dissonance is the imbalance in the knowledge system [8].

It is these latter definitions that are scientifically neutral, which means that cognitive dissonance corresponds to the definition of *asymmetry in the knowledge system*.

The phenomenon of cognitive dissonance later began to occur in the research of many scientists in the field. A number of studies in Western Europe and the United States have also seriously explored the problem of dissonance in areas such as economics, marketing, commerce, and computer science [9].

So, initially this problem was studied in the fields of music, literature and psychology, and later in Russia and European countries, it also entered the fields of economics, computer science, marketing.

In the field of linguistics, special scientific research has been conducted on this phenomenon. An example of this is G.D. Voskoboynik's research on the linguo-philosophical aspect "Linguo-Philosophical Foundations of the General Cognitive Theory of Translation" [10].

IV. Discussion

According to the scientist, the translator's difficulty in translating the implicit information given by the author in the text of the work, that is, in finding or selecting an element corresponding to the text of the original in the translated language [10].

In the process of analyzing the translation of the novel "Panamanian Tailor" by the scientist J. Le Care, he points out five states of dissonance that have arisen in the psychology of the translator. For example, "*With Mr. Collier with Eccles (?) I suffered a complete fiasco in the sense that I could not find him anywhere*" is one such sentence, and in translating it the translator encounters the riddle of who Sollier is and whether Eccles is a city, a street or a country is coming. It also experiences instances of hesitation as to whether such information should be discarded in the language of translation or whether it is easier to use the replacement method. G.D. Voskoboynik describes this experience, that is, the phenomenon, as a state of dissonance of the translator. Hence, it also indicates that the translator will inevitably fall into a state of dissonance in the process of expressing the information that is not actually given in the translated language.

Y.S. Kimishnikova emphasizes that in order to present the realities encountered in the poetic text in the language of translation, the translator must be thoroughly prepared to study each reality, first study the content of foreign realities independently and then apply it to the creative process [5]. Because in poetic translation, inappropriate and deeply unexplored realities create a state of cognitive dissonance at the receptor.

V.Conclusion

We also believe that in order to prevent this, the translator must have encyclopedic knowledge and at the same time be aware of the nature of the lyric, and be engaged in artistic creation himself. If a translator, being a writer and a poet, engages in poetic translation, he can achieve a complete re-creation of the original in translation. Translations made by such gifted people are among the original translations; otherwise the poetic translation he creates may become light, illogical, melodic and mediocre. It is inevitable that the reader who reads such non-alternative translations will lose the level of pragmatic sensitivity, and the level of artistic and aesthetic enjoyment of the poem will decrease.

References:

1. Chudinov A.N. Dictionary of foreign words of the Russian language. - St. Petersburg, 2nd edition, 1894.
2. Books.ru. Dal V.I. Dictionary. - M., 1863.
3. Ozhegov SI, Shvedova.N.Y. Explanatory dictionary of the Russian language. –M .: Publishing house "Az", 1992.
4. Chudinov A.N. Dictionary of foreign words included in the Russian language. - St. Petersburg 1910 .-- p. 284.
5. Yuzhakova S.N. Big Encyclopedic Dictionary. 2nd ed., - Moscow, 1992.
6. Article dissonance. Le Trésor de la langue française informatisé .[Ressource internet] :CNRC

5A120101 - Adabiyotshunoslik: Ingliz adabiyoti

THE IMPACT OF JANE AUSTEN'S NOVELS ON THE STATUS OF WOMEN IN ENGLISH SOCIETY IN THE LATE EIGHTEENTH AND NINETEENTH CENTURIES

D. Khaydarova

First year Master's Student Bukhara State University

Annotation Status of women is one of the central themes in Austen's novels. Austen was one of the first writers who introduced this theme to the literature. At the time when Austen lived, women had two roles: being a good wife and a mother. Women did not play an important role in the society: they could not vote. No one considered women as independent individuals who could express their ideas and tell their opinions. Through her six novels Austen wanted to change individuals' view on the status of women and women education.

Key words: status of a woman, education, female characters, English society, middle class, upper class, Northanger Abbey, Sense and Sensibility.

The power of word has always been estimated as the strongest weapon as it directly influences the mind and changes the perception of humanity. Literature plays an utmost role in shaping society through the written works. Jane Austen is also considered as a strong female influencer who mainly focused on the education, women's role in the society and views on marriage. She has made a significant contribution to defend women's capability and educate them. Austen believed that she could exploit the ignorance of society through her novels. Improper education of women was the root of all the problems in the society, therefore she wanted to educate women. This current study will focus on the influence of Austen's novels on the status of women and education.

Life of women at the beginning of the 19th century was completely different. Men and women had no equal rights and women were seen as a weaker part of the society. At the start of the 19th century there was a view that

women should stay home and take care of children instead of working. There were few women who worked, however, they worked in bad conditions: women were involved in agriculture and coal mining. There was no right for women to engage in economy and politics; no right to vote and consequently, no voice in Parliament. They were excluded from election and government running as they were not seen intelligent enough to participate in these processes. “Educated women seemed almost unacceptable in Jane Austen’s time”⁸⁰

In Jane Austen’s world both financially and socially marriage was a woman’s chief aim. A woman who got married was considered to have her place in society. A model of typical marriage in Austen’s time was like a business contract or strengthening wealth and relationships of two families. By getting married, woman would get financial security and this was the main reason of getting married at that time. Austen criticizes the views on marriage and matchmaking in *Sense and Sensibility*.

One of her important achievements is the theme of self-education. Her heroines usually undergo a painful process of self-discovery and after that find their true self. Austen tries to educate women through her strong female characters and witty dialogues with irony. Catherine Morland, Austen’s heroine in *Northanger Abbey*, is aware of her ignorance: “She was heartily ashamed of her ignorance. A misplaced shame. Where people wish to attach, they should always be ignorant. To come with a well-informed mind, is to come with an inability of administering to the vanity of others, which a sensible person would always wish to avoid. A woman especially, if she have the misfortune of knowing anything, should conceal it as well as she can”⁸¹.

Austen delineates her female characters with a sharp wit and uses only a few words which is considered as a strong point of her novels. Austen, through her heroines, often showed the consequences of neglecting women education.

⁸⁰ Elizabeth McElligott. “Jane Austen: Shaping the Standard of Women’s Education”. 2019. -P80

⁸¹ Austen, Jane. *Northanger Abbey*. - Oxford: Oxford University Press, 1998. -P86

Jane Austen wanted to help her readers, especially women, rise above. “ She was going to bring into her novels all the larger moral, philosophical, and social issues prevalent in society that women were supposed to know, including “the folly of letting literature get in the way of life, the inexcusability of not thinking for oneself, the painful difficulties involved—especially for women—in growing up”⁸²

According to Mazzeno, Austen was most effective at influencing individuals' attitudes towards education. “Her influence on the structure of the novel and English education really started to flourish in the 1890s, and she was praised by famous novelists, such as Sir Walter Scott and Sir Walter Raleigh for her extraordinary style of writing”⁸³. Austen's first attempt to influence on women education was writing novels. At the time when Austen lived, writing novels was only for male writers, there were hardly any female novelists. She was strongly criticized for choosing this genre, but she was confident in her decision. She intended to write novels that could lead to reforms. Her purpose in writing novels, however, was not just for the pleasure of women, but for their education. Austen believed that by producing a piece of fiction she could also exploit the ignorance of society.

The second attempt to improve the status of women was to make female characters central ones. Austen has written six novels during her lifetime and all of them are devoted to women and their social status. Cazamian has given the following view: “Austen's studies of women are more searching and more lifelike than those of men”⁸⁴.

Conclusion Jane Austen's novels have always played a crucial role in highlighting women's role and capabilities. Austen knew that women wanted to be heard and therefore she gave them a glimpse of hope and courage to stand up

⁸² Castle, Terry. Introduction. *Northanger Abbey*. By Jane Austen. Oxford: Oxford University Press, 1998.

⁸³L.W, Mazzeno. *Jane Austen: Two centuries of criticism*. Rochester, N.Y.: Camden House. 2011

⁸⁴ Microsoft ® Encarta ® 2008. © 1993-2007 Microsoft Corporation. All rights reserved.

for themselves. She could write about political issues or economic status of the society, instead, she chose to write about ordinary women busy with house chores and let women know that they could also be a part of the society.

References

1. Austen, Jane. *Northanger Abbey*. - Oxford: Oxford University Press, -P86 (1998)
2. Castle, Terry. Introduction. *Northanger Abbey*. By Jane Austen. Oxford: Oxford University Press, (1998)
3. Elizabeth McElligott. “ Jane Austen: Shaping the Standard of Women’s Education”, -P80 (2019)
4. L.W, Mazzeno. *Jane Austen: Two centuries of criticism*. Rochester, N.Y.: Camden House. (2011)
5. Microsoft ® Encarta ® 2008. © 1993-2007 Microsoft Corporation.
6. www.britannica.com

THE DEVELOPMENT OF UZBEK CHILDREN'S LITERATURE AS A SPECIAL LITERATURE AND ITS FEATURES.

H. O'. Yusupova¹, U. A. Umarov²

Scientific supervisor¹

*1st course master student of Literary criticism: English literature
department²;*

Annotation: This article gives information about how Uzbek children's literature became special literature and reveals its features. Children's literature is a collection of art, science, popular science, and journalistic works for children and teenagers. The main part of them is artwork. The children’s literature of the people of the world, including Uzbekistan, began with examples of oral works, most of which were aimed at children, such as rhymes, riddles, songs, legends, myths, fairy tales, proverbs, fables, and epics. Children’s literature can be divided into works created directly for children, not originally created for children, but later passed on to children’s literature.

Keywords: Uzbek children's literature, special literature, features, traditions, literary fairy tales.

Body paragraph: A distinctive feature of children's literature is the phenomenon of change, which is directly related to the reader's age, historical period and social environment. Considering the age of the reader is one of the main characteristics of children's literature. Although mobility is based on the seemingly simple contradiction between the good and evil forces of preschool children, the literature on teenagers has begun to reveal the psychology of complex people in complex lives.

Another characteristic of children's literature is its rich actions. Therefore, the demand for plot in children's literature. It requires a quick, funny, fantasy, and humorous resolution of the incident. In Eastern written literature, works classified by such names as "pandnoma", "nasihatonoma", "ethics books" are the first examples of children's literature. Among them are Maye, Kaikovus's "Mavizatnomai Kaikovus" (Nightmare), Sheikh Savdi's "Gulistan and Boston", and Jami's "Bahoriston". They were translated into Uzbek children's literature. Alisher Navoi's "Hayrat ul-abror", "Mantsh uttayr" and "Mahbub ul-qulub", Khoja's "Miftoh ul-adl" and "Gulzor", and Gulkhani's "Zarbulmasal" are classic examples of Uzbek children's literature. has been serving to educate the younger generation in the spirit of good human qualities.

The formation of children's literature in almost all countries and regions is closely related to the Enlightenment and the reform of the school system. The stability of Uzbekistan's children's literature can also be traced back to the Enlightenment in the second half of the 19th century and the beginning of the 20th century. About 50 alphabets and textbooks created by Saidrasul Azizi, Munavvarqori, Abdullah Avloni, Hamza and dozens of other enlighteners for students of Uzbek schools in the "new method" ("usul jadidiya") are truly brilliant examples of Uzbek children's literature. It is typical of the early 20th

century to look at children's literature as works created specifically for children, and to define its specific principles.

Uzbek children's literature developed under the influence of the advanced traditions of world children's literature. Rare examples of world children's literature have been translated into Uzbek, such as "Gulliver's Travels" (J. Swift), "Robinson Crusoe" (D. Defoe), "Uncle Tom's cabin" (Beecher Stowe), "Son" (E. Voynich). Rare works of Uzbek literature also became the property of Uzbek children.

Translating the best examples of Oriental literature from Arabic and Persian was one area of translation of children's literature, while the Uzbekization of Western literature, especially Russian literature, was the second. The parables of I. A. Krylov, A. S. Pushkin's "The Tale of the Fisherman and the Fish," K. D. Ushinsky and L.N. Many of Tolstoy's short stories, fairy tales, and other works were translated during this period, and new schools of thought were included in the alphabet and textbooks. Through translation, the artists mastered the features of realistic children's literature, and a group of children's writers was formed. In the 1920s and 1930s, Hamid Alimjan, Ghafur Ghulam, Ghairati, Shakir Suleiman, Ilyas Muslim, Gulom Zafari, Ayni, Elbek, Zafar Diyor, Sultan Jo'ra, Kudrat Hikmat, Quddus Muhammadi, Shukur Sadulla, Hakim Nazir, Polat Momin and others. The works of other artists played an important role in the development of Uzbek children's literature as a special literature.

The genre of literary fairy tales has developed in Uzbek children's literature. Hamid Olimjon's "Aigul and Bakhtiyor", "Semurg or Parizod and Bunyod", Mirtemir's "Dragon", Shukur Sadulla's "Three Bears", "Cunning Sparrow", Zafar Diyor's "New Tale", "Tashkhan and Moshkhan", "Fox's Trick", Sultan Jo'ra's literary tales, such as "The Blue Carpet" and "The Swallow", are based on the traditions of folklore and are among the most artistic works in

terms of form and content. In the 1930s, Uzbek children's poetry flourished and expanded.

In the 1940s and 1960s, Uzbek children's literature developed further, and the ranks of children's writers expanded to include Nosir Fozilov, Khudoiberdi Tokhtaboyev, Tolib Yuldash, Farhod Musajonov, Latif Mahmudov, and others. Representatives of adult literature such as Uygun, Mirtemir, Askad Mukhtor, Sayd Ahmad, Shuhrat, Mirzakalon Ismaili, Mirkarim Osim also created works for children. Jerusalem Muhammadi's five-volume "Alphabet of Nature" educates young readers in the spirit of love for mother nature, animals and plants, full of cheerful laughter, variety of themes and perfection of the image. In the 50s and 60s, Gafur Ghulam's "Shum bola", Oybek's "Bolalik", Abdulla Qahhor's "Tales from the past", Nazir Safarov's "Korgankechirganlarim" became a worthy contribution to the development of children's prose literature. Khudoiberdi Tokhtaboyev's "Magic Hat", "Riding Sariqdev", "Death of the Yellow Giant" were also among the best works. They have been translated into many foreign languages. Hakim Nazir's novels "Sunless Lightning", "Burning River", "Little" and "Falcon's Wings" are notable for their coverage of current issues and the uniqueness of the artistic image. In the 80's, the works of Anvar Obidjon, Safar Barnoyev, Rauf Tolipov, Kambar Utayev, Hamza Imonberdiyev and others became famous in children's literature for their contribution to the education of the younger generation in the spirit of the best human qualities.

In children's literature, along with fiction, enlightenment also plays a leading role. Because examples of children's literature also serve to educate young people in the spirit of human qualities. The principles of development of children's literature of all periods are reflected, first of all, in enlightenment and education. However, as children's literature develops, so does its desire to acquire elements of pure art and its interaction with the principles of universal literary development. In the early 1930s, Uzbek children's literature was dominated by more enlightenment ideas, in the 1930s, the principles of realistic

literature prevailed in children's literature, and in the 1950 and 1960s, elements of adventure fiction became more prevalent in children's literature. The rise of psychologism in children's literature in the 1980s has a tendency to portray the young protagonist not as a young child, but as an increasingly active person with his own views. The 1990s were a period of renewal in the development of Uzbek children's literature. The revival of national, cultural, literary and religious values through independence has also had a significant impact on the work of children's literature, with the depiction of the true Uzbek image taking the lead.

Conclusion: The uniqueness of children's literature is more evident in the portrayal of its protagonist. In the early 20th century, children's literature was characterized by being more active, with protagonists rather than heroic images. In the 1930s, children's literature paid more attention to folk literature and art, and there were few active heroes in the works created during this period. In the 1950s and 1960s, children's literature became a kind of true children's literature, and young heroes played a key role in the story. In the 1970s and 1980s, children's literature began to look more like a young protagonist, with views of life more important than lofty, rhetorical definitions. . In the literature of the 1990s, a new step was taken in this direction. The Uzbek child was proud to be an Uzbek child, and the idea of true patriotism in the spirit of being worthy of great ancestors was a priority.

References:

1. Suyumov A., Kichkintoylar adabiyoti, T., 1962;
2. Jahongirov F., O'zbek bolalar folklori, T., 1975;
3. Safarov O., O'zbek bolalar poetik folklori, T., 1985;
4. Barakayev R., Jonajonim, she'riyat, T., 1997.

5A120101-Adabiyotshunoslik: Rus adabiyoti

"НОВЫЙ РЕАЛИЗМ" В СОВРЕМЕННОЙ РУССКОЙ ПРОЗЕ

М.А. Бакаева

БГУ, 1- курс, Литературоведение

Аннотация: В этой статье рассматриваются исследование сущности нового реализма как художественного течения в русской литературе 2000-х годов.

Ключевые слова: реализм, неореализм, неосентиментализм.

Реализм — направление в литературе и искусстве, ставящее целью правдивое воспроизведение действительности в её типичных чертах. Господство реализма следовало за эпохой романтизма и предшествовало символизму (если не выделять натурализм).

Новый реализм — одно из наиболее перспективных направлений в современной русской литературе, вызывающее большой интерес, споры и дискуссии широкого круга литераторов, филологов, издателей и любителей литературы.

В современном литературоведении относительно недавно закрепился термин «новый реализм». Спектр его толкований разнообразен и, подчас, затрудняет выявление сути самого феномена. Это, в первую очередь, свидетельствует о незавершённости процесса качественного обновления прозы.

Однако совершенно ясно, что появление новых авторов (Б. Евсеева, А. Варламова, В. Галактионовой, Ю. Козлова, П. Крусанова, В. Личутина, Ю. Полякова), продолжающих традиции классического реализма, при этом, не копируя и не передразнивая их, позволяет обозначить некоторые вехи данного направления.

В письме Р.Н. Семькиной Б.Т. Евсеев так определяет новый реализм: «реализм, к которому добавлены элементы сверхреального и сверхчувственного восприятия, а также элементы «символического реализма».

Так получилось, что девизом этого поколения стала запальчивая фраза Сергея Шаргунова: «Я повторяю заклинание: новый реализм!». Пафос Шаргунова сразу же подхватили другие молодые писатели и критики. Жаждали и новой России, и новой литературы – и было в этом много наивности, свежего воодушевления, удивления и эйфории от собственного участия в огромном процессе – они и не ставили вопроса, достойны они этого участия или нет, не задумывались о глубине своих прозрений. «Мы присутствуем при первом выступлении нового поколения писателей, идеологов, философов, властителей умов», – торжественно утверждала Василина Орлова; «...именно молодые писатели и молодые критики, считаю, вселили в нашу литературу новые силы», – рассуждал Роман Сенчин; «страничка в истории литературы обеспечена», – иронизировал Захар Прилепин. И действительно верили в себя как в новое слово.

Это течение во многом является незавершенным, продолжающим созидаться на наших глазах, но в то же время несомненно, что некое объединение ряда авторов под понятием «новый реализм» является состоявшимся фактом литературы. Подчеркнем, что прямым объектом нашего исследования не стали ни «новый реализм» Сергея Казначеева, ни творческая группа Павла Басинского, по отношению к которой в критике также утвердилось использование наименования «новый реализм», поскольку мы считаем, что между новым реализмом Прилепина - Сенчина - Шаргунова и двумя названными выше явлениями нет ни генетической связи, ни значимого типологического сходства.

Поскольку новый реализм является фактом сегодняшних дней и представляет собой живое явление, исследование которого лишено

временной дистанции, мы не всегда можем строго разграничить научные термины, используемые для его дефиниции. Среди авторов нового реализма и пишущих о нём литературных критиков такие понятия, как «течение», «направление», «литературное объединение», «литературная группировка», «движение» употребляются в качестве синонимических, поэтому и мы вправе допускать достаточно свободное, обусловленное не столько терминологической, сколько стилистической необходимостью использование данных слов (в академическом литературоведении разграничение указанных понятий определяется, как правило, принадлежностью исследователя к той или иной научной школе, а также спецификой изучаемого объекта).

В большинстве существующих литературоведческих работ, так или иначе обращающихся к исследованию нового реализма в новейшей русской литературе, нет единой точки зрения по поводу сущности и границ данного понятия. К примеру, Л.Х. Насрутдинова относит к прозе «нового реализма» творчество В. Пелевина, Л. Петрушевской, А. Мелихова, М. Харитоновой, А. Дмитриевой¹. А.Е. Кулаковская употребляет это словосочетание в отношении таких авторов, как Б. Евсеев, А. Варламов, В. Галактионова, Ю. Козлов, П. Крусанов, В. Личутин, Ю. Поляков, при этом привлекая для характеристики направления цитату из программной статьи В. Пустовой². А.Ю. Мережинская изучает в целом литературу «поколения 90-х», не учитывая дифференциацию внутри поколения, рассматривая прозу Романа Сенчина в одном ряду с творчеством Виктора Пелевина, Владимира Сорокина, Бориса Акунина³. В работе Д.А. Кливенковой «Черты неореализма в романе В.С. Маканина "Испуг"» после перечисления «маркировок неореализма», осуществляемого с опорой, с одной стороны, на высказывания критиков о С. Шаргунове и утверждения В. Пустовой, а с другой - на тезисы С.М.

Казначеева, делается логически не обоснованный вывод, что «роман "Испуг" можно отнести к произведению неореалистической литературы»

“Новые” реалисты – осколок хорошо известного реалистического направления, которое, по теории Шкловского, – в конце XX века представляло побежденную “линию”. Линия эта не была уничтожена совсем, а лишь сбилась с гребня, “ушла” «вниз гулять под паром и снова может воскреснуть, являясь вечным претендентом на престол». 5 “Новые” реалисты – плод синтеза соцреализма и постмодернизма, хотя и первый и второй они не считают полноценной литературой. А. Рудалёв характеризует “новый” реализм как синтетическое явление, а разговоры о его четких категориальных принципах и критериях – как наследии постмодерна, считает неуместными, т.к. цель этих разговоров – «положить живой дышащий становящийся и развивающийся литпроцесс в прокрустово ложе схем с кандалами сомнительных истин. Поиск критериев – лукавый подход, он как раз направлен на то, чтобы подверстать под литературу то, что, хромая, влачится за ней – инвалидный обоз на иждивении. И здесь в состоянии пафосного озарения можно проговорить еще одну тривиальную банальность: литература, если она в развитии, на десятки миль впереди всего устоявшегося, определенного, устаканившегося. Она в движении, любые критерии в состоянии покоя. Поэтому и будет восприниматься аномалией, некой ошибкой, граничащей с чудом, потому как всегда революционна и стихийна, рождается из соединения несоединимого...». 6 К новым реалистам в нулевые годы стали причислять всех, кто сам себя в полный голос не относил к постмодернистам (С. Шаргунов, З. Прилепин, Г. Садулаев, Л. Айрапетян, А. Бабченко, Р. Сенчин, Д. Гуцко, И. Кочергин, А. Карасёв, Д. Новиков, И. Мамаева, Н. Ключарева и др.). Среди них опытнее Д. Быков и З. Прилепин, но это совершенно разные фигуры. Их значимость подчеркивается, по мнению И. Фролова «не мощью своих книг, а своим деятельным участием

в общественной жизни и, не в последнюю очередь, своими внешними, такими противоположными, обликами – взрослого Амура и прекрасноокого Алеши Поповича».

Идеологами “нового реализма” и продвижения этого термина стали Сергей Шаргунов и Валерия Пустовая. “Новый реализм” – по определению С. Шаргунова – это «пароль для того свободного поколения, которое преодолело унылый бред старопатриотов и старолибералов. Мы любим свою страну и не боимся быть вольнодумцами ».

О себе С. Шаргунов говорит: «Если угодно, называйте меня “народником”. Социальность вернулась. Постмодерн сменило новое обращение к реализму, омоложившемуся через авангардные приемы. Люди изголодались по “правде жизни”. Сейчас будут в цене романы о судьбе обычных людей – инженеров, офицеров, таксистов. На фоне филологической и гламурной глади – это тоже экстремальные вызовы»

Являясь по преимуществу открытым и разноплановым направлением, «новый реализм» отражает свою содержательность, акцентируя внимание на определённых чертах. Таковыми являются:

- отказ от традиций при одновременном следовании им («можно показываться читателю в любых ракурсах - от неомодернизма до постмодернизма - и оставаться по преимуществу реалистом, хотя и не в традиционном смысле слова»

- стремление сказать о всеобщем, но на сжатом текстовом пространстве

- поиск точки опоры в ситуации культурно - исторического разрыва;
- сочетание низких и верхних пластов существования;
- изображение реальности явленной автору впервые;
- стремление выразить через впечатления «я» мировую первооснову человеческого существования;

- синтез художественных методов;

- усиление личного начала, исповедальности;
- работа с мифом.

Проза Алексея Варламова 1980-1990-х гг

Творчество современного писателя Алексея Варламова (г. р. 1963) - одно из ярких явлений в русской литературе конца XX - начала XXI вв. Проза писателя в ее жанрово-стилевом многообразии выражает важнейшие тенденции художественных процессов в русской прозе второй половины 1980-х гг., а также рубежа 1990-х - 2000-х гг

Метод А. Варламова как особого рода, «леонидоандреевский» реализм, характеризует В. Славенский, типологию варламовских героев в контексте литературной ситуации 1990-х гг. рассматривают П. Басинский, Г. Ермошина, М. Ремизова. Г. Нефагина включает А. Варламова в ряд современных прозаиков, развивающих в реалистической прозе 1990-х гг. сентиментальные тенденции, Ю. И. Минералов называет творческий метод писателя «символическим реализмом». Попытку концептуального анализа романного творчества писателя представляет опубликованная в «Литературной России» статья В. Курбатова «Отражение небесной битвы». Однако разрозненные критические отзывы, упоминание литературоведами имени писателя в ряду современных прозаиков не дают полной картины творческого облика А. Варламова.

Другой исследователь современной прозы Е. Щеглова относит А. Варламова к группе «добротных реалистов», таких как И. Алексеев, О. Павлов, А. Уткин

Литература:

1. Абишева, У.К. Новые тенденции в реализме XX в./ У.К. Абишева // Вестник МГУ. - 2006. -№1. - С. 109 -128.
2. Большакова А.Ю. Современная русская проза между реализмом и модернизмом / А.Ю. Большакова // Октябрь. - 2003. - №2. - С. 36 - 41.

3. Лейдерман, Н. Л. Георгий Владимов и его генералы, или Реализм сегодня / Н. Л. Лейдерман // Урал, 2003. № 7. - С. 54 - 73.

СЕРГЕЙ ЕСЕНИН В ТУРКИСТАНЕ

Ю.А. Махмудова

магистрантка 1 курс БухГУ.

Аннотация: в статье рассматриваются воспоминания Есенина о Ташкенте, и его творчества в Ташкенте

Ключевые слова: С.Есенин, «Персидские мотивы», восток, гуманность, любовь к природе

Сергей Есенин приехал в Ташкент 14 мая 1921 года в гости к своему многолетнему другу по переписке Александру Васильевичу Абрамову, публиковавшему стихи под псевдонимом Ширяевец. Благодарная публика Ташкента буквально взорвалась, восторгаясь есенинскими вечерами поэзии, которые проходили в столице неофициально. По словам очевидцев, Сергей Есенин много и успешно выступал, читал свои стихи перед различными аудиториями: на вечерах "студии искусств" и Ташкентского союза поэтов в Туркестанской публичной библиотеке. Все это стало значительным событием в культурной жизни тогдашней столицы. Именно здесь впервые прозвучала законченная поэма "Пугачев", выразительно прочитанная самим автором. Прибывание в Ташкенте навсегда оставило глубокий след в памяти и сердце поэта. Туркестанские впечатления были дополнены поездками в Баку в 1923 г и Батуми (1924-1925). В итоге в 1925 году родился самый крупный лирический цикл из 15 стихотворений в русской поэзии: «Персидские мотивы», в которых поэт, по словам Голендера, описал идеальную восточную страну, объединившую любовью к ней разные народы. Гуманность, чувство дружбы, искренность, детская наивность и романтичность, сочетание восточного колорита с поэзией русских раздолий, завершенность и красота

формы и необычная музыкальность – всё это характерно для «Персидских мотивов» Этот поэтический цикл, в котором каждое стихотворение стоит особняком, Б.А. Голендер назвал справедливо «антологией восточной поэзии». Мы и сегодня повторяем пророческие слова Г. Гуляма: «Очень русский поэт Есенин стал родным и для нас, узбеков».

Документы, фотографии, рассказывают о многолетней дружбе поэта Александра Абрамова (Ширяевца) и Сергея Есенина, их шестилетней переписке, предшествующей приезду Есенина в Ташкент. Это была частная долгожданная поездка Сергея Есенина в Туркестан к своему давнему другу. Железнодорожный комиссар Григорий Колобов взял с собой С. Есенина в командировку на Среднеазиатскую железную дорогу. Он «ехал в Туркестан учиться», по воспоминаниям Галины Бениславской – учиться у восточной поэзии, и здесь он смог встретиться с подлинным Востоком.

Кратковременное пребывание С. Есенина в Ташкенте стало важной вехой его творческой биографии. Здесь он впервые свою драматическую поэму «Пугачёв», и она впервые прозвучала перед ташкентцами в авторском исполнении в Туркестанской публичной библиотеке и в ОДО. Тогда же поэт в первый раз окунулся в подлинную атмосферу Востока. По свидетельствам очевидцев, С. Есенин, буквально, пропадал целыми днями в старом городе. Он любил посидеть с пиалой «красного чая» в чайханах Шейхантаура и Урды. Русский поэт заслушивался узбекскими стихами, музыкой и песнями. Многие часы С. Есенин проводил в мастерской крупнейшего ташкентского художника Александра Николаевича Волкова, выезжал с друзьями в живописные горные окрестности Ташкента.

Вечером 29 мая 1921 года С. Есенин приехал в Самарканд для знакомства с памятниками среднеазиатской старины, а потом вернулся в Ташкент, простился с друзьями и навсегда уехал из полюбившегося ему Туркестана.

Вот как описывает пребывание Есенина в Ташкенте его друг поэт **Валентин Вольпин**:

«...Есенина манил не “Ташкент - город хлебный”, а Ташкент - столица Туркестана. Поездку Есенина в Туркестан следует рассматривать как путешествие на Восток, куда его очень давно, по его словам, тянуло.

Приехал Есенин в Ташкент в начале мая, когда весна уже начала переходить в лето. Приехал радостный, взволнованный, жадно на всё глядел, как бы впитывая в себя пышную туркестанскую природу, необычайно синее небо и весь тот необычный для европейца вид туземного города с его узкими улочками и безглазыми домами, с пестрой толпой и пряными запахами.

Он приехал в праздник уразы, когда мусульмане до заката солнца постятся, изнемогая от голода и жары, а с сумерек, когда солнце уйдет за горы, нагромождают на стойках под навесами у лавок целые горы угощений для себя и для гостей.

Чайханы, убранные пестрыми коврами и сюзанае, залиты светом керосиновых ламп, а улочки, словно вынырнувшие из столетий, ибо такими они были века назад, освещены тысячесвечными электрическими лампами, свет которых как бы усиливает пышность этого незабываемого зрелища. Толпа разношерстная: здесь и местные узбеки, и приезжие таджики, и чарджуйские туркмены в страшных высоких шапках, и преклонных лет муллы в белоснежных чалмах, и смуглые юноши в золотых тюбетейках, и приезжие из «русского города», и разносчики с мороженым, мишалдой и прохладительными напитками. Всё это неумолчно шевелится, толкается, течет, теряя основные цвета и вновь находя их, чтобы через секунду снова расколоться на тысячу оттенков.

И в такую обстановку попал Есенин - молодой рязанец, попал из голодной Москвы. Он сначала теряется, а затем начинает во всё вглядываться, чтобы запомнить».

Находясь в Ташкенте, Сергей Есенин неоднократно выказывал желание посетить древний Самарканд, чтобы познакомиться с «истинным Востоком». В Самарканде Есенин пробыл три дня и вернулся обратно в Ташкент, после чего поехал в Бухару и Полторацк (ныне Ашхабад), чтобы оттуда навсегда покинуть полюбившийся край.

Мать поэта **Александра Ширяевца, Мария Ермолаевна**, старалась каждый раз приготовить к обеду или к ужину какое-нибудь новое блюдо, в том числе предлагала и узбекские национальные кушанья. Маргарита Петровна Костёлова (невеста Ширяевца. - Прим. ред.) вспоминала, как ей Сергей Есенин жаловался, что его в Ташкенте приучили есть помногу, чего за ним никогда не водилось, а постоянное ощущение сытости даже как-то мешает ему. Он особенно пристрастился к зеленому узбекскому чаю, который Мария Ермолаевна заваривала по-особенному вкусно, смешивая различные сорта.

Кратковременное пребывание Есенина в Ташкенте стало важной вехой его творческой биографии. Здесь он вчерне закончил свою драматическую поэму «Пугачёв», которую и прочитал местным жителям. Посещение Туркестана вызвало к жизни и книгу стихов «Персидские мотивы».

Он выступал с чтением своих стихов и на вечерах «Студии искусств» в Туркестанской публичной библиотеке, и в клубе Красной Армии, и перед показом фильмов в кинотеатрах «Туран» и «Зимняя Хива». Популярность «русского гостя» в Ташкенте была огромной: почитатели несколько раз устроили поэту оvation. Есенина окружали поэты, с которыми его познакомил Александр Ширяевец, и представители других творческих профессий и местной интеллигенции. Товарищеские отношения

установились у Есенина с ташкентским художником **Александром Волковым**. Поэт неоднократно бывал у него на квартире по улице Садовой. Это было по пути от вокзала, где жил Есенин к дому Ширяевца - во время пребывания в Ташкенте Сергей жил в служебном вагоне, стоявшем на дальних путях Ташкентского железнодорожного вокзала. Проживание в гостинице его не привлекало.

Волков выделялся своим темпераментом, авторитетностью высказываний и суждений. Он много рассказывал Сергею Есенину о Ташкенте и Средней Азии, так как любил путешествовать и пешком обошел весь Туркестан.

В городе Волков слыл чудачком. Рассказывали, как на спор он обошел вокруг Ташкента без копейки, хотя во время своего «путешествия» ему приходилось ночевать и в чайхане, и под открытым небом, и в незнакомом доме. В свою очередь, художник считал странным самого Есенина. Видимо, непохожесть на обычных людей и привлекала их друг к другу. *«Да, что-то было в нем странное, - вспоминал А. Волков. - В 1921 году приехал в Ташкент неожиданно... Я тогда писал картину «Свидание». Углы глаз и дуги бровей, круг солнца... Есенину нравилось. Он всегда неожиданно уходил и неожиданно возвращался... Что-то в нем было такое! «Суровые, грозные годы! Да разве всего описать?» Как мне дорога эта неправильность - «да разве всего описать». Вернее сказать: мне нравится истинность этой строки. Не знаю, почему он тогда приехал в Ташкент. Впрочем, тогда многие сюда приезжали. Но он чувствовал, что здесь что-то важное должно совершиться для России. Настоящие поэты не выбирают случайных дорог...»*

Художник вспоминал: *«В Ташкенте на всё была мода... на танец шимми, на Джимми, остроносые ботинки. В кинотеатре «Хива» шёл фильм «Кабинет профессора Калигари» с **Конрадом Вейтдом** в главной роли. Есенин в кино не пошел. Сказал: «Надоело». Пробовали его*

затащить в концерт, где заезжая певица пела «Шумит ночной Марсель». Но он и оттуда удрал - по ногам со скандалом. «Пустите, - говорит, - меня, не за тем я сюда приехал». Вышел на улицу, а там верблюд стоит, склонил к нему свою голову. Есенин обнял его за шею и говорит: «Милый, унеси ты меня отсюда, как Меджнуна...» Пришел ко мне, сел на пол в комнате возле окна и стал читать стихи «Всё познать, ничего не взять пришел в этот мир поэт». Потом он написал о Бухаре, которую никогда не видел: «И стеклянная хмарь Бухары». Хоть всю жизнь проживи в Туркестане, лучше не скажешь. Эта хмарь, знаете, что? Зной, смешанный с пылью веков, зной, оплавливающий камни бухарских куполов, их голубые изразцы. И откуда он это знал? Ведь он никогда не видел Бухары. Где же начинается Восток? И еще это, помните: «Я люблю этот город вязевый». Как там сказано? «Золотая дремотная Азия опочила на куполах...». Консул согласился, и вместе с Есениным в Самарканд поехала сопровождающей Елена Михайлова, которая оставила о поездке свои воспоминания. По ее мнению, Есенин очень хотел «осмотреть старинные архитектурные ансамбли, ступить на древнюю землю Согдианы, познавшей многих завоевателей и властителей, ушедших в небытие, но сохранявшей одну лишь власть - нетленную и вечную власть красоты».

Использованная литература:

1. Зинин С.И. «Поездка С. Есенина в Туркистан ташкент» 2003 г.
2. Гартаковский С..И. «Свет вечернего шафранного края...»(Средняя Азия в жизни и творчестве С. Есенина. Ташкент.Издательство литература.1981г

ФУНКЦИОНИРОВАНИЕ МЕТАФОР В «СЛОВЕ О ПОЛКУ ИГОРЕВЕ»

М.Ш.Одинаева

Бухарский государственный университет

Аннотация: В статье рассматриваются лексико-семантические группы метафор «Слова о полку Игоре», которые характеризуют особенности метафорического мышления автора данного произведения.

Ключевые слова: древнерусская литература, троп, метафора, меч, стяг, пир, образы земледельческого труда, олицетворение.

«Слово о полку Игоре» – одно из самых замечательных произведений древнерусской литературы. Оно характеризуется особой лиричностью, гуманным отношением к человеческой личности, высокой эмоциональностью и экспрессивностью, богатством средств художественной выразительности. Произведение отличается интересным сюжетом и стройной композицией, яркими образами и индивидуальным стилем изложения, богатством стилистических фигур и тропов.

Среди тропеистики «Слова» особо выделяются **метафоры**. Метафору можно назвать главным из поэтических тропов данного произведения, с особенностями которого в той или иной мере согласуются в системной структуре «Слова» все остальные. Рассмотрим особенности использования метафор в поэме, пользуясь переводом на русский язык Д.С.Лихачева.

Автор «Слова» очень точно и метко подбирает слова и выражения в переносном по сходству предметов значении: славу можно «расшибить» и «притрепать»; тоска «разливается»; печаль «течет» посреди Русской земли; веселье «развеивается по ковылю». Метафоры, встречающиеся в произведении, можно разделить на несколько лексико-семантических групп, связанных общим понятийным центром. Выделение таких групп обусловлено как сюжетной линией поэмы, так и особенностями поэтического мышления автора.

Так, поскольку сюжет связан с военным походом князя Игоря на половцев, целый ряд метафор «Слова» объединен с понятием *«меч»*: Святослав Киевский *«прибил своими сильными полками и булатными мечами»* войско Кобяка; Игорь и Всеволод рано начали *«Половецкой земле мечами обиду творить»*; *«Изяслав, сын Васильков, позвенел своими острыми мечами о шлемы литовские»*; обращаясь к Ярославичам и Всеславичам, автор «Слова» говорит: *«Вонзите свои мечи верезжени»*.

Такое обилие образов, связанных в поэме с мечом, обусловлено тем, что меч в древнерусской жизни ассоциируется с целым кругом понятий. Во-первых, это был символ войны: *«зайти мечем»* означало завоевать; *«обнажить меч»* означало начать военные действия, напасть. Во-вторых, меч был знаком княжеской власти: на миниатюрах в летописях часто изображают князей, сидящих на престоле с обнаженным мечом в правой руке. Меч был и символом независимости, поскольку отдать свой меч врагу символизировало сдачу. Кроме того, меч считался священным предметом. В древней Руси клялась на мечах при заключении договоров, мечи князей-святых сами становились предметами культа (меч князя Бориса, меч Всеволода-Гавриила Псковского).

Такая значимость меча в древнерусском военном обиходе накладывает особый отпечаток на употребление слова «меч» в «Слове о полку Игореве», создает ему особую смысловую насыщенность, полисемантизм. В предложении *«И многие страны...головы свои склонили под те мечи булатные»* слово «мечи» употреблено во всем богатстве его значений: половцы повержены мечом войны и мечом власти князя. *«Подклонить головы под меч»* означает одновременно и быть ранеными, и быть покоренными.

Среди знаковых предметов важную роль в поэме имеет и *стяг*. Стягом «стягивали», объединяли воинов. Стягами и хоругвями в Древней Руси подавали сигналы войску, управляя его передвижением. Поднятый

вверх стяг служил символом победы, поверженный – символом поражения, отступления, бегства. Потерять стяг считалось большим позором: он был символом воинской доблести, славы, чести. К стягу собирались дружинники, мобилизуя свои силы и видя в этом единстве укрепление своего ратного духа.

Такое принципиально важное значение как слова «стяг», так и обозначаемого им предмета, необходимо учитывать и при толковании метафор «Слова о полку Игореве». Автор «Слова», обращаясь к потомству Ярослава и Всеслава, вопрошает: *«Уже понизите стяги свои?»* Понизить, повергнуть или бросить стяг имело лишь одно значение – признание поражения. Этой метафорой автор хочет указать Ярославичам и Всеславичам на бессмысленность и пагубность для Руси междоусобных войн, в них не бывает победителей. Поэтому и метафорическое выражение *«на третий день к полудню пали стяги Игоревы»* означает разгром войска русичей.

В основе метафор «Слова» часто лежат образы земледельческого труда: пахота, посев, жатва. Они служат для противопоставления мирной жизни войне, созидания разрушению, положительной и отрицательной оценок событий. Мечта автора о мире на русской земле воплощена в его неприятии войны и смерти как антигуманных, противоестественных явлений: *«А Немиге снопы стелют из голов, молотят цепами булатными, на току жизнь кладут, веют душу от тела. Немиги кровавые берега недобром были засеяны, засеяны костью русских сынов».*

Образы мирного труда, пронизывающие всю поэму, воплощают в себе основную идею произведения: прославление мира и призыв к объединению князей для защиты мирной жизни. Поэтому в метафорах, связанных с трудом, чувствуется столько горечи по поводу княжеских междоусобиц: *«Тогда по Русской земле редко пахари покрикивали, но*

часто вороны граяли, трупы меж собою деля»; «Черна земля под копытами костьми была посеяна, и кровью полита; горем взошли они на Русской земле!». С поразительной конкретностью противопоставляя русских их врагам, он называет последних «сватами». Известен факт, что Игорь Святославич действительно приходился сватом Кончаку (дочь Кончака была помолвлена с сыном Игоря – Владимиром). Отсюда следует, что образ пира-битвы не просто заимствован из фольклора, где он обычен, а умело осмыслен применительно к данному конкретному случаю.

Особым видом метафоры, перенесением признаков одушевленных объектов на неодушевленные, является **олицетворение**. Основная художественная функция этого тропа в «Слове» — символично-метафорический прием включения всего описываемого в природную стихию и вместе с тем — одухотворение самой природы: не только персонификация, но и одушевление. Строго говоря, никакого «олицетворения сил природы» и не было в представлении средневекового автора, поскольку природа и воспринималась им как живая в своих проявлениях. Поэтому все примеры олицетворения в поэме предстают как вполне реальные природные явления: «ветры веют», «солнце ему тьмою путь заступило», соловьиное пение не прекратилось — оно «уснуло»; синие молнии не просто блестят — они «трепещут»; трава не просто полегла — она «никнет» и т. п. Для нас это действительно олицетворение, для автора произведения — нет.

Олицетворение служило автору «Слова» для конкретизации абстрактных понятий в метафорических выражениях: «Кричат телеги в полночи, словно лебеди вспугнутые», «Уже беду его подстерегаю птицы по дубравам, волки грозу накликают по оврагам, орлы клёкотом зверей на кости зовут», «Тоска разлилась по Русской земле, печаль обильная потекла среди земли Русской», «Копья поют!» и мн.др.

Таким образом, обилие метафор в «Слове о полку Игореве» не просто красивый поэтический прием. Это самовыражение, способ мышления, присущий безымянному автору.

ЛИТЕРАТУРА:

1. Еремин И. П. Слово о полку Игореве как памятник политического красноречия Киевской Руси. – М., 2001. – [Электронный ресурс] – <http://www.yspu.yar.ru>
2. Лихачев Д.С. Памятники литературы Древней Руси. XII век. - М., 1980.
3. Сидоркова Л.Р. Двоеверие как характерная черта поэтики «Слова о полку Игореве». // Modern scientific challenges and trends. – Collections of Scientific Works. – Kishinev: iScience – March, 2018. – С.190-194.
4. Слово о полку Игореве. – Москва, 1987.
5. Энциклопедия «Слова о полку Игореве». В 5-ти т. – СПб, 1995. – [Электронный ресурс] – <http://www.rusinst.ru/>

ОБРАЗ «МАЛЕНЬКОГО ЧЕЛОВЕКА» В МИРОВОЙ

ЛИТЕРАТУРЕ

Н. Ф. Рамазонова

Бухарский государственный университет

Аннотация: В данной статье рассматриваются особенности темы «маленького человека» в мировой литературе (русской, немецкой, английской, французской). Сравнили социальные и психологические характеристики образа «маленького человека».

Ключевые слова: маленький человек, русская литература, одиночество, английская литература, немецкая литература, французская литература

Образ «маленького человека» является популярным в произведениях русских писателей XIX века. Одним из первых к теме «маленького человека» обращался А. С. Пушкин. Данная тема наиболее ярко раскрыта в повести «Станционный смотритель». Главный герой повести Самсон Вырин принадлежит к самому низшему, четырнадцатому классу. Сам по себе Самсон Вырин человек мирный, «от природы услужливый, склонный к общежитию» [1]. Автор называет его «мучеником», так как он часто становится жертвой несправедливости, его постоянно унижают, он слышит в свой адрес угрозы и ругательства. Самсон создает свой ограниченный, уютный мирок, полностью отгородившись от мира внешнего. К новой суровой реальности он не может приспособиться, его пугают перемены. Он умирает в одиночестве, и его смерти никто не замечает. Повесть «Станционный смотритель» отличает сочувствие «маленькому человеку», которого оскорбляют те, кто выше его чином. В обществе чин намного важнее честности и доброты, в этом и есть трагедия.

Вслед за А. С. Пушкиным продолжил развитие темы «маленького человека» Н. В. Гоголь, рисуя суровую столичную реальность в цикле "Петербургских повестей". Главным героем повести «Шинель» - мелкий чиновник Акакий Акакиевич. 50 лет он живет без семьи, без друзей, без желаний и без целей. Лишь переписывание бумаг доставляет ему истинное удовольствие («Там, в этом переписыванье, ему виделся какой-то свой разнообразный и приятный мир. Наслаждение выражалось на лице его» [2]). Это был человек робкий и угнетенный своим социальным положением человек. Бедность и замкнутость Башмачкина является причиной неуважения к нему сослуживцев, это проявляется в 33 «холодно-деспотическом» поведении начальников, в насмешках молодых чиновников, даже сторожа «не только не вставали с мест, когда он проходит, но даже не глядели на него, как будто бы через приемную пролетела простая муха» [3]. Как только у Акакия Акакиевича появляется

шинель, его жизнь обретает смысл. Даже его внешность меняется: «Он сделался как-то живее, даже тверже характером, как человек, который уже определил и поставил для себя цель. С лица и поступков его исчезло само собою сомнение, нерешительность... Огонь порою показывался в глазах его...» [2]. «Добившись своей цели, и примерив на себя новую шинель, он словно стал новым человеком, гордость и чувство собственного достоинства на время появились в нем». В конце повести Акакий Акакиевич умирает, его губит жестокость окружающих. С психологической точки зрения Башмачкин еще более несчастен и принижен, чем Самсон Вырин у А. С. Пушкина. Если у Вырина сохранилось сознание своего человеческого достоинства, то Акакий — последняя ступень униженности.

Этот образ также встречается в рассказах А. П. Чехова. Главный герой повести «Человек в футляре», учитель греческого языка Беликов – замкнутый, робкий человек, находящийся в так называемом «футляре», защищающем его от внешних влияний. Беликова пугает и раздражает действительность, держит его в вечном напряжении. Он стремился оградить от общества даже свои мысли («И мысль свою Беликов также старался запрятать в футляр» [4]). Похороны Беликова были для рассказчика радостным событием («Признаюсь, хоронить таких людей, как Беликов, это большое удовольствие» [4]). Сам Беликов в гробу выглядит так, будто 34 бы он рад, что он никогда не выйдет из «футляра»: «выражение у него было кроткое, приятное, даже веселое. Да, он достиг своего идеала!» [4].

Образ «маленького человека» обращается и Ф. М. Достоевский, он углубляется во внутренний мир «маленького человека». Главный герой произведения «Бедные люди», Макар Алексеевич Деушкин — титулярный советник сорока семи лет, переписывающий бумаги в одном

из петербургских департаментов. В отличие от героев А. С. Пушкина и Н. В. Гоголя, герой Ф. М. Достоевского обладает богатым внутренним миром.

Тема «маленького человека» встречается не только в русской литературе, но и в литературе других стран. В немецкой литературе теме «маленького человека» посвящены произведения Ганса Фаллады «Маленький человек, что же дальше?» («Kleiner Mann, was nun?»), Франца Кафки «Превращение», «Замок» («Die Verwandlung», «Der Schloss»), Герхарда Гауптмана «Одинокие» («Einsame Menschen»), Франца Грильпарцера «Бедный музыкант» («Der arme Spielmann»), Петера Розеггера "Записки учителя из леса", "Штирийские истории" («Die Schriften des Waldsschulmeisters», «Geschichten aus Steiermark»). В романе «Маленький человек, что же дальше?» Ганс Фаллада повествует о молодой паре, доведенной экономическим кризисом до полной нищеты. Основная проблема пьесы ««Одинокие» Герхарда Гауптмана – глубокое одиночество человека и невозможность найти пути сближения с людьми в обществе. В романе Франца Кафки «Замок» раскрывается трагическое бессилие «маленького человека» и его нежелание смириться с судьбой. Главный персонаж повести «Превращение» Грегор Замза превращается в жука. Героем овладевает чувство одиночества и чувство вины. В новелле Ф. Грильпарцера «Бедный музыкант» жизнь главного героя, скрипача Якоба полна разочарований и лишений: отец изгоняет Якоба из дома, после смерти отца Якоб получает большое наследство, которое вскоре теряет, его возлюбленная выходит замуж за другого. Единственным утешением для Якоба является музыка. В деревенских историях австрийского писателя Петера Розеггера «маленький человек» живет в особом мире природы, с которым он ощущает особую связь, единство. В «Штирийских историях» («Geschichten aus Steiermark») и в романе «Записки учителя из леса» («Die Schriften des Waldsschulmeisters») Розеггер описывает быт альпийской деревни, которая разоряется

капиталистическими порядками. Он отстаивает самобытность крестьянского уклада против разлагающей его городской цивилизации.

Таким образом, «маленький человек» в немецкой литературе (der kleine Mann) – это обычный, среднестатистический человек, а также бедняк обладающий теми же чертами характера, что и «маленький человек» в русской литературе.

В англоязычной литературе тема «маленького человека» присутствует в творчестве ирландского писателя Джеймса Джойса. В сборнике рассказов «Дублинцы» отражена тема «паралича», одиночества, невозможности осуществления героями задуманного. Герои рассказов – представители различных возрастных категорий, профессий, социальных групп; их объединяет обезличенность в мире «паралича» Дублина.

Представителем французской литературы, отразившим в своих произведениях тему «маленького человека», является Анатоль Франс. В рассказе «Кренкебиль» главный герой – уличный торговец, две недели проводит в тюрьме, после чего никто не хочет у него ничего покупать. Мир начинает казаться ему мрачным и несносным. Образ «маленького человека» в немецкой, английской и французской литературе несколько отличается от образа «маленького человека» в русской литературе в социальном аспекте, а в психологическом аспекте мы видим схожие черты. Образу «маленького человека» сопутствуют бедность, одиночество, невозможность смириться с несправедливостью судьбы.

Из всего этого мы можем сделать вывод о том, что во все времена во всех нациях тема маленького человека была актуальна. Это связана с тем, что существует социальное неравенство во все времена. «Маленький человек» это в основном человек имеющий низкое звание как например в Самсон Вырин или как Кренкебиль уличный торговец. Но всех этих людей объединяет то, что они находятся на самом низу социальной лестницы, и в какой то степени, пресмыкаются перед выше стоящими. Если в русской

литературе писатели относятся к «маленькому человеку» с сочувствием, такой же отношение и в зарубежной литературы.

Библиография:

1. Пушкин А.С. Сочинения: В 3 т. – М.: Художественная литература, 1986. – Т. 3 – 76 с.
2. Гоголь Н.В. Избранные сочинения. – М.: Правда, 1984 . – 459с.
3. Гоголь Н.В. Избранные сочинения. – М.: Правда, 1984 . – 458с.
4. Чехов А.П. Полное собрание сочинений и писем: В 30 т. – М.: Наука, 1977. – Т. 10 – 431 с.

**АКТУАЛИЗАЦИЯ СТИЛИСТИЧЕСКОЙ
МАРКИРОВАННОСТИ ИМЕН СУЩЕСТВИТЕЛЬНЫХ В
РАССКАЗЕ А.П.ЧЕХОВА «ХАМЕЛЕОН»**

Сидоркова Л.Р.

Бухарский государственный университет

Аннотация: В статье рассматриваются особенности текстовой реализации стилистической маркированности имен существительных в рассказе А.П.Чехова «Хамелеон». Для идиостиля писателя характерно преобладание нейтральной лексики, позволяющей на этом фоне более ярко представить игру коннотативных значений слов.

Ключевые слова: актуализация, стилистическая маркированность, коннотация, нейтральная лексика, экспрессивно-эмоциональная окраска.

Известно, что слово в контексте художественного произведения далеко не всегда тождественно своему языковому эквиваленту в словаре, так как оно становится уже не словом-представлением, а выразителем художественного образа (словом-художественным образом). Оно выступает качественно и семантически преобразованным в результате художественно-образной речевой конкретизации – специфического признака художественной речи. Поэтому именно в текстах

художественной литературы можно обнаружить все богатство коннотативных оттенков слов и особенностей их актуализации.

Особенно интересны в этом отношении рассказы А.П.Чехова. Писатель использует разнообразные средства и приемы, чтобы создать свой неповторимый, оригинальный строй речи. Одним из таких средств является использование стилистически маркированной лексики.

Как показывают наблюдения, в лексике рассказов А.П.Чехова преобладают слова с нейтральной стилистической окраской. Но это не дает основания делать выводы о невыразительности его стиля. Наоборот, на фоне нейтральной лексики еще более выразительными становятся все типы и виды стилистической окраски слов.

Из всего многообразия функционально-стилистических, экспрессивно-эмоциональных и историко-хронологических типов стилистической окраски в рассказах А.П.Чехова используются чаще слова экспрессивно-стилистические. Функционально-стилистическая окрашенность слов, особенно книжная ее разновидность, актуализируется в его произведениях значительно реже. Историко-хронологическая окраска вообще не оказывает никакого важного влияния на текстовую специфику рассказов А.П.Чехова.

Выразительность художественной речи зависит не только от количественно-качественных показателей стилистически маркированной лексики, но и от особенностей авторских приемов ее актуализации. В художественном произведении актуализируются не только принятые в языке стилистические значения слов, но и проявляются различным образом выраженные нефиксированные в словарях стилистические значения, неадекватные общепринятым нормам. Такая осложненная структура стилистического потенциала способна увеличить смысловую емкость текста без увеличения его размеров, что особенно важно для малых форм литературных жанров.

Речевое отклонение в стилистической окрашенности слова от норм языкового узуса – один из способов эмоционального (параллельно с информационным) воздействия на адресата.

В рассказах А.П.Чехова одно и то же слово может попеременно или одновременно быть носителем нескольких стилистических функций. Разные его значимости могут быть максимально родственными, отдаленными (отличающимися друг от друга) или же диаметрально противоположными, так как стилистическая маркированность лексемы – это целый пучок свойств, по-разному актуализирующийся в художественной речи в соответствии с идейно-эстетическим замыслом писателя.

В авторской речи рассказов А.П.Чехова стилистически маркированные лексемы встречаются довольно редко. Как правило, это уменьшительно-ласкательные формы или разговорно-литературные слова. Писатель иногда использует книжную лексику и очень осторожен в выборе сниженной. Основная же нить авторского повествования ведется на основе нейтральной лексики. Именно она является своеобразной точкой отсчета при определении всех типов и видов стилистической окраски. Выразительность нейтральных слов не так очевидна, как выразительность слов окрашенных. Тем не менее, как отмечает Ю.А.Бельчиков, «для нейтральной лексики характерны усложненная семантическая структура, тонкая нюансировка значений и смысловых оттенков, широкие возможности сочетаемости» [1, с. 33]. Это предопределяет и широкую контекстуальную реализацию стилистических потенций нейтральных слов.

Для иллюстрации обратимся к рассказу «Хамелеон», который поначалу кажется очень забавным. Очумелов хочет создать видимость добросовестной службы, когда идет через базарную площадь. Как должностное лицо он строг и пытается разобраться в «запутанном деле»

Хрюкина. Полицейский надзиратель в его восприятии – лицо, от которого все простые люди должны приходиться в трепет. Поэтому в его лексиконе преобладает бранная окраска слов. Неважно, на чью голову обращена эта брань – лишь бы это была незначительная по статусу личность. Он настроен грозно к неизвестному пока виновнику происшествия:

–...Как оштрафуют его, **мерзавца**... (бран.).

Но вскоре узнает, что возмутитель спокойствия — жалкая собачонка — принадлежит самому генералу Жигалову. Тут же Очумелов меняет тон, обвиняя полупьяного Хрюкина во всех грехах:

– ...Ты ведь вон какой **здоровила!**...Ты ведь... **известный народ!** Знаю я вас, **чертей!** (неодобр.).

Все негативные эмоции, выраженные стилистически сниженной лексикой теперь переходят на Хрюкина. Очумелов еще не раз меняет свою точку зрения, набрасываясь то на невинную собачонку («Ни шерсти, ни вида...**подлость** одна только» - бран.), то на полупьяного мастера («...каждый **свинья** будет ей в нос сигаркой тыкать», «...**болван**, опусти руку» - бран.).

Когда же в конце концов истина происхождения бедного животного была восстановлена, тон Очумелова резко меняется: он лебезит теперь даже не перед самим генералом, а перед собачонкой его брата. Соответственно в его речи появляются мелиоративно окрашенные слова:

– Да разве **братец** ихний приехали? (ласк.);

– **Собачонка** ничего себе...Шустрая такая... (уменьш.-ласк.).

Даже просторечная лексика в этом потоке лести приобретает оттенок ласкательности, одобрения:

– **Цуцык** этакий...

Роль стилистически окрашенной лексики в рассказе «Хамелеон» и талант Чехова-стилиста еще ярче высвечивается при сравнении экспрессивно-эмоциональной окраски слов **шельма** и **тварь** в разных

частях рассказа. Следует отметить, что в «Словаре русского языка» С.И.Ожегова слово **тварь** – «живое существо вообще» - не маркировано с экспрессивно-эмоциональной точки зрения, а лексема **шельма** имеет помету «прост.». В рассказе все оценивается иначе.

В начале повествования указанными существительными Хрюкин характеризуют укусившую его собачонку:

–... Ужо я сорву с тебя, **шельма!** (бран.);

–...Этого, ваше благородие, и в законе нет, чтоб от **твари** терпеть... (неодобр.).

Как видно из контекста, характеристика эта крайне неодобрительная.

В конце рассказа этими же словами собачку описывает узнавший ее «генеральское» происхождение Очумелов. Однако коннотации здесь совершенно другие – ласка и почтение:

–... Собака – нежная **тварь** ...;

–... Ну, чего дрожишь? Ррр... Ррр... Сердится, **шельма**...

Мастерство писателя заключается как в умелом отборе речевого материала, так и в особой манере его использования, в создании новых средств выразительности. Это доказывает утверждение В.В.Виноградова о том, что «понятие стиля языка основано не столько на совокупности установившихся «внешних» лексико-фразеологических и грамматических примет, сколько на своеобразных внутренних экспрессивно-смысловых принципах отбора, объединения, сочетания и мотивированного применения выражений и конструкций» [2, с. 255].

Итак, пристальное внимание к языковым средствам текста, в том числе и стилистически окрашенным, может приблизить читателя и исследователя к тайнам чеховской прозы: ее редкой простоты и проникновенности, лаконичности и глубины содержания, психологической остроты и удивительной тонкости в передаче душевных метаморфоз.

ЛИТЕРАТУРА

1. Бельчиков Ю.А. Лексическая стилистика: проблемы изучения и обучения. – М.: Русский язык, 1988.
2. Виноградов В.В. Проблемы русской стилистики. – М.: Высшая школа, 1981.
3. Ожегов С.И. Словарь русского языка. / Под ред. Н.Ю.Шведовой. – М.: Русский язык, 1988.
4. Сидоркова Л.Р. Актуализация стилистически окрашенных фразеологических единиц в поэзии В.С.Высоцкого. // Неофилология. – Тамбов: Тамбовский государственный университет, 2015. – №2 (2). – С.68-71.
5. Чехов А.П. Избранные произведения. – М.: Гос. изд-во художественной литературы, 1960. Т.1.

5A120102-Lingvistika: rus tili

МЕСТО ИСТОРИЗМОВ В РУССКОМ ЯЗЫКЕ (НА ОСНОВЕ РОМАНА А.ТОЛСТОГО «ПЁТР ПЕРВЫЙ»)

З. Р. Алиева

магистрант-лингвист Бухарского государственного университета¹

Аннотация: Главной целью работы является необходимость изучения исторической лексики в языке художественного произведения и проведения анализа исторической лексики, так историческая проза вызывает непреходящий интерес у читателей.

Ключевые слова: лингвистика,устаревший, историзмы, архаизмы, варваризмы, экстралингвистические

В лингвистической литературе зависимости от причин устарелости устаревшая лексика подразделяется на две группы: 1) историзмы – слова, семантика которых указывает на классы исчезнувших предметов, видов

деятельности, на устаревшие процессы труда, понятия духовной и материальной культуры, обычаи и т. д. То есть это слова, потерявшие свою денотативную основу; 2) архаизмы, лексемы, которые в отличие от историзмов как языковые знаки утратили только одну свою сторону, обозначающее (так как они вытеснены другими словами) обозначаемое их получило другое наименование⁸⁵.

Историзмы и архаизмы имеют отличия: первые из них, обозначая понятия о исчезнувших реалиях, лишены, как правило, полисемии; вторые часто бывают в составе многозначных слов. Такие архаизмы называются архаизмами-значениями или семантическими архаизмами. Незначительную группу архаизмов составляют лексико-словообразовательные варианты слов: ср. *балтический – балтийский; нервический – нервный* и т. п.

Отличие между архаизмами и историзмами можно установить и при изучении процесса архаизации. Процесс архаизации лексики литературного языка в разных его функциональных стилях носит неравномерный характер. В исторической лексикологии он пока ещё изучен недостаточно, и в этом случае словарь может послужить историку языка дополнительным источником сведений о причинах и предпосылках выхода в пассив слов, получивших название историзмов и архаизмов. Предварительно можно полагать, что в словах, ставших историзмами, семантика устаревает быстрее потому, что она обозначает исчезающую реалью, и поэтому слово-историзм не имеет синонимов. Архаизмы же часто употребляются в синонимических рядах и поддерживаются в составе многозначных слов семантическими связями. В текстах художественной и публицистической литературы не отграничены ещё архаизмы языка от архаизмов стиля.

⁸⁵ Вороничев О.Е. О лингвистической типологии устаревших слов // Русский язык в школе. 2000. № 3. С. 34.

В художественных произведениях на исторические темы эта лексика используется не только для обозначения вышедших из употребления реалий, устаревших понятий, но и для создания определённого колорита эпохи. Устаревшие слова могут использоваться в художественном тексте для указания на время, в которое происходит действие.

В современном русском языке рядом с архаизмами существуют их синонимы, которые являются активно употребляемыми. В зависимости от того, является ли устаревшее слово как определённый звуковой комплекс, имеющий определённое значение, или устаревшим оказалось лишь его смысловое значение, архаизмы разделяются лингвистами на лексические и семантические.

Если слова устарели сами по себе, как номинанты, то в этом случае говорят об лексических архаизмах. Если в словах устарела их семантика, семантическое значение, то перед нами семантические архаизмы. Например, вышедшие из активного употребления слова *ажитация*, *рыбарь*, *пиит* – семантические архаизмы, так как они заменились словами *волнение*, *рыбак*, *поэт*. Слова *вливал* – *вливал*, *светоч* – *большая свеча*, *факел*; *истукан* – *статуя*; *негодяй* – *негодный*, в данном случае – *негодный к воинской службе* – находятся в активном использовании и в наше время, но не с той семантикой, с которой употреблялись, например, в пушкинское время.

Необходимо отметить, что приведённые выше примеры лексических архаизмов, не обладают одинаковой семантикой по отношению к словам, их вытеснившим из активного употребления. Так, в случае со словом *ажитация* мы имеем дело со словами, вытесненными в пассивный словарный запас с другой непроемной основой. Такой тип архаизмов называется собственно-лексическим. Например: *вотще* – *напрасно*, *мание* – *воля*, *желание*, *сиречь* – *то есть*, *понеже* – *потому что*, *виктория* – *победа*, *ветрило* – *парус*, *доколь* – *пока*, *вельми* – *очень*, *иже* – *который*,

отроковица – девочка-подросток и пр.

В иных случаях лингвисты говорят об архаизмах, которым в качестве современной языковой оболочки выражаемой ими семантики соответствуют номинации однокорневого характера, с той же самой производной основой. Такие архаизмы получили название лексико-словообразовательные. Например: *пастырь* – пастух, *воитель* – воин и пр.

В подобном случае слова, использующиеся в активном словаре сейчас, отличается от архаизма только с позиции словообразовательного строения, только суффиксами или префиксами, при наличии одной и той же производной основы и образования от одного и того же слова. Например, слова *рыбарь* и *рыбак* различны между собой не своей производной основой *рыб*, а присоединёнными к ней суффиксами *-арь* в одном слове и *-ак* – в другом.

В случае со словом типа *пиит* мы имеем дело с такими номинантами, которые в настоящее время в качестве языковой оболочки соответствующих понятий заменены в активном словаре словами того же корня, но несколько иного звукового оформления, облика. Такие архаизмы называются лексико-фонетическими. Данный тип архаизмов нельзя смешивать или приравнивать к фонетическим архаизмам, представляющих собой устаревшие явления не только в номинантах, но и в звуках. Например, фонетическим архаизмом будет произношение *e* как *e*, а не как *o*, перед твёрдыми согласными под ударением: *потек*, а не *потёк*; *еще*, а не *ещё* и пр. Лексико-фонетическими архаизмами считаются слова типа: *зерцало* (зеркало), *глад* (голод), *вран* (ворон) и пр.

Семантическими архаизмами называются слова, которые существуют и в современном русском языке, но имеют устаревшее значение. Иными словами, семантический архаизм содержит устаревшую семантику какого-либо слова, в иных значениях выступающего обычным словом современного русского литературного языка.

Историзмы – устаревшие слова, значения слов или словосочетания, вышедшие из употребления в связи с исчезновением тех реалий, которые они обозначали: *коллежский асессор, ермолка, лорнет, извозчик, жандарм, целовальник, тягло* и т.д.⁸⁶. Историзмы являются единственными названиями исчезнувших предметов и явлений действительности, не имеют параллелей в современном русском языке и выполняют главным образом номинативную функцию.

Наиболее важными отличительными признаками историзмов являются: отсутствие у них вариантов или синонимов; однозначность стилистической маркировки; их принадлежность только к лексическому пласту языка.

Выделяют историзмы: 1) лексические – вышедшие из постоянного употребления в связи с исчезновением обозначаемых понятий и неиспользуемые современным языком для обозначения новых понятий (*барщина, дворовые, купец, кафтан*); 2) семантические – у которых одно (или более) значение выходит из широкого употребления вследствие исчезновения слов, с другими значениями данное многозначное слово употребляется в постоянном словаре (*ярлык* – «грамота, письменный указ ханов Золотой Орды», *кабша* – «одна из форм феодальной эксплуатации»)⁸⁷.

Поскольку историзмы выполняют номинативную функцию и, как правило, терминологичны по своей природе (это единственные названия исчезнувших реалий), они в большинстве своем являются существительными (*жупан, забрало, вассал*), реже прилагательными (*жалованный, земский, губернский*), ещё реже глаголами (*викжелять*,

⁸⁶ Диброва Е.И. Современный русский язык: Теория. Анализ языковых единиц: в 2 ч. Ч. 1. : Фонетика и орфоэпия. Графика и орфография. Лексикология. Фразеология. Лексикография. Морфемика. Словообразование. М., 2001. С. 303.

⁸⁷ Денисов П.Н. Лексика русского языка и принципы её описания. М., 1993. С. 192.

колесовать, забривать).

Терминологичность историзмов заключается в том, что они называют понятия, имеющие культурно-историческое значение и выступают как специальные обозначения. Это приводит к тому, что, с одной стороны, историзмы являются пассивной лексикой, а с другой, – активной лексикой определенных научных дисциплин (истории, социологии, этнографии и др.), то есть функционально ограниченной лексикой активного словаря, что доказывает условность отнесения историзмов к пассивной части лексики языка и условность деления лексики вообще (любой) на активную и пассивную. Некоторые историзмы сохраняются в активном словаре в составе идиом, устойчивых выражений: *точить лясы, бить баклуши* и др.

Историзмы, в отличие от прочих устаревших слов, не имеют синонимов в современном русском языке. Это объясняется тем, что устарели сами реалии, для которых эти слова служили наименованиями. Таким образом, при описании далеких времен, воссоздании колорита ушедших эпох историзмы выполняют функцию специальной лексики: выступают как своего рода термины, не имеющие конкурирующих эквивалентов.

Историзмы могут вернуться в активный словарный запас языка при возвращении, актуализации обозначаемых ими реалий, понятий. Так произошло, например, со словами *меценат, мировой судья* и проч.

Историзмы в художественных текстах выполняют: 1) стилистическую функцию – создают исторический колорит; 2) номинативную – называют предметы и явления, характерные для описываемого времени.

Необходимо отметить, что в поэтических и прозаических текстах, историзмы не только передают колорит ушедших эпох, но и стилизуют семантику всего произведения. Историзмы употребляются с определёнными стилистическими целями. В исторических повестях, рассказах – для воссоздания реальной исторической обстановки, речи

героев. Также историзмы могут применяться для создания торжественного стиля, взволнованно-патетической речи: для усиления ораторской напряжённости и гражданского пафоса высказывания. Историзмы также используются писателями как одно из средств создания комического, иронии, сатиры, сарказма.

СПИСОК ИСПОЛЬЗОВАННЫХ ИСТОЧНИКОВ:

1. Василевская, Е.А. Язык и стиль романа А. Толстого «Пётр I» / Е.А. Василевская // Русская речь. – 1974. – № 6. – С. 44–51.
2. Виноградов, В. В. О языке художественной прозы / В. В. Виноградов. – М. : Наука, 1980. – 360 с.
3. Виноградов, В. С. Лексические вопросы перевода художественной прозы / В. С. Виноградов. – М. : Изд-во МГУ, 1978. – 176 с.
4. Гафурова, Г. Некоторые особенности воспроизведения колорита эпохи в художественном произведении / Г. Гафурова // Актуальные проблемы теории художественного перевода. – М. : Сов. писатель, 1967. – С. 28–35.
5. Денисов, П.Н. Лексика русского языка и принципы её описания / П.Н. Денисов. – М. : Наука, 1993. – 432 с.
6. Диброва, Е.И. Современный русский язык: Теория. Анализ языковых единиц: в 2 ч. Ч. 1. : Фонетика и орфоэпия. Графика и орфография. Лексикология. Фразеология. Лексикография. Морфемика. Словообразование / Е.И. Диброва. – М. : СЛОВО, 2001. – С. 300–412.
7. Калинин, А.В. Лексика русского языка / А.В. Калинина. – М. : Наука, 1971. – 222 с.
8. Крысин, Л.П. Лексикология русского языка / Л.Л. Касаткин, Е.В. Клобуков, Л.П. Крысин. – М. : Рус. яз., 2001. – 456 с.
9. Крюкова, А.М. А.Н. Толстой и русская литература: творческая индивидуальность в литературном процессе / А.М. Крюкова. – М. : Наука, 1990. – 257 с.

ПОЭТИКА ЦВЕТА В ЛИРИКЕ М.И.ЦВЕТАЕВОЙ

М.К.НЕКОВА

Бухарский государственный университет

Аннотация: В данной статье исследуются особенности поэтики цвета в лирике М. И. Цветаевой: белый цвет, красный цвет, жёлтый (золотой) цвет, голубой (синий) цвет, зелёный цвет, делается вывод о том, что цветовой аспект играет немаловажную роль в жизни поэтессы и передаёт её душевное состояние.

Ключевые слова: мотив, цвет, цветовая гамма, лирический герой, М. И. Цветаева

Творчество М. И. Цветаевой всегда было предметом пристального внимания исследователей. Поэты и критики, современники М. И. Цветаевой, оценивали её творчество положительно. В. Я. Брюсов похвалил её первые сборники за «жуткую интимность», хотя излишняя «домашность» ему не понравилась. Н. С. Гумилёв о первой книге отозвался, сказав, что в ней «инстинктивно угаданы все важнейшие законы поэзии», а о второй: «Те же темы, те же образы, только бледнее и суше... Стих уже не льётся весело и беззаботно, как прежде; он тянется и обрывается...». Творческое наследие М. И. Цветаевой, очень велико и труднообозримо. Чтобы подтвердить или опровергнуть при помощи примеров приведённые суждения критиков, необходимо быть знакомым с её творчеством достаточно полно [1, с.6].

Первой книгой автора является «Вечерний альбом», который был издан М. И. Цветаевой, когда она ещё училась в гимназии. И первый, кто оставил положительный отзыв об этой книге, был Максимилиан Александрович Кириенко-Волошин.

В сборнике стихотворений «Вечерний альбом» М. И. Цветаева особое внимание уделяла цвету. Мотив цвета в лирике М. И. Цветаевой исследовали С. Ж. Макашева («Лирика и драматургия М. И. Цветаевой

(1907–1920). Становление и эволюция поэтической онтологии)), А. А. Мануилова («Символика цвета в поэзии Марины Цветаевой 1908–1921 годов»), М. Боровикова («Поэтика Марины Цветаевой (лирика 1900–1910 годов)»), А. Саакянц («Марина Цветаева. Жизнь и творчество») и многие другие учёные.

В творчестве Марины Цветаевой цветовая гамма занимает особое место, что не случайно. Достаточно обратить внимание на фамилию поэта, в которой уже сам по себе сокрыт цвет. Цвет стал частью жизнетворчества Марины Цветаевой.

Нами был проведён количественный подсчёт упоминаний цветовых характеристик. В цикле «Вечерний альбом» насчитывается 110 стихотворений, в 41 из которых присутствуют цветовые мотивы. Мы выявили, что наиболее часто употребляются такие цвета, как зелёный, белый, желтый (золотой), голубой (синий) и красный.

К примеру, в стихотворении «Лесное царство» (1909) присутствует сразу два цвета: зелёный и голубой (синий).

*В светлой чаще берез, где просветами
Голубеет сквозь листья вода,
Хорошо обменяться ответами,
Хорошо быть принцессой. О, да!
Наслаждайтесь весенними звонами,
Милый рыцарь, влюбленный, как паж,
И принцесса с глазами зелеными, —
Этот миг, он короткий, но ваш!*

Голубой (синий) цвет как бы опосредует связь между небесным и земным, между Богом и миром «голубой (синий) — это цвет небес, истины, гармонии. Он выражал идею самопожертвования и кротости» [2].

Автор говорит о том, что нет ничего прекрасней на свете, чем миг любви, когда душа находится в гармонии с природой. Всё вокруг цветёт и благоухает, и нужно стараться не упустить это:

*Наслаждайтесь весенними звонами,
Милый рыцарь, влюбленный, как паж,
И принцесса с глазами зелеными, —
Этот миг, он короткий, но ваш!*

Мотив зелёного цвета, о котором говорит лирический герой, дополняет всю сущность пробуждения весны. Как утверждает А. Каменский «зелёный цвет являлся больше «земным», означал жизнь, весну, цветение природы, юность» [2].

Еще в древности было замечено, что цвет воздействует на эмоциональный настрой человека, каждый цвет имеет свой смысл. Вся жизнь человека наполнена цветом. Цвет — это знак, отношение к которому формируется под влиянием множества факторов, и важнейший из них — фактор культурный.

Систематически изучать цвета и их воздействие на человека начали в XX веке. Известный психолог Макс Люшер провел ряд исследований в области цвета, изучая выбор различными людьми оттенков из цветовой гаммы. Он пришел к выводу, что выбор человеком того или иного цвета отражает психологические качества человека.

В стихотворении «Эпитафия» (1909) М. Цветаевой мотив цвета, а конкретно белого, передает душевное состояние лирической героини.

Эпита́фия — греч. надгробная, надмогильная надпись [3]. Лирический герой создаёт образ «светлого» персонажа: «*Он ангелов любил и детский смех*». Основным средством создания художественного мира является портрет, который прорисовывается в строках:

*Он был больной, измученный, незнакомый,
Он ангелов любил и детский смех.*

*Не смял звезды сирени белоснежной,
Хоть и желал Владыку побороть...*

Автор передает нам состояние души лирического героя, который нашел своё место в потустороннем мире и нашёл своего Ангела, который будет оберегать его. В данном произведении белый цвет ассоциируется с вышей духовностью, ангелами и святыми, воплощением духовной чистоты:

*Во всех грехах он был — ребёнок нежный,
И потому — прости ему, Господь!*

В стихотворении «Каток растаял» присутствует желтый цвет: «*Пусть в желтых лютиках пригорок!*». Гёте утверждал в своей концепции цвета «желтый цвет является цветом лёгким, теплым, он вызывает у человека положительные эмоции, ассоциируется у него с радостью и весельем», что противопоставляется внутреннему миру лирической героини. В данном стихотворении мотив желтого цвета трактуется как «разлука, душевная неуравновешенность» [5]:

*— Душе капризной странно дорог
Как сон растаявший каток...».*

Таким образом, поэтика цвета лирических произведений М. И. Цветаевой разнообразна. Мы выявили, что основную роль в сборнике стихотворений «Вечерний альбом» играют такие цвета, как зелёный, красный, голубой (синий), желтый (золотой) и белый. Все эти цвета так или иначе отражают состояние души поэтессы.

Характеристика того или иного цвета помогает читателю понять, какие события переживала поэтесса, глубже раскрыть содержание её произведений.

Литература:

1. Цветаева, М. Избранное [Текст] / М.Цветаева — Смоленск: Русичи, 2008. — С. 3–6.

2. Каменский, А. Цвета и их значения в Православной Церкви [Электронный ресурс] / А. Каменский. — Режим доступа: (kamensky.ru›very_intrest/)
3. Даль, В. Толковый словарь [Электронный ресурс] / В. Даль. — Режим доступа: slovardalya.ru
4. Юрьев, Ф. И. Слово о цвете, о музыке цвета и о цветовой музыке слова. Том второй «Гармония сфер» [Электронный ресурс] / Ф. И. Юрьев. — Режим доступа: medved.kiev.ua›florian_yuryev/index.htm
5. Гёте, И. В. К теории цвета [Электронный ресурс] / И. В. Гёте. — Режим доступа: ias.kiev.ua›

РЕЦЕПЦИЯ РУССКИХ КУЛЬТУРНО-ИСТОРИЧЕСКИХ КОДОВ В РОМАНЕ А. БИТОВА «ПУШКИНСКИЙ ДОМ».

М.Ж. Нуридинова

Магистр 1-курса филологического факультета

Аннотация: Центральная тема статьи — стоящая перед автором «Пушкинского Дома» проблема настоящего времени, рассмотренная в тесной связи с проблемой создания текста и характером отношений «автор — герой». Сопоставительным фоном служит роман Набокова «Приглашение на казнь», где сходные проблемы решаются в тексте героя.

Ключевые слова: Битов; Набоков; настоящее время; автор-герой.

Текст «Пушкинского Дома» задан как неоднократно возобновляемая попытка написать роман. Появляющееся в каждом разделе название одной из главок — «Версия и вариант» — могло бы служить подзаголовком всего романа и даже всего творчества Битова, который постоянно перекомпановывает собственные тексты, как будто отказываясь от самой идеи их единственной формы, в которой слово окончательно совпадает со своим предметом.

Стоявшая перед героем Набокова проблема экзистенциального одиночества стоит и перед Битовым — но в весьма парадоксальном смысле. В недавнем интервью он сказал: «Человек — Космос, он должен быть частицей всего. Вот тогда это маленькое ничтожное существо становится в какие-то секунды всем». Эта картина не предполагает Других: «Есть только твой опыт, только твои собственные усилия и твои собственные постижения». Человек поставлен один на один с Космосом и призван опознать в нем себя.

Во всем своем творчестве Битов предстает как человек, который пытается как-то сориентироваться в мироздании, не имея никаких готовых ключей и подсказок или имея их слишком много. Как библейскому Адаму, ему «нехорошо быть одному», но с этой главной своей задачей он оставлен один на один.

Экзистенциальное одиночество сознания, открытого миру, — такова его исходная авторская позиция, и разделить это одиночество не дано никому. Пробиваясь к подлинности, к «истине» набоковский Цициннат разрушает окружающий его бутафорский мир. Поколению Битова скорее требовалось выстроить внутри государственных декораций свой защищенный и пригодный для жизни космос культуры, некий микрокосм с достаточно условным его подобием макрокосму. Творением такого микрокосма и занят автор «Пушкинского Дома». А если учесть, что для Битова есть только его опыт, только его постижения — становится понятно, что, когда автор начинает творить героев, у него есть единственная возможность — творить их из самого себя, пытаясь отделить от себя одну ипостась за другой и находя для них пространство бытия в том космосе русской культуры, которым и ограничена, и предоставлена свобода авторского волеизъявления.

Роман Битова, насыщенный интертекстуальными связями, принято считать отправной точкой русского постмодернизма. Сам Битов, впрочем,

шутит, что первым русским постмодернистским текстом был еще «Евгений Онегин». И не случайно имя Пушкина появляется в заглавии битовского романа. В шутке Битова обнаружится доля истины, если вслед за Ю. Н. Чумаковым увидеть сюжет «Онегина» в том, что некий автор пишет некий текст о вымышленных героях на глазах читателя. Такое определение вполне применимо и к сюжету «Пушкинского Дома».

Уже из пролога читателю становится понятно, что предмет здесь — не судьба или личность героя и не его сюжет, но нечто другое. Сюжет героя известен нам уже с третьей страницы — герой умер. Но если герой мертв, значит, его кто-то убил. А если к тому же не сказано, кто его убил, значит, единственный, кто мог его убить, — автор.

Герой становится жертвой авторской воли, роман — полем для некоего эксперимента, который ставит Битов. Но какова цель этого эксперимента, читателю еще только предстоит выяснить. «В жизни Льва Одоевцева из тех самых Одоевцевых не случилось особых потрясений — она в основном протекала. Образно говоря, нить его жизни мерно струилась из чьих-то божественных рук, скользила меж пальцев».

Так начинается первая часть романа под названием «Отцы и дети», в которой автор «выводит» героя из его семейной истории, постепенно проявляя его собственные черты через преломление в его восприятии образов трех других главных действующих лиц этой части. Отец, от которого у него осталась лишь пара ярких воспоминаний.

Дядя Митя — скорее сумма привычек, чем образ. И дед — развенчанный миф. Лева если и соприкасается с ними, то лишь слегка, как бы вскользь, и даже когда это происходит, в самой природе соприкосновения сказывается главная и пока единственная Левина черта, так точно замеченная его дедом: его неспособность видеть мир. По словам деда, у Левы «заранее есть представление о том, что ему должны сказать, и отношение к этому представлению». «Необъясненный мир» приводит его в

панику, которую он принимает «за душевное страдание». Единственный для него выход — «иметь объяснение происшедшему раньше, чем оно произошло, то есть видеть из мира лишь то, что подходит» его «преждевременному объяснению». «Он все время ест завтрашнее, а переваривает вчерашнее». Герой оказывается лишенным собственного настоящего, существующим где-то отдельно от собственной жизни. И автор вправе создать ему любую другую семью — в результате получится тот же Лева, столь же не способный увидеть другого человека. Итак, герой остается не определен, и все, что мы знаем про него, это что он мертв, и значит, ему еще предстоит определиться, ибо смерть предполагает вполне определенную жизнь, но жизнь пока что протекает отдельно от Левы. Ему только предстоит вступить в нее или ей — в него. Герой должен обрести сюжет, сюжет — обрести героя.

Литература в попытке уподобиться жизни имитирует те или иные из ее аспектов, и отбором этих аспектов определяются различные литературные стратегии. Попытавшись в первой части, под сенью тургеневского заглавия, определить героя через внешнее, через его семейное, социальное и историческое бытие, Битов затем, во второй части, названной в честь первого русского психологического романа «Герой нашего времени», рассказывает нам историю Левы такой, какой могла бы она казаться ему самому.

Сцена финального объяснения с Альбиной неуловимо напоминает «Онегина». Она любила его, он ее — нет, а теперь, когда он ее любит, она более не может быть с ним. Как и пушкинские герои, они не совпадают во времени. У них нет общего настоящего, как нет его — собственного — и у самого героя.

Впрочем, как всем известно, в Пушкинском Доме Пушкин никогда не жил. И даже когда Битову удастся обрести здесь «середину контраста», найденную для себя дорогу в настоящее вечности, он указать ее для

другого, живущего в собственном отдельном времени, не может. И его уста остаются так же запечатаны тайной. Страшен приговор, который выносит культуре Битов: «Объясняться не надо — не с кем». Взаимодействие возможно только в прошлом и с прошлым. И даже найдись слова, этот закон преодолевающие, они «о немеют от того, что сумели назвать собою, что — накликали».

Мир битовского романа не ограничивается создаваемым в нем космосом культуры с его двойным, а то и тройным кодированием. Главное усилие автора — стремление к эпицентру тайфуна, «оку бури», к той «середине контраста», где все условное, закодированное становится лишь средством прорыва к настоящему общемировых сил. Для Битова космос культуры вложен в макрокосм, и только утрачивая связи с ним, получает симулятивную природу. Битов занят поиском именно таких связей, обеспечивающих космосу культуры его полнокровное существование. Но ему важна не декларация, призывающая к установлению этих связей, а их труднейшая, почти невозможная реализация средствами писательского слова.

СПИСОК ИСПОЛЬЗОВАННЫХ ИСТОЧНИКОВ:

1. Битов А. Г. Для чего время? Чтоб его тратить // Российская газета. 2017. № 7279 (113), 25 мая (Интервью М. Смирновой).
2. Бочаров С. Г. Ахиллес и черепаха: Автор и герой в литературном мире Андрея Битова // Новый мир. 2008. № 2. С. 168–177.
3. Карабчиевский Ю. Точка боли: О романе Андрея Битова «Пушкинский Дом» // Новый мир. 1993. № 10. С. 218–234.
4. Курицын В. Великие мифы и скромные деконструкции // Октябрь. 1996. № 8. С. 171–187.
5. Липовецкий М. Разгром музея: «Пушкинский Дом» Андрея Битова // Новое литературное обозрение. 1995. № 11. С. 230–245.

6. Мораньяк Н. (Авто)тематизация как форма осуществления текста-кода и экспериментальные жанры // Автоинтерпретация: Сб. ст. / Под ред. А. Б. Муратова и Л. А. Иезуитовой. СПб., 1998. С. 176–186.
7. Набоков В. Приглашение на казнь // Набоков В. Собр. соч. русского периода: В 5 т. СПб., 2000. Т. 4. С. 44–187.
8. Смирнова М. В. Текст-трансформер Андрея Битова, или «кубик-рубик» одного сюжета // Русская литература. 2011. № 1. С. 224–237.

КОЛОРАТИВНАЯ ЛЕКИСКА В ЛИРИКЕ А. ФЕТА

Д.А. Муродова

Магистрант 1 курса фил. Факультета Бух.ГУ

Аннотация: Статья посвящается изучению колоративной лексики в лирике А.Фета, которая является центральной при изучении между цветом и происхождением цветового символа его содержанием, отношением к тем или иным явлениям и событиям в русском языкознании.

Ключевые слова: Цветовая символика, индивидуальность, «Языковые метафоры», колоративность.

Чтобы понять специфику индивидуального стиля автора, нужно в полной мере обладать информацией о языковых ресурсах, находящихся в его личном «лингвистическом багаже». Проблема соотношения и взаимообусловленности идиолекта и идиостиля писателя не нова. Колоративность в лирике А.Фета представлена во всем объеме в виде писательского лексикона и является той объективной базой с опорой, на которую должна осуществляться лингвопоэтическая интерпретация особенностей его творчества. Можно выделить три основных типа цветовой символики А.Фета:

Цвет сам по себе (т.е. изолированно от других цветов и форм), отличающийся многозначностью и противоречивостью.

Цветовое сочетание ,содержащее два и большее число цветов, составляющих символическое целое , смысл которого не сводится к сумме значений отдельно взятых цветов.

Соединение цвета и формы. Символика цветных форм, причём, как абстрактных геометрических фигур (круг, квадрат, треугольник), так и конкретных физических предметов, например, символика цвета окружающих предметов.

Кроме наглядно-чувственных, визуальных форм цветового символа, существуют и языковые, речевые – «цветовые метафоры». Они широко используются в бытовой и литературной речи, и стали неотъемлемым компонентом современных языков, причём многие из них возникли сравнительно недавно (например: «синий чулок») [2, с.11].

Афанасий Афанасьевич Фет относился к числу тех русских поэтов, которые обладали своей индивидуальной творческой манерой и своеобразной эстетической системой лексики. Например в стихотворении « Соловей и Роза», чтобы передать колоративность А. Фет использует единичные лешкемы, которые позднее, в связи с редактурой стиха, не попадают в его поэтический словник: (Кустарник и Серая птичка), (Однажды сияющий ангел), (Краснея и млея сквозь слёзы), (Туманный внимательный зрачок), (Для певца золотая пора), (Ей в румяное сердце оне). [1, с.57]. Список колоративной лексики А.Фета можно продолжить: бриллиантовый, серый, пурпурный, румяный и т.д. [4, с.63].

Сочетания сло и цвета в поэзии А.Фета многозначны и многозвучны, многие слова показывают сочетание правильно выбранного цвета в стихотворении поэта , например: (светлая грусть), (лазурным пламенем), (персты румяные, бледнея, подлинеют), (золотая гроздия) . [3, с.47].

Словообразовательный аспект в поэзии А. Фета включает анализ специфики лексического значения у цветowych прилагательных, их

морфемной структуры, морфемной структуры имён прилагательных, семантико- словообразовательных особенностей, субстантивных и глагольных цветообозначений.

Изучение цветообозначений при когнитивном рассмотрении раскрывают языковую картину автора, которая является общим результатом лингвокогнитивной деятельности социума (в частности русского). Основными категориями в когнитивном исследовании колоративной лексики А.Фета, являются понятия языковой картины мира и цвета-прототипа. [5, с. 92]. Например: (выводит ночь блестящей за другою), (блестящей колыханье), (и яркий белый свет начнёт в глазах мелькать), (в белом ты чинно сидишь), светит в лазурных очах), (златоволосый, как ты), (твой пояс цветной), (ты срнил диадему с румяной головки), (цвет изумительный, точно бронзы слиянье), (ржи колос слегка золотой), (вокруг белый порхал мотылек), (светлый мир унесла) . [5, с.104].

Здесь неслучайно приходится говорить о безглагольности А. Фета в лирике. У Фета можно встретить большое количество имен прилагательных мотивирующих цвет, также время вечности и время бытия, время вневременности и время пути. Тонкая дифференциация меняет и общую оценку всей ситуации. Высветить для себя нужное, в зависимости от контекста истории, и будет важным условием рецепции фетовского наследия. Хотя и не встречается у поэта времени буквально исторического вероятно, оно трудно постижимо как для автора, так и для читателя, но ощущение мифологической архаики, полюса архетипа, сиюминутного/ частного все же испытывается благодаря, « предметному миру, который выступает у Фета в весьма своеобразной роли». [6, с. 175].

В статье мы постарались дать разностороннюю характеристику понятия колоративной лексики в « языковой картине мира»; предприняли попытку выяснить, каким образом посредством цвета отображаются

лингвоспецифические особенности « слова» в лирике А.Фета; выявили специфические черты устройства цветовой лексики.

Библиографический список:

1. Капнина, Г.И. Концепт «цвет» в языковой картине мира /Г.И. Капнина, И.Б.
2. Коротяева. – Текст: непосредственный // Филология и лингвистика. – 2016. - №1(3).
3. Маймин. Е. А. Афанасий Афанасьевич Фет: книга для учащихся. М.,1989.
4. Фет А.А. Собрание сочинений и писем. Стихотворения и поэмы 1837 – 1863. СПб., 2002.
5. <https://moLuch.ru/th/6/archive/23/506/>

АКТУАЛЬНЫЕ ПОДХОДЫ К ОБУЧЕНИЮ СОВРЕМЕННОМУ РУССКОМУ ЯЗЫКУ

А. К. Мусаева

Бухарский государственный университет

Аннотация: В статье русский язык представлен как один из мировых языков. Кроме того, проанализированы актуальные проблемы этого языка с точки зрения обучения.

Ключевые слова: русский язык, стандартная форма, функциональный подход, коммуникативный принцип, описательный принцип, сравнительный принцип, лингвокультурологический подход.

Русский язык – самый распространенный родной язык в Европе и в Евразии. Это самый распространенный из славянских языков, на нем говорят более 258 миллионов человек по всему миру.

Русский является седьмым по распространенности языком в мире по количеству носителей языка и восьмым по распространенности языком в мире по общему количеству носителей. Этот

язык является одним из шести официальных языков Организации Объединенных Наций.

Нынешняя стандартная форма русского языка обычно считается современным русским литературным языком. Он возник в начале 18-го века в результате модернизационных реформ российского государства при Петре Великом и развился из московского (среднерусского) диалектного субстрата под влиянием некоторых канцелярских русских языков прошлого века.

В марте 2013 года было объявлено, что русский язык стал вторым по популярности языком в Интернете после английского.

Основными лингвистическими принципами обучения русскому языку являются функциональные, коммуникативные, сравнительно-типологические и лингвокультурные. *Функциональный подход* предусматривает выявление особенностей функционирования языковых единиц в различных сферах социальной жизни.

Коммуникативный принцип предполагает, что овладение русским языком как средством общения возникает в процессе речевой практики, максимально приближенной к процессу коммуникации на русском языке. Выявление сходства и различия между языками, межъязыковое сравнение способствует установлению возможных областей грамматического и лексического вмешательства.

Лингвокультурологический принцип предусматривает осознание языка как культурного феномена и связано с умением определять национально-культурную составляющую языковых единиц – слова, фразеологические сочетания, грамматические категории, текст.

Сравнительно-типологический принцип – это принцип, с помощью которого универсальные типы конвергенции и расхождения языков дают ощутимые результаты в практике обучения языкам.

Особый культурный подход применяется к изучению произведений искусства, к преподаванию русской литературы в полиэтническом

регионе. В последнее время в мировой практике появляются новые направления педагогики и методики обучения языкам (аксиологический, деятельностный и др.), что предопределяет новые объекты и методы исследования, полипарадигмальный подход к ним.

В настоящее время в теоретической лингвистике и лингводидактике ведущая роль принадлежит функциональному подходу, ориентации на функциональную теорию, связанную с изучением различных сфер проявления языка, в частности, определения функций языка как средства общения. (А.В. Бондарко, М.В. Всеволодова, Г.А. Золотова и др.).

Современные школьные и университетские программы по большей части учитывают культурный подход к изучению русского языка и литературы и рекомендуют учителям изучать эти предметы как часть искусства и человеческой культуры. Методология, использованная в таких случаях, является сложной и интегративной, включающей общенаучные и частные методы: описательный, сравнительный, лингвокультурологический (языковая культура), а также когнитивный и междисциплинарный подходы к анализу современных проблем русского языка и литературы в поликультурном пространстве.

В задачи преподавания русского языка и литературы на национальном отделении вуза должны входить:

- формирование лингвистических компетенций (владение фонетическими, лексико-грамматическими, стилистическими ресурсами русского языка и умение использовать их в речевой практике);
- лингвистическая компетентность;
- коммуникативная компетенция (совершенствование коммуникативных навыков);
- лингвокультурологические компетенции (знание языка как феномена культуры, понимание национальной специфики, умение определять этнокультурную составляющую значения языковых единиц);

- литературная компетенция (навыки анализа литературного произведения).

Такие лингвистические и методологические принципы, как функциональный, коммуникативный, сравнительно-типологический, лингвокультурологический являются основополагающими в практике преподавания русского языка двуязычным учащимся.

Когнитивный подход продуктивно используется в сравнительном обучении. Необходимость выявить существенные характеристики предложений с учетом их коммуникативных возможностей, области реализации, разной степени вариативности, анализ их текстовых проявлений ярко отражается в синтаксисе. Опыт функционального анализа языковых единиц, накопленный в языкознании последних десятилетий, позволяет поставить вопрос об особенностях функциональной грамматики для нерусских. Необходимым звеном в создании такой грамматики является функционально-семантическое изучение лексической системы русского языка. Основу языкового познания мира составляют функционально-семантические слои лексики, которые определенным образом преломляются в функционирующей языковой системе. Новый подход позволяет создавать идеографические словари, разработанные на когнитивной основе (Сакаева, 2017; Ишмуратова 2016).

Усвоение русского языка предполагает сопоставление картин мира родного и изучаемого языков. Знакомясь с русской классической литературой, иностранные студенты сталкиваются с определенными трудностями: не только особенностями описываемой эпохи и ее признаками, но и устаревшими словами и значениями, которые трудно понять. Особое внимание при анализе произведений русских писателей следует уделить выявлению мифопоэтических контекстов, в которых отражается национальное самосознание народа.

Таким образом, актуальными подходами к обучению современному русскому языку в настоящее время являются функциональный, коммуникативный, когнитивный, сравнительно-типологический, лингвокультурологический, обеспечивающие полипарадигмальную составляющую учебного процесса.

ЛИТЕРАТУРА

1. Антонова В.Е., Глушкова М.М. и др. Типовой тест по русскому языку как иностранному языку. Естественнонаучная специальность. Первый сертификационный уровень. – М., 2001. – 104 с.
2. Юсупова З. Ф. Диалог культур преподавания русского языка как иностранного. Подходы и решения // INTERNATIONAL ФОРУМ ПО ОБРАЗОВАНИЮ ПРЕПОДАВАТЕЛЕЙ. – Том 12. – М., 2016. – С.203-207.
3. Рахимова Д.И., Юсупова З.Ф. Языковая подготовка трудовых мигрантов: Методические рекомендации для учителей // Язык и литература.– Том 7. – М., 2016. – С.314-317.
4. Сафонова С.Г., Лукоянова Ю.К. Обучение речевому этикету в процессе изучения русского языка как // Методы обучения языку (MJLTM). – Спецвыпуск (декабрь 2018 г.).
5. . Нуруллина Г.М., Усманова Л.А., Рахимова Д.И. Использование технологий в модерации на уроках русского языка. Познавательная активность // Европейские труды по социальным и поведенческим наукам (ЕрSBS). – Т. XII. – Казань, 2012, С. 173–179.

5A120102 - Lingvistika: Fransuz tili

**FRANSUZ TILINI O'QITISHDA FRAZEOLOGIK BIRLIKLAR VA
ULARNING TURLARI IFODASI.**

O.I. Adizova¹, Sh.D. Xolova²

f.f.f.d, Buxdu dotsenti¹

BuxDU 1-bosqich magistranti²

Annotatsiya: Ushbu maqolada tilshunoslikda frazeologiyaning o'ri haqida so'z ketadi. Frazeologik birliklarning ayrim turlariga ta'rif berilgan, ularni asoslovchi misollar keltirilgan, frazeologiyada ko'p qo'llaniladigan terminlar haqida ma'lumot berilgan. Shuningdek, fransuz tili darslarida til o'rganuvchilarga ibora va tug'un birikmalarni o'rgatish bo'yicha takliflar berilgan.

Kalit so'zlar: frazeologik birlik, ibora, birikma, ko'nikma, komponent, o'xshatish, ma'no, termin, sinonim.

Abstract: This article discusses the role of phraseology in linguistics. Some types of phraseological units are described, examples are given to justify them, and information on terms commonly used in phraseology is given. French language classes also offer language learners suggestions on how to teach phrases and conjunctions.

Keywords: phraseological unit, phrase, compound, skill, component, analogy, meaning, term, synonym.

Аннотация: В статье обсуждается роль фразеологии в лингвистике. Описываются некоторые типы фразеологизмов, приводятся примеры для их обоснования и дается информация о терминах, обычно используемых во фразеологии. Уроки французского языка также предлагают учащимся советы о том, как учить фразы и союзы.

Ключевые слова: фразеологизм, фраза, соединение, навык, компонент, аналогия, значение, термин, синоним.

Frazeologik birliklar tilning ifoda vositasini boyitishga, unga ta'sirchanlik berishga xizmat qiladi. Boshqa tillardagi kabi, fransuz tilida ham nutq jarayonida shakllanmay, balki tayyor holda qo'llanadigan so'z birikmalari, ya'ni frazeologizmlar ham anchagina miqdorni tashkil etadi. Frazeologik birliklar turlari qamroviga ikki yoki undan ortiq so'zlarning minimal ahamiyatli birikishga ega bo'lganlaridan tortib, yuqori darajadagi bo'g'lanishni o'zida aks ettiruvchi birikmalar kiradi. Birikish darajasi frazeologik birliklar ayrim turlari doirasida turlicha ekanligi ularni farqlashda qiyinchilik tug'diradi.

O'quvchi va talabalarning fransuz tilidagi nutqiy ko'nikmalarini o'stirishda ularni frazeologiya dunyosiga olib kirish ham samarali, ham maroqli jarayondir. Til o'rganuvchilar frazeologik birliklarning xilma-xil turlari bilan tanishar ekanlar, ular iboralar, ko'chma ma'noli so'zlar, maqol va matallar, idiomalar vositasida go'zal farang zabonining rang-barang va bo'yoqdorligini o'zlarida kashf etadilar. Fransuz tilidagi frazeologik birliklar turlarini mashg'ulotlarda o'rgatishda ustozdan chuqur bilim va yuksak pedagogic mahorat talab etiladi.

La collocation – so'zlarning minimal birikish darajasidagi frazeologik birliklardir. Ular ham so'zlashuv tilida, ham kasbiy mutaxassisliklarga xos nutqda tez-tez uchrab turadi. Kollokatsiya o'z o'zagi, kollokativ asosiga ega, u ko'pincha ot yoki fe'l, ba'zida sifat yoki ravish bilan ifodalanadi. O'zak so'z o'ziga kollokativ qismini shakllantiradigan ayrim “hamrohlarini tanlaydi”. Masalan, *la fin – oxiri, tugashi, intiho* so'zi o'zak sifatida qabul qilinganda, quyidagicha kollokativ birikmalarga duch kelishimiz mumkin:

fin courant —ushbu oy oxirida, *d'ici la fin de l'année* — yil oxirigacha, *avoir des fins de mois difficiles* — qiyinchilik bilan yakunlamaoq, *arrondir ses fins de mois* – keyingi oylikkacha amllab yetib olmoq, *boucler ses fins de mois, mettre fin à qch* — nihoyasiga yetkazmoq, *prendre fin* — tugamoq, nihoyalanmoq, *toucher (tirer) à sa fin, être sur sa fin, tenir à la fin* — tugab bormoq, *mener à fin* — tugatmoq, *mener à bonne fin* — yaxshi yakunga

yetkazmoq, muvaffaqiyatli yakunlamoq, *à la fin* — nihoyat, *à la fin des fins* — oxir-oqibat...

Fransuz tili darslarida o'qituvchi tomonidan berilgan o'zak so'zlar ishtirokida til o'rganuvchilar *collocation* bo'yicha misollar keltirishlari mumkin bo'ladi. Masalan, **la garde** : être sous la garde de qn , prendre garde de, prendre sous sa garde, mettre en garde, tenir (mettre) sous bonne garde, de (bonne) garde, (droit de) garde, garde à vue, garde juridique, faire bonne garde...

Expressions phraséologiques. Yuqoridagi misollar bilan taqqoslaganda, yanada turg'unroq semantik birikmalar ham mavjud bo'lib, ularda komponentlardan biri o'z ma'nosida, boshqasi esa ko'chma ma'noda ishlatiladi. Masalan, « *or blanc* » birikmasida rang bildiruvchi sifat bo'lgan **blanc** so'zi **or** bilan birikib, birgalikga yagona ma'no (le coton)ni o'zida ifoda etgan. Bu kabi iboralarga o'xshatishlar (comparaisons)ni ham kiritish mumkin, unda taqqoslanuvchi so'z o'z ma'nosida ishlatilganligini ko'rish mumkin. Masalan:

Chauve comme un œuf – tuxumdek kal, *trembler comme une feuille* – yaproqdek titramoq, *maigre comme un clou* – mixdek ozg'in, *fort comme un bœuf* – buqadek kuchli, *têtu comme une mule* – xachirdek qaysar, *bavard comme une pie* – zag'chadek vaysaqi,...

Darslarda “*Associez les parties convenables*”, « *Trouvez la suite de la comparaison* », « *Donnez la définition à l'expression* », « *Remplacez les mots comparés par d'autres* » , « *Devinez les synonymes/antonymes des composants* » kabi shartli mashqlar bajarilishi mavzuni samarali o'zlashtirilishiga olib keladi.

Expressions idiomatiques (idiomatik ibora). Ushbu frazeologik birlik mutlaqo kompozitsion bo'lmagan ma'noga ega, yuqorida tilga olingan *collocation* va *expression phraséologique* terminlaridan ham yuqoriroq turg'unlik darajasi bilan ajralib turadi. Uning tarkibiy elementlaridan birortasi sinonim yoki boshqa so'z bilan almashtirilishi mumkin emas. Masalan :

ventre à terre = très rapidement, *prendre la mouche* = se vexer, se sentir offensé par quelque chose, *lever le coude* = boire de l'alcool, *mettre sur pied* =

organiser quelque chose, *un gros bonnet* = une personne importante, *péter les plombs* = s'énerver...

Mashg'ulotlarda idiomatik iboralar yaxshi o'zlashtirilishi uchun situation jumlar, dialoglar tuzish, iboralarga fransuz tilida ta'rif (définition) berish kabi topshiriqlar orqali erishish mumkin.

Locution – so'z birikmasi. Bu nisbatan yuqori darajadagi semantik, leksik va morfosintaktik birikishni o'zida ifoda etadigan frazeologik birlikdir. So'z birikmalari o'z (*non figurée*) va ko'chma (*figurée*) ma'noli bo'ladi. Ushbu nuqtai nazardan locution ayrim so'z turkumiga xos bitta so'zga tenglashtirilishi ham mumkin. Masalan :

en vain – vainement, *à peine* – péniblement, *sans doute* – certainement, *d'habitude* – habituellement, *à part* – séparément, isolé ...

Tilni o'zlashtirishda undagi tasviriy vositalar, ko'chma ma'noli so'zlar, iboralar, maqol va hikmatli so'zlar, bir so'z bilan aytganda, frazeologik birliklarni o'rganish, ular anglatgan ma'no-mazmuni farqlash nihoyatda ahamiyatlidir. Bunda o'quvchi-talabalarga fransuz tilida audio va video lavhalarni tinglab tushunish, ko'proq badiiy adabiyot va matbuot materiallari o'qish, turli izohli va tarjima lug'atlar tavsiya qilinadi. Shuni untutmaslik kerakki, o'rganilgan har bir frazeologik birlik amalda – nutqda bir necha bor qo'llanilishi bilan yaxshi o'zlashtiriladi va xotirada mustahkamlanadi.

Foydalanilgan adabiyotlar ro'yxati :

1. « Dictionnaire français-ouzbek », Institut français d'Études sur l'Asie Centrale, Tachkent, 2008.
2. Jean-Claude ABSCOMBRE & Salah MEJRI, *Le figement linguistique : la parole entravée*, 2011, Paris : Honoré Champion, 41-61. « Phrasèmes dans le dictionnaire ».
3. Mel'čuk « Tout ce que nous voulons savoir sur les phrasèmes, mais... », Observatoire de linguistique Sens-Texte, Université de Montréal.
4. [https://fr.wikipedia.org/w/index.php?title=Phraséologie_\(linguistique\)&oldid=1687530](https://fr.wikipedia.org/w/index.php?title=Phraséologie_(linguistique)&oldid=1687530) 22 .

5. « ABBYY Lingvo 3x » Dictionnaire universel français-russe.

THE CONCEPT OF CRITICAL THINKING IN MODERN PEDAGOGICAL SCIENCE

D.B. Narzullaeva

Bukhara State University Master of Linguistics (French) 1-course

Abstract: The article is devoted to the study of the experience of Russian and foreign researchers in the field of mastering the skills and abilities of critical thinking. Today, the problem of the formation of critical thinking is one of the primary tasks of modern pedagogical science. The article takes into account the need of modern society for individuals who are able to navigate in the modern information space, who are able to analyze and structure information coming from outside.

Key words : Reflection, thought strategies, interpretation and evaluation of information, critical thinking, higher professional education.

The modern world is a dynamically developing system in which each of us occupies a certain place. To be a successful and sought-after representative in our professional and personal life, we need to constantly develop and improve. Without the skills and abilities of critical thinking, it is impossible to do this. A person with well-developed critical thinking raises tough questions and problems, formulating them clearly and clearly; collects and admits relevant information, using abstract ideas to effectively interpret them; comes to reasonable conclusions and decisions, checking them against criteria and standards; thinks openly within alternative systems of thought, recognizing and admitting, as necessary, their assumptions, involvement and practical relevance; communicates effectively with others when making a decision [6]. The formation of skills and abilities of critical thinking occurs constantly, but this process must be given a special role when a person is at the stage of personality formation, the formation of a life position, and the acquisition of

knowledge. All educational organizations currently play an important role in the process of mastering the skills and abilities of critical thinking, and, of course, the university is not the last in this series. It is at the stage of university education, when students move to a new stage of their development, that the ability to think critically is actively formed. According to D. Halpern, "education, designed for the future, should be based on two inseparable principles: the ability to quickly orient themselves in the rapidly growing flow of information and to find the right and the ability to comprehend and comment on information received". One cannot but agree with the above statement, since the modern system of higher education and the entire educational process has undergone significant changes. And if earlier the teacher played the leading role in the classroom, being the source of basic information, the coordinator of students' actions, now, in connection with the transition to the undergraduate system, students are given a lot of freedom of action in choosing teaching aids, searching for information and methods of processing it. And it is in this situation that it is necessary to possess the skills of critical thinking, which implies a "thoughtful attitude to what is happening" [1]. A student who is able to think critically, owns various ways of interpreting and evaluating an information message, is able to highlight contradictions and types of structures present in it, to argue his point of view, relying not only on logic (which is already important), but also on the interlocutor's ideas. Such a student feels confident in working with different types of information, can effectively use a wide variety of resources. At the level of values, a critically thinking student is able to effectively interact with information spaces, fundamentally accepting the multipolarity of the surrounding world, the possibility of coexistence of various points of view within the framework of universal human values. Since the problem of the development of critical thinking is quite relevant in modern psychological and pedagogical science, a number of both foreign and Russian researchers offer their own definitions of critical

thinking. The term "critical thinking" has been known for a long time from the works of such famous psychologists as J. Piaget, J. Bruner, L.S. Vygotsky and others. D. Dewey described critical thinking as "a complex, human-related, content-based network of activities involving the whole person." Another American researcher and educator Robert H. Ennis views critical thinking as "intelligent reflective thinking, focused on deciding what to believe or what to do." A significant contribution to the development of the theory of critical thinking was made by D. Halpern, a famous American psychologist, who published her work "The Psychology of Critical Thinking". In it, D. Halpern gives such an interpretation of critical thinking - this is "the use of cognitive techniques or strategies that increase the likelihood of obtaining the desired end result." This definition characterizes thinking as something that is distinguished by controllability, validity and purposefulness. According to D. Halpern, this is the kind of thinking that "is used when solving problems, formulating conclusions, probabilistic assessment and making decisions. At the same time, the thinker uses skills that are justified and effective for a specific situation and type of problem being solved. Another definition of critical thinking can be found in a group of authors researching this problem. Thus, C. Temple, K. Meredith, J. Steele in their work "How Children Learn: A Set of Basics" write that "thinking critically means being curious and using research methods: asking yourself questions and systematically looking for answers." They suggest that critical thinking works on many levels, is not content with facts, but reveals the causes and consequences of these facts. The authors compare critical thinking to "polite skepticism," which questions facts about conventional wisdom. From these positions, critical thinking means developing a point of view on a specific issue and the ability to defend this point of view with logical arguments. Also, critical thinking involves attention to the opponent's arguments and their logical comprehension. And finally, the authors come to the conclusion that critical thinking "is not a separate skill or skill, but a

combination of many skills." T. Noel-Tsigulskaya offers a different perspective on the definition of critical thinking. It goes from the opposite and defines what critical thinking is not. "It doesn't mean critical, flaw-seeking, or negative." According to this researcher, it is necessary not only to expose mistakes and doubt, but also to create new ideas, to be productive, to look for an explanation of the incomprehensible. First of all, the author points to the independence of critical thinking. This characteristic means the individual nature of critical thinking, while indicating that "critical thinking does not have to be completely original: we have the right to accept the idea or belief of another person as our own."

Summing up the above, we came to the conclusion that modern researchers in the field of methods for the development of critical thinking, both in the West (D. Halpern , K. Meredith , D. Steele , C. Temple, S. Walter , etc.), and in Russia (M.V. Klarin, S.I. Zair-Bek, I.O. Zagashev , I.V. Mushtavinskaya , etc.) Critical thinking is understood as a set of qualities and skills that determine a high level of research culture of a student and teacher.

Literature

1. Belogradova V.P., Kuzminykh O.Yu. Towards Critical Thinking Through Critical Writing // Problems of Romance and Germanic Philology, Philosophy and Methods of Teaching Foreign Languages: Sat. scientific papers. - Perm: PSPU. - 2004. - P. 98–105
2. Bryushinkin V.N. Critical thinking and argumentation // Critical thinking, logic, argumentation / Ed. V.N. Bryushinkin , V.I. Markin. Kaliningrad: Publishing house Kaliningr . state . un-ta, 2003. - pp. 29–34
3. Zagashev IO New pedagogical technologies in the school library: educational technology for the development of critical thinking by means of reading and writing. [Electronic resource] - URL: <http://lib.1september.ru/2003/16/1> (date of treatment 10/12/2014).

4. Clarin M.V. Innovation in global pedagogy: learning through research, play and discussion. (Analysis of foreign experience). — Riga: SPC “Experiment”, 1995. - 176 p .
5. Cluster D. What is critical thinking. - M .: TsGL, 2005.
6. Merzlyakova T.Yu. Critical thinking. What is it? - Access mode: URL: <http://festival.1september.ru/articles/415219>.

QUELQUES PROPOS SUR LES PROVERBES

N.N. Abdullayeva

Buxoro davlat universiteti magistranti

Maqollar xususida

Annotatsiya : Ushbu maqolada xalq og'zaki ijodi janri bo'lmish maqolni matal, hikmatli so'z shakllaridan ajratib turadigan va uning o'ziga xos xususiyatlarini mujassam etgan ta'rif berilgan. Shuningdek, maqolada: maqollar leksikaning tarkibiy birligi sifatida mavjud ekanligi va ulardagi leksik elementlarning o'zgarishi ularning ma'no-mazmuniga qay darajada ta'sir ko'rsatishi; ularning mantiqiy statusi, maqollardagi tasviriy vositalar, ularning ijtimoiy, pedagogik, ahloqiy, pragmatik vazifalari, maqollarning yashovchanlik xususiyati xususida ham so'z borgan.

Kalit so'zlar : barqaror shakllar, leksik fond, tarkibiy element, maqollarning realligi, so'zlar simmetriyasi, assonans, maqollarning diskursiv statusi.

Несколько слов о пословицах

Аннотация : В данной статье описывается пословица, являющаяся жанром фольклора, отличая его от поговорок, мудрых изречений и воплощая его отличительные особенности. В статье также обсуждается : существование пословиц как единицы лексики и степень в которой изменения в их лексических элементах влияют на их значения; их

логический статус, социальные, педагогические, моральные, прагматические функции и жизнеспособность пословиц.

Ключевые слова : устойчивые формы, лексический фонд, конститутивное единство, актуализация пословиц, симметрия слов, ассонанс, дискурсивный статус пословиц.

Some reflections about proverbs

Annotation : This article describes a proverb that is a genre of folklore, distinguishing it from proverbs, wise sayings, and embodying its unique features. The article also discusses: the existence of proverbs as a unit of lexis and the extent to which changes in their lexical elements affect their meaning; their logical status, descriptive means in proverbs, their social, pedagogical, moral, pragmatic functions, the viability of proverbs.

Key words : stable forms, lexical stock, constitutive unity, updating of the proverb, symmetry of words, assonance, discursive status.

Il est sans doute certes que le proverbe a toujours bénéficié d'une place particulière dans le discours. En effet, avant même de savoir lire et écrire, l'homme a eu besoin de transmettre ses idées et son savoir à ses descendants. Cependant, il n'y avait que le code oral qui pouvait lui servir à sauvegarder et délivrer d'une génération à l'autre, sa pensée, ses connaissances accumulées et, en un sens, sa culture. De fait, ce code oral devait donc posséder une structure permettant la mémorisation des informations au fil du temps. Raison pour laquelle, il exigeait une concision quant à l'idée et l'usage de la rime au niveau de la forme qui permet de mémoriser plus facilement. C'est pour cela que le proverbe est reconnu par la plupart des linguistes ou des philosophes comme porteur de moralité, de sagesse et d'expérience émanant des anciens. Toutefois, même s'il ne possède pas une forme spécifique, il partage ses caractères avec d'autres formes sentencieuses comme les maximes, les adages, les dictons, etc.

Il est donc nécessaire de donner au proverbe une définition qui réunit tous les caractères qui le distinguent des autres formes proverbiales. Toutefois, la

possibilité de définir le proverbe d'une manière univoque est devenu un sujet ayant fait naître de nombreux débats. Mais nous sommes bien loin d'écrire toutes les définitions du proverbe offertes par les fameux linguistes et pour cette présente thèse nous citons la précision de *Le Petit Robert (1967)* qui définit le proverbe comme : « *Une formule présentant des caractères formels stables, souvent métaphorique ou figurée et exprimant une vérité d'expérience ou un conseil de sagesse pratique et populaire, commun à tout un groupe social* ».

Les proverbes sont préconstruits, ils sont des expressions toutes faites, ils font partie du code de langue et ils appartiennent au stock lexical. On peut regrouper les proverbes en répertoire au format de dictionnaire. Cela prouve que le proverbe appartient à la langue car on peut lister les unités de langues dans les recueils mais il est impossible de faire l'inventaire des unités discursives. Un autre argument concerne la non actualisation des éléments lexicaux, à savoir l'absence de référence actuelle et l'absence de modifications structurelles. Par exemple, dans le proverbe *La barbe ne fait pas l'homme*, *la barbe* et *l'homme* ne réfèrent pas à une personne concrète. Le proverbe *Bon cœur ne peut mentir* n'accepte pas la modification *Mon cœur ne peut mentir*. Le proverbe *Ce que les yeux ne voient pas ne fait pas mal au cœur* ne peut pas être modifié par *Ce que les yeux ne voyaient pas ne faisait pas mal au cœur*. On peut invoquer un argument lié à l'acquisition des proverbes. Les proverbes possèdent formellement l'aspect d'une phrase mais ils doivent être appris en bloc et par cœur. La moitié d'un proverbe n'est plus un proverbe. Cet élément cognitif a son origine dans la perception que le proverbe est une unité constitutive du lexique. Nous ne faisons pas partie des partisans de l'hypothèse selon laquelle le proverbe appartient à la langue. Pour nous, le proverbe appartient bel et bien au discours. Voici nos arguments pour légitimer le statut de l'unité de discours du proverbe.

Le premier argument concerne la manière d'actualisation du proverbe. Le proverbe appartient au discours car il y est né : il porte des marques

d'énonciation. Dans le proverbe, on constate un système d'actualisateurs du nom et du verbe qui sont les déterminants défini, indéfini, possessif et les morphèmes de personne, de temps et d'aspect. Dans le proverbe *La barbe ne fait pas l'homme*, *la barbe* ne renvoie pas à une barbe concrète mais à la barbe avec toutes les propriétés suffisamment et nécessairement pour l'identifier. *L'homme* ne réfère pas à une personne particulière mais à l'homme représentatif de tous les hommes sans penser aux différences individuelles. Le verbe *faire* conjugué au présent de l'indicatif dénote une référence temporelle indéterminée. Ainsi, on ne peut pas dire que les mots *la barbe*, *l'homme* sont non actualisés mais ils actualisent de leur manière. Les proverbes possèdent leur propre mode d'actualisation.

Le deuxième argument est d'ordre rhétorique et pragmatique. Les métaphores et les effets de style qu'on trouve abondamment dans le proverbe sont créés par et dans le discours. Dans le proverbe *Maison sans flamme, corps sans âme*, il s'agit de deux images : *maison sans flamme* et *corps sans âme*. La symétrie des mots : *maison-corps*, *sans-sans*, *flamme-âme* ; la répétition de la préposition *sans*, l'assonance *flamme-âme* permet d'établir expressivement la relation de comparaison entre deux membres du proverbe. Une maison sans flamme manque de vitalité, comme un corps sans âme manque de vivacité. Sans flamme et sans âme, la maison et le corps restent des enveloppes qui manquent de la profondeur qui les rend vivants. Et le message que le proverbe veut transmettre à son utilisateur est qu'il faut prendre soin de la maison et du corps.

Le troisième argument est en faveur d'un statut discursif. Le proverbe est un énoncé autonome et clos. Sur ce point, Anscombe écrit : « *Un proverbe est clos dans la mesure où il peut à lui tout seul faire l'objet d'une énonciation auto-suffisante, i.e. ne requérant pas d'énonciations antérieures et postérieures pour former un discours complet. Et un proverbe est autonome dans la mesure où il ne lui est pas assigné de place fixe dans les discours dans lesquels il apparaît* » (2000). L'énoncé proverbial implique un énonciateur qui dans sa

propre voix faire entendre la voix d'un autre qui est posé comme responsable de l'énoncé. L'autre est la Sagesse des Nations. Elle constitue le savoir-parler, le bien-dire, diffusé par une figure de pensée dominante, une culture du discours.

Ce qui vient d'être dit suffit pour caractériser le proverbe comme unité de discours mais pas de langue. Et le proverbe constitue un genre de discours dans l'océan des genres du discours.

Les différentes fonctions du proverbe :

La fonction essentielle du proverbe est pédagogique, il propose un apprentissage qui est : « Le produit de l'application systématique d'un petit nombre de principes pratiquement cohérents et il livre la raison de toutes les séries sensibles qui sera appropriée sous forme d'un principe générateur de pratiques organisées selon la même raison. » Ces principes acquis, permettront de faire un transfert de schèmes que l'habitus applique sur la base d'équivalences, ce qui facilite la substituabilité d'une réaction à une autre, on apprend ainsi à maîtriser par une sorte de généralisation pratique les problèmes d'une même forme pouvant surgir dans des situations nouvelles. L'apprentissage se réalise de deux manières :

1-Par simple familiarisation : l'apprenti acquiert insensiblement et inconsciemment les principes de « l'art de vivre » (comme dans les proverbes).

2-Par des exercices structuraux : tendant à transmettre telle ou telle forme de maîtrise pratique.

Avec leur fonction pédagogique les proverbes éclairent et clarifient le discours. Ils visent à aiguïser la sagesse de l'esprit par le symbolisme des figures et une économie de savoir qui ménage le maître « de la parole » et oblige le « profane » à chercher et surtout à trouver seul les sens implicites.

La fonction sociale : Ils sont le lieu de socialisation nécessaire à l'auto-reproduction et la reconduction des idéaux sociaux. C'est un système de référence caractérisé par une phénoménologie langagière : au fond de chaque mot on assiste à l'analyse de la société. Ils révèlent une certaine éthique, les

déviations et les vices sont dénoncés. Les proverbes instaurent le système des valeurs du groupe.

La fonction moralisatrice : Les proverbes fonctionnent comme une grammaire éthique pour guider les hommes. C'est un instrument moralisateur de régulation sociale. En d'autres termes, leur moral fonctionne l'impact culturel.

Ils éduquent sur les langages de valeurs du groupe : le cercle de l'honneur, de courtoisie, le respect de soi et de l'autre... pour accompagner et aider les membres de la communauté à orienter leur conduite. Le proverbe en tant que « bonne parole » pourrait servir à mettre fin à un conflit et à trancher au nom de la sagesse, l'énonciation du proverbe peut amener l'accusé à se remettre en cause ou à revoir ses idées. Toutes les évocations réelles ou imaginaires des usages ancestraux, les comparaisons ont pour finalité de cultiver la paix, la recherche de conciliation entre les antagonistes. La fonction rhétorique : Le proverbe décore, valorise le propos et par ricochet, l'auteur du propos.

La fonction pragmatique : Il permet de convaincre et d'agir sur l'auditoire.

La fonction didactique : Il permet d'enseigner la tradition.

La fonction cathartique : Une occasion de dire la vérité. Il y a purification et libération de l'âme en permettant le défoulement. - Favorise l'éducation métacognitive : La métacognition est un terme ancien qui se base sur : « Ce qu'on sait, savoir qu'on le sait, ce qu'on ne sait pas, savoir qu'on ne le sait pas : c'est savoir véritablement. »

Il désigne l'activité de l'apprenant qui s'exerce à partir du moment où il n'est plus dans l'action mais dans une réflexion verbalisée ou non. Il améliore l'acquisition des connaissances et le transfert des acquis. C'est la connaissance qu'on a de ses propres processus cognitifs. On peut concevoir la métacognition comme la partie de la connaissance de soi relative à la capacité d'apprendre et à la maîtrise personnelle des connaissances acquises. C'est une dimension collective et récursive de la connaissance. Dans les années 1990, la capacité métacognitive est apparue d'un grand intérêt dans l'efficacité de l'apprentissage

avec le mot d'ordre « apprendre à apprendre ». L'éducation cognitive met l'accent sur l'intégration des connaissances plus que sur leur mémorisation, une consolidation de l'autonomie : passage progressif de mécanismes hétérorégulateurs (ex : un enseignant) à des mécanismes autorégulateurs (dépendent de l'enfant, celui qui apprend).

La vivacité de l'emploi des proverbes :

S'il est question, ici, de confronter des proverbes relatifs à la représentation de l'homme de la société distincte, par exemple, la communauté française de type scripturaire, on est tenté de se demander s'il existe des différences sur le plan de la vitalité et de la pertinence des proverbes entre les différentes communautés : « Si le proverbe chinois est volontiers philosophique, le japonais étonnamment poétique, l'africain évocateur de mythes, on refusera d'y voir la marque d'une infériorité de l'Europe ou de la France médiévales, mais bien celle d'une répartition différente entre parole commune et discours individuel, entre parole transmise, ancestrale, et discours de la nouveauté. »

Les proverbes comme les autres productions collectives de discours (contes, mythes, comptines...) n'existent que par leurs emplois vivants. « Un recueil de proverbes a toujours, en Europe occidentale, une certaine allure nostalgique, il n'en va pas de même dans les sociétés à forte composante rurale (...) encore moins dans les pays d'islam. La vitalité des proverbes arabes et persans est notoire. »

La question qui découle de cet état de fait est si la créativité des proverbes est inhérente à la nature rurale de certaines sociétés, quelle serait la vitalité de leur l'emploi au sein de la société ?

A ce jour, peu d'études, encore moins en linguistique, ont été menées sur l'usage des proverbes. De ce fait, pas de constats concrets sur la réalité de leur reprise. Actuellement, en France, le slogan prime sur l'usage des proverbes. Une réalité due au développement socioéconomique qui justifierait notre intérêt particulier à l'usage des proverbes pour mesurer l'ampleur de leur emploi au

sein de sa société. La relation entre contenu issu de conditions sociales révolues, et l'usage qui doit s'accommoder de conditions actuelles du discours fait le succès ou l'insuccès du proverbe dans une société donnée. Mais ce rapport « Est compliqué par les possibilités inattendues de la rhétorique. Le proverbe est souvent, grâce à la métaphore, ambiguë et doté de plusieurs sens. Il peut être transféré, déformé, repris dans l'ironie, distancié... ».

La rhétorique assure au proverbe sa survie à travers les temps et les générations, vu la diversité d'interprétation qu'il offre. « A juger du contenu des proverbes comme on juge de la valeur d'une pensée de philosophie ou d'une maxime de moraliste, on perd de vue sa nature. A jouer sur sa forme, au contraire, on révèle ses pouvoirs ».

Bibliographie

1. A.Batista. Proverbes, dictons et expressions imagées dans l'enseignement / apprentissage du FLE, dans le secondaire au Cap-Vert, 2008.
2. G.Kleiber. Sur le sens des proverbes. Strasbourg. Persée, 2000.
3. Montreynard F., Dictionnaire de proverbes et dictons, Le Robert, Paris, 1993.
4. J-C.Anscombe. Les proverbes sont-ils des expressions figées ? Cahiers de lexicologie, n°82-1, 2003

MASAL JANRINING RIVOJLANISHIDA FONTEYN IJODINING

O'RNI

F. G'aniyev

BuxDU doktoranti

Annotatsiya : Ushbu maqolada taniqli frantsuz yozuvchisi Jan de La Fonteyn yashagan davrning qisqacha tavsifi berilgan va muallif inson illatlarini ko'rsatib bergan bir qator afsonalari yoritilgan va tahlil qilingan .

Kalit so'zlar: frantsuzcha afsona, ezopiya tili, allegoriya, axloq

Abstract: The article gives a brief description of the period in which the famous French writer Jean de La Fontaine lived. The research paper also analyzes a number of myths presented by the author depicting human deficiencies.

Keywords: French myth, Aesopian language, allegory, morality

Аннотация: В статье рассматривается краткая характеристика эпохи, в которой жил известный французский писатель Жан де Лафонтен и рассматривается ряд басен, где автор показывает человеческие пороки.

Ключевые слова: французская басня, Эзопов язык, аллегория, мораль.

Fransiyalik shoir, yozuvchi, taniqli olim, fransuz akademiyasining a'zosi zosi (1684 yildan) - Jan-de-La Fontaine - 1621 yil 8-iyulda Shampän, Chateau-Thierryda tug'ilgan. La Fonteynning masal janridagi asarlari ko'proq shuhrat qozongan. "She'riy ertak va hikoyalar" (1—5-kitoblar, 1665—85), "Masallar" (1 - 12-kitoblar, 1668—94) to'plamlarida o'tkir hajvchi, yirik mutafakkir, adabiyotda Uyg'onish davri an'alarining davomchisi sifatida maydonga chikdi. Uning antik davr, Yevropa hamda Sharq adabiyoti ("Kalila va Dimna" va boshqalar), shuningdek, xalq donishmandligidan ruhlanib yaratgan masallari zamonaviyligi, o'tkir hajvi, tavsiflarning yorqinligi bilan jahon satirik adabiyoti xazinasini boyitdi. O'zbek va rus masalchiligi rivojida ham La Fonteyn ijodining muhim o'rni bor. "Kosib va do'kondor" masali 1984 da o'zbek tiliga tarjima qilingan.

U o'zining ertak ijodini Ezopning tarjimalari bilan boshladi va Yangi vaqtning mashhur fabulistiga aylandi (XVII asr). La Fonteynning ijodiy merosi

boy: she'rlar, she'rlar, ertaklar va hikoyalar she'rda, nasrda), lekin jahon adabiyotida u asosan afsona janrini rivojlantirgan va boyitgan fabulist bo'lib qoldi.

"Ertaklar" to'plami 1664 yilda paydo bo'la boshladi. Birinchi to'plam ikki ertakni o'z ichiga oladi - "Jokonda" (Jokonda) va "Kaltaklangan va mamnun kakuldor"; birinchisi, "G'azablangan Roland" she'rining epizodlaridan biriga asoslanib, qizg'in adabiy tortishuvlarga sabab bo'ldi. Ertaklarning keyingi nashrlari 1665, 1671 va 1674 yillarda nashr etilgan. La Fonteyne o'z syujetlarini "Yuz yangi roman" to'plamidan suratga oldi. La Fonteynning fikricha, janrning eng muhim xususiyati uslubiy va syujetli xilma-xillikda bo'lish edi.

La Fonteynning adabiyot tarixi uchun ahamiyati shundaki, u yangi janrni yaratdi, qadimgi mualliflardan tashqi syujetni oldi (birinchi navbatda, Ezop va Fedrus; bundan tashqari La Fonteyne Panchatantra va ba'zi italyan va lotin Uyg'onish davri mualliflaridan olingan). 1668 yilda mo'tadil nom ostida birinchi oltita afsonaviy kitob paydo bo'ldi: "Fables d'Esop, mises en vers par M. de La Fonteyne" (Fables d'Esop, mises en vers par M. de La Fonteyne). Bu mashhur aniqrog'i "Qarg'a va Tulki", Le Corbeau et le Renard) va "Ninachi va Chumoli" (La Cigale et la Fourmi) o'z ichiga olgan birinchi to'plam edi. ...

O'n bitta kitobni o'z ichiga olgan ikkinchi nashr 1678 yilda, uchinchisi, o'n ikkinchi va oxirgi kitob qo'shilgan holda, 1693 yil oxirida nashr etilgan. Dastlabki ikkita kitob ko'proq didaktik xususiyatga ega; qolgan qismida La Fonteyne tobora erkin bo'lib, didaktikani shaxsiy hissiyotlarni etkazish bilan birlashtiradi.

Ammo Jan de La Fonteyn bugun komediyalar va ertaklarning muallifi sifatida tanilmaydi. Ushbu shoirning tarjimai holi zamonaviy odamlarni qiziqtiradi, chunki u yangi adabiy janrni yaratuvchisiga tegishli. Qadimgi muallifdan syujetni olib, u bir qator afsonalar yaratdi, keyinchalik ularni shoirlar boshqa tillarga tarjima qildilar. Ezopning yaratilishini manba sifatida olgan Jan de La Fonteyn "Tulki va uzum" - ertakni yozdi, keyinchalik uni Ivan Krylov rus

tiliga tarjima qildi. Rus shoirining boshqa ko'plab asarlari ham juda iste'dodli bo'lsa-da, ammo baribir frantsuz tilidan tarjima qilingan.

La Fontain asarlari tarkibiga asosiy qism, kirish va tushunchalar kiradi. Masallarning har biri turli xil she'riy shakllarga ega. 17-asrda she'riy shakl hamma tomonidan qabul qilinmagan, shuning uchun ular erkin uslubda yozilgan. Muallif va uning zamondoshlari fikriga ko'ra, erkin she'r tahrirlovchi belgi uchun ko'proq mos bo'lgan. Fabulist Jan de La Fonteyn muallif, vaqti-vaqti bilan, faqat ilhom bilan ijod qilgan deb hisoblashadi. Shunga qaramay, uning ijodiy merosi turli janrlarda yaratilgan asarlarni o'z ichiga oladi. Ular orasida mifologik she'rlar va komediyalar mavjud. Bundan tashqari, Lafonteyn tasviriy janrning asoschisiga aylandi. Uning ijodida lirik operalar ham bor. Biroq, u dunyo adabiyotiga juda kamtarona sarlavha - "La Fonteynning baytlari bilan ko'chirilgan Ezopning ertaklari" nomi bilan kirib keldi. Uning ijodi frantsuz adabiyotining yuksak yutug'idir. Va La Fonteynning badiiy kashfiyotlari boshqa mamlakatlar adabiyotlarida afsona janrining rivojlanishini oldindan belgilab berdi.

Foydalanilgan adabiyotlar ro'yxati:

1. XIX siècle, les grands auteurs français du programme. Anthologie et histoire littéraire. 2009
2. « La Fontaine, en vers et contre tout », de Sylvie Dodeller, Médium, l'école des loisirs, 2017
3. <https://www.ecoledeslettres.fr/articles/rechercher/LaFontaine>
4. <https://www.larousse.fr/dictionnaires/francais>,
5. soobshchenie-o-zhanne-de-lafonten-lafonten-zhan-de---biografiya-fakty-iz.html © muegn.ru

FRANSUZ TILIDA O`TIMSIZ FE`LLAR XUSUSIYATI

Z.S. Saidova

BuxDU magistranti

Annotatsiya: Ushbu maqolada fransuz tilida o'timsiz fe'llar, ularning o'timli fe'llardan farqi va ba'zi o'timsiz fe'llarning o'timli fe'l bo'lib kelishi mumkinligi haqida fikr yuritilgan.

Kalit so'zlar: o'timsiz fe'l, o'timli fe'l, morfologiya, vositali va vositasiz to'ldiruvchi, fe'l kategoriyalari ,ravishdosh, sifatdosh, harakat nomi, zamon.

“Til bilgan – el bilar” deb bejizga aytishmagan xalqimiz. Til o'rganish orqali o'zga millatning sir-asrorlaridan xabardor bo'lasan. Yutuqlaridan namuna, kamchiliklaridan ibrat olasan. “Ko'p tilni bilish – bitta qulfga tushadigan bir nechta kalitga ega bo'lish degan gap” degan edi Volter. Darhaqiqat, XVIII asrda Volter tomonidan aytilgan bu hikmatli chaqiriq go'yo bugungi kun yoshlarining ilmga chanqoqligi, ayniqsa ularning chet tillariga bo'lgan qiziqishlari to'grisida chaqiriqning isbotidir. Albatta har bir zamon o'zining ilmga chanqoq, bilim olishga bo'lgan ishtiyoqmand yoshlariga ega bo'lgan. Bunga X asrda yashab ijod etgan, mashhur qomusiy olim Abu Nasr Forobiy, Ibn Sino, Beruniy kabi olimlar yaqqol dalil misol bo'lishi mumkin. Ba'zi manbalarda keltirilishicha Forobiy 70 dan ortiq tilni bilgan.

Aslini olganda inson ilm olish va til bilish borasida bir nuqtada to'xtab qolishi kerak emas. “Ilmdan bir shu'la dilga tushgan on shunda bilursankim, ilm bepoyon,” – deb bejizga aymagan Firdavsiy. Shuni aytish lozimki, til o'rganishda ko'proq grammatika muhim rol o'ynaydi. Grammatika esa gap markazida bevosita fe'l turishini anglatadi!

Avvalambor fe'l o'zi nima? Predmetning ish-harakatini ifodalaydigan mustaqil so'zlar fe'l so'z turkumi deyiladi. *Courir, danser, sauter, chanter, écrire, lire* fe'llar harakatni ifodalovchi fe'llar sirasiga kiradi. Masalan: *Nous mangeons tous les soirs à 20 heures pile.* (mangeons - harakat fe'li)

Fe'l holat, belgining yuzaga kelishi, o'zgarishi kabi jarayonlarni ham harakat sifatida ifodalaydi. *Etre, devenir, paraître, rester.* Masalan : *Cette maison est vraiment très belle.* (*Etre* – holat fe'li)

Morfologik jihatdan fe`lning bir qancha o`ziga xos xususiyatlari mavjud: o`timli-o`timsiz (kelmoq - o`timsiz, o`qimoq - o`timli), bo`lishli-bo`lishsizlik (bor - borma), zamon (o`qidi, o`qiyapti, o`qimoqchi), mayl (boray, borsa) kabi kategoriyalari, ravishdosh, sifatdosh, harakat nomi kabi shakllari bor.

Bundan tashqari, fe`lda tuslanish sistemasi ham bor. Fe`l gapda asosan kesim vazifasida keladi.

Yuqorida aytib o`tganimizday fe`lning o`ziga xos xususiyatlari mavjud. Bu xususiyatlardan biri fe`lning gapda o`timli yoki o`timsiz fe`l bo`lib kelishi. Ya`ni, fe`lda anglashilgan predmetga (to`ldiruvchi) munosabati fe`ldagi o`timlilik va o`timsizlikni tashkil qiladi.

Xo`sh o`timli fe`lning o`timsiz fe`ldan farqi nimada? Qanday fe`llarga o`timsiz fe`l deb aytamiz va ular gapda o`timli fe`l bo`lib kela oladimi? Harakatning predmetga o`tganligini, ta`sir qilishini bildiradigan fe`llar o`timli fe`llar (verbes transitifs) deyiladi. Ya`ni bunday fe`llar o`zidan keyin to`ldiruvchi qabul qiladi.

J`écris une lettre—Men xat yozyapman .

O`timli fe`llar uch kategoriyaga bo`linadi (harakat yozuv orqali qog'ozga o'tmoqda)!

O`timli fe`llar haqida fransuz tilida shunday ta'rif berilgan : « Les verbes transitifs directs qui se forment avec un COD. Et les verbes transitifs indirects qui se forment avec un COI » - « O`zidan keyin vositasiz to`ldiruvchi qabul qiladigan fe`llar va o`zidan keyin vositali to`ldiruvchi qabul qiladigan fe`llar. »

Fransuz tilida kelishiklar bo`lmaganligi sababli bunday fe`llar o`zidan keyin *à, de, pour, en, vers, par, sur* predloglari bilan ifodalanadi.

Les verbes doublement transitifs qui se forment avec un COD et un COS--- bir vaqtning o`zida ham vositasiz va vositali to`ldiruvchi qabul qiladigan fe`llar

Tolstoï lit le journal. - Verbe transitif, COD

Louise pense à son amoureux. – Verbe transitif, COI

Simon donne une fleur à sa mère. – Verbe transitif, COD – COI.

Biror predmetga bevosita o'tmaydigan harakatni anglatadigan fe'llar o'timsiz fe'llar (verbes intransitifs) deyiladi. Ya'ni o'timsiz fe'llar o'zidan keyin to'ldiruvchi olmaydi.

Il court vite—U tez yuguryapti.

Ils vont - Ular boryaptilar

Fe'lning o'timlilik yoki o'timsizligi ularning gapdagi mazmunidan anglashiladi, ya'ni ba'zi o'timsiz fe'llar gapda o'timli bo'lib ham kelishi mumkin. Bunda albatta ma'no o'zgaradi.

Approcher - o'timsiz fe'l – yaqinlashmoq : *Le printemps approche*

Approcher qch – o'timli fe'l – yaqinlashtirmoq : *Approchez votre chaise.*

Finir - o'timsiz fe'l – tugamoq : *Les cours finissent à trois heures*

Finir qch - o'timli fe'l – tugatmoq : *L'orateur finit son discours*

Adabiyotlar ro'yxati:

1. Mimran, R. et Poisson-Quinton, S. (octobre 2005). *Grammaire Expliquée du français*, 110, 112.
2. Delatour, Y., Jennepin, D., Leon-Dufour, M. et Teyssier, B. *Nouvelle Grammaire du français* (Hachette). (1991)
3. Fouine 18. (Mars, 2007). *Les verbes transitifs et intransitifs* . Recherché et extrait de <http://www.francaisfacile.com>.
4. *Les verbes transitifs et intransitifs – la conjugaison* . fr.(2010, Avril 13). Recherché et extrait de <http://www.la-conjugaison.nouvelobs.com>.

METHODE BIOGRAPHIQUE COMME UN INSTRUMENT D'OBSERVATION DU SOCIAL

O. Adizova¹, Z. Бердиева²

Немис ва француз тиллари кафедраси доценти, PhD¹

Бухоро давлат университети магистранти²

Аннотация: Мақолада тарихий асарларда биографик методнинг ўзига хос хусусиятлари ёритилган. Илмий ижоднинг ўзига хослиги, кимларга қаратилганлик жиҳатлари ва тил хусусиятлари таҳлил этилган.

Таянч сўзлар: бадий образ, адабиётшунос, биографик усул, характер, академик, олим, афсона ва ривоят.

Аннотация: В данной статье освящено биографической метод в понимании исторических произведениях. Анализированы особенности языка и состава исследование.

Ключевые слова: литературный образ, литературовед, биографический метод, характер, ученый, академик, легенда и предание.

Abstract: This article is devoted to the ability in comprehending historical novels. Content and linguistic peculiarities of the reseavch are analyred too.

Key words: literary image, specialist in literature, biographical method, character, academic, scientist, legend and fabl.

Pour le sociologue, le mot « biographique » fait souvent fonction de repoussoir irrévocable, cristallisé sous la forme de l'«illusion biographique». Les réserves pouvant être émises à son encontre condamnent-elles pour autant toute tentative biographique ? Il s'agit de prendre acte de ses limites pour en repenser ses usages. Les observations critiques n'invalident pas toute approche biographique, mais doivent au contraire servir à définir les principes d'une méthode rigoureuse et efficace.

Dans un célèbre article de 1986, Pierre Bourdieu s'attaque à la notion d'histoire de vie. Fondée sur le récit linéaire d'une vie conçue plus ou moins consciemment comme un « développement nécessaire » (Bourdieu, 1986 : 69), cette approche pêcherait par son ambition de vouloir dégager une cohérence, une unité et, en définitive, un sens du devenir biographique d'un individu. L'illusion biographique désigne ainsi les présupposés d'une biographie qui serait son propre moteur, qui trouverait en elle-même le principe de son déroulement. Jean-Claude Passeron voit quant à lui une « utopie » dans les récits qui se

veulent exhaustifs, qui collectionnent les détails et les anecdotes, « se berçant de la certitude que “rien n'est insignifiant” » (Passeron, 1989 : 5) et tirant l'« impression de comprendre » qu'ils produisent des pouvoirs suggestifs de la rhétorique narrative qu'ils déploient.

On ne saurait contester la pertinence de ces remarques. En rappelant que les « événements constitutifs de la vie » (Bourdieu, 1986 : 71) s'inscrivent dans un espace social structuré, en mettant en garde contre l'« illusion de la pan-pertinence du descriptible » (Passeron, 1989 : 6), en insistant sur le rôle crucial du « problème théorique des traits pertinents de la description » (Passeron, 1989 : 5), ces critiques fournissent des pistes précieuses permettant de proposer un outil évitant les écueils de la biographie anecdotisante, hagiographique ou subjectiviste. « Si la critique de l'illusion biographique conduit à la désillusion de la panacée biographique, elle ne remet pourtant pas en cause l'intérêt à rendre compte du devenir biographique. » (Chantegros, Orange, Pégourdie et Rougier, 2012 : 17). Cet « intérêt » s'observe très précisément dans l'analyse du social incorporé.

La compréhension des mécanismes de fabrication sociale des acteurs sociaux représente l'un des enjeux majeurs de la discipline sociologique. Il s'agit de rendre compte précisément des processus biographiques particuliers qui font qu'un individu fait ce qu'il fait, dit ce qu'il dit et pense ce qu'il pense. Il s'agit en d'autres termes de s'interroger sur la genèse de ses catégories de pensée et d'action. Un tel questionnement conduit le chercheur à mettre en œuvre une méthode de type biographique allant plus loin qu'une 'simple' analyse de trajectoire sociale, car elle ne se contente pas de collecter des données sur les propriétés sociales d'un individu (origine sociale, profession, niveau de diplôme, appartenance sexuée, religion, etc.), mais cherche à reconstruire le fil des expériences spécifiques au travers desquelles ces propriétés lui sont advenues. La méthode biographique que nous proposons dans cet article consiste à «problématiser» une vie davantage qu'à en décrire une

succession d'étapes. Concrètement, il s'agit pour le sociologue de retracer l'histoire individuelle de l'acteur afin de mettre au jour les cadres socialisateurs différenciés qu'il a traversés et les marques, sous forme de manières de penser et d'agir, laissées en lui par leur fréquentation. Ces marques sont singulières dans la mesure où elles sont issues d'expériences multiples, vécues simultanément ou successivement par cet individu en particulier. Ce sont elles qui façonnent et donnent forme à son rapport au monde, sont à l'origine de ses visions du monde, et même parfois plus spécifiquement de ses questionnements, tiraillements ou encore préoccupations.

Toutes les expériences vécues ne sont pas équivalentes en termes de conséquences biographiques : le chercheur vise à mettre au jour des éléments qui structurent et orientent en profondeur la vie individuelle considérée. Certes, des événements particulièrement marquants peuvent infléchir le cours d'une trajectoire, reste que c'est la «répétition d'expériences relativement similaires» (Lahire, 2002 : 20) qui produit des propensions relativement stabilisées à être, faire et penser d'une certaine manière. Les dispositions sociales – entendues comme manières régulières et durables de faire, de dire et de penser – se construisent dans la durée et par la répétition. La méthode biographique doit donc rechercher dans le passé d'un individu ce qui semble structurer ses comportements. C'est bien une approche longitudinale qui est ainsi mise en œuvre. Les expériences vécues sont appréhendées dans leur succession et leurs produits comme l'aboutissement de processus. Cette perspective permet de « comprendre comment, à chaque étape de la biographie, les attitudes et comportements sont déterminés par les attitudes et comportements passés et conditionnent à leur tour le champ des possibles à venir. » (Fillieule, 2001 : 201).

L'approche se doit d'être également transversale, l'attention du chercheur devant se porter sur la variété des scènes sociales traversées par l'acteur (famille, école, groupes de pairs, métier, politique, religion, etc.) et sur la pluralité des

instances de socialisation. Comme le souligne en effet la tradition interactionniste, nos formations sociales contemporaines se caractérisent par la multiplicité des mondes sociaux.

Or les expériences vécues par les individus dans les différents univers ne sont pas nécessairement convergentes et cohérentes entre elles. Les effets dispositionnels de ces vies relativement séparées peuvent être hétérogènes, et parfois contradictoires. L'étude des différents cadres de la socialisation permet de ne pas postuler a priori le transfert des dispositions d'une scène sociale à l'autre, mais de suivre leurs effets réels dans les différents microcosmes. Car si dans les sociétés hautement différenciées, la vie sociale d'un même individu se déroule simultanément et successivement dans des univers sociaux distincts, ceux-ci ne sont jamais parfaitement étanches et ce qui est vécu dans l'un, peut avoir des effets conséquents sur ce qui est mis en œuvre dans un autre. De ce fait, il est par exemple nécessaire de se demander comment l'expérience familiale d'un écrivain peut se retraduire dans ses pratiques littéraires ; ou comment sa socialisation intellectuelle peut contribuer à définir ses prises de position politiques.

La méthode biographique s'avère donc être un outil particulièrement heuristique dans le cadre d'une sociologie de la socialisation, c'est-à-dire une sociologie qui se donne pour objet le social à l'état intériorisé, plié, réfracté en l'individu, qui recherche dans son passé des éléments de compréhension du présent de son action.

La littérature:

1. Sainte-Beuve. Au seuil de la modernité. – Paris., 2002 – P.221-236.
2. Sainte-Beuve, *Causeries du lundi*, vol. I, Paris, Garnierfrères, s.d., p. 3.49
Madelénat, *op. cil.*, p. 58.50 *Ibid.* , p. 170.13
3. Antoine Compagnon, *Le démon de la théorie*, Paris, Seuil, coll.

4. « Points/Essais », 1998,p. 53.
5. Adizova O. —World literature and biographical method. ISJ Theoretical & Applied science. Year: 2018. Issue: 10.volume: 66. Section29. Literature. Folklore. Translation. P.327-330.
6. [<http://www.litdefrance.ru/199/1131>]
7. http://ru.wikipedia.org/wiki/Сент-Бёв,_Шарль_Огюстен

IJTIMOIIY - GUMANITAR FANLAR.

5A111701 - Ta'lim va tarbiya nazariyasi va metodikasi (boshlang'ich ta'lim)

BUYUK QOMUSIIY OLIMLARIMIZ QOLDIRGAN ILMIY MEROSDAN BOSHLANG'ICH SINIF TABIATSHUNOSLIK DARSLARIDA FOYDALANISH

I.S. Temirova

Boshlang'ich ta'lim metodikasi kafedrasi 1-kurs magistri.

Annotatsiya: Ushbu maqolada Markaziy Osiyo mutafakkirlarining ilmiy merosini boshlang'ich sinf tabiatshunoslik darslari orqali o'quvchilarga yetkazish usullari aytib o'tilgan.

Kalit so'zlar: Markaziy Osiyo, globus, yer, sharq, tabiat, o'simlik, quyosh.

Umumiy o'rta ta'lim maktablarida sog'lom va barkamol avlodni tarbiyalash, yosh avlodga ilmiy bilim asoslarini puxta o'rgatish, ularda keng dunyoqarash hamda tafakkur ko'lamini hosil qilish, ma'naviy-axloqiy sifatlarni shakllantirish ta'limiy-tarbiyaviy ishlarni samarali tashkil etishga bog'liq. Bunda buyuk mutafakkirlarimizning boy merosini yosh avlodga yetkazish, ularda ajdodlarimiz bilan faxrlanish tuyg'usini shakllantirish muhim o'rin tutadi.

Darhaqiqat, tabiatshunoslik fanlari taraqqiyotida Markaziy Osiyo olimlarining xizmatlari katta. *Markaziy Osiyoda yashab o'z asarlari bilan*

tabiiy fanlar rivojiga katta hissa qo'shgan olimlarning ishlari va bizgacha yetib kelgan asarlari tabiiyot tarixini o'rganishda muhim ahamiyat kasb etadi.

Abu Rayxon Beruniy 973 yilda Xorazmning Qiyot (hozirgi Beruniy) tumanida tug'ilgan. Beruniyning bizga 152 ta kitobi ma'lum bo'lib, ulardan faqat 27 tasigina bizgacha yetib kelgan. Beruniyning o'sha davrda yaratgan buyuk kashfiyotlaridan biri Yerning shar shaklida ekanligini ko'rsatish uchun Globus ixtiro etganligidir. “Qadimgi avlodlardan qolgan yodgorliklar”, “Hindiston” nomli asarlarida o'simlik va hayvonlarning tuzilishi, ularning tashqi muhit bilan o'zaro aloqasi haqida qiziqarli ma'lumotlar keltiriladi.

Ahmad al-Farg'oniy Markaziy Osiyo Uyg'onish madaniyatining yirik arboblardan biri edi. U qomusiy bilim sohibi bo'lib, ilmiy nujum, jug'rofiya, matematika va tabiatshunoslikning boshqa sohalarida nafaqat Sharqda, balki Yevropada ham katta shuhrat qozongan edi. 812 yili A. Farg'oniy quyosh tutilishini oldindan bashorat qilib aytib berdi.

Mashhur mutafakkir Abu Nasr Forobiy (870-950) o'zining asarlarida tabiashunoslikka oid qarashlarini bayon qilib, qimmatli fikrlar bildirdi. “Odam a'zolarining tuzilishi”, “Hayvonlar a'zolari va ularning vazifalari haqida” kabi asarlarida odam va hayvonlar a'zolarining tuzilishi, xususiyati, vazifalari, ularning o'xshashligi va farqlari haqida tushunchalar beriladi. Odam a'zolarining o'zaro bog'liqligi, ularda kelib chiqadigan o'zgarishlar, kasalliklar ovqatlanish tartiblarini buzilishidan deb sharhlab beradi. Odamni tabiatga ta'siri katta ekanligini ta'kidlaydi.

Zahiriddin Muhammad Bobur (1483-1530) shoir, sarkarda, podsho, tarixchi, bog'bon va tabiatshunosdir. Uning asarlari buyuk bir xazinadir. “Boburnoma” uning yirik asaridir. Bu asarda u tabiat va geografiyaga oid bilimlarni keng talqin qildi. U joyning geografik o'rni, iqlimi, shifobaxsh joylari, o'simlik va hayvonoti, qazilmalari haqida bebaho ma'lumotlar beradi.

Bobur bir necha bor yer qimirlashi, oy va quyosh tutilishini kuzatgan, ularni tabiiy hodisa, tabiat qonunlari deb hisoblaydi.

Ulug'bek dunyoning tuzilishi to'g'risida to'g'ri fikr yuritgan ajoyib mutafakkirlar bo'libgina qolmay, balki mashhur mushohadachi ham edilar. XV asrda Ulug'bek boshliq samarqandlik astronomlarning osmon jismlarini kuzatish sohasidagi ilmiy ishlari, ayniqsa, mashhurdir. Samarqand hokimi Mirzo Ulug'bek astronom olim, ma'rifat parvar davlat arbobi ham edi. U o'z mamlakatida fanni rivojlantirish uchun doimo g'amxo'rlik qilib keldi. Ulug'bek Samarqandga turli joylardan olimlar olib kelib, ularning ishlashi uchun sharoit yaratdi. U Samarqandda ulkan rasadxona qurdirdi. Tepalikdagi ana shu rasadxona binosi ulug'vorligi bilan zamondoshlarini hayratda qoldirgan. Rasadxona o'sha zamondagi eng yaxshi, mukammal asboblarga jihozlangan edi.

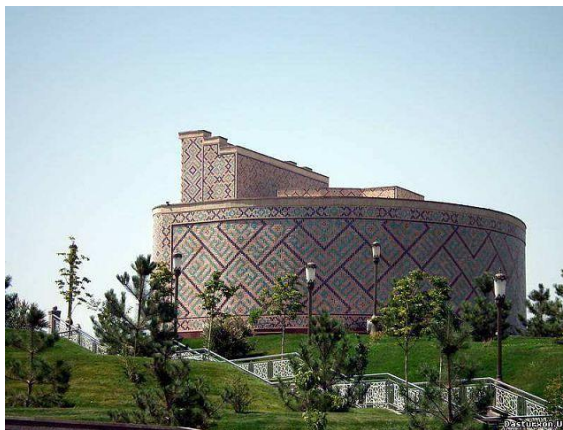

Ulug'bek rasadxonasida olingan ma'lumotlar eng aniq ma'lumotlar hisoblanib, bir yarim asr mobaynida butun dunyo olimlariga xizmat qilib kelgan. Rasadxonada koinot xaritalari va globuslar bo'lgan. Yer o'qining orbita tekisligiga nisbatan necha daraja og'ganligi Ulug'bek rasadxonasida aniqlangan. Ulug'bek hokim bo'lish bilan birga O'rta Osiyo xalqlari ilm fani va madaniyatini dunyo fanining oldingi safiga olib chiqqan olimlardan biridir. Uning rasadxonasida «Yangi astronomiy jadvallari» («Ziji Ko'ragoniy») yaratiladi. Ulug'bek «Ziji Ko'ragoniy» asari bilan butun dunyoda samoviy jismlarni tadqiq etuvchi olim sifatida shuhrat topdi. . Ulug'bek singari ko'plab o'zbek olimlarining asarlari dunyoga keng tarqalib, astronomiya, geografiya kabi fanlar taraqqiyotiga ulkan hissa bo'lib qo'shildi.

4-sinf tabiatshunoslik darslarini tashkil etishda” Yulduzlar. Quyosh”, “Yer va uning shakli. Globus”, “Yer yuzi tabiatining xilma-xilligi” kabi mavzularni o'tish jarayonida buyuk olimlarimizning qarashlaridan foydalanish o'quvchilarimizda fanga bo'lgan qiziqishlarini yanada oshishiga yordam beradi.

Quyida men “Yulduzlar va Quyosh” mavzusini o'rgatishda dars samaradorligini oshirishga qaratilgan metodik tavsiyamni keltirib o'tmoqchiman.

Avvalo, mavzu nomi e'lon qilingach o'quvchilarga quyidagicha aqlni charxlash uchun savollar beriladi:

Biz yulduzlarni qachon ko'ramiz?

Yulduzlarning shakli qanday deb o'ylaysiz?

Sizningcha ular nechta?

Quyosh haqida ham xuddi shunday savollar berib o'quvchilar diqqati mavzuga qaratilsa, ular berilgan savollarning asl javoblarini darsda jon quloqlari bilan eshitishga tayyor bo'ladilar. Shundan so'ng yangi mavzuga oid videolavha qo'yiladi,¹ Ulug'bekning hayoti, ilmiy faoliyatiga oid rasmlar ko'rsatiladi.



Bu lavha orqali o'quvchilar nafaqat mavzuga oid yangi bilimlarga ega bo'ladilar, balki ajdodlari bo'lmish Ulug'bek shaxsi, uning ilm fanga, astronomiyaga qo'shgan hissasi haqida ma'lumotga ega bo'ladilar.

Ulug'bek hayotiga qiziqqan o'quvchilarga bobomizning hayoti bilan tanishishlai uchun Odil Yoqubovning "Ulug'bek xazinasi" asarini o'qishlari mumkinligini aytib o'tishni ham unutmashimiz kerak.

Darsning mustahkamlash qismida o'rganilgan mavzuga oid qiziqarli savollardan iborat “Ha” “Yo'q” didaktik o'yinidan foydalanib mustahkamlab olishimiz mumkin. Masalan:

- | | |
|---|------|
| 1. Quyosh yulduzdir. | Ha |
| 2. Yulduzlar 5 ta qirradan iborat | Yo'q |
| 3. Eng qaynoq yulduzlar sariq rangda bo'ladi | Yo'q |
| 4. Eng qaynoq yulduzlar oqish, ko'kimtir bo'ladi | Ha |
| 5. Mirzo Ulug'bek Yulduzlarning joylashgan o'rnini o'rgangan. | Ha |
| 6. Ulug'bek 108 ta yulduzni o'rgangan. | Yo'q |

Shu kabi didaktik o'yinlar orqali o'quvchilarning ziyrakligi, darsda o'zlashtirgan bilimlari sinovdan o'tkazilib mavzu mustahkamlanadi va yurtimizni azaldan daholar yurti deb bejizga aytishmasligini, buyuk ajdodlarimiz o'zlarining yorqin iste'dodlari bilan dunyo ilm fan taraqqiyotiga ulkan hissa qo'shganliklari, kelajak avlod ular bilan faxrlanishi kerakligini hamda buyuk ajdodlarimizga munosib vorislar bo'lishlari lozimligi o'quvchilarga ta'kidlanadi.

O'rta Osiyo mutafakkirlarining ekologiya va tabiatshunoslikka oid qarashlaridan boshlang'ich sinf tabiatshunoslik darslarida foydalanish o'quvchilarda ajdodlariga nisbatan faxr-iftixor tuyg'usini uyg'otishga xizmat qiladi.

Foydalanilgan adabiyotlar ro'yxati:

1. Nuriddinova M.I. Tabiatshunoslikni o'qitish metodikasi. O'quv qo'llanma. T., 2005.
2. M. Tillaboyeva va boshqalar., “Tabiatshunoslik.” Metodik qo'llanma 3-sinf. T.: “O'zbekiston milliyensiklopediyasi” 2016.
3. Bahramov A., Sharipov Sh., Nabiyeva M., “Tabiatshunoslik.” darsligi 4-sinf. T.: “Sharq” nashriyoti 2020.
4. Grigoryans A.G. Tabiatshunoslikni o'qitish. T. 1992.

BOSHLANG'ICH SINIF O'QUVCHILARI JISMONIY RIVOJLANISHINING NAZARIY VA AMALIY ASOSLARI

S.Sh.Muxitdinov.

BuxDU 1-bosqich magistranti

Annotatsiya: maqolada umumiy o'rta ta'lim muassasalarining boshlang'ich sinf o'quvchilarini jismoniy rivojlanishida milliy harakatli o'yinlarning o'rni hamda jismoniy sifatlarini rivojlantirishga oid metodik tavsiyalar yoritilgan.

Kalit so'zlar: tezkorlik, egiluvchanlik, chidamlilik, chaqqonlik, kuch

O'zbekiston Respublikasi Vazirlar Mahkamasining 2017 yil 6 apreldagi 187-son "Umumiy o'rta va o'rta maxsus, kasb-hunar ta'limining davlat ta'lim standartlarini tasdiqlash to'g'risida"gi qarori bilan tasdiqlangan umumiy o'rta ta'limining davlat ta'lim standarti hamda umumiy o'rta ta'limining jismoniy tarbiya fani bo'yicha malaka talablari asosida umumiy o'rta ta'limi muassasalarida jismoniy tarbiya o'quv fanini o'qitishning asosiy maqsadi o'quvchilarni jismonan baquvvat, epchil, sog'lom qilib tarbiyalash, inson salomatligi to'g'risidagi bilimlarini rivojlantirish, jismoniy tarbiya fanidan egallagan bilimlarini hayotda qo'llay olish layoqatini shakllantirishdan iborat.

Jismoniy tarbiya o'quv fanini o'qitishning asosiy vazifalari esa sog'lomlashtiruvchi mashqlarni bajarishni tushunish va qo'llay olish;

- jismoniy mashqlarni ketma-ketlikda to'g'ri bajarish orqali jismoniy sifatlarni rivojlantirish;

- sport asbob-anjomlaridan foydalanishning xavfsiz usullarini o'rgatish;

- sog'lom turmush tarzini keng jamoatchilik o'rtasida targ'ib etishda tayanch va jismoniy tarbiya faniga oid kompetensiyalarni shakllantirishdan iboratdir.

I-IV sinf o'quvchilarning sog'lomlashtirish-tarbiyaviy ishlarini jismoniy sifatlarni tarbiyalash, ularni jismoniy rivojlanish va tayyorgarlik ko'rsatkichi

o'rtasidagi o'zaro bog'liqligini aniqlash lozim. Bu samarali vositalarni tanlashga, keyin pedagogik sinov-tajriba o'tkazishga imkoniyat yaratadi.

I-IV sinf o'quvchilar jismoniy tarbiyasi bo'yicha pedagogik, fiziologik, biologik sohadagi adabiyotlar tahlil qilib umumlashtirildi. Tahlil qilish jarayonida I-IV sinf o'quvchilarning jismoniy tarbiya mashg'ulotlaridagi harakat faolligi, jismoniy tayyorgarligi, rivojlanishi o'rganildi.

Boshlang'ich sinf o'quvchilarini jismoniy sifatlarini tarbiyalashda (milliy harakatli o'yinlar orqali) jismoniy tarbiyasiga jismoniy tajribalar ta'sirini pedagogik, fiziologik sohadagi adabiyotlar tahlil qilib umumlashtirildi.

O'zbek xalq milliy harakatli o'yinlarini boshlang'ich sinflarda o'tkazishni rejalashtirish va nazorat qilish hujjatlarining tahlili jarayonida I-IV sinf o'quvchilar jismoniy tarbiya dasturida milliy o'yinlardan berilgan mashqlar samaradorligi aniqlandi.

Maktab o'quvchisining shaxs, komil inson bo'lib shakllanishida, rivojlanishida jismoniy tarbiya alohida ahamiyat kasb etishi shubhasiz. Xalq jismoniy tarbiyasi esa insoniyat rivojining ilk bosqichlaridayoq bola va o'smirlarning shakllanishida asosiy vositalaridan biri bo'lgan. Shu bois bugungi o'zligimizga qaytgan davrimizda xalqning milliy qadriyatlariga asoslangan jismoniy tarbiya alohida ahamiyat kasb etmoqda.

Boshlang'ich sinf o'quvchilarining milliy harakatli o'yinlardan foydalanishi ular jinsiga, yoshiga qarab, jismoniy rivojlanishi va tayyorgarligi hisobga olgan holda aniqlandi.

Tadqiqotda I-IV sinf o'quvchilar jismoniy tarbiya vositalari, ya'ni o'zbek xalq milliy, harakatli o'yinlari va "Alpomish" va "Barchinoy" test sinovlari mashqlari asosida tanlab olindi.

Yuqoridagi vazifalarni amalga oshirish uchun Buxoro shahardagi 35- sonli umumta'lim maktabida pedagogik tajriba ishlari olib borildi. Bunda jismoniy tarbiya mashg'ulotlari, ochiq havodagi milliy harakatli o'yinlar, umumiy jismoniy tayyorgarlik bo'yicha mashq jarayonida bolalarning harakat faolligini

oshirishga, shikastlanishning oldini olishga qaratilgan tarzda o'tkazildi. Nazorat qilingan sinflarda o'zbek milliy harakatli o'yinlari bo'yicha jismoniy tarbiya mashg'ulotlari tanlab olingan samarali vositalar asosida o'tkazildi.

Boshlang'ich sinf o'quvchilarining jismoniy sifatlarini rivojlantirishning samaradorligiga erishishni tashkil etadi.

Shundan kelib chiqib tadqiqotimiz davomida:



oshlang'ich sinf o'quvchilarining jismoniy rivojlanishi va jismoniy tayyorgarlik ko'rsatkichlarini hamda ularning bog'liqlik xususiyatini tadqiq etish;



-IV sinf o'quvchilarning jismoniy rivojlanishi va jismoniy tayyorgarligini baholash me'yorlarini aniqlash;



oshlang'ich sinf o'quvchilari orasida o'tkazilgan tajriba natijalarini matematik va statistik usullar yordamida qayta ishlashga harakat qildik.

Yuqoridagi tahliliy va tadqiqiy faoliyat natijasida I-IV sinf o'quvchilarning jismoniy tarbiyasini o'rni va ilmiy-nazariy asoslari quyidagilar:

1. I-IV sinf o'quvchilar jismoniy tarbiyalash tizimida milliy harakatli o'yinlardan foydalanish yosh va jinsni hisobga olgan holda jismoniy sifatlarni ustuvor rivojlantirish tamoyili bo'yicha ularni aniq tabaqalashtirilmay amalga oshirilmoqda.

2. I-IV sinf o'quvchilarning jismoniy sifatlarni rivojlanish darajasini tavsiflovchi ko'rsatkichlarning yosh o'zgarishlariga xos xususiyatlarni tahlil etish natijasida quyidagi qonuniyatlar aniqlandi:

- jismoniy tayyorgarlik va jismoniy rivojlanish ko'rsatkichlari bo'yicha 7 yoshli o'g'il va qiz bolalarda 3x10 mokusimon yugurishda tana uzunligi, 150 gr.li tennis koptogini nishonga urishda o'pkaning tiriklik sig'imi, o'ng va chap qo'l kuchlari oralarida katta bog'lanish borligi ma'lum bo'ldi.

- 10 yoshli o'g'il va qiz bolalarda arg'amchidan sakrash, turgan joydan uzunlikka sakrash, 150 gr.li tennis koptogini nishonga urish, 150 gr.li tennis koptogini uloqtirish, o'pkaning tiriklik sig'imi, o'ng va chap qo'l kuchlari rivojlanganligini kuzatildi. Bu esa tadqiqot natijalarining samaradorligi, bolalar sog'ligiga katta ta'sir o'tkazishini ko'rsatdi.

3. 7-10 yoshli tajriba guruhi o'g'il va qiz bolalarining yuqori startdan 30 metrga yugurishda natijalar 13 foizdan 27 foizgacha yaxshilanganligi aniqlandi. Chaqqonlik va tezkorlik sifatlari bo'yicha 3x10 metr mokisimon yugurishda yil yakunida 7-10 yoshli o'g'il va qiz bolalarning ko'rsatgan natijalari 9 foizdan 20 foizgacha yaxshilandi.

Asosan yuqori startdan 30 metrga yugurishda va 3x10 metrga mokisimon yugurishda 9-10 yoshli o'g'il va qiz bolalarning natijalari 7-8 yoshli bolalardan ancha yuqori ekanligi ko'rindi. Kuch- tezligi testi bo'yicha natijalar quyidagicha: turgan joydan uzunlikka sakrashda 14 foizgacha va 150 gr.li tennis koptogini uloqtirishda 15 foizgacha 7-10 yoshli o'g'il va qiz bolalarning natijalari yaxshilangani namoyon bo'ldi.

Xulosa qilib aytganda, boshlang'ich sinf o'quvchilarini jismoniy rivojlanishi jismoniy tarbiya o'qituvchilari tomonidan sport turlariga oid bilimlarni, kasbiy malakaning yuqori darajada ekanligiga bog'liq.

Foydalanilgan adabiyotlar ro'yxati

1. Sh.M.Mirziyoyev. Tanqidiy tahlil, qat'iy tartib-intizom va shaxsiy javobgarlik-har bir rahbar faoliyatining kundalik qoidasi bo'lishi kerak. T.2017 yil. "O'zbekiston" nashriyoti.
2. Sh.Mirziyoyev. Qonun ustuvorligi va inson manfaatlarini ta'minlash – yurt taraqqiyoti va xalq farovonligining garovi. 2017 yil. "O'zbekiston". Nashriyoti.
3. Sh.Mirziyoyev. Erkin va farovon, demokratik O'zbekiston davlatini birgalikda barpo etamiz. 2016 yil. T. "O'zbekiston" nashriyoti

4. Morgunova I.I. Gimnastika va uni o'qitish metodikasi. O'quv qo'llanma – Tashkent, Ilm-ziyo - 2011 y.
5. P.Edwards M.A. Gymnastics, London, The Royal Navy, 1999
6. Abdullayev A, Xonkeldiyev SH. “Jismoniy tarbiya nazariyasi va usuliyati” Oliy o'quv yurtlari talabalari uchun darslik. Toshkent. O`zDJTI nashriyot matbaa bo`limi -2007
7. Goncharova O. V. “Yosh sportchilarning jismoniy qobiliyatlarini rivojlantirish” Toshkent 2005-y
8. SH. Xonkeldiyev, A. Abdullayev, YU. M. Kasach, R. Xamraqulov, A. T. Xasanov, M. M. Yuldashev “Sog'lom turmush tarzining jismoniy madaniyati” Farg'ona 2010 y

FOLKLORIZM ASOSIDA YARATILGAN ASARLARNI O'TISH BO'YICHA KO'RSATMALAR.

M.Y. Ro'ziyeva¹, L.Q. Salohiddinova²

Boshlang'ich ta'lim nazariyasi kafedrasi mudiri¹

Boshlang'ich ta'lim nazariyasi kafedrasi 2-kurs magistranti²

Annotatsiya: Boshlang'ich sinf o'qituvchilari folklorning yozma she'riyatga ta'siridan yuzaga kelgan folklorizmlarni aniqlay olishlari, o'qish darslarida “O'qish kitobi” darsliklarida berilgan badiiy asarlar bag'ridagi folklorizmlardan foydalanib, bolalarga ta'lim-tarbiya berishlari, ularning ma'naviyatini yuksaltirishlari zarur. Maqolada shu haqda fikr yuritilgan.

Kalit so'zlar: folklorizm, obraz, motiv, ritm, bolalar folklori, oddiy folklorizm, sintezlashgan folklorizm, analitik folklorizm, olqish, qarg'ish, stilizatsion folklorizm, ritm stilizatsiyasi.

Bolalar she'riyatida folklorizmning o'rni beqiyos. Folklor janrlaridan foydalanish, xalq og'zaki ijodida mavjud obraz, motiv, ritm kabilarning bolalar she'riyatiga ta'sir qilishi masalasini tadqiq qilish boshlang'ich sinf o'qituvchilariga quyidagilarni o'rganish zarurat ekanini anglatadi:

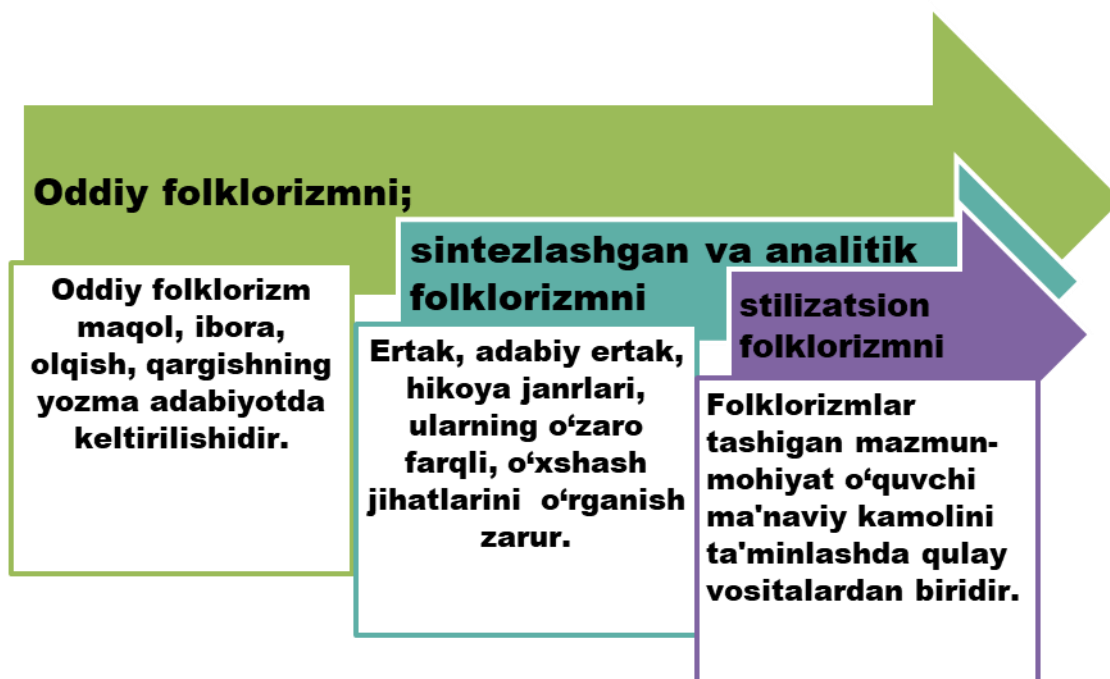

“O‘qish kitobi” darsliklarida tarkibida folklorizm mavjud bo‘lgan asarlar anchagina. Darsliklarni yaratgan mualliflar bu asarlarni tanlaganda folklorizmga e‘tibor qilmagan bo‘lishlari mumkin. Biz mavzu yuzasidan bu asarlarni obyekt qilib oldik. Ular orasidan she‘rlarni tanlab, folklorizmdan foydalanish yo‘llarini, boshlang‘ich ta‘lim o‘qituvchilari uchun ko‘rsatmalarni ishlab chiqdik.

1-sinflarga mo‘ljallangan “O‘qish kitobi”da bolalar shoiri Anvar Obidjonning “Bekinmachoq” she‘ri keltirilgan.

Birgalashib uch o‘rtoq –
Men, Aziza va Qo‘shoq
Keng lolazor qo‘ynida
O‘ynardik bekinmachoq.
Bekinmoqchi bo‘lsam men,
Har lola imlab sekin,
Deydi: ‘Kelaqol, o‘g‘lon,
Bizning makonga bekin’⁸⁸.

⁸⁸ G‘afforova T., Shodmonov E., Eshturdiyeva G. O‘qish kitobi. Umumiy ta‘lim maktablarining 1-sinfi uchun darslik. – Toshkent: Sharq NMAK, 2017. – B.42.

She'r so'ngida o'quvchilarga quyidagi savollar berilgan:

1. Lolalar qaysi faslda ochiladi?
2. Bahorda qanday gullar ochiladi?

Ko'rinadiki, she'r bahor, lola bilan bog'liq tarzda keltirilgan. Ammo bolalar o'yini bekinmashoq haqida fikr yuritilmagan. O'qituvchi bu o'yin haqida folklorshunos olim, professor O.Safarovning "O'zbek xalq bolalar o'yinlari" kitobidan o'qib olishi mumkin. Olimning ta'kidicha, "O'yin bahor, yoz, kuz fasllarida o'ynaladi. Bunda qiz va o'g'il bolalar aralash o'ynaydilar"⁸⁹. O'yin bolalarda hushyorlikni, tadbirkorlikni, xavfdan ogohlik xususiyatini tarbiyalaydi. O'qituvchi she'rni tahlil qilish barobarida o'quvchilarga quyidagi jadvalni to'ldirtirishi mumkin, biz jadvalni misol tariqasida to'ldirdik:

| /r | Men sevib o'ynagan o'yinlar | O'yin harakatlardan iborat | Oyinda so'z ishtirok etadi. | Ham harakat, ham so'z ishtirok etadi |
|-----------|------------------------------------|-----------------------------------|------------------------------------|---|
| . | Bekinmashoq | | | + |
| . | Oq terakmi, ko'k terak | | | + |

Bolalar o'zlari o'ynagan o'yinlarning o'ynalish tartibi haqida uyda ijodiy matn yozib kelishlari mumkin. Bu orqali bolalarni qadriyatlarimizni anglashga, bolalar folklori bilan qiziqishga o'rgatamiz. Agar jadval o'quvchilar bilim darajasiga ko'ra qiyinlik qilsa, soddalashtirish, mos kelsa, bolalar o'yinlari uchga bo'linishini quyidagi sxema yordamida ifodalash mumkin. Bolalar xalq o'yinlari uch xil:

⁸⁹ Safarov O. O'zbek xalq bolalar o'yinlari. – Toshkent: Sharq NMAK, 2011. – B.46.



Bu she'ning folklorizmga aloqasi bormi, deyilsa, bor deb javob berish lozim. She'rdagi bolalar folkloriga mansub o'yin mazmunidan foydalanilgan, motiv stilizatsiya qilingan. Zotan, shoir ham bahor, ham bolalik manzarasini mutanosib tarzda sintezlashtira olgan va kichik she'rxoni ruhiyatiga ta'sir qilishning chiroyli usulini topgan.

1-sinflarga mo'ljallangan "O'qish kitobi" darsligining 2019-yilgi nashrida bir she'r keltirilgan. She'ning muallifi bormi, xalqnikimi, aniq ifoda etilmagan. Negaki bu she'r bolalar o'yin folkloriga daxldor bo'lib, uning ikki qatori doimiy keladigan satrlar bo'lib, javob badihago'ylik orqali, ya'ni o'sha vaqtda, vaziyatga qarab, kimni chaqirish mo'ljallansa, o'shanga moslab to'qib aytilgan. Darslikdagi she'r bizda bolalar shoirlari tomonidan to'qilganday taassurot qoldirdi. Darslik mualliflari "xalq qo'shig'i" yoki muallifi bo'lsa, shoir nomi ostida berishlari lozim edi. Agar muallifi bo'lsa, she'rdagi analitik folklorizm yuzaga kelgan bo'lardi. Darsliklarda bunday noaniqlar uchraydi. Masalan, xalq topishmoqlari ham, muallifi bor topishmoqlar ham "topishmoq" nomi ostida berilgan. Yoki 2-sinf darsligida "Shamlar" degan topishmoq she'r bor:

Yonar edi o'nta sham.

Uchtasini o'chirsam,
Qani kim atya olar?
Menda nechta sham qolar?
Qaysi biri ma'qul?
– “Sh” harfining oldidan
Qaysi harf mos keladi?
Javob berar G'ayratjon:
– “I” harfi mos keladi.
– Menga qolsa, – der To'ra, –
“O” ma'qul “I”dan ko'ra.
Topishmoqning javobin
Bir o'ylab ko'ring, jo'ra,
Bu bilan ne demoqchi
Bizga G'ayrat va To'ra?

She'r tarzida yaratilgan bu topishmoq xalq og'zaki ijodiga mansub emasligi, ma'lum muallif tomonidan yaratilgani ko'rinib turibdi. Bizningcha, biroz ishlovga muhtoj. Qofiyasi, vazni, badiiyati jihatidan emas, topishmoqlik xususiyatiga ko'ra sal noaniqlik bor, nazdimizda. Ammo ishlov berilsa, juda chiroyli va o'quvchini tafakkur qilishga undaydigan topishmoq. Nega muallifi berilmagan deb o'ylab qoldik, xalq topishmoqlari yig'ilgan to'plamlarda uchratmadik. Bunday holatlar o'quvchilarni ham, o'qituvchilarni ham chalg'itadi, ijobiy hodisa emas.

2-sinf “O'qish kitobi”da Normurod Narzullayevning “Ozod Vatan – obod Vatan” she'ri bor. She'rda shunday satrlar bor:

Sahrolar gul ochar senda,
Samolar nur sochar senda.
Yulduzlaring so'nmasin hech,

Bag'ringga g'am qo'nmasin hech⁹⁰.

She'r bandidagi keyingi ikki misra olqish janriga misol bo'ladi, ya'ni shoir oddiy folklorizm yaratgan. O'qituvchi bu ikki misrada duo yashiringanini, xalq duolari olqish deyilishini aytsa, keyingi asarlarni o'rganganda olqishni o'quvchilarga toptira oladi. Folklorizm bolalarning ma'naviy kamolotini ta'minlashda xizmat qiladi, dedik. O'qituvchi aynan shu misralarga urg'u berib, yaxshi niyat qilish muhimligini, xalqimiz "Yaxshi niyat – yarim davlat" deganini, yaxshi narsalarni o'ylash yaxshilikka yetaklashini tushuntiradi. Olqishda mavjud mazmuni tushuntirgach, xalq olqishlarini eslab, quyidagi jadvalni davom ettirishni topshiriq sifatida uyga vazifa qilib berish, vaqt yetarli bo'lsa, darsda bajartirish mumkin:

| Xalq olqishlari | Mazmuni |
|------------------------|---------------------------|
| /r | |
| Omon bo'lgur. | Salomatlik tilangan. |
| . | |
| Beg'am bo'lgur. | G'am ko'rmaslik tilangan. |
| . | |
| Umring uzun bo'lgur. | Uzoq umr tilangan. |
| . | |

Olqishlardan undagi duo, tilak tez oydinlashadi. O'qituvchi "Ko'zing chiqqur", "O'lib ketgur", "Go'rnig kuygir" singari birikmalarni keltirar ekan, ohangini qo'pollashtirishi, nafrat ohangini berib aytishi lozim. So'ng bolalarga olqishga teskari tarzda qarg'ish – yomon duo borligini, uni inson o'ziga ham, o'zgalarga ham ishlatishi mumkin emasligini, nohaq qarg'ish insonning o'ziga, eng yaxshi ko'rgan insoniga zarar yetkazishini tushuntirish bolalardagi muomala madaniyatini yuksaltiradi, nutqini go'zallashtiradi, yuragini poklaydi.

⁹⁰ G'afforova T., Nurullayeva Sh., Mirzahakimova Z. O'qish kitobi. Umumiy o'rta ta'lim maktablarining 2-sinfi uchun darslik. – Toshkent: Sharq NMAK, 2018. – B.13.

Bu she'rdan so'ng vaqt o'tib 2-sinf o'qituvchisi o'qish darsida bolalar shoiri Aziz Abdurazzoqning “Bahor keldi” she'rini o'tadi.

Borib tabrik etaylik

Do'st qadrdon – hammani.

Bog'-rog'larga ekaylik

O'rik, gilos, olmani.

Har bahorda gullasin,

Gullari to'p-to'p bo'lsin.

Qurimasin, so'lmasin,

Hosili ko'p-ko'p bo'lsin⁹¹.

O'qituvchi bolalarga olqishlarni toptiradi. So'ng inson nafaqat insonni, balki jonivorlarni, o'simliklarni, qushlarni, umuman, tabiatni, barcha yaxshi narsalarni duo qilishi, olqishlashi lozimligini tushuntiradi. Bu she'r bolalarni vatanparvarlik, tabiatsevarlik ruhida tarbiyalshda ko'p vositalardan yaxshiroq samara beradi.

2-sinf “O'qish kitobi”da shoira Obida Rasulning “Non aziz” she'ri berilgan:

Oyim xamir qoralar,

Non yopmoqchi bo'larlar.

Yonlarida men borman,

Yumush bo'lsa, tayyorman⁹².

She'rni ifodali tarzda o'qib berish yoki o'qitish mumkin. She'rda folklorizmning ikki xil ko'rinishi qo'llangan. Avvalo, bu she'rda ritm stilizatsiyasi bor. Folklorshunos olim L.Sharipova “Folklorga xos ritmning yozma adabiyotga ko'chib o'tishini ritm stilizatsiyasi deb atash mumkin”, – deydi⁹³. O'quvchi she'r ohangiga, mazmuniga qarab bolalar folkloriga mansub

⁹¹ O'sha darslik. – B.105.

⁹² O'sha darslik. – B.65.

⁹³ Sharipova L. XX asrning 70-80-yillari o'zbek she'riyatida folklorizm. – Toshkent: Fan, 2011. – B.134.

“Oftob chiqdi olamga” deb boshlanuvchi mavsum qo‘shig‘ini eslashi mumkin. O‘qituvchi bu she‘r mana shu mavsum qoshig‘i ta‘sirida yaratilgan desa, nohaq bo‘lmaydi.

–Bolam,– derlar, – omon bo‘l,

Barchaga mehribon bo‘l.

Ushoq ham – non, azizim,

Nonga qilamiz ta‘zim,

Bebahodir non, qizim.

–Xo‘p bo‘ladi, jon oyi,

Bildim: aziz non, oyi.

She‘rning ikki o‘rnida oddiy folklorizm qo‘llangan. She‘r bag‘rida mavjud olqish va maqolni topishni o‘rgatgan o‘qituvchi bolalarga topshiriq berib, maqol va olqishni toptirishi mumkin. Bolalar “omon bo‘l”, “mehribon bo‘l” olqishlarini bu gal tez topishlari, undagi mazmuni izohlay olishlari mumkin. Ammo maqolni topishda qiynalsalar, o‘qituvchi maqol berilgan misrani aytib, qaysi maqol keltirilganini so‘rab olishi mumkin. “Ushoq ham – non, azizim” satrida “Non ham non, nonning ushog‘i ham non” maqolidan foydalanilgan. Gap shundaki, shoir folklor materialidan foydalansa, aynan yoki o‘zgartirilgan holda keltirishi mumkinligi tadqiqotchilar tomonidan ta‘kidlangan⁹⁴. O‘qituvchi shoir xalq maqolini aynan yoki bir qismini keltirishi mumkinligini aytishi mumkin. Bu ham sinfning tafakkur darajasidan kelib chiqib tushuntiriladi. Xullas, she‘r bag‘ridagi folklorizmlarni topish, ulardan asar mazmun-mohiyatini o‘quvchiga anglatishda, bolalar ma‘naviyatini yuksaltirishda foydalanish muhim. Bunday tahlil usuli asarni idrok etib o‘qishga, badiiyatini anglashga ko‘maklashadi. Folklorizmlar boshlang‘ich sinf o‘qituvchisiga dars samarasini oshirishda, qiziqarli bo‘lishini ta‘minlashda, o‘tish usullarini rang-baranglashtirishda qo‘l keladi.

⁹⁴ Sharipova L. O‘sha kitob. – B. 32.

BOSHLANG'ICH TA'LIMDA XALQ MAQOLLARI USTIDA ISHLASH ORQALI NUTQ O'STIRISH METODIKASI

D.B. Axmedova¹, G.R. Mametjumayeva²

BuxDU katta o'qituvchisi, f.f.f.d (PhD)¹

BuxDU magistranti²

Annotatsiya: Maqolada boshlang'ich sinf o'quvchilarining nutqini maqollar bilan boyitish va boshlang'ich sinf darsliklaridagi maqollarning o'rni hamda maqollarda ifodalangan g'oyalarning boshlang'ich sinf o'quvchilari uchun foydali tomonlari yoritib berilgan.

Maqol – xalq og'zaki ijodining eng sermazmun va serqirra janri bo'lib, xalqning donoligi, donishmandligini ko'rsatib beruvchi eng qisqa va lo'nda asardir.

Maqollarda avlod-ajdodlarning hayotiy tajribalari, jamiyatga munosabati, tarixi, ruhiy holati, etik va estetik tuyg'ulari hamda ijobiy fazilatlari mujassamlashgan.

Maqollarning mavzu jihatdan xilma-xilligi tilimizning serqirraliligi uchun xizmat qilibgina qolmay, uning ta'sirchanligi, inson hayoti uchun kerakli bo'lgan hayotiy xulosalarning keltirilishi uchun ham xizmat qiladi.

Turkiy tilli xalqlar hayotida maqollar ilk bor Mahmud Qoshg'ariyning “Devonu lug'otit turk” asarida keltirilgan. Maqollar tilimizda turli xil nomlar bilan yuritiladi: zarbulmasal, naql, hikmat, hikmatli so'z, tanbeh, donishmandlar so'zi, otalar so'zi kabi nomlar bilan ham yuritiladi.

Boshlang'ich sinf darsliklarida xalq og'zaki ijodining turli xil namunalari bilan bir qatorda maqollar ham o'z ifodasini topgan. Boshlang'ich sinf o'quvchilari uchun chiqarilgan “O'qish” va “Ona tili” kitoblarida maqollar keltirilgan. Ular har bir mavzudan keyin, shu mavzuga mos tarzda tanlangan, xulosalash vazifasini bajarib kelgan. Ba'zi darsliklarda xalq og'zaki ijodi namunalari bo'limida alohida “Maqollar” mavzusi berilgan.

1-sinf “O‘qish” darsligining birinchi mavzusidan boshlab maqol namunasi kiritilgan: “Ona yerning tuprog‘i ona sutidek aziz”(1-sinf, 4-bet).

“Vatan” mavzusidan keyin keltirilgan maqol o‘quvchilarda vatanparvarlik ruhini kamol toptirib uni rivojlantiradi, shuningdek, mazkur darslikda vatanparvarlik mavzusidagi quyidagi maqollarni ham uchratamiz:

- Ona yurtning omon bo‘lsa, rangi ro‘ying somon bo‘lmas.
- Vatansiz inson – kuysiz bulbul.
- Ona yurtning – oltin beshiging.
- Vatani borning baxti bor.
- Baliq suv bilan tirik, odam – el bilan.
- Vatan sevgisi ortar, mehnat sevgisi tortar.
- Ayrilmagin elingdan, quvvat ketar belingdan.
- Vatanning tinch – sen tinch.

Bilim haqidagi maqollar:

- Kitob – bilim bulog‘i, o‘quvchining o‘rtog‘i.
- Bilimdan ortiq boylik yo‘q.
- Aqilning qayrog‘i – bilim.
- Ilm olsang dunyoda, aqling bo‘lar ziyoda.
- Yaxshilik qilsang, yaxshilik ko‘rasan.
- Chumchuq so‘ysa ham qassob so‘ysin.
- Yengil oyoq uzoqqa qochar, yengil bosh tuzoqqa tushar.

2-sinf o‘quvchilari uchun mo‘ljallangan “O‘qish” kitobi ham maqollarga boy. 2-sinf o‘quvchilari maqol haqida nazariy ma’lumotga ega bo‘lishlari uchun quyidagi ta’rif keltirilgan: **“Maqollar xalq og‘zaki ijodiga kiradi. Odamlar hayotda ko‘rgan-kechirganlari asosida maqollarni yaratadilar. Maqollar kichik hajmda bo‘lib, pand-nasihat mazmunini ifodalaydi”.** (2-sinf darsligi, 45-bet).

Shuningdek, darslikda turli xil mavzudagi ertak, hikoyalardan so‘ng o‘quvchilar ularning mazmunini chuqurroq anglab olishlari uchun maqollar

keltiriladi. Bunda maqollar bolalarning asar bilan tanishib, undan to'g'ri xulosa chiqarishlari va eng muhimi o'zlarining og'zaki nutq zaxiralarini boyitishlariga xizmat qiladi. Maqollarni alohida bir dars sifatida o'rgatish uchun mavzular ajratilmagan, ammo maqollarning barcha mavzularda berilishi o'quvchilar nutqini maqollar bilan boyitish uchun yetarlidir.

Vatanparvarlik, ilm egallash, do'stlik, mehnatsevarlik, dangasalik, tinchlik, ona, yaxshilik va yomonlik haqidagi maqollar barcha darsliklarda aks etgan. Maqollar boshlang'ich sinf o'quvchilarining nutqini boyitish va jozibali qilishning eng samarali vositasidir. O'zbek xalq maqollaridan foydalangan holda mashg'ulotlarni tashkil qilishda erishilgan yutuqlar yosh avlod nutqida va dunyoqarashida sezilarli namoyon bo'ladi.

Har bir maqol o'quvchilar tomonidan shunchaki yod olinishi va uni yoddan aytishni talab qilmasdan, maqoldagi har bir so'z, har bir jumla ustida tahlil ishlarini amalga oshirish lozim. Masalan:

**“Yaxshi bo'lsang, o'zarsan,
Yomon bo'lsang, to'zarsan”.**

Yuqoridagi maqolda yaxshi va yomon odamlar haqidagi fikrlar keltirilgan. Maqolning mazmunini o'quvchilar tushunib olishlari uchun yaxshi va yomon insonlar qanday bo'lishi haqida suhbat tashkil etish, o'quvchilar fikri bilan tanishib so'ngra ularni umumlashtirib eng ma'qul javoblarni rag'batlantirish maqsadga muvofiq hisoblanadi. Yaxshi insonning hayoti davomida erishadigan yutuqlari tushuntirilib, hayotiy misollar keltiriladi. Yomon insonning hayoti davomidagi yo'qotishlari haqida aytilib, farqlar taqqoslanadi.

Xulosa sifatida shuni aytish mumkinki, maqollarni o'rganish inson tilining serqirraliligi va uning jozibadorligini oshirganligi sababli boshlang'ich sinf darsliklarida o'zining yuksak o'rniga ega.

Foydalanilgan adabiyotlar ro'yxati:

1. Zunnunov A., Esonov J. Maktabda adabiyot o'qitish metodikasi. Toshkent: O'qituvchi, 1985.
2. Ahmedova N. Boshlang'ich sinflarda nutq o'stirish usullari. // Ta'lim jarayonida nutq madaniyatini takomillashtirish masalalari. «O'zbek tili» doimiy anjumani 5-yig'ilishi tezislar to'plami (1999-yil 29-30-aprel) – Toshkent: «Sharq».
3. Фуломов А., Қобилова Б. Нутқ ўстириш машғулотлари. – Тошкент: «Ўқитувчи».
4. Roziqov O., Mahmudov M., Adizov B., Hamroyev A. Ona tili didaktikasi. – Toshkent: «Yangi asr avlodi».

**BOSHLANG'ICH SINFLAR O'QUVCHILARINI
MEHNATSEVARLIKKA O'RGATISHDA XALQ OG'ZAKI
IJODINING O'RNI**

S.U. Subhonova

Ta'lim va tarbiya nazariyasi va metodikasi mutaxassisligi I-bosqich magistr

Annotatsiya: Ushbu tezisdagi boshlang'ich sinflar o'quvchilarini mehnatsevarlikka o'rgatishda xalq og'zaki ijodi namunalaridan qanday foydalanish, mehnat nima ekanligi, uning turlari hamda mehnat to'g'risidagi hikmatli fikrlar aytib o'tilgan. Xalq ertaklari va maqollaridan foydalangan holda mehnatning qanday ahamiyatga ega ekanligi ochib berilgan.

Kalit so'zlar: mehnat, mehnat turlari, aqliy mehnat, jismoniy mehnat, mehnatsevarlik kompetensiyasi

Tarixga nazar tashlaydigan bo'lsak, qadimgi insonlar ham eng avvalo mehnat qilishni va shu asosida kun kechirishni o'rganganlar. Mehnat kishilik jamiyatining eng asosiy sharti bo'lib hisoblanadi, chunki xuddi mana shu tufayli insonning yashashi va kamol topishi uchun zarur shart-sharoitlar

yaratiladi. Mehnat insonni nafaqat jismoniy jihatdan, balki aqliy tomondan ham rivojlantiradi.

Qadim qadimdan bolalarni mehnatga o'rgatish, ularda mehnat tarbiyasini shakllantirishga jiddiy e'tibor qaratilgan. Masalan: Kaykovusning "Qobusnoma", Avloniyning "Turkiy guliston yoxud axloq", Ibn Sinoning "Tib qonunlari", Alisher Navoiyning "Mahbub ul-qulub", Voiz al-Koshifiy asarlarida bolaning mehnatga layoqatini oshirish, aqliy va jismoniy mehnatning uyg'un ravishda o'quvchi jon-joniga singdirilib borilishi haqida juda ham ko'p muhim tavsiyalar berilgan. Jahon adabiyotining buyuk namoyandalaridan biri bo'lgan D.I. Mendeleev mehnat haqida quyidagicha so'zlarni aytib o'tgan: "Hamma narsa mehnat sharofatidir. Hamma narsa- inson mehnatidan, tarixning shiori shu". Yoki Ernest Xeminguey: "Har bir odam nimadir bajarmoq uchun dunyoga keladi. Yer yuzida yashab yurgan har bir insonning o'z vazifasi bor".

O'zbek tilining izohli lug'atida mehnatga shunday ta'rif berilgan: "Mehnat- biror maqsad uchun qaratilgan aqliy yoki jismoniy faoliyat; biror maqsad uchun sarflanadigan kuch, g'ayrat, harakat". Demak, mehnat qilish uchun albatta bir maqsad, kuch hamda harakat zarur ekan.

Mehnat 2 xil bo'ladi: aqliy va jismoniy .

Aqliy mehnat bu- insonning tafakkur, fikrlash orqali faoliyat yuritishidir. Bunga olimlar, ijodkorlar, ta'lim sohasi vakillarining ishlarini misol qila olamiz.

Jismoniy mehnat esa harakat qilish, kuch sarflash asnosida qandaydir natijaga erishishni nazarda tutadi. Jismoniy mehnatga misol qilib, dehqon, ishchi, bog'bon kabilarni ayta olamiz.

O'quvchilarni mehnatga o'rgatishdan asosiy maqsad- ularda mehnat turlari haqidagi tushunchalarni shakllantirish, mas'uliyat, burch, intizom, sabr-qanoat, boshqalar mehnatini qadrlash, bir-biriga yordam berish, hamjihatlik, jamoatchilik kabi sifatlarni shakllantirishdan iboratdir.

Boshlang'ich sinf o'quvchilarini mehnatsevarlikka o'rgatish ularni kelajakda haqiqiy mehnat jarayoniga tayyorlash uchun zamin bo'lib xizmat qiladi.

1-4 –sinf O'qish kitoblarida berilgan barcha asarlar: maqol,tez aytish,topishmoq,ertak,hikoya,she'r,rivoyat,qissalar mehnatsevarlik ruhida yozilgan.Bu ularni ham amaliy,ham psixologik jihatdan mehnatga o'rgatadi.Masalan,1-sinf O'qish kitobi 84-sahifadagi “Aqli bog'bon”nomli xalq ertagini tahlil qilsak.

Bir bog'bonning uch yalqov va dangasa o'g'li bo'ladi.Farzandlarini yoshligidan erkalab,papalab katta qilgan ota keyinchalik ularning tarbiyasida katta xato qilganini sezadi va umri oxirlab qolgan paytda xuddi shunday tadbirni o'ylab topadi:”O'g'illarim,mening umrim oxirlab qoldi.Bog'ning ichiga bir ko'za oltin yashirganman,lekin qariligim sababli uni qayerga ko'mganimni eslayolmayabman.O'zingiz oltinlarni topib,bo'lishib olarsizlar” deb vasiyat qiladi.

Ayni shu ertakda farzandlarning dangasa bo'lib o'sishi,ularning tarbiyasiga qanday qilib mehnatsevarlik unsurlarini singdirish masalalari insonlarni o'ylantirib qo'yadi. Ertakdagi meros masalasi xohlaysizmi-yo'qmi bugungi kundagi ayrim oilalarda bo'layotgan mojaro va kelishmovchiliklar(!!!) borasida o'quvchilarni fikrlashga undaydi.

Otasi vafot etishi bilanoq oltinlarni qidirishni boshlagan farzandlar albatta har qanday insonni nafratini qo'zg'atadi,chunki boylikka hirs qo'ygan bu o'g'illarga hech qaysi o'quvchi o'xshashni xohlamaydi.Yosh bo'lishiga qaramasdan 1-sinf o'quvchilari bu uch o'g'ilni yomon ko'rib qoladi,ular borasida o'z shaxsiy fikrini bildira oladi.O'g'illari oltin axtarib ,butun bog'ni shu darajada ag'daradilarki,tuproqlari kul bo'lib ketadi.Ammo hech qanday boylikdan darak yo'q .Biroq shu yili tok shu darajada hosil beradiki ,uning hosilidan bir emas,bir necha ko'za oltinga to'ladigan bo'ladi..Shu pallada o'quvchilar bog'bonlik sirlaridan ham ozroq saboq oladilar.Sababi yaxshi va

chuqur ag'darilgan tuproq kislorod bilan to'yinib, hosilning unumdor bo'lishiga yordam berishini o'qituvchi tushuntirib o'tadi. Shundan so'ng bu uch yalqov o'g'illar oltin yerda emas, mehnatda ekanligini anglab yetadilar.

Ertak avvalida o'quvchilarning noroziligiga sabab bo'lgan bu o'g'illar aynan mehnat tufayli hamda mehnat qilishning ahamiyatini tushunib yetganliklari sababli hurmatga sazovor bo'lishadi. Kelajaklari to'kin va farovon bo'lishini ham ta'minlaydilar. Ertakdan xulosa sifatida quyidagi maqollarni keltirishimiz mumkin:

1. Betashvish bosh qayda,
Mehnatsiz osh qayda.
2. Bo'lsa hamki qo'riq yer,
Hosil berar, to'ksang ter.
3. Kumushdek ter to'ksang,
Gavhardek dur olarsan.
4. Mehnat, mehnatning tagi rohat.
5. Mehnat qancha og'ir bo'lsa,
Keti shuncha shirin bo'lar.
6. Mehnatning ko'zini topgan
Boylikning o'zini topar.
7. Odamning husni-mehnatda.
8. Rohatning onasi-mehnat.
9. To'kilsa manglay tering,
Unumli bo'lar yering.
10. Yutuqning kaliti –mehnat.

Xulosa sifatida shuni aytishimiz mumkinki, mehnatsevarlikka o'rgatish va uning amaliy ahamiyatini o'quvchilarga to'g'ri tushuntira olish ularning kelajakdagi to'kin va farovon hayotining asosi bo'lib xizmat qiladi. Biz boshlang'ich sinf o'qituvchilarining vazifasi esa mehnatning qiyinchiligidan

qo'rqmasdan,uning natijasini ko'ra oladigan va shunga yarasha harakat qila oladigan yoshlarni tarbiyalashdan iboratdir.

Foydalanilgan adabiyotlar ro'yxati:

1. M.Tilavova “Mehnat va uni o'qitish metodikasi” Toshkent 2017
2. T.G'afforova,E.Shodmonov,G.Eshturdiyeva 1-sinf “O'qish” kitobi Toshkent 2017
3. “O'zbek tilining izohli lug'ati” Toshkent
4. www.ziyouz.com

**MODULLI TEXNOLOGIYALARDAN FOYDALANISH ORQALI
TA'LIMNI TASHKIL ETISHNING O'ZIGA XOS XUSUSIYATLARI.**

M.R.Baxramova¹

BuxDu 2-bosqich magistri¹

Annotatsiya:Ushbu maqolada Modulli texnologiyalardan foydalanish orqali ta'limni tashkil etishning o'ziga xos xususiyatlari va tamoyillari bayon etilgan.

Kalit so'zlar:Modul, talaba, tahlil, tamoyil, ta'limni tashkil etish, o'qitish, dalil, bilim.

Umumkasbiy fanlarni modulli o'qitish jarayonining ma'lum jihatlariga tayyorgarlik ko'rish va moslashish muhim ma'lumotlarni inobatga olishi orqali amalga oshadi.

Talabalar holatiga baho berish, ta'lim sharoitlari bilan tanishish, umumkasbiy fanlarni yaxshi bilish - bularning hammasi nazariy va amaliy mashg'ulotga tegishli ilk shart-sharoitlar haqidagi ma'lumotlar sanaladi.

Nazariy va amaliy mashg'ulotlar shart-sharoitlarini quyidagi 3 ta tahlil yo'llari orqali aniqlash mumkin;

- talabalar tahlili (talabalarga qaratilgan);
- shart-sharoit tahlili (o'qitishni tashkil qilishga qaratilgan);
- kasbiy soha tahlili (o'quv materialiga qaratilgan).

Talabalar tahlilida o'qituvchi har bir talabaning bilimi, o'zlashtirish va o'rganish darajasi hamda qobiliyatlari to'g'risida ma'lumotga ega bo'ladi.

Chunki talabalar mashg'ulotlar paytida avvalo egallagan bilim va tajribalarini qo'llaydilar, shu bilan birga o'z ishonchlarini ham ifoda etadilar. Ularning o'qishga bo'lgan qobiliyati, shaxsiy holati, yoshi ta'lim holatiga muayyan ta'sir ko'rsatadi. Har bir inson va har bir talabalar guruhi turlicha bo'lgani kabi ta'limda doimo yangi holatlar yuzaga keladi. Ular esa o'z navbatida o'qituvchi tomonidan o'zlashtirilmog'i lozimdir. Talabalarning qobiliyatlariga ko'ra tabaqalanishi natijasida o'qituvchi ayrim talabalarga fanni individual o'zlashtirishni tavsiya qilishi mumkin. Agar talabalar tahlili o'tkazilmagan bo'lsa, u holda, ayniqsa, muammoli vaziyatlarda noto'g'ri baholashga olib kelishi mumkin. Shart-sharoitlar tahlili modul tarkibiga kiritilgan nazariy va amaliy mashg'ulotlar uchun zarur bo'lgan sharoitlarni tashkil etish va yaratish borasidagi muhim ma'lumotlarni o'z ichiga oladi. Huquqiy shart-sharoitlar ta'lim jarayoniga taalluqli bo'lgan o'quv rejasi va modulli o'quv dasturi kabi hujjatlari bilan bog'liqdir.

Tashkiliy shart-sharoitlarga modul tarkibidagi nazariy va amaliy mashg'ulotlarni tashkil qilish borasidagi quyidagi zaruriy talablar qo'yiladi:

- o'qitish joyini tanlash;
- dars, amaliy mashg'ulotlar vaqti va davom etishi;
- amaliy namoyishlarga tayyorgarlik ko'rish;
- Texnik shart-sharoitlar

Ushbu shart-sharoitlar texnik moslamalar, yordamchi audiovizual vositalar, o'qitish va o'rganish vositalari (doska, flipchart, proektor, videomagnitafon)ning yaroqliligi, shuningdek, elektr toki, suv, havo bosimi va hokazolarning mavjudligi bilan uzviy bog'liqdir. Amaliy mashg'ulotlar o'qituvchisi zaruriy shart-sharoitlar mavjudligiga va texnik moslamalarni istalgan paytda ishlatish mumkinligiga ishonch hosil qilishi kerak. Kasbiy soha tahlili. Agar o'qituvchi ilk marotaba dars o'tishga tayyorlanayotgan bo'lsa, u

holda u o'zi dars bermoqchi bo'lgan kasbiy sohaning (masalan, pedagogika nazariyasi va amaliyoti) umumiy qamrovi va mazmuniy tarkibiy qismining elementlari borasida tasavvurga ega bo'lishi lozim.

Kasbiy soha tahlilini quyidagicha o'tkazish tavsiya etiladi: kasbiy soha maqsadlarini aniqlash; maqsadlar asosida ta'lim mazmunlar tanlash va amaliy ishlar mazmunini aniqlash. Maqsadli modullar mazmunini turli manbalarda kasbiy soha bo'yicha kitoblar yoki o'quv adabiyotlaridan texnikaviy adabiyotlar (ilmiy texnikaviy jurnallar, kasbiy maqolalar, patentlar va hokazolar)dan. Aksariyat hollarda modulli o'qitishda kasbiy sohalar bo'yicha nazariy bilimlarni berish dalillar, tushunchalar, tamoyillar va usullarning qat'iy mantiqiy ketma-ketligi asosida ishlab chiqiladi. Ko'pincha modul mavzuiy mazmunlarni aniqlash bilan bog'liq bo'lgan quyidagi bosqichlardan iborat bo'ladi:

1. Mavzu doirasidagi o'rgatiladigan dalillar.
2. Dalillar bilan bog'liq tushunchalar.
3. Dalillarni o'zaro bog'laydigan tamoyillar (funktsional aloqadorlik, qoidalar).
4. O'rgatiladigan usullar (ta'lim jarayonlari, amallar).

Aslida bu bosqichlar quyidagi o'sib boruvchi darajalarda tasvirlanadi.

Bilim – bu o'zlashtirilgan va xotirada saqlangan ma'lumotlar bo'lib, uni tez va aniq biror holatga mos ravishda ishlatish mumkin. Bilim quyidagi 3 ta turdan tuzilgan: Dalil - bu o'qitish ob'ektini anglash va to'g'ri belgilash demakdir (masalan, bo'lajak boshlang'ich ta'lim o'qituvchisi o'z yo'nalishini aniq va to'g'ri tanlay oladi). Tushuncha - bu o'rganilgan dalilni tushuntirish, ta'riflash, shuningdek, tasnif qilishdir. Tamoyil - umum qabul qilingan qoidadir. U bir yoki bir necha tushunchalar ko'rtasidagi munosabatni ifoda etadi. Amaliy ta'lim qismiga taalluqli kasbiy sohani tahlil qilish ta'lim jarayonini tahlil qilish orqali amalga oshiriladi. Chunki bunday ta'lim qismlari kasbiy – mantiqiy emas, balki harakatlarga yo'nalgan tarzda kechadi.

Kasbiy sohani o'zlashtirish yuzasidan quyidagi xulosalarni berish mumkin:

- O'qituvchi o'quvchilarning ko'z o'ngida nafaqat kasbiy soha bo'yicha bilim va tajribalarga ega bo'lgan shaxs, balki boshqa sohalar bilimdoni sifatida namoyon bo'ladi.

U bu bilimlarni o'quvchilarga etkazishda turli qiziqarli o'yin va usullardan foydalaniladi. Bu orqali uning o'quvchilar oldidagi obro' - e'tibori ortadi. Shuning uchun o'qituvchidan doimo o'z ustida ishlash va "har sohadan xabardor" bo'lishi talab etiladi.

O'qitish faoliyatining amaliy qismini talabalar yaxshi o'zlashtirib olishi uchun ular amalga oshirishi kerak bo'lgan barcha mashqlarni o'qituvchi o'zi ham yaxshi o'zlashtirgan bo'lishi kerak. Muammoli vaziyatlarni bilish va bu borada o'quvchilarga maslahat bera olish uchun u vaqt-vaqti bilan bajariladigan amaliy mashqlarni takrorlab turishi lozim. O'qituvchi nazariy bilimlarni olish uchun kasbiy soha bo'yicha yangi adabiyotlarga ega bo'lishi va o'zida his etishi kerak.

Buning uchun quyidagi usul tavsiya etiladi:

- iloji boricha o'z sohasi yoki mavzusiga tegishli bo'lgan barcha kitob, nashrlar, jurnallarning muhim betlaridan nusxa olish;
- boshqa hamkasblari tajribalarini o'rganish;
- muayyan mavzuga tegishli qisqa tushuntirishlar bilan berilgan manbalar majmuasini to'plash;

Kasbiy fanlarni modulli metodika asosida o'qitishda fanning o'qitish maqsadi va mazmunini belgilash muhim ahamiyatga ega. Shuningdek, modullarning o'quv maqsadlari va mazmuni belgilanadi. O'quv maqsadlari modul yakunida ta'lim - tarbiya samarasi sifatida o'quvchi erishishi lozim bo'lgan bilim, ko'nikma va shaxsiy fazilatlarni belgilaydi. Modulning o'quv maqsadlari tarmoq standartining har bir ixtisoslik bo'yicha kasbiy tavsifnomasida keltirilgan kasb-faoliyat turlari, kasbiy talablar, ko'nikma va bilimlardan kelib chiqqan holda

ishlab chiqilishi lozim. Modul asosida o'qitishda o'quv maqsadlarini qo'yish uslubining o'ziga xos xususiyatga egaligi shundan iboratki, o'quv maqsadlari talabalar faoliyatida ifodalanadigan va aniq ko'rinadigan hamda o'lchanadigan natijalar orqali belgilanadi. O'quv maqsadlarini o'lchash, aniqlash orqali o'qitishni qayta takrorlash imkoniga ega bo'lish uchun har bir maqsadga erishish mezonini bo'lishi kerak, ya'ni ta'lim maqsadi shunday qo'yilishi kerakki, unga erishganlik haqida aniq xulosa chiqarish mumkin bo'lsin.

Foydalanilgan adabiyotlar ro'yxati:

1. Avliyoqulov N.X. Kasbiy fanlarni modulli o'qitish texnologiyasi. Toshkent: «Yangi asr avlodi». 2004. – 106 b.
2. Скаткин М.Н. Методология и методика педагогических исследований. М.: Педагогика, 1986. – 150 s.
3. Ashurova S.Y. Maxsus fanlarni modulli o'qitish //Kasb-hunar ta'limi.T.: 2004. №5. - 25 b.
4. Беспалко В.П. Педагогика и прогрессивные технологии обучения. М.: ИТПИМИО, 1995. –169 b.
5. Golish L, Fayzullaeva D. Kasb-hunar kollejlarida modulli dastur asosida ta'lim berish // Kasb-hunar ta'limi №4.2002.- 24b.

**ОНА ТИЛИ ТАЪЛИМИДА ЎҚУВЧИЛАРНИНГ ИЖОДИЙ
ФАОЛИЯТИНИ ЛОЙИХАЛАШТИРИШДА СИФАТ ВА
САМАРАДОРЛИК**

А.Р. Ҳамроев¹, Н.Ў. Жўраева²

*Бухоро давлат университети бошланғич таълим методикаси
кафедраси мудури, педагогика фанлари доктори, доцент,¹
Бухоро давлат университети 1-курс магистри²*

АННОТАЦИЯ. *Мақолада, она тили таълимида ўқувчиларнинг ижодий фаолиятини лойиҳалаштириш амалиётини асослаш, унинг ўзига*

хос хусусиятларини тавсифлаш учун педагогик тажриба предмети, мақсади, вазифаларини аниқлаш, тажрибанинг боришини тавсифлаш, унинг натижаларини таҳлил қилишга доир фикр баён этилган. Она тили таълимида ўқувчиларнинг ижодий фаолиятини лойиҳалаштиришнинг асосий мақсади таълим самарадорлигини ошириш ва сифатини яхшилаш. Она тили таълимида ўқувчиларнинг ижодий фаолиятини лойиҳалаштириш қачон ва қандай шароитда исталган педагогик самарани беради? Бу саволга жавоб бериш таълим турларини, жумладан, изоҳлик-кўргазмали таълим билан ижодий таълимни ўзаро чоғиштириб таҳлил қилишни тақозо қилади.

Калит сўзлар: она тили, бошланғич синф, ижодий таълим, ижодийлик, ижодий фаолият, лойиҳа, лойиҳалаштириш, тафаккур, таълим жараёни, самарадорлик, педагогик тажриба, ташиқил этиши, боқариши, назорат қилиши, давлат таълим стандарти, ўқувчи.

***Annotation.** The article presents the idea of substantiating the practice of designing the creative activity of students in teaching their native language, determining the subject, purpose, and objectives of a pedagogical experiment in order to describe its specifics, description of the course of the experiment, analysis of its results. The main goal of designing the creative activity of students in teaching their native language is to increase the efficiency and improve the quality of education. When and under what conditions does the design of students' creative activity in teaching their native language give the desired pedagogical effect? The answer to this question makes it necessary to conduct a comparative analysis of the types of training, including creative, with explanatory and visual training.*

Keywords: native language, primary class, creative education, creativity, creative activity, project, design, thinking, educational process, efficiency, pedagogical experience, organization, formation, control, state educational standard, student.

Изоҳли-кўргазмали таълим энг кўп қўлланиладиган таълим тури бўлиб, қатор афзалликларга эга. Бироқ ушбу таълимнинг хотирага мўлжалланганлиги, ўқувчиларнинг ўқув-тарбия жараёнидаги сушт иштироки, тескари алоқанинг умумий характери кабилар изоҳли-кўргазмали таълимнинг камчиликларини кўрсатади. Бу камчиликларни бартараф этишда ижодий таълим имкониятлари ниҳоятда катта. Ижодий таълимнинг ўзига хос жиҳатлари бор: таълим мазмунининг дидактик ишлов берилганлиги, ўқув-тарбия жараёнининг ҳам хотирага, ҳам тафаккурга мўлжалланганлиги, ўқувчилар ўзлаштиришининг индивидуаллиги, таълимда ўқувчилар фаоллиги каби хусусиятлар ижодий таълимнинг ўзигагина хос сифатлардир. Уларга риоя қилиш таълим жараёни самарадорлигини оширишга олиб келади. Ана шуларга кўра ижодий таълим шароитида ўқув ишларининг самарадорлигини ошириш педагогик тажриба предмети сифатида белгиланди.

Дидакт ва методистлар таълим жараёнининг самарадорлиги деб ўқув-тарбия жараёнида қўйилган мақсад ва эришилган натижа ўртасидаги фарқни изоҳлайдилар. Таълим жараёнида қўйилган мақсад ва эришилган натижа ўртасидаги тафовут қанча кам бўлса, таълим шунча самарадор саналади.

Самарадорликнинг сифат кўрсаткичлари билим ва фаолият усуллари эгаллашга кўра аниқланади. Миқдор кўрсаткичлари эса таълим мақсади ва ўқувчилар эришган билим, кўникма, малакалар орасидаги фарққа кўра аниқланади. Самарадорликни ошириш қуйидаги йўналишлар бўйича синовдан ўтказилади: таълим сифати (ўқувчилар билимининг кўлами, умумлаштиришлар даражаси, билимларни ишлаб чиқаришга татбиқ эта олиш, билим ва малакалардан зарурат туғилганда фойдалана билиш)ни яхшилаш; таълим натижасининг қўйилган мақсад (билим, малака, ижодий фаолият тажрибасини Давлат таълим стандартлари

даражасида ва ундан юкори даражада ўзлаштириш)га яқинлаштириш; таълим воситаларининг таълим-тарбия жараёни моҳиятига мослигини таъминлаш; вақт бюджетини оқилона тақсимлаш.

Қайд қилинган йўналишлар педагогик тажриба мақсадини аниқлашни маълум даражада осонлаштиради: ижодий таълимни илмий асосланган лойиҳалаштириш воситалари негизида ташкил этиш, бошқариш, назорат қилишнинг самарадорлик даражасини дидактик жиҳатдан белгилаш педагогик тажрибанинг мақсади ҳисобланади.

Педагогик тажриба предмети, мақсадини назарда тутиб қуйидагиларни педагогик-методик жиҳатдан ҳал қилишни тажриба вазифалари деб белгиладик.

I. Педагогик тажриба предметини аниқлаш, мақсадини расмийлаштириш. Ижодий таълимнинг самарадорлик даражасини ўрганиш, таълим самарадорлигини оширишга йўналган омилларни таҳлил қилиш йўли билан самарадорлик аниқланиб, тадқиқот мақсади шакллантирилди.

II. Ижодий таълим муносабати билан бошланғич синфларда она тили таълимини ўқитиш тизимига киритилган янгиликларни тавсифлаш. Она тили таълимини ўқувчиларнинг ижодий фаолиятини лойиҳалаштириш асосида умумий ўрта таълим мактабларида ўқитиш шарт-шароитлари янгиланди, таълимни ташкил этиш, бошқариш, назорат қилишга яроқли лойиҳалаш концепцияси яратилди.

III. Педагогик тажриба самарадорлигини ўрганиш ва тавсифлаш учун ижодий таълимни изоҳли-кўргазмали таълимга таққослаш шакллари қайд қилиш. Бу вазифани сифатли ҳал этиш мақсадида ўқитувчилар изоҳли-кўргазмали ва ижодий таълимга оид дарс қурилиши билан таништирилди, уларга тегишли тавсиялар берилди.

IV. Ижодий таълим шароитида ўқувчиларда юз берадиган индивидуал ўзгаришларни изчил қайд этиш. Бу мақсадда ўқувчиларни индивидуал

кузатиш режаси ишлаб чиқилди. Унда ўқувчилар томонидан ўқув материалига оид ахборотларни қабул қилишдаги аниқлик; топшириқларни аниқ, тўлиқ, диққат билан бажариш; билишга қизиқиш, топшириқларни мустақил белгилаш каби хусусиятлар қайд этилди.

V. Она тили таълимида ўқувчиларнинг ижодий фаолиятини лойиҳалаштиришнинг самарадорлик билан боғлиқ хусусиятларини ўрганиш. Дастурнинг самарадорлиги у нима мақсадда фойдаланилишидан тортиб лойиҳалаш жараёнигача бўлган элементларга боғлиқ бўлиб, уни бир мезон билан баҳолаш қийин. Шундай бўлса-да, она тили таълимини лойиҳалаштириш дарс самарадорлигининг асосий хусусияти сифатида қаралади. Лойиҳалаштиришнинг ишончлилиги деганда ундаги хатоларнинг бартараф қилинганлик даражаси тушунилади.

Ҳар бир дарснинг лойиҳаси ва унинг бажарилишидаги шартлар аниқ белгиланган бўлиши лозим. Педагогик тажриба жараёнидаги бу хусусиятларнинг дарс самарадорлигига таъсири ҳам ўрганилди.

VI. Таҳлил қилиш учун натижаларни тўплаш. Педагогик тажриба натижаларини сонлар воситасида қайд этиш ва статистик методлар асосида қайта ишлаш қўлланиладиган услубиятларнинг фарқлилигини ва бирининг иккинчисидан устунлигини кўрсатувчи усулдир.

Бошланғич синф она тили таълимида ўқувчиларнинг ижодий фаолиятини лойиҳалаштиришнинг психологик, педагогик, методик асосларини ўрганиш, лойиҳалаштиришнинг хусусиятлари билан боғлиқ хусусий муаммоларни ечиш йўллари излашдан иборат. Бунинг учун ишни она тили таълимида ўқувчиларнинг ижодий фаолиятини лойиҳалаштириш асосида дарсларни ташкил қилиш ўқувчилар билим савиясини оширадими ёки пасайтирадими деган саволга жавоб излашдан бошладик. Шу мақсадда тўртта умумий ўрта таълим мактабини танлаб, тажриба учун ажратилган ҳар бир синфда 5 тадан дарс кузатилди.

Дарслар одатдаги ўқитилаётган синфларда ташкил қилинганда, ўқувчилар таълимда сушт иштирок этишди, ҳар бир машғулотда 2-3 та машқ бажаришгагина улгуришди, холос. Ўқувчиларнинг аксарияти дарсда “кузатувчи”дек қатнашди. Қолган ўқувчиларнинг ҳам ўқитувчи саволларига берган жавобларидан уларнинг ўқув материални тўлиқ ўзлаштирмаганликлари аниқланди. Дарсда ўқувчилар билимини баҳолаш ҳам қисман амалга оширилди ва баҳолаш одилонга бўлмади.

Она тили таълимида ўқувчиларнинг ижодий фаолиятини лойиҳалаштириш воситасида маълум тайёргарлик лойиҳа асосида ташкил қилинган дарсларда ўқувчилар фаоллиги кузатилди. Ўқувчилар бир дарсда 4-5 та машқ бажаришга улгурдилар ва уларнинг ўқитувчи саволларига жавоблари ҳам асосли бўлди. Ўқувчиларнинг баҳоланиш даражаси ошди. Дарсда ўқувчиларни фаоллаштиришга мўлжалланган лойиҳалардан фойдаланилганда эса синф ўқувчиларининг билимини тўлиқ ва ҳаққоний баҳолашга эришилди.

Она тили таълимида ўқувчиларнинг ижодий фаолиятини лойиҳалаштириш муаммосининг мактаб амалиётидаги аҳволи таҳлил қилинади. Она тили таълимида ўқувчиларнинг ижодий фаолиятини лойиҳалаштириш тажрибасини тизим сифатида қараб, ижодий таълим амалиёти хусусиятларини ажратишга, мактаб ўқитувчиларининг ижодий таълим тўғрисидаги фикрларини қайд этишга ҳаракат қиламиз. Бошланғич синф она тили таълимини ижодий ташкил этиш амалиётининг реал аҳволи ва ўқитувчиларнинг ўз фикрларини бир-бири билан таққослаб ижодий таълимнинг кучли ҳамда заиф томонларини ажратамиз.

1. Бошланғич синфларда она тили таълимини ижодий ташкил этиш тажрибаси. Она тили таълимини ижодий ташкил этиш бўйича мавжуд тажрибани ўрганиш ва умумлаштириш мақсадида илғор ўқитувчиларнинг дарслари кузатилиб, ёзиб олинди. Дарсларни кузатиш ва қайд этиш жараёнларида қуйидаги саволларга жавоб изланди: а) ижодий таълимнинг

мақсади билан дахлдор саволлар-таълимни ижодий ташкил этишининг мақсад, вазифалари, танланган ўқув топшириқларининг ижодий таълим мақсади, вазифаларига мослиги; б) ижодий таълим мазмуни билан дахлдор саволлар-ижодий ўқув топшириқларининг мазмуни нималарга кўра аниқланади, ижодий топшириқларнинг ўқув материали мазмунига мослиги, ўқитувчиларнинг реал ўқув имкониятларига мувофиқлиги, у ёки бу ижодий ишнинг ўқув топшириқлари тизимидаги ўрни; в) ижодий таълимнинг жараёний хусусиятлари билан алоқадор саволлар-ижодий топшириқларнинг дарс тури, босқичларига мослиги, ижодий таълимда ўқитувчиларнинг реал ўқув имкониятлари, ишлаш темпи билан боғлиқлиги, ижодий ишларни бажаришда фойдаланиладиган усуллар, ижодий топшириқларни бажаришда олдин ўрганилган билим ва фаолият усулларини қўллаш, янги билим ва фаолият усулларини қайд қилиш воситалари; г) ижодий ишнинг натижаси билан дахлдор саволлар-у ёки бу ижодий ишнинг ўқувчилар учун аҳамияти, ўқув топшириқларининг ўқув материали мазмунини тўлиқ ўзлаштириш талабларига етарлиги, ижодий ишларнинг ўқитувчиларда мустақил фаолиятни шакллантиришдаги роли ва ш.к.

Дарсларни кузатиш ва қайд қилишда проф. О.Розиқов ишлаб чиққан дарс турларини асос қилиб олдик [1]. Бунда куйидаги дарс турлари қайд қилинган: янги ўқув материални ўргатиш ва мустаҳкамлаш дарслари; ўтганларни такрорлаш ва малака ҳосил қилиш дарслари; билим ва малакаларни умумлаштириш дарслари; билим ва малакаларни назорат қилиш дарслари [1, 34-68]. Таълимни ижодий ташкил этиш муаммоси бўйича 200 дан ортиқ дарс қайд қилиниб, ёзиб олинди. Ижодий ишларни ташкил этишга оид кузатилган дарслар тақсимоти 1.1-жадвалда келтирилди.

Ижодий ишларни ташкил этишга оид кузатилган дарслар тақсимоти

| Кузати лган дарслар миқдори | Дарс турлари | | | |
|--------------------------------------|---|---|--|--|
| | Янги мавзуни ўргатиш ва мустаҳкам лаш дарси | Ўтганлар ни такрорлаш ва малака ҳосил қилиш дарси | Билим ва малакаларни умумлашти- риш дарси | Билим ва малакаларн и назорат қилиш дарси |
| 200 | 57 | 123 | 8 | 12 |

Жадвалдан кўринадики, она тилига оид дарс турларининг ҳар бирида ижодий таълимни ташкил этиш имкониятлари ниҳоятда кенг. Биринчи дарс тури-она тилидан янги ўқув материални ўргатиш ва мустаҳкамлаш дарсининг ядроси ўқитувчиларни янги мавзуни ўрганишга тайёрлаш, янги таъриф, қоидаларни, мавзуга оид далилларни идрок қилишни таъминлаш, идрок қилинган фаолиятдан илк бор ўтган билим, фаолият усулларини мустаҳкамлашдан иборат. Таълим жараёнида муаммолар кўйиш, саволларни ўртага ташлаш, қийин ўқув ҳолатлари ҳосил қилиш йўллари билан ўқувчилар диққати янги мавзу ва унга оид далилларга тортилади, мавзуни ўқитиш мақсади тушунтирилади. Бинобарин, ўқувчиларга ўз мақсадларини мустақил белгилашга жалб қилиш, қўйилган муаммонинг қийинлигини англатиш, қўйилган саволларга жавоб излатиш йўллари орқали ҳам таълимнинг самарадорлигини ошириш, ўқитувчиларни ижодий ишлашга ундаш мумкин. Дарснинг иккинчи босқичи-янги билим ва фаолият усулларини идрок этиш босқичида ҳам ўқувчиларнинг ижодий изланишларини ўтказиш имкониятлари бисёр топилади: олдин ўрганилган мавзуга ва энди ўрганилаётган мавзуга оид далилларни ўзаро таққослаш, мавзуга оид далилларни кузатиш, кузатилган далиллардан хулосалар чиқариш, чиқарилган хулосани дарсликда берилган таъриф, қоидага

таққослаш. Бу кўринишдаги ўқув юмушлари ўқитувчиларнинг ижодий мустақил фаолиятини таъминлайди. Худди шунга ўхшаб, мавзу ўрганилгач, уни мустаҳкамлаш босқичида ҳам турли-туман ижодий ишларни ўтказса бўлади. Бундай кўринишдаги ижодий ишлар сирасига ўрганилган таъриф, қоидаларни янги далилларга кўчириш, таъриф, қоидаларни янги ўқув ҳолатига татбиқ қилиш каби ижодий ишлар киради. Булардан аён бўладики, дарс турларининг ҳар бирида ўқитувчиларни ижодий ишларга жалб қилиш имкониятлари ниҳоятда кўп бўлиб, уларни методик жиҳатдан тўғри белгилаб олиш долзарб муаммо саналади. Шу муносабат билан ўқитувчилар тажрибасига мурожаат қиламиз: янги ўқув материални ўргатиш ва мустаҳкамлаш дарс типини бўйича 57 та машғулот кузатилиб, уларда ҳаммаси бўлиб 25 марта ижодий иш ташкил этилди. Ҳар бир ижодий ишга ўртача 3 минутдан вақт ажратилди. Ижодий ишлар дарсинг асосий босқичларига тақсимоли 1.2-жадвалда келтирилди.

1.2-жадвал

Янги ўқув материални ўргатиш ва мустаҳкамлаш дарсларида ижодий ишларнинг миқдори

| Ёзиб олинган дарслар миқдори | Ўқ ув вақти (минут ҳисоби да) | Дарсинг асосий босқичлари | | | И жод. иш учун ажрат. вақт (%ҳисо бида) |
|---------------------------------------|--|---|--|---|--|
| | | Янги ўқув материалини ўрганишга тайёргарлик | Янги ўқув материалини ўргатиш | Янги ўқув материалини мустаҳкамла ш | |
| 57 | 25 | 12 | 33 | 30 | 75 |
| | 65 | | | | |
| (%) | | | | | |

| | | | | | |
|----------|----|------|------|------|-----|
| хисобида | 10 | ≈2,3 | ≈6,2 | ≈5,3 | ≈1 |
| | 0 | | | | 3,8 |

Жадвалдан икки хил хулоса чиқариш мумкин: аввало, она тили дарсларининг биринчи турида ижодий ишларни ташкил этишга ниҳоятда оз вақт ажратилса-да, аҳён-аҳёнда ўтказилиб турилади; аммо шунга қарамасдан она тили машғулотларида ўқитувчиларнинг ижодий ишларига ниҳоятда оз вақт ажратилади. Ҳар бир ижодий ишни тайин этиш ва бажартириш учун ўртача 3 минут вақт берилади. Янги ўқув материални ўргатиш ва мустақамлаш дарсларида умумий вақт бюджетининг тақрибан 14%и ижодий ишларга сарфланади. Вақт бюджетини бу шаклда тақсимлаш ўқитувчининг фаоллигига асосланган бўлиб, унда янги ўқув материали, асосан, дедуктив йўл билан тушунтирилади.

Иккинчи дарс тури-ўтганларни такрорлаш ва малака ҳосил қилиш дарсида ўрганилган мавзулар бўйича малакалар такомиллаштирилади. Биз шу типдаги дарслардан 123 тасини ёзиб олганмиз. Кузатилган дарсларда, асосан, дарслик машқлари устида иш қилинади. Ўтганларни такрорлаш ва малака ҳосил қилиш дарслари ўқитувчилар хотирасига мўлжалланган бўлиб, уларда билимларни ўхшаш шароитларга татбиқ қилиш каби ўқув юмушларига кўп вақт ажратилади. Бу ўз навбатида ижодий топшириқларни таълимга татбиқ этиш учун жуда оз вақт ажратишга олиб келмоқда. Кузатилган дарсларда ҳаммаси бўлиб, 103 марта ижодий иш ўтказилиб, ўртача 5 минутдан вақт сарфланди. Ижодий ишларнинг барчаси ўрганилган билимни берилган ҳолатларга татбиқ қилиш характерида эди.

Методик адабиётларда ўтганларни такрорлаш ва малака ҳосил қилиш дарсларининг учта асосий босқичи ажратилади: ўрганилган билим ва фаолият усуллари фаоллаштириш. Берилган далилларнинг қайси таъриф, қоидага тааллуқлигини аниқлаш, топшириқни бажара туриб, таъриф, қоидаларни эсга тушириш, қўйилган муаммонинг қайси таъриф, қоидага кўра ҳал қилинишини белгилаш ва ш.к. Бундай ўқув ҳолатларида

Ўқувчилар билим ва фаолият усуллари оғли, муваққил фаолият кўрсатиш йўллари билан эсга туширилади. Кузатиш дарсларда бу типдаги ижодий ишлар ташкил этилади; ўрганиш билим ва фаолият усули турли ўқув ҳолатларига татбиқ қилиш. Биз кузатиш 103 ижодий топшириқ дарслик иккинчи босқичига-билим ва фаолият усуллари берилган ҳолатларига татбиқ қилиш жараёнига мос келади; ўрганиш таъриф, қоидалар ўзлаштирилган тушунчаларнинг янги-янги қирраларини аниқлаш босқичи. Ўрганиш таъриф, қоида бўйича далилларни кузатиш туриб, унинг янги хусусиятларини ажратиш, билимларни янги ахборотлар билан бойитиш дидактик изланишларда кумуляция деб юритилади. Кумуляция ҳодисаси-ўрганиш билим, фаолият усуллари кенгайтириш билимларни дастлабки ўрганишдан тортиб, таълим жараёнининг барча босқичларида муваққил давом этирилса, таълимни ижодий ўтказишнинг самарадорлиги шунчалик ошади. Кузатиш дарсларда кумулятив характердаги ўқув топшириқлари ташкил этилмади. Ижодий ишлар дарслик асосий босқичларига тақсимоли 1.3-жадвалда келтирилди.

1.3-жадвал

Ижодий ишлар дарслик асосий босқичларига тақсимоли

| Ўзиб олинган дарслар миқдори | Ўқув вақти (минут ҳисобида) | Дарслик асосий босқичлари | | | Ижодий иш учун ажратилган вақт |
|------------------------------|-----------------------------|---|---|-------------------------------------|--------------------------------|
| | | Билим, фаолият усуллари ва эсга тушириш | Билим, фаолият усуллари ва татбиқ қилиш | Билим, фаолият усуллари кенгайтириш | |
| 123 | 5535 | - | 515 | - | 515 |
| % ҳисобида | 100 | - | ≈13 | - | ≈13 |

Таҳлилдан маълум бўладики, она тили дарсларининг иккинчи турида-ўтганларни такрорлаш ва малака ҳосил қилиш дарсларида умумий вақт

бюджетининг атиги 13%и ўқитувчиларнинг ижодий ишларини ташкил этишга ажратилади. Буни маълум даражада қаноатли деб топса бўлади. Аммо ижодий ишларни ташкил этиш ва ўтказиш технологиясининг битта заиф томонини айтиб ўтишга тўғри келади: ўтганларни такрорлаш ва малака ҳосил қилиш дарсларининг заиф томони ўқитувчиларнинг ижодий ишларини дарс босқичларига нисбатан нооптимал ўтказишдир. Илмий-методик тадқиқотларда дарснинг ҳар бир босқичида, таълим жараёнининг ҳар бир халқаси, ҳар бир даврида ўқитувчиларнинг ижодий топшириқларини ўтказиш зарурлиги уқтирилади [1, 62].

Она тили дарсларининг навбатдаги тури билим ва малакаларни умумлаштириш дарси деб юритилади. Бу дарс турида билим, малакалар тушунча даражасида ўзлаштирилади. Аммо аксарият мактаб ўқитувчилари фаолиятида бу дарс тури фарқланмайди. Билим ва малакаларни ўзлаштириш дарсларининг ўзигагина хос қатор белгилари бор: икки ёки ундан ортиқ мавзуга оид далилларни ўзаро таққослаш. Масалан, шундай топшириқ берилган бўлсин: иккита устунда сўзлар берилган. Уларни ўзаро таққослаб, ҳар бирининг ўзига хос сўроқларини аниқлаб, сўнгра ҳар бир устундаги сўзлар нимани англатишини устига ёзинг.

| | |
|----------|---------|
| 1-устун | 2-устун |
| муҳандис | қизил |
| қурувчи | зангори |
| шифокор | бинафша |

Юқорида қайд қилинганидек, билим ва малакаларни умумлаштириш дарсларининг асосида тушунча даражасида умумлаштириш ётади. “Тушунча даражасида умумлаштиришда маълум грамматик ҳодисанинг ҳис қилинаётган аниқ белгилари эмас, балки унинг умумий хусусиятлари назарда тутилади. Бунда асос қилиб олинган хусусият ўрганилган ҳодисаларнинг бир қанчаси учун муштарак ҳисобланади. Машғулотларда юқори даражада абстракциялашни таъминлайдиган топшириқлардан

фойдаланилади” [2, 64]. Масалан, отларда бирлик ва кўпликнинг кўлланишини ўргатиш учун бирлик (қалам) ва кўплик (қалам+лар) ўзаро таққосланади: -лар кўшимчасининг бошқа белгилари (хурмат, кесатиш, тур маъноларини билдириши) ҳисобга олинмайди, -лар кўшимчасининг умумий хусусияти сифатида кўплик маъноси, кўпликнинг зидди сифатида бирлик маъноси ажратилади. Умумлаштириш машғулоти шу икки хил белги-кўплик ва бирлик атрофида ташкил этилади.

Билим ва малакаларни умумлаштириш дарсларида ҳам қатор босқичларга риоя қилинади; икки ёки ундан ортиқ мавзуга оид далилларни ўзаро таққослаш; таққослаш йўли билан умумий хулоса чиқариш; чиқарилган хулосани айтилган ўқув ҳолатларига татбиқ қилиш. Кузатилган дарсларда далилларни таққослаш, умумий хулосалар чиқариш, хулосани айтилган ўқув ҳолатларига татбиқ қилишга оид ижодий ишлардан фойдаланилмади.

Кузатишларимиз шуни тасдиқлайдики, бошланғич синф ўқитувчилари дарс турлари, ҳар бир дарс турининг ўзига хос хусусиятлари, мақсад, вазифаларини аниқ тасаввур қилиша олмайди. Шу мақсадни кўзда тутиб, она тили дарслари турлари, ҳар бир турнинг ўзига хос хусусиятлари, мақсади, вазифалари тўғрисида сўровнома ташкил этилди. Сўровномада 50 нафар олий маълумотли бошланғич синф ўқитувчилари, 50 нафар бошланғич таълим усулиёти факультетининг 4-курс талабалари иштирок этди.

Сўровномада 4 та савол берилган бўлиб, унда дарс турларининг номи кўрсатилган: биринчи дарс тури бўйича сўровнома намунаси.

1. Исмингиз, фамилиянгиз.

2. Сиз ишлайдиган мактаб.

3. Ўқитувчилик стажингиз.

4. Янги ўқув материални ўргатиш ва мустаҳкамлаш дарси бўйича тузилган саволларга жавоб қайтаринг.

А. Янги ўқув материални ўргатиш ва мустаҳкамлаш дарсининг асосий мақсади:

Б. Дарс турининг асосий босқичларини кўрсатинг.

В. Дарсининг асосий босқичларида ташкил этиладиган ижодий ишларга намуналар келтиринг.

Г. Дарсни ижодий ташкил этиш бўйича ўз фикрингиз.

Бундай сўровномалар барча дарс турлари бўйича тузилган бўлиб, сўровномадаги саволларга тўлиқ жавоб қайтарган ўқитувчи 10 балл тўплайди, битта нотўғри жавоб учун 2,5 балл йўқотади. Сўровномада иштирок этган ўқитувчилар 4 та гуруҳга ажратилди: 1-гуруҳ олий маълумотли ўқитувчилар; 2-гуруҳ 4-курс талабалари; 3-гуруҳ-олий маълумотли ўқитувчилар; 4-гуруҳ-4-курс талабалари. Ҳар бир гуруҳ иштирокчилари маълум саволларга жавоб қайтаришди. Масалан, 1-гуруҳ олий маълумотли ўқитувчилар 1-дарс турига оид саволларга 2-гуруҳ 4-курс талабалари 2-дарс турига доир саволларга, 3-гуруҳ олий маълумотли ўқитувчилар 3-дарс турига оид саволларга, 4-гуруҳ 4-курс талабалари 4-дарс турига доир саволларга жавоб қайтаришди. Кейин сўровномалар алмаштирилди: 1-гуруҳ 2-сўровнома, 2-гуруҳ 1-сўровнома, 3-гуруҳ 4-сўровнома, 4-гуруҳ 3-сўровнома саволларига жавоб қайтаришди. Сўровнома саволлари 3-ва 4-мартга алмаштирилгач, иштирокчилар барча топшириқларни тўлиқ бажарган ҳисобланди. Мактаб ўқитувчилари ва талабаларнинг берган жавобларини ўзаро таққослаш учун 1-ва 3-гуруҳ, 2-ва 4-гуруҳ иштирокчиларининг жавоблари ўзаро муқояса қилиб ўрганилди. 1-ва 3-гуруҳ иштирокчилари берган жавобларнинг таҳлили шуни кўрсатадики, олий ўқув юртининг битирувчи курс талабалари ҳамда олий маълумотли бошланғич синф ўқитувчилари дарс турлари, уларнинг мақсад ва вазифалари тўғрисида саёз тасаввурга эгаллиги аниқланди. Талаба ва ўқитувчилар ҳар бир дарс турининг ўзига хос хусусиятларини, уларнинг асосий босқичларини белгилашда жуда кўп чалкашликларга йўл қўйиши

маълум бўлди. 100 нафар иштирокчидан 15 киши биринчи дарс турининг асосий босқичларини тўғри ажратган бўлса-да, дарс босқичлари билан алоқадорликда ижодий ишларни белгилашда чалкашликка йўл қўйди. Масалан, янги ўқув материални ўргатиш ва мустаҳкамлаш дарсининг асосий босқичларини ажратиб, уларда ижодий ўқув топшириқларини ажратган ўқитувчилар миқдори ниҳоятда оз. Фикримизни тасдиқлаш учун биринчи дарс турига оид тўпланган далилларни жадвал шаклида келтирамиз.

1.4-жадвал. Янги ўқув материални ўргатиш ва мустаҳкамлаш дарсида ижодий ўқув топшириқларини ажратган ўқитувчилар миқдори

| Анкета сўровномада иштирок этган ўқитувчилар миқдори | Дарсининг асосий босқичлари | | | Дарсининг турли босқичларида ижодий ишлар зарурлигини қайд этган ўқитувчилар |
|--|--|-------------------------|------------------------------------|--|
| | Янги ўқув материални ўргатишга тайёргарлик | Ўқув материални ўргатиш | Ўрганилган билимларни мустаҳкамлаш | |
| 100 нафар ёки 100 % | 3 | 4 | 8 | 15 киши ёки 15 % |

Сўровномада иштирок этган ўқитувчилардан 3 нафар ўқитувчи ижодий ишларни янги ўқув материални ўргатишга тайёргарлик кўриш босқичида, 4 нафар ўқитувчи эса ижодий ишларни бевосита янги мавзунини тушунтириш жараёнида, 8 нафар ўқитувчи ижодий ишларни ўрганилган мавзунини мустаҳкамлаш билан алоқадорликда изоҳлаган. Шундай қилиб, сўровномада иштирок этган ўқитувчиларнинг 15% ижодий ишларни янги ўқув материални ўргатиш ва мустаҳкамлаш жараёнлари билан

алоқадорликда тавсифлашган. Ўқитувчиларнинг дарсларини кузатиш йўли билан далиллар ($\approx 13,8\%$) билан сўровнома саволларига берилган жавобларни (15%) ўзаро таққослаш қатор хулосалар чиқаришга олиб келди: педагогик амалиётда ўқитувчиларнинг ижодий ишларини ташкил этиш билан ўқитувчиларнинг ижодий иш хусусидаги тасаввурлари бири-бирига жуда яқин: $\approx 13,8\%$ ва 15% . Бу таълимда ижодий ишларни ташкил қилиш методикасининг аста-секин бўлса-да, ўқитувчилар фаолиятидан ўрин олаётганидан далолат беради; дидактикада, шунингдек, она тили методикасида ҳам ўқитувчилар фикрлаши (тафаккури)дан бошланган ўқув топшириғи хотирага мўлжалланган иш билан ва, аксинча, хотирага асосланган ўқув топшириғидан бошланган таълим ижодий иш билан яқунланиши лозим. Бу ижодий ва ноижодий ишлар нисбатини $50\%-50\%$ кўринишида белгилаш имкониятини беради. Ижодий ва ноижодий ишларни бундай нисбат ($50\%-50\%$)да ташкил этиш таълимнинг самарадорлигини оширади. Мактаб ўқитувчиларининг фаолиятини бу даражага кўтаришнинг қатор қийинчиликлари мавжуд. Таълимни ижодий ташкил этишда ўқитувчилар фаолиятида учрайдиган қийинчиликларни тўрт гуруҳга ажратиб ўрганиш мумкин.

1-гуруҳ: таълимни ижодий ташкил этишнинг мақсади ҳамда вазифаларига оид қийинчиликлар. Бу гуруҳга ўқитувчилар ва ўқитувчиларнинг ўқув топшириқлари мақсадини ажрата олмасликлари, ўқув топшириқлари таълим жараёнининг дидактик мақсадларига мос келмаслиги, ўқув топшириқлари билан ўқув материални ўқитиш мақсади ўртасидаги номувофиқлик, ўқув топшириқларида таълимнинг тараққий эттирувчанлик ва тарбиявий мақсадларини қамраб ола билмаслик каби қийинчиликлар киради.

2-гуруҳ: таълимни ижодий лойиҳалаш билан боғлиқ қийинчиликлар. Бундай қийинчиликлар сирасига ўқув материали мазмунини ижодий ишлар тизимига айлантириш технологиясини билмаслик, айнан олинган

ижодий ишнинг ўқув топшириқлари тизимидаги ўрнини аниқлай олмаслик, тил таълими шароитида ноижодий ва иждодий ишларни оптимал кўшиб ўтказиш методикасини тушунмаслик, танланган ўқув топшириқларининг ўқув материални ўзлаштириш логикасига мос келмаслиги.

3-гуруҳ: она тили таълими мазмунини таълим жараёни хусусиятларига мувофиқлаштиришга оид қийинчиликлар. Бундай педагогик, методик қийинчиликлар сирасига ўқув ишларининг дарс тури, дарс босқичларига мос келмаслиги, таълимга татбиқ қилинган ўқув топшириқларининг барча функцияларини комплекс амалга ошира олмаслик, иждодий топшириқларни бажаришда ўқитувчиларнинг ёш, индивидуал хусусиятлари, реал ўқув имкониятларини аниқ ўрганмаслик, таълим жараёнининг барча босқич, даврларида иждодий топшириқлардан унумли фойдаланмаслик каби ҳолатларни ўз ичига олади.

4-гуруҳ: таълим натижаларини объектив қайд этиш ва баҳолашга доир қийинчиликлар. Бундай қийинчиликлар қаторига таълимдан кутилган натижани назорат қилишга оид мақсадлар тизими методик жиҳатдан ишлаб чиқилмаганлиги, таълим натижаларини қайд этишда анъанавий ва янги усуллар (рейтинг назорати, тест синови)идан фойдаланиш йўллари ўзбек мактаблари тажрибасида ўрганилмаганлиги кабилар киради.

Бир гуруҳда анъанавий методика асосида, иккинчисида она тили таълимида ўқувчиларнинг иждодий фаолиятини лойиҳалаштириш воситасидан фойдаланиб дарс ўтиб, келгуси дарсда ўқувчиларнинг олдинги дарс бўйича олган билимлари текширилганда тажриба гуруҳи ўқувчиларининг ўзлаштириш даражаси юқори бўлганлиги аниқланди. Кузатишлар, назорат ишларининг натижалари, ўқитувчи ва ўқувчилар билан ўтказилган суҳбатлар натижасида она тили дарсларини педагогик ва методик жиҳатдан асосланган лойиҳалар замирида ташкил қилганда ўқувчилар билим савиясини ошириш мумкин деган фикрга келдик.

Адабиётлар:

1. Розиков О.Р. Ўзбек тилидан дарс типлари. Тошкент, “Ўқитувчи”. 1976. 123 б.
2. Саидахмедов Н., Очилов А. Янги педагогик технология моҳияти ва замонавий лойиҳаси. –Т.: 1999. -55 б.

LOYIHALASH – TA'LIM BERISHNING MUHIM SHARTLARDAN BIRI

F.B. Ne'matova

BuxDu 2-bosqich magistranti

Annotatsiya: Ushbu maqolada boshlang'ich ta'limni loyihalashdagi muammo va to'siqlar hamda ularning yechimlari xususida so'z boradi.

Kalit so'zlar: ta'lim faoliyati, boshlang'ich maktab yoshidagi bolalar, loyihalash, didaktik loyihalash

O'zbekiston Respublikasida shakllangan uzluksiz ta'lim tizimi barkamol shaxs va malakali mutaxassisni tayyorlash jarayonining samarali tashkil etilishini ta'minlashga xizmat qiladi. Uzluksiz ta'lim tizimi doirasida faoliyat olib boruvchi ta'lim muassasalari ilg'or, demokratik hamda insonparvar g'oyalarga tayangan, hamda yangicha mazmunga ega bo'lgan ta'lim jarayonini tashkil etishda muhim o'rin tutadi. Uzluksiz ta'lim tizimini shakllantirish, shuningdek, ta'lim mazmunini yangilash ta'lim sohasida olib borilayotgan islohotlarning bosh g'oyasi sanaladi. Iqtisodiy, ma'naviy hayotda, xalqning turmush tarzi, ongida yuz bergan o'zgarish, yangiliklarni yoshlarni hayotga, ishlab chiqarishga tayyorlash amaliyoti aks ettirish xalq ta'limining bosh vazifasi bo'lib qoldi.

Qator o'zgarish va yangiliklarga qaramasdan, hali didaktika sohasida atroflicha tadqiq qilinmagan muammolar ham ancha topiladi. Ana shunday dolzarb muammolardan biri - ta'limni ilmiy asosda loyihalash masalasidir. Bu

muammoning haligacha «ochiq qo'riq» holida qolib ketayotganligini uning o'ta murakkabligi bilan izohlash mumkin, xolos.

Maktab hayotiga kirib kelgan mutaxassis olim, o'qituvchilarning pedagogik fikrlashidan asta-sekun o'rin olayotgan pedagogik texnologiya muammolaridan biri ta'limni optimal loyihalash masalasidir. Umuman olganda loyihalash nima, ta'lim jarayonini loyihalash qanday amalga oshiriladi va aslida loyihalash tushunchasi qanday kirib kelgan degan savollarga oydinlik kiritib olsak. Ijtimoiy tajriba- didaktik loyiha manbai, desak adashmagan bo'lamiz. Bunga misol, o'tgan XX asrning keyingi 30 yili mobaynida mashhur didakt olimlar M.N.Skatkin, V.V.Kraevskiy rahbarligida ma'lumot mazmuniga pedagogik ishlov berish va didaktik loyihalarni tayyorlash nazariyasi hamda amaliyotida yangi yo'nalish asoslangan edi. Unda ijtimoiy tajriba mohiyatini tahlil qilib, didaktik loyihalarni yaratish g'oyasi ishlab chiqildi.

Didaktik loyihalash turlarining har biri murakkab qurilishga ega. Masalan, tabiat, jamiyat va ong hodisalariga munosabatni tarbiyalash jarayonini olaylik. Munosabat ijtimoiy tajribaning yetakchi komponentlaridan biridir. Atrof-muhitga, kishining o'zi va o'zgalarga, ishlab chiqarish qurollari hamda vositalariga, ong hodisalariga, iqtisodiyotga, bilish va tafakkurga munosabatlarni shakllantirish didaktik loyihalarda hisobga olinadi. Ijtimoiy tajribaning mazmuni – bilim, ko'nikma, malaka, ijodiy faoliyat tajribasi va munosabatlarni loyihalash – bu tabiat, jamiyat va ong hodisalarini ma'lumot mazmunida aks ettirishdir. Fan mutaxassislari ta'lim konsepsiyalari, dastur va darsliklarni tuzishda loyihalash faoliyatini amalga oshirishadi. O'qituvchilar yillik, choraklik, haftalik reja tuzish, dars konspektini tayyorlashda o'quv materiali mazmuniga pedagogik ishlov berib, ta'lim loyihasini shakllantiradi. Sinf o'quvchilarining yoshi, real bilish imkoniyatlari, zarur o'rinlarda ularning individual xususiyatlari o'rganilib, turli didaktik loyihalar asoslanadi.

Ta'limni pedagogik loyihalashda pedagogik vazifaning yaxlit holda mazmunan, tashkiliy-metodik, moddiy-texnik hamda ijtimoiy-psixologik,

jihtadan hal etilishini ta'minlash talab etiladi. Loyihalash pedagogik jarayonni tashkil etish va uning muvaffaqiyatli kechishini ta'minlovchi muhim shartlaridan biridir. Pedagogik jarayonni loyihalashda:

- pedagogik faoliyat mazmunini tahlil qilish;
- natijalarni oldindan ko'ra bilish;
- rejalashtirilgan faoliyatni amalga oshirish loyihasini yaratish kabi

vazifalar bajariladi.

Uzluksiz ta'lim tizimini takomillashtirish maqsadida amalga oshirilayotgan islohotlarning asosiy yo'nalishlaridan biri ta'lim jarayonini texnologiyalashtirishdan iboratligi ta'kidlab o'tildi. Ushbu jarayonning samaradorligini ta'minlashda quyidagi shartlarning bajarilishi muhim ahamiyatga ega: zamonaviy sharoitda ta'lim jarayonini loyihalashtirish uni loyihalashga nisbatan yangicha yondashuv, ya'ni ta'lim jarayonini texnologik strukturasiga muvofiq yoritish zaruratini taqozo etadi. O'qituvchi kasbiy faoliyatini tashkil etishda ta'lim jarayonini loyihalash alohida ahamiyatga ega. Har bir o'quv kursini o'rganish alohida mavzu va bo'limlarni loyihalash asosida amalga oshiriladi. Pedagogik amaliyot mohiyatini tahlil etish natijasida ta'lim jarayonini loyihalashning bir necha qonuniyatlari ajratildi. Umumiy o'rta ta'lim muassasalarida ta'lim jarayonini loyihalash ikki darajada:

a) o'qituvchi faoliyati darajasida (ta'lim jarayonining alohida qismlarini loyihalash);

b) ta'lim menejeri faoliyati darajasida (ta'lim jarayonini yaxlit loyihalash) amalga oshiriladi. Ushbu tarkibiy qismlarning dastlabki to'rttasi o'qituvchi faoliyati va uning boshqaruvi, beshinchisi esa bevosita o'qituvchi va maktab ma'muriyati boshqaruvini ifodalaydi. Ta'lim jarayonini loyihalash doirasida o'quvchilar faoliyatini nazorat qilish muhim o'rin tutadi. Shu bois nazorat jarayonini loyihalash ham o'qituvchidan alohida malakali yondoshuvni talab etadi. Loyihalash pedagogik faoliyatning murakkab ko'rinishi bo'lib, uni amalga oshirishda ta'lim jarayonining muhim qonuniyatlari inobatga olinishi zarur.

Uzluksiz ta'lim tizimining barcha turlarida ta'lim jarayonini loyihalashda bir qator tamoyillariga tayaniladi. Ayni o'rinda, dastlab, «tamoyil» tushunchasining mohiyatini anglab olish zarur. Tamoyil (lot. principium – boshlang'ich, asos) - muayyan nazariya, fan, dunyoqarash, ijtimoiy-siyosiy tuzilma va hokazolarning asosiy boshlang'ich holati ma'nosini anglatadi. Bu tushuncha, shuningdek, ma'lum faoliyatning yetakchi g'oyalari, asosiy qoidalari sifatida ham keng qo'llaniladi. Ta'lim jarayonini loyihalashda tamoyillar asosiy yondashuv, faoliyat tuzilmalarini aniqlovchi me'yor hamda muvofiqlashtiruvchi talablar vazifasini bajaradi. Loyihalash tamoyillari nafaqat me'yoriy, balki tavsifiy vazifani ham bajarib, faoliyat mohiyatini ochib beruvchi umumlashma talablar sifatida tavsiflanadi. Ta'lim jarayonini loyihalashda nafaqat har bir tarkibiy qism, balki ular orasidagi aloqalar ham modellashtiriladi. Tizimlilik tizimlashtiriluvchi elementlarni ajratish va ular orasidagi aloqalarni ifodalash orqali ta'lim jarayonini yaxlit holda loyihalashga xizmat qiladi.

Mutaxassis olimlar ta'lim konsepsiyalarini ishlab chiqishda, dastur va darsliklarni tuzishda loyihalash faoliyatini amalga oshirishadi. O'qituvchilar yillik, choraklik, haftalik reja tuzish, dars konspektini tayyorlashda ta'lim mazmuniga pedagogic ishlov berib ta'lim loyihasini shakllantiradi. Sinf o'quvchilarining Yoshi, tayyorgarlik darajasi, real bilish imkoniyatlari, zarur o'rinlarida ularning individual xususiyatlari o'rganilib turli didaktik loyihalar asoslanadi.

Hozir o'quv predmetlari bo'yicha mashq, misol va masala, o'quv va biluv topshiriqlari, mustaqil ish va laboratoriya mashg'ulotlari to'plamlarini loyihalash an'anaga aylangan. Test topshiriqlari to'plami, programmashtirilgan-dasturlashtirilgan kitoblar, repititor qo'llanmalar yaratish odat tusini olmoqda. Shu tipdagi loyihalar, A.A.Chensov ta'kidlaganidek, ta'lim jarayoni mohiyati, ta'lim aktlari, bosqichlari va davr (sikl)lari bilan qancha uzviy bog'lansa, ta'limning samaradorligini oshirish, sifatini yaxshilash talablariga shuncha mos bo'ladi.

Didaktik loyihalash ta'limning amal qilish namunasini tayyorlash jarayonidir. U jarayon sifatida loyihalash faoliyati, vositasi, predmetidan iborat. Bu jarayonda ma'lumot mazmuni yoki uning bir qismi – o'quv materiali loyihalash predmeti funksiyasida qatnashadi. O'quv materialiga pedagogic ishlov berilib darslikdagi holatdan yangi shaklga olib kiriladi. O'quv topshiriqlari, muammolari, testlar tizimi va shu kabilar o'quv materialining o'qitish va o'qish ehtiyojlariga ko'ra o'zgartirilgan – loyihalashtirilgan shakllaridir. Loyiha muallifining didaktik bilimlari, orttirgan hayotiy tajribasi loyihalash vositalari bo'lib, ular loyiha sifatini belgilovchi omillardir. Didaktik bilimlar ko'lami, hajmi, aniqligiga, pedagogic tajribaning yetukligi, uning puxta egallaganligiga ko'ra didaktik loyihalar bir-biridan farq qiladi. Binobarin, didaktik loyihalarning samaradorligi va sifati pirovard natijada loyiha muallifining bilimi, tajribasi, mohirligiga borib taqaladi. Didaktik loyihalash – bu talim subyektlari o'zaro ta'sirining ta'lim mazmuniga yo'nalgan akt, bosqich, davr shaklidagi harakatlarini kelgusida amalga oshirish namunasi, timsolini tayyorlash demakdir.

Ta'limning turli nuqtai nazarlariga oid kichik dasturlar tuzib, o'qituvchi yoki talabalarni ta'limni loyihalashga ham o'rgatiladi. Kichik-kichik loyihalar tuzdirish yo'li bilan o'qituvchi-talabalarda didaktik loyihalash faoliyatini tarbiyalash mumkin. Fan sohasida mitti dastur, darsliklar tuzdirish va ularni tahlil qildirish yo'llari bilan o'qituvchi, talabalarga didaktik loyihalashni o'rgatishga oid izlanishlar ham topiladi.

Ta'limni loyihalash keng qamrovli muammo bo'lib, u ijtimoiy tajribaga pedagogik ishlov berishdan tortib, toki ta'limni bevosita amalga oshirish masalalarini o'zida qamrab oladi.

Loyihalash jarayonini o'rganish yo'li bilan ta'lim jarayoni mohiyatiga oid bilimlar qayd etiladi. Shu bilan birga, didaktik loyihalashni o'rganish orqali pedagogik hodisalarni bilish va qurishni yaxlit tizim sifatida tasavvur etish

imkoniyatlari oshadi. Qura turib bilish va bila turib qurish, didaktik loyihalashgagina xos bo'lgan eng asosiy sifatdir.

Foydalanilgan adabiyotlar ro'yxati:

1. Mahmudov M. Ta'limni didaktik loyihalash (risola). – T.:Abdulla Qodiriy nomidagi “Xalq merosi” nashriyoti, 2002.
2. Mavlonova R., Rahmonqulova N. Boshlang'ich ta'limda pedagogika, innovatsiya, integratsiya. O'quv qo'llanma. – T.: G'afur G'ulom, 2013, 272 b.
3. Ochilov M., Ochilova N. Oliy maktab pedagogikasi. Darslik. -T., Aloqachi, 2008, 304 b.
4. www. Ziyonet.uz

**BOSHLANG'ICH SINIF O'QUVCHILARIDA YOZUV
MALAKALARINI SHAKLLANTIRISH METODIKASI**

H.G'. Jumayeva

Buxdu magistranti

Alifbe davrida o'qish va yozishga o'rgatishning uyg'unlikda, baravar olib borilishi tahlil-tarkib tovush usulining eng asosiy xususiyatlaridan biri bo'lib hisoblanadi.

Kichik yoshdagi o'quvchilarni chiroyli yozuvga o'rgatish uchun ularni maktabga kelgan kunlardan boshlab quyidagi vazifalarni bajarishga o'rgatish zarur:

1. Yozuv vaqtida partaga to'g'ri o'tirish.
2. Yozuv qurollaridan to'g'ri foydalanish
3. Daftardan to'g'ri foydalanish
4. Yoozma shakildagi harf va uning unsurlari bilan tanishtirish.
5. Yozma shakildagi harflar yordamida bo'g'in, so'z va gaplar yozish.

O'quvchilarda yozuv malakalarini shakllantirish uchun birinchi navbatda harflarning shaklini to'g'ri tashkil etishga, to'g'ri tasavvur qilishga bir xil

qiyalikda yozishga, harf unsurlarini bir-biriga to'g'ri bog'lab yozishga, so'zlarni qatorlarga, to'g'ri joylashtirishga o'rgatiladi.

Chiroyli yozuv malakalarini shakllantirishga eng birinchi qoida bu gigienik talablardir.

O'quvchilarda yozuv malakalarini hosil qilish uchun diqqat, sezgi, idrok, xotira kabi psixofiziologik funksiyalar ishtirok etishini ko'ramiz. Bu hol o'quvchiga idrok etgan va sezgan narsalarini xotiraga muxirlash imkonini beradi.

Chiroyli yozuvga o'rgatish uchun birinchi navbatda quyidagi malakalarni singdirib borish talab etiladi.

1. Yozuv qurollaridan to'g'ri foydalanish.
2. Parta ustiga daftarni to'g'ri qo'yish.
3. Yozayotganda gavnani to'g'ri tutish va tirsaklarni to'g'ri harakat qildirish.
4. O'z xatini berilgan namuna bilan taqqoslashga o'rgatish
5. Tovushni bosma harfga bosma harflarni esa yozma shakilga aylanishga o'rgatish.
6. Harflarning shaklini to'g'ri idrok etishga o'rgatish.
7. Harflarni bir–biriga bog'lab yozishga o'rgatish.
8. Harflarni bir xil balandlikda va kenglikda tekis yozishga o'rgatish.
9. Daftar chizig'idagi qatorlarni to'g'ri to'ldirish, sarlavha, oy va kunlarni to'g'ri yozish.
10. Harflarning qiyaligini to'g'ri saqlash.

Yozuvning sifatini shakllantirish deganda, biz uning aniq va toza bir xil qiyalikda va bulandlikda bo'lishini, bir tekis silliq yozilishini tushinamiz.

O'quvchilarda yozuv siflatini shakllantirish uchun o'qituvchi quyidagi ko'rsatmalarga amal qilishi lozim.

1. Harf unsurlari va harflarni to'g'ri bog'lab yozish
2. Yozuvni 65 qiyalikda yozishga o'rgatish.

3. Har bir qatordagi harflarning bir xil balandlikda bo'lishiga erishish.

4. Harf unsurlari , harflar va so'zlar orasidagi masofalarni bir xilda saqlash

5. Sinfdagi barcha o'quvchilarni bir xil tezlikda ravon qilib yozishlariga erishish.

Boshlang'ich sinflarda yozuv malakalarini shakillantirish usullari quyidagilarni tashkil etadi.

1. Namunaga qarab yozish.

Chiroyli yozuvga o'rgatishning eng asosiy usullaridan biri harflarning shaklini namuna qilib ko'rsatish va yozdirishdir har bir harf namunasi doskada barcha o'quvchilarning diqqatini jalb qilgan holda yoki ayrim o'quvchilarga daftarda alohida–alohida ko'rsatib berishi lozim. O'quvchining vazifasi esa doskada eslab qolgan shakllarini o'z daftarlariga to'g'ri aks ettirishdir. Doskada yozib ko'rsatilayotgan har bir harf barcha o'quvchilarga aniq ko'rinib turishi shart, agar ayrim o'quvchilar uni ko'ra olmagan bo'lsalar, aytadan takrorlab ko'rsatish lozim.

2. Namanaga qarab ko'chirib yozish.

Bu juda qadimiy usul bo'lib, hozirgi kunda ham o'z qimmatini yo'qotgani yo'q. O'quvchilar asosan harflarning shaklini “Husnixat” kitobidagi yoki “Yozuv” daftaridagi namunaga qarab ko'chirib yozadilar.

Namunaga qarab ko'chirib yozish tayyor harflarning ustidan yozishga nisbatan ancha murakkab bo'lib, ularning Har ikkilasini qaysi vaqtda qo'llashni o'qituvchi yaxshi bilishi kerak .

Tayyor xoldagi nuqtalar bilan ifodalangan harflar ustidan qo'lni yurgizib mashq qilish ixtiyorsiz jarayon bo'lib o'quvchilar bu topshiriqni oson bajaradilar o'quvchilarning daftarlariga o'qituvchi tomonidan yozib ko'rsatilgan xar bira namuna chiroyli va aniq yozilishi lozim.

Nusxa ko'chirish.

Bu usulni harf shaklini to'g'ri tasavvur eta olmaydigan yozishda daftar chiziqlarida tushib yoki chiqib ketadigan o'quvchilar uchun qo'llash mumkin.

Masalana, bir o'quvchi B harfini yozishda xatoga yo'l qo'yayotgan bo'lsa o'qituvchi ularni nuqtalar bilan ifodalab daftarga qalamda yozib ko'rsatadi, o'quvchi esa uning ustidan siyoh yurguzib chiqadi bu usul o'quvchining shu harf xaqidagi tasavvurini kengroq shakillantiradi. Ayrim xollarda nuqtalar ifodalangan harflar orasini kengroq tashlab, ular orasida mustaqil mashqlarni ham tashkil etish mumkin. Shundagina o'quvchi shu harfning yozilishi xaqida to'liq tasavvurga ega bo'ladi.

Ayrim o'quvchilar chiroyli yozuvga o'rgatishning daslabki davrlarida o'quvchilarning harf va uning unsurlari xaqida turli tasavvurga ega qilish uchun yupqa xitoy qog'ozdan ham foydalanadilar.

FOYDALANILGAN ADABIYOTLAR:

1. Safarova R., M. Inoyatova, M. Shokirova, L. Shermamatova “Alifbe” (qayta ishlangan 16-nashri). Toshkent. “Ma’naviyat” 2018 yil.
2. Qosimova K., Safo Matchonov va boshqalar. “Ona tili o'qitish metodikasi”.
3. Toshkent. “Noshir” nashriyoti 2009 yil. 352 b.

5A110901 - Pedagogika nazariyasi va tarixi (faoliyat turi bo'yicha)

ABDURAUUF FITRATNING MA'RIFIY VA PEDAGOGIK

QARASHLARI SHAKLLANISHI

B.J.Umarov¹, J.T. Karimov²

Pedagogika kafedrası dotsenti¹

“Pedagogika nazariyasi va tarixi” mutaxassisligi 1-bosqich magistranti²

Annotatsiya: Ushbu maqolada buyuk adib Abdurauf Fitratning ma'rifiy va pedagogik qarashlari shakllanishiga doir fikr va mulohazalar bayon etilgan.

Kalit so'zlar: Buxoro ulamosi, yunon falsafasi, Tarbiyati atfol, Rahbari najot, Qur'oni Karim, ma'rifatparvarlik.

O'zbek ijtimoiy fanlari taraqqiyotini, xususan, XIX asr oxiri, XX asr boshlaridagi o'zbek milliy uyg'onish davri pedagogikasini Behbudiy, Abdulla Avloniy, Munavvarqori, Abdulla Qodiriy, Abdulhamid Cho'lpon, Abdurauf Fitratdek istibdod siyosati qurboni bo'lganlarning ilmiy merosisiz tasavvur etish mumkin emas. Shu o'rinda O'zbekiston Respublikasi Prezidenti SH.M.Mirziyoyevning 2021-yil 12-may kuni Ramazon hayiti muosabati bilan O'zbekiston xalqiga yo'llagan tabrigida quyidagi jumlar borligi bizni quvontiradi: "Ma'rifatparvar bobomiz Mahmudxo'ja Behbudiyning "Dunyoda turmoq uchun dunyoviy fan va ilm lozimdur", — degan so'zlari bugun ham dolzarb ahamiyatga ega. Binobarin, diniy qadriyatlarimizni, milliy o'zligimizni ulug'lab yashash bilan birga, davr talabi bo'lgan zamonaviy ilm-fan yutuqlari, axborot texnologiyalarini egallashga alohida e'tibor qaratishimiz, yosh avlodimizni umuminsoniy qadriyatlar ruhida tarbiyalashimiz kerak". [4] Darhaqiqat, qushning parvoz etishi uchun ikki qanoti unga qanchalik muhim ahamiyat kasb etsa, insonlarga ham dunyoviy va diniy bilimlar shunday ahamiyatga molikdir.

Turkiston jadid ma'rifatparvarlari orasida Abdurauf Fitrat yangicha texnologiya va metodlarga asoslangan oila tarbiyasi asoslarini ishlab chiqish bilan ajralib turgan. Fitratshunos H.Boltaboyev ta'kidlaganidek: "Abdurauf Fitrat dastlabki ibtidoiy maktabda, so'ngra Buxorodagi "Mirarab" madrasasida tahsil ko'rgan. Talabalik chog'larida mavjud madrasalar tahsili bilan cheklanmay, zamonning taraqqiyparvar ulamolardan o'zi mustaqil ravishda saboq olgan. Ayni shu talabalik yillarida chet el mamlakatlarida nashr etilgan qator jarida va majallalar bilan tanishib ulgurgan". [1, 5]

Shuning uchun Fitratning ilmiy tafakkuri erta shakllanib ulgurgan. Bu borada unga ustozlari Oxund mulla G'iyosiddinning ijobiy ta'siri g'oyatda katta bo'lgan.

Fitratning o'zi 1917-yil yozilgan “Buxoro ulamosi” deb nomlangan maqolasida Oxund mulla G'iyosiddinga shunday baho bergan edi: “Marhum ustodim diniy va sha'riy ilmlardan boshqa ilmiy kalam va eski Yunon falsafasidan tamoman voqif bir zot bo'lib, so'zga ham ko'b usta edilar”. [3, 196]

Demak, Fitrat ustozlari yordamida juda yoshlik chog'laridanoq o'z davriga xos bo'lgan diniy va dunyoviy bilimlarni uyg'unlashtirib o'rgangan. Ayniqsa, Oxund mulla G'iyosiddinning “Yunon falsafasi”dan xabardor ekanligi vaqti kelib Fitratning tarbiyaga oid qarashlarida dunyoviy masalalar ustuvor ahamiyatga ega bo'lishiga sababchi bo'ldi. Bundan tashqari, Fitrat uchun ta'lim va tarbiyada dunyoviylikning ustuvor bo'lishi yuksak ijtimoiy va ma'naviy taraqqiyotga asos bo'lib xizmat qiladi. Bu haqida u shunday deydi: “Ovropaning madaniy va ijtimoiy usullaridan ta'sir olmog'imiz kerak”. [3, 196]

Shunday qilib Fitrat ilk ustozlari Oxund mulla G'iyosiddin ta'sirida yangicha ta'lim-tarbiya olgan va 1910-yilda Buxoroda tuzilgan “Tarbiyati atfol” ya'ni, “Yoshlar tarbiyasi” deb nomlangan xayriya jamiyati yordamida 1910-1912-yillarda Turkiyada o'qigan. Turkiyada u Germaniya va Fransiya taraqqiyparvar olimlarining dastlabki pedagogik asarlari bilan tanishgan va shu yerda o'zining birinchi pedagogik risolalarini yozgan.

Abdurauf Fitratning boshqa jadid ma'rifatparvarlaridan farqli jihati uning pedagog olim bo'lganligi hisoblanadi. Shu ma'noda uning bu boradagi faoliyatini tasavvur qilish uchun 1914-yil iyul oyida yozilgan “Rahbari najot” (Najot yo'li) risolasini o'rganish talab etiladi. Sababi Fitrat “Oila” asarida: “Biz tarbiya borasida “Rahbari najot” nomli kitobimizda yaxshi yozganmiz”, — deydi. Bu risola jadid ma'rifatparvarligi va o'sha yillardagi yangi o'zbek pedagogikasining birinchi ilmiy namunalaridan hisoblanadi.

Fitrat jadidlarga xos bo'lgan usulda o'z risolasini shunday boshlaydi: "...O'tmishdagi hol-ahvollarni bilgan donolarga ma'lumki, bizning otabobolarimiz har bobda (sohada), ayniqsa, ilm va ma'rifatda olam ahli uchun ibrat va namuna bo'lganlar". [2, 11]

Shundan so'ng mutafakkir o'z davri haqida fikr yuritib, o'sha davr muhitidan qoniqmasligini aytib o'tadi. "Biz turkistonliklar boshqa islomiy jamiyatlarga nisbatan dunyo-jahon parishonlikka tushib, yo'limizdan adashganmiz". [2, 30] Bu adashishlarga Fitrat asosiy sabab "ilmsizlik va dangasalikdir", — [2, 11] deya ta'kidlaydi.

Fitratning pedagogik qarashlariga ko'ra o'sha davrdagi zamondoshlari bilan hamfikir bo'lgani holda, bu o'rinda u ilmsizlik va xarobalik borasida qadimchilarning ta'lim tizimi tarafdorlari bilan munozaraga kirishadi va ularni o'z qarashlarining asosi bo'lgan Qur'oni Karim hukmlari bilan rad etadi. Muxolifatni o'z usuli bilan rad etish Fitrat tomonidan jadidlarning pedagogikasiga taqdim qilingan usullardan biri edi. Bu bilan Fitrat Qur'oni Karim nazariyalarini birinchilardan bo'lib yangicha nuqtai nazardan pedagogik tahlil qilib bergan. Jumladan, u Qur'oni Karimning "Bu musibat sizga o'zingizdan yetdi" [3, 165] hukmiga asoslanib, insonning ilmsizlik hamda nodonlik botqog'iga botib ketishiga uning o'zi sabab ekanligi haqida fikr va mulohazalarni ilgari surgan. Bu yangicha tarbiyaga qarshi bo'lgan qadimchilarga Fitratning munosib javobi bo'lgan desak aslo mubolag'a qilmagan bo'lamiz.

Xulosa qilib aytadigan bo'lsak: buyuk adib Abdurauf Fitratning ma'rifiy va pedagogik qarashlari shakllanishiga o'lkadagi sharoit va jadidchilik katta ta'sir ko'rsatdi. Uning butun ijodi, hayoti va faoliyati jadidchilik bilan chambarchas bog'lanib ketgan edi.

Foydalanilgan adabiyotlar ro'yxati:

1. H. Boltaboyev "Fitrat va istiqloq ma'naviyati. A. Fitrat. Tanlangan asarlar. I – jild. – T.: Ma'naviyat, 2000.

2. Fitrat A. Najot yo'li. T.: Sharq, 2001.
3. Fitrat A. Tanlangan asarlar. III – jild. T.: Ma'naviyat. 2003.
4. Prezident Sh.Mirziyoyevning Ramazon hayiti munosabati bilan O'zbekiston xalqiga yo'llagan tabrigi (2021-yil 12-may)
<https://kun.uz/07353737>

YAPONIYADAGI MAKTABGACHA TA'LIM TIZIMINI O'ZBEKISTONDA QO'LLASH USULI BO'YICHA TAVSIYALAR

Sh. Raxmatova

Xorijiy tillar fakulteti talabasi

Annotatsiya: tezisda Yaponiyadagu maktabgacha ta'lim muassasalarining ish tartibi yutuqlari va uni O'zbekistonda qo'llash bo'yicha tavsiyalar bayon qilingan

Kalit so'zlar: Yaponiya, maktabgacha ta'lim bog'cha, pedagogika, bolalar, tarbiyachi

Kirish.Bugungi kunda o'sib kelayotgan yosh avlod har tomonlama barkamol va yetuk bo'lib yetishishi uchun ularni yoshligidan ma'nan va jismonan tarbiyalab borishimiz zarur .Olimlarning fikriga qaraganda bolalar butun umri davomida oladigan bilimning 70 % ini 5 -7 yoshgacha olib bo'lar ekanlar. Shunday ekan biz shu kichik muddat ichida jajji bolakaylarga butun umrga asqotadigan tarbiya va bilimni berishimiz kerak . Bunday bilimlarni berish uchun esa biz ,jahon tajribalarini bilishimiz va uni amalda sinab ko'rishimiz kerak .

Asosiy qism. Maktabgacha ta'lim sohasida Yaponiyaning ilg'or pedagogik mahoratidan foydalanish esa juda yuqori samara beradi .Shuni inobatga olib aytish joizki Maktabgacha ta'lim vaziri Agrippina Shin Yaponiyaning O'zbekistondagi favqulodda va muxtor elchisi Yoshchinori Fudjiyama bilan uchrashuvida O'zbekistonda yapon modeli bo'yicha maktabgacha ta'lim tashkiloti qurilishi mumkinligi haqida aytib o'tishdi . Uchrashuv chog'ida vazir

Yaponiya bilan maktabgacha ta'lim sohasidagi hamkorlikni yanada rivojlantirish uchun qator takliflar bildirdi:

Yaponiya tajribasini o'rganish va O'zbekistonda yapon modeli bo'yicha maktabgacha ta'lim tashkilotini qurish; respublika MTT tarmoqlarini kengaytirish jarayoniga Yaponiya xususiy sektorini jalb etish; maktabgacha yoshdagi bolalarni rivojlantiruvchi o'yinchoqlar, qo'llanmalar, o'yinlar va multimedia mahsulotlarini ishlab chiqarish; maktabgacha ta'lim sohasida IT-yechimlarni ishlab chiqishda hamkorlik qilish;

Yaponiyaning O'zbekistondagi elchixonasi mazkur yo'nalishlardagi hamkorlik salohiyatini o'rganishga tayyorligini bildirdi. Bu esa bizning eng katta yutuqlarimizdan biridir. Yaponiya bilan hamkorlikda quriladigan maktabgacha ta'lim tashkilotlarida qanday yaponiya ta'liming usullardan foydalanish samarali bo'lishi haqida aytib o'tmoqchimiz. Va ularning ta'limimidagi biz bilmagan jihatlar hamda yaponiya talim standartlaridan foydalanilgan holda o'zbek milliy qadriyatlarimiz ruhida yoshlarni qanday tarbiyash borasida qator tavsiyalar berib o'tmoqchiman.

Maktabgacha ta'lim muassasalarida bolalarni tarbiyalash tizimini takomillashtirish yo'nalishlari. Yaponiya misolida chet el pedagogik tizimlari nazorat ishi 1. Yaponiyada maktabgacha ta'lim tizimi Yaponiyaning maktabgacha ta'lim tizimining zamonaviy kontsepsiyasida shaxsning erta sotsializatsiyasi nazariyasiga, odamlarning xulq-atvori naqshlari, erta yoshda yotadi, degan g'oyaga asoslanadi. Yaponiyaning maktabgacha tarbiya muassasalarida rivojlanayotgan shaxsni shakllantirish tendentsiyalari butun yapon jamiyatining madaniyatini shakllantiradi. Shunday ekan O'zbekistonning ham maktabgacha Ta'lim tashkilotlarida tarbiyalanib kelayotgan yosh avlodlarga biz o'z jamiyatimizning madaniyatini singdira olishimiz kerak. Yarim asrdan ko'proq vaqt oldin mamlakatda Yaponiya pedagogikasida inqilob qilgan "Uchdan keyin kech" kitobi nashr etilgan. Uning muallifi Masaru Ibuka Talent Education tashkilotining direktori va dunyoga mashhur Sony

kompaniyasining asoschisidir. Kitobda *hayotning dastlabki uch yilida bola shaxsiyatining poydevori qo'yilishi aytilgan*. Yosh bolalar hamma narsani ancha tezroq o'rganishadi va ota-onalarning vazifasi - bola o'z qobiliyatini to'liq amalga oshirishi uchun sharoit yaratishdir. deb aytib o'tilgan.

Yaponiya ta'lim tizimida tarbiyalashda quyidagi tamoyillarga amal qilish kerak: go'dakning qiziqishini uyg'otish orqali ongni rag'batlantirish, xarakterni tarbiyalash, ijodkorlik va turli ko'nikmalarni rivojlantirishga ko'maklashish. Shu bilan birga, vazifa dahoni tarbiyalash emas, balki bolaga "u chuqur aqli va sog'lom tanasi, uni aqli va mehribon qilishi uchun" shunday bilim berishdir. Agar biz ham o'z ta'lim sohamizda shu tamoyillarni qo'llay olsak yaponiya singari rivojlangan davlatlar qatorida o'rin olishimiz shubhasiz. Yaponiyaning 1990- yilgi Maktabgacha ta'lim standartlarida quyidagilar aytib o'tilgan : maktabgacha ta'lim milliy ta'lim tizimining bir qismi ekanligi, inson shaxsini shakllantirishda bolalar bog'chalarining o'rni qayd etilganligi, har bir maktabgacha ta'lim muassasasining o'ziga xos va o'ziga xos ta'lim tizimiga ega ekanligi ta'kidlangan. Davlat ta'lim standartlarida belgilab qo'yilgan maktabgacha ta'limning asosiy maqsadi - bola hayoti uchun sog'liq, xavfsizlikni ta'minlash, ijtimoiy muloqotni rivojlantirish, nutq, atrofdagi dunyoga qiziqish va ijodga asoslangan sharoitlarni yaratishdir. Standartlar har bir maktabgacha ta'lim muassasasi ishining mazmunida ta'kidlanishi kerak bo'lgan beshta asosiy yo'nalishni belgilaydi: bolaning jismoniy va ruhiy salomatligini mustahkamlash; boshqa odamlar bilan muloqot qilish ko'nikmalarini rivojlantirish; atrofdagi dunyo haqida bilimlarni shakllantirish; nutqni rivojlantirish; ijodiy qobiliyatlarni rivojlantirish.

Yaponiyada bolalar bog'chalari davlat va xususiy bo'linadi. Hozir Yaponiyada 15000 dan ortiq davlat va xususiy maktabgacha ta'lim muassasalari mavjud. Bolalar bog'chalarining yarmidan ko'pi (taxminan 64%) xususiydir. Bolalar bog'chalarida o'quv yili, boshqa ta'lim muassasalarida bo'lgani kabi, 1 aprelda boshlanadi va keyingi yilning mart oyida tugaydi. Shu kuni barcha ta'lim

muassasalarida - bolalar bog'chasidan to universitetgacha tantanali ochilish marosimi bo'lib o'tadi. Bolalar bog'chasi mudiri esa kichik o'quvchilarini universitet rektori talabari bilan qanday salomlashsa, xuddi shunday jiddiylik bilan kutib oladi. Yil davomida bolalar ta'tilga uch marta boradilar: yozgi ta'til 21 iyuldan 31 avgustgacha, qishda - 21 dekabrda 8 yanvargacha, bahor - 21 martdan yangi o'quv yilining boshiga, 6 aprelga qadar davom etadi. Ta'til paytida kichkina bolalar hovuzda suzish uchun bolalar bog'chasiga kelib, o'qituvchi bilan hayot haqida ozgina suhbatlashishlari mumkin. Har bir muassasa o'z avtobusiga ega, u bolalarni bog'chaga olib boradi va kerak bo'lsa ularni uyiga olib boradi. Bu bolalar xavfsizligi uchun juda muhim. Bizda ham har bir muassalariz o'z avtobuslariga ega bo'lsa ota-onalar ham xotirjam, bolalar ham xavfdan yiroq bo'ladi. Shu bilan birga yosh bolalar bilan yo'llarda sodir bo'ladigan sodir bo'ladigan baxtsiz hodisalarning ham oldi olingan bo'lardi. Yaponiyada bolalar bog'chasi o'qituvchisi bo'lish uchun siz institut yoki universitetda ikki yil o'qishingiz kerak, ularni tayyorlashga qo'yiladigan talablar 1949 yilda maxsus qonun bilan belgilab qo'yilgan. Yaponiyada o'qituvchi sifatida ishlash sharaf, shuning uchun ham maktabgacha ta'lim muassasalarida ko'plab erkak ma'murlar va o'qituvchilar mavjud.

Yaponiyada davlat va xususiy maktabgacha ta'lim o'rtasida katta farq yo'q. Ta'lim jarayonidagi tizim va yondashuv 2006 yil "Ta'lim to'g'risida" gi asosiy qonunga muvofiq xuddi shu tamoyillarga asoslanadi. Davlat yoki xususiy mulkka ega bo'lgan bolalar bog'chasida bolani boqish uchun to'lov faqat ota-onalarning daromadlariga bog'liq - oila daromadi qancha ko'p bo'lsa, bolalar bog'chasi uchun to'lov shuncha ko'p bo'ladi. O'rtacha ish haqi kam ta'minlangan oilalar uchun 100 dollardan badavlat oilalar uchun 500 dollargacha. Barcha bolalar bog'chalarida talab qilinadigan shakl uchun siz to'lashingiz kerak. Har bir bolalar bog'chasining o'ziga xos shakli bor: bir xil shimlar, yubkalar, bluzkalar, ko'ylaklar, shlyapalar va maktab sumkalari. Forma kiyish kerak. Bizning yurtimizda ham bu kabi qoidalarni joriy etsak ancha yaxshi bo'lar edi .

Maktabgacha ta'lim muddati 3 yil, keyin bola boshlang'ich maktabga kiradi. Maktabgacha tarbiya muassasasida bolani tarbiyalash va unga xizmat ko'rsatish sifati ko'p jihatdan xususiy yoki davlat bog'chasiga emas, balki aniq bolalar bog'chasiga, u joylashgan tumanga va o'qituvchilar tarkibiga bog'liq

Bog'chalarda ertalab, qoida tariqasida, soat 8 da boshlanadi, siz istalgan vaqtda soat beshgacha bolani olib ketishingiz mumkin, qo'shimcha haq evaziga bolaga soat 19.00 gacha qarash mumkin. Va ikkinchi turdagi bolalar bog'chasi, yarim kunlik bolalarni qabul qiladigan bolalar bog'chasi. Mamlakatning barcha ta'lim muassasalari bitta jadval bo'yicha o'qiydi. Maktabgacha tarbiya muassasalarining pedagogik xodimlari ota-onalarga bolalarni tarbiyalash usullari bo'yicha o'qitadilar, ota-onalar yig'ilishlari muntazam ravishda o'tkaziladi. Bolalarning onalari, qoida tariqasida, ko'pincha bir-birlari bilan muloqot qilishadi, turli xil masalalarni hal qilish uchun "onalar" qo'mitalarini tuzadilar, sport kunlarida, kuzatuv kunlarida va boshqa tadbirlarda qatnashadilar. Yaponiyada tarbiyaning asoslari bolalarning jamoaviy hamkorligi sharoitida rivojlanadi. Yaponiyaning bolalar bog'chalarida dunyoning boshqa mamlakatlarida amalga oshirilmaydi, bolalar sakkizga yaqin boladan iborat "xonlar" kichik guruhlarga bo'linadi, ularda bolalar muloqot qobiliyatlari va mustaqillikni o'rganadilar.

Bolalar bog'chasida guruhlarning tarkibi doimiy emas. Har yili guruhlar yangidan tuziladi va o'qituvchilar doimiy ravishda o'zgarib turadi. Bu bolalarni ijtimoiylashish uchun imkon qadar keng imkoniyatlar bilan ta'minlash uchun zarurdir, shunda bola bir odamga, bitta muhitga o'rganib qolmaydi, balki jamiyatda yashashni o'rganadi. Shunday qilib, agar bola ushbu guruhda munosabatlarga ega bo'lmasa, u boshqa bolalar orasida do'st topishi mumkin. Bolalar ularga juda ko'p ko'nikib qolmasligi uchun tarbiyachilar almashtiriladi. Menimcha ham bu juda maqbul yo'l , chunki bolalarni jamiyatga tayyorlab borishning eng yaxshi yo'li shu bo'lsa kerak .Lekin bu narsa bizning jamiyatda qo'llanmaydi, aksincha yuqori sinflarda ham bir o'qituvchini doimiy sinf rahbar

ham qilib qo'yishadi bir oila bo'lib yashasin uchun ,lekin bola keyinchalik erkin dunyoga qo'shilishi anchayin qiyin kechadi , chunki u taniydigan suyanadigan odamlar endi uning yonida yo'q .Menimcha har yili o'qituvchini o'zgartirish bu bolaning kelajak poydevori uchun juda yaxshi yo'ldir. Kuchli bog'lanishlar, yaponlarning fikriga ko'ra, bolalarning o'z ustozlariga juda katta bog'liqligini keltirib chiqaradi, ikkinchisi esa bolalar taqdiri uchun o'ta jiddiy mas'uliyat yuklaydi. Agar o'qituvchi biron sababga ko'ra bolani yoqtirmasa, bu holat ham qiyin bo'lmaydi, ehtimol bola boshqa o'qituvchi bilan do'stona munosabatlarni rivojlantiradi va u hamma kattalar uni sevmaydi deb o'ylamaydi.

Xulosa o'rnida shuni aytish joizki biz Yaponiya modelidagi Maktabgacha ta'lim tashkilotlarini tashkil etar ekanmiz , ular bilan qilayotgan hamkorligimizni mustahkamlab qolmasdan balki o'sib kelayotgan yosh avlod uchun ham zamin yaratayotgan bo'lamiz .Ulardagi o'z yurtiga bo'lgan mehr – muhabbati, atrof muhitni qanday darajada toza tutishi Yaponiya yoshlariga yoshligidan singdirib boriladi.Ular ota- onasi va tarbiyachisi bilan birgalikda barcha bilimlarni birgalikda o'rganishadi, bu esa bolalarni kelajakda maktabda va oliy o'quv yurtlarida qiynalmay bilim olishi uchun asos bo'lib xizmat qiladi .Keyinchalik esa shu yushlar o'z yurtiga nafi tegadigan yetuk shaxs bo'lib voyaga yetadi . Eng ko'p ixtirochilaru-olimlar nega rivojlangan davlatlarda, asosan yaponiyada? Shunga qiziqib ko'rganmisiz. Chunki bu davlatlarning ta'lim tizimi mukammal ishlab chiqilgan.Agarda bizda ham shu kabi ta'lim dasturlari ishlab chiqilsa ,rivojlangan davlatlar qatori bizda ham ixtirochilaru-fan sohasining buyuk arboblari yetishib chiqadi .Albatta biz buning tarafdorimiz

ADABIYOTLAR :

1. Lisin, Ch.Xitoyda maktabgacha ta'limni tashkil etish xususiyatlari [Matn] / Ch.Lissin // Maktabgacha ta'lim. - 2009. - № 12. - S. 95-104.
2. Paramonova, L. Bilim uchun - butun dunyo bo'ylab. Yaponiyada maktabgacha ta'lim [Matn] / L. Paramonova, E. Protasova // Maktabgacha ta'lim. - 2010. - № 3.

3. Petinenko, I.A. Yaponiyaning ta'lim tizimi: bu mamlakatni muvaffaqiyatga nima olib keladi? [Matn] / I.A. Petinenko, A.A. Tkach // Tomsk davlat universitetining Axborotnomasi. - 2012. - № 2 (18). - S. 175-178.

ISLOHOT SARI QO'YILGAN DASTLABKI QADAM.

U.Sobirov

BuxDU Pedagogika kafedrası I bosqich magistranti

Annotatsiya: Ushbu maqolada Buxoro zaminidagi jadidchilar harakati, ularning jamiyatdagi siyosiy-ijtimoiy hayot, ta'lim va tarbiya, kamsuqum aholi qatlamining hayotini yaxshilash borasidagi olib brogan kurashlari, islohotlari va jadidlarga qarshi harakat qilgan qadimchilar faoliyati haqida fikr yuritilgan.

Kalit so'zlar: Islohot, jadidlar, qadimchilar, ijimoiy-siyosiy hayot, forsax puli, ulamo, mudarris, usuli jadid, yangi tuzum maktablari.

Islohot - bu yangilanish, o'zgartirish demakdir! Barcha davrlarda mamlakat markazi bo'lib kelgan Buxoroi sharifda islohot olib borish, yangilash nima uchun kerak degan savol tug'ulishi tabiiy. XX asrning boshlarida Buxoroning ijtimoiy-siyosiy hayotida islohotlar qilinishi kerak va jamiyat uchun zarur bo'lib qoldi. Bu vaqtda Yevropa mamlakatlaridagi bo'layotgan ilg'or g'oyalar ta'siri ostida bizning o'lkamizda ham bir guruh kishilar yuzaga chiqa boshladilar. Bu kishilar qatoriga Ahmad Donish, Fayzulla Xo'jayev, Sadridin Ayniy, Mukammal Burxonov, Usmonxo'ja Po'latxo'ja o'gli, Ahmadjon Hamidiy, Abduvohid Munzim, Qori Yo'ldosh Po'latov, Abdurauf Fitrat va yana bir qancha kishilarni kiritishimiz mumkin. Islohotchilik harakatini olib borish va o'lkani yuksaltirish yo'lida jadidlar juda ko'p qiyinchilik va mashaqqatlarni boshlaridan kechirdilar. Shu asnoda XX asr boshlarida Rossiya, Eron, Turkiyada kechgan inqilobiy harakatlar ta'siri natijasida ko'hna zaminimizda jadidchilik harakatlari vujudga kela boshladi.

Ammo bir narsani ta'kidlash kerakki, Buxorodagi jadidchilikning Turkistondagi boshqa jadidchiliklardan farqli jihati bor edi. F.Xo'jayev o'zining "Buxoro inqilobining tarixiga materiallar" nomli kitobida shunday deb yozadi: "*Buxoroda jadidchilik harakait boshqa yo'l bilan bordi. Buxoro jadidchiligi dehqonlar va mayda savdogarlarga tushadigan soliq og'irliklarini yengil qilish, hamda soliq ishlarini umumiy tartibga solish to'g'risida ochilgan gapdan boshlab, tadrijiy sur'atda ko'p a'zolar, sho'balar va Buxoro xalqining xar xil tabaqalari orasidagi o'ziga xayrihoh omma bilan birga haqiqiy yashirin jamiyatga aylanib bordi*"⁹⁵. Bu fikrdan ko'rinib turibdiki, Buxoroda jadidchilik harakatining yuzaga kelishiga dehqonlar, mayda savdogarlar, kambag'al xalq to'laydigan soliqlar miqdori ko'pligi hamda soliq ishi betartibli turtki bo'lgan. Keyinchalik esa bu harakatga ayrim hukumat mansabdorlari, mahalliy boylar, savdogarlar, ulamolar, mudarris va talabalar ham qo'shilgan. Endilikda harakatning maqsadi kengayib maktab, madrasalarni isloh qilish, dunyoviy fanlarni o'qitishga e'tiborni kuchaytirish kabi ma'rifatparvarlik g'oyalari qo'shila bordi. Jadidchilik harakatining shakillanishi Buxoro amiri Amir Abdulahadxon davriga to'g'ri keladi. Amir Abdulahadxon undan keyin Amir Olimxonning o'zi ham jamiyat rivoji yo'lida bir qancha islohotlarni amalga oshirganlar. Amir Olimxon 1910-yilning 29-dekabrda ilk farmonini imzoladi⁹⁶. Unga ko'ra yer solig'ini o'ndan bir xissaga kamaytirish, harbiylar maoshini ko'tarish, forsax puli solig'ini tayinlash nazarda tutilgan edi.

Oradan bir yil o'tib amir Olimxon 1911-yil mart oyida ta'limni yanada yaxshilash maqsadida "Ta'lim tog'risida"gi farmonini imzoladi⁹⁷. Bu farmonga ko'ra madrasa talabalariga turli hoshiya darslari o'qitilmasligi, tafsir va hadis rasmiy dars sifatida o'tilishi, vaqfga yig'ilgan pullardan shaharning turli joylarida maktablar qurish va ularga muallimlar tayinlash, muallimlarga vaqfdan

⁹⁵ Xo'jayev.F "Buxoro inqilobining tarixiga materiallar", Tosh; "Fan"1997, 63-bet

⁹⁶ Rajabov.Q "So'nggi mang'it hukmdori" Buxoro mavjlari,2007 43-b

⁹⁷ Buxoro ("Vaqt" gazetasidan olingan)// "Tarjimon", 1911y 18 mart.

tashqari xazinadan yiliga 120 so'm maosh tayinlash, tahsil uchun bolalardan pul olmaslik, maktabga bir nozir tayinlash va u har oyda amirga hisobot berib turishi ko'zda tutilgan edi. Buxoro amirligi ham barcha musulmon davlatlari qatorida islomiy davlat edi. Bu esa jamiyatda din peshvolari va ulamolarning mavqeyi yuqori bo'lishidan dalolat beradi. O'sha vaqtda ulamolar ikki toifaga bo'lingan edilar. Birinchi toifasi Muhammad Ikrom ibn Abussalom Buxoriy (Ikrom Domla) boshchiligidagi taraqqiyparvar ulamolar, ikkinchisi esa har bir yangilikni bidat deb biladigan, jahon fan yutuqlarini o'lkaga kiritishga qarshi bo'lgan mufti Abdurazzoq boshchiligidagi qadimchilar edi.

Bu ikki guruh ulamolari amir tomonidan amalga oshirilayotgan islohotlar va yangi usul maktablarini tuzish yuzasidan jiddiy ziddiyatga kelib qoldilar. Ikrom Domla boshchiligidagi ulamolar Buxoro madrasalaridagi ta'lim dasturlarini yangilash, isloh qilish zarurligini ta'kidlab, jadid maktablarini qo'llab-quvvartlagan bo'lsa, mufti Abdurazzoq, uning o'limidan keyin mulla Qamariddin boshchiligida qadimchilar shariat me'yorlarini xalq turmushida qat'iy saqlash, ruslarning shovinistik siyosati va provaslav missionerlik harakatiga qarshi muhim to'siq deb ta'kidlaganlar. Ammo bularning qancha qarshiligi va urinishlariga qaramay allaqachon Buxoroda yangi usul maktablari ochilib bo'lgan edi. Buxoroda dastlabki jadid maktabi amir Abdulahadxon davrida 1897-yilda Badriddin qozikalon ruxsati bilan Mulla Jo'raboy va 1907-yilda tatar ziyoliysi Nizomiddin Sobitiy yangi usul maktablarni ochgan edilar. 1908-yilda esa Sadriddin Ayniy va Abduvohid Munzim tomonidan ham xuddi shunday maktab ochiladi. Bir yildan so'ng bu maktab o'quvchilari tantanali imtihon topshiradilar. Bu kunni S.Ayniy asarlarida shunday eslaydi – “O'quvchilarning bilimidan ta'sirlangan keksa ziyoli Bo'riboy afandi ko'ziga yosh olib, majlis ahliga bunday murojaat qildi: *“Men Umidvormanki o'n yilgacha Buxoroda inqilob voqea bo'lur, vatan avlodi bu kuni razolat va safolatdan qutulur, esizki, men bu kinni ko'raolmayman, siz yoshlar ko'rasiz.*”

*Ming qatla shukurkim ishning boshlanishini ko'rdim*⁹⁸. Bundan anglaniladiki, jadidlarning yangi usul maktablari o'z maqsadiga asta-sekin erisha boshlagan, yoshlarni o'z atrofiga chorlay olgan edi. Ammo bu xayrli ish ko'p uzoqqa bormadi. Eskilik, qadimchilik tarafdorlari Mulla Qamar, Mulla Xolmurod, Mulla Abdurasul Zakun va Mulla Abdurauf mudarris ulamolar vakili sifatida qushbegidan maktabni yopishni qattiq talab qildilar. 1909-yil 26-sentabrda Ostonaqul qushbegi, Baqoxo'ja qozikalon va Burxoniddin rais topshirig'iga ko'ra S.Ayniy va Abduvohid Munzim maktabi yopib qo'yildi. Bu esa jadidlarning g'ayratini yanada alangalatib, gurkirab yonishiga olib keldi.

Maktab yopilgan bo'lsada jadidlarning shijoati zarracha so'ngani yo'q, 1909 yil dekabr oyida Sadridin Ayniy, Abduvohid Munzim, Ahmadjon Hamidiy, Hamidxo'ja Mehriy, Hoji Rofe', Mukammal Burxonovlar birgalikda yashirin "Tarbiyai atfol" jamiyatini tuzdilar. Ma'rifatparvarlar jamiyatni yashirincha yurguzib Termiz, Karki, Yangi Buxoro va G'ijduvonda jamiyatning 28ta shaxobchasini ochadilar. Mazkur jamiyat jadidlarning yangi usul maktablari uchun darslik va o'quv qo'llanmalar bilan ta'minlash uchun "Ma'rifat" tashkilotini tuzdi. Qisqa muddat faoliyat olib brogan bo'lsa ham jamiyat o'zbek tilida chop etilgan "Buxoroi sharif" va "Turon" gazetalarini chiqarishga muvaffaq bo'ldi. Bu nashr butun turkiston o'lkasida e'tibor qozonib bir yilda 150 dan ortiq sonini xalq e'tiboriga havola qildi. Bu gazetalarda xalqni qiynayotgan muammolar, atrof olamda yuz berayotgan yangilik, voqea-hodisalar, olib borilayotgan islohotlar va jahon adabiyoti namunalarining o'zbek va fors tilidagi tarjimalari berib borilgan.

Jadidchilikning shiddat bilan rivojlanishi davlat siyosiy vakillarining va qadimchilik hamda din ulamolarining ishlariga to'sqinlik qila boshladi. Odamlarda yangi tuzum va yangilikka bo'lgan ishtiyoqning kuchayishi bu tabaqa vakillarining ishlarini ancha qiynlashtirib odamlarni tizginlaridan

⁹⁸ Ayniy.S Asarlar 8 tomlik; 1-tom; Tosh; "UzSSR davlat badiiy adabiy nashri" 1993. 210-bet

chiqara boshladi, natijada qadimchilar bilan hukumat vakillari qattiq qarshilik qilishga o'tdilar. 195-yilga kelib Buxoroda jadidchilik harakati siyosiylasha boshladi. 1917-yil martda esa Yosh buxoroliklar markaziy qo'mitasi tashkil qilindi. Abduvohid Burxonov rais, Abdurauf Fitrat kotib, Usmon Xo'jayev xazinachi, Fayzulla Xo'jayev, Ahmadjon Abdusamadov, Ota Xo'jayev, Musa Saidjonovlar qo'mita a'zolari qilib saylandilar. Ular Muvaqqat hukumat va Petrograddagi deputatlarni Rossiya ozodligi bilan tabriklab, Buxoroda islohotlar uchun amirga bosim o'tkazishni so'radi, ammo bu harakatlar hech qanday natija bermadi.

Qo'mita vakillaridan F.Xo'jayev, Usmon Xo'jayev hamda Abdurauf Fitrat Muvaqqat hukumatni Buxorodagi ahvoldan boxabar qilish uchun Petrogradga yo'l olishadi. Bu vaqtda elchilar orenburgga borgunlarigacha jadidlar va amirlik o'rtasidagi nizolarni hal qilish uchun Rossiyadan vakillar yuborilgan edi. Vakillar yuborilganini eshitib elchilar ortga qaytadilar. Nihoyat olib borilgan muzokaralar natijasida amir islohot o'tkazishga qaror qiladi, ammo Nizmiddin Urganjiy bilan qozikalon Burxoniddinlar bu holatga qarshi chiqadilar.

1917-yil 7- aprel kuni qarshiliklar va noroziliklarga qaramay Amir Olimxon islohotlar xususidagi farmonini imzolaydi. Amirning manifest loyihasini esa Rossiyaning amirlikdagi vakili Shulga tayyorlagan edi. Imzolangan farmonga ko'ra: xiroj, zakot va boshqa soliqlarni adolat yuzasidan nazoratga olish, Rossiya bilan savdo-sotiq masalalariga alohida e'tibor berish, foydali ilmlarning taraqqiy etishi uchun shariatga muvofiq chora-tadbirlar ko'rish, majlis saylash, bosmaxona ochish, qamoqda saqlanayotganlarni ozod qilish, amirlik budjetini belgilash kabi masalalar o'rin olgan edi. Bu farmon esa jadidlar harakati, ularning faoliyatini yaxshilash uchun katta ko'mak edi. Jadidlardan farqli o'laroq qadimchilar vakillari uchun bu islohotlar zarba bo'ldi va ulrning harakatga kelishiga turtki bo'ldi. Qadimchi ulamolar o'zlarining juma ma'ruzalarida xalqni jadidlarga qarshi qayray boshladi, ularning qilayotgan ishlari shariat qoidalariga zid ekani, bu ishlar g'ayri diniy ko'rinishlarni keltirib

chiqarishini ta'kidlab odamlarni jadidlarga dushman qilib qo'yishdi. Ayni choqda bu oqim vakillari amir huzurida ham jadidlarni tanqid qilib ularni yomon otliqqa chiqara boshladilar. Ularning bu kirdikorlari ,afsuski, besamar ketmadi. Amir buyrug'i bilan jadidlar quvg'inga uhradilar va Yangi Buxoro (hozirgi Kogon) ga qochdilar. 1918-yilda ular ikkinchi marta qirg'in qilindi va amir tomonidan 1000 dan ortiq jadid o'ldirilib qolganlari ta'qib qilindi. Ta'qib ostida qolgan jadidlar Samarqand va Toshkent taraflarga borib jon saqladilar. Ammo doimiy quvg'in va ta'qiblar ostida bo'lsalarda islohotchilar, harakat vakillari o'z faoliyatini to'xtatganlari yo'q. Yurt ozodligi va kelajak avlodning istiqboli uchun bu kuchlar harakati keyinchalik ham davom qildi.

Hozirgi istiqbol yillaridagi bo'lgan ulkan islohotlar, yoshlarga oid davlat dasturlari va ta'lim-tarbiyaga qaratilgan yuksak e'tibor qatag'onga uchrab shahid ketgan bobolarimiz, jadidchilarimiz orzu istaklarining ro'yobi desak mubolag'a bo'lmaydi. Ularning ilmiy me'rosini o'rganish, nomlarini oqlab, kelajak avlodlarga yetkazish bizning vazifamizdir.

Foydalanilgan adabiyotlar ro'yxati:

1. Xo'jayev.F “Buxoro inqilobining tarixiga materiallar”, Tosh; “Fan”1997, 63-bet
2. Rajabov.Q “So'nggi mang'it hukmdori” Buxoro mavjlari,2007 43-b
3. Buxoro (“Vaqt” gazetasidan olingan)// “Tarjimon”, 1911y 18 mart.
4. Ayniy.S Asarlar 8 tomlik; 1-tom; Tosh; “UzSSR davlat badiiy adabiy nashri” 1993. 210-bet

INGLIZ TILI FANINI O'QITISH JARAYONIDA ZAMONAVIY DIDAKTIKA VOSITALARI TIZIMINI TAKOMILLASHTIRISH

G.S. Nuratova

Pedagogika nazariyasi va tarixi 1-kurs magistranti

Annotatsiya: Zamonaviy fikrlovchi yosh avlodni shakllantirishda chet tillarini o'qitish, ushbu jarayonda zamonaviy didaktika vositalaridan

foydalanishni joriy etish, buning uchun ular asosida yangi mazmundagi turli axborot kommunikatsiyalariga asoslanib metodik qo'llanmalar, dars ishlanmalar, chet tilini o'qitish innovatsion pedagogik texnologiyalarni yaratish, zamonaviy didaktika vositalaridan samarali foydalanish darkor.

Annotation

Currently young people use modern learning techniques for learning foreign languages. That's why they handle with the various visual aids and multimedia resources and teachers also use up to date innovative teaching techniques and methods too.

Tayanch so'zlar: Zoom platformasi, multimedia , elektron doska, aktiv didaktika vositalari

Key points: Zoom program, multimedia resources, smart board, active didactic equipment

Zamonaviy jamiyat o'zining jadal ozgaruvchan tavsifiga ega bolib, bunday o'zgarishlar jamoatchilik tuzilmalari jumladan mustaqil davlatlar shaxs va jamiyat ortasida munosabatlar, demografik siyosat , urbanizasiya jarayonlarida yaqqol ko'zga tashlanmoqda.

O'zbekiston Respublikasi hukumat tomonidan 2012 yil 10 - dekabrda qabul qilingan Uzluksiz ta'lim tizimining barcha bosqichlarida xorijiy tilarni o'qitishni yanada takomillashtirish to'g'risidagi qarori qabul qilindi.

Avvalo, didaktika vositalari o'zi nima?! Didaktika vositasi degan tushuncha didaktika va vosita so'zlarining birikuvidan hosil bo'lgan bo'lib o'qitish, o'rganish ma'lumot, axborotni yetkazish quroli degan ma'noni anglatadi. Tayinki, didaktika fanida o'qitishning ko'rgazmalilik prinsipi bor. Didaktik vositalar ham qo'llanilish doirasiga ko'ra 3 turga: aktiv, passiv va interfaol turlarga tasniflanadi.

Elektron doska yoki smart doska barmoq yoki ruchka yordamida foydalaniladigan ta'limiy o'qitish vositasi. Aqlli doska o'qituvchiga darsga va talabaga darsni uyda takrorlash imkonini beruvchi oxirgi zamonaviy didaktik

vositalardan biri. Elektron doska onlayn va masofaviy ta'limda samarali asqotadi. Ta'lim ham globallashuvning alohida qismi sifatida jamiyatda bo'layotgan barcha o'zgarishlarni hisobga olishi va shu asosda o'z tuzilish va faoliyat mazmunini o'zgartirishi kerak. Mazkur qarorga binoan maktabgacha ta'lim muassasasidan boshlab xorijiy tillarni o'qitish yo'lga qo'yilgan. Shuning uchun chet tillarni o'qitishda zarur bo'lgan o'quv adabiyotlar, uslubiy qo'llanma darslik tayyorlash hamda o'quv metodik tavsiyalar ishlab chiqarish kerak.

Ayni paytda chet tili darslarni o'qishda ko'proq multimedia vositalaridan foydalanish samara beradi ya'ni bu jarayonda o'qituvchining vaqti tejaladi. Hamda ta'lim oluvchining qiziqishi oshadi. Multimedia multi "ko'p" media axborot vositalari degan ma'noni bildiradi. Tasvirning ovozli ifodalanishi multimediyaga misol bo'la oladi. Ovoz va animatsiya qo'shilgan taqdimot orqali yangi mavzu bayoni barcha sinf ingliz tili darslarida qo'llanilsa, maqsadga muvofiq bo'ladi. Multimedia manbasi sifatida inglizcha multfilm, kino va teleko'rsatuvlarning parchalaridan ham chet tili darsida qo'llay olamiz. Bu didaktik vositadan foydalanish inglizcha til ko'nikmasi: gapirish, tinglash, yozish va o'qish turlariga mos keladi. Onlayn ta'limiy o'yinga Zoom o'yinini misol keltira olamiz. Rasm bo'lagini o'quvchilarga ko'rsatilganda suratning qayerdan olinganligini o'quvchilar inglizcha aytishlari kerak. Keyingi taqdimotda tasvir kattalashtirilib ko'rsatiladi ya'ni Zoom qilinadi va shu tariqa ta'limiy o'yin davom ettiriladi.

Hozirgi globallashuv jarayonida masofali o'qishga ehtiyoj sezilgani tufayli Zoom platformasida darslar konferensiya shaklida olib borish mumkin. Zoom onlayn audio va veb konferentsiya platformasi. Hozirda Zoom platformasi orqali Oliy ta'lim tizimida darslar tashkil etilmoqda. Ta'lim tizimida esa Moodle va Hemis dasturlaridan oliy ta'lim muassalarida ham keng foydalanilmoqda.

Foydalanilgan adabiyotlar ro'yxati:

1. Jalolov J. Chet tili o'qitish metodikasi

2. Chet tillar oliy o'quv yurtlari talabalari uchun darslik---
T.: "O'qituvchi" nashriyoti-matbaa ijodiy uyi, 2012. -430-bet.
3. Xo'jayev.B." Didaktik vositalar majmui"

O'SMIRLARDA VATANPARVARLIK TUYG'USINI SHAKLLANTIRISHDA MUSIQANING ROLI

A.J. Umedova

Pedagogika nazariyasi va tarixi yo'nalishi 2-bosqich magistranti.

Annotatsiya: Bu maqolada o'sib kelayotgan yosh avlodning ongida musiqiy san'at orqali vatanparvarlik tuyg'usini nechog'lik o'stirish, o'smirlarni vatanga sadoqat ruhida tarbiyalashda musiqaning roli haqida gapirilgan.

Kalit so'zlar: Folklor, Aristotel, vatanparvarlik, musiqa, san'at, teatr, xalq qo'shiqlari, cholg'u asboblari, mumtoz musiqa

Annotation: This article discusses the role of music in cultivating a sense of patriotism in the minds of the younger generation through the art of music, educating adolescents in the spirit of patriotism.

Keywords: Folklore, Aristotle, patriotism, music, art, theater, folk songs, musical instruments, classical music

Bugungi ijtimoiy-madaniy hayotda yosh avlodni vatanparvarlik ruhida tarbiyalash eng dolzarb muammolardan biri hisoblanadi. Ta'lim sohasidagi davlat siyosati nafaqat milliy ta'lim tizimida davlatning ijtimoiy buyurtmasini bajarish, balki boshqa xalqlarning shaxsiy huquq va erkinliklarini, urf-odatlarini va madaniyatini hurmat qiladigan yuksak axloqiy fazilatlarga ega, vatanparvar shaxsni tarbiyalashga ham qaratilgan.

Tarixdan ma'lumki, san'at va madaniyat bashariyat taraqqiyotining muhim omillaridan biri hisoblangan. Har bir jamiyatning taraqqiyot darajasi o'sha jamiyatda san'at va madaniyatning rivoji bilan belgilangan.

Vatanparvarlik tushunchasi keng va ko'p qirrali bo'lib, o'quvchilarni vatanparvarlik tarbiyasiga qo'yilgan vazifalarini turli vositalar yordamida va tegishli pedagogik sharoitlarni tashkil qilish orqali hal qilish mumkin. Ulardan biri musiqa.

"Musiqa - inson mavjudligining zaruriy ma'naviy atributidir",-deb aytgan Aristotel.O'quvchilarni musiqiy tarbiyalashda vatanparvarlik tuyg'ularini rivojlantirish uchun keng imkoniyatlar mavjud.

Musiqiy vositalar har bir o'quvchining qobiliyatini, uning ijodiy salohiyatini ochib berishga yordam beradi va pirovardida o'z mamlakati bilan faxrlanish tuyg'usini tarbiyalaydi.

O'quvchilarning musiqiy tarbiyasi vatanparvarlikni rivojlantirish uchun keng imkoniyatlarga ega, bu ko'plab tadqiqotlarda tasdiqlangan. N.A.Vetluginaning so'zlariga ko'ra, "aynan musiqa inson qalbini chuqurlashtirish va takomillashtirishga chaqiriladi. Musiqiy rivojlanish umumiy rivojlanishga ajralmas ta'sir ko'rsatadi: hissiy soha shakllanadi, tafakkur takomillashadi, san'at va hayotda go'zallikka sezgirlik tarbiyalanadi .

Vatanparvarlik tarbiyasi vositasi nafaqat qo'shiq so'zlari, balki yoshga mos ravishda tanlangan, tinglash musiqa sadosi bilan qo'shib turadigan badiiy asarlar ham bo'lishi mumkin.

Musiqa uzoq vaqt davomida vizual taassurotlarni saqlashga qodir. Vatanga muhabbatni rivojlantirish onaga muhabbat va hurmatni tarbiyalamasdan amalga oshirish mumkin emas. Ona haqidagi qo'shiqlar o'quvchilar repertuariga doimiy ravishda kiritiladi, ular o'quvchilarning samimiy va bevosita hissiyotlarini uyg'otadi.

O'quvchilar folklorining mazmuni boyligi va xilma-xilligi o'quvchilarni vatanparvarlik tarbiyasiga hissa qo'shadi. Musiqa tinglashda o'zbek xalq qo'shiqlari va kuylaridan foydalangan holda, ular o'quvchilarni o'zlarining badiiy va kognitiv xususiyati bilan jalb qilishadi.

Shunday qilib, xalq musiqa san'ati o'quvchilarning kundalik hayotiga kiritilgan va vatanparvarlik rivojlanishining ajralmas qismiga aylangan kuchli ta'lim va tarbiya manbai. Musiqani his qiladigan va tushunadigan o'quvchi, qo'shiq aytishni va raqsga tushishni yaxshi ko'radi, atrofdagi dunyoni va tabiatni sevadi, demak, u beparvo, qo'pol va shafqatsiz bo'lolmaydi.

O.P.Radinova ta'kidlashicha, "Musiqiy san'at - bu yosh o'quvchi tomonidan idrok etilishi mumkin bo'lgan yagona san'at turi. Xalq pedagogikasi beshik kuyidan boshlanadi. Musiqaga hissiy javob berish hayotning birinchi oylarida o'quvchida paydo bo'ladi va rivojlanadi".

O'qituvchilar o'zlarining mashg'ulotlarida yuqori san'at go'zalligining mezonlari bo'lgan musiqiy asarlardan foydalanish imkoniyatiga ega. O'quvchilar bilan o'tkazilgan eksperimental ish o'quvchilarning musiqiy ta'limini tashkil etishning moslashuvchan usullari va shakllaridan foydalangan holda, his qilish, shuningdek, asarlarni hissiy va intellektual baholash natijasida o'quvchining musiqiy, ijodiy va umumiy rivojlanishining ajoyib ta'siri ekanligidan dalolat beradi.

O'quvchining mumtoz musiqiy asarlarini muvaffaqiyatli qabul qilishiga ko'maklashish uchun pedagogik tizim yaratilishi kerak. Ushbu tamoyil nafaqat o'quvchining musiqiy ta'limiga hissa qo'shadi, balki uning barcha shaxsiy fazilatlarini shakllantiradi.

Vatanparvarlikni tarbiyalashda o'quvchilarning musiqiy faoliyatini tashkil qilish uchun turli xil tashkiliy va pedagogik sharoitlardan foydalaniladi: to'g'ridan-to'g'ri ta'lim faoliyati, musiqiy tanafus, ta'til va o'yin-kulgida, o'yinda, mustaqil faoliyatda qo'llaniladi.

O'quvchilarda vatanparvarlik tarbiyasini tashkil etishning asosiy shakllaridan biri bu bevosita musiqiy ta'lim faoliyati. Aynan ushbu musiqiy faoliyatning tashkiliy shakli eng samarali hisoblanadi, chunki u jamoa tuyg'usini, o'z umumiy ishiga qo'shgan hissasini anglashni tarbiyalaydi, o'rtoqlarning yutuqlaridan quvonishga, omadsizlikni boshdan kechirishga

o'rgatadi. Musiqa darsi davomida har bir o'quvchining tizimli, maqsadga muvofiq va har tomonlama tarbiyalash va musiqiy qobiliyatlarini shakllantirish, shaxsiy fazilatlarini rivojlantirish, musiqiy va umumiy madaniyat asoslarini shakllantirish amalga oshiriladi.

Umumiyo'rta ta'limda musiqaning o'ziga xos xususiyati shundaki, uning doirasida turli xil faoliyat turlari (qo'shiq aytish, ritm, tinglash, musiqa asboblari chalish, musiqiy savodxonlikni o'zlashtirish) almashinuvi mavjud. O'qituvchi dars oldidan qo'ygan aniq vazifalariga qarab, individual, guruh yoki jamoaviy darslar shaklidan foydalanishi mumkin. Musiqiy ta'lim va tarbiya o'quv jarayonida amalga oshiriladi. Shuni unutmaslik kerakki, asosiy vazifa — musiqa, qo'shiq, raqs va cholg'u asboblari idrok etish uchun zarur bo'lgan malakalarni amaliy egallash. Agar o'quvchilar qo'shiqlarning ma'nosini tushunsalar, unda berilgan vazifalarni osonlikcha bajaradilar. Albatta, o'quvchining yosh xususiyatlarini hisobga olish muhimdir.

Teatr va o'yin, raqs, tasviriy va badiiy tadbirlar musiqiy tadbirlarni tashkil etishning yaxlit shakli bo'lgan bayramlar hamda o'yin-kulgilar ssenariylari bilan osonlikcha birlashtiriladi. Majmuada ishlatiladigan ushbu faoliyat turlari muhim axloqiy-estetik vazifalarni, shu jumladan, vatanparvarlik tarbiyasi vazifalarini hal qilishga yordam beradi. Har bir ko'ngilochar tadbirlar o'quvchilarning vatanparvarligini rivojlantirishga hissa qo'shishi uchun tadbir mazmunida ijodiy bo'lish, faqat yuqori badiiy musiqiy asarlarni tanlash kerak. O'yin-kulgi o'quvchilarning ijrochi sifatida faol ishtirokiga yo'naltirilishi mumkin. Ba'zi mashg'ulotlarda esa o'quvchilar tomoshabin yoki tinglovchi bo'ladilar.

O'yin-kulgini tashkil qilish repertuar, tematik va taqvimiy rejalashtirish, shuningdek, maqsad va vazifalarga bog'liq bo'lgan ko'plab shakl va variantlarga ega. Bunga konsertlar, spektakllar, o'yinlar, viktorinalar, karnaval, teatrlashtirilgan namoyishlar, flesh-moblar bo'lishi mumkin. Musiqa barcha bayramlarning etakchi tarkibiy qismidir, u san'atning turli turlarini bir-biriga bog'lab, bayramning asosiy mavzusiga muvofiq ma'lum ijobiy hissiy kayfiyatni

yaratadi. Har qanday bayramning asosiy maqsadi – o'quvchilarning ma'naviy, axloqiy, aqliy, jismoniy va estetik tarbiyalash.

O'quvchilarda vatanparvarlikni tarbiyalashning muhim jihati – pedagog yaqinlashib kelayotgan tadbirga qo'shishni rejalashtirgan musiqiy asarlar repertuarini tanlashdir. Musiqani boshqa mashg'ulotlarga qo'shish nafaqat qiziqarli, balki samaradorligini oshiradi.

Shunday qilib, musiqa o'quvchining hissiy sohasini rivojlantirish manbai, uning ijodiy salohiyatini namoyon qilish, xayol va tasavvurni rivojlantirish uchun imkoniyatdir. Musiqa mashg'ulotlarida o'quvchi o'zining ichki musiqiy ehtiyojlarini anglaydi, musiqiy qobiliyatlari yaxshilanadi, shaxsiy fazilatlari shakllanadi (o'ziga ishonch, xayrixohlik, pedagogik jarayonning boshqa ishtirokchilariga nisbatan bag'rikenglik, etakchilik fazilatlari), ijtimoiy me'yorlarga moslashadi, estetik didni tarbiyalaydi, umumiy madaniyatni shakllantiradi. Musiqa san'atining o'quvchilar hayotiga qo'shilishi har bir o'quvchining ma'naviy va axloqiy madaniyatini boyitadigan, barkamol shaxsni rivojlantirishning zarur shartidir.

O'quvchilarda vatanparvarlik tuyg'usini tarbiyalashda pedagogik faoliyatning o'ziga xos xususiyati shundan iboratki, har qanday o'quv mavzusini, shu jumladan musiqani atrofda dunyoning ma'lum tarkibiy qismi sifatida o'zlashtirganda, o'quvchining ruhi bir vaqtning o'zida o'rganiladi va amalda rivojlanadi.

Shu sababli, o'quvchilarda vatanparvarlik tuyg'ularining shakllanish darajasini musiqiy ta'lim orqali ikki pozitsiyadan aniqlash mumkin: vatanparvarlikni rivojlantirish va musiqiy tarbiya.

Musiqiy ta'limning o'ziga xos xususiyati musiqa hodisasini chuqur hissiy javob berishga asoslangan noyob san'at turi sifatida ochib berishda yotadi. Aynan shu xususiyat o'quvchida vatanparvarlikni rivojlantirish uchun asos bo'lib xizmat qiladi, chunki hissiyot ma'lum yoshdagi psixologik xususiyatdir.

Foydalanilgan adabiyotlar ro'yxati:

1. Mirziyoyev Sh.M. Adabiyot va san'at, madaniyatni rivojlantirish - xalqimiz ma'naviyolamini yuksaltirishning muhim poydevoridir. Prezident Shavkat Mirziyoyevning O'zbekiston ijodkor ziyolilari vakillari bilan uchrashuvdagi ma'ruzasi. // "Xalq so'zi" gazetasi, 2017 yil, 4 avgust, 153-son.
2. Madrimov B.O'zbek musiqa tarixi . O'quv qo'llanma.Toshkent-2015
3. Aliyev A. Ma'naviyat,qadriyat va badiiyat.-T.:Akademiya,2000
4. Barkamol avlod orzusi.-T.:Sharq,1999.-184 b.
5. Jo'rayev N.O'zlikni anglash mavridi.-T.:O'zbekiston,1990.-125 b
6. Qosimov B.Milliy uyg'onish: jasorat, ma'rifat, fidoiylik.-T.: O'zbekiston, 1997.-127 b

**ПЕДАГОГИК МУЛОҚОТ УСЛУБЛАРИНИ ТАНЛАШДА
ЎҚИТУВЧИ МАҲОРАТИ**

Ш.Р. Халилова

Педагогика факультети I босқич магистранти

Аннотация: Педагогик мулоқот услубларини тўғри танлаш ўқитувчининг маҳоратига бевосита боғлиқ. Мақолада замонавий таълим тизимини такомиллаштириш учун педагогик мулоқот услубларини танлашда ўқитувчи маҳорати нималарда акс этиши, бу орқали таълим тизимидаги бир қатор муаммоларнинг олдини олиш мумкинлиги ифодаланган.

Правильный выбор педагогических методов общения зависит от мастерства учителя. В статье описывается, как можно предотвратить ряд проблем в системе образования, отразив навыки учителя в выборе методов педагогической коммуникации для совершенствования современной системы образования.

Summary: The correct choice of pedagogical communication methods depends on the skill of the teacher. The article describes how a number of problems in the education system can be prevented by reflecting the skills of teachers in choosing pedagogical communication methods to improve the modern education system.

Ключевые слова: Коммуникация, педагогическое общение, методы общения, навыки, педагогические навыки, система образования

Key words: Communication, pedagogical communication, communication methods, skills, pedagogical skills, education system

Кириш: Дунё «олий таълим тараққиётида интернационаллашув, глобаллашув ва ахборотлаштириш тенденцияларининг кучайиб бориши» [5,10] ўқитувчиларнинг педагогик маҳоратини ошириш мақсадида самарали мулоқотга тайёрлаш, мулоқот услубларидан ўринли фойдаланиш ҳамда уларнинг дунёқарашини такомиллаштиришнинг педагогик механизмларини ишлаб чиқишга алоҳида эътибор қаратилмоқда. Мустақиллигимизнинг дастлабки йиллариданоқ олий таълим муассасаларидаги таълим системасини жаҳон андозаларига мос равишда кадрлар тайёрлаш, уларни юксак маданиятли, ўқитиш услубларини мукамал егаллаган мутахассислар қилиб тайёрлаш вазифалари туради. Тараққиёт йўлидан бораётган юртимиз ёшларини янгича ижтимоий муҳитга тайёрлаш, аждодларига муносиб авлод бўлиб камол топтириш, ҳозирги замон талабига мувофиқ тарбиялаш бугунги кунда долзарб ва устувор аҳамият касб этади. Юртимизда амалга оширилаётган ислохотларнинг тақдири, ёшларнинг маънавий қиёфаси, шахсий баркамоллиги бугунги кунда педагог кадрларнинг вазифасини янада орттиради. Юртбошимизнинг: “Ҳаммамизга аёнки, тараққиётнинг тамал тоши ҳам, мамлакатни қудратли, миллатни буюк қиладиган куч ҳам бу – илм-фан, таълим ва тарбиядир. Эртанги кунимиз, ватанимизнинг ёруғ истиқболи, биринчи навбатда, таълим тизими ва фарзандларимизга

бераётган тарбиямиз билан чамбарчас боғлиқ” [1], – деган фикрлари бежиз емас. Бу вазифаларни амалга ошириш педагог кадрларнинг ўзаро муносабатларга киришувчанлигини, мулоқотчанглик қобилиятини оширишни тақозо этади. Педагог кадрлар ва ўқувчилар ўртасидаги ижтимоий муносабатлар миллий педагогик тизимида ўзига хос ва ҳар бир миллат руҳиятига мос ҳолда шакллантиришдир. Педагогик маҳоратга ега кадрлар олдида талаба – мулоқот услубини тўғри танлаш, ёшларни маънавийдунёсини бойитишб, уларнинг онгига миллий ғоя асосларини сингдириш, ватанпарварлик ҳиссини тарбиялаш, ўтмиш ва буюк келажак ҳақида фикрлаш, у билан фахрланиш ҳиссини, янгича тафаккурни шакллантириш, бозор иқтисодиётига мос келадиган мулоқот маданиятини ўзлаштиришни таъминлаш каби мақсадлар қўйилади. Педагоглар маънан етук, интеллектуал ривожланган авлодни тарбиялаш жараёнида иштирок этар экан, нафақат маънавий-ахлоқий маданияти билан барчага ўрнатқ бўла олиши, мулоқот услубини тўғри танлаш орқали педагогик маҳорат кирраларини намоён эта олиши зарур. Маҳоратли ўқитувчи сифатида малакали кадрларни тарбиялаш ишига ўзининг муносиб ҳиссасини қўшиши зарур.

Асосий қисм: Маҳоратли педагоглар ўқитувчи ва ўқувчи жамоасининг ўзаро таъсир малакаси, усули ва тизимини англайтиб унинг моҳияти, ўзаро ахборот алмашишида, таълим тарбиявий таъсир ўтказишида, ўзаро бир бирларини тушунишга эришишларида намоён бўлади. Педагогик мулоқотда таълим психологияси, тарбиянинг психологик асослари, ўқитувчи ва ўқувчи муносабатлари, ўқитувчи психологияси, мактабларда таълим-тарбия жараёнларини бошқариш муҳим ўринни эгаллайди [3,4]. Жамиятнинг янгиланиш даврида педагогларнинг мулоқот услубларини ривожлантиришда рўй бераётган ўзгаришларнинг педагогик маҳоратини очиб бериш лозим. Даставвал, мулоқот, педагогик мулоқот ва педагогик маҳорат атамаларига аниқлик

киритиб олишимиз зарур. Мулоқот юнонча сўз бўлиб, суҳбатлашув, шахслараро суҳбат ва ўзаро фикр алмашув маъносини билдиради ҳамда икки ва ундан ортиқ кишиларнинг сўзлашувида пайдо бўлади. Педагогик мулоқот бу ўқитувчининг ўқувчилар билан дарсда ва дарсдан ташқари фаолиятда ўзи учун қулай бўлган психологик муҳитни вужудга келтириб, ижобий руҳий иқлимни яратиши учун имконият берувчи касбий муносабатдир [4,4]. Шу ўринда “педагогик маҳорат” тушунчасига аниқлик киритадиган бўлсак педагогик энциклопедияда таъриф қуйидагича изохланган: “Педагогик маҳорат – ўз касбининг моҳир устаси бўлган, юксак даражада маданиятли, ўз касбини чуқур биладиган, ёндош фанлар соҳаларини яхши таҳлил эта оладиган тарбиялаш ва ўқитиш услубиятини мукамал егаллаган мутахассис” [4,11]. Педагогик маҳорат ўқитувчининг олий таълим муассасасида фаолият олиб бориш жараёнида ривожланиб, шаклланиб боради. Малакали, кенг фикрловчи кадрлар малакасини ошириш, ўз устида ишлаш, такомиллашиб бориши жараёнида ўсиб боришига замин бўлади. Илмий-назарий билимларни егаллаш ва ўз устида ишлаш, педагогик муҳитда доимий фаолият олиб бориш ва педагог кадрлар билан ўзаро фикр алмашуш ўқитувчи педагогик маҳоратини оширишда ёрдам беради. Аъзам Холиқовнинг “Педагогик маҳорат” рисоласида юксак педагогик тафаккур, таълим-тарбия жараёнига онгли, ижодий ёндашув, методик билимларни самарали қўллаш олиш қобилияти дея таърифланади [4,21]. Педагогик маҳоратга эга мутахассислар бўлиш учун бир неча йиллик иш стажига ега бўлиб касбий такомиллашиб бориши лозим. Аждодлар мероси, Ўрта Осиёнинг буюк мутафаккирлар илмий ижодини чуқур ўрганиш билан, халқаро стандартлар талабларига жавоб бера оладиган, чет тилларида сўзлаша оладиган ва рақобатбардош кадрлар қаторида замонавий таълим технологияларидан хабардор бўлади. Маҳоратли педагогларнинг муҳим жиҳатларидан бири ўқувчилар билан дўстона кириша олиши, таълим-тарбия жараёнини ҳамкорликда ташкил

килиб, қизғин мулоқотга кириша олишидир. Сермаҳсул мулоқот услубини танлашда ҳам педагогик маҳоратидан келиб чиққан ҳолда танлайди. Ўқувчилар жамоасида дарсларни самарали ташкил этиш учун уларни рағбатлантирувчи, билим олиш фаолиятига туртки бўладиган замонавий усуллардан фойдаланади. Қачонки ўқитувчилар ўз касбини севса, касбига нисбатан виждонан ёндашса педагогик қизғин мулоқотга киришиш қобилияти ривожланиб, лаёқати ошиб боради.

Педагогик фаолиятда мулоқот ўқувчиларга замон талаблари асосида таълим бериш вазифаларини ҳал қилиш воситаси, тарбиявий жараёнларни ижтимоий-педагогик жиҳатдан таъминлаш тизими сифатида намоён бўлади [4,79]. Мулоқот жараёни педагогик фаолиятнинг энг муҳим иш курули ҳисобланади. Маҳоратли ўқитувчи ўқувчи билан ўзаро муносабатларини яхшилашда, уларнинг ўзлаштириш жараёнига таъсир кўрсатиб, мотиватсия беришда муҳим аҳамиятга эга.

Педагогик мулоқот – бу ўқитувчининг ўқувчилар билан дарсда ва дарсдан ташқари фаолиятда ўзи учун энг қулай бўлган психологик муҳитни вужудга келтириб, ижобий руҳий иқлимни яратиш учун имкон берувчи касбий муносабатидир. Шу билан бир қаторда, педагоглар мулоқот услубини тўғри танламаслиги натижасида ўқувчиларда ҳайиқиш, фикрини тўғри баён қила олмаслик, ўз кучига, билимига ишончсизлик юзага келади. Ўқувчиларнинг диққати чалғиб, ишчанлик қобилияти сустлашади. Нутқида ўзгаришлар пайдо бўлиб, айрим ҳолларда дудуқланиб, фикрини баён қилишда қийналиш ҳолатлари ҳам юзага келади. Мустақил ва эркин фикрлаш қобилияти пасаяди.

Мулоқот муваффақиятли бўлиши учун у албатта қайта алоқага эга бўлиши, субъект ўзаро таъсир натижалари ҳақида ахборот олиши керак. Коммуникатор ўзи узатган ахборотни реципиент қандай қабул қилишини ва қандай муносабатда бўлаётганлигини қайта ахборот маълумотларига асосланиб билиб олади. Мулоқотда суҳбатдошни ёки тингловчини идрок

этиш бир-бирини тушунишнинг асосий шартидир. Агар ўқитувчи ўқувчиларни уни қандай идрок этаётганлигини, тушунаётганлигини англай олмаса, педагогик мулоқот яхши бўлмайди. Айниқса, маъруза ўтаётганда бу жуда муҳимдир [3,19].

Педагогик мулоқот услубини тўғри танлаш ўқитувчининг маҳоратига боғлиқ. Ўқитувчи ва ўқувчи ўртасидаги педагогик мулоқотнинг тўғри ташкил этилиши учун, ўқитувчида етарли даражада қобилият ва маҳорат шаклланган бўлиши лозим. Ўз-ўзига қуйидаги саволларни бериши ва унга жавоб беришга ҳаракат қилиши керак.

Нимага ўргатиш, кимни ўргатиш, қандай ўргатиш?

“Нимага ўргатиш керак” деган саволга аниқлик киритиб оламиз.

а) илм-фандаги янгиликларни англаш, янги фан терминларини тушуниш, ўқув предметини тўлиқ ўзлаштириш.

б) билим, малака, кўникма ва қобилиятни шакллантириш.

в) ўқув фанлари ўртасидаги ўзаро алоқадорликни амалга ошириш.

г) ўқув мазмунини тушунарли тизим асосида олиб бориш.

д) мутахассислигига даҳлдор маълумотларни етказиб бериш.

Кимни ўргатиш:

а) ўқувчиларнинг баъзи психик хусусиятларини (эслаб қолиш, диққат қаратиш, нутқи, фикрлаш) ҳамда уларни қай даражада, ўқимишли, тарбияли, тартиб интизомли эканлигини аниқлаш,

б) ўқувчиларни бир даражадан иккинчи даражага ўтишда қийинчиликларини олдиндан аниқлаш,

в) ўқув-тарбия жараёнини ташкил этишда таълим олувчиларнинг далиллари, фикрларини ҳисобга олиш,

г) ўқувчилардаги турли психик ўзгаришлар ва ривожланишни ҳисобга олиб ўз педагогик меҳнатини ташкил этиш,

д) иқтидорли ўқувчилар билан ҳам ишлаш яқка ҳолдаги ишни ташкил этиш.

Қандай ўргатиш:

а) иш жараёнида ишлатиладиган куч ва кетадиган вақтни ҳисобга олган ҳолда ўқитиш ва тарбиялашнинг турли усуллари мажмуини ишлатиш,

б) ўзлаштириш жараёни самарали бўлиши учун педагогик мулоқот услубини тўғри ташкил этиш,

Педагогик таъсир кўрсатиб ўқувчилар билан тўғри мулоқот ташкил этишнинг асосий усуллари бу мотивация, талаб, истиқбол, рағбатлантириш ва жазолаш, таълим-тарбия жараёнида педагогнинг тарбияланувчига шахсий муносабатнинг намоён бўлиш йўли билан ёки бу хатти-ҳаракатларни рағбатлантириш ёки тўхатилишини таъминлайди,

Мотивация ўқувчиларни билим олиш жараёнига туртки бериш билан бир қаторда, креатив фикрлаш ва дўстона мулоқот қилишга ундайди.

Истиқбол таъсир кўрсатишнинг жуда таъсирчан усули бўлиб, у ўқувчиларнинг хатти-ҳаракатларини рағбатлантиришлари, улар олдида кўйилган мақсадлар, уларнинг шахсий интилишлари қизиқишларига айланади.

Рағбатлантириш ва жазолаш ўқувчиларнинг хулқ-атворида тузатиш киритишни яъни фойдали хатти-ҳаракатларни қўшимча рағбатлантиришни ва тарбияланувчиларнинг номаъқул хатти-ҳаракатларини тўхтатишни таъминлайди. Талаб педагогик таъсир кўрсатишнинг бошланғич усули бўлиб, тарбияланувчиларда ўзига нисбатан масъулият ва талабчанликни ривожлантиришда алоҳида вазифани бажаради. Ўзаро фикр алмашиш билан таъсир кўрсатиш воситаларини ишонтириш, таъсир қилиш, ўзаро фикр алмашиш билан таъсир қилишдир.

Ишонтириш педагогик таъсир кўрсатиш усули сифатида дарсларда ўқув ахбороти ижодий суҳбатлар, мунозаралар шаклида қўлланилади. Тарбиявий мунозаралар гуруҳий ва якка суҳбатлар, мунозаралар сиёсий ахборотлар шаклида қўлланилади. Таъсир қилдириш киши руҳиятига

назоратсиз кириб, унинг фаолиятида хатти-ҳаракатлар, сабаблар, интилишлар билан амалга оширилади.

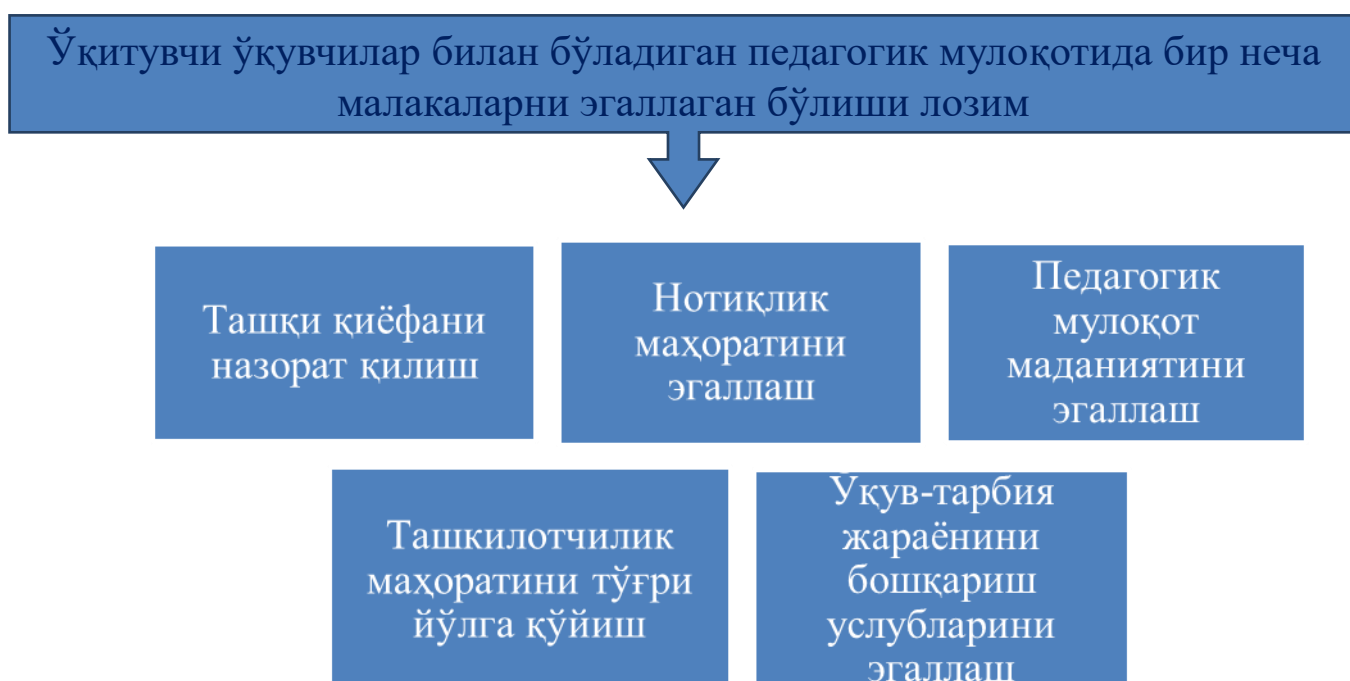

Ўқувчилар билан тўғри мулоқот услубини ташкил қилиш учун маҳоратли педагогларнинг ташқи кўриниши, кийиниши, ўзини тутиши, хатти-ҳаракати таълим муассасаси талабларига мувофиқ бўлиши, жамоа олдида ўзини тута билиш малакаси шаклланган бўлиши лозим.

Педагогик мулоқот жараёнида нотиқлик таълим-тарбиянинг ўзаги ҳисобланади. Мулоқот жараёнида тингловчилар билан бир-бирини тушуниши жонли бўлиши лозим. Дарсда ва дарсдан ташқари ҳолатларда маҳоратли ўқитувчида нотиқлик қобилияти ривожланган бўлиши лозим. Нутқида иқтибос келтириб, нутқ динамикасидан тўғри фойдаланиб, қўл ҳаракатларидан меъёрда фойдаланишлари керак. Маҳоратли

педагогларнинг нутқи таъсирчан бўлиши ва аудиторияни ўз ортидан ергаштириб олиши учун нутқнинг таъсири икки хил омилга боғлиқ. Нутқнинг тўғрилиги, аниқлиги, мантиқийлиги, таъсирчанлиги, бойлиги, ифодавийлиги, қисқалиги, соддалигини талаб этувчи омиллар маҳоратли педагог нутқининг “сифати”ни ташкил қилади. Тингловчига маълумот мазмунини сифат нормаларига мувофиқ етказиб бериш маҳоратли педагог нутқининг техникаси ҳисобланади.

Педагогик мулоқот маданиятини эгаллашда маҳоратли педагог ўз навбатида муомала жараёнида ўз тарбияланувчиларига мақсадга қаратилган ахборотни маълум қилади. Педагог муомала воситаси орқали қандай ахборот олишини қараб чиқар эканмиз, ўқувчининг шахси ҳақидаги ахборотнинг муҳимлигини алоҳида таъкидлаб ўтиш керак. Муомала - шахсни ғоят хилма-хил шароит ва кўникмаларда ўргатишга имкон беради. Маҳоратли педагог ўқувчилар билан муомала қилар экан, жуда майда қисмларини ҳам англаб олишга қодир бўлади.

Ташкилотчилик маҳоратини тўғри йўлга қўйиш педагогларнинг қанчалик ҳаракатчанлиги ва креатив фикрлаш қобилиятини ривожларганлигини кўрсатади.

Ташкилотчилик қобилиятини: Педагогик қобилиятнинг таркибий қисмидир. У синф ўқувчиларининг ўқитувчи томонидан турли жамоат ишларига, тўғарақларга жалб қила олишида, синф жамоасининг ҳар бир ўқувчига фаол вазиятни таъминлаб беришида намоён бўлади. [3,60].

Ўқув-тарбия жараёнини бошқариш услубларини эгаллаш педагогик мулоқот услублари билан бевосита боғлиқ.

Хулоса қилиб айтадиган бўлсак, маҳоратли педагоглар касбий компитенсияларидан келиб чиққан ҳолда таълим олувчиларга маълумот етказишда педагогик мулоқот услубларини танлаши лозим. Бугунги кунда креатив фикрлашни ривожлантириш мақсадида қатикқўллик, дўқ-пўписа ёки эътиборсизлик билан талабаларни ўзидан узоқлаштириш ўрнига,

дўстона, фикр мулоҳазаларни инобатга олувчи мулоқот услубини танлаш мақсадга мувофиқ. Бу йўлда қанчалик кўп педагоглар елкадош бўлса, усул ва воситалар қанчалик тўғри қўлланилса мақсадга эришиш шунчалик тезлашади. Педагогика мулоқот услубларини, амалий методларини йўқ нарсадан яратмайди. У ҳаётдан кишилар ҳуққ-атворининг реал омилларини, талабалар ҳаётини педагогик жиҳатдан мақсадга мувофиқ тарзда ташкил этиш вазифаларига жавоб берадиганларини педагогик маҳоратидан келиб чиқиб танлаб олади. Мулоқот услубларини танлашда, талабалар билан тарбиявий ишда педагогик таъсир кўрсатиш усуллари сифатида фойдаланади.

Педагогик мулоқот қилиш талабаларнинг ижтимоий фаолиятида педагогик маҳорат жиҳатидан мақсадга мувофиқ тарзда ташкил қилиш учун фойдаланиладиган воситалар тизимини тўғри ташкил қилиш керак. Бу воситалар мулоқот қилинувчи шахсига қаратилган бўлиб, талабаларнинг ҳуққ – атворини рағбатлантиради. Уларнинг қийин ва мураккаб вазифаларини қувонч, ижодий завқ-шавқ манбаига, уларнинг шахсий мудраоларига айланади.

O'QUVCHI YOSHLARDA IJODKORLIK QOBILIYATINI RIVOJLANTIRISHNING PEDAGOGIK - PSIXOLOGIK IMKONIYATLARI

B.R. Adizo¹, S.A. Muxamedova²

BuxDU P.f.d., professori¹

Pedagogika nazariyasi va tarixi 1-bosqich magistranti²

Annotatsiya: Ushbu maqolada maktab yoshidagi o'quvchilarda ijodiy qobiliyatlarni aniqlash va rivojlantirishning psixologik-pedagogik imkoniyatlari muhokama qilinadi.

Kalit so'zlar: qobiliyat, ijodkorlik, 3-Renessans, iqtidor, tasavvur, bilim.

“Tasavvur – bilimdan muhim”

(Albert Eynshteyn)

Bugungi jadal sur'atda davom etayotgan ijtimoiy-iqtisodiy o'zgarishlar sharoitida jamiyatni rivojlantirishning eng muhim omili bu o'zining ijtimoiy va kasbiy funksiyalarini bajara oladigan, qaror qabul qilishda mas'uliyat bilan yondashuvchi hamda o'zini-o'zi rivojlantirishga qodir bo'lgan mustaqil fikrlovchi yoshlarning ijodiy salohiyati yetakchi o'rinni egallaydi.

Buning uchun ta'limning barcha bosqichlarida shaxsning rivojlanish qonuniyatlarini o'rganish, o'quvchi yoshlarning qobiliyatlarini yuzaga chiqarishda pedagog psixologlarning faoliyati muhim ahamiyat kasb etadi. Davlatimiz rahbari Sh.Mirziyoyevning 2021-yil Oliy Majlisga yo'llagan Murojaatnomasida: "Biz oldimizga mamlakatimizda Uchinchi Renessans poydevorini barpo etishdek ulug' maqsadni qo'ygan ekanmiz, buning uchun yangi Xorazmiylar, Beruniylar, Ibn Sinolar, Ulug'beklar, Navoiy va Boburlarni tarbiyalab beradigan muhit va sharoitlarni yaratishimiz kerak"[1], – degan so'zlari yosh avlodning barkamol shaxs bo'lib yetishishida, ulardagi iqtidorni rivojlantirishda, ta'lim- tarbiya va muhitning o'rni nechog'lik muhim ekanligining isbotidir.

Shaxs tushunchasi insonga taaluqli bo'lib, psixologik jihatdan taraqqiy etgan, shaxsiy xususiyatlari va xatti-harakatlari bilan boshqalardan ajralib turuvchi, muayyan xulq-atvor va dunyoqarashga ega bo'lgan jamiyatning a'zosini ifodalashga xizmat qiladi. Odam shaxs bo'lishi uchun psixik jihatdan rivojlanishi, o'zini yaxlit inson sifatida his etishi, o'z xususiyatlari va sifatleri bilan boshqalardan farq qilmog'i kerak.

Bizga ma'lumki, bizdagi bilim bu biz o'qigan kitoblar, adabiyotlar bir so'z bilan aytganda ilmiy mutolamizning mahsuli bo'lib hisoblanadi. Shaxsda mana shu bilimlarni o'zlashtirishda zamin yaratadigan shunday noyob bir xususiyat borki, biz uni qobiliyat deb ataymiz. Rus psixologi A.G.Kovalevning qobiliyatga bergan ta'rifi quyidagicha: "Birorta xususiyatning o'zini emas, balki inson shaxsining faoliyat talablariga javob bera oladigan va shu faoliyatga

yuqori ko'rsatkichlarga erishishni ta'minlay oladigan xususiyatlar ansambli yoki sintezini tushunish kerak".[5,324]

Qobiliyatlar bu shaxsning aniq bir faoliyatida mavjud bo'lgan sifatlari hisoblanadi. Qobiliyatlarning turlari bir qancha bo'lib, tug'ma qobiliyatlar zehn deb atalsa, iqtidor, iste'dod, talant kabilari insonning ijodiy faoliyati davomida orttiriladigan qobiliyatlari sirasiga kiradi. "Ijodkorlik bu sifat jihatdan yangi, original, takrorlanmas biror yangilikni paydo qiluvchi faoliyatdir. Ijodkorlik mahsuldor, evristik, kreativ turlarga bo'linadi. Mahsuldor ijodkorlikda har qanday muammo muvaffaqiyatli hal qilinadi. Evristik ijodkorlik jamiyatda ro'y berayotgan kasbiy faoliyatga oid yangiliklarni o'zlashtirishni anglatadi. Kreativ ijodkorlik yangi nazariyalarni yaratadi".[3,323]

"Kreativlik (lotincha ; ing,"create" – yaratish,"creative" – yaratuvchi, ijodkor) – individning yangi g'oyalarni ishlab chiqarishga tayyorgarlikni tavsiflovchi hamda mustaqil omil sifatida iqtidorlikning tarkibiga ijodiy qobiliyati ma'nosini ifodalaydi".[4,3]

Kreativlik so'zini birinchi marta 1922-yilda AQSH olimi D.Simpson qo'llagan. Olim kreativlik atamasini shaxsning ma'lum bir qolipdagi, odatiy fikrlashidan voz kechish qobiliyatini ta'riflagan. "Shuningdek, boshlang'ich sinf o'quvchilarining kreativligini rivojlantirish, faollashtirish uchun o'qituvchilar o'quvchilarni obrazli fikrlashga undashi, muammoni aniq ifodalash, fikrning doimo tugallangan jumla bilan hamda muhim joylarga urg'u berib ajratgan holda ifoda etishi, xushmuomalali va ziyrak bo'lishi,"faraz qiling","tasavvur eting","ijodiy parvoz eting" va shu kabi so'z birikmalaridan foydalanishi bo'yicha tavsiya beriladi".[2]

O'quvchi yoshlarda ijodiy qobiliyatni rivojlantirishda "Noodatiy fikrlaymiz", "Rasmni davom ettiring" metodikalardan va kreativ qobiliyatni aniqlaydigan maxsus testlardan foydalanish yaxshigina samara berishi ilmiy tatqiqotlar natijasida aniqlangan.

Kreativ fikrlash jarayonida tasavvur muhim ahamiyatga ega. Albert Enshteynning “ Tasavvur–bilimdan muhim” degan mashhur iborasidan ham shaxsda kreativ qobiliyatni rivojlantirishda tasavvurning roli nechog'lik muhim ekanligini bilish mumkin. Shaxsning ijodkorligi uning tafakkurida, shaxslararo munosabatlarida, muayyan bir faoliyat turlarida o'z aksini topadi. Ijodkorlik qobiliyati, ya'ni kreativlik shaxsda o'z-o'zidan birdaniga shakllanmaydi. Bola o'z menligini anglashi, atrof muhitga bo'lgan dastlabki tasavvurlar, ta'lim-tarbiya jarayonining barcha bosqichlarida o'zlashtirilgan bilim, ko'nikma va malakalar natijasida asta sekinlik bilan shakllanib boradi.

1924- yilda angliyalik olim G. Uolles shaxsdagi ijodiy faoliyat to'rt bosqichda kechishini ta'kidlab o'tgan.

- 1) Tayyorgarlik;
- 2) G'oyalarning tug'ilishi;
- 3) Ularning to'la aks etishi;
- 4) Tekshirib ko'rish.

Boshlang'ich ta'lim o'quvchilarida ijodkorlik (kreativ) qobiliyatning rivojlanishida pedagoglarning hissiy qobiliyatga ega bo'lishlari bu sinfdagi o'quvchilar bilan ruhiy-hissiy yaqinlikni yuzaga keltiradi. Pirovardida esa, pedagogik faoliyatni muvoffaqiyatli tashkil etilganligi o'quvchi yoshlarda kreativ qobiliyatning rivojlanishiga zamin yaratib beradi. Bu o'quvchilarning o'ziga bo'lgan ishonchini oshirishga va shu bilan birga o'zlaridagi noodatiy fikrlarni dadil tarzda yuzaga chiqarishga xizmat qiladi.

Sharqona ta'lim falsafasida ham Ustoz-shogird an'anasiga muvofiq, ta'lim beruvchi pedagogik jarayonni tashkil etishda ijodiy yondashuv asosida tolibning o'ziga bo'lgan ishonchini mustahkamlashda va qobiliyatlarini rivojlantirishga qaratilgan noodatiy metodlardan foydalanganligi tarixiy manbaalardan bizga ma'lum.

Naqshbandiya tariqatining asoschisi hazrat Bahouddin Naqshbandiy ta'birlaricha:

Nabini, vaqti sufton mardi xakkok,

Ba shogirdon dixad duri xatarnok.

Mazmuni: Ko'rmaysanmi, durga shakl beruvchi usta durni teshayotgan paytda xatarnok (nozik va qimmatbaho) durni teshishni shogirdiga topshiradi. Bunday o'quv holatida shogird ham ta'lim subyektiga aylanadi.

Xulosa qiladigan bo'lsak, maktab ta'lim tizimida o'quvchi yoshlarning ijodkorlik(kreativ) qobiliyatlarini yuzaga chiqarish va ularni rivojlantirishga qaratilgan pedagogik-psixologik yondashuvlar faqatgina o'quvchining individual psixologik aqliy ko'rsatgichlari bilangina emas balki, mustaqil "ijodiy fikrlovchi jamoa" maqomiga ega hisoblanuvchi maktab jamoasining pedagogik mahorati bilan ham belgilanishi bugungi zamonaviy ta'lim jarayonida o'z aksini topadi.

FOYDALANILGAN ADABIYOTLAR

1. Sh.Mirziyoyevning Oliy Majlisga yo'llagan Murojaatnomasi (2021)
2. M.Ziyaqulova. TerDU talabasi. Maqola "Savod o'rgatish jarayonida o'quvchilarning kreativligini oshirish usullari".
3. O`J.Yo`ldoshev tahriri ostida. Umumiy pedagogika. – T.: "Fan va texnologiya" 2017 (323-bet)
4. M.Usmonboyeva, A.To`rayev. Kreativ pedagogika asoslari o`quv-uslubiy majmua. – T.:2016 (3-bet)
5. E G`oziyev. Umumiy psixologiya. O`zbekiston faylasuflari milliy jamiyati nashriyoti. T.: - 2010 (324-bet)

HOJI MUIN VA UNING PEDAGOGIK MEROSI

B.J.Umarov¹, R.I. Temirov²

Pedagogika kafedrasida dotsenti¹

Pedagogika kafedrasida 1-bosqich magistranti²

Annotatsiya: Ushbu maqolada Turkiston jadidchilik harakatining yetuk namoyondasi, Mahmudxo'ja Behbudiyning munosib shogirdi Hoji Muin

Shukrullo o'g'lining milliy matbuotimiz, adabiyot, maktab va maorif tizimi rivoji uchun qilgan sa'y-harakatlari haqida fikr, mulohazalar yuritilgan.

Kalit so'zlar: Usuli jadid, milliy matbuot, tatbiqoti diniya, maktabdor, usuli qadim, tayoq, taraqqiyparvar.

Turkistonda XIX asr oxiri – XX asr boshlari ijtimoiy-siyosiy va ma'rifiy jihatdan tub burilish hosil qilgan davr hisoblanadi. Buning sababi jadidchilik harakatining yuzaga kelishi bo'lib, dastavval bu harakat XIX asrning 80-yillarida yillarida Kavkazda yuzaga keldi. Jadid so'zi arabchada “yangi” degan ma'noni bildiradi.

Turkistonda jadidchilik harakatining yetakchilariga Munavvar qori Abdurashidxonov, Mahmudxo'ja Behbudiy, Saidahmad Siddiqiy, Abdulla Avloniy, Abdurauf Fitrat, Is'hoqxon Ibrat, Abduqodir Shakuriy, Muhammadsharif So'fizodalar qatorida Behbudiyning munosib izdoshi, millat taraqqiyoti uchun kurashgan ilg'or ma'rifatparvar Hoji Muin Shukrullo o'g'lining ham o'z o'rni bor.

Hoji Muin 1883-yil 19-martda Samarqandda tug'ilgan. Ota-onasidan erta yetim qolgan yosh Muin bobosining tarbiyasida qoladi. Bu davrda xat savodi chiqishga ulgurgan Muin keyinchalik arab tili qoidalari va diniy ilmlarni puxta o'rgana boshlaydi. O'sha davr taniqli ziyolilaridan bo'lgan Sayidahmad Vasliy bilan tanishishi Hoji Muinning kelajakdagi faoliyati uchun ijobiy muhit yarata oldi. Vasliy unga arab tili qoidalarini o'rgatish bilan birga she'riyatga oshno qiladi va o'z davrining taraqqiyparvarlari davrasiga olib kiradi.

Hoji Muin dastlab eski maktabda muallimlik qiladi. Abduqodir Shakuriyning yangi usul maktabi ta'sirida 1903- yili o'z maktabini ochadi. U ilk marta ustози S.Vasliy xonadonida Turkiston jadidlarining otasi M.Behbudiy bilan ko'rishadi va bu uchrashuv Hoji Muin hayotida yangi davr boshlanishiga sabab bo'ladi. Ayniqsa, Behbudiyning “Muxtasari jug'rofiyayi umumiy” nomli asari Hoji Muinda juda katta taassurot qoldiradi. Keyinchalik bir maqolasida shunday xotirlaydi: “ Shuni unutmamkim, mazkur jug'rofiya kitobining

“Tatbiqoti diniya” faslinda: “Ba’zi eski xurofot va isroiliyat so’zlari bizning tafsir kitoblarimizgacha kirib ketgan” mazmunidagi jumlar o’shal vaqtda manim fikrimda zo’r o’zgarishlar yasadi. Ya’ni, o’shal jumla meni birinchi daf’a fikriy inqilobg’a uchratdi. ...men mazkur tarixdan e’tiboran Behbudiy afandig’a chin ko’ngil ila muxlis bo’lg’animdek, o’shal vaqtdan boshlab mavqeyi kelganda oni mudofaa etaturg’on bo’ldim” [1,5-6b]

O’sha davr milliy matbuotimizda xalqni jaholat botqog’idan qutqarish, savodli qilishdek oliy g’oyalar aks etgan maqolalar jadid publitsistlari tomonidan ko’plab yoritilgan. Hoji Muin ham bunday yuksak maqsadni amalga oshirishda matbuotning zaruriyatini angelaydi va qo’lga qalam olib publitsistik faoliyatini boshlaydi.

1907-1937-yillar davomida 23 xil gazeta va jurnallarda 200 tacha maqola, 400 tacha xabar hamda 1500 misraga yaqin o’zbek va tojik tillarida yozilgan she’rlari bilan faol qatnashganini o’z kundaliklarida yozib qoldirgan.[3] Hoji Muindan biografik mazmundagi va o’sha davr dolzarb mavzulariga doir maqolalar, hajviyalar va “Eski maktab, yangi maktab”, “Mazluma xotun”, “Ko’knori ” kabi dramalar adabiy meros sifatida qolgan.

“Mazluma xotun”, “Ko’knori ”, “To’y” sahna asarlarida xalq orasida urfga kirib qolgan yomon odatlar qoralanadi.[1,8b]

“Turkiston viloyatining gazetasi” gazetasining 1911- yil 24- noyabr sonida Hoji Muinning “Gazeta o’qimoq manfaati” nomli maqolasi chop etiladi. Unda : “Biz turkistonlilarg’a gazeta o’qumoq u qadar rasm va taomil emas. Agar gazeta o’qumoqning manfaatini bilsa eduk yoki gazeta o’qub ma’nosig’a tushunsa eduk, hatto bir nafas o’lsun gazeta mutolaasidin voz kesmas eduk. ...bizning xalq aksariyat ila gazeta o’qumaydilar. Gazeta o’quvchilardan ham o’n nafaridan to’qqizi gazetadan lozim darajada istifoda qila olmaydur. Chunki tarix va jug’rofiyadan ozg’ina o’lsun xabari yo’q ”[1,56b] kabi xalqning qon-qoniga singib ketgan qoloqlik unsurlarini ochib bergan va xalqni gazeta mutolaasiga chorlagan.

Hoji Muin o'z faoliyati davomida “Tayoq” nomli hajviy gazetaga asos soldi. Gazetaning nomi xususida esa ko'p vaqtdan beri millatni taraqqiy ettirish va boshqa millatlar singari savodli qilish maqsadida turli yo'llarda harakat qilib ko'rganini, ammo odamlardagi dangasalik, mutakkabirlik illatlari bunga yo'l bermaganini yozadi.

“Bizning musulmonlar, boxusus turkistonliklar dangasa, bo'yniyo'g'on, muflis, mutakkabir, g'alati bir jonivor ekan. Bu jonivorlarni turli buzuqliklardan chiqarib inson qatorig'a kirguzmak, ikkinchi bir ibora bilan aytganda, xushyoqmaslik uyqusindan uyg'otib ko'zini ochturmoq uchun “tayoq”dan boshqa narsa kerak emas ekan ”.[1,149b] Bu gazetaning maqsadi haqida: “To'g'rilik va xalqni to'g'ri yo'lga solmoq bo'lib, ul hech kimga va hech bir quvvatg'a bo'yin egmasdur. Ul yolg'iz chin insoniyat va haqqoniylik qoshida ehtiom bilan teng turadir. “Tayoq” to'g'rilar uchun asoi huzur, egrilar uchun zulfiqori Alidir”.[1,159-160 b]

Hoji Muinning “Eski maktab, yangi maktab ” nomli dramasi uch pardali teatr risolasi bo'lib , unda eski maktab va yangi usul maktablari o'zaro taqqoslanadi, yangi maktab olqishlanadi. Asarda eski va yangi maktab quyidagicha tasvirlanadi:

“Eski maktab manzarasi. Maktab ichi zindondek qorong'u bo'lib , o'rtasida o'choq, devorig'a bir falaq osilgan. Bir yoqda safol oftobada suv, ikkinchi yoqda yirtiq ko'rpacha ustiga uch-to'rt qabat iflos kiyum kiygan, ko'knoriaft va asabiy majoz bir domla o'turgan, bir yonida choynik, bir dona qoq non, oldida to'rt ayog'lik uzun taxta, taxtaning naryog'ida xas-paxol ustida Salim va Melik degan ikki bola o'z saboqlarini o'qub turubdurlar...”.[1,181b]

“Yangi maktab manzarasi. Maktab binosi hivzi sihhat qoidasiga muvofiq bo'lub, devorig'a xaritalar yopushturulgan, bir yoqda muallim kursiga o'turgan. Muallimning oldida bir “miz”, yonida bir lavha. Qarshisida ikki partaga to'rt talaba o'turgan. Bir tarafda uch-to'rt kursi qo'yilgan...”.[1,201b]

Jadid maktablari faoliyatiga eski maktab tarafdorlari muntazam ravishda qarshilik qilishgan. Ammo shunday bo'lsada, jadidlar o'zlarining “usuli jadid” yangi usul maktablarini eski maktab “usuli qadim”ga zid qo'yishmagan. Bu borada Ismoil Gaspirali shunday deb yozadi: “Eski usul maktab muallimlari, hurmatlu qarindoshlarimiz bu yozdiklarimiz og'ir kelmasun. Xosho biz kandimiz(o'zimiz) eski usul ila o'quduk...Ota-bobo kunlaridin qolmish milliy maktablari isloh etmak usuli jadid demakdir, boshqa bir o'quv, boshqa bir maktab demak emasdir”. [2,146b] Jadid maktablarining eski usul maktablaridan asosiy farqi shunda ediki, oz fursatda xalqni savodli qilar, o'qimoq va o'qitmoq yo'llarini ko'rsatardi.

Hoji Muin ham o'z davrining ma'rifatparvar jadidlari singari o'zining jadid maktabini ochadi. U bolalarni savodli qilish uchun zarur bo'lgan mablag'larni xalqdan yig'magan ,balki bog'dorchilikdan yetishtirgan mevalarni bozorda sotib pul to'plagan. Maktabdor bo'lishdan esa sira moddiy manfaat ko'zlamagan.

Hoji Muin bolalar uchun tarbiyaviy ahamiyat kasb etuvchi bir qancha turkiy she'rlarni forsiyga tarjima qilib, M.Behbudiy ko'magida ularni “Guldastai adabiyot” nomi bilan to'plam holiga keltirib chop etadi. Bu to'plamda tarjima she'rlardan tashqari o'zining “Nasihah”, “Xitob va go'daki beilm”, “Ittifoq“, “Muxammas”, “E'tirof” va “Shikoyat”kabi mualliflik she'rlari o'rin olgan.

Xulosa qilib aytadigan bo'lsak, Hoji Muin Shukrullo o'g'li vatan ozodligi, xalqning ma'rifati va hurfikrliligi, millat taraqqiyoti uchun butun vujudi bilan kurashgan taraqqiyparvar o'zbek farzandi bo'lib qolaveradi. Xoji Muin maqolalarini, she'rlarini, dramalari-yu hajviyalarini o'rganish bizga o'sha davr milliy matbuoti, adabiyoti, jadid ajdodlarimizning merosini yaqindan anglashga xizmat qiladi.

FOYDALANILGAN ADABIYOTLAR

1. B.Do'stqorayev, N.Namozova; Tanlangan asarlar//Xoji Muin; to'ldirilgan 2- nashr T.Ma'naviyat, 2010
2. O.Hasanboyev, J.Hasanboyev, J.Hamidov “ Pedagogika tarixi”, T.: O'qituvchi.1997.
3. library.ziyonet.uz

HAM IJODKOR, HAM MURABBIY

Sh.R.Saparova

Buxoro davlat universiteti

Annotatsiya: Ushbu maqolada jadid adabiyoti vakili va pedagog Elbekning ijodi haqida qisqacha ma'lumot berilgan. Elbekning ijodkorlik bilan shug'ullanish bilan bir qatorda boshlang'ich maktab o'quvchilari va o'qituvchilari uchun yaratgan darslik va o'quv qo'llanmalari keltirib o'tilgan.

Kalit so'zlar: masalchilik, bolalar uchun she'rlar, to'plamlar, o'quv qo'llanmalar.

O'tmishga nazar soladigan bo'lsak millatimizni ma'rifatga, o'zlikni anglashga chorlagan ko'plab ijodkorlarimiz va ular yaratgan asarlar ko'z oldimizda namoyon bo'ladi. Shunday ijodkorlarimizdan biri, jadid adabiyoti vakili elparvar Elbekdir. Elbekning asl ismi Mashriq Yunusov bo'lib, 1898-yilda Toshkent viloyati Bo'stonliq tumanidagi Xumson qishlog'ida dehqon oilasida tavallud topdi. Turmushdagi qiyinchilik tufayli yosh bo'lishiga qaramay Elbek Toshkentga kelib ko'p joylarda yollanma ishchi bo'lib ishlaydi. Bu haqida u “O'tmishim” nomli dostonida shunday yozgan:

Qarol bo'lib ishladim,

Bir burda non tishladim.

Turmushim kun-kun og'ir

Bo'ldi, yiqildim oxir...

Elbek 40 yillik umri davomida she'r va dostonlar, darslik va qo'llanmalar, nasriy asarlar hamda masallar yozdi.

”Masalchilikni Elbek boshladi. Tarjima yo’li bilan emas, balki masalchilikni tug’dirish yo’lini tutdi. Hali bu yo’lda undan boshqa kishi ko’rinmagan”, – deb yozgan edi adabiyotshunos va munaqqid Abdurahmon Sadiy.

Chindan ham, o’tgan asrning 20-30-yillarida Elbek “Maymunning qoziligi”, “Jinning olov yoqishi”, “Kampirning tovuqlari”, “Ikki tulki”, “Kuchsizlar dunyosi”, «Yer bilan tog’ o’rtasida”, “Yelkan bilan kema”, “Qora qushlar bilan toshbaqalar”, “Ot bilan Odam”, “Chumoli ila Chivin”, “Quyruqsiz maymun”, “Qaysi biri bo’ri” singari xilma-xil mavzu va turli-tuman saviyadagi masallarni yaratdi. Ularda to’g’rilik va adolat uchun kurash g’oyalarini ilgari surdi.

I.A.Krilovning “Bo’ri bilan Qo’zichoq” masali ta’sirida yozilgan “Qaysi biri bo’ri” masalida Elbek bolsheviklarning erk va istiqlol haqidagi va’dalariga shubha bilan qarashi ifodalangandi. Chindan ham Chor Rossiyasi Turkistonni bosib olib, Bo’rining qo’yga nisbatan zo’ravonlik munosabatini o’rnatgan edi. Bolsheviklar esa Turkistonni chorizm asoratidan qutqaramiz deb, uni yangicha mustamlakachilik asoratiga giriftor qila boshlagan edi. Elbek, xuddi shu holatni payqadi va masalda majoziy obrazlarda ifodaladi:

Bo’rimi yo aytgil endi kim vahshiy,

Qutqarding sen meni Bo’ri tishidan.

Hamda qo’rqinch shul o’limning vahmidan

Eng so’ng o’zing Bo’ridan-da o’zdirding,

Ko’rdim endi chin Bo’ri ham sen o’zing!

Elbek bolajonlar uchun talay quvnoq she’rlar yozib “Ko’zgu”, “Yolqinlar”, “Bahor”, “G’unchalar” singari to’plamlarida e’lon qildi. Bu she’rlarida kichkintoylarni tabiat bilan tanishtirishga, ularda hasharotlarga, o’simliklarga, qushlarga mehr-muhabbat tuyg’ularini uyg’otish evaziga vatanni sevish sabog’ini berishga intildi.

Shu ish bilan bir qatorda Elbek pedagoglik ham qilgan va yozgan darsliklarini faoliyati jarayonida qo'llagan. Bu haqida o'zi shunday yozadi: "Yolg'iz kitobdan o'qitish bilan masala hal bo'lmaydir. Balkim, ul kitobdagi yozilgan narsalarni jonlantirib anglata bilish va o'qutgan narsalarini amalga oshirish kerakdir. Albatta, bu ish uchun o'qitg'uvchilarning oz bo'lsada, mana shul kitoblar kabi o'qutish yo'llarin ko'rsataturg'on bir asarni ko'zdan kechirishlari tegishdir".

Shul tilakni ko'zda tutib qozoq-qirg'iz maktablari uchun yozilib, ular tomonidan boshlang'ich maktablarda qabul etilg'on ushbu asarni, bilim kengashi pedagogika komissiyasining o'zbek maktablarida ham qo'llanilishini loyiq topib, menga topshirishi ila men bu vazifani bajardim". (1923-yil sentabr oyi)

Elbek 2-4-sinf o'quvchilari uchun. "Yozuv yo'llari" (1 bo'lak, 1921), "O'rnak", "Boshlang'ich maktabda ona tili" (1923), "Go'zal yozg'ichlar" (1925) kabi o'quv qo'llanmalar va majmualar yaratgan. Xalq og'zaki ijodi materiallarini to'plash va o'rganish maqsadida 1921-1922-yillarda Bo'stonliq tumaniga, 1932-yilda esa Ohangaron va Chirchiq tumanlariga hamda Farg'ona vodiysiga ekspeditsiya uyushtirgan. Elbek ilmiy safarlar natijasida to'plagan materiallardan 1-3-sinflar uchun "Bilim" to'plamida keng foydalangan. "Ashulalar to'plami" (1934-35-yillarda 2 marta nashr etilgan), "Laparlar" va "Ertaklar" (1935) to'plamlarini e'lon qilgan.

Elbek taxallusiga sabab bo'lgan Fitratni o'ziga ma'naviy ustoz deb bilgan va uning she'riga javoban "Til" she'rini yozgan.

U qatag'on yillarida millatchilikda ayblanib, 1937-yilning 7-avgustida "xalq dushmani" sifatida qamoqqa olindi va 12 yilga ozodlikdan mahrum qilindi. 1938-yilda esa Magadanda og'ir xastalikdan vafot etadi.

Biroq, uning kamtarona ijodi bugun ham o'quvchi va muallimlarimiz uchun o'ziga xos qo'llanma bo'lib xizmat qilmoqda.

Foydalanilgan adabiyotlar ro'yxati:

1. Bolalar adabiyoti va folklori fanidan o'quv-uslubiy majmua. Buxoro-2012. 269-278-betlar.
2. H.Uzoqov. Elbek. Tanlangan asarlar."Sharq" nashriyot matbaa kontserni bosh tahririyati. Toshkent. 1999.
3. H.Uzoqov. "O'z elining begi edi". "Qishloq hayoti" gazetasi, 1988-yil, 20-oktabr.

**“ТАБИАТШУНОСЛИК” ДАРСЛАРИДА ЎРТА ОСИЁ
МУТАФАККИРЛАРИНИНГ ЭКОЛОГИЯГА ОИД ИЛМИЙ
МЕРОСИДАН ФОЙДАЛАНИШ ИМКОНИЯТЛАРИ**

С.Ш. Намазова

БухДУ I- босқич магистри

Annotatsiya: Мазкур мақолада “Табиатшунослик” дарсларида Ўрта Осиё мутафаккирларининг экологияга оид илмий меросидан фойдаланиш имкониятлари илмий назарий жиҳатдан ёритиб берилган. Шунингдек, мақолада ўқувчиларни глобаллашув даврининг энг муҳим муаммоларидан бири – экологик хавфни бартараф этишда курашишга имкон берувчи билимлар билан қуроллантириш муҳим педагогик аҳамият касб этиши масалаларига алоҳида урғу бериб ўтилган.

Калит сўзлар: Ўрта Осиё мутафаккирлари, экология, ўқувчи, глобаллашув, экологик хавф, билим, кўникма, малака, дарс, илмий мерос, табиат ва атроф-муҳит.

Табиат инсоният учун нафақат истеъмол манбаи, балки унинг маънавиятини ўстириш, эстетик дунёқарашини тарбиялаш омили ҳамдир. Шу сабабли табиатнинг софлигини сақлаш, уни асраб авайлаш инсоният истиқболини кафолатлабгина қолмай, шу билан бирга келгуси авлоднинг маънавий камолотини таъминлашга ўз ҳиссасини қўшади.

Айтиш ўринлики, бошланғич синф ўқувчиларига дастлабки экологик билимларни бериш, уларда ёшлиқданок табиат ва атроф-муҳитга

масъулиятли ёндашиш кўникма ва малакаларини тарбиялашда алоҳида ўрин тутишини ҳисобга олган ҳолда “Табиатшунослик” фани ўқув материалларини мазмунан Ўрта Осиё алломаларининг экологияга оид қарашлари билан бойитишга жиддий эътибор қаратиш мақсадга мувофиқдир. Дарс жараёнида Ўрта Осиё алломаларининг экологияга оид қарашларидан фойдаланиш III-IV синф ўқувчиларида табиатшунослик билимларини ўрганишга қизиқишни юзага келтиради, шунингдек, миллий-маънавий кадриятлар моҳиятини чуқур англашлари учун имконият яратди.

Бу жараёнда таълим мазмунига ҳам миллий кадриятлар ғояларини сингдириш асосида ёш авлодни ҳар томонлама етук қилиб тарбиялаш бугунги куннинг долзарб вазифаларидан бири ҳисобланади. Ушбу вазифалар орасида ўқувчиларни глобаллашув даврининг энг муҳим муаммоларидан бири – экологик хавфни бартараф этишда курашишга имкон берувчи билимлар билан қуроллантириш алоҳида аҳамият касб этади.

Ўқувчиларга экологик билимларни беришда Ўрта Осиё алломаларининг экологик ғояларидан фойдаланишда икки муҳим ҳолат юзага келади: 1) улар экологик ғояларни ифода этувчи миллий кадриятлар намуналари билан танишадилар; 2) уларда атроф-муҳит экологик ҳолатини яхшилашга масъулиятли бўлиш, табиатни асраб-авайлаш тўғрисидаги билим ва кўникмаларни ўзлаштирадилар.

Ўтган асрнинг иккинчи ярмидан бошлаб, инсонларнинг табиатга кўрсатаётган салбий таъсирлари натижалари кенг жамоатчиликни ташвишга сола бошлади ва бу каби салбий ҳолатларга барҳам бериш, уларнинг олдини олишга қаратилган кенг кўламли ҳаракатни амалга оширишга қарор қилинди. Бу ҳаракатнинг дастлабки босқичида йўқолиб бораётган ўсимлик ва ҳайвон турлари аниқланди ҳамда уларни муҳофаза қилиш чора-тадбирлари ишлаб чиқилди. Жаҳоннинг турли минтақаларида “Қизил китоб”ларнинг яратилиши ана шу чора-тадбирларнинг биридир. Бу

каби китобларда номлари қайд этилган ноёб ўсимликлардан тегишли рухсатсиз фойдаланиш, хайвонларни овлаш қонун йўллари билан тақиқланди. Камайиб ва йўқолиб бораётган ўсимлик ва хайвонларни сақлаб қолиш ва кўпайтириш мақсадида кўрикхоналар, заповедниклар ташкил қилинди ва махсус “яшил ҳудуд”лар барпо этилди.

Бу каби ҳаракатлар табиатни асраб қолиш, экотизимнинг мавжудлигини сақлаб қолиш йўлидаги уринишларнинг бир қисми эканлигини, унинг катта қисми бутун инсоният эътиборини ушбу муаммога қаратиш, уларни биргаликда, ўзаро ҳамжиҳатлиликда табиатни муҳофаза қилишга ундаш эканлигини бошланғич синф ўқувчиларига тушунтириш кутилган натижаларни беради.

Ўқувчиларда экологик онг ва маданиятни шакллантиришда хулқ-атвор сифатларининг шаклланиши ва мустаҳкамланишида муҳим ўрин тутувчи бошланғич синфлар муайян имкониятларга эга. Шу сабабли бошланғич синфларнинг табиатшунослик дарсларида ўқувчиларни Ўрта Осиё алломаларининг экологик қарашлари билан таништиришга эътиборнинг қаратилиши ижобий натижаларни беради. Бошланғич синф ўқувчилари онгида Ўрта Осиёлик буюк алломаларнинг экологик қарашларига асосланган билимларни ҳосил қилиш уларда атроф-муҳитга, табиатга масъулиятли муносабатда бўлиш кўникмаларини тарбиялайди.

Бошланғич синф ўқувчиларининг экологик тарбияси умуммиллий аҳамият касб этувчи муаммо бўлиб, унинг ечими масалага илмий-педагогик нуқтаи назардан ёндашиш ҳамда самарали йўлларнинг белгиланишига боғлиқ. Шу сабабли умумий ўрта таълим мактабларида ҳам ўқувчиларга экологик билимларни тизимли, узлуксиз бериб борилишини таъминлашга жиддий эътибор қаратиш зарур.

Тадқиқотни олиб боришда дастлаб эътибор танланган муаммонинг назарий жиҳатдан ишланганлик даражасини баҳолашга қаратилди. Ўрганиш натижаларининг кўрсатишича, ўтган асрнинг 70-йилларидан

бошлаб жаҳон миқёсида атроф-муҳит ва табиат ҳолати, ижтимоий-маиший тараққиётнинг экотизимга кўрсатувчи салбий таъсири, уларнинг олдини олиш ва юзага келган экологик хавфни бартараф этиш масаласи ўта долзарб муаммолардан бири сифатида кун тартибига қўйила бошланди. Шу боис бугунги кунга қадар экологик барқарорликни таъминлаш, табиатни асраш, атроф-муҳит мусаффолигини сақлаб қолиш йўлида фалсафа, биология, тиббиёт йўналишларида ўнлаб тадқиқотлар олиб борилди ва уларда ижобий натижаларга эришилди.

Тадқиқот ишининг ўзига хос жиҳати умумий ўрта таълим мактаблари III-IV синф ўқувчиларига экологик билимларни беришда Ўрта Осиё алломаларининг экологик қарашларидан фойдаланишнинг педагогик шарт-шароитларини аниқлашдан иборатлигидир. Ўрта Осиё алломаларининг экологик қарашлари тадқиқот учун муҳим методологик асос эканлиги сабабли фалсафа, педагогика ва социология йўналишларида улар томонидан қолдирилган бой маънавий-маърифий мероснинг қай даражада ўрганилганлиги масаласи ҳам қизиқишимизни ўзига тортди.

Ўрта Осиё алломаларининг маънавий мероси нафақат Ўзбекистонда, балки жаҳон миқёсида ҳам тарихчилар, филологлар, психологлар ва педагоглар диққатини ўзига жалб этган.

Манбаларни ўрганиш экологик билимларнинг узоқ йиллик тарихга эгаллигидан далолат бериб, асрлар давомида аждодларнинг бу борадаги маънавий мероси авлодлар учун йўлланма бўлиб келганлигини кўрсатади. Ўрта Осиёлик алломаларнинг экологик қарашлари атроф-муҳит ҳолатининг ёмонлашуви кескинлашган бугунги шароитда ҳам муҳим илмий ва амалий аҳамиятга эга. Тадқиқот даврида уларнинг бой маънавий мероси билан бошланғич синф ўқувчиларини таништириш илмий изланиш йўналиши сифатида танланди.

Шарқ уйғониш даврининг етук алломаларидан бири Муҳаммад ибн Мусо ал-Хоразмий риёзиёт, география, тарих фанига оид асарлар ёзиш

билан бирга, Ер меридиани ёйининг бир градус узунлигини ўлчаш ишларига раҳбарлик қилган. Аллома томонидан 20 дан ортиқ илмий асарлар яратилган бўлиб, уларнинг аксариятида атроф-муҳит экологик ҳолати ва инсонларнинг унга нисбатан муносабатлари ёритилган. Жумладан, алломанинг “Ҳинд ҳисоби”, “Ер сурати”, “Тарих китоби”, “Астрономик жадваллар”, “Қуёш соати тўғрисида”, “Устурлоб қуриш ҳақида китоб”, “Яҳудийларнинг эралари ва байрамлари ҳақида рисола” ва бошқа асарларида экологик ғоялар ўз ифодасини топган [11; 120].

Муҳаммад ал-Хоразмий томонидан 847 йилда яратилган “Китоб сурат ил-ард” (“Ернинг сурати”) асарида ер шарининг қуруқлик ва сувли ҳудудлари, қитъалар, океанлар, ўрмонлар, ўсимликлар, ҳайвонот дунёси, шунингдек, кўпгина табиий захиралар, мамлакатлар ва у ердаги халқлари ҳақида батафсил маълумотлар берилган [11; 120]. Асарда бир неча изохлар, хариталар мавжуд бўлиб, Орол денгизининг тасвири ҳам берилган. Асарда бундан ташқари 637 та муҳим жойлар, 209 та тоғнинг географик тафсилотлари ўз аксини топган. Олим томонидан дарё сувлари қуриб, ифлосланиб, инсон бошига турли фалокатлар ёғиши мумкинлиги таъкидланган.

Имом Исмоил ал-Бухорийнинг “Ал-жомеъ ас-саҳиҳ” китоби бошланғич синф ўқувчиларни маънавий-ахлоқий жиҳатдан тарбиялашда муҳим аҳамият касб этади. Асар тўла маънода инсонга хос ижобий сифатлар – ҳалоллик, поклик, ростгўйлик сингари фазилатлар, инсонда уларни шакллантириш масалаларини ёритган бўлиб, унда илгари сурилган ғоялар инсонни эзгуликка, савоб ишларни амалга оширишга, ўзидан яхши ном қолдиришга ундайди. Шунингдек, ахлоқий тарбия масалалари билан бирга инсоннинг кундалик фаолиятида етакчи ўрин тутувчи экологик ҳолатлар, яъни унинг истеъмолчи сифатидаги табиат билан муносабати мазмуни, шартлари борасидаги қарашлар асар мазмунидан ўрин олган.

Алломанинг “Ал-адаб ал-муфрад” (“Адаб дурдоналари”) асарида инсон экологиясига оид масалалари ҳам батафсил таҳлил этилган. Жумладан, асарда “Фарзанд, бир тоғ иккинчи тоғга зулм қилса, бу зулм қилувчи тоғ албатта майда-майда қилиб юборилади. Яъни, зулм шундай ёмон ҳулқки, у асло кечирилмайди. Бу инсонлар ва ҳайвонлар учунгина эмас, ҳатто тоғ каби жамодот (жонсиз жисм)лар бир-бирига ҳужум қилса, албатта ўчини олиб берилади” [7; 528]; “Қайси бир мусулмон бирор дарахт ёхуд бирор экин экса-ю, унинг ҳосилидан инсон, қуш ёки ҳайвон еса, бунинг учун унга ажру савоб ато этилуру” [7; 528], – дея таъкидланади.

Улуғ аллома Имом Исо ат-Термизий [3; 112] асарларида ҳам экологик тарбия масалалари ёритилган. Унинг “Суннан” (“Ҳадислар тўплами”), “Нуқсонлар китоби”, “Тарих китоби”, “Пайғамбарнинг ахлоқ-одоб, сайру сулуклари ҳақида китоб”, “Исмлар ва лақаблар ҳақида китоб”, “Зоҳидлик ҳақида китоб” каби асарлари жуда машҳурдир.

Имом Исо ат-Термизий ўз асарларида табиатни муҳофаза қилиш, тирик жонзотлар, ўсимлик ва дов-дарахтларни асраб-авайлаш, атроф-муҳитнинг табиий гўзаллигини сақлаш лозимлигини уқтиради. Бу каби қарашлар алломанинг “Суннан” китобида келтирилган қуйидаги ҳадислар мазмунида яққол акс этади. Яъни: “Ерда ҳалал бериб ётган бирор тош, тиканак ёки суякни бир чекага олиб қўйишинг ҳам - садақа”; “Челагингдаги сувдан бошқаларнинг идишларига солиб беришинг ҳам садақа ҳисобланади”; “Кимда-ким бир кўчат ўтқазса, ё бўлмаса экин экса-ю, унинг ҳосилидан одамлар, қушлар ва ҳайвонлар баҳра олса, бу ҳам ўша одам учун садақа саналади”; “Биродарингни юзига кулиб боқишинг сен учун садақадур”; “Одамларга хайрихоҳлигинг сенинг садақангдир”; “Кишиларни хайрли ва яхши ишлар қилишга даъват этишинг ва зулмдан қайтаришинг сенинг садақангдир” [3;112]. Англаниганидек, мазкур ҳадисларда инсон экологиясининг шарқона жиҳатлари ифода этилган.

Машхур аллома Аҳмад ибн Муҳаммад ал-Фарғонийнинг “Фалакда бўладиган сабаблар ҳақида китоб”, “Астрономия илмининг усуллари ҳақида китоб”, “Устурлобни яшаш ҳақидаги китоб”, “Ал-Фарғоний жадваллари”, “Етти иқлим ҳисоби”, “Фалакиёт” ҳамда “Қуёш соатини яшаш ҳақида китоб” каби асарларида ёритилган экологик қарашлар асрлар давомида ўзининг муҳим илмий аҳамиятни йўқотмай келмоқда [4; 67].

Алломанинг “Ой ернинг устида ва остида бўлганида вақтни аниқлаш рисоласи”, “Астрономия элементлари”, “Астрономия асослари ҳақида китоб” каби илмий асарларида эса табиат ҳодисалари чуқур илмий таҳлил қилинади. Шунингдек, қитъалар, жойларнинг иқлими, саҳро, тоғ, дарё ва шаҳарларнинг жойлашувига оид муҳим далиллар келтирилган.

Аҳмад ал-Фарғоний ой ва қуёш тутилишини чуқур ўрганиш билан бирга 1022 та юлдуз ҳолатини ўлчашга муваффақ бўлган ҳамда Ернинг шарсимон, думалоқлигини илмий жиҳатдан исботлаган.

Алломанинг табиий билимлар ривожига қўшган хизматларидан яна бири денгиз ва саҳроларда, юлдузлар ҳаракатини ўлчашда фойдаланилувчи асбобларни яратган. Шунингдек, Абу Наср Форобийнинг қуёш соати ва нилометрни ихтиро этганлиги ҳам ўқувчилар учун қизиқарлидир.

Ўрта асрларда яшаган Абу Наср Форобий томонидан яратилган асарларнинг аксариятида ёритилган экологик ғоялар умуминсоний характерга эгадир. Манбаларда кўрсатилишича, аллома томонидан 160 та илмий асар яратилган бўлиб, уларни битта нортуя зўрға кўтара олган [4; 223].

Абу Наср Форобийнинг инсоният томонидан табиатга кўрсатилаётган таъсирнинг доимийлик касб этиши, табиий ва сунъий танланиш муаммосини атрофлича баҳолаш зарурлиги ҳақидаги фикрлари эътиборга моликдир.

Олимнинг нуқтаи назарига кўра, борлиқдаги мавжуд нарсалар абадий эмас, яъни, “Улар абадий (боқий) бўла олмайдилар, чунки улар ҳаво, сув,

тупроқ ва оловга бўлинадилар, бирлари бошқасига айланадилар ва балки ҳар бир унсур бошқасида мавжуддир. Мисол тариқасида ҳайвонот дунёсини олади, у тўрт унсурдан биридир” [10; 120].

Аллома “Олий мақсадга эришиш фақат табиатни ўрганиш орқали қўлга киритилади, чунки табиатни тушуниш осондир” [10; 120], – деган фикрни илгари суриш орқали экологик билимларни бойитади.

Абу Наср Форобийнинг кўплаб асарларида инсон экологияси муаммолари етакчи ўрин тутди. Жумладан, олимнинг “Инсон аъзолари ҳақида” номли асарида инсон аъзоларига хос бўлган турли касалликларнинг келиб чиқиш сабабларини алоҳида-алоҳида ўрганиш, организмнинг саломатлигини тиклаш учун керакли озиқ-овқатларга эътибор бериш зарурлигига эътибор қаратилган. Бинобарин, инсоннинг руҳий ва жисмоний ҳолати ташқи омиллар, муҳит таъсирига боғлиқ, бу жараёнлар замонавий экология фанининг асосини ташкил этади. Англанидек, инсон экологияси муаммолари ўз даврида буюк аллома эътиборини ўзига тортган.

Аллома асарларида илгари сурилган экологик қарашлар негизида инсониятнинг табиат, атроф-муҳит билан ўзаро мулоқоти унинг тарбияланганлик даражасига боғлиқдир, деган ғоя ётади. Ушбу ғояга таянган ҳолда айтиш мумкинки, табиат сирларини ўрганиб, атроф-муҳитга нисбатан онгли муносабатда бўлиш инсонийликнинг энг олий сифатидир.

Экологик билимлар ривожига ўзининг муносиб ҳиссасини қўшган алломалардан яна бири Абу Райҳон Беруний ҳисобланади. Мутафаккир томонидан 152 та асар яратилган бўлиб, уларда табиий муҳитдаги диалектик ривожланишнинг илмий асослари ёритилган [11; 35].

Алломанинг асарларида инсонлар томонидан ўзлаштирилиши зарур бўлган экологик билимлар, жумладан, ўсимлик ва ҳайвонларнинг биологик хусусиятлари, уларнинг тарқалиши ҳамда табиатдаги аҳамиятига оид маълумотлар келтирилган.

“Қадимги халқлардан қолган ёдгорликлар” ва “Ҳиндистон” асарлари Абу Райҳон Берунийнинг жаҳонга машҳур асарлари саналади. Уларда ёш авлод учун ўта муҳим бўлган ўсимлик ва ҳайвонларнинг тузилиши, уларнинг ташқи муҳит билан ўзаро алоқаси ҳақида қизиқарли маълумотларни келтирган. Шунингдек, мутафаккирнинг асарларида турли тропик ўсимликлар ва ҳайвонлар тўғрисида маълумотларнинг келтирилиши наботот ва ҳайвонот оламининг ташқи муҳит билан алоқасини, йил фасллари алмашинувининг ўсимлик ва ҳайвонот оламига таъсирини ёритишга хизмат қилган. Чунончи, “Қушларнинг тоғлардан пастга, текисликларга тушиши, чумолиларнинг ўз инларига беркиниб олишлари ҳавонинг совишидан далолат беради”, - дейди олим [6; 205].

Узоқ йиллик илмий кузатишлари ва тажрибаларига таянган ҳолда Абу Райҳон Беруний табиатдаги ҳодисалар маълум табиий қонуниятлар асосида бошқарилади деган хулосага келади, уларга ташқаридан таъсир этувчи ҳар қандай куч уларни ўзгартириш қобилиятига эга эмас. Бундай ҳолатнинг рўй бериши эса экологик бузилишга олиб келади.

Алломанинг бу борадаги ёндашуви унинг қуйидаги қарашларида янада ривожлантирилган: “Ерда ҳайвон ва ўсимликларнинг яшаши учун зарур имкониятлар чекланган бўлса ҳам, улар чексиз кўпайишга интиладилар ва шу мақсадда курашадилар. Ўсимлик ва ҳайвонларнинг насл қолдириши билан олам тўлиб-бойиб бораверади. Агар ўсимликлардан ёки жониворлардан бирор хилининг ўсишига шароит бўлмай, ўсишдан тўхтаса ҳам бошқаларида бу аҳвол содир бўлавермайди. Уларнинг ҳар бири вужудга келишда бирданига пайдо бўлиб, йўқолишида эса тўсатдан йўқолиб кетмайди. Балки тирик мавжудотнинг ўзи йўқолса ҳам, ўз ўхшашини қолдириб кетади. Ҳатто у битта эмас, балки бир нечасини қолдиради. Агар ер юзини бир хил дарахт ёки бир хил ҳайвон бутунлай қоплаб олса (бу ҳолда) ҳайвоннинг кўпайишига ҳам, дарахтларнинг

ўсишига ҳам ўрин қолмайди” [11; 406]. Бу фикрларда диалектик ривожланиш қонунларининг фалсафий баёни ўз ифодасини топган.

Аллома инсонни табиатнинг бир қисми деб ҳисоблаш билан бирга уларнинг турли ирққа мансублиklarини қуйидагича изоҳлайди: “... (Одамлар) тузилишларининг ранг, сурат, табиат ва ахлоқда турлича бўлиши фақатгина насабларнинг турлилигидан эмас, балки тупрок, сув, ҳаво ва ернинг, (одам) яшайдиган жойларнинг турличалигидан ҳамдир”.

Тилларнинг турлича бўлишига сабаб одамларнинг гуруҳларга ажралиб кетиши, бир-биридан узоқ туриши, уларнинг ҳар бирида турли хоҳишларни ифодалаш учун (зарур) бўлган эҳтиёж туғилишидир” [11; 205].

Абу Райҳон Беруний “Қадимги халқлардан қолган ёдгорликлар” асарида табиатга оид фикрларни баён қилиш билан бирга инсоннинг атроф-муҳитга тўғри муносабатда бўлиши лозимлигини ҳам таъкидлаб, инсонларнинг табиатга муносабатда ўзига хос маданиятли ёндашишларини тарғиб қилади.

Табиатшунослик дарсларида ўқувчиларнинг эътиборларини қуйидагиларга қаратиш педагогик жиҳатдан тўғри бўлган бўлар эди: табиат ҳодисаларини тушунтирганда, табиатнинг ўзидан келиб чиқиш керак ва унинг ўзида бўлган қонуниятга, далил ва тажрибаларга асосланиш лозим, “Бирор нарсани ўрганишни мазкур нарса (фан)ни ташкил этиб турган элемент (унсур)ларни ўрганишдан бошлаш зарур”, “Нарса (фан)ни ўрганган пайтда фикрлаш зарур (сезги аъзоларидан қўлланма сифатида фойдаланиш керак)” [7; 96].

Абу Райҳон Берунийнинг табиатшуносликка оид билимларини ўзида мужассамлаштирган асарларидан яна бири “Ҳиндистон” асаридир. Асарда алломанинг 30 йиллик кузатишларининг самараси бўлган билимлар ёритилган бўлиб, унда ҳинд ҳаётининг турли томонлари, урф-одатлари, ақлий ва маънавий хусусиятлари, жон ва унинг моддага муносабати, диний

қонун-қоидалар, пайғамбарлар ва шариатлар ҳақида батафсил маълумотлар беради. Ҳиндлар томонидан қўлланилувчи ҳисоб-ўлчов бирликлари, география, шаҳар, денгиз, чегаралар ҳақидаги маълумотлар ҳам асар мазмунида ўз аксини топган. Унда, шунингдек, инсон экологияси моҳиятини ёритувчи муҳим жиҳатлари - муқаддас жойларни зиёрат қилиш, ҳаром ва ҳалол ҳисобланадиган овқат ва ичимликлар, никоҳ, мерос бўлиш қонун-қоидалари, даъволарни ҳал қилиш йўллари, улуғ айёмлар, яхши ва ёмон амаллар ва ҳоказо муаммолар ҳақидаги маълумотларга кенг ўрин ажратилган.

Ўқувчиларда экологик тушунчаларни шакллантиришда Абу Али ибн Сино асарларининг аҳамияти катта. Аллома томонидан яратилган асарларнинг сони 450 дан ортиқ бўлиб, уларнинг 80 дан ортиғи табиат ва инсоннинг унга бўлган муносабати масаласига бағишланган [9; 406].

Абу Али ибн Синонинг тоғларнинг пайдо бўлиши, ер юзасидаги табиий жараёнларнинг даврлар ўтиши билан ўзгаришига оид ғоялари табиатшунослик фанининг ривожини учун муҳим аҳамиятга эга бўлди.

Олимнинг фикрича, инсон табиатдан моддий ҳаёт манбаларини ўзлаштирибгина қолмай, балки руҳий ва жисмоний қувват ҳам олади [6; 116]. Шунингдек, у айрим касалликларни даволашда табиий манбалар, хусусан, кум, тупроқ, сув ва ўсимликлардан фойдаланиш зарурлигини уқтириб, қимматли тавсиялар беради.

Абу Али ибн Сино ўзининг “Тиб қонунлари” асарида бир қатор касалликларни даволаш йўллари кўрсатибгина қолмай, балки жисмоний тарбиянинг саломатликни муҳофаза қилишдаги аҳамиятини ҳам асослаб берган [9; 542].

Аллома ёшларда соғлиқни сақлашнинг энг муҳим омиллари сифатида қуйидагиларни эътироф этган: 1) бадан тарбия; 2) тўғри овқатланиш ва дам олиш; 3) етарли ва самарали бўлган уйқу [9; 418].

У бадан тарбияни кишининг ёшига, саломатлигига ва касаллигига қараб, турли усулларда ўтказиш кераклигини таъкидлайди. Айниқса, болалик, ўсмирлик, йигитлик ва қарилик даврида киши жисмоний машғулотларга турлича муносабатда бўлиш керак. Абу Али ибн Сино: “Жисмоний машқ кишини кетма-кет чуқур нафас олишига мажбур қиладиган ихтиёрий ҳаракат” [9; 418] эканлигини қайд этган ҳолда мунтазам равишда бадан тарбия билан шуғулланган кишига дард яқин йўламаслиги, табибга ҳам, дори-дармонга ҳам муҳтожлик сезмаслигини айтиб ўтади.

Хулоса қилиб айтганда, Ўрта Осиё алломаларининг бой тарихий-маданий меросини ўрганиш уларнинг асарларида экологияга оид қарашларнинг ҳам ёритилганлигидан далолат берди. Уларнинг экологияга оид қарашлари моҳиятига кўра табиатнинг инсоният ҳаётидаги ўрни, ижтимоий муносабатларни ташкил этишдаги аҳамияти, инсоннинг табиатга, шунингдек, атроф-муҳитга муносабати, муҳим географик объектлар, уларнинг хусусиятлари, экотизим унсурларининг ўзаро узвий боғлиқлиги, табиат ҳодисалари, атроф-муҳитнинг улар яшаб ўтган даврлардаги ҳолати ва бошқа масалалардан таркиб топган бўлиб, асрлар давомида авлодлар учун муҳим йўриқнома сифатида хизмат қилиб келган.

Фойдаланилган адабиётлар рўйхати.

1. Авесто ва унинг инсоният тараққиётидаги ўрни. – Т.: Фан, 2001. – 19 б.
2. Атроф табиий муҳитни муҳофаза қилиш. Қонун ва норматив ҳужжатлар /Тузувчи: У.Т.Аюбов, Т.С.Тиллаев. – Т.: Адолат, 2002. – 340 б.
3. Ат-Термизий, Абу Исо. Аш шамоил ан-набавийа. - Т.: Чўлпон, 1993. – 112 б.
4. Бўриев О. Ал-Фарғоний ва унинг илмий мерос. – Т.: Ўзбекистон, 1998. - 67 б

5. Валиханов М.Н. Табиатшунослик асослари. – Т.: Мирзо Улуғбек номидаги Ўзбекистон миллий университети, 2004. - 243 б
6. Зуннунов А., Хайруллаев М. Педагогика тарихи.– Т.: Шарқ, 2000. - 240 б
7. Ирисов А. Абу Райхон Беруний. 100 ҳикмат. Ибратли сўзлар. – Т.: Фан, 1993. - 24 б

МАЪНАВИЙ БАРКАМОЛ ЁШЛАР –ДАВЛАТНИНГ ҚУДРАТЛИ САЛОҲИЯТ МАНБАСИ

Н.С. Ҳакимова

БухДУ педагогика йўналиши 2-босқич магистранти

Аннотация: мазкур мақолада мамлакатимиз келажаги саналмиш ёшларни етук, баркамол, маънавий дунёси бой, ахлоқий пок инсонлар сифатида тарбиялаш имкониятлари мазмуни ёритилган.

Калит сўзлар: маънавият, баркамоллик, таълим-тарбия, қадрият, фазилат, салоҳият, тафаккур.

Annotation: This article describes the opportunities for educating the future youth of our country as mature, well-rounded, spiritually rich, morally pure people.

Keywords: spirituality, perfection, education, value, virtue, potential, thinking.

Бугунги ёшлар олдида юртимизни юксак техника ва технологияларга асосланган янги ишлаб чиқариш давлатига айлантиришдек шарафли вазифа турибди. Улар Ватанимизнинг ободлиги ва фаровонлигини ҳам энг юқори даражаларга кўтаришлари лозим. Маънавий жиҳатдан баркамол инсонларни тарбиялаш таълим соҳасидаги ислохотларнинг бош мақсадидир.

Жаҳон тарихий тажрибасининг гувоҳлик беришича бирорта ҳам халқ ва миллат таълим тарбияга эътиборсиз тараққиётга эриша олмаган. Бугунги кунда маънавиятга, таълим-тарбияга, миллий кадрлар тайёрлашга биринчи даражали аҳамият бермайдиган жамият, давлат, халқ ва миллат ижтимоий, иқтисодий, сиёсий муаммоларни бартараф этолмайди. Халқи маънавий, маърифий жиҳатдан етук бўлмаган мамлакат табиий - иқтисодий бойликларига беҳисоб, ҳарбий жиҳатдан қудратли бўлган тақдирда ҳам буюк давлат бўла олмайди. Эл – юртига, Ватанига садоқатли, иймон -эътиқодли, мард ва жасур, малакаси етук, маънавияти юксак инсонлар, баркамол авлод ҳар қайси давлатнинг қудратли салоҳият манбасидир.

Ана шундай ноёб ҳислат ва фазилатларга эга бўлган инсонларни, баркамол авлодни тарбиялаб вояга етказган халқ, албатта, келажакка очиқ кўз, катта ишонч, умид ва ихлос билан қарай олади. Кўриниб турганидек, мустақил Ўзбекистон тараққиёти тақдирини ҳам маънавий жиҳатдан етук инсонлар ҳал қилади.

Барчамизга маълумки, республикамиз миллий мустақиллигини қарор топшириш ниҳоятда мураккаб тарихий ва ижтимоий сиёсий шароитга тўғри келди. Бу жараёнда эса мулкчиликнинг ягона давлат монополисига асосланган шаклидан кўп укладли шаклига ўтиш, шунингдек, ҳуқуқий демократик давлат қуриш ва эркин фуқаролик жамиятини шакллантиришни, ўз фикр ва дунёқарашига эга бўлган кадрларни тарбиялаш замон талаби эди. Шундай экан, ушбу жараёнда таълим тизимини тубдан ислоҳ қилиш, дунёнинг ривожланган давлатлари билан ушбу соҳада ҳамкорликни кучайтириш энг муҳим вазифалардан бири бўлиб турарди.

Шунинг учун ҳам таълим соҳасига давлатимиз алоҳида ғамхўрлик қилди ва қилмоқда. Президентимиз томонидан ёшларимизга бўлган эътиборни янада кучайтириш, уларни маданият, санъат, жисмоний

тарбия ва спортга кенг жалб этиш, ёшларда ахборот технологияларидан фойдаланиш кўникмаларини шакллантириш, юртимиз ёшлари ўртасида китобхонликни тарғиб қилиш, хотин-қизлар бандлигини ошириш масалаларига алоҳида эътибор қаратилиб, илгари сурилган 5 та муҳим ташаббус муҳим аҳамият касб этади.

Зеро, таълим-тарбия тизимини соғлом инсонпарварлик йўналишида қайта ташкил этиш, уни замон талабалари даражасига кўтариш, баркамол, маънавий дунёси бой, ахлоқий пок инсонларни тарбиялаш кечиктириб бўлмайдиган давлат аҳамиятидаги вазифа бўлиб ҳисобланади. Таълим-тарбия соҳасидаги асосий вазифаларимиздан бири маънавий-маърифий ишларимизни жонлантиришдан иборатдир.

Маънавий маърифий ва мафкуравий тарғибот ишлари ҳеч қачон ҳозиргидек долзарб вазифага айланмаган. Маънавий ислохотлар давлат сиёсатининг устувор йўналиши бўлгани, мафкуравий таҳдид ва ахборий хуружлар кўпайиб бораётгани, одамлар онги ва қалбини эгаллаш йўлидаги кураш жараёнлари кучайгани учун ҳаётнинг барча жабхалари, ишлаб чиқаришнинг ҳамма соҳалари, аҳолининг ҳамма қатламлари орасида маънавий маърифий ва мафкуравий соҳада жадал ишларни амалга ошириш тарғиботчи олдидаги энг муҳим вазифа ҳисобланади.

Шунинг учун ҳам маънавий маърифий ва мафкуравий тарғибот ишлари қандай дастур ва йўналиш, қайси кўрсатма ва қўлланма, қанақа режа асосида, қай савияда, кимлар тарафидан олиб борилаётгани ғоят муҳим масала бўлиб турибди. Маънавият инсоннинг инсонийлик моҳияти, инсон шахсида таркиб топган ижобий фазилатлар мажмуи.

Шахсдаги ижобий фазилатлар жамиятда тарихан шаклланади. Шундай экан, улар ижтимоий тараққиёт маҳсулидир. Одатда инсон шахсидаги ижобий фазилатлар авлодлардан авлодларга ўтиши, эъзозланиши билан қадриятга айланади. Қадриятлар ўз навбатида инсон ақли, тафаккури, характери, туйғуҳиссини шакллантиради. Шу аснода

маънавиятнинг жамиятдаги етакчи ғояларга ҳам боғлиқлиги англашилади. Жамиятимизда келажаги буюк ҳуқуқий демократик давлат яратиш даврининг етакчи ғояси саналадики, буюк келажак яратиш учун комил авлодни маънавий етук, ахлоқий юксак, руҳан ва жисмонан соғлом авлодни тарбиялаш ҳаётий эҳтиёж ҳисобланади.

Адабиётлар:

1. Ш.Ш.Мирзиёев. Миллий тараққиёт йулимизни қатъият билан давом эттириб, янги босқичга кўтарамиз. Тошкент - «Ўзбекистон» - 2017
2. “Ўзбекистонда ёшларга оид давлат сиёсатини 2025 йилгача ривожлантириш концепциясини тасдиқлаш тўғрисида” ги Вазирлар Маҳкамасининг 18.01.2021 23-сонли қарори.
3. О.Мусурмонова. Маънавий кадриятлар ва ёшлар тарбияси. Т., 1996.

ЁШЛАР МАНТИҚИЙ ТАФАККУРИНИ ШАКЛЛАНТИРИШДА МУАММОЛИ ТАЪЛИМНИНГ ЎРНИ

С. Шарипова

БухДУ педагогика мутахассислиги 2-босқич магистранти

Аннотация: мазкур мақолада мамлакатимизда таълим соҳасида олиб борилаётган ислохотларнинг асосий мақсади ҳамда натижаси сифатида ёшлар тафаккурини ривожлантириш ҳамда уларнинг баркамол шахс сифатидаги тарбиясига оид фикрлар келтирилган.

Калит сўзлар: тафаккур, ривожланиш, шахс, таълим, тарбия, салоҳият, технология, жараён.

“Таълим тўғрисида”ги янги қонунда Янги Ўзбекистонни барпо этиш шароитида юксак маънавий-ахлоқий салоҳиятга, замонавий касб малакаларига, ижодий ва ижтимоий фаолликка, мантиқий тафаккурга эга бўлиб, ҳаётдаги муаммоларнинг оқилона ечимини топиш маҳорати билан қуролланган, ҳуқуқий демократик давлат ва фуқаролик жамияти

вазифаларини одилона баҳолай оладиган мутахассисларнинг янги авлодини тайёрлаш, шунингдек, ҳар томонлама баркамол, таълим ва касб-хунар дастурларини онгли равишда мукамал ўзлаштирган, масъулиятни чуқур ҳис қиладиган кадрларни тарбиялаб вояга етказишни назарда тутган ижтимоий-педагогик ғоя илгари сурилган.

Дарҳақиқат, мамлакатимизда ижтимоий-иқтисодий, маънавий-маърифий соҳаларда амалга оширилаётган ислохотлар натижасида шахснинг эркин фикрлаши ва мантиқий-ижодий мушоҳада қилиш кўникмаларини янада ривожлантириш, фуқароларнинг, айниқса, ёшларнинг ҳуқуқлари, шахс сифатидаги манфаатларини ҳимоя қилиш ишлари янги мазмун ва аҳамият касб этмоқда.

Зеро, Республикамиз Президенти Ш.М. Мирзиёевнинг “Ўзбекистон ёшлари форуми”даги нутқида ёшларни қўллаб-қувватлаш тўғрисида гапириб, шундай деган эди: “Мамлакатимизда ёшларга оид давлат сиёсатини тўлақонли рўёбга чиқариш учун бундан кейин ҳам барча ресурс ва имкониятларни кенг сафарбар этамиз. Биз учун бу борада майда масаланинг ўзи йўқ. Ёш авлодимиз ҳаётини яхшилаш, уларнинг орзу-интилишларини рўёбга чиқариш ҳақида бош қотирмайдиган, бу масалада бепарво бўлган раҳбарларнинг биз билан елкадош ва сафдош бўлишига ҳаққи йўқ”.

Ҳозирги ижтимоий-иқтисодий тараққиёт ва маънавий-сиёсий ҳаётни янгича қуриш шароитида шахс эркин, мантиқий изчилликда ижодий фикр юрита олмаса, демократик тамойилларга асосланиб иш юритмаса, ҳар қандай ёшнинг шахсий манфаатлари қонун доирасида ҳимоя қилинмаса, уни ҳар томонлама ривожланган, комил инсон қилиб вояга етказиб бўлмайди. Шунинг учун, даставвал унинг билим олиш ҳуқуқи ва эркинликларини ижтимоий нуқтаи назардан ҳимоя қилиш, ижтимоий-иқтисодий ва маънавий-сиёсий тайёргарлигини кучайтириш, олий ўқув юртларида ўқиётган ёшларни мантиқий, ижодий мушоҳада қилиш ва фикр

юритиш қобилиятларини ривожлантириш давлат дастурларининг муҳим вазибаларидан бирига айланган.

Шу сабаб, “Ўзбекистон Республикаси Олий таълим тизимини 2030 йилгача ривожлантириш Концепциясининг 2-бобида “...Олий таълимда маънавий-ахлоқий мазмунни кучайтириш, ёшларни мустақиллик ғояларига садоқат, миллий қадриятларга ҳурмат, инсонпарварлик ва юксак ғоялар асосида ватанпарварлик руҳида тарбиялаш, уларда ёт ғоя ва мафкурага қарши иммунитетни мустаҳкамлаш борасидаги ишларни янада ривожлантириш зарурияти мавжудлиги”ни таъкидланганлиги бежиз эмас.

Шунинг учун, олий маълумотли мутахассисларни тайёрлайдиган ўқув муассасаларидаги бўлажак кадрларда ижодий ва мантиқий фикр юритиш кўникмаларини шакллантириш, таълим-тарбия шакллари ва усулларини янгилаш ва бойитиш йўналишида олиб бориладиган тадқиқот ишлари долзарб ҳисобланади.

Хусусан, ижтимоий-гуманитар фанларни ўқитишда муаммоли таълим технологиясини қўллаш масалаларининг кенг талқин қилиниши бугунги кунда ўз долзарблиги билан муҳим педагогик аҳамият касб этади ва кўйидагиларда ўз ифодасини топади:

1.Олий таълим муассасаларида ижтимоий-гуманитар фанларни ўқитишда муаммоли таълим технологияларни қўллаш заруратининг келиб чиқиши;

2.Ижтимоий-гуманитар фанларни ўқитишга доир тадқиқотларда педагогик-психологик илмий асоснинг кенг ривожланиши;

3.Олий таълим муассасаларида ўқитиш жараёнларини муаммоли таълим технологияларини қўллаб амалга ошириш орқали: креатив фикр юритувчи, ижодкор, ташаббускор, профессионал кадрларни тайёрлаш эҳтиёжининг кучайтирилиши.

Қайд этиб ўтилган илмий-тадқиқотларга қўйилган талабларнинг рақобатбардошлигини таъминлаш учун муаммоли таълим технологиялари

имкониятларидан фойдаланиб, олий маълумотли талабада ижодий қобилиятларини ривожлантириш, ижтимоий-гуманитар фанларни чуқур ўзлаштириб, ижтимоий-иқтисодий ва маънавий-сиёсий жараёнларда фаол иштирок этиши учун замин яратиш муҳим аҳамият касб этади.

АДАБИЁТЛАР

1. Ўзбекистон Республикасининг “Таълим тўғрисида”ги Қонуни. 23.09.2020
2. Ўзбекистон Республикаси Президенти Шавкат Мирзиёевнинг 2020 йил 25 январдаги Олий Мажлисга Мурожаатномаси. Ўзбекистон Миллий ахборот агентлиги веб-сайти <https://uza.uz/>
3. Авлиякулов Н.Х., Намозова Н.Ж. Муаммоли ўқитиш технологиялари. – Т.: “Fan va texnologiyalar” нашриёти, 2008. – 80 б.

ПЕДАГОГИК МАҲОРАТ ВА УНИНГ ЎҚИТУВЧИ ФАОЛИЯТИДА ТУТГАН ЎРНИ

М.Н.Амонов

БухДУ магистранти

Дарҳақиқат, миллионлаб фарзандларимиз қалбига илм-фан зиёсини сингдириб, уларни эл-юртга муносиб инсонлар этиб тарбиялаётган заҳматкаш ва олижаноб устозларимизга ҳар қанча таҳсинлар айтсак, арзийди.

Ш.Мирзиёев

Педагогик маҳорат нима? Унинг моҳияти нималардан иборат? Уларни эгаллаш учун нималарни билиш керак? Ҳозирги замон педагогикаси ва психологияси «педагогик маҳорат» тушунчасига турлича изоҳ беради. Жумладан, “Педагогик энциклопедия”да қуйидагича изоҳланган: “Ўз касбининг моҳир устаси бўлган, юксак даражада маданиятли, ўз фанини чуқур биладиган, ёндаш фанлар соҳаларини яхши таҳлил эта оладиган, тарбиялаш ва ўқитиш услубиётини мукамал эгаллаган мутахассис”. Ушбу

таърифнинг моҳиятидан келиб чиқиб ўқитувчининг педагогик маҳорати тушунчаси мазмунини шундай изоҳлаш мумкин:

Педагогик жараённинг моҳиятини англамаган, болага нисбатан чуқур хурматда бўлмаган ўқитувчи таълим-тарбия самарадорлиги ва инсон камолотини таъминловчи фикрга ега бўлмайди. Педагогик жараённинг вазифаси билим бериш, тарбиялаш, ривожлантириш бўлиб, ўқитувчиламнинг фаолият мезонини бегилаб беради. Ўқитувчиларнинг фаолияти педагогик жараённинг ҳаракат воситасидир. Педагогик жараённинг объектлари бўлмиш тарбияланувчи инсонга, ўқувчи ва ўқувчилар гуруҳига ҳамда алоҳида ўқувчига, педагогик жараённинг субъектлари ота-оналар, ўқитувчилар, тарбиячилар, синф жамоаси, педагогик жамоа масъулдирлар ва улар жамият талаблари асосида таълим ва тарбия бериш фаолиятини бажарадилар. Ўқитувчининг педагогик фаолиятида ижобий натижаларга эришиши, меҳнат малакасини, яъни эгаллаган билимларим ўзининг ҳаётий ва амалий фаолиятида нечоғлик қўллай билиши билан белгиланади.

Педагогик маҳорат - ўқитувчиларнинг шахсий (болажонлиги, хайрихоҳлиги, инсонпарварлиги, меҳрибонлиги ва ҳ.к.) ва касбий (билимдонлиги, зукколиги, фидойилиги, ижодкорлиги, қобилияти ва ҳоказо.) фазилатларини белгиловчи хусусият бўлиб, ўқитувчиларнинг таълим-тарбиявий фаолиятида юқори даражага эришишини, касбий маҳоратини доимий такомиллаштириб бориш имкониятини таъминловчи фаолиятдир. Ўзфанини мукамал билган, педагогик-психологик ва методик тайёргарликка эга бўлган, ўқитувчи ўқитиш, тарбиялаш ва ривожлантиришнинг оптимал йўллари излаб топиш учун, амалий фаолият олиб борадиган ҳар бир ўқитувчининг касбий фаолиятида нумоён бўлади.

Шундай қилиб, педагогик маҳорат эгаси бўлиш учун ўқитувчи ўз ўқув предметини давр талаблари асосида билиши педагогик ва психологик

билимларга эга бўлиши, ҳамда инсонийлик, изланувчанлик ва фидойиликни ўзида таркиб топтириши лозим. Л.П. Раченко педагогик маҳоратни педагогик санъатнинг бир қисми сифатида таърифлаб, шундай ёзади: “педагогик маҳорат деганда ўқитувчининг педагогик-психологик билимларни, касбий малака ва кўникмаларни мукамал эгаллаши, ўз касбига қизиқиши, ривожланган педагогик фикрлаши ва интуицияси, ҳаётга ахлоқий-эстетик муносабатда бўлиши, ўз фикр-мулоҳазасига ишончи ва қатъий иродаси тушунилади”. Тадқиқотчиларнинг фикрига кўра, қуйидаги тўртта компонент педагогик маҳоратнинг асосий ташкил этувчилари ҳисобланади: 1. Ўқитувчилик касбига садоқат 2. Ўз фанининг ўқитиш методикасини мукамал билиш 3. Педагогик қобилиятларини намоёниш қетаолиш; 4. Педагогик техникани ўз ўрнида қўллашни билиши. Дарс жараёнида ўқувчилар билим фаолиятини бошқариш бир неча омилларга боғлиқ. Уларнинг энг асосийларидан бири ўқувчиларни ўз фанига қизиқтира олишдир. Олимлар таъкидлаганидек, фақат қизиқишгина психик жараёнлар ва уларнинг идрок, диққат, хотира, тафаккур ва ирода каби функцияларига ижобий таъсир кўрсатади. Таълим-тарбия жараёнида ўқувчининг билишга оид қизиқишлари кўп қиррали қиёфаларда намоён бўлади: ўқувчини ҳаракатчан ва қизиқувчанлиги, ўқувчининг айрим ўқув фаолиятига шунингдек, умуман ўқишга бўлган мотивлари, ўқувчи шахсининг ўзига хос белгилари ва унинг йўналишини қарор топиши ана шулар жумласидандир.

Ўқувчи ёш даврига хос табиий фаоллиги, бирор бир ақлий қизиқиш билан қамраб олинмаса, уни қайси томон бошлаб кетишини олдиндан айтиш қийин. Шунинг учун ҳам К. Д. Ушинский "зўрлаш ва мажбурлашга асосланган ўқитиш" ўқувчининг ақлий ривожланишига ҳеч қандай таъсир кўрсатмаслигини алоҳида таъкидлаб ўтган эди. Шунини таъкидлаш лозимки, қизиқишлар ва мотивлар ўқувчилар ўқув фаолиятларининг шаклланиш даражасига қараб шахсининг шакллантирувчи (ўқувчининг назарий фикри,

ўқиш фаолиятини ўқувчи шахси учун аҳамияти) дастлабки омиллар билан ўзаро мураккаб муносабатларда намоён бўлади. Хўш, ўқувчиларнинг ўқишга (билишга) бўлган қизиқишларини шакллантириш шартлари қандай? Моҳир ўқитувчи уларни дарсда ўқувчиларда шакллантириш учун нима қилиши керак? Ўқув фаолиятини фаоллаштириш ва ўқишга бўлган қизиқишларни доимо ривожлантириб бориш учун нима қилиш керак?

Моҳир ўқитувчи ўқувчиларда ўқишга бўлган қизиқишларни шакллантириш ва доимо ривожлантириб бориш учун қуйидагиларга амал қилиши муҳимдир:

1. Ўқувчиларни билишга интилишини, фанга умуман олганда ақлий меҳнатга қизиқишларини ривожлантириш ўқув жараёнини шундай ташкил этилишини таъминлайдики, унда ўқувчи фаол ҳаракат қилади, мустақил изланиш ва янги омилларни кашф этишга, муаммоли вазиятларни ўзи ҳал этишга интилади.

2. Ўқув фаолияти бошқа фаолиятлар каби фақат турлича бўлгандагина, қизиқарли бўлади. Бир хил усулда ахборот бериш ва бир хил усулдаги ҳаракатлар тез орада зерикишни вужудга келтиради.

3. Фанга бўлган қизиқишни шакллантиришда бу фанни ва унинг айрим қисмларини ўрганишнинг зарурлиги, муҳимлиги ва мақсадга мувофиқлигини ўқувчиларга аңлатиш жуда зарурдир.

4. Ўтилаётган материал олдинги материал билан қанчалик кўпроқ боғлаб тушунтирилса, у ўқувчиларга шунчалик қизиқарлироқ туюлади. Ўқув материалини ўқувчиларни қизиқтирадиган нарсалар билан боғлаб тушунтириш ҳам, уларни дарсга қизиқтиришда муҳим рол ўйнайди.

5. Ўртача қийинликдаги ўқув материали ҳам ўқувчиларда қизиқиш уйғотмайди. Ўқув материали бир оз қийинроқ, лекин ўқувчилар кучи етадиган бўлиши керак.

6. Ўқувчилар бажарган ишларни тез-тез текшириш ҳам уларни фанга бўлган қизиқишини уйғотади.

7. Ўқув материалининг аниқлиги, ҳиссиётга бойлиги, ўқитувчининг завқланиб гапириши ҳам ўқувчига, уни фанга бўлган қизиқишини ортишига жуда катта таъсир кўрсатади.

Президентимиз ўзининг қатор нутқлари ва асарларида таълим-тарбия масалаларига тўхталганда, ўқитувчини эътибордан четда қолдирмайди.

Бизнинг фикримизча, таълим-тарбия тизимини ўзгартиришдаги асосий муаммо ҳам мана шу ерда. Ўқитувчи болаларимизга замонавий билим берсин, деб талаб қиламиз, аммо замонавий билим бериш учун, аввало, мураббийнинг ўзи ана шундай билимга эга бўлиши керак.

Адабиётлар рўйхати

1. Ochilov M., Ochilova N. O'qituvchi odobi. //Saylanma. – T.: O'qituvchi, 1997
2. Sultonova G.A. Pedagogik mahorat. – T.: Nizomiy nomli TDPU, 2005
3. K. Абдуллаева «Янги педагогик технологиялар» - «Бошл. таълим», № 4, 1999
4. Tolipov O'., Usmonboeva M. Pedagogik texnologiya: nazariya va amaliyot.- T.: Fan, 2005
5. С.М. Годник «О сущности проф-педагогической деятельности», Воронит 1992
6. В.А.Сластинин, Л.С.Кедымова, «Педагогика», «Инновационная деятельность», М. Магистр 1997
7. А'zamjon Xoliqov Pedagogik mahorat. T."Iqtisod moliya" 2010.
8. Ochilov M "Muallim qalb me'mori". O'qituvchi», Toshkent 2003

**АМАЛИЙ БЕЗАК САНЪАТИ МАШҒУЛОТЛАРИНИ ЎРГАТИШ
НИНГ ТАЪЛИМИЙ НАЗАРИЯСИ ВА ТАРБИЯВИЙ
АҲАМИЯТИ
М.Б. Каримова**

Педагогика тарихи ва назарияси йўналиши 1- босқич магистранти

Илмдан бир шуъла дилга тушган он,

Шундан билурсанким, илм бепоён.

(Фирдавсий)

Мазкур мақолада ўзбек халқ амалий санъати ва унинг ўзига хос хусусиятлари, амалий санъат асарларини идрок этиш, болаларда бадий эстетик дидни ўстириш, миллий ғурурни шакллантиришга ёрдам бериш, уларни ватанга бўлган муҳаббат руҳида тарбиялаш масалаларига алоҳида эътибор бериш кераклиги ҳамда амалий безак санъати машғулотларини ўтказиш методикаси билан боғлиқ муҳим жиҳатлар қайд этилган.

Калит сўзлар: Амалий безак санъати, метод, бадий- эстетик буюмлар, ранглар уйғунлиги, композиция, миллий ғурур.

ПЕДАГОГИЧЕСКАЯ ТЕОРИЯ И ВОСПИТАТЕЛЬНОЕ ЗНАЧЕНИЕ ПРЕПОДАВАНИЯ ПРИКЛАДНОМУ ИСКУССТВУ

В статье рассматриваются узбекские народные искусства и их особенности, восприятие прикладного искусства, развитие художественно- эстетичного вкуса у детей, формирование национальной гордости, их воспитание в духе патриотизма. Важные аспекты, связанные с методикой проведения занятий по декоративно- прикладному искусству.

Ключевые слова: Декоративно- прикладной искусство, метод, художественно- эстетические предметы,цветовая гармония,композиция, национальный гордость.

PEDAGOGICAL THEORY AND EDUCATIONAL VALUE OF TEACHING APPLIED ARTS

The article focuses on the Uzbek folk arts and their peculiarities, the perception of works of applied art, the development of artistic and aesthetic taste in children, the formation national pride, their upbringing in the spirit of

patriotism. Important aspect related to the methodology of conduction classes in applied decorative arts.

Keywords: Applied decorative art, method, artistic aesthetic items, color harmony, composition, national pride.

Метод (юнунча – metodos –билиш ёки тадқиқот йўли, назария , таълимот) – воқеликни амалий ва назарий эгаллаш, ўзлаштириш, ўрганиш, билиш учун йўл йўриқлар, усуллар мажмуаси, фалсафий билимларни яратиш ва асослаш усули.

Методнинг келиб чиқиш тарихи кишиларнинг амалий фаолиятига бориб тақалади. Бирор ишни бажариш методини эгаллаган киши шу ишни бошқаларга нисбатан осон, тез ва соз бажара олади. Методни эгалламаган инсон эса бу ишни бажариш учун кўп вақт ва куч сарфлайди. Метод ўз мазмуни жиҳатидан амалий ёки назарий шаклда бўлиши мумкин. Инсоннинг амалий фаолиятига оид методлар ҳам воқеликка хос бўлган қонуниятларни англаб етиш, билиб олишга бориб тақалади. Инсон дастлаб атрофдаги нарса ва ҳодисаларни кузатиш, уларни бир- бирига таққослаш, ўхшатиш, фарқ қилиш асосида воқелик ҳақида билимларни тўплаб боради.

Кундалик турмушда воқеликка асосланган бадиий- эстетик буюмларга бўлган эҳтиёж ниҳоятда юқори .Бу эса ўз – ўзидан амалий безак санъатига бўлган талабни янада оширади. Амалий безак санъати намуналарини яратишда унинг методларини ўрганиш муҳим ва аҳамиятлидир.

Ўзбек халқ амалий санъати жуда қадимий санъат тури бўлиб, халқимизнинг кундалик турмуши билан кенг ва чамбарчас боғланган. Шу билан бирга у мамлакатимизда қадимдан ривож топган ҳамда жаҳонда шуҳрат қозонган. Ўзбек халқи бундан фахрланишлари лозим, чунки бу уларда миллий ғурур шаклланишига хизмат қилади.

Амалий бадиий безак санъати- санъатнинг театр, кино, мусиқа, тасвирий санъати турлари қатори мустақил аҳамият касб этади. У ўз

номига кўра амалиётда, яъни турмушда қўлланиладиган безак санъати маъносини англатади. Амалий бадий безак санъати турли хил буюмлар, кўчалар ва майдонлар, истироҳат боғлари, ишлаб чиқариш, ўқув-тарбиявий муассасалар, спорт ва маданий иншоотларни безатиш билан боғлиқдир. Амалий безак санъатининг асосий мақсади кишилар яшайдиган муҳитни ва ўзини ўраб олган буюмларни чиройли қилишдан иборат. Санъатниг бу турида гўзаллик бирлиги деган ибора бор. У буюмларни фақат турмушда қўлланилгандагина гўзал бўлиши мумкинлигини билдиради. Ҳатто, айрим буюмлар безаксиз бўлганда ҳам гўзал ва бадий бўлиши мумкин. Бунда буюмнинг шакли ва материали катта аҳамият касб этади.

Ўзбек халқининг кўп асрлик тарихида халқ амалий безак санъати турлари бой ва ранг-баранг маъданий меросимизнинг энг ажойиб ва оммавий қисмини ташкил этади. Ўзбек диёрида вужудга келиб гуллаб-яшнаган санъат турлари бемисл ва бетакрорлиги билан дунёга машҳур. Ўзбекистонда амалий санъат турлари жуда хилма-хил ва рангоранг бўлиб, бутун дунё халқларини лол қолдиришга қодир саналади. Қадимда машҳур амалий санъатимиз мамлакатимиз довуғини дунёга таратади. Ўзбек амалий безак санъати турларининг илдизлари инсониятнинг болалиги, яъни ибтидоий жамиятга тақалади. Амалий санъатга чуқур фалсафий ёндашиш натижасида шартлилик, стилизация-рамзийликка асосланган бадий безак асарларини яратиш кучайган. Ушбу тарихий омил ўзбек миллий безак санъатининг гуркираб ривожланишига туртки бўлиб, хозирда жаҳонга машҳур меъморчилик ёдгорликларимиздаги ганчкорлик, наққошлик, кошинкорлик, ҳаттотлик ва бошқа турдаги санъатларнинг ажойиб даражада уйғунлигидан иборатдир.

Халқ амалий безак санъати кишиларнинг маънавий оламини бойитади, бадий дидини шакллантиради, руҳиятини тарбиялайди. Шунинг учун ҳам ўзбек халқ амалий санъати кишиларни бадий ахлоқий,

умуминсоний тарбиялаб, уларнинг илмий қарашларини шакллантиришда ҳамда маъданий даражасини оширишда энг зарур манбалардан ҳисобланади.

Тасвирий санъат ўқитувчиларини тайёрлашда тасвирий санъатни ўқитиш ҳамда амалий безак санъати машғулотларини ўргатиш методикаси курси алоҳида ўрин эгаллайди. Чунки ўқитиш методларини билмай туриб, машғулот олиб бориб бўлмайди.

Халқ амалий санъатини ўрганиш ўқувчиларни бадиий дидини ўстириш, борлиққа эстетик муносабатини шакллантириш ва бадиий фикр доирасини кенгайтириш борасидагина эмас, балки у болаларнинг тасвирий ижодий фаолиятида ҳам алоҳида аҳамият касб этади. Ўқувчилар қадимги халқ ҳаёти билан боғлиқ бўлган мавзуда расм ишлар эканлар, улар бевосита уй жиҳозлари (сўзана, гилам, лаган, чойнак, пиёла, офтоба, кумфон, хум, сандиқ ва ҳ.к) , ёғоч ва ганч ўймакорлиги буюмларини тасвирлашларига тўғри келади бунда уларга халқ амалий санъатидан олган билим ва тушунчалари қўл келади.

Бўлғуси ўқитувчилар мактабда амалий безак санъатини ўргатишда унинг методикаси билан бир қаторда қуйидаги вазифаларни ҳам амалга оширишлари зарурлиги назарда тутилади:

- ўқувчиларнинг бадиий ижодий қобилиятлари ва бадиий дидини ўстириш;
- амалий безак санъати юзасидан болалар билимини кенгайтириш;
- ўқувчиларнинг тасвирий малакаларини ривожлантириш;
- ўзбек халқ амалий санъатининг миллий бадиий анъаналари билан таништириш;
- болаларда халқ амалий санъатига меҳр уйғотиш;
- ўқувчиларнинг ахлоқий, эстетик тарбиясига кўмаклашиш;
- ўзбек халқ амалий санъати ва унинг жаҳонга машҳур усталари билан фахрланиш ҳиссини тарбиялаш.

Ўзбек халқ амалий санъатининг барча муҳим хусусиятларидан фойдаланиб, ҳар бир талаба ўз фаолиятида юқорида таъкидланган асосий метод ва масалаларга алоҳида эътибор беришлари мақсадга мувофиқдир.

Фойдаланилган адабиётлар рўйхати:

1. Аҳмедов М. К “ Ўрта осий меъморчилиги тарихи” “Тошкент”- 1997
2. Булатов С “ Ўзбек амалий безак санъати” Тошкент “ Мехнат ”- 1991
3. Аминов.М.Н “ Тарбия” “ Ўзбекистон Миллий энциклопедияси”– 2010
4. Самадов О. Н “ Тасвирий санъат тарихи” Тошкент “ Фан ва технология” - 2015
5. Ҳасанов Р “ Амалий безак санъати машғулоти методикаси” Ўқув қўлланма. “Гулистон”- 2003. – 85 б
6. Гуломов К “Амалий санъат” ўқув қўлланма. Тошкент “Иқтисод- Молия”- 2007- 88 б

BOSHLANG`ICH SINFLARDA SINTAKTIK TUSHUNCHALARNI O`RGATISH METODIKASI

M. Ozodova

Buxoro davlat universiteti magistri.

***Anotatsiya:** Mazkur maqolada boshlang`ich sinflarda sintaktik tushunchalardan so`z birikmasi va gapni o`rgatishning metodik imkoniyatlari va uni amaliyotga joriy etish usullari haqida fikr yuritilgan.*

***Kalit so`zlar:** boshlang`ich sinf, ona tili, sintaktik tushuncha, so`z birikmasi, gap, metodik imkoniyat.*

Hozirgi kunda ta'lim sohasida olib borilayotgan barcha islohotlarning maqsadi Vatanimizning kelajagi bo'lgan barkamol avlodga ta'lim-tarbiya berish jarayonini zamonaviy talablar darajasiga olib chiqish, ularni mustaqil fikrlashga, bilim olishga, ajdodlarimizning boyilmiy, ma'naviy-ma'rifiy merosini qadrlashga o'rgatish hamda ta'limning uzliksizligini ta'minlashdan iboratdir.

Ta'lim jarayonida dastlabki bosqich – boshlang'ich ta'lim hisoblanadi. Garchi inson ongiga til ona suti orqali singsada, dunyo bilimlarini o'rganish va ularni hayotga tadbiq etish dastlab boshlang'ich sinfda boshlanadi. Bola o'z ona tilida biyron so'zlay olishi uning yozma savodxonligini oshirishga xizmat qiladi. Dastlabki qalam yoki ruchka uchlash jarayoni ham boshlang'ich sinfda amalga oshadi.

Bola 7 yoshidan boshlab o'quvchi sifatida faoliyat olib boradigan bola ilk harflarni birin-ketin daftarga tushira boshlaydi. Bu uning hayotidagi yozma nutqning ilk ko'rinishi hisoblanib, uning yozma savodxonligiga o'z ta'sirini, albatta ko'rsatadi. Bu esa yuqorigi sinflarda mustahkamlanadi. Bola nutqini erkin bayon qila olishi, nutqidagi gaplarni to'g'ri tuza bilishi va undan samarali foydalanib, fikrini to'liq va aniq bayon eta olishi uchun boshlang'ich sinf ona tili darslarining o'rni va ahamiyati beqiyos. Buning uchun sintaktik tushunchalar bo'lmish so'z birikmasi va gaplarni nutqda o'z o'rnida to'g'ri qo'llay olish zarur.

Boshlang'ich sinflarda sintaksis yuzasidan beriladigan bilimlar amaliy o'rganiladigan va nazariy o'rganiladigan bo'limlarga bo'linadi. Sintaksisga oid bilimlarni amaliy o'rganish savod o'rgatish davridanoq boshlanadi va 3-4-sinfda ham davom ettiriladi. Boshlang'ich sinfda “So'z birikmasi”, “Gap”, “Darak gap”, “So'roq gap”, “Buyruq gap”, “His-hayajon gap”, “Sodda gap”, “Gap bo'laklari”, “Gapning uyushiq bo'laklari”, “Undalmali gaplar” mavzulari nazariy o'rganiladi. Bu mavzular yuzasidan turli mashqlar bajariladi.

Gapning bosh bo'laklarini kuzatish bilan o'quvchilar o'z fikrlarini aniq ifodalashga o'rganadilar, ularda nutqdan gapni ajratish ko'nikmasi shakllanadi. Gapni o'rganish me'yoriga qarab uning tarkibiy qismlari, xususan, so'z birikmasi haqidagi tasavvur aniqlanadi. Boshlang'ich sinflarda o'rganiladigan sintaktik material kam bo'lsa ham, butun o'quv yili davomida, boshqa mavzularga singdirilgan holda gap ustida ishlab boriladi.

Dasturga ko'ra, 1-sinfda o'quvchilarga gap haqida elementar tushunchalar beriladi. Gap tugallangan fikr bildirishi, gap so'zlardan tashkil topishi, uning oxiriga ma'lum tinish belgilari qo'yilishi haqida amaliy ma'lumotlar beriladi.

2-sinfda esa o'quvchilar gap haqida amaliy tushunchalar oladilar. Ular gapdan shu gap kim yoki nima haqida aytilganini va u haqda nima deyilganini bildirgan so'zni ajratishga o'rganadilar. Aslida gapning grammatik asosi ustida ishlash mana shundan boshlanadi va bu bosh bo'laklarni o'rganishga muqaddima bo'ladi.

3-sinf gap ustida ishlashda yangi bosqichdir. O'quvchilar gapni amaliy o'rganishdan tushuncha sifatida o'rganishga o'tadilar. Ular gapning muhim belgilarni bilib oladilar. Bu bosqichda bosh va ikkinchi darajali bo'laklarning ta'rifi, ega va kesim atamaları kiritiladi. Bu sinfda gapda so'zlarning bog'lanishiga katta e'tibor beriladi. O'quvchilar gapning asosi (ega va kesim)ni ajratadilar, ikkinchi darajali bo'laklarni farqlaydilar va gapdagi ikki so'z (hokim va tobe so'z)ni, so'zlarning grammatik jihatdan, ya'ni qo'shimchalar orqali bog'lanishni bilib oladilar.

O'quvchilarda gapda so'zlarning bog'lanishini aniqlash ko'nikmasini shakllantirish muhim sintaktik va nutqiy ko'nikmalar qatoriga kiradi. So'z birikmasi gap qismi sifatida ajratiladi va boshlang'ich sinflarda uning muhim belgilari idrok qilinadi. "So'z birikmasi" atamasi darsliklarga kiritimagan, ta'rifi berilmaydi. Ammo kichik yoshdagi o'quvchilar uning quyidagi muhim belgilarini amaliy bilib olishlari zarur.

1. Soʻz birikmasi mazmun va Grammatik tomondan boʻgʻlangan ikki qism boʻladi. Masalan, “Dunyo xalqlari tinchlik uchun kurashadilar” gapida ikkita soʻz birikmasi bor. 1) dunyo xalqlari; 2) tinchlik uchun kurashadilar.

2. Soʻz birikmasida bir soʻz hokim ikkinchi soʻz tobe boʻladi. Hokim soʻzdan tobe soʻzga soʻroq beriladi, tobe soʻz shu soʻroqqa javob boʻladigan soʻzdir. Masalan,

Gap tarkibidagi soʻz birikmalarini ajratish koʻnikmasi uzoq mashq davomida shakllantirib boriladi. Buning uchun oʻquvchilarning soʻz birikmasidan bir soʻzning boshqa soʻzga tobeligini tushunishga qaratilgan mashqlar tizimidan foydalaniladi. Bunday mashq turlariga

1. Gaplarni yoyish.

Buning uchun garning qaysi boʻlagi yoyishni talab qilishi aniqlanadi. Masalan, 3-sinf ona tili darsligidagi 386-mashq Berilgan gaplarga sifatga oid soʻzlar qoʻshib, gapni qayta tuzing topshirigʻi berilgan.

1. Yoz keldi. 2. Mevalar pishdi.

Demak bu yerda faqatgina bosh boʻlaklar yaʼni ega va kesimdan tuzilgan gaplar berilgan boʻlib, oʻquvchilar bu gaplarga sifatga oid soʻz qoʻshib gapni yoyishlari kerak, yaʼni gapni mazmunini toʻldirish uchun ikkinchi darajali boʻlaklardan foydalanishlari zarur. Bunda birinchi gapda qanday yoz keldi savoli orqali gap mazmuniga mos sifat tanlanadi. Masalan, jazirama yoz keldi. Ikkinchi gapda esa mevalar qanday pishdi savoli orqali gap mazmuniga mos sifat tanlanadi. Masalan, mevalar gʻarq pishdi.

2. Soʻzlari aralash berilgan gapni qayta tiklash.

Avval gapning asoslari (ega va kesim) tiklanadi (aniqlanadi), soʻng soʻroqlar yordamida ikkinchi darajali boʻlaklar (soʻz birikmalari) “topiladi”, tiklanadi. Masalan, Dehqon, yer, oʻrtogʻidan, olibdi, sotib. (3-sinf ona tili 142-mashq)

- Gap kim haqida aytilgan? (Dehqon haqida, kim?- dehqon)

- U haqida nima deyilgan? (sotib olibdi. Dehqon sotib olibdi- bosh bo'laklar)

- So'roq yordamida so'z birikmasini toping. Kimdan? Sotib olibdi (O'rtog'idan sotib olibdi), nimani? sotib olibdi.(Yerni sotib olibdi). Keyin gapda so'zlarning qulay tartibi aniqlanadi. (Dehqon o'rtog'idan yer sotib olibdi.) Gap ohanggi ustida ishlanadi.

3. Uzluksiz (tinish belgilarisiz) matndan gaplarni ajratish.

Mashqning bu turi ongli bo'lishi uchun har bir gapning bosh bo'laklarini va so'z birikmalarini ajratish lozim.

4. Gapni tahlil qilish va chizmasini chizish

Gap tahlil qilinayotganda dastlab uning asosi ajratiladi, keyin egani izohlovchi ikkinchi darajali bo'lak, kesimni izohlovchi ikkinchi darajali bo'lak, boshqa ikkinchi darajali bo'lakni izohlovchi ikkinchi darajali bo'lak ajratiladi. Shunday qilib, asta-sekin so'z birikmalari ham aniqlanadi.

5. O'qituvchi bergan chizma yoki so'roqlar aosida gap tuzish

Kim? nimalarni? nima qiladi? (Bolalar olmalarni terdi).

So'z birikmasida ikki yo'nalishda ish olib boriladi:

1) so'z birikmasiga gap ichida gapninig tarkibiy qismi sifatida qaraladi;

2) so'z birikmasiga predmetning yoyiq nomi sifatida qaraladi, masalan, olma- so'z, qizil olma, shirin olma, kuzgi olma- so'z birikmalari (3-sinf 143-mashq)

Boshlang'ich sinf ona tili darslarida sintaktik tushunchalarni o'rgatishning metodik imkoniyatlari keng bo'lib, faqatgina undan samarali va yuqori natijaga erisha olishni ko'zlab foydalanish zarurdir. Chunki o'quvchi boshlang'ich ta'limda ona tilini puxta egallasa, og'zaki va yozma nutqi ravon bo'lsa yuqori sinflarda ham qiynalmaydi.

Xulosa qilib aytganda, har bir kishi nutqini to'g'ri va tushunarli qilib yetkazishida gap qurilishiga alohida e'tibor qaratishi lozim.

Foydalanilgan adabiyotlar

1. Karima Qosimova, Safo Matjonov, X. G`ulomova, Sh. Yo`ldoshev, Sh. Sariyev Ona tili o`qitish metodikasi Toshkent “Nosir” 2009
2. S. Fuzailov, M. Xudoyberganova, Sh. Yo`ldosheva 3-sinf uchun darslik Ona tili “O`qituvchi ” Toshkent-2019

ЎСМИРЛАРНИНГ АЙРИМ ДИНАМИК ХУСУСИЯТЛАРИ ДОИРАСИДА КОПИНГ ХУЛҚ-АТВОР КЎРСАТКИЧЛАРИНИ ТАДҚИҚ ҚИЛИШНИНГ ЎЗИГА ХОС ХУСУСИЯТЛАРИ

Л.Я.Олимов

Бухоро давлат университети доценти

Аннотация: Ушбу мақолада ўсмирларнинг айрим динамик хусусиятлари доирасида копинг хулқ-атвор кўрсаткичларини тадқиқ қилишнинг ўзига хос хусусиятлари соҳасида олиб борилган изланишлар асосида тўпланган маълумотларга таянган ҳолда илмий мушоҳада юритилган бўлиб, асосан хориж психолог олимларининг бу борадаги психологик қарашлари ўртасидаги алоқадорлик таҳлил қилинади, муаммони ўрганишга оид тадқиқот методи асосида олинган натижалар асосида хулоса берилади.

Калит сўзлар: психодинамика, енга олиш, стресс, экстраверт, интроверт “енга олиш хулқ-атвори”, шахснинг психологик ҳимояси.

Шахснинг индивидуал-психологик хусусиятларини, айниқса психодинамик хусусиятларини ўрганиш, таҳлил қилиш ва шу асосда шахс ижтимоий тараққиёти учун муҳим бўлган ижтимоий психологик ёндашув усулларини белгилаш бугунги кунда соҳа вакиллари олдида турган муҳим вазифалардан бири ҳисобланади. Қолаверса, шахснинг темпераментал сифатлари ҳақида эрамиздан олдинги даврдаёқ Гиппократ таълимотидан тортиб, ҳозирги замон Америка психологлари Диамонд таълимоти

намояндаларигача назарий илмий фикрлар баён этилган. Кант ва Вундт таълимотларида ҳам одамларнинг бир-биридан фарқ қилувчи кўзғалиш ва тормозланишнинг кучи ва тезлиги асосида тадқиқ қилинади. Чунки шахснинг динамик хусусиятлари маълум даражада қандайдир фаолиятнинг самарадорлигини таъминлашга хизмат қилиши билан бир қаторда шахснинг маълум ижтимоий вазифаларни бажаришда қийинчиликларга учраши, турли муваффақиятсизликларга ва юқори стресс ҳолатларига тушиб қолишига ҳам сабабчи бўлиши мумкин.

Стрессли вазиятларни тўғри талқин қилган ҳолда уни бартараф этиш учун эса аввало ҳар бир ўсмир шахсига хос бўлган стрессни енга олиш имкониятлари ҳақида етрали даражада маълумотга эга бўлиш талаб қилинади. Худди шу нуқтаи назардан ўсмирларнинг психологик хусусиятларини ўрганиш, уларда индивидуал (динамик хусусиятларга хос) сифатлар намоён этилишини тадқиқ қилиш назарда тутилди.

1-жадвал

Шахс динамик хусусиятлари доирасидаги стрессни енга олиш мезонлари намоён этилишининг ўртача умумий типик кўрсаткичлари (5-синф)

| Объект | | Мезон | | | | | |
|--------|----------|---------------|----|---------------|----|------------|----|
| | | n_1 =173 | % | n_2 =137 | % | Жа ми п | % |
| | А | 17 | 34 | 20 | 67 | 37 | 46 |
| | Б | 33 | 66 | 10 | 33 | 43 | 54 |
| | ж ами | 50 | 25 | 30 | 22 | 80 | 24 |
| I | А | 36 | 69 | 14 | 38 | 50 | 56 |
| | Б | 16 | 31 | 23 | 62 | 39 | 44 |
| | ж | 52 | 26 | 37 | 27 | 89 | 26 |

Iqtidorli talabalar, magistrantlar, tayanch doktorantlar va doktorantlarning ilmiy maqolalar to'plami – 2021

| | | | | | | | |
|--------|----------|---------|-----|---------|---------|-----|---------|
| | ами | | | | | | |
| II | А | 33 | 69 | 23 | 72 | 56 | 70 |
| | Б | 15 | 31 | 9 | 28 | 24 | 30 |
| | ж ами | 48 | 24 | 32 | 23 | 80 | 24 |
| V | А | 10 | 43 | 17 | 45 | 27 | 44 |
| | Б | 13 | 57 | 21 | 55 | 34 | 56 |
| | ж ами | 50 | 25 | 38 | 38 | 88 | 26 |
| а и | А | 96 | 57 | 74 | 54 | 170 | 55 |
| | Б | 77 | 43 | 63 | 46 | 140 | 45 |
| си : | Хамма | 17 3 | 100 | 13 7 | 10 0 | 310 | 10 0 |

Жадвалга изоҳ:

I. Экстроверт- беқарор

II. Экстроверт -барқарор

III. Интроверт -барқарор

IV. Интроверт -беқарор

«А»- шахс динамик хусусиятлари доирасидаги адекват кўрсаткичлар миқдори

«Б»-шахс динамик хусусиятлари доирасидаги ноадекват кўрсаткичлар миқдори

2-жадвал

Шахс динамик хусусиятлари доирасидаги стрессни енга олиш мезонлари намоён этилишининг ўртача умумий типик кўрсаткичлари (9-синф)

| Объект | | Мезон | | | | | |
|-----------|------|-----------|-----|-----------|-----|--------|-----|
| | | $n_1=183$ | % | $n_2=157$ | % | Жами n | % |
| I | А | 14 | 30 | 7 | 30 | 21 | 30 |
| | Б | 33 | 70 | 16 | 70 | 49 | 70 |
| | жами | 47 | 26 | 23 | 15 | 70 | 21 |
| II | А | 19 | 37 | 33 | 63 | 52 | 50 |
| | Б | 32 | 63 | 19 | 37 | 51 | 50 |
| | жами | 51 | 28 | 52 | 33 | 103 | 30 |
| III | А | 38 | 68 | 27 | 63 | 65 | 66 |
| | Б | 18 | 32 | 16 | 37 | 34 | 34 |
| | жами | 56 | 30 | 43 | 27 | 99 | 29 |
| IV | А | 11 | 38 | 19 | 49 | 30 | 44 |
| | Б | 18 | 62 | 20 | 51 | 38 | 56 |
| | жами | 29 | 16 | 39 | 25 | 68 | 20 |
| Жами | А | 95 | 52 | 86 | 55 | 181 | 53 |
| | Б | 88 | 48 | 71 | 45 | 159 | 47 |
| Хаммаси : | | 183 | 100 | 157 | 100 | 340 | 100 |

Жадвалга изоҳ:

I. Экстроверт- беқарор

II. Экстроверт -барқарор

III. Интроверт -барқарор

IV. Интроверт -беқарор

«А»- шахс динамик хусусиятлари доирасидаги адекват кўрсаткичлар миқдори

«Б»- шахс динамик хусусиятлари доирасидаги ноадекват кўрсаткичлар миқдори

Аввало шуни айтиш керакки, ҳар бир ўсмир шахсини психодиагностик ўрганиш натижаларига мувофиқ улардаги психотизм,

невротизм ва депрессиянинг маълум даражада яққол намоён этилиши кузатилсада, ўсмирлар гуруҳининг фаолият самарадорлигига қараб стрессли вазиятларга чидамлилиқни шакллантириш, стрессни енгиш орқали копинг хулқ-атвор хусусиятларини ҳосил қилишлари муҳим аҳамият касб этади. Олиб борилган таҳлиллар шуни кўрсатадики, копинг хулқ-атвор ўсмир шахсини психофизиологик жиҳатларига, яъни олий асаб тизимининг ишлаш қуввати, қўзғалиш ва тормозланиш кучи, мувозанати, ҳаракати, лабиллиги ёки стабиллиги, реактивлиги ва активлиги акс этган “Мен”ининг кучига боғлиқ эканлигини қайд этиш лозим. Бундай ўзаро “боғлиқлик”ни таҳлил қилиш орқали ўсмир шахси учун хос бўлган копинг хулқ-атвор ва стратегиялар ҳақида муҳим ва асосли маълумотга эга бўлиш мумкин.

Энди, олиб борилган тадқиқот давомида олинган эмпирик маълумотлар таҳлиliga ўтамиз. Тақдим қилинган жадвалларда ўсмирларнинг ҳар бир динамик хусусият доирасидаги копинг хулқ-атвор кўрсаткичлари (“а”-адекват, “б”-ноадекват) қиёсий тарзда яъни 5-синф ўқувчилари ҳамда 9-синф ўқувчилари мисолида ўрганилди. Ҳар бир респондент билан тадқиқот мақсадига мос методика талаблари асосида алоҳида тадқиқот олиб борилди. Маълумотларнинг ишончлилиқ даражаси эса математика-статистик мезонлар билан таҳлил қилинди ва маълум хулосалар қилинди.

Тадқиқот давомида шу нарсага гувоҳ бўлдики, бугунги кунда ўсмир шахси ўзига хос ва ўзига мос индивидуал услубни намоён этган ҳолда стрессли вазиятларда ўзини намоён қилади, ёки бўлмаса мавжуд индивидуал имкониятлари асосида стрессли вазиятлардан ўзини химоя қилади. Лекин стрессли вазиятларда ўсмир ўзидаги мавжуд динамик хусусиятларга мос (адекват) тарзда ҳаракат қила олмаслигидан қийналади. Бу ҳолатга катталар томонидан унчалик жиддий эътибор

каратилмаганлигининг оқибатида ўсмирда стрессли вазиятларда енга оши стратегияларининг етарли даражада ишламаслиги мумкин.

Бинобарин, ушбу кўрсаткичлар ўсмирларда намоён бўладиган шартли равишда қабул қилинган иккита мезон, яъни “А” мезони шахс динамик сифатлари доирасидаги адекват кўрсаткичлар миқдорини билдирса, “Б” мезон кўрсаткичлари эса шахс динамик сифатлари доирасидаги ноадекват кўрсаткичлар миқдоридан гувоҳлик беради. Ҳар иккала мезон кўрсаткичлари шартли ва нисбий тарзда талқин қилинади ва бу талқиннинг ишончилиги, ҳаққонийлиги эса олдиндан қўшимча усуллар, таҳлиллар ва индивидуал савол-жавоблар ҳамда сўровномаларнинг натижаларига таянган ҳолда таъминланади.

Олинган маълумотларни синчиклаб ўрганадиган бўлсак, ўсмирликнинг бошланиш даврида ҳам (5-синф), ўсмирликнинг охири босқичида ҳам (9-синф) шартли равишда қабул қилинган “А” мезонига ҳам, “Б” мезонига ҳам даҳлдор кўрсаткичлар кўлами маълум даражада мавжуд эканлигини ва бу кўрсаткичлар ўртасида тафовут борлигини кўришимиз мумкин. Бу ҳақда маълумотга эга бўлиш эса ўсмирдаги копинг хулқ-атвор хусусиятларини янада чуқурроқ таҳлил қилиш учун хизмат қилади. Чунончи, умумий ҳолатда келтирилган эмпирик маълумотларни таҳлил қиладиган бўлсак, 5-синф ўқувчилари орасидан, тадқиқотда иштирок этган (жами респондентлар сони 310 нафар, шундан 173 нафар йигитлар, 137 нафар қизлар) 173 нафар ўсмир йигитларнинг 96 нафарида, яъни 57%ида копинг хулқ-атвор хусусиятлари ва динамик сифатлар ўртасидаги мутаносибликнинг (“А” мезон) мавжудлигини, шу билан бир қаторда мазкур ёшдаги йигитларнинг 77 нафарида, ёки ўрганилган йигитларга нисбатан 43%ида динамик сифатлари ва копинг хулқ-атвор

Ўртасидаги номутаносибликнинг (“Б” мезони) намоён этилаётганлигини, 5-синф қизлари орасидан, тадқиқотда иштирок этган 137 нафар қизларнинг 74 нафариди, яъни 54%ида копинг хулқ-атвор хусусиятлари ва динамик сифатлар ўртасидаги мутаносибликнинг (“А” мезон) мавжудлигини, шу билан бир қаторда мазкур ёшдаги қизларнинг 63 нафариди, ёки ўрганилган йигитларга нисбатан 46% ида динамик сифатлари ва копинг хулқ-атвор ўртасидаги номутаносибликнинг (“Б” мезони) намоён этилаётганлигини кўради.

Ўсмирлик даврининг охири босқичида ҳам (9-синф) худди шунга яқин кўрсаткичларни кўриш мумкин. Яъни (жами респондентлар сони 340 нафар, шундан 183 нафар йигитлар, 157 нафар қизлар) 183 нафар 9-синф йигитларининг 95 нафари ёки 52% бугунги кунда ўз динамик сифатларига мос (“А” мезони) копинг хулқ-атвор имкониятларидан унумли фойдаланган ҳолда стрессли вазиятларда ўзларини намоён қилган бўлсалар, аксинча, 88 нафар, ёки 48% ўсмир йигитларда эса етарли даражадаги копинг хулқ-атвор хусусиятлари ва динамик сифатлар мутаносиблиги намоён этилмаётганлигини (“Б” мезон) кўриш мумкин. Тадқиқотда иштирок этган 157 нафар 9-синф қизларнинг 86 нафари ёки 55% бугунги кунда ўз динамик сифатларига мос (“А” мезони) копинг хулқ-атвор имкониятларидан унумли фойдаланган ҳолда стрессли вазиятларда ўзларини намоён қилган бўлсалар, аксинча, 71 нафар, ёки 45% ўсмир қизларда эса етарли даражадаги копинг хулқ-атвор хусусиятлари ва динамик сифатлар мутаносиблиги намоён этилмаётганлигини (“Б” мезон) қайд этиш мумкин. Бу ҳолатнинг асл моҳияти ва сабабларини ўрганиш мақсадида кўшимча тадбирлар, усуллар қўлланилди. Натижада, ўсмирларга ўқитувчилар томонидан берилаётган эътибор ҳамиша ҳам

уларнинг ўзига хос имкониятларига мос келавермайди. Шу боисдан улар стрессли вазиятларда ўзларини тўлиқ намоён этавермайдилар. Кўпинча, ўзларини йўқотиб қўядилар. Айрим ҳолларда ўта асабийлашган ҳолда стрессли вазиятларда ўзларини намоён қиладилар ва ҳоказо.

Демак, таълим муассасаларининг раҳбарлари, мактаб ўқитувчилари, психологлари, синф раҳбарлари ва ота-оналар бу ҳолатни инобатга олган ҳолда таълим-тарбия ишларини тўғри йўлга қўйишлари талаб қилинади. Акс ҳолда ўқувчи ўқитувчини, ўқитувчи эса ўқувчини “адекват” тушунмаслиги ва бунинг оқибатида стрессни енга олиш имкониятлари пасайиб кетиши мумкин.

АДАБИЁТЛАР:

1. Maslow A. Self-actualizing and Beyond – In: Challenges of Humanistic Psychology. – NY.: 1967. – P. 524.;
2. Додонов Б.И. Эмоции как ценность. Москва. Наука, 1978. – 360 с.
3. Олимов Л.Я. ва бошқалар. Умумий психодиагностика. Ўқув қўлланма. Бухоро. 2020. – Б. 201-306.
4. Олимов Л.Я., Махмудова З.М. Психологик ҳимоя механизмларининг ижтимоий психологик хусусиятлари. Психология илмий журнали. 2020 йил, 4 сон 76-83 б.
5. Олимов Л.Я., Махмудова З.М. Хулқи оғишганликнинг психологик механизмлари. Монография. “Бухоро вилоят босмахонаси МЧЖ” нашриёти. Бухоро. 2019. -Б. 160.

БЎЛАЖАК МУТАХАССИСЛАР КАСБИЙ ТАФАККУРИНИ РИВОЖЛАНТИРИШДА ПЕДАГОГИК МУЛОҚОТНИНГ АҲАМИЯТИ

М.Ходжаева

БухДУ педагогика мутахассислиги 1- босқич магистранти

Аннотация: мақола таълим жараёнида бўлажак мутахассислар касбий тафаккурини ривожлантиришда педагогик мулоқотнинг аҳамиятини ўрганишга бағишланган бўлиб, мулоқотнинг касбий етукликка эришиш жараёнидаги тарбияловчи имкониятлари ёритилган.

Калит сўзлар: тафаккур, касб, мулоқот, бўлажак ўқитувчи, ривожланиш, тарбия, хусусият, мезон, натижа.

Бўлажак ўқитувчи шахсини шакллантириш муаммоси ҳар қайси кишилиқ жамиятининг эҳтиёжлари ва талабларидан келиб чиққан ҳолда ҳал қилинади. Шу боисдан ҳозирги даврда қабул қилиниши мўлжалланган янги “Таълим тўғрисида”ги қонун ва ушбу қонун асосида қабул қилинадиган меъерий ҳужжатларда касб танлаш мотивлари, касбий тайёргарлик, касбий лаёқат ва касбий маҳорат билан чекланиб қолмасликни, балки бўлғуси педагогик кадрларда касбий тафаккурни таркиб топтириш мутлақо зарурий шарт эканлиги таъкидланади.

Республикамизда ўқитувчилик касбининг ўзига хос этнопсихологик фазилатлари, хислатлари, қобилиятлари иш услублари маҳоратга эришишнинг йўллари, шахслараро мулоқот маромлари юзасидан ҳар хил даврларда бир мунча илмий изланишлар олиб борилган.

Мулоқот – мулоқот субъектларининг ўзаро таъсир жараёни бўлиб, бу таъсир давомида ахборот алмашинади, муносабат ўрнатилади, ривожлантирилади. Мулоқот воситасида ҳамкорликдаги фаолият ташкил этилади ва амалга оширилади. Айни вақтда фаолият давомида инсонлар ўртасида янги-янги муносабатлар ва алоқалар шаклланади. Демак, мулоқот ва фаолият ўзаро чамбарчас боғлиқдир.

Мулоқотнинг тарбияловчи имкониятларини рўёбга чиқариш кўп жиҳатдан ўқитувчининг шахсий сифатлари билан белгиланишини айтиб ўтиш керак. Педагогик мулоқотнинг тўғри танланган, педагогнинг бетакрор индивидуаллигига мувофиқ келувчи услуби қуйидаги вазифалар мажмуини ҳал қилишга ёрдам беради:

биринчидан, педагогик таъсир кўрсатиш педагог шахси билан айна бир нарса бўлиб қолади, аудитория билан мулоқотда бўлиш жараёнининг ўзи содалашади, у педагогнинг ўзи учун ёқимли, узвий бўлиб қолади;

иккинчидан, талабалар билан ўзаро муносабатларни йўлга қўйиш жараёни анча енгиллашади;

учинчидан, педагогик мулоқотнинг барча энг муҳим вазифаларининг, самарадорлиги ортади, шу билан бирга буларнинг ҳаммаси мулоқотнинг барча босқичларида педагогнинг ҳиссий хотиржамлигининг ижобий негизидан рўй беради.

Талабаларда мулоқотларнинг индивидуал услубини шакллантириш методикаси қуйидаги босқичларни ўз ичига олади:

1. Талабалар мулоқоти индивидуал услубининг ҳақиқий шахсий хусусиятларини ўрганиш ва уларни талабаларнинг англаб етиши. Талабаларнинг мустақил таҳлил қилиши, ўзаро ҳар томонлама тавсифномалари, ўқитувчиларнинг кузатишлари асосидан амалга ошади. Талабалар шу мақсадда «Мен бошқа кишилар билан мулоқотда қандайман?» мавзусида эссе ёзадилар, бир-бирларига шунга ўхшаш мазмунда тавсифнома тайёрлайдилар ва ҳоказо.

2. Шахсий мулоқотдаги камчиликларни аниқлаш ва уларни барҳам топтириш юзасидан қилинадиган ишлар: уятчанликни, тортинчоқликни, мулоқот услубидаги салбий ҳолатларни енгиллаш.

3. Педагог учун мулоқотнинг ҳиссий жиҳатдан қулай бўлган услубини ишлаб чиқишга доир топшириқлар ва уларни ўз-ўзини кузатиш маълумотлари билан таққослаш.

4. Мулоқотда ўз индивидуал услуби асосидан педагогик мулоқот таркибий қисмларини эгаллаш (махсус машғулотларда) соҳасидаги ишлар.

5. Ўз мулоқот услубига мувофиқ равишда педагогик мулоқотдан иборат яхлит ҳодисани билиб олиш борасидаги ишлар ва мулоқот услубига аниқликлар киритиш (махсус машғулотларда).

6. Ҳақиқий педагогик фаолият индивидуал услуб асосида талабалар билан мулоқот қилиш, бу услубни мустаҳкамлаш (педагогик амалиёт ва стажировка жараёнида).

Тиббиёт коллежларида ишни энди бошлаётган ўқитувчилар индивидуал мулоқот услубини шакллантириш устида мунтазам иш олиб боришлари зарур.

Тарбиявий жараёни ташкил этишда педагогик мулоқотнинг жиҳатлари муҳим рол ўйнайди, улар педагог билан талабаларнинг бевосита ўзаро ҳаракати билан боғлиқдир. Бу ўринда бир неча босқичлар ажратиб кўрсатилади.

Биринчи босқич - бу тарбиячининг тарбиявий жараён вазиятидан хабардорлигидир, бу жараён ўзига педагогнинг хотирасида гуруҳ билан мулоқотнинг олдинги хусусиятларини тиклашни, мулоқот вазиятини қайд этишни, уни ўзаро ҳаракатнинг олдинги вазияти билан, бу ҳаракатнинг илгари режалаштирилган андазаси билан тезда қиёслаб чиқишни, ўз мулоқот услубига аниқлик киритишни қамраб олади. Шуни назарда тутиш керакки, бу босқич жуда тез кечади ва худди шу босқичда зарур сўз, оҳанг, хулқ-атвор вужудга келиши лозим.

Иккинчи босқич: Педагогик мулоқотнинг самарали жараёни учун унинг шарт-шароитларини билиб олишнинг ўзи кифоя қилмайди. Талабалар билан ўзаро ҳаракатнинг бошланиши ўзаро фикр алмашишга доир яна бир муҳим вазифани ҳал қилиш билан мулоқот объектининг диққатини ўзига жалб қилиш билан боғлиқдир. Мулоқот объектининг, яъни талабанинг диққатини ўзига жалб қилиш деганда нимани англаш керак? Бунинг маъноси бўлажак ўзаро ҳаракатга, таълимнинг режалаштирилган усуллариغا, ташкилий шакллариغا ижтимоий-психологик негизни асос қилиб олиш, дарсни ўтказиш учун зарур бўладиган талабалар диққатини жалб қилишдир. Кўпинча ёш педагоглар, талабалар ҳар доим ўқитувчига ўз диққатларини қаратишлари лозим деб

ҳисоблайдилар ва ўзаро фикр алмашишга доир бу муҳим вазифаларни собит қадамлик билан ҳал қилмайдилар.

Кўрсатиб ўтилган бевосита мулоқот босқичлари педагогик таъсир кўрсатишнинг нисбатан мустақил, ҳар бир кўринишида вақти-вақти билан такрорланиб туради, тарбиявий жараёни ташкил этганда уларни назарда тутиш керак бўлади.

Тарбиявий таъсир кўрсатишни ташкил этишда мулоқотнинг аҳамияти билан боғлиқ равишда педагогик мулоқот маданиятига, тарбиячининг дилкашлигига алоҳида талаблар қўйилади, дилкашлик унда касбий тафаккур сифатида намоён бўлади. Тарбиячи жамоа, гуруҳ ва индивидуал иш олиб бориш жараёнида одамлар билан мулоқот қила билиши, уни талабалар билан аниқ мақсадни кўзлаган ҳолда ташкил эта олиши ва уларни бошқара билиши лозим. Касб-корга оид педагогик дилкашликнинг ёш ўқитувчи амал қиладиган қуйидаги мезонларини алоҳида ажратиб кўрсатиш мумкин: талабалар билан турли соҳаларда мунтазам мулоқот қилишда барқарор эҳтиёжнинг мавжудлиги, мулоқотнинг барча босқичларида ҳиссий осойишталикнинг намоён бўлиши, ўзаро фикр алмашишга доир сифатлар, кўникмалар ва малакаларнинг мавжудлиги.

Фикримизча, замонавий ўқитувчи мулоқот давомида тўғри, омилкор ахборот узатиши ва унга суҳбатдошини ишонтира билиши касбий зарурият ҳисобланади.

Хулоса қилиб айтганда касбий тафаккур ўз навбатида мулоқот маданиятига таянган ҳолда бўлажак ўқитувчининг дунёқарашини, унинг касбини севиши орқали етуклик даражасига интилишини, ўз борлигини ҳис этиши, Ватан, жамият манфаатлари, ривож учун кераклилик ҳиссини англашини ифодалайди.

Адабиётлар

1. Исаев И.Ф. Профессионально-педагогическая культура преподавателя: Учебное пособие для вузов / И. Ф. Исаев. – М.: Академия, 2002.
2. Очилов М. , Очилова Н. “Ўқитувчи одоби”. – Т.: “Ўқитувчи”, 1997, 6-бет.
3. Хрестоматия по общей психологии. Психология мышления /под ред. Ю.Б. Гиппенрейтер, В.В.Петухова. – М.: Изд-во МГУ, 1981. – 240 с.
4. Ғозиев Э.Э Муомала психологияси Т-2001 й
5. Alex Moore. Teaching and Learning: Pedagogy, Curriculum and Culture. – Routledge, USA, 2012.

5A110902 - Pedagogika va psixologiya

SHAXSDA TARBIYANI SHAKLLANTIRUVCHI PEDAGOGIK – PSIXOLOGIK BILIM ASOSLARI.

M.SH. Ismoilova

Pedagogika va psixologiya 1- kurs magistranti

Annotatsiya: Mamlakatimizda ijtimoiy hayotning barcha sohalarida amalga oshirilayotgan islohotlarning maqsadi inson va uning manfaatlari, uning xavfsizligi, farovonligini ta'minlash hamda barkamol avlodni voyaga yetkazishga qaratilgandir. Shularni inobatga olgan holda uzluksiz ta'lim tizimida asosli tarbiya berishdning turli shakl, usul, vosita va texnologiyalari uyg'unligi, o'zaro aloqadorligini ta'minlash zarur.

Tayanch so'zlar: Tarbiya, pedagogika, psixologiya, ma'naviyat, ta'lim, shaxs, munosabat, omillar, xulq, axloq, xarakter, faoliyat.

*Jamiyat hayotining tanasi iqtisodiyot bo'lsa,
uning joni va ruhi ma'naviyatdir.*

Sh.M.Mirziyoyev

Jamiyat - shaxslararo munosabatlar zanjiri asosida namoyon bo'ladi, uning bir bo'lagi hisoblangan shaxsda esa ma'lum axloqiy qarash va sifatlarni tarkib toptirilgan bo'lishini ham muhimdir. Shaxs tug'ilganida individ bo'ladi, unga berilgan ta'limiy- tarbiyaviy g'amxorlik asosida shaxs darajasiga erishishi mumkin. Nima uchun mumkin degan xulosa berildi, chunki har bir individ ham shaxs darajasida rivojlanmasligi fanda ma'lum. Psixologiya fani buni – bilishning rivojlanmasligi, individual xususiyatlardagi nuqsonlar bilan bog'lasa, pedagogika fani bir tomonda fiziologik yetishmovchilik, ikkinchi tomonda ta'lim- tarbiyaning o'z vaqtida yetarli darajada berilmaganligi asosida izohlaydi.

Bugun dunyoda keskin kurash va raqobat hukm surmoqda, manfaatlar to'qnashuvi kuchaymoqda. Globallashuv jarayonlari insoniyat uchun beqiyos yangi imkoniyatlar bilan birga kutilmagan muammolarni ham keltirib chiqarmoqda. Milliy o'zlik va ma'naviy qadriyatlarga qarshi tahdid va xatarlar tobora ortmoqda. Faqat o'zini o'ylash, mehnatga, oilaga yengil qarash, iste'molchilik kayfiyati turli yo'llar bilan odamlar, ayniqsa, yoshlar ongiga ustamonlik bilan singdirilyapti. Shuning oqibati o'laroq shaxs tarbiyasi, uning sof irodali ma'naviyatini shakllantirish bugungi kun muammosiga aylanmoqda. Tarbiyani to'g'ri tashkil etish esa bu o'rinda asosiy yechim yo'nalishi hisoblanadi.

Tarbiya jarayoni – shaxsni shakllantirishga maqsadli yo'naltirilgan tarbiyalovchi va tarbiyalanuvchilar hamkorligi uchun maxsus tashkil etilgan, boshqariladigan va nazorat qilinadigan, o'zining provard maqsadi sifatida shaxsni shakllantiradigan jarayondir. (pedagogik ta'rif)

Tarbiya – bu shaxsning ijtimoiy, ma'naviy va ishlab chiqarish faoliyatiga tayyorlash maqsadida uning ma'naviy, jismoniy kamolotiga muntazam ravishda ta'sir ko'rsatish jarayonidir. (psixologik ta'rif)

Ushbu ikki xulosaga nazar tashlasak mazmunan bir – biriga o'xshashligini lekin faoliyat birligi jihatdan farqlanayotganini anglaysiz. Ya'ni pedagogik ta'sir ta'lim jarayoni davomida amal qilsa, psixologik aspektning har kuni faoliyat va munosabatlar zanjirida to'qnashishini tushunamiz.

Pedagogikada rivojlanish va tarbiyaning o'zaro bog'liqligi muhim muammolardan bo'lib, u ko'p munozaralarga sabab bo'ladi. Shaxsning rivojlanishi uzoq davom etadigan, murakkab jarayon, u ko'plab ichki va tashqi ta'sirlar va omillar orqali ro'yobga chiqadi. Inson yashar ekan, butun umri davomida o'sib, kamol topib, o'zgarib boradi. Bu ayniqsa, bolalik, o'smirlik va o'spirinlik yillarida yaqqol ko'zga tashlanadi. Rivojlanish deganda biz shaxsning ham jismoniy, ham aqliy va ma'naviy kamol topish jarayonini tushunamiz. Pedagogika va psixologiya fanlari rivojlanishni biologik va sotsial xususiyatlari o'zaro chambarchas bog'liq bo'lgan bir butun jarayon deb hisoblaydi. Insonni shaxs sifatida rivojlanishi, har tomonlama kamol topishining samarali borishiga erishish maqsadida pedagogika fani rivojlanishning qonuniyatlarini, unga ta'sir etuvchi omillarni shuningdek, shaxs kamolotida ta'lim-tarbiya hamda faoliyatning ta'siri, ahamiyatini aniqlaydi va tahlil qiladi. Inson hayot davomida murakkab rivojlanish jarayonini boshdan kechiradi, natijada shaxsga aylanadi. Shu sababli shaxsni ma'lum ijtimoiy tuzumning mahsuli deb tushunishimiz lozim. Har bir jamiyatda shaxsning shakllanishi, kamol topishi muammolariga to'g'ri yondashish uchun shaxsning tabiatini, tuzilishini, uning xulq-atvorini va unga ta'sir etadigan sabab va vositalarni bilish zarur. Bu o'rinda esa psixologiya fani xulosalarini bilish talab etiladi.

Odam bolasi tug'ilganida - individ deyiladi. Biz hamma kishilarni - normal odamlarni, yangi tug'ilgan chaqaloqni, aqli zaiflarni individ degan tushunchaga kiritamiz. Ammo ularning hammasini shaxs deb atay olmaymiz. Biz jamiyatda biror foydali mehnat bilan shug'ullanuvchi kishini shaxs deymiz. Odamni shaxs sifatida tevarak - atrofdagi kishilar va narsalar bilan bo'lgan aloqalari ularning ishlab chiqarish faoliyatlarida, odamlar o'rtasida yuzaga

keladigan munosabatlarda namoyon bo`ladi. Odam boshqa kishilar bilan bo`lgan munosabatlardagina shaxs bo`lib shakllana boshlaydi. Demak, shaxs kishilik jamiyatida yashaydigan, faoliyatni biror turi bilan shug`ullanadigan, til orqali atrofdagilar bilan normal muloqotda bo`la oladigan, ongi yuksak rivojlangan komil insondir.

Inson shaxsining eng muhim tomonlaridan biri uning individualligidir. Individuallik - bu shaxsning bir necha fazilatlarining qaytarilmaydigan birikmasidir. Uning tarkibiga xarakter (tabiat), temperament (mijoz) qobiliyatlar, hissiyotlar yig`indisi, odatlar kiradi.

Endi ushbu ikki fan doirasida shaxs shakllanishida ta'sir etuvchi muhim omillar haqidagi ma'lumotlarni taqqoslasak:

Psixologiya fanida shaxs rivojlanish jarayonida unga quyidagi omillar ta'sir etadi deb hisoblanadi .

1. irsiyat; 2. ijtimoiy muhit; 3. ta`lim - tarbiya; 4. shaxsiy faoliyat

Pedagogikada esa :

1.Gen (irsiy) ma'lumotlar; 2. muhit ; 3. ta'lim alohida 4. tarbiya 5. Faoliyat 6. Munosabatlar tizimi(muloqot) deya taqsimlanmoqda .

Ushbularni qiyosiy tahlil etadigan bo'lsak har ikki fanda bir xillik borligini anglaymiz. Pedagoglarimiz tomonidan bugungi kunda ilgari surilayotgan munosabatlar tizimi (muloqot)ning bolalar tarbiyasida chuqur ta'siri mavjudligini amaliyotchi psixolog sifatida ko'p guvohi bo'lmoqdaman .Sababi bola dunyosiga unga ma'qul keluvchi muloqot yo'nalishida muomala qiladigan bo'lsangiz sizning suhbatingiz u uchun qiziqarli va ta'sirli bo'ladi.Shaxs individualligini tushungan har bir mutaxassis pedagog va psixolog o'z faoliyatida muammolarga samarali yechim topa oladi - deb o'ylayman.Buning uchun aynan shu ikki fanning inson rivojlanishidagi asosiy qonuniyatlarini chuqur o'rganish kerak..Taqqoslashlarsiz aytish mumkinki hech bir fanlar tizimi shaxs kamolotining asosiy tendensiyalarini , jamiyatda shaxs

darajasiga erishishida xizmat qiluvchi bilimlarni shu ikki fandek ochib bera olmaydi.

Shunday ekan bugungi kunda pedagogik – psixologik bilimlarga tayanib ta'lim – tarbiyani yo'naltirish, ma'naviy – marifiy ishlar tizimini tashkil etish ,samarali tarbiya texnologiyalarini takomillashtirish ,shu asnoda esa “ Har bir fuqaroda rivojlangan jamiyat qurishga bo`lgan munosabat va bu jarayonda real qatnashish xohishlarni shakllantirishimiz zarur.” – deb hisoblayman.

Bu esa amaliy jarayonda O'zbekiston Respublikasi Prezidenti Shavkat Mirziyoyev raisligida 19-yanvar kuni ma'naviy-ma'rifiy ishlar tizimini tubdan takomillashtirish, bu borada davlat va jamoat tashkilotlarining hamkorligini kuchaytirish masalalari bo'yicha videoselektor yig'ilishida ta'kidlangan ishlar nazriyasini tezroq ta'lim tizimining barcha bo'g'inlarida ro'yobga chiqarish kerakligini ifodalaydi.

Foydalanilgan adabiyotlar ro'yxati:

1. Sh. M.Mirziyoyev “19-yanvar kuni ma'naviy-ma'rifiy ishlar tizimini tubdan takomillashtirish, bu borada davlat va jamoat tashkilotlarining hamkorligini kuchaytirish masalalari bo'yicha videoselektor yig'ilishidagi ma'ruza” Toshkent 2021
2. Pedagogika. M.To'xtaxo'jaevaning umumiy taxriri ostida. –T.: O'zbekiston faylasuflari Milliy jamiyati, 2010.
3. E.G'oziev. «Pedagogik psixologiya asoslari». Toshkent. 1997
4. O' . M. Asqarova, M. Xayitboyev, M. S. Nishonov “PEDAGOGIKA” Oliy ta'lim muassasalari uchun darslik TOSHKENT - «TALQIN» - 2008
5. www.Google

**BO'LAJAK O'QITUVCHILARDA MA'NAVYIY-AXLOQIY
SIFATLARNI SHAKLLANTIRISHI DIDAKTIK MUAMMO SIFATIDA**

D. Xotamova

Annotatsiya: Ushbu maqolada bo'lajak o'qituvchilarda ma'naviy-axloqiy sifatlarni shakllantirishi didaktik muammo sifatida ekanligi haqida batafsil bayon etilgan

Kalit so'zlar: Vatanparvarlik, umuminsoniy qadriyatlarga sodiqlik, xalqimizning ma'naviy merosini mustahkamlash va rivojlantirish, insonning o'z imkoniyatlarini erkin namoyon qilishi, ezguliklar, odoblilik va hk.

Mustaqillik yo'lidan dadil odimlayotgan O'zbekistonda iqtisodiy, ijtimoiy, siyosiy, madaniy va ma'rifiy sohalarida katta o'zgarishlar bo'layotgani bugungi kunda butun dunyo mamlakatlari tomonidan e'tirof etilmoqda. Bunday o'zgarishlarda ishtirok etish insonlardan yuqori darajadagi umumiy va maxsus bilimlar, yuksak madaniyat, ma'naviy kamolot va keng dunyoqarashni talab etadi. Ta'lim tizimini shu talablar asosida qayta qurish – jamiyatning kelajak avlod tarbiyasi sohasidagi ehtiyojlarini qondirishga xizmat qiladi.

Davlatlararo qattiq raqobat mavjud bo'lgan davrda har bir mamlakat barcha sohada raqobatbardosh bo'lishga harakat qiladi. Davlatning iqtisodiy, texnik rivojlanishiga qator omillar ta'sir ko'rsatishi tabiiy. Bular ichida: mamlakatda mavjud bo'lgan tabiiy resurslar, uning geografik joylashuvi, ta'lim tizimi, tarixi va boshqa ko'p omillardir. Lekin mavjud tabiiy resurslardan oqilona foydalana oladigan, davlatning tarixiy rivojlanishini belgilab beradigan (tarixni o'z qo'li bilan yaratadigan), davlat iqtisodiyotini boshqaradigan, yangidan-yangi texnikani yarata oladigan, mavjud ilg'or texnika va texnologiyalardan foydalana oladigan, ishlab chiqarishni yo'lga qo'ya oladigan omil bu albatta, inson omilidir. Shunday ekan, aynan inson omili, boshqacha qilib aytganda, inson resursi mamlakat rivojlanishida eng muhim rol o'ynaydi. Demak, O'zbekistonning kelajakda buyuk davlat bo'lishida ham inson omilining o'rni beqiyosdir. Inson omilini to'la ishga solish, undan oqilona foydalanish yo'llarini ishlab chiqish bugungi kunda ta'lim tizimi oldiga qo'yilgan muhim vazifalardan biridir.

Bunday murakkab va muhim jarayonni amalga oshirishda turli sohalar mutaxassisleri ishtirok etadilar, lekin bunda ustoz-murabbiylar o'rni beqiyosdir. Aynan ta'lim sohasida iqtisodiyotimizning barcha sohaları uchun mutaxassislar tayyorlanadi. Insonlardan yuqori darajadagi umumiy va maxsus bilimlar, yuksak madaniyat, ma'naviy kamolot va keng dunyoqarash talab etiladi. Ta'lim tizimini shu talablar asosida qayta qurish – jamiyatning kelajak avlod tarbiyasi sohasidagi ehtiyojlarini qondirishga xizmat qiladi. Bunday islohotlarni amalga oshirishda o'qituvchilarning o'rni nihoyatda katta ahamiyatga ega.

Globalashuv davrida ishlab chiqarish tinmay rivojlanadi. Bunday rivojlanishni esa insonlar boshqaradilar. Ishlab chiqarish texnik taraqqiyot bilan bog'liq bo'lganligi uchun, odamzot bor ekanki, u hech qachon to'xtab qolmaydi. Rivojlanayotgan ishlab chiqarish esa mutaxassislar oldiga yangidan-yangi talablar qo'yaveradi. Hamma zamonda ham mutaxassislarga qo'yiladigan umumiy, o'zgarmas talablar mavjud, ular ko'proq inson ma'naviyati bilan bog'liq talablardir: ishchanlik, halollik, hamkorlikda ishlay olish, o'z kasbida kamolot sari intilish va boshqalar.

Jamiyatda kechayotgan ijtimoiy islohotlarning samaradorligi uning fuqarolari ega bo'lgan ma'naviyatga bog'liq. Shu bois mustaqillikning dastlabki yillarida O'zbekiston Respublikasi Birinchi Prezidenti I.A.Karimov jamiyat rivojlanishining ma'naviy-axloqiy negizlarini aniq belgilab berdi. Bular:

- umuminsoniy qadriyatlarga sodiqlik;
- xalqimizning ma'naviy merosini mustahkamlash va rivojlantirish;
- insonning o'z imkoniyatlarini erkin namoyon qilishi;
- vatanparvarlik.

Zero, jamiyat rivojlanishi faqat uning iqtisodiy taraqqiyotinigina emas, balki ma'naviy yuksalishini ham taqozo etadi.

Ijtimoiy tarbiyaning boshqa turlari kabi ma'naviy-axloqiy tarbiya asosini ham ilg'or milliy, ma'naviy-axloqiy qadriyatlar, xalq pedagogikasi g'oyalari tashkil etadi.

Ma'naviyat shaxs, xalq, davlat va jamiyatning kuch-qudrati, taraqqiyoti, imkoniyatlari va istiqbollarini belgilab beruvchi ichki ijobiy, ruhiy omildir. Ma'naviyat - axloqiy holat, barcha axloqiy narsalar, xususiyatlar. Insoniyatning falsafiy, huquqiy, ilmiy, badiiy, axloqiy, diniy tasavvurlari va tushunchalar majmui.⁹⁹

O'zbekiston Respublikasi Birinchi Prezidenti I.Karimov O'zining "Yuksak ma'naviyat – yengilmas kuch" kitobida ma'naviyatga shunday ta'rif beradi: "Ma'naviyat – insonning ruhan poklanish, qalban ulg'ayishga chorlaydigan, odamning ichki dunyosi, irodasini baquvvat, iymon-e'tiqodini butun qiladigan, vijdonini uyg'otadigan beqiyos kuch, uning barcha qarashlarining mezonidir".¹⁰⁰

Demak, ma'naviyatli inson bilimli, ma'lum kasb-hunar sohibi, o'z Vatanining sodiq fuqarosidir. O'z davlati qonunlarini biladigan va ularga amal qiladigan, yurti bilan g'ururlana oladigan inson. O'z Vatani boyliklarini saqlaydigan, uni yanada boyitadigan, go'zalliklaridan bahramand bo'ladigan shaxs. U har qanday zararli illatlarga qarshi kurashadigan, milliy va umuminsoniy qadriyatlarni avaylab asraydigan insondir.

Axloq esa shaxsning xatti-harakatlari, yurish-turishi, turmush tarzi, hayot kechirish tamoyillari, qoidalari, ijtimoiy munosabatlar mazmunini ifodalaydi.

Axloq ijtimoiy hodisa sifatida jamiyat ma'naviy-ruhiy hayotida o'ziga xos o'rin tutadi. «Axloq» (lotincha – xulq-atvor ma'nosini bildiradi) ijtimoiy ong shakllaridan biri bo'lib, ijtimoiy munosabatlar hamda shaxs xatti-harakatini tartibga soladigan qonun-qoidalar majmuidir.

Axloq - ma'naviyatning tarkibiy qismi sifatida shaxs kamolotining yuqori bosqichi sanaladi. Zero, axloq, axloqiy me'yorlarsiz shaxsning ruhiy va jismonan yetukligining mezonini bo'lgan ma'naviy kamolotga erishib bo'lmaydi. Shuning uchun ham ma'naviy-axloqiy tarbiyada uzviylik, aloqadorlik dialektik

⁹⁹ O'zbek tilining izohli lug'ati. Ikkinchi jild. "O'zbekiston milliy ensiklopediyasi" Davlat ilmiy nashriyoti 2006 yil. 565-bet.

¹⁰⁰ Karimov I.A. Yuksak ma'naviyat – yengilmas kuch. Toshkent, "Ma'naviyat" 2008 yil 19-bet.

xarakterga ega bo'lib, shaxsning ma'naviy-axloqiy shakllanishida muhim sanaladi.

Ma'naviy-axloqiy tarbiya va unga qo'yiladigan talablar bu jamiyatda ma'lum ijtimoiy-axloqiy talablarga mos axloqiy xislatlarni shakllantirish maqsadida o'quvchilar ongi, hissiyotlari hamda xulqiga muvofiq va tizimli ta'sir etishdir.

Bo'lajak o'qituvchi, avvalo ma'naviy-axloqiy tarbiyaning mazmuni, vazifalarini aniq tasavvur etishi va bu tarbiyani amalga oshirishda kompetentli bo'lmog'i lozim.

Buning uchun bo'lg'usi pedagog shaxsning ma'naviy kamolotini belgilovchi fazilatlarni bilishi va o'zi ham shu fazilatlarga ega bo'lmog'i lozim.

Bular quyidagilar:

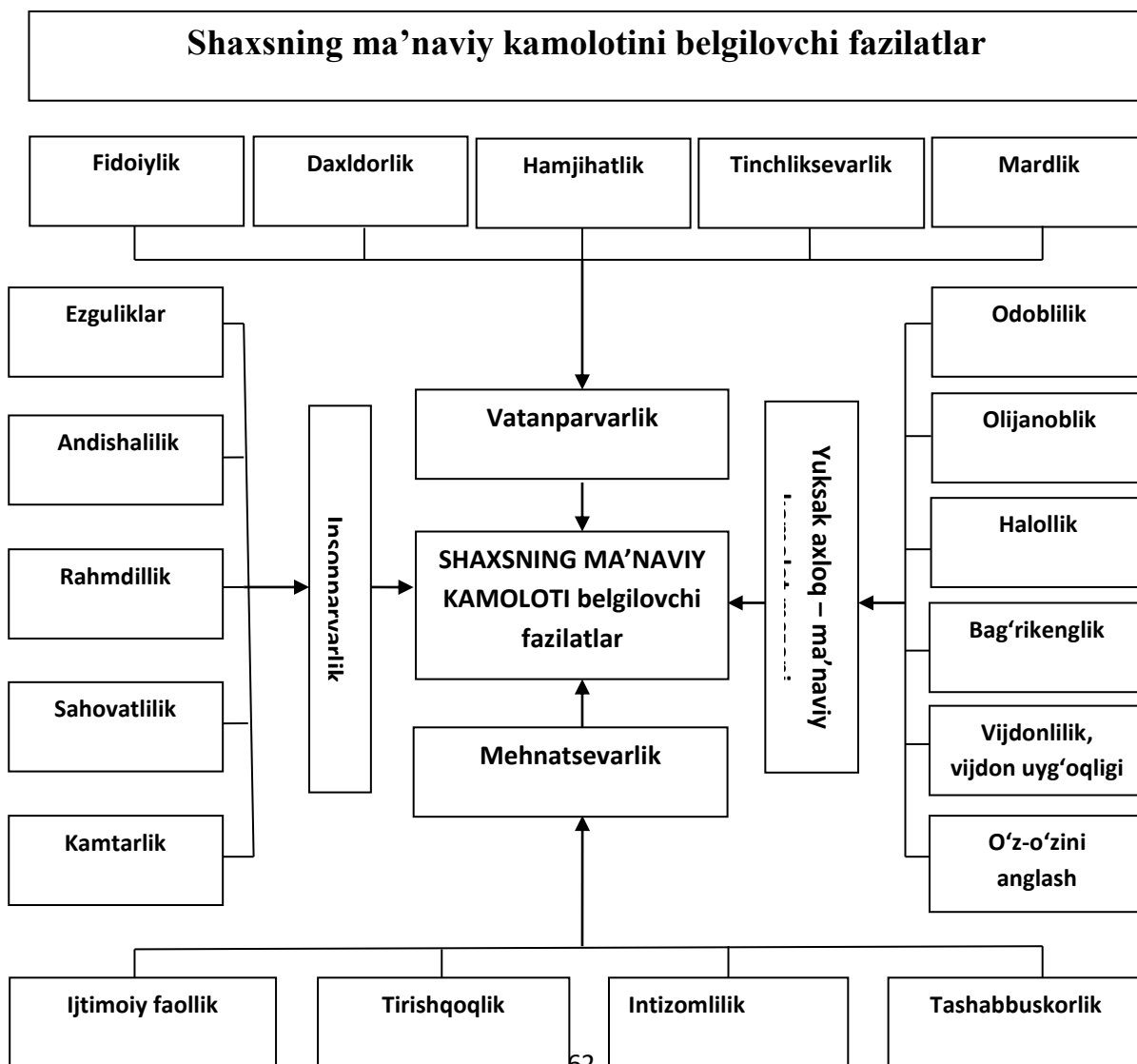

Bu fazilatlar avvalo o'qituvchining o'zida shakllangan bo'lishi zarur. Shundagina o'qituvchi bunday fazilatlarni o'quvchilarda tarbiyalashga kompetentli bo'ladi. Buning uchun u ma'naviy – axloqiy tarbiya vazifalarini aniq tasavvur qilishi lozim.

Ma'naviy-axloqiy tarbiya vazifalari quyidagilardan iborat:

- 1.O'quvchilarda ma'naviy-axloqiy ongini shakllantirish.
- 2.Ularda ma'naviy-axloqiy his-tuyg'ularni tarbiyalash va rivojlantirish.
- 3.O'quvchilarda ma'naviy-axloqiy xulq-atvor ko'nikma va odatlarini tarkib toptirish.

Ma'naviy-axloqiy tarbiya mohiyatiga ko'ra inson ongining jamiyat bilan aloqadorligi, jamiyat oldida burchli ekanligi, o'z xulq-atvorini jamiyat taraqqiyoti darajasiga bog'liqligini tushunishi, jamiyat tomonidan tan olingan axloqiy me'yor, ideal hamda talablarni bajarishda mas'uliyatni his etishi, ma'naviy-axloqiy bilimlarning e'tiqodga aylanishi va bu e'tiqodlarning tizimliliigi, mustahkam ma'naviy-axloqiy his-tuyg'u va xislatlarni shakllantirish, o'quvchilar tomonidan ma'naviy-axloqiy xulq-atvor jamiyat a'zolariga bo'lgan hurmat-e'tiborni namoyon etuvchi mezonlardan ekanligining anglab yetilishi, ma'naviy-axloqiy odatlarning shakllanishi va boshqalardan iborat.

Bo'lajak o'qituvchi anglashi va uni chuqur o'zlashtirishi zarur bo'lgan masalalardan biri ma'naviy-axloqiy tarbiya mazmunida milliy va umuminsoniy qadriyatlarni tiklash masalasining kun tartibiga qo'yish zaruriyatining yuzaga kelganligi munosabati bilan ta'lim-tarbiya mazmunida tub o'zgarishlar yuz berganligidir.

Eng muhim qadriyat inson omili hisoblanadi. Hayot insonga bir marta beriladi, Shuning uchun ham milliy va umuminsoniy qadriyatlarda uni mazmunli, o'zgalar va o'zining hayoti ma'nosini anglagan holda o'tkazish kerakligi haqida ko'plab rivoyat, hikmat va pand-nasihatlar mavjud.

Bundan tashqari ta'lim muassasasida o'quvchilarga qadriyat sifatida munosabatda bo'lish ham dolzarb ahamiyatga ega bo'lib bormoqda. Zero, ta'lim tamoyillarida eng muhim, asosiy tamoyillardan biri ta'limni insonparvarlashtirish va demokratlashtirish bo'lib, uning asosiy mohiyati o'quvchi shaxsiga insoniy munosabatda bo'lishni, ta'lim jarayonini erkinlashtirishni talab etadi.

Ma'naviy-axloqiy tarbiya tizimida ma'naviy-axloqiy his-tuyg'ular inson tomonidan, uning voqea-hodisalar, kishilar hamda o'z xulqiga nisbatan his-tuyg'ularni uyg'otishga rag'bat paydo qiluvchi tarbiyaviy ishlar tizimli tashkil etilgandagina samarali kechadi. Mazkur tizimda xulq-atvorni shakllantirishga oid tarbiyaviy ishlar aks etadi. Shunga ko'ra ma'naviy-axloqiy xulq-odobga doir xislatlarni shakllantirishga undovchi rag'bat bilan hosil bo'ladigan faoliyat eng asosiy bo'lib hisoblanadi.

Shuningdek, o'quvchida ma'naviy-axloqiy xislatlarni shakllantirishga nisbatan ehtiyoj bo'lishi shart. Demak, ma'naviy-axloqiy tarbiyani tashkil etish jarayonida uyushtiriluvchi tadbirlar xulq-odobga doir xatti-harakatlar zanjiridan iborat bo'ladi. Ma'naviy-axloqiy xatti-harakatlar esa o'quvchi tomonidan axloqiy me'yori va tamoyillar mohiyatini o'rganish, ularni anglab yetishdan iboratdir.

Ma'naviy-axloqiy tarbiyani tashkil etishda o'quvchilar xatti-harakatlarida ko'zga tashlanadigan salbiy odatlar – jamoa joylarida qattiq gapirish, qo'pol so'zlarni ishlatish, hissiyotga berilish, o'ylamay gapirish, ishonchli bo'lmagan hamda dalillar bilan tasdiqlanmagan voqea-hodisalar haqida fikr yuritish, boshqalarning suhbatini bo'lish, qo'lini silkitib gapirish kabilarning bartaraf etib borilishiga alohida e'tibor qaratish zarur. Arzimas bo'lib ko'ringan, lekin shaxsning kelajak hayot va kasbiy faoliyatni tashkil etishda muvaffaqiyatga ega bo'lish yo'lida zarurli bo'lgan bu kabi odatlardan xoli bo'lishda o'quvchilarga yordam ko'rsatish o'qituvchilarning muhim vazifalaridan sanaladi.

Bunday sifatlarni tarbiyalashni boshlang'ich sinfdan boshlash muhim ahamiyatga ega.

Xulosa qilib aytganda, o'quvchilarni ma'naviy-axloqiy tarbiyalashga yuqori samaradorlikka erishishni ta'minlaydi. Biz fikrimizni asoslash uchun o'qituvchilar faoliyatida o'quvchilarni ma'naviy-axloqiy tarbiyalashganing o'ziga xos tomonlarini tadqiq etishga intildik.

Bo'lajak o'qituvchilarni ma'naviy-axloqiy tarbiyalashga tayyorlashni tashkil etish uchun o'qituvchilarining o'quvchilarini ma'naviy-axloqiy tarbiyalashga doir faoliyatini har tomonlama o'rganish maqsadga muvofiqdir. Hozirgi fan-texnika taraqqiyoti bizdan zamon talabiga javob beradigan, o'z bilimlarini muttasil oshirib boradigan, fandagi yangiliklarni tushuna oladigan, uni o'quvchilarga yetkaza biladigan, o'quvchilarni shu fan yuzasidan yetarlicha bilim bilan qurollantiradigan, yuksak ma'naviy-axloqiy sifatlarga ega o'qituvchini yetkazishni talab etadi. Bugungi kunda mamlakatimizda olib borilayotgan barcha ishlarning, islohotlarning negizida yosh avlodni ma'naviy-axloqiy, insoniy fazilatlari yuksak darajada shakllangan insonlar qilib tarbiyalash yotadi. Bunday avlodni tarbiyalashni o'zida shunday fazilatlar shakllangan o'qituvchininggina zimmasiga yuklash mumkin.

Foydalanilgan adabiyotlar ro'yxati:

1. O'zbekiston Respublikasi Konstitutsiyasi. T.: O'zbekiston, 1992.-48 bet.
2. Karimov I.A Yuksak ma'naviyat – yengilmas kuch” Toshkent, “Ma'naviyat”, 2008 y.
3. Abdulla Avloniy. Turkiy guliston yoxud axloq. T., “O'qituvchi”, 1992 y. 13-bet.
4. Barkamol avlod orzusi. Toshkent, “Sharq”, 1999 yil.
5. Djurayeva B.R. Formirovaniye pedagogicheskoy kulturi u budushix uchiteley v protsesse professionalnoy podgotovki pri izuchenii dissiplin pedagogicheskogo sikla. Dis. Stepen. Kand. Ped. nauk. Tashkent. 2002. - 156 s.

5A210201 – Psixologiya (faoliyat turlari bo'yicha)

MASOFAVIY TA'LIM TIZIMI MOODLE XUSUSIYATLARI

H.N. Jalilov

BuxDU Psixologiya ta'lim yo'nalishi II bosqich magistranti.

Annotasiya: Oliy va o'rta maxsus ta'lim tizimida Masofaviy ta'lim tizimi (MOODLE) ning xususiyati va uning o'qituvchi va o'quvchilar uchun ijobiy va salbiy jihatlari.

Kalit so'zlar: Moodle, Martin Dougiama, kompyuter, telekommunikatsiya texnologiyalari.

Аннотация: Особенности системы дистанционного обучения (MOODLE) в системе высшего и среднего специального образования и ее положительные и отрицательные стороны для преподавателей и студентов.

Ключевые слова: Moodle, Мартин Дугиама, компьютер, телекоммуникационные технологии.

Annotation: Features of the Distance Learning System (MOODLE) in the system of higher and secondary special education and its positive and negative aspects for teachers and students.

Keywords: Moodle, Martin Dougiama, computer, telecommunications technology.

Internet rivojlanishi bilan masofaviy ta'lim tizimini rivojlantirish va texnologik jihatdan amalga oshirishga katta urg'u berildi. O'quv jarayonining bunday shakli o'quvchilarni ochiq ma'lumotlar bazalari tizimiga jalb qiladi, turli xil ma'lumot manbalari bilan ishlashda fazoviy-vaqtincha cheklovlarni olib tashlaydi. Masofaviy ta'lim yangi telekommunikatsiya vositalaridan foydalanishni, o'quvchilarni keng ochiq axborot dunyosiga jalb qilishni o'z ichiga oladi va bu yoshlarga yangi ijtimoiy shakllanishga o'z potentsiallarini to'liq namoyon etish imkonini beradi. Bunday yondashuvsiz individning rivojlanishi mumkin emas va, umuman, jamiyatning rivojlanishi umuman

mumkin emas. Zamonaviy axborot texnologiyalari o'quv jarayoni samaradorligini oshirish uchun yangi istiqbollarni ochmoqda. Faol bilish, mustaqil o'zlashtirish va masofaviy o'qitish usullariga katta ahamiyat berilmoqda.

Masofaviy o'qitishning samaradorligi ta'lim olayotganlarning o'zlari buni his qilishlari, qo'shimcha o'qitish zarurati va bosimga duch kelmaslik kabi xususiyatlarga asoslanadi. Ular topshiriqlarini o'zlariga mos keladigan vaqtda va hajmda o'qish imkoniyatiga ega bo'lishadi. Masofaviy ta'limning ijobiy ta'siri ko'p jihatdan o'quvchining doimiy qatnashishiga bog'liq. Nazorat-dagnostika vazifalarini izchil amalga oshirish, shuningdek koordinator o'qituvchi tomonidan barcha masalalarda qo'llab-quvvatlash, bilimlarni tizimli o'zlashtirishni ta'minlaydi. Ta'lim serverida ishlash qobiliyati o'quvchilarning bo'sh vaqtlarida masofadan turib o'quv materialini bilan bog'liq muammolarni hal qilishga yordam beradi. Ko'pchilik o'quvchilar nazoratning quyidagi shakllarini afzal ko'radilar: test, referatlar, amaliy masalalarni yechish, bilim darajasini baholash bo'yicha o'qituvchi bilan shaxsiy suhbat jarayoni. Masofaviy ta'lim texnologiyasi, shubhasiz, o'quvchilarning o'qishlariga ijobiy ta'sir ko'rsatadi.

Shunday qilib, Xorijiy mamlakat o'quvchilarning yarmidan ko'pi o'qish davomida mustaqil ishlash ko'nikmasini egallaganliklari, bilim saviyasini oshirganliklari va kelajak uchun kuchli ishonch hosil qilganliklarini ta'kidladilar. Bundan xulosa qilish mumkinki, o'quvchilar masofaviy ta'limga nisbatan do'stona munosabatda bo'ladilar.

Moodle (Modular ObjectOriented Dynamic Learning Environment so'zlaridan olingan qisqartma) - o'qituvchilar, ma'murlar va talabalarni mustahkam, xavfsiz va integratsiyalashgan tizimda birlashtirishga mo'ljallangan ta'lim platformasi. Moodle -erkin, ochiq kodli ta'limni boshqarish tizimi. U "pedagogik ijtimoiy konstruktivizm" falsafasini amalga oshiradi va birinchi navbatda o'qituvchi va o'quvchilar o'rtasidagi o'zaro aloqalarni tashkil etishga qaratilgan bo'lsa-da, an'anaviy masofaviy kurslarni tashkil etish uchun ham mos

keladi. Tizim dunyoning 197 mamlakatida qo'llaniladi. Tizimning asosiy ishlab chiquvchisi avstraliyalik Martin Dougiama hisoblanadi. Ushbu loyiha ochiq va boshqa ko'plab ishlab chiquvchilar ishtirok etmoqda. MOODLE platformasidan masofadan o'qitish uchun ham, nazorat qilish, mustaqil, amaliy va laboratoriya ishlari uchun ham foydalanish mumkin, chunki bu tizim turli xil ishlarni va o'quvchilarning serverdagi fayllar ko'rinishidagi ishlarini yuklab olish imkoniyatini beradi. Moodle tizimi juda ko'p qirrali bo'lib, undan foydalanish barchaga – o'quvchilar, o'qituvchilar va o'quv yurtlariga ham foyda keltiradi. Quyida Moodle tizimidan foydalanishning o'qituvchilar va o'quvchilar uchun afzalliklarini ko'rib chiqamiz:

O'qituvchilar uchun:

1. O'quvchilar ishini hisobga olish va nazorat qilishning qulay vositasi.
2. O'quvchilarning topshiriqlarni bajarishlari uchun zarur shartlarni belgilash.
3. O'quv jarayonini tashkil etishda audio va video materiallardan foydalanish imkoniyati.
4. Intizomni o'zgartirish, kengaytirish, o'qitish va o'qitish materiallarini qo'shish va tuzatish uchun keng imkoniyatlar.
5. Turli xil savollar yordamida talabalar bilimni nazorat qilish uchun testlar.
6. Talabalar mustaqil ishini reyting baholashning avtomatlashtirilgan tizimi.
7. O'quvchilarni o'qituvchilar tomonidan ishlab chiqilgan o'quv materiallarini shakllantirishga jalb qilish mexanizmi.
8. Ruxsatsiz kirish, o'zgartirish va shikastlanish (halokat) dan himoyalangan dasturiy ta'minot.
9. Ilmiy-metodik ishlanmalarni o'z-o'zidan, ketma-ketlik va tempda bajarish imkoniyati uchun dasturiy ta'minot.

O'quvchilar uchun:

1. dars materiallarini mustaqil o'rganish uchun shart-sharoitlarni yaxshilaydigan mantiqiy tuzilgan va to'liq o'quv-uslubiy material;
2. o'z-o'zini sinash vositalari;
3. kompyuterda o'qituvchiga shaxsiy ishtirok etish va yordam ko'rsatish imkoniyatining mavjudligi;
4. talabalarning ilmiy ishlarida Real ishtirok etish;
5. yakuniy versiyada imtihonlarsiz bajarish imkonini beradigan ta'lim jarayonini modulli tashkil etish;
6. ilg'or Internet Resurslari;
7. o'quv materiallarini masofadan o'qitish imkoniyati.

Shubhasiz, Moodle tizimini ta'lim jarayoniga joriy etish zamonaviy o'qitish usullari uning sifatini sezilarli darajada oshirishi, o'quv jarayonini yana-da moslashuvchan qilishi va o'quvchilarni mustaqil ishlashga undashi mumkin.

Masofaviy ta'lim serverining afzalliklari:

- istalgan vaqtda to'g'ri resurslarga bepul kirish;
- fanlar, kurslar va kasblar bo'yicha tarkibiy bo'linma, mavzu, yangiliklar va joriy tadbirlar;
- darslarni metodik, mazmunli to'ldirish;
- mashg'ulotlar mavzusi bo'yicha amaliy ko'nikmalar, interfaol mashg'ulotlar, elektron darsliklardan foydalanish ko'nikmasi;
- ishlashdagi soddalik;
- foydalanuvchilarning tizimga yangi modullarni kiritish qobiliyati;

Masofadan o'qitish serverining kamchiliklari:

- sinov rejimidagi nosozliklar;
- avtorizatsiya xatolar;
- alohida sinflar va o'quv materiallariga kirishdagi xatolar;
- barcha o'quvchilar masofaviy ta'lim uchun texnik-iqtisodiy asosga ega emas;
- hamma joyda internetning yaxshi ishlamasligi;

Foydalanilgan adabiyotlar ro'yxati:

1. Andreev A.A. Ta'lim sohasidagi kompyuter va telekommunikatsiya texnologiyalari // maktab texnologiyalari, 2001. № 3.
2. Ildar Maratovich Ibragimov. Masofaviy ta'limning axborot texnologiyalari va vositalari.; "Akademiya" nashriyot markazi, 2005.
3. Shunevich B. I. Oliy ta'lim tizimida masofaviy ta'lim Yevropa va Shimoliy Amerika: monografiya. 2005- yil - 365 b.
4. Shunevich B. I. Masofaviy ta'limning nazariy asoslari: metod, seminar uchun ko'rsatmalar. 2006 yil - 32 b.
5. Shunevich B. I. Masofaviy ta'limning nazariy asoslari: o'qitish. o'quv qo'llanma - 2006 yil - 244 b.

**САЛОМАТЛИК ПСИХОЛОГИЯСИ МЕЗОНЛАРИНИ
ШАКЛЛАНТИРИШДА СОҒЛОМ ТУРМУШ ТАРЗИНИНГ
ИЖТИМОЙ ПСИХОЛОГИК АҲАМИЯТИ.**

М.Р.Мурадова

Психологиямутахассислиги 2-босқич магистранти

Аннотация : Ушбу мақолада саломатлик психологияси руҳий андозаларини шакллантириш, аҳолининг руҳий саломатлик ҳолатини яхшилашда соғлом турмуш тарзининг ижтимоий психологик аҳамияти тўғрисида сўз юритилади.

Калит сўзлар: саломатлик психологияси, соғлом турмуш тарзи, валеология, руҳий барқарорлик, ижтимоий-психологик, индивидуал-психологик мослашув.

Мамлакатимиз тараққиётининг янги босқичида жамият ҳаётининг турли соҳаларига, жумладан, тиббиёт-психологик соҳасини ривожлантиришга жуда жиддий эътибор берилди бошлади. Мамлакатимизда соҳага берилётган эътиборга мос равишда соғлиқни сақлаш тизимида аҳолининг руҳий саломатлиги йўналишида сезиларли

муваффақиятларга эришилаётганини таъкидлаш лозим. Бутун дунёда саломатлик психологияси - рухий саломатлик инсоният олдида турган энг долзарб муаммолардан бири бўлиб келган.

Инсоннинг ҳар жиҳатдан рухий ижтимоий тараққиёти, соғлом шахс сифатида жамиятдаги фаоллиги ва ўзини ўзи ҳар томонлама ривожлантира бориши, ҳар қандай вазиятларда бошқара олиши кўп жиҳатдан саломатлик психологиясига боғлиқдир. Саломатлик психологиясини мустаҳкамлаш аҳолининг рухий саломатлик ҳолатини яхшилаш ва умр сифатини оширишга қаратилган давлат ва жамият стратегияси ва сиёсатини шакллантириш, уни ишлаб чиқиш асосида ҳар томонлама соғлом ва баркамол инсон шахсини шакллантириш муҳим вазифалар сирасига киради. Ўзбекистон Республикаси Президентининг 2019 йил 13 февралдаги “ 2019-2025 йилларда Ўзбекистон Республикаси аҳолисининг рухий саломатлигини муҳофаза қилиш хизматини ривожлантириш концепциясини тасдиқлаш тўғрисида” ПҚ-4190-сонли қарори бўлиб, ўтган вақт мобайнида аҳолининг рухий саломатлигини муҳофаза қилиш миллий хизматини такомиллаштириш , рухий ҳолати бузилишидан азият чекувчи шахсларни аниқлаш, даволаш реабилитация қилиш бўйича соғлиқни сақлаш тизимининг барча даражаларида муайян ишлар амалга оширилиб келинмоқда. Саломатлик психологияси — инсоннинг мураккаб ҳаётий шароитларини енгиш, шу билан бирга энг оптимал ҳиссий фонни ва ҳатти-ҳаракатларнинг адекватлигини сақлаб қолиш қобилиятидир. Саломатлик психологияси тўғрисида буюк алломаларимиз ҳам ўз муносабатларини билдирганлар. Жумладан, Суқрот айтганидек: руҳиятга боғлиқ бўлмаган касалликни ўзи йўқ . Ар Розийнинг фикрига кўра : рух хасталанса жисм ҳам касалликка чалинади.

Демак, руҳият – саломатлик илдизи бўлиб ҳисобланади. Жумладан, Ибн Синонинг инсон саломатлиги ва касалланиши масалаларига доир баъзи бир қарашлари замонавий тиббиёт фани йўналишларини белгилаб

беради. Замонавий соғлиқни сақлаш тизими алоҳида касалликларни профилактика қилиш ва даволашга асосланган. Ибн Сино шунингдек, нафақат касаллик, шу билан бирга соғлом одамларнинг турмуш тарзини ривожлантириш орқали руҳий саломатликни асраш тўғрисидаги фанни яратиш лозимлигини таъриф қилган эди. Руҳий саломатлик – инсон таффақури даражаси ва сифати, диққатэътибори, хотирасининг ривожи, руҳий барқарорлиги ва иродасининг мустаҳкамлиги билан белгиланади. Саломатликка бўлган муносабат инсоннинг асосий хусусиятларидан биридир. Феномен сифатида соғлиққа бўлган муносабат бир неча бор ўрганилиши лозим бўлган мавзуга айланди ва шу билан бир қаторда давомли равишда биомедиқал, ижтимоий – иқтисодий, ижтимоий – демографик, маданий, хулқ – атвор ва психологик омиллар аниқланди.

Психологик омиллар саломатлик ҳолатига ҳам таъсир қилади. Бундай омилларга: касалликлар, ёш хусусиятлари, ҳаётнинг махсулдор ва самарасиз йўналишлари, ўз- ўзини англаш, ўзидан ва бошқалар билан муносабатидан қониқиш, ижтимоий ҳолати ва бошқалар таркибига киради. Саломатлик психологияси – сўнгги йилларда мамлакатимизда ва чет элларда илмий йўналиш сифатида шаклланди. Ушбу йўналиш психология ва валеология синтезидир ва унинг муаммоларини ҳал қилиш учун психологлар, врачлар, ўқитувчилар, ижтимоий ишчилар, социологлар ва бошқа мутахассисларни жалб этган ҳолда фанлараро фан ҳисобланади. Саломатлик психологияси янги илмий йўналиш сифатида профилактика тиббиётининг пайдо бўлиши билан боғлиқ. Таниқли олим В.А.Ананьев “Саломатлик психологияси” китобида соғлиқни сақлаш психологияси инсоннинг яшаш тарзини шакллантиришга, ҳаракат қилиш векторини, инсон шаклланишининг чексиз жараёнининг маконини англашга, инсоннинг ҳақиқий идеалини шакллантиришга ва унинг ютуқларига ҳисса қўшишга даъват этади. У шунингдек, саломатлик психологиясининг объекти маълум даражадаги одатийлик билан соғлом ва касал бўлмаган

одамларни қандай қилиб соғлом қилиш кераклигини ўз вазифаси деб билишни таъкидлайди. Психологик саломатлик даражаси ва сифати шахснинг ижтимоий, ижтимоийпсихологик ва индивидуал- психологик мослашув кўрсаткичлари билан тавсифланади. Саломатлик психологияси соғлом одамни, унинг индивидуал психологик хусусиятларини, патоген атроф- муҳит омилларининг муқаррар таъсири остида соғлиқни сақлашда имкон берадиган психиканинг манбаларини эътибор марказига қўяди. Соғлиқни сақлашни ривожлантиришнинг асосий принципи - бу нафақат саломатлик, балки ўз саломатлигингиз билан ўз вазифангизни амалга оширишдир. Психологик саломатликка генетик жиҳатдан аниқланган фазилатлар - юқори асабий фаолият тури, сезги тизимларнинг анатомик ва физиологик ривожланиш хусусиятлари мотор фаолиятининг оғирлиги ва бошқалар, психиканинг туғма хусусиятлари ва ҳаёт жараёнига таъсир қилувчи омиллар - шахсий тажрибани ўрганиш жараёнида ривожланган хулқ атвор хусусиятлари киради. Инсоннинг саломатлик даражаси унинг маънавий дунёқараши, ижтимоий, жисмоний шаклланганлиги, ўз саломатлигига эътибори ва масъулияти билан чамбарчас боғлиқ жараён бўлиб ҳисобланади. Инсоннинг биринчи навбатда маънавий олами, маданияти юксак бўлиши даркор. Саломатлик психологиясига амал қилиш учун эса инсонда юксак онг, қатъиятли ирода бўлиши лозим.

Саломатлик психологиясининг руҳий андозаларини шакллантириш қўидагиларни ташкил этади: иродани шакллантириш, бардошлилик, ҳаётий кўникмаларни такомиллаштириш, шахсий ғурур туйғусини ривожлантириш, одоб-ахлоқ, хушмуомалалик, бир - бирини авайлаб - асраш, кечиримли бўлиш, меҳр-муҳаббат ва яқинлар учун қайғуриш. Ўз саломатлигини мустаҳкамлашни босқичма –босқич ривожлантириб бориш, ўз организмнинг жисмоний ҳолатини аъло даражада сақлаб туришга эришиш, жисмоний фаоллик билан доимий шуғуланиш саломатлик даражасини ошириш ва узоқ умр кўришни таъминлайдиган омилдир. Шу

билан бир қаторда саломатлик психологиясига эришишга ва руҳиятни соғлом бўлишига олиб келади. Ёшлиқдан соғлом турмуш тарзини олиб бориш, чиниқиш, жисмоний тарбия ва спорт билан шуғулланиш, соғлом турмуш тарзи талабларига амал қилиш орқали саломатликка тўлиқ эришиш мумкин. Олимларнинг фикрича, инсон саломатлигининг 51,6% соғлом турмуш тарзига, 20,5 % ирсиятга, 19,3 % ташқи экологик муҳитга, 8,6% соғлиқни сақлаш тизимига боғлиқ экан. Кўриниб турибдики, саломатлик ҳар бир инсоннинг қандай ҳаёт кечириши, нима ейиши, кимлар билан муомала қилиши, ўзи учун муносиб, қулай ҳаёт тарзини ишда ҳам, дам олишда ҳам ташкил эта олишига бевосита алоқадор ҳисобланади.

Буюк аллома - Абу Али Ибн Сино - узоқ яшаш хусусида фикр юритиб, феълатворнинг юмшок, вазмин бўлиши, ўз вақтида овқатланиш, озода юриш ва танани тоза тутишга амал қилиш, қадди-қоматни тўғри тутиш, бурун орқали нафас олиш, нафас оладиган ҳавони яхшилаш, кийимни танага мослиги, кийимни тоза ва яхшисини кийиш, жисмоний ва руҳий ҳаракатларни бир-бирига уйғунлиги, тўйиб ухлаш ва ўзини тетик тутишга алоҳида эътибор беришни уқтирган эди. Серҳаракат кишилар ҳамиша соғлом ва бақувват бўладилар. Инсон ҳаётида ҳаракатнинг аҳамияти жуда катта ва ҳаётнинг асосий белгиси ҳаракат десак тўғри бўлади, организмнинг меъерий фаол ҳолати ва соғлигини сақлаш учун одам кунига 10 минг қадам юриши лозим, бу ўрта ҳисобда 7-8 км ни ташкил қилади. Кўпроқ пиёда юришга ҳаракат қилинг, енгил жисмоний меҳнат билан шуғулланинг, ухлашдан олдин тоза ҳавода камида 30 дақиқа сайр қилишни унутманг. Илиқ сувли ванна қабул қилиб, яхши шамоллатилган хонада 7-8 соат ухланг.

Ҳаётга янгича ёндошинг, нохушликларга берилманг, улар ҳақида тезда унутинг, кайфиятни оширадиган нарсалар ҳақида фикр юритинг ва ҳаётга яхши умид, ишонч билан ижобий ёндошинг, доимо ҳаётдан завқланиб яшашга интилинг! Буюк табибнинг бундан минг йил муқаддам

айтган гаплари бугунки кунда ҳам ўз аҳамиятини йўқотгани йўқ. Демак, юқоридагиларга асосланган ҳолда хулоса қилиш мумкин-ки, саломатлик психологиясини шакллантиришда соғлом турмуш тарзи тўғрисида ҳар бир ёш авлодда шаклланадиган билимлар, тасаввурлар ва уларнинг амалий турмуш таркибида онгли хатти-ҳаракатга айланиши кўплаб ижтимоий, руҳий муаммоларни ечишга имкон беради.

Шунинг учун ҳам бугун аҳоли ўртасида амалга ошириладиган тарғибот ва ташвиқот ишларининг самарадорлигини ошириш, буни мафкуравий ва маънавий ишларнинг таркибий қисмига айлантириш лозим. Шунингдек, бошланғич таълим жараёнидан бошлаб, саломатлик психологиясига эришиш учун тиббиётга оид, соғлом турмуш тарзига оид фанларни ўқитиш соғлиқни сақлаш тизимининг турли босқичларида татбиқ этилиши бугунги ижтимоий психологиянинг айрим амалий-татбиқий йўналишлари ва истиқболлари ҳақида янада чуқурроқ тасаввур ҳосил қилиш имконини беради.

АДАБИЁТЛАР

1. Ананьев В. А. Введение в психологию здоровья: Учеб.пособие. – СПб.: Изд-во БПА, 1998.
2. Ананьев В. А., Основы психологии здоровья Книга1 Концептуальные основы психологии здоровья-СПБ.: Речь, 2006
3. Мухторов Э.М. Врач касбий маҳорати ва психодиагностика самарадорлиги.– Тошкент: “Фан ва технология”, 2016.
4. Каримова В.М. Саломатлик психологияси. –Т: “Янги аср авлоди”,2005.
5. Арзикулова Р.У Соғлом турмуш тарзи асослари-Т .: 2005
6. Абдуллаев И.К Турмуш тарзи ва инсон саломатлиги – Т .: 2006
7. Ибодуллаев З.Р.Асаб ва руҳият. – Т.: “ZAMIN NASHR”. 2019

МАКТАБГАЧА ВА КИЧИК МАКТАБ ЁШИДАГИ БОЛАЛАРДА МОСЛАША ОЛМАСЛИКНИНГ ТУРЛИ КУРИНИШЛАРИНИ ПСИХОЛОГИК ХУСУСИЯТЛАРИ.

Ф.Х. Ҳакимова

БухДУ Психология мутахассислиги 2-босқич магистранти

Аннотация: Ушбу мақолада мактабгача ва кичик мактаб ёшидаги ўқувчилар гуруҳларида ижтимоий психологик мослашув шакилланишининг ўзига хос хусусиятлари ва бу жараёнда болада кечадиган нотўғри психологик ривожланишларни психокоррекция қилиш ҳақида ёритиб берилган.

Таянч сузлар: Психокоррекция, конструктив мулоқот, коррекционбузилиш, ижтимоийтараккиёт, муносабат,агрессивлик, ўжарлик, тортинчоклик, ижтимоийпсихологикмослашув.

Ключевые слова: психокоррекция, конструктивное общение, коррекционное расстройство, социальное развитие, установка, агрессия, упрямство, застенчивость, социально-психологическая адаптация.

Keywords: Psychocorrection, constructive communication, correctional disorder, social development, attitude, aggression, stubbornness, shyness, social psychological adaptation.

Бугунги кунда мактабгача ва кичик мактаб ёшидаги болаларни ҳар томонлама ривожланган, жисмонан соғлом, ақлан етук ва маънавий жихатдан шаклланган қилиб вояга етказиш долзарб вазифалардан бири бўлиб келмоқда.

Мактабгача ва кичик мактаб ёшидаги болалар ривожланиши ва тарбияси – бир бутун ва узлуксиз жараён бўлиб, у доимо психолог, педагог ва ота-оналарнинг диққат этиборида бўлиши зарур. Бола қанчалик муваффақиятли ривожланаётганлигини ижтимоий тараккиёт йулини эгалаш жараёнида қандай тусиклар учраши мумқунлигини олдиндан тушуниш малакавий ёндашувни талаб этади.

Шахс ривожланиш жараёнида турли ўзгаришларни бошидан ўтказди. Турли характерга эга булган объектив ва субъектив омиллар таъсирида хусусан мактабгача ва кичик мактаб ёшидаги болалар хулк атворида ўзгаришлар, жумладан уятчанлик, агрессивлик, ўжарлик, тортинчоклик, ўкув жараёнларига мослаша олмаслик каби холатлар кузатилади. Бу каби хусусиятлардан уятчанлик хакида тўхталадиган булсак, ўзини-ўзи баҳолашни ўрганиш мақсадида ўтказилган тадқиқот натижалари шуни кўрсатдики, уятчан болалар бутун мактаб ёшигача бўлган давр мобайнида юқори умумий ўзини-ўзи баҳолаш хусусиятига эга бўладилар ва ўзларининг уятчан бўлмаган тенгдошларидан ҳеч қандай фарқ қилмайдилар. Бу маълумотлар уятчан болаларнинг ўзини-ўзи паст баҳолаши ҳақидаги умум эътироф этилган тасаввурни ўзгартиради. Шу билан бирга бундай болада ўзини ўзи баҳолашда ва бошқаларнинг баҳолашларида фарқ кузатилади. Яна бошқа бир кескин фарқ боланинг тарбиячи томонидан баҳоланишида намоён бўлади. Уятчан бўлмаган болаларда бундай бузилишлар кам кузатилади ва анчагина заиф ифодаланади.

Уятчан бола – бу шундай болаки, бир томондан, бошқа одамларга яхши муносабатда бўлади, улар билан мулоқотда бўлишга ҳаракат қилади, бошқа томондан эса – ўзини ва ўз коммуникатив эҳтиёжларини кўрсатишни хоҳламайди, бу ўзаро муносабатларда келишмовчиликка олиб келади. Бундай келишмовчиликларнинг сабаби уятчан боладаги ўзига бўлган муносабат хусусиятларига боғлиқдир. Бир томондан, бола ўзини-ўзи баҳолашнинг юқори даражасига эга бўлади, ўзини энг зўр деб ҳисоблайди, иккинчи томондан эса – бошқа одамларнинг, айниқса бегоналарнинг ўзига нисбатан ижобий муносабатда бўлишига кўзи етмайди. Шу сабабли улар билан мулоқотда уятчанлик янада ёркинроқ намоён бўлади. Уятчан боланинг ўз қадр-қимматига бўлган ишончсизлиги бошқа одамлар учун унинг шаклланаётган мотивацион эҳтиёж соҳасини

беркитиб кўяди, Хамкорликдаги фаолият ва мукаммал мулоқотда болага ўз эҳтиёжларини тўлақонли қондиришига имкон бермайди.

Уятчан болаларнинг ўзига бўлган муносабати ўзаро хатти-харакатларнинг ва ўзини баҳолашнинг ҳар қандай кўринишидаги ўз шахсига эътибор қаратишнинг юқори даражаси билан характерланади. Бола бажарадиган ҳамма нарса, гўёки бошқалар кўзи билан баҳоланади ва бу, унинг наздида ўз шахсиятининг кадр-қимматига хавф солади. Ўз “Мен”и ҳақида юқори сезувчанлик кўпинча хамкорликдаги фаолият ва мулоқот мазмунига тўсқинлик қилади. Эътироф ва ҳурмат мотивлари, билимга ва ишга доир мотивлардан устун ҳолда, бола учун ҳамиша энг асосийси сифатида намоён бўлади, бу ўз имкониятларини тўлиқ амалга оширишга ва бошқалар билан мукаммал мулоқот қилишга тўсқинлик қилади. Фейл-атвори маълум бўлган яқин одамлар билан мулоқотда унинг сезувчанлиги соя ортига беркинади, бегоналар билан муносабатда эса, хулқнинг ҳимоя шаклига эга ҳолда, яни энг асосий ўринда намоён бўлади, бу шакл «ўзидан кетиш», баъзан эса «лоқайдлик ниқоби» деб аталади. Ўзининг ожизлигидан қаттиқ ташвишланиш болани чеклаб кўяди, гоҳида унга ўзининг энг яхши имкониятларини кўрсатишга, ўз кечинмаларини намоён этишга имкон бермайди. Лекин бола атрофдагиларнинг баҳолашларини кутишни тўхтатган ҳолларда, бошқа уятчан бўлмаган тенгдошлари сингари у ҳам жуда очик ва киришувчан бўлади.

Уятчан болалар кўпинча янги муносабатлардаги муаммоларни кескин ҳал қиладилар – улар бундай муносабатлардан кечадилар. Улар рад этилиш хавфига қарши бормайдилар, яккаланишни афзал кўрадилар. Аммо одам ўз ҳаётида муҳим муносабатлар боғлаш учун бу хатарга қарши бориши лозим.

Аслида кўплаб уятчан болалар суҳбатлашишни ва кулишишни хоҳлайдилар. Сукутли ғазаб – уларнинг жамиятнинг илтифотсизлигига

karshi odatii reaksiyasi, garchi bu iltifotsizlikka uzlari aybdor bulsalар ham.

Boшлангич sinflarga moslashish, ularda uqishni samarali tashkil etishning muvaffaqiyati birinchi navbatda uqituvchi va uquvchining darс jarayonidagi konstruktiv mulokotiga, ularning uzaro bir-birlarini tushunishiga, taъlim maqsadlariga erishish uchun birgalikda harakat qiliشiga, uzaro ishonch va hurmatiga bogliq. Uqituvchining har bir uquvchining erishgan muvaffaqiyatini sezish, sinfda хайрихох munosabatlarni yaratish, uzaro erdamni ragbatlantirish, шахсий namuna bilan uziga tortish, kichik ешдаги uquvchilar bilan duстona mulokot usulini qullash maхorati – mana shular darслarга салбий munosabatда bulishni enгishning, uquv faоliyatini ijобий motivlashтиrishni shakllантиrishning samarali omillariдир.

Фойдаланилган адабиётлар рўйхати:

1. Э.Ғозиев Ёш даврлар психологиси (Тошкент 2010 й)
2. Ш.Р.Баротов Психологик хизмат (Тошкент 2018й)
3. Ш.М.Мирамонович “Миллий Тарақиёт йўлимизни қатият билан давом эттириб,янги босқичга кўтарамиз ”(Тошкент Узбекистон 2019й).
4. Ш.М.Мирамонович “Халқимизнинг розилиги бизнинг фаолиятимизга берилган энг олий баҳодир”(Тошкент Узбекистон 2018й)
5. Интернет тармоқлари
6. Анастаси А. Дифференциальная психология М,: ЭКСМО-Пресс,- 2001.

**XARAKTER XUSUSIYATLARINING SHAXSLARARO
MUNOSABATLARGA TA'SIRI**

R.R. Ashurov

Annotatsiya: Mazkur maqolada xarakter xususiyatlarining shaxslararo munosabatlarga ta'siri, muloqot madaniyatini rivojlantirish haqida aytib o'tilgan.

Kalit so'zlar: Xarakter, individual psixologik xususiyatlar, shaxslararo munosabatlar, milliy xarakter xususiyatlari, xushmuomalalik

Inson psixologiyasini tushinish, tahlil qilish, rivojlantirishga jiddiy e'tibor berish masalasi hamma zamonlarda va hamma davlatlarda ham ijtimoiy-iqtisodiy taraqqiyotning yetakchi vazifalaridan biri bo'lib kelgan. XX asr bo'sag'asida psixologiya fani va uning ilg'or vakillari o'zlarining navbatdagi jahonshumul ilmiy maqsadlari – insonga, ayni paytda, jamiyatga psixologik xizmat ko'rsatish tizimining muqarrarligini nazariy-ilmiy jihatdan asoslab berishga muvaffaq bo'ldilar.

Mamlakatimiz mustaqillikka erishishi sharofati bilan inson shaxsiyatini o'rganish, shaxs psixologiyasi tadqiq etish masalasi dolzard mavzuga aylandi. Shaxsning individual psixologik xususiyatlarini aniqlamasdan turib hech qanday psixologik tashxis qo'yib bo'lmaydi.

Shu maqsadda oliy ta'lim muassasalarida psixologiya ta'lim yo'nalishlarining ochilishi, "Psixologik xizmat to'g'risidagi" nizomning qabul qilinishi psixologiya sohasiga tomon tashlangan dastlabki qadamlardan biri bo'ldi. Shaxsning individual psixologik xususiyatlariga xarakter, temperament va qobiliyatlar kiradi.

"Xarakter" tushunchasi psixologik terminologiyada (yunon tilidan tarjima qilinganida - "bosma") o'sish jarayonida shakllanadigan va shaxs hayotida (shaxsiy va ijtimoiy) aniq namoyon bo'ladigan shaxs xususiyatlarining majmuini nazarda tutadi.

Xarakterli xususiyatlar har doim odamning xulq-atvorida iz qoldiradi, shuningdek uning harakatlariga ta'sir qiladi. Psixologik lug'atlarda xarakterga

oid juda ko'p sonli ta'riflarni topishingiz mumkin, ammo ularning barchasi shuni anglatadiki, bu xarakter har doim uning faoliyati va ijtimoiy xulq-atvorida, shuningdek munosabatlar tizimida namoyon bo'ladigan insonning doimiy psixologik xususiyatlarining to'plamidir.

Psixologiyada xarakterli xususiyatlar inson uchun eng ko'p ko'rsatadigan va muayyan vaziyatda uning xatti-harakatlarini bashorat qilishning yuqori ehtimoli bilan imkon beradigan individual, ancha murakkab xususiyatlar sifatida tushuniladi. Ya'ni, ma'lum bir odamning ba'zi xususiyatlariga ega ekanligini bilib, uning keyingi harakatlarini va u yoki bu holatda yuzaga kelishi mumkin bo'lgan harakatlarni taxmin qilish mumkin. Masalan, agar odamda sezgirlik xususiyati aniqlangan bo'lsa, unda hayotning qiyin daqiqalarida u yordamga kelishi ehtimoli katta.

Xarakter xususiyatida shaxsiyat kristallanadi va uning yaxlitligi aks etadi. Shaxsning o'ziga xos xususiyati ko'plab hayotiy vaziyatlarni hal qilishning haqiqiy usuli (ham faollik, ham kommunikativ), shuning uchun ular kelajak nuqtai nazaridan ko'rib chiqilishi kerak. Demak, fe'l-atvor xususiyatlari insonning harakatlari va harakatlarini bashorat qilishdir, chunki ular qat'iyatliligi bilan ajralib turadi va odamning xatti-harakatini oldindan aniq va ravshanroq qiladi. Har bir shaxs o'ziga xosligi sababli, o'ziga xos xarakter xususiyatlarining xilma-xilligi mavjud.

Har bir inson jamiyatdagi hayoti davomida o'z xarakterining o'ziga xos xususiyatlariga ega bo'ladi va barcha individual belgilar (xususiyatlar) xarakterli deb bo'lmaydi. Hayotiy vaziyat va sharoitlardan qat'i nazar, har doim o'zini xuddi shunday tutish va atrofdagi haqiqatda bir xil munosabat bilan namoyon qiladiganlargina shunday bo'ladi. Insonning xarakteriga xos xususiyatlar uning shaxsini o'rganishda, shuningdek, uning harakatlarini, ishlarini va xatti-harakatlarini tushunish va bashorat qilishda ustuvor ahamiyatga ega. Insonning xarakteri – bu nafaqat ba'zi bir xususiyatlarning ma'lum bir to'plami (yoki

ularning tasodifiy to'plami), balki ma'lum bir tizim bo'lgan juda murakkab aqliy shakllanishdir.

Ushbu tizim insoniyat munosabatlarining turli tizimlarida (mehnat qilish, o'z biznesiga, atrofdagi dunyoga, narsalarga, o'ziga va boshqa odamlarga) namoyon bo'ladigan eng barqaror shaxsiyat xususiyatlaridan, shuningdek, uning xususiyatlaridan iborat. Ushbu munosabatlarda xarakterning tuzilishi, uning mazmuni va o'ziga xosligining o'ziga xosligi o'z ifodasini topadi.

Shaxsiy munosabatlarda namoyon bo'ladigan xarakterning doimiy xususiyatlari quyidagilar:

O'zaro munosabatlar tizimida namoyon bo'ladigan xususiyatlardan tashqari, psixologlar insonning xarakterini bilish va hissiy-irodaviy sohaga taalluqli xususiyatlarini aniqladilar.

Shunday qilib, xarakter xususiyatlari quyidagilarga bo'linadi:

- kognitiv (yoki intellektual) - qiziquvchanlik, nazariylik, tanqidiylik, topqirlik, analitiklik, o'ychanlik, amaliylik, egiluvchanlik, yengillik;
- hissiy (ta'sirchanlik, ehtiros, hissiyot, quvnoqlik, sentimentallik va boshqalar);
- irodaviy xususiyatlar (qat'iyatlilik, qat'iyatlilik, mustaqillik va boshqalar);
- axloqiy xususiyatlar (xushmuomalalik, halollik, adolat, insonparvarlik, shafqatsizlik, sezgirlik, vatanparvarlik va boshqalar).

Ba'zi psixologlar motivatsion (yoki samarali) va instrumental xarakter xususiyatlarini ta'kidlashni taklif qilishadi. Motivatsion xususiyatlar deganda odamni harakatga keltiruvchi, ya'ni uni muayyan harakatlar va ishlarga undovchi xususiyatlar tushuniladi.

Psixologiyadagi gumanistik yo'nalishning vakili *Gordon Allport* Men xarakter xususiyatlarini uchta asosiy toifaga birlashtirdim:

- dominant (inson xatti-harakatlarining barcha shakllarini, uning harakatlari va ishlarini belgilaydigan narsalar, masalan, xudbinlik yoki xayrixohlik);

- oddiy (ular o'zlarini hayotning barcha sohalarida teng ravishda namoyon qiladilar, insonparvarlik);

- ikkilamchi (ular dominant yoki odatdagidek ta'sirga ega emas, masalan, bu mehnatsevarlik yoki musiqaga muhabbat bo'lishi mumkin).

Demak, xarakterning asosiy xususiyatlari aqliy faoliyatning turli sohalarida va shaxs munosabatlari tizimida namoyon bo'ladi. Bu munosabatlarning barchasi turli xil harakatlar rejimlarida va unga eng yaxshi tanish bo'lgan inson xatti-harakatlarida o'rnatiladi. Har qanday madaniyat, odamlar va sivilizatsiyalar ma'lum bir xulq-atvor doirasiga ega. Inson jamiyatdan tashqarida mavjud bo'lolmaydi. Bolaligidanoq bola atrof-muhit - oila, bolalar bog'chasi, maktab talablariga moslashishi kerak.

Voyaga yetgan odamga turmush o'rtog'idan tortib siyosat, din, ijtimoiy qatlam kabi ko'plab ijtimoiy kuchlar ta'sir qiladi. Insonning xarakteri beixtiyor jamiyat talablariga moslashadi. Bu shaxsning ko'plab tabiiy moyilligiga bosim o'tkazadi. Tarixda ajoyib iste'dodli odamlar tabiati talab qilgan turmush tarzini olib borishning iloji yo'qligi sababli atrof-muhit bilan to'qnashgan ko'plab misollarni bilishadi. Shu bilan birga, ijtimoiy me'yorlar insonga atrofdagi jamiyatda xavfsiz hayot kechirishga imkon beradi. Ijtimoiy tabiatning sodiqlik, bag'rikenglik, xushmuomalalik kabi xususiyatlari boshqalar bilan og'riqsiz aloqa qilishga imkon beradi. Ijtimoiy me'yorlardan, avvalambor, qonunlardan va axloqdan voz kechish asotsial shaxsni yaratadi.

Zamonaviy psixologiyada "milliy xarakter xususiyatlari" atamasi mavjud. Har bir millat o'z vakillari o'rtasida xulq-atvorning ma'lum umumiy, tipik xususiyatlarini shakllantiradi. Masalan:

- ✓ Shimoliy yevropa xalqlari va amerikaliklar o'ziga ishongan, halol, amaliy, qat'iyatli, erkinliksevar. Inglizlarning konservatizm va nozik hazillari, nemislarning punktualligi, skandinaviyaliklarning lakonizmlari yaxshi ma'lum.

- ✓ Janubiy yevropa va Lotin Amerikasi aholisi baquvvat, mo'tadil, hissiy, quvnoq, hissiy. Romantik italiyalik, ishtiyoqli ispaniyalik ayol,

maftunkor frantsuz ayol, bezovta braziliyaliklar – bu stereotiplarda juda ko'p haqiqat bor;

✓ Sharqiy yevropa vakillari (ruslar, ukrainlar, beloruslar, polyaklar, cheklar) doimiylikni sevadilar, bag'rikeng, saxiy, fidoyi, hamdard, tavba qilishga va kechirishga moyil. Keng tarqalgan stereotip - "sirli rus qalbi" juda ko'p sabablarga ega.

✓ Sharq xalqlari o'zlarining ota-onalarini va umuman, o'zlarining oqsoqollarini evropaliklarga qaraganda ancha hurmat qilishadi. Sharqiy jamiyatlar, yevropaga qaraganda ancha ko'proq, mehmondo'stlik, oilaviy obro'-e'tibor, qadr-qimmat, kamtarlik, xayrixohlik va bag'rikenglik bilan ajralib turadi.

Xulosa: Shaxslardagi xarakter aksentuatsiyasi bivosita jamiyat talabrariga bo'ysunadi va o'z o'rnida jamiyatga ham o'z ta'sirini o'tkazmasdan qolmaydi. Xarakterning asosiy xususiyatlari aqliy faoliyatning turli sohalarida va shaxs munosabatlari tizimida namoyon bo'ladi. Bu munosabatlarning barchasi turli xil harakatlar rejimlarida va unga eng yaxshi tanish bo'lgan inson xatti-harakatlarida o'rnatiladi. Har qanday madaniyat, odamlar va sivilizatsiyalar ma'lum bir xulq-atvor doirasiga ega. Inson jamiyatdan tashqarida mavjud bo'lolmaydi. Bolaligidanoq bola atrof-muhit - oila, bolalar bog'chasi, maktab talablariga moslashishi kerak.

Foydalanilgan adabiyotlar ro'yxati

1. G'oziyev E.G'. "Umumiy psixologiya". Toshkent 2002 "O'QITUVCHI" 1-2 kitob.
2. Karimova V.M. "Ijtimoiy psixologiya va ijtimoiy amaliyot". Toshkent 1999. 96 b.
3. www.expert.psychology.ru
4. www.ziyonet.uz
5. www.psychology.all.ru

ШАКЛЛАНТИРИШ МАСАЛАЛАРИ

З.Ж Ахмедова¹, З.О Саидова²

Психология кафедраси ўқитувчиси¹ Психология йўналиши магистри²

Аннотация: Ушбу мақолада ўқувчиларни оилавий ҳаётга тайёрлаш ва муаммонинг психологик, этник хусусиятлари, оиладаги ўзаро кўникмалар ҳамда ўқувчиларда оилавий ҳаёт ҳақида тушунчаларни шакллантиришда миллийлигимиз, миллий қадириятларимиз, оилавий қадириятларимиз, ижтимоий муҳитимизни инобатга олган ҳолда олиб бориш ҳақида сўз боради.

Калит сўзлар: оила, ёшлар, этник хусусиятлар, психология, ижтимоий, миллий, ота-она, оилавий ҳаётга таёрлик, тарбия.

Замонавий оила ва унинг муаммолари бир қатор фанларнинг – психология, педагогика, социология, демография, иқтисодиёт фанларининг ўрганиш объекти бўлиб хизмат қилмоқда. Мутахассислар никоҳда ҳиссий муносабатларнинг динамикасини, оилада ёлғизлик сабабларини ва унинг парчаланишини, оилавий тарбиянинг ўзига хос хусусиятларини ўрганиб келмоқда Ўзбекистон Республикаси Президентининг 2018 йил 2 февралдаги “Хотин-қизларни қўллаб-қувватлаш ва оила институтини мустаҳкамлаш соҳасидаги фаолиятни тубдан такомиллаштириш чоратадбирлари тўғрисида” ги ПФ-5325-сонли Фармонида бой маданий тарихий мерос ва анъанавий оилавий қадриятлар асосида ёшларни оилавий ҳаётга тайёрлаш бўйича таклифларни ишлаб чиқиш ва амалга ошириш асоси й вазифалар сирасига киритилган.¹⁰¹ Фармонда ёшларни оилавий ҳаётга тайёрлаш, замонавий намунали оилани шакллантириш, унинг маънавий-ахлоқий негизлари ва анъанавий оилавий қадриятларни мустаҳкамлаш бўйича мақсадли ишлар олиб бориш зарурлиги

¹⁰¹ Ўзбекистон Республикаси Президентининг 2018 йил 2 февралдаги «Хотин-қизларни қўллаб-қувватлаш ва оила институтини мустаҳкамлаш соҳасидаги фаолиятни тубдан такомиллаштириш чоратадбирлари тўғрисида» ПФ - 5325-сонли Фармони

таъкидланган Давлатнинг мазкур соҳадаги вазифалари оилани мустаҳкамлаш, оилавий муносабатлар ўзаро муҳаббат, ишонч ва ҳурмат, ҳамжихатлик, бир-бирига ёрдам бериш ҳамда оила олдида унинг барча аъзоларининг масъуллиги ҳисси асосида қурилишини, оила аъзолари ўз ҳуқуқларини тўқинликсиз амалга оширишини ҳамда бу ҳуқуқларнинг ҳимоя қилинишини таъминлашдан иборатдир. Бувазифаларни мукамал учун билим, тажриба, ўғит, тавсиялар зарурлиги, шубҳасиз. «Оила» тушунчаси ҳар бир инсон учун ўз ишки мазмунига эга. Бола учун - бу унинг тарбиясига жалб қилинган онаси, отаси, ака-ука, опа-сингиллари, бобалари, амакилари ва ҳолалари. Никоҳдан кейин ёш йигит учун оила биринчи навбатда у ва унинг ёш хотини, кейин эса болалари. Ҳозирги вақтда оилага қўшилиш маънавий ва жисмоний омон қолиш учун зарурий омил бўлиб қолмади. Шахс оиладан нисбий мустақилликка эга бўлди, оилавий муносабатларни идрок қилиш табиати ўзгарди. Виржиния Сатир таъкидлаганидек, оила қуриш дунёдаги энг қийин иш бўлиб ҳисобланади Шунинг учун ҳам оилавий ҳаётга тайёргарлик ҳатто давлат даражасида жуда муҳимдир. Оила муносабатларининг барқарорлиги кўпчилик жихатдан, ёшларнинг оилавий ҳаётгатайёрлигига боғлиқ бўлиб, бу эрда никоҳга тайёр бўлиш шахснинг ижтимоий-психологик муносабатлари тизими сифатида тушунилади, бу оилавий турмуш тарзига ҳиссий жихатдан ижобий муносабатни белгилайди. Болалар ва ўспиринларнинг оилавий ҳаётга тайёргарлик кўриш ишларининг пастлиги сабаби шундан иборат, сўнгги йилларда, Э.Г. Силяеванинг фикрича, кўплаб замонавий қизлар учун оналик оила ва турмушнинг алоҳида атрибути сифатида қабул қилинмайди.¹⁰²З.Г. Костяшкинанинг фикрича, «жинсий таълим ахлоқий тарбиянинг алоҳида қисмидир. Унинг ўзига хос мавзуси - бир жинсдаги одамнинг бошқаси билан муносабатларини тарбиялаш ва шу билан боғлиқ

¹⁰² Сатир В. Вы и Ваша семья (руководство по личностному росту. – М., 2000, 320с.

бўлган ўзини тута билиш ва ўзини назорат қилишни билишнинг мураккаб ва нозик маҳоратидир» Республикамизда мактабгача таълим муассасаларида 4 ёшдан ошган болалар учун оилавий кадриятлар бўйича ҳафталик (10-15 дақиқа давомийлигида) машғулотлар ўтказишни, умумтаълим мактабларининг 5-7 синфларига «Оила асослари» ва 8-10 синфларига «Оила этикаси ва психологияси» фанларини киритиш бугунги кунда педагоглар, психологларга бу масалаларга эътиборли бўлишни талаб қилади.Л.Б. Шнейдернинг фикрига кўра ёш авлодни оилавий ҳаётга тайёрлашдаги асосий қийинчиликлар қуйидагилар билан боғлиқ:

- оилавий ҳаётга тайёрлик мезонларини ишлаб чиқиш муаммолари билан;

- тайёргарлик натижаларини кузатишда қийинчиликлар билан;

Биобарин, оилавий ҳаётга тайёргарлик умуман ёшларни комплекс ижтимоийлаштириш

ва тарбиялаш муаммосини ҳал қилади. Ушбу масалани ҳал қилишда асосий муаммо шундаки, айти вақтда умумтаълим мактабларида ушбу вазифани бажарадиган аниқ мустақил фанлар йўқ. Мактабларда психология ва оила психология дарсларининг жорий этилиши йигит-қизларга бу дунёда ўзларини топишлари, ўз-ўзини ривожлантиришлари ва ўзларини билишлари учун имконият яратиши, ҳозирги ва келажакдаги ҳаётдаги қийинчиликлар ва хавф-ҳатарларни энгиб ўтишга ёрдам беришлари, ўзларининг келажак йўллари белгилашда онгли равишда ёндашишлари мумкин. Ўсиб бораётган одамга ёрдам бериш - бу ўқитувчи ва психологнинг асосий вазифаси ва асосий маъноси:

1. Мактаб ўқувчилари орасида психология ва оила психологияси нима, у нима билан шуғулланиши ҳақида умумий тушунчани шакллантириш;

2. Психологик билимларнинг ҳаётдаги аҳамияти ва улар одамларга қандай фойда келтириши ҳақида тушунчаларни шакллантириш;

3. Ўзини ўзи англаш, инсоний муносабатларни англаш;

4. Ўсмирларда оила, унинг инсон ҳаётидаги аҳамияти ҳақидаги тасаввурларини шакллантириш;

5. Ўсмирларнинг қуйидаги каби хусусиятларини ривожлантириш: бошқа одамнинг ҳолати ва муаммоларини тушуниш қобилияти, сабрли бўлиш, одамларнинг камчиликларини кечириш, яқинлари билан дўстона муносабатларни ўрнатиш қобилияти, бу уларнинг келажақдаги оилавий ҳаётига ижобий таъсир кўрсатиши керак;

Мақсад ўқувчи шахсиятини шакллантиришни таъминлайдиган психологик ва педагогик вазифаларни ҳал қилиш орқали амалга оширилади:

- ўқувчиларда психология ва оила психологияси ҳақидаги умумий фикрларини фан сифатида шакллантириш;

- уларга одамнинг ички дунёсини очишда ёрдам бериш, бошқа одамларга ва ўзларига қизиқиш уйғотиш;

- интеллектуал соҳани (умумий ва маҳсус қобилиятлар, когнитив йўналиш ва бошқалар) ривожлантириш;

- ўзликни англашни (ўзини ўзи қадрлаш, ўзини ўзи муносиб баҳолаш) ривожлантириш;

- шахсга йўналтирилганликнинг моҳиятини очиб бериш (эҳтиёжлар, истаклар, мақсадлар, маънолар, идеаллар, қиймат йўналишлари);

- ҳиссий соҳани ривожлантириш (ҳис-туйғулар, бошдан кечиришлар, кайфият ва бошқалар), бошқа одамларнинг ҳис-туйғуларини ва кечинмаларини тушуниш;

- ўқувчиларнинг одатларидаги ва хатти-ҳаракатларидаги салбий кўринишларни аниқлаш ва бартараф этиш.

- ўқувчиларда инсонга ҳиссий ва қадриятли муносабатга, фаолликга, ижодкорликга, психологик маданиятга, билим олишга, соғ бўлишга интилишни тарбиялаш;

• Ғояларни шакллантириш: ўғил ва қиз ўртасидаги муносабатларнинг ахлоқий асослари ҳақида, шериклик ҳақида, дўстлик ва муҳаббат ҳақида, севувчиларнинг хулқ маданияти ҳақида; оиладаги одамларнинг турли ҳил ижтимоий роллари ҳақида: онаси, рафиқаси, эри ва бошқалар, ота-оналарнинг фарзандининг ҳаёти ва соғлиғи учун жавобгарлиги, фарзанд тарбиясидаги масъулияти ҳақида; болаларнинг ривожланишининг хусусиятлари ва болани тарбиялашнинг асосий муаммолари ҳақида; иқтисодиёт ва оилавий ҳаёт ҳақида, оиланинг асосий даромадлари ва харажатлари тўғрисида; оила ҳуқуқининг асослари тўғрисида; можаро ёки оиланинг бузилиши ҳолатларида инсон хатти-ҳаракатларининг ахлоқий қоидалари тўғрисида.

Хулоса: Бундай психологик муҳитда тарбияланган ўспирин ўзини эркин ҳис қилиши, оилавий ҳаётдаги зарур билимларни эгаллашда тиргак бўла олади. Шу билан биргаликда бундай тайёрловлар ота-оналар, қариндош-уруғ, ўқитувчилар, тенгдошлар ва бошқа шахслар билан бирга ҳар томонлама уйғун ҳамкорлик асосида амалга оширилса ўспиринлар никоҳ ва оила муносабатлари тўғрисида билимга эга бўлишади ва ҳаёт ҳақидаги тасаввурлари шаклланади.

Адабиётлар:

1. Ўзбекистон Республикас Президентининг 2018 йил 2 февралдаги «Хотин-қизларни қўллаб-қувватлаш ва оила институтини мустаҳкамлаш соҳасидаги фаолиятни тубдан
2. Такомиллаштириш чора-тадбирлари тўғрисида» ПФ-5325 сонли Фармони
3. Сатир В. Вы и Ваша семья (руководство по личностному росту. – М., 2000, 320с.
4. Психология семейных отношений с основами семейного консультирования. /Под редакцией
5. Е.Г. Силяевой. – М.: Издательский центр «Академия», 2002.-196 с.

6. Қодирова Д.М. Оилада вояга етмаган бололарнинг ижтимоий онгини тарбиялаш тизимини ривожлантириш. Психологияни ўқитишда замонавий инновацион ёндашув. Психологлар фаолиятини ташкил этишда илғор технологиялар. 2020-й 215-218
7. Ахмедова З.Ж. Психической здоровье ребёнка и психологическая служба. “Психология XXI столетия” Том 2. Ярославл, 2019 С.39-42

SHAXS SHAKLLANISHI VA UNING IJTIMOIYLASHUVI

JARAYONI

N.M. Musinova

BuxDU, 1-kurs magistranti

Annotatsiya: ushbu maqolada shaxsning ijtimoiylashuv jarayoni va unga ta'sir etuvchi omillar xususida fikrlar keltirib o'tilgan.

Kalit so'zlar: shaxs, ijtimoiylashuv, guruh, faoliyat, muloqot, tarbiya.

Har bir shaxs o'z faoliyatini turli guruhlar sharoitida yoki turli guruhlar ta'sirida amalga oshiradi. Chunki jamiyatdan chetda qolgan yoki insonlar guruhiga umuman qo'shilmaydigan individning o'zi yo'q. Kishi jamiyatda yashar ekan, u doimo turli insonlar bilan muloqotda, o'zaro ta'sirda bo'ladi, bu muloqot jarayonlari esa doimo kishilar guruhida ro'y beradi. Shuning uchun ham guruhlar muammosi, uni o'rganish va guruhlarini shakllanishiga oid ilmiy xulosalar chiqarish shaxs psixologiyasining asosiy mavzularidan va muammolaridan biridir.

Shaxs ijtimoiy - mavjudot, ya'ni jamiyatning a'zosi, ijtimoiy va shaxslararo munosabatlarning mahsuli, ongli faoliyatning sub'ekti bo'lmish individdir. U o'zining hayoti davomida boshqa kishilar bilan bevosita muloqotda bo'ladi va bu orqali o'zining ijtimoiy mohiyatini amalga oshiradi. Bunday muloqot turli xil guruhlarda ro'y beradi.

Har-bir bola yashaydigan ijtimoiy muhit bir emas, balki bir necha qavatdan iborat. Eng yaqin va birinchi qavat oilaviy muhitdir. Oilaga qaraganda kengroq

qavatni bolaning tashqari, ya'ni bir qavatni - bolaning qarindoshlari tashkil etadi. Va nihoyat, eng keng qavat- ijtimoiy muhit hisoblanadi. Undan tashqari bevosita xatti-harakat namunalari, alohida kishilarning mulohazalari orqali emas, balki kitob va gazeta, radio, kino, televideniye, jamiyatda o'rnatilgan qonun-qoidalar, odamlar, axloq talablar, ma'naviyat, milliy qadriyatlar orqali amalga oshiriladi.

Inson - faol mavjudot, u tarbiyaviy ta'sirlar, muhit ta'sirining passiv obykti emas. Shuning uchun hayotning tashqi sharoitlari, tashqi ta'sirlar inson shaxsini bevosita emas, balki uning muhit bilan o'zaro ta'siri jarayoni orqali, uning shu muhitdagi faoliyati yordamida belgilaydilar. Shu tuufayli muhit, tarbiyaviy ta'sir haqida gapirganda uni, ya'ni insonning tashqi muhit bilan faol ta'sir jarayoni, tarbiyachi bilan tarbiyalanuvchining faol o'zaro aloqasi sifatida tushunish zarur. Inson faol mavjudot sifatida o'z shaxsini ongli ravishda o'zgartirishi mumkin. Shaxsning shakllanishida o'z-o'zini tarbiyalash, ya'ni kishining shaxsiy sifatlarini takomillashtirishga qaratilgan ongli ishi katta ahamiyatga ega bo'la boradi.

Shaxs rivojlanishi yangi ijtimoiy muhitga qo'shilish va u bilan birlashish sifatida tasavvur qilish mumkin. Shartli ravishda bu muhitni doimiy, o'zgarmas deb qaraladi (masalan, maktabning birinchi sinfi, ishlab chiqarish jamoasi, harbiy qism va hokozo). Nisbatan barqaror bo'lgan muhitda shaxsning rivojlanishi uchta bosqichni bosib o'tadi. Bular – adaptatsiya, individualizatsiya va integratsiya bosqichlaridir.

Demak, inson shaxs sifatida ijtimoiy muhitning hal qiluvchi ta'siri ostida shakllanadi. Tajribalarda ko'rsatishicha, insoniyat jamiyatdan tashqarida haqiqiy taraqqiy etgan inson, shaxs bo'la olmaydi.

Guruhning shaxs psixologiyasiga ta'siri qay yo'sinda sodir bo'lishi ijtimoiy psixologiyada ijtimoiylashuv muammosi bilan uzviy bogliq bo'lsa, bu ta'sirlarning shaxs hatti-harakatlari, xulqida bevosita qanday namoyon bo'lishi ijtimoiy yo'l-yo'riqlar muammosi bilan bog'liqdir. Ana shular asosida shaxsda

shakllanadigan fazilatlar va ularning turli tipdagi shaxslarda namoyon bo'lishini aniqlagan holda, shaxs xulq-atvorini boshqarish mexanizmlarni ishlab chiqish ijtimoiy psixologiyaning asosiy vazifalaridan biridir. Shaxs shakllanishining o'z sohasi, bosqichlari va muassasalari mavjud:

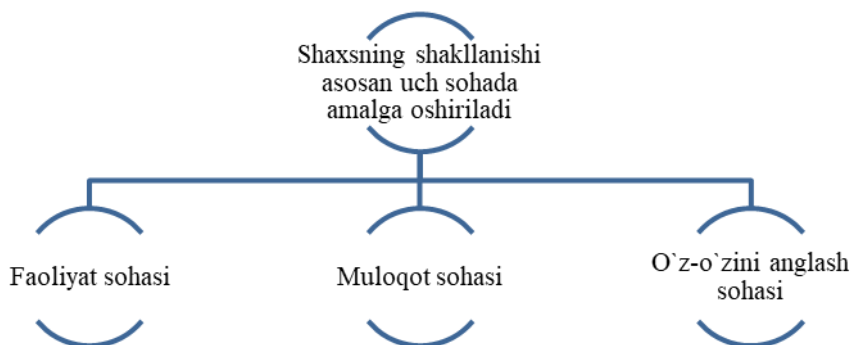

Faoliyat sohasi, ya'ni umr mobaynida shaxs turli faoliyatlarga bevosita yoki bilvosita jalb etilgan bo'lib, bu jarayonda fan doirasi kengayib, boyib boraveradi. Har bir faoliyat turi individdan maxsus fazilatlarining, malaka va ko'nikmalarining, bilimlarning borligini talab etadiki, ularni qoniqtirish yo'lidagi aktivligi unda o'ziga xos ijtimoiy-psixologik xususiyatlar kompleksini shakllantiradi;

Muloqot sohasi, ayniqsa maktabgacha yosh davrdagi va o'smirlik davrlaridagi muloqot sistemalari bolada bir qancha ijtimoiy hislatlarni paydo qiladiki, uning natijasida u faol hayotiy mavqega ega bo'ladi, jamiyatda o'z o'rnini tasavvur qilishga erishadi;

O'z-o'zini anglash sohasi, ya'ni "MEN" obrazining yil sayin o'zgarib borishi jarayoni bo'lib, avval o'zini boshqalardan farqliligini, o'zicha mustaqil harakat qilish, mustakil fikr yurita olish kobilyatini anglash, sungra o'z-o'zini baholash, anglash, nazorat qilish xususiyatlari rivojlanadiki, ular ham faol shaxs psixologiyasining tarkibiy qismidir. Shaxs ijtimoiylashuvi, yuqorida ta'kidlab o'tganimizdek, bola tug'ilishi bilan boshlansa-da, sezilarli, samaradorlik nuqtai nazaridan uning bosqichlari farqlanadi. Masalan, birinchi bosqich - mehnat faoliyatigacha bo'lgan bosqich bo'lib, unga bolaning maktabgacha yosh davri hamda o'qish yillari kiradi.

Ijtimoiylashuv jarayonida shaxsning “hammadek” bo‘lish obyektiv ehtiyoji namoyon bo‘ladi. Biroq shu bilan parallel ravishda bolada boshqa ehtiyoj - o‘zini o‘z individualligini ko‘rsatish ehtiyoji shakllanadi. Bola uni ifodalash usul va vositalarini qidira boshlaydi, qaysidir ma’noda uni namoyon qiladi, natijada uning individuallashuvi sodir bo‘ladi. Bolaning individuallashuvi - u yoki bu ijtimoiy ahamiyatga ega shaxs xislat va xususiyatlari aynan shu insonga mansub shaklda namoyon etadi. Ijtimoiy o‘zini tutish esa boshqa insonlar intizomiga tashqi tomondan o‘xshashiga qaramay betakror, individuallik qirralarni egallaydi.

Shunday qilib, bolaning ijtimoiy rivojlanishi ikki yo‘nalish bo‘yicha sodir bo‘ladi: ijtimoiylashuv (ijtimoiy madaniy tajribani egallash) va individuallashuv (mustaqil bo‘lish). Agar bolani mikromuhitga kiritishda ijtimoiylashuv va individuallashuv jarayonlari orasida muvozanat belgilansa, ya’ni bola, bir tomondan, mazkur jamiyatda o‘zlashtirilgan me’yor va qoidalarni o‘zlashtirsa, boshqa tomondan unga o‘ziga tegishli individualligini qo‘shsa, muhitda bolaning integratsiyasi sodir bo‘ladi. Agar bolaning guruhga moslashish jarayoni sodir bo‘lmasa, unda o‘ziga ishonmaslik, tortinchoqlik, tashabbussizlik sodir bo‘lishi, bu esa shaxsni jiddiy deformatsiyaga olib kelishi mumkin.

Xulosa o‘rnida shuni aytish mumkinki, ijtimoiy muhit ko‘p jihatdan sotsial shart-sharoitlarga bevosita bog‘liq. Muhitning ta’siri aksari hollarda stixiyali ekanligini hisobga olinsa, ta’lim, tarbiya aniq maqsadli ta’sir etish yo‘li bo‘lib, u rejali amalga oshiriladi va muhitdagi voqealikni to‘g‘ri va ijobiy ta’sirini ham vujudga keltiradi. Chunki ta’lim, tarbiyada muhit bera olmaydigan narsalar o‘rganiladi, bilim, ma’lumot egallanishda, mehnat va texnik faoliyat bilan bog‘liq ko‘nikma va malakalar egallanadi.

Adabiyotlar.

1. Andreyeva G.N. Sotsialnaya psixologiya. M. 1980.
2. Karimova V.M. Psixologiya. Ma’ruzalar matni. T. 2000.
3. Nemova R.S. Psixologiya 3 tomlik. 1-kitob.

4. Psixologicheskiye issledovaniya sotsialnogo razvitiya lichnosti. M. 1991.
5. Petrovskiy A.V. Sotsialnaya psixologiya. M. 1987

O`SMIR SHAXSIDA TEMPERAMENTNING O`ZIGA XOSLIGI.

Z.Z. Muxitdinova

Psixologiya ta'lim yo'nalishi 1-bosqich magistranti

Annotatsiya: Shaxslardagi individual farqlar temperament, xarakter va qobiliyatda yaqqol namoyon bo'ladi. Psixikaning individual jihatdan o'ziga xos, tabiiy shartlangan dinamik ko'rinishlari majmui kishining temperamenti deb ataladi. Temperament odamning ijtimoiy obyektlarga nisbatan sezgirligini ta'minlaydi. Professional mahorat va kasb malakasining oshishiga yordam beradi. Temperament xususiyatlari shaxsning ichki tuzilmasi bilan bevosita bog'liq bo'lib, ularning namoyon bo'lishi, uning konkret vaziyatlarga munosabatini, ekstremal vaziyatlarda o'zini qanday tutishini belgilab beradi.

Kalit so'zlar: o'smirlik davri, shaxs, individual farqlar, temperament.

Bugungi kunda o'smir shaxsini munosib shakllantirish, uni zamon talablari darajasidagi barkamol avlod vakili sifatida tayyorlash, shuningdek, o'smirlarni keyingi yosh davri – o'spirinlikka tayyorlash jarayonida sodir bo'ladigan individual farqlarning namoyon etilishining psixologik xususiyatlarini o'rganish muhim ahamiyat kasb etib kelmoqda.

“Kadrlarni tayyorlash milliy dasturi” va “Ta'lim to'g'risida”gi qonun talablariga binoan o'smir shaxsidagi individual farqlarni o'rganish jarayonida jahon psixologlari tomonidan yaratilgan adabiyot va yangi diagnostik metodlarni o'rganish yanada ko'proq samara berishini ko'rishimiz mumkin.

Insonning ruhiy olami beto'xtov harakatlar majmuasidan iborat bo'lib, biri ikkinchisini bevosita taqazo etadi va ular uzluksiz zanjir tizimiga o'xshash tarzda hukm suradi. Xuddi shu bois shaxs ruhiyatida tashqi atrof-muhit to'g'risidagi taassurotlar, o'tmish xotiralari, kelajak yuzasidan ijodiy xayollar,

ezgu niyatlar, xohish istaklar, maqsad va tilaklar, mulohaza, fikr va muammo, hissiy kechinmalar, irodaviy sifatlar uzluksiz tarzda o'zaro o'rin almashtirib turish evaziga ontogenetik dunyoga mustahkam negiz hozirlanadi.

O'smirlik insonni balog'atga yetish davri bo'lib, o'ziga xos xususiyati bilan kamolotning boshqa pog'onalaridan keskin farq qiladi. O'smirda yuz beradigan biologik o'zgarishlar natijasida uning psixik dunyosida tub burilish nuqtasi vujudga keladi. Balog'at davriga 11-15 yoshli o'g'il va qiz bolalar kiradi. Kamolotning mazkur pallasida jismoniy o'sish va jinsiy yetilish amalga oshadi.¹⁰³

O'smirlar o'zlarini kattalardek tutishga harakat qiladilar. Ular o'zlarining layoqat, qobiliyat va imkoniyatlarini ma'lum darajada o'rtoqlari va o'qituvchilariga ko'rsatishga intiladilar. Bu holatni oddiy kuzatish yo'li bilan ham osongina ko'rish mumkin. O'smirlik yoshiga xos bo'lgan psixologik xususiyatlarni o'rgana turib o'smirlar shaxsining shakllanib, rivojlanib, kamolotga erishish yo'llarini va unga ta'sir etadigan biologic va ijtimoiy omillarning bevosita ta'sirini tushunish mumkin. Bu davrda o'smir baxtli bolalik bilan xayrlashgan, lekin kattalar hayotida o'z o'rnini topa olmagan holatda bo'ladi. O'smirlik davri “o'tish davri”, “krizis davri”, “qiyin davr” kabi nomlarni olgan psixologik ko'rinishlari bilan xarakterlanadi. Chunki bu yoshdagi o'smirlarning xatti-harakatida muqobil, yangi sharoitlarda o'z o'rnini topa olmaganligidan psixologik portlash hollari ham kuzatiladi. O'z davrida L.S. Vigotskiy bunday holatni “psixik rivojlanishdagi krizis” deb nomlagan. Nafaqat o'smirlik davrida, balki umuman shaxslarda individual farqlar deganda har birimizga individuallikni beradigan farqlar nazarda tutiladi. Temperament va xarakter odamning ijtimoiy munosabatlarida yaqqol namoyon bo'ladigan individual xususiyatlardir. Shaxslarning temperament va xarakter xususiyatlari

¹⁰³ F.M. Yo'ldosheva. Yosh davrlar psixologiyasi. Ma'ruzalar matni. Termiz – 2013, 45-bet

bir-biriga shunday bog'lanib ketganki, ularni hayot sharoitida ajratish qiyin. Biz temperament xususiyatlariga ko'proq to'xtalib o'tamiz.

Temperament lotincha “temperamentum” degan so'zdan olingan bo'lib, “aralashma” degan ma'noni anglatadi. Temperament to'g'risidagi dastlabki ta'limotni yunon olimi Gippokrat yaratgan bo'lib, uning tipologiyasi to'hozirgi davrgacha qo'llanib kelinmoqda. Qadimgi yunon olimi Gippokrat ta'limotiga binoan insonlarning temperament xusiyatlari jihatidan o'zaro bir-biridan tafovutlanishi, ularning tana a'zolaridagi suyuqliklarning turlichanisbatda joylashuviga bog'liq ekanligi tasavvur qilinadi. Gippokrat ta'biricha, inson tanasida to'rt xil suyuqlik mavjud bo'lib, ular o't yoki safro, qon, qora o't, balg'am kabilardan iboratdir. Uning mulohazasicha:

O'tning xususiyati – quruqlikdir, uning vazifasi tana a'zolarida quruqlikni saqlab turish yoki badanni quruq tutish (xolerik);

Qonning xususiyati – issiqlikdir, uning vazifasi tanani isitib turishdir(sangvinik);

Qora o'tning xususiyati – namlikdir, uning vazifasi badan namligini saqlab turishdir(melanxolik);

Balg'amning xususiyati – sovuqlikdir, uning vazifasi badanni sovutib turishdan iboratdir(flegmatik).

Psixologiya fanida temperament xususiyatlari deganda alohida bir shaxsning psixik faoliyati dinamikasini belgilovchi psixikaning barqaror, o'zgarmas individual-tipologik xususiyatlari majmui tushuniladi. I. P. Pavlov temperamentni quyidagicha ta'riflaydi: “Har bir ayrim kishining va shuningdek, har bir ayrim hayvonning ham eng umumiy xarakteristikasidir, har bir individning butun faoliyatlariga muayyan qiyofa beradigan nerv sistemasining asosiy xarakteristikasidir”. Psixologik jihatdan olganda, temperament kishidagi hissiyotning qo'zg'alishlarida va kishidagi umumiy harakatchanlikda ko'rinadigan individual xususiyatdir. Har qaysi kishidagi hissiyotning qo'zg'alish tezligi, kuchi va barqarorligi har xil bo'ladi. Bir xil odamlarning

hissiyoti tez, kuchli qo'zg'aladi va barqaror bo'ladi. Ba'zilar esa bunday qo'zg'alish sust va beqaror bo'lib, uzoqqa bormaydi. Temperamentning bunday xususiyatlari kishidagi hissiyotning qo'zg'alishlari bilan birga, organizmning atrofdagi muhit ta'siriga javoban ko'rsatadigan ixtiyorsiz reaksiyalarida, ayniqsa, yaqqol namoyon bo'ladi. Bu xususiyatlar tashqi tomondan kishining mimikalarida, pantomimikalarida, har xil beixtiyor ish-harakat va imo-ishoralarida ko'rinib turadi.

Har bir shaxsning o'z temperamenti bo'ladi. Lekin har qaysi shaxsning temperamentida individual farqlar bilan birga bu temperamentning umumiy o'xshash belgi va alomatlari ham bo'ladi. Masalan, o'smirlik davrida ko'pincha so'zga kirmaslik, o'jarlik, tajanglik, o'z kamchiliklarini tan olmaslik, urushqoqlik kabi xususiyatlar xosdir.

Shaxslarda individual farqlarning namoyon etilishi, asosan, o'smirlik davrida ko'proq namoyon bo'ladi. O'tish davrida yuz beradigan o'zgarishlar o'smirlarning psixologik holatida yaqqol ask etadi. Ayniqsa, xolerik va sangvinik tipidagi o'smirlarda hissiyotning qo'zg'aluvchanligi, kayfiyatning tez-tez o'zgarib turishi, tashabbuskorlik, yoki aksincha mo'min qobil yuvosh bo'lib qolishlari kabi psixologik o'zgarishlarni misol qilib olsa bo'ladi. Shaxslarning temperamenti o'zicha ayrim ravishda namoyon bo'lmaydi, u shaxsning xarakteri tarkibiga kiradi. Shuning uchun ham ularni ayro holda o'rganib bo'lmaydi.

Foydalanilgan adabiyotlar ro'yxati:

1. Ivanov P.I, Zufarova M.E. Umumiy psixologiya. Darslik. T., 2008
2. Xaydarov F.I, Xalilova N.I. Umumiy psixologiya. Darslik. T., 2009
3. F.M. Yo'ldosheva. Yosh davrlar psixologiyasi. Ma'ruzalar matni. Termiz – 2013
4. Hasanova I. O'smirlarda hissiy-irodaviy sifatlarni shakllantirish muammolari. Kurs ishi. Buxoro – 2012
5. Arxiv.uz
6. Ziyonet.uz

“BUGUNGI KUN PSIXOLOGIYASIDA TAFAKKUR TALQINI”

M.M. Nabiyeva

Psixologiya 1-bosqich magistranti

Annotsatsiya: Bugungi kun psixologiyasida, soat sayin rivojlanib borayotgan bugungi jamiyatimizda tafakkurning o'rnini qanday darajada ekanligini, insonlarning ongiga, tafakkuriga axbarotlashgan jamiyatning qanday ta'sir etayotganligini, o'sib kelayotgan yosh avlodni qanday yangiliklar, qanday o'zgarishlar kutayotganligini va ularning o'zi ong va tafakkurdan foydalanib qanday yutuqlarga erishishlari mumkinligini ushbu maqola orqali bilib olishimiz mumkin.

Kalit so'zlar: Psixologiya, ong, tafakkur, ijodiy, mantiqiy, tanqidiy, analiz, sintez, aqliy faoliyat intellektual, glaballashuv, akseleratsiya.

Mazkur maqolada tafakkur haqida so'z yuritar ekanmiz avvalo uning asl ma'nosi qanday ekanligiga e'tiborimizni qaratishimiz zarur. Psixologiya tafakkurga bir qanda olimlar o'zlarining nazariyalarini aytib qoldirishgan. Masalan: E.G'oziyev o'zining “Umumiy psixologiya” kitobida tafakkurga quyidagicha ta'rif bergan.

Tafakkur - Inson aqliy faoliyatining yuksak shakli; obyektiv voqelikning ongda aks etish jarayoni. Tafakkur atrof muhitni, ijtimoiy hodisalarni, voqelikni bilish quroli, shuningdek, inson faoliyatini amalga oshirishning asosiy sharti sanaladi. U sezgi, idrok, tasavvurlarga qaraganda voqelikni to'la va aniq aks ettiruvchi yuksak bilish jarayonidir.

Umumiy psixologiya darsliklarida tafakkurga berilgan ta'rif turlicha bo'lib, ikkita yoki uchta muhim xususiyati ta'kidlab o'tiladi. Jumladan, P.I.Ivanovning darsligida:

“Tafakkur- insonning shunday aqliy faoliyatidirki, bu faoliyat voqelikni eng aniq, to'liq, chuqur va umumlashtirib aks ettirishga insonning amaliy faoliyat bilan shug'ullanishiga imkon beradi” deb ta'riflanadi.

M.V.Gamezo “Tafarrur- vaqelikning umumlashgan holda va soʻz hamda oʻtmish tajriba vositalarida aks ettirilishi” ekanligi bayon qiladi. “Tafakkur- ijtimoiy-sababiy, nutq bilan chambarchas bogʻliq muhim bit yangilik qidirish va ochishdan iborat psixik jarayondir, boshqacha aytganda , tafakkur voqelikni anlaiz va sintez qilishda uni bevosita va umumlashtirib aks ettirish jarayonidir”.

A.V.Petrovskiyning umumiy psixologiya kitobida quyidagicha taʼrif berilgan:

“Tafakkur- bu oʻz maxsuloti bilan voqelikni umumlashtirib, bevosita aks ettirishni xarakterlaydigan, umumlashtirish darajasi va foydalanilgan vositalariga hamda oʻsha umumlashmalar yangiliga bogʻliq ravishda turlarga ajratishdan iborat jarayon, bilish faoliyatidir”. Tafakkur atrof-muhitdagi voqelikni nutq yordami bilan bevosita, umumlashgan holda aks ettiruvchi psixik jarayon, ijtimoiy sababiy bogʻlanishlarni anglashga, yangilik ochishga va bashorat qilishga yoʻnaltirilgan aqliy faoliyatdir.

Psixolog olimlarning fikrlarini umumlashtirgan holda xulosa qiladigan boʻlsak, Tafakkur yaʼni aqliy faoliyat xususiyatlari boshqa oliy psixik funksiyalar- xotira , iroda, hissiyotning hamda shaxsning individual psixologik xususiyatlari, qiziqishlar, ehtiyojlar, bilimlar, koʻnikmalar, odatlar bilan uzviy bogʻlangan. Dunyoni anglash tafakkur orqali amalga oshiriladi deb xulosa qilsak boʻladi.

Bugungi globalashuv insonning ongi, tafakkuri samarasi kasb etadi. Axbarotlashib borayotgan jamiyat insonlarning ongi va tafakkuri orqali jadallashib borayotganini koʻrishimiz mumkin. Bunga misol qilib oladigan boʻlsak, bundan 20 yil avval bizning jamiyatimizda, zamonamizda oʻquvchilarimizni fikrlash doiralari, tafakkur jarayonlari ayrim insonlardagina yaqqol tarzda namoyon boʻlardi. Bu bilan nima demoqchimiz birgina maktab oʻquvchilari misolida koʻradigan boʻlsak, bundan 20 yil avval maktablarda psixolog lavozimlari deyarli mavjuda emas edi, hatto bolalar “U kim?”, “Qanday vazifalarni bajaradi?” degan savolni berishardi. Chunki oʻsha davrlarda

glaballashuvning bu darajada ta`siri kamroq bo`lgan bundan tashqari, bir muncha o`smirlarda ham ya`ni “O`tish davri” osonroq tarzda o`tib borgan. Yoshlarning, maktab o`quvchilarining intellektual qobiliyatlari ham bugungi kunga nisbatan kamroq darajada bo`lgan. Bugungi kunga kelib solishtiradigan bo`lsak, jamiyatimizning deyarli yarmini intellektual va qobiliyatli yoshlarimiz egallagan. Bugun asosiy sababi butun dunyoda glballashuvning ortib borishi, akseliratsiya jarayonlarining tezlik bilan ortishi, axbarotlarning shu darajada ko`payib borishini sabab qilib olishimiz mumkin. Bugungi kun o`smirlarimizga nazar tashlaydigan bo`lsak, o`smirlik davrini o`tishi birmuncha qiyin bo`lib boryapti. Bu salbiy tomoni albatta. Bu bilan birga yoshalrning iqtidorlari intellektual qobiliyatlari maktab o`quvchiligidayoq namayon bo`lib butun dunyoda tanilib boryapti. Bugungi kunda psixologlarga bo`lgan talabning kuchayishi ham manashunday tafkkur jarayonlarining, ongning yuqori darajalarga ko`tarilib borayotgani, buning natijasida insonlarning omili tabiatga, jamiyatga ta`siri kuchli bo`layotganligi va manashu ta`sirlarning natijasida turli xildagi psixologik salbiy va ijobiy holatlatning yuz berayotganligini sabab qilib olishimiz mumkin. Aynan bugungi kunda psixologlarimizning asosiy vazifalaridan biri bu axbarotlashgan galballashayotgan jamiyatimizda uchrayotgan salbiy psixologik muammolarni bartaraf etishdan iborat bo`lib qolyapti. Misol qilib oladigan bo`lsak, asosan birgina oilaviy muammolarning kelib chiqishi natijasida, farzandlarga bo`lgan e`tiborning yo`qolishi, ulaning qiziqishi, tarbiyasi umuman psixologik, jismonan sog`lomliklariga e`tiborning yo`qolib borayotganligini ko`rishimiz mumkin. Buning natijasida bolarning bilish jarayonlaridagi sustliklar, aqliy qobiliyat tafakkur jarayonlarining sekin ishlashini kabi muammolar va farzandlarimizning kelajakda jamiyatda yo`l topishda qiynalayotganliklarini ko`rishimiz mumkin. Biz faqat birgina oilaviy muammolarning bir qismigina ko`rib chiqdik. Lekin misollarni keltiradigan bo`lsak, bunday muammolarning oramizda juda ko`pligini ko`rishimiz mumkin. Agar biz bunday muammolarni birgalikda ya`ni davlat rahbarlari, o`qituvchilar,

tarbiyachilar, psixologlar va har bir inson o'zidagi shu holatlarni bartaraf etish darajasiga yetadigan bo'lsak, bundan ham ko'proq vatanimizni dunyolarga tanishiga hissa qo'shgan bo'lamiz. Psixologlarning ishi esa asosan muammolarni bartaraf qilish bilangina cheklanmay, o'sib kelayotgan yoshlarimizning, farzandlarimizning bilish jarayonlarini aqliy qobiliyatlarini, tafakkur jarayonlarini yanada yuksaltirishdan iborat bo'lib qoladi.

Xulosa qilib aytadigan bo'lsak insonlarning aqliy qobiliyatlarini korreksiyalash va rivojlantirish bugungi kundagi eng yaxshi psixologning asosiy maqsadiga aylanishi kerak. Shu o'rnida tafakkurni rivojlantiruvchi mashqlardan ayrimlarini keltirib o'tishni joiz deb bildim. Bunday mashqlar sinaluvchilarning yosh xususiyatiga qarab olinishi zarur. Quyidagi mashqlarimiz asosan maktab yoshidagi o'quvchilarga moslashtirilgan.

Quyidagi predmetlarga o'z vazifasiga ko'ra o'xshash predmetlarni toping .

- A. Zanbil-.....
- B. Igna-.....
- C. Velosiped-.....
- D. Fotoapparat-.....
- E. Arqon-.....

Quyidagi so'zlarni ma'nosiga ko'ra o'zaro bog'laydigan predmetlarni toping.

- A. Cho'mich _____ ovqat
- B. Baho _____ O'qituvchi
- C. O't _____ It
- D. Bulut _____ Yer
- E. Bolta _____ Mikroskop

Foydalanilgan adabiyotlar ro'yxati:

1. A.V.Petrovskiy. "Umumiy psixologiya" Toshkent o'qituvchi-2014yil
2. P.I.Ivanov. "Umumiy psixologiya" O'zbekiston faylasuflari milliy jamiyati nashriyoti. Toshkent-2008 yil

3. E.G`.G`oziyev. “Umumiy psixologiya” Toshkent :“Ijod press”-2012 yil
4. Z.T.Nishonova,G.K. Alimova. “Psixologik xizmat. Psixokorreksiya” Toshkent: “Ijod-Press” 2019
5. Vikepediya

ШАХСНИНГ ТЕМПЕРАМЕНТИНИ ЎРГАНИШ УСЛУБИ

А.М.Назаров¹, М.Т.Каримова²

Psixologiya kafedраси доценти¹

Psixologiya mutахассислиги I босқич магистранти²

Аннотация: Ушбу мақолада шахснинг ўзига хос темпераментал услублари ҳақида маълумотлар берилган.

Калит сўзлар: лабиллик, меланхолик, ригидлик, сангвиник, темперамент, флегматик, холерик, экстравесия, интроверсия, астеник, атлетик, пикник

Одамлар ўртасидаги индивидуал-психологик хусусиятлари таърифи тафовутларда психиканинг динамик хусусиятлари муҳим ўрин эгаллайди. Энг аввало психик жараёнлар ва ҳолатлар жадаллиги даражаси, шунингдек, уларнинг у ёки бу тезликда кечиши назарда тутилади. Маълумки, инсоннинг хулқ-атвор ва фаолият мотивлари нисбатан тенг бўлганда, бир хил ташқи таъсир этганда, бир-биридан таъсирчанлигига ва кўрсатаётган энергиясига кўра сезиларли даражада фарқ қиладилар. Жумладан, бир хил киши секинликни, бошқаси тезкорликни ёқтиради, бир хил одамларга ҳиссиётларнинг тез уйғониши хос бўлса, бошқасига эса совуққонлик хосдир, бошқа бировни кескин имо-ишоралар, маъноли мимика, бошқасини ҳаракатларда оғир-босиқлик, юзининг жуда ҳам кам ҳаракат қилиши ажратиб туради. Ҳаракатланиш хусусиятларига қараб фарқланишлар ҳар қандай тенг шароитларда индивиднинг умумий

фаоллиги, унинг ҳаракатчанлиги ва унинг эмоционаллигига биноан юз беради.

Кишининг ҳаракатлардаги ўзгариши табиий равишда кўпинча тарбияланган установакалар (кўрсатмалар) ва одатларга, вазиятнинг талабига ва шу кабиларга боғлиқ бўлади. Аммо, индивидуал фарқлар ўзларининг туғма асосига эга бўлиши шубҳасиздир. Бу шу нарса билан тасдиқланадики, бундай фарқлар болалигидаёқ маълум бўла бошлайди, хулқ-атворнинг ва фаолиятнинг турли соҳаларида кўринади ва алоҳида барқарорлиги билан ажралиб туради.

Психологияда темпераментга тегишли индивидуал динамик хусусиятлар ўртасида маълум даражада фарқ мавжудлиги кайд этилиб, улар ўртасидаги фарқларни ажратиб кўрсатиш мақсадида қуйидагича белгилар киритилади ва ўзига хос тарзда тавсифлаб берилади, уларнинг айримларини ажратиб кўрсатиш мақсадга мувофиқ:

1. Факулотда темпераментнинг бир хил хусусиятлари мотив, психик ҳолат ва ҳодисалардан фарқли равишда, айнан шу шахснинг ўзида, унинг турли фаолиятларида ҳамда унинг муомаласида ифодаланади.

2. Темперамент хусусиятлари табиий шартланганлик омилига тааллуқли бўлганлиги туфайли инсон ҳаёти ва фаолияти давомида ёки унинг муайян бир даврида барқарор, ўзгармас ва мустаҳкамдир.

3. Яккаҳол шахсга даҳлдор темпераментнинг турли хусусиятлари ўзаро бир-бири билан ғайриқонуний равишда бирлашган бўлмасдан, балки улар ўзаро бир-бири билан ўзаро муайян қонуният асосида мужассамлашиб, худди шу хусусиятлар унинг типларини тавсифловчи ўзига хос тузилмани вужудга келтиради.

Психологияда темперамент хусусиятлари деганда, алоҳида бир шахснинг психик фаолияти динамикасини белгиловчи психиканинг барқарор, ўзгармас индивидуал-типологик хусусиятлари мажмуаси тушунилади. Мазкур хусусиятлар турли шакл ва мазмунга эга бўлган

мотивларда, психик ҳолатларда, мақсадларда, фаолиятларда нисбатан ўзгармас темперамент типини тавсифловчи тузилмани ташкил қилади.

Индивидга хос динамик фазилатлар ўзаро ички боғланишга эга бўлиб, ўзига хос тузилишни ташкил этади. Психиканинг индивидуал жиҳатдан ўзига хос, табиий жиҳатдан шартлашган динамик кўринишлари мажмуи кишининг темпераменти деб аталади.

Шахснинг индивидуал хусусиятларини ўрганишда:

а) индивидуалликнинг қобилият ва иқтидорнинг психофизиологик ва дифференциал психологик муаммолари, яъни индивидумнинг фаолият самарадорлиги кўп жиҳатдан боғлиқ бўлган;

б) инсоннинг индивидуал хусусиятларида намоён бўлувчи фаолият стиллари ва уларни бошқариш;

в) инсоннинг ҳар хил фаолият турлари муваффақиятига таъсир кўрсатувчи типологик хусусиятларни эмпирик ўрганиш натижалари;

г) ҳар хил касалликлар билан боғлиқ тарзда кузатилувчи индивидуал тафовутларнинг таъсири билан боғлиқ жиҳатларига алоҳида эътибор қаратилади.

Индивидуал типик тафовутлар тўғрисида тасаввурларнинг шаклланишининг илдизи дифференциал психологиянинг вужудга келишига сабаб бўлди. Дифференциал психологиянинг вужудга келиши инсон тажрибасининг узоқ йиллик маҳсули билан характерланади. Бугунги кунда эса бу ҳолат инсонлар хулқ-атворининг хилма-хиллигида кузатилади.

Темпераментнинг хусусияти фаолиятнинг самарадорлигида эмас, балки аввало усулларнинг ўзига хослигида намоён бўлади. Шу маънода кўп дастгоҳчи ўқувчиларнинг ишини кузатиш натижалари диққатга сазовордир (Е.А.Климов тадқиқоти). Маълум бўлдики, бир неча дастгоҳда ишлашда нерв тизими ҳаракатчан типдаги ҳам, ҳаракатсиз типдаги ходимлар ҳам юксак ишлаб чиқариш муваффақиятларига эришиши

аниқланди (уларнинг нерв жараёнларининг хусусиятлари лаборатория экспериментларида аниқланди).

Темпераментни ҳаракатчанлигига кўра қарама-қарши хусусиятли кишилар бир хил меҳнат вазиятида турлича ҳаракат тактикасига мурожаат қилишлари аниқланди. Чунончи, ҳаракатчанлари шошилиш жараёнлар (масалан, ишнинг барҳам бериш)ни тезроқ бажаради (бунга фақат зарурат туғилган), темпераментнинг суст типдаги кишилар эса ишончсизлик ҳаракатларнинг зарурлигини билдирадиган тайёрлов ишларига янада зўр зътибор бериши билан ажралиб туради. Иш усуллари, услуби уларнинг индивидуал хусусиятларига тўғри келадиган ходималарда юксак ишлаб чиқариш муваффақиятларига эришилади. Шундай қилиб, темперамент фаолиятнинг индивидуал услубини белгилайди.

Фаолиятнинг индивидуал услубини ҳар томонлама ўрганган психологлар (В.С.Мерлин, Е.А.Климов) унинг кишида дарров пайдо бўлмаслиги ва фақат стихияли тарзда пайдо бўлишини кўрсатишди. Агар киши ўз темпераментига мувофиқ ўзининг яхши натижаларга эришишига ёрдам берадиган йўллари ва усуллари фаол изланса, индивидуал услублари ишлаб чиқилади ва такомиллашади. Фаолиятнинг индивидуал услуби ишлаб чиқариш илфолларида, мастер спортчиларда, энг яхши ўқувчиларда анча аниқроқ намоён бўлади.

Қизик, одамларнинг биргаликдаги фаолияти шароитларида (агар улар биргаликда, масалан, иккита бўлиб ишлаётган бўлса), улар темпераментининг динамик фазилатлари улар фаолиятининг пировард натижасига ҳар бири индивидуал ишлаган ҳоллардагига қараганда анча жиддий таъсир кўрсатар экан. Бунда мазкур фаолиятни бажариш учун анча қулай ва камроқ қулай бўлган темпераментнинг ҳар хил типларининг бирга қўшилиб келиши аниқ бўлди. Чунончи, холерик темпераментли кишининг фаолияти сангвиник ёки холерик темпераментли киши билан шерик бўлиб ишлаганга қараганда флегматик ёки меланхолик билан

биргаликда ишлаган холларда анча самарали бўлади (В. М. Русаловнинг тадқиқотлари). Бундай фактлар шуни кўрсатадики, темпераментнинг у ёки бу хусусиятлари аҳамиятини кўпгина фаолият турларининг биргаликдаги характерини ҳисобга олмасдан баҳолаб бўлмайди.

Ўз темпераментининг хусусиятларини эгаллаш ва уларнинг ўрнини тўлдириш, фаолиятнинг индивидуал услубини шакллантириш болалик йилларида бошланади, таълим ва тарбия остида рўй беради.

Темпераментнинг ёшга оид хусусиятлари мавжудлигини ҳисобга олиш керак: ҳар бир болалик ёшида фаолликнинг, эмоционаллик ва моториканинг ўзига хос хусусияти бор. Жумладан, кичик мактаб ёши учун фаолликнинг характерли белгилари - қизиқиш уйғотишнинг осонлиги, ҳар қандай ташқи қўзғатувчига эътибор беришга тайёрлик ва диққат-эътибор беришнинг етарлича узоқ давом этмаслиги, болалар нерв тизимининг нисбатан сустилиги, сезгирлиги билан боғлиқдир. Ҳаётнинг ана шу давридаги эмоционаллик ва моторика, албатта, айтайлик, ўсмирлик, айниқса ўспиринлик давридагидан бошқачароқ бўлади. Болада темпераментнинг у ёки бу типининг белгилари унинг ёшидан ажратилган ҳолда қараб чиқилиши мумкин эмас, улар ҳамisha тегишли “ёш давр фониди” намоён бўлади.

Темпераментнинг хусусиятлари ҳаётнинг турли жабҳаларида (масалан, мактаб ва уй шароитларида) турли даражада намоён бўлиши мумкинлиги намуналидир; темпераментнинг маълум бир кўринишлари ишлаб чиқилаётган йўл-йўриқлар ва одатлар таъсири остида чекланиши, у ёки бу йўналишга буриб юборилиши мумкин. Бошқача қилиб айтганда, темперамент хулқ-атвор хусусиятларига таъсир этади, лекин уларни олдиндан белгиламайди: тарбиявий таъсир кўрсатиш ва ўсиб бораётган кишининг теvarак-атрофдаги оламга бўлган муносабатлари тизими биринчи даражали аҳамиятга эгадир. Темпераментнинг хусусияти, яъни психиканинг динамик томони хусусиятлари киши характерини ташкил

этадиган психиканинг муҳим хусусиятларини ривожлантириш шартларидан биридир, холос.

Адабиётлар рўйхати:

1. Небылицын В. Д. Основные свойства нервной системы человека. - М., 2000. - С. 279.
2. Теплов Б. М. Исследование свойств нервной системы как путь к изучению индивидуально-психологических различий. - Теплов Б. М. Избр. труды, - М. Педагогика, 1995, II том, -С. 137.

**“ТА’ЛИМ ТО‘Г‘РИСИДА”ГИ QONUN TALABLARI ASOSIDA
IMKONIYATI CHEKLANGAN VA YAKKA TARTIBDA TA’LIM
OLADIGAN O‘QUVCHILARGA UMUMIY O‘RTA TA’LIM
BERISHNING PSIXOLOGIK ASOSLARI**

B.X. Nurmuxamedov

Psixologiya 1-bosqich magistranti

Annotatsiya: Hozirgi kunda yosh-avlodga ta’lim-tarbiya berish davlatimizning ustuvor vazifalaridan biri bo‘lib, yil sayin ushbu vazifaning dolzarbligi yanada ortib bormoqda. Shaxsning imkoniyati qanday bo‘lishidan qat’iy nazar umumiy o‘rta ta’lim olish davlat tomonidan kafolatlanadi. **“Ta’lim to‘g‘risida”gi qonun talablari asosida imkoniyati cheklangan va yakka tartibda ta’lim oladigan o‘quvchilarga umumiy o‘rta ta’lim berish tartib-qoidalari hamda ushbu o‘quvchilarga dars berishda o‘qituvchilardan qanday pedagogik-psixologik bilim va ko‘nikmalar talab etilishi haqida ushbu maqola orqali bilib olishimiz mumkin.**

Kalit soʻzlar: “Ta’lim to‘g‘risidagi” qonun, psixologiya, imkoniyati cheklangan, umumiy o‘rta ta’lim, eshitishi zaif, nutqida kamchiligi bor, ko‘rish qobiliyati zaif, aqli zaif, **yakka tartibda ta’lim.**

Ta'lim to'g'risida"gi qonun O'zbekiston Respublikasi qonuni qoidalariga muvofiq tayyorlangan bo'lib, tarixiy-milliy tajribaning tahlili va ta'lim sohasida erishilgan jahon miqyosidagi yutuqlarni qamrab oladi. Yuksak umumiy va kasb-hunar madaniyatiga, ijodiy va ijtimoiy faollikka, ijtimoiy-siyosiy hayotda mustaqil ravishda mo'ljalni to'g'ri ola bilish mahoratiga ega bo'lgan, istiqbol vazifalarini ilgari surish va hal etishga qodir kadrlarning yangi avlodini shakllantirishga yo'naltirilgan.

Qonun yosh-avlodni har tomonlama kamol topgan, jamiyatda turmushga moslashgan, kasb-hunar dasturlarini ongli ravishda tanlash, keyinchalik puxta o'zlashtirish uchun ijtimoiy-siyosiy, huquqiy, psixologik-pedagogik va o'ziga xos ijtimoiy-psixologik sharoitlarni yaratishni, jamiyat, davlat, oila oldida o'z javobgarligini his etadigan fuqarolarni tarbiyalashni nazarda tutadi.

"Ta'lim to'g'risida"gi qonun amalga oshirishda imkoniyati cheklangan va yakka tartibda ta'lim oladigan o'quvchilarni ijtimoiy hayotga tayyorlashda va ularga ta'lim berishda quyidagilar nazarda tutilgan. Xususan Qonuning 9-moddasida "Jismoniy, aqliy, sensor (sezgi) yoki ruhiy nuqsonlari bo'lgan bolalar, shuningdek uzoq vaqt davolanishga muhtoj bo'lgan bolalar davlat ixtisoslashtirilgan ta'lim muassasalarida, umumiy o'rta va o'rta maxsus ta'lim tashkilotlarida inklyuziv shaklda yoki uy sharoitlarida yakka tartibda ta'lim oladi" bu haqida belgilab berilgan. Qonun asosida umumiy o'rta ta'lim muassasalarida tahsil olayotgan o'quvchilarga O'zbekiston Respublikasi Xalq ta'limi vazirligi tomonidan tasdiqlangan o'quv reja asosida ta'lim-tarbiya beriladi.

Imkoniyati cheklangan va yakka tartibda ta'lim oladigan o'quvchilarga ta'lim berishda ularning individual imkoniyatlari, ijtimoiy-psixologik holati hisobga olinadi hamda tibiiy-psixologik komissiya xulosasi va oquvchini yoshidan kelib chiqib o'quv reja belgilanadi. O'quv rejasidagi haftalik soatlar miqdori 1-4-sinflar uchun 8 soat, 5 -9 sinflar uchun 10 soat, 10-11 sinflar uchun 12 soatni tashkil qiladi. Dars jadvali maktab tomonidan o'quvchining sog'lig'i

holatini inobatga olib, ota-onalar bilan kelishgan holda ishlab chiqiladi hamda maktab direktori tomonidan tasdiqlanadi. Dars jadvali haftasiga kamida uch kunga moslab tuziladi. O'quvchining qiziqishi va qobiliyatini hisobga olib, ota-onalarning arizasiga muvofiq o'quv rejada ko'rsatilgan fanlarni umumiy soatlar miqdoridan oshmagan holda 1 soatga o'zgartirishga yo'l qo'yiladi. Bunday o'zgartirish maktab direktorining buyrug'iga muvofiq o'quv rejadagi bitta fanni boshqa bir fan bilan almashtirish hisobiga amalga oshiriladi. Jismoniy rivojlanishida nuqsoni bo'lgan o'quvchilarga uyda yakka tartibda ta'lim berish maktabning o'quv dasturi, psixik rivojlanishida nuqsoni bo'lgan o'quvchilarga uyda yakka tartibda ta'lim berish esa aqli zaif bolalar uchun ixtisoslashtirilgan ta'lim muassasalarining o'quv dasturi asosida tashkil etiladi. Dars soatining davomiyligi jismoniy rivojlanishida nuqsoni bo'lgan o'quvchilar uchun 45 daqiqa, psixik rivojlanishida nuqsoni bo'lgan o'quvchilar uchun 40 daqiqadan iborat bo'ladi. Dars mashg'ulotlarida o'quvchining olgan baholari baholash daftariga qayd etib boriladi. Baholash daftari har bir fan bo'yicha alohida yuritiladi. O'quvchining baholash daftariga qo'yilgan baholar o'quvchi ro'yxatda turgan maktabning sinf jurnaliga ko'chirib boriladi.

Hozirgi vaqtda imkoniyati cheklangan va yakka tartibda ta'lim oladigan bolalarni o'z sog'lom tengqurlari qatorida umumta'lim maktablarida o'qishni inklyuziv ta'limi yo'lga qo'yilmoqda. Quyidagi ayrim nuqsonli o'quvchilarni umumta'lim maktablarida nimalarga e'tibor berishi haqida to'xtalib o'tmoqchimiz.

I. Eshitishi zaif bolalarni etarli savod olishlari uchun o'qituvchilar oldida quyidagi vazifalar turadi:

Qulog'i yaxshi eshitmaydigan bolalarni nutqida, ruhiyatidagi o'zgarishlarni o'z vaqtida bilish lozim.

Bolaning eshitish qobiliyati darajasini bilish maqsadida zarur bo'lsa davolash uchun mutaxassis ottolorengolog oldiga yuborish lozim.

Eng muhimi sinfda qulog'i uncha yaxshi eshitmaydigan bola borligini hamisha esda tutish va bunday bolalarni 1-partaga o'tqazib qo'yish kerak.

O'qituvchi sinf o'quvchilarigamavzuni tushuntirayotganda, diktant matnini o'qiyotganda o'quvchini mavzuni qanchalik fahmlaganini ko'rishi lozim.

Qulog'i yaxshi eshitmaydigan bolalarning ishini baholayotganda, xatolar sifatini tahlil qilganda, qulog'i yaxshi eshitmasligi tufayli xatoga yo'l qo'yan bo'lsa, bahoni pasaytirmaslik lozim.

O'qituvchi bolaning ota-onasiga bolaning o'qishda uchraydigan qiyinchiliklarining xususiyatlarini tushuntirish, o'quvchiga uy topshiriqlarini tayyorlashda qay tariqa to'g'ri yordam ko'rsatishi kerakligini o'qitish.

II. Nutqida kamchiligi bor o'quvchilar bilan ishlashda o'qituvchi uyidagilarga e'tibor berishi zarur:

O'qituvchi noto'g'ri talaffuz qiladigan o'quvchilarga alohida e'tibor qilish, hamda logoped mutaxassislaridan maslahat olishlari kerak.

Bolaning o'qish va yozishdagi xatolari uchun past baho qo'yib ranjitmaslik, unga dalda berish, uning hulq atvoridagi ijobiy jihatlarga tayanish, unga qiyinchiliklarni bartaraf qilish mumkin degan fikrni singdirish muhimdir.

Duduqlanuvchi bolalar bilan alohida suhbatlar qilish, ularning xarakter xususiyatlarini o'rganish lozimdir. Sinf o'quvchilariga duduqlanuvchi o'rtog'i ustidan kulmaslik, uning kamchiligini yuziga solmaslik, unga sinf o'quvchilarining hayrihohligini tashkil qila bilish kerak.

Duduqlanuvchi o'quvchi savollarga og'zaki javob bergan vaqtida ularga xushmuomalalik bilan yordam ko'rsatish, ulardan darhol katta uzun gaplar tuzishni talab qilmaslik kerak.

Duduq o'quvchilarning bilimlariga, ularning yozma javobiga qarab baho qo'yish ma'quldir.

Ulardan chet kishilar bo'lganda og'zaki javob berish talab qilinmaydi.

Duduq bolalarga baqirib gapirish, masxara qilish, laqab qo'yish mutlaqo noo'rindir.

III. Ko'rish qobiliyati zaif o'quvchilar bilan ishlashda o'qituvchining vazifasi

Agar sinfda ko'zi yaxshi ko'rmaydigan o'quvchi bo'lsa birinchi navbatda ota-onasiga murojaat qilib, uni ko'z vrachi mutaxassisga ko'rsatishni tavsiya qilish kerak.

Ba'zida bolaning ota-onasi ko'zi ojizligini yashirishga harakat qiladilar. Oddiy maktab sharoitida ko'zga zo'r berish qanday oqibatlariga olib kelishini o'ylamaydilar. O'qituvchi bu tomonlarini ham ota-onalarga tushuntirib o'tishi lozim.

Ko'zi yaxshi ko'rmaydigan bolalarni o'z vaqtida aniqlamaslik, ularning ulgurmasligiga, so'ngra esa ta'lim-tarbiyadagi buzilishlarga olib kelibgina qolmay, balki busiz ham ko'zdagi nuqsonni yanada og'irlashtirib yuborishiga sabab bo'lishi mumkin.

Shuni unutmaslik kerakki, umumta'lim maktab o'quvchisi uchun oddiy bo'lgan ko'pgina mashg'ulotlar masalan egilish, qattiq sakrash, jismoniy tarbiya darsida og'irliklarni ko'tarish kabilar ham bolaning ko'rish qobiliyatiga zarar etkazishi mumkin.

O'qituvchi sinfda ko'zi ojiz borligini nazarda tutgan holda bunday bolalar uchun alohida ko'rgazmalar tayyorlab, dars o'tishi lozim.

Bolaning ko'rish qobiliyatini himoya qilish uchun ota-onalar bilan hamkorlikda ko'zoynak taqishni tashkillashtirish lozim.

IV. Aqli zaif bolalar bilan ishlashda o'qituvchining vazifasi

Umumta'lim maktablarida o'qiyotgan aqli zaif bolalarni bilish faoliyati bilan sog'lom bolalar bilish faoliyatlarini farqlay bilish lozim.

Sog'lom bolaga qo'yilgan o'quv-dastur talabini aqli zaif bolaga qo'llamaslik.

Dars jarayonlarida aqli zaif bolalarni o'zlashtirish qobiliyatiga mos keladigan vazifalar berib boorish lozim.

Bolani darslarni o'zlashtirmasligi uchun o'quvchilar o'rtasida izza qilmasdan, balki uning ayrim yutuqlarini hisobga olib rag'batlantirish choralarini ko'rish.

Umumiy aqli zaif bolalarni umumta'lim maktablarida o'qitish ishi o'qituvchi oldida ancha murakkab muammolarni keltirib chiqaradi. Bu o'rinda o'qituvchilarimiz ularning ota-onalari bilan hamkorlikda ish olib borishi, bolalarini xarakter xususiyatlarini hisobga olgan holda ular bilan dars jarayonida ish olib borish muhim ahamiyatlidir.

Xulosa o'rnida shuni aytish mumkinki, imkoniyati cheklangan va yakka tartibda ta'lim oladigan o'quvchilarga ta'lim berish davlat tamonidan qonun va qonunosti hujjatlari orqali belgilangan bo'lib, ularga sifatli dars berishda pedagoglardan umumiy kasbiy bilimlaridan tashqari yetarlicha psixologik bilimlarga ega bo'lishni ham talab etadi.

Foydalanilgan adabiyotlar

1. O'zbekiston Respublikasining "Ta'lim To'g'risida"gi Qonuni Toshkent sh. 2020-yil 23-sentabr, O'RQ-637-son
2. O'zbekiston Respublikasi Xalq ta'limi vazirligi O'zbekiston Respublikasi sog'liqni saqlash vazirligining "jismoniy yoki psixik rivojlanishida nuqsoni bo'lgan hamda uzoq vaqt davolanishga muhtoj bolalarning uyda yakka tartibda ta'lim olishlarini tashkil etish tartibi to'g'risidagi nizomni tasdiqlash haqida" gi qarori Toshkent sh. 2015-yil 10-iyun, 15-mh-son, Toshkent sh. 2015-yil 10-iyun 30-son
3. Maxsus Pedagogika. L.R.Мо'minova. Toshkent 2013

ЎСМИРЛАРДАГИ КОПИНГ ХУЛҚ-АТВОР ВА УНИНГ ШАХС МУВАФАҚҚИЯТИДАГИ ЎЗАРО АЛОҚАДОРЛИГИНИНГ НАЗАРИЙ АСОСЛАРИ

Ж.Ш.Остонов¹, Қурбонова З.И.²

БухДУ психология кафедраси ўқитувчиси¹

БухДУ магистранти²

Аннотация: Мазкур мақолада ўсмирларни ҳимоя механизлари ва енга олиш чегараларини белгилашда амалий ва назарий мураккабликлар юзага келиши, мазкур жараёнлар мақсадли тарзда намоён бўлиши ва бу механизмларни ривожлантириш усуллари ҳақида маълумотлар келтирилган.

Калит сўзлар: Психологик ҳимоя, ички конфликтни ечиш, экстремал, хулқ-атвор, методология, индивидуал, компонент, адекват, енга олиш фел-атвори, барқарорлик, феноменал, ҳавотирланиш, стресс, эмоция, адаптив, патологик.

“Психологик ҳимоя механизлари” ва “енга олиш фел-атвори” муаммолари тўғрисидаги бахслар анча олдин юзага келган бўлсада ҳозирги кунга қадар давом этмоқда. Бу шуни англатадики, ҳимоя механизлари ва енга олиш чегараларини белгилашда амалий ва назарий мураккабликлар юзага келади. Кўпинча мазкур жараёнлар мақсадли тарзда намоён бўлади. Шунингдек, психологик ҳимоя ва енга олиш фел-атвори экстремал вазиятларда юзага келиб “ички конфликтни ечиш” функциясини амалга оширади, ҳамда онглилик ва онгсизлик ўртасидаги зиддиятда воситачи сифатида иштирок этади. Психологик ҳимоя ўзида: инкор этиш, ўрин алмашиш, рационаллик, тушкунлик, идентификация, катарсис ва бошқа кўплаб формаларни акс эттиради. Ҳимоя механизлари ҳавотирни тугатиш ва кўрқувдан ҳалос бўлишдаги кучли мезонлари орқали ўз ишини самарали олиб боради. З.Фрейд фикрига кўра “инсоният мавжудлиги турли вазиятларда вужудга келган кўрқув ва ҳавотирлар билан курашиши орқали характерланади”.

Зигмунд Фрейд ишининг давомчиларидан бири бу Анна Фрейддир. У психологик ҳимоя ҳақидаги билимларни умумлаштириб ва бир тизимга солиб отасининг заҳиравий концепсиясига тузатишлар киритган. Унинг фикрича, ҳимоя механизмларига нафақат туғма балки индивидуал тажриба

маҳсули, ихтиёрсиз ўзлаштириш усулини ҳам олиб кирган. А.Фрейд ҳимоя механизмларининг индивидуаллиги ва характер босқичларида шахснинг мослашувчанлигини умумий қилиб тўплаб у ҳақда тасаввурларни шакллантиради. А.Фрейднинг ҳимоя механизмларининг таърифларини ёритиб бергани таҳсинга сазовордир: “Ҳимоя механизлари “Мен” фаолияти ҳисобланиб, “Мен” ҳаддан ортиқ жадал кўзғалишга учраши орқали ёки аффектив ҳолатга нисбатан хавфсизликни намоиш қилиш билан юзага келади. Улар онг билан келишмаган ҳолда автоматик тарзда ўз функциясини амалга оширади”.

Анна Фрейд ҳимоя механизмларининг ҳимояловчи тавсифини алоҳида таъкидлаб, улар хулқ-атвори парчаланишини ва издан чиқишини олдини олиб шахснинг меъёрий психик статуси мавжуд бўлишига имкон яратишини кўрсатиб ўтган.

Концептуал асосга эга феноменал хулқ-атвордаги ҳимоя ҳақидаги фикрлар И.Д.Стойкол томонидан алоҳида эътироф этилган. У психологик ҳимояни таҳлил қилишда турли босқичдаги психик активликни эътиборга олади. Унингча, психологик ҳимоя барча жонзод, индивидларда ўзига ҳос хусусият сифатида қаралиб, унга “ҳимоя психиканинг эволюцион ривожланишининг барча босқичларида инсоннинг онтогенезда ривожланишида яширин ҳолатда бўлиб фаолият бошқарувида акс этади” деб таъриф беради.

Психик ҳимояни функционал вазифаси ва ёш босқичларидаги мураккабликларига кўра учга ажратиш мумкин. Улар қуйидагилардан иборат:

1 сенсор психологик ҳимоя – хулқ-атвордаги психосенсор бошқарувни амалга ошириш орқали организмда ҳимоя вужудга келади.

1 перцептив психологик ҳимоя – перцептив психологик бошқарув йўлидан фойдаланиши натижасида индивидда ҳимоя пайдо бўлади.

2 шахснинг психологик ҳимояси – шахснинг хулқ-атвор, фаолият ва англандан хатти-ҳаракатлар натижасида шахсда ҳимоя вужудга келади.

Шахсдаги перцептив ва сенсор ҳимоялари инсондаги биологик этиёжлари алоқаси орқали туташади (индивидуални сақлаган ҳолда ўзини мавжудлигини давом эттириш). Маълумки юқорида келтирилган ҳимоя турлар барча тирик организмлар учун характерли ҳисобланиб, шахсдаги ҳимоя механизмлари инсоннинг ўзига ҳос ҳимоя структурасининг юқори кўринишидир. Унинг мақсади инсондаги шахс онтогenezда психологик ривожланиши давридаги зиддиятлар, шахслараро муносабатлардаги ўзаро алоқани сақлашга, ҳимоялашга йўналтирилган. Ушбу зиддиятларда инсон организм ёки индивид сифатида эмас балки шахс сифатида иштирок этади.

Л.М. Николская, И.Р.Грановскаяларнинг қайд этишича, инсонда психик жароҳатловчи вазият вужудга келганда ҳимоя механизмлари маълумотлар ҳаракатида ўзига ҳос тўсиқ вазифасини амалга оширади ва унинг натижасида шахс ўзаро ҳавотирли вазиятда маълумотни ёки эътиборсиз, ёки нотўғри, ёки сохта тарзда қабул қилади. Ушбу онгнинг махсус ҳолатида инсонда ўзига ҳос вазмин ва уйғун структура бунёд бўлади. Мазкур ички ҳимоявий ўзгариш инсоннинг айни жараёнга кўникишнинг махсус формаси бўлиб бу барча жараёнларнинг англандиридир.

Психологик ҳимояга доир бир неча классификациялар мавжуд бўлиб, уларнинг ичида энг содда классификация бу *мукаммал* ва *примитив* ҳимоядир. Биринчисининг таркибига - рационаллаштириш, интеллектуаллаштириш, юмор, сублимациядан иборат бўлса, иккинчиси-диссоциация, инкор, қудратли назорат, паст баҳолаш, изоляция, агрессор ҳукм, боғланиш ва керакли вазиятда намоён бўлади. Ҳимояни ажратишнинг ўзгача принциплари ҳам мавжуд бўлиб, улардан бири вазиятни идрок қилиш, ойдинлаштириш орқали амалга оширилса бошқаси

трансформация материални рационал қайта қайта таҳлили ёрдамида амалга оширилади (8)

Б.Д.Карвасарский фикрига кўра барча ҳимояларни минимал гуруҳга ажратиш мумкин.

1-гуруҳ ҳимоя - маълумотлар таҳлилини ишлаб чиқиб ва уларни блоклашни инкор этилиши, ойдинлаштириш мумкин.

2-гуруҳ ҳимоя - шахс фикрлари, туйғуларини бузиб кўрсатишга қаратилган (ирроцаналлик, интеллектуаллик реакциясини шакиллантириш, идентификация) проекция.

3-гуруҳ ҳимоя - психологик ҳимоя эмоционал зўриқишдан ҳоли қилиш ҳисобланиб, бу механизм соматик хавотирланиш ва сублимацияни реаллаштиради.

4-гуруҳ ҳимоя - манипулятив тип ҳимояси ҳисобланиб, регрессия фантазияни шакллантириш касаллик билан курашишни ўз таркибига олади.

Бундан ташқари, яна кўплаб бошқа ҳимоя механизмлари ҳам мавжуд бўлиб, улар қудратли назоратни идеаллаштириш, баҳолаш, диссоциация, парчаланиш ва бошқа турли классификацияларга бўлиниш мумкин. Ҳозирги кунда кўпчилик тадқиқодчилар психологик ҳимоя механизмлари жараёнига қабул қилинган информацияларнинг онг ости таҳлилига кўра интропсихик адаптация сифатида таъриф берадилар.

Фойдаланилган адабиётлар рўйхати

1. Maslow A. Self-actualizing and Beyond – In: Challenges of Humanistic Psychology. – NY.: 1967. – P. 524.;
2. Додонов Б.И. Эмоции как ценноць. Москва. Наука, 1978. – 360 с.
3. Олимов Л.Я. ва бошқалар. Умумий психодиагностика. Ўқув қўлланма. Бухоро. 2020. – Б. 201-306.

4. Олимов Л.Я., Махмудова З.М. Психологик ҳимоя механизмларининг ижтимоий психологик хусусиятлари. Психология илмий журнали. 2020 йил, 4 сон 76-83 б.
5. Олимов Л.Я., Махмудова З.М. Хулқи оғишганликнинг психологик механизмлари. Монография. “Бухоро вилоят босмахонаси МЧЖ” нашриёти. Бухоро. 2019. -Б. 160.

ЎСМИРЛАРДА КОПИНГ ХУЛҚ-АТВОР ОМИЛЛАРИ ШАКЛЛАНИШИНИНГ ИЖТИМОЙ ПСИХОЛОГИК МЕХАНИЗМЛАРИ

Ж.Ш.Остонов

Бухоро давлат университети психология кафедраси ўқитувчиси

Аннотация: Мазкур мақолада ўсмирларни қийин вазиятни рационал ҳал қилишга йўналган бўлиб, уларнинг хулқ-атворида ҳолатни мустақил таҳлил қилишга, бошқалардан ёрдам олишга, шунингдек, муаммони ўрганишга оид тадқиқот методи асосида олинган натижалар асосида хулоса берилади.

Калит сўзлар: хулқ-атвор методология, индивидуал, компонент, адекват, барқарорлик, феноменал, хавотирланиш, стресс, эмоция, адаптив, стереотип, патологик.

Маълумки, ижтимоий психология фанида айнан копинг хулқ-атвор муаммосига бағишланган ва унинг барча йўналишларини батафсил ўрганишга мўлжалланган илмий адабиётлар етарли бўлмаса-да, бугунги кунда фан оламида ва жамият тараққиётида ўсмирлардаги копинг хулқ-атвор муаммосининг зарурлигини кўрсата олувчи ва унинг методологик илдизларини асослаб бера олувчи илмий тадқиқотларни алоҳида қайд этиш мумкин.

Мазкур адабиётларни таҳлил қилар эканмиз, улардаги копинг хулқ-атвор методологиясига тааллуқли бўлган баъзи умумий жиҳатларни

ижтимоий психология фани нуқтаи назаридан тадқиқ қилишимизга тўғри келади.

Психологияда копинг хулқ-атвор тушунчаси XX асрнинг иккинчи ярмида вужудга келган бўлиб, инглиз тилидан таржима қилинганда “cope, to cope” – енга олиш, бартараф қилиш деган маъноларни англатади. Ушбу термини биринчи бўлиб Л.Мерфи 1962 йил болаларда инқироз даврида муаммони қандай қилиб енгишни тадқиқ қилиш жараёнида фойдаланган. А.Маслау эса бу термини фанга киритган. Умуман олганда копинг хулқ-атвор индивиднинг ҳаётий муаммоларни ечишга тайёргарлиги билан характерланади.

У ўзида муаммоларни енга олиш имкониятларидан, воситаларидан фойдаланишни намоён этади, бу эса стрессли хулқ-атворни бартараф этиш билан тавсифланади.

Кўпчилик хорижлик мутахассисларнинг фикрига таяниб шуни айтишимиз мумкинки, копинг хулқ-атворнинг турли-туман стратегия ва стиллари мавжуд бўлиб, инсонлар улардан ҳаётий мураккаб вазиятларга дуч келганларидагина фойдаланадилар. Копинг хулқ-атворнинг ранг-баранг ва жуда кўплаб классификациялари мавжуд бўлиб, уни бир неча тадқиқот йўналишларига, стилларига кўра таҳлил қилинади. Улардан бир нечаларини кўриб чиқамиз. Копинг стилларини тадқиқ этган етакчи мутахассисларидан бири Р.С.Лазаруснинг фикрича, копинг стратегияларининг иккита глобал типи мавжуд (срессни бартараф этиш усули) – муаммога мўлжал олмоқ, субъектив мўлжал олмоқ.

Муаммога мўлжал олувчи тип, қийин вазиятни рационал ҳал қилишга йўналган бўлиб, уларнинг хулқ-атворида ҳолатни мустақил таҳлил қилишга, бошқалардан ёрдам олишга, қўшимча манбалардан маълумот излашга нисбатан мойиллик кузатилувчи типдир.

Субъектив мўлжал олувчи тип эса, стрессни енгишда вазиятни эмоционал ҳал қиладилар, уларда аниқ ишни бажаришга, муаммо ҳақида

ўйлашга мутлақо хошиш истаклари йўқ, улар ўзларининг қайғуларини салбий эмоция воситалари билан компенсация қилиб алкоголь, уйқу, овқат воситасида чиқарадилар. Улар ўзларининг эмоционал балансларини тиклашда пассив стратегиялардан жадалроқ фойдаланадилар, агар инсонда мавжуд масала юзасидан ҳеч қандай билими бўлмаса ёки реал имкониятларидан фойдалана олмаса стрессор босими пасаяди.

Р. Лазарус ва С. Фолкман копингнинг махсус адаптив хулқ-атворни бешта асосий вазифаларини бўлиб чиққан: 1) негатив ҳолатга нисбатан таъсирни минималлаштириш ва активлик, фаолият имкониятларни юксалтириш, 2) ҳаётий вазиятларга қайғуриш, 3) “Мен” образини ижобий, позитив қўллаб-қувватлаш ва ўз кучига ишонтириш 4) эмоционал тенгликни қўллаб-қувватлаш 5) бошқа одамлар билан етарлича ўзаро яқин муносабатларни ўрнатиш ва сақлаш.

Ушбу муаллифлар, ҳаётий муаммоларни назорат қилиш усули когнитив конструкт роли билан боғланганини қайд этадилар. Шунингдек, муаллифларнинг таъкидлашича, индивидда ички ва ташқи мақсадли талабларни бошқаришда когнитив ва ахлоқий кучлари доимий равишда ўзгариб туради ва бу орқали у ўзида юқори баҳоланган ресурслардан имкон қадар фойдаланишга ҳаракат қилади. Бу эса куйидагиларни англатади: такрорланмас вазияни талаб қилади, улар индивидни синаб кўришга ундайди, вазият талабидан индивид ресурслари юксалади, улар вазият тақозоси билан когнитив ва ахлоқий қиёслашга киришадилар. Баъзи муаллифлар буни аниқлашда фақатгина ўзларининг синовлари ҳақида айтишларича, айнан шундай берк вазиятларда инсон имкониятлари ошар экан. Бу кучланиш баъзида омадли бўлиши мумкин, баъзида кутилган натижани бермаслиги мумкин. Ҳаётий негатив вазиятларни бартараф этишда ўз олдига турли вазифаларни қўяди, ёки муаммони енгиб чиқади, ёки унинг салбий давомини камайтиришади, ёки бу мураккаблиқдан қочишади, ёки шунчаки у мавжудлигига қайғурадилар.

Фойдаланилган адабиётлар рўйхати

1. Maslow A. Motivation and Personality. Harper and Row. (Rev. edn, 1970);
<http://facultyweb.cortland.yedu/andersmd/MASLOW/HOMEPAGE.HTML>
2. Maslow A. Self-actualizing and Beyond – In: Challenges of Humanistic Psychology. – NY.: 1967. – P. 524.;
3. Додонов Б.И. Эмоции как ценность. Москва. Наука, 1978. – 360 с.
4. Олимов Л.Я. ва бошқалар. Умумий психодиагностика. Ўқув қўлланма. Бухоро. 2020. – Б. 201-306.
5. Олимов Л.Я., Махмудова З.М. Психологик ҳимоя механизмларининг ижтимоий психологик хусусиятлари. Психология илмий журнали. 2020 йил, 4 сон 76-83 б.
6. Олимов Л.Я., Махмудова З.М. Хулқи оғишганликнинг психологик механизмлари. Монография. “Бухоро вилоят босмахонаси МЧЖ” нашриёти. Бухоро. 2019. -Б. 160.

О‘SMIR SHAXSINING RIVOJLANISHIDA AXLOQ ME’YORLARIDAN CHETGA CHIQISHINING SABABLARI

M.B. Rasulova

Buxoro Davlat Universiteti 1-bosqich magistranti

Annotatsiya: Mazkur maqolada bugungi kunning dolzarb muammolaridan biri O‘smir shaxsining har tomonlama yetuk hamda barkamol avlod qilib tarbiyalashda axloqiy me’yorlarning o‘rni va ahamiyati qay darajada ekanligi haqida aytib o‘tilgan.

Kalit so‘zlar: O‘smir, axloq me’yorlari, psixologik xizmat, profilaktika.

Mamlakatimiz mustaqillikka erishishi sharofati bilan yana axloqshunoslik yangi jamiyatda tobora o'z yuksak mavqeyini egallab bormoqda.

Yosh avlodni tarbiyalash, ularda yuksak insoniy fazilatlarni shakllantirish va kamolga yetkazish muammolari doimo hukumat diqqat markazida turadi. Shu o'rinda ulug' bobomiz Fitratning "Bu dunyo kurash maydonidir-Sog'lom tan, o'tkir aql va yaxshi axloq bu maydon quolidir" degan so'zlari juda o'rinlidir.

Axloqiy tarbiyalangan shaxsda barqaror ma'naviy motivlar shakllangan bo'ladi. Axloqiy tushunchalarni turli yosh guruhlarida shakllantirish darajasi turlichadir. Bolalar o'zlashtiriyotgan axloqiy his-tuyg'ular, kechinmalar ma'naviy e'tiqodni shakllantirishning muhim sharoitlaridan biridir. Axloqiy his-tuyg'u insonning jamiyatga, odamlarga, o'ziga nisbatan emotsional munosabatini bildiradi. Bu odamlar o'rtasidagi muomala jarayonida vujudga keladi va rivojlanadi.

Chunonchi, axloqiy tafakkurning ilk bor qadimgi Sharqda vujudga kelganligi, Somir (Shumer), Vavilon, qadimgi Misr, qadimgi Turon-Eron, Qadimgi Hindistonda dastlabki axloqiy g'oyalarning paydo bo'lganligi ta'kidlanadi

Xo'sh, endi o'smir shaxsi rivojlanishida axloqiy normalarning o'rni qanday shu haqida fikr yuritsak:

O'smirlik davri yoshlik davrlari ichida eng murakkabidir. Uni **"o'tish davri"** ham deb atashadi, chunki rivojlanishida o'z ta'sirini ko'rsatadi.

O'smirlik davri 10 (11)-14(15) yoshgacha bo'lgan davrni o'z ichiga oladi. Bu davr inson faoliyatining eng murakkab davrlaridan biridir. Mazkur faoliyatning faollashuvi davrida organizmning barcha organlarining jadal rivojlanishi oqibatida o'smir o'z xulq-atvor tamoyillariga, o'z qarashlariga amal qilishga harakat qiladi, mustaqillikka ehtiyoj tug'iladi, kattalar nasihatlarini tanqid ostiga olinadi, ularga nisbatan salbiy munosabat shakllanadi. Odatda, deviatsiyalar o'smirlik davrida yuzaga keladi.

O'smirlik davrida o'smir hayoti va faoliyatida jiddiy o'zgarishlar ro'y beradi, bu esa o'z, navbatida, ruhiyatning qayta shakllanishiga, tengdoshlari bilan munosabatlarida yangi shakllarning paydo bo'lishiga olib keladi. O'smirning ijtimoiy maqomi o'zgaradi, unga nisbatan kattalar tomonidan yanada jiddiyroq talablar qo'yila boshlaydi. Aynan o'smirlik davrida ichkilikka ruju qo'yishning ilk bosqichi boshlanishi mumkin

Chunki u o'smir guruhlari sharoitida namoyon bo'ladi va shuning uchun "jamoaviy ichkilik tobeligi" tavsifga ega bo'ladi. Bu yoshdagi bola katta bo'lishga yoki kattalardek ko'rinishga harakat qiladi. Bu ham ijobiy, ham salbiy ma'noda namoyon bo'lishi mumkin. Balog'atga yetish tendensiyasi agar axloqiy va ijtimoiy qadriyatlarga asoslanmasa, ijtimoiy salbiy ma'nodagi: chekish, spirtli ichimliklarni iste'mol qilish, jinsiy mas'uliyatsizlik, huquqbuzarlik namoyon bo'ladi.

O'smirlik davrida 11 yoshdan boshlab kattalar bolaga avvalgidek ta'sirlarini o'tkaza olmaydilar. Bola uchun tengdoshlari bilan muloqotda bo'lish katta ahamiyat kasb eta boshlaydi. O'smirning ijtimoiy maqomi qancha past bo'lsa, uning guruhga ta'siri shuncha kam bo'ladi. Shuning uchun bu yoshda ijtimoiy pedagog faoliyatida asosiy urg'u guruh bilan ishlashga qaratiladi. Buni ichkilik bilan bog'liq mavzularda bahs-munozaralar o'tkazish orqali amalga oshirsa bo'ladi. Bu mashg'ulotlar natijasida, guruhning barcha ishtirokchilari amal qiladigan qarashlar shakllanishi lozim. Bahs-munozaradan tashqari, rasmi o'yinlar ham o'tkazish mumkin. Ichkilikbozlik profilaktikasiga qaratilgan bunday o'yinlarda bolaning shaxsiy rivojlanishiga, jamoaviy muomala malakalariga o'rganishiga erishsa bo'ladi. Ijtimoiy pedagog o'smirlar guruhida shakllantirish mumkin bo'lgan asosiy ijtimoiy malakalar bu ichkilikka qarshi dalillarni aniq ilgari surish va tengdoshlari bosimiga qarshi tura olish.

Jamiyatda qabul qilingan qoidalar, xulq-atvor me'yorlaridan chetga chiqqan o'smirlarni "tarbiyasi og'ir o'smir" deyiladi. "Tarbiyalash og'ir" deganda, pedagogik ta'sirga qarshilik ko'rsatish tushuniladi..

Me'yordan chetga chiquvchi xulq-atvor murakkab tabiatga ega bo'lib, turli xil omillar bilan izohlanadi:

1. Biologik omillar bola organizmida uning ijtimoiy adaptatsiyasini qiyinlashtiruvchi fiziologik yoki anotomik xususiyatlarning borligida o'z ifodasini topadi. Ularga irsiy xususiyatlar, aqliy rivojlanishning buzilishi, eshitish va ko'rishning susayishi, asab tizimining zararlanishi, organizmga psixofiziologik zo'r berish, nizoli holatlar kiradi

2. Psixologik omillar. Bularga bolada psixopatalogiya yoki xarakterining aksentuatsiyasining borligi kiradi. Bu me'yordan chetga chiqishlar asab kasalliklari, psixopatiya, nevrosteniya va bolada g'ayriadekvat reaksiyalarni paydo qiluvchi boshqa omillarda namoyon bo'ladi.

O'smirda ruhiyat rivojlanishining ikki bosqichi kuzatiladi: u o'zi yashaydigan ijtimoiy muhitdan bezib qoladi, yoki bu muhitga ko'nikib ketadi. Agar oilada bola ota-onasi tomonidan yetarli darajada mehr his qilmasa, u holda bolaning himoya vositasi vazifasini "begonalashuv" bajaradi. Bu begonalashuv asabiy reaksiyalar, atrofdagilar bilan munosabatlarning buzilishi, emotsional sovuqlik, psixik rivojlanishning to'xtab qolishi, turli ruhiy patologiyalarda namoyon bo'luvchi sovuqlik kabilar kiradi .

3. Ijtimoiy-pedagogik omillar maktab, oila va ijtimoiy tarbiya nuqsonlarida namoyon bo'lib, uning asosida bolaning yoshlik chog'ida salbiy tajriba to'plashi bilan bog'liq bo'lgan, uning erta ijtimoiylashuvdan og'ishlarga olib keluvchi yosh, jinsiy va individual xususiyatlar yotadi. Bunday bolalar, avvalambor, maktabda yomon tayyorlanishgan bo'lib, uy vazifalariga mas'uliyatsizlik bilan qarashadi, maktab baholariga befarqliklarini bildirishadi.

4. Ijtimoiy-iqtisodiy omillar ijtimoiy tengsizlik, jamiyatning boylar va kambag'al sinflarga ajralishi, aholi ko'p qismining kambag'allashib ketishi, ishsizlik, inflyasiya, daromad olish usullarining cheklab qo'yilishidan iborat.

5. Axloqiy omillar, bir tomondan, zamonaviy jamiyatning past axloqiy darajasida va qadriyatlarning yo'qolib ketishida namoyon bo'lsa, boshqa

tomondan, jamiyatda deviant xulq-atvorning namoyon bo'lishiga befarq qaralishida o'z aksini topadi.

Me'yordan chetga chiqishning oldini olish uchun qanday usullardan foydalanishimiz kerak. O'smirning hatti-harakatini ijobiy yo'nalishga burib yuborishimiz kerak. Ularda ma'suliyat, ishonch, g'urur, javobgarlik kabi yuksak hislarni shakllantirishimiz kerak. Buning uchun esa ularga yoshi, kuchi, qobiliyatini inobatga olib topshiriqlar berib turishimiz ayni muddaodir. Ularni o'zlari qiziqqan to'garaklarga jalb qilish orqali o'qishga bo'lgan salbiy munosabatini asta-sekin yo'qotib boriladi.

O'smirlarning bo'sh vaqtini to'g'ri tashkillashtirish. Ijtimoiy pedagog o'smirning qiziqishlarini bilishi va uning bo'sh vaqtini mazmunli o'tkazishga yordam berish lozim. Bu yoshning psixologik xususiyatlari tufayli bo'sh vaqtni o'tkazishning jamoaviy shakllarini rivojlantirish maqsadga muvofiq. Shuni inobatga olish lozimki, deviant xulqli bolalar, asosan, intellektual faoliyat bilan emas, balki sport bilan shug'ullanishga qiziqishadi. Shuning uchun ularning sport bilan shug'ullanishlariga yanada ko'proq sharoitlar yaratib berish lozim

Foydalanilgan adabiyotlar ro'yxati

1. G'oziyev E.G'. "Ontogenez psixologiyasi; nazariy ekperimental tahlil". Toshkent "Noshir" 195 b.
2. <http://www.bilimdon.uz>
3. <http://www.ziyonet.uz>
4. <http://www.pedagog.uz>

QANDAY QILIB OILADA SOG'LOM MA'NAVIY, IJTIMOIIY-PSIXOLOGIK MUHITNI SHAKLLANTIRISH MUMKIN?

Z. Saidova

Psixologiya mutahassisligi bo'yicha 1-kurs magistranti.

Annotatsiya: Ushbu tezisda, jamiyatning negizi bo'lmish oiladagi shaxslararo munosabatlar sistemasida katta yoshdan tortib, kichik farzandalarning ham o'rni borligi bayon qilinadi. Oilaviy munosabatlar xususida psixologik ta'sir muammosiga bag'ishlangan va uning barcha yo'nalishlarini batafsil bayon etishga qodir ilmiy adabiyotlar yetarli bo'lsa-da, bugungi kunda fan olamida oilaviy munosabatlar, oila shajarasini o'rganishda millatning etnopsixologik tamoyillari jamiyat taraqqiyotida katta o'rin egallashi to'g'risida izlanishlar hanuzgacha davom etmoqda. Oilada sog'lom ma'naviy, ijtimoiy-psixologik muhitni shakllantirish psixologlar zimmasiga katta masu'liyatni yuklaydi.

Kalit so'zlar: empatiya, konflikt, industrial sohalar, fiziologik, Ma'naviy munosabat, etnopsixologiya.

Insoniyat jamiyati taraqqiy etib borgan sari odamlarning o'zlari ham, ularning bir-birlari bilan bo'ladigan o'zaro munosabatlari ham, ayniqsa, shaxslararo munosabatlar orasida eng samimiy, empatiyaga boy, eng yaqin bo'lgan oilaviy munosabatlar ham takomillashib, o'ziga xos tarzda murakkablashib turli konfliktli vaziyatlarga boradi. Sababi: hozirgi zamon fan-texnika taraqqiyoti, industrial sohalar, jumladan, ishlab chiqarish munosabatlari va vositalarining taraqqiyoti, qishloq xo'jaligi, sanoat ishlab chiqarishi, umuman, xalq xo'jaligining barcha jabhalarida yangi texnologiya, texnik jarayonlarning jadal joriy etilishi bevosita shu jarayonlarning yaratuvchisi, ishtirokchisi bo'lgan inson omiliga, inson shaxsiga ham o'ziga xos yangicha talablar qo'ymoqda. Ishlab chiqarish munosabatlari, jamiyat taraqqiyoti bir tomondan, odamlarning o'zlarida ro'y berayotgan ijtimoiy-psixologik, fiziologik va boshqa o'zgarishlar o'zaro muloqot munosabatlari doirasining ma'lum darajada chegaralanib qolishiga, ularda o'tmishdoshlarimizda kuzatiladigan tabiiylikning ma'lum darajada buzilishiga va oqibatda inson ruhiyatida mumkin qadar hissiy, emotsional zo'riqishlarning

yuzaga kelishiga asos bo'lmoqda. Bularning ta'siri oilaviy hayot va undagi psixologik iqlimda ham o'z ifodasini topadi.

Mamlakatimiz mustaqillikka erishgandan so'ng «Oila sog'lom ekan – jamiyat mustahkam, jamiyat mustahkam ekan, mamlakat barqaror» degan insonparvarlik tamoyilidan kelib chiqqan holda oilani mustahkamlashga alohida e'tibor berib kelinmoqda. Oila a'zolarining o'zaro muloqot va o'zaro tushunishlari ularning birdamligi, ahilligini ta'minlaydi. Bu esa o'z navbatida oilada hissiy muhitni yaratadi. Hissiy muhit yaratilgan oilalarda muammolarni vujudga kelishiga yo'l qo'yilmaydi. Agar biron bir muammo yuzaga kelib qolganda ham ular birgalikda oqilona, ahillik bilan bartaraf etishga intiladilar. Bunday vaqtda albatta oilaning kichik a'zosining yordami ham zarur bo'ladi. Shu sababli uning fikrini ham diqqat e'tibordan chetda qoldirmasliklari lozim. Mamlakatimizda shahar hududiga nisbatan qishloq hududida bolalar yoshligidan ota-onasi va oila a'zolari bilan birgalikda mehnatga jalb qilinadilar. Bundan tashqari bu yerda kun-u tun birga bo'lishlarining o'zi ham oila birdamligini yaratadi.

Ma'lumki, inson psixologiyasini o'zgarishi, shakllanishi ko'p jihatdan oilaga bog'liq. Oila muhitining sog'lomligi inson ruxiyatining pokligiga olib keladi. Oila insonning tabiiy, iqtisodiy, huquqiy, ma'naviy munosabatlariga asoslangan kichik ijtimoiy birlik hisoblanadi.

- **Tabiiy munosabatga** : er – xotin munosabatlari, farzand ko'rish;

- **Iqtisodiy munosabatlarga** : mulkiy – munosabatlar, oila mablag'i, uyro'zg'or, hovli-joy, boshpana;

- **Huquqiy munosabatlarga** – nikohni davlat yo'li bilan qayd etish, er-xotin oldida, ularning nikohlari farzandlari oldida, farzandlari ota – onalari oldida ma'suliyatli va burchli bo'lishi;

- **Ma'naviy munosabatlarga** – er-xotin, ota-ona va bolalar o'rtasida mehr muhabbat,shavqat, oqibat, sharqona ta'lim-tarbiya kabi insoniy tuyg'ular kiradi.

Mana shu munosabatlar orqali oila a'zolari bir-birlari bilan umumiy va ruhiy bog'lanadilar. Bunday oilalar hayot faoliyati jarayonida vujudga keladigan har qanday muammolar yechimini o'zlari topa oladilar.

Oilada ota – onaning bir – biriga munosabati ularning xulq – atvori, madaniy, siyosiy saviyasi, muammo madaniyati, ularning daromadi, sarf – xarajatlari, yashash sharoiti bolalar psixologiyasiga ta'sir qilib, ularni ruhan pok, ruhan tetik bo'lib shakllanishiga imkoniyat yaratadi.

Xalqimizga xos bo'lgan ota-onaning o'zaro muomala jarayonida hamma vaqt farzandlari oldida bir-biriga mehr-vafoni izhor etishlari oilani yanada mustahkamlashi barobarida bolalar tarbiyasida ham katta ahamiyatga egadir. Avlod-ajdodlarimizdan qolgan bu bebaho merosdan o'g'il-qizlar o'zlariga andoza oladilar. Ota-ona o'rtasidagi mehr-vafo oilaga mazmun va quvonch baxsh etish bilan birga uni mustahkamlovchi muhim psixologik omili hamdir. Ana shunday sevgi va vafo, o'zaro izzat-hurmat hukmron bo'lgan oilalarda farzandlarning ma'naviy ruhiy kamolotida otaning yoki onaning qaysi birining siymosi birlamchi o'rinda turadi? degan savol tug'ilishi tabiiy bir holdir. Oila tarbiyasiga bag'ishlangan adabiyotlarning tahlilini ko'rsatishicha, aksariyat mualliflar bu sharaflini oilaning posboni, xukmdori, bosh tarbiyachisi er-xotinga yuklash sharaflidir, deb guvohlik beradilar.

Arab olimi **Muhammad as-Savvofning** guvohlik berishicha, Muhammad payg'ambarning uylari mo'min-u musulmlarga madrasa bo'lgan. Kim biror narsani o'rganishni istasa, ta'lim-tarbiya bilan qiziqsa, bu maskanga murojaat qilgan va undan bir olam quvonch olgan. Sarvari olam sallollohu alayhi vassalam o'z oila a'zolariga shunchalik hushmuomalalik qilganlarki, ular hamisha yuksak axloqli, a'lo namunali bo'lganlar va barcha xayrli ishlarda o'rnak ko'rsatganlar. Demak, oila boshlig'i uning tayanchi, posboni "ota" bo'lib, u bizga payg'ambarimizdan hadya etilgan aziz va muqaddas ne'matdir. **Payg'ambarimiz Muhammad alayhissalom** bir hadisi shariflarida «**Hech bir ota o'z farzandiga yaxshi tarbiya berish va odob o'rgatishdan ortiq hadya**

qilaolmaydi», deb aytgan ekanlar. Ikkinchi hadisda esa **«Farzandlaringizni hurmatlanglar va ularning odatini go'zal qilinglar»**, - deganlar.

Yoshlarning tarbiyasi avvalo ota-ona, qarindosh urug', atrof muhitdan boshlanadi. 14 – 16 yoshli qizlar balog'at yoshida bo'lib, ular bu davrda injiq tez bo'ladi. Bu davr qizlar ulg'ayib, mustaqil hayotga bosayotgan davr hisoblanadi. Bu davrda qizlarning tarbiyasiga kuchaytirish zarur. Ularga pand-u nasihat, ibratli o'g'itlar, hayotda kerakli bo'ladigan yo'l – yo'riqlar ko'rsatish onalarning muhim vazifasidir.

Oilada sodir bo'ladigan mo'jarolar ko'pincha, qaynona – kelin munosabatlaridan kelib chiqadi. Qizlarni yoshligidanoq hayotda uchraydigan hodisalarga oldindan tayyorlab, ularga asta – sekin hayot – harakatlarini qo'llashni o'rgatib borish kerak. Bunda esa onaning roli katta.

Oilada ayolning o'rni kata, deb bejiz aytib o'tmadik. Ayol kishi sog'lom avlodning davomchisi hisoblanadi. Uning bir farzandga bergan tarbiyasi butun bir jamiyat tarbiyasidir. Ayol kishi faqat bitta farzandning emas, balki bir oilaning tarbiyachisi hisoblanadi. Bu o'rinda Rizouddin Faxriddining quyidagi so'zlari dim bo'laoladi: «Oilaning asl ustuni xotundur. Zero, erkaklar xulqu tarbiya xususida xotinlardan boshqa xech bir kimsaga bo'ysunmaslar. Hatto, buyuk maktablarda-yu, oliy fikrli odamlar huzurida ish oluvchilar ham onalaridan olgan tarbiyalari bilan yasharlar va bu tarbiyani so'nggi kunlarida qadar saqlarlar. Shu sababdan ham faylasuflardan biri: **«Insonlar har vaqt xotunlar istagani kabi bo'lajaklar, agarda buyuk va fazilatli odamlarga ehtiyojngiz bo'lsa, eotunlarga buyuklik va fazilat o'rgatingiz»** demakdir. Xalqimiz orasidan o'zidagi hamma imkoniyatni farzandini farosat, kamolot bilan bezayotgan, vujudini ish, kasb-hunar ibosi bilan o'rayotgan otalar son – sanoqsiz desak xato bo'lmaydi. Ayni paytda, oilada noqobil o'g'il yoki qiz o'ssa, bunda ikki asosiy sababni ko'rsatish mumkin. Birinchidan, otaning o'zi tarbiyasiz va tarbiyaga muxtoj bo'ladi. Uning farzandlari oldida obro'-e'tibori yetarli emas. Shubhasiz, bunday otaning o'git va nasihatlarini farzandalari

inobatga olmayilar. Ikkinchidan, ota siymosida salbiy xulq-atvor sifatlari, salbiy irodaviy harakatlar ustivor bo'lsa, bu xol o'g'il-qizlarning ma'naviy olamini yetuklik sari yetaklamaydi.

Psixologiya fani qonuniyatlariga ko'ra ota siymosiga xos bo'lgan sifatlar albatta farzandlar qiyofasida o'z aksini topishini unutmashimiz kerak.

O'zbek oilalarida ota va ona, ota – ona va bolalar o'rtasida o'zaro munosabatlarning ijobiy ko'rinishlari haqida behisob fikrlarni aytish mumkin. Odob, axloq, andisha asosida quriladigan bunday munosabatlar to'laqonli ijtimoiy individual shakllantirish imkoniyatiga ega. Ana shunday oilalar – sog'lom avlodni tarbiyalashining kafolati bo'la oladi. O'z navbatida sog'lom avlod baxtli oilalarning parvozigina o'z ta'sirini ko'rsatadi.

O'zbek oilasining nodir etnopsixologik xususiyatlaridan biri oila a'zolarining bir-biriga va o'z-o'ziga talabchangligi, sodda dilligi, va rostgo'yli, mehnatsevarligi, xarakteridagi mag'rurligi va qati'yatligi so'ngi yillarda yanada yaqqolroq ko'zga tashlanmoqda. Ota-onaga o'z farzandining kelajagi uchun javobgandir va uning yetuk va barkamol bo'lib yetishishda asosiy rol o'ynaydi. Bu jarayonda muhim omil bo'lib ota-onaning shakllari hisobga olinadi. O'z farzandi bilan oqilona, do'stona va samimiy munosabat o'rnata olgan ota-onaga farzandi uchun sevimli ishonchli inson sifatida idrok qilinadi. Shuning uchun, ota-onaning o'z farzandi bilan hissiy munosabatni to'g'ri o'rganib olishi, ular o'rtasidagi munosabatga jiddiy ta'sir etib, obro'li mavqeni egallab olishiga imkon beradi. Aynan shu maqsadga erishilgandagina ota-onalar farzandlarining har tomonlama barkamol, sog'lom bo'lishida yetakchi shaxslar bo'la oladi deyishimiz mumkin.

Shu o'rinda oiladagi ma'naviy, ijtimoiy-psixologik sog'lom ruhiy muhitni shakllantirishda "ota"ning roli ham beqiyos va muhim ahamiyat kasb etadi.

Oilada otaning roli mavqeining o'zi uning ko'pgina vazifalarni bajarish kerakligini taqozo etadi. Bu esa oilaning kelgusi hayoti va faoliyatini belgilab

beradi. Farzandlarning ota so'ziga itoat etib, bo'ysinishi unga yuksak ishonchning namunasi bo'lishi mumkin, lekin shu bilan birga ularning tashabbusi, mustaqil fikrlashi uchun to'sqinlik qilishini ham esdan chiqarmaslik kerak. Otaning oiladagi, ko'cha-ko'ydagi obro'si farzandlari uchun o'ta muhim, murakkab masalalarni to'g'ri yecha olishi mobaynida ko'rinadi. Shundagina, farzandlar o'z otasini «obro'li shaxs» siftida qabul qiladilar. Oilada ota obro'li shaxs sifatida har qanday kichik yoshdagi bolalar oilada farzandlarini ko'z oldida o'zini ko'rsata olishi kerak.

Bolalar oilada ota obro'sini birinchi navbatda, uning egallab turgan mavqeiga qarab belgilaydilar. Bu yerda "otalik roli"ni bajarayotgan obro'si hisobga olinadi, "shaxs"lik obro'si esa hisobga olinmaydi. Bunda otaning ko'pgina holatlarda nafaqat farzandga tegishli masala, balki butun oilaga ham taalluqli masalalarni yechilishini nazarda tutish joizdir.

O'zbek xalqining hayotida ham mavjud tartib-qoidalar xalq an'analari, islom dini va shariat asosida vujudga kelgan, ularning qadri qanday ekanligini tahlil etsak, qadimdan Sharqda hayot oilaviy turmush tarziga asoslanganligi, oilada ayollar e'zozlanganligi, ularni og'ir ishga jalb etmaslik, uning ijobiy fazilatlari to'la e'tirof etilishi bilan ifodalangan. Shariatda balog'at yoshiga yetgan qizning baxti oila qurib, farzandli bo'lish, ayolning eng birinchi vazifasi onalik ekanligi uqtiriladi. Yurtimizda ham ayolning o'z mehnati bilan topgan mablag'iga hamda mahriga hech kim egalik qila olmagan. Shuningdek, ayol kishiga mehnat qilish man etilmagan, balki, o'ziga, tabiatiga munosib, shaxsiyatiga to'g'ri keladigan mehnat bilan shug'ullanish targ'ib qilingan. Ayol doim erkaklar himoyasida bo'lgan, o'z oilasiga ega bo'lgunicha ota-onasining, keyin erining, qarigan chog'ida esa farzandlarining himoyasida bo'lgan.

Demakki, oilada ayol kishining o'rni, hurmati beqiyos bo'lmog'i lozim.

Shariatda oilada yashovchi kishilarning bir-birlari oldidagi burch va vazifalari ham belgilangan, er-xotinning bir-biri oldidagi burchlari, bolalarning ota-onalari oldidagi burchlari, bolalarning ota-onalari oldidagi burchlari aniq

belgilangan. Bundan tashqari, iymon jihatidan oilada ayollarga nisbatan marhamatli, yumshoq muomalada bo'lish urning burchlaridan biridir, deb uqtiriladi. Hadisi shariflarda ta'kidlanishicha: **«Agar o'zing ovqat yesang, xotiningni ham ovqatlantirasan, o'zing kiysang, xotiningni ham kiyintirasan, uni urmaysan, so'kmaysan va hijron qilmaysan»**, **«Ayollarni faqat karamli kishilargina hurmat qiladilar, ularni faqat bezorilargina xafa qiladilar»**. Farzandlarning ota-onalariga munosabatida ham onaning qadri alohida ko'rsatiladi, ayniqsa, **«Jannat onalar oyog'i ostidadir»**, degan hadis mazmuni katta tarbiyaviy ahamiyatga molikdir. Hadislarda **«Ota-onangga itoat, Allohga itoatdir. Ularni rozi qilish, Allohga rozi qilishdir»**, deyiladi.

XX asr boshlaridagi milliy taraqqiyparvar harakat vakillari - jadidlar jamiyatni isloh qilish uchun astoydil kirishganlar. Ular o'z qarashlarida oilaviy munosabatlarga ham alohida urg'u berganlar.

Ulardan biri **Abdurauf Fitrat**dir. Fitrat **«Oila»** asarida oila asosini to'g'ri qurish, oilada yosh avlodga jismoniy, aqliy va axloqiy tarbiya berish orqali manna shu turg'unlikdan qutilish, jamiyatni isloh qilish mumkinligini bayon qilgan. **«Millat taqdiri manna shu milat vakillari yashagan oilaning holatiga bog'liqdir. Qayerda oila munosabati kuchli intizomga tayansa, mamlakat va millat ham shuncha kuchli va tartibli bo'ladi»**, deb yozadi u mazkur asarda. Fitrat o'z fikrini davom ettirib, **«Agar bir mamlakat aholisi axloqsizlik va johillik bilan oilaviy munosabatlarni zaiflashtirib yuborsa va intizomsizlikka yo'l qo'ysa, shunda bu millatning saodati va hayoti shubha ostida qoladi»**, deb yozadi. Muallif oilaviy hayot o'z qonun va qoidalariga ega ekanligini, bu qonunlarga rioya qilish orqaligini odamlarni jaholatdan qutqarish mumkinligini bayon etadi. Uning fikricha, oila saodati va baxti uchun qilingan eng maqbul qonun islomiy qonundir. Baxtsizligimizning sababi oiladorlik xususidagi har bir harakatimiz, sarob orzularimiz va xato fikrlarimizning natijasi bo'lib, aksariyati Qur'on hukmlariga ziddir.

Xulosa qilib aytadigan bo'lsak, Oila a'zolarining o'zaro muloqot va o'zaro tushunishlari ularning birdamligi, ahilligini ta'minlaydi. Bu esa o'z navbatida oilada hissiy muhitni yaratadi. Hissiy muhit yaratilgan oilalarda muammolarni vujudga kelishiga yo'l qo'yilmaydi. Agar biron bir muammo yuzaga kelib qolganda ham ular birgalikda oqilona, ahillik bilan bartaraf etishga intilishlari eng maqbul yo'ldir. Zero, axloqiy, ruhiy tarbiya oiladan boshlanajak.

Foydalanilgan adabiyotlar:

1. Karimov I.A. Oila faravonligi – milliy faravonligi // ma'rifat, 1997-10 dekabr.
2. Abdurauf Fitrat. Oila Toshkent «Ma'naviyat», 1998. 8-10, 35 b.
3. Azarov Yu.P. «Oila pedagogikasi» - Toshkent: O'qituvchi, 1988 – 272 b. 67
4. Dasxodjayeva A. Oilada bolalarni ma'naviy-axloqiy tarbiyalashda xalq og'zaki ijodi namunalaridan foydalanish // xalq ta'limi jur.2008. №6-115-117 b.
5. Ergasheva Sh. Oilaviy munosabatlarda ota-ona ibrati // xalq ta'limi, 2008. № 2 – 158-160 b.
6. Egamberdiyeva G. Rilaviy qadriyatlar jamiyatning negizi sifatida // xalq ta'limi jurnali. 2008 № 6 109-112 b
7. Ziyonet.uz

PSIXOLOGIK TADQIQOTDA KORRELYATSION VA REGRESSION TAHLIL MEZONLARI

SH.SH.Rustamov¹, S.S.Rajabova²

BuxDU, psixologiya kafedrasida o'qituvchisi¹

BuxDU, psixologiya ta'lim yo'nalishi 2 bosqich talabasi²

Annotatsiya: Ushbu maqolada psixologik ma'lumotlarni qayta ishlashda korrelyatsion va Regression tahlil mezonlaridan foydalanish haqida fikr boradi.

Kalit soʻzlar: Giperbola, Parabola, Polinom, Koʻrsatkichli, Eksponentsional, Ekstremal, Maksimal, Simmetrik, Normal, Logarifmik, Korrelyatsiya indeksi, Dispertsiya.

Korrelyatsiya koeffitsienti psixologiyada keng ishlatiladigan statistik xarakteristika boʻlib, belgilar orasida toʻgʻri chiziqli yoki shu tipga yaqin boʻlgan bogʻlanishlarda qoʻllaniladi.

Korrelyatsion tahlil yordamida ikki oʻzgaruvchi orasidagi bogʻliqlikning yoʻnalishi va kuchliligini aniqlash mumkin.

Egri chiziqli bogʻlanishlarda esa korrelyatsiya koeffitsienti bogʻlanish miqdorini kamaytirib koʻrsatishi mumkin yoki uni payqamasligi ham mumkin. Parametrik va noparametrik oʻzgaruvchilar orasidagi korrelyatsion bogʻlanishlarni hisoblashda turlicha formulalardan foydalaniladi. Parametrik maʼlumotlar uchun Pirson korrelyatsiya koeffitsienti bilan hisoblansa, noparametrik maʼlumotlar uchun Spirman korrelyatsiyasi hisoblab topiladi. Korrelyatsiya koeffitsienti – ikki oʻzgaruvchining qiymatlari orasidagi mavjud bogʻliqlikning kuchi va yoʻnalishini aniq koʻrsatuvchi matematik – statistik koʻrsatkich boʻlib, «lotincha» «r» harfi bilan belgilanadi. **Pirsonning korrelyatsiya koeffitsienti** (r) intervallar yoki munosabatlar shkalasida berilgan ikki oʻzgaruvchi oʻrtasidagi uzviylik kuchini aniqlashda qoʻllaniladi.

Deylik, 10 nafar talabalar mantiqiy topshiriqlar va emotsional topshiriqlarni bajarishga qaratilgan testdan oʻtdilar. Har bir yoʻnalish boʻyicha topshiriqlarni bajarish vaqtlari minutlarda qayd etib boriladi. Korrelyatsion koeffitsientni aniqlashda quyidagicha ikkita faraz ilgari suriladi:

N_0 : Mantiqiy va emotsional topshiriqlarni bajarish vaqtlari orasida bogʻliqlik mavjud emas ($r=0$)

N_1 : Mantiqiy va emotsional topshiriqlarni bajarish vaqtlari orasida bogʻliqlik mavjud ($r \neq 0$)

Korrelyatsiya koeffitsientini hisoblash Pirson mezonidan foydalanilgan holda quyidagicha amalga oshiriladi, bunda

1. Ko'rsatkichlarni tayyorlash:

Pirson korrelyatsiyasini hisoblash formulasi

$$r = \frac{n \cdot \sum_{i=1}^n X_i Y_i - \sum_{i=1}^n X_i \sum_{i=1}^n Y_i}{\sqrt{\left[n \cdot \sum_{i=1}^n X_i^2 - \left(\sum_{i=1}^n X_i \right)^2 \right] \cdot \left[n \cdot \sum_{i=1}^n Y_i^2 - \left(\sum_{i=1}^n Y_i \right)^2 \right]}}$$

n — kuzatishlar soni

X_i – X o'zgaruvchi uchun ko'rsatkichlar;

Y_i – Y o'zgaruvchi uchun ko'rsatkichlar

2. Formulani suratini hisoblaymiz.

$$n \cdot \sum_{i=1}^n X_i Y_i - \sum_{i=1}^n X_i \sum_{i=1}^n Y_i = 10 \cdot 1578 - 145 \cdot 121 = 15780 - 17545 = -1765$$

3. Formulani maxrajini hisoblaymiz. Maxrajni ham ikkiga bo'lib hisoblanadi

Birinchi bosqich:

$$\left[n \cdot \sum_{i=1}^n X_i^2 - \left(\sum_{i=1}^n X_i \right)^2 \right] = 10 \cdot 2457 - 145^2 = 24570 - 21025 = 3545$$

Ikkinchi boqich:

$$\left[n \cdot \sum_{i=1}^n Y_i^2 - \left(\sum_{i=1}^n Y_i \right)^2 \right] = 10 \cdot 1779 - 121^2 = 17790 - 14641 = 3149$$

Umumiy hisoblash:

$$\sqrt{\left[n \cdot \sum_{i=1}^n X_i^2 - \left(\sum_{i=1}^n X_i \right)^2 \right] \cdot \left[n \cdot \sum_{i=1}^n Y_i^2 - \left(\sum_{i=1}^n Y_i \right)^2 \right]} = \sqrt{3545 \cdot 3149} = \sqrt{11163205} = 3341,14$$

4. r qiymatin hisoblash

$$r = \frac{n \cdot \sum_{i=1}^n X_i Y_i - \sum_{i=1}^n X_i \sum_{i=1}^n Y_i}{\sqrt{\left[n \cdot \sum_{i=1}^n X_i^2 - \left(\sum_{i=1}^n X_i \right)^2 \right] \cdot \left[n \cdot \sum_{i=1}^n Y_i^2 - \left(\sum_{i=1}^n Y_i \right)^2 \right]}} = \frac{-1765}{3341,14} = -0,528$$

Korrelyatsiyaning kritik koeffitsientini jadvaldan topish mumkin:

5. p - qiymatni topish quyidagicha amalga oshiriladi:

r-ko'rsatkichning r-qiymatini aniqlash uchun t-qiymatini quyidagi formula

$$t = \frac{r}{\sqrt{1-r^2}} \sqrt{n-2}$$

yordamida hisoblab topiladi

$n - 2$ Student mezon ko'rsatkichi bo'yicha erkinlik darajasi hisoblanadi va u quyidagiga tengdir

$$t = \frac{r}{\sqrt{1-r^2}} \sqrt{n-2} = \frac{-0,528}{\sqrt{1-0,279}} \cdot \sqrt{8} = \frac{-0,528}{\sqrt{0,721}} \cdot 2,828 = \frac{-0,528}{0,849} \cdot 2,828$$

$$t = -0,622 \cdot 2,828 = -0,622 \cdot 2,828 = -1,760$$

$\alpha = 0,05$ ehtimolida erkinlik darajasini topamiz $df = n - 2 = 8$ va buni jadvaldan topamiz $t_T=2,31$.

Taqqoslash: Hisoblab topilgan t-qiymat (1,76) jadvaldan topilgan t qiymatdan kichik bo'lganligi sababli N_0 faraz qabul qilinadi.

Qaror qabul qilish: 95% lik ishonch darajasida emotsional va mantiqiy intellekt ko'rsatkichlari orasidagi o'zaro bog'liqlik mavjud emas ($r=-G'$; $r>0,05$).

Regression tahlil boshqa o'zgaruvchilar bilan metrik o'zgaruvchilarni aniqlashda ishlatiladi. Regression tahlil o'zining funktsiyasiga ko'ra dispersion tahlilga o'xshash hisoblanadi. Faqat ular ishlatish uslubida farqlanadilar. Agar dispersion tahlil mustaqil o'zgaruvchilar miqdoriy bo'lmaganda qo'llansa, regression tahlil esa hamma o'zgaruvchilar bog'liq bo'lishi talab qilinadi. Masalan bir xil insonlarni turli xil metodikalar orqali tekshirilganda. Bunda bog'liq bo'lmagan ko'rsatkichlar miqdoriy shkalada o'lchanishi talab qilinadi. Agar bog'liq bo'lmagan o'zgaruvchilar regression tenglikka qo'yilsa, faqat to'g'ri bog'langan holatlar bo'lsa bu bog'liqlik chiziqli deb nomlanadi. Biroq

regression tahlilda turli xil bog'liqliklar qabul qilinadi bunga chiziqli proporsional bo'lmagan o'lchamlarni ham kiritishimiz mumkin. Bunda bitta o'zgaruvchilar orqali ham chiziqli o'zgaruvchilarni qo'llash mumkin- bu bir tomonlama chiziqli regressiya deb nomlanadi. Bog'liq bo'lmagan o'zgaruvchilar uchun X eksperimental ko'rsatkichlarni yig'indisi sifatida berilgan, bog'liq bo'lgan o'zgaruvchilar uchun Y bir tomonlama chiziqli tenglik o'rtasida aloqa o'rnatadi

$$Y = a + bX.$$

Bu tenglama har qanday X o'zgaruvchi uchun \tilde{x} ni, Y o'zgaruvchi uchun \tilde{y} aniqlash imkoniyatini yaratadi. \tilde{x} ko'rsatkichini birinchi keltirilgan tenglamaga qo'yish talab qilinadi: $\tilde{y} = a + b\tilde{x}$.

Biroq, har bir mavjud bo'lgan o'zgaruvchining holati va tadqiqot davomida olingan ko'rsatkichlar $y_i = a + bx_i$ va y_i umuman bir biriga mos kelmaydi. $e_i = y_i - \hat{y}_i$ natijalar xato yoki qoldiqli baholash hisoblanadi. A va B ko'rsatkichlarining regressiya koeffitsienti integral minimal darajaga keltirishi talab qilinadi. shu tariqa qolganlarning minimala ko'rsatkichlarining kvadrati eng kichik qiymat bo'lishi talab qilinadi: $\sum_i e_i^2 = \min$ bunday natijaga erishish uchun quyidagilarni bilish zarur:

$$b = r_{xy} \frac{\sigma_y}{\sigma_x} \text{ – regressiya koeffitsienti}$$

$$a = \bar{Y} - b\bar{X} \text{ – erkin a'zo;}$$

$$\bar{Y}, \bar{X} \text{ – Y va X o'zgaruvchilarning o'rtacha qiymatlari;}$$

$$\sigma_y, \sigma_x, \text{ – o'zgaruvchilarning standart og'ishi;}$$

$$r_{xy} \text{ – Pirson korrelyatsiya koeffitsienti.}$$

CHiziqli regressiyani ishlash uchun misol

Bu misolda sinaluvchilarning temperament xususiyatlari o'rganiladi. Biz bunda ikki farazni ilgari suramiz 0 faraz yosh o'tishi bilan insondagi u yoki bu xususiyatlar o'zgarmay shundayligicha qoladi va muqobil faraz unga ko'ra

insonning temperament xususiyatlari yosh o'tishi bilan o'zgaradi. Ularning dinamikligini regression tahlil orqali ko'rib chiqamiz.

$$r_{xy} \text{ q } -0,697; p < 0.01$$

ikkinchi formulani ishlatishdan avval birinchi bo'lib o'zgaruvchilarning standart og'ishini hisoblab topish talab qilinadi:

$$\sigma_x \text{ q } 17,44$$

$$\sigma_y \text{ q } 4,93$$

Demak:

$$b = r_{xy} \frac{\sigma_y}{\sigma_x} = -0,697 \cdot \frac{4,93}{17,44} = -0,197 \text{ – koeffitsient regressii;}$$

Erkin ko'rsatkichni topish uchun o'rtacha qiymat va regoessiya koeffitsientidan foydalaniladi:

$$a = \bar{Y} - b\bar{X} = 22,032 \text{ – erkin a'zo;}$$

bir chiziqli tenglama quyidagicha ko'rinishga ega bo'ladi:

$$Y = 22,032 - 0,197 \cdot X$$

Regression chiziqni grafik tarzda ifodalash uchun ikkita nuqtani topish talab qilinadi: 1) Y nuqtani kechilishi joyi va regression chiziq; 2) X va Y ko'rsatkichlarining o'rtacha qiymatlari kesishgan joyi.

Xva Y ko'rsatkichlarining kesishgan joyi quyidagicha: **14,93 x 36.**

Y o'qining kesishgan joyini biz tenglama orqali topamiz $Y = 22,032 - 0,197 \cdot 10 = 20,06$. Demak, **20,06 x 10.** SHu nuqtalardan o'tadigan to'g'ri chiziq regression chiziq deb nomlanadi.

Adabiyotlar ro'yxati:

1. Каланин С.И. Компьютерная обработка данных для психологов. – СПб .: Речь, 2002.-134с.
2. Митина О.В. Математические методы в психологии. Практикум. – М.:Аспект Пресс, 2008.-238с.

3. Червинская К.Р. Компьютерная психодиагностика: Учеб. Пособие / К.Р. Червинская. – СПб, Речь, 2004.-336 с.

МАКТАБГАЧА YOSHDAGI BOLALARNI МАКТАВ ТА`LIMIGA TAYYORLASH

K.N. Shodmonova

Buxoro davlat universiteti 1-bosqich magistranti

Annotatsiya: Mazkur maqolada, Bolalarni maktabga tayyorlash bola hayotining barcha sohalarini qamrab olgan murakkab, ko'p qirrali jarayon ekanligi, uni qanday tashkil etish, to'g'ri yo'lga qo'yish uchun nimalarga e'tibor qaratish lozimligi, bola ta'lim-tarbiyaviy muassasaning talablarini bajara oladigan rivojlanish darajasiga yetishi kerakligi, faqat shundagina bolani maktabga berish mumkinligi bayon etilgan. Bu jarayonda tarbiyalanuvchini maktab ta'limiga tayyorlash muhim ahamiyat kasb etadi, shu sababdan maqolada maktabgacha yoshdagi bolalarni maktab ta'limiga tayyorlashning ahamiyati o'rganilgan

Kalit so'zlar: *bola, ta'lim, tarbiya, shaxs, rivojlanishi, maktabgacha ta'lim, majburiy ta'lim.*

Har bir xalq, millat, jamiyat kelajagi ko'p jihatdan yosh avlodning qanday ta'lim va tarbiya olishiga bog'liqdir. Bu o'z navbatida ta'lim tizimining samarali va serqirra usullarini belgilash va ayniqsa, kichik yoshdagi bolalarimizni boshlang'ich maktab ta'limiga talab darajasida tayyorlash muammosini ijobiy hal etish vazifasini qo'ymoqda.

Inson rivojlanishi – juda murakkab jarayon. U tashqi ta'sirlar hamda ichki kuchlar ta'sirida sodir bo'ladi. Tashqi omillarga insonni o'rab turgan tabiiy va ijtimoiy muhit, shuningdek bolalarda muayyan xislatlarni shakllantirish bo'yicha maqsadga yo'naltirilgan faoliyat kiradi. Ichki omillarga esa biologik, irsiy omillar kiradi.

Rivojlanish jarayonida bola faoliyatning har xil turlariga jalb qilinadi (o'yin, mehnat, o'quv, sport va boshqalar) va muloqotga kiradi (ota-ona, tengdoshlar, begona kishilar va boshqalar bilan). Bunda u o'ziga xos bo'lgan faollikni namoyon etadi. Bu muayyan bir ijtimoiy tajribani egallashga yordam beradi.

Bola rivojlanishining har bir davri uchun faoliyat turlaridan biri asosiysi, yetakchisi bo'ladi. Bir tur boshqasi bilan almashtiriladi, biroq har bir faoliyatning yangi turi oldingisining ichida yuzaga keladi. Bola tug'ilishidan boshlab normal rivojlanishi uchun muloqot muhim ahamiyatga ega. Faqatgina muloqot jarayonida bola inson nutqini o'zlashtirib olishi mumkin. Bu o'z navbatida bola faoliyatida va atrof-muhitni bili shva o'zlashtirishda etakchi vazifani bajaradi.

Shaxs rivojlanishi harakatlantiruvchi kuchlari bo'lib bola ehtiyoji va uni qoniqtirish imkoniyati o'rtasida yuzaga keladigan qarama-qarshiliklar hisoblanadi.

Insondagi biologik va ijtimoiy omillar – bu bir-biriga bog'liq bo'lmagan ikki parallel chiziqlar emas. Har bir shaxsda ular shunday chambarchas qo'shilib ketadiki, ularning farqlari shunday turli-tumanki, tadqiqotchilar bola rivojlanishi asosida ikki o'ta muhim bo'lgan omilni irsiyat va muhitni ajratadi. Ular (irsiyat va muhit) inson rivojlanishi manbalari va shartlari hisoblanadi.

Barchaga ma'lumki, bolani maktabda muvaffaqiyatli o'qishi maktabgacha tarbiya davridagi tayyorgarlik darajasiga bog'liq. Bolani maktabda o'qishga hayotning yangi bosqichiga tayyorlash uning shaxsi rivojlanishining barcha tomonlarini o'z ichiga oladi va maktabgacha tarbiya davrida amalga oshiriladi. Maktab dasturlarining o'zgarishi bilan bog'liq holda maktabga kelayotgan bolalarning rivojlanishi darajasiga talablar ortib bormoqda. Bu rivojlanish darajasi maktabda o'qishga tayyorgarlik bilan belgilanadi.

Maktabga borganda, bola hayot tarzi o'zgaradi, unda atrofdagi odamlar bilan yangicha munosabat tizimi paydo bo'ladi, faoliyatining yangi formalari shakllanadi. Yangi hayot tarzi yangi faoliyat shakllarini amalga oshirish uchun bolada irodaviy tayyorgarlikni (bolalar o'z xulqini, bilish faoliyatini boshqarishni, uni o'quv malakalariga yo'naltirishni bilishlari lozim) tarbiyalash, o'zida axloqiy, motivatsion tayyorgarlikni, o'zo'zini nazorat qilish malakalarini mujassamlashtirgan psixologik tayyorgarlikka ahamiyat berishi lozim. Shuningdek, bolalarni maktabda o'qishga tayyorgarligi ularning bilish faoliyati rivojlanishi darajasiga bog'liq, bilish jarayonining rivojlanish darajasi qancha yuqori bo'lsa, bolalar tomonidan o'zlashtirilayotgan bilimlar sifati shuncha yaxshi bo'ladi.

Bolalarni maktabga tayyorlash - bu bolaning hayotining barcha sohalarini qamrab olgan murakkab, ko'p qirrali jarayon hisoblanadi. Bir qator jihatlarni ajratishga qaror qilinganda, Birinchi navbatda, bolaning shaxsiyatining rivojlanishi, ikkinchidan, o'quv faoliyati masalan, yozish, o'qish, hisob varag'lar kabi boshlang'ich maktab ko'nikmalarini o'rgatish zarur.

Har qanday pedagog hech qanday vositalardan foydalanmay, bolani maktabga tayyorgarligini aniqlay oladi. Ba'zi ota-onalar ham bola qanchalik sog'lom, chaqqon, mustaqil, aqlli, o'qishga tayyor ekanligini taxminan bilishadi. MTM tarbiyachilari har bir bolaning maktabga tayyorgarligini to'g'ri aniqlashda yetarli pedagogik, texnologik bilim va tajribalarga ega bo'lishlari kerak, bunda ular MTMda ta'lim va tarbiya dasturi talablariga tayanishlari kerak. Agar maktabgacha davrda bola normal rivojlangan bo'lsa, uning jismoniy va aqliy rivojlanishiga hech qanday kuchli ta'sirlar bo'lmagan bo'lsa, unda bola yetti yoshda ta'lim olish darajasiga yetadi. Ammo ba'zi oilalar va bog'chada maktabga tayyor bo'lmagan bolalar ham uchraydi. Bunday bolalar mutaxassis nazoratida maxsus tekshiruvdano'tishadi va o'qishga tayyorgarligi darajasi haqida mutaxassis xulosa chiqaradi. Bolaning o'yinqaroqligi, mustaqil bo'la

olmasligi, his-tuyg'u va ijtimoiy rivojlanishining juda past darajaliligi uning maktabga tayyor bo'lishiga to'siq bo'ladi. Bunday bolalar o'rtoqlari va tengdoshlari orasida o'z o'rnini topa olmaydilar.

Maktabda uzoq muddat ota-ona g'amxo'rligisiz boigani sababli, bola o'z yoshiga mos his-tuyg'u va iroda mustahkamligiga ega boiishi, o'z xulqini nazorat qila olishi kerak. Agar o'quvchi o'qishga ijobiy yondashsa, o'qishni xohlab, intilsa, ta'limdagi bosh-lang'ich qiyinchiliklarni tezroq va osonroq bartaraf etadi. Irodali bolish bolaga barcha maktab vazifalarini doimiy va muvaffaqiyatli bajarishida muhim ahamiyatga ega. Bilim va ijtimoiy hayot qonun-qoidalariga rioya qilish, xarakter ijob

Xulosa o'rnida aytish mumkinki, Maktab hayotiga bolani kim tayyorlashi kerak? Bog'cha tar-biyachilari bolani maktabga tayyorlash butun bog'cha davrida amalga oshishi kerakligini tushunishadi va dastur talablariga binoan uni amalga oshirishadi. Lekin aynan maktabga borishdan avval ular tayyorgarlikka alohida diqqat-e'tiborini qaratishadi: talaffuzdagi kamchiliklarni bartaraf etishadi, bilimlarni bir sistemaga solishadi, qo'llaming mayda harakatini rivojlantirishadi va hokazo. Y.A. Kamenskiyo'zining «Onalar maktabi» kitobining maktabga tayyorlash bobida yozishicha, barcha insonlar bajaradigan ishlar, ma'lum bir tayyorgarlikni talab qiladi. Ota-onalar shuni o'ylab, o'z bolalarini maktabga tayyorlashadi.

Foydalanilgan adabiyotlar ro'yxati:

1. З.Т.Нишнонова, Г.К.Алимова Болалар психологияси ва психодиагностикаси Т.: ТДПУ 2017.
2. Э.Ғозиев. Онтогенез психологияси. Назарий - экспериментал таҳлил Т.:
3. Ношир 2010.
4. Ш.А.Дўстмухамедова, З.Т.Нишнонова ва бошқалар. Ёш даврлари ва
5. педагогик психология. Т.: Фан ва технологиялар 2013.

ПСИХОЛИНГВИСТИКВИСТИКА СОҲАСИДА ТИЛ: ТУЗИЛМА ВА АБСТРАКЦИЯ

Ш.И Тойирова¹, М.Ш Бақоева²

Психология кафедраси ўқитувчиси¹

Психология йўналиши магистри²

Аннотация – ушбу мақолада когнитив психология фанида қўлланадиган психоллингвистиканинг ўзига хос жараёнлари билан бир қаторда тил муаммоларининг hozirgi кунда қўлланадиган усуллари хусусида фикрлар келтириб ўтилган.

Калит сўзлар - эътиқод, цивилизацияси, фило ва онтогинетик, генерация принциплари, интерпретациялаш

Инсоннинг когнитив қобилиятларидан энг эътиборлиси тилни қўллаш ҳисобланади. Инсоннинг тили ва бошқа жонзотларнинг коммуникатив алоқалари орасидаги фарқ жуда юқори ҳисобланади. Бошқа нарсалар билан бир қаторда тил инсон цивилизацияси прогрессиға жавоб беради. Тил бу билимларни бир авлоддан кейинги авлодга етказиш ва сақлашнинг усули ҳисобланади. Тилсиз биз бугунги ҳаётимиздаги технологияларни тасаввур ҳам эта олмасдик. Тил эътиқод, қонунлар ва ахлоқ қонунларини ўрнатишнинг асосий воситаси ҳисобланади. Шуниси ҳам аниқки биз тилсиз қонуниятларни ўрнатиш ва турли гуруҳларни бошқаришнинг имкони бўлмас эди. Тил инсонга бошқаларнинг билимларини баҳолашнинг ҳам имконини беради. Ваниҳоят тил ўзида танишув ва санъатнинг муҳим воситаси бўлиб ғамхўрлик кўрсатишда муҳим рол ўйнайди. Шунинингдек тил ўзининг ёзма кўринишида масофа ва вақт оралиғида мулоқот қилишга ёрдам беради. Ҳозирги кунда когнитив тадқиқотлар бўйича адабиётларда тил қобилиятлари ривожланиши ва табиати бўйича

тўрта асосий тўртта асосий нуқтаи назарлар мавжуд. Улар ичида энг таъсири кучлиси Хомский ва Фодорларнинг қарашлари ҳисобланади. Бу муаллифлар учун ва уларнинг давомчилари учун лингвистикада ва унинг чегараларидан ташқарида тил компитентлиги символик ахборотни ички қайта ишлаш каби туғма ва ўзгармас қобият ҳисобланади. Хомский “тилни тезликда ўзлаштириш модели”ни таклиф этса Федор эса психология когнитив ривожланишни ролини бўрттиради деб ҳисоблайди

Хомскийнинг фикрича тил бу мустақил ижодиёт бўлиб унинг қонуниятлари ва принциплари ўзгармас лекин бу генерация принциплари хилма-хил усуллар билан қўлланилади. Сўзларни интерпретациялаш ва қўллашнинг ўзи ҳам мустақил ижодни талаб этади.¹⁰⁴

Охирги пайтларда синтактик тамойиллар ахборотни бир формадан бошқасига ўтказишда кенг миқёсда қўлланилади. Бунга граматиканинг унверсал назариясини таклиф этган Ноам Хомский асос солган унинг назарияси нафақат юзаки балки тилнинг абстракт характеристикаларини ҳам тасвирлашнинг имкониятини берар эди. Бу назария нафақат лингвистика ҳақидаги тасаввурларни ўзгартирди балки психология ва айниқса психоллингвистикага катта таъсир кўрсатди. Қуйидагилар Хомский назариясининг муҳим жабхаларидан ҳисобланади: Тил маълум миқдорда бир хил образга таянади ва унинг қурилиши унинг юзаки характеристикаларидан кўра жумланинг маъноси билан боғлиқдир.

Тил ёпиқ бўлмаган ривожланаётган система ҳисобланади.

¹⁰⁴ Джон Р. Андерсон. / Структура языка // В кн.: Когнитивная психология — 5-е изд. СПб.: Питер, 2002. — 496 с: ил. — (Серия «Мастера психологии»). 339 с.

Тил структураси асосида барча тиллар учун умумий бўлган ҳамда когнитив жараёнларни ташкиллаштириш принципларини акс эттирувчи элементлар ётади. Бу ташкиллаштириш принциплари бевосита тилни ўрганиш ва генерациялашга таъсир кўрсатади.¹⁰⁵

Лингвистларнинг тилни психологик ўрганишга қўшган хиссаси тил структурасини тасвирлаш учун тушунчалар тўпламини таклиф этганликларида бўлган. Нисбатан кўп қўлланилувчи лингвистик ғоялар тилнинг синтактик структурасини тасвирлаш билан боғлиқдир. Лингвистларнинг асосий эътиборлари асосан табиий тил синтаксисини тушунишга йўналтирилган эди. Марказий лингвистик тушунчалардан бири жумла тузилмаси хисобланади. Жумла тузилмаси тахлили нафақат лингвистикада балки тилни қайта ишлашни тушунишда ҳам жуда муҳим хисобланади. Гапнинг жумлалари тузилмаси гапни жумлаларга иерархик тарзда бўлишни тақазо этади. Масалан ит чўкаётган болани кутқарди гапини иккитага ажратиш сўралса бунда одамлар бу гапни қуйдагича ажратадилар; (Ит) (чўкаётган болани кутқарди). Би гапнинг иккита қисми қавслар билан ажратилгандир. Улар ананавий тарзда субъект ва передикт ёки номли гуруҳ ёки туркумли гуруҳ деб номланади. Туркумли гуруҳни иккига ажратиш сўралганида эса одамлар қуйдагича ажратадилар. (Ит) (чўкаётган болани) кутқарди)). Жумлали тузилма тахлили базида тузилмали белгиланмаганликлардан ишора бериши мумкин. Жумлали тузилмани тахлил қилиш гапнинг қандай таркиб билан бўлиниши билан боғлиқдир. Бошқа тадқиқотларда жумлали тузилмалар нутқдаги хатоликларни ўрганиш орқали ўз тасдиғини топди. . Гарреттнинг

¹⁰⁵ Когнитивная психология. Учебник для вузов / Под ред. В. Н.Дружинина, Д. В. Ушакова — М.: ПЕР СЭ, 2002

малумотларига кўра сўзларнинг барча чегараларидан 83 % чиқиб 13 %гина товушдаги хатоликларга йўл қўйилар экан. Одатда сўз ва товушдаги хатоликлар нутқни юзага келтириш жараёнининг турли даражаларида рўй беради. Сўзлар нутқ режасига юқори даражада ўрнатилади ва шунинг учун жойлаштириш катта бўлинишда кечиши мумкин. Сўзлар ва товушларни жойлаштириш билан боғлиқ бўлган хатоликлар элементар гаплар даражасида ишланишини ўзида намоён этади . Бази лингвистлар тил қай тарзда реаллик ҳақидаги тасаввурларга таъсир кўрсатишини ранглар мисолида ўрганганлар. Малумки инсоннинг кўриш органи рангларнинг кенг диапазонини идрок этиши мумкин. Кўп йиллар олдин Глизон инглиз тилида ранглар спектори сиёхранг, кўк, яшил, сариқ, оловранг, ва қизил рангларга ва бошқа рангларга ажратилишини аниқлаган. Лекин барча одамларда кўриш тизими бир хилдир. Шунинг учун ҳам кўрилган рангни фикран қайта ишлашдаги фарқлар тил кодларидаги фарқлар билан тушунтирилади. Бази тадқиқотларнинг кўрсатишича бу тахмин белгиланган асосларга эга бўлиб масалан агар ран тил билан ифодлаш мумкин бўлган ранг категорияларига мос келмаса у яқинроқ бўлган ранга боғлиқ тарзда эса сақланиб қолинади. Уорф гипотезаси жисмоний реаллик барқарор когнитив структуралар билан келишувчи идрокда борлиқнинг ички репрезентацияси билан боғлиқ тарзда ўгирилишини тақазо этади. ¹⁰⁶ Мия томонидан ахборотни структуралаштирилиши хар бир инсонда ривожланувчи конкрет тил кодлари билан боғлиқдир. Бу кодлар тиллар фарқлангани каби фарқланадилар. Уорфнинг қарашлари таққосий лингвистика томонидан қаттиқ танқидга учради. Масалан Берлин ва Кайлар юзлаб тилларда рангларнинг номларини ўрганиб белгиланган асосий ранглар барча

¹⁰⁶ Когнитивная наука : Основы психологии познания : в 2 т. — Т. 1 / Борис М. Величковский. — М. : Смысл : Издательский центр «Академия», 2006.

тилларда асосан бир хил экан. Бир тадқиқотларнинг бирида 20 та тилларда асосий рангларнинг номларини аниқлаштириб олиб сўнгра синалувчилардан ўзлари учун кадрли бўлган тилларида рангларни кўрсатишни таклиф этадилар. Охирида синалувчилардан рангнинг хар бир номи учун мос бўлган рангни кўрсатишларини сўраганлар. Натижалар шуни кўрсатдики фокал ранглар барча гуруҳлар учун мос экан. Бу шундан далолат берадики инсоннинг ранг тажрибаси тилда кодлашади деган асосий қонуният мавжуд. Шунинг учун ҳам рангларнинг номи перцептив воқеликлар билан боғлиқдир

Адабиётлар рўйхати:

1. Джон Р. Андерсон. / Структура языка // В кн.: Когнитивная психология — 5-е изд. СПб.: Питер, 2002. — 496 с: ил. — (Серия «Мастера психологии»). 339 с.
2. Когнитивная психология. Учебник для вузов / Под ред. В. Н. Дружинина, Д. В. Ушакова — М.: ПЕР СЭ, 2002
3. Когнитивная наука : Основы психологии познания : в 2 т. — Т. 1 / Борис М. Величковский. — М. : Смысл : Издательский центр «Академия», 2006.

ЎСМИРЛАРДА СУИЦИДАЛ ХАВФ ШАКИЛЛАНИШ МЕХАНИЗМЛАРИ

Н.Р. Ахмадов

БухДУ, психология мутахассислиги 2 босқич магистранти

Аннотация: Ушбу мақолада шахслараро муносабатларда ўсмирлар пазицияси, ҳамда уларда кечадиган турли хил психологик ва физиологик ҳолатлар, ўсмирларда кечадиган девиант хулқ атворлар айниқса суицидал ҳолатларини аниқлаш ва олдини олиш ҳақида ёритилган.

Калит сўзлар: социал гуруҳ, девиант хулқ- атвор, ўсмирлик ёши, “Идеал Мен”, “Ахлоқий Мен” ва “Ҳақиқий Мен”, ҳиссий стресс,

алкоголизм, аффектив ва патокарактерологик реакциялар, нейropsик ва психосоматик касалликлар, депрессия, психоген сабаблар,

Ўсмирлик ёши дунёкараш, эътиқод, принцип, ўзлигини англаш, баҳолаш каби шахс хусусиятлари шаклланадиган давр ҳисобланади. Ўсмир улғайган сари унда “Идеал Мен”, “Ахлоқий Мен” ва “Ҳақиқий Мен” сингари шахсга оид тизим, дунёкараш, эътиқод ва бошқалар шакллана боради, ундаги ўзи тўғрисидаги тасаввурлар анча аниқ ва барқарор бўлиб қолади. Ўсмир ўз фаолиятини муайян принцип, эътиқод ва шахсий нуқтаи-назари асосида ташкил қила бошлайди. Ўсмир шахсини таркиб топтиришда унинг атроф-муҳитга, ижтимоий ҳодисаларга, кишиларга муносабатини ҳисобга олиш лозим. Психологлар ўтказган тадқиқотлардан кўринадики, ўсмирларнинг кўпчилиги қатъиятлилиқ, камтарлик, мағрурлик, самимийлик, дилкашлиқ каби маънавий, ахлоқий тушунчаларни тўғри англайдилар.

Ўз жонига қасд қилиш хатти-ҳаракатларининг таниқли таснифларидан бири Э.Дюркгеймнинг "Ле Суисиде" (1897) фундаментал социологик асарида келтирилган. Ўз асарида муаллиф руҳий касаллик, алкоголизм ва шунга ўхшаш нарсалар ва ўз жонига қасд қилиш каби индивидуал ҳолатлар ўртасида императив боғлиқлик йўқлигини кўрсатмоқда. Э. Дюркгейм ўз жонига қасд қилишнинг учта турини ажратиб кўрсатади:

1) "худбин", конфликт туфайли маълум бир шахс учун ижтимоий талаблар, шахс томонидан жамият томонидан қўйиладиган хулқ-атвор нормалари қабул қилиниши мумкин эмаслиги сабабли пайдо бўлган; Ижтимоий жамиятларда "худбинлик" деб номланган ўз жонига қасд қилишнинг типик ижтимоий сабаби бу ижтимоий алоқаларнинг заифлашиши ва индивидуал яккаланишидир.

2) "алтруистик", бошқа одамлар манфаати учун ижро этилган; Бундай ҳолда, инсон учун индивидуал ҳаёт жуда кам аҳамиятга эга. Алтруистик ўз жонига қасд қилишнинг энг кўп учрайдиган сабаблари оилани "қўшимча

оғиздан" озод қилиш ёки ўз қариндошлари учун оғир юк бўлишни истамайдиган ўлик касалларнинг ўз жонига қасд қилишидир.

3) ҳаётдаги инқирозли вазиятлари, шахсий фожиалар билан боғлиқ "камқонлик" кабилар¹⁰⁷.

Суусидга мойил ўсмирларда хулқ-атвор белгилари:

- ўзи учун муҳим бўлган нарсаларни бошқа одамларга тарқатиш; нарсаларни тартибга солиш; эски душманларга қарши туриш;

- хулқдаги туб ўзгаришларни намоёйиш қилиш, масалан: озиқ-овқат маҳсулотларида - жуда кам ёки жуда кўп истемол қилиш;

- ташқи кўринишида - эгилувчан бўлиб қолади;

- мактаб одатларида - дарсларни ташлаб кетиш, уй вазифасини бажармаганлик, синфдошлар билан мулоқот қилмаслик; асабийлашиш, хафагарчиликни кўрсатиш; тушкун кайфиятда бўлади;

- атрофдаги дунёга бефарқ бўлади; эйфория ёки тушкунликни ҳис қилишни бошлайди;

- ночорлик ва умидсизлик ҳаракатларида сезилади.

Ўз жонига қасд қилишнинг белгилари:

Ўз жонига қасд қилишдан олдин алоҳида ҳиссий ҳолат пайдо бўлади, бу изоляция ҳисси (ҳеч ким мени тушунмайди, мен ҳеч кимни қизиқтирмайман), ночорлик, умидсизлик ва ўз аҳамиятсизлигим (уят, қобилиятсизлик ҳисси, ўзини ўзи пастга тушириш). Ушбу тажрибалар тўплами беморни ечим излашга ундайди. Вазият ҳал этилмайдиган бўлиб кўриниши сабабли, бемор учун ягона нарса - ўз жонига қасд қилиш - бу охирги йўлдир. Қоидага кўра, ўз жонига қасд қилиш огоҳлантиришсиз содир бўлмайди. Ўз жонига қасд қилишга уринган ўспиринларнинг аксарияти деярли ҳар доим ўзларининг ниятлари ҳақида огоҳлантирадилар: улар гапириш ёки иш қилиш, умидсизликка тушиб

¹⁰⁷ Umumiy sotsiologiya. Toshkent: ToshDU, 1999, 42-bet.

қолиш ва ўлим ҳақида ўйлаш ҳақида огоҳлантириш сифатида хизмат қиладиган нарсаларни қилишади. Фақатгина озчилик ўз ҳаётлари билан бўлишиш режалари билан бўлишмайди. Дўстлардан бири ҳар доим янгиланади. Ҳақиқий ўз жонига қасд қилишдан олдин тайёргарлик даври келади. Одатда бу даврнинг давомийлиги бир неча кунни ташкил қиладди, кўпинча беморлар бир неча йил давомида ўз жонига қасд қилиш ниятида қолишади. Бу вақтда, беморлар ҳозирги вазиятни ўйлайдилар, ўз жонига қасд қилишга қарор қилган воқеаларни таҳлил қиладилар ва ўз жонига қасд қилишнинг мумкин бўлган оқибатлари ҳақида ўйлайдилар. Беморлар ҳаётдан чиқиш йўлини танлайдилар, йўл, вақт ва жойни аниқлайдилар, ҳаракатлар кетма-кетлигини режалаштиришади.

Америкалик психолог А.Гезелл фикрига кўра: Асосан ўсмир ёшлар орадида суицидал ҳолатлар жўшқин ҳис-туйғулар таъсири остида содир этилади. Бу ўз жонига қасд қилиш ҳаракатларини аффектив турига киради. Бундай ҳолларда, ўсмир аниқ ҳаракатлар режасига эга бўлмаган ҳолда, тўсатдан ҳаракат қиладди. Қоида тариқасида кучли ғазабда бўлади, ғазаб - воқеликни идрок этишнинг соясини бузади ва ўсмир ўз жонига қасд қилишни бошлайди. Аффектив ўз жонига қасд қилиш ҳаракати билан, улар кўпинча осиб қўйиш, заҳарли ва кучли дорилар билан заҳарланиш ҳаракатларига мурожаат қилишади¹⁰⁸.

Ўсмирларда Суицидал ҳаракатларни олинди олиш

Агар сизнинг фикрингизча ўсмир суицидал ҳаракат содир этилиши эҳтимоли мавжуд бўлса:

- Ўсмир сиз билан ўз муаммоларини ўртоқлашмоқчи бўлса, уни итарманг Эсингизда тутинг ўсмирлар суицидал уринишларга мойиллиги тўғрисида камдан кам ҳолларда мутахассисга мурожаат этадилар.

¹⁰⁸ Felshteyn D.I «Usmir davri taraqqiyoti». M.MGU, 1996 yil 56 -bet.

- Ўсмирни суицидал ҳаракатларга мойиллигини ҳис эцангиз ў з касбий интуициянгизга ишонинг . Суицидни огохлантирувчи белгиларга беътибор бўлманг - Ўзингиз ёрдам бера олмаган соҳаларда ўсмирга ёрдам беришингизга ишонтирманг “Сизга оилангиз бу муаммони ҳал этишга албатта ёрдам беради” Ҳали ҳаммасини унутиб юборасиз,“, “бу муаммолар рухий изтиробларингизга арзимаиди” маъносида

- Ўсмирга мавжуд вазиятдан чиқиб кетишга ёрдам беришингиз тўғрисида айтинг Лекин ушбу муаммони сир сақлашга хожат йўқлигини билдиринг Айниқса ўсмирнинг ҳаёти хавф остида бўлган вазиятларда

- Сухбат мазмуни қандай бўлишиан қатъий назар ўзингизни идора қилишини унутманг

- Ўсмир билан сухбатда самимий охангда гаплашишни унутманг Суицидал хавф қанчалик жиддий эканлигини аниқлашга ҳаракат қилинг Ўсмир билан унинг суицидал фикрлари тўғрисида эмоционал яқин, самимий сухбат уни ўз жонига қасд қилиш фикрларини чуқурлашувига олиб келиши мумкин деб ўйламанг. Аслида ўсмирни ўз муаммосини ким биландир очикчасига мухокама қилиш унга енгиллик олиб келиши мумкин.

- Эхтиёткорлик билан ўсмир ҳаётига хавф солувчи аниқ бир режаси режалари бор ёки йўқлигини билиб олишга ҳаракат қилинг

- Ўсмирни унинг муаммосини ҳал этишда ёрдам бериши мумкин бўлган инсонлар борлигига ишонтиршга ҳаракат қилинг

- Ҳамма вазиятлар ҳам тўғри келадиган иборалар билан ўсмирни тинчлантиришга уринманг Масалан “ Ҳозир яхшилаб ухлаб дам олсангиз, эртага ўзингизни яхши ҳис этасиз “ мазмунида

- ўсмирга уни чулғаб олган хиссиётлари ҳақида гаплашишини хохлашингиз, уни бу хиссиётларини танқид қилмаслигингизни айтинг.

- Ўсмирга инқирозли вазиятдаги ҳолатини бошқариш борасида ёрдам беринг келиб чиққан вазиятни ҳал этишнинг бошқа йўллари ҳам борлигини бир неча бор таъкидланг

- Ўсмирдаги рухий зўриқишни даражасини пасайтиришга ёрдам бера оладиган инсонларни топишга ҳаракат қилинг Ўсмирга унинг умидсизлик ҳисси доимий эмаслиги тўғрисида тушунча беринг

- рухий тушкунликнинг психологик ва физиологик белгиларини даволаш;

- қийинчиликларни энгиш қобилиятини ошириш - ўз жонига қасд қилиш ҳақида жиддий ўйлайдиган одамлар учун;

- ўз жонига қасд қилиш хавфи омили деб ҳисобланадиган шароитлар тарқалишининг пасайиши;

- мавжуд муаммоларни ҳал қилгандан кейин унга яхшироқ ҳаётга умид берадиган одам билан алоқа.

- уахши шахслараро муносабатлар ва оилани қўллаб-қувватлаш;

- ўз-ўзини бошқаришнинг юқори даражаси, юқори шахсий самарадорлик, ҳаётга реал қараш, вазиятга мослашиш ва уни энгиш қобилияти;

- умид, келажак режалари, ҳаётдан қониқиш ҳам ўз жонига қасд қилишнинг олдини олувчи омиллардир;

Фойдаланилган адабиётлар рўйхати

1. Умумий социология. Тошкент: ТошДУ, 1999, 42-бет.
2. Авезова.О Инқирозий вазиятларга дуч келган кишиларга психологик ёрдам кўратиш Т. 2002.
3. Фелштейн Д.И «Усмир даври тараккиёти». М.МГУ, 1996 йил.
4. Тўйчиева Г.У., Асадова Э. Ёшлар ва конфликтлар эчими. Мануал. Т.: 2008

ЎСМИРЛИК ДАВРИДАГИ ИЖТИМОЙ ҚЎРҚУВ МУАММОСИ

А.Рахимова

Бухоро давлат университети 1-босқич магистранти.

Аннотация – ушбу мақолада ўсмирлик даврида намоён бўладиган қўрқув ҳолатларининг психологик механизмлари очиқ берилган. Шу билан бирга социофобия муаммоси ва унинг бартараф этиш бўйича психокоррекцион ишлар хусусида фикрлар келтириб ўтилган.

Калит сўзлар- қўрқув, фобия, социофобия, ўсмирлик даври, ижтимоийлашув, шахслараро муносабатлар, мулоқот.

Ўсмирлик даври ҳам инсон ҳаётининг энг мураккаб даврларидан бири ҳисобланади. Физиологик ўзгариш ва жинсий етилишлар, босим остидаги ижтимоий ва академик талаблар, шубҳа – гумонлару, ўз-ўзини айблаш кўпгина ўсмирларни қўзғалувчан ҳамда тушкун ҳолатларга солиб кўяди. Тадқиқотлар шуни кўрсатадики, бугунги кун ўсмирлари кўп ҳолларда ўз ҳаётларидан мамнун бўлсалар-да, 10 йил аввалги тенгдошларига қараганда ўзларига ва атрофдагиларга нисбатан ишончлари паст ҳамда таъсирчанроқдирлар.

Илк ўсмирлик 11-13 ёшни, катта ўсмирлик 14-15 ёшларни ўз ичига олади. Бу даврнинг энг муҳим хислати шундан иборатки, у болалиқдан ўспиринлик, катталиққа, ёшлиқдан етукликка ўтиш давридир.

Ўсмир хулқ-атвориغا ва хатти-ҳаракатларига таъсир кўрсатувчи омиллардан бири бу – қўрқувдир. Қўрқув – одамнинг ўзига ёки яқин кишиларига тааллуқли бўлган ҳақиқий ёки ҳаёлий хавф - хатарга нисбатан қайтарадиган эмоционал реакциясидир. Бошқа ёш даврларида учрагани каби ўсмирлик даврида ҳам қўрқув бир қанча турларда намоён бўлади. Бу ёшдагиларда асосий қўрқув ота- оналарнинг ўлимидан қўрқиш бўлиб (барча 15 ёшли ўғил ва 12 ёшли қиз болаларда), урушдан қўрқиш (13 ёшли

Ўғил болаларда 90 % ва 12 ёшли қиз болаларда 91%) ҳисобланади. Бу иккала кўрқув ўзаро чамбарчас боғлиқ бўлиб, уруш ота- оналар учун ўлим хавфини туғдиради. Бошқа яққол ифодаланган ва ўзаро боғлиқ кўрқувлар гуруҳи – бу ўз ўлимидан кўрқиш (13 ёшли ўғил болаларда 63% ва 11 ёшли қизларда 70%), хужумдан кўрқиш (13 ёшли ўғил болаларда 54%, 11 ёшли қизларда 70%), ўт кетишидан кўрқиш (10 ёшли ўғил болаларда 52% ва 10-11 ёшли қизларда 80-79 %) ҳисобланади.

Мактабгача ёшдаги болаларда ўз жонини сақлашга қаратилган кўрқувлар кўпроқ бўлса, ўсмирлик даврида эса ижтимоий табиати бўйича шахслараро муносабатлардан кўрқиш солиштирма оғирлиги ортади.

Асосан ўсмирлик даврида учрайдиган кўрқувлардан бири бу-социофобиядир. Фобия - бирор вазият, ҳодиса предметга нисбатан вужудга келадиган бирмунча турғун ва асоссиз кўрқувдир. Фобия-инсонлар эмоционал соҳасининг патологик ҳолати бўлиб, асоссиз равишдаги кучли кўрқув кўринишида намоён бўлади. Социофобия-ижтимоийлашишдан асоссиз кўрқишдир. Бу ҳолат кичик гуруҳ ёки чегараланган муҳитда атрофдаги одамлар томонидан эътиборнинг қаратилиши натижасида кўрқувнинг вужудга келишидир (масалан, мактаб синфларида). Социофобия билан азият чеккан инсонлар билимлари етишмаслигидан ёки ўзларининг камчиликлари бошқа одамлар гувоҳлигида намоён бўлиб қолишидан чўчийдилар ҳамда укувсиз ҳамкор бўлиб қолишдан кўрқадилар. Шунинг учун улар кўпчилик орасида ўзларини кўрсатишдан, нотаниш одамлар билан суҳбат қуришдан ва учрашишдан қочадилар. Социофобияга учраган ўсмирлар дарсда жавоб беришдан бош тортадилар. Улар бошқа болаларга нисбатан одамовироқ бўлиб, танқидни ҳамда уларни муҳокама қилишларини ёқтирмайди. Уларга мактабга бориш, жамоат ишларида қатнашиш ёқмайди, ижтимоий

муносабатлар жараёнида баъзи малакаларни ўзлаштиришлари қийин кечади.

Социофобия билан оғриган одамлар бошқаларнинг диққат марказига тушиб қолганда юзлари қизариб, қўллари титраши, кўнгил озиши, пешоб ажралиб чиқиши каби ҳолатлар кузатилади. Улар баъзан одамлардан “қочиш”ларида айнан мана шу соматик ҳолатларни асосий сабаб деб ҳисоблайдилар.

Шуни инобатга олиш керакки, ижтимоий хавотирлик ўсмирлик даврида табиий ҳолдир. Социофобияга оммавий вазиятлардаги доимий хавотирлик деб қараш мумкин. Социофобиянинг махсус белгиларидан бири – танланган мутизм бўлиб, у маълум бир оммавий вазиятларда суҳбатдан бутунлай бош тортишида намоён бўлади. Одатда бунда бола ўз уйида ва яқин дўстлари олдида бемалол гаплашиши, аммо мактабда ва нотаниш кимсалар олдида умуман гапирмаслик ҳолатлари кузатилади. Социофобияга дучор бўлган инсонлар одамлар олдида уялиб қолишдан, обрўлари тушишидан, ҳақоратланишдан, камситилишдан доимо ҳимояланадилар. Улар ҳақида ёмон гапиришларидан ёки ўйлашларидан, уларни масхара қилишларидан қўрқадилар.

Ижтимоий қўрқув, яъни социофобия қуйидаги кўринишларда намоён бўлиши мумкин:

- Ўзининг номукаммаллигидан, бошқалар олдида аҳмоқона ва фаросатсиздек бўлиб кўринишдан қўрқиш.

- Бошқалар олдида ҳақоратланишдан, камситилишдан, ютқазиланган, ҳурмат ва обрў - эътибор йўқотишдан қўрқиш.

Социофобия махсус кўринишда (масалан, суҳбатлашишдан ёки сўзга чиқишдан қўрқиш, жамоат жойида овқатланишдан, бошқалар нигоҳи остида бирон нима ёзишдан қўрқиш) ҳамда кенгроқ доирадаги қўрқув (яъни инсонга бошқа одамлар қараб туришганининг ўзидаёқ қаттиқ

кўркувга тушиш) ҳолатида намоён бўлади. Биринчи ҳолатда ҳам, кейинги ҳолатда ҳам инсонлар ўзларини айблайдилар.

Психологлар ва психотерапевтлар социофобияни ижтимоий кўркув ёки мулоқот кўркуви деб ҳам атайдилар. Дарҳақиқат социофобияга дучор бўлган инсонларнинг аксарият қисмида мулоқот кўникмаларининг яхши шаклланмаганлигини кўриш мумкин. Мулоқотдан кўркиш турли инсонларда турлича кечади. Баъзи одамлар омма олдида нутқ сўзлашдан кўрқса, баъзилар янги танишув ва муносабатлардан қочадилар, яна баъзиларда эса бу ҳолат ўз шахсий фикрини баён этишдан кўркиш, уялиш кўринишида намоён бўлади.

Социофобиянинг келиб чиқиши кўпгина сабабларга боғлиқ. Масалан, кўп ҳолларда социофобия ота- она томонидан йўл қўйилган тарбиядаги хатоликлар туфайли вужудга келади. Яъни бунда ота-оналар фарзандларининг камчиликлари ва муваффиқиятсизликларини доимо эслатаверишади, натижада бола бутун диққат-эътиборини ўз камчиликларига қаратишга ўрганиб қолади. Бу ҳолат шу даражага бориб етадики, ўзини тутиши, интеллекти, ташқи қиёфаси нормал инсонлар ҳам ўзларини хунук, беўхшов, фаросатсиз деб ҳисоблай бошлайдилар. Социофобияни келтириб чиқарувчи сабаблардан яна бири болага ёшлигиданоқ атрофдаги одамлар томонидан кўпол ва ноҳақ муносабатда бўлингани ҳамда омадсизликка дуч келганларида атрофдагилар томонидан кўп танқид қилинганлигидир. Яна бир сабаб сифатида ижтимоий муносабатларда мулоқот кўникмаларининг шаклланмаганлиги ва одамлар орасида ўзини тута олиш малакаларининг яхши ривожланмаганлигини ҳам кўрсатиш мумкин. Авваллари социофобияга кам учровчи ҳодиса сифатида қаралган бўлса, ҳозирда бутун жаҳон олимлари бу ҳолатни асосан ўсмирлик давридан бошланувчи кенг тарқалган кўркув тури сифатида эътироф этишади. Социофобия борасидаги концепциялар XX асрнинг 70 – йилларидан бошлаб вужудга кела бошлади.

Raboch I. (1995) ning maълумotlariga қараганда, социофобия инсон онтогенезининг маълум бир босқичида 13 % гача аҳоли азиат чекиши мумкин бўлган психик оғишишдир. Социофобия инсон саломатлигига жиддий таъсир кўрсатиб, кўпгина касалликлардан ташқари суицидга мойилликни туғдиради.

Бир қанча олимларнинг фикрига кўра социофобиянинг вужудга келиши инсонларнинг ўз-ўзига берадиган баҳосининг пастлиги ҳамда ўзига ишончининг йўқлиги билан боғлиқдир.

Демак, социофобия ҳозирги кунда кенг тарқалган, ўрганилиши лозим бўлган ва ҳал қилиш йўллари излашни тақазо қилувчи муаммолардан биридир. Айнан мазкур жараённинг келиб чиқишига таъсир этувчи стимуллари ўрганиш ва буни кенг жамоатчиликка тадбиқ этиш жуда муҳимдир. Фобияларни коррекция қилишда психоанализ, когнитив терапия ва бошқа психотерапевтик усуллардан фойдаланиш мумкин.

АДАБИЁТЛАР:

1. Адизова Т.М. Ўқувчиларнинг шахслараро муносабатларини психологик диагностикаси ва коррекцион ишлари.- Тошкент, ТДПУ, 1997.
2. Баратов Ш. Ўқувчи шахсини ўрганиш усуллари. -Тошкент, Ўқитувчи, 1995.
5. Возрастная психология взрослых. (Теоретическая и прикладная). Под. ред. Б.Г.Ананьев, Е.И.Степановой, Л, 1971.
6. Выготский Л.С. Проблемы развития психики./Собр.соч.: в 6-ти т.Т.3.1983.
7. Гильбух Ю.З. Психодиагностика в школе – М.:1989.
8. Линде Н.Д. Коррекция фобий методом эмоционально – образной терапии. // Вопросы психологии.2006 , № 2. С.68 – 79.

9. З.Т.Нишанова, Ш.Т.Туляганова’’ўсмирлик даврида кўрқув ҳолатларининг намоён бўлиши’’(услугий қўлланма) Тошкент-2009.

**5A111801 - Ta’lim va tarbiya nazariyasi va metodikasi
(maktabgacha ta’lim)**

BOSHLANG’ICH TA’LIMDA LUG’AT USTIDA ISHLASH

Ergasheva T Sh

BuxDu magistranti

Annotatsiya: maqolada boshlang’ich sinf o’quvchilari bilan lug’at ustida ishlash yo’llari to’g’risida fikr yuritilgan.

Kalit so’zlar: so’z, ibora nutq, lug’at so’z tarkibi, asar, so’z ma’nosi, faollashtirish

Tilda mavjud bo’lgan barcha so'z va iboralarning yig'indisi lug'at tarkibi yoki leksiko deyiladi. Leksikologiya o'zbek tilining lug'at tarkibini o'rganadigan bo'limdir. Leksikologiya lug'at tarkibidagi so'zlarning nutqda ma'no ifodalash xususiyati, qo'llanish faolligi, boyib borislii, ba'zi so'zlarning eskirib, iste'moldan chiqib ketishi, ma'no ko'chish hodisasi kabilarni o'rganadi. Shu sababli leksikologiya lug'at ustida ishlash metodikasining lingvistik asosi hisoblanadi. Har qanday nutqiy bayon grammatik jihatdan o'zaro bog'langan, mazmunga mos so'z va so'z birikmalarining ma'lum izchillikda joylashtirilishidan tuziladi. Kishining lug'ati qanchalik boy va rivojlangan bo'lsa, uning nutqi ham shunchalik boy bo'ladi; o'z fikrini aniq va ifodali bayon etishiga keng imkoniyat yaratiladi. Shuning uchun lug'atning boyligi, xilma-xilligi, harakatchanligi metodikada nutqni muvaffaqiyatli o'stirishning muhim sharti hisoblanadi. Boshlang’ich sinf o'quvchisi lug'atining boyishiga, birinchi navbatda, uni o'rab olgan muhit, tabiat, kishilarning hayoti, o'qish faoliyati, yoshi kattalar va tengdoshlari bilan bo'lgan muloqoti asosiy manba vazifasini bajaradi. Bola tabiat va insonlar bilan munosabatda bo'lishi natijasida so'z, ibora tasviriy ifoda,

maqol, hikmatli so'zlarni o'rganadi, ularni o'z so'zlariga aylantiradi. Badiiy asarlar o'quvchilar lug'atini va nutqini boyitishda eng ishonarli manba hisoblanadi. O'qish darslarida badiiy asarlar bilan tanishish, tahlil qilish jarayonida o'quvchilar lug'ati ma'lum mavzular bo'yicha ham boyib boradi.

Masalan, yil fasllariga oid mavzular bilan tanishish jarayonida tabiatdagi o'zgarishlar, qushlar, jonivorlar, hayvonot olami, dov-daraxtlar, maysa-giyohlar bilan bog'liq tushunchalari shakllantirilsa, ma'naviyat, yaxshilik va yomonlik, do'stlik mavzularidagi asarlarni o'rganish orqali insoniy munosabatlar, ahloqodob yuzasidan muayyan xulosalarga keladi. Matnni o'qish jarayonida so'zning ma'nosi tushuntirilmaydi. Agar unga zarurat sezilsa, o'quvchilar diqqati matn mazmunidan chalg'itilmay, qisqa izoh berib o'tib ketiladi. Ko'chma ma'noda ishlatilgan so'zlar matn o'qilgandan keyin tushuntiriladi. Chunki ularning ma'nosi matn mazmunidan yaxshi tushuniladi. Bundan ko'rinib turibdiki, o'quvchilarning o'rganishi ko'zda tutilgan bilimlarni egallashlarida, ularni amaliyotda qo'llashlarida tilning lug'at boyligini o'zlashtirishlari va uni o'z mulklariga aylantirishlari muhimdir. Boshlang'ich ta'limda lug'at ustida ishlashning umumiy yo'l-yo'riqlari, yo'nalishlari, manbalari haqida metodik tavsiyalar ishlab chiqilgan bo'lsada, ularni hali qoniqarli ahvolda deb bo'lmaydi. Lug'at ustida ishlash uchun maxsus dars ajratilmaydi. U barcha predmetlarni o'rganishda, asosan, ona tili va o'qish darslarida darslik materiallarini o'rgatish bilan bog'liq holda olib boriladi. Ona tili darslarida lug'at ustida ishlash o'quvchilar nutqini o'stirishga, savodxonligini shakllantirishga, so'z boyligini boyitishga, nutq madaniyatini yuksaltirishga qaratilganligi sababli bu ish maktablarda 1-sinfdan boshlanadi va butun o'quv jarayonida davom ettiriladi. Maktabda nutq o'stirishning muhim vazifalaridan bin lug'at ustida ishlashni yaxshilash, tartibga solish, uning asosiy yo'nalishlarini ajratish va asoslash, o'quvchilarning lug'atini boyitish jarayonini boshqarish hisoblanadi. Maktabda lug'at ustida ishlash metodikasi to'rt asosiy yo'nalishni ko'zda tutadi: 1.O'quvchilar lug'atini boyitish, ya'ni yangi so'zlarni, shuningdek, bolalar

lug'atida bo'lgan ayrim so'zlarning yangi ma'nolarini o'zlashtirish. Ona tilining lug'at boyligini bilib olish uchun o'quvchi o'z lug'atiga har kuni 8—10 ta yangi so'zni, shu jumladan, ona tili darslarida 4—6 so'zni qo'shishi, ya'ni shu so'zlar ma'nosini o'zlashtirishi lozim. 2.O'quvchilar lug'atiga aniqlik kiritish. Bu o'z ichiga quyidagilarni oladi: 1) o'quvchi puxta o'zlashtirmagan so'zlarning ma'nosini to'liq o'zlashtirish, ya'ni shu so'zlarni matnga kiritish, ma'nosi yaqin so'zlarga qiyoslash, antonim tanlash yo'llari bilan ularning ma'nosiga aniqlik kiritish; 2) so'zning kinoyali ma'nosini, ko'p ma'noli so'zlarni o'zlashtirish; 3) so'zlarning sinonimlarini, sinonim so'zlarning ma'no qirralarini o'zlashtirish; 4) ayrim frazeologik birliklarning ma'nosini o'zlashtirish. 3.Lug'atni faollashtirish, ya'ni o'quvchilar ma'nosini tushunadi-gan, ammo o'z nutq faoliyatida ishlatmaydigan nafaol lug'atidagi so'zlarni faol lug'atiga o'tkazish. Buning uchun shu so'zlar ishtirokida so'z birikmasi va gaplar tuziladi, ular o'qiganlarni qayta hikoyalash, suhbat, bayon va inshoda ishlatiladi. 4.Adabiy tilda ishlatilmaydigan so'zlarni o'quvchilar faol lug'atidan nafaol lug'atiga o'tkazish. Bunday so'zlarga bolalarning nutq muhiti ta'sirida o'zlashib qolgan adabiy til me'yoriga kirmaydigan, ayrim adabiy asar va so'zlashuv tilida qo'llanadigan sodda so'z va iboralar, sheva va ijtimoiy guruhga oid so'zlar kiradi. Adabiy til me'yori degan tushunchani o'zlashtirgach, o'quvchilar yuqorida izohlangan so'zlar o'rniga adabiy tildagi so'zlardan foydalana boshlaydilar. Adabiy tilga oid malakalari mustahkamlangan sayin shevaga, jargonga oid so'zlar, so'zlashuv tilida ishlatiladigan sodda so'z va iboralar o'quvchilarning faol lug'atidan chiqib keta boshlaydi.O'qish darsida bolalar lug'ati ma'lum mavzularga oid so'zlar hisobiga ham boyiydi. O'quvchilar lug'ati maxsus lug'aviy mantiqiy mashqlar yordamida ham boyiydi, tartibga tushadi. O'qituvchi ma'lumot uchun ham, material tanlash uchun ham turli lug'atlardan (o'zbek tilining sinonimlar, antonimlar, frazeologik lug'atlaridan, turli terminologik lug'atlardan) muvaffaqiyatli foydalanadi. So'zlarning ma'nosini tushuntirish o'quvchilar lug'atini boyitadi, nutqini o'stiradi. Boshlang'ich sinflarda o'qitiladigan fanlarning atamalari ham tushuntirilishi

lozim bo'lgan so'zlar qatoriga kiritiladi. Atamalarning ma'nosini tushuntirish mazkur so'z anglatgan tushunchani yaxshi fahmlab olishga yordam beradi. Masalan, predmet atamasining ma'nosini tushuntirish bilan o'quvchilar predmet keng ma'noda qo'llanishini, tabiatdagi barcha narsa, hodisa, tushunchalar predmet deyilishini bilib oladilar. Bu ot, sifat, son, fe'l kabi atamalarni tez fahmlab olishda ularga yordam beradi. So'zning ma'nosini tushuntirish juda kam vaqt olishi va darsning asosiy mavzusidan o'quvchilar diqqatini chalg'itmasligi kerak. Buning uchun o'qituvchi har bir darsga tayyorlanish jarayonida ma'nosi tushuntirilishi lozim bo'lgan so'zlarni, uni tushuntirishning eng qulay usullarini va darsning qaysi o'rnida tushuntirishni belgilab oladi. O'qish kitoblaridagi matnlarda birinchi marta uchragan, bolalar ma'nosini bilmaydigan ayrim so'zlar matnni o'qishdan oldin tushuntiriladi. Matnni o'qish jarayonida so'z ma'nosini tushuntirishga chek qo'yish kerak. Agar biror so'zni matnni o'qish vaqtida tushuntirish zaruriyati tug'ilsa, matn mazmunidan o'quvchilar diqqatini chalg'itmagan holda shu so'z ma'nosi qisqacha tushuntiriladi. Ko'chma ma'noda ishlatilgan obrazli so'zlar va badiiy nutq birlik-lari matn o'qilgandan keyin tushuntiriladi, chunki ularning ma'nosi matn mazmunidan, kontekstdan yaxshi tushuniladi. Ayniqsa, masallar o'qilganda, undagi allegorik, ko'chma ma'noda ishlatilgan so'zlarni asarni o'qishdan oldin yoki o'qish jarayonida tushuntirib bo'lmaydi.

Xulosa qilib aytganda, so'z ma'nosini tushuntirish ustida ishlash o'quvchilar lug'atini boyitadi, nutqini ravonlashtiradi. Lug'at ustida ishlash onat tili darslarida ham, o'qish darslarida ham reja asosida izchil olib borilishi lozim. Boshlang'ich sinflar uchun izohli, imlo lug'atlarining yaratilmaganligi lug'at ustida olib boriladigan ishlarni to'g'ri uyushtirishda ba'zi qiyinchiliklarni keltirib chiqarmoqda. Agar lugat ishi qat'iy reja asosida izchil amalga oshirilsa, o'quvchilardan ortiqcha mehnat talab qilmaydi. Bunga erishish uchun qunt, e'tibor, qat'iyatlik va sabot bilan ishlash zarur.

Foydalanilgan adabiyotlar:

1. O'zbekiston Respublikasi Prezidentining "O'zbekiston Respublikasi Xalq ta'limi tizimini 2030-yilgacha rivojlantirish konsepsiyasini tasdiqlash to'g'risida"gi farnioni. 2019-yil, 29-aprel.
2. K. Qosimova, S. Fuzailov, A. Ne'matova Ona tili Umumiy o'rta ta'lim maktablarining 2-sinfi uchun darslik Toshkent 2018 yil
3. M. Umarova, X.Hamroqulova, R. Tojiboyeva O'qish kitobi Umumiy o'rta ta'lim maktablarining 3- sinfi uchun darslik Toshkent 2016 yil
4. U.Masharipova va b. "Ona tili" 1-sinf o'qituvchilari uchun metodik qo'llanma.-T.: "Sharq", 2014.-120 b.

MAKTABGACHA TA'LIMDA BOLALAR NUTQINI O`STIRISHNING AHAMIYATI

D. M.Urunova

BuxDU magistranti

Annotatsiya: *Maqolada maktabgacha ta'lim tashkilotlarida bolalar nutqini o`stirishning amaliy ahamiyati to`g`risida fikr yuritilgan.*

Kalit so'zlar: *maktabgacha ta'lim, maktabgacha ta'lim tashkiloti, pedagog, tarbiyalanuvchi, nutq, mashg`ulot, muloqot.*

Yurtimiz mustaqillikka erishgan ilk kunlardan oq ertangi kunni o`ylab, munosib kadrlar tayyorlash uchun ilk qadamni qo`ydi. Ma'lumki, vatan beshikdan boshlangani kabi, ta'lim-tarbiya ham beshikdanoq, hattoki, bola tug`ilmasidanoq berila boshlanishi kelajakdagi ijobiy natijalarga sabab bo'ladi. Mamlakatimiz yoshlariga erta ta'lim-tarbiya berish mas'uliyatini hozirda yurtimizda faoliyat yuritayotgan maktabgacha ta'lim tashkilotlari o'z zimmasiga olgan. Bu muqaddas ta`lim dargohida kelajagimiz egalari, jajji bolajonlarimiz ilk bilim ko`nikmalarga ega bo`lishadi. Maktabgacha ta'limning asosiy vazifasi bolalarni maktabda ta'lim olishga tayyorlashdan iboratdir. Ya'ni bolalar maktabgacha ta'limda aniq bilimlarnigina emas, fikrlash ko`nikmasini egallashi,

tengdoshlari va kattalarning nutqlarini tushunishlari, ular bilan erkin fikr almashish, hamkorlik asosida faoliyat ko'rsatishi talab etiladi. Bolalarning ona tilida obrazli va mantiqiy fikrlashi, tasavvurlarini nutq orqali to'g'ri ifodalashi o'zini nazorat qilishi, boshqarishi, kuzatish, eshitish, eslab qolish, umumlashtirish, solishtirish kabi aqliy tayyorgarlikka ega bo'lishi zarur. Bu vazifani bajarishda, albatta, ona tilida nutq o'stirish fanining o'rni, ahamiyati kattadir. Chunki til kishilarning o'zaro aloqa vositasi bo'lib, u barcha kishilar uchun baravar, teng xizmat qiladi, shu bois til ijtimoiy hodisa bo'lib, jamiyat taraqqiyotidagi o'zgarishlar, yangilanishlar tilda o'z aksini topadi.

Har bir mamlakatning taraqqiyoti, istiqboli, farovonligi, ma'naviy yuksalishi, jahonning eng rivojlangan davlatlar qatoridan o'rin olishi bilimli, yuqori intellektual salohiyatli, qalbiga va ongiga ezgu fazilatlarni mujassamlagan yoshlarga bog'liq hisoblanib, har jihatdan yetuk va barkamol, Vatan taqdiri uchun sidqi dildan xizmat qiladigan, fidoyi, iymonli avlodni voyaga yetkazish, o'qitishni sifatli va mazmun jihatdan yuqori pog'onalarga olib chiqish avvalo o'qituvchi va tarbiyachi murabbiylar zimmasiga sharaflil va ayni paytda mas'uliyatli vazifani yuklaydi. Mamlakatimiz yoshlariga erta ta'lim-tarbiya berish mas'uliyatini hozirda yurtimizda faoliyat yuritayotgan maktabgacha ta'lim tashkilotlari o'z zimmasiga olgan. Respublikamiz mustaqilligi o'zbek tili taraqqiyotiga ijobiy ta'sir etdi, tilimiz mustaqillikning mohiyatini ifodalash, ta'lim tizimining barcha bosqichida ona tili ta'limini takomillashtirishga xizmat qilmoqda. Maktabgacha ta'limda bolalar nutqini o'stirish ularga ona tilini amaliy o'rganish demakdir. Maktabgacha ta'lim tashkilotlarida bilimlarni berish shakli mashg'ulotdir. Mashg'ulotlar jarayonida bolaning nutqi rivojlanib, undagi grammatik va fonetik qirralari sayqallanib, til boyligi oshib borish bilan bir qatorda undagi psixologik va intellektual jihatlari rivojlanib boradi. Maktabgacha ta'lim maktabda ta'lim tashkilotlarida 5 ta metodika bo'yicha bolalarga ta'lim-tarbiya saboqlari berib boriladi. Bulardan eng asosiysi «Nutq o'stirish mashg'ulotlari» desak mubolag'a bo'lmaydi.

Chunki, nutq o‘stirish nafaqat bolaning so‘z boyligini oshirish, balki uning muloqot qobiliyatini rivojlantiradi, undagi bilish jarayonlarining, shu jumladan bolaning tafakkurini o‘stirishda ham muhim vosita bo‘lib hisoblanadi. Hozirgi paytda maktabgacha katta yoshdagi bolalar nutqini rivojlantirishga yanada yuqori talablar qo‘yilmoqda. Bu talablarga javob berish nutqni rivojlantirishga oid yangi izlanishlarni taqozo etadi. Shunday qilib, pedagogika ilmining hozirgi bosqichida maktabgacha katta yoshdagi bolalar nutqini rivojlantirishga nisbatan qo‘yiladigan talablar bilan ushbu talablar ijrosi o‘rtasida ziddiyatlar namoyon bo‘lmoqda. Maktabgacha ta'limda nutq o‘stirish metodikasi fanining o‘qitilishi, nutq o‘stirish usullarini bilish, har bir yosh guruhda bolalar nutqini o‘stirish vazifalarini to‘g‘ri hal etish imkonini beradi, bolalarni maktabga tayyorlash vazifasining bajarilishini ta'minlaydi. Yuqorida bayon qilingan fikrlardan shunday xulosa qilish mumkinki, o‘zbek tili qadimiy til sifatida taraqqiy etgan, jamiyat taraqqiyotining barcha bosqichlarida jamiyat a'zolari uchun xizmat qilmoqda. Nutq o‘stirish metodikasi pedagogik fan sifatida maktabgacha ta'limda bolalar nutqini o‘stirishni puxta egallagan mutaxassis tayyorlashda buyurtmachi sifatida, ilmiy izlanishlar asosida yaratilgan “Ilk qadam” tayanch dasturini o‘quv jarayoniga joriy etish, nutq o‘stirish metodikasi bo‘yicha bilim va malakalarni shakllantirishning nazariy va amaliy jihatdan mutanosibligini ta'minlaydi, nutq o‘stirish usullarini ishlab beradi. Uni takomillashtirish, eng qulay usulni qo‘llash orqali bolalarga ona tilini amaliy o‘rgatish, nutqda til birliklaridan foydalanish, o‘zaro nutqiy muloqot munosabatida ona tilida fikrni to‘g‘ri ifodalay olish, tengdoshlari nutqini tinglab tushunish nutqda til birliklarini ajrata bilish (tovush, so‘z) nutq me‘yorlarini ishiga mos holda o‘rganib borish, unga amal qilish kabi faoliyatini shakllantiradi. Ohang bola nutqining ta’sirchanligini oshirish vositasi sanaladi. Bola har bir mashg‘ulotda ohangdorlikka amal qilgan holda, sintagmalarga rioya qilib, mantiqiy urg‘uni to‘g‘ri qo‘llab o‘qishi zarur.

Bolalar nutqini o‘stirishda quyidagi amaliy tadbirlar qo‘llanadi:

1. Adabiy talaffuzni har bir mashg'ulotda o'rganiladigan qoidalarga bog'lab o'rgatish.
2. Boshqa mashg'ulotni o'tishda ham nutq o'stirishga e'tibor berish.
3. Orfografik malakalarni mustahkamlashga oid darslar.
4. Bolalarni turli tadbirlarda va mashg'ulotlarda chiqib so'zlashga odatlantirish.
5. She'riy va nasriy asarlardan parchalar yod oldirib borish.

Bunday amaliy tadbirlar bolalar nutqini o'stirishga yordam beradi.

Inson tajribasining tarixan shakllangan mazmuni so'zli shaklda umumlashtirilgan, uni bayon etish va o'zlashtirish esa ushbu jarayonda nutqning ham ishtirok etish nazarda tutadi. Nutq bolaga inson madaniyatining barcha yutuqlariga yo'l ochadi. Umuman, shaxsning va barcha asosiy psixik jarayonlar (qabul qilish, fikrlash va boshq.) ning shakllanishi ham bolada nutqning rivojlanishi bilan bog'liqdir. Bolaning psixik jihatdan shakllanishida nutqning alohida o'rin tutishi uning turli bosqichlarda rivojlanishiga yordam beruvchi shart-sharoitlar va omillarni bilishni juda muhim qilib qo'yadi. Nutqning rivojlanishi bilan harakatlanuvchi kuchlar haqidagi masala shiddat bilan sakrash tarzida ro'y berishi tufayli ham, muhim ahamiyat kasb etadi. Bolalarda nutq rivojlanishini rag'batlantiruvchi yoki unga to'sqinlik qiluvchi kuchlarni aniqlash ushbu jarayonga aniq maqsadni ko'zlagan holda pedagogik ta'sir ko'rsatishni tashkil etish kalitidir. Ma'lumki, har bir inson butun umri mobaynida til boyliklarini egallagani holda o'z nutqini takomillashtirib boradi. Har bir yosh bosqichi uning nutqiy rivojlanishiga biron-bir yangilik olib kiradi. Nutqni egallashdagi eng muhim bosqich maktabgacha yoshga to'g'ri verbal bosqichgacha bo'lgan davrni (yoki tayyorgarlik bosqichini) psixologik tahlil qilish tadqiqotchilarni nutqning muhim omillari aynan ushbu davrda shakllanadi, degan xulosaga olib kelmoqda. Zero, mazkur davrda muloqotga ehtiyoj shakllanadi, atrofdagi kattalar bilan emotsional aloqa o'rnatiladi, ovoz munosabatlari, nutq-harakat apparati, fonematik tinglash qobiliyati, kattalar

nutqini faol qabul qilish va tushunish rivojlanadi. Ushbu omillarning shakllanishi - rivojlanishning nutq bosqichiga o'z vaqtida o'tishning muhim shartidir.

Foydalanilgan adabiyotlar ro'yxati:

1. Qodirova F.R. Bolalar nutqini rivojlantirish nazariyasi va metodikasi ruhiy omillari; T.: "ISTIQLOL", 2016 y.
2. Shodiyeva S.Q. "O'rta guruh bolalari nutqini o'stirish". O'quv qo'llanma T.: "O'qituvchi"1993y.
3. Qodirova F. R., Toshpo'latova Sh.Q., Qayumova N. M., A'zamova M. N. Maktabgacha pedagogika. –T.: "Tafakkur", 2019. –B. 107.

MAKTABGACHA YOSHDAGI BOLALARGA PEDAGOGIK TEXNOLOGIYALARDAN FOYDALANISH ORQALI EKOLOGIK TARBIYA BERISH

G.A.Kamilova¹, A.S. Tayirova²

BuxDU Maktabgacha ta'lim kafedrasida dotsenti, f.f.n¹

BuxDu magistranti²

***Annotatsiya:** Ushbu maqolada maktabgacha yoshdagi bolalarga pedagogik texnologiyalardan foydalanish orqali ekologik tarbiya berish haqida so'z yuritilgan.*

***Kalit so'zlar:** go'zal axloq, tarbiya, maktabgacha ta'lim, kuzatish, o'simlik, hayvon.*

Hozirgi kunda inson va tabiatning o'zaro munosabatlar xarakteri yer sharida hayotni saqlab qolish bilan bog'liqdir. Ushbu muammolarning dolzarbligi, ekologik qonuniyatlarni hisobga olgan holda tabiiy resurslardan foydalanish, sanoat ishlab chiqarishning tez sur'atlar bilan o'sib borishi va nihoyat, tabiatda inson faoliyati orqali yuzaga kelgan aniq ekologik xavf vujudga kelganligi bilan asoslanadi.

Maktabgacha ta'lim muassasasida bolalarni tabiat bilan tanishtirishning quyidagi usullaridan foydalaniladi: ko'rgazmali (kuzatish, rasmlarni ko'rish, diafilm, va kinofilmlarni namoyish qilish), amaliy(o'yin tarzida, mehnat, oddiy tajribalar, viziya tarzi yaxatish) og'zaki (tarbiyachining hikoyasi so'zlab, tushuntirib berishi, badiiy asarlarni o'qib berishi, bolalar bilan suhbatlashishi, she'rlarni o'qib berishi).

Kuzatish — maktabgacha tarbiya yoshidagi bolalarga ta'lim berishning yetakchi uslublaridan biridir.

Kuzatish - murakkab bilish faoliyat bo'lib, unda idrok, tafakkur va nutq ishtirok etadi, barqaror diqqat talab etiladi. Bolalarni tabiat bilan tanishtirishdagi bilish vazifalarga ko'ra tarbiyachi kuzatishning xilma-xil turlaridan foydalaniladi. Ta'limiy va tarbiyaviy vazifaga ko'ra kuzatish uzoq muddatli va qisqa muddatli bo'lshi mumkin.

O'simlik va hayvonlarning o'sishi va rivojlanishi, tabiatdagi mavsumiy o'zgarishlar haqidagi bilimlarning jamg'arilishi uchun kuzatishning ancha murakkabroq turi - uzoq muddatli kuzatishlardan foydalaniladi, bunda bolalarga obyektning kuzatilayotgan holatini ilgariyig bilan qiyoslashga to'g'ri keladi.

Kuzatish predmetning ayrim belgisiga ko'ra uning holatini aniqlash (o'simliklarning tashqi ko'rinishiga qarab sug'orish, oziqlantirish, issiqlik, yorug'lik bilan ta'minlash, tagini yumshatish, akvariumdagi baliqlarning xatti-harakatiga ko'ra suvni qisman almashtirish zarurligini aniqlash va hokazo).



Kuzatishlar davomida tarbiyachi tomonidan bolalarni o'simlik va hayvonlar, ob-bavo bilan, kattalarning tabiatdagi mehnati bilan tanishtirishda va shunga o'xshashlarda tashkil etiladi. Kuzatishlar mashg'ulot va ekskursiyalarda, tabiat burchagida olib boriladi, bolani jalb etishi kuzatishning mazmunini hamda tarbiyachi o'z oldiga qo'ygan vazifaga bog'liq bo'ladi.

Har yili maktabgacha ta'lim muassasasiga ajratilgan yer maydonchalarni ko'kalamzorlashtirish, tabiat burchakidagi kuzatish ishlarini olib boorish uchun kerak bo'lgan qulay sharoitlarni yaratish, bolalar bog'chalarni kerakli uslubiy qo'llanmalar bilan ta'minlab boorish, kuzatuvlar olib boriladigan xonani jihozlash maqsadga muvofiqdir.

Hozirgi vaqtda ekologik tarbiva dolzarb masalalardan biri bo'lib turibdi. Yer yuzida aholi soni yil sayin o'sib bormoqda. Tabiiy resurslarni iste'mol qilishning ko'lami kengayib, sur'ati ortib bormoqda.

Maktabgacha ta'lim muassasasidagi gulzordan ma'lum joyni ajratib, bolalar bilan gullarning o'sishi va rivojlanishi hamda vaqtga va ob-havoga qarab o'zgarishini kuzatish mumkin. Bunday kuzatishlar bolalarda katta qiziqish uyg'otadi va ularni asrab-avaylash uchun tabiiy xoxish yuzaga keladi. Ular bunday kuzatishlar natijasida tabiat qonunlari, tabiiy hodisalar bir-biri bilan bog'liq ekanligini osonlik bilan anglab oladilar.

Momoqaymoq – o'tloq quyoshi, quyosh katta qora bulutlar ortiga yashirinishi bilan boshini yashil ro'moli bilan yopib oladi. Lola - har gal yomg'ir yog'ishidan oldin gullari yumilib qoladi. Yomg'ir yog'ishidan oldin



karnay gulining qalin bargida suv tomchilari paydo bo'ladi. Tugmachagul, binafsha, beda gulining gullari yomg'ir yog'ishidan oldin yumilib qoladi.

Ko'p gullar ma'lum vaqtda ochilib yumiladi. Ularning ochilish va yumilish vaqti shunchalik aniqki, shunga qarab vaqtni aniqlash mumkin.

Tabiatning faol himoyachilarini tarbiyalash kattalar rahbarligida tabiatni asrash bo'yieha ma'lum hajmdagi bilimlarni (o'simlik. hayvonlarning nomi, tuzilishi, yashash sharoiti, o'simlik-odam-havvon, tabiiy omillar o'rtasidagi o'zaro bog'liqlik) egallash, tabiatga to'g'ri munosabatni shakllantirishni taqozo etadi.

FOYDALANGAN ADABIYOTLAR RO'YXATI:

1. Ilk va maktabgacha yoshdagi bolalar rivojlanishiga qo'yiladigan Davlat talablari. –T., 2018.
2. “Ilk qadam” o'quv dastur-T., 2018.
3. M.A'zamova. Ekologiya maktabi. – T., 2006.

SHARQ MUTAFAKKIRLARINING YOSHLAR TA'LIM-TARBIYASI HAQIDAGI PEDAGOGIK QARASHLARI

G.A.Komilova¹, S.F. Mehmonova²

BuxDU Maktabgacha ta'lim kafedrasi dotsenti, p.f.n¹

BuxDu magistranti²

Annotatsiya: Ilm olish va bilimli bo'lish insonni oddiy insonlar qatoridan bir pog'ona yuqoriga ko'taradi. Ilmli yoshlar yurtimizning kelajakdagi istiqbollarini belgilaydi. Bilim olish va ilmli bo'lishning ahamiyatlari haqida sharq mutafakkirlarining bir qator fikrlari bilan tanishib chiqamiz.

Kalit so'zlar: Abu Ali ibn Sino, Ahmad Farg'oniy, Abu Rayhon Beruniy, Abu Nasr Farobiy, Abulhamid G'azzoliy, shaxs shakllanishi omillari, aql, ilm, bilim.

Mustaqil va Ozod Vatanimizning iqtisodiy, siyosiy, ma'naviy va madaniy rivojlanishi, kelajagimiz poydevori bo'lmish yoshlar qo'lidadir.

Xo'sh, biz, kelajagimiz poydevorlarini qanday tarbiya qilmog'imiz lozim, ular qanday bilimlarni egallashlari kerak?

Bu dolzarb muammo haqida qadimdan buyuk ajdodlarimiz tomonidan fikr yuritib kelinmoqda.

Bizning buyuk mutafakkirlarimiz Abu Ali ibn Sino, Ahmad Farg'oniy, Abu Rayhon Beruniy, Abu Nasr Farobiy kabilar falsafa, mantiq, ijtimoiy masalalarni tahlil qilishda ta'lim-tarbiya, ilm-ma'rifat, aql va tafakkur haqidagi fikrlarni keltirib o'tganlar.

Bunday qomusiy mutafakkirlarimizdan biri astronomiya, fizika, matematika, mineralogiya fanlarini chuqur o'rgangan olim Abu Rayhon Beruniy shaxs shakllanishidagi 3 ta omil: biologik, ijtimoiy muhit va ta'lim-tarbiya ekanligini aytib o'tgan va bu fikri bilan shaxs shakllanishi haqidagi turli bahslarga yakun yasagan.

Ta'lim-tarbiya to'g'risidagi qarashlari bilan tarixda o'chmas iz qoldirgan yana bir donishmand va faylasuf allomamiz Abu Ali ibn Sinodir. Allomaning yoshlarga ta'lim-tarbiya berishda oilaning roli benihoya katta ekanligini uning "Tadbir al-manozil" asari orqali bilishimiz mumkin. Alloma bu asarda otalarning bolalar tarbiyasidagi vazifalarini va o'zining ta'lim-tarbiya haqidagi fikr va mulohazalarini bayon qilgan. Ibn Sino bolaga yaxshi ism qo'yish, unga ilm-u adab o'rgatish, barchani hurmat qilishga o'rgatish, kasb-korli qilish kabi vazifalarni alohida ta'kidlab o'tgan.¹

Alloma o'quvchilarga ta'lim-tarbiya berishda o'qituvchilarning roliga katta e'tibor bergan va ular oldiga bir necha shartlarni qo'ygan. Unga ko'ra tarbiyachi "Dono, odil, rostgo'y, toza kiyinadigan, xushmuomala" bo'lishi kerakligini uqtirgan.

Bundan tashqari Ibn Sinoning yozgan qissa va hikoyatlarida ham axloqiy, tarbiyaviy qarashlar aks etgan. Masalan, "Salomon va Ibsol", "Yusuf qissasi" va "Xayy ibn Yaqzon" qissalarida ham bosh obraz qilib "Aql"

olinganligi ham asarlarning ta'limiy ahamiyatga ega ekanligidan dalolat beradi.

Farobiyning bu boradagi qarashlari markazida ilm, bilish va aql haqidagi ta'limotlari mujassam yoritilgan. Farobiy bilish jarayonini 2 bosqichda bog'liqligini; aqliy bilish hissiy bilishsiz vujudga kelmasligini ta'kidlagan. U

“Aql bir tomondan ruhiy jarayon, ikkinchi tomondan, tashqi ta'sir - ta'lim-tarbiyaning natijasi” ekanligini uqtiradi. Bundan tashqari, Farobiy aqlli inson haqida shunday deydi: “Aqlli deb shunday kishilarga aytiladiki, ular fazilatli, o'tkir mulohazali, foydali ishlarga berilgan, zarur narsalarni kashf va ixtiro etishga zo'r is'tedodga ega: yomon ishlardan o'zini chetga olib yuradilar”²

Farobiy tabiiy va ijtimoiy fanlarni vazifasiga ko'ra farqlaganda, axloqiy tarbiya uchun xizmat qilgan: siyosat, axloq, ta'lim- tarbiyaga oid bilimlar esa kishilarning jamoalarga birlashuvini, ijtimoiy hayotga tegishli qoidalarni o'rgatishini ta'kidlagan.³

Buyuk alloma va siymolarimizning ma'naviy meroslari, badiiy-ilmiy asarlarigina emas, balki ularning butun hayot yo'llari, qilgan amallarining o'zi ham tarbiyaviy jihatdan o'rnak bo'la oladi. Buni Sharqning buyuk mutafakkiri Abulhamid G'azzoliy hayotidagi bir ibrat orqali ko'rishimiz mumkin.

G'azzoliy Jurjon shahrida 3 yil ta'lim olib Tus shahriga qaytayotganida, yo'lda uni qaroqchilar tunaydi, shunda U: “Xaltamdagi barcha narsa sizlarniki faqat, menga qog'ozlarimni qaytarib beringlar, ular sizlarga kerak emas.”-deb yalinib yolvoradi. Shunda qaroqchilar sardori qog'ozlarning qanday qiymati borligini so'raganda, u shunday javob beradi: “Bir qancha vaqt xonadonimdan yiroqlarda yurganimda bilgan va o'rganganlarimni yozib to'plab yurgandim”-deydi.

Shunda qaroqchilar sardori: “Dars o'qidim, bilim oldim deganing nimasi, sendan qog'ozlaringni olib qo'ysak, bilimsiz bo'lib qolibsan. Qaroqchilar

o'g'irlaydigan, tortib oladigan ilm ham ilm bo'ladimi?"- deb qog'ozlarini qaytib beradi. Shundan keyin G'azzoliy barcha o'rganganlarini qayta yana 3 yilga muxrlab qo'yibdi.⁴

Dunyo hamjamiyatida rivojlangan davlatlar singari ta'lim, madaniyat, san'at, fan yuqori texnologiya va iqtisodiyot sohalarida ta'limning ko'phadli axborotlashgan mazmundagi turini tanlash zarurati tug'ilmoqda. Ta'lim-tarbiyaning asl mohiyati ham shundaki, kelajak avlodni ilmi, aqlli, keng dunyoqarashli va erkin fikrlaydigan barkamol avlod qilib tarbiyalashdan iborat. Buning uchun esa yoshlarimizga sharq mutafakkirlari bilim va tajribalaridan foydalangan holda zamonaviy, innovatsion bilimlarni o'qitishimiz va buni amaliyotga tadbiq qilishimiz kerak.

Foydalanilgan adabiyotlar ro'yxati.

1. Buxoro davlat universiteti "Falsafa" kafedrası. Abu Ali ibn Sino va hozirgi zamon. Buxoro-2005.101.
2. Xayrullayev M.M. buyuk siymolar, allomalar. Abdulla Qodiriy nomidagi xalq merosi nashriyoti. Toshkent-1995, 38.
3. A.Irisov. Abu ali ibn Sino hayoti va ijodiy merosi. Toshkent O'zbekiston SSR "Fan" nashriyoti. 1980.
4. Abdusodiq Irisov. Hakim Ibn Sino. Toshkent "O'zbekiston".1992.

MAKTABGACHA TA'LIM TASHKILOTIDA BOLALARNI AXLOQIY RUHDA TARBIYALASHDA TOPISHMOQLARNING PEDAGOGIK ASOSLARI.

Z.B.Jalilov¹, G.O.Ochilova²

BuxDU Maktabgacha ta'lim kafedrası dotsenti, p.f.n¹

BuxDU magistranti²

Annotatsiya: Maktabgacha ta'lim tashkilotida bolalarni axloqiy ruhda tarbiyalashda topishmoqlarning pedagogik asoslari haqida fikr yuritilgan.

Kalit so'zlar: Ziynat, atvor, omil, interaktiv, tarbiya, shakl usuli, o'qitish, tizim, texnologiya, ta'lim, interfaol, innovatsiya O'zbekistonning Mustaqillik yillarida ta'lim-tarbiya sifati va samaradorligini zamon talablari darajasiga ko'tarish davlat siyosatining ustivor yo'nalishlaridan biriga aylandi. O'zbekistonning rivojlanayotgan davrida yashayapmiz. Mamlakatimiz Maktabgacha ta'lim tashkilotlariga juda ham katta e'tibor qaratdi. Mamlakatimizning yoshlariga ta'lim-tarbiya berish mas'uliyatini vazifasini maqsad qilib qo'ydi. Bu davr mamlakatimizning ta'lim tizimi zamonaviy ta'limning pedagogik jarayonini tashkil etishda uni rivojlantirishda har bir talabaning shaxsiy xususiyatlarini xisobga olgan holda zamonaviy interaktiv qiziqarli va eng muhimi samarali usullardan foydalanib bilim berish. Kelajakda odobli, bilimdon mehnatsevar, iymonli e'tiqodli farzandlarni tarbiyalash, ayniqsa adolat, burch, vatanparvarlik odob axloqni shakllantirish, ona vatanni sevish hissini uyg'otish o'ta muhim hisoblanadi.

Maktabgacha ta'lim yoshidagi bolalarni yuksak insoslar bo'lib yetishishi uchun ko'plab metodlardan foydalanish mumkin. Inson tarbiya jarayonida yaxshi xulq-atvorga odatlarga va aql-farosat omillarga ega bo'lsa, hayot saboqlarini shunchalik yaxshi anglaydi va yaxshi ishlarni amalga oshiradi, yoki aksincha, qanchalik tarbiyasi kam, hayotiy ko'nikmalari oz bo'lsa, bunday shaxs bilib bilmay ba'zan noto'g'ri ishlarga qo'l urishi mumkin.

Topishmoqlar xalq og'zaki ijodining bolalarni o'ylashga, topqirlikka o'rgatuvchi qadimiy janrlaridan biridir. Har bir topishmoq zamirida «kim?», «nima?» so'roqlariga yashirin javob yotadi. Har bir topishmoqni yaratgan xalqning hayoti, urf-odati, o'ziga xos rasm-rusmlari odobi tarbiyasi namoyon bo'ladi. Maktabgacha ta'lim tashkilotlarida bolalarni axloqiy ruhda tarbiyalashda topishmoqlarning o'ri juda ham katta ahamiyata ega. Oilada farzandlarni o'z burchiga sadoqat ruhida tarbiyalash mas'uliyat, onglilik, vijdon kabi fazilatlar bilan chambarchas bog'liqdir. Hech qachon bolalarni tarbiyalashda ijobiy naejalarga erishish uchun ularning komil yetuk shaxs qilib

tarbiyalashda tarbiyachidan chidam matonat, katta bilim va tajriba talab qiladi. Demak har bir tarbiyachi tarbiyaga oid bilim va malakaga ega bo'lishi shart. Bolalar tarbiyasida tezda ijobiy natejalarga erishish uchun ularga bilim berish bilan birga o'zbek xalq maqollari, topishmoqlari orqali tartib-intizom, odo-axloq, mehr-muhabbat asosida tarbiyalansa, hayotda yomon hatti-harakatlardan uzoq bo'ladi.

Topishmoqlarning mazmuni mohiyati farzandlarimizga bilim berishda ularning puxta bilim egasi bo'lishiga dunyoqarashlari va ongini kengayishida, boshqa tomondan jiddiy tarbiya sifatida bilim berish usulidir. Maktabgacha ta'lim tashkilotlari tarbiyalanuvchilari topishmoqlar orqali nafaqat zukkolikni, topqirlikni, balki tarbiyaviy bilimlarni ham egallab boradilar. Shunday ekan mamlakatimizning "Rivojlanayotgan" emas balki "Rivojlangan" davlatga aylanishiga, o'z hissalarini qo'shishlarini, buning uchun Maktabgacha ta'lim tashkilotlarida bolalarni axloqiy-huquqiy jihatdan tarbiyalash, adolat, burch, vatanparvarlikni shakllantirish, o'z zaminini sevishga o'z vataniga sadoqatli farzand bo'lib etishishga hissamizni qo'shmog'imiz darkor. Albatta biz bo'lajak o'qituvchilar va tarbiyachilarni tarbiyalashda, tarbiyalanuvchilarning kelajakda komil inson bo'lishlari uchun, aql-farosatli, go'zal xulq-atvor egalari, yetuk shaxs bo'lib tarbiya topishlari uchun bor kuch, bilim, salohiyat va malakaga ega bo'lishlari shart. Bolalar tarbiyasida tezda ijobiy natejalarga erishish uchun yoshlikdan ularga odo, axloq haqida maqollar, topishmoqlar o'rgatish ularning mag'zini chaqish, bolaning husni bu xulqi ekanligini anglashlari uchun juda katta ahamiyat kasb etadi.

Xalqimizda tildan-tilga ko'chib yillar mobaynida o'z qiymaini yo'qotmagan eng go'zal maqollarimiz hali hanuz bolalarimiz tarbiyasida odobiyo-axloqida o'z natejasini berib kelmoqda.

Hozirgi davr bola tarbiyasida zamonaviylikni talab qiladi, zamonaviy texnika va texnologiyalardan foydalanib o'yinli tarzda topishmoqlar yaratish faoliyatini yo'lga qo'yish.

Yosh avlodning ijodiy va intellektual salohiyatini qo'llab-quvattlash va ro'yobga chiqarish ham ruhan va aqlan rivojlangan, mustaqil fikrlaydigan, Vataniga, yurtiga, xalqiga, oilasiga sodiq, qat'iy hayotiy nuqtai nazarga ega yoshlarni tarbiyalash.

Xulosa qilib aytganda, Maktabgacha ta'lim tashkilotlarining bolalarni tarbiyalashda xalq og'zaki ijodi namunalaridan foydalanish hamda o'qitish strategiyasini ishlab chiqish, tarbiya jarayonini aqliy, ma'naviy-axloqiy tarbiyalarni topishmoqlar orqali singdirish va bu faoliyatini to'g'ri olib borish uchun xalqimizning azal-azaldan xazinasini bo'lmish xalq og'zaki ijodi namunalaridan foydalanish bo'yicha tadqiqotlar olib borish muhim ahamiyat kasb etadi.

Foydalanilgan adabiyotlar

1. Qodirova F. R., Toshpo'latova Sh.Q., Qayumova N. M., A'zamova M. N. Maktabgacha pedagogika. –T.: “Tafakkur”, 2019. –B. 107.
2. P.Yusupova Maktabgacha tarbiya pedagogikasi.-T O'qituvchi 1993.
3. Gafforova T., E.Shodmonov, G.Eshturdiyeva, O'qish kitobi, „Sharq“, T., 2019
4. Roziqov O., Mahmudov M., Adizov B., Hamroyev A. Ona tili didaktikasi. –Toshkent.: „Yangi asr avlodi“ , 2005-388b.

TA'LIMI JARAYONIDA O'QUVCHILAR SALOMATLIKNI INDIVIDUAL YONDASHUV ASOSIDA MUHOFAZA QILISH

I.E.Davronov¹, S.Muhiddinova²,

BuxDU “maktabgacha ta'lim” yo'nalishi o'qituvchisi¹

BuxDu magistranti²

Annotatsiya: maqolada ta'lim jarayonida o'quvchilar salomatligini individual yondashuv asosida muhofaza qilishning shart-sharoitlari, omillari, imkoniyatlari va o'ziga xos xususiyatlari to'g'risida fikr yuritilgan.

Kalit so'zlar: ta'lim jarayoni, salomatlik, o'quvchi shaxsi, muhofaza, imkoniyat.

Hozirgi – taraqqiyot dinamizmi juda kuchli bo'lgan davrda yoshlarni jismoniy, ruhiy, axloqiy va ijtimoiy himoya qilish jamiyatdagi ijtimoiy institutlar (oilalar, ta'lim muassasalari, ommaviy axborot vositalari, huquq-tartibot organlari) oldida o'z yechimini kutayotgan birlamchi dolzarb muammo bo'lib qolmoqda. Bu yaqinda yuzaga kelgan muammo emas, uning ildizlari o'tgan ikki asrlar davomida, ya'ni hozirgi tipdagi ta'lim tarqala boshlash davridan beri shakllanib kelgan. Ushbu muammo ko'plab olimlar diqqat-e'tiborini o'ziga jalb etib kelgan va uning turli xil yo'nalishlarida turli-tuman, bir-biridan qiziqarli ilmiy tadqiqotlar amalga oshirilgan.

Yoshlarga individual yondashuv orqali ular salomatligini muhofaza qilish nazariyasini shakllantirishning kontseptual asoslari ilmiy-metodik yo'nalishida o'quvchi faoliyati (K.A. Abulhanova, B.G. Ananov, M.Y. Basov, A.A. Bodalev, L.S. Vigotskiy, A.N. Leontev, L.S. Rubinshteyn, D.B. Elkonin, V.A. Yadov), zamonaviy pedagogik nazariyalar (Sh.A. Amonashvili, L.V. Zankov, V.A. Kan-Kalik, V.A. Slastyonin), fundamental ilmiy yondoshuv (O.S. Anisimov, A.A. Bodalyov, A.A. Derkach, V.G. Zazikin, I.A. Zimnya), o'quvchi neyrofiziologik jihatlari (L.S. Vigotskiy, F.N. Gonobolin, E.A. Klimov, N.V. Kuzmina, L.G. Laptev, N.D. Levitov, A.K. Markova, K.K. Platonov) va sog'liqni muhofaza qilishni texnik dasturlashtirish asoslari (U.Djeyms, S.P.Kryagjde, E.Mak-Klark, R.Meyli, Dj.Rayns, R.Dj.Sternberg), psixologik asoslari (L.S.Vigotskiy, V.M.Bexterev), tibbiy profilaktik talablari (N.M.Amosov, V.P.Kaznacheyev, Y.P.Lisitsin, M.M.Buyanov, I.I.Brexman, B.N.Chumakov), ta'lim–tarbiya asoslari (L.G.Tatarnikova, V.V.Kolbanov, V.K.Zaytsev, S.V.Popov) kabi ilmiy tadqiqotlarda o'z aksini topgan.

Butun dunyo Sog'likni saqlash tashkiloti Nizomida barcha davlatlar uchun tavsiya etiladigan muhim ko'rsatmalar mavjud:

- sog`lik bu nafaqat kasallik yoki biror bir nuqson bo`lmasligi, balki insonda jismoniy, ruhiy va ijtimoiy kamchilik bo`lmasligi hamdir;

- insonning irqi, dini, siyosiy e'tiqodi, ijtimoiy, iqtisodiy holatidan qat'iy nazar - sog`likning oliy darajadagi holatiga erishish har bir insonning haququqi hisoblanadi;

- har qanday davlat hukumati o`z halqlari salomatligi uchun javobgar bo`lib, sog`likni saqlash sohasida tegishli ijtimoiy va tibbiy, sanitar choralarni ko`rishga mas'uldir;

Inson sog`lig`i jamiyat taraqqiyoti ustivor tomonini aks ettiradi va uning uzoq umr ko`rishi davomida jismoniy, ruhiy, ijtimoiy farovonligiga bog`liq bo`ladi.

O`rta umumta'lim maktablarida o`quvchilarga individual yondashuv orqali salomatlikni muhofaza qiluvchi muhitni shakllantirishning kontseptual asoslari sog`likning quyidagi jihatlari bilan bog`liqdir:

- salomatlik yahlit kompleks, lekin ko`pqirrali tabiiy holat;

- salomatlikning genetik asoslari aniq bir ijtimoiy-iqtisodiy muhitda rivojlanadi;

- salomatlik inson tomonidan ma'lum bir ijtimoiy vazifalarni bajarishi uchun zarur bo`lgan tabiiy asos ekanligi.

Inson salomatligi uning tabiiy-ijtimoiy kuchi sifatida, individual-yosh xususiyatlariga ko`ra somatik (fiziologik), psixologik, siyosiy-ijtimoiy, axloqiy va ta'lim-tarbiya tarkibiy qismlarini o`zida mujassamlashtiradi. Aynan shu qismlarga sog`liqni shakllantiruvchi va uni rivojlantiruvchi asos kabi qarash o`ziga xos kontseptual yondoshish bo`ladi. Unda axloqiy, ruhiy, pedagogik komponentlar tashqi himoyaning ustivor vositasi bo`lib, insonda sog`lom turmush tarzi ko`nikmalarini shakllantiradi. Ular sog`liqni saqlash va organizm psixofiziologik imkoniyatlarini rivojlantirishga safarbar etuvchi kuch sifatida maydonga chiqadi. Shu sababli ham maktablarda o`quvchilar salomatligini muhofaza qilish va uni rivojlantirishda ularga individual yondashuv orqali

salomatlikni muhofaza qiluvchi muhitni shakllantirish kontseptual asoslarining amaliyligi birlamchi talablardan hisoblanadi.

Maktablarda salomatlikni muhofaza qiluvchi muhitni shakllantirish kontseptsiyasini ishlab chiqishda yuqoridagi asoslar bilan birgalikda oldin tilga olingan umumjahon miqyosidagi asoslar hamda halqimizning uzoq yillar davomida sog'liqni saqlash sohasidagi boy tajribasi ham jalb etilgandir. Kontseptsiyada bular bilan bir qatorda ijtimoiy ildizlarga ega, halqimizga yot bo'lgan kasalliklar (OITS, narkomaniya, alkogolizm v.h.k.z.) va davosi qiyin bo'lgan kasalliklarning (sil, saraton, serroz v.h.k.z.) erta diagnostikasi, profilaktikasi hamda davolanish jihatlariga ham ma'lum bir e'tibor qaratilgandir.

Umumta'lim maktablarida salomatlikni muhofaza qiluvchi muhitni shakllantirish kontseptsiyasining o'ziga xos jihatlari quyidagilarda namoyon bo'ladi:

- salomatlikni muhofaza qilish ishlarining aniq bir ob'ektga, ya'ni o'quvchilar jamoasiga yo'naltirilganligi;
- bu ishlarning bevosita o'quvchilar ishtirokida, ularning faol ijrochiligida amalga oshirish yo'llari belgilanganligi;
- salomatlikni muhofaza qilish ishlarining o'quvchilarga havf soladigan tahdidlarga qarshi aniq yo'naltirilganligi;
- salomatlikni muhofaza qilish ishlari rejalarini ishlab chiqish va ularni amalga oshirish bo'yicha o'quvchilar bilan bo'ladigan yaqin hamkorlik o'rnatilishida va.h.k.z.

O'rta umumta'lim maktablarida o'quvchilarga individual yondashuv orqali salomatlikni muhofaza qiluvchi muhitni shakllantirish bevosita harakatdagi jarayon sifatida o'z kontseptsiyasining ko'rsatkich va mezonlariga ega bo'ladi:

- o'quvchilar yoshi xususiyatiga qarab ular bilan tegishli talablar asosida ish olib borish;
- salomatlikni muhofaza qiluvchi muhitni shakllantirishning izchil, uzluksiz tarzda aniq me'yorlar orqali aniq maqsadga qarab borishi;

- salomatlikni muhofaza qiluvchi muhitni shakllantirishda amaliy kuchga ega bo'lgan muammoli vaziyatlarni yuzaga keltirib, uni o'quvchilar bilan hal qilishga ko'proq e'tiborni qaratish;

- salomatlikni muhofaza qilish jarayonida o'quvchilarda sog'lom turmush tarzini shakllantirish;

- salomatlikni muhofaza qiluvchi muhitni shakllantirishda bevosita samarali ta'sirga ega bo'lgan o'quvchilar o'zaro ichki hamkorligini shakllantirish;

- salomatlikni muhofaza qiluvchi muhitni yuzaga keltirishda jamoatchilik orasida qabul qilingan umumiy axloq-odob me'yorlarini samarali joriy etish;

- o'quvchilarda salomatlikni muhofaza qilish bilan bog'liq bilim-ko'nikmalarni shakllantirish;

- salomatlikni muhofaza qiluvchi muhitni shakllantirishning doimiy tarzdagi aniq va holisona monitoringini olib borish.

O'rta umumta'lim maktablarida o'quvchilar salomatligini muhofaza qiluvchi muhitni shakllantirishning kontseptual asoslari ilmiylik, tabiiylik, anglanganlik, faol harakat, aniq samaradorlik va yuqoriga qarab o'suvchanlik kabi yondashuv orqali amaliyotga joriy etilsa, u o'z maqsadiga erishadi. Aynan shu jihatlardan kelib chiqqan holda unga xos bo'lgan xarakteristik jihatlarni quyidagicha ifodalash mumkin bo'ladi:

- salomatlikni muhofaza qilishning sog'lik qadr-qimmati, sog'lom turmush tarzi va shaxs madaniyatini anglashga yo'naltirilganligi;

- salomatlikni muhofaza qilish asoslarining dogma (qotib qolgan g'oya) bo'lmay, doim ijodiy yangilanib borishi va unda o'qituvchi va o'quvchilar uchun birgalikda faoliyat olib borishlarida tanlash imkoniyatining keng mavjudligi;

- salomatlikni muhofaza qilish kontseptsiyasi ishni yangi texnologiyalar asosida tashkil etilishining qulaylik imkoniga ega ekanligi;

- salomatlikni muhofaza qilish kontsepsiyasini amalga oshirishda pedagoglarning o'z bilim-tajribalarini va o'quvchilarning o'z istak-intilishlarini to'liq namoyish etishlariga imkoniyatning kattaligi;

- maktablarda o'quvchilarga individual yondashuv orqali salomatlikni muhofaza qiluvchi muhitni shakllantirish kontsepsiyasi asoslaridan kelib chiqqan holda ushbu jarayonning o'qituvchi va hatto o'quvchilarning o'zlari uchun ham juda qiziqarli bo'lishi, unda “bir kishi hamma uchun, hamma bir kishi uchun” sinf, maktab o'quvchilari yahlit monolit jamosining shakllanishi istiqbolining mavjudligi.

O'rta umumta'lim maktablarida o'quvchilarga individual yondashuv orqali salomatlikni muhofaza qiluvchi muhitni shakllantirishning kontseptual asoslari boshqa barcha ilmiy nazariy va amaliy kontsepsiyalar singari bir necha yo'nalishdagi g'oyalarni o'zida mujassamlashtirgan bo'lib, hajmi jihatdan juda keng ko'lamli, mazmun-mohiyati jihatdan juda mukammal bir tizimdir. Shu sababdan uning yo'nalishlari o'z ichki xususiyatlaridan kelib chiqqani holda alohida sohaga o'hshaydi. Shunday bulsada, kontsepsiya sifatida ularni yahlit monolit qilib birlashtirib turgan asos bu hozirgi davrda juda dolzarb bo'lgan “yoshlar va ularning himoyasi” ijtimoiy yo'nalgan jamiyatimizda davlat siyosatining ustivor yo'nalishi hisoblanadi. Bu esa ushbu yo'nalishdagi maxsus ilmiy izlanishlarning keng ko'lamda olib borilishini taqozo etadi.

Foydalanilgan adabiyotlar:

1. “Talim to'g'risida”gi Qonun Toshkent 2020 yil 23 sentabr
2. O'quvchilarni psixologik-pedagogik qo'llab-quvvatlash ishlarini yanada takomillashtirish to'g'risida Vazirlar Mahkamasining 2019-yil 12-iyuldagi 577-son qarori
3. I.E.Davronov, B.T.Jurayev Pedagogika va psixologiya fanlarini o'qitish metodikasi (o'quv qo'llanma) Toshkent 2019 yil

**MAKTABGACHA TA'LIM TASHKILOTLARIDA TIZIMLI
YONDASHUV ASOSIDA PEDAGOGIK JARAYONNI TASHKIL ETISH**

G.Q.Hasanova¹, G.A.Toirova²

Maktabgacha ta'lim kafedrasida dotsenti, f.f.n.¹

BuxDu magistranti²

Annotatsiya: Ushbu maqolada maktabgacha ta'lim tashkilotlaridagi pedagogik jarayonning tuzilishi, uning asosiy tarkibiy qismlari, pedagogik jarayonni tashkil qilishda o'qituvchining o'rni va ahamiyati, jarayon yakunida esa samaradorlikka erishishdagi vazifalar haqida so'z yuritiladi.

Kalit so'zlar: Pedagogik jarayon, tizimli yondashuv, ta'lim qonuniyatlari, rivojlanish dinamikasi, individual, obyekt, subyekt, pozitsiya, o'qituvchi-bola, teng sherik, atrof – muhit yaratuvchisi.

Maktabgacha ta'lim tashkilotlarida tizimli yondashuv asosida pedagogik jarayonni samarali va to'g'ri tashkil etish tarbiyalanuvchilarni maktab ta'limiga sifatli tayyorlash, ularning salomatligini saqlash va mustahkamlashdagi asosiy o'rinni egallaydi. Pedagogik jarayon MTT dagi mavjud ta'lim qonuniyatlari, o'qituvchilarning ijodi va tarbiyalanuvchi yoshlarning rivojlanish dinamikasida o'z aksini topadi.

Maktabgacha ta'lim tashkilotlaridagi pedagogik jarayon quyidagi tushunchalar bilan chambarchas bog'liq:

1. Bolalarning (o'qituvchi bilan bolalar) individual, kichik guruhlari va umumiy guruh shakllaridagi asosiy faoliyati, bolalarning (o'qituvchisi bo'lgan bolalarning) ilmiy asoslangan birikmasini o'z ichiga olgan bolalar hayotini tashkil etish;

2. Bolalarning yosh xususiyatlari (erta bolalik, kichik, o'rta va katta maktabgacha yoshdagi bolalar);

3. Rivojlanayotgan mavzu-o'yin muhiti;

4. Individual yondashuv va individual xususiyatlar;

Pedagogik jarayonning asosiy tarkibiy qismi, uning obykti va predmeti – bu bola. O'qituvchi bilan birgalikda u “o'qituvchi-bola”dinamik tizimini shakllantiradi. Bola pedagogik jarayonning obykti sifatida pedagogik maqsadlarga muvofiq rivojlanib, o'zgarib turadigan individuallikdir. Bola pedagogik jarayonning subyekti sifatida tabiiy ehtiyojlar, moyilliklarga ega bo'lgan, ijodiy o'zini namoyon qilishga intiladigan, o'z ehtiyojlari, qiziqishlari va intilishlarini qondiradigan, pedagogik ta'sirlarni faol o'zlashtirish yoki qarshi turishga qodir bo'lgan rivojlanayotgan shaxsdir. Pedagogik jarayon har doim munosib boshqariladigan munosabatlar tizimi bo'lib, bunda kattalar va bolalar o'rtasidagi o'zaro munosabatlar bilim va ko'nikmalarni uzatish va o'zlashtirish asosida tashkil qilinadi. Ushbu tizim doimiy ravishda ma'lumot almashinuv sharti bilan samarali ishlashga qodir. To'g'ridan to'g'ri va teskari ma'lumot almashinuvi haqiqatda qo'llaniladigan pedagogik jarayonni amalga oshirishning asosiy mexanizmlaidan biri hisoblanadi.

Pedagogik jarayonni boshqarish tizimi uning barcha tarkibiy qismlari bilan uzviy bog'liqdir. U tashkiliy shakllarni, o'qitish va tarbiyalash usullarini, pedagogik diagnostika usullari va fikr – mulohazalarni, pedagogik o'zaro ta'sir va ta'sir samaradorligi mezonlarini, bolalar faoliyatini jamoat hayotida tashkil etish shakllarini o'z ichiga oladi.

Pedagogik jarayonni tashkil etishda uning samaradorligiga erishish muhim hisoblanib, bunda quyidagilarga:

pedagogik jarayonning mazmuni va tashkil etilishining muvofiqlik darajasi, ta'limning obyektiv qonunlarining asosiy talablari, jamoat hayotining ehtiyojlari; pedagogik jarayonda yuzaga keladigan qarama qarshiliklarni o'z vaqtida aniqlash va hal etish, uni tizimli ravishda takomillashtirish, jamoatchilikni bolalar hayotini pedagogik tashkil etishga keng jalb qilish va bolalalarni jamoat hayotiga jalb qilish; turli tadbirlarni tashkil etish jarayonida bolalarning yoshi va individual qobiliyatlarini sinchkovlik bilan ko'rib chiqish; o'qituvchining

bolalar bilan o'zaro ta'sirlash mahorati va san'at darajasi kabilarga asosiy e'tiborni qaratishimiz lozim

Bolalar maktabgacha ta'lim tashkilotlaridagi pedagogik jarayon o'ziga xos xususiyatlarga ega, u maktabgacha yoshdagi bolalarning xususiyatlariga mos keladigan faoliyat turlari asosida qurilgan. Pedagogik jarayonning tarkibiy qismlarini aniqlash uchun asos sifatida N.Ya.Mixailenko va N.A.Korotkova kattalar va bolalalar o'rtasidagi o'zaro munosabatlarni bolalarga nisbatan belgilanadigan va o'qituvchining bolalar faoliyatiga qo'shilish darajasini belgilaydi. Birinchidan, bu bolalar uchun ta'lim maqsadlari va vazifalarini belgilaydigan "o'qituvchi" pozitsiyasi, ikkinchidan, bu bolalar bilan teng huquqli faoliyatga kiritilgan "teng" sherikning pozitsiyasidir. Bunda o'qituvchi bolalarga turli xil faoliyat usullarini o'zlashtirishga yordam beradi. Uchinchi "atrof-muhit yaratuvchisi" pozitsiyasida kattalar, faoliyat jarayoniga bevosita ishtirok etmaydigan, bolaning faoliyati, atrof-muhitni tashkil qilish, bolalarga o'z xoxish-istaklari, ehtiyojlari va manfaatlaridan kelib chiqqan holda erkin va mustaqil ravishda harakat qilish imkoniyatini beradigan tashabbus ko'rsatadilar.

Shunga ko'ra MTT dagi pedagogik jarayon uchburchak tuzilishga ega bo'lib u shartli ravishda uchta blokka bo'lingan:

-darslar shaklida maxsus tashkil etilgan mashg'ulotlar;

-qulay va ixtiyoriy shaklda qurilgan kattalar va bolalarning birgalikdagi faoliyati;

-mustaqil faoliyat – bunda bola o'zi uchun muhim bo'lgan tadbirlarni tanlashi mumkin.

Har bir blok haqida batafsilroq to'xtalib o'tadigan bo'lsak:

1.O'qituvchi boladan "yuqori " mavqega ega bo'lgan darslar shaklida maxsus tashkil etiladigan mashg'ulotlar, maxsus usullar, o'quv qo'llanmalari, bolalar uchun ma'lum qobiliyatlarni rivojlantirish mantig'iga mos keladigan maxsus vazifalar kiradi.Bu yerda bolalarni maktabga tayyorlash uchun o'qituvchi bolalarda o'quv faoliyatining elementlarini shakllantiradi.

2.O'qituvchi “teng sherik” pozitsiyasini oladigan qo'shma faoliyat birligi-turli xil bolalar faoliyatining tashabbuskori.Bu aoliyatning turli shakllarini o'z ichiga oladi:kitob o'qish ,bolalar bilan suhbatlashish ,musiqa tinglash,rasmlar tomosh qilish,hikoya o'yinlari,rasm chizish,modelllashtirish,loyihalash,oddiy mehnat ,ekskursiyalar,jismoniy mashqlar,ochiq o'yinlar va boshqalar.

3.Erkin mustaqil faoliyat bloki ,unda o'qituvchi ”atrof-muhit yaratuvchisi” pozitsiyasini oladi.Bu bolaning moyilligi,ehtiyojlari va manfaatlariga javob beradigan,bolaning o'zini o'zi rivojlantirishiga imkon beradigan faoliyatni erkin tanlashni nazarda tutadi.

Ushbu bloklarning har biri boshqalarga singib ketmagan holda pedagogik jarayonda o'z o'rnini egallashi kerak, chunki ularning har biri bolani rivojlantirish va tarbiyalashning turli vazifalarini samarali hal qilishda alohida ahamiyatga ega.

Qo'shimcha tarzda shuni aytish joizki,maktabgacha ta'lim tashkilotlarida pedagogic jarayon orqali o'qituvchilar bolalarning yoshi va individual xususiyatlarini inobatga olgan holda turli xil o'yinlar tashkil qilishadi,asosiy rollarni o'ynashadi,bolalarni qo'shma o'yin uchun birlashtirishadi.Ular o'yinchoqlar bilan turli xil o'yin harakatlarining namunalarini namoyish etadilar, o'yinlarni tarqatishni rag'batlantiradilar,bolalar tashkilotlarining qofiyalari va hazillarini dramatik tarzda namoyish etadilar,o'yinchoqlardan ertak, hikoya va she'rlarni o'qitishda foydalanadilar.Shu bilan bolalarni yangi bilim va taassurotlar bilan boyitadilar,bolalarning qiziqishini uyg'otadilar.

Foydalanilgan adabiyotlar:

1. “Ilk qadam” davlat o'quv dasturi-T.2018.
2. Bolotina L.R. Maktabgacha pedagogika: darslik. Universitet talabalari uchun qo'llanma. Akademik loyiha ;Madaniyat ,2005-240 b
3. V.I.Loginova ,P.G.Samorukova. Maktabgacha pedagogika ,M., 1988,- 2-qism

4. Kozlova S.A., Kulikova T.A. Maktabgacha pedagogika ,M.:Akademiya,2000-450
5. Mixailenko N.Ya, Korotkova N.A Maktabgacha ta`lim :ko`rsatmalar va tarkibni yangilashga qo`yiladigan talablar// Maktabgacha ta`lim ,1992 yil,Nº5

MAKTABGACHA TARBIYA YOSHIDAGI BOLALAR NUTQINI RIVOJLANTIRISHDA SENSOR TARBIYANING AHAMIYATI

Z.B.Jalilov¹, D.S.Toyirova²

“maktabgacha ta'lim” yo'nalishi p.f.n., dotsent¹

BuxDU magistranti²

Annotatsiya: Ushbu maqolada bugungi kunda maktabgacha ta'lim tashkilotlarida bolalar nutqini rivojlantirishda sensor tarbiyaning ahamiyati va o'rni, markazlardagi mashg'ulotlar, ayniqsa, “Til va nutq markazi”da bolalar nutqini sensor tarbiya vositasida rivojlantirishga qaratilgan metod va ta'limiy o'yinlarning mazmuni haqidagi tushunchalar batafsil o'z ifodasini topgan.

Kalit so'zlar. Sensor tarbiya, nutq o'stirish, shakl, xususiyat, maktabgacha tarbiya, buyumlar, qo'l motorikasi, tevarak, atrof-olam, fazoviy joylashuv, tasavvuri, tovush madaniyati, amaliy mashqlar.

Maktabgacha yoshi noyob davrdir, chunki bola qanday shakllangan bo'lsa, uning hayoti shunday bo'ladi. Shuning uchun har bir bolani o'ziga xos ravishda uni har tomonlama komil shaxs qilib tarbiyalashda, ayniqsa bolalarning nutqini rivojlantirish uchun bu davrni o'tkazib yubormaslik muhimdir.

Nutq kishilarning tug'ma qobiliyati emas, nutq bolalarda asta sekin shakllanadi. Bolalar o'sib rivojlangani sari nutqi ham rivojlanib boradi.

Nutqni rivojlantirish bolaning maktabgacha yoshdagi muhim yutuqlaridan biri bo'lib, zamonaviy maktabgacha ta'limda tarbiyaning umumiy muammosi sifatida qaraladi. Maktabgacha yoshdagi bolalarda nutqning rivojlanishi maktabda muvaffaqiyatli o'rganishga asos bo'ladi. Bolalarning nutqi maromida

bo'lishi uchun bosh miya po'stidagi nutq markazi to'liq rivojlangan bo'lishi, ularning sezgi organlari-eshitish, ko'rish, ta'm bilish, hid bilish, teri sezgisi ham darajada rivojlangan bo'lishi kerak. Ayniqsa, nutqini harakatga keltiruvchi va nutqini eshituvchi analizatorlarning rivojlanishi juda muhimdir.

Shunga ko'ra bolalarni ilk davrlardan oq sensor tarbiya vositasida rivojlantirish muhim sanaladi. Negaki, ilk bolalik davridan idrok qilish, sezish natijasida aqliy harakatlar, narsa va hodisalarning xususiyatlarni analiz hamda sintez qilish, umumlashtirish va yaxlitlash jarayonlari yuzaga keladi. Bu esa o'z navbatida maktabgacha yoshdagi bolalar sensor tarbiyasini kechiktirmasdan olib borishini taqozo qiladi.

Dunyo ob'ektlari va hodisalarini idrok etish, bilimdan boshlanadi. Ma'lumotlarning boshqa barcha shakllari - eslash, fikrlash, xayolot - in'ikos tasvirlari asosida qurilgan, ular qayta ishlash natijasidir. Shuning uchun to'liq idrokni qo'llab-quvvatlash uchun normal aqliy rivojlanish imkonsizdir. Aqliy, jismoniy, estetik, nutqiy ta'lim ko'pincha bolalarning sezgir rivojlanish darajasiga bog'liq. Bola eshitadigan narsadan uni qanday bo'lsa, butunligicha ko'radi, u atrofni yaxshi ko'radi.

Tevarak-atrofdan bo'layotgan hodisalarda, masalan: ularning katta-kichikligi, shakli, tuzilishi, rangi, holatini ajrata bilish kabilar asosida ajratish bilish faoliyatining zarur shart-sharoiti hisoblanadi. Bola buyumlar, tabiat hodisalari, hayvonot va o'simliklar olami bilan tanishadi va ularni bilib olishi natijasida nutqi o'rganilgan ma'lumotlarni nutqida ifodalashga harakat qiladi. Bu hodisalar bolaning o'sib rivojlanishida katta ahamiyatga ega. Narsalarning turli xil ranglari, shakllari, katta-kichikligi va fazodagi holatini ko'zi bilan ko'radi hamda eshitadi, ulardagi tovushlarni musiqa ovozigacha qiyoslaydi, ularning qattiq-yumshoqligini, yengil-og'irligini, sovuq yoki issiqligini qo'llari bilan sezadi.

Maktabgacha yoshdagi bolalar nutqini rivojlantirishda sensor tarbiyaning ahamiyati nihoyatda katta. Sensor tarbiya asosan bolalarda tuyg'u, sezgi, idrok va

nutq kabi qobiliyatlarning shakllanishida ayniqsa ahamiyatlidir. Shuningdek, ko'rish, eshitish, obrazli fikrlash, xotiraning rivojlanishida sensor tarbiyaning o'rni beqiyos.

Bola tasavvurining asosini bevosita sezish orqali idrok qilish mumkin. "Sensor" so'zi lotinchadan olingan bo'lib, uning ma'nosi "sensuz"- tuyg'u, sezgi, idrok ma'nolarini anglatadi. Sensor tarbiya sezgi va idrokni biror maqsadga qaratilgan holda rivojlantirishdir. Borliqni bilish, avvalo, sezish va idrok qilishdan boshlanadi. Inson ko'rish, sezish va eshitish yordamida tevarak-atrofdagi narsa va hodisalar to'g'risida bilimga ega bo'ladi, Faqat shular asosidagina unda xotira, nutq, tafakkur, xayol kabi jarayonlar hosil bo'ladi. Sezgi va idrok insonda qanchalik boy bo'lsa, insonning tevarak, atrof-olam haqidagi tasavvurlari shunchalik keng bo'ladi. Bolalarning sensor madaniyati, unda sezgi va idrokning rivojlanish darajasi bilish faoliyatining muvaffaqiyati uchun muhim shart-sharoitdir.

MTT larda bolalar nutqini rivojlantirishda tarbiyachi bolalarga biror bir narsa, predmet, voqea hodisa haqida tushuncha berar ekan, eng avvalo o'sha narsaning rasmini ko'rsatadi. Surat yordamida bola o'sha narsaning faqat ko'rinishini ko'radi, ammo uning xususiyatlari haqida yetarlicha bilimga, ma'lumotga ega bo'lmaydi. Sensor tarbiya orqali esa bola tevarak-atrofdagi narsalarni sezish orqali idrok qiladi hamda egallangan bilimlarga tayangan holda uni nutqida ifodalaydi. Masalan, yomg'irning yog'ishi, bola ko'rsatilgan su'rat orqali oddiy tasvirni ko'rishi mumkin, ammo bolalarni yomg'ir yog'ayotgan pallada tabiat qo'yniga chiqarib sayr qilish jarayonida yomg'irning shitirlagan tovushini, uning hidini, havo harorati biroz sovuq bo'lishini, yomg'irdan hosil bo'lgan ko'lmakchalarni bevosita o'z ko'zlari bilan ko'rishi orqali bolalarda yomg'ir haqidagi aniq bilim va tasavvurlar paydo bo'ladi. Bu undagi mayda qo'l harakatlarini rivojlantirishga, bo'shliqda chamalb ko'rish ko'nikmasini shakllanishiga yordam beribgina qolmay, uning nutqida "uzoq-yaqin, katta-kichik, baland-past..." kabi so'zlarni qo'llashiga yordam

beradi. Sensor tarbiya jarayoni bolalarga katta zavq beradi, u yangi-yangi narsalarni o'rganayotganidan behad quvonadi. Masalan, bola dumaloq shaklni halqa ichidan o'tkazganda qoniqish hissi uyg'onadi, o'yin jarayonida tengdoshlari bilan do'stona muloqot o'rnatadi. O'zini bu ishni uddalay olganidan xursand bo'ladi. Yangi va qiziqarli bilimlarni shuning uchun ham faqat og'zaki emas, balki, jonli, aniq xususiyatlari bilan tushuntirish maqsadga muvofiq hisoblanadi.

Ilk va maktabgacha yoshdagi bolalarni buyumlarning shakli, katta – kichikligi va rangi bilan tanishtirish hamda ularda bu xossalarni to'g'ri idrok qilish ko'nikmalarini rivojlantirish masalasi sensor tarbiya sohasiga kiradi. Bu tarbiya qanchalik to'g'ri hal qilinsa, bolalarning faqat aqliy tarbiyasiga emas, estetik, jismoniy, va xatto axloqiy tarbiyasi ham shunchalik ahamiyatli bo'ladi. Masalan: bir yarim yashar bola devorning balandligini ko'rib, sakrash mumkinmi yo'qmi anglay oladimi? Yo bo'lmasa, ikki yashar bola daraxtni barglarini shakli va rangiga qarab farqlay oladimi? Bir yashar bola kubiklarni ustma – ust qo'yib taxlay oladimi? Bularning hammasi ma'lum darajada bolaning idrok qilishning qanchalik rivojlanganligiga bog'liqdir. Komenskiy – aytilgan narsalarni faqat narsalarda emas, real voqeylikda ko'rsatish juda foydalidir, deya tavsiya qiladi.

Rasm chizish, loy va plastilindan buyumlar yasash hamda idrokning rivojlanishi uchun qulay sharoit yaratish bilan birga buyumning shaklini, rangini o'ziga xos xususiyatlarni bilib olishga ham imkon beradi. Bu mashg'ulotlar bolalarda mayda qo'l harakatlarini va teri orqali sezish tuyg'ularini rivojlantiradi. Bolalar plastilindan predmet va narsalar, o'yinchoqlar yasash orqali yangi bilimlar egallaydi, nutqi rivojlanadi. O'yinchoqlar yasash tasviriy faoliyatning boshqa turlari singari, estetik didni shakllantiradi, go'zallikni his qilishga, uning rang-barangligini tushunishga o'rgatadi. "...Tasviriy san'at sohasidagi ishlar oilasida,— degan edi haykaltarosh I.Y.Ginsburg,— o'yinchoq yasash xuddi matematika fanlaridagi arifmetika kabi rol o'ynaydi. U predmet

to'g'risidagi tasavvurning alifbosidir. U predmetni o'qish, uni bayon etishning dastlabki shaklidir". Kattalar bolalarning yosh xususiyatlarini bilib, o'rganib, shunga muvofiq ravishda plastilindan narsalar yaratish va tanlashi, ularni yasash yo'llarini ham bolalarga o'rgatishi lozim.

Kichik yoshdagi bolaning idroki ayniqsa o'tkir bo'ladi. Bolalikda his-hayajon bilan idrok etilgan narsalar butun umr bo'yi esda qoladi. Go'zal narsalarni idrok etish bolalarda sensor tarbiyani,estetik hissiyotni, san'at asarlariga hurmat va ehtiyotkorlik bilan munosabatda bo'lishni shakllantiradi.

Bola sezgilarining rivojlanishi uning hislarini va ob'ektlarning tashqi xususiyatlari haqidagi g'oyalarni shakllantirish va narsalarning fazodagi joylashuvi, shuningdek, bo'shliq, ta'm va boshqalarga bog'liqdir.

Ilk maktabgacha yoshdagi bolada sensor rivojlanishning mazmunini belgilash haddan tashqari baholash qiyin. Bu sezgi faoliyatini yaxshilash, atrof-muhit haqidagi fikrlarni to'plash uchun eng qulaydir.

Bolaning maktabga tayyorligi asosan uning hissiy rivojlanishiga bog'liq. Bolalar psixologlari tomonidan o'tkazilgan tadqiqotlar shuni ko'rsatdiki, bolalardan boshlang'ich o'rganish paytida kelib chiqadigan qiyinchiliklarning muhim qismi (ayniqsa 1-sinfda) idrokning yetarli emasligi va moslashuvchanligi bilan bog'liq.

Bolalar nutqini sensor tarbiya vositasida rivojlantirishda didaktik o'yinlarning ahamiyati nihoyatda katta.Quyida bolalarda sensor tarbiya yordamida nutqni rivojlantirishga qaratilgan ta'limiy o'yin ko'rsatilgan bo'lib,uning mohiyati bola tasavvuridagi noodatiy predmet va qahramonlar yordamida shirinliklar olamiga sayohat qilishi lozim.

“Mazali sayohat” o'yini.

Vizual tasvirlar orqali fikrlash va xayolot ishiga xalaqit bermasligi uchun boladan ko'zlarini yumishni so'raladi. G'ayrioddiy did bilan bir oz yaratiladigan mavzuni sinab ko'rish uchun taklif qilinadi, u fikrlash jarayonida hech qanday harakat qilmaganligi ma'qul. Endi bola o'z his-tuyg'ularini xayoliy voqea va

qahramonlarida ifodaydi. Boshqacha qilib aytganda, tasvir hissida tasviriy harakatni sinash mumkin. Bolalar qiziqarli voqeaning paydo bo'lgan tasvirini to'ldirishni yaxshi ko'rishadi, ushbu hikoyada asosiy qahramon ta'mli tasvirlar ifodalangan voqealarni boshdan kechiradi:”Bir kuni men mushugim Mosh bilan shirinliklar olamiga sayohatga chiqdik. Shirinliklar dunyosi juda ham chiroyli, rang-barang marmelatlar, konfetlar bilan to'lgan, ariqlarda suyuq shokoladlar oqib turardi. U yerda biz janob Muzqaymoqqa duch keldik. U ko'rinishidan juda mazali edi, mushugim muzqaymoq tomon yugurib ketdi...”. Shu mazmunda bolalar hikoyani davom ettira turib, sezgi tuyg'ulariga tayangan holda, unda noodatiy qahramonlar va voqealarni ifodalaydilar. Unda aytilgan predmetlarning ko'rinishi, ranglari, xususiyati, ta'mi va shakli haqidagi bilimlari o'z ifodasini topadi. Bu o'yin katta va maktabga tayoorlov guruhi yoshidagi bolalar bilan birgalikda o'tkaziladigan o'yin bo'lib, u bolalarda nafaqat sensor bilimlarni mustahkamlash, balki, ijodiy hikoyalar yaratish, tovush madaniyati, tasavvur, so'z boyligini ham rivojlantirishga qaratilgan.

Xulosa qilib shuni aytish mumkinki, bola nutqini sensor tarbiya vositasida rivojlantirishda nafaqat sezish jarayonlari va nutq malakalari, balki, nutq orqali axloqiy va aqliy dunyoqarash, mustaqil fikrlash kabi malakalar rivojlantiladi.

Foydalanilgan adabiyotlar:

1. “Ilk qadam” davlat o'quv dasturi-T.2018.
2. Yu.I.Fausek “Bolalar pedagogikasi” -T. Yangi asr avlodi 2008 y.
3. Babayeva D.R.”Nutq o'stirish nazariyasi va metodikasi” Toshkent 2018
4. F.Qodirova, Sh.Toshpo'latova, M.A'zamova. “Maktabgacha pedagogika”.-T., “Ma'naviyat”, 2013,
5. SH.Shodmonova. maktabgacha ta'lim pedagogikasi. fan va texnologiya. -T.; 2008.

**MAKTABGACHA TA'LIM TASHKILOTLARIDA BOLALARDA
TASVIRIY SAVODXONLIK ELEMENTLARINI
SHAKLLANTIRISH**

G.Q.Hasanova¹, D.D. To'ymurodova²

“Maktabgacha ta'lim” yo'nalishi p.f.n., dotsent¹

BuxDU magistranti²

Annotatsiya: Ushbu maqolada maktabgacha ta'lim tashkilotlarida bolalarda tasviriy savodxonlik elementlarini shakllantirishning maqsadlari, vazifalari, ustuvor yo'nalishlari o'rta va bolalarda tasviriy san'atga bo'lgan qiziqishini oshirish, takomillashtirish xususida so'z yuritilgan.

Kalit so'zlar: tasviriy san'at, go'zal axloq, tarbiya, maktabgacha ta'lim, ta'lim tizimi, konsepsiya, o'quv qo'llanmalar, o'quv metodik reja, trening, pedagog.

O'zbekiston Respublikasi Prezidentining 2016 yil 29 dekabrda "2017-2021 yillarda maktabgacha ta'lim tizimini yanada takomillashtirish chora-tadbirlari to'g'risida"gi PQ-2707-sonli qarori ijrosini ta'minlashda bolalarni maktab ta'limiga tayyorlash darajasini tubdan yaxshilash, ta'limtarbiya jarayoniga zamonaviy ta'lim dasturlarini tatbiq etish, malakali pedagog kadrlar bilan ta'minlash, bolalarni har tomonlama intellektual, ahloqiy, estetik va jismoniy rivojlantirish uchun shart-sharoitlar yaratish, ta'lim muassasalarining moddiy texnika bazasini, Maktabgacha ta'lim tizimini yanada takomillashtirish bo'yicha 2017-2021 yillarga mo'ljallangan dasturida belgilangan vazifalarni amalga oshirish chora-tadbirlari rejasi ishlab chiqildi. Maktabgacha ta'limning vazifasi bolalarni xalqning boy milliy, madaniy-tarixiy merosi va ma'naviy axloqiy jihatdan tarbiyalash: bolalarda milliy vatanparvarlik hislarini shakllantirish, maktabgacha yoshdagi bolalarda bilim olish ehtiyojini, o'qishga intilish moyilliklarini shakllantirib, ularni muntazam ravishda ta'lim jarayoniga tayyorlash, bolalarning tafakkurini rivojlantirish, o'zining fikrini mustaqil va

erkin ifodalash malakalarini shakllantirish, bolalarning jismoniy va ruhiy sog'ligini ta'minlashdan iborat.

Tasviriy san'atning o'ziga xos murakkabliklarini tushunib, uning nozik qirralarini maktabgacha yoshdagi bolalarga ulashish mahoratiga ega bo'la oladigan tarbiyachilarni yetishtirib chiqarish vazifasi turibdi.

Maktabgacha ta'lim muassasalarida tasviriy faoliyat vositasida bolalarning estetik qobiliyatlarini shakllantirishda tarbiyachining o'rnibeqiyos. U chuqur bilim va yuqori malakaga ega bo'lishi, buning uchun muntazzam ravishda o'z ustida ishlashi, o'zining ilmiy nazariy saviyasini tinimsiz ko'tarishi, ilg'or tajribalarga tayanishi kerak.

Tasviriy faoliyati bo'yicha maktabgacha ta'lim muassasasi dasturi va maktabda tasviriy san'at dasturi bolalarda tevarak atrofga nisbatan, san'at bolalarda estetik munosabatni tarbiyalash ijodiy qobiliyat va tasvirlashlarini rivojlantirishni ko'zda tutadi. Maktabgacha ta'lim muassasasi mashg'ulotlarida, maktabda muvaffaqiyatli o'qib ketishlari uchun zarur bo'lgan vazifalar xal etiladi. Rasm, applikatsiya, loy ishlari jarayonida bolalarda fikr yuritishning analiz, sintez, takrorlash, konkretlashtirish kabilar shakllanadi. Shuningdek bu jarayonlarda bolalar jamoada ishlashga, o'z harakatini o'rtoqlarining harakatiga bo'ysundirishga o'rganadilar. Bolalar maktabgacha ta'lim muassasasida tasviriy faoliyati mashg'ulotlari bolalarda, o'quv faoliyatida zarur bo'lgan malaka ko'nikmalarni shakllantiradi.

Maktabgacha ta'lim muassasalarining tasviriy faoliyat birlamchi yo'nalishi maktabgacha yoshdagi bolalarni badiiy-estetik tarbiyalash hisoblanadi.



Hamma zamonlarda, hamma o'lkalarda, yaxshi xulqli, oliyjanob, shirinso'z insonlar jamiyatning ko'rki, odamlarning a'losi bo'lib kelgan va bundan keyin ham butun insoniyatga namuna bo'ladi. Halol mehnat, muhtojlarga yordam, g'azab vaqtida yomon so'zlardan tilni va bировga ozor berishdan qo'lni tiyish, go'zal axloq sohibi bo'lish eng yaxshi saodatdir va bu ulug' yo'lda ustoz, murabbiylarga qo'yilgan talab juda katta chunki kelajak yoshlar qo'lidadir. Yoshlarni to'g'ri tarbiyalash, ularni komil inson jamiyatning faol a'zosi bo'lishga ko'maklashish ota -onalar bilan bir qatorda ustoz murabbiylarning say-harakatlariga bog'liq. Kelajak bugundan boshlanadi deyishganidek, bolalarni kichik yoshdan tarbiya masalasiga e'tibor berilmasa kelajak boy beriladi. Ta'lim tarbiyaning sifati albatta mamlakatning kuch qudratini bildiradi.

Maktabgacha ta'lim sohasidagi normativ huquqiy bazani yanada takomillashtirish. Maktabgacha yoshdagi bolalarni har tomonlama intellektual, axloqiy, estetik va jismoniy rivojlanishi uchun shart sharoitlar yaratish. Bolalarning sifatli maktabgacha ta'lim bilan qamrovini oshirish, undan teng foydalanish imkoniyatlarini ta'minlash, mazkur sohada davlat-xususiy sherikchiligini rivojlantirish. Maktabgacha ta'limtizimiga innovatsiyalarni, ilg'or pedagogig va axborot telekommunikatsiya texnologiyalarini joriy etish. Maktabgacha ta'limni boshqarish tizimini takomillashtirish, maktabgacha ta'lim tashkilotlari faoliyatini moliyalashtirish shaffofligini va samaradorligini ta'minlash. Maktabgacha ta'lim tizimiga maktabgacha ta'lim tizimi xodimlarini tayyorlash, malakasini oshirish, tanlab olish va rivojlantirishga mutlaqo yangi yondashu vlarni jalb etish. Maktabgacha ta'lim tashkilotlarida bolalarning sog'lom va balanslashtirilgan ovqatlanishini, sifatli tibbiy parvarishini ta'minlash. Ushbu konsepsiyaning maqsadi bola hayoti va faoliyatini barcha sohalarini rivojlantirishni ta'minlovchi muhim manba bo'lgan sifatli maktabgacha ta'limdan foydalanish mexanizmlarini ishlab chiqarishdan iborat. Maktabgacha ta'lim

tizimi xodimlarining xorijdagi yetakchi univesitetlarda, ilmiy markazlarda va boshqa ta'lim tashkilotlarida stajirovka o'tashini ta'minlash. Xorijiy mamlakatlarning yetakchi oliy ta'lim muassasalari bilan uzoq muddatli munosabatlarini yanada rivojlantirish, maktabgacha ta'lim sohasida yuqori malakali mutaxassislar tayyorlash uchun O'zbekiston Respublikasida ularning filliallarini ochish. Tajriba almashish, ta'lim-tarbiya jarayoni sifatini oshirish bo'yicha sayharakatlarni birlashtirish maqsadida pedagog kadrlarni tayyorlash, qayta tayyorlash va malakasini oshirish bilan shug'ullanuvchi ta'lim va ilmiy tadqiqot, shu jumladan xorijiy mamlakatlarning muassasalari bilan samarali idoralar aro hamkorlikni chuqurlashtirishdan iborat. Maktabgacha ta'lim muassasalarida o'yin bilan birga bolalarga bilim ham berib borish kerak. Ya'ni ularni maktab ta'limiga tayyorlash, xorijiy tillarni, hamda bir qator boshlang'ich bilimlarni berib borishni tashkil qilish lozim.

Maktabgacha ta'lim muassasalari tarbiyalanuvchilarida jismoniy rivojlanish va sog'lom turmush tarzini shakllantirish lozim. Buning uchun kun tartibida jismoniy mashg'ulotlar uchun alohida vaqt ajratish va ushbu vazifaga mohir pedagoglarni jalb etish ta'lab qilinadi. Bundan tashqari maktabgacha ta'lim muassasalari tarbiyalanuvchilarini sog'lom va xavfsiz ovqatlanishini tashkil qilish, ularning ovqat ratsionida vitamin minerallar, bolalarning salomatligiga ijobiy ta'sir ko'rsatuvchi tabiiy mahsulotlar bo'lishi talab etiladi. Bundan tashqari bolalarni kun tartibini to'g'ri tashkil qilish muhim ahamiyat kasb etadi. Maktabgacha ta'lim muassasalarida xodimlar malakasini oshirish, ushbu sohaga oliy malumotli pedagog xodimlarni jalb qilish asosiy muammolardan biri bo'lib kelmoqda. Maktabgacha ta'lim tizimida manan mukammal va intellektual shaxsni tarbiyalash uchun xorijiy mamlakatlar ilg'or tajribasi hamda ilm-fan yutuqlari va zamonaviy informatsion kommunikativ texnologiyalarini inobatga olish lozim.

Maktabgacha ta'lim muassasalari bolalarni individual extiyojlarini hisobga olgan holda ilk va maktabgacha yoshdagi bolalarni rivohlanishiga

qo'yilgan davlat talablari asosida hamda maktabgacha ta'lim muassasalari davlat o'quv dasturiga muvofiq bolalarning har tomonlama yetuk va barkamol bo'lib rivojlanishi uchun qulay shart sharoitlar yaratish lozim. Bolalarning ilk rivojlanish masalalarida ota-onalar va jamiyatga tegishli bilimlar berishni tashkil etish va amalga oshirish lozim. Maktabgacha yoshdagi bolalar qiziqishi iqtidori individual ruhiy va jismoniy xususiyatlari madaniyat ehtiyojlarini inobatga olgan holda hamda bolada ma'naviy meyorlarni shakllantirishni hayotiy va ijtimoiy tajriba egallashni ko'zda tutgan holda integratsion mashg'ulotlarni tashkil qilish lozim. Bundan tashqari maktabgacha ta'lim muassasalari xodimlari ota-onalar bilan hamkorlikni ham tashkil qilishlari lozim.

FOYDALANGAN ADABIYOTLAR RO'YXATI:

1. Avliyakov N.X. Zamonaviy o'qitish texnologiyalari. O'quv qo'llanma.T.:2001.
2. Boshlang'ich ta'lim Konsepsiyasi. Boshlang'ich ta'lim jurnali № 6-1998y.

“SAN’AT SARCHASHMASI FOLKLOR ILA NIHOLLARIMIZNI O’STIRAYLIK”

S.S. Avezov¹, D.B. Xamrayeva²

*Maktabgacha ta'lim kafedrasi dotsenti, f.f.n.*¹

*BuxDU magistranti*²

Annotatsiya: Ushbu maqolada xalq og'zaki ijodi, uning qanday san'at turi ekanligi, xalqning qon-qoniga jon-joniga singib kenganligi, bolalarning o'sib-unishlari uchun folklor janrining ahamiyati to'grisida so'z boradi.

Kalit so'zlar: Xalq og'zaki ijodi, o'zbek xalq folklori, bolalar folklori, ertaklar, qo'shiqlar, topishmoqlar, maqollar, afsonalar, rivoyatlar

Hozirgi kunda zamonaviy ruhdagi qo'shiq va asarlar juda ko'p. Lekin *Milliy folklor namunalari bilan tanishish jarayonida insonda g'alati hissiyotlar*

kechadi. Bamisoli hayotning eng muhim haqiqatlari, muammolari ming yillar ilgari paydo bo'lgan rivoyatlar, afsonalar, dostonlarga jo bo'lgandek tuyuladi. Folklor barcha san'atning boshlanishi, sarchashmasi, shu sababli ham boshqa ko'pgina san'atlar bilan uyg'unlikka ega, shuning bilan birga hech biriga o'xshamagan o'ziga xosligi bilan ajralib turuvchi alohida san'at turidir. Bu soha o'z ichiga musiqa, raqs, hunarmandchilik, tasviriy, badiiy va boshqa san'atlar bilan bog'liq tasavvurlarni qamrab oladi. Boshqacha aytsak, og'zaki ijod xalqning o'tmishi, buguni va kelajagini o'zida ifoda etuvchi, uning taqdiri bilan chambarchas bog'liq ijodiy jarayondir. Shuning uchun ham allomalarimiz uni el adabiyoti deb atagan. Biror bir xalqning qanday xalq ekanligini bilish uchun dastavval uning folkloriga nazar solish lozim bo'ladi. Xalq og'zaki ijodi namunasi bor-yo'g'i og'zaki ijro etilgani uchungina emas, balki og'zaki o'zlashtirilib, og'zaki ijro etilib, og'zaki tarzda meros qoldirilishi, boshqacha aytganda, har galgi ijro jarayonida qayta yaralishi bilan farqlanib turadi. Folklorshunos olimlar ta'kidlaganidek folklorda qo'shiq yo'q, balki qo'shiqning ijro holati, ijro jarayoni mavjud. Bu fikrni xalq ijodining boshqa janrlariga ham tadbiq etish mumkin. Har qanday san'atning boshi folklorda degan gap bugun paydo bo'lgan emas. U uzoq yillik hayotiy kuzatish, ilmiy tajribaning hosilasi. Haqiqatdan ham tasviriy, hunarmandchilik, musiqa, raqs, badiiy va hokazo san'atlarning avvali-boshi, yuzaga kelishi bevosita xalq og'zaki ijodiga, xalqning ilk tasavvur va ishonchlariga borib taqaladi. Har bir inson bolaligidan boshlab o'zi bilmagan holda katta odamlarning e'tibori qaratilgan mo'jizaviy mavjudotga aylanadi. Kattalar unga ism qo'yadilar, beshikka belaydilar, allalar aytadilar, qo'lchalariga ovoz chiqaruvchi o'yinchoqlar tutqazishadi. Bir oz gap eshitadigan bo'lgani zahoti ovunmachoqlar aytishadi. Keyinchalik esa farzand topishmoqlar, ertaklar, qo'shiqlar olamiga kirib xalq rasm- rusumlari, og'zaki ijodi og'ushida ulg'aya boradi.

Lekin bu an'anaga hamma ham birdek amal qilmayapti.

Inson kelajakka intilib yashar ekan, hayot intihosi haqidagi o'ylar uni goh oshkora, ko'p hollarda esa pinhona mushohadaga undaydi. Shubhasiz, inson uchun intihodan ko'ra ibtido sirliroq. Shuning uchun fan-texnika olamidagi olamshumul kashfiyotni osongina "hazm qilamiz"-u, afsonaviy Herakl, Yason, Axilles yoki Ali bobo va qirq qaroqchi haqidagi filmlarni hayrat bilan ko'ramiz. O'rni kelganda, milliy folklor targ'iboti haqida... O'zbek xalq folklorida yunon yoki rim afsonalaridan qolishmaydigan, aksincha, ulardan bir qadar ustun turadigan afsona, rivoyatlar bisyor. Lekin ularni jahonga olib chiqish u yoqda tursin, o'z xalqimizga ham tuzukroq tanishtira olmayotgandekmiz. Biz bu an'analarga qayta-qayta tez-tez murojaat qilmog'imiz lozim, mening nazdimda....

Folklor janrining tarkibiy qismi - Bolalar folkloridir. Xalq og'zaki ijod namunalari odatda bolalar yoki ular uchun kattalar tomonidan yaratiladi. O'zbek Bolalar folklori alla, ertak, ermaklar, tez aytish, topishmoq, bolalar o'yin qo'shiqlari, erkalama, masharalama va boshqalarni o'z ichiga oladi. Bolalar folklori bolaning tinglashiga, aytib yurishiga, o'yiniga, qo'shig'iga moslangan bo'ladi. O'zbekistonda Bolalar folklori namunalari to'plam holida 1932 yildan nashr etila boshladi. Kattalar tomonidan yaratiladigan alla, ovutmachiq va erkalamalar onalar mehr-muhabbati bilan yo'g'rilgan bo'lib, ularda go'dakning istiqboliga oid orzu-umidlar, bola yashayotgan muhit o'z ifodasini topadi. Bolani belash, o'tqazish, atakchechak yurgizish, sakratish, o'ynatish va ovutishlarda "Toyttoy", "Bordi-bordi" va boshqa ovutmachiq aytiladi. Bolalar qo'shiqlarining ko'plari yil fasllari bilan bog'lik. "Boychechak", "Oftob chiqsi olamga", "Chittigul", "Laylak keldi, yoz bo'ldi", "Qurbaqa", "Qaldirg'och" kabi qo'shiqlarni bolalar tom boshida, dalalarda, qishloq ko'chalarida aytishadi. Ular bahor kelishi, yomg'ir yog'ishi, quyoshning olamni isitishi, ilk chechak, birinchi qor kabi fasl va tabiat hodisalari bilan bog'liq. "Bu bog'chada olisha", "Zuvzuv borag'on", "Chamandagul", "Oq sholi, ko'k sholi" va boshqa qo'shiqlar turli davrda aytilaveradi. Ularda ovchilik, dehqonchilik, chorvachilik, hunar va san'at

bilan bog'liq mehnat jarayonlari, kattalar xatti-harakatlariga taqlid aks etadi. O'yinlar ham, qo'shiqlar ham bolalarning akliy va jismoniy kamolatga yetishiga yordam beradi, ularda zavq uyg'otadi. O'yinlar Bolalar folklori ning murakkab turi bo'lib, ularda drama va musiqa unsurlari chatishib ketadi. O'yinlarni kichik yoshdagi bolalar "Choriy chamber", "Hakkalakam" kabi sanama o'yinidan, katta bolalar "Qushim boshi" degan topishmoqdan boshlaydi.

Bolalar bog'chalari, maktablarda o'yinlardan keng foydalaniladi. Bolalar folklori yosh avlodni intizomli, jasur, qat'iyatli, qiyinchiliklarni yengishga, o'rtoqlariga yordam berishga tayyor bo'lish singari yaxshi sifatlarga ega bo'lib o'sishlariga yordam beradi. Uning ayrim namunalari maktab darsliklari va o'qish kitoblariga kiritilgan. Ma'lumki, og'zaki adabiyot yozma adabiyot paydo bo'lmasdan ilgari, uzoq o'tmishdayoq mavjud bo'lgan. Bu adabiyot xalq badiiy kamoloti va ma'naviy boyligining bitmas-tuganmas xazinasidir. Xalq og'zaki ijodi turmush tajribalari asosida yuzaga kelgan bo'lib, mehnat jarayoni bilan chambarchas bog'langan. Xalq donoligi shu mehnat jarayonining turli va o'ziga xos shart-sharoitlariga muvofiq ravishda bolalar uchun ham ajoyib ertaklar, qo'shiqlar, topishmoqlar, maqollar yaratgan. Ularni bolalar juda sevib tinglaydilar va o'qiydilar. Xalq og'zaki ijodi bilan bolalar maktabgacha tarbiya yoshidan boshlab tanisha boshlaydilar. Xalq og'zaki poyetik ijodidagi obrazlarning yorqinligi, so'z ma'nolarining aniqligi, matnning ohangdorligi, musiqiyliги kabi xususiyatlar bola ruhiga orom, huzur bag'ishlaydi, uni o'ziga mahliyo etadi. Yana bir narsani alohida ta'kidlab o'tish lozimki, kichik va o'rta yoshdagi bolalar qahramonlik dostonlarini zavq-shavq bilan o'qishadi, ertak, qo'shiq va topishmoqlarga g'oyat qiziqishadi. Xalq og'zaki poyetik ijodida yaxshilik yomonlik ustidan, to'g'rilik egrilik ustidan g'alaba qiladi, mehnatkash xalqning intilishlari, turli orzu, istaklari haqqoniy va favqulodda qiziqarli ravishda hikoya qilinadi. Ko'rinib turibdiki, xalq og'zaki ijodida mehnat ahlining urf – odati, tabiat va jamiyat hodisalariga bo'lgan munosabati, baxtli hayot haqidagi ezgu tilak va orzulari, qayg'u va shodlik

hislari, ularning qahramonlik, vatanparvarlik va insonparvarlik tuyg'ulari, dushmanga nisbatan g'azab va nafratlari, yengilmas iroda-yu haqiqat, adolat, baxt haqidagi o'y va tushunchalari aks ettiriladi.

Foydalanilgan adabiyotlar:

1. Karimov I.A. Biz kelajagimizni o'z qo'limiz bilan quramiz. "O'zbekiston",1999.
2. Mirdjalilova S.S. va b. "Bolajon " tayanch dasturi.-2010
3. P.Yusupova Maktabgacha tarbiya pedagogikasi.-T O'qituvchi 1993.
4. Internet maqolalari.

МАКТАБГАЧА ЁШДАГИ БОЛАЛАРДА МЕХНАТ МАЛАКА ВА КЎНИКМАЛАРИНИ ШАКЛЛАНТИРИШ

Ш. Ҳайдарова

BuxDU magistranti

Аннотация : Меҳнат фаолияти ҳар хил меҳнат жараёнларидан ташкил топган ҳар хил меҳнат турларининг умумлаштирувчи кенг тушунчасидир. Меҳнат жараёни меҳнат фаолиятининг ўзига хос бир булаги бўлиб унинг таркибида эса меҳнат фаолиятининг ҳамма таркибий қисмлари жамланган. Ушбу мақолада меҳнат тарбиясининг назарий ва амалий асослари бўйича фикрлар билдирилган.

Калит сўзлар : меҳнат, навбатчилик, табиат, метод, усул, ўсимликлар, кўникма, қоғоз, табиий материал, эҳтиёткорлик, ғамхўрлик.

5-7 ёшли болаларнинг катта ёшлилар меҳнатига зур кизиқиши, бирор меҳнат жараёнига катталар билан бирга катнашиши болаларда меҳнат аҳлига ҳурмат қилиш ҳиссини тарбиялайди. Уларнинг фаолиятлари кичик мактаб ёшидагиларга нисбатан анчагина мақсадга йўналтирилган. Болаларда меҳнат малакалари меҳнат қилиш одатини шакллантириш ҳар

бир ишни охирига етказиш кўникмасини тарбиялаш, педагогик жараёнини тўғри ташкил этиш куйидаги коидаларга риоя килишни талаб этади:

1. Катта гуруҳларга ўзига ўзи хизмат кўрсатиш меҳнати, хўжалик турмуш меҳнати, табиатдаги меҳнат, шунингдек қўл меҳнатини ташкил этиш;

2. Кун тартибига кура « Илк кадам » Давлат дастури асосида меҳнат учун назарда тутилган вақтдан тўлиқ фойдаланиш. Болаларни хар хил спорт турларига мунтазам жалб килиш;

3. Меҳнатнинг хар хил турлари ташкил этилар экан болалар фаолиятининг якка ва жамоа турларидан фойдаланиш;

4. Болалар меҳнатига рахбарлик метод ва усулларини таълим тарбия вазибаларига мувофиқ танлаш;

5. Хилма хил меҳнат турларини ташкил этишда болалар фаолиятининг бошка турлари билан окилона бириктириш оркалигина амалга ошириш мумкин.

Хар куни кун тартибида гуруҳдаги барча болалар учун якка меҳнатни назарда тутиш керак. Болалар тўғри ташкил этилган меҳнатдан катта кувонч хис киладилар.

Катта мактабгача тарбия ёшидаги болаларнинг кун тартибида ўз ўзига хизмат кўрсатиш меҳнати сезиларли ўрнини эгаллайди. Тарбиячилар мустақил ювиниш, кийиниш кўникмасини шакллантиришни давом эттирадилар. Улар болалардан ювиниш, ечиниш, овқатланиш тартибини аниқ билишни, ўз вақтида ва аниқ бажарилишларини талаб киладилар. Тарбиячи бу шаклланган кўникмалардан болаларнинг ўзаро ёрдамларини ташкил этиш ва ахлокий нормаларни тарбиялашда фойдаланилади.

Ўз-ўзига хизматни яхши ташкил этиш шартларидан бири кун тартиби жараёнини изчил ва боскичма боскич ўтказиш ва бунда барча болаларнинг иштирок этишиши, болалар ўзларига қўйилаётган талабларни тушунишлари ва ўз бурчини мунтазам тарзда бажаришлари керак.

Катта мактабгача тарбия ёшидаги болаларнинг ўзига ўзи хизматлари ташкил этишда гуруҳ тарбиячиси болалардаги малакаларни ҳисобга олиб шунга мувофиқ ҳаракат усуллари эслатади. Ва шу орқали уларнинг эътиборини жалб қилади. Тарбиячи шунингдек болаларнинг ўзига ўзи хизмат курсатишига доир иш сифатларини ҳисобга олиб боради, уни баҳолайди, нима яхши чиқаётган бўлса таҳлил қилади.

Катта ва тайёрлов гуруҳида муҳим вазифа нонуштагача тайёрланиш, нонуштадан сунг шунингдек тушлик ва кеч тушки овқатга тайёрланиш вақтида навбатчилар ишини аниқ ташкил этишдан иборат. Навбатчилик қилиш кўникмасини шакллантириш иши давом эттирилади, чунки навбатчиликнинг вазифалари кенгайиб боради. Навбатчиликни тайинлашда бу ишда тажрибага эга бўлганлар катори янги болаларни тайинлаш ҳам эътибордан четда қолмаслиги керак. Йил бошида тарбиячи навбатчиларни ўз вазифалари билан таништиради, зарурият бўлганда айрим ҳаракатларни курсатади. Топширилган иш учун жамоа олдидаги маъсулиятини таъкидлайди (ўз вақтида қелиш, ҳаракатлар изчиллиги, ҳамма нарсани болалар тувланишига тайёрлаш, асбоб анжомлардан тўғри фойдаланиш шу қабилар).

Шунингдек навбатчилар машғулотга керакли асбоб анжомларни ўқув материалларини машғулот утиш учун тайёрлаб қуйишлари керак. Бола мустақил машғулотга тайёрлана туриб машғулотга керакли бўлган қалам, идишда сув, латга ва муй қалам тайёрлаши машғулот тугаши билан уларни жой жойига қуйиб иш ўрнини тозалаб олиши, қуриш-ясаш уйинини уйнаб бўлгандан сунг уларни деталларидан ажратиб олиб идишга солиш ва ўз ўрнига олиб бориб қуйиш, тарбиячи болалар меҳнат қилаётганларида уларни батартиблиги ёки эҳтиёткорлигини тартибсизликка эътибор бептиларми, ёки бефарқ қиляптиларми, шуларни ҳаммасини диққат билан кўзатиб боради.

Навбатчиларнинг табиат бурчагидаги меҳнати ҳам ҳар қуни ташкил

этилади. Болаларнинг табиатдаги меҳнати катта тарбиявий аҳамиятга эгадир. Меҳнат жараёнида болаларда табиатга нисбатан эҳтиёткорлик, ғамхўрлик муносабатлари шакллантирилади.

Табиатдаги меҳнат болаларда бурчларига нисбатан маъсулиятни ҳис этиб ёндошишини тарбиялайди. Болалар усимлик ва хайвонларни парвариш қилар эканлар унинг зарурлигига ишонч ҳосил қиладилар. Бирок табиатдаги меҳнатга нисбатан маъсулиятини тарбиялаш учун болалар меҳнат малакаларини эгаллаб олган булишлари ўз меҳнатларининг аҳамиятини тушунишлари лозим.

Табиатдаги меҳнат мактабгача ёшдаги болаларнинг сенсор тарбияси учун қўлай шароитлар яратади. Меҳнат жараёнида болалар усимликлар ҳолати, уларни ёругликка, намликка, иссиқликка яхши тупрокка бўлган эҳтиёжларини кондирилишига боғлиқ эканлигини англаб оладилар.

Табиатдаги меҳнат кузатувчанликни ташкил этиш усулларидан биридир. Табиатдаги меҳнат жараёнида тарбиявий вазифалардан ташкари таълимий вазифалар ҳам ҳал қилинади. Табиат бурчагида бўладиган навбатчилик эрталаб балиқчаларни боқадилар, гулларга сув қўядилар, ерларни юмшатадилар, қушлар қафасларини тозалашда ёрдам берадилар. Вақти вақти билан кучат ўтказишда ҳам ёрдам берадилар.

Тарбиячи ва болалар навбатчилар ишини назорат қиладилар, ҳамда уни баҳолайдилар.

Катта мактабгача тарбия ёшидаги болалар меҳнати орасида алоҳида ўринни гуруҳ хоналарида доимо тозалик ва тартибни сақлаш иши эгаллаши лозим. Тарбиячи болалардан қайси биридир кийинишини шкафга тартибли қўймаганлигини куриб, масалан: шапка қаерда туриши кераклигини, ёки, кофточкасининг енги нима учун чиқарилмаганлигини сўрайди.

Вақти вақтида (одатда ҳафтага бир) болалар тарбиячи топширигига кура қўлланма ва уйинчокларни ажратадилар, ювадилар, гуруҳ хонасини

умумий йиғиштиришда катнашадилар. Хужалик турмуш меҳнати яхши ташкил этишда болаларнинг ёнма ён ишлаб умумий натижасини тасаввур қилишлари муҳимдир.

Баъзан умумий ишни бажариш учун тарбиячи вазифани болалар ўртасида ҳар бир боланинг тажрибасига кўра тақсимлайди ва у ишни охиригача бажаради.

Меҳнат вазифаларини уюштиришда ташаббус ва мустақилликни намоён қилганлар рағбатлантирилади. Тайёрлов гуруҳида тарбиячи болалар меҳнатини ташкил этишнинг яна бир кўриниши ҳамкорликдаги меҳнатдан фойдаланилади. Бу ҳолатда болалардан биттаси ишининг оз қисмини бажаради, иккинчиси уни давом эттиради.

Қўл меҳнати кўпинча машғулотларга барча болалар учун бир вақтда улашилади. Ўйинчоқлар қоғоз, табиий материалларни болалар бутун гуруҳ бўлиб ёки кичик гуруҳларга бўлиниб бажарадилар. Бу мақсадда алоҳида жой жихозланиб у ерга материал ва асбоблар жойлаштрилади. Қўл меҳнатини бажаришда бола натижага эришадиган нарса буюм вужудга келади. Болалар ёпиштириш, бўяш, тикиш, қирқиш ва шунга ўхшаш оддий меҳнат малака кўникмаларини эгаллаб оладилар. Йилнинг иссик вақтларидаги сайрларда ерни чопиш ва юмшатиш, ўтоқ қилиш ҳосилни йиғиштириш бўйича биргаликдаги иш ташкил этилади. Бу ҳолатда меҳнатни ташкил этишнинг асосий шакли гуруҳ (3-4 бола) ёки кичик гуруҳга бўлиниб бажариладиган давомли топшириқлар бўлади.

Меҳнат фаолияти ҳар хил меҳнат жараёнларидан ташкил топган ҳар хил меҳнат турларининг умумлаштирувчи кенг тушунчасидир. Меҳнат жараёни меҳнат фаолиятининг ўзига хос бир бўлаги бўлиб унинг таркибида эса меҳнат фаолиятининг ҳамма таркибий қисмлари жамланган. Материал ва меҳнат қурол аслахалари бирон натижани юзага келтириш мақсадига эришиши учун сарф қилинган барча меҳнат харажатлари, меҳнат сабаблари ва меҳнат маҳсули яққол кўзга ташланади. Меҳнат

фаолиятини эгаллаш бу биринчи навбатда меҳнат жараёнининг унинг таркибий қисмлари билан биргаликда эгаллаб олишдир. Шунга қараб болаларнинг меҳнат тарбияси вазифалари белгиланади ва улар қуйидагилардан иборатдир.

1. Болаларни бўлажак меҳнат фаолияти олдидан мақсад қўйишга ўргатиш.

2. Меҳнат жараёнини режалаштириб олишга ўргатиш.

3. Ўз иш жойини тайёрлаб олишга ўргатиш.

4. Меҳнат малака ва кўникмаларини ургатиш.

5. Бажарилган меҳнатнинг натижаси, сифати ва аҳамияти қанча вақт бажарилганлигига қараб ўзининг ва бошқаларнинг ишини тўғри баҳолашга ўргатиш.

6. Меҳнат фаолияти сабабларини шакллантириш.

7. Жамоа меҳнат фаолияти вақтида болаларда ижобий муносабатларни шакллантириш.

Шундай қилиб болалар меҳнатини тўғри ташкил этиш ҳар бир болани ҳар хил меҳнат турларига мунтазам жалб қилишни назарда тутди.

Foydalanilgan adabiyotlar:

1. P.Yusupova Maktabgacha tarbiya pedagogikasi.-T O'qituvchi 1993.
2. Internet maqolalari.

JAHON MAKTABGACHA TA'LIMI RIVOJIDA NOAN'ANAVIY FAOLIYATLARNING AHAMIYATI. VALDORF PEDAGOGIKASI.

G.Q.Hasanova¹ , Z.M.Ashurova²

BuxDU Makabgacha ta'lim kafedراسи mudiri, p.f.n. dotsent¹

BuxDU Makabgacha ta'lim yo'nalishi magistri²

Annotatsiya: maqolada jahon rivojlandan davlatlari maktabgacha ta'lim tizimida noan'anaviy mashg'ulotlarning o'rnini va bu mashg'ulotlarni tashkil etishda Valdorf konsepsiyasining ahamiyati haqida bayon etilgan.

Tayanch iboralar: noan'anaviy mashg'ulotlar, zamonaviy ta'lim texnologiyalari, noan'anaviy metodlar texnologiyasi, Valdorf konsepsiyasi, R. Shtayner pedagogikasi.

Аннотация: В статье раскрывается роль нетрадиционных классов в системе дошкольного образования развитых стран мира и значение концепции Вальдорфа в организации этих занятий.

Ключевые слова: нетрадиционные уроки, современные образовательные технологии, технология нетрадиционных методов, вальдорфская концепция, педагогика Р. Штайнера.

Annotation: The article reveals the role of non-traditional classes in the system of preschool education in developed countries and the importance of Waldorf's concept in the organization of these classes.

Key words: non-traditional lessons, modern educational technologies, technology of non-traditional methods, Waldorf concept, R. Steiner's pedagogy.

Bizni hamisha o'ylantirib keladigan yana bir muhim masala – bu yoshlarimizning odob-axloqi, yurish-turishi, bir so'z bilan aytganda, dunyoqarashi bilan bog'liq. Bugun zamon shiddat bilan o'zgaryapti. Bu o'zgarishlarni hammadan ham ko'proq his etadigan kim – yoshlar. Mayli, yoshlar o'z davrining talablari bilan uyg'un bo'lsin. Lekin ayni paytda o'zligini ham unutmasin. Biz kimmiz, qanday ulug' zotlarning avlodimiz, degan da'vat ularning qalbida doimo aks-sado berib, o'zligiga sodiq qolishga undab tursin. Bunga nimaning hisobidan erishamiz? Tarbiya, tarbiya va faqat tarbiya hisobidan.

Shavkat Mirziyoyev

Hozirgi kunda bolalarni an'anaviylik bilan biron bir mashg'ulot yoki faoliyatga qiziqtirib bo'lmaydi. Dunyo rivojlangan mamlakatlarning barchasida maktabgacha ta'limda noan'anaviylikka tayanib, har bir bolani maktabgacha yoshdan ijodkor, qobiliyatli qilib tarbiyalashning yangi xil metodlarini, texnologiyalarini, konsepsiyalarini ishlab chiqish ustida bosh qotirishadi.

Bunday yangi konsepsiyalardan biri bu – “Valdorf” konsepsiyasidir. Valdorf konsepsiyasini yangi deb ham bo'lmaydi. Chunki Valdorf konsepsiyasi XX asrning 20-yillarida Germaniyada R. Shtayner tomonidan tuzilgan. Lekin ko'plab rivojlangan davlatlarda XXI asrda noan'anaviylik timsoli sifatida baholanib kelinmoqda. Hozirgi kunda Volfdor konsepsiyasi asosida yuritiladigan eng ko'p maktabgacha ta'lim muassasalari Germaniyada, so'ng Amerika Qo'shma Shtatlarida tarqalgan. Valdorf ta'limining tuzilishi Rudolf Shtayner tomonidan ishlab chiqilgan bolalikning rivojlanish nazariyasiga asoslanadi. Rudolf Shtayner bolalarning rivojlanishini uchta rivojlanish bosqichiga bo'lgan va har bir bosqich uchun uchta aniq ta'lim strategiyasidan foydalangan. Ushbu bosqichlarning har biri taxminan etti yil davom etadi. Shtayner pedagogikasiga ko'ra odamlarning etti yillik ruhiy tsikllarda rivojlanishiga ishongan. Bolalarning rivojlanish bosqichlari:

- ✓ (0-7 yosh)
- ✓ (7-14 yosh)
- ✓ (14-21 yosh)

Volfdor konsepsiyasida maktabgacha ta'lim muassasalarining xonalaridan tortib, uning jihozlarigacha, hattoki jihozlarning xomashyolarigacha qay tarzda tashkil etish ta'kidlab o'tilgan.

Valdorf konsepsiyasi tamoyillari:

Bola yoshlikdagi quvonchdan uzoqroq bahramand bo'lishi kerak.

▪Maktabgacha guruhlarda bolalar guruhlararo muloqot o'rnatib, turli yoshdagi bolalar oilaga o'xshash qulay muhitda tarbiyalanishi kerak.

▪Xonalarni jihozlashda faqatgina tabiiy materiallardan foydalanish zarur. O'yinlar davomida ham tabiiy xomasholardan foydalanish kerak. Mashg'ulot davomida televizor va kompyuter ishlatish mumkin emas.

Valdorf pedagogikasining metodikasi shundan iboratki, mashg'ulotlarda bola miyasining kamolotining o'ziga xos xususiyatlari hisobga oladi. Muassasada bolalar asosan musiqa, rasm chizish, hikoyalar aytish va

tinglash (hissiy sohani rivojlantirish) bilan shug'ullanadilar. Asosan ijodkorlikka e'tibor beriladi, bolalar spektakllar va sahna ko'rinishlari namoyish etishadi, festivallar tashkil qilishadi - mavhum fikrlashni rivojlantirishadi. Bolalarga matematika, ingliz tili kabi mashg'ulotlar o'tilmaydi, ularni kitob o'qishga ham Waldorf muassasalarida undashmaydi. Asosiy e'tibor bolaning ichki kechinmalariga, ijodkorligiga, erkinligiga qaratilgan. Valdorf maktabgacha ta'lim muassasalaridagi yana bir qiziqarli mashg'ulotlardan biri bu suvga cho'milish usuli orqali bolalarning ichki xotirjamligini saqlashdir. Bu muassasalarda bitta mashg'ulot oylab o'tiladi.

Valdorf maktabgacha ta'lim muassasalarining yana bir muhim qirradi shundaki, mashg'ulotlar tabiat bilan uyg'unlikda tashkil etiladi. Bolalar hayvonlarga g'amxo'rlik qiladilar, o'simliklar ekadilar va o'stiradilar, ko'p vaqtlarini ochiq havoda o'tkazadilar. Muassasadagi o'yinlar didaktik shaklda tashkil etiladi. Bu bolaga fantaziya qilish va o'yinning yangi rasmlari va syujetlarini yaratish imkoniyatini beradi. Guruhdagi o'yinchoqlarning aksariyatini bolalar tarbiyachilar bilan birgalikda tabiiy xomashyolardan soda usulda tayyorlaydilar.

Valdorf pedagogikasining muhim xususiyati: sinfdagi hayot ritmi faoliyatini o'zgartirish printsipligiga muvofiq tashkil etilgan, ya'ni harakatchan mashg'ulotdan so'ng bolalarni xotirjam qila oladigan mashg'ulotlar tashkil etiladi.

Valdorf muassasalarida tadbirlar ko'p tashkil etilib, barcha tadbirlarda ota-onalar ishtirok etishlari shart hisoblanadi. Hattoki guruh xonalarini bezatishda, o'yinchoqlar yasashda ota-onalar ko'maklashadilar. Bu mashg'ulotlar orqali bolalar va kattalarning bir-birini tushunishi, ahil yashash, hayotdan birgalikda zavqlanish tuyg'ularini ota-onalar va bolalarga singdirishadi.

Bu muassasalarda barcha faoliyat turi bo'yicha har bir guruhga bitta tarbiyachi birlashtiriladi. Sababi bolalar boshqa tarbiyachidan cho'chishi va bu orqali o'z ijodkorligini namoyon eta olmasligida deb ta'kidlanadi. R. Shtayner

konsepsiyasida bolalarda intellektual rivojlanishni erta boshlashdan bosh tortilgan. Dastlab bolalar hissiy jihatdan kamol topishlari, baxtni his etishlari guruh bolalari bilan bir oila bo'lishni o'rganishlari zarur deb belgilangan.

Keyingi qiziqarli noan'anaviy mashg'ulotlardan biri bu – bog'dorchilikdir. Bolalar va tarbiyachilar birgalikda guruh uchun belgilangan maydonchada sabzavotlar ekishadi. Har kun bu ekinlarni sug'orib, hosil olguncha amaliy tarzda sabzavotlarning foydali xususiyatlarini bilib olishadi. Hattoki hosilni bolalar o'z qo'llari bilan yi'g'ib oladilar va shu sabzavotlarni iste'mol qiladilar. Valfdor maktabgacha ta'lim muassasasining barcha guruhlari uchun maydonchalar mavjud va barcha bolalar hamjihat mehnat qilib, o'z-o'ziga xizmat qilishni o'rganib boradilar.

Foydalanilgan adabiyotlar ro'yxati:

1. Edmunds, Francis (2004). An Introduction to Steiner Education: The Waldorf School. Forest Row: Sophia Books. p. 86. [ISBN 9781855841727.2](#)
2. [Jump up to:^aZdrazil, Tomas \(2018\). "Theorie-Praxis Verhältnis in der Waldorfpädagogik". In Kern, Holger; Zdrazil, Tomas; Götte, Wenzel Michael \(eds.\). Lehrerbildung in der Waldorfschule. Weinheim, DE: Juventa. p. 34. \[ISBN 9783779938293\]\(#\).](#)
3. [Jump up to:^a ^b ^c ^d "Statistics for Waldorf schools worldwide" \(PDF\).](#)

МАКТАБГАЧА ТАРБИЯ ТАШКИЛОТЛАРИДА ТАРБИЯ ЖАРАЁНИ МАЗМУНИ.

У. Т. Жумаев

Бухоро давлат университети магистранти.

Аннотатсия: мақолада мактабгача тарбия ташкилотларида тарбия жараёни мазмуни, шакли, методлари ёритилган.

Калит сўзлар: мактабгача тарбия тарбия жараёни тарбия мазмуни, тарбия шакли, тарбия методлари.

Мактабгача тарбиянинг вазифаси бола тараққиётини тезлаштириш, уни тезроқ ўқувчи қилиб қўйиш эмас, балки энг аввало ҳар бир бола ўз имконият ва қобилиятларини намоён қилишга шароит яратишдан иборат. Мактабгача ёшдаги боланинг билиш жараёни хусусий амалий йўл билан юзага келади. Ҳар бир бола кичик тадқиқотчи. У фаолликни кўради, бола фаолияти қанчалик тўла ва турли – туман бўлса унинг ривожланиши шунчалик осон кечади. Шунинг учун ҳам мактабгача ёшдаги боланинг энг кенг тарқалган фаолиятлари – ўйин, катталар ва тенгдошлари билан мулоқат, предметли, тасвирий, бадий театрлашган фаолият, меҳнат жараёнига дастурда катта ўрин берилган. Айнан шу фаолиятлар жараёнида боланинг ақлий тараққиёти, ҳиссий шахсий ривожини юз беради, ахлоқдаги эҳтиётлик, мантиқий тафаккур ўз – ўзини назорат қилиш, ижодий тасаввур каби ҳислатлар таркиб топади.

Мактабгача ёшдаги боланинг тараққиёти унинг олам билан алоқасини яхши йўлга қўйилган ҳолда муваффақиятли кечади. Болаларда ҳиссий ҳозиржавобликни тарбиялаш, фаолияти, ҳатти - ҳаракати ва фаолиятида инсоний муносабатларни намоён қилиш вазифасини қўяди. Бу вазифа болаларнинг барча тирик жонзотлари бирлиги ғоясини тушуниш орқали бажарилади.

Тарбиячининг асосий вазифаси болалар кундалик ҳаётини қизиқарли ишлар, муаммолар, ғоялар билан тўлдириш, ҳар бир болани мазмунли фаолиятга жалб этиш, қизиқиш, ҳаётини фаолиятларини қондиришидан иборат. Болалар фаолиятини ташкил этар экан, тарбиячи ҳар бир болада ташаббускорликка интилиш, турли ҳаётини муаммолардан тўғри йўл топиб чиқиб кета олишга интилишини таркиб топтиради.

Машғулотларнинг боғчадаги педагогик жараёнидаги ўрнини инкор қилмаган ҳолда, муаллифлар уларни болалар билан ишнинг бош воситаси

деб ҳисобламайдилар. Шу муносабат билан машғулотлар сони уларнинг давомийлиги аниқ белгиланмаган. Тарбиячининг ўзи уларнинг қайси бирини қачон, қайси воситалар билан ташкил қилишни белгилайдилар. Машғулотларни ўтишидан мақсад, болаларнинг шахсий тажрибаларини умумийлаштириш чуқурлаштириш, бир тизимга солишдан иборат.

Таълим қизиқарли, муаммоли бўлиши, боланинг мунтазам равишда ўсиши мустақиллиги ва ижодкорлигини таъминлаши лозим. Кўп ҳолларда машғулотлар болаларни гуруҳчаларга бўлган ҳолда интеграллаштириб ўтказилади.

Кичик мактабгача ёш

1. Кичик мактабгача ёшдаги бола боғчада кичик ёшдан мактабгача ёшдаги бола тараққиётида муҳим даврдир. Айнан шу даврда бола катталар ва тенгдошлари билан мулоқатларнинг янги кўринишларига ўта бошлайди, нарсаларга янги муносабатда бўла бошлайди.

Бола илк ёшлик пайтида кўп нарсани ўрганиб олди: юришни, нарсалар билан ҳатти - ҳаракатлар бажаришни ўрганди, нутқни идрок этишни билиб олди, катталар билан мулоқот қилиш тажрибасини эгаллади, уларнинг ғамхўрлигини ҳис қилди.

Психологлар “3 ёш кризисига” эътибор бериб, кўрсатишларича, бола характерида бўладиган ўзгаришлар юз беради. Шу сабабли, катталар бола билан муносабатларини ўзгартиришлари, унга кўпроқ эркинлик, мустақиллик беришлари керак. Катталарнинг вазифаси боладаги мустақилликка интилишни рағбатлантириши, унинг кучига ишонишини қўллаб – қувватлаш лозим.

Кичик мактабгача ёшдаги болалар билан ишда асосийси шуки, катталар болаларга ўз фаолиятидаги ютуқларидан қувонишга имкон яратиши лозим.

Катталар болалар билан биргаликда фаолиятда хатти - ҳаракатларининг янги усул ва услубларини ўргатади, бола

имкониятларидан келиб чиқиб, мустақил ҳаракат соҳаларини кенгайтиради.

Тарбиячига ишонч ва унга боғланиб қолиш – боғчада ўзини яхши ҳис қилиши ва ривожланиши учун зарур шарт. Кичик ёшдаги бола онанинг кўллаб – қувватлаши ва тарбиячи ғамхўрлигига муҳтож бўлади. Тарбиячи кун давомида ҳар бир болага эътибор ажрата олиши, мулойим гапириши, эркалаши керак. Тарбиячи муҳаббатини ҳис қилган боланинг атрофдагилар билан мулоқатга киришиши осон бўлади. У катталар хатти - ҳаракатига бажонидил таҳлид қилади, улар билан ўйнайди. Кичик ёш охирига келиб, катталарга кўплаб саволлар берадиган, ҳамма нарсага қизиқадиган бўлади.

Тарбиячи боладаги бу хусусиятни ҳам рағбатлантириши, кузатиш, таққослаш, текширишга ундаши лозим. У болалар билан бирга хурсанд бўлиши, хайрон қолиши, севиниши лозим. Кичик боғча ёшдаги бола тараққиётида катталар билан мулоқотнинг муҳим аҳамиятини ҳисобига олиб, тарбиячи ҳар куни ҳар бир бола билан албатта мулоқатда бўлади.

Ўйин, нарсалар билан шуғулланганда, бадий фаолиятда тарбиячи болаларга мақсад белгилаш, олинган натижани мақсад билан таққослашга ўргатади.

Кичик мактабгача ёш даврда болада тенгдошлари билан мулоқат эҳтиёжи ўсиб боради. Тарбиячи болаларни кичик гуруҳларда ўйнашга жалб этади, бирга бажаришлари учун топшириқлар беради. ҳар куни тарбиячи гуруҳда болалар ўзаро мулоқатининг турли кўринишларини ташкил этади. Ўзлари мустақил, ихтиёрий фаолият танлашларига шароит яратади.

Кичик мактаб ёшда болаларда теварак – атрофида нисбатан ижобий муносабатни тарбиялашга қулай шароит яратилади. Бу борада тарбиячи болага намуна бўлиши керак.

Кичик боғча ёшдаги болаларни тарбиялаш вазифалари куйидагилардан иборат:

1. Болаларнинг боғчага кўникишларига шароит яратиш, тарбиячи гуруҳдаги болалар билан ижобий муносабатларини йўлга қўйиши ҳар бир боланинг фаолиятини таъминлаш лозим.

2. Болалар жисмоний тараққиётини таъминлаш, асосий ҳаракат турлари, гигиеник малакаларини эгаллашларига шароит яратади.

3. Болаларнинг билиш фаоллигини ўстириш, теварак – атрофидаги нарса ва ҳодисаларга доир тушунчаларни бойитиш, нарсаларнинг хусусиятларини сенсор текширув, таққослов, таҳлил асосида ажратишга ўргатиш, ўйин, мулоқат қилиш малакаларини ҳосил бўлишига шароит яратиш.

4. Теварак – атрофига ижобий муносабатни, бошқа одамларга нисбатан меҳрибонлик, ўсимлик ва ҳайвонларни асраб – авайлаш ҳиссини тарбиялаш.

5. ҳамкорликда фаолият қилишга қизиқишини ўстириш, катталар ва тенгдошлар билан нутқий мулоқатга кириша олиш малакасини ўстириш.

6. Болалар тасаввури, ижодий қобилиятларининг ўсишига шароит яратиш. Ўйин ва бадий фаолиятда иштирок этишга қизиқтириш. Ўз режа ва истакларини амалга оширишда қувонишга ўргатиш.

Ҳаракат маданияти асосларини эгаллаш.

ҳаётининг учинчи йили.

Тарбиячининг вазифалари:

- ҳаракатли ўйин ва ўйин машқларда иштирок этишга ҳошиш уйғотиш;

- Болаларни тарбиячи билан бирга машқлар бажаришга ўргатиш; ҳаракат пайтида сигналларга риоя қилишга ўргатиш.

Бола нимани ўрганади:

1. Сафланиш, қайта сайланиш.

2. Умумривожлантирувчи машқлар:

- асосий ҳолатлар (туриб, ўтириб, ётиб);

- ўтириб туриш;

- кўлларнинг содда ҳаракатлари (бир вақтда, бир томонга), нарсалар билан на нарсасиз.

3. Асосий ҳаракатлар:

- турли йўналишда юриш, югириш;

- мувозанат сақлаш машқлари (баландлиги 25 см.гача кенглиги 20см.гача);

- секин ва жадал югуриш;

- турган ва илгарилама ҳаракат билан сакраш, нарса устидан сакраб туриш;

- тўпни бир – бирига думалатиш; нарса устидан ошириб ирғитиш; горизонтал, вертикал нишонга, узоққа отиш;

- тўрт оёқлаб эмаклаш.

Кичкинтойларга таълим бериш ўйин жараёнида осонроқ амалга оширилади, шунинг учун ўйин машғулотларнинг асосий кўриниш ва бош мазмунини ташкил этади.

Сайрда қум, қор, сув предметлар ва ўйинчоқлар билан ўйинлар болаларнинг атрофдаги нарсаларнинг хусусият ва хоссалари ҳақидаги ва нимага ишлатилиши билимларини бойитади, қизиқишларини оширади.

Тарбиячилар билан биргаликда мазмунли ва мустақил ўйинлар болаларга оддий ҳаётий ҳолатлар мантиқини тушуниш имконини беради: «айиқчага овқат тайёрлаймиз», «кўғирчоқни ювинтирамиз», «куёнчани даволаймиз», «меҳмон кутамиз» кабилар.

Қувноқ маукчалар, кушчалар, капалаклар, қорпарчалар бўлиб тақлид қилиб ўйнаш болаларда ижодкорлик, ташаббускорликни ўстиради.

Кун давомида ҳар бир бола ўйинларда иштирок этишдан ижобий тассурот олади.

Фойдаланилган адабиётлар рўйхати

1. Ўзбекистон Республикасининг “Кадрлар тайёрлаш миллий дастури”. Баркамол авлод – Ўзбекистон тараққиётининг пойдевори. – Т.: 1997, 30-61-бетлар.
2. Каримов И.А. “Юксак маънавият-енгилмас куч”.Т.:2007 й.
3. Абдурахмонова Д.А. Мактабгача тарбия ёшидаги болаларни ахлоқий руҳда тарбиялашда халқ эртақларидан фойдаланиш: Пед. фанл. ном. дисс ... – , 1998. – 171 б.
4. Абдуллаева М. Болалар ўйинларида ўзаро муносабатлар. Бошланғич талим, 2000 й 3 май-июн,22б-б
5. Валихўжаева Ф. Б. Талабаларни мактабгача таълим муассасаларида болаларга эстетик тарбия беришга тайёрлаш: Пед.фанл.номз.дисс. – Т.: 2005. – 135 б.
6. Жамоллиддинов М.Р. Юқори синф адабиёт дарсларида ўқувчиларни миллий халқ анъаналари руҳида тарбиялаш..(А.Қодирий ва Чўлпон ижоди мисолида): Пед.фанл.номз... ёзилган дисс. Низомий номидаги ТД. Пед.инс- Т., 1993.- 170 б.
7. Жумабоев М. Болалар адабиёти.- Т.: Ўқитувчи, 1994.- 256 б

МАКТАБГАЧА YOSHDAGI BOLALAR DUNYOQARASHINI SHAKLLANTIRISHDA MULTIMEDIA VOSITALARIDAN

FOYDALANISH

G.Q. Hasanova¹, G.N.Davranova²

BuxDU, dotsent, pedagogika fanlari nomzodi¹

BuxDU, 2-bosqich magistranti²

Annotatsiya: Ushbu maqolada maktabgacha yoshdagi bolalarda mashg'ulotlar davomida multimedia vositalaridan foydalangan holda dunyoqarashni kengaytirish, ularning tasavvurlarni boyitish, tarbiyalanuvchilarda yangi tushuncha va bilimlarni shakllantirishda interfaol

usullardan foydalanish, ularni zamon bilan hamnafas yashash ruhida tarbiyalash haqidagi fikrlar bayon etilgan.

Kalit so'zlar: maktabgacha yoshdagi bolalar, dunyoqarash, multimedia vositalari, axborot, kompyuter, animatsiya, pedagog-tarbiyachilar, an'anaviy ta'lim, tasvirli ma'lumotlar.

Bugungi davr bolalarning dunyoqarashini o'stirishda multimediya vositasining o'rni katta hisoblanadi. Multimedia vositalari kompyuter yordamida o'rganilayotgan mavzularni bolalar tez va oson o'zlashtirishiga yordam berishi bilan birga bola uchun ham bir qancha qulaylik yaratadi.

Multimedia texnologiyasi – bu dasturli va texnik moddiy ta'minot asosida kompyuterda bir vaqtning o'zida matnli, tasviriy axborotni tovushli, ovozli, rangli, harakatga keltirilgan holda ifodalash imkoniyati demakdir. Multimedia vositalari mavzularni to'liq yoritish, hozirgi kungacha foydalanilayotgan ko'rgazmali vositalarni bir butun yaxlit, tizimli holatda namoyish etishga xizmat qiladi. Unda ba'zi ma'lumotlarning tabiiy, rangli va harakatdagi tasvirlarining ovoz, musiqa bilan mutanosib holatda taqdim etilishi bolalarning o'zlashtirish ko'rsatkichlarini qisqa muddatda oshib borishi bilan xarakterlanadi. Hozirda multimedia ta'lim jarayonida juda ko'p ishlatilmoqda. Demak, multimedia-tasvirli ma'lumotlar bilan ishlashga qodir bo'lgan vosita hisoblanadi. 'Multimedia' so'zi lotincha 'media' so'zidan olingan bo'lib, 'ma'lumot tashuvchi vosita' degan ma'noni anglatadi. Multimediali kompyuterlar so'z, musiqa va boshqa ovozli ma'lumotlar, video ma'lumotlarni qabul qiladi va ular ustida ishlaydi. Multimedia tushunchasi hayotimizga 90-yillarning boshlarida kirib keldi. Ko'pgina mutaxassislar bu atamani turli xil izohlamodalar. Ularning fikrlarini umumlashtirib multimediyaga shunday ta'rif berish mumkin: multimedia – bu dasturiy va texnikaviy vositalar asosida axborotning an'anaviy va original turlari audio, video, matn, grafika va animatsiya obyektlarning fazodagi harakati samaradorligi asosida o'quv materiallarini tinglovchilarga yetkazib berishning mujassamlashgan holdagi ko'rinishidir

Ta'lim-tarbiya jarayonida multimedia vositalari yordamida darslarning samaradorligini oshirish hozirgi kunning dolzarb masalalaridandir. Rivojlangan xorijiy davlatlarda o'qitishning bu usulini ta'lim sohasining barcha yo'nalishlari bo'yicha tadbiiq qilinmoqda. Hozirda amaliyot shuni ko'rsatmoqdaki, multimedia vositalari yordamida bolalarni o'qitish ikki barobar samarali bo'lmoqda. Mazkur vosita yordamida o'qitishda an'anaviy ta'lim usullariga nisbatan o'rtacha 30 foizgacha vaqtni tejash mumkin hamda olingan bilimlar tarbiyalanuvchilar xotirasida uzoq muddat saqlanib qoladi. Ma'lumki, eshitgan materialning to'rtidan bir qismi xotirada qoladigan bo'lsa, bolalarga berilayotgan materiallarni video (ko'rish) orqali amalga oshirsak, axborotni xotirada saqlanib qolishi va tasavvur qilish imkoniyati 25-30 foizgacha oshadi. Shuningdek, mazkur o'quv materiallari audio, video va grafika ko'rinishida mujassamlashtirilgan holatda tarbiyalanuvchilarga berilsa, materiallarni xotirada saqlab qolish 75 foizga oshishi kuzatilmoqda.

Ta'lim sohasida multimedia vositalari yordamida bolalarga bilim berishning quyidagi ijobiy tomonlari bor:

- ✓ faoliyat jarayonida berilayotgan materiallarni chuqurroq va mukammalroq o'zlashtirish imkoniyatining mavjudligi;
- ✓ ma'lumotlarni vizuallashtirish imkoniyati;
- ✓ mashg'ulot jarayonida bilim olish vaqtining qisqarishi natijasida vaqtni tejash imkoniyatiga erishuvi;
- ✓ olingan bilimlar kishi xotirasida uzoq muddat saqlanib, kerak bo'lganda amaliyotda qo'llash imkoniyatiga erishuvi.

Multimediali animatsion modellar jarayonlarni harakatli rasmlar asosida namoyish etadi. Bunda bolalar mazkur jarayonlarni o'zlari ishtirok etayotganday aniq qabul qiladilar. Multimedialardan foydalanishda obyektlarni takroriy ko'rish imkoniyati borligi bilan an'anaviy ta'limdagi didaktik materiallardan farq qiladi.

Multimedia vositalarini maktabgacha ta'lim jarayonida qo'llanishi

tarbiyachi va bolalarga bir qancha qulayliklar yaratadi. Chunonchi, tarbiyachi eshittirish ovozini pasaytirishni va boladan jarayonni sharhlab berishni so'rashi, kadri to'xtatib va jarayonning davomini tushuntirib berishini so'rashi mumkin.

Multimediali taqdimot tarbiyalanuvchilar nutqi, tafakkuri va xotirasini rivojlantirish bilan birga ularning dunyoqarashini boyishiga olib keladi. Multimedia vositalar mashg'ulotlarning ko'rgazmalilik darajasini oshiradi.

An'anaviy faoliyatlarda tarbiyachi mavzularni yetkazishga oid didaktik materiallari ko'rgazmali qurollar (rasm, mulyaj va boshqa) yordamida tushuntirib beriladi. Lekin tabiiy ko'rgazmali vositalarning cheklanganligi shuningdek, bolalarning o'zlashtirish ko'rsatkichlarini aniqlash me'yorlarining ishlab chiqilmaganligi bir muncha muammolarni vujudga keltiradi.

Multimedaning pedagogik jarayondagi afzalliklari quyidagilarda o'z aksini topadi:

-namoyish etilayotgan ma'lumotning ko'rgazmaliligi har xil rangdan, illyustratsiya, tovush, video, animatsiya va boshqa elementlardan foydalanishning qulayligi;

-interaktiv metod yordamida bolalarning mavzularni tez o'zlashtirishga va o'z- o'zini nazorat qilishga o'rgatishi, dunyoqarashini kengaytirishi va boshqalar;

Multimediali qo'llanmalardan nafaqat mashg'ulotlarda, balki mashg'ulotdan tashqari vaqtlarda ham foydalanish mumkin. Ular turli xildagi loyihalarni amalga oshirish uchun ham ishlatiladi.

Bolalar dunyoqarashini o'stirishda yuqorida ta'kidlanganimizdek, tarbiyalanuvchiga beriladigan tushunchalar birinchi galda mavjud materialning ko'rgazmalilik darajasiga va unga bog'liq holda uni qay darajada o'zlashtirganligi bilan aniqlanadi. Shunday ekan, mashg'ulotlar jarayonida foydalaniladigan ko'rgazmali qurollar o'ziga xos, takrorlanmas, pedagogik va psixologik talab darajasida bo'lishi va tarbiyachining aktiv faoliyatida yorqin namoyon bo'lishi talab etiladi.

Endilikda, ko'pgina pedagog-tarbiyachilar multimedia dasturlarini dunyoni

anglab yetishdagi bir vosita ekanligini, aynan shu vositaning taraqqiy etishi bilan birga MTTlarga yangicha ta'lim uslub va usullari, yangicha fikr va g'oyalar kirib kelishini e'tirof etishmoqda.

Shunday qilib, multimediali vositalar faoliyatlar mazmunini boyitish va yangi materiallar bilan to'ldirishga imkoniyat yaratadi.

Shuningdek, mazkur talablarga muvofiq elektron qo'llanmalar asosida faoliyatlarni tashkil qilish pedagog-tarbiyachilarning yumushini osonlashtirish, ta'lim-tarbiya sifatini oshirish, uning samaradorligini yanada yuksaltirish imkoniyatini yaratadi.

**MAKTABGACHA TA'LIMDA BOLA SHAXSINI
RIVOJLANTIRISHGA YO'NALTIRILGAN TA'LIM
TEXNOLOGOYALARIDAN FOYDALANISHNING AHAMIYATI.**

Z.I. Qurbonova

BuxDU Maktabgacha ta'lim kafedrasi magistranti

Annotatsiya: Ushbu maqolada maktabgacha yoshdagi bolaga singdirilgan bilim va qadriyatlar uning butun kelgusidagi hayotini belgilab berishi sababli maktabgacha ta'lim barkamol shaxsni shakllantirishda muhim ahamiyatga ega. Bolalarning erkin fikrlashi, ijodiy qobiliyatlarini rivojlantirish, axloqiy va ma'naviy jihatdan barkamol, shuningdek, kelajakda mustaqil va ongli tafakkur tarziga ega komil insonlar etib voyaga yetkazish uchun xizmat qiladigan ta'lim tizimi poydevorini mustahkamlashdir.

Kalit so'zlar: maktabgacha ta'lim, texnologiya, barkamol shaxs, ta'lim tizimi, ijtimoiylashtirish va differensiyalash, rivojlantirish, tarbiyalanuvchining ongi.

Bugungi kunda shaxsning dunyoqarashi, uning jamiyatda tutgan o'рни, shaxs va shaxslararo munosabatlarning qaror topishi, shaxs va davlat, shaxs va jamiyat munosabatlari, uning burch va mas'uliyati, ijodiy qobiliyati va intellektual salohiyatini tarkib toptirish muhim sanaladi. Shaxsning bunday

salohiyatga ega bo'lishida ta'lim va tarbiyaning o'rni beqiyosdir. Ta'limning eng kichkina va eng asosiy bo'g'ini bu maktabgacha ta'lim tizimidir. Shuning uchun ham maktabgacha ta'limda bola shaxsini rivojlantirishda ta'lim texnologiyalaridan foydalanish bugungi kunda ta'lim sifatini oshirishdagi eng dolzarb vazifalardan biri bo'lib hisoblanadi.

Maktabgacha yoshdagi bolaga singdirilgan bilim va qadriyatlar uning butun kelgusidagi hayotini belgilab berishi sababli maktabgacha ta'lim barkamol shaxsni shakllantirishda muhim ahamiyatga ega. Shuni hisobga olgan holda, o'tgan davrda O'zbekiston Respublikasida maktabgacha ta'limni rivojlantirish va samarali faoliyat ko'rsatishiga qaratilgan qator normativ-huquqiy hujjatlar qabul qilindi hamda kompleks chora-tadbirlar amalga oshirildi.

Bugungi kunda maktabgacha ta'limda ta'lim texnologiyalaridan foydalanishdan asosiy maqsad: mamlakatimizda sog'lom va barkamol avlodni tarbiyalash, yoshlarning o'z ijodiy va intellektual salohiyatini ro'yobga chiqarishi, mamlakatimiz yigit-qizlarini XXI asr talablariga to'liq javob beradigan har tomonlama rivojlangan barkamol shaxslar etib voyaga yetkazish, o'z navbatida bolalarni jismoniy, aqliy hamda ijtimoiy-hissiy jihatdan kamol toptirish va ularning sog'ligini muxofaza qilish, bolalarning erkin fikrlashi, ijodiy qobiliyatlarini rivojlantirish, axloqiy va ma'naviy jihatdan barkamol, shuningdek, kelajakda mustaqil va ongli tafakkur tarziga ega komil insonlar etib voyaga yetkazish uchun xizmat qiladigan ta'lim tizimi poydevorini mustahkamlashdir.

Demak, shaxsga yo'naltirilgan ta'lim mazmunida quyidagi jihatlar o'z aksini topishi lozim:

Shaxsga yo'naltirilgan ta'lim jarayonini tashkil etishda ilg'or texnologiyalarni qo'llash, milliy va umuminsoniy qadriyatlarga tayanish, uning mazmunini demokratlashtirish va insonparvarlashtirish, ta'lim jarayonini ijtimoiylashtirish va differensiyalash shaxsga yo'naltirilgan ta'limni amalga oshirishda muhim ahamiyat kasb etadi.

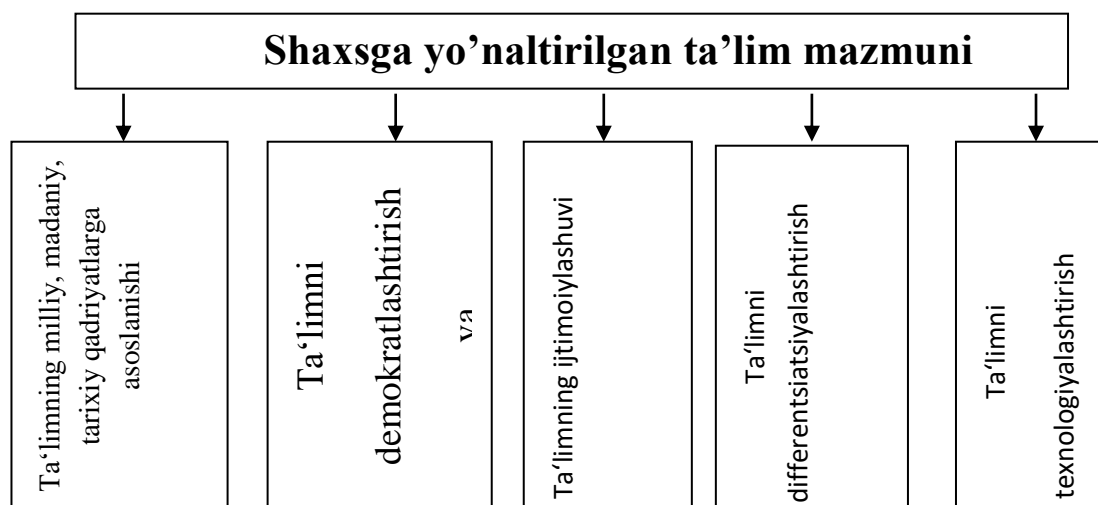

Differentsiyalashgan ta'lim shaxsga yo'naltirilgan ta'lim bo'lib, har bir shaxsning individual xususiyatlarini hisobga olgan holda shaxsga yondashilgan ta'limni tashkil etilishini ifodalaydi. Mazkur ta'lim bolalarning bilimlari, malakalari, muayyan fanga qiziqishlari, qobiliyatlari, yoshlari, jinslari, fiziologik holatlari, xarakterlari, ular yashayotgan muhit mohiyati kabilarning hisobga olishini anglatadi. Hozirgi davrda tabaqalashtirilgan ta'lim zamonaviy texnologiyalardan foydalanilgan holda bolalarning imkoniyat va layoqatlarini hisobga olib, o'qitishni tashkil etishda ta'limning turli shakl va metodlarini qo'llashni taqozo etmoqda.

Differentsiyalashgan ta'lim individual yoki guruh shaklida mashg'ulotlarni to'g'ri va maqsadga muvofiq tashkil etish orqali barcha ta'lim oluvchilar bilim, ko'nikma va malakalarining dinamik rivojlanishiga yordam beradi. Mazkur ta'lim bolalar shaxsining bosqichma-bosqich shakllanib borishini ta'minlaydi.

Zamonaviy ta'lim texnologiyalari asosida shaxsga yo'naltirilgan ta'limda quyidagi holatlarga e'tibor qaratiladi:

- tarbiyalanuvchining ongi, his-tuyg'usi, xulqiga ta'sir etish;
- tarbiyalanuvchining tashqi ta'sir asosida o'z-o'zini tarbiyalashi;
- shaxs tarbiyasi bilan bog'liq barcha sohalarning o'zaro aloqasi;

-shaxsni shakllantirishda aqliy, axloqiy, estetik va boshqa tarbiyaning tarkibiy qismlarining uyg'unligiga erishish;

-shaxsni shakllantirish jarayonining tizimliliği;

-tarbiyalanuvchining bilim darajasini aniqlash.

Maktabgacha ta'lim tashkilotida shaxsga yo'naltirilgan ta'lim texnologiyalarini qo'llash tarbiyalanuvchilar bilimlarining mustahkamlanishiga, ijodiy, mustaqil fikrlash malakasiga ega bo'lishlarida, ijodiy fikr mahsulini nutq sharoitiga mos ravishda og'zaki, yozma shakllarda to'g'ri, ravon ifodalash ko'nikmalariga ega bo'lishlarida, o'zaro o'rtoqlik, do'stlik munosabatlarining tarkib topishida, chaqqonlik va epchillik fazilatlarining rivojlanishida muhim omil bo'lib xizmat qiladi.

Foydalanilgan adabiyotlar ro'yxati:

1. Yo'ldoshev J.G'., Usmonov S.A. Pedagogik texnologiya asoslari /Qo'llanma. – T.: Tarbiyachi, 2004. – 104 b.
2. Yusupov E. Inson kamolotining ma'naviy asoslari. – T.: Universitet, 1998. – 184 b.
3. Ziyodova T. Ta'limda tarbiyalanuvchi va tarbiyachi hamkorligi omili. "Xalq ta'limi" jurnali, T.: 2012. 4son, 9-12 b.
4. Zunnunov A. Pedagogika tarixi /Oliy o'quv yurtlari uchun mashg'ulotlik. – T.: Fan, 2004. – 335 b.
5. Barisheva T.A., Jigalov Yu.A. Psixologo-pedagogicheskie osnovy razvitiya kreativnosti. – Sib.: SIGUTD, 2006.

5A230102 - Iqtisodiyot (tarmoqlar va sohalar bo'yicha)

**ҚИШЛОҚ ХЎЖАЛИГИДА РАҚОБАТБАРДОШ МАҲСУЛОТ
ИШЛАБ ЧИҚАРИШНИ КООПЕРАЦИЯВИЙ ҲАМКОРЛИК
МУНОСАБАТЛАРИ АСОСИДА РИВОЖЛАНТИРИШНИНГ
ТАШКИЛИЙ-ИҚТИСОДИЙ МЕХАНИЗМЛАРИ**

А.Ж.Абдуллоев¹, Х.Ж.Қосимова²

БухДУ “Иқтисодиёт” кафедраси мудури, и.ф.ф.д., доцент¹

1 курс магистранти²

Мамлакатимиз қишлоқ хўжалигида фермер хўжаликлари устувор йўналиш сифатида, деҳқон хўжаликларини эса асосий турдаги қишлоқ хўжалиги озиқ-овқат маҳсулотларини ишлаб чиқарувчи хўжалик субъектлари сифатида ривожлантирилмоқда. Чунки улар томонидан «мамлакатимизда йилига 20 миллион тонна мева-сабзавот етиштирилади»¹⁰⁹. Аммо, қишлоқ хўжалиги озиқ-овқат маҳсулотларини «саноат усулида қайта ишлаш даражаси атиги 15 фоиз бўлиб, шундан 7-8 фоизи экспорт қилинмоқда. Маълумки, мева-сабзавот маҳсулотларининг 65 фоизи, гўшт ва сут маҳсулотларининг 93-95 фоизи деҳқон хўжаликлари ва аҳоли томорқаларида етиштирилмоқда. Инфратузилма субъектлари етарли эмаслиги натижасида етиштирилган маҳсулотларни йиғиштириш ва сақлаш жараёнида 30 фоиз маҳсулотлар йўқотилса, аксинча, ушбу маҳсулотларни қайта ишловчи корхоналар 50-60 фоиз қувватда фаолият юритмоқда. 2017 йилда мева-сабзавотнинг 19 фоизи, гўшт ва сут маҳсулотларининг 16 фоизигина саноат даражасида қайта ишланган, холос»¹¹⁰.

¹⁰⁹ Ўзбекистонда агрологистика марказлари сони 140 тага етказилади. ҳозирда уларнинг сони 31 та.

<https://kun.uz/news/2019/07/04/ozbekistonda-agrologistika-markazlari-soni-140taga-yetkaziladi-hozirda-ularning-soni-31ta>.

¹¹⁰ Ўша жойда. <https://kun.uz/news/2019/07/04/ozbekistonda-agrologistika-markazlari-soni-140taga-yetkaziladi-hozirda-ularning-soni-31ta>.

Қишлоқ хўжалиги маҳсулотларини ишлаб чиқариш ҳажмининг ўсиши пировард натижада қишлоқ хўжалиги, сақлаш, тайёрлаш, қайта ишлаш корхоналари, шунингдек инфратузилма субъектлари ўртасида кооперация муносабатларига асосланган иқтисодий ҳамкорлик ва интеграция муносабатларини шакллантиришга объектив шарт-шароит яратади, яъни «кооперация аҳоли етиштирган қишлоқ хўжалиги маҳсулотларини саноатга жалб қилишнинг энг самарали йўли. Бу орқали, биринчидан, аҳоли даромадли бўлади, иккинчидан, саноат узлуксиз хомашё билан таъминланади»¹¹¹. Бу ҳолат агросаноат мажмуаси корхоналари учун, айниқса маҳсулот ишлаб чиқариш, тайёрлаш, қайта ишлаш ва сотиш тизимидаги корхоналар ўртасида юзага келадиган иқтисодий алоқаларни мустахкамланишига, ички ва ташқи бозордаги истеъмолчиларни қишлоқ хўжалиги маҳсулотлари билан барқарор таъминлаш тизимини мустахкамлайди.

Агросаноат мажмуаси соҳаларидаги корхона ва ташкилотлар ўртасида жисмоний ёки юридик шахсларнинг бирлашиб, кооперацияга асосланган кооператив корхоналарни фаолият кўрсатиши мавжуд умумманфаатлар, муаммолар, мақсадлар ва вазифаларни ҳамкорликда ижобий ҳал қилинишини таъминлайди.

Мазкур ижобий натижаларга эришиш учун Қишлоқ хўжалиги вазирлиги раҳбарлигида, унинг ҳудудлардаги бошқарма ва бўлимлари, қишлоқ хўжалиги йўналишидаги илмий-тадқиқот институти олимлари ҳамкорликда фермер хўжаликлари билан инфратузилма субъектлари ўртасида кооперация муносабатларини ривожлантириш бўйича ташкилий,

¹¹¹ Ўзбекистонда агрологистика марказлари сони 140 тага етказилади. ҳозирда уларнинг сони 31 та.

<https://kun.uz/news/2019/07/04/ozbekistonda-agrologistika-markazlari-soni-140taga-yetkaziladi-hozirda-ularning-soni-31ta>.

иқтисодий ва ҳуқуқий механизмларни ишлаб чиқишлари мақсадга мувофиқ.

Бизнинг фикримизча, қишлоқ хўжалиги ва агросаноат мажмуаси соҳаларида кооперация муносабатларини ривожлантириш тадбирларини амалга оширишда қуйидаги омилларни эътибор олиниши зарур:

- республикамізда кооперация муносабатлари асосида фаолият кўрсатаётган кооператив корхоналарини шакллантириш тизими ҳали бошланғич босқичда эканлиги;

- қишлоқ хўжалиги кооперацияси соҳасида ахборот-маслаҳат хизматлари тизимини ривожланмаганлиги;

- қишлоқ хўжалиги кооперативларини ташкил қилиш ва барқарор ривожлантириш салоҳиятига эга лаёқатли, малакали мутахассисларнинг етишмаслиги;

- қишлоқ аҳолисида, айниқса унинг тадбиркорлар тоифасида кооперация муносабатлари тўғрисида билим даражасининг етарли эмаслиги;

- хўжалик субъектлари, юридик ва жисмоний шахсларни эркин бирлашиб, ўзаро ҳамкорлик муносабатларини ўрнатишга руҳий (психологик) жиҳатдан тайёр эмаслиги, хўжаликни ҳамкорликда иқтисодий бошқариш кўникмаларининг етишмаслиги;

- кооператив корхоналарни ташкил этишда агрофирма, ҳиссадорлик жамиятлари, хусусий тадбиркорлар ва воситачиларни қарши таъсири ҳамда рақобатнинг мавжудлиги ва бошқалар.

Тадқиқот натижалари ва ушбу омилларни ҳисобга олган ҳолда қишлоқ хўжалиги ва инфратузилма субъектлари фаолиятини кооперация асосида ривожлантиришнинг ташкилий, ҳуқуқий ва иқтисодий механизмлари ишлаб чиқилди.

Қишлоқ хўжалиги билан инфратузилма субъектларини кооперация муносабатларига асосланган ҳолда ривожлантиришнинг **ташкилий механизми** қуйидаги тадбирларни ўз ичига олади:

- фермер хўжаликлари ва инфратузилма субъектларининг раҳбарлари, ишчи-мутахассислари ўртасида кооперация муносабатларининг мазмун-моҳияти, фаолияти, самарадорлиги ва истиқболи тўғрисида ташвиқот, тушунтириш ишларини олиб бориш;

- хўжалик субъектларини ихтиёрийлик-кўнгиллилик асосида бирлашишлари ва бу жараёнда томонларнинг ўзаро манфаатларини белгилаш;

- хўжалик субъектларининг Низоми ва ички хўжалик юритиш ҳужжатларига кооперация муносабатларининг талабларини ҳисобга олган ҳолда тегишли ўзгартиришлар ҳамда тўлдиришлар киритиш;

- кооперация муносабатларида хўжалик субъектларининг бошқарув тизими ва мувофиқлаштириш механизмларини белгилаш;

- пировард натижа – ички ва ташқи истеъмолчилар учун сифатли ҳамда рақобатбардош маҳсулот ишлаб чиқаришда томонларнинг вазифалари ва жавобгарликларини белгилаш.

Ўзбекистон Республикасида кооперация муносабатларини ривожлантириш мақсадида қуйидаги ҳуқуқий-меъёрий ва қонуности ҳужжатлари: Ўзбекистон Республикасининг Фуқаролик кодекси, биринчи ва иккинчи қисм (1996 й.)¹¹²; Ўзбекистон Республикасининг Ер кодекси (1998 й.)¹¹³; Ўзбекистон Республикасининг Солиқ кодекси (2007 й.)¹¹⁴; “Кооперация тўғрисида”ги қонуни (1991 й.)¹¹⁵; “Тадбиркорлик фаолияти

¹¹² Ўзбекистон Республикасининг Фуқаролик кодекси, биринчи ва иккинчи қисм. <http://lex.uz/docs/111189>, <http://lex.uz/docs/180552>

¹¹³ Ўзбекистон Республикасининг Ер кодекси. <http://lex.uz/docs/152653>

¹¹⁴ Ўзбекистон Республикасининг Солиқ кодекси. <http://lex.uz/docs/1286558>

¹¹⁵ Ўзбекистон Республикасининг Кооперация тўғрисидаги қонуни. <http://lex.uz/docs/139240>

эркинликлари кафолати тўғрисида”ги қонуни (2000 й.)¹¹⁶; “Қишлоқ хўжалиги кооперативи (ширкат хўжалиги) тўғрисида”ги қонуни (1998 й.)¹¹⁷; “Дехқон хўжалиги тўғрисида”ги қонуни (1998 й.)¹¹⁸; “Фермер хўжалиги тўғрисида”ги қонуни (2004 й, янги таҳрирда)¹¹⁹; “Сув ва сувдан фойдаланиш тўғрисида”ги қонуни (1993 й.)¹²⁰; «Ўзбекистон Республикасини янада ривожлантириш бўйича Ҳаракатлар стратегияси тўғрисида” Ўзбекистон Республикаси Президентининг 2017 йил 7 февралдаги ПФ-4947-сон Фармони¹²¹ қабул қилинган бўлиб, кооперация муносабатлари ушбу ҳужжатлар асосида тартибга солинади.

Юқорида таъкидланган Фуқаролик кодекси, Солиқ кодекси, Ер кодекси, “Кооперация тўғрисида”ги қонунлар ва қонуности ҳуқуқий-меъёрий ҳужжатларда кооперацияга асосланган кооператив корхоналарни кўпроқ иқтисодиётнинг саноат соҳаларига, бизнингча, 2000 йилларгача бўлган даврдаги ислохотларга мос равишда баён қилинган. Амалдаги қонунчиликда қишлоқ хўжалиги соҳасида кооперация муносабатлари асосланган кооператив корхоналарни ташкил этиш ва ривожлантириш учун қулай ҳуқуқий шароитларни таъминлайдиган нормалар белгилаб қўйилмаган.

Мазкур ҳолатларни ҳисобга олган ҳолда, амалдаги қонунлар ва ҳуқуқий-меъёрий ҳужжатларни тубдан такомиллаштириш, стратегик

¹¹⁶ Ўзбекистон Республикасининг қонуни. Тадбиркорлик фаолияти эркинлигининг кафолатлари тўғрисида. <http://lex.uz/docs/31846>

¹¹⁷ Ўзбекистон Республикасининг қонуни Қишлоқ хўжалиги кооперативи (ширкат хўжалиги) тўғрисида. <http://lex.uz/docs/30236>

¹¹⁸ Ўзбекистон Республикасининг қонуни. Дехқон хўжалиги тўғрисида. <http://lex.uz/docs/31613>

¹¹⁹ Ўзбекистон Республикасининг қонуни. Фермер хўжалиги тўғрисида (2004 йил, янги таҳрирда). <http://lex.uz/docs/275195>

¹²⁰ Ўзбекистон Республикасининг қонуни. Сув ва сувдан фойдаланиш тўғрисида. <http://lex.uz/docs/12328>

¹²¹ Ўзбекистон Республикасини янада ривожлантириш бўйича Ҳаракатлар стратегияси тўғрисида. Ўзбекистон Республикаси Президентининг 2017 йил 7 февралдаги ПФ-4947-сон Фармони. <http://lex.uz/docs/3107036>

жиҳатдан истиқболли қонун ҳужжатларини қабул қилиниши мақсадга мувофиқ.

Қишлоқ хўжалигида кооперация муносабатларини ривожлантириш масаласи бўйича тадқиқот объектларида респондентларнинг фикр-мулоҳазалари, олимлар ва малакали мутахассисларнинг таклифларини ҳисобга олиб, амалдаги меъерий-ҳуқуқий ҳужжатларни такомиллаштириш билан мутаносиб равишда **ҳуқуқий механизмлари** ташкил қиладиган қўйидаги тадбирларни ишлаб чиқиши тавсия қилинади:

- хўжалиги кооперациясига асосланган кооперативларни ташкил этилиши, фаолият кўрсатиши ва тугатилиши бўйича муносабатларни ҳуқуқий жиҳатдан тартибга соладиган қонун ҳамда қонун ости ҳужжатларни қишлоқ ишлаб чиқиш ва қабул қилиш;

- кооперация муносабатларидаги хўжалик субъектларида аъзоларни ишга қабул қилиш, томонларнинг мажбурияти, вазифалари ва масъулияти, пай бадалларини белгилаш ҳамда бошқа шу каби механизмларнинг ҳуқуқий асосларини ишлаб чиқиш;

- қишлоқ хўжалиги товар маҳсулотини ишлаб чиқариш, хизмат кўрсатиш, таъминот, иш бажаришга ихтисослашган инфратузилма субъектлари ўртасида шартномавий муносабатлар, ички тартиб, қўлланма, низом ва уставларини ишлаб чиқиш ва бошқалар.

Қишлоқ хўжалигида кооперация муносабатларини ривожлантиришнинг **иқтисодий механизмлари** қуйидаги йўналишлардан иборат:

- хўжалик субъектларининг аъзолари - юридик ёки жисмоний шахс бўлишидан қатъий назар, биринчи бадал маблағи, йиллик даромад ва дивидентларни ҳисоблаш, мукофотлар ва қўшимча моддий рағбатлантириш механизмларини барча аъзолар учун очиқ, ошқора ва тенг манфаатларда бўлишини таъминлаш;

- хўжалик субъектларига хориж инвестициясини жалб қилиш, замонавий ва ресурстежамкор технологиялар билан қуроллантириш, малакали кадрлар тайёрлаш тадбирларини “давлат-хусусий шерикчилик” тамойилларида ташкил қилиш ва молиялаштириш;

- хўжалик субъектларини молиялаштириш, кредит таъминоти, суғурталаш, солиқ белгилаш, лизинг муносабатлари ва бошқа шу каби механизмларни давлат томонидан иқтисодий қўллаб қувватлаш;

- кооперация муносабатларини ривожлантириш борасида қабул қилинаётган меъёрий-ҳуқуқий ҳужжатларда иқтисодий механизмларни амалиётга жорий қилиш йўналишларини белгилаш.

Тадқиқотлар натижасига кўра, хорижий мамлакатларнинг қишлоқ хўжалигига хизмат кўрсатадиган кооператив корхоналарнинг илғор ютуқлари ва тажрибалари республикамиз қишлоқ хўжалиги учун амалий, илмий, ижодий ва услубий жиҳатдан асосий механизм бўлиб, республикамиз шароитида бу тажрибаларни ўрганиш, таҳлил қилиш ва илғор ижобий механизмларни амалиётга жорий қилиш долзарб вазифалардан бири ҳисобланади.

Фойдаланилган адабиётлар

1. Ўзбекистонда агрологистика марказлари сони 140 тага етказилади. ҳозирда уларнинг сони 31 та.
<https://kun.uz/news/2019/07/04/ozbekistonda-agrologistika-markazlari-soni-140taga-yetkaziladi-hozirda-ularning-soni-31ta>.
2. Ўзбекистон Республикасининг Солиқ кодекси.
<http://lex.uz/docs/1286558>
3. Ўзбекистон Республикасини янада ривожлантириш бўйича Ҳаракатлар стратегияси тўғрисида. Ўзбекистон Республикаси Президентининг 2017 йил 7 февралдаги ПФ-4947-сон Фармони.
<http://lex.uz/docs/3107036>

TURIZMNI BARQAROR RIVOJLANTIRISHNING ASOSIY OMILLARI

N.N Quliyev¹, Latifova M.E²

Buxoro davlat universiteti dotsenti¹

Buxoro davlat universiteti magistranti²

Annotatsiya: Turizmni barqaror rivojlantirishning jamiyat va atrof-muhitdagi ahamiyati, uning iqtisodiy, ijtimoiy hamda ekologik omillari, turizmni barqaror rivojlantirish orqali iqtisodiy o'sishga erishish yo'llari, bunda nimalarga ko'proq e'tibor qaratish zarurligi va afzalliklari haqida so'z yuritiladi.

Kalit so'zlar: turizm, barqaror rivojlanish, barqaror turizm, atrof-muhit, madaniyat, xabardorlik, barqaror turizmning iqtisodiy, ijtimoiy va ekologik omillari, iqtisodiy o'sish.

Mamlakatimiz Prizedentining “**O‘zbekiston Respublikasida turizmni jadal rivojlantirishga oid qo‘shimcha chora-tadbirlar to‘g‘risida**”gi farmonining 3-bob 4-bandiga asosan “ O‘zbekiston Respublikasining xilma-xil hamda yilning turli fasllarida jozibador va raqobatbardosh turistik mahsulotlari, shu jumladan, mamlakat hududida tematik turistik zonalar klastyerlarini yaratish orqali hamda turizmning istiqbolli turlari (ziyosat, ma'rifiy, ekologik, etnografik, gastronomik, sport, davolovchi-sog'lomlashtiruvchi, qishloq-sanoat, ishbilarmonlik va boshqalarni) hisobga olgan holda yangi turizm dasturlarini ishlab chiqish” kabi vazifalar qo'yildi.

Turizmni rivojlantirishga sarmoyalarni ochayotgan va ko'paytirayotgan mamlakatlar soni tobora ko'payib, turizm eksportdan tushadigan daromadlar, ish o'rinlari va korxonalar yaratish hamda infratuzilmani rivojlantirish orqali ijtimoiy-iqtisodiy taraqqiyotning asosiy omiliga aylandi. Xalqaro savdo-sotiq xizmati sifatida keluvchi turizm dunyoning asosiy savdo toifalaridan biriga

aylandi. Ko'pgina rivojlanayotgan mamlakatlar uchun bu valyuta daromadlarining asosiy manbalaridan biri va eksportning muhim tarkibiy qismi bo'lib, kerakli ish va rivojlanish imkoniyatlarini yaratmoqda.

Turizmning rivojlanishi mamlakatning iqtisodiy – siyosiy omillariga bog'liq. Shu bilan birga, turizmdan tushadigan xorijiy valyuta davlat iqtisodiyotining o'sishiga ta'sir etadi. Bugungi kunda turizmni rivojlantirishda uning barqarorligini saqlash muhim hisoblanadi.

Shuni hisobga olgan holda, turizmning barqaror rivojlanishi tabiat, madaniyat va inson omilini birlashtirib atrof-muhit muvozanatini saqlaydi. Barqaror turizm tamoyilini anglash va rivojlantirishga mahalliy aholining tabiiy resurslarni tejashi va muhofaza qilishi kabi dolzarb masalalar ilgari suriladi.

Barqaror sayohat turizm sohasi uchun tobora muhim mavzudir. Hozirgi bosqichda turizmni barqaror rivojlantirish mohiyatga butun jamiyat taraqqiyotining eng muhim omili sifatida qaralmoqda. Ushbu qoida 1999-yilda qabul qilingan “Turizmning global axloq kodeksi”da aniq qayd etilgan. Bu turistik jarayonning barcha ishtirokchilarining barqaror va muvozanatli rivojlanish maqsadida tabiiy muhitni saqlash bo'yicha majburiyatlarini e'lon qiladi. Boshqacha qilib aytganda, barqaror turizm bu atrof-muhitga va jamiyatga salbiy ta'sirlarni kamaytirishga, shu bilan birga, aholi daromadlarini ko'paytirishga va aholi bandligini oshirishga, ijtimoiy birdamlikni targ'ib qilishga qaratilgan turizmdir.

Jahon sayyohlik tashkiloti turizmni tiklash bo'yicha yangi tashabbusni e'lon qildi, unda barqaror turizm qo'shimcha daromad uchun joy bo'lishni to'xtatishi va buning o'rniga hamma uchun odatiy holga aylanishi kerakligi aytilgan. Turizm sohasini mas'uliyatli tiklash bo'yicha ko'rsatmalarda u mas'uliyatli tiklanish va kelajakni yaxshilashga yordam beradigan choralarni tavsiya qiladi. Ushbu ko'rsatmalar oltita faoliyat yo'nalishini o'z ichiga oladi. Turizm mahalliy madaniyatni saqlashga ta'sir qiladi. Bu ulkan meros bir necha avlodlardan keyin ham yashashi uchun barqaror turizmni qo'llab-quvvatlashi juda muhimdir.

Ommaviy turizmning atrof-muhitga va mahalliy ham jamiyatga barcha salbiy ta'sirlari tufayli tarixiy diqqatga sazovor joylarning manzaralari yangi kelajak avlod uchun o'zgarishsiz qolishini ta'minlash kerak. Bu, ayniqsa, Janubiy-sharqiy Osiyo mamlakatlari uchun barqaror rivojlanishdan qisqa muddatli foyda olish ustun bo'lgan mamlakatlarda muammo hisoblanadi.

Rim klubi “O'sish chegaralari”¹²² ma'ruzasini e'lon qilishi bilan iqtisodchi olimlar va siyosatchilar orasida barqaror o'sish muammosini chuqur o'rganish tendensiyasi boshlandi. “Barqaror rivojlanish” iborasi 1987–yilda e'lon qilingan Norvegiya bosh vaziri Gru Xarlem Brundtlandning ma'ruzasidan so'ng umumiy foydalanishga olib keldi.¹²³

Turizm mahalliy madaniyatni saqlashga ta'sir qiladi. Bu ulkan meros bir necha avlodlardan keyin ham yashashi uchun barqaror turizmni qo'llab-quvvatlashi juda muhimdir.

Turizmdagi barqarorlik kundalik hayotdagi barqarorlikdan farqli emas. Global tendensiyalar barqaror turizmga yo'naltirilgan va barqaror turizm tamoyillariga amal qilinmoqda, shu bilan birga, ommaviy turizm hali ham o'z ta'sirini olib kelmoqda. Ammo har bir inson bu borada qila oladigan ko'p narsalar mavjud. Muammo to'g'risida xabardorlik va fikr yuritishning o'zi jamiyat uchun katta taraqqiyotni anglatadi, ammo, shaxsan menimcha, ushbu muammoni bilmaslik hali ham mavjud.

Turizmni barqaror rivojlantirish, sayyohlar boshqa mamlakatda bo'lish vaqtida, uning o'ziga xos xususiyatlari bilan oldindan tanishib, mahalliy aholining madaniyati, urf-odatlarini va bu urf-odatlarni hurmat qilishlarini nazarda tutadi. Shunday qilib, sayyohlar va mahalliy aholi o'rtasida do'stlik va o'zaro hurmat tamoyillariga asoslangan holda, hech kimning huquq va erkinliklariga

¹²² Meadows, D., H., Randers, J., Meadows, D., L., Behrens, W., W. (1972). The Limits to Growth: A Report for the Club of Rome's Project on the Predicament of Mankind. – 1. – Universe Books, 1972. – 211 c. – ISBN 0876631650.; Our Common Future (The Brundtland Report), Oxford. 1987

¹²³Ibragimov N. STuristik hududni barqaror rivojlantirishning ustuvor yo'nalishlari. Monografiya. Durdona nashriyoti. Buxoro 2020.

ziyon yetkazmasdan xulq-atvorning ma'lum bir modeli shakllanmoqdaki, bu tabiiy resurslarga va mamlakatning tarixiy merosiga bo'lgan hurmatda o'z aksini topadi.

Barqaror turizm – bu hududni bilishning boshqacha usuli: odamlar, tabiat bilan aloqalar, kerakli narsani tanlash va o'z marshrutini yaratish erkinligi – bu unchalik qiyin emas, eng muhimi bundan hech bir narsaga zarar yetmaydi.

Soddaroq qilib aytganda, barqaror turizm aniq ta'rifga ega emas va uni hamma har xil tushunadi. Ammo tushunarli so'zlar bilan aytganda, bu bizdan keyingi barcha yaxshi va qadrli narsalar keyingi avlodlar uchun qoladigan turistik loyihalarni boshqarish usulidir.

Barqaror rivojlanish haqida gapirganda uchta asosiy segmentni yodda tutish kerak: ijtimoiy-madaniy soha, ekologiya va iqtisodiyot. Barqaror turizmga ushbu uch qismning birgalikda samarali ishlashi natijasida erishiladi.

Umuman olganda, barqaror turizm sayyohlar uchun ham qulay, chunki ular sayohatdan yetarlicha qoniqish va tajribaga ega bo'ladilar. Mahalliy aholi ham bundan manfaatdor, chunki sayyohlar o'z ehtiyojlarini qondiradilar va bu ularga pul ishlashga yordam beradi, lekin mahalliy hayot oqimiga xalaqit bermaydi. Atrof-muhitga ham hech kim zarar yetkazmaydi va tabiatning boyliklari kelajak avlodlar uchun qoladi. Va albatta, turizm biznesi ham rivojlanadi, chunki bularning barchasidan pul ishlanadi.

Shuning uchun barqaror turizmning maqsadlaridan biri bu tendentsiyalarni muvozanatlashtirishdir.

Barqaror turizmni rivojlantirish bo'yicha ko'rsatmalar va boshqarish amaliyoti barcha yo'nalishdagi turistik turlarga, shu jumladan, ommaviy turizm va turli xil turistik segmentlarga taalluqlidir. Barqarorlik tamoyillari turizmni rivojlantirishning ekologik, iqtisodiy va ijtimoiy-madaniy jihatlarini nazarda tutadi va uning uzoq muddatli barqarorligini kafolatlash uchun ushbu uch o'lchov o'rtasida mos muvozanat o'rnatilishi kerak.

Turizmni rivojlantirishning muhim elementi bo'lgan ekologik resurslardan maqbul darajada foydalanish, muhim ekologik jarayonlarni saqlash va tabiiy meros va biologik xilma-xillikni asrash, shuningdek, mezbon hududning ijtimoiy-madaniy qadriyatlarini hurmat qilish, ularning qurilgan va tirik madaniy merosini asrash, madaniyatlararo bag'rikenglikka hissa qo'shish kabi tushunchalarni tushinib, ularga amal qilgan holda biz barqarorlikka erishishimiz mumkin.

Bu bilan iqtisodiy tomonlama o'sishga erishish mumkin. Ya'ni barqaror ish bilan ta'minlanish va daromad olish imkoniyatlari, hududlarda xizmat ko'rsatish turlarining rivojlanishi natijasida qashshoqlikni kamaytirishga hissa qo'shadigan ijtimoiy-iqtisodiy manfaatlarni ta'minlaydigan uzoq muddatli biznes g'oyalarni vujudga kelishi orqali amalga oshadi.

Turizmni barqaror rivojlantirish uchun barcha manfaatdor tomonlarning xabardorligi hamda keng ishtirok etish va konsensusni ta'minlash uchun kuchli siyosiy rahbariyat zarur. Barqaror turizmga erishish doimiy jarayon bo'lib, u ta'sirlarni doimiy ravishda kuzatib borishni, kerak bo'lganda profilaktika yoki tuzatish choralarini kiritishni talab qiladi.

Barqaror turizm, shuningdek, sayyohlarning qoniqish darajasini yuqori darajada ushlab turishi va turistlar uchun mazmunli tajribani ta'minlashi, ularning barqarorlik masalalari to'g'risida xabardorligini oshirishi va ular orasida barqaror turizm amaliyotini targ'ib qilishi kerak.^{»124}

Xulosa o'rnida shuni ayta olamanki, hududidan qat'iy nazar turizm jadal sur'atlarda rivojlanayotgan, ayni damda uning barqaror o'sishini taminlash, yaqin kelajakda tabiat va insonlar o'rtasida yuzaga keladigan ko'plab muammolarning yechimi sifatida namoyon bo'ladi.

Foydalanilgan adabiyotlar ro'yxati:

1. O'zbekiston Respublikasi Prezidentining "O'zbekiston Respublikasida turizmni jadal rivojlantirishga oid qo'shimcha chora-tadbirlar to'g'risida"gi farmoni.
2. Meadows, D., H., Randers, J., Meadows, D.L., Behrens, W., W. (1972). The Limits to Growth.
3. A Report for the Club of Rome's Project on the Predicament of Mankind. – 1. – Universe Books, 1972. – 211 c. –ISBN 0876631650.; Our Common Future (The Brundtland Report), Oxford.1987.
4. Ibragimov N.S Turistik hududni barqaror rivojlantirishning ustuvor yo'nalishlari. Monografiya. Durdona nashriyoti. Buxoro, 2020.
5. Turizmni yanada barqaror qilish – Siyosatchilar uchun qo'llanma, YuNEP va UNWTO, 2005 yil, 11-12-bet.

**5A112001- Jismoniy tarbiya va sport mashg'ulotlari
nazariyasi va metodikasi**

**SPORT MASHG'ULOTLARI JARAYONINI
OPTIMALLASHTIRISHDA MODELLASHTIRISHNING
BOSQICHLARI HAMDA YOSH KO'RSATKICHLARI XUSUSIDA**

N.R. Sabirova

Fakultetlararo jismoniy madaniyat va sport kafedrasi o'qituvchisi¹

Annotatsiya. Sport turlarida modellashtirish hamda tashxislash, malakali sportchilarni tayyorlashda yosh ko'rsatkichlari va jismoniy sifatlarni rivojlantirish bosqichlari xususida to'xtaladi.

Kalit so'zlar: model, modellashtirish, prognozlash, model-maqсадli yondashuv, sport mashg'ulotlari, sport o'yinlari, yosh ko'rsatkichlar, natija.

Har qanday sport turi bo'yicha mashg'ulotlar ko'p qirrali, uzoq davom etadigan jarayondir, nafaqat jismoniy kuch sarflashni, balki sport fanining asosiy masalalari bo'yicha juda ko'p bilimlarga ega bo'lishni talab qiladi. Har qanday faoliyat turida yuqori natijalarga erishish ko'plab omillarga bog'liq. Ularning asosiy qismi shaxsiy xususiyatlarining tanlangan kasb talablariga maksimal darajada muvofiqligi hisoblanadi. Shu munosabat bilan yuqori malakali sportchilarga sportning muayyan turi talablarini bilish istiqbolli sportchilarni samarali tanlab olishning eng muhim shartidir .

So'nggi yillarda sport qobiliyatini tanlash va tashxislash muammosi sport fanida mustaqil tadqiqot sohasiga aylandi , uni hal qilishning umumiy uslubiy yondashuvi paydo bo'ldi.

Sport mashg'ulotlari jarayonini optimallashtirishda modellashtirishning ikki asosiy usullaridan foydalanish imkonini beradi

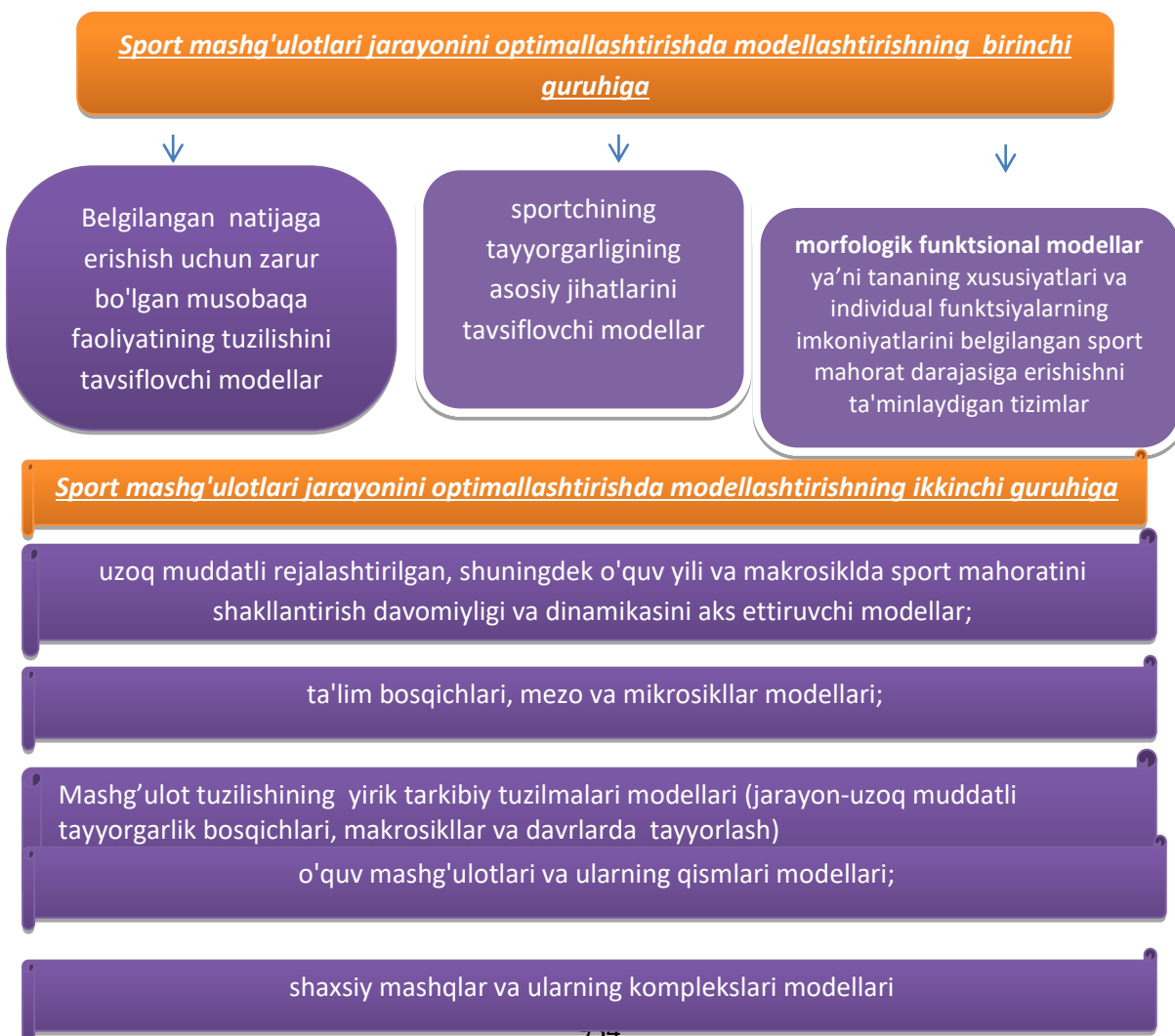

Modellashtirish jarayonida modellardan foydalanishda mumkin bo'lgan masalalarni o'rganish, ularni qo'llash yo'llarini va bunga to'sqinlik qiladigan omillarni aniqlash lozim. Modelga kiritilgan parametrlar soni, ular o'rtasidagi o'zaro bog'liqlik xususiyati va tizimdagi boshqaruv harakatlari turlarini modellashtirish, hamda vaqtning davomiyligini aniqlash model qismlari darajasini aniqlashda yordam beradi.

O'qitish jarayonida modellarni ishlab chiqishda ob'ektlar, hodisalar va jarayonlarning murakkabligini aniq ko'ra olish, o'quv jarayonining turli jihatlari bilan ya'ni, modellarning strukturaviy va funktsional aloqalarining o'zaro bog'liqligini, shuningdek modellarning asosiy xususiyatlarini miqdoriy ifodalay olishni ham nazardan chetda qoldirmaslik lozim. Musobaqaga tayyorgarlikni modellashtirishda jismoniy sifatlardan va qobiliyatlar ko'rsatkichlarini takomillashtirishga yo'naltirilgan vositalarga ham e'tiborni qaratishni talab etadi. Shuni ta'kidlash kerakki, hozirgi kunda sportchi tanasining ko'plab lokal qobiliyatlarini rivojlantirishga yo'naltirilgan mavjud bo'lgan usullar va vositalar bilan takomillashtirishda murabbiyning to'g'ri rejalashtira olmasligi, sportchining jismoniy ko'rsatkichlarining rivojlanishiga to'sqinlik qilmoqda. Shuningdek, musobaqa faoliyatning turli bosqichlarida yoki mashg'ulot jarayonining turli tarkibiy tuzilmalarida sportchi tanasining holatiga qarab individual parametrlarning zaruriy o'zgaruvchanligini ta'minlash kerak.

Sport mahoratining ma'lum darajasiga xos bo'lgan miqdoriy ko'rsatkichlarni ishlab chiqishda quyidagi yondoshuvlardan foydalaniladi:

- sportchining sport talablarini, ya'ni taniqli sportchilarga xos bo'lgan asosiy fazilatlar va xususiyatlarni ma'lum bir mashq shaklida aniqlash kerak.

-zamonaviy matematik qurilma yordamida (omillarni tahlil qilish, korrelyatsiya, regressiya va boshqalar) sport natijalarining o'ziga xos sifat va xususiyatlarning rivojlanish darajasi bilan bog'liqligini aniqlash;

- chempionlik va rekord egalari uchun yangi nomzodlarning ushbu tur uchun zarur bo'lgan va genetik jihatdan aniqlangan xususiyatlarini aniqlash.

Ushbu yondashuv bilan biz sportga xos bo'lgan antropometrik xususiyatlar, fiziologik xususiyatlar (energiya ta'minoti tizimlarining faoliyati), umuman vosita sifatlarining rivojlanish darajasi aniqlashda foydalanamiz. Sportning turli xil turlari, musobaqalar shaxsning sport mahoratga erishish imkoniyatini kengaytiradi. Malakali sportchilarni tayyorlashda muhim o'rin pedagogik, psixologik, ijtimoiy, tibbiy - biologik va boshqa tadqiqot usullarini o'z ichiga olgan kompleks xarakterdagi tashkiliy-uslubiy chora-tadbirlarni tashkil etuvchi samarali tanlov tizimiga aytishimiz mumkin. Bolalarni sport turiga yo'naltirishda qiziqishlari, morfologik va funksional ko'rsatkichlari bilan bir qatorda yosh ko'rsatkichlarini ham inobatga olish lozim.

Bolalarning yosh ko'rsatkichlari uchun sport turiga tayyorlash bosqichlarini quyidagicha izohlash mumkin.

| sport turlari | Yosh (yillar), bosqichlar | | |
|-------------------------------------|---------------------------|---------------|------------------------------|
| | Boshlan-g'ich | Ta'lim-ta'lim | Sport turi takomillashtirish |
| Akrobatika | 8-10 | 10-14 | 14-17 |
| Basketbol va voleybol | 10-13 | 13-17 | 17-18 |
| Badminton | 10-13 | 13-17 | 16-18 |
| Trampolin | 9-12 | 11-17 | 16-18 |
| Boks | 12-15 | 15-17 | 17-18 |
| Kurash (hammasi turlari) | 10-13 | 13-17 | 17-18 |
| Velosiped (avtomobil yo'li va yo'l) | 12-14 | 14-17 | 17-18 |
| Suv Polo | 10-13 | 13-17 | 17-18 |
| Gimnastika sport | 8-10 | 10-14 | 14-17 |
| Gimnastika badiiy | 7-9 | 9-13 | 13-17 |
| Yugurish akademik | 10-12 | 12-17 | 17-18 |

| | | | |
|--------------------------|-------|-------|-------|
| qayiq va kanoe | 11-14 | 13-17 | 17-18 |
| Ot sporti | 11-13 | 13-17 | 17-18 |
| Konkida uchish sporti | 10-12 | 12-17 | 17-18 |
| Yengil atletika | 11-13 | 13-17 | 17-18 |
| Tosh ko'tarish sport | 9-12 | 13-17 | 17-18 |
| Tog' tosh | 8-11 | 11-15 | 15-17 |
| Suzib yurish sport | 9-12 | 12-17 | 17-18 |
| Suzish | 7-10 | 11-14 | 15-17 |
| Qo'l to'pi | 10-13 | 13-17 | 17-18 |
| Zamonaviy beshkurash | 10-13 | 13-17 | 17-18 |
| Kichik sport | 11-14 | 13-17 | 16-18 |
| Tennis | 7-10 | 11-15 | 15-17 |
| Og'ir atletika | 13-14 | 14-17 | 17-18 |
| Qilichbozlik | 10-13 | 12-17 | 16-18 |
| Figurali uchish | 7-9 | 9-13 | 13-17 |
| Futbol o'yinlari, xokkey | 10-12 | 12-17 | 17-18 |
| Shaxmat | 9-13 | 11-17 | 15-18 |

Yosh ko'rsatkichlari bilan bir qatorda jismoniy sifatlar turli yoshlarda va davrlarda bir xil tezlikda rivojlanadi. Muayyan sifatlarni rivojlantirishda yosh, jins, irsiy omillar, jismoniy rivojlanish va boshqalarni hisobga olish kerak.

Shaxsiyat xususiyatlarining zaif ko'rinishi va bir sportga nisbatan sifatli xususiyatlar sport qobiliyatining yo'qligi sifatida qaralmaydi. Bir turdagi sport faoliyatida past darajadagi belgilar qulay omillar bo'lishi va boshqa sport turlarida yuqori samaradorlikni ta'minlashi mumkin. Shu munosabat bilan, sport qobiliyatlarini prognozlash faqat alohida turdagi yoki sport turlari guruhiga nisbatan amalga oshirilishi lozim. Sport qobiliyatlari asosan barqarorlik, konservatizm bilan ajralib turadigan irsiy sabablarga bog'liq. Shuning uchun, sport qobiliyatlarini bashorat qilishda,

birinchi navbatda, kelajakdagi sport faoliyatining muvaffaqiyatiga olib keladigan nisbatan kam o'zgaruvchan belgilarga e'tibor berish kerak. Irsiy jihatdan aniqlangan belgilarning roli yuqori talablarga ega bo'lgan tanaga taqdim etilganda maksimal darajada aniqlanganligi sababli, yosh sportchining faoliyatini baholashda yuqori yutuqlar darajasiga e'tibor qaratish lozim.

Foydalanilgan adabiyotlar ro'yxati:

1. BOLDYREVA, Vera & KEYNO, Aleksander. (2017). MODEL-TARGETED APPROACH TO SPORT PREPARATION BUILDING IN GAMES-BASED KINDS OF SPORT. Tambov University Review. Series: Humanities. 22. 87-96. 10.20310/1810-0201-2017-22-4(168)-87-96.
2. Губа В.П., Шестаков М.П., Бубнов Н.Б., Борисенков М.П. Измерения и вычисления в спортивно-педагогической практике. М.: СпортАкадемПресс, 2002. 211 с.
3. Губа В.П. Теория и практика спортивного отбора и ранней ориентации в виде спорта. М.: Советский спорт, 2008. 304 с.
4. Холодов Ж.К., Кузнецов В.С. Теория и методика физического воспитания и спорта. М.: Академия, 2003. 480 с.
5. Sabirova Nasiba Rasulovna. (2021). The Importance Of Three-Stage Model In Developing The Functional Status Of Athletes. International Journal on Economics, Finance and Sustainable Development, 3(3), 190-196. <https://doi.org/10.31149/ijefsd.v3i3.1475>
6. Сабирова Н. Р. ЗНАЧЕНИЕ ФИЗИЧЕСКОЙ КУЛЬТУРЫ В СОВРЕМЕННОМ ОБЩЕСТВЕ //Проблемы педагогики. – 2020. – №. 6 (51).

БОШЛАНҒИЧ МАКТАБ ЎҚУВЧИЛАРИНИНГ АНАТОМИК- ФИЗИОЛОГИК ХУСУСИЯТЛАРИ

Ғ.М. Салимов¹, А.В. Фозилов²

БухДУ доценти, п.ф.н¹.

БухДУ магистранти²

Аннотация: Ушбу мақолада бошланғич мактаб ўқувчиларининг ўғил болалар ва қизлар тахминан бир хил даражада, бўй, тана оғирлиги ва тана қисмлари нинг нисбати бўйича ўғил болалар ва қизлар ўртасида аниқ фарқлари, ҳар йили тана вазнининг ўсиши, жисмоний ривожланиш даражасининг ўсиши, қон айланиш тизимидаги ёшга боғлиқ ўзгаришлар томирларнинг умумий таққослаганда бир хиллиги ва юрак ҳажмининг нисбатан секин ўсиши билан тавсифланади, юрак ритмининг турли хил бузилишлари ва қон босимининг кескин ўзгариши, ҳақидаги маълумотларни билиш мумкин.

Таянч сўзлар: Суяк тўқималари, скелет, ўсиш суръатлари, тана вазни, циклик, Тос суяклари, мушак тизими, тана вазни, балоғат, асаб тизими, морфологик, юрак уриши, нафас олиш, жисмоний тарбия, чарчаш, жисмоний сифат.

Annotation: In this article, the exact differences between boys and girls in primary school students boys and girls at approximately the same level, height, body weight and body proportions, annual body weight gain, increase in physical development rate, age in the circulatory system The changes are characterized by a relatively uniform homogeneity of the vessels and a relatively slow increase in heart volume, it is possible to learn about various disorders of heart rhythm and sudden changes in blood pressure.

Keywords: Bone tissue, skeleton, growth rates, body weight, cyclic, pelvic bones, muscular system, body weight, puberty, nervous system, morphology, heart rate, respiration, physical training, fatigue, physical quality.

Асосий матн. Кичик мактаб ёши организмнинг интенсив, силлик ва бир хил ривожланиши билан ажралиб туради. Ўғил болалар ва қизлар тахминан бир хил даражада ўсади. Суяк тўқималарининг ва умуман скелетнинг шаклланиши давом этмоқда. Бироқ, ўсиш суръатларининг пасайишига, тузилмалар ва функцияларнинг силликлигига қарамай, 11 ёшгача бўлган қизларда ва 12 ёшгача бўлган ўғил болаларда тана узунлигининг ўсиши оғирлик ошишига қараганда интенсив равишда давом этади. Ҳар йили тана вазнининг ўсиши ўртача 3-4 кг ни ташкил қилади, узунлиги 4-5 см га, кўкрак қафаси атрофи (атрофи) эса 1,5-2 см га ошади. Тананинг нисбати ўзгаради: оёқлари сезиларли даражада узаяди, кўкрак қафасилари (кўкрак атрофининг тана узунлигига нисбати) (кўкрак қафаси ва тана узунлигининг ярми ўртасидаги фарқ) камаяди, яъни. тананинг бир хил чўзилиши мавжуд. Бўй, тана оғирлиги ва тана қисмларининг нисбати бўйича ўғил болалар ва қизлар ўртасида аниқ фарқ йўқ. 7 ёшида ўғилнинг тана вазни қизникига қараганда атиги 0,2 кг, 10 ёшида 0,4 кг га кам; 7 ёшида ўсиш қизнинг ўсишидан атиги 1 см, 11 ёшда 0,6 см дан ошади. 7-8 ёшдаги қизларда кўл мускулларининг кучи ўғил болаларникига қараганда 5 кг га кам, кўкрак қафаси қизларда бу ўғил болалар билан солиштирганда 1,2 см га, ўпканинг қобиляти 100 - 200 см³ га камроқни ташкил қилади.

Шунинг учун қизларда циклик ва куч машқларида юкламалар бироз камайтирилиши керак. Скелетнинг ўсиши давом этади. Тос суяклари 8 ёшдан 10 ёшгача бўлган қизларда интенсив ривожланади. 10 ёшдан 12 ёшгача қизлар ва ўғил болаларда бу суякларнинг шаклланиши тенг равишда давом этади.

Жинсий балоғат бошланишига қадар қизларда пастки оёқ камарининг ривожланиш даражаси ошади.

Жисмоний тарбия муҳим вазибаларидан бири скелетнинг тўғри шаклланишини таъминлаш, мушак тизимини мустаҳкамлаш ва суяк бузилишларнинг олдини олиш керак. Шунинг эса тутиш керакки, оёқ-

кўллариининг тортишиш кучлари таъсиридан келиб чиқадиган мушакларнинг доимий таранглиги туфайли мушакларнинг кучайиши, мушакларнинг ривожланишидан устун туради. Мушакларини кучайтиришга қаратилган махсус машқларни танлаш керак. 12 ёшга келиб, мушаклар аппарати ривожланиши асосан тугайди. Мушакларнинг компоненти сезиларли даражада кўпаяди, бу эса мушакларнинг суякларга бирикишини яхшилайти ва кенгайтириш туфайли уларни аниқлаш майдони, самарадорликни оширади.

Асаб тизимининг морфологик ривожланиши тўлиқ яқунланди, асаб ҳужайраларининг ўсиши ва таркибий дифференциацияси тугайди, аммо асаб тизимининг функционал кўрсаткичлари ҳали ҳам мукамалликдан узоқдир. Нерв жараёнларининг кучи ва мувозанати нисбатан юқори. Бу эса мия ҳужайраларининг тез чарчаш олиб келади. Бу 7-11 ёшли болалар ҳаракатларининг техник жиҳатдан мураккаб шакллариини осонликча ўзлаштириши ҳақиқатини тушунтиради. Бу, айниқса, чидамлилиқ машқлари билан ҳисобга олиниши ва тез-тез машқ қилиниши керак.

Ушбу даврда қон айланиш тизимидаги ёшга боғлиқ ўзгаришлар томирларнинг умумий таққослаганда бир хиллиги ва юрак ҳажмининг нисбатан секин ўсиши билан тавсифланади, аммо юрак ҳажми ва катта томирлар диаметри ўртасидаги нисбат 11-12 йилгача доимий бўлиб қолади. Икки текисликли асбоб асосида ҳисобланган юрак ҳажми 10 ёшли болаларда ўртача 364 мл га, 11 ёшли болаларда 376 мл га этади. Ўғил болалар ва қизлар ўртасида бу жиҳатдан фарқ йўқ. Болалардаги артериялар томирларга қараганда нисбатан кенг ва ривожланган. Катталарникига қараганда нисбатан каттароқ бўлади. У 7-11 ёшдаги қон босимининг нисбатан паст бўлишининг сабабларидан биридир.

Ёшлар билан юрак уриши аста-секин сусаяди: 7-8 ёшда у ўртача 80-92 зарба / мин., 9-10 ёшда - 76-86 зарба / мин., 11 ёшли болалар эса 72-

80. уриш / мин. Пулснинг ёшга боғлиқ пасайиши юракдаги фаолятининг сифат ўзгариши билан боғлиқ.

Бундан ташқари, бошланғич синф ўқувчиларининг юраги жисмоний фаолятга осонликча мослашиши ва дам олиш вақтида дастлабки даражасига кўтарилиши мумкин бўлса-да, унинг фаоляти кўпинча беқарор: юрак ритмининг турли хил бузилишлари ва қон босимининг кескин ўзгариши мумкин. Бола танасининг жисмоний фаолятга реакциялари жуда ажралиб туради. Бу, айниқса, нафас олиш ва қон айланиш функцияси кўрсаткичларида сезилади.

Ушбу ёшдаги болалар билан ишлаш қобилияти чекланган; анаэробик иш фаолятини пасаяди. Улар кислород қарзи 800-1200 мл бўлганида интенсив ишни тўхтатадилар. Бу максимал интенсивликдаги қисқа муддатли ишларни бажаришда алоҳида эътибор талаб этилишини тақозо этади. 8-9 ёшдаги болаларда ишнинг максимал ўзига хос кучи (1 кг массага) катталарникидан икки баравар кам. Бироқ, 12 ёшга келиб, субмаксимал интенсивликдаги ишларга чидамлилиқ сезиларли даражада ошади. Мушакларнинг интенсив фаоллиги билан бошланғич мактаб ёшидаги болаларда нафас олиш катталарга қараганда анча тез-тез бўлиб туради (мос равишда дақиқада 60-70 ва 20-40 нафас).

Шунингдек, улар ўпка шамоллатишининг сезиларли даражада паст кўрсаткичларига эга; 8-9 ёшдаги болаларда мушакларнинг интенсив фаоллиги пайтида МОУ атиги 30-40 л / мин, 10-11 ёшли болаларда эса 40-50 л / мин. Эго, ёш гуруҳдаги (8-11 ёш) болаларда максимал гелгит ҳажми 900 мл дан ошмаслиги билан боғлиқ.

Тана қанчалиқ ёш бўлса, жисмоний машқлар пайтида қон миқдори камайиши мумкин, бу юракнинг кичик ҳажми ва унинг функционал хусусиятларидан келиб чиқади. мушак иши учун қон ҳажми 70 мл ни, 10-11 ёшли болаларда эса 80 мл ни ташкил қилади. Улар жисмоний машқлар пайтида ўспиринларга қараганда камроқ: мос равишда

64 ва 71 мл / м2. Уларда қоннинг бир дақиқалик миқдори дам олиш билан таққослаганда 4-5 баравар кўпайиши мумкин, аммо бу асосан юрак уриш тезлигининг ошиши туфайли содир бўлади. Ҳатто энгил жисмоний машқлар билан ҳам болаларда юрак уриши катталарга қараганда анча кўпаяди. 8-11 ёшдаги болаларда мушакларнинг интенсив фаоллиги билан у 200 - 220 уриш / мин га этади, аммо БМД катталарга қараганда 2 баравар кам. Демак, улар пастроқ кислород импульсига эга, яъни. ҳар бир юракни оздиришнинг таъсири. Ушбу ёшдаги болаларда жисмоний фаоллик пайтида қон босими катталарга қараганда анча кам кўтарилади, бу эса юрак мушакларининг ханузгача кучсиз ривожланиши, юракнинг кичик ҳажми ва юрак ҳажмига нисбатан кенгроқ қон томир лумени билан изоҳланади.

Нафас олиш ва қон айланишининг кўрсаткичларини кислород истеъмоли билан таққослаш шуни кўрсатадики, мушак фаолияти пайтида бола организмдаги кислород режимлари катталарга қараганда кам тежамкор бўлади.

Бошланғич мактаб ёшида жисмоний сифатларнинг ривожланиши ўзига хос хусусиятларга эга. Айрим жисмоний сифатларни ривожлантиришга йўналтирилган таъсир жисмоний машқлар ва машғулотлар услубини танлаш билан таъминланади. Ҳаракатларни ўргатиш жараёнида жисмоний фазилатлар такомиллашиб боради. Организмнинг ёш шаклланиши даврида жисмоний сифатларни ўқитиш методикасига энг муҳим талаблар таъсирларнинг кўп қирралилиги, юкларнинг мутаносиблиги ва ўсаётган организм имкониятларининг функционаллиги, таъсир этувчи омилларнинг ёш ривожланиш босқичларининг хусусиятларига мос келиши.

Мактаб ёшида жисмоний қобилиятларни тарбиялашга қўйиладиган асосий талаб - бу ҳаракат қобилиятлари ва қобилиятларини шакллантириш ва такомиллаштириш билан боғлиқликни таъминлашди.

АДАБИЁТЛАР

1. Абрамишвили, Г.А., Карпов В.Ю., Добежин А.В., Овсянникова И.Н. Дифференцированное физическое воспитание учащихся младших классов на основе учёта их типологических особенностей // Ученые записки им. П.Ф. Лесгафта. -2012. — № 9 (91). — С. 7-14.
2. Усмонхўжаев Т. С. , Муродхўжаева Г. Ш. , Народные подвижные игры. Т. : Ўқитувчи. 1968,—78 б.
3. 148.Усмонхўжаев. Т. С. Научно-педагогические основы физического совершенствования детей в связи с их двигательной активностью. Авторефер. дис. . . док. пед. наук. Т.: – 1995.-с. 38.
4. Хўжаев Ф. Ўзбекистонда жисмоний тарбия. –Т.: 1998,-285б.
5. Хўжаев Ф. Т..Усмонхўжаев. Бошланғич синфларда жисмоний тарбия дарслари (1-синф учун методик қўлланма.) -Т.: Ўқитувчи. 1996, -183 б.
6. 5.Асташина, М. П. Физическое воспитание детей 3-7 лет в традициях русской народной культуры : монография. – Омск : Изд-во СибГУФК, 2010. – 176 с.
7. Глазырина, Л.Д., В.А. Овсянкин. Методика физического воспитания детей дошкольного возраста. Пособие для педагогов дошкол. учреждений. – М.: ВЛАДОС, 1999. – 176 с.

УМУМТАЪЛИМ МАКТАБЛАРИДА СПОРТ ТЎГАРАКЛАРИНИ ТАШКИЛЛАШТИРИШ.

Ғ. М. Салимов¹, Ж. Ю. Жамолов²

БухДУ доценти, п.ф.н.¹

БухДУ магистранти²

Аннотация: Ушбу мақолада умумтаълим мактабларида спорт тўгаракларини иш фаолияти очиб берилган. Бизга маълумки ўзбек спорти жаҳон спорт майдонларида кун сайин ўз нуфузини

ошаётганлигини намоён қилмоқда. Мамлакат спортини замини умумий таълим мактаби синфдан ташқари ишларнинг асосий шакли ҳисобланади. БЎСМ ларнинг спорт мураббийлари ва уларда тарбияланувчилар ҳам мактаб спорт секцияси фаолиятида иштирок этишлари учун зарурий имкониятлар яратилган. Мактаб спорт секциялари фаолият жисмоний тарбия ўқитувчиларининг вазифалари, мактаб спорт секциясининг тузилиши, спорт секциялари ишлари мақолада тўлиқ очиб берилган.

Таяч сўзлар: Умид ниҳоллари, спорт ўйинлари, олимпиада, синфдан ташқари ишлар, оммавий спорт, умумий таълим, соғлом турмуш тарзи, амалий малака, кўникма.

Annotation: This article describes the activities of sports clubs in secondary schools. We know that Uzbek sports are growing in popularity on the world sports arena. The general sports school of the country's sports ground is the main form of extracurricular activities. Necessary opportunities have been created for sports coaches and their pupils to participate in the activities of the school sports section. The activities of school sports sections, the tasks of physical education teachers, the structure of the school sports section, the work of sports sections are fully described in the article.

Keywords: Hope seedlings, sports games, olympiad, extracurricular activities, mass sports, general education, healthy lifestyle, practical skills, ability.

Асосий матн. Мамлакатимизда юзага келтирилган уч босқичли мусобақалар тизими ўқувчи-ёшлар, айниқса мактаб ўқувчилари спортини ривожига муносиб ҳисса қўшмоқда.

«Умид ниҳоллари» болалар спорт ўйинларининг дастури йилдан-йилга кенгаймоқда ва Олимпиада дастурларидаги спорт турларини кўпчилигини қамраб олмоқда. Мактабнинг оммавий спорти ҳозирги кунга келиб Ўзбекистон жисмоний тарбия тизимида ўз ўрнига эга. Бунинг исботини изоҳлашга ҳозирги кунда ҳожат йўқ. Чунки, мамлакатимиз

Президенти, республика ҳукумати ёш авлод жисмоний “Камолот”ини ўз сиёсатининг устувор йўналишига айлантирган. Ҳозирги кунда бу сиёсат ўз натижасини намоён қилмоқда ва Ўзбек спрорти жаҳон спорт майдонларида кун сайин ўз нуфузини ошаётганлигини намоён қилмоқда. Бунга асосий сабаб мамлакат спортининг бешиги болалар спорт мактаби ўқувчи ёшларнинг оммавий спортини ривожлантиришда тўғри йўл танланганлигидадир. Жисмоний тарбиядан синфдан ташқари ишлар мактаб спортида оммавийликга эришишни ўзининг асосий мақсади қилиб белгилаганлигидандир. Шунинг учун ҳам жамиятимизнинг ҳар бир аъзоси, у ёшми, қарими соғлом турмуш тарзига оид билимлар, унинг етакчи воситаси спорт ёки жисмоний маданиятга оид бошланғич билимлар ва амалий малака ва кўникмаларни мактабдалигида эгаллаш шарт қилиб кўйилган. Мамлакат спортини замини умумий таълим мактаби спортидан-синфдан ташқари ишларнинг асосий шакли сифатида бошланади. Мактаб спорти мактаб секциялари машғулотлари орқали, мактаб оммавий спорти эса факултатив тарзида ташкилланган умумий жисмоний тайёргарлик гуруҳлари, «Алпомиш» ва «Барчиной» тести гуруҳлари ҳамда ўқувчиларнинг оммавий спорт соғломлаштириш тадбирлари орқали йўлга кўйилмоқда.

Мактаб спорт секциялари. Умумий таълим мактаблари ва давлат таълимининг бошқа ўрта ва махсус таълими тизимида спортнинг у ёки бу тури билан спорт маҳоратини ошириш мақсадида шуғилланишни хоҳловчилар учун спорт секциялари ташкилланади. Спорт секциялари мактаб ўқувчиларидан мактабдан ташқари спорт муассасаларида шуғилланишни имконияти бўлмаган, спортнинг у ёки бу турида шуғилланишга нисбатан қобилиятли ўқувчилар учун ташкилланади. Секцияни тузишда шу секция учун мактабдаги шароит, уни ташкиллаш ва олиб боориш учун мутахассис ўқитувчининг мавжудлиги ҳисобга олинади. Умумий раҳбарлик албатта мактаб жисмоний тарбия ўқитувчиси

зиммасига юклатилади. Зарур бўлса, имконият йўл қўйса, жамоатчилик асосида ўқувчилар билан шуғилланишга қодир жамоатчи тренерлар, оналар мактабнинг спорт секциялари машғулотларини ўтказиш учун жалб қилиниши хозирги кун жисмоний тарбия жараёни амалиётида маълум. Юқоридагилардан ташқари хозирги кунда катта спортни тарк этган махорати юқори спортчилар, БЎСМ ларнинг спорт мураббийлари ва уларда тарбияланувчилар ҳам мактаб спорт секцияси фаолиятида иштирок этишлари учун зарурий имкониятлар яратилган.

Мактаб жисмоний тарбия ўқитувчилари ўзларининг спорт тайёргарликларидан келиб чиқиб, машғулот машғулотларини ўтказадилар. Айрим ҳолатларда мактабда пулли спорт секцияларини ташкиллашга рухсат этилади. Мактабдаги спорт секцияларининг умумий сони МЖТЖси кенгаши, мактаб педагогика жамоаси кенгаши ва унинг раиси мактаб директори томонидан ҳал қилинади.

Мактаб спорт секциясининг тузилиши. Ҳар қандай спорт секцияси ўз фаолиятини шу секциянинг бюроси фаолиятини йўлга қўйиш орқали амалгам оширилади. Мутахассисликга оид умумий ва махсус адабиётларда спорт секциясининг тузилиши ва унинг фаолияти мазмунига оид етарли даражадаги ўқув материали берилган. Биз қуйида умумтаълим мактабларида энг кўп фойдаланилаётган гандбол спорт тури бўйича мактаб спорт секцияси структурасини чизма тариқасида тавсия этамиз. Гандбол спорт секциясининг структураси мактабнинг бошқа спорт секциялари учун ҳам таллуққидир. Ҳар бир спорт секцияда қайд қилинган тайёрлов, кичик, ўрта, катта мактаб ёшидагилар гуруҳлари бир нечтадан бўлиши мумкин. Уларнинг таркибидаги шуғилланувчилар сони ўқувчилар Республика «Ёш куч» кўнгилли спорт жамиятининг мактаб спорт секциялари фаолияти низомида кўрсатилган. Агарда ҳар бир ўқув гуруҳи ўртача 20 нафардан шуғилланувчини ўзида мужассамлаштирса фақат ўғил болалар гуруҳининг шуғилланувчилари 100 нафарини ташкил қилиши

мумкин. Уларга қизлар гуруҳидагилар сони кўшилса (100нафар) гандбол секциясининг ўзи жами 200 нафар ўқувчини ўз таркибига бириктиради.

Спорт секцияси кенгаши ўрта, катта мактаб ёшларидан 11-15 нафар, ташкилотчилик, ўйин техникаси ва қоидасини яхши билган ўқувчилардан, жамоатчи-мураббий ва йўриқчилардан ташкилланади. Улар мактаб гандболига оид барча ишлар : секция ўқув гуруҳларини тузиш, ўйин майдонларини жихозлаш, таъмирлаш янгисини қуриш, тўпларни тайёрлаш, жамоатчи-йўриқчи, жамоатчи-ҳакамлар тайёрлаш, терма жамоаларни тузиш, мусобақалар, ўртоқлик учрашувлари ўтказиш, тақдирлаш, туман (шаҳар) мусобақаларида иштирок этиш «буйортма»ларни, жамоаларни мусобақаларга тайёрлаш, шуғилланувчиларнинг шахсийкарточкасини юритиш, журнал билан ишлаш, разрядлар бериш, «Алпомиш» ва «Барчиной» тести талаб нормаларини топширишга тайёрлаш, уларни ҳужжатларини тайёрлаш, спорт-машғулоти машғулотларининг режаларини тузиш ва бошқа қатор ишларни йўлга қўяди, уни ижросини назорат қилади.

Бундай спорт секцияларининг кенгаши мактабнинг барча спорт турлари бўйича ташкилланган секциялар фаолиятини бошқаради.

АДАБИЁТЛАР

1. Нормуродов А.Н. Жисмоний тарбия. -Т.:Ўзбекистон. 1996.-192 б.
2. Рафиев Х.К. Некоторые вопросы преподавания физической культуры в узбекских школах (на материале 5- 10 классов) . Автореф. дис....канд. пед.наук. –Т.: 1972.- 23 с.
3. Саломов Р.С. Исследование воспитания качеств быстроты у учащихся 1У классов с использованием игрового метода. Автореф. дис....канд. пед.наук. –М.: 1975.-- 21 с.

4. Содиков А.Т. Дозирование нагрузки физических упражнений на уроках физической культуры в 1-4 классах. Автореф. дис....канд.пед.наук.- Т: 1997,-20 б.

**КЕКСА ЁШДАГИ КИШИЛАР ОРГАНИЗМИНИНГ
ФУНКЦИОНАЛ ЎЗГАРИШ ХУСУСИЯТЛАРИ**

Иноятов Абдулло Шодиевич¹, Хусенов Нодир Нуриддинович²

Намозов Шерзод Насимович²

Жисмоний маданият назарияси ва услубиёти кафедраси доценти¹

1-босқич магистранти²

Аннотация: Кекса ёшдаги кишиларнинг юрак ва қон томирлари функцияларининг педагогик прафилактика жараёнлари тадқиқ этилган. Кекса ёшдаги кишиларорганизмининг функционал ўзгаришлар индекси (ФЎИ)га кўра даражавий баҳолаш, тадқиқот кўрсаткичларининг статистик таҳлил усулларини қўллаш орқали профилактик воситалар таркиби аниқланган.

Калит сўзлар: Педагогик диагностика, адаптивлик, функционал ўзгаришлар индекси (ФЎИ), пулс частотаси, систолик қон босими, диастолик қон босими, статистик фарқ.

Кириш. Жаҳон тажрибасидан маълумки, жамиятнинг ёши улуғ одамларга бўлган эътибори ва ғамхўрлиги унинг инсонпарварлик тамойиллари асосида маънавий ва маърифий жиҳатдан тараққий этганлик даражасини белгилайди.

Бугунги кунда республикамызда ижтимоий соҳани ривожлантириш ва аҳолининг ҳаёт сифатини янада ошириш, жумладан, кексаларни ижтимоий ҳимоя қилиш ва турмуш даражасини янада яхшилашга алоҳида эътибор қаратилган. Уларнинг фаолияти, ҳаётий эҳтиёжлари, манфаатлари, қарашлари, мақсадлари, қадриятлари, ёшибилан боғлиқ ижобий ўзгаришлар мазмундорлигига қандай таъсир кўрсатишини ўрганиш ва

таҳлил қилиш муҳим илмий-амалий аҳамият касб этади. Маҳаллий шароит ҳамда миллий менталитетимиздан келиб чиққан ҳолда кексаларимиз саломатлиги ва соғлигини тиклашга қаратилган педагогик диагностика, жисмоний саломатликнинг профилактика воситаларини амалда қўллаш, тадқиқ этиш ва илмий асосланган тавсияларни кенг аҳоли қатламлари орасида оммалаштириш орқали эришиш мумкин [1,2].

Хорижлик олим ва олималар томонидан Хоркина Н. А., Филиппова А.В жисмоний тарбиявоситаларининг кекса одамлар учун ижобий томонлари таҳлил қилинган [6].

Филиппова Е.В. , (2015, 67 бет) кекса одамларнинг саломатлик ҳолати ва ижтимоий муносабатлари ўртасидаги алоқадорлик ўрганилган. Қаришнинг асосий гипотезалари таҳлил қилиниб, умр кўриш давомийлигини белгиловчи омиллар аниқланган [4].

Иноятлов А.Ш., томонидан Бухоро вилояти “Нуроний” жамғармаси билан ҳамкорликда маҳаллий шароит ҳамда миллий менталитетимиздан келиб чиққан ҳолда, “Кекса ёшдаги кишилар учун соғломлаштирувчи индивидуал дастурлар тузиш технологияси” тизими ишлаб чиқилган ва амалда ижобий натижалар қўлга киритилган [1]. Ўрганилган манбаалар мазмунида - қарилик ёш даврига хос психофизиологик ўзгаришлар, спорт ва соғломлаштириш тадбирларини ташкил этиш, саломатликни сақлаш ва мустаҳкамлашдаги ўрни ва аҳамияти, кексалик даврида жисмоний фаоллик режимининг асосий принциплари, шунингдек, соғлиқни сақлаш билан боғлиқ тадбирларни ташкил қилишнинг мавжуд иш тажрибалари таҳлил қилинган. Аммо адабиётлар таҳлили шуни кўрсатдики, мамлакатимизда кекса ёшдагилар саломатлигининг педагогик профилактикаси, организмнинг функционал ўзгаришларини даражавий баҳолаш, педагогик восита ва машғулот шакллари самарадорлигини ўрганишга қаратилган тадқиқотлар деярли ўтказилмаган.

Тадқиқот мақсади:Кекса ёшдагилар юрак-қон томир тизимининг функционаллик даражасини баҳолаш ва педагогик профилактика воситалар самарадорлигини ўрганиш.

Тадқиқот вазифалари:

1.Тадқиқот гуруҳи иштирокчиларининг функционал ўзгаришлари индекси (ФЎИ) ўлчови бўйича организмнинг адаптив мослашувчанлик хусусиятларини ўрганиш.

2. Адаптив мослашувчанлик хусусиятларига кўра профилактик жисмоний тарбия воситаларини аниқлаш.

Организмнинг гомеостатик тизими - юрак-қон томир тизимининг функционаллик даражасини баҳолаш учун махсус индекс - функционал ўзгаришлар индекси (ФЎИ) ишлаб чиқилган [5].

Юқоридаги методика қонайланиш тизимининг адаптив салоҳияти (потенциал)ни ҳисоблаш усули (Р.М. Баевский, 1987) “донозологик диагностика”да қўлланилиб келинган бўлиб, организм тизимларининг меъёрий ва патологияси билан чегарадош функционал ҳолатларни аниқлашга қаратилган. У қуйидаги формула ёрдамида балларда ҳисобланади:

$$\text{ФЎИ} = 0,011 \cdot \text{ПЧ} + 0,014 \cdot \text{СҚБ} + 0,008 \cdot \text{ДҚБ} + 0,014 \cdot \text{Ё} + 0,009 \cdot \text{В} - (0,009 \cdot \text{Б} + 0,27).$$

Бу ерда: Ё - ёши, йиллари; В - тана вазни, кг; Б - бўйи, см; СҚБ - систолик қон босими, мм. симоб устуни; ДҚБ - диастолик қон босими, мм симоб устуни; ПЧ – пулс частотаси 1 дақиқада.

Организмнинг функционал ўлчовлари асосида қон айланиш тизимининг мослашувчанлиги баҳоланади (1-жадвалга қаранг).

Организмнинг функционал ўзгаришлари бўйича умумий баҳолаш мезонлари

| | ФЎИ меъёрлари | Қон айланиш тизимининг мослашувчанлигини баҳолаш мезонлари |
|--|----------------------|---|
| | 2,1 ва ундан паст | қоникарли мослашиш |
| | 2,11 – 3,20 | мослашув механизмларининг зўриқиши |
| | 3,21 – 4,30 | қоникарсиз мослашиш |
| | 4.31 ва ундан юқори | мослашув механизмларининг бузилиши |

Тадқиқот натижалари ва уларни муҳокама қилиш. Бухоро шаҳар “Чорбахосса” маҳалласида истиқомад қилувчи, тиббиёт хулосасига кўра сурункали касалликлари кузатилмаган 55 ёшдан 72 ёшгача бўлган йигирма (8 нафар аёл, 12 нафар эркак) кекса ёшдаги кишиларлардан таркиб топган тажриба гуруҳи танлаб олинди. 2020 йил октябр ойидан, 2021 йил март ойигача бўлган 6 ойлик муддатда кузатувда бўлдилар. Уларнинг яшаш шароити, овқатланиш ва кун тартиби, олдин ва ҳозирги иш фаолиятлари ўрганилди. Тажриба гуруҳидаги кекса ёшдаги кишиларнинг функционал имкониятларини аниқлаш мақсадида организмнинг тинч ҳолатида, уларнинг ёши, тана вазни, бўйи, СҚБ (систолик қон босими), ДҚБ (диастолик қон босими), ПЧ (пулс частотаси) кўрсаткичлари куннинг биринчи ярмида қайд этилди.

Кекса ёшдаги кишилар организмнинг индивидуал қийматлари бўйича статистик ҳисоблаш ишлари амалга оширилди ва қуйидаги функционал ўзгариш натижалари қайд этилди:

1. Тинч ҳолатда юрак томир қисқариш сони (1-дақ. марта) - тажриба бошида $77,5 \pm 2,5$ ва тажриба охирида $72,9 \pm 1,1$, юқори статистик фарқ ($t = 7,4$; $P < 0.01$).

2. Тинч ҳолатда юқори систолик қон босими (симоб устуни мл.) - тажриба бошида $144,7 \pm 7,3$ ва тажриба охирида $130,0 \pm 3,9$, юқори статистик фарқ ($t = 7,9$; $P < 0.01$).

3. Тинч ҳолатда пастки диастолик қон босими (симоб устуни мм.) - тажриба бошида $100,7 \pm 10,1$ ва тажриба охирида $86,0 \pm 5,5$, юқори статистик фарқ ($t = 5,7$; $P < 0.01$).

4. Вазн ўлчами (кг) - тажриба бошида $86,0 \pm 11,5$ ва тажриба охирида $77,2 \pm 8,2$, ишончли статистик фарқ ($t = 2,7$; $P < 0.05$).

5. Бўй ўлчами (см.) - тажриба бошида $172,9 \pm 8,5$ ва тажриба охирида $172,9 \pm 8,5$, статистик фарқ мавжуд эмас ($t = 0,0$; $P > 0.1$).

6. Адаптив салоҳият индекси - тажриба бошида $3,5 \pm 0,1$ ва тажриба охирида $3,1 \pm 0,1$, юқори статистик фарқ ($t = 11,5$; $P < 0.01$).

Қайд этилган кўрсаткичлар асосида организмнинг адаптив салоҳиятининг чегаравий ҳолати ва унга мувофиқ мослашувчанлик имконияти, яъни саломатлик захираларининг даражавий хусусиятлари статистик таҳлил қилинди ва Студент мезони (**t**) билан ҳисобланганда $P < 0.01$ юқори даражавий аҳамиятли статистик фарқ билан организмнинг функционал имкониятлари меъёр талабларига яқинлашгани аниқланди.

Хулоса: 55 ёшдан 72 ёшгача бўлган йигирма нафар кекса ёшдаги кишиларнинг функционал имкониятлари: организмнинг тинч ҳолатида, тана вазни, бўйи, СҚБ (систолик қон босими), ДҚБ (диастолик қон босими), ПЧ (пулс частотаси) тажриба боши ва охиридаги кўрсаткичлар ўртасида ишончли ($P < 0.01$) фарқ аниқланди. Тадқиқот даврида ўтказилган соғломлаштириш машғулоти самарасида кекса ёшдагилар организмнинг адаптив салоҳиятининг чегаравий ҳолати ва унга мувофиқ мослашувчанлик имконияти, яъни саломатлик захираларининг даражавий

хусусиятларининг ижобий ўсиш фарқи 83% ташкил этди. Демак, ёшга хос соғломлаштирувчи жисмоний фаол машқлар билан шуғулланиш орқали кекса ёшдагилар организмининг жисмоний фаолликка адаптив мослашувчанлигини вайжобий функционал силжишлари тажрибавий асосланди.

Адабиётлар рўйхати:

1. Инояттов А.Ш. Кекса ёшдаги кишилар учун соғломлаштирувчи йўналишдаги индивидуал дастурларни тузиш методикаси. Педагогикафанлари бўйича фалсафа доктори (PhD) диссертацияси - Чирчиқ: 2019. – 137 б. (Мурожаат қилинган сана 28.03.2021)
2. Kadirov R.X. RESEARCH DEVELOPMENT TRENDS ACTIVITIES IN UNIVERSITIES. INNOVATIVE TECHNOLOGIES IN SPORTS AND PHYSICAL EDUCATION OF THE YOUNGER GENERATION Published by Research Support Center Section 1:New content of education in physical culture. <https://doi.org/10.47100/.v1i1>.
3. Мотовилова С.Г. Физическая активность в пожилом возрасте. Заведующий отделом общественного здоровья.28-31-56. (Мурожаат қилинган сана 2.05.2021).
4. URL: <http://mogilev.gov.by/zdorovye-goroda-i-poselki/37394-fizicheskaya-aktivnost-v-pozhilom-vozhraste.html>
5. Salieva Z. T. Pedagogika oliy taъlim muassasalari talabalarining ma'naviy madaniyatini rivojlantirish mexanizmlarini takomillashtirish:Ped.f.d., diss. avtoreferat - Toshkent: 2017. – 66 b. (Мурожаат қилинган сана 28.03.2021)
6. Филиппова Е.В. Содержание оздоровительных занятий с пожилыми людьми на основе использования средств спортивного туризма: диссертация... кандидата педагогических наук: 13.00.04 /

Филиппова Елена Владимировна; [Место защиты: Кубанский государственный университет физической культуры, спорта и туризма (www.kgufkst.ru)].- Краснодар, 2015.- 151 с. (Мурожаат қилинган сана 28.03.2021) URL: <http://www.dslib.net/fiz-vospitanie/soderzhanie-ozdorovitelnyh-zanjatij-s-pozhilymi-ljudmi-na-osnove-ispolzovaniya.html>

ТАЛАБА – ҚИЗЛАРДА СОҒЛОМ ТУРМУШ МАДАНИЯТИНИ РИВОЖЛАНТИРИШНИНГ ПЕДАГОГИК ШАРТ- ШАРОИТЛАРИ

Ҳ.Э.Рамазонова¹

БухДУ 1-босқич магистранти¹

Аннотация. Тезисда талаба – қизларида соғлом турмуш тарзини шакллантириш, ривожлантиришга таъсир этувчи омиллар, жисмоний тарбия воситасида соғлом турмуш тарзини шакллантириш, соғлиғини яхшилаш, соғлом турмуш маданиятини ривожлантириш масаллари ўрганилиб, таклиф ва тавсиялар берилган.

Калит сўзлар. Таранглик, стресс, невроз, изчил, механизм, технология, функционал, норма.

Долзарблиғи. Олий ўқув юртларининг таълим ва тарбия жараёнида мустақил, ташаббускор, ижодий ва соғлом шахс сифатларини шакллантириш муҳитини яратиш давлат дастурларининг устувор вазибалари қаторида ўрин олган.

Хусусан дунёда кечаётган глобаллашув даврининг экологик, иқтисодий ва ахборот оқими таъсирида ўзгараётган талаба ҳаёти ўзининг фавқулодда ва синовли вазиятлари сабабли кўпинча стрессни, асабий тарангликни бошдан кечиради. Талабалар томонидан ўзлаштирилиши талаб этиладиган ката ахборот оқими натижасида салбий стресс ҳолатларининг келиб чиқиш сабаби кун тартибида жисмоний ва ақлий

меҳнат билан дам олишни ташкил қила олмаслик бўлиб ҳисобланади. Сурункали стресс ҳолатларидан кейин “невроз” ва асаб тизимининг функционал касаллик асоратларига олиб келади [4].

Мамлакатимизда содир бўлаётган туб ўзгаришлар жараёни жамиятимиз ҳаётининг кўпгина томонларида, жумладан аҳоли саломатлиги соҳасида ҳам, инқирозни вужудга келтирди. Саломатлик даражаси ва ҳолатига кўра ижтимоий аҳамиятга молик феномен ҳисобланади ва унга қараб жамиятнинг ривожланганлиги ва тараққиёти даражаси тўғрисида хулоса чиқарилади.

Талаба – ёшлар ўртасида чекиш тарқалишини кучайиши спиртли ичимликларни истеъмол қилиниши, ўсиб келаётган ёш авлодни ва катта ёшдаги аҳолини паст ҳаракатланиш фаолияти саломатлик маданиятининг пастлигидан, гигиеник билимлар етарли эмаслигидан, шунингдек фақатгина жамоаларда эмас, балки оилаларда ҳам амалдаги ташкил этилган гигиеник ва жисмоний тарбия шакллари ва усуллари ноэффektivлигидан далолат беради. Шундай қилиб, ҳозирги замон ижтимоий ҳаёти фан ва таълим соҳаси вакилларига энг улкан ижтимоий буюртмани – аҳоли саломатлигини, унинг меҳнат қобилиятини сақлаш йўлларини излаш буюртмасини қўймоқда. Ўз навбатида, турмуш тарзи, асосан, таълим ва тарбиянинг маънавий–маърифий йўналувчанлиги билан шаклланади.

Шунинг учун, саломатлик ва соғлом турмуш тарзига бўлган ижтимоий буюртма, биринчи навбатда, педогогик жамоатчиликка, оила институтига, мактабгача тарбия муассасаларига, умумтаълим мактабларига, ўрта–махсус ва олий ўқув юртларига, жисмоний тарбия ходимларига қаратилган.

Саломатлик муаммосини жамият ривожланишининг энг муҳим вазибалари қаторига қўйилиши уни назарий ва амалий ишлаб чиқишнинг, мос илмий тадқиқотларни ҳамда ташкилий ва услубий ёндашишларни

индивидуал саломатликни сақлашга йўналтиришнинг, саломатлик маданиятини шакллантиришнинг, соғлом турмуш тарзига талабни ва инсонни фақат ўз саломатлигига эмас, балки бошқа одамларнинг саломатлига ҳам масъулиятли муносабатини тарбиялашнинг долзарблигини белгилаб беради.

Тадқиқотнинг мақсади. Хотин-қизларда соғлом турмуш тарзини шакллантириш, ривожлантиришга таъсир этувчи омилларни аниқлаш, жисмоний тарбия воситасида соғлом турмуш тарзини шакллантириш, соғлиғини яхшилаш, соғлом турмуш маданиятини ривожлантиришнинг педагогик шартлари ўрганилади ва тадқиқ этилади.

Тадқиқот методлари. Хотин – қизларда соғлом турмуш маданиятини ривожлантиришнинг умумий омилларини, педагогик восита сифатида жисмоний тарбия ва спорт машғулотларининг тарбиявий аҳамиятини назарий таҳлил қилиш ва адабиётларни ўрганиш тадқиқот усуллари қўлланилди.

Тадқиқот натижаларин ва муҳокамаси. Соғлом турмуш тарзи тушунчаси, мазмун-моҳияти, тамойиллари, таълим ва тарбия жараёнида, ўқувчи – ёшлар ҳамда талабаларда соғлом турмуш тарзи жисмоний маданиятини шакллантириш, ривожлантириш механизмлари Н.А.Мешелкова (2005), Т.М.Кравченко (2004), Б.М.Зимасов (2006), И.Дж.Манчанов (2001), К.Содиқов (2007), О.Жамолитдинова (2010) лар ўрганганлар.

Талаба – қизларни жисмоний тарбия воситасида соғлом турмуш маданиятини ривожлантиришнинг педагогик шарт - шароитлари, имкониятлари ва самарадорлик жиҳатлари борасида имлий ишланмалар етарли деб бўлмайди. Мавжуд манбааларда муаммонинг умумий томонлари ўрганилиб, ўқувчи ёшлар, талабаларда соғлом турмуш тарзи муаммоларини долзарблигини эътироф этиб, тадқиқотлар қўламини янада кенгайтириш зарурият эканлигини такидлаганлар.

Мавзуга оид мавжуд илмий манбааларни ўрганиш олий таълим “жисмоний маданият” таълим йўналишининг ўқув тарбиявий жараёнида ўтказилган кузатувлар асосида дарс ва дарсдан ташқари ўтказиладиган жисмоний тарбия ва спорт машғулоти воситасида соғлом турмуш маданиятини ривожлантиришнинг педагогик, технологик жараёнини ташкил этиш шарт – шароитлари аниқланди:

1. Жисмоний тарбия ва спорт машғулоти воситасида соғлом турмуш маданиятини ривожлантириш ижтимоий, педагогик муаммо сифатида тавсифланиб, соғлом турмуш маданиятини ривожлантиришда Жисмоний тарбия ва спортнинг ўрни ва аҳамияти очиб берилди ҳамда олий таълим муассасаларида имкониятлари кўрсатиб берилди.

2. Ўқув жараёни, жисмоний тарбия ва спорт машғулоти жараёнида талабалар хулқ-атвор, одатлар, соғлом турмуш тарзини олиб бориш, соғлиғини сақлаш ва ривожлантиришга оид кўникмаларга асосланган билимларини такомиллаштириш.

3. Талаба қизларни соғлом турмуш тарзини маданиятини ривожлантиришга йўналтирилган ноанъанавий ўқитиш усулларида дарс ва дарсдан ташқари машғулотида жорий этиш.

4. Талаба – қизларни жисмоний тарбия ва спорт воситасида соғлом турмуш маданиятини ривожлантиришнинг шакл, усул ва воситалари кўллаш орқали самарадорликка эришиш.

Жисмоний тарбия инсоннинг умумий маданиятининг бир қисмидир. Жисмоний маданиятда инсон нафақат ўзининг табиий борлиғини, балки ўзи, атрофдаги дунё, табиат ва жамият билан уйғунлашишга интилиб, инсоният маданиятини ҳам эгаллайди.

Жамият ривожланишининг ҳозирги босқичида шахснинг жисмоний маданиятининг шаклланиши асосан жисмоний тайёргарликдан жисмоний соғлиқни сақлаш дастурларини амалга оширишга, шахснинг жисмоний ўзини такомиллаштириш ва психофизик фазилатлар ва

хусусиятларнинг ривожланиш даражасининг ўзгаришига йўналтирилган, кўп қиррали ва шу билан бирга ажралмас жараёндир [2].

Соғлом турмуш маданиятини шакллантириш, инсон соғлигини мустаҳкамлаш, унинг жисмоний ва функционал имкониятларини оширишда жисмоний тарбия ва спорт муҳим аҳамият касб этади. Инсон турмуш тарзи таркибида жисмоний фаолликка қонуний ва мажбурий эҳтиёж сезиши лозим. Соғлом турмуш тарзи, саломатликни мустаҳкамлаш жисмоний тарбия ва спорт билан мунтаъзам шуғулланишни тақозо этади. Зеро, талабаларни соғлигини сақлаш ва мустаҳкамлаш, уларни жисмоний камолатга етишишида жисмоний тарбияга бўлган эҳтиёжини шакллантириш таълим муассасалари олдида турган муҳим вазифадир.

Шундай экан, олий таълим муассасалари талабаларини жисмоний тарбия ва спорт воситасида соғлом турмуш маданиятини ривожлантиришнинг муаммоси бўйича чуқур илмий тадқиқотлар ва изланишлар олиб боришга эҳтиёж мавжуд, айнан шу ҳолат мазкур тадқиқот ишининг долзарблигигни белгилаб беради.

Олий таълим муассасаси талабаларида соғлом турмуш тарзи маданияти бўйича мавжуд амалий аҳволни илмий ўрганиш ва ўзига хос бир неча хусусият борлигини кўрсатади.

Бугунги кунда техника тараққиётининг ривожланиб бораётганлиги, инсон иш фаолиятида бажарадиган ишларнинг ўрнини техника воситалари эгаллаётгани киши саломатлигини мустаҳкамлашда саълбий таъсир кўрсатмоқда. Шунингдек, замонавий ўқув жараёни кўпинча талабалар саломатлигини ёмонлашувига олиб келмоқда.

Талабалар -қизларда соғлом турмуш маданиятини ривожлантириш масаласи жуда муҳимдир. Соғлом турмуш тарзи аввало оиладан бошланади. Ўқувчи – ёшлар ва талабаларда ёшлигидан бошлаб “Соғлом турмуш маданиятини” тушунчасини “Соғлом ҳаёт кечириш” ғоясини сингдириш асосий ва муҳим масала ҳисобланади.

Ўқув юртларида талаба – қизларни соғлиғини ёмонлашувига олиб келадиган бир қанча омиллар , сабабларлар мавжуд. Масалан:

- кун тартибига тўғри риоя қилинмаслиги;
- жисмоний машқлар билан шуғулланмаслик, гигиеник талабалар;

- дам олиш ва бўш вақтларини, компьютер заллари, кафеларда ўтказишга боғлашади;

Юқорида кўрсатиб ўтилган ҳолатлар талаба - қизларнинг ўз вақтларини турли хилдаги бекорчилилик ишлар билан бандлиги билан ўтказиб, саломатлик ҳақидаги маданиятининг пастлигидан, уларнинг соғлиғига бепарволик билан муносабатда бўлганлигидан далолат беради. Шунинг учун бўлажак жисмоний маданият ўқувчиларини жисмоний тарбиялаш жараёнида, соғлом турмуш маданиятини ривожлантиришда, дам олиш ва бўш вақтни ташкил қилишда, таълим даргоҳларида дарсдан ташқари миллий ва оммавий спорт тўғарақлари фаолиятини тизимли, самарали ташкил қилиш соғлом турмуш маданиятини шакллантириш, ривожлантиришда муҳим аҳамият касб этади. Зеро, жисмоний тарбия ишига мотивацион муносабатни шакллантириш талабаларга соғлиқни қадрият йўналиши сифатида эгаллашига қаратилиши зарур. Шунинг учун талаба-ёшларнинг соғлом турмуш маданиятини ривожлантиришда жисмоний тарбия ва спорт асосий мақсади бўлиб, унинг вазифалари тананинг функционал, мослашувчан қобилятларини ошириш, шахснинг жисмоний маданиятини ривожлантириш ва ўз-ўзини ривожлантиришга қаратилган шахсни тарбиялаш ва ривожлантиришдир. Шуни алоҳида таъкидлаш жоизки жисмоний тарбия ва спорт нафақат ўқув интизоми, балки талаба ёшларнинг соғлом турмуш маданиятини шакллантиришнинг энг муҳим таркибий қисми бўлиб жисмоний ва маънавий бирликни уйғунлаштиришга ёрдам беради, талабаларнинг саломатлиги, жисмоний ва ақлий баркамоллиги каби умуминсоний қадриятларнинг шаклланишини таъминлайди.

Хулоса. Талаба – қизларда жисмоний тарбия орқали ақлий, ахлоқий ва жисмоний сифатларини ривожлантириш, спорт маҳоратини ошириш, саломатлигини мустаҳкамлаш, иш қобилиятларини яхшилаш, соғлом турмуш маданиятини ривожлантириш ва ва соғлом мухитни яратишнинг кўп қиррали жараёнида жисмоний тарбия ва спорт машғулотлари аҳамияти ошиб бормоқда. Чунки жисмоний тарбия ва спорт инсонни ақлий - ахлоқий, маънавий комилликка, жисмоний баркамол бўлишида, таълим – тарбия жараёнининг самарали воситасидир.

АДАБИЁТЛАР

1. Жамолдинова О.Р. Соғлом турмуш маданиятини ривожлантиришда узвийлик ва узлуксизлик тамойиллари амал қилишнинг педагогик механизмларини такомиллаштириш: п.ф.н.....диссер.афтореферати .Тошкент, 2015.
2. Мелешкова Н.А. Формирование здорового образа жизни студентов вуза в процессе физического воспитания: дис. ... канд. пед. наук. Кемерово, 2005.
3. Степанок И.А. Развитие мотивации студентов университета к здоровому образу жизни средствами физической: дис. ... канд. пед. наук. Магнитогорск, 2005.
4. <http://www.psychiatry.ru/stat/145>. Психология рефлексии: проблемы и исследования.

ИССЛЕДОВАНИЕ ДИНАМИКИ ПОКАЗАТЕЛЕЙ ФИЗИЧЕСКОЙ ПОДГОТОВЛЕННОСТИ ЮНЫХ БОКСЕРОВ

Р.И.Ходжаев¹, К.К. Курбанов¹

магистранты Бухарского государственного университета 1 курс.¹

Аннотация. В статье рассматривается вопрос изменений показателей физической подготовленности юных боксеров 9-11 лет. В исследовании приняли участие 45 мальчиков 9-11 лет, занимающихся подготовительной

группы. Полученные данные позволяют утверждать, что во всех возрастных группах уровень показателей физической подготовленности оценивается как средний. Результаты показателей физической подготовленности 9-летних боксеров равняется 4,10 балла, 10-летних - 4,44 балла, 11-летних - 4,5 балла, что позволяет утверждать о высокой эффективности данного раздела подготовки спортсменов.

Ключевые слова: физическая подготовка, динамика показателей, юные боксеры.

Актуальность. Характерной особенностью современности является возрастание социального значения спорта. Большое внимание обращено на необходимость улучшения работы спортивных школ и увеличение их вклада в подготовку спортивных резервов. Проблема подготовки полноценной спортивной смены затрагивает широкий круг вопросов организационного, методического и научного характера. В деятельности единых целевых функциональных систем, создаваемых в ходе тренировочного процесса с учетом принципов теории повышения эффективности подготовки спортсменов. Зарубежные исследования (Болгария) теории системы подготовки спортсменов обосновывает ряд действующих факторов современной спортивной тренировки, исходя из того, что современные рекордные достижения в спорте являются конечным результатом совокупной интеллектуальной и физической энергии широкого круга специалистов, материализованной в учебно-тренировочном процессе:

- интеллектуализация спортивной тренировки является центральным и доминирующим фактором спортивного достижения в современной системе спортивной подготовки. Двусторонняя связь спорта с наукой и техническим прогрессом обеспечивает качественно новую характеристику современной спортивной тренировки;

- в отличие от сферы материального производства, где интеллектуализация облегчает или полностью устраняет физический труд, в спорте она приводит к его интенсификации;

- возрастает значение взаимосвязи между двумя основными принципами спортивной тренировки: «адекватность и целесообразность тренировочных нагрузок» и «единство общей и специальной подготовки».

За последние годы наблюдается резкий скачок в улучшении результатов по большинству видов спорта. Это связано с выраженным увеличением объема интенсивности тренировочных нагрузок, а также со значительным омоложением занимающихся, совершенствованием форм и методов подготовки юных спортсменов. В этом плане немаловажная роль отводится физической подготовке. В боксе физическая подготовка, наряду с технической подготовкой занимает ведущее место. От уровня физической подготовленности (ФП) юных боксеров во многом будет зависеть количество и качество усвоения программного и нормативного материала, т.е. разученных подготовительных, а в дальнейшем и соревновательных упражнений. Информация, полученная тренерами о многолетней динамике показателей физической подготовленности юных боксеров, позволит им:

- определить наиболее перспективных спортсменов;
- выявить отстающие физические качества и физические способности занимающихся;
- внести соответствующие коррективы в содержание комплексов физической подготовки;
- индивидуализировать тренировочные нагрузки по содержанию, объему и интенсивности.

Целевой установкой работы являлось изучение многолетней динамики показателей физической подготовленности юных боксеров.

Практическая значимость исследования заключается в том, что на основе полученных данных тренеры имеют возможность целенаправленно контролировать уровень физической подготовленности спортсменов и тем самым оптимизировать учебно-тренировочный процесс [2].

Задачи исследования:

1. Выполнить анализ результатов показателей физической подготовленности исследуемых боксеров.
2. Исследовать многолетнюю динамику показателей физической подготовленности боксеров.

Для решения поставленных задач в работе использовались следующие методы исследования:

1. Анализ научно-методической литературы проводился с целью изучения состояния данной проблемы.
2. Анализ протоколов тестирования физической подготовленности.
3. Педагогическое тестирование осуществлялось с целью определения исходных и конечных показателей физической подготовленности боксеров.
4. Методы математической статистики применялись для обработки полученных данных. Вычислялись \bar{X} – среднее арифметическое, S – стандартное отклонение, характеризующее разброс индивидуальных вариантов (показателей) от их среднего арифметического. Статистические параметры рассчитывались по компьютерной программе Microsoft Office Excel [1].

Организация исследования. Исследование проводилось в 2020-2021 учебном году, на базе Бухарского колледжа олимпийского резерва (БКОР). В исследовании приняли участие 45 мальчиков 9-10-11 лет. Тестирование физической подготовленности юных боксеров выполнялось по девяти контрольным упражнениям, характеризующих все основные физические качества [3].

Физическая подготовка выполнялась по методу круговой тренировки. В содержание комплексов включались упражнения, направленные в первую очередь на развитие физических качеств и способностей, а также, тех мышечных групп, которые лимитируют качественное освоение техники элементов на батуте и акробатической дорожке. Это упражнения, направленные на развитие:

1. Скоростно-силовой (прыжковой) выносливости (многократные прыжки: на двух ногах на возвышенность в 40 см; на возвышенность 50 см со сменой ног; из приседа в присед, с отягощениями на голеностопах; из стойки на левом колене со сменой ног и др.).

2. Скоростно-силовой способности мышц ног (прыжки: из полу-приседа на возвышенность 60 см; прыжки с доставанием рукой подвешенного мяча);

3. Статической и динамической силы мышц спины (горизонтальные упоры лежа на бедрах, горизонтальные упоры лежа на боку, разгибание и сгибание туловища выше горизонтали (опора бедрами, руки за головой), из положения лежа на бедрах поднимание прямых ног с отягощением);

4. Статической и динамической силы мышц пресса (горизонтальные упоры лежа на спине, руки вверх, вис углом, поднимание прямых ног в висе на гимнастической стенке, сед углом из положения лежа, руки вверх и др.).

Результаты исследования и их обсуждение. Анализ показателей физической подготовленности боксеров 9 лет показал, что по тестам, характеризующим быстроту (бег 30 м, бег на месте за 10 с., челночный бег 3*10 м) испытуемые имеют высокий и средний уровень результатов. По тестам, характеризующим скоростно-силовые способности (прыжок в длину с места, прыжок в высоту с места) спортсмены показали результаты средний и ниже среднего уровня, соответственно. В тестах, характеризующих силовые способности – лазание по канату и поднимание

ног в висе наши испытуемые имеют высокий уровень результатов, а в подтягивании в висе показали низкий уровень, оцениваемый в 2 балла. В тесте наклон вперед, определяющий степень подвижности в суставах (гибкость) акробаты имеют высокий уровень.

Таким образом, из 9 тестовых испытаний боксеры 9 лет имеют высокий уровень показателей – 5 баллов – по четырем тестам, средний уровень – 4 балла – по трем тестам, ниже среднего – 3 балла – по одному тесту, низкий уровень – 2 балла – по одному тесту.

Анализ показателей физической подготовленности боксер 10 лет показал, что по тестам, характеризующим быстроту - бег 30 м испытуемые показали высокий уровень, бег на месте за 10 с., челночный бег 3*10 м - испытуемые имеют средний уровень результатов. По тестам, характеризующим скоростно-силовые способности (прыжок в длину с места, прыжок в высоту с места) спортсмены показали результаты среднего уровня. В тестах, характеризующих силовые способности – лазание по канату и поднимание ног в висе наши испытуемые имеют высокий уровень результатов, а в подтягивании в висе показали средний уровень. В тесте определяющим гибкость спортсмены показали высокий результат. В итоге, из 9 тестовых испытаний акробаты 10 лет имеют высокий уровень показателей – 5 баллов – по четырем тестам, средний уровень – 4 балла – по пяти тестам.

Анализ показателей физической подготовленности боксеров 11 лет показал, что по тестам, характеризующим быстроту (бег 30 м, бег на месте за 10 с., челночный бег 3x10 м) испытуемые имеют высокий и средний уровень результатов. По тестам, характеризующим скоростно-силовые способности (прыжок в длину с места, прыжок в высоту с места) спортсмены показали результаты среднего и ниже среднего уровня, соответственно. В тестах, характеризующих силовые способности – лазание по канату и поднимание ног в висе наши испытуемые имеют

высокий уровень результатов, а в подтягивании в висе показали средний уровень. В тесте наклон вперед, определяющим степень подвижности в суставах (гибкость) боксеров имеют высокий уровень. Таким образом, из 9 тестовых испытаний юные боксеры имеют: высокий уровень показателей – 5 баллов – по пяти тестам, средний уровень – 4 балла – по трем тестам, ниже среднего – 3 балла – по одному тесту.

Проведенное исследование по проблеме физической подготовленности юных боксеров позволило решить поставленные задачи и сформулировать следующие выводы:

1. В детском возрасте физическая подготовленность спортсменов является важной составляющей частью тренировочного процесса, от уровня которой в дальнейшем во многом будет зависеть их техническое мастерство.

Анализ результатов физической подготовленности исследуемых боксеров показал, что: во всех возрастных группах уровень показателей физической подготовленности оценивается как средний; средне групповая оценка показателей физической подготовленности 9-летних боксеров равняется 4,10 балла, 10-летних - 4,44 балла, 11-летних - 4,5 балла. Резюмируя вышеизложенное можно утверждать, что систематические занятия боксом оказали положительное влияние на развитие двигательных качеств и общефизической подготовленности юных боксеров. Для мальчиков, занимающихся боксом, характерны средний и высокий уровни развития определяемых двигательных качеств в зависимости от стажа занятий спортом.

ЛИТЕРАТУРА

1. Кадиров Р.Х., Современность Педагогических Исследований В Области Физической Культуры. Педагогическое образование и наука, 79-83. javascript:void.

2. Landau, B.H. Methods of physical development and physical readiness complex assessment : manual / B.H. Landa. – M. : Soviet sports, 2004. – 192 p.
3. <file:///C:/Users/Admin/Downloads/harakteristika-fizicheskoy-podgotovlennosti-yunyh-bokserov-10-14-let.pdf>..Д.Коба.
Характеристика Физической Подготовленности Юных Боксеров 10-14 ЛЕТ/ Педагогико-психологические и медико-биологические проблемы физической культуры и спорта, №2(23) 2012 ISSN 2070 4798., стр. 1-5.
4. Shukurov R. S. To develope of the Uzbek traditional wrestling Turon //Наука. МЫСЛЬ: электронный периодический журнал. – 2014. – №. 6.

UMUMIY O'RTA TA'LIM MAKTAB O'QUVCHILARINING JISMONIY BILIM DARAJALARINI NAZORAT QILISH NAZARIYASI VA AMALIYOTI.

O.A. Tursunov

Jismoniy madaniyat fakulteti 2-bosqich magistranti.

Annotatsiya: Ushbu maqolada Umumiy o'rta ta'lim maktab o'quvchilarining jismoniy bilim darajalarini nazorat qilish nazariyasi va amaliyoti keng yoritilgan. Shuningdek o'quvchilarda harakat ko'nikmasi ham o'rganilib, o'quvchilarning jismoniy bilish darajasini oshirishga e'tibor qaratildi.

Ka'lit so'zlar: jismoniy bilim, bilim darajalari, nazorat qilish, kompetentlik, Bilim.

O'zbekiston Respublikasi mustaqillikka erishishi bilan bugungi kunda olib borilayotgan chuqur islohatlar yosh avlodni har tomonlama aqliy, axloqiy va jismoniy jihatdan rivojlanishida jismoniy madaniyat ta'limi asosiy o'rinni egallaydi. Mamlakatimizda yosh avlodni sog'lom ruhda tarbiyalash borasida bir qancha ishlar amalga oshirilmoqda.

Petr Franstevich Lesgaftni (1837-1909 yillar) Rossiyadagi jismoniy tarbiyaning ilmiy asoslarini yaratgan olim deb hisoblaydilar. Uning «Anatomiyaning jismoniy tarbiyaga munosabati va maktabda jismoniy ta'limning asosiy vazifasi», «Maktab yoshidagi bolalar jismoniy tarbiyasiga doir qo'llanma», «Nazariy anatomiya asoslari», «oila tarbiyasi» nomli asarlarida jismoniy tarbiyaning ilmiy-nazariy asoslari bilan birga, amaliyotga tadbiiq etish metodikasi masalalari ishlab chiqilgan .

P.F.Lesgaft o'zidan oldingi jismoniy tarbiya nazariyotchilaridan farqli o'laroq, *jismoniy ta'lim atamasini* ishlatgan. Uning fikricha butun jismoniy tayyorgarlik tizimida asosiy o'rinni *ta'lim* egallashi zarur. Jismoniy ta'lim aqliy ta'lim bilan uzviy bog'liq bo'lgandagina uning ta'siri samarali bo'ladi deb hisoblagan.

P.F.Lesgaftning fikricha har qanday ta'limning asosiy maqsadi odamning shaxsiy manfaatini emas, balki jamiyatga foyda keltirishini birinchi o'ringa qo'yishga erishishdan iborat bo'lmog'i lozim. Inson ijodiy fikrlaydigan, mustaqil va faol mashq qiladigan, hosil bo'lgan narsalarni bir-biridan farq qiladigan, ularni bir-biri bilan taqqoslay olish hamda o'zicha baholay oladigan, ya'ni tahlil qila olishni jismoniy ta'limning eng muhim vazifalaridan biri deb hisoblagan.

Birinchi navbatda ta'lim jarayoni va uning tarkibiy qismlari tahlil etilgan. O'quvchi yoshlarda bilim, ko'nikma va malakalarning hosil bo'lishi, takomillashib borishi va amaliyotdagi tadbiiqi ma'lum qonuniyatlarga bog'liq ekanligi, ulardan tashqari jismoniy tarbiya berishning o'ziga xos prinstiplari aniq ko'rsatilgan.

Ikkinchidan, jismoniy ta'limning nimalardan iborat bo'lishi va turli yoshdagi, jinsiy va individual tafovvutga ega bo'lganlari uchun mos mazmun tanlash zarurligi aniq ko'rsatilgan. Ta'lim mazmunining milliylashtirilganligi e'tiborga loyiq holat hisoblanadi.

*Uchinchi*dan, ta'lim metodlari batafsil tadqiq etilgan holda qanday qilib ulardan samarali foydalanish yo'llari ko'rsatilgan. Ta'limning og'zaki, amaliy, mashq qildirish, qisman izlanuvchanlik va ijodiy o'zlashtirish metodlari batafsil yoritilgan.

*To'rtinchi*dan, ta'limni tashkil etishning shakllari an'anaviy va zamonaviy talablar asosida ishlab chiqilgan bo'lib, ularni bajarishning xususiyatlari to'g'ri ochib berilgan.

*Beshinchi*dan, o'quvchi tomonidan o'zlashtirilgan bilim, ko'nikma, malaka va kompetentlikni nazorat qilinishi va baholanishi zarur. Bu didaktik masala bugungi yangilanish jarayonida muhim vazifalar qatorida o'rin olgan.

Qayd etilgan muammolarning ilmiy tahlili va amaliyotga tadbiiq etilishida munozaraga sabab bo'ladigan joylari ham yo'q emas. Agar ilmda u yoki bu masalaga faqatgina bitta to'g'ri yo'l bo'ladi deb qaralsa rivojlanish to'xtab qolgan bo'lar edi. Har xil yondoshuvlar va qarashlar fanning, ilm sohalarining rivojlanishi uchun xizmat qilishini kerak.

Bilim - jismoniy ta'lim mazmunining tarkibiy qismi bo'lib «Jismoniy madaniyat» darslarida o'rgatish natijasida o'quvchilar tomonidan o'zlashtiriladi. Harakat qonuniyatlari, taktik harakatlar, va jismoniy mashqlarni bajarish, hakamlk prinstiplari, mustaqil yoki shug'ulanuvchilar guruhi bilan mashg'ulotlarni tashkil qilish va o'tkazish tug'risidagi bilimlarni egallamasdan, harakatlar faoliyati, taktik, uslubiy-instruktorlik, hakamlk va o'z-o'zini boshqarish tavsifiga ega bo'lgan malakalarni to'laqonli o'zlashtirib bo'lmaydi.

Faqat bilim asosida faoliyat ijodiy bo'lishi, muammoli vaziyatlarda nostandart qarorlarni qabul qilishga imkon yaratishi mumkin (masalan, o'zlashtirilgan harakatlarni notanish vaziyatlarda qo'llash harakat vazifalarini hal qilishda orginal usullarni mustaqil topish va boshqalar). Va nihoyat, jamoada muloqot qilish normalari, jismoniy faoliyat to'g'risidagi bilimlarni egallamasdan, o'zining shaxsiy xulqining irodaviy hissiyoti va atrofdagi ko'rinishlarga to'g'ri yondoshish tajribasini, ya'ni "*kompetentlik*" malakaviy

talablarni o'zlashtirib bo'lmaydi [6].

Jismoniy tarbiya ta'limida nazariy bilim manbaalari. Jismoniy mashq mashg'ulotlarida o'kish-bilish (jismoniy bilim) jarayoni ba'zi o'ziga xos hususiyatlar bilan farqlanadi. Bu erda bilim manbai sifatida faqat o'qituvchining ma'lumoti emas, balki o'quvchilarning harakat faoliyatining o'zi bilan shartlanganligi hisoblanadi: mushak sezgilari va jismoniy mashq ta'sir me'yorlarini anglab o'quvchi harakat qonuniyatlarining fahmiga etadi, organizm tizimi funkstiyalariga jismoniy mashqlarning ta'siri to'g'risida tushuncha oladi, mashg'ulotlarning ahamiyatiga ishonch hosil qiladi. Jumladan, ba'zilari harakatlarni o'zlashtirishda mutlaqo zarur. (Masalan, yugurish va sakrashlarda siltanish, asab-mushak kuchlanishlari darajasi to'g'risida) faqat shu harakatlarni bajarishlarda o'zlashtirishi mumkin.

Jismoniy tarbiya ta'limida o'quvchilar tomonidan o'quv materiallarini o'zlashtirish darajasi va bilimlar sifati: Bilimlarni o'zlashtirishning yakuniy maksadi ularni amalda qo'llab bilish hisoblanadi. SHunga qarab, bilimlarni o'zlashtirish darajasini farqlaydilar. Tayyorgarlikning har biriga erishishda bilim ma'lum bir sifatni kasb etadi (operativlik, ixchamlik, onglilik, chuqurlik, mustahkamlik, to'laqonlilik) va ularning to'laqonlilik yig'indisi bilan tavsiflanadi.

Bilimlarni o'zlashtirishning *birinchi darajasi* olingan malumotni tushunish, idrok va tasavvur qilish natijasi hisoblanadi. Bu daraja o'quvchining o'rganilgan ob'ektlarini tanish, masalan jismoniy mashqlarning turlari, ular haqida ba'zi bilimlarni ko'rsata olishi (ba'zi mashqlarning jiddiyligi belgilarini sanab berish, uning bajarilishi sxemasini bayon kilish va boshkalar). Bilimlarni o'zlashtirishning bu darajasida o'zlashtirilgan ma'lumotlar soni o'qituvchi tomonidan tavsiya qilingan bilimlarning yigindisi nisbati aniq namoyon bo'ladi. Bu darajaga erishish uchun o'qitishning tushuntirish-ko'rgazmali metodlaridan foydalanish zarur. Bu erda o'quvchilarga tayyor bilimlar so'z va ko'rgazmali ma'lumot berish orqali etkaziladi. Bu metodning

samaradorligining didaktik shartlari *birinchidan*, o'rganilayotgan ob'ekt xossalari to'g'risida to'liq ma'lumotning mavjudligi; *ikkinchidan*, so'z bilan bayon qilingan mashqni bajarib ko'rsatish va o'quvchilarning amaliy harakatlari bilan birgalikda olib borilishi; *uchinchidan*, mashqlarni bajarish to'g'risidagi ma'lumotlarni idrok qilish, anglash va eslab qolishni faollashtirish metodlarini qo'llash (masalan, o'qituvchi tomonidan mashqlarni bajarilishini ko'rsatishda ba'zi harakatlar texnikasini alohida ajratib ko'rsatish).

Bilimlar o'zlashtirishning barcha darajalarida ta'lim sifatining o'zgarishlarini kuzatish mumkin. Bilim sifatlarining namoyon bo'lishi belgilarini hisobga olish orqali pedagogik nazoratni amalga oshirish, bilimlarni samarali shakllantirishga imkon yaratadi.

Bilimlarni o'zlashtirishning birinchi darajasida tushunganlik belgisi tushunchalar mohiyatini tushuntirib berish qobiliyati (masalan sakrashda oyoqni joyga qo'yishni ko'rsatish, belgilash) o'zining so'zi bilan harakatni bajarish ketma - ketligini bayon qilish va ta'lim jarayonida kutiladigan savollarga optimal javoblarni ajratib olish.

Bilimlarni o'zlashtirishning ikkinchi darajasida harakatlarni bajarishda o'quvchi o'z xatolarini va sinfdoshlarining xatolarini harakat etaloni bilan taqqoslagan holda sezish qobiliyatiga ega bo'ladi. *Bilimlarni*

o'zlashtirishning uchinchida darajasida anglash, berilgan maqsadga mos ravishda bilimlarni mustaqil ravishda qo'llab bilish qobiliyati tarzida namoyon bo'ladi (masalan harakatlardagi xatolarni to'g'rilash uchun zarur mashqlar (yo'naltiruvchi) ni tanlash.

Jismoniy ta'limda qo'llaniladigan bilimlarni shakllantirish metodikasiga qo'yiladigan asosiy talablar. Jismoniy tarbiya darslarida bilimlarni shakllantirish psixologiya va pedagogika fanlarining umumiy qonuniyatlariga bog'liq holda, jismoniy tarbiyaning ta'limiy vazifalarining o'ziga xosligi o'quvchilarning o'qish-bilishga oid yosh xususiyatlari, jismoniy dars strukturasi va uning mazmunida nazariy ma'lumotlarining o'rnini bilan farq

qiladigan tavsiflariga ega. Shuning uchun ham jismoniy tarbiya bo'yicha metodikalarni ishlab chiqishda nafaqat umumiy didaktik qonuniyatlar, balki jismoniy tarbiya predmetining o'ziga xosligini nazarda tutmoq lozim.

Xulosa qilib aytsak, Jismoniy tarbiya jarayonida bilimlarni shakllantirish metodikasiga quyidagi talablar qo'yiladi:

1. O'quvchilarning harakat faoliyatiga zarar etkazmasdan, ya'ni darsning ta'lim bosqichiga mos optimal motor zichligini kamaytirmasdan bilimlarni o'zlashtirishni ta'minlash;

2. Nazariy materialni tushuntirishda foydalaniladigan shakl va metodlar mazmuniga, hamda bilimlarni shakllantirishning muayyan vazifalariga mos bo'lishi kerak;

3. Jismoniy tarbiya darslarida ta'lim bosqichlariga mos nazariy ma'lumotlarni o'qitish metodikalarini ishlabchiqishda predmetlararo aloqalarni hal qilishni nazarda tutishi zarur, ya'ni o'quvchilarning boshqa fan bilimlaridan foydalanish (fizika, biologiya, matematika).

4. O'quvchilarning o'qish-bilish faoliyatini faollashtirish texnologiyalaridan foydalanish (muammoli o'rgatish elementlari, mustaqil ishlar, o'z-o'zini nazorat qilish bo'yicha vazifalar, sinfdoshining harakatlarini o'zaro tahlil qilish va boshqalar).

5. O'quvchilarning dars jarayonida harakatlanishini o'z vaqtida korrektirovka kiritish bo'yicha operativ nazoratni ta'minlash.

Umumta'lim maktablarning jismoniy tarbiya darslarida ta'limiy vazifalarni o'qitish metodikasining pedagogik tahlil xususiyalari mavjud bo'lib, uning nazariy va amaliy tavsiflarini tahlil qilishni taqozo etadi.

Foydalanilgan adabiyotlar.

1. O'zbekiston Respublikasi Prezidentining 2019 yil 16 yanvardagi "Ta'lim sifatini nazorat qilish tizimini takomillashtirish bo'yicha qo'shimcha chora tadbirlar to'g'risida"gi PQ-4119-son qaror. Lex.uz

2. O'zbekiston Respublikasi Prezidentining 2018 yil 14 avgustdagi “Yoshlarni ma'naviy-axloqiy va jismoniy barkamol etib tarbiyalash, ularga ta'lim-tarbiya berish tizimini sifat jihatidan yangi bosqichga ko'tarish chora-tadbirlari to'g'risida”gi PQ-3907 sonli qarori.
3. Achilov A.G, Akramov A.J, Goncharova O.V, Bolalarning jismoniy sifatlarini tarbiyalash. O'quv qollanma –Toshkent. Lider pres nashriyoti, 2009. 200 B.
4. Akbarov.A, Umarov J.M sport metodologiyasi fanidan amaliy-Toshkent. O'z DJTI informatika va information texnologiyalar kafedrasida 2007.

5A111101 - Musiqa ta'limi va san'at

**MUSIQA TA'LIMI YO'NALISHI TALABALARIGA PEDAGOGIK
TEXNOLOGIYALARNI O'RGATISH USULLARI**

B.X. Madrimov¹, M.Sh. Ahmadova²

“Musiqa ta'limi” kafedrasida professori, p.f.nomzodi¹

BuxDU magistranti²

Annotatsiya: Maqolada zamonaviy ta'limning interfaol usullarida foydalangan holda yoshlarimiz tafakkurini ma'naviy va kreativ o'qitish orqali pedagogikaning innovasion metodlaridan qo'llash mumkin bo'lgan ba'zi bir treninglar (texnologiyalar)ga tavsiflar berib o'tilgan, ushbu texnologik treninglarni dars jarayonida qo'llash talaba-yoshlarni yangi g'oya yangi fikr hamda bo'sh vaqtlarini mazmunli tashkil etishda ta'limni o'rganish usulini qo'llash ochib berilgan

Kalit so'zlar: metod, usul, pedagogika, musiqa, o'qituvchi, mavzu, talaba, dars, tarmoq, fikr, g'oya, texnologiya, shaxs, trener, vazifa, ma'naviyat, muloqot.

Milliy istiqlol o'zbek xalqiga nafaqat siyosiy va iqtisodiy mustaqillik bag'ishladi, balki milliy o'zlikni anglash va eng muhimi, uni jahonga yoyib, o'z

san'atidagi shuhrati-yu an'anasini sharaf bilan davom ettirish imkoniyatini ham berdi. O'zbek millatining ko'p ming yillik tarixida keyingi o'n yillikda erishilgan yutuqlarimiz alohida o'rin tutadi. Mustaqillik necha asrlar davomida yaratilgan boy ma'naviy-ma'rifiy merosimizni nafaqat o'rganish, balki uni davr talablari asosida qaytadan idrok etish va milliy manfaatimizga xizmat qildirish vazifasini oldimizga qo'ydi. Boy tajribalarimiz negizida milliy istiqloq mafkurasining yangicha tamoyillari yaratildi. Ilg'or texnologiyalar asrida ma'lumot va axborot yetkazishda metodlarning o'rni beqiyos. Shu jumladan, quyida biz bir qator metodlarning Afzal xususiyatlariga to'xtalib tahlil qilib o'tamiz. «**TARMOQLAR**» **metodi** – o'quvchi – talabani mantiqiy fikrlash, umumiy fikr doirasini kengaytirish, mustaqil ravishda adabiyotlardan foydalanishni o'rgatishga qaratilgan. «**3x4**» **metodi** - o'quvchi – talabalarni erkin fikrlash, keng doirada turli g'oyalarni bera olish, ta'lim jarayonida yakka, kichik guruh holda tahlil etib, xulosa chiqara olish, ta'rif bera olishiga qaratilgan. «**Blits o'yin**» **metodi** - harakatlar ketma-ketligini to'g'ri tashkil etishga, mantiqiy fikrlashga, o'rganayotgan predmeti asosida ko'p, xilma-xil fikrlardan, ma'lumotlardan kerakligini tanlab olishni o'rgatishga yo'naltirilgan. «**Intervyu**» **texnikasi o'quvchi** - talaba savol berish, eshita olish, to'g'ri javob berish, savolni to'g'ri tuzishni o'rgatishga qaratilgan. «**Ierarxiya**» **texnikasi** – oddiydan murakkabga, murakkabdan oddiyga o'tish usullarini qo'llash orqali ularni mantiqiy, tanqidiy, ijodiy fikrlashga o'rgatishga qaratilgan. «**Bumerang**» **texnikasi** - o'quvchi – talabalarni dars jarayonida, darsdan tashqarida turli adabiyotlar, matnlar bilan ishlash, o'rganilgan materialni yodida saqlab qolish, so'zlab bera olish, fikrni erkin holda bayon eta olish hamda bir dars davomida barcha o'quvchi – talabalarni baholay olishga qaratilgan. «**Talaba**» **treningi** – o'quvchi – talabalar bilan individual holda ishlash o'qituvchi va talaba o'rtasidagi to'siqni yo'q qilish, hamkorlikda ishlash yo'llarini o'rgatishga qaratilgan. «**O'qituvchi shaxsi**» **treningi** - o'qituvchining innovatsion faoliyatini ochib beruvchi «o'qituvchi shaxsiga qo'yiladigan talablar»

mavzusidagi mustaqil fikrlashga, ijodiy insho orqali fikrlarni bayon qilishga qaratilgan. «**Muloqot**» **texnikasi** o`qituvchilarni auditoriya diqqatini o`ziga jalb etish, dars jarayonida hamkorlikda faoliyat ko`rsatishga, uni tashkil etishni o`rgatishga qaratilgan. «**BOSHQARUV**» **texnikasi** o`qituvchilarni auditoriyani boshqarishdagi usullari hamda o`quvchi – talabalarni ish jarayonida usullar bilan tanishtiruvchi va shunga o`rgatishga qaratilgan.

Blits – o`yin texnologiyasi.

Ushbu texnologiya o`quvchi o`quvchilarni harakatlar ketma ketligini to`g`ri tashkil etishga, mantiqiy fikrlashga, o`rganayotgan predmeti asosila ko`p, xilma xil fikrlardan, ma`lumotlardan kerakligini tanlab olishni o`rgatishga qaratilgan. Ushbu texnologiya davomida o`quvchi o`quvchilar o`zlarining mustaqil fikrlarini boshqalarga o`tkaza oladilar, chunki bu texnologiya shunga to`liq sharoit yaratib beradi.

Maqsad:

Ushbu texnologiya tinglovchilarga tarqatilgan qog`ozlarda ko`rsatilgan harakatlar ketma ketligini avval yakka holda mustaqil ravishda belgilab, so`ngra o`z fikrini boshqalarga o`tkaza olish yoki o`z fikrida qolish, boshqalar bilan hamfikir bo`la olishga yordam beradi. Ushbu texnologiya bir necha bosqichda o`tkaziladi.

1- bosqich.

-Trener ushbu trening bir necha bosqichda o`tkazilishi haqida tinglovchilarga (o`quvchi o`quvchilarga) tushuncha beradi. Har bosqichdagi vazifani bajarishga aniq vaqt berilishi, tinglovchilar esa shu vaqtdan unumli foydalanishlari kerakligi haqida ularni ogohlantiradi;

-Trener hamma tinglovchilarga alohida alohida tarqatma material beradi va tinglovchilardan ushbu materialni sinchiklab o`rganishlarini so`raydi;

-Trener tarqatma material mazmuni va bajariladigan vazifani tushuntiradi, ya`ni tarqatma materialda berilgan 13 ta harakatni ketma ketligini to`g`ri

belgilash kerakligi, beligini esa qog'ozdagi alohida ajratilgan bo'limga raqamlar bilan belgilash kerakligini tushuntiradi;

-Qo'yilgan vazifa avval yakka tartibda bajarilishini aytadi.

2- bosqich.

Trener birinchi berilgan vazifani har bir tinglovchi tomonidan yakka tartibda bajarilishini kuzatadi, qiynalganlarga yordam beradi, yoki qaytadan tushuntiradi:

Har bir tinglovchi tarqatma materialdagi —YaKKA BAHO bo'limiga shu yerda berilgan harakatlardan o'zining shaxsiy fikri asosida mantiqiy ketma ketligini raqamlar Bilan belgilab chiqadi, ya'ni berilgan 13 harakatdan, uning fikricha qaysi biri, birinchi bo'lishi, qaysi biri esa ikkinchi bo'lishini va hokazo. Bu vazifani bajarish uchun trener tinglovchilarga 10 daqiqa vaqt beradi.

3 -bosqich

-trener tinglovchilardan 3 kishidan iborat kichik guruhlar tashkil etishlarini so'raydi. 3 kishilik guruhlar tinglovchilarning xoxishlariga qarab yoki raqamlar bo'yicha tashkil etilishi mumkin:

-kichik guruhlardagi tinglovchilarning har biri o'z qog'ozidagi yakka baho bo'limida belgilangan harakatlar ketma ketligi Bilan bir birini tanishtiradilar, keyin 3 kishidan uch xil bo'lgan ketma ketlikni birlashib, bir birlari Bilan tortishib, bahg'slashib, bir bilariga ta'sir o'tkazib, o'z fikrlariga ishontirib kelishgan holda bir muqimga kelib ularga tarqatilgan qog'ozdagi —GURUH BAHOSI bo'limiga raqamlar bilan belgilab chiqadilar.

-Trener kichik guruhdagi tortishuvlarda ishtirok etmaydi, faqat kichik guruhlar va har bir tinglovchi faoliyatini kuzatadi. Bu vazifani bajarish uchun 20 daqiqa vaqt beriladi.

4 -bosqich.

-Barcha kichik guruhlar o'z ishlarini tugatgach, trener harakatlar ketma ketligi bo'yicha to'g'ri javobni beradi, ya'ni tinglovchilardan ularga tarqatilgan

qog'ozlardan —TO'G'RI JAVOB bo'limini topishni va unga trener tomonidan aytilgan harakatlar ketma ketligining raqamlarini yozishini so'raydi.

5-bosqich.

-Trener —TO'G'RI JAVOB bo'limida berilgan raqamlardan —YAKKA BAHO bo'limida berilgan baholarni (yoki aksincha), ya'ni kattadan-kichikni yairgan holda —YaKKA HATO bo'limiga chiqqan farqli yozishni so'raydi. —YaKKA BAHO bo'limidagi sonlani yuqoridan pastga qarab qishib chiqib umumiysini hisoblashlari kerakligini uqtiradi.

6- bosqich.

-Xudi shu tartibda —TO'G'RI JAVOB va —GURUH BAHOSI o'rtasidagi farq kattadan-kichikni ayirish orqali bajariladi, chiqarilgan farqlar soni —GURUH XATOSI bo'limiga yozilib, yuqoridan pastga qarab qo'shiladi va umumiy son keltirib chiqariladi.

7-bosqich.

-Trener yakka va guruh hatolarining soni bo'yicha tushuncha beradi, ularni alohida alohida sharhlab beradi.

-yakka hato bo'limidagi umumiy sonlarning sharhi:

Agar yakka hatolar soni 30 gacha bo'lsa, bunday tinglovchilardan tashkilotchilik, konstruktivlik qobiliyati yetarli, ular mustaqil ravishda har bir ishni eta oladilar, turlisharoitlardagi harakatlar vaqtida mantiqan ularning ketma ketlini tashkil eta oladilar.

Agar yakka hatolar soni 30 dan 40 gacha bo'lsa, bunday tinglovchilarda tashkilotchilik qobiliyati yetarli emas, biron bir ishni yoki faoliyatini tashkil etishlarida qiynaladilar yoki pala partishlikka yo'l qo'yadilar. SHuning uchun ular alohida kurslarda o'qishlar yoki mantiqan fikrlashga o'rganishlari kerak bo'ladi.

Agar hatolar soni 40 dan yuqori bo'lsa, bunday tinglovchilar tashkilotchilik, mantiqiy fikrlash qobiliyati yetarli emas, ular o'z ustilarida

ishlashlari kerak bo'ladi yoki maxsus treninglar, kurslarda o'qishlariga to'g'ri keladi.

-guruh hatosi bo'limidagi umumiy sonlarning sharhi:

Agar hatolar soni 30 gacha bo'lsa, bu guruhlarda tinglovchilar bir birlarini tushunishga harakat qilganlar, bir birlarini ishontira olganlar va natijada bir xil natijaga erishganlar. Demak, guruhda samimiy munosabat o'rnatilgan, fikrlar bir joydan chiqqan.

Agar guruhning hatolar soni 30 dan 40 gacha bo'lsa, bu guruhda tinglovchilarning bir muqimga kelishlari qiyin bo'lgan, tortishuvlar yuzaki yoki ishonarsiz bo'lgan yoki guruh a'zolari bir birlarini tushunishga sust holda intilganlar, yoki vazifaga beparvoroq bo'lganlar, yoki bir birlarini hafa qilib qo'yishdan cho'chiganlar yoki guruhning barcha a'zolari yuzaki holda kelishigan u, aslida esa har Kim o'z fikrida qolgan bo'lishi mumkin. Samimiy munosabat bu guruhda o'z aksini topmagan. Agar guruh hatosining soni 40 dan ortiq bo'lsa, bu guruh ahzolari umuman bir birlari Bilan kelisha olmaganlar, o'zaro ishontirish bo'lmagan. Har kim o'z fikrida qolgan. Samimiy munosabat o'rnatilgan.

Izoh: Bajarilgan vazifani baholashning Yana bir turi, quyidagicha: tinglovchilarning javoblari trener tomonidan berilgan —TO'G'RI JAVOBning yarmida ko'piga to'g'ri kelgan bo'lsa, demak, —qoniqarli 75% to'g'ri kelgan bo'lsa – yaxshi, 100% to'g'ri kelgan bo'lsa – a'lo deb belgilash mumkin.

«blits»¹ o'yin texnologiyasi ni — bolalar uchun operalarda qo'llaymiz.

Avaz Mansurovning B.Isroil va F.Safarov librettosiga yozilgan – «Hayvonlar sultoni» operasining mazmunini bilan tanishtiriladi o'qib beriladi. O'quvchilarga tarqatma materiallar tarqatiladi.

Ushbu texnologiya o'quvchi – talabalarni ketma – ketligini to'g'ri tashkil etishga, mantiqiy fikrlashga, o'rganayotgan predmeti asosida ko'p, xilma – xil fikrlardan, ma'lumotlardan kerakligini tanlab olishni o'rgatishga qaratilgan. Ushbu texnologiya davomida o'quvchi – talabalar o'zlarining mustaqil fikrlarini

boshqalarga o'tkaza oladilar, chunki bu texnologiya shunga to'liq sharoit yaratib beradi.

Foydalanilgan adabiyotlar:

1. Mirziyoyev Sh.M. Buyuk kelajagimizni mard va oliyjanob xalqimiz bilan birga quramiz. – Toshkent: “O‘zbekiston”, 2017.
2. O‘zbekiston Respublikasini yanada rivojlantirish bo‘yicha Harakatlar strategiyasi to‘g‘risida” O‘zbekiston Respublikasi Prezidenti Farmoni. 1-ilova: “2017-2021 yillarda O‘zbekiston Respublikasini yanada rivojlantirishning beshta ustuvor yo‘nalishi bo‘yicha Harakatlar strategiyasi”. Xalq so‘zi gazetasi. 2017-yil 8-fevral soni va Internet resurs: www.lex.uz.
3. J.G`Yo`ldoshev, S.A. Usmonov. Pedagogik texnologiya asoslari. – Toshkent: «O`qituvchi». 2004 yil.
4. K.Tolipov, M.Usmonboyeva. Pedagogik texnologiyalarning tadbqiqiy asoslari. – Toshkent: «Fan», 2006 yil.
5. R.J.Ishmuxammedov. Innovatsion texnologiyalar yordamida ta`lim samaradorligini oshirish yo`llari. T.Nizomiy nomidagi TDPU, 2004 yil.
6. J.Fozilov, R.Sultonov, H.Saidov. O`quvchi ma`naviyatini shakllantirish. –Toshkent: «Sharq», 2000 yil.

**MUSIQA MADANIYATI DARSLARIDA O‘QUVCHILARNI
O‘ZBEK MUMTOZ MUSIQASIGA QIZIQISHINI
SHAKLLANTIRISHDA O‘QITUVCHI MAHORATI**

M. Samiyeva

BuxDU magistranti

Annotatsiya: yosh avlodni har tomonlama yetuk qilib tarbiyalashda musiqa madaniyati darslarining ahamiyati katta. Musiqa inson his-tuyg‘ularini, orzu - istaklarini o‘ziga xos badiiy tilda ifoda etadi va bolaning hissiyotlariga faol ta’sir ko‘rsatadi. Musiqa jonli san’at turi

sifatida davr, hayot, tabiat va inson his-tuyg'ularini, orzu-istaklarini badiiy aks ettiradi. Kishini quvontiradi, o'ylantiradi hamda hayot haqida tafakkur yuritishga undaydi. Ushbu maqolada o'quvchilarni milliy musiqa san'atiga qiziqtirish xususida mulohazalar bayon etiladi.

Kalit so'zlari: musiqiy did, mumtoz musiqa, an'anaviy kasbiy musiqa, folklor, musiqa o'qituvchisi, axloqiy tarbiya, qo'shiq kuylash, pedagogik texnologiya

Ma'lumki, musiqa jamiyat hayotining muhim qismidir. U inson ruhiyatiga kuchli ta'sir ko'rsatish imkoniyatiga ega bo'lib, ularning his-tuyg'ularini o'ziga xos badiiy tilda ifoda etadi. Bir so'z bilan aytganda musiqa san'ati hayotni o'rgatadi, tasvirlaydi, ifodalaydi. Shu bois musiqa o'quvchilarda nafosat tuyg'ularini tarbiyalash orqali ularning ma'naviy, g'oyaviy va axloqiy dunyosini har tomonlama takomillashtirishda ularda oliyjanob fazilatlarini kamol toptirishda ta'sirchan vosita sifatida xizmat qiladi. Milliy musiqamiz an'alarining ushbu fazilatlaridan o'quvchilarning yosh xususiyati, hayotiy tajribalari, musiqiy bilim va malakalari darajasini hisobga olgan holda foydalanish bugungi kunning muhim vazifalaridan biridir.

O'zbekiston Respublikasi san'at arbobi, professor Ravshan Yunusov ta'kidlaganidek : “Yoshlarga qarata ishlatilayotgan “ma'naviy barkamollik” iborasini hamma har xil tushunib, idrok etishi ehtimoldan xoli emas. Adabiyot, she'riyat va barcha san'at turlarini zinhor kamsitmagan holda ta'kidlab o'tmoqchimizki, yoshlar tarbiyasi, ulg'ayib borayotgan kishida chin insoniy fazilatlar shakllanib, kamol topishida musiqaning ahamiyati beqiyosdir”.¹²⁵

Musiqa madaniyati darslarida o'rgatiladigan qo'shiqning tarbiyaviy ahamiyati o'quvchi uchun muhim bo'ladi. Qo'shiq orqali o'quvchi asarning badiiy jihatlarini ham qabul qiladi. Shuning uchun milliy musiqiy merosi haqidagi qo'shiqlarni o'rgatishda har bir musiqa o'qituvchisi ilg'or pedagogik

texnologiyalar va zamon talablaridan kelib chiqib, ko'rgazmali qurollar va adabiyotlarga tayanib, o'quvchilarga darsni mukammal tarzda tashkil etishlari talab etiladi.

O'quvchilarning milliy his-tuyg'ularini shakllantirish butun jamoaga bog'liq, bunda avvalo, ota-onalar, mahalla, ta'lim muassasalari hamkorlikda ish olib borishlari zarur. Maktabdagi musiqa madaniyati fani o'qituvchisi ham o'z dasturiga ijodiy yondashib, milliy kuy-qo'shiqlari majmuasini tanlashi va o'rgatishi zarurdir. U berilgan qo'shiqlar matnidan kelib chiqib samimiylikka bog'lab, milliy odob-axloq ko'nikmalarini so'zlab berishi, ularga turli hikoyalar, maqollar, ertaklar o'qib berishi lozim. Masalan: Vatan haqidagi qo'shiqni o'rgatayotgan bo'lsa, avvalo o'zbeklarning turmush tarzi, hayoti, urf-odatlarini, an'analari, o'zaro munosabatlari haqida fikr yuritishi lozim. So'ngra mamlakatimizning mustaqillikka intilganligi, istiqbolga erishgach qanday yutuqlarga ega bo'lganligi haqida batafsil so'zlab, so'ngra qo'shiqni o'rgatishga o'tsa, o'rinli bo'ladi.

Qadimiy va boy tarixga ega o'zbek milliy musiqa madaniyati asrlar davomida rivojlanib, sayqallanib kelgan. Insonning dunyoga kelishidan butun umri davomida musiqa haqiqiy tarbiya vositasi ekanligi o'z ifodasini topgan.

Musiqani ongli-emotsional idrok etish o'quvchilar ma'naviy dunyosini boyitishda yordam beradi, ularning musiqiy didlari tarbiyalanib boradi. Badiiy texnik bosqich tamoyili asarni badiiy va ifodali ijro etishni talab etadi. O'quvchilarning ijroviy malakalarini shakllantiradi.

Musiqa tarbiya jarayonini muvaffaqiyatli amalga oshirish- ko'pgina omillarga bog'liq. O'quvchilarning musiqiy madaniyati asoslari faqatgina maktabning ta'siri ostida-gina shakllanmaydi. Bu borada mahalla faollari, ota-onalar ham o'quvchilarga milliy qadriyatlarni, urf odatlarni, milliy musiqani o'rganishlarida o'z fikr- mulohazalarini bildirib borishlari zarur.

Musiqa darslaridan tashqari musiqiy mashg'ulotlar, sinfdan va maktabdan tashqari ishlar, to'garaklar, bayramlar o'tkazish kabi tadbirlar kiradi. Musiqa

tarbiyasi metodikasi musiqa faniga yaqin bo'lgan adabiyot va tasviriy san'at, tarix bilan bog'liq holda o'rganishni taqozo etadi. Bu esa o'quvchilarni har tomonlama tarbiyalashda muhim vosita bo'lib xizmat qiladi.

O'quvchilarni ommaviy tarzda darsga jalb etilishi, maktabda musiqani boshqa fanlar bilan bog'lab o'tish ularning amaliy fanlardan estetik zavq olishini ta'minlaydi. Eng muhimi, musiqa- o'quvchilarni aqliy, ahloqiy sifatlarini shakllantirishda muhim rol o'ynaydi. Musiqa aqlni peshlab, tafakkurni charxlaydi. Musiqa darslari va mashg'ulotlari o'quvchilarimizda milliy madaniyatimizni o'rganish, bilim saviyasini kuchaytirib borishda muxim omil bo'lib xizmat qiladi.

O'zbek xalq milliy san'ati xususan, musiqa o'zining serqirra va qadimiyligi bilan kishini o'ziga tortadi. Tarixiy taraqqiyot davomida xalq mumtoz musiqasi, an'anaviy kasbiy musiqa, xalq bastakorlik yo'llari, shuningdek, folklor-havaskorlik yo'nalishi shaklan va usluban bir-biriga yaqin bo'lib, to'ldirib keldi.

Musiqa idrokini shakllantirishda tarbiyaning roli muhimdir. Biz musiqa o'qituvchilarining maqsad va vazifamiz ham tarbiyali yoshlar ongiga musiqiy saboq berishdan iboratdir. Musiqa san'ati o'z xususiyatiga ko'ra umuminsoniy qadriyat bo'lgani uchun barcha zamonlarda ilmiy jamoatchilikning diqqat markazida bo'lgan.

Musiqa o'qitishning o'ziga xos yangi-yangi uslublarini qo'llab mashg'ulotlarni tashkil etish, har bir pedagog oldidagi muhim vazifalardan biridir.

Hozirgi yosh avlodni tarbiyalashda o'qituvchining bor san'atini ishga solib imkoniyatlaridan keng foydalanishda uning bilimga chanqoqligi ham muhimdir. O'quvchi-yoshlarni qiziqtirish uchun ko'plab ko'rgazmalar tayyorlashgani bilan, darsning samarasi bo'lmasa foydasi bo'lmaydi. Avvalo, o'qituvchi- yoshlarni musiqa savodi, fanga bo'lgan qiziqishlarini, ovozlarning tarbiyasi bilan shug'ullanishi kerak.

Yoshlar tarbiyasida milliy qo'shiqlarning ahamiyatli jihatlarini ochib berishda musiqa madaniyati darslarida o'quvchilarga ko'proq xalqona yo'lda yaratilgan milliy qo'shiqlarini, kuylarni o'rgatib, folklor yo'nalishidan ham foydalanishni keng yo'lga qo'yimoq zarur.

Hozirgi kunda bizlar yuksak, boshqalarga namuna bo'la oladigan musiqa madaniyatimizdan tarbiyaviy maqsadlarda samarali foydalana olmaymiz, desak mubolag'a bo'lmaydi.

Musiqa madaniyati darslarida biz o'qituvchilar ;

- dars davomida musiqiy faoliyatni amalga oshirish uchun qulay pedagogik sharoit yaratish;

- o'quvchilar bilimini baxolashda ijodiy faoliyatni nazarda tutish;

- o'quvchilarda yuksak badiiy talablar darajasidagi musiqa asarlarini tinglashga extiyojini doimiy tarbiyalab borish;

- o'quvchilarni musiqiy faoliyatga qiziqtirish;

- milliy bayramlar, ularning ijtimoiy mohiyatini o'rganib borish;

- ajdodlar merosidan oqilona foydalanish

- onalar allasi haqida ham ma'lumot va tushunchalar berish maqsadga muvofiqdir.

Musiqa madaniyati darsida faqat qo'shiq emas, balki milliy ta'lim-tarbiyaning asosi bo'lgan odob-axloq xususiyatlarini ham singdirib borishimiz zarur.

Aytish mumkinki, o'sayotgan yosh avlodning tarbiyasi jamiyatimizning ravnaqi uchun o'ta muhim masaladir, tom ma'noda aytganda bizning shogirdlarimiz oynadagi aksimizdir. Biz hozirgi yoshlarga qanday ta'lim va tarbiya bersak ular shundayligicha qabul qiladilar. Hozirda yuksak texnologiyalar asrida yashayotganimiz bois yoshlarimiz qobiliyatli bo'lib, ularga qiziqarli, mantiqiy savollar, intellektual o'yinlar, qiziqarli musiqiy shou-tomoshalar, bahs-munozarali o'yin darslarini ko'proq o'tkazish lozim.

Yosh avlodni yuksak madaniyatli, estetik didi yuqori darajada rivojlangan komil insonlar etib tarbiyalashda musiqiy ta'limning ahamiyati beqiyosdir. Xususan, o'zbek musiqa san'ati bu borada katta imkoniyat kalitidir

Xullas, musiqa madaniyati darslarida an'anaviy milliy qo'shiqlarimizdan foydalanishning muhim ahamiyati shundaki, avvalo asrlar bo'yi xalqimizning boy, ulkan merosiga aylangan maqom ijrochiligining insonlarga kuchli ta'sirining yuksakligidadir. Mashhur xofizlarimiz tomonidan yuqori saviyada ijro etilgan bu ashulalar o'quvchilarda ham ichki tuyg'uni otabobolarimizning ulkan tarix zarvaraqlarini inson ruhiyatiga qay darajada ta'sir etishi ma'lum bo'ladi.

Foydalanilgan adabiyotlar:

1. R.Yunusov. Istiqlol mafkurasi va musiqiy jarayon. "Musiqqa ijodiyoti masalalari" maqolalar to'plami. Toshkent. Yangi asr avlodi. 2002 y.
2. B. Mustafoev. "Musiqqa o'qitish metodikasi" Buxoro-2007.
3. N.Muhammedova "Musiqqa tarbiyasida ijrochilik uslublarini mustaxkamlashning pedagogik omillari" o'quv-uslubiy qo'llanma Namangan-2009
4. O. Fayziev, "Musiqqa va tarbiya" Toshkent -2007
5. O. Ashurova. "Musiqqa o'qitish nazariyasi va metodikasi" fanidan o'quv- uslubiy majmua. Navoiy-2012 yil.

O'QUVCHILAR MUSIQIY SAVODXONLIGINI RIVOJLANTIRISHDA BOLALAR FOLKLOR QO'SHIQLARINING O'RNI

O'. Avliyoqulov

BuxDU magistranti

Annotatsiya: maqolada o'quvchilarning musiqiy savodxonligini shakllantirishda bolalar folklor qo'shiqlarini o'rgatishning ahamiyati, boshlang'ich sinflarda musiqiy savodxonlik me'yorlari va uni o'quvchilar

tomonidan o'zlashtirishda o'qituvchi inobatga olishi lozim bo'lgan jihatlar haqida fikr yuritilgan.

Kalit so'zlar: musiqiy savodxonlik, bolalar folklor qo'shiqlari, musiqiy bilim va ko'nikma, umumiy musiqa ta'limi, uslub, musiqiy- ma'rifiy faoliyat, musiqiy ehtiyoj, musiqa idroki, jamoaviy aytim, musiqiy savodxonlik kompetensiyasi.

Musiqa ta'lim-tarbiyasi inson ma'naviy kamolotini ta'minlovchi omillardan biri bo'lib, inson his-tuyg'ulariga ta'sir etish bilan kishini ma'naviy–axloqiy jihatdan tarbiyalaydi, madaniyatini rivojlantiradi

Madaniyat, san'at, jumladan musiqa san'ati asoslari taraqqiyoti O'zbekiston Respublikasini yanada rivojlantirishning beshta ustuvor yo'nalishi bo'yicha 2017-2021 – yillarga mo'ljallangan Harakatlar strategiyasining negizlaridan birini tashkil qiladi [1].

Bu esa ta'lim-tarbiyaning metodologik asoslarini yanada takomillashtirishni taqozo etadi hamda pedagogik faoliyatni maqsadli amalga oshirishga undaydi. Endilikda asosiy maqsad - o'quvchi faqat egallangan bilim va ko'nikma, malakalarni o'zlashtirish bilan emas, balki undan mustaqil ravishda shaxsiy, kasbiy va ijtimoiy faoliyatlarida amaliy qo'llay olishi va hayoti davomidagi turli ijtimoiy munosabatlarda oqilona foydalana olishi joiz [2].

Umumta'lim maktablarining “musiqa madaniyati” darslarida o'quvchi yoshlarni xalq musiqa ijodiyoti, uning tarkibiy qismlaridan bo'lgan bolalar folklor qo'shiqlarini tinglash, kuylash jarayonida ularning musiqiy savodxonlik malakalarini rivojlantirish – muhim pedagogik muammolardan biridir.

Musiqa madaniyati mashg'ulotlarida o'qituvchi tomonidan tanlab olingan qo'shiq-aytimlarni o'quvchilar tomonidan puxta, har tomonlama chuqur o'rganishlariga erishish ularning musiqiy - nazariy bilimlarni ham talab darajasida o'zlashtirishlariga, musiqiy savodxonligini rivojlantirishga hamda shu

jarayonda musiqiy madaniyatini shakllanishiga o'zining ijobiy ta'sirini ko'rsatadi.

2017-yil 6-apreldagi "Umumiy o'rta va o'rta maxsus, kasb-hunar ta'limining davlat ta'lim standartlarini tasdiqlash to'g'risida" gi 187-sonli qaror bilan tasdiqlangan musiqa madaniyati fanidan Davlat ta'lim standartida ham o'quvchi-yoshlarning musiqa madaniyati asoslarini tarbiyalashga alohida e'tibor qaratildi. [3,10].

O'quvchilarga xalq qo'shiqlarini, xususan bolalar folklor qo'shiqlari haqida nazariy ma'lumotlar berishda, asarni ijro etish, tahlil qilishda o'qituvchi tomonidan qo'llaniladigan an'anaviy va noan'anaviy ish usullari, texnik va ko'rgazmali vositalar katta ahamiyatga ega.

Ushbu musiqiy faoliyatda bilim, malakalarning oddiydan-murakkabga tamoyili asosida ketma - ketligini ta'minlash muhimdir.

1. Dars mashg'ulotlarida tinglash yoki kuylash uchun tanlangan qo'shiqni video, magnit yozuvini texnik vosita orqali tinglash jarayonida musiqiy savodxonlik malakalarini o'zlashtirish.

2. O'qituvchi tomonidan milliy cholg'u asbobi yordamida qo'shiqni badiiy mahorat bilan ijro etilish o'quvchilar ruhiyatiga nisbatan kuchliroq ta'sir etadi va qiziqishlarini oshiradi, badiiy ifoda vositalariga diqqat-e'tiborini o'stiradi.

3. Qo'shiqning nota yozuviga tayangan holda tonalligi, o'lchovi, ritmi, tempi, diapazoni haqida nazariy ma'lumotlarga o'rin berish.

4. Qo'shiqni kimlar tomonidan, qanday holatda, uslubda, ijro etilishi, mashxur ijrochilari, ma'lum bo'lsa mualliflar haqidagi ma'lumotlarga to'xtalib o'tilishi o'quvchilarda nazariy-tarixiy ma'lumotlari doirasini kengaytiradi.

Yuqoridagilarni amalga oshirishda, albatta o'qituvchining sozandalik, xonandalik va musiqa o'qitish metodlarini yaxshi bilishi, musiqiy faoliyatlarni o'z o'rnida va o'zaro bog'liqlikda qo'llay olishi muhim o'rin tutadi. O'quvchilar diqqatini tanlangan asarga qaratish, diqqat, xotira, emotsional

ko'tarinkilik, dars samaradorligini ta'minlovchi omillar bo'lib, o'quvchilarning musiqiy savodxonligini oshirishga xizmat qiladi.

Asar ma'lum darajada o'rganilgach, o'qituvchi o'quvchilarga tinglangan yoki o'rganilgan qo'shiq haqida o'z badiiy taassurotlarini so'zlab berishlarini so'rashi mumkin. Asar badiiy mazmuni, xarakteri, obrazlariga tavsif berish, tinglash, kuylash va tahlil qilish, ko'rgazmali qurollar tayyorlash, rasmlar chizish kabilar o'ziga xos metodlar sanaladi.

Xullas, boshlang'ich sinflarda o'quvchilarning musiqiy savodxonligini rivojlantirishda o'qituvchi quyidagi jihatlarni inobatga olishi maqsadga muvofiqdir:

1-sinfda o'quvchilar tovushlarni to'g'ri talaffuz qila olishi, doyra va nog'ora milliy cholg'ularni biri-biridan farqlashi, tovushlarni baland-pastligini idrok etishi, butun nota, yarim nota, chorak nota va nimchorak nota shakli hamda cho'zimini bilishi, skripka kaliti, uning nota yo'lidagi joylashuvini bilishi, shoir, kompozitor, xonanda va sozanda kasbiy faoliyatlari haqida tushunchaga ega bo'lishlari, yetti tovush nomi, ularning ketma-ketligida kuylay olishi kabi musiqiy savodxonlik kompetensiyalarini egallashi ko'zda tutilgan.

2-sinfda yakkaxonlik va jo'rnavezlik ijro turini bilishi, takt chizig'ining nota yo'liga ifodalanishi qoidalarini, tonika, takt chizig'i, reprizani farqlay olishi, major va minor tovushqatori haqida tushunchalarga ega bo'lishi lozim.

3-sinfda esa o'quvchilar ikki chorakli va uch chorakli o'lchov, dirijorlik harakatlarini bajara olishi, pauzalarni bir-biridan farqlay olishi, ton va yarim ton tushunchalari, dinamik belgilarni bilishi, major va minor uch tovushligi hamda tovushqatorini nota yozuviga qarab kuylay olishi, va ularni lad ohangiga qarab ajrata olishi, kuylanadigan qo'shiqlarning ohangiga qarab aniqlay olishi, alteratsiya belgilari (diez, bemol, bekar) ni bilishi nazarda tutilgan.

4-sinfda o'quvchilar qo'shiq haqida tushunchaga ega bo'lishi, oddiy musiqa shakllarini bilishi, band shaklini farqlay olishi, o'zbek xalq cholg'ularidan torli, damli va zarbli sozlarni bir-biridan farqlashi, xalq raqslarini

farqini, berilgan kuy parchalarida notalarni nomlarini o'qiy olishi, sol-major tonligi tushunchasiga ega bo'lishi, berilgan nota yo'liga takt o'lchoviga mos nota tayoqchalarini o'rniga to'g'ri qo'ya olishi kabi kompetensiyalarni shakllantirish vazifa etib qo'yilgan.

O'qituvchi o'quvchilarning musiqiy faoliyatlarda aktivligini oshirish, ularni mashg'ulotda ommaviy jalb etish va musiqiy faoliyatlarni bir-biri bilan uzviy bog'liq holda amalga oshirish orqali, ularga bolalar folklor qo'shiqlarini o'rgatish jarayonlarida musiqiy savodxonlik qobiliyatlarini yanada rivojlantirishga erishmog'i lozim.

Foydalanilgan adabiyotlar:

1. O'zbekiston Respublikasi Prezidentining 2017 yil 7- fevraldagi "O'zbekiston Respublikasini yanada rivojlantirishning beshta ustuvor yo'nalishi bo'yicha Harakatlar strategiyasi. "Xalq so'zi "2017 yil 9 fevral.
2. O'zbekiston Respublikasi Prezidenti Sh.Mirziyoevning 2020 yil 24-yanvarda Oliy Majlisga Murojaatnomasida so'zlagan nutqi
3. "Umumiy o'rta va o'rta maxsus, kasb-hunar ta'limining davlat ta'lim standartlarini tasdiqlash to'g'risida" gi 187-sonli qarori. Musiqa madaniyati fanidan Davlat ta'lim standarti. 2017 y. 6 aprel.

MUSIQIY TA'LIM-TARBIYA JARAYONIDA ZAMONAVIY PEDAGOGIK TEXNOLOGIYALARDAN FOYDALANISHNING O'ZIGA XOS XUSUSIYATLARI

G.O. Rahmatulloyeva

Buxdu magistranti

ANNOTATSIYA: Ushbu maqolada musiqiy ta'lim-tarbiya jarayonida zamonaviy pedagogik texnologiyalar, interfaol metodlar va boshqa ta'lim vositalaridan foydalanish va o'quv jarayoniga qo'llashning o'ziga xos xususiyatlari haqida fikr yuritilgan. Pedagogik texnologiya tushunchasi va uning

ta'limdagi o'rni haqida ma'lumotlar keng yoritilgan. Mavzuga oid bir qator metod va texnologiyalar misol tariqasida keltirilgan.

Kalit so'zlar: Musiqa ta'limi, hikoya, didaktik o'yin, ta'limning texnik vositalari, metod, pedagogik texnologiyalar, “Sinkveyn”, “Klaster”, “Insert”, “Aqliy hujum”.

Mamlakatimizda yangilangan, jahon andozalariga mos keladigan ta'lim mazmuni o'z - o'zidan emas, balki, ilg'or pedagog – olimlar, metodist o'qituvchilar va jahon miqiyosida orttirilgan fan yutuqlari orqali takomillashib boradi. Shu bois ham ta'limni hozirgi bosqichida uni isloh qilish vazifalari yangicha fikrlovchi, shiddatli axborot va axborot texnologiyalari, kompyuterlashgan modeli o'qitish tez rivojlanayotgan sharoitda yosh avlod ta'lim tarbiyasi uchun mas'ul ijodkor o'qituvchilarni shakllantirish vazifasini asosiy o'ringa qo'ymoqda.

Pedagogik texnologiya hozirgi kunda eng rivojlangan mamlakatlar ta'lim tizimida bo'lgani kabi bizning respublikamizda ham ta'lim jarayonini tashkil qilish, boshqarish, nazorat qilish bilan bog'liq ishlarda ustuvor o'rini egallamoqda. Shuning uchun ham pedagogik texnologiyalardan barcha pedagoglar yaxshi xabardor bo'lishi, ta'lim jarayonida ularni qo'llab dars o'tishlariga muhim e'tibor berilmoqda. Bu aynan jamiyat taraqqiyotining obyektiv qonuniyatlariga mos bo'lib, jamiyat taraqqiy etishi bilan ta'lim – tarbiya mazmuni, maqsad va vazifalari shunga mos ravishda takomillashib borishi bilan bog'liqdir. Hozirgi sharoitda inson faoliyatining asosiy yo'nalishlari taraqqiyotga mos maqsadlarni to'liq amalga oshirish imkoniyatlarini beruvchi modeli tizimga, ya'ni ta'limni texnologiyalashtirishga aylanib bormoqda. Shu tufayli fan sohalarining barchasida bo'lgani kabi musiqiy ta'limda ham yangi texnologiyalarga e'tibor kuchayib bormoqda.

Musiqa darsi o'z tabiatiga ko'ra ham san'at, ham tarbiya darsidir. Uni rang –barang, sermazmun va qiziqarli tashkil qilish har bir o'qituvchidan katta pedagogik va professional mahorat talab qiladai. “Bolalarni san'atga o'rgatish

nihoyatda murakkab” – deb ta’kidlaydi taniqli kompozitor – pedagog D.B.Kabalevskiy, - hamma murakkabligi shundaki, ularni emotsional tarzda qiziqitirmay turib chinakam san’atga o’rgatish mutlaqo mumkin emas.

Bu o’rinda musiqiy mashg’ulotlar jarayonida o’quvchilarning ijodiy faolligini ta’minlash alohida ahamiyatga molik. Musiqani tushunish, uning hissiy - emotsional ta’siridan bahramand bo’lish bilim, malaka va ko’nikmalar qatori emotsional his – tuyg’ularning ishtirokiga ham bog’liq. Asarni ijro va idrok etishda his – tuyg’ular qanchalik faol va chuqur bo’lsa, ularni tushunish va o’zlashtirish, ta’sirlanish shuncha ongli va samarali bo’ladi. Bu holatlar esa o’z o’rnida ijodiy faollik natijasida sodir bo’ladigan jarayondir. Zero, zerikarli va bir xillik sinfda jonli hissiyot holatini vujudga keltira olmaydi. O’quvchilarni darsga qiziqitirish birinchi navbatda tinglash va ijro etish uchun tanlanadigan repertuar va uslublarga (an’anaviy yoki interfaol metodlar) bog’liq. Boshlang’ich sinflar uchun tanlanadigan asarlar repertuarining asosiy mezonlari ularning yoshi, qiziqishi, bilim va malakalari, ko’nikmalari darajasiga bog’liq.

Shunga muvofiq qo’llaniladigan metodlar ham ko’proq o’yin xarakterida bo’lishi maqsadga muvofiq bo’ladi. Sho’x, o’yinbop, raqs ishtirokida turli musobaqa tarzida uyushtiriladigan va tematikasi bolalar dunyosiga mos ertak qahramonlari, hayvonlar, parrandalar, o’simliklar, tabiat manzaralari, qushlar obrazlari bilan bog’liq asarlar o’quvchilarda darsga nisbatan qiziqish va havas uyg’ota oladi, estetik hissiyotlarini, musiqiy qobiliyatlarini o’stirib boradi. Bu o’rinda zamonaviy qo’shiqlar qatori xalq qo’shiqlaridan, qardosh xalqlar va kompozitorlari asarlaridan foydalanish darslarni yanada sermazmun va faol bo’lishini ta’minlaydi, yoshlarda xalq musiqa merosiga bo’lgan mehr va muhabbat tuyg’ularini shakllanishiga kuchli ta’sir etadi. Har bir darsda ijodiy faollik yuzaga keladi.

Zamonaviy musiqa madaniyati darslarini badiiy – pedagogik asar deb hisoblash mumkin. Chunki uni o’qituvchi o’z individual ijodidan va tajribasidan kelib chiqqan holda yaratadi. Darsning kompozitsiyasi va dramaturgiyasi, uning

badiiy – pedagogik g'oyasi, maqsad va vazifalari, shakllari, metodik usullari va texnologiyalari ham o'quvchilarda musiqaga, o'quv materiallariga qiziqishni o'stirish, ularga musiqa san'ati va madaniyatining ma'naviy mazmunini singdirish, zamonaviy musiqali ijodiy faoliyatni anglashi – bularning hammasi o'qituvchining ijodiy yondashuvchanligining mahsuli hisoblanadi.

O'qituvchi musiqa darsini (bir soatlik) rejasini tuzganda maqsad, vazifasini, mavzusini, turini va o'qitish shakllarini, musiqiy faoliyatlarni va ular mazmunida o'quvchilarga beriladigan bilimlar, qo'llaniladigan uslublar, texnologiyalarni aniqlab, so'ng darsning senariysini yaratadi. Darsning har bir faoliyati: musiqa tinglash, jamoa bo'lib kuylash, musiqa savodi, ritmik harakatlar, musiqa cholg'u asboblarida jo'r bo'lish, o'yinlar – bir – biri bilan bog'lanib , uzviylashtirilgan bo'lishi kerak. Bunda o'quvchilarni darsga faol qatnashtirish uchun turli xil texnologiyalar, vositalar, metod va usullar qo'llaniladi.

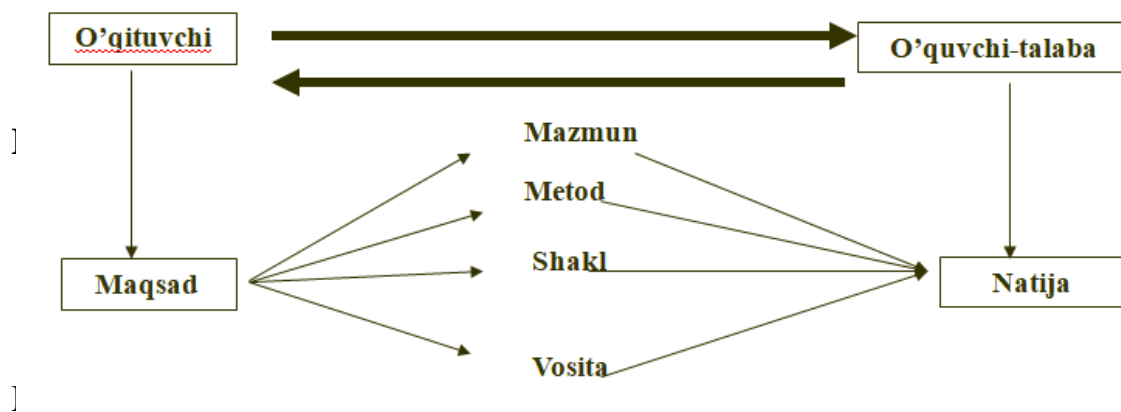

rivojlantiruvchi ta'lim tamoillariga asoslangan bo'lib, o'quvchi shaxsiga yo'naltirilgan bo'lishi kerak. O'qituvchi va o'quvchi, o'quvchilar va o'qituvchining hamkorligi o'zaro muloqot, bir – biriga ko'rsatadigan ta'siri zamonaviy talablar asosida tashkil topishi lozim. Bunday jarayonda o'quvchilar bilan hamkorlikda ishlash malakalari shakllanadi. O'quvchilarning faol, samarali faoliyat ko'rsatishiga yo'naltirilgan ta'lim jarayonining metodik ishlanmasidan farqli ravishda, ta'limning pedagogik texnologiyasi ta'lim oluvchilarga qaratiladi, shuningdek, ularning shaxsiy va o'qituvchi bilan birgalikdagi

faoliyatini hisobga olgan holda o'quv materialini o'zlashtirishiga sharoit yaratadi.

Hikoya - o'qituvchi tomonidan mavzuga oid dalil, hodisa va voqealarning yaxlit yoki qismlarga bo'lib, tasviriy vositalar yordamida obrazli tasvirlash yo'li bilan ixcham, qisqa va izchil bayon qilinishi.

Didaktik o'yin - o'rganilayotgan ob'yekt, hodisa va jarayonlarni modellashtirish asosida o'quvchining bilishga bo'lgan qiziqishi va faollik darajasini rag'batlantiruvchi o'quv faoliyati turi. Ayni vaqtda o'yin ham ijtimoiy faoliyat ko'rinishi sanaladi.

Tushuntirish - o'quv materiali mazmunini isbot, tahlil, umumlashma, taqqoslash asosida bayon qilishdir. Bu metod hikoyaga nisbatan birmuncha keng qo'llaniladi. Undan odatda, nazariy materiallar hamda murakkab masalalarni o'rganishda foydalaniladi.

Ta'limning texnik vositalari - TTV - bu o'zida o'quv- axborotlarini ekranli-ovozli aks ettiruvchi asbob va moslamalardir. Ularga quyidagilar kiradi: o'quv kinofilmlari; diafilmlar; kompyuterlar; magnitofon tasmalari; radioeshittirish; teleko'rsatuvlar.

Ta'lim metodlari - o'rganilayotgan materialni egallashga qaratilgan turli didaktik vazifalarni hal etish bo'yicha o'qituvchining o'rgatuvchi ishi va o'quvchilarning o'quv-bilish faoliyatini tashkil etish usullari yig'indisi tushuniladi.

Ta'lim usullari - ta'lim metodining tarkibiy qismi yoki alohida tomoni. Metodlar bilan usullar munosabati o'zaro bir-biriga bog'langan. Usul va metod butun va qism sifatida bir biriga bog'lanadi. Usullar yordamida faqat pedagogik yoki o'quv vazifasining bir qismi hal qilinadi.

Pedagogik texnologiya turini tanlash dars va mashg'ulotlarda qaysi darajadagi bilim va ko'nikmalarni o'zlashtirish nazarda tutilganligiga bog'liqdir.

O`qitish jarayonida qo`llaniladigan texnologiyalar juda ko`p. Bu texnologiyalar o`quvchilarning yosh xususiyatiga, ko`pchilikni o`qitishga yoki individual mashg`ulotlarga mo`ljallangan bo`ladi.

Hozirgai kunda yangi pedagogik texnologiyalarni o`quv jarayoniga tadbqiq etishga bo`lgan qiziqish kundan – kunga kuchayib bormoqda. Chunki, pedagogik texnologiya va interfaol metodlar o`quvchi yoshlarni puxta bilim va malakalarni egallashlarini yengillashtiradi, qulaylik tug`diradi. Shu o`rinda biz o`zimizning amaliy tajribamizda qo`llagan ayrim texnologiyalarga qisqacha to`xtalib o`tamiz.

Sinkveyn usuli. Sinkveyn - fransuz tilida «5 qator» ma`nosini bildiradi. Sinkveyn- ma`lumotlarni sintezlash (bir butunga keltirish)ga yordam beradigan qofiyalanmagan she`r bo`lib, unda o`rganilayotgan tushuncha(hodisa, voqea, mavzu) to`g`risidagi axborot yig`ilgan holda, o`quvchi so`zi bilan turli variantlarda va turli nuqtai nazar orqali ifodalanadi. Sinkveyn tuzish- murakkab g`oya, sezgi va hissiyotlarni bir nechagina so`zlar bilan ifodalash uchun muhim bo`lgan malakadir. Sinkveyn tuzish jarayoni mavzuni yaxshiroq anglashga yordam beradi.

Klaster usuli. Klasterlarga ajratish- o`quvchilarga biror-bir mavzu to`g`risida erkin va ochiq tarzda fikr yuritishga yordam beradigan pedagogik strategiyadir. Bu usul ko`p variantli fikrlashni o`rganilayotgan tushuncha (hodisa, voqea)lar o`rtasida aloqa o`rnatish malakalarini rivojlantiradi. «Klaster» so`zi g`ujm, bog`lam ma`nosini anglatadi. Klasterlarga ajratishni da`vat, anglash va mulohaza qilish bosqichlaridagi fikralashni rag`batlantirish uchun qo`llash mumkin. U asosan yangi fikrlarni uyg`otish, mavjud bilimlarga yetib borish strategiyasi bo`lib, muayyan mavzu bo`yicha yangicha fikr yuritishga chorlaydi.

Klasterlar tuzishdan yangi mavzuni mukammal o`rganmasdan oldin foydalanish maqsadga muvofiqdir.

Insert usuli. Insert usuli tushunishni kuzatish vositasidir. Insert- bu o'quv jarayonida o'z anglashini faol kuzatish uchun o'quvchilarga imkoniyat beradigan kuchli vositadir, chunki shunday hollar borki, odam matnni oxirigacha o'qib, u yerda nima yozilganligini eslab qololmasligi mumkin. Bu esa odam nima o'qiyotganini tushunmay, o'qish jarayonida faol bo'lishga qatnashmaydigan va o'z anglashini kuzatmaydigan hollarning misolidir. Insert - bu matn bilan ishlaganda faollikni qo'llab- quvvatlash uchun kuchli vositadir.

O'quvchi matn bilan ishlayotganda bir qator belgilarni qo'yib boradi, ular esa quyidagi ma'nolarni bildiradi:

V - bilganlarimni tasdiqlaydi

+ - yangi axborot

- - bilganlarimga zid keladi

? - meni o'ylantirib qo'ydi.

Ikki qismlik kundalik usulidan ham matn bilan ishlash jarayonida foydalanish mumkin. Bu usul birinchidan, mavzu matnini chuqur tushunishga yordam bersa, ikkinchidan, o'quvchilarni ijodiy tafakkurga undaydi, ularning mustaqil fikr yuritishlarini kuchaytiradi. Berilgan matn o'qib chiqilgach, daftar varag'i quyidagi tarzda ikki qismga bo'linadi:

PARCHA SHARH

Chap tomondagi «Parcha» deb yozilgan qismga o'quvchilar matn yuzasidan biror parcha yoki ularga qattiq ta'sir qilgan narsa yoki ularni haqiqatda hayron qoldirgan timsol haqida yozishlari kerak. Ehtimol, bu ularga shaxsiy tajribalaridan nimanidir eslatgandir, balki ularni qiziqtirgan yoki o'ylantirib qo'ygandir. Balki ular bu fikrga, narsaga qo'shilmaslar. Balki bu narsa o'quvchi uchun yangilikdir, balki shu narsa mohiyatini tushunib yetmagandir.

Varaqning «Sharh» deb yozilgan o'ng tomoniga chap tomondagi tanlangan parcha (yoki parchalar) ga sharh yoziladi. Bunda nima uchun ushbu parchani

tanlab olganligi, bu narsa uni nima haqida o'ylashga majbur etganligi, shu munosabat bilan unda qanday fikrlar tug'ilganligi haqida sharh beriladi.

Aqliy hujum (Breynstorming). Aqliy hujum - g'oyalarni generatsiya qilish usuli. Bu metodning mohiyati jamoa hamkorligi asosida muammoni yechish jarayonlarini vaqt o'yicha bir qancha bosqichlarga (g'oyalarni generatsiyalash, ularni tanqidiy va konstruktiv holatda ishlab chiqish) ajratishdan iborat.

«Aqliy hujum»dan maqsadli foydalanish o'kuvchilarning ijodiy va nostandart tafakkurlashini rivojlantiradi. Usulni qo'llash uchun dastlab yig'ilgan guruh odiga muammo quyiladi. Bu muammoni yechimiga oid munozarada barcha o'kuvchilar ishtirok etadilar va o'z fikrlarini bildiradilar. Bunda bahslashuvchilarga miyaga qanday fikr quyilib kelsa, uni tanqidsiz va asoslamay erkin, «tilga nima kelsa» aytish imkoniyati beriladi. Dastlabki bosqichda hech kimni o'zga kishi g'oyalariga «hujum» qilishi yoki baholashiga haqqi yo'q. «Aqliy hujum yo'li bilan qisqa daqiqalarda o'nlab g'oyalarni yuzaga chiqish imkoniyatlari mavjud bo'ladi.

B-B-B (bilamiz, bilishni xoxlaymiz, bildik) jadvali. Innovatsion usullardan biri bu B-B-B (bilamiz, bilishni xoxlaymiz, bildik) jadvali bilan ishlashdir. «B-B-B- (bilamiz, bilishni xoxlaymiz, bildik) usuli mashg'ulot jarayonida matnni tushunishni kuzatishdagi grafik tashkilotchi hisoblanadi».

Venn diagrammasi. Venn diagrammasi bir-birini kesadigan ikki yoki undan ko'p doiralarda ko'riladi, ular o'rtasida yozish uchun yetarli joy qolishi kerak. U g'oyalarni zidlash uchun ishlatilishi yoki ularning umumiy xususiyatlarini (nimada ular kesishadi) ko'rsatishi kerak. Masalan, o'quvchilar Xristofor Kolumb ekspeditsiyalarini Marko Polo ekspeditsiyalari bilan taqqoslaydilar deylik. Venn diagrammasi bir-biriga yopishgan ikki doira bilan birga ushbu ekspeditsiyalar o'rtasida zidlik o'tkazish, ayni vaqtda ularning umumiy unsurlarini ko'rsatish imkonini beradi.

Kubiklar usuli. Kubiklar- o'zgartirilayotgan kelajakka asoslanib mavzuni ko'rib chiqishga yordam beradigan o'qitish usulidir. Har tomonlamam fikrlashga (yozishga) yordam beradigan har xil yo'l-yo'riklar yozilgan kubik ishlatiladi. Tomonlarining hajmi o'rtacha 15-20 sm bulgan qutichaga qog'oz yopishtirib, kubik yasash mumkin. Kubikning har bir tomoniga quyidagi oltita yo'l-yo'riq yoziladi: buni tasvirlang, buni taqqoslang, buni o'zaro bog'lanishini ko'rsating, buni tahlil qiling, buni qo'llang, yaxshi va yomon tomonlarini ko'rsating (dalillar yordamida). O'tiladigan mavzu yoki biror tushuncha shu jadval savollari asosida tahlil qilib chiqiladi.

Darsni yaxshi natijaga olib kela oladigan darajada loyihalashtirish uchun o'qituvchi tomonidan bo'lajak darsni texnologik xaritasini tuzib olishi katta ahamiyatga egadir, chunki darsning texnologik xaritasi har bir mavzu, har bir mashg'ulot xususiyatidan o'quvchilarning imkoniyat va ehtiyojidan kelib chiqqan holda tuziladi. Bunday texnologik xaritani tuzishning o'ziga xos murakkablik tomonlari mavjud. Buning uchun o'qituvchi pedagogika, psixologiya xususiyy metodika, informatika va axborot texnologiyalaridan habardor bo'lishi, shuningdek, juda ko'p metodlar, usullarni bilishi kerak bo'ladi. Har bir darsni rang barang qiziqarli va mazmunli bo'lishi avvaldan puxta o'ylab tuzilgan darsning loyihalashtirilgan texnologik xaritasiga ko'p jihatdan bog'liq.

Darsning texnologik xaritasini qay ko'rinishda yoki shaklda tuzish, bu tajribali, qo'ygan maqsadga bog'liq. Texnologik xarita qanday tuzilgan bo'lmasin o'zida dars jarayoni yaxlit holda aks etgan bo'lishi hamda aniq belgilangan maqsad, vazifa va kafolatlangan natija o'z ifodasini topgan bo'lishi muhimdir. Texnologik xaritani tuzish o'qituvchini darsni kengaytirilgan kospektini yozishdan halos etadi. Chunki bunday xaritada darsning barcha qirralari o'z aksini topadi.

O'qituvchi tomonidan o'zi o'qitayotgan fanning har bir mavzusi bo'yicha tuzilgan texnologik xarita unda har bir mashg'ulotni yaxlit holda tasavvur etib

yondashishga tushunishga yaxlit o'quv jarayonining boshlanishi mazmuni, maqsadidan tortib, erishiladigan natijagacha ko'z oldiga keltirgan holda darsni tashkil qilishga imkoniyat yaratadi.

XULOSA

Dars jarayonida qo'llanilayotgan zamonaviy pedagogik texnologiyalar o'quvchilarni erkin fikrlashga, izlanishga har bir masalaga ijodiy yondashishi, mas'uliyatni sezish, o'z ustida mustaqil ishlash, tahlil qilish, ilmiy – uslubiy adabiyotlardan, darsliklardan unumli foydalanishga, eng asosiysi fanga, mavzu bo'yicha bilim va malakalarni egallashga qiziqishlarini kuchaytirishi lozim. Har bir fanning o'qitilishini o'ziga xos xususiyatlari bo'lgani singari musiqa o'qituvchisining ham o'ziga xos “sir”lari ya'ni metodi, o'ziga xos yondashuvi, tashkil etish, uyushtirish, bolalar bilan muloqot qila olish xislatlari bo'lishi lozim.

FOYDALANILGAN ADABIYOTLAR / REFERENCES

1. Mirziyoyev Sh., Buyuk kelajagimizni mard va oliy janob xalqimiz bilan birga quramiz. Toshkent “O‘zbekiston” nashriyoti – 2017.
2. Akbarov I., Musiqa lug'ati. Toshkent G'. G'ulom nomidagi adabiyot va san`at nashriyoti - 1987.
3. Yo'ldoshev Sh., Usmonov S. Pedagogik texnologiya asoslari. – Toshkent, - Fan, 2001 - yil.
4. Ishmuhammedov R., Abduqodirov A. Ta'limda innovatsion texnologiyalar. – Toshkent, - Fan, 2008 – yil.
5. Tolipova Sh., Pedagogik texnologiyalar – do'stona muhit yaratish omili. – Toshkent, YUNIREF, RTM, XTB, 2005 – yil.
6. Davletshin M., Zamonaviy maktab o'qituvchisining psixologiyasi. – Toshkent, - O'zbekiston, 1999 – yil.
7. Sharipova G., Musiqa o'qitish metodikasi. TDPU, 2004 – yil.

**BOLALAR MUSIQA VA SAN'AT MAKTABI FORTEPIANO SINFI
O'QUVCHILARINING IJRO MAHORATINI
O'STIRISH TEXNOLOGIYALARI**

M. Jo'rayeva,

BuxDU "Musiqqa ta'limi va san'at" yo'nalishi I-bosqich magistri

Annotatsiya: Ushbu maqolada Bolalar musiqa va san'at maktablarining fortepiano sinfida o'quv jarayonini tashkil etishning o'ziga xos xususiyatlari hamda faoliyatning asosiy maqsad va vazifalari haqida fikr yuritilgan. Fortepiano sinfida o'quvchilarning ijro mahoratini oshirishga qaratilgan texnologiyalar va ularni amaliyotga tadbiq etish metodlari keng yoritilgan.

Kalit so'zlar: Musiqa ta'limi, fortepiano sinfi, musiqiy tafakkur, musiqiy-nazariy fanlar, differensiya, repertuar, individual ish, pianizm, ijrochilik san'ati.

**TECHNOLOGIES FOR DEVELOPING PERFORMANCE SKILLS
FOR CHILDREN'S MUSIC AND ART SCHOOL PIANO CLASS
STUDENTS**

Munisa Jurayeva,

Master's degree in Music Education and Arts, Bukhara State University

munisa_jurayeva@gmail.com

ABSTRACT

This article discusses the specifics of the organization of the educational process in the piano classroom of children's music and art schools, as well as the main goals and objectives of the activity. In the piano class, technologies aimed at improving students' performance skills and methods of applying them in practice are widely covered.

Keywords: Music education, piano class, musical thinking, music theory, differentiation, repertoire, individual work, pianism, performing arts.

O'zbekiston Respublikasi musiqa ta'limi tizimida boshlang'ich bo'g'in sanalgan bolalar musiqa va san'at maktablari o'sib kelayotgan yosh avlod o'rtasidagi musiqa madaniyatini rivojlantirish, musiqa san'atiga qiziqishi bo'lgan o'quvchilarni aniqlash va ularning iqtidorlarini namoyon etishga qaratilgan o'quv dargohidir. Bolalar musiqa va san'at maktablarining yana bir vazifasi o'quvchilarni ta'limning keying jarayoni (musiqa, san'at va madaniyat sohasidagi o'rta-maxsus hamda oily ta'lim muassasalari)ga sifatli tayyorlashdir.

Bunda har bir o'qituvchining vazifasi o'quvchilarni musiqa madaniyatiga o'rgatish, ularda estetik didni tarbiyalash, iqtidor va musiqiy tafakkurni rivojlantirishdan iboratdir. Shuningdek, har bir yo'nalish o'qituvchisi barcha fanlar (ya'ni musiqa nazariyasi, solfedjio, musiqa adabiyoti, maqom alifbosi, maqom va shashmaqom asoslari, umumiy fortepiano, xor sinfi, orkestr va ansambl sinfi) bo'yicha o'quvchining o'zlashtirishini nazorat qilishi, musiqiy-nazariy fanlar o'qituvchilari, qolaversa o'quvchilarning ota-onalari bilan doimiy muloqotda bo'lishi lozim.

O'qitish davomida o'qituvchi o'z o'quvchisini nota matnini savodli o'qiy olishga, ham o'qituvchi bilan birga o'rgangan BMSM repertuaridagi musiqiy asarlarni, ham mustaqil ravishda o'rgangan asarlarni yoddan yoki nota bilan tafakkur ila ijro eta olishga o'rgatishi, uni ijrochilikning ansambl va jo'rnavozlik kabi turlari bilan tanishtirishi kerak.

Bolalar musiqa va san'at maktablarining fortepiano sinfida o'quv jarayoni maxsus dastur asosida tashkil etiladi. Mazkur fanning farq qiluvchi jihati - o'qitishga nisbatan differensiyalangan yondashuv bo'lib, bu o'quvchilarning uchta guruhga ajralishida ham ko'rinadi.

Umumiy estetik guruhga mansub o'quvchilar musiqiy qobiliyatga ega va BMSMda qiziqish bilan shug'ullanuvchilar bo'lsa-da, ammo jismoniy jihatdan ishning butun hajmini kerakli darajada bajara olmaydilar.

Asosiy guruh yoki yuqori saviyalilar guruhiga talablarni kerakli darajada to'liq bajaruvchi o'quvchilar kiradi.

5-sinfidan boshlab, birmuncha iqtidorli o'quvchilar **ilk kasbiy bosqich guruhiga** ajraladilar, bunda talablar murakkablashadi.

Fortepiano sinfining dasturi badiiy-estetik yo'nalishga ega bo'lib, u quyidagi jihatlari bilan boshqa yo'nalishlardan farq qiladi:

- bu mazmunga va ta'lim dasturlarini rasmiylashtirishga qo'yiluvchi yangi talablarning paydo bo'lishi bilan;

- fortepiano chalishga o'rgatish bo'yicha yangi metodik ishlar va musiqiy-pedagogik repertuarga oid yangi nota nashrlarining paydo bo'lishi bilan;

- ta'lim jarayoniga axborot texnologiyalarining kiritilish bilan.

Fortepiano sinfi o'quvchilari ijro repertuar ro'yxatiga zamondosh mahalliy va chet el kompozitorlari asarlarining kiritiladi. Ta'limni axborotlashtirishning zamonaviy bosqichida o'zgargan vaziyatni tahlil qilgan holda, dastur ba'zi o'zgarishlarni taklif etadi, jumladan, ta'limning barcha bosqichlarida nota savodini o'rganish bo'yicha kompyuter dasturlarining kiritilishi, kompyuter va multimediya apparaturasidan foydalanish, internetdan ma'lumot olish imkoniyatlari shular jumlasidandir.

Fortepiano sinfi o'qitish va tarbiya sifati talablarini pasaytirmagan holda, aksariyat o'quvchilarning real imkoniyatlarini hisobga olishga harakat qiladi.

Yangi talablar o'qituvchilarga mazkur fanni o'rganayotgan har bir bolaning musiqiy rivojlanishini alohida amalga oshirish, asosiysi, repertuar bilan ishlashni sezilarli ravishda faollashtirish imkonini beradi. Omma oldidagi chiqishlar uchun puxta tayyorlangan dasturdan tashqari, ish jarayonida musiqiy dunyoqarashni kengaytirish, repertuarni to'ldirish va asosiy ko'nikmalarni rivojlantirish uchun xizmat qiluvchi doimiy asarlarning bo'lishi zarur, buni o'quvchi bolalar musiqa va san'at maktabidagi ta'lim davrida egallashi kerak – bu nota matnini o'qish va o'rganishdir. Ijrochilikning aynan ushbu faol shakli orqali fortepiano sinfi bitiruvchisi maktabni tamomlagandan so'ng o'zini namoyon qilishi mumkin.

Fortepiano sinfida o'qitishning asosiy maqsadi quyidagilardir:

- O'quvchilarning alohida xususiyatlari va imkoniyatlarini hisobga olgan holda, ularning umummusiqiy rivojlanishi.
- Pianizm va ijrochilik san'ati asoslarini o'qitish.
- Shaxsning umum ma'naviy madaniyatining bir qismi bo'lgan musiqiy-estetik ongini shakllantirish.
- Ijodiy qobiliyatlarini rivojlantirish.
- Musiqa ijrochiligi sohasida birmuncha iqtidorli bolalarni ajratib olish va ularni keyingi ta'lim dargohlariga kirishga tayyorlovchi o'rta kasbiy ta'limning o'quv dasturlarini ishlab chiqish.

Fortepiano sinfida o'qitishning asosiy vazifalari quyidagilardir:

- Musiqa san'atiga bo'lgan barqaror qiziqish va cholg'uda faol shug'ullanish talabini shakllantirish.
- Musiqiy-amaliy faoliyat va umumiy musiqiy rivojlanish uchun zarur bo'lgan musiqiy-nazariy bilimlarni muayyan darajada shakllantirish.
- O'quvchining qobiliyati va imkoniyatlarini hisobga olgan holda, fortepiano chala olish va ijrochilik ko'nikmalari majmuini shakllantirish.
- O'quvchilarda turli xalqlarning ma'naviy va madaniy qadriyatlarini hurmat qilishga o'rgatuvchi shaxsiy sifatlarni tarbiyalash va rivojlantirish.
- Klassik va zamonaviy musiqaning eng sara namunalari bilan tanishtirish.
- Umummadaniy saviya va yaxshi estetik didni tarbiyalash.
- Musiqiy qobiliyat va emotsional sezgirlikni rivojlantirish.
- O'quv jarayonining dasturiy talablarini o'zlashtirishga mos keluvchi shaxsiy sifatlarni shakllantirish, jumladan, ijodiy faoliyat ko'nikmalarini egallash, o'z uy vazifalarini rejlashtirish olish, o'quv faoliyatini mustaqil ravishda nazorat qila bilish, o'z mehnatiga xolis baho bera olish.
- O'qituvchi va o'quvchining ta'lim jarayonidagi o'zaro ta'sir ko'nikmalarini shakllantirish, jumladan, boshqalarning fikri va badiiy-estetik qarashlariga hurmat bilan munosabatda bo'lish, o'z o'quv faoliyatining

muvaffaqiyati va muvaffaqiyatsizliklari sababini tushuna olish, natijaga erishishning birmuncha samarali usullarini aniqlashni shakllantirish.

- Bolalarni ijodiy muhit, xayrixoh sharoitda, ma'naviy-emotsional sezgirlikda tarbiyalash, shuningdek, kasbiy talabchanlik bilan tarbiyalash.

- Omma oldida chiqish ko'nikmalarini egallash, shuningdek, ijrochilikka bo'lgan qiziqishni orttirish.

Bolalar musiqa va san'at maktablaridagi "Fortepiano" fani mashg'ulotlari amaldagi o'quv rejasiga mos ravishda o'tkaziladi. Ta'lim yetti yillik dastur bo'yicha o'tiladi. Bolalar birinchi sinfga yetti yoshdan qabul qilinadi.

O'quv-tarbiyaviy ishlarning asosiy shakli yakka mashg'ulot bo'lib, u haftasiga ikki marta 1 akademik soatdan o'tilsa, 7-(8) sinflar o'quvchilari uchun haftasiga uch marta 1 akademik soatdan o'tiladi.

Ajratilgan o'quv soatida o'qituvchi o'quvchiga asarni mustaqil ravishda savodli o'rganish ko'nikmalarini, asarni fortepianoda ifodali ijro etishni, varaqdan o'qishni, ansambl jo'rligida chalishni, eshitish qobiliyatiga qarab chala olishni singdirishi, texnik tayyorgarlikka vaqt ajratishi kerak.

Repertuar ustidagi barcha ishlar o'quvchining shaxsiy rejasida qayd etiladi. Repertuar tanlash mazmunan, shaklan va usluban rang-barang bo'lishi kerak. O'quvchining shaxsiy rejasini tuzayotganda o'qituvchi shogirdining individual qobiliyatidan kelib chiqib, asta-sekin, bosqichma-bosqich rivojlanishi tamoyilini tanlashi, dasturning o'zini oqlamaydigan kuchli talablariga yo'l qo'ymagan holda, tarbiyalanuvchi oldiga qo'yilgan vazifalarni konkretlashtirishi kerak.

Fortepiano sinfi o'quvchilarining ijro mahoratini o'stirish metodlari haqida to'xtaladigan bo'lsak:

Fortepianoda chalishni o'rgatishning boshlang'ich bosqichi o'zining muhim xususiyatlariga ega. Bunda avvalo, bolani musiqa olamiga yetaklash haqida so'z bormoqda, shu bois bolaning umumestetik tarbiyasi xususida qayg'urish kerakki, buni mas'uliyatli va murakkab ish desak, haqiqatni aytgan

bo‘lamiz. San‘at bilan tanishuvdan olingan aynan ilk taassurotlar, o‘quvchining keyingi musiqiy rivojlanishiga hal qiluvchi bo‘lmasa-da, kuchli ta‘sir ko‘rsatadi.

Fortepianoda chalishni o‘rgatishning zamonaviy metodi o‘qitishning shunday tamoyillariga asoslanadiki, ulardagi asosiy e‘tibor endigina chalishni boshlayotgan pianinochi tarbiyasining badiiy tomoniga yo‘naltirilgan bo‘lishi kerak. Ushbu tamoyillarga ko‘ra, birinchi darsdanoq o‘quvchini san‘atga oshno qilish, musiqiy nutqni qunt bilan tinglashga o‘rgatish, uning mazmuni va tuzilishini anglab etish, jarang sifati ustida ishlash kerak. O‘quvchining eshitish qobiliyati tarbiyasi badiiy, qulay va qiziqarli material asosida amalga oshirilishi lozim.

O‘quvchining badiiy tarbiyasi masalasini hal etish uchun o‘qitishning boshlang‘ich bosqichida turli xil vositalardan foydalaniladi. Bu avvalo, hikoya, tushuntirish, illyustratsiyadir. O‘quv materialining illyustratsiyasi uchun o‘qiladigan she‘rlar o‘quvchida alohida taassurot qoldiradi, masalan, nota savodini o‘rganishda. She‘rlar darsni rang-baranglashtirib, o‘zgacha kayfiyat yaratadi hamda o‘quv materialini qulay va qiziqarli shaklda bayon qilishda yordam beradi.

O‘quv vazifalari, masalan, musiqa savodi asoslari ila tanishish bilan bir qatorda, o‘qitishning boshlang‘ich bosqichida o‘quvchining eshitish qobiliyati, ritm hissi, musiqiy xotirasi kabi musiqiy qobiliyatlarini rivojlantirishga alohida e‘tibor qaratish lozim. O‘quvchining musiqiy qobiliyatlarini rivojlantirish muammosi o‘qitishning boshlang‘ich bosqichida muhim sanaladi. Fortepiano metodikasida bu muammoni hal etish bo‘yicha ko‘plab tavsiyalar mavjud. Biroq, amaliyotda muayyan vazifalarning yechimi uchun qo‘shimcha noan‘anaviy vositalar talab etiladi, bu shuningdek, o‘quvchida ritm hissi va musiqiy xotirani rivojlantirish uchun zarur bo‘ladi.

Musiqiy pedagogikada o‘qitishning metodlar majmui qo‘llaniladi. Individual o‘qitish o‘quvchining tarbiyasi bilan uzviy bog‘liq, ya‘ni metodning butun majmui qo‘llanganda uning yoshi va ruhiy holati hisobga olinadi. O‘quv

fanining maqsad va vazifalariga erishish uchun quyidagi **o'qitish metodlaridan** foydalaniladi:

- *so'zlab beruvchi*: og'zaki bayon, suhbat, tushuntirish, hikoya;

- *ko'rgazmali tinglash*: materialni turli vositalarga muhrlangan audio va video yozuvlarini ko'rsatish va tinglash; o'qituvchi ijrosini ko'rish va tinglash; kuzatish, pianistik usullar namoyishi;

- *amaliy*: cholg'u ustida ishlash, mashqlar;

- *tahliliy*: taqqoslash va umumlashtirish, mantiqiy fikrlashni rivojlantirish;

- *emotsional*: tassavvurlar, obrazlar va badiiy taassurotlarni jamlash;

- *deklamatsion* (metroritmni rivojlantirish bo'yicha ishlash uchun): o'quvchida ta'sir kuchini oshirish uchun ish jarayoniga eshitish qobiliyati, nutq va harakatni qo'shish bilan parallel ravishda she'riy matnlarni kiritish;

Taklif etilgan ish metodlari o'quv jarayonining maqsad va vazifalarini amalga oshirishda birmuncha sermahsul bo'lib, ular sinalgan metodika va fortepianodagi yakka ijro an'alariga asoslangan.

Har bir o'quvchining xususiyatlarini nazarda tutgan holda, o'qituvchi o'quvchining musiqiy qobiliyatini maksimal darajada rivojlantirish imkonini beruvchi birmuncha mos keluvchi ish metodlarini izlab topadi. Ammo, turli xil imkoniyatga ega bo'lgan bolalar bilan ishlayotib, o'qituvchi o'zining pedagogik talablari rejasini pasaytirib yubormasligi kerak. Iqtidor darajasidan qat'iy nazar, har bir o'quvchiga tovushni sadolantirish madaniyatini singdirish, uni musiqiy asarning xarakteri, shakli va uslubini tushunishga o'rgatish mumkin.

O'quvchining oldinga siljishi ko'p jihatdan uy mashg'ulotlarining muntazamli ravishda bo'lishi va sifatiga bog'liq. Shu bois, o'quvchini mustaqil ishlashga va darslarni tayyorlashga ajratilgan cheklangan vaqtdan unumli foydalanishga o'rgatish juda muhim. Mashg'ulotlar vaqtida olingan bilim va ko'nikamalar o'quvchiga maktabni tamomlagandan so'ng savodli musiqachi sifatida musiqa bilan muloqot qilishni davom ettirish imkonini berishi kerak - xoh u xavaskor bo'lsin, xoh kasbiy musiqa o'quv yurtiga o'qishga kirsin.

Fortepiano darsida axborot-kommunikatsion texnologiyalarning qo'llanilishi haqida to'xtaladigan bo'lsak ta'lim jarayonida axborot texnologiyalarining roli ahamiyatlidir. Musiqa ta'limida ular musiqiy-ijrochilik ko'nikmalarini shakllantirishni yaxshilaydi, mutaxassislar tayyorlashni birmuncha yuqori saviyaga ko'tarishga qodir bo'lib, o'quvchilarning sermahsul-ijodiy qobiliyatlarini rivojlantirishda katta yordam beradi. Maktabdagi kompyuter musiqiy dasturlarni o'rganishda ularni nafaqat tinglash, videoyozuvlaridan parchalar tomosha qilish imkonini beradi, balki tasviriy san'at, musiqa, adabiyot kabi jahon san'ati bilan bog'liq ma'lumotlarga yo'l ochib beradi.

Fortepianoda chalishni o'rgatishning boshlang'ich bosqichidayoq, o'quvchilarning asosiy qismi kompyuter texnologiyalaridan foydalanish ko'nikmalariga ega ekanligini e'tiborga olib, nota savodini o'rganish bo'yicha bir qator kompyuter dasturlarini kiritish tavsiya etiladi (masalan, dastur-trenajer “**Note Trainer**”). O'qitishning ikkinchi yilidan boshlab o'qituvchilar kompyuter va multimediya apparaturasidan foydalanishlari mumkin. Internetga kirish imkoni paydo bo'lishi bilan fortepiano o'qituvchilari ish uchun zarur bo'lgan ma'lumotlarni izlab topish imkoniga ega bo'ldilar. Musiqachilar ishida bu: birinchidan, kompozitorlar va ijro etilayotgan asarlar haqida ma'lumotlar olish, ikkinchidan, Internetdan nota manbalarini izlab topish, uchinchidan, to'g'ri keladigan audio va videomateriallarni ko'chirib olish, to'rtinchidan, chalinayotgan asar obrazini yoritishda yordam beruvchi kartina, foto va boshqa materiallarni tomosha qilish, va nihoyat, metodik adabiyotlarni izlash va maxsus saytlarga murojaat etishdir.

O'rta sinflardan boshlab o'quvchilarni “**MELODY**” dasturi bilan tanishtirish mumkin. Mazkur dastur kuyni uch va undan ko'proq notalar orqali sadolantiradiki, uni o'quvchi keyinchalik mavjud virtual klaviaturada chala olishi kerak. Daraja uchta muvaffaqiyatli urinishdan so'ng murakkablashadi – kuyga yana bitta nota qo'shiladi. Shuningdek, kuydagi notalarning muayyan

sonini ham qayd etib borish mumkin. Bu dastur o'quvchilarning intonatsion va interval eshitish qobiliyatini rivojlantirishda juda foydali bo'lib, keyinchalik ularga melodik diktant yozishlarida ham yordam berishi mumkin.

Yuqori sinf o'quvchilari bilan ishlashda shuningdek, shaxsiy videoyozuvlardan ham foydalanish mumkin. Masalan, o'rta musiqiy qobiliyatga ega o'quvchilar kuyning ritmik chizmasi, uning ohangini yaxshi eslab qololmaydilar yoki qanday sur'atda o'rganish kerakligini unutadilar. Mazkur vaziyatda quyidagi ish usulini qo'llash mumkin: ishning bu bosqichida rʼesani o'qituvchi ijrosida yozib olish va uyga vazifa sifatida shu ijro tinglab, xuddi o'qituvchi kabi chalishga harakat qilish kerak. Ushbu metod juda samaralidir. Iqtidorli bolalar uchun rʼesa ustida ishlashning so'nggi bosqichida quyidagi usulni qo'llash mumkin: ularning ijrosini videokameraga yozib olib, so'ngra birgalikda tinglash. O'quvchi o'zini chetdan turib tinglaydi va o'ziga o'zi kamchiliklarini aytadi. Ishning bunday shaklidan so'ng uning chalishi sezilarli darajada yaxshilanadi.

Shuningdek, polifonik asarlar ustida ishlayotganda sintezatorning tembral imkoniyatlaridan foydalanish mumkin.

Yuqori sinflarda o'rganilayotgan asarni tinglash va uning turli xil ijro interpretatsiyalarini tomosha qilish bilan bir qatorda, o'quvchilarni **“Sibelius”** nota muharriri bilan ham tanishtirish mumkin. Unda o'quvchilar nafaqat nota matnini terishlari, balki uni turli xil cholg'ularni qo'llagan holda tinglashlari ham mumkin. Ushbu dastur yordamida o'qituvchi o'quvchilarning muayyan bilimlarini tekshiruvchi o'quv varaqlarini ham tayyorlashi mumkin.

XULOSA

Yuqorida qayd etilgan barcha fikrlarni umumlashtirib, shuni ta'kidlash mumkinki, musiqa darsida kompyuter va boshqa texnik vositalarni qo'llash – bu yagona maqsad emas. Bugungi kunda jamiyatning rivojlanishi yangi axborot texnologiyalaridan hayotning barcha jabhalarida foydalanish zarurligini ko'rsatib beradi

Tajribalar ko'rsatganidek, axborot texnologiyalarining qo'llanilishi o'quvchilardagi motivatsiyani oshiradi, o'quv jarayonini rang-barang, qiziqarli va qulay qilib, o'quv materialini qabul qilish, idrok etish va uni amaliyotda qo'llashni har jihatdan osonlashtiradi. Bularning barchasi o'qitish samaradorligini oshirish, o'quvchilar shaxsining intellektual-ijodiy rivojlanishi va musiqiy ta'limning qulayligi uchun juda muhimdir.

Yuqorida qayd etilgan barcha ma'lumotlar standart darsni boyitish imkonini berib, o'quvchini o'qitish va dunyoqarashini rivojlantirishda yordamdir. Ko'rgazmali ma'lumotlar paydo bo'ladi, mashg'ulot birmuncha qiziqarli va rang-barang tus oladi. Ijrochilikning eng sara namunalariga yo'l ochilishi o'quvchilarga kasbiy jihatdan o'sish imkonini beradi.

FOYDALANILGAN ADABIYOTLAR / REFERENCES

1. SH. Mirziyoyev, Buyuk kelajagimizni mard va oliy janob xalqimiz bilan birga quramiz. Toshkent "O'zbekiston" nashriyoti – 2017.
2. Akbarov, Musiqa lug'ati. Toshkent G'. G'ulom nomidagi adabiyot va san'at nashriyoti - 1987.
3. Kasimova, I. Bobrova, Bolalar musiqa va san'at maktablari uchun "Maxsus fortepiano" o'quv dasturi. Toshkent – 2019.
4. D. Djamalova, Forteplano (darslik). Toshkent "Musiqa" nashriyoti – 2018.
5. Raximov, Bolalar musiqa va san'at maktablarida o'quvchilarning musiqiy qobiliyatlarini o'stirishda musiqiy diktant yozish faoliyatini shakllantirish. "O'zbekistonda ilmiy-amaliy tadqiqotlar" Respublika anjumani materiallari. Toshkent – 2020.

5A110801 - Tasviriy san'at va amaliy bezak san'ati

**AMALIY SAN'ATDA QO'LLANILADIGAN NAQSH TURLARI VA
ULARNING GEOMETRIK TAHLILI**

M.F. Olimova

Buxoro davlat universiteti 1- bosqich magistranti

Annotatsiya : Ushbu maqolada amaliy san'atda qo'llaniladigan naqsh turlari va ularning geometrik tahliliga oid bir qator tushunchalar berilgan. Qolaversa , o'zbek xalq amaliy san'atida qo'llaniladigan naqsh turlarining tarixi haqida fikr-mulohazalar keltirilgan.

Kalit so'zlar : amaliy san'at , amaliy bezak san'ati , spiralsimon chiziqlar , geometrik naqshlar , syujetli kompozitsiyalar , dekorativ amaliy san'at , stilizatsiya , badiiy bezak asarlari.

O'zbek xalqining ko'p asrlik tarixida xalq amaliy bezak san'ati madaniy merosimizning asosiy qismini tashkil etadi. O'zbek amaliy bezak san'atining kelib chiqishi insoniyatning ilk davri, ya'ni ibtidoiy jamoa davriga borib taqalishining guvohi bo'lamiz. O'lkamiz zaminidagi arxeologik qazishmalar natijasida topilgan yodgorliklarning guvohlik berishicha, insonning jismga badiiy ishlov berish usulida buyum yaratish faoliyati tosh asridayoq boshlanib, asrlar osha hozirgacha davom etib kelmoqda. Bizgacha ibtidoiy jamoa tuzumida ashyoviy dalillar - mehnat va ov qurollari, uy-anjom va bezak buyumlari, odamlar yashagan manzil qoldiqlari yetib kelgan. Tuproq ostida qolib ketgan tarixiy yodgorliklar odam va hayvonlar jasadining qoldiqlari, g'or va yerto'la devorlariga chizilgan surat va bo'rtma tasvirlar ibtidoiy jamoa davri tarixini o'rganishning muhim manbai hisoblanadi.

Paleolit davrida amaliy-dekorativ san'at namunalari ham keng tarqala boshladi. Buyumlarni naqsh bilan bezashga, turli taqinchoqlarga, tumorlarga ehtiyoj paydo bo'lganligi arxeologlar tomonidan topilgan ashyoviy buyumlarda namoyon bo'lmoqda. Odamlarning o'troq holga o'tishlari, tabiat qonun-qoidalarini kuzatish simmetriya, ritm, shakl tuyg'ularini o'sishiga sabab bo'ldi.

Naqqoshlik yangi tosh (neolit) asrida keng yoyildi, dekorativ-amaliy san'atning taraqqiy etishga ta'sir ko'rsatdi va yordam berdi. Kulolchilik va boshqa buyumlarni naqsh bilan bezash keng tus oldi. Parallel, spiralsimon va to'lqinsimon chiziqlar, aylanalarda shu davrdagi ko'pgina naqshlarning asosini tashkil etadi. Geometrik naqshlar asta-sekin sxematik odam, hayvonlar va o'simliklar dunyosidan olingan shakllar bilan boyitilib, mazmunan kengayib bordi. Uning elementlari koinot kuchlarining ramziy belgilarini aks ettira bordi. Masalan, rozetka-quyosh ramzi, to'lqinsimon chiziq- harakat, suv ramzi va hokazo. Bronza asrida O'rta Osiyoda kulolchilik yanada rivojlandi. Kulolchilik dastgohlarining yuzaga kelishi esa, yaratilgan buyumlarning yanada nafis va go'zal bo'lishini ta'minladi. Chustdan topilgan qizil fonga qora bo'yoqlar bilan rasm va naqshlar ishlagan sopol buyumlar diqqatga sazovordir. Temir asrida ham dekoartiv-amaliy san'at yetakchi o'rinni egallaydi. Bezash ishlarida geometrik naqshlardan tashqari, syujetli kompozitsiyalardan foydalanish alohida rivojlangan.

O'zbekiston hududida arxeologik qazilmalardan Xorazm, So'g'd, Baqtriya va boshqa viloyatlarda naqqoshlik san'atining rivojlanganligi ma'lum. Surxondaryo viloyatidagi Fayoztepa (I-II asr), Dalvarzintepa (I-asr) budda ibodatxonalaridan topilgan rasm, naqsh qoldiqlari buning yaqqol dalilidir. Eramizdan avvalgi IV-VI asrlarda O'rta Osiyodagi jtimoiy hayot va madaniyatni tushunishda Amudaryoning yuqori oqimi tomonidan topilgan "Amudaryo boyligi" (Oks boyligi) muhim o'rinni egallaydi. Hozirgi kunda Londondagi Britaniya muzeyida saqlanayotgan bu yodgorliklar ichida oltindan yasalgan haykallar, turli ko'za, bilaguzuk, uzuk, muhr, tangalar, oltindan yasalgan arava va qurollar diqqatga sazovordir.

Xalq amaliy bezak san'ati kishilarning ma'naviy olamini boyitadi, badiiy didini shakllantiradi, ruhiyatini tarbiyalaydi. Shuning uchun ham o'zbek xalq amaliy san'ati kishilarni badiiy- ahloqiy, umuminsoniy tarbiyalab, ularning

ilmiy dunyoqarashlarini shakllantirishda, hamda madaniy darajasini oshirishda eng zarur manbalardan biri hisoblanadi.

Naqsh - arabcha "tasvir", " gul " degan ma'noni anglatadi. Qush, hayvon, o'simlik, geometrik va boshqa elementlarni ma'lum tartibda takrorlanishdan hosil qilingan bezak - naqsh hisoblanadi. Ganchkorlik, kandakorlik, kashtado'zlikda, zardo'zlik, kulolchilik, zargarlik, gilam to'qish, yog'och o'ymakorlik va hokazolarda har xil yo'llar bilan naqshlar ishlanadi. Masalan: o'yib, chizib, chok yordamida, zarb bilan qadab va boshqa usullarda naqsh solinadi.

Geometrik naqsh uzluksiz rapportlardan tashkil topgan bo'lib, har bir rapport o'z tuzilishiga ega bo'ladi. Yevropada "arabeska" deb yuritiladi.

Naqshni chizishda, asosan ikki manbadan – tabiiy va geometrik shakllardan foydalaniladi. O'simliklar, hayvonlar va qushlar naqsh san'atining tasvir obyektidir. Naqshlar mazmuniga ko'ra o'simliksimon, girih, gulli girih, ramziy va boshqa turlarga bo'linadi. O'simliksimon naqsh tabiatdagi barg, band, daraxt, buta quncha va boshqa narsalarni naqqosh tomonidan stillashtirib olingan shaklini ma'lum qonuniyatlar asosida takrorlanishidan hosil qilingan. Girih-geometrik shakllardan tuzilgan bo'lib, chigal, tugun ma'nosini anglatadi. Handasiy naqsh - murakkab naqsh turi. U geometrik naqsh turlaridan biri bo'lib, to'rtburchak, uchburchak, aylana va yoylardan hamda ko'pburchaklardan iborat bo'ladi. Geometrik naqsh uzluksiz rapportlardan tashkil topgan bo'lib, har bir rapport o'z tuzilishiga ega bo'ladi.

Ruta - ikki tomonga ulanuvchi naqsh taqsimi, ya'ni hoshiya naqsh. Uning o'lchami ko'pincha 14-20 sm atrofida bo'ladi. Hoshiya naqsh turli xil bo'lib, uning mehrobgga, xonaga ishlanishiga qarab lo'la hoshiya, ishkomb va boshqa turlari bo'ladi.

Munabbat - arabcha "o'stirmoq" degan ma'noni anglatadi. Asosi kvadrat yoki to'rtburchakdan tashkil topib, to'rt tomonga takrorlanadigan naqsh taqsimi. Katta yuzalarni bezashda munabbatdan foydalaniladi. Munabbatning

o'simliksimon, geometrik va boshqa kompozitsion turlari bor. Uning munabbati mehrob, munabbati bofta, munabbati islimi, munabbati girih va boshqa atamalari mavjud.

Turunj - arabcha “limon” degan ma'noni bildiradi. Ruscha medalon. Naqshlarda kompozitsiyaning markaziga chiziladigan naqsh turi. Turunj hech qanday naqshga ulanmay muallaq turadigan kompozitsiya bo'lib, uning shakli asrlar davomida rivojlanib, boyitilgan.

Namoyon - forscha ko'rinish, manzara demakdir. Namoyon hech nimaga ulanmaydigan mustaqil kompozitsiya bo'lib, murakkab naqsh turiga kiradi. Uning o'simliksimon, geometrik, gulli girih, ramziy va boshqa turlari mavjud. Namoyonlar simmetrik va assimmetrik tuzilishga ega bo'ladi

Naqqoshlar ota-bobolarimizning qadimiy obidalarini nafis naqshlar bilan bezar ekanlar, zavq bilan bir qatorda ular orqali o'z orzu -umidlarini, muhabbatlarini, tilaklarini kuylaganlar. Naqqosh ota-bobolarimiz inson ruhiyatini juda chuqur va har taraflama o'rganib ularni ajoyib naqsh-u nigorlar bilan boyitganlar. Naqqoshlik san'ati tilini bilish uchun naqshning har bir elementi va ranglarining ramziy alifbosini bilmoq kerak bo'lgan.

ADABIYOTLAR:

1. Oydinov Norsaid: Tasviriy san'at tarixi: O'rta maxsus, kasb-hunar kollejlari uchun o'quv qo'llanma.~T.: «IJOD» nashriyot uyi, 2007.- 80 b.
2. S. O. Mirzayev : Tasviriy San'at Tarixi : O'quv uslubiy majmua
3. Shaxnoza Jo`rayeva: O'zbekistonning Tarixiy Obidalari
4. <http://reja.tdpu.uz>

BUXORO KASHTACHILIK SAN'ATINING RIVOJI.

M.A. Halimova

Buxoro davlat universiteti I- bosqich magistranti.

Xalq amaliy san'ati va milliy hunarmandchiligi an'analari tarixdan avloddan avlodga o'tib kelishi bilan birga taraqqiyoti yangi sifatga ega bo'lmoqda, bu jarayon ayniqsa, hozirgi davrda yanada yuqori samaralarga

erishuv imkoniyatiga ega bo'lib bormoqda. Shahar va qishloqlarda yashovchi yoshlarning sevimli kasblari - xalq amaliy san'atidan kulolchilik, yog'och o'ymakorlik, ganchkorlik, naqqoshlik, kandakorlik, zargarlik, chitgarlik, gilamchilik, kashtachilik va hokozolar avloddan avlodga o'tib kelayotgan kasblardandir. Bu kasblar kishilarning ma'naviy olamini boyitish, badiiy didini shakllantirish estetik didini tarbiyalashga xizmat qiladi. Shuning uchun ham o'zbek xalq amaliy san'ati kishilarni badiiy-axloqiy jihatdan tarbiyalab, ularning estetik dunyoqarashlarini shakllantirishda hamda madaniy darajasini yuksaltirishda eng zarur manbalardan biri hisoblanadi.

Hozir Respublikamizning barcha viloyatlarida tiklanib borayotgan hunarmandchilik va amaliy san'atning noyob turlari rivojlantirilmoqda. U o'zining tarixiy taraqqiyot bosqichini ko'p yillar va asrlar bosib o'tgan, goh yuksalgan, goh pasaygan, lekin unda badiiy an'analarning avloddan avlodga o'tishi hech qachon to'xtamagan.

O'zbekiston o'zining kashta chevarlari bilan mashxur xalq san'atining ko'p asrlik an'analarni ardoqlab, asrab kelmoqda. Shuningdek, an'analarni saqlabgina qolmay, ijodiy boyitib, amaliy san'atning yangi milliy turlarini yaratib kelmoqda. Kashtalar uylar va kiyim-kechaklarni bezash uchun qo'llanilgan. Ular qadim zamondan beri O'zbek xalqi orasida keng yoyilgan. Uy devorlari, taxmonlar, ko'rpa- to'shaklar, har xil mayda uy- ro'zg'or buyumlari, kiyim-kechaklarning ayrim qismlari kashta bilan bezatiladi, bosh kiyimlarga ham kashta tikiladi. Uylarning devorlarini bezatadigan palaklar, so'zanalar, gulko'rpalar, zardevorlar O'zbekistondan tashqarida ham mashhurdir

Kashtalarning olti asosiy bir-biridan farq qiladigan yo'nalishlarga ega bo'lgan kashtachilik maktablari mavjud, ular: Nurota, Samarqand, Shahrisabz, Toshkent, Farg'ona, Buxoro maktablari.

NUROTA- kashtalari boshqa viloyat kashtalaridan o'zining mukammaligi, aniq ifodalari bilan ajralib turadi. Nurota kashtalari matoning oq fonini zich egallamagan guldondagi guldasta va gulzorlar bilan bezatilar edi. Shuning uchun

Nurota kashtalari ko'pincha o'simlik gullari, qush suratlari bilan jonlantirilgan, gohida ko'zga tashlanmas joylarga haddan tashqari stillashtirilgan hayvon va qushlarning suratlari tikilgan. Hoshiyalar (jiyaklar) bo'lsa "yo'rma" chokda tikilgan. Nurota kashtalarni yengil, yorqin tonlar: qum, oltin, havo rang, malina, pushti, och ko'k rangli iplar bilan tikilgan

SAMARQAND- kashtalari Nurota va Buxoro kashtalaridan farq qiladi: ularning guli yirik va uyg'undir, hamda ko'pincha "bosma" chok qo'llanilgan. Samarqand kashtalarining asosiy motivi barglar bilan o'ralgan doira- turunjdand iboratdir. Eski kashtalar kishiga nozikligi va gullarning xilma-xilligi, batartibligi hamda ranglarning bir- biriga monandligi bilan ta'sir etsa, yangi kashtalar kishilarni formalarining kuchi, o'ynoqiligi, dadilligi, ifodaliligi va gullarining rango-rangligi bilan maftun etadi. Samarqand kashtalarida mahobatlilik va fikrni ochiq ifoda qilish sezilib turadi. Buni doira-trunjlarining aniq ritmi, qora jimjimalarining aniq, erkin soyalari ta'minlaydi .

SHAHRISABZ- kashtachilik san'ati o'zining yaxshi an'anasiga ega, uning qadimgi nusxalarini kompozitsiyalari kashtadan ko'ra ko'proq gilamni eslatadi. Markazida bitta katta medalyon, to'rt burchagida ham xuddi shunday medalyonlar tikilardi. Shahrisabz kashtalari asosan oq matoga bosma yoki "kandahayol" choki bilan tikiladi. Shahrisabz kashtalarining ba'zilar bargsimon tasvirlar bilan o'ralgan doira-turunjlari va gullarining nursiz toni Samarqand kashtasini eslatsa, boshqalari esa detallarga boy bo'lib, naqshlari juda jonli ishlangan. Gullari jihatidan olsak, Buxoro va Nurota kashtalariga yaqin, rang jihatidan solishtirib ko'rsak, bir-biriga hamohangligini ko'ramiz. Shahrisabz kashtalarining bezaklari afsonaviy ertaklarni eslatadi. Markaziy maydonida tik joylashgan o'zakdan o'sib chiqqan novda va barglar tasviri ifodalanadi

TOSHKENT- kashtalari ikki tipga bo'linadi, bu palak va gulko'rpadir. Toshkent kashtachiligidagi palak va gulko'rpalarni bezashda ko'p motivlar, masalan, yulduz, katta-katta doiralar, gulli shoxchalar ishlatilardi. Tikishda asosan "bosma" chok qo'llaniladi. Toshkent palaklarining kompozitsiyasi to'q

qizil rangli bir tekis tikilgan doiralardan iborat. Doiralarning soniga qarab , masalan, “olti oylik palak”, “o‘n ikki oylik palak” va h.k deb yuritiladi. Gulko‘rpa choyshablarning kompozitsiyasi esa markazdagi yulduz yoki doira va gulli shoxlardan iborat bo‘lib, fonning ko‘p joyi tikilmay bo‘sh qoladi. Hozirgi kunda Toshkent kashtalari butunlay o‘zgarib ketdi. Doiralar soni kamayib, o‘lchami kattalashdi, ular qatori o‘rnini yangi usulda bitta katta doira egallaydi. Bunday palaklar “oy palak”, “qiz palak” va “tog‘ora palak” deb ataladi. Ular bir tekis, fonida ochiq joy qolmaydigan qilib tikiladi. Kashta ranglari bir-biriga butunlay qarama-qarshidir. Kulrang chiziqlar tikilgan, qolgan joylari bir tekis to‘q qizil rangli iplar bilan to‘ldirilgan

FARG‘ONA vodiysi- kashtalar shoxsimon grafik gul yoki konsentrik aylanalardan, doira- turunjlardan iborat bo‘lgan va yaxshi yigirilgan ipak bilan “bosma“ chokda tikilgan, shuningdek, kompozitsiya fonida ko‘p bo‘sh joy qolishi bilan ajralib turadi. Farg‘ona kashtalari to‘q ko‘k yoki binafsha rang shohi va satinlarga tikilgan bo‘lib, gullar yuzaga erkin joylashgan va ular juda nafisligi bilan ajralib turadi. Ro‘yjo uchun qayrilma gulli kungurali buta motivlarining qaytarilishi xarakterlidir. Farg‘ona kashtasi asosan qora fonga yorqin ipaklar bilan tikilgan, qizil malina rang gulli oq-sariq butalarning galma-gal qaytarilishi natijasida rangdor ritm hosil qilinadi hamda Farg‘ona do‘ppilarini eslatadi

Mahalliy kashta maktablari orasidagi farqni gapirar ekanmiz, bu tumanlar o‘rtasida doimo aloqa bo‘lganligini bilamiz. Bu aloqalar, yaqinlik, kashtalardagi o‘xshashliklarda ham o‘z aksini topgan.

O‘ziga xos dekorativ kashtalar yaratgan ko‘p shahar, tuman va qishloqlar anchagina, biroq kashtachilik san‘ati markazlarining ba‘zilari bilan shu kunga qadar yetarli o‘rganilib chiqilmaganligi uchun, hozircha ular to‘g‘risida so‘z yuritish qiyin. Lekin kashtachilik san‘atining qadimgi maktablaridan bo‘lmish Buxoro viloyatining milliy kashtachilik san‘atining o‘ziga xos xususiyatlarini, tabiiy bo‘yoqlarni qo‘llanilish texnologiyasi va bezaklarining qadimiy nusxalarining tiklanishi shu kunda xalqimiz diqqat e‘tiborini o‘ziga tortdi.

Buxoro kashtachilik san'ati bilan tanishish, uni o'rganish yosh avlodga yetkazish kerak.

BUXORO- kashtalarining o'ziga xos belgilaridan biri ularda "yo'rma" chokni mahorat bilan qo'llashda va havorang, kulrang, binafsha, pushti va och sariq ranglarning kashtadagi qizil, malina va ko'k ranglar bilan uyg'unlashishidadir. Buxoro kashtalarida "yo'rma" chokdan tashqari "bosma" chok ham ishlatiladi. Buxoro kashtalarining kompozitsiyasi, tuzilishi, gullari ham juda xilma-xildir. Mato yuziga bir tekis joylashgan ingichka shoxdagi gullar, shoxlar bilan o'ralgan doira-turunjlar va ranglarning nafis uyg'unligi bilan xarakterlidir

Buxoro milliy kashtachiligida Shofirkon kashtalari o'ziga xos alohida o'rin egallaydi. Shofirkonda ipakchilik qadim davrlardan taraqqiy etgan. Kashtachilik esa xalq ijodining eng ommaviy demokratik formasi bo'lib kelgan. Uylarga bezak berish san'atining barcha sohalarida tajriba avloddan avlodga o'tish usuli bilan rivojlanib borgan. Har bir kashtado'z o'ziga xos yagona usullarni yaratishi bilan kashta go'zalligi sayqallanib borgan. Kashtachilik asosan xotin-qizlar hunari hisoblanib, uy-ro'zg'or tashvishlaridan bo'sh vaqtning bari shu hunarga, u orqali ro'zg'orni ko'rkam qilishga qaratilgan. U xalq turmush madaniyati estetikasida ham o'z aksini topgan.

Kashtado'zlik san'atining nodir namunalari hozirgi kunda jahondagi ko'plab muzeylarda, shaxsiy kolleksiyalarda saqlanib kelmoqda.

Peterburg, Samarqand, Buxoro, Moskvadagi Sharq madaniyati muzeylarida, G'arbiy Yevropa, shu jumladan Berlin xalqshunoslik muzeyi shular jumlasidandir. Bu kashtalar XIX asrning oxirida O'zbekistondan olib ketilgan. O'zbek kashtasini yaxshi o'rganilmagan va ular haqida juda oz ma'lumot bor.

XIX asrning oxirida Stokgolmda F.R.Martinning O'rta Osiyo hunarmandchilik san'ati asarlaridan yig'gan kolleksiyasining ko'rgazmasi bo'lib

o'tdi. Ko'gazmada Nurota, Buxoro so'zanalari bo'lgan bu ko'rgazma haqidagi fikrlar va fotosuratlar maxsus yo'riqnomada berilgan.

Bassertning Berlin xalqshunoslik muzeyida saqlanuvchi turli xalqlarning naqshlariga bag'ishlangan albomida Buxoro, Nurota, Shaxrisabzning 30 ta kashta detallari 3 rangli jadvalda berilgan.

Hozirgi kunda Buxoro kashtachilik san'atining asl namunalari Rossiya davlat muzeyida (Leningrad), SSSR xalqlari etnografiyasi (Leningrad), Sharq madaniyati Davlat muzeyida (Moskva), Tojikiston O'lkashunoslik muzeyida (Dushanbe), Tojikiston Fanlar Akademiyasi muzeyida, O'zbekiston xalqlari tarixi muzeyida (Toshkent), O'zbekiston madaniyati va san'ati tarixi Respublika muzeyida (Samarqand), Tarixiy o'lkashunoslik muzeyida (Buxoro), O'zbekiston Respublikasi dekorativ amaliy san'at muzeylarida (Toshkent) saqlanmoqda

YANGI O'ZBEKISTONNIG RAVNAQI YUQORI MALAKALI KADRLAR QO'LIDA

J.B. Hamroyev

Buxoro davlat universiteti

Annotatsiya: Mamlakatimizda ta'lim-tarbiya tizimini yangi bosqichga ko'tarish, pedagog kadrlar tayyorlash sifatini ilg'or xalqaro standartlar asosida takomillashtirish va oliy pedagogik ta'lim bilan qamrov darajasini oshirish borasida izchil chora-tadbirlar amalga oshirib kelinmoqda.

Ta'lim sifatini xalqaro standartlar asosida baholash, shu orqali dunyoning boshqa mamlakatlari bilan solishtirma tahlillar qilish maqsadida, vazirlar mahkamasining qarori qabul qilindi. Mazkur hujjatga asosan, ta'lim sifatini baholash bo'yicha qator xalqaro tadqiqotlarda ishtirok etish belgilandi.

Ushbulardan kelib chiqib, pedagogik ta'lim sohasini yanada takomillashtirish, zamonaviy bilim va pedagogik texnologilarni qo'llash ko'nikmalariga ega, mamlakatimizni ishtimoiy – iqtisodiy rivojlantirishda munosib hissa qo'shuvchi yuqori malakali mutaxassislar tayyorlash, etkazib

berish, sohaga ilg'or ta'lim texnologiyalarni joriy qilish bugungi kunning dolzarb vazifasi ekanini e'tirof etaman.

Kalit so'zlar: Pedagogik ta'lim, standartlar, qo'shma ta'lim, infratuzilma, axborot-kommunikatsiya, ta'lim resurslari, inovatsiya, integratsiya, kasbiy ko'nikma, modular, reytdasturi, amaliy fanlar universiteti, ko'nikma.

Mamlakatimizda ta'lim-tarbiya tizimini yangi bosqichga ko'tarish, pedagog kadrlar tayyorlash sifatini ilg'or xalqaro standartlar asosida takomillashtirish va oliy pedagogik ta'lim bilan qamrov darajasini oshirish borasida izchil chora-tadbirlar amalga oshirib kelinmoqda. Jumladan, maktabgacha ta'lim qamrovining oshishi, 11 yillik umumiy o'rta ta'lim tizimining joriy qilinishi hamda oliy ma'lumotli kadrlar tayyorlash ko'lamining kengayishi munosabati bilan yuqori malakali mutaxassislariga nisbatan yuzaga kelayotgan ehtiyojni o'z vaqtida ta'minlash maqsadida so'nggi yillarda pedagog kadrlar tayyorlashga ixtisoslashgan 1 ta xorijiy va 4 ta mahalliy oliy ta'lim muassasasi faoliyati yo'lga qo'yildi, mazkur ta'lim sohasi bo'yicha xorijiy davlatlar bilan qo'shma ta'lim dasturlari tashkil etildi.

Shu bilan birga, ijtimoiy soha va iqtisodiyot tarmoqlari uchun yuqori malakali kadrlar yetkazib berish borasida o'tkazilgan tahlil natijalari avvalo ta'lim sohasi uchun kadrlar tayyorlash sifatiga e'tiborni kuchaytirish, sohada ilg'or xorijiy tajribani keng joriy etish, pedagogik ta'lim infratuzilmasini yaxshilash zarurligini ko'rsatmoqda.

Pedagogik ta'lim sohasini yanada takomillashtirish, zamonaviy bilim va pedagogik texnologiyalarni qo'llash ko'nikmalariga ega, mamlakatimizni ijtimoiy-iqtisodiy rivojlantirishda munosib hissa qo'shuvchi yuqori malakali mutaxassislar tayyorlash uchun professional pedagog kadrlar yetkazib berish, sohaga ilg'or ta'lim texnologiyalarini joriy qilish. Pedagogik kasbga qiziqishi yuqori bo'lgan yoshlarni aniqlash hamda ularni maqsadli tayyorlab va tarbiyalab borishning uzluksiz tizimini joriy qilish; pedagogik ta'lim sohasining ta'lim

yo'nalishlari va mutaxassisliklari bo'yicha o'quv reja va dasturlarini ilg'or xorijiy tajriba asosida takomillashtirish, innovatsion o'quv-me'yoriy va ta'lim resurslarini yaratish hamda amaliyotga joriy etish; sohada ta'lim, ilm-fan va ishlab chiqarish uyg'unligini ta'minlash orqali ta'lim sifatini yaxshilash, raqobatbardosh kadrlar tayyorlash, ilmiy va innovatsion faoliyatni samarali tashkil etish;

Pedagog kadrlar buyurtmachilari ehtiyoj va talablarini muntazam o'rganib borish, ular bilan o'zaro hamkorlikni rivojlantirish hamda pedagog kadrlar tayyorlashning ilmiy asoslangan istiqbolli rejalarini belgilash va ularni amalga oshirish;

O'zbekiston Respublikasi Oliy va o'rta maxsus ta'lim vazirligi, Xalq ta'limi vazirligi hamda Vazirlar Mahkamasi huzuridagi Ta'lim sifatini nazorat qilish davlat inspeksiyasining o'quv dasturlari hajmini inobatga olgan holda oliy ma'lumotli pedagog mutaxassislar tayyorlash jarayonini optimallashtirish maqsadida pedagogik ta'lim sohasining ayrim ta'lim yo'nalishlari bo'yicha kadrlar tayyorlashni o'qish muddati 3 yil bo'lgan bakalavriat ta'lim dasturlari doirasida amalga oshirish to'g'risidagi taklifiga rozilik berilsin.

Respublikamizning qator Unversitetlari qatorida Buxoro davlat unversiteti pedagogika sohasining bakalavriat ta'lim yo'nalishlari va magistratura mutaxassisliklari negizida Buxoro Davlat Universitetining Pedagogika Instituti tashkil etiladigan bo'ldi. Ta'lim sifatini xalqaro standartlar asosida baholash, shu orqali dunyoning boshqa mamlakatlari bilan solishtirma tahlillar qilish maqsadida, vazirlar mahkamasining qarori qabul qilindi. Mazkur hujjatga asosan , ta'lim sifatini baholash bo'yicha qator xalqaro tadqiqotlarda ishtirok etish belgilandi.

Ta'lim sifatini nazorat qilish davlat inspeksiyasi huzurida ta'lim sifatini baholash bo'yicha xalqaro tadqiqotlarini amalga oshirish milliy markazi tashkil etildi.

Iqtisodiy hamkorlik va taraqqiyot tashkiloti bilan, o'quvchilar savodxonligini baholash xalqaro dasturi Pisa 2021 da ishtirok etish to'g'risida kelishuv imzolandi. Pisa xalqaro taqqiqotida, 15 yoshu ,3 oyligidan, 16 yoshu 2 oyliggacha bo'lgan o'quvchilar qamrab olinadi. Dasturda quyidagi masalalarga e'tibor qaratiladi. Maktablar o'quvchi yoshlarni katta hayotga o'tishiga munosib ravishda tayyorlay olyaptimi, qaysi turdagi o'quv dasturlari boshqalarga nisbatan samaraliroq. Maktablar isjtimoiy jihatdan kam ta'minlangan o'quvchilarning sharoitini yaxshilanishiga qanday yordam beradi va boshqalar.

Iqtisodiy hamkorlik va taraqqiyot tashkiloti, jahon banki , xalqaro reyd dasturi, Avstraliya ta'lim tadqiqotlar kengashi va Rossiya Ta'lim Akademiyasi , Ta'limni Rivojlantirish Strategiyasi Insitituti ta'lim sifatini baholash milliy markazi bilan hamkorlik aloqalari o'rnatildi. Maslahatchi sifatida xalqaro ekspertlar jalb qilindi.

Respublikamiz Prezidentining takliflariga ko'ra Finlandiya oliy ta'lim sohasi tajribasini ijodiy o'rganib, quyidagilarga, e'tiboringizni qaratmoqchimiz:

Finlandiya oliy ta'limi boshqa Yevropa davlatlariga nisbatan yosh bo'lishiga qaramay ta'lim sifati juda ham yuqori. Dunyo Universitetlar reytingiga kiradigan Universitetlar talaygina va shular ichida Helsenki Universiteti kuchli hisoblanadi. Finlandiyada universitetlar 2 xil bo'lib birinchisi biz biladigan universitetlar, ikkinchsi esa Amatekakorteo kolub ya'ni Amaliy fanlar universitetlari. Xo'sh bularning farqi nimada .Amaliy fanlar universitetlari kasbga asoslangan bo'ladi va mana shu universitet joylashgan shahar yoki viloyatni rivojlanishida to'g'ridan to'g'ri hamkorlik qiladi. Amaliy fanlar universitetlari mehnat bozorining ehtiyojlariga qarab bitiruvchi kadrlar yetishtirib beradi misol uchun aytaylik ma'lum bir sohada ishchi yetishmayotgan bo'lsa, manashu sohada ko'proq bitiruvchi yetishtiradi.O'qitish va o'rganishni yaxshilashga qaratilgan va o'sha shaharning rivojlanishiga qaratilgan tadqiqotlar olib boradi. Bu universitetlarning ajoyib xususiyatlari shundaki, ular mahalliy

zavodlar bo'lsin , fabrikalar bo'lsin , har xil shirkatlar yoki tadbirkorlar bo'lsin, mana shular bilan to'g'ridan to'g'ri yaqindan hamkorlik qiladi. Biz biladigan universitetlar asosan tadqiqotlarga qaratilgan bo'ladi. Ta'lim berishi ham mana shu tadqiqotga asoslangan bo'ladi. Universitetdagi o'qituvchilar orasida doktorlik unvoni bo'lmagan o'qituvchi dars bermaydi. Bakalavriat 3 yil , magistratura 2 yilni tashkil etadi. Albatta, talaba bitirish yoki bitirmasligi o'ziga bo'g'liq bo'ladi. Misol uchun aytaylik 1 semestr yoyinkim 2 semestr o'qigandan keyin xoxlagancha dam olsa bo'ladi. Fin Universitetlarining kuchli tomonlaridan biri, ulardagi zamonaviy va yuqori standartli shart sharoitlarning yaratilganligidir. Sinf xonalar, auditoriyalar, laboratoriyalar juda ham did bilan jihozlangan bo'ladi. Kutubxonalar odamlar borganida dam oladigan joylar hisoblanadi. Bu universitetniki yoki davlatniki bo'lsin hammasi bepul. Bundan tashqari ko'proq odamlarni jalb qilish uchun ajoyib imkoniyatlar va shart-sharoitlar yaratilgan. Misol uchun, agar siz izlayotgan kitob o'sha joyda bo'lmasa, siz uchun manashu kitob sotib olinadi va kutubxonadagi kitoblar soni yana bittaga ortadi.

Ushbulardan kelib chiqib, pedagogik ta'lim sohasini yanada takomillashtirish, zamonaviy bilim va pedagogik texnologiyalarni qo'llash ko'nikmalariga ega, mamlakatimizni ishtimoiy – iqtisodiy rivojlantirishda munosib hissa qo'shuvchi yuqori malakali mutaxassislar tayyorlash, etkazib berish , sohaga ilg'or ta'lim texnologiyalarni jorey qilish bugungi kunning dolzarb vazifasi ekanini e'tirof etaman.

Yuqoridagi vazifalarni izchil amalga oshirish uchun esa, tarbiya va o'qitish usullariga, axborot kommunikatsiya texnologiyalarni qo'llash ko'nikmalariga ega professor pedagog kadrlarni tayyorlash , pedagogik kasbga qiziqishi yuqori bo'lgan yoshlarni aniqlash hamda ularni maqsadli tayyorlab va tarbiyalab borishning uzluksiz tizimini joriy qilish, sohada ta'lim ilm-fan va ishlab chiqarish uyg'unligini ta'minlash orqali ta'lim sifatini yaxshilash, raqobatbardosh kadrlar tayyorlash, ilmiy va inovatsion faoliyatni samarali

tashkil etish muhim ahamiyatga ega. Shuningdek oliy pedagogik ta'limda raqamli texnologiyalarni jorey etish, zamonaviy axborot-kommunikatsiya va ta'lim texnologiyalarining mustahkam integratsiyasini ta'minlash provardida pedagogik kadrlarning kasbiy mahoratini oshirib boorish uchun qo'shimcha sharoitlar yaratish lozim. Pedagogik ta'lim sohasida talabalarning malakaviy pedagogik amaliyotini tashkil etishning ham ilg'or xorijiy mamlakatlar OTM lari tajribasidan keng foydalanish kadrlar tayyorlash davlat dasturining muhim bo'g'ini hisoblanadi. Bu borada yuqorida tilga olgan Finlandiya oliy ta'limi tajribasidan foydalanishni maqsadga loyiq deb bilaman.

Foydalanilgan adabiyotlar:

1. O'zbekiston Respublikasi Prezidentining 2020- yil 31-dekabrda
2. “Malakalarni baholash tizimini tubdan takomillashtirish va mehnat bozorini malakali kadrlar bilan ta'minlash chora- tadbirlari to'g'risida” PQ-4939 qarori.
3. O'zbekiston Respublikasi Prezidentining 2017- yil 20- aprelda “Oliy ta'lim tizimini yanada rivojlantirish chora-tadbirlari to'g'risida” PQ-2909 -son qarori.
4. O'zbekiston Respublikasi Prezidentining 2020-yil 27-fevralda “Pedagogik ta'lim sohasini yanada rivojlantirish chora-tadbirlari to'g'risida PQ-4623-son qarori.
5. Pedagogika ta'lim sohasi talabalarining malakaviy pedagogic amaliyotini tashkil etish tartibi to'g'risida NIZOM . 2018 yil 5 iyun.

BUXORONING ZAMONAVIY AMALIY-BEZAK SAN`ATI.

M.I. Jalolova

Buxoro davlat universiteti.

O`zbek xalq amaliy bezak san`atining qadimgi markazlaridan biri Buxoro maktabidir. Ko`p asrlar davomida buxorolik hunarmand ustalar bu san`atning, boy hamda rang-barang amaliy-badiiy an`analarini yaratib,

rivojlantirib kelgan. Buyuk Ipak yo`li chorrahasida joylashgan Buxoro bu san`atning barcha turlari bo`yicha “ moda tarqatuvchi” lik vazifasini bajarib kelgan.

XX asrga kelib ijtimoiy –iqtisodiy shart-sharoitlarning, o`zgara borishi bilan bog`liq hodisalar xalq ustalarining kamayishiga, hunarmandchilik buyumlarining istemoldan chiqishiga olib keladi, amaliy bezak san`ati an`analari sanoqli ustalar ijodida o`zining ko`p asrlik an`anaviy ko`rinishini mualliflik va kasbiy mahorati darajasini saqlab qoldi.

Vatanimiz mustaqillikka erishgandan so`ng an`anaviy hunarmandchilik taqdiri tubdan o`zgardi va xalq amaliy-bezak san`ati rivoji yangicha mazmun kasb etdi. Xalq ustalariga e`tibor har qachongidan ortdi.

Zardo`zlik.

Buxoroda qadimdan mavjud bo`lgan va keng tarqalgan zardo`zlik hunari, hatto sobiq sho`rolar davrida sezilarli tushkunlikka yuz tutsada, yo`qolib ketmadi. Avvallari artellarga aylantirilgan xususiy ustaxonalarda faoliyat ko`rsatgan zardo`zlar, keyinchalik Zardo`zlik fabrikasida jalb qilindi, ammo umda erkin ijod qilish cheklangan edi. Mustaqillik yillari esa qayta tiklanish uchun imkoniyat yaratdi.

Buxoroda qadimdan zardo`zlik san`ati bilan aksariyat erkaklar shug`ullanishgan. Shunday nomdor zardo`z ustalardan biri Xalq rassomi No`monjon Aminov Buxoro zardo`zlik fabrikasini tashli etishda faol qatnashib, 500dan ortiq zardo`zlarga ustalik qilgan. Uning iqtidorli shogirdlaridan biri Baxshullo Jumayevdir. U 1968-yildan mohir kashtado`z va zardo`z onasi Saodat Rajabzodadan zardo`zlik sirlarini o`rgana boshladi. Asli zardo`zlar sulolasidan bo`lgan Baxshullo Jumayev Buxoro davlat universitetining Badiiy chizmachilik fakultetini bitkazib zardo`zlik fabrikasiga nusxachi rassom bo`lib ishga borgach, No`monjon Aminovdan hunar sirlarini o`rgandi.

Baxshullo Jumayevning ijodiga xos narsa, an`anaviy yo`qolib ketayotgan zardo`zlik buyumlari nusxalarini tiklab, Buxoro zardo`zligiga xos tilish

usullarini qo'llab yuksak badiiy darajadagi buyumlar yaratishdir. Usta ananaviylikni saqlab qolgan holda, ishlarini zamonaviy naqshlar bilan hamkorlikda bajarishi, ishlarga jo'shqinlik tugallangan asar darajasini berdi.

Ustaning ilk yirik ishlaridan biri “Gulla yashna hur O'zbekiston” pannosi bo'ldi. (3x4 m).

Ustaning kata ijodiy namoyishlari “Buxoroi Sharif”, “Gultuvak”, “Qo'shtovus”, “Buxoro tarixiy obidalari” va boshqalarning soni 30dan ortiq.

Bir qator zardo'zi-guldo'zi “brishimdo'zi” uslubida, bajarilgan portretlari orasida “Sohibqiron Amir Temur portreti” Temuriylar muzeyida, Bahovuddin Naqshbandiy tavalludiga bag'shlangan namoyon Buxoro Davlat muzeyi ko'rgazmasida va ko'plab xorijiy muzeylarda Baxshullo Jumayev rahbarligida bajarilgan san'at asarlari saqlanmoqda.

Ustaning ijodida zardo'zlikda ishlatiladigan 30dan ortiq tikish uslubini ko'rish mumkin. “Chor dar”, “Chor chashmi bulbul”, “G'ishti haram”, “Shash xol”, “Bozbandcha”, “Sambusa”, “Mavji yakro'ya”, “Mavji du ro'ya”, va shu kabi ko'plab murakkab tikish uslublarini uchratish mumkin.

1995-yilda xalqaro tashkilot YUNESKONing “ Xalqaro miqyosidagi usta” sertifikatini, 2003-yilda xalqaro “Oltin yulduz” sifat mukofotiga sazovor bo'ldi. Baxshullo Jumayev ijodiy ishlari ko'rgazmasi 25dan ortiq davlatlarga bo'lib o'tdi. U 1995-yilda “ Sovg'a” zardo'zlik markazini tashkil etdi. Hozirda “Sovg'a ustazodai Zardo'zon” oilaviy korxonada 50dan ortiq zardo'z shogirdlari faoliyat olib borishmoqda. Uning mehnati Davlat tomonidan munosib taqdirlanib “ Shuhrat” medali bilan mukofotlandi.

Alisher Haydarov. Buxoroning zamonaviy zargarlik san'ati.

Zargarlik hunarining qadimgi markazlaridan biri Buxoro maktabidir. Qadimshunoslar tomonidan Buxoro vohasidan topilgan zebi-ziynat taqinchoqlaridan qadimgi na'munalari er. avv II ming yilliklarga borib taqaladi. Zamonbobo madaniyati turli-tuman ayollar taqinchoqlari, tosh va oltindan yasalgan qurol va ashyolarnig topilishi bunga yorqin asos bo'la oladi.

O`rta asrlar va ayniqsa XIX asrga kelib zargarlik san`ati saroy hunarmandchikigi darajasiga ko`tarildi. XIX asr oxirlarida hunarmandchilik markazi Buxoroda 400dan ortiq usta zargarlar faoliyat olib borishgan. Buxoro hunarmandlari, yasagan buyumlarini ham

Buxorolik usta zargar Alisher Haydarov Buxoro zargarkik maktabining, oldingi an`analarini qayta tiklab yangicha mazmun bilan boyitgan mohir ustadir. U bu hunarni bobosi mohir usta Abdunosir otadan o`rgandi.

Ustaning sevimli uslublari quyma, urib toblash, qolip, sim to`qima, bosma, qadama, kandakori, zarhal, siyohiy saqicho`yma naqshlar, fal`ga boshqalardir.

Usta yaratgan 400dan ortiq yuksak badiiy buyumlar 100ga yaqin nomlar bilan yuritiladi.

Alisher Haydarov “Hunarmand” uyushmasiga a`zo bo`lganiga qariyb 20yil to`ldi. Shu yillar mobaynida 10ga yaqin shaxsiy ko`rgazma va 20dan ortiq xalqaro ko`rgazmalarda qatnashdi hamda diplom va sertifikatlar bilan taqdirlandi. 2009-yil uing hayotida unutilmas voqea sodir bo`ldi. Alisher Haydarov “Tashabbus” korik tanlovi Respublika bosqichi g`olibligini qo`lga kiritdi. Usta zargarining ishlari ko`rgazmasi keyingi 5yil mobaynida AQSH, Fransiya, Rossiya, Hindiston, Qozog`iston, Yaponiya, Eron, Pokistonda YUNESKO va KAKSA tashkilotlarida tashkil qilgan xalqaro ko`rgazmalarda namoyish qilinib keladi.

Usta yaratgan 400dan ortiq yuksak badiiy buyumlar 100ga yaqin nomlar bilan yuritiladi. u O`zbekiston Respublikasining Mustaqilligining 15, 20 yillik ko`krak nishoni bilan taqdirlandi, 50dan ortiq shogirdlar yetishtirdi.

Kashtachilik.

Xalq amaliy bezak san`atining qadimgi turlaridan biri ipak kashtachiligi hisoblanadi. Buxoro kashtado`zlarining qadimgi namunalari bizgacha saqlanmagan muzeylar to`plamida saqlanayotganlar esa XVIII-XIX asrlarga taalluqli. Buxoro kashtachilik maktabini qadimgi an`analarini o`rganib , yangi

mazmun bilan boyitib, uni qayta tiklanishga ulkan hissa qo`shgan hunarmandlar orasida Rahmon Toshev alohida hurmatga loyiq. Usta Buxoro kashtado`zligiga xos bigiz bilan ”yo`rmado`zi ” uslubida so`zanalar tikishni yo`lga qo`yib uning yuksak darajasini olib chiqdi. Izlanishlar natijasida muomaladan chiqqan faqat muzeylar ko`rgazmasida bir-ikki nusxada saqlangan kashtachilik namunalarini qayta tikladi. “Joma” – erkaklar xalati,iroqi yo`rma chokida , “Zinpo`sh” – ot egari ustidan yopiladigan yo`rma chokli namoyon, “Douri” – chiprak – ot ustiga egar ustidan tashlaydigan “yo`rma” va “iroqi” chokida, oyna xalta, juzgir- kitob g`ilofi “iroqi”, etik, kovush, maxsi “iroqi” chokida, yostiq jildi va boshqa ko`plab buyumlarni qayta tikladi.

Keyingi yillarda minatura tasviri tushirilgan yaratish ustida izlanishlar olib bordi va nihoyat o`rta asrlar Buxoro minaturasi ta`sirida go`zal va betakror namoyonlar dunyoga keldi.

Avvalam bor kashta matosi sifatli, Marg`ilon atlasini tanlanadi. Keyin maxsus Turkiyada tayyorlangan ingichka sifatli ipak iplar va “brishim” tanlanadi. Bo`yoqlar pishoq va xilma –xil bo`lib, bazan 17xil rangli ip ishlatildi. Natijada haqiqiy san`at asarlaridan biri – Sohibquron Amir Temur hayoti tasvirlangan namoyon-so`zanilar AQSH, Fransiya, Angliya, kalleksiyasidan joy oldi.

Barcha ranglarni yaratish deyarli mahalliy o`simliklar: anor po`sti, gultojixo`roz, o`sma, ro`yon, yong`oq po`sti, piyoz po`sti, o`rikva shaftoli darxti po`stlog`I va boshqalardan foydalaniladi.

Usta Surxandaryo, Tojikiston kashtachiligining noyob maktabi “Laqay” kashtachiligining nodir namunalaridan ilhomlanib, o`nlab kichik kashtachilik namunalarini yaratgan. Uning orzusi kashtachilikda O`zbekistonning qadimgi kashtachiligi namunalarini tiklab, yuqori badiiy qiymatga ega asarlar yaratib, shaxsiy ko`rgazma tashkil etish va ilmiy katalog tuzishdir.

5A112101 - Ta'lim va tarbiya nazariyasi va metodikasi
(texnologik ta'lim)

MUTAXASISLIK FANLARINI O'QITISHDA MEDIA
VOSITALARIDAN FOYDALANISHNING IJOBIY TOMONLARI

Sh. H. Quliyeva¹, R.H. Mamatova²

BuxDU Texnologik ta'lim kafedrasida dotsenti p.f.n¹

BuxDU Texnologik ta'lim fakulteti 1- bosqich magistranti²

Annotatsiya: Mazkur maqolada Mutaxassislik fanlarini o'qitishda media ta'lim vositalaridan foydalanishning ijobiy tomonlari, dars samaradorligiga erishish usullari haqida aytib o'tilgan.

Kalit so'zlar: ta'lim samaradorligi, media ta'lim vositalari, pedagogik texnologiyalar, interfaol usullar

Keng ixtisosdagi talabalarni, pedagog, magistrnlarni tayyorlash uchun zarur bo'lgan fanlar orasida "Mutaxassislik fanlarini o'qitish metodikasi" fani muhim o'rin egallaydi. Fanni o'qitishdan maqsad: Mutaxassislik fanlarini o'qitish metodikasi "fanini o'qitishning asosiy maqsadi talabalarga fanlar, ularni o'rganish va o'qitish muammolari bo'yicha nazariy va amaliy, tajribaviy izlanishlarni rejalashtira olishni, maxsus adabiyot, me'yoriy hujjatlarni o'rganib, xulosa va tahlil qila bilishni o'rgatishdan iborat. Mutaxassislik fanlarini o'qitishda zamonaviy texnologiyalarni qo'llay olish, ilmiy izlanishda yechimlari eng qulay va sodda variantlarini topa bilish va amalga joriy etish qobiliyatini rivojlantirish muhim hisoblanadi. Ta'lim beruvchilar dars samaradorligini oshirish, talabalar diqqatini jalb qilish uchun zamonaviy pedagogik texnologiyalar, interfaol usullar, media ta'lim vositalarini ham o'z o'rnida qo'llay olishi lozim. Biz bu zamonaviy kommunikatsiya texnologiyalaridan ko'proq ijobiy maqsadlarda foydalanish yo'llarini topishimiz maqsadga muvofiqdir. Ana shunday samarali yo'llardan biri – ta'lim sohasini media texnologiyalari bilan yanada takomillashtirishdir. Demak, talabalarning

intellektual salohiyatini oshirish bilan bir qatorda ularni turli mafkuraviy tajovuzlardan asrashda media ta'limdan foydalanish dolzarb masala hisoblanadi.

“Media” so’zi lotin tilida ko’plikdagi medium so’zidan olingan bo’lib , “o’rta”, “oraliq” , “oraliqdagi” ma’nolarini bildiradi. Zamonaviy qo’llanishda mazkur atama bir necha ma’noga ega. Innovatsion texnologiyalarni ta’lim jarayoniga tatbiq etish uchun o’qituvchi nafaqat axborot texnologiyalaridan foydalanish malakasiga ega bo’lishi, balki, axborot uzatish va qayta ishlash mahoratini to’la egallashi, ayni paytda ta’lim oluvchilarda axborot madaniyatini shakllantira olishi lozim.

Hozirgi kunda yangi ta’lim paradigmasi ta’lim muassasalari o’qituvchilari bilim, ko’nikma va malakalarini o’qitishning axborot berish darajasidan shaxs shakllanishidagi rivojlanishini boshqarish darajasiga ko’tarishdan iborat bo’ladi. Demak, bu jarayonda axborot texnologiyalarining alohida o’rni bo’lib, u ta’lim tizimini sifat jihatdan yangi bosqichga ko’tarishda yetakchi vosita hisoblanadi.

Hozirgi davrdagi texnika va texnologiyalar taraqqiyoti OAV, axborot manbalari va axborot yetkazib beruvchilar (kutubxonalar, arxivlar, internet va b.) faoliyatining beqiyos kengayishiga olib kelib, fuqarolarga uning ulkan hajmidan foydalanish va almashinish imkonini yaratdi. Natijada, fuqarolar ushbu axborotning ishonchli ekanligini baholash, o’z fikrini erkin aytish borasidagi huquqlarini to’laqonli amalga oshirish imkoniyatiga ega bo’lmoqda. Shuning uchun ko’pchilik talabalar gohida noan’anaviy usulda o’tiladigan darslarni qiziqish bilan tinglaydilar. Axborot texnologiyalari yordamida o’tiladigan darslar jarayonida ana shunday usullardan foydalanishga imkon yaratiladi. Bu ta’lim tizimini ham yanada takomillashtirishga xizmat qiladi.

Birinchidan , “media” so’zi OAV ni : gazeta, televideniye, radio, kitob va internetni anglatadi.

Ikkinchidan, undan mediakontentni – yangiliklar, reklama e’lonlari, elektron o’yinlar va filmlarni belgilash uchun foydalaniladi.

Uchinchidan, u kontentni ishlab chiqaruvchilar, jurnalistlarni, fotosuratchilarni, va hokozolarni ham bildirishi mumkin.

Axborot texnologiyalari sohasidagi zamonaviy taraqqiyot va yangi raqamli media va o'quv vositalarining keng tarqalishi, media savodxonlikning ahamiyati tobora ortib borishiga olib kelmoqda. Bugungi kunda media savodxonlik deyarli butun dunyo ta'lim tizimida eng asosiy kompetensiyalardan biri deb tan olinmoqda

Dars jarayonida media ta'lim vositalaridan foydalanish AKT yordamida axborot ishlab chiqarish, yaratish almashinishga yordam beradi deb hisoblanadi va o'qituvchi va talabalarni ushbu qobiliyatini rivojlantirishga undaydi. Darsdan tashqari vaqtda maktab gazetalari va jurnallari, radio eshittirishlar va audiovisual mahsulotlari yaratish mumkin. Yaratish jarayonida talabalar mediadan foydalanishning turli usullari bilan bevosita tanishish imkoniyatini qo'lga kiritadilar.

Shu bois insonlarning axborot jamiyati hayotida faol va samarali ishtirok etishi uchun yangi bilim, ko'nikma va ko'rsatmalar zarur.

Dars jarayonida media ta'lim vositalarini qo'llash ta'lim oluvchilarni dars jarayonlariga qiziqishini oshiradi, ta'lim olish sifati rivojlanadi, zamon talablariga mos bo'lib ta'lim oluvchilarning dunyoqarashi kengayadi, vaqt tejaladi.

Multimediya ilovalaridan foydalangan o'qituvchi dars mobaynida to'liq auditoriyani qamrab oladi. Ularning diqqatini bir maqsadga qaratadi va o'z o'rnida har bir dars talabalar uchun zerikarli tushuntirishlardan xoli o'tadi. Ilovalarda berilgan trenajorlar, testlar, turli didaktik vositalar, dam olish daqiqalarining ovozi, animatsion shaklda berilganligi o'qituvchi uchun ham talabalar uchun ham ko'p qulayliklar tug'diradi.

Tajribali pedagog bu multimediyalardan nafaqat belgilangan darslarda foydalanibgina qolmay balki, amaliy mashg'ulot darslarida, seminarlarda

laboratoriya mashg'ulotlarida, mustahkamlash darslarida ham unumli foydalana oladi.

Multimediya bilan ishlash o'qituvchilarni izlanishga undaydi, darsga alohida tayyorgarlik ko'rishga ko'maklashadi.

Foydalanilgan adabiyotlar ro'yxati:

1. R. Amavlonov, M. Arabova G'. Salohiddinova “Pedagogik texnologiya” T. O'zbekiston Respublikasi Fanlar Akademiyasi. “Fan” nashriyoti 2008.
2. G'. Yo'ldosheva, G'. Yo'ldoshev “Interfaol ta'lim sifat kafolati” T. 2008.
3. Челышева И. В. Медиаобразование для родителей: освоение семейной медиаграмотности. Таганрог: ТТИ ЮФУ, 2008. — С 184.
4. Babadjonov S. S. Yosh avlodni voyaga yetkazishda axborot texnologiyalari va mediakompetentlikning roli.// Xalq ta'limi. — Toshkent, 2016. № 6. — B 126.
5. Выготский Л. С. Мышление и речь. — Москва: Астрель, 2011. — С. 384.
6. Челышева И. В. Медиаобразование для родителей: освоение семейной медиаграмотности. — Таганрог: Изд-во ТТИ ЮФУ, 2008. — С. 184.

**TEXNOLOGIYA TA'LIMIDA MASTER – KLASS DARSLARINI
TASHKIL ETISH**

Sh.H. Quliyeva¹, D.P. Nazarova²

Texnologik ta'lim kafedrasi dotsenti p.f.n.¹

Buxoro davlat universiteti 1-bosqich magistranti²

Annotatsiya : maqola “Texnik ijodkorlik va konstruksiyalash” fanida master-klass darslarini tashkil etish va ta'lim jarayonida foydalanishni nazarda tutadi.

Kalit so'zlar: master-klass, mahorat, qobiliyat, kasbiy bilim, ko'nikma va malakalar, metodlar, fikrlash, o'ylash, motivatsiya

Bugungi kunda ta'limning yangicha usullarini izlab topish va uni amaliyotda samarasini ko'rsatib berish, shuningdek texnik ijodkorlik va konstruktsiyalash darslarida, kiyim chizma asoslarini konstruktsiyalash, modellashtirish, bichish va tikish texnologiyasi, chilangarlikda simlar va yupqa tunikalarga ishlov berish texnologiyasi, prokat va shtamplash, parchinlash, rezba qirqish, parmalash va charxlash usullari, shuningdek yog'och materiallar bilan ishlash va turli xil buyumlar tayyorlashga oid amaliy mashg'ulotlarni talabalarga qiziqarli, mazmunli tashkil etish muhim masalalardan hisoblanadi. Buning uchun darslarni master-klass asosida tashkil etish samarali natija beradigan usullardan biridir.

Master-klassning turlicha ta'riflari mavjud. Ba'zilar, master-klassni bilimga ega, tajribali, mohir usta o'qituvchilar darsdagi o'quvchilarga o'z faoliyatining aniq ifodalangan shaklini, malakasini, maxoratini va san'atini bevosita ish faoliyati vaqtida ko'rsatib berishida deb hisoblaydi. Ba'zilar esa insonning shaxsiy xususiyati darajasini va funksiyasini rivojlantirishni to'liq namoyon etish uchun sharoit yaratishdan iboratdir deb ta'riflaydi.

Texnik ijodkorlik va konstruktsiyalash fani amaliy dars mashg'ulotlarida yog'och materiallardan, metall va metallmas materiallardan buyumlar tayyorlash jarayonida usta o'qituvchining birgina detal yoki buyumni tayyorlash texnologiyasini moxirona namoyish qilib berishni, umuman o'quv-tarbiya jarayonini yuqori natijalarga erishishiga olib keladigan o'lchov mezonini sifatida qarash mumkin.

Dars jarayonini master-klass asosida tashkil qilish bu o'qituvchining ish faoliyatida ijobiy natija beradi. O'qituvchi o'zining pedagogik malakasini taxlil qilishi natijasida kasbiy potensialini yangilash va o'quv jarayonida qo'llashi, shuningdek topshiriqni bajarishda aniq belgilangan algoritim asosida faol xarakter qilishidir.

Master-klass darslarida ishtirok etayotgan barcha qatnashchilarning faolligini oshirishda usta-o'qituvchi tomonidan asosan 3 ta masalaga e'tibor qaratilishi lozim.

1. O'rganish jarayonida fikrlash, o'ylash va motivatsiyani yuzaga kelishini ta'minlash.

2. Faoliyat davomida o'zini nazorat qilish, tashkilotchilik va qilinadigan ishni rejalay olish.

3. Master-klass jarayonida har bir ishtirokchiga alohida e'tibor bilan yondashish.

Yuqorida qayd etilgan masalalar usta-o'qituvchining faoliyat davomida shaxsiy sifatlarini belgilab beradi. Agar bajarilayotgan topshiriqlar tadqiqot xarakterida bo'lsa, uni bajarish davomida olinadigan bilimlar ishga ilmiy yondashish orqali amalga oshiriladi. Master-klass mashg'ulotlari vaqtida ishtirokchilar usta-o'qituvchining yoki masterning xar bir xatti xarakatini diqqat bilan kuzatadi, maxoratini va ustakorligini o'zlashtirishga xarakat qiladi. Bajarilayotgan xar bir ishning elementar amallarini sinchiklab kuzatadi. Masalan: STD-120 markadagi tokarlik dastgohida yog'och materialdan shakldor buyum tayyorlash jarayonida usta-masterning xatti xarakatlari natijasida hosil bo'layotgan turli (silindirsimon, konussimon, to'g'ri va egri chizikli) shakllarni kuzatish va u orqali ustaning maxorati sirlarini o'zlashtirishga harakat qilinadi.

Texnik ijodkorlik va konstrukstiyalash darslarini master-klass asosida tashkil qilishda asosan quyidagilarga e'tibor berish kerak: jarayon o'tkaziladigan ob'ektni tanlash va maqsadni aniqlash; kerakli materiallarni (bayonnoma, instruktsiya va boshqalar) tayyorlash; mashg'ulot jarayonida olingan ma'lumotlarni (yozuvlar, jadvallar, bayonnomalar) yig'ish; olingan natijalarga ishlov berish va rasmiylashtirish; natijalarni tahlil qilish va olingan natijalar asosidagi xulosalar.

Darslarni master-klass shaklida o'tkazilganda olib borilgan kuzatuvlar shuni ko'rsatadiki, bunda faoliyat aniq maqsadga ega bo'lishi va oldindan o'ylab qo'yilgan reja asosida amalga oshishi, usta-master bilimini ko'proq namoyish orqali ko'rsata olishi yoki kerak bo'lsa, bajarayotgan operatsiyalarini qaytadan bir necha marta takrorlab namoyish etishi, texnologik jarayonlarning mazmun va mohiyatini aniq faktlar va misollar bilan izoxlay olishi kerak bo'lsa ilgari bajarilgan ishlardan namunalar ko'rsata olishi bilan o'z masterligi va maxoratini qatnashchilarga namoyish qiladi. Bu esa texnologiya darsini master-klass asosida o'tkazilishida usta-master va qatnashchilarning oldiga qo'yilgan vazifani to'liq bajarishga imkon beradi hamda talabalarning o'quv bilish faoliyatini kuchaytiradi shuningdek, ta'lim berishda samaradorlikni oshiradi.

ADABIYOTLAR:

1. Abduqodirov G'.M. Kasb ta'limi praktikumi. –T.: “Sharq” (2012)
2. Selevko G.K. Sovremenniye obrazovatelniye texnologii. Uchebnoe posobiye. M., Narodnoe obrazovaniye, (1998)
3. Yo'ldoshev J.G'.Usmonov S.A. “Zamonaviy pedagogik texnologiyalarni amaliyotga joriy qilish”. Toshkent: “Fan va texnologiya”, (2008)
4. Tolipov O'.Usmonboyeva M. “Pedagogik texnologiyalarning tatbiqiy asoslari” Toshkent: “Fan”(2006)

KIYIMLARNI KONSTRUKSIYALASH VA MODELLASHTIRISHDA KOMPYUTER TEXNOLOGIYALARDAN FOYDALANISH

D.A. Sayfullayev¹, D.D. Rayimova²

BuxDU Texnologik ta'lim kafedrasida dotsenti p.h.d.¹

BuxDU Texnologik ta'lim fakulteti 1- bosqich magistranti²

Annotatsiya: Mazkur maqolada kiyimlarni konstruksiyalash va modellashtirishning zamonaviy kompyuter texnologiyalarni qo'llash usullari haqida so'z boradi.

Kalit so'zlar: Modellashtirish, eskiz, loyihalash, dizayn, andaza, 3D qo'g'irchoq

O'zbekiston Respublikasidagi kichik tikuvchilik korxonalari, qo'shma korxonalar va yakka buyurtma asosidagi tikuvchilik korxonalari keng iste'molchilar ommasi ehtiyoji va didini qondiradigan xilma-xil kiyimlar ishlab chiqarmoqda. Bu sohani rivojlantirishda xizmat qiluvchi kichik mutaxassislar kasb-hunar texnikumlarida tayyorlanadi. Ularga maxsus fan sifatida „Tikuv buyumlarini loyihalash, modellashtirish va badiiy bezash“ fani o'rgatiladi. Kiyimning asosiy andazalarini tayyorlash, modellar yaratish, asosiy andazalardan model andazalarini chiqarish va unga bezaklar tanlash shu fanning asosiy maqsadidir. Loyihalash — bu murakkab ijodiy jarayon bo'lib, unda har qanday buyumning, jumladan, kiyimning ham loyahasini ishlab chiqish ko'zda tutilgan. Kiyimni loyihalash deganda, kiyimni tashkil etadigan detallar va materiallar kompleksi, shuningdek ularni o'zaro ulab-tikib, muayyan o'lchovdagi va shakldagi yaxlit buyum holiga keltirish usullari, vositalari tushuniladi. Loyihalash jarayonida buyumning hajmli detallarini, tekislikdagi tasvirini hosil qilishdan iborat bo'ladi. Detailarning o'lchov soni va shakli ular yig'ilganda xuddi shu o'lchov va ko'rinishini beradi. Kiyimlarni loyihalashda gavdadan o'lchov olish qoidalari va o'lchovlar asosida buyum asos chizmasini chizish, so'ng chizmadan andaza chiqarib tayyorlash qoidalari o'rgatiladi. Kiyimni loyihalash bilan turli muassasalar shug'ullanadi. Bular — modalar uyi, tikuvchilik korxonalarining tajriba sexlari, maxsus loyihalash idoralari, ilmiy-tekshirish institutlari va laboratoriyalardir. Kiyimlarni modellashtirishda kiyim modelini ijod qilish va asosiy andazadan model andazasini tayyorlash yo'llari o'rgatiladi. Bunda asos chizmasiga eskiz bo'yicha model chiziqlari kiritilib, yangi model andazasi hosil qilinadi. Kiyimlarni badiiy bezashda esa kiyimga turli bezaklarni kiyim turiga va vazifasiga qarab berib, ularni bezatish yo'llari o'rgatiladi. Bunda kiyimning assortimentiga, gazlamasiga, kiyimning kimga mo'ljallanganligiga qarab, bezak unsurlarini tanlash ijodiy jarayon ekanligi yaqqol ko'rinadi. Kiyimni tayyorlash

jarayoni ajoyibdir va har birimiz o'zimiz uchun juda ko'p qiziqarli narsalarni topishimiz mumkin. Shkafning elementlarini tayyorlash uchun kiyimlarni loyihalash va modellashtirish qo'llaniladi. Avval kiyimlar modellashtirilgan va kiyim-kechak dizayni uning yaratilishida ikkinchi bosqichdir. Ushbu jarayon kelajakda mahsulotning chizilgan rasmini chizish va naqshlar yaratish imkonini beradi, bu esa kesiladi. Naqshlar karton, qog'oz, kino, devor qog'ozi va boshqa materiallardan tayyorlangan kiyim qismlarining naqshidir.

Ommaviy va individual tikish uchun liboslar dizaynida farqlar mavjud. To'plamni ommaviylashtirishda quyidagi talablar bajariladi: kiyimlar aniq hisob-kitoblarga muvofiq amalga oshiriladi, naqshlar to'g'ri bo'lishi kerak. Erkaklar kiyimining dizayni ishlab chiqarilgan mahsulot tanaga yaxshi o'tirishini, eskigan va oson, g'amxo'rlik qilganda qulay bo'lishini taxmin qiladi, bu insonning raqamiga mos keladi. Modellashtirish: sifatli kiyimlarni ishlab chiqarish uchun asos - modellashtirish. Bu maxsus bilim talab qiladigan san'at va ko'pchilik uni o'rganishga intiladi.

Kiyimlarni loyihalashtirish va modellashtirish insonning paydo bo'lishi bilan bevosita ishlaydi. Hech kimga sir emaski, to'g'ri tanlangan kostyumlar yordamida siz shaxsiyat idrokini sezilarli darajada o'zgartira olasiz. Simulyatsiya tayyorlash bilan boshlanadi. Ushbu bosqichda rassom-dizayner kimga ushbu kiyim modeli, kimga mo'ljallanganligi, qanday mahsulotni ishlab chiqarish uchun ishlatilishini o'ylaydi. Bu savollarga javoblarni aniqlashda rassom eskizni yaratadi.

Barcha eskizlar uchun ma'lum talablar mavjud. Bu aniqlik va to'liqlik, badiiy dizayning to'liq timsoli. Bundan tashqari, agar model tikuvchilik korxonasida ishlab chiqarilgan bo'lsa, uni ishlab chiqarish uchun qanchalik foydali bo'lishini bilish mantiqiydir. Shundan keyin kiyimni loyihalashtirish boshlanadi. Bu ijodiy jarayonning ketma-ketligi. Kiyim yaratishning ijodiy jarayoni chuqur ildizlarga ega. Ma'lumki, kiyinish dizayni ko'p asrlik tarixga ega bo'lib, asrlar davomida turli uslublar ishlab chiqilgan. Kiyim tikish uchun

ikkita katta guruh uslubi mavjud: taxminan va muhandislik.

Taxminan usullar ham boshqacha bo'lishi mumkin. Ularning eng keksalari soxta deb hisoblanadilar, o'lchovlarda inson shaklidan yoki qo'g'irchoqdan foydalanilgan. Aytishim kerakki, mantiqiy odatiy ma'noda kiyim-kechak qurilishi XX asrda shakllana boshladi, bu raqamga tushish uchun aniq o'lchovlar yo'q edi. Liboslarni ishlab chiqarish uslublari 19-asrning boshlarida, Londonning to'siqchisi Mishel kiyim-kechak uchun birinchi "panjara" bilan kelganida ishlab chiqilgan. U miqyosi tamoyilini qo'llagan: dastlabki naqsh bir tomondan kameralarga bo'linib, kerak bo'lsa, u ko'paytirilishi yoki kamayishi mumkin. 1840da taniqli G.A Muller tizimi yaratildi, u rasmni qurish uchun sferik trigonometriya printsipidan foydalandi. 1959-yilda kiyimlarni loyihalash va modellashtirish hisob-kitob va analitik usulni ishlatadigan markaziy eksperimental va texnik tikuv laboratoriyasi tomonidan o'rganildi. Kamchiliklari shundan iboratki, undagi grafik inshootlar noqulay, bazani yaratishning aniqligi nisbiy bo'lib, erkin joylashish uchun sonlarni tanlash oson emas. Zamonaviy qurilish usullari. So'nggi yillarda muhandislik usullari tobora ommalashib bormoqda. Ko'pchilik kelajakda barcha o'lchovlar 3D qo'g'irchoq yordamida amalga oshiriladi, deb hisoblaydi. Bunday usulda sirtlarni kengaytirish usuli, ajratilgan sirt usullari va triangulyatsiya usuli mavjud. Hozirda avtomatlashtirilgan ishlab chiqarish tizimi (SAPR) kiyimlarni ishlab chiqarishda keng qo'llaniladi. Bu mashhur nemis tikuvchisi Maykl Myuller tomonidan ishlab chiqilgan metodlarga asoslanadi. Endi, Lubax kesish tizimi ham ishlatilgan, bu esa naqsh chiqarishdan oldin raqamni ko'rsata olishni o'z ichiga oladi. Har qanday kostyumni yaratish uchun asos - bu asosiy model. Tajribali mutaxassis, birinchi qarashda kiyim-kechak kompaniyasini aniqlaydi, negaki uning asosiy namunasi sifatini hisobga oladi. Naqshlar inson shaklining barcha xususiyatlarini inobatga olgan holda yaratiladi. Endi naqshlarni yaratishda mutaxassislar zamonaviy texnologiyalarga, ayniqsa, kompyuterlarga murojaat qilishadi. Naqshlarni ishlab chiqarishda kompyuterlardan foydalanish

uning afzalliklariga ega. Shunday qilib, bu egri chiziqlarni aniq bir xususiyatga moslashtirish uchun imkoniyatdir, bu ishning natijasini mijozga istalgan bosqichda ko'rsatish imkoniyatidir. Ushbu turdagi naqsh qog'ozga qaraganda ancha uzoqroq ishlatilishi mumkin, ular eskirmaydi va almashtirilmaydi.

Elektron shaklda ishlab chiqarilgan Lecalo mato bo'yicha materialning virtual tartibini amalga oshirishga imkon beradi, bu esa chiqib ketish jarayonini osonlashtiradi. Hozirgi kunda kiyimlarni loyihalash jarayonida texnikaning so'nggi yutuqlarini qo'llash orqali, kiyimlarni loyihalash va konstruksiyalashning oson va maqbul yechimlari vujudga keldi.

Adabiyotlar.

1. Жураев А.Р., Тешаева И.М. Методические основания оптимизации содержания предмета «Технология». “Проблемы науки” научно-методический журнал № 6 (30) / 2018 г. Россия, Москва с 88 – 89.
2. Sayfullayeva D.A. Imkoniyati cheklangan yoshlarni kasb-hunarga tayyorlashda individual ta'lim metodlaridan foydalanish // Kasb-hunar ta'limi. Ilmiy-uslubiy jurnal. – Toshkent, 2017. – №3. – B.39-45 (13.00.00; №19).
3. Sayfullayev D.A. Jismoniy imkoniyati cheklangan yoshlarni kasb-hunarga tayyorlashda “O'z-o'zini boshqarish” ta'lim texnologiyasidan foydalanish imkoniyatlari // Pedagogik mahorat. Ilmiy-nazariy va metodik jurnal. –Buxoro, 2018. – №3. – B.100-106 (13.00.00; №23).

O'QUV JARAYONIDA TALABALARDA KREATIV QOBILIYATNI SHAKLLANTIRISH

Sh.H. Quliyeva¹, K.T. Xolmatova¹

Buxoro davlat universiteti Texnologik ta'lim kafedrasi.¹

Annotastiya: Ushbu yozilgan maqola “Texnologik madaniyat kompetentlik asoslari” fanida o'quv jarayonida talabalarda kreativ qobiliyatlarni

shakllantirish, ijodiy tafakkurni rivojlantirib borish, erkin fikrlashni tarbiyalashga qaratilgan.

Kalit so'zlar: Kreativlik, madaniyat, tafakkur, qobiliyat, fikrlash, mantiq, bilim, malaka, ko'nikma, uzluksiz ta'lim, kompetentlik, ijod.

Talaba yoshlarimizni mustaqil fikrlaydigan, har tomonlama yetuk qilib tarbiyalash har bir yosh bosqichida amalga oshirilishi va mana shu yoshlarda mustaqil fikrlash qobiliyatini o'stirish va erkin fikrlashni tarbiyalash, milliy istiqloq g'oyasini yoshlar ongiga har tomonlama singdirish va ularni ona vatanga mehr – muhabbat ruhida tarbiyalash ichki dunyosi boy, irodasi kuchli yoshlarni tarbiyalash ko'zda tutilgan. Uzluksiz ta'lim tizimidagi barcha ta'lim- tarbiya muassasalaridagi yoshlarimizni mustaqil fikrlash qobiliyatini o'stirish va erkin fikrlashni tarbiyalash jarayonida ularda ijodiy qobiliyatlarni ma'naviy, ruhiy jihatdan ongini boyitish, ular ruhiyatida bo'shliqni faqat yaxshilik uchun, ezgu maqsadlarini amalga oshirish uchun zarur bo'lgan bilim, ko'nikma, malakalar bilan qurollantirishdir. Yoshlar ongini ma'naviy jihatdan boyitishda va mustaqil fikrlash qobiliyatini o'stirish va erkin fikrlashni tarbiyalashda oila, mahalla, oliy talim, uzluksiz qonuniyatga asoslangan ta'lim tizimi jarayonida yoshlar ongida yuksak ma'naviyatga oid qarashlarni va mustaqil erkin fikrlashni shakllantirishdan iboratdir. Shunday ekan shaxsning kreativligi uning tafakkurida, muloqotida, his-tuyg'ularida, muayyan faoliyat turlarida namoyon bo'ladi. Kreativlik shaxsni yaxlit holda yoki uning muayyan xususiyatlarini, zehni o'tkirlikni tavsiflaydi. Shuningdek, kreativlik iqtidorning muhim omili sifatida aks etadi. O'quv jarayonida talabalarning kreativlik sifatlariga ega bo'lishi uning shaxsiy qobiliyatlari, tabiiy va ijtimoiy quvvatini kasbiy faoliyatni sifatli, samarali tashkil etishga yo'naltiradi. Oliy ta'lim tizimida faoliyat yuritayotgan pedagoglarning kreativlik sifatlariga ega bo'lishlari ularda o'quv va tarbiya jarayonlarini tashkil etishga an'anaviy yondashishdan farqli yangi g'oyalarni yaratish, bir qolipda fikrlamaslik, o'ziga xoslik, tashabbuskorlik, noaniqlikka toqat qilmaslikka yordam beradi. Binobarin, kreativlik sifatlariga

ega pedagog kasbiy faoliyatini tashkil etishda ijodiy yondashish, yangi, ilg'or, bo'ajak pedagoglarning o'quv faoliyatini, shaxsiy sifatlarini rivojlantirishga xizmat qiladigan g'oyalarni yaratishda faollik ko'rsatish, ilg'or pedagogik yutuq va tajribalarni mustaqil o'rganish, shuningdek, hamkasblar bilan pedagogik yutuqlar xususida doimiy, izchil fikr almashish tajribasiga ega bo'lishga e'tibor qaratadi. Odatda pedagoglarning kreativlik qobiliyatiga ega bo'lishlari pedagogik muammolarni hal qilishga intilish, ilmiy-tadqiqot ishlari yoki ilmiy loyihalarni amalga oshirish va o'zaro ijodiy hamkorlikka erishishlari orqali ta'minlanadi. Pedagog o'z-o'zidan ijodkor bo'lib qolmaydi. Uning ijodkorlik qobiliyati ma'lum vaqt ichida izchil o'qib-o'rganish, o'z ustida ishlash orqali shakllantiriladi va u asta-sekin takomillashib, rivojlanib boradi. Har qanday mutaxassisda bo'lgani kabi bo'lajak pedagoglarning kreativlik qobiliyatiga ega bo'lishlari uchun talabalik yillarida poydevor qo'yiladi va kasbiy faoliyatni tashkil etishda izchil rivojlantirib boriladi. Bunda pedagogning o'zini o'zi ijodiy faoliyatga yo'naltirishi va bu faoliyatni samarali tashkil eta olishi muhim ahamiyatga ega. Pedagog ijodiy faoliyatni tashkil etishda muammoli masalalarni echish, muammoli vaziyatlarni tahlil qilish, shuningdek, pedagogik xarakterdagi ijod mahsulotlarini yaratishga alohida e'tibor qaratishi zarur. Muammoli masala va vaziyatlarni hal qilar ekan, pedagogning masala echimini topishga ijodiy yondashishi unda hissiy-irodaviy sifatlarning rivojlanishiga yordam beradi. Pedagog o'z oldiga muammoli masalalarni qo'yish orqali mavjud bilimlari va hayotiy tajribalariga zid bo'lgan dalillar bilan to'qnash keladi. Buning natijasida o'z ustida ishlash, mustaqil o'qib o'rganishga nisbatan ehtiyoj sezadi. Talabaning ilmiy-tadqiqot ishlari va ilmiy yoki ijodiy loyihalarni amalga oshirishi unda kreativlik potensialini yanada rivojlantiradi. Ijodkor shaxsning shakllanishini shaxsning o'zaro mos tarzda bajarilgan ijodiy faoliyat va ijodiy mahsulotlarni yaratish borasidagi rivojlanishi sifatida belgilash mumkin. Ushbu jarayonning sur'ati va qamrovi biologik va ijtimoiy omillar, shaxsning faolligi va kreativ sifatlari,

shuningdek, mavjud shart-sharoit, hayotiy muhim va kasbiy shartlangan hodisalarga bog'liq. Zamonaviy sharoitda pedagogning kreativlik sifatlariga ega bo'lishi taqozo etadi. Kreativ tafakkurni shakllantirish va rivojlantirish, ularni ijodiy fikrlash, yangi g'oyalarni o'ylab topishga qaratilganligidadir. Kreativlikni: ijodga intilish, hayotga ijodiy yondashish, o'ziga doimiy tanqidiy nazar solish va tahlil etish deyish mumkin. Hozirgi zamon psixologiya va pedagogika lug'atlariga asosan talabaning kreativligi deb uning tafakkur sezgilaridagi, muloqotdagi, alohida faoliyat turidagi, ijodiy yondashish, bilish darajasi deb ta'riflash mumkin. Talabaning kreativligi, bu uning qat'iy, chegaralangan yoki sust chegaralangan faoliyatining rivojlanishiga asosdir.

Bo'lajak pedagoglarni kreativ fikrlashga o'rgatish, ularda kreativ tafakkurni shakllantira olish uchun avvalo o'qituvchining o'zi kreativ, ijodkor shaxs bo'lishi zarur. Bordi-yu, uning o'zi kreativlik sifatlariga ega bo'lmasa, u holda qanday qilib, bo'lajak pedagoglarni kreativ fikrlashga rag'batlantira oladi. Xulosa qilib aytganimizda, o'qituvchining o'zi kreativ, ijodkor bo'lsagina, bo'lajak pedagoglar ham shunday bo'la oladi. O'qituvchining ijodkor va kreativ bo'lishi yoki bo'lmasligi emas, balki darslarni ijodkorlik, kreativlik ruhida tashkil etishi, yangi g'oyalarni ta'lim jarayonida sinab ko'rishga intilishi zarur. O'quv jarayonida o'qituvchi "kreativlik yo'l xaritasi"ga ko'ra quyidagi 4 ta yo'nalish bo'yicha harakatlanadi va ulardagi harakatlar pedagoglarning kreativligini ifodalovchi belgilar (Patti Drepreau) sanaladi: ijodiy fikrlash ko'nikmalarini namoyon etish; talabalarni o'quv fanlarini qiziqish bilan o'zlashtirishga rag'batlantiruvchi strategiyalardan foydalana olish; innovatsion yondashuv va pedagogik masalalarning yechimini topishga kreativ yondashish samarali natija beradi. Kompetentlik va kreativlik talaba yoshlarni ma'lum bir sohadagi bilimdonli va maqsad sari qilinayotgan ijodkorligi bo'lib, bu bevosita ijodkor yoshlarni tarbiyalashdek muhim vazifani amalga oshiradi. Ijodkor shaxslarni rivojlantirish, mamlakatning intellektual boyligi kafolati bo'lib, ijodkor

shaxslarni tarbiyalash orqali yoshlarning divergent tafakkurini rivojlantirish hozirgi kun pedagogikasining asosiy masalasidir. “ XXI asr intelluktual asr ” ya’ni “Aql-zakovat asri” ning yuzaga kelishlarining barchasi, kishilik jamiyati taraqqiyotiga mos, unda yashovchi ilg‘or kreativ insonlar, ya’ni kreativ shaxs faoliyati natijasida yuzaga kelishining guvohi bo‘lamiz. Jamoada tanqidiy qarash, o‘zini o‘zi tanqid qilish, baholash, tekshirish, o‘zini o‘zi tekshirish, nazorat qilish, guruhiiy mulohaza yurutishdan iborat tafakkur sifatlari vujudga keladi. Insonning inson tomonidan idrok qilinishi ham tafakkur bilan uzviy aloqadadir. Ijodiy ishlar, kashfiyotlar, ixtirolar, takliflar tafakkurning mahsuli hisoblanadi. Ijodkor shaxslarning kreativ fikrlash ko‘nikmasini shakllantirishda turli ta’lim texnologiyalaridan foydalanish samarali hisoblanadi. Hozirgi davrda sodir bo‘layotgan innovatsion jarayonlarda ta’lim tizimi oldidagi muommalarni hal etish uchun yangi axborotni o‘zlashtirish va o‘zlashtirgan bilimlarni o‘zlari tomonidan baholashga qodir, zarur qarorlar qabul qiluvchi mustaqil va erkin fikrlaydigan shaxslar kerak. Umuman olganda kreativlik – bu yangi, original g‘oyalarni yaratish, fikrlashning nostandart shakli, berilgan muammolarga omadli yechimlar topishdir. Kreativ tafakkur esa revolyusion tafakkur bo‘lib, u konstruktiv harakterni ifodalaydi. Talabalarning to‘laqonli o‘z ongi, aql-zakovati, zukkoligi bilan bilim olishga va ijod qilishga qiziquvchi talaba- yoshlarning kreativlik xususiyatini rivojlantiruvchi maqsad va vazifalarini ishlab chiqish va o‘quv jarayonida unga amal qilish bugungi kunning muhim vazifalaridan biridir.

Adabiyotlar:

1. Drapeau Patti. Sparking student creativity (practical ways to promote innovative thinking and problem soving). – Alexandria – Virginia, USA: ASCD, 2014.

2. Muslimov N.A, Usmonboyeva M.H., Sayfurov D.M., To'rayev A.B. “Innovatsion ta'lim texnologiyalari” – T.: “Sano standart” nashriyoti, 2015. -81-b.
3. Muslimov N.A. “Bo'lajak kasb ta'limi o'qituvchilarini kasbiy shakllantirish” /Monografiya. – T.: Fan, 2004.
4. Muslimov N.A. va boshqalar. “Kasb ta'limi o'qituvchilarining kasbiy kompetentligini shakllantirish texnologiyasi” /Monografiya. – T.: “Fan va texnologiya” nashriyoti, 2013.
5. Muslimov N.A., Inoyatev U.I., Usmonboyeva M., Inog'omova D. “Pedagogika: 1000ta savolga 1000ta javob” / Metodik qo'llanma –T.: Nizomiy nomidagi Toshkent davlat pedagogika universiteti, 2012. – 193-b.
6. Ro'ziyeva D., Usmonboyeva M., Holiqova Z. “Interfaol metodlar: mohiyati va qo'llanilishi” / Metodik qo'llanma –T.: Nizomiy nomli DTPU, 2013.- 115b.
7. Sayidahmedov N. “ Pedagogik mahorat va pedagogik texnologiya”.- T.: Oliy pedagogika instituti, 2003.
8. Sultonova G.A. “Pedagogik mahorat”. – T.: Nizomiy nomidagi TDPU, 2005.

5A120302 - Tarix (yo'nalishlar va faoliyat turi bo'yicha)

**1996-2000 ЙИЛЛАРДА ЎЗБЕКИСТОНДА АГРАР ВА БОЗОР
СИЁСАТИ МАСАЛАЛАРИНИНГ НАЗАРИЙ МЕТОДОЛОГИК
АСОСЛАРИ.**

Д.С. Ҳамроев

*Бухоро Давлат Университети Тарих (йўналишлар ва мамлакатлар
бўйича) мутахассислиги 1-босқич магистранти.*

Аннотация: Ушбу мақолада 1996-2000 йилларда Ўзбекистонда аграр ва бозор сиёсати масалалари назарий жиҳатдан ўрганилиши кўзда тутилган. Мақола мазмунида аграр ва бозор сиёсати концептуал асосда таҳлил этилган.

Калит сўзлар: Иктисодий ислохотлар, хусусий мулк, монополистик фаолият, демократия, мустакил давлатлар, ижтимоий институт.

Мустакилликнинг кўлга киритилишини Ўзбекистонда яшаб, меҳнат қилаётган халқлар орзу-умидларининг руёбга чиқиши, узок йиллар давомида кўлдан бой берилган жиддий имкониятларга яна эгалик қилишнинг ёрқин кўриниши сифатида баҳолаш мумкин. Ўзбекистон Республикаси биринчи Президенти И.А. Каримовнинг 1994 йил 21 январдаги “Иктисодий ислохотларни чуқурлаштириш, хусусий мулк манфаатларини ва тадбиркорликни ривожлантириш чора-тадбирлари тўғрисида” ги фармони матбуотда эълон қилинди. Бу фармон бозор иктисодиётини ҳимоя қилиш, бозор ислохотларига ўтишнинг тарихий бошланғич нуқтаси ҳисобланади. Иктисодий ислохотларнинг ушбу босқичида мамлакатда макроиктисодий барқарорлаштириш сари қадам ташланди.

Республика Парламенти томонидан қабул қилинган "Ўзбекистон Республикасида чет эл инвестициялари ва чет эллик инвесторлар фаолияти кафолати тўғрисида", "Ўзбекистон Республикасида ташқи иктисодий фаолиятни рағбатлантириш, хорижий сармояларни жалб этиш ва ҳимоя чоралари тўғрисида", "Монополистик фаолият тўғрисида", "Ўзбекистон Республикаси билан халқаро молия институтлар ўртасидаги заём ва кафолатли шартномалар ҳамда битимларни ратификация қилиш тўғрисида", "Ўзбекистон Республикасининг чет эл денонсация қилиш давлатлардаги дипломатик ваколатхоналари раҳбарларини тайинлаш ҳамда чақириб олиш тартиби тўғрисидаги" қонунлар шунингдек, давлатимизнинг иктисодий- ҳуқуқий ва бошқа муносабатлари билан

боғлик бўлган қонунларнинг қабул қилиниши, уларнинг тўлдирилиши Ўзбекистон Республикасининг жахон давлатлари ўртасида тутган ўрнини, мавқеини оширишда ва бошқа мустикал давлатлар сафидан ўз ўрнини эгаллашга ҳукукий қафолат яратиб берди.

Ўрганилган даврда Республикамизда бозор иктисодига ўтиш жадаллик билан борди. Шунини алоҳида таъкидлаш жоизки, Республикада бозор иктисодига ўтиш бошқа республикалардагига, хусусан, Россия Федерациясидаги сингари "шок терапияси" йўли билан эмас, балки ўзига хос йўл билан аста-секинлик билан яъни босқичма-босқич ўтиш йўли танланди.

Ўзбекистон Республикаси Олий суди раиси Убайдулла Мингбоевнинг 1996 йил 9 апрель "Савдогар" рўзномасида "Далил ва шарҳ" рукнида берилган "Бозор мўътабар маскан" мақоласида бозорлар фаолиятини такомиллаштиришга қаратилган мазкур қарор тўғрисида батафсил гапириб, бозор муносабатларига ёт баъзи бир қонунбузарлар ҳақида, жиноятчилар солиқ тўлашдан бош тортган баъзи бир товламачилар ҳақидаги факт ва рақамларни келтирган.

Бозор сиёсати мезонлари билан мафкура миллий ва онг муносабатларини ўрганган файласуф Сайфиддин Жўраев "Шарқона бозор" асарида "шартнома ҳукукидан ташқари миллий ҳамжихатликнинг ўзига хос шакли анъанавий ўзбек жамоаси- маҳалла "Ўзбекона" демократия учун тўла асос бўлувчи ташкилот бўлиши мумкин" деб фикр юритади.

Бозор иктисодиёти муносабатлари ва мазмуни, уларнинг тузилмаси, ҳукукий асослари, микёсларнинг чегараларини белгилашда республиканинг марказий ижтимоий-иктисодий йўналишдаги нашрлари "Халқ сўзи", "Народное слово", "Ўзбекистон овози", "Правда Востока" газеталари қаторида "Савдогар", "БВВ" (Бизнес вестник Востока), "Ўзбекистон ишбилармон ҳамқори", "Коммерческий вестник" газеталари, "Иктисод ва ҳисобот", "Экономика и статистика" журналлари

жамоалари республика бозор иктисодий сиёсатининг ҳукукий асослари ва меъёрларини ўқувчига етказиш ва тушунтириш борасида, матбуот олдида давр кўйган талабларни бажариш йўлида астойдил ҳаракат қилаётганликларини таъкидлаш ўринлидир. Чунончи, барча мақолаларда Ўзбекистон ўзининг бой иқтисодий, ахлокий- интеллектуал асос ва заминларига эга эканлиги таъкидланди. Шу ўринда, 1997 йил 5 февралда "Бозорни ўз маҳсулотларимиз билан тўлдирсак бўладими" деб номланган Ш. Мутаххархон мақоласи жуда кизикарли бўлди. Унда ҳозирги Ўзбекистон бозорларида асосан хорижий давлатлар маҳсулотлари тўлиб-тошиб ётганлиги, ўзимизнинг моддий бойликларимизнинг ҳам сон, ҳам сифат жиҳатдан камлигига эътибор қаратилган.

Мамлакатимизнинг бозор муносабатлари давридаги ҳолати, қисқа давр ичидаги яқунлар буларнинг барчаси "Туркистон" газетасида ҳам батафсил таҳлил этиб турилди. Хусусан, унинг 1999 йил 16 июндаги сонидида эълон қилинган "Ўзбекистон: Марказий Осиёдаги ҳақиқий етакчи давлат", деб номланган мақолада хорижий нашрлар хулосаларига асосланган ҳолда муҳим, кизикарли фикрлар билдирилади. Дарҳақиқат, Ўзбекистонда бозор иқтисодиётига ўтишнинг ўзига хос сабаблари бўлиб, бу энг аввало мамлакатдаги сиёсий барқарорлик эди.

Бозор муносабатларига оид мақолалар "Правда Востока" газетаси саҳифаларида ҳам жуда мазмунли ва маълум тизим асосида берилиб борилди. Айниқса, "Люди и судьба", "Бизнес клуб ПВ "Свое дело", "Реформа на селе", "На важнейших объектах Республики" каби рукнларда чоп этилган кизикарли, муаммоли мақолалар ҳеч бир газетхонни эътиборсиз қолдирмаслиги билан ҳам аҳамиятлидир. Шу ўринда газетанинг 2000 йил 30 март сонидида Н.Шакирова томонидан берилган "У хорошего хозяина должны быть развязаны руки" деб номланган салмоқли, айна пайтда баҳсли мақоласини алоҳида таъкидлаш лозимдир. Мақолада Самарканд шаҳрида ташкил этилган бизнес-клуб тўғрисида кизикарли

маълумотлар жой олгандир. 2000 йилда ушбу бизнес клуб фаолиятида "Парвона", "Ориен", "Газчи", "Вторма" каби 22 та ҳақиқий ташкилотлар иш олиб бордилар. "Правда Востока" фаолиятида мавжуд муаммоларни очик таъкидлаш, уларни бартараф этишнинг йўллари излаш муҳим аҳамият касб этди. Масалан, 2000 йил 4 апрелда унинг соҳасида "В поисках выхода" номли мақолада эълон қилинади. Унда "Ғалла ҳолат кудук" саноати мажмуасидаги оғир иқтисодий, бўҳронли чуқур, ҳар томонлама таҳлил этилади.

Бозор муносабатларига аста-секинлик билан босқичма-босқич ўтиш И.А.Каримов ривожлантираётган концепцияга асосланади. Каттаю кичик барча муаммоларни ҳал этишда, - деб таъкидлаган эди И.А.Каримов, пухталиқ, мулоҳазалиқ бизнинг кишиларимизга хос хусусиятдир. Бу воқалар ва чўл-сахролар, Осиё маданий дунёси кўп ишлаб чиқариш усулининг тажрибаси, ислом фалсафаси, миллатли жамият тажрибаси ва унга ташқаридан келтирилган инқилоб тажрибасидир. Уларнинг барчаси кишиларга, янгиликка юз бураётганда аввал кўлга киритилганларга эҳтиётлик билан муносабатда бўлиш имконини беради.

Ўзбекистон давлати ижтимоий ҳаётининг бозор муносабатларига ўтиш

даври шароитида ривожланиш имкониятлари, хусусиятлари ва турли жихатлари назарий-тарихий, социологик жихатдан илмий таҳлил қилиш ва назарий-фалсафий хулосалар чиқариш муҳим ва долзарб бўлиб қолмоқда. Чунки 73 йилдан ортиқ давр мобайнида таркиб топган кишиларнинг иқтисодий, сиёсий, мафкуравий ҳаётида чуқур ўрин олган, турмуш шароитида шаклланган кадриятлар, муносабатлар, ғоялар ҳозирга келиб катта ўзгаришларга учрамоқда. Жамиятимиз ҳаётида содир бўлаётган ушбу ўзгаришларни, диалектик зиддиятларни, функционал жараёнларни қайтадан кўриб чиқиш, таркибий таҳлил қилиш муҳим илмий аҳамият касб этади. Ҳозирга қадар ушбу мавзунинг айрим жихатлари тарихчи олимлар

томонидан илмий-назарий адабиётларда тадқиқ қилинган бўлсада, аммо бозор муносабатлари шароитида кам ўрганилган. Шу боисдан матбуотни жамият ривожини учун зарур бўлган маълумотлар мажмуини етказиб бериш учун тахририятларни зарур воситалар билан таъминлаш лозим. Шунингдек, матбуотни ҳар қандай таъсир кучларининг тайзикадан, каттик назоратдан ҳимоялаш, унинг ижтимоий институт сифатида ривожланишини таъминлаш давлатимизнинг бугунги кундаги йўли ички ва ташқи сиёсатининг объектив ёритилишига шароит яратади.

АДАБИЁТЛАР.

1. Каримов И.А. Ўзбекистон иқтисодий ислохотларини чуқурлаштириш иулида. Т.: Ўзбекистон. 1995. – Б.44-47.
2. Қодиров А. Экономическая теория. Т.: ТГТУ. 1999. – С.16-17.
3. Қодиров А. Турсунов А. Иқтисодиёт назарияси: атама ва тушунчалар.-Т. ТошДУ. 2000. – Б.45-49.
4. Ф.К. Каюмов. Повышение эффективности агропромышленного комплекса при рыночной экономики. М, Полигран. 1992. – С.18-21.
5. <http://www.dissers.info>

О'ЗБЕКИСТОН ВА ТУРКИЯ АЛОҚАЛАРИ ТАРИХИГА БИР НАЗАР

К.Ш.Ҳасанов

БухДУ Тарих ва маданий мерос факултети Тарих (yo'nalishi va faoliyat turlari bo'yicha) mutaxassisligi 1-bosqich magistranti

Аннотация: ushbu maqolada O'zbekiston va Turkiya o'rtasidagi aloqalarning boshlanishi va ularning tarixiy ahamiyati haqida tahlil qilinib atroflicha yoritib berilgan

Kalit so'zlar: O'zbekiston, Turkiya, elchixonona, siyosat, iqtisod, madaniyat, "Aysel", "Ulus ishaat", "O'qan xolding", "Emesam", "Samkochavto", "Papfen" (paxta tolasidan ip yigirish), "Koxis", "Metromarket", "SharqMir LTD", "Mejikplast", yakka tartibdagi korxonalar orasida esa "Beta algoritim", "Dilek Interprayzis", "Aylin gida Sanai va anonym shirkati"

O'zbekiston mustaqillikka erishib, xorijiy mamlakatlar bilan o'zining erkin iqtisodiy, ijtimoiy va madaniy munosabatlarini tashkil etish imkoniyatiga ega bo'ldi. Turkiya davlati yurtimiz mustaqilligini birinchi bo'lib tan olib, diplomatik aloqalarni yo'lga qo'yishni boshlagan dastlabki davlatlardan biri bo'ldi. Ikki davlat o'rtasidagi munosabatlar tarixi yurtimizning diplomatik aloqalari tarixida muhim sahifa bo'ldi. [1]

1992-yil aprelda Toshkentda Turkiya elchixonasining ochilishi ikki davlat o'rtasidagi ijtimoiy, siyosiy, iqtisodiy va madaniy aloqalar tarixidagi muhim voqea edi. 1993-yilning yanvarida esa O'zbekiston Respublikasining Anqaradagi elchixonasi o'z faoliyatini boshladi. Istanbul shahrida O'zbekiston Respublikasining bosh konsulxonasi ochildi. O'zbekiston Respublikasi va Turkiya davlati rahbarlari o'rtasida rasmiy tashriflar esa ikki davlat o'rtasidagi muhim kelishuvlarga yo'l ochdi.

O'zbekiston Respublikasining Birinchi Prezidenti I.A.Karimov 1991-yil dekabr, 1994-yil iyun va 1997-yil noyabrda rasmiy tashrif bilan Turkiya davlatida bo'ldi. 1998-yil oktabrida esa birinchi Prezidentimiz Turkiya Respublikasining 75 yiligiga bag'ishlangan tantanalarda ishtirok etdi.

Shuningdek, Turkiya rahbari sifatida faoliyat olib borgan Prezidentlar – Turg'ut O'zal, Sulaymon Demirel bir necha bor rasmiy tashrif bilan yurtimizda bo'ldilar. [2]. Ikki davlat o'rtasidagi tashrif va muloqotlar natijasida iqtisodiy-ijtimoiy munosabatlarning shartnomaviy-huquqiy asoslari belgilandi. Ushbu tashriflar natijasida imzolangan shartnomalar ikki davlat o'rtasidagi do'stlik va hamkorlikning huquqiy asoslarini mustahkamladi.

O'zbekiston Respublikasi va Turkiya davlati o'rtasida imzolangan muhim hujjatlardan ayrimlarini qayd etadigan bo'lsak, "Abadiy do'stlik va hamkorlik to'g'risida"gi shartnoma. Ushbu shartnoma do'stlik, tinchlik, hamkorlik kabi muhim masalalarga yo'l ochadigan hujjat sifatida ikki davlat tarixida ham muhim ahamiyatga ega bo'ldi.

Shuni ham qayd etish mumkinki, aloqalarning dastlabki yillar mobaynida ikki davlat o'rtasidagi iqtisodiy, siyosiy, madaniy, texnikaviy, harbiy, sayyohlik va shu kabi turli ijtimoiy sohalar taraqqiyoti bilan bog'liq imzolandi.

O'zbekiston Respublikasining birinchi Prezidenti Islom Karimovning 2000-yil sentabrda Turkiya Prezidenti Ahmet Nesdet Sezer bilan BMT ning "Ming yillik" sammiti munosabati bilan bo'lib o'tgan uchrashuvi ikki tomonlama aloqalarda muhim ahamiyat kasb etgan ko'rishuvlardan biri bo'ldi. [3]

2003-yilda Turkiya bosh vaziri Rejjab Tayyip Erdug'on Ozbekistonda tashrif buyurdi. Tashrif davomida bir qator muhim kelishuvlar qilindi va ikki davlat manfaatlari uchun ham maqbul topilgan zaruriy shartnomalar imzolandi. Masalan, xalqaro terrorizmga qarshi kurash sohasida hamkorlik va diplomatik pasport egalari uchun vizalarni bekor qilish haqida hukumatlararo bitim kabilar bo'lib, bular tinchlik, osoyishtalik, fuqarolarning huquq va manfaatlarini ko'zlab imzolangan bitimlar edi. [4]

O'zaro aloqalar xalqaro tashkilotlar doirasida ikki davlatning parlamentlari va vazirliklari o'rtasida ham davom ettirildi. Savdo-iqtisodiy hamkorlik sarmoyalarni o'zaro rag'batlantirish va himoyalash, ikki tomonlama soliq solishga yo'l qo'ymaslik to'g'risidagi bitimlar bilan muvofiqlashtirildi.

Ma'lumki, Turkiyaning O'zbekiston bilan aloqalari o'zaro manfaatdorlik bir necha yillar davomida alohida ahamiyat kasb etib kelmoqda. Masalan, Turkiya davlati O'zbekistondan rangli metal va undan tayyorlangan buyumlar, ip-gazlama, trikotaj mato, paxta tolasi, oziq-ovqat oladi. O'zbekistonga mexanik uskunlar, yer osti transport vositalari, optik jihoz va uskunlari, mebel, elektr asboblari, plastmassa buyumlari, kimyoviy mahsulot, gilam va boshqa buyumlar

yuboradi. Shuningdek, Turkiya bilan O'zbekiston o'rtasida bir qator loyihalar amalga oshirilgan. Masalan, jun yigirish, mayin jun matolarni ishlab chiqarishga ixtisoslashgan "Kosonsoy Tekmen" qo'shma korxonasini barpo etish, Xorazm viloyatida trolleybus liniyasini qurish, shakar zavodini qurish kabi loyihalar shular jumlasiga mansubdir. Qolaversa, O'zbekistondagi bir qator mehmonxonalarni qayta qurish va ta'mirlash ishlarida Turkiya davlatining "Aysel", "Ulus ishaat", "O'qan xolding", "Emesam" firmalari ishtirok etdi. Bugungi kunga kelib, O'zbekistonda Turkiya davlati sarmoyasi ishtirokidagi 351 ta qo'shma korxonalar bor, ulardan 71 tasi 100 % turk sarmoyasi bilan tashkil etilgan korxonadir. Qo'shma korxonalar orasida alohida qayd etish mumkin bo'lgan, "Samkochavto" (avtobus va o'rta hajmdagi yuk mashinalari ishlab chiqarish), "Papfen"(paxta tolasidan ip yigirish), "Koxis" (savdo vositachilik faoliyati), "Metromarket" (supermarket), "SharqMir LTD" (chakana savdo), "Mejikplast" (plastik oyna romlari ishlab chiqarish), yakka tartibdagi korxonalar orasida esa "Beta algotim" (choy qadoqlash), "Dilek Interprayzis", "Aylin gida Sanai va anonym shirkati" (qandolatchilik mahsulotlari ishlab chiqarish) eng yiriklaridan hisoblanadi. Hamkorlikda tashkil etilgan korxonalarining 70 % ga yaqini respublika ichki bozorda savdo vositachilik faoliyatini olib boradi, xalq iste'mol mollari ishlab chiqarish hamda texnik maqsadga mo'ljallangan mahsulotlarni O'zbekistonga kiritish va sotish bilan shug'ullanadi. 25 % dan ortiq korxonalar esa to'qimachilik va ko'ncilik, oziq-ovqat sanoati, qurilish mollari va boshqa sohalarda ishlab chiqarish faoliyatini amalga oshiradi. Korxonalarining qolgan qismi xizmat ko'rsatish ishlari bilan shug'ullanadi. Turkiyada esa o'zbek sarmoyasi ishtirokida 2 ta korxonalar faoliyat ko'rsatadi. Ushbu ma'lumotlar shuni ko'rsatadiki, ikki davlat o'rtasidagi hamkorlik ijtimoiy tarmoqlardagi turli sohalar doirasida kengayib, davlatlar o'rtasidagi iqtisodiy rivojlanishga o'zining sezilarli ta'sirini ko'rsatib kelmoqda.[5]

O'zbekiston va Turkiya davlatlari o'rtasida qishloq va suv xo'jaligi bo'yicha ham hamkorlik samarali yo'lga qo'yilgan. Xususan, xorijlik hamkorlar

bilan birgalikda Orol dengizining qurigan hududida Femida o'rmochilikni tashkil etish va kengaytirish bo'yicha amalga oshirilayotgan loyihada turkiyalik hamkorlar xam o'zining ishtirok etishini bildirdi. Ushbu loyihani amalga oshirishga hissa qo'shish uchun turkiya davlati ikki dona MB Trac 1100 Mercedes traktori va boshqa texnik jihozlar ajratdi. Uz.m. Albatta, mazkur hamkorlik ham yurtimiz istiqbolida o'zining muayyan samarasini berishi kutiladi va davlatlarimiz o'rtasidagi munosabatlarning mustahkamlanib borayotganligini namoyish etib turuvchi asoslardan biri sifatida alohida e'tiborga molik.

O'zbekiston-Turkiya mamlakatlari o'rtasida hamkorlikning o'ziga xos yo'nalishlaridan birini madaniyat va gumanitar sohadagi munosabatlar tashkil etadi. Bu boradagi hamkorlik aloqalari O'zbekiston-Turkiya davlatlari o'rtasida madaniyat, ta'lim, sog'liqni saqlash, Sport va turizm sohalaragi hamkorlik to'g'risidagi bitim (1991-yil 19-dekabr), Madaniy aloqalar to'g'risida hamkorlik bitimi (1993-yil 22-iyul), Ilmiy-texnkaviy hamkorlik to'g'risida bitim (1995-yil 9-iyul) asosida rivojlanib kelmoqda.

O'zbekiston-Turkiya munosabatlarini muhim bir bo'lagi sifatida madaniy aloqalarga alohida to'xtalish mumkin. 1993-yil Turkiya mamlakatida O'zbekiston madaniyat kunlari o'tkazildi va unda respublikamizning 60 nafar madaniyat va san'at vakillari qatnashdi. 1994 yil oktabrda esa 48 kishidan iborat bo'lgan turkiyalik san'atkorlar guruhi "Turk dunyosi madaniyati va shodligi kunlari" munosabati bilan O'zbekistonga tashrif buyurib, Toshkent va Samarqand shaharlariida madaniy dasturlarini namoyish etdilar.O'zbekiston Respublikasi milliy Ensiklopediyasi. Shuningdek, O'zbekiston davlat konservatoriyasi bilan Anqaradagi Bilkent universiteti o'rtasida malaka oshirish, tarjiba va mutaxassislar almashish, qoshma konsertlar tashkil etish borasida o'zaro hamkorlik o'tnatilganligini ham alohida qayd etish joiz. Har yili Samarqandda o'tkaziladigan "Sharq taronalari" xalqaro musiqa festivalida turkiyalik san'at ustalari ham muntazam qatnashib kelmoqadalar. O'zbekistonda

“O‘zbekiston-Turkiya” do‘stlik jamiyati bu sohadagi ishlarni tashkillashtirishda samarali ishlar amalga oshirmoqda

Fan va texnika sohasidagi aloqalar ham ikki davlat o'rtasidagi hamkorlikning muhim bo'g'inlaridan biriga aylangan. O‘zbekiston Fan va texnologiyalar markazi bilan Turkiyaning fan va texnik tadqiqotlar kengashi o'rtasidagi ikki tomonlama aloqalar muvaffaqiyatli davom etmoqda va rivojlanmoqda. Keyingi yillarda o‘zbekistonlik olimlar ekologiya, biologiya, qishloq xo‘jaligi, yadro fizikasi kabi sohalarda Turkiya ilmiy markazlari tomonidan o‘tkaziladigan konferensiyalar va simpoziumlarda muntazam ishtirok etib kelishmoqda va ilm-fan sohasidagi yutuqlar amaliy natijalarga yo'l ochmoqda.

Xulosa qilib aytganda, O‘zbekistonning jahon hamjamiyatidagi eng ishochli hamkorlaridan biri Turkiya davlati bo‘lib, bu davlatlar o‘rtadagi aloqalar qaysi sohada bo‘lmasin ancha samarali davom etib kelmoqda

Adabiyotlar:

1. Sh.M.Mirziyayev.- Milliy taraqqiyot yo‘limizni qatiyat bilan davom ettirib yangi bosqichga ko‘taramiz.:Toshkent.: “O‘zbekiston”,2017.
2. O‘zbekistonning yangi tarixi/ Tuzuvchilar N.Jo‘rayev,T.Fayzullayev /- T.: Sharq,2000.-560 b
3. O‘zbekiston Respublikasi Milliy Ensiklopediyasi 2000-2005 yillar
4. Uz.m.wikipidea.org
5. Xalq so‘zi gazetasi.2005 yil :- 5 –son

SIBIR XONLIGINING TASHKIL TOPISH JARAYONIDA MARKAZIY OSIYODAGI SIYOSIY MUNOSABATLAR

R.R. Raxmatov

*Tarix (yo'nalishi va faoliyat turlari bo'yicha)
mutaxassisligi I bosqich magistranti*

Annotatsiya: Ushbu tezisda Sibir xonligi, uning tashkil topishi va shu vaqtdagi siyosiy jarayonlar, yangi davlat sifatida paydo bo‘lishining ahamiyati,

ayni shu davrdagi Markaziy Osiyodagi siyosiy holat tarixiy manbalar asosida ilmiy tahlil qilinib, atroflicha yoritib berilgan.

Kalit so'zlar: Sibir xonligi, Oltin O'rda, mo'g'ullar, Ko'chumxon, O'zbekxon, ulus, Shaybon, Taybug'a

Qadim zamonlardan Sibir, Ural, Sharqiy Turkiston va Shimoliy Xitoy hududlari ham turkiy xalqlar yashagan hududlar bo'lganligi va ularning o'lkamiz ahli bilan siyosiy va iqtisodiy aloqalari yuqori darajada bo'lganligiga tarix guvoh. «Sibir» atamasi ilk bor 1240-yilda tuzilgan «Mo'g'ullarning maxfiy afsonasi» («Yuan-chao mi-shi») da eslatib o'tilgan bo'lib, unda 1206-yilda Sibirning janubidagi o'rmon qabilalari Jo'ji tomonidan bosib olinishi yoritiladi. Shunga qaramay, tadqiqotchilar ushbu hududni ishonchli tarzda lokalizatsiya qila olmaydi; Arximandrit Palladiyga ko'ra, «Ob va Irtish o'rtasidagi Baraba tekisligining shimoliy qirrasida shunday nomlangan bo'lishi mumkin».[1]

XIV asrning birinchi yarmida Misr sultonining kotibi Shahobiddin Ahmad al-Umariy Sibir va Ibir mintaqalarini Tobol-Irtish oralig'ida, Oltin O'rdaning bir qismi sifatida eslatib o'tgan. Xuddi shu asrda G'arbiy Yevropa xaritalarida bo'lajak Sibir xonligining shaharlari topilgan: Sebur shaklidagi Kashlik venetsiyalik aka-uka Pitsiganilar xaritasida, Chingi-Tura esa Singui shaklida Kataloniya atlasida uchraydi.[2]

Tarixchilarda qaysi ma'muriy-siyosiy birlik Tyumen (Sibir) xonligini tashkil etish uchun asos bo'lib xizmat qilganligi haqida yagona tasavvurga ega emas. Bu bo'yicha bir qancha versiyalar mavjud.

Akademik G.F.Miller XVII asr «Sibir yilnomalari»da bo'lajak xonlikning yerlari dastlab Taybug'a ulusining bir qismi bo'lib, 1220-yilda tashkil topgan va Sibir knyazi Taybug'a avlodlarining merosiy mulki bo'lganini keltiradi. Oltin O'rdaning boshqa uluslaridan farqli o'laroq, Taybug'a ulusi muxtoriyat huquqiga ega edi. Ushbu versiyaning tarafdorlari hattoki taybug'iylar xonlik maqomini ham olgan deyishadi. Shu sabab Taybug'a ulusi Tyumen xonligi deb ham ataladi.[3] Taybug'a haqidagi ma'lumotlar Abulg'oziy Bahodurxon

tomonidan «Shajarai tarokima»da ham keltirilgan. Ammo bu asar ham Sibir xronikalari bilan bir vaqtda, ya'ni asl voqealardan 400 yil o'tgach tuzilgan.

Tarixchilarning fikriga ko'ra, bu hududlardagi shayboniyxonlarning poytaxti Chingi-Tura emas, balki Ishilning Irtishga quyiladigan joyidagi Qizil-Tura shahri (hozirgi Ust-Ishim qishlog'i) edi. Ibak xon faqat 1480-yillarning boshlarida Chingi-Turaga egalik qildi, demak u Tyumen xonligi taxtini egalladi. Ammo ushbu versiyaga qarshi bir qancha dalillarni ham keltirish mumkin:

1. Rasmiy sabablarga ko'ra Taybug'iylar biron bir mo'g'ul ulusida xon maqomiga ega bo'la olmadilar - Chingizxonning "Yasoq kitobi"ga ko'ra, faqat Chingiziy avlodlarigina xonga aylanishi mumkin edi. XVI asrdagi Rossiya diplomatik hujjatlarida ushbu chegara juda aniq ko'rsatilgan: Taybug'iylar u yerda podshohlar (xonlar) emas, balki knyazlar deb nomlangan. Chingiziy Ko'chumxon rus manbalarida «podsho» deb nomlangan. Zamonaviy tadqiqotchi D.M.Isxakov Taybug'iylarning mavqei xonnikidan past, beklarbegidan, ya'ni xon amaldorlaridan kam emas degan xulosani keltiradi.[4]

2. Taybug'a ulusi, Ko'chumxonning Sibir xonligi mavjud bo'lgan davrda ham eslatib o'tilgan, ya'ni xonlik va ulus bir vaqtning o'zida mavjud bo'lgan. Bundan tashqari, Taybug'a ulusi 1584-yilda No'g'ay O'rdasida ham uchraydi. Shu sabab bir qator zamonaviy tarixchilar Taybug'a ulusi alohida ma'muriy-geografik obyekt emas, balki xonlikka bo'ysunuvchi, yuqori mavqega ega bo'lgan sulola shakllanishi edi, deb hisoblashadi.

3. Kamoliddin Binoiy «Shayboniynoma»da Abulxayrxon tomonidan Chingi-Turaga dorug'alar tayinlanganligini yozadi.[5] Tabiiyki xon o'lpon yig'uvchilarni o'ziga tegishli bo'lmagan hududga tayinlashini tasavvur qilish qiyin.

Jo'jining beshinchi o'g'li Shaybon o'z ulusini ikki marta qabul qilib olgan. Birinchisi, 1227-yilda Botu va O'rda knyazlari o'rtasida Jo'ji ulusida ustunlik borasidagi bahsni tartibga solayotgan Chingizxon, «Kulrang yurt» deb nomlangan (Bo'z O'rda, Yuz O'rda) ulusni Shaybonga bergan edi (yurtlarning

ranglari xo'jayinlarni ajratib olish maqsadida joriy etilgan) . Ikkinchisi, 1246-yilda, mo'g'ullarning G'arbga yurishlari yakunida, Botu dastlabki bo'linishni o'zgartirib, ulusni 14 qismga ajratdi. Shaybonning yangi ulusi Markaziy va Shimoliy Qozog'iston yerlarini, shuningdek, Ili va Sirdaryo oralig'idagi hududlarni qamrab oldi. Ko'pgina tarixchilar (V.Bartold, A.Yakubovskiy, M.Safargaliev, L.Gumilyov, G.Fedorov-Danilov, V.Yegorov, N.Majitov) G'arbiy Sibir hududining u yoki bu qismi ham ulusga tegishli bo'lishi kerak, degan fikrni keltirganlar.[6]

Keyinchalik uluslarning tarkibi va chegaralari bir necha bor o'zgardi, ammo shayboniylar o'zlarining oldingi uluslarini (yurtlarini) saqlab qolishga muvaffaq bo'lishdi. Shaybon ulusi, Oltin O'rda xoni O'zbekxonning ma'muriy-hududiy islohotidan so'ng o'z hududi va maqomini saqlab qolgan yagona hudud edi.

XIV asrning so'nggi choragi - XV asrning birinchi choragidagi yozma manbalarga ko'ra, bo'lajak Sibir xonligi yerlari to'liq shayboniylar nazorati ostida bo'lgan. Shaybon ulusi va Taybug'a yurti o'rtasidagi munosabatlarga ma'lum bir aniqlikni "Tavorixi guzidayi nusratnoma" asaridan topishimiz mumkin. Unga ko'ra, Shaybonga bo'ysungan to'rtta qabiladan birining boshlig'i burkutlardan bo'lgan Taybug'a, yana bir qabila boshlig'i - Tyumendan To'qbug'a edi. 1428-yilda Abulxayrxon Chingi-Turani olganida, uning hokimlari Taybug'a boshchilik qilgan burkut qabilasidan bo'lgan Adadbek va Kebekxo'jabiyilar edi.[7]

1495-yilda taybug'iylardan Muhammad Taybug'a (Maxmet) Tyumen xonligini mag'lub etdi va shayboniylar xoni Ibakni o'ldirdi. Shundan so'ng poytaxt Kashlikka ko'chirildi va xonlik Sibir deb nomlana boshladi. Taybug'iy shahzodalar uning hukmdorlariga aylandi. Faqat 1555-yilda taybug'iy xon Ediger Rossiyaga vassaligini tan oldi. Biroq, 1563-yilda Ibakning nabirasi shayboniy Ko'chumxon hokimiyatni qo'lga oldi. U aka-uka Ediger va Bekbulatlarni qatl ettiradi. Tyumen xonligi Sibir xonligining tarkibiga kirdi.

Ko'chumxon Moskvaga o'lpon to'lashni to'xtatib qo'ydi, ammo 1571-yilda u kata miqdorda o'lpon yuborgani qayd etiladi. 1572-yilda Ko'chumxon soliq munosabatlarini butunlay uzib qo'ydi. 1573-yilda u jiyani Mahmudqulini qurolli guruh bilan xonlikdan tashqarida razvedka maqsadi bilan yubordi. Mahmudquli Stroganovlar mulkidan o'tib, Permga yetib bordi. Ko'chumxonning yana bir xizmati - u Sibirda islomning ahamiyatini kuchaytirish uchun juda ko'p harakatlarni amalga oshirdi.

Sibir xonligining siyosiy tarixi juda murakkab. Bu hududdagi ziddiyatlar, sulolalar va hukmdorlar almashinuvi va iqtisoiy-siyosiy munosabatlar hali chuqur o'rganishlarni talab etadi.

FOYDALANILGAN ADABIYOTLAR:

1. Иоганн Шильтбергер. Книга путешествий // Сибирь в известиях западно-европейских путешественников и писателей, XIII-XVII вв. — Новосибирск, 2006.
2. Белич И. В. К этимологии, семантике и истории происхождения средневекового имени г. Тюмени // Вестник археологии, антропологии и этнографии : Электр. журнал. — Тюмень: Изд-во ИПОС СО РАН, 2007. — № 7. — С. 152.
3. Файзрахманов Г. Л. История татар Западной Сибири: с древнейших времён до начала XX века. — Казань: Татар. кн. изд-во, 2007. — С. 112—121. — 431 с.
4. Исхаков Д. М. Институт сибирских князей: генезис, клановые основы и место в социально-политической структуре Сибирского юрта // Научно-документальный журнал «Гасырлар авазы - Эхо веков»: журнал. — Казань: Главное архивное управление при Кабинете Министров Республики Татарстан, 2008. — № 2.
5. Камал ад-дин Бинаи. Шайбани-наме // Материалы по истории казахских ханств XV-XVIII веков (Извлечения из персидских и тюркских сочинений). — Алма-Ата: Наука, 1969.

MILLIY MADANIY MARKAZLAR – “WIEDERGEBURT”

MISOLIDA

N.N. Sodiqova

BuxDU Tarix va madaniy meros fakulteti 1-kurs magistranti

Annotatsiya. Ushbu tezisda O'zbekistondagi dastlabki Milliy madaniy markazlarning tashkil topishi, ularning faoliyati va millatlararo totuvlik va do'stlikni ta'minlashda tutgan o'rni haqida fikr yuritilgan. Buxoro viloyatidagi “Wiedergeburt” Milliy madaniy markazi faoliyati misolida ularning zamonaviy O'zbekistonda tutgan o'rni haqida atroflicha fikr yuritilgan.

Kalit so'zlar: Milliy Madaniy Markaz, “Wiedergeburt” , Elza Gerdt, Muttertag, Fatertag

Milliy-madaniy markazlar-O'zbekistonda yashovchi muayyan bir millat vakillarining milliy madaniy ehtiyojlarini qondirishga xizmat qiluvchi jamoat tashkilotlari. Milliy-madaniy markazlar O'zbekiston Respublikasi Konstitutsiyasi va “O'zbekiston Respublikasining jamoat tashkilotlari to'g'risida”gi amaldagi qonunlariga hamda o'z nizomiga asoslangan holda faoliyat ko'rsatadi. Milliy-madaniy markazlar muayyan millatga xos bo'lgan milliy madaniyat, til, urf-odat, an'ana va taomillarni o'rganish, saqlab qolish va rivojlantirishdan manfaatdor bo'lgan O'zbekiston fuqarolarini ixtiyoriy ravishda birlashtiradi. O'zbekiston Respublikasining "Nodavlat va notijorat tashkilotlar to'g'risida"gi qonuni (1999 yil. 14 aprel) ga asoslangan holda tuziladi. Nizomi tegishli adliya tashkilotlari (Adliya vazirligi yoki viloyat va shahar adliya idoralari) tomonidan ro'yxatga olinadi. O'z faoliyatini bevosita yoki jamoalardagi bo'limlari orqali O'zbekiston Respublikasi hududida amalga oshiradi.

Yurtimizdagi dastlabki Milliy-madaniy markazlar koreyslar, qozoqlar, yahudiylar, armanlar tomonidan respublika viloyatlarida 1989-yilda tuzildi. Bu markazlarning chinakam rivojlanishi va ravnaq topishi O'zbekiston

mustaqillikka erishganidan keyin boshlandi. O'zbekiston mustaqilligi munosabati bilan ularning samarali faoliyat kursatishi uchun keng imkoniyatlar yaratildi. Natijada Milliy-madaniy markazlarning soni yil sayin ortib bordi. Agar 1992-yil 10 ta Milliy-madaniy markazlar ish olib borgan bo'lsa, 1995-yilda ularning soni 72 taga, 2003-yilga kelib esa 135 taga yetdi. Ular respublika madaniy markazlari, viloyat, shahar, tuman madaniy markazlaridan iborat.

Nemislarning O'zbekiston hududida istiqomat qila boshlashi tarixi XIX asrning 60-yillariga to'g'ri keladi. 1990-yili Toshkentda hududiy bo'limlarni birlashtiruvchi "Wiedergeburt" — "Tiklanish" nemis milliy madaniy markazi tashkil etilgan. Uning filiallari Buxoro, Samarqand va Farg'ona shaharlarida ham faoliyat yurityapti. O'zbekiston nemislar madaniy markazining ustuvor vazifalari — nemis madaniyatining eng muhim jihatlarini tiklash, nemis xalqining jozibador qo'shiq va raqslari bilan o'tadigan quvnoq bayramlarini tashkil qilish, yoshlarni nemis tiliga o'rgatishdir. Ushbu markazlar qoshida yoshlar uchun xalq ijodiyoti, teatr va raqs san'ati bo'yicha to'garaklar ishlamoqda. Nemis tilini yil davomida chuqur o'rganish dasturi doirasida Germaniyadan kelgan o'qituvchilar ishtirokida "Sommerssprachakademie" respublika yozgi lingvistika lageri tashkil qilindi. "Jugendstern" — "Yoshlar yulduzi" deb nomlanuvchi yoshlar tashkiloti markazga ijtimoiy, madaniy va ta'lim ishlarida ko'maklashadi. Respublika raqs festivalini o'tkazish, nemis tilida so'zlashuvchi havaskor teatrlarning har yili o'tkaziladigan festivalida jahon klassikasi, zamonaviy nemis va o'zbek mualliflari asarlarini sahnalashtirish yoshlarning asosiy loyihalaridir. Yosh havaskor aktyorlarga yordam berish maqsadida Germaniyadan maxsus pedagoglar va teatr arboblari taklif etilib, ular ishtirokida teatr san'ati bo'yicha masterklass o'tkaziladi. Keksa yoshdagilar uchun tashkil qilingan Senorlar klubida doimo xalq qo'shiqlari yangraydi, yoshlar bilan an'anaviy Pasxa — Ostern, katoliklar Rojdestvosi — Weihnacht, Zaminni qadrlash bayrami — Erntedankfest, Onalar kuni va Otalar kuni — Muttertag va Fatertag, Oktoberfest

bayramlari nishonlanadi. Markaz tomonidan respublikada yashagan va yashayotgan nemislar tarixi bo'yicha seminarlar, O'zbekiston va Germaniyaning buyuk san'at namoyandalariga bag'ishlangan kechalar o'tkaziladi. Jahon musiqasining buyuk kompozitorlari Iogann Sebastyan Bax, Ludvig van Betxoven, Frans Shubert, Rixard Vagner, Volfgang Amadey Motsart asarlarining "So'g'diyona" o'zbek milliy cholg'ular orkestri tomonidan an'anaviy ijro etilishi keng jamoatchilik tomonidan doimo yuqori baholangan. "Wiedergeburt" markazining so'nggi nashrlari qatorida "O'zbekistonning nemis rassomlari" kitob albomi, "O'zbekistonlik nemislar madaniyatlar muloqotida", "Farg'ona vodiysi nemislari: tarix va bugungi kun" kitoblarini ko'rsatish mumkin.

Respublikada yashaydigan nemislar masalasi bo'yicha 1995- yilda tashkil etilgan O'zbekiston — Germaniya hukumatlararo komissiyasi faoliyati, shuningdek, komissiya a'zolarining faollar bilan muntazam uchrashuvlari respublikadagi nemis madaniy markazlari ishiga to'g'ridan-to'g'ri yordam berib kelmoqda.

"Wiedergeburt" Germaniyaning O'zbekistondagi elchixonasi, Toshkentdagi Gyote instituti, boshqa nemis tashkilotlari, shuningdek, "O'zbekiston–Germaniya" do'stlik jamiyati bilan yaqindan hamkorlik qiladi.

Germaniyaning rasmiy idoralari bilan bir qatorda ko'plab jamoatchilik tashkilotlari ham O'zbekistonning bir go'shasi – Buxoroi Sharifda millatdoshlarining milliy-madaniy markazi faoliyat ko'rsatayotganidan xabardor. Ular turli masalalarda markaz bilan hamkorlik qilishga tayyor.

Markaz viloyatimiz iqtisodiyotini rivojlantirish uchun Germaniya investitsiyasini kiritish yo'lida ham ish olib borayapti. Korxonalar, ishbilarmon va tadbirkorlar takliflarini o'rganib, Germaniyaning jahonga mashhur firma va konsernlari bilan hamkorlik aloqalarini o'rnatishga ko'maklashilmoqda. Germaniyaning Markaziy Osiyo mamlakatlariga insonparvarlik tashkiloti (shtabi Almatida joylashgan) bilan aloqalari yaxshi yo'lga qo'yilgan.

O'tgan vaqt ichida markaz do'stlik va hamjihatlikning mustahkam ko'prigiga aylangan bo'lib, nemis xalqining urf-odat va an'alarini asrab-avaylagan holda milliy qadriyatlarini hozirgi zamon yoshlariga yetkazib bermoqda,- deydi markaz rahbari Lo'bat Shtrintsenbeher. –“Wiedergeburt” o'zbek tilida “tiklanish” degan ma'noni bildiradi. Xalqlar o'rtasidagi do'stlikni mustahkamlash, yurtimizda istiqomat qiluvchi boshqa millatlarni nemis madaniyati bilan yaqindan tanishtirish maqsadida markaz ko'plab ma'naviy-ma'rifiy tadbirlar, festivallar, ko'rik tanlovlar, badiiy ko'rgazmalar o'tkazib kelayapti. Jumladan, “O'zbekiston umumiy uyimiz”, “Qudratimiz birlik va hamjihatlikda ”, “Yagona oilada ” mavzularida madaniyat va do'stlik festivallari, kechalar, ijodiy uchrashuvlar tashkil etib boriladi. [Buxoronoma 2016-yil 12-oktabr №83]

Buxoro shahridagi Piridastgir ko'chasida istiqomat qiluvchi Nina Motina keksayib qolganida sog'lig'ini yo'qotdi. Nogiron. Ko'rish qobiliyati past. Nemis millatiga mansub bu ayoldan qo'ni-qo'shnilar, mahalla faollari xabar olib turishadi, albatta. Yaqinda unga viloyatda faoliyat ko'rsatayotgan “Widergeburt” nemis milliy madaniy markazi ham yordam qo'lini cho'zdi. Nina Motina shu maskan ko'magida “Sitorai Mohi Xossa” sanatoriysida dam olib, sog'ligini tikladi. –Viloyatimizda yashovchi nemis qavmiga mansub ehtiyojmand fuqarolar uchun gumanitar yordam tariqasida ana shunday loyihani amalga oshirdik.-deydi markaz raisi Elza Gerdt. – Loyihaga muvofiq kam ta'minlangan pensionerlar, nogironlar, qariyalarning 15 nafari sanatoriyda davolanddi. Bunda eng avvalo ularning moddiy ahvoli, tibbiy ko'rsatkichlari asos qilib olindi. Bundan tashqari, 20 kishiga gigenik jihozlar ajratildi. [Buxoronoma 2012-yil 15-dekabr №101]

Yuqoridagilardan ko'rinib turibdiki, Milliy madaniy markazlar respublikamizda millatlararo tinchlikni, totuvlikni, o'zaro hamkorlikni ta'minlashda muhim o'rin tutadi. Jumladan, “Wiedergeburt” nemis milliy madaniy markazi nafaqat Buxoro viloyatida, balki butun respublika bo'ylab

nemis millatiga mansub fuqarolarimizni o'zida birlashtirib, nemis xalqiga mansub urf-odat, an'analar, bayramlarni saqlab qolishda, millatlararo hamkorlik va totuvlikni ta'minlashda ulkan hissa qo'shib kelmoqda.

Foydalanilgan adabiyotlar

1. “Nodavlat notijorat tashkilotlari to'g'risida” gi qonun
2. Baqoyeva Sh. “Wiedergeburt”-do'stlikning mustahkam ko'prigi./ Buxoronoma.2016-yil 12-oktabr.№83
3. Safarov I. Milliy madaniy markazlar faoliyatidan.”Wiedergeburt” hamkorlikka chorlaydi./ Buxoronoma. 2001-yil 11-aprel.№29
4. Xalilov A. O'zbekiston do'stlik va birodarlik ulug'langan yurt./ Buxoronoma.2017-yil 4-oktabr. №80

ТУРКИЯДА АМИР ТЕМУР ТАРИХИНИНГ ЎРГАНИЛИШИ.

Н.З. Ражабова

БухДу 2-босқич магистранти

Аннотация. Амир Темур тарихига муносабат Туркия Республикаси тарихининг асосчиси, “камолчилар инқилоби” йўлбошчиси, бутун турклар отаси; Президент Мустафо Камол Отатуркдан бошланади. Жаҳон тарихининг бетимсол сиймоларидан бири Соҳибқирон Амир Темур Кўрагон даври ва фаолиятига қизиқиш хорижий элларда кундан кун кучайиб бораётганлигини Туркия мисолида кўриш мумкин.

Калит сўзлар: Амир Темур, Туркия,

Туркияда Амир Темурни “Буюк турк хоқони” деб таърифлайди. 1956-1957 йилларда суратга олинган “Анқара савашини” бадиий филмида ана шу буюк турк хоқони ролини машҳур турк актёри Жоҳид Ирғот маҳорат билан ижро этган. 1964 йилда нашр этилган атоқли турк тарихчиси Йилмиз Устуна қаламига мансуб кўп жилдлик “Туркия тарихи” асарининг 3-жилдида ҳам Амир Темур шахсига муносиб баҳо берилади, унинг дунё тарихидаги ўрнига адолатли ёндашилди.

Шарафиддин Али Яздийнинг доврўкли “Зафарнома” асари Шайбоний Кўчқинчихон буйруғи билан ўзбек тилига таржима қилинганлиги маълум. Уни шоир ва тарихчи Муҳаммад Али Дарвеш Бухорий амалга оширган эди. Бу ноёб таржиманинг асли ва нусхаси Тўпқон саройи кутубхонасида сақланади. Тарихчи олимлар Ҳ.Бобобеков ва А.Аҳмедовлар ана шу нусхалардан “Зафарнома” ўзбекчасини 1996 йилда Тошкентда нашр этдилар.

Эдирналик муаррих Маҳмуд ар-Румийнинг “Нухбат ут-таворих валахбор”(1860), турк оламининг буюк тарихчиси Закий Валидий Тўғоннинг “Турк ва тотор тарихи” (1914), тарихчилар Рашот Акрамнинг “Темур ва ўғиллар” (1933), Исмоил Окониинг “Темур давлати”(1991) Амир Темур Ренессансни бошлаб берган етук фозилу олим ва давлат арбоби, енгилмас кўмондон сифатида талқин этилган.

Соҳибқирон ҳақидаги асарларга қизиқиш катта бўлганлиги сабабли, бошқа тилларда яратилган бундай китоб ва рисоалар Туркияда дарҳол турк тилига таржима этилиши одат тусига кирган. Шундай асарлардан айримларига тўхталиб ўтиш ўринлидир. Франсуз тарихчиси Рене Груссе ("L'Empire des steppes") асари 1980 йилда Стамбулда “Бўзқир императори” номи остида босилиб чиқди. Эммануел Бергнинг (“Hitori de L'Europe de Atilla a Tamerlan ”) “Атилладан Тамерлангача. Европа тарихи ” номли йирик китоби 1999 йилда Стамбулда босилиб чиқди. Петер Голденнинг “Туркий халқлар тарихи” асли Висбаден шаҳрида 1992; таржимаси Анқарада босилган-2002), Рем Раулнинг Кембриджда эълон қилинган “Марказий Осиё –тарихий тадқиқот” (1996), Эрик Хилдингернинг “Марказий Осиё тарихи” (1997), Девид Морганнинг “Мўғуллар” (1986), Девид Николнинг “Чингизхон, Хубилай, Ҳалоқу, Темурлан” (1990) каби асарлари ҳам бугун турк тилига таржима этилган.

Рус олимлари В.Бартольд, А.Якубовский ва Грековларнинг ҳам Амир Темур ҳақида асарлари чоп этилган. Кейинги икки олимнинг Амир Темур

даври ҳақидаги китоби “Олтин Ўрда чўкиши” номи остида 1976 йилда Стамбулда босилиб чиқди. Туркистонлик муҳожирларнинг Туркия ва бошқа мамлакатларда нашр қилинган “Янги Туркистон” (1927-1934), “Ёш Туркистон” (1929-1939), “Миллий Туркистон” (1942-1975) сингари журналларида Амир Темур Кўрагоннинг ҳақиқий сиймоси, унинг даври, салтанати ҳолисона ёритилган кўплаб мақолалар эълон қилинганлиги ҳам эътиборга лойиқ.

XIV аср ва XV аср дастлабки йилларида яшаган Соҳибқирон Амир Темур (1336-1405 йй.) ва XX аср буюк шахслари орасида муносиб ўрин олган Мустафо Камол Отатуркларнинг (1881-1938 йй.) ҳаёт йўлларида ва фаолиятларида бир-бирига мос келадиган, мувофиқ тушадиган қирралар ҳақидадир. Бу номлари тарихга абадул-абад доҳил бўлган икки тарихий шахсни бир-биридан беш асрлик узоқ доғон ажратиб турибди. Амир Темур аввало Мустафо Камол ёзишмаларида ўрганилгани алоҳида эътиборга молик.

Аввало, уларга биринчи президентимиз берган ижобий тавсифни, муносиб баҳони келтириб ўтсак. “Мана, қарийб етти асрдирки, Амир Темур бобомизнинг ўлмас номи, сўнмас шон-шавкати, бунёдкорлик фаолиятига бўлган қизиқиш бутун дунёда тобора кучайиб бормоқда¹²⁶”-деб баҳо беради И.А.Каримов, улуғ бобокалонимиз Амир Темурга. Мустафо Камол Отатурк ҳақида республика биринчи президенти И.А.Каримов: “Нафақат қардош турк халқининг, балки барча туркий халқларнинг буюк фарзанди ва ифтихори бўлмиш Мустафо Камол Отатурк дунёга машҳур сиёсий арбоблардан биридир¹²⁷”-мазмундаги фикрларни билдирган.

Амир Темур ўзининг ҳаёти ва фаолиятини миллий озодликка, мустақил ва қудратли давлат барпо этиш мақсадларига бахш этди.

¹²⁶Каримов И.А. Муаззам ва мукаррам шаҳар шодиёнаси (Қарши шаҳрининг 2700 йиллигига бағишланган тантанали маросимдаги табрик сўзи).Асарлар, 15 том,-Т.: Ўзбекистон.2007.-Б. 74-75.

¹²⁷Қаранг. Эргашев Ф.Янги Туркиянинг отаси // Жаҳон адабиёти, 1998, -№8.-Б 103.Абдурахмон Зоҳидий. Мустафо Камол Отатурк// Фан ва турмуш, 2001. -№ 1 –Б.26-28.

Мовароуннахрни мўғул босқинчилари асоратидан озод этиб, иқтисодий ва фан-маданият гуллаб яшнаган, маркази Самарқанд бўлган йирик салтанат барпо этишдек улуғ вазифани бажара олди.

Мустафо Камол Отатурк Биринчи жаҳон уруши йилларида “Ёш турклар” ҳукуматининг айби билан “Учлар иттифоқи” (Германия, Австро-Венгрия, Италия) томонидан урушга кириб шарманда бўлган, ўз мустақиллигини йўқотишга бир баҳя қолган собиқ Усманийлар салтанати ўрнида пойтахти Анқара бўлган Шарқ дунёсидаги биринчи республика-Туркия республикасига асос солди. 1918-1922 йилларда Англия Туркиянинг аввалги пойтахти Истанбулни эгаллаган, бу минтақада “Буюк Греция” давлатини барпо этиш учун амалий ҳаракатлар бошланган даврда Мустафо Камолдаги жасорат ва журъат туфайли империалистик кучларнинг режалари йўққа чиқарилди.

Демак, Соҳибқирон Амир Темур ҳам Мустафо Камол Отатурк ҳам мустақил миллий давлат тузишдек вазифани уддалай олган буюк шахслардир. Икки давлат раҳбари ҳақида фикр юритар эканмиз, Мустафо Камол Отатуркнинг давлатни бошқариш ва бунёдкорлик ишлари билан боғлиқ масалада Амир Темурни ўзидан бир неча карра баланд эканлиги билан боғлиқ шахсан эътироф этилган фикрларини келтириб ўтишни лозим топдик. Мустафо Камол Отатурк: “Соҳибқирон Амир Темур менинг давримда яшаса, мендан ўн чандон ортиқ кўп иш қилган бўлар эди. Мен Амир Темур даврида яшаганимда унчалик иш қила олмаган бўлардим”-деб ҳақли фикр билдирган.

Амир Темурнинг бутун умри буюк жангу-жадалларда, буюк давлатини мустаҳкамлаш ва ободонлаштириш йўлида ўтди. Мустафо Камол Отатурк ҳам Усманийлардан мерос бўлиб қолган афтода давлатни янгидан юксалтириш учун куч-қувватини аямади. Бўш пайтлари оз бўлишига қарамай, улар халқимизга ўзларидан маънавий меърос қолдиришди. XIX асрнинг иккинчи ярми ва XX асрда яшаган рус олими

В.Череванский ўзининг “Амир Темур” номли тарихий романида: “буюк бобокалонимизни “Темур тузуклари” ва “Таржимаи ҳол”нинг муаллифи”¹²⁸ деб тан олади.

Мустафо Камол Отатуркдан эса бугунги авлодга 1917 йилда “Ёш турклар” ҳукуматини бошқарган (1913-1918 йй.) Анвар, Талъат, Жамол пошоларга юборган “Баённома”си, ҳарбий соҳа ҳақидаги бешта рисоласи, 1919-1924 йилларда ёзилган “Нутқ” асари ҳамда айрим кўлёмалари маънавий мерос бўлиб қолди.

Соҳибқирон Амир Темур мард ва жасур бўлиши билан бирга ўз ўрнида инсонларга раҳм-шавқат кўрсатарди, она юртининг тинч ва осуда бўлиши учун ҳатто душманлари билан ҳам муромага келишга тайёр эди. У рақиби устига уни огоҳлантиргандан кейингина қўшин тортарди. Мустафо Камол Отатуркда ҳам бу хислатлар мужассам эди. 1920-1930 йилларда Афғонистонга ўтган Ўрта Осиёлик муҳожирларга нисбатан қаттиқ шавқатсизлик қилинган эди. Шундай оғир вазиятда Мустафо Камол Отатурк Туркия Республикасидаги афғон элчиси Файз Муҳаммадхонни ўз хузурига чорлаб: “Агар мамлакатингизда Туркистон мусулмон муҳожирлари учун жой бўлмаса, бизга топширинг!” дегани бежиз эмас. Бу фикрлар муҳожир ўзбек, марҳум ватандошимиз Саид Мубашширхон Косонийнинг “Хотиралар” китобидан ўрин олган¹²⁹. Ёки Мустафо Камолнинг ташаббуси билан 1930 йилларда “Туркия ҳукумути кўпгина мамлакатларда яшовчи ва турк тилида сўзлашувчи халқларни ўз мамлакатига чорлаб, уларга арзон нархда мол-мулк, чорва моллари берган¹³⁰. Эҳтимол икки шахс ўртасидаги уйғунлик Мустафо Камолни Амир Темур шахсига мурожаат қилишга ундагандир.

¹²⁸Усмонов Б.А. Амир Темур ҳаёти ва давлатчилик фаолиятининг Россия тарихшунослигида ёритилиши (XXIII-XXасрлар). Тарих фанлари номзоди илмий даражасини олиш учун тақдим этилган диссертация автореферати. Тошкент – 2004, -Б.14.

¹²⁹Саид Мубашширхон Косоний. Хотиралар // Дунё, 1993, -Б.29.

¹³⁰Ирисов А.Ватан меҳри // Гулистон, 1995, -№ 4.-Б.45.

Хуллас, биз устида баҳс юритган ҳамда қиёсан ўрганишга ҳаракат қилган ушбу икки тарихий шахслар ҳаёти ва фаолияти, характерида ўзаро ўхшашликлар ва мувофиқликлар талайгина жамлиги, Амир Темур ва Мустафо Камол Отатурк ўзларига Аллоҳ ато этган умрни халқ ва миллатнинг озодлиги, мустақиллиги ҳамда фаровон турмуши йўлида баҳшида этганликлари, шу сабабли Мустафо Камол Амир Темур тарихини ўрганишга биринчи тамал тоши қўйганлигига амин бўламиз.

ФОЙДАЛАНИЛГАН АДАБИЁТЛАР РЎЙХАТИ

1. Каримов И.А. Муаззам ва мукаррам шаҳар шодиёнаси (Қарши шаҳрининг 2700 йиллигига бағишланган тантанали маросимдаги табрик сўзи). Асарлар, 15 том, -Т.: Ўзбекистон. 2007. -Б. 74-75.
2. Эргашев Ф. Янги Туркиянинг отаси // Жаҳон адабиёти, 1998, -№8. - Б 103. Абдурахмон Зоҳидий. Мустафо Камол Отатурк // Фан ва турмуш, 2001. -№ 1 –Б. 26-28.
3. Усмонов Б.А. Амир Темур ҳаёти ва давлатчилик фаолиятининг Россия тарихшунослигида ёритилиши (XXIII-XXасрлар). Тарих фанлари номзоди илмий даражасини олиш учун тақдим этилган диссертация автореферати. Тошкент – 2004, -Б. 14.
4. Саид Мубаширхон Косоний. Хотиралар // Дунё, 1993, -Б. 29.
5. Ирисов А. Ватан меҳри // Гулистон, 1995, -№ 4. -Б. 45.

ОСНОВНЫЕ АСПЕКТЫ ВЗАИМООТНОШЕНИЙ БУХАРСКОГО ЭМИРАТА И АФГАНИСТАНА С КОНЦА 18 ДО НАЧАЛА 20 ВЕКА

С.Ю. Каримов

Бухарский государственный университет

Магистрант 1 курса факультет Всемирной истории

Аннотация: В данном тезисе приведены основные аспекты взаимоотношений Бухарского эмирата и Афганистана с конца 18 начала 20 века

Ключевые слова: Бухарский эмират, Афганистан, Амануллахан, Эмир Алимхан, Ахмадшах, Энвер-паша

Вот уже более сорока лет продолжается нестабильность в соседнем для Узбекистана Афганистане, и эта проблема так же пристально приковывает к себе мировую общественность, которая в свою очередь потратила за последние 40 лет миллиарды долларов и понесла тысячи потерь, и это даже не учитывая потери самого Афганистана. И явной деэскалации, к сожалению, не наблюдается. Исходя из всего вышесказанного мы еще раз убеждаемся в правоте слов Первого Президента Республики Узбекистан Ислама Абдуганиевича Каримова, который сказал: "Афганскую проблему можно решить лишь мирным способом". Есть знаменитая пословица которая гласит: "Близкий сосед, лучше дальней родни". Действительно, для Узбекистана одним из ближайших соседей является Афганистан и для нашего государства принципиально важно не только сохранять дружеские отношения но и помогать друг другу в нужные моменты. Подтверждением моих слов служит взаимоотношение узбеков и афганцев за последние 300 лет, где особая роль принадлежало Бухаре. Ниже я приведу основные аспекты взаимоотношений государств Бухарского эмирата и Афганистана.

Суверенное государство Афганистан образовано в 1747 году. Отношения между молодым афганским государством и Бухарским эмиратом носили далеко не дружеский характер. Тому причиной были стремления обеих сторон держать под своим контролем территории на южном берегу Амударьи, населенные узбеками. Так, в 1751 году правитель Афганистана Ахмадшах (1747-1773) направляет свои войска, чтобы

завоевать земли узбеков, проживавших на южном берегу Амударьи. Маленькие узбекские бекства были очень ослаблены взаимными войнами. В результате этого они стали зависимыми от Афганистана. Крепость Балх была взята афганским гарнизоном. Балхом стал управлять наиб Ахмадшаха. В 1768 году местные узбеки восстали против гнета афганцев. Повстанцев поддерживала Бухара. В этой ситуации Ахмадшах сам повел свои войска и подавил восстание. В 1789 году узбеки опять восстали. И на этот раз повстанцев поддерживала Бухара. Правитель Афганистана Темуршах (1773-1793) с 100-тысячным войском пошел на Балх. Но идти войной против Бухары Темуршах не посмел и был вынужден заключить мирный договор с Бухарой. Согласно договору, Амударья была признана границей между двумя государствами. Между Бухарой и Афганистаном торговые связи шли непрерывно. Город Кабул в торговых отношениях занимал особое место. Через Кабул шли российские товары из Бухары в Индию, через Бухару в Афганистан, из Индии в Бухару шли караваны с индийскими товарами.¹³¹

С начала XIX века до начала XX века объем денежных переводов из России в Афганистан через Бухарскую область неуклонно возрастал год от года. В 1905 году товара оборот между двумя странами составил 3,964549 рублей. К 1906 году он достиг 5 миллионов рублей. Из Афганистана в Россию было импортировано в среднем 2 миллиона рублей. В 1911-1913 гг. из Бухары в Афганистан было вывезено товаров на сумму 100 тыс. сумов. В 1915-1916 гг. из Бухары в Афганистан вывозились сахар, чай, соль, табак, обувь, цемент, известь, нефть, платки, спирт, гвозди и пр. Из Восточной Бухары - домашний скот, золото и другие товары. Товарооборот Бухарского эмирата с Афганистаном в этот период составили 966 тыс. сумов. В конце XIX - начале XX вв. появились

¹³¹ http://testhistory.ru/history.php?id=his_2_145

благоприятные возможности для вывоза товаров из Бухары в Европу, в частности в Германию¹³²

Особое место в отношении между Бухарой и Афганистаном занимает установление советской власти в Бухаре в начале 20 века.

Победа Красной Армии над войсками Энвер-паши в Западной и Восточной Бухаре (в Байсуне и Кабодиёне) в марте-апреле 1922 г. и нежелание Англии помочь бухарцам заставили Аманулла принять решение, которое оказалось критическим для моджахедов-басмачей. Афганское правительство решило вывести всех афганских подданных с бухарской территории. Весной 1922 г. Аманулла приказал всем афганцам вернуться в 20-дневный срок. Затем сам Аманулла отправился верхом из Кабула на север. На перевале Ховак он встретился со своим военным министром Надир-ханом и приказал немедленно отвести все войска от границы. Он также в решительной форме запретил Надиру вмешиваться в бухарские дела¹³³.

Падение эмирата и последующее поражение Энвер-паши вызвали массовое бегство населения приграничной Бухары. Около четверти миллиона бухарцев эмигрировали в Афганистан в первой половине 1920-х. Приняв беженцев и оказав им, таким образом, моральную и материальную поддержку, афганский правящий режим, тем не менее, отказал бухарцам в политической помощи в их борьбе против Советской власти. Это произошло, прежде всего, по принципиальным причинам. Бухарское восстание было лишено какой-либо позитивной программы и возглавлялось преимущественно сторонниками свергнутого эмира Алим-хана. Ибо восстановление консервативного, проанглийского эмирского

¹³² <http://www.rusnauka.com/pdf/254772.pdf>

¹³³ Новости из Центральной Азии//Туркестанский сборник. Том.8.–1-4 с.

режима в Бухаре не отвечало стратегическим интересам реформатора Амануллы¹³⁴. Лишенное надлежащей организации и руководства, мусульманское движение сопротивления в Средней Азии (басмачество) в случае его поддержки могло выйти из-под контроля, перейти на левый берег Амударьи, дестабилизировать обстановку и привести к непредсказуемым последствиям, нежелательным для Афганистана. Но самое главное, помощь народно освободительному движению, неминуемо испортила бы отношения с Советской Россией и лишила бы правительство Амануллы материальной и военной помощи¹³⁵.

Заключение

Исходя из вышесказанного можно прийти к такому выводу что отношения между Бухарой и Афганистаном носили не всегда дружеский характер. Да, были взаимные торговые отношения, но несмотря на единую религию для тех и других, к сожалению, правительства двух государств не смогли найти общий язык. В свою очередь это привело к тому что в нужный момент, вместо того что бы оказать помощь Бухаре в борьбе против советов, Афганистан ограничился лишь оказанием помощи эмиру и беженцам. Очевидец тех событий, афганский писатель и поэт Халилулло Халили (1905-1978), автор комплиментарной книги о Бачаи Сакао, писал: «Народ считал, что правительство Афганистана, обманутое декларациями Советского государства, позабыло свою религиозную и политическую обязанность — защищать братьев-мусульман из соседних стран.

Литература

1. http://testhistory.ru/history.php?id=his_2_145

¹³⁴ Санкт-Петербург.//Туркестанский сборник. Том. 41. – 201-205 с

¹³⁵ <https://afghanistan.ru/doc/5968.html>

2. <http://www.rusnauka.com/pdf/254772.pdf>
3. Новости из Центральной Азии Туркестанский сборник. Том.8–1-4 с.
4. Санкт-Петербург.//Туркестанский сборник. Том. 41. – 201-205 с
5. <https://afghanistan.ru/doc/5968.html>

ABDRAUF FITRAT QARASHLARIDA OILA MA'NAVIY MUHITINI SHAKLLANTIRISH MASALALARI

U. Jahonova

BuxDU Tarix va madaniy meros fakulteti 1-kurs talabasi

Annotatsiya: Ushbu maqolada Abdurauf Fitratning oila ma'naviy muhitini shakllantirishda ta'lim-tarbiyaning o'рни va farzand tarbiyasi bilan bog'liq jihatlar nazariy jihatdan tahlil qilingan.

Kalit so'zlar: Abdurauf Fitrat, milliy axloq, ma'naviy muhit, oila, “Munozara”, ta'lim-tarbiya, jamiyat, axloqiy poklik.

Hozirgi zamon tarraqiyoti har bir shaxsidan voqelikni to'g'ri tushunishni, xulosa chiqarishni, axloqiy poklikni va hissiy – asabiy chidamlilikni, jamiyatimiz hayotning barcha jabhalarida mustahkam va faol bo'lishni talab etmoqda. Kelajagimizning qanday bo'lishi hozirgi kunda biz tarbiyalayotgan yoshlarga bog'liq. Bunday ulkan vazifani amalga oshiruvchi muddat va ma'naviy boyliklarni yaratuvchi asos oilada. Oilaning jamiyatdagi o'рни va o'ziga xos milliy xususiyatlari haqida. O'zaro hurmat va qattiq tartib bo'lmasa oilaning barcha a'zolari o'z burchlarini ado etmasa bir-biriga nisbatan ezgulik bilan mehr-oqibat ko'rsatmasa, yaxshi va munosib tarzda yashash mumkin emas. O'zbeklarni aksariyati o'zini shaxsiy farovonligi to'g'risida emas, balki oilani qarindosh - urug'lari va yaqin odamlarining qo'shnilarining eson - omonligi to'g'risida g'amxo'rlik qilishni birinchi o'ringa qo'yadi. Abdurauf Fitratning “Oila yoki oila boshqarish tartiblari” asari oilaning paydo bo'lishi, uning jamiyatdagi o'рни va ahamiyati, oilada amal qilinadigan ichki tartib va qoidalarga bag'ishlangan. Ayniqsa, asarning “Uylanish yoki uylanmaslik xususida”, “Qalin

(puli) va to'y qanday bo'lishi lozimligi haqida”, “Er-xotinning qanday yashamoqliklari xususida”, “Oilaning maishati va idorasi” qismlarida bu masalalar xususida atroflicha fikr yuritilgan.

Oilada axloqiy tarbiyaning rolini ko'rsatish, unda ota-bobolarimizdan meros bo'lib qolgan axloqiy fazilatlarni egallashning naqadar ahamiyatli ekanligini ilmiy nazariy jihatdan tahlil etish juda muhimdir. Haqiqatdan o'zbekona milliy axloqda ota-bobolarimizning nodir qo'lyozmalari tarixiy-tajribalari davrlar sinovidan o'tgan saboqlari va bizga doimo madad bo'lib turgan ruhiy quvvatlari jamuljamdir. Ularning sharofatlari tufayli milliy-axloqiy qadriyatlarimiz asrlar osha avlodlardan-avlodlarga o'tib kelmoqda. Chunki, bir tomchi bo'lsa ham ularning qoni tomirimizda oqayotir. Ana shu qonni jo'sh urdirmoq bilan yuraklarimiz uyg'oq, dilimiz ravshan, tafakkurimiz munavvar. Ana shunday kayfiyat bizning dilimizda ko'p yillardan beri yashirinib kelinar edi. Endilikda milliy istiqloq tufayli milliy-axloqiy qadriyatlarimiz qaytadan tiklandi. Ulardan bolalarni ma'naviy jihatdan tarbiyalashda foydalanish oilaviy tarbiyamiz uchun obektiv zaruratga aylandi.

Abdurauf Fitrat “Oila yoki oila boshqarish tartiblari” asari pedagogika sohasida katta nufuzga ega bo'lgan asarlardan biri hisoblanadi. U mazkur asarida oila qurish zaruratidan tortib, oila a'zolarining o'zaro munosabatlari, ota-ona, farzandlarning huquq va burchlari, hatto go'daklarni tarbiyalash va unda yosh onalarning o'zini qanday tutish kerakligi haqidagi masalalargacha chuqur yoritib bergan. Ijtimoiy omil sifatida oilaning jamiyatdagi o'rni bolalarning ijtimoiy, axloqiy va mehnat tarbiyasiga alohida e'tibor berilgan. Shu bilan birga sog'lom ma'rifatli oila va u voyaga tekazadigan har tomonlama yetuk avlodning shu millat va mamlakat iqtisodiy-siyosiy rivojining, shu yurt shonu-shuhrati, qudratining poydevori, abadul-abad mavjudligining muhim shartlaridan ekanligini ta'kidlagan.

Mamlakatimizdagi xotinlar har daqiqada qanchadan-qancha tahqir va jafolarga duchor bo'lib yashamoqdalar. Biz turkistonliklar o'z xotinlarimizni

odamiyat doirasidan tashqarida deb o'ylaymiz vabechoralarga odamga qilgandekmuomala qilmaymiz.Ko'p holatda hayvonlarning holiga yuragimiz achishadi. Ammo ayollarning parishon hollariga muruvvatimiz etmaydi. Xotinlarimizni marhamatgasazovor, insofga loyiq va shafqatga haqli, deb bilmaymiz. Bizda xotinlarni so'kish faxr va g'urur sanaladi, urib mayib qilishni esa erkakchilikningfazilati, deb bilamiz. Alloh ayolni faqat shahvoniy orzularimiz va hayvoniy ehtiroslarımızniqondirish uchun yaratgan deb o'ylaymiz. Go'yo, Allohularga huquq, e'tibor va fikrlash fazilatini bermagandek. Ko'cha va bozorlarda bizga etgan alam vazararni uyga qaytib xotindan olamiz” - , deya ta'kidlay turib adib oilada ayolning o'rni, unga nisbatan ochiq va yaxshi munosabatda bo'lish kerakligini, hamda Fitrat bu orqali jamiyatning bir ajralmas bo'g'ini bo'lgan oilaning birligi va totuv bo'lishiga zamin yaratishi mumkinligini anglatadi. Oila" asari nafaqat bolalar tarbiyasi va yana shuni aytib o'tish lozimki bu o'z navbatida kattalar tarbiyasiga aloqador asar. Asarni o'qib turib kishi o'zini yana bir bor isloh qiladi. O'zaro hurmat va ishonch tushunchalarni nechog'lik muhim ekanligini tushunib yetadi.

Abdurauf Fitratning fikricha, farzandini to'laqonli kamol toptirib, o'stirish uchun unga jismoniy, aqliy va ma'naviy tarbiyadan iborat ko'p tartibli tarbiya berish muhimdir. Fitrat bolaning ruhiyati, ota-ona va farzand ruhiyatlarining nisbatan va o'zaro bog'lanish masalasiga katta e'tibor berar ekan, u bizning hozirgi tushunchamizdan iste'dodli ruhshunos-pedagog sifatida ham ko'rinadi. “Odamning fe'l va harakatini bir yaxshi shakl va mazmunga keltirish uchun ruhni tarbiyalash lozim”, - deb yozadi u. “Bolalarni o'ziga ishongan, kuchli, topqir, chaqqon va aqlli qilib tarbiyalash uchun o'z qadr- qimmatini, sha'nini hurmat qilish rayin tarbiya qilmolikni, sizning bilan birga yon atrofdagi odamlar bilan hisoblashishni o'rgatmoq kerak... Bolalarni shunday tarbiya etish lozimki, baxtga bo'lgan intilishlari hech qachon xazon bo'lmasin... Ota-ona bolaga mamnunlik va xursandchilik qilishni man yetmasliklari, balki axloqqa zid

bo'lmagan ishlar bilan mamnun va xursand bo'lishini qo'llab-quvvatlashi kerak”, - deydi.

Jumaladan “Inson muhabbatdan tug'ilgan, oiladagi ilk onalik mehri va otalik muhabbati bilan yo'rgaklangan. Go'dakning insoniy sifatlari kamol topishida ham mana shu mehr-muhabbat tarbiya maskani hisoblanadi. Binobarin, nikohdan birinchi maqsad ham naslning davomiyligidir. Fitrat qarashlarining zamirida islom mohiyatini anglatish yotgani uchun oilada millatning qadri va sha'nini belgilovchi harakatlar, avvalo, er va xotinning iffat va ponsolig'i (diyonati) bilan bog'liq ekanini hayotiy misollar bilan anglatadi.ushbu so'zlarni takidlar ekan adib oilada bola tarbiyasiga jiddiy e'tibor qaratilishi zarur ekanligini yana bir bor ta'kidlaydi. Xususan, go'dakning insoniy sifatlari kamol topishida ham mana shu mehr-muhabbat tarbiya maskani hisoblanishini ta'kidlash orqali u bolani ulg'ayganda emas, balki tug'ilgan onidan boshlab mehr va tarbiya berilishi lozimligini “Oila” asari orqali ko'rsatib bera olgan desam mubolag'a bo'lmaydi.

Modomiki, iffat va nomusning himoyasi erkak va xotinlar bo'ynida farz ekan, bas, ulardan har qaysilari ikkinchi tomonni haromdan qayirishhuquqlari bordir. Ularning ana shu ishlarini g'ayrat deydilar. Lekin ko'p erkaklar g'ayratni faqat o'zlarining huquqlari deb biladilar. Kecha-yu kunduz harom ishlarining ketidan yuguradilar, xotinlari bu harakatlaridan xabardor bo'lib qolularni urushib-urib, bechora xotinni jazoga loyiq,deb biladilar. Bu esa zulm va insofsizlikdan boshqa narsa emas. Iffat va mo'minlik erkak va ayollarning vazifalari bo'lgani kabi g'ayrat ham ayol va erkaklarning haqlari sanaladi. Xulosa qilar ekanmiz, ta'lim va pedagogika sohasida, jamiyat hamda oilada bola tarbiyasiga, yoshlarning yetuk bo'lib shakllanishiga jiddiy e'tibor berishimiz kerakligi, buning asosiy zamirida barkamol avlod kelajagi porloq yurtning istiqboli va ertangi kunini yaratadi. Ma'naviy sog'lom jamiyat doimo barqaror rivojlanishini tarix ko'p bor isbotladi.

FOYDALANILGAN ADABIYOTLAR RO'YXATI:

1. Mirziyoyev Sh.M. Buyuk kelajagimizni mard va olijanob xalqimiz bilan birga quramiz.-T., 2017 yil.
2. Mirziyoyev Sh.M.“Tanqidiy tahlil, qat’iy tartib-intizom va shaxsiy javobgarlik - har bir raxbar faoliyatining kundalik qoidasi bo’lishi kerak.- T., “O’zbekiston”- 2017-yil.
3. Abdurauf Fitrat. Oila yoki oila boshqarish tartiblari, T., 1998;
4. Abdurauf Fitrat. Najot yo‘li, T., 2001; Tanlangan asarlar, 1-3 jildlar.- T., 2003-yil.
5. Qosimov B., Fitrat (chizgilar). Sharq yulduzi, 1992-yil, 10-son, 170-bet.
6. Qosimov B., Fitrat. O‘zbekiston adabiyoti va san’ati, 1991-yil, 10-son.
7. G‘aniyev I., Fitrat, e’tiqod, ijod, T., 1994-yil.
8. G‘aniyev I., Fitratshunoslik, Buxoro, 1994-yil.
9. Boltaboyev H., Abdurauf Fitrat, T., 1996-yil.
10. Oilada barkamol avlod tarbiyasi.-T., “Fan va texnologiya”, 2010-yil.
11. www.ziyonet.uz

MAKON VA ZAMON YOXUD PREZIDENT G‘OYALARINING IJTIMOIY TA’LIMDAGI AHAMIYATI

M.M. Hamroyev¹, Z.Sh. Ahmadova²

*Buxoro viloyati hokimining yoshlar siyosati, ijtimoiy rivojlantirish va
ma’naviy-ma’rifiy ishlar bo’yicha o’rinbosari¹*

*BuxDU Tarixshunoslik, manbashunoslik va tarixiy tadqiqot usullari
mutaxassisligi 2-bosqich magistranti, Navoiy nomidagi davlat stipendiyasi
sovrindori²*

Annotasiya: Maqolada yoshlarga davlat siyosati joriy yilda yoshlarimizga berilayotgan qator imkoniyat va imtiyozlar, ayniqsa, fan, ta'lim sohasida olib borilayotgan o'zgarishlar, ma'naviyat, ma'rifat kitobxonlik, san'at madaniyat sohalarining zamonaviy ta'lim tarbiyadagi ahamiyati, yoshlarning globalashuv davridagi innovasion qarashlari, milliy tariximizning ulkan renessans asoschilari asrlar davomida makon va zamonning buyuk shaxsi deya e'tirof etilgan ajdodlarimizning ijtimoiy qarashlari ma'nan yondoshilib ochib berilgan.

Kalit so'zlar: O'zbekiston, mustaqillik, vatan, davlat, ijtimoiy, ta'lim, tarbiya, ma'naviyat, yuksak, renessans, ajdod, avlod, yoshlar, globalashuv, fan, ta'lim, milliy, o'zbek, Shavkat Mirziyoyev, Alisher Navoiy, Abdulla Avloniy.

O'zbekiston Respublikasi mustaqillikka erishgandan so'ng mamlakat hayotining barcha jabhalarida tub o'zgarishlar amalga oshirilmoqda. Jumladan, yosh avlodga ta'lim-tarbiya berish borasida amalga oshirilayotgan ishlar ibratlidir. Aslida ham kelajakni ana yoshlar yaratadi. Davlatimiz rahbari Shavkat Mirziyoyev xalqqa qarata aytgan o'z murojatnomasida "Erkin fuqarolik ma'naviyatini, ozodshaxsni shakllantirish masalasi oldimizda turgan eng dolzarb vazifadir. Boshqacha aytganda biz o'z kuchi va imkoniyatlariga tayanadigan atrofi, atrofda sodir bo'layotgan voqea-hodisalarga mustaqil munosabat bilan yondashadigan, ayni zamonda shaxsiy manfaatlari bilan uyg'un holda ko'radigan erkin, har jihatdan barkamol insonlarni tarbiyalashimiz kerak.

Barchamiz yaxshi anglab olishimiz kerakki, hayotimizning boshqa sohalaridagi ahvol, amalga oshirilayotgan islohotlarimizning samaradorligi avvalo xalq ma'naviyatining tiklanishi, boy tarixiy merosimizning keng

o'rganilishi, an'analarimizning saqlanishi madaniyat va san'at, fan va ta'lim rivoji bilan uzviy bog'liqdir"¹³⁶, - deb takidlagani bejiz emas albatta.

Ona Vatanimizda hozirgi globallashuv jarayonida yaratilib berilayotgan qator imkoniyatlardan unumli foydalangan holda, jismonan sog'lom, ma'nan yetuk shaxslarni tarbiyalash eng asosiy vazifa sifatida qaralib kelinmoqda. Bu boradagi ishlarni aniq, maqsadli amalga oshirish uchun davlat ahamiyatiga molik dasturlar, rejalar ishlab chiqildi. Bu dasturlarning nechog'lik ahamiyatga molikligini kattayu-kichik ta'limda, madaniyatda, oilada, san'atda, ilmda, sportda birdek shioriga aylantirgan "Yoshlarga oid davlat siyosati", joriy yilni "Yoshlarni qo'llab quvvatlash va aholi salomatligi" yili deb e'lon qilinishi misolida ko'rishimiz mumkin.

Zotan Prezidentimiz Shavkat Mirziyoyev O'zbekiston Respublikasi Oliy Majlisga yo'llagan murojaatnomalarida jamiyatimizda ma'naviyat sohasida amalga oshirilayotgan islohotlarga to'xtalib, "Eng asosiy vazifamiz – milliy qadriyatlarimizni tiklash, o'zligimizni anglash, erkin va demokratik jamiyatni shakllantirish, muqaddas dinimizning ma'naviy hayotimizdagi o'rnini va hurmatini tiklash, yoshlarga e'tiborni kuchaytirish kabi dasturlarni izchillik bilan davom ettirish, ularni yangi bosqichga ko'tarish va ta'sirchanlikni kuchaytirishdir"¹³⁷, - deb ta'kidlagani e'tiborga molik hisoblanadi.. Hozirgi davr jarayonida Axbarot almashinuvi shiddat ila yoshlar hayotiga qadam qo'yar ekan, ma'naviyat eng asosiy ozuqa hisoblanadi. Ta'lim-tarbiyasiz ma'naviyatning bo'lmasligi ko'pchilikka ayon haqiqatdir. Milliy pedagogikamizning asoschilaridan biri Abdulla Avloniyning "Tarbiya biz yo hayot, yo mamot, yo najot, yo halokat, yo saodat, yo falokat masalasidir!", - degan so'zlari fikrimizga dalil bo'ladi.

¹³⁶ .Sh.M.Mirziyoyev Erkin va farovon demokratik O'zbekiston davlatini birgalikda barpo etamiz. T. "O'zbekiston" 2017 y.

¹³⁷ "Xalq so'zi" 2016-yil

Biz shaxsan ta'lim-tarbiya jarayonida oiladan so'ng innovatsiyaning keyingi bosqichi Maktabgacha ta'lim muhiti deya e'tirof etar ekanmiz, maktabgacha yoshdagi bolaning ma'naviyatini, tafakkurini shakllantirish bu doimiy tizimlilik, uzviylikni, davomiylikni talab etadi. Bu vazifalarni amalga oshirishda eng avvalo Prezidentimiz takidlaganidek tarixga yuzlanib, “qaysidir bir yosh kimning nasl-nasabi ekanligini bilishi, u ota-bobosidan o'rnak oladigan barkamol yetuk inson bo'lib voyaga yetishi yoxud tarbiya olishi eng asosiy poydevor maqsadimiz bo'lishi kerak”¹³⁸, deb qayta-qayta aytgan so'zlari bugungi kunning to'la qonli haqiqati aslida. Darhaqiqat buyuk mutafakkir, davlat arbobi hazrat Alisher Navoiy merosidan foydalanishni davr taqozo qilmoqda. Bu borada Birinchi Prezidentimiz Islom Karimov “Yukak ma'naviyat – yengilmas kuch” asarida alohida to'xtalib o'tgani alohida e'tiborga molik hisoblanadi. “O'zbek xalqi ana'naviy dunyosining shakllanganiga g'oyat kuchli va samarali ta'sir ko'rsatgan ulug' zotlardan yana biri – bu Alisher Navoiydir bobomizdir. Biz uning mo'tabar nomi, ijodiy merosining boqiyliqi, badiiy dahosi zamon va makon chegaralarini bilmasligi haqida doimo farxlanib so'z yuritamiz.

Alisher Navoiy xalqimizning ongi va tafakkuri, badiiy madaniyati tarixida butun bir davrni tashkil etadigan buyuk shaxs, milliy tariximizning tengsiz namoyondasi, millatimizning g'ururi, sha'ni-sharafini dunyoga tarannum qilgan o'lmas shaxsdir. Ta'bir joiz bo'lsa, olamda turkiy va forsiy tilda so'zlovchi biror-bir inson yo'qki, u Navoiyni bilmasa, Navoiyni sevmasa, Navoiyga sadoqat va e'tiqod bilan qaramasa.

¹³⁸ Sh.M.Mirziyoyev Erkin va farovon demokratik O'zbekiston davlatini birgalikda barpo etamiz. T.

“O'zbekiston” 2017 y.

“Agar bu ulug’ zotni avliyo desak, u avliyolarning avliyosi, mutafakkir desak, mutafakkirlarning mutafakkiri, shoir desak, shoirlarning sultonidir”¹³⁹.

Inson qalbining quvonch-qaysuni, ezgulik va hayot mazmunini Navoiydek teran ifoda etgan shoir jahon adabiyoti tarixida kamdan-kam topiladi. Ona tiliga muhabbat, uning beqiyos boyligi va buyukligini anglash tuyg’usi ham bizning ongu-shuurimiz, yuragimizga Navoiy asarlari bilan kirib keladi. Biz bu bebaho merosdan xalqimizni, ayniqsa, yoshlarimizni qanchalik ko’p bahramand etsak, milliy ma’naviyatimizni yuksaltirishda, jamiyatimizda ezgu insoniy fazilatlarni kamol toptirishda shunchalik qudratli ma’rifiy qurolga ega bo’lamiz”¹⁴⁰, - deb ta’riflagan edi. Ayni haqiqat shuki biz nafaqat Navoiy, balki ulug’ mutafakkirlarning avlodimiz.

Har qanday mamlakatning taraqqiyoti faqat uning moddiy boyliklari bilan emas, balki yoshlarning ma’naviy-axloqiy fazilatlari, intellektual qobiliyatlariga ham bog’liq. Erkin va faravon jamiyatimizning asosi ko’p jihatdan ana shu yoshlarimizning ma’naviy-axloqiy tarbiyasiga bog’liq.

Agar biz kechagi zamonlardagi innovatsiyani bugungi zamon ila taqqoslasak, har bir zamonning o’z yangiligi bor, faqat bu yangilik va innovatsiyalardan unumli foydalansak, kishi o’z-o’zidan xalq dardu tashvishlarini yengillatishga bel bog’laydi, fikrni-fikrsizlikka, ilm-ma’rifatni - nodonlik va jaholatga qarshi qurol o’rnida ishlata oladi. Globallashuvni yetarli darajada tahlil qila olish va qo’llay olish . bu mamlakatda - odamiylik, diyonat va iymon -e’tiqodning kuchiga ishonch demak. Chunki zamon shunday keldi, ko’nglida shu ishonch g’olib bo’lgan odamlar soni jamiyatimizda qancha ko’paysa, insoniy muammolar har qalay kamayib boradi, - deb o’ylayman.

¹³⁹ Karimov I. A. Yuksak ma’naviyat - yengilmas kuch. T.: “ Ma’naviyat”, 2008 - yil.

¹⁴⁰ Karimov I. A. Yuksak ma’naviyat - yengilmas kuch. T.: “ Ma’naviyat”, 2008 - yil.

Shu bugungi kunda oiladan, maktabgacha, o'rta maktabdan Oliy dargohgacha innovsiyalarni o'rganish va o'rganilgan yangiliklarni fan-ta'lim, texnika, iqtisod va shu kabi yo'nalishlarda to'g'ri shakllantirish dolzarb vazifalardan ekanligini unutmazlik lozim.

Foydalanilgan adabiyotlar ro'yxati

1. Sh.M.Mirziyoyev Erkin va farovon demokratik O'zbekiston davlatini birgalikda barpo etamiz. T. "O'zbekiston" 2017 y.
2. Karimov I. A. Yuksak ma'naviyat - yengilmas kuch. T.: "Ma'naviyat", 2008 - yil.
3. "Xalq so'zi" 2016-yil....:

ABDURAUF FITRATNING MA'RIFATPARVARLIK G'OYALARI VA MATBUOTDAGI XIZMATI

F.U.Temirov¹, D.U.Islomov²

Tarix fanlari bo'yicha falsafa doktori, Phd¹

BuxDU 1-kurs magistranti²

Annotatsiya. Ushbu maqolada Abdurauf Fitratning ma'rifatparvarlik faoliyati, uning jadidlar safida maktab va maorif rivoji uchun olib borgan ishlari, jadid matbuoti yuksalishiga qo'shgan hissasi hamda matbuotdagi publitsistik maqolalari orqali ma'rifatni targ'ib etishi masalalari yoritilgan.

Kalit so'zlar: Fitrat, jadid, ma'rifat, matbuot, publitsistika, yangi usul maktabi.

O'tgan asrlarda deyarli barcha davlatlarda yangilik matbuot orqali xalqqa yetkazilgan, xalqni yangiliklardan xabardor qilish, ma'lum bir maqsad yo'lida targ'ib qilishga undash, siyosiy masalalar borasida ma'lum shaxslar tomonidan yozilgan maqolalar orqali o'z qarashlarini aks ettirganlar. Matbuot bugungi kunda ham siyosiy ahamiyatga ega bo'lib, hatto davlat boshqaruvidagi norasmiy hokimiyat darajasida ko'tariladi.

Xalqni ma'rifatli qilish, siyosiy bilimini oshirish, dunyo yangiliklardan xabardor qilish, qisqa qilib aytganda, xalqni uyg'otishning eng samarali usuli MATBUOTDIR. Bunday nozik masalani tushunib yetgan jadidlarimiz xalqni uyg'otish uchun, avvallo, ularni ma'rifatli qilish zarurligini anglaganlar va bu yo'lda matbuot, teatr, maktablar ochish orqali o'zlarining g'oyalarini amalga oshirganlar. Ana shunday xalqning ertasini o'ylaydigan jadidlarimizdan biri bu Abdurauf Fitratdir.

Boy adabiy va ma'rifiy meros qoldirgan allomalardan biri, jadid harakatining yirik vakili Abdurauf Abdurahim o'g'li Fitratdir. U Turkistondagi ilg'or yangilik tarafdorlari, jadid ziyolilari qatorida serqirra va sermazmun faoliyat ko'rsatdi. Adib ijodi va faoliyatini o'rganish natijasida Abdurauf Fitratning ilm-fanning ko'plab sohalari bilan shug'ullangan yirik ilm sohibi, shoir, dramaturg, musiqashunos, faylasuf, publitsist, geograf, matematik, tabobat va tavsif ilmlarining bilimdoni, adabiyotshunos va tilshunos olim, shu bilan birga yirik davlat va siyosat arbobi, etuk ma'rifatparvar va mohir islohotchi pedagog ham bo'lganligining guvohi bo'lamiz.

XIX asrning oxiri XX asr boshlarida Turkistonda yashab ijod etgan qator jadid vakillarining pedagogik qarashlari va ta'lim-tarbiya haqidagi g'oyalari A.Fattaev, Z.Mirtursunov, A.Boboxonov, M.Maqsomov, B.Qosimov, U.Dolimovlar tomonidan ishlab chiqarilgan. Olimlarimizdan H.Boltaboev, N. Karimov, e.Karimov, B.Qosimov, O.SHarofiddinov, S.Erkinov, A.Aliev, SH.Turdiyev, G.Rahimova, G'.G'aniev, N.Yo'ldoshev va boshqalarning Fitrat hayoti, ijodi, faoliyatiga oid qator ilmiy, falsafiy maqola va risolalari e'lon qilingan. Barcha jadid ma'rifatparvarlari kabi Fitratning ham ilmiy-ijodiy, pedagogik merosi keng o'rganilib, asarlari to'plam hoida nashr ettirildi. Fitratning dunyoqarashi va pedagogik g'oyalari shakllanishiga quyidagi ob'ektiv omillar manba bo'lib xizmat qilgan: xalq pedagogikasi va xalq og'zaki ijodi, milliy urf-odat va qadriyatlar, islom ta'limoti, o'tmish mutafakkirlarimiz va o'zbek, fors, arab adiblarning ilmiy-adabiy meroslari hamda XIX asr

oxirlaridagi ijtimoiy-siyosiy sharoit va jadidizm g'oyalari ta'siri. Fitrat xalq og'zaki ijodini va xalqimizning urf-odat, marosimlarini chuqur o'rganib, o'z ijodida ulardan unumli foydalanadi. Fitratning ma'rifiy qarashlarida Islom ta'limoti, Qur'oni Karim va hadis ilmi katta ahamiyat kasb etadi. U har bir masala mohiyatini islom g'oyalari bilan bog'lab o'rganadi. O'tmish SHarq allomalari merosi kabi, uning merosi ham Qur'ondan nurlanib turadi. Adib Markaziy Osiyo mutafakkirlarining ilm-fan sohasidagi kashfiyotlarini, arab, fors va turkiy xalqlar adabiyoti va san'ati xazinalari (Firdavsiy, Sa'diy, Yassaviy, Bedil, Umar Xayyom, Alisher Navoiy, Bobur ijodi) ni chuqur o'rganadi, o'z ijodida va pedagogik g'oyalarini yaratishda ularga tayanadi. Fitratning ma'rifatchilik faoliyatida jadidchilik harakatining ta'siri katta bo'ldi. Jadidlar ruslarni Markaziy Osiyo xalqlari hayotiga aralashuvini to'xtatish, jamiyat taraqqiyotini yangi yo'nalishga solib yuborish maqsadida maorif, matbuot, din, san'at sohalarida islohotlar o'tkazishni taklif etishdi. "Ular axloq-odob, e'tiqod, adliya, sog'liqni saqlash sohalarini qayta ko'rib chiqish va mukammallashtirish, xotin-qizlar ahvolini, ijtimoiy-madaniy turmushning barcha jabhalarini yaxshilash g'oyalarini o'rtaga tashladilar"[1,198-b]. Jadidlarning dasturlarida yangicha g'oya, yangicha tafakkurga asoslangan ma'rifatchilik harakati birinchi o'rinda turardi. Fitrat ham ma'rifatchilik yo'lidan borib, Turkiston maorifini yuksaltirish va uni millat ehtiyojiga xizmat qildirish uchun kurashadi. O'lkadagi mavjud eski maktab va madrasalarni, ulardagi o'qitish usullarini isloh qilishni talab qiladi. Jadid ziyolilari bilan birgalikda yangi usul maktablarni tashkil etishda, ularda ta'lim-tarbiya berishda ishtirok etadi. Adib yangi maktablar va boshqa ta'lim muassasalari uchun darslik va qo'llanmalar yozadi. U o'zbek tili qoidalarini ishlab chiqish va adabiyot tarixini yaratishga, Turkiston matbuoti, dramaturgiyasi, teatr va musiqa san'ati rivojiga munosib hissasini qo'shadi. Fitrat ma'rifatparvarligining asosini yoshlarni millat va Vatanga sadoqat ruhida tarbiyalash tashkil etadi. Biz adibning ma'rifiy va pedagogik g'oyalarini o'rganib, uni quyidagi yo'nalishlarini aniqladik:

- Fitrat ijodiyotining asl mohiyatini millat, Vatan uchun qayg'urish,
- o'tmish meros va islom ta'limotiga suyanish,
- ona tili sofligi uchun kurash,
- insoniy majburiyat va komil shaxs tarbiyasi,
- turk san'ati, madaniyati va ularning go'zalliklarini madh etish kabilar tashkil etadi.

Fitrat komil inson tarbiyasi, uning aqliy, axloqiy, ma'naviy, jismoniy barkamollikka erishuvi, millat, xalq ruhi bilan g'ururlanish kabi g'oyalarni ilgari suradiki, bular Fitrat ijodiyotini hozirgi kun pedagogikasida muhim o'rin tutishini ko'rsatadi. Fitrat qomusiy ilmga ega, o'z qalamini badiiy va ilmiy ijodning juda ko'p sohalarida sinab ko'rgan va muvaffaqiyat qozongan kamyob iste'dodlardan edi. Fitrat ijodining salmoqli bir qismi she'r, hikoya, ijtimoiy nasr, drama singari badiiy janrlarda yozilgan asarlardir. Ikkinchi bir qismi — publitsistika, kundalik maqolalar. Yana bir qismini turli-tuman o'quv darsliklar, va ilmiy-adabiy tadqiqotlar tashkil qiladi. Fitrat ijodiy merosining muhim qismini uning nasriy asarlari va publitsistikasi tashkil qiladi. U o'z hayoti davomida yuzlab jangovar maqolalar, o'nlab ijtimoiy keskir risolalar, hikoyalar yaratdi. Uning ma'rifatga chorlovchi ko'plab maqolalari Buxoroda o'zbek tilida chiqadigan "Turon", tojik tilida chiqadigan "Buxoroyi SHarif" gazetalarida, Samarqandda chiqadigan "Oyna", "Alanga" jurnallarida, keyinchalik "Qizil O'zbekiston", gazetasi "Maorif va o'qituvchi" jurnalida chiqib turadi. U birgina Turkiston matbuotida emas, Afg'oniston, Hindiston, Turkiya, Kavkaz, Volgabo'yi matbuotida faol ishtirok etdi. Adib matbuotning xalqqa ma'rifat tarqatishda muhim ahamiyatga ega ekanligini hisobga olib matbuot organlari ishida ishtirok etadi. U ma'rifatparvar yozuvchilar Vasliy, Behbudiy, Siddiqiy, S.Alizoda, Xoji Mo'yun kabi o'zbek va tojik ziyolilari bilan hamkorlikda Samarqandda "Hurriyat" gazetasida ishlaydi. Gazetaga muharrirlik qiladi. Ko'plab dolzarb mavzulardagi maqolalarini shu gazetada nashr ettiradi. Turkistonda "Taraqqiy", "Xurshid", "Sadoyi Turkiston", "Oyna" kabi jadid

gazeta va jurnallarining tashkil topishida ham Fitratning xizmatlari katta bo'ldi. Uning tashabbusi bilan va muharrirligi ostida 1920 yil 9 aprelda “Tong” jurnali chiqib boshlaydi, lekin uning faoliyati uzoqqa bormaydi, 15 mayda 3-soni chiqib to'xtab qoladi. Fitratning ilk asari dramatik publitsistikaga moyil «Munozara» (“Hindistonda bir farangi ila buxorolik bir mudarrisning bir necha masala ham usuli jadid xususida qilgan munozara” (1909)) zamonining zayli bilan tarixiy taraqqiyotning ikki pog'onasida turib qolgan, din va dunyo, jamiyat va ma'rifat haqida — ikki xil ko'z qarashga ega bo'lgan ikki kishining — «jadid» va «qadim»ning bahsi asosiga qurilgan edi. Muallif xurofotni, bid'atni qoraladi, unga chinakam e'tiqodni qarshi qo'ydi. Aql-u donishni, uning samarasi taraqqiyot va farovonlikni himoya qildi. «O'z millatining saodat va osoyishi uchun» fidoyilik qilgan turk, eron hurriyatchilarini, uning «saodati bashar» yo'lidagi xizmatlarini ibrat qilib ko'rsatdi. “Munozara”da Buxoro amirligidagi o'quv-o'qituv ishlarining ahvoli yoritilib, maktab va o'qitish usullarini tubdan o'zgartirish tadbirlari keltiriladi. Asar xalqning ko'zi ochilishida muhim rol o'ynadi. Yangi usul maktablarining shar'iyiligini isbot qilib berdi, mutaassib mulla- mudarrislarining usuli jadid maktablariga yopishtirgan tavqi la'natlarini olib tashladi. Fitratning Vatan va Millat ozodligi, istiqlol borasidagi fikrlarini kuzatishda uning 1917-1918-yillarda mahalliy matbuotda, xususan, «Hurriyat» gazetasida e'lon qilingan maqolalari, alohida bir qimmatga ega. Gazetaning 1917-yil iyul, 1918-yil aprel sonlarida “Ittifoq etaylik”, “Yurt qayg'usi”, “Siyosiy hollar”, “Maorif”, “Muxtoriyat”, “Buxoroning ahvoli”, “Oziq masalasi”, “SHo'royi islomning xatosi”, “Yangi hukumat”, “Maktab kerak”, “Imlo masalalari” kabi ko'plab publitsistik asar va maqolalari chop etiladi. U “SHarqda inglizlar”, “SHarq siyosati”, “Afg'oniston ishlari”, “Yig'la islom” kabi ijtimoiy-siyosiy maqolalar ham yozadi. 1919-yilda yozilgan “Johilona taassubna misol” maqolasida «millatimiz, xalqimizning bu darajada tuban qoluvlarini, shu shiy martabada yomon kunlarga tushularini nodonlig'lari sabab bo'ldi, bizning uchun o'quv, ilm va ma'rifatga yopishuv(imiz) lozim.

Vatanimiz, mamlakatimiz va millatimiz ilm nuri birla yoqtursun, din ham dunyo ilmlari birla jihozlansun” –deb yozgan edi. Lekin maktablarga qarshiliklar ko'p bo'lganidan so'ng tijorat yo'lga o'tib kitobchilik shirkati tuzishganini, kitobxonada kitoblar bilan birga gazeta va jurnallar keltirib sotilganini ta'kidlaydi. Ma'rifatparvar Fitrat xalqni nodonlikdan, yurtni qashshoqlik, zulm va asoratdan qutqazishda o'qituvchining o'rni juda katta ekanligini tushunadi va o'z she'rlarida o'qituvchini tarannum etadi. O'qituvchi o'z ilmi bilan, ma'rifat nuri bilan butun Turkistonni ham bu og'ir kunlardan chiqarib, yorug' kunlarga etkazib borishiga ishonadi. Fitrat o'qituvchini “ma'rifat arsloni”, “ilm erlari” deb ulug'laydi. “O'qituvchilar yurtiga” she'rida o'qituvchi va ilmni dunyoni o'zgartiruvchi kuch sifatida ta'riflaydi:

Biz erurmiz ma'rifat arslonlari, ilm erlari,

To'planaylik, turing elga to'g'ri yo'llar ochqali.

Ellarni mahvdan qutqaron ilm erur,

Bizlarni ham bu kundan o'zi qutqarur [2, 22-b].

SHunday qilib, ma'rifatparvar Fitrat o'z faoliyati davomida xalqni ma'rifatli qilish, nodonlikdan qutqarish, madaniyat tarqatish va shu orqali mamlakatni yuksaltirish uchun intildi. U dastlabki asarlaridayoq ma'rifatning jamiyat rivojidadagi ahamiyatini ko'rsatish bilan birga xalqni ma'rifatga da'vat etdi. Har qanday holda ham xalq bilan birga bo'lish, uning manfaatini har narsadan muqaddas tutish Fitrat shaxsiyatining eng muhim xususiyatlaridan edi.

Foydalanilgan adabiyotlar:

1. O'zbekiston xalqlari tarixi: 2 jild. - T.: Fan, 1994. - 256 b
2. Fitrat A. O'qituvchilar yurtiga //SHarq yulduzi. - 1991. - № 6.-B.20-223.
Fitrat A. Asarlar. T., 2001 y,1-2-qism

MARKAZIY OSIYO MAMLAKATLARIDA MIGRATSION JARAYONLARNING MUOMMO VA YECHIMLARI.

A.R. Saidov

*Buxoro Davlat Universiteti Tarix (yo'nalishlar va mamlakatlar bo'yicha)
mutaxassisligi 1-bosqich magistranti.*

Annotatsiya: Ushbu maqolada Markaziy Osiyonning mamlakatlari 2000-2021-yillarda migratsion jarayonlarning vujudga kelish sabablari va omillari, davlat siyosatining migratsion jarayonga ta'sirini o'rganish nazarda tutadi. Maqolaning mazmuni migratsion jarayonlarning asosini yoritish.

Kalit so'zlar: Markaziy Osiyo, migratsiya, imigratsiya, Xalqoro migratsiya tashkiloti (XMT), pandemiya.

Bugun biz yutuqlarimiz bilan emas, kamchiliklarimizni o'rganib to'g'ri saboqlar olib yashaydigan davrda turibmiz. Shu o'rinda Islom Abdug'aniyevich Karimovning "Tarixiy xotirasiz kelajak yo'q" – degan so'zlarida chuqur ma'no borligini siz anglab turibsiz. Shu sababdan bugungi migratsion jarayonlarning kelib chiqishiga asosiy sabab aholining moddiy ehtiyojlari yetarli darajada qoniqtirolmaslikning ortidan kelib chiqmoqda. Xususan sizga quyidagi statistikani bermoqchimiz: 2021 yilning 1 aprel holatiga O'zbekistonning doimiy aholisi soni 34,7 million kishini tashkil etmoqda, deb ma'lum qildi Davlat statistika qo'mitasi.

Doimiy aholi soni yil boshidan beri 136,7 ming kishiga oshgan. Bu – O'zbekiston aholisi har oyda o'rtacha 45,9 ming kishiga ko'payayotganini anglatadi. 2021 yilning har bir kunida doimiy aholi soni o'rtacha 1,5 ming kishiga oshgan. 1 aprel holatiga, doimiy aholining 17,2 million nafari – ayollar, 17,4 million nafari – erkaklar. Ma'lumot uchun, 2020 yilda O'zbekiston aholisi 653,7 ming kishiga ko'payib, yil so'ngida 34,5 million kishini tashkil etgandi. O'tgan yili aholi soni har oyda o'rtacha 54,5 ming kishiga oshgan.

Quyidagi statistika O'zbekistoda aholi borgan sari ortib bormoqda. Bu bir tomondan davlatning demografik yangilash va ishchi kuchining ortishiga olib

keladi. Ammo bugun biz bor ishchilarimizga yetarli va qoniqarli ish o'rinlari yaratib beryapmizmi? Ochiqlik davrida bugun qanchalik ish o'rinlari yaratish uchun imtiyozlar berilmasin, bu muammo hamon to'liq o'z yechimini topmadi. Biz sizga ham quyidagi ma'lumotlarni keltirib o'tmoqchimiz: 2019 yil 22- may O'zbekiston Respublikasi Bandlik va mehnat munosabatlari vaziri Sherzod Kudbiyev O'zbekiston Respublikasi Oliy Majlisi Qonunchilik palatasi Mehnat va ijtimoiy masalalar qo'mitasi yig'ilishida hisobot berdi. Bu haqda Bandlik va mehnat munosabatlari vazirligi xabar bermoqda. Vazirning hisobotiga ko'ra, O'zbekistonda ishga muhtoj aholi soni – 1 million 391 ming kishini tashkil etmoqda.

2019-yilda mehnatga layoqatli aholi soni – 18 954 ming (o'sish - 1,0%), band aholi soni – 13 376 ming (o'sish - 1,3%) nafarni tashkil etadi. Rasmiy sektorda bandlar – 5 403 ming kishini tashkil etib (o'sish - 3,4%), rasmiy bandlikning umumiy bandlikdagi ulushi 40,5%ni tashkil etmoqda. Iqtisodiyotning norasmiy sektorida bandlar – 7 964 ming (59,5%), shu jumladan, xorijda ishlayotganlar – 2 365,4 mingni tashkil etadi.

2019- yilning birinchi chorakda ishsizlik darajasi 9,4 foizni tashkil etdi (o'tgan yil shu davrda - 9,7%), 30 yoshgacha bo'lgan yoshlar orasida – 15,3 foiz, ayollar orasida – 13 foiz. Eng yuqori ishsizlik Qoraqalpog'iston Respublikasi, Andijon, Qashqadaryo, Samarqand, Sirdaryo va Farg'ona viloyatlarida (9,7%) qayd etilgan.

Yuqoridagi ma'lumotlarni tahlil qiladigan bo'lsak, bu rasmiy jihatdan to'g'ri va ochiq. Ammo millionlab aholi ko'paysada ish o'rinlari shunga muvofiq yaratilyaptimi va qancha aholi aynan shu ish joylarda ishlayapti. Bu savollarga javob berish biz uchun qiyinchilik tug'dirdi.

Bugungi kunda globallasuv sharoitida dunyoning istalgan mintaqasiga qarangi har bir hududda aholining bir joydan boshqa joyga harakati kuzatiladi. Agar bugun zamonimizga e'tibor qarasaq inson ehtiyojlari son-sanoqsiz va borgan sari ortib bormoqda. Bugunning odamlari o'zining moliyaviy

ehtiyojlarini qondirish uchun asosan chet davlatda migrant sifatida ishlashni afzal ko'ryapti. Xususan Markaziy Osiyo mintaqasida postsovet davlatlarida ham bunday holatni ko'rishimiz mumkin. Bu davlatlarda asosiy migratsion oqim Rossiyaga qaratilgan. BMT ning Xalqora Migratsiya Tashkiloti xabar berishicha Markaziy Osiyoda mintaqaviy migratsion jarayonlar ham jadallashmoqda.

Birlashgan Millatlar Tashkiloti (BMT) mutaxassisleri va Qozog'iston, Qirg'iziston, Tojikiston va Ozarbayjon rasmiylari 2019-yil 12-13-fevral kunlari Dushanbeda Markaziy Osiyoda migratsiya muammolari hamda migrantlarni himoya qilish masalalarini muhokama qildilar, deb xabar berdi Xalqaro migratsiya tashkiloti (XMT) o'z bayonotida. XMT va BMTning qochqinlar bo'yicha oliy komissari (UNHCR) AQSH davlat departamentining moliyaviy ko'magida texnik mutaxassislar guruhining ilk majlisini tashkillashtirgan.

Uchrashuv Afg'oniston, Ozarbayjon, Qozog'iston, Qirg'iziston, Tojikiston, Turkiya va Turkmanistonni o'z ichiga olgan mintaqaviy migratsiya muammolarini hal etish bo'yicha mintaqaviy maslahat jarayoni – Olmaota jarayoni doirasida o'tkazilmoqda. 2019-2020-yillarda bu tadbirga Tojikiston raislik qiladi.

“Olmaota jarayoni Markaziy Osiyo hukumatlari uchun mintaqa hududida migratsiya va migrantlar huquqlari bo'yicha muloqot olib borishlari uchun muhim platforma bo'lib xizmat qiladi”, dedi XMT missiyasining Tojikistondagi rahbari Kristina Tranka.

“Migrantlarni himoya qilish, odam savdosiga va noqonuniy migratsiyaga qarshi kurashish, migrantlar integratsiyasi, migratsiyani boshqarishda hukumatning yondashuvi Markaziy Osiyoda migratsiyaga oid eng muhim masalalar bo'lib qolmoqda, dedi u.

“Bu jarayon migratsiya mutaxassislarini xavfsiz migratsiyani ta'minlash bo'yicha muvofiqlashtirilgan choralarni ishlab chiqish yo'lida birlashtiradi”, deb qo'shimcha qildi Tranka.

Yuqorida Markaziy Osiyoning barcha davlatlarida shunga o'xshagan muommoni ko'rish mumkin. Shu bilan birga biz ikki qardosh davlatlar o'rtacha oylik maoshlar bilan ham tanishtirmoqchimiz: Qozog'istonda 11 oy mobaynida o'rtacha oylik ish haqi 159,5 ming tengegacha yetdi. Bu haqda milliy iqtisodiyot vaziri Timur Suleymenov hukumat yig'ilishida ma'lum qildi, deya xabar beradi. (2019-yil)

Qozog'iston MIV rahbarining so'zlariga ko'ra, 2018 yil boshidan beri 468,6 ming kishi ish bilan ta'minlangan.

«Oktyabr oyida ishsizlik darajasi 4,8 foizgacha tushdi. Oylik ish haqi dinamik tarzda o'sib bormoqda. Yanvar-oktyabr oylarida o'rtacha oylik ish haqi 159,5 ming tengigacha o'sdi. Hisob-kitoblarga ko'ra, real ravishda 2,2 foizga oshdi», - dedi Sulaymonov.

Vazir ma'lumotlariga ko'ra, joriy yilning yanvar-sentyabr oylarida real pul daromadlari 3,4 foizga oshgan.

«Dekabr YAIM oylik tuzilmasida sezilarli ulushga ega bo'lgani inobatga olinib, davlat va mahalliy ijro etuvchi organlar investisiya loyihalarining ishlashi hamda natijalari sifatli hujjatlashtirilishini ta'minlashi kerak. Ayniqsa, bu davlat xaridlari va qurilish sohalariga aloqador», - deya qo'shimcha qildi Timur Suleymenov.

Yuqoridagi ma'lumotlarga qaraydigan bo'lsak 159,5 ming teng so'mda o'rtacha 3680000 ming so'mga teng bo'ladi

Shu o'rinda O'zbekistondagi o'rtacha oylik ish haqi ma'lum qilingandi.

2018 yil yanvar-sentyabr oylarida O'zbekiston Respublikasida o'rtacha oylik nominal hisoblangan ish haqi 1 684,5 ming so'mni (ish haqiga ustama, mukofot, rag'batlantirish xususiyatiga ega to'lovlar, kompensasiya va ishlanmagan vaqt uchun haq kabi to'lovlar kiritilgan, shuningdek uning

tarkibida jismoniy shaxslar daromad solig'i, ijtimoiy sug'urta va kasaba uyushmasiga to'lovlar ham mavjud) tashkil etdi.

2021 yil yanvar–mart oylarida yuridik shaxs maqomiga ega bo'lgan korxonalar va tashkilotlarda ishlovchi, qishloq xo'jaligi va kichik tadbirkorlik sub'yektlaridan tashqari xodimlarning o'rtacha oylik nominal hisoblangan ish haqlari to'g'risida ma'lumot berildi.

Statqo'm xabariga ko'ra, o'rtacha oylik ish haqining eng yuqori darajasi moliyaviy va sug'urta iqtisodiy faoliyatida 6,4 mln so'm yoki respublika ko'rsatkichidan 2,2 barobar yuqori ekani, eng kam esa sog'liqni saqlash va ijtimoiy xizmatlar ko'rsatish faoliyatida 2 mln so'm yoki respublika o'rtacha oylik ish haqidan 28,8 foizga kam ekani kuzatildi.

2021 yil yanvar-mart oylarida sanoat sohasida o'rtacha oylik ish haqi 3,6 mln so'mni tashkil etib, 2020 yil mos davriga nisbatan 3,9 foizga o'sgan.

Qurilish sohasida o'rtacha oylik ish haqi 3,5 mln so'mni tashkil etib, 2020 yilning mos davriga nisbatan 17,6 foizga o'sgan.

Savdo sohasida o'rtacha oylik ish haqi 2,8 mln so'mni tashkil etib, o'tgan yil mos davriga nisbatan 13,7 foizga o'sgan.

Tashish va saqlash sohasida o'rtacha oylik ish haqi 3,7 mln so'mni tashkil etib, 2020 yilning mos davriga nisbatan 10,2 foizga o'sgan.

Axborot va aloqa sohasida o'rtacha oylik ish haqi 4,8 mln so'mni tashkil etib, 2020 yilning mos davriga nisbatan 16,0 foizga o'sgan.

Moliyaviy va sug'urta faoliyati sohasida o'rtacha oylik ish haqi 6,4 mln so'mni tashkil etib, 2020 yilning mos davriga nisbatan 14,9 foizga o'sgan.

Ta'lim sohasida o'rtacha oylik ish haqi 2,2 mln so'mni tashkil etib, 2020 yilning mos davriga nisbatan 7,5 foizga o'sgan.

Ko'rinib turibdiki bugungi kunda aksariyat yurtdoshlarimiz muhojir bo'lib Qozog'istonga ketishmoqda va bu tabiiy hol. Chunki iqtisodiy potensial Markaziy Osiyo davlatlari ichida Qozog'iston va O'zbekiston ajralib turadi.

Sog'liqni saqlash va ijtimoiy xizmatlar ko'rsatish sohasida o'rtacha oylik ish haqi 2 mln so'mni tashkil etib, 2020 yil mos davriga nisbatan 13,1 foizga o'sgan.

2019-yil boshlangan COVID-19 ham aholining moddiy va psixik holatiga jiddiy ta'sir ko'rsatmoqda. Davlatlarda boshlangan karantin joralarining joriy qilinishi va kuchaytirilishi musofirlikdagi immigrantlar kata qiyinchiliklar tug'dirmoqda.

Biz sanagan muommolar ishsizlik, ish haqining pastligi, davlatlarda immigrantlarning mehnat qilishi va yashashiga oid huquqiy asoslarning no'noqligi kabi muommolar so'zsiz bir xulosani keltirib chiqaradi: bugun hech qaysi davlat o'zicha dunyodan ajralgan holda rivojlana olmaydi. Xalqora va ayniqsa mintaqaviy hamkorlik kuchaytirishni davrning o'zi taqozo qilib turibdi.

Shunday vaziyatda davlatimiz tomonidan olib borilayotgan yoshlarga, ayollarga va intellektlarga nisbatan siyosati juda to'g'ri. Xususan yoshlar daftari, ayollar daftari, oltin daftar va temir daftarlarning joriy qilinishi, sektorlarning tashkil qilinishi ham xalq manfaatlariga xizmat qiladi.

Ammo biz sanab o'tgan muommolar shu bilan yechimini topdi degani emas. Eng avvalo yoshlarimizni kuchli, bilimli va marifatli qilib yetishtirishimiz, ya'ni ilm-fanga har qachongidan ham ko'proq e'tibor qaratishimiz lozim. Xususan Shavkat Miromonovich Mirziyoyev tomonidan "Yangi O'zbekiston ostonasi maktabdan boshlanadi" degan so'zlaridan ham aynan shu ilm-fan rivojlantirishga qaratilganini ko'rishimiz mumkin.

Biz yuqoridagi muommolarni bir o'zimiz yechim topolmaymiz shu sababdan mintaqaviy hamkorlikni kuchaytirishimiz zarur. Legallashmagan muhojirlikka barham berish orqali zamonaviy odam savdosini to'xtatib, davlatlar o'rtasida aniq majburiyatlarni belgilaydigan huquqiy asoslarni yaratib, o'zaro manfaatli kelishuvlar tuzilishidan barcha tomon manfaatdor bo'ladi.

Adabiyotlar.

1. Karimov.I.A. O'zbekiston iqtisodiy islohotlarni chuqurlashtirish yo'lida.
T.: O'zbekiston.1995.-B.33-35.
2. <http://central.asia-news.com>
3. <http://reviem.uz>
4. <http://old.mehnat.uz>
5. <http://www.gazeta.uz>

SUVAYSH KANALI QURILISHI VA UNING XALQARO MUNOSABATLARDA TUTGAN O'RNI

Sh. M. Nurullayev

Tarix (yo'nalishlar va mamlakatlar bo'yicha bo'yicha) yo'nalishi magistri.

Annotatsiya. Ushbu maqolada Suvaysh kanalining qurilishi zarurati va urinishlar, kanalning qurilishi va jahon savdosi hamda xalqaro munosabatlarda tutgan o'rni qisqacha bayon etilgan

Kalit so'zlar. Suvaysh, Fir'avn, Nil daryosi, Qizil dengiz, O'rtayer dengizi, fut, Napoleon Bonapart, Ferdinand de Lesseps, Istmus

1869-yilgacha Suvaysh kanali rasman qurib bitkazilmagan bo'lsa-da, Misrdagi Nil daryosini ham, O'rta er dengizini ham Qizil dengizga ulashga qiziqish uzoq tarixga ega.

Fir'avn Senusret III, miloddan avvalgi 19-asrda Nil daryosining shoxlari orqali ulanish orqali O'rtayer dengizi va Qizil dengizlarni birlashtirgan birinchi kashfiyot bo'lgan. Oxir-oqibat loy bilan to'ldirilgan.

Asrlar davomida boshqa fir'avnlr, rimliklar va ehtimol Ulug' Umar boshqa yo'llarni qurdilar, ammo ular ham bu fikrdan voz kehdilar. Kanalni qurish bo'yicha birinchi zamonaviy urinishlar 1700 yillarning oxirlarida, Napoleon Bonapart Misrga ekspeditsiya o'tkazgan paytda paydo bo'ldi. Uning fikriga ko'ra, Fransiya tomonidan boshqariladigan Suvayshning Istmusida kanal qurilishi inglizlar uchun savdo-sotiq muammolarini keltirib chiqaradi, chunki

ular Fransiyaga to'lashlari yoki quruqlik yoki Afrikaning janubiy qismiga tovarlarni yuborishni davom ettirishlari kerak.

Napoleon kanali rejasini o'rganish 1799 yilda boshlangan, ammo o'lchashdagi noto'g'ri hisob-kitoblar O'rtayer dengizi va Qizil dengizlar o'rtasidagi dengiz sathi juda boshqacha ekanligini ko'rsatib, Nil deltasini suv bosishidan qo'rqdi.

Keyingi urinish 1800-yillarning o'rtalarida fransuz diplomati va muhandisi Ferdinand de Lesseps Misrning vakili Said Poshani kanal qurishda qo'llab-quvvatlashga ko'ndirgan.

1858-yilda Umumjahon Suvaysh kema kanali kompaniyasi tashkil etilib, Misr hukumati nazoratni o'z qo'lga olganda kanalni qurish va uni 99 yil davomida ishlatish huquqi berildi. Uning tashkil etilishida Umumjahon Suvaysh kema kanali kompaniyasi Fransiya va Misr manfaatlariga ega edi.

Suvaysh kanalining qurilishi 1859-yil 25-aprelda rasman boshlandi. Misrliklarning kam haq to'lanadigan mehnatlari dastak va belkurak yordamida dastlabki qazishni juda sekin va mashaqqatli qildi. Bu ish bug' va ko'mir bilan ishlaydigan mashinalar uchun tezda tugatildi. 10 yil o'tgach, 1869-yil 17-noyabrda 100 million dollar qiymatida ochilgan.

Deyarli darhol, Suvaysh kanali dunyo savdosiga sezilarli ta'sir ko'rsatdi, chunki rekord vaqtda dunyo bo'ylab tovarlar tashildi.

Uning boshlang'ich o'lchami chuqurlikda 25 fut (7.6 metr), pastki qismida kengligi 72 fut (22 metr) va tepada 200 futdan 300 fut (61-91 metr) orasida edi.

1875-yilda qarz Misrni Suvaysh kanaliga tegishli ulushlarini Buyuk Britaniyaga sotishga majbur qildi. O'shanda Misr hukumati Suvaysh kanalining 75% aksiyasini sotib yuborgan edi. Biroq, 1888 yilda Istanbulda bo'lib o'tgan xalqaro konvensiya kanalni xoh urush, xoh tinchlik paytida bo'lsin barcha kemalarga ishlatishga imkon berdi.

Bugungi kunda Suvaysh kanali Suvaysh kanali boshqaruvchisi tomonidan boshqariladi. Kanalning o'zi 163 km uzunlikda va kengligi 98 metr (300 m).

O'rtayer dengizida boshlanadigan nuqtada Saud, Misrda Ismoiluya orqali oqadi va Suvaysh Ko'rfazidagi Suvayshda tugaydi. Uning g'arbiy sohiliga parallel ravishda butun uzunligini boshqaradigan temir yo'l bor.

Suvaysh kanali 62 metr (19 m) yoki 210 ming dyuym og'irlikdagi vertikal balandlikdagi (tasodifiy) kemalarga ega bo'lishi mumkin. Suvaysh kanalining aksariyati ikkita kemanding yonma-yon o'tishi uchun etarlicha keng emas. Bunga erishish uchun kemalar boshqalarning o'tishini kutishlari mumkin bo'lgan bir yuk tashish zonasi va bir nechta o'tish joylari mavjud.

Suvaysh kanalining qulflari yo'q, chunki O'rta dengiz va Qizil dengizning Suve Ko'rfazi taxminan bir xil suv darajasiga ega. Kanaldan o'tish uchun taxminan 11 dan 16 soat davom etadigan vaqt ketadi va kemalarning to'lqinlari orqali kanallarning eroziyasini oldini olish uchun kemalar past tezlikda harakat qilishlari kerak.

Jahon bo'ylab savdo qilish uchun tranzit vaqtini sezilarli darajada qisqartirishga qo'shimcha ravishda, Suvaysh kanali dunyodagi eng muhim suv yo'llaridan biri bo'lib, dunyo miqyosidagi yuk tashish hajmining 8 foizini qo'llab-quvvatlaydi va har kuni kanal orqali deyarli 50 ta kemalar o'tadi. Tor eni kengligi tufayli kanal jiddiy geografik chokepoint hisoblanadi, chunki bu osonlikcha bloklanishi va savdo oqimini to'xtatishi mumkin.

Suvaysh kanali uchun kelajakdagi rejalar katta va ko'proq kemalarning bir vaqtning o'zida o'tishini ta'minlash uchun kanalni kengaytirish va chuqurlashtirish bo'yicha loyihani o'z ichiga oladi.

Demak, Suvaysh kanali bugungi kunda muhim strategik ahamiyatga ega. Dunyo savdo-iqtisodiy aloqalarida asosiy vositalardan biridir. Shuning uchun ham mintaqada ko'pchilik davlatlarning manfaatlari to'qnash kelmoqda

Adabiyotlar ro'yxati

1. Ergashev Sh. Jahon tarixi. III qism. (Eng yangi davr 1918-1945-yillar) T.: „O'zbekiston“ NMIU, 2018.

2. Ergashev Sh. Jahon tarixi. II qism. (Yangi davr 1800-1918-yillar) T.: „O'zbekiston" NMIU, 2015.
3. uz.m.wikipedia.org

HOZIRGI ZAMON ANTIKSHUNOSLIGINING YUTUQ VA MUAMMOLARI

F.G'. Ochilov

Tarix (yo 'nalishi va mamlakatlar) mutaxassisligi 1-bosqich magistranti

Annotatsiya . Ushbu tezisda hozirgi zamon antikshunosligida qadimgi antik davrdagi qulchilik shakllanishi va taraqqiyoti kabi manbalarning o'rganilishi haqida atroflicha yoritib berilgan .

Kalit so'zi. Antik, Ellinizm, polis, qulchilik, quldorlik Plebeylar, patritsiylar, Rim, Gretsiya, O'rtayer dengizi, Kichik Osiyo, Miken, Gomer

Bu davr tarixda antik davr qulchiligi masalasi ancha chuqur o'rganildi. Y.A .Lantsmani “Miken va Gomer davri Yunonistonda qulchilik” monografiyasi “Antik dunyo” periferiyalarida qulchilik” , “Miloddan avvalgi III-I asrlarda ellinistik davlatlarda qulchilik” nomli to'plamlar , K.K.Zelin va T.K.Trofimovanning “Ellinistik davrda Sharqiy O'rtayer dengizida qaramlik shakllari”asari, E.M.Shtayermanning “Ilk Rim imperiyasida quldorlik munosabatlari” monografiyasi bunga misol bo 'la oladi .

Yuqorida sanab o 'tilgan nashrlarning barchasi uchun xarakterli bo 'lgan davrlar quyidagilardir : birinchidan , Butun antik davr mobaynidagi , ya'ni Miken davridan to milodiy III asrda qulchilik jamiyati inqirozigacha bo 'lgan davrdagi quldorlik munosabatlar tarixining o'rganilishi ; ikkinchidan , ilgari ham o'rganilgan antik dunyo zamonlardagi qulchilik , Gretsiya qoloq rayonlari va Rim provinsiyalarida qulchilik shakllanishining taraqqiyoti kabi manbalarning o'rganilishi; uchinchidan, qulchilik muammolarning eng so'nggi yutuqlari asosida , ularni chuqur tahlil qilish orqali o'rganilishi ; to'rtinchidan, qulchilikning qator fundamental aspsitlari, masalan, “qulchilik”

tushunchasining o'zi, antik jamiyatlardagi quldorlik xarakterining asosiy kategoriyalari (qullar soni, ishlab chiqarish usulining tarixiy roli, mulkchilikning quldorlik shakli va hokazo) kabilarning chuqur nazariy tahlil qilinishi.

Polis tashkilotning mohiyati xususidagi qadimgi yunon materiallari asosidagi (B.Andryev, L.Marinovich G.Koshelenko va boshqalarning ishlari) va respublika oxiridagi Rim tarixi materiallari asosida amalga oshirilgan maxsus tadqiqotlar shuni ko'rsatadiki, polis tashkilotning rivoji va klassik qulchilikning bir-biri bilan bog'lash mumkin emas. Chunki respublika davri oxiri va ilk imperiya davrida Rimda qulchilik o'zining eng yuqori cho'qqisiga ko'tarilgan bo'lsa, aynan shu davrda Yunonistonda klassik polis tashkiloti inqirozga uchradi.

Katta qiziqish bilan o'rganilgan mavzulardan yana biri Rim provinsiyalari tarixidir. Bu mavzuni o'tmishda nafaqat qulchilik rivojiga, balki ijtimoiy- iqtisodiy tarixning boshqa aspsitlariga ham katta e'tibor qaratiladi. Masalan Y.K. Kolosovskiyning Monografik tadqiqot obyekti juda kam o'rganilgan provinsiyalardan biri Pannonma bo'ldi. E.S. Glubsovaning "I-III asrlarda Kichik Osiyo ijtimoiy- siyosiy tarixi ocherklari" monografiyasida va "I-III asrlarda Kichik Osiyo qishloq aholisining mafkurasi va madaniyati" asarida Kichik Osiyodagi Rim sivilizatsiyalarining ijtimoiy - iqtisodiy va mafkuraviy-ma'naviy hayoti atroflicha ishlangan.¹

Antik tarixni yana bir qiziqarli va kam o'rganilgan syujetini A.G.Bokshanin o'rgandi. Uning 2 tomli "Parfiya va Rim" asarida qadim zamonning ikki buyuk davlatning deyarli to'rt asr davomidagi harbiy- siyosiy munosabatlari masalasi yoritib berilgan. Rim Galliyasi tarixi bilan N.N. Belova, Dunaybo'yi provinsiyalari, ayniqsa, Frakiya tarixi bilan N.F.Murvgino shug'ullandilar.²

Zamonaviy rus tarixshunosligida Rim tomonidan bo'ysundirilgan Misr tarixi ham ancha chuqur o'rganilgan. A.I.Pavlovskiy Misrda qul mehnati

va uning rentabelligini tadqiq etgan bo'lsa, I.F.Fixmanning “Misr ikki davr chegarasida ” va “Oksirix –papiuslar shahri ” monografiyalarida so‘nggi rim davri misrining ijtimoiy- iqtisodiy tarixi bilan bog‘liq qator masalalar yoritilgan . Kuimro yodgorliklarining o‘rganish butun dunyoda ilk xristianlik genezisi tahliliga qiziqishni kuchaytirdi . Buning natijasi o‘laroq G.M.Livishibning ³ “O‘lik dengiz qo‘lyozmalari bo‘yicha xristianlikning kelib chiqishi ”, “Bibliya va ilk xristianlik tarixshunosligi ocherklari S.I.Kovalyobning “Xristianlik” , yuzaga kelishining asosiy masalalari” nomli monografiyalari yaratildi .

Shtoyermanning Rim madaniyati muammolari, undagi inqirozning o‘zishiga bag‘ishlangan “Antik madaniyat inqirozi” asarida Rim madaniyatining asosiy o‘ziga xosliklari belgilanadi, uning rivojlanishi tarixi davrlashtiriladi, inqirozning dastlabki belgilari ko‘rsatilib, bu inqiroz imperator Avgust davridan boshlanganligi ta’kidlanadi .

Sikf qabilalari va boshqa ko‘chmanchi qabilalar dunyosining Shimoliy Qora dengizbo‘yi antik markazlari bilan aloqalarini B.N.Gzakov ,A.I.Gzenoyekkin

A.V.Yatsenkov , A.M.Xozemov va boshqalar chuqur o‘rganishgan .

Germaniyalik olim X.Dasnerning “Qadimgi urushlar : Gretsiya va Rim O‘rtayer dengizi uchun kurashda” kitobi miloddan avvalgi V asrdan Rim imperiyasi qulashigacha bo‘lgan davrni o‘z ichiga olib , asarda yunon-fors , Pelloponnes, Puni urushlari, Spartak va Sitsiliyadagi qullar qo‘zg‘oloni Sezar yurishlari chuqur amaliy tahlil qilinadi. Yana bir nemis olimi V. Zeyfarm Rim imperiyasini ikki tomli tarixini yaratdi. Y.Velskonf tashabbusi va tahriri ostida yaratilgan “Ellin polislari, Inqiroz. O‘zgarishlar. Oqibatlar ” nomli fundamental asarda Ispaniyadan Kavkazgacha bo‘lgan polislar chegarasida ijtimoiy – iqtisodiy munosabatlar , siyosiy tuzilmalar , madaniyat hodisalari analizi asosida polis tizimi inqirozi masalasi o‘rganiladi .

Ruminiya tarixida katta qiziqish bilan o‘rganilgan shaxslar Daniyani bo‘ysundirgan imperator Troyan va hayotining so‘ngi kunlarini Tomada

tugatgan rim shoiri Ovidiy bo'lib, D.Tudor , X.Ursu va N.Losku kabi olimlar ular faoliyatini atroflicha tadqiq etishgan .Yana bir ruminiyalik olim D.Pinnudiy Rim provinsiyasi Mediya tarixiga oid umumlashtiruvchi kapital asar yaratish bilan birga , yunon va lotin epigrafikasiga bag'ishlangan bir qator tadqiqotlarni ham amalga oshirdi .

V.Kanoram antik davr Ruminiya hududi madanyati bilan Shug'ullandi va "Tonoer niqoblari va Kallashi-Mangoliya doshoxonalaridan topilgan haykallar"nomli asar yaratdi. Ilk Rim davlatining ijtimoiy tuzilishi venger olimlari I.Xon va E. Fremchilarning tadqiqot obyekti bo 'lib hisoblanadi . I. Xon o'zining "Plebeylar va qadimshunoslik jamoasi" asarida plebe tashkil topishining turli manbalarini qayd etadi. Y. Fremgi "Patritsiylar davlatidan patritsiy-plebeylar davlatigacha " nomli asarni yozadi va bu o'tmish davrini miloddan avvalgi IV asr bilan belgilaydi¹.

Gomer eposlari, yunon – rim mifalogiyasi va antik adabiyot masalalari I.Trangani –Valdopfe va K.Merot tamonidan chuqur o'rganilgan bo'lib, K.Merot keying qir yil davomida Gomer eposlari borasida qilingan tadqiqotlar yakuniga bag'ishlangan "Yunon adabiyotining boshlanishi "asarining muallifidir ².

Rimdagi demokratik ko 'tarilishni populyarlar harakati uchun manbaa bo 'lib xizmat qilgan Anki Klavdiy faoliyati bilan bog 'laydi . G.Dioshdining "Qadimgi va klassik davrgacha bo'lgan Rim huquqida mulk" nomli asarida xususiy olim XII jadval qonunlarini xususiy yer mulkning vujudga kelishidagi mulkni anglatuvchi terminlar keltiriladi . Zaruriy shart sifatida Dioshdi texnika taraqqiyoti va qul mehnatidan foydalanish imkoniyatini ko'rsatib o'tdi.

Venger olimlarining diqqat markazida Dunaybo'yi viloyatlarining Rim tomonidan bosib olinguncha va undan keyingi tarixi ham turadi. Geza Alfeldey "Noriq" nomli monografiyasida katta arxeologik materialni ilmiy muomalaga kiritdi va O'rta Dunay viloyati tarixining Norik podsholigida to

Rim hukmronligi barham topguncha bo'lgan davrni yoritib berdi . Asarda Norikning etnik tarixi xususida tasavvur beruvchi venet, ilkeriy va kelt annomastikasi yaxshi o'rganilib , Norik provinsiyasining romanlashuvi masalasiga alohida e'tibor qaratilgan .

Xuddi shunday chuqur ilmiy tahlil A.Moginning Annomiya va Yuqori Midiya tarixiga bag'ishlangan “Rim imperiyasi provinsiyalari ” asari uchun ham xosdir . Kitobda Rim agressiyasi va soliq sistemasiga qarshi mahalliy xalqlar olib borgan kurash , provinsiyaning ijtimoiy –iqtisodiy va madaniy tarixi, yerli xalqning diniy e'tiqodi va boshqalar o'z o 'rnini topgan .

Umuman olganda zamonaviy tarixshunoslik rivoji ilmiy tadqiqot metodlarining yanada takominlashuvi , tabiiy fanlar tadqiqot usullarining o'zlashtirilishi , moddiy manbalar va ularga ishlov berish usullarining kengayishi, ilmiy dunyoda g'oyalar va ma'lumotlarning almashinuvi , tadqiqotlar kollektiv xarakterining kuchayishi sharoitlarda kechmoqda edi?

Adabiyotlar :

1. Krushkol Y.S. “Qadimgi dunyo tarixi”. Toshkent -1966 .
2. Blovadskiy V.D. “Античная Цивилизация” М.,1973.
3. Andrey E.V ., Kosholenko G.A., Kuzishina V.I., Marinovach L.P “История древней Греция” , Moskva.,1986.
4. Kuzishin V.I. “Историогеография античной истории”, Moskva.,1980.
5. uz.m.wikipedia.org

"JAHON DENGIZ SAVDOSIDA BUXOROLIKLAR ISHTIROKI" (O'RTA ASRLAR).

Y.R. Vohidova

Tarix (yo'nalishlar va faoliyat turi bo'yicha) mutaxassisligi 1-kurs magistranti.

Annotatsiya: *Mazkur maqola jahon dengiz savdosida buxoroliklar ishtiroki va ularning o'rta asrlardagi malum bir tarixini o'z ichiga oladi.*

***Kalit so'zlar:** Temuriylar davri, harbiy chokarlari, an'anaviy savdo, muhim voqealar, keyingi avlodlar.*

Kirish: O'rta asrlarda odamlar qanday yashaganliklari haqida biz tarixiy manbalar orqali xabardormiz. Ayniqsa, jahon muzeylarida saqlanayotgan mehnat qurollari, qurol yarog'lar, pullar, ro'zg'or buyumlari, shuningdek, uylar, ko'priklar, ibodatxonalar va qal'a devorlari kabi ko'plab ashyoviy yodgorliklar mavjud. Ular o'rta asr kishilarining kundalik hayot tarzi haqida ko'p ma'lumotlar berishi mumkin. Arxivlarda hukmdorlarning qonun va farmonlari, sud qarorlari, mulk tafsiflari va boshqa shunga o'xshash yozma manbalar mavjud. Yilnomalarda esa qaysi yilda mamlakatlar va xalqlar hayotida ro'y bergan muhim voqealar haqida bayon etiladi. O'rta asr olimlarining badiiy adabiyoti asarlarida va yozishmalarida o'sha davr kishilarining ichki dunyosi, ularning ijodiy, ilmiy izlanishlari ochib berilgan. Ertaklar, afsonalar, qo'shiqlar va rivoyatlar bizga o'rta asr kishilarining dunyo qurilishini hamda undagi o'z o'rinlarini qanday tasavvur etishlari anglab olishimiz imkonini beradi.

Asosiy qism: Amir Temur va temuriylar davrida O'rta Osiyo aholisining geografik bilimlari kengaygan. Ular O'rta Osiyodan Xitoyga dengiz yo'li orqali borib savdo qilish yo'llarini tekshirganlar deb xulosa qilishga barcha asoslarimiz yetarli. Shohrux mirzo tomonidan Abdurazzoq Samarqandiyini Hindistonga dengiz orqali yuborilishi, shuningdek, 1483 yilda Samarqand hukmdori Ahmad mirzo tomonidan Xitoyga elchilar yuborilishi, ularning Min imperatoriga sherlar olib borganligi, bundan tashqari ularning xitoy orqali Manlaszya (Malakka sultonlili) borishi va shu yo'nalish orqali Xitoyga 1489 yilda qaytishi bilan bog'liq ma'lumotlarni uchratishimiz mumkin. Yuqoridagi fikr-mulohazalardan kelib chiqib, temuriylar davri savdogarlarining Xitoyga boradigan dengiz yo'lini yaxshi bilganlar deb xulosa qilish mumkin. Bu O'rta Osiyo aholisining geografik bilimlari temuriylar davrida ancha keng ekanligini ko'rsatadi. Tarixiy adabiyotlarda O'rta Osiyodan Xitoyga boradigan an'anaviy savdo yo'llari Sharqiy Turkiston orqali o'tganligi ko'p bora qayd etilgan. XV asrda

temuriylarning dengiz yo'llariga intilishini Min davlati suv yo'llarida raqobat deb tushungan va ularning noroziligiga sabab bo'lgan .O'rta Osiyoning shim.-sharqidan Movarounnahrning ichki viloyatlariga kirib,mil.V asrda davlat barpo etgan qabila ittifoqi.Eftaliylar O'rta Osiyo, Hindiston, Afg'oniston, Eron va Sharqiy Turkiston tarixida muhim rol o'ynagan. Eftaliylarning ilk ajdodlari hunlardan bo'lishi taxmin etiladi. Ularning kelib chiqishi tog'risida turli fikrlar bayon etilgan. A.N. Bernshtamning fikricha, eftaliylartarkib topgan yerlar o'rta va quyi Sirdaryo hamdaAmudaryoning yuqori havzasidir; A.P. Tolstov esa ularni Orol bo'ylaridan kelib chiqqan deb hisoblaydi. Garchi eftaliylarning tarkib topgan joyi qat'iy aniqlanmagan bo'lsa-da, ular turkiy etnik elementlar aralashgan o'rta osiyolik qabilalar (asosan jangovar ko'chmanchi qabilalar) negizida shakllanganligi ma'lum. Eftaliylar otashparast bo'lganlar, lekin ular orasida asta-sekin buddizm va xristianlikka e'tiqod qila boshlaganlar ham bo'lgan. Eftaliylar yozma manbalarda fetal, xaftal, xaytal degan nomlar bilan tilga olinadi. "Eftal" degan nom ilk bor "xeptal" shaklida V asr armanmanbalarida uchraydi. Bu nom aslida "Eftalon" deb yuritilgan shoh nomidan olingan. Uni Vaxshunvor deb ham ataganlar, u eftaliylar yurishiga boshchilik qilgan. Mil. avv. VII asrda Xitoyning shim.-g'arbi (Xesi)da yashovchi mallasoch, ko'zi ko'k hunlarning bir qismi yashab turgan yerlarini tashlab, Pomirning tog'li viloyatlariga kelib yashaydilar. Keyinchalik ular mahalliy aholiga aralashib, tillarini ham o'zgartiradi. Hunlarning boshqa bir guruhi Hunlar davlati yemirilgach,Jung'oriyaga,Ila havzalariga kelib o'rnashgan va bu yerda Yueban etnik uyushmasini tashkil qilgan.Yuebandan eftal etnik nomi bilan atalgan yirik bir guruh ajralib, III asrda Movarounnahrda kelib o'rnashdi. Eftaliylarning yana bir guruhi g'arbga Kaspiy dengizining shim. hududlariga borib, keyinchalik bu yerlardagi boshqa turkiy xalqlarga aralashib ketadi. Eftaliylar IV asrning ikkinchi yarmida ko'payib, Movarounnahrda yashovchi xioniy, kidariy va boshqa xalqlarni tobe etib, davlat barpo etadi. Vasrda ular Qang' davlatinimag'lubiyatga uchratadi. Xurosonning talay qismini

egallaydi. Xuroson yeri uchun eftaliylar Eron bilan qattiq urush olib borgan. VI asrning oxirlarida Eftaliylar davlati inqirozga uchraydi. Turk xoqonligi Movarounnahrni egallaydi. Eftaliylarning jangovar qismi Afg'oniston va Hindistonning shimoliy mintaqalariga chekinib, ularning keyingi avlodlari shu yerlardagi xalqlarga aralashib, ular bilan qorishib ketadi. Eftaliylarning O'rta Osiyoda qolgan qismi keyinchalik o'zbek, turkman xalqlari tarkibiga singib ketadi. Turkmanlar tarkibida va anatoliyalik turklarning tarkibida abdal nomi bilan eftaliylarning keyingi avlodlari saqlanib qolgan. Eftaliylar otashparast bo'lganligi ma'lum, lekin ularning orasida asta-sekin buddizm va xristianlikka e'tiqod qila boshlaganlar soni ham orta boshlagan.

Sug'd. Sug'd Zarafshon va Qashqadaryo vodiylarida joylashgan. Uning tarkibida Samarqand, Buxoro, Kesh va Naqshab mulklari birlashgan edi. Bumulklarning har biri o'z hokimiga va harbiy chokarlariga ega edi. Ularning ko'pchiligi Samarqand ixshidiga siyosiy jihatdan tobe bo'lsa-da, ammo Buxoro, Kesh va Naqshablar deyarli mustaqil edi. Sug'dda dehqonchilik, bog'dorchilik, ayniqsa uzumchilik rivoj topgandi. Bu yerning hitori qo'ylari va tulporlari juda mashhur edi. Hunarmandchilikning to'qimachilik, kulolchilik, ko'nychilik, chilangarlik, taqachilik, najjorlik, qurolsozlik va zargarlik yuqori darajada rivojlangan edi. Toxariston. Toxariston Surxondaryo viloyati, Janubiy Tojikiston va Shimoliy Afg'oniston hududlarida joylashgan bo'lib, 27 tog' va tog' oldi viloyatlarini birlashtirgan edi. Ular ichida Xuttalon, Shuman, Qabodiyon, Shug'unon va Vaxon viloyatlari eng kuchli va nufuzli edi. Poytaxti Balx shahri bo'lgan. Toxaristonning ilk o'rt a asr mahalliy hokimliklari hali yagona davlatga birlashib markazlashmagan edi. Toxariston aholisi budda diniga e'tiqod qilgan. O'zining 25 harfli yozuviga ega bo'lgan. Aholining asosiy qismi o'troq dehqonchilik bilan shug'ullangan. Toxaristonda ayniqsa qurolsozlik yuksalgan. Chokarlari kamon, gurzi, cho'qmor, xanjar va shamshir bilan qurollanardi. Toxaristonda shishasozlik va to'qimachilik ancha rivoj topgan.

Xulosa: Xullas, o'рта asrlarda Jahon hamda Vatanimizda bo'lib o'tgan barcha siyosiy voqealar bayoni, xalqlar va davlatlar tarixi, shu davrda yashagan tarixiy shaxslar, atama va tushuncha, tarixiy-geografik nomlar hamda tarixiy sanalar tarix kitoblarida batafsil yoritilgan.

FOYDALANILGAN ADABIYOTLAR RO'YXATI.

1. Abdullayev I. Beruniy zamondosh shoirlar. Toshkent, "Fan", 1975.
2. Abdullayev I., Hikmatullayev H. Samarqandlik olimlar. Toshkent, "Fan", 1969.
3. Abduraxmonov A. Ulug'bek Akademiyasi. Toshkent. "Qomus", 1994.
4. Ahmedov Bo'riboy. "O'zbekiston tarixi manbalari". Toshkent, "O'qituvchi", 2001.
5. Asamba F.M., Lapina Z.G., Meyer M.S. Istoriya stran Azii i Afriki v sredniy veka. Ch. birinchi 2, MGU, 1987.
6. Avdiyev V.I. Qadimgi Sharq tarixi. Toshkent, "O'рта va oliymaktab". 1964.

ОСНОВНЫЕ АСПЕКТЫ ВЗАИМООТНОШЕНИЙ БУХАРСКОГО ЭМИРАТА И АФГАНИСТАНА С КОНЦА 18 ДО НАЧАЛА 20 ВЕКА

С.Ю. Каримов

Бухарский государственный университет

Магистрант 1 курса факультет Всемирной истории

Аннотация: В данном тезисе приведены основные аспекты взаимоотношений Бухарского эмирата и Афганистана с конца 18 начала 20 века

Ключевые слова: Бухарский эмират, Афганистан, Амануллахан, Эмир Алимхан, Ахмадшах, Энвер-паша

Вот уже более сорока лет продолжается нестабильность в соседнем для Узбекистана Афганистане, и эта проблема так же пристально приковывает к себе мировую общественность, которая в свою очередь

потратила за последние 40 лет миллиарды долларов и понесла тысячи потерь, и это даже не учитывая потери самого Афганистана. И явной деэскалации, к сожалению, не наблюдается. Исходя из всего вышесказанного мы еще раз убеждаемся в правоте слов Первого Президента Республики Узбекистан Ислама Абдуганиевича Каримова, который сказал: "Афганскую проблему можно решить лишь мирным способом". Есть знаменитая пословица которая гласит: "Близкий сосед, лучше дальней родни". Действительно, для Узбекистана одним из ближайших соседей является Афганистан и для нашего государства принципиально важно не только сохранять дружеские отношения но и помогать друг другу в нужные моменты. Подтверждением моих слов служит взаимоотношение узбеков и афганцев за последние 300 лет, где особая роль принадлежало Бухаре. Ниже я приведу основные аспекты взаимоотношений государств Бухарского эмирата и Афганистана.

Суверенное государство Афганистан образовано в 1747 году. Отношения между молодым афганским государством и Бухарским эмиратом носили далеко не дружеский характер. Тому причиной были стремления обеих сторон держать под своим контролем территории на южном берегу Амударьи, населенные узбеками. Так, в 1751 году правитель Афганистана Ахмадшах (1747-1773) направляет свои войска, чтобы завоевать земли узбеков, проживавших на южном берегу Амударьи. Маленькие узбекские бекства были очень ослаблены взаимными войнами. В результате этого они стали зависимыми от Афганистана. Крепость Балх была взята афганским гарнизоном. Балхом стал управлять наиб Ахмадшаха. В 1768 году местные узбеки восстали против гнета афганцев. Повстанцев поддерживала Бухара. В этой ситуации Ахмадшах сам повел свои войска и подавил восстание. В 1789 году узбеки опять восстали. И на этот раз повстанцев поддерживала Бухара. Правитель Афганистана Темуршах (1773-1793) с 100-тысячным войском пошел на Балх. Но идти

войной против Бухары Темураш не посмел и был вынужден заключить мирный договор с Бухарой. Согласно договору, Амударья была признана границей между двумя государствами. Между Бухарой и Афганистаном торговые связи шли непрерывно. Город Кабул в торговых отношениях занимал особое место. Через Кабул шли российские товары из Бухары в Индию, через Бухару в Афганистан, из Индии в Бухару шли караваны с индийскими товарами.¹⁴¹

С начала XIX века до начала XX века объем денежных переводов из России в Афганистан через Бухарскую область неуклонно возрастал год от года. В 1905 году товарооборот между двумя странами составил 3,964549 рублей. К 1906 году он достиг 5 миллионов рублей. Из Афганистана в Россию было импортировано в среднем 2 миллиона рублей. В 1911-1913 гг. из Бухары в Афганистан было вывезено товаров на сумму 100 тыс. сумов. В 1915-1916 гг. из Бухары в Афганистан вывозились сахар, чай, соль, табак, обувь, цемент, известь, нефть, платки, спирт, гвозди и пр. Из Восточной Бухары - домашний скот, золото и другие товары. Товарооборот Бухарского эмирата с Афганистаном в этот период составили 966 тыс. сумов. В конце XIX - начале XX вв. появились благоприятные возможности для вывоза товаров из Бухары в Европу, в частности в Германию¹⁴²

Особое место в отношении между Бухарой и Афганистаном занимает установление советской власти в Бухаре в начале 20 века.

Победа Красной Армии над войсками Энвер-паши в Западной и Восточной Бухаре (в Байсуне и Кабодиёне) в марте-апреле 1922 г. и нежелание Англии помочь бухарцам заставили Аманулла принять решение, которое оказалось критическим для моджахедов-басмачей.

¹⁴¹ http://testhistory.ru/history.php?id=his_2_145

¹⁴² <http://www.rusnauka.com/pdf/254772.pdf>

Афганское правительство решило вывести всех афганских подданных с бухарской территории. Весной 1922 г. Аманулла приказал всем афганцам вернуться в 20-дневный срок. Затем сам Аманулла отправился верхом из Кабула на север. На перевале Ховак он встретился со своим военным министром Надир-ханом и приказал немедленно отвести все войска от границы. Он также в решительной форме запретил Надиру вмешиваться в бухарские дела¹⁴³.

Падение эмирата и последующее поражение Энвер-паши вызвали массовое бегство населения приграничной Бухары. Около четверти миллиона бухарцев эмигрировали в Афганистан в первой половине 1920-х. Приняв беженцев и оказав им, таким образом, моральную и материальную поддержку, афганский правящий режим, тем не менее, отказал бухарцам в политической помощи в их борьбе против Советской власти. Это произошло, прежде всего, по принципиальным причинам. Бухарское восстание было лишено какой-либо позитивной программы и возглавлялось преимущественно сторонниками свергнутого эмира Алим-хана. Ибо восстановление консервативного, проанглийского эмирского режима в Бухаре не отвечало стратегическим интересам реформатора Амануллы¹⁴⁴. Лишенное надлежащей организации и руководства, мусульманское движение сопротивления в Средней Азии (басмачество) в случае его поддержки могло выйти из-под контроля, перейти на левый берег Амударьи, дестабилизировать обстановку и привести к непредсказуемым последствиям, нежелательным для Афганистана. Но самое главное, помощь народно освободительному движению, неминуемо

¹⁴³ Новости из Центральной Азии//Туркестанский сборник. Том.8.–1-4 с.

¹⁴⁴ Санкт-Петербург.//Туркестанский сборник. Том. 41. – 201-205 с

испортила бы отношения с Советской Россией и лишила бы правительство Амануллы материальной и военной помощи¹⁴⁵.

Заключение

Исходя из вышесказанного можно прийти к такому выводу что отношения между Бухарой и Афганистаном носили не всегда дружеский характер. Да, были взаимные торговые отношения, но несмотря на единую религию для тех и других, к сожалению, правительства двух государств не смогли найти общий язык. В свою очередь это привело к тому что в нужный момент, вместо того что бы оказать помощь Бухаре в борьбе против советов, Афганистан ограничился лишь оказанием помощи эмиру и беженцам. Очевидец тех событий, афганский писатель и поэт Халилулло Халили (1905-1978), автор комплиментарной книги о Бачаи Сакао, писал: «Народ считал, что правительство Афганистана, обманутое декларациями Советского государства, позабыло свою религиозную и политическую обязанность — защищать братьев-мусульман из соседних стран.

Литература

1. http://testhistory.ru/history.php?id=his_2_145
2. <http://www.rusnauka.com/pdf/254772.pdf>
3. Новости из Центральной Азии//Туркестанский сборник. Том.8.– 1-4 с.
4. Санкт-Петербург.//Туркестанский сборник. Том. 41. – 201-205 с
5. <https://afghanistan.ru/doc/5968.html>

¹⁴⁵ <https://afghanistan.ru/doc/5968.html>

2- JAHON URUSHIDA TURKISTONLIKLARNING ASIR TUSHISHI VA ULARNING AHVOLI

O.S. Alimov

Buxdu magistranti

Annotatsiya: O'zbekiston Respublikasi istiqloli yillarida tarixiy tadqiqotlar olib borishning tarixiylik, obyektivlik, ilmiylik tamoyillariga amal qilgan holda har bir tarixiy jarayon va voqealar sinchkovlik bilan tahlil va tavsif qilinmoqda. O'tmishda yuz bergan qirg'inbarot urushlar fojiasidan, ular tufayli kelib chiqqan kulfatlardan bugungi avlod tegishli xulosa chiqara olishi muhimdir. XX asr uchun ayanchli va achchik xotiralarini qoldirgan Ikkinchi jahon urushining to'la o'rganilmagan sahifalaridan biri – harbiy asirlar masalasidir.

Kalit so'zlar: Asirlar, konslagerlar, Sulutsk, Chnestaxov, Vustrau, KPSS Markaziy Komiteti.

Yomon o'qitilgan Qizil Armiya bo'linmalari hujumga uchrab Germaniya armiyasiga qarshi tura olmadilar va ko'plab askarlar nemislar tomonidan asirga olindilar. Ushbu harbiy asirlarning juda ko'p sonlari Polsha va Ukrainada bo'lgan ko'plab harbiy lagerlarga yuborilgan. Nemislar urush paytida kutganlaridan ancha ko'p asirlarni olib ketishdi. Bu esa harbiy asir lagerlaridagi og'ir va g'ayriinsoniy sharoitlarga salbiy ta'sir ko'rsatdi.

Sovet harbiy asirlari to'g'risida 1941-yil 8-oktyabrga tegishli bo'lgan maxsus ko'rsatma berildi. Shunga ko'ra, Sovet askarlarini davolashda "har qanday do'stona munosabat" qat'iyan man etilgan.¹⁴⁶ Asir lagerlarida o'lim darajasi juda katta edi. Asirga olinganlarga nonushta, tushlik va kechki ovqat berilgan. Biroq hisobotda shunday yozilgan edi.¹⁴⁷ Ovqatlanish juda ko'p emas edi. " bu asirlar uchun yetarli emas edi. Birinchi haftalarda ular maysa, gul va

¹⁴⁶ Document No. 1519-PS, The National Socialist German Workers Party, Party Chancellery, Führer Headquarters, Circular No. 21/41. Subject: Treatment of Soviet Prisoners of War, the Avalon Project.

¹⁴⁷ At the breakfast, the POWs received hot coffee. At lunch, they got one-plate dishes, and for dinner Kommissbrot (one bread for five men). Streit, p. 135.

xom kartoshkani hayvonlar singari yeyishganini kuzatish mumkin edi. ”¹⁴⁸ Asirlar dalada yeyish uchun hech narsa topolmayotganlarida, xuddi shu xabarga ko'ra, ular odamlarni iste'mol qila boshladilar.¹⁴⁹ Stalinning Jeneva protokolini imzolamaganligi sababli, mahbuslarga biron bir xalqaro gumanitar tashkilot yordam bermagan.

Eng yangi tarixiy tadqiqotlarning ko'rsatishicha, Ikkinchi jahon urushida o'zbekistondan 1 mln. 433230 kishi qatnashdi¹⁵⁰..

1940 yilda O'zbekiston SSR aholisi 6,6 mln. kishini tashkil etgan. Urush tugagan birinchi yilda respublika aholisining soni 5,2 mln. kishiga kamaygan. Turkiston mintaqasidan 4,5mln kishi frontga jalb qilingan bo'lsa, shundan 1mln. 700 ming kishi asir tushdi¹⁵¹.

Germaniya harbiy asirlari Boshqarmasining 1943- yilda bergan ma'lumotlariga qaraganda urushning dastlabki yillaridayoq (1941-1942) sovetlar armiyasidan 1.700.00 ga yaqin turkistonlik asir olindi. Urushning boshidayoq bunchalik ko'p sonlik turkistonlikning nemislarga asir tushganligining boisi, sababi nimada degan savolga javob quydagilar.

Birinchi sababi. Turkistonliklar sovetlar hokimiyati yillarida muntazam armiyada xizmat qilish malakasidan mahrum etilgan edilar, aniqrog'i urush boshlangan davrda O'rta Osiyo respublikalarining birontasida muntazam milliy armiya bo'lmagan. Chunki sovetlar turkiy xalqlarga ishonmas, ularni ikkinchi toifa xalq hisoblar, eng muhimi ulardan qo'rqqar edi. Shu bois turkiy xalqlarning milliy armiyasini yo'q qildi.

Ikkinchi sababi. Urushning dastlabki bosqichlarida Turkistondan borgan jangchilarning har uchtasidan bittasiga haqiqiy jangovar miltiq, qolgan ikkitasiga esa yog'ochdan tayyorlangan «miltiq» va 15 donadan patron berilgan

¹⁴⁸ Streit, p. 135.

¹⁴⁹ Streit, p. 135.

¹⁵⁰ И.А.Каримов ватан саждагоҳ каби муқаддасдир. Т.Ш.-Т,1996 80-бет

¹⁵¹ И.А.Каримов ватан саждагоҳ каби муқаддасдир. Т.Ш.-Т,1996

ekan. Natijada ular dushmanning yopirilib qilgan hujumiga bardosh berolmay gangib qoldilar va yoppasiga asir tusha boshladilar.

Uchinchi sababi. Urushning dastlabki bosqichlarida turkistonlik Qizil askarlarning ma'naviy ruhiy holatlari ham tushkun holatda bo'lgan. Chunki kompartiya Markziy Qo'mitasi qabul qilgan qaror bo'yicha 1937-1939 yillarda O'rta Osiyo respublikalaridan taxminan 2 millionga yaqin kishi qamoqqa olingan edi. Albatta bu hol armiya safiga chaqirilgan askarlarning ruhiy holatiga salbiy ta'sir qilgan edi.

Konslagerlarda ularga vahshiy hayvonlardek munosabatda bo'lishar, och ahvolda 15-16 soatlab ishlatishar, sovuqda tik turg'izib qo'yishar, qochmoqchi bo'lganlarni itlarga talatishar va o'sha zahotiyuq otib tashlashar, ayrim asirlar ustida tajriba o'tkazishardi. Muhojir turkistonliklar yo'l boshchisi, Turkiston Muxtoriyati hukumati boshlig'i, xorijda Milliy Turkiston Birligi Qo'mitasi (MTBK) raisi Mustafo Cho'qay (1890-1941) Sulutsk, Chnestaxov, Vustrau kabi fashistlarning konslagerlarida bo'lib, sovet asirlarining ahvoli ayanchli va fojiali ekanligiga shaxsan guvoh bo'lgan¹⁵².

M.Cho'qayning ko'z oldida fashist qo'riqchilaridan biri sovet asirining ko'ksiga pichoq urib uning yuragini qo'riqchi itiga olib otgan. Bu voqeaning guvohi bo'lgan M.Cho'qay Adolf Gitlarga xat yo'llab: "Nemislar dunyoda o'zlarini madaniyatli xalq deb, hisoblaydilar. Biroq, konslagerlarda sovet asirlariga qilinayotgan yovvoyilarcha va vahshiylarcha munosabatlari bilan ular mo'g'ul bosqinchilaridan ham o'tib ketdilar",- kabi fikrlarini ochiq - oydin bayon qildi.

To'rt tomonidan ko'tarma yog'och qorovulxonalar, kuzatuv nuqtalari bilan muhofazalangan harbiy asirlarning lagerlarida ko'p hollarda tutqunlar ochiq havoda yotishgan, ular orasida tif, o'lat, o'pka shamollashi kabi yuqumli

¹⁵² Germaniya tomonida va Vlasov'un roli haqida urushda mahbuslarni harbiy qismlarning ishtirok etish Adolf Gitler qarorgohida o'tgan uchrashuv soni 106 Makolalar (Iyun 8, 1943) // General Vlasov: xiyonatning hikoya. 1-jild Natsistlarning "Aktion Wlassow" loyihasi / Sat. hujjatlar va materiallar, redkoll., otv. tahrirlangan A. N. Artizov. M., ROSSPEN, 2015. 333-343-betlar

kasalliklar keng tarqalgan¹⁵³. Ochlik, qattiq toliqish, sovuq va kasallik tufayli kechqurun uxlagan asirlarning ko'pchiligi ertalab uygonmasdi¹⁵⁴. Ular to'shagida qo'llaridagi barmoqlarini, quloq va burunlarini, yuz qismlarini kalamushlar yeb ketgan va ayanchli qiyofaga tushib kolishgan. O'lib qolganlarni nemis avtomobillariga yoxud g'altaklarga 20-30 tadan ustma-ust qilib yuklashar va barcha murdalarni olib borib, katta xandakka tashlashardi.

Ochiq havoda qolgan asirlar ustidan haydalgan nemis - fashistlarining tank va tgach singari harbiy texnikasining zanjirlarida ayrim paytlarda odam go'shti tiqilib qolgani uchun, ular yurolmay qolgan¹⁵⁵. Sovet harbiy asirlarini avval vaqtinchalik, lagerlarda to'plashardi, so'ngra tovar va mol yuklaydigan vagonlarda 50-100 tadan qilib joylashardi. Ustma-ust yuklangan, havosi bo'lmagan vagonlarda harbiy asirlarning bir qismi hayotdan ko'z yumgan, bundaylarni ayrim stansiyalarda to'xtab vagonlardan to'g'ri jarliklarga uloqtirishgan¹⁵⁶.

1955 yil 17 sentabrda SSSR Oliy Kengashi "Ulug' Vatan urushi yillarida okkupatsiya qilingan rayonlarda nemis - fashist bosqinchilari bilan hamkorlik qilgan sovet fuqarolarini avf etish to'g'risida" farmon chiqardi. Bu farmonni amalga tatbiq qilish bilan hech kim shug'ullanmadi, uning bajarilishini ham nazorat qilmadilar.

Faqatgina 1956 yil 29 iyunda KPSS Markaziy Komiteti va SSSR Ministrlar Sovetining "Sobiq harbiy asirlar va ularning oilalariga munosabatda qo'llanilgan qo'pol qonunbuzarlik oqibatlarini tugatish to'g'risida" qabul qilingan qarordan so'ng, o'sha yili barcha sobiq harbiy asirlarning ishlari qayta ko'rib chiqildi va ularning ko'pchiligi reabilitatsiya qilindi.

¹⁵³ «Sharq yulduzi», 1992-yil, 3-son, 154-bet

¹⁵⁴ "Germaniya osiyoliklarga kerak emas ..." // "Harbiy tarix jurnali", 1997 yil 5-son

¹⁵⁵ F.L. Sinityn. "Avval och qolishadi ... keyin ... meni diktatsiya ostida petitsiya yozishga majbur qilishadi." SSSR xalqlarining harbiy hamkorligidagi milliy omil (1941 yil iyun - 1942 yil noyabr) // Harbiy tarix jurnali, № 1, 2014. 19-26-betlar

¹⁵⁶ ↑ [jahon urushida Romanko OV musulmon askarlari. M.: AST: Tranzit kitobi, 2004 yil](#)

Asirga tushish haqiqatdan ham mag'lubiyatni tan olib, raqib irodasiga bo'ysunishdir. Biroq, chorasiz, quolsiz qolgan harbiy asir o'z erkinlik va huquqlarini uni urushga safarbar etgan davlati tomonidan himoya qilinishiga umidvor bo'ladi. Qadimdan amal qilib kelayotgan xalqaro prinsipga ko'ra harbiy asirlar urush tugaganidan so'ng o'z Vatanlariga qaytarilishlari va ularning fuqarolik huquqlari tiklanishi, shuningdek, harbiy asirlarni o'zida ushlab turgan mamlakat ham xalqaro qoida va meyorlarga amal qilishi shart. Ikkinchi jaxon urushi yillarida gitlerchilar Germaniyasi ham, Sovet Ittifoqi xam xarbiy asirlarga munosabat bilan bog'liq xalqaro meyorlarni buzgan edi. Oxir-oqibatda millionlab gunohsiz kishilar olamdan bevaqt ko'z yumdilar. Mo'jiza bilan tirik qolganlar esa xo'rlik va zulm, ta'qib va tazyiq, qo'rquv va tahlika ostida yashashga mahkum etildilar. Ularning gunohsiz to'kilgan qonlari, xazon bo'lgan umrlari uchun buzg'unchi g'oyalarni targ'ib qilish va amalda tadbqiq qilish yo'lida kurashgan fashizm va bolshevizm aybdordir. Hayot va o'lim chegarasida, tahlika va ruhiy tushkunlikda, azob-uqubat bilan kechgan o'tmishdoshlar umri bugungi avlodda tinch va farovon, baxtli va osoyishta turmush qadriga yetib yashash istagini kuchaytiradi, degan umiddamiz.

Foydalanilgan adabiyotlar:

- 1.Karimov Vatan sajdagoh kabi muqaddasdir. T..SH.-T,1996
- 2.“ Muloqot” jurnali, 1992-yil
- 3.“ Sharq yulduzi: jurnali, 1992- yil
- 4.SH. Hayitov “ Ikkinchi Jahon urushi: Asirlarning taqdiri va fojiali hayotidan lavhalar”. Buxoro 2015- yil

БУХОРО АМИРЛИГИНИНГ ЖАНУБИЙ ТУРКИСТОН ХУДУДИДАГИ ЎЗБЕК БЕКЛИКЛАРИ СИЁСИЙ ТАРИХИ

Г.А. Ҳакимова

Тарих мутахассислиги 1-босқич магистранти

Аннотация. Ушбу мақолада Жанубий Туркистон (Афғон Туркистони) худудларида мавжуд бўлган ярим мустақил ўзбек бекликларининг XVIII-XIX асрлардаги сиёсий тарихи ва Афғон давлати таркибига киритилиш жараёнлари “Туркистон тўплами” материаллари асосида ёритиб берилган.

Калит сўзлар: Жанубий Туркистон, ўзбек бекликлари, қабилавий низолар, манғитлар сулоласи, дурронийлар давлати, “Туркистон тўплами”, Ҳиндукуш тоғлари, инглиз-афғон уруши, Россия истилоси, рус-инглиз музокаралари, кавалерия, пенсия, сепаратик ҳаракатлар, мустақиллик.

XVIII аср биринчи ярмида Бухоро хонлиги чуқур ижтимоий-иқтисодий таназзулга юз тутиб, ички курашлар натижасида ҳокимият тепасига манғитлар сулоласи келади. Аммо, ушбу сулола вакиллари ҳам мамлакат яхлитлиги, юрт тинчлигига эриша олмадилар. Ўзаро курашлар тобора майда феодал мулкларга бўлинишга сабаб бўлди. Бир вақтлар Бухоро хонлиги таркибига кирган Афғон Туркистонидаги ўзбек феодаллари ўз мулкларини мустақил ҳукумдорлар сифатида идора эта бошладилар. 1747 йилда ташкил топган мустақил Афғонистон давлати ҳукумдори Аҳмадшоҳ Дурроний (1747-1773 йй) афғон қабиаларини бирлаштириб, қўшни феодал мулкларни ҳам босиб ола бошлади. Аҳмадшоҳ Дурроний қўшинлари 1750-1752 йилларда Амударёнинг чап соҳилида бир вақтлар Бухоро амирлигининг бекликлари саналган Балх, Шибирғон, Андхой, Қундуз, Маймана хонликларини босиб олишга мувоффақ бўлади. Балхда афғон қўшинлари гарнизони турсада, хонликлар амалда ўзларининг тўла мустақилликларини сақлаб қолаверганлар[5,29]. Бу вақтда Бухорода сулола алмашиш жараёнлари содир бўлаётган бўлиб,

Бухоро ҳукумдорлари томонидан Афғонистонга қарши амалий чоралар кўриш имкони мавжуд эмасди.

Афғон Туркистонидаги мулклар ҳатто, расмий бўлсада, Афғонистонга бўйнесунишни истамаганлар. Шу сабабли 1755 йилда Аҳмадшоҳ Дурроний Хуросон юришидан қайтгандан сўнг, ушбу минтақага яна қўшин тортишга мажбур бўлади. Ўзбек мулклари Аҳмадшоҳ вафотидан сўнг тезда ўз мустақилликларини қўлга киритадилар. Айниқса, бу курашда қундуз ҳукумдори етакчилик мавқени эгаллаганлигини кўриш мумкин. Қундузни итоат эттириш мақсадида юборилган қўшинлар уч маротаба мағлубиятга учратилган. Шундан сўнг, 1789 йилда Афғонистон ҳукумдори Темуршоҳ (1773-1793 йй) катта қўшин билан юриш қилиб, Қундузни эгаллайди. Бу пайтга келиб, Бухоро амирлигида амир Шохмурод (1785-1800 йй) ички зиддиятларни бартараф этиб, ўз диққатини бир пайтлар Бухорога тегишли бўлган мулкларни қайтаришга қаратади. 1789-1890 йиллар давомида Бухоро ва Афғонистон амирлари афғон Туркистони учун кураш олиб борадилар[5,30]. Амир Шохмуроднинг ушбу мулкларни Бухорога қайтариш йўлидаги уринишлари самара бермайди. Афғонистон давлати билан олиб борилган музокараларда фаол иштирок этган, элчилик топшириқлари билан Москва, Петербург (Россия), Кашмир (Ҳиндистон), Туркия(Усманийлар салтанати)да бўлган, Дурронийлар давлатида икки бора бўлган Абдул Карим Бухорий Бухоро ва Афғонистон давлатлари ўртасида афғон Туркистонидаги мулклар учун курашлар тарихига оид асар ёзиб қолдирган[1,581].

Тарихий адабиётлардаги маълумотлар таҳлили, афғон Туркистони ҳудудида жойлашган мулклар нафақат Афғонистон, кези келганда ўзаро ва ҳатто, Бухоро амирлиги ҳукумронлигига қарши ҳам кураш олиб борганлар, деб хулоса қилиш мумкин. XIX асрнинг 50-60- йилларида Ўрта Осиёга саёҳат қилган Ҳ.Вамбери ёзиб қолдирган маълумотлар шундай хулоса қилиш имконини беради. Унинг ёзишича, 1840 йилларда Андхой ўлкаси

гуллаб-яшнаган ва кудратли давлатга айланиб, минтақада етакчиликни кўлга киритган. Шаҳар ҳокими Ғазонфар Бухоро ҳукумронлигини тан олгани боис Афғонистон амири Ёрмуҳаммад шаҳарни тўрт ой қамал қилиб, уни вайронага айлантиради. Сайёҳ 1862 йилда бу ерда бўлганида Андхой ҳокими Маймана билан афғон Туркистони ҳудудларида етакчилик учун кураш олиб борганлиги ва енгилгани билан боғлиқ маълумотларни ёзиб қолдирган[2,202]. Россия матбуот органларидан бўлган “Новое время” (“Янги вақт”) матбуот органининг 1880 йилдаги сонларининг бирида афғон Туркистонидаги Маймана, Сарипул, Шибирғон, Оқча, Андхой, Балх, Гурзивон, Дарзоб, Қундуз ва Бадахшонлардан фақатгина ички бошқарувда Андхой мулкигина мустақилликни сақлаб қолган. Ҳукумдор Мир Давлатхон Кобул хазинасидан йилига 12 минг рупия (7200 рубъл) пенсия олади. Андхойнинг мустақилликни сақлаб қолишига Майманани бўйсундиришда Шералихонга ёрдам берганлиги сабаб қилиб кўрсатилади. Шунингдек, афғон Туркистони мулкларини 1850 йиллардан бошлаб тугатилиб, уларнинг мулклари афғон амирлиги мулкларига айлантирила бошланганлигини ҳам кўриш мумкин. Келтирилган маълумотларда Маймана, Шибирғон, Сарипул, Бадахшон мулклари 1874 йил, Оқча, Мозори- шариф, Хулум мулклари 1850 йилларда тугатилганлиги, Дарбоз, Гурзивон 1870 йилларда тугатилганлиги билан боғлиқ маълумотларни ўқиш мумкин[6,21-22].

XIX асрнинг 60- йилларида афғон Туркистони учун курашлар кескин тус олганлигини Ҳ.Вамбери ҳам ёзиб қолдирган. Вамбери Қундуз, Хулум, Балх, Оқча, Сарипул, Шибирғон, Андхой, Маймана ҳокимларини Бухоро ва афғон амирлари ўз манфаатлари йўлидаги курашларда фойдаланаётганликларини, бу ўлкани вайрона аҳволга олиб келаётганлигини, фақатгина Афғонистон амири Дўстмуҳаммадхон давридагина ўзбек хонликлари тўлиқ бўйсундирилганлигини ёзиб қолдиради. Вамбери маълумотларидан, Маймана хонлиги мустақилликни

кўлида сақлаб қолганлигини англаш мумкин. Унинг ёзишича, 1862 йилда Маймана Дўстмуҳаммадхонга каттиқ қаршилик кўрсатади. Бу жангда ўзбекларнинг қаҳрамонлиги ҳақида мақоллар тўқилди, деб ёзади. Маймана ўзбеклари ташқи кўриниш ва жанглардаги шижоати билан алоҳида ажралиб туриши, улар билан бу борада Шаҳрисабз ўзбеклари бас бойлаши мумкинлиги ҳам сайёҳ эътиборидан четда қолмаган. Дўстмуҳаммад вафотидан сўнг, Бухоро амири Маймана ҳуқумдори Хусайнхонга 100 минг тилла юборгани, Маймананинг ёш ҳуқумдори қизикқонлиги сабабли ўз иттифоқчисини кутмай курашни бошлаб юборанлиги билан боғлиқ маълумотлар XIX асрнинг 60- йилларида афғон Туркистони мулкларининг ўз мустақиллиги йўлидаги сўнгги курашлар палласи бошланганлигидан далолат беради[2,205].

Туркистон ўлкасини Россия империяси истило қилиш жараёнида ҳам Бухоро ва Афғонистон давлатларининг зиддиятли ҳудудлардаги муаммолари давом этаверган. 1868 йили Бухоро амирлиги устидан Россия империяси протекторатининг ўрнатилиши, шаҳзода Абдумалик Катта тўранинг Афғонистонга кетиши ва Кобулда уни яхши кутиб олиниб, афғон маликасига уйланиши ҳақидаги хабарлар Бухоро маъмурларини ташвишга солиб қўяди. Вужудга келган вазиятда Абдумалик Катта Тўранинг Бухоро тахтига даъво қилиши, Афғонистонни амалда Бухоро устидан ҳукмронликни ўрнатишга уриниши сифатида баҳоланади. Бухоро амири Музаффархон бунга жавобан ўзининг Бадахшон ва Амударё юқори оқимидаги ўлкаларда аввалги ҳуқуқини тиклашни даъво қилади. Шу мақсадда Кобулга Хўжа Эшон Ўронни юбориб, унчалик муҳим бўлмаган иккита манзилни Бухорога қайтаришни сўрайди. Бу эса, афғонларни кўлига қурол олиши учун етарли бўлган. Вужудга келган вазиятда ўз вассали ҳудудлари учун курашда иштирок этиш келажакда Англия билан тўқнашувни келтириб чиқаришини яхши англаган Россия империяси 1869

йилда Бухорода музокаралар ўтказилишига эришиб, икки давлат ўртасидаги чегара сифатида Амударё белгиланишига эришади[3,201].

Бухоро ва Афғонистон ўртасида афғон Туркистон хусусидаги зиддиятлар барҳам топсада, айрим ўлкаларда Афғонистонга қарши кураш кейинчалик ҳам давом этаверган. “Туркистон тўплами” маълумотларида Бадахшон 1872-1874 йилларда бўйсундирилган бўлсада, унинг аҳолиси курашни кейинги даврларда ҳам давом эттираётганлиги билан боғлиқ маълумотларни ўқиш мумкин[4,118e].

Хулоса қилиб айтганда, Бухоро ва Афғонистон давлатлари афғон Туркистонидаги ўзбек хонликлари учун бир асрдан ортиқ муддат ўзаро курашлар олиб бордилар. Аммо, бу курашларда ҳар икки томон ўз манфаатларини кўзлаганлар. Ўзбек хонликлари эса, гоҳ Бухоро, гоҳ Афғонистон давлатлари, гоҳида ўзаро курашларда кучсизланиб, охир-оқибатда Туркистон ўлкаси уч мустамлака давлат томонидан ишғол қилинди.

Фойдаланилган адабиётлар рўйхати

- 1.Бартольд В.В. Сочинения. Том VIII. Работы по источниковедению. – М.: Наука, 1973. – 723 с.
- 2.Вамбери. А. Путишествие по Средней Азии в 1863 г. – М.: Издание А.И. Мамонтова, 1867. – С. 202.// Туркестанский сборник. Том 12. – 370 с.
- 3.Вамбери А. Прекращение пограничных споров между Бухарой и Афганистаном//Туркестанский сборник. Том 41. – С. 201.
- 4.Венюков М. Мелкия государства по верховьям Окса// Туркестанский сборник. Том 41. – С. 118 a,b,s,d,e,f.
- 5.Ганковский Ю.В империя Дуррани. Очерки админстративной и военной системы. – М.: Издательство Восточной литературы 1958. – 173 с.

6.Карта узбекских ханств, вошедших в состав Афганского Туркестана//Туркестанский сборник. Том 241. – 1-218 с.

5A120304 - Tarixshunoslik, manbashunoslik va tarixiy tadqiqot usullari. (mamlakatlar bo'yicha)

BUXORO AMIRLIGI MAORIF TIZIMIDA YANGI USUL – JADID MAKTABLARINING FAOLIYATI (S.AYNIY XOTIRALARI ASOSIDA)

Sh. O'. Nosirov

Bux Du, Tarixshunoslik, manbashunoslik va tarixiy tadqiqot usullari yo`nalishi, I bosqich magistranti

Annotatsiya: Ushbu maqolada, Yosh buxoroliklar vakillaridan biri adib Sadridin Ayniyning “Buxoro inqilobi uchun materiallar” asari asosida XIX asr oxiri XX asr boslaridagi Buxoro amirligidagi ta’lim tizimi va “yangi usul” maktablarining yopilish sabablari o`rganilgan.

Kalit so`zlar: “yangi usul”, “Shirkati Buxoroi sharif”, mulla, g`azot, “Tartiul-Qur'on”, tatar maktabi.

Buxoro amirligi (1756-1920-yy) maorif tizimi XIX asrda ham asosan o`zining yaqin qo`shnilari bo`lgan Xiva xonligi (1512-1920-yy) va Qo`qon xonligi (1709-1876-yy) kabi sust rivojlanayotgan, fanda yutuqlarga erishish u yoqda tursin hatto, yoshlarga jamiyat rivoji yo`lida sifatli ta’lim ham berilmas edi. Maorif tizimining jamiyatdagi o`rni xususida XIX asrda tashqi ta’sirlar natijasida shakllangan juda ko`plab taraqqiyparvarlar yetishib chiqishi natijasida turli qarashlar vujudga keldi. Ushbu taraqqiyparvarlar orasida Sadridin Ayniy (1878-1954-yy) ham bor edi. Ayniyning o`zi guvoh bo`lgan voqealarga asoslangan xotiralarida Buxoro amirligi maorif tizimi xususida yetarli ma’lumotlar mavjud.

Ayniy xotiralarida yozicha, maorif tizimi XVI asrda vujudga kelgan o'qitish tizimi bilan qolgan edi. "O'qish faqat Mavlaviy Mirzajon¹⁵⁷ tomonidan taklif qilingan sharh va hoshiyalardan iborat edi. Oqibat sharh va hoshiyalar shuncha ko'paydikim, hech bir ilm va fanning oxiriga navbat kelmasdan o'quvchining 11-12 yillik madrasa hayoti hoshiyalarga sarf bo'laturg'on edi. Hisob, handasa, tarix, tabiblik va bularga o'xshash fanlar tamom yo'qolib ketdi"¹⁵⁸. Hatto XIX asrda yashab ijod qilib o'tgan qomusiy olim Ahmad Donish (1827-1897-yy)¹⁵⁹ madrasaning ushbu ilmlariga qanoat qilmay o'zi mustaqil ravishda handasa, nujum va shunga o'xshash fanlarni zukkoligi tufayli o'rganadi va asarlar bitadi¹⁶⁰.

Qisqacha qilib aytganda ta'lim faqatgina jamiyatning ma'lum toifasining manfaatlariga asoslangan edi. Ushbu tizim XIX asrning oxirigacha o'zgarmagan edi. Faqatgina XIX asrning oxiriga kelib, ba'zi maktablarda mahalliy mudarrislar tomonidan ta'lim tizimini qrim-tatar mudarrisleri tomonidan isloh qilingan shaklga kelitirish orqali isloh qilish boshlandi. Ushbu jarayon aholi orasida mavjud bo'lgan yurt ziyolilari g'oyalari asosida shakllandi. Ayniy ushbu ziyolilar orasidan quyidagilarni ta'kidlab o'tadi, ular: Ahmad Donish, Sharif maxzum¹⁶¹, Iso Maxzum¹⁶², Inoyat Maxzum, Yaxyoxo`ja, qori Abdulmajid Zufunun¹⁶³, mulla Sharif Soat¹⁶⁴, Mirza A'zam Somiy¹⁶⁵. Ushbu shaxslar hayoti

¹⁵⁷ 1585-yilda ochilgan Abdullaxon madrasasining birinchi mudarrisi

¹⁵⁸ Айний С Бухоро инқилоби тарихи учун материаллар –Т: Ўз ССС Давлат бадий адабиёти, 1963. – В. 186.

¹⁵⁹ Buxoro xalqi orasida Ahmad maxzum nomi bilan mashhur bo'lgan olim. U Amir Nasrullo, Amir Muzaffar va Amir Abdulahad davrida ijod qilgan va hatto Rossiyaga amir elchilari bilan birga sayohat qilgan (1865-y). Ushbu sayohatlar natijasida unda mamlakatda islohotlar qilish zarurligi xususida qarashlar shakllangan.

¹⁶⁰ Айний С Бухоро инқилоби тарихи учун материаллар –Т: Ўз ССС Давлат бадий адабиёти, 1963. – В. 196.

¹⁶¹ Amir Muzaffar davrida Buxorodan qochib Istanbulga ketishga majbur bo'lgan.

¹⁶² Inoyat maxzum bilan birga Amir Muzaffar davrida mamlakatdan qochib Amir Abdulahad davrida qaytishadi ammo hayotlari amir zug`umi ostida o'tadi.

¹⁶³ Yahyoxo`ja bilan birga o`zlarini devona ko`rsatib, o`zlarining tanqidlarini shu orqali yashirishgan.

¹⁶⁴ Soatsozlik bilan og`ir kun kechirgan

va faoliyati natijasida maorif tizimini isloh qilish lozimligini davr nozikligi o'laroq jamiyat oldiga ko'ndalang qo'ya olganligini nazarda tutsak, ushbu shaxslarning faoliyati bir tadqiqot obyekti bo'la oladi. Ammo ularning harakatlari faqat qarshilik qilish bilan cheklanganligi va hech bir tizimli amaliy harakatga aylanmaganligi uchun tezda bostirildi.

Yangi harakat to'liqini domla Ikrom va domla Avazlarning 1894-1895-yillarda Hijozda bo'lib qaytishlari bilan boshlandi. Safar natijasida domla Avaz o'z o'qitishidan hoshiyalarni olib tashladi. Ular mavjud tizimni tanqid qila boshladilar. Bu orada tatarlardan o'rganilgan “yangi usul”da o'qitiladigan maktablar ochila boshladi. Ulardan birinchisi forsiy tildagi yangi maktab Mulla Jo'raboy uyida ochildi, lekin tezda yopildi. Bu voqea 1898-1899-yillarda sodir bo'ldi. Ayniyning ma'lumot berishicha, 1908-yilda Buxoro shahrining ichida Sallaxona guzarida Abdulvohid¹⁶⁶ uyida yangi maktab ochiladi.

Buxoro maorifi tizimida aynan ushbu maktablarning mavjudligi tushunarli holat, sababi Buxorodagi bundan oldin ochilgan “yangi usul” maktablarining bari tatar maktablari bo'lib undagi o'qitish tizimi tatar tilida bo'lib bundan buxorolik yoshlar hech bir foyda olmaganlar. Bu haqida Ayniy shunday yozadi: “Tatar maktabida buxorolik yoshlar bir necha nafar o'qisalar ham, lekin muallim – tatar, kitoblar ham tatarcha bo'lganligidan Buxoroning mahaliy bolalari maktabdan tuzuk foyda olmaslar edi”¹⁶⁷.

Ammo ushbu maktablar mahaliy ziyolilar tomonidan ochilajak “yangi usul” maktablariga namuna va asos bo'lib xizmat qiladi. Xususan, yangi ochilgan maktablarga darslik yetkazib berish eng katta muammolardan biri edi. Bu muammo esa Ayniy tomonidan tatar Mulla Sobitiy yo'l-yo'rig'i bilan

¹⁶⁵ Rossiya amirlikka hujum qilganda urushda qatnashgan, keyinchalik munshiylik vazifasini bajargan. Tanqidiy fikrlari uchun munshiylikdan quvilib, och-yalang'och va bir parcha nonga muhtoj holatda yashadi

¹⁶⁶ Abdulvohid Burxonov - Munzim (1875-1934)-jadid ma'rifatparvarlaridan, aynay uning uyida maktab ochilishining sababi u ilgari tatar maktabidan bexabar xolda o'zi mustaqil ravishda Xidir ismli turkman bolani yangi usulda o'qitib yurgan

¹⁶⁷ Айний С Бухоро инқилоби тарихи учун материаллар –Т: Ўз ССС Давлат бадиий адабиёти, 1963. – В. 184.

yechiladi. Darsliklar Xolid Burnashyev uyidagi tatar maktabidan olindi. Albatta bu vaqtinchalik edi, keyinchalik Ayniyning o'zi “yangi usul” maktablari uchun darslik yaratish tashkil qilingan “Shirkati Buxoroi sharif” shirkati yordamida Orenburgda 1909-yilda yangi darslik “Tartib ul-Qur'on” ni chop etadi¹⁶⁸.

Amirlikdagi maorif tizimi Amir Abdulahad davrida og'irlashib, madrasalarda savodsiz mullalar, faqatgina ma'lum toifaning qo'lidagi qurolga aylangan shaxslar yetishib chiqayotgan edi. Abdulvohid maktabiga kattalar uchun kechki kurs ochiladi va unga tashrif buyuradiganlarning soni ortib ketadi, 10,18 yillab maktabga qatnab “xat-savoddan nasibamiz yo`q ekan” deb o`ylaganlar domla Ikromning katta o`g`li Xabibullo maxzumning xat-savod chiqarishini ko`rib, Abdulvohid atrofiga yig`iladilar. Bu tabiiyki, ushbu maktabga qarshilar bo`lgan mullalarning g`azabini keltiradi va ularning juda qattiq qarshiligiga uchraydi.

Avvaliga qo`shbegi Ostonaqul va qozikalon Baqoxo`ja ushbu maktablarga rozilik bergan. Ammo ushbu maktablarga ulamolar tomonidan qarshilik boshlangach ular o`z tinchliklarini o`ylab maktablarni yopishga buyruq berdi. Bunga misol sifatida “yangi usul” maktabi tarafdorlari bo`lgan domla Ikrom bilan G`iyos a`lam suhbatini ko`rsatib o`tish mumkin. Bu suhbatni ham Ayniy o`z xotiralarida yozib qoldirgan. Ikrom domlaning: “Yangi usul” maktablarining nima qabohati bor? - deb a`lamga yuzlanganida, a`lam: “Ushbu maktabning hozirgi fasodlaridan birisi shudirkim, agar biror majlisda mazkur maktabning o`quvchilaridan birisi qur'on o`qisa, so`ngra ushbu majlisda, masalan, mulla Fayzi muftiy ham qur'on o`qisa, mazkur muftiy xalq va maktab o`quvchilari oldida mazxara bo`lib qolmasmi?!¹⁶⁹”. Sababi Ayniy ta`kidlashicha mulla Fayzi muftiy zamonasining besavod kishisi bo`lishiga qaramay yirik diniy lavozimni egallab turgan edi. Insonning taqdiriga daxldor lavozimlarning bu

¹⁶⁸ Ўша асар –В. 202.

¹⁶⁹ Айний С Бухоро инқилоби тарихи учун материаллар –Т: Ўз ССС Давлат бадиий адабиёти, 1963. –В. 215.

kabi insonlar qo`lida bo`lishi Buxoro amirligida odatiy jarayon hisoblangan. Sababi bundan deyarli barcha yuqori lavozim egalari xabardor bo`lgan.

Maktablarni yopish to`g`risida 1909-yilda qo`shbegi va qozikalon mullalarning qotilliklargacha borishi mumkin bo`lgan ogohlantirishlari sababli buyruq berilgan bo`lsada, bolalar qabuli davom etdi. Natijada mullalar yana qo`zg`aladi. Endi mullalarning nishoni mahaliy maktablar bilan birga tatar maktablari ham bo`ladi. Mullalar mahaliy maktablarni tatar maktablari qo`llayapti degan xayol bilan ushbu maktablarni ham yopishni talab qiladi. Ammo Buxoro hukumati Rus fuqarolari bo`lmish tatarlar tomonidan ochilgan maktablarni yopishga ojizlik qiladi. Tatar maktablari mahaliy aholini qabul qilmaslik sharti bilan faoliyatini davom ettiradi¹⁷⁰.

Yirik amaldorlar mullalarning asosiy tayanchi edi. Yangi amir Sayyid Olim ham taxtga o`tirgacha o`zining yuqoridagi shaxslardan biri ekanligini, ularning yo`l-yo`riqlaridan bir nazar bo`lsa ham chiqa olmasligini ko`rsatdi. Uning 1910-yilda chiqargan islohot farmonida maorif tizimi xususida hech bir gap aytilmadi¹⁷¹.

Rus hukumatining maktablar masalasidagi siyosatiga to`xtaladigan bo`lsak, Ayniyning xotiralari asosidagi birgina Rus elchixonasining a`zolaridan bo`lgan Shulkaning Buxoro maktablarini ziyorat qilish uchun tashrifini keltirib o`tish lozim. 1914-yilda yuz bergan ushbu “ziyosat” dan maqsad sifatida Ayniy ikkita masalaga to`xtalib o`tadi: Birinchisi, “Yangi maktablar Rus himoyatida va ruslik nuqtai nazaridan ochilgan ekanlar” – deb ulamo va oddiy xalqni maktabga qarshi qo`zg`amoq bo`lsa, ikkinchisi, maktab va muallimlar “Elchixona bizning maktablarimiz homiysi ekan” – deb aldanishlariga erishish va ulardan turli maqsadlarda foydalanish edi. Ushbu qarorga kelar ekan Ayniy shunday ta`kidlaydi, “Agar ziyosat boshqa bir maqsad bilan bo`lsa edi, albatta, maktabni taftish qilur, dars jadvallarini ko`rar, eng ozi talabadan bir narsa o`qittirib,

¹⁷⁰ Ўша асар –Б. 213.

¹⁷¹ Ўша асар –Б. 225.

maktabning ma'naviyatiga vuquf paydo qilur edi” Shulka janoblari esa faqat maktablarni aylangan xolos, ba'zi bir maktablarga hattoki kirmay ketgan. Bunday bo'lgach Ayniyning shunday xulosaga kelishi tabiiy edi.

1914-yilga kelib maktabga qarshi kuchlarning qo'li baland keladi va ular amirning maktablarni yopish tog'risidagi farmonini chiqarishga erishadilar. Hatto muallimlar “Buxoro hududi doxilida muallimlik qilmaymiz” – deb imzo qo'yib berishga majburlanadilar¹⁷².

Kuchli qarshilikka uchragan muallimlar maktablarini yopishga majbur bo'ladilar, binobarin bu davrda maktablar mamlakatning har bir burchagida ochilib yoshlarni marifatga chorlayotgan edi. Ayniy xotiralarida bu qarshiliklarga qaramay, faoliyatini davom ettirgan bir qadar maktablar qatorida Shahrisabzda Islomqul to'qsabo boshchiligidagi maktabni keltirib o'tadi. Qozikalon Burxoniddin harchand urinmasin maktab faoliyatini to'xtata olmay oxir oqibatda sukut saqlashga majbur bo'ladi.

Xulosa o'rnida shuni aytib o'tish joizki, Buxorodagi XIX asr oxiri – XX asr boshlaridagi maorif sohasidagi islohot jarayonlari xalqning ko'z o'ngida, xalqni ma'rifatga chorlaganlarning ayovsiz jazolarga giriftor bo'lganliklari, shunday bo'lsada o'z maslak muddaolaridan qaytmaganliklari bilan kechdi. Ushbu shaxslar oddiy xalq, vatandoshlarining savodli, hurfikrli va ilmli bo'lishlari uchun kurashdilar. Afsuski, bu jarayonlarda ularni qo'llaydigan yagona kuch bo'lmish xalq, ularni amaliy qo'llamadi, o'z ojizligi qurboni bo'ldi.

**“АКАДЕМИК А.МУҲАММАДЖОНОВ –ЖОНКУЯР
АРХЕОЛОГ”**

Собиров А.В

*“Тарихи нунослик ва тарихий тадқиқотлар” йўналиши 1-босқич
магистранти*

Аннотация: Ушбу мақола тарих фанлари доктори академик Абдулаҳад Раҳимжонович Муҳаммаджоновнинг сермазмун ҳаёти ва фаолиятига бағишланади. У Бухоро, Тошкент шаҳарларининг тарихий ёштини аниқлашга ўз ҳиссасини қўшган. Бу ҳақдаги фикр – мулоҳазалар “Қадимги Бухоро” асарида ўз аксини топган.

Бундан ташқари Бухоро воҳасининг иригация тарихини “Қуйи Зарафшон водийсининг суғорилиш тарихи” асарида жуда яхши ёритиб берган.

Унинг илмий меросида қадимги Пойканд шаҳри тарихи ҳақидаги қимматли фикрлар ва маълумотлар ўрин олган.

Калит сўзлар: Зарафшон воҳаси, Моҳандарё археологик экспедитсияси, суғорилиш тарихи, водий, археологик маданият, Варахша, Замонбобо, Қизилқир, Хатар қудуғи, Амударё, Археология институти.

Кириш.

Бухоро археологияси тарихига муҳим ҳисса қўшган тарихчи олимлардан бири тарих фанлари доктори академик Абдулаҳад Раҳимжонович Муҳаммаджоновдир. Буюк тарихчи шарқшунос ва археолог А.Р. Муҳаммаджонов 1956- йилда устоз Я.Ғ.Ғуломовнинг тавсияси билан танловда қатнашиб, Тарих ва археология институтига ишга ўтади. Айни шу йилдан бошлаб олим ўзининг археолог сифатидаги фаолияти бошланади. Ўтган асрнинг 1950- йилларидан бошлаб устоз Я.Ғ.Ғуломов раҳбарлигидаги Моҳандарё, Гужайли, Гурдуш, дарёлари атрофидаги археологик экспедитцияларда қатнашади.

Мазкур археологик казишмалар натижасида бир қатор монография ва рисолалар чоп этади. Уларга мисол қилиб “ Бухоро водийсининг суғорилиш тарихи” (1980); История орошения.

«Академик А. Мухаммаджанов - исследователь истории Бухары »

Научный руководитель: История ф.д. проф. Тураева. Кафедра "История Бухары".

Собиров А.В., магистр 1 курса специальности «Историография и исторические исследования» Бухарского государственного университета.

Аннотация.

Статья посвящена жизни и деятельности доктора исторических наук, академика Абдулахада Рахимжоновича Мухаммаджанова. Он внес свой вклад в историческую эпоху Бухары и Ташкента. Его мысли по этому поводу отражены в книге «Древняя Бухара».

Кроме того, история орошения Бухарского оазиса хорошо описана в книге «История орошения Нижней Зарафшанской долины».

Его научное наследие содержит ценные сведения и информацию об истории древнего города Пойканд.

Ключевые слова.

Зарафшанский оазис, Мохандарьинская археологическая экспедиция, история орошения, долина, археологическая культура, Варахша, Замонбобо, Кызылқир, колодец Хатар, Амударья, Институт археологии.

Введение.

Академик Абдулахад Мухаммаджон, доктор исторических наук, - один из историков, внесших важный вклад в историю археологии Бухары. Великий историк-востоковед и археолог А. Мухаммаджанов принял участие в конкурсе в 1956 году по рекомендации своего учителя Яхё Гуломова и перешел в Институт истории и археологии. С этого года ученый начал карьеру археолога. С 1950-х годов он участвует в

археологических экспедициях вокруг рек Мохандарья, Гуджайли и Гурдуш под руководством Яхьо Гулямова.

По результатам этих археологических раскопок он опубликовал ряд монографий и брошюр. Примеры включают «Историю орошения Бухарской долины» (1980 г.); История орошения

Бухоро водийсининг суфорилиш тарихи (1980); История орошения Бухарского оазиса (с древнейших времен до начала XX в.) (1988); Узбекистан тарихи. (1994); Темур ва темурийлар салтанати. (1996), Бухоро шахри 2500 ёшда (археологик лавҳалар ва тарих) (1998);

А.Мухаммаджонов археологиктадкикотларни Я.Гуломовнинг

рахбарлигидаги гуруздан бошлайди. XX асрнинг 50-70 йилларда кадимги Зарафшон воҳаси ерларида, хаваскор археолог дустлари билан биргаликда археолог сифатидаги фаолиятини бошлади. Албатта, бу ишларда Я. Гуломов бошчилигида археология соҳасида олиб борилган катта ишлар ҳам қўл келди[1].

XX асрнинг 50-60 йилларда Я. Гуломов ва В. Шишкин раҳбарлигида катор махсус экспедициялар ташкил этилиб, Фарғона водийсида Кува, Ахсикат; Бухорода Замонбобо, Варахша ва Кизилкир; Самаркандда Афросиёб, Сурхондарёда Болаликтепа каби ёдгорликларда куп йиллик казишлар бошлаб юборилди[2] Уз навбатида бу экспедициялар натижасида топилган археологик ёдгорликларни урганиш жуда катта куч ва етук мутахассис кадрларни талаб киларди.

Абдулахад Мухаммаджонов устози профессор Я.Ф.Гуломов бошлик Мохондарё археологик экспедиция таркибида Катнашиб, Зарафшон воҳасида археологик тадкикотлар олиб борган. Махондарё археологик экспедицияси - 1950-1970 йиллар мобайнида Зарафшон воҳасида проф. Я.Г. Гуломов бошчилигида утказилган булиб, экспедиция таркибида: Я.Гуломов, А.Мухаммаджонов, А.Аскарлов, У.Исломов, ва С.Раҳимовлар катнашганлар. 1961 йил Махондарё буйлаб олиб борилган текширишлар

Хатар кудуғигача, 1964 йили эса экспедиция таркиби тадқиқотларини Амударёгача етказди. 1964 йилда мазкур экспедиция таркибида: Я.Ғуломов, А.Мухаммаджонов, А.Аскарлов, С.Ғайзиев, М.Юнусов, З.Каримов ва Н.Кундряшевлар Катнашганлар[3]. Махондарё археологик экспедициясида кузланган мақсад археологик жихатдан Зарафшоннинг қуйи Қисмини узлаштириш тарихини урганиш билан бирга, Зарафшон дарёсининг қадимги узанларининг узлатирилиши ва сув оққан ҳамда қуриб қолган даврларни ҳам аниқлаш ва дарё ўзани бўйлаб жойлашаган ёдгорликларни ўрганишдан иборат бўлган[4]. Бу экспедиция натижасида, А.Р. Мухаммаджонов узининг “Қуйи Зарафшон водийсининг суғорилиш тарихи (Қадимги замондан то XX аср бошигача)” номли йирик асарини чоп эттирди. Мазкур китобда Ўрта Осиёда, хусусан Зарафшон водийсининг суғорилиши тарихи, жой номлари, ҳудудда мавжуд сув иншоотлари, мақбаралар ва географик объектларнинг номларини учратишимиз мумкин. А. Мухаммаджонов 1965-1986 йилларда Ўзбекистон Фанлар академияси Тарих ва археология институтида катта илмий ходим, булим мудирини (суғорилиш тарихи булими, Қадимги ва урта асрлар тарихи булими), 1980-1983-йилларда Археология институти директори лавозимларида фаолият олиб борди[5]. 1996-йилда Ўзбекистон Фанлар академияси Тарихинститути директори (1996-1998), 1998-2003 йилларда Ўзбекистон Фанлар академияси шарқшунослик институтида бош илмий ходим, 1997-2005 йиллар “Ўзбекистонда ижтимоий фанлар” журналининг бош муҳарририни лавозимларида ишлади[6]

А.Мухаммаджоновнинг “Қуйи Зарафшон водийсининг суғорилиш тарихи” (1972); “Ўзбекистоннинг қадимги гидротехника иншоотлари” (1997)» “Ўзбекистоннинг қадимги деҳқончилик воҳаларини тарихидан”(1964), “Қадимги Бухоро (Археологик лавҳалар ва тарих)” (1976), “История орошения Бухарского оазиса” (1978) каби китоблари, “Ўзбекистон тарихини маданиятини материаллари” сериясида нашр этилган

тўпламлардаги “Водоизмерительные сосуды” (1965), “К изучению древнего русла Махандарьи” (1964), “Изучение древнего водохранилища Гиштбанд в Джоме” (1966), “Даргомская плотина и крепость в Раватходже” (1972), “О

Умуман олганда, А.Р.Мухаммаджонов кўп йиллик илмий фаолияти давомида Ўзбекистан тарихида археология ва манбашунослик фанлари ривожига катта ҳисса қўшган тарихчи, шарқшунос ва археолог олимлардан бири сифатида ўзига хос ўрин тутади. Атоқли олим томонидан олиб борилган илмий тадқиқот ишларида халқимиз томонидан бунёд этилган тарихий- маданий мерос, хусусан, турли даврларда бунёд этилган миллий меъморчилик намуналарини ўрганишга алоҳида эътибор қаратилган. Муаллиф томонидан бу борада нашр этирилган илмий ишлар фикримизга асос бўлади.

Фойдаланилган адабиётлар

1. Я.Гуломов.« О работе Махандарьинского археологического отряда в 1963 году».“Ўзбекистонда ижтимоий фанлар” 1964-йил № 1;Х. Зиёев Тарих институти 60 ёшда. Тошкент 2003, 4- бет;Я.Гуломов, А.Мухаммаджонов «Хонбанди» «Фан ва турмуш» журнали 1958-йил №4;
2. Х. Зиёев. Тарих институти 60 ёшда. Тошкент 2003, 4-бет
3. Гулямов Я.Г. О работе Махандарьинского археологического отряда в 1963 года.// О.Н.У. 1964 г. №1 65 с;А.Мухаммаджонов «О научнопедагогической деятельности академика АН УзССР Я.Г.Гулямова». Я.Гуломов таваллудининг 80- йиллигига бағишланган илмий конференция материаллари туплами. Т-1988-йил
4. Ибрагимов Р.Абдулахад Мухаммаджоновнинг Ўзбекистонда тарих фанига қўшган ҳиссаси// Анъанавий талабалар Республика конференцияси материаллари. Тошкент. Университет. 2018 й
5. Х. Зиёев. Тарих институти 60 ёшда. Тошкент 2003,18-бет

MUFTI MUHAMMAD IKROM DOMLA TARAQQIYOT

“JANGCHISI”.

D.M Jamolova¹, S.S. Abdulloyev¹

Buxoro davlat universiteti¹

Annotatsiya: Ushbu maqolada Buxoroning ikki diniy ma'rifiy guruhi vakillari - Buxoro amirligidagi konservatorlar va ijtimoiy-siyosiy islohotlar tarafdorlari ishtiroki tahlil qilingan va ularning jamiyatni yangilash haqidagi qarashlari aks etgan. Konservatorlar va islohotchilar asosan ulamalar edi. Jamiyat hayotida konservatorlar islom qonunlariga amal qilishgan, jamiyatni boshqarishda ular shubhasiz Qur'on va shariat qonunlariga bo'ysunishgan. Islohotchilar ta'limni rivojlantirishga va hukumat boshqaruvini isloh qilishga ta'sir ko'rsatishga harakat qildilar.

Kalit so'zlar: Buxoro amirligi; ulama; Islom; fatvo; Shialar; Sunniy; konservatizm; ta'lim.

Muftiy Muhammad Ikrom ibn Abdussalom 19-asr oxiri - 20-asr boshlarida Buxoroning taniqli va nufuzli shaxslaridan biri bo'lgan. U Yaqin va O'rta Sharq mamlakatlariga juda ko'p sayohat qildi va kitob yozib, unda Buxoroning qoloqligini tanqid qildi. Domla Ikrom Buxoro chekkasidagi Bog'ikalon qishlog'ida 1847 yil tug'ilgan. 1860 yildan 1880 yilgacha u Buxoroda Qozi Abdushukur ibn Abdurasul qoshidagi Badalbek madrasasida tahsil oldi. Muhammad Sharif Sadri Ziyo(1865-1932) “O'tgan davr shoirlari va ilmi zamondoshlar” asarida Domla Ikromchanning "Akrom" taxallusi bilan she'r yozganligi va uning ustoz bo'lganligini eslaydi Buxoroda Mudarris Ikrom (katta o'qituvchi, ustoz) - u xalq orasida eskirgan urf-odat va marosimlarga qarshi bo'lgan, jamiyatdagi jaholatga qarshi kurashgan va shu bilan odamlarning sevgisi va hurmatiga sazovor bo'lgan. 1894-1896 yillarda u Muhammad Avaz Xujandiy bilan haj qilgan, bu safarda Istanbul, Bag'dod, Sheroz va h.k kabi islomiy shaharlarning rivojlanish darajasi bilan tanishgan. Safardan qaytgach, u

Buxoro madrasalarida ta'lim dasturlarini tanqid qildi va zarurligini ta'kidlaydi ularni isloh qilish targ'ib etadi. Mudarris Ikrom madrasaning ta'lim dasturlariga Qur'on va Hadisni sharhlash kabi ilmlarni kiritishni targ'ib qiladi. U jadid maktablarini tashkil etish tarafdori bo'lgan va ularni har tomonlama qo'llab-quvvatlagan. Qushbegi Nasrulloning ruxsati bilan (Bosh vazirning zamonaviy ma'nosida) Mudarris Ikrom Buxoro maktablarini tekshirish uchun 1910 yilda Toshkentdan kelgan Palen boshchiligidagi komissiya bilan muzokaralar olib boradi. Komissiya a'zolari Domla Ikromdan yangi maktab, hijob va soliqlar to'g'risida so'raganida Domla jadid maktablari Islom diniga zid emas deb javob berdi. 1910 yilda Mirzo Abdulvohid Munzim maktabining o'quvchilarini imtihoni yakunida yig'ilish bo'lib o'tdi, unda maktab faoliyatini to'xtatish yoki davom ettirish masalasi ko'rib chiqildi. Uchrashuvda Mudarris Ikrom yangi Islom odob-axloq maktablarining muvofiqligini ko'rsatdi va Islom nuqtai-nazaridan ushbu turdagi maktablarni rivojlantirish zarurligini ta'kidlaydi. U diniy nuqtai-nazardan yangi maktablarni joiz deb bilgan va ushbu maktabning faoliyatiga ruxsat beruvchi farmon chiqarib, o'z muhrini bosgan. Muftiy Abdurazzoq boshchiligidagi ulamolar jadid maktablarini yopish va tegishli farmonlarni chiqarish zarurati tarafdorlari yangi tipdagi maktablarni tanqid qilishda ular quyidagilarni yozadilar: «Bu maktab shariat qonunlariga ziddir. Birinchi yili talabalar gazeta o'qiydilar, ikkinchi yilda ular mustaqillikni talab qila boshlaydilar va uchinchi yilda amirni taxtdan tushiradilar va qamoqqa tashlaydilar Muftiy Abdurazzoq Qo'qondan bo'lgan, 42 yil Buxoroda yashagan. Buxoroda Roziqcha nomi bilan mashhur bo'lgan. Saroydagi xizmatlari uchun u katta mulk egasiga aylandi. U Buxorodagi konservativ partiya rahbari va eski maktab tarafdori edi. Mulla Abdurazzoq 1914 yilda hajga borib, Makkada vafot etdi. 1912 yil avgustda Yangi Buxoroda Abdulvohid Munzim tahriri ostida Mudarris Ikromning "Ii; ozu-n-noimiyn va ilomu-l-zox, ilin" (johillikka olib keladigan xayollar) kitobi nashr etildi. Ushbu asar xalq orasida "Bayoni Bidyaoti Mashxuraning sovg'asi" ("Mashhur bid'atlarning bayonoti") nomi bilan mashhur

edi. Ushbu kitob bid'atchilikka qarshi kurashishda o'qituvchilar uchun yaxshi qo'llanma bo'ldi. "I; ozu-n-noimiyn va ilomu-l-johiliin" kitobi kirish, ikki bob va xulosadan iborat. Birinchi bob "Odamlar orasida ma'lum bo'lgan, ammo taqiqlangan lazzatlar to'g'risida" deb nomlangan; ikkinchisi;"Vaqt o'zgarishi sababli taqiqlangan narsalar to'g'risida".Birinchi bob ikki qismdan iborat bo'lib, birinchi qismi sudxo'rlik (ribo) bilan bog'liq masalalarni tanqidiy tahlil qiladi; madrasaning vaqf binolarini sotish; Muftiylarning "oq muhrlari"; chekish; diniy johillik; masjidlarda namoz o'qishning keskin kamayishi; sharob ichish; etim bolalar qismiga tajovuz qilish.Ikkinchi qism erkaklar tomonidan taqinchoqlar va qimmatbaho kiyimlarni kiyish bilan bog'liq; to'y va turli tadbirlarda qo'shiqchilar va raqqosalarning keskin ko'payishi, isrofgarchilik; savdogarlar tomonidan ixtiro qilingan yangi urf-odatlar va Qur'on oyatlari va hadislar asosida ularning noqonuniyligi isbotlangan. Ikkinchi bob, shuningdek, ikki qismga bo'lingan bo'lib, birinchi qismida sudxo'rlikning qabul qilinmasligi va Islom sud tizimidagi kamchiliklar hamda sudlar raisligi haqida mulohazalar mavjud.Ikkinchi qism taxminiy ravishda "Turli xil bid'atlar, narsalarning chalkashligi sababli taqiqlangan" deb nomlangan bo'lib, unda jamiyat hayotida tez-tez uchraydigan ijtimoiy, siyosiy va diniy muammolar muhokama qilinadi. Bular quyidagi savollar: avliyolarning qabrlariga ziyorat qilish; "Bibi Seshanba" marosimi; yodgorlik marosimlari: "yigirma kun", "qirq kun" va "yil"; tarozilar bozorlarida o'g'irlik; ko'pkari (echki sindirish) o'tkazish odati; masjidlarda g'iybat qilish; ulama o'rtasidagi nizolar va h.k. Mudarris Ikrom ushbu asarida davlat darajasida hal qilinishi kerak bo'lgan 40 ta muammo haqida gapiradi.U hokim (mahalliy hukmdorlar) y etimlarning huquqlarini himoya qilish kerakligini ta'kidlaydi. To'ylarda isrofgarchilikka alohida e'tibor berib, u hokimni boshqalarga o'rnak bo'lishga undaydi.Buxoro madrasasi mudarrislari va muftiy Abdurazzoq boshchiligidagi ulamolar ushbu kitobga qarshi chiqdilar. Mudarris Ikromni jadid maktablarini targ'ib qilganlikda ayblashdi, ularning fikriga ko'ra jadid maktablari Islom diniga zid bo'lgan; ular unga qarshi madrasa

talabalari yordamida Hayit kuni Namozgah masjidi maydonida Mudarris Ikromni o'ldirishga qaror qilishdi. Bundan xabar topgan Buxoro hukumati Zandar viloyatiga Mudarris Ikromni jo'natadi va uni qaziy (qozi) tayinlaydi. Qushbegi unga 600 tanga maosh beradi. Bir muncha vaqt o'tgach, amir mudarris Ikromni oylik ish haqi 1000 tanga bilan Qorako'lga qozi sifatida tayinlaydi. Eski Buxoro politsiyasi boshlig'i Vilmanning 1914-yil 14 iyuldagi bildirishnomasida shunday deyiladi: "Joriy yilning iyun oyida mahalliy ruhoniylardan bo'lgan mashhur eshonning payg'ambar yoshiga to'lgani munosabati bilan o'tkazgan ziyofatida mehmonlar bilan Mulla Ikrom o'rtasida to'qnashuv yuz beradi. Mulla Ikrom yig'ilishdan foydalanib, usuli qadim tarafdorlarini fosh qiluvchi nutq so'zladi "An'anaviy maktab tizimini himoya qilib chiqqan Burhoniddinga qarshi Mulla Ikrom munozara so'ngida quyidagi so'zlarni bayon etdi: "Hozir ham Buxoro o'z olimlariga ega ammo bular o'z hayotini butunlay ilm-fanga bag'ishlagan o'n minglab kishilar orasidan chiqqan baxtli insonlardir. Nima uchun biz Buxoroning gullab yashnashi va ravnaqi uchun hukumatdan eski usulni yangisi bilan almashtirishni talab qildik? Agar Buxoroda boshqacha sharoit bo'lganida, bunday olimlar soni minglarga ham yetgan bo'lardi. Men amaldorlar bilan ruhoniylar orasida o'zimga madad topmasam, muqaddas ish uchun ochiq kurash maydoniga kirib, jabr chekishga va o'z o'limimni qabul qilishga ham tayyorman"... Ammo bu muammoning rasmiy b'ijhati bo'lib, amalda yopilgan to'rt maktab o'rniga muallim va o'qituvchilarning uylarida 45 ta norasmiy yashirin maktablar o'z faoliyatini boshlagan. 1914 yil yanvar oyida Buxoro ulamosining homiysi muftiy Abdurazzaq hajga bordi va Makkada vafot etdi. Shu munosabat bilan amir Olimxon Mudarris Ikromni muftilik lavozimiga tayinlaydi. Yangi muftiy Ikrom 700-800 nafar madrasa talabalaridan iborat yangi maktab tarafdorlarining mustahkam guruhini o'z atrofida to'pladi va yangi maktablar ochish rejasini davlat darajasida amalga oshirishga harakat qildi. 1917 yil aprel oyi oxirida ulamolar mulla Xolmurod boshchiligida muftilarni jadid maktablarining

shariatga rioya qilmasliklari va jadidlardan uzoqlashish zarurligi to'g'risida fatvo imzolashga harakat qiladalar. Muftiy Ikrom bu qarorga qarshi chiqadi va qushbegiga xat yuboradi. Mulla Xolmurod va muftiy Ikrom o'rtasidagi to'qnashuvni oldini olish bahonasida G'uzor viloyatiga ikkinchi marta surgun qilinadi. 1918 yil bahorida Turkiston Xalq Komissarlari Sovetining raisi F.Kolesov tomonidan olib borilgan harbiy yurish natijasida amir yosh buxoroliklarni Sovetlarga yordam berganlikda ayblaydi va ularni jazolashga buyruq beradi. Ular orasida Mudarris Ikromning o'g'li Xabibullo ham bor edi. Buxoro hukumati Xabibulloni qatl etdi va Mudarris Ikromni qamoqqa tashladi. Uning barcha mol-mulki musodara qilindi, kitoblar va qo'lyozmalar yoqib yuborildi. 1920 yilda Ikrom Xo'ja va uning butun oilasi ozodlikka chiqarilib, Buxoroga keltiriladi va Adliya vaziri etib tayinlanadi. 1922 yilga kelib shariat sudi tashkil etildi va u uning raisi etib tayinlandi. Domla Ikrom 1925 yilda vafot etgan.

Foydalanilgan adabiyotlar ro'yxati

1. A.Fitrat. Najot yo'li // Tanlangan asarlar. 5 jildlik. Toshkent.: Ma'naviyat, 2010. 5-jild.- B.63.
2. F.Xo'jayev .Buxoro inqilobi tarixiga oid materiallar. Toshkent: Fan, 1997.- B.76.
3. S.Ayniy. Buxoro tarixi uchun materiallar. Moskva: SSSR xalqlarining markaziy nashriyoti, 1926.- B.63.
4. Buxoroi Sharifda yuzaga kelgan betartibliklar xususida // Turkiston viloyati gazetasi, 1910-yil 14-yanvar №4.
5. O'zRMDA, 3-fond, 2-ro'yxat, 30-ish, 19- varaq.
6. Muhammad Sharif Sadri Ziyo “O'tgan davr shoirlari va ilmli zamondoshlar” . Moskva: SSSR xalqlarining markaziy nashriyoti, 1926.- B.16.

**“TARIXI SALIMIY” – BUXORO TARIXIGA DOIR MUHIM
MANBA**

H.H.To'rayev¹, Z.B. Bo'stonova¹

Buxoro davlat universiteti¹

Annotatsiya: Ushbu maqolada Buxoro tarixchisi, shoir, diplomat va davlat arbobi bo'lgan Mirza Salimbek ibn Muhammad Rahimning (1850-1930) “Tarixi Salimiy” asari haqida qisqacha ma'lumot beriladi.

Kalit so'z: Mirza Salimbek, “Tarixi Salimiy”, “Kashkuli Salimiy va Tavorixi mutaqqaddimin va muttaaxirin”, Buxoro inqilobi, mirzo. zakotchi, inoq, nastaliq, shia-sunniy nizosi, 1918-yil mart voqealari.

XIX asr o'rtalari XX asr boshlarida Buxoro amirligidagi vaziyatni yoritib berishda Mirza Salimbekning “Tarixi Salimiy” asarining o'rni beqiyosdir. Bu asarda Mirza Salimbek o'zi yashab o'tgan davrdagi ijtimoiy-siyosiy, iqtisodiy vaziyatni xolis yozib qoldirdi. O'rta Osiyo ma'rifatparvarligini yangi bosqichga ko'tardi. Mirza Salimbek yashagan davr iqtisodiy hayotida mulkiy munosabatlar, xususan, yer egaligi, uning o'ziga xos xususiyatlariga, shariat qonunlari va huquqshunosligiga moslashtirilgan edi. Buxoro amirligi Chor Rossiyasi tomonidan protektoratga aylantirilganidan so'ng Mirza Salimbekning ijtimoiy-siyosiy faoliyati yangi bosqichga ko'tarildi.

O'zbek davlatchiligi tarixida Buxoro amirligi alohida ahamiyat kasb etadi. Bu davr tarixini o'rganishda “Tarixi Salimiy”, “Kashkuli Salimiy va Tavorixi mutaqqaddimin va muttaaxirin” kabi asarlar muhim manba vazifasini bajaradi.

Mirza Salimbek ibn Muhammad Rahim 1850-yilda Buxoro shahrining Jo'ybor mavzeyidagi Chaqar guzarida katta ma'muriy lavozimlardan birida ishlaydigan zodagon oilasida tug'ilgan. Uning ajdodlari Buxoro amirligining yuqori davlat mansablarida ishlagan ilmiy mutafakkir kishilar bo'lganlar.

1870-1871-yilda, yaxshi tarbiya olgach, 20 yoshda amakisi Abdulazizbek ibn Olimbek dodxohning qo'llab quvvatlashi natijasida Ziyovuddin hokimi(bekligi), Buxoroning bo'lajak bosh vaziri Ostonaqulbey qo'l ostida

kotib(mirza) sifatida o'z xizmat vazifasini boshladi. Mirza Salimbek o'zining savodi va qobiliyati orqali xalq va amaldorlar orasida tezda tanildi va 6 oydan so'ng amir Muzaffar uni Toshkentga o'zining vakili sifatida yubordi. Mirza Salimbek Toshkentda Xitoy choyi savdosi bilan shug'ullanuvchi savdogar ko'rinishida 12 yil yashadi. U bu vaqt oralig'ida rus mansabdor shaxslari bilan yaqin tanish-bilishchilik aloqalarini o'rnatdi va har 6 oyda Buxoro amiriga maxfiy hisobot yuborib turgan. Mirza Salimbekning Toshkent viloyatidagi faoliyati haqida uning "Tarixi Salimiy" asaridagi quyidagi so'zlaridan batafsil ma'lumot olishimiz mumkin: "Toshkentda bo'lgan davrimda bu viloyatda Kaufman general edi. Men u yerda 12 yil bo'ldim. Rus generallari, yirik rus kapitalistlari bilan ham yaqin aloqa o'rnatib, ko'pgina tanishlar orttirdim. Ular bilan o'zaro bordi-keldi qilar edik. Hatto general-gubernator bilan ham 2-3marta muloqotda bo'ldim.

Qisqa qilib aytganda, men o'zimning Toshkent viloyatidagi 12 yillik savdo faoliyatim davomida katta nufuzga ega bo'ldim va to'plagan 50 000 tangam bilan amirning ruxsatini olib Buxoroga qaytdim. Shundan so'ng men va hamrohlarim amirning Gala Osiyodagi chorbog'iga joylashdik. Hazrati oliylari marhamat ko'rsatib, meni qimmatbaho Xitoy matolaridan tikilgan 2 juft ustki kiyim, abrdan tikilgan kiyimlar, salla uchun mato, shaxsiy xarajatlarim uchun 1000 tanga bilan siyladilar. Mulla Rahmatullabiyga 1000 tanga, Mirza Nasrulla to'qsaboga 400 tanga berdilar"

1885-yilga kelib amirning buyrug'iga ko'ra Salimbek Xankar va Samjin tumanlariga amlokdor qilib tayinlanadi va miroxur darajasini oladi. Mazkur vazifani ado etayotgan bir paytda amir Muzaffar vafot etib, uning o'rniga amir Abdulahad taxtga keladi va Salimbekni Buxoro elchilari tarkibiga qo'shib Peterburgga yuboradi. Uning Peterburgdagi faoliyati haqida "Tarixi Salimiy" asarida batafsil bayon etilgan.

Mirza Salimbek 1930-yil yilning martida Buxoro shahrida vafot etgan va "Hazrati Imom" qabristoniga, masjidning g'arbiy devori yaqinida dafn etiladi.

Tarixchi olim sifatida Mirza Salimbek yozgan ikki asari bizgacha yetib kelgan. Shulardan biri “Kashkuli Salimiy va tarixi mutaqaddimin va mutaaxirin” (“Salimiyning kashkuli hamda avvalgi va eng so`nggi hukmdorlar tarixi”) deb nomlanadi. Bu asarda eng qadimgi davrlardan 1912-yilga qadar Buxoroda hukmronlik qilgan taxt sohiblari haqida ma`lumot berilgan. ”Tarixi Salimiy” deb nomlangan ikkinchi asar 1917-1920 yillarda yozilgan bo`lib, unda Chingizxon davridan inqilob to`ntarishigacha bo`lgan Buxoro amirigi tarixi voqealari xususida fikr yuritiladi. Mazkur asar oddiy mirzolikdan bosh zakotchi darajasigacha ko`tarilgan Mirzo Salimbek inoq hayoti, serqirra ijodini o`rganish sohasida ham boy material manbai bo`lib xizmat qiladi.

Asarning dastlabki 62 sahifasi O`rta Osiyoning turli davrlardagi tarixi ya`ni Chingizxon va Chingiziylar (2-5 bet), Temuriylar (5-14 bet), Shayboniylar va Ashtarxoniylar (14-49 bet), Amir Muzaffargacha bo`lgan Mang`itlar (49-61). Asarning qolgan 169 sahifasida muallif o`zi guvohi bo`lgan voqealarni bayon etgan. Salimiy amir Muzaffarning taxtga chiqqani, hukmronlik davri, bu davrda bo`lib o`tgan Hisor, Baljuvon, Ko`lob, Qorategin va Darvozdagi feodal qo`zg`olonlarni (61-bet) shafqatsizlik bilan bostirganligini (62-bet) yozib qoldirgan.

Mirza Salimbek Buxoro va Qo`qon xonligining o`zaro aloqalari, O`ratepaning Buxoro amiri tomonidan bosib olingani va uning qo`llab quvvatlanishi natijasida Qo`qon taxtiga Xudoyorxonning qo`yilishi to`g`risida ma`lumot beradi.(62-bet)

Lekin asardan ma`lumki, amirlikning ichki hayoti deyarli o`zgarmagan: eski ma`muriy boshqaruv, amirning cheklanmagan huquqlari, amaldorlarning tekinxo`rligi, xalqqa bo`lgan jabr-zulm davom etavergan. Bu voqealar Ahmad Donishning asarlarida to`liq bayon etilgan. Salimiy o`zining yuqori mansabdiligini hisobga olib, haqiqatni izohlashdan o`zini uzoq tutgan. Shuning uchun o`zining asarida Buxoroning oddiy xalqi ahvoli haqida ma`lumot bermaydi.

1918-yil 25-martda bolsheviklarning Buxoroni bosib olganidan keyin ikki o'rtada suv masalasi haqida kelishuv ham bo'lgan. Bunda Buxoro amirligi tomonidan kelishuvni imzolash uchun Mirzo Salimbek yuborilgan, shundan so'ng Buxoro amirligida suv masalasi hal bo'lgan (Buxoro aholisi Zarafshon daryosidan suv ola boshlagan).

Buxoroda 1910-yil yanvarda Buxoro amaldorlari va rus imperatorining siyosiy agenti kelishgan holda mamlakatdagi sunniylar va shialar o'rtasida nizo chiqarganlar. Bundan ko'zlangan asosiy maqsad Yosh buxoroliklar va jadidlarning faoliyatini to'xtatish bo'lgan. Lekin jadidlarning obro'yi mamlakatda oshib borgan.

1918-yil mart voqealari Buzoroga katta iqtisodiy talofot yetkazdi. Yosh buxoroliklar amirning qarorgohiga hujum qilganlar, natijada 1800 kishi o'ldirilgan.

Asarning qolgan qismida Mang'itlar sulolasining tarixiga keng to'xtalib o'tib, sulolaning asoschisi Muhammad Rahimxondan boshlab to amir Muzaffarxonning taxtga chiqishigacha bo'lgan davrni batafsil bayon etgan. Amir Muzaffarxon boshqaruvi davri Mirzo Salimbekning xizmat faoliyatining boshlanish davriga to'g'ri kelar edi. Shu sababli mazkur davr haqida yozilgan qismlarni memuar desak bo'ladi. "Tarixi Salimiy" asarining katta qismi Amir Olimxon davri haqida ma'lumot berib, ham siyosiy, ham ijtimoiy-iqtisodiy xarakterga ega bo'lgan boy voqea-hodisalarni bayon etadi.

"Tarixi Salimiy" Buxoroga 23 kishilik Turkiston bolsheviklarining kelishi bilan tugallanadi (7-yanvar 1920-yil). 1920-yil Cho'rjo'yda bo'lgan katta namoyishga borgani va bu davrda kundaligini yozish uchun yetarli sharoit bo'lmagani tufayli Mirza Salimbek asarning so'nggi qismlarini yozolmaydi. U asarning so'nggi qismlarini Buxoroda yuz bergan xalq inqilobidan keyin yozishga muvaffaq bo'lgan, chunki 1920-yilda Buxoro mustaqil siyosat yuritgan. 1920-yilda amir Olimxon Afg'onistonga qochgandan keyin Buxoroda sovet davlati tashkil topgan.

“Ta`rixi Salimiy” nasta`liq yozuvida, Qo`qon qog`ozida yozilgan bo`lib, u 230 varaqlik hajmga ega. Qo`lyozmalardan bu asarni muallif turli sharoitlarda yozganligini bilishimiz mumkin.

Xulosa. XIX asr oxiri XX asr boshlarida Buxoroda ro`y bergan ijtimoiy-siyosiy tuzum, madaniy- ma`rifiy hayot, mang`it amirligining olib borgan siyosatlari, rus bosqini haqida mufassil ma`lumot beruvchi shaxs Mirzo Salimbekdir.

Mirza Salimbekning “Tarixi Salimi ” memuar asari alohida ilmiy qiziqish uyg`otadi. Chunki memuarda Mirzo Salimbekning bevosida ko`rgan-kechirgan voqealari bayoni aks ettirilgan. Asar amirlikning o`sha davrdagi iqtisodiy, madaniy, fan-ta`lim, ijtimoiy hayotining dolzarb muammolarini ochib berishga xizmat qiladi. Bu asar tariximizning ayanchli bir bo`lagi bo`lgan rus bosqini davridagi voqealar ketma-ketligini o`zida aks ettiribgina qolmay, balki amirlik aholisining ijtimoiy holatini o`rganuvchi jamiyatshunos va siyosatshunoslar uchun ham muhim manba vazifasini bajaradi.

FOYDALANILGAN ADABIYOTLAR

1. Л.П. Епифановаю Рукописные источники по истории Средней Азии период при соединения её к России. Ташкент.1965.
2. Мирзо Салимбек.Тарих-и Салими (источник по истории Бухарского эмирата). Перевод с персидского Н.Норкулов-Тошкент: Академия. 2009.
3. Qosimov F. Mirza Salimbek// Buxoro haqiqati.1996 . 13-aprel.
4. Yo`ldoshev B. Mirzo Salimiy inoq.// Buxoro mavjlari. Buxoro, 2004.
5. <http://www.ziyonet.uz>

X.S. Ahmadov

Buxoro Davlat Universiteti Tarix yo`nalishi 1-kurs magistranti

Annotatsiya: Ushbu tezis o`rta asrlar Markasiy Osiyoda yog`och va ganch o`ymakorligi haqida qisqacha bayon etadi. Bunda yog`och va ganch o`ymakorligi rivoji, o`ziga xosligi, me`morchilikda alohida o`rin tutishi qisqacha yoritildi.

Kalit so`zlar: Yog`och, ganch, hunarmandchilik, usta, naqsh, san`at, me`morchilik, bezak.

Odamzod mehnati ichida shunday umrboqiy kasblar borki, bular insonning nomini mangulikka muhrlaydi. Manashunday kasblardan biri bu amaliy bezak san`atining bir turi hisoblanmish o`ymakorlik san`atidir. O`ymakorlik har bir insonning qobiliyatini namoyon etuvchi, uning aqliy fantaziyasi nimaga qodir ekanligini ko`rsatuvchi, usta-hunarmandning mirishkorligining darajasini ko`rsatuvchi kasbdir. Dunyo xalqlari orasida o`ymakorlik keng tarqalgan kasblardan biri hisoblanadi. Shuningdek Markaziy Osiyo xalqlari kasb – korini o`ymakorlik san`atisiz tasavvur qilish qiyin.

O`ymakorlik san`ati Markaziy Osiyo xalqlari tarixida qadimgi davrdan boshlangan. Qadimda kulolchilik mahsulotlari bo`lmish idishlar sirtiga o`yib ishlash ancha keng tarqalgan. Bu dastlabki sodda naqshlar solish edi. O`ymakorlik san`ati o`rta asrlarda ancha kengayib, uning texnikasida katta o`zgarishlar yuz berdi. O`ymakorlik san`ati ishlov berish materiallariga ko`ra turli xillarga bo`linadi. Bular yog`och, ganch, tosh, suyak, marmar, g`isht va boshqalar hisoblanadi. Bular ichida eng ko`p tarqalgani yog`och va ganch hisoblanadi.

Yog`och o`ymakorligi o`zbek xalqi amaliy bezak san`atining keng tarqalgan turi bo`lib, Bunda biror naqsh yoki tasvir taxta yoki biror yog`ochga chiziladi chiroyli qilib va shu chizilgan chiziq asosida yog`och o`yiladi. Yog`och o`ymakorligi asosida mayishiy buyumlar yog`och kosa, qoshiq, likobcha va boshqalar, qurilish sohasida eshik, romlar, ustunlar va boshqalar

ajoyib tarzda bezatilati. V- VI asrlarga oid yog'och o'ymakorligi namunalari Surxandaryo vohasida Yumaloq tapadan topilgan. Xuddi shunday topilmalar Samarqand, Buxoro, Xiva, Shahrisabz va boshqa shaharlardan topilmoqda. VII asrning oxirigacha mahalliy o'zbek xalqi ichida yog'och o'ymakorligi tez sur'atlar bilan rivojlandi.

O'lkamizga islom dinining kirib kelishi natijasida yog'och va ganch o'ymakorligi yanada rivojlandi. Chunki masjid, madrasa, xonaqoh, karvonsaroylar, toqlar, maqbaralarda o'ymakor ustalarning ajoyib mehnatini ko'rish mumkin. Bino peshtoqlari ajoyib did bilan bezatila boshlandi, g'ishtlarga alohida bezak berish o'zigacha ko'rinish yasadi. Bulardan X asrda Ismoil Somoniy tomonidan qurilgan maqbarasi, usta Baqo ishlagan 1127-yilda qurilgan Arslonxon minorasi, Qutayba tomonidan 713-yilda zardushtiylar ibodatxonasi o'rniga qurilgan Mog'aki Attor masjidi va boshqa masjid, madrasalarda ishlangan o'ymakor naqshlarni, Raboti Malik yodgorliklari old tomoni to'rtburchakli nayzasimon arkali taxmonga o'xshash peshtoq bilan kirish qismi boshlanganligini ko'rishimiz mumkin.

Ayniqsa XI-XII asrlarda yanada gurkirab rivojlandi. Murakkab naqsh turi bo'lgan geometrik naqsh, ya'ni girix naqshi bezakda yetakchi o'rinni egalladi. Arxitektura uy-ro'zg'or buyumlari yanada badiiy, nafis qilib bezatildi. Masalan XII asrga oida yog'och o'ymakorligi namunasi Samarqanddagi Shihi-Zinda devorining orasidan topilgan bo'lib, u o'zining badiiy nafis va tabiiy ishlanganligi bilan kishini lol qoldiradi.

XIII asrda mo'g'ullar istilosi oqibatida ancha pasaydi, shu kungacha ustalar tomonidan qilingan naqshlar buzib tashlandi.

Amir Temur va temuriylar davrida o'ymakorlik keng ko'lamda rivojlandi. Amir Temur O'rta Osiyo madaniyati va san'atini rivojlantirishda katta hissa qo'shdi. Amir Temur o'z poytaxti obodonchiligi va qurilishi uchun harakat qildi. Shu sababli Xuroson, Eron, Movarounahr singari o'lkalardan Samarqandga ko'plab hunarmandlarni, san'atkorlarni to'pladi. Nafis tasviriy

san`atning naqqoshlik, me`morchilik, arxitektura, xattotlik, kabi san`at turlarini rivojlantirishda ulardan unumli foydalandi. XV –XV asrlarda to`plangan mahalliy va xorijiy hunarmandlar va muhandislar jome` masjidlari, xonaqoh,saroy va boshqa inshootlar qurilishiga katta hissa qo`shganlar. Buxorodagi Shayx Sayfuddin Boxarziy maqbarasida yog`och taxtadagi naqshlar va ganch o`ymakorligi namunalari g`oyat murakkab va nafisdir. Buxoroda yog`ochga ishlov berish bo`yicha alohida ajralib turgan. Bezakning go`zalligini, chinor manzarasini ochib beruvchi silliq, sayqal berilgan buyumlar bilan bir qatorda hukmdorlarning serbezak taxtlari, zodagonlarning uy jihozlari, taxtiravonlar ham tayyorlangan.

XIV-XV asrlarda yo`g`och o`ymakorligi tez ko`lamda rivojlandi. Hattoki tirik mavjudodlar o`yib ishlangan ishlarni ham ko`rish mumkin. Samarqanddagi Ruxobod maqbarasining eshigida baliqning stillashtirilgan naqshini ko`rish mumkin. Bundan ko`rib turadiki bu davrda usta-san`atkorlar badiiy ijodi yuksak darajaga ko`tarilgan. Bularning barchasi albatta hukumat tomonidan yaratib berilgan shart-sharoitga ham bog`liqdir.

Yog`och o`ymakorligi bilan bir qatorda o`rta asrlarda ganch o`ymakorligi ham alohida ahamiyat kasb etadi. Ganchkorlik qadimiy san`at turlaridan biri bo`lib, o`z aksi, husn-jamolini dunyo me`morchiligida, shu jumladan O`rta Osiyo, Eron, Turkiya, Arabiston, Afg`oniston va boshqa Sharq mamlakatlari me`morchiligida namoyon etib kelmoqda. Ayniqsa, Markaziy Osiyoda yaratilgan asarlar o`ziga xos badiiyligi kompozitsiyasi va ishlanish uslubi bilan farq qiladi. Ganch qorishmasi yaqinda qorishganda uni kesib, unga pardoz berish oson bo`ladi,lekin qorishma qotganidan so`ng toshday qattiqlashadi va unga ishlov berish qiyinlashadi. Shuning uchun ganchkori ustalardan tez harakat talab etiladi.

III asrda Tuproqqal`aning serhasham saroy mehmonxonalari o`yma ganch bilan bezatilgan. Varaxsha shaharchasida juda katta ahamiyatga ega

bo'lgan va eramizdan avvalgi III-IV asrlarga oid ishlangan ganch o'ymakorligi namunasi topilgan.

Varaxshadagi topilmalardan VII-VIII asrlardagi Buxoro saroyi qoldiqlaridan namunalar topilgan. Bu topilmalarda qushlar, hayvonlar, baliqlarni, o'simliksimon va geometrik shakllarning o'yma namunalarini ko'rish mumkin.

Shuni aytish joizki, Sharqda o'ymakorlik san'atisiz me'morchilikni tasavvur etish mumkin emas. Bu qadimda ham o'rta asrlarda ham yangi davr va hatto hozirgi kunda ham bu qoida o'z ahamiyatini yoqotgan emas. Har qanday uyga kirsangiz yog'och, ganch, tosh, marmar va boshqa materiallar o'ymakorligiga ko'zingiz tushadi. Bu Sharqning o'ziga xos joziba aksi, pardozi madaniyati hisoblanadi. O'rta asr yog'och va ganch o'ymakorligi bo'yicha tadqiqotlarni yanada chuqurroq davom ettirish lozim,

Adabiyotlar

1. Bulatov, Saidbahor Sobitovich. O'zbek xalq amaliy bezak san'ati: o'quv-metodik qo'llanma. – Toshkent: Mehnat, 1991. – 14-bet, 226-229-bet.
2. Abdullayev, N. O'zbekiston san'ati tarixi. - Toshkent. 2007, 12, 20, 76-bet.
3. Buxoro sharq durdonasi. – Toshkent. 1997. 120-121-betlar.
4. Q. Rajabov, S. Inoyatov. Buxoro tarixi. – Toshkent: Tafakkur, 2016. – 60-bet.

BUXORO DAVLAT MUZEY-QO'RIQXONASI FONDI

ASHYOLARI VA ULARNING JAMLANISHI

Sh.I. Ismoilov¹, O.A. Klichev²

BDU Buxoro tarixi kafedrasi o'qituvchisi (PhD)¹

Tarixshunoslik, manbashunoslik va tarixiy tadqiqot usullari 1-kurs magistranti²

Annotatsiya: Ushbu maqolada Buxoro muzey-qo'riqxonasi fondlarining tarkibi, undagi ashyolar va ularning qanday tartibda muzey fondiga taqdim etilishi, jamg'arma ashyolarning soni, muzey-qo'riqxonaga to'plamlarining nomlari, shuningdek, Buxoroning moddiy va ma'naviy madaniyatini, o'zbek xalqining azaldan qolib kelgan an'analarini yoritib beruvchi eksponatlar haqida ma'lumotlar keltirib o'tilgan. Shu bilan birga muzey-qo'riqxonaga fondlariga buyumlarni taqdim etgan hudud nomlari qayd etib o'tilgan. Muzey-qo'riqxonaga jamg'armalarining ilmiy boyitib borilishi haqida ham fikrlar keltirib o'tilgan.

Kalit so'zlar: fond, ekspozitsiya, jamg'arma, eksponat, zardo'zlik, mis kandakorligi, sopol, kashtachilik, gilamlar to'plami, yog'och o'ymakorligi, ilmiy xodim

XIX asr - XX asr boshlaridagi O'rta Osiyodagi eng boy kolleksiyalar to'plamlaridan biri Buxoro davlat muzey-qo'riqxonasi fondlarida saqlanadi. Unda Buxoro amirligining, keyinchalik Buxoro Xalq Sovet Respublikasi davri va boshqa davrda jamlanib borilgan ashyolar mavjud. Buxoro muzey-qo'riqxonasi jamg'armalari millat genofondi xazinasi hisoblanadi va eng qadim zamonlardan hozirgi vaqtgacha Buxoro hududida istiqomat qiluvchi xalqlarning moddiy va ma'naviy madaniyati yig'indisini o'zida namoyon etadi. Buxoro davlat muzey qo'riqxonasi fondi u tashkil etilganidan buyon o'zida turli xil eksponat va ashyolarni jamlab kelmoqda. 1988-yildan esa Respublika ahamiyatidagi va unga bo'ysunuvchi Buxoro Davlat badiiy-me'moriy muzey- qo'riqxonadir. Muzeyning ekspozitsiyalari shahar va uning atrofidagi deyarli barcha memorial va fuqaro me'morchiligining muhim yodgorliklarida joylashgan. Asosiy idora va jamg'arma fond Buxoro amirining sobiq qarorgohi bo'lgan Arkdan o'rin egallagan. Muzey qoshida ikki ilmiy markaz: "Sharq qo'lyozmalari" va "Ochiq xazina" kompyuter markazi ishlab turibdi.¹⁷³ Muzey-qo'riqxonaga jamg'armalarida 5000 yildan ko'proq

¹⁷³ R.Almeev. Buxoro Davlat badiiy-me'moray muzey-qo'riqxonasi. T.; 2004 10-b

tarixni, Buxoro moddiy va ma'naviy madaniyatini, o'zbek xalqining avlodan-avlodga o'tib kelayotgan o'ziga xos an'alarini yoritib beruvchi 20 mingdan ortiq eksponat mavjud. Ular orasida – erimizgacha IV-III mingyillikdagi neolit davriga oid tosh, pichoqsimon taxtachalar, yaproq nusxa birinchi payxonlar, sopol idishlar, munchoqlar, maishiy buyumlar, assuarlar, xanjarlar, Varaxsha va Poykand saroylarining devoriy suratlari mavjud. Muzey jamg'armasida Buxoro vohasi qo'rg'onlarida topilgan noyob topilmalar, jumladan, hayvonlar shaklidagi to'g'nog'ichlar, odam shaklidagi shokilalar, mis qo'ng'iroqchalari, temir pichoqlar, mis, sopol taqinchoqlarning bo'laklari mavjud. Muzeyda Buxoro kashtachiligining keng namunalari, XV-XX asrlar so'zana va zardo'zlik buyumlari, XVIII-XX asrlar Buxoro ustalarining zardo'zlik buyumlari, Buxoro va G'ijduvonning sirkor sopollari, Buxoro mis kandakorligi (XIV-XIX asrlar), Buxoro ustalarining XIV-XIX asrlar yog'och o'ymakorligi, noyob kitob va qo'lyozmalari, tasviriy san'at asarlari, o'lka tarixi bo'yicha ashyolar jamlangan. Buxoro muzey-qo'riqxonasi jamg'armalari 1922-yildan Buxoroda dastlabki muzeyga asos solingan vaqtdan buyon to'planib kelmoqda. Buxoroning so'nggi hukmdorlari – Mang'it sulolasidan qolgan mulk asosiy jamg'arma kolleksiyasi bo'lib xizmat qilmoqda. Buxoro Davlat muzeyida XVII – XX asrlarda chinni, fayans, shishadan yasalgan 730 xil eksponat qo'yilgan. To'plam sovg'a, tashqi bezak va kundalik buyumlarga bo'linadi. Kundalik idishlarning barchasi Yaponiya, Xitoy, Rossiya, Erondan keltirilgan.

XX asrning 20-yillari oxiridan boshlab Buxoro muzey jamg'armalari ilmiy xodimlari tomonidan yig'ish ishi davomida topilgan yangi eksponatlar sotib olish yo'li bilan to'ldirila boshlandi. Muzeyga taqdim etilgan eksponatlarning bir qismini turli tashkilotlar va xususiy shaxslar tuhfa etganlar. Muzey-qo'riqxonaning jamg'armalari hozirgi vaqtda quyidagi to'plamlardan iborat:

1. Qadimshunoslik jamg'armasi to'plami;

2. Numizmatika va epigrafika to'plami;
3. Kitob va hujjatlar to'plami;
4. Foto va foto-negativlar to'plami;
5. Rangtasvir, grafika va haykaltaroshlik to'plami
6. Maishiy va elshunoslik buyumlarining bezak-amaliy san'at to'plami.

10 ming eksponatdan ko'proq deb hisoblanuvchi ajoyib qadimshunoslik to'plami alohida e'tiborga molikdir. Muzey-qo'riqxonaning 800 dan ortiq ko'rgazma namunasini tashkil etuvchi mashhur qo'l kashtasi to'plami ajralib turadi. Shulardan 400 eksponatni Buxoro, G'ijduvon, Shofirkon va Vobkent maktablari tuhfa etgan. Mavjud kashtalar – so'zana, joypush, sandalpo'sh, sochiq, belbog'lar va boshqalar XV-XX asr boshlariga oid. Buxoro maktabi kashtasining o'ziga xos xususiyati shundan iboratki, tambur choki mohirona ijro etilgan, mahoratli kashtachilar tomonidan avloddan-avlodga o'tib kelayotgan eng qadimiy an'analar o'zaro bir-biri bilan uzviy aloqadorlikka ham ega. To'plam o'zagini Buxoro amirining mulkidan olingan 20 ta noyob namuna tashkil etadi. 1952-yilda muzeyga turli badiiy buyumlar to'plami, jumladan, mashinada tikilgan so'zana, zardevorlar, yopiq g'iloqlar va hokazolar kelib tushdi. 1950-yillardan kashtachilik namunalarini Buxoro viloyati tumanlari bo'ylab muntazam ilmiy safarlar uyushtirish yo'li bilan to'plama boshlandi. Muzey-qo'riqxonada zardo'zlik to'plami kashta san'atining o'ziga xos va noyob turini namoyon etadi. Muzey to'plamida 100 dan ziyod zardo'zlik buyumlari mavjud bo'lib, ular bir vaqtlar XVIII-XIX asrlarda Buxoroda hukmdorlik qilgan Mang'it sulolasiga tegishli bo'lgan. Muzey-qo'riqxonada gilamlar to'plami 700 namunadan iborat va Buxoroning so'nggi hukmdoriga mansub gilamlar, paloslar, xurjunlarni o'z ichiga oladi. Amaliy bezak san'atining ajoyib namunalari o'laroq gilamlar to'plami “qizil oyoq”, “tekke”, “yomud”, “salar” nomli mashhur maktablar tomonidan taqdim etilgan. To'plamda Eron, qirg'iz, arman gilamlarining ajoyib namunalari mavjud.

Muzey-qo'riqxonaning chinni, marmar va sopol to'plami katta badiiy qimmatga ega 400 dan ortiq eksponatdan iborat. Miloddan avvalgi III—II mingyillik deb sana qo'yilgan to'plamlarning eng qadimgi eksponatlari qadimshunos Y. Gulimov rahbarligi ostida Darbozaqul, Uchtut, Katta Tuzkon, Zamonbobo qazilmalarida topilgan ashyolar namoyish etilgan. Bu davr topilmalari tosh, suyak, kremniydan yasalgan mehnat qurollari, nukleuslar, kamon uchlari, bigizlar, parmalaridan iborat. Qiziltepa, Xazara, Quyimozor qabristonining Xo'ja Ashuvondi qo'rg'onlaridan topilgan buyumlar nihoyatda qimmatli va salmoqlidir. Bu to'plamdagi eng qimmatli buyumlar sirasiga suyakdan yasalgan so'g'd jangchisi tasviri bor plaketka, qilichlar, pichoqlar, yoy uchlari, shuningdek, maishiy buyumlar – kerjlar, suyak va brinch ignalar hisoblanadi. Buxoro muzey-qo'riqxonasida qadimshunoslik to'plami asosida Arkda ikkita ekspozitsiya yaratilgan, bundan tashqari tomoshabinlar uchun "Varaxsha" va "Poykand shaharchasi tarixi" muzeyining ikkita shaxobchasi ochilgan, ularda 2000 dan ziyod qimmatbaho eksponat namoyish etilmoqda. Buxoro muzey-qo'riqxonasi o'zining tarixiy hujjatlar noyob to'plamiga ega. Muzeyning hujjatlar to'plami Buxoro Arkida turli vaqtlarda topilgan hujjatlardan vujudga kelgan. Hujjatlarning katta qismi 1921-yilda tasodifan topilgan. Ularning umumiy miqdori 70 ming birlikdan iborat. Topilgan hujjatlarni (kitoblarni ham) baholash uchun Buxoroga Toshkentdan tegishli hay'at taklif etildi, uning tarkibida A. Shmidt ham bor edi. Bu hujjatlar va kitoblarning ko'pchiligi keyinchalik O'zbekiston Respublikasi Markaziy Davlat arxivining "Buxoro amirligi Qushbegi jamg'armasi" ni ham tashkil etgan. 1921-yilda Buxoro Arkida topilgan hujjatlarning bir qismi Buxoroda qoldirilgan va 1922-yilda muzeyga taqdim etilgan. So'nggi yillarda Arkning turli xonalarida yana bir qancha eski hujjatlar topilgan bo'lib, bu xilma-xil hujjatlar Buxoro muzey-qo'riqxonasining hujjatlar to'plamini tashkil etadi. To'plamda mavjud hujjatlar miqdori 2000 birlikdan ko'proq bo'lgan. Muzey eksponatlari va jamg'armalaridagi buyumlarning katta qismi Xitoydan

keltirilgan bo'lib, ularni G'ulja, Qashqar hunarmandlari tayyorlaganlar. Rossiyadan chinni, fayans va shisha keltirish XX asrning ikkinchi yarmida boshlangan edi. Buxoro davlat muzey-qo'riqxonasi jamg'armalari va ekspozitsiyalarida sopol va marmardan ishlangan 744 eksponat to'plami saqlanmoqda. Sopol to'plamida Rishton, Xiva, G'ijduvon, Jondor va Vobkent sopol maktabi buyumlari mavjud. Marmar buyumlar to'plami muzey muzey jamg'armasining durdonasi hisoblanadi. XIX – XX asr boshlariga oid tovoq, ko'za, qanddonlar o'zining arabcha bezak yozuvi bilan ajralib turadi. Muzey-qo'riqxonasi jamg'armalari muzey faoliyati uchunгина emas, balki ilmiy tadqiqotlar va izlanishlar uchun ham sinchkovlik bilan o'rganilmoqda va foydalanilmoqda. Muzey jamg'armalari faoliyatining butun tarixi davrida kolleksiyalarni o'rganish, tizimlashtirish va optimallashtirishga muzeyning Duke Xuan, R. Tipayeva, Sh. Avezova, Kurbonov G, Hamroyeva Yu. I, Shumayev K.D. kabi ilmiy xodimlari juda katta hissa qo'shganlar.

Foydalanilgan adabiyotlar ro'yxati

1. Almeev R. Buxoro Davlat badiiy-me'moriy muzey-qo'riqxonasi. T.; 2004. B-228
2. Алмеев Р. “Бухара город - музей”. Т.; “ФАН”. г 1999
3. www.wikipedia.com

BUXORO AMIRLIGIDA VALIAHD SHAHZODANING HUKMDORLIKKA KO'TARILISH MAROSIMI

R.G'. Jumayev¹, I.I. Jo'rayev¹

Buxoro davlat universiteti¹

Annotatsiya. Ushbu maqolada Buxoro amirligida valiahdning amirlik taxtiga chiqish an'analari jarayonlari va saroydagi muhim davlat lavozimlari ko'rib chiqiladi.

Kalit so'zlar: choryori azim, valiahd, xutba, mang'itlar, otaliq, shig'ovul, amir, dodxoh, afshor

Tarixdan bizga ma'lumki, yurtimizda 3 ta xonlik mavjud bo'lib, bular Xiva xonligi, Buxoro xonligi (1756-yildan amirlik) va Qoqon xonligi tashkil topadi. Bu davlatlar bir-biridan mustaqil holda faoliyat olib boradi. Shulardan Buxoro xonligi (keyinchalik amirlik) 1533-yilda Shayboniy Ubaydullaxon tomonidan asos solinadi. Xonlikda uchta sulola hukmdorlik qilib, bular Shayboniylar, Ashtarxoniylar va Mang'itlar sulolasi bo'lib hisoblanadi.

Mang'itlar davrida Buxoro xonligi, Buxoro amirligi deb atalib, bu sulola mamlakatni 1756-yildan 1920-yilgacha boshqaradilar.

Eron amirlari Abulfayzxon qatidan so'ng sulxga rozi bo'lib, agar o'zbeklar ularga xalaqit bermasalar ular Buxoroni tark etajaklarini izhor etdilar. Shunga amal qilib Amudaryodan o'tdilar va Eron tuprog'iga doxil bo'ldilar. Buxoroliklar tarafidan ma'mur bo'lgan Muhammad Amin yuzboshi lashkarlarni eson-omon Amudaryodan o'tkazib qo'yib, o'zi orqaga qaytdi. Abulfayzxon 16 yoshida podshox bo'lib 37 yil hukmronlik qildi va 49 yoshida shahid bo'ldi. Mang'itlar va kenagaslar Movarounnahrda ikki qabila bo'lib, doimo bir-biri bilan ixtilofda bo'lgan. O'zaro janglar o'ttiz yil davom etdi. Kenagaslar Shahrisabz shahrida, mang'it qabilalari esa Qarshi va unga qo'shilgan joylarda istiqomat qilganlar. Mang'it so'zining ma'nosi "o'ldirmok". kenagas so'zining ma'nosi esa "orqaga quvmok. orqaga haydamoq" demakdir. Muhammad Rahimxon Qarshi tomonida yashagan "Oy eli to'q mang'it" urug'ining vakili bo'lib ekin yerlari, mulk, chorva mollari va katta sarmoyaga hamda o'z qabilasi va qo'shni qabilalar o'rtasida e'tibor va nufuzga ega edi. O'z kelib chiqish jihatidan ba'zi mang'itlar ashtarxoniylar, kenagaslar, temuriylar va chingiziylarga bog'lanadi.

Shuni bilmok lozimki, Buxoro podsholari aslida sayid nasablaridan bo'lib, ota yoki ona tomonidan Choryori azim avlodlariga bog'lanadilar. Shu avlodi pok baxti kimni qo'llasa, u sultonlar darajasiga musharraf bo'lgay. Lekin Buxoro sultonligi meros qoldirilgan. (Podsho) hayot vaqtida loyik farzandini "valiahd"

qilgan. Uning tartibi shundaki, davlatxona a'yonlarini yig'ib axdu-paymon qilib, valiahdini saltanatga loyiqligini e'lon qilgan. Otasi hayotligi vaqtida uni “valiahd” deb ataganlar. Podsholik taxtiga ko'tarilish quyidagicha bo'lgan. Xamma vazirlar, qozi ul-quzzot va muftilar dorus-saltanatga yig'ilib, shoxlikka loyik odamni ok kigiz ustiga o'tqazib, muftilar kigizning turt burchagidan ko'tarib podsholik taxtiga qo'yib, sultonlik tojini boshiga kiygazib, islom bayrog'ini berganlar. Keyin Kur'onni oldiga qo'yib aytganlar, “shariat yo'lidan chiqish mumkin emas, hukmi shariatga mos kelgan ahkomlarga rioya qilib, iqror va farmonbardor bo'lish zarur”, deb ont ichirganlar. Agar shar'iy hukmlarga, ya'ni Kalomullox hukmlariga tajovuz etsa, Kur'onga havola etish joiz bo'lmagay. Diniy shart-sharoitlarni tushuntirib, shoh nomiga shoxona tabl(nog'ora)larga urib, “islom podshosi, amir al-muminin sayid amir falon ibn falonning saltanat davri bo'ldi, Olloh uning hukmronligini va sultonligini abadiy qilsin” deb jar solganlar. Mamlakatning hamma ixtiyori uning qo'lga o'tib, xokimlarni tayinlash va ishdan olish ham shohning buyrug'i bilan bo'lgan. Podshox taxti oldida bir kancha Shig'ovul, Maxramu Maxramboshi, mexmonxona maxramlari xizmatda turganlar. Ariza va muboraknomalarni olib podshoga berganlar. Xudaychi xam amir xizmatida bo'lib, amirni doim duo kilib turgan. Xudaychining amali Shigovul amalidan yuqori turgan. Safar va harakat chog'ida (uzanguda) Shigovul va Xudaychi amir bilan yurganlar. Xudaychi va Shigovul ko'llariga tillo va kumushdan aso olib, bellariga tillo hamda kumush bilan bezatilgan kamarband taqqanlar. Ularning hashamati, siyosati va ziynati shu darajaga yetgan edi. Xizmat uchun Maxramlar - ma'mur, mexmonxona maxramlarini esa “mexmonxona amaldori” deb atalgan. Ular viloyat va shaxarlar xizmatiga ma'mur xokimlarni nasbu azl kilish, (lavozimga tayinlash va ozod etish), da'vogarlar talablarini isloh qilish kabi ishlarni bajarganlar. Ularning har biri Jibachi, Qorovulbegi, Miroxur, To'qsabo yoki Beklik amalida bo'lgan. Amirning oliy marxamati bilan chorbog', tegirmon yoki boy sarpolarga ega bo'lishlari mumkin bo'lgan. Amaddor bir nom (mansab) ila mashxur bulgan.

Masalan, chuxra okosi, mirobboshi. Agar bekdoda bek avlodi bulsa, avvalo, tunqotar, keyin, jibachi bo'lgan. Bekdoda bulmasa, ikki amaldan so'ng, ya'ni, avval tunkotar, keyin jibachi lavozimiga erishgan, Qarovulbegi, miroxur, tuksabo, eshik og'oboshi, biy, parvonachi, dodxox, inoqi xurd (kichik inok), inoqi kalon, devonbegi, kushbegi, otalik. Agarda biror shahar yoki viloyatga hokim tayinlamoqchi bo'lsalar, avvalo, tuksabolardan tayinlaganlar. Unga yorlik berib yuborganlar. Buxoroda - poytaxt bo'lgani uchun mashvarat qilish, dushmanlarga muqobiliyat qilish, isloh va tartib uchun katta mansab, ahli hukumati Buxoro qonuni bilan aytganda, Kushbegi vazifasini joriy etganlar. Biri Kushbegiyi poyon (kichik kushbegi), uni Zakotchi deydilar, ikkinchisi hokimlardan Mirshabshaxar va muzofotlar axvolidan xabardor bo'lib turadigan shaxs bulgan. Shuningdek, navkarlarning sarkardasi (boshlig'i) ham bo'lgan. Ular aksar ishonchli shaxslar bo'lib, xar birining kushi va tanxosi bo'lgan. Ular amir marxamati soyasida beparvo yashab yurganlar. Zikr kilganlarimiz siyosatchi hukumatdorlar xisoblangan. Ulug' vazirlar shariat asosida hukm chiqarganlar. Ularning biri Qozi kalon, uni Qozi ul-quzzot deb ataganlar. Uning qo'lida hamma vakflar, sultoniy daxyaklar, xujra ishlari va imomlar bo'lgan. Uni yana "Qozi shar'i tarif" ham deganlar. Shariat hukmlarini ijro etishi uchun Raisi kalon bo'lgan. U islom ishlari, bozoru rastalar, masjid ishlarini tekshirgan. Raisi kalon va Kozi kshyunning noiblari kun. Har birlari o'zlariga tegishli ishga javob berganlar. Janobi shayx ul-islom, oxund, a'lam, muftiyi askar va xamma muftilar shariat hukmlariga qattik rioya qilganlar. Yash biri Mir zakotchi - uni Kushbegiyi poyon deganlar. Mol zakoti, daryo, chegara, yo'l qorovullari uning qo'lida bo'lgan. Savdogarlardan boj va zakotlarni uning noib va mulozimlari olganlar. Ular podsho manfaati uchun nihoyatda jonbozlik ko'rsatganlar. Kushbegiyi kalonni "Vazorati oliy" deb aytishgan. Davlatning xamma ishlari uning qo'lida bo'lgan. Uning shavkati va xashamati toju taxtda amirdan pastrok turgan. Ammo rikobda uning darajasi viloyat xokimining darajasiga teng bo'lgan. Xazina manfaati uchun bajarilgan ishlari shaxar kal'asining darvozalari,

maxbuslar, o'g'ri va qaroqchilar, umuman davlat maxbuslarining ixtiyori uning qo'lida bo'lgan. Miri Xazina. U ham vazirlar jumlasidan xisoblanib, davlatning muxim ishlari buyicha Qozi kalon, Raisi kalon, Kushbegiyi kalon, Kushbegiyi poyon va Mir xizonachilar bilan birgalikda mashvarat kilib, amirga fikrlarini aytganlar. Podsho ularning ittifoqiga tayanib, maslahatlariga qulok solib ish tutsa, natijasi yaxshi bo'lgan. Bu vazifalardan birortasining fikri boshkalarinikiga qarshi bo'lsa ish tez hal bo'lmay, podsho fikru muloxazaga borib o'z fikri bilan ish tutgan.

Abulmu'minxon ibn Abulfayzxon olamdan o'tgandan keyin umarolar va katta lavozimdagi kishilarning maslaxati bilan Muhammad Raximxon shohlik tojini o'z boshiga kiyib, saltanat taxtini egalladi. Xazinalarni ochib kambaral fuqarolar va din xizmatkorlariga ko'p in'om va ehsonlar berib, ularni o'zidan mamnun va sarafroz qildi. Ikki yil Movarounnaxr saltanatiga podsholik qildi. Uzoq yaqinlardan loyik tuxfa va peshkashlar keldi. Muxammad Raximxonning hukumat va saltanatdorligi un ikki yil edi. Qirq besh yoshida foni jaxhonni padrud kildi. Muxammad Raximxonni o'g'li yuk edi. Qizidan Fozil To'ra degan nevarasi bo'lib, Norbo'tabiyning o'g'lini uning o'rniga podsholikka ko'tardilar. Fozil To'ra juda yosh bulgani uchun amir Doniyol (Muxammad Xakimbiy otalikning ukasi, Muxammad Raximxonning amakisini unga otalik qilib tayinladilar. Doniyolni uzi mamlakatni boshqara boshladi.

Mang'it amirlari shajarasi podshohlarining kelib chiqishini Ali va Fotima Zuhro alayhi vasallamga nisbat berish mumkin. Ba'zilar mang'it sultonlarini Chingizxon avlodidan deb hisoblaydilar. Bunday fikr haqiqatdan yiroqdir. Yuqorida qayd qilib o'tilganidek, Muhammad Rahim "Eli to'q mang'it", ya'ni turk va o'zbek avlodidan bo'lib, Chingizxonga aloqasi yo'q.

Yuqorida ko'rib o'tilgan masalalar tahlili asosida quyidagicha xulosaga kelish mumkin. Buxoro amirligida valiahd shahzodalarning

hukmdorlik tojini kiyishi, ma'lum tartib asosida, qolibga solingan, marosim an'analarni o'z ichiga oladi. Bu an'analarning ildizi uzoq o'tmishga ya'ni mo'g'ullar davriga borib taqaladi. Shahzodalarning taxtga o'tirish marosimi mo'g'ullar davridan kirib kelgan. Bu an'ana Buxoro xonligi Shayboniylar, Ashtarxoniylar davrida keyinchalik Mang'itlar davrida davom etgan. Buxoro sultonligi meros koldirilgan. (Podsho) hayot vaqtida loyiq farzandini “valiahd” qilgan. Uning tartibi shundaki, davlatxona a'yonlarini yig'ib axdu paymon qilib, valiahdini saltanatga loyqligini e'lon qilgan. Otasi hayotligi vaqtida uni “valiahd” deb ataganlar. Podsholik taxtiga ko'tarilish quyidagicha bo'lgan. Hamma vazirlar, qozi ul-quzzot va muftilar dorus-saltanatga yig'ilib, shohlikka loyiq odamni ok kigiz ustiga o'tqazib, muftilar kigizning turt burchagidan ko'tarib podsholik taxtiga qo'yib, sultonlik tojini boshiga kiygazib, islom bayrog'ini kaliga berganlar. Keyin qur'onni oldiga qo'yib aytganlar, “shariat yo'lidan chiqish mumkin emas, hukmi shariatga mos kelgan ahkomlarga rioya qilib, ikror va farmonbardor bo'lish zarur”, deb ont ichirganlar.

FOYDALANILGAN ADABIYOTLAR

1. Said Mansur Olimiy “Buxoro- Turkiston Beshigi” Buxoro nashriyoti 2004-yil 30-31betlar.
2. Mirza Salimbek “Kashko'li salimiy” Buxoro nashriyoti 2003-yil 312bet.
3. Muhammad Ali Baljuvoni “Tarixi Nofei” Akademiya nashriyoti 2001-yil 20-21 betlar.
4. Abdurauf Fitrat “Mang'it podsholari” Buxoro nashriyoti 2001-yil 17bet.
5. Anke Fon Kyugelgin “Letimatitsiya sredneaziatskoy dinastii mang'itov v proizbedeniyax ix istorikov” (XVIII-XIX asrlar) 2004-yil 84 betlar

SHARIFJON MAHDUM SADRI ZIYO KUTUBXONASI

H.H. To'rayev¹, H.M. Samadova¹

Buxoro Davlat Universiteti¹

Annotatsiya: Ushbu tezisda Sadri Ziyoning O'zbekiston Respublikasi Abu Rayhon Beruniy nomidagi Sharqshunoslik instituti Sharq qo'lyozmalari markazida saqlanayotgan kutubxonasi, bizgacha saqlanib qolgan qo'lyozma asarlar majmui, o'zi tomonidan tuzilgan katalog haqida ma'lumot beriladi.

Kalit so'zlar: “Sharafnomai shohiy”, “Tazkirat-ush-shuaro”, “Majmuat ur-rasoili hukamo”, “Ziji jadidi Ko'ragoniy”, “Majmuai murosalot”, “Fehrist” .

Yurtimizdagi boy yozma merosni saqlash, o'rganish va keng targ'ib etish ishlarini yangi sifat bosqichiga ko'tarish, O'rta Osiyo hududidan yetishib chiqqan alloma va mutafakkirlarning turli sohalar bo'yicha yaratgan asarlarini tadqiqini kengaytirish va chuqurlashtirish hozirda dolzarb masalalardan biridir.

XX asr boshlaridagi Buxoro ziyolilarining atoqli vakillaridan biri Sharifjon mahdum Sadr Ziyov (1867 yil 24 fevralda Buxoro amirligiga qarashli (hozirgi Samarqand viloyati Paxtachi tumaniga qarashli) Ziyovuddin tumanida tug'ilgan – 1932 y aprelda ilgari amirlikda vazir bo'lgan Mirza Nizomiddin Urganjiyning NKVD qamoqxonaga aylantirgan uyida vafot etgan) nomi va u to'plagan noyob qo'lyozma kitoblar majmui alohida hurmat va diqqat e'tibor bilan tilga olishga loyiqdir. Abu Rayhon Beruniy nomidagi Sharqshunoslik Instituti Sharq qo'lyozmalari jamg'armasida saqlanayotgan Sharifjon mahdum Sadri Ziyov shaxsiy kutubxonasining qo'lyozmalar to'plami bugungi kundagi mazkur fondagi ilmiy qimmatini va noyobligi jihatidan bebaho qo'lyozmalar hisoblanadi.

1920-yil oxirida TASR Xalq maorifi komissarligida Buxoroda sharq qo'lyozmalarining uchta yirik kutubxonasi borligi haqida ma'lumot paydo bo'ladi. Ma'lumotni o'rganish uchun Abdurauf Fitrat boshchiligida filolog va sharqshunoslardan tuzilgan komissiya 1921-yil boshida Buxoroga kelib, quyidagilarni aniqlaydi: “Buxoroda eng mashhur, eng boy uchta kutubxona bor ekan. Birinchisi-marhum qozikalon (Mulla Burhoniddin sadr)ning kutubxonasi,

ikkinchisi- shahzoda Muhammad Siddiqxon (Buxoro amiri Muzaffarning o'g'li), uchinchisi-Qozi Muhammad Sharif sadr degan kishining kutubxonasi"[1]. Bizgacha faqat Sharifjon mahdum Sadri Ziyoga tegishli bitta kutubxona majmuasigina butun saqlanib qolgan. Kutubxonashunoslik nuqtai nazaridan olib qaralsa, XIX asr oxiri XX asr boshlarida Buxoro ma'rifatparvarlarining birortasida Sharifjon mahdum kutubxonasidek boy kutubxona bo'lmagan. Kutubxona fondi va qo'lyozmalarining katalogi ilk bor sharqshunos olim O'. Hamroyev tomonidan 1963-yilda tahlil qilingan. Sadri Ziyo kutubxonasini ko'rgan va undan foydalangan Sadridin Ayniy baho berishicha, bu majmuada fan va madaniyatning eng noyob yodgorliklari, hatto asar mualliflarining qo'llari bilan ko'chirilgan nusxalari bo'lgan. "Sharifjon mahdum kutubxonasi Buxoroda eng boy va yaxshi kutubxona edi"-deb yozadi Sadridin Ayniy[2].

Inqilobdan keyin Buxoro Respublikasining idoralari, keyinroq O'zbekistan madaniyat idoralari kutubxonasini sotishni Sadri Ziyodan bir necha marotaba iltimos qilishgan. Ammo u o'z kitoblaridan ko'ngil uzolmas edi. Nihoyat umrining oxirida: "To ki hayot ekanman, kitoblarni birovga bermayman, ammo mendan keyin bepul olib ketinglar, pul berish kerakmas", - deb aytgan edi. Bu uning vasiyati edi. Sadri Ziyo otasi va o'zi yillar davomida jamlagan nodir kitoblarini sovet davlatiga vasiyat qilib qoldirdi. "Vafotining uchinchi kuni bizning hovlimizda ayollar va kelib ketuvchi ta'ziyago'ylarning yig'isi davom etayotgan bir vaqtda uning vasiyatini ijro etish maqsadida shahar hukumati namoyandalari kelganligi kaminaning xotirasida yaxshi saqlanib qolgan. Ular kitoblarni charm sandiqlardan chiqarib ikki foytun va bir aravaga ortib Ibn Sino kutubxonasiga olib ketdilar. Kitoblarning haqlari biz merosxo'rlarga (onam, birodarim Zarif Sharifov muallim va menga) to'lanmadi. Men buni juda yaxshi bilaman"[3]-deb xotirlaydi o'g'li Muhammadjon Shukurov.

Sadri Ziyoning kitoblari, jumladan, uning o'z qo'lyozma asarlari bir necha yil davomida Buxoro viloyati Ibn Sino. kutubxonasi fondida saqlandi. 1938 yil

ularni Toshkentga olib ketdilar va hozirgi vaqtda Abu Rayhon Beruniy nomidagi Sharqshunoslik institutining Sharq qo'lyozmalari markazida saqlanayotgan majmualar ichida eng qimmatli qismlaridan biri hisoblanadi.

Hozirgi kunda Sharifjon mahdum kutubxonasining 300 ga yaqin ba'zan har bir jildida o'nlab noyob asarlari bo'lgan kitoblari O'zbekiston Respublikasi FA Sharqshunoslik instituti huzuridagi Sharq qo'lyozmalari markazida Sadri Ziyoning o'zi ko'chirgan 9 jildga jamlangan risola, tazkira va tarixiy asarlar qo'lyozmalari 1304, 2241, 2193, 2277, 2367, 2374, 2460 inventar raqamlari ostida saqlanmoqda. Buxoro viloyati kutubxonasida 1681 inventar raqamli va Tojikiston Fanlar Akademiyasi Sharqshunoslik instituti kutubxonasida 230 va 938 inventar raqamlari [4]ostida ham shu xattot ko'chirgan qo'lyozmalar mavjud. Sadri Ziyo kutubxonasining qo'lyozmalari orasida kalom (ilohiyot), fiqh (Islom qonunshunosligi), tarix, tasavvuf, tabiatshunoslik, tibbiyot, falakiyot, riyoziyot, adabiyot, gramatika, mantiq, falsafa, ahloq, geografiyaga oid kitoblar bor. Bundan tashqari lug'atlar, qomuslar, ma'lumotnomalar mavjud. Bu kutubxonada "Sharafnomai shohiy" (Hofiz Tanish Buxoriy asari), Davlatshoh Samarqandiyning "Tazkirat-ush-shuaro" asarinig nusxasi, XVII asrga oid "Majmuat ur -rasoili hukamo" ilmiy to'plami (unda turli mamlakatlar, hatto Yunoniston faylasuflarining 107 ta asari joylashgan), Ulug'bekning sobit yulduzlar jadvali "Ziji jadidi Ko'ragoniy" asari, Navoiyga yozilgan maktublarning noyob qo'lyozma to'plami "Majmuai murosalo" (Jo'natmalar yig'indisi) kabilar saqlanadi. Hozirgi kunda dunyo qo'lyozmalari xazinalarida Hasanxoja Nisoriy (1512 – 1598) qalamiga mansub "Muzakkiri ahhob" asarinig o'ndan ortiq qo'lyozma nusxalari mavjud bo'lib, ulardan beshtasi O'zFASHI xazinasida saqlanadi. Bu noyob qo'lyozmalarning 4282 raqamli nusxasi Nisoriy qo'li bilan 1588 yilda ko'chirilgan. Bu nusxaning bir nechta varag'iga Sadri Ziyo o'z fikrlarini yozib qo'ygan. Demak, bu qo'lyozma ham Sadri Ziyoning shaxsiy kutubxonasida saqlangan. Mir Siddiq-Hashmat o'zining "Tazkirat ush-shuaro" va "Nomayi xusravon" tazkiralari yaratishda Mutribiy

Samarqandiy (tug'.1556) qalamiga mansub “Tazkirat ush-shuaro” (1605) asaridan foydalangan va bu haqida o‘zi aniq xabar bergan. O‘sha asarning Mutribiy o‘z qo‘li bilan yozgan va o‘sha davr hukmdori Vali Muhammadxonga topshirgan qo‘lyozma nusxasi hozir dunyoda yagona sanalib, u ham O‘zFASHI xazinasida saqlanadi. Sadri Ziyo XVI asrda yashagan Qozi Sodiq Halvoiy Samarqandiyga oid xabarni Mutribiy tazkirasidan olganini qayd etadi. Demak, Hashmatning Mutribiy “Tazkirat ush-shuaro”sidan manba sifatida foydalangani dalili va Sadri Ziyoning mazkur qaydidan ma‘lum bo‘lishicha, Mutribiyning bizgacha yagona nusxada yetib kelib, hozir O‘zFASHI qo‘lyozmalar xazinasida saqlanuvchi “Tazkirat ush-shuaro” asari dastlab Mir Siddiq to‘ra-Hashmat kutubxonasida saqlangan, 1920 yilda esa bu to‘ra Afg‘onistonga ketayotib, uni Sadri Ziyoga qoldirgan.

O‘zFA Sharqshunoslik institutining dunyo olimlariga ko‘z-ko‘z qilib ko‘rsatadigan yana bir faxri – Amir Xusrav Dehlaviy (1253 – 1325) ning “Xamsa”si (uning ikkinchi,uchinchi, to‘rtinchi, beshinchi dostonlari)ning XIV asrda buyuk mutafakkir Hofiz Sheroziy (1331 – 1390) tomonidan ko‘chirib yozilgan nusxasi. Bu tabarruk qo‘lyozma nusxa ham Sadri Ziyoning himmati bilan saqlanib qolgan.

Sharifjon mahdum kutubxonasining qimmatini yanada oshirgan narsa undagi kitob majmuining izohli katalogi va tavsifidir. Tavsifda har bir kitob alohida ta‘riflangan. Bu katalog O‘zbekiston Respublikasi FA Sharqshunoslik Instituti huzuridagi Sharq qo‘lyozmalari markazida 2460 inventar raqami [5] bilan saqlanayotgan “Fehrist” (to‘liq holda “Asomi ul-kutubi kutubxonai xususii Sharifjon mahdum”, tarjimasi-“Sharifjon mahdumning shaxsiy kutubxonasidagi kitoblar ro‘yhati”)dir. Katalog XX asrning 20-yillari o‘rtalarida tuzilgan. Unda Sadri Ziyo hayotining so‘nggi yillarigacha yiqqan 278 jildli arab alifbosida yig‘ilgan qo‘lyozmalardan iborat shaxsiy kutubxonasi haqida muhim bibliografik va kodikologik ma‘lumotlar beriladi. Fehristni tuzishda har bir qo‘lyozmaning ma‘naviy ahamiyati, badiiy-estetik fazilatlari, ilmiy mazmuni,

adabiyot va fan tarixida tutgan o'rni bosh mezon qilib belgilangan. Sadri Ziyo fehristini kutubxonasidagi turli xattotlar tomonidan ko'chirilgan Qur'oni karim qo'lyozmalari tavsifidan boshlaydi. Yetti nusxadan iborat bu muqaddas kitob haqida batafsil ma'lumotlar keltiradi. Qur'oni karimning ikki nusxasi o'z davri xattotlarining ustozlari, buxorolik mashhur xattot Qori Ahmad (XX asr) tomonidan ko'chirilgan. Qur'onning uchinchi nusxasini Mir Ubaydning shogirdi Muhammadquli Turkmon (XX asrning boshlari), to'rtinchi nusxasi Yoquti Musta'simiy taxallusi bilan tanilgan Jaloliddin ismli xattot, beshinchisi Yoqutning shogirtlaridan biri tomonidan ko'chirilgan. Oltinchi nusxa Hazrat Usmon ibn Affonga, yettinchi nusxa esa Sadri Ziyo "Olimlar peshvosi va hofizi kalom" deb ta'riflagan qori Abdurahim Qurroi Buxoriyga[6] tegishli bo'lgan.

Yuqoridagilardan kelib chiqib, shuni alohida ta'kidlab o'tishimiz lozimki, Sharifjon mahdum ma'rifatparvar sifatida tariximizda chuqur o'ringa ega.

ADABIYOTLAR:

1. Ohunjonov. Sadri Ziyo kutubxonasi//Kutubxona.uz.4(24) 2014
2. Sadridin Ayniy. Asarlar, VII tom, T.: Badiiy adabiyot nashriyoti-1966 yil
3. Sadri Ziyo "Navodiri ziyoiya", T.: Bayoz-2019 yil
4. H.H.To'rayev. Sharifjon mahdum Sadri Ziyo va uning ilmiy merosi//Imom al-Buxoriy saboqlari. 1/2008
5. H.H.To'rayev. Sharifjon mahdum Sadri Ziyo//Buxoro mavjlari. 2005/1
6. D. Yangiboyeva. Sadr Ziyo mahzani//Tafakkur. 1/2019

5A610301 – Turizm (faoliyat turlari bo'yicha)

IJTIMOYIY TARMOQLAR ORQALI DESTINATSIYA IMIJINI RIVOJLANTIRISH ASOSIDA MARKAZIY OSIYODAGI SAYYOHLARNI JALB QILISH IMKONIYATLARI

D.I. Haydarova

Annotatsiya: Ushbu maqolada mamlakatimiz turistik imijining jozibadorligini namoyon qilish maqsadida ijtimoiy tarmoqlardan foydalanuvchilar soni va Markaziy Osiyo sayyohlarini jalb qilish imkoniyatlari o`rganib chiqilgan.

Kalit so`zlar: destinatsiya imiji, ijtimoiy tarmoqlar, internetdan foydalanuvchilar soni, Instagram, Facebook, Twitter, LinkedIn, potensial sayyohlar, jalb qilish, turistik imij.

2019-2025 yillarda O`zbekiston Respublikasida turizm sohasini rivojlantirish Konsepsiyasini amalga oshirish bo`yicha mo`ljallangan chora-tadbirlarga muvofiq: O`zbekiston Respublikasi turizm mahsulotini xalqaro va ichki turizm bozorlarida targ`ib qilish, mamlakatning sayohat va dam olish uchun xavfsiz sifatidagi imijini mustahkamlash belgilangan¹⁷⁴.

Turizm sohasida potensial sayyohlar oqimini ko`paytirishda mamlakat imiji muhim rol o`ynaydi. Imij – bu tashrif buyuruvchilarni ushbu destinatsiyaga jalb qilishda hal qiluvchi ahamiyatga egadir¹⁷⁵. Destinatsiya imiji – bu mamlakat turistik hudud imiji bo`lib, potensial sayohatchi ongida shakllangan bo`ladi. Bunda sayyohning tasavvuridagi destinatsiya imiji - o`z tajribasidan kelib chiqqan yoki boshqalardan eshitgan, shuningdek, OAV va ijtimoiy tarmoqlardan olgan axboroti orqali shakllangan bo`ladi.

Globalashuv kundan kunga rivojlanayotgan bir paytda ijtimoiy tarmoqlarning kundalik hayotimizdagi zaruriyati oshib borayotganligiga guvoh bo`lamiz. Hozirgi kunda ijtimoiy tarmoqlar orqali nafaqat do`stlar bilan muloqot qilish, balki, axborot ulashish, o`z tajribasini bo`lishish, shuningdek, tovar va xizmatlarni reklama qilish orqali sotish hajmini ko`paytirish mumkin. Ijtimoiy tarmoqlarda reklama maqsadli auditoriyaga ta`sir o`tkazishga, ya`ni ushbu

¹⁷⁵G. Drakopoulos. A practical guide to tourism destination management: Destination image, 63-64 pp, (2011)

auditoriyada eng ko'p namoyish qilinadigan saytlarni va u bilan aloqa qilishning eng mos usullarini tanlashga imkon beradi va shu bilan birga ushbu reklama bilan qiziqmaydigan odamlarga ham ta'sir qiladi. Bizning fikrimizcha, mamlakatimiz imijini potensial sayyohlarga yetkazish maqsadida ijtimoiy tarmoqlardan foydalanishimiz maqsadga muvofiqdir.

2020-yil iyul holatiga ko'ra, butun dunyoda ijtimoiy tarmoqlarning auditoriyasi 3,96 milliard kishiga yetdi¹⁷⁶. Bu ko'rsatkich dunyo aholisining taxminan 51% internetdan foydalanishini anglatadi.

AKT vazirligi matbuot kotibi O'zbekistonda internet xizmatidan foydalanuvchilar soni 2020-yil 11-dekabrda ma'lumotlar bo'yicha 22,1 milliondan oshganini ma'lum qildi. Shundan mobil internet foydalanuvchilar soni 19 millionni tashkil qiladi¹⁷⁷. O'zbekistonda internetdan foydalanuvchilar soni yildan yilga ko'paymoqda 1-rasmdan yurtimizda internet foydalanuvchilari soni 5 yil ichida 85% ga oshganligiga guvoh bo'lishimiz mumkin. Shuning barobarida, ijtimoiy tarmoqlardan ham keng foydalanib kelinmoqda. Xususan 2020-yil yanvar holatida ijtimoiy tarmoqlardan foydalanadigan jami foydalanuvchilar soni - 3,2 millionga teng bo'lgan bo'lsa, 2021-yil yanvarga kelib, ijtimoiy tarmoqdan foydalanuvchilar soni 4,6 millionga yetgan (1-jadvalga qarang).

¹⁷⁶www.omma.uz

¹⁷⁷ www.gazeta.uz

(1-rasmga qarang).

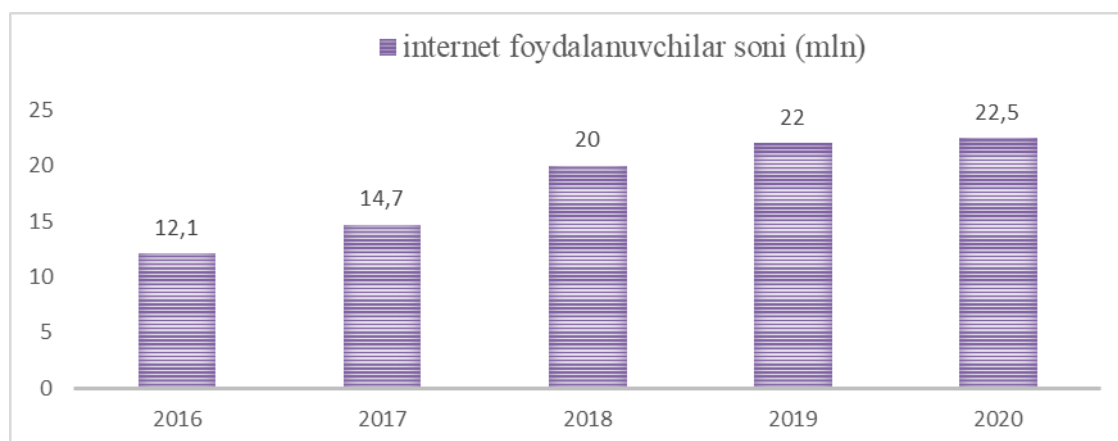

1-rasm. 2016-2020 yillarda mamlakat bo`ylab jami internetdan foydalanuvchilar sonining dinamikasi (mln.)¹⁷⁸

1-jadval

O`zbekistonda ijtimoiy tarmoqlardan foydalanuvchilar soni (2021-yil, yanvar holati)¹⁷⁹

| Ijtimoiy tarmoq nomi | Foydalanuvchilar soni |
|----------------------|-----------------------|
| Instagram | 3,5 million |
| Facebook | 1,3 million |
| Twitter | 51,6 ming |
| Linkedin | 270 ming |

Xo`sh, bu ma`lumotlar bizga nima uchun kerak?! Ichki turizmni rivojlantirish uchun mamlakatimizdagi turistik hududlar jozibadorligini foydalanuvchisi ko`p bo`lgan ijtimoiy tarmoqlar orqali potensial sayyohlarga yetkazish maqsadida zarurdir.

So`nggi yillarda Markaziy Osiyoda ijtimoiy tarmoqlar, yangiliklar saytlari, messenjerlar hamda smartfonlar uchun ilovalardan foydalanuvchilar soni oshib

¹⁷⁸www.omma.uz manbasidan foydalangan holda muallif ishlanmasi

¹⁷⁹We are social manbasidan foydalangan holda muallif ishlanmasi

bormoqda. Qo'shni mamlakatlarga O'zbekiston destinatsiya imijini to'g'ri yetkazish uchun ijtimoiy tarmoqlardan foydalanish muhim. Samarali natijaga erishish maqsadida, eng ko'p foydalanuvchilarga ega ijtimoiy tarmoqlarini o'rganib chiqish zarur. Quyida O'rta Osiyoda ijtimoiy tarmoqlardan foydalanuvchilar sonini o'rganib chiqamiz.

Markaziy Osiyoning har bir mamlakatidagi aholi turli xil ijtimoiy tarmoqlardan foydalanishini inobatga olib, har bir mamlakatni alohida ko'rib chiqamiz (2-jadval).

2-jadval

O'rta Osiyo mamlakatlari bo'yicha ijtimoiy tarmoqlardan foydalanuvchilar soni (2021-yil yanvar holati bo'yicha)¹⁸⁰

| Mamlakat nomi | Instagram foydalanuvchilar soni | Facebook foydalanuvchilar soni | LinkedIn foydalanuvchilar soni | Twitter foydalanuvchilar soni |
|----------------------|--|---------------------------------------|---------------------------------------|--------------------------------------|
| Tojikiston | 820 ming | 400 ming | 60 ming | 11,2 ming |
| Qirg'iziston | 2,7 million | 790 ming | 140 ming | 34,8 ming |
| Qozog'iston | 11 million | 2,3 million | 1 million | 128,4 ming |
| Turkmaniston | 130 ming | 17 ming | 33 ming | 400 |

Qozog'iston 18,89 million aholiga ega (2021-yil, yanvar holati). Internet foydalanuvchilar soni 15,47 millionga teng bo'lib, ijtimoiy tarmoqlardan foydalanuvchilar soni esa 12 millionga teng. Qozog'istonda ijtimoiy tarmoqdan

¹⁸⁰Manba: IWPR CA, 2019

foydalanuvchilar soni butun aholi sonining 63,5 %ini tashkil qiladi¹⁸¹. Qozog`iston barcha ijtimoiy tarmoqlardan foydalanuvchilar soni bo`yicha Markaziy Osiyoning qolgan mamlakatlarni ortda qoldirib 1-o`rinda turibdi. Eng ko`p foydalanuvchiga ega ijtimoiy tarmoq Instagram bo`lib, uning foydalanuvchilari 11 millionga teng. Undan keyingi o`rinlarnida Facebook, LinkedIn va Twitter egallaydi.

Qozog`istondan keyingi o`rinni Qirg`iziston egallagan bo`lib, aholisi 2021-yil yanvar holati bo`yicha 6,58 millionga teng. Mamlakat – 3,32 million internet foydalanuvchilarga ega bo`lib, ijtimoiy tarmoqdan foydalanuvchilar soni esa butun aholi sonining 50,4 %ini tashkil qiladi¹⁸². Bu mamlakatda ham eng ko`p foydalanuvchiga ega ijtimoiy tarmoq – 2,7 million foydalanuvchiga ega – Instagram tarmog`idir. Keyingi o`rinlarni Facebook, LinkedIn va Twitter egallab turibdi.

Tojikistonning aholi soni 2021yil yanvar holatiga ko`ra 9,64 millionni tashkil qiladi va 3,36 million aholi internetdan foydalanishadi (2021 yil yanvar holati). Ijtimoiy tarmoqdan foydalanuvchilar soni esa 1 million nafarga ega bo`lib, eng ko`p foydalanuvchiga ega ijtimoiy tarmoq – Instagram u 820 ming foydalanuvchiga ega. Aholi soniga nisbatan ijtimoiy tarmoqdan foydalanuvchilar soni kamchilikni tashkil qiladi.

Turkmaniston o`ziga xos siyosati tufayli aholi o`rtasida internetdan foydalanish chegaralangan. Aholisi 2021-yil yanvar holatida 6,07 millionga teng bo`lsa, internetdan foydalanuvchilar soni esa 2,01 millionga teng¹⁸³. Ijtimoiy tarmoqdan foydalanuvchilar soni esa 150 ming nafarni tashkil qiladi. 2020-yil yanvar holati bilan solishtirganda 78 ming (+108%) ga oshgan¹⁸⁴. 2-jadvaldan ko`rinib turibdiki, ijtimoiy tarmoqlardan foydalanuvchilar soni jami mamlakat

¹⁸¹ www.datareportal.com

¹⁸² www.datareportal.com

¹⁸³ Manba: We are social

¹⁸⁴ Manba: We are social

aholisiga nisbati juda sezilarli. Jumladan, Instagram butun mamlakat aholisining 2,1 %ini, Facebook 0,28 %, Twitter 0,006 % va LinkedIn 0,54 % ini tashkil qiladi. Markaziy Osiyoning boshqa mamlakatlari bilan taqqoslaganda bu eng past ko'rsatkichdir.

O`rta Osiyo bozorini egallash maqsadida ularning ijtimoiy tarmoqlardan foydalanuvchilar sonini o`rganib chiqdik va quyidagi taklif va tavsiyalarni ishlab chiqdik:

➤ Har bir mamlakat qaysi ijtimoiy tarmoqdan ko`proq foydalanishini inobatga olgan holda destinatsiya haqidagi axborotlarni mos ravishda aynan o`sha axborot manbai orqali yo`naltirishimiz mumkin. Bu orqali o`z segmentimizni ham osongina ajratib, har bir guruh segmentini didini o`rganib chiqqan holda, mos ravishda ularni destinatsiyaga jalb qilish;

➤ Har bir mamlakatning eng ko`p obunachi(follower)ga ega bloger yoki mashhur shaxslarni mamlakatimizga taklif qilish orqali destinatsiya imijini rivojlantirish. Ya`ni, mashhur shaxslar yoki blogerlar o`z sahifalarida mamlakatimizning diqqatga sazovor joylarini video va fotosuratlarini joylashtirishi orqali, ularning obunachilarini qiziqtirish va destinatsiya imijini to`g`ri shakllantirishga erishish mumkin.

Yuqoridagi taklif va tavsiyalarni amalga oshirsak, O`zbekiston imijini ijtimoiy tarmoqlar orqali rivojlantirishga va yurtimizga tashrif buyuradigan sayyohlar sonining oshishiga erishamiz.

ADABIYOTLAR

1. Drakopolous. A practical guide to tourism destination management: Destination image, 63-64 pp, (2011)
2. S. Dominique-Ferreira. Pasos. Revista de Turismo y Patrimonio Cultural: Destination image: origins, developments and implication, 307-312 pp, (2011)

3. Ch. Chen. Social media and its influence on destination image, tourist satisfaction and behavioral intentions of tourists visiting Shanghai, 14-18 pp, (2016)
4. Сун Цзямэй. Роль СМИ в формировании туристического имиджа страны // Журн. Белорус.гос. ун-та. Журналистика. Педагогика. 2018. № 1. С. 63–69.
5. www.omma.uz
6. www.gazeta.uz
7. www.lex.uz
8. www.datareportal.com

**MICE TOURISM AS A TOOL OF REDUCING SEASONAL
LIMITATIONS OF DESTINATION (IN BUKHARA REGION)**

A.R. Kuvandikov

1st year student of Master degree

Abstract : MICE industry (The term “MICE” includes meetings, incentives, conferences and exhibitions) is one of the fastest growing segments within the tourism industry generating millions in revenues for cities and countries across the globe The aim of the paper is highlight the importance of MICE and to look at the future prospects of this industry in Uzbekistan to reduce seasonal limitations of destination(in Bukhara region).

Key words. Components of MICE Industry , Seasonality of destination, Uzbekistan - ” Hub” of MICE tourism, Uzbekistan Convention Bureau (UCB)

INTRODUCTION : Spiller (2002) states that since the 19th century, the need for meetings between entrepreneurs and businessmen all around the world has been rapidly increasing due to the development of transportation, and the increase in disposable incomes, leading to a more flexible and mobile society that enables travel to meetings. Uzbekistan is becoming one of the MICE industrial centers in Central Asia with most need accessibilities to put in a

position of becoming the hub in the region. Following required international standard for tourism and services, attracting international trade and investment, establishing free economic zones for logistics and cluster agricultural industry, and eco-friendly, historical destinations provides the country with huge potential for development of MICE industry. MICE industry in Uzbekistan is developing intensively, because of changing economic policy Uzbekistan is focusing more to develop tourism industry. In addition, among main requirements of MICE industry transportation infrastructure has been developing and making more comfort for tourists such as modern airlines, fast railway trains, city transportation. Besides, availability of modern means of communication, multilingual population, and availability of agencies to assist with logistics, translation and catering service can serve as fostering ground for MICE industry. Moreover, visa regulation to enter Uzbekistan got much simplified and citizens of 35 countries can transit to Uzbekistan for up to 5 days without visa. Besides citizens of the post-soviet countries do not need a visa to visit Uzbekistan for stays of up to 60 days, more than 70 countries' citizens can come 30 days without visa. So, Uzbekistan attracts international investors to open multinational corporations and international investors which can be the motivations to develop MICE industry. Friendly, easy going and welcoming attitude of local people also another important factor, which can serve as a “visit card” for coming to Uzbekistan. The organization of these tours has huge advantages. First, MICE tourism does not have seasonality, so hotels that serve such guests are full at any time of the year. Secondly, customer companies usually pay three to four times more than vacationing tourists do for high speed and good quality of service delivery. The income from this type of tourism goes to the state budget through taxes. In addition, the organizers, when conducting additional excursion programs, advertise the region as a tourist zone, so that guests have a desire to return here again. The number of business contacts has started to increase steadily at the end of the 20th century. That resulted in the

development of business tourism and MICE industry. This sector has been regarded as one of the most dynamic and important sector of the tourism industry that focuses on business activities rather than leisure. MICE travel involves a number of components, and agents working in this field must provide a full range of travel and conference services for large and small groups and events of shorter and longer duration. MICE tourism can be excellent tool of reducing seasonal limitation of destination in Bukhara region example. First of all let's clarify meaning of Seasonality term in tourism and role of MICE in reducing seasonality. As a pioneer in seasonality, BarOn (1973, p.53) stated: [Seasonality] implies an incomplete and unbalanced utilisation of the means at the disposal of the economy, and this is similar to the imbalance of the business cycle, where the economy is either overheated or running under full potential at different phases of the cycle. **Furthermore, BarOn (1975) defined seasonality as the effects occurring every year due to climate status, constraints of public holidays, special attractions (e.g. festivals), or personal lifestyle.**



Figure 1:Source: A theoretical framework for the sustainable development of tourism Volume 3 Issue 1 – 2019 Ramón Published: January 11, 2019

Unfortunately Uzbekistan also suffers from seasonality in tourism and below we shall try to understand main reason of seasonality of destination As we know Uzbekistan is located on the SILK ROAD touristic brand and last few decades it was oriented in historical sightseeing tour and that's why Uzbekistan

become popular among foreign tourists only as sightseeing tourism destination . Below it is given Monthly number of tourist arrivals in Uzbekistan (thousands people, 2018-2019) and we will try to analyze this diagram

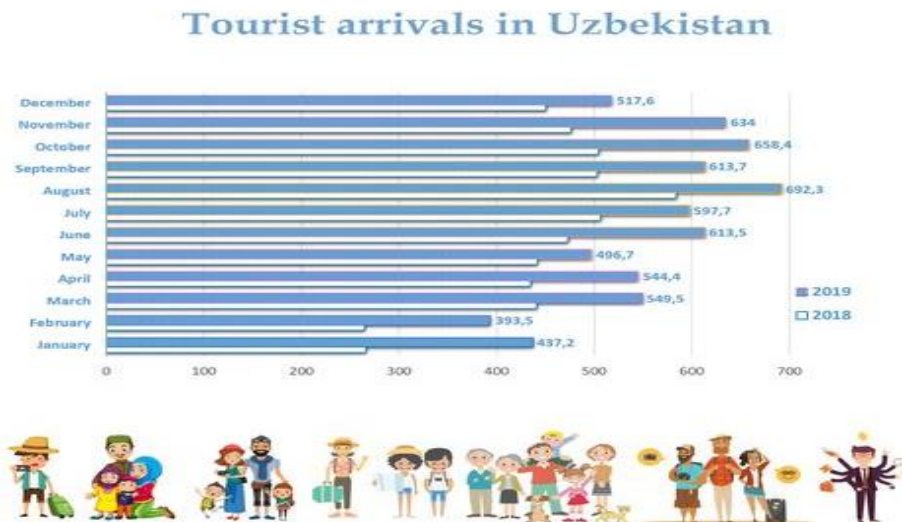

Figure 4: Monthly number of tourist arrivals in Uzbekistan. Source: The state committee for tourism development, Information and analytical department

Uzbekistan Climate Guide

Tourism season in Uzbekistan usually divided into following months during the year and it is classified to high season shoulder season and low season (off season)

SEASONAL OVERVIEW . MARCH to May — Spring / Peak season

Following the winter, the temperatures start rising around March, making the weather rather pleasant. The weather in Uzbekistan is warm, without being too hot, but in March, there is a high possibility of rainfall.

June to August — Summer / - shoulder season

While June is still bearable, the temperatures begin climbing up by July. July and August are the hottest months in Uzbekistan, and it gets incredibly humid and balmy. This is not the ideal time to visit the country, especially since you will not be able to go on any road trips when the sun is this strong.

September to November — Fall / peak season

By September, the summer heat starts to cool down. This period before the winter starts is one of the best times to visit Uzbekistan as the weather is stunning, and the crowds would have also dissipated. This is another shoulder season, so you won't have to abide by a strict schedule!

December to February — Winter / off season

Uzbekistan's winters can be cold, but they are still mild compared to other countries in Central Asia. January and February are the coldest months, but even then, the temperatures do not drop too far below 0. Expect strong winds which will make the cold worse, though. However, this is a low season, which means you can get huge discounts!

Conclusion: The concept of development of the tourism sector in the Republic of Uzbekistan in 2019 — 2025 ; 4) the adoption of comprehensive measures to reduce the influence of the seasonal factor by diversifying the tourism product and services targeting different segments of the tourism market in order to ensure: development and implementation of program measures for the production of modern competitive craft and souvenir products, the development of “MICE-tourism” – Uzbekistan Convention Bureau (UCB) (legal name: State Unitary Enterprise “Uzbekistan Congresses and Exhibitions Center”) was created in the structure of the State Committee of the Republic of Uzbekistan for Tourism Development (in accordance with the Decree of the President of the Republic of Uzbekistan №. 5781 dated 08/13/2019. Uzbekistan Convention Bureau (UCB) is an organizer of business events in the market of Uzbekistan, a feature of which is the promotion of Uzbekistan as a M.I.C.E. destination, acting as an experienced source of information for those who consider Uzbekistan as a destination for their events. The center provides full official thematic and up-to-date information, as well as specialized services for organizing business and corporate events and congresses, following the latest news and trends in the country. Here will be significant shifts in the MICE

industry in the post Covid-19 era. Some will be structural and permanent. Some will be temporary. Some are already in place. Once the viral threat has faded, the attention on hygiene and social distancing may also fade. In-person interaction remains powerful and unlikely to be replaced by virtual events in a dominant way. In-person events are attractive for commercial and networking purposes. Most events will return as in-person events, but a high portion will be hybrid events. Covid-19 will accelerate digital trends. Consumer exhibitions will embrace virtual event formats more readily than trade exhibitions. Corporates will in future distinguish between essential and non-essential travel. Some meetings, especially internal meetings, will not fully return to pre Covid-19 levels. Venue offers will include in-person, hybrid or virtual options with enhanced technology infrastructure and flexible rooms.

References:

1. Decree of the President of the Republic of Uzbekistan № 5611 dated 05/01/ 2019 “On additional measures to accelerate the development of tourism in the Republic of Uzbekistan” and Decree of the President of the Republic of Uzbekistan №. 5781 dated 08/13/2019
2. Spiller, J 2002, ‘History of convention tourism’, In K. Weber & K. Chon (Eds.), Convention tourism: International research and industry perspectives (pp. 3-19). New York: 3. A theoretical framework for the sustainable development of tourism Volume 3 Issue 1 – 2019 Ramón Published: January 11, 2019
2. Uzbekistan state committee for tourism development, Information and analytical department
3. Raphael Raymond V Baron (1973, p.53) Seasonality in tourism: A guide to the analysis of seasonality and trends for policy making (EIU technical series)

МУЗЕЙ ШАҲАР БУХОРОНИНГ ЖАҲОН МУЗЕЙШУНОСЛИГИ ВА ТУРИЗМ СОҲАСИДАГИ ЎРНИ.

М.М. Азимова

Тасвирий санъат ва муҳандислик графикаси кафедраси ўқитувчиси

Аннотация: Мақолада қадимий шаҳар Бухоронинг тарихий обидалари ҳамда уларнинг жаҳон музейшунослиги ва туризм соҳасидаги ўрни, аҳамияти, ундаги музейлар тарихи, фаолияти, экспонатлари, мустақилликдан кейинги ўзгаришлар, очиқ осмон ости музейи, деб номланишининг сабаблари кўрсатиб ўтилган.

Калит сўзлар: Музей, туризм, қадимий, меъморчилик, ёдгорлик, архитектура, обида, сарой, мажмуа, мақбара, масжид, мадраса, археология, нумизматика, эпиграфия, санъат, ҳунармандчилик, ҳужжатлар, этнография.

Асосий матн: Бухоро дунёдаги энг қадимги шаҳарлардан бири бўлиб, кўп асрлар давомида инсониятнинг маънавият ва моддий маданиятига салмоқли ҳисса қўшиб келмоқда. Бухорони бежиз “музей шаҳар” деб аташмайди. Бухоро халқаро туризм марказларидан ва масканларидан бири бўлиб, унда 400 дан отриқ қадимшунослик (археология), меъморчилик (архитектура) ёдгорликлари шу жумладан, 11 та меъморий обида саройлар мажмуаси, 8 та мақбара, 47 та масжид, 14 та карвонсарой, 39 та мадраса, 8 та қадимшунослик ёдгорлиги, 25 та турар жой, давлат муҳофазасига олинган 32 та монументал маҳобатли санъат иншоотлари мавжуд.

Бадий ҳунармандчилигининг ноёб буюмлари, Бухоро олимлари, алломалари, маҳаддислари, зиёлилари қўлёзмалари машҳур Буюк Ипак йўли орқали бутун дунёга ёйилган. Шариф шаҳар ушбу 2000 (икки) минг йиллик тарихга эга йўлнинг чорраҳасида жойлашган. Бугунги кунда қадимги Бухорода тайёрланган ноёб ёдгорликлари Рим, Париж, Боғдод,

Техрон, Дехли, Вашингтон, Столгоlm, Берлин, Истамбул, Санкт Петербург, Москва ва бошқа шаҳардаги жаҳоннинг энг йирик музейлари тўплamlарида ва шахсий коллекцияларида сақланмоқда. Дунёнинг нуфузли музейлари кўргазмаларидан муносиб ўрин эгаллаган.

Бухоро шаҳри маданий меъросининг жаҳонда муносиб эътироф этилгани ҳақида шу нарса гувоҳлик берадики, Мисрдаги Фиравн эҳромлари, Рим тарихи маркази, Афина акроноли, Москва Кремли, Хива Ичан қалъа мажмуаси билан бир қаторда 1993 йилда ЮНЕСКО Қарори билан Бухоро Бутун жаҳон мероси объекти рўйхатига киритилди, 1997 йилда эса ЮНЕСКО хомийлигида Бухоронинг 2500 йиллиги тантанали нишонланди.

Лаби Ҳовуз ансамбли: Нафақар ўрта асрларда, балки бугунги кунда ҳам Бухоронинг марказий майдонларидан бири бўлмиш Лаби Ҳовуз меъморий ансамбли шайбонийлар ва аштархонийлар сулоласининг нодир архитектура ёдгорлиги ҳисобланади. XVI – XVII асрларда яхлит мажмуа сифатида шаклланган Лаби Ҳовуз (ҳовуз бўйи) ансамбли Кўкалдош (Тошкентдаги номдош мадраса билан алмаштирманг) ва Девон Беги мадрасалари ҳамда Девон Беги ҳонақоҳи биноларидан ташкил топган. Ушбу иншоотлар атрофи Нодир беги ҳовузи билан бирлаштирилган бўлиб, Лаби Ҳовуз номи мазкур ҳовуз номидан келиб чиққан. Ансамбл ўлчами, тахминан 150x200 метрдир. Ҳовуз ўрта асрларда шаҳарнинг об-ҳавосининг яхшиланишига муҳим аҳамиятга эга бўлган.¹⁸⁵

Ҳозирги кунда, мазкур ҳовуз бўйида машхур “Лаби Ҳовуз” қаҳвахонаси фаолият юритиб ушбу қаҳвахонага оддий сайёҳлар қаторида дунёнинг турли ўлкаларидан машхур санъаткорлар ташриф буюриб келадилар. Уларнинг ташрифи хусусида қаҳвахона раҳбарияти томонидан ташкил қилинган мартабали меҳмонларни хотира китобига уларнинг фикр

¹⁸⁵Сухарева О.А. Бухара XIX-насло XX в. (Позднефеодальный город и его население) ИЗДАТЕЛЬСТВО НАУКА Главная редакция восточной литературы. Москва 1966. ст. 34.

ва мулоҳазалари ёзиб олиниб, фотосуратлари махсус рамкага солиниб, қаҳвахона ичидаги деворларга осиб қўйилган.

Бухоро давлат музей-қўриқхонаси: Бухоро Марказий Осиёдаги энг таниқли ва чиройли шаҳарлардандир. Бу ажойиб шаҳар-музей бўлиб, унда турли даврлардаги кўплаб маданий ва архитектура ёдгорликлари жамланган бўлиб, фақат Ўрта асрнинг 140 дан ортиқ бино ва иншоотлар мавжуд.

Бухоронинг тарихий маркази, унинг диққатга сазовор жойлари билан бир қаторда, ЮНЕСКО томонидан тайёрланган Жаҳон мероси рўйхатига киритилган. Бухоро давлат архитектура ва санъат музей-қўриқхонаси 1922 йилда ташкил этилган. 1945 йилдан буён Бухоро музейи Арк қалъасида жойлашган. Бухоро музейида ўзбек халқининг маданий моддий ва маънавий меросидан 100 мингдан зиёд экспонатлар мавжуд. 1985 йилда Бухоро музейи давлат музей-қўриқхонаси мақомига эга бўлди. Бугунги кунда музей Бухоронинг турли меъморий ёдгорликларида жойлашган, 18 доимий кўرғазмани бирлаштирган, 12 та филиалга эга.

Бухоро давлат музей-қўриқхонаси 1922 йилдан буён фаолият юритиб келмоқда ва бугунги кунда Ўзбекистон музейлари орасида муносиб ўрин эгаллаган. Бухоро музей-қўриқхонаси фондлари ва экспонатлари Бухоро шаҳрининг 2500 йиллик тарихий, моддий ва маънавий маданиятини ўзида мужассам этган, ўзбек халқининг ўзига хос анъаналарини ўзида мужассам этган авлоддан-авлодга етказилган 130 мингдан ортиқ экспонатларга эга. 90 йилдан зиёд вақт мобайнида музейда археология, нумизматика ва эпиграфия, санъат ва ҳунармандчилик, китоблар ва ҳужжатлар, кундалик ҳаёт ва этнография, расм, чизмачилик, ҳайкалтарошлик тўпламлари ва бошқа ажойиб тўпламлар тўпланган. 1947 йилдан буён музей Арк қалъасида — собиқ Бухоро амирларининг қароргоҳида жойлашган. Музейнинг бош офиси ҳам мана шу ерга жойлашган. 1985 йилда музей Бухоро давлат музей-қўриқхонаси мақомига эга бўлди. Музей-қўриқхонада

Бухоро архитектура ёдгорликларида жойлашган 2 та доимий кўргазма ва 16 та филиал мавжуд.

Файзилло Хўжаев уй музейи: Бухоронинг тарихий қисмида-Ғозиён маҳалласида жойлашган бой савдогар уйи сўнгги феодал меморий санъатининг бетакрор намунасидир. Ҳовли хўжайини бой савдогар, тадбиркор қорақўл тери ва пахта толалари билан кўпгина мамлакатларни таъминловчи йирик савдогар Убайдилло Хўжа Қосим Хўжаев бўлган. Меҳмондўст хонадонда вақти вақти билан маҳаллий маданиятли зиёлилардан шоирлар, ёзувчилар, олимлар, мусиқачилар ва давлат арбоблари йиғилишар эди.

1920 йили антомонархияга қарши давлат тўнтаришидан кейин савдогарнинг меросхўри, Бухоронинг кўзга кўринган сиёсий арбоби Файзулла Хўжаев уйни идора қилиш ҳуқуқини давлатга берди. XX аср давомида ушбу уйда давлат ва таълим-тарбия муассасалари, шунингдек, шаҳардаги бадий устахоналар фаолият кўрсатди. XX юз йилликнинг 90-йилларида мамлакатимиз музейлари фаолиятининг такомиллашуви ва экиспозиция майдонларининг кенгайиши туфайли, уй Бухоро давлат музей-қўриқхонасига берилган эди. Уйнинг фасадида ва ички интерьерларида катта таъмирлаш ишлари олиб борилиб, уйнинг ётоқхона қисмида болалар хоналари ва меҳмонхоналарда шохнишин деб номланган яширин хоналарда ҳамда йўлакларда ганч ўймакорлиги ва ёзувлар қайта тикланган.

Ситораи Мохи-Хосса: Бухоро амирларининг Ситораи Мохи-Хосса ёзги саройи XIX-XX асрлар Шарқ нафис меъморчилик санъатидаги ноёб тарихий-меъморий обидалардан бири саналади.

Саройнинг дастлабки иморатлари амир Насруллохон ҳукмронлиги даври (1826-1860 йиллар)да қурилган. XIX асрнинг охиридаги навбатдаги амир Музаффархон ҳукмронлиги даврида (1860-1885 йиллар) машҳур сарой меъмори Остонкул Ҳафизов саройнинг янги лойиҳасини яратган.

1885-1910 йилларда сарой ва хушманзара боғ барпо қилиш навбатдаги амир Абдулахад Баҳодирхон ҳукмронлиги даврида амалга оширилади ва сарой қурилишига сарой меъмори Ҳожи Ҳафиз раҳбарлик қилади. Ёзги саройнинг асосий бинолари сўнгги Бухоро амири Мир Саййид Олимхон ҳукмронлиги даврида (1911-1920 йиллар) қурилган бўлиб, саройнинг умумий майдони 6,7 гектарни ташкил қилади. Унда қабулхона, меҳмонхона, ётоқхона, ҳарамхона, кўшк, масжид ва филхоналар бўлган.

Бухоро сўнгги амири Мир Саййид Олимхон қурилишларни лойиҳалаштиришда рус меъмори ва муҳандислари Сакович ҳамда Маргулис хизматидан фойдаланганлиги туфайли, кўпчилик биноларнинг ташқи кўриниши европача бўлиб, ички безаклар эса миллий услубда бажарилган.

Қабулхона биноси “П” ҳарфи шаклида қурилган бўлиб, унинг шимол томонида айвон жойлашган. Айвон бўйи 30 м, эни 5 м, баландлиги 8 м бўлиб, тўрт аркали, ўн ёғоч устунли, ости мовий фируза рангда бўлиб, устида ҳандасавий гирих нақшлар билан, пасти мажнунтоллар нақши билан безатилган. Айвон “Саломхона” деб номланган. Ҳар эрталаб амир ўз ётоқхонасидан чиқиб кўриниш берганида, айвонга йиғилган сарой аҳли, уламолари уни салом бериб кутиб олишган.

Қабулхона биносининг ғарб томонида “Оқ уй” (Хонаи Сафед), “Даҳлизхона”, “Хобхона”, наққошлик билан ишланган “Кутиш зали”, жануб томонда эса ойнавонли айвон “Чойхона”, “Зиёфатлар зали”, “Мирзахона” ва “Шахмат заллари” жойлашган.

Қабулхона заллари ичида “Оқ уй” – тахт зали алоҳида ажралиб туради. Сарой хоналари ичида энг ҳашаматли, ғоят гўзал бўлиб, уни моҳир ганчкор уста Ширин Муродов (1880-1957йй) “Ойна пардоз” усулида безаган. Устанинг сеҳрли қўллари билан деворлар сатҳига ўрнатилган 100 минг бўлак ойналар устига нафис нақшлар чинакам эртақлар оламига етаклайди. Токча ва равоқлар, аркасимон тахт жойини белгиловчи

муқарнас ва шарафаларга сон-саноксиз юлдуз ва ярим ой тасвирлари юлдузли осмонни эслатади. Уста Ширин Муродовнинг бетакроп санъати билан дунёга келган мўъжиза, илоҳий кўшиғидир.

Мустақиллик шарофати билан миллий кадриятларга қизиқишнинг ошиши ва Республика ҳукуматининг ғамхўрлиги туфайли 1991 йилда Канизакхона таъмирланиб, унда XIX аср бошлари Бухоро бадий каштачилиги музей- кўргазмаси ташкил этилди.

Хулоса қилиб айтадиган бўлсак, юртимиз ўз мустақиллигини қўлга олгач, ундаги музейлар ҳам илмий-амалий жиҳатдан такомиллашиб борди, яъни тобора янгиланиб, кўпайиб борди. Бундай ўзгаришлар эса мамлакатимиз тараққиёти учун катта аҳамиятга эга булиб, музейлар ва тарихий ёдгорликлар келажагимиз пойдевори сифатида хизмат қилади. Музейлар ёш авлод тарбияси ва мамлакатимиз келажаги учун катта аҳамиятга эга, зеро у ёшларни ватанпарварлик руҳида тарбиялайди. Дарҳақиқат, музейлар мозийнинг сирли хилқатларини ўзида мужассам этган ҳолда халқаро маданиятни, кадриятларни тараннум этувчи маскан ва давлатларни бир-бирига яқинлаштирувчи куприкдир. Бундан кўриниб турибдики, биз учун ўтмиш тарихимизни сақлаб келаётган музейларнинг фаолияти жуда муҳим ва биз ёшлар уларни асраб, келажак авлодга етказишимиз лозим. Зеро, музейлар ўтмишдан садо берувчи кўзгу ва халқнинг юксалиши учун катта аҳамиятга эга. Бухоро ҳам шундай неча минг йиллик тарихга эга музей шаҳар ҳисобланиб, ўзининг бетакроп ёдгорликлари билан бутун дунё аҳлини ўзига жалб этиб, жаҳон музейшунослигида ўз ўрнини эгаллаб келмоқда.

Бизнинг қадимий Бухоро шаҳри ҳам ўзининг бетакроп обидаларию ажойиб музейлари билан бутун дунёни ўзига жалб этиб, жаҳон музейшунослиги ва туризм соҳасида катта ҳисса қўшмоқда. Жумладан: Бухоро эски шаҳар мавзесида жойлашган қадимий ёдгорликлари ҳамда

музейлари бутун дунёни ўзига қаратиб, жаҳон музейшунослигида ўз урнини эгаллаб келмоқда.

Адабиётлар

1. Ш.Мирзияев Миллий тараққиёт йўлимизни қатият билан давом эттириб янги босқичга кўтарамиз. Тошкент 2017 й
2. Альмеев Р.В Бухара-город музей.- Ташкент: Фан, 1999 -205 стр.
3. Ражабов Қ. Иноятов С. Бухоро тарихи 2016 й
4. Жумаев Қ.Ж. Ситораи Мохи Хосса. Тошкент. Ўзбекистон Республикаси Фанлар Академияси “Фан” нашриёти
5. Эшпўлатов Барнобек. Бухоро шарқ дурдонаси. Тошкент. Шарқ нашриёти 1997 й
6. Арслонова Ф. Алиев Р.Қадимги Бухоронинг музейлари 2015й
7. Муҳаммаджонов А. Қадимги Бухоро. Тошкент. Фан нашриёти 1991й
8. Муҳаммаджонов А. Бухоро шарҳи 2500 ёшда. Тошкент. Фан нашриёти 1998 й

O'ZBEKISTON SHAROITIDA TIBBIYOT TURIZMI AXBOROT TIZIMINING BUGUNGI HOLATI

N.R. Omonova

BuDU magistranti

Annotatsiya: Rivojlanishning hozirgi bosqichida xo'jalikning har qanday tarmog'i kuchli axborot ko'magisiz ishlay olmaydi. Turli fan sohalari bo'yicha ma'lumotlardan turizm maqsadlarida ham foydalaniladi. Bugungi kunda turistik xizmatlarni bronlashda turli avtomatlashtirilgan axborot tizimlari muhim rol o'ynamoqda. Shu sababli mazkur maqolamizda O'zbekistonda turizm, xususan, tibbiy turizm sohasining istiqbolida axborot resurslaridan qay darajada foydalanilayotganligi, yo'l qo'yilayotgan xato va kamchiliklar hamda

erishilayotgan yutuqlar xususida so'z boradi. Ilmiy ishimizni yoritishda bir necha tibbiyot muassasalarining internet saytlaridan foydalanildi.

Kalit so'zlar: *Tibbiy turizm, axborot tizimi, robotexnika, nanotexnologiya, ijtimoiy tarmoq, xavfsizlik, VR / AR,*

Dunyo bo'ylab tibbiy bemorlar uchun eng yaxshi sharoitlarni ta'minlash uchun tibbiy turizmga texnologiya kirib keldi. Darhaqiqat, Jozef Vudman, "Chegaradan tashqaridagi bemorlar" bosh direktori, tibbiyot xodimi, o'zining sayyohlik nashriyatida tibbiy turizm global tarmoqsiz rivojlana olmasligini aytib o'tgan edi. "Siz haqiqatan ham 10 yil oldin tibbiy turizm bilan shug'ullana olmas edingiz, agar sog'liqni saqlash yozuvlarini raqamlashtirishga qodir bo'lmaganingizda," - deydi u.¹⁸⁶

Ehtimol, tibbiyot turizmida eng ommalashgan texnologiya bu bemorlarning davolanish joylari va davolash usullarini o'rganish uchun internetdan foydalanishidir.

O'zbekistonning tibbiyot turizmida mashhur bo'lishiga yordam beradigan bir necha muhim omillar mavjud. Mamlakat o'z tibbiy xizmatlarini butun dunyo bo'ylab boshqa mamlakatlarga qaraganda past narxlarda baholagan.

Bu yerda bilimli, tajribali bir necha tillarda so'zlashadigan shifokorlar bilan birgalikda davolanishning ta'sirchan hamda samarali turlarini izlash mumkin. Bularga bemorlar o'z sog'liklarini samarali tiklashlari uchun ko'maklashadigan Zomin, Amirsoy, Omonxona, Chimyon kabi ajoyib maskanlar dalda beradi. Sog'liqni saqlashning kelajagi bizning ko'z oldimizda sun'iy intellekt, VR / AR, 3D-bosib chiqarish, robototexnika yoki nanotexnologiya kabi raqamli sog'liqni saqlash texnologiyalarining rivojlanishi bilan shakllanmoqda. Shunday ekan, texnologiya bizni emas, balki biz texnologiyani boshqarishimiz uchun so'nggi ishlanmalar bilan tanishishimiz kerak. Bular ichida ijtimoiy tarmoq – bu tibbiyot sayyohligi tobora ko'proq

¹⁸⁶Collins, H. (1996). Patient satisfaction surveys. *Hospital Practice*, Vol.31, No.11, pp.39-41.

foydalaniladigan platforma bo'lib qolmoqda. Bu orqali bemorlar turli mamlakatlardagi shifokorlar va maslahatchilar bilan oson aloqada bo'lishadi, hattoki shifokorlar ham bir-biri bilan tezkor aloqada bo'lishadi. Bugungi kunda texnologiyadagi ushbu yangilik ko'plab xorijiy bemorlarga o'zbekistonlik shifokorlar bilan aloqaga chiqish imkoniyatini berdi.

Mamlakatda Veb 2.0, Cloud Computing, mobil texnologiya va boshqalar tibbiyot turizmini o'z imkoniyatlaridan kelib chiqqan holda rivojlantirmoqda. Tibbiy turizmning samarali yechimini topishda yordam beradigan bir qancha keng texnologik yo'nalishlar mavjud. Elektron Tibbiy Karta (EMR) sog'liqni saqlash tizimidagi soha samaradorligi uchun dori-darmonlarning xatolarini va qo'shimcha tashxisni kamaytiradi.¹⁸⁷ Shunday qilib, bugungi axborot asri talabiga binoan, qog'ozga asoslangan xizmatlar o'rniga sog'liqni saqlash sohasida inqilobni boshlagan smartfondan foydalanish mumkin bo'lgan tizimga asoslangan xizmatlarni tanlash foydalidir va bu bugungi O'zbekiston sharoitida yangi ammo keng ko'lamda foydalanishga kirgan tibbiy turizmning asosi hisoblanadi.

Bir Martalik Parol (OTP-one-time password) tizimi xavfsizlik va kirish uchun ro'yxatga oladi.¹⁸⁸ Ma'lumotlarni intensiv ravishda olish, masalan, rentgen, kompyuter tomografiyasi talabga binoan kirish uchun serverda, tarmoqli kengligi past ma'lumotlar esa telefonda saqlanadi. Ammo ma'lumotlarni qazib olish texnikasi hali O'zbekiston sog'likni saqlash tizimida sust qo'llanilayotgan, ayrim hollarda qo'llash imkoni bo'lmayotgan tizimdir. Chunki bunday texnologiyani amalga oshirish uchun internet tarmog'idan samarali foydalanish va buni juda keng hudud bo'ylab qo'llash talab etiladi. Mamlakatning ayrim chekka hududlarida mazkur tizim internet samaradorligi pastligi tufayli hali ancha orqada qolmoqda.

¹⁸⁷Carmen, I., & Iuliana, C. (2014). Medical tourism industry challenges in the context of globalization. *Management Strategies Journal*, 24(2), 62-63.

¹⁸⁸Arune, I. (n.d.). E-tourism. Retrieved from <http://www.blog.rmutt.ac.th/?p=76>

Mamlakatda internetdan foydalanishning yana bir muammosi shundaki, tibbiy turizm salohiyati haqida taqdim etilayotgan ma'lumotlarning qanchalik ishonchliligi aksariyat hollarda noma'lum bo'lib qoladi. Ko'pgina saytlarni aynan tibbiy turizmdan foyda olish istagida bo'lgan shifoxonalar, shifokorlar va turizm paketlarini sotadigan vositachilar va hatto tibbiy turizmga homiylik qiladigan hukumatlar boshqaradi. Mamlakatimiz hududida tibbiy turizm salohiyatining rivojida axborot tizimlarining roli qanchalik muhim ekanligini o'rganish jarayonidagi tadqiqotlar shuni ko'rsatdiki, veb-saytlardagi aniqlik, mukammallik, to'laqonlilik, dizayn, ochiqlik, havolalar bilan bog'liq muammo va kamchiliklar mavjud hamda sog'likka oid onlayn ma'lumotlar ehtiyotkorlik bilan ishlatilishini taqozo qiladi. Masalan, O'zbekistondagi bir qancha sog'likni saqlash va tiklash haqida o'z xizmatlarini taklif qiluvchi saytlarda yetarlicha ma'lumot mavjud emas. <https://uzbekistan.travel/uz/v/meditsinskiy-turizm/> saytida mamlakatning tibbiy turistik imkoniyatlari borasida so'z yuritilarkan, potensial tashrif buyuruvchilarni qiziqtiruvchi savollarga javob olish uchun bu yerda hech qanday imkon yo'q. *“Mamlakatimiz sizga **arzon narxlarda** sifatli tibbiy xizmatni taklif qilishi mumkin. O'zbekistonda tibbiy sug'urta tizimi mavjud emas va respublika fuqarolariga davlat kasalxonalarida xizmat bepul ko'rsatiladi. Shuning uchun, ortiqcha xarajatlarning oldini olish uchun o'z mamlakatingizda tibbiy sug'urtani rasmiylashtirishni maslahat beramiz. Shunday qilib, agar siz davolanish uchun O'zbekistonga kelishga qaror qilsangiz, bu yerda sizga eng zamonaviy standartlar va arzon narxlarda munosib tibbiy yordam ko'rsatilishini unutmang.*”¹⁸⁹-deyiladi saytda. Xorijlik tibbiy sayyoh e'lon qilingan muassasaga kelmoqchi bo'lsa, lekin mazkur sayt kafolatli tibbiy xizmatni taklif qilishda sustkashlikka yo'l qo'ysa, bunday axborot xizmati kutilgan natijasini bermaydi.

¹⁸⁹<https://uzbekistan.travel/uz/v/meditsinskiy-turizm/>

Ammo <https://rscu.uz/> saytida Respublika ixtisoslashtirilgan urologiya ilmiy-amaliy tibbiyot markazi o'zining urologik xizmatlarini tavsiya qilib, bir qancha ilg'or usullar orqali bemorlarga taqdimot bergan.

| ШИФР НАИМЕНОВАНИЕ | | ДЛЯ РЕЗИДЕНТОВ | |
|--------------------------|-------------------------------------|-----------------------|--------|
| ПК001 | Прием профессора, доктора мед.наук | 42,600 | 85,200 |
| ПК001# | Прием профессора, кмн зам. директор | 34,000 | 68,000 |
| ПК002 | Прием канд.мед.наук,врача высш.кат. | 27,800 | 55,600 |
| ПК003 | Прием врача | 26,000 | 52,000 |
| ПК004 | Услуги мед.сестры | 19,600 | 39,200 |
| ПК005 | Электрокардиограмма | 37,100 | 74,200 |
| ПК006 | Массаж простаты | 18,000 | 36,000 |

1-rasm. Respublika ixtisoslashtirilgan urologiya ilmiy-amaliy tibbiyot markazi saytida keltirilgan tibbiy xizmatlar narxlari

Bundan tashqari Google Map orqali markaz joylashuvi ham yaqqol berilgan. Saytning savol-javoblar qismida chet elliklar uchun ingliz tilida ularni qiziqtirgan savollarga javob berish ham yo'lga qo'yilgan. Bu esa chet ellik sayyohlarning sog'likni tiklash yo'lida qiladigan safarlari oldidan barcha zarur ma'lumotlar bilan ta'minlanish va mamlakatga tashrif buyurgach ko'ngildagidek va kutilganidek tibbiy xizmatdan foydalanish imkonini beradi.

Shunday qilib, O'zbekiston hududida tibbiy turizmni rivojlantirishga bo'lgan sa'y-harakatlar o'z samarasini sekin-astalik bilan bermoqda. Garchi axborot texnologiyalarini qo'llash bilan bog'liq muammo va kamchiliklar kuzatilayotgan bo'lsa-da, texnika inqilobining mahsuloti bo'lmish, nanotexnologiyalar, MRT skaner uskunalari, robotexnikalardan sohada unumli foydalanilmoqda. Turizmning ushbu jabhasida kuzatilayotgan muammo – chet elliklarni taklif qilishga bo'lgan urinishlarda axborot tizimlaridan to'laqonli foydalanilmayotganligi yoki kamchiliklarga yo'l qo'yilayotganligidadir.

Foydalanilgan adabiyotlar ro'yxati

1. Arunee, I. (n.d.). E-tourism. Retrieved from <http://www.blog.rmutt.ac.th/?p=76>
2. Baalbaki, I., Ahmed, Z. U., Pashtenko, V. H. and Makarem, S. (2008), "Patient satisfaction with healthcare delivery systems", *International Journal of Pharmaceutical and Healthcare Marketing*, Vol. 2 No. 1, pp. 47 - 62.
3. Carmen, I., & Iuliana, C. (2014). Medical tourism industry challenges in the context of globalization. *Management Strategies Journal*, 24(2), 62-63
4. Collins, H. (1996). Patient satisfaction surveys. *Hospital Practice*, Vol.31, No.11, pp.39-41.
5. Yu.Safarov, I.M.Musayev, H.A.Abdurahimov (2012), Geoaxborot tizimi va texnologiyalari, 3-13 bb.
6. I.Tuxliyev, B.Safarov (2012), Turizm asoslari, 55-56 bb.
7. Ефремова М. В. Основы технологии туристского бизнеса. Учебное пособие. – М.: Издательство «Ось–89», 2001.
8. NaRanong, A. and NaRanong, V. (2011), "The effects of medical tourism: Thailand's experience", *Bulletin of the World Health Organization*, Vol. 89 No. 5, pp. 336-344.

INFORMATION TECHNOLOGIES AND INNOVATIONS IN HOTEL BUSINESS

H.R. Hamroyev¹, Z.A.Kurbonova²

Bukhara State University¹⁻²

Abstract: Innovations of all kinds are essential for both the viability and competitiveness of hotel enterprises. The systematic and ubiquitous use of innovations to ensure the growth of enterprise performance is now recognized by a wide range of researchers and practicing managers. In recent years, innovation emerges as an increasingly important issue in discussions on tourism policy and development. The reason is its wide recognition as a possible mode for increasing the competitiveness of products, businesses and destinations. Today's hotels cannot be described without new innovations it does not matter whether its information and computer innovations or just innovations in hotel service quality. Furthermore, travelers of today do not want to stay in typical hotel just for a sleep or for a rest. They want modern, innovative and best experienced hotels. These types of hotels can vary from one to another with specific features.

Keywords: Information technologies, innovations, hotel business, tourism, customer.

Nowadays, information technologies and innovations in the hotel industry are main factors determining the level of hotel services' quality. Most tourists pay attention to what information technology is available at the hotel because of their addiction to them. For this reason if the hotel doesn't have the information technology they need, they may feel uncomfortable.

Firstly, we have to identify what is the information technology and innovation itself.

Information technology (IT) is the use of computers to store, retrieve, transmit, and manipulate data or information. IT is typically used within the

context of business operations as opposed to personal or entertainment technologies.

Innovation is commonly defined as the carrying out of new combinations that include the introduction of new goods, new methods of production, the opening of new markets, the conquest of new sources of supply and the carrying out of a new organization of any industry.

Today we: people of Millennium live in the digital world. World Wide Web known as Internet, new types of gadgets, devices, social media networks and other various technological successes combine our whole world. People cannot always understand it but they are certainly becoming addicted to their smart phones that are always with themselves. Smart phones determine people's behavior and the way they communicate in every aspect of their lives: whether it is in private or in working life.

Now my goal is to express the process where it is obviously seen how the Internet technologies and new innovative applications performing an impact to our life and how they have made changes in hospitality business, more accurately in hotel industry. Not only the technologies of the 21st century but also the creativity of human beings is unlimited and endless, and thanks to the digital achievements an accelerated and robust world have been facilitated. Nowadays a crucial element of the achievement in the hospitality sphere is regarded as being up to date while following the latest trends and innovative technologies of hotel industry.

Today's hotels use different types of innovative technologies and new applications. Till recent times social media network defined as the favorable way of advertisement, promotion and marketing. Without doubt, critically important innovations in the hospitality business are OTA's and GDS's that changed systems of booking and reservation.

It will be more interesting if we remind of the latest gadgets in hotels beginning from various keys to furniture of every accommodation. Tablets on

each room, electronic conditioning system, online concierge, accelerated Wi-fi, easy check-ins & check-outs, improved in-room hardware, applications for comparing hotels' prices, the sharing economy, etc. We can continue presenting the names, however it will not be steady and will be upgraded day by day.

Now we can express the above statement by following examples.

1. The W Singapore at Sentosa Cove Sentosa Island, Singapore

Do you know what is an amazing creation in this hotel? It is speakers that works underwater in the lodging's pools. They can be placed in the average dip of the pools. An Individual VIP cabanas which are situated not far from the pool offers music facilities (including loaner iPad). Every hotel has its own unusual room or suite that differs from the others. This hotel is not exception too. The Suite WOW has amenities of last trends of music. Also guest of this room will be offered a private DJ booth. Running LED lights over the W hotel, express an exclusive and unrepeatabe scenery. The inn facilitated 240 rooms for guests and every of them has essential amenities for meetings as well as mood music and signature scents. An Occasion place covered almost 15,600 sq. foot of area.

2. The Peninsula Hotel Tokyo Tokyo, Japan

The most favorable technologies and innovations of this inn includes the
below given ones:

- ✓ Unlimited internet radio with over 3,000 stations;
- ✓ Mood lighting pads;
- ✓ Nail polish dryer;
- ✓ Skype-compatible wireless phones

The lodging differs from other ones by diverse gadgets such as kiosk check-ins, beds that can be folded up and other different advanced technologies. One who stays at hotel will be excited by a hotel robot YOBOT. You can trust you bags to the robot for easily storing them into bins that are locked. Don't worry, you can retrieve your luggage by using your last name or just typing a

code that has access to open bins. Talking about the rooms, we can add the next essential information:

- ✓ Bedrooms are materialized with optimal wi-fi;
- ✓ Techno walls;
- ✓ Motion-sensor air conditioning;
- ✓ Audio streaming

At all inn owns 669 rooms and a place for special ceremonies capacity of 400 people.

3. Eccleston Square Pimlico, London, England

An Accommodation has a divinely historical exterior. However, inside one can wonder of the following technologies:

- ✓ Keypads that used for controlling the music;
- ✓ lighting-controlled keypads;
- ✓ shower walls with an instant frosting options;
- ✓ flat-screen televisions embedded in bathroom mirrors;
- ✓ ipads that can provide concierge service from the comfort of your room

The lodging has 39 rooms and a Media Lounge that can host almost 14 guest meeting room style (up to 30 for a standing reception). Aloft Cupertino Cupertino, California, United States

Valley of Silicon, where this accommodation is situated regards as the tech capital of the world. Therefore, the lodging itself resembles a high-end startup. Guests of the Aloft Cupertino can be pleasant by the service of a robot butler that brings towels for pool area and snacks for guestrooms. The bot also accomplishes the coming alerts of arriving guests and rides elevators too. Every single room is designed with latest furniture trends considering an Apple TV. 123 rooms for visitors are offered by the Aloft Cupertino. What's more, the inn has 3 assembly areas and the biggest occasion space is 1,110 sq. foot.

As conclusion I can say that, without the creative innovations tourism and hotel businesses will miss out this growing consumer trend. The role of

innovation and information technology in the hotel business is huge. In modern tourism, especially in the hotel industry, innovative processes are considered as a necessary factor for the development of the industry and as a key resource that provides a competitive advantage.

REFERENCES

1. Kayumovich, K. O., Annamuradovna, F. S., Alimovich, F. E., Alisherovna, D. N., & Olimovich, D. I. (2020). Opportunity of digital marketing in tourism sphere. *International Journal of Psychosocial Rehabilitation*, 24(8).
2. Kurbonova Z.A, Khalimova N.J (2021) Modern hotels and trends impacting the hospitality industry. International Engineering Journal For Research & Development
3. Kurbonova Z.A, Djurayeva N.B (2021) Quality of service in the hotel industry and its improvement. International Engineering Journal For Research & Development
4. Khalimova, N. J. (2020). Analysis of foreign experience in hotel career enhancement programs. *CentralAsian Problems of Modern Science and Education*, 2020(2), 3-14.
5. Muhammedrisaevna, T. M., Mubinovna, R. F., & Kizi, M. N. U. (2020). The role of information technology in organization and management in tourism. *Academy*, (4 (55)).
6. NAVRUZZODA, B., & DAVLATOV, S. (2010). the quality evaluation of teachers of the tourism and hospitality: a self-marketing approach. *International Journal of Management Cases*, 12(2), 358-368.
7. Samatovich, R. S., Olimovich, D. I., & Jafarbekovna, K. N. (2020). Functional improvement of hotel staff as a key to develop the quality of services in Bukhara hotels. *Proceeding of The ICECRS*, 6.
8. Shoimardonkulovich, Y. D. (2020). The importance of management in the field of service. *Вопросы науки и образования*, (14 (98)).

MEHMONXONALARDA MARKETING TADQIQODLARINING O'ZIGA XOS XUSUSIYATLARI.

M.R. Azimova

Buxoro davlat universiteti magistranti

Annotatsiya: Ushbu maqolada mehmonxonalar xo'jaligi sohasida marketing tadqiqotlarini olib borish. Zamonaviy mehmonxonalar kompaniyasining marketing faoliyatining xususiyatlari, mehmonxonalar raqobatbardoshligini oshirish. Mehmonxonalar samarali marketing faoliyatini yo'lga qo'yish, mehmonxonalar kompleksining tavsifi va uning tashkiliy tuzilishini tahlil qilish, mehmonxonalar va turizm xizmatlarini sotishga ta'sir etuvchi omillar. Marketing xizmatlarini joriy qilish va uning faoliyati samaradorligini baholash bo'yicha tadqiqotlar olib borish haqida keng yoritilgan.

Kalit so'zlar : mehmondo'stlik, marketing, mehmonxonalar xizmatlarini reklama qilish, innovatsion yondashuvlar, hissiy marketing, musiqiy dizayn xizmatlari, xushbo'y marketing, sodiqlik dasturi, multimedia texnologiyalari.

Аннотация: В статье раскрываются особенности и проблемы маркетинговой деятельности в гостиничном бизнесе. Статья посвящена маркетинговым исследованиям в гостиничном бизнесе. Особенности маркетинговой деятельности современной гостиничной компании. Повышение конкурентоспособности гостиницы. Наладить эффективную маркетинговую деятельность для отеля. Описание гостиничного комплекса и анализ его организационной структуры. Факторы, влияющие на продажу отелей и туристических услуг. Широко освещены исследования по внедрению маркетинговых услуг и оценке их эффективности. В статье раскрываются особенности и проблемы маркетинговой деятельности в гостиничном бизнесе. Проводится анализ средств рекламы, используемых предприятиями гостеприимства.

Ключевые слова: гостиничный бизнес, маркетинг, реклама гостиничные услуги, инновационные подходы, сенсорный маркетинг, музыкальный

дизайнерские услуги, аромамаркетинг, программа лояльности, мультимедийные технологии.

O'zbekistonda turizm rivojlanishining hozirgi jarayonida xos xususiyatlarga ega bo'lgan ijtimoiy hayotning barcha sohalaridagi chuqur o'zgarishlar bilan belgilanadi. Mamlakatda turistik xizmatlar bozori shakllanib, turizmni rivojlantirishning yangi davlat siyosati ishlab chiqilmoqda. Shu nuqtai nazardan turizm marketing eng samarali va zarur iqtisodiy faoliyat turi hisoblanib, barcha bozor jarayonlari u orqali amalga oshiriladi, u ham ishlab chiqaruvchilarga, ham iste'molchilarga katta imkoniyatlar yaratadi. Marketing eng muvofiq narxdagi mahsulotlarni ishlab chiqarib, xaridorlarga ta'sir etish yo'li bilan yuqori darajada foyda olishni rejalashtiradi va shu sababli ham, mamlakatimizdagi deyarli barcha korxonalarining unga katta ahamiyat bilan qarayotganligi va iqtisodiy faoliyatida keng qo'llanayotganligi shundandir. Turistik sayohatlarning davomiyligi va oralig'i o'zgarib bormoqda. Sayohatlarning miqdori ortib, ularning davomiyligi esa qisqarib bormoqda. Buning asosiy sababi, iste'molchilar tomonidan o'z ta'tillarini bo'lib tashlash (maydalash)ga istagi borligidadir. Bir yil davomidagi bitta katta ta'til o'rniga 2-3 ta muddati uzoq bo'lmagan sayohatlar afzal ko'rilmoqda. Asosan pandemiya davrida mehmonxonalarda turistik xizmatlar bozoridagi tarkibiy o'zgarishlar, ya'ni raqobat sharoitlari va iste'molchilar hatti harakatlaridagi o'zgarishlar turistik tashkilotlar tomonidan yangi marketing usullarni izlashga majbur etmoqda. Bunday sharoitlarda marketing o'z funksiyalarini kengaytirib, iste'molchilar bilan aloqalarga tobora ko'proq e'tibor berib bormoqda. Iste'molchilar bilan uzoq muddatli munosabatlar yangi mijozlarni izlash, ularning turistik tashkilot xizmatlariga qiziqtirish uchun ketadigan harajatlardan ancha arzon

turadi. Demak, marketing tadqiqotlarini vaqtida o'tkazish hamda turizm sohasida yaratilayotgan mahsulotlari o'z vaqtida to'g'ri ishlab chiqarish hamda turmahsulotlarning sotuvini rag'batlantirishning yo'llarini topish kerak bo'ladi. Shulardan kelib chiqib, mehmonxona xo'jaligida marketingning mohiyatini, marketing tamoyillari, turizm bozorini segmentlarga xususiyatlarini va O'zbekiston turizm va mehmonxona xizmatlar bozorini rivojlanishiga ta'sir etuvchi omillarni o'rgatishdan iborat Mehmonxona biznesida marketing ko'pincha mehmonxonalar xizmatlarini sotish bilan taqqoslanadi, ammo mehmonxona biznesidagi reklama va sotish faqat marketing aralashmasining bir qismlaridan tarkib topgan va ko'pincha eng muhim emas. Reklama va sotish – bu bozorga ta'sir ko'rsatadigan marketing choralari tizimida tovarlar va xizmatlarni ilgari surish, ilgari surish siyosatining tarkibiy qismi. Uning boshqa elementlari – bu mahsulotning o'zi, uning narxi va taqsimlanishi. Marketing shuningdek integratsiyalashgan tadqiqotlar, axborot tizimlari va rejalashtirishni o'z ichiga oladi. Mehmondo'stlik industriyasi xuddi besh yoki oltita eng yirik korporatsiyalarning ohangini belgilab beradigan darajada birlashadi. Bunday konsolidatsiya juda qattiq raqobat mavjud bo'lgan bozorni yaratadi. Mehmondo'stlik sanoatining asosiy vazifalaridan biri bu biznesning xizmat ko'rsatuvchi tomonini rivojlantirish, xizmat ko'rsatish madaniyatini rivojlantirishdir. Xizmat ko'rsatishning yuqori madaniyati xodimlarga mijozlar muammolarini hal qilishga yordam beradi. Muassasa gullab-yashnashi uchun uni rag'batlantirish kerak. Odatda odamlar o'zlari qilishlari kerak bo'lgan narsalarni qilishadi. Xizmat ko'rsatish marketingi sohasida ishlaydigan odamlar o'zlarining mahsulotining to'rtta o'ziga xos xususiyatlarini: nomutanosiblik, manbadan ajratib bo'lmaydiganlik, sifatning mos kelmasligi va barqaror emasligi haqida unutmashliklari kerak.

Marketing tadqiqotlari. Marketing axborot tizimi. Axborot birlamchi va ikkilamchi hisoblanadi. Axborot ichki va tashqi. Marketing ma'lumotlarining manbalari. Marketing ma'lumotlarini to'plash usullari: kuzatish, eksperiment,

modellashtirish, so'rov. Marketing tadqiqotlarining shakllari va usullari. Marketing tadqiqotlari tushunchasi. Tadqiqotning maqsadi va vazifalari. Sifatli va miqdoriy tadqiqotlar.

Ijtimoiy-madaniy xizmat va turizmدا marketing aralashmasi. Marketing dasturi. Ichki marketing jarayonining bosqichlari. Uzluksizlik, siklik va izchil marketing faoliyati. Marketing dasturining to'rtta strategik yo'nalishi: mahsulot strategiyasi, narxlar strategiyasi, reklama strategiyasi, marketing strategiyasi. Talabni o'rganish va bozor tahlili. Korxonaning ichki va tashqi marketing muhitining xususiyatlari. Marketing muhitini tahlil qilish maqsadlari, vazifalari va usullari. Turistik bozorni segmentatsiyalash. Turistik talabni tavsiflash va baholash. Iste'molchilar. Maqsadli bozorni aniqlash. Raqobatchilar. Bozor sharoitlarini baholash. Joylashtirish. Kuchliligini aniqlash va kamchiliklari faoliyatda sayyohlik kompaniyasi, bozor holatini o'rganadi.

Mahsulot strategiyasi. Mahsulot siyosati. Tovar haqida tushuncha. Tovarlarining tasnifi. Yangi mahsulot (xizmat) kontseptsiyasini ishlab chiqish. Mahsulot (xizmat) ning hayot aylanishi asosiy bosqichlardir. Tovar va xizmatlarning raqobatbardoshligi. Tovarlar va xizmatlarning raqobatdoshligini aniqlash. Assortiment siyosati. Tovar nomenklaturasi. Turistik mahsulotni loyihalash jarayoni. Og'zaki model, xizmat ko'rsatish dasturi. Xizmatlar to'plamini va xizmat ko'rsatish sinfini aniqlash. Turni uslubiy va texnologik ta'minlash.

Narxlar strategiyasi. Narx omillari. Narxlar usullari: xarajatlar, talablar, raqobatchilar, turizm xizmatlarining sifati. Narx siyosati. Narxlar. Narxlarning turlari. Bozor narxining xususiyatlari. Narxlarni aniqlash usullari. Asosiy narx strategiyalari. Bozor narxlari strategiyasi va mehmonxona korxonalarining taktikasi. Narxlarni farqlash tizimi. Narxlarni diskriminatsiya qilish bo'yicha farqlar misollari. "Narx-sifat" formulasi. Iqtisodiy samaradorlikni aniqlash.

Rag'batlantirish strategiyasi. Tovar va xizmatlarni ilgari surish siyosati. Rag'batlantirish vositalari: reklama, PR, sotishni reklama qilish, shaxsiy savdo.

Mehmondo'stlikda reklama tadbirlarini tashkil etish va tamoyillari. Mehmonxonalarni reklama qilish xususiyatlari. Reklamaning o'ziga xos funksiyalari va asosiy prinsiplari. Reklama kampaniyasini rejalashtirish. Reklama byudjeti. Mehmonxonalarni reklama qilishning eng samarali turlari va usullari.

Savdo strategiyasi. Mehmonxonada mahsulotni sotish. Savdo tarmog'i. Savdo tarmog'ini tashkil qilish tamoyillari. Asosiy tarqatish kanallari. Savdo operatsiyalari ishtirokchilari. Tashqi va ichki savdo kanallari. Mehmonxonada korxonalarining gorizontaal va vertikal hamkorligi.

Marketing kommunikatsiyalari. Kompaniyaning imiji. Imij yaratish va mehmonxonada kompaniyaning obro'sini oshirish. Forma uslubi. Korporativ identifikatsiya elementlari. Korporativ identifikatsion tashuvchilar. Savdo belgisi. Marketing kommunikatsiyalari tizimidagi ko'rgazma faoliyati. Ko'rgazma standining dizayni. Ko'rgazma davomida xodimlarning ishi.

Ichki marketing mehmonxonada barcha darajadagi xodimlarning o'z faoliyati mijozlar bilan munosabatlarni shakllantirishga ta'sirini bilishini ta'minlashga qaratilgan. Ichki marketingning maqsadi – xodimlarga mijozga to'g'ri xizmat ko'rsatishda yordam berish.

Mehmonxonada xizmatni marketingi turli tadbirlarni o'z ichiga oladi, xususan:

- 1) iste'molchining xohish va ehtiyojlarini aniqlash;
- 2) ushbu istak va ehtiyojlarni qondiradigan tovarlar va xizmatlar majmuasini yaratish;
- 3) korxonada daromadlilikining maqbul darajasini yaratish maqsadida tovarlar va xizmatlarni bozorda ilgari surish va ularni marketing qilish.

Marketingning o'ziga xos vositalarini tanlash ko'p jihatdan uning o'ziga xos xususiyatlarini belgilaydi:

1. Mahsulotning nomutanosibliigi. Mijoz mehmonxonada xizmatini mahsulot sifatida sotib olganda, bu uning uchun mutlaqo nomoddiy bo'lib qoladi. Mehmonxonada xizmatlaridan foydalangan holda mehmon xizmatini ro'yxatdan

o'tkazish va turar joyni ro'yxatdan o'tkazish, xizmatni restoran va boshqa qulayliklar ko'rinishida oladi. Mehmon mehmonxonani tark etganda, unga mehmonxonada o'tkazgan soatlari haqida eslatadigan hech narsa qolmaydi. Mehmonxona xizmatlarini ishlab chiqarish va iste'mol qilish jarayonlari bir-biridan ajralmas va bir vaqtning o'zida sodir bo'ladi.

2. Iste'molchilarni jalb qilish. Mehmonxonada bo'lish paytida mehmonlar xizmat qanday amalga oshirilishini tushuntirib beradigan xodimlar bilan bog'lanishadi.

3. Sifatni nazorat qilish. Agar mahsulot fabrikada nuqsonga ega bo'lsa, uni buzish uchun uni to'xtatish mumkin. Xizmatda bu mumkin emas. Agar mehmonxonadagi eshikog'asi o'z joyidan boshqa joyga ko'chib ketgan bo'lsa va mehmonga yordam bera olmasa, u mehmonxonada xizmat ko'rsatish darajasiga salbiy munosabatda bo'lishi mumkin. Bu mehmonxonalarning band bo'lgan vaqtida vaqtinchalik ishchilarni ommaviy jalb qilish bilan bog'liq xizmatlar tarkibidagi xarajatlarni ko'paytirishni talab qiladi. Mehmonga xizmat qilishdan oldin sifatni tekshirib bo'lmaydi. Bunday sharoitda ish joylarida boshqaruv ishlarini tashkil etish darajasi, ish vaqtdan oqilona foydalanish, barcha darajadagi ishchilarning kasbiy bilimlari va malakalari, ko'rsatilayotgan xizmatlarning ijtimoiy-psixologik tomoni alohida ahamiyatga ega.

4. Kelajakda foydalanish uchun to'plash va saqlash imkoni yo'qligi. Agar mahsulot tijorat ishlab chiqarishda to'planishi mumkin bo'lsa, hozirda mehmonxona sanoatidagi xonalar soni hisoblab chiqiladi. Ishlamay qolishi natijasida yo'qolgan daromadlar abadiy yo'qoladi va turar joy uchun arizalarning ortiqcha bo'lishi muhim emas, chunki xonalar soni cheklangan. Mehmonxonalar, agar ulardan foydalanish shart bo'lmasa ham, xona bandligi uchun haq to'lashga majbur. Restoran dasturxonni bron qilmoqchi bo'lganlardan oldindan pul olishni boshlaydi. Agar mehmon belgilangan vaqtda kelmasa, ular ushbu stolda o'tirishga imkonlari bo'lmasligi mumkinligini tushunishadi.

5. Tarqatish kanallari. Mehmonxonalar o'z xizmatlarini faqat xonalar ichida taqdim etadilar.

Ichki marketingni amalga oshirish zarurati xizmat ko'rsatish madaniyatidan kelib chiqadi.

Tashkiliy madaniyat – mehmonxonalar xodimlariga uning vazifalari to'g'risida tushuncha beradigan va ularda o'zini tutish qoidalari bilan ta'minlaydigan qadriyatlar va e'tiqodlar tizimi.

Har bir mehmonxonaning o'ziga xos tashkiliy madaniyati bo'lishi kerak. Yuqori darajadagi mehmonxonalarda har bir xodim ushbu madaniyatning egasi sifatida ishlaydi. Agar mehmonxonaning madaniyati yuqori bo'lsa, unda tashkilotning o'zi va uning xodimlari umuman ishlaydi. Yuqori xizmat ko'rsatish madaniyati xodimlarni mijozga e'tibor berishga undaydi. Umumiy madaniyati past bo'lgan mehmonxonalar oddiy xizmat ko'rsatish standartlariga rioya qilmaydi. Mehmonxonada menejerlari yaxshi ishchilarni jalb qilish va ushlab turish uchun marketing tamoyillarini qo'llashlari kerak. Samarali ishlash uchun xodimlar muntazam ravishda o'z tashkilotlari haqida ma'lumot olishlari kerak (qoida tariqasida, xodimlar mehmonxonada barida yoki restoranda menyu haqida ma'lumotga ega emaslar). Mehmonxonada yangi ishchilarni jamoada ishlashga tayyorlash va kadrlar almashinuvini kamaytirish uchun o'quv dasturini ishlab chiqish kerak. Kadrlar tayyorlash dasturini amalga oshirish tashkilotning rivojlanishiga hissa qo'shishi mumkin. Xodimlar o'z vazifalarini qanchalik yaxshi bajarsalar, imij shunchalik ijobiy bo'ladi va mehmonlar ko'payadi. Bozorlar xaridorlardan iborat bo'lib, xaridor bir-biridan turli xil xususiyatlarda farq qiladi. Ular turli xil istaklarga, imkoniyatlarga, munosabatlarni sotib olishga va sotib olish odatlariga ega bo'lishi mumkin. Mijozlarning keng doirasiga mehmonxonalarda joylashishni taklif qilish asta-sekin o'tmishga aylanishi kerak. Tor toifadagi sayohatchilarning ehtiyojlarini qondirish uchun tovarlar va xizmatlar kompleksini aniq belgilash kerak. Mehmonxonada sanoatini quyidagicha ajratish mumkin:

- 1) ish safari uchun to'liq taxta;
- 2) ekonom-klass xizmati;
- 3) xona xizmati;
- 4) xizmat ko'rsatishning eng yuqori iqtisodiy sinfi;
- 5) kurort xizmatlari;
- 6) shahar markazida va uning chetida xizmat ko'rsatish;
- 7) avtomobil yo'llari bo'ylab texnik xizmat ko'rsatish.

Mehmonxonalar bozorining segmentatsiyasi quyidagi parametrlarga tayanadi:

Demografik - jinsi, yoshi, daromadi, ma'lumoti;

Xulq-atvor - tez-tez, kam uchraydigan, kam uchraydigan sayohatlar;

Narx - xizmatlarning yuqori, o'rta, past narxi;

Psixografik - turmush tarzi, xulq-atvori, konfor darajasiga qo'yiladigan talablar.

Geografik segmentatsiya. Kompaniya xaridorlarning ehtiyojlari va talablaridagi jug'rofiy tafovutlarni hisobga olgan holda alohida geografik hududlarda yoki barchasini bir vaqtning o'zida ishlashga qaror qiladi. Mehmonxona kompaniyalari mahalliy yoki mintaqaviy korxonalar sifatida tashkil etiladi.

Demografik segmentatsiya. Bu demografik omillar, birinchi navbatda iste'molchilarni taqsimlashda hisobga olinadi, chunki ehtiyojlar, istaklar va iste'molning o'zgarishi demografik ko'rsatkichlar bilan chambarchas bog'liq va boshqalarga qaraganda osonroq o'zgaradi. Oilaning yoshi va hayot aylanishi vaqt o'tishi bilan insonning ehtiyoj va istaklarini o'zgartiradi. Jinsiy segmentatsiya mehmonlarni erkak va ayollarga ajratishni o'z ichiga oladi. Shu bilan birga, ishbilarmon sayohatchilarning qariyb 40 foizini ayollar tashkil etadi.

Daromadlar bo'yicha bozor segmentatsiyasi mehmonxona kompaniyasining narx-navo strategiyasiga ta'sir qiladi.

Psixografik segmentatsiya guruhlar uchun xaridorlar ma'lum bir ijtimoiy sinfga, turmush tarzi va shaxs turiga mansubligi asosida amalga oshiriladi.

Xulq-atvor turi bo'yicha segmentatsiya. Vaziyatlar – o'zining sayohatlari. Pocono tog'idagi ba'zi Pensilvaniya mehmonxonalarida bal oyi bozorida ixtisoslashgan. Ba'zi hollarda ikki qavatli xonalar yurak shaklidagi vanna va shampanli favvoralar bilan jihozlangan. Gavayi, Yangi Zelandiya va Avstraliyadagi mehmondo'stlik sanoati bal oyi sayohat bozorida muvaffaqiyatli faoliyat ko'rsatmoqda. Yaponiyada bunday sayohatlar bir necha juft yangi turmush qurganlar bir yoki bir nechta diqqatga sazovor joylarga sayohatga borganlarida qo'llaniladi.

Iste'mol intensivligi. Mijozlarning o'ziga qismi tufayli aylanmaning yuqori foiziga erishilmoqda. Katta iste'molchini jalb qilish uchun "Doimiy mehmon" dasturi amalga oshirilmoqda.

Sodiqlik darajasiga ko'ra, ba'zi iste'molchilar bitta brendning tarafdorlari bo'lishi mumkin, boshqalari - boshqasining. Shu munosabat bilan, odamlar o'rtasidagi munosabatlarni boshqarish imkonini beradigan mijozlar bazasi yaratilganda munosabatlar marketingini shakllantirishga katta e'tibor beriladi. Singapur mehmonxonalarini o'rganish shuni ko'rsatadiki, bozor segmentatsiyasi omillarining nisbiy ahamiyati hisobga olinishi kerak. Tashqi marketing mehmonxona ishi mehmonxona xizmatlarini tarqatish va aloqa siyosatini shakllantirish kanalini tanlashni o'z ichiga oladi. Mehmonxonalarni taqsimlash kanali marketing faoliyatining har xil turlarini qamrab oladi. To'g'ridan-to'g'ri sotish to'g'ridan-to'g'ri mijozlarga amalga oshiriladi. Buyurtma uchun buyurtmalar jismoniy va yuridik shaxslardan kelib tushadi. Agentlik sotuvi aloqalar shartnoma asosida qurilgan vositachilik aloqalari orqali amalga oshiriladi. Korporativ sotish – o'z xodimlarini joylashtirish uchun korporativ mijozdan arizalarni qabul qilish. Savdo kanali korporativ yoki shartnomaviy marketing sxemasi asosida qurilganligidan qat'iy nazar, vositachilarni tanlash uchun quyidagi mezonlarni ajratib ko'rsatish mumkin. Kasbiylik va tajriba;

Vositachi qamrab olgan hudud; Maqsadli bozor qamrovi; Vositachining huquqiy holati; Ishlatilgan savdo texnologiyalari; Tarmoq tizimining soddaligi va ishonchliligi; Biznes obro'si. Mehmonxonona potentsial mijozlar bilan doimiy aloqani amalga oshirishi kerak. Shuning uchun har bir mehmonxonona muqarrar ravishda aloqa manbai rolini o'ynay boshlaydi. Zamonaviy mehmonxonona kompaniyasi marketing aloqalarining murakkab tizimini boshqaradi. Umumiy marketing kommunikatsiyalari dasturi reklama qilishning asosiy vositalarini o'z ichiga oladi – reklama, sotishni rivojlantirish, jamoatchilik bilan aloqalar, to'g'ridan to'g'ri marketing.

Mehmonxononaning afzalliklarini ta'kidlang;

Ko'p muammolarni yechimi sifatida taklif etiladi.

Mehmonxonona maqsadli bozorlarni tanlashi, ularning ehtiyojlarini o'rganishi, xabar tayyorlashi, segmentga samarali ta'sir ko'rsatadigan kerakli nashrlarni, televizion dasturlarni va radio dasturlarni tanlashi kerak. Potentsial segmentlarga biznes sayohatchilari, xususiy sayyohlar, davlat va sport guruhlar kiradi. Reklama xabari odamlarni mehmonxonona tomonidan taklif etilayotgan xizmatlar to'g'risida xabardor qilishga, ularni o'sha erda yashashga ishonitirishga qaratilgan bo'lishi kerak. U aniq tilda aytilishi, qiziqishni uyg'otishi, ishonarli ko'rinishi, joylashuvi haqida ma'lumot berishi va aloqa raqamlarini ko'rsatishi kerak. Tashqi ko'rinishini loyihalashtirishda zamonaviy mehmonxononalar tegishli yoritilgan reklama bilan bezatilgan. Mehmonxonona binolarida tashqi reklama bo'lishi kerak - muassasa nomi "mehmonxonona", nomi – rus va lotin harflarida. Tashqi reklama reklamani boshqa binolardan ajratib turishi kerak. Bino uchun ko'cha belgisi va uy raqamlari talab qilinadi. Ko'p qavatli mehmonxononalarda stendlarni binolarning joylashuvi bilan jihozlash kerak. Ahamiyatli hududlarga ega bo'lgan mehmonxononalarda, lagerlarda yoki pansionatlarda siz ularning joylashuvi va yo'nalishlari ko'rsatkichlarini o'rnatishingiz mumkin. Ko'rsatkichlar chet el tarjimasini bilan takrorlanishi mumkin. Muassasaning tashqi ko'rinishi uning xususiyatlariga mos kelishi kerak. Bu mijozning xotirasida

saqlanishi kerak bo'lgan umumiy taassurotning ajralmas qismi. Yaqinda tashkilotning ijobiy imidjini yaratish uchun ichki makon va erlarni obodonlashtirish keng qo'llanilmoqda. Maxsus ishlab chiqilgan stend sizga notanish shaharda sayohat qilishga yordam beradi, unda arxitektura yoki tarixiy yodgorliklarga ega shaharning soddalashtirilgan diagrammasi ko'rsatilgan. Mehmonlarni shaharning diqqatga sazovor joylari, teatrlar, muzeylar va ko'rgazmalarning san'ati bilan tanishtiradigan bosma reklama ko'rgazmasining namoyishlari muvaffaqiyatli yakunlandi. Mehmonxona reklama dizaynini yaxshilash uchun rassomlar va dizaynerlarni jalb qilish kerak. Eng ko'p ishlatiladigan risolalar, bukletlar, tashrif qog'ozlari, kompaniyaning pochta konvertlari va qog'ozlari, kompaniya menyusining muqovalari, tabriknomalar, qo'llanmalar. Reklama mazmuni va dizayni mehmonxonaning maqsadiga va mijozlar xizmatining xususiyatlariga bog'liq.

Mehmonxona va restoran xizmatlari marketingi nisbatan yangi intizomdir, ammo bu biznesning barcha taniqli shaxslari marketingning asosiy tamoyillarini mohirona qo'llash bilan ajralib turishdi. Ushbu tamoyillar mijozlarning ehtiyojlarini qondirishga (tashqi marketing) va mijozlarga xizmat ko'rsatadigan xodimlarning ehtiyojlarini qondirishga qaratilgan (ichki marketing). Turizm va mehmonxona xizmatlari sohasidagi taniqli odamlarning faoliyatini ko'rib chiqing. Har qanday yaxshi mehmonxona uchun yaxshi mehmonga xizmat ko'rsatish uning asosiy ishidir. Statler mehmonxonasining ta'kidlashicha, uning asosiy vazifasi o'z mehmonlariga dunyodagi boshqa mehmonxonalarga qaraganda yaxshiroq xizmat ko'rsatishdir. Har bir mehmonimizga, boshqa mehmonxonadagidek, biz unga chin dildan xizmat qilishni xohlayotganimizni his eting. Hech qachon unga jur'at etma, xafa qilma va yondirma. Mehmonning pulidan meniki kabi sizning maoshingiz to'lanadi. U bizning homiyimizdir. Mehmonxona xizmati (har qanday holatda ham Statler bilan) har bir aniq xodimning har bir aniq mehmonga nisbatan o'ta ehtiyotkorlik va muloyim munosabatni anglatadi. Statler mehmonxonasining maqsadi o'z mehmonlariga

dunyodagi eng yaxshi xizmatni taqdim etishdir. Xodimlarning hech biri mehmonning har qanday talabiga qarshi chiqa olmaydi. U zudlik bilan bu masalani hal qilishi kerak, yoki agar u o'zi buni qila olmasa, uning bevosita rahbarini chaqirish kerak. Umuman olganda, mehmonxona xodimlari va uning mehmonlari o'rtasida yuzaga keladigan kichik, tushunmovchiliklar ham xodim har doim mutlaqo noto'g'ri, bu nafaqat mehmon nuqtai nazaridan, balki ma'muriyat nuqtai nazaridan ham. Statlarning har qanday xodimlaridan etarlicha aqlli va tezkor "uchi" ga loyiq bo'lgan kishi, mehmonni o'zining "uchini" oladimi yoki yo'qligidan qat'iy nazar, shunchalik oqilona va samarali xizmat ko'rsatishi kerak.

Statlarning kerakli xizmatini taqdim qilmagan yoki mehmondo'stligi uchun mehrni etarli darajada minnatdor qilmagan har qanday xodim Statler standartlariga javob bermaydi.

Ralf Xitz

Ralf Xitts AQShdagi eng yirik mehmonxona biznesining rahbari bo'lib, "Milliy mehmonxona kompaniyasi" nomi ostida faoliyat yuritgan. Uning kompaniyasi ko'chmas mulk investorlariga tegishli mehmonxonalarni boshqargan. Uning qaramog'idagi har bir mehmonxonada ular, o'zlari aytganidek, o'z jonini berdilar. Xitz AQShga oilasi bilan 1906-yilda Vena shahridan kelgan va uch kundan keyin uydan qochib ketgan. Keyingi 9 yil ichida u mehmondo'stlik sanoatidagi turli korxonalarda o'zining tirikchilik mablag'larini yig'di. 1915-yilda u turmush qurib, ayanhli hayotga chek qo'ydi. Bir necha yil juda muhim lavozimlarda ishlaganidan so'ng, 1927-yilda u Cincinnati shahridagi Gibson mehmonxonasining boshqaruvchi direktori bo'ldi, keyingi ikki yil ichida ushbu mehmonxonaning daromadini uch baravar oshirishdan tashqari 1929-yilda Xitts 2500 xonaga ega Nyu-Yorker mehmonxonasining menejeri bo'lib, milliy mehmondo'stlik industriyasini ta'kidladi. Hitz, bugungi kunga qadar mehmondo'stlik sanoatida odatiy holga aylangan yangiliklarni joriy etgan marketing dahosi edi. U birinchi bo'lib

mehmonlarining ma'lumotlar bazasini yaratdi. U ushbu fayldan, xususan, mahalliy matbuotga mehmonlar uchun buyurtma berish uchun foydalangan. O'z xonasida o'z ona shahridagi so'nggi gazetalarni ko'rgan odamni qanday hayratda qoldirganini tasavvur qiling. Bundan tashqari, Hitz muntazam ravishda chaqiriladigan 3000 kongress va konferensiyalar uchun maxsus fayl yaratdi. Ushbu ma'lumotlar bazasidan foydalanib, u har hafta kutilayotgan ommaviy tadbirlarning yangiliklarini o'z mehmonxonalariga yubordi. Mehmonxonalari bo'lgan shaharlarda u kasaba uyushmalarining mahalliy bo'limlari bilan to'g'ridan-to'g'ri aloqa o'rnatdi va ularga hokimiyat koridorlarida vakillarni bunday tadbirlarni o'z shaharlarida o'tkazishni tavsiya qilishlariga ishontirishga yordam berdi. U mehmondo'stlik sanoatining milliy bozorini o'rganadigan uchta maxsus muassasa ochdi va ushbu masalalar bo'yicha ikkita maslahatchiga ega edi. Hitz mehmonxona xizmatlari marketingida daho bo'lgan. U ichki radio tarmog'idan mehmonxona ma'muriyatining bugungi kunda o'z reklama uchun kabelli televizion kanalidan qanday foydalansa, shunchalik foydalandi. Ertalab, kunduzi va kechqurun uning mehmonlari radioda kechki ko'ngilochar dasturlar uchun reklama e'lonlarini, shuningdek, o'zlarining restoranlarida nonushta va tushlikda taqdim etiladigan taomlarni tinglashlari mumkin edi. Restoranlarda u "ulug'vor" mutaxassisliklarning maxsus pozitsiyasini taqdim etdi, bu pishirish jarayoni yo'lga qo'yiladi va shuning uchun har qanday mehmon uchun qulaydir. Mehmonlar yaxshi taomni qadrlashdi va Xitz yaxshi foyda keltirdi. Bu uning falsafasini aks ettiruvchi misol: mehmonga biron bir qimmatli narsani bering, uni bu narsaga ishontiring va buning evaziga siz o'zingizning mahsulotingizning sotilishini olasiz. Statler singari Xit ham xodimlaringizni baxtli qilish muhimligini tushundi. U nafaqat yaxshi ishlarni moddiy jihatdan rag'batlantiribgina qolmay, balki barcha xodimlariga farzandli bo'lganida sovg'alar yubordi va uzluksiz ta'lim dasturlarini ishlab chiqdi. U o'z ishchilari uchun 5 yil va undan ko'proq tajribaga ega bo'lgan maxsus klub tashkil qildi.

Uning a'zolari, agar ishdan bo'shatish bilan tahdid qilinsa, bosh direktor bilan bevosita bog'lanish imkoniyatiga ega edilar.

J. Uillard Marriot

J. Uillard Marriot ham o'z xodimlarini qanday qadrlash kerakligini bilar va ularga o'z oilasining a'zolari kabi muomala qilar edi. U kasal bo'lsa, ularga tashrif buyurgan, muammolarga duch kelganida ularga yordam bergan va agar ular so'rasa, ularni tinglagan. U o'z xodimlarini ular uchun qadrdon ekanligiga ishontirish uchun shaxsiy vaqtini ayamadi. Restoranlariga kirib, ularning har biri bilan qo'l berib salomlashdi. Marriott prezidenti sifatida u otasining barcha xodimlarga o'z ishlaridan mamnun bo'lishlarini va ularga munosib tarzda munosabatda bo'lishlarini ta'minlash vazifasi yuklatilgan xodimlarni eslab o'tdi. U haqda aytilishicha, u idora a'zolariga qaraganda idish yuvuvchilarga ko'proq e'tibor bergan. J.Uillard Marriot o'z muassasalarining yaxshi joylashishini yuqori baholadi. Ko'pincha u restoranlarni ko'priklarga yaqinroq qilib qurgan, transport oqimlari ularning "kanalini" o'zgartirishi mumkinligiga ishongan, ammo ko'priklarni buzishga qaror qilmagan. Marriott vaziyatni tahlil qilish va to'g'ri yo'nalishni tanlash qobiliyati bilan mashhur edi. U 1920-yillarda avtomobilning ahamiyatini tushungan va birinchi restorani avtoullovchilarga qaratilgan edi. 30-yillarning oxirida, u samolyot tijorat transporti sifatida tobora o'sib boradigan rolini qo'lga kiritdi va birinchilardan bo'lib unga yo'naltirilgan biznes bilan shug'ullandi. Marriott marketingda haqiqiy novator edi. Uning "Hot Shoppes" restoranlari mashinalar uchun mashhur va qulay yo'llarga ega edi. U birinchi bo'lib avtoullovchilar uchun to'xtash joyida xizmatni yo'lga qo'ydi, bu yerda ular o'zlarining mashinalaridan chiqmasdan ovqat yeyishlari mumkin edi. U o'zining eng yaxshi do'konlarida eng yaxshi orkestr va shoumenlarni taklif etgan gala shoularini tashkillashtirdi. U o'z xizmatkorlarini gavjum chorrahalarga yubordi, u yerda ular qizil chiroqda to'xtab turgan avtoullovlarning ochiq derazalariga uning idorasining reklama kartalarini to'ldirishdi. Bugungi kunda "Marriott" korporatsiyasi yillik aylanmasi 7,5 milliard AQSh dollaridan oshadi va ko'plab

mehmonxonalar va umumiy ovqatlanish joylaridan iborat. Mehmonxonalar tarmog'iga Marriott mehmonxonalari va kurortlari, Marriott Suites, Residence Inns, Courtyard Hotels va Fairfield Inns kiradi. Shuningdek, korporatsiya shartnoma asosida turli tashkilotlarga xizmat ko'rsatadi, ofislarda, kollejlarda va maktablarda ovqatlanishni tashkil qiladi.

Mijozlarning ishonchi, suhbat, baholash, rejalashtirish

Mijozning mehmonxonada bo'lish muddatiga qarab, uning "ishonchi" darajasi har xil ahamiyatga ega. Ta'tilga chiqadigan mehmonxonalarda mehmonlar bilan ishlaydigan maxsus xodim bo'lishi kerak. Bo'sh vaqtni boshqarish "ochiq havoda dam olish" muhimligini oshiradi. Biroq shahar mehmonxonalarida nafaqat VIP mijozlarni qabul qilish bo'yicha PR dasturlari doirasida, balki mehmon bilan bog'lanish bo'yicha mutaxassisga murojaat qilish oqlangan ko'rinadi. Kommunikatsion marketing vositasi sifatida PR faoliyati shaxsiy aloqalarni e'tiborsiz qoldirmasligi kerak. PR ko'pincha muloqot va aloqa vositasi sifatida qabul qilinadi. Bu tadbirlar samaradorligi va samaradorligini monitoring qilish uchun asosdir. Mijoz bilan ishlash yozma ravishda, ma'lumotlarni qayta ishlash va tegishli nashrlarda, shu jumladan o'zining "uyida" nashr etish orqali ham amalga oshirilishi mumkin. U mehmonxonalar dasturlari haqida xabarlarini nashr etadi, eng muhim voqealar mehmonxonalar xizmatlari iste'molchilarini qiziqtirishi mumkin. Mijozlar bilan aloqalarni o'rnatish, doimiy mehmonxonalar mehmonlarining batafsil fayl kabinetlarini tashkil qilish va qo'llab-quvvatlash uchun PR dasturining bir qismi sifatida yaxshi samara beradi. Yuqorida aytilganlarning barchasi mavzuning nazariy tomonidir. Amaliy qism katta ahamiyatga ega, bu sizga mehmonxonalar biznesida PR-tadbirlarni amalga oshirish to'g'risida aniq tasavvurga ega bo'lishga imkon beradi. Keling, "Aziya", "Turon" va "Zargaron Plaza" mehmonxonalari ishi bilan tanishamiz. Ushbu mehmonxonalarning barchasi xalqaro tarmoqlarga qaramasdan ishlaydi. Marko Polo kichik to'rt yulduzli mehmonxonadir. Turon - bu uchta yulduz darajasidagi biznes ulkan mehmonxonadir, ammo xizmat ko'rsatish sifati uch plyus

darajadagi mehmonxonalardan kam emas. "Zargaron plaza" bu xizmat ko'rsatish sifati bo'yicha to'rt yulduzli darajadagi mehmonxonadir. Amalda, yil davomida har xil xarajatlar moddalariga ajratilgan mablag'lar "tashlanadi". Mehmonxonaning byudjeti unchalik katta emas, shuning uchun menejerlarning maqsadi mablag'lardan tejamkor va samarali foydalanishdir. "Aziya" mehmonxonasi menejerlarining so'zlariga ko'ra, uni tejashga hojat yo'q – bu chop etishdir. Ko'rgazmalar, taqdimotlar va mehmonxonaga kirish joyidagi materiallar yuqori sifatli bo'lishi kerak. Bu jamoatchilik bilan aloqalar sohasidagi ishning asosiy prinsipidir. PR-faoliyatning boshqa bir xil muhim prinsiplari quyidagilardan iborat: shaxsning (direktorning) PRiga salbiy ma'lumotlarning yo'qligi. Rejissor barcha tadbirlarda ishtirok etadi. Agar moliyaviy ishonchlilik imijini yaratish kerak bo'lsa, moliyaviy xizmat rahbari bilan uchrashuvlar o'tkaziladi. Albatta, har bir mehmonxonaning o'ziga xos xususiyatlari bor. Ammo, umuman olganda, PR-faoliyatning ushbu shakllari va tamoyillari mehmonxonada biznesi uchun universaldir.

Qanday qilib mehmonlarni ajablantiradi?

Muvaffaqiyatli PR-kampaniyaning birinchi qadami ma'lumot to'plash va mijozlar bazasini tahlil qilishdir. Bu raqobatdosh poytaxt bozorida to'g'ri joylashtirilgan xizmat ko'rsatishdagi kamchiliklarni aniqlash va bartaraf etishga yordam beradi. O'zbekiston mehmonxonalari mijozlarning ehtiyojlarini mustaqil ravishda o'rganishni afzal ko'rishadi, garchi yirik loyihalarda ixtisoslashgan konsalting kompaniyalari qatnashsa. Amalda, hatto dunyoga mashhur mehmonxonalarda ham mehmonxonada xizmatlarini ilgari surish, jamoat bilan aloqalar emas, balki korxonada marketingi bilan bog'liq. Qoida tariqasida, mijozlar so'rovlarining o'zgarishi haqidagi ma'lumotlar uchta kanaldan biriga kirishi mumkin: anketalar, shaxsiy suhbatlar va xulosalar statistikasi. Bu mijozlar ehtiyojlarini o'rganish uchun juda samarali usul. Mijozlar bilan shaxsiy aloqa odatda telefon orqali yoki qabulxonada amalga oshiriladi. Ko'pincha so'rovlarni ma'lum bir mehmonxonada qolish muddati tugaganidan keyin

amalga oshiriladi. Bu sizga mijozlar xohishlarining dinamikasi va xususiyatlarini aniqlashga imkon beradi. Shunday qilib, masalan, Hillton kelganida, rus yoki ingliz tilida "mehmon profilini" to'ldirish taklif etiladi, ular keyinchalik xonada qoladi yoki ma'murga topshiriladi. Ba'zan, norasmiy sharoitda mijozlar bilan aloqa o'rnatish uchun ko'plab mehmonxonalar (bu vosita ko'pincha Marriott mehmonxonalari tomonidan ishlatiladi) turli xil chastotali mehmonlar uchun deyarli barcha ma'muriy xodimlar ishtirokida bepul kokteyllarni o'tkazadilar. To'plangan ma'lumotlarning tahlili taqdim etilayotgan xizmatlarning xususiyatlarini sezilarli darajada yaxshilaydi. Shunday qilib, "Aurora Marriott Royal" mehmonxonasida xorijiy matbuotga elektron pochta orqali keyingi chop etish imkoniyati bilan obuna bo'lishga qaror qilindi, bu esa yetkazib berishning davomiyligi sababli nashrlarning "kechikishiga" yo'l qo'ymaydi. Shunga o'xshash xizmat Baltchug Kempinsky mehmonxonasida ham taqdim etiladi, ertalab mehmonxonaning mijozlari yangi xalqaro gazetalarni ham elektron pochta orqali yuborishlari mumkin. Xonadagi mavjud Internetga qo'shimcha ravishda, Pallada mehmonxonasida Internet-sinf ochiladi. Ushbu so'rov shaxsiy kompyutersiz sayohat qilgan mehmonlar tomonidan amalga oshirildi. Hillton mehmonxonasida istalgan mehmonga istalgan vaqtda tibbiy va yuridik xizmatlar ko'rsatilishi mumkin. Shu munosabat bilan, shuni qo'shimcha qilmoqchimanki, ko'plab mehmonxonalar (kategoriyasidan qat'i nazar) o'z mijozlarining o'tmishdagi sayohatlari haqidagi ma'lumotlardan foydalanadilar, ular afzal ko'rganlar va mehmon tarixiga e'tibor berishadi. Mutlaqo barcha toifadagi mehmonxonalar bilan mijozlarni jalb qilishning eng sevimli usuli narxlar bo'lib qolmoqda. Ko'pgina mehmonxonalar guruhlar, korporativ mijozlar, sayyohlik kompaniyalari uchun maxsus chegirmalar beradi. Yuqori toifali mehmonxonalarda sizga rafdan maxsus stavkalar taklif etiladi (eng yaxshi narx), bu hozirgi mehmonxonadagi yuk, dam olish kunlari narxlari, imtiyozli individual sayyohlik tarifi va sayyohlik kompaniyalari xodimlarining narxlariga bog'liq ravishda raf stavkasidan ancha past bo'lishi mumkin. IATA. Har bir

mehmonxona doimiy mijozlar uchun ularni jalb qilishning barcha usullaridan foydalangan holda kurashadi. Shunday qilib, mehmonxonalar arsenalida ko'plab qiziqarli ziyofatlar mavjud: mehmonlarga xush kelibsiz kokteyllar, mevali savatlar, bir shisha shampan ("Milliy") va shokolad taklif etiladi. Ko'pgina mehmonxonalar VIP mijozlarini kutib olish uchun maxsus dasturlarni amalga oshiradilar, sovg'alar va tabrik xatlarini, qo'shimcha xizmat turlarini (Oltin uzuk) taqdim etadilar, mehmonxona va shahar markazi, kirxonada uzoq vaqt bo'lgan mijozlar uchun 30% gacha chegirmalar bering. Ta'kidlash kerakki, yaqinda o'rta darajadagi mehmonxonalar ham ushbu yo'nalishda imkon qadar ko'proq ishlashga intilishmoqda. Bozor va uning segmentlarini chuqur tahlil qilish mehmonxonalar uchun eng maqbul strategiyani ishlab chiqish va tanlashga imkon beradi. Shu munosabat bilan, O'zbekiston mehmonxonalarning Hillton tarmog'ini esga olish o'rinlidir, ular o'zlarining savdo bo'limlarini birlashtirish orqali ishni optimallashtirishgan va to'g'ridan-to'g'ri raqobatdan xalos bo'lishgan. Shunday qilib, har bir mehmonxona eng yaxshi xizmat ko'rsatishi mumkin bo'lgan maqsadli guruhga murojaat qiladi. Shu bilan birga, ehtimol, PR va marketing bo'limlari tomonidan mijozlarni jalb qilishning eng muhim mexanizmi ko'rgazmalar, konferensiyalar va seminarlar o'tkazishdir.

Shuni xulosa qilamizki, bugungi kunda amaliyot shuni ko'rsatadiki, o'zingizni ifoda etishning eng samarali usuli bu marketing hisoblanadi. Birinchidan, mehmonxona biznesi bozori hali ham rivojlanayotganligi bilan bog'liq. O'zbekistonda turizm sohasi hali ham o'zining yoshligidadir. Ko'pincha mehmonxonalar korporativ va biznes mijozlariga xizmat ko'rsatishi kerak. Shunday qilib, mehmonxona ushbu afzallikdan faol foydalanadi, mijozlarni qabul qilish uchun ishlaydigan sayyohlik agentliklari bilan aloqalarni o'rnatish e'tiborini korporativ mijozlarga qaratish shu orqali ushbu mehmonxonalar nafaqat o'zlarining imijlarini mustahkamlashga, balki yangi mijozlarni jalb qilishga ham muvaffaq bo'lishadi. Hozirgi pandemiya davrida mehmonxonalarda birinchi o'rinda sanitariya gigiyena qoidalariga rioya qilish,

sifatli servis xizmatlarini yetkazib berish, O'zbekistondagi barcha mehmonxonalarda marketing faoliyatini olib borish, marketing tadqiqodlarini o'tkazish mehmonxonalarda sifatli xizmatlarni yo'lga qo'yish mehmonxona biznesining rivojlanishiga turistlar oqimining ko'payishiga olib keladi. Buning uchun turizm sohasida ishlaydigan mutaxassislarni o'qitish malakasini oshirish kerak. Mehmonxonalarda har tomonlama salohiyatli kadrlarga bo'lgan ehtiyoj kundan-kun oshmoqda. Kelajakda turizm va mehmonxona biznesini rivojlantirish iqtisodiyotimizni o'sishiga olib keladi. Xizmatlar sohasini rivojlanishi kambag'allikni ishsizlikni oldini oladi aholining ma'lum bir qismini ish bilan band bo'ladi va jinoyatni oldini olgan bo'ladi. Albatta bu uchun turizm sohasida ishlaydigan kadr har bir ishini chin ko'ngildan bajarsa sifatli xizmatlarni yetkazib bersa O'zbekistonda turizm istiqboli yanada rivojlanadi. Bu uchun biz yoshlar birdek mas'ulmiz, deb xulosa qilaman.

Foydalanilgan adabiyotlar ro'yxati

1. Папирян Г.А. Международные экономические отношения: Маркетинг в туризме -М.: «Финансы и статистика», 2001.-160 с.
2. Русско-узбекский словарь/ Ред. коллегия: Кошчанов М.К. и др. II том, -Т.: Главная редакция Узбекской Советской Энциклопедии, 1983.
3. Руссча-ўзбекча луғат. I том -Т.: «Ўз.Совет Энциклопедияси», 1984.
4. Халилов Дамир. Маркетинг в социальных сетях. Москва. 2013
5. Хуррамов О.К., Джураев М.Электрон маркетинг имкониятларидан фойдаланишнинг ўзига хос хусусиятлари Профессор-ўқитувчилар ва талабаларнинг “Кексаларни эъзозлаш йили”га бағишланган анъанавий 59-илмий назарий анжумани. Бухоро. Б.168-170.
6. Хуррамов О.К. Ijtimoiy media marketing imkoniyatlaridan foydalanishning afzalliklari “Marketing” bo'yicha xalqaro konferensiya. Toshkent Singapur instituti. 2015 yil, 18-19 noyabr.

HALOL TURIZMDA YETAKCHI ONLINE TURISTIK AGENTLIK LARI FAOLIYATI TAHLILI VA ULARNING YURTIMIZDAGI ISTIQBOLI

U.M. Barotov

Buxoro davlat universiteti

Annotatsiya: 2020 yilga kelib musulmon sayohatchilar 220 mlrd. AQSh dollari foydani tashkil etgan va dunyodagi eng tez rivojlanib borayotgan din - musulmon sayyohlari bo'lib, ular sayohat bozoridagi eng muhim mijozlardan biri hisoblanadi. Texnologiyalarga kelsak, halol xizmatlarni yo'lga qo'ygan Turistik firmalar birinchi navbatda xaridorning ustunligini allaqachon o'rnatgan. G'arbning yirik OTA-lari kirib, ushbu istiqbolli bozorda hukmronlik qilishga intilishlari vaqt masalasiga aylandi. Hozirgi kunga kelib musulmon jahon miqiyosida musulmonlar soni 1,6 milliardni tashkil etsa, ushbu raqamlardan kichik ulushda ammo sayyohlik sanoati uchun yetarlicha musulmon sayyohlar (150 mln) sayohatga chiqadi. O'zbekiston ushbu sayyohlarning yirik markaziga aylanishi mumkin. Negaki, yurtimizda ziyorat turizmi salohiyati nihoyatda katta. Shu sababdan ham ushbu ko'rsatkich oqimini yurtimizga yo'naltirish maqsadida turizmning aynan halol standartlarni joriy qilishga e'tibor qaratilmoqda. Ushbu sohani yanada rivojlantirishda Online Turistik Agentliklarining roli aralashuvi sohada bugungi kunda va kelajakda barqaror rivojlanishiga hissa qo'shishi kutiladi.

Ushbu tezisda quidagilar o'rganilib chiqiladi:

Asosiy qismda "Halol Turizm"da yetakchi mamlakatlar tajribasida Online Turistik Agentliklarning roli, ularning faoliyati bilan qisqacha tanishilib o'tiladi. Faoliyatining asosiy yo'nalishlari tahlil qilinadi.

Xulosa qismida esa buning yurtimizda qanday imkoniyatlari mavjudligi, qanday chora tadbirlar ko'rilishi lozimligi va dolzarbligi ta'kidlab o'tilgan.

Kalit so'zlar: Online Turistik Agentlik(OTA), Halol Turizm, Ziyorat turizmi, HalalBoking, halaltrip **Halol Turizmda yetakchi mamlakatlar**

tajribasida Online Turistik Agentliklarning roli: HalalBooking® dunyodagi yetakchi qidiruv va bronlashtirish veb-sayti bo'lib, mehmonxonalar va villalarni onlayn ravishda bron qilish imkonini beruvchi halol do'stona sayohat uchun mo'ljallangan platformadir. Ushbu tashkilot 2009 yilda uzoqni ko'ra oladigan musulmonlar tomonidan tashkil etilgan bo'lib, ular sayyohlik va ko'k chiplarni ishlab chiqaruvchi kompaniyalarning yuqori menejment tajribasiga ega bo'lib, xalqaro miqyosda sayohat qilishda Islom me'zonlari bilan HalalBooking® qarashlarini amalga oshirish uchun birlashdilar. Shunday qilib, bunda, oilaviy plyajdagi ta'til uchun turar joy izlash, ish safari yoki dam olish kunlarini rejalashtirish, barchasini topish imkoniyati mavjud. HalalBooking orqali bron qilgan va sayohat qilgan avvalgi mehmonlarning tasdiqlangan sharhlari bilan eng zamonaviy veb-saytdan foydalanish yanada osonlashadi.

1-rasm. Halal Booking interfeysi

Dam olish maskanlari va mehmonxonalarda taqdim etilayotgan barcha ko'ngil ochar xizmatlari oilalarga mos keladi va ko'plab dam olish maskanlarida maxsus bolalar muassasalari va klublari mavjud. Ko'plab dam olish maskanlari, xususan Turkiyadagi dam olish maskanlari, faqat erkaklar va ayollar uchun mo'ljallangan, masalan, yopiq va ochiq suzish havzalari va kurortlardan iborat. Ba'zi bir mehmonxonalarda faqat ayollar uchun maxsus plyaj zonalari mavjud. Ko'pgina mehmonxonalarda oilaviy joylar (hovuzlar va plyajlar) kamtarona kiyinish joylari mavjud.

Quida saytning bosh menyusi keltirilgan



(1-ras



mga qarang). Platforma tushunarli va xilma-xil menyularga ega va bu mijozlarga ko'plab qulayliklar yaratadi.

- Faqatga oilaga yoki ayollarga mo'ljallangan plyajlar;
- Halol taomlar va alkogolsiz ichimliklar qidiruvi;
- Oilaviy tadbirlar qidiruvi;
- Aniq jami oilaviy narxlar
- Narxlar, shu jumladan soliqlar va yig'implar
- Xona barqarorligi garovi (xavfsizlik)

Bundan tashqari, ko'plab platformalar va saytlar ham faoliyatini ko'rsatmoqda. Jumladan, halaltrip.com sayti ham musulmon olami sayohatchilarga va an'anaviy sayyohlarga xizmat ko'rsatib kelmoqda. Hozirda halaltrip.comning 7ta davlatda o'z vakilliklari mavjud.

Keyingi 12 yil ichida CrescentRating Yaqin Sharq, Janubiy Osiyo, G'arbiy Evropa va Osiyodagi asosiy bozorlarga aylandi. Hozir u Halal Travel kompaniyasining dunyodagi etakchi vakolatxonasi bo'lib, hukumat idoralaridan tortib mehmonxonalarga qadar turistik sanoatning har bir sohasiga tushuncha, tadqiqot, maslahat, o'qitish, reyting va yo'naltirilgan marketing xizmatlarini taqdim etadi.

Yurtimizda buning istiqboli qay darajada?

Yuqorida bir nechta platforma va saytlar orqali o'z faoliyatini olib borayotgan Online Turistik agentliklar faoliyati bilan tanishib chiqdik. Ularning aksariyati yevropa mintaqasida faoliyat yuritadi va yetakchilik qiladi.

Yurtimizda ham ziyorat turizmi uchun keng imkoniyatlar mavjud. Biroq ularda tashkil etiladigan turlar an'anaviy shakldaligi sababli sayyohlar oqimi qoniqarli darajada. Yurtimiz Halol Turizmida o'z Online Turistik Agentligini tashkil etsa va yagona milliy brend ostida faoliyat olib borishni boshlasa, dunyoning turli burchaklaridan musulmon sayohatchilarni jalb qila olgan bo'lardi.

Adabiyotlar:

1. Duman, T.2011. World Islamic Tourism Forum. Value of Islamic Tourism offering.

2. Ijaj, A. 2011. Halal concept. Brands. Address: <http://halal-brands.blogspot.fi/>. Accessed 21 October 2013.
3. Imarat Consultants, 2013. Halal Market Intelligence.
4. Halal Focus, 2007. Halal tourism tipped to rise as World Travel Market opens.
5. Iceman, D.F- Piscatori, J. 1990. Muslim Travellers: Pilgrimage, Migration, and the Religious Imagination, Berkeley: University of California Press.
6. Khamouna, M- Zeiger, J. 1995. Peace through Tourism. Parks and Recreation, 30/1995, 80-86.
7. Laderlah, A.S-Rahman, A.S-Awang, K-Man, C.Y.2001.A study of Islamic tourism.2nd international conference on Humanities, Historical and Social Science.17/2001.
8. Lapland Institute for Tourism research and education 2012. Foresight-Tourism Foresight.
9. Nieminen, K. 2012.Religious Tourism-Finnish perspective.Masters Thesis. HAAGA-HELIA University of applied science. Faculty of hospitality
10. Nursanty, E.Halal Tourism, New Product in Islamic Leisure Tourism and Artitecture.
11. Pew Research Religion and Public life project. Future of global Muslim population.
12. Raj, R-Morpeth, N.d.2007.Religious Tourism and Pilgrimage Management.
13. Oxforshire: CAB International.
14. Robinson, M- Novelli, M. 2005. Niche Tourism: an Introduction. Oxford: Elsevier Butterworth-Heinemann.

BOOSTING HOSPITALITY SPHERE IN UZBEKISTAN THROUGH NOSTALGIC TOURISM

N.S. Ibragimov¹, T.T. Tukhtaev¹

First year Magistrate in Bukhara State University

Abstract

One of the fastest growing spheres of the tourism industry today would, of course, be nostalgic tourism. The sphere has already gained popularity in many parts of the world. Today we see many tourists travelling to their beloved land, though they were not born in that area. Nostalgic Tourism, in short, is a link between a person and his past.

Key Words

Nostalgic tourism, visit to the past, development of tourism, to attract more people, marketing, strategies, kitsch, retro

What is Nostalgic Tourism?

A real Nostalgic Tourist is one who seeks to revisit their past cultural environment and relive personal bygone experiences, such as expatriate returning home after a long hiatus (Baker&Kennedy).

This is the most general definition given by those experts who have spent long time on researching, learning, surveying and drawing conclusions based on tourist behavior. What I, personally, am going to define in my following article might broadly show how this extensive method can be perceived in detail.

Nostalgic Tourism is a combination of two broad terms:

Nostalgia: Memorization of the past, Remembrance of beloved land, and longing for the so-called good old days and **Tourism:** to visit a place for personal recreation and entertainment and filling time with joyful moments. For those who migrated long time ago, or for those whose roots go back some faraway places, this is a method that helps to rejoin two eager parts. This method helps to

take a person back in time, it helps to bring separated souls together, it gives a sensation that delights a visitor and intensifies the beauty of a place.

Since the dawn of the history, people have been moving from place to place, be it for economic reason, environmental or political. They are not static as human progress itself is strongly linked with movement. But you can't force your soul to forget a place you truly belong to. So, Nostalgic Tourism is what puts these two missing parts of jigsaw in their places.

How have been the recent developments of Tourism in Uzbekistan?

Uzbekistan has great potential for an expanded tourism industry. As one of the focus areas for reform and economic expansion, tourism in the country has increased fivefold in over the last three years. While about 1 million tourists visited Uzbekistan in 2016, the figure rose to 2.7 million in 2017, and more than 5.3 million in 2018 +++++2019..... The number of foreign tourists is expected to rise to 7 million by 2025, and the annual foreign currency earnings from foreign visitors will reach as much as \$2 billion. However, Uzbekistan's tourism sector still faces challenges. These include poor transportation and payment systems, the shortage of appropriate hotels, medical services, language assistance, and information for tourists. Uzbekistan can enhance its tourism potential by strengthening its cooperation with other countries and international organizations. Additionally, Uzbekistan should explore its cultural and natural attractions, and invest in advertising to raise awareness about these sites. To properly utilize its tourism resources, Uzbekistan also needs to improve infrastructure construction, as well as foster entrepreneurship and other private-sector engagement to realize the country's tourism potential. Programs like Nostalgic Tourism may well come in handy to fill the space that we have today, especially after hard economic blow from Covid19 pandemic the world at large has received. Most of the potential visitors from many European countries have passed away during the harsh pandemic,

so it is going to be a huge challenge for countries like ours.

How Many Uzbeks live in foreign countries?

Although there is not a clear estimation of how many Uzbeks live outside Uzbekistan, a search from internet sources makes some approximate

Regions with significant populations

| | |
|--|---------------------|
|  <u>Uzbekistan</u> | 28,600,000 (2020) |
|  <u>Afghanistan</u> | 3,843,000 (2018) |
|  <u>Russia</u> | 2,360,000 (2018) |
|  <u>Tajikistan</u> | 1,330,000 (2018) |
|  <u>Kyrgyzstan</u> | 866,000 (2018) |
|  <u>Kazakhstan</u> | 562,300 (2018) |
|  <u>Turkmenistan</u> | 422,000 (2012) |
|  <u>Pakistan</u> | 280,000 (2015)[5] |
|  <u>Saudi Arabia</u> | 170,000 (2008)[6] |
|  <u>United States</u> | 70,000 (2019)[7] |
|  <u>Turkey</u> | 45,000 ¹ |
|  <u>Ukraine</u> | 22,400 |
|  <u>China</u> | 14,800 |
|  <u>Mongolia</u> | 560 |

calculations. The largest number of Uzbeks outside Uzbekistan is in Afghanistan with minority group comprising around 4 million residents. This is more than one tenth of the population of Uzbekistan itself. Next comes Russia with 2.4

million people. Those are the ones who moved into Russia after the fall of USSR. Tajikistan, Kyrgyzstan and Kazakhstan come next in decreasing succession with almost 1.4, 0.8 and 0.6 million populations respectively. The largest numbers of Uzbeks far away from the region are in Pakistan 0.3, Saudi Arabia 0.2 and United States 0.07 million people. Apart from that, we can see that Uzbeks have even reached as far as places like Turkey, China, Ukraine and even Mongolia.

What can we do with these numbers, and how can we use Nostalgic Tourism to attract these people to visit our country?

There are three Main sections of people that can separately be attracted to travel to the area.

1. People who had moved away from a country during pre USSR period
2. People who moved away during World War 2
3. People who had moved during pre-Independence times

This shortlist in fact divides countries into groups as well. For example, people who moved out before the beginning of twentieth century mostly went to Afghanistan, Pakistan, Saudi Arabia and Turkey. Those were the Muslim countries that welcomed people who lost their homes. In fact, from the above list we can witness that majority of Uzbeks outside the country are there in those countries

The second group of countries would be Russia, Ukraine and other central Asian countries mentioned above. Those people were the ones who bravely hold their chest in front of their enemies, those were ready to face the death; brave hearts who would have sacrificed their life for the nation. Unfortunately enough, most of them died. Those who stayed alive and could not come back, in fact, started new life there, and put their roots down in those areas. Today most of those people are quite old; we can include their children in our focus group as potential visitors to our country.

The third group of countries once again is the same countries, with probable inclusion of the USA. These are people, who left the country in close history. The reasons why they left may not matter at present, but the fact that they want to travel here, does. People in those countries, making up majority, would definitely suit our purpose.

Marketing strategies to attract those people

Embrace kitsch. Travelers interested in retro-escapes are looking for destinations outside of the modern and the mundane. And they're willing to welcome a bit of kitsch along the way. For example, trying Buxorcha dancing in Bukhara, riding the Carriage wheel on the Poi-Kalon boardwalk, slicing watermelon in the Bazaar would serve best. While being cliché, these sorts of activities immerse tourists in the fantasy of ancient Bukhara that they're seeking.

2. Provide a sense of history. Marketers can also charm consumers by capitalizing on their establishments' connections to the past. For instance, old syrup vending machines pouring iced water next to a short, curly haired woman that reflects 1980s would make people of the past feel the essence of their beloved land

3. Feature retro visual content. Travel brands seeking to capitalize upon nostalgia need to be sure that their marketing visuals align with this strategy. Vintage inspired content should appear authentic – but not dated or tired. Strategic choices of visual content and an understanding of current marketing trends are crucial to striking this balance. People leaving their old homes, going to a war and scenes like these would evoke an interest in people to visit their past.



References

1. TOURISM DEVELOPMENT IN UZBEKISTAN — CHALLENGES AND OPPORTUNITIES by Ambassador (Ret.) Robert Cekuta Caspian Energy and Economy Program Chair, Caspian Policy Center & Na Sha Research Intern, Caspian Energy and Economy Program Caspian Policy Center)
2. www.tandfonline.com>doi>full (Baker&Kennedy)
3. [https://koddi.com/nostalgia-marketing-in-the-hospitality -industry/](https://koddi.com/nostalgia-marketing-in-the-hospitality-industry/)
4. Industry published Feb 20, 2018 by Lauren Miskin
5. <https://en.m.wikipedia.org/wiki/Uzbeks>

METHODOLOGY OF PROVIDING A BALANCE BETWEEN ENVIRONMENTAL AND ECONOMICAL ASPECTS OF TOURISM: SUSTAINABLE TOURISM EXPERIENCE

M.S. Sayfullayeva

Master's degree student

Abstract: Tourism has already become an industry that can have a significant impact on the world economy. In many countries, it is the leading sector of the economy. This is due to the fact that the tourism industry has a

wide range of services and can influence almost all sectors. While its economic benefits, such as income and employment, are often taken into account, its damage to the environment is often overlooked. Unplanned and uncontrolled tourism will become an unsolvable problem in the future at the national level, and then at the global level. Putting nature at risk in exchange for temporary economic benefits can be a huge obstacle to the future. Sustainable economic benefits are achieved through the creation and implementation of sustainable tourism measures in each country. This preserves not only nature but also historical and cultural heritage, as well as the formation of similar concepts in society, such as environmental care, ecological culture.

There are three interrelated aspects of sustainable tourism: environmental, socio-cultural and economic. Sustainable tourism manages these three important aspects and strikes a balance between them. The result is long-lasting and sustainable economic benefits, the natural environment, and socio-cultural ties.

Sustainability itself means permanence, rational use of resources, conservation of biological diversity, minimizing the damage of all economic, cultural and natural consequences, while maximizing the protection of the local population and the environment, as well as structural governance to achieve results.

This thesis proposes a potential methodology to balance the ecological and economic aspects of tourism through sustainable tourism criteria. The thesis consists of five parts, in which the relationship between environment and tourism: pros and cons, the relationship between economy and tourism, economic impacts of tourism, how to balance the effects: proposed methodological solution and conclusion.

Keywords: Tourism, Economic impacts, Environmental impacts, Sustainable Tourism, Economic development

The relationship between environment and tourism: pros and cons:

Before analyzing the harm of tourism to nature, it is necessary to consider its advantages and disadvantages. Using this method of comparison, it is possible to see the extent to which it is harming the environment in return for economic benefits. Table 1 below lists the advantages and disadvantages of tourism.

Table 1. The merits and demerits of tourism.

| Pros(+) | Cons(-) |
|---|--|
| <ul style="list-style-type: none"> *Employment prospects for the local people; * Revenue for the local and international economy; * Improvement of service system and their range; * Increasing demand for national products and handicraft; * Visitors' interest in cultural sights makes governments push their people to protect their cultural sights. | <ul style="list-style-type: none"> * Damaging to the landscapes: littering, erosion, fires, interrupting with peace, vandalism; * Traffic congestion air pollution; * Increasing the price of local products (in terms of tourists high pay); * Decreasing of service supply for locals in response to increasing service for travelers and dramatic rise in tourist products instead for local's; * The increase in the number of travelers pose a problem for local accommodation; * Increasing demand for accommodation and markets; * Seasonal employment and low pays for excessive hours; |

Source: nationalparks.uk

The relationship between economy and tourism: The impact of tourism on the economy is reflected in the degree to which the supply-demand relationship in the industry is well-established. This is due to factors such as increasing the number of visitors and their expenditure, the wide range of alternatives to the service sector, investment and sales incentives.

Economic Impacts of tourism: The impact of tourism on the economy varies and can be seen as an integral part of the economy. The impact of tourism can be seen mainly in sales revenue, profits from various services, taxes, employment, and destinations. However, in order to better understand and comprehend them, the effects need to be categorized. The following pyramid shows the main types of economic impact of tourism.

Figure 2. The main types of economic impact of tourism.

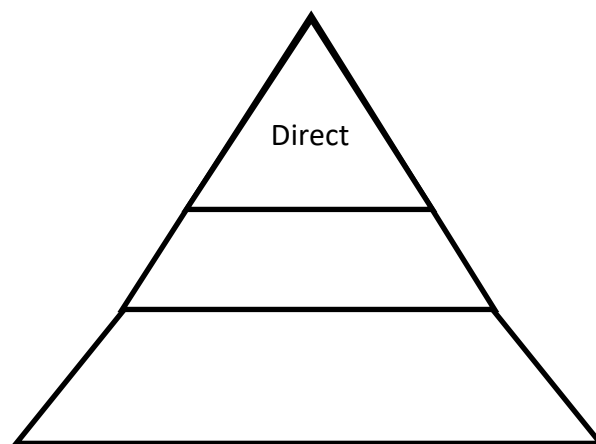

Formally, economists group direct, indirect, and induced economic effects. Indirect and induced effects are sometimes called secondary effects. The sum of direct, indirect and direct effects in the region, in turn, constitutes the overall economic impact of tourism.

A proposed methodological solution to balance economical and environmental aspects of tourism:

Based on the above, it can be said that the increase in the flow of tourists and the increase in costs, the increase in the volume of products to foreign imports, the increase in the number of charter flights, along with economic development, are likely to pose a significant threat to the environment. At the same time, there is a need to implement long-term strategies for the future, comprehensively implementing the task of further improving and maintaining the existing ecosystem with tourism. In such a situation, it is the sustainable

tourism criteria that are the only effective solution for the countries of the world. Applying the criteria of sustainable tourism promises not only a sustainable ecological environment but also sustainable economic growth.

Subjects responsible for lowering the negative impact of tourism over the environment:

- ⇒ International organization
- ⇒ Governments (Ministry of Environment, Tourism)
- ⇒ Ecological organizations
- ⇒ Societies
- ⇒ Hotels

Summarizing the above, we propose a model for the gradual organization of sustainable tourism for our country.

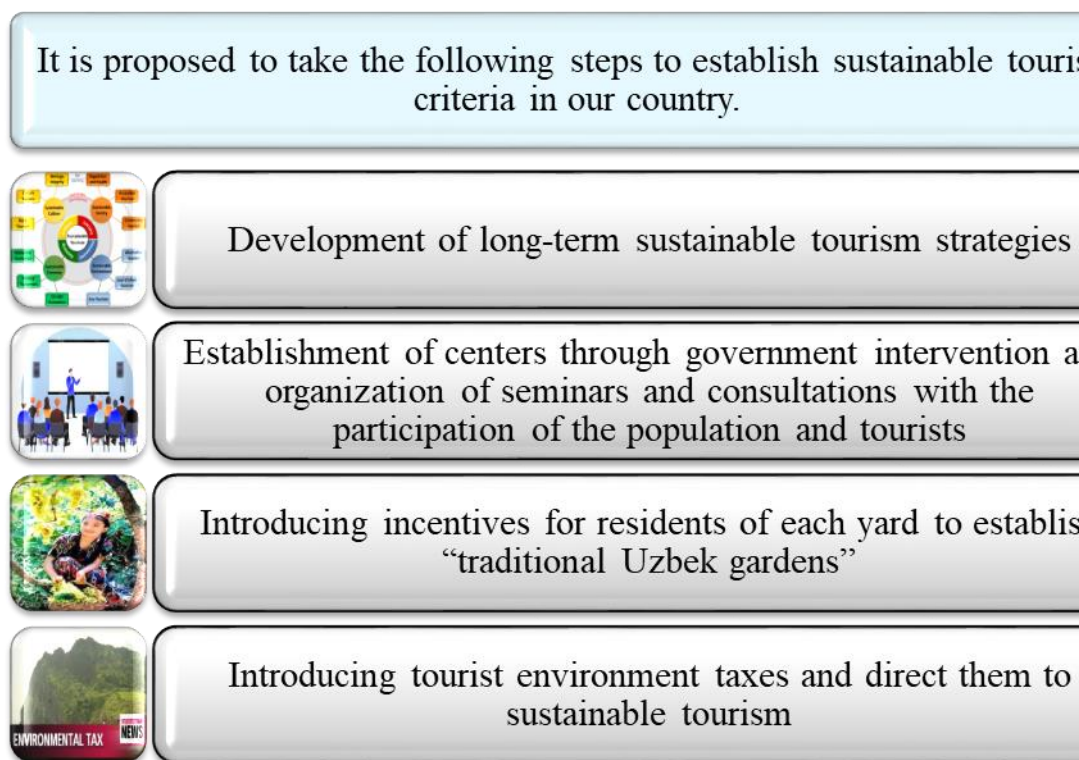

Conclusion: From the above, it can be concluded that the economy is unimaginable without tourism. But at the same time, its impact on nature cannot be ignored. Therefore, it is necessary to take measures in advance and take the necessary measures in a timely and effective manner. Most of the countries

where tourism is developed depend only on the economic interests of tourism and ignore its environmental problems and still understand this today. In our country, the ecological environment is quite satisfactory, so we need to take the first steps towards sustainable tourism.

References

1. Fateme Tohid Ardahaey (PhD), Economic Impacts of Tourism Industry, Accepted: March 9, 2011.
2. Mathieson, A., and Wall, G. (1992). Tourism. Economic, Physical and Social Impacts. Essex: Addison Wesley Longman Limited.
3. Rátz, T., and Puczkó, L. (2002). The Impacts of Tourism. An Introduction. Hämeenlinna: Häme Polytechnic.
4. Stynes, D. J. (1997). Economic Impacts of Tourism, A Handbook for Tourism Professionals, Illinois Bureau of Tourism, Illinois Department of Commerce and Community Affairs, Prepared by the Tourism Research Laboratory at the University of Illinois at Urbana-Champaign, Fall, 1997
5. UNEP. (2004). United Nations Environment Programme. Economic Impacts of Tourism.
6. Wattanakuljarus A. (2006). The Nationwide Economic and Environmental Impacts of Tourism a Computable General Equilibrium Approach for Thailand:
7. Salvo Creaco, Giulio Querini, The role of tourism in sustainable economic development. 43rd Congress of the European Regional Science Association, 27 August – 30 August, 2003, Jyväskylä, Finland
8. WORLD COMMISSION ON ENVIRONMENT AND DEVELOPMENT, 1987, Our Common Future, Oxford University Press, Oxford.

BARQAROR TURIZM- O'ZBEKISTONDAGI ATROF MUHITNI MUHOFAZA QILISHNING POTENSIAL KALITI

M.S. Sayfullayeva

Buxoro Davlat Universiteti

Annotatsiya: Turizm allaqachon dunyo iqtisodiyotiga sezilarli darajada ta'sir o'tkaza oladigan sanoatga aylanib ulgurgan. Ko'pkina mamlakatlarda esa iqtisodning yetakchi tarmog'i sifatida shakllangan. Bunga sabab turizm sanoatining keng tarmoqli xizmatlar sohasiga ega ekanligi va deyarli barcha sohalarga o'z ta'sirini o'tkaza olishidadir. Buning iqtisodiy tomonlama, asosan daromad, ish bilan bandlik jihatlari singari ijobiy tomonlari asos qilib olinsada, uning eng asosiy tabiatga zarar keltirishi ko'pincha inobatga olinmaydi. Rejalashtirilmagan va nazorat qilinmagan turizm sohasi kelajakda davlat miqiyosida, keyinchalik dunyo, global miqiyosdagi hal qilib bo'lmas muammoga aylanadi. Vaqtinchalik iqtisodiy foyda evaziga tabiatni tavakkal ostida qoldirish kelajak uchun ulkan to'siqlarga yo'l ochadi. Barqaror iqtisodiy foydaga erishish esa, har bir mamlakatda barqaror turizm me'zonlarini yaratish va ularni joriy qilish orqali erishiladi. Bu orqali nafaqat tabiat balki tarixiy-madaniy me'ros saqlab qolinadi, shuningdek, jamiyatda atrof muhitga qarash, ekologik madaniyat kabi yondosh tushunchalar ham shakllanadi.

Barqaqorlikning o'zi, doimiylik, resurslardan oqilona foydalanish, biologik xilma-xillikni saqlash, barcha iqtisodiy, madaniy, tabiiy oqibatlarining zararini minimallashtirish orqali mahalliy aholi va atrof muhit himoyasini maksimallashtirish bilan birgalikda natijaga erishish maqsadida strukturaviy boshqaruvni ham yo'lga qo'yish demakdir.

Ushbu tezisda, turizmning ekologik va iqtisodiy jihatlari orasida muvozanatni aynan barqaror turizm me'zonlari orqali ta'minlash metodikasini taklif etadi.

Kalit so'zlar: ekologik turizm, barqaror turizm, konsepsiya, strategiya.

Sayyohlar oqimining ortishi va xarajatlarning ko'payishi, ishlab chiqariladigan mahsulotlar hajmi tashqi import hajmiga yanada ortishi, charter reyslarning soni ko'payishi iqtisodiyotning rivojlanishi bilan bir qatorda mamlakatda ekologik muhitni ancha xavfga solishi tayin. Bunda hozirgi ekologik tizimni yanada yaxshilash va boricha saqlab qolish vazifasini turizm bilan kompleks ravishda amalga oshirib, kelajak uchun uzoq muddatli strategiyalar amalga oshirilishi zarurligi seziladi. Bunday bir vaziyatda aynan barqaror turizm me'zonlari dunyo mamlakatlari uchun yagona samarali yechim sifatida ko'maklashadi. Barqaror turizm me'zonlarini qo'llash nafaqat barqaror ekologik muhitni balki barqaror iqtisodiy o'sishni ham va'da qiladi.

Barqaror turizmning o'zaro aloqador uchta jihati mavjud: atrof muhitga doir, ijtimoiy-madaniy va iqtisodiy. Barqaror turizm shu uch muhim jihatlarni boshqaradi va ular orasida muvozanat o'rnatadi. Buning natijasi esa uzoq va barqaror bo'lgan iqtisodiy foyda, tabiiy atrof muhit va ijtimoiy-madaniy aloqalar.

Barqaror turizm o'zi tarkibida barcha subyekt va obyektlar jamlanmasini olibgina qolmay, asosan tabiatni asrashga qaratiladi. Bundan tashqari uning mohiyatini yanada chuqurroq anglash maqsadida “barqaror” va “barqaror bo'lmagan” turizm rivojlanishi orasidagi farqga e'tibor qaratamiz. (2-jadval) Bunda farqlar uchta asosiy kategoriyalarda seziladi:

- *Umumiy konsepsiyalar
- *Rivojlanish strategiyalari
- *Turist xulq-atvori

2-jadval. Barqaror turizmning barqaror bo'lmaganidan farqi.

| | |
|-----------------------------|---------------------------|
| | |
| Barqaror | <u>Barqaror emas</u> |
| Umumiy konsepsiyalar | |
| Sekin rivojlanish | Keskin rivojlanish |

| | |
|--------------------------------------|---|
| Nazoratdagi rivojlanish | Nazoratsiz rivojlanish |
| To'g'ri masshtab | Noto'g'ri masshtab |
| Uzoq muddat | Qisqa muddat |
| Sifatga bog'liqlik | Miqdorga bog'liqlik |
| Mahalliy aholi nazorat | Uzoqdan boshqaruv |
| Rivojlantirish strategiyalari | |
| Avval reja, keyin rivojlanish | Rejasiz rivojlanish |
| Konseptsiyaga asoslanuvchi loyihalar | Tahminlarga asoslanuvchi loyihalar |
| Mahalliy investorlar | Tashqi investorlar |
| Oddiy arxitektura | Oddiy bo'lmagan arxitektura |
| Turist hatti xulq atvori | |
| Past darajali qadr | Yuqori darajali qadr |
| Ba'zi aqliy tayyorgarliklar | Kam bo'lgan yoki umuman mavjud bo'lmagan aqliy tayyorgarlik |
| Mahalliy tilni o'rganish | Mahalliy tilni o'rganmaslik |
| Sezuvchan, e'tiborli | Intensive va e'tiborsiz |
| Osuda | Shovqinli |
| Qaytariladigan tashriflar | Qaytish ehtimoli mavjud emas |

Barqaror bo'lgan turizm xar bir kategoriya bo'yicha barqaror bo'lmagan turizmda tubdan farq qiladi. Barqaror turizm rivojlanish sekin kuzatilsada, uning natijasi uzoq muddatli bo'ladi. Natijaga kelganda esa, barqaror bo'lmagan turizm asosiy e'tibor miqdorga qaratiladi, bu esa ba'zan keragidan ortiq ishlab chiqarishni nazarda tutadi. Rivojlantirish strategiyalari ham butkul farq qilib, barqaror turizm rivojlanishda faqat o'z mamlakati moliyaviy manbalariga tayanadi. Turist xulq atvoridagi asosiy farqlar esa barqaror turizm bir muncha osuda va turistning yana qaytish istagi bilan ketishini nazarda tutadi. Turistik

destinatsiyalar ham bir muncha sayyohlar g'amxo'rligiga muhtoj, osuda tabiatga ega bo'ladi. Shuning uchun qisqa muddatli foydaga asoslangan turizm shakllaridan ko'ra uzoq, sof tabiatga ega manzillar, kelajakni kafolotlovchi barqaror turizm har bir mamlakatning bosh siyosatiga aylanishi lozim.

Biroq ushbu siyosat har bir davlatdan alohida moliyaviy manbalarni talab etadi. Bu borada esa ayrim davlatlar strategiyasini misol keltirish mumkin. Bunda daromadni tabiat soliqlarini joriy qilish orqali ham shakllantirish imkoniyati mavjud. Tushumlarni esa quidagi sxema orqali (2-shakl) yo'naltirish mumkin. Bunda davlat turli segmentlarga aralashuvini ko'rish mumkin.

O'zbekistonda buning kelajagi qanday?

Har bir mamlakatda iqtisodiyot osha mamlakatning tayanchi bo'lib hisoblanadi. Xizmatlar soxasi, xususan Turizm ham ko'plab mamlakatlar yalpi ichki mahsulotida oldingi o'rinlarni egallab keladi. Xususan mamlakatimiz dunyo bo'yicha yalpi ichki mahsulotga qo'shgan hissasining o'sishi bo'yicha 2018-yilda 72-orinda (WTTC ma'lumotiga ko'ra) bo'lsa bu 2028-yild 14-o'ringa chiqishi bashorat qilinadi. Tashqi import hajmida (turizm sohasidagi ta'minotchilar tomonidan) ham 2018-yildagi 4.5 % o'sish, 2028-yilda 6foizga ortishini ko'rsatadi, sayyohlar tashrifi ham o'n yil mobaynida 2.4%ga ortishi aytib o'tilgan. Bulardan xulosa qilish mumkinki, sayyohlar oqimining ortishi va xarajatlarning ko'payishi, ishlab chiqariladigan mahsulotlar hajmi tashqi import hajmiga yanada ortishi, charter reyslarning soni ko'payishi mamlakatda ekologik muhitni ancha xavfga solishi tayin. Bunda xozirgi ekologik tizimni yanada yaxshilash va boricha saqlab qolish vazifasini turizm bilan kompleks ravishda amalga oshirib, kelajak uchun uzoq muddatli strategiyalar amalga oshirilishi zarurligi seziladi. Mamlakatimiz yuqoridagi izohlarga barqaror turizmni tashkil qilish uchun keltirilgan qadamlarni bosqichma bosqich joriy qilishi lozim.

⇒ Uzoq muddatli barqaror turizm strategiyalarini ishlab chiqishi;

⇒ Davlat aralashuvi orqali markazlar tashkil qilinishi va ularda aholi va turistlar ishtirokida seminar konsultinglar tashkil qilish;

⇒ Har bir hovlida yashovchi aholiga “o'zbek ananaviy bog'lari”ni tashkil qilish uchun rag'batlar joriy qilish;

⇒ “Tourist environment tax”larni joriy qilish va ularni barqaror turizmga yo'naltirish;

Adabiyotlar:

1. Middleton, V.T.C. and Hawkins, R., (1998). Sustainable Tourism, A Marketing Perspective. Oxford: Butterworth-Heinemann.
2. Mihalic, T., (2000). Environmental Management of a Tourism destination. A factor of tourism competitiveness. *Tourism Management*, 21, 65-78.
3. Miller, G. ,(2001). The development of indicators for sustainable tourism: results of a Delphi survey of tourism researches. *Tourism Management*, 22, 351-362.
4. Prescott-Allen, R., (1997). Barometer of sustainability: measuring and communicating wellbeing and sustainable development. In IUCN ed. An approach to assessing progress toward sustainability: Tools and training series for institutions, field teams and collaborating agencies. Gland: IUCN.
5. Puppim de Oliveira, J.A., (2003).Governmental responses to tourism development: three Brazilian case studies. *Tourism Management*, 24, 97-110
6. Visser, N., Njuguna, S., (1992). Environmental Impacts of Tourism on the Kenya Coast. In UNEP ed. *Industry and Environment*. Paris: UNEP.
- Wells, M.P., (1997) *Economic Perspectives on Nature Tourism, Conservation and Development*. Pollution and Environmental Economics Division, Environmental Economics Series. Washington DC: World Bank.
- World Tourism Organization, (1997).
7. *International Tourism: a Global Perspective*. Madrid: WTO. World Tourism Organization, (2002).

8. Enhancing the economic benefits of tourism for local communities and poverty alleviation. Madrid: WTO. World Tourism Organization, (2002).
9. Guide for local authorities on developing sustainable tourism. Madrid: WTO. World Tourism Organization, (2002).

TURIZMNING KELAJAK TRENDI: BARQAROR TURIZMGA EHTIYOJ.

M.S. Sayfullayeva

Buxoro Davlat Universiteti

Annotatsiya: Bugungi kunda turizmning ko'plab ko'rinishlari mavjud. Ular orasida aynan qaysi biri kelajak trendi bo'lishiga esa bir qancha omillarga bog'liq. Bu davlat miqiyosida va xalqaro miqiyosda bo'lishi mumkin. Global darajadagi iqlim muammolari va bir necha davlatlardagi siyosiy qarama-qarshiliklar turizmning ayrim turlariga cheklov, ayrim turlariga ehtiyoj tug'diradi. Xozirgi davrda yuz berayotgan ekologik muammolar esa sayyohlarning "yashil manzilar"ni izlashiga, tabiatni qo'msashiga olib keladi. Bundan turizmning aynan ekologik ko'rinishi yaqin o'n yillik kelajak mobaynida trendga kirishini faraz qilamiz. Shahar, atrof muhitdagi o'zgarishlardan charchagan sayyohlar tabiatning so'lim go'shalarini qumsaydi. Natijada, ekologik manzillardagi sayyohlar oqimi oshadi, tabiat ham bir muncha xavf ostida qolishi ehtimoli kuchayadi. Bu paytda esa "barqaror turizm" barcha ekologik turlarni taklif qiluvchi mamlakatlar uchun eng maqbul yechim sifatida yuzaga keladi.

Ushbu tezisda yaqin kelajakda turizm sohasida qanday trend kutiladi va bunga mamlakatning tayyorgarlik holati qandayligi, uning imkoniyatlari tahlil qilinadi. Dastlab, turizm sohasining hozirda dunyo miqiyosida yuzaga keltirayotgan global muammolarini uning kamchilik va afzalliklari orqali ochib beriladi. Bu orqali Barqaror Turizmning dunyo mamlakatlari turizmining kelajakdagi davomiyligida, barqaror iqtisodiy foyda uchun qay darajada muhim

ekanligi nomoyon bo'ladi. Yakuniy qismda barqaror iqtisodiy foyda bilan tabiiy zararni muvozanatlashtirishni amalga oshirish maqsadida qanday chora tadbirlar ko'rilishi lozimligi ta'kidlab o'tiladi.

Kalit so'zlar: Barqaror Turizm, trend, ekologik turizm

Turizmning bir qancha afvzalliklariga qaramasdan qator kamchiliklari ham mavjud. Bunda esa asosan barcha salbiy oqibatlar atrof muhitga borib taqaladi. Biroq ijtimoiy, ekologik muammolarga qaramasdan ham sayyohlar sonini keskin oshirish taraddudidagi mamlakatlar ham mavjud. Sayyohlik web sahifalariga ko'z tashlaganda ko'pchilik davlatlarning strategik rejalariga duch kelamiz. Masalan: Avstraliya "Turizm 2020" strategiyasi asosan daromad o'sishiga qaratilgan-bir kecha-kunduzgi daromad 2020-yilga kelib, \$120mlrdni tashkil qilishi reja qilingan bo'lsa, bu 2017 yildagi daromaddan \$70mlrd dollarga o'sishini anglatadi. Bu iqtisodiy foyda ortidan ekologik muhitning salbiy oqibatlari qay darajada hisobga olinganligi, zararlar qay darajada minimallashtirilganligi haqida hech qanday ma'lumotlar mavjud emas.

"Barqaror turizm"ga ehtiyojning yuzaga kelishini turizmning afvzalliklari va kamchiliklaridan ham kelib chiqib anglash mumkin. **(1-jadval)**

1-jadval. Turizmning yutuq va kamchiliklari.

| Ijobiy ta'sirlar | Salbiy ta'sirlar |
|-------------------------|-------------------------|
|-------------------------|-------------------------|

| | |
|--|---|
| <p>* Mahalliy aholi uchun ish o'rinlari;</p> <p>* Mahalliy va milliy iqtisodiyot uchun daromad;</p> <p>* Servis sohasining yaxshilanishi, xizmatlar sohasining kengayishi;</p> <p>* Mahalliy hunarmandchilik va mahsulotlarga talabning ortishi;</p> <p>* Sayyohlarning asosan tabiat va madaniyat manzarasini ko'rish uchun tashrif buyurishi ualarning davlat va mahaliy aholi tomonidan asrab qolinishiga bosimni kuchaytiradi;</p> | <p>* Manzaraga zarar berish: atrof muhitni ifloslanishi, yemirilish, yong'inlar, tinchlikka tahdid, vandalizm;</p> <p>* Yo'l qatnovida tirbandliklar, havoning ifloslanishi</p> <p>* Mahalliy mahsulotlarning narxi oshishi(sayyohlar ko'proq haq to'lashi evaziga);</p> <p>* Sayyohlarga xizmat ko'rsatish ortishi evaziga mahalliy aholiga xizmat ko'rsatish hajmi qisqarishi, har kunlik mahsulotlar o'rniga turistik mahsulotlar assortimenti kengayishi;</p> <p>*Ta'tilda xorijiy turistik oqimning ortishi mahalliy sayyohlar uchun joylashtirish xizmatlari narxining orishiga olib kelishi;</p> <p>* Ko'proq mehmonxonalar va do'konlarga ehtiyojlarning ortishi;</p> <p>* Kasblarning mavsumiylashuvi va uzluksiz soatlar uchun kam to'lanadigan haqlar;</p> |
|--|---|

Manba: ma'lumotlar asosida muallif ishlanmasi

Qanday choralar ko'rish lozim?

Ze'ro, iqtisodiy foyda yotar ekan, bunda turizmni barqaror yo'nalishini tanlashning ham imkoni bor. Bunda quidagi qadamlar amalga oshirilishi lozim:

⇔ Tashrif buyuruvchilarga ular qanchalik mas'uliyatli sayyoh bo'la olishlarini turli namoyishlar, bukletlar, dasturlar, informatsion markazlar, belgilar, hamrohlikdagi turlar orqali ko'rsatish lozim;

⇔ Sayyohlarga transportlarini orqaroqda qoldirib, yanada yashilroq sayohadan bahramand bo'lishga undash (bunda shahar va qishloq hududlarida tabiatni yanada jonlantirish, davlat tomonidan turli imtiyozlar yaratib, aholini

yashab turgan hududida “ananaviy bog”larni tashkil qilishga undash va bu orqali eko tizimga va mamlakat iqtisodiyotiga foyda olib kelish);

⇔ Tashqi faoliyatlarni ko'proq rag'batlantirish, qishloq va shahar hududigagi tabiiy va madaniy yodgorliklarga zarar yetkazmagan holda;

⇔ Sayyohlarni mahalliy mahsulotlar va taomlarni sotib olishga undash;

⇔ Turistik biznes vakillarini qayta ishlash, energiyani, suvni tejash kabilarga undash maqsadida yashil biznes tizimlarini yuritish;

⇔ Mahalliy aholidan ularning fikrlari va g'oyalari bilan tanishish maqsadida turli forumlar, konsultatsiyalar va guruhlar tashkil qilish.

⇔ Sayyohlar tomonidan yuzaga kelgan erosiyaning kamaytirish (ko'proq piyodalar qatnov yo'llari tashkil qilish orqali)

⇔ Binolar qurilishini va ularning shahar atroflariga yoyilishi va rivojlanishini nazorat qiluvchi siyosat yuritish;

⇔ Qayta tiklanadigan energiya tizimlari orqali qurilgan binolar variatsiyasini kengaytirish va bular uchun turli grantlar va rag'batlantiruvchi dasturlar ishlab chiqish;

⇔ Aholi uchun kichik shkaladagi qayta tiklanuvchi energiya manbalaridan foydalanishni qo'llab quvvatlovchi loyihalar va tizimlarni ham joriy qilish (masalan: quyosh panellari orqali ta'minlangan barqaror energiya);

Adabiyotlar:

1. Dwyer, L., Forsyth, P., Spurr, R., (2004). Evaluating tourism's economic effects: new and old approaches. *Tourism Management*, 25, 307-317.
2. Font, X., Bendell, J., (2003). Standards for Sustainable Tourism for the Purpose of Multilateral Trade negotiations. In WTO ed. *Studies in relation to trade negotiations on tourism services*. Madrid: WTO.

3. Jenner, P., Smith, C., (1992). The tourism Industry and the environment. Special report n 2453 Economist Intelligence Service. London. Ko, T.G., (2005). Development of a tourism sustainability assessment procedure: a conceptual approach. *Tourism Management*, 26 (3), 431-445.
4. Lee-Smith, S., (1997). Community-based indicators: a guide for field workers carrying out monitoring and assessment at the community level. In IUCN ed.
5. An approach to assessing progress toward sustainability: Tools and training series for institutions, field teams and collaborating agencies. Gland: IUCN. Liu, Z.H., (2003).
6. Sustainable Tourism Development: A Critique. *Journal of sustainable tourism*, 11 (6), 459-475.

**O'ZBEKISTONDA ONLINE TURISTIK AGENTLIKLARI
FAOLIYATINI RIVOJLANTIRISHDA HALOL TURIZMDAN
FOYDALANISH IMKONIYATLARI**

U.M. Barotov

Buxoro Davlat Universiteti

Annotatsiya: ISESCO tomonidan musulmon mamlakatlari orasida 3 ta shahar yilida bir bor Islom madaniyati poytaxti deb e'lon qilinadi. Yurtimizdagi bir necha shaharlar ko'p bora ushbu nomga egalik qilib kelgan. Jumladan, azaldan islom madaniyati bo'lgan Buxoro shahriga ham 2020-yilda shu maqom berildi. Bundan tashqari IHT turli mamlakatlar orasida O'zbekistonni ziyorat turizmi bo'yicha kuchli o'ntalik mamlakatlari qatoriga 2019-yilda qo'shdi. Bundan ko'rinib turibdiki, yurtimizda ziyorat turizmining istiqbollari imkoniyatlari mavjud.

Ushbu tezisda yurtimizdagi turizm imkoniyatlarini, asosan ziyorat turizmida sayyohlarning to'la ehtiyojlarini qondirish turizm infratuzilmasida halol standartlarni joriy qilish orqali sayohat sifatini yaxshilash va sayyohlarning

kelajakdagi ehtiyojlariga moslashishni hozirdanoq boshlashning chora tadbirlari o'rganib chiqilgan. Bunda hozirgi kunda ko'pgina halol turizmga yetakchi mamlakatlar tajribasining faoliyatida tayanch bo'layotgan Online Turistik Agentliklari faoliyati o'rganilib ularning yurtimizdagi imkoniyatlari tahlil qilinadi.

Tezisdagi quyidagilar o'rganiladi:

Birinchi qismda halol turizmning o'ziga ta'riflar ko'rib chiqiladi va uning me'zonlari o'rganiladi.

Ikkinchi qismda Online Turistik Agentliklari misolida texnologiya qanday qilib kelajakni aynan Halol Turizmga qanday shakl berishi uni qay darajada o'zgartira olishi va innovatsiyaning qanday qilib talabga ta'sir eta olishi haqida farazlar berilgan.

Uchinchi qismda esa yurtimizda ushbu sohada o'z yechimini kutayotgan muammolar va potensial imkoniyatlar tahlil qilinadi.

Kalit so'zlar: Online Turistik Agentlik(OTA), Halol Turizm, Ziyorat turizmi, Islom Hamkorlik Tashkiloti

Halol turizm tushunchasi va uning me'zonlari: "Halol" tushunchasi ko'plab olimlar, tadqiqotchilar, shuningdek tashkilotlar tomonidan aniqlangan. Halolning so'zma-so'z ma'nosi, uning halla, yahillu, hillan, vahalan so'zlari bilan ifoda etilishi mumkin, bu Islomda taqiqlanmagan va joiz bo'lgan har qanday narsani bildiradi. Xuddi shunday ta'riflar 1966 yil Farki, Farki va Awan, Siddiqey va Xayder tomonidan berilgan. Halol me'zonlari inson hayotining har bir sohasiga taalluqlidir, chunki Islom bu borada musulmonlarga to'liq ko'rsatmalar beradi. Bu odamlarning iste'mol qilish odobi, ibodat qilish, ijtimoiy, ekologik, iqtisodiy va siyosiy xulq-atvorlari bo'yicha turli ko'rsatmalarini o'z ichiga oladi.

Dunyo miqyosida Halol Turizm sanoatining jadal o'sishi (yiliga 20 foiz) global bozor qiymati 2,3 trillion AQSh dollarini tashkil etadi (islomiy moliya bundan mustasno). Bu esa halol mahsulot va xizmatlarining dunyo miqyosida

qabul qilinishini isbotlaydi. Axloqiy qadriyatlarning diniy qadriyatlar bilan birlashishi halollik sanoatining chegarasini 2,8 milliard musulmon iste'molchidan butun dunyo bo'ylab musulmon bo'lmagan iste'molchiga qadar cho'zilganligini anglatadi. Hayvonlarning farovonligi, ijtimoiy mas'uliyat, atrof muhitga zarar etkazmaslik, yer resurslaridan oqilona foydalanish, iqtisodiy va ijtimoiy adolat va axloqiy me'zonlar kabi halol sanoat tomonidan qadrlanadigan qadriyatlar tufayli musulmon bo'lmagan iste'molchilar tomonidan ham ushbu sanoat tan olinib kelinmoqda.

Turli olimlar va muassasalar tomonidan Halol ta'riflari to'g'risidagi adabiyotlarni ko'rib chiqishda ushbu ta'riflarning barchasi halolning islomiy bo'lgan diniy jihatlariga mos kelishi aniqlanadi. Shu bilan birga, sifatni ta'minlash, gigienani saqlash va hayvonlarning farovonligi ham qo'llab-quvvatlandi. Bundan tashqari, adabiyotlar halol mahsulot va xizmatlarning barqarorlik jihatini himoya qiladi. Biroq, ushbu ta'riflarning hech biri “halol” ma'nosining barcha jihatlarini birlashtirmaydi. Shu sababli, ushbu tadqiqotda Halolning barcha jihatlarini aniqlash uchun 1-jadval keltirilgan. Jadvalda HALALni Halol mahsuloti va xizmatlarining turli xil xususiyatlarini o'z ichiga olgan qisqartma sifatida ko'rib chiqiladi. Qisqartma Halolning barcha jihatlarini (diniy, axloqiy va barqaror) o'z ichiga oladi va barcha sifatlarini birlashtirib Halol ta'rifini hosil qiladi.

1-jadval: “Halol” terminiga ta'rif.

| | Asoslash |
|--|--|
| H Healthy and harmless (sog'lom va beziyon) | Halol halollikni ta'minlaydigan tushunchani birlashtirib, inson va atrof-muhit uchun sog'lom va zararsizdir. Bu Halolning axloqiy jihatlarini qamrab oladi |
| A Assured and Authentic | Halol tomonidan sertifikatlangan |

| | |
|---|--|
| <p style="text-align: center;">(Ishonchli)</p> | <p>har qanday mahsulot sifatli va haqiqiy ekanligiga ishonch hosil qiladi bu ham Halolning axloqiy va diniy jihatlarini aks ettiradi</p> |
| <p style="text-align: center;">L Lawful and Legal (qonuniy)</p> | <p>Halolning so'zma-so'z ma'nosi (joiz yoki qonuniy) islomiy jihatni maxsus aks ettiriladi. Biroq, turli xil tartibga solish organlari tomonidan berilgan ta'riflar ham qabul qilinadi (mamlakat qonunlari)</p> |
| <p style="text-align: center;">A Able to sustain (qo'llab-quvvatlashga tayyor)</p> | <p>Halol hayvonlar farovonligi, ijtimoiy mas'uliyat, atrof-muhitni muhofaza qilish, yer resurslarini boshqarish, iqtisodiy va ijtimoiy adolat va axloqiy tushunchalarni qamrab oladi. Bundan tashqari, ilgari uchta xususiyat Halolni qo'llab-quvvatlash qobiliyatidan dalolat beradi.</p> |
| <p style="text-align: center;">L Loyal and Liable (sadoqatli va javobgar)</p> | <p>Halol o'z mijozlariga sodiq va bir vaqtning o'zida javobgar va sifatli mahsulotlarni taqdim etishni va'da beradi.</p> |

Halol tushunchasiga berilgan ta'riflarning aynan o'zi Halol Turizm me'zonlarini shakllanishiga asos bo'ladi.

Texnologiya kelajakni tubdan o'zgartiradi: Booking.com yoki TripAdvisor kabi an'anaviy onlayn sayohat agentliklari yoki OTA'lardan tashqari, musulmonlar uchun qulay platformalar paydo bo'lmoqda. Masalan,

Londonda joylashgan 2021-yil oxiriga qadar kamida bir milliard funt daromad olishni kutayotgan Halalbooking.com ni olish mumkin.

Bundan tashqari, Peer-to-peer platformalari ham paydo bo'lmoqda. Bookhalalhomes.com halol turar joy ijarasi bo'yicha dunyodagi yetakchi portalga aylandi. U Airbnb-dan halol oziq-ovqat va belgilangan namozxonalar kabi halol sertifikatlangan xizmatlarni kafolatlash bilan ajralib turadi.

Smartfon dasturlari ham ishlab chiqilmoqda. Tailand Turizm boshqarmasi musulmon sayohatchilarga halol mahsulot va xizmatlarni topishda yordam beradigan dasturni ishga tushirdi. Unda namoz vaqtlari, ovqatlanish imkoniyatlari va diqqatga sazovor joylarga sayohatlar haqida ma'lumot beriladi. Boshqa bir dastur, HalalTrip, dunyo bo'ylab 65 dan ortiq yo'nalishlar bo'yicha tegishli ma'lumotlarni taqdim etadi. G'arbiy OTA-lar bilan taqqoslaganda halol turizm elektron tijorati hali boshlang'ich bosqichida. Shu sababli, kelajakda unga bo'lgan ehtiyojni hisobga olgan holda dunyoning deyarli har burchagida musulmonlar uchun Online Turistik agentliklar faoliyatini yo'lga qo'yish lozim.

O'zbekistonda buning kelajagi qanday? Hozirda Halol Turizm takliflari musulmon davlatlar tashabbuskorligida emas balki, Yevropa Online Turistik Agentliklari orqali dunyoning barcha mamlakatlarida nom qozonmoqda. Bu esa mamlakatda ziyorat turizmida imkoniyat u qadar keng rivojlanishiga qaramasdan turib ham musulmon sayyohlarga halol standartlar orqali sayohatni tashkil eta olish ham mamlakatda musulmon sayyohlarni jalb qila olishi mumkinligini isbotlaydi. Shu sababli ham yurtimizda bunday Online Halol Turistik agentliklar faoliyatini tashkil qilishni kechiktirmaslik lozim. Yurtimizdagi ziyorat turizmi imkoniyatlarini va sayyohlar uchun halol standartlar mavjud ekanligini turli platforma va saytlar orqali sotuvini rag'batlantirish lozim. Yaqin kelajakda Halol Turizm g'arb va sharq uchun umumiy tus olishi kutiladi. Shunday ekan, barchaga birdek qulay, optimal Online Turistik Agentliklarining faoliyatini tashkil qilish lozim.

Adabiyotlar:

1. Vukonic, B. 1996. *Tourism and Religion*. Oxford: Pergamon.
2. Timothy, J-Olsen. H. 2006. *Tourism, Religion and Spiritual Journeys*. Oxford: Routledge
3. Ahmed, M. J., & AKBABA, A. (2018). The Potential of Halal Tourism in Ethiopia: Opportunities, Challenges and Prospects. *International Journal of Contemporary Tourism Research*, 2(1), 13–22.
4. Al-Hamarneh, A. (2004). Islamic Tourism: Rethinking the Strategies of Tourism Development in the Arab World After September 11, 2001. *Comparative Studies of South Asia, Africa and the Middle East*, 24(1), 175–186.
5. Amat, S. 2006, “Halal – new market opportunities”, The 9th Efficient Consumer Response (ECR) Conference. Kuala Lumpur Convention Centre (KLCC), Kuala Lumpur, Malaysia, 2006.
6. Awan, H. M., Siddiquei, A. N., & Haider, Z. (2015). Factors affecting Halal purchase intention – evidence from Pakistan’s Halal food sector. *Management Research Review*, 38(6), 640–660.
7. Crescentrating, M. &. (2018). *Mastercard-Crescentrating GMTI 2018 Global Muslim Travel Index 2018*. Retrieved
8. “Halal Market Size, Forecast And Trend Analysis, 2014 To 2024”, Retrieved on 3rd February 2019
9. Henderson, J. C. (2009). Islamic tourism reviewed. *Tourism Recreation Research*, 34(2), 207–211.

MEHMONXONA XO'JALIGI VA UNING RIVOJLANISHIGA TA'SIR QILUVCHI OMILLAR

A.Hafizov

Buxoro davlat universiteti

Mehmonxona xo'jaligini boshqarish deganda ishni tashkil qilishga ta'sir ko'rsatadigan shart-sharoitlar va ishlar borligi tushuniladi. Bevosita bular mehmonxona xo'jaligiga ta'sir qiluvchi omillar sanaladi. Biroq, mehmonxona xo'jaligida faoliyat maqsadlari va vazifalari bevosita bozor tamoyillaridan kelib chiqadi.

Ma'lumotlarni sotuvchilar o'z turistik mahsulotlarini imkon boricha ko'proq foyda beradigan qilib sotishga, turistlar esa ushbu turistik mahsulotlarni imkon boricha arzon narxda xarid qilishga intiladi. Ularning manfaatlari turistik bozordagi baholar mexanizm orqali muvozanatlashadi. Shu munosabat bilan bozor iqtisodiyotining qanday tamoyillari tadbirlarga xos bo'lgan hisoblanadi.

Avvalo, mehmonxonani boshqarishda xususiy mustaqillik, ya'ni avtonomiya tamoyili katta rol o'ynaydi. Iqtisodiyotda hamma tashabbuslar erkin harakat qiladigan iqtisodiy sub'ektlardan kelib chiqadi. Shuning uchun mehmonxona menejeri amaldagi qonunlar doirasida o'z istagiga qarab ish yuritishi mumkin.

Shu boisdan ham, mehmonxonalariga bo'lgan qiziqish ortib bormoqda va omillar bilan izohlanadi. Zero, O'zbekistonda sayyohlik ko'lami va tarixiy qadamjolarining ko'pligi bo'yicha dunyodagi yuqori mamlakatlar qatorida turadi. Ana shularni inobatga olib, mustaqillik yillarida turizmni rivojlantirish, xususan, uning muhim tarkibiy qismi bo'lgan mehmonxona xo'jaligi va undagi servis sohasini zamon talablari darajasida takomillashtirishga alohida ahamiyat qaratilmoqda.

Bu borada O'zbekiston Respublikasining "Turizm to'g'risida"gi Qonuni, Prezidentimizning "O'zbekistonda turizm sohasi uchun malakali kadrlar tayyorlash to'g'risida"gi Farmoni hamda Vazirlar Mahkamasining "O'zbekiston

Respublikasida turizm sohasini yanada qo'llab-quvvatlash va rivojlantirish chora-tadbirlari to'g'risida"gi Qarori bu borada muhim muhim asos bo'lib xizmat qiladi. Shular yordamida O'zbekiston turizmida mehmonxona xo'jaligini rivojlantirish omillarining natijasi asosida amalga oshirilmoqda.

Shu bilan birga, respublikada mehmonxona xo'jaligi tarkibida kafe va restoranlar, kempinglar, o'yin-kulgi va dan olish ob'ektlar, shuningdek ajoyib tog'li joylarga va daryolarga turistik xizmatlarning o'ziga xos tamoyillariga ega bo'lmoqda. Demak, bu borada davlat hukumati unvoniga ko'tarilgan turizmni rivojlanishini qo'llab-quvvatlashda turizm hukumat, xususiy shaxslar va turizm sohasi bilan shug'ullanadigan tashkilotlar uchun daromadlarning asosiy manbasi bo'lmoqda.

Darhaqiqat, XX asrning 60-90 yillarida sayyohlik faoliyatida vujudga kelgan qarama-qarshiliklarni alohida o'rganib chiqish hamda mehmonxonalarda sayyohlik jarayoniga foydali ta'sir ko'rsatadigan omillar quyidagi asosiy guruhga ajratiladi:

- ijtimoiy - iqtisodiy;
- siyosiy;
- demografik.

Yuqoridagilar bilan birgalikda, mehmonxona xo'jaligining tarkibidagi omillar sifatiga turizm bilan bog'liq bo'lgan ob'ektlar kiradi. Jumladan, ularga umumiy ovqatlanish va savdo shoxobchalari, moliyaviy tashkilotlar, maishiy xizmat ko'rsatish korxonalar, kommunal xizmatlarni ko'rsatuvchi korxonalar, yo'l qurilishi va ta'mirlash muassasalari, sanitariya-epideomologiya, bojxona idoralari, avtomobil va temir yo'l vokzallari, aeroport, madaniy dam olish maskanlari, tarixiy-arxitektura yodgorliklari, xalq milliy san'ati va hunarmandchilik korxonalar hamda kadrlarni tayyorlash kiradi

Mehmonxona xo'jaligi tarmog'ining iqtisodiyotiga iqtisodiy omillar ta'sir ko'rsatadi. Bular jumlasiga iqtisodiyotning umumiy holati, aholi jon boshiga olinadigan o'rtacha daromad, ishsizlik darajasi, mahalliy valyutani ayirboshlash

kursi, soliq solish darajasi, kreditlarga belgilangan bank foizi kabilar kiradi. Ayni paytda, mehmonxona xo'jaligining rivojlanishida ijtimoiy-iqtisodiy omillar, chunonchi daromad darajasiga ko'ra aholining taqsimlanishi, ma'lumot darajasi, turmush tarzi, yosh tuzilishi, shahar va qishloq aholisi darajasi hamda turizmning rivojlanishi katta rol o'ynaydi.

Shuningdek, uning tarkibidagi omil bo'lgan mamlakatdagi iqtisodiy inqiroz natijasida chet el investitsiyalari kelishi to'xtaydi, ushbu mamlakatga tovarlar eksporti kamayadi, bu esa mehmonxonalarda biznes-turistlarning soni kamayishiga olib keladi.

Kurort mintaqalarida mehmonxonalarning to'lishiga tez o'zgaradigan dam olish joylari va turlariga bo'lgan moda, viza olish bilan bog'liq qiyinchiliklar, transport kompaniyalarining ish sharoitlari ta'zir ko'rsatadi.

Mehmonxonaning iqtisodiy ko'rsatkichlariga ichki omillar, jumladan, qabul qilingan boshqarish va nazorat tizimi (xarajatlar ustidan nazorat tizimi), ko'rsatiladigan xizmatlar darajasi, shuningdek, mehnat munosabatlari ham ta'zir ko'rsatadi.

Shu sababli ham, mehmonxona ma'muriyati xodimlarning mehnat sharoitlarini yaxshilashga, ishchi kuchining qo'nimsizligini kamaytirishga va mehnat jamoasidagi muhitni yaxshilashga doim e'tibor berishi kerak.

Shular bilan birga, mehmonxonaning iqtisodiy ko'rsatkichlariga noto'g'ri tanlangan tariflar tizimi ta'zir ko'rsatadi. Jahonda mehmonxona tariflarining quyidagi asosiy tizimlari qo'llanadi.

- tarifga faqat yashash uchun haq (Room only);

- tarifga yashash uchun haq va nonushta (Room and breakfast); o'z ichiga kontinental nonushta (sharbat, qahva yoki choy, bulochka, jem), inglizcha nonushta (vetchina bilan quymoqni qo'shish) hamda "Shvedcha" stol (pishloq, kolbasa mahsulotlari, non-bulka mahsulotlari, mevalar, jemlar, sharbatlar, asal, qahva va choyni o'ziga-o'zi xizmat ko'rsatish usulida taqdim etish) kabilarni oladi.

- yarim pansion (Half board, demi-pension, modified American plan). Bu tarifga yashash haqi, nonushta va tushlik yoki kechki ovqat kiradi. Tarif ayrim kurort mehmonxonalarida va maʼrifiy maqsadlarda sayohat qiluvchi turistlarga, shuningdek, biznesmenlarga xizmat koʻrsatadigan mehmonxonalarda qoʻllanadi.

Ushbu mehmonxonalarda yashaydigan turistlar shahar boʻylab ekskursiya qiladi, oʻsha yerda tushlik qiladi, kechqurun esa mehmonxonaga qaytib keladi. Kurort mehmonxonalarida yashaydigan turistlarga kelsak, ular shu erda tushlik qilishni, kechqurun esa turli restoranlar va kafelarda ovqatlanishni maʼqul koʻradi.

- pansion (en pension, American plan). Bu tarifga yashash haqi va uch yoki toʻrt mahal ovqatlanish kiradi. Kurort mehmonxonalarida va umumiy ovqatlanish tarmogʻi yaxshi rivojlanmagan mintaqalarda qoʻllanadi.

- “Hammasi kiritilgan” (All included). Tarifga yashash haqi, koʻp marta ovqatlanish mijoz tanlagan bir necha restoranlardan birida, koʻngilochar vositalarning hammasi va bardagi ichimliklar kiradi. Odatda begonalardan

Mehmondoʻstlik yoki mehmon qabul qilishning bugungi industriyasi - bu hudud yoki turistik markaz xoʻjaligining eng kuchli tizimi va turizm iqtisodiyotining muhim tarkibiy qismi hisoblanadi. Ana shulardan kelib chiqib, mehmondoʻstlik sanoati korxonalarining evolyusiyasida mehmonxonalarning rivojlanishi tarixiy jihatdan kishilik jamiyatining rivojlanish bosqichlariga mos keluvchi quyidagi davrlarga ajratiladi (1-rasm):

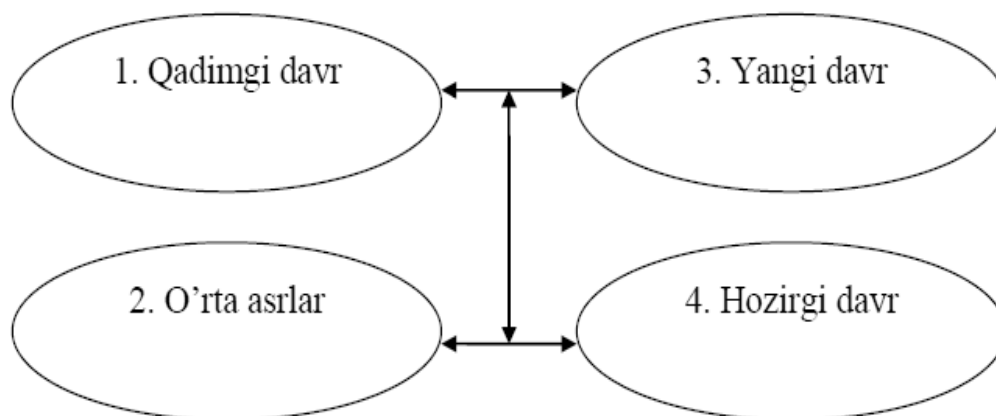

1-rasm. Mehmonxonalarning rivojlanish davrlari

Qadimgi davr o'z ichiga miloddan avvalgi IV ming yillik – milodiy 476 yillarni oladi. Aksariyat tarixchilar jamiyat taraqqiyotining bu davriga hozirgi mehmonxonalar va restoranlarning “ajdodi” bo'lgan dastlabki mehmonxona korxonalarini paydo bo'lgan davrni kiritadilar. Bunday korxonalar tavernalar shaklida qadimgi manuskriptlarda tilga olinadi. Jumladan, miloddan avvalgi 1700 yilda yozilgan Babil podshosi Xammurabi kodeksi mana shunday manuskriptlardan biridir.

Qadimgi Yunonistonda miloddan avvalgi I ming yillikda tavernalar ijtimoiy va diniy hayotning muhim unsuri hisoblangan. Tavernalarda sayohatchilarni joylashtirish uchun xonalar mavjudligiga qaramay, ular asosan ovqatlanish xizmatlari ko'rsatishga mo'ljallangan.

Vaholanki, savdo-sotiqning rivojlanishi va shu bilan bog'liq uzoq muddatli safarlar nafaqat ovqatlanish, balki tunash joylarini tashkil qilishni ham taqozo etgan. Shu holat mehmonxona korxonalarining boshqa turi bo'lgan karvonsaroylarning paydo bo'lishini belgilab berdi.

Aslida, karvonsaroylarning eng rivojlangan tarmog'i Rim imperiyasi hududida tashkil etilgan. Qadimgi Rim karvonsaroylari asosiy yo'llarning yoqasidagi shaharlar va qishloqlarda bir-biridan taxminan 25 mil (40,225 km.) oraliqda joylashgan edi.

Chunki, Rim davlati zamirida yotuvchi qat'iy sinfiy tabaqalanish o'sha davrdagi mehmondo'stlik korxonalarining faoliyatiga kuchli ta'sir ko'rsatdi. Chunki, sayohatchilar bu erda sinfiy belgisiga ko'ra joylashtirilgan. Biroq, savdogarlar, tojirlar hamda oddiy xalqdan chiqqan boshqa sayohatchilar davlat xizmatchilari va hukumat choparlari bilan yonma-yon joylashtirilishi mumkin emas edi.

1906 yilda jahonning turli mamlakatlarida joylashgan 1700 ta mehmonxonani birlashtirgan mehmonxonalar sohiblari xalqaro uyushmasi tashkil topdi. Hozirgi davr o'z ichiga XX-XXI asrlarni oladi. Ushbu hozirgi

davrda mehmondo'stlik sanoati korxonalarining rivojlanishida tendensiyalar shakllanib, ularning qatoriga quyidagilar kiritiladi:

- mehmonxona va restoran xizmatlari ixtisoslashuvining chuqurlashishi;
- xalqaro mehmonxona va restoran tarmoqlarining tashkil topishi;
- kichik korxonalar tarmog'ining rivojlanishi;
- mehmondo'stlik sanoatiga yangi kompyuter texnologiyalarining joriy etilishi.

Ushbu davrda to'la servisli an'anaviy mehmonxonalar bilan bir qatorda taklif qiluvchi xizmatlarning to'plami qisqartirilgan ixtisoslashgan korxonalar paydo bo'ldi. Jumladan, korxonalarining ixtisosligi har xil bo'lib, bunda mehmonxonalar turistik bozorning muayyan segmenti vakillariga ixtisoslashadi.

Shuningdek, restoranlar milliy taomlar, nonushtalar va kechki ovqatlar tayyorlashga ixtisoslashadi. So'nggi yillarda gamburgerlar va qovurilgan kartoshkaga (McDonald's), pitssaga (Pizza Hut, Domino, Little Geasar), bifshtekslarga (Sizzler), dengiz mahsulotlariga (Red Lobster), sendvichlarga (Subway) ixtisoslashgan tez xizmat ko'rsatish restoranlari butun jahonda ommaviylashdi.

Odatda, ular taklif qiluvchi taomlar soni cheklangan bo'ladi. Bunday

Ushbu yillarda AQSH mehmonxona tarmoqlari jahonda yetakchi mavqeni qo'lga kiritdi. Ular jahonning o'nta etakchi mehmonxona tarmoqlari qatoridan Yevropaning Travelodge International va Master Hosts International tarmoqlarini siqib chiqardi.

Shu bilan birga, mehmonxonalar xalqaro uyushmasi tomonidan mehmonxonalar tarmoqlari quyidagi uch xil toifaga ajratiladi:

- korporativ mehmonxonalar – ko'p sonli korxonalariga ega mehmonxona korporatsiyalari;
- bronlash umumiy tizimidan, marketing, reklama konsepsiyasidan va alohida korxonaga qimmatlik qiluvchi boshqa xizmatlardan foydalanish uchun birlashtirilgan mustaqil korxonalar tarmoqlari;

- boshqaruv xizmatlari ko'rsatuvchi tarmoqlar.

Adabiyotlar

1. Xoliqulov A.N. Mehmonxonalarda servis sifati va samaradorligini oshirish imkoniyatlari. Nomzodlik dissertatsiya avtoreferati. – Samarqand, 2011.
2. УокерДж. Введениевгостеприимство. – М.:ЮНИТИ, 1999. С.

5A121401 - Etnografiya, etnologiya va antropologiya

ЗАҲИРИДДИН МУҲАММАД БОБУРНИНГ “БОБУРНОМА” АСАРИДА ТАРИХИЙ - ЭТНОГРАФИК АТАМАЛАР ТАҲЛИЛИ

З.О. Ашрафова

*БухДУ Тарих ва маданий мерос факультети этнография, этнология
ва антропология бўлими I-курс магистранти*

Аннотация: “Бобурнома” асари Мовароуннаҳр, Хуросон, Ҳиндистон сингари тарихий ҳудудларда XV аср охири XVI аср бошларида содир бўлган воқеалар, бу даврда яшаб ўтган тарихий шахслар, топонимик ва этнографик маълумотларга бой тарихий манба ҳисобланади. Юқорида номлари санаб ўтилган ҳудудларда бугунги кунда Ўзбекистон, Тожикистон, Афғонистон, Покистон, Ҳиндистон сингари давлатлар мавжуд бўлиб, аввало, халқимизнинг ўзига хос тарихини, ана шу давлатларда яшаган қардош халқлар тарихини ўрганиш ва уни ёш авлодга етказиш долзарб вазифа ҳисобланади.

Калит сўзлар: мансаблар, чошнигир, чоғдавуллик, рикобдор, шиғовул, фарангибоз.

Ўзбек классик адабиётининг XV аср охири XVI аср бошларида яшаб ижод этган атоқли намоёндаларидан **Заҳириддин Муҳаммад Бобур** ўзининг мураккаб ва қисқа ҳаётида (1483-1530) анчагина асарлар яратган бўлса-да, улардан энг машҳури “Бобурнома”дир. Бу асар Бобурдан қолган

ижодий мероснинг энг муҳим ва энг йириги Эрон, Афғонистон, Ҳиндистон ва Ўрта Осиё халқлари тарихи, географияси, этнографиясига оид нодир ва қимматли маълумотларни ўз ичига олган ва ўша давр ўзбек классик адабиёти ва адабий тилининг ёрқин намунаси ҳисобланади. Асарнинг асл номи “Бобурия” бўлса-да, уни “Воқеанома”, “Тузуки Бобурий”, “Воқеоти Бобурий” деб атадилар, кейинчалик асар “Бобурнома” деган ном билан машҳур бўлиб кетди. Ушбу мақолада Заҳириддин Муҳаммад Бобурнинг “Бобурнома” асарида ўқувчи учун тушунилиши қийин бўлган айрим тарихий - этнографик атамаларнинг изоҳи келтириб ўтилган.

Бекатка – подшоҳ боласини тарбия қилувчи бек.

Дасторпеч – салла ўраб берувчи.

Шиғовул – элчиларни кутиб олиш, саройдаги қабул маросимларини ва назорат қилиш билан шуғулланадиган мансабдор шахс.

Офтобачи – амир қўл юваётганда обдаста тутиб турувчи лавозимли шахс.

Қози – (араб. Ижро этувчи, ҳукм чиқарувчи) мусулмон давлатида ҳукмдор томонидан тайинланиб, шариат асосида суд вазифасини бажарувчи, судя, шаърий маҳкама раиси.

Чошнигир – ҳиндистонликлар баковулни чошнигир дейдилар. Подшоҳ учун тайёрланадиган овқат назоратчиси.

Кўкалдош – эмишган оға-ини демакдир. Бу масаб эгаси зиммасига давлатнинг дўсту душманлари хусусида маълумот бериш, жосуслар иши устидан раҳбарлик қилиш вазифаси юклатилган. Кўкалдошлар хон ва подшоҳ хонадонига яқин турганлар.

Фарангибоз – милтиқотар.

Шайх – ислом мамлакатларида, аввало, билимдон кишиларга сўнгра уламоларга, фақиҳларга берилган ном.

Эшикоға – хон саройидаги бош хизматкор. Олий ҳукмдорнинг турли қабул маросимларига мутасадди бўлган шахс.

Мирохур – хон отбоқарларининг бошлиғи, хирож ва бошқа даромадларни назорат қилувчи шахс.

Баковул – ошпаз.

Чағдовуллик – кечаси қўшин атрофини қўриқловчи аскарлар тўдаси.

Жибагар – қурол ишловчи.

Раъдандоз – олов отадиган қуролни бошқарувчи.

Лаҳара – юк ташувчи ишчи.

Мунажжим – астролог, айрим кишилар ва халқларнинг тақдирини осмон ёриткичларининг вазиятларига қараб башорат қилиш (фол очиш) билан шуғулланадиган касб эгаси.

Сорбон – туякаш.

Котиб – (араб. Ёзувчи) турли қўлёзмаларни кўчириш ишлари билан шуғулланувчи шахс, мирза.

Жолабон – жола бу ёғочдан ишланиб, сув юзида одам ташийдиган транспорт. Жолабон эса жолани ҳайдовчи киши.

Хулоса ўрнида шуни айтиш керакки, Заҳириддин Муҳаммад Бобур қаламига мансуб бўлган “Бобурнома” асари бой илмий меросимизнинг бир қисмини ташкил этади. Уни ўрганиш, тадқиқ этиш, тарихий воқеалардан хулоса чиқариш шарафли бурч саналади.

Фойдаланилган адабётлар

1. Заҳириддин Муҳаммад Бобур “Бобурнома” “Юлдузча” нашриёти. 1989 й.
2. Заҳириддин Муҳаммад Бобур “Бобурнома” “Янги китоб” МЧЖ 2019 й.
3. Ҳ.Назарова “Заҳириддин Муҳаммад Бобур асарлари учун қисқача луғат” “Фан” нашриёти 1972 й.

“AVESTO” DA TIRIKLIK SUVI

M.B.Qurbonova¹, M.M. Yo`ldoshev¹

Buxoro davlat universiteti¹

Annotatsiya: Maqolada zardushtiylik dinining muqaddas kitobi bo`lmish “Avesto”da tiriklik baxsh etuvchi ilohiy suv haqida fikr yuritilgan. Bu

muqaddas unsur dastlab kimga nasib bo'lganligi va keyinchalik kimlar undan bahramand bo'lganligi xususidagi qarashlar yoritilgan.

Kalit so'zlar: tiriklik suvi, “Havm Yasht”, astumand olami, Otbiyn, Faridun, Jamshid, Uruvahshaya, Garshasp

Qadimgi tarixiy yodgorliklar o'tmish tariximizdan xabar beruvchi muhim manba sanaladi. Xususan, 3000 yillik tarixga ega bo'lgan “Avesto ” kitobida ham xalqimiz tarixi, madaniyati, etnografiyasi bilan bog'liq qarashlar o'z ifodasini topgan. “Avesto” insonlarni komillikka yetaklovchi, barkamollikka chorlovchi, tabiat, jamiyat va insonlar o'rtasidagi munosabatlarni axloqiy mezonlar orqali uyg'unlashtiruvchi, insonga xos bo'lgan poklik, ezgu amallarni ulug'lovchi, hayot mazmunini anglashga chorlovchi manbadir.

Bizga ma'lumki, zardushtiylikda to'rt unsur muqaddas sanalgan. Ushbu muqaddas to'rt unsurlar xususida arxeolog R.Sulaymonov shunday deydi: “Zardushtiylik tasavvuriga ko'ra, moddiy olam to'rt muqaddas unsur- o't, tuproq, suv va havodan tashkil topgan. Shu bois, Ahuramazda yaratgan ne'mat sifatida ularni pok saqlashgan va ulardan oqilona foydalanib kelishgan. Bu muqaddas unsurlarni harom qilish yoki bulg'ash gunohi kabira hisoblangan. Marhumning jasadi harom sanalgani uchun uni yerga ko'mish, kuydirish va suvga cho'ktirish gunoh hisoblangan.”¹⁹⁰

Hattoki, zardushtiylikda suvga tiriklik baxsh etuvchi ne'mat sifatida ham qaralgan. Asarning “Havm Yasht ” qismida suvning tiriklik baxsh etuvchi ne'mat ekanligi, ushbu ne'mat dastlab kimga nasib qilganligi va keyinchalik undan kimlar bahramand bo'lganligi borasida fikr yuritilgan.

Hovangoh mahali Zardusht olov atrofini tozalab, gohlarni kuylayotgan paytda Havm uning huzuriga kelib o'zini namoyon qiladi. Zardusht undan :

¹⁹⁰ Сулаймонов Р.Нахшаб – унутилган тамаддун сирлари...Б.20.

“Kimsan ey mard? Olovli va abadiy joning bilan mening ko'zlarimga eng go'zal jisingni namoyon aylading va men seni bu astumand olamida ko'rib turibman?”¹⁹¹

Shunda o'limni uzoqlashtiruvchi ashavan Havm javob beradi :

-Menman o'sha o'limni uzoqlashtiruvchi ashavan Havm. Ey ,Sipiytmon! Meni axtar, qidirib top va mening sharbatimni ol. Barcha maxluqlar eng oxirgi nafasda meni olqishlaganlari kabi sen ham meni hamd et.¹⁹²

Shundan so'ng Zardusht unga hamdlar aytib, astumand olamida bu sharbatdan birinchi bo'lib kim bahramand bo'lganligini va unga qanday mukofot loyiq topilganini so'raydi. Shunda o'limni uzoqlashtiruvchi ashavan Havm unga ilk bor astumand olamida yashovchi insonlar orasida Vayvanghon undan ichimlik olganini aytadi va u farzand sohibi bo'ladi. Jamshid tavallud topadi. Uning yaxshi suruvlar sohibi, odamlar orasidagi eng e'tiborli, hur chehra ekanligi ta'kidlanadi.

Bizga ma'lumki, uning hukmronligi davrida jonivorlar va odamlar o'lim bilmas, suvlar va giyohlarni qurimaydigan va yemishlarni mo'l- ko'l qildi, uning zamonida qahraton ham, saraton ham, keksalik va o'lim ham yo'q edi. Ota o'g'il bir –biriga o'n besh yashar navqirondek ko'rinar edi. Firdavsiyning “Shohnoma” asarida Jamshid birmuncha o'zgargan holda tasvirlangan bo'lsa-da, uning asotiriy belgilari saqlanib qolgan. “Shohnoma”da Jamshid qudratli podshoh, odamalarga yaxshilik ulashuvchi sifatida aks etadi.

Astumand olamida ikkinchi bo'lib bu suvdan Otbiyn bahramand bo'lgan, uning evaziga unga ham farzand nasib etgan.U Faridun edi. U shunday jasur ediki, uch og'iz, uch kalla, olti ko'z, ming bir hiyla tadbirli Aji Dahokni mag'lub etgan. Bundan tashqari u duruj-devni, astumand olamida haqiqatni yo'q qilib tashlash uchun Axriman bunyod etgan yovuz qudratni ham yakson qilgan.

¹⁹¹ Авесто.Тарихий-адабий ёдгорлик. Тошкент.»Шарк».2001.Б.51.

¹⁹² Авесто.Тарихий-адабий ёдгорлик. Тошкент.»Шарк».2001.Б.51.

“Vandidod”da Varina yurti Faridunning vatani deya qaraladi.”Vandidod”da yer yuzidagi eng birinchi darmonbaxsh hokim Sriyta haqida soʻz boradi. Koʻp tadqiqotchilarning fikriga koʻra bu darmonbaxsh hakim Faridundir.

Bu suv uchinchi boʻlib Som xonadonining eng qudratli namoyondasi Atratga nasib qilgan. Buning evaziga u ikki farzandli boʻlgan. Biri – Uruvahshaya, ikkinchisi-Garshasp. Avestoda “ularning biri -adolatni ustuvor aylaguvchi hakam, ikkinchisi zabardast tik soch gurzibardor”¹⁹³ - deya taʼriflangan. “Zamyad yasht”da kelishicha, Jamshidga xos boʻlgan uch xislatning biri- jangavorlik va botirlik Jamshidni tark etgach, Garshaspga oʻtgan.

Bu suv toʻrtinchi boʻlib Purushaspaga nasib qildi. Uning mukofoti oʻlaroq Zardusht tugʻildi. U ham adolat va ezgulik timsoli sifatida namoyon boʻladi.

Xulosa oʻrnida shuni taʼkidlash mumkinki, “Avesto” da suvga shunchaki isteʼmol vositasi sifatida qaralmay, balki u tiriklik baxsh etuvchi ilohiy neʼmat darajasiga koʻtarilgan. Undan bahramand boʻlgan kishilar yovuzlik bilan kurashib, ezgulik urugʻini sochishda vositachi hisoblangan.

Foydalanilgan adabiyotlar roʻyxati:

1. Сулаймонов Р. Нахшаб–унутилган тамаддун сирлари. Тошкент.»Маънавият».2004.
2. Авесто.Тарихий-адабий ёдгорлик. Тошкент.»Шарк».2001.

XO‘JA YAKSHABA – BAHOUDDIN NAQSHBANDNING SHOGIRDI

G.Z. Samadov

*Tarix va madaniy meros fakulteti etnografiya yoʻnalishi 1-bosqich
magistranti.*

Annotatsiya: Ushbu maqolada arablarning Oʻrta Osiyoga hujumi va buning natijasida islom dinining kirib kelishi, yoyilishi haqida fikr yuritilgan.

¹⁹³ Авесто.Тарихий-адабий ёдгорлик. Тошкент.»Шарк».2001.Б.52.

Islom kirib kelgach, diniy ilmlar bilimdonlari yetishib chiqadi. Hazrati Xo'ja Yakshaba Eshon o'z davrida yetuk diniy ilm sohiblaridan edi. Maqolada Hazrati Xo'a Yakshaba Eshon tarixi haqida fikr yuritiladi.

Kalit so'zlar: Xo'ja Yakshaba, Bahouddin Naqshband, pir, folbin, murid, masjid, sura.

Buxoro shahri arablar bosqinidan so'ng musulmon dunyosining markazlaridan biriga aylandi. Unga sabab Buxorodan yetishib chiqqan olim, ulamo, shayx-mashoyixlarning salmoqli faoliyatidir. IX asrda Abu Xafs Kabir, XIV asrda Bahouddin Naqshband sharofatlari bilan yanada ulug'landi. Bahouddin Naqshband bilan davrdosh bo'lib, u kishiga shogird hisoblangan Xo'ja Yakshaba Pir nomlari bilan ataladigan qishloq mavjud. Bu qishloq Kogon tumanida, Bahouddin Naqshband ziyoratgohidan 4 km shimoli-sharqda joylashgan.

Qishloq nomi haqida xalq orasida turlicha fikrlar yuradi. Ba'zi keksalarning aytishicha Xo'jalar bir kecha(*tojikcha: "yak"- "bir" va "shab"- "tun"*) tunagan joydan bunyod bo'lgan. Ushbu hududdagi mozorning o'rtasidan yo'l o'tgan, odamlar shu yo'ldan o'taverib, mozorni oyoq osti qilishgan. Oqibatda bir kechada mozor yo'lining narigi betiga ko'chgan va Xo'ja Yakshaba nomini olgan.¹⁹⁴ Qishloq nomining kelib chiqishi Hazrati Xo'ja Yakshaba Pir nomi bilan bog'liq. Xalq orasida tarqalgan boshqa bir rivoyatga ko'ra, qishloqda bir yigit qari onasi bilan istiqomat qilardi. Yigit qancha ishlamasin, topgan puli oziq-ovqatga arang yetar edi. Bu paytda qishloq aholisining turmushi ham bularnikidan qolishmasdi. Bir kuni yigit onasiga folbinga borib, kelajagini fol ochdirib ko'rish istagi borligini aytadi. Ona va o'g'il folbin huzuriga boradilar va folbin: *"Agar o'g'ling otasining kasbini davom ettirsa, turmushi yaxshilanib ketadi"*, - deb aytadi. Bu gapdan vahimaga tushgan ona bir og'iz so'z demay uyiga qaytadi. O'g'lining bir necha kun davomida ota kasbini so'rab

¹⁹⁴Dala yozuvlari. Buxoro viloyati. Kogon tumani. Xo'ja Yakshaba qishloqg'i. 2020-yil, mart-aprel.

yolvorishlari onaning o'g'liga bor haqiqatni aytishga majbur qiladi. *“Sening otang o'g'ri bo'lgan. O'g'riligi uchun qatl qilingan. Sen ham shu ishni qilsang, sendan rozi emasman”*, deydi ona o'g'liga. O'g'il o'g'rilik qilish og'ir jinoyatligini bilar, ammo ochlik va kambag'allik sillasini quritgani uchun bu kasbni qilishga ahd qiladi. Ammo qishlog'ida yashovchi biror kishining uyiga o'g'rilikka kirolmaydi. Chunki aholining tovug'i, sigiri, qo'y, echkisi bola-chaqasining rizq -u nasibasi edi. Yigit uzoq yo'l bosib, Bahouddin Naqshband va uning 39 muridi namoz o'qiydigan masjidga kelib qoladi. Masjid ichiga kirganida ko'zi ikki qavat qilib to'shalgan gilamlarga tushadi va shulardan birini o'g'irlab ketishga qaror qiladi. Shom namozi vaqtida, Bahouddin Naqshband hamda muridlari masjidga kirib keladi. Yigit ulardan yashirinish uchun o'zini bir gilamga o'rab yotib oladi. Bir mahal Bahouddin Naqshband muridlariga qarab, *“Masjidda 41 kishi o'tiribmiz”*, deydilar. Muridlar hammani sanab, 40 kishi borligini aytadilar. Bahouddin qayta: *“Masjidda bizdan tashqari yana bir kishi bor”*, deydilar. Muridlar masjid burchaklarini ko'zdan kechirib, gilamga o'ranib yotib olgan yigitni Bahouddin Naqshband yoniga olib keladilar. Hazrat Bahouddin yigitdan gilamga o'ranib yotishining sababini so'raydilar. Yigit hamma boshidan kechirganlarini so'zlab beradi. Shunda Bahouddin hazratlari: *“Men senga Qur'on Karimni yod oldiraman va namoz o'qish tartibini o'rgataman. Qishlog'ingda har oy o'tkaziladigan xatmi qur'onlarda tilovatlar qilib, ro'zg'oringni halol luqma bilan tebratasan va boyib ketasan”*, deydilar. Aytishlaricha, yigit bir kechada Qur'oni Karimning 114 ta surasini yod oladi va Xo'jaga aylanadi. Shundan so'ng odamlar bu yigitni *“Bir kechada avliyo”* darajasiga yetgan inson deb ta'riflay boshlaydilar. Tez orada Bahouddin Naqshband bashorat qilganidek, yigit o'zi yashab turgan hududning katta imomiga aylanadi. Qishloq nomini ham shu voqea bilan bog'lab *“Xo'ja Yakshaba”* deb atala boshlangan¹⁹⁵. Xo'ja Yakshaba Bahouddin Naqshband

¹⁹⁵ Dala yozuvlari. Buxoro viloyati.Kogon tumani. Xo'ja Yakshaba qishloqg'i.2020-yil, mart-aprel.

bilan zamondosh bo'lib, Naqshbandiya tariqatining vakili edilar. Sadridin Salim Buxoriy bu shaxs haqida quyidagi ma'lumotni keltiradi: *“Hazrati Xo'ja Yakshaba pir o'z davrida xalq orasida e'tiborli kishi bo'lganlar. Naqshbandiya tariqatining vakili. Avlodlari va farzandlari haqida ma'lumot yo'q. Qabrlari Kogon-Qiziltepa yo'li yoqasida. Qabrlari qayta tiklanib atrofi obodonlashtirilgan”*¹⁹⁶. Shu o'rinda “Xo'ja” degan so'zga nisbat bersak, ba'zilar xo'jalarni payg'ambarimizning so'nggi to'rt sahobalarining avlodlari deyishadi, boshqalar esa payg'ambarimizning qizlari va kuyovlaridan tarqalgan avlodga nisbat berishadi. Aslida “Xo'ja”(forscha- xo'ja, xo'jayin) – ya'ni tasavvufda tariqat mashoyixlariga beriladigan unvon¹⁹⁷. Bu unvon asosan Yusuf Hamadoniydan boshlab ishlatila boshlangan. Masalan: Xoja Yusuf Hamadoniy, Xoja Abduxoliq G'ijduvoni, Xoja Ahmad Yassaviy, Xoja Muhammad Boboyi Samosiy, Xoja Bahouddin Naqshband, Xoja Kabul Axbor Valiy va Xoja Yakshaba kabidir. Xo'jalardan ulug' pirlarga esa “Shayx” unvoni berilgan.

Ushbu qishloq markazida joylashganligi uchun har hafta katta bozor bo'lgan. Bozor kunlari xo'roz jangi, qo'chqor urushtirish, ishti o'yini, dor o'yinlari, polvonlar turli musoboqalari tashkil etilgan. Xo'ja Yakshaba qishlog'i hududida bir necha ko'chalar mavjudligini eslashadi:

Quyi ko'cha, Murdasha'y ko'cha, Nog'orachi ko'cha, Qassob ko'cha, Moychi ko'cha, Yuqori ko'cha, Arab ko'cha, Tuz va guruch sotuvchilar ko'chasi¹⁹⁸

Bugungi kunda esa ko'chalarning hammasi ham saqlanmaganligi sanoqli yoshi katta otaxonlar xotirasida muhrlangan.

Obod qishloq aholisi orasidan ko'plab o'qimishli kishilar yetishib chiqqan. Haftaning chorshanba kunlari katta bozor tashkil etilgan. Qishloqning ahil aholisi tinch- totuv umrguzaronlik qilib, o'z manzil makoni bilan faxrlanadi.

¹⁹⁶ S.S.Buxoriy. Ikki yuz yetmish yetti pir. Buxoro. 2006 y.-B194

¹⁹⁷ <https://forum.ziyouz.com/index.php?topic=2526.540;wap>

БУХОРО ХУНАРМАНДЧИЛИГИНИНГ АСРИЙ АНЪАНАЛАРИ

С.С.Иноятов¹, С. Ф. Жабборов²

БухДУ профессори¹

БухДУ магистранти²

Аннотация: Ушбу мақола Бухоро хунармандчилигининг асрий анъаналари ва ушбу соҳага мустақиллик, йилларида эътибор, хунар турлари уларнинг ривожланиш босқичлари устоз-шогирд анъаналари, уларда юз берган ўзгаришлар. Хунармандчиликнинг инсоният тарихида тутган ўрни. Мустақиллик йилларидаги Бухоро хунармандчилиги, жумладан жаҳон миқёсида эътироф этилиши. Замонамиз хунармандларининг ташаббускорлиги баён қилинган.

Калит сўзлари: Бухоро, хунар, устоз, шогирд, анъана, рисола, оқсоқол, устакор, уста, халфа, миёнбандон, дастгоҳ, асбоблар, нақш.

Дунёнинг энг қадимий шаҳарларидан бири бўлган Бухоро қадим замонлардан ўзининг хунармандчилиги ва хунармандчилик маҳсулотлари билан оламга ном таратиб келган. Халқимиз кундалик ҳаётининг ажралмас қисми бўлган хунармандчилик, хусусан Бухорода аравасозлик, бўёқчилик бешиксозлик, бўйрачилик, гиламдўзлик дўппидўз, мисгарлик. муқовасозлик, мўйнадўзлик, тоштарошлик, темирчилик, тандирсозлик, тўқимачилик, тароқчилик, тикувчилик, телпакдўзлик, ҳолванишолапазлик, эгар жабдукчилик, этикдўзлик, сартарошлик, совунгарлик, сандиқсозлик, шамсозлик, нонвойлик, дегрезлик, чопондўзлик, ганжкорлик, дурадгорлик каби бир неча хунар турлари бўлиб, минглаб хунармандчилик фаолият олиб олиб боришган¹.

Асрлар давомида фаолият юритиб келган хунармандчилик тармоқлари юртимизда Россия ҳукмронлигининг ўрнатилиши, мустамлакачилик сиёсати туфайли Бухоро хом-ашё базасига айлантирила

¹ Р.Қиличев Бухоро тарихи масалалари. Бухоро. 1996 35-бет

бошланди. Табиий бойликларимиз ташиб кетилди. Ички бозорни завод-фабрика махсулотлари эгаллай бошлади. Бу ҳолат хунармандлар ҳаётига, уларнинг кейинги фаолиятига ўз таъсирини кўрсатмай қолмади. Минтақага саноатнинг кириб келиши, хунармандчиликка жудда катта зарба берди. Айрим хунар турлари ўз фаолиятини бутунлай тўхтата бошлади. Зардўзлар сулоласидан 5-авлод бўлган Жумаев Бахшилло Шириновичнинг таъкидлашгача. боболари Ражаб Абдурахмонзода XIX аср охири XX аср 30 йилларида Бухоро зардўзларининг оқсоқоли бўлган эканлар. У кишининг 27 нафар халфа (шогирдликдан усталикка эришган хунарманд)лари бўлган экан. Бухоро амирлигининг арк биносидан 3 та зардўзлик устахонаси доимий фаолият кўрсатган.

У ерда жуда ажойиб зардўзлик махсулотлари тайёрланган. Асосан эркаклар ушбу касб билан шуғулланган. Асосий буюртмачилар амирлик, унинг юқори мартабали инсонлари бўлишган. Ушбу даврда Бухоро шахрида 20 дан ортиқ зардўзлик устахоналари бўлган. Ҳар бирида 20-30 нафар халфа ва шогирдлар ишлашган. Шогирдликга олиш асосан хунармандлар оила аъзоларидан, кўни-кўшни фарзандлари, асосан шогирдликка олинган. Камдан кам ҳолатларда бошқа кишилар фарзандлари шогирдликка олинган экан. Бўлажак шогирднинг ота-оналари ўз фарзандларини уста хузурига олиб келиб ўзлари билан нон, ис (бўғирсоқ) ширинликлар олиб келинган. Уста ва ота-она биргалашиб дастурхон атрофида гаплашиб келишиб олинган. Ота-онаси “тўшти сиздан-суяги биздан” дея ўз фарзандларини устани уйида қолдириб кетишган. шогирд 10-12 йил устанинг уйида хизмат қилган. дастлаб ёш шогирд уст-рўзгор ишларига ёрдам берган. Аста-секинлик билан синаб кўрилган, ишонч ҳосил қилинса шу ерда қолган.

Шогирд хунарни тўла эгаллагандан сўнг, усталик даражасига эришиши учун махсус маросим ташкил қилинган. Ушбу маросим “Миёнбандон” яъни “бел боғлаш” маросими ўтказилган.

Шогирд хонадонида дастурхон ёзилиб, ушбу касб оқсоқоли, уста ва ёш улуғ инсонлар иштирок этишган. Дастлаб у томонидан ясалган ҳунар маҳсулоти оқсоқол ва усталар томонидан зийраклик билан текшириб имтиҳон қилишган. шундан сўнг шогирднинг маҳорати тан олингандан сўнг, маросимнинг асосий қисмига ўтилган. Уста шогирдга тўн кийдириб белини боғлаган. Уста ўз ҳунарига доир асосий асбобларни топширган. Масалан зардўзлар зардўз қайчи, ип игна, гул нусхаси, патила (зар ўраб ишлатилади) асбобини белига қистирган. Шогирд ҳам устага сарпо тўн беришган. Дуо ўқилиб, шогирднинг халфа (уста) бўлганлиги эълон қилинган. Оқсоқоллар томонидан ушбу касб рисоласи бўйича вазифаси тушунтириб ўтилган. Панду насихатлар берилган. Шундан сўнг дастурхонга таом тортилган. Энди халфа (уста) хоҳласа устози билан, хоҳласа алоҳида ўзи устахона очиб ишлаши мумкин бўлган. Баъзан “Миёнбандон” маросим қолмасдан ўзича иш бошлаган ҳунармандлар Оқсоқоллар ва жамоат томонидан тан олинмаган. Кўп ҳолларда бундай ҳунармандлар халқнинг тайзиқи билан фаолиятини тугатишган¹.

Бухоро ҳунармандчилигида барчанинг ўзига хос обрў мартабаси бўлган. Ҳунармандлар жамосини бошқариш ва тартибга солиш қуйидаги инсонлар томонидан амалга оширилган “Бобо”-ҳунармандларнинг энг обрўли нуфузли раҳбари. Ҳар бир ҳунар турининг ўзини Бобоси бўлган. Энг муҳим масалаларни, ҳамда маросимларни ва тартиб қоидаларни рисолага мослигини назорат қилган. “Оқсоқол”-ҳунармандлар уюшмасида Бободан кейинги мартаба саналган фаолияти жуда кенг қамровли бўлган. Ҳунармандларнинг барча маросим, фаолияти, тартиб қоидалари, уларнинг барча ҳаракатларини назорат қилган.

“Устанар”-нисбатан йирик ҳунармандчилик савдо дўкон раҳбарлари усталар 2 га бўлинган.

¹ Дала тадқиқотлари. Бухоро шаҳри 2021 йил Жумаев Бахшуллодан ёзиб олинди.

1) 3-4 нафар халфаси бўлиб ўз оила аъзолари билан дўконда ва устахонада бирга меҳнат қилган.

2) ўнлаб халфа ва бир неча дўконлари бўлган. Меҳнат жараёнида иштирок этмаган. Ҳатто ўша ҳунарни билмаган, дўқонида ўзлари савдо қилган.

“Уста” – Якка тартибидаги мустақил фаолият кўрсатувчи ҳунарманд 1-2 нафар халфа ва оила аъзолари билан фаолият кўрсатган.

“Халфа” Шогирдликдан усталикка эришган ҳунарманд. Асосан устолар қўл остида ишлаган. Халфалар 2 хил бўлган.

1) “Халфайи бўрак” Устокор ва устолардан бир умрга қарздор бўлиб, уларнинг қўл остида ишлашга мажбур.

2) “Халфайи Орият”-эркин ҳисобланган ўз хохиши билан келишувга мувофиқ ишлаган. Хохласа кетиши мумкин бўлган.

“Шогирд”-уста қўл остида ҳунарни ўрганишда мақсад қилган. Ҳунар ўрганувчи. Ёшлигидан шогирд тушган устага 10-12 йил. Устанинг қўл остида ҳунар ўрганган².

Собиқ шўролар даврида Бухоро ҳунармандчилиги инқирозга юз тутди. Фаолияти чекланди, баъзи ҳунармандлар тайзиқ остига олинди. Бу жараёнлар ҳунармандчилик анъаналарига ўз таъсирини кўрсатди. Фақатгина мустақиллик туфайли юртимизнинг барча ҳудудларида ҳунармандлар уларнинг фаолиятига давлат даражасида эътибор берилди. 1997 йилда президент фармони билан “Республика ҳунарманд уюшмаси” ташкил этилди. Бухорода хом унинг бўлими ўз фаолиятини бошлади.

Мустақиллик йилларида Бухоро ҳунармандлари бутун дунёга миллий ҳунармандчилик анъаналарини намоён қилиб келмоқдалар. Масалан бундай фидойи ҳунармандларни баъзиларини санаб ўтамиз. темирчи уста Шокир Комилов. Зардўз уста Бахшилло Жумаев. Махфуза Салимова. Уста

² Р.Қиличев. Бухоро тарихи масалалари Бухоро 1996 й. 58-64 бетлар

Кулол Алишер Нарзуллаев. Уста Кондакор Акмал Мусиновларни айтишимиз мумкин. Бу рўйхатни давом эттирсак бундай фидойи хунармандлар жудаям кўпдир.

Уларнинг фидойилиги туфайли, Бухоро хунармандчилиги дунё юзтини кўрди. Ҳозирда дунёнинг кўпгина кўргазмаларида бизнинг миллий хунармандчилик маҳсулотлари ўз ўрнига эгадир.

IV-SHO'BA

TAYANCH DOKTORONTLAR VA ILMİY

IZLANUVCHILAR

ОСНОВЫ ЭФФЕКТИВНОГО МЕНЕЖМЕНТА МЕЖДУ СИСТЕМАМИ ВЫСШЕГО ОБРАЗОВАНИЯ И ПРАКТИКИ

Т. Ш. Эргашев

Бухарский государственный университет, Кафедра “Экономики”

стажер-исследователь

Аннотация. Данная статья непосредственно связана с вопросами высшего образования, науки, практики и инноваций, признавая первоочередной задачей изучение основ эффективного управления между системами высшего образования и практики, актуальность которых обуславливает необходимость изучения вопросов интеграции между высшим образованием, наукой, производственной практикой и инновациями.

Ключевые слова: инновации, интеграция, рынок труда, квалифицированные кадры, практика, научные разработки.

Слово интеграция используется в таком смысле, как сотрудничество, взаимосвязь. Между государствами, правительствами и крупными компаниями, между наукой, практикой, высшим образованием, инновациями и бизнесом, между секторами экономики, между компонентами секторов экономики, между компонентами непрерывного

образования, между элементами управления предприятий и организаций, человеческим фактором и его влиянием. Существуют различные типы интеграции между поставщиками, между образовательными услугами и рынком труда, между системой высшего образования и производственными предприятиями, между дисциплинами, между частями дисциплин и в других формах и содержании.

Действующие законы, указы и постановления Президента, постановления Кабинета Министров, рост ВВП на душу населения являются одними из основных факторов, положительно влияющих на развитие высших учебных заведений, которые служат обеспечению мира и процветания народа и экономики страны. Кроме того, мы сталкиваемся с группой факторов в повышении качества и эффективности системы высшего образования, управлении подготовкой конкурентоспособных высококвалифицированных кадров, планируемых для работы на рынке труда, практика высшего образования, которая представляет собой интеграцию науки, высшего образования, производственная практика и инновации. В этом исследовании мы сосредоточимся на улучшении управления обучением на основе интеграции систем высшего образования и стажировки, а также рассмотрим взаимодействие интеграции высшего образования, науки, производственной практики и инноваций.

Следует отметить, что эта интеграция должна способствовать построению 3-го эпохи Возрождения в Республике Узбекистан в контексте глобализации и благосостояния общества. Системы рынка труда являются основным заказчиком, определяющим потребности и требования к персоналу, а также требованиями к качеству, квалификации и потенциалу их обучения, участником процесса материально-технического и финансового обеспечения системы обучения. [2] В соответствии с требованиями и потребностями отраслей и секторов экономики, знания, полученные в высшем образовании и непрерывном научном образовании,

будут совершенствоваться, будут подготовлены высококвалифицированные кадры, будут проводиться исследования, знания, современные педагогические, цифровые и информационные и коммуникационные технологии, создаются, развиваются, совершенствуются научные инновации и инновации, делаются открытия и т. д.

Образование - целенаправленный процесс обучения и воспитания в соответствии с Законом Республики Узбекистан «Об образовании» в интересах человека, общества и государства; обеспечивает достижение гражданами (учащимися) уровня образования (образовательных критериев), установленного государством. [1] Согласно ЮНЕСКО, термин «образование» означает все виды целенаправленной и повседневной деятельности, осуществляемой для удовлетворения потребностей образования. Образование - это процесс организационной и устойчивой коммуникации, которая способствует обучению. Образование - это, прежде всего, относительный результат образовательного процесса, который выражается в формировании у учащихся знаний, умений и навыков, систем, а также в процессе воспитания, самообразования, влияния, то есть, процесс формирования человеческого образа; важен не объем знаний, а их сочетание с личными качествами, умением самостоятельно представить собственные знания. Производство - процесс создания различных экономических продуктов, материальных благ; является естественным условием жизни человека и материальной основой деятельности других видов [4].

Требования и потребности систем стажировок в управлении подготовкой высококвалифицированных кадров в высших учебных заведениях формируют направления и уровни системы подготовки, определяют миссию, цели и задачи профессиональной подготовки, формы современных образовательных технологий и квалификационные

требования. на основе чего качество, конкурентоспособность и эффективность. Независимо от объекта интеграции, человека со знаниями, одухотворенностью, трудолюбием, ответственностью, высококвалифицированным персоналом, способным эффективно использовать современные информационно-коммуникационные и цифровые технологии, эти интеграционные процессы результативны и высокоэффективны.

Интеграция высшего образования, науки и производства была разработана многими научными исследователями. В частности, по мнению Бегалова Б.А., Жуковской И.Е. «Перспективные направления науки, образования и производства вузов: широкое вовлечение профессорско-преподавательского состава, академического сообщества в исследовательскую работу компаний; коммерциализация научных идей, проектов и разработок независимых исследователей и начинающих компаний; активизация институционального строительства в сфере инноваций через создание национальных сетей инкубационных и технопарковых организаций, венчурных структур; поддержка активной коммерческой деятельности университетов и исследовательских институтов страны, развитие их ориентации и интеграция в частный сектор; Принимая во внимание развитие мирового рынка ИКТ и потенциал Узбекистана в настоящее время, более широкое предоставление услуг аутсорсинга ИКТ, расширение производства и экспорта этих услуг. Таким образом, формирование и развитие национальной инновационной системы «наука-образование-производство» требует от передовых университетов страны не только проведения исследований в области фундаментальных исследований, но и использования иных форм коммерциализации научных разработок» [5]. А.О. Очиллов разработал типы интеграции высшего образования, науки и промышленности, а также области их управления, включая межведомственную, междисциплинарную, интеграцию науки и

промышленности, интеграцию высшего образования и промышленности и международную интеграцию в обучении, привлечение иностранных инвестиций в обучение. отсутствуют выводы о характеристиках вертикальной и горизонтальной интеграции дисциплин и инноваций в университетах и научно-исследовательских институтах, идей, разработанных в университетах и научно-исследовательских институтах, практикующих, их важности, коммерциализации, на основе этих мер может увеличиваться вклад отраслей в ВВП. [3] Соответственно, на наш взгляд, создание и развитие образовательных и научно-производственных комплексов при интеграции систем высшего образования и практики в сферах интеграции систем производственной практики с наукой, высшим образованием и инновациями; сотрудничество университетов и ВУЗов в развитии послевузовского образования в интеграции науки и высшего образования, мотивируя вовлечение исследователей ВУЗов в образовательный процесс высшего образования; создание нормативно-правовой базы для сотрудничества в области интеграции инноваций и систем практики, реализации приоритетов, разработки и коммерциализации инновационных идей на основе заказов, получения заказов от предприятий на создание инновационных идей, выполнения контрактов на системы практики в интеграция науки и практики, взаимодействие операционных систем; Совместная работа учебников, учебных пособий, учебных планов и ВУЗов при интеграции высших учебных заведений; взаимозависимость дисциплин и их частей в системе непрерывного образования в интеграции дисциплин, взаимозависимость дисциплин по направлениям и специальностям ВУЗов, взаимозависимость дисциплин, преподаваемых на основе кредитно-модульной системы; В интеграции систем науки, высшего образования, инноваций и практики внедрение инновационных исследований в высшем образовании и ВУЗов играет важную роль.

Литературы.

1. Приказ Министерства высшего и среднего специального образования Республики Узбекистан № 448 от 4 ноября 2015 года «Об организации реализации инновационного сотрудничества в сфере высшего образования, науки и промышленности» № 478. - Ташкент, 12 ноября 2015 г. Источник: www.lex.uz.
2. Мирзиёев Ш.М. Послание Президента Республики Узбекистан Шавката Мирзиёева Олий Мажлису. 24 января 2020. Источник: <http://press-servis.uz>
3. Ergashev Tolqin Shokirovich (2020) MANAGING THE CONCEPT OF KNOWLEDGEBASED ECONOMY AND LIFELONG LEARNING IN THE CONTEXT OF GLOBALIZATION . Journal of Critical Reviews, 7 (15), 2426-2433. doi:10.31838/jcr.07.15.323
4. Высшее образование: (словарь - справочник) / Сос: М.Х. Саидов, Л. Перегудов, З.Т. Тохиров; акад. Под редакцией С.С. Гулямова. - Т .: Финансы, 2003. - Страницы 120, 288-289, 352-353.
5. Бегалов Б.А., Жуковская И.Е. Высшие учебные заведения в формировании национальной инновационной системы страны // Экономика и инновационные технологии. - 2012. - 4. - 9 стр.

TIBBIY REKLAMALARDA ADRESATGA TA'SIR ETISH USULLARI

D.R. Sobirova

Buxoro davlat universiteti

Annotatsiya. Ushbu maqolada tibbiyotga oid reklamalarda adresatga ta'sir etishning bir qancha usullari mavjudligi xususida so'z boradi. Keltirilgan har bir usul ommaviy axborot vositalari orqali e'lon qilinayotgan tibbiy reklama matnlari misolida izohlanadi.

Kalit soʻzlar: tibbiy reklama, adresat, taʼsir, roʻyxatlash usuli, kontrast, sukut, rang.

Lingvopragmatik nuqtayi nazardan tibbiy reklamalarda tibbiy boʻlmagan reklamalardagi kabi adresatga taʼsir koʻrsatishning oʻxshash usullari mavjud boʻlishi bilan bir qatorda faqatgina tibbiy reklamalar uchungina xos boʻlgan taʼsirning oʻziga xos usullari ham bor. Bu usullar sirasiga quyidagilarni kiritish mumkin: a) muayyan kasallik belgilarining barcha turlarini roʻyxatlash usuli, b) kontrast usuli.

Muayyan kasallik belgilarining barcha turlarini roʻyxatlash usuli. Tibbiy reklamalarning deyarli barchasida ushbu usuldan samarali foydalaniladi. Kuzatamiz: *Lamifaren mahsulotini yuqori qon bosimi va bosh ogʻriqlarida, oshqozon-ichak xastaliklarida, qandli diabet va moddalar almashinuvini normallashtirishda, jigar va buyrak xastaliklarida, vitamin va yod xastaliklarida, yurak xastaliklarida, insult va infarkt profilaktikasi sifatida isteʼmol qilish tavsiya etiladi (Lamifaren dori vositasi reklama matnidan).*

Shamollash rejani oʻzgartirdimi? Teraflyuning vaqti keldi. Teraflyuning kuchi grippning yetti simptom (tananing zirqirashi, burun bitishi, et uvishishi, bosh ogʻrigʻi, aksirish, isitma, tunov)larini yengishga yordam beradi (Teraflyu dori vositasi reklama matnidan).

Fanigan fast gel bel ogʻriganda, boʻgʻimlar yalligʻlanganda, mushaklar shikastlanganda. Fanigan fast gel kompleks taʼsirga ega toʻrtta komponent. Fanigan fast gel – bel ogʻrigʻi va boʻgʻimlar yalligʻlanganda kompleks yechim (Fanigan fast gel dori vositasi reklama matnidan).

Reklama qilinayotgan preparatning ijobiy jihatlarini koʻrsatishda, shuningdek, dori vositasi xaridorlarining auditoriyasini kengaytirishda reklama beruvchilar uchun, tabiiyki, kasallik va uning belgilarini roʻyxatlash usuli qoʻl keladi.

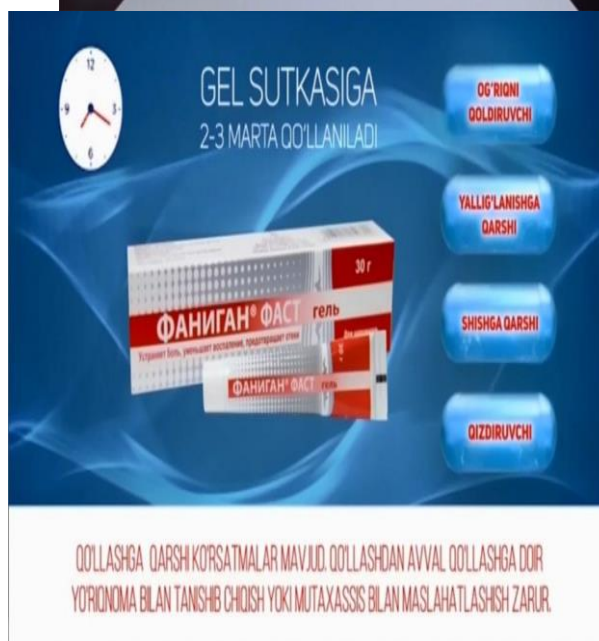

2. Kontrast usuli. Kontrast (inglizcha «contrast», ruscha «контраст») – ikki predmet orasidagi keskin farq degan ma'noni anglatadi. Xo'sh, tibbiyotga oid reklamalarda kontrast usuli qanday qo'llanadi? Kuzatishlar dori-darmon reklamalarida "bemor"larning preparatni qabul qilishgacha bo'lgan holati bilan preparat iste'molidan keyingi holatning berilishida kontrast usulining qo'llanishini ko'rsatdi. Misol tariqasida Espumizan preparati reklamasini keltirish mumkin. Reklama roligida dastlab qorin dam bo'lishi oqibatida yuzaga keladigan noqulaylik xususida so'z boradi. *Qorinning dam bo'lishi. Bu nafaqat noxush his-tuyg'ular (uyalish), bu yana hissiyotlardir. Qorin shishishi*

va og'riq noqulaylik keltiradi. **Ishonchsizlik** hissini uyg'otadi. Shundan so'ng noqulaylikni bartaraf etish vositasi sifatida Espumizan preparatini qabul qilish tavsiya etiladi. *Qorin dam bo'lganida espumizanni qo'llab ko'ring.* Reklamada preparat qabul qilingandan keyingi holat aks etadi. *Espumizan tarkibida semitikon bor. U gaz pufakchalarini parchalaydi(ichakda so'rilmaydi, organizmdan butunlay chiqariladi, homilador va emiziklik ayollarga qo'llash mumkin) va siz o'zingizni odatdagidek his qilasiz (yengillik).*

Qorinda yig'ilsa dam, shifodir espumizan! (komfort).

E'tiborli jihati shundaki, ushbu reklama roligida kishilarning og'riq bilan bog'liq tushkun holati dorini qabul qilgandan keyingi shodon holatga o'zgaradi. Bir necha soniyalarda muammoning bartaraf etilishi adresatga tezlik bilan ta'sir ko'rsatmasdan qolmaydi. Espumizan preparati reklama roligida ranglar bilan bog'liq kontrastni ham kuzatish mumkin. Reklama roligi qahramonlari tomonidan ko'rsatiladigan varaqalarda **noqulaylik, ishonchsizlik** kabi so'zlar qora rangda yozilgan bo'ladi. Preparat qabul qilingandan keyingi holatda esa varaqalarda yozilgan **yengillik, komfort** kabi so'zlar yashil rangda beriladi.

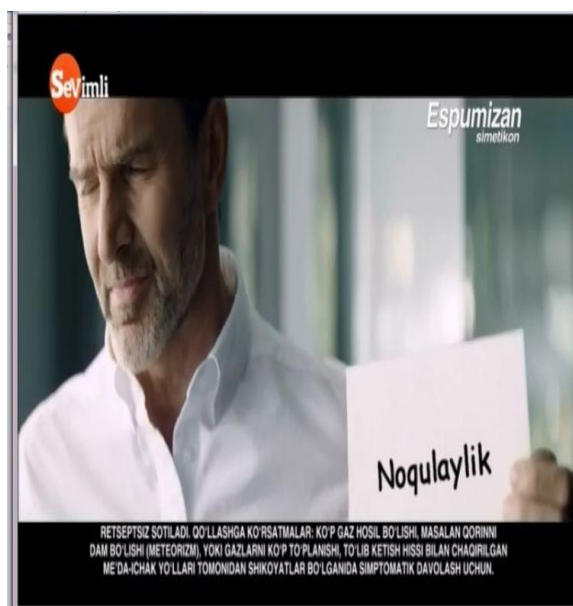



Ko'p odamlar qora rang bilan bog'liq bo'lgan narsalarning salbiy ekaniga ishonadilar. Yuqorida salbiy his-tuyg'uni berish uchun salbiy holatni ifodalovchi so'zlar qora rangda berilishi ham aynan shu qarash bilan bog'liq. Ranglar psixologiyasida yashil rangning bosimni pasaytirish, hatto shifo berish xususiyati mavjudligi haqida so'z boradi. Ushbu reklamada aynan ijobiylik, shu bilan birga, yengil holatni ifodalash uchun preparat qabul qilingandan keyingi holatda namoyish etilgan so'zlar yashil rangda berilgan. Zero, psixologiyada inson ma'lum bir rangni ko'rganda, u turli hissiy va ruhiy o'zgarishlarni boshdan kechirishi isbotlangan.

Xullas, reklamalarda kontrast usuli xoh matn, xoh ranglar orqali namoyon bo'lsin, albatta, adresatni reklama qilinayotgan mahsulotni xarid qilishiga undash shakli sifatida ta'sir ko'rsata oladi.

Foydalanilgan adabiyotlar ro'yxati:

1. Абдуллаев Б.Х. Ўзбек реклама лингвистикаси: назария ва амалиёт. Филология фанлари бўйича фалсафа доктори (PhD) диссертацияси автореферати. Андижон. Б. - 60. (2020).
2. Дулянинов А.Г. Язык рекламы. Иркутск ИГЛУ, 186 с.(2001).

3. Sobirova D.R. The Role Of Methodological Figures in Medical Advertisements. *AcademiciaAn International Multidisciplinary Research Journal*. Volume 11, Issue 2, 1373-1377. (2021).
4. <https://uz.tierient.com/psixologik-ranglarning-manosi/>

ҲАКИМ ТЕРМИЗИЙ НАФС ВА НАФСНИ МЕЪЁРГА СОЛИШ МЕЗОНЛАРИ ХУСУСИДА.

Л.А. Хаитов

Бухоро Давлат Университети таянч докторанти¹

Ҳаким Термизий (820-932) ислом тарихи, тасаввуф ва фалсафада, “илмун-нафс”- нафс илми тушунчасини киритган ва шу масалага катта эътибор қаратган мутасаввиф ҳисобланади. Нафс инсон борлигининг муҳим томонини ташкил этади. Нафс бу инсоннинг ўзлиги, “менинг ўзим” дегани. Нафс – руҳ қолипи. Нафс бу фақатгина еб-ичиш, кийиш эмас, балки у жоҳиллик, илмсизлик, манманлик, дунёпарастлик, ўғрилик, тамагирлик, порахўрлик, ҳасад, бахиллик, мансабпарастлик, шаҳват, ғазаб, ҳасислик, риёкорлик, золимлик, раҳмсизликдир.

Ҳаким Термизий инсон ички дунёсини махсус ўрганган олимдир. У нафс тушунчасини таҳлил этиб, бу борада кўплаб асарлар ёзган мутафаккирдир. Мутасаввифнинг “Макрун нафс” (Нафс макри), “Адабун нафс” (Нафс одоби), “Риёзатун нафс”, “Наводир усул” каби асарларида асосий эътибор нафс тушунчасига қаратилган. Шу билан бирга унинг “Масоил ал-Макнуна”, “Бадв уш-шаън”, “Ғоврул умур”, “Маърифатул асрор”, “Масоил аҳли сарахс” “Ал имсол минал китоб сунна” ва бошқа асарларида нафс ва нафсни меъёрга солиш мезонларига эътибор берилган.

Ҳаким Термизий нафсни меъёрга солишнинг қуйидаги мезонларини таснифини келтирмоқда: **ақл, сабр, қаноат, рўза, тавба, ҳалоллик ва поклик.**

Ҳаким Термизий ҳавойи нафс ҳақида фикр юритар экан, ҳавойи нафсининг асли шайтон измига бўйсуниб ва Раҳмонга итоатсизлик қилиб, нафсининг Аллоҳ таоло рози бўлмайдиган нарсалар учун ҳаракат қилишидир. Унинг иши шахватларга эргашишдир. Ҳавойи нафсининг зидди-ақл, яъни **соғлом ақл** эканини эътироф этган. [1:68]

Ақл нафсни ҳавойи истакдан тўсиб, қайтариб туради. Унинг ҳаракати яхши ва ёмонни билиш, чиройли фарқлашдир. Агар ақл қалб билан боғланса уни Аллоҳга етказди. Ақл икки хил бўлади[1:47-48]. Биринчиси: ҳужжат, яъни далил ақли бўлиб, жойи мияда, Ақлнинг нури қалбга йўналади. Иккинчиси: каромат ақли бўлиб, ўрни ғойибда. Унинг нури ва салтанати қалбда бўлади. Каромат ақли икки нав бўлади: Табиат ақли ва тажриба ақли. Шоир айтганидек, ҳар иккиси манфаат беради:

Ақл борки, у табиий ақлдир.

Ақл борки, у сунъий ақлдир.

Сунъий ақл бермайди фойда,

Агар табиий ақл бўлмаса.

Қуёш ҳам наф бермагандай,

Уни кўзлар кўрмаганда. [1:47-48]

Ҳаким Термизий биринчи ақл- далил ҳужжат ақли бўлиб у ахлоқликни кетказишга хизмат қилади. Унинг иши дунё ишларини чиройли юритиш ва охират амалларига юзланишдир. Иккинчиси каромат ақли босқичида унга неъматларни кўриш ва нафсидан воз кечиш йўли билан эришилади.

Мутасаввиф нафсни жиловлашда ақл қўллайдиган энг самарали қурол **сабр ва қаноат эканлиги**, деб кўрсатади. Унингча, ҳар қандай ижтимоий қийинчиликлар, жисмоний азоб-уқубатлар, руҳий тушкунликларнинг давоси ва бартараф этиш воситаси сабр-тоқат ва қаноатдир. Сабр-тоқат туфайли жисмоний азоб-уқубатлар лаззатга

айланади, ижтимоий нуқсонлар бартараф бўлади. Сабр ва қаноат инсонни соғломлаштиради.

Ҳаким Термизий сабрни қуйидагича талқин этадилар. Сабрнинг асли бир нарсага чидаш ёки бир нарсадан ўзини тийишдир. Унинг иши Аллоҳ таоло ва Расули хуш кўрган нарсаларга собитликдир. Сабрнинг зидди сабрсизликдир. [1:62] Демак, Ҳаким Термизий инсон ҳавойи нафсни енгиши учун ҳар қандай ҳолатда ҳам ўзини тийишликни ва чидам орқали мақсадга эришишни изоҳлаб, ҳар қандай чидам ва сабр Аллоҳ таоло ва Расули хуш кўрган нарсаларга собитлик билан эргашиш ҳавойи нафсни енгишнинг асосидир деб таъкидлайди.

Мустамлий Бухорий (вафоти 1043) “Шарх ат-Таъарруф ли-мазҳаб ат-тасаввуф” (“Тасаввуф йўлини таништириш” асарига шарх”) [2:232] китобида Ҳаким Термизийнинг сабр тўғрисидаги қуйидаги фикрларни келтиради: Абу Абдуллоҳ Муҳаммад ибн Али ат-Термизий раҳимахуллоҳ. У: “(Аллоҳдан) сабр ва намоз ила ёрдам сўрангиз, деган оят тўғрисида шундай дейди: “Сабр танни хокисор қилади ва намоз қалбни юмшатади. Бу дунё ва у дунёнинг яхшилиги ва ана шу икки нарсададир” [2:232].

Мутасаввиф **қаноат** ҳақида фикр юритар экан, қаноатнинг асли нафсига берилган насиба билан кифояланишидир. [1:67] Унинг кўриниши тоат-ибодатга юзланиш ва одамлардан деярли беҳожат бўлишдир. Демак, қаноат-бир сўз билан айтганда кифояланиш, берилган насибага шукроналик қилиш, тоат-ибодатга юзланишдир.

Қаноатнинг зидди-хирс, яъни тўймаслик, қоникмасликдир. Демак, Аллоҳ таолога нафсини бўйсундириши тоатнинг асли ҳисобланади. Тоат Аллоҳ таолонинг розилиги учун бўлса, банда нафсига етган мусибатларга парво қилмайди. Хуллас, сабр-қаноат, тоат туфайли жисмоний азоб-укубатлар лаззатга айланади, нуқсонлар бартараф этилади.

Сабр қилувчи инсонларни Ҳаким Термизий қуйидаги тоифаларга бўлади: 1. Собир- яъни сабрли, сабрига содиқ киши. Сабр этувчи (собир)

ўзини бало гирдобига солиб, балолардан кўркмайдиган инсондир. 2. Саббор –ўта сабрли кишидир.

Тасаввуфда нафс сабр орқали жиловланади, тоатдан ҳаловат топиш ҳам сабр билан боғлиқдир. Хамма тарикатлар замирида сабр асосий ўрин эгаллайди ва Аллоҳга етишиш йўлидаги кийинчиликлар фақат сабр кўпригидан ўтилиши таъкидланган. Сабр - етук жавонмардлик ва жасоратни ифода этади. Хар бир саъй-харакат, муваффакият, муаммою, ташвишларидаги улушларининг катта-кичиклиги сабр-бардош ва токатига қараб белгиланади.

Ҳаким Термизий сабр қилувчи кишининг хар бир ишида олтига сабрли хислат борлигини эътироф этади. [3:37]

1. Аллоҳга муҳаббат ва Аллоҳ таолонинг сабрлиларни севиши.
2. Собир инсоннинг хар бир нарсада Аллоҳни муҳаббатини кўриши.
3. Аллоҳ таолонинг сабр қилувчига берган каромати. Чунки у Исломга тўлиқ амал қилувчи комил банда бўлиб, ўшал вақтда (бало билан имтиҳон қилинган пайтда) ўз нафсини ва молини Аллоҳ таолога топширади.
4. Аллоҳ таолонинг собир бандани мағфират қилиши.
5. Собир банданинг Аллоҳ раҳматиغا сазовор бўлиши.
6. Собир банданинг Аллоҳ ҳидоятига эришиши.

Демак, Аллоҳ Таоло сабр қилган кишининг ишига хайру-баракот беради. Саббор инсон нафсни енгиб, уни жиловлаган ҳисобланади ва нафс васвасасига учмайди.

Ҳаким Термизий нафс масаласи ҳақида фикр юритиб меъёрга махсус эътибор беради. Унингча нафснинг шахвоний ҳавасларини очлик йўли билан тарбиялаш мумкин. Инсоннинг бошига катта хавф- нафсининг бузуқлигидан, еб-ичиш ҳирсидан юзага келади. Уларнинг барчасига фақат сабр орқали эришилади. Ҳаким Термизий фикрича, **рўза** тутиш бу нафсни

жиловлашдир. Рўза банда билан Раббисининг ўртасидаги сирдир. Бу ҳам бўлса бандани таомдан, шаробдан ва жимодан кечгача ўзини тийиб турмоқликка азму қарор қилишдир. Бандани бир нарсадан ўзини тийиши рўза-“совм” деб аталади. Рўза тутувчи инсон ҳар бир соатда таом, шароб ва ман қилинган бошқа нарсаларга шахвати келиб, хархаша қилиб тураверади. Банда ўз шахватини қайтариб, нафсига қайтариш аччиғини тоттиради. Бу банданинг ўша шахватига нисбатан соат сайин сабр янгиланиб боради. Шунинг учун “Сабр қилиб рўза тутувчи дейилади”. Чунки рўза тутувчининг нафсида ҳар бир шахват қўзғалган пайтда ва ўша шахватдан ўзини тийган пайтида сабри янгиланиб туради. У қилган назрига вафо қилиб собит туради. Шунинг учун Аллоҳ таоло “Рўза Мен учундир, унинг мукофотини Ўзим бераман”-деди. Чунки инсоннинг кўриқчи фаришталари ҳам рўза тутган-тутмаганини билмай қоладилар. Бу нарса банда билан Раббисининг ўртасида бўлади.

Мазкур сабр ва ўша шахватлардан хархашаси фаришталардан яширин бўлса, уларга бунга бериладиган мукофотнинг қанчалигини билиш ҳам махфийдир. Бу мукофотга Аллоҳ таолонинг Ўзи бандаси учун кафилдир. Чунки шахват хархаша қилаверса, банда азму вафосида барқарор бўлаверади, ҳар бир қилган азму саботида янги савоб олаверади. Шунинг учун ҳам Расуллуллоҳ соллаллоху алайхи васаллам: “Рўзадан бошқа амалларнинг ҳар бирига ўндан етти юзгача савоб берилади”[3:134] ,-дедилар.

Мутасаввиф олим қалб билан боғлиқ бўлган нафс масаласига ҳам диққат-эътиборни қаратиб, бу борада илмий асосланган янги хулосаларга келади, у имкони борича инсоннинг душмани бўлган нафсни фош этади ва унга қарши **ҳалоллик ва поклик** ғоясини илгари суради. [4:178] Аммо у ўз навбатида нафсни қалб таркибидаги тушунчалар билан боғлайди. Чунончи у нафси амморани садрга, нафси мулҳимани қалбга, нафси лаввомани фуодга, нафси мутмаинани лабга

мансуб этади. Шу билан олим нафсининг тўрт даражасини тайинлайди, уларнинг зоҳирдан ботингача бўлган муносабати ва ҳаракатини аниқлайди. Нафси аммора ва мулҳима (илҳомга келтирувчи нафс) агар инсонга душманлик қиладиган нарса ҳисобланса, нафси лаввома (виждонли нафс) ва мутмаина (тинч ва ором нафс) инсонга таскин бергувчи нафсдир. Яъни ал-Ҳаким ат-Термизий фикрича нафс тушунчаси аслида поклик ва нопоклик масаласи билан боғланган муаммодир. Унинг поклиги сидқу сафо ва руҳониятга етаклайди ва бу эса Ҳақ даргоҳига йўл очади. Фуод ва лаб, яъни маърифат ва тавҳид даражаси шу нафс, яъни руҳ ҳаракати билан ҳосил бўлади. Аммо нафси аммора ва мулҳима ҳамиша олимнинг танқидига учраган. Ҳаким ат Термизий бу икки нафсдан қутулиш учун доим нажот излаган, уларга лаънатлар билдириб, поклик ва мусаффоликни шиор қилган. Хусусан илҳом бергувчи нафс, яъни нафси мулҳимага қарши олим жанг эълон қилади. Жумладан “Бадв уш-шаън” асарида бу ҳақда бундай дейдилар: “нафс хоҳиш қилган нарсалардан ўзимни тийдим; хусусан менга илҳом бахш этгани учун шаҳват нафсидан узоқда бўлдим”. [5:32]

Ҳаким Термизий нафс, нафсни меъёрга солиш мезонлари хусусида ёзар экан, нафс тарбиясига ҳам эътибор бериш кераклиги, инсон бешиқдан қабргача тарбияга муҳтожлигига эътиборни қаратади. Нафсни жиловлаган мукофотга сазовор бўлса, унга берилган, мутлақ жазога учраши изоҳланган. Унингча, Болаларнинг тузалувчи тарбияси-мактабларда; қароқчиларнинг тузалувчи тарбияси – қамоқхоналарда; аёлларники-уйларда; ёшларники илмда; кексаларники эса масжидлардадир. [6:266]

Фойдаланилган адабиётлар рўйхати

1. Абу Абдуллох Муҳаммад ибн Али Ҳаким Термизий. Маърифатул асрор. (Сирлар маърифати). Таржимон: Абдулхамид Муҳаммад Турсунов. Т.:”Мовароуннаҳр”2017.

2. Абу Иброхим Исмоил ибн Мухаммад ал-Мустамлий ал-Бухорий. Шарх ат-Таърруф ли-мазхаб ат-тасаввуф (форс тилида).5 жилдлик. Мухаммад Равшан томонидан нашрга тайёрланган. 1,2,3,4,5-жилдлар. Техрон: “Асотир”.1984-1987.
3. Ал-Хаким Ат-Термизий. Яширин масалалар (Масоил ал-Макнуна). Имом Бухорий халқаро маркази нашриёти. Самарқанд-2019
4. Абулҳасан Али бин Усмон ал-Жуллобий ал-Ҳажвирий ал-Ғазнавий. Кашф ул-махжуб. Валентин Жуковский тайёрлаган танқидий матн. Қосим Ансорий нашри. “Техрон”: 1376 х.
5. Абуабдуллоҳ Мухаммад бин Али ал-Ҳаким ат-Термизий. Бадв уш-шаън. Форс тилидан Рамазон Абдуллаев таржимаси. “Сино” журнали №7, 2002.
6. Обиддин Махмудов. Фарзанднома. Тошкент. Ўқитувчи. 2018.

**БУХОРО ДАВЛАТ УНИВЕРСИТЕТИ ИККИНЧИ ЖАҲОН
УРУШИ ЙИЛЛАРИДА
(БУХОРО ВИЛОЯТ ДАВЛАТ АРХИВИ ФОНДЛАРИ
АСОСИДА)**

Дилрабо Муродова¹

БухДУ стажёр-тадқиқотчиси¹

Аннотация: Ушбу мақолада Бухоро Давлат Университетининг иккинчи жаҳон уруши йилларидаги фаолияти Бухоро вилоят давлат архиви фондлари асосида ёритилади. Бухоро вилоятидаги ягона олийгоҳ сифатида уруш йилларида фронт ва фронт орти жараёнларидаги иштироки архив ҳужжатлари асосида тадқиқ этилади.

Калит сўзлар: Педагогика институти, архив, фондлар, ҳужжатлар, тарихий тадқиқотлар, бинолар, ўтмиш, хотира.

Инсон, миллат ва халқ хотира туйғуси билан барҳаётдир. Ўзбекистон Республикаси Президенти Ш.М.Мирзиёев таъкидлаганларидек:”Буюк тарихда ҳеч нарса изсиз қолмайди. У халқнинг қонида, хотирасида сақланади. Амалий ишларида намоён бўлади. Шунинг учун у қудратлидир”¹⁹⁹.

XX асрнинг 40 – йилларида Бухоро вилоятидаги олий ва ўрта таълим муассасалари фаолияти ҳақидаги вилоят партия ташкилоти ҳисоботларида Бухоро шаҳрида Педагогика ва Ўқитувчилар институти, педагогика билим юрти, қишлоқ хўжалик техникуми, фельдшерлик ва мусиқа мактабларида 2000 га яқин талабалар таҳсил олаётганлиги қайд этилган. Масалан, Бухоро Педагогика институти 1940 – 1948 йилларда 1187 нафар ўқитувчиларни тайёрлагани, шундан 665 нафари ўзбекларни ташкил этиши, 1944 – 1948 йилларда эса бу олийгоҳ тайёрлаган 179 нафар мутахассис ўзбек хотин – қизлари эканлиги, шулардан 38 нафари институт ўқитувчилари, катта ўқитувчилар ва доцентлари сифатида фаолият юритаётганлиги таъкидланган. 40 – йилларда ўзбек хотин – қизларини олий ва ўрта таълим муассасаларига жалб этиш вилоят таълим тизимидаги энг долзарб муаммолардан бири эканлиги ҳам алоҳида қайд этиб ўтилган. Зиёли ва ўқимишли аёллар орқали ўзбек хотин – қизларини саноат корхоналаридаги ишчи ўринларига жалб этиш мақсади кўзланганлиги ҳисоботларда яққол кўзга ташланади. Шу билан биргаликда олий таълим тизимида кадрлар етишмовчилиги муаммоси ҳам жиддий масала бўлиб, институтда бирорта ҳам профессорнинг йўқлиги алоҳида қайд этиб ўтилган²⁰⁰.

¹⁹⁹Мирзиёев Ш.Миллий тараққиёт йўлимизни катъият билан давом этириб,янги босқичга кўтарамиз. – Т.:Ўзбекистон, 2018. – Б. 205.

²⁰⁰Бухарская областная партийная организация в цифрах и документах.Ташкент: Ўзбекистон, 1990. С.168.

1941 ўқув йили биринчи ярмидаги Бухоро Педагогика Институтининг ҳисоботларида 1941 йилда институтда 1 нафар профессор, 10 нафар доцент, 6 нафар фан номзоди, 40 нафар катта ўқитувчи ва ўқитувчилар фаолият юритганлиги кўрсатиб ўтилган. Кўрсатилган муддатда институт директори Давлат Юсупов раҳбарлигида ўқув режанинг 96,7% га бажарганлиги, ҳамма кўрсаткичлар бўйича эса институтда етакчи ўринни физика-математика факультети эгаллаганлиги ҳужжатларда алоҳида қайд этиб ўтилган. 1941 йил 1 сентябрда институтда 478 нафар талаба таҳсил олган бўлиб, битирув имтиҳонларини эса 182 нафар битирувчи муваффақиятли топширганлиги, 1941 – 1942 ўқув йилида олийгоҳдаги мавжуд 14 та гуруҳдан 277 нафар талаба педагогик амалиётга чиққанлиги архив манбаларида акс эттирилган²⁰¹. Бундан ташқари 1941 йилда институт ҳузурида фаолият юритган болалар боғчасининг ҳисоботлари, ҳисоб-китоб ҳужжатлари ҳам вилоят архиви захираларида сақланмоқда. Университет фондидаги ҳужжатлар кўздан кечирилганда Марказий ва Республика ҳукуматнинг олий таълим бўйича қабул қилган барча ҳужжатлари сақланганлиги, уларнинг ижроси ҳам институт раҳбарияти томонидан сўзсиз бажарилганлигининг гувоҳи бўлди. Таълим-тарбия жараёнларидан ташқари олийгоҳда фронт учун иссиқ кийим-кечаклар тайёрловчи тикувчилик устахонасининг фаолияти ҳам йўлга қўйилган экан. Бу устахонадаги иш жараёни талабалар томонидан амалга оширилган²⁰². Уруш бошланган даврда институт 4 та ўқув биносига эга бўлиб, 1 бинода табиий фанлар факультети, 2 бино собиқ адабиёт факультетининг биноси бўлиб, бу даврда бино шаҳар советига берилган эди. 3 бино физика – математика факультети биноси, 4 бинода эса институтнинг кечки филиали фаолият юритган, бундан ташқари бу бинода

²⁰¹БВДА. 532– фонд, 1 – рўйхат, 57 - иш, 3 – варак

²⁰²БВДА.532– фонд, 1 – рўйхат, 56- иш, 31 – варак

олий таълим муассасаларига тайёрлайдиган гуруҳлар ҳам фаолият юритар эди. Бу бино аслида ўқув машғулотларига мослашмаган Бухоро қозисининг собиқ уйи бўлиб, Бухоро шаҳридаги Хоразм кўчаси 10 уйда жойлашганлиги айтиб ўтилган. 1941 йил кузида олийгоҳнинг бинолари ҳарбий муассасаларга ва Бухоро шаҳридаги № 15 Хотин-қизлар педагогика билим юртига берилиб, бунинг натижасида олийгоҳнинг ўзига ўқув хоналарининг етишмаслиги муаммоси келиб чиқади. 1944 йил олийгоҳ кутубхонасида 40565 та турли хилдаги дарсликлар бўлиб, талабалар учун эса ўқув хоналари кутубхонада умуман йўқ эди. 1944 йилда кутубхонанинг иш фаолиятини яхшилаш учун 4046 сўм маблағ ажратилган. Бу маълумотлар олийгоҳнинг 1943-1944 ўқув йилидаги ҳисоботларида бериб ўтилган.

Тадқиқотларимиз давомида уруши йилларида Бухородаги таълим муассасалари тарихи ёритилган манбаларда Бухорога кўчирилган таълим муассасалари қаторида мутлақо тилга олинмаган яна бир олийгоҳ тарихига ҳам дуч келдик. Бу ҳақда Бухоро вилоят ижроя кўмитасининг 1942 йил 9 январдаги № 1/20 қарорида тўлиқ маълумот берилган²⁰³. Ушбу қарорда Бухоро шаҳрига 1942 йилда кўчириб келтирилган Молдавия педагогика институти ва унинг 200 нафар талабасини ўқув хоналари, турар жой билан таъминлаш вазифасига маъсул этиб Бухоро педагогика институти директори Давлат Юсуповга қатор топшириқлар берилади. Жумладан “Наримонов” номидаги мактаб биносини тезда таъмирлаб Молдавия педагогика институтининг ўқув биносига айлантириш, Шергирон аҳоли манзилидаги болалар уйига мўлжалланган бинони талабалар турар жойига айлантириш масалалари ёритилган. II жаҳон уруши йилларида Бухоро педагогика институти жамоаси ҳам фронт ва фронт орти тадбирларида фаол иштирок этди. Бирлашган Бухоро педагогика ва

²⁰³БВДА.1023– фонд,1 – рўйхат,123 - иш, 242 – варақ

Ўқитувчилар институтининг 19 нафар ўқитувчиси, жумладан, М.Ҳасанов, К.Ширбайев, А.Слусариев, Н.Орипов, Р.Курамшин, А.Юсупов, Х.Мамедов, А.Мирханов, Ф.Ерошин ҳамда институтда таҳсил олиб турган 199 нафар талаба урушга жўнаб кетган. 1941 йилнинг октабридан институтнинг 2 та ётоқхонаси ҳарбий госпитал сифатида фойдаланилган. Институт жамоаси 7 та эвакуация қилинган болаларни ўз қарамоғига олган. 1942 йилдан бошлаб институтнинг Гиждувон ва Шофиркондаги бўлимлари иш бошлаган. 1943-1944 йилларда педагогика институтининг сиртки бўлими иш бошлаган. Институтини 1943 йилнинг июлида рус, ўзбек тили, физика, математика ва табиатшунослик йўналишлари бўйича 44 нафар мутахассис тугатган ва жойларга ишга юборилган. Институт профессор-ўқитувчиларининг таркибини малакали ва тажрибали ходимлар билан тўлдириш, таълим жараёнини сифат жиҳатидан юқори даражага кўтариш мақсадида 1942, 1943 йилларда ташқаридан профессорлар ва доцентлар институтга таклиф этилдилар. 72 та олийгоҳ ходими “Улуғ Батан уруши (1941-1945) йилларида фидокорона меҳнати учун”, 30 дан ортиқ профессор-ўқитувчилар турли орден ва медаллар билан тақдирланганлар. Ана шундай қаҳрамонлардан бири Бухоро Педагогика институтининг Тарих факултети кечки бўлими талабаси сифатида жанггоҳларга кириб, қаҳрамон сифатида ватанга қайтган Азим Раҳимов Украина, Полша ва Чехословакияни озод этишда кўрсатган жасорати учун 1945 йил 27 февралда СССР Олий Совети Президиумининг фармони билан “Совет Иттифоқи Қаҳрамони” деган фахрий унвон билан тақдирланди. 1945 йил 28 июл куни Москванинг Кремл саройида унга Қаҳрамон ёрлиғи ва Олтин Юлдуз медали топширилади²⁰⁴. Бундан ташқари 1930 йилда ташкил этилган Бухоро олий педагогика институтининг биринчи директори сифатида иш бошлаган Каримжон Ваҳобов ҳам иккинчи жаҳон уруши

²⁰⁴<https://is.gd/ICI45H>

йилларида кўнгиллилар қаторида жангги отланган. Капитан унвонигача хизмат қилган Каримжон Ваҳобов жасорати учун қатор медал ва орденлар билан тақдирланган. “Жанговор хизматлари учун” медали ва “Қизил юлдуз” ордени шулар жумласидандир. Каримжон Ваҳобов умри давомида бор кучини Бухоро вилоятининг маориф тизимини ривожлантириш ишига сарфлади²⁰⁵.

Ўзбекистон тарихининг энг долзарб масалаларидан бири ҳисобланган Иккинчи жаҳон уруши мавзуси бугунги кунда бутун дунё нигоҳида бўлиб, айниқса, архив манбаларининг ўрганилиб тадқиқ қилиниши нуқтаи назаридан ўз тадқиқотчиларини кутмоқда. Ушбу мавзуга тегишли бўлган аксарият маълумотлар архивларда сақланаётганлигини инобатга олиб, биз тадқиқотчилар олдига ота – боболаримиз босиб ўтган шонли тарих йўллариини ўрганиш, халқимизнинг уруш йилларидаги машаққатли ҳаётини бугунги ёш авлодга етқазиб бериш вазиларини кўяди. Тарих бизни оловли ва суронли йиллардан қанча узоқлаштира, Ватан озодлиги ва мустақиллиги учун жонларини фидо қилган қаҳрамонларнинг эзгу ва азиз номларини шунчалик чуқур ҳурмат ва эҳтиром билан тилга оламыз.

АДАБИЁТЛАР:

1. Мирзиёев Ш.Миллий тараққиёт йўлимизни қатъият билан давом эттириб,янги босқичга кўтарамиз. – Т.: Ўзбекистон, 2018. – Б. 205.
2. Бухарская областная партийная организация в цифрах и документах. Ташкент: Ўзбекистон, 1990. С.168.
3. БВДА. 532– фонд, 1 – рўйхат, 57- иш, 3 – варақ.
4. БВДА. 532– фонд, 1 – рўйхат, 56- иш, 31 – варақ.
5. БВДА. 1023– фонд, 1 – рўйхат,123 - иш, 242 – варақ.

²⁰⁵Бугунги кунда Каримжон Ваҳобовнинг шахсий келиб чиқиш хужжатлари БВДАнинг 1243-фонд,1-рўйхатида сақланмоқда.

XVIII-XIX ASRLARDA BUХORO МАДАНИЯТИ

Р. З. Ражабова

Бухоро давлат университетиянч докторанти

Аннотация. Бугунги кунда тарих фанига қўйилаётган талаблар ўтмишни синчиклаб ўрганиш, уларни ҳал этишга бўлган ёндашувлар ва нуқтаи назарларни таҳлил этиб, улардан бугунги кун учун зарур хулосаларни чиқаришни талаб этади. Тарихни ўрганишга бўлган муносабатнинг турли сиёсий тузумлар таъсирида ўзгариб туриши бугунги кун тадқиқотчилари олдида уни холисона таҳлил қилиш ва объектив илмий хулосалар чиқариш каби катта ва масъулиятли вазифа қўяди. Бунда, энг аввало, илмий билишнинг асосий тамойиллари, умумжаҳон тарих фанининг назарий-концептуал асослари, миллий истиқлол мафқураси фалсафасига асосланиш муҳим аҳамият касб этади.

Калит сўзлар: Қўлёзма, Бухоро, манба, тарих, мерос, маданият.

Мустақилликка эришган республикамиз миллий маданиятининг тезкорлик билан ривожланиши табиий равишда унинг асосий манбаи бўлмиш маданий меросимизни кенг ва чуқур, ҳамда илмий асосда изчил ўрганишимизни тақозо этади. Маълумки, ўзбек халқи давлатчилиги ва цивилизасияси тарихида ўзбек хонликлари даври муҳим босқич ҳисобланади. Шу жумладан ўзбек халқи маданияти тарихида Бухоро амирлигида маданий ҳаёт жараёнлари ҳам алоҳида аҳамият касб этади, ўзбек халқининг маданий ва маънавий меросини ўрганиш нуқтаи назаридан Бухоро амирлигидаги маданий ҳаёт ва маданий ҳаёт соҳаларининг алоҳида хусусиятларини ўрганиш долзарб тадқиқот мавзуларидан бири саналади.

Бухорода амир Шоҳмурод (1785-1800)нинг ҳукмронлиги даврида адабиётнинг барча турлари гуллаб яшнаган. Бухоронинг манғитлар замонидаги тарихига оид кўплаб асарлар яратилган. Бироқ Бухоро ва

Самарқанд олимларининг фаолияти феодализм-фани доирасидан чиқиб кета олмаган. Табиий илмлар, жуғрофия, космография ва бошқалар ўрта асрлар муаллифларининг асарларидаги маълумотларни такрорлаган²⁰⁶.

Бухорода амир Шохмуроднинг ўғли амир Ҳайдар (1800-1826) ҳукмронлик қилган даврда илм-фан умуман инкирозга учрайди. Шу жумладан тарих фани ҳам. Бу даврда “Тарихи амир Ҳайдар” ва “Гулшан ал-мулук” асарлари ёзилган. Тарихчиларнинг асарларида Амир Ҳайдарнинг мадрасада таълим олувчи 400-500 нафар талаба шогирдлари ҳам бўлганлиги қайд этилган. Амир Ҳайдар талабалар учун Истанбулдан китоблар келтиришга шахсан ўзи ҳаракат қилган²⁰⁷.

Ахмад Дониш мударрислик касбининг машаққатлари ҳақида, “Кундуз куни муаллим ўз ўқувчилари билан машғулотда банд бўлади, кечқурун эса эртанги кунги машғулотларга тайёрланади, Хуллас, у умр бўйи ўқийди ва ўз касби билан муттасил, танаффуссиз шуғулланади”, деган фикрларни баён қилган²⁰⁸.

Ушбу даврдаги Бухоронинг аҳволи ҳақида баъзи муаррихлар салбий фикрларни ҳам билдириб ўтганлар. Масалан, Эдвард Оллворт куйидагича келтириб ўтган: “Минг сулоласидан бўлган амир Ҳайдар Тўра (1800 – 1826) замондошларидан анча ортда қолиб кетган эди. Амирлик ватандошлари сони 2,5 миллион киши бўлишига қарамай, давлатининг ҳудудлари қисқариб бораётган эди. Ўзбек қабилалари билан муносабатлар ҳам чигал эди. Ушбу ҳолат таълим ва тарихни ўрганишга салбий таъсир кўрсатди – бухороликларнинг аксарияти 150 та мадраса бўлишига қарамай, на ўқишни ва на ёзишни билар эди. Бундан ташқари, олий ўқув юртларида толиби илмлар астрономия (илми ҳайъат) билан

²⁰⁶Ўзбекистон халқлари тарихи. 2-жилд. ЎзРФА “Фан” нашриёти. –Т.: 1993.- Б. 77.

²⁰⁷Анке Фон Кюгелген. Легитимация среднеазиатской династии мангитов в произведениях их историев XVIII-XIX). - Алматы. Изд.:Дайк-Пресс, 2004. - С . 107

²⁰⁸Ахмад Дониш. Путешествие из Бухары в Петербург. - Сталинабад. 1960. - С. 224-225.

астрологиянинг (илми нужум) фарқига бормас, амир эса кўп вақтини диний таълимотларни ўрганишга сарфлар эди”²⁰⁹.

XIX асрдаги Қўқон муаррихлари орасида хон ўрдасида бошланғич таълим олиб, кейин Бухоро мадрасаларидан бирида ўқиган Муҳаммад Ҳакимхонни ажратиб кўрсатиш мумкин. Унинг “Мунтахиб ут-таворих” асари машхур бўлиб, Ўрта Осиё тарихи бўйича қимматли манба ҳисобланади. Зотан, унда муаллиф тарихни маҳаллий ва сулола нуқтаи назаридан ўрганишнинг тор доирасидан чиқиб, кенг кўламда тадқиқод олиб бора олган²¹⁰.

Бу даврда яратилган тарихий асрларнинг кўпчилиги ҳукмрон манғитлар сулоласи тарихига бағишланган бўлиб, уларда ўрта асрлар тарихнавислигидаги анъаналарни давом эттирилгани кузатилади. Амирликда яшаб ўтган илм-фан намоёндаларининг фаолияти кўп қиррали бўлиб, уларнинг аксарияти тарихий асарлар ҳам яратганлар. Хусусан, Мулло Ибодулланинг “Тарихи амир Ҳайдар”, Муҳаммад Шарифнинг “Достони амирони манғит”, Мир Олим Бухорийнинг “Фатҳномаи султоний”, Мирзо Абдулазим Сомийнинг “Тарихи салотини манғития”, “Даҳмаи шоҳон”, Муҳаммад Шариф ибн Муҳаммад Нақининг “Тоҷу таворих”, Аҳмад Донишнинг “Манғитлар хонадони ҳукмдорлари тарихидан қисқача рисола”, Мирзо Содик Муншийнинг “Манғит ҳукмдорлари тарихи” кабилар шулар жумласидандир.

Олиб борган изланишлар жараёнида яна шу нарса маълум бўлдики, XVIII ва XIX асрда олимлар кўпроқ тарихий асарлар билан бир қаторда тасаввуфий асарлар ёзишга эътибор қаратганлар. Тарихий асарлар кўп ёзилишига сабаб, ҳаммага маълумки ўша даврнинг билимли ва доно

²⁰⁹Эдвард Оллвортнинг “Замонавий ўзбеклар” китоби: Ўзбекчиликнинг ўзига хос асослари (1-қисм) 116 бет.

²¹⁰Шодмон Воҳидов. Муҳаммадҳакимхон Тўра. «Мунтахаб ат-таворих». Тошкент., “Янги аср” нашриёти. 2010. 716 бет.

шахслари ва олимлар амирлар ва ҳукмдорларга хизмат қилганлар ва саройларда фаолият олиб борганлар. Бухоро амирларига хизмат қилаётган олимлар ва дин пешволари албатта уларга бағишлаб асарлар яратганлар ва уларнинг олиб бораётган ҳукмронлик ишлари ва ўша давр воқеаларини қоғозга туширганлар. Тарихий асарларнинг кўп ёзилганлигига яна бир сабаб, ўша даврда ёзилаётган асарларга асосан амирлар ва бой амалдорлар ҳомийлик қилганлар ва улар ўзларига атаб асарлар ёзишни буюрганлар.

ФОЙДАЛАНИЛГАН АДАБИЁТЛАР РЎЙХАТИ

1. Ўзбекистон халқлари тарихи. 2-жилд. ЎзРФА “Фан” нашриёти. –Т.: 1993.- Б. 77.
2. Анке Фон Кюгелген. Легитимация среднеазиатской династии мангитов в произведениях их историей XVIII-XIX). - Алматы. Изд.:Дайк-Пресс, 2004. - С . 107.
3. Аҳмад Дониш. Путешествие из Бухары в Петербург. - Сталинабад. 1960. - С. 224-225.
4. Эдвард Оллвортнинг “Замонавий ўзбеклар” китоби: Ўзбекчиликнинг ўзига хос асослари (1-қисм) 116 бет.
5. Шодмон Воҳидов. Муҳаммадҳакимхон Тўра. “Мунтахаб ат-тавориҳ”. Тошкент., “Янги аср” нашриёти. 2010. 716 бет.

TURIZM SANOATIDA TRANSPORT XIZMATINING IJOBIY VA SALBIY TA’SIRI

М.Е.Ахматова

БухДУ 1-босқич tayanch doktoranti

Turizm xizmat ko'rsatish sohasi sifatida jahon sanoatining asosiy tarmoqlardan biriga aylanalib, unda millionlab odamlarning bir joydan ikkinchi joyga sayohat qilishi va ish uchun borishini, shuningdek juda katta miqdordagi pul oqimini aylanishini ko'rishimiz mumkin. Tadqiqotlariga ko'ra turizm ko'pgina mamlakatlarning rivojlanishi uchun muhim ahamiyatga ega bo'lib,

undan tushadigan soliqlar evaziga mamlakatning iqtisodiy darajasini yaxshilash uchun alohida ahamiyatga ega va aholini ma'lum bir qismini ish bilan bandligini oshishida ijobiy ta'sir ko'rsatadi.

Turizm va sayohat bilan bog'liq boshqa ob'ektlar tomonidan taqdim etiladigan xizmatlar mavjud Restoranlar, mehmonxonalar (shuningdek ovqatlanish korxonalar), sayyohlik kompaniyalari va qo'shimcha xizmat ko'rsatish korxonalarini sayohat bilan bog'liq bo'ladigan xizmatlarni o'z ichiga oladi. Turistik xizmatlar yoki mahsulotlar ishlab chiqarishni amalga oshirishiruvchi korxonalar va kompaniyalar turizm sohasi bilan bevosita bog'liq bo'lgan quyidagilarni o'z ichiga oladi:

- a) *transport va sayohat xizmatlari;*
- b) *turar joy va ovqatlanish xizmatlari;*
- c) *biznes va dam olish maskanlari;*
- d) *reklama va marketing xizmatlari.*

Shiddat bilan rivojlanayotgan turizm sanoatida transportning o'rni yuqori o'rinda, chunki sayohatni qulay, zararsiz, arzon va tezkorlik bilan tashkil sayyohlarning asosiy talablari hisoblanadi. Transport tarmog'i turizmni rivojlantirishning asosiy elementlaridan biridir. Tarixga nazar soladigan bo'lsak g'ildirakli vagonlar 5000 yil oldin ishlatilgan bo'lsa, taxminan 2000 yil oldin esa rul orqali boshqarish ishlab chiqilgan. Rim yo'llari Xitoy imperiyasini Amerika qit'asiga bog'lashga yordam bergan. Transport orqali qatnash imkoniyati bo'lmagan yo'llarda esa aravalar va chanalardan foydalanilgan. Shuningdek bir necha asrlar davomida odamlar otlar, tuya va xachirlardan foydalangan holda savdo mollarini olib yurishgan bo'lsa, 200 yil oldin suzish uchun bug'dan foydalanganlar, keyinchalik esa dvigatellar va yoqilg'i qo'llanila boshladi.

Texnologiyalarning rivojlanishi natijasida bir necha yuz yillar davomida tub ijtimoiy va iqtisodiy o'zgarishlar ro'y bera boshladi. Ko'proq rivojlangan mamlakatlarda temir yo'l, havo, dengiz, parom, avtotransport va boshqa xizmatlar tashkil etila boshlandi.

Ko'pgina olimlarning fikriga ko'ra, har qanday millatning infratuzilmasi shu mamlakatda sayyohlik yo'nalishlarini qanchalik jozibali bo'lishini belgilovchi omil bo'lib xizmat qiladi.

Turizmni rivojlantirishda transportning roli ziddiyatli bo'lib bormoqda, chunki uning o'rni bilan bog'liq turli xil qarashlar paydo bo'lmoqda. Ko'pgina olimlar fikrlarini o'rganib transportning turizmdagi rolini quyidagicha turkumlash mumkin:

- ❖ salbiy jihatlar;
- ❖ ijobiy jihatlar ;
- ❖ neytral jihatlar;

Ijobiy jihatlariga e'tibor qaratadigan bo'lsak, transport turistik sanoatning asosiy harakatlantiruvchisi sifatida qaraladi. Transport turizm va rekreatsiya sektorining muhim tarkibiy qismi bo'lib, tashrif buyuruvchilarning nafaqat sayohat joyiga kelishi va o'z uylariga qaytib ketishlarini tashkil etadi, shuningdek shu hududda tovar aylanmalarini vujudga keltiradi. Ko'p holatlarda turizm, transport va dam olish tadbirlari bir birini to'ldiruvchi sifatida qabul qilinadi. Masalan, jamoat joylarida va bog'larda mehmonlar va sayyohlar transport vositalarini minishi yoki piyoda yurishi sayohat qilishning asosiy qismi hisoblanadi.

Salbiy jihati shundaki transportning kasallik tarqalishiga, migratsiyaning ko'payishiga yoki jon boshiga daromad darajasining pasayishiga olib kelishi mumkin. Quruqlik transportiga kelsak, avtomobil va temir yo'l transporti ham inson yashash joylariga va yovvoyi tabiatga ta'sir qiladi. Buning sababi shundaki, transportning ikki turi tabiiy hududlarni kesib o'tadi. Bundan tashqari, havo va avtomobil transportidan chiqadigan chiqindilar issiqxona gazlarining eng keng tarqalgan manbalari bo'lib hisoblanadi. Avtotransport vositalari, samolyotlar, havo kabellari aravalari va inshootlardan dvigatel shovqinlari ko'rinishidagi shovqin va havoning ifloslanishi hammasi hayvonot dunyosiga zarar yetkazadi. Ifloslanish tabiiy yashash muhitiga ham ta'sir qiladi va oxir

oqibat sayyohlar bu hududlarni tark etishadi va ushbu turistik joy o'z jozibadorligini yo'qotadi. Boshqa tomondan esa, neytral nuqtai nazardan transport vositalari o'z-o'zidan samarali sayyohlik faoliyatini olib kelmasligi mumkinligi ham aytib o'tiladi. Bunday assotsiatsiyadan kelib chiqadigan ba'zi masalalar orasida jon boshiga tushadigan ta'sirlar, tashish, shuningdek, mehmonlarni boshqarish kiradi. Ushbu masalalarni qanday boshqarishimiz mumkinligi - bu jamiyat, hukumat va operator tarafdorlari bo'lgan sayyohlik rejimining ko'rsatkichidir. Muayyan sayyohlik punktiga tashrif buyuradigan sayyohlar soni oshgani sayin, biz havo, avtomobil yo'llari va shovqin bilan ifloslanish darajasining ko'tarilishi haqidagi fikrlar aytilmasada, temir yo'l va avtomabillarning tirbandlik hosil qilishini kuchayganiga guvohi bo'lishimiz mumkin..

Transport ko'plab sayohatlarni o'z ichiga oladi va sayyohlarni turli xil sayyohlik yo'nalishlari bilan bog'laydi, shuningdek, tovarlar va xizmatlarni tashishda muhim ahamiyat kasb etadi. Shunday qilib, transport turizmni rivojlantirishda hal qiluvchi rol o'ynaydi. Turizm va transport bir-biriga bog'liqligini namoyish etish uchun biz ma'lum bir turizm mintaqasida transport yaxshilanganidan so'ng, biz bunday mintaqada turizmni kengaytiramiz. Bizda transportni sayyohlarning kerakli manzillarga etib borishini ta'minlashda muhim rol o'ynaydigan yirik sayyohlik tizimining bir qismi deb biladigan bir qator olimlar bor. Bu shuni anglatadiki, transport faqatgina bunday sayyohlarga kerakli sayyohlik manziliga etib borish imkoniyatini beradigan vosita sifatida qaraladi va ekspeditsiyalarni tugatgandan so'ng, ularni yashash joyiga qaytarib berishadi.

Peyj va Lumsdon (2004) ma'lumotlariga ko'ra, ma'lum bir sayyohlik joyida mavjud bo'lgan transport tizimi sayyohlarning tajribasiga ta'sir qiladi va bu, ehtimol, odamlar sayohat qilishga qaror qilish uslubini, shuningdek, dam olish joylarini, turlarini tanlashlarini tushuntirib berishi mumkin. ta'til va transport tartibi. Turistik yo'nalishni rivojlantirish asosan transport tarmoqlariga

bog'liq. Bu, ayniqsa, ulanish va foydalanish imkoniyatlari masalalariga tegishli (Duval 2007)..

Shunday qilib, turizmning ko'lemi va shakli, oxir-oqibat, ma'lum bir transport tarmog'idagi ulanish va kirish darajasi bilan belgilanadi.

Foydalanilgan adabiyotlar:

1. Azar V.I. Transport va turizm. - M.: Transport, 2007 yil.
2. Birjakov M.B., Nikiforov V.I. Turizm sohasi: transport .- SPb.: Nashriyot. uy "Gerda", 2008 yil.
3. Zorin I.V., Koverina T.P., Kvartalnov V.A. Turizmni boshqarish. - M.: Moliya va statistika, 2007 y.
4. Nikolaenko V.N., Skorobogatova L.G. Turizm sohasida transport xizmatlarini boshqarish. B2 soat. 1-qism: Ma'ruza matnlari. - Yekaterinburg: USUPS nashriyoti, 2011 yil.
5. Osipova O. Ya. sayyohlar uchun transport xizmatlari: Ta'lim. oliy o'quv yurtlari talabalari uchun qo'llanma. tarbiyaviy muassasalar. - M.: "Akademiya" nashriyot markazi, 2009 y.
6. Tijorat faoliyatini transport bilan ta'minlash: Darslik. nafaqa / Ed. G. Ya. Rezgo. - M.: Moliya va statistika, 2009 y.

**САБЗАВОТ (ШИРИН) МАККАЖЎХОРИНИ БУХОРО
ВИЛОЯТИ ТУПРОҚ ИҚЛИМ ШАРОИТИДА ТАКРОРИЙ ЭКИН
СИФАТИДА ЎСТИРИШ**

И.И.Рахматов

БухДУ Тупроқшунослик кафедраси таянч докторанти

Аннотация: Мақолада сабзавот(ширин) маккажўхори нав ва дурагайларини асосий, такрорий экин сифатида ўстирилганда ўсимликларнинг ўсиши, ривожланиши, маҳсулдорлиги ва сабзавот сўтаси ҳамда дон ҳосилдорлиги бўйича маълумотлар келтирилган.

Калит сўзлар: Асосий экин, такрорий экин, сабзаот (ширин) маккажўхори, нав, гетерозисли дурагай, Давлат реестри, маккажўхори дони, сут пишиш даври, рўваги, ўсув даври, ўсимлик бўйи, ён поялар сони, биринчи сўта жойлашиш баландлиги, бир тупдаги сўта сони, сўта вазни, ҳосилдорлик.

КИРИШ. Дунёнинг мўътадил табиий-иқлим шароитига эга давлатларида озиқ-овқат хавфсизлигини таъминлаш ва мавжуд суғориладиган майдонлардан самарали фойдаланиш учун асосий ва такрорий экин сифатида сабзаот экинларини етиштиришда самарали агротехнологияларни қўллаш муҳим аҳамият касб этади[7]. Шу жумладан, Ўзбекистонда сабзаот(ширин) маккажўхори экинни асосий ва такрорий экин сифатида етиштириш технологиясини такомиллаштириш, бунда энг мақбул экиш муддати, ўсимликларнинг озиқланиш майдони, ўғитлаш ва суғориш меъёрларини аниқлаш, шунингдек товарбоп ва серҳосил нав ва дурагайларини танлаш борасидаги тадқиқотлар олиб бориш долзарб ҳисобланади[5]. Сўнгги йилларда Республикамизда асосий эътибор ҳам илмий асосланган инновацион агротехнологияларни қишлоқ хўжалигида ишлаб чиқаришга жорий этиш орқали суғориладиган майдонлардан самарали фойдаланиб, сабзаот экинларининг ҳосилдорлиги, маҳсулот сифати ва олинадиган иқтисодий самарадорлик кўрсаткичларини тубдан оширишга қаратилган[4].

Шунинг учун ҳам республикамизда яратилган маҳаллий шароитга мос сабзаот маккажўхори навларини ҳамда дурагайларини асосий ва такрорий экин сифатида етиштириш учун яроқли, тезпишар навларнинг биологик хусусиятларини ҳисобга олган ҳолда иқлимлаштириш, турли тупроқ иқлим шароит ва турли муддат ҳамда усулларда ўстириш технологиялари ишлаб чиқиш илмий тадқиқотларимиз мақсади ҳисобланади[3].

Республикамизнинг барча худудларида сабзавот (ширин) маккажўхорини ўстиришнинг афзалликлари кўйидагилардан иборат ҳисобланади. Сабзавот (ширин) маккажўхори кучсиз шурланган ерларда ўстиришга яроқли, бўлиб асосий ва такрой экин сифатида ўстирилади[2]. Сабзаваот экини сифатида ўсув даври қисқа бўлганлиги боис бошқа экинларга нисбатан сув сарфи тежалади, сўталари сут-мум пишиш фазасида йиғиб олиниб қайнатилган, консерваланган ва музлатилган ҳолда истеъмолда ишлатилади[1]. Сўталари йиғиб олингандан кейин ўсимлик пояси яшил ҳолатда бўлиб, пояси ва баргларида қанд миқдори ва озиқа бирлиги юқори бўлганлиги боис чорва моллари учун тўйимли озуқа ҳисобланади[6].

Тадқиқот объекти қилиб сабзавот (ширин) маккажўхорининг Шерзод, Замин, Мазза, Эврика навлари ҳамда Megaton F₁, Sentinel F₁, Spirit F₁, Soyan F₁, Baron F₁ дурагайлари уруғлик донлари олинди. Сабзавот (ширин) маккажўхорининг нав дугагайлари уруғлик донлари асосий экинлардан бўшаган ерларга такрой экин сифатида 10-июнда 70x20 см схемада экилиб, униб чиқиш, 1-2-3-чинбарг ҳосил бўлиши, рўваклар, рўвакни гуллаши, сўталаш, сут, мум пишишлар бошланиши (10 %) ва тўла (75 %) рўй бериш муддатлари аниқланди. Олинган натижалар Excel дастури ёрдамида қайта ишланди.

Тадқиқот натижалари. Тажрибада экилган сабзавот (ширин) маккажўхорининг навлар тўплами ҳамда дурагайлари модуль ўсимликларида фенологик кузатувлар ва биометрик ўлчовлар олиб борилди.

Сабзавот (ширин) маккажўхори навларининг униб чиқиши асосан 18-20 июнга яъни экилганнинг 9-10 чи кунига тўғри келди. Нисбатан тез униб чиқиш (18-19.06) Шерзод ва Замин навларида қайд этилди. Энг кеч униб чиқиш эса Эврика навида (21.06) қайд этилди. Бундан ташқари 1- чин барг чиқариш, 2- чин барг чиқаришда ҳам навлараро қонуният сақланиб қолди.

Ўрганилган навлар ичида рўваклаш асосан навлараро 28 июл – 4 август оралиғида кузатилди. Сўталаш эса барча навларда кузатилиб, Шерзод ва Замин навларида асосан август ойининг 8 – 9 кунларига, Мазза ва Эврика навларида қисман кечроқ 12 – 14 августга тўғри келди. Тажрибада сўталарнинг сут ва мум пишиши ўрганилганда энг тез сўтанинг пишиши стандарт Шерзод навида 1 сентябрда қолган навларда 3-8 сентябрда стандарт навга нисбатан 2-7 кун кеч қайд этилди.

Сабзавот (ширин) маккажўхори дурагайларида фенологик кузатувлар олиб борилганда эрта униб чиқиш Sentinel F₁(17.06) ва Megaton F₁(18.06), дурагайида қайд этилди. Униб чиқиш Spirit F₁, Soyan F₁ ва Baron F₁ (19-20.06) каби дурагайларда нисбатан кеч қайд этилди. Тажрибада ўрганилган сабзавот (ширин) маккажўхори дурагайларида 1- чин барг чиқариш, 2- чин барг чиқариш, рўваклаш ҳамда сут ва мум пишиш жараёнлари Spirit F₁, дурагайида энг тез содир бўлиб, сўталарнинг етилиши (сабзавот сифатида) 28.08 га тўғри келди. Soyan F₁ ва Baron F₁ (3-5.09) каби дурагайларда сўталарнинг етилиши нисбатан кечроқ қайд этилди. Megaton F₁(10.09) дурагайида энг кеч сўталарни етилиши кўзатилди.

Сабзавот (ширин) маккажўхори навларининг биометрик кўрсаткичлари тажрибада ўрганилиб, энг баланд бўйли ўсимликлар стандарт Шерзод (165,6 см), Замин (161.2 см), Эврика (158.1см) навларида ҳамда Sentinel F₁(178,1см) ва Megaton F₁(176,2 см), дурагайларида қайд этилди. Энг паст бўйли ўсимликлар Spirit F₁ (102 см), дурагайида кўзатилди. Биринчи сўтанинг жойланиши яъни баландлиги навлараро 30,0 – 34,3 см, дурагайлараро 15,4 – 30,3 см бўлди. Тупланганлик навларда 1-4 донани, дурагайларда 1-3 донани ташкил этди. Ўрганилган нав ва дурагайларда бош поядаги баргларнинг сони 8,7 донадан 14,2 донагача ўзгарди. Бўғим оралиқлари эса 7,5 дан 11,4 тагача бўлди. Бир тупда сўталарнинг ҳосил бўлиши бўйича энг юқори кўрсаткич Замин (5,3 дона), Шерзод (4,9 дона) Эврика (2,0 дона) ва Мазза (2,0 дона) навлари ва Sentinel

F₁(3,9 дона) Soyan F₁(2,1 дона) ва Baron F₁(3,1 дона) дурагайларида қайд этилди. Эврика (2,0 дона) ва Мазза (2,0 дона) навлари ва Soyan F₁(2,1 дона), Spirit F₁ (1,8 дона), дурагайлари нисбатан кам сўтали бўлди. Ўрганилган нав ва дурагайларда сўтасиз ўсимликлар кузатилмади.

Маҳсулдорлик. Тажрибаларимизда сабзаот (ширин) маккажўхори нав ва дурагайларининг маҳсулдорлик кўрсаткичлари ўрганилиб, бунда сўта вазни, сўтадаги дон қаторлари, бир қатордаги донлар сони, сўтадаги донлар сони, вазни ва дон чиқими бўйича бир биридан фарқланди.

Сабзаот (ширин) маккажўхори навларида бир дона сўтанинг вазни навлараро 245,5 – 314,4 граммгача қайд этилди. Сўтанинг вазни бўйича энг юқори кўрсаткич Шерзод (314,4 грамм) навида кузатилди. Сўтадаги дон қаторлар сони ўрганилганда навлараро 12,8 – 15,3 қаторгача бўлди. Энг кўп қатор сони Замин навида қайд этилди. Навлараро сўтанинг бир қаторидаги донлар сони 32,5 – 39,7 донагача, битта сўтадаги донлар сони 458,3 – 526,3 донагача бир сўтадаги донлар вазни 194,1 - 247,5 граммгача бўлди. Сўтадаги ўзак вазни навлараро 46,4 - 66,9 граммгача сўтадан дон чиқими 78,7 дан 81,9 % гача қайд этилди. Сўтадан дон чиқими бўйича энг юқори кўрсаткич Замин ва Шерзод каби навларда қайд этилди. Тажрибада ўрганилган дурагайлар ичида энг юқори маҳсулдорлик кўрсаткичлари Sentinel F₁, Megaton F₁ ва Baron F₁ дурагайида қайд этилди.

Умуман олганда сабзаот (ширин) маккажўхорининг маҳсулдорлик кўрсаткичи бўлган 1000 дона дон вазни ўрганилганда нав ва дурагайлараро 200,3 – 390,7 граммни ташкил этди.

Тажрибада сабзаот (ширин) маккажўхоридан гектаридан олинган силос масса ҳосилдорлиги ҳам ўрганилди, бунда нав ва дурагайлар аро силос масса ҳосилдорлиги – гектаридан 30,2 - 35,7 тоннани ташкил этди. Сабзаот (ширин) маккажўхори нав ва дурагайларини экиб ўстиришнинг асосий мақсади сабзаот сўталари етиштириш бўлганлиги боис, бир гектардан сабзаот сўтаси чиқими ўрганилганда энг юқори кўрсаткич

Sentinel F₁, (105,2 минг дона), Megaton F₁(101,6 минг дона) дурагайларида ҳамда Замин(105,3 минг дона) навида кузатилди. Бир дона сўтанинг вазни нав ва дурагайлараро 245,5 – 370,0 граммгача бўлди. Нав ва дурагайлардан гектаридан 3,5 – 5,8 тоннагача куруқ дон ҳосили олинди. Бундан энг юқори ҳосилдорлик Замин (5,8 тонна) навида қайд этилди.

ХУЛОСАТаҷрибаларимиз натижалари таҳлили шуни кўрсатдики сабзавот (ширин) маккажўхори нав ва дурагайларини сабзавот сифатида такрорий муддатда ўстириб, гектаридан 75-105 минг дона ёки 10-12 тонна сабзавот сўтаси олиш мумкин экан. Уруғлик дони учун ўстирилса гектаридан 5,8 тоннагача дон ҳосил етиштириш имконияти мавжуд экан. Шу билан бир қаторда чорва моллари учун гектаридан 35,1 - 37,6 тоннани ширали озуқа силос ҳосили берганлиги кузатилди. Сабзавот (ширин) маккажўхори нав ва дурагайларини сабзавот сифатида такрорий муддатда ўстириш гектаридан 65-70 млн сўм даромадни, 125-130 % рентабеллик даражасини таъминлар экан.

Адабиётлар:

1. Остонакулов Т.Э., Нарзиева С.Х., Бурхонов Ш. Ширин маккажўхори. Т., 2007, 119 бет.
2. Санаев С.Т., Сапарниязов. И.А - Особенности применения гидрогеля при выращивании овощной (сахарной) кукурузы в условиях Каракалпакистана в качестве повторных культур. Пенза: МЦНС «Наука и Просвещение». –2019.С.37-40
3. Sanaev S.T., Saparniyazov I.A. - The influence of mulching methods on the cultivation, development of productivity of varieties and hybrids of vegetable(sweet) corn in the conditions of Karakalpakistan. Қорақалпоғистонда фан ва таълим. 100-108 бетлар. №3(11) Нукус 2019 й
4. Санаев С.Т., Сапарниязов. И.А - Рост, развитие и урожайность овощной (сахарной) кукурузы в условиях республики

Каракалпакстан при выращивании в разные сроки The way of science. International scientific journal. – Russia - 2019. № 8 (66). P. 51-52. (Global Impact Factor, IF – 0,543).

**O‘ZBEK TILI MILLIY KORPUSI UCHUN “QO‘Y” LMGsi
ASOSIDA SHAKLLANGAN XALQ MAQOLLARINI SEMANTIK
TEGLASH**

M.J. Sharipova

*Davlat tilida ish yuritish asoslarini o‘qitish va malaka oshirish
markazining Buxoro hududiy bo‘linmasi o‘qituvchisi¹*

Annotatsiya: Ushbu ilmiy maqolada xonaki hayvonlar sirasiga kiruvchi “qo‘y” lug‘aviy-ma’noviy guruhi asosida shakllangan xalq maqollari semantik jihatdan tegalangan. O‘zbek xalq maqollarida “qo‘y” sememasi ichki guruhlarga ajratilgan. Paremlar badiiy asarlardan olingan parchalar orqali izohlangan.

Аннотация: В статье рассматривается ряд единиц касающихся языковой и духовной группы “овец”. Значения, выраженные в узбекских национальных пословицах, с группированы в отдельные группы. Эти статьи основаны на корпусной лингвистике. Процессы связанные с овцами объясняются и сравниваются.

Annotation: The article deals with a number of unities concerning to linguistic and spiritual groups of the word “sheep”. The meanings expressed in Uzbek national proverbs are grouped into separate groups. These articles are based on corpus linguistics. The processes related to the word “sheep” animal are described and analyzed.

Kalit so‘zlar: maqol, lug‘aviy ma’noviy guruh, darajalanish, korpus, semantik teglash, qo‘y.

Ключевые слова: пословицы, градация, процессы, связанные с овцами, объясняются и сравниваются, баран.

Keywords: proverb, lexical spiritual group, graduation, livestock, sheep.

Maqol – har bir xalqning milliy madaniyatini o‘zida aks ettiruvchi, tilning boy imkoniyatlarini ifodalovchi badiiy vositadir. Maqollarni o‘rganish orqali ma’lum bir millatning o‘zligi, mentaliteti, aynan o‘sha xalqqa tegishli bo‘lgan urf-odatlar ham o‘rganiladi. Maqol keng xalq ommasining dunyoqarashi, yashash tarzini o‘zida ifodalaganligi tufayli ularning mavzulari ham turli-tumandir. Shulardan biri “qo‘y” LMGi asosida shakllangan xalq maqollaridir. Hayvon nomlari asosida shakllangan maqollarni o‘rganish orqali millatimizning hayvonot dunyosi haqidagi qarashlaridan ham xabardor bo‘lamiz.

Qo‘y asrlar mobaynida inson hayotida muhim oziq-ovqat mahsuloti, kiyim-kechak manbayi sifatida katta rol o‘ynagan. Qo‘y bundan 8 ming yil avval xonakilashtirilgan. Shundan so‘ng bevosita inson hayotiga kirib kelgan. Dastlab jonli nutqda paydo bo‘lgan, so‘ng xalq og‘zaki ijodi namunalarida ham uchray boshlagan. Shu tariqa og‘zaki va yozma adabiyotda, ayniqsa, maqollarda “Qo‘y” LMGning turli ma’nolari namoyon bo‘la boshlagan.

O‘zbek xalq maqollarida “qo‘y” sememasining semalarini 3 guruhga ajratish mumkin:

1. Ijobiy semalar
2. Mo‘tadil semalar
3. Salbiy semalar

Ijobiy semalarga quyidagilar kiradi: boylik, e‘tiborga molelik va arziriklik, sabr-toqat va chidamlilik, tez ulg‘ayuvchanlik, mahsulot manbayi, iste‘mol manbayi, obro‘lilik, kuch-qudrat va ulug‘vorlik, xayr-baraka, qadr-qimmat, qiymat, yuvoshlik, nek-niyat va h.k.

Ushbu ma’nodagi maqollarni jadval asosida tegladik:

| | |
|---|--|
| <p><Har kimning bir o‘yi bor, Xayolida ming qo‘yi bor> [2,320] <Kexsa qassob tushiga</p> | |
|---|--|

| | |
|---|--|
| <p><i>Tunda mingta qo'y ko'rar</i> [3,400] <i><Ming qo'ylining bir eshakliga ishi tushar></i> [1,400] <i><Qudangdan qo'y so'rama, Qo'shningdan o'y so'rama></i></p> | <p><Boylik></p> |
| <p><i><Topgan qo'y keltirar, Topmagan jo'jaxo'roz></i> [4, 396;3,423] <i><Toycha oti bo'lmasa ham, Qo'ycha oti bor></i> [</p> | <p><E'tiborga molelik, arzirlik></p> |
| <p><i><Qo'y bir teri ichida necha ozib, necha semirar></i> [8,206] <i><O'lanni to'y ko'tarar, Semizlikni qo'y></i> [4,368;3,195] <i><Og'irlikni yer ko'tarar, Semizlikni qo'y></i> [3,192]</p> | <p><Sabr-toqat, chidamlilik></p> |
| <p><i><Qo'y tug'ar qo'zi bo'lar, Yil o'tmay o'zi bo'lar></i> [2,297]</p> | <p><Tez ulg'ayuvchanlik></p> |
| <p><i><Qo'yning qimmati yungida, Odamning qimmati o'zida></i> [2,297] <i><Qo'y bo'lmasa, qiy bo'lmas></i> <i><Naql qaydan chiqadi, o'y bo'lmasa, Kigiz qaydan chiqadi, qo'y bo'lmasa></i> [8,213]</p> | <p><Mahsulot manbayi></p> |
| <p><i><Semiz qo'yning go'shti yaxshi,</i></p> | <p><Iste'mol manbayi></p> |

| | |
|---|--|
| <p><i>Oqil onaning qizi</i> > [8,214]</p> | |
| <p><Yetim qo'zi asrasang, og'zi burning moy etar, Yetim bola asrasang, og'zi burning qon etar> <Qo'y semizi qo'ychidan, Toy semizi to'ychidan> [4,502]</p> | <p><Xayr barakalilik></p> |
| <p><Qo'yni boqsa, qo'y tuyog'idan qattiq cho'pon boqsin></p> | <p><Uzoq masofa, yo'l bosishlik></p> |
| <p><Qo'yga cho'pon qaramog'i em bo'lur, Qaramasa bo'rilarga yem bo'lur> <Qalpog'ingni qaytoqi qilguncha, Qo'ylaringni bo'rdoqi qil> [8, 209]</p> | <p><Ojizlik></p> |
| <p><Ot boqsang uloqqa, Qo'y boqsang qo'noqqa> [1,318]</p> | <p><Ko'nuvchanlik></p> |
| <p><Qo'yni qo'y, echkini so'y> <Echki egiz tug'ib qo'ydan oshmas, It egiz tug'ib eldan oshmas> <Kunda tulki olgan tozidan Qo'y qo'rigan sirtlon yaxshi> <Echki qo'y bo'lmas, eshak toy> <Echki bo'lsa, qo'yga yo'l ochilar> <Echkining boshi bo'lguncha,</p> | <p><Obro'lilik, qadr-qimmat></p> |

| | |
|---|----------------------------|
| <i>Qo'yning quyrug'i bo'l</i> | |
| <p><Ikki qo'chqorning kallasi, Bir qozonda qaynamas> <Qo'chqor bo'lar qo'zining, Peshonasi do'ng bo'lur, Og'a bo'lar yigitning, Peshonasi keng bo'lur> [3,179]</p> | <Kuch-qudrat, ulug'vorlik> |
| <p><Ovchining oshi – oyog'ida, Qo'ychining baxti – qo'yida> <Qo'y boqib, qo'ton qilgan o'zar, Oshiq o'ynab, yutqazgan ozar> <Barakali qo'ychining so'ygan chumchug'i ham qo'y bo'lar></p> | <Xayr-baraka> |
| <p><Qo'ydek yuvosh bo'l, Otdek yugurik> [3,212] <Qo'noq qo'ydan ham yuvosh, Moy bersang ham yeyaveradi> [2,300]</p> | <Yuvoshlilik> |
| <p><Qashqirning o'yi yomonlik, Qo'yning o'yi omonlik> [2,266]</p> | <Nek niyat> |
| <p><Bir qo'y ketidan ming qo'y to'yadi> [4,47]</p> | <Uzoq masofani bosishlik> |
| <p><Ming qo'ylining qo'yi qoldi, Bir qo'ylining qo'yi ketdi> [1,277] <Qo'ya-qo'ya yesang, qo'y ortar, Torta-torta yesang, toy ortar> [2,306]</p> | <O'zini arzitish> |

G'.G'ulom. "Shum bola" qissasidan:

Hoji bobo o'z o'rniga o'tirib menga qaradi: – Hoy padarla'nat, muloyim shupurgi. “Yetim qo'zi asrasang , og'zi-burning moy etar, yetim o'g'lon asrasang og'zi-burning qon etar” deganlar. Sen haromi kelgandan buyon do'kon-dastgohimdan baraka ko'tarilib, takyadan biror kun tinchim qolmadi. [7,147]

Qovun bilan tugunchani men, tarvuzni Omon ko'tarib oldi. “Semizlikni qo'y ko'tarar” deganlaridek, Omonga badavlatlik yoqmas edi. [7,22]

“Semizlikni qo'y ko'taradi” deyilganidek, shuncha katta davlatdan o'zim ham qo'r qar edim. Pulni yoqa baxyasiga tikib bitkazay degandim, usta Mirsalim tepamga kelib qoldi. [7,149]

Xulosa qilib aytganda, “Qo'y” LMGi asosida shakllangan o'zbek xalq maqollarida hayvon nomi tasviriylikni, obrazlilikni ta'minlovchi vosita sifatida nisbatlash, o'xshatish, ma'no ko'chirish orqali kishilarning ko'rinishi, xatti-harakati, xarakter-xususiyati, nutqi kabilarni ifodalashga xizmat qiladi.

O'zbek xalq maqollarida “qo'y” LMGi *ijobiy sema sifatida*: “boylik”, “e'tiborga molelik va arzirlik”, “sabr-toqat va chidamlilik”, “tez ulg'ayuvchanlik”, “mahsulot manbayi”, “iste'mol manbayi”, “obro'lilik”, “kuch-qudrat va ulug'vorlik”, “xayr-baraka”, “qadr-qimmat”, “qiymat”, “yuvoshlik”, “nek-niyat” kabi ma'nolarni ifodalab kelishini kuzatdik. Maqollarni bunday teglash kelajakda korpus lingvistika fani rivoji uchun xizmat qiladi, degan umiddamiz.

Foydalanilgan adabiyotlar ro'yxati

1. Ўзбек халқ мақоллари. II томлик. I том. – Тошкент, Фан, 1987. – 372 б.
2. Ўзбек халқ мақоллари. II томлик. II том. – Тошкент, Фан, 1988. – 372 б.
3. Ўзбек халқ мақоллари. – Тошкент, Ғавур Ғулом номидаги Адабиёт ва санъат нашриёти, 1989. – 513 б.

4. Шомақсудов. Ш., Шораҳмедов. Ш. Ҳикматнома. – Тошкент, 1990. – 502 б.
5. Malik Tohir. Shaytanat. Besh jildlik. Uchinchi kitob. – Toshkent, Nashriyot-matbaa konsernining Bosh tahririyati, 1997. – 384 b.
6. Саидов. Ё, Муқимова Г. «Девону луғотит турк»даги халқ мақоллари. (луғат-маълумотнома). – Бухоро, 2015, – 99 б.
7. G'afur G'ulom. Shum bola. – Toshkent, Yangi asr avlodi, 2015, – 160 b.
8. Холманова З. Тошева Д. Зооним компонентли паремаларнинг изоҳли луғати. – Тошкент, Turon zamin ziyo, 2016, – 360 б.

GIMNASTIKA MASHQLARINI O'RGATISH TAMOYILLARIDAN FOYDALANILANGAN HOLDA SAMARALI O'ZLASHTIRISH USULLARI HAMDA SHARTLARINI YORITISH

J.N. Yusupov

Ichki Ishlar Vazirligi Buxoro akademik litseyi o'qituvchisi

Annotatsiya. Ushbu maqolada gimnastika mashqlarini muvaffaqiyatli tashkil etish tamoyillaridan foydalanilangan holda gimnastika mashqlarini samarali o'zlashtirish usullari hamda shartlari yoritib berilgan.

Kalit so'zlar: jismoniy tayyorligi, o'rgatish, o'qitish, qiyinchilik, vosita, onglilik, faollik, ko'rgazmalilik, tamoyil, gimnastika, mashq.

Gimnastika mashqlarini o'rgatishni muvaffaqiyatli tashkil etishning birinchi sharti - talabalarning jismoniy tayyorgarlik darajasini aniqlash. Bunda talabaning imkoniyatlari quyidagi ko'rsatkichlarga e'tiboran baholanadi:

-mashqlarni bajarishni o'zlashtirish tayyorgarligi, o'zlashtiriladigan mashqlarning hajmi va ifodasi, harakatlarni o'rganishdagi ayrim qiyinchiliklar, talabada yangi mashqlardagiga o'xshash harakat tajribasining mavjudligi;

-jismoniy tayyorligi (yangi texnik harakatni o'rganib olishda hal qiluvchi xislatlarning kamolot darajasi);

-ruhiy xislatlarning (talabalarning dadilligi, qat'iyligi, uzoq vaqt davom etadigan asabiy zo'riqishlarga chidamliligi) qay darajada rivojlanishi.

Talabaning mashqlarni o'rganish qobiliyatini baholash xarakteri ayni vaqtda qanday mashq o'rganayotganiga bog'liq. Gimnastika mashqlari esa nihoyatda xilma-xil, shuning uchun yangi harakat o'rganilayotgandagi har bir aniq holatda talabaning imkoniyatlarini aniqlab olish o'zgarib turishi mumkin.

O'rgatish dasturini harakat tuzilmasini tahlil qilish va talabaning shaxsiy xususiyatlarini bilish asosida tuzish, bu gimnastikani mashqlarini o'rgatishning ikkinchi sharti hisoblanadi. O'qitish dasturi algoritmik topshiriq, chizmalı yoki tarmoqli dastur tarzida yoziladi. Mashqlarni bajarish texnikasi murakkablasha borgan sari o'rgatish dasturining samaradorligi ham orta boradi.

Mashqlar to'plamini o'zlashtirish jarayonini mohirlik bilan boshqarish bu—gimnastikani o'rgatishning uchinchi shartidir. O'qituvchi buni talaba faoliyatini tahlil qilish hamda unga aniqlik kiritadigan buyruqlar va nazorat topshiriqlarni tanlash asosida amalga oshiradi. To'rtinchi shart - mashqlarni samarali va to'g'ri bajarish uchun tegishli sharoit va o'quv vositalarining mavjudligi. Bunga quyidagi: mashg'ulot o'tadigan joy (sinf xonasi, zal, maydonchalar), asosiy va yordamchi jihozlar, uslubiy o'quv vositalari (jadvallar, rasmlar, kinovideolavhalar, odam gavdasining shakllari, ta'lim texnikasi va uslubiyati uchun tuzilgan uslubiy rejalar), texnikaviy ta'minlash vositalari, kino, foto va videoapparatlar, o'lchov qurilmalari va goniometr, dinamometr va boshqa asboblardan, magnitofonlar, videomagnitofonlar, diktofonlar kiradi. Gimnastikada o'quv jarayonini tashkil etishda o'rgatishning didaktik tamoyillaridan foydalanish asosiy faoliyatni tashkil etishda samarali vosita hisoblanadi. Shuningdek, onglilik va faollik tamoyili gimnastika mashqlari sportchilar- ning jismoniy harakat va irodaviy xislatlariga katta talablar qo'yadi. Yangi mashqlarni o'zlashtirish jarayonidagi onglilik va faollik tamoyili talabalardan, eng avvalo, harakatni tushunib o'rganishni, qo'yilgan vazifaga qiziqib va ijodiy yondashishni tarbiyalashni talab etadi.

O'qish jarayonida harakat ko'nikmalarini ongli o'rganib olishlari uchun shug'ullanuvchilarga quyidagilarni o'rgatish darkor:

-o'z faoliyatining natijalarini baholash;

-turli (og'zaki, chizma, yozma holda takrorlash) usullardan foydalanib, harakat texnikasini tasvirlash;

-yangi harakatni o'zlashtirish bilan bog'liq bo'lgan turli qiyinchiliklarni yengish;

-kundalik daftar tutish va mashqlarni o'zlashtirish rejalarini tuzish;

-o'qituvchiga mashg'ulotni tashkil etishda va o'rtoqlariga harakatni o'rganishda yordam berish.

O'rgatish ko'rgazmali bo'lishiga erishish uchun murabbiy quyidagi bir qancha vosita va usullardan foydalanadi:

-harakatning mukammal ijrosini namoyish qilish, kino va fotomateriallarni, rasmlar, jadvallar va namunaviy modellarni ko'rsatish;

-ayrim harakat topshiriqlari texnikasining detallarini og'zaki tasvirlab berish va boshqa harakatlar bilan taqqoslash;

-qo'shimcha vositalar ishlatish (fazadagi namunalar, harakatlarga ovoz bilan jo'r bo'lib turish, sekin ko'tarib yuborish va qo'l tekkizib qo'yish);

-trenajor qurilmalarda, odam gavdasi namunalarida va h.k.larda o'rganilayotgan mashq yoki uning elementlari texnikasini ko'rsatib berish;

-alohida holatlarni to'xtatib ko'rsatish, taqlid qilish, murabbiy yordamida bajartirish va boshqa osonlashtirilgan harakatlar natijasida harakatni alohida, e'tibor bilan his etishni hosil qilish.

Osonlik tamoyillari shug'ullanuvchilarga, ularning kuchiga mos keladigan vazifalar berilishini talab qiladi. Aks holda talabalar mashg'ulotlarga qiziqmay qo'yadilar. Biroq osonlik tamoyili sportchilarni qiyinchiliklarni yengishga o'rgatish zaruratini mutlaq inkor etmaydi.

O'qituvchi talabalarning nimaga qodirligini, ularning aniq bir mashqlarni o'zlashtirish imkoniyatlarini uzluksiz chuqur o'rganib borishi kerak.

Masalan, yakkacho'pda katta aylanishni bajarish uchun talabada bir qancha boshqa mashqlarni bajara olishi, qo'lida yetarlicha kuch bo'lishi, dadillik va qat'iyatlilik singari ko'p jismoniy sifatlarni hosil qilingan bo'lishi zarurligini bilishi lozim. Talabada shunday xislatlarning mavjudligi ana shu mashq u uchun oson ekanligini ko'rsatadigan o'lchov bo'ladi. Osonlik tamoyili didaktikaning ma'lumdan noma'lumga, osondan qiyinga, soddadan murakkabga qoidalari bilan chambarchas bog'liq.

Doimiylik tamoyillari quyidagilarni, harakat jarayonini o'rganishda muayyan izchillik bo'lishini, turli harakat vazifalarini hal qilish qobiliyatini rivojlantirish uchun harakat texnikasini muntazam ravishda takomillashtirib borish va yangi mashqlar o'rganishni, talabalarning mehnatsevarligi va faolligini so'ndirmaslik maqsadida o'rgatish jarayonida ish bilan dam olishni almashtirib turishni nazarda tutadi. O'rgatish usullari deganda, qo'yilgan vazifalarni hal qilish uchun kerakli muayyan yo'llar tanlashni tushunish kerak. O'rgatish usullarini xilma-xil guruhlarga bo'lish mumkin. Birinchi guruh o'rgatish usullari:

- og'zaki usul– universal usullardan biri bo'lib, talabalarga dars jarayonida yangi mashq bajarishni o'rgatishni idora qilish imkonini beradi. Bunda gimnastika atamalaridan foydalanish alohida ahamiyatga ega bo'ladi, chunki atamalar yordamida o'qituvchining talabalarga nutq orqali ta'sir etishini aniq va qisqa yetkazib berish mumkin;

-harakat texnikasi to'g'risidagi ma'lumotni bildirish usuli quyidagicha: namoyish qiluvchi tomonidan mashqlarni bajarish, ko'rgazmali qurollar ko'rsatish, audio va videomateriallar, shartli belgilar berish, harakatning ayrim qismlari, miqdori talaba tomonidan harakat texnikasi elementlarini bajarish yo'li bilan namoyon qilinadi.

Mazkur o'rgatish usullari, asosan, mashq texnikasi asoslari to'g'risidagi tasavvurni hosil qilish va aniqlashga qaratilgan bo'lib, butun mashg'ulot jarayonida qo'llanilishi mumkin.

O'rgatish usullarining ikkinchi guruhi:

-yaxlit mashq usullari— u o'rganilayotgan harakatni bir butun tarzda bajarishni nazarda tutadi. Bunda mashqlarni bajarish sharoitini yengillashtirish, yordam ko'rsatish va straxovka qilishning qo'shimcha vositalarini qo'llash, jihozlar balandligini pasaytirish, harakatni trenajorda bajarish, dastlabki yoki pirovard holatni soddalashtirish (masalan, past yakkacho'pda gavdani yozib ko'tarishni murabbiy yordamida bajarish) hisobiga bo'lishi mumkin;

-yordamchi mashqlar uslubi (yaxlit mashq usulining o'xshash turlaridan biri), u tarkib jihatidan asosiy mashqqa o'xshash, lekin ayni vaqtda mustaqil mashq bo'lib, ilgari o'rganilgan harakatni yaxlit bajarishni nazarda tutadi (masalan, yakkacho'pda gavdani yozib ko'tarish uchun bir oyoqda ko'tarilib, tayanish yordamchi mashq bo'lib xizmat qiladi);

-bo'lingan mashq usuli bu butun harakat texnikasini ayrim qism va bo'laklarga ajratib olish hamda ularning har birini o'zlashtirib olgandan keyin uni qayta yaxlit bajarishdan iboratdir. Mashqni bo'laklarga bunday sun'iy bo'lish asosiy faoliyatni o'rganish sharoitini osonlashtirish maqsadida qilinadi;

-xususiy harakat vazifalarini hal qilish usuli bo'lingan mashq usulining varianti bo'lib, harakat texnikasining muayyan elementlari bo'lgan o'quv vazifalarini tanlash bilan ifodalanadi (masalan, endi boshlovchi sportchilar oyoqni kerib, tayanib sakrashni o'rganib olish uchun yerga qo'nishni, yugurib kelishni, depsinish va so'ng «ko'prik» tushishni birin-ketin o'rganishadi).

Mashqlarni bajarish texnikasini o'rganish va takomillashtirish uchun talaba o'qituvchi rahbarligida hamda o'zlashtirilgan mashqlarni o'zi mustaqil bajarishni davom ettiradi. Har bir sportni o'qitishda innovatsion pedagogik texnologiyalardan samarali foydalanish, mashg'ulot zichligini hamda samaradorligini oshiradi va shug'ullanuvchiga shu sport turiga nisbatan mehr kuchliroq uyg'onadi. Talaba hayotini shu sporti turisiz tasavvur eta olmaydi.

Foydalanilgan adabiyotlar ro'yxati

1. Sabirova Nasiba Rasulovna. (2021). The Importance Of Three-Stage Model In Developing The Functional Status Of Athletes. International Journal on Economics, Finance and Sustainable Development, 3(3), 190-196.
2. Сабирова Н. Р. ЗНАЧЕНИЕ ФИЗИЧЕСКОЙ КУЛЬТУРЫ В СОВРЕМЕННОМ ОБЩЕСТВЕ //Проблемы педагогики. – 2020. – №. 6 (51).
3. Journal of Critical Reviews ISSN- 2394-5125 Vol 7, Issue 6, 2020 Review Article PSYCHOLOGICAL IMPACT OF FOOTBALL GAMES TO THE FORMATION OF INDIVIDUALITY OF THE STUDENT Dustov Bakhtiyor Akmalovich, Toshov Murod Khalilovich, Sabirova Nasiba Rasulovna, Fazliddinov Farkhod Savrievich
4. Rasulovna S. N. THE PLACE OF PHYSICAL TRAINING AND SPORTS IN THE LIFE OF SCHOOL STUDENTS //Web of Scientist: International Scientific Research Journal. – 2021. – Т. 2. – №. 04. – С. 306-312.
5. Рахмонов Рауф Расулович “Оммавий спорт мусобоқаларда ўрта масофаларга югурувчиларнинг тутган ўрни” инновационное развитие науки и образования.-2021 ст-19-21 Availalt at conferences.kz
6. Салимов, Г. М., Дустов, Б. А., Фарманов, У. А., & Рахмонов, Р. Р. (2020). “Показатели констатирующего этапа экспериментальной работы по физическому развитию учеников 7-10 лет общеобразовательных организаций Узбекистана” Педагогическое образование и наука, (1), 91-97

АБУ МАНСУР АЛ-МОТУРИДИЙ ШАХСИЯТИНИНГ БУЮК ОЛИМЛАР НАЗДИДАГИ ТАЛҚИНИ

М.М. Адашова

Тошкент Давлат Иқтисодиёт Университети

Аннотация: Мазкур мақолада калом илмининг султони шайх Абу Мансур ал-Мотуридий раҳматуллоҳи алайҳининг улуғ сиймоси ва илм йўлидаги буюк хизматлари тўғрисида олимлар томонидан билдирилган эҳтиром намуналари келтирилган.

Калим сўзлар: Абу Мансур ал-Мотуридий, калом илми, ақоид илми, мутакаллим, мотуридия таълимоти.

Ватанимиз тарихи ўзининг залворли воқеалари ва мураккаб ходисалари билан ниҳоятда бой ва ранг-барангдир. Ўлкамиз ҳудудлари энг қадимги даврлардан бошлаб, инсоният тараққиётининг маданий ўчоқларидан бири ҳисобланган. Бу ерда дунё тамаддуни ривожига муносиб ҳисса қўшган маҳаллий халқларга хос тарихий-маданий жараёнлар содир бўлган. Юртимиз ҳудудларида жаҳон цивилизацияси тарихий тараққиётига муносиб ҳисса қўшиб, ўзидан ўчмас из қолдирган олиму фузалолар, давлат арбобларию саркардалар етишиб чиққан. Шундай улуғ сиймолардан бири калом илмининг султони ҳамда ақоид илмининг буюк мутафаккири шайх Абу Мансур ал-Мотуридий ҳазратларидир. Биз улар билан ҳақли равишда ҳар қанча фахрлансакда арзийди.

Ўзбекистон Республикаси Президенти Шавкат Мирзиёев 2020 йил 24 январ куни Ўзбекистон Республикаси Олий Мажлисига қилган Мурожаатномасида буюк аждодларимизни хотирлаб шундай таъкидлаган эди: **“...маърифатпарвар боболаримиз меросини чуқур ўрганишимиз керак. Бу маънавий хазинани қанча кўп ўргансак, бугунги кунда ҳам бизни ташвишга солаётган жуда кўп саволларга тўғри жавоб топамиз. Бу бебаҳо бойликни қанча фаол тарғиб этсак, халқимиз, айниқса,**

ёшларимиз бугунги тинч ва осойишта ҳаётнинг қадрини англаб етади”.²¹¹ Дарҳақиқат, буюк бобокалонларимиз томонидан диний ва дунёвий илм мувозанатини барқарор тараққий этиш йўлида олиб борган фидокорона хизматлари биз авлодлар учун муносиб ўрнак вазифасини ўташи муқаррар. Шунини алоҳида таъкидлаш лозимки, миллионлаб мусулмонлар қалбига муборак ислом динининг ҳаётбахш ғояларини сингдиришда буюк ватандошимиз имом Абу Мансур ал-Мотуридий хазратлари ва ул зот асос солган “Мотуридия мактаби”га мансуб алломаларнинг хизматлари бениҳоя каттадир. “Манбаларнинг гувоҳлик беришича, Имом Бухорий вафот этган йили, яъни милодий 870 йили тарихимиздаги яна бир мумтоз сиймо-Имом Абу Мансур ал-Мотуридий таваллуд топган экан. Бу воқеа замирида шахсан менга илоҳий бир боғлиқлик, Оллоҳнинг буюк бир марҳамати бордек, бамисоли Имом Бухорийнинг нурли қаламини Имом Абу Мансур ал-Мотуридий олиб, ул зотнинг хайрли ишларини давом эттиришга бел боғлагандек туюлади. Имом Абу Мансур ал-Мотуридий бобомизнинг ўрта асрлардаги ғоят ҳатарли ва таҳликали бир вазиятда ўз ҳаётини хавф остига қўйиб, авлодларга ибрат бўладиган маънавий жасорат намунасини кўрсатиб, ислом оламида “Мусулмонларнинг эътиқодини тузатувчи” деган юксак шарафга сазовор бўлгани бу нодир шахснинг улкан ақл-заковати ва матонатидан далолат беради”.²¹²

Имом Абу Мансур ал-Мотуридийнинг ўзига хос шахсияти ва илмий қобилияти тўғрисида жуда кўп олимлар ўз фикр мулоҳазаларини билдирган. Хусусан, мотуридия таълимотининг энг йирик намояндаларидан бири Абул-Муъин ан-Насафий раҳматуллоҳи алайҳи калом илмининг султони Имом Абу Мансур ал-Мотуридий раҳматуллоҳи

²¹¹ <http://president.uz> 2020 йил 24 январ Ўзбекистон Республикаси Президенти Шавкат Мирзиёевнинг Олий Мажлисга мурожаатномаси

² И.А.Каримов “Юксак маънавият-енгилмас куч” Т; “Маънавият” нашриёти 2008 й. 39-бет

алайҳи ҳақида шундай дейди: “Абу Мансур ал-Мотуридий имомларнинг улуғи ва миллатнинг устуниси эди. Унинг Қуръонга ёзган тафсири барча чигалликларни очиб берувчи, инсон қалбидаги шубҳали қора булутларни ҳайдовчи ҳамда ниҳоятда болиғ васф ила яратилган асардир. Аллоҳ шундай китобни ёзган зотга ўз саломини йўлласин.”²¹³ Абул-Муъин ан-Насафий раҳматуллоҳи алайҳи ўзининг “Табсират ул-адилла” номли асарида ҳам Имом Абу Мансур ал-Мотуридийнинг зоҳирий ва ботиний хислатлари тўғрисида қуйидагиларни ёзади: “Агар ҳанафийларнинг ичида фақатгина Имом Абу Мансур Мотуридий бўлса ҳам кифоя қилар эди. У киши илм денгизларига шўнғиб, дурларини чиқарган ва диннинг ҳужжатларини келтиргандир. Ўзининг фасоҳати, илмларининг сероблиги ва ақлининг ўткирлиги билан илмларнинг пешонасини зийнатлагандир.”²¹⁴ Шеърят мулкининг султони Мир Алишер Навоий ўзининг “Насойим ул-муҳаббат” номли асарида шайх ҳазратларини шунда эҳтиром билан ёдга олади: “Шайх Абу Мансур ал-Мотуридий ўз замонининг аълам уламиси эрмиш. Ул вақт уламиси аларни “Султону-л муиззин” дер эрмишлар. Зоҳир ва ботин улумлари била ораста эрмишлар.”²¹⁵ Манбаларда келтирилишича: “Мотудий агар бирор бир мажлисда иштирок этмай қолса, хатто унинг устози ” Абу Наср ал-Иёдий ўз шогирдига нисбатан чексиз ҳурмат ва муҳаббатининг изҳори сифатида ўша мажлисда бирор сўз ҳам айтмас экан. Агар у Абу Мансур ал-Мотуридийни узоқдан кўриб қолса, таажжуб билан унга тикилиб турар ва “Роббинг сени ўзи хоҳлаган ва ихтиёр қилгандек яратган”,-деб жилмайиб қўяр эди”.²¹⁶ Имом Абу Мансур ал-Мотуридий раҳматуллоҳи алайҳи ҳақларида Тамимий қуйидагиларни ёзади: “У киши тенгдошларидан устун бўлган. Замон у билан зийнатланган эди. Унинг

²¹³ Ф.Муҳаммадиев “Мутафаккирлар”, “Мовароуннаҳр” нашриёти Т; 2011, 456

²¹⁴ Шайх Муҳаммад Содиқ Муҳаммад Юсуф, Ҳидоят имоми Имом Абу Мансур Мотуридий “Hilol-nashr” Т.;2019, 108 б.

²¹⁵ Ҳамиджон Исломиёв Султон ул-муиззин Абу Мансур Мотуридий ҳазрат Алишер Навоий наздида. Т; , “Мозийдан садо”, 2000 й. 1-2 сон.

²¹⁶ Ф.Муҳаммадиев “Мутафаккирлар”, “Мовароуннаҳр” нашриёти Т; 2011, 44 б

таълифотлари кенг тарқалган, унинг таснифотлари ҳар тарафга сайр этган эди. Унга мувофиқ бўлган ҳам, муҳолиф бўлган ҳам унинг қадри олийлигига ва ўрни буюклигига иттифоқ қилган эди. У киши илмига иқтидо қилинадиган ва нуридан ҳидоят топиладиган катта ва машҳур уламолардан эди.”²¹⁷

Имом Абу Мансур ал-Мотуридий ҳазратларининг илмий ижод намуналари бугунги кунда нафақат ўзбек балки бутун дунё исломшунос ҳамда мотуридийшунос олимлар томонидан катта қизиқиш ва иштиёқ билан тадқиқ этиб келинмоқда. Ҳусусан, Туркиянинг собиқ илм-фан, саноат ва технология вазири Ниҳат Эргун Имом Абу Мансур ал-Мотуридийнинг Ислом тамаддунига қўшган ҳиссаси тўғрисида шундай деди: “Энг муҳим ҳиссаларидан бири шуки, Абу Мансур ал-Мотуридий ўзидан аввалги олимлардан фарқли равишда ўз китобини билим назарияси билан бошлаган. Имом Абу Мансур ал-Мотуридий билим назарияси билан бизга қолдирган мерос воситасидаги, мусулмонлар сифатидаги маълумот манбаларимизни ва уларга асосланган тутумларимизни қайтадан кўриб чиқишимиз лозим бўлади.”²¹⁸. Анқара Университетининг “Илоҳиёт” факультетининг профессори Сонмез Кутлу ўзининг Имом Абу Мансур ал-Мотуридий бўлган эҳтиромини шундай ифодалайди: “Имом Абу Мансур ал-Мотуридий ўзига хос тизига эга бўлган инсондир. Фарбда Иммануел Кантнинг илмий фаолияти нақадар улуғ бўлса, Шарқда Имом Абу Мансур ал-Мотуридий шу қадар муҳимдир. Чунки у ҳақиқий билим назариясининг асосчиси ҳамда ислом цивилизацияси тарихида диний фанларга қўйиладиган талаблар ва уларни ишлаб чиқариш бўйича қатъий мезонлар ишлаб чиққан олимдир.”²¹⁹ Шу ўринда таъкидлаш лозимки, Имом Абу

²¹⁷ Шайх Муҳаммад Содиқ Муҳаммад Юсуф, Ҳидоят имоми Имом Абу Мансур Мотуридий “Hilol-nashr” Т.;2019, 108 б.

²¹⁸ Манба: Azon.uz 2018. 27.10

²¹⁹ Sönmez Kutlu, “Bilinen ve Bilinmeyen Yönleriyle İmam Mâturîdî”, İmam Mâturîdî ve Maturidilik, Haz. Sönmez Kutlu, Otto Yayınları, 6. Baskı, Ankara, 2016, s. 28.

Мансур ал-Мотуридийнинг ўлмас таълимоти дастлаб, Мовароуннахрда, сўнгра Туркия, Афғонистон, Ҳиндистон, Хитой ва бошқа кўшни мамлакатларда ҳам кенг кўламда тарқалди.

Имом Абу Мансур ал-Мотуридий яратган калом мактаби ўзининг кўп кирралилиги, фаолият соҳасининг кенглиги, илмийлиги, бидъатчиларга қарши мурасасизлиги билан ажралиб туради. У шариат илмларидан ташқари, ҳикмат, мантиқ ва бошқа фанларни ўзлаштирганлиги туфайли, катта илмий иқтидор ва маънавий салоҳиятга эга бўлиб, диний қарашлари фалсафий меъёрлар билан уйғунлашган эди. Шу боис, буюк шайх Абу Мансур ал-Мотуридий ҳазратларининг илмий фаолият натижаларини муносиб тарзда ўрганиш, калом ва ақида илмини ривожлантириш борасида тадқиқ этган изланишларини кенг доирада ёритиб, таҳлил этиш ёш тадқиқотчилар зиммасига юксак масъулият юклайди.

Хулоса сифатида шуни таъкидлаш мумкинки, Абу Мансур ал-Мотуридийнинг Қуръони Карим асосида вужудга келган ислом динимизнинг муқаддас ақидалари юзасидан ёзган шарҳлари, тафсирлари ҳамда ноёб асарлари аҳли сунна вал-жамоа оқимидагилар учун асосий ғоявий қурол, қатъий дастурул-амал ҳисобланади. Алломанинг мерос қилиб қолдирган “Китоби ат-Тавҳид” асари эса одамларни пок имонга, соф эътиқодга риоя қилишга, динимизнинг асл ғоявий илдизларини англаб этишга, эзгу амалларни сидқидилдан бажаришга ундайди. Шундай экан, Абу Мансур ал-Мотуридий асарларининг қиймати ўрганилиб, кенг жамоатчилик эътиборига ҳавола этилса, шунингдек, таълим жараёнига тадбиқ этилса, бу буюк алломага бўлган ҳурмат ва эҳтиромимизнинг бир кўриниши бўлар эди. Зеро, Имом Абу Мансур ал-Мотуридий яратган маънавий мерос намуналари шахс камолотининг ривожига, соф исломий эътиқоднинг сақланиб қолишига ҳисса қўшишда катта аҳамиятга эга.

Фойдаланилган адабиётлар рўйхати:

1. <http://president.uz> 2020 йил 24 январ Ўзбекистон Республикаси Президенти Шавкат Мирзиёевнинг Олий Мажлисга мурожаатномаси
2. И.А.Каримов “Юксак маънавият-енгилмас куч” Т; “Маънавият” нашриёти 2008 й. 39-бет
3. Ф.Муҳаммадиев “Мутафаккирлар”, “Мовароуннахр” нашриёти Т; 2011, 456
4. Шайх Муҳаммад Содиқ Муҳаммад Юсуф, Ҳидоят имоми Имом Абу Мансур Мотуридий “Hilol-nashr” Т.;2019, 108 б.
5. Ҳамиджон Исломиёв Султон ул-муиззин Абу Мансур Мотуридий ҳазрат Алишер Навоий наздида. Т; , “Мозийдан садо”, 2000 й. 1-2 сон.
6. Sönmez Kutlu, “Bilinen ve Bilinmeyen Yönleriyle İmam Mâturîdî”, İmam Mâturîdî ve Maturidilik, Haz. Sönmez Kutlu, Otto Yayınları, 6. Baskı, Ankara, 2016, s. 28. Манба: Azon.uz 2018. 27.10

**ODDIY YARIM O‘TKAZGICHLI ELEMENTLAR. YARIM
O‘TKAZGICHLI DIODLAR**

N.A. Razzoqov¹ , M.Z. Sharipov²

Buxoro Davlat Universiteti¹ Buxoro Muhandislik Texnologiya Instituti²

Annotatsiya: Yarimo'tkazgichlar o'tkazuvchanligi jihatidan metall va dielektriklar orasidagi moddalar bo'lib, o'z fizik xususiyatlarini turli tashqi ta'sirlar (masalan yoritish, isitish va hokazo) natijasida keng intervalda o'zgartira olish xususiyatiga ega. Yarimo'tkazgichlar elektronika va mikroelektronikada juda keng qo'llanilib, zamonaviy elektr jihozlarning deyarli hammasi - kompyuterlardan tortib to uyali aloqa telefonlarigacha barchasi yarimo'tkazgichli texnologiyaga asoslangan. Eng keng qo'llaniladigan yarimo'tkazgich modda kremniy bo'lib, boshqa moddalar ham keng qo'llaniladi.

Kalit so'zlar: Yarim o'tkazgichli diod, diodning ishlash harorat oralig'i, Ruxsat etilgan to'g'rilangan tok – $I_{R.e}$, Yuqori chastotali yarim o'tkazuvchi diodlar.

Yarim o'tkazgichli diod (YO'D) ikki elektrodli qurilma bo'lib, uning ishlashi n-p o'tishni elektrik xususiyatlarga, yoki metal yarim o'tkazuvchi kontaktini ishlatilishiga asoslangan. Bu xususiyatlarga quyidagilar kiradi: bir tomonlama o'tkavchanlik, volt-amper tavsifini noxizizqligi, volt-amperli tavsifini manfiy qarshilikka ega bo'lagi mavjudligi, elektrli buzilishda teskar tokni keskin oshib ketishi, n-p o'tishni sig'imi mavjudligi N-p o'tishni qaysi xususiyatlari ishlatilishiga bog'liq xolda yarim o'tkazuvchi diodlar to'g'irlash, detektrlash, o'zgartirish, elektr tebranishlarni generatsiyalash shuningdek o'zgarimas tok zanjirlarida kuchlanishni stabillash va o'zgsharuvchan reaktiv elementlari sifatida qo'llash mumkin.

Ko'p holatlarda YO'D simmetrik n-p o'tishdan farq qilishi shundaki, diodning p-xududiga (nosimmetrik n-p-o'tish) qaraganda, n-xududi ancha ko'p miqdorda aralashmalarga ega, ya'ni $N_n \gg N_p$. Bunday holatda p-xududi diod bazasi deb nomlanadi. Bunday o'tishga teskari kuchlanish berilganda to'yinish toki bazan n-xududiga faqat teshiklar oqimidan iborat bo'ladi va simmetrik o'tish uchun qaraganda kam miqdorga ega bo'ladi. To'g'ri kuchlanish berilganda to'g'ri tok xam n-xududidan bazaga to'liq teshiklar oqimidan iborat bo'ladi va endi uncha katta bo'lmagan to'g'ri kuchlanishlarda eksponensial shaklida oshib boradi (n-p o'tishni volt-amper tavsifini tenglamasi quyidagi ko'rinishga ega bo'ladi:

$$I = I_0(e^{\frac{u}{\phi}} - 1)$$

Diod tayyorlanadigan kerakli materialni tanlash, n-p o'tishni tayyorlash texnologiyasi va diodni konstruksiyasi yordamida bu talablar qondirilishi mumkin.

Shularga qarab YO'Dlar qator asosiy tipik guruhlarga bo'linadi:

a) vazifalarni bajarish bo'yicha (to'g'rilovchilar, detektorlaydiganlar, varikaplar va boshqa);

b) chastotali xususiyatlari bo'yicha (past va yuqori chastotali, SVCH-o'ta yuqori chastotali);

v) tuzilishi bo'yicha (yassi, nuqtaviy);

g) birlamchi material bo'yicha (germaniyli, kremniyli, arsenid-galliyi va x.k).

Har bir tipik guruhni ta'riflaydigan o'ziga xos parametrlaridan tashqari ularning maxsus belgilanishiga bog'liq bo'lmagan barcha YO'Dlar uchun umumiy parametrlari mavjud. Ularga quyidagilar kiradi: ishlash harorat oralig'i, ruxsat beriladigan teskari kuchlanish, ruxsat beriladigan to'g'rilangan tok, ruxsat beriladigan sochish quvvati.

Harorat oshgan sari o'tkazuvchini o'zining elektr-o'tkazuvchanligi oshib boradi, to'yinish toki va n-p o'tishning buzilish ehtimoli oshadi.

Yarim o'tkazgichning taqiqlangan zonasi qanchalik keng bo'lsa, o'tishni yo'l qo'yiladigan maksimal harorati shunchalik katta bo'ladi. Masalan, germaniy diodlari uchun atrof muhitni ruxsat etilgan harorati $(-60...+70)^{\circ}\text{C}$ chegaradada, kremniy diodlari uchun esa $(-60...+125)^{\circ}\text{C}$ chegarasidadir. Harorat pasaygan sari to'g'ri va teskari qarshiligi oshib boradi, shuningdek kristallning mo'rtligi oshish tufayli mexanik shikastlanish ehtimoli paydo bo'ladi.

Ruxsat etiladigan teskari kuchlanish $U_{tes.p.}$ odatda ruxsat etiladigan teskari kuchlanishdir.

$U_{tes.p.} = 0.8$ miqdori qabul qilinadi. Bu yerda U_{buz} – n-p o'tishni buzadigan kuchlanish. U_{buz} – miqdori yarim o'tkazuvchini harorati va solishtirma qarshiligiga bog'liq. Buning tushuntirilishi shundaki n-p o'tish maydonining kuchlanganligi, demak, buzulish kuchlanishi ham o'tish eniga bog'liq, u o'z navbatida aralashmalarining konsentratsiyasiga bog'liq, ya'ni yarim

o'tkazgichni solishtirma qarshiligiga. N-p o'tish qanchalik keng bo'lsa, yarim o'tkazgichni solishtirma qarshiligi shunchalik katta bo'ladi va dastlabki materialni solishtirma qarshiligi qanchalik katta bo'lsa U_{buz} ham katta bo'ladi.

Agar katta to'g'rilangan kuchlanishni olish kerak bo'lsa, bunda ruxsat etilganga qaraganda kattaroq teskari kuchlanish diodga berilgan bo'ladi, buning uchun diodlarni ketma-ket ulanishi qo'llaniladi. Diodlarni teskari qarshilik miqdorlari bir xil bo'lmaganligi uchun, bunda ketma-ket ulanganda teskari kuchlanishlari diodlar orasida notekis taqsimlanadi va kattaroq teskari qarshilikka bo'lgan diod buzilishi mumkin. Bunday bo'lmashligi uchun har bir ketma-ket ulangan diodni shunday miqdordagi qarshilik bilan shuntlantiriladiki, diodlardagi taqismlangan kuchlanish shu qarshiliklar bilan aniqlangan bo'lishi kerak.

To'g'rilovchi diodlarga o'xshab, yuqori chastotali YO'D larda ham n-p o'tishning nosimmetrik o'tkazuvchanligi ishlatiladi. Ular to'g'rilovchi diodlarga qaraganda ancha yuqori chastotalarda ishlaydi (yuzlab Mgs gacha), universal va impulsli bo'linadi. Universal yuqori chastotali diodlar tokning bir yo'nalishdagi yuqori chastotali tebranishlarni olish uchun modulyatsiyalashgan yuqori chastotali tebranishlarni amplitudasi bo'yicha – chastotali modulyatsiya tebranishlarni (detektorlash) chastotasini o'zgartirish uchun qo'llaniladi. Impulsi diodlar impulsi shemalarda almashib ulagich elementi sifatida ishlatiladi.

Bundan tashqari, n-p o'tishga keltirilgan tashqi kuchlanishni bir qismi diodning baza qarshiligida qolishi tufayli, to'g'rilash samaradorligi pasayadi. Shundan kelib chiqadiki, yuqori chastotada ishlaydigan YODni n-p o'tishlari kichik sig'imli va bazaning kichik qarshiligiga ega bo'lishi kerak.

Sig'imni kamaytirish uchun o'tish maydonini kamaytirishadi, bazaning qarshiligini kamaytirish uchun bazaning qalinligini kamaytirishadi. Qayta ulagich ikki xolatga ega: ochiq va yopiq. Ideal holatda qayta ulagich ochiq bo'lganida qarshiligi nolga teng, qarshiligi cheksiz katta bo'lishi – yopiq

bo'lganida va bir onda bir holatdan ikkinchi holatga o'tishi lozim. Amalda yuqori chastotali diodni yopiq holatidan ochiq holatiga va teskarisi qayta ulashlarda turg'un (statsionar) holat bir muncha vaqtdan keyin o'rnatiladi, uni qayta ulash vaqti deb ataladi va diodning inersion xususiyatlarini ta'riflaydi. Tez qayta ulaganda inersion xususiyatlari bo'lishi qayta ulanadigan impulslar shaklini buzulishiga olib keladi. Impulsi diodlarni tayyorlashda dastlabki yarim o'tkazgichga rekombinatsiyani (Au, Cu, Ni) unumli markazi bo'lgan elementlar kiritiladi, bu esa og'irligi bir xil bo'lmagan zaryad tashuvchilarni hayot vaqtini kamaytiradi. P-xududini (bazasini) qalinligi N_p teshiklarni chopish diffuzion uzunligi miqdoriga qaraganda kam miqdorigacha kamayadi. Bu bir vaqtda og'irligi bir xil bo'lmagan tashuvchilar hayot vaqtini va baza qarshiligini kamaytiradi. Yuqori chastotali diodlar konstruksiyasi bo'yicha nuqtaviy konstruksiya ko'rinishida yoki juda kichik maydonli o'tish yupqa konstruksiyada bajariladi.

Xulosa: Yarim o'tkazgichli diod va tranzistorlar yuqorida ko'rib o'tilgan lampali diod va triodlarning barcha vazifalarini bajara oladi. Lekin yarim o'tkazgichlar asosida ishlovchi qurilmalarning electron lampalarga qaraganda qator afzalliklari mavjud. Vakuum zarur bo'lmasligi, diod va tranzistorlarning ishlash muddati uzoq bo'lishi, o'lchamlarining esa kichik bo'lishi, mexanik jihatdan juda mustahkamligi, cho'g'lantirish uchun energiya sarf bo'lmasligi, ishlab chiqarishning arzonligi tufayli yarim o'tkazgichli qurilmalarga katta e'tibor berilmoqda. Shuning uchun radiotexnikada electron-hisoblash mashinalarida, samalyotsozlik, kosmanavtika va boshqa sohalarda electron lampalar o'rnini yarim o'tkazgichli qurilmalar egallamoqda.

Foydalanilgan adabiyotlar ro'yxati:

1. R.M.Jalalov, O.T.Ismanova, U.V.Turdaliyev yarimo'tkazgichlar va dielektriklar fizikasi
2. Ziyonet.uz
3. S.E. Frish. Umumiy fizika kursi II-tom

4. J. Kamolov, I.I. Ismoilov U. Begimqulov, S. Avazboyev. Elektr va magnetizm

5. S.G. Kalashnikov elektr

ЛАНДШАФТШУНОСЛИК ВА УНИ ЎЗБЕКИСТОНДА РИВОЖЛАНИШ БОСҚИЧЛАРИ

М.К. Эргашева

Экология ва география кафедраси таянч докторанти

Аннотация: мақолада Ландшафтшунослик ва уни Ўзбекистонда ривожланиш босқичлари ва уни ўрганишнинг аҳамияти билан боғлиқ масалалар ёритилган.

Таянч сўзлар: В.В.Докучаев, Л.С.Берг, Н.А.Солнцев, Ф.Н. Мильков, Н.Г.Сухова, И.И.Мамай, В.С.Преображенский, А.Абдулқосимов Ю.Султонов, Ш.Зокиров, ландшафтшунослик, назария, таълимот, босқич, давр, илмий йўналишлар.

Ландшафтшунослик ёки табиий география фанини чуқур билишда мазкур фанларнинг ривожланиш тарихини ўрганиш муҳимдир. Фан тарихини ўрганиш зарурлиги Л.С.Берг, И.П.Герасимов, А.А.Григорьев, С.В.Калесник, К.К.Марков, Ю.Г.Саушкин, Э.М.Мурзаев, Ҳ.Ҳ.Ҳасанов, Р.У.Раҳимбеков, Ш.С.Зокиров, А.Н.Ниғматов, Х.Р.Тошов сингари олимлар томонидан қайд этилганлигини яна бир бор эслаш ўринли.

Жумладан, ландшафтшунослик фанининг тарихи билан шуғулланган (Н.Г.Сухова, И.И.Мамай, В.С. Преображенский ва б.) тадқиқотчиларнинг кўпчилиги фаннинг тараққиёт тарихини маълум босқичларга ёки даврларга бўлиб ўрганишга ҳаракат қилганлар. Географ олим Н.Г.Сухова (1981) ландшафтшунослик фанининг тарихини тўртта даврга ажратган.

1. XIX асрнинг 80 - йилларидан XX асрнинг 10 - йилларигача бўлган давр.

2. XX asrning 20 – 30 yillari davri.

3. XX asrning 40 - yillaridan 60 - yillarining boshigacha b'ulgan davr.

4. XX asrning 60 - yillari boshidan 80 - yillarigacha b'ulgan davr, ya'ni tabiiy geografik komplekslar geotizimlar ekanligi haqidaги тушунчанинг ишлаб чиқилиши ва тарқалиш даври.

И.И.Мамай (2008) ҳам ландшафтшунослик фани тўрт босқичга ажратган.

Олиманинг таъкидлашича, ландшафтшуносликнинг фан сифатида шаклланиши биринчи босқичи деб ажратилиб, у 1913 – 1947 йилларни ўз ичига олади.

И.И.Мамай ландшафтшуносликнинг илмий мустақиллиги деб иккинчи босқични белгилайди ҳамда у 1948 – 1965 йилларни ўз ичига олади деб ҳисоблаган.

Олима учинчи босқични ландшафтлар динамикаси, табиий географик комплексларга антропоген таъсир ва табиатдан самарали фойдаланиш муаммоларини ечишга қаратилган тадқиқотларнинг устунлиги билан тавсифлайди. Бу босқич 1970 – 1991 йилларни қамраб олган.

Тўртинчи босқич 1992 - йилдан бошланиб, бугунги кунларни ҳам ўз ичига олади. Бу босқични И.И.Мамай XX asrning 50 - 80 йилларида тўпланган ландшафт тадқиқотлари маълумотларини Ернинг космик суратларини жалб қилиш, компьютер технологиялари ва математик моделлаштириш усулларида фойдаланган ҳолда таҳлил қилиш деб номлаган.

Таниқли олим В.С. Преображенский ландшафтшуносликнинг тараққиёт тарихини уч даврга б'улган:

1) ландшафт ҳақидаги асосий ғоянинг (концепциянинг) туғилиш даври (XIX asrning 80 - йилларида XX asrning 40 - йилларигача);

2) ландшафт ҳақидаги таълимотнинг шаклланиш даври (1945 – 65-йиллар);

3) ландшафтшуносликнинг авж олиш даври (1965 йилдан бошлаб).

Ўзбекистонда ландшафтшунослик фанининг ривожланишида собиқ Иттифоқ ландшафтшунослик мактаби намоёндаларининг таъсири катта бўлган. Бундай алоқалар тўғрисида ўз вақтида ландшафтшунослик фани бўйича мамлакатимизда нашр этилган ўқув қўлланмаларда (Ю.Султонов, 1974; Ш.Зокиров 1999; Ш.Зокиров, Х.Тошов, 2016) муносабатлар билдирилганлигини қайд қилиш ўринли. Аммо бугунги кунгача Ўзбекистонда ландшафтшунослик фани билан боғлиқ қатор муаммолар мавжуд.

Биринчидан, Ўзбекистонда ландшафтшунослик фанининг вужудга келиши, ривожланиши бўйича алоҳида илмий тадқиқотлар олиб борилмаган ва бу ҳолат ҳануз давом этмоқда. Иккинчидан, ландшафт тушунчаси ва у ҳақидаги таълимот география фани тарихида асосий назариялардан бири бўлиб қолганига 100 йилдан ошганига қарамай, унинг интеграцион имкониятларидан етарли фойдаланилмаётганлиги салбий ҳодиса деб қарашга асос бўлади.

1. Ўзбекистонда ландшафтшунослик фанининг ривожланиши дастлабки босқичи XX асрнинг 20 – 60 йилларини ўз ичига олади. Бу даврда Россия олимлари томонидан мамлакатимизда ландшафтшуносликни фан сифатида ривожланишига ҳамда ҳудудларни ландшафт доирасида ўрганилиши.

2. Иккинчи босқичда (XX асрнинг 60 – 80 йиллар) Ўзбекистонда ландшафтшунослик фани табиий география билан уйғун ҳолда ривожланиб, ландшафтни морфологик қисmlарини ўрганиш ва хариталаштириш амалга оширилган.

3. Ўзбекистонда ландшафтшунослик фани ривожланишининг учинчи босқичида (XX асрнинг 80 – 90 йиллар) амалий ландшафтшунослик йўналишлари тез сураатларда ривожланди.

4. Тўртинчи босқични Ўзбекистон ландшафтшунослигида янги босқич деб ҳисолаш мумкин. Уни ўз навбатида 2 даврга бўлиш мақсадга мувофиқдир.

Биринчи давр XX аср охирининг охири XXI асрнинг биринчи ўн йиллигини ўз ичига олади.

Иккинчи давр XXI асрнинг иккинчи ўн йиллигидан бошланиб ҳозиргача давом этмоқда.

Адабиётлар

1. Зокиров Ш.С. Кичик ҳудудлар табиий географияси. Т., 1999.
2. Zokirov Sh.S., Toshov X.R. Landshaftshunoslik. Т., 2016.
3. Зокиров Ш.С., Тошов Х.Р. География тарихи. Бухоро, 2018.
4. Мильков Ф.Н Основные проблемы физической географии. М.: Изд «Высшая школа», 1967.-252 с.
5. Преображенский В.С. Поиск в географии. М.: «Просвещение», 1986.-224с.
6. Солнцев Н.А. Основные этапы развития ландшафтоведения. Вопросы географии. № 9, 1948.
7. Султонов Ю. Ландшафтлар географияси. Т.: “Ўқитувчи”. 1974.

THE ROLE OF HANDICRAFTS IN THE TOURISM INDUSTRY

A.F. Ergasheva

Lecturer; Faculty of Economy and Tourism,

Abstract: *this article discusses national handicrafts and tourism. Home crafts were the most common type of crafts in pre-capitalist times. This type of craft is an integral part of the natural economy. Urban development is inseparably linked with the rapid growth of custom-made crafts and the emergence of craft products on the market. As a result, handicrafts became a commodity, producing goods for trade.*

Keywords: *crafts, hand-made, carving, embroidery, sewing, knitting, jewelry, sawdust, knitting, tourism.*

According to a large-scale study conducted by the United States, handicraft data were provided by a special commission set up in 2006 to “assess the global market for handicraft products”. According to him, artisans have developed a large part of the market of home accessories, which are handmade, semi-handmade, the rest are machine-made and machine-building products.

The global market for home accessories estimated that at least \$ 100 billion worth of handicrafts were created in 2006. According to the study, the U.S. is the country that uses the largest share of home accessories, valued at \$ 67 billion, followed by Japan and Hong Kong, the second largest markets, along with the UK.

The study looked at the U.S. home accessories market: accessories and gifts accounted for 22%, furniture 21%, portable lamps 11%, home carpets 9%, lighting fixtures, i.e. lamps 7%, tablets and tablets accessories accounted for 7%.

Buyers of research craft products in the United States are divided into the following groups:

1- Shoppers in this category do not look for unique products in stores that sell specialty products and daily products;

2nd catalog and online buyers;

3- Independent sellers and buyers from museums who are small shops such as tourist shops, art galleries.

The study also provided a classified list of the most common raw materials used by artisans. These raw materials include: baskets, metal, leather, paper, tableware, wood, soap, textiles, stone, glass, bone, horn and products created by combinations and techniques of different materials .

As for price segmentation, the study cited four main craft categories and prices.

The following segments:

1. Functional items: manufactured in workshops, handicrafts such as pottery, tiles or furniture made in a workshop or small factory, produced for national or export markets.

Products of this segment are sold in large stores.

2. Traditional art products: local handicrafts created for those interested in culture while maintaining high quality, this segment is sold by small chains and independent retail stores in medium and high-end markets.

3. Designers' products: sometimes based on local handicrafts, in line with fashion trends in foreign export markets. Products in this segment are high-end market segment products and are sold with expert advice.

4. Souvenirs: cheap, universal tapes or simplified traditional handicrafts sold through local retailers or international development agencies. Products in this segment are suitable for the lower market and they are sold in gift shops in the resorts.

The main exporters of handicrafts are mainly China, India and Vietnam. China is the world's largest home accessories exporter, and in April 2015, about 70% of China's handicraft products were sold in the U.S., while India's total handicraft exports are home accessories products, reaching \$ 3.5 billion in 2017, 30% to US \$ 824 million. Exported in U.S. dollars.

The main reason for the growth of sales of the main feature of handicrafts is the shortening of the production period of the product and the creation of new designs.

The main types of producers of handicrafts are micro-manufacturing enterprises, which are non-governmental organizations, small manufacturing enterprises, retail enterprises with their own workshops owned by the private sector.

This study provides an analysis of the global market for handicrafts and the following trends.

The impact of craft manufacturers in developing countries on the craft market:

- The market for home accessories products, especially high-end, is growing. It is expected to grow as a middle class not only in Western markets but in all regions. The population is expanding rapidly, especially in China and India.

There are many opportunities for artisans in developing countries to create products that include:

- China and India - along with Asian countries, the predominance of handicrafts at present is products produced all over the world, and may continue to do so in the near future. Their prestige is largely based on cheap, high-volume, western-made products;

- Many buyers and consumers are looking for unique products made in countries other than China;

While the market is limited to local projects only, the “global style” - the products that combine these products with modern design ethnic elements - is a growing category, and this is an opportunity for craft manufacturers;

- low-level (low-cost priority) and high-level (high-quality advantage) markets are relatively stable compared to the average (average quality at a low level).

While competition in the lowest-end products is strong and requires significant production capability, the “luxury” market focuses more on specific designs, higher quality and smaller quantities, providing more flexibility in pricing.

Developing countries buy products made from specific materials: they are candles, wooden items, artificial flowers and fruits, ceramic pots, glass jars, metal utensils and bone products.

China is a leading exporter in the global home accessories market, and industry experts are confident that this trend will not change in the near future. China is distinguished from other countries by its huge production capacity and low wages. Modern equipment and high productivity allow manufacturers to deliver large quantities of products to China quickly, on time and at low prices. This allows companies to make perfect and advanced use of computer-aided decoration and coloring technologies in the mechanization of production (cutting, sorting, packaging, etc.). This innovation also allows Chinese manufacturers to create close-up copies of handmade patterns imported from other countries using a machine. Now any product can be produced cheaply and efficiently by China more than anywhere else in the world. In addition to efficient production and assembly regulations, Chinese factories are able to provide and regulate labels, bar coding and packaging according to the customer's inventory management system and precise specifications.

Currently, the global demand for Chinese products is so high that some Chinese enterprises are canceling their orders due to lack of necessary skilled workers, encouraging them to open other production facilities using skilled labor available in countries such as Vietnam. The dominant market in China has also led to the growth of other Asian producers.

Compared to Vietnam, India faces difficulties in delivering the product on time (delivery can take up to six or seven months). However, India has a wide manufacturing capacity and, like Vietnam, low order minimum quantity and

unique, appearance other developing countries of Asia - Indonesia, Thailand, Cambodia and Philippines - each offer an attractive set of products and skills, but generally less competitive than China, India, and Vietnam.

While there are many things that buyers have to offer in these countries, prices are relatively high and many similar products can be sold at lower prices in China or Vietnam. Indonesia's exports of handicrafts fell from \$ 449 million in 2009 to \$ 443 million in 2012.

African handicraft manufacturers - Ghana, South Africa, Mozambique, Malawi, Kenya and Tanzania - offer a range of handicraft products on the world market. South Africa and Ghana have the highest export capacity and competitive designs. Their success is based on sustainable delivery. Exports of Ghanaian handicrafts totaled \$ 2 million from 2005 to \$ 14.9 million in 2011. However, Ghanaian manufacturers are still facing challenges. In addition to design, the buyer often suffers from missing technologies such as water-based polystyrene and wood, which often emphasizes product quality.

In Latin America, Peru, Mexico, Colombia, Honduras, Guatemala, Bolivia and El Salvador are the main exporters of handicrafts. Mexico and Peru are leaders in product quality and design richness. Guatemala also has excellent designs, but prices tend to be less competitive, especially the availability of qualified agents and exporters who meet market requirements, experienced craftsmen to export to the U.S., relatively stable and competitive prices, timely product delivery, quality control, willingness to make changes, customer requirements, complete packaging and labeling, good communication skills and potential to produce large quantities of products. In 2005, Peruvian handicraft exports amounted to 40 million markets in the United States (39 percent) and Ecuador (11 percent).

In the world handicraft market, China, India and Ghana, South Africa, Mozambique, Malawi, Kenya and Tanzania are the leading countries in the production and export of many handicrafts. These countries are also the

countries that create and supply handicrafts in accordance with the demand, with a unique design.

References

1. Farmonovna E. A., Matyakubovna K. M., Habibulloevna K. S. The role of the tourism national crafts in Bukhara region //European science. – 2020. – №. 1 (50).
2. Ergasheva A. F., Kadirova M. M., Kadirova S. H. The role of the tourism national crafts in Bukhara region //European science. – 2020. – №. 1. – С. 15-16.
3. Farmonovna E. A., Mirjonovna T. A., Aminovna J. G. National handicrafts and tourism //Вопросы науки и образования. – 2020. – №. 9 (93).
4. Khayrulloevna A. M. The substantial economic benefits of tourism //Academy. – 2020. – №. 3 (54).

A.QODIRIYNING “O‘TKAN KUNLAR” ROMANINING INGLIZCHA TARJIMASIDA PORTRET TASVIRI VA UNDA AKS ETGAN MILLIY XARAKTERNING BERILISHI.

F.T. Qobilova

Buxoro davlat universiteti o`qituvchisi

Annotatsiya

Maqolada «O'tgan kunlar» asarining inglizcha tarjimasidagi qahramonlari va tabiat tasviri tahlili berilgan. Bundan tashqari, asarning asl mazmuni haqidagi qarashlar berilgan. Muayyan milliy adabiyotning yuksak namunasi sifatida har qanday badiiiy asar, avvalambor keng va teran ko‘lamdagi milliylik xususiyatiga ega bo‘ladi. Binobarin, mazkur xususiyat o‘z teranligini, kengligini tarjimada ham saqlab qolishi kerak. Buning uchun tarjimondan asliyatga monand to‘g‘ri tasavvur hosil qiladigan matn yaratish talab qilinadi. Adabiyot turli- tuman xarakterlarni gavdalantirish orqali insonning ichki dunyosini, uning ijtimoiy muhit bilan munosabatlarini aks ettiradi.

Аннотация

В статье представлен анализ героев «Минувших дней». Кроме того, даны мнения авторов по поводу первоначального смысла произведения . В то же время были события , очень характерные для того периода и непосредственно связанные с общественным развитие. Изображение природных ландшафтов в произведениях искусства –один из факторов проявления творческого художественного мастерства. Потому что в изображении природных пейзажей отношение художника к запечатленному пространству насколько он знает это место , насколько глубоко он чувствует мир героев и среду , в которой они живут.

Abstract

The article provides an analysis of the heroes of "Days Gone by". In addition, the views of the authors on the original meaning of the work are given. Abdullah Qadiri pays special attention to the reliable and vivid portrayal of the characters. In the depiction of the characters, the writer seeks to show their diversity, their differences, in accordance with the realities of life, and thus to give an idea of the diversity of life.

Kalit soʻzlar: tarjimon, tarjimada, milliy xarakterni, qayta aks ettirishdir, asar qahramonlari, nafaqat oʻziga xosligini, portret – tavsifi, yorqin xarakteriga xos ,xatti-harakatlari , holatlari, milliy xarakter.

Ключевые слова: представлен, анализ героев, мнения авторов, первоначального смысла произведения ,события , характерны, общественным развитие, чувствует ,мир героев , среду.

Key words: aprovides ,analysis , heroes ,the views of the authors, on the original meaning of the work , vivid portrayal of the characters, characters , depiction of the characters, the writer seeks to show their diversity, their differences.

Kirish

Tarjimonga tarixiy mavzudagi asarlarni tarjima qilish zamonaviy mavzudagi asarlarni tarjima qilishga nisbatan murakkab mashg'ulot hisoblanadi. Tarixiy mavzudagi asarlarda tarixiylik va milliylik bir-biri bilan chambarchas bog'liqdir. Bu tushunchalarning birini tarjimada noto'g'ri aks ettirilishi, o'z navbatida, ikkinchisining ham buzilishiga olib keladi. Demak, tarjimon oldidagi murakkab masalalardan yana biri tarjimada milliy xarakterni qayta aks ettirishdir.

Bu uyg'unlik esa o'z navbatida asarning umumiy mavzusi hamda g'oyasi tahlili bilan birgalikda kechadi. "Yozuvchi uchun asosiy va eng qiyin masala xarakter yaratishdir, qolgan hamma narsa ana shunga bog'liq-deb yozadi K.Chukovskiy. – Xarakter yaratishga muvaffaq bo'ldimi, demak, roman, povest va shu kabilar yaratishga muvaffaq bo'ladi. Agar xarakter yo'q bo'lsa, roman ham yo'q. Til, peyzaj, kompozitsiya, stilning butun hiyla – nayranglari haqiqiy yozuvchi qo'lida faqatgina kishi shaxsini, xarakterini yaratish vositasidir"²³.

Tarjimon tarixiy muhit va milliy xarakter xususiyatlarini diqqat bilan o'rganishiga bo'lgan talablar chindan ham tabiiy bo'lib, ularni badiiy tarjima masalalariga bag'ishlangan deyarli barcha maqolalar va tadqiqotlarda uchratish mumkin. Biroq bu masala o'z mohiyati bilan o'ta murakkab bo'lib, agar tarjimon o'zining "g'arb" va "sharq" xarakterlarini subyektiv idrok etishidan kelib chiqib, tor doirada ish olib borsa, bu masala yanada mushkullashadi.

Chindan ham asar qaysi tilga tarjima qilinayotgan bo'lsa, o'sha tilda ravon yangrashi, o'sha tilga xos bo'lgan vositalar yordamida yoritilishi kerak. Tarjimani o'qiganda kitobxon uni xuddi asliyatdek his eta olsa, bu tarjimonning yutug'idir. "Katta yoki kichik bo'lishidan qat'iy nazar har bir millatning o'ziga xos xususiyatlari bor, u o'z xarakteriga, o'zining tili hamda adabiy qoida va uslubiga egadir. Adabiy asarlarni ularning milliy xususiyati bo'yicha yengil ajrata bilish mumkin. Mana shuning uchun milliy xususiyatini

tarjima qilinayotgan tilda bera bilish katta ahamiyatga egadir. Ijodkor tarjimonning san'ati – mahorati xuddi ana shunda bilinadi".²⁷

Mavzuning dolzarbligi va hozirgi holati

Badiiy asarda obrazni xarakterlovchi asosiy vositalardan biri portret tasviridir. Portret tasviriy san'atda va badiiy adabiyotda hayot voqeligini bevosita ko'rsatishning eng muhim omillaridan hisoblanadi. Portretga ajratilgan o'rin, yuklangan vazifa – hammasi bir mantiqqa, ma'lum bir qonunga bo'ysundirilgan bo'lishi shart. Portret o'z-o'zicha, o'z holicha hamma narsadan ustun turishi, umuman, asar yo'nalishi bilan bog'lanmasligi mumkin emas. Uning o'rnini ham, vazifasini ham asosan yozuvchi belgilaydi. U istasa, qahramonning xarakterini ochishda portretga yetakchi o'rin ajratadi, istasa butunlay e'tibor bermaydi. Bu yozuvchining u yoki bu portret usuliga moyilligi bilan izohlanadi. Lekin, muallif ixtiyori ham ma'lum darajada nisbiy: hech vaqt asarda portret o'z-o'zicha, vazifasiz bo'lmaydi.

Binobarin, yozuvchi tasvirlagan qahramoni xarakterini o'ziga xos tomonlarini mujassamlashtiruvchi unsurlardan asosiysi bo'lgan portret tasvirini tarjimada berish oson ish emas. Negaki "tarixiy shaxs, yoki tarixiy voqealarni qanday bo'lsa shundayligicha, bo'yamasdan, xolis ko'rsatish kerak. Xolis munosabatda bo'lish lozim"²⁸.

Yozuvchi o'zi yaratayotgan obraz vositasida hayotga, uni o'rab turgan muhitga, insonlarga munosabatini namoyon etadi. Yaratilgan obrazda yozuvchining dunyoqarashi, hayotni tushunishi, fikrlashdagi o'ziga xosligi aks etadi. Tarjimon obrazni to'g'ri aks ettirsa, asar g'oyasi va ko'tarilgan hayotiy muammolarni benuqson ifodalashga erishadi. Zotan, qahramonning tashqi qiyofasi, portreti tasviri obraz, xarakter mohiyatini yoritishning muhim unsuri hisoblanadi. Portret tasviridagi o'xshatishlar, sifatlashlarda milliy o'ziga xoslik yorqin aks etadi. Zero, yozuvchi bu o'xshatish, sifatlashlarni o'zi mansub bo'lgan millat moddiy- ma'naviy olamiga xos unsurlardan oladi. Ma'lum bir asar qahramonining obrazini tarjimada to'laqonli aks ettirish uchun uning

portretini, nutqini, xatti-harakatini to'g'ri tasvirlab berish lozim. Tasvirlashning boshqa vositalari bilan bir qatorda portret tipik obraz yaratishning ta'sirchan vositasi hisoblanadi. Portret qahramonning ichki dunyosini ochib berishga, xarakterini individuallashtirishga, uning o'zgachaliklarini ajratib turuvchi xususiyatlarni ko'rsatishga xizmat qiladi. "O'tkan kunlar" romanida yozuvchi qahramonlarning ham ichki dunyosini, ham tashqi ko'rinishini, shuningdek, xarakterini ochib berishda qahramon portretini o'ziga xos yo'sinda aks ettirgan.

Tajriba qismi (tadqiqotni amalga oshirish)

Muallif birinchilardan bo'lib qahramonning tashqi ko'rinishi orqali uning psixologiyasi, xarakteri, ichki dunyosini ko'rsatishga erishgan. Qahramon portretini tasvirlashda ko'proq milliy bo'yoqqa ahamiyat berilganligi, o'z navbatida, tarjima jarayonida mutarjimga noqulayliklar tug'dirishi mumkin. Ushbu asarning turk tiliga qilingan tarjimasini tahlil etar ekanmiz, qahramon portreti tarjima jarayonida qanday ifoda etilganligiga e'tiborimizni qaratamiz. Asarning **"Otabek Yusufbek hoji o'g'li"** nomli birinchi bobida Otabekka berilgan ta'rif: **Asliyat:**

"Og'ir tabi'atlik, ulug' g'avdalik, ko'rkam va oq yuzlik, kelishgan, qora ko'zlik, mutanosib qora qoshliq va endigina murti sabz urgan bir yigit." [1,6]

Muallif Otabekning "og'ir vazmin", "salobatli", yuzining esa "ko'rkam va oqligiga", qaddi-qomati raso, ya'ni "kelishgan", ko'z va qoshlari bir-biriga mutanosib ravishda qoraligi va qahramonimizning yoshini bildirish uchun "endigina murti sabz urgan" ligiga ishora qiladi. Muallif Otabekning portretini o'zbekona ruh bilan mohirona tasvirlab bergan. Bu satrlarni o'qigan kitobxon ko'z oldiga beixtiyor yosh, navqiron, ayni kuch-quvvatga to'lgan viqorli ko'rkam, shu bilan bir qatorda, bu ko'rkamlikni yanada boyitgan og'ir vazmin bir yigit siymosi gavadalanadi. Endi aynan shu parchani ingliz tiliga tarjimasini bilan solishtiramiz: *"Calm and reserved, of stately build, with a handsome,*

alabaster face , ebony eyes under equally ebony brows , and a light fuzz of moustache just showingthrouh-such was a yong man...” [2,11] Tarjimadan ko‘rinadiki, qahramon portretini mutarjim asl nusxaga monand bera olgan. Otabek portretiga xos detallarni ingliz tiliga berish uchun kerakli ifodalarni topgan. Masalan, “*og’ir ta’biatlik*” uchun “*calm and reserved,*”, “*qora ko’zlik, mutanosib qora qoshlik*” o‘rnida “*ebony eyes,under equally ebony brows*” shaklidagi birikmalarni qo‘llagan. Tarjimon muallifning “*ulug’ gavdalik*” birikmasining o‘rniga “*stately build*” so‘zini qo‘llagan va to‘g‘ri yo‘l tutgan. Aslida “*stately built*” so‘zi ko‘proq “*katta gavdalik*”, “*ulug’gavdalik*” ma’nolarini anglatsa ham, uning ikkinchi bir ma’nosi “*mag’runona va ulug’vor ko‘rininsh*”, ya’ni “*viqorli*” degan mazmunda keladi.

Lekin tarjimada Otabek tasviridagi “*kelishgan*” so‘zi o‘rniga kelishgan oq yuzli so‘zi ishlatilgan. Bu yerda “*handsome man*” iborasidan foydalanilsa, maqsadga muvofiq bo‘lar edi. Yana shuni ham aytib o‘tish kerakki, Otabek portretidagi “*endigina murti sabz urgan bir yigit*” birikmasini tarjimon “*, and a light fuzz of moustache just showingthrouh...*”

tarzida tarjima qilgan. Yozuvchi bu yerda Otabekning endigina murti, ya’ni mo‘ylovi ko‘rina boshlaganiga va bu bilan Otabekning endigina yigitlik chog‘iga kirganiga urg‘u beradi. Ingliz tilida esa buning “*a light fuzz of moustache*” deb tarjima qilinganligi ma’noni to‘liq ochib bergan.

Yozuvchi Kumushbibining qiyofasini quyidagicha chizadi: “*...Uning qora zulfi par yostiqning turlik tomonig’a tartibsiz suratda to’zg’ib, quyuyq jingila kiprak ostidag’i tim qora ko’zlari bir nuqtag’a tikilgan-da, nimadir bir narsani ko’rgan kabi... qop-qora kamon, o’tib ketgan nafis, qiyig’ qoshlari chimirilgan-da, nimadir bir narsadan cho’chigan kabi...to’lg’an oydek g’uborsiz oq yuzi biroz qizilliqg’a aylangan-da, kimdandir uyalg’an kabi...Shu vaqt ko’rpani qayirib ushlagan oq nozik qo’llari bilan latif burnining o’ng tomonida, tabiatning*

nihoyatda usta qo'l bilan qo'ndirilg'an qora xolini qashidi va boshini yostiqdan olib o'turdu...”

[1,28]

Tarjimasi: “... *Her black braids lie tangled among the pillows , her jet –black eyes gaze out from under her long ,thick eyelashes, staring into space as though she had glimpsed something ...Her fine ,blue-blac arched brows are knitted into a frown as though something troubles her...A bashful blush lightly flushes her clear , carefree face, round and luminescent as the full moon...Tossing off the corner of the blanket, she runs her delicate white hand over a black beauty spot, most tastefully placed by mother nature herself to the left of the girl`s dainty nose. ...*” [2,31-32] Abdulla Qodiriy so‘zlarni tanlab ishlatadi. Portret tasvirida ham Kumushbibining go‘zalligini, uning sochlarini, kipriklarini va shu kiprik ostidagi tim qora xumor ko‘zlarini, ko‘zlariga mutanosib ravishda chizilgan qora va qiyiq qoshlarini, to‘lin oydek sof, oppoq yuzini va qizil yanoqlarini, shuningdek, har qanday san’at asari bilan raqobatlasha oladigan, go‘zallikni tom ma’noda mukammal holga keltirgan, tabiatning usta qo‘li bilan qo‘ndirilgan qora xolini so‘z vositasida mohir rassomdek chizadi. Ushbu unsurlarning tarjimada qayta aks ettirilishi obrazni to‘laqonli chiqishini ta’minlaydi.

Olingan natijalar tahlili va xulosa.

Berilgan portret tarjimasini tahlil etadigan bo‘lsak, tarjima muvaffaqiyatli chiqqan. Tarjimon ham muallif tilini tushungan va matnni mahorat bilan tarjima qila olgan. Bularni quyidagi o‘rinlarda ko‘rishimiz mumkin: *quyuq jingila kiprak ostidag'i tim qora ko'zlari bir nuqtag'a tikilgan-da, nimadir bir narsani ko'rgan kabi...* ifodasi uchun *her jet –black eyes gaze out from under her long ,thick eyelashes, staring into space as though she had glimpsed something ...* birikmasini, *to'lg'an oydek g'uborsiz oq yuzi biroz qizilliqg'a aylangan-da, kimdandir uyalg'an kabi...* ta'rifi uchun *A bashful*

blush lightly flushes her clear , carefree face, round and luminescent as the full moon.....ifodasini qo'llaydi. Tarjimonning mahorati Kumushbibining latif burnining o'ng tomonida, tabiatning nihoyatda usta qo'li bilan qo'ndirilg'an qora xolini tarjimada qayta yaratishda ko'zga tashlanadi. Mutarjim bu ta'rifni she runs her delicate white hand over a black beauty spot, most tastefully placed by mother nature herself to the left of the girl's dainty nose..deb. tarjima qilgan. Keyingi portret tasviri va tarjimasini qiyoslab ko'raylik:

Birinchi shaxsga berilgan ta'rifning tarjimasi aynan aslyat bergan ma'noni bera olgan. Tarjimon “gavdaga kichik” ifodasi uchun |”shortish” iborasini, “yuzga to'la” ta'rif uchun,” round-faced”, “ozroqqina soqol-murtlik” tasviri uchun “with a sparse beard and moustage” birikmasini qo'llaydi va to'g'ri yo'l tutadi. Ikkinchi shaxsga to'xtaladigan bo'lsak, ikkinchisi ham aslyatga monand, biroq asl nusxada “chag'ir ko'zlik” birikmasi tarjimada “lanky” tarzida tarjima qilingan. Chag'ir ko'z deganda, o'zbek tilida porlab turuvchi, nigohi o'tkir ko'z nazarda tutiladi. Ingliz tilida lanky deganda “ko'k ko'z” li inson tushuniladi. Bu o'rinda, qahramon portretida muallif nazarda tutgan obraz, tarjimada asl ma'nodan biroz uzoqlashib ketgan holatini ko'rishimiz mumkin.

Manbalar:

1. Abdulla Qadiri “Days gone by” Nouveau Monde editions,2018 44,quai Henry – IV -75004 Paris ISBN:978-2-36942-7872
2. Qodiriy A., O'tkan kunlar, roman, Toshkent, 2013.

Foydalanilgan adabiyotlar ro'yxati

1. Karimov I.A. Bizdan ozod va obod vatan qolsin. 2-jild. T.: O'zbekiston, 1996. Yozıcı Mine. Çeviribilme Giriş. – İstanbul yayınları, 2001.
2. Бар Л.Б. Анализ художественного произведения.-Т.: Ўқитувчи,1995.

3. Винокур Г.О. О языке художественной литературы.-М.,1991.
4. Адабиёт назарияси: 2 томлик.-Т.,1979.
5. Бадиий таржиманинг актуал масалалари. –Т.: Фан нашриёти, 1977.
6. Жўраев К. Таржима санъати. – Т.: Фан, 1982.
7. Исомиддинов З. Алдоқчи сўзлар билан баҳс. // Таржима санъати. 5-китоб. – Т., 1980.
8. Т. Malik. Tanlangan asarlar. 5-jid. Т., 2007
9. Йўлдошев И., Т.Ўзтурк, Ю.Ўзтурк Ўзбек ва турк мақоллари ва иборалари. – Т.: Ўзбек – турк лицейлари, 1998.
10. Каримов М. Туркий тиллардан биридан иккинчисига таржима қилишнинг айрим масалалари» Бадиий таржима дўстлик куроли. Т., - Ўқитувчи, 1990.
11. Комилов Н., Саломов Ф. Таржимон маҳорати. – Т.: Фан, 1979 .
12. Литературный энциклопедический словарь.-М.,1987.
13. Раҳматуллаев Ш. Ўзбек фразеологиясининг баъзи масалалари. – Т.: Фан нашриёти, 1966.

ADABIYOTDA KULGI UYG'OTUVCHI VOSITALAR

H.A. Xaitov

BuxDU “O'zbek adabiyoti” kafedrasida mustaqil izlanuvchisi

Annotasiya: Ushbu maqolada XX asr prozasiga xalq maydon kulgisi ta'siri va kulgi hosil qiluvchi badiiy elementlar misollar asosida ilmiy nazariy tahlil qilingan.

Kalit so'zlar: Askiya, maydon kulgisi, Zokir Gov, eshon, kal, laqab, tilla bosh, Toshkent, Qo'qon, bozor, lof, paravoz-qora ayg'ir, proza, Qahramoni qotil, Xalifai Rum, Namangan, g'irvonlik.

Ajdodlarimiz yaratgan adabiy meros, uni tadqiq etish xalqimiz ma'naviy olamini boyitishda, kelajak avlodni barkamol shaxs sifatida tarbiyalashda muhim ahamiyat kasb etadi. Zero, “Bizning havas qilsa arziydigan buyuk tariximiz bor, havas qilsa arziydigan ulug' ajdodlarimiz bor. Va men ishonaman, nasib etsa, havas qilsa arziydigan buyuk kelajagimiz, buyuk adabiyotimiz va asan'atimiz ham bo'ladi”.[1] XX asr o'zbek adabiyotidagi tez suratdagi o'zgarishlar, ming yillik tarixga ega bo'lgan mumtoz adabiyot va xalq og'zaki ijodi, xalq maydon kulgisi madaniyatidan olingan xulosalar natijasida yangicha yo'nalishga kira boshladi. Milliy adabiyot xalq an'analarini inkor qilmagan holda ularni zamon talabi va taraqqiyotiga mutanosib holda rivojlantirib , boyitib bordi. Mana shu adabiy maqsaddan kelib chiqib, o'zbek prozasi namunalarida askiya, latifa, loflar ta'sirida kulgi uyg'otuvchi vositalar haqida fikr yuritimiz.

Xalq maydon kulgi madaniyati shunchaki quvnoqlik va hazil mutoyibadan iborat emas. Buning ostida borliqda ro'y berib turgan barcha voqea-hodisalar, ijtimoiy, iqtisodiy, ma'naviy muammolar, qolaversa, inson fonemeniga xalqona nuqtai nazar bilan yondashish ,ularni shu asosda talqinlash va baholash yotadi.Xalq nutqidagi loflar badiiy obraz tilida

kulgiga sabab bo'ladi: "Men dadangning o'rtog'i qo'qonlik Zokir Gov bo'laman. Sizlarni ko'rgani kelib edim, qo'lim quruq emas. Sizlarga bir gilam sovg'a qilmoqchi edim. Gilamning bir boshi Toshkandning O'qchi darvozasiga kirib keldi, etagini Qo'qonga yig'ishtirishyapti. Ana shunaqa, qizim ...

- Shunda qizgina Zokir Govning bo'ynidan achomlab:

- Voy amatiginamdan aylanay! Yaqinda tandir yopqichig'imizga cho'g' tushib o'yilib qolgan edi. Sizning sovg'a gilamingiz shu joyga yamoqqa yetar ekan, debdi. [2.341]

Xuddi shunday loflarni qissalar tarkibida ham uchratish mumkin: "Erta bilan bozorga chiqdik. Hay-hay, bozor bo'lganda ham qanday bozor deng? Bir tomoni Eron-u Turon, Makka-yu Madina, Maymana-yu Maysara, Xitoy-u Chin,

Istambul-u Mozandaron, na quyi, na past, na o'ng-u na chap. Bunday katta bozorni odam bolasi ko'rmagan bo'lsa kerak [3.60] Buyuk sohibqiron Amir Temur davlati sarhadlaridan ham bir necha bor katta bo'lgan bozorning ta'rifi faqat badiiy asar tarkibidagi loflarda bo'lishi mumkin. Adib lofdan foydalanish mahorati orqali kitobxonda estetik zavq uyg'otadi.

Shunday vositalardan yana biri avom kishilar nutqida g'ayritabiiy fikrlash orqali voqea-hodisaga jaydari munosabat bildirish orqali noto'g'ri tasavvur asosida kulgi hosil qilishdir:" Namanganda birinchi marotaba temir yo'l ishlanib, sinov paravoz kelish xabari G'irvonga ham yetadi. Sinov paravozi kelishidan biror kun ilgari G'irvonda "qora ayg'ir"ga peshkash hozirligi ko'riladi. Paravoz kelib yetishidan biror soat ilgari stansiya yonida g'irvonlilarning peshkashlari hozir turadi. U ham bo'lsa "qora ayg'ir"ga deb hozirlangan o'n aroba ko'k beda, ellik pud chamasi arpa bo'ladi" [4.311] Ba'zan asar obrazlari nutqida ham shunday kulgilarni uchratamiz:" German degani oltita tomondan ko'zi bor, qanoti bir toifa emish. Oq poshshoning bir talay shaharlarini yer bilan yakson qilgan emish. Ayniqsa o'rmalovchi bir to'p chiqargan emish, bu to'pi ajdar naslidan emish. Germanga faqat Abu Muslim,

Qahramoni qotil, Xalifai Rumday sohibqironlar bas kelmasa , boshqasi bas kela olmasmish. [5.103] Badiiy asarda yuqoridagi kabi g'ayritabiiy dunyoqarash orqali kulgi yaratish kitobning badiiy qimmatini oshiradi, kitobxonda tabassum pafosini keltirib chiqaradi. Zero, kulgi,hazil dam olishning eng yaxshi usuli. Undan tashqari kulgi insonda yaxshi kayfiyat uyg'otadi" [6.19] Badiiy asarda kulgi chiqaruvchi vositalarning yana biri laqabdir. Laqab qahramon xarakterini va asar syujetini ochish, voqea-hodisalarni ta'riflash, shaxslar obrazini yaratish hamda so'z o'yinlari bilan kulgi chiqarish maqsadida vosita sifatida foydalaniladi. Abdulla Qahhor "Askiyada bir ilmoq

bo'lmasa kulgi chiqmaydi. Ilmoq xuddi shu laqabdir",-degan edi.[7.9]

- Hoy kal, sarason soldingmi ? Hali o'tganiga imom domlaning qosh qovog'i soliq edi. Endi ochila tushibdi. Xayriyat bo'lsa kerak.

- So'raymiz qo'yamizda, jinni ,- dedi kal.

- Sen so'ra ,tilla bosh,senga aytadi.

- So'rayman qovoq bosh.So'ramay nima? [8.236]

M.Baxtinning ta'kidlashicha, "Kulgi-dunyoga qaramay munosabatda bo'lishning asosini tayyorlashda muhim omil vazifasini bajaradi. Roman va unga yaqin boshqa janrlar mualliflari xalq kulgi madaniyatidan mana shunday nozik vaziyatlarni shakllantirishda foydalanadilar. Obrazlar tizimini shu asosda quradilar. Asar tili serqatlamligi va uslub quramaligiga shu tarzda erishadilar.[9.21-24]

Xulosa qilib aytganda, ijod ahli xalq kulgisi asosida qahramonlar xonadoniga hatto ularning ichki dunyosiga kirib boradi. Ularning el ko'zida qilib bo'lmaydigan ishlarni bajarishga, gapirib bo'lmaydigan so'zlarni gapirishga undaydi. Zero, xalq an'analari, bizning otalarimiz va muqaddas odatlarimiz haqqi hurmati Aristafon Suqrot va Evripidning yangi zamonaviy qiyofalarini sahnaga olib chiqdi.[10.3],-degan edi Tasskt-i Ortega.

FOYDALANILGAN ADABIYOTLAR RO'YXATI:

1. Mirziyoyev Sh.M. O'zbekiston ijodkor ziyolilari vakillari bilan uchrashuvdagi ma'ruzasi. "Xalq so'zi" 2017-yil 4-avgust.
2. G'afur G'ulom. Tanlangan asarlar. T., "G'afur G'ulom", 2018.- B.341.
3. G'afur G'ulom "Shum bola". T., "Yangi asr avlodi", 2013.- B.16.
4. Qodiriy A. "G'irvonlik Mallavoy". T., "Adabiyot va san'at", 1987.- B.311.
5. G'afur G'ulom "Shum bola". T., "Yangi asr avlodi", 2013.- B.103.
6. Said Ahmad. "Nazm chorrahasida". T., "G'afur G'ulom", 1993, - B.19.
7. Askiya T., "Adabiyot va san'at", 1970.- B.9.
8. Cho'lpon A. "Kecha va kunduz". T., "Akademnashr", 2016. – B.236.
9. Baxtin M. "Romanda zamon va xronotop shakllari". T., "Akademnashr", 2015.-B.21-24.
10. Тассект-и Ортега "Естетика философия култури", Искусство Москва., 199.-Стр.3.

**AZIZIDDIN NASAFIYNING HAYOT YO'LI VA TASAVVUFDAGI
O'RNI.**

G.S. Omarova¹, E.I. Qosimov²

*BuxDU Milliy g'oya, ma'naviyat asoslari
va huquq ta'limi kafedrasi o'qituvchisi¹
BuxDU Milliy g'oya, ma'naviyat asoslari
va huquq ta'limi 4-bosqich talabasi.²*

Annotasiya: Aziziddin Nasafiyning Ruh darajalari va jism darajalari, “Kashf ul-haqoyiq”, “Zubdat ul-haqoyiq”, “Komil inson kitobi” va boshqa asarlaridagi tasavvufiy qarashlari, ma'naviy boyligi to'g'risida ma'lumot berilgan.

Kalit so'zlari: “Vahdati vujud”, “Bayon at-tanzil”, “Usul va furu”, “Zubdat ul-haqoyiq”, “Maqsad ul-aqso”, “Kashf ul-haqoyiq”, “Miftoh ul-as-ror”.

Aziziddin Nasafiyning ko'plab asarlari bizgacha etib kelgan. “Kashf ul-haqoyiq” (“Haqiqatlar kashfi”), “Zubdat ul-haqoyiq” (“Haqiqatlar qaymog'i”), “Maqsad ul-aqso” (“So'nggi maqsad”), “Insoni komil” (“Komil inson”), “Manozil us-soyirin” (“Sayr etuvchilarning manzillari”), “Usul va furu” (“Asos va ruknlar”), “Bayon at-tanzil” (“Nuzul etish bayoni”), “Mabda' va ma'od” (“Asl manba va unga qaytish”), “Miftoh ul-as-ror” (“Sirlar kaliti”), “Nafsi insoniy” (“Insoniy nafs”), “Vahdati vujud” (“Borliqning yagonaligi”) ana shular jumlasidandir. Bularning ichida “Komil inson kitobi” alohida o'rin tutadi. Irfon va tasavvuf ahlining asarlarida insonning ma'naviy kamoloti eng asosiy masala hisoblangan bo'lsa-da, shu ma'naviy kamolotni kasb etish jarayoni izchil va batafsil, sodda va tushunarli tilda bayon etilgan manbalar juda oz. Aziziddin Nasafiyning kitobi aynan ana shu jihati bilan boshqa irfoniy manbalardan afzal bo'lib turadi.

XIII asr sharq xalqlari ma'naviyati va tafakkuri tarixida alohida o'rin egallaydi. Bu davrga kelib, Kalom ilmi, falsafa va tasavvuf rivojlandi. Natijada har uchala sohani birlashtirgan ajoyib olimlar va mutafakkir adiblar etishib chiqdi. Jumladan, Najmiddin Kubro, Farididdin Attor, Muhyiddin Ibn al Arabiy, Jaloliddin Rumiy singari allomalar yashab ijod etdilar. Ular ijodida Mansur Xalloy, Boyazid Bistomiy, Abusaid ibn Abulxayr, Ibn Sino, Abu Homid G'azzoliy qarashlari yangi pog'onada rivojlantirildi. Ana shunday mutafakkirlardan biri atoqli vatandoshimiz Aziziddin ibn Muhammad an-Nasafiydir.

Nasaf - hozirgi Qarshi shahrining qadimgi arabiy nomi, arablardan oldin bu shaharning nomi Naxshab bo'lgan. Shayx Aziziddin Nasafiyning tug'ilgan va vafot etgan yillari aniq emas. Ammo asarlaridagi qaydlar va boshqa manbalarning guvohlik berishicha, u XIII asr boshlarida tug'ilgan. Nasafda dastlabki savodini chiqargandan keyin, o'sha zamonning ilm-fan markazlaridan hisoblangan Buxoroyi Sharifda tahsil olgan. U erda tasavvuf, falsafa, Kalom ilmidan tashqari, tib ilmini ham mukammal o'rganadi. Uning piri Sa'diddin Hamaviy (1191—1252) bo'lgan. Sa'diddin Hamaviy Najmiddin Kubroning peshqadam xalifalaridan edi.

Shayx Aziziddin Nasafiy 1273 yili Buxoroni tark etgan, Eronga borib, Bahrobod, Isfahon, Sheroz, Abrko'h shaharlarida yashagan va XIV asr boshlarida Abrko'hda vafot etgan.

Aziziddin Nasafiyning: «Kashful haqoyiq» (Haqiqatlarning ochilishi), «Zubdatul haqoyiq» (Haqiqatlar qaymog'i), «Maqsadi aqso», Oxirgi maqsad), «Insoni komil», «Manozil as-soirin» (Sayr etuvchilar manzillari), «Usul va furu'» (Asos va shoxlar), «Bayon at-tanzil» (Nuzul bayoni), «Mabda' va maod» (Chiqish va qaytish) asarlari mavjud.[N.Komilov,1997:34]

Aziziddin Nasafiyga ko'ra Ruh darajalari va jism darajalarining har biri o'z-o'zidan maqom topti. Ya'ni, Arsh-paag'ambari Xotam ruhining maqomi,

Kursi -ululazm payg'ambarlar ruhining maqomi, manzili va hujrasi, ettinchi osmon - mursal payg'ambarlar ruhining maqomi, manzili va hujrasi, oltinchi osmon - anbiyo ruhi maqomi, beshinchi osmon avliyo ruhi maqomi, to'rtinchi zamon -hakimlar ruhi maqomi, uchinchi osmon-zohidlar ruhi maqomi, ikkinchi osmon - taqvo ahli ruhi maqomi, birinchi osmon imonlilar ruhi maqomi, shu tariqa, osmonning to'qqiz darajasi tugal yakun topdi. Ammo yana to'rt daraja qoldi, ya'ni qolgan odamlar, hayvonlar, o'simliklar va jirm (jism)lariipg ruhlari. Ular yuqori olamdan ham, kuyi olamdan ham emas. Ammo jirm (modda) quyilarning quyisidir. Demak, pastga - tubanlikka tushib boriladi va (shu orqali) o'zini tanish va bilish kerak, o'z Rabbini tanish va bundan yuqoriga qarab taraqqiy etish, o'zining dastlabki (asl) maqomiga yetish demak. O'z maqomini egallash bilan uruj- ko'tarilish tugallanadi va uning doirasi berkiladi. Doira berkilgach, ko'tarilishning iloji yo'q, undan nari ko'tarilish - taraqqiyot bo'lmaydi. Yo'lda to'xtab qolish mumkin, ammo o'z maqomidan o'zib ketish mumkin emas. Agar yo'lda to'xtab qolish (ulanib qolish) mumkin bo'lmaganda, Kalomullohning nuzul etilishi, payg'ambarlarning yuborilishi foydasiz bo'lib qolardi.

Ruhlar va jismlar olamini yaratgandan keyin Parvardigor uch farzand ma'dan, o'simlik, hayvonni yaratdi, so'ng nihoyasida Odamni yaratdi. Odam va Havvo qissasi mashhurdir, biz ushbu malakaviy bitiruv ishida bu qissani keltirmadik. Keyin Odam atoning bolalari paydo bo'ldi va ko'payib bormoqda, ular asta-sekin kamol topmoqda va har biri ilk maqomi tomon intilmoqda, ularning o'z doirasi yakunlanguncha rivojlanishda davom etadi. Bu shuni ko'rsatadiki, har bir kishining kamoloti ilk maqomi sari harakat qilish, bu yo'lda jiddu jahd ko'rsatishdir¹. Ushbu maqomni egallash va yo'lda qolib ketmasdan ilgari borishdir. Shariat axlining borliq haqidagi qarashlari asarda xuddi shu taxlidda bayon etilgan bo'lib, bu qarashlarning asosiy g'oyalarida neoplatanizm unsurlarini ko'rishimiz mumkin.

“Zubdat ul- haqoyiq” asarida keltirilgan ontologik fikrlar o'zining axloqiy asoslariga ega. Chunki ruhlar darajasining ontologik irarhiyasini belgilashda axloqiy dominantlash amalga oshiriladi. Har bir yuqori daraja o'zidan quyidagi darajadan axloqiy mukammalligi bilan ajralib turadi. Har qanday solik o'z darajasini yuksltirishga intilar ekan axloqiy evolyutsiyaga katta e'tabor qaratishi lozim. Nafsning biror bosqichini engish ma'lum ruhiy darajaga erishishni anglatadi. Nafs bosqichlarini engish uchun esa inson ruhi ma'lum axloqiy illatlardan poklanishi talab qilinadi. Masalan, inson o'z ruhini birinchi osmon imonlilar darajasiga ko'rishni istasa hech bo'lmaganda nafi ammora bosqichidan o'tgan bo'lmog'i aniqrog'i nafsning eng tuban illatlaridan holi bo'lmog'i kerak. Shaxvatparastlik, ochko'zlik kabilar shular jumlasidandir.

Biz tasavvuf ta'limoti yoxud Nasafiy ijodini o'rganayotganimizda ba'zi jihatlarga alohida to'xtalib o'tishimiz kerak. Ma'lumki Aziziddin Nasafiy tasavvufning falsafa bilan bog'liq bo'lgan bir davrda ijod etgan. Bu davrda yashagan ko'pgina so'fiy mutafakkirlar jumladan; Ibn Arabiy, Abu Homid Muhammad G'azolliy, Farididdin Attor, Jaloliddin Rumiy, Yahyo Suhravardiyilar tasavvufni yangi bir pog'onaga ko'tarib, uni falsafa bilan uyg'unlashtirgan holda ijod qilganlari aytib o'tishimiz lozim. O'z navbatida Aziziddin Nasafiy ham shular jumlasidandir. Aziziddin Nasafiy “Zubdat-ul haqoyiq” asarida vahdat ahlining vujud (borliq) faqat bitta va u Subhonahu taolo Parvardigori olamning vujudi ekanligini ta'kidlab o'tgan. Subhonahu taolo vujudidan boshqa vujud yo'q va bo'lishi ham mumkin emas. Yana ular deydilarki, garchi vujud bitta bo'lsa ham, lekin bu vujud o'z-o'zicha zohiriy va botiniy borliqqa ega.

Shunday ekan, vahdat ahli fikriga ko'ra, botniy vujud nurdir va bu nur o'sha olam jonidir, olam bu nur bilan to'liqdir, bu nurning hududi va adog'i yo'q. [Aziziddin Nasafiy,1996:50]

U xuddi bepoyon dengizga o'xshaydi. Hayot, ma'rifl (bilim), harakat va ashyolar qudrati hamda tabiat, ashyolarning xossasi va harakati shu

nurdan, ko'rish, eshitish, gapirish va yurish quvvati shu nurdandir. Bu nurdan o'zga narsa yo'q, chunki borliq shu nurda jam.

Garchi narsalarning sifati, faoliyati va nomlari shu nurdan bo'lsada, biroq bu nurdan tashqarida o'zga narsa yo'qdir Olamdagi (alohida) birliklarning hammasi ushbu nur ko'rinishining mohiyatidir. Ular (birliklar)ning har biri shu nurning darchasi bo'lib, nur (shu'las) shu darchalardan taraladi. Bu nurning boshi ham, oxiri ham yo'q, fano va adam (yo'qlik) unga ta'sir etmaydi. Lekin darchalar eskiradi, yangilanadi, tuproqqa aylanib, yana tuproqdan bunyod etiladi. [Aziziddin Nasafiy,1996:51]

Ular (darchalar) o'z-o'zicha mavjud bo'lib, o'zlari tug'iladi va o'zlari etishadi. Ular kamoloti uchun zarur narsalarga egadirlar. Shunday ekan, vahdat ahli fikriga ko'ra, botnniy vujud nurdir va bu nur o'sha olam jonidir, olam bu nur bilan to'liqdir, bu nurning hududi va adog'i yo'q. U xuddi bepoyon dengizga o'xshaydi.

Hayot, ma'rifat (bilim), harakat va ashyolar qudrati hamda tabiat, ashyolarning xossasi va harakati shu nurdan, ko'rish, eshitish, gapirish va yurish quvvati shu nurdandir. Bu nurdan o'zga narsa yo'q, chunki borliq shu nurda jam. Garchi narsalarning sifati, faoliyati va nomlari shu nurdan bo'lsada, biroq bu nurdan tashqarida o'zga narsa yo'qdir Olamdagi (alohida) birliklarning hammasi ushbu nur ko'rinishining mohiyatidir. Ular (birliklar)ning har biri shu nurning darchasi bo'lib, nur (shu'las) shu darchalardan taraladi. Bu nurning boshi ham, oxiri ham yo'q, fano va adam (yo'qlik) unga ta'sir etmaydi. Lekin darchalar eskiradi, yangilanadi, tuproqqa aylanib, yana tuproqdan bunyod etiladi. Ular (darchalar) o'z-o'zicha mavjud bo'lib, o'zlari tug'iladi va o'zlari etishadi. Ular kamoloti uchun zarur narsalarga egadirlar.

Foydalanilgan adabiyotlar ro'yxati.

1. Aziziddin Nasafiy. Zubdat ul- haqoyiq. –Toshkent: Kamalak, 1996.

2. N.Komilov “Tasavvuf falsafasi”. Toshkent. O’zbekiston. 1997.
3. Choriev A. Tasavvuf falsafasida inson qiyofasi. Qarshi. 1997
4. Hakimjon. M. Tavhid risolasi. T., Movarounnahr. 2006.

SMOKING REDUCES LIFE

B. N. Doniyorov

Senior Lecturer of the Department of Ecology and Geography

Bukhara State University

Annotation. The article provides information on the history of tobacco, its spread and popularity, its negative impact on human health and its consequences

Key words: Tabakos, tobacco, gene pool, cancer, nicotine, ammonia, carbon monoxide, benzene, hemoglobin, carcinogenic.

Main part. The oldest miners in the world are the Indians living in North America, who called their long pipes "tabakos." X. Columbus sailors brought the plant to Spain in the 16th century under the name "tabakos". The plant later spread to France, England and the Netherlands. It is also rapidly spreading to Asian and African countries. In particular, Peter I distributed it to Russia despite the ban of the church staff, and built and launched the first tobacco factory in Russia. Today, tobacco can be found in almost every region of the globe. This is due to the fact that the number of people who use tobacco is growing day by day. Unfortunately, there are women and young children among them.

In order to prevent trafficking, strengthen human health, improve family reproductive health, raise the foundations of a healthy lifestyle, create a strong family foundation, ensure the perfect development of young people and grow up as highly educated, and protect the purity of the human gene pool Every year on May 31, the World Health Organization celebrates the Day of No Tobacco.

Regular use of tobacco products gradually limits the physical and mental state of the body and ultimately limits it. As a result, the internal environment of the body changes and the following diseases occur:

- Decreased memory;
- Premature hair loss;
- Decreased sense of smell;
- Eye diseases;
- Respiratory and digestive diseases;
- Heart disease;
- Sexual weakness;
- Cancer and other diseases;

Conclusion. Smoking is one of the most harmful habits, and scientific studies have shown that tobacco smoke contains 3,000-4,000 toxins. Of these, nicotine, ammonia, carbon monoxide, and benzene are toxic to all organs of the human body, including the respiratory system. For example, the carbon dioxide in tobacco smoke combines with the hemoglobin in the blood's red blood cells to disrupt the oxygen supply to organs such as the brain and heart. Tobacco smoke contains more than 50 carcinogens that can cause cancer. As a result, smokers are 20 times more likely to develop cancer than non-smokers. According to the World Health Organization, 1.2 million people die prematurely each year in Europe and 2.5 million to 4.0 million worldwide from smoking-related diseases. That number could reach 10 million in the future. Simply put, every 8-10 seconds, the number of smokers in the world decreases by one. 1 cigarette reduces life expectancy by 15 minutes, 20 cigarettes reduce life expectancy by 5 hours, 1 pack of cigarettes per day reduces life expectancy by 1 year to 3 months, 1 pack of cigarettes reduces life expectancy by 5 years, 40 years reduces the life expectancy of smokers by 10 years. Tobacco smoke contains 4,720 different chemicals, of which 200 are considered toxic and 60 are carcinogenic. Nicotine lowers the human immune system, damages the brain,

lungs and blood vessels. Tobacco is not only a cause of 20-30% of deaths and 30 types of diseases, but also financially harmful.

References:

1. Tilovov T., Aminov B. "Man and his health". T., Teacher, 1995.- Page. 94.
2. Google // World Health Organization data

**DASTURIY TA'MINOT YARATISHDA AGILE YONDASHUVIDAN
FOYDALANISH**

F.N. Xayriyev

*BuxDU Amaliy matematika va dasturlash texnologiyalari kafedrasida
o'qituvchisi*

Kalit so'zlar: Tizim, dasturiy ta'minot, xavfsizlik, Agile yondashuv, tezkor usullar, spetsifikatsiya.

Ключевые слова: Система, программное обеспечение, безопасность, Agile подход, быстрые методы, спецификация.

Keywords: System, software, security, Agile approach, quick methods, specification.

Hozirgi kunda korxonalar global, tez o'zgaruvchan muhitda ishlayapti. Ular yangi imkoniyatlar va bozorlarga, o'zgaruvchan iqtisodiy sharoitlarga va raqobatdosh mahsulot va xizmatlarning paydo bo'lishiga javob berishlari kerak. Dasturiy ta'minot deyarli barcha biznes operatsiyalarning bir qismidir, shuning uchun yangi imkoniyatlardan foydalanish va raqobatdosh bosimga javob berish uchun yangi dasturiy ta'minot tezda ishlab chiqiladi. Shuning uchun tezkor ishlab chiqish va yetkazib berish bugungi kunda ko'pincha dasturiy ta'minot tizimlari uchun eng muhim talab hisoblanadi. Darhaqiqat, ko'plab korxonalar kerakli dasturiy ta'minotni tezroq ishga tushirishga erishish uchun dasturiy ta'minot sifatini almashtirishga va talablarga javob berishga tayyor.

Ushbu korxonalar o'zgaruvchan muhitda ishlayotganligi sababli, barqaror dasturiy ta'minot talablarining to'liq to'plamini olish deyarli ko'pincha imkonsizdir. Dastlabki talablar muqarrar ravishda o'zgaradi, chunki xaridorlar tizimning ish amaliyotiga qanday ta'sir qilishini, uning boshqa tizimlar bilan o'zaro ta'sirini va foydalanuvchining qanday operatsiyalari avtomatlashtirilishi kerakligini oldindan aytib bo'lmaydi. Tizim yetkazib berilgandan va foydalanuvchilar u bilan tajriba orttirgandan keyingina haqiqiy talablar aniq bo'lishi mumkin. Shunda ham, tashqi omillar tufayli talablar tez va oldindan aytib bo'lmaydigan darajada o'zgarishi mumkin. Keyin dasturiy ta'minot yetkazib berilganda eskirgan bo'lishi mumkin.

O'zgaruvchan talablarni bajara oladigan tizimni jadal rivojlantirish va jarayonlarga bo'lgan ehtiyoj bir muncha vaqt tan olingan. IBM 1980-yillarda bosqichma-bosqich rivojlanishni joriy qildi (Mills va boshq., 1980). To'rtinchi avlod deb ataladigan tillarning joriy etilishi, shuningdek, 80-yillarda dasturiy ta'minotni tezda ishlab chiqish va yetkazib berish g'oyasi qo'llab-quvvatlandi (Martin, 1981). Biroq, bu tushuncha haqiqatan ham 1990-yillarning oxirlarida DSDM (Stapleton, 1997), Scrum (Shvaber va Beedle, 2001) va ekstremal dasturlash (Bec, 1999; Bec, 2000) kabi tezkor yondashuvlar tushunchasi rivojlanishi bilan paydo bo'ldi.

Dasturiy ta'minotni tezkor ishlab chiqish jarayonlari foydali dasturlarni tezda ishlab chiqarishga mo'ljallangan. Dasturiy ta'minot yaxlit birlik sifatida emas, balki ketma-ket o'sish sifatida ishlab chiqilgan bo'lib, har bir o'sish yangi tizim funksiyalarini o'z ichiga oladi. Dasturiy ta'minotni tezkor ravishda ishlab chiqishda ko'plab yondashuvlar mavjud bo'lsa-da, ular ba'zi bir asosiy xususiyatlarga ega:

1. Ta'riflash, loyihalash va amalga oshirish jarayonlari o'zaro bog'liqdir. Tizimning batafsil spetsifikatsiyasi yo'q va dizayn hujjatlari tizimni amalga oshirish uchun ishlatiladigan dasturlash muhiti tomonidan

minimallashtiriladi yoki avtomatik ravishda yaratiladi. Foydalanuvchi talablari hujjati faqat tizimning eng muhim xususiyatlarini belgilaydi.

2. Tizim bir qator versiyalarida ishlab chiqilgan. Har bir versiyani aniqlashtirish va baholashda oxirgi foydalanuvchilar va tizimning boshqa manfaatdor tomonlari ishtirok etadilar. Ular dasturiy ta'minotga o'zgartirishlar kiritishni va tizimning keyingi versiyasida amalga oshirilishi kerak bo'lgan yangi talablarni taklif qilishlari mumkin.
3. Tizim foydalanuvchi interfeyslari tez-tez interfeysga chizish va joylashtirish orqali interfeys dizaynini tezda yaratishga imkon beradigan interaktiv ishlab chiqish tizimi yordamida ishlab chiqiladi. Keyin tizim brauzer uchun veb-interfeys yoki Microsoft Windows kabi ma'lum bir platforma uchun interfeys yaratishi mumkin.

Agile yondashuvi - bu o'sishlarning kichik usullari va odatda tizimning yangi nashrlari yaratilib, har ikki yoki uch haftada mijozlarga taqdim etiladigan bosqichma-bosqich rivojlanish usullari. Bunda o'zgaruvchan talablar to'g'risida tezkor fikr-mulohazalarni olish uchun mijozlar ishlab chiqish jarayoniga jalb qilinadi. Yozma hujjatlar bilan rasmiy uchrashuvlardan ko'ra, norasmiy aloqa vositalaridan foydalangan holda hujjatlar minimallashtiriladi.

1980-yillarda va 1990-yillarning boshlarida yaxshi dasturiy ta'minotga erishishning eng yaxshi usuli - bu loyihani puxta rejalashtirish, rasmiylashtirilgan sifat kafolati, CASE vositalari tomonidan qo'llab-quvvatlanadigan tahlil va loyihalash usullaridan foydalanish va dasturiy ta'minotni boshqarish va qat'iy ishlab chiqish jarayonlari. Ushbu nuqtai nazar aerokosmik va hukumat tizimlari kabi uzoq umr ko'radigan dasturiy ta'minot tizimlarini ishlab chiqish uchun mas'ul bo'lgan dasturiy ta'minot muhandislari jamoatchiligidan kelib chiqdi.

Dasturiy ta'minot muhandisligiga ushbu og'ir vaznli yondashuvlardan norozilik 1990-yillarda bir qator dasturiy ta'minot ishlab chiqaruvchilarni yangi "Agile yondashuvi" ni taklif qilishlariga olib keldi. Bunda ishlab chiquvchilar

guruhiga uning dizayni va hujjatlariga emas, balki dasturiy ta'minotning o'ziga e'tibor qaratishlariga imkon berdi. Tezkor usullar universal ravishda dasturiy ta'minotni aniqlash, ishlab chiqish va yetkazib berishga bosqichma-bosqich yondashishga tayaniladi. Tizim talablari odatda rivojlanish jarayonida tez o'zgarib turadi. Bu yondashuv ishlaydigan dasturiy ta'minotni xaridorlarga tezda yetkazib berishga mo'ljallangan bo'lib, keyinchalik tizimga keyingi o'zgartirishlar qo'shilishi uchun yangi va o'zgartirilgan talablarni taklif qilinadi. Bunda mavhum uzoq muddatli qiymatga ega bo'lgan ishlardan qochish va hech qachon ishlatilmasligi mumkin bo'lgan hujjatlarni yo'q qilish orqali byurokratik jarayonlarni kamaytirish maqsad qilib qo'yilgan.

Men dasturiy ta'minotni rivojlantirish va boshqalarga buni amalga oshirishda yordam berish orqali rivojlanishning eng yaxshi usullarini kashf etmoqdaman. Ushbu ish orqali quyidagilarga e'tibor qaratish lozim:

Shaxslar, jarayonlar va vositalar bo'yicha o'zaro munosabatlar

To'liq hujjatlar ustida ishlaydigan dasturiy ta'minot

Mijozlarning shartnoma bo'yicha muzokaralar bo'yicha hamkorligi

Rejaga rioya qilgan holda o'zgarishga javob berish

Ehtimol, eng mashhur agile yondashuv ekstremal dasturlashdir (Bek, 1999; Bek, 2000). Boshqa tezkor yondashuvlarga Scrum (Cohn, 2009; Shvaber, 2004; Shvaber va Beedle, 2001), Crystal (Cockburn, 2001; Cockburn, 2004), Adaptive Software Development (Highsmith, 2000), DSDM (Stapleton, 1997; Stapleton, 2003), "Feature Driven Development" (Palmer va Felsing, 2002) kabi yondashuvlar kiradi. Ushbu usullarning muvaffaqiyati tizimni modellashtirishga asoslangan an'anaviy rivojlanish uslublari bilan birlashishga olib keldi, natijada agile modellashtirish tushunchasi paydo bo'ldi (Ambler va Jeffris, 2002).

Tezkor usullar tizimni rivojlantirishning ayrim turlari uchun juda muvaffaqiyatli bo'ldi:

1. Dasturiy ta'minot kompaniyasi sotish uchun kichik yoki o'rta mahsulot ishlab chiqaradigan mahsulotni ishlab chiqish.

2. Mijoz tomonidan ishlab chiqish jarayonida qatnashish majburiyati aniq bo'lgan va dasturiy ta'minotga ta'sir ko'rsatadigan tashqi qoidalar va qoidalar juda kam bo'lgan tashkilot ichidagi maxsus tizimni ishlab chiqish.

| Tamoyil | Tavsifi |
|--------------------------------------|--|
| Mijozlarning ishtiroki | Mijozlar rivojlanish jarayonida yaqindan ishtirok etishlari kerak. Ularning roli yangi tizim talablarini ta'minlash va ustuvorlik berish va tizimning takrorlanishini baholashdan iborat. |
| Qo'shimcha yetkazib berish | Dastur har bir qo'shimchaga qo'shilishi kerak bo'lgan talablarni ko'rsatib, mijoz tomonidan bosqichma-bosqich ishlab chiqiladi. |
| Odamlar jarayonlarda qatnashmaydilar | Rivojlanish guruhining ko'nikmalarini tan olish va ulardan foydalanish kerak. Jamoa a'zolari o'zlarining ish uslublarini retseptsiz jarayonlarsiz ishlab chiqishlari kerak. |
| O'zgarishlarni qabul qiling | Tizim talablari o'zgarishini kuting va shu sababli tizimni ushbu o'zgarishlarga mos ravishda tuzing. |
| Oddiylikni saqlang | Ishlab chiqilayotgan dasturiy ta'minotda ham, ishlab chiqish jarayonida ham soddaligiga e'tibor qarating. Iloji bo'lsa, tizimdagi murakkablikni yo'q qilish uchun faol ish olib boring. |

1-jadval. Agile yondashuv tamoyillari

Amalda, Agile yondashuv tamoyillarini ba'zan amalga oshirish quyidagi qiyinchiliklarga olib keladi:

1. Mijozlarni rivojlanish jarayoniga jalb qilish g'oyasi jozibador bo'lsa ham, uning muvaffaqiyati rivojlanish guruhi bilan vaqt o'tkazishga tayyor va qodir bo'lgan va tizimning barcha manfaatdor tomonlarini namoyish eta oladigan mijozga ega bo'lish. Ko'pincha mijozlar vakillari boshqa sabablarga ko'ra dasturiy ta'minotni ishlab chiqishda to'liq ishtirok eta olmaydilar.

2. Shaxsiy jamoat a'zolari tezkor usullarga xos bo'lgan intensiv ishtirok etish uchun mos shaxslarga ega bo'lmasligi mumkin va shuning uchun boshqa jamoa a'zolari bilan yaxshi munosabatda bo'lmaydi.

3. O'zgarishlarga ustuvor ahamiyat berish juda qiyin bo'lishi mumkin, ayniqsa manfaatdor tomonlar ko'p bo'lgan tizimlarda. Odatda har bir manfaatdor tomon har xil o'zgarishlarga har xil ustuvorliklarni beradi.

4. Oddiylikni saqlash qo'shimcha ishni talab qiladi. Yetkazib berish jadvallarining bosimi ostida jamoa a'zolari kerakli tizim soddalashtirishlarini amalga oshirishga ulgurmasligi mumkin.

5. Ko'pgina tashkilotlar, ayniqsa yirik kompaniyalar, yillar davomida o'z madaniyatini o'zgartirib, jarayonlar belgilanishi va amal qilinishi uchun sarfladilar. Jarayonlar norasmiy va rivojlanish guruhlari tomonidan belgilanadigan ishchi modelga o'tish ular uchun qiyin.

Boshqa bir texnik bo'lmagan muammo - bu bosqichma-bosqich ishlab chiqish va yetkazib berish bilan bog'liq umumiy muammo - tizim mijozni rivojlantirish uchun tashqi tashkilotdan foydalanganda yuzaga keladi. Dasturiy ta'minotga talablar to'g'risidagi hujjat odatda mijoz va yetkazib beruvchi o'rtasida tuzilgan shartnomaning bir qismidir. Qo'shimcha spetsifikatsiya tezkor usullarga xos bo'lganligi sababli, ushbu rivojlanish turi uchun shartnomalar yozish qiyin bo'lishi mumkin.

Binobarin, agile yondashuv mijozlar muayyan talablar to'plamini ishlab chiqishdan ko'ra tizimni rivojlantirish uchun zarur bo'lgan vaqtni to'laydigan

shartnomalarga tayanishi kerak. Hammasi yaxshi bo'lsa, bu mijozga ham, ishlab chiquvchiga ham foyda keltiradi. Ammo, agar muammolar paydo bo'lsa, unda kim aybdor va muammolarni hal qilish uchun qo'shimcha vaqt va mablag' uchun kim to'lashi kerakligi to'g'risida qiyin tortishuvlar bo'lishi mumkin.

Rasmiy hujjatlar tizimni tavsiflashi va shu sababli tizimni o'zgartirayotgan odamlarning tushunishini osonlashtirishi kerak. Ammo amalda rasmiy hujjatlar ko'pincha yangilanib turilmaydi va shuning uchun dastur kodini to'g'ri aks ettirmaydi. Shu sababli, tezkor usul ixlosmandlari ushbu hujjatlarni yozish vaqtni behuda sarflash va texnik dasturlarni tadbiq etishning kaliti yuqori sifatli, o'qiladigan kodlarni ishlab chiqarish ekanligini ta'kidlaydilar. Shuning uchun tezkor amaliyotlar yaxshi tuzilgan kodni yozish va kodni yaxshilashga sarflanadigan mablag' muhimligini ta'kidlaydi. Shu sababli, hujjatlarning yetishmasligi agile yondashuv yordamida ishlab chiqilgan tizimlarni saqlashda muammo bo'lmasligi kerak.

Ammo, mening tizimni saqlash bo'yicha tajribam shuni ko'rsatadiki, asosiy hujjat dasturiy ta'minot muhandisiga tizim nima qilishi kerakligini aytib beradigan tizim talablari to'g'risidagi hujjatdir. Bunday bilimga ega bo'lmagan holda, tizimdagi taklif qilinayotgan o'zgarishlarning ta'sirini baholash qiyin. Ko'pgina tezkor usullar talablarni norasmiy va bosqichma-bosqich to'playdi va izchil talablar hujjatini yaratmaydi. Shu nuqtai nazardan, tezkor usullardan foydalanish, keyinchalik tizimni saqlashni qiyinlashtirishi va qimmatlashtirishi mumkin.

Xizmat ko'rsatish jarayonida ishlatiladigan epchillik amaliyoti, tizimni rivojlantirish uchun agile yondashuvdan foydalanilganmi yoki yo'qligidan qat'i nazar, samarali bo'lishi mumkin. Qo'shimcha yetkazib berish, o'zgartirish uchun dizayn va soddalikni saqlash dasturiy ta'minot o'zgartirilganda mantiqan to'g'ri keladi. Aslida, siz tezkor rivojlanish jarayonini dasturiy ta'minot evolyutsiyasi jarayoni deb bilishingiz mumkin.

Biroq, dasturiy ta'minotni yetkazib berishdan keyingi asosiy qiyinchilik mijozlarni jarayonga jalb qilishda davom etishi mumkin. Garchi xaridor tizimni ishlab chiqish paytida vakili to'liq vaqtli ishtirokini taminlashi mumkin bo'lsa-da, bu o'zgarishlarni doimiy ravishda amalga oshiradigan texnik xizmat ko'rsatish vaqtida bu ehtimoldan yiroq. Mijozlar vakillari tizimga qiziqishni yo'qotishi mumkin. Shuning uchun, ehtimol, yangi tizim talablarini yaratish uchun alternativ mexanizmlar, masalan, o'zgartirish takliflari talab qilinadi.

Agile usullarning tarafdorlari ulardan foydalanishni targ'ib qilishda yetakchi bo'lishgan va ularning kamchiliklarini e'tiborsiz qoldirishgan. Bu mening fikrimcha, ushbu yondashuv bilan bog'liq muammolarni bo'rttirib ko'rsatadigan bir xil darajada keskin javob berishga undadi.

Foydalanilgan adabiyotlar

- 1. Ambler, S. W. and Jeffries, R. (2002).** *Agile Modeling: Effective Practices for Extreme Programming and the Unified Process.* **New York: John Wiley & Sons.**
- 2. Arisholm, E., Gallis, H., Dyba, T. and Sjoberg, D. I. K. (2007).** 'Evaluating Pair Programming with Respect to System Complexity and Programmer Expertise'. *IEEE Trans. on Software Eng.*, **33 (2), 65–86.**
- 3. Astels, D. (2003).** *Test Driven Development: A Practical Guide.* **Upper Saddle River, NJ: Prentice Hall.**

БУЮК РАССОМЛАР ИЖОДИДА ОНА СИЙМОСИ

Н.И. Ибатова¹, О.У. Иброхимова²

БухДУ Тасвирий санъат ва муҳандислик графикаси кафедраси ўқитувчиси¹

Бухоро давлат университети талабаси²

Аннотация: Ушбу мақолада тасвирий санъат ривожига ҳисса қўшган Уйғониш даврининг буюк рассомлари асарларида аёл образи, ҳамда

она ва бола орасидаги ўзаро меҳр – муҳаббатнинг акс эттирилиши ҳақида кенг маълумот берилган. Мақолада Леонардо да Винчи, Рафаэль Санти, Рембрандт Харменс ван Рейн, Питер Пауль Рубенсларнинг ҳаёти ва ижоди, ҳамда улар ижодида она образи ўз аксини топган.

Таянч сўзлар: Уйғониш даври, ижод, рассом, ҳайкалтарош, образ, санъат, нюанс, асар, ирода, индивидуал услуб, борлиқ гўзаллиги, она образи, динамика, гармония.

Тасвирий санъат ривожига Уйғониш даврида катта ҳисса қўшилди, бу даврнинг инсонпарварлик ғоялари таъсирида реалистик тасвир авж олди. Буюк рассомлар Леонардо да Винчи, Рафаэль Санти, Рембрандт, Хармес Ван Рейн ва Питер Пауль Рубенс эстетик жиҳатдан бебаҳо асарлари билан тасвирий санъат тарихида унутилмас образлар яратдилар.

Ҳаётнинг энг тўлиқ ифодаси ҳисобланган “Она” сиймоси, рассомлар ижодида муҳим ўрин олган. Уйғониш даври ва XVII асрнинг кўпчилик рассомлари айнан “Она ва фарзанд” мавзусини ёритган ҳолда дунёга кенг танилганлар. “Она ва фарзанд” мавзусини очиб беришда ҳар бир рассом ўзининг индивидуал услубини киритган. Леонардо Да Винчи ва Рафаэл Санти яратган энг қизиқарли ва буюк саналган мадонналари ҳамда дунёнинг энг қимматбаҳо неъматини ҳисобланган-“гўдак” образлари шулар жумласидандир.

Леонардо да Винчи Уйғониш даврининг буюк вакили. Рассом - аналитик сифатида она ва фарзанднинг ўзаро меҳрли муносабатларини ўз ижодида юқори маҳорат билан очиб берган. Рассомнинг катта ҳажмга эга бўлмаган “Мадонна Литта” асари ўзининг ички гармонияси билан томошабинни жалб қила оладиган асарлардан ҳисобланиб, асарда икки ойнадан тушаётган қуёш нурида ёш гўзал чехрали аёл, қўллари билан чақалоқни енгил ушлаган ҳолда, уни эмизяпти. Ушбу мадонна ҳам барча оналар каби бошини эгиб, ўз фарзандига меҳр билан тикилмоқда. Агарда она

образи тинч ва осуда характерга эга бўлиб рассом тарафидан яратилган бўлса-да, гўдак ўз ички динамикаси билан эътиборни тортган.

Ушбу асарда барча элементлар ҳар тарафлама гармоник тарзда яратилган бўлиб, она ва фарзанд ўртасидаги муҳаббат муҳитини сақлаб қолган тарзда, ранглар ҳам бир-бирини тўлдириб танланган.

Италиянинг яна бир буюк рассоми ва муҳандиси Рафаэль Санти бўлиб у ўзидан кейин оила, она ва фарзанднинг нозик муносабатлари ёритиб берилган жуда кўп асарлар яратиб қолдирган. Рафаэль ўзининг илк ижодини “Мадонна ва гўдак” образига бағишлаган.

“Сикстин мадоннаси”- жаҳон тасвирий санъатининг энг машҳур асарларидан бири. Бу асарда Рафаэль ўзининг ижодий илҳомини кенг қўллаб, 450 йилдан буён инсониятни ҳайратга соладиган оила, она ва фарзанд, инсонпарварлик муносабатларини очиб берган асарлар яратди.

Асарнинг муҳим таҳлили қуйидагичадир, чеккадан кўришиб турган яшил пардалар ўртасида оппоқ булутлар билан қопланган осмон кўришиб турибти. Осмоннинг ичкарасидан қўлида яланғоч гўдакни кўтарган аёл тез юриб келаяпти. Ёш она бир вақт ичида фарзандини бағрига босган ҳолда, уни инсониятга тақдим этади. Мадоннанинг чап тарафида марҳумларни ифода этаётган авлиё Варвара, муқаддас она ва чақалоққа таъзим қиляпти. Ўнг тарафда эса тиззаларини эгиб, қимматбаҳо парча кийимларда авлиё Сикст таъзим қилади. У бир қўлини кўкрагига қўйиб, иккинчи қўли билан томошабинга қаратган.

Ушбу асарда турли характерлар, муносабатлар, феъл-атворлар гармоник ҳолда бирлаштирилиб ифода этилган.

Она образи жуда содда қилиб тасвирланганидан кўришиб турибдики, бу аёл оддий халқ орасидан чиқган. Кўзларида ҳали ёвузлик билан учрашмаган бокира қизнинг нигоҳи бўлсада, лекин унда маъюслик акс этган. Инсоннинг чеҳраси, қоматидаги гўзаллик муайян аҳамиятга эга, аммо бу тўла маънодаги гўзаллик эмас. Рафаэль ўз мадоннасининг ташқи кўриниши билан

инсоннинг ташқи қиёфаси, унинг ботиний олами, хулқи, феъл-атвори, меҳнатсеварлиги, эзгуликга интилиши каби сифатлар билан уйғунлашса, бу мукамал гўзаллик саналади, деб таъкидлайди. Онанинг қўлидаги чақалок эса, гўдаклигига қарамасдан жуда жиддий, ўнг оёғини катта одамлар оғир хаёлларга берилган ҳолда, шундай қилиб ўтирадиган тарзда чизилган. Лекин шунга қарамай, она ва фарзанд бир жондир, уларнинг иккиси ўзгача умумий динамик ҳаётда яшаб келмоқдалар. Ўзларининг ҳаётий вазифасини уларнинг бир хил нигоҳи орқали рассом томошабинга тушунтириб бермоқда. Илк бор Уйғониш даврида Рафаэль ўз асарида тасвирий санъатнинг келажagini шахслараро муносабатларни ёритишда жаҳон тасвирий санъатида кенг жой эгаллайди

Европа бадий тасвир тарихидаги муҳим мусаввирлардан яна бири, Рембрандт Харменс ван Рейн ҳисобланади. Рассом ижодининг асосий мавзуси инсон ҳаёти, унинг ички маънавий дунёси, ҳис-туйғу ва кечинмаларининг ранг-баранглигидир. Табиатан рассом, инсон психологиясининг энг чуқур поғоналарига кира билишдек нодир хусусият эгасидир, ушбу хусусиятини рассом мўйқалам орқали амалга оширган. Шундай тасвирий санъат намуналаридан бири “Муқаддас оила” асари рассомнинг барча асарлари каби тўқ фонда ишланган. Сомондан тўқилган бешик ичидаги тинч ухлаётган гўдак - бу рассом мисолида келажак авлоддир. Унинг онаси, ушбу авлодни дунёга комил инсон қилиб яратиш учун кўп билимга эга бўлиши шарт, деган маънода қўлида китоб билан тасвирланган. Ота эса, бу оила боқувчиси бўлиб, меҳнат қилаётган тарзда тасвирланган. Рассом ўзининг бу асари номи орқали оиланинг муқаддаслигини таъкидламоқчидир. Ундаги муносабатлар эса, она ва фарзанд ўртасида сезилмас алоқа, гўдакни ота-она бағридаги осуда уйқуси, она ва ота ўртасида ишқий муносабатлар, ушбуларнинг барчаси бир-бирига суянчиқ тарзда ифодаланган. Она бу - хонадон бекаси, ота эса ўз меҳнати орқали ушбу хонадон аъзоларининг соғлигини ва ҳаётини сақловчиси мисолидадир.

Оила ва оиладаги муносабатлар ҳақида фикр юритар эканмиз, яна бир мусаввир Питер Пауль Рубенснинг “Муқаддас оила” асари кўз олдимизда гавдаланади. Ушбу асарда Рубенс нафақат она меҳрини, шунингдек рассомнинг чуқур ўйга солувчи мавзу, яъни болаларга бўлган муҳаббат турли ёшлардаги инсонларни бирлаштирувчи муносабатни акс эттирган. Инжилга таянган ҳолда бизга маълумки, чўқинтирувчи Иоанн жуда кекса ёшдаги ота-онадан дунёга келган. Тасвирда Иоанн хурсандчилик билан тирик қушчани Исо пайғамбарга узатаётган вақтда тасвирланган. Иоаннинг ота-онаси ифода этиб бўлмайдиган кўзларидаги муҳаббат билан ўғлининг ҳатти - ҳаракатига тикилиб туришибти. Мария эса икки гўдакнинг дўстона муносабатидан хурсанд бўлган тарзда, нурли тасвирланган.

Рассом бор ижодий кучини, бутун ижодий потенциалини инсонларнинг муносабатини очиб беришга қаратган. Масалан, буни рассом Захарий ва Элизавета юзидаги муҳаббат ва севинчни бўёқларнинг нозик нюанслари орқали амалга оширади. Захарий, Элизавета ва Мариянинг ота-оналик ҳисси бирлашиб, бир-бирига яқинлашиб, ёшлар ва қариялар ўртасидаги масофани уйғунлаштиради.

Аёл, она авлоднинг паноҳи, шажаранинг пайванд ҳалқасидир. Аёлни эъзозлаш ва унга эҳтиром кўрсатиш халқимизга хос олижаноб хусусиятлардан биридир. Биз дунё гўзаллигини, ҳаёт фалсафасини ва маъно мазмунини авваламбор аёл сиймосида, унинг фидойи қалб, вафо ва садоқатида кўрамиз ва ҳис этамиз.

Адабиётлар рўйхати.

1. Алпатов М.В “Всемирная история искусств”. М. 1955 г. Т.3. (5-46)
2. Ойдинов Н. Тасвирий санъат тарихидан лавҳалар. Т: “Ўқитувчи”, 1997 й.
3. Азаров Ю.П Оила педагогикаси. Т: “Ўқитувчи”, 1992 й.
4. Булатов С., Қўчқоров М. Инсон қиёфасини ўқиш санъати. Тошкент, 2004й.

5. Булатов С., Толипов Н. Гўзаллик фалсафаси. (Монография). “Фан ва техналогия”, 2008й.
6. Акмаля Нур. Образный мир живописи. Молодой ученый. Международный научный журнал. Казань 2016. 1-январь №12(116) Б.990-993.
7. Иноятов М. Оила, ижод, тарбия ва маънавият.-Т.: Шарқ, 2000 й.

МИЛЛИЙ АНЪАНА ВА ҚАДРИЯТЛАР УЙЎУНЛИГИДА ЎЗ-ЎЗИНИ ТАРБИЯЛАШ

Ф.Ф. Нуруллаев¹, А.А. Азимов²

Мақтабгача таълим кафедраси ўқитувчиси¹

Тасвирий санъат ва муҳандислик графикаси кафедра ўқитувчиси²

Аннотация: *Маълумки, жамият тараққиётида таълим-тарбия, унинг мазмунини, мақсад вазифалари муҳим аҳамият касб этади. Ҳар бир тузум ижтимоий-иқтисодий сиёсий тараққиёт ўз йуналишини белгилашда буюк аجدодларимиз ўғитлари ўрин тутади. Ўз-ўзини ўрганиш жамият тараққиётида жуда ҳам зарурдир. Чунки эртанги кун келажак авлоднинг маънавий етуқлиги, унинг бугун олган тарбиясига боғлиқ. Ёш авлод онгига ватан нима эканлигини кенгроқ тарғиб қилиш, инсон учун ватаннинг ягона эканини англашиш таълим-тарбия жараёнининг асосий вазифасидир. Фарзандларимизда хушмуомалалик, инсоф ва иймон ҳамда ўз-ўзини тарбиялашда диний қадриятлар муҳим восита ҳисобланади. Ушбу мақолада ўз-ўзини тарбиялаш борасидаги аجدодларимиз қарашлари баён қилинган.*

Аннотация: Известно, что в развитии общества важную роль играют образование, его содержание, цели и задачи. Учения наших великих предков играют роль в определении направления социально-экономического и политического развития каждой системы. Самостоятельная работа необходима для развития общества. Потому что духовная зрелость будущего поколения зависит от воспитания, которое оно получает сегодня.

Основная задача образовательного процесса - донести до молодого поколения, что такое родина, объяснить, что родина уникальна для человека. Религиозные ценности являются важным инструментом в вежливости, честности и вере наших детей, а также в самообразовании. В этой статье описываются взгляды наших предков на самообразование.

Annotation:

It is known that education, its content, goals and objectives play an important role in the development of society. The teachings of our great ancestors play a role in determining the direction of the socio-economic and political development of each system. Independent work is necessary for the development of society. Because the spiritual maturity of the future generation depends on the upbringing that it receives today. The main task of the educational process is to convey to the young generation what the homeland is, to explain that the homeland is unique to humans. Religious values are an important tool in the courtesy, honesty and faith of our children, as well as in self-education. This article describes the views of our ancestors on self-education.

Ключевые слова: духовное наследие, нравственное наследие, совесть.

Abstract: *this article persons bring up difference of character educate.*

Key words: *the spiritual legacy, the moral legacy, conscience*

Ўзбекистон Республикаси президентининг ташаббуси ва амалий кўмаги асосида ёшларсиёсатига дахлдор 40 та Қонун ва қонуности ҳужжатлари қабул қилинди. Ёшлар сиёсати қонун ва қонуности ҳужжатлари қабул қилинди. Ёшлар сиёсати соҳасидаги муҳим йўналишлардан бири сифатида муҳтарам Президентимиз томонидан 2019 йил 19 март куни ёшларга эътиборни кучайтириш, уларни маданият, санъат, жисмоний тарбия ва спортга кенг жалб этиш, уларда ахборот технологияларидан фойдаланиш кўникмаларини шакллантириш, ёшлар ўртасида китобхонликни тарғиб қилиш, хотин-қизлар бандлигини ошириш масалаларига янги тизим асосида ёндашиш бўйича 5 та муҳим ташаббус илгари сурилди. Бу орқали давлатимиз раҳбари “Ёшларимизни маънавий баркамол қилиб тарбиялаш, уларни турли зарарли ва ёт ғоялар таъсиридан асрашга алоҳида эътибор қаратиш лозимлиги”ни таъкидлаб ўтди. Қайд этиш керакки, бу каби ишлар ёшлар сиёсати соҳасида янгича механизмлар сирасига кириб, уларни санъат, мусиқа ва спортга жалб қилиш борасида катта тарбиявий аҳамиятга эгадир. Чунки, глобаллашув шароитида, ахборот хуружлари тезлашган, ёшларнинг онги ва қалби учун кураш кечаётган, энг асосийси уларнинг дунёқараши ўзгариб бораётган даврда ёшлар сиёсати соҳасида ҳам янгича услуб ва механизмларга табиий эҳтиёж туғилади

Глобаллашув шароитидаги хавф-хатарлар ва мафкуравий хуружлар ҳақида сўз борар экан, президент маърифатпарвар бобомиз Фитратнинг «Бу дунё кураш майдонидир. Соғлом тан, ўткир ақл ва яхши ахлоқ бу майдон қуролидир», деган сўзларини ёдга олди. Албатта, бу масалаларни ҳал этишда халқимиз минг йиллар давомида яратган, асраб-авайлаб келаётган илмий билим хазиналарига, бой қадимий меросимизга асосланамиз. Чунки, ота-боболаримиз ҳаёт тажрибалари натижасида

йаратган ўғит ва пандномаларида, дунёвий билимларида ватанни асраш, улуғлаш каби инсонпарварлик ғойалари мавжудки, улар нафақат бугунги кундаги, балки келажакдаги авлодлар учун ҳам аҳамийатли ва кадрлидир. Айниқса, ўзбек халқининг фаҳри ва ғурури ҳисобланган Широқ, Тўмарис, Муқанна, Спитамен, Нажмиддин Кубро, Жалолоддин Мангуберди, Темур Малик ва Амир Темур каби ватанга ватанга муҳаббат ҳиссини, ватан учун жонини аямаган инсонларнинг ҳаёт ёъли ва фаолийатини оърганиш ҳамда ватанпарварлик мактаби тарбиясидан оърнак олишни ёълга қоъйиш бугунги давр талабидир.

Маълумки, инсоннинг маънавий етуклиги дўстга садоқат, кечиримли бўла билиш, ёмонликка яхшилик билан жавоб бера олиш каби олижаноб хислатлар билан белгиланади. «Авесто»нинг турли қисмларида ана шундай фазилатларни тарғиб этадиган кўплаб саҳифалар учрайди. «Ўзгаларни яхшиликка йўллаш олган одамларнигина яхши одам дейиш мумкин». «Доно ўз ақлу фаросати билан нодон қалбини ёритмоғи лозим», «Доно ўзгаларни ўз билимидан баҳраманд этмоғи зарур», «Одамларга яхшилик қилмоқ дунёдаги энг мўътабар одатдир», «Ўз нафсини енгиб жиловлаб олмаган киши ҳеч нарса устидан ғолиб чиқа олмайди». Абу Райхон Берунийнинг инсон тўғрисидаги ғояларини ўрганиш, бахт-саодат йўлида олиб борган ишларини ўспиринларга тушунтириш, унинг ҳикматларини ёд олдириш уларнинг ўз-ўзини тарбиялашига замин ҳозирлайди. У инсон ўз ахлоқий қиёфаси ва турмуш тарзини ўзгартиришга қодирлигини уқтириб, агар у ҳирслардан устун тура олса ўзидаги бор нуқсонларни йўқотиб, уларни яхши сифатларга айлантириши мумкинлиги тўғрисидаги ғояни илгари суради. Беруний асарларида кишиларнинг ўз билимлари, қобилиятлари ва ахлоқий хислатларига мувофиқ бўлмаган юксак мавқени эгаллашга интилишларини қаттиқ қоралайди. Бундай фикрлар ўспиринларни ўз-ўзига тўғри баҳо беришлари

ва тарбиялашларига имкон беради. Ибн Сино ўзининг «Тиб қонунлари» асарида, инсон жисми, унинг асаб тизими тузилиши билан боғлиқ рухий жараёнлар ҳақида батафсил маълумотлар берган. У ўзининг «Донишнома» асарида мавжуд илмларни икки: амалий ва назарий илмларга ажратади. Амалий илмларни ўз навбатида уч турга бўлади:

- мамлакатни идора қилиш;
- ўз уйини идора қилиш;
- ўз-ўзини идора қилиш.

Кўриниб турибдики ибн Сино амалий илмлар сифатида инсоннинг хатти-ҳаракатини ташкил этишга асос бўладиган илмларни тушунган. Кишилиқ жамияти, муайян бир мамлакат ва халқни идора қилиш, ўзи яшаб турган уй хўжалигини бошқариш, оилавий муносабатларни тартибга солиш, шахснинг ўз-ўзига муносабатини ифодаловчи амалий билимлар мутафаккирнинг таъбирича маънавият, одоб-ахлоқ ҳақидаги билимлардир.

Улуғ мутафаккир ва шоир Алишер Навоийнинг «Хазойин ул-маоний», «Маҳбуб ул-қулуб» асарларида етук, баркамол инсон одоби, маънавияти, маданияти, атрофдагиларга бўлган муносабати, истеъдоди ва қобилияти тўғрисида қимматли фикрлари айтилган. А.Навоий саҳоват ва ҳимматни юксак фазилат деб ҳисоблайди, яхшилиқ сари ва муҳтож кишига фойдали бўлишга интилиш ҳар бир тарбияланган шахсга хосдир. Шундай фазилатга эга бўлмаган кишиларни дурсиз чиғаноқ, кўклам фасли ёмғир келтирмайдиган булутга ўхшатади. А.Навоий асарларида илгари сурилган ёмон хулқли болаларни тарбиялаш ғояси ўспиринларни ўз-ўзини тарбиялашга ўргатишда муҳим аҳамиятга эга. Кўриниб турибдики, аждодларимиз болаларга ёшлиқдан бошлаб ўз-ўзини тарбиялаш кўникмасини шакллантиришга алоҳида эътибор қаратганлар. Уларнинг фозил шахс, комил инсон, ахлоқ-одоб ҳақидаги ғоялари ўспиринларни ўз-ўзини тарбиялашга ўргатишда дастурул амал бўла олади.

Музкур меросдан фойдаланишда улар қуйидагиларга амал қилишлари керак:

1. Аждодларимизнинг маънавий-ахлоқий таълим-тарбияга оид тарихий тажрибаларини пухта ўзлаштириш;

2. Юқори даражадаги педагогик маҳоратга эга бўлишлари;

3. Ўспиринлар билан изчил мулоқотга кириша олишлари;

4. Ўқитувчиларнинг ўзлари юксак маданият эгаси бўлишлари;

5. Ўспиринларнинг ўз-ўзини тарбиялашлари учун қулай бўлган педагогик шакл ва усулларни танлай билишлари.

Фойдаланилган адабиётлар рўйхати

1. Мирзиёев. Ш .М. Эркин ва фаровон, демократик ўзбекистон давлатини биргаликда барпо этамиз. Ўзбекистон Республикаси Президенти лавозимига киришиш тантанали маросимига бағишланган Олий Мажлис палаталарининг қўшма мажлисидаги нутқ . – Тошкент : Ўзбекистон, 2016. - 56 б.
2. Мирзиёев. Ш .М. Танқидий таҳлил, қатъий тартиб-интизом ва шахсий жавобгарлик – ҳар бир раҳбар фаолиятининг кундалик қондаси бўлиши керак. Мамлакатимизни 2016 йилда ижтимоий-иқтисодий ривожлантиришнинг асосий яқунлари ва 2017 йилга мўлжалланган иқтисодий дастурнинг энг муҳим устувор йўналишларига бағишланган Вазирлар Маҳкамасининг кенгайтирилган мажлисидаги маъруза, 2017 йил 14 январ . – Тошкент : Ўзбекистон, 2017. – 104 б.
3. Абдурахмонова Д.А. Мактабгача тарбия ёшидаги болаларни ахлоқий руҳда тарбиялашда халқ эртақларидан фойдаланиш: Пед. фанл. ном. дисс – Т.: 1998. – 171 б

4. Аҳмедова Қ., Юдина Т. Болангиз мактабга тайёрми?– Т.: 2000.– 320 б.
5. Барбара Келлер. “Ўзбек оиласига ҳавасим келади”, “Маърифат”, 1998.
6. Баркамол авлод орзуси. Тузувчилар: Ш.Қурбонов, Қ.Саидов, Р.Ахлиддинов. Тўлдирилган 2-нашри. – Т.: “Ўзбекистон миллий энциклопедияси “ Давлат илмий нашриёти, 2000. – 248 б.

QAHRAMONLIK EPOSI-MILLIY MADANIYATIMIZ NODIR XAZINASI

(«Alpomish» dostoni misolida)

M.B. Sharipova¹

***Annotatsiya:** Xalq ma'naviy dunyosi uning bebaho asarlariga bog'liq. Ertangi yurt egalarining ma'naviyati yuksak, kelajagi porloq bo'lishi, xalqimiz tomonidan yaratilgan xalq dostonlari, o'lmas o'zbek qadriyat va an'analariga tayanishi shubhasiz. Milliy epik dostonlarimiz asrlar mobaynida xalqimizga juda katta ruhiy va ma'naviy quvvat berib kelayotir. Maqolada marosim va doston munosabatlari, marosimlarning baiiy ifodasi, uning badiiy-estetik va poetik tafakkuri jo bo'lgan bu lirik merosining badiiy tili nuqtai nazaridan o'rganish xalqimizning milliy madaniyati, yashash tarzi va urf odatlari, qadriyatlarini chuqur anglashda munosib manba sifatida xizmat qilib kelayotgani xususida fikr yuritilgan.*

***Аннотация:** Духовный мир народа зависит от его бесценных работ. Нет сомнений, что у людей завтрашнего дня будет высокая духовность, светлое будущее, народные эпосы, созданные нашим народом на основе бессмертных узбекских ценностей и традиций. Наши национальные*

этические эпопеи веками давали нашему народу огромную духовную и духовную силу. В статье рассматриваются отношения между церемониями и эпопеями, естественное выражение церемоний, изучение этого лирического наследия с точки зрения его художественного, эстетического и поэтического мышления с точки зрения художественного языка.

Annotation: *The spiritual world of a people depends on its invaluable works. There is no doubt that tomorrow's people will have a high spirituality, a bright future, folk epics created by our people on the basis of immortal Uzbek values and traditions. The article discusses the relationship between ceremonies and epics, the natural expression of ceremonies, the study of this lyrical heritage in terms of its artistic, aesthetic and poetic thinking in terms of artistic language.*

Tayanch tushunchalar: *xalq dostonlari, folklor, folklorshunoslik, ishq-muhabbat, milliy madaniyat, marosim, urf-odat, marosim va doston munosabatlari.*

Опорные понятия: *народный эпос, фольклор, фольклор ведение, любовь, национальная культура, церемония, отношении церемония и эпос.*

Supporting concepts: *the folk poem, folklore, folklore, love, national culture, ceremony, relations ceremony and poem.*

Qahramonlik dostonlarimiz asrlar mobaynida xalqimizga juda katta ruhiy va ma'naviy quvvat berib kelayotir. Shuning uchun ular ma'naviy qadriyatlarimizning alohida tarkibiy qismi sanalanadi. Marosimlarga aloqador urf-odat va an'analarning bevosita dostonlarda berilishi masalasiga, ikkinchidan, doston kuylashning marosimlar bilan bog'liq tarzda davom etayotgani masalasiga ahamiyat berish kerak. «Alpomish» dostoni o'zbek xalqi qadimiy qahramonlik eposining yorqin namunalaridan biridir. Unda Alpomishning o'z

yaqinlari tinchligi, baxtu saodati yo'lida ko'rsatgan qahramonliklari madh etiladi. Shu bilan birga, ushbu dostonida jamiyat va inson hayoti masalalari o'ziga xos reallikda – qahramonlik va go'zallik haqidagi xalq ideallari doirasida kuylanadi.

Alpomish nomi aslida yosh avlod shuuriga onalarning allalari orqali juda yoshlikdan singib boradi. Shu bilan u ajdodlar yodi, faxru g'ururi vositasiga aylanadi.

«Alpomish» dostoni turkiy xalqlar patriarxat hayotining o'ziga xos poetik ko'zgidir. Bu doston bir qancha turkiy va ularga yaqin yashagan ayrim turkiy bo'lmagan xalqlar orasida juda keng tarqalgan. Uning o'zbek, qoraqalpoq, qozoq, oltoy versiyalari doston holida; tojik, tatar, boshqird, O'rta Osiyo arablari versiyalari ertak va rivoyatlar tarzida mashhurdir. O'rta asr o'g'iz eposining muhim yodgorligi «Kitobi Dada Qo'rqud» tarkibidagi «Bamsi Bayrak» asari o'zining syujeti va kompozitsion qurilishi jihatidan «Alpomish» dostoniga juda ham yaqin turadi.

«Alpomish» dostoni o'zbek xalqi orasida ikki versiya va ko'plab variantlarda juda keng tarqalgan. O'tgan asrda uning variantlari o'ttizga yaqin xalq baxshisidan qirqaqa yaqin variantda yozib olingan. Uning to'la variantlari Fozil Yo'ldosh o'g'li, Muhammadqul Jonmurod o'g'li Po'lkan, Berdi baxshi, Bo'ri Sodiq o'g'li, Bekmurod Jo'raboy o'g'li, Mardonaqul Avliyoqul o'g'li, Abdulla Nurali o'g'li, Saidmurod Panoh o'g'li, Umir Safar o'g'li kabi etakchi dostonchi baxshilardan yozib olingan. Shular orasida eng mukammali, badiiy jihatdan eng yuksagi atoqli xalq shoiri Fozil Yo'ldosh o'g'lidan yozib olingan nusxa hisoblanadi. Unda shoirning yuksak dostonchilik mahorati to'la namoyon bo'lgan. Fozil Yo'ldosh o'g'li «Alpomish» dostonini butun umr bo'yi kuylab kelgan. Atoqli shoir Hamid Olimjonning obrazli iborasi bilan aytganda, bu doston uning shoirlik beshigi bo'lgan. Binobarin, «Alpomish» dostonida ham buning yorqin guvohini ko'rish mumkin. Rus folklorshunosi B.Putilov «Epos va

marosim” masalasiga alohida e’tibor qaratar ekan, ularning bir-biriga bog’liqligini alohida ta’kidlaydi.[1,76b] Darhaqiqat, dostonlar syujetiga nazar tashlansa, B.Putilovning haq ekani ko’rinadi. Bunda garchi olim o’z ilmiy xulosasini, asosan, rus eposchiligi nuqtai nazaridan ilgari surgan bo’lsa-da, uning bu fikrini hatto o’zbek dostonchiligi ham tasdiqlay oladi. Chunki qaysi bir o’zbek xalq dostoniga e’tibor qaratmaylik, unda, albatta, biror-bir oilaviy-maishiy marosim badiiy ifoda etilganligining, ya’ni tasvirlanganligining guvohi bo’lish mumkin. Ana shundan kelib chiqqan holda folklorshunos J.Eshonqulov: “Shuni aytib o’tish kerakki, eposning, ayniqsa, qahramonlik dostonlarining bevosita marosim bilan bog’liq jihatlari hali etarli darajada o’rganilgan emas. Arxaik eposda, jumladan, “Alpomish” dostonida ham marosimlarning muhim o’rin tutishi va ustuvor qonuniyat kasb etishi kuzatiladi. Biroq qahramonlik eposi birgina marosimlardan kelib chiqadi yoki tug’iladi deb xulosalash masalani o’ta jo’n hal etish bo’ladi”, – deb yozadi.[2,93-94b]

Darhaqiqat, “Alpomish” dostoni garchi qahramonlik dostoni bo’lsa-da, unda xalqimizning madaniy-maishiy turmush tarzi, o’ziga xos oilaviy marosimlari, urf-odat va an’analarini tasviri muhim o’rin egallaydi. Ularni o’rganish orqali “Alpomish” dostoni ajdodlarimizning eng qadimiy va hayotbaxsh an’analarini o’zida mujassam etgan betakror badiiy durdona asar ekanini his etish hamda shu orqali “epos va marosim”ning uzviy bog’liqligini anglash mumkin.

J.Eshonqulov yana arxaik epos bilan marosim strukturasi o’zaro uyg’un kelishini asoslab, buni “Alpomish” dostoni tahlili misolida quyidagicha ko’rsatib o’tadi: “Shomonning shajarasi. Uning tanlanishi, homiy ruhlar ko’magida bo’lishi, o’zga dunyoga safar, yovuz ruhlar jangi, o’zga qiyofaga ega bo’lishi bu shomonlik marosimiga xos xususiyatdir. Arxaik, jumladan, “Alpomish” eposida ham shajaraga alohida urg’u berilishi, Hakimbekning tug’ilishi va doimo pirlar ko’magida bo’lishi, qahramonliklar namoyish etishi,

safarga o'tlanishi, yovuzlikka (yovuz ruhlarga) qarshi kurashi, etti yillik zindon, ya'ni ramziy o'liklik holatidan so'ng qayta tirilib chiqib, Qultoy qiyofasiga kirishi struktural jihatdan shomonlik marosimi bilan aynan bir xil ekanligini ko'ramiz", – deya qayd etadi.[3,5b]. Hatto dostonida tush ta'biriga bag'ishlangan qadimgi marosimlar ham keltirilganligini taniqli folklorshunos J.Eshonqulov ta'kidlab o'tadi.[2,88]. "Alpomish" dostonida shunday motivlar borki, ularni hozirgi hayotda mavjud bo'lgan yoki bugungi kunda unutilib, o'tkazilmaydigan bo'lib qolgan ayrim oilaviy-maishiy marosimlar bilan qiyoslab o'rganishga to'g'ri keladi. Aks holda ularning asl mazmun-mohiyatini anglab bo'lmaydi. Zero, folklorshunos J.Eshonqulov "Alpomish" dostoni haqida shunday deydi: "Ta'bir joiz bo'lsa, xalqimizning ko'hna marosimlar, urf-odatlar, irim-sirim, tabularning "qomusi" deb atash mumkin. Chunki hech bir eposda xalqimizning maishiy hayoti bunchalik keng ko'lamda badiiy ifodasini topmagan".[2,94 b]

Xulosa qilib aytganda, "Alpomish" – mumtoz epos. [7,144-145b] Unda qo'llangan har bir detal o'z mazmun-mohiyatiga ega. Doston va marosim munosabatlarini o'rganish-milliy madaniyatimizga bo'lgan cheksiz mehr-muhabbat va ehtiromimiz namunasi. Dostonida ifodalangan marosim va urf-odat, o'lmas an'analar xalqimiz ma'naviyatining nodir hazinasidir.

FOYDALANILGAN ADABIYOTLAR :

1. Путилов Б. Эпос и обряд // Фольклор и этнография. – Л.: Наука, 1974. – С.76.
2. Эшонкул Ж. Ўзбек фольклорида туш ва унинг бадий талқини. – Т.: Фан, 2011. – Б.93-94
3. Эшонкул Ж. Эпик тафаккур тадрижи. – Т.: Фан, 2006. – Б.5.
4. Саримсоқов Б. Ўзбек фольклори очерклари. Уч томлик. 1-том. – Т.: Фан, 1988. – Б. 144-145.

5. Алпомиш. Достон. Ўзбек халқ қаҳрамонлик эпоси / Айтувчи Фозил Йўлдош ўғли. Нашрга тайёрловчилар Х.Зарифов ва Т.Мирзаев. – Т.: Шарқ, 1998. – 400 б.
6. Қаюмов О. Шомон йўқловларининг ўзига хос хусусиятлари // Ўзбек фольклоршунослиги масалалари. 1-китоб. Илмий мақолалар тўплами. – Т., 2006. – Б.64-68.
7. Ўзбек фолклори очерклари. Уч томлик. 1-том.–Т.: Фан, 1988.–Б.144-145.
8. “Ўзбек маросим фольклорини ўрганишнинг янги таъмоийллари” мавзуидаги Республика илмий-назарий конференцияси материаллари. – Навоий, 2007. – 220 б.
9. Ўраева Д. Ўзбек мотам маросими фольклори. – Т.: Фан, 2004. – 120 б.

BADIIY ASARLARDA TIBBIY BIRLIKLARNING QO'LLANISHI

M. Teshayeva

Buxoro davlat universiteti bakalavriat 2-bosqich talabasi

Annotation: This article describes the linguistic aspects of some medical periphrases in the Uzbek language, which are in use or reflected in the works of art in the form of stylistic coloring, the transfer of meanings. its scientific significance is especially valuable with its linguistic analysis.

Keywords: periphrase, fraeologisms, etymology, following part, dominant part, figurative expression, idiom

Аннотация: В статье описаны лингвистические аспекты некоторых медицинских перифраз, имеющих в узбекском языке, используемых или

отраженных в произведениях искусства в виде стилистической окраски, передачи смыслов. его лингвистический анализ.

Ключевые слова: перифраза, фразеологизмы, этимология, следующая часть, доминантная часть, образное выражение, идиома.

Annotatsiya: Mazkur maqolada o'zbek tilida mavjud, iste'molda bo'lib kelayotgan yoki badiiy asarlarda uslubiy bo'yoqdorlik, so'z ma'nolarining ko'chishi holatida aks etgan ayrim tibbiy perifrazalarning lingvistik jihatlari yoritilgan bo'lib, ushbu kichik tadqiqotning ilmiy ahamiyati, xususan, lingvistik tahlil qilinganligi bilan qimmatlidir.

Kalit so'zlar: perifraza, etimologik, ergash qism, hokim qism, tasviriy ifoda, idioma

Har bir millatning Vatani, davlati kabi yana bir buyuk boyligi bor. Bu ham bo'lsa uning tili. Aynan til odamlarni bir millatga mansub xalq sifatida birlashtiradi. Til - har bir millat o'zligining ajralmas belgisi, xalqni - xalq, millatni - millat qiladigan ramzlardan biri asrlar osha avloddan avlodga bevosita meros bo'lib yetib keladigan o'zaro muomala vositasidir.

Aynan shu muomala vositasi orqali jamiki insoniyat o'z fikrini bayon eta olishdek baxtga muyassardir. Biz ro'y bergan holat, jarayonga nisbatan o'z qarashlarimizni, nuqtayi nazarimizni bildirishimizning bir qancha ko'rinishlari mavjud bo'lib, ular kontekstda lug'aviy birlik hisoblangan - tasviriy ifoda, hissiy bo'yoqdor so'zlar(perifraza), idioma, ibora kabi ko'rinishlarda aks etadi. Nazariy jihatiga e'tibor qaratsak:

- Tasviriy ifoda (parafraza)-narsa-buyumning nomini aniq atamay, uni tasvirlab anglatadigan so'z birikmasi tasviriy ifoda(yoki parafraza) deyiladi: qushlar - qanotli do'stlar; fazogirlar - samo lochinlari; makkajo'xori - dala malikasi; paxta - oq oltin, rassomlar – mo'yqalam sohiblari.

- Idioma (yun. idioma — xususiyat, o'ziga xoslik) — frazeologizmlar turi; muayyan bir tilga xos bo'lib, boshqa tillarga aynan tarjima qilib bo'lmaydigan nutq birligi yoki ibora: „dumi xurjun“, „semizlikni qo'y ko'taradi“, „tili bir quloq“ kabi. I. so'z birikmalaridan: („ikki qo'lini burniga tiqib“, „butun mahallani boshiga ko'tarmoq“), etimologik va tarixiy ma'lumot talab etuvchi so'zlardan ("gap desang qop-qop, ish desang Ko'hi Qofdan top“, „Daqqi Yunusdan qolgan“ va h. k.), etimologik isbotlash, asoslash qiyin bo'lgan so'z va iboralardan („oyog'ini qo'liga olib“, „biti to'kildi“) iborat bo'lishi mumkin.

- Ibora (arab.) —biror tushuncha yoki fikrni ifoda etuvchi til birliklarining birikmasi; ta'bir. M: yog' tushsa yalagudek, tarvuzi qo'ltig'idan tushmoq.

Nutqning aniq, ta'sirchan va albatta, betakror bo'lishiga xizmat qiladigan tasviriy ifoda (perifraza)larning tibbiy matnlarda hosil bo'lish xususiyatlari, qardosh va qardosh bo'lmagan tillar qiyosida lingvomadaniy tadqiq etilishiga zaruriyat sezilmoqda. Ular tilimizning naqadar boy, naqadar madaniyati yuqori ekanligini ko'rsatib turadi.

Xalqimiz qadimdan tabobat ilmida tajribali bo'lib, diyorimiz o'z bag'rida jahon tamaddunida "Tib qonunlari" nomli asari orqali yuksak mavqe tutgan hamda shuhrat qozongan buyuk dahoni ulg'aytirgan. Asarda kasallik nomlarining tarixiy qo'llanishi, hozirgi zamon tib ilmida nazariy asoslarda mahorat ila qo'llanilayotgan tasviriy ifodalar, inson tanasining boshidan tovonigacha a'zolarida yuz beradigan "xususiy" va "mahalliy" kasalliklar (bosh miya, ko'z, quloq, o'pka, qizilo'ngach, oshqozon kasalliklari)ning xalq tili bilan xususiyatlarni tasvirlab, qiyoslab, alohida o'ziga xos ta'riflarni keltirish orqali tilning ifoda uslublari shakllanib bormoqda. Buni dalillash uchun quyidagi misollarga e'tibor qaratish lozim: ...*"Amirni og'ir ahvoldan qutqarish tadbirlari bir muncha fursat davom etdi.Barcha tabiblar bamaslahat ish tutar edilar, lekin ko'pincha Husaynning aytganlari maqbul topilar edi.(Aziz Qayumov."Abu Rayhon Beruniy, Abu Ali Ibn Sino" nomli kitobi, "Amirning kasali" bo'limidan)*

[2, 99-bet]. Ibn Sino davolagan Buxoro amiri Nuh ibn Mansurni kasallikdan tuzalishi maqsadida qilgan muolajalarini (asarda "muolija" so'zi orqali ifodalangan) ya'ni birgina "davolash" so'zini qo'llash o'rnida, uslubiy bo'yoqdorlik oshirgan holatda **"og'ir ahvoldan qutqarish tadbirlari"** - kengaygan harakat nomli, hokim qismi ot; ergash qismi sifatlovchi aniqlovchi bilan ifodalangan, otli so'z birikmasi zanjiri tarzida qo'llagan. Tobe qismida aniqlovchining kengaygan holatda kelishi kuzatilgan. "Tadbirlari" so'zidagi egalik qo'shimchasi o'zidan oldingi so'zning qaratqich kelishigida kelishini ifodalaydi. Ijodkor bu o'rinda "davolash" ma'nosini berishda **so'z birikmasidan** foydalangan. Demak, shu o'rinda tibbiy perifrazaning so'z birikmasi asosida shakllanganini ko'rdik.

Yoki shu asarning boshqa o'rnida, bemor shunday tasvirlanadi: *... "Mo'jazgina uyning to'rida ko'rpa-yostiqliq qilib bir bemor ayol yotibti. Yoshi qirqdan oshgan, rangi sap-sariqliq, nursiz ko'zlari ichiga cho'kib ketgan, ko'rpa ostidagi **ingichka qomati piltakachdek cho'zilgan**. Bemorning chehrasiga **o'lim soyasi** tushgan. (Aziz Qayumov, Abu Rayhon Beruniy, Abu Ali Ibn Sino)"* [2, 115-bet] Bu kabi ta'riflashning lingvistik tahlili quyidagicha: **"ingichka qomat"**- bemorga tegishli. Sil kasalligi bilan og'rikan ayol bemorning holati o'ta yuqori darajada tasvirlangan. Ergash qismi-sifatlovchi aniqlovchi, hokim qismi- ot so'z turkumi bilan ifodalangan, otli so'z birikmasi. Birikmada murakkablashish hodisasi mavjud emas, biroq bo'yoqdorlik kuchli. - qomati **"piltakachdek" cho'zilgan"**. Piltakachning uzun hamda cho'zinchoq bo'lishiga o'xshatilyapti. O'xshatish deb, bir predmet yoki hodisani ikkinchi bir predmet yoki hodisa bilan taqqoslanganda ularning shakli yoki mazmun tomondan obrazli o'xshashligiga aytilib, - dek lug'aviy qo'shimcha, o'xshatish vositasi bilsn ifoda etilgan. Misolda o'xshatish obyekti- qomat, o'shatish obrazining belgisi- **"piltakachdek"** so'zi bilan ifodalangan bo'lib, bir qaraganda, piltakachning bemor kishiga aloqasi yo'qdek ko'rinadi, biroq yozuvchi, do'ppido'zlik, miskarlik quroli

bo'lgan piltakach to'ning yoqasiga maxsus simning qattiq, cho'ziq, tekisligini holsiz bemorning holatiga qiyoslayapti.

-*"Xavotir bo'lmangiz. Shifolaymiz.* Mazkur misolda ham davolash ma'nosining yangi bo'yoqdorligi ko'zga tashlanadi. ("**Shifo**"-ot+**"la"**-yasovchi **qo'shimcha**). Davolamoq, sog'aytirmoq, tuzaltirmoq – sinonimik (shakli har xil, ma'nosi bir xil) qatoridagi dominanta so'z-davolamoq. Yana bir ma'no ottenkasi sifatida **"shifolamoq"** so'zini ham misol keltirishimiz mumkin.[2, 116-bet]

Yuqorida keltirilgan misollarni davom ettirish mumkin. Xususan, "*davolamoq*", "*tuzaltirmoq*", "*sog'aytirmoq*", "*shifolamoq*" kabi sinonimik qatoriga yana bir yorqin misol - **"taniga et o'na boshladi"** tarzidagi sodda gap qolipidagi bo'yoqni ham kiritish maqsadga muvofiqdir.[2, 117-bet]

Perifrazalarning so'z shaklida shakllangan ko'rinishi ham mavjud. Uni quyidagi o'rinlarda uchratishimiz mumkin:

- *"Tongga borib bosh og'rig'im va taftim shu qadar kuchayib ketdiki, hatto namoz o'qishga holim qolmadi"*(.Marsel Brion, Menkim, Sohibqiron-Jahongir Temur.- Toshkent, 380-bet) Lug'aviy jihatdan tahlil qilinganda, "taft"- issiqlik manbai yoki qizib turgan narsadan urayotgan issiq, harorat.M: tandirning tafti, gulxan tafti, olov tafti.Gapdagi "inson tafti" ma'no tarzida qo'llanishi "harorati, isitmasi ko'tarilgan" mazmunini anglatyapti.[3, 380-bet]

- *Janob tabibdan iltimosdirki, to notoblik barham topgungacha kelib boxabar bo'lib tursalar,- dedi Zarrin gis* [2,125-bet] "**Kasallik**" so'zining dominantaligida ifodalanadigan betoblik, dardmandlik, xastalik kabi sinonim qatorida **notoblik** so'zini ma'no ottenkasi yuqori bo'lgan darajada qatorning oxirgi o'rniga qo'ya olamiz.

Xulosa va takliflar (Conclusion and Recommendations)

Xulosa o'rnida aytish kerakki, ayni damda tibbiy perifrazalarning o'rganilishi, lingvistik nuqtai nazaridan tahlil qilinishi tilimiz rivojini oshirishda, tibbiyot nutq madaniyatining rivojlanishida ahamiyat kasb etadi. Bu borada yana ham kuchli tahlil, murakkab tadqiqotlar zarur. Ahamiyatli jihati shuki, tasviriy ifodalar uslubiy vosita sifatida nutqqa ko'tarinkilik, obrazlidlik baxsh etadi, jamiyat taraqqiyoti talablaridan kelib chiqib, lug'at tarkibini boyitadi. Nutq jarayonida takrorlardan, qaytariqlardan, qochish imkonini beradi, notiqni so'zamollikka, tinglovchini esa falsafiy mushohada etishga undaydi.

Zotan, inson va uning tili, xususan, nutqiy faoliyat, ya'ni nutqni tuzish va uni to'g'ri tushunish benihoya murakkab va ko'p qirrali jarayon bo'lib, mazkur yo'nalish borasida amalga oshirilishi, izlanilishi ko'p bo'lgan mavzular bisyor.

Foydalanilgan adabiyotlar:

1. F.Nurboyev. Ibn Sino ta'limoti.- Toshkent- "Tib kitob nashriyoti", 2010-
2. A.Qayumov. Abu Rayhon Beruniy, Abu Ali Ibn Sino.- Toshkent- "Yosh gvardiya" nashriyoti- 1987-yil
3. Marsel Brion, Menkim, Sohibqiron-Jahongir Temur.- Toshkent, "Yangi nasr avlodi", 2018-yil.

ASINXRON MOTORLARDA ELEKTR ENERGIYANI TEJASH USULLARI

J.F. Xolliyev¹, B.B. Amrullayev², T.M. Yusupov²

*Toshkent irrigatsiya va qishloq xo'jaligini mexanizatsiyalash muhandislari instituti Buxoro filiali "Qishloq va suv xo'jaligida energiya ta'minoti" kafedrası
assistenti¹*

Toshkent irrigatsiya va qishloq xo'jaligini mexanizatsiyalash muhandislari instituti Buxoro filiali Qishloq va suv xo'jaligida energiya ta'minoti ta'lim yo'nalishi talabasi²

Annotatsiya: Bu maqolada biz asinxron elektr motorlarini quvvat isroflarini hisoblash va ularni tejash usullari haqida ma'lumotlar berilgan yani reaktiv quvvatni kompensatsiya qilish.

Kalit so'zlat: Divigatel, motor, reaktiv, to'g'irlagich, koeffisient.

Reaktiv qiymatni kompensatsiya qilish va $\cos\varphi$ ni oshirish hamma ishlab chiqarish sohalari uchun ham muhimdir. Quvvat koeffisiyentining past bo'lishi quyidagi sanab o'tilgan sabablarga bog'liqdir:

1. Asinxron motorlarni quvvat bo'yicha hamda ishlash sharoitini noto'g'ri tanlash. Faza rotorli asinxron motorlarning induktiv qarshiligi sochilishining yuqoriligi sababli $\cos\varphi$ qiymati rotori qisqa tutashtirilgan asinxron motorlarnikiga nisbatan past bo'ladi. Yopiq konstruksiyali motorlarda sovush sharoitlari ochiq konstruksiyali motorlarnikiga nisbatan pastroq bo'ladi. Turi va quvvati bir xil bo'lgan motorlar ichida qaysi birining tezligi yuqori bo'lsa shuning $\cos\varphi$ qiymati yuqori bo'ladi.

2. Ishlab chiqarish mexanizmlari va ularning elektr jihozlari vaqt bo'yicha to'liq bo'lmagan va notekis yuklanganligi sabab bo'ladi.

3. Elektr motor va transformatorlarning yuklanishsiz ishlashi.

4. Quvvati yuqori bo'lgan elektr motor va transformatorlarni quvvati kam bo'lgan ishlab chiqarish qurilmalarida qo'llash.

5. Elektr motorlarni nominal quvvatidan yuqori quvvatda ishlatish magnit oqimi sochilishini ko'paytiradi va natijada $\cos\varphi$ pasayadi.

6. Ishdan chiqqan yoki yomon ta'mirlangan elektr jihozlari ishlatilishi: masalan, rotor po'lati tunukalarini zich siqmaslik, tator chulg'ami o'ramlari

soni birlamchi sonidan kam bo'lishi va h.k. uulg'amlar sonining 10% ga kamayishi motor salt yurishini 25% ga shiradi va bu esa quvvat ko'effitsiyentini 6 – 8% ga kamayishiga olib keladi. Rotor po'ati o'lcmining 10 mmga farq qilishi $\cos\varphi$ ning 15 – 30% kamayishiga olib keladi.

7. Tushlikda, kechki smenada, quvvati yuqori bo'lgan ashinalarning uzoq vaqt o'hirib qo'yilgan vaqida hamda kichik uklanishli rejimda ishlayotgan paytda tarmoqdagi kuchlanishning bir necha voltga oshishi induktiv istye'molchi magnitlovchi tokining oshishiga olib keladi va natijada $\cos\varphi$ ning pasayishiga sabab bo'adi. Payvandlovchi apparatlar kabi induktivligi yuqori bo'lgan elektr istye'molchilarning reaktiv quvvat kompensatorlarisiz ishlatilishi sabab bo'adi.

8. To'g'rilagichli qurilmalarning bo'lishi va to'yinish rejimiga yaqin rejimda ishlayotgan ferromagnit o'zakli elektr istye'molchilarning bo'lishi natijasida tarmoqdagi kuchlanishning sinusoidalligi buziladi. Asinxron motor va transformatorlarda nosinusoidal kuchlanish ta'sirida qo'shimcha quvvat pasayishi paydo bo'ladi va bu izolyasiyaning ishlash muddatini kamaytiradi.

$$K_M = \cos \varphi_1 K_{III}, \quad (1.1)$$

bu yerda $\cos \varphi_1$ – birinchi garmonikaning quvvat ko'effitsiyenti,

$$K_{II} = \frac{I_1}{\sqrt{\sum I_i^2}} - \text{tuzatish ko'effitsiyenti, } i - \text{garmonik tashkil etuvchining}$$

tartib soni.

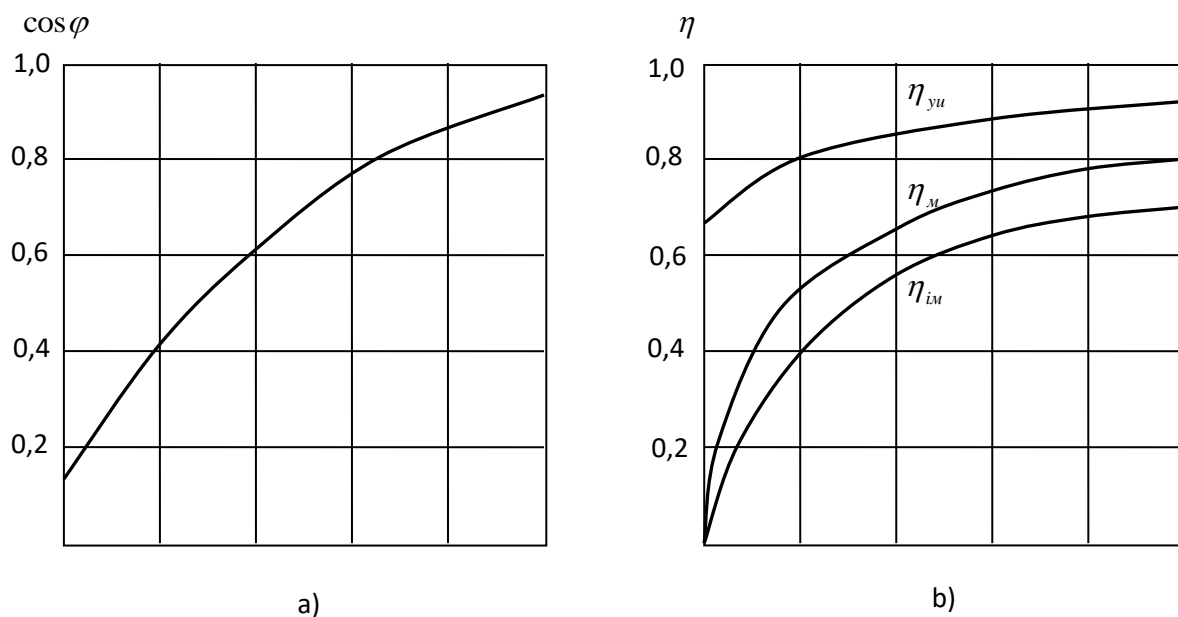

1 – rasm. Asinxron elyektir motor quvvat ko'effitsiyentining (a), elektr motor η_M , ishchi mashina η_{im} , yuritma η_{yu} FIK larining (b) yuklanish ko'effitsiyentiga bog'liqlik grafiklari

Qurilma umumiy quvvat foizining kamayishi quyidagi formula bilan aniqlanadi:

Sanoat korxonalarida ishlatilayotgan quvvat ko'effitsiyenti 0,2 – 0,5 (payvandlash qurilmalari, kranlar, ekskavatorlar) dan 0,7 – 0,8 (ventilyatorlar, betonarashtirgichlar, konveyerlar) gacha bo'lgan, shu bilan bir qatorda quvvat ko'effitsiyenti birga yaqin bo'lgan va sig'imli yuklanishli (sinxron motorli kompressor va nasoslar) elektr iste'molchilar bo'lishi mumkin. Vaxolanki elektr qurilmalarni ekspluatasiya qilish qoidalariga ko'ra tarmoqning quvvat ko'effitsiyenti qiymati 0,92 – 0,95 bo'lishi talab etiladi.

Quvvat ko'effitsiyentini oshirish va elektr jihozlardagi quvvat isrofini kamaytirish maqsadida quyidagi tadbirlar ko'riladi:

1. rotori qisqa tutashtirilgan asinxron motorlarni tanlash hamda imkoni va sharoitiga qarab sovushi oson kechuvchi ochiq konstruksiyali motorlarni qo'llash.

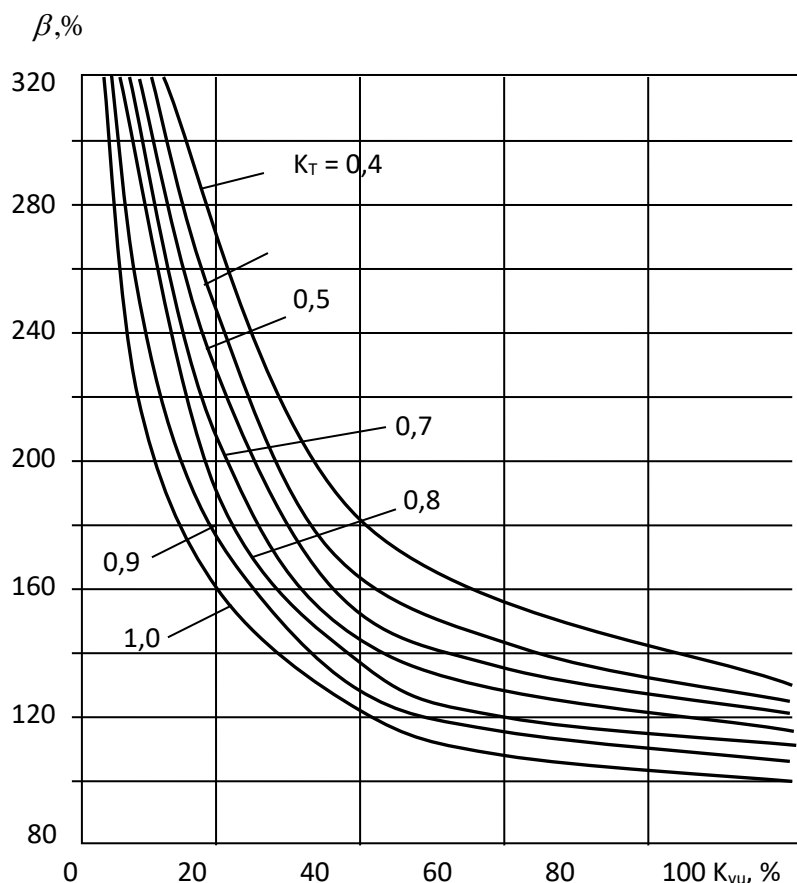

2 – rasm. *Ishchi mashinada sarflanayotgan elektr enyergiya solishtirma qiymatining yuklanish koeffitsiyentiga bog`liqlik grafigi*

2. Ishchi mexanizimi elektr jihozlarini to`liq yuklatish va ishlab chiqarish davomida bir tekis taqsimlanishiga erishish. 2.2 – rasmda motorning $\cos\varphi$ va FIK, ishchi mexanizim va yuritmaning FIK larining yuklanish koeffitsiyenti K_{yu} ga bog`liq ravishda o`zgarishi keltirilgan.

Iqtisod qilingan elektr energiyani hisoblash uchun elektr energiyaning avval solishtirma qiymatini hisoblaymiz:

$$\mathcal{E}_{CQ} = \frac{1}{\eta_M * K_{yu}} \left[K_{yu} + \frac{\alpha(1 - \eta_M)}{K_T} \right] \quad (1.2)$$

bu yerda η_M – ishchi mexanizmning to`liq yuklanganligidagi FIK; K_{yu} – yuklanish koeffitsiyenti; K_T – ishchi mexanizmning ishlatilish koeffitsiyenti;

$\alpha = 0,7 - 0,9$ – ishchi mexanizmning turi va konstruksiyasiga bog'liq bo'lgan koeffitsiyent.

K_{yu} va K_T koeffitsiyentlar quyidagi formulalar yordamida aniqlanadi:

$$K_{yu} = \frac{P}{P_H}, K_T = \frac{t_M}{(t_M + t_o)} \quad (1.3)$$

bu yerda P_N – motorning nominal quvvati, t_m – mexanizmning ishlash vaqti, t_o – salt yurish vaqti.

Ishchi mexanizmning maksimal ish rejimi uchun $t_o = 0$ va $K_T = 1$, $K_{yu} = 1$ bo'lgani uchun elektr energiyaning solishtirma qiymati eng minimal bo'ladi:

$$\mathcal{E}_o = \frac{[1 + \alpha(1 - \eta_M)]}{\eta_M} \quad (1.4)$$

Ishchi mexanizmi yuklanishini oshirish natijasida energiyadan qilinadigan iqtisodni hisoblash uchun 2.3 – rasmdagi grafiklardan hamda $\beta = \mathcal{E}_{CQ} / \mathcal{E}_o$ koeffitsiyentini hisobga olgan holda har soatda elektr energiyadan qilinadigan iqtisod quyidagi formula bilan hisoblanadi:

$$\Delta \mathcal{E} = (\beta_1 - \beta_2) * \mathcal{E}_o, \quad (1.5)$$

bu yerda β_1, β_2 – yuklanish oshirguncha va oshirilgandan so'ng elektr energiya solishtirma qiymatining nisbiy o'zgarish koeffitsiyentlari.

Адабиётлар

1. Беллман Р. Введение в теорию матриц / Р.Беллман.- М.: Наука, 1976.-352 б.
2. Бернштейн А.Я. Тиристорные преобразователи частоты в электроприводе /
3. А.Я. Бернштейн, Ю.М. Гусяцкий, Р.С. Сарбатов; под ред. Р.С. Сарбатова.-М.:Энергия, 1980.-328 б.
4. З.Браславский И.Я. Асинхронный полупроводниковый электропривод с

5. параметрическим управлением /И.Я. Браславский.-М.: Энергоатомиздат, 1988.-224 б.

TEHRON KONFERENSIYASI TO'G'RISIDA CHET EL MATBUOTLARIDA BILDIRILGAN FIKRLAR

M. Siddiqov

O'z MU tarix fakulteti 1-kurs magistranti

Annotatsiya: Maqolada ikkinchi jahon urushi arafasida nemis fashizmiga qarshi AQSh-Buyuk Britaniya-SSSR davlat rahbarlari o'rtasida bo'lib o'tgan Tehron konferensiyasi to'g'risida chet el matbuotlarida bildirilgan fikrlar bayon qilinadi.

Kalit so'zlar: Katta uchlik, Tehron konferensiyasi, deklaratsiya, o'q davlatlar

1943-yil 28-noyabrdan 1-dekabriga qadar bo'lgan vaqt oralig'i tarixdagi eng muhim voqealardan biridir. Chunki ushbu sanada ikkinchi jahon urushining uzoq vaqt davomida orziqib kutilgan uchrashuvi sodir bo'lgan. Ya'ni Buyuk Britaniya Bosh vaziri Uinston Cherchill, SSSR Xalq Komissarlari Kengashi Raisi Iosif Stalin va AQSH Prezidenti Franklin Ruzvelt birinchi marta Eronning Tehron shahriga uchrashdilar. Konferensiyaning diqqat markazida urush harakatlarini samarali olib borish, nemis fashistlariga qarshi birgalikda kurshish hamda eng asosiy vazifa hisoblangan ikkinchi frontni ochish masalasi turgan. Urush davrida "Katta uchlik" bundan oldin uch tomonlama konferensiya o'tkazishmagan. Aynan Tehron shahrida uch buyuk davlat rahbarlarining uchrashib, davlatlar o'rtasidagi diplomatik aloqalarning yangi bosqichga ko'tarilishi tarixiy voqea sifatida muhim ahamiyat kasb etganligi bilan ajralib

turadi. Bu esa o'z navbatida g'alaba yo'lida turgan harbiy va siyosiy to'siqlarni bartaraf etish uchun qulay imkoniyatlarni yaratgan.

Tehronda uch ittifoqchi davlat rahbarlari o'rtasida bo'lib o'tgan konferensiya chet el matbuotlarining nazaridan chetda qolib ketmadi. Jumaladan, AQSh, Buyuk Britaniya, SSSR, Kanada, Eron va boshqa davlatlarda chiqadigan vaqtli matbuotlarning asosiy mavzusi “katta uchlik” ning ilk bor uchrashuvi xususida edi. Gazetalarning birinchi sahifalarida davlat rahbarlarining sur'atlari bosib chiqarilgan. Hamda urush davrida ushbu ittifoqchilar o'rtasida nemis davlatiga qarshi birlashuvi to'g'risida ham bir qancha iliq fikrlar bildirib o'tilgan. Ta'bir joiz bo'lsa, chet el matbuotlarida ushbu konferensiya haqida bildirilgan fikr va mulohazalar bilan tanishib chiqsak.

Uch ittifoqchi davlat rahbarlarining Tehronda bo'lgan konferensiyasi haqida ingliz matbuotining yozganlari: Ingliz gazetalarning 7-dekabrda chiqqan sonlari Tehron konferensiyasi axborotining mazmuni, uch davlat arbobining uchrashuvi to'g'risidagi hisobotlar, Stalingrad qilichini topshirish marosimining tafsiloti (Bosh Vazir Uinston Cherchill Buyuk Britaniya qiroli Jorj VI va ingliz xalqi nomidan Stalingrad aholisiga umumiy dushmanga qarshi kurashda qahramonlik ko'rsatganligi uchun Stalinga qimmatbaho qilichni topshirgan edi—M.S) redaksiya maqolalari va diplomatik tahlilchilarning sharhlari bilan to'lib chiqdi. Ingliz matbuoti va radiosi uch davlat Deklaratsiyasini sharhlab, Tehrondagi muzokaralarning eng samimiy vaziyatda o'tganligini aytib o'tgan. Jumladan Londonda chiqadigan “Tayms” gazetasi “Deklaratsiyaning mualliflari bo'lmish Amerika Qo'shma Shtatlari Prezidenti, Buyuk Britaniya Bosh Ministri va Sovet Ittifoqining Raisi nomlari zikr qilish bilan boshlangan deklaratsiya hozirgi vaziyatda tasavvur etish mumkin bo'lgan darajada obro' –e'tiborga ega bo'lgan hujjatdir...Uch rahbar “ruhan va maqsad yuzasidan chinakam do'st” bo'lib ajralishdi. Hozirgi kulfatli asrimzning qahr-g'azab va jabr-zulmidan xalos

bo'lgan jahon qachon bo'lsa ham bir kuni bu uchrashuvga nazar tashlaydi hamda uni insoniyatni tinchitish bobida qo'yilgan bir qadam deb hisoblaydi” —deb yozgan. “Deyli Gerald” gazetasining 7-dekabr sonida Yuerning Tehron konferensiyasi to'g'risida quyidagi mazmundagi maqolasi chop etilgan: “ Ikkinchi front ochiladigan payt belgilandi va ittifoqchilarning strategiyasi, nihoyat tamomila birlashtirildi. Bo'lajak operatsiyalarning maqsadi yetarli darajada aniq ishlab chiqildi. Bu maqsad german kuchlarini yo'q qilishdan iborat. Bu nemislarning o'z rejimlarini qanday bo'lmasin o'zgartirilgan deb ko'rsatish yo'li bilan sulh tuzilishini ta'min etamiz, bu sulh nemis harbiy mashinasini saqlab qoladi, deb qilgan umidlariga xotima beradi...”.

Bu urush Tehron Deklaratsiyasidan keyin boshqacha bo'ladi,— deb yozadi “Deyli Ekspres” gazetasi,—urush yengilmaydi, ammo ko'p darajada maqsadga qaratilgan bo'ladi va u insoniyatning butun kuch-quvvati, madori tugaguncha, benihoya uzoq vaqt davom etmaydi. Shuningdek gazeta Eron haqidagi Deklaratsiyaga to'xtalib, “Bu Deklaratsiya mayda millatlar uchun umid deklaratsiyasidir va ayni zamonda yirik agressorlar uchun halokat deklaratsiyasidir” —deb yozadi. “Nyus kronikl” gazetasi esa Tehronda bo'lib o'tgan konferensiya haqidagi xabarlarni sharhlab, bunday deb yozadi: “ Basharti biz nemis bo'lganimizda edi, bu hujjat bizda dahshatli ta'sir qoldirgan bo'lar edi. Hujjatdagi so'zlarda jaranglaydigan ajoyib ishonch hislari butun Germaniyaning ma'naviy ahvolidan chuqur iz qoldiradi. Endilikda Germaniya yaxshi biladiki, ittifoqchilar o'rtasida nizo chiqarish yo'li bilan mag'lub bo'lmay qolishga uning hech qanday umidi yo'qdir...”

Uch ittifoqchi davlat rahbarlarining Tehronda bo'lgan konferensiyasi to'g'risida Amerika matbuotida ham iliq fikrlar bayon qilingan. Tehronda qabul qilingan Deklaratsiyaning e'lon qilinishi amerikaliklar o'rtasida juda katta qiziqish tug'dirdi. 6-dekabr kechqurun chiqqan gazetalar Tehron konferensiyasining Deklaratsiyalarini katta sarlavhalar bilan e'lon qildilar, bu

sarlavhalarda konferensiyaning harbiy masalalar yuzasidan chiqargan qarorlari ta'kidlab ko'rsatilgan. Amerika Qo'shma Shtatlarining vitse-prezidenti Uolles aytdiki, Tehron bayonoti “ butun dunyodagi sofdil kishilarni g'oyat quvontiridi. Bayonot to'la g'alaba qozonish payti tezroq kelishini bildiradi. Bu bayonot uch buyuk rahbarning birgalikda ishlashga to'la qaror berganligini va kelajakdagi tinchlikni barcha xalqlarning ishtiroki bilan haqiqiy va mustahkam tinchlikka aylantirishga keskin qaror berganliklarini ham ko'rsatadi”. Amerika gazetalarning ko'pchiligi Tehron Deklaratsiyasini gitlerchilarning birlashgan millatlarni ajratib yuborish rejalariga qat'iy zarba beradi deb ta'kidlashgan. Jumladan, “Nyu York tayms” gazetasi bunday deb yozadi: “Urush to'g'risidagi biror deklaratsiya ham bunchalik tantanali va qat'iy tarzda bo'la olmas edi. Harbiy masalalarda ayniqsa ko'proq e'tibor qilinganligi Stalinning istaklariga munosib bo'lsa kerak. Stalin Yevropada yangi front ochishni ko'pdan buyon talab qilib kelar edi. Bu narsa Ruzvelt bilan Charchillning istaklariga ham mosdir, bular harbiy imkoniyatlar va dengiz hamda havo frontlarining talablari yo'l qo'yishi bilan Yevropaga bostirib kirishga tayyorgarlik ko'rib kelar edilar. Bu masalalar Tehron konferensiyasida alohida ta'kidlanadi. Hozirgi paytda yangi front to'g'risidagi masala opertasiyaning miqyosi va muddatlariga yarasha hal etildi. Bundan tashqari, Janubiy front ham tilga olindi”. Gazetada e'lon qilinagn maqolaning oxirigi qismi quyidagi so'zlar bilan yakunlangan: “Deklaratsiya harbiy birdamlik, mustahkam tinchlikni ta'min etadi. U dunyoning katta davlatlar diktaturasi ostida bo'lmasligini bildiradi. U demokratik mamlakatlarning jahon oilasining vujudga keltirshda va xalqaro maydondagi xavfsizlikni saqlash hamda rivojlantirishda katta-kichik barcha sulhparvar mamlakatlarning aktiv ishtirok qilishini ko'zda tutuvchi Atlantik xartiya va Moskva konferensiyasining prinsiplarini ta'kidlaydi. Agar nemis xalqi o'zining aqldan ozgan hokimiyatidan xalos bo'lib, o'z qo'shinlari bilan totuvlikda yashashni istasa, bu deklaratsiya nemis xalqiga birdan-bir umid beradi”. Shuningdek, “Vashinton post” gazetasining 8-dekabrda chiqqan sonida

quyidagicha fikr bildirilgan: “Tehron konferensiyasi tinchlikni rejalashda ittifoqchilar strategiyasini birlashtirish yo’li bilan ingliz-sovet-amerika koalitsiyasini yanada ko’proq mustahkamladi. Konferensiyada e’lon qilingan Deklaratsiya gitlerchilar Germaniyasini tor-mor keltirish vazifasini tezlik bilan amalga oshirish zarurligini ta’kidlaydi. Hozirgi paytda Ruzvelt va Cherchillning Germaniyaga qarshi beriladigan zarbalarni tezlashtirish va kuchaytirish g’oyat muhim ahamiyatga egadir”. Yoki 9-dekabr “Nyu York Gerald tribyun” gazetasining tahlilchisi quyidagicha fikr bildirgan: “ Uch davlatning Tehron konferensiyasida qabul qilgan Deklaratsiyasi barcha birlashgan millat xalqlariga ittifoqchilarning harbiy maqsadlari to’g’risida ochiq tasavvur beradi. Bu maqsadlar dushmanni tor-mor keltirishdangina iborat bo’lib qolmay, shu bilan birga adolatli va mustahkam tinchlikni barpo etishdan ham iboratdir. Tehron konferensiyasi g’oyat katta ta’sir qoldirdi”.

Tehron konferensiyasida uch buyuk davlat rahbarlarining uchrashuvlari Kanada matbuotlaridan ham chetda qolib ketmadi. Uch ittifoqchi davlatlarning Deklaratsiyalari Kanadada chiqadigan gazetalarning hammasida ko’zga ko’rinarli o’rinlarda e’lon qilingan va Tehron konferensiyasining borishi to’g’risidagi batafsil xabarlar ham bosib chiqarilgan. Gazetalar bu voqeaga bag’ishlab bir qancha sur’at ham bosib chiqarishgan. Gazetalarning hammasi konferensiyaning tarixiy ahamiyatiga ega ekanligini yakdillik bilan e’tirof etganlar. Bu konferensiya urush olib borishda ham, tinchlikni ta’minlashda ham ittifoqchilar o’rtasida to’la birlik borligini namoyish qilib ko’rsatdi va o’q davlatlarning (Germaniya, Italiya va Yaponiya—M.S) umum ittifoqchi davlatlar o’rtasida kelishmovchilik tug’dirishni ko’zda tutgan mo’ljallarini tor-mor keltirdi. Gazetalarda berilgan sharxlarda ittifoqchi mamlakatlar rahbarlarining Turkiya rahbarlari bilan kengashi ham ta’kidlab ko’rsatilgan.

Eronda chiqadigan hamma gazetalar Tehronda bo’lgan konferensiya to’g’risida ham muhim xabarlar berishdi va uch davlatning Eron tog’risidagi

deklaratsiyasi, I.V.Stalinning shohni ziyorat qilganligi to'g'risidagi xabarning, shuningdek Stalinning Soxeyliga va Molotovning Saidga yuborgan xayrlashuv telegramalarini e'lon qildilar. Gazetalar Stalinning Ruzvelt, Cherchillning va Eron shohining sur'atlarini bosib chiqarganlar. Gazetalarning deyarlik hammasi konferensiyaning va Eron to'g'risidagi Deklaratsiyaning ahamiyatiga bag'ishlab katta bosh maqolalar ham bosib chiqarganlar. Eron matbuoti konferensiyaning Eron poytaxtida bo'lganligini, bu hol Eron xalqi uchun buyuk ekanligini ayniqsa ta'kidlab ko'rsatganlar.

Xulosa qilib shuni aytish mumkinki, Tehron konferensiyasi ittifoqchilarni fashistik davlatlarga qarshi birlashtirishda muhim qadam bo'ldi. Tehron konferensiyasi XX asrning birinchi yarmida bosh siyosiy va tarixiy voqealardan biri bo'lib, dunyo matbuotlarining bor e'tiborlari ushbu konferensiyaga qaratilgan. "Katta uchlik" ning nemis fashistlariga qarshi birgalikda kurash olib borishlari hamda ikkinchi frontning ochilishiga doir masalalar gazetalarning bosh sahifalarida e'lon qilib borilgan. Aynan urush davrida chiqqan gazetalarda mazkur tarixiy konferensiya haqida bosib chiqarilgan maqolalar, hozirgi kunga kelib qimmatli manba bo'lib xizmat qilmoqda.

Fodalanilgan adabiyotlar

1. Qizil O'zbekiston.//1943-yil 10-dekabr. №252 (5852)
2. Qizil O'zbekiston.//1943-yil 11-dekabr. №253 (5853)

ИСПОЛЬЗОВАНИЕ ИНТЕГРАЦИОННОЙ И МОДУЛЬНОЙ ТЕХНОЛОГИИ НА УРОКАХ ВНЕКЛАССНОГО ЧТЕНИЯ В НАЧАЛЬНЫХ КЛАССАХ

Г. Д. Аслонова

АННОТАЦИЯ

Статья о совершенствовании содержания учебно-воспитательной работы в начальных классах на уровне современных требований. В ней раскрыты особенности использования модульной технологии, создающих благоприятные условия для совершенствования содержания образования, обеспечивающих высокую степень усвоения учебного материала, который превращает учащихся в активных участников образовательного процесса, способствует рациональному использованию учебного времени и самое главное, гарантирует расширение кругозора учащихся.

ANNOTATION

This article is about modernization of content of educational works in elementary classes in the level of modern requirements. It exposes the use of innovational educational technologies serving for modernization of content of educational works, supporting the high level of learning educational material which makes learners be active participants of educational process. These methods support rational use of educational time and widen people's world views.

Ключевые слова: инновационные образовательные технологии; педагогическая технология; модульная технология; технологическая карта; уроки классного и внеклассного чтения; образное мышление;

связная речь; формирование чувства ответственности перед Родиной; чувство национальной гордости и достоинства .

Key words: innovational educational technologies, pedagogical technologies, technologic scheme, project of lesson, in and outclass lessons of reading, creative thinking, related speech, forming the feeling the responsibility before Motherland, feeling of national pride.

Потребность повышения качества общего образования служить источником роста инновационных процессов. Зарождается новый тип обучения, альтернативный традиционному - инновационное обучение. Инновационное обучение — это процесс, гарантирующий развитие личности учителя и ученика посредством либерализация обучения и включение их в совместную творческую, продуктивную деятельность на протяжении всего периода обучения. В современном мире образование выдвигается в число лидирующих сфер деятельности общества, входит в круг факторов, определяющих будущее страны. Это обусловлено тем, что система образования является фундаментом экономического и социального развития страны. Для развития и процветания нашего государства необходимо формирование интеллектуального потенциала нации, поскольку в Республике Узбекистан, вступающей в мировое образовательное сообщество, необходимо стать конкурентоспособным государством. Первый Президент Узбекистана И.А. Каримов в поздравительной речи ко дню учителя и наставника отметил: «Ни для кого не секрет, что в настоящее время только высокообразованная, современно и самостоятельно мыслящая, интеллектуально развитая, обладающая востребованными профессиями молодежь способна обеспечить великое будущее страны». Никто и никогда не сможет отрицать, что реализация образовательных программ, коренным образом меняющих мышление и мировоззрение, жизнь молодежи в целом, вобравших в себя передовой

зарубежный опыт, национальные и общечеловеческие ценности, очень важна в деле построения свободной и благополучной жизни в стране. Следовательно, система образования Республики Узбекистан должна быть ориентирована, прежде всего, на обеспечение высокого качества обучения и воспитания молодёжи, подготовке их к труду в новых рыночных условиях конкуренции. Решение этих задач определяют качественно новый этап в реформировании школы, главными принципами которого являются: демократизация, гуманизация, гуманитаризация, индивидуализация и дифференциация обучения и воспитания учащихся. В соответствии со стратегическими направлениями социально-экономического развития Республики Узбекистан и вхождением Узбекистана в международное образовательное пространство огромное внимание уделяется улучшению и развитию образовательной системы. Что в свою очередь отражено в основных стратегических документах развития системы образования в РУ, таких, Закон Республики Узбекистан « Об образовании » [1.2.32], Постановление КМ РУз №372 от 05 августа 2004 года «О совершенствовании организации деятельности Министерства Народного Образования Республики Узбекистан», Постановление Президента Республики Узбекистан «О Государственной программе «Год гармонично развитого поколения», в которых говорится о кардинальном улучшении качества обучения в школах, профессиональных колледжах и лицеях, вузах страны. За счет широкого внедрения в образовательный процесс новых информационно-коммуникационных и педагогических технологий, электронных учебников и мультимедийных средств, укрепления учебно-лабораторной базы образовательных учреждений современными видами учебного и лабораторного оборудования, компьютерной техникой, а также формирования эффективной системы материального и морального поощрения труда учителей и наставников. Дальнейшее развитие, внедрение и освоение в жизни каждой семьи

современных информационных и коммуникационных технологий, цифровых и широкоформатных телекоммуникационных средств связи и системы Интернета. Новая модель образования позволяет осуществить переход школы от единообразия к вариативности в организации образования. А использование инновационного обучения позволяет учителю не просто передавать учебную информацию, а проектировать учебный процесс, обеспечивая достижение учащимися ожидаемых результатов.

Развитие выступает как запрограммированный компонент. Цель современного образования - достижимое развитие тех способностей личности, которые нужны ей и обществу для вовлечения её в социально активную жизнь. Одной из важнейших целей любой педагогической технологии и задачей, стоящей перед школой, является повышение качества обучения и воспитания учащихся. Качество обучения отражает состояние и результативность учебного процесса. Критериями оценки результатов обучения определены: уровень обученности учащихся, их личностное развитие, здоровый образ жизни. Показателем обученности учащихся является степень усвоения учебного материала в соответствии с требованиями учебных программ и образовательных стандартов, динамика результатов учебной деятельности учащихся за определенный период обучения, сформированность у них общеучебных умений и навыков. Опыт работы по использованию технологии модульного обучения позволяет сделать следующие выводы:

Неоспоримо достоинство данной технологии в возможном перераспределении учебного времени, выигрыш которого за счет ускоренного прохождения обязательной теоретической части модуля позволяет значительно увеличить объем заданий, дает возможность углубленно рассмотреть некоторые разделы курса русского языка, провести нестандартные занятия, что сказывается на прочности усвоения

знаний и активизации познавательной деятельности учащихся. Сложностью в применении модульной технологии является отсутствие соответствующего дидактического обеспечения, необходимость подбора, составления заданий разных уровней сложности, изготовление раздаточного материала, тестовых заданий, разработка модулей к отдельным урокам. Это требует больших затрат времени. Положительный результат виден сразу. Работать интереснее, но значительно сложнее.

1. Учащиеся достигают определенного уровня осознанного отношения к учению, трудолюбия, самодисциплины.

2. Обязательным условием успешного применения модульной технологии является личный собственный опыт творческой деятельности по ее реализации.

3. Технология модульного обучения является адаптивной, способствует сохранению уровня психофизического здоровья, снижению тревожности, росту самостоятельности и качеству обучения. Опыты убеждают, что она научно актуальна: в ней сочетаются новые подходы к обучению и традициям, накопленные с момента возникновения обычного комбинированного урока. Технология имеет широкий диапазон внутреннего саморазвития, в ней заложена энергия постоянно развивающейся системы. Опыт ее применения неизбежно приводит к росту компетентности учащихся и учителей. Уверенно можно сказать, что информационные технологии в модульном обучении сочетают в себе стимулы повышения профессионального мастерства с выполнением общественно важной миссии - подготовки способных, увлеченных людей.

Рассмотрим проведение уроков внеклассного чтения с использованием модульной технологии, что позволит дополнить и обогатить теоретические основы новых методик преподавания, а также интегрировать все темы раздела которые прошли за 2 недели по чтению, так как уроки внеклассного чтения проводятся 1 раз за 2 недели. В книге

для чтения в 4 классе есть раздел который называется «Аждодларимиз-фахримиз» (Наши предки-наша гордость). По окончании этого раздела урок внеклассного чтения мы можем провести на основе модульной технологии. Это поможет повторить, обобщить пройденный материал, а также расширить знания учеников.

Дальнейшие уроки с использованием модульных технологий и использование модульной технологии на уроках внеклассного чтения позволит дополнить и обогатить теоретические основы новых методик преподавания.

Список использованной литературы.

1. Каримов И.А.«Торжество основного закона» - Ташкент, 1995 г., 77 с.
2. Каримов И.А.«Высокая духовность — непобедимая сила» - Ташкент, 2008 г., 92 с.
3. Селевко Г.К. «Современные образовательные технологии: Учебное пособие». – М.: Народное образование, 1998. – 256 с.
4. Третьяков П.И. Сенновский И.Б. «Технология модульного обучения в школе. Практико-ориентированная монография». Москва.: 1997 г., 213 с.
5. Чошанов М.А. «Гибкая технология проблемно-модульного обучения». Москва.: 1996 г. Начальная школа.№2 – 2003. с.33

СТАНДАРТ ВА ЯНГИ СЕРИЯДАГИ АСИНХРОН ЭЛЕКТР ДВИГАТЕЛЛАРИНИНГ ЭНЕРГЕТИК КЎРСАТКИЧЛАРИНИНГ ҚИЁСИЙ ТАВСИФЛАРИ.

Ж. Ф. Холлиев¹, Б. Б. Амруллаев²

*ТИҚХММИ Бухоро филиали “Қишлоқ ва сув хўжалиги энергия таъминот”
кафедраси ассистенти¹*

ТИҚХММИ Бухоро филиали “Қишлоқ ва сув хўжалиги энергия таъминот” кафедраси 2-босқич талабаси²

Саноат корхоналарида электр энергияси асосий истемолчиси электр моторлар ҳисобланади. Цех ички таъминотида исрофлар 9-10% ни ташкил этади. шундан 12-15% цех тармоқларида, 85 % эса асинхрон моторларда (АМ) исроф бўлади. АМ даги исрофнинг 43,6% статор чулғамида, 12,7 % ротор чулғамида, 43,7% моторнинг магнит тизимида бўлади [12, 25]. Шундай қилиб, электр моторлардаги исрофлар электр энергиясини узатиш ва тақсимлашдаги умумий исрофлар билан тенглашади. Шунинг учун, корхона миқёсида режалаштирилган моторларда электр энергиясини тежаш тадбирлари катта иқтисодий самара бериши мумкин. Бу тадбирлар энг аввало электр таъминоти тизими элементларини алмаштириш билан боғлиқ тадбирлар киради. Кам юкланган моторларни алмаштириш, ФИК паст бўлган ускуналарни замонавий самарадор ускуналарга алмаштириш, тармоқ кучланиши ўзгартириш, реактив қувватни қоплаш шулар жумласидандир.

Электр энергияси исрофларини камайтириш электр ускуналарини таъмирлаш сифатини яхшилаш орқали ҳам эришиш мумкин. Бу тадбир айниқса моторларни таъмирлашда яхши самара беради. Бунда таъмирдан кейин моторнинг параметрлари паспорт параметрларга яқинлаштириш лозим. Сифатсиз таъмирдан чиққан моторлар реактив қувватни кўп истемол қилиши, чулғамлар носимметрик бўлиши, салт ишлаш токини ошиб кетиши туфайли кўп исрофларни келтириб чиқаради. Бундай салбий ҳолатлар мотор чулғамини номинал катталикларидан бошқа катталикларга (номинал тезлик, кучланиш, частота ўзгарганда) қайта ўраганда қўшимча ҳисоблашлар бажариш талаб этилади. Аммо, кўпинча, намуна жадвалларда берилган маълумотлар билан қайта ўралаверади.

Маълумки, саноат корхоналарининг асосини ишлаб чиқариш қурилмаларининг электр юритмалари ташкил этади. Ўз навбатида электр юритма эса электр юритманинг бошқариш тизими , электр энергия ўзгарткичи, механик узатма, электр двигатель ва ишчи органдан иборат электромеханик тизимга айтилади.

Чиндан ҳам ҳозирги замон энергетика инқирози шароитида ишлаб чиқариш қурилмаларининг автоматлаштирилган электр юритмаларини ишга тушириш, тормозлаш, тезликни ва моментни ростлаш каби анъанавий функциялардан ташқари, қўшимча лекин ҳозирда энг муҳим функция энергия тежаш функцияси ҳам юклатилади. Бунинг учун асинхрон моторларнинг ФИК ларини ошириш масаласи ҳам муҳим аҳамият касб этади.

Асинхрон моторларнинг ФИК ини оширишнинг асосий усулларида бири, бу моторларнинг умумий конструктив тузилишини ўзгартирмаган ҳолда уларни яратишда энг замонавий изоляцион материаллардан фойдаланишдир. Мотор магнит тизимининг конструктив тузилиши магнит қувват исрофлари энг кам бўладиган магнит материаллардан иборат бўлиши керак. Юқори сифатли подшипникларни қўллаш моторнинг ишлаш муддатини оширади.

Асинхрон моторларн лойиҳалаш жараёнида унинг асосий таркибий қисмларида содир бўладиган қувват исрофларини камайтириш учун қуйидаги мураккаб ва кўпинча бир-бирига зид бўлган техник ечимларни ечиш талаб этилади.

- статор чулғамларидаги симларнинг кўндаланг кесим юзаларини катталаштириш ҳисобига чулғамларнинг актив қаршилигини камайтириш ва натижада статор чулғамларидаги актив қувват исрофини камайтиришга

эришилади. Бу усулнинг асосий камчилиги – чулғам симларининг ҳажми ошиши натижасида моторнинг геометрик ўлчамлари катталашади.

- статор пазларидаги ўрамлар сонини камайтириш натижасида статор чулғамларидаги актив қувват исрофини камайтиришга эришилади. Бу усулнинг камчилиги – магнит индукциясининг юқорироқ даражада бўлиши ва ишга тушириш токининг катта бўлишидир. Магнит индукциясининг ошиши мотор магнит тизимида қувват исрофининг ошишига ва қувват коэффициентининг камайишига олиб келади. Иккинчи томондан асинхрон мотор магнит майдонининг кучланганлиги ротордаги қувват исрофининг камайишига олиб келади. Агар ўрамлар сонини камайтириш сонини оптимал қийматгача камайтирсак, натижада моторнинг ФИК ошишига эришилади.

- ротор ва статор орасидаги ҳаво оралиғини ўлчамини ошириш ҳисобига магнит майдонининг юқори частотали гармоник ташкил этувчилари ҳосил қиладиган қувват исрофлари қиймати камаяди. Бироқ ҳаво оралиғининг ўлчами ошиши қувват коэффициентининг камайишига сабаб бўлади.

- таркибида кремний кўп бўлган электротехник пўлат листлардан тайёрланган магнит ўзакларни қўллаш гистерезис қувват исрофларини камайишига олиб келади. Бундай пўлатнинг магнит қаршилиги углеродли пўлатга нисбатан юқорироқ бўлади. Бундай технологик ечимнинг камчилиги – мотор қувват коэффициентининг биров камайиши.

- моторнинг магнит ўзаклари учун жуда юпқа пўлатларни қўллаш, уюрма токлардан ҳосил бўладиган қувват исрофларининг камайишига олиб келади.

- ротори қисқа туташтирилган асинхрон моторларнинг роторлари учун мавжуд бўлган кўндаланг кесим юзаси катта бўлган стерженларни қўллаш, уларнинг электр ўтказувчанлигини оширади ва провардида ротордаги актив қувват исрофлари камаяди. Қисқа туташтирилган ротор

қаршилигининг қиймати моторни ишга тушириш токи ва моментига катта таъсир этади. Мотор ҳосил қилаётган айлантириш momenti ҳамда ишга тушириш кучланиши (ишга тушириш токининг жуда катта қийматга эга бўлиши ҳисобига) шундай қийматгача камайиши мумкинки, натижада мотор номинал тезлигига ета олмай қолади.

- ротор пазлари жойлашиши номослигини йўқотиш қўшимча қувват исрофларини камайишига олиб келади. Бу номослик одатда баъзи гармоникаларни йўқотиш ёки таъсирини камайтириш мақсадида атайлаб қилинади. Аммо ротордаги пазларни бутунлай йўқотиш, мотор ишлаётганда ҳосил бўладиган шовқин даражасининг 2-3 дБ гача кўтарилиб кетишига сабаб бўлиши мумкин.

- ротор стерженлари изоляциясини юпқа пўлат пластинкалардан тайёрланиши, ротордаги ротордаги силжиш тоқларининг камайишига олиб келади ва натижада ротордаги электр энергия исрофи камаяди. Ротор кулғами алюминий стерженлардан иборат бўлганда, бу стерженларни магнит ўзагига ўрнатишдан аввал анодлаштрилиши натижасида уларнинг юзаси юпқа пўлат пластинкалар билан қопланади.

Юқоридаги тадбирлар амалга оширилган асинхрон моторларда ФИК ошиши чулғам қаршилиқларини ва магнит тизимидаги қувват исрофларини камайиши ҳисобига эришилган. Статор ва ротор ўзақлари юқори

| Моторнинг номинал қуввати, кВт | Стандарт бўйича ишлаб чиқарилаётган асинхрон мотор | | Янги серияда ишлаб чиқарилаётган асинхрон мотор | |
|--------------------------------|--|-------|---|-------|
| | ФИК, % | cos φ | ФИК, % | cos φ |
| 0.75 | 76 | 0.71 | 81.5 | 0.84 |
| 18.7 | 89 | 0.83 | 91.0 | 0.865 |

сифатли пўлатдан ясалган, статор ва ротор чулғамларида мис ва алюминий миқдори оширилган, ариқчаларнинг ўлчамлари ва статор ва ротор орасидаги ҳаво оралиғининг ўлчамлари оптимал қийматларига

келтирилган, Бу моторларнинг энергетик энергетик кўрсаткичлари юқори бўлиши билан бир қаторда кам қизийди (бу эса моторнинг ишлаш муддатини узокроқ бўлишига олиб келади) , ишлаганида кам шовқин чиқариб ишлайди. Электромашинасозлик соҳасидаги етакчи хорижй фирмалар юқорида қайд қилинган тадбирларни амалга ошириб ишлаб чиқараётган асинхрон моторларнинг фойдали иш ва қувват коэффицентлари стандарт асинхрон моторларникига нисбатан мос равишда 7-8% ва 18-21% гача юқорирокдир.

1-жадвал. Стандарт ва янги серия асинхрон моторлар энергетик кўрсаткичларининг қиёсий тавсифлари

| № | Асосий қувват исрофлари | Стандарт асинхрон мотор (% ларда) | Янги сериядаги асинхрон мотор (% ларда) |
|---|---|------------------------------------|--|
| 1 | Статор ва ротор чулғамларидаги актив қувват исрофлари | 50 | 47 |
| 2 | Магнит тизимидаги қувват исрофлари | 30 | 25 |
| 3 | Механик қувват исрофлари | 5 | 5 |
| 4 | Қўшимча қувват исрофлари | 15 | 8 |
| 5 | Умумий қувват исрофлари | 100 | 85 |

2-жадвал. Стандарт ва янги серия асинхрон моторлардаги асосий қувват исрофларининг қиёсий тавсифи ва тақсимланиши.

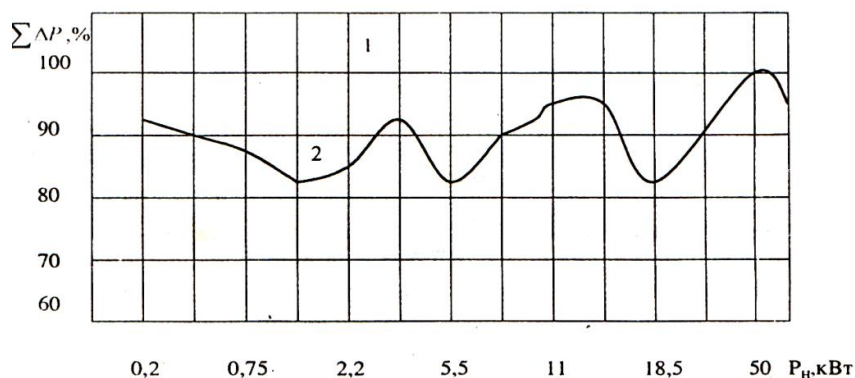

1-расм. Янги серия бўйича ишлаб чиқарилаётган (2) ва стардарт (1) асинхрон моторлар қувват исрофларининг қиёсий тавсифлари.

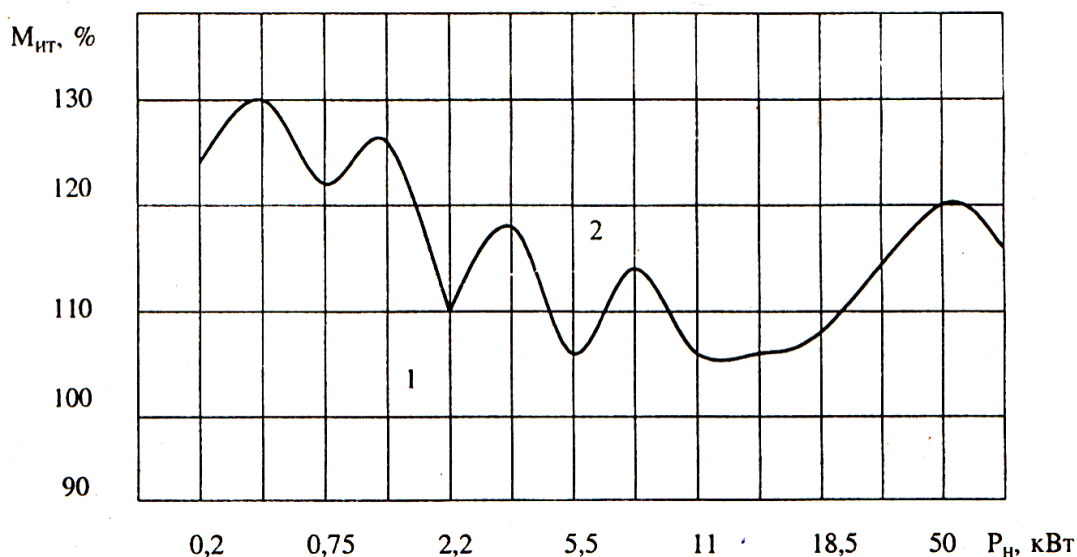

2-расм. Янги серия бўйича ишлаб чиқарилаётган (2) ва стардарт (1) асинхрон моторлар ишга тушириш моментлари минимал қийматининг қиёсий тавсифлари.

Фойдаланилган адабиётлар

1. Хашимов А.А., Имомназаров А.Т. Электромеханик тизимларда энергия тежамкорлик. Ташкент: 2005.
2. Кахҳоров С.К., Мирзоев Д.П. ИЗУЧЕНИЕ КОММУТАЦИОННЫХ УСТРОЙСТВ эуропеан ссиенсе № 2 (51). Парт ИИ [6].
3. Дубровский В.С., Виестур У.Е. Метановое сбраживание сельскохозяйственных отходов. - Рига: Зинатие, 1988. 204 с. [4.55]
4. Имомов Ш.Ж., ХвангСанГу., Усмонов К.Е., Шодиев Э.Б., Каюмов Т.Х., «Алтернативное топливо на основе органики» Т., 2013 г. 160 стр.[7.45]

ВЕНТИЛЛИ ДВИГАТЕЛЛАР ЁРДАМИДА ЭЛЕКТР ЮРИТМАЛАРНИ ТАКОМИЛЛАШТИРИШ УСУЛЛАРИ.

Ж.Ф. Холлиев¹, Б.Б. Амруллаев², А.В. Холбутаев²

*Тошкент ирригация ва қишлоқ хўжалигини механизациялаш
муҳандислари институти Бухоро филиали “Қишлоқ ва сув хўжалигида
энергия таъминоти” кафедраси ассистенти.¹*

*Тошкент ирригация ва қишлоқ хўжалигини механизациялаш
муҳандислари институти Бухоро филиали Қишлоқ ва сув хўжалигида
энергия таъминоти таълим йўналиши 2 босқич талабаси²*

Аннотация. Ушбу вентилли двигателлар асосидаги электр юритманинг модели ва вентилли юритма тезлигининг частотавий ростлаш тизимидаги частота ўзгартиргичларнинг математик ифодаланиши, ҳамда вентилли электр юритмаларда энг кўп қўлланиладиган автоном кучланиш инверторли ва бошқарилувчан тўғрилагичли частота ўзгартиргичлар, алгоритм ва усулларини яратиш масалаларига қаратилган.

Калит сўзлар: Вентелли двигател, статор, синхрон двигател, ротор, электр юритма, магнит майдон, ротор ҳолатининг датчиги (РХД)

Кейинги ўн йилликда электр юритма ихтирочилар диққатини асинхрон ва синхрон моторлар билан бир қаторда вентил-индукторли двигателлар (ВИД) ҳам тортиб келмоқдаки, улар чет эл адабиётларида Свитчед релустансе мачине (СРМ) деб ном олган. Бундай двигателларга бағишланган биринчи ишлар XX асрнинг 80-йилларига таълуқлидир. Шу йиллар ичида вентил-индукторли двигателларнинг назарияси такомиллашиб бориб, уларни ишлаб чиқариш ва электр юритмаларда амалий қўлланилиш тажрибалари ошиб борди. ВИД ларнинг қўлланилишига асосий мезонлар қуйидагилардан иборат [1]:

юқори тезликли ва кичик исрофли куч электрон калитларнинг яратилиши;

кадамли двигателлар яратилишидаги тажрибалар;

асинхрон двигателларни бошқаришда кенг-импульсли модуляция принципларини қўллашдаги тажрибалар;

микропротсессор техникасининг ривожланиши, қайсики бу бошқарувнинг мураккаб алгоритмларини қўлланилишидаги чекловларни олиб ташлади;

ВИД нинг асосий афзалликлари:

конструкциясининг соддалиги ва у билан боғлиқ бўлган материалнинг тежалиши, бу эса моторнинг тан нархини ҳаттоки қисқа туташтирилган роторли асинхрон двигателга нисбатан ҳам пастлигига сабаб бўлади;

двигател таъминот олаётган бир томонлама ўтказувчанлик токига эга бўлган куч вентелли коммутаторни ўзида акс этирувчи ўзгартиргичнинг соддалиги;

Двигателнинг камчиликларига қуйидагиларни мисол қилиш мумкин:

ротор ҳолатининг датчиги ёки уни ўрнини босувчи электрон схемадан фойдаланишнинг зарурияти;

статор кутблари чўлғамларидаги тоқларнинг мураккаб шаклларини шакллантириш орқали эришиладиган силлиқ ҳаракатни ҳосил қилишдаги ва шовқин даражасини пасайтиришдаги қийинчиликлар.

Вентил-индукторли двигателнинг ишлаш принципи тўрт фазали мотор мисолида 1-расм орқали тушунтирилади. Аёнқутбли статорнинг бир-бирига қарама-қарши турган ҳар қайси икки кутбига кетма-кет равишда уланган ўрам жойлаштирилган. Иккита ўрам статор фаза чўлғаларини $A_1 - A_2, B_1 - B_2, C_1 - C_2$ ва $D_1 - D_2$ ҳосил қилади. Улар таъминотни вентелли куч коммутатори орқали U_d кучланишли ўзгармас

ток манбаидан олади. Вентелли куч коммутаторининг ҳар бир фазаси юкламадан манбанинг плусидан мунуси томон токни оқишини таъминлайди. Ротор аррасимон бўлиб, унда чўлғам бўлмайди. ВИДларнинг ўзига хос хусусияти шундан иборатки, унинг роторидаги тишлар сони статор кутблар сонига тенг бўлмайди. Статор кутблар сони қуйидаги ифода билан аниқланади

$$z_c = 2k_1 m, \quad (1)$$

бу ерда k_1 – бутун сон; m – фазалар сони.

Роторнинг кутблар (тишлар) сони z_p ихтиёрий танланмайди, балки қуйидаги формула бўйича аниқланади

$$z_p = 2(k_2 m \pm 1), \quad (2)$$

бу ерда k_2 – бутун сон.

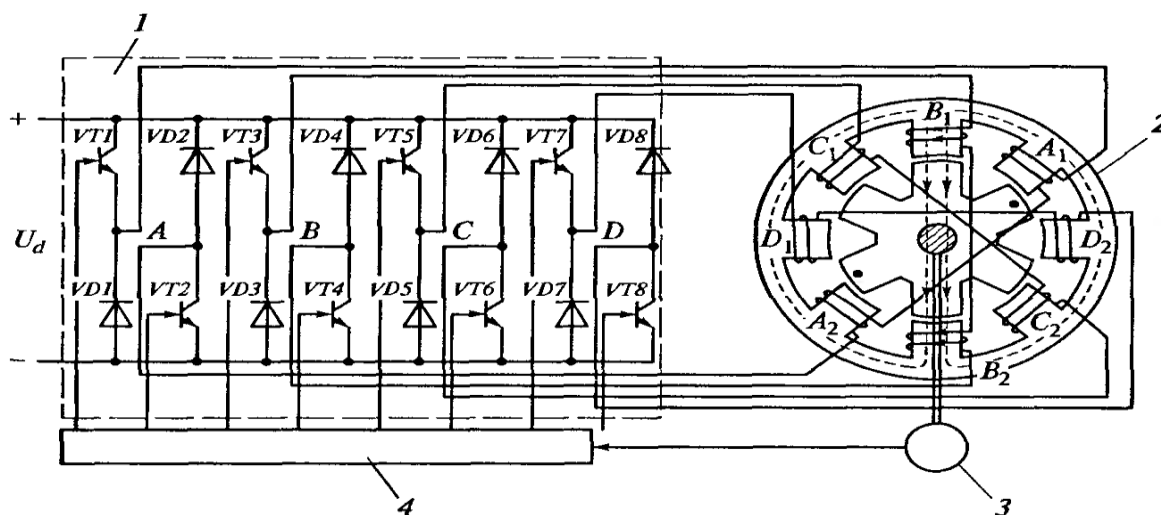

1-расм. Вентелли-индукторли двигателнинг тузилмаси:

**1-куч коммутатори; 2-двигател; 3- ротор ҳолатининг датчиги (РХД);
4- бошқарув тизими (БТ)**

1-расмда тасвирланган двигателда фазалар сони 4 га, k_1 ва k_2 коэффициентлар эса 1 га тенг деб қабул қилинган, натижада статор кутблар сони 8 га тенг бўлади. Роторнинг тишлар сони z_p учун ёзилган формуладаги танланган ишорага боғлиқ ҳолда 6 (1-расмга қ.) ёки 10 бўлиши мумкин.

1-расмда ротор ҳолати шундай тасвирланганки, унда ток манбадан транзисторлар калити орқали коммутаторнинг B фазасидан ва статор кутбларининг B_1 ва B_2 чўлғамлари орқали ўтади, ротор ўқи эса ушбу чўлғамлар ўқи билан мос тушади. Статорнинг бошқа фазаларида эса ток бўлмайди. Магнит куч чизиқлари статорнинг чўлғамларида ток бўлган иккита кутби ва роторнинг икки тиши ҳамда ротор жисми орқали ва ундан кейин статор магнит тизими ярмоси орқали туташади. Агар коммутаторнинг B фазасидаги транзисторлар ёпилиб A фазадаги транзисторлар очилса, унда ток A_1 ва A_2 чўлғамлари орқали ўтади ва бу статор оқимининг векторини соат миллари бўйлаб 45° га бурилишига сабаб бўлади. Статор майдони таъсирида $A_1 - A_2$ чўлғам ўқи яқинидаги ротор жуфт тишларининг ўқи $A_1 - A_2$ чўлғам ўқи билан мос тушгунига қадар бурилади. Расмда роторнинг бу жуфт тишлари нуқта билан белгиланган. Ротор статор магнит оқимининг векторининг бурилиш йўналишига қарама-қарши йўналишда 15° га бурилади. Агар коммутаторнинг B фазасидан кейин C фазадаги транзисторлар очилса, унда магнит оқими вектори соат милларига қарама-қарши йўналишда 45° га, ротор эса соат миллари бўйича 15° га бурилади. Шундай қилиб, ВИД электромагнит редуксия хусусиятига эга, яъни двигател статори майдонининг тезлиги ва роторининг тезлиги бир-бирига тенг бўлмайди. Қаралаётган ҳол учун редуксия коэффициенти $k_p = 3$ тенг. Роторнинг айланиш йўналиши статор майдонининг айланиш йўналишига қарама-

карши бўлиши –бу двигателнинг ўзига хос хусусиятидир бўлиб, двигател роторидаги тишлар сони статоридаги кутблар сонидан кам бўлади. Агар $z_p > z_c$ бўлса, ротор статор майдони йўналиши бўйича айланади. Агар ротор тишлар сони учун ёзилган формулада плюс ишора олинса, унда ротор тишлар сонини $z_p = 10$ га тенг қилиб яшаш керак бўлади, яъни статор кутблар сонидан кўп. Унда ротор статор майдони йўналиши бўйича айланар эди, магнит редукция коэффициенти эса $k_p = 5$ гача ошар эди.

Двигател ротори узлуксиз айланишни давом эттириши учун статор кутблари чўлғамларини кетма-кет таъминот манбасига улаш керак бўлади. Чўлғамларни бундай улаб-узишлар ротор ҳолатига боғлиқ равишда амалга оширилади.

Адабиётлар

1. *Беллман Р.* Введение в теорию матриц / Р.Беллман.- М.: Наука, 1976.- 352 б.
2. *Бернштейн А.Я.* Тиристорные преобразователи частоты в электроприводе / А.Я. Бернштейн, Ю.М. Гусяцкий, Р.С. Сарбатов; под ред. Р.С. Сарбатова.-М.: Энергия, 1980.-328 б.
3. *Браславский И.Я.* Асинхронный полупроводниковый электропривод с параметрическим управлением /И.Я. Браславский.-М.: Энергоатомиздат, 1988.-224 б.

MA'NAVIY MEROS BARKAMOL AVLODNI TARBIYALASH OMILI

L.A Ahmadova

BuxDU Tarix va madaniy meros fakulteti 4-bosqich talabasi

Annotatsiya: Ushbu maqolada boy ma'naviy merosimiz bugungi kunda yoshlarimizda ta'lim tarbiyani kuchayturuvchi asosiy omil sifatida qaralib, ma'naviy merosimizning tarbiyadagi roli nazariy tahlil qilingan.

Kalit so'zlar: ta'lim, tarbiya, Qur'on, ma'naviyat, ilm, ilmiy meros, aql, hadis, barkamol avlod, Sharq, tafakkur, muallim.

Bugungi kunga kelib barkamol avlodni tarbiylash masalalari davlat dasturi darajasigacha olib chiqildi. Yoshlarimizga e'tibor kun sayin oshib bormoqda. Ularni ilm olishi va kamolotga yetishi masalalari har qachongidan ham ustuvor masala sifatida qo'yilgan. Bu borada sharqdagi odob-axloq masalalari bizga necha mingyillardan beri o'rnak bo'lib kelayotganligi sir emas. Sharqdagi yetishib chiqqan allomalarimiz bilan doimo faxrlanib, ularning asarlarini yoshlarimizning ongiga singdirish eng muhim vazifamizdir. Bizga buyuk ajdodlarimizni taqdim etgan yurt nafaqat sharq olamida Yevropa va dunyoning barcha nuqtalariga qadar yetib borgan allomalarimizning ilmiy merosi butun dunyo tamadduniga qo'shgan hissasi beqiyosdir. Nafaqat sharq allomalarining balki muqaddas dinimizning oyatlarida ham ilm haqidagi fikrlar ushbu so'zlarimizning isboti hisoblanadi. Islomda bilim, aql inson kamolotining mezoni hisoblanib, inson ko'rish eshitish, aqlni ishlatish vositasida bilish qobiliyatiga ega bo'ladi deyiladi. Qur'onda dunyoviy ilmlar tibbiyot, ruhshunoslik, geografiya, sotsiologiya hamda diniy ilmlarni o'rganish targ'ib etilgan. Qur'oni Karimda "ilm" so'zi "alima"- bilmoq fe'li negiziga tayangan kalimalar 750 marotaba uchrashi ilmiy tadqiqotlarda aytilgan. Shundan ham ko'rishimiz mumkinki ilm o'rganmoq muqaddas dinimiz tomonidan ham targ'ib qilinyapti. Yomonlikni oldini olish va har bir mo'min-musulmon qalbida ezgulik urug'ini qadash uchun ham ilmga e'tibor berilganligini ko'rsak, diniy sabot

maktabini o'tagan sharq mutafakkirlari ilmni chuqur egallab butun dunyo ilmiy qarashiga o'zlarining o'chmas meroslari bilan iz qoldirganlariga guvoh bo'lamiz.

Bugungi kunga kelib ma'naviy axloqiy yetuk yoshlari tarbiyalash, ularni yetuk va sog'lom qilib o'stirish jamiyatimiz oldida turgan eng muhim va dolzarb masalalardan biridir. Yurtboshimiz Sh.M. Mirziyoyev ham bu xususida "Bizni hamisha o'ylantirib kelayotgan yana bir muhim masala – bu yoshlarimmizning odob-axloqi, yurish-turishi, bir so'z bilan aytganda, dunyoqarashi bilan bog'liq. Bugun zamon shiddat bilan o'zgaryapti. Bu o'zgarishlarni hammadan ham ko'proq his etadigan kim – yoshlar. Mayli, yoshlar o'z davrining talablari bilan uyg'un bo'lsin. Lekin ayni paytda o'zligini ham unutmasin. Biz kimmiz, qanday ulug' zotlarning avlodimiz, degan da'vat ularning qalbida doimo aks-sado berib, o'zligiga sodiq qolishga undab tursin. Bunga nimaning hisobidan erishamiz? Tarbiya, tarbiya va faqat tarbiya hisobidan", deya ta'kidladilar Prezidentimiz.

Shuning uchun ham prezidentimiz qayta-qayta ta'kidlaganlaridek hozirgi O'zbekiston deb ataluvchi hudud ya'ni bizning Vatanimiz nafaqat Sharq, balki umumjahon sivilizatsiyasi beshiklaridan biri bo'lganligini butun jahon tan olmoqda. Bu qadimiy va tabarruk tuproqda buyuk allomalar, fozilu fuzalolar, olimu ulamolar, dono siyosatchilar va mohir sarkardalar yetishib chiqqan. Diniy va dunyoviy ilmlarning asoslari ham mana shu zaminda yaratilgan, sayqal topgan. Birinchi prezidentimiz tomonlaridan aytilgan ushbu fikrlar ham Sharq ilm-fani dunyo tamadduniga o'z hissasini qo'shganligi bilan belgilanmoqda.

Sharq ilmiy merosida alohida o'rin egallagan Ismoil Buxoriyning asarlarida ham, qolaversa Qur'oni Karimdan keyingi muqaddas kitob bo'lmish, Hadisi Sharifda ham ilm xususida keng fikrlar berilib "Kimki dunyoni xohlasa, ilm olsin. Kimki oxiratni xohlasa, ilm olsin" deyiladi. Hadislarda ilm poklik, halollik, kishilarni yaxshilik sari boshlovchi, qorong'ulikda yo'l ko'rsatuvchi mash'al tariqasida talqin qilinadi. Ilm – bu hikmat, poklik ramzi, ilmsizlik johillikdir. Ilm, avvalo e'tiqoddur. Imon bilan ilm egizak. Har qanday ilmli odam

o'z bilimiga amal qilishi, undan kelib chiqib, kishilarga to'g'ri yo'l ko'rsatishi maslahat beriladi.

Sharq ilm faniga hissa qo'shgan Sharq mutafakkirlarining ilmiy faoliyati xalqimiz ma'naviyatining poydevoriga qo'yilgan tamal toshlaridan biri bo'lib kelayotganligini bugungi kunda ham ko'rishimiz mumkin. Bunga birgina misol sifatida birinchi prezidentimiz I.A. Karimovning “Yuksak ma'naviyat - yengilmas kuch” kitoblaridagi YUNESKO bosh kotibi Federiko Mayor bilan bo'lgan suhbatlari, unda Mirzo Ulug'bek ilmiy merosiga berilgan bahoni bir misol sifatida keltirishimiz mumkin. Unda:

“Bu haqda so'z yuritar ekanmiz, beixtiyor 1996-yili Parijda YUNESKO ning o'sha paytdagi Bosh kotibi Federiko Mayor janoblari bilan bo'lgan bir suhbat yodimga tushadi. O'shanda janob Mayor Ulug'bekning ilmiy merosini yuksak baholab, uning yulduzlar harakatiga oid hisob-kitoblari bugungi kunda kompyuter yordamida tekshirib ko'rilganda atigi bir necha daqiqa farq qilishi aniqlandi, degan gapni aytib qoldi. Shunda men unga javoban, yo'q, janob Federiko Mayor, Ulug'bek xato qilgan bo'lishi mumkin emas, balki kompyuterlar xato qilgan bo'lishi mumkin, degan edim. Garchi bu gap do'stona lutf tariqasida aytilgan bo'lsa-da, o'ylaymanki, uning zamirida chuqur haqiqat mujassam.

Shu bilan birgalikda Sharq ilm-faniga o'zining alohida ilmiy merosi bilan joy olgan, yana bir qomusiy olimlarimizdan biri 160 dan ortiq asar yozgan, ilm-fan taraqqiyotiga katta hissa qo'shganligi uchun “al-Muallim as-soniy” – “Ikkinchi muallim”, “Sharq Aristoteli” unvoni bilan mashhur Abu Nasr Farobiyning ilmiy merosini bugungi kunda Moskva, Qozog'iston, Ozarbayjon, Tojikiston, Turkmaniston va boshqa Respublikalarda Farobiyning ilmiy ijodi o'rganilayotganligi biz uchun ancha quvonarli.

Qirg'iz adibi Chingiz Aytmatov: “O'zbek xalqining tarixi juda ko'hna va boy. Qadim o'zbek madaniyatining Markaziy Osiyoga ko'rsatgan ta'sirini

ko'hna Vizantiyaning qadim Rimga ko'rsatgan ta'siri bilan qiyoslash mumkin", deb ta'kidlagan.

Birgina qirg'iz adibi bergan bu ta'rifning o'zi ham aynan bizning yurtimizdan yetishib chiqqan ko'pgina ilm-fan peshvolarining ilmiy merosi tufayli butun dunyo ilm-fan sohasida aynan o'sha davrlarda tamal toshlari qo'yilgan edi. Shunday yurtdoshlarimizdan Al-Xorazmiy, Al-Farg'oniy, Abu Nasr Farobiy, Al-Beruniy, Ibn Sino, Al-Buxoriy, At-Termiziy, Ahmad Yassaviy, Xoja Abduxoliq G'ijduvoniy, Bahouddin Naqshband, Mirzo Ulug'bek, Alisher Navoiy, Bobur Mirzo kabi ko'plab ajdodlarimizni misol sifatida keltirib o'tishimiz mumkin. Ularning ilmiy merosidan nafaqat sharq balki dunyo mamlakatlari foydalanib kelinayotganligi, birgina Navoiyga Moskvada haykal o'rnatilganligi bularning barchasi bizning ajdodlarimizning ilmiy merosiga bo'lgan e'tiborning yorqin misoli sifatida ko'rib o'tishimiz mumkin.

ADABIYOTLAR

1. Nosirxo'jayev S.H, Lafasov M.F, Zaripov M.Z Ma'naviyat asoslari.-T., "Fan", 2002-yil, 166-bet.
2. Uza.uz Shavkat Mirziyoyev : yoshlar tarbiyasi – eng muhim masalalardan. 2017-yil.-B-1.
3. Nosirxo'jayev S.H, Lafasov M.F, Zaripov M.Z Ma'naviyat asoslari.-T., "Fan", 2002-yil, 166-bet
4. Karimov I. Yuksak Ma'naviyat – yengilmas kuch.-T., "Ma'naviyat", 2008-yil, 46-47-betlar.
5. Muzaffar Xayrulllev muharrirligi ostida: Abu Nasr Farobiy Fozil odamlar shahri.-T., "Yangi asr avlodi", 2016-yil, 4-bet.
6. Haydarov A Inson kamoloti va milliy-ma'naviy qadryatlar.-T., "Muharrir", 2008-yil, 47-bet.

TEZ AYTISHLAR – BOLALAR NUTQINI O‘STIRISHNINING ENG SAMARALI VOSITASI

D.B. Axmedova¹, G. Eshqulova²

*f.f.f.d (PhD), BuxDU katta o‘qituvchisi.*¹

*Buxoro davlat universiteti maktabgacha va boshlang‘ich ta‘lim fakulteti talabasi.*²

Annotatsiya: Maqolada boshlang‘ich sinf o‘quvchilarining ma‘naviyatini shakllantirishda, boshqa xalq og‘zaki ijodi janrlari qatori tez aytishlarning ham o‘rni beqiyos ekanligi ilmiy asosda yoritib berilgan. Tez aytishlar maqollar singari o‘quvchilarda faollik ko‘nikmalarini rivojlantirishi haqida fikr yuritilgan.

Tayanch so‘z va iborlar: ilm, darslik, o‘qituvchi, qofiya, tezkorlik, mavzu, ta‘lim, vatan, mahorat, alliteratsiya.

Barchamizga ma‘lumki, yaqindagina aziz bog‘chasidan chiqib, maktabga qadam qo‘ygan bolajonlarning dars jarayoniga mas‘uliyatli yondashishi, barcha mashg‘ulotlarni o‘z vaqtida bajarishi juda qiyin masala. Bunday jarayonlar hatto ular uchun zerikarli bo‘lishi mumkin (ko‘p hollarda bolalarning dars paytida uxlab qolishi bunga misoldir). Mana shunday damlarda xalq og‘zaki ijodining nodir namunalari bizga yordamga keladi. Ayniqsa, tez aytishlar bolalar nutqini o‘stirishda, epchillik va chaqqonlik ko‘nikmalarini shakllantirishda, shu bilan birga, dars jarayonlarini mazmunli va qiziqarli tashkil etishda eng samarali vositalardan biri sanaladi. Boshlang‘ich sinf o‘quvchilari tez aytishlarni juda yaxshi ko‘radi. E‘tiborli tarafi shundaki, tez aytishlar bilan boshlangan darsni bola qiziqishlar bilan kutib oladi, o‘qituvchini jon-dili bilan eshitib, beixtiyor dars jarayonlarida hammadan faol bo‘lishga harakat qiladi. Bu esa o‘qituvchining yutug‘i, albatta. Chunki o‘quvchining faolligi sabab, o‘qituvchining ta‘lim berish sifati ancha yuqori bo‘ladi. Tez aytishlar – ma‘lum

soʻzni, soʻz birikmasini yoki tovushni toʻgʻri talaffuz qilishga, uni boshqa tovushlardan farqlashga oʻrgatadigan, xotirani mustahkamlaydigan va nutqni oʻstiradigan janr. Bu janr namunasini eshitmagan yoki bilmaydigan kimsa boʻlmasa kerak. Tez aytishlarning sehrli ohangi har qanday insonni oʻziga rom etadi. Soʻzlar takrori, uslubdagi badiiy mahorat, oʻziga xos jozibadorlik kishini zavqlantiradi, qayta-qayta aytgisi kelaveradi. Tez aytishlarda alliteratsiya (sheʼrda, jumlada, bandda va qisman nasriy asarlarda ham bir xil undosh tovushlarning takrorlanishi, tovushlar ohangdorligi, asosan bir xil tovushlarning takrorlanishidan hosil boʻlgan ohangdorlik) badiiy sanʼat turidan turidan unumli foydalanilgan. Bu esa tez aytishlarning ohangdorligini taʼminlabgina qolmay, uning badiiy qimmatini ham oshiradi. Har qanday badiiylik bilan yaratilgan jumlar esa insonga taʼsir etmasdan qolmaydi, yaʼni insonning maʼnaviy olamini ijobiy sifatlar bilan boyitadi. Quyidagi tez aytishga eʼtibor beradigan boʻlsak:

Dildora – Dinoraning dugonasi,

Dinora – Dilnozaning dugonasi. (1-sinf uchun darslik, 123-bet)

Bu tez aytishda kim kimning dugonasi ekanligi alliteratsiya (tavzeʼ) badiiy sanʼat turi orqali chiroyli tarzda ifodalangan. Yoki boʻlmasa, yana bir tez aytishga eʼtiborimizni qaratsak:

Qoʻngʻiroq qoʻgʻirchoqniki, qoʻzichoqniki?(1-sinf uchun darslik, 59-bet) tez aytishini alliteratsiyaning goʻzal namunasi sifatida baholashimiz mumkin. Bu tez aytishni talaffuz qilish jarayonida, oʻquvchilar birmuncha qiyinchiliklarga duch kelishadi. Chunki bu tez aytishda birgina soʻrash ohangidan tashqari qofiyadosh soʻzlardan (qoʻgʻirchoq, qoʻzichoq) unumli foydalanib, qoʻngʻiroqni ikkita predmetdan qaysi biriga tegishli ekanligini soʻrash orqali chalgʻitishga erishilgan va bu ikki predmetning oʻzini ham qoʻngʻiroq soʻziga qofiyadosh qilib tanlagan. Bu albatta, juda katta badiiy mahorat...

Tez aytishlarning she'riy tarzda berilishi o'quvchilarning adabiyotga bo'lgan qiziqishini orttiribgina qolmay, aqliy tezkorlik qobiliyatining takomillashishiga ham sabab bo'ladi. Aksariyat hollarda, tez aytishlar “q” harfi bilan boshlanadigan so'zlardan tuziladi, chunki „q” harfi bilan boshlanadigan so'zlarni bir-biriga bog'lash nisbatan osonroq. Yuqorida keltirilgan she'riy tez aytish orqali ham buning isbotini ko'rishimiz mumkin. Boshlang'ich sinf darsliklarida “q” harfi bilan boshlanadigan tez aytishlar juda ko'p. Ulardan ayrimlarini misol sifatida keltirsak:

“Qodir qaldirg'ochning qayrilgan qanotiga qaradi” (1-sinf uchun darslik)

“Qarg'a qag'illar qar-qar,

Qirni qalin qor qoplar” (2-sinf uchun darslik, 82-bet)

Tez aytishlar bir-biri bilan o'zaro mazmunan bog'langanligini ko'rishimiz mumkin (haqiqatan Qodir qaldirg'ochning qayrilgan qanotiga qarashi mumkin, so'zlar o'z o'rnida qo'llanganligi bois, o'quvchi nutq jarayonida qiynalmay talaffuz eta oladi).

Shu o'rinda, 2-sinf o'qish darsligidagi tez aytishlar bilan bog'liq xatolikni ham aytib o'tishimiz darkor. Darslikni ko'zdan kechiradigan bo'lsak, bitta tez aytish ikkita o'rinda keltirilganining guvohi bo'lamiz. Misol uchun, 2-sinf “O'qish” darsligining 35- sahifasida berilgan “Ergash Erkinga ergashdimi, Erkin Ergashga ergashdimi? tez aytishi shu darslikning 140-sahifasida ham berilgan. 89- betda berilgan “Sardorning sayroqi sariq sa'vasi subhidamda sayraydi” tez aytishining aynan o'zi 149- sahifaga ham ko'chirilgan. Bu kabi kamchiliklarga yo'l qo'yilishi joiz emas. Zero, kichik kamchiliklar yig'ilishi oqibatida katta xatolar kelib chiqishi muqarrar.

Maqola bolalar nutqini o'stirishda tez aytishlarning o'rni nechog'lik ahamiyatli ekanligi to'g'risidagi munozaralar muhokamasiga yo'naltirilgan. Xulosa qilib aytadigan bo'lsak, tez aytishlarni bolalar nutqini o'stirish vositasi

sifatida qo'llash naqadar o'rinli. O'quvchilar maktabga qadam qo'ygan davridayoq xalqning o'lmas merosidan, ma'naviyat sarchashmasidan, ya'ni xalq og'zaki ijodi namunalaridan bahramand bo'lishadi. Ularning ma'naviy olamini bezashda, o'qituvchilarning o'rni beqiyosdir. Shu sababli, boshlang'ich ta'lim yo'nalishini tanlagan bo'lajak o'qituvchilar xalq og'zaki ijodining o'ziga xos xususiyatlarini yaxshi anglab yetishi va nazariy-ilmiy jihatdan bilimlarini yanada oshirib bormog'i lozim. Shundagina o'qituvchi xalq og'zaki ijodi namunalarini ta'lim-tarbiya bilan bog'lay oladi. Zero, boshlang'ich ta'lim ona yurtimizni buyuk davlat darajasiga ko'taradigan, har tomonlama zukko yoshlarning yetishib chiqishida eng mustahkam poydevor hisoblanadi.

Foydalanilgan adabiyotlar:

1. Ergash Shodmonov, Tal'at G'afforova, Gulbodom Eshturdiyeva. O'qish kitobi, 1-sinf uchun darslik. – Toshkent -2019.
2. Gafforova Tal'at, Nurillayeva Shaxlo, Mirzahakimova Zebiniso. O'qish kitobi, 2-sinf uchun darslik. – “Sharq” nashriyoti, Toshkent-2018.
3. Nabijon Ermatov. “99 topishmoq va tez aytishlar”. – Alisher Navoiy nomidagi O'zbekiston milliy kutubxonasi, Toshkent- 2013.
4. Axmedova D.B., Eshqulova G.R. Miraziz A'zam – Vatan istiqlolini kuylagan shoir. “Uzacademia” ilmiy-uslubiy jurnal. Vol 2, Issue 1, March 2021. – 124-131-betlar.

ХОРИЖЛИК САЙЁҲ ВА ЭЛЧИЛАР ТАЛҚИНИДА БУХОРО

Х.Х. Аҳмадов

Тарих таълим йўналиши 2- босқич талабаси

Аннотация: Ушбу мақолада Бухорога ташриф буюрган сайёҳ ва элчиларнинг Бухоро ҳақида ёзиб қолдирган маълумотлари илмий жихатдан таҳлил қилинган.

Калит сўзлар: Бухоро, Шарқ, Марко Поло, Самарқанд, Абдуллахон II, Антоний Женкинсон, Александр Борнс, бож, савдогар.

Бухоро қадимдан Шарқ ва Ғарб дунёсида ўзига хос ўринга эга бўлган, бу заминга қадами етган ҳар бир ажнабий, ўзга халқ вакили ўз хотираларида, саёҳатнома ва сафар таассуротларида илиқ фикрлар билдирмай қолмаган.

Ўрта асрларда Бухоронинг шон-шухрати бутун дунёга ёйилган. Бу борада бир қатор тарихий далилларни келтириш мумкин. 1254 йилда Венеция (Италия) савдогарлари Николо ва Матте Поло Константинопол (Туркия) дан Қрим ярим оролига ўтадилар. Ўлар ўз сафарларини давом эттириб, Жанубий Рус ерлари орқали 1261 йилда Бухорога етиб келадилар ва ушбу шаҳарда 3 йил яшайдилар. Улар Бухорода бўлган тарихий даврга эътибор берсак, Чигатой улуси (1224 – 1370 й.й.) га кирган бу юртда эндигина янгидан тикланиш юз берган эди. Ака – укаларнинг 1265 йилда боўланган иккинчи саёҳатида Марко Поло, яъни Николо Полонинг 17 яшар ўғли ҳамроҳлик қилади. Марко Поло ўз саёҳати ҳақида ёзган хотираларида Бухоро ва Самарқанд шаҳарлари моддий ва маънавий маданияти ҳақида эҳтирос билан фикр билдиради. Унинг “Марко Поло китоби”да Ўрта Осиёнинг мафтункор шаҳри Бухоро ҳақида маълумотлар келтирилиши эътиборга лойиқ.

Шайбоний хукмдор Абдуллахон II (1557 – 1598 й.й.) хонлиги даврида Бухоронинг Россия билан тизимли элчилик алоқалари йўлга қўйилади. Англиянинг “Москва савдо компанияси” (1556 йил таъкил топган) айғоқчиси инглиз халқи вакили Антоний Женкинсон хонлик пойтахти Бухоро шаҳрига Россия ҳукумати номидан элчи бўлиб келганида шаҳардаги ҳаммомларни кўриб, улардаги меъморий мукамалликни юқори баҳолайди. Шунингдек Бухоро Шарқ ва Ғарб савдосида, яъни Буюк ипак йўлида ҳал қилувчи марказлигига элчи ўз эътиборини қаратади. Женкинсон савдо йўлларининг етти та варианти ҳақида маълумот берар экан: “Туркман чўлларидан Урганчгача – 10 кун, Урганчдан Бухорогача – 15 кун, Бухородан Қошғаргача – 30 кун, Қошғардан Пекингача – 30 кун. Умуман Туркман чўлларидан Хитой пойтахти Пекингга қадар салкам уч ойда бориш мумкин[1]” – деб ёзади.

XVIII асрда инглизлар Ўрта Осиё хонликлари билан Англия савдосини йўлга қўйиш учун “Рус компанияси” айғоқчиларини Бухорога юбордилар. 1739 йилда инглиз айғоқчиларидан Жон Элтон ва Мунго Грем Петербург – Москва – Волга – Каспий йўналиши бўйлаб Астраханга келдилар. Улар Бухорога етиб бормоқчи, Англия товарлари учун бозор топмоқчи эдилар. Бироқ Эрон шоҳи Нодиршоҳ Ўрта Осиёга ҳужум қилганлигидан хабар топиб ортларига қайтиб кетдилар. Орадан бир йил ўтиб, 1740 йилда инглиз “Рус компанияси” савдогарларидан Георгий Томпсон ва Рогнальд Хорт юқорида қайд этилган йўналишда аввал Хива хонлиги пойтахти Хива шаҳри бозорига келдилар. Эроний қизилбошлар улар реклама учун олиб келган молларни ва отларни тортиб олишади. Вазият мураккаблигига қарамай Хорд Хивада қолади, Г. Томпсон эса Бухорога қараб йўлга чиқади. Томпсон Бухорога қилган саёҳатномасида бу шаҳар бозорлари тўкин – сочинлиги, товарлардан олинадиган бож 2.5 – 5 фоиздан ошмаслигини қайд этган. У: “Хива хонлигининг ташқи савдодан

оладиган бир йиллик даромади 100 дукатни ташкил этса, Бухоро хонлигининг даромади эса 1000 дукатни ташкил этади[2]”– деб ёзади.

1831 – 1833 йилларда Англиянинг “Ост – Индия компанияси” Александр Борнс Бухорода яшаб бу шаҳардаги заргарлик соҳасидаги ютуқларданхайратга тушган. Бухорои – шарифдан чиқиб кетишда А. Борнс 200 дан ортиқ олтин, кумуш тангалар, қимматбаҳо тақинчоқларни ўзи билан олиб кетган. XIX аснинг 20 – 30 йилларида Бухорога ташриф буюрган Эдуард Эверсман “Оренбургдан Бухорога саёҳат” китобини ёзган бўлса, 1820 йилда Негри миссияси (элчилиги) билан Бухорога ташриф буюрган барон Мейендорф ҳам шу шу номдаги китобини чоп эттирди. Александр Борнс китоби эса “Бухорога саёҳат” деб аталган.

Француз миллатига мансуб П.И.Демезон Россия хизматида Мирзо Жаъфар номи билан Бухорода 1833 йила пайдо бўлганди. У Бухорога келишидан олдин Қозон университетидagi Шарқшунослик факультетида араб ва форс тилидан таҳсил олган. Бухорода мусулмон муллasi деб эътироф этилган. Мирзо Жаъфар (Демезон) “бухоролик” бўлиб қолган. “Агар мусулмон деб ҳисобламаганларида мен Бухорода кўп нарсадан беҳабар қолардим” – деб ёзади, Демезон. У 1857 йилдан Франция пойтахти Парижда яшайди ва 1873 йилда вафот этади.

Элизе Реклю (1830 – 1905) 1876 – 1894 йилларда 19 жилдлик “Янги жаҳон географияси. Ер ва одамлар” асарини ёзиб, унда Бухорони “Ислom Рими” деб атаган

Машхур публицист, халқаро шарҳловчи Эрнст Генри “Москва” журналида чоп этилган “Бухородан мактублар” мақоласида: “Париж Европада қандай обрў – эътиборга эга бўлган бўлса, Бухоронинг мусулмон оламидаги мавқеи ва нуфузи ундан ҳам баланддир[3]”– деб ёзганди. Француз сайёҳи ва сиёсатчиси Ж. Кастанье (1875 й – Тулуза, 1926 й – Париж)1912 – 1920 йилларда Бухорода яшади. У ўзининг “Гюльмивизм ва ислom”(1920 йил, Париж); “Босмачи”(1925 йил, Париж) китобларини ёзиб,

уларда Бухоронинг меъморий обидалари, большевеклар томонидан вайрон қилинганлиги, моддий ва маънавий маданияти топталганлигини аянч билан ёзади. Хуллас, Бухоро хориждан бу шаҳарга ташриф буюрган ҳар бир сайёҳ, элчи, савдогарда ўзига хос бир хотира қолдирган.

АДАБИЁТЛАР:

1. Ҳайитов Ш.А. Ўзбекистоннинг халқаро муносабатлар тарихидан.(Қадимги замонлардан – XX аср 20 йилларига қадар). – Бухоро: “Бухоро” нашрети, 1996. –Б.6.
2. Юнусов И.Торговая городов Средней Азии, Азербайджана и Иранов 30 – 40 – х г. XVIII в./ вкн. Позднефеодальной город в Средней Азии. – Т.: 1991. –С.128.
3. Қосимов Ф.Ҳ. Бухоро – Париж: асрлар садоси. (ўзбек ва француз тилларида) Бухоро – 1997. –Б.5.

ЁШЛАРНИ ҲАРБИЙ-ВАТАНПАРВАРЛИК ТУЙҒУСИ РУҲИДА ШАКЛЛАНИШИДА ҲУҚУҚИЙ МАДАНИЯТНИНГ РОЛИ

М.А. Жунайдуллаев

*Бухоро давлат университети Ҳарбий таълим факультети
Чақириққача ҳарбий таълим йўналиши 4-босқич талабаси*

Ватанпарварлик тушунчасининг маъноси, аввало жамиятдаги маънавий ва ахлоқий муҳит билан, унинг тарихий илдизлари билан белгиланади. Ватанпарварлик туйғусининг роли ва аҳамияти айниқса тарихнинг кескин бури-лиш паллаларида жуда ортиб боради, чунки бунда жамият тараққиёти стратегик йўналишлари ҳар бир фуқародан ўз кучини муайян мақсад йўлида қатъий ва оғишмай сарфлашни талаб қилади. Бундай ҳолларда ватанпарварлик туйғуси эзгуликнинг юксак муваффақиятларида, ўз халқи номидан ўз жонини фидо этишда намоён

бўлади. Буларнинг барчаси Ватанга бўлган муҳаббат туйғусининг мураккаб ва такрорланмаслигидан далолат беради.

Бугунги кунда, ёшларни ҳарбий-ватанпарварлик руҳида тарбиялашда Ўзбекистон Республикасини 2017-2021 йилларда ривожлантириш бўйича Ҳаракатлар стратегияси талаблари асосида миллий ва жаҳондаги илғор тажрибалар, бугунги Ўзбекистон ҳаётидаги реал ижтимоий-сиёсий ўзгаришлар билан уйғун равишда такомиллаштириш вазифаси алоҳида аҳамият касб этмоқда.

Ёшларни ҳарбий-ватанпарварлик руҳида тарбиялаш — бу миллати, тили ва касбидан қатъи назар, ёшларда Ватанга садоқат туйғусини шакллантириш, уларни ўз фуқаролик бурчи ва конституцион мажбуриятларини бажаришга, жамият ва давлат манфаатларини ҳимоя қилишга қодир шахслар этиб тарбиялашга йўналтирилган мақсадли ва мувофиқлаштирилган фаолиятдир.

Ёшларни ҳарбий-ватанпарварлик руҳида тарбиялашнинг мақсади ёшларда, айниқса, ҳарбий соҳа билан алоқадор бўлган давлат хизмати турларида фаоллик кўрсатиш, тинч ва ҳарбий шароитда Конституция ҳарбий бурчга садоқатли бўлиш, уларда ўз юрти ва халқи тақдири учун юксак масъулият ва жавобгарлик каби муҳим хусусиятларни шакллантиришдан иборатдир.

Президент Шавкат Мирзиёев таъкидлагандек: “Ёшларни ҳарбий-ватанпарварлик ва маънавий-ахлоқий кадриятларимизга ҳурмат руҳида тарбиялаш ва ўқитишда, ...айниқса, диний экстремизм ғояларига берилиб, йўлдан адашган ёшларни соғлом турмуш тарзига қайтаришда биз Қуролли Кучлар сафида хизмат қилаётган аскар ва офицерларимизнинг салоҳиятидан фойдалана олмаяпмиз” [1].

Ҳарбий ватанпарварлик — умумхалқ, умуммиллий ватанпарварликнинг алоҳида тури ва ажралмас қисми бўлиб, у Ўзбекистоннинг давлат мустақиллигини мустаҳкамлаш шароитида яна ҳам

муҳим аҳамият касб этади. Шу боис ҳарбий ватанпарварликнинг методологик асослари, илмий-назарий хусусиятларини ўрганиш, тадқиқ ва таҳлил қилиш ҳар доим долзарб бўлган ахлоқий масаладир.

Ёшларни ҳарбий-ватанпарварлик руҳида тарбиялашга доир ишлар самарадорлигини ошириш ва фаоллаштириш, бу борадаги таълим-тарбиявий ишларга мамлакатимиз фуқароларини, давлат нодавлат ва ноижорат ташкилотларини ҳамда фуқаролик жамиятининг бошқа институтларини янада фаол жалб этиш ва ёшлар онгига ватанпарварлик, мардлик туйғуларини сингдириш мақсадида Вазирлар Маҳкамасининг қарорига мувофиқ, Ёшларни ҳарбий-ватанпарварлик руҳида тарбиялаш Концепцияси қабул қилинди.

Ёшларни ҳарбий-ватанпарварлик руҳида тарбиялашда Концепциянинг асосий вазифалари этиб қуйидагилар белгиланди:

■ ёшларни миллий ғоя ва Ватанга садоқат руҳида тарбиялаш, уларнинг қалби ва онгига Ватан ҳимояси шарафли ва муқаддас бурч эканини чуқур сингдириш;

■ қадимий тарихимиз ва маданиятимиз, жонажон Ватанимизнинг мустақиллиги ва равнақи йўлида фидокорона курашган миллий қаҳрамонларимиз билан фахрланиш, уларга муносиб бўлиш туйғусини шакллантириш, миллий армиямизнинг қудрати ва салоҳиятига бўлган ишончни кучайтириш;

■ миллий армиямизга жисмонан бақувват ва маънан етук ёшлар зарурлиги, ҳарбий хизмат ҳар бир Ўзбекистон фуқароси учун муқаддас бурч экани ҳақидаги тушунчани ҳамда бу борадаги назарий-амалий кўникмаларни мустаҳкамлаш;

■ ёшларда ён-атрофимиз ва жаҳонда рўй бераётган сиёсий-ижтимоий жараёнларга миллий манфаатларимиздан келиб чиққан ҳолда ёндашиш кўникмаларини, турли ички ва ташқи таҳдидларга қарши мафкуравий иммунитетни шакллантириш;

■ хар қандай мураккаб вазиятларда тезкор ва мустақил қарор қабул қилиш, замонавий ҳарбий-техника воситаларидан самарали фойдаланиш малакасига эга ёшларни тарбиялаш;

Ўзбекистон манфаатларини нафақат ҳарбий соҳада, балки ҳаётнинг барча жабҳаларида ҳимоя қилишга тайёр туриш, юрт учун фидойи бўлиш — бу бугунги кун талаби эканини ҳаётий мисоллар ва таъсирчан воситалар орқали ёшлар онгига сингдириб бориш.[2]

Ватанпарварликни замонавий тушуниш тадқиқотларнинг хилма-хиллиги ва турлича аҳамиятлилиги билан характерланади. Бу эса ушбу ҳодисанинг мураккаб табиатлилиги, таркиблилиги ва намоён бўлиш шакллариининг кенг кўламлилиги билан изоҳланади. Бундан ташқари ватанпарварлик тушунчасини тадқиқ этишда тадқиқотчилар турли шароитлардан, турли тадқиқот мақсадларидан, турли фуқаролик нуқтаи-назарларидан, уларнинг Ватанга бўлган турлича муносабатларидан келиб чиқишган.

Жамиятда кескин ижтимоий бурилиш паллаларида, ахлоқий қадриятларнинг қайта баҳоланиши рўй беради ва бундай ҳолда ватанпарварлик тушунчаси ҳам ўзига хос қайта баҳоланади. Бу эса ушбу тушунчани тушунишни таҳлил этишни қатъий тақозо қилади.

Ҳозирги кунда илмий адабиётларда ватанпарварлик тушунчасини тушунишда қуйидаги ёндашувлар учрайди:

Биринчидан, ватанпарварлик юксак туйғулардан бири сифатида қаралади ва бу дастлаб болалик чоғларидан намоён бўлади, ҳаётимизнинг ижтимоий, маънавий-ахлоқий соҳаларида ривожланиб ва бойиб боради.

Иккинчидан, ватанпарварликнинг юксак даражада ривожланганлигини тушуниш унинг амалиётдаги таъсирчанлиги билан боғланади, яъни бунда ватанпарварлик Ватан манфаатлари йўлида юксак фаолликдаги ижтимоий фаолиятда намоён бўлади.

Учинчидан, ватанпарварлик фақатгина жамият ҳаётининг моҳиятини эмас, балки унинг ривожланиши ва мавжудлиги манбаини ҳам ташкил этади.

Тўртинчидан, ватанпарварликнинг асосий субъекти сифатида шахс майдонга чиқади, унинг асосий вазифаси Ватанга мансублигининг тарихий, маданий, миллий ва маънавий жиҳатларини англаш ва ўз ҳаётининг мазмунини ушбу юксак тамойил билан тўлдириш ҳамда бундан келиб чиққан ҳолдаги Ватанга хизмат қилиш ҳисси эгаллайди.

Бешинчидан, ҳақиқий ватанпарварлик бу инсоннинг маънавиятидадир. Чуқур маънавий ватанпарварлик, Ватанга беғараз ва ҳаттоки ўзини фидо этишгача хизмат қилишни тақозо қилади. Бу эса ҳар қандай ижтимоий фаолиятни баҳолашда ахлоқийлик меъёри, инсон ҳаётининг маъноси ва мақса-дини ташкил этади.

Ёшларни миллий ғоя руҳида тарбиялашда ҳарбий ватанпарварликнинг ўрни ва аҳамияти, ҳарбий ватанпарварлик тарбияси нафақат мафкуравий асосларга, балки ижтимоий, иқтисодий, сиёсий, ахлоқий асосларга ҳам боғлиқ. Бугунги таҳликали замонда Қуролли Кучларимиз қудратини ошириш, миллий армиямизни модернизация қилиш жараёнларини янада чуқурлаштириш, мамлакатимизнинг муҳофаза қобилятини мустаҳкамлаш, Ватанмиз сарҳадлари дахлсизлигини кўз қорачиғидек асраш ушбу методологиянинг асосий шarti ва кафолати ҳисобланади.

Бугунги кунда мамлакатимизда олиб борилаётган ислохотлар самараси авваламбор юксак маънавиятли, мустақил фикрлайдиган, Ватанмиз тақдири ва истиқболи учун масъулиятни ўз зиммасига олишга қодир ёш кадрлар сафини кенгайтиришга бевосита боғлиқ.

Шу мақсадда, Президентимиз Ш.М.Мирзиёевнинг *“Ёшларга оид давлат сиёсати самарадорлигини ошириш ва Ўзбекистон ёшлар иттифоқи фаолиятини қўллаб-қувватлаш тўғрисида”*ги Фармони қабул қилинди[3].

Чунки, Ватанга мухаббат ва унинг келажагига ишонч умумхалқ манфаатларига қаратилган ягона мақсад асосида шакллангандагина ҳарбий ватанпарварлик ўз тақдирини Ватан, миллат тақдири билан боғлаган барча кишилар фазилатига айланади. Шунинг учун ҳарбий ватанпарварлик фазилати барчани ўз ишига масъулият билан қарашни, Ватанни асраш ва ҳимоя қилишни, мамлакатда тинчлик, барқарорлик ва осойишталикни сақлашга интилиш ҳамда халқаро муносабатларда Ватан, миллат манфаатларини биринчи ўринга қўйишни талаб этади.

Таъкидлаш жоизки, ҳарбий ватанпарварлик миллий меросимизнинг қадимий тарихи ва маънавий манбаларига бориб уланади. Бундан ташқари, ҳарбий ватанпарварликни ахлоқий идеал сифатида улуғлаш, уларнинг ватанпарварлик фазилати билан боғлиқ ахлоқий қарашлари ва ҳаётий фаолиятлари акс этган манбаларни чуқурроқ таҳлил қилиш ёшларда ҳарбий ватанпарварликни янада юксалтиришга хизмат қилади.

Хулоса қиладиган бўлсак ҳарбий ватанпарварликни шакллантиришда миллий тарбия ва ахлоқий маданият ўзаро уйғун бўлиши зарур. Чунки ахлоқ ва ахлоқий муносабатлар ҳар бир касбда бўлгани каби ҳарбийлар ҳаётида ҳам муҳим аҳамиятга эга бўлиб, ҳарбийлик барча давлатларда шарафли ва масъулиятли касб сифатида эътироф этилади. Шу боис ҳар бир офицер ёки аскарнинг ўз касбий одоби талабларини тўқлақонли бажариши тарбия ва маданият уйғунлигининг ижтимоий зарурий талабидир.

Фойдаланилган адабиётлар

1. Ўзбекистон Республикаси Президенти Шавкат Мирзиёевнинг Хавфсизлик кенгашининг кенгайтирилган таркибдаги мажлисидаги нутқи // Халқ сўзи, 3-сон. - 2017 йил. 10 январь.
2. Ёшларни ҳарбий-ватанпарварлик руҳида тарбиялаш Концепциясини тасдиқлаш тўғрисида// Ўзбекистон Республикаси Вазирлар Маҳкамасининг 2018 йил 23 февралдаги 140-сон Қарори. lex.uz

3. Ўзбекистон Республикаси Президентининг “Ёшларга оид давлат сиёсати самарадорлигини ошириш ва Ўзбекистон ёшлар иттифоқи фаолиятини қўллаб-қувватлаш тўғрисида”ги ПФ-5106-сонли Фармони//Ўзбекистон Республикаси қонун ҳужжатлари тўплами, 2017 й., 27-сон.

ОСОБЕННОСТИ ПСИХОЛОГИЧЕСКОЙ ЗАЩИТЫ СПОРТСМЕНОВ

А.М. Назаров¹, С.У. Аминова²

Доцент кафедры психологии¹

Студентка 1 курса психологии¹

Психологическая защита помогает спортсменам преодолевать серьезные психологические трудности, возникающие в процессе участия в соревнованиях, в большом спорте. Проблема психологической защиты личности всегда была одной из самых актуальных проблем, стоящих перед человечеством. Социально-психологическое развитие личности, ее активность как личности и саморазвитие зависят от очень многих факторов. Психологическая защита спортсмена с психологической точки зрения - это система методов и механизмов психологической саморегуляции сознания и поведения спортсмена в экстремальных условиях деятельности. Задача психологической защиты - защитить целостность понятия «Я» у спортсмена, его неудач на соревнованиях, страха, беспокойства или негативной психологической травмы. Психологическая защита - это субъективный механизм развития состояния готовности спортсмена к успеху и его реализация. Учитывая необходимость психологической защиты спортсменов и изучения их

характеристик, учитывая современные требования в области спорта, специалисты сделали акцент на способах подготовки спортсменов к соревнованиям на высоком уровне. Изучение психологической защиты у спортсменов позволяет спортсмену поддерживать стабильное психическое состояние, предотвращать страх, негативные эмоции, подавлять или испытывать чувство эмоциональной устойчивости. Также важно знать, какую роль психологическая защита играет в развитии спортсмена, усложняет ли она его или способствует его дальнейшему совершенствованию. Понимание того, что психологическая защита может действовать как положительное или отрицательное явление для спортсмена при определенных условиях, тормозит развитие психики, создавая новые проблемы в психологической подготовке спортсменов к соревнованиям высокого уровня. В одних случаях психологическая защита выполняет положительную, адаптивную функцию, в других - тормозит развитие, о чем должны знать не только психологи, но и тренеры, профессионалы спорта. Исследования психологов не до конца исследовали проблему психологической защиты спортсменов. Выявление, дифференциация и изучение поведения и типов общения спортсменов характеризуется их эффективным использованием в работе со спортсменами, особенно в тренерской деятельности. На практике возникает вопрос, можно ли воспитать и развить поведение, навыки и способности спортсменов. В практике современных исследований процесса подготовки спортсменов психологами проблема психологической защиты спортсменов изучена недостаточно полно и систематически. Психологическая защита - психологическое явление, возникающее в результате деятельности спортсменов. Психологическая защита защищает разум от негативных мыслей, а важный индивидуальный психологический механизм любой деятельности является многофункциональным, мотивирует занятия спортом и активизируется в экстремальных ситуациях,

угрожающих целостности самооценки человека. Проявление психологической защиты у спортсменов влияет на их познавательную область, пол, возраст, индивидуальные психологические качества и эмоциональные состояния, они понимают субъективно важные факторы стресса, и это определяет содержание мышления спортсменов. Психологическая защита - это современное психологическое понятие, которое также является одним из важнейших направлений психоанализа. Анализ психологических источников по формированию психологической защиты позволяет выявить ряд причин сложности и непоследовательности определения изучаемой проблемы как объекта научного исследования данного явления. Идея такого антагонизма между сознанием и бессознательным считался спорным Бассин на обороте. Он утверждает, что психическое расстройство ума снижает субъективную важность ключевого фактора защиты от внешних воздействий.

Однако, как отмечалось выше, Ф.В. Бассен подчеркивает важность защиты для преодоления различных стрессов в духовной жизни. По его мнению, защита предотвращает хаотичное поведение человека. Это расстройство возникает не только при столкновении сознания и бессознательного, но и при конфликте между полностью осознанными отношениями. По словам ученого, главный процесс психологической защиты - это устранение чрезмерного эмоционального напряжения и стресса, перестройка системы взаимоотношений, направленная на предотвращение беспорядочного поведения. Как отмечал выше Ф.В. Бассен, это показывает важность защиты для преодоления различных жизненных стрессов. По его мнению, психологическая защита может предотвратить нарушение поведения человека. Такая ситуация возникает только при сознательном и бессознательном столкновении в результате конфликта между установками. Б.В.Зейгарник анализировал переживания индивида, изучал деструктивные и конструктивные защитные факторы при

рассмотрении проблемы. Первый фактор связан с их непониманием субъектом, а второй фактор связан с сознательным принятием и регулированием. Психические заболевания указывают на то, что многие симптомы неврозов, тяжелых соматических заболеваний, являются неправильно понимаемыми защитными мерами для пациентов. Даже у здорового человека в состоянии фрустрации наблюдается необъяснимая и неструктурированная защита. Такие симптомы, как негативизм и аутизм, часто используются как средство защиты нарушенного общения. По мнению Б.В.Зейгарник, защитные меры проявляются на бессознательном уровне, часто приводя к деформации действий, нарушению гармоничной взаимосвязи между поведенческими целями и ситуацией, определяемой поведением. Контроль сознательно поставленных целей и действий по достижению цели становится ключевым звеном косвенного поведения субъекта. В ситуациях, затрудняющих достижение целей или создающих угрозу учреждениям человека, он или она сознательно прибегают к мерам психологической защиты. Осознанные компенсаторные действия используют, например, пациенты с тяжелыми соматическими заболеваниями. Они часто сознательно отказываются от принятия болезни и стараются вести нормальную деятельность. По мнению Е.Т. Соколова, психологическая зрелость человека определяется, в частности, степенью удаленности эмоций от объектов удовлетворения. Управление широким классом аффективных состояний осуществляется через реорганизацию и стратификацию этих состояний в соответствии с усвоенными социальными нормами, а также через интеллектуальную стратегию (контроль), разработанную индивидом для решения когнитивных задач. Психологическая защита спортсмена - это система психической саморегуляции и саморегуляции сознания и поведения спортсмена, сформированная в экстремальных условиях спортивной жизни.

Своевременное выявление факторов, ограничивающих умственную и физическую активность спортсменов, правильное использование методов устранения и коррекции этих факторов поможет достичь высоких результатов в спорте и сохранить здоровье спортсмена.

1. Спортсмены всегда должны учитывать индивидуальные особенности, уровень интеллектуальной обработки и нервной устойчивости, а также типологические особенности при выполнении различных упражнений.

2. Спортсмены могут достичь эффективности своей деятельности за счет формирования внутренних, внешних черт характера и психологической защиты учащихся. Факторы психологической защиты у спортсменов проявляются и развиваются в зависимости от типа личности, личностных черт и компонентов «эмоциональная устойчивость», «сопротивляемость», «спокойствие», «успех», которые имеют определенную социально-психологическую структуру.

Список использованной литературы

1. Абдурасулов Р.А. Роль спорта в формировании личности студента. Монография. – Т.: Наука и технологии, 2013. – 204 с.
2. Газиева Ф.Е. Социально-психологические особенности формирования и развития групповой сплоченности в спорте: Автореферат диссертации на соискание ученой степени доктора философии (PhD) психологии. – Т., 2019. – 55 с.
3. Штроо В.А. Исследование групповых защитных механизмов / В.А. Штроо // Психологический журнал. – 2001. – № 1.

СПОРТЧИЛАР ФАОЛИЯТИДА ПСИХОЛОГИК МУҲОФАЗАНИНГ ЎРНИ ВА АҲАМИЯТИ

М.Б.Нусратова

Психология мутахассислиги 2 босқич магистранти

Аннотация: Мазкур мақолада спортчилар фаолиятида психологик муҳофазанинг ўрни ва аҳамияти, шунингдек, механизмларни ривожлантириш усуллари ҳақида маълумотлар келтирилган.

Калит сўзлар: методология, индивидуал, компонент, адекват, барқарорлик, психоаналитик, феноменал, хавотирланиш, стресс, эмоция, функционал, когнитив, хулқ-атвор, адаптив, экстремал, стереотип, патологик.

Психологик муҳофаза спортчининг муваффақиятга эришишга тайёргарлик ҳолатини ривожлантириш ва уни амалга оширишнинг субъектив механизми ҳисобланади. Спортчиларни психологик жиҳатдан муҳофаза қилиш ва уларнинг хусусиятларини ўрганиш зарурияти спорт соҳасидаги замонавий талабларидан келиб чиқиб, мутахассислар ўз эътиборини спортчиларнинг мусобақаларга юқори даражада тайёрлаш усулларига қаратди. Психологик муҳофаза феномени шахсга хос бўлган психологик қонуниятларга эга бўлган индивидуал субъектив ҳодисадир.

Спортчиларда психологик муҳофазани ўрганиш спортчининг барқарор руҳий ҳолатини таъминлаш, қўрқув, салбий ҳис-туйғуларнинг олдини олиш, бостириш ёки руҳий барқарорлик ҳиссини бошдан кечиришга имкон беради. Психологик жиҳатдан спортчининг ривожланишида психологик муҳофаза қандай рол ўйнаши, уни қийинлаштириши ёки унинг кейинги такомиллашувига ҳисса қўшишини билиш ҳам жуда зарур. Муайян шароитда психологик муҳофаза спортчига фойдали ёки салбий ҳодиса сифатида ҳаракат қилиш мумкинлигини тушуниш, психиканинг ривожланишига тўсқинлик қилади, спортчиларни

юқори даражадаги мусобақаларга психологик тайёрлашда янги муаммоларни келтириб чиқаради. Айрим ҳолларда, психологик муҳофаза ижобий, адаптив вазифани бажарса, бошқаларда эса ривожланишига тўсқинлик қилади, буни нафақат психолог, балки, мураббий, спорт мутахассислари ҳам билиши зарур. Психолог олимлар томонидан олиб борилган тадқиқотларда спортчиларнинг психологик муҳофаза муаммоси тўлиқ ўрганилмаган. Спортчиларнинг хулқ-атвори ва мулоқот турларини аниқлаш, фарқлаш ва ўрганиш, спортчилар билан ишлашда, айниқса, мураббийлик фаолиятида самарали фойдаланиш билан характерланади. Амалий жиҳатдан спортчиларнинг хулқ-атвори, кўникма ва малакаларини тарбиялаш, ривожлантириш мумкинми, деган савол туғилади. Тадқиқот натижаларидан турли мутахассислар билан биргаликда, малакали спортчиларни психологик тайёрлаш жараёнида, уларнинг муҳим фазилатларини шакллантиришда, спорт психологи, жамоа шифокори, мураббийлардан спортчиларга психотерапия, психокоррекция, реабилитация ва бошқа психологик хизмат кўрсатишда қўлланилиши мумкин. Психологлар томонидан спортчиларни тайёрлаш жараёнидаги замонавий тадқиқотлар амалиётида спортчиларнинг психологик муҳофаза муаммоси тўлиқ ва тизимли ўрганилмаган. Психологик муҳофаза спортчиларнинг фаолияти натижасида юзага келадиган психологик ҳодисадир. Психологик муҳофаза шахснинг онгини салбий фикрлардан ҳимоя қилувчи, ҳар қандай фаолиятнинг муҳим индивидуал психологик механизми эса, кўп функцияли характерга эга бўлиб, спорт фаолияти мотивациясига киради ва шахснинг “Мен” тушунчаси яхлитлигига таҳдид солувчи экстремал вазиятларда фаоллашади. Спортчиларда психологик муҳофазанинг намоён бўлиши, уларнинг когнитив соҳаси, жинси, ёши, индивидуал психологик сифатлари ҳамда эмоционал ҳолатларига таъсир кўрсатади, улар стресснинг субъектив муҳим омилларини англайди ва бу спортчилар тафаккурининг мазмунини белгилайди.

Психологик муҳофаза – замонавий психологик тушунча бўлиб, шу билан бир қаторда психоанализнинг энг муҳим йўналишларидан бири саналади. Психологик муҳофазани шакллантиришга доир психологик манбаларни таҳлил қилиш, ушбу ҳодисанинг илмий тадқиқот объекти сифатида ўрганилаётган муаммони аниқлаш мураккаблиги ва номувофиклигини бир қанча сабабларини аниқлашга имкон беради. Аввалом бор, психологик муҳофаза феномени илмий жиҳатдан биринчи мартаба психоаналитик назарияларида қайд этилган ва кейинчалик З.Фрейд томонидан психологиянинг турли тармоқларида чуқур ўрганилган.

Рус психологлари орасида психологик муҳофаза муаммосини установка назарияси нуқтаи назаридан ривожлантиришга Ф.В.Бассин катта ҳисса қўшган. У психоанализ илмий асоси йўқлиги учун танқид қилиб, психоанализ амалиётида илгари сурилган ҳодисаларни диалектик материализм асосида тадқиқ қилган. Хусусан, Ф.В.Бассин психоанализнинг психологик муҳофаза қилиш бўйича позициясини танқид қилиб, “муҳофаза – онглилик ва онгсизлик ўртасидаги тўқнашув туфайли юзага келадиган ҳамда субъект ихтиёрида бўлган эмоционал зўриқишнинг сўнгги воситаси”, деган фикрга салбий муносабат билдирган. Онглилик ва онгсизлик ўртасидаги бундай антагонизм ғоясини Ф.В.Бассин баҳсли деб ҳисоблаган. Унинг таъкидлашича, онгнинг руҳий бузилиши ташқи таъсиридан муҳофаза қилишда асосий омилнинг субъектив аҳамиятини камайтиришдан иборат.

Ф.В.Бассин ва айрим бошқа тадқиқотчилар изланишларига кўра, масалан Б.В.Зейгарник, А.А.Налчаджян, Е.Т.Соколоваларнинг фикрича, психологик муҳофаза инсон онгининг одатий ва кундалик иш механизми ҳисобланади.

Шу билан бирга юқорида таъкидланганидек, Ф.В.Бассин маънавий ҳаётда турли хил стрессларни бартараф этиш учун муҳофазанинг муҳим

аҳамиятга эга эканлигини алоҳида таъкидлайди. Унинг фикрича, муҳофаза инсон хулқ-атворининг тартибсиз ҳаракат қилишига йўл қўймайди. Бу бузилиш нафақат онглилик ва онгсизлик тўқнашганда, балки тўлиқ онгли муносабат ўртасида қарама-қаршилик юзага келганда ҳам юз беради. Олимнинг фикрича, психологик муҳофазадаги асосий жараён ортиқча ҳиссий зўриқиш ва стрессни бартараф этиш, хулқ-атворнинг тартибсиз ҳаракатининг олдини олишга қаратилган муносабатлар тизимини қайта қуришдир. Ф.В.Бассин юқорида таъкидлаганидек, ҳаётда турли хил стрессларни бартараф этиш учун муҳофазанинг аҳамияти катта эканлигини кўрсатиб ўтади. Унинг фикрича, психологик муҳофаза инсон хулқ-атворининг тартибсизлашувига йўл қўймаслиги мумкин. Бу ҳолат нафақат онгли ва онгсиз тўқнашганда, установкалар ўртасида қарама-қаршилик натижасида юзага келади.

Б.В.Зейгарник шахснинг ҳис-туйғуларини таҳлил қилган ва бу муаммони кўриб чиққан ҳолда, деструктив ва конструктив муҳофаза омилларини ўрганган.

Биринчи омил – субъект томонидан уларнинг англанимаганлиги билан боғлиқ бўлса, иккинчи омилда онгли қабул қилиш ва тартибга солиш билан боғлиқ. Психик касалликлар шуни кўрсатадики, неврознинг кўплаб белгилари, оғир соматик касалликлар беморлар учун англанилмаган муҳофаза чоралари ҳисобланади. Соғлом шахсда ҳам фрустрация ҳолатида англанилмаган ва структурасиз муҳофаза кузатилади. Негативизм ва аутизм каби аломатлар кўпинча бузилган мулоқотни муҳофазалаш воситаси сифатида қўлланилади. Б.В.Зейгарникнинг фикрича, муҳофаза чоралари онгсиз даражада намоён бўлиб, кўпинча ҳаракатларнинг деформациясига, хулқ-атвор мақсадлари ва хулқ-атвор билан белгиланадиган вазият ўртасидаги уйғун муносабатларнинг бузилишига олиб келади. Онгли равишда қўйилган мақсад ва мақсадга эришиш йўлидаги ҳаракатларни назорат қилиш субъект учун билвосита хатти-

харакатларнинг асосий бўғинига айланади. Мақсадларга эришишни кийинлаштирадиган ёки шахс установакарига тахдид соладиган вазиятларда у кўпинча онгли равишда психологик муҳофаза чораларига муурожаат қилади. Онгли компенсатор ҳаракатлар масалан, оғир соматик касалликларга чалинган беморлар томонидан қўлланилади. Улар кўпинча онгли равишда касалликни қабул қилишни чеккага суриб, одатий фаолият билан машғул бўлишга интилади.

Е.Т.Соколованинг таъкидига кўра, шахснинг психологик етуклиги, хусусан, аффектларнинг эҳтиёжни қондириш объектларидан узоқлик даражаси билан белгиланади. Аффектив ҳолатларнинг кенг синфини назорат қилиш, мазкур ҳолатларни ўзлаштирилган ижтимоий меъёрларга мувофиқ қайта тузиш ва табақалаш орқали, шунингдек, билиш вазифаларни ҳал этиш учун индивид томонидан ишлаб чиқиладиган интеллектуал стратегия (назорат) воситасида амалга оширилади.

Спортчиларда психологик муҳофазанинг шаклланиш даражаси, барқарорлиги, мослашувчанлиги, ўзгарувчанлиги ва самарадорлиги уларнинг муваффақиятга эришиши ёки мусобақаларда муваффақиятсизликка учрамасликка интилиши, спортчининг тактик қобилиятларига боғлиқдир. Психологик муҳофазанинг механизмлари типик, индивидуаллашган кўринишлари билан характерланади ва уларнинг индивидуал психологик хусусиятларига сезиларли даражада таъсир кўрсатади. Олиб борилган тадқиқот натижасига кўра, психологик муҳофазани шакллантириш ва ривожлантириш спортчи фаолиятида жуда муҳим, шу билан бир қаторда зарур эканлиги аниқланди. Тадқиқотда нафақат спорт мусобақаларига тайёргарлик кўриш пайтида, балки спортчиларнинг шахсий ҳаётида ҳам психологик муҳофазанинг зарурлиги аниқланган. Тадқиқотимизда спортчилардаги психологик муҳофазанинг қиёсий таҳлили ва уларнинг гендер фарқлари очиб берилган. Ўғил спортчиларда психологик муҳофаза турлари ўртасидаги муносабатларнинг

тузилиши, самарадорлиги ва қизларга нисбатан кучлироқ ва юқори эканлиги тадқиқот жараёнида аниқланди.

Спортчиларнинг руҳий ва жисмоний фаоллигини чеклайдиган омилларни ўз вақтида аниқлаш, ушбу омилларни бартараф этиш ва тузатиш усулларида тўғри фойдаланиш спортда юқори натижаларга эришишга ва спортчининг соғлиғини сақлашга ёрдам беради.

1. Спортчиларга турли хил машғулотлар ўтказишда ҳар доим индивидуал хусусиятларни, интеллектуал қайта ишлаш даражасини ва асаб барқарорлигини ва типологик хусусиятларини ҳисобга олиш керак.

2. Спортчиларнинг психологик муҳофазасига мўлжалланган психотренинг дастурини қўллаш орқали, уларда руҳий зўриқишни олдини олиш, эмоционал барқарорлик, қатъиятлилиқ, хотиржамлик билан боғлиқ ижтимоий-психологик омилларни ривожлантиради. Бу эса, спортчиларда психологик муҳофаза жараёнининг бугунги кундаги айрим долзарб жihatлари, муаммолари ва унинг ечимлари ҳақида уйлашга, фикр мулоҳаза юритишга ва келажакдаги муҳим вазифаларини белгилаб олишга ёрдам беради.

Фойдаланилган адабиётлар рўйхати

1. Гаппаров З.Г. Спортивная психология. – Т., 2009. – 544 б.
2. Загайнов Р.М. Психология современного спорта высших достижений / Р.М.Загайнов. – М.: Советский спорт, 2012. – 315 с.
3. Киршбаум Э.И. Психологическая защита /Э.И.Киршбаум, А.И.Еремеева. – 3-е изд. – М.: Смысл, СПб.: Питер, 2005. – 176 с.

MANG'IT HUKMDORI AMIR HAYDAR SIYOSIY FAOLIYATINING TARIXIY MANBALAR ASOSIDA YORITILISHI

Sh.S. Tilavova

Buxoro Davlat Universiteti magistranti

Annotatsiya: Ushbu maqolada Buxoro amiri Amir Haydarning siyosiy faoliyati davrida amirlikning ijtimoiy- iqtisodiy ahvoli masalalari tarixiy manbalar asosida tahlil qilinadi.

Kalit so'zlar: tarixiy manbalar, markaziy hokimiyat, dars, diniy fanlar, siyosiy hayot, qo'zg'olon, qo'shin, harbiy ahvol, sug'orish tizimi.

Davlatni boshqarish siyosatida otasi Amir Shohmurod (1785-1800)ning izchil davomchisi bo'lgan mang'it amirlarining to'rtinchi vakili Amir Haydar (1800-1826) Buxoro amirligini 26 yil davomida boshqardi. Uning hukmronlik davrida ayrim beklklar hukmdorlari markaziy hokimiyatga bo'ysunmaslikka intilganlar, mamlakat hududida qo'zg'olonlar bo'lib turgan. Amir Haydar katta qiyinchiliklar bilan bo'lsa- da, aksariyat beklklarning qarshiligini sindira olgan, markaziy hokimiyatni mustahkamlashga xizmat qilgan muhim chora- tadbirlarni amalga oshirgan. Shunday qilib, Amir Haydarning siyosiy faoliyati, shu davr oralig'ida Buxoro amirligining ijtimoiy- iqtisodiy va siyosiy ahvoli xususida mahalliy va xorij tarixchilari o'z asarlarida yetarlicha ma'lumot berib o'tganlar. Jumladan, mahalliy tarixchilardan Mirza Abdulazim Somiy, Ahmad Donish, Muhammad Hakimxon to'ra, Mirzo Salimbek, Nosuriddin To'ra, xorij tarixchilaridan, Ye. Meyendorf, L. Sobolev kabilar bu haqida o'z asarlarida to'xtalib o'tganlar.

Buxorolik mahalliy tarixchi olim Ahmad Donish (1827- 1900) ning ma'lumoti ga ko'ra, Amir Haydar (hijriy 1189) milodiy 1775-yilda dunyoga kelgan [1.31]. Amir Haydar otasi Amir Shohmurod 1800- yil 30- noyabrda vafot

etgach, uning vorisi sifatida 1800- yil 2- dekabrda 22 yoshida Qarshi viloyatidan Buxoroga kelib amirlik taxtiga o'tiradi [8.40]. Onasi ashtarxoniy Said Abulfayzxonning qizi bo'lganligi sababli, Amir Haydar davridan boshlab, mang'it avlodlaridan bo'lgan hukmdorlarga "Sayyid" laqabi berilgan [3. 292].

Amir Haydarning shaxsiyati va faoliyati xususida mahalliy manbalarda asosan iliq fikrlar beriladi. Jumladan, Ahmad Donishning "Risola yoxud Mang'itlar xonadoni saltanatining qisqacha tarixi" nomli asaridan bu xususida quyidagi qiziqarli ma'lumotlarni o'qiymiz: *"Bu podsho yoshlik davridayoq din ilmini chuqur o'rganish, Qur'onni yod olish, kunora ro'za tutishni ahd qilgan bo'lib, bu uch majburiyatni o'z ahdiga muvofiq ado etardi. Hukmdorligi davrida harbiy yurish va g'animlarni bartaraf qilish orasida dars berish, ulamolar bilan suhbatlar, munozaralar uyushtirishga ham fursat topar edi. Dunyoviy lazatlardan voz kechib, ro'za tutar, iftorda ham ortiqcha yemas edi. Bir so'z bilan aytganda, shariat buyurganiga amal qilardi"* [1.30]. Yana bir mahalliy saroy tarixchisi Mirza Abdulazim Somiy (1839- 1908)ning yozishicha, Amir Haydar o'z hukmronligi davrida ilm bilan shug'ullangan paytlarida, davlat ishlari bilan bandligiga qaramay, mudarrislik ham qilgan va talabalarining soni 1000 kishidan kam bo'lmagan [5.131]. Qo'qon tarixnavislik maktabining yirik namoyondasi Muhammadhakimxon to'ra esa, o'zining "Muntahab at- tavorix" (Xo'qand va Buxoro tarixi, sayohat va xotiralar) deb nomlangan asarida mang'it amirlarining shaxsi, hukmdorlik tarixi, siyosiy faoliyati haqida ma'lumot berar ekan, uning Amir Haydar haqidagi quyidagi fikrlari diqqatga sazovor: *"O'zbek podshohlari ichida Amir Haydar kabi hafsalali va olim va birovning haqqidan hazar qilguvchi o'tmagan. Chunonchi aytishlaricha, har kuni 400 nafar tolibi ilm uning qoshida dars olarkan. Umri muddati qirqdan o'tganda Qur'oni karimni to'la yod olib, hofizi kalomulloh bo'lgan. Bir necha piri komildan irshodlik xati olib, suluk qoidalarini mukammal bosib o'tgandi"* [2.42]. Shu bilan birga mang'it amirlaridan biri Amir Muzaffar (1860-

1885)ning farzandlaridan biri Nosuriddin To'ra o'zining XIX asr oxiri – XX asr boshlarida tariqat ulamolari, shayxlarga bag'ishlangan “Tuhfat az- zoirin” nomli asarida Amir Haydar “Sharhi qofiya”, “Sharhi Mishkot”, “Shamoyili nabaviy” va “Tafsiri qozi Bayzoviy” kabi diniy fanlardan dars berganligi hamda, talabalaridan yettitasi amirdan ijozat olib mudarrislik bilan shug'ullanganligini yozib o'tadi [6.94-95].

Amir Haydar Buxoro amirligini boshqargan yillari bir viloyat ikkinchisiga urush e'lon qilar, boshqa bir viloyat o'zini mustaqil deb e'lon qilib, shu yo'lda o'zaro nizolar kelib chiqqan. Tarixchi olim Ahmad Donish o'z risolasida: *“...uning davlatdorlik davrida (bu yerda Amir Haydar nazarda tutilmoqda) amirlarning ko'pchiligi muxolifat va adovatda edilar. Buxoroga tobe qal'alar va el-ulus orasida buzg'unchilik kuchaydi, elatlar o'rtasida urush va janjallar uzluksiz davom etdi”* [1. 29], deb ma'lumot beradi. Xorij tarixchisi L. Sobolev o'zining “Buxoro va Qo'qon xonliklarining so'nggi tarixi” nomli asarida ma'lumot berishicha, Amir Haydar hukmronligi davrida, ichki nizolar kuchayib, Balx, Shahrisabz, O'ratepa o'zini amirlikdan mustaqil deb e'lon qiladi. Xo'jand esa, Qo'qon qo'shinlari tomonidan ishg'ol qilinadi [4.7-8]. Shunday qilib, Amir Haydar o'z faoliyati davomida asosan, ichki dushmanlariga qarshi qattiq kurashlar olib borgan. U ayni paytda, markaziy hokimiyatni mustahkamlashga ham o'z e'tiborini qaratgan edi. Jumladan, Mirzo Salimbek (1850- 1930)ning yozishicha, Samarqandga Davlat Qo'shbegini, Jizzaxga Aflotun To'qsaboni, O'ratepaga Mullo Ernazarbiyni, keyinchalik ukasi, Marv hokimi Dinnosirbek bilan 1804- yilda jangda ukasining mag'lubiyatidan so'ng Yorlaqabbiyni Marvga hokim qilib tayinlaydi [3.293-294]. Tegishli manbalar tahlili shuni ko'rsatadiki, Amir Haydar hukmronligi davrida tobora kuchayib borayotgan Qo'qon xonligi va Xiva xonligi bilan munosabatlari ham ancha yomonlashadi. Buxoro amirligida azaldan tobe hisoblangan Toshkent, Turkiston, O'ratepa, Xo'jand va boshqa shaharlari uchun Qo'qon xonlari

Olimxon (hukmronlik davri: 1801- 1810) va Umarxonlar (hukmronlik davri: 1810- 1822) bilan kurashlar olib boradi. Nihoyat, u bu viloyatlarning aksariyatini Buxoro ixtiyoriga qaytarib, qo'ldan chiqqan mamlakat hududlarini asl holiga keltiradi.

Amir Haydar Xurosonga ham muvaffaqiyatli harbiy yurishlar qilib, Balx (1817), Badaxshon, Qunduz va Maymanani ham Buxoro amirligiga qaytaradi. Xususan, Balx mamlakat uchun muhim ahamiyatga ega bo'lgan strategik shahar edi. U afg'on podshosi Shujo al- mulk ibn Temurshoh durroney (hukmronlik davri: 1803- 1809) bilan do'stona munosabatlar o'rnatishga intiladi [8.41].

Shuningdek, xorij tarixchisi L. Sobolevning yozishicha, Amir Haydar hukmronligining oxirgi yillarida, olib borayotgan siyosatiga qarshi Miyonqolning sharqiy qismida, xitoy- qipchoqlar qo'zg'olon ko'tarib, 7 yil davomida amirlikka qarshi kurash olib borganlar. Qo'zg'olonchilar kuchli qarshilik harakatlarini olib borsa-da, Amir Haydar nihoyatda qiyinchilik va qattiqqo'lik bilan qo'zg'olonni bostirishga muvaffaq bo'ladi [4.11]. Biroq, Miyonqol qo'zg'oloni Buxoro amirligining ijtimoiy- iqtisodiy va siyosiy hayotiga o'z ta'sirini ko'rsatadi. Ushbu fikrni Muhammadhakimxon To'ra quyidagi ma'lumotlari tasdiqlaydi: *“Amir Haydar podshoh davlatining puturdan ketishi boshlanib, saltanati inqirozi avjiga mindi. Chunki unga qarashli barcha o'lkalar yoppasiga amalga oshayotgan ommaviy tartibsizliklar girdobiga tushgandi”* [2. 39]. Manbalar tahlili shuni ko'rsatadiki, Miyonqol qo'zg'oloni va boshqa hududlardagi ommaviy tartibsizliklarning avj olib ketishiga, Qo'qon va Xiva xonlarining ham ma'lum ma'noda xizmatlari bo'lgan. Ular shu xizmatlari orqali Buxoro amirligini zaiflashtirishga harakat qilishgan.

Ana shunday murakkab bir sharoitda, Amir Haydar markaziy hokimiyatni mustahkamlash, o'zaro nizolarga chek qo'yish hamda ommaviy tartibsizliklarni bartaraf etishda qo'shinning roli katta ekanligini tushungan holda qo'shin ta'minotiga katta e'tibor qaratadi. Jumladan, tarixchi Muhammad Yoqub

Buxoriy ibn Amir Doniyolning “Turkiston al- muluk” asarida yozishicha, Amir Said Haydar boshqa mang'it amirlaridan farqli ravishda o'z qo'shinidagi askarlarga muntazam ravishda yaxshi maosh to'laydi. Bundan tashqari, u mamlakatdagi bir necha ming soliqchilar (amaldorlar)ga ham yillik maosh to'laydi [8.42]. Amir Haydar hukmronligining so'nggi yillarida uning huzurida rus elchilari safida bo'lgan Y.K.Meyendorf o'zining “Orenburgdan Buxoroga sayohat” nomli asarida Amir Haydar qo'shinining qurollanish darajasini quyidagicha yoritadi: *“Sipohiyalar pilta miltiq, juda uzun nayza va eroniylarniki kabi yoysimon qilichlar bilan qurollangan. Ulardan ayrimlari kalta jibalar kiyishadi, temir dubulg'a va ho'kiz terisidan qilingan qalqon taqishadi. Artilleriya esa yigirmata eron zambaraklaridan iborat bo'lib, uchta yoki to'rttasi temir qoziqlari bo'lmagan lafetlar bilan jihozlangan xolos. Lafetlar, garchi uchta g'ildirakka o'rnatilgan bo'lsa-da, shunga qaramay, ular katta qiyinchilik bilan harakatga keltiriladi”* [7.140]. Shuningdek, Amir Haydar otasi Amir Shohmurodning qishloq xo'jaligi uchun muhim bo'lgan sug'orish tizimi bo'yicha olib borgan ishlarini ham davom ettirgan va bir qancha kanallarni barpo ettirgan [4.13].

Xullas, Amir Haydarning siyosiy faoliyati davrida Buxoro amirligida markaziy jihatdan siyosiy boshboshdoqliklar bo'lib turdi, qo'zg'olonlar avj oldi. Bu esa, o'z navbatida amirlikning ijtimoiy- iqtisodiy hayotiga ham o'z ta'sirini ko'rsatdi. Shunday bo'lsa-da, Amir Haydarning siyosiy faoliyati bir qator kamchiliklarga ega bo'lishiga qaramay, amirlikning ijtimoiy- iqtisodiy va siyosiy hayotni jonlashtirish maqsadida, o'tkazgan har xil ma'muriy tadbirlari bilan tarixda odil hukmdorlardan biri sifatida nom qoldirdi. Uning faoliyati davrida Buxoro amirligidagi ijtimoiy- iqtisodiy va siyosiy hayot masalalarini, Amir Haydarning islohotlarini tarixiy manbalar asosida chuqurroq o'rganish tarixchilar oldida turgan muhim vazifalardan biridir.

FOYDALANILGAN ADABIYOTLAR:

1. Ahmad Donish. Risola yoxud Mang'itlar xonadoni saltanatining qisqacha tarixi. Tarjima, izohlar va kirish so'zi muallifi Q. Yo'ldoshev. –Toshkent: O'zbekiston milliy ensiklopediyasi, 2014. –B. 29- 31.
2. Muhammadhakimxon to'ra. Muntaxab at- tavorix: (Xo'qand va Buxoro tarixi, sayohat va xotiralar)/fors- tojik tilidan tarjima, muqaddima, izohlar va ko'rsatkichlar muallifi Sh. Vohidov. –Toshkent: Yangi asr avlodi, 2010. -B. 39- 42.
3. Mirzo Salimbek. Kashkuli Salimiy. Tavorixi muttaqadimin va mutaaxirin. Fors- tojik tilidan N. Yo'ldoshev tarjimasi. – Buxoro: “Buxoro” nashriyoti, 2003. –B. 292- 294.
4. Sobolev L. Latest history of khanates of Bokhara and Kokand. Translated from the Russian of the “Turkestan gazette” for 1876 by P. Mosa. – Calcutta: Foreign Department press. 1876. –P. 7- 13.
5. Mirza Abdulazim Somiy. Mang'it sultonlari tarixi yoki Buxoro xonligining inqirozi. Fors- tojik tilidan I. Sultonov tarjimasi // “Sharq yulduzi”, 1993. № 3-4. –B. 131.
6. Мухаммад Насриддин Ал- Хасани Ал- Бухари. Тухфат аз- заирин. Перевод, предисловие, комментарии Х. Тураев. –Ташкент- 2003. -С. 94- 95.
7. Меендорф Е. К. Путешествие из Оренбурга в Бухару. М., 1875, - Стр.140.
8. Rajabov Q.Amir Haydar yoxud Amiri Sayyid // Buxoro mavjlari, 2006. №2. –B. 40- 42.

IQTIDORLI O'QUVCHILARNI PEDAGOGIK JIHATDAN TARBIYALASH VA RIVOJLANTIRISHNING ASOSIY PRINSIPLARI

D.I. Maxmudova

1-kurs Pedagogika va psixologiya magistranti

Annotatsiya: Tezida asosan iqtidorli o'quvchilarga ta'lim va tarbiya berish jarayonining mazmun va mohiyati, ular bilan ishlashda pedagogda yuzaga keladigan muammolar, iqtidorli o'quvchilarni tarbiyalash va rivojlantirishda pedagoglar amal qilishi kerak bo'lgan prinsiplar keltirilgan.

Kalit so'zlar: Iqtidorli o'quvchi, layoqad, tarbiya, ta'lim, rivojlanish, prinsip, kompleks diagnostika, konsultatsiya, individual dastur, profilaktika, korreksiya.

Mamlakatimizda istiqbolli yoshlarni qo'llab-quvvatlash, ularning iqtidorini ro'yobga chiqarish, ilmiy-tadqiqot va innovatsion faoliyatini samarali yo'lga qo'yish uchun qo'shimcha shart-sharoitlar yaratish borasida izchil chora-tadbirlar amalga oshirib kelinmoqda. Shu bilan birga, ulg'ayib kelayotgan yosh avlodning ilm egallashga bo'lgan ishtiyoqi va intellektual salohiyatini oshirish, shuningdek, xalqaro maydonda mamlakatimizning nufuzini yanada yuksaltirish uchun iqtidorli yoshlarni aniqlash va yuqori malakali kadrlar tayyorlashning uzluksiz tizimini takomillashtirish zarurati mavjud. Bu maqsadni amalga oshirishning bevosita ko'zgusi sifatida O'zbekiston Respublikasi Prezidenti Shavkat Mirziyoyev joriy yilning 3-may kuni "Iqtidorli yoshlarni aniqlash va yuqori malakali kadrlar tayyorlashning uzluksiz tizimini tashkil etish chora-tadbirlari to'g'risida"gi qarorni imzoladi.

Bizga ma'lumki iqtidor bu nostandart qarorlar qabul qilish asosida yuqori natijalarga erishishga imkon beradigan ma'lum bir faoliyat sohasida namoyon bo'lgan ajoyib inson qobiliyatlaridir. Iqtidorli o'quvchilarga ta'lim va

tarbiya berish jarayonida pedagog ma'lum bir qiyinchiliklarga to'qnash kelishi mumkin. Chunki iqtidorli o'quvchilar boshqa tengqurlariga nisbatan o'quv materialini tez va oson o'zlashtiradi. Ammo guruhdagi tengqurlari bilan ijtimoiy munosabatlarga kirishishda qiyinchiliklarga duch keladi. Shuningdek psixologik jihatdan iqtidorli o'quvchilarni tahlil qiladigan bo'lsak ular biroz jizzaki, qizg'anchiq va odamovi bo'lishadi. Pedagoglarning asosiy vazifasi ular bilan ishlash jarayonida nafaqat ularning iqtidorini rivojlantirib ta'lim berish, balki parallel ravishda tarbiyaviy ishlarni ham olib borishlari zarurdir. Bunda o'qituvchi pedagog-psixolog-ota-ona uchligidan iborat bo'lgan insonlar guruhi hamjihatlikda faoliyat yurutishi lozim.

Iqtidorli o'quvchilarni amaliy va nazariy jihatdan o'rganishning asosiy maqsadi ularning rivojlanishi uchun individual sistema yaratish hamda uni amalda qo'llash hisoblanadi.

Iqtidorli o'quvchilar bilan ta'lim jarayonida ishlash quyidagi besh bosqichdan iborat:

- Kompleks diagnostika;
- Axborot yig'ish;
- Konsultatsiya;
- Individual ish loyihasini tuzish;
- Birlamchi yordam.

Iqtidorli o'quvchilar bilan olib boriladigan ta'lim-tarbiya jarayonida pedagog quyidagi faoliyat turlarini amalga oshirish zarur:

1. Psixologik bilimga ega bo'lish-pedagoglar, ota-ona va tarbiyachilar iqtidor haqida, iqtidorli bolalar psixologiyasi haqida bilimga ega bo'lishi zarur.

2. Psixologik profilaktika-iqtidorli bolalarning psixologik salomatligini mustahkamlash, himoyalash va rivojlantirishga qaratilgan faoliyat.

3. Konsultatsiya-iqtidorli o'quvchilarning oila a'zolari, guruhdoshlari va o'zi bilan individual suhbatlar olib borish.

4. Ijtimoiy-psixologik diagnostika-ijtimoiy munosabatlarga kira olish qobiliyati qay darajada rivojlanganligiga tashxis qo'yish.

5. Psixologik korreksiya-iqtidorli o'quvchilar bilan ishlashda ulardagi ma'lum bir muammolarni bartaraf etish uchun reja ishlab chiqish.

6. Profilaktika-murakkab ijtimoiy holatga tushib qolgan iqtidorli o'quvchilarning oilasi bilan profilaktika ishlarini olib borish.

7. Ta'lim muassasidagi iqtidorli o'quvchilarni aniqlash uchun ijtimoiy passportlar ishlab chiqish.

Xulosa qilib aytadigan bo'lsak 21-asrga kelib endilikda g'oya eng qimmatli narsaga aylandi. Bunday g'oyalarni ishlab chiqadiganlar esa turli sohalarda iqtidorga ega bo'lgan bolalar hisoblanadi. Shu tufayli ularning layoqadini o'z vaqtida aniqlash, layoqadni esa rivojlantirib qobiliyat va iqtidorga aylantirish vazifasi pedagog va psixologlar zimmasiga yuklatilgan. Ular bilan individual ishlash, ularni o'zi qiziqqan va layoqadi bor sohaga yo'naltirish o'qituvchilar va ularning ota-onalari zimmasidadir. Zero, o'z kasbini mukammal egallagan iqtidorli yoshlar yorug' va rivojlangan kelajakni barpo etadi.

Foydalanilgan adabiyotlar

1. Azizxo'jayev N.N. "Pedagogik texnologiya va pedagogik mahorat"- T.: O'zbekiston yozuvchilar uyushmasi Adabiyot jamg'armasi nashriyoti. 2006y
2. Blinova V.L, Blinova L.F "Bolalarning iqtidorligi: nazariya va amaliyot" o'quv qo'llanma-Kazan 2010.
3. Vigotskiy L.S "Pedagogik Psixologiya"-M.:1990y
4. G'oziyev E.G'. "Psixologiya"-T.: "O'qituvchi" nashriyoti. 2008y
5. www.tdpu.uz
6. www.Ziyonet.uz
7. www.google.uz

THE IMPORTANCE OF INNOVATIVE PEDAGOGICAL ACTIVITY IN IMPROVING THE QUALITY OF EDUCATION

L.R. Djurayeva

I-course Master's student of Pedagogy and Psychology

Annotation: This article describes innovative pedagogical activities and innovative forms of education, ways to build a student portfolio of English language in improving the quality and efficiency of the education system.

Keywords: innovation, innovative activity, innovative education, creative approach, creative ability, interactive methods, innovative forms of education, educational effectiveness, information and communication technologies, portfolio.

In the context of globalization and information, education plays an important role in the development of a person as a well-rounded person and the formation of the qualities of a qualified specialist. Today's fast-paced world requires students to be equipped with sound information in the short term, to create the necessary conditions for them to master the basics of various disciplines. In modern conditions, the educational process is required to focus on the formation, development, socialization of the spiritually mature person and the development of independent, critical, creative thinking and creative abilities. Education focused on innovative pedagogical activities serves to develop in students such qualities as independence, initiative, responsibility, as well as the ability to think deeply and far-sighted. To date, the content and essence of such concepts as "innovation", "innovative education", "innovative activity" have been studied by many researchers. Innovative activity F.N. Gonobolin, S.M. Godnin, V.I.Zagvyazinskiy, V.A.Kan-Kalik, N.V.Kuzmina, VA. Slastenin, studied in the works of AI Shcherbakov. These studies are presented in terms of innovative practice and dissemination of best pedagogical practices. H. Bamet,

J. Basset, D. Hamilton, N. Gross, R. Carlson, M. Miles, A. Haylock, D. Chen, R. Edem. The conditions necessary for "life and activity" are analyzed [2].

Innovative activity is an activity aimed at solving complex problems that arise as a result of non-compliance of new social requirements with traditional norms or the rejection of existing ideas by new ones, "said VI Slobadchikov [6].

Innovative activity in the educational process is based on the teacher's dissatisfaction with their work, the desire to successfully solve the obstacle in the performance of this or that pedagogical task. It requires a new , a creative approach to the educational process [1].

Innovative activity of the teacher is defined by:

- readiness to apply the innovation;
- acceptance of pedagogical innovations;
- level of innovation;
- development of communication skills;

Innovative activity requires the acquisition of knowledge, skill, qualification on the basis of directing the mental, intellectual and physical strength of the teacher to a specific goal, to supplement the practical activity with theoretical knowledge, to develop knowledge, design, communicative speech and organizational skills.

Innovative education - the creation of new ideas, norms, rules in the learner, advanced ideas created by others, norms , qualities related to the natural acceptance of rules, education that allows the formation of skills [3].It is advisable to use innovative forms of education in order to increase the learning activity of students, improve the quality and effectiveness of teaching. Practical games, problem-based learning, interactive learning, modular credit system,

distance learning, blended learning and master classes are recognized as innovative forms of education.

Innovative methods are also used in the modern education system. The most popular of these methods are interactive methods. There are currently more than 200 types, each of which can be used effectively in the educational process, depending on the nature of the educational material, the age and psychological characteristics of students. Recently, interactive methods such as “Case Study” (or “Study Cases”), “Blist-Survey”, “Modeling”, “Problem-Based Learning” and “Assessment” have been used successfully in monitoring the activities of students.

Today, not only in the organization of the educational process, but also in the control of student learning activities, the technology of the portfolio or "student folder" is very important. Let's discuss about it.

In recent years, there has been a growing need in modern innovative education to improve the professional content of teachers and students, as well as to adequately and objectively assess the quality of both types of activities on the basis of certain indicators. The portfolio provides an opportunity to indirectly evaluate the work of the teacher and the student, to analyze the quality and effectiveness. So what is a portfolio? A portfolio is a compilation of materials that exemplifies your beliefs, skills, qualifications, education, training and experiences or "portfolio", "bag of documents"-a collection of autobiographical documents. Doctor of pedagogical science Sh.Sh. Olimov describes the educational portfolio as follows:It is a set of documents consisting of a set of independent work of the student during and after the lesson. This collection is an individual folder that provides detailed information about the personality of the teacher or student, the types of activities, achievements. A number of advantages of student portfolio technology are that from time to time, the expiration of the specified period or the work in general for a specific

section, program, section, or project, the student can present his or her “portfolio” for presentation in the classroom, group, parents, meetings, and conferences. The most important thing is that his efforts to show that he has deepened his knowledge of science, and that the evaluation of his work is consistent with his own assessment. Teachers, parents and group mates who study with her can take part in evaluating the work in her "portfolio". It is important that the owner of the "portfolio" analyzes whether the assessment of his work is correct or incorrect, and leads him to a positive change in communication, behavior, rather than assimilation for his future knowledge and creative activity.

An example would be a Portfolio on English. The structure of the "Portfolio" is as follows:

- title page student, subject, date of compilation and completion, teacher's last name, content;
- list of homework, lectures (topics) included in it;
- written, independent work;
- tests;
- use of information technology;
- projects implemented in the group;
- Reviewers, parents' assessment

In the work book B1 (notebook for exercises and assignments) of college and academic lyceum students of B 1 level on English language, portfolio assignments are given on each topic section. As an example we will discuss "Job etiquette", the first question is how many new words did you learn from this lesson? The students should write as many new words as they have learned on the subject. Secondly they have to write 10 job etiquette rules that must be followed in the work place. This kind of activity helps to encourage each student to think creatively, critically and independently, to show their creative abilities. For example:

1. Never be late.

2. Dress appropriately.
3. Respect your colleagues.
4. Avoid gossiping.
5. Knock before entering etc...

The final task is to write a short essay of 50-60 words on the topic "My dream job", in which the student is free to create based on what he has learned. Such tasks help the student to be responsible and enterprising, to respect others, to follow the work culture, to love and develop his profession, to be a "master of his profession" and to follow (LLL-life long learning) rule during his life. The student can also decorate the "Portfolio" in any design, use a variety of thematic images, which serve to improve the taste, the pursuit of beauty, creative approach to the task, in short, to improve an esthetic education. In general, the portfolio reflects the maximum achievements of each teacher or student, their creative potential, interests and abilities. The portfolio is a unique advertisement for the teacher or student.

To sum up it should be mentioned that development of science, technology, manufacturing and technology will lead to radical changes in the education system. The modernization of the education system is based on the need of the state and society for qualified personnel, and the individual for quality education. The use of pedagogical technologies in educational practice is an integral part of the modernization of the education system. In modern conditions, the technologicalization of educational processes allows to achieve the expected result with less effort and time, improves the quality and efficiency of teaching and learning. Pedagogical innovations characterize the consistent introduction of innovations into pedagogical activity. The educational system and process are evolving according to the didactic potential of pedagogical innovations. The innovative activity of the teacher is a driving force, motivating and stimulating the creative team, which guarantees the quality of the

educational process. Therefore, every teacher should be able to consistently apply innovations in their work, fully understanding the essence of innovation.

List of used literature:

1. Atayeva N., Salayeva M., Hasanov S. General pedagogy T-2013; 393 pages)
2. Azizkhojayeva N.N. Pedagogical technologies and pedagogical skills. -T .: Publishing House of the Literary Fund of the Writers' Union of Uzbekistan.2006
3. National encyclopedia of Uzbekistan. Zebuniso-Konigil / 4-volume. Members of the Editorial Board: M. Aminov and others. State Scientific Publishing House "National Encyclopedia of Uzbekistan", - T .: 2002. - 169 pages.
4. Olimov Sh.Sh., Hasanova Z.D. Application of pedagogical technologies in the educational process. -T .: Science and Technology Publishing House, 2014; 118 pages
5. Rashidova F. "English B1" workbook; Tashkent "Uzbekistan" -2015
6. Sharopova Z.F. Educational technologies. Navruz Publishing House - Tashkent: 2019 -139 pages
7. Slobadchikov V.I. Innovatsionnoe obrazovaniya.//J.Shkolnye tekhnologii. -2005. -№2. - 4-12 p.

YOSHLAR MA'NAVIYATINI YUKSALTIRISHDA MUOMALA MADANIYATINING O'RNI.

Y.U. Narzulloyev

Buxoro davlat universiteti I bosqich magistranti

Annotatsiya: Ushbu maqolada talaba-yoshlarning ma'naviy dunyoqarashini yuksaltirishda muomala madaniyatining o'rni to'g'risida ma'lumotlar keltirilgan.

Kalit so'zlar: Ma'naviyat, dunyoqarash, tarbiya, muomala, ma'rifat, madaniyat, axloq, odob.

Yurt taqdiri, vatan ravnaqi yoshlar ta'lim-tarbiyasiga chambarchas bog'liq. Ularning har tomonlama barkamol bo'lib yetishishi mamlakat kelajagining barqarorligini ta'minlovchi asosiy omildir. SHaxs ma'naviyatining uzviy bir bo'lagi muomala madaniyati bo'lsa, xulq-atvor, odob-axloq, nutqiy faoliyat tushunchalari uning zamiriga kiradi. Asrlar osha har bir xalqqa xos bo'lgan, milliy-ma'naviy qadriyatlar yuksak madaniyat ramziga aylangan urf-odatlar, yurish-turish, yashash tarzi barchasi kishi shaxsiyatida aks etishi tabiiy.

Inson xushfe'l, kamsuqum, xokisor, oliyhimmat, muloyim, beozor bo'lsa, ko'pchilikning e'tirofu e'tiboriga tushadi. CHunki, e'tirof e'tiborga, e'tibor kimligini, ma'naviyatini atrofdagilariga bo'lgan munosabatidan ehtiromga, ehtirom esa e'zozga eshik, ezgulikka beshikdir. Odamzotning anglab olish qiyin emas. CHunki, muomala inson xulq-atvorining ziynatidir. Kishi xulqi bilan nazarga ham, hazarga ham duchor bo'lishi hech gap emas.

Xulqi qanday bo'lsa, kishi nutqi ham shunday bo'lishi tabiiy. Mutafakkir Alisher Navoiy "Kimning miyasida illat ko'p bo'lsa, so'zida mantiq bo'lmaydi. Miyasi sog'lom bo'lsa gap so'zi yoqimli va xatosiz bo'ladi"-deyishlari bilan haq, xulq va nutq birlashib o'z ro'yobini ko'rsatsa, kishi yo xushfe'l, yo badfe'l deyiladi. Ma'rifatparvar adib Abdulla Avloniy "Turkiy guliston yoxud axloq"

asarida odamzot tabiatidagi maqbul va nomaqbul xislatlarni qayd eta turib, insonlarni yaxshilikka chaqiruvchi, yomonliklardan qaytarguvchi ilm bu axloq ekanini ta'kidlaydi. "Inson ikki narsadan murakkabdur. Biri jasad, ikkinchisi nafsdur. Jasad ko'z ila bor narsalarni ko'rur. Ammo nafs idrok ila yaxshini yomondan, oqni qoradan ayirur. Jasadning ham, nafsning ham biror surati bordurki, yo yaxshi va yo yomon bo'ladur. Jasadning surati hammaga ma'lum bir narsadurki, har vaqt ko'zga ko'rinib turadur. Ammo nafsning surati ko'zga ko'rinmaydurgan, aql ila o'lchanadurgan bir narsadurki, buni xulq deb atalur. Agar bir kishi yoshligida nafsi buzulub, tarbiyasiz, axloqsiz bo'lib o'sdimi, bunday kishilardan yaxshilik kutmak erdan turib yulduzlarga qo'l uzatmak kabitur." Ma'rifatli, ma'naviyati yuksak bo'lgan insonlar muomala madaniyatida ko'pchilikka ibrat bo'la oladi. Xushmuomalalik, xushfe'llik, beozorlik, muloyimlik, hayo-ibolilik ularning husniga husn, obro'siga obro' qo'shgan. Alisher Navoiy "Mahbub ul-qulub" asarida "Vafosizda hayo yo'q, hayosizda vafo yo'q" – deya bejiz ta'kidlamagan. Beandishalilik, befahmlik, befarosatlik esa kishini aqldan, hayodan judo qiladi. SHarq odobnomasida qaerga borish, qanday so'rashish, qaerda o'tirish, qanday so'zlash, kimlarning suhbatida bo'lish muomala madaniyatining mezonlari sifatida ko'p bor tilga olingan. Sa'diy SHeroziy "Shirin so'zli shilgay dushman po'stini, dag'al so'zli dushman qilgay do'stini" – deya o'rinli ta'kidlagan.

Hozirgi zamonda nutq madaniyatini yoshlar orasida muhim ahamiyat kasb etadi. Yaxshi so'zlash ham buyuk san'at. Har narsaning chegarasi bo'lgani kabi, kishi faoliyatining barcha qirralari, so'zlashish san'atining ham odob doirasi bor. Yaxshi shirin, odobli so'zlashish uchun quyidagilarga e'tibor berish kerak:

1. So'zning mantig'i, go'zalligi va boyligi insonning jamiyatda o'z o'rnini topishida, kishilar hurmatini qozonishida muhim ahamiyat kasb etadi. So'zlari sermazmun, muloyim kishilarning gapini miriqib tinglaydilar.

2. Shirinsuxanlik, go'zal notiqlik san'atiga ega bo'lish ham baxt. Nutqi shirin kishilarning do'sti, yoru birodari ko'p bo'ladi. Shirin va oqil so'z-umr ozig'i va do'stlikning mustahkam kaliti.

3. Shirinso'zlik kishi umrini uzaytiradi.

4. So'zlashish me'yorini ham bilish kerak. Ko'p gapirish odobdan emas. Sukut saqlash yaxshi odob, so'zni qisqa, aniq ifodalash darkor.

Ta'lim talabi nutq bilan, tarbiya talabi xulq bilan bog'liq ekan, shaxs ma'naviyati, muomala madaniyati, muomala sirlari va odobi masalasi har qachongidan ham dolzarblik kasb etaveradi. Jamiyatning ertangi kunini tinch va obod bo'lishi, eng avvalo, yoshlarimiz olayotgan, o'zlashtirayotgan ta'lim-tarbiyaga bog'liq. Shunday ekan ularning ma'naviyatini yuksaltirishda qon-qonimizga singib borgan milliy muomala madaniyatimizni keng targ'ib qilish orqali erishamiz. Shundagini o'z-o'zidan yurtimiz obodligi va ozodligi ham mustahkamlanib, yuksalib boraveradi.

FOYDALANILGAN ADABIYOTLAR RO'YXATI:

1. Avloniy. A Turkiy guliston yoxud axloq. T, O'qituvchi, 1992.
2. Mahmudov. Y. G'. va boshq. Milliy g'urur – ma'naviy komillik mezon. T.: Dizayn-Press, 2011. - 276 bet.
3. M. Mahmudov. Abdug'affor Xon. Ma'naviy yetuklik qadri. T.: Muharrir. 2011, 138 bet
4. SH. SH. Olimov. B. J. Umarov. Oliy o'quv yurtlarida ma'naviy-ma'rifiy tarbiya asoslari. T.: Fan. 2004, - 84 bet

TALABALARDA MILLIY IFTIXOR TUYG'USINI SHAKLLANTIRISHNING ASOSIY OMILLARI.

D.K. Isabayeva

1-kurs Pedagogika va psixologiya magistranti

Annotatsiya: Tezida talaba yoshlarda milliy iftixor tuyg'usining xususiyatlarini shakllantirish, milliy iftixor tuyg'usini shakllantirishning asosiy omillari ko'rsatilgan.

Kalit so'zlar: Milliylik, milliy iftixor, faxr, omil, dialektika, intellektual, mentalitet

Bugungi kunda zamon rivojlanishi bilan birga inson ongi va tafakkuri ham rivojlanib bormoqda. Bunga qarab yoshlarning dunyoqarashlari, fikrlash ko'lemi ham kengaymoqda. Mamlakatimizning asosiy maqsadi ham yosh avlod, jumladan, talabalarni ma'naviy-axloqiy jihatdan tarbiyalash, ularning yetuk mutaxassis bo'lib yetishishlari bo'lib hisoblanadi. Shu o'rinda Prezidentimiz Shavkat Mirziyoyevning "Niyati ulug' xalqning ishi ham ulug', hayoti yorug' va kelajagi farovon bo'ladi" asarlarida yoshlarimizning iymon-e'toqodini mustahkamlash, ularning o'z mustaqil fikriga ega bo'lgan barkamol insonlar qilib tarbiyalash, ularning tafakkurida o'zligini unutmaslik, ota-bobolarning muqaddas qadriyatlarini asrab-avaylash va hurmat qilish fazilatlarini qaror toptirish, ularning o'zbek farzandi ekanligidan faxr-iftixor tuyg'ularini shakllantirish muhim ekanligi, shuningdek, asarning uchinchi bobida O'zbekistonda keng nishonlanib kelayotgan umumxalq bayramlari, tarixiy sanalar, turli xalqaro anjumanlar, tadbir va marosimlar haqida keng yoritilgan bo'lib, xalqimizning boy qadriyatlari, an'analari har bir shaxs uchun milliy iftixor tuyg'usini shakllantirishini ta'kidlab o'tganlar.

Talabalarda milliy iftixor tuyg'usini shakllantirish uzoq muddatli, murakkab jarayon hisoblanadi. Bunga esa ta'sir ko'rsatuvchi omillar ham ko'p bo'lib, ularning asosiysi quyidagilar hisoblanadi:

- **O'zbek millatining tarixi.** Talaba yoshlar o'z milliy tarixini bilsada, oliy ta'limda o'qituvchilar tomonidan chuqurroq bilim berish mobaynida milliy tarix negizida istiqbolga bo'lgan ishonchni qaror toptirishadi.

- **O'zbek milliy tili.** Tarix bilan hamohang ravnaq topib kelayotgan o'zbek tili ham milliy g'ururimiz bo'lib hisoblanadi. Shevaga xos bo'lgan so'zlarda, o'zbek dialektikasida mamlakat miqiyosida har bir hududga xos bo'lgan milliy g'urur ufurib turadi.

- **Davlat ramzlari.** Talabalarni millatning asriy qarashlari, borliqqa bo'lgan ijtimoiy munosabati mazmuni, shuningdek, uning sha'ni, g'ururi, or-nomusi, xalqaro maydondagi obro'-e'tibori to'g'risidagi ma'lumotlar bilan tanishtiradi, ularda millatning hayot tarziga nisbatan chuqur hurmat uyg'otadi, millatni ulug'lashga, uning taraqqiyotini ta'minlashga undaydi.

- **Milliy qahramonlar.** Bugungi kunga yetgunimizga qadar millat ozodligi, Vatan mustaqilligi, taraqqiyoti, istiqboli uchun kurashgan otabobolarimiz, millatning intellektual salohiyati, uning jahon ilm-fani rivojiga hissa qo'shgan ajdodlarimizning o'rni beqiyosdir.

- **Milliy qadriyatlar (urf-odat, marosim va an'analar).** Talabalarga millat hayoti, o'tmishi, kelajagi uchun dahldor bo'lgan omillar to'g'risida ma'lumotlar beradi, ular tomonidan milliy mentalitet xususiyatlarining to'la anglanishi uchun imkoniyat yaratadi. Talabalar tomonidan milliy urf-odat, marosim va an'analarning avlodlar tomonidan davom ettirilishi, eski an'analar o'rniga yangisining paydo bo'lishi, uning xalq orasiga singib ketishi o'qituvchilar tomonidan ta'kidlanadi.

- **Xalq hunarmandchiligi.** Milliy ijodkorlik mazmunida aks etgan ezgu qarashlar bilan tanishtiradi, ularda milliy ruhiyatga asoslangan ijtimoiy munosabatni shakllantiradi.
- **Milliy me'morchilik.** Talabalarga milliy me'morchilik mazmunida o'z ifodasini topgan ijtimoiy tafakkur, milliy iqtidor to'g'risidagi ma'lumotlarni yetkazib berish asosida ularda ajdodlar an'analariga hurmat tuyg'ularini qaror toptiradi.
- **Milliy-madaniy merosi.** Mamlakatimiz har bir burchagidagi madaniy meroslarimiz bizning faxr va g'ururimizdir. Ularning qayta ta'mirlanishi, ba'zi birlarining foydalanishga topshirilishi e'tiborga loyiqdir.
- **Milliy musiqa va qo'shiqchilik.** Ohanglar yordamida talabalar tomonidan milliy xarakter, qarashlar mazmunining anglanishini ta'minlaydi, ularda estetik didni tarbiyalaydi.
- **Raqs san'ati.** Inson va borliq o'rtasidagi milliy munosabat mazmunini harakatlar yordamida ochib berish asosida talabalarning milliy xarakter elementlarini shakllantiradi.
- **Sport.** Bugungi kunda yoshlarning yaqqol ko'zga tashlanadigan qahramonlari sport cho'qqilarini zabt etgan yoshlar bo'lib hisoblanadi. Ular orasida yetishib chiqayotgan yangidan yangi qahramonlar esa bu bizmining milliy g'urur va iftixorimizdir.

Talabalarda milliy iftixor tuyg'usini shakllantirishda pedagogik faoliyatni tashkil etish va yuqoridagi omillardan foydalanish maqsadga muvofiq. Bunday omillar sirasida millatning shonli tarixi, milliy til imkoniyatlari, xalq qahramonlarining jasorati, milliy qadriyatlar, xalq og'zaki ijodi, adabiyot, ilm-fan, san'at, xalq hunarmandchiligi, milliy me'morchilik, rassomlik, milliy musiqa va qo'shiqchilik hamda raqs san'ati muhim ahamiyatga ega.

Foydalanilgan adabiyotlar

1. Abdullaev M. Madaniyatshunoslik asoslari. Farg'ona, 1998 y., 140b
2. Aminova.M. Sharipov O. Ortiqov "Mustaqillik va ma'naviy va
3. tarbiyaviy ishlar "O'qituvchilar va talabalar uchun o'quv-uslubiy
4. qo'llanma Toshkent O'zbekiston Fanlar kademiyasi"FAN"nashriyoti 2009y
5. Atayeva N.Rasulova F.Salayeva M. Hasanov S "Umumiy pedagogika" - T:
6. Fan va texnologiyalar -2012 yil. 756-bet 4.G'oziyev E.G'. "Psixologiya"-T.:
7. "O'qituvchi"nashriyoti. 2008y

BOSHLANG'ICH SINIF O'QISH DARSLARIDA LUG'AT USTIDA ISHLASH (ANVAR OBIDJON ASARLARI MISOLIDA)

H. Yoqubova

BuxDU talabasi

Annotatsiya: Maqolada boshlang'ich sinf o'quvchilari nutqining jilvadorligini va serqirraligini shakllantirishda 1-2-3-4-sinf "O'qish kitobi" darsligida keltirilgan Anvar Obidjon asarlari matnidagi lug'at ustida ishlashning muhimligi haqida mulohaza bildirilgan.

Tayanch so'z va iboralar: boshlang'ich ta'lim, lug'at, o'qish kitobi, jumla, tasvir, nutqiy ravonlik.

So'z tilning ma'no bildiradigan asosiy birligidir. So'z va so'z birikmasi aniq narsalarni, mavhum tushunchalarni, hissiyotni ifodalaydi. Tilda mavjud bo'lgan barcha so'z va iboralarning yig'indisi lug'at tarkibi yoki leksika deyiladi. Leksikologiya lug'at tarkibidagi so'zlarning nutqda ma'no ifodalash

xususiyati, qo'llanish faolligi, boyib borishi, ba'zi so'zlarning eskirib, iste'moldan chiqib ketishi, ma'no ko'chish hodisasi kabilarni o'rganadi. Shu sababli leksikologiya lug'at ustida ishlash metodikasining lingvistik asosi hisoblanadi.

Har qanday nutqiy bayon grammatik jihatdan o'zaro bog'langan, mazmunga mos so'z va so'z birikmalarining ma'lum izchillikda joylashtirilishidan tuziladi. Kishining lug'ati qanchalik boy va rivojlangan bo'lsa, uning nutqi ham shunchalik boy bo'ladi; o'z fikrini aniq va ifodali bayon etishiga keng imkoniyat yaratiladi. Shuning uchun lug'atning boyligi, xilma-xilligi, harakatchanligi metodikada nutqni muvaffaqiyatli o'stirishning muhim sharti hisoblanadi.

Hozirgi o'zbek adabiy tili ulkan lug'at boyligiga ega. Besh jildlik «O'zbek tilining izohli lug'ati» da 80000 dan ortiq so'z va so'z birikmasi berilgan bo'lib, bunga o'zbek tilida nashr etilgan turli terminologik lug'atlarda, o'zbek tili sinonimlari, antonimlari, frazeologik lug'atlarida va turli izohli lug'atlarda berilgan so'zlar qo'shilsa, lug'at boyligi yana ming-minglab oshadi. Bulardan tashqari, juda ko'p so'zlar ko'p ma'nolidir. Masalan, izohli lug'atda bosh so'zining 40 dan ortiq asosiy va frazeologizm bilan bog'langan ma'noda ishlatilishi berilgan.

Maktabda nutq o'stirishning muhim vazifalaridan biri lug'at ustida ishlashni yaxshilash, tartibga solish, uning asosiy yo'nalishlarini ajratish va asoslash, o'quvchilarning lug'atini boyitish jarayonini boshqarish hisoblanadi. Anvar Obidjon o'z ijodida so'zlarni mohirona qo'llay olgan ijodkor. Uning asarlarini o'qigan kitobxon o'z yoshiga mos, dunyoqarashidan kelib chiqib turli xulosalarni chiqaradi. Bunga sabab, Anvar Obidjon asarlarida mazmunga mos so'z va so'z birikmalarini turli ma'nolarda qo'llay olgan.

“Baxtli bolalar o'lkasi” she'rida:

| | |
|------------------------|---------------------------|
| Otajonim baxtimdir | Toki tinchdir bu makon |
| Onajonim baxtimdir | El shodon, yo'l charog'on |
| Chiroylidan chiroyli | Baxtli bolaligimga |
| Shu makonim baxtimdir. | Posbondir O'zbekiston. |

1-sinf “O‘qish” darsligida berilgan bu she’rni o‘quvchilar bilan birgalikda o‘rganganimizda, she’r nomini eshitgandayoq savol tug‘ilishi mumkin: Baxt o‘zi nima? Bu savolga javobni biz lug‘at ustida ishlayotganimizda, ya’ni she’rni o‘qib bo‘lib, “O‘zbek tilining izohli lug‘ati”da keltirilgan izohini bilgan holda aniq va lo‘nda, tushunarli holda javob berishimiz kerak .

Baxt – hayotda qo‘lga kiritilgan yutuqlardan to‘la qoniqish, orzularga erishish.

Makon – turar joy, yashash joyi, Vatan.

Shodon – xursand, shod, mamnun.

Charog‘on – yoritilgan, yorug‘.

Posbon – qo‘riqchi, himoya qiluvchi.

“Do‘stlik quvonchi” she’rida uchraydigan notanish so‘zlarga quyidagi izohlarni keltirish o‘rinli (1-sinf “O‘qish” darsligi, 82-bet).

Qoqi – quritilgan meva.

Sherik – biror ishni birga bajarish, ishtirokchi.

Do‘st – yaqin tanish, o‘rtoq.

Shuningdek, “O‘zimning quyoshim” (1-sinf “O‘qish” darsligi, 91-bet)she’rida:

Aks – tasviri,rasmi.

Kulfat – qiynaydigan, azob beradigan holat.

Zulmat – qorong'ulik.

“Yaxshi niyat” she'rida esa (1-sinf “O‘qish” darsligi, 121-bet):

Havas – biror ish-faoliyat, kasb-korga bo‘lgan intilish.

Zikr – eslash, xotirlash.

Fikr – g‘oya, o‘y-fikr.

Kosmonavt – kosmik kemada osmonga uchuvchi.

Internat – davlat tomonidan ta'minlanadigan o'quv yurti, kabi misollarni keltirish mumkin.

2-sinf “O‘qish darsligi (20-bet)da keltirilgan “O‘zbekistonim” she'ridagi quyidagi so‘zlarni izohlash orqali ham o‘quvchilar lug‘at boyligini oshirishga erishamiz:

Chinor – uzoq umrli, sersoya daraxt.

O‘ktam – shijoatli.

G‘azna – xazina.

O‘tloq – dala, chorva o‘tlaydigan joy.

3-sinf “O‘qish” darsligida berilgan Anvar Obidjon she'rlari matnidagi lug‘at ustida ishlash ham o‘quvchilar og‘zaki nutqining boyishiga sezilarli yordam beradi. Masalan, “O‘n tilla mukofot”(66-bet) she'rida:

Jarchi – xabarchi.

Farmon – qat'iy qaror, ko‘rsatma.

Muhr – imzo.

Xaloyiq – xalq.

Trener – sportchilarni tayyorlaydigan rahbar.

Baxil – xasis, ziqna kabi so‘zlarni izohlashga erishish maqsadga muvofiqdir.

FOYDALANILGAN ADABIYOTLAR:

1. Ergash Shodmonov, Tal’at G’afforova, Gulbodom Eshturdiyeva. O‘qish kitobi, 1-sinf uchun darslik. – Toshkent -2019.
2. Gafforova Tal’at, Nurillayeva Shaxlo, Mirzahakimova Zebiniso. O‘qish kitobi, 2-sinf uchun darslik. – “Sharq” nashriyoti, Toshkent-2018.
3. M.Umarova, X.Xamrakuilova, R.Tojiboyeva. O‘QISH KITOBI. 3-sinf uchun darslik. –“O‘qituvchi” nashriyot-matbaa ijodiy uyi, Toshkent-2019.
4. Akhmedova D.B. Semantic labeling of language units// International Journal on Integrated Education. e-ISSN: 2620 3502 p-ISSN:2615 3785. Volume 3, Issue I,
5. Jan 2020. – P. 177-179 // <https://www.researchgate.net/publication/339152869>
6. Akhmedova D.B. Set of semantic tags for Uzbek language units: constants and operator/classifier. International Scientific Journal Theoretical & Applied Science.
7. Impact Factor, 2409-0085(online) Issue: 02 Volume:82 Published 29.02.2020.-P.177- 179.

VARIOUS DEFINITIONS TO THE CONCEPT “SPIRITUALITY”

I.O. Hamidova

A student of the faculty of Foreign languages, BSU

Abstract:

The question of the spiritual world of man has always been of great importance. The characteristics of human behavior, inner experiences, thinking, talent, and creativity have been analyzed and studied by spiritual thinkers of each period based on the level of development of their time and their vision of the future. This article analyzes different definitions to the concept of "spirituality".

Key words: *spirituality, dictionary, social sense, concept, content, faith, moral views, belief, religion.*

I. Introduction

Because the problem of spirituality is so complex and multifaceted, the definitions given to it are also varied. The first President of Uzbekistan Republic Islam Karimov wrote about spirituality in all its aspects: The concept of "spirituality" fully embodies the ideological, cultural, religious and moral views of society. Therefore, when we think about it, we can summarize all these views and express them in the broadest sense of the word "spirituality."

II. Analysis

In addition to dictionaries, many books, monographs, pamphlets, and articles on spirituality have been published over the years as a result of research by scholars, researchers, and social scientists. Each of them approached the concept and content of spirituality from the perspective of their scientific potential, worldview, and field of activity and research. First of all, the head of

state himself explained the essence of spirituality. The first President Islam Karimov reflected on spirituality in many of his works and speeches emphasizing the importance of spirituality in the development of independent Uzbekistan and the upbringing of a harmoniously developed generation,

The first President stressed that spirituality is a priority in the national revival and development of Uzbekistan, if we do not free our minds from oppression, if we do not have confidence in our strength, our great future, if we do not have a strong will to overcome any difficulties, we will not be able to achieve our goals if we do not eliminate the vices of gangsterism, tribalism, subsistence, if we do not take the initiative and strive for great goals. For this reason, spiritual growth requires the development of spirituality in order to change our national consciousness, mentality, to master our most advanced ideas. We also need to restore our historical memory and assimilate our national and universal values in order to understand ourselves. That, too, requires spiritual growth.

Numerous researches, popular science and journalistic works have appeared on the essence of content as a concept of spirituality, its social functions and its role in the development of society. However, the origin and history of the concept of "spirituality" have not yet been fully explored. There are some confusions in scientific pamphlets and articles, textbooks and manuals written by various authors aimed at studying and analyzing the issue of spirituality, its place in human and social life and its relationship with other areas. 'inconsistent ideas are always visible. The approaches of different researchers sometimes contradict each other, and the presence of conflicting opinions leads to confusion in teaching.

III. Discussion

Expressing his views, A. Erkaev says that the concept of "spirituality" is divided into two parts. According to his first hypothesis, the concept originated from the Arabic word for "meaning." The Mu'tazilites, one of the first Islamic theologians and philosophers establishes the concept of spirituality as the core - the term "meaning."

The second hypothesis is that both spirituality and its core "meaning" are rooted in the concept of "meaning", one of the basic concepts of ancient Indian philosophy. He was the source of the intellect, the senses, the emotions, the senses, and the will.

For this reason, A. Erkaev, based on various aspects of spirituality, gives it several definitions and tries to generalize them in the conclusion, noting: "Spirituality is a constant passion of the social consciousness that rises to the level of beliefs, values, concepts, norms, social goals, ideals, their reflection in the cultural heritage, traditions, national will to help the nation to achieve certain goals, as well as the mental and emotional, spiritual and ideological environment in society.

L.L. Newman, while defining the concept, adds: "To be spiritual or have spirituality, persons attempt to live a life guided by the spirit of their faith. Persons may meditate, pray, or make conscious decisions regarding their actions based on how they feel the Spirit leading them. In short, it is a state of being". So, in his opinion, a person who is spiritual or spirituality strives to live in life based on the spirit of his faith. Such people can meditate, pray, or decide what to do by believing in the voice of their inner faith. In short, it is a state of mind. Apparently, this concept has a more religious meaning in English. However, if we consider strong faith as a principle of mature behavior, this concept is closer to the concept of spirituality, which in Uzbek means spiritual and mental maturity. However, the term spirituality in English can serve not only to mean "spirituality" but also to mean other concepts. "Despite notable attempts by

scholars to distinguish among these terms as described above, the current trend is to treat these three concepts as equal and interchangeable. ... Depending on use or application, one may substitute any of the three terms to mean the other". It seems that in English linguistics, although a number of weighty studies have been done on how the term spirituality differs from the concepts of "belief" and "trust", in modern English these concepts are considered equal and can be used interchangeably to express the same meaning. It can be used. One can use the word religion in speech instead of the term faith, and in other cases the word spirituality can be used instead of religion. Depending on the place of use and the situation, one of these words may be used instead of the other. Nevertheless, the linguist L. Newman takes a new approach to the definition of the term spirituality, citing the following idea: "In contrast to this common approach, in my model, spirituality and religion are a function of faith. Both religion and spirituality require faith as a foundation. In other words, faith is the guiding principle by which individuals are either religious or spiritual. Faith serves as both the source and the target of their religion or spirituality. Devotion to religion or perception of growth in spirituality may be seen as a measure of greater valence of understanding one's faith".

IV. Conclusion

In all historical periods of human and social life, there has been a desire for growth and development. Development is not only about improving material life, but also about improving people's relationships, supporting each other in difficult times, sharing joys, and regulating their relationships through different rules and regulations. It was clear that for this reason, in classical literature, our great thinkers have focused on how to elevate the spiritual world of man, how to improve his nature, his behavior, the pursuit of lofty goals.

While the classical literature pays great attention to the administration of man's material and economic life and well-being, priority is given to his spiritual

life. The pursuit of perfection through the knowledge of Allah, self-knowledge, self-control, humility, generosity and morality is the essence of the concept of "spirituality" used in classical literature.

REFERENCES:

1. Mehrinigor Bahodirovna Akhmedova; “Genetic and structural specifications of the spirituality nominative units in the Uzbek language”; “Theoretical & Applied Science”; №10; 331-333pp
2. Mekhrinigor Akhmedova, Bakhtiyor Mengliev. Spirituality in the soul of the language: about linguoma’naviyatshunoslik and its perspectives / American Journal of Research. – USA, Michigan, 2018. – № 9-10. – P.187-198. (SJIF: 5,065. № 23).
3. Imomnazarov M. “Stages of development of our national spirituality “. T.: “Spirituality” 1996 - 226 pages.
4. Chapman, L. “Developing a useful perspective on spiritual health: Wellbeing, spiritual potential and the search for meaning”. American Journal of Health Problems. Winter, 1987 – 10 p.
5. Akhmedov, B. Y., & Hamidova, I. O. (2020). Interpretation of spirituality in classical literature. ISJ Theoretical & Applied Science, 11 (91), 81-83.

ANIQ INTEGRALNI TAQRIBIY HISOBLASH. XOSMAS INTEGRALLAR

O.I. Jalolov¹, F.R. Karimov²

Buxoro davlat universiteti f.m.f.n.dotsent¹

Amaliy matematika va axborot texnologiyalari mutaxassisligi 2-kurs magistrant²

Annotatsiya. Ushbu maqolada taqribiy hisoblash, trapetsiyalar formulasi, Simpson formulasi, hisoblash xatosi, parabolik trapetsiya, xosmas integral va boshqa tushunchalar yoritib berilgan.

$\int_a^b f(x)dx$ aniq integralni hisoblash $f(x)$ funksiyaning biror $F(x)$ boshlang'ich funksiyasini topish va uning qiymatini hisoblashdan iborat. Ammo ayrim aniq integrallar uchun bu usulni qo'llashda quyidagi muammolarga duch kelishimiz mumkin:

- 1) $F(x)$ boshlang'ich funksiyani topish murakkab;
- 2) $F(x)$ boshlang'ich funksiya murakkab bo'lib, uning $F(a)$ va $F(b)$ qiymatlarini hisoblash qiyinchilik tug'diradi;
- 3) $F(x)$ funksiya elementar funksiyalarda ifodanmaydi;
- 4) Integral ostidagi $f(x)$ funksiya jadval ko'rinishida berilgan.

Bunday hollarda aniq integralni taqribiy hisoblashga to'g'ri keladi. Bu masalani yechish uchun turli formulalar topilgan bo'lib, ular umumiy holda **kvadratur formulalar** deyiladi. Quyida bu formulalardan ba'zilarini keltiramiz.

1. To'g'ri to'rtburchaklar formulasi. Bu formulani keltirib chiqarish uchun dastlab $[a,b]$ kesmani $a = x_0 < x_1 < x_2 < \dots < x_n = b$ nuqtalar bilan n ta teng bo'lakka bo'lamiz. Bunda har bir bo'lakning uzunligi $\Delta x = \frac{b-a}{n}$ ga teng bo'ladi.

2. Trapetsiyalar formulasi. $\int_a^b f(x)dx$ aniq integralni hisoblash talab etilsin. $y = f(x)$ funksiya $[a, b]$ kesmada $a = x_0 < x_1 < x_2 < \dots < x_n = b$ nuqtalar orqali n ta teng qisman kesmalarga ajratamiz. Funksiyaning x_i nuqtalaridagi $y_i = f(x_i)$ qiymatlarni hisoblaymiz. ($i=1,n$). $[x_{i-1}, x_i]$ qismaniy

kesmalarning uzunligi $\frac{(b-a)}{n}$ kattalik integrallash qadami deyiladi. Bo'linish nuqtalaridan $y_0, y_1, y_2, \dots, y_n$ ordinatlarni o'tkazamiz. Ordinatalar oxirlarini to'g'ri chiziqlar bilan tutashtirib trapetsiyalar hosil qilamiz.

Aniq integralning taqribiy qiymati uchun, hosil bo'lgan trapetsiyalar yuzlarining yig'indisini olamiz. Bu holda

$$S = \int_a^b f(x)dx \approx \frac{y_0+y_1}{2} \cdot \frac{b-a}{n} + \frac{y_1+y_2}{2} \cdot \frac{b-a}{n} + \frac{y_2+y_3}{2} \cdot \frac{b-a}{n} + \dots + \frac{y_{n-1}+y_n}{2} \cdot \frac{b-a}{n}$$

Shunday qilib, natijada

$$S = \int_a^b f(x)dx \approx \frac{b-a}{n} \left[\frac{y_0+y_n}{2} + y_1 + y_2 + y_3 + \dots + y_{n-1} \right] \quad (1)$$

formulani olamiz. (1) formulaga trapetsiyalar formulasi deb ataladi. Bu formulada egri chiziqli trapetsiyalarning yuzlarini to'g'ri chiziqli trapetsiyalar yuzlari bilan taqriban almashtirdik. n o'sib borishi bilan to'g'ri chiziqli trapetsiyalarning yuzi egri chiziqli trapetsiyalar yuzlariga cheksiz yaqinlashib boradi.

Bu taqribiy hisoblashda yo'l qo'yilgan *absolyut xato*.

$$M_2 \frac{(b-a)^3}{12n^2}$$

ifodadan katta emasligini ko'rsatish mumkin, bunda $M_2, |f''(x)|$ ning $[a,b]$ kesmadagi eng katta qiymati.

3. Simpson formulasi. $[a,b]$ kesmani $n=2m$ ta juft miqdordagi teng qismlarga bo'lamiz. Uchta $(x_0, y_0), (x_1, y_1), (x_2, y_2)$ nuqtalar olib ulardan parabola o'tkazamiz. Bu parabola bilan $y = f(x)$ funksiyaning $[x_0, x_2]$ kesmadagi grafigini almashtiramiz. Xuddi shunga o'xshash $y = f(x)$ funksiyaning grafigini $[x_2, x_4], [x_4, x_6]$ va boshqa kesmalarda ham almashtiramiz.

Shunday qilib, bu usulda berilgan $y = f(x)$ egri chiziq bilan chegaralangan trapetsiyaning yuzini $[x_0, x_2], [x_2, x_4], [x_4, x_6]$ kesmalarda parabolalar bilan

chegaralangan egri chiziqli trapetsiyalar yuzlarining yig'indisi bilan almashtiriladi. Bunday egri chiziqli trapetsiya *parabolik trapetsiya* deyiladi.

Parabolik trapetsiyalar yuzlarini qo'shib,

$$S = \int_a^b f(x) dx \approx \frac{b-a}{6m}$$

$$[y_0 + y_{2m} + 4(y_1 + y_3 + \dots + y_{2m-1}) + 2(y_2 + y_4 + \dots + y_{2m})]$$

Bu formula *Simpson (parabolalar) formulasi* deyiladi. Simpson formulasining *absolyut xatosi* $M_4 \frac{(b-a)^5}{288n^4}$ dan katta bo'lmaydi, bunda M_4 , $|f^5(x)|$ funksiyaning $[a, b]$ kesmadagi eng katta qiymati. Xatolarni baholash ifodalaridan ma'lumki n^4 kattalik n^2 kattalikka nisbatan tezroq o'sgani uchun Simpson formulasining xatoligi trapetsiyalar formulasi xatosiga nisbatan ancha tez kamayadi.

4. Trapetsiyalar va Simpson formulariga misol.

1-misol. $\int_0^1 e^{-x^2} dx$ aniq integral trapetsiyalar va Simpson formulalaridan foydalanib taqribiy hisoblansin.

Yechish. 1) $[0, 1]$ kesmani $x_0 = 0$, $x_1 = 0.2$, $x_2 = 0.4$, $x_3 = 0.6$, $x_4 = 0.8$, $x_5 = 1$ nuqtalar yordamida 5 ta teng bo'lakka bo'lamiz. Keyin e^{-x^2} funksiyaning shu nuqtalardagi qiymatlarini hisoblaymiz.

$$\begin{aligned} f(x_0) = f(0) = e^0 = 1, & & f(x_1) = f(0.2) \approx 0.96079, \\ f(x_2) = f(0.4) \approx 0.85214, & & f(x_3) = f(0.6) \approx 0.69768, \\ f(x_4) = f(0.8) \approx 0.52729, & & f(x_5) = f(1) \approx 0.36788. \end{aligned}$$

Trapetsiyalar formulasi bo'yicha

$$\int_0^1 e^{-x^2} dx \approx \frac{1}{5} \left[\frac{1+0.36788}{2} + 0.96079 + 0.85214 + 0.69769 + 0.52729 \right] = 0.74805$$

Simpson formulasi bo'yicha, hisoblash uchun $[0,1]$ kesmani $x_0 = 0$, $x_1 = \frac{1}{4}$, $x_2 = \frac{1}{2}$, $x_3 = \frac{3}{4}$, $x_4 = 1$ nuqtalar orqali 4 ta teng bo'laklarga ajratamiz va bu nuqtalarda funksiyaning qiymatlari

$$y_0 = 1, \quad y_1 = (0.25) \approx 0.9394, \quad y_2 = (0.5) \approx 0.7788, \\ y_3 = (0.75) \approx 0.5698, \quad y_4 = (1) \approx 0.3679 \text{ bo'ladi.}$$

Simpson formulasiga asosan:

$$\int_0^1 e^{-x^2} dx \approx \frac{1}{12} [1 + 0.3679 + 4(0.9394 + 0.5698) + 2 \cdot 0.7788] \approx 0.7469$$

bo'ladi.

5. Xosmas integrallar haqida. Aniq integralning ta'rifida integrallash chegaralari chekli va integral ostidagi funksiya $[a,b]$, oraliqda chegaralangan deb olingan edi. Bu shartlardan hech bo'lmaganda birortasi bajarilmasa, integralning yuqoridagi ta'rif ma'nosini yo'qotadi.

Biroq nazariy va amaliy mulohazalarga muvofiq aniq integralning ta'rif bu cheklanishlar bajarilmaydigan hollar uchun ham umumlashtirilishi mumkin. Bunday integrallar bizga tanish bo'lgan aniq integrallarga xos bo'lmagan qisqacha *xosmas integrallar* deb aytiladi.

Foydalanilgan adabiyotlar

- 1.Исроилов М.И. «Ҳисоблаш методлари»: -Т:Ўқитувчи, 2000 й.
- 2.Самарский А.А. «Введение в численные методы»: –М: Наука, 1987 й.
- 3.Бахвалов Н.С. «Численные методы»: -М: Наука.1987 й.
- 4.Самарский А.А, Гулин А.В «Численные методы»: –М: Наука.1989 й.
- 5.Бабушка И. Оптимальные квадратурные формулы // ДАН СССР. -Москва, 1963. Т.149, № 2.- С. 227-229.

**МОЧЕВИНАФОРМАЛДЕГИД ВА ТЕТРАЭТОКСИСИЛАН
АСОСИДА ОЛИНГАН КРЕМНИЙОРГАНИК
(ОЛИГО)ПОЛИМЕРНИНГ ДИФФЕРЕНЦИАЛ ТЕРМИК ТАҲЛИЛИ**

С.И. Назаров¹, А.А. Қўчқоров¹

Бухоро давлат университети¹

АННОТАЦИЯ

Мақолада мочевиноформалдегид ва тетраэтоксисилан асосида олинган кремнийорганик полимернинг дифференциал термик таҳлили, гидролизланган полиакрилонитрил ва тетраэтоксисилан асосида олинган полимернинг ўртача молекуляр массаси ва элементлар таркиби таҳлиллари келтирилган.

Таянч иборалар: Полимер, ГИПАН (гидролизланган полиакрилонитрил), гидролизланган полиакрилонитрил, кремнийорганик бирикмалари, теплоизоляция, ёғоч, қовушқоқлик, эритма, термик барқарорлик.

Мочевина формальдегид ва фенолформальдегид олиго(поли)мерларни турли ташқи таъсирлар экстремал шароитларда деструкцияга учраши сабали формальдегиднинг ҳиди доимий келиб туради. Шунинг учун уларнинг термик барқарорлигини ўрганиш орқали деструкция шароитини тадқиқ этиш мумкин. Мочевинаформалдегид ва тетраэтоксисилан асосида олинган кремнийорганик полимернинг дифференциал термик таҳлилида (1-расм) 20-322 ° С ҳарорат оралиғида 1-намуна аста-секин кўринадиган термал жараёнларсиз вазнини йўқотади - бу, боғланган ва боғланмаган, гидратланган сувнинг аста-секин йўқолиши билан боғлиқ. 322 ° С ҳароратда кучли иссиқлик эмиссияси кузатилади -

соф полимернинг парчланиш ҳароратининг қийматига яқин. Ўлчанган диапазонда намунанинг умумий вазн йўқотиши 27,4% ни ташкил қилади.

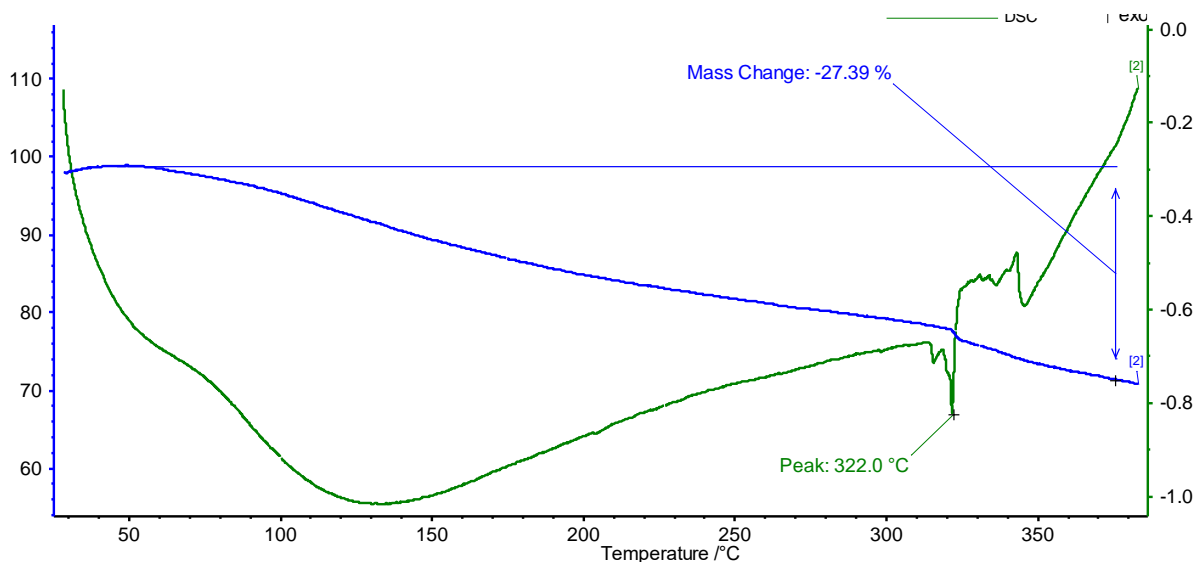

1-расм. Мочевинаформалдегид ва тетраэтоксисилан асосида олинган кремнийорганик полимернинг дифференциал термик тасвири

Термик таҳлил натижалари тикилган олигомерларнинг термик барқарорлиги ортганлигидан далолат беради ва ўз навбатида аҳоли турар жойларида фойдаланиш жараёнида захарли формальдегидни чиқармайди. Шунингдек, экстремал шароитларда ҳам термобарқарорлиги асосий омил ҳисобланади.

Хар бир органосиликон (олиго) полимерларнинг хоссалари солиштириш усулида таққосланди (1-жадвал).

1-жадвалдаги натижалар далолат беришича ГИПАН асосидаги (олиго) полимерларнинг термик барқарорлигини юқоридир. Бунга асосий сабаб ГИПАН таркибидаги карбоксил гуруҳларнинг ТЭОС(тетраэтоксисилан) таркибидаги этил гуруҳи билан этерификацияга киришиш имконияти юқорилигидадир.

1-жадвал

Тетраэтоксисилан ва турли хил бирикмалар асосида олинган полимерларнинг термобарқарорлик кўрсаткичлари

| Намуна | Парчаланишнинг бошланиш ҳарорати | Учувчан моддаларнинг масса камайиши, % да | | |
|---------------|----------------------------------|---|-----|-----|
| | | 10 | 20 | 50 |
| | | Ҳарорат °С | | |
| ГИПАН ва ТЭОС | 280 | 371 | 502 | 545 |
| МФС ва ТЭС | 88 | 131 | 320 | 481 |
| ГАЭ ва ТЭОС | 133 | 320 | 336 | 465 |

2-жадвал

Гидролизланган полиакрилонитрил ва тетраэтоксисилан асосида олинган полимернинг ўртача молекуляр массаси ва элементлар таркиби таҳлили

| ГИПАН V _{мл} | ТЭОС V _{мл} | Ўртача молекуляр масса | Элементлар таркиби, % да | | | | |
|--------------------------|-------------------------|------------------------|--------------------------|------|------|------|------|
| | | | С | Н | Si | N | O |
| 50 | 1 | 11716 | 49,19 | 5,10 | 0,24 | 9,55 | 26,6 |
| | 2 | 11832 | 49,49 | 5,20 | 0,48 | 9,46 | 27,1 |
| | 3 | 11948 | 50,41 | 5,25 | 0,70 | 9,37 | 27,4 |
| | 4 | 12064 | 51,33 | 5,30 | 0,92 | 9,28 | 27,9 |
| | 5 | 12180 | 52,26 | 5,35 | 1,15 | 9,20 | 28,6 |
| | 10 | 12760 | 53,96 | 6,01 | 2,20 | 7,77 | 29,5 |
| | 20 | 13040 | 55,03 | 6,30 | 2,60 | 6,40 | 30,3 |

Шунингдек, турли хил органосиликон (олиго) полимерларнинг ўртача молекуляр массаси ва элемент таркиблари таҳлил этилди (2-жадвал, 3-жадвал, 4-жадвал).

3-жадвал

Мочевина формалдегид смола ва тетраэтоксисилан асосида олинган полимернинг ўртача молекуляр массаси ва элементар таркиби таҳлили

| МФС V _{мл} | ТЭОС V _{мл} | Ўртача молекуляр масса | Элементар таркиб, % да | | | | |
|------------------------|-------------------------|------------------------------|------------------------|------|------|-------|-------|
| | | | С | Н | Si | N | O |
| 50 | 1 | 1620 | 33,29 | 5,80 | 1,72 | 34,52 | 24,66 |
| | 2 | 1804 | 33,26 | 6,00 | 3,10 | 31,04 | 26,31 |
| | 3 | 1986 | 33,23 | 6,15 | 4,23 | 28,20 | 28,19 |
| | 4 | 2168 | 33,21 | 6,30 | 5,16 | 25,83 | 29,52 |
| | 5 | 2350 | 33,19 | 6,40 | 5,95 | 23,83 | 30,63 |
| | 10 | 3260 | 33,20 | 6,75 | 8,56 | 17,18 | 34,35 |
| | 20 | 4170 | 33,09 | 6,95 | 10,1 | 13,43 | 36,45 |

4-жадвал

Гидролизланган акрил эмульсия ва тетраэтоксисилан асосида олинган полимернинг ўртача молекуляр массаси ва элементар таркиби таҳлили

| ГАЭ V _{мл} | ТЭОС V _{мл} | Ўртача молекуляр масса | Элементар таркиб, % да | | | |
|---------------------|-------------------------|------------------------------|------------------------|------|------|-------|
| | | | С | Н | Si | O |
| 50 | 1 | 2996 | 49,66 | 5,60 | 0,93 | 43,80 |
| | 2 | 3112 | 49,36 | 5,65 | 1,80 | 43,18 |
| | 3 | 3228 | 49,07 | 5,70 | 2,60 | 42,62 |
| | 4 | 3344 | 48,80 | 5,75 | 3,35 | 42,10 |
| | 5 | 3460 | 48,55 | 5,78 | 4,05 | 41,61 |
| | 10 | 4040 | 47,52 | 5,95 | 6,93 | 39,60 |
| | 20 | 4620 | 46,75 | 6,06 | 9,09 | 38,09 |

2-жадвал, 3-жадвал, 4-жадваллардаги олинган натижаларга эътибор берадиган бўлсак, чокловчи реагентнинг миқдори ортиб бориши билан тикилиш даражаси ортиб бориши полимерланиш реакциялари қонуниятларига тўлиқ мос келади. Бу эса ўз навбатида ҳар бир олигомернинг элементар таҳлили натижаларида ҳам ўз аксини топганлигида ҳам кўриниб турибди. Худду шу ҳолатда чокловчи реагентни эмас ГИПАН, мочеvина формальдегид смола ёки акрил эмульция миқдорининг ортиши тесқари пропорционал таъсир қилади, бу эса тикилишнинг кескин камайишидан далолат беради.

Шунингдек –Si-O-Si- боғининг борлиги полимернинг термик барқарорлигини белгилайди. Олинган турли хил органосиликон (олиго) полимерларнинг термик таҳлили натижаларига асосланиб, энг яхши вариант сифатида ГИПАН молекуласида кремнийорганик кўприқларнинг кўпайиши билан термал стабиллик ортиши аниқланди ва кейинги тадқиқотлар шу асосда олиб борилди.

Фойдаланилган адабиётлар:

1. Biron M. Silicones or siloxanes applications. Techniques de l'Inge 'nieur Oct 2007:N2882 (in French).
2. Dvornic PR. In: Jones RG, Ando W, Chojnowski J, editors. Thermal stability of polysiloxanes: silicone-containing polymers. Dordrecht, the Netherlands:
3. Kluwer Academic Publisher; 2000. p. 185–212. Morrisette, J.M., Carroll, P.J., Bayer, I.S., Qin, J., Waldroup, D., Megaridis, C.M. A methodology to produce eco-friendly superhydrophobic coatings produced from all-water-processed plant-based filler materials (2018) Green Chemistry, 20 (22), pp. 5169-5178.
4. Akhmedov V.N., Niyazov L.N., Rakhimov F.F., Ruzieva K.E., PanoevN.Sh. Hydrophobization in construction. Monograph. Bukhara. 2018.. (In Russian)

MUNDARIJA:

| I-ШЎБА АНИҚ ВА ТАБИИЙ ФАНЛАР | |
|--|--|
| 5A140202 – Физика (йўналишлар бўйича) | |
| O.X.Xamidov | <i>Muqaddima.....3</i> |
| O.C.Қахҳоров, Ш.Х.Тўраев | <i>Олий таълим тизимида рақобатбардош кадрлар тайёрлашнинг бошқарув самарадорлигини баҳолаш.....5</i> |
| S.Q.Qahhorov F.Yo.Ramazonova | <i>Fizika sohasida ta'lim sifatini oshirish va ilmiy tadqiqotlarni rivojlantirishning bugungi kundagi amaliy ahamiyati.....13</i> |
| E.S. Nazarov, Sh.O. Sobirov | <i>Elastomeres are molecular of materials structure and macroscopic properties.....16</i> |
| A.A. Тураев, С.М. Рахимова | <i>Фотозэлектрические характеристики полевого транзистора в режиме отсечки канала.....21</i> |
| I.I. Raxmatov, B. Sirojeva | <i>Kristallik va amorf quyosh panellarini qiyosiy solishtirish.....27</i> |
| E.S. Nazarov, Sh.A. Hamroqulova | <i>Quyosh energiyasi texnologiyalarini rivojlantirish tendensiyalari va istiqbollari.....31</i> |
| D.R. Djurayev, A.A. Ahadov. | <i>Vodorod energiyasi va o'ta o'tkazuvchanlik.....34</i> |
| Sh.Sh. Fayziyev, Sh.Q. Nizomova | <i>Magnit moddalarning domen tuzilishi.....39</i> |
| Sh.Sh. Fayziyev, M.A. Askarov | <i>Paxta moyida yorug'likning yutilish.....41</i> |
| L.I. Ochilov, Z.N. Narzillayeva | <i>Quyosh chuchitgichi xossalari yonilg'i quyish shaxobchalariga qo'llashning matematik modelini hisoblash, algoritmi va dasturiy ta'minot tuzish.....44</i> |
| И. Рахматов, И. Исмоилова | <i>Физика таълим йўналишида мустақил ишларни кредит-модуль тизимида таъкил этиш.....48</i> |
| I.Raxmatov, S. Salimov | <i>Frenel linzasi va uning qo'llanilishi.....54</i> |
| Э.С.Назаров, Ш.О.Собиров, И.И.Пуримов | <i>Композитларнинг техник хоссаларини тадқиқ этиш.....60</i> |
| N.B. Yuldasheva , Sh.Q. Nizomova | <i>Modulated magnetic structures and models of their theoretical expression.....65</i> |
| A.A.Тураев, О.Ж.Жумаев | <i>Кўп функционал датчикларда майдон транзисторларининг қўлланиши.....67</i> |

| | |
|---|---|
| M.B.Bekmurodova, A.H.Xudoyberdiyev | <i>Issiqlik uzatilishi va issiqlik almashinuvi jarayonlarini o'qitish masalasi.....71</i> |
| J.O. Arabov, F.S. Saidov | <i>Qiya-namlanadigan sirtli quyosh suv chuchitgich qurilmasini tadqiq qilish.....75</i> |
| I.I. Raxmatov O. Tolibova | <i>Dorivor o'simliklarni quritish samaradorligini quyosh energiyasidan foydalanib oshirish usullari.....81</i> |
| C.O. Саидов, И.М. Бадриддинов | <i>Ҳозирги замон физикасини олий таълимда ўқитишнинг айрим долзарб масалалари.....84</i> |
| B.B.Qobilov, J.X.Ergashev | <i>Fizika ta'limi mazmunini takomillashtirishda kompyuter texnologiyalaridan foydalanish imkoniyatlari.....90</i> |
| C.O. Саидов, M.O. Жураев | <i>Механизм электропроводности собственного полупроводника с точки зрения зонной теории.....93</i> |
| C.O. Саидов, H.X. Каримова | <i>Перспективы использования возобновляемых источников энергии в узбекистане.....98</i> |
| A.A.Тураев, Ф.К.Шарапов | <i>Температурной чувствительности транзисторной структуры в двухполюсном режиме.....102</i> |
| C.O. Саидов, Ж.Ж. Камолов | <i>Эффект холла как один из методов исследования свойств твердого тела.....109</i> |
| C.O. Саидов, C. И. Махмудов | <i>Микромир - от атома демокрита до кварков.....114</i> |
| B.A. Hikmatov | <i>Ohakning fizik-mexanik xossalari.....118</i> |
| И.Н.Намозов, Б.Э.Ниязхонова | <i>Кредит-модул тизими: имкониятлари ва афзалликлари.....124</i> |
| Ҳ.О.Жўраев, М.И.Насриддинов | <i>Муқобил энергия манбаларига доир ўқув материаллари тушунтиришида интеграциялашган медиатаълим воситаларидан фойдаланиш.....126</i> |
| H.O. Jo'rayev, Sh. Jamolova | <i>Fizika darslarida mobil dasturiy vositalardan foydalanish.....130</i> |
| B.E. Niyozxonova, F.A. Nurilloeva | <i>Elektromagnit nurlanishlar.....136</i> |
| M. Ravshanov, M. Ravshanov, | <i>Optik aloqaning qo'llanish sohalari.....138</i> |
| S.A. Muzaffarov, T.D. Jo'rayev | <i>Quyosh kollektorlari.....141</i> |
| B.A. Hikmatov, Z.H. Fayziyeva | <i>Tibbiyotda lazerlar va nanotexnologiyalar.....147</i> |
| J.R.Qodirov , F. Y. Ramazonova | <i>Takomillashgan quyosh quritgichi qurilmasini yaratish va ishlash rejimini tadqiq qilish.....153</i> |
| Б. Ҳ. Ражабов, С. О. Ҳалимова | <i>Икки каскадли қуёш сув чучитгич қурилмаларининг температура режими.....158</i> |
| Д.Р.Джураев, | <i>Фотовольтаический эффект в диодном режиме</i> |

| | | |
|---|---|------------|
| Ш.А.Саидова | <i>включения полевого транзистора.....</i> | <i>163</i> |
| 5A130202 – Амалий математика ва ахборот технологиялари | | |
| В.В. Мо'минов, А.В. Malikov | <i>Sonli differensiallash. sonli differensiallash xatoligi. aniqmas koeffitsiyetlar metodi.....</i> | <i>169</i> |
| Х. Ш. Рустамов М. А.Бабаджанова | <i>Словари и работа с ними в python.....</i> | <i>172</i> |
| У.У. Намроев, Д.А. Остонова | <i>Maxsuslikka ega bo'lgan chegaraviy masala uchun istalgan aniqlikdagi ayirmali sxemalar.....</i> | <i>175</i> |
| У.У. Намроев, V.R. Rajabova | <i>Shturm – liuvill masalasini yechishning variatsion - ayirmali usuli.....</i> | <i>179</i> |
| М.Ш. Фатуллаева, Н. Равианов | <i>Математическое моделирование процессов сушки и хранения сельхозпродуктов под воздействием естественных факторов.....</i> | <i>183</i> |
| J. Jumaev , U. Xalikova | <i>Мактабгача yoshdagi bolalarga xos multimedia texnologiyalari va dasturiy vositalar.....</i> | <i>189</i> |
| S.S. Boboyev , M.M. Mahmudov | <i>Funksiyalarni yaqinlashtirish.splaynlar bilan yaqinlashish (chiziqli,kvadratik va kubik).....</i> | <i>194</i> |
| O.I. Jalolov, Sh.D. Fayziyeva | <i>Differensial tenglamalarni taqribiy yechish.....</i> | <i>198</i> |
| A.R. Hayotov, S.S. Babaev S, N.N. Olimov | <i>Bisection method and solution of nonlinear equations using bisection method.....</i> | <i>201</i> |
| Ж. Жумаев., М.М. Тошева | <i>Моделирование конвективного теплообмена с учётом плотности среды.....</i> | <i>207</i> |
| S.S. Babaev, S.Z. Polvonov | <i>Pythonda kompyuter tomografiyasi masalalarini modellashtirish.....</i> | <i>210</i> |
| O` Toshboyeva | <i>Axborot tizimlarini ishlab chiqish metodlari.....</i> | <i>212</i> |
| М.Б. Файзиев , Т.Б. Болтаев, У.Х.Арабов | <i>Ўқувчиларнинг ўзлаштириши мониторингини қўллаб -қувватловчи тизим.....</i> | <i>215</i> |
| E.L. Qobulova | <i>Jamiyatimiz rivojlanishida elektron tijorat tizimlarining modellarini yaratish.....</i> | <i>219</i> |
| Х.И. Эшанкулов., М.Н. Салимова | <i>Методы и подходы к системной интеграции.....</i> | <i>223</i> |
| М. Хусенов, К. Жураев | <i>Разработка электронная системы для онлайн-оценки работы профессорско-преподавательского состава по 110-балльной системе.....</i> | <i>226</i> |
| Н.С. Сайидова, Д.К. Содиқова | <i>О мультимедийных курсов обучения.....</i> | <i>231</i> |
| U.H. Arabov | <i>Ta'limda katta ma'lumotlar (big data)ning imkoniyatlari.....</i> | <i>235</i> |

5A130101 – Matematika (йўналишлар бўйича)

| | | |
|---|--|------------|
| <i>D. Ismoilova</i> | <i>Ikki kanalli molekulyar-rezonans modelining rezolventasi.....</i> | <i>239</i> |
| <i>M.A. Sayitova</i> | <i>p-adic dynamical systems of the function $a/(x - 2b)$.....</i> | <i>242</i> |
| <i>G.H. Umirqulova</i> | <i>Panjaradagi uch zarrachali model operatorga mos kanal operatorlar.....</i> | <i>244</i> |
| <i>З.Мустафоева</i> | <i>Тўртинчи тартибли операторли матрица ва унга мос биринчи шур тўлдирувчиси ҳақида.....</i> | <i>249</i> |
| <i>Б.Ж.Мамуров Ж.Ж.Абдуллаев</i> | <i>Регрессион таҳлилнинг ижтимоий – иқтисодий ҳодисаларни ўрганишида аҳамияти.....</i> | <i>252</i> |
| <i>Б.Ж.Мамуров, М.Ш.Шарипова, Д.Б.Сохибов</i> | <i>Неподвижные точки одного квадратичного стохастического оператора в S^2.....</i> | <i>257</i> |
| <i>Ф. М. Жураев, М.С. Садирова</i> | <i>Типа задачи геллерстедта для вырождающегося нагруженного уравнения параболо-гиперболического типа.....</i> | <i>260</i> |
| <i>Ф. М. Жураев, Ш.Н. Бахриева, Г.О. Хакимова</i> | <i>Задачи трикоми для вырождающегося нагруженного уравнения параболо-гиперболического типа.....</i> | <i>264</i> |
| <i>S.U. Isayev</i> | <i>Elyerning gamma funksiyalari va uning ba'zi xossalari.....</i> | <i>266</i> |
| <i>Ф. М. Жураев,</i> | <i>Задача аг для нагруженного уравнения параболо-гиперболического типа, вырождающегося внутри области.....</i> | <i>269</i> |
| <i>Т.Ноjiyев, Z.Z.Rahimova</i> | <i>Tenglamalar sistemasini yechishni sun'iy usullari.....</i> | <i>273</i> |

5A140501 – Кимё (фан йўналишлар бўйича)

| | | |
|--|---|------------|
| <i>M.Ya. Ergashov, Sh.A. Sherov, S.Y. Mardonov</i> | <i>Nikel(ii) ning 5,5-dimetil-2,4-dioksogeksan kislota metil efiri aroilgidrazonlari bilan komplekslari.....</i> | <i>274</i> |
| <i>M.M. Raufova , Q.G'. Avezov</i> | <i>1-(2-tenoil)-3,3,3-trifloratseton benzoilgidrazonlari asosida kompleks birikmalar sintezi.....</i> | <i>278</i> |
| <i>M.A. Tursunov, Ш.Т. Отамуродова, Н.М. Муҳиддинова</i> | <i>1-(2-теноил)-3,3,3-трифторацетон бензоилгидра-зони асосида си(ii) комплекс бирикмалари тузилишини иқ спектроскопия усулида ўрганиши.....</i> | <i>281</i> |
| <i>Б.Б. Умаров, Ҳ.С. Аминова, М.М. Амонов</i> | <i>Ароилтрифторацетилметан бензоилгидразонлари асосида никель(ii) комплекс бирикмалари тузилишини иқ- ва рса усулида ўрганиши.....</i> | <i>284</i> |
| <i>Б.Б. Умаров, Б.Ш. Абдиев,</i> | <i>5,5-диметил-2,4-диоксогексан кислоталар метил эфири ароилгидразонлари қаторида таутомерия.....</i> | <i>288</i> |

| | |
|---|--|
| <i>C.X. Ramazonov</i> | |
| <i>D.Sh. Djuraeva, M.S. Sharipov</i> | <i>Перспективы применения компьютерных технологий в преподавании химии в академических лицеях.....291</i> |
| 5A140101-Биология (фан йўналишлар бўйича) | |
| <i>F.Q. Hayitov, I.A. Ramazonova</i> | <i>Suv omborlarining gidroekologik xususiyatlariga bog'liq ayrim muammolar va ularning yechimlari. (to'dako'l suv ombori misolida).....295</i> |
| <i>U.T. Norboyeva, Sh. Obidova</i> | <i>Ichki ekologik turizmni rivojlantirishda tabiat yodgorliklaridan foydalanish istiqbollari.....299</i> |
| <i>H.Q. Esanov, Sh. Fayzullayev</i> | <i>Qorovulbozor florasi shakllanishi to'g'risida ayrim mulohazalar.....306</i> |
| 5A140602 – География (ўрганиш объектлари бўйича) | |
| <i>A. Mavlonov, Sh. N. Karimov</i> | <i>Ромитан тумани қишлоқ жойларининг иқтисодий-ижтимоий географик хусусиятлари.....309</i> |
| <i>A. Vafoyev</i> | <i>Shirin shaharchasining shakllanishi va rivojlanishi.....313</i> |
| <i>A. Usmonov</i> | <i>Shofirkon shahrining shakllanishi va rivojlanishi.....317</i> |
| <i>G.S. Xalimova, M.Sh. Sharopova</i> | <i>Иқлим ва саломатлик.....319</i> |
| II-ШЎБА ФИЛОЛОГИЯ ВА ТИЛЛАРНИ ЎҚИТИШ | |
| 5A120102-Лингвистика (ўзбек тили) | |
| <i>Sh. To'rayeva</i> | <i>[i ~ o]=sb qolipi variantlari va tibbiy birikmalar.....323</i> |
| <i>F.B. Irgasheva</i> | <i>Lingvokulturemalarning tarjima xususiyatlari.....328</i> |
| <i>Sh.A. Hayitov, K.A. Akramova</i> | <i>“Muqaddima”dagi haqiqatlar.....331</i> |
| <i>T.Asadov, S.Mardonova</i> | <i>Okkazionalizm va individual nutq neologizmlari.....337</i> |
| <i>T.Asadov, U.Yahyoieva</i> | <i>Ravishning reduplikatsiya usulida yasalishi xususida.....342</i> |
| <i>Sh.I. Islomova</i> | <i>Tibbiy lingvistika taraqqiyoti va ravnaqi.....346</i> |
| <i>M. Jumayeva</i> | <i>“Devonu lug'otit turk” asarida “tuya” leksemasi qatnashgan maqollar tahlili.....350</i> |
| <i>N.U. Mirjonov</i> | <i>Tabobatda qo'llanadigan bangidevona dorivor o'simligi nomining lingvistik tahlili.....354</i> |
| <i>N.F. Qosimova, M.R. Sayliyeva</i> | <i>Margaret mitchellning “shamollarda qolgan hislarim” asaridagi frazeologizmlarning funksional-diskursiv xususiyatlari.....360</i> |

| | | |
|--|---|------------|
| <i>S. Toshtemirova</i> | <i>Tibbiy nutq madaniyati xususida.....</i> | <i>366</i> |
| <i>G. Hikmatova</i> | <i>Zamonaviy reklamalarning lingvopragmatik jihati.....</i> | <i>372</i> |
| <i>Б. Киличев, Д. Жўраева</i> | <i>Ғиждувон туманидаги работ компонентли топонимлар.....</i> | <i>376</i> |
| <i>Б. Киличев, О.М. Сафарова</i> | <i>Асар тилидаги топонимларнинг ўрганилиши.....</i> | <i>379</i> |
| <i>M. Niyozova</i> | <i>“Devon-u lug‘otit turk” asarida tibbiyotga oid birliklarning ifodalanishi.....</i> | <i>383</i> |
| <i>M. Jo‘raqulova</i> | <i>“Tushda kechgan umrlar” romanida argolar.....</i> | <i>387</i> |
| <i>Б. М. Жўраева, С. С. Маманазаров</i> | <i>Ҳадислар асосида шакланган ўзбек халқ паремаларида «қўшничилик» концепти.....</i> | <i>391</i> |
| <i>М.О.Хайруллаева</i> | <i>Vobkent tumani toponimlarining tarkibiy xususiyatlari, rabot atamasining toponim sifatida yuzaga kelishi va qo‘llanilishi.....</i> | <i>398</i> |
| 5A120101 – Адабиётшунослик: ўзбек адабиёти | | |
| <i>Sh.N.Axmedova, D.Nazarova</i> | <i>Adabiy portretda xotiralarning o‘rni</i> | <i>403</i> |
| <i>F.G'. Murodova</i> | <i>Adabiy-tanqidiy obzor maqolalarning poetik xususiyatlari.....</i> | <i>406</i> |
| <i>G. Jonpo'lotova</i> | <i>Istiqlol davri o'zbek hikoyachiligida yangicha izlanishlar.....</i> | <i>411</i> |
| <i>M.A. Jo'rayeva</i> | <i>Isroil subhoniy shahshqatorlarida nafs obrazi.....</i> | <i>415</i> |
| <i>K.R. Fayziyeva</i> | <i>Usmon azim she'riyatida ko'chimning rang-barang ko'rinishlari.....</i> | <i>419</i> |
| <i>R.A. Imomova</i> | <i>Rauf parfi lirikasida psixologik parallelelizm.....</i> | <i>424</i> |
| <i>Sh.A. Sa'dullayeva</i> | <i>“Lison ut tayr” dostonida tajalli hodisasining ifodalanishi.....</i> | <i>428</i> |
| <i>G. Egamberdiyeva</i> | <i>“Ziyorat” dostonida erk va istiqlol g'oyasi talqini.....</i> | <i>433</i> |
| <i>D.K. Olimova, F.S. Raxmonova</i> | <i>Oydin hojiyevaning polisemantik so'zlar va xalq og'zaki ijodi namunalaridan foydalanish mahorati.....</i> | <i>437</i> |
| <i>D. Ro'ziyeva</i> | <i>Миллий адабиётда интеллектуал роман белгилари ва жанрнинг шаклланиши.....</i> | <i>440</i> |
| <i>Sh.A. Hayitov, K.H. Qudratova</i> | <i>Alisher navoiy shoh g'arib mirzo haqida.....</i> | <i>447</i> |
| <i>E. Jo'rayeva</i> | <i>Tarixda chizilgan chin chizgilar.....</i> | <i>453</i> |
| 5A120701-Матншунослик ва адабий манбашунослик (тиллар бўйича) | | |
| <i>Sh.S.Sayidova</i> | <i>Farhod va shirin” dostoni nashrlaridagi ayrim tafovutlar haqida.....</i> | <i>455</i> |
| <i>K. Hakimboyeva</i> | <i>Ahmad yassaviy hikmatlarida nafs tarbiyasi.....</i> | <i>460</i> |
| <i>S. Urinova</i> | <i>“Qisasi rabg'uziy” nashrlarining qiyosiy tahlili.....</i> | <i>464</i> |

| | |
|--|---|
| <i>N. Umarova</i> | <i>“Farhod va shirin” dostonining qiyosiy tahlili.....468</i> |
| <i>H.P. Eshonqulov D.K. Olimova</i> | <i>Alisher navoiy “vajhi maosh uchun kishikim desa fikr etay” qit’asining ikki devondagi matniy tafovutlari.....473</i> |
| <i>Sh. Safarova</i> | <i>Sulaymon boqirg’oniy hikmatlarining nashrlardagi qiyosiy tahlili.....478</i> |
| <i>SH.T. Vaxobova</i> | <i>“Sabot ul-ojizin” asari nashrlari orasidagi farqlar haqida.....482</i> |
| <i>Sh. Halimova</i> | <i>Navoiy salaflari ijodida tarje`band janrining o`rni.....487</i> |
| <i>М.Ш. Самторова</i> | <i>Бадий матн таҳлилида экстралингвистик омиллар.....491</i> |
| 5A120202 – Лингвистика: инглиз тили | |
| <i>N.M. Aslonova</i> | <i>Function of the simple and compound past tenses in german and english in modern linguistics.....498</i> |
| <i>M.G.Yunusova</i> | <i>Zamonaviy ingliz tilida leksik dubletlar.....503</i> |
| <i>M.S. Ismatillayeva</i> | <i>The implicature and its usage in language.....507</i> |
| <i>G.O. Ahmedova</i> | <i>Siyosiy nutqda metaforaning ishlatilish.....512</i> |
| <i>A.A. Хайдаров, H.X. Наврузова</i> | <i>Интонация ўрганилишининг тараққиёт босқичлари.....517</i> |
| <i>G.R. Ibragimova</i> | <i>The problem of cognitive dissonance in translation.....522</i> |
| 5A120101 – Адабиётшунослик: инглиз адабиёти | |
| <i>D. Khaydarova</i> | <i>The impact of jane austen’s novels on the status of women in english society in the late eighteenth and nineteenth centuries.....528</i> |
| <i>H. O'. Yusupov, U. A. Umarov</i> | <i>The development of uzbek children's literature as a special literature and its features.....531</i> |
| 5A120101 - Адабиётшунослик: рус адабиёти | |
| <i>М.А. Бакаева</i> | <i>"Новый реализм" в современной русской прозе.....536</i> |
| <i>Ю.А.Махмудова</i> | <i>Сергей Есенин в туркистане..... 542</i> |
| <i>М.Ш.Одинаева</i> | <i>Функционирование метафор в «слове о полку игореве».....548</i> |
| <i>Н.Ф. Рамазонова</i> | <i>Образ «маленького человека» в мировой литературе.....552</i> |
| <i>Л.Р. Сидоркова</i> | <i>Актуализация стилистической маркированности имен существительных в рассказе а.п.чехова «хамелеон».....557</i> |
| 5A120102 – Лингвистика: рус тили | |
| <i>З. Р. Алиева</i> | <i>Место историзмов в русском языке (на основе романа а.толстого «пётр».....562</i> |
| <i>М.К. Некова</i> | <i>Поэтика цвета в лирике М.И.Цветаевой.....569</i> |

| | |
|---|--|
| <i>M.Ж. Нуридинова</i> | <i>Рецепция русских культурно-исторических кодов в романе а. битова «пушкинский дом».....573</i> |
| <i>Д.А. Муродова</i> | <i>Колоративная лексика в лирике а. фета.....578</i> |
| <i>А. К. Мусаева</i> | <i>Актуальные подходы к обучению современному русскому языку.....581</i> |
| 5A120102 - Лингвистика: француз тили | |
| <i>О.И. Адизова, Sh.D. Xolova</i> | <i>Fransuz tilini o'qitishda frazeologik birliklar va ularning turlari ifodasi.....586</i> |
| <i>D.B. Narzullaeva</i> | <i>The concept of critical thinking in modern pedagogical science.....590</i> |
| <i>N.N. Abdullayeva</i> | <i>Quelques propos sur les proverbes.....594</i> |
| <i>F. G'aniyev</i> | <i>Masal janrining rivojlanishida fonteyn ijodining o'rni.....602</i> |
| <i>Z.S. Saidova</i> | <i>Fransuz tilida o'timsiz fe'llar xususiyati.....605</i> |
| <i>O. Adizova, З.Бердиева</i> | <i>Methode biographique comme un instrument d'observation du social.....608</i> |
| III-ШЎБА ИЖТИМОЙ ГУМАНИТАР ФАНЛАР | |
| 5A111701 – Таълим ва тарбия назарияси ва методикаси (бошланғич таълим) | |
| <i>I.S. Temirova</i> | <i>Buyuk qomusiy olimlarimiz qoldirgan ilmiy merosdan boshlang'ich sinf tabiatshunoslik darslarida foydalanish.....612</i> |
| <i>S.Sh.Muxitdinov</i> | <i>Boshlang'ich sinf o'quvchilari jismoniy rivojlanishining nazariy va amaliy asoslari.....618</i> |
| <i>M.Y. Ro'ziyeva L.Q. Salohiddinova</i> | <i>Folklorizm asosida yaratilgan asarlarni o'tish bo'yicha ko'rsatmalar.....622</i> |
| <i>D.B. Axmedova, G.R. Mametjumayeva</i> | <i>Boshlang'ich ta'limda xalq maqollari ustida ishlash orqali nutq o'stirish metodikasi.....630</i> |
| <i>S.U. Subhonova</i> | <i>Boshlang'ich sinf o'quvchilarini mehnatsevarlikka o'rgatishda xalq og'zaki ijodining o'rni.....633</i> |
| <i>M.R. Baxramova</i> | <i>Modulli texnologiyalardan foydalanish orqali ta'limni tashkil etishning o'ziga xos xususiyatlari.637</i> |
| <i>A. P. Xampроев, H. Ў. Жўраева</i> | <i>Она тили таълимида ўқувчиларнинг ижодий фаолиятини лойиҳалаштиришида сифат ва самарадорлик.....641</i> |
| <i>F.B. Ne'matova</i> | <i>Loyihalash – ta'lim berishning muhim shartlardan biri.....658</i> |

| | |
|---|--|
| <i>H.G'. Jumayeva</i> | <i>Boshlang'ich sinf o'quvchilarida yozuv malakalarini shakllantirish metodikasi.....663</i> |
| 5A110901 – Педагогика назарияси ва тарихи (фаолият турлари бўйича) | |
| <i>B.J.Umarov, J.T. Karimov</i> | <i>Abdurauf fitratning ma'rifiy va pedagogik qarashlari shakllanishi.....666</i> |
| <i>Sh.Raxmatova</i> | <i>Yaponiyadagi maktabgacha ta'lim tizimini o'zbekistonda qo'llash usuli bo'yicha tavsiyalar.....670</i> |
| <i>U.Sobirov</i> | <i>Islohot sari qo'yilgan dastlabki qadam.....676</i> |
| <i>G.S. Nuratova</i> | <i>Ingliz tili fanini o'qitish jarayonida zamonaviy didaktika vositalari tizimini takomillashtirish.....681</i> |
| <i>A.J. Umedova</i> | <i>O'smirlarda vatanparvarlik tuyg'usini shakllantirishda musiqaning roli.....684</i> |
| <i>Ш.П. Халилова</i> | <i>Педагогик мулоқот услубларини танлашда ўқитувчи маҳорати.....689</i> |
| <i>B.R. Adizov, S.A. Muxamedova</i> | <i>O'quvchi yoshlarda ijodkorlik qobiliyatini rivojlantirishning pedagogik - psixologik imkoniyatlari698</i> |
| <i>B.J.Umarov, R.I. Temirov</i> | <i>Hoji muin va uning pedagogik merosi.....702</i> |
| <i>Sh.R. Saparova</i> | <i>Ham ijodkor, ham murabbiy.....706</i> |
| <i>С. Ш. Намазова</i> | <i>“Табиатиунослик” дарсларида ўрта осие мутафаккирларининг экологияга оид илмий меросидан фойдаланиш имкониятлари.....709</i> |
| <i>Н.С. Ҳакимова</i> | <i>Маънавий баркамол ёшлар – давлатнинг қудратли салоҳият манбаси.....721</i> |
| <i>С. Шарипова</i> | <i>Ёшлар мантиқий тафаккурини шакллантиришда муаммоли таълимнинг ўрни.....724</i> |
| <i>М.Н.Амонов</i> | <i>Педагогик маҳорат ва унинг ўқитувчи фаолиятида тутган ўрни.....727</i> |
| <i>М.Б. Каримова</i> | <i>Амалий безак санъати машғулотларини ўргатишнинг таълимий назарияси ва тарбиявий аҳамияти.....731</i> |
| <i>М. Ozodova</i> | <i>Boshlang'ich sinflarda sintaktik tushunchalarni o'rgatish metodikasi.....737</i> |
| <i>Л.Я.Олимов</i> | <i>Ўсмирларнинг айрим динамик хусусиятлари доирасида копинг хулқ-атвор кўрсаткичларини тадқиқ қилишнинг ўзига хос хусусиятлари.....742</i> |
| <i>М. Ходжаева</i> | <i>Бўлажак мутахассислар касбий тафаккурини ривожлантиришда педагогик мулоқотнинг аҳамияти.....749</i> |

| 5A110902 – Педагогика ва психология | |
|---|--|
| <i>M.SH. Ismoilova</i> | <i>Shaxsda tarbiyani shakllantiruvchi pedagogik – psixologik bilim asoslari.754</i> |
| <i>D. Xotamova</i> | <i>Bo'lajak o'qituvchilarda ma'naviy-axloqiy sifatlarni shakllantirishi didaktik muammo sifatida.....758</i> |
| 5A210201 – Психология (фаолият турлари бўйича) | |
| <i>H.N. Jalilov</i> | <i>Masofaviy ta'lim tizimi moodle xususiyatlari.....765</i> |
| <i>M.P. Мурадова</i> | <i>Саломатлик психологияси мезонларини шакллантиришда соғлом турмуш тарзининг ижтимоий психологик аҳамияти.....770</i> |
| <i>Ф.Х. Ҳакимова</i> | <i>Мактабгача ва кичик мактаб ёшидаги болаларда мослаша олмасликнинг турли курунишларини психологик хусусиятлари.....775</i> |
| <i>R.R. Ashurov</i> | <i>Xarakter xususiyatlarining shaxslararo munosabatlarga ta'siri.....779</i> |
| <i>З.Ж Ахмедова, З.О Саидова</i> | <i>Ёшларни оилавий ҳаётга тайёрлигини шакллантириш масалалари.....784</i> |
| <i>N.M. Musinova</i> | <i>Shaxs shakllanishi va uning ijtimoiylashuvi jarayoni.....789</i> |
| <i>Z.Z.Muxitdinova</i> | <i>o'smir shaxsida temperamentning o'ziga xosligi.....793</i> |
| <i>M.M. Nabiyeva</i> | <i>“Bugungi kun psixologiyasida afakkur talqini”797</i> |
| <i>A.M.Назаров, M.T.Каримова</i> | <i>Шахснинг темпераментини ўрганиш услуги.....801</i> |
| <i>B. X. Nurmuxamedov</i> | <i>“Ta'lim to'g'risida”gi qonun talablari asosida imkoniyati cheklangan va yakka tartibda ta'lim oladigan o'quvchilarga umumiy o'rta ta'lim berishning psixologik asoslari.....806</i> |
| <i>Ж.Ш.Остонов, З.И. Қурбонова</i> | <i>Ўсмирлардаги копинг хулқ-атвор ва унинг шахс мувафақиятидаги ўзаро алоқадорлигининг назарий асослари.....811</i> |
| <i>Ж.Ш.Остонов</i> | <i>Ўсмирларда копинг хулқ-атвор омиллари шаклланишининг ижтимоий психологик механизмлари815</i> |
| <i>M.B. Rasulova</i> | <i>O'smir shaxsining rivojlanishida axloq me'yorlaridan chetga chiqishining sabablari.....819</i> |
| <i>Z. Saidova</i> | <i>Qanday qilib oilada sog'lom ma'naviy, ijtimoiy-psixologik muhitni shakllantirish mumkin?823</i> |
| <i>SH.SH.Rustamov, S.S.Rajabova</i> | <i>Psixologik tadqiqotda korrelyatsion va regression tahlil mezonlari.....830</i> |
| <i>K.N. Shodmonova</i> | <i>Мактабгача yoshdagi bolalarni maktab ta'limiga tayyorlash.....835</i> |
| <i>Ш.И. Тойирова, M.Ш Бақоева</i> | <i>Психоллингвистиквистика соҳасида тил: тузилма ва абстракция.....839</i> |

| | |
|--|---|
| <i>H.P. Axmadov</i> | <i>Ўсмирларда суицидал хавф шаклланиш механизмлари..... 844</i> |
| <i>A.Рахимова</i> | <i>Ўсмирлик давридаги ижтимоий қўрқув муаммоси 853</i> |
| 5A111801 - Таълим ва тарбия назарияси ва методикаси (мактабгача таълим) | |
| <i>T.Sh. Ergasheva</i> | <i>Boshlang'ich ta'limda lug'at ustida ishlash.....857</i> |
| <i>D.M. Urunova</i> | <i>Maktabgacha ta'limda bolalar nutqini o`stirishning ahamiyati.....861</i> |
| <i>G.A.Kamilova A.S. Tayirova</i> | <i>Maktabgacha yoshdagi bolalarga pedagogik texnologiyalardan foydalanish orqali ekologik tarbiya berish865</i> |
| <i>G.A. Komilova S.F. Mehmonova</i> | <i>Sharq mutafakkirlarining yoshlar ta'lim-tarbiyasi haqidagi pedagogik qarashlari.....868</i> |
| <i>Z.B. Jalilov, G.O. Ochilova</i> | <i>Maktabgacha ta'lim tashkilotida bolalarni axloqiy ruhda tarbiyalashda topishmoqlarning pedagogik asoslari.....871</i> |
| <i>I.E. Davronov S. Muhiddinova</i> | <i>Ta'limi jarayonida o`quvchilar salomatlikni individual Yondashuv asosida muhofaza qilish.....874</i> |
| <i>G.Q. Hasanova G.A. Toirova</i> | <i>Maktabgacha ta'lim tashkilotlarida tizimli yondashuv asosida pedagogik jarayonni tashkil etish.....880</i> |
| <i>Z.B.Jalilov, D.S.Toyirova,</i> | <i>Maktabgacha tarbiya yoshidagi bolalar nutqini rivojlantirishda sensor tarbiyaning ahamiyati..... 884</i> |
| <i>G.Q. Hasanova D.D. To'ymurodova</i> | <i>Maktabgacha ta'lim tashkilotlarida bolalarda tasviriy savodxonlik elementlarini shakllantirish.....890</i> |
| <i>S.S. Avezov, D.B. Xamrayeva</i> | <i>“San’at sarchashmasi folklor ila nihollarimizni o’stiraylik”894</i> |
| <i>Ш. Ҳайдарова</i> | <i>Мақтабгача ёшдаги болаларда меҳнат малака ва кўникмаларини шакллантириш.....898</i> |
| <i>G.Q. Hasanova, Z.M. Ashurova</i> | <i>Jahon maktabgacha ta'limi rivojida noan'anaviy faoliyatlarning ahamiyati. valdorf pedagogikasi..... 903</i> |
| <i>У.Т. Жумаев</i> | <i>мақтабгача тарбия ташкilotларида тарбия жараёни мазмуни.....907</i> |
| <i>G.Q. Hasanova, G.N. Davranova</i> | <i>maktabgacha yoshdagi bolalar dunyoqarashini shakllantirishda multimedia vositalaridan foydalanish.....913</i> |
| <i>Z.I. Qurbonova</i> | <i>maktabgacha ta'limda bola shaxsini rivojlantirishga yo'naltirilgan ta'lim texnologiyalaridan foydalanishning ahamiyati.....917</i> |
| 5A230102 – Иқтисодиёт (тармоқлар ва соҳалар бўйича) | |
| <i>N.N. Quliyev, M.E. Latifova M.E</i> | <i>Turizmni barqaror rivojlantirishning asosiy omillari.....921</i> |
| <i>A.Ж.Абдуллоев,</i> | <i>Қишлоқ хўжалигида рақобатбардош маҳсулот ишлаб</i> |

| | |
|--|---|
| <i>X.J. Qosimova</i> | <i>chiqarishni kooperatsiyaviy hamkorlik munosabatlari asosida rivojlanishi va ta'limning tashkiliy-iqtisodiy mexanizmlari.....</i> 928 |
| 5A112001- Jismoniy madaniyat va sport mashg'ulotlari nazariyasi va metodikasi | |
| <i>N.R. Sabirova</i> | <i>Sport mashg'ulotlari jarayonini optimallashtirishda modellashtirishning bosqichlari hamda yosh ko'rsatkichlari xususida.....</i> 933 |
| <i>F.M. Salimov, A.B. Fozilov</i> | <i>Boшлангич мактаб ўқувчиларининг анатомик-физиологик хусусиятлари.....</i> 939 |
| <i>F.M. Salimov, Ж.Ю. Жамолов</i> | <i>Умумтаълим мактабларида спорт тўғарақларини ташкиллаштириш.</i> 944 |
| <i>A.Ш. Иноятов, Н.Н. Хусенов, Ш.Н. Намозов</i> | <i>Кекса ёшдаги кишилар организмнинг функционал ўзгариш хусусиятлари.....</i> 949 |
| <i>Х.Э.Рамазонова</i> | <i>Талаба – қизларда соғлом турмуш маданиятини ривожлантиришнинг педагогик шарт-шароитлари.....</i> 955 |
| <i>P.И.Ходжаев, К.К. Курбанов</i> | <i>Исследование динамики показателей физической подготовленности юных боксеров.....</i> 961 |
| <i>Tursunov Oqil Amrulloevich</i> | <i>Umumiy o'rta ta'lim maktab o'quvchilarining jismoniy bilim darajalarini nazorat qilish nazariyasi va amaliyoti.....</i> 968 |
| 5A111101 – Musiqa ta'limi va san'at | |
| <i>B.X.Madrimov, M.Sh. Ahmadova</i> | <i>Musiqa ta'limi yo`nalishi talabalariga pedagogik texnologiyalarni o`rgatish usullari.....</i> 974 |
| <i>M. Samiyeva</i> | <i>Musiqa madaniyati darslarida o'quvchilarni o'zbek mumtoz musiqasiga qiziqishini shakllantirishda o'qituvchi mahorati.....</i> 980 |
| <i>O'. Avliyoqulov</i> | <i>O'quvchilar musiqiy savodxonligini rivojlantirishda bolalar folklor qo'shiqlarining o'rni.....</i> 985 |
| <i>G.O. Rahmatulloyeva</i> | <i>Musiqiy ta'lim-tarbiya jarayonida zamonaviy pedagogik texnologiyalardan foydalanishning o'ziga xos xususiyatlari ...</i> 989 |
| <i>M. Jo'rayeva</i> | <i>Bolalar musiqa va san'at maktabi fortepiano sinfi o'quvchilarining ijro mahoratini o'stirish texnologiyalari.....</i> 999 |
| 5A110801 – Tasviriy san'at va amaliy bezak san'ati | |
| <i>M.F. Olimova</i> | <i>Amaliy san'atda qo'llaniladigan naqsh turlari va ularning geometrik tahlili.....</i> 1009 |
| <i>M.A. Halimova</i> | <i>Buxoro kashtachilik san'atining rivoji.....</i> 1012 |
| <i>J.B. Hamroyev</i> | <i>Yangi O'zbekistonnig ravnaqi yuqori malakali kadrlar qo'lida 1017</i> |
| <i>M.I. Jalolova</i> | <i>Buxoroning zamonaviy amaliy-bezak san'ati.</i> 1022 |

| 5A112101 - Таълим ва тарбия назарияси ва методикаси (технологик таълим) | |
|--|---|
| <i>Sh.H. Quliyeva, R.H. Mamatova</i> | <i>Mutaxassislik fanlarini o'qitishda media vositalaridan foydalanishning ijobiy tomonlari.....1027</i> |
| <i>Sh.H. Quliyeva, D.P. Nazarova</i> | <i>texnologiya ta'limida master – klass darslarini tashkil etish.....1030</i> |
| <i>D.A. Sayfullayeva, D.D. Rayimova</i> | <i>Kiyimlarni konstruksiyalash va modellashtirishda kompyuter texnologiyalardan foydalanish.1033</i> |
| <i>Sh.H. Quliyeva, K.T. Xolmatova</i> | <i>O'quv jarayonida talabalarda kreativ qobiliyatni shakllantirish.....1037</i> |
| 5A120302 – Тарих (йўналишлар ва фаолият тури бўйича) | |
| <i>Д.С. Ҳамроев</i> | <i>1996-2000 йилларда ўзбекистонда аграр ва бозор сиёсати масалаларининг назарий методологик асослари.1042</i> |
| <i>К.Ш. Hasanov</i> | <i>O'zbekiston va turkiya aloqalari tarixiga bir nazar.....1047</i> |
| <i>R.R. Raxmatov</i> | <i>Sibir xonligining tashkil topish jarayonida markaziy osiyodagi siyosiy munosabatlar.....1052</i> |
| <i>N.N. Sodiqova</i> | <i>Milliy madaniy markazlar – “wiedergeburt” misolida.....1057</i> |
| <i>Н.З. Ражабова</i> | <i>Туркияда амир темур тарихининг ўрганилиши.....1061</i> |
| <i>С.Ю. Каримов</i> | <i>Основные аспекты взаимоотношений бухарского эмирата и афганистана с конца 18 до начала 20 века.....1067</i> |
| <i>U. Jahonova</i> | <i>Abdurauf fitrat qarashlarida oila ma'naviy muhitini shakllantirish masalalari.....1071</i> |
| <i>М.М. Hamroyev, Z.Sh. Ahmadova</i> | <i>Ma'kon va zamon yoxud prezident g'oyalariining ijtimoiy ta'limdagi ahamiyati.....1076</i> |
| <i>F.U. Temirov, D.U. Islomov</i> | <i>Abdurauf Fitratning ma'rifatparvarlik g'oyalari va matbuotdagi xizmati.....1080</i> |
| <i>A.R. Saidov</i> | <i>Markaziy osiyo mamlakatlarida migratsion jarayonlarning muommo va yechimlari.1086</i> |
| <i>Sh.M. Nurullayev</i> | <i>Suvaysh kanali qurilishi va uning xalqaro munosabatlarda tutgan o'rni.....1092</i> |
| <i>F.G'. Ochilov</i> | <i>Hozirgi zamon antikshunosligining yutuq va muammolari... 1095</i> |
| <i>Y.R. Vohidova</i> | <i>"Jahon dengiz savdosida buxoroliklar ishtiroki"(o'rta asrlar).....1099</i> |
| <i>С.Ю. Каримов</i> | <i>Основные аспекты взаимоотношений бухарского эмирата и афганистана с конца 18 до начала 20 века.....1103</i> |
| <i>O.S. Alimov</i> | <i>2- jahon urushida turkistonliklarning asir tushishi va ularning ahvoli.....1108</i> |
| <i>Г.А. Ҳақимова</i> | <i>Бухоро амирлигининг жанубий туркистон ҳудудидаги ўзбек бекликлари сиёсий тарихи.....1113</i> |
| 5A120304 - Тарихшунослик, манбашунослик ва тарихий тадқиқод | |

| ушуллари (мамлакатлар бўйича) | |
|---|--|
| <i>Sh.O'. Nosirov</i> | <i>Buxoro amirligi maorif tizimida yangi usul – jadid maktablarining faoliyati (S.Ayniy xotiralari asosida)1118</i> |
| <i>A.B. Собиров</i> | <i>“Академик А.Муҳаммаджонон –жонкуяр археолог”1124</i> |
| <i>D.M Jamolova S.S. Abdulloyev</i> | <i>Mufti Muhammad Ikrom domla taraqqiyot “jangchisi”.1129</i> |
| <i>H.H. To'rayev, Z.B. Bo'stonova</i> | <i>“Tarixi salimiy” – buxoro tarixiga doir muhim manba1134</i> |
| <i>X.S. Ahmadov</i> | <i>Markaziy osiyoda yog'och va ganch o'ymakorlik san'ati rivoji (o'rta asrlar misolida)1139</i> |
| <i>Sh.I.Ismoilov, O.A. Klichev</i> | <i>Buxoro davlat muzey-qo'riqxonasi fondi ashyolari va ularning jamlanishi.....1142</i> |
| <i>R.G'. Jumayev I.I. Jo'rayev</i> | <i>Buxoro amirligida valiahd shahzodaning hukmdorlikka ko'tarilish marosimi.....1147</i> |
| <i>H.H. To'rayev, H.M. Samadova</i> | <i>Sharifjon mahdum sadri ziyo kutubxonasi.....1153</i> |
| 5A610301 – Туризм (фаолият турлари бўйича) | |
| <i>D.I. Haydarova</i> | <i>Ijtimoiy tarmoqlar orqali destinatsiya imijini rivojlantirish asosida markaziy osiyodagi sayyohlarni jalb qilish imkoniyatlari.....1158</i> |
| <i>A.R. Kuvandikov</i> | <i>Mice tourism as a tool of reducing seasonal limitations of destination (in bukhara region)1164</i> |
| <i>M.M. Азимова</i> | <i>Музей шаҳар бухоронинг жаҳон музейшунослиги ва туризм соҳасидаги ўрни.1170</i> |
| <i>N.R. Omonova</i> | <i>O'zbekiston sharoitida tibbiyot turizmi axborot tizimining bugungi holati.....1176</i> |
| <i>H.R. Hamroyev, Z.A.Kurbonova</i> | <i>Information technologies and innovations in hotel business.. ... 1182</i> |
| <i>M.R. Azimova</i> | <i>Mehmonxonalarda marketing tadqiqodlarining o'ziga xos xususiyatlari.1187</i> |
| <i>U.M. Barotov</i> | <i>Halol turizmда yetakchi online turistik agentliklari faoliyati tahlili va ularning yurtimizdagi istiqboli.....1206</i> |
| <i>N.S. Ibragimov, T.T. Tukhtaev</i> | <i>Boosting hospitality sphere in uzbekistan through nostalgic tourism.....1210</i> |

| | |
|---|--|
| <i>M.S. Sayfullayeva</i> | <i>Methodology of providing a balance between environmental and economical aspects of tourism: sustainable tourism experience.....1215</i> |
| <i>M.S. Sayfullayeva</i> | <i>Barqaror turizm-o'zbekistondagi atrof muhitni muhofaza qilishning potentsial kaliti.....1221</i> |
| <i>M.S. Sayfullayeva</i> | <i>Turizmning kelajak trendi: barqaror turizmga ehtiyoj.1226</i> |
| <i>U.M. Barotov</i> | <i>O'zbekistonda online turistik agentliklari faoliyatini rivojlantirishda halol turizmdan foydalanish imkoniyatlari.....1230</i> |
| <i>A. Hafizov</i> | <i>Mehmonxona xo'jaligi va uning rivojlanishiga ta'sir qiluvchi omillar.....1236</i> |
| 5A121401 – Этнография, этнология ва антропология | |
| <i>З.О. Аиурафова</i> | <i>Заҳириддин муҳаммад бобурнинг “бобурнома” асаарида тарихий - этнографик атамалар таҳлили.....1242</i> |
| <i>М.М. Yo`ldoshev</i> | <i>“Avesto” da tiriklik suvi.....1244</i> |
| <i>С.С.Иноятов, С. Ф. Жабборов</i> | <i>Бухоро ҳунармандчилигининг асрий анъаналари.....1247</i> |
| Тоянч докторантлар ва илмий изланувчилар | |
| <i>Т. Ш. Эргашев</i> | <i>Основы эффективного менеджмента между системами высшего образования и практики.....1255</i> |
| <i>D.R. Sobirova</i> | <i>Tibbiy reklamalarda adresatga ta'sir etish usullari.....1260</i> |
| <i>Л.А. Хаитов</i> | <i>Ҳаким термизий нафс ва нафсни меъёрга солиш мезонлари хусусида.1265</i> |
| <i>Д. Муродова</i> | <i>Бухоро давлат университети иккинчи жаҳон уруши йилларида.....1271</i> |
| <i>Р.З. Ражабова</i> | <i>XVIII-XIX асрларда бухоро маданияти.....1277</i> |
| <i>М.Е. Axmatova</i> | <i>Turizm sanoatida transport xizmatining ijobiy va salbiy ta'siri.....1280</i> |
| <i>И.И. Рахматов</i> | <i>Сабзавот (ширин) маккажўхорини бухоро вилояти тупроқ иқлим шароитида такрорий экин сифатида ўстириш.....1284</i> |
| <i>М.Ж. Sharipova</i> | <i>O'zbek tili milliy korpusi uchun “qo'y” lmgisi asosida shakllangan xalq maqollarini semantik tglash.....1290</i> |
| <i>J.N. Yusupov</i> | <i>Gimnastika mashqlarini o'rgatish tamoyillaridan foydalanilgan holda samarali o'zlashtirish usullari hamda shartlarini yoritish.....1296</i> |
| <i>М.М. Адашова</i> | <i>Абу Мансур ал-Мотуридий шахсиятининг буюк олимлар наздидаги талқини.....1302</i> |
| <i>N.A. Razzoqov, M.Z. Sharipov</i> | <i>Oddiy yarim o'tkazgichli elementlar. arim o'tkazgichli diodlar.1307</i> |
| <i>М.К. Эргашева</i> | <i>Ландшафтшунослик ва уни ўзбекистонда ривожланиш босқичлари.....1312</i> |

| | |
|---|---|
| A.F.Ergasheva | <i>The role of handicrafts in the tourism industry</i>1316 |
| F.T. Qobilova | <i>A.Qodiriyning “O‘tkan kunlar” romanining inglizcha tarjimasida portret tasviri va unda aks etgan milliy xarakterning berilishi</i>1321 |
| H.A.Xaitov | <i>Adabiyotda kulgi uyg‘otuvchi vositalar</i>1330 |
| A.S. Omarova E.I. Qosimov | <i>Aziziddin Nasafiyning hayot yo‘li va tasavvufdagi o‘rni</i>1334 |
| B. N. Doniyorov | <i>Smoking reduces life</i>1339 |
| F.N.Xayriyev | <i>Dasturiy ta‘minot yaratishda agile yondashuvidan foydalanish</i>1341 |
| H.I.Ибатова O.Y.Иброхимова | <i>Буюк рассомлар ижодида она сиймоси</i>1348 |
| Ф.Ф. Нуруллаев А.А. Азимов | <i>Миллий анъана ва қадриятлар уйғунлигида ўз-ўзини тарбиялаш</i>1353 |
| M.B. Sharipova | <i>Qahramonlik eposi-milliy madaniyatimiz nodir hazinasi («Alpomish» dostoni misolida)</i>1359 |
| M. Teshayeva | <i>Badiiy asarlarda tibbiy birliklarning qo'llanishi</i>1364 |
| J. Xolliyev, B.B. Amrullayev, T. M.Yusupov | <i>Asinxron motorlarda elektr energiyani tejash usullari</i>1369 |
| M.Siddiqov | <i>Tehron konferensiyasi to‘g‘risida chet el matbuotlarida bildirilgan fikrlar</i> 1375 |
| Г. Дж. Аслонова | <i>Вспользование интеграционной и модульной технологии на уроках внеклассного чтения в начальных классах</i>1381 |
| Ж.Ф. Холлиев Б.Б. Амруллаев | <i>Стандарт ва янги сериядаги асинхрон электр двигателларнинг энергетик кўрсаткичларининг қиёсий тавсифлари</i> 1386 |
| Ж.Ф. Холлиев Б.Б.Амруллаев А.В. Холбутаев | <i>Вентилли двигателлар ёрдамида электр юритмаларни такомиллаштириши усуллари</i>1393 |
| L.A Ahmadova | <i>Ma‘naviy meros barkamol avlodni tarbiyalash omili</i>1397 |
| G.Eshqulova D.B. Axmedova | <i>Tez aytishlar – bolalar nutqini o‘stirishning eng samarali vositasi</i>1402 |
| X.X.Аҳмадов | <i>Хорижлик сайёҳ ва элчилар талқинида Бухоро</i>1407 |

| | |
|--|---|
| Ж.Ш. Ҳайитов | |
| М.А.Жунайдуллаев | <i>Ёшларни ҳарбий-ватанпарварлик туйғуси руҳида шаклланишида ҳуқуқий маданиятнинг роли.....1410</i> |
| А.М.Назаров С.У. Аминова | <i>Особенности психологической защиты спортсменов.....1416</i> |
| М.Б.Нусратова | <i>Спортчилар фаолиятида психологик муҳофазанинг ўрни ва аҳамияти.....1421</i> |
| SH.S.Tilavova | <i>Mang'it hukmdori amir haydar siyosiy faoliyatining tarixiy manbalar asosida yoritilishi.....1427</i> |
| D.I. Maxmudova | <i>Iqtidorli o'quvchilarni pedagogik jihatdan tarbiyalash va rivojlantirishning asosiy prinsiplari.....1432</i> |
| L.R. Djurayeva | <i>The importance of innovative pedagogical activity in improving the quality of education.....1436</i> |
| Y.U.Narzulloyev | <i>Yoshlar ma'naviyatini yuksaltirishda muomala madaniyatining o'rni.....1441</i> |
| D.K. Isabayeva | <i>Talabalarda milliy iftixor tuyg'usini shakllantirishning asosiy omillari1445</i> |
| H. Yoqubova | <i>Boshlang'ich sinf o'qish darslarida lug'at ustida ishlash (anvar obidjon asarlari misolida).....1448</i> |
| I.O. Hamidova | <i>Various definitions to the concept "spirituality"1453</i> |
| O.I. Jalolov, F.R. Karimov | <i>Aniq integralni taqribiy hisoblash. Xosmas integrallar1458</i> |
| С.И. Назаров, А.А. Кўчкоров | <i>Мочевинаформалдегид ва тетраэтоксисилан асосида олинган кремнийорганик (олиго)полимернинг дифференциал термик таҳлили.....1463</i> |